

# ADAM

Ръководство за експлоатация





---

# Съдържание

Въведение .....	2
Накратко .....	6
Ключове, врати, прозорци .....	21
Седалки, облегалки .....	36
Съхраняване на вещи .....	58
Прибори и органи за управление .....	79
Осветление .....	120
Климатичен контрол .....	129
Шофиране и обслужване .....	141
Грижи за автомобила .....	185
Сервизно обслужване и поддръжка .....	241
Технически данни .....	245
Информация за клиента .....	258
Азбучен указател .....	268

## Въведение

Гориво	Обозначение	<input type="text"/>		
Моторно масло	Качество	<input type="text"/>		
	Вискозитет	<input type="text"/>		
Налягане на гумите	Размер на гумите		Отпред	Отзад
	Летни гуми	<input type="text"/>	<input type="text"/>	<input type="text"/>
	Зимни гуми	<input type="text"/>	<input type="text"/>	<input type="text"/>
Тегло	Брутно тегло на автомобила	<input type="text"/>		
	- Тегло на празен автомобил, базисен модел	<input type="text"/>		
	= Натоварване	<input type="text"/>		

## Специфични за автомобила данни

Моля нанесете данните за Вашия автомобил на предходната страница за да бъдат на разположение. Необходимата информация ще намерите в разделите "Сервиз и поддръжка" и "Технически данни", както и на идентификационната табелка.

## Въведение

Вашият автомобил е комбинация от напреднала технология, сигурност, съвместимост с околната среда и икономичност.

Настоящото ръководство за експлоатация Ви предоставя цялата необходима информация за да можете да карате автомобила си правилно и сигурно.

Уверете се, че пътниците Ви са наясно с възможния риск от катастрофа и нараняване, които могат да възникнат в резултат от неправилното използване на автомобила.

Винаги трябва да спазвате конкретните закони и правила в страната, където се намирате. Тези закони може да се различават от информацията дадена в настоящото ръководство.

Пренебрегването на описанието, дадено в това ръководство, може да повлияе върху вашата гаранция.

Когато настоящото ръководство за експлоатация Ви насочва към сервиз, ние Ви препоръчваме Вашия сервизен партньор на Opel.

За автомобили на газ, ние препоръчваме сервиз на Opel, който е оторизиран за сервизно обслужване на такива автомобили.

Всички сервизни партньори на Opel предлагат първокласно обслужване на приемливи цени. Опитни механици обучени от Opel работят в съответствие с конкретните инструкции на Opel.

Ръководството за експлоатация трябва винаги да се държи в автомобила за да Ви е под ръка.

## Ръководството ще ви помогне

- Настоящото ръководство описва всички опции и възможности, които се предлагат за този модел. **Някои описания, включително тези за функциите на дисплея и менюто, може да не се отнасят за Вашия автомобил поради варианта на модела, конкретни за дадена страна спецификации, специално оборудване и аксесоари.**
- От главата "Накратко" да получите начална информация.
- Таблицата със съдържанието в началото на ръководството и във всеки раздел показва къде се намира информацията.
- Азбучният указател ще ви улесни в търсенето на конкретна информация.
- Ръководството за експлоатация се отнася за автомобили с ляво разположен

волан. Работата с автомобила е подобна и при дясно разположен волан.

- Ръководството за експлоатация използва идентификационния код на двигателя. Съответното търговско обозначение и техническият код се намират в главата "Технически данни".
- Инструкциите свързани с посоките, напр. наляво или надясно, напред или назад, винаги трябва да се разбират спрямо посоката на движение.
- Дисплеите могат да не поддържат вашия конкретен език.
- Съобщенията на дисплея и надписите в интериора на автомобила са показани с **удебелен шрифт**.

## Опасност, предупреждение и внимание

### ⚠ Опасност

Текстът означен с **⚠ Опасност** информира относно риск от фатално нараняване. Неспазването на тази информация може да доведе до опасност за живота.

### ⚠ Предупреждение

Текстът означен с **⚠ Предупреждение** дава информация относно риск от произшествие или нараняване. Неспазването на тази информация може да доведе до нараняване.

### Внимание

Текстът отбелязан с **Внимание** съдържа информация относно възможни щети по автомобила. Неспазването на тази информация може да доведе до щети по автомобила.

## Символи

Препратката към дадена страница се означава с ↻. ↻, което значи "виж страница".

Препратките към страници и записи от азбучния указател се отнасят до съответните заглавия, посочени в съдържанието на раздела.

Пожелаваме Ви много часове на приятно шофиране.

**Adam Opel AG**



## Накратко

### Първоначална информация

#### Отключване на автомобила



Натиснете , за да отключите вратите и багажника. Отворете вратите като дръпнете дръжките.



За да отворите багажната врата, натиснете емблемата на марката в долната половина.

Дистанционно радиоуправление  
↪ 22, Система за централно  
заклучване ↪ 24, Багажник  
↪ 26.

## Регулиране на седалката

### Надлъжно регулиране



Дръпнете ръчката, плъзнете седалката, освободете ръчката. Опитайте да преместите седалката назад и напред, за да се уверите, че е фиксирана на място.

Положение на седалката ⇨ 38,  
Регулиране на седалката ⇨ 39.

### Наклон на облегалките



Завъртете ръкохватката, за да регулирате наклона. Докато регулирате, не се облягайте на облегалката.

Положение на седалката ⇨ 38,  
Регулиране на седалката ⇨ 39,  
Сгъване облегалката на седалката ⇨ 40.

### Височина на седалката

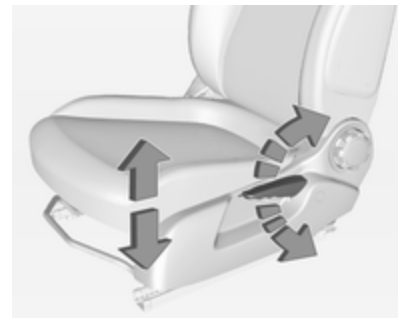

Помпане с лоста

помпане : седалката нагоре  
нагоре  
помпане : седалката  
надолу : надолу

Положение на седалката ⇨ 38,  
Регулиране на седалката ⇨ 39.

## Регулиране на облегалките за глава

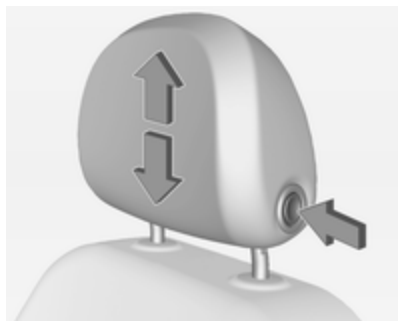

Натиснете бутона за да освободите облегалката за глава, регулирайте височината, блокирайте.

Облегалки за глава ⇨ 36.

## Предпазен колан



Издърпайте предпазния колан и го закопчайте в закопчалката му. Коланът не бива да е усукан и трябва да прилепва плътно към тялото. Облегалката на седалката не бива да бъде наклонена прекалено много назад (препоръчителен ъгъл на наклона: около 25 °).

За да откопчаете предпазния колан, натиснете червения бутон върху закопчалката на колана.

Положение на седалката ⇨ 38,  
Предпазни колани ⇨ 41, Система на въздушните възглавници ⇨ 44.

## Настройване на огледалото

### Вътрешно огледало



За регулиране на огледалото, преместете корпуса му в желаната посока.

Вътрешно огледало с ръчно противозаслепяващо регулиране ⇨ 31.

Вътрешно огледало с автоматично противозаслепяващо регулиране ⇨ 31.

## Външни огледала

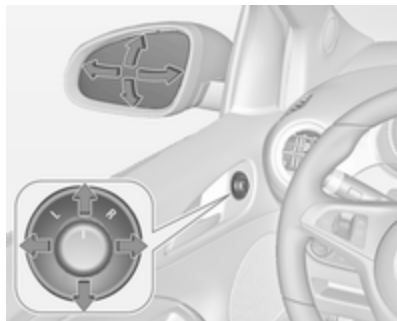

Изберете съответното външно огледало и го регулирайте.

Външни изпъкнали огледала

↪ 30, Електрическо регулиране

↪ 30, Сгъваеми външни огледала

↪ 30.

Отопление на външните огледала

↪ 31.

## Регулиране на волана



Отключете лоста, настройте волана, блокирайте лоста и проверете дали е заключен добре.

Не регулирайте волана докато не спрете автомобила и не освободите ключалката на волана.

Система на въздушните възглавници ↪ 44, Позиции на запалването ↪ 143.

Общ преглед на таблото с прибори

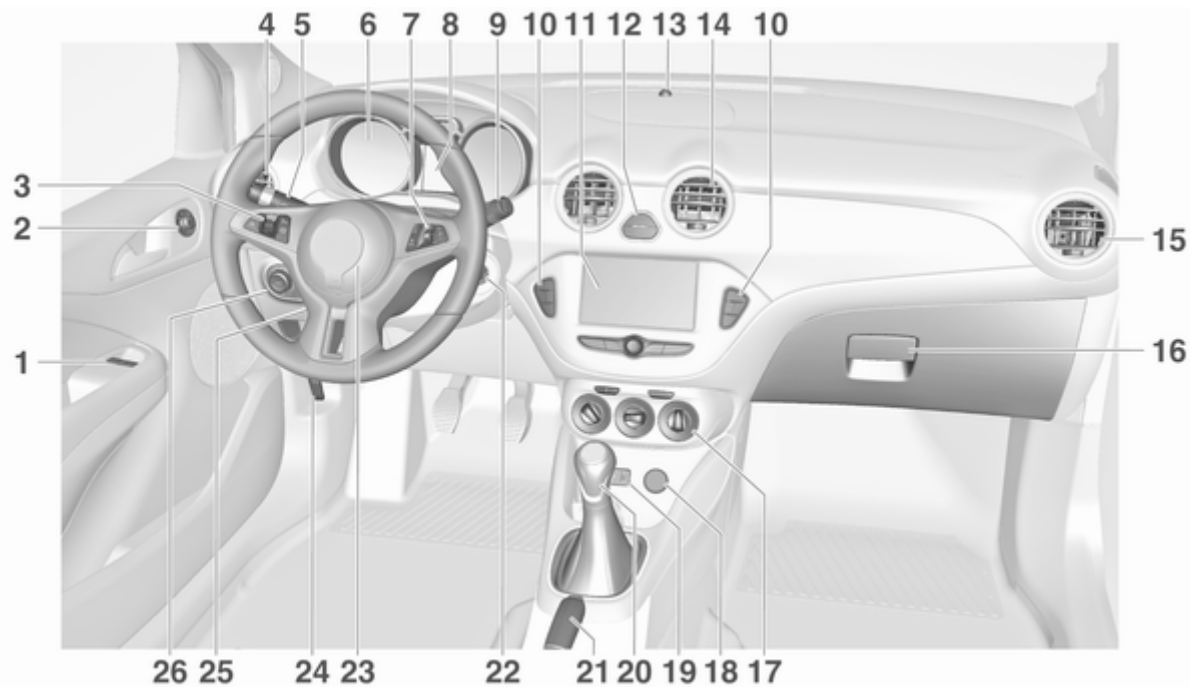

- |   |  |  |
|---|--|--|
| <p><b>1</b> Електрически прозорци ..... 32</p> <p><b>2</b> Външни огледала ..... 30</p> <p><b>3</b> Круиз контрол (система за поддържане на дадена скорост) ..... 160</p> <p>Ограничител на скоростта ..... 162</p> <p><b>4</b> Странични вентилационни дюзи ..... 138</p> <p><b>5</b> Сигнали при завой и смяна на платното, светлинен клаксон, къси и дълги светлини ..... 123</p> <p>Осветление при излизане ..... 127</p> <p>Габаритни светлини ..... 124</p> <p>Бутони за Център за информация на водача ..... 100</p> <p><b>6</b> Прибори ..... 88</p> <p><b>7</b> Управление на Инфотейнмънт ..... 80</p> <p><b>8</b> Център за информация на водача ..... 100</p> | <p><b>9</b> Чистачки на предното стъкло, система за измиване на предното стъкло, чистачка на задното стъкло, система за измиване на задното стъкло ..... 81</p> <p><b>10</b> Система за централно заключване ..... 24</p> <p>Градски режим ..... 159</p> <p>Избор на гориво ..... 90</p> <p>Еко бутон за система старт-стоп ..... 144</p> <p>Система за тракшън контрол (контрол на сцеплението) ..... 156</p> <p>Електронна стабилизираща система .. 157</p> <p>Помощ при паркиране ..... 164</p> <p>Отопление на седалката .... 41</p> <p>Отопляем волан ..... 81</p> <p><b>11</b> Цветен информационен дисплей ..... 106</p> <p>Графичен информационен дисплей .. 107</p> | <p><b>12</b> Аварийни предупредителни светлини ..... 123</p> <p>Контролна лампа за деактивирани въздушни възглавници ..... 96</p> <p>Контролна лампа за предпазния колан на предния пътник ..... 95</p> <p><b>13</b> LED (светодиод) за състоянието на алармената система против кражба ..... 28</p> <p><b>14</b> Централни вентилационни дюзи ..... 138</p> <p><b>15</b> Странични вентилационни дюзи от страната на пътника до водача ..... 138</p> <p><b>16</b> Жабка ..... 58</p> <p><b>17</b> Климатична система ..... 129</p> <p><b>18</b> Електрически контакт ..... 86</p> <p><b>19</b> AUX вход, USB вход ..... 10</p> <p><b>20</b> Скоростен лост, скоростна кутия ..... 149</p> <p><b>21</b> Ръчна спирачка ..... 155</p> |
|---|--|--|

22	Контакт за запалване с ключалка за волана .....	143
23	Клаксон .....	81
	Въздушна възглавница за шофьора .....	48
24	Ръчка за освобождаване капака на двигателя .....	188
25	Регулиране на волана .....	80
26	Ключ за светлините .....	120
	Регулиране светлинния сноп на предните фарове	122
	Задна светлина за мъгла	124
	Кутия с предпазители .....	207
	Яркост на осветлението на приборното табло .....	125
	Яркост на околното осветление .....	125

### Външни светлини

#### Ключ за светлините



Завъртете ключа за светлините:

- O** : изключени светлини
- ☸** : габаритни светлини
- ☸D** : предни фарове

### Превключвател за светлини с автоматичен контрол на светлините



- AUTO** : автоматичен контрол на светлините: външните светлини се включват и изключват автоматично
- ☸** : активиране или деактивиране на автоматичния контрол на светлините
- ☸** : габаритни светлини
- ☸D** : предни фарове

Автоматичен контрол на светлините ↪ 121.

## Задна светлина за мъгла

Натиснете  в ключа за светлините.

## Светлинен клаксон, дълги и къси светлини



светлинен клаксон : дръпнете лоста  
 дълги светлини : натиснете лоста напред  
 къси светлини : натиснете или дръпнете лоста

Дълги светлини ⇨ 122, Светлинен клаксон ⇨ 122.

## Сигнали при завой и смяна на платното



преместете лоста нагоре : десен мигач  
 преместете лоста надолу : ляв мигач

Сигнали при завой и смяна на платното ⇨ 123, Габаритни светлини ⇨ 124.

### Аварийни предупредителни светлини



Задейства се чрез натискане на .  
Аварийни предупредителни светлини ⇨ 123.

### Клаксон

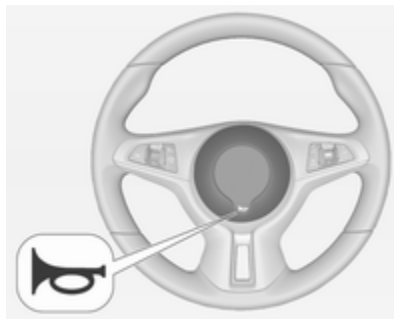

Натиснете .

### Системи за измиване и избърсване

#### Чистачки на предното стъкло

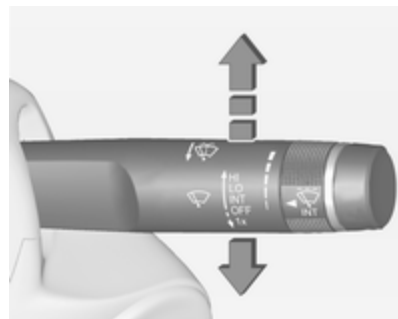

**HI** : бързо  
**LO** : бавно  
**INT** : интервално бърсане  
или  
автоматично бърсане чрез  
сензор за дъжд  
**OFF** : изключено

За еднократно избърсване при изключени чистачки натиснете лоста надолу до **1x**.

Чистачки на предното стъкло  
 ⇨ 81, Подмяна на перо на  
 чистачка ⇨ 193.

### Система за измиване на предното стъкло

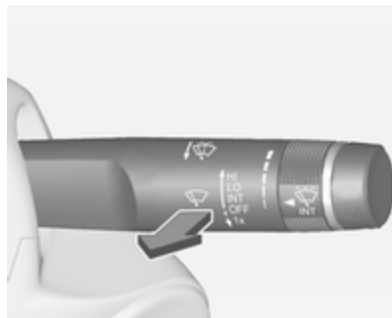

Дръпнете лоста.

Система за измиване на предното  
 стъкло ⇨ 81, Течност за измиване  
 ⇨ 190.

### Чистачка на задното стъкло



Натиснете бутона за да активирате  
 чистачката на задното стъкло:

- ON** : непрекъснат режим на  
 работа
- OFF** : изключено
- INT** : интервален режим

## Измиване на задното стъкло



Натиснете лоста.

Върху задното стъкло се напръсква измиваща течност и чистачката прави няколко маха.

Чистачка/система за измиване на задното стъкло ↪ 83.

## Климатичен контрол

## Отопляемо задно стъкло



Отоплението се включва чрез натискане на ☀️.

Отопляемо задно стъкло ↪ 33.

## Отопление на външните огледала

Натискане на ☀️ също активира отоплението на външните огледала.

Отопление на външното огледало ↪ 31.

## Подсушаване и размразяване на прозорците



- Завъртете копчето за разпределение на въздуха на 🌀.
- Натиснете 🌀.
- Завъртете копчето за температурата в позицията за най-топло.
- Нагласете вентилатора на най-високата скорост.

- Включете отоплението на задното стъкло .
- Отворете страничните вентилационни дюзи според желанието и ги насочете към прозорците на вратите.

Система за климатичен контрол  
 ⇨ 129.

## Скоростна кутия

### Механична скоростна кутия



**Заден ход:** при неподвижен автомобил натиснете педала на съединителя и натиснете бутона на скоростния лост и включете предавката.

Ако предавката не се включи, поставете скоростния лост в неутрално положение, освободете педала на съединителя и го натиснете отново; след това повторно изберете предавката.

Механична скоростна кутия ⇨ 149.

### Автоматизирана механична скоростна кутия

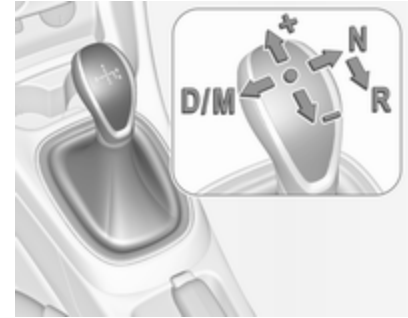

- N** : неутрално положение
- D/** : преход между автоматичен
- M** (D) и ръчен (M) режим на превключване. На дисплея на скоростната кутия се обозначава **D** или **M**
- +** : превключване на по-висока предавка в ръчен режим
- : превключване на по-ниска предавка в ръчен режим
- R** : задна - включвайте я само, когато автомобилът е неподвижен

Автоматизирана механична скоростна кутия ⇨ 150.

## Потегляне

### Преди потегляне проверете

- налягането и състоянието на гумите ⇨ 212, ⇨ 257
- нивото на маслото в двигателя и нивата на работните течности ⇨ 188
- всички прозорци, огледала, външните светлини и табелките с регистрационния номер трябва да са почистени от замърсявания, сняг и лед и да са изправни
- правилното положение на огледалата, седалките и предпазните колани ⇨ 30, ⇨ 38, ⇨ 43
- функционирането на спирачките при ниска скорост, особено ако спирачките са овлажнени

## Запалване на двигателя

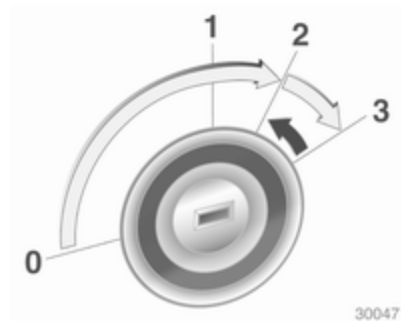

30047

- Завъртете ключа в положение 1.
- Завъртете леко волана за да освободите ключалката му.
- Ръчна скоростна кутия: задействайте съединителя и спирачния педал.  
Автоматизирана механична скоростна кутия: натиснете спирачния педал.
- Не натискайте педала на газта.
- Завъртете ключа в положение 3 и го отпуснете.

Стартиране на двигателя ⇨ 143.

## Система "стоп/старт"

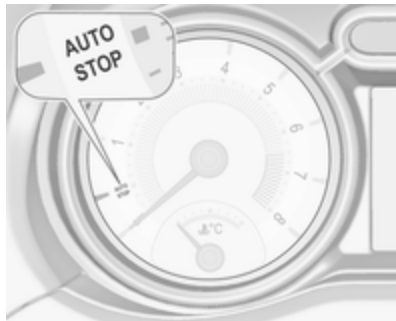

Ако автомобилът се движи с ниска скорост или е неподвижен и са изпълнени определени условия, активирайте Autostop, както следва:

### Автомобили с механична скоростна кутия

- Натиснете педала на съединителя.
- Включете на неутрална предавка.
- Отпуснете педала на съединителя.

Autostop се обозначава от стрелката в положение **AUTOSTOP** на тахометъра.

За рестартиране на двигателя натиснете педала на съединителя отново.

### Автомобили с автоматизирана скоростна кутия

Ако автомобилът е неподвижен и с натиснат спирачен педал, Autostop се активира автоматично, което се обозначава от стрелката в позиция **AUTOSTOP** на тахометъра.

Отпуснете спирачния педал или преместете скоростния лост извън **D**, за да рестартирате двигателя.

Система "стоп/старт" ⇨ 144.

## Паркиране

### ⚠ Предупреждение

- Не паркирайте автомобила върху лесно запалима повърхност. Високата температура на изпускателната система може да запали тази повърхност.
- Винаги натягайте ръчната спирачка. Винаги натягайте спирачката, без да натискате освобождаващия бутон. Върху наклони натягайте ръчната спирачка колкото може по-силно. За да намалите силата за задействане, в същото време натиснете спирачния педал.
- Изключете двигателя.
- Ако автомобилът се намира на хоризонтален терен или върху възходящ наклон, включете на първа предавка преди да извадите ключа на запалването. При възходящ

наклон завъртайте колелата навън от бордюра.

Ако автомобилът се намира върху низходящ наклон, включете на задна предавка преди да извадите ключа на запалването. Завъртете предните колела към бордюра.



- Затворете прозорците и люка на покрива.
- Извадете ключа от контакта за запалване. Завъртете волана докато усетите, че ключалката го заключи.  
За автомобили с автоматизирана механична скоростна кутия ключът може да се извади от контакта само когато е задействана ръчната спирачка.
- Заклучете автомобила с натискане на  от дистанционното управление.

Включете алармената система  28.

- Вентилаторите за охлаждане на двигателя могат да продължат да работят след изключване на двигателя  187.

### Внимание

След работа при високи обороти или голямо натоварване на двигателя, оставете двигателя да работи за кратко при ниско натоварване или на празен ход за около 30 секунди преди да го изгасите, с цел предпазване на турбокомпресора.

Ключове, заключване  21, извеждане на автомобила от експлоатация за дълъг период от време  186.

## Ключове, врати, прозорци

<b>Ключове, ключалки</b> .....	<b>21</b>
Ключове .....	21
Паспорт на автомобила (Car Pass) .....	22
Дистанционното радиоуправление .....	22
Запометени настройки .....	23
Система за централно заключване .....	24
Автоматично заключване .....	26
<b>Врати</b> .....	<b>26</b>
Багажно отделение .....	26
<b>Охрана на автомобила</b> .....	<b>28</b>
Механична заключваща система против кражби .....	28
Алармена система .....	28
Имобилайзер .....	29
<b>Външни огледала</b> .....	<b>30</b>
Изгъкнало огледало .....	30
Електрическо регулиране .....	30
Сгъваеми огледала .....	30
Отопляеми огледала .....	31

<b>Вътрешни огледала</b> .....	<b>31</b>
Огледало с ръчно противозаслепяващо регулиране .....	31
Огледало с автоматично противозаслепяващо регулиране .....	31
<b>Прозорци</b> .....	<b>32</b>
Предно стъкло .....	32
Електрически прозорци .....	32
Отопление на задното стъкло .....	33
Слънчеви сенници .....	33
<b>Покрив</b> .....	<b>34</b>
Люк на покрива .....	34
Стъклен панел .....	35

## Ключове, ключалки

### Ключове

#### Внимание

Не закрепвайте тежки или обемни предмети към ключа за запалване.

### Резервни ключове

Номерът на ключа е отбелязан в Car Pass или върху сменяема табелка.

Номерът на ключа трябва да се съобщи при поръчката на резервни ключове, тъй като той е част от системата на имобилайзера.

Ключалки ⇨ 236.

Кодовият номер на адаптера за заключващите колесни болтове е посочен в карта. Той трябва да се упомене, когато се поръчва резервен адаптер.

Смяна на колело ⇨ 223.

### Сгъваем ключ



Натиснете бутона за да разгънете ключа. За да сгънете ключа първо натиснете бутона.

### Паспорт на автомобила (Car Pass)

Паспортът на автомобила съдържа данни свързани със сигурността на автомобила, поради което трябва да се съхранява на безопасно място.

Когато автомобилът се закара в сервиз, данните от Car Pass са необходими за да се изпълнят някои операции.

### Дистанционното радиуправление



Използва се за задействане на:

- система за централно заключване
- механична заключваща система
- алармена система против кражба
- електрически прозорци

Дистанционното радиуправление има обсег на действие приблизително 20 метра. Той може да намалее поради външни влияния. Мигащите предупредителни светлини потвърждават действието.

Отнасяйте се грижливо с дистанционното управление, пазете го от влага и високи температури и избягвайте ненужното му използване.

### Неизправност

Ако системата за централно заключване не може да се задейства чрез дистанционното управление, това може да се дължи на следното:

- Диапазонът е надвишен.
- Напрежението на акумулатора е ниско.
- Често използване на дистанционното управление извън обсега му, което изисква ново синхронизиране.

- Претоварване на системата за централно заключване поради задействането ѝ през кратки интервали - електрозахранването се прекъсва за кратко време.
- Смущение от по-мощни радиовълни от други източници.

Отключване ⇨ 24.

### Основни настройки

Някои настройки могат да се променят в информационния дисплей.

Персонализиране на автомобила ⇨ 111.

### Смяна на батерията на дистанционното радиуправление

Сменете батерията веднага щом намалее обхватът на действие.



Използваните батерии не са част от домашния отпадък. Те трябва да се изхвърлят на определените за рециклиране места.

### Сгъваем ключ

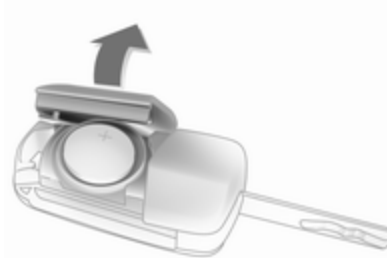

Разгънете ключа и отворете секцията. Подменете батерията (тип на батерията: CR 2032), като внимавате за поставянето ѝ в

правилно положение. Затворете секцията и синхронизирайте дистанционното управление.

### Ключ с неподвижна секция на ключа

Сменяйте батерията в сервиз.

### Синхронизиране на дистанционното радиуправление

След смяна на батерията отключете вратата със завъртане на ключа в шофьорската ключалка. Дистанционното радиуправление ще се синхронизира при включване на запалването.

### Запометени настройки

При всяко изваждане на ключа от превключвателя на запалването следните настройки се запомняват автоматично от ключа:

- светлини
- предварителни настройки на система Инфотейнмънт

- система за централно заключване
- комфортни настройки
- климатичен контрол

Запазените настройки автоматично се нагласят, когато ключът се постави в превключвателя на запалването и се завърти в позиция 1 ⇨ 143.

Предварително условие е да се активира **Авт. сгъване на огледала** в персоналните настройки на информационния дисплей. Това трябва да се зададе за всеки използван бутон.

Персонализиране на автомобила ⇨ 111.

## Система за централно заключване

Отключва и заключва вратите, багажното отделение и капака на резервоара.

Вратите се отключват с дръпване на вътрешната ръчка. Повторно дръпване на ръчката отваря вратата.

### Съобщение

В случай на злополука, при която се задействат въздушни възглавници и обтегачи на предпазните колани, автомобилът бива отключен автоматично.

### Съобщение



Три минути, след като са отключени с дистанционното управление, вратите се заключват повторно автоматично, ако не се отвори врата.

### Отключване



Натиснете .

При персонализиране на автомобила могат да се избират две настройки на информационния дисплей:

- За да отключите само вратата на шофьора, багажното отделение и капака на резервоара натиснете еднократно . За да отключите двете врати натиснете  два пъти.
- За да отключите вратите, багажното отделение и вратичката на резервоара, натиснете еднократно .

Персонализиране на автомобила ⇨ 111.

Настройката може да се запамети за използвания ключ.

Запазени настройки ⇨ 23.

Отключване и отваряне на задната врата ⇨ 26.

### Заклучване

Затворете вратите, багажното отделение и капака на резервоара.



Натиснете .

Ако вратата на шофьора не е затворена добре, системата за централно заключване няма да работи.

### Бутони за централно заключване

Системата заключва и отключва вратите, багажното отделение и капака на резервоара от към вътрешността на купето.



Натиснете , за да заключите.

Натиснете , за да отключите.

### Заключване на вратите със закъснение

Изключете двигателя и извадете ключа от ключалката. Натиснете  при наличието на поне една отворена врата и ще прозвучи трикратен звуков сигнал. Когато се затвори и последната врата, автомобилът ще заключи автоматично всички врати след пет секунди и ще издаде потвърждение за това. След десет минути, автомобилът ще заключи автоматично всички врати, дори и

ако все още има отворена врата. Тази функция може да се активира или деактивира в информационния дисплей. Персонализиране на автомобила ⇨ 111.

### Неизправност в дистанционното управление

#### Отключване



Отключете ръчно шофьорската врата като завъртите ключа в ключалката. Включете запалването и натиснете бутона за централно заключване  за да

отключите вратата на пътника до водача, багажното отделение и капака на резервоара.

Чрез включване на запалването се деактивира блокиращата система срещу кражба.

### Заклучване

Заклучете ръчно шофьорската врата като завъртите ключа в ключалката.

### Неизправност в системата за централно заключване

### Отключване

Отключете ръчно шофьорската врата като завъртите ключа в ключалката. Вратата на пътника до водача може да се отвори чрез двукратното дръпване на вътрешната ръчка. Багажникът и капакът на резервоара за гориво не могат да се отворят.

За да деактивирате заключващата система против кражба включете запалването ⇨ 28.

### Заклучване

Натиснете вътрешния бутон за заключване на вратата на пътника до водача. След това затворете вратата на шофьора и я заключете отвън с ключа. Капакът на резервоара за гориво и вратата на багажника не могат да се заключат.

### Автоматично заключване

Тази функция е свързана с безопасността и може да се конфигурира така, че автоматично да заключва вратите, багажника и капака на резервоара веднага щом автомобилът надвиши дадена скорост.

Освен това, може да се конфигурира и отключване на вратата на водача или двете врати след изключване на запалването и изваждане на ключа.

Настройките могат да се променят в информационния дисплей.

Персонализиране на автомобила ⇨ 111.

Настройките могат да се запаметят за използвания ключ ⇨ 23.

## Врати

### Багажно отделение

#### Врата на багажника

#### Отваряне



Натиснете емблемата в долната половина, за да отключите и отворите багажната врата.

## Затваряне

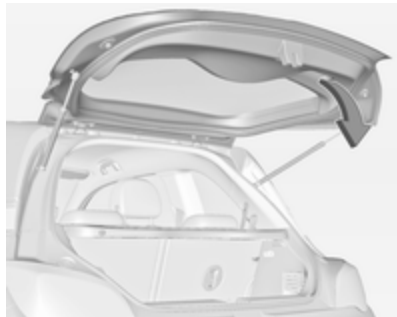

Използвайте вътрешната дръжка.

Не натискайте емблемата при затваряне, тъй като това ще отключи отново багажната врата.

Система за централно заключване  
⇨ 24.

## Общи съвети относно работата с вратата на багажника

### ⚠ Опасност

Не карайте с отворена или открената врата на багажника, напр. при превозване на обемисти товари, тъй като отровните изгорели газове, които са безцветни и нямат мирис могат да навлязат в купето. Това може да предизвика припадък и дори смърт.

### Внимание

Преди отваряне на багажната врата, проверете за препятствия над главата, напр. гаражна врата и др., за да се избегнат повреди на багажната врата. Винаги проверявайте зоната на движение над и зад багажната врата.

## Съобщение

Монтирането на тежки аксесоари върху задната врата може да й попречи да остава отворена.

## Охрана на автомобила

### Механична заключваща система против кражби

#### ⚠ Предупреждение

Не използвайте системата, ако в автомобила има хора! Вратите не могат да се отключат отвътре.

Системата заключва двойно всички врати. Всички врати трябва да са затворени, в противен случай системата не може да се активира.

Ако запалването е било включено, шофьорската врата трябва да се отвори и затвори веднъж, за да може автомобилът да бъде обезопасен.

Отключването на автомобила деактивира механичната заключваща система. Това не е възможно с бутона за централно заключване в купето.

#### Активиране



Натиснете  на дистанционното управление двукратно в рамките на пет секунди.



#### Алармена система

Алармената система е комбинирана със заключваща система против кражби.

Тя следи:

- врати, капак на багажника, капак на двигателя
- запалването

#### Включване

- Самоактивира се 30 секунди след заключване на автомобила чрез еднократно натискане на .
- Директно чрез двукратно кратко натискане на  в рамките на пет секунди.

#### Светодиод за статуса



В сензора в горната част на арматурното табло е вграден светодиод, който показва статуса.

Статус по време на първите 30 секунди след активирането на алармената система:

Светодиодът : тест, активиране  
свети със закъснение  
LED мига : вратите,  
бързо багажникът или  
капакът на  
двигателя не са  
добре затворени  
или в системата  
има  
неизправност

Статус след активиране на системата:

LED мига : системата е  
бавно активирана

В случай на неизправност потърсете помощта на сервиз.

## Изключване

Отключването на автомобила чрез натискане на  деактивира алармената система против кражба.

Системата не се деактивира чрез отключване на вратата на водача с ключа или с бутона за централно заключване в купето.

## Аларма

При задействане на алармата, се включва клаксонът и аварийните предупредителни светлини започват да мигат едновременно. Броят на подадените алармени сигнали и тяхната продължителност се определят от закона.

Аларменият сигнал може да бъде спрял чрез натискане на бутон на дистанционното управление или чрез включване на запалването.

Алармената система срещу кражба може да се деактивира само чрез натискане на  на дистанционното радиоуправление или чрез включване на запалването.

Задействана аларма, която не е била прекъсната от водача, ще се обозначи чрез аварийните светлини. Те ще присветнат бързо

три пъти, когато автомобилът бъде отключен с дистанционното радиоуправление.

Предупредителни съобщения  
 108.

Ако акумулаторът на автомобила трябва да се разкачи (например, за дейности по поддръжката), алармената сирена трябва да се деактивира, както следва: Включете и след това изключете запалването, после откачете акумулатора на автомобила в рамките на 15 секунди.

## Имобилайзер

Системата е част от превключвателя на запалването и проверява дали двигателят може да бъде стартиран с използвания ключ.

Имобилайзерът се активира автоматично след изваждане на ключа от контакта на запалването.

Ако контролната лампа  мига при включено запалване, налице е неизправност в системата;

двигателят не може да бъде стартиран. Изключете запалването и опитайте да стартирате отново.

Ако контролната лампа продължава да мига, опитайте да стартирате двигателя с помощта на резервния ключ и се обърнете за помощ към сервиз.

#### Съобщение

Имобилайзерът не заключва вратите. Винаги трябва да заключвате вратите след излизане от автомобила.

Включете алармената система против кражба ↻ 24, ↻ 28.

Контролен индикатор (лампа) 🚗  
↻ 99.

## Външни огледала

### Изпъкнало огледало

Изпъкналото външно огледало съдържа асферична област и намалява мъртвите участъци. Формата на огледалото прави предметите да изглеждат по-малки, което влияе върху преценката на разстоянията.

### Електрическо регулиране

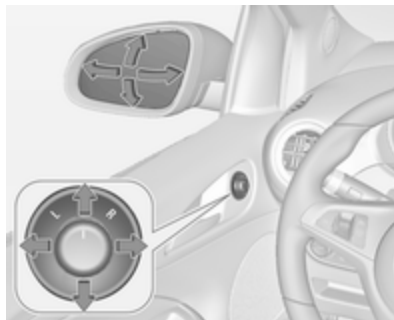

Изберете съответното външно огледало като завъртите бутона наляво (**L**) или надясно (**R**). След това завъртете бутона за да нагласите огледалото.

В положение **0** нито едно от огледалата не е избрано.

### Сгъваеми огледала

От съображения за безопасност на пешеходците външните огледала се извъртат от нормалното си положение, ако бъдат блъснати с достатъчно голяма сила. Наместете обратно огледалото като натиснете леко корпуса му.

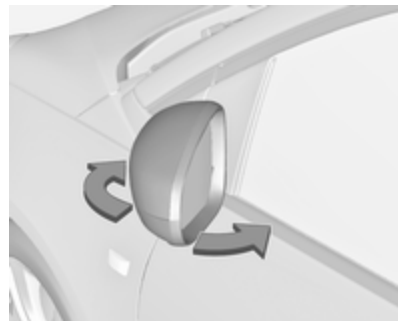

## Положение за паркиране

Външните огледала могат да се сгъват навътре като натиснете леко външния ръб на корпуса, напр. при ограничено място за паркиране.

## Отопляеми огледала



Задейства се чрез натискане на . Отоплението работи при работещ двигател и се изключва автоматично след известно време.

## Вътрешни огледала

### Огледало с ръчно противозаслепящо регулиране



За да намалите заслепяването, регулирайте лостчето от долната страна на корпуса на огледалото напред или назад. Лостче в средно положение е нормалното положение за шофиране.

### Версии с осветен звезден панел

Когато звездният панел свети, регулирайте лоста напред. Панел за нощно осветление  125.

### Огледало с автоматично противозаслепяващо регулиране



Заслепяването през нощта от превозните средства идващи отзад се намалява автоматично.

## Прозорци

### Предно стъкло

#### Стикери на предното стъкло

Не залепвайте стикери, напр. винетки и други подобни, върху предното стъкло в зоната на вътрешното огледало. В противен случай, зоната на откриване на сензора в корпуса на огледалото може да се ограничи.

### Електрически прозорци

#### ⚠ Предупреждение

Бъдете внимателни, когато задвижвате електрическите прозорци. Съществува риск от нараняване, особено за децата.

Внимавайте, когато затваряте прозорците. Уверете се, че при движението им нищо няма да бъде заципано.

Включете запалването за да задействате електрическите прозорци.

Захранване при изключен двигател  
 ⇨ 143.



Можете да задействате бутона за съответния прозорец като го натиснете за да отворите или го дръпнете за да затворите.

Леко натискане или дръпване до първия ограничител: прозорецът се движи нагоре или надолу докато бутонът е задействан.

Силно натискане или дръпване до втория ограничител, след това отпускане: прозорецът се движи

нагоре или надолу автоматично с активирана защитна функция. За да спрете движението му задействайте бутона още веднъж в същата посока.

### Защитна функция

Ако по време на автоматичното затваряне, стъклото на прозореца срещне съпротива над средната линия, то спира незабавно и прозорецът се отваря отново.

### Отменяща защитна функция

В случай на трудности със затварянето поради замръзване или др. подобни, включете запалването, след това дръпнете превключвателя в първа позиция и задръжте. Прозорецът се движи нагоре без активирана защитна функция. За да спрете движението отпуснете бутона.

### Задействане на прозорците отвън

Прозорците могат да бъдат задействани дистанционно отвън.

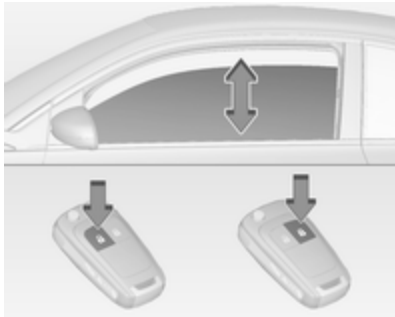

Натиснете и задръжете , за да отворите прозорците.

Натиснете и задръжете , за да затворите прозорците.

Отпуснете бутона за да спрете движението на прозореца.

Ако прозорците се отворят или затворят напълно, аварийните светлини ще присветнат два пъти.

### Претоварване

Ако прозорците се задействат многократно в рамките на кратки интервали, тогава действието им се изключва за известно време.

### Инициализиране на електрическите прозорци

Ако прозорците не могат да бъдат затворени автоматично (напр. след откачане на акумулатора), на центъра за информация на водача се показва предупредително съобщение или предупредителен код.

Предупредителни съобщения  
 108.

Активирането на електрониката на прозорците се извършва по следния начин:

1. Затворете вратите.
2. Включете запалването.
3. Задръжете дръпнат бутона докато прозорецът се затвори и още две секунди след това.
4. Повторете действието за всеки прозорец.

### Отопление на задното стъкло



Задейства се чрез натискане на .

Отоплението работи при работещ двигател и се изключва автоматично след известно време.

### Слънчеви сенници

За предпазване на очите от заслепяване сенниците могат да се обръщат надолу и да се завъртат настрани.

Капаците на огледалата трябва да бъдат затворени по време на шофиране.

От задната страна на сенника има държач за талони.

## Покрив

### Люк на покрива

#### Сгъваем люк на покрива

##### **⚠ Предупреждение**

Бъдете внимателни, когато задвижвате люка на покрива. Съществува риск от нараняване, особено за децата.

Наблюдавайте внимателно движещите се части при тяхното задействане. Уверете се, че при движението им нищо няма да бъде защипано.

Функционира при включено запалване (положение 2) ↻ 143.

Електрическият мек покрив може да се отваря и затваря по време на движение със скорост до 140 км/час.

Захранване при изключен двигател ↻ 143.





Превключвателят може да се задейства по два начина: кратко натискане за автоматично пускане и задържане натиснат за ръчно пускане.

#### Отваряне

Кратко натискане на ☀: люкът на покрива се отваря автоматично до крайно положение. За да спрете движението, задействайте бутона още веднъж.

Задръжте ☀ натиснат: люкът на покрива се отваря докато е натиснат превключвателят.

### Затваряне

Кратко натискане на : люкът на покрива се отваря автоматично до процеп с ширина около 30 см от съображения за сигурност. След това, задръжте  натиснат, за да затворите люка напълно. За спиране на движението по време на автоматична работа, задействайте бутона още веднъж. Задръжте  натиснат: люкът на покрива се затваря докато е натиснат превключвателят.

### Стъклен панел

#### Слънчева щора

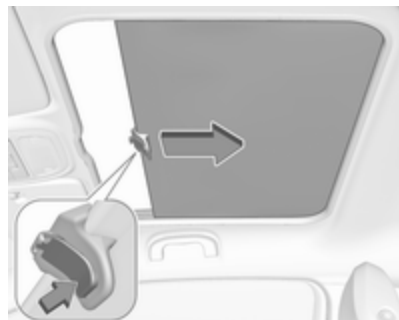

Натиснете бутона в дръжката, за да отворите слънчевата щора и я насочете назад. То се навива автоматично.

Не са възможни междинни положения.

За да затворите, издърпайте слънчевата щора напред и оставете бутона да се задейства.

## Седалки, облегалки

Облегалки за глава .....	36
<b>Предни седалки</b> .....	<b>38</b>
Положение на седалката .....	38
Регулиране на седалката .....	39
Сгъване облегалката на седалката .....	40
Отопление на седалката .....	41
<b>Предпазни колани</b> .....	<b>41</b>
Триточкови предпазни колани .....	43
<b>Система на въздушните възглавници</b> .....	<b>44</b>
Система на предните въздушни възглавници .....	48
Система на страничните въздушни възглавници .....	49
Система на въздушните възглавници-завеси .....	49
Деактивиране на въздушните възглавници .....	50
<b>Предпазни седалки за деца</b> .....	<b>52</b>
Детски предпазни системи (седалки) .....	52

Места за поставяне на детска седалка .....	54
Детски предпазни системи (седалки) ISOFIX .....	57
Уши за закрепване на седалки Top-tether .....	57

## Облегалки за глава

### Положение

#### ⚠ Предупреждение

Шофирайте само с правилно нагласена облегалка за глава.

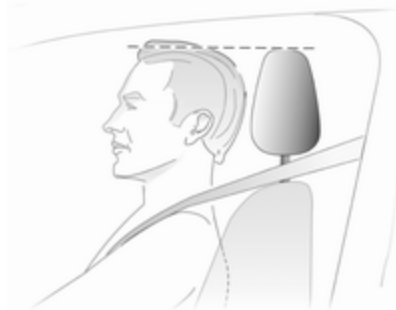

Горният край на облегалката за глава трябва да бъде на нивото на горната част на главата. Ако при много високи хора това не е възможно, нагласете облегалката

в най-високо положение, а при ниски хора я нагласете в най-ниско положение.

## Регулиране

**Предни облегалки за глава, регулиране на височина**

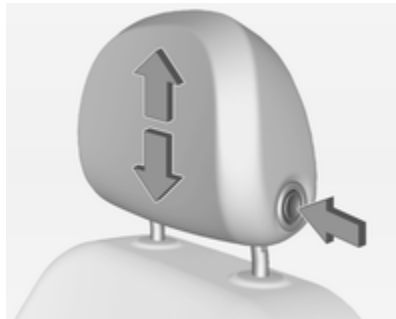

Натиснете бутона за да освободите облегалката за глава, регулирайте височината, блокирайте.

**Задни облегалки за глава, регулиране на височина**

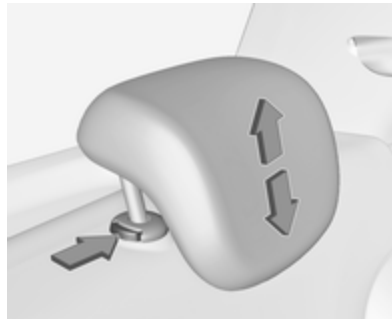

Издърпайте облегалката за глава нагоре и я оставете да блокира. За да преместите надолу, натиснете фиксиращия елемент, за да освободите и натиснете облегалката за глава надолу.

**Демонтаж на задна облегалка за глава**

Напр. когато използвате детска предпазна седалка ⇨ 52.

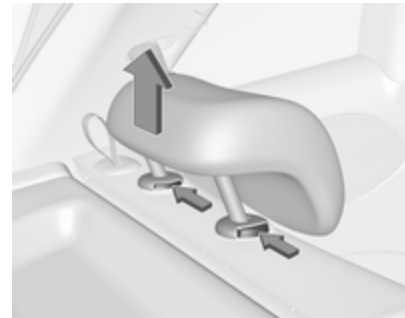

Натиснете и двата фиксатора, издърпайте облегалката за глава нагоре и я извадете.

Поставете облегалката за глава в мрежата и фиксирайте долната страна на мрежата с велкро фиксаторите към пода на товарното отделение. Подходяща мрежа се предлага във вашия сервис.

## Предни седалки

### Положение на седалката

#### ⚠ Предупреждение

Шофирайте само с правилно нагласена седалка.

#### ⚠ Опасност

Не сядайте по-близо от 25 см до волана за да позволите безопасното надуване на въздушната възглавница.

#### ⚠ Предупреждение

Никога не нагласяйте седалките по време на движение, тъй като те могат да се преместят неконтролируемо.

#### ⚠ Предупреждение

Никога не съхранявайте каквито и да било предмети под седалките.



- Седнете колкото е възможно по-навътре в седалката. Нагласете разстоянието между седалката и педалите така, че краката ви да са леко свити, когато натискате докрай педалите. Плъзнете седалката на предния пътник докрай назад.

- Нагласете достатъчна височина на седалката така, че да получите ясна видимост във всички посоки, както и за да виждате всички прибори. Трябва да има поне една ръка разстояние между главата ви и тавана на автомобила. Бедрата ви трябва леко да се опират на седалката без да са натиснати в нея.
- Седнете така, че да подпрете колкото е възможно по-добре раменете си на облегалката. Нагласете наклона на облегалката така, че лесно да достигате волана с леко свити ръце. Поддържайте контакта между раменете и облегалката, когато въртите волана. Не наклоняйте облегалката на седалката прекалено силно назад. Препоръчваме ви максимален ъгъл на наклон от около 25°.
- Регулирайте седалката и волана така, че китката да ляга върху горната част на волана,

а предлакътят да е напълно изпънат и рамената да са върху облегалката.

- Нагласете волана ⇨ 80.
- Нагласете облегалката за глава ⇨ 36.

## Регулиране на седалката

Управлявайте автомобила само с фиксирани седалки и облегалки на седалките.

### Надлъжно регулиране



Дръпнете ръчката, плъзнете седалката, освободете ръчката. Опитайте да преместите седалката назад и напред, за да се уверите, че е фиксирана на място.

### Наклон на облегалките



Завъртете ръкохватката, за да регулирате наклона. Докато регулирате, не се облягайте на облегалката.

### Височина на седалката

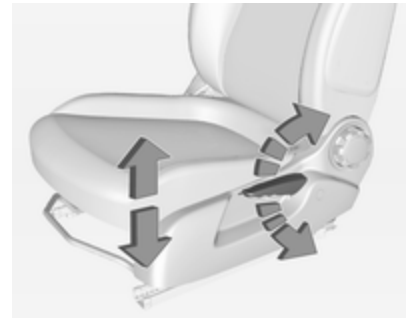

### Помпане с лоста

помпане нагоре	: седалката нагоре
помпане надолу	: седалката надолу

## Сгъване облегалката на седалката

### Ръчни седалки



Издърпайте освобождаващото лостче напред и сгънете облегалката напред. След това плъзнете седалката напред до опорното положение.

За да върнете предишното положение, плъзнете седалката назад до опорното положение. Вдигнете облегалката в изправено положение без да задействате

освобождаващото лостче. Оставете облегалката на седалката да се застопори.

### ⚠ Предупреждение

При разгъване се уверете, че седалката е надеждно застопорена, преди да потеглите. Неспазването на това изискване може да доведе до нараняване в случай на рязко спиране или сблъсък.

Функцията за запаметяване позволява връщане на седалката в първоначалното ѝ положение след сгъване.

Не задействайте регулатора на облегалката, когато тя е сгъната напред.

### Внимание

Когато седалката е в най-високо положение, натиснете облегалките за глава надолу и

сгънете нагоре сенниците, преди да сгъвате облегалката напред.

### Сгъване на спортна седалка

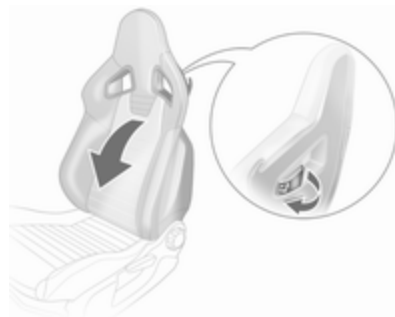

Извадете предпазния колан от водача на облегалката.

Издърпайте лоста за освобождаване, разположен на облегалката, сгънете облегалката напред и освободете лоста. Плъзнете седалката напред до опорното положение.

За да върнете предишното положение, плъзнете седалката назад до опорното положение.

Вдигнете облегалката в изправено положение без да задействате освобождаващото лостче. Оставете облегалката на седалката да се застопори.

### ⚠ Предупреждение

При разгъване се уверете, че седалката е надеждно застопорена, преди да потеглите. Неспазването на това изискване може да доведе до нараняване в случай на рязко спиране или сблъсък.

Функцията за запаметяване позволява връщане на седалката в първоначалното ѝ положение след сгъване.

Не задействайте регулатора на облегалката, когато тя е сгъната напред.

## Отопление на седалката



Задействайте отоплението на седалката като натиснете  за съответната предна седалка.

Активирането се обозначава от светодиод в бутона.

Натискане на  още веднъж деактивира отоплението на седалката.

Отоплението на седалката работи при работещ двигател.

По време на Autostop отоплението на седалките също работи.

Система "стоп/старт" ⇨ 144.

## Предпазни колани



При голямо ускоряване или забавяне, предпазните колани се заключват и задържат пътниците в седнало положение. Поради това, рискът от нараняване се намалява значително.

### ⚠ Предупреждение

Поставяйте предпазния колан преди всяко пътуване.

Пътниците, които не поставят предпазните колани, застрашават останалите пътници и самите себе си в случай на инцидент.

Предпазните колани са предвидени за ползване само от един човек в едно и също време. Детски предпазни системи (седалки) ⇨ 52.



Проверявайте периодично здравината, наличието на замърсяване и функционалността на всички елементи от системата на предпазните колани.

Сменете повредените компоненти в сервиз. След произшествие заменете в сервиз коланите и задействалите се обтегачи на предпазните колани.

### Съобщение

Уверете се, че предпазните колани не са повредени или защипани от обувки или предмети с остри ръбове. Внимавайте в механизмите за автоматично прибиране да не попадне нечистотия.

### Индикатор за незакопчан предпазен колан

Всяка седалка е оборудвана с индикатор за незакопчан предпазен колан, който се показва за седалката на водача като контролен индикатор  в оборотомера ⇨ 95, за предната седалка на пътника до водача - като контролен индикатор  в средната конзола ⇨ 92, а за задните седалки - чрез символи  в центъра за информация на водача ⇨ 100.

### Ограничители на силата на обтягане на коланите

На предните седалки натоварването върху тялото се намалява посредством постепенното отпускане на колана по време на сблъсък.

### Обтегачи на коланите

В случай на челен или заден удар с определена сила коланите на предните седалки се затягат.

### ⚠ Предупреждение

Неправилното боравене (напр. сваляне или поставяне на предпазните колани) може да задейства обтегачите им.

Задействането на обтегачите на предпазните колани се обозначава от постоянно светене на контролната лампа  ⇨ 95.

Влезлите веднъж в действие обтегачи на предпазните колани трябва да се заменят в сервиз.

Обтегачите на предпазните колани могат да се задействат само веднъж.

### Съобщение

Не закрепвайте и не поставяйте аксесоари и други предмети, които могат да попречат на действието на обтегачите на предпазните колани. Не правете никакви промени по компонентите на обтегачите на коланите, тъй като това ще направи невалидно разрешението за ползването на автомобила.

## Триточкови предпазни колани

### Затягане



Издърпайте плавно предпазния колан от макарата, прекарайте го през тялото като внимавате да не се усуче и вкарайте закопчаващата планка в закопчалката. Докато шофирате, затягайте редовно набедрената част на колана като издърпвате диагоналната му част.

Спортна седалка: Прекарайте колана на седалката през конзолката на гърба на седалката, когато закопчавате предпазния колан.



Отпуснатите и дебелия дрехи пречат на доброто прилягане на предпазния колан. Не поставяйте предмети (напр. ръчни чанти, мобифони) между колана и тялото си.

### ⚠ Предупреждение

Коланът не бива да ляга върху твърди или чупливи предмети в джобовете на дрехите ви.

Индикатор за незакопчан предпазен колан  ↻ 95.

### Освобождаване



30054

За да освободите предпазния колан, натиснете червения бутон върху закопчалката на колана.

### Използване на предпазния колан по време на бременност



### ⚠ Предупреждение

Бедрената част на колана трябва да минава колкото може по-ниско за да се избегне натиск върху корема.

## Система на въздушните възглавници

Системата на въздушните възглавници се състои от няколко индивидуални системи, в зависимост от нивото на оборудване.

При задействането им, въздушните възглавници се надуват в рамките на милисекунди. Те също така спадат толкова бързо, че това често остава незабелязано по време на катастрофа.

### ⚠ Предупреждение

Неправилното боравене със системите на въздушните възглавници може да предизвика експлодирането им.

### Съобщение

Управляващата електроника на системата на въздушните възглавници и обтегачите на

коланите се намира в областта на централната конзола. Не поставяйте магнитни предмети в тази зона.

Не прикрепвайте никакви предмети върху капаците на въздушните възглавници и не ги покривайте с нищо. Сменете повредените капази в сервиз.

Всяка въздушна възглавница се отваря само веднъж. Незабавно заменяйте отворилите се въздушни възглавници в сервиз. Освен това, може да е необходима замяна и на волана, арматурното табло, някои панели, уплътненията на вратите, дръжки и седалки.

Не правете никакви промени по системата на въздушните възглавници, тъй като това ще направи невалидно разрешението за ползването на автомобила.

При надуване на въздушните възглавници излизащите горещи газове могат да причинят изгаряния.

## Неизправност

Ако има неизправност в системата на въздушните възглавници, контролният индикатор  светва и в центъра за информация на водача се появява съобщение или предупредителен код. Системата не е готова за работа.

Причината за неизправността трябва да се отстрани в сервиз.

Контролна лампа за системите на въздушните възглавници  95.

## Детски предпазни системи на седалка на пътника до водача със системи за въздушни възглавници

Предупреждение съгласно ECE R94.02:



**EN:** NEVER use a rearward-facing child restraint on a seat protected by an ACTIVE AIRBAG in front of it; DEATH or SERIOUS INJURY to the CHILD can occur.

**DE:** Nach hinten gerichtete Kindersitze NIEMALS auf einem Sitz verwenden, der durch einen davor befindlichen AKTIVEN AIRBAG geschützt ist, da dies den TOD oder SCHWERE VERLETZUNGEN DES KINDES zur Folge haben kann.

**FR:** NE JAMAIS utiliser un siège d'enfant orienté vers l'arrière sur un siège protégé par un COUSSIN GONFLABLE ACTIF placé devant lui,

sous peine d'infliger des BLESSURES GRAVES, voire MORTELLES à l'ENFANT.

**ES:** NUNCA utilice un sistema de retención infantil orientado hacia atrás en un asiento protegido por un AIRBAG FRONTAL ACTIVO. Peligro de MUERTE o LESIONES GRAVES para el NIÑO.

**RU:** ЗАПРЕЩАЕТСЯ устанавливать детское удерживающее устройство лицом назад на сиденье автомобиля, оборудованном фронтальной подушкой безопасности, если ПОДУШКА НЕ ОТКЛЮЧЕНА! Это может привести к СМЕРТИ или СЕРЬЕЗНЫМ ТРАВМАМ РЕБЕНКА.

**NL:** Gebruik NOOIT een achterwaarts gericht kinderzitje op een stoel met een ACTIEVE AIRBAG ervoor, om DODELIJK of ERNSTIG LETSEL van het KIND te voorkomen.

**DA:** Brug ALDRIG en bagudvendt autostol på et forsæde med AKTIV AIRBAG, BARNET kan komme i LIVSFARE eller komme ALVORLIGT TIL SKADE.

**SV:** Använd ALDRIG en bakåtvänd barnstol på ett säte som skyddas med en framförvarande AKTIV AIRBAG. DÖDSFALL eller ALLVARLIGA SKADOR kan drabba BARNET.

**FI:** ÄLÄ KOSKAAN sijoita taaksepäin suunnattua lasten turvaistuinta istuimelle, jonka edessä on AKTIIVINEN TURVATYYNY, LAPSI VOI KUOLLA tai VAMMAUTUA VAKAVASTI.

**NO:** Bakovervendt barnesikringsutstyr må ALDRI brukes på et sete med AKTIV KOLLISJONSPUTE foran, da det kan føre til at BARNET utsettes for LIVSFARE og fare for ALVORLIGE SKADER.

**PT:** NUNCA use um sistema de retenção para crianças voltado para trás num banco protegido com um AIRBAG ACTIVO na frente do mesmo, poderá ocorrer a PERDA DE VIDA ou FERIMENTOS GRAVES na CRIANÇA.

**IT:** Non usare mai un sistema di sicurezza per bambini rivolto all'indietro su un sedile protetto da

AIRBAG ATTIVO di fronte ad esso: pericolo di MORTE o LESIONI GRAVI per il BAMBINO!

**EL:** ΠΟΤΕ μη χρησιμοποιείτε παιδικό κάθισμα ασφαλείας με φορά προς τα πίσω σε κάθισμα που προστατεύεται από μετωπικό ΕΝΕΡΓΟ ΑΕΡΟΣΑΚΟ, διότι το παιδί μπορεί να υποστεί ΘΑΝΑΣΙΜΟ ή ΣΟΒΑΡΟ ΤΡΑΥΜΑΤΙΣΜΟ.

**PL:** NIE WOLNO montować fotelika dziecięcego zwróconego tyłem do kierunku jazdy na fotelu, przed którym znajduje się WŁĄCZONA PODUSZKA POWIETRZNA. Niezastosowanie się do tego zalecenia może być przyczyną ŚMIERCI lub POWAŻNYCH OBRAŻEŃ u DZIECKA.

**TR:** Arkaya bakan bir çocuk emniyet sistemini KESİNLİKLE önünde bir AKTİF HAVA YASTIĞI ile korunmakta olan bir koltukta kullanmayınız. ÇOCUK ÖLEBİLİR veya AĞIR ŞEKİLDE YARALANABİLİR.

**UK:** НІКОЛІ не використовуйте систему безпеки для дітей, що встановлюється обличчям назад,

на сидінні з УВИМКНЕНОЮ ПОДУШКОЮ БЕЗПЕКИ, інакше це може призвести до СМЕРТІ чи СЕРЙОЗНОГО ТРАВМУВАННЯ ДИТИНИ.

**HU:** SOHA ne használjon hátrafelé néző biztonsági gyerekülést előlről AKTÍV LÉGZSÁKKAL védett ülésen, mert a GYERMEK HALÁLÁT vagy KOMOLY SÉRÜLÉSÉT okozhatja.

**HR:** NIKADA nemojte koristiti sustav zadržavanja za djecu okrenut prema natrag na sjedalu s AKTIVNIM ZRAČNIM JASTUKOM ispred njega, to bi moglo dovesti do SMRTI ili OZBILJNIH OZLJEDA za DIJETE.

**SL:** NIKOLI ne nameščajte otroškega varnostnega sedeža, obrnjenega v nasprotni smeri vožnje, na sedež z AKTIVNO ČELNO ZRAČNO BLAZINO, saj pri tem obstaja nevarnost RESNIH ali SMRTNIH POŠKODB za OTROKA.

**SR:** NIKADA ne koristiti bezbednosni sistem za decu u kome su deca okrenuta unazad na sedištu sa AKTIVNIM VAZDUŠNIM

JASTUKOM ispred sedišta zato što DETE može da NASTRADA ili da se TEŠKO POVREDI.

**MK:** НИКОГАШ не користете детско седиште свртено наназад на седиште заштитено со АКТИВНО ВОЗДУШНО ПЕРНИЧЕ пред него, затоа што детето може ДА ЗАГИНЕ или да биде ТЕШКО ПОВРЕДЕНО.

**BG:** НИКОГА не използвайте детска седалка, гледаща назад, върху седалка, която е защитена чрез АКТИВНА ВЪЗДУШНА ВЪЗГЛАВНИЦА пред нея - може да се стигне до СМЪРТ или СЕРИОЗНО НАРАНЯВАНЕ на ДЕТЕТО.

**RO:** Nu utilizați NICIODATĂ un scaun pentru copil îndreptat spre partea din spate a mașinii pe un scaun protejat de un AIRBAG ACTIV în fața sa; acest lucru poate duce la DECESUL sau VĂTĂMAREA GRAVĂ a COPILULUI.

**CS:** NIKDY nepoužívejte dětský zádržný systém instalovaný proti směru jízdy na sedadle, které je chráněno před sedadlem AKTIVNÍM

AIRBAGEM. Mohlo by dojít k VÁŽNĚMU PORANĚNÍ nebo ÚMRTÍ DÍTĚTE.

**SK:** NIKDY nepoužívajte detskú sedačku otočenú vzad na sedadle chránenom AKTÍVNYM AIRBAGOM, pretože môže dôjsť k SMRTI alebo VÁŽNYM ZRANENIAM DIEŤAŤA.

**LT:** JOKIU BŪDU nemontuokite atgal atgręžtos vaiko tvirtinimo sistemas sėdynėje, prieš kurią įrengta AKTYVI ORO PAGALVĖ, nes VAJKAS GALI ŽŪTI arba RIMTAI SUSIŽALOTI.

**LV:** NEKĀDĀ GADĪJUMĀ neizmantojiet uz aizmuguri vērstu bērnu sēdekļiņi sēdvietā, kas tiek aizsargāta ar tās priekšā uzstādītu AKTĪVU DROŠĪBAS SPILVENU, jo pretējā gadījumā BĒRNS var gūt SMAGAS TRAUMAS vai IET BOJĀ.

**ET:** ÄRGE kasutage tahapoole suunatud lapseturvaistet istmel, mille ees on AKTIIVSE TURVAPADJAGA kaitstud iste, sest see võib põhjustada LAPSE SURMA või TÕSISE VIGASTUSE.

**MT:** QATT tuża trażżin għat-tfal li jħares lejn in-naħa ta' wara fuq sit protett b' **AIRBAG ATTIV** quddiemu; dan jista' jikkawża l-**MEWT** jew **GRIEHI SERJI** lit-**TFAL**.

Освен предупрежденията, изисквани по ECE R94.02, поради съображения за безопасност, обърнатите напред детски предпазни системи (седалки) трябва да се използват само съгласно инструкциите и ограниченията в таблицата ⇨ 54.

Етикетът на въздушната възглавница е разположен от двете страни на предния слънчев сенник.

Деактивиране на въздушните възглавници ⇨ 50.

## Система на предните въздушни възглавници

Системата на предните въздушни възглавници се състои от една въздушна възглавница във волана и друга - в арматурното табло от

страната на предния пътник. Местоположението се разпознава по надписа **AIRBAG**.

Системата на предните въздушни възглавници се задейства в случай на фронтален сблъсък с определена сила. Запалването трябва да е включено.

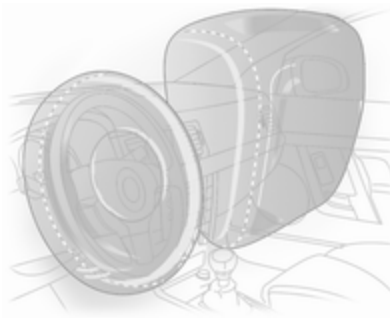

Надулата се въздушна възглавница смекчава удара и по този начин значително се намалява рискът от увреждания на горната част на тялото и главата на предните пътници.

## ⚠ Предупреждение

Оптимална защита се оказва само ако седалката е в правилно положение.

Положение на седалката ⇨ 38.

Поддържайте свободна зоната на надуване на въздушните възглавници.

Поставяйте правилно предпазния колан и го закопчавайте надеждно. Само тогава въздушната възглавница ще ви защити.

## Система на страничните въздушни възглавници



Системата на страничните въздушни възглавници се състои от по една въздушна възглавница във всяка една от предните облегалки. Местоположението се разпознава по надписа **AIRBAG**.

Системата на страничните въздушни възглавници се задейства в случай на страничен сблъсък с определена сила. Запалването трябва да е включено.

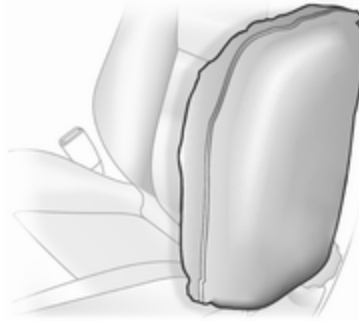

Надулите се въздушни възглавници смекчават удара и по този начин намаляват значително опасността от нараняване на горната част на тялото и таза в случай на странично сблъскване.

### Предупреждение

Поддържайте свободна зоната на надуване на въздушните възглавници.

## Съобщение

Ползвайте само такива предпазни калъфки за седалки, които са одобрени за дадения автомобил. Внимавайте да не покриете въздушните възглавници.

## Система на въздушните възглавници-завеси

Системата на въздушните възглавници-завеси се състои от по една въздушна възглавница от двете страни на покривната рамка. Местоположението се разпознава по надписа **AIRBAG** върху покривните колони.

Системата на въздушните възглавници-завеси се задейства в случа на страничен сблъсък с определена сила. Запалването трябва да е включено.

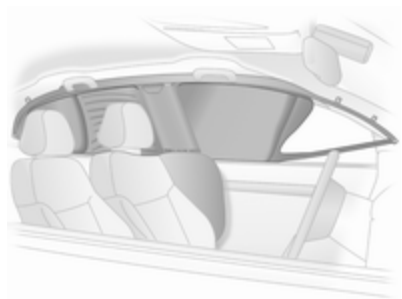

Надулата се въздушна възглавница смекчава удара и по този начин намалява значително опасността от нараняване на главата в случай на странично облъскване.

### **⚠ Предупреждение**

Поддържайте свободна зоната на надуване на въздушните възглавници.

Куките на дръжките в покривната рамка са подходящи само за закачане на леки дрехи

без закачалки. Не дръжте никакви предмети в окачените дрехи.



### **Деактивиране на въздушните възглавници**

Системата на въздушните възглавници за предния пътник трябва да се деактивира заради поставянето на детска предпазна система (седалка) върху предната пътническа седалка, съгласно инструкциите от таблица ⇨ 54. Системите на страничните възглавници и въздушните възглавници-завеси, както и системите на предварителните обтегачи на коланите и системите на всички въздушни възглавници за шофьора остават активирани.



Системата на въздушните възглавници за предния пътник може да се деактивира посредством ключалката от пътническата страна на арматурното табло.

Използвайте ключа за запалване за да изберете положението на превключвателя:

 OFF : въздушната възглавница за предния пътник е деактивирана и няма да се надуе в случай на сблъсък. Контролната лампа  OFF свети постоянно на средната конзола

 ON : въздушната възглавница за предния пътник е активна

### Опасност

Деактивирайте въздушната възглавница за пътника само в комбинация с използване на детска предпазна седалка, посочена в инструкциите и ограниченията на таблица  54.

В противен случай, има риск от фатално нараняване при деактивирана въздушна възглавница за пътника, седящ отпред.



Ако контролният индикатор  свети в продължение на припл. 60 секунди след включване на запалването, системата на въздушните възглавници за предния пътник ще се раздуе в случай на сблъсък.

Ако двата контролни индикатора светят в едно и също време, това означава неизправност на системата. Състоянието на системата не се вижда, затова на предната пътническа седалка не бива да сяда никой. Свържете се със сервиз незабавно.

Сменяйте статуса само при спрял автомобил и изключено запалване.

Положението остава така до следващата промяна.

Контролна лампа за деактивирани въздушни възглавници  96.

## Предпазни седалки за деца

### Детски предпазни системи (седалки)

Препоръчваме ви следните детските предпазни системи (седалки) на Opel, които са конструирани специално за този автомобил:

- **Група 0, Група 0+**  
 OPEL Baby cradle с или без основа **ISOFIX**- за деца до 13 кг.
- **Група I**  
 FAIR G 0/1 **ISOFIX**- за деца от 9 до 13 кг в тази група.  
 OPEL Duo - за деца от 13 до 18 кг в тази група.
- **Група II, Група III**  
 OPEL Kid, OPEL Kidfix, TAKATA MAXI 2/3 - за деца от 15 до 36 кг.

Когато използвате детска предпазна система (седалка), спазвайте следните инструкции за

употреба и инсталация, както и тези предоставени с детската предпазна система.

Винаги спазвайте местните и държавните разпоредби. В някои страни използването на детски предпазни седалки е забранено за определени места в автомобила.

#### Опасност

При използване на обърната назад детска предпазна седалка върху предната пътническа седалка, системата на въздушните възглавници за предния пътник трябва да се деактивира. Това се отнася и за някои обърнати напред детски предпазни седалки, посочени в таблица ⇨ 54.

Деактивиране на въздушните възглавници ⇨ 50.

Етикет на въздушна възглавница ⇨ 44.

### Избор на подходяща система

Задните седалки са най-удобното място за поставяне на детска предпазна седалка.

Децата трябва да бъдат превозвани с лице към задната част на автомобила дотогава, докато това е възможно. Това гарантира, че в случай на катастрофа, ще се намали натоварването върху гръбначния стълб на детето, който все още е много слаб.

Подходящи са системи за пасивна безопасност, които съответстват на валидни разпоредби на UN ECE. Проверете местните закони и разпоредби относно задължителната употреба на детски предпазни системи (седалки).

Уверете се, че детската предпазна седалка, която смятате да инсталирате е съвместима с типа на автомобила.

Уверете се, че мястото за монтиране на детската предпазна система е подходящо за целта, вижте следните таблици.

Позволявайте на децата да влизат и излизат от автомобила само от по-далечната от пътното движение страна.

Когато детската предпазна седалка не се използва, обезопасете детската седалка с предпазния колан или я извадете от автомобила.

#### **Съобщение**

Не прикрепвайте нищо на детската предпазна седалка и не я покривайте с нищо.

Детска седалка, претърпяла катастрофа, трябва да бъде подменена.

## Места за поставяне на детска седалка

### Позволени варианти за монтиране на детска предпазна седалка

#### На предната пътническа седалка

Клас по тегло	На предната пътническа седалка		Върху задните седалки
	активирана въздушна възглавница	деактивирана въздушна възглавница	
Клас 0: до 10 кг	X	U <sup>1</sup>	U*
Клас 0+: до 13 кг	X	U <sup>1</sup>	U*
Клас I: от 9 до 18 кг	X	U <sup>1</sup>	U <sup>2</sup> *
Клас II: от 15 до 25 кг	U **	X	U *
Клас III: от 22 до 36 кг	U **	X	U *

<sup>1</sup> : ако детската предпазна система се закрепва с използване на триточков предпазен колан, регулирайте облегалката на седалката до изправено положение, за да се осигури обтягане на колана от страната на закопчалката. Преместете височината на седалката в най-горно положение.

<sup>2</sup> : демонтирайте задната опора за глава, когато използвате детски предпазни седалки в тази група ⇨ 36

\* : преместете съответната предна седалка пред детската предпазна седалка към едно от най-предните положения

\*\* : преместете предната пътническа седалка към най-задно положение. Преместете височината на седалката към най-горно положение, а облегалката за глава - в най-долно положение. Настройте облегалката на седалката, ако е необходимо, във вертикална позиция, за да се уверите, че предпазният колан преминава направо от горната точка на закрепване

U : универсално подходяща в съчетание с триточков предпазен колан на седалката

X : при този тегловен клас не се разрешават никакви детски седалки

### Позволени варианти за монтиране на детска предпазна седалка ISOFIX

Клас по тегло	Клас по ръст	Закрепване	На предната пътническа седалка	Върху задните седалки
Клас 0: до 10 кг	E	ISO/R1	X	IL *
Клас 0+: до 13 кг	E	ISO/R1	X	IL *
	D	ISO/R2	X	X
	C	ISO/R3	X	X
Клас I: от 9 до 18 кг	D	ISO/R2	X	X
	C	ISO/R3	X	X
	B	ISO/F2	X	IL, IUF**
	B1	ISO/F2X	X	IL, IUF**
	A	ISO/F3	X	IL, IUF**
Клас II: от 15 до 25 кг			X	IL
Клас III: от 22 до 36 кг			X	IL

IL : подходяща за специалните предпазни системи (седалки) ISOFIX от категориите "специфична за автомобила", "ограничена" или "полууниверсална". Предпазната система ISOFIX трябва да бъде одобрена за дадения тип автомобил

IUF : подходяща за предпазни седалки ISOFIX, които се инсталират с лице към предната част на автомобила, принадлежащи към универсалната категория и одобрени за използване в този клас по тегло

X : при този тегловен клас не се разрешават никакви детски седалки ISOFIX

\* : преместете съответната предна седалка пред детската предпазна седалка към едно от най-предните положения

\*\* : демонтирайте съответната задната опора за глава, когато използвате детски предпазни седалки в този клас по ръст ⇨ 36

**Клас по ръст и способ на закрепване на система ISOFIX**

- A - ISO/F3 : гледаща напред детска предпазна седалка за деца с максимален ръст в тегловен клас от 9 до 18 кг
- B - ISO/F2 : гледаща напред детска предпазна седалка за по-малки деца в тегловен клас от 9 до 18 кг
- B1 - ISO/F2X : гледаща напред детска предпазна седалка за по-малки деца в тегловен клас от 9 до 18 кг
- C - ISO/R3 : гледаща назад детска предпазна седалка за деца с максимален ръст от тегловен клас до 18 кг
- D - ISO/R2 : гледаща назад детска предпазна седалка за по-малки деца в тегловен клас до 18 кг
- E - ISO/R1 : гледаща назад детска предпазна седалка за малки деца в тегловен клас до 13 кг

## Детски предпазни системи (седалки) ISOFIX

Закрепете позволената ISOFIX за автомобила детска предпазна седалка ISOFIX към скобите за монтиране. Местата за специфичните за автомобила предпазни седалки ISOFIX са отбелязани в таблицата с IL.



Скобите за монтиране ISOFIX са обозначени с емблемата ISOFIX върху облегалката на седалката.

Автомобилът е снабден с водачи в облегалките, които подпомагат монтажа на предпазна седалка за

деца. Отворете капачките на водачите, за да монтирате предпазна седалка за деца.

Демонтирайте задната облегалка за глава преди монтиране на детска предпазна система (седалка), ако е необходимо ⇨ 54.

## Уши за закрепване на седалки Top-tether

Автомобилът разполага с две халки за привързване от обратната страна на задните седалки.

Ушите за закрепване на седалки Top-tether са маркирани със символ  за детски седалки.

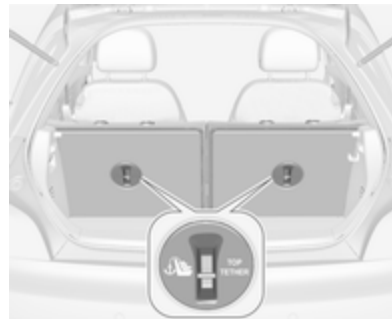

В допълнение към закрепването ISOFIX, стегнете ремъка Top-tether към ушите за закрепване Top-tether.

Местата за поставяне на детски предпазни седалки ISOFIX от универсалната категория са отбелязани в таблицата с IUF.

Демонтирайте задната облегалка за глава преди монтиране на детска предпазна система (седалка), ако е необходимо ⇨ 54.

## Съхраняване на вещи

<b>Отделения за вещи</b> .....	<b>58</b>
Жабка .....	58
Поставки за чаши .....	58
Предно отделение за вещи ....	59
Система на задния носач .....	60
<b>Товарно отделение</b> .....	<b>70</b>
Отделение за вещи в задната част на автомобила .....	71
Покривало на товарното (багажното) отделение .....	72
Заден подов капак .....	73
Халки за привързване .....	74
Предупредителен триъгълник .....	75
Комплект за първа помощ .....	75
<b>Багажник на покрива</b> .....	<b>76</b>
<b>Превозване на товари</b> .....	<b>76</b>

## Отделения за вещи

### ⚠ Предупреждение

Не съхранявайте тежки или остри предмети в отделенията за вещи. В противен случай, капакът на отделението за вещи може да се отвори и пътниците да бъдат наранени от предмети, изхвърлени наоколо в случай на рязко спиране, внезапна промяна на посоката или катастрофа.

### Жабка



Издърпайте лостчето, за да отворите капака на жабката.

Жабката има държач за монети и преходник за ключ за заключващите колесни болтове.

Жабката трябва да бъде затворена по време на движение.

### Поставки за чаши

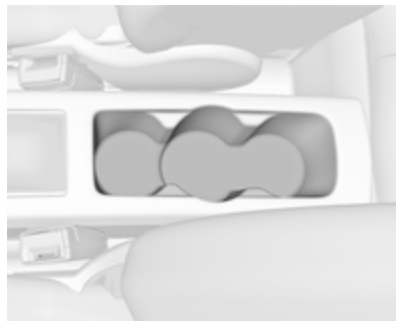

Стойките за чаши са разположени на конзолата между предните седалки. Те са предназначени за чаши с различни размери.



Джобовете в двете врати са предназначени за съхранение на бутилки.

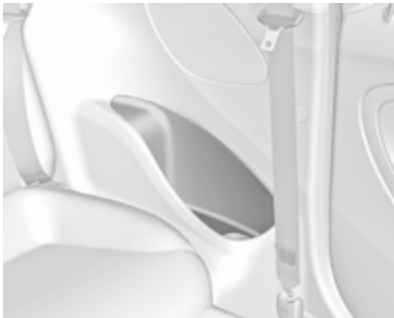

Допълнителни поставки за чаши или за бутилки се намират в задните странични панели.

### Гъвкав ремък на поставка за чаши



В отделението за съхранение на вещи пред скоростния лост се намира подвижен гумен ремък. Издърпайте ремъка, за да фиксирате чаша или пепелник.

### Предно отделение за вещи



Отделенията за вещи се намират под ключа за светлините, в средната конзола пред скоростния лост, в джобовете на вратите и в страничните панели до задните седалки.

## Система на задния носач

### Система на задния носач за два велосипеда



Системата на задния носач (система Flex-Fix) позволява да се закрепят един велосипед към разгъващ се носач, вграден в пода на автомобила. Възможно е да се закачи още един велосипед върху адаптер. Транспортирането на други предмети не се разрешава.

Максималното натоварване върху системата на задния носач е 50 кг с прикачен адаптер и 30 кг без адаптер. Това позволява

закачането на електрически велосипед към системата на задния носач. Максималният товар върху адаптера е 20 кг.

Разстоянието между осите на колело не трябва да надвишава 1,15 метра. В противен случай надеждното закрепване на велосипед не е възможно.

Ако не се използва, системата на задния носач трябва да се плъзне обратно в пода на автомобила.

На велосипедите не бива да има предмети, които могат да изпаднат при транспортиране.

### Внимание

Ако системата на задния носач е удължена и автомобилът е напълно натоварен, просветът на шасито ще се намали.

Шофирайте внимателно по път със силен наклон или при преминаване през рампи, издуптини и др.

### Внимание

Консултирайте се с вашия дилър на велосипеди, преди да закачвате велосипеди с външни рамки. Велосипедите може да се повредят.

### Съобщение

Габаритните светлини на автомобила може да се деактивират, ако се монтират габаритните светлини на системата на задния носач.

### Разгъване

Отворете вратата на багажника.

### ⚠ Предупреждение

В зоната на разтегляне на задната носеща система не бива да има никой, тъй като това създава опасност от нараняване.



Дръпнете освобождаващата дръжка нагоре. Системата се освобождава и излиза бързо от бронята.

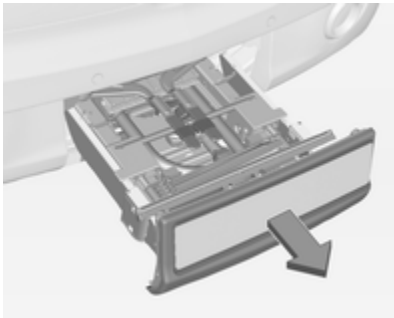

Издърпайте носача навън докрай докато чуete, че се заключва.

Уверете се, че не е възможно да приберете държача без да издърпате освобождаващата дръжка отново.

#### **⚠ Предупреждение**

На задната носеща система е позволено да се закрепват товари само в случай, че системата е правилно заключена. Ако задната носеща система не може да се заключи правилно, не поставяйте предмети върху нея и я плъзнете обратно. Потърсете помощта на сервиз.

**Разгъване на осветлението на табелката с регистрационния номер**

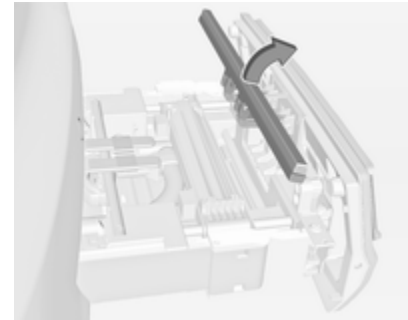

Повдигнете осветлението на табелката и го сгънете назад.

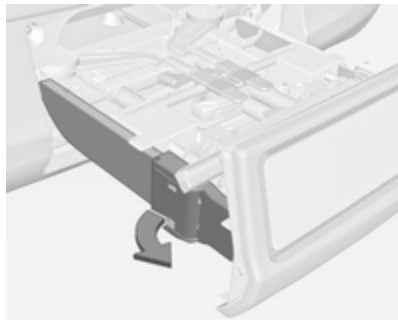
**Разгънете задните светлини**

Завъртете пантите на двете задни светлини докрай назад.

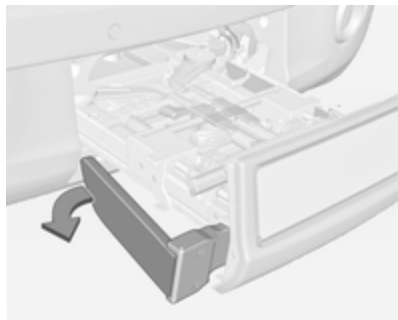

Завъртете двете задни светлини докрай назад.

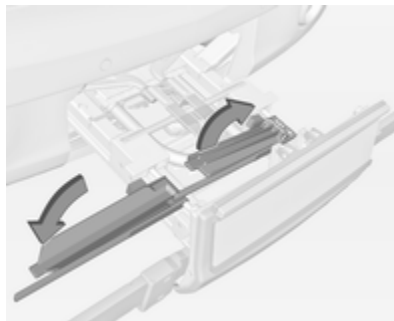
**Разгънете отвора на колелото**

Махнете ремъка и разгънете отвора на колелото.

**Заклучване на системата на задния носач**

Махнете ремъка и завъртете двата притискащи лоста докрай настрани.

В противен случай обезопасяващата функция не е гарантирана.

### Сглобяване на багажник за велосипеди

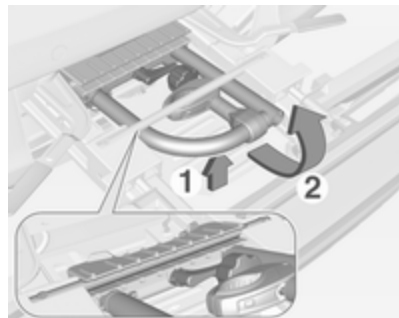

Повдигнете багажника в задната част (1) и го издърпайте назад. Сгънете нагоре багажника (2).

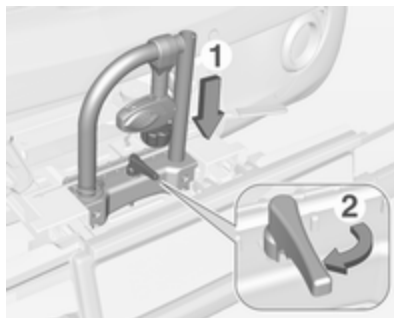

Натиснете надолу багажника (1) и завъртете дръжката (2) назад, за да се закрепи.

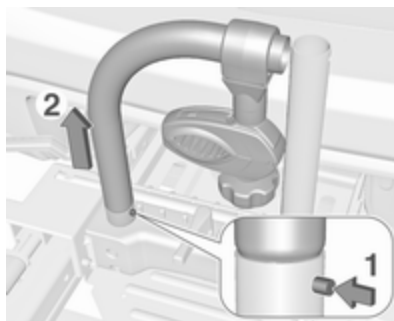

Натиснете бутон (1) и извадете лявата част на багажника (2).

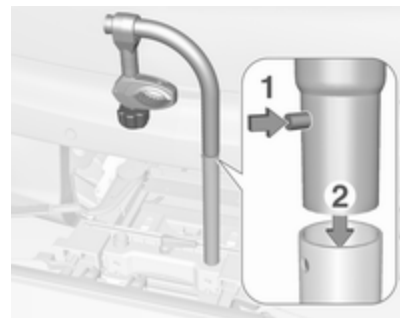

Натиснете бутон (1) и вкарайте лявата част на стойката в дясната част (2).

### Закрепване на адаптера

Когато пренасяте два велосипеда, адаптерът трябва да е фиксиран преди да закрепите първия велосипед.

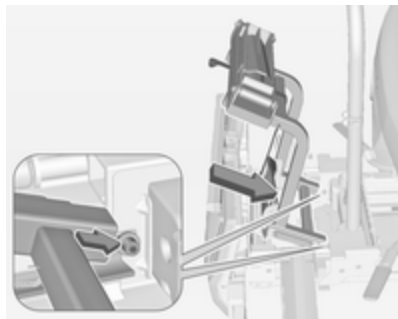

1. Монтирайте адаптера към системата на задния носач, както е показано на илюстрацията.

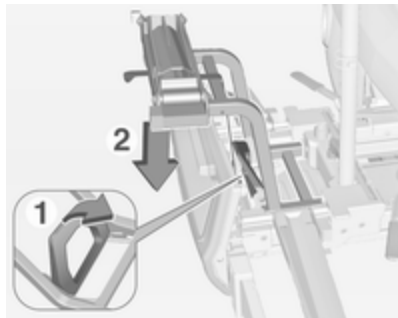

2. Завъртете лоста (1) напред и задръжте, след това спуснете адаптера (2) в задната част.
3. Отпуснете лоста и проверете дали адаптерът е фиксиран надеждно.

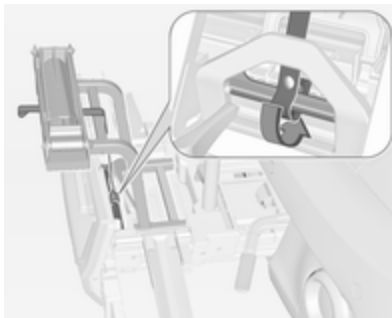

4. Прекарайте ремъка, прикрепен към адаптера, под лоста за сгъване на системата на задния носач. Затегнете ремъка.

### Закрепване на първия велосипед



1. Завъртете педалите в показаната на илюстрацията позиция и поставете велосипеда върху отворите за колела.

Уверете се, че велосипедът е застанал централно върху отворите за колелата.

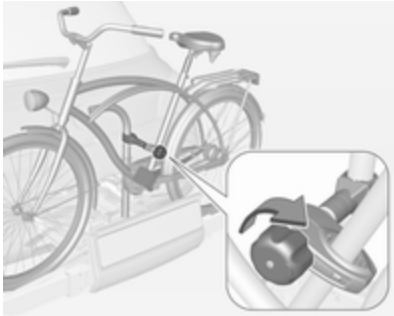

2. Закрепете късата монтажна скоба към рамката на велосипеда. Завъртете бутона по часовниковата стрелка, за да затегнете.

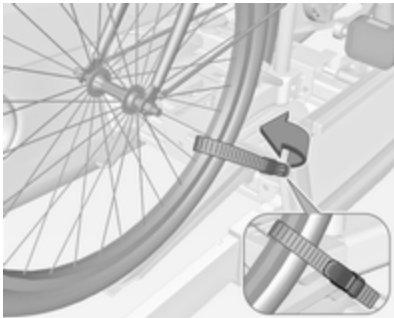

3. Закрепете двете колела на велосипеда в леглата чрез скобите.
4. Проверете дали велосипедът е закрепен добре.

### Внимание

Уверете се, че разстоянието между велосипеда и автомобила е поне 5 см. Ако е необходимо, разхлабете дръжката и завъртете настрани.

### Закрепване на втория велосипед

Прикрепването на втори велосипед е подобно на прикрепването на първия велосипед. Допълнително може да се наложат някои стъпки:

1. Винаги завъртайте педалите в подходящо положение, преди да поставите велосипеда.

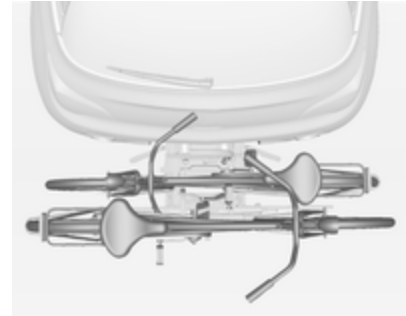

2. Разполагайте велосипедите върху системата на задния носач редуващо се подравнени наляво и надясно.
3. Подравнете задния велосипед към предния велосипед. Главините на колелата на велосипедите не трябва да се допират една до друга.
4. Прикрепете задния велосипед с по-дългата монтажна скоба и ремъчните фиксатори, както е описано за първия велосипед. Монтажните скоби трябва да са закрепени успоредно.

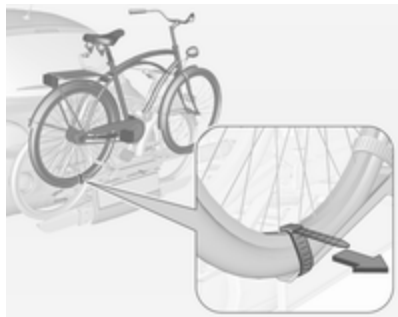

5. Допълнително закрепете двете колела на задния велосипед в леглата чрез обтягащите ремъци.

Препоръчва се да се постави предупредителен знак върху най-задния велосипед за повишена видимост.

### Сгънете назад системата на задния носач

Системата на задния носач може да се сгъне назад, за да се получи достъп до багажното отделение.

- Без прикрепен адаптер:

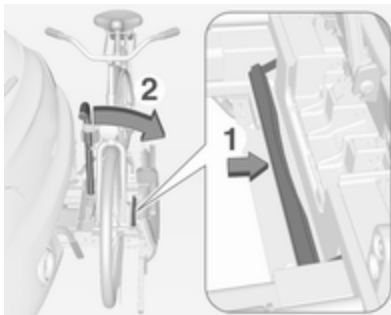

Бутнете лоста (1), за да откачите, и задръжте.

Дръпнете багажника (2) назад, за да сгънете системата на задния носач.

- С прикрепен адаптер:

### ⚠ Предупреждение

Внимавайте при разглобяването на системата на задния носач, тъй като тя ще се наклони назад. Съществува риск от нараняване.

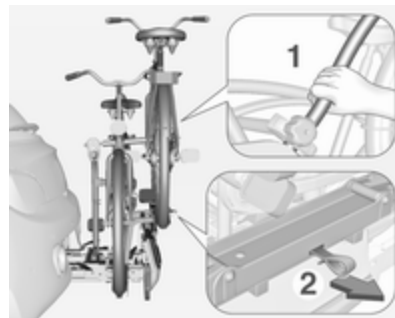

Хванете рамката (1) на задния велосипед с една ръка и дръпнете примката (2), за да откачите.

Хванете задния велосипед с две ръце и сгънете назад системата на задния носач.

За подобряване на видимостта, габаритните светлини на автомобила се активират, когато системата на задния носач се сгъне назад.

### ⚠ Предупреждение

При повторно сгъване на системата на задния носач напред, внимавайте за надеждното закрепване на системата.

#### Сваляне на велосипедите

Свалете двете скоби от гумите на двата велосипеда.

Завъртете бутона обратно на часовниковата стрелка и махнете монтажните скоби.

#### Откачане на адаптера

1. Сгънете отворите на колелото.

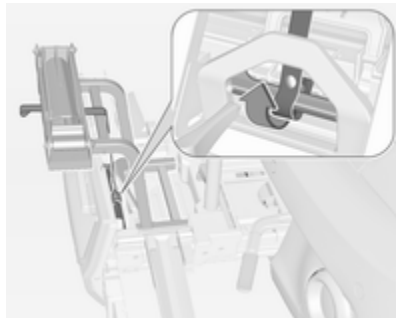

2. Разкопчайте ремъка.

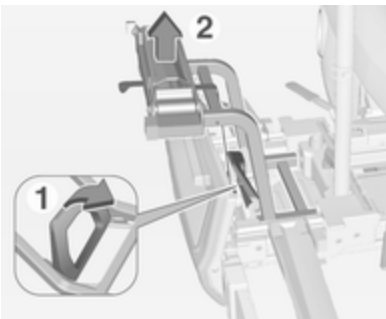

3. Завъртете лоста (1) напред и задръжте.
4. Повдигнете адаптера (2) в задната част и го свалете.

#### Разглобяване на багажник за велосипеди

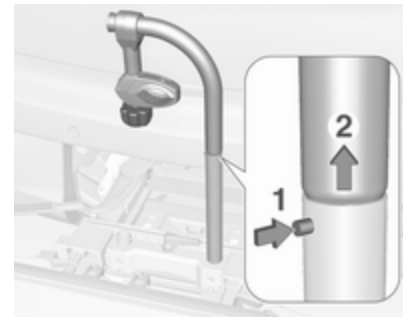

Натиснете бутон (1) и извадете горната част на багажника (2).

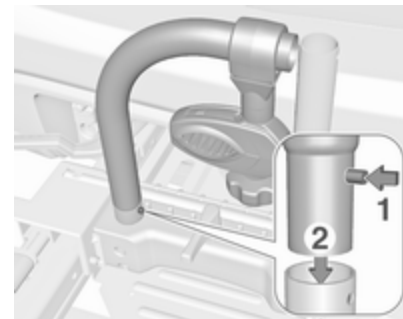

Натиснете бутон (1) и монтирайте багажника отново (2).

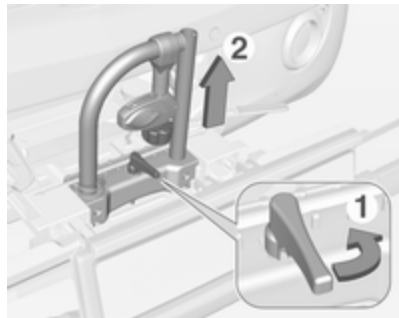

Подредете монтажната скоба, както е показано на илюстрацията. Завъртете дръжката (1) странично, за да откачите и повдигнете стойката (2).

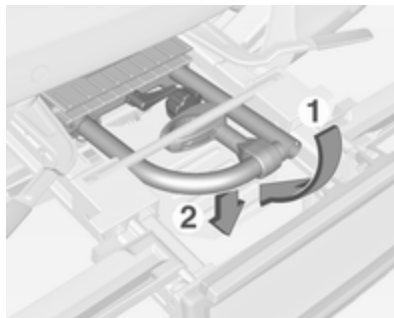

Сгънете багажника назад, след това бутнете напред, докато спре (1).

Натиснете надолу багажника в задната му част (2).

**Сгънете отвора на колелото**

Сгънете отвора на колелото.

Затегнете ремъка.

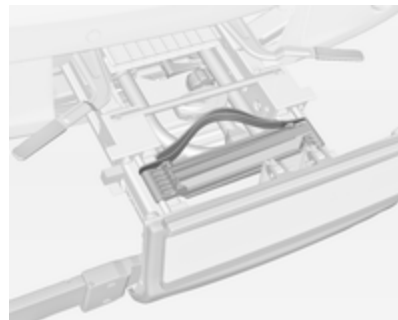

Приберете добре придържащите ремъци.

**Отключване на системата на задния носач**

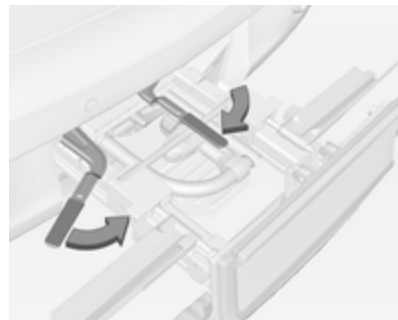

Завъртете двата притискащи лоста докрай навътре. Затегнете ремъка.

### Сгънете задните светлини

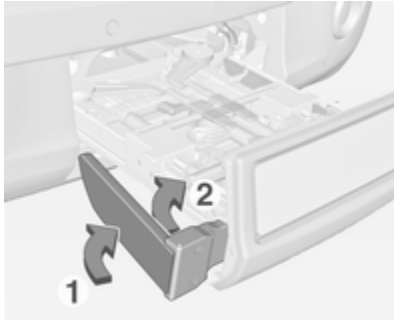

Първо завъртете задните светлини (1) докрай напред.

След това завъртете пантите (2) докрай напред.

### Сгънете осветлението на табелката с регистрационния номер

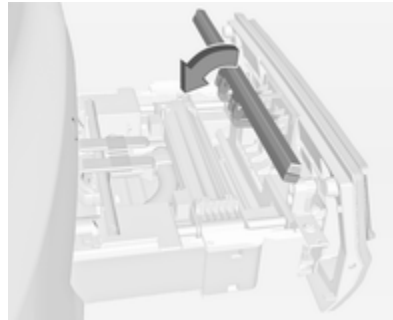

Сгънете осветлението на табелката с регистрационния номер напред.

### Прибиране на системата на задния носач

#### Внимание

Внимавайте за акуратното прибиране на всички сгъваеми части, като отвори за колела и монтажни скоби. В противен

случай, системата на задния носач може да се повреди при опита за разгъването ѝ.

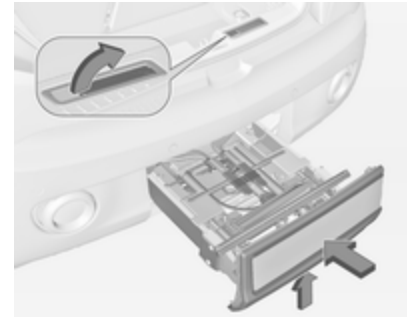

Бутнете освобождаващия лост нагоре и задръжте. Повдигнете леко системата и я натиснете в бронята, докато влезе.

Освобождаващата дръжка трябва да се върне в началното си положение.

**⚠ Предупреждение**

Ако системата не може да се заключи надеждно, потърсете помощта на сервиз.

**Товарно отделение**

Задната облегалка е разделена на две части. И двете части могат да се сгънат надолу поотделно.

**Увеличаване на багажното отделение**

Свалете покривалото на багажното отделение, ако е необходимо.

Натиснете фиксатора и натиснете надолу облегалката за глава.



Поставете блокиращия език на предпазния колан в страничния държач, за да предпазите колана от повреда.



Издърпайте ухото върху едната или двете облегалки и ги сгънете надолу към възглавницата на седалката.

За да ги разгънете, вдигнете облегалките в изправено положение и ги оставете да щракнат.

Облегалките на седалките са правилно блокирани, когато червените отметки на двете освобождаващи уши не се виждат.

### ⚠ Предупреждение

При разгъване се уверете, че облегалките са надеждно застопорени, преди да потеглите. Неспазването на това изискване може да доведе до нараняване или повреда на товара или автомобила в случай на рязко спиране или сблъсък.

### Кука за пазарски чанти



Използвайте куката в дясната странична стена на багажника за закачване на пазарски чанти. Максимален товар: 5 кг.

### Отделение за вещи в задната част на автомобила

#### Кутия за съхраняване на вещи

Затварящата се кутия за съхраняване на вещи се намира в багажното отделение. Капакът се заключва чрез завъртане на бутона. Той трябва да бъде заключен по време на шофиране.

За да го отворите, отключете и вдигнете капака.

За да отстраните капака го отворете и го плъзнете настрани наляво.

Кутията може да се раздели чрез разделителна преграда.

Кутията за съхраняване на вещи може да се натовари максимум до 20 кг.

#### Сваляне

За да си осигурите достъп до оборудване за аварийна повреда или за смяна на крушка на задните светлини, кутията за съхранение трябва да се демонтира:

- Свалете покривалото на багажното отделение ⇨ 72.
- Сгънете надолу задните облегалки ⇨ 70.
- Отворете кутията за съхраняване на вещи.

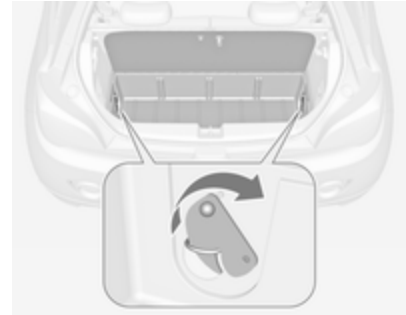

- Завъртете блокиращите куки от двете страни назад и натиснете халките в отворите.

- Вдигнете кутията за съхраняване на вещи и я поставете върху сгънатите облегалки.
- Извадете кутията за съхраняване на вещи от багажното отделение.

### Поставяне

- Поставете кутията за съхраняване на вещи върху сгънатите облегалки.
- Свалете кутията за съхраняване на вещи в багажното отделение.
- Отворете кутията за съхраняване на вещи.
- Вдигнете халките от двете страни и завъртете блокиращите куки напред, за да фиксирате кутията към халките.
- Вдигнете задните облегалки и монтирайте покривалото на багажното отделение.

- Съхранявайте чантата с комплекта за ремонт на гуми в отделение на кутията за съхраняване на вещи.
- Затворете капака и го застопорете.

### Покривало на товарното (багажното) отделение

Не поставяйте никакви предмети върху покривалото.

### Отваряне

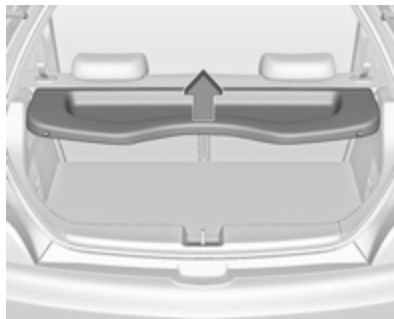

Вдигнете покривалото от задния край. То се блокира в почти вертикално положение. Възможно

е по-нататъшно отваряне. За да затворите, преместете покривалото извън точката на блокиране.

### Сваляне

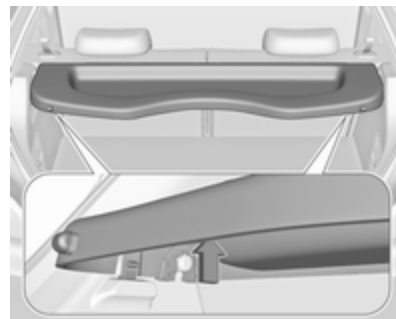

Натиснете покривалото нагоре отляво и отдясно от долната страна и го свалете.

### Поставяне

Блокирайте покривалото като натиснете водачите от двете страни.

## Заден подов капак

### Задно подово покривало

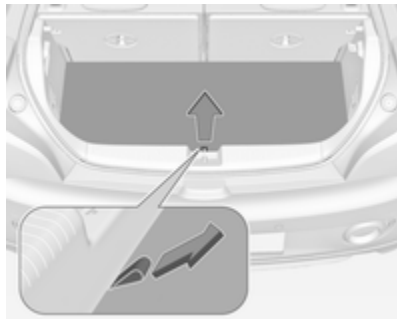

Вдигнете нагоре задния подов капак, за да си осигурите достъп до оборудването за аварийна повреда.

Инструменти ↻ 209.

### Капак на субуфър

Вдигнете задната част на подовия капак, за да си осигурите достъп до предупредителния триъгълник.

Когато затваряте подовия капак се уверете, че той е фиксиран с пристягаща лента тип "велкро".

## Сваляне

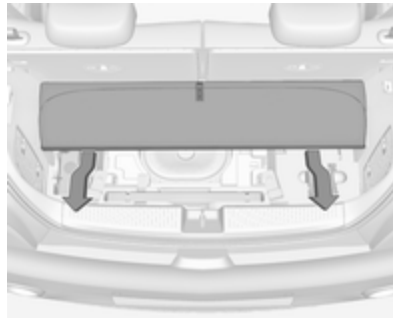

Демонтирайте подовия капак, за да си осигурите достъп до оборудването за аварийна повреда и за смяна на крушка на задните светлини:

- Вдигнете нагоре и сгънете задната част напред.
- Издърпайте капака назад, той ще се повдигне леко чрез водач.
- Откачете капака от багажното отделение.

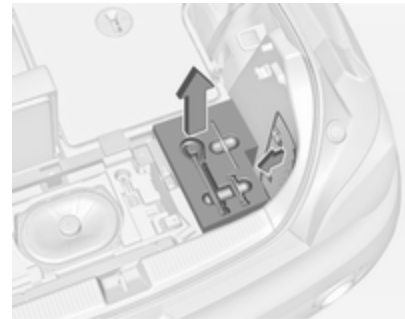

За да си осигурите достъп до десния капак в багажното отделение, напр. за смяна на крушка, сгънете надолу задната дясна облегалка и издърпайте кутията с инструменти до събуфера.

Смяна на електрически крушки  
↻ 198.

## Поставяне

- Поставете кутията с инструменти, ако е извадена.
- Поставете подовия капак в багажното отделение.

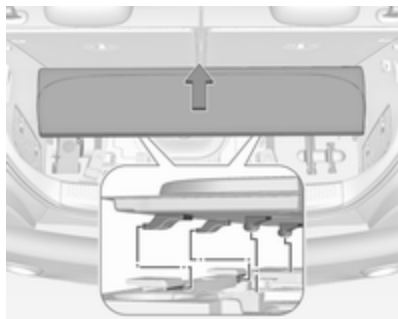

- Преместете подовия капак бавно напред като внимавате водещите болтове да се плъзнат в приспособленията на багажното отделение и оставете подовия капак да се свали на място.
- Затворете подовия капак като сгънете горната част назад и я фиксирате със закрепващата лента тип "велкро".
- Сгънете нагоре задните облегалки.

### Общи съвети

#### ⚠ Предупреждение

Поради съображения за безопасност, съхранявайте всички части в багажното отделение на своето място, винаги шофирайте със затворен капак на задното подово отделение и ако е възможно, с вдигнати нагоре задни облегалки.

В противен случай, пътниците да бъдат наранени от предмети, изхвърлени наоколо в случай на рязко спиране, внезапна промяна на посоката или катастрофа.

### Халки за привързване

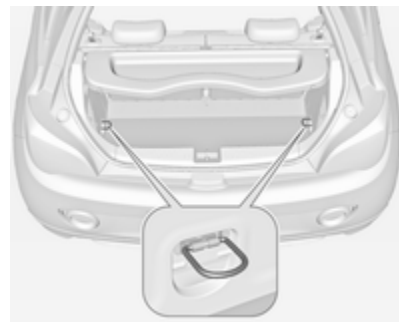

Халките за привързване служат за обезопасяване на предметите срещу изместване, напр. чрез ремъци или мрежа за багаж.

## Предупредителен триъгълник



Предупредителният триъгълник се съхранява с еластични ленти в багажното отделение под задната багажна врата.

Ако автомобилът е снабден с кутия за съхраняване на вещи в товарното отделение, извадете кутията за съхраняване, за да си осигурите достъп до предупредителния триъгълник ⇨ 71.

**Вариант с кутия за събуфер**

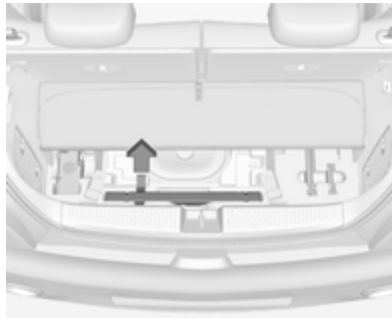

Повдигнете нагоре задната част на подовия капак. Дръпнете дръжката, за да извадите предупредителния триъгълник.

Покривало в задното подово отделение за съхранение ⇨ 73.

## Комплект за първа помощ

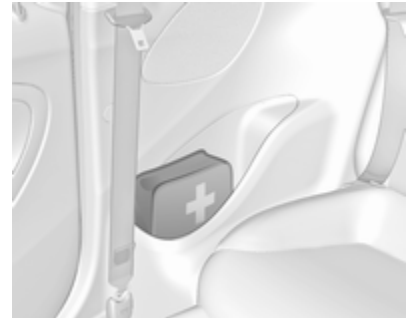

Съхранявайте комплекта за първа помощ в отделението за съхранение в страничния панел до задните седалки.

## Багажник на покрива

От съображения за безопасност и избягване повредата на покрива, препоръчваме да използвате багажник одобрен за дадения автомобил. За повече информация се обърнете към вашия сервиз.

Следвайте инструкциите за монтаж и сваляйте багажника, когато не го използвате.

### Монтиране на багажник на покрива

Отворете капачето от всяка точка на закрепване като използвате монета.



## Превозване на товари

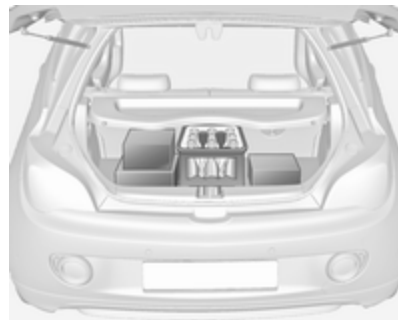

- Тежките предмети в багажника трябва да се поставят плътно до облегалките на седалките. Уверете се, че облегалките са застопорени добре. При нареждането на предметите, по-тежките трябва да се поставят най-отдолу.
- Обезопасявайте товарите чрез ремъци закачени за халките ↪ 74.

- Използвайте куката в дясната странична стена на багажника за закачване на пазарски чанти. Максимален товар: 5 кг.
- Закрепвайте товарите в багажника за да ги предпазите от изместване.
- Когато превозвате предмети в товарното отделение, облегалките на седалките от задния ред не бива да са наклонени напред.
- Не позволявайте на товара да се подава над горния ръб на облегалката на седалката.
- Не поставяйте никакви предмети върху покривалото на багажното отделение и арматурното табло и не покривайте сензора в горната част на арматурното табло.
- Товарът не бива да пречи на използването на педалите, ръчната спирачка и скоростния лост или да ограничава свободата на движение на шофьора. Не оставяйте небезопасни предмети в купето.

- Не карайте с отворено багажно отделение.

### Предупреждение

Внимавайте товарът в автомобила да е добре закрепен. В противен случай предметите в автомобила могат да бъдат подхвърлени хаотично и да предизвикат персонални увреждания или щети на товара или автомобила.

- Полезният товар е разликата между допустимото брутно тегло на автомобила (виж идентификационна табелка ⇨ 246) и теглото на празен автомобил по директивата на ЕС.  
За да изчислите полезния товар запишете данните за Вашия автомобил в таблицата за тегла в началото на настоящото ръководство.  
Според директивата на ЕС теглото на празния автомобил включва средните тегла на шофьора (68 кг), багажа (7 кг) и

всички работни течности (при резервоар за гориво, зареден на 90 %).

Допълнителното оборудване и аксесоари увеличават теглото на празния автомобил.

- Товарът на покрива увеличава чувствителността на автомобила към страничен вятър и има вредно въздействие върху управляемостта му поради повишения център на тежестта. Разпределяйте товара равномерно и го обезопасявайте правилно с помощта на ремъци за закрепване. Регулирайте налягането на гумите и шофирайте със скорост съобразно натоварването. Често проверявайте и натягайте ремъците.  
Не карайте с повече от 120 км/ч.  
Допустимото натоварване на покрива е 50 кг.  
Натоварването на покрива е

сбор от теглото на багажника  
на покрива и самия товар.

## Прибори и органи за управление

<b>Органи за управление</b> .....	<b>80</b>	Указател за горивото .....	89	Електронната стабилизираща система е изключена .....	98
Регулиране на волана .....	80	Селектор за гориво .....	90	Електронна стабилизираща система и система за тракшън контрол .....	98
Бутони върху волана .....	80	Указател за температурата на охлаждащата течност на двигателя .....	91	Система за следене на налягането в гумите .....	98
Отопляем волан .....	81	Сервизен дисплей .....	91	Налягане на маслото на двигателя .....	98
Клаксон .....	81	Контролни индикатори (лампи) .....	92	Ниско ниво на горивото .....	99
Чистачки/система за измиване на предното стъкло .....	81	Мигач .....	94	Имобилайзер .....	99
Чистачка/система за измиване на задното стъкло ..	83	Индикатор за незакопчан предпазен колан .....	95	Външни светлини .....	99
Външна температура .....	83	Системи на въздушните възглавници и обтегачи на предпазните колани .....	95	Дълги светлини .....	99
Часовник .....	84	Деактивиране на въздушните възглавници .....	96	Задна светлина за мъгла .....	99
Електрически контакти .....	86	Зареждаща система .....	96	Круз контрол (система за поддържане на дадена скорост) .....	99
Индуктивно зареждане .....	87	Контролен индикатор за неизправност .....	96	Отворена врата .....	100
Запалка .....	88	Уговорете скорошно сервизно обслужване .....	96	<b>Информационни дисплеи</b> .....	<b>100</b>
Пепелници .....	88	Спирачки и съединител .....	96	Център за информация на водача .....	100
<b>Предупредителни светлини, измервателни уреди и контролни индикатори (лампи)</b> .....	<b>88</b>	Задействайте педала .....	97	Цветен информационен дисплей .....	106
Табло с прибори .....	88	Антиблокираща спирачна система (ABS) .....	97	Графичен информационен дисплей .....	107
Скоростомер .....	88	Превключване на по-висока предавка .....	97	<b>Предупредителни съобщения</b> <b>108</b>	
Километражен брояч .....	89	Сервоусилвател на волана .....	97	Предупредителни зумери .....	110
Дневен километражен брояч ..	89	Ултразвукова система за помощ при паркиране .....	98	Напрежение на акумулатора ..	111
Оборотомер .....	89				

Персонализиране на автомобила .....	111
Телематична услуга .....	115
OnStar .....	115

## Органи за управление

### Регулиране на волана



Отключете лоста, настройте волана, блокирайте лоста и проверете дали е заключен добре.

Не регулирайте волана докато не спрете автомобила и не освободите ключалката на волана.

### Бутони върху волана





Системата Инфотейнмънт, круиз контролът и свързаният мобилен телефон могат да се управляват чрез контролните органи върху волана.

Повече информация можете да намерите в ръководството за употреба на системата Инфотейнмънт.

Помощни системи за водача  
 ⇨ 160.

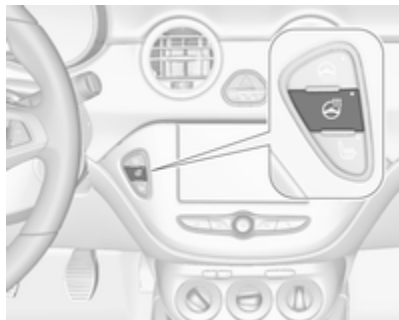
## Отопляем волан



Отоплението се активира чрез натискане на . Активирането се обозначава от светодиода в бутона.



Маркираните места за хващане на волана се затоплят по-бързо и до по-висока температура от другите зони на волана.

Отоплението работи, когато двигателят работи и по време на автоматично спиране.

Система "стоп/старт" ⇨ 144.

## Клаксон



Натиснете .

## Чистачки/система за измиване на предното стъкло

### Чистачки на предното стъкло

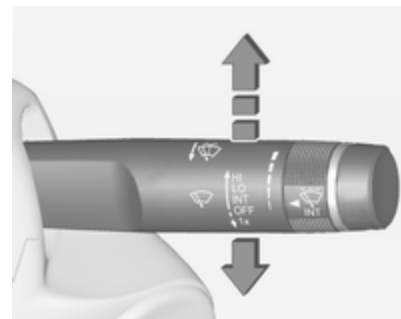

- HI** : бързо
- LO** : бавно
- INT** : интервално бърсане  
или  
автоматично бърсане чрез  
сензор за дъжд
- OFF** : изключено

За еднократно избърсване при изключени чистачки натиснете лоста надолу до **1x**.

Не използвайте чистачките при заледено стъкло.

Изключвайте чистачките в автомивки.

### Регулираем интервал на бърсане

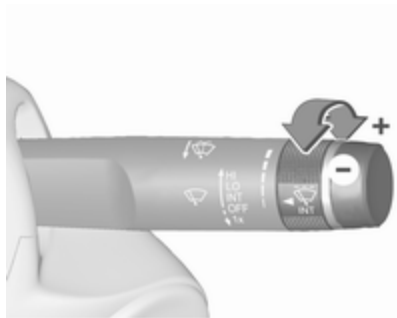

Поставете лоста за чистачките в положение **INT**.

Завъртете колелото за настройка за да регулирате честотата на бърсане.

### Регулируема чувствителност на сензора за дъжд



Поставете лоста за чистачките в положение **INT**.

Завъртете колелото за настройка, за да регулирате чувствителността на сензора за дъжд.

Сензорът за дъжд отчита количеството вода върху предното стъкло и автоматично регулира честотата и скоростта на бърсане.

След 20 секунди без дейност по бърсане рамената на чистачките се придвижват леко надолу до паркирано положение.

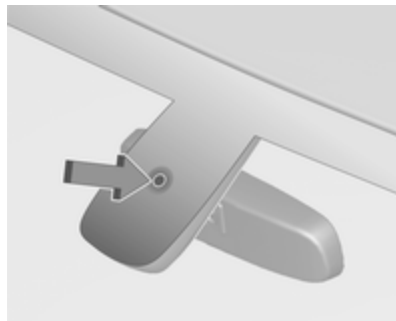

Пазете сензора от прах, замърсяване и лед.

### Система за измиване на предното стъкло



Дръпнете лоста. Върху предното стъкло се напръсква измиваща течност и чистачките правят няколко маха.

Течност за измиване ⇨ 190

## Чистачка/система за измиване на задното стъкло

### Чистачка на задното стъкло



Натиснете бутона за да активирате чистачката на задното стъкло:

**ON** : непрекъснат режим на работа

**OFF** : изключено

**INT** : интервален режим

Не използвайте чистачките при заледено задно стъкло.

Изключвайте чистачките в автомивки.

Чистачката на задното стъкло се задейства автоматично, когато при включени чистачки на предното стъкло се включи задната предавка.

Активирането или деактивирането на тази функция може да се промени в менюто **Системна конфигурация** на информационния дисплей.

Персонализиране на автомобила ⇨ 111.

## Измиване на задното стъкло



Натиснете лоста. Върху задното стъкло се напръсква измиваща течност и чистачката прави няколко маха.

Течност за измиване ⇨ 190

## Външна температура

Понижението на температурата се отбелязва незабавно, а повишението на температурата – с известно закъснение. Температури под 3 °C се показват примигващи.



Илюстрацията показва графичен информационен дисплей.



Илюстрацията показва цветен информационен дисплей.

### Дисплей от високо ниво (Uplevel)



Ако външната температура спадне до 3 °C, на информационния център за водача се извежда предупредително съобщение.

### ⚠ Предупреждение

Пътната настилка може да е вече заледена, въпреки че дисплеят показва няколко градуса над 0 °C.

### Часовник

#### Графичен информационен дисплей

Натиснете **CONFIG**, за да отворите менюто **Системна конфигурация**.

Превъртете през списъка и изберете елемент **Настройки на дата и час** от менюто, за да се покаже съответното подменю.

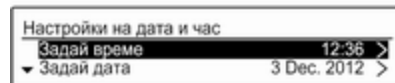

#### Съобщение

За подробно описание на работата на менюто, вижте ръководството на Инфотейнмънт.

#### Задай време



Натиснете бутон **MENU-TUNE**, за да влезете в подменю **Задай време**.

Завъртете бутон **MENU-TUNE** за да промените текущата стойност на първата настройка.

Натиснете бутон **MENU-TUNE** за да потвърдите нагласената стойност.

След това курсорът преминава на следващата стойност. Ако са зададени всички стойности, вие ще се върнете автоматично в следващото по-високо ниво на менюто.

### Задай дата



Натиснете бутон **MENU-TUNE**, за да влезете в подменю **Задай дата**. Завъртете бутон **MENU-TUNE** за да промените текущата стойност на първата настройка.

Натиснете бутон **MENU-TUNE** за да потвърдите нагласената стойност.

След това курсорът преминава на следващата стойност. Ако са зададени всички стойности, вие ще се върнете автоматично в следващото по-високо ниво на менюто.

### Задай формат на час

За да превключвате между наличните опции, натискайте неколкократно бутон **MENU-TUNE**.

### Задай формат на дата

За да превключвате между наличните опции, натискайте неколкократно бутон **MENU-TUNE**.

### Автом. регулиране време

RDS сигналът на повечето VHF станции автоматично наглася точното време. Синхронизирането на RDS времето трае няколко минути. Някои предаватели не подават верен сигнал за точно време. В такива случаи ви

препоръчваме да изключите автоматичното синхронизиране на времето.

За да превключвате между опциите **ВКЛ.** и **ИЗКЛ.**, натискайте неколкократно бутон **MENU-TUNE**.

### Цветен информационен дисплей

Натиснете  и след това изберете екранния бутон **Настройки**.

Изберете **Настройки на час и дата**, за да се покаже съответното подменю.

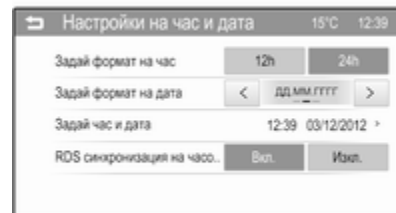

**Съобщение**

За подробно описание на работата на менюто, вижте ръководството на Инфотейнмънт.

**Задай формат на час**

За да изберете желаня часови формат, натиснете екранните бутони **12 h** или **24 h**.

**Задай формат на дата**

За да изберете желаня формат за дата, натиснете екранните бутони **<** и **>** и изберете от наличните опции.

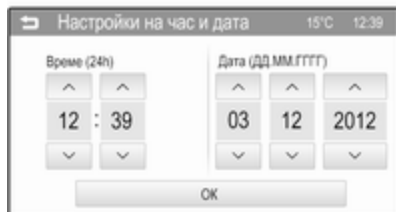
**Задай час и дата**

За да зададете настройките за час и дата, натиснете екранни бутони **^** и **v**.

**RDS синхронизация на часовник**

RDS сигналът на повечето VHF станции автоматично наглася точното време. Синхронизирането на RDS времето трае няколко минути. Някои предаватели не подават верен сигнал за точно време. В такива случаи ви препоръчваме да изключите автоматичното синхронизиране на времето.

За да активирате или деактивирате **RDS синхронизация на часовник**, натиснете екранни бутони **Вкл.** или **Изкл.**

**Електрически контакти**

В централната конзола е разположен електрически контакт с напрежение 12 волта.

Не надхвърляйте максималната мощност от 120 вата.

При изключено запалване електрическият контакт се деактивира. Освен това, електрическият контакт се деактивира при ниско напрежение на акумулатора на автомобила.

Свързаните електрическите аксесоари трябва да отговарят на стандартите за електромагнитна съвместимост залегнали в DIN VDE 40 839.

Не свързвайте никакви електроподаващи аксесоари, напр. зарядни устройства или батерии.

Не повреждайте контакта като използвате неподходящи щепсели.

Система "стоп/старт" ⇨ 144.

## Индуктивно зареждане

### ⚠ Предупреждение

Индуктивното зареждане може да повлияе на работата на имплантирани пейсмейкъри или други медицински устройства. Ако е възможно, потърсете съвет от лекар преди да използвате устройството за индуктивно зареждане.

### ⚠ Предупреждение

Отстранете всички метални предмети от зарядното устройство преди да зареждате мобилен телефон, тъй като тези предмети могат да се нагорещат сериозно.



За да заредите устройство, запалването трябва да е включено.

LED състояние на зарядното устройство:

- Свети зелено: мобилният телефон се зарежда.
- Свети жълто: в зоната за зареждане са открити метални предмети. Отстранете предметите, за да позволите зареждане.

РМА или Qi съвместими мобилни телефони могат да се зареждат индуктивно.

За зареждане на мобилен телефон може да се изисква заден капак (напр. Samsung 4 и 5) или калъф (напр. някои модели на iPhone) с вградена бобина.

Мобилен телефон не трябва да е по-широк от 8 см и по-дълъг от 15 см, за да се помести в зарядното устройство.

За зареждане на мобилен телефон:

1. Отстранете всички предмети от зарядното устройство.
2. Поставете мобилния телефон с дисплея нагоре в зарядното устройство.

## Запалка



Запалката е разположена в централната конзола.

Натиснете запалката. Изключва се автоматично след нажежаване на елемента. Издърпайте запалката.

## Пепелници

### Внимание

Да се използват само за пепел, а не за запалими отпадъци.

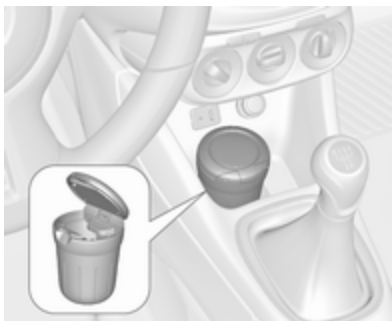

Подвижният пепелник може да се поставя в гнездата за напитки.

## Предупредителни светлини, измервателни уреди и контролни индикатори (лампи)

### Табло с прибори

Стрелките на приборите за кратко се завъртат до крайно положение при включване на запалването.

### Скоростомер



Показва скоростта на автомобила.

## Километражен брояч

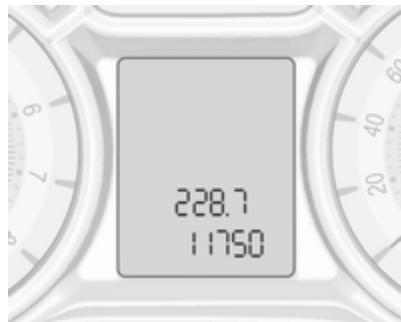

Долният ред показва изминатото разстояние в км.

## Дневен километражен брояч

Горният ред показва изминатото разстояние от последното нулиране.

За нулиране, натиснете **SET/CLR** на лоста за мигачите в продължение на няколко секунди ⇨ 100.

Дневният километражен брояч отброява до разстояние 2000 км и се рестартира от 0.

## Оборотомер



Показва оборотите на двигателя.

На всяка предавка карайте, доколкото е възможно, при ниски обороти на двигателя.

### Внимание

Ако стрелката е в червената предупредителна зона, максимално допустимите

обороты за двигателя са надхвърлени. Това представлява риск за двигателя.

## Указател за горивото



Показва нивото на горивото в резервоара.

Стрелката показва страната на автомобила, където е разположена капачката на резервоара.

По време на работа в режим на втечен газ, се извежда нивото в газовия резервоар.

Контролната лампа  свети, ако нивото на горивото в резервоара е ниско. Ако лампата започне да мига, заредете с гориво незабавно.

По време на работа в режим втечен газ, системата автоматично превключва към режим бензин, когато резервоарите за газ се изпразнят ⇨ 90.

Никога не допускате резервоарът за гориво да се изпразни докрай.

Поради останало гориво в резервоара, при пълно зареждане на резервоара може да се окаже, че количеството на долятото гориво е по-малко от специфицирания капацитет на резервоара.

## Селектор за гориво



Натиснете **LPG** за превключване между работа на бензин и работа на втечен газ. Светодиодът в бутона показва текущият работен режим.

- Светодиодът не свети : режим бензин
- Светодиодът примигва : проверка на условията за преход от работа на гориво към работа на втечен газ. Светва, ако условията са изпълнени.
- Светодиодът свети : режим втечен газ
- Светодиодът примигва пет пъти и изгасва : резервоарът за втечен газ е празен или има неизправност в газовата уредба. В центъра за информация на водача се показва съобщение.

Веднага щом резервоарът за втечен газ се изпразни, системата автоматично превключва в бензинов режим до изключване на запалването.

Гориво за работа на втечен газ  
 ⇨ 178.

## Указател за температурата на охлаждащата течност на двигателя



Показва температурата на охлаждащата течност.

лява зона	: работната температура на двигателя все още не е достигната
средна зона	: нормална работна температура
дясна зона	: прекалено висока температура

### Внимание

Ако температурата на охлаждащата течност на двигателя е прекалено висока, спрете автомобила и изключете двигателя. Има опасност за двигателя. Проверете нивото на охлаждащата течност.

## Сервизен дисплей

Системата за годност на двигателното масло ви сигнализира кога да смените маслото и масления филтър на двигателя. В зависимост от експлоатационните условия, интервалът за смяна на двигателното масло и филтъра може да варира в широки граници.

## Дисплей от средно ниво (Midlevel)

Оставащият живот на двигателното масло се показва в проценти до контролния индикатор  на дисплея от средно ниво (Midlevel).

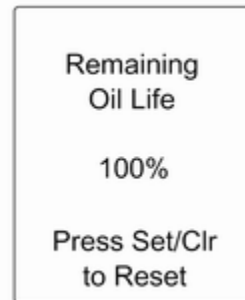

## Дисплей от високо ниво (Uplevel)

Оставащата експлоатационна годност на двигателното масло се показва в проценти на **Vehicle Information Menu (Меню на информацията за автомобила)** на дисплея от високо ниво.

За извеждане на оставащия живот на двигателното масло, използвайте бутоните на мигача:



Натиснете **MENU**, за да изберете страница **Vehicle Information Menu** (Меню на информацията за автомобила).

Завъртете регулиращия пръстен, за да изберете **Remaining Oil Life** (Оставаща част от експлоатационния живот на маслото).

### Нулиране

Натиснете **SET/CLR** от лостчето на мигачите за няколко секунди, за да нулирате. Екранът за оставащия живот на маслото трябва да е активен. Включете само запалването, двигателят трябва да е изключен.

Системата трябва да се нулира винаги, когато маслото на двигателя се сменя, за да се осигури правилното й функциониране. Потърсете помощта на сервиз.

### Следващо сервизно обслужване

Когато системата изчисли, че експлоатационният живот на двигателното масло е намалял, в центъра за информация на водача се появява предупредително съобщение. Сменете двигателното масло и масления филтър в сервиз в рамките на една седмица или 500 км (според това кое настъпи първо).

Център за информация на водача ⇨ 100.

Сервизна информация ⇨ 241.

### Контролни индикатори (лампи)

Контролните индикатори описани тук не присъстват във всички автомобили. Описанието се отнася

за всички варианти на уредите. В зависимост от оборудването, положението на контролните лампи може да е различно.

При включване на запалването повечето от контролните индикатори (лампи) светват за малко в резултат на функционален тест.

Цветът на контролния индикатор означава:

червено	: опасност, важно напомняне
жълто	: предупреждение, информация, неизправност
зелено	: потвърждение на активиране
синьо	: потвърждение на активиране
безцветно (бяло)	: потвърждение на активиране

## Контролни индикатори на арматурното табло

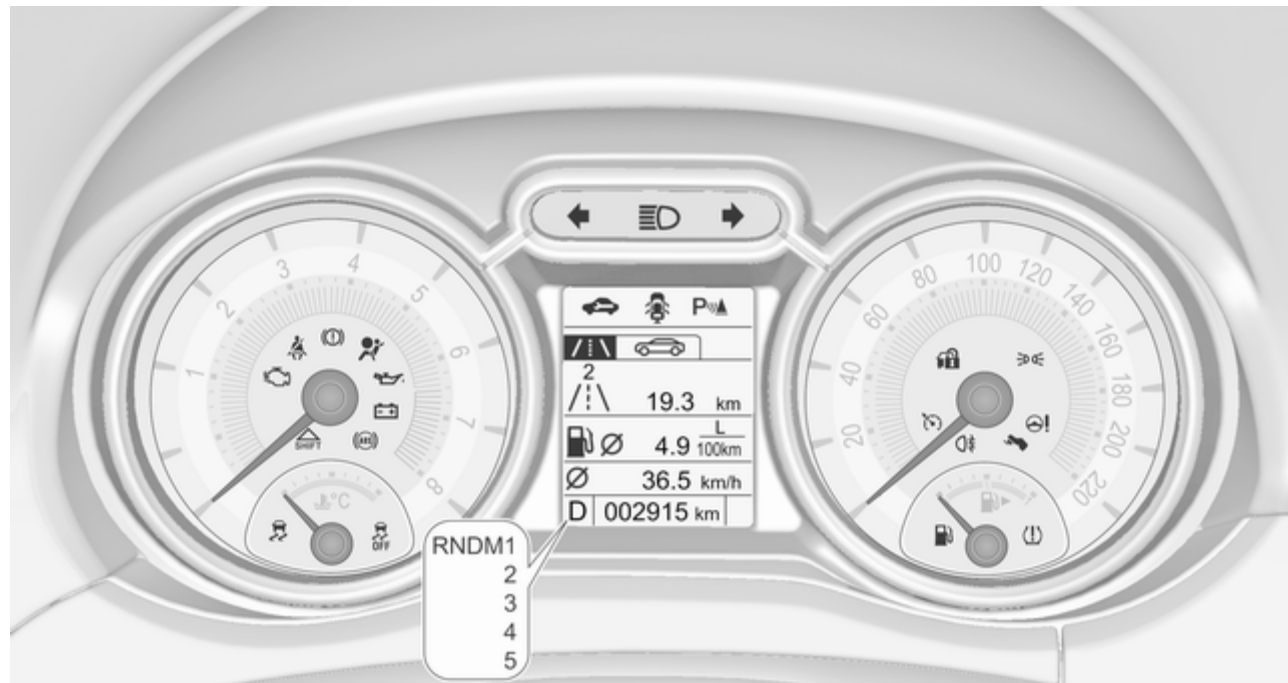

## Контролни индикатори в централната конзола



### Общ преглед

- ↔ Мигач ⇨ 94
- 🚗 Индикатор за незакопчан предпазен колан ⇨ 95
- 🚗 Системи на въздушните възглавници, обтегачи на предпазните колани ⇨ 95
- 🚗 Деактивиране на въздушните възглавници ⇨ 96
- 📱 Зареждаща система ⇨ 96
- 🚗 Контролен индикатор за неизправност ⇨ 96

- 🚗 Уговорете скорошно сервисно обслужване ⇨ 96
- Ⓢ Спирачки и съединител ⇨ 96
- 🚗 Задействайте педала ⇨ 97
- Ⓢ Антиблокираща спирачна система (ABS) ⇨ 97
- 🏠 Превключване на по-висока предавка ⇨ 97
- ⚠ Сервоусилвател на волана ⇨ 97
- 📡 Ултразвукова система за помощ при паркиране ⇨ 98
- 🚗 Електронната стабилизираща система е изключена ⇨ 98
- 🚗 Електронна стабилизираща система и система за тракшън контрол ⇨ 98
- Ⓢ Система за следене на налягането в гумите ⇨ 98
- 🚗 Налягане на маслото на двигателя ⇨ 98
- 🚗 Ниско ниво на горивото ⇨ 99
- 🚗 Имобилайзер ⇨ 99

- ➡↔ Външни светлини ⇨ 99
- ☰ Дълги светлини ⇨ 99
- 🚗 Задна светлина за мъгла ⇨ 99
- 🚗 Круиз контрол ⇨ 99
- 🚗 Отворена врата ⇨ 100

## Мигач

↔ свети или мига в зелено.

## Светва за кратко

Габаритните светлини са включени.

## Мига

Мигачите или аварийните предупредителни светлини са включени.

Бързо мигане: неизправност в мигач или съответния предпазител.

Смяна на електрически крушки ⇨ 194, Предпазители ⇨ 204.

Мигачи ⇨ 123.

## Индикатор за незакопчан предпазен колан

### Индикатор за незакопчан предпазен колан на предните седалки

☞ за седалката на водача свети или примигва в червено на оборотомера.

☞<sup>2</sup> за предната пътническа седалка свети или мига в червено на средната конзола, когато седалката е заета.

### Свети

След включване на запалването докато не се закопчае предпазният колан.

### Мига

След запалване на двигателя за около 100 секунди докато не се закопчае предпазният колан.

Закопчаване на предпазния колан  
☞ 43.

## Статус на предпазните колани за задните седалки



☞ в центъра за информация на водача мига или свети.

### Свети

След запалване на двигателя за минимум 35 секунди, докато не се закопчае предпазният колан.

Ако незакопчан предпазен колан бъде закопчан по време на движение.

### Мига

След потегляне, когато предпазният колан не е закопчан.

Закопчаване на предпазния колан  
☞ 43.

## Системи на въздушните възглавници и обтегачи на предпазните колани

☞ свети в червено.

При включване на запалването контролният индикатор светва за около четири секунди. Ако не светне, ако не изгасне в рамките на четири секунди, или ако свети по време на движение, има неизправност в системата на въздушните възглавници. Потърсете помощта на сервиз. Възможно е въздушните възглавници и обтегачите на коланите да не се задействат в случай на катастрофа.

Задействането на въздушните възглавници и обтегачите на коланите се отбелязва чрез постоянното светене на ☞.

**⚠ Предупреждение**

Причината за неизправността трябва незабавно да се отстрани в сервиз.

Обтегачи на коланите, система на въздушните възглавници ↪ 41, ↪ 44.

**Деактивиране на въздушните възглавници**

 свети в жълто.

Светва за припл. 60 секунди, след като се включи запалването. Въздушната възглавница за предния пътник е активирана.

 свети в жълто.

Въздушната възглавница за предния пътник е деактивирана.

Деактивиране на въздушните възглавници ↪ 50.

**Зареждаща система**

 свети в червено.

Светва при включване на запалването и изгасва малко след стартирането на двигателя.

**Свети при работещ двигател**

Спрете и изключете двигателя. Акумулаторът на автомобила не се зарежда. Възможно е нарушаване на охлаждането на двигателя. Сервоусилвателят на спирачките може да не работи. Потърсете помощта на сервиз.

**Контролен индикатор за неизправност**

 свети или мига в жълто.

Светва при включване на запалването и изгасва малко след стартирането на двигателя.

**Свети при работещ двигател**

Неизправност в системата за контрол на емисията. Възможно е вредната емисия да нахвърли допустимата граница. Незабавно потърсете помощта на сервиз.

**Мига при работещ двигател**

Това означава неизправност, която може да доведе до повреда на катализатора. Намалете газта докато мигането спре. Незабавно потърсете помощта на сервиз.

**Уговорете скорошно сервизно обслужване**

 свети в жълто.

Допълнително, в центъра за информация на водача се показва предупредително съобщение.

Автомобилът има нужда от сервиз.

Потърсете помощта на сервиз.

Предупредителни съобщения ↪ 108.

**Спирачки и съединител**

 свети в червено.

Нивото на спирачна и съединителна течност е твърде ниско, когато не се задейства ръчната спирачка ↪ 191.

**⚠ Предупреждение**

Спрете. Преустановете пътуването. Обърнете се към сервиз.

Свети, когато се задейства ръчната спирачка и запалването се включи ⇨ 155.

**Задействайте педала**

↘ свети или мига в жълто.

**Свети**

Педалът на съединителя трябва да се натисне, за да се стартира двигателя в режим Autostop. Система "стоп/старт" ⇨ 144.

**Мига**

Педалът на съединителя трябва да се натисне, за да се стартира двигателя с ключа ⇨ 18, ⇨ 143.

При някои версии Центърът за информация на водача показва съобщение за задействане на педала на съединителя ⇨ 108.

**Антиблокираща спирачна система (ABS)**

(ABS) свети в жълто.

Светва за няколко секунди, когато се включи запалването. Системата е готова за работа, когато контролният индикатор изгасне.

Ако контролният индикатор не изгасне след няколко секунди или ако светне по време на движение, налице е неизправност в ABS. Спирачната система продължава да функционира, но без ABS регулиране.

Антиблокираща спирачна система ⇨ 154.

**Превключване на по-висока предавка**

⬆️ свети в зелено като контролен индикатор или се извежда като символ в информационния център за водача с дисплей над главата, когато се препоръчва превключване на по-висока предавка с цел икономия на гориво.

Меню с Еко информация  
Индикацията за превключване на предавки се показва като цяла страница на екрана на Центъра за информация на водача.

EcoFlex асистент при шофиране ⇨ 100.

**Сервоусилвател на волана**

⊕ свети в жълто.

**Свети при деактивирано сервоуправление**

Неизправност в системата на сервоуправление. Обърнете се към сервиз.

**Едновременно светване на ⊕ и ⚡**

Системата на сервоусилвателя на волана трябва да се калибрира, калибриране на система ⇨ 159.

## Ултразвукова система за помощ при паркиране

 свети в жълто.

Неизправност в системата

или

Неизправност поради замърсени или покрити с лед и сняг сензори

или

Смущение от външни ултразвукови източници. Щом прекъсне смущението от външния източник, системата заработва нормално.

Причината за неизправността на системата трябва да се отстрани в сервис.

Ултразвукова система за помощ при паркиране ⇨ 164.

## Електронната стабилизираща система е изключена

 свети в жълто.

Системата е изключена.

## Електронна стабилизираща система и система за тракшън контрол

 свети или мига в жълто.

### Мига

Системата е активно включена. Мощността на двигателя може да намалее и спирачките на автомобила да се задействат леко.

### Свети

В системата има неизправност. В центъра за информация на водача се появява предупредително съобщение. Пътуването може да продължи. Системата не е готова за работа. Стабилността на автомобила обаче може да се влоши в зависимост от пътната настилка.

Причината за неизправността трябва да се отстрани в сервис.

Електронна стабилизираща система ⇨ 157, Система за тракшън контрол ⇨ 156.

## Система за следене на налягането в гумите

 свети или мига в жълто.

### Свети

Загуба на налягане в гумите. Спрете незабавно и проверете налягането на гумите.

### Мига

Неизправност в системата или е монтирана гума без сензор за налягане (напр. резервно колело). След 60 - 90 секунди контролната лампа започва да свети постоянно. Обърнете се към сервис.

Система за следене налягането на гумите ⇨ 213.

## Налягане на маслото на двигателя

 свети в червено.

Светва при включване на запалването и изгасва малко след стартирането на двигателя.

**Свети при работещ двигател****Внимание**

Възможно е нарушаване на смазването на двигателя. Това може да доведе до повреда на двигателя и/или блокиране на водещите колела:

1. Натиснете съединителя.
2. Изберете неутрална предавка.
3. Напуснете пътното движение колкото може по-бързо, без да пречите на останалите автомобили.
4. Изключете запалването.

**⚠ Предупреждение**

При изключен двигател за спиране и за въртене на волана се изисква значително по-голямо усилие.

По време на Autostop, сервоуправлението на спирачките все още ще работи.

Не вадете ключа, докато автомобилът е неподвижен, в противен случай воланът може да се заключи неочаквано.

Проверете нивото на маслото преди да потърсите помощта на сервиз ⇨ 188.

**Ниско ниво на горивото**

☞ свети или мига в жълто.

**Свети**

Нивото на горивото в резервоара е прекалено ниско.

**Мига**

Горивото е изчерпано. Заредете незабавно. Никога не допускате резервоарът да се изпразни докрай.

Зареждане с гориво ⇨ 180.

Катализатор ⇨ 148.

**Имобилайзер**

☞ мига в жълто.

Неизправност в системата на имобилайзера. Двигателят не може да се стартира.

**Външни светлини**

➤⚡ свети в зелено.

Външните светлини са включени ⇨ 120.

**Дълги светлини**

☞Ⓚ свети в синьо.

Свети при включени дълги светлини или при включен светлинен клаксон ⇨ 122.

**Задна светлина за мъгла**

☞Ⓛ свети в жълто.

Включена задна светлина за мъгла ⇨ 124.

**Круз контрол (система за поддържане на дадена скорост)**

☞ⓁⓀ свети без цвят или в зелено.

### Свети без цвят

Системата е включена.

### Свети в зелено

Круиз контролът се активира.

Круиз контрол (система за поддържане на дадена скорост)  
↪ 160.

### Отворена врата

☘ свети в червено.

Отворена врата или отворен багажник.

## Информационни дисплеи

### Център за информация на водача

Центърът за информация на водача е разположен в приборния кълъстер.

Той може да бъде под формата на дисплей от средно ниво или като дисплей от високо ниво.

### Дисплей от средно ниво (Midlevel)



Показание на:

- общ километражен брояч
- дневен километражен брояч
- контролни индикатори (лампи)
- информационно меню на автомобила, виж следното
- информационно меню за дневен километраж/гориво, виж следното
- съобщения за автомобила, показват се като кодови номера ↪ 108.

Изберете страниците от менюто чрез натискане на **MENU** или завъртане на регулатора в лостчето за мигачите.

Някои от показаните функции се различават при движещ се и спрял автомобил. Някои от функциите са достъпни само при движещ се автомобил.

Менюто с информация за автомобила и менюто с информация за дневен километраж/гориво са страници, които могат да се избират, докато съобщенията за автомобила и

контролните индикатори се извеждат на екрана при необходимост.

### Дисплей от високо ниво (Uplevel)



Показание на:

- **Vehicle Information Menu (Меню на информацията за автомобила)**
- **Trip/Fuel Information Menu (Меню на информацията за пътуването/горивото)**
- **Меню на асистента за шофиране EcoFlex ECO**

Изберете страници от менюто, като натиснете **MENU** на лостчето за мигачите; символите на главното меню са обозначени в горния ред на дисплея.

Някои от показаните функции се различават при движещ се и спрял автомобил. Някои от функциите са достъпни само при движещ се автомобил.

Предупредителните съобщения за автомобила изскачат на екрана, когато е необходимо.

Персонализиране на автомобила  $\rightarrow$  111.

Запометени настройки  $\rightarrow$  23.

### Избиране на менюта и функции

Менютата и функциите могат да се избират чрез бутоните върху лоста за мигачите.



Натиснете **MENU**, за да превключите между менютата или за да се върнете от подменю към следващото по-високо ниво на менюто.

Завъртете колелото за настройка за да маркирате опция от менюто или за да нагласите числена стойност.

Натиснете **SET/CLR** за да изберете функция или да потвърдите съобщение.

## Vehicle Information Menu (Меню на информацията за автомобила)

Натиснете **MENU**, за да изберете страница "Информация за автомобила".

Завъртете колелото за настройка, за да изберете подменю.

Следвайте инструкциите дадени в подменютата.

- **Unit (Мерни единици)**

Натиснете бутон **SET/CLR** докато се показва страница. Изберете имперска (мерна единица 1) или метрична (мерна единица 3) система като завъртите дисковия регулатор. Натиснете **SET/CLR** за задаване на мерната единица.

- **Tyre Pressure (Налягане на гумите)**

Налягането на гумите на всички колела се показва на тази страница по време на движение ⇨ 213.

- **Tyre Load (Натоварване на гуми)**

Категорията налягане на гумите съгласно действително напмпаното налягане на гумите може да се избира ⇨ 213.

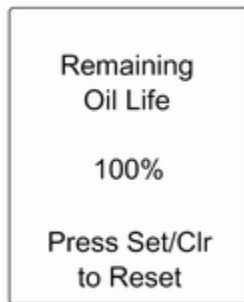

- **Remaining Oil Life (Оставаща част от експлоатационния живот на маслото)**

Показва приблизителна оценка на оставащия полезен живот на двигателното масло. Цифрата в % означава текущата оставаща годност на маслото и ви показва кога да

смените двигателното масло и филтъра ⇨ 91.

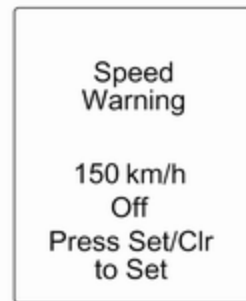

- **Speed Warning (Предупреждение за скорост)**

Показването на предупреждение за скорост ви алармира, когато е надвишена зададена скорост.

За задаване на предупреждение за превишена скорост, натискайте **SET/CLR**, докато се изведе страницата. Завъртете регулиращия пръстен, за да изберете стойността. Натиснете **SET/CLR** за задаване на скоростта.

Ако ограничението на избраната скорост е надвишено, се чува предупредителен зумер. След задаване на скоростта, тази функция може да се изключи с натискане на **SET/CLR**, докато се показва тази страница.

Избирането и показанията на дисплея от средно ниво и на дисплея от високо ниво може да са различни.

### Trip/Fuel Information Menu (Меню на информацията за пътуването/горивото)

Натиснете **MENU**, за да изберете страница "Информация за дневен километраж/гориво".

Завъртете колелото за настройка, за да изберете подменю.

**Дисплей от средно ниво (Midlevel)**



Дисплеят от средно ниво (Midlevel) може да се предлага с меню за информация за пътуването/горивото.

**Дисплей от високо ниво (Uplevel)**



- дневен километражен брояч 1
- среден разход 1
- средна скорост 1



- дневен километражен брояч 2
- среден разход 2
- средна скорост 2



- скорост в цифров вид
- пробег
- моментен разход на гориво

Избирането и показанията на дисплея от средно ниво и на дисплея от високо ниво може да са различни.

### Двуборден компютър

Информацията от двубордния компютър може да се нулира поотделно за километражния брояч, средния разход и средната скорост, което прави възможно извеждането на различна пътна информация.



### Дневен километражен брояч

Дневният километражен брояч показва текущото разстояние след определено нулиране.

Дневният километражен брояч отброява до разстояние 2000 км и се рестартира от 0.

Нулирайте дневния километражен брояч чрез натискане на **SET/CLR** за няколко секунди на съответната страница.

### Среден разход

Показва средния разход на гориво. Измерването може да се нулира по всяко време и започва със стойност по подразбиране.

За да нулирате, натиснете **SET/CLR** за няколко секунди на съответната страница.

При автомобили с двигатели с пропан-бутан: Средният разход се показва за текущия избран режим (LPG или бензин).

### Средна скорост

Показва средната скорост. Измерването може да бъде нулирано по всяко време.

За да нулирате, натиснете **SET/CLR** за няколко секунди на съответната страница.

### Скорост в цифров вид

Показва моментната скорост.

### Запас на гориво

Пробегът се изчислява въз основа на текущото ниво в горивния резервоар и моментния разход. Дисплеят показва средни стойности.

След зареждане с гориво пробегът се актуализира автоматично след кратко забавяне.

Когато нивото на горивото в резервоара е ниско, на дисплея се извежда съобщение и контролният индикатор  на горивомера светва.

Когато резервоарът трябва да се презареди незабавно, на дисплея изскача предупредително съобщение.  на горивомера примигва.

 99.

### Запас на гориво за версия с LPG (пропан-бутан)

Показва приблизителния запас от налично оставащо гориво във всеки горивен резервоар с бензиново и пропан-бутаново гориво, заедно с общия запас от двата вида гориво заедно. Превключвайте режима чрез натискане на **SET/CLR**.

### Моментен разход на гориво

Показва моментния разход на гориво.

При автомобили с двигатели с пропан-бутан: Моментният разход се показва за текущия избран режим - пропан-бутан или бензин.

### ECO Information Menu (Меню с ЕКО информация) ECO

Натиснете **MENU**, за да изберете **ECO** на горния ред на дисплея.

Завъртете колелото за настройка, за да изберете подменю. Натиснете **SET/CLR**, за да потвърдите.

Подменютата са:

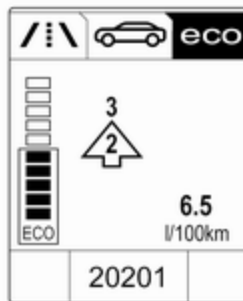

- **Индикация за превключване:** Текущата предавка се обозначава със стрелка вътре. Цифрата отгоре препоръчва превключване на по-висока предавка за икономия на гориво.

**Есо индекс:** Текущият разход на гориво се показва на сегментиран дисплей. За икономично шофиране, адаптирайте стила си така, че запълнените сегменти да са в Есо-зоната. Колкото повече сегменти са запълнени, толкова по-висок е разходът на гориво. Едновременно с това се показва и стойността за средния разход.

- **Основни консуматори:** Списък на основните консуматори, включени в момента, се извежда в намаляващ ред. Обозначава се потенциалът за икономия на гориво.

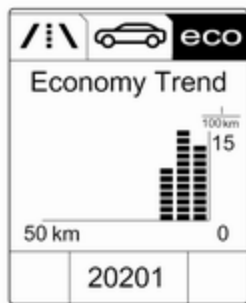

- **Economy Trend (Тенденция на икономия):** Показва развитието на средния разход за разстояние от 50 км. Запълнените сегменти показват разхода на стъпки от по 5 км и показват ефекта от топографските особености или поведението при шофиране върху разхода на гориво.

## Цветен информационен дисплей

В зависимост от конфигурацията, автомобилът има Цветен информационен дисплей с функция за сензорен екран.

Цветният информационен дисплей с функция за сензорен екран посочва цветно:

- точно време ⇨ 84
- външна температура ⇨ 83
- дата ⇨ 84
- настройки на електронна климатична система ⇨ 133
- указания за помощ при паркиране и модернизирана помощна система за паркиране ⇨ 164
- система Инфотейнмънт, виж описанието в нейното ръководство за ползване
- системни съобщения
- съобщения на автомобила ⇨ 108
- настройки за персонализиране на автомобила ⇨ 111

Типа информация и как тя да бъде показвана в зависимост от направените настройки.

## Избор на менюта и настройки

Менюта и настройки се избират посредством дисплея на сензорния екран.





Натиснете  за включване на дисплея.

Натиснете  за показване на началната страница.

Докоснете иконата на желаното меню с пръст.

Докоснете съответната икона за потвърждение на избора.

Докоснете  за връщане към предходното по-високо ниво на менюто.

Натиснете  за връщане към началната страница.

За повече информация, вижте ръководството на "Инфотейнмънт".





Персонализиране на автомобила  111.

## Графичен информационен дисплей

В зависимост от конфигурацията на автомобила, автомобилът има Графичен информационен дисплей.



Графичният информационен дисплей показва:

- точно време  84
- външна температура  83
- дата  84
- настройки на електронна климатична система  133
- система Инфотейнмънт, виж описанието в нейното ръководство за ползване
- настройки за персонализиране на автомобила  111

## Избор на менюта и настройки

Достъпът до менютата и настройките става посредством дисплея.

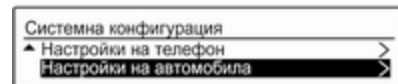

Натиснете **CONFIG**: Показва се страница **Системна конфигурация** от менюто.

Завъртете бутон **MENU-TUNE**, за да изберете настройка или стойност.

Натиснете бутон **MENU-TUNE**, за да потвърдите настройка или стойност.

Натиснете **BACK**, за да излезете от меню или настройка без да промените или изтривате последния знак в последователност от знаци. Натиснете **BACK** за няколко секунди за да изтриете цялата въведена информация.

За да излезете от меню **Системна конфигурация**, натиснете неколкократно **BACK** или натиснете **CONFIG** след потвърждаване на промените.

Персонализиране на автомобила ↪ 111.

Запометени настройки ↪ 23.

## Предупредителни съобщения

Съобщенията се извеждат главно на информационния център за водача, в някои случаи заедно с предупреждение и звуков сигнал.



Натиснете **SET/CLR**, **MENU** или завъртете колелото за настройка, за да потвърдите съобщението.

Съобщения на автомобила показвани на дисплея от средно ниво

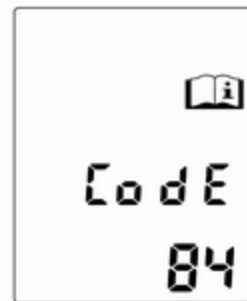

Предупредителните съобщения се показват като кодови номера.

### **№** Съобщения на автомобила

- 1 Сменете маслото на двигателя
- 3 Ниско ниво на охлаждащата течност на двигателя
- 4 Климатичната система - изключена
- 5 Воланът е заключен

<b>№</b>	<b>Съобщения на автомобила</b>
7	Завъртете волана, изключете запалването, след това го включете
9	Завъртете волана, стартирайте двигателя отново
12	Автомобилът е претоварен
13	Компресорът е прегрял
15	Неизправност в централната високо монтирана (трета) стоп-светлина
16	Неизправност в стоп-светлините
17	Неизправност в системата за нивелиране на предните фарове
18	Неизправност в лявата къса светлина
19	Неизправност в задната светлина за мъгла
20	Неизправност в дясната къса светлина
21	Неизправност в лявата габаритна светлина

<b>№</b>	<b>Съобщения на автомобила</b>
22	Неизправност в дясната габаритна светлина
23	Неизправност в светлините за заден ход
24	Неизправност в осветлението на регистрационния номер
25	Неизправност в предния ляв мигач
26	Неизправност в задния ляв мигач
27	Неизправност в предния десен мигач
28	Неизправност в задния десен мигач
35	Сменете батерията на дистанционното управление
48	Изчистете системата за предупреждение за странична мъртва точка
53	Затегнете капачката на резервоара за гориво
56	Небалансирано налягане на гумите на предния мост

<b>№</b>	<b>Съобщения на автомобила</b>
57	Небалансирано налягане на гумите на задния мост
58	Откриване на зимни гуми
59	Отворете, след това затворете прозореца на шофьорската врата
60	Отворете, след това затворете прозореца на предната пътническа врата
66	Проверете в сервис алармената система
67	Проверете в сервис ключалката на волана
68	Проверете в сервис усилвателя на управлението
75	Проверете в сервис климатичната система
76	Сервизно обслужване на системата за предупреждение за странична мъртва точка
79	Долейте двигателно масло
82	Сменете скоро маслото на двигателя

**№ Съобщения на автомобила**

- 84 Намалена мощност на двигателя
- 89 Уговорете скорошно сервизно обслужване
- 95 Проверете в сервиз въздушната възглавница
- 128 Отворен капак на двигателя
- 134 Неизправност на помощната система за паркиране, почистите бронята
- 136 Направете сервизно обслужване на паркинг асистента
- 174 Изтощен акумулатор на автомобила
- 151 Натиснете съединителя за стартиране
- 258 Изключен паркинг асистент

**Съобщения на автомобила показвани на дисплея от високо ниво**

Предупредителните съобщения се показват като текст. Следвайте инструкциите дадени в съобщенията.

**Съобщения на автомобила показвани на цветния информационен дисплей**

Някои важни съобщения се показват допълнително в цветния информационен дисплей. Някои съобщения само изскачат на дисплея за няколко секунди.

**Предупредителни зумери****При стартиране на двигателя или по време на шофиране**

Ще се издаде само един предупредителен звуков сигнал.

Предупредителният звуков сигнал за незакопчан предпазен колан има приоритет пред останалите звукови сигнали.

- Ако не е закопчан предпазният колан.
- Ако при потеглянето не е добре затворена някоя врата или вратата на багажника.
- При достигането на определена скорост с натегната ръчна спирачка.
- Ако програмираната скорост е надхвърлена.
- Ако в центъра за информация на водача или информационния дисплей се появи предупредително съобщение.

- Ако системата за помощ при паркиране установи наличието на обект.
- Ако е включена задна предавка и задният носач е разгънат.

### **Когато автомобилът е паркиран и/или вратата на шофьора се отвори**

- Ако външните светлини са включени.

### **По време на Autostop**

- Ако вратата на водача е отворена.

## **Напрежение на акумулатора**

### **Дисплей от средно ниво (Midlevel)**

Когато напрежението на акумулатора на автомобила спадне, на екрана на центъра за информация на водача се появява предупредителен код 174.

### **Дисплей от високо ниво (Uplevel)**

Когато напрежението на акумулатора на автомобила спадне, на екрана на центъра за информация на водача се появява предупредително съобщение.

1. Изключете незабавно всички електрически консуматори, които не са необходими за безопасно движение, като отопление на седалките, нагреваем заден прозорец или други главни консуматори.
2. Заредете акумулатора на автомобила като шофирате без прекъсване за известно време или като използвате зарядно устройство.

Предупредителното съобщение или предупредителния код ще изчезне след като двигателят е стартирал два пъти последователно без спад на напрежението.

Ако акумулаторът на автомобила не може да бъде презареден, причината за неизправността трябва да се отстрани в сервиз.

## **Персонализиране на автомобила**

Поведението на автомобила може да се персонализира чрез промяна на настройките в информационния дисплей.

Някои от персоналните настройки за различни шофьори могат да се запамятат индивидуално за всеки ключ на автомобила. Запамятени настройки ↻ 23.

В зависимост от оборудването на автомобила и специфичните за дадената страна разпоредби, някои от функциите описани по-долу може да не са на разположение.

Някои от функциите се показват на екрана или се активират само при работещ двигател.

### **Персонални настройки**

#### **Графичен информационен дисплей**

Натиснете **CONFIG** за меню "Настройки".

Завъртете въртящия се бутон **MENU-TUNE**, за да се придвижите до менюто за настройки, а след това натиснете **MENU-TUNE**.



Изберете **Настройки** и след това **Настройки на автомобила**.



## Настройки на автомобила

- **Климат и качество на въздуха**

**Автом.скорост на вентилатор:** Променя нивото на въздушния поток на климатичния контрол в салона в автоматичен режим.

**Режим на климатична система:** Регулира състоянието на охлаждащия компресор, когато автомобилът е стартиран. Последна настройка (препоръчителна) или при стартиране на автомобила е винаги ON или винаги OFF.

**Авт. изсушаване задно стъкло:** Активира автоматично задния отопляем прозорец.
- **Комфорт и удобство**

**Сила на звука за сигнали:** Променя силата на звука на предупредителните сигнали.

**Авт. сгъване на огледала:** Активира или деактивира функцията за персонализиране.

**Авт. чистачка - задна предавка:** Активира или деактивира автоматичното включване на

задната чистачка при включване на задна предавка.

- **Системи за сблъсък/разпознаване**

**Паркинг асистент:** Активира или деактивира ултразвуковите сензори.

**Предупр. странична съпва зона:** Променя настройките на системата за предупреждение за страничната съпва зона.
- **Осветление**

**Светл. за намиране на автомобил:** Активира или деактивира осветлението при влизане.

**Осветление при изход:** Активира или деактивира, както и променя продължителността на осветлението при излизане.
- **Заклучване на електрически врати**

**Автом.заклучване на вратите:** Активира или деактивира функцията за автоматично

заклучване на вратите след включване на запалването.

**Откл. вр. - закл. вс.врати:** Активира или деактивира функцията за заключване на вратите при отворена шофьорска врата.

**Забавено заключване на вратите:** Активира или деактивира забавянето на функцията за заключване на вратите. Тази опция на менюто се показва с деактивиране на **Откл. вр. - закл. вс.врати.** Система за централно заключване ⇨ 24.

- **Дист.откл., отключване, старт Обр.връзка светлини от дист.закл.:**

Активира или деактивира обратния сигнал от аварийните предупредителни светлини при отключване.

**Пасивно отключване:** Сменя конфигурацията: при отключване дали да отключва само шофьорската врата или целия автомобил.

**Заклучване врати:** Активира или деактивира автоматичната функция за повторно заключване след отключване без отваряне на автомобила.

- **Връщане към фабрични настройки:**

Връща всички настройки към първоначалните.

## Персонални настройки

### Цветен информационен дисплей

Когато се включи аудио, натиснете  от контролния панел.



Изберете **Настройки** и след това **Настройки на колата**.

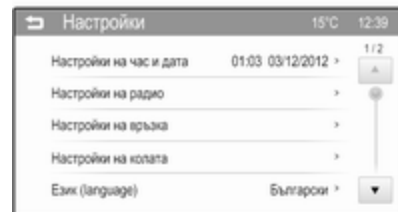

### Настройки на колата

- **Темп./кач. на въздуха**

**Auto Fan Max Speed (Автом. макс. скорост на вентилатор):** Променя нивото на въздушния поток на климатичния контрол в салона в автоматичен режим.

**Air Conditioning Mode (Режим на климатик):** Регулира състоянието на охлаждащия компресор, когато автомобилът е стартиран. Последна настройка (препоръчителна) или при стартиране на автомобила е винаги включена или винаги изключена.

**Auto Rear Defog (Автоматично подсушаване на задно стъкло):**

Автоматично активира отопляемото задно стъкло.

- **Collision / Detection Systems (Системи за разпознаване на сблъсък)**

**Park Assist (Паркинг асистент):**

Активира или деактивира ултразвуковата помощ при паркиране.

**Side Blind Zone Alert (Предупреждение за странична сяпа зона):**

Активира или деактивира предупреждението за странична сяпа зона.

- **Comfort and Convenience (Комфорт и удобство)**

**Chime volume (Сила на звука на сигнали):** Променя силата на звука на предупредителните сигнали.

**Personalization By Driver (Персонализиране от шофьора):**

Активира или деактивира функцията за персонализиране.

**Auto Wipe in Reverse Gear (Автом. избърсване при задна предавка):**

Активира или деактивира автоматичното включване на задната чистачка при включване на задна предавка.

- **Lighting (Светлини)**

**Vehicle Locator Lights (Локаторни светлини на автомобила):**

Активира или деактивира осветлението при влизане.

**Exit Lighting (Изход светлини):**

Активира или деактивира, както и променя продължителността на осветлението при излизане.

- **Power Door Locks (Електрически ключалки на вратите)**

**Unlocked Door Anti Lock Out (Против блокировка на отключени врати):**

Активира или деактивира функцията за заключване на вратите при отворена шофьорска врата.

**Auto door lock (Автоматично заключване на вратите):**

Активира или деактивира функцията за автоматично заключване на вратите след включване на запалването.

**Auto door unlock (Автоматично отключване на вратите):**

Сменя конфигурацията: при отключване дали да отключва само шофьорската врата или целия автомобил след изключване на запалването.

**Delayed door lock (Заключване на вратите със закъснение):**

Активира или деактивира забавянето на функцията за заключване на вратите. Тази функция забавя действителното заключване на вратите до затварянето на всички врати.

- **Remote Lock, Unlock, Start (Дистанционно заключване, Отключване, Старт)**
- Remote Unlock Light Feedback (Обратна информация от дистанционно отключване):** Активира или деактивира

обратния сигнал от аварийните предупредителни светлини при отключване.

**Remote Door Unlock (Дистанционно отключване на врата):** Сменя конфигурацията: при отключване дали да отключва само шофьорската врата или целия автомобил.

**Relock Remotely Unlocked Doors (Заклучи отново дистанционно отключени врати):** Активира или деактивира автоматичната функция за повторно заключване след отключване без отваряне на автомобила.

## Телематична услуга

### OnStar

OnStar е персонален асистент за връзка и обслужване с интегриран Wi-Fi хотспот. Услугата OnStar е достъпна 24 часа в денонощие, седем дни в седмицата.

#### Съобщение

OnStar не се предлага на всички пазари. За повече информация се обърнете към вашия сервиз.

#### Съобщение

За да бъде достъпна и работеща, системата OnStar се нуждае от валиден абонамент за OnStar, функционираща електрическа система на автомобила, мобилни услуги и връзка с GPS сателит.

За активиране на услугите OnStar и настройка на акаунт, натиснете  и разговаряйте с оператор.

В зависимост от оборудването на автомобила, достъпни са следните услуги:

- Услуги при спешни случаи и помощ в случай на повреда на автомобила
- Wi-Fi хотспот
- Приложение на смартфон
- Дистанционни услуги, напр., местоположение на автомобила, активиране на клаксона и светлините, управление на системата за централно заключване
- Помощ при откраднат автомобил
- Диагностика на автомобила
- Изтегляне на крайна цел

#### Съобщение

Модулът OnStar на автомобила се деактивира след като не е имало цикъл на запалване в продължение на десет дни. Функциите, изискващи предаване на данни ще са достъпни отново след включване на запалването.

**Бутони на OnStar****Съобщение**

В зависимост от оборудването, бутоните на OnStar могат също да бъдат интегрирани в огледалото за обратно виждане.

**Бутон Поверителност**

Натиснете и задръжте , докато се чуе съобщение за активиране или деактивиране на предаването на местоположението на автомобила.

Натиснете  за отговор на обаждане или за край на разговор с оператор.

Натиснете  за достъп до настройките на Wi-Fi.

**Бутон Обслужване**

Натиснете  за установяване на връзка с оператор.

**Бутон SOS**

Натиснете  за установяване на приоритетна аварийна връзка със специално обучен оператор за спешни случаи.

**Светодиод за статуса**

Зелено: Системата е готова с активирано предаване на местоположението на автомобила.

Зелено мига: Системата е в обаждане.

Червено: Възникнал е проблем.

Не свети: Системата е готова с деактивирано предаване на местоположението на автомобила или системата е в режим на готовност.

Червено / зелено мига за кратко: Предаването на местоположението на автомобила е деактивирано.

**Услуги на OnStar****Общи услуги**

Ако ви трябва информация, напр. за работно време, интересни обекти и крайни цели или ако имате нужда от помощ - напр. при повреда на автомобила, спукана гума и празен резервоар за гориво, натиснете  за установяване на връзка с оператор.

**Услуги при спешни случаи**

В случай на аварийна ситуация, натиснете бутон  и говорете с оператор. След това операторът ще се свърже с доставчиците на услуги в спешни случаи или асистанс, като ги насочи към вашия автомобил.

В случай на катастрофа със задействане на въздушни възглавници или обтегачи на предпазни колани, автоматично ще се извърши аварийно обаждане. Операторът моментално се свързва с вашия автомобил, за да провери дали е нужна помощ.

**Wi-Fi хотспот**

Wi-Fi хотспотът на автомобила осигурява връзка с интернет с максималната скорост на 4G/LTE.

**Съобщение**

Функционалността на Wi-Fi хотспот не се предлага за всички пазари.

Могат да се свържат до седем устройства.

За свързване на мобилно устройство към Wi-Fi хотспот:

1. Натиснете  и изберете настройки на Wi-Fi от информационния дисплей. Показаните настройки включват название на Wi-Fi хотспот (SSID), парола и тип свързване.
2. Стартирайте търсенето на Wi-Fi мрежа на вашето мобилно устройство.
3. Изберете точката за достъп на вашия автомобил (SSID), когато се появи в списъка.
4. При запитване, въведете паролата в мобилното си устройство.

**Съобщение**

За да заявите смяна на SSID или парола, натиснете  и разговаряйте с оператор или влезте в своя акаунт.

За изключване на функционалността за Wi-Fi хотспот, натиснете  за връзка с оператор.

**Приложение за смартфон**

С приложението за смартфон myOpel някои от функциите на автомобила могат да се управляват дистанционно.

Достъпни са следните функции:

- Заклучване или отключване на автомобила.
- Задействане на клаксона или присветване с фаровете.
- Проверка на нивото на горивото, годността на двигателното масло и налягането на въздуха в гумите (само при наличие на система за следене на налягането в гумите).

- Изпращане на навигационната крайна цел до автомобила, ако е оборудван с вградена навигационна система.
- Намиране на местоположението на автомобила върху карта.
- Управление на Wi-Fi настройки.

За да използвате тези функции, изтеглете приложението от App Store® или Google Play™ Store.

**Дистанционно управление**

Ако е необходимо, използвайте какъвто и да е телефон за свързване с оператор, който може дистанционно да управлява някои от функциите на автомобила. Намерете съответния телефонен номер на OnStar на нашия уеб сайт в раздела за съответната държава.

Достъпни са следните функции:

- Заклучване или отключване на автомобила.
- Осигуряване на информация за местоположението на автомобила.
- Задействане на клаксона или присветване с фаровете.

### **Помощ при откраднат автомобил**

Ако автомобилът е откраднат, съобщете кражбата на властите и поискайте OnStar помощ при откраднат автомобил. Можете да използвате всякакъв телефон за връзка с оператор. Намерете съответния телефонен номер на OnStar на нашия уеб сайт в раздела за съответната държава.

OnStar може да осигури помощ при локализиране и откриване на автомобила.

### **Сигнал при кражба**

Когато алармената система против кражба се задейства, към OnStar се изпраща уведомление. Ще бъдете информирани за това събитие чрез текстово съобщение или имейл.

### **Забрана за стартиране**

Чрез изпращане на дистанционни сигнали, OnStar може да не позволи рестартиране на автомобила след като е бил изключен.

### **Диагностика при поискване**

По всяко време, напр., когато автомобилът изведе съобщение за автомобила на дисплея, натиснете **Ⓞ** за връзка с оператор и поискайте пълна диагностична проверка в реално време, за да определите директно причината. В зависимост от резултатите, операторът ще осигури по-нататъшна помощ.

### **Диагностичен отчет**

Автомобилът автоматично предава диагностични данни към OnStar, като в следствие се изпраща месечен отчет по имейл до вас и до избрания от вас сервиз.

### **Съобщение**

Функцията за уведомление на сервиз може да се деактивира от вашия акаунт.

Отчетът съдържа състоянието на основните работни системи в автомобила, като двигател, скоростна кутия, въздушни възглавници, ABS и др. Отчетът дава и информация за възможните елементи от поддръжката и налягането на въздуха в гумите (само при наличие на система за следене на налягането в гумите).

За да прегледате по-детайлно информацията, изберете връзката в имейла и влезте в своя акаунт.

### **Изтегляне на крайна цел**

Желаната крайна цел може да се изтегли директно в навигационната система.

Натиснете **Ⓞ** за свързване с оператор и опишете крайната цел или интересуваният ви обект.

Операторът може да потърси всякакви адреси и интересни обекти, като ги изпрати директно към вградената навигационна система.

## Настройки на OnStar

### OnStar PIN

За пълен достъп до всички OnStar услуги се изисква четирицифрен PIN. Този PIN може да се персонализира при първия разговор с оператор.

За смяна на PIN натиснете  за връзка с оператор.

### Данни за акаунт

Абонатите на OnStar имат акаунти където се съхраняват всички данни. За да заявите смяна на информацията от акаунта, натиснете  и разговаряйте с оператор или влезте в своя акаунт.

Ако услугата OnStar се използва от друг автомобил, натиснете  и поискайте акаунтът да се прехвърли към новия автомобил.

### Съобщение

Във всеки случай на бракуване, продажба или друг вид прехвърляне на автомобила, незабавно информирайте OnStar

за промените и прекратете услугата на OnStar за този автомобил.

### Местоположение на автомобила

Местоположението на автомобила се предава към OnStar при заявка или задействане на услугата. На информационния дисплей се извежда съобщение за това предаване.

За активиране или деактивиране на предаването на местоположението на автомобила, натиснете и задръжте , докато чуете звуково съобщение.

Деактивирането се обозначава от светлината за статус, която мига в червено и зелено за кратко време и при всяко стартиране на автомобила.

### Съобщение

Ако предаването на местоположението на автомобила е деактивирано, някои услуги повече няма да са достъпни.

### Съобщение

Местоположението на автомобила остава винаги достъпно за OnStar в спешни случаи.

Намерете политиката за поверителност във вашия акаунт.

### Софтуерни актуализации

OnStar може дистанционно да актуализира софтуера без понататъшно уведомление или съгласуване. Тези актуализации са за подобряване или поддържане на сигурността и безопасността на използването на автомобила.

Тези актуализации може да засягат поверителни въпроси. Намерете политиката за поверителност във вашия акаунт.

## Осветление

<b>Външни светлини</b> .....	<b>120</b>
Ключ за светлините .....	120
Автоматичен контрол на светлините .....	121
Дълги светлини .....	122
Светлинен клаксон .....	122
Регулиране светлинния сноп на предните фарове .....	122
Предни фарове при пътуване зад граница .....	122
Дневни светлини .....	123
Аварийни предупредителни светлини .....	123
Сигнали при завой и смяна на платното .....	123
Задна светлина за мъгла .....	124
Габаритни светлини .....	124
Светлини за заден ход .....	124
Замъглени стъкла на фаровете .....	124
<b>Вътрешно осветление</b> .....	<b>125</b>
Контрол на осветлението на арматурното табло .....	125
<b>Светлинни функции</b> .....	<b>127</b>
Осветление при влизане .....	127

Осветление при излизане .....	127
Защита от изтощаване на акумулатора .....	128

## Външни светлини

### Ключ за светлините



Завъртете ключа за светлините:

- 0** : изключени светлини
- ☞☞** : габаритни светлини
- ☞☞D** : предни фарове

Контролен индикатор (лампа) ☞☞  
☞ 99.

## Превключвател за светлини с автоматичен контрол на светлините



Завъртете ключа за светлините:

**AUTO** : автоматичен контрол на светлините: късите светлини се включват и изключват автоматично в зависимост от външните светлинни условия

☾ : активиране или деактивиране на автоматичния контрол на светлините. Ключът се връща на **AUTO**

☾☾ : габаритни светлини  
☾☾☾ : предни фарове

Текущият статус на автоматичния контрол на светлините се показва в центъра за информация на водача.

При включване на запалването автоматичният контрол на светлините се активира.

При включени предни фарове, ☾☾ свети. Контролен индикатор (лампа) ☾☾ ⇨ 99.

### Задни светлини

Задните светлини работят заедно с предните фарове и габаритните светлини.

## Автоматичен контрол на светлините



Когато функцията за автоматичния контрол на светлините е включена и двигателят работи, системата превключва автоматично между дневни светлини и предни светлини в зависимост от светлинните условия и информацията подадена от системата на сензора за дъжд.

Дневни светлини ⇨ 123.

## Активиране на автоматичните предни светлини

Когато функцията за автоматичен контрол на светлините е включена и двигателят работи, фаровете се включват в условия на слабо осветление.

Освен това предните фарове се включват, ако чистачките направят няколко маха.

## Откриване на тунел

При влизане в тунел предните фарове се включват веднага.

## Дълги светлини

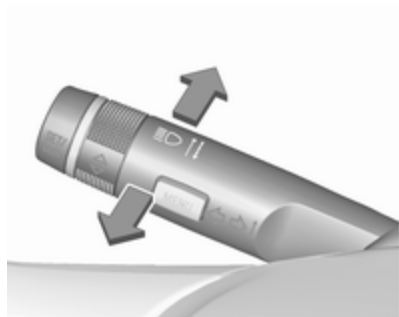

За да превключите от къси на дълги светлини бутнете лоста напред.

За да включите късите светлини бутнете отново лоста напред или го дръпнете.

## Светлинен клаксон

За да включите светлинния клаксон дръпнете лоста.

## Регулиране светлинния сноп на предните фарове

Ръчна настройка на обсега на предните фарове



Настройване на обсега на предните фарове съобразно натоварването на автомобила, с цел избягване на заслепяването: завъртете колелото за настройка  в необходимото положение.

- 0 : заети предни седалки
- 1 : всички седалки заети
- 2 : всички седалки заети и товар в багажника
- 3 : шофьорската седалка заета и товар в багажника

## Предни фарове при пътуване зад граница

Асиметричните къси светлини увеличават видимостта в края на пътното платно от страната на предния пътник.

При пътуване обаче в страни с обратна организация на движението, за избягване на заслепяването на насрещното движение пренастройте предните фарове.

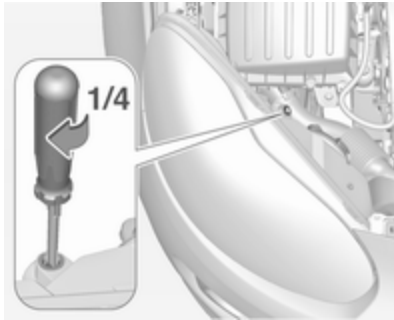

Завъртете регулатора на корпусите на двата фара  $\frac{1}{4}$  завъртете по часовниковата стрелка, за да зададете туристически режим.

### Дневни светлини

Дневните светлини увеличават видимостта на автомобила при дневна светлина.

Те се включват автоматично, когато се включи запалването.

### Аварийни предупредителни светлини



Задейства се чрез натискане на . В случай на злополука, при която се отваря въздушна възглавница, аварийните предупредителни светлини се включват автоматично.

### Сигнали при завой и смяна на платното



преместете : десен мигач  
лоста нагоре  
преместете : ляв мигач  
лоста надолу

При преместване на лоста зад точката на противодействие мигачът се включва за постоянно. При изправяне на волана мигачът се изключва автоматично.

За трикратно мигване, напр. при смяна на лента, натиснете лоста докато почувствате съпротивление и след това го отпуснете.

За по-продължително действие на мигачите преместете лоста до точката на противодействие и го задръжте.

Изключете ръчно мигачите като преместите лоста в първоначалното му положение.

## Задна светлина за мъгла



Задейства се чрез натискане на .

Поставете ключа за светлините в положение **AUTO**: включването на задните светлини за мъгла автоматично ще включи предните фарове.

## Габаритни светлини



При паркиране на автомобила могат да се включат габаритните светлини от едната страна:

1. Изключете запалването.
2. Бутнете лоста за мигачите докрай нагоре (десни габаритни светлини) или надолу (леви габаритни светлини).

Потвърждава се от сигнал и контролната лампа за съответния мигач.

## Светлини за заден ход

Светлините за заден ход светват при включено запалване и включване на предавката за заден ход.

## Замъглени стъкла на фаровете

Вътрешната повърхност на стъклата на фаровете може да се замъгли за кратко при лошо, влажно и студено време, при силен дъжд или след измиване. Замъгляването изчезва бързо от само себе си; за да ускорите подсушаването включете фаровете.

## Вътрешно осветление

### Контрол на осветлението на арматурното табло



Яркостта на следното осветление може да се настройва при включени външни светлини:

- осветление на приборното табло
- фоново осветление
- плафонно осветление
- Информационен дисплей
- светещи превключватели и работни елементи

Завъртете колелото за настройка  и го задръжте докато желаната яркост бъде достигната.

## Вътрешно осветление

### Предни лампи за вътрешно осветление

При влизане и излизане от автомобила вътрешното осветление автоматично се включва, а след кратко закъснение се изключва.



Действие на бутона:

-  : автоматично включване и изключване
- натиснете  : включено
- натиснете  : изключено

### Съобщение

В случай на злополука, при която се отваря въздушна възглавница, вътрешното осветление се включва автоматично.

### Плафонно осветление

Спот светлината вградена във вътрешното осветление се включва при включване на предните фарове.

Плафонното осветление осветява непряко конзолата за превключване на скоростите.

### Фоново осветление

Фоново осветление се състои от нефокусирано осветление във вратите, в приборното табло под модула за отопление и вентилация и в нишата за крака на пода за

пътника до водача. 8 цвята могат да бъдат избрани от бутон в таванната конзола.



Задействайте бутона при включен контактен ключ:

- ⏻ едно кратко : за включване или натискане изключване
- ✍️ повтарящи : постепенна промяна на цветовете
- ✍️ продължи- : цветовете се телно нати- променят скане постоянно

Фоновото осветление може да се затъмни с дисковия превключвател ✨ заедно с осветлението на приборното табло ⇨ 125.

Избрания цвят остава при следващото включване на запалването.

Фоновото осветление се включва автоматично след изключване на запалването и изгасва след отваряне на врата. Натискане на ⏻ след изключване на запалването: фоновото осветление остава да свети за 60 минути.

### Панел за нощно осветление

Панелът за нощно осветление се състои от прибл. 64 светодиода. Интензитетът му може да се намали чрез бутон в таванната конзола.



Задействайте бутона при включен контактен ключ:

- ⏻ едно кратко : за включване или натискане изключване
- ☆☆ повтарящи : постепенно се кратки затъмняване натискания
- ☆☆ продължи- : постоянно телно нати- затъмняване скане

Избраната сила на осветление остава при следващото включване на запалването.

Стартовото осветление се включва автоматично след изключване на запалването и изгасва след

отваряне на врата. Натискане на  $\odot$  след изключване на запалването: нощното осветление остава да свети за 60 минути.

## Светлинни функции

### Осветление при влизане

#### Осветление "Добре дошли"

Следните светлини се включват за кратко време при отключване на автомобила чрез дистанционното радиоуправление:

- предни фарове
- задни светлини
- осветление на регистрационния номер
- осветление на арматурното табло
- вътрешно осветление

Някои функции работят само когато навън е тъмно, за да се улесни намирането на автомобила.

Осветлението се изключва незабавно при завъртане на ключа за запалване в положение 1  $\odot$  143.

Активирането и деактивирането на тази функция може да се промени от информационния дисплей.

Персонализиране на автомобила  $\odot$  111.

Настройките могат да се запаметят за използвания ключ  $\odot$  23.

При отваряне на шофьорската врата се включва допълнително следното осветление:

- осветление на някои бутони
- Център за информация на водача
- фоново осветление
- панел за нощно осветление

### Осветление при излизане

При изваждане на ключа от контакта на запалването се включват следните светлини:

- вътрешно осветление
- осветление на приборното табло (само когато е тъмно)
- фоново осветление
- панел за нощно осветление

Ще се изключи автоматично след забавяне и ще се активира отново при отваряне на вратата на водача.

## Осветление на пътя

Предните фарове, задните светлини и осветлението на регистрационния номер се включват за регулируем период от време след напускане на автомобила.

### Активиране



1. Изключете запалването.
2. Извадете ключа за запалване.
3. Отворете вратата на водача.
4. Дръпнете лоста за мигачите.
5. Затворете вратата на водача.

Ако шофьорската врата не е затворена, светлините изгасват след две минути.

Осветлението при излизане се изключва незабавно, ако лостът за мигачите се дръпне към волана при отворена шофьорска врата.

Активирането, деактивирането и продължителността на тази функция могат да бъдат променени в информационния дисплей. Персонализация на автомобила ↻ 111.

Настройките могат да се запаметят за използвания ключ ↻ 23.

## Защита от изтощаване на акумулатора

### Функция състояние на зареждане на акумулатора на автомобила

Тази функция гарантира възможно най-дълъг експлоатационен живот на акумулатора на автомобила посредством генератор с контролируема изходна мощност и оптимизираното ѝ разпределяне.

За да се предотврати изтощаването на акумулатора на автомобила по време на движение, работата на следните системи се намалява автоматично на две стъпки и накрая се преустановява:

- спомагателно отопление
- отопляемо задно стъкло
- отопляеми огледала
- отопление на седалките
- вентилатор

При втората стъпка в информационния център за водача се показва съобщение потвърждаващо активирането на защитата против изтощаване на акумулатора на автомобила.

### Изключване на електрическите светлини

За да се предотврати изтощаването на акумулатора на автомобила, когато запалването е изключено, някои от лампите в интериора се изключват автоматично след известно време.

## Климатичен контрол

<b>Климатична система</b> .....	129
Система за отопление и вентилация .....	129
Електронна система за климатичен контрол .....	133
<b>Вентилационни дюзи</b> .....	138
Регулируеми вентилационни дюзи .....	138
Фиксирани вентилационни дюзи .....	139
<b>Поддръжка</b> .....	139
Входящи отвори за въздух ....	139
Поленов филтър .....	139
Редовно включване на климатичната система .....	139
Сервизно обслужване .....	139

## Климатична система

### Система за отопление и вентилация



Управляващи органи за:

- температура
- скорост на вентилатора
- разпределение на въздуха

Отопляемо задно стъкло  ⇨ 33.

Отопляеми седалки  ⇨ 41.

Отопляем волан  ⇨ 81.

## Температура

червено : топло

синьо : студено

Отоплението не е напълно ефективно докато двигателят не достигне работната температура.

## Скорост на вентилатора

Регулирайте въздушния поток като включите вентилатора на желаната скорост.

## Разпределение на въздуха

 : към зоната на главата

 : към зоните на главата и краката

 : към пространството за крака и предното стъкло



 : към предното стъкло, прозорците на предните врати и зоната на краката

 : към предното стъкло и прозорците на предните врати

Възможни са междинни настройки.

## Подсушаване и размразяване на прозорците



- Завъртете копчето за температурата в позицията за най-топло.
- Нагласете вентилатора на най-високата скорост.
- Завъртете копчето за разпределение на въздуха на .
- Включете отоплението на задното стъкло .



- Отворете страничните вентилационни дюзи според желанието и ги насочете към прозорците на вратите.
- За едновременно затопляне на краката завъртете копчето за разпределение на въздуха в положение .

## Климатична система



Управляващи органи за:

- температура
- скорост на вентилатора
- разпределение на въздуха

-  : охлаждане
-  : рецикулация на въздуха
-  : отопляемо задно стъкло  
↪ 33

Отопляеми седалки  ↪ 41.

Отопляем волан  ↪ 81.

## Температура



червено : топло  
синьо : студено



Отоплението не е напълно ефективно докато двигателят не достигне работната температура.

## Скорост на вентилатора

Регулирайте въздушния поток като включите вентилатора на желаната скорост.

## Разпределение на въздуха

-  : към зоната на главата
-  : към зоните на главата и краката
-  : към пространството за крака и предното стъкло

-  : към предното стъкло, прозорците на предните врати и зоната на краката
-  : към предното стъкло и прозорците на предните врати (климатикът е активиран във фонов режим, за да спомогне срещу замъгляване на прозорците)

Възможни са междинни настройки.

### Охлаждане



Натиснете , за да включите охлаждането. Светодиодът в бутона свети, за да покаже активиране. Охлаждането работи

само когато двигателят работи и вентилаторът на климатичния контрол е включен.

Натиснете , отново, за да изключите охлаждането.

Климатичната система охлажда и изсушава постъпващия въздух, когато външната температура е малко над точката на замръзване. Затова е възможно образуването на конденз, който се отделя под автомобила.

Ако не е необходимо охлаждане или изсушаване, изключете охладителната система, за да пестите гориво.

Активираното охлаждане може да попречи на Autostop.

Система "стоп/старт"  144.

### Система за рецикулация на въздуха



Натиснете  за активиране на режима на въздушна рецикулация. Светодиодът в бутона свети, за да покаже активиране.

Натиснете  отново, за да деактивирате режима на рецикулация.

### Предупреждение

В режим на рецикулация се намалява притокът на свеж въздух. При работа без



охлаждане влажността на въздуха се увеличава и прозорците могат да се замъглят отвътре. Качеството на въздуха в купето се влошава, което може да причини усещане за сънливост у пътниците.

При топъл и много влажен атмосферен въздух, предното стъкло може да се изпоти отвън, когато към него се насочи студен въздух. Ако предното стъкло се запоти отвън, включете чистачките на предното стъкло и ги изключете .

### Максимално охлаждане

Отворете за малко прозорците за да може топлият въздух да излезе по-бързо.



- Включете охлаждането .
- Включете системата за рецикулация на въздуха .
- Завъртете копчето за температурата в позицията за най-студено.
- Нагласете вентилатора на най-високата скорост.
- Завъртете копчето за разпределение на въздуха на .
- Отворете всички вентилационни дюзи.

### Подсушаване и размразяване на прозорците



- Завъртете копчето за температурата в позицията за най-топло.
- Нагласете вентилатора на най-високата скорост.
- Завъртете копчето за разпределение на въздуха на .

- Включете отоплението на задното стъкло .
- Отворете страничните вентилационни дюзи според желанието и ги насочете към прозорците на вратите.

### Съобщение

Ако е избран режим  за вентилация, докато двигателят работи, Autostop ще бъде забранен, докато не се избере друг режим на вентилация.

Ако режим на вентилация  е избран, докато двигателят е в Autostop, то двигателят ще се рестартира автоматично.





Система "стоп/старт" ⇨ 144.

## Електронна система за климатичен контрол



Управляващи органи за:

- скорост на вентилатора
- температура
- разпределение на въздуха

-  : охлаждане
- AUTO** : автоматичен режим
-  : ръчна рециркулация на въздуха
-  : подсушаване и размразяване
-  : отопляемо задно стъкло  
⇨ 33

Отопляеми седалки  ⇨ 41.

Отопляем волан  ⇨ 81.

В автоматичен режим температурата, скоростта на вентилатора и разпределението на въздуха се регулират автоматично.



Настройките за климатичен контрол са показани на информационния дисплей. Промените на настройките изскачат за кратко, като припокриват показваното в момента меню.

Електронната система за климатичен контрол е напълно функционална само при работещ двигател.

### Автоматичен режим AUTO



Основни настройки за максимален комфорт:

- Натиснете **AUTO**, разпределението на въздуха и скоростта на вентилатора се регулират автоматично. Светодиодът в бутона свети, за да покаже активиране.

- Отворете всички вентилационни дюзи, за да позволите оптимизирано разпределение на въздуха в автоматичен режим.
- Натиснете ☼ за превключване към оптимално охлаждане и подсушаване. Светодиодът в бутона свети, за да покаже активиране.
- Задайте предварително избраната температура чрез средния въртящ се бутон. Препоръчителната температура е 22 °C.

### Предварително задаване на температурата

Задайте температурата като завъртите средния въртящ се бутон на желаната стойност. Тя се показва на дисплея на превключвателя.

За по-голям комфорт променяйте температурата само на малки стъпки.



Ако е зададена минимална температура **Lo**, системата за климатичен контрол работи на максимално охлаждане, ако е включено охлаждане ☼.

Ако се нагласи максималната температура **Hi**, климатичната система работи на максимално отопление.

### Съобщение

Ако ☼ е включен, намаляване на зададената температура в салона може да доведе до рестартиране



на двигателя от автоматично спиране или да забрани автоматично спиране.

Система "стоп/старт" ⇨ 144.

### Подсушаване и размразяване на прозорците







- Натиснете . Светодиодът в бутона свети, за да покаже активиране.
- Температурата и разпределението на въздуха се настройват автоматично и вентилаторът работи на висока скорост.

- Включете отоплението на задното стъкло .
- За връщане в предишен режим: натиснете ; за връщане в автоматичен режим: натиснете **AUTO**.

Настройката за автоматично отопление на задното стъкло може да се промени в информационния дисплей. Персонализиране на автомобила ⇨ 111.

#### Съобщение

Ако  е натиснат докато двигателя работи, Autostop ще бъде забранен, докато  не се натисне отново.

Ако  е натиснат, докато вентилаторът и двигателят работят, Autostop ще бъде забранен, докато не се натисне отново  или до изключване на вентилатора.

Ако  е натиснат докато двигателят е в Autostop, то двигателят ще се рестартира автоматично.

Ако  е натиснат при включен вентилатор, докато двигателят е в Autostop, то двигателят ще се рестартира автоматично.

Система "стоп/старт" ⇨ 144.

#### Ръчни настройки

Настройките на системата за климатичен контрол могат да се променят чрез активиране на бутоните и копчетата както следва. Промяната на настройките деактивира автоматичния режим.

### Скорост на вентилатора ☼



Завъртете левия въртящ се бутон, за да увеличите или намалите скоростта на вентилатора. Скоростта на вентилатора се показва в информационния дисплей.

Завъртане на бутона на ○: вентилаторът и охлаждането са изключени.

За да се върнете в автоматичен режим: Натиснете **AUTO**.

### Разпределение на въздуха



Завъртете десния въртящ се бутон за желаната настройка. Настройката се показва в информационния дисплей.

- ☼ : към пространството за крака и предното стъкло
- ☼ : към предното стъкло, прозорците на предните врати и зоната на краката
- ☼ : към предното стъкло и прозорците на предните врати (климатикът е активиран във фонов режим, за да спомогне срещу замъгляване на прозорците)

- ☼ : към зоната на главата през регулируемите вентилационни дюзи
- ☼ : към зоните на главата и краката

Връщане към автоматично разпределение на въздуха: натиснете **AUTO**.

### Охлаждане ☼



Натиснете ☼, за да включите охлаждането. Светодиодът в бутона свети, за да покаже активиране. Охлаждането работи

само когато двигателят работи и вентилаторът на климатичния контрол е включен.

Натиснете ☀️ отново, за да изключите охлаждането.

Климатичната система охлажда и изсушава постъпващия въздух, когато външната температура е малко над точката на замръзване. Затова е възможно образуването на конденз, който се отделя под автомобила.

Ако не е необходимо охлаждане или изсушаване, изключете охладителната система, за да пестите гориво.

Когато охладителната система се изключи, няма да има заявка за рестартиране на двигателя от страна на климатичната система по време на Autostop. Изключение: ако системата за размразяване е активирана и външната температура е над 0 °C, изисква рестарт.

Система "стоп/старт" ⇨ 144.

Статусът на работа на охлаждането се показва в информационния дисплей.

Активирането или деактивирането на функцията за охлаждане след стартиране на двигателя може да се промени в информационния дисплей. Персонализиране на автомобила ⇨ 111.

### Режим на рециркуляция на въздуха 🔄



Натиснете 🔄 за активиране на режима на въздушна рециркуляция. Светодиодът в бутона свети, за да покаже активиране.

Натиснете 🔄 отново, за да деактивирате режима на рециркуляция.

### ⚠️ Предупреждение

В режим на рециркуляция се намалява притокът на свеж въздух. При работа без охлаждане влажността на въздуха се увеличава и прозорците могат да се замъглят отвътре. Качеството на въздуха в купето се влошава, което може да причини усещане за сънливост у пътниците.

При топъл и много влажен атмосферен въздух, предното стъкло може да се изпоти отвън, когато към него се насочи студен въздух. Ако предното стъкло се запоти отвън, включете чистачките на предното стъкло и ги изключете ⚡.

## Основни настройки

Някои настройки могат да се променят в информационния дисплей. Персонализиране на автомобила ↗ 111.

## Вентилационни дюзи

### Регулируеми вентилационни дюзи

Когато охлаждането работи, трябва да има отворена поне една вентилационна дюза.



Регулирайте дебита на въздуха през дюзата чрез завъртане на колелото за настройка. Вентилационният отвор се затваря, когато дисковия регулатор се завърти за затваряне наляво или надясно.



Насочете въздушния поток като наклоните и завъртите ламелите.

### ⚠ Предупреждение

Не поставяйте нищо върху ламелите на вентилационните дюзи. Съществува риск от нараняване и нанасяне на щети в случай на катастрофа.

## Фиксирани вентилационни дюзи

Допълнителни вентилационни дюзи има под челното стъкло и прозорците на вратите, както и в зоната за краката.

## Поддръжка

### Входящи отвори за въздух



Въздушният отвор пред челното стъкло в двигателното отделение трябва да се поддържа чист, за да не се възпрепятства притокът на въздух. Отстранявайте нападалите листа, нечистотии или сняг.

### Поленов филтър

Поленовият филтър пречиства навлизания отвън въздух от прах, сажди, полени и спори.

## Редовно включване на климатичната система

За да се осигури постоянната и ефикасна работа на системата, охлаждането трябва да се включва веднъж месечно за няколко минути, независимо от атмосферните условия и сезона. Охлаждането не работи при ниски външни температури.

## Сервизно обслужване

За да осигурите оптималното охлаждащо действие ви препоръчваме да проверявате веднъж годишно климатичната система, като се започне от третата година след първата регистрация на автомобила, включвайки:

- тест за функционалност и налягане
- функционалност на отоплението
- проверка за теч
- проверка на задвижващите ремъци

- почистване на системата за отводняване на кондензатора и изпарителя
- проверка на работата

**Съобщение**

Хладилният агент R-134a съдържа флуорни газове с парников ефект.

## Шофиране и обслужване

<b>Съвети по управлението на автомобила</b> .....	<b>142</b>
Контрол над автомобила .....	142
Завиване .....	142
<b>Стартиране и обслужване</b> .....	<b>142</b>
Разработване на новия автомобил .....	142
Положения на контакта за запалване .....	143
Забавено изключване .....	143
Стартиране на двигателя .....	143
Прекъсване подаването на гориво в режим на моторна спирачка .....	144
Система стоп/старт .....	144
Паркиране .....	147
<b>Изгорели газове</b> .....	<b>148</b>
Катализатор .....	148
<b>Механична скоростна кутия</b> ....	<b>149</b>
<b>Автоматизирана механична скоростна кутия</b> .....	<b>150</b>
Дисплей на скоростната кутия .....	150

Стартиране на двигателя .....	150
Скоростен лост .....	151
Ръчен режим .....	153
Електронни програми за управление .....	153
Неизправност .....	154
<b>Спирачки</b> .....	<b>154</b>
Антиблокираща спирачна система .....	154
Ръчна спирачка .....	155
Помощ при спиране .....	155
Помощ при потегляне по наклон .....	156
<b>Системи за контрол при шофиране</b> .....	<b>156</b>
Система за тракшън контрол (контрол на сцеплението) ....	156
Електронна стабилизираща система (ESC) .....	157
Градски режим .....	159
<b>Помощни системи за водача</b> .	<b>160</b>
Круиз контрол (система за поддържане на дадена скорост) .....	160
Ограничител на скоростта ....	162
Помощ при паркиране .....	164
Предупреждение за страничната сяпа зона .....	175

<b>Гориво</b> .....	<b>176</b>
Гориво за бензинови двигатели .....	176
Гориво за работа на втечен газ .....	178
Зареждане с гориво .....	180
Разход на гориво - CO <sub>2</sub> емисии .....	183

## Съвети по управлението на автомобила

### Контрол над автомобила

#### Никога не се движете по инерция с изгасен двигател

В това положение не работят много устройства (напр. сервоусилвателят на спирачките, усилвателят на управлението). Карането по този начин е опасно за Вас и за останалите.

По време на Autostop работят всички системи.

Система "стоп/старт" ⇨ 144.

#### Повишаване на оборотите на празен ход

Ако поради състоянието на акумулатора на автомобила се налага неговото зареждане, трябва да се повиши изходящата мощност на генератора. Това може

да се постигне с повишаване на оборотите на празен ход, което може да се чуе.

На дисплея от високо ниво се извежда съобщение.

#### Педали

За да се осигури безпрепятствен ход на педалите в тяхната зона не трябва да има никакви стелки.

Използвайте само подови постелки, които пасват точно и са закрепени с фиксаторите от страната на водача.

#### Завиване

Ако сервоусилването на волана се загуби поради спиране на двигателя или системна неизправност, автомобилът може да се управлява, но с много по-голямо усилие.

Контролна лампа (индикатор) ☹  
⇨ 97.

## Стартиране и обслужване

### Разработване на новия автомобил

Не натискайте ненужно силно спирачките през първите няколко пътувания.

При първо използване на автомобила парафинът и маслото върху системата за отделяне на изгорелите газове могат да предизвикат отделяне на пушек. Паркирайте автомобила на открито за известно време след първото използване, като избягвате вдишването на изпаренията.

По време на периода на разработване, разходът на гориво и двигателно масло може да е по-висок.

Autostop може да се забрани, за да се осигури зареждането на акумулатора на автомобила.

## Положения на контакта за запалване

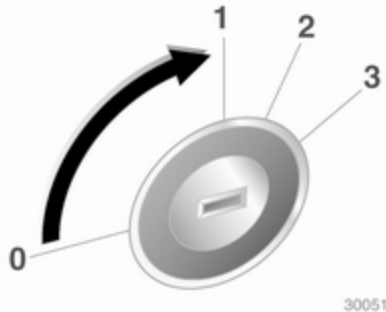

- 0 : изключено запалване
- 1 : отключен волан, изключено запалване
- 2 : включено запалване
- 3 : стартиране

## Забавено изключване

Следните електронни системи могат да работят до отваряне на шофьорската врата или най-много до десет минути след изключване на запалването:

- електрически прозорци
- електрически контакти
- електрически люк

## Стартиране на двигателя

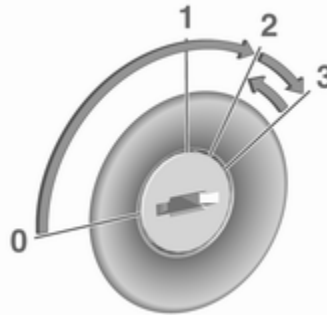

Завъртете ключа в положение 1, за да освободите блокировката на волана.

Ръчна скоростна кутия: задействайте съединителя и спирачния педал.

Автоматизирана механична скоростна кутия: натиснете спирачния педал.

Не натискайте педала на газта.

Завъртете за малко ключа в положение 3 и го отпуснете: автоматична процедура задейства стартера след кратко закъснение докато двигателят заработи. Вижте "Автоматичен контрол на стартера".

Преди да повторите стартирането или за да изключите двигателя, завъртете ключа обратно в положение 0.

По време на Autostop, двигателят може да се стартира чрез натискане на педала на съединителя.

## Стартиране на двигателя при ниски температури

Стартирането на двигателя без допълнителни нагреватели е възможно до температури от  $-30^{\circ}\text{C}$ . Изисква се двигателно масло с правилния вискозитет, подходящо гориво и достатъчно зареден акумулатор на автомобила.

## Автоматичен контрол на стартера

Тази функция контролира процедурата по стартиране на двигателя. Не е необходимо шофьорът да държи ключа в позиция 3. Един път задействана, системата продължава да стартира автоматично докато двигателят заработи. Поради проверочната процедура двигателят започва да работи с кратко закъснение.

Възможни причини, поради които двигателят не стартира:

- педалът на съединителя не е натиснат (механична скоростна кутия).
- спирачният педал не е натиснат (автоматизирана механична скоростна кутия).
- изтекло е предвиденото време.

## Турбо загряване на двигателя

При стартиране, наличният въртящ момент на двигателя може да е ограничен за кратко време, особено ако температурата на двигателя е ниска. Ограничението се налага, за да се позволи на смазочната система да предпази напълно двигателя.

## Прекъсване подаването на гориво в режим на моторна спирачка

Подаването на гориво автоматично се прекъсва в режим на моторна спирачка, напр. при движение с включена предавка, но без подаване на газ.

В зависимост от условията на движение, прекъсването на подаването на гориво в режим на моторна спирачка може да се деактивира.

## Система стоп/старт

Системата "стоп/старт" спомага за пестене на гориво и намалява емисиите на отработените газове. Когато условията позволяват, тя изключва двигателя, щом автомобилът се движи с ниска скорост или е неподвижен, напр. на светофар или е в задръстване.

При автомобили с механична скоростна кутия, двигателят се стартира автоматично веднага щом съединителят е натиснат.

При автомобили с автоматизирана механична скоростна кутия, двигателят се стартира автоматично веднага щом спирачният педал се отпусне.

Сензор на акумулатора на автомобила гарантира, че Autostop се извършва само когато акумулаторът на автомобила има достатъчно заряд за рестартиране.

## Включване

Системата "стоп/старт" е налична щом двигателят е стартиран, автомобилът потегли и условията, посочени по-долу в този раздел, са налице.

## Изключване



Деактивирайте система "стоп/старт" ръчно чрез натискане на **eco**. Деактивирането се обозначава чрез изгасване на светодиода в бутона.

## Autostop

### Автомобили с механична скоростна кутия:

Ако автомобилът се движи с ниска скорост или е неподвижен, активирайте Autostop както следва:

- Натиснете педала на съединителя.
- Превключете скоростния лост в неутрална позиция.
- Отпуснете педала на съединителя.

Двигателят ще се изключи, докато запалването ще остане включено.

### Автомобили с автоматизирана скоростна кутия:

Ако автомобилът е неподвижен с натиснат спирачен педал, автоматичното спиране се активира автоматично.

Двигателят ще се изключи, докато запалването ще остане включено.

Системата "стоп/старт" ще бъде деактивирана по наклони, по стръмни от 15 % или повече.

## Индикация

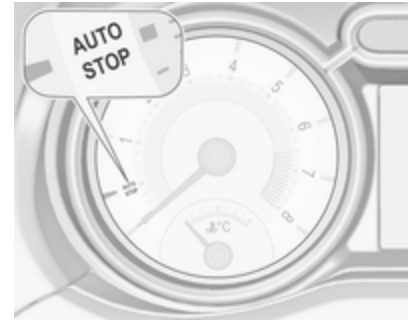

Autostop се обозначава от стрелкана в положение **AUTOSTOP** на тахометъра.

По време на Autostop, ефективността на отоплението и спирачките остава същата.

## Условия за Autostop

Системата "стоп/старт" проверява дали всяко от следните условия е налице:

- Системата "стоп/старт" не е деактивирана ръчно.
- Капакът на двигателя е затворен добре.

- Вратата на водача е затворена или дали е поставен предпазния колан на водача.
- Акумулаторът на автомобила е зареден достатъчно и е в добро състояние.
- Двигателят е загрят.
- Температурата на охлаждащата течност на двигателя не е твърде висока.
- Температурата на отработените газове на двигателя не е много висока, напр., след движение с високо натоварване на двигателя.
- Външната температура е над  $-5^{\circ}\text{C}$ .
- Климатичната система позволява Autostop.
- Вакуумът в спирачките е достатъчен.
- Автомобилът е бил шофиран със скорост, равна най-малко на пешеходна, от последния Autostop насам.

В противен случай, Autostop ще бъде забранена.

Някои настройки на климатичната система може да забраняват Autostop. Вижте "Климатичен контрол" за повече подробности ⇨ 133.

Незабавно след движение по магистрала, Autostop може да се забрани.

Разработване на новия автомобил ⇨ 142.

#### **Защита от изтощаване на акумулатора на автомобила**

За да се гарантира надеждно рестартиране на двигателя, като част от системата "старт/стоп" са вградени някои функции за защита от изтощаване на акумулатора на автомобила.

#### **Мерки за пестене на енергия**

По време на Autostop, някои електрически функции, напр. подгръване на задното стъкло, са деактивирани или превключени на режим за пестене на енергия. Скоростта на вентилатора на климатичната система се намалява за пестене на енергия.

#### **Рестартиране на двигателя от водача**

##### **Автомобили с механична скоростна кутия:**

Натиснете педала на съединителя, за да рестартирате двигателя.

Стартирането на двигателя се обозначава от стрелката в положение за обороти на празен ход на оборотомера.

Ако скоростният лост се превключи от неутрално положение, преди първо да е натиснат съединителя, контролният индикатор  светва или се показва като символ в центъра за информация на водача.

Контролен индикатор (лампа)  ⇨ 96.

##### **Автомобили с автоматизирана скоростна кутия:**

Отпуснете спирачния педал или преместете скоростния лост извън **D**, за да рестартирате двигателя.

Стартирането на двигателя се обозначава от стрелката в положение за обороти на празен ход на оборотомера.

## Рестартиране на двигателя от система "стоп/старт"

Скоростният лост трябва да бъде в неутрално положение, за да позволи автоматично рестартиране.

Ако едно от следните условия настъпи по време на Autostop, двигателят ще се рестартира автоматично от системата "стоп/старт":

- Системата "стоп/старт" е деактивирана ръчно.
- Капакът на двигателя е отворен.
- Предпазният колан на водача не е поставен и вратата на водача е отворена.
- Температурата на двигателя е твърде ниска.
- Нивото на заряд на акумулатора на автомобила е под определено ниво.
- Вакуумът в спирачките не е достатъчен.

- Автомобилът е бил шофиран със скорост, равна най-малко на пешеходна.
- Климатичната система изисква стартиране на двигателя.
- Климатикът се включва ръчно.

Ако капакът на двигателя не е затворен добре, в центъра за информация на водача се показва предупредително съобщение.

Ако електрически аксесоар, напр. преносим компактдиск плеър, е свързан към електрическия контакт, може да се забележи кратък спад в захранването по време на рестартиране.

## Паркиране

### ⚠ Предупреждение

- Не паркирайте автомобила върху лесно запалима повърхност. Високата температура на изпускателната система може да запали тази повърхност.

- Винаги натягайте ръчната спирачка. Винаги натягайте освобождаващия бутон. Върху наклон натягайте ръчната спирачка колкото може по-силно. За да намалите силата за задействане, в същото време натиснете спирачния педал.

- Изключете двигателя.
- Ако автомобилът се намира на хоризонтален терен или върху възходящ наклон, включете на първа предавка преди да извадите ключа на запалването. При възходящ наклон завъртайте колелата навън от бордюра.

Ако автомобилът се намира върху низходящ наклон, включете на задна предавка преди да извадите ключа на запалването. Завъртете предните колела към бордюра.

- Затворете прозорците и люка на покрива.
- Извадете ключа от контакта за запалване. Завъртете волана докато усетите, че ключалката го заключи.

За автомобили с автоматизирана механична скоростна кутия ключът може да се извади от контакта само когато е задействана ръчната спирачка.

- Заклучете автомобила.
- Включете алармената система.
- Вентилаторите за охлаждане на двигателя могат да продължат да работят след изключване на двигателя  
⇨ 187.

### Внимание

След работа при високи обороти или голямо натоварване на двигателя, оставете двигателя да работи

за кратко при ниско натоварване или на празен ход за около 30 секунди преди да го изгасите, с цел предпазване на турбокомпресора.

### Съобщение

В случай на сблъсък, при който се отваря въздушна възглавница, двигателят се изключва автоматично, ако автомобилът спре в рамките на известно време.

## Изгорели газове

### ⚠ Опасност

Изгорелите газове на двигателя съдържат отровен въглероден окис, който няма цвят и мирис и може да бъде смъртоносен при вдишване.

Ало изгорелите газове проникнат в купето, отворете прозорците. Причината за неизправността трябва да се отстрани в сервиз.

Избягвайте да карате с отворен багажник, защото изгорелите газове може да проникнат в автомобила.

## Катализатор

Катализаторът намалява количеството на вредните съставки в изгорелите газове.

**Внимание**

Клас гориво, различен от изброените на страница ⇨ 176, може да повреди катализатора или електронните компоненти.

Неизгорелият бензин ще прегрее и ще повреди катализатора. Затова избягвайте прекомерната употреба на стартера, пълното изпразване на горивния резервоар и стартирането на двигателя чрез бутане или теглене.

В случай на проблеми със запалването, неравномерна работа на двигателя, спадане на мощността на двигателя или други необичайни явления, възможно най-скоро отстранете причините за проблемите в сервис. Ако се налага по спешност, пътуването може да продължи за кратък период от време, като скоростта на автомобила и оборотите на двигателя се поддържат ниски.

**Механична скоростна кутия**

За да включите на задна предавка, натиснете педала на съединителя и натиснете бутона за освобождаване на скоростния лост, след което включете предавката.

Ако предавката не се включи, поставете скоростния лост в неутрално положение, освободете педала на съединителя и го натиснете отново; след това повторно изберете предавката.

Не приплъзвайте ненужно съединителя.

При работа със съединителя натискайте педала му докрай. Не използвайте педала за да подпирате крака си на него.

**Внимание**

Не се препоръчва да се кара с ръка поставена на скоростния лост.

Показание за смяна на предавка ⇨ 97.

Система "стоп/старт" ⇨ 144.

## Автоматизирана механична скоростна кутия

Автоматизираната механична скоростна кутия позволява ръчна смяна на предавките (ръчен режим) или автоматична смяна на предавките (автоматичен режим), като и двете са с автоматично управление на съединителя.

Ръчната смяна на предавките е възможна чрез натискане на скоростния лост в ръчен режим.

### Съобщение

При отключване или отваряне на врата на автомобила, може да се чуе звук, причинен от хидравличната система.

## Дисплей на скоростната кутия

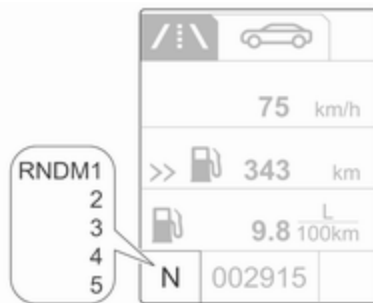

В автоматичен режим, програмата за движение се показва от **D** в центъра за информация на водача.

В ръчен режим се показва **M** и числото на избраната предавка.

**R** показва задната предавка.

**N** показва неутрално положение.

## Стартиране на двигателя

За стартиране на двигателя, натиснете спирачния педал, ако скоростната кутия не е в **N**.

Скоростната кутия автоматично се включва на **N** при стартиране. Възможно е малко закъснение.

Стартирането на двигателя не е възможно, ако всички стоп-светлини са неизправни.

## Система "стоп/старт"

### Autostop

Ако автомобилът е неподвижен с натиснат спирачен педал, автоматичното спиране се активира автоматично.

Двигателят ще се изключи, докато запалването ще остане включено.

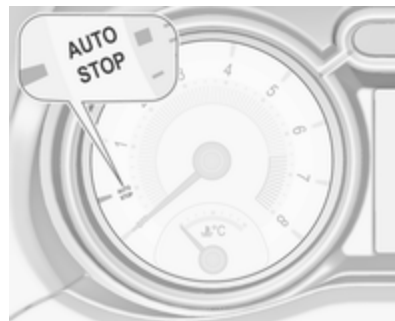

Autostop се обозначава от стрелкана в положение **AUTOSTOP** на тахометъра.

### Автоматично стартиране

Отпуснете спирачния педал или преместете скоростния лост извън **D**, за да рестартирате двигателя.

Рестартирането на двигателя се обозначава от стрелката в положение за обороти на празен ход на оборотомера.

Системата "стоп/старт" ще бъде деактивирана по наклони, по стръмни от 15 % или повече.

Система "стоп/старт" ⇨ 144.

## Скоростен лост

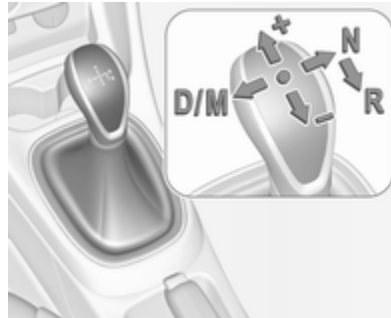

Скоростният лост трябва винаги да се придвижва докрай в избраната посока. При освобождаването му той автоматично се връща в средно положение.

### Съобщение

Не задържайте скоростния лост в междинно положение. Непълното включване на предавка може да доведе до неизправност и в центъра за информация на водача може да се изведе код за грешка 81.

Върнете скоростния лост в средно положение. След кратко време в центъра за информация на водача ще се покаже **N** и системата отново ще работи нормално.

Предупредителни съобщения ⇨ 108.

- N** : неутрално положение
- D/** : превключване между автоматичен (**D**) и ръчен (**M**) режим за смяна на предавки. Дисплеят на скоростната кутия показва **D** или **M** с избраната предавка
- +** : превключване на по-висока предавка в ръчен режим
- : превключване на по-ниска предавка в ръчен режим
- R** : задна предавка. Включвайте я само, когато автомобилът е неподвижен

Ако скоростният лост се премести наляво от **R**, тогава директно се включва **D**.

Ако скоростният лост се премести от **D** към **+** или **-**, ще се включи ръчният режим **M** и скоростната кутия ще смени предавката.

### Потегляне

Натиснете спирачния педал и преместете скоростния лост на **D/M** или **R**. Ако се избере **D**, скоростната кутия е в автоматичен режим и е включена първа предавка. Ако се избере **R**, се включва предавката за заден ход.

При отпускане на спирачния педал, автомобилът започва да се движи.

За да потеглите без натискане на спирачния педал, ускорете незабавно след включване на предавка докато **D** или **R** примигва.

Ако нито педалът за газта, нито спирачния педал не е натиснат, тогава не се включва никаква предавка и на дисплея за кратко мига **D** или **R**.

### Спиране на автомобила

При **D**, се включва първа предавка и съединителят се освобождава, когато автомобилът е спрял. В **R**, задната предавка остава включена.

### Спиране с помощта на двигателя

#### Автоматичен режим

Когато се кара по нанадолнище, автоматизираната механична скоростна кутия не превключва на по-висока предавка, докато не се достигнат достатъчно високи обороти на двигателя. При натискане на спирачките тя своевременно превключва на по-ниска предавка.

#### Ръчен режим

За да използвате спирачния ефект на двигателя своевременно изберете по-ниска предавка при спускане по наклон. Преходът към ръчен режим е възможен само при работещ двигател или по време на Autostop.

### Разклащане на автомобила

Разклащането на автомобила е позволено само, ако автомобилът е заседнал в пясък, кал или сняг. Премествайте последователно скоростния лост от **R** в **D** и обратно. Не форсирайте двигателя и избягвайте рязкото подаване на газ.

### Паркиране

Последната използвана предавка (вижте дисплея на скоростната кутия) остава включена, когато се изключи запалването. При **N** няма включена предавка.

Затова винаги задействайте ръчната спирачка, когато изключвате запалването. Ако ръчната спирачка не е задействана, **P** примигва в дисплея на скоростната кутия, а ключът не може да се извади от контакта за запалване. **P** спира да примигва в дисплея на скоростната кутия веднага след леко задействане на ръчната спирачка.

При изключено запалване скоростната кутия вече не реагира на движението на скоростния лост.

### Система за следене на налягането в гумите

За да започнете процеса за съгласуване на сензорите от системата за следене на налягането в гумите, скоростният лост трябва да се премести и задържи в положение **N** за пет секунди. **P** свети в дисплея на скоростната кутия, за да покаже, че процесът за съгласуване на сензорите може да започне.

Система за следене налягането на гумите ⇨ 213.

### Ръчен режим

Ако се избере по-висока предавка, когато оборотите на двигателя са прекалено ниски, или се избере по-ниска предавка, когато оборотите са прекалено високи, превключване не се извършва. Това предпазва двигателя от работа на прекалено високи или прекалено ниски обороти. В

центъра за информация на водача се показва предупредително съобщение. Предупредителни съобщения ⇨ 108.

Ако оборотите на двигателя са прекалено ниски, скоростната кутия автоматично превключва на по-ниска предавка.

Ако оборотите на двигателя са прекалено високи, скоростната кутия превключва на по-висока предавка само посредством кикдаун.

Когато в автоматичен режим се избере **+** или **-**, скоростната кутия превключва в ръчен режим и извършва смяната на предавки съобразно това.

### Показание за смяна на предавка

Когато се препоръчва смяна на предавката от съображения за икономия на гориво, се извежда символът **▲**, придружен с цифра до него.

Указание за превключване се показва само в ръчен режим.

### Електронни програми за управление

- След стартирането на студен двигател програмата за работната температура увеличава оборотите на двигателя за да доведе по-бързо катализатора до необходимата температура.
- Адаптиращата програма настройва смяната на предавките към условията на движение, например, по-голям товар или шофиране по наклон.

### Функция кикдаун

Ако в автоматичен режим педалът на газта се натисне докрай, скоростната кутия превключва на по-ниска предавка в зависимост от оборотите на двигателя.

## Неизправност

За да се предотврати повреда на автоматизираната механична скоростна кутия съединителят се включва автоматично при висока температура на съединителя.

В случай на неизправност контролният индикатор  свети. Допълнително, в центъра за информация на водача се показва предупредително съобщение. Предупредителни съобщения ⇨ 108.

Продължителното движение е ограничено или невъзможно в зависимост от неизправността.

Причината за неизправността трябва да се отстрани в сервиз.

## Спирачки

Спирачната система е съставена от два независими спирачни кръга. Ако единият от спирачните кръгове откаже, автомобилът все още може да бъде спрян с помощта на другия спирачен кръг. Спирачният ефект обаче се постига само при силно натискане на спирачния педал. За това се изисква значително по-голямо усилие. Спирачният път се увеличава. Потърсете помощта на сервиз преди да продължите пътуването.

Ако двигателят не работи, ефектът от сервоусилването на спирачките изчезва след едно-две натискания на спирачния педал. Това не намалява спирачния ефект, но стопирането изисква значително по-голям натиск върху педала. Това е особено важно да се има предвид при теглене на автомобила.

Контролен индикатор (лампа)  ⇨ 96.

## Антиблокираща спирачна система

Антиблокираща спирачна система (ABS) предпазва колелата от блокиране.

ABS започва да регулира спирачното налягане веднага, щом някое от колелата покаже признаци на блокиране. Автомобилът остава управляем дори и при рязко спиране.

Действието на ABS се усеща по пулсирането на спирачния педал и шума от процеса на регулиране.

За да се постигне оптимален спирачен ефект задръжте педала натиснат докрай през цялото време на спирачния процес, независимо от пулсирането му. Не намалявайте натиска върху педала.

След потегляне, системата извършва самопроверка, която може да се чуе.

Контролен индикатор (лампа)  ⇨ 97.

## Адаптивна стоп-светлина

При силно натискане на спирачния педал по време на действие на ABS и трите стоп-светлини мигат.

## Неизправност

### ⚠ Предупреждение

При неизправност на ABS е възможно блокиране на колелата в случай на много рязко спиране. Предимствата на ABS вече не са налице. При рязко спиране автомобилът вече не може да се управлява и може да започне да занася.

Причината за неизправността трябва да се отстрани в сервиз.

## Ръчна спирачка

### Механична ръчна спирачка

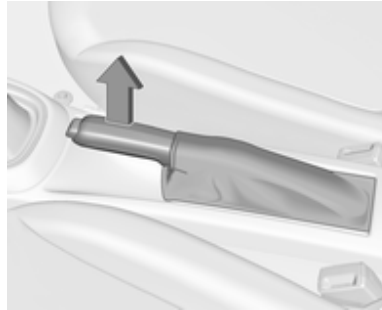

### ⚠ Предупреждение

Винаги натягвайте силно ръчната спирачка без да натискате бутона за освобождаване; при спиране върху наклон я натягвайте колкото може по-силно.

За да освободите ръчната спирачка дръпнете леко лоста нагоре, натиснете освобождаващия бутон и свалете лоста докрай надолу.

За да намалите силата нужна за задействане на ръчната спирачка натиснете в същото време и спирачния педал.

Контролен индикатор (лампа) (Ⓢ)  
↻ 96.

## Помощ при спиране

Ако спирачния педал се натисне бързо и силно, автоматично се прилага максимална спирачна сила (пълно стопиране).

Поддържайте натиска върху спирачния педал докато желаете да продължи процеса на пълното стопиране. Спирачната сила автоматично намалява, когато спирачния педал се отпусне.

## Помощ при потегляне по наклон

Системата спомага да не се допусне нежелано движение при спускане по наклон.

При отпускане на спирачния педал след спиране по наклон, спирачките остават активни още две секунди. Спирачките се освобождават автоматично веднага щом автомобилът започне да ускорява скоростта си или след като изтече времето за задържане от две секунди.

Помощта при потегляне по наклон не е активна по време на Autostop.

## Системи за контрол при шофиране

### Система за тракшън контрол (контрол на сцеплението)

Системата за тракшън контрол (ТС) е компонент на електронната стабилизираща система (ESC).

ТС подобрява стабилността на движение, когато е необходимо, независимо от пътната настилка или сцеплението на гумите, като предотвратява боксуването на водещите колела.

Веднага щом водещите колела започнат да боксват мощността на двигателя се намалява и колелото, което най-много боксува се стопира отделно. Това значително подобрява стабилността на автомобила при каране по хлъзгави пътни настилки.



ТС работи след всяко стартиране на двигателя, веднага щом изгасне контролният индикатор .

Когато ТС работи,  свети.

### Предупреждение

Не допускайте тази специална безопасна функция да Ви изкуши за поемане на рискове при каране.

Пригодете скоростта си към пътните условия.

## Изключване



ТС може да се изключи, когато е необходимо да се позволи боксуването на водещите колела: натиснете за кратко .

В Центъра за информация на водача се извежда съобщение за статус при деактивирането на ТС.

Когато ТС е деактивирано, ESC остава активирана.

ТС се включва отново чрез повторно натискане на . В Центъра за информация на водача се извежда съобщение за статус при повторното активиране на ТС.

ТС също така се включва отново при следващото включване на запалването.

## Неизправност

Ако има неизправност в системата, контролният индикатор  свети постоянно и в центъра за информация на водача се появява съобщение или предупредителен код. Системата не е готова за работа.

Причината за неизправността трябва да се отстрани в сервиз.

## Електронна стабилизираща система (ESC)

Електронната стабилизираща система (ESC) подобрява стабилността при движение, когато е необходимо, независимо от пътната настилка и сцеплението на гумите.

Веднага щом автомобилът започне да занася (недозавиване/презавиване), мощността на двигателя се намалява и колелата биват спирани поотделно.

ESC работи съвместно със системата за тракшън контрол (контрол на сцеплението) (ТС). Тя предпазва водещите колела от буксуване.

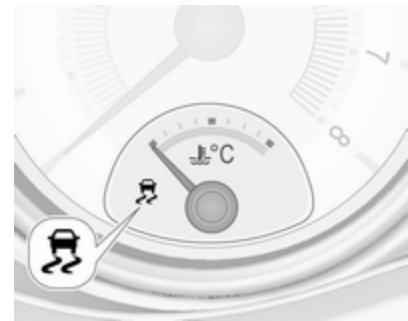

ESC работи след всяко стартиране на двигателя, веднага щом изгасне контролният индикатор .

Когато ESC работи,  свети.

### ⚠ Предупреждение

Не допускате тази специална безопасна функция да Ви изкуши за поемане на рискове при каране.



Пригответе скоростта си към пътните условия.

Контролна лампа (индикатор)   
 ⇨ 98.

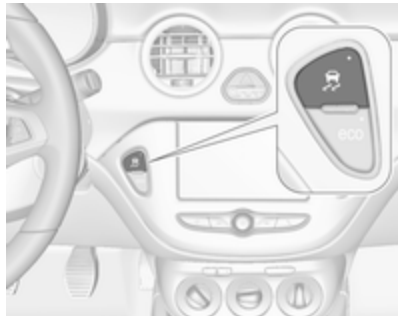
### Изключване



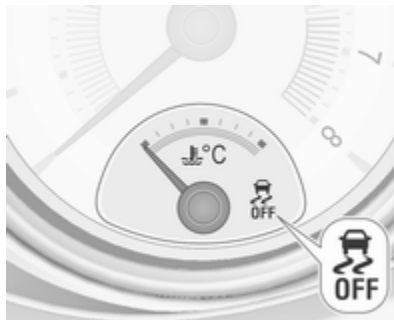

ESC и TC могат да се деактивира:

- задръжте  натиснат за поне пет секунди: ESC и TC се деактивират едновременно.  светва и в центъра за информация на водача се извежда статус съобщение.



- За деактивиране само на системата за тракшън контрол (контрол на сцеплението), натиснете за кратко : TC се деактивира, но ESC остава активна. В Центъра за информация на водача се извежда съобщение за статус при деактивирането на TC.

Ако автомобилът достигне до праг на стабилност с деактивирана ESC, системата автоматично ще активира отново ESC за времетраенето на прага, когато спирачният педал бъде натиснат веднъж.

ESC се включва отново чрез повторно натискане на . Ако преди това TC системата е била изключена, тогава и TC, и ESC се включват отново. В Центъра за информация на водача се извежда съобщение за статус и  изгасва при повторното активиране на TC и ESC.

ESC също така се включва отново при следващото включване на запалването.

### Неизправност

Ако има неизправност в системата, контролният индикатор  свети постоянно и в центъра за информация на водача се появява съобщение или предупредителен код. Системата не е готова за работа.

Причината за неизправността трябва да се отстрани в сервиз.

## Градски режим

"Градски режим" е функция, която активира повишено серво управление по време на движение с по-ниска скорост напр. при градско пътно движение или паркиране. Серво управлението се увеличава за по-голямо удобство.

### Включване



Натиснете , когато двигателят работи. Системата работи от неподвижно състояние до 35 км/ч,

както и на задна предавка. Над тази скорост системата преминава в нормален режим на работа. Когато е активиран, градският режим се включва автоматично под скорост 35 км/ч.

Светването на светодиода в бутона за градски режим показва, че системата е активна.

Допълнително, в центъра за информация на водача се извежда съобщение.

Градския режим остава активиран по време на Autostop (Автоматично спиране), но работи само при работещ двигател.

Система "стоп/старт" ⇨ 144.

### Изключване

Натиснете , светодиодът в бутона изгасва, а в центъра за информация на водача се появява съобщение.

Всеки път, когато се стартира двигателя, градския режим е деактивиран.



## Неизправност





В случай на неизправност в системата  светва и в центъра за информация на водача се появява предупредително съобщение.

Предупредителни съобщения ⇨ 108.

### Калибриране на системата

Ако контролните индикатори  и  светят едновременно, е необходимо калибриране на сервоусилвателя на волана. Това може да се получи напр. когато воланът се завърти с един оборот при изключено запалване. В този

случай включете запалването и завъртете волана еднократно от блокаж до блокаж.

Ако контролните индикатори  и  не изгаснат след калибриране, потърсете помощ от сервиз.

## Помощни системи за водача

### Предупреждение

Помощните системи за водача са разработени, за да подпомагат водача, а не да заместват неговото внимание.

Водачът поема пълната отговорност при шофирането на автомобила.

При използване на помощни системи за водача, винаги внимавайте за текущата пътна ситуация.

## Круиз контрол (система за поддържане на дадена скорост)

Круиз контролът може да съхранява и поддържа скорости от припл. 30 км/ч до максималната скорост на автомобила. Отклонения от запаметената



скорост може да се получат при каране по възходящ или низходящ наклон.

От съображения за безопасност круиз контролът не може да се включи докато спирачният педал не бъде натиснат един път. Активирането не е възможно на първа предавка.





Не използвайте круиз контрол в случаите, когато поддържането на постоянна скорост не е препоръчително.

При автомобили с автоматизирана механична скоростна кутия, круиз контролът може да се активира в автоматичен и в ръчен режим.

Контролен индикатор (лампа)    
 99.

### Включване

Натиснете ; контролният индикатор  на таблото с прибори свети в бяло.

### Активиране

Ускорете до желаната скорост и завъртете колелото за настройка на **SET/-** - текущата скорост се запаметява и поддържа. Контролният индикатор  на приборния панел светва в зелено. Педалът за газта може да бъде освободен.

Скоростта на автомобила може да се увеличи чрез натискане на педала за газта. Когато се отпусне педалът за газта, предварително запаметената скорост се възстановява.

Круиз контролът остава активиран при превключване на предавките.

### Увеличаване на скоростта

При активиран круиз контрол задръжте колелото за настройка завъртяно на **RES/+** или кратко го завъртете няколко пъти в **RES/+**: скоростта нараства непрекъснато или на малки стъпки.



Като алтернативна възможност ускорете до желаната скорост и я запаметете като завъртите в **SET/-**.



### Намаляване на скоростта

При активиран круиз контрол задръжте колелото за настройка завъртяно на **SET/-** или бързо го завъртете няколко пъти в **SET/-**: скоростта намалява непрекъснато или на малки стъпки.

### Изключване

Натиснете ; контролният индикатор  на таблото с прибори свети в бяло. Круиз контролът се изключва. Последно запаметената скорост остава в паметта за последващо възобновяване на скоростта.

Автоматично изключване:



- Когато скоростта на автомобила спадне под около 30 км/ч.
- Скоростта на автомобила спада с над 25 км/ч под зададената скорост.
- При натискане на спирачния педал.
- Педалът на съединителя бъде натиснат за няколко секунди.

- Скоростният лост е в положение **N**.
- Обороти на двигателя в много нисък диапазон.
- Когато системата за тракшън контрол или електронната стабилизираща система работи.
- Едновременно натискане на **RES/+** и спирачния педал деактивира круиз контрола и изтрива запаметената скорост.

### Възстановяване на запаметената скорост

Завъртете колелото за настройка на **RES/+** при скорост над 30 км/ч. Движението продължава с предварително запаметената скорост.

### Изключване

Натиснете ; контролният индикатор  на таблото с прибори изгасва. Запаметената скорост се изтрива.

Натискането на  за активиране на ограничителя на скоростта или за изключването на запалването изключва и круиз контрола и изтрива запаметената скорост.

### Ограничител на скоростта

Ограничителят на скоростта предотвратява надвишаването на предварително настроената максимална скорост.



Максималната скорост може да се зададе при скорости над 25 км/ч до 200 км/ч.

Водачът може да ускорява само до предварително настроената скорост. Промени в ограничената скорост може да се появят при спускане по наклон.

Предварително настроеното ограничение на скоростта се показва в центъра за информация на водача, когато системата е активна.

### Включване



Натиснете . Ако круиз контролът е бил активиран преди това, той се изключва, когато ограничителят на скоростта се активира и контролният индикатор  угасва.

### Настройване на ограничението на скоростта

Ускорете до желаната скорост и за кратко завъртете колелото с палец до позиция **SET/-**: текущата скорост се запамята като максимална скорост.

Ограничението на скоростта се показва на центъра за информация на водача.



### Промяна на ограничението на скоростта

При активен ограничител на скоростта, завъртете колелото с палец до позиция **RES/+**, за да увеличите или до позиция **SET/-**, за да намалите желаната максимална скорост.

### Надвишаване на ограничението на скоростта

При надвишаване на ограничената скорост без въвеждане от водача, скоростта ще присветне в центъра за информация на водача и ще прозвучи сигнал по време на този период.

При аварийни случаи е възможно ограничението на скоростта да се надвиши чрез силно натискане на педала за газта почти до точката на съпротивление. В такъв случай няма да прозвучи сигнал.

Освободете педала на газта и функцията за ограничение на скоростта се активира отново, веднага щом автомобилът започне да се движи със скорост по-ниска от тази на ограничението.

### Изключване

Натиснете : ограничителят на скоростта се деактивира и автомобилът може да се управлява без ограничение на скоростта.

Запамената ограничена скорост се обозначава в скоби в Центъра за информация на водача.

Освен това, съответно съобщение се извежда на дисплея от високо ниво.

### Възстановяване на ограничението на скоростта

Завъртете колелото с палец в позиция **RES/+**. Запаменото ограничение на скоростта се извлича и се показва без скоби в Центъра за информация на водача.

### Изключване

Натиснете , индикацията за ограничението на скоростта на центъра за информация на водача ще изчезне. Запамената скорост се изтрива.

С натискането на , за да се активира круиз контрола, ограничителят на скоростта също се деактивира и запамената скорост се изтрива.

Чрез изключване на запалването се деактивира и ограничителя на скоростта, но ограничението за скорост ще бъде запаметено за следващото активиране на ограничителя на скоростта.

### Помощ при паркиране

#### Обща информация

При закачане на теглич за ремарке сменете конфигурационните настройки от менюто за персонализиране на автомобила в Информационен дисплей. Персонализиране на автомобила ⇨ 111.

При закачане на ремарке или багажник за велосипеди към прицепа на ремаркетото, системата за помощ при паркиране се деактивира.

### Помощна система за задно паркиране

#### ⚠ Предупреждение

Водачът е този, който носи цялата отговорност за маневрите при паркиране.

Винаги проверявайте наоколо, когато се движите назад и използвате помощната система за задно паркиране.

Системата за помощ при задно паркиране прави паркирането по-лесно, като измерва разстоянието между автомобила и евентуалните препятствия отзад. Тя информира и предупреждава водача чрез издаване на звукови и визуални сигнали.

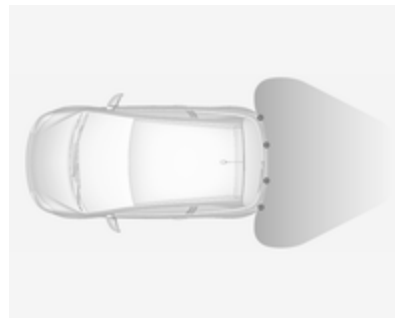

Системата има четири ултразвукови сензора монтирани в задната броня.

#### Включване

При включване на предавката за заден ход системата е готова да работи автоматично.

Светещият LED (светодиод) разположен в бутона за помощ при паркиране **P**⚠ показва, че системата е готова за действие.

#### Индикация

Системата предупреждава водача със звукови сигнали за потенциално опасни препятствия

зад автомобила на разстояние в периметър до 1,5 метра. С намаляване на разстоянието до това препятствие интервалът между сигналите става все по-кратък. Ако разстоянието стане по-малко от приблизително 30 см, сигналът става непрекъснат.

Освен това, разстоянието до препятствията отзад се показва чрез линии за променящото се разстояние на центъра за информация на водача с горен дисплей ⇨ 100 или, в зависимост от варианта - на цветния информационен дисплей ⇨ 106.

### Изключване



Системата автоматично се изключва при изключване на задна предавка.

Ръчно деактивиране е възможно и чрез натискане на **P**▲.

И в двата случая светодиодът в бутона изгасва.

### Неизправност

В случай на неизправност или ако системата временно не работи, напр. поради високо ниво на външен шум или други пречещи фактори, светодиодът в бутона примигва за три секунди, а след

това изгасва. Контролният индикатор **P**▲ светва на приборното табло ⇨ 98, а в центъра за информация на водача изскача съобщение.

### Предна и задна помощна система за паркиране

#### ▲ Предупреждение

Водачът носи цялата отговорност за маневрите при паркиране.

Винаги проверявайте наоколо, когато се движите назад или напред, докато използвате помощната система за паркиране.

Предната и задната помощна система за паркиране измерва разстоянието между автомобила отпред и зад автомобила. Тя информира и предупреждава водача чрез издаване на звукови сигнали и индикация на дисплея.

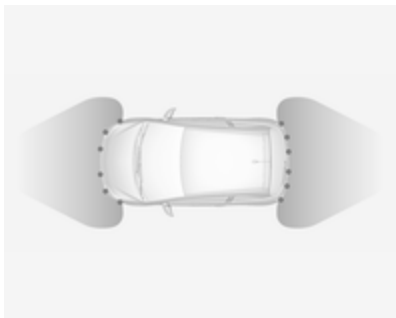

Системата има по шест ултразвукови сензора в предната и в задната броня.

Тя използва два различни звукови предупредителни сигнала за предната и задна наблюдавани зони, всеки от които е с различен тон.

Предната и задна помощна система за паркиране винаги е комбинирана с модернизирана помощна система за паркиране, вижте раздел "Модернизирана помощна система за паркиране" по-долу.

**Бутон за помощ при паркиране  и операционна логика**



Предната и задна помощна система за паркиране и модернизираната помощна система за паркиране използват един и същ бутон за активиране и деактивиране:

Кратко натискане на  активира или деактивира помощната система за паркиране.

Продължителното натискане на  (около една секунда) активира и деактивира модернизираната помощна система за паркиране, вижте отделното описание.

Логиката на бутона задейства системата при натискане на  както следва:

- Ако е активирана само предната и задна помощна система за паркиране, кратко натискане я деактивира.
- Ако е активирана само предната помощна система за паркиране, продължителното натискане активира модернизираната помощна система за паркиране.
- Ако само модернизираната помощна система за паркиране е активирана и системата е в режим за търсене на място за паркиране, кратко натискане активира предната и задна помощна система за паркиране.

- Ако само модернизираната помощна система за паркиране е активирана и системата е в режим за насочване при паркиране, кратко натискане деактивира модернизираната помощна система за паркиране.
- Ако модернизираната помощна система за паркиране е активирана, продължително натискане деактивира модернизираната помощна система за паркиране и предната и задната помощна система за паркиране.
- Ако е избрана предна или неутрална предавка, кратко натискане активира или деактивира само предната помощна система за паркиране.
- Ако е избрана задна предавка, кратко натискане активира или деактивира предната и задна помощна система за паркиране.

### Включване

Системата се активира автоматично само при скорост до 11 км/ч.

Светещият LED (светодиод) разположен в бутона за помощ при паркиране  показва, че системата е готова за действие.

Ако  се изключи в рамките на цикъла на запалване, предната помощ при паркиране се деактивира. Ако преди това скоростта на автомобила е надвишила 25 км/ч, помощната система за паркиране ще се активира отново, когато скоростта спадне под 11 км/ч.



Когато системата се деактивира, светодиодът в бутона изгасва, а в центъра за информация на водача се появява **Park Assist Off** (Изключена помощ при паркиране).

### Индикация

Системата предупреждава водача с акустични сигнали за потенциално опасни препятствия пред автомобила на разстояние до

80 см и за потенциално опасни препятствия зад автомобила на разстояние до 1,5 метра.

В зависимост от коя страна на автомобила препятствието е по-близо, ще чуете съответно звукови предупредителни сигнали от съответната страна. С намаляване на разстоянието до това препятствие интервалът между сигналите става все по-кратък. Ако разстоянието стане по-малко от около 30 см, сигналът става непрекъснат.

Освен това, разстоянието до препятствията се показва в центъра за информация на водача с горен дисплей  100 или, в зависимост от варианта - на цветния информационен дисплей  106.



Разстоянието до препятствие отпред и отзад се показва чрез линии с променящо се разстояние в центъра за информация на водача.

Показването на дистанцията може да бъде подтиснато от предупредителни съобщения с по-висок приоритет. След изчистване, съобщението с индикация за разстоянието се показва отново.



Разстоянието до препятствията се показва на цветния информационен дисплей чрез оцветени зони пред или зад автомобила ⇨ 106.

### Изключване

Системата се деактивира автоматично, когато автомобилът надвиши скоростта от 11 км/ч.

Възможно е и ръчно активиране чрез натискане на бутон за помощ при паркиране .

Когато системата се деактивира, светодиодът в бутон изгасва и, ако се деактивира ръчно, в центъра

за информация на водача се появява **Park Assist Off (Изключена помощ при паркиране)**.

След ръчно деактивиране, предната помощна система за паркиране се активира отново, ако се натисне .

Цялата система може да се деактивира ръчно от менюто за персонализиране на автомобила в Информационен дисплей. Тя остава деактивирана по време на цикъла на запалване или до активиране от менюто за персонализация.

Персонализиране на автомобила ⇨ 111.

### Неизправност

В случай на неизправност или ако системата временно не работи, напр. поради високо ниво на външен шум или други пречещи фактори, в Центъра за информация на водача се показва изскачащо съобщение.

Предупредителни съобщения ⇨ 108.

## Модернизирана помощна система за паркиране

### ⚠ Предупреждение

Водачът носи цялата отговорност за приемането на мястото за паркиране, предложено от системата и за маневрите при паркиране.

Винаги проверявайте околността във всички посоки, когато използвате модернизираната помощна система за паркиране.

Модернизираната помощна система за паркиране измерва подходящо място за паркиране при преминаване, изчислява траекторията и автоматично насочва автомобила към успоредно или перпендикулярно място за паркиране.

Инструкции се дават в Центъра за информация на водача ⇨ 100 или, в зависимост от варианта - на

цветния информационен дисплей ⇨ 106, допълнени от звукови сигнали.

Водачът трябва да управлява подаването на газ, спирането и превключването на предавки, докато кормилното управление се извършва автоматично.

Модернизираната помощна система за паркиране може да се активира само при движение напред.

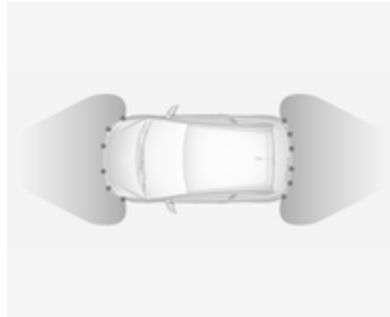



Модернизираната помощна система за паркиране винаги се комбинира с предна и задна помощна система за паркиране,

виж предишния раздел. Двете системи използват едни и същи сензори в предната и задна броня.

### Бутон и оперативна логика

Предната и задна помощна система за паркиране и модернизираната помощна система за паркиране използват един и същ бутон за активиране и деактивиране:

Кратко натискане на  активира или деактивира помощната система за паркиране.

Продължително натискане на  (около една секунда) активира и деактивира модернизираната помощна система за паркиране, вижте отделното описание по-долу.

Логиката на бутона задейства системата при натискане на  както следва:

- Ако е активирана само предната и задна помощна система за паркиране, кратко натискане я деактивира.

- Ако е активирана само предната помощна система за паркиране, продължителното натискане активира модернизираната помощна система за паркиране.
- Ако само модернизираната помощна система за паркиране е активирана и системата е в режим за търсене на място за паркиране, кратко натискане активира предната и задна помощна система за паркиране.
- Ако само модернизираната помощна система за паркиране е активирана и системата е в режим за насочване при паркиране, кратко натискане деактивира модернизираната помощна система за паркиране.
- Ако модернизираната помощна система за паркиране е активирана, продължително натискане деактивира модернизираната помощна система за

паркиране и предната и задната помощна система за паркиране.

- Ако е избрана предна или неутрална предавка, кратко натискане активира или деактивира предната помощна система за паркиране.
- Ако е избрана задна предавка, кратко натискане активира или деактивира предната и задна помощна система за паркиране.

#### Включване



При търсене на място за паркиране, системата влиза в готовност за действие с продължително натискане на .

Системата разпознава и запаметява десет метра за успоредни места за паркиране или шест метра за перпендикулярни места за маркиране в режим за помощ при паркиране.

Системата може да бъде активирана само при скорости до 30 км/ч и тя търси място за паркиране при скорости до 30 км/ч.

Максимално допустимото успоредно разстояние между автомобилa и редицата от паркирани автомобили е 1,8 метра за успоредно паркиране и 2,5 метра за перпендикулярно паркиране.

#### Функциониране

**Режим на търсене на място за паркиране**  
Индикация в центъра за информация на водача

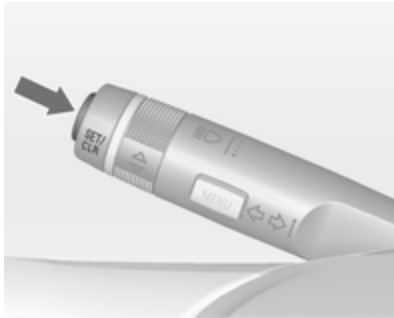
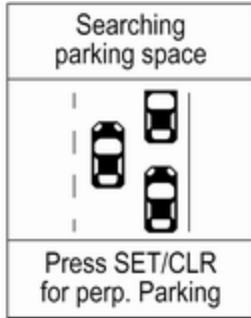

Изберете успоредно или перпендикулярно място за паркиране на центъра за информация на водача като натиснете **SET/CLR**.

Системата е конфигурирана по подразбиране да открива места за паркиране от страната на предния пътник. За да търсите място за паркиране от страната на водача, поставете превключвателя за мигачите в позиция наляво.

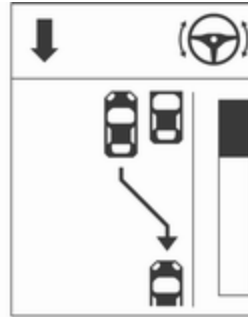

Когато бъде открито място, в центъра за информация на водача се подават визуален и звуков сигнал.

**Индикация на Цветен информационен дисплей**



Изберете успоредно или перпендикулярно място за паркиране чрез натискане на съответната икона от дисплея.

Изберете страна за паркиране чрез натискане на съответната икона от дисплея.

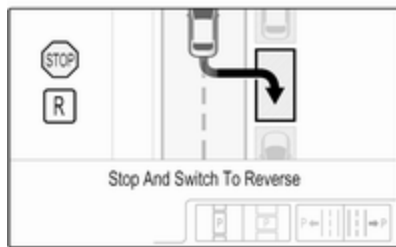

Когато бъде открито място, в цветния информационен дисплей се подават визуален и звуков сигнал.

Ако шофьорът не спре автомобила след предложеното място за паркиране, системата започва да търси друго подходящо място за паркиране.

### Насочващ режим за паркиране

Предложението на място за паркиране от системата се приема, когато автомобилът се спре от водача в рамките на десет метра за успоредно място за паркиране или шест метра за перпендикулярно място за паркиране след подаване

на съобщение **Stop (Спрете)**.

Системата изчислява оптималния път за влизане в мястото за паркиране.

Кратка вибрация във волана след включване на задна предавка показва, че кормилното управление се контролира от системата. След това автомобилът се насочва към мястото за паркиране автоматично като дава подробни указания на водача за спиране, подаване на газ и превключване на предавки. Водачът трябва да държи ръцете си встрани от волана.

Винаги обръщайте внимание на звука на предната и задна помощна система за паркиране. Продължителен звук означава, че разстоянието до препятствие е по-малко от 30 см.

Ако, поради някаква причина, водачът трябва да поеме управлението, дръжте волана само за външния ръб. В такъв случай се анулира автоматичното кормилно управление.

### Показания на дисплея

Указанията на дисплея показват:

- общи съвети и предупредителни съобщения
- съвет при шофиране със скорост, по-висока от 30 км/ч по време на режим за търсене на място за паркиране или 8 км/ч в насочващ режим
- искането да спре автомобила, когато е открито място за паркиране
- посоката на движение по време на маневрата за паркиране
- искане за превключване на по-висока или по-ниска предавка
- искане за подаване на газ или спиране
- за някои от указанията, в центъра за информация на водача се показва индикатор за хода на изпълнение

- успешна маневра за паркиране, обозначена от изскачащ символ и мелодичен сигнал
- отмяната на маневра за паркиране

### Приоритети на дисплея

Обозначаването на модернизираната помощна система за паркиране в центъра за информация на водача може да се забрани от съобщения с по-висок приоритет. След потвърждение на съобщението чрез натискане на **SET/CLR** върху лостчето за мигачите, указанията на модернизираната помощна система за паркиране се появяват отново и маневрата за паркиране може да продължи.

### Изключване

Системата се изключва чрез:

- продължително натискане на 
- успешно приключване на маневрата за паркиране

- шофиране със скорост, по-висока от 30 км/ч по време на търсене на място за паркиране
- шофиране със скорост, по-висока от 8 км/ч по време на насочване при паркиране
- открита намеса от страна на водача върху волана
- надвишаване на максималния брой смени на предавка: осем цикъла при успоредно паркиране или пет цикъла при перпендикулярно паркиране
- изключване на запалването

Деактивирането от водача или от системата по време на маневрирането се показва чрез **Parking Deactivated (Паркирането деактивирано)** на дисплея. Допълнително се чува и звуков сигнал.

### Неизправност

Съобщение се появява, когато:

- в системата има неизправност
- шофьорът не е приключил успешно маневрата по паркирането

- системата не е готова за работа
- една от причините за деактивиране, описани по-горе

Ако по време на инструкциите за паркиране се открие препятствие, на дисплея се показва **Stop (Спрете)**. След отстраняване на препятствието маневрата по паркирането продължава. Ако препятствието не бъде отстранено, системата се изключва. Продължително натискане на  ще активира системата за търсене на ново място за паркиране.

### Основни бележки за системата за помощ при паркиране

#### Предупреждение

При определени обстоятелства някои отразяващи повърхности на предмети или дрехи, както и

външни източници на шум могат да попречат на системата да открие препятствията.

Специално трябва да се внимава за ниски препятствия, които могат да повредят долната част на бронята.

### Внимание

Ефективността на системата може да намалее, ако бъдат покрити - напр. с лед или сняг.

Ефективността на системата за помощ при паркиране може да намалее при голямо натоварване.

Специални случаи представляват по-високите автомобили в близост (напр. автомобили за трудни (off-road) терени, мини ванове, ванове). Разпознаването на обект и показването на правилното разстояние в горната част на такива превозни средства не може да се гарантира.

Обекти с много малко сечение на отражението, като тесни предмети или меки материали, могат да не бъдат открити от системата.

Системите за помощ при паркиране не разпознават предмети извън диапазона си на действие.

### Съобщение

Възможно е сензорът да засече несъществуващо препятствие поради смущения в ехото от вършен акустичен шум или механично смущение (могат да възникнат случайни фалшиви предупреждения).

Уверете се, че предната табелка на регистрационния номер е правилно монтирана (не е огъната и няма междинни разстояния до бронята от лявата и дясната страна) и сензорите са затегнати по местата си.

Усъвършенствуваната система за помощ при паркиране може да не реагира на промени в наличното пространство за паркиране след

започване на успоредна маневра за паркиране. Системата може да разпознае вход, проход, вътрешен двор и дори кръстовище като място за паркиране. След избиране на задна предавка, системата ще започне маневра за паркиране. Огледайте предложеното място за паркиране.

Неравности в повърхността, напр. в строителни участъци, не се отчитат от системата. Водачът носи отговорност за това.

### Съобщение

Ако е включена предна предавка и се надвиши определена скорост, системата за помощ при паркиране ще се деактивира, когато системата на задния носач е изтеглена.

Ако задната предавка се включва за първи път, системата за помощ при паркиране ще засече системата на задния носач и ще издаде звук от зумера. Натиснете за кратко **P**▲ или **□**, за да деактивирате системата за помощ при паркиране.

**Съобщение**

След производство, системата изисква калибриране. За оптимално насочване при паркиране, е необходима дистанция най-малко от 10 км, включително няколко завоя.

**Предупреждение за страничната сляпа зона**

Системата за предупреждение за страничната сляпа зона открива и съобщава за предмети отстрани на автомобила, които са в указаната "сляпа" зона. Системата извежда визуално предупреждение във всяко външно огледало, когато открива обекти, които може да не се виждат във вътрешното и външните огледала.

Предупреждението за страничната мъртва зона използва някои от усъвършенстваните сензори на помощната система за паркиране, които се намират в предната и задната броня от двете страни на автомобила.

**⚠ Предупреждение**

Предупреждението за страничната мъртва зона не замества видимостта на водача.

Системата не засича:

- Автомобили извън страничната мъртва зона, които се приближават твърде бързо.
- Пешеходци, велосипедисти или животни.

Преди да смените платно, винаги погледате във всички огледала, огледайте се през рамо и подайте мигач.

Когато системата открие автомобил в страничната сляпа зона при движение напред, независимо дали изпреварвате автомобили или ви изпреварват, в съответното външно огледало за обратно виждане ще светне жълт символ  $\text{R}^{\text{S}}$ . Ако след това водачът пусне мигач, предупредителният



символ  $\text{R}^{\text{S}}$  започва да мига в жълто като предупреждение да не се сменят платната.

**Съобщение**

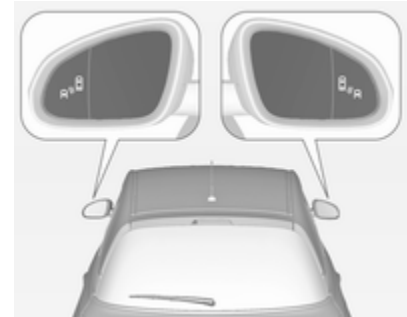
Ако изпреварващият автомобил се движи поне с 10 км/ч по-бързо от изпреварвания, то предупредителният символ  $\text{R}^{\text{S}}$  в съответното външно огледало може да не светне.



Предупреждението за страничната сляпа зона е активно при скорости между 10 км/ч и 140 км/ч. Движението с по-висока скорост от 140 км/ч деактивира системата, като това се показва от по-слабото осветяване на предупредителните

символи  в двете външни огледала. При намаляване на скоростта, предупредителните символи ще изгаснат. Ако автомобилът след това се окаже в сляпата зона, предупредителните символи  ще светнат както е нормално от съответната страна.

Когато автомобилът се стартира, индикаторите в двете външни огледала ще светнат за кратко, за да покажат, че системата функционира.

Системата може да се активира или деактивира в информационния дисплей. Персонализиране на автомобила ⇨ 111.

Деактивирането се обозначава чрез съобщение в центъра за информация на водача.

### Зони на откриване

Зоните на откриване започват при задната броня и са с обхват прибл. три метра отзад и отстрани. Височината на зоните е приблизително между 0,5 метра и два метра от повърхността.

Системата се деактивира, ако автомобилът тегли ремарке.

Предупреждение за страничната сляпа зона е проектирано да игнорира неподвижните обекти напр. огради, стълбове, бордюри, стени и греди. Паркираните автомобили и приближаващите автомобили също не се откриват.

### Неизправност

Редки случаи на пропуснато известяване може да се появят при нормално условия и ще зачестят при мокро време.

Предупреждението за страничната сляпа зона не функционира, когато левият или десният ъгъл на задната броня са покрити с кал, мръсотия, сняг, лед, киша или при обилни валежи. Инструкции за почистване ⇨ 236.

В случай на неизправност на системата или ако системата не функционира поради временни проблеми, на центъра за информация на водача ще се покаже съобщение. Потърсете помощта на сервиз.

## Гориво

### Гориво за бензинови двигатели

Използвайте само безоловно гориво, което отговаря на европейския стандарт EN 228 или еквивалентно.

Двигателят е способен да работи с гориво, което съдържа до 10% етанол (напр., Е10).

Използвайте бензин с препоръчаното октаново число. По-ниско октаново число може да намали двигателната мощност и въртящия момент, а също така леко да увеличи разхода на гориво.

#### Внимание

Не използвайте гориво или добавки към горивото, които съдържат метални съединения, като манган-базирани добавки. Това може да причини повреда на двигателя.

**Внимание**

Използването на гориво, което не отговаря на EN 228 или еквивалентно, може да доведе до отлагания, увеличено износване или повреда на двигателя.

**Внимание**

Използването на гориво с пониско октаново число от възможно най-ниското число може да доведе до неконтролируемо горене и повреда на двигателя.

Специфичните изисквания за двигателя по отношение на октановото число са посочени в общия преглед на данните на двигателя ⇨ 251. Изискването може да е заменено от специфичен за страната етикет върху вратичката на горивния резервоар.

**Добавки към горивото извън Европа**

Горивото трябва да съдържа пречистващи добавки, които помагат за предпазване от образуване на отлагания в двигателя и горивната система. Чистите горивни инжектори и смукателни клапани ще позволят правилната работа на системата за контрол на емисиите. Някои горива не съдържат достатъчни количества добавки, за да поддържат горивните инжектори и смукателните клапани чисти.

За да се компенсира тази липса на почистване, добавете Fuel System Treatment PLUS към горивния резервоар при всяка смяна на двигателното масло или на всеки 15 000 км, което настъпи първо. Този препарат се предлага във вашия сервиз.



В някои градове се предлагат горива, съдържащи обогатени с кислород вещества от рода на етери и етанол, както и подобрени горива. Ако тези горива отговарят на описаните по-горе

спецификации, те са допустими за употреба. Горива от рода на E85 (85% етанол) и други горива, съдържащи над 15% етанол, обаче, трябва да се използват само в автомобили FlexFuel.

**Внимание**

Не използвайте гориво, съдържащо метанол. Това може да предизвика корозия на метални части в горивната система, а също и да повреди пластмасовите и гумените части. Тази повреда не се покрива от гаранцията на автомобила.

Някои горива, основно състезателни горива с високо октаново число, могат да съдържат добавки за повишаване на октана, наречани метилциклопентадиенил манган трикарбонил (ММТ). Не използвайте горива или добавки към горивото с ММТ, тъй като те съкращават живота за запалителните свещи и се отразяват отрицателно върху

техническите характеристики на системата за контрол на емисиите. Контролният индикатор за неизправност  може да светне  96. Ако това стане, потърсете помощта на сервиз.

## Гориво за работа на втечен газ

Втечненият газ е известен като LPG (Liquefied Petroleum Gas) или с френското си название GPL (Gaz de Pétrole Liquéfié). LPG се нарича още автогаз.

LPG се състои основно от пропан и бутан. Октановото число е между 105 и 115, в зависимост от съотношението на бутана. LPG се съхранява в течно състояние при налягане около пет до десет бара.

Точката на завирание зависи от налягането и съотношението на сместа. При нормално околно налягане, тя е между  $-42\text{ }^{\circ}\text{C}$  (чист пропан) и  $-0,5\text{ }^{\circ}\text{C}$  (чист бутан).

### Внимание

Системата работи при околна температура от припл.  $-8\text{ }^{\circ}\text{C}$  до  $100\text{ }^{\circ}\text{C}$ .

Цялостното функциониране на системата за LPG може да се гарантира само, ако втечненият газ отговаря на минималните изисквания на DIN EN 589.

### Избор на гориво



Натискането на **LPG** превключва между режим бензин и режим втечен газ веднага, щом необходимите параметри

(температура на охлаждащата течност, температура на газа и минимални обороти на двигателя) бъдат достигнати. Изискванията обикновено се постигат след около 60 секунди (в зависимост от външната температура) и първото силно натискане на педала на газта. Статусът на светодиода показва текущия работен режим.

Светодиодът не свети	: режим бензин
Светодиодът примигва	: проверка на условията за преход от работа на гориво към работа на втечен газ. Светва, ако условията са изпълнени.
Светодиодът свети	: режим втечен газ
Светодиодът примигва пет пъти и изгасва	: резервоарът за втечен газ е празен или има неизправност в газовата уредба. В центъра за информация на водача се показва съобщение.

Ако горивният резервоар е празен, двигателят няма да стартира.

Избраният режим на гориво се запаметява и активира отново при следващия цикъл на запалване, ако условията позволяват.

Веднага щом резервоарите за втечен газ се изпразнят, системата автоматично превключва в бензинов режим до изключване на запалването.

При автоматично превключване между работа на бензин или на газ, може да се усети кратко закъснение на тяговата мощност на двигателя.

На всеки шест месеца оставайте нивото на горивото да падне, докато контролният индикатор  започне да свети - след това заредете. Това помага да се поддържа качеството на горивото и функционирането на системата в режим бензин.

Зареждайте резервоара докрай през постоянни интервали за да го предпазите от корозия.

### Неизправности и ремонти

Ако режим газ не е възможен, проверете следното:

- Има ли достатъчно втечен газ?
- Има ли достатъчно бензин за стартиране?

Поради екстремни температури в съчетание със състава на газа, може да е необходимо малко по-продължително време, за да може системата да превключи от бензин на газ.

В екстремни ситуации, системата може също да се върне към режим бензин, ако не са удовлетворени минималните изисквания. Ако условията позволяват, може да е възможно ръчно превключване обратно към работа в режим на втечен газ.

В случай на други неизправности, потърсете помощта на сервиз.

### Внимание

Ремонти и корекции може да се извършват само от обучени специалисти, за да се поддържа безопасността и гаранцията на LPG системата.

Втеченият газ има специфична миризма (той е одоризиран), за да може лесно да се откриват евентуалните утечки.

**⚠ Предупреждение**

Ако усетите мирис на газ в автомобила или в непосредствената околност, незабавно преклучете на режим бензин. Не пушете. Без открити пламъци или източници на запалване.

Ако миризмата на газ продължава да се усеща, не стартирайте двигателя. Причината за неизправността трябва да се отстрани в сервиз.

При използване на подземни паркинги, следвайте инструкциите на разпоредителите на паркинга и местните закони.

**Съобщение**

В случай на инцидент, изключете запалването и светлините.

**Зареждане с гориво****⚠ Опасност**

Преди презареждане с гориво, изключете запалването.

При зареждане с гориво следвайте указанията и инструкциите за безопасност на бензостанцията.

**⚠ Опасност**

Горивото е огнеопасно и избухливо. Не пушете. Не правете нищо, което може да предизвика открит огън и искри.

Ако усещате миризма на гориво в автомобила, незабавно отстранете причината за това в сервиз.

**Внимание**

В случай на липса на гориво не включвайте запалването.

Капакът на резервоара се намира в дясната задна част на автомобила.



Капакът на резервоара за гориво може да се отвори само когато автомобилът е отключен.

Натиснете капачката, за да щракне. След това отворете капачката.

Завъртете бавно капачката на резервоара обратно на часовниковата стрелка, за да я отворите.

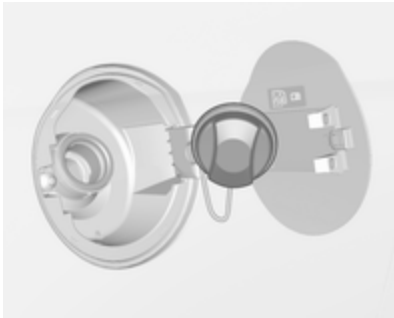

Капачката на резервоара може да се окачва на конзолата на капака на резервоара.

За презареждане, напълно пъхнете пистолета на помпата и тогава го включете.

След автоматичното прекъсване на подаването на гориво, резервоарът може да се долее чрез задействане на дюзата на помпата максимум още два пъти.

### Внимание

Ако потече гориво, веднага го избършете.

За затваряне, завъртете капачката по часовниковата стрелка, докато щракне.

Затворете клапата и я оставете да се фиксира.

### Зареждане с втечен газ

При зареждане с гориво следвайте указанията и инструкциите за безопасност на бензиностанцията.

Клапанът за пълнене на втечен газ е зад капачката за пълнене на гориво.

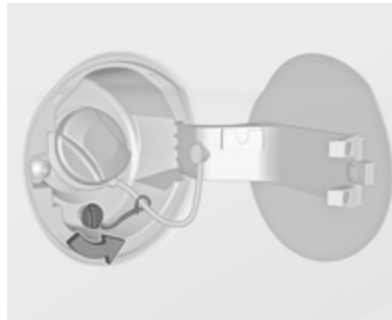

Развийте предпазната капачка от гърловината на резервоара.

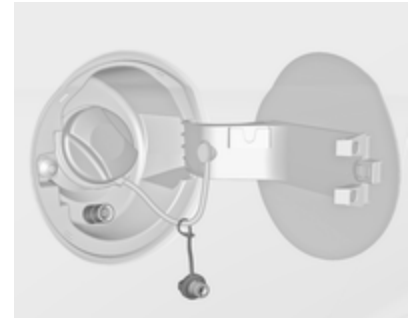

Завийте необходимия адаптер към гърловината на резервоара.

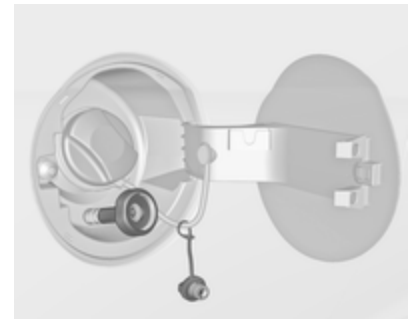

**ACME адаптер:** Завийте гайката на дюзата за пълнене върху адаптера. Натиснете блокиращия лост на дюзата за пълнене надолу.

#### **DISH гърловина за пълнене:**

Поставете дюзата за пълнене в адаптера. Натиснете блокиращия лост на дюзата за пълнене надолу.

#### **Гърловина за пълнене тип**

**байонет:** Поставете дюзата за пълнене на адаптера и завъртете по часовниковата стрелка или обратно на часовниковата стрелка на четвърт оборот. Издърпайте докрай блокиращия лост на дюзата за пълнене.

#### **EURO гърловина за пълнене:**

Натиснете дюзата за пълнене върху адаптера, докато щракне.

Натиснете бутона на точката за зареждане на втечен газ.

Системата за пълнене спира или започва да работи бавно, когато 80 % от обема на резервоара се напълни (максимално ниво на пълнене).

Отпуснете бутона на системата за пълнене и процесът на пълнене спира. Отпуснете блокиращия лост

и извадете дюзата за пълнене. Малко количество втечен газ може да изтече.

Отстранете адаптера и го съхранявайте на сигурно място в автомобила.

Поставете предпазната капачка, за да не допуснете проникване на чужди тела в отвора на гърловината и в системата.

#### **⚠ Предупреждение**

Поради дизайна на системата, изпускането на втечен газ след освобождаване на блокиращия лост е неизбежно. Избягвайте да вдишвате.

#### **⚠ Предупреждение**

Резервоарът за втечен газ трябва да се напълни само до 80 % от неговия капацитет поради съображения за безопасност.

Многофункционалният клапан на резервоара за втечен газ автоматично ограничава количеството за пълнене. Ако се добави по-голямо количество, препоръчваме автомобилът да не се излага на директно слънце, докато не се изразходва излишното количество.

#### **Адаптер за пълнене**

Тъй като системите за пълнене не са стандартизирани, необходими са различни адаптери, които се предлагат от дистрибуторите на Opel и от оторизираните сервизи на Opel.

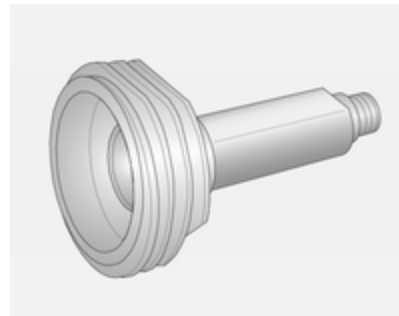

**АСМЕ адаптер:** Белгия, Германия, Ирландия, Люксембург, Швейцария

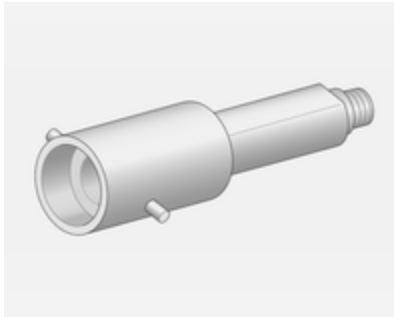

**Байонетен адаптер:** Холандия, Норвегия, Испания, Обединено Кралство

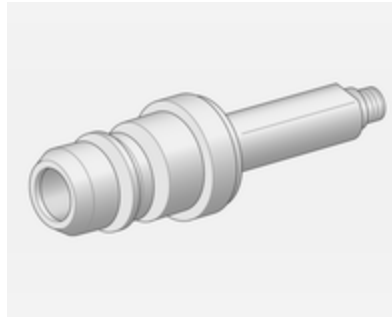

**EURO адаптер:** Испания

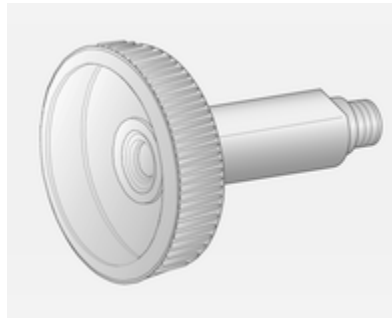

**DISH адаптер:** Австрия, Босна и Херцеговина, България, Хърватска, Чешка република,

Дания, Естония, Франция, Гърция, Унгария, Италия, Латвия, Литва, Македония, Полша, Португалия, Румъния, Сърбия, Словакия, Словения, Швеция, Швейцария, Турция, Украйна

**Капачка на резервоара за гориво**

Използвайте само оригинални капачки за горивния резервоар.

**Разход на гориво - CO<sub>2</sub> емисии**

Разходът на гориво (комбиниран) на модел Opel Adam е в рамките на 6,7 до 4,3 л/100 км.

CO<sub>2</sub> емисии (комбинирани) са в диапазона от 139 до 99 г/км.

За конкретните стойности за вашия автомобил, вижте ЕЕС сертификата за съответствие, предоставен с автомобила или другите документи за национална регистрация.

### Обща информация

Официалният разход на гориво и конкретните цифри за емисии на CO<sub>2</sub>, които са посочени, са свързани с базовия модел за ЕС със стандартно оборудване.

Данните за разход на гориво и за емисии на CO<sub>2</sub> се определят съгласно разпоредба R (ЕС) No. 715/2007 (в най-новата приложимата версия), като се отчитат теглото на автомобила в работно състояние, както е указано от разпоредбата.

Цифрите се предоставят само за целите на сравнението между различните варианти на автомобила и не трябва да се приемат като гаранция за реалния разход на гориво на конкретен автомобил. Допълнителното оборудване може да доведе до малко по-високи резултати от посочените цифри за разхода на гориво и емисиите на CO<sub>2</sub>. Освен това, разходът на гориво зависи от персоналният стил на каране, както и от пътните условия.

# Грижи за автомобила

<b>Обща информация</b> .....	<b>186</b>
Акcesoари и модификации на автомобила .....	186
Съхраняване на автомобила	186
Рециклиране на излезли от употреба автомобили .....	187
<b>Проверки на автомобила</b> .....	<b>187</b>
Извършване на работа .....	187
Капак на двигателя .....	188
Двигателно масло .....	188
Охлаждаща течност за двигателя .....	189
Течност за измиване .....	190
Спирачки .....	191
Спирачна течност .....	191
Акумулатор на автомобила ...	191
Смяна на перо на чистачка ...	193
<b>Смяна на електрически кру- шки</b> .....	<b>194</b>
Смяна на крушка .....	194
Халогенни предни фарове ...	194
Предни мигачи .....	196
Габаритни светлини .....	198
Странични мигачи .....	202

Осветление на регистрационния номер .....	203
Вътрешно осветление .....	203
Осветление на таблото с прибори .....	204
<b>Електрическа система</b> .....	<b>204</b>
Предпазители .....	204
Кутия с предпазители в двигателното отделение .....	205
Кутия с предпазители в арматурното табло .....	207
<b>Инструменти на автомобила</b> ...	<b>209</b>
Инструменти .....	209
<b>Колела и гуми</b> .....	<b>211</b>
Зимни гуми .....	211
Обозначения на гумите .....	211
Налягане на гумите .....	212
Система за следене на налягането в гумите .....	213
Дълбочина на шарката на протектора .....	217
Промяна на размера на джантите и гумите .....	218
Декоративни тасове .....	218
Вериги за сняг .....	218
Комплект за ремонт на гуми .	219
Смяна на колело .....	223
Резервно колело .....	226

<b>Стартиране с помощен акуму- латор и кабели</b> .....	<b>231</b>
<b>Теглене</b> .....	<b>233</b>
Теглене на автомобила .....	233
Теглене на друг автомобил .	235
<b>Грижи за външността</b> .....	<b>236</b>
Грижи за външния вид .....	236
Грижи за интериора .....	239

## Обща информация

### Акcesoари и модификации на автомобила

Препоръчваме ви да използвате оригинални части и акcesoари, както и заводски одобрени части за вашия тип автомобил. Ние не можем да преценим или гарантираме надеждността на други изделия - даже ако са одобрени и имат разрешение от други инстанции.

Всякакви модификации, конверсии или други промени по стандартната конфигурация на автомобила (включително, но без ограничения, софтуерни модификации, модификации по електронните управляващи модули) може да отмени валидността на гаранцията, предлагана от Opel. Освен това, такива промени могат да засегнат системите за помощ на водача, да се отразят на разхода на гориво, емисиите на CO<sub>2</sub> и другите емисии на автомобила и да доведат до липса на по-нататъшно

съответствие на автомобила с типовото одобрение, което засяга валидността на вашата автомобилна регистрация.

#### Внимание

Когато автомобилът се превозва на влак или камион на пътна помощ (репатрак), калобраните могат да се повредят.

### Съхраняване на автомобила

#### Изваждане от експлоатация за дълъг период от време

Ако автомобилът няма да се използва няколко месеца:

- Измийте и пастирайте автомобила.
- Проверете в сервиз защитното покритие на пастата в двигателното отделение и по шасито.
- Почистете и консервирайте гумените уплътнения.

- Напълнете резервоара за гориво догоре.
- Сменете маслото на двигателя.
- Източете резервоара с измиваща течност.
- Проверете защитата на охлаждащата течност срещу замръзване и корозия.
- Нагласете налягането на гумите до стойността предвидена за пълно натоварване.
- Паркирайте автомобила в сухо и добре проветрявано помещение. Включете на първа или задна предавка. Обезопасете автомобила срещу потегляне.
- Не натягайте ръчната спирачка.

- Отворете капака на двигателя, затворете всички врати и заключете автомобила.
- Откачете отрицателната клемма на акумулатора. Внимавайте всички системи да са изключени, например алармената система.

### Въвеждане отново в експлоатация

Пускане на автомобила отново в експлоатация:

- Свържете отрицателната клемма на акумулатора. Активирайте електрониката на електрическите прозорци.
- Проверете налягането в гумите.
- Напълнете резервоара с измиваща течност.
- Проверете нивото на маслото в двигателя,
- Проверете нивото на охлаждащата течност.
- Поставете табелките с регистрационния номер, ако са били свалени.

### Рециклиране на излезли от употреба автомобили

Информация относно центрoвете за рециклиране и бракуване на излезли от употреба автомобили можете да намерите на нашата интернет страница. Поверявайте тази дейност само на оторизирани центрове за рециклиране.

Автомобилите, работещи на газ, трябва да бъдат рециклирани в сервизни центрове, оторизирани за работа с такива автомобили.

### Проверки на автомобила

#### Извършване на работа



#### **⚠ Предупреждение**

Извършвайте проверките в двигателното отделение само при изключено запалване.

Охлаждащият вентилатор може да се задейства дори и при изключено запалване.

**⚠ Опасност**

Запалителната система работи под много високо напрежение. Не я докосвайте.

**Капак на двигателя****Отваряне**

Дръпнете освобождаващата ръчка и я върнете в първоначално положение.

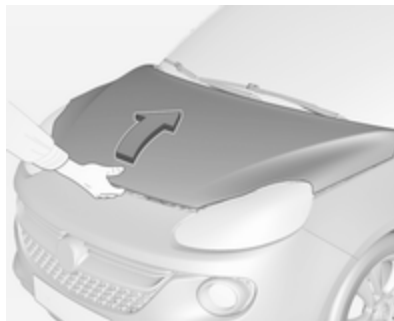

Натиснете предпазната ключалка нагоре и отворете капака на двигателя.

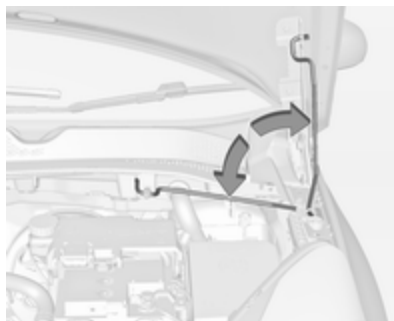

Подпрете капака на двигателя.

Ако капакът на двигателя е отворен по време на Autostop, двигателят ще се рестартира автоматично поради съображения за безопасност.

**Затваряне**

Преди да затворите капака натиснете подпирания прът в държача му.

Спуснете капака на двигателя и го оставете да падне върху ключалката от малка височина (20-25 cm). Проверете дали капакът е заключен.

**Внимание**

Не натискайте капака на двигателя върху ключалката, за да избегнете нащърбвания.

**Двигателно масло**

Проверявайте редовно нивото на маслото в двигателя ръчно, за да предотвратите повреда на двигателя. Ползвайте масло с

необходимата спецификация.  
Препоръчани масла и смазочни  
материали ⇨ 242.

Максималният разход на  
двигателно масло е 0,6 л за  
1000 км.

Извършвайте проверката, когато  
автомобилът е на равен терен.  
Двигателят трябва да е с работна  
температура и да е изключен поне  
пет минути преди това.

Извадете масломерната пръчка,  
избършете я, вкарайте я до упор,  
издърпайте я и отчетете нивото на  
маслото.

Вкарайте масломерната пръчка до  
упор и я завъртете на половин  
оборот.

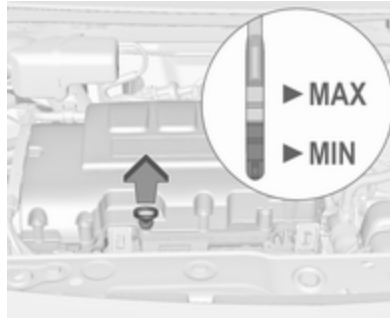

Ако нивото на маслото в двигателя  
е паднало до обозначението **MIN**,  
долейте масло.

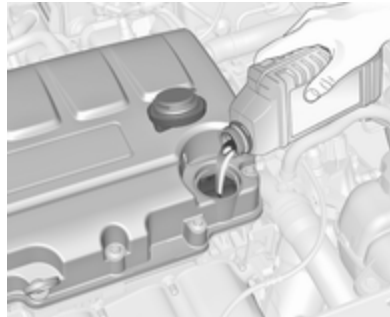

Препоръчваме да се използва  
масло със същото качество като  
това на използваното при  
последната смяна.

Нивото на маслото не бива да  
надхвърля обозначението **MAX** на  
пръчката.

### Внимание

Излишното масло трябва да  
бъде източено или изсмукано.

Вместимости ⇨ 256.

Поставете обратно капачката и я  
завинтете.

### Охлаждаща течност за двигателя

Охладителният агент осигурява  
защита срещу замръзване до  
прибл. -28 °C. В северните страни  
с много ниски температури,  
фабрично зареденият  
охладителен агент осигурява  
защита срещу замръзване до  
прибл. -37 °C.

**Внимание**

Използвайте само одобрени антифризи.

Охлаждаща течност и антифриз  
↪ 242.

**Ниво на охлаждащата течност****Внимание**

Прекалено ниско ниво на охлаждащата течност може да предизвика повреда на двигателя.



Ако охлаждащата система е студена, нивото на охлаждащата течност трябва да е над обозначената линия за минимално ниво. Долейте, ако нивото е ниско.

**⚠ Предупреждение**

Оставете двигателят да изстине преди да отворите капачката. Отворете внимателно капачката като дадете възможност на свръхналягането бавно да намалее.

При доливане използвайте смес от антифриз и чиста водопроводна вода в съотношение 1:1. Ако нямате антифриз, използвайте чиста водопроводна вода. Затегнете плътно капачката. Концентрацията на антифриз трябва да се провери и причината за загуба на охлаждаща течност да се отстрани в сервис.

**Течност за измиване**

Зареждайте с чиста вода, смесена с подходящо количество одобрен разтвор за измиване на предното стъкло, съдържащ антифриз.

**Внимание**

Само измиваща течност с достатъчна концентрация на антифриз осигурява защита при ниски температури или при внезапен спад на температурата.

Течност за измиване ↪ 242.

## Спирачки

В случай на минимална дебелина на спирачните накладки, ще чуете пищящ звук при натискане на спирачките.

Можете да продължите карането, но накладките на спирачките трябва да се сменят възможно най-скоро.

След поставянето на нови накладки не натискайте спирачките ненужно рязко през първите няколко пътувания.

## Спирачна течност

### ⚠ Предупреждение

Спирачната течност е отровна и разяждаща. Избягвайте допир с очите, кожата, тъкани и боядисани повърхности.

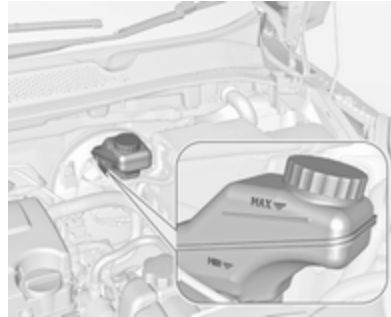

Нивото на спирачната течност трябва да бъде между отметките **MIN** и **MAX**.

Ако нивото на течността е под **MIN**, потърсете съдействие от сервиз.

Течност за спирачки/съединител  
 ⇨ 242.

## Акумулатор на автомобила

Акумулаторът на автомобила не се нуждае от поддръжка при условие, че начинът на каране позволява необходимото зареждане на акумулатора. Шофирането на

кратки разстояния и честите стартирания на двигателя могат да изтощят акумулатора на автомобила. Избягвайте използването на електрически консуматори, когато не са необходими.



Използваните акумулатори не спадат към битовите отпадъци. Те трябва да се изхвърлят на определените за рециклиране места.

Ако не използвате автомобила в течение на повече от четири седмици, може да се стигне до изтощаване на акумулатора на автомобила. Откачете отрицателната клемма на акумулатора.

Преди свързване или откачане на акумулатора внимавайте запалването да бъде изключено.

Защита от изтощаване на акумулатора ⇨ 128.

### Разкачване на акумулатора

Ако акумулаторът на автомобила трябва да се разкачи (например, за дейности по поддръжката), алармената сирена трябва да се деактивира, както следва: Включете и след това изключете запалването, после откачете акумулатора на автомобила в рамките на 15 секунди.

### Подмяна на акумулатора на автомобила

#### Съобщение

Всяко отклонение от указанията, дадени в този раздел, може да доведе до временно деактивиране на система "стоп/старт".

При смяна на акумулатора на автомобила се уверете, че няма отворени вентилационни отвори в близост до положителната клемма. Ако има вентилационен отвор в тази зона, трябва да се затвори с временен капак, а

вентилационния отвор в близост до отрицателната клемма трябва да е отворен.

Използвайте само акумулатори които позволяват кутията с предпазителите да се монтира над акумулатора на автомобила.

При автомобили с AGM (Absorptive Glass Mat) акумулатор, уверете се, че акумулаторът се сменя отново с друг AGM акумулатор.



AGM акумулатор може да се разпознае по етикета върху акумулатора. Препоръчваме използване на оригинален акумулатор от Opel.

### Съобщение

Използване на AGM акумулатор, различен от оригиналния акумулатор на Opel, може да доведе до намалени експлоатационни характеристики.

Ние препоръчваме да замените акумулатора на автомобила в сервис.

Система "стоп/старт" ⇨ 144.

### Зареждане на акумулатора на автомобила

#### ⚠ Предупреждение

При автомобили със система "стоп/старт" се уверете, че потенциалът за зареждане не надвишава 14,6 волта, когато се използва зарядно устройство. В противен случай акумулаторът може да се повреди.

Стартиране с помощен акумулатор и кабели ⇨ 231.

## Предупредителен етикет



Значение на символите:

- Без искри, открити пламъци или пушене.
- Винаги предпазвайте очите. Експлозивните газове могат да предизвикат слепота или нараняване.
- Дръжте акумулатора на автомобила далеч от деца.
- Акумулаторът на автомобила съдържа сярна киселина, която може да причини слепота или сериозни изгаряния.

- Вижте ръководството за експлоатация за повече информация.
- Експлозивен газ може да има в близост до акумулатора.

## Смяна на перо на чистачка

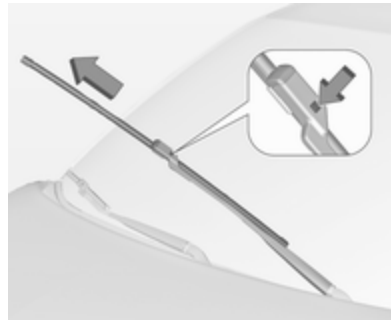

Повдигнете рамото на чистачката докато остане във вдигнато положение, натиснете бутона, за да освободите перото на чистачката и го свалете.

Прикрепете перото на чистачката леко под ъгъл към рамото на чистачката и натиснете, докато се застопори.

Спуснете внимателно рамото на чистачката.

## Перо на чистачката на задното стъкло



Повдигнете рамото на чистачката. Откачете перото както е показано на илюстрацията и го извадете.

Прикрепете перото на чистачката леко под ъгъл към рамото на чистачката и натиснете, докато се застопори.

Спуснете внимателно рамото на чистачката.

## Смяна на електрически крушки

### Смяна на крушка

Изключете запалването и изключете съответния превключвател или затворете вратите.

Хващайте новите крушки само за цокъла! Не докосвайте стъклото на крушките с голи ръце.

Използвайте за смяна само същия тип крушка.

Сменяйте крушките на предните светлини откъм двигателното отделение.

### Проверка на крушката

След смяна на крушка, включете запалването, задействайте и проверете светлините.

## Халогенни предни фарове

Халогенни предни фарове с отделни крушки за къси и дълги светлини.

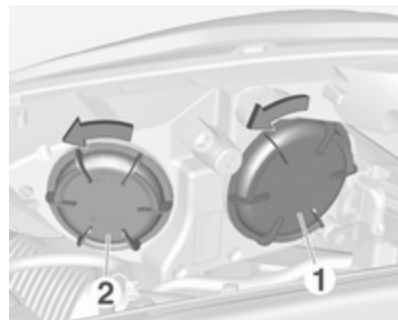

**Къси светлини** външна крушка (1).

**Дълги светлини** вътрешна крушка (2).

### Къси светлини (1)

1. Завъртете капачката обратно на часовниковата стрелка и я свалете.



2. Натиснете щипката, за да освободите цокъла на крушката. Издърпайте цокъла с крушката от рефлектора.

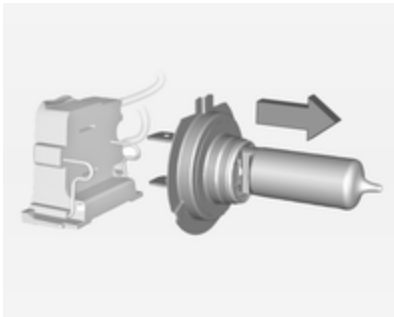

3. Извадете крушката от цокъла и сложете нова крушка.
4. Поставете цокъла на крушката с щипката надолу и натиснете към рефлектора докато не щракне.
5. Поставете капачката.

### Дълги светлини (2)

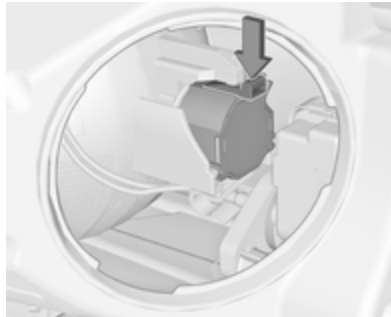

1. Завъртете капачката обратно на часовниковата стрелка и я свалете.

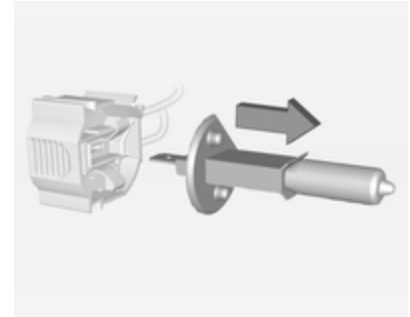

2. Натиснете щипката, за да освободите цокъла на крушката. Издърпайте цокъла с крушката от рефлектора.
3. Извадете крушката от цокъла и сложете нова крушка.
4. Поставете цокъла на крушката с щипката нагоре и натиснете към рефлектора докато не щракне.
5. Поставете капачката.

### Странични светлини / Дневни светлини с крушки (3)

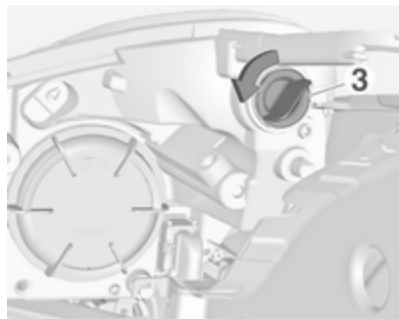

1. Завъртете контакта (3) на крушката обратно на часовниковата стрелка, за да го освободите. Извадете контакта на крушката от корпуса на фара.

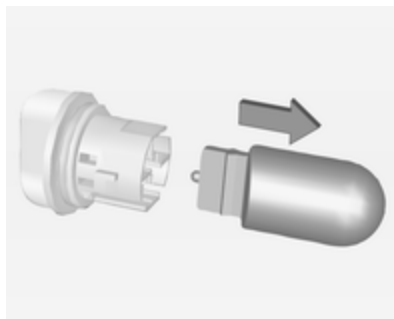

2. Демонтирайте крушката от контакта, като я издърпате.
3. Сменете и вкарайте нова крушка в контакта.
4. Вкарайте контакта на крушката в корпуса на фара и го завъртете по часовниковата стрелка.

### Странични светлини / Дневни светлини с LED

Габаритните светлини и дневните светлини се състоят от светодиоди, които не подлежат на смяна. Посъветвайте се със сервиз в случай на неизправен светодиод.

### Предни мигачи



1. Развийте и извадете покритието.

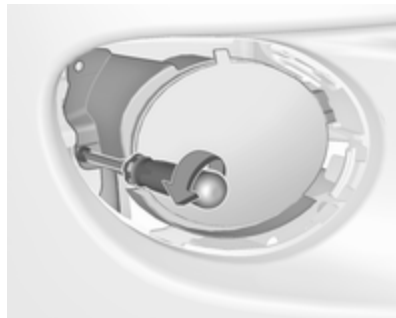

2. Развийте и снете комплекта на светлината от бронята.



3. Откачете и извадете цокъла на крушката като го завъртите обратно на часовниковата стрелка.

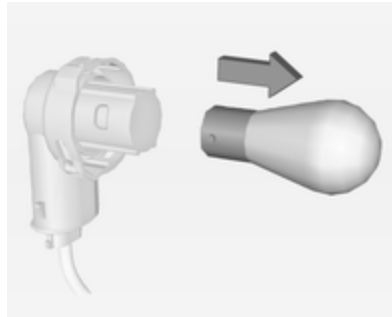

4. Извадете крушката като леко завъртите обратно на часовниковата стрелка и я изтеглите. Подменете крушката.
5. Вкарайте контакта на крушката в блока и го завъртете по часовниковата стрелка.
6. Закрепете комплекта на светлината в бронята и го фиксирайте с винта.
7. Поставете покритието в бронята и фиксирайте с винта.

## Adam Rocks



1. Извадете малката капачка в отвертка в маркираното положение.



2. Свалете капака като го дръпнете с пръсти в маркираните положения, вижте стрелките на илюстрацията.

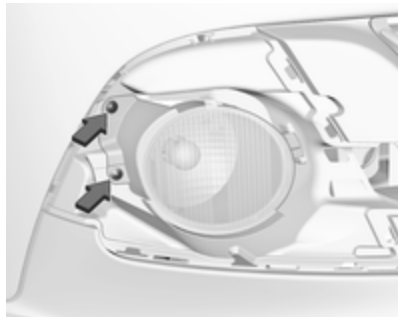

3. Развийте двата винта и демонтирайте блока на светлината от бронята.



4. Откачете и извадете цокъла на крушката като го завъртите обратно на часовниковата стрелка.

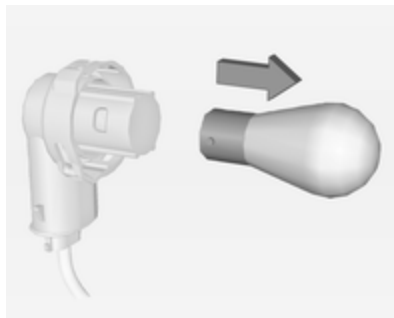

5. Извадете крушката като леко завъртите обратно на часовниковата стрелка и я изтеглите. Подменете крушката.
6. Вкарайте контакта на крушката в блока и го завъртете по часовниковата стрелка.
7. Закрепете комплекта на светлината в бронята и го фиксирайте с двата винта.
8. Поставете и притиснете капака в бронята. Поставете малката капачка.

## Габаритни светлини

### Варианти с кутия за събуфер

Свалете покривалото на пода на багажното отделение. От дясната страна свалете и кутията с инструменти, за да получите достъп до покривалото ⇨ 73.

### Варианти с кутия за съхраняване на вещи

Демонтирайте кутията за съхранение, за да си осигурите достъп до капака ⇨ 71.



1. Освободете капака от съответната страна и го снемете.

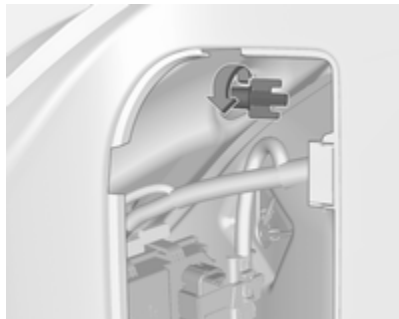

2. Развийте отвътре с ръка пластмасовата скрепителна гайка.

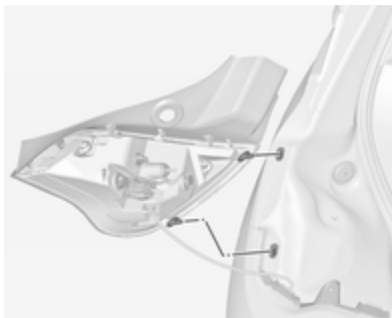

3. Внимателно издърпайте комплекта на светлините от вдлъбнатините и го извадете.

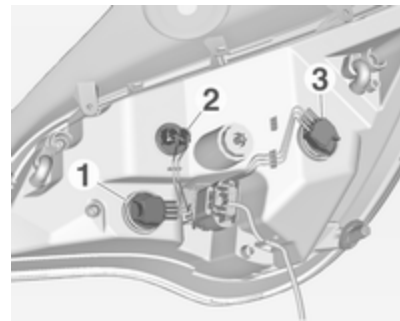

4. Завъртете крушката обратно на часовниковата стрелка и я извадете. Сменете крушката като я изтеглите:
  - мигач **1**
  - габаритна светлина **2**
  - габаритна светлина/стоп-светлина **3**
 Ако задна светлина **2** и задна/стоп светлина **3** са светодиодни, за смяна, потърсете помощта на сервиз.
5. Вкарайте и завъртете цокъла на крушките по часовниковата стрелка в комплекта задни светлини. Уверете се, че

проводниците остават в кабелните канали.



Вкарайте комплекта на светлините с фиксиращите щифтове във вдлъбнатината на каросерията на автомобила и затегнете пластмасовата фиксираща гайка от вътрешната страна на товарното отделение. Дръпнете кръглата гарнитура към отвора в корпуса на лампата.

Затворете капака и го застопорете.

### Светлина за заден ход/задна светлина за мъгла

Светлината за заден ход се намира от дясната страна на бронята, а задната светлина за мъгла се намира от лявата страна на бронята.

Описанието за смяна на крушка е еднакво и за двете светлини.



1. Развийте и извадете покритието.



2. Развийте и снемете комплекта на светлината от бронята.

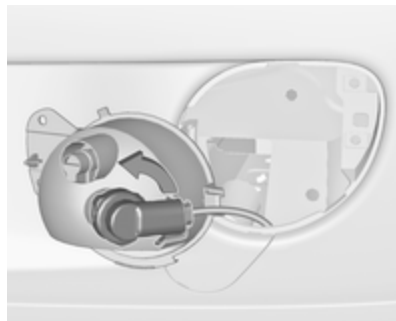

- Откачете и извадете цокъла на крушката като го завъртите обратно на часовниковата стрелка.

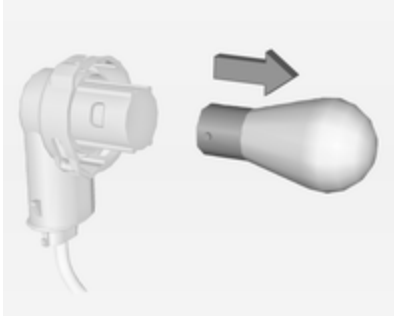

- Извадете крушката като леко завъртите обратно на часовниковата стрелка и я изтеглите. Подменете крушката.
- Вкарайте контакта на крушката в блока и го завъртете по часовниковата стрелка.

- Поставете отново комплекта на светлината в бронята и го фиксирайте с винта.
- Поставете покритието в бронята и фиксирайте с винта.

### Adam Rocks



- Свалете капака, като го дръпнете с ръка в маркираната позиция, вижте стрелката на графиката.

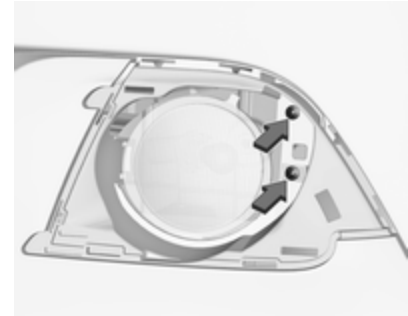

- Развийте двата винта и демонтирайте блока на светлината от бронята.

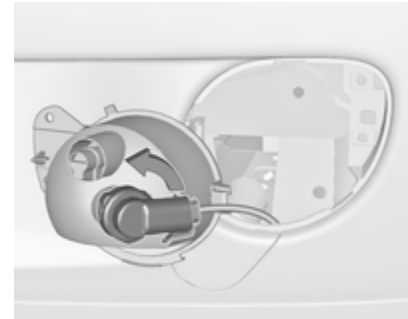

- Откачете и извадете цокъла на крушката като го завъртите обратно на часовниковата стрелка.

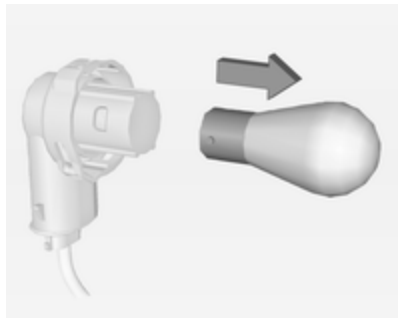

- Извадете крушката като леко завъртите обратно на часовниковата стрелка и я изтеглите. Подменете крушката.
- Вкарайте контакта на крушката в блока и го завъртете по часовниковата стрелка.

- Закрепете комплекта на светлината в бронята и го фиксирайте с двата винта.
- Поставете и притиснете капака в бронята.

### Странични мигачи

За да смените крушка, демонтирайте корпуса на лампата:



- Плъзнете лампата наляво и демонтирайте с десния ѝ край.



- Завъртете крушката обратно на часовниковата стрелка и я извадете от корпуса.

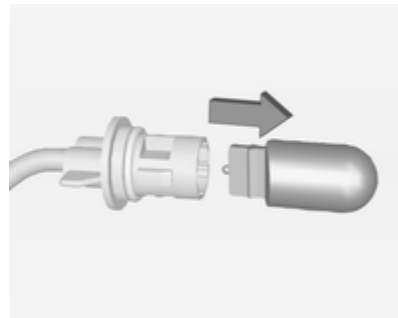

- Издърпайте крушката от цокъла и сложете нова крушка.

4. Вкарайте държача на крушката и завъртете по часовника.
5. Вкарайте левия край на лампата, плъзнете наляво и вкарайте десния край.

## Осветление на регистрационния номер

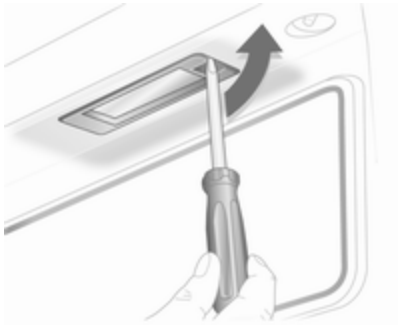

1. Вкарайте отверката във вдлъбнатината на капака, натиснете настрани и освободете пружината.



2. Извадете лампата в посока надолу, без да дърпате кабела.

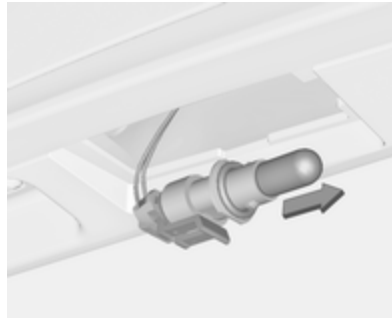

3. Демонтирайте цокъла на крушката от корпуса на лампата като го завъртите обратно на часовниковата стрелка.
4. Издърпайте крушката от цокъла и сложете нова крушка.
5. Поставете цокъла на крушката в корпуса на лампата и завъртете по часовниковата стрелка.
6. Вкарайте лампата в бронята и я оставете да щракне.

## Вътрешно осветление

### Вътрешно осветление, лампи за четене

Сменете крушките в сервис.

### Осветление на багажното отделение

Сменете крушките в сервис.

### Плафонно осветление

Сменете крушките в сервис.

### Фоново осветление

Сменете крушките в сервис.

### Панел за нощно осветление

Сменете крушките в сервис.

### Осветление на таблото с прибори

Сменете крушките в сервис.

## Електрическа система

### Предпазители

Параметрите на новия предпазител трябва да отговарят на параметрите на дефектирания предпазител.

В автомобила има две кутии с предпазители:

- в предната лява част на двигателното отделение,
- при автомобили с ляв волан, зад ключа за светлините, а при автомобили с десен волан - зад жабката.

Преди смяна на предпазител изключете съответния включвател и запалването.

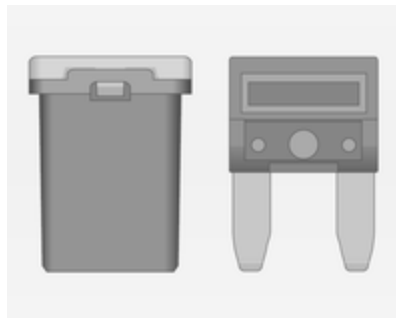

В автомобила има различни видове предпазители.



В зависимост от типа на предпазителя, изгорял предпазител може да се познае по разтопената му жичка. Не поставяйте нов предпазител докато причината за повредата не е отстранена.

Някои функции са защитени от няколко предпазителя.

Може да има и предпазители без функция.

### **Щипка за изваждане на предпазители**

Щипката за изваждане на предпазители може да е поставена в кутията с предпазители в двигателното отделение.

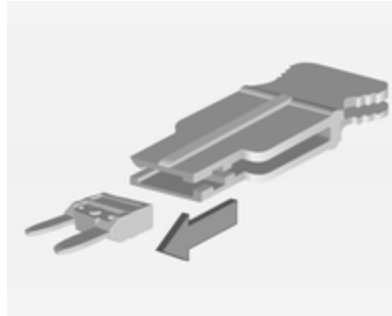

В зависимост от типа на предпазителя, поставете щипката отгоре на предпазителя и го издърпайте.

### **Кутия с предпазители в двигателното отделение**



Кутията с предпазителите се намира в предната лява част на двигателното отделение.

Откачете капака и го сгънете нагоре, докато спре. Махнете капака вертикално нагоре.



### № Верига

- 1 –
- 2 Превключвател на външно огледало
- 3 Контролен модул на каросерията
- 4 Сгъваем мек покрив/Управляващ модул на шаси
- 5 ABS
- 6 Дневни светлини, леви
- 7 –
- 8 Контролен модул на каросерията
- 9 Сензор за акумулатора на автомобила
- 10 Ниворегулиране на предните фарове/TPMS/Сгъваем люк на покрива
- 11 Задна чистачка
- 12 Премахване на запотяване на стъклото
- 13 Дневни светлини, десни
- 14 Премахване на запотяване на огледалата

### № Верига

- 15 –
- 16 Управляващ модул на шасито/LPG система
- 17 Вътрешно огледало
- 18 Контролен модул на двигателя
- 19 Горивна помпа
- 20 –
- 21 Инжекционна бобина
- 22 –
- 23 Инжекционна система
- 24 Система на умивател
- 25 Система на осветлението
- 26 Контролен модул на двигателя
- 27 –
- 28 Контролен модул на двигателя
- 29 Контролен модул на двигателя
- 30 –
- 31 Ляв фар
- 32 Десен фар
- 33 Контролен модул на двигателя
- 34 Клаксон

**№ Верига**

35 Съединител

36 –

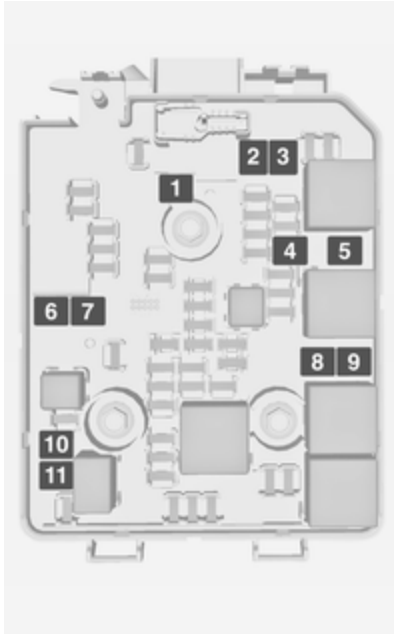
**№ Верига**

1 ABS помпа

2 Предна чистачка

3 Вентилатор

4 Арматурно табло

5 Охлаждащ вентилатор

6 –

7 Електрическа вакуумна помпа

8 Охлаждащ вентилатор

9 Охлаждащ вентилатор

10 –

–

11 Стартер

След смяна на дефектирания предпазител, затворете капака на кутията с предпазителите и го закопчайте с натиск.

Ако капакът на кутията с предпазителите не е затворен добре, може да се получи неизправно действие.

**Кутия с предпазители в арматурното табло**

Кутията с предпазителите се намира зад превключвателя на осветлението в арматурното табло.

Задръжте ръкохватката, а след това издърпайте и сгънете надолу ключа за светлините.

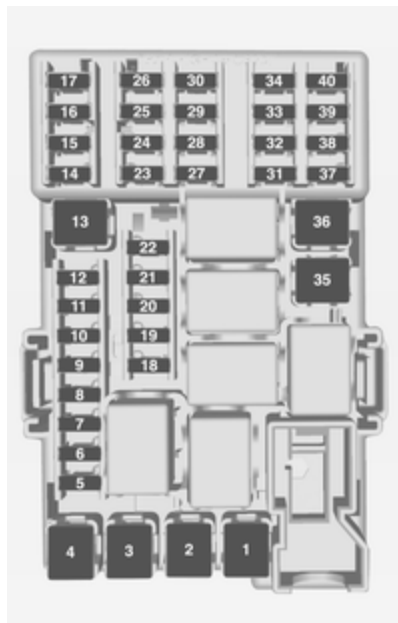

### № Верига

- 1 –
- 2 –
- 3 Електрически прозорци

### № Верига

- 4 Трансформатор на напрежение
- 5 Контролен модул на каросерията 1
- 6 Контролен модул на каросерията 2
- 7 Контролен модул на каросерията 3
- 8 Контролен модул на каросерията 4
- 9 Контролен модул на каросерията 5
- 10 Контролен модул на каросерията 6
- 11 Контролен модул на каросерията 7
- 12 Контролен модул на каросерията 8
- 13 –
- 14 Врата на багажника
- 15 Диагностичен куплунг
- 16 Връзка с линия за предаване на данни
- 17 Запалването

### № Верига

- 18 Климатична система
- 19 Аудио усилвател
- 20 Помощ при паркиране
- 21 Превключвател на спирачки
- 22 Аудио система
- 23 Дисплей
- 24 –
- 25 Onstar
- 26 Арматурно табло
- 27 Отопление на седалката, водач
- 28 –
- 29 –
- 30 Арматурно табло
- 31 Клаксон
- 32 Отопление на седалката, пътник до водача
- 33 Отопляем волан
- 34 –
- 35 –
- 36 –
- 37 Задна чистачка

**№ Верига**

38 Запалка

39 –

40 –

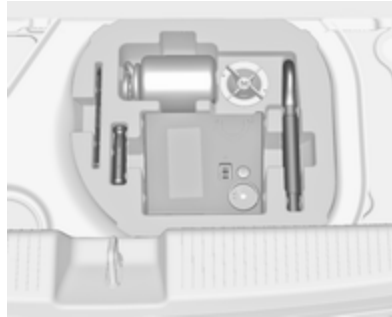
**Инструменти на  
автомобила****Инструменти****Автомобили с комплект за  
ремонт на гуми**

Някои инструменти и халката за теглене са разположени заедно с комплекта за ремонт на гуми в кутията с инструменти в товарното отделение под подовия капак. При вариант с кутия за съхраняване на вещи, първо отстранете кутията ◊ 71.

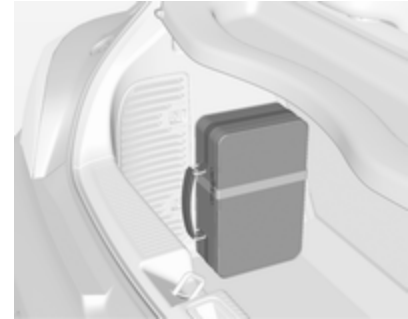

При варианти със система за заден багажник или двигател, работещ с втечен газ, инструментите се намират заедно с халката за теглене и комплекта за ремонт на гуми в куфарче, фиксирано с ремък към лявата странична стена на багажното отделение.

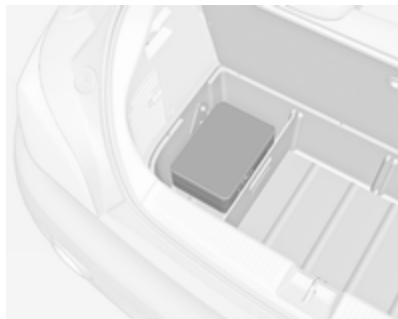

При вариант с кутия за съхраняване на вещи, куфарчето с инструментите, халката за теглене и комплектът за ремонт на гуми се намират в отделение на кутията в багажното отделение ⇨ 71.

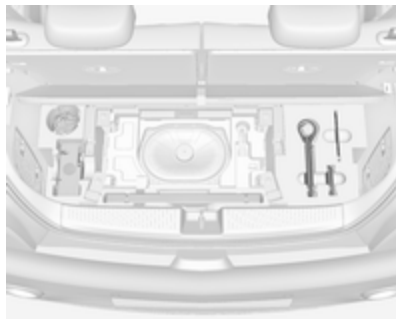

При варианти с кутия за събуфер, инструментите и халката за теглене се намират заедно с комплекта за гуми и предупредителния триъгълник в кутия под подовия капак. За да си осигурите достъп, свалете подовия капак: сгънете задната част напред и издърпайте капака назад ⇨ 73.

### Автомобили с резервно колело



Крикът, ключът за колесните болтове, инструментите и два ремъка за закрепване на повредено колело са в кутията с инструменти под подовия капак на багажното отделение ⇨ 73.

## Колела и гуми

### Състояние на гумите, състояние на джантите

Преминавайте бавно през ръбове и по възможност под прав ъгъл. Преминаването през остри ръбове може да предизвика повреда на гумите и джантите. При паркиране не притискайте гумите към бордюра.

Проверявайте редовно джантите за наличие на повреди. В случай на повреда или необичайно износване потърсете сервиз.

Препоръчваме да не сменят предните колела със задните и обратно, тъй като това може да окаже влияние върху стабилността на автомобила. Винаги използвайте по-малко износени гуми на задния мост.

### Зимни гуми

Зимните гуми подобряват безопасността на движение при температури под 7 °C и по тази причина трябва да се поставят на всички колела.

Всички размери гуми са разрешени като зимни гуми ⇨ 257.

Размер на гумата 185/60 R 15 е допустим само като зимна гума.

Закрепете в зрителното поле на шофьора етикет с информация относно максималната допустима скорост с дадените гуми, вземайки предвид специфичните разпоредби в дадената страна.

### Обозначения на гумите

Напр. **195/55 R 16 95 H**

- 195** : широчина на гумата в мм
- 55** : съотношение на сечението (височината към широчината на гумата) в %
- R** : тип ремък: Радиална
- RF** : тип: Гума с подсилени бордове (RFT гума)

- 16** : диаметър на джантата в инчове
- 95** : товарен коефициент, напр. 95 отговаря на 690 кг
- H** : код на допустимата скорост

Код на допустимата скорост:

- Q** : до 160 км/ч
- S** : до 180 км/ч
- T** : до 190 км/ч
- H** : до 210 км/ч
- V** : до 240 км/ч
- W** : до 270 км/ч

Изберете гума, подходяща за максималната скорост на вашия автомобил.

Максималната скорост се постига при празен автомобил с водач (75 кг) плюс 125 кг полезен товар. Опционалното оборудване би могло да намали максималната скорост на автомобила.

Техническа характеристика ⇨ 253.

### Гуми с означена посока на въртене

Гумите с означена посока на въртене трябва да се монтират така, че да се въртят в правилната посока. Правилната посока на въртене е обозначена със символ (напр. със стрелка) върху страничната стена на гумата.

### Налягане на гумите

Проверявайте налягането на гумите, когато са студени поне веднъж на всеки 14 дена и преди всяко дълго пътуване. Не забравяйте и резервната гума.

Това се отнася и за автомобили със система за следене на налягането в гумите.

Отвийте капачката на вентила.



Налягане на гумите ⇨ 257.

Информационен стикер за налягането в гумите върху дясната рамка на вратата указва оригиналните гуми и съответните им налягания.

Налягането на гумите се отнася за студени гуми. То важи както за летни, така и за зимни гуми.

Налягането на гумите ЕСО служи за постигане на възможно най-ниския разход на гориво.

Неподходящото налягане на гумите застрашава безопасността, влошава управлението на автомобила, комфорта при

пътуване и нарушава икономията на гориво, както и увеличава износването на гумите.

Таблиците за налягане на гумите показват всички възможни комбинации на гумите ⇨ 257.

Определете съответната гума.

За гуми, одобрени за вашия автомобил, вижте ЕЕС сертификата за съответствие, предоставен с автомобила или другите документи за национална регистрация.

Водачът носи отговорност за правилното регулиране на налягането на гумите.

#### **⚠ Предупреждение**

Ако налягането е много ниско, това може да доведе до значително загряване на гумата и вътрешни повреди, водещи до разкъсване на протектора и дори до спукване на гумата при висока скорост.

### ⚠ Предупреждение

За конкретни гуми, препоръчителното налягане на гумите, показано в таблицата с налягане на въздуха в гумите, може да надвишава максималното налягане на въздуха в гумите, посочено върху гумата. Никога не надвишавайте максималното налягане на въздуха в гумата, посочено върху гумата.

Ако налягането на гумите трябва да се намали или увеличи, изключете запалването. След регулиране на налягането на гумите включете запалването и изберете съответната настройка от страница **Натоварване на гуми** в центъра за информация на водача (DIC) ⇨ 100.

### Зависимост от температурата

Налягането на гумите зависи от температурата на гумите. По време на шофиране, температурата и налягането се

увеличават. Стойностите за налягане на гумите върху етикета с информация и таблицата за налягане на гумите са валидни за студени гуми, което означава 20 °C.

Налягането се повишава с почти 10 kPa за всяко увеличение на температурата с 10 °C. Това трябва да се взема под внимание, когато се проверяват топли гуми.

Стойността на налягането в гумата показана на центъра за информация на водача показва реалното налягане на гумата. Изстинала гума ще показва намалена стойност, което не означава теч на въздух.

### Система за следене на налягането в гумите

Системата за следене на налягането в гумите проверява един път на минута налягането в четирите гуми на автомобила след като скоростта му надвиши определена стойност.

### Внимание

Система за следене на налягането в гумите предупреждава само за състояние на ниско налягане в гумите и не заменя редовната поддръжка на гумите от водача.

И на четирите колела трябва да има сензори за налягане и гумите трябва да са напомпани до предписаното налягане.

### Съобщение

В държавите, в които по закон се изисква наличието на система за следене на налягането в гумите, използването на колела без сензори за налягане ще доведе до отмяна на одобрението за използване на този тип автомобил.

Текущото налягане на гумите може да се покаже в **Vehicle Information Menu (Меню на информацията за автомобила)** в центъра за информация на водача.

Менюто може да се избере чрез натискане на бутоните върху лоста за мигачите.

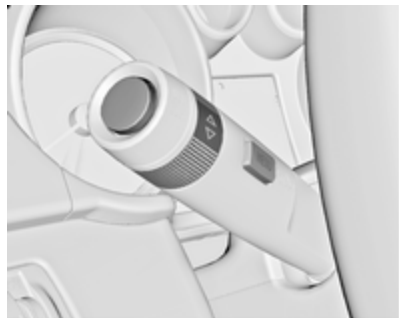

Натиснете **MENU**, за да изберете **Vehicle Information Menu (Меню на информацията за автомобила)** .

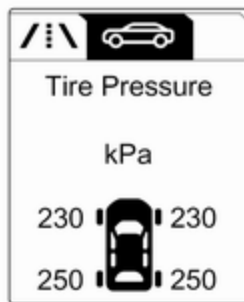



Завъртете колелото за настройка за да изберете системата за следене на налягането в гумите.



Системният статус и предупрежденията за налягането се показват посредством съобщение и мигане на съответната гума в центъра за информация на водача.

Системата отчита температурата в гумите за предупрежденията.

Зависимост от температурата  212.



Отчетено състояние на ниско налягане в гумите се обозначава от контролния индикатор   98.

Ако  светне, спрете при първа възможност и напомпайте гумите според препоръките  257.

Ако  мига в продължение на 60-90 секунди, след което свети постоянно, в системата има неизправност. Обърнете се към сервис.

След напомпване, може да се изисква известно време на шофиране, за да се актуализират стойностите на налягането в

гумите в Центъра за информация на водача. През това време може да светне (L).

Ако (L) светне при ниски температури и изгасне след изминаване на известно разстояние, това може да е индикатор за предстоящо спадане на налягането в гумата. Проверете налягането в гумите.

Предупредителни съобщения  
⇨ 108.

Ако налягането на гумите трябва да се намали или увеличи, изключете запалването.

Монтирайте гуми само със сензори за налягане - в противен случай налягането на гумите няма да се покаже и (L) ще свети постоянно.

Резервното колело и временното резервно колело не са екипирани със сензори за налягане.

Системата за следене на налягането в гумите не работи с такива гуми. Контролната лампа (L) светва. За останалите три гуми, системата работи.

Употребата на разпространените в търговската мрежа комплекти за ремонт на гуми с течност могат да нарушат работата на системата. Фабрично одобрени комплекти за ремонт на гуми могат да бъдат използвани.

Използването на електронни устройства или близостта до съоръжения, които използват подобни честоти на вълните, може да наруши работата на системата за следене на налягането в гумите.

При всяка смяна на гумите, сензорите на системата за следене на налягането в гумите трябва да се демонтират и да преминат сервизно обслужване. За сензора на винтова резба: сменете иглата на вентила и уплътнителния пръстен. За сензор на щипка: сменете цялото стебло на вентила.

### Статус на натоварване на автомобила

Регулирайте налягането на гумите спрямо състоянието на натоварване съгласно информационната табелка или

таблицата за налягане на гумите ⇨ 257 и изберете съответната настройка в меню **Tyre Load (Натоварване на гуми)** на центъра за информация на водача, **Vehicle Information Menu (Меню на информацията за автомобила)** ⇨ 100. Тази настройка е еталона за предупрежденията за налягането на гумите.

Менюто **Tyre Load (Натоварване на гуми)** се показва само, ако автомобилът е неподвижен и е задействана ръчната спирачка. При автомобили с автоматична скоростна кутия скоростният лост трябва да бъде в **P**.

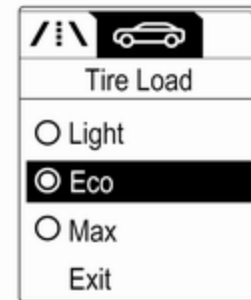

Изберете:

- **Light (Светлина)** за комфортно налягане за до 3 пътуващи.
- **Eco (Еко)** за еко налягане за до 3 пътуващи.
- **Max (Макс.)** за пълно натоварване.

### Процес на напасване на сензорите за налягане на гумите

Всеки TPMS сензор има уникален идентификационен код.

Идентификационният код трябва да се напасне към новата позиция на колелото/гумата след смяна на местата на гумите или след смяна на целия комплект колело, както и при смяна на един или повече TPMS сензора. Процесът на напасване на TPMS сензори трябва да се изпълни и след смяна на резервна гума с нормална гума, съдържаща TPMS сензор.

Индикаторът за неизправност (⚠) и предупредителното съобщение трябва да изчезнат в следващия цикъл на запалване. Сензорите

съответстват на позициите на колелата, използвайки инструмент за обучение, в следния ред: ляво предно колело, дясно предно колело, дясно задно колело, ляво задно колело. Мигачът при текущата активна позиция свети до напасване на сензора.

Консултирайте се със сервиз. Необходими са две минути за приспособяване на първата позиция на колело и пет минути общо за приспособяване на всичките четири позиции на колелата. Ако продължи по-дълго, процесът на приспособяване спира и трябва да бъде рестартиран.

Процес на напасване на сензорите за налягане на гумите:

1. Натегнете ръчната спирачка.
2. Включете запалването.
3. При автомобили с автоматизирана скоростна кутия: Натиснете и задръжте спирачния педал. Преместете и задръжте скоростния лост за пет секунди в положение **N** докато **P** се покаже в Центъра за информация на водача. **P**

показва, че процесът за съгласуване на сензорите може да започне.

При автомобили с механична скоростна кутия: изберете неутрална позиция.

4. Използвайте **MENU** от лоста на мигачите, за да изберете **Vehicle Information Menu (Меню на информацията за автомобила)** в Центъра за информация на водача.
5. Завъртете колелцето на регулатора, за да обходите менюто за налягане на гумите.
6. Натиснете **SET/CLR** за начало на процеса на напасване на сензори. Трябва да се изведе съобщение за потвърждение на процеса.
7. Натиснете **SET/CLR** отново, за да потвърдите избора. Клаксонът прозвучава двукратно, за да обозначи, че приемникът е в режим на повторно обучение.
8. Започнете с предното ляво колело.

9. Поставете инструмента за заучаване срещу страничната стена на гумата, близо до стеблото на вентила. След това натиснете бутона, за да активирате сензора за налягането в гумите. Сигнал на клаксона потвърждава, че идентификационният код на сензора е приспособен към тази позиция на колелото.
10. Пристъпете към предното дясно колело и повторете процедурата в стъпка 9.
11. Пристъпете към задното дясно колело и повторете процедурата в стъпка 9.
12. Пристъпете към лявото задно колело и повторете процедурата в стъпка 9. Клаксонът прозвучава два пъти за да укаже, че идентификационният код на сензора е съгласуван със задното ляво колело, и че процесът на съгласуване на сензора за налягане на гумите вече не е активен.
13. Изключете запалването.

14. Напомпайте всичките четири гуми до препоръчаното налягане, посочено на етикета с информация за гумите.
15. Уверете се, че статусът на натоварване на гумата е зададен в съответствие с избраното налягане ⇨ 100.

### Дълбочина на шарката на протектора

Проверявайте редовно дълбочината на шарката на протектора.

От съображения за безопасност гумите трябва да се заменят, когато дълбочината на шарките на протектора спадне до 2-3 мм (за зимни гуми - до 4 мм).

От съображения за безопасност, препоръчваме дълбочината на шарката на протектора на гумите върху една ос да не се различава с повече от 2 мм.



Законно допустимата минимална дълбочина на шарките на протектора (1,6 мм) е достигната, когато износването стигне до един от индикаторите за износване на шарките на протектора (TWI). Тяхното разположение е обозначено с маркировка върху борда на гумата.

Гумите остаряват, дори и ако не се използват. Препоръчваме ви смяна на гумите веднъж на 6 години.

## Промяна на размера на джантите и гумите

Ако използвате гуми с различен размер от този на монтираните в завода, може да се наложи да се препрограмира скоростомерът и номиналното налягане на гумите, както и да се извършат и други модификации по автомобила.

След като преминете на гуми с друг размер, сменете в сервиз етикета с налягането на гумите.

### Внимание

При преминаване към джанти с размер 14", пътният просвет ще се намали. Това трябва да се има предвид, когато се преминава над препятствия.

### ⚠ Предупреждение

Използването на неподходящи гуми и джанти може да доведе до инциденти и да направи невалидно разрешението за ползването на автомобила.

## Декоративни тасове

Трябва да се използват декоративни тасове и гуми, които са фабрично одобрени за дадения автомобил и отговарят на всички съответни изисквания за комбинация между джанти и гуми.

Ако използвате декоративни тасове и гуми, които не са фабрично одобрени, гумите не трябва да са с профилиран ръб.

Декоративните тасове не бива да пречат на охлаждането на спирачките.

### ⚠ Предупреждение

Използването на неподходящи гуми и декоративни тасове може да доведе до внезапна загуба на налягане и в резултат на това - до катастрофа.

Стоманени джанти: Когато се използват заключващи се колесни болтове, не поставяйте декоративни тасове.

## Вериги за сняг



Веригите за сняг са позволени само за предните колела.

Винаги използвайте вериги с фини звена, които не прибавят повече от 10 мм към протектора и вътрешната страна на гумата (включително закопчалката на веригата).

### ⚠ Предупреждение

Повредите могат да доведат до спукване на гумата.

Веригите за сняг са позволени само за гуми с размер 175/70 R 14, 185/70 R 14, 185/60 R 15, 185/65 R 15 и 195/55 R 16.

Веригите за сняг не са позволени за гуми с размери 215/45 R 17 и 225/35 R 18.

Използването на вериги за сняг не е разрешено за временните резервни колела.

## Комплект за ремонт на гуми

Малки дефекти по протектора на гумата могат да се ремонтират с комплекта за ремонт на гуми.

Не изваждайте чуждите тела от гумата.

Пробиви по-големи от 4 мм или такива, близки до борда на гумата, не могат да се поправят чрез комплекта за ремонт на гуми.

### ⚠ Предупреждение

Не шофирайте с повече от 80 км/ч.

Да не се използва за дълго време.

Кормилното управление и шофирането могат да се влошат.

При спаднала гума:

Натегнете ръчната спирачка и включете на първа предавка.

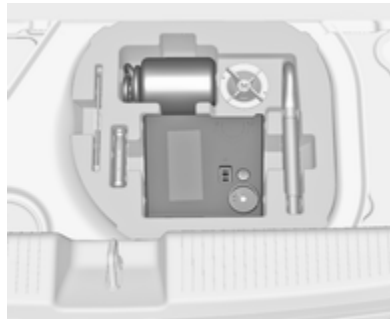

Комплектът за ремонт на гуми се намира в кутията с инструменти под подовия капак на багажника.

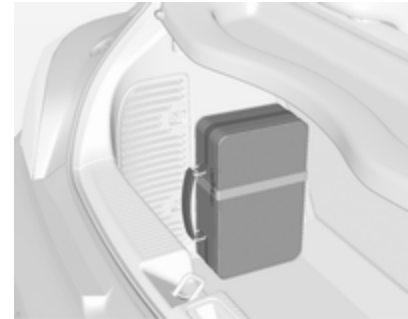

При варианти със система за заден багажник или двигател с втечен газ, комплектът за ремонт на гуми се намира в куфарче и е фиксиран с ремък към лявата странична стена на багажното отделение.

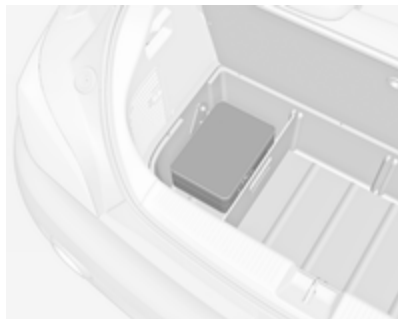

При варианти с кутия за съхраняване на вещи, куфарчето с комплекта за ремонт на гуми се намира в отделение на кутията ⇨ 71.

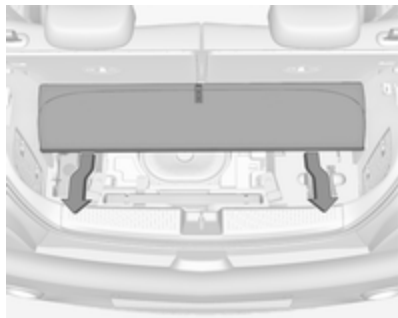

При варианти със кутия за събуфер, комплектът за ремонт на гуми се намира в кутията под подовия капак в багажното отделение. За да използвате комплекта за ремонт на гуми, първо свалете подовия капак: сгънете задната част напред и издърпайте капака назад ⇨ 73.

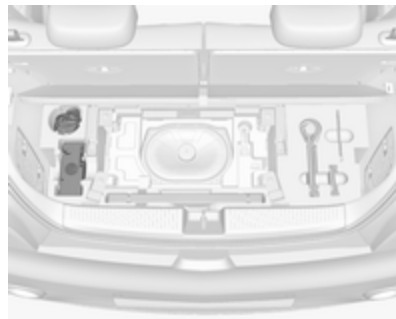

1. Извадете комплекта за ремонт на гуми от отделението.
2. Извадете компресора.



3. Извадете електрическия кабел и въздуховода от отделението в долната част на компресора.



4. Завийте въздуховода на компресора към бутилката с уплътнителен материал.
5. Поставете бутилката с уплътнителен материал в леглото на компресора.  
Поставете компресора близо гумата така, че бутилката с уплътнителен материал да е изправена.

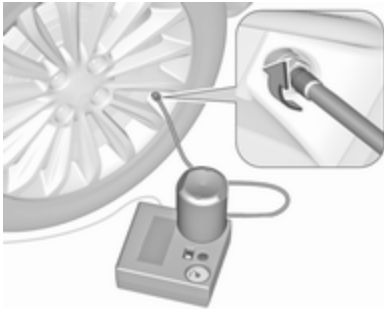

6. Развийте капачката на вентила на дефектната гума.
7. Завийте маркуча за вентила на гумата.
8. Ключът на компресора трябва да е в положение O.

9. Свържете щепсела на компресора към електрическия контакт за аксесоари или към контакта за запалката.

За да избегнете изтощаване на акумулатора, ви препоръчваме двигателят да работи.

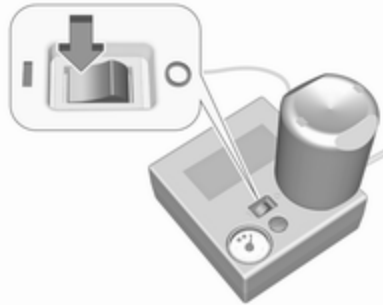

10. Натиснете ключа на компресора в положение I. Гумата бива напълнена с уплътнителен материал.
11. Манометърът на компресора за кратко време показва шест бара докато бутилката се изпразва (приблизително 30 секунди). След това налягането започва да спада.

12. Всичкият уплътнителен материал се вкарва в гумата. След това гумата бива напompана.
13. Предписаното налягане на гумата трябва да се достигне в рамките на десет минути. Налягане на гумите  $\varnothing$  257. При достигане на необходимото налягане в гумата изключете компресора.



Ако предписаното налягане не се достигне в рамките на десет минути, откачете комплекта за ремонт на гуми. Придвигнете се с автомобила така, че гумите да направят една пълна обиколка.

Свържете отново комплекта за ремонт на гуми и продължете процедурата по напompването около десет минути. Ако предписаното налягане все още не може да се достигне, това означава, че дефектът на гумата е голям. Потърсете помощта на сервиз.

Изпуснете излишното налягане в гумата с помощта на бутона до индикатора за налягането.

Не оставяйте компресорът да работи за повече от десет минути.

14. Откачете комплекта за ремонт на гуми. Натиснете фиксатора върху носача за да освободите бутилката с уплътнителния материал. Завийте маркуча за напompване към свободния щуцер на бутилката. Това предотвратява изпускането на уплътнителен материал от бутилката. Приберете комплекта за ремонт на гуми в багажното отделение.

15. Избършете с кърпа излишния уплътнителен материал.

16. Свалете етикета, показващ максималната позволена скорост от бутилката с уплътнителен материал и го закрепете в зрителното поле на шофьора.

17. Потеглете веднага за да може уплътнителният материал да се разпредели равномерно в гумата. След като изминете около 10 км (но за не повече от десет минути), спрете и проверете налягането в гумата. Направете това като завиете маркуча на компресора директно върху вентила на гумата.

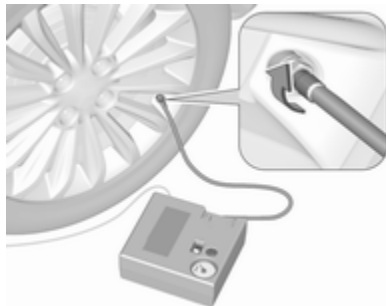

Ако налягането е по-голямо от 1,3 бара, коригирайте го до предписаното. Повторете процедурата докато вече няма никаква загуба на налягане.

Ако налягането е паднало под 1,3 бара, автомобилът не бива да се кара. Потърсете помощта на сервиз.

18. Приберете комплекта за ремонт на гуми в багажното отделение.

Поставете отново подовото покривало. Покривало в задното подово отделение за съхранение ↻ 73.

### **Съобщение**

Тъй като ремонтираната гума губи значително от качествата си, тя трябва да бъде сменена.

При необичаен шум или загреване на компресора трябва да го изключите за поне 30 минути.

Предпазният вентил на компресора се отваря при седем бара налягане.

Проверете срока за годност на комплекта. След тази дата неговите уплътнителни качества не са повече гарантирани. Обърнете внимание на срока отбелязан върху бутилката.

Заменете използваната бутилка с уплътнителен материал. Изхвърляйте ползваните бутилки според съответните законови разпоредби.

Компресорът и бутилката могат да се използват до температура от около -30 °С.

Предоставените адаптери могат да се използват за помпани на други неща, напр. футболни топки, въздушни дюшеци, надуваеми лодки и т.н. Те се намират от долната страна на компресора. За да ги извадите завийте маркуча на компресора и извадете адаптера.

## Смяна на колело

Извършете следните подготвителни операции и спазвайте следното:

- Паркирайте автомобила на равно място, на твърда и нехлъзгава повърхност. Предните колела трябва да са в изправено положение.
- Натегнете ръчната спирачка и включете на първа предавка или задна предавка.
- Никога не сменяйте повече от едно колело наведнъж.
- Използвайте крика само за смяна в случай на спукана гума, но не и за сезонна смяна на зимни или летни гуми.
- Крикът не се нуждае от поддръжка.
- Ако терена, върху който е паркиран автомобилът, е мек, под крика трябва да се подложи здрава дъска (дебела максимум 1 см).

- Извадете тежките предмети от автомобила, преди да го повдигате на крик.
- При повдигането на автомобила на крик в него не бива да има хора или животни.
- Никога не се пъхайте под автомобила, когато е на крик.
- Не стартирайте двигателя, когато автомобилът е вдигнат на крик.
- Преди да завинтите болтовете на колелото ги почистете и леко намажете конусната част на всеки болт с разпространената в търговската мрежа грес.

### Предупреждение

Не смазвайте резбата на колесния болт.

#### 1. Стоманени джанти:

Свалете декоративния тас.

**Лети джанти с капачки на болтовете**

Освободете капачките на болтовете на колелата с помощта на отверка и ги свалете. Защитете джантата като поставите парче мек плат между отверката и лятата джантата.

### Лети джанти с централна капачка

Предлагат се два варианта:

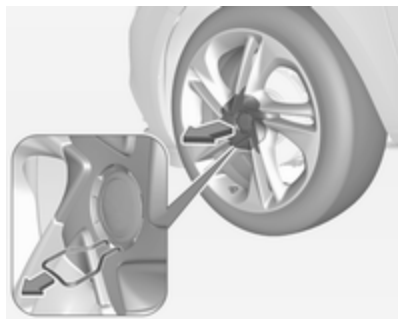

1.1. Поставете инструмента за изваждане в отворения процеп на средната капачка и демонтирайте капачката от колелото. Инструменти на автомобила ⇨ 209.

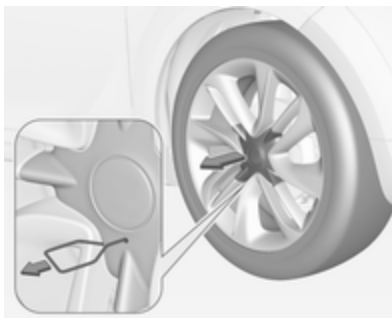

1.2. Поставете инструмента за изваждане в отвора на централната капачка и издърпайте капачката от колелото. Инструменти на автомобила ⇨ 209.



2. Нахлузвайте ключа за колелата върху болтовете така, че да легне сигурно и разхлабете всеки болт с половин оборот.

Колелата може да са защитени със заключващи колесни болтове. За да развиете тези болтове, първо прикрепете адаптера за заключващи колесни болтове към главата на болта, преди да поставите самия ключ. Адаптерът се намира в жабката.

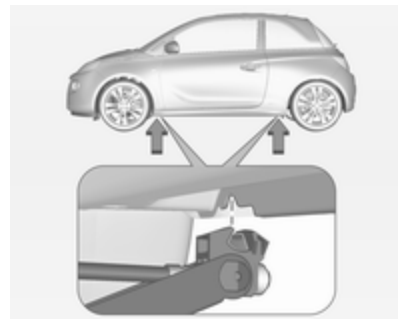

3. Внимавайте да поставите крика правилно спрямо точката на повдигане.



Някои версии имат предпазни панели с покрити точки на повдигане с крик на автомобила: първо изтеглете капака от съответната точка на повдигане, преди да поставите крика.



4. Нагласете крика до необходимата височина. Поставете го точно под точката на повдигане така, че да не се изплъзне.



- Сложете ръчката на крика и при правилно положение на крика я завъртете докато колелото се повдигне от земята.
- Отвийте болтовете на колелото.
  - Сменете колелото.
  - Завийте болтовете на колелото.
  - Спуснете автомобила.
  - Нахлузете ключа за колелата върху болтовете така, че да легне сигурно и затегнете болтовете в кръстосана последователност. Моментът на затягане на болтовете на колелото трябва да бъде 110 Nm.
  - Преди да сложите декоративния тас центрирайте отвора за вентила на гумата спрямо вентила на стоманената джанта.  
Монтирайте капачките на болтовете на колелото или централната капачка към лятата джанта.

11. Приберете и закрепете смененото колело, инструментите на автомобила ⇨ 209 и адаптера за заключващи се колесни болтове ⇨ 58.
12. При първа възможност проверете налягането на поставената гума и момента на затягане на болтовете.

При първа възможност заменете дефектиралата гума или я ремонтирайте.

### Позиции за повдигане чрез платформата



Задното рамо на повдигащата платформа трябва да е разположено централно под вдлъбнатината на стъпалото.

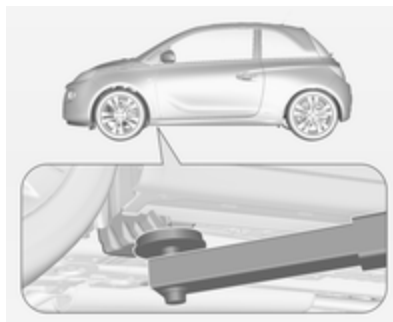

Предното рамо на платформата трябва да се разположи под шасито.

### Резервно колело

Ако монтирате резервно колело, което се различава от останалите колела, това колело може да се определи като временно резервно колело и се прилагат съответни ограничения на скоростта, въпреки, че това не е обозначено

върху някой информационен етикет. Потърсете съдействие от сервис, за да се информирате за приложимото ограничение на скоростта.

Резервното колело има стоманена джанта.

### Внимание

Използването на резервно колело, което е по-малко от другите колела или в комбинация със зимни гуми, може да влоши ходовите качества на автомобила. Заменете дефектиралата гума възможно най-скоро.

Резервното колело е разположено в поставка под пода на автомобила.

1. Отворете пода на багажното отделение ⇨ 73.

Отстранете кутията за съхранение на вещи, ако има такава ⇨ 71.

2. Извадете гаечния ключ за джанти от кутията с инструменти.



3. Поставете гаечния ключ за джанти върху шестограмния болт до кутията с инструменти и го завъртете обратно на часовниковата стрелка, докато се усети съпротивление.

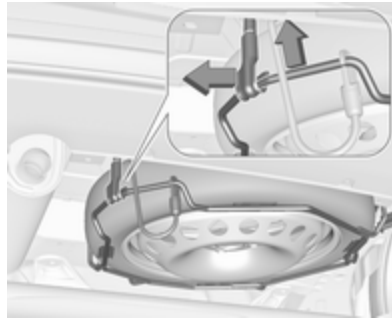

4. Повдигнете леко с ръка държача на резервното колело и откачете фиксиращия механизъм.
5. Спуснете държача на резервното колело.



6. Повдигнете леко с ръка държача на резервното колело и откачете предпазното жило.

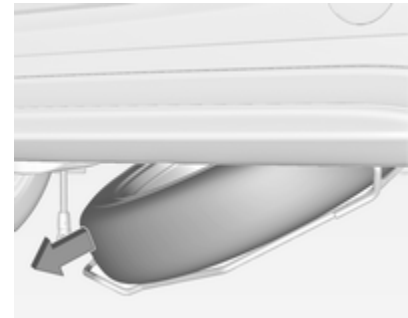

7. Спуснете напълно носача и извадете резервното колело.

8. Сменете колелото ⇨ 223.  
Повреденото колело трябва да се фиксира в багажното отделение, вижте по-долу.
9. Повдигнете празния носач на резервното колело и вкарайте осигурителното въже.
10. Повдигнете държача на резервното колело още и фиксирайте към фиксиращия механизъм. Отворената страна на куката трябва да сочи по посоката на движение.
11. Затворете празния държач на резервното колело, като завъртите шестограмния болт по часовниковата стрелка с помощта на ключа за гумите.
12. Съхранявайте ключа за джанти и крика в кутията с инструменти в пода на автомобила.
13. Затворете пода на багажното отделение.

### Съхраняване на повредено колело в багажното отделение

Държачът на резервното колело не е предназначен за други размери на гумата, различни от тези на резервното колело.

Ако повреденото колело е по-широко от резервното, то трябва да се съхранява в багажното отделение и да се фиксира с ремък. Инструменти на автомобила ⇨ 209.

#### Колела с размер на гумата до 195/55 R 16

1. Отстранете капака на багажното отделение и повдигнете пода на багажното отделение. Съхранявайте и двете зад вдигнатите облегалки на задните седалки.

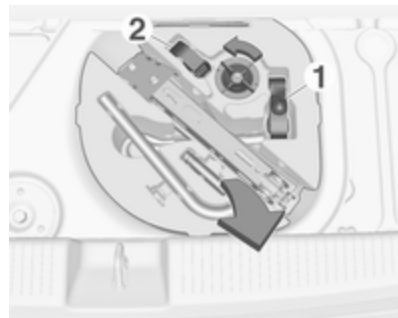

2. Развийте крилчатата гайка и извадете кутията с инструменти.
3. Поставете повреденото колело във вертикално изправено положение спрямо кутията с инструменти, обърнато напред.

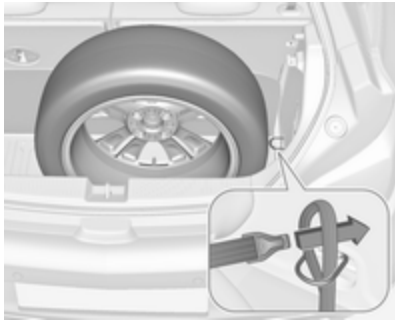

4. Свалете ремъка 1 от кутията с инструменти и прекарайте извития край на ремъка през дясната странична халка за привързване.
5. Поставете куката на ремъка през примката и го издърпайте докато ремъкът надеждно се закрепил за ухото за привързване.

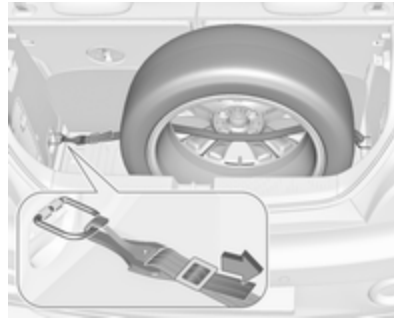

6. Прекарайте ремъка през спиците на колелото както е показано на илюстрацията.
7. Закачете куката за лявата странична халка за привързване.
8. Затегнете ремъка и го обезопасете със закопчалката.

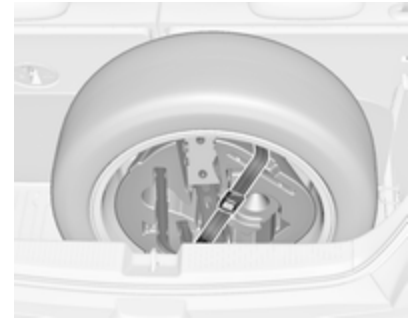

9. Поставете кутията с инструменти от вътрешната страна на колелото и я фиксирайте с ремъка 2, прокаран през две спици на колелото.

#### **Колела с размер на гумата, по-голям от 195/55 R 16**

1. Сгънете надолу облегалките на задните седалки ⇨ 70.



2. Извадете ремъка 1 от кутията с инструменти.
3. Поставете повреденото колело с външната страна надолу в товарното отделение.

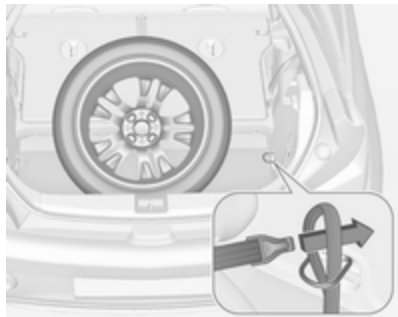

4. Вземете ремъка 1 от кутията с инструменти и прекарайте извития край на ремъка през дясната странична халка за привързване.
5. Поставете куката на ремъка през примката и го издърпайте докато ремъкът надеждно се закрепил за ухото за привързване.

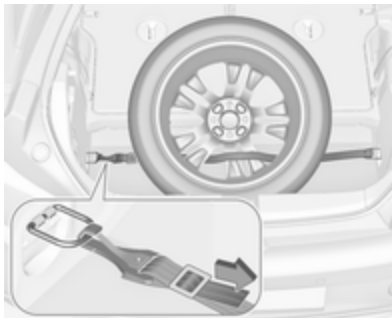

6. Прекарайте ремъка през спиците на колелото както е показано на илюстрацията.

7. Закачете куката за лявата странична халка за привързване.
8. Затегнете ремъка и го обезопасете със закопчалката.

### ⚠ Предупреждение

Съхраняването на крика, колело или друго оборудване в багажника може да предизвика наранявания, ако те не са добре закрепени. При внезапно спиране или сблъсък незакрепените предмети могат да ударят някого.

Съхранявайте крика и инструментите в съответните отделения и ги обезопасявайте като ги закрепвате.

Повредено колело, поставено в багажното отделение, трябва винаги да се закрепва с ремъка.

## Временно резервно колело

### Внимание

Използването на временното резервно колело може да влоши ходовите качества на автомобила. При първа възможност заменете дефектиралата гума или я ремонтирайте.

Поставяйте само едно временно резервно колело. Не карайте с повече от 80 км/ч. Вземайте завоите бавно. Не го използвайте за дълъг период от време.

Ако вашият автомобил спуска гума от задната страна докато тегли друг автомобил, монтирайте временното резервно колело отпред, а здрава пълноразмерна гума - отзад.

Вериги за сняг ⇨ 218.

## Резервно колело с гума с означена посока на въртене

Ако е възможно, монтирайте гумите с означена посока на въртене така, че да се въртят по посока на движението. Посоката на въртене е обозначена със символ (напр. със стрелка) върху страничната стена на гумата.

Имайте предвид следното при гуми монтирани обратно на означената посока на въртене:

- Ходовите качества може да се влошат. Дефектиралата гума трябва да се смени или ремонтира възможно най-бързо и да се монтира на мястото на резервното колело.
- Карайте особено внимателно по влажни и заснежени пътища.

## Стартиране с помощен акумулатор и кабели

Не стартирайте с бързозарядно устройство.

Двигателят на автомобил с изтощен акумулатор може да бъде стартиран чрез помощни кабели и акумулатора на друг автомобил.

### ⚠ Предупреждение

Когато стартирате двигателя с помощен акумулатор и кабели бъдете особено внимателни. Всяко отклонение от следващите инструкции може да доведе до наранявания или повреди предизвикани от експлозия на акумулатора или до повреда на електрическите системи и на двата автомобила.

### ⚠ Предупреждение

Избягвайте допира на акумулатора с очите, кожата, тъкани и боядисани повърхности. Течността съдържа сярна киселина, която може да причини увреждания и повреди в случай на пряк контакт.

- Никога не излагайте акумулатора на открит огън или искри.
- Разределеният акумулатор на автомобила може да замръзне дори и при 0 °С. Размразете замръзналия акумулатор преди да свържете с кабелите помощния акумулатор.
- Когато работите с акумулатора носете защитни очила и дрехи.
- Акумулаторът, който ще използвате за стартиране на двигателя трябва да има същото напрежение като вашия (12 волта). Капацитетът

му (Ah) не бива да бъде много по-малък от този на изтощения акумулатор.

- Използвайте помощни кабели с изолирани клеми и сечение не по-малко от 16 мм<sup>2</sup> (25 мм<sup>2</sup> за дизелов двигател).
- Не откачайте изтощения акумулатор от автомобила.
- Изключете всички излишни електрически консуматори.
- Не се надвесвайте над акумулатора по време на стартирането на двигателя.
- Не допирайте клемите на единия кабел до тези на другия.
- Автомобилите не бива да влизат в контакт един с друг по време на стартиране с помощен акумулатор.
- Натегнете ръчната спирачка, поставете скоростния лост в неутрално положение.
- Отворете двете капачки на положителната клемма на двата акумулатора на автомобилите.

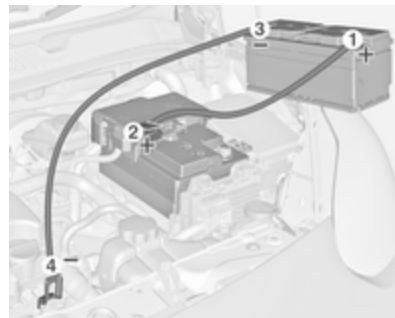

Ред на свързване на кабелите:

1. Свържете червения кабел към положителния полюс на зареждащия акумулатор.
2. Свържете другия край на червения кабел към положителния полюс на изтощения акумулатор.
3. Свържете черния кабел към отрицателния полюс на зареждащия акумулатор.
4. Свържете другия край на черния кабел към някоя точка на заземяване на автомобила, чийто двигател ще бъде стартиран, напр. блока на

двигателя или болтовата връзка на окачването на двигателя. Свържете го възможно най-далече от изтощения акумулатор на автомобила, но най-малко на 60 см разстояние.

Прекарайте помощните кабели така, че да не се допират до въртящи се части в двигателното отделение.

Стартиране на двигателя:

1. Запалете двигателя на автомобила със спомагателния акумулатор.
2. След пет минути стартирайте другия двигател. Опитите за стартиране трябва да се правят през интервали от една минута и да траят не повече от 15 секунди.
3. Оставете двата двигателя да работят на празен ход около три минути без да сваляте помощните кабели.
4. Включете консуматори на електроенергия (напр. предните светлини,

отоплението на задното стъкло) в автомобила, чийто двигател бива стартиран.

5. При откачане на кабелите изпълнете горната процедура точно в обратен ред.

## Теглене

### Теглене на автомобила

Ухото за теглене се съхранява заедно с инструментите на автомобила ⇨ 209.

Adam



1. Откачете капака, като го натиснете върху отбелязаното място.

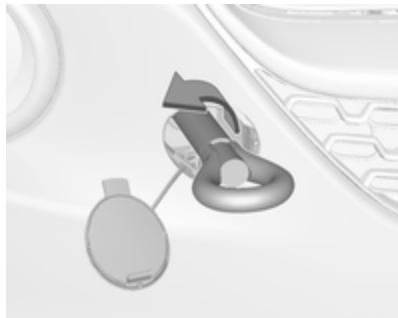

2. Завийте до упор ухото за теглене докато застане в хоризонтално положение.
3. Закачете за ухото въже за теглене или още по-добре - влекачен прът.

### Adam Rocks



1. Извадете малката капачка в отвертка в маркираното положение.

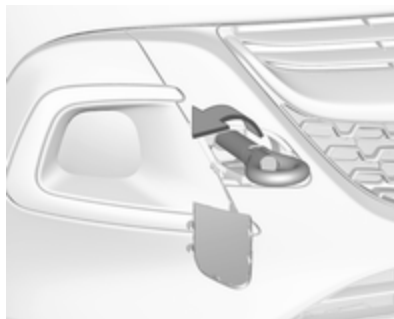

2. Завийте до упор ухото за теглене докато застане в хоризонтално положение.
3. Закачете за ухото въже за теглене или още по-добре - влекачен прът.

### Общи положения

Ухото за теглене трябва да се използва само за теглене, а не и за повдигане при транспортиране на автомобила.

За да отключите волана и направите възможна работата на стоп-светлините, клаксона и чистачките, включете запалването.

Поставете скоростния лост в неутрално положение.

### Внимание

Карайте бавно. Карайте плавно. Прекомерно голямата теглителна сила може да повреди автомобила.

При изключен двигател, за кормуване и спиране на автомобила е необходимо значително по-голямо усилие.

За да се предотврати навлизането на изгорели газове от теглеция автомобил, включете рециркулацията на въздуха и затворете прозорците.

Автомобили с автоматизирана механична скоростна кутия: автомобилът трябва да се тегли само обърнат напред с преден мост повдигнат над земята.

Потърсете помощта на сервиз.

След приключване на тегленето развийте ухото за теглене.

Поставете капачка и фиксирайте предната броня.

## Теглене на друг автомобил

### Adam

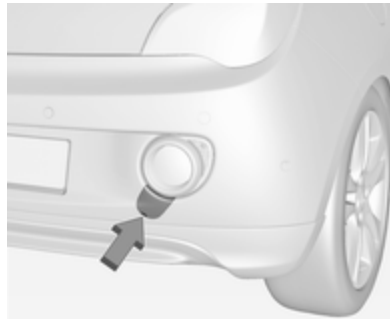

Вкарайте отвертка в процепа при долната извивка на капачката. Отстранете капачката като внимателно преместите отверката надолу.

Ухото за теглене се съхранява заедно с инструментите на автомобила ⇨ 209.



Завийте до упор ухото за теглене докато застане в хоризонтално положение.

Забранено е използването на ухото намиращо се отдолу на автомобила като ухо за теглене.

Закачете за ухото въже за теглене – или още по-добре влекачен прът.

Ухото за теглене трябва да се използва само за теглене, а не и за повдигане при транспортиране на автомобила.

**Внимание**

Карайте бавно. Карайте плавно. Прекомерно голямата теглителна сила може да повреди автомобила.

След приключване на тегленето развийте ухото за теглене.

Поставете капачка и фиксирайте бронята.

**Adam Rocks**

Теглене на друг автомобил е невъзможно.

**Грижи за външността****Грижи за външния вид****Ключалки**

Ключалките са гресирани още в завода с висококачествена смазка за ключалки. Използвайте размразяващи препарати само при крайна необходимост, тъй като те премахват смазката и влошават функционирането на ключалките. След използване на препарат за размразяване, смажете отново ключалките в сервиз.

**Измиване****Без сгъваем мек покрив:**

Боята на автомобила е подложена на въздействието на околната среда. Редовно измивайте и пастирайте автомобила. Когато използвате автомивки, избирайте програма, която включва пастиране. Ограничения за покрити с фолио или матирани боядисани части на каросерията или декоративни ленти, вижте "Полиране и пастиране".

**Adam с мек покрив:**

Боята на вашия автомобил е изложена на въздействието на околната среда, затова измивайте редовно автомобила си.

При използване на автоматични автомивки, избирайте такива с текстилни четки и избирайте програма без пастиращи добавки.

Ограничения за покрити с фолио или матирани боядисани части на каросерията или декоративни ленти, вижте "Полиране и пастиране".

При ръчно измиване на автомобила, използвайте чиста вода и мека четка, почиствайте по посока на зърнистата структура на текстилния панорамен покрив.

Никога не използвайте пароструйка или водоструйка за мекия покрив.

Пастирайте редовно боядисаните части на автомобила, но не и текстила на мекия покрив.

**Внимание**

След измиване или почистване, съгваемият люк на покрива трябва да се изсуши напълно, преди да се отваря. Ако мокър люк на покрива остане отворен за дълго време, той може да се повреди от петна и мухъл.

**Всички варианти:**

Екскременти от птици, умрели насекоми, смола, полени и други подобни замърсявания трябва да се почистват незабавно, тъй като те съдържат агресивни съставки, които могат да повредят боята.

Спазвайте указанията на производителя, когато използвате автомивки. Чистачката на предното стъкло и чистачката на задното стъкло трябва да бъдат изключени. Свалете антената и външните аксесоари, напр. багажник на покрива и др.

При ръчно измиване на автомобила измивайте щателно и вътрешната страна на калниците.

Почиствайте ръбовете и съгвките на отворените врати и капака на двигателя, както и покриваните от тях области.

Почистете светлите метални повърхности с почистващ разтвор, одобрен за алуминий, за да избегнете повреди.

**Внимание**

Винаги използвайте почистващ препарат с рН стойност от четири до девет.

Не използвайте почистващи препарати върху горещите повърхности.

Гресирайте в сервиз пантите на всички врати.

Не почиствайте двигателното отделение с пароструйно устройство и устройство работещо с високо налягане.

При автомобили със сензорна емблема: при почистване със струя под високо налягане, осигурете минимално разстояние от 30 см при работа около

багажната врата, за да се предпазите от нежелателно отключване.

Щателно изплакнете и подсушете автомобила с гюдерия. Изплаквайте гюдерията често. Използвайте отделни гюдерии за боята и стъклата: остатъците от вакса върху прозорците влошават видимостта.

Не използвайте твърди предмети за премахване на петна от смола. За боядисаните повърхности използвайте спрей за премахване на петна от смола.

**Външни светлини**

Стъклата на предните фарове и останалите светлини са направени от пластмаса. Не използвайте абразивни или разяждащи препарати, не използвайте стъргалка за лед, и не ги почиствайте на сухо.

**Полиране и пастиране**

Пастирайте боядисаните части на автомобила редовно (най-късно, когато водата престане да

формира капки по боята). В противен случай боята ще пресъхне.

Мекият покрив не трябва да се полира или пастира. Когато използвате автомивки, избирайте програма без добавки за пастиране.

Полирането е необходимо само, когато боята потъмнее или върху нея има твърди отлагания.

Полирането на боята със силикон образува защитен филм, който прави пастирането излишно.

Небоядисани пластмасови елементи на каросерията не бива да се пастират и полират.

Покрити с матово фолио части на каросерията или декоративни ленти не трябва да се полират, за да се избегне излъскване. Не използвайте програми за горещо пастиране на автомивки, ако автомобилът е снабден с такива части.

Боядисани с матово покритие части, напр., капак на корпус на огледало, не трябва да се полират.

В противен случай тези части ще станат блестящи или ще се обезцветят.

### **Прозорци и пера на чистачките**

Използвайте мека тъкан, която не отделя мъх, или гюдерия заедно с почистващ препарат за прозорци и препарат за отстраняване на насекоми.

При почистване на задния прозорец от вътрешната страна, винаги изтривайте успоредно на нагревателния елемент, за да предотвратите повреда.

За механично отстраняване на леда използвайте стъргалки за лед с остър ръб. Натискайте силно стъргалката към стъклото, така че под нея да не остават нечистотии, които могат да надраскат стъклото.

Замърсените пера на чистачките се почистват с мека тъкан и почистващ препарат за прозорци.

### **Стъклен панел**

Никога не почиствайте люка с разтвори или абразивни агенти, горива, агресивни вещества (напр. лакочистител, разтворители съдържачи ацетон и т.н.), киселинни или силно алкални вещества, както и с абразивни средства. Не полагайте вакса или полиращи агенти по стъкления панел.

### **Колела и гуми**

Не използвайте почистващи средства работещи със струя под високо налягане.

Използвайте почистващ препарат с неутрална киселинност за почистване на джантите.

Джантите са боядисани и могат да се обработват със същите препарати, както и каросерията.

## Повреди по боята

Малките повреди по боята трябва да бъдат поправяни с коректор преди да се е образувала ръжда. По-големите повреди или петна от ръжда трябва да се поправят в сервиз.

## Шаси

Някои елементи от шасито на автомобила имат положено PVC покритие, докато други критични области са покрити със слой от високоустойчива защитна паста.

След измиване проверете шасито и коригирайте защитното пастиращо покритие, ако е необходимо.

Битуменни и гумени материали могат да повредят PVC покритието. Работата по шасито трябва да се извършва в сервиз. Преди и след зима измивайте шасито и проверявайте в сервиз защитното покритие.

## Система на втечен газ

### ⚠ Опасност

Втеченият газ е по-тежък от въздуха и може да се събере в ниските места.

Внимавайте при извършване на работи по долната част на каросерията в канал.

При бояджийски работи и при използване на кабина за сушене с температура над 60 °C, резервоарът за втечен газ трябва да се демонтира.

Не правете промени по системата на втечения газ.

## Система на задения носач

Почиствайте системата на задния носач с пароструйка или водоструйка с високо налягане поне веднъж годишно.

Задействайте системата на задния носач периодично, ако не се използва редовно, най-вече през зимата.

## Грижи за интериора

### Интериор и тапицерия

Почиствайте вътрешността на автомобила, включително декоративните лайстни и облицовката на арматурното табло, само със суха кърпа или със специален препарат за интериор на автомобили.

Почистете кожената тапицерия с чиста вода и мека кърпа. В случай на силно замърсяване използвайте препарат за почистване на кожа.

Приборният панел и дисплеите трябва да се почистват само с мека, навлажнена кърпа. Ако е необходимо, използвайте слаб сапунен разтвор.

Почиствайте текстилната тапицерия с прахосмукачка и четка. За премахване на петна използвайте препарат за почистване на тапицерия.

Тъканиите на дрехите може да не са с трайни цветове. Това може да причини видимо обезцветяване, особено при тапицерии със светли

цветове. Отстранимите петна и обезцветявания трябва да се почистват възможно най-скоро.

Почиствайте предпазните колани с хладка вода или със специален препарат за интериор на автомобили.

### Внимание

Затваряйте самозалепващите се (тип Velcro) закопчалки по дрехите, тъй като в отворено състояние те могат да повредят тапицерията на автомобила.

Същото се отнася и за дрехи с остри ръбове по тях, като ципове, колани или джинси с кабари.

### Пластмасови и гумени части

Пластмасовите и гумените части могат да се почистват със същия препарат използван за почистване на каросерията на автомобила. Използвайте препарат за интериор на автомобили, ако е необходимо.

Не използвайте никакви други препарати. Особено избягвайте използването на разтворители и бензин. Не използвайте почистващи средства работещи със струя под високо налягане.

## Сервизно обслужване и поддръжка

Обща информация .....	241
Сервизна информация .....	241
Препоръчани работни течности, смазки и резервни части ..	242
Препоръчани масла и смазочни материали .....	242

### Обща информация

#### Сервизна информация

За да се осигури икономичната и безопасна работа на автомобила, както и да се запази стойността му, от съществено значение е цялата работа по техническото му обслужване да се извършва през определените интервали.

Подробният и обновен план за сервизното обслужване на вашия автомобил е на разположение в сервиза.

Сервизен дисплей ⇨ 91.

#### Европейско периодично сервизно обслужване

Сервизно обслужване на Вашия автомобил е необходимо на всеки 30000 км или веднъж годишно, според това кое настъпи първо, освен ако нещо друго не е посочено на сервизния дисплей.

По-кратък сервизен интервал може да е валиден при тежки условия на експлоатация, напр., таксите и полицейски автомобили.

Европейското периодично сервизно обслужване е валидно за следните страни:

Андора, Австрия, Белгия, Босна и Херцеговина, България, Хърватия, Кипър, Република Чехия, Дания, Естония, Финландия, Франция, Германия, Гърция, Гренландия, Унгария, Исландия, Ирландия, Италия, Латвия, Лихтенщайн, Литва, Люксембург, Македония, Малта, Монако, Черна гора, Холандия, Норвегия, Полша, Португалия, Румъния, Сан Марино, Сърбия, Словакия, Словения, Испания, Швеция, Швейцария, Великобритания.

Сервизен дисплей ⇨ 91.

#### Международно периодично сервизно обслужване

Сервизно обслужване на Вашия автомобил е необходимо на всеки 15000 км или веднъж годишно, според това кое настъпи първо, освен ако нещо друго не е посочено на сервизния дисплей.

Тежки работни условия са налице, ако често възникват едно или повече от следните обстоятелства: Студен старт, работа в режим на често спиране и потегляне, теглене на ремарке, планинско шофиране, шофиране по лоши и пясъчни пътни настилки, увеличено замърсяване на въздуха, наличие на пясък и високо съдържание на прах във въздуха, шофиране при голяма надморска височина и големи вариации на температурата. При тези тежки условия на работа, някои сервизни дейности може да се наложи да се извършват по-често в сравнение с обичайния интервал на сервизно обслужване.

Международното периодично сервизно обслужване е валидно за страните, които не са посочени в европейското периодично сервизно обслужване.

Сервизен дисплей ⇨ 91.

## Заверки

Заверката на сервизното обслужване се прави в сервизната и гаранционна книжка. Датата и изминатите километри се заверяват с подписа и печата на обслужващия сервиз.

Уверете се, че сервизната и гаранционна книжка е попълнена правилно, тъй като доказателството за редовно сервизно обслужване е съществено при гаранционни рекламации, а освен това е от полза при продажбата на автомобила.

## Сервизен интервал с оставащата част от експлоатационния живот на маслото

Сервизният интервал е базиран на няколко параметъра в зависимост от начина на експлоатация.

Сервизният дисплей сигнализира кога да смените маслото на двигателя.

Сервизен дисплей ⇨ 91.

## Препоръчани работни течности, смазки и резервни части

### Препоръчани масла и смазочни материали

Използвайте само продукти, които отговарят на препоръчителните спецификации.

#### ⚠ Предупреждение

Експлоатационните материали са опасни и понякога отровни. Боравете внимателно с тях. Обърнете внимание на информацията върху опаковката.

### Двигателно масло

Двигателното масло се идентифицира по качеството и вискозитета му. При избора на масло за двигателя да се вземе пред вид, че качеството му е по-важно от вискозитета. Качеството на маслото осигурява, например,

чистота на двигателя, защита срещу износване, както и контрол на стареенето на маслото, докато вискозитетът дава информация относно гъстотата на маслото в рамките на даден температурен обхват.

Dexos е най-новото качество за двигателно масло, което осигурява оптимална защита за бензинови и дизелови двигатели. Ако нямате такава, трябва да използвате други двигателни масла с посочените по-долу качества. Препоръките за бензинови двигатели са валидни също и за двигатели, работещи със съгъстен природен газ (CNG), втечен петролен газ (LPG) и етанол (E85).

Изберете съответното двигателно масло според неговото качество и според минималната околна температура ⇨ 248.

### **Доливане на двигателно масло**

Двигателни масла от различни производители и марки могат да се смесват, ако отговарят на необходимите условия за качество и вискозитет.

Използването на двигателни масла само с качество ACEA A1/B1 или A5/B5 е забранено, защото при известни експлоатационни условия след време те могат да предизвикат повреда на двигателя. Изберете съответното двигателно масло според неговото качество и според минималната околна температура ⇨ 248.

### **Добавки към двигателните масла**

Употребата на добавки към двигателното масло може да предизвика повреда и да анулира гаранцията.

### **Вискозитет на двигателните масла**

Вискозитетът SAE дава информация за гъстотата на маслото.

Универсалното масло е обозначено с две цифри, напр., SAE 5W-30. Първата цифра, следвана от W, означава вискозитет при ниски температури, а втората цифра обозначава вискозитет при високи температури.

Избирайте подходящия вискозитет в зависимост от минималната външна температура ⇨ 248.

Всички препоръчителни вискозитетни класове са подходящи за високи външни температури.

### **Охлаждаща течност и антифриз**

Използвайте само дълготраен антифриз (LLC) без силикат. Обърнете се към сервиз.

Системата е фабрично напълнена с охладителна течност, предвидена за отлична защита срещу корозия и замръзване до припл. -28 °C. В северните страни с много ниски температури, фабрично зареденият охладителен агент осигурява защита срещу замръзване до припл. -37 °C. Тази концентрация трябва да се поддържа целогодишно. Употребата на добавки към охлаждащата течност, предназначени да осигурят допълнителна защита срещу корозия или да

предотвратят малки течове, могат да предизвикат функционални проблеми. Не поемаме отговорност за последствия в резултат на използването на добавки към охлаждащата течност.

### **Течност за измиване**

Използвайте само течност за измиване, одобрена за автомобила, за да предпазите от повреда перата на чистачките, боята, пластмасовите и гумените части. Обърнете се към сервиз.

### **Течност за спирачки/ съединител**

С течение на времето спирачната течност абсорбира влага, която намалява ефективността на спирачките. Затова спирачната течност трябва да се заменя през определените интервали.

## Технически данни

Идентифициране на автомобила .....	245
Идентификационен номер на автомобила .....	245
Идентификационна табелка ..	246
Идентификация на двигателя .....	247
<b>Данни на автомобила .....</b>	<b>248</b>
Препоръчани масла и смазочни материали .....	248
Данни на двигателя .....	251
Техническа характеристика ..	253
Тегло на автомобила .....	254
Размери на автомобила .....	255
Вместимости .....	256
Налягане на гумите .....	257

## Идентифициране на автомобила

### Идентификационен номер на автомобила



Идентификационният номер на автомобила е щампован на идентификационната табелка и на пода, закрит с капак под мокета.

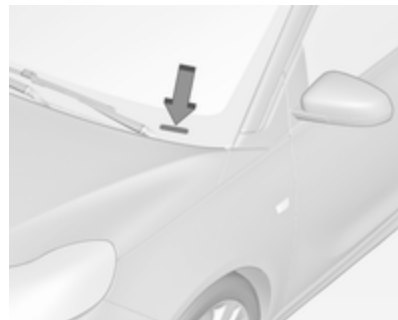

Идентификационният номер на автомобила може да е щампован върху приборния панел, видим през предното стъкло, или в двигателното отделение върху десния панел на каросерията.

## Идентификационна табелка



Идентификационната табелка е прикрепена към рамката на предната лява или дясна врата.

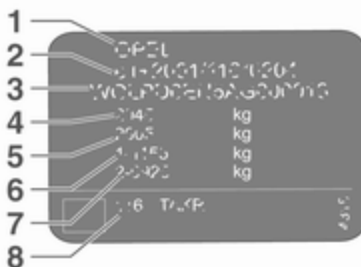

Информация върху идентификационната табелка:

- 1 : производител
- 2 : изпитателен номер
- 3 : Идентификационен номер на автомобила
- 4 : допустимо общо брутно тегло на автомобила в кг
- 5 : допустимо общо брутно тегло на автокомпозиция в кг
- 6 : максимално допустимо натоварване на предния мост в кг

7 : максимално допустимо натоварване на задния мост в кг

8 : специфични данни за автомобила или страната

Сборът от натоварването на предния и задния мост не бива да превишава допустимото общо тегло на автомобила. Например, ако предният мост е натоварен максимално, задният мост може да носи само товар, който е равен на общото тегло на автомобила минус натоварването на предния мост.

Техническите данни са определени в съответствие със стандартите на Европейската общност. Запазваме си правото да извършваме промени. Спецификациите в документите на автомобила винаги имат предимство пред тези, описани в настоящото ръководство.

## Идентификация на двигателя

Таблиците с технически данни използват идентификационния код на двигателя. Таблицата с данни на двигателя показва техническия код. Данни на двигателя ⇨ 251.

За идентифициране на съответния двигателя, вижте ЕЕС сертификата за съответствие, предоставен с автомобила или другите документи за национална регистрация.

Сертификатът за съответствие показва идентификационния код на двигателя, други национални документи могат да показват техническия код. Проверете работния обем на цилиндъра и мощността на двигателя, за да идентифицирате съответния двигател.

## Данни на автомобила

### Препоръчани масла и смазочни материали

#### Сервизен план за Европа

Изисквано качество на двигателното масло

Всички европейски страни с европейски интервал на сервизно обслужване ⇨ 241

Качество на двигателното масло	Бензинови двигатели (включително CNG, LPG, E85)
dexos 1	–
dexos 2	✓

В случай, че не разполагате с dexos качество, можете да използвате най-много един литър двигателно масло с качество ACEA C3 за допълване еднократно между всеки две смени на двигателното масло.

Вискозитет на двигателните масла

Всички европейски страни с европейски интервал на сервизно обслужване ⇨ 241

Околна температура	Бензинови и дизелови двигатели
до -25 °C	SAE 5W-30 или SAE 5W-40
под -25 °C	SAE 0W-30 или SAE 0W-40

## Международен сервизен план

Изисквано качество на двигателното масло

**Всички страни с международен интервал на сервизно обслужване ⇨ 241**

Качество на двигателното масло

Бензинови двигатели  
(включително CNG, LPG, E85)

dexos 1

✓

dexos 2

✓

В случай, че не разполагате с dexos качество, можете да използвате следните качества масла, посочени по-долу:

**Всички страни с международен интервал на сервизно обслужване ⇨ 241**

Качество на двигателното масло

Бензинови двигатели  
(включително CNG, LPG, E85)

GM-LL-A-025

✓

GM-LL-B-025

–

**Всички страни с международен интервал на сервизно обслужване ⇨ 241**

Качество на двигателното масло

Бензинови двигатели  
(включително CNG, LPG, E85)

ACEA A3/B3

✓

ACEA A3/B4

✓

ACEA C3

✓

**Всички страни с международен интервал на сервизно обслужване ⇨ 241**

API SM	✓
Опазване на API SN ресурс	✓

**Вискозитет на двигателните масла****Всички страни с международен интервал на сервизно обслужване ⇨ 241**

Околна температура	Бензинови и дизелови двигатели
до -25 °C	SAE 5W-30 или SAE 5W-40
под -25 °C	SAE 0W-30 или SAE 0W-40
до -20 °C	SAE 10W-30 <sup>1)</sup> или SAE 10W-40 <sup>1)</sup>

1) Позволено, но се препоръчва употребата на SAE 5W-30 или SAE 5W-40 с dexos качество.

**Данни на двигателя**

Идентификационен код на двигателя	B10XFL	B10XFT	B12XEL	B14XEL
Търговско обозначение	1.0	1.0	1.2	1.4
Технически код	B10XFT	B10XFT	B12XER	B14XER
Работен обем (см <sup>3</sup> )	999	999	1229	1398
Мощност на двигателя (kW) при обороти в минута	66 3700-6000	85 5000-6000	51 5600	64 6000
Въртящ момент (Nm) при обороти в минута	170 1800-3700	170 1800-4500	115 4000	130 4000
Вид на горивото	Бензин	Бензин	Бензин	Бензин
Октаново число (RON) <sup>2)</sup> препоръчано	95	95	95	95
възможно	98	98	98	98
възможно	91	91	91	91
Вид допълнително гориво	–	–	–	–

2) Специфичното изискване за двигателя може да е заменено от специфичен за страната етикет върху вратичката на горивния резервоар.

## 252 Технически данни

Идентификационен код на двигателя	B14XEL	B14XER	B14NEH
Търговско обозначение	1.4 Пропан-бутан	1.4	Adam S
Технически код	B14XER	B14XER	B14NET
Работен обем (см <sup>3</sup> )	1398	1398	1364
Мощност на двигателя (kW) при обороти в минута	64 6000	74 6000	110 5000
Въртящ момент (Nm) при обороти в минута	130 <sup>3)</sup> 4000	130 4000	220 3000-4500
Вид на горивото	Втечен газ/Бензин	Бензин	Бензин
Октаново число RON <sup>2)</sup> препоръчано	95	95	98
възможно	98	98	95
възможно	91	91	–
Вид допълнително гориво	Втечен газ (LPG)	–	–

2) Специфичното изискване за двигателя може да е заменено от специфичен за страната етикет върху вратичката на горивния резервоар.

3) Работа с LPG: 124.

## Техническа характеристика

Двигател	B14XEL						
	B10XFL	B10XFT	B12XEL	B14XEL	Пропан-бутан	B14XER	B14NEH
Максимална скорост [км/ч]							
Механична скоростна кутия	180	196	165	176	176	185	210
Автоматизирана механична скоростна кутия	–	–	–	178	–	–	–

## Тегло на автомобила

## Тегло на празен автомобил, основен модел без опционално оборудване

	Двигател	Механична скоростна кутия	Автоматизирана механична скоростна кутия
без/с климатична система (кг)	B10XFL	1141/1156	–
	B10XFT	1141/1156	–
	B12XEL	1086/1101	–
	B14XEL	1120/1135	1120/1135
	B14XEL LPG	1163/1178	–
	B14XER	1120/1135	–
	B14NEH	1163/1178	–

Допълнителното оборудване и аксесоари увеличават теглото на празния автомобил.

Превозване на товари ⇨ 76.

## Размери на автомобила

Дължина (мм)	3747
Широчина без външните огледала (мм)	1720
Широчина заедно с двете външни огледала (мм)	1966
Височина (без антена) (мм)	1475-1508 <sup>4)</sup>
Дължина на пода в багажното отделение (мм)	462
Дължина на багажното отделение със сгънати задни седалки (мм)	1041
Широчина на багажното отделение (мм)	954
Височина на багажното отделение (мм)	874
Междуосово разстояние (мм)	2311
Диаметър на завоя (м)	10,17-11,06 <sup>4)</sup>

4) В зависимост от оборудването.

**Вместимости****Двигателно масло**

Двигател	B10XFL	B10XFT	B12XEL	B14XEL	Пропан-бутан		
					B14XEL	B14XER	B14NEH
вкл. филтър (л)	4,0	4,0	4,0	4,0	4,0	4,0	4,0
между обозначенията MIN и MAX (л)	1,0	1,0	1,0	1,0	1,0	1,0	1,0

**Резервоар за горивото**

Двигател	B10XFL	B10XFT	B12XEL	B14XEL	Пропан-бутан		
					B14XEL	B14XER	B14NEH
Бензин, количество за презареждане (л)	35	35	35	35	35	35	35
Пропан-бутан, количество за презареждане (л)	–	–	–	–	35	–	–

## Налягане на гумите

Двигател	Гуми	Comfort при максимум 3 лица		ЕСО при максимум 3 лица		При пълно натоварване	
		отпред (кПа/бар) ([psi])	отзад (кПа/бар) ([psi])	отпред (кПа/бар) ([psi])	отзад (кПа/бар) ([psi])	отпред (кПа/бар) ([psi])	отзад (кПа/бар) ([psi])
B10XFL, B12XEL, B14XEL, B14XEL Пропан- бутан, B14XER	175/70 R14, 185/70 R14, 185/60 R15, 185/65 R15, 195/55 R16, 215/45 R17, 225/35 R18	220/2,2 (32)	200/2,0 (29)	290/2,9 (42)	270/2,7 (39)	260/2,6 (38)	320/3,2 (46)
B10XFT	185/60 R15, 195/55 R16, 215/45 R17, 225/35 R18	220/2,2 (32)	200/2,0 (29)	290/2,9 (42)	270/2,7 (39)	260/2,6 (38)	320/3,2 (46)
B14NEH	195/55 R16, 215/45 R17, 225/35 R18	220/2,2 (32)	200/2,0 (29)	290/2,9 (42)	270/2,7 (39)	260/2,6 (38)	320/3,2 (46)
Всички	Временно резервно колецо 115/70 R16	420/4,2 (61)	420/4,2 (61)	–	–	420/4,2 (61)	420/4,2 (61)

## Информация за клиента

<b>Информация за клиента</b> .....	<b>258</b>
Декларация за съответствие	258
Ремонт на повреди от сблъсък .....	260
Софтуерно потвърждение ....	260
Регистрирани търговски марки .....	264
<b>Записване на данни за авто- мобила и защита на личната информация</b> .....	<b>265</b>
Системи за записване на данни от събития (черна кутия) .....	265
Радио честотна идентификация (RFID) .....	266

## Информация за клиента

### Декларация за съответствие

#### Системи за радио предаване

Този автомобил има системи, които предават и/или приемат радио вълни, предмет на Директива 1999/5/ЕС или 2014/53/EU. Тези системи съответстват на основните изисквания и други съответни предписания на Директива 1999/5/ЕС или 2014/53/EU. Копия на оригиналните декларации за съответствие, които могат да се изтеглят от нашия уебсайт.



Wir lieben Autos.

### Konformitätserklärung

nach EG Richtlinie 2006/42/EG

Hiermit erklären wir, dass das Produkt:

**Produktbezeichnung:** Wagenheber

**Typ/GM-Teilenummern:** 13331922

den Bestimmungen der Richtlinie 2006/42/EG entspricht.

Angewendete technische Normen:

GMW9237  
GM 14337  
GMW5127  
GMW15005  
ISO TS 16949  
Jacking  
Standard Equipment Jack - Hardware Tests  
Vehicle Integrity-Hoisting and Service Station Jacking  
Standard Equipment Jack and Spare Tire, Vehicle Test  
Qualitätsmanagementsystem

Der Unterzeichner ist Bevollmächtigter für die Zusammenstellung der technischen Unterlagen.

Rüsselsheim, 31. Januar 2014



Hans-Peter Metzger  
Engineering Group Manager Chassis & Structure  
Adam Opel AG

Adam Opel AG  
Rüsselsheim  
64283 Rüsselsheim  
T 0914 421 331 3814 421 3 88 00  
www.opel.de

Vertraulich  
Nicht für Medien (Presse/Vertrieb),  
Anbieter / Aktionäre, Anleger, Kunden,  
Michael Lehnshuber, Dr. Thomas Schäfer,  
Peter Thies, Susanne Weidner, Julian Wilken

Außendienst  
Region 1 (Graf (Frankfurt))

Sitz der Gesellschaft: Rüsselsheim  
Anlagenstraße 100, 64283 Rüsselsheim  
Hinterlegungsamt des Handelsregisteramtes

**Превод на оригиналната декларация за съответствие**

Декларация за съответствие, съгласно Директива на ЕС 2006/42/ЕС

Ние декларираме, че продуктът:

Обозначение на продукта: Крик

Тип/GM номер на част: 13331922

е в съответствие с разпоредбите на Директива 2006/42/ЕС.

Приложими технически стандарти:

GMN9737 : Повдигане с крик

GM 14337 : Крик от стандартно оборудване - хардуерни изпитания

GMN5127 : Интегритет на автомобила - Издигане и повдигане с крик в сервиз

GMW15005 : Стандартно оборудване, крик и резервна гума, изпитания на автомобила

ISO TS 16949 : Системи за управление на качеството

Подписалата страна е оторизирана да компилира техническата документация.

Рюселсхайм, 31 януари 2014

подписано от

Ханс-Петер Метцгер (Hans-Peter Metzger)

Мениджър на инженерна група за шаси и структура

Adam Opel AG

D-65423 Rüsselsheim

**Ремонт на повреди от сблъсък****Дебелина на боята**

Поради технологиите на производството, дебелината на боята може да варира между 50 и 400 µm.

Поради това, различната дебелина на боята не е индикатор за ремонт на повреди от сблъсък.

**Софтуерно потвърждение**

Някои компоненти на OnStar включват libcurl и unzip софтуер, както и софтуер на други външни разработчици. По-долу са уведомленията и лицензите, свързани с libcurl и unzip софтуер, както и софтуер на други външни разработчици, вижте <http://www.lg.com/global/support/opensource/index>.

Моля, потърсете преведения текст под оригиналния текст.

**libcurl**

Copyright and permission notice  
Copyright (c) 1996 - 2010, Daniel  
Stenberg, <daniel@haxx.se>.

All rights reserved.

Permission to use, copy, modify, and  
distribute this software for any  
purpose with or without fee is hereby  
granted, provided that the above  
copyright notice and this permission  
notice appear in all copies.

The software is provided "as is",  
without warranty of any kind, express  
or implied, including but not limited to  
the warranties of merchantability,  
fitness for a particular purpose and  
noninfringement of third party rights.  
In no event shall the authors or  
copyright holders be liable for any  
claim, damages or other liability,  
whether in an action of contract, tort  
or otherwise, arising from, out of or in  
connection with the software or the  
use or other dealings in the software.

Except as contained in this notice, the  
name of a copyright holder shall not  
be used in advertising or otherwise to  
promote the sale, use or other

dealings in this Software without prior  
written authorization of the copyright  
holder.

**unzip**

This is version 2005-Feb-10 of the  
Info-ZIP copyright and license. The  
definitive version of this document  
should be available at <ftp://ftp.info-zip.org/pub/infozip/license.html>  
indefinitely.

Copyright (c) 1990-2005 Info-ZIP. All  
rights reserved.

For the purposes of this copyright and  
license, "Info-ZIP" is defined as the  
following set of individuals:

Mark Adler, John Bush, Karl Davis,  
Harald Denker, Jean-Michel Dubois,  
Jean-loup Gailly, Hunter Goatley, Ed  
Gordon, Ian Gorman, Chris Herborth,  
Dirk Haase, Greg Hartwig, Robert  
Heath, Jonathan Hudson, Paul  
Kienitz, David Kirschbaum, Johnny  
Lee, Onno van der Linden, Igor  
Mandrichenko, Steve P. Miller, Sergio  
Monesi, Keith Owens, George  
Petrov, Greg Roelofs, Kai Uwe  
Rommel, Steve Salisbury, Dave  
Smith, Steven M. Schweda, Christian

Spieler, Cosmin Truta, Antoine  
Verheijen, Paul von Behren, Rich  
Wales, Mike White.

This software is provided "as is,"  
without warranty of any kind, express  
or implied. In no event shall Info-ZIP  
or its contributors be held liable for  
any direct, indirect, incidental, special  
or consequential damages arising out  
of the use of or inability to use this  
software.

Permission is granted to anyone to  
use this software for any purpose,  
including commercial applications,  
and to alter it and redistribute it freely,  
subject to the following restrictions:

1. Redistributions of source code  
must retain the above copyright  
notice, definition, disclaimer, and  
this list of conditions.
2. Redistributions in binary form  
(compiled executables) must  
reproduce the above copyright  
notice, definition, disclaimer, and  
this list of conditions in  
documentation and/or other  
materials provided with the  
distribution. The sole exception to  
this condition is redistribution of a

standard UnZipSFX binary (including SFXWiz) as part of a self-extracting archive; that is permitted without inclusion of this license, as long as the normal SFX banner has not been removed from the binary or disabled.

3. Altered versions—including, but not limited to, ports to new operating systems, existing ports with new graphical interfaces, and dynamic, shared, or static library versions—must be plainly marked as such and must not be misrepresented as being the original source. Such altered versions also must not be misrepresented as being Info-ZIP releases—including, but not limited to, labeling of the altered versions with the names “Info-ZIP” (or any variation thereof, including, but not limited to, different capitalizations), “Pocket UnZip,” “WiZ” or “MacZip” without the explicit permission of Info-ZIP. Such altered versions are further prohibited from misrepresentative

use of the Zip-Bugs or Info-ZIP e-mail addresses or of the Info-ZIP URL(s).

4. Info-ZIP retains the right to use the names “Info-ZIP,” “Zip,” “UnZip,” “UnZipSFX,” “WiZ,” “Pocket UnZip,” “Pocket Zip,” and “MacZip” for its own source and binary releases.

### libcurl

Уведомление за авторски права и разрешение

Авторски права (c) 1996 - 2010, Daniel Stenberg, <daniel@haxx.se>.

Всички права запазени.

С настоящето се дава разрешение за използване, копиране, модифициране и разпространение на този софтуер за всякакви цели с или без такса, при условие, че горното уведомление за авторски права и това уведомление за разрешение се показват във всички копия.

Софтуерът се предоставя "такъв, какъвто е", без никаква гаранция, изрична или подразбираща се,

включително, но не ограничено до гаранция за продаваемост, пригодност за конкретна цел и ненарушаване на правата на трети страни. В никакъв случай авторите или притежателите на авторското право не носят отговорност за каквито и да било искове, щети или друг вид отговорност, независимо дали в действието на договор, закононарушение, даващо право на иск или друго, произтичащи от или във връзка със софтуера или употребата му или други действия, свързани със софтуера.

Освен както се съдържа в това уведомление, името на притежателя на авторските права не може да се използва за рекламиране или по друг начин за промотиране на продажбата, употребата или други действия, свързани с този софтуер, без предварително писмено разрешение от притежателя на авторските права.

## unzip

Това е версия 2005-Feb-10 на авторското право и лиценз за Info-ZIP. Окончателната версия на този документ следва да е налична завинаги на <ftp://ftp.info-zip.org/pub/infozip/license.html>.

Авторски права (с) 1990-2005 Info-ZIP. Всички права запазени.

За целите на това авторско право и лиценз, "Info-ZIP" се дефинира като следната група от лица:

Mark Adler, John Bush, Karl Davis, Harald Denker, Jean-Michel Dubois, Jean-loup Gailly, Hunter Goatley, Ed Gordon, Ian Gorman, Chris Herborth, Dirk Haase, Greg Hartwig, Robert Heath, Jonathan Hudson, Paul Kienitz, David Kirschbaum, Johnny Lee, Onno van der Linden, Igor Mandrichenko, Steve P. Miller, Sergio Monesi, Keith Owens, George Petrov, Greg Roelofs, Kai Uwe Rommel, Steve Salisbury, Dave Smith, Steven M. Schweda, Christian Spieler, Cosmin Truta, Antoine Verheijen, Paul von Behren, Rich Wales, Mike White.

Софтуерът се предоставя "такъв, какъвто е", без никаква гаранция, изрична или подразбираща се. В никакъв случай Info-ZIP или неговите сътрудници не носят отговорност за каквито и да било преки, непреки, инцидентни, специални или последващи щети, произтичащи от употребата или невъзможността за употреба на този софтуер.

Дава се разрешение на всеки да използва този софтуер за всякаква цел, включително комерсиални приложения, както и да го променя и разпространява свободно, при спазване на следните ограничения:

1. Разпространението на изходния код трябва да запази горното уведомление за авторски права, дефиницията, отказа от отговорност и този списък с условия.
2. Разпространението в двоична форма (компилиран изпълним файл) трябва да възпроизвежда горното уведомление за авторски

права, дефиницията, отказа от отговорност и този списък с условия в документацията и/или други материали, предоставени с дистрибуцията. Единственото изключение от това условие е разпространението на стандартния двоичен UnZipSFX (включително SFXWiz) като част от саморазархивиращ се архив; това е разрешено без включване на този лиценз, стига да не се премахва или деактивира нормалния SFX банер от двоичния файл.

3. Променени версии-включително, но не ограничаващо се до нови операционни системи, съществуващи портове с нови графични интерфейси и динамични, споделени или статични библиотечни версии-трябва да бъдат ясно маркирани като такива и не трябва да се интерпретират погрешно като оригиналния източник. Такива променени версии също така не трябва да

се интерпретират погрешно като издадени от Info-ZIP -- включително, но не ограничаващо се до етиктиране на променените версии с имената "Info-ZIP" (или вариации на това име, включително, но не ограничаващо се до различно използване на главни и малки букви), "Pocket UnZip," "WiZ" или "MacZip", без изричното разрешение на Info-ZIP. За такива променени версии освен това не се допуска да използват подвеждащо имейл адресите на Zip-Bugs или Info-ZIP, нито URL адресите на Info-ZIP.

4. Info-ZIP си запазва правото да използва имената "Info-ZIP", "Zip", "UnZip", "UnZipSFX", "WiZ", "Pocket UnZip", "Pocket Zip" и "MacZip" за своите собствени издания на изходен и двоичен код.

## Регистрирани търговски марки

### Apple Inc.

Apple CarPlay™ е търговска марка на Apple Inc.

App Store® и iTunes Store® са регистрирани търговски марки на Apple Inc.

iPhone®, iPod®, iPod touch®, iPod nano®, iPad® и Siri® са регистрирани търговски марки на Apple Inc.

### Aupeo! GmbH

AUPEO® е регистрирана търговска марка на Aupeo! GmbH.

### Bluetooth SIG, Inc.

Bluetooth® е регистрирана търговска марка на Bluetooth SIG, Inc.

### DivX, LLC

DivX® и DivX Certified® са регистрирани търговски марки на DivX, LLC.

### EnGIS Technologies, Inc.

BringGo® е регистрирана търговска марка на EnGIS Technologies, Inc.

### Google Inc.

Android™ и Google Play™ Store са търговски марки на Google Inc.

### Stitcher Inc.

Stitcher™ е търговска марка на Stitcher, Inc.

### Verband der Automobilindustrie e.V.

AdBlue® е регистрирана търговска марка на VDA.

## Записване на данни за автомобила и защита на личната информация

### Системи за записване на данни от събития (черна кутия)

#### Модули за съхранение на данни в автомобила

Голям брой електронни компоненти във вашия автомобил съдържат модули за временно или постоянно съхранение на технически данни за състоянието на автомобила, събития и грешки. Като правило, тази техническа информация документира състоянието на частите, модулите, системите или околната среда.

- работни условия на компонентите на системите (напр., нива на напълване)
- съобщения за състоянието на автомобила и неговите отделни компоненти (напр.,

брой обороти на колелата / скорост на въртене, забавяне, надлъжно ускорение)

- неправилно функциониране и дефекти в компонентите на важни системи
- реакциите на автомобила в конкретни пътни ситуации (напр., раздуване на въздушна възглавница, активиране на система за контрол на стабилността)
- околни условия (напр., температура)

Тези данни са изключително технически и спомагат за идентифициране и коригиране на грешки, както и за оптимизиране на функциите на автомобила.

Профили на движение, посочващи изминатите маршрути, не могат да бъдат създадени въз основа на тези данни.

Ако се използват услуги (напр., ремонтни работи, сервизни процеси, гаранционни искиове, оценка на качество), служителите от сервизната мрежа (вкл.

производителят) могат да прочетат тази техническа информация от модулите за съхранение на данни за грешки и събития, като използват специални диагностични устройства. Ако е необходимо, ще получите допълнителна информация в тези сервизи. След като грешката бъде отстранена, данните се изтриват от модула за съхранение или се презаписват за постоянно.

При използване на автомобила, може да възникнат ситуации, в които тези технически данни, свързани с друга информация (доклади за инциденти, щети по автомобила, свидетелски показания на очевидци и др.) може да бъдат асоциирани с конкретно лице - с помощта на експерт.

Допълнителните функции, договорени с клиента (напр., разположение на автомобила в аварийни ситуации), позволяват предаването на конкретни данни от автомобила.

## Радио честотна идентификация (RFID)

Технологията RFID се използва в някои автомобили за функции като следене на налягането на гумите и защита на системата за запалване. Тя се използва също и във връзка с удобства като радио дистанционното управление за отключване/заклучване на вратите и стартиране, и във вградени в автомобила предаватели за отваряне на гаражни врати. RFID технологията в автомобилите на Opel не използва и не записва лична информация и не се свързва с други системи на Opel, съдържащи лична информация.



## Азбучен указател

### А

Аварийни предупредителни светлини .....	123
Автоматизирана механична скоростна кутия.....	150
Автоматичен контрол на светлините .....	121
Автоматично заключване .....	26
Аксесоари и модификации на автомобила .....	186
Акумулатор на автомобила .....	191
Алармена система .....	28
Антиблокираща спирачна система .....	154
Антиблокираща спирачна система (ABS) .....	97

### Б

Багажник за велосипеди.....	60
Багажник на покрива .....	76
Багажно отделение .....	26
Бутони върху волана .....	80

### В

Вентилационни дюзи.....	138
Вентилация.....	129
Вериги за сняг .....	218
Вместимости .....	256
Врати.....	26
Входящи отвори за въздух .....	139
Въведение .....	3

Външна температура .....	83
Външни огледала.....	30
Външни светлини .....	12, 99, 120
Вътрешни огледала.....	31
Вътрешно осветление.....	125, 203

### Г

Габаритни светлини. 120, 124, 198	
Гориво.....	176
Гориво за бензинови двигатели .....	176
Гориво за работа на втечен газ.....	178
Градски режим.....	159
Графичен информационен дисплей.....	107
Грижи за външния вид .....	236
Грижи за външността.....	236
Грижи за интериора .....	239

### Д

Данни на автомобила.....	248
Данни на двигателя .....	251
Двигателно масло ....	188, 242, 248
Деактивиране на въздушните възглавници .....	50, 96
Декларация за съответствие... ..	258
Декоративни тасове .....	218
Детски предпазни системи (седалки) .....	52

Детски предпазни системи (седалки) ISOFIX .....	57
Дисплей на скоростната кутия	150
Дисплей от високо ниво (Uplevel).....	100
Дисплей от средно ниво (Midlevel).....	100
Дистанционното радиоуправление .....	22
Дневен километражен брояч ....	89
Дневни светлини .....	123
Дълбочина на шарката на протектора .....	217
Дълги светлини .....	99, 122
<b>Е</b>	
Електрическа система.....	204
Електрически контакти .....	86
Електрически прозорци .....	32
Електрическо регулиране .....	30
Електронна система за климатичен контрол .....	133
Електронна стабилизираща система и система за тракшън контрол.....	98
Електронна стабилизираща система (ESC).....	157
Електронната стабилизираща система е изключена.....	98

Електронни програми за управление .....	153
Етикет на въздушна възглавница.....	44

**Ж**

Жабка .....	58
-------------	----

**З**

Забавено изключване.....	143
Завиване.....	142
Задействайте педала.....	97
Заден подов капак .....	73
Задна светлина за мъгла . .	99, 124
Замъглени стъкла на фаровете .....	124
Запалка .....	88
Запометени настройки.....	23
Записване на данни за автомобила и защита на личната информация.....	265
Зареждане с гориво .....	180
Зареждаща система .....	96
Защита от изтощаване на акумулатора .....	128
Зимни гуми .....	211

**И**

Идентификационен номер на автомобила .....	245
Идентификационна табелка . .	246

Идентификация на двигателя..	247
Извършване на работа .....	187
Изгорели газове .....	148
Изпъкнало огледало .....	30
Имобилайзер .....	29, 99
Индикатор за незакопчан предпазен колан .....	95
Индикатори.....	88
Индуктивно зареждане.....	87
Инструменти .....	209
Инструменти на автомобила . .	209
Информационни дисплеи.....	100

**К**

Капак на двигателя .....	188
Катализатор .....	148
Километражен брояч .....	89
Клаксон .....	14, 81
Климатичен контрол .....	16
Климатична система.....	129, 130
Ключ, запометени настройки....	23
Ключ за светлините .....	120
Ключове .....	21
Ключове, ключалки.....	21
Код.....	108
Колани.....	41
Колела и гуми .....	211
Комплект за първа помощ .....	75
Комплект за ремонт на гуми . .	219

Контролен индикатор за неизправност .....	96
Контрол над автомобила .....	142
Контрол на осветлението на арматурното табло .....	125
Контролни индикатори (лампи) ..	92
Крик на автомобила.....	209
Круз контрол (система за поддържане на дадена скорост) .....	99, 160
Кутия с предпазители в арматурното табло .....	207
Кутия с предпазители в двигателното отделение .....	205
<b>Л</b>	
Люк на покрива .....	34
<b>М</b>	
Масло, двигател.....	242
Масло, моторно.....	248
Места за поставяне на детска седалка .....	54
Механична заключваща система против кражби .....	28
Механична скоростна кутия ....	149
Мигач .....	94

**Н**

Налягане на гумите .....	212, 257
Налягане на маслото на двигателя .....	98
Напрежение на акумулатора . .	111
Настройване на огледалото .....	8
Неизправност .....	154
Ниско ниво на горивото .....	99

**О**

Облегалки за глава .....	36
Обозначения на гумите .....	211
Оборотомер .....	89
Общ преглед на таблото с прибори .....	10
Огледало с автоматично противозаслепяващо регулиране .....	31
Огледало с ръчно противозаслепяващо регулиране .....	31
Ограничител на скоростта.....	162
Опасност, предупреждение и внимание .....	4
Органи за управление.....	80
Осветление на регистрационния номер .....	203
Осветление на таблото с прибори .....	204
Осветление при влизане .....	127

Осветление при излизане .....	127
Отворена врата .....	100
Отделение за вещи в задната част на автомобила.....	71
Отделения за вещи.....	58
Отключване на автомобила .....	6
Отопление на задното стъкло . .	33
Отопление на седалката.....	41
Отопляем волан .....	81
Отопляеми огледала .....	31
Охлаждаща течност за двигателя .....	189
Охлаждаща течност и антифриз.....	242
Охрана на автомобила.....	28

**П**

Паркиране .....	19, 147
Паспорт на автомобила (Car Pass) .....	22
Пепелници .....	88
Персонализиране на автомобила .....	111
Повреда.....	233
Покривало на товарното (багажното) отделение .....	72
Поленов филтър .....	139
Положение на седалката .....	38
Положения на контакта за запалване .....	143

Помощни системи за водача... 160	
Помощ при паркиране ..... 164	
Помощ при потегляне по наклон ..... 156	
Помощ при спиране ..... 155	
Поставки за чаши ..... 58	
Потегляне ..... 18	
Превключване на по-висока предавка..... 97	
Превозване на товари ..... 76	
Предни мигачи ..... 196	
Предни светлини..... 120	
Предни седалки..... 38	
Предни фарове при пътуване зад граница ..... 122	
Предно отделение за вещи..... 59	
Предно стъкло..... 32	
Предпазен колан ..... 8	
Предпазители ..... 204	
Предпазни колани ..... 41	
Предпазни седалки за деца..... 52	
Предупредителен триъгълник .. 75	
Предупредителни зумери ..... 110	
Предупредителни светлини..... 88	
Предупредителни съобщения 108	
Предупреждение за страничната съляпа зона..... 175	
Прекъсване подаването на гориво в режим на моторна спирачка ..... 144	

Препоръчани масла и смазочни материали .... 242, 248	
Прибори..... 88	
Пробив..... 223	
Проверки на автомобила..... 187	
Прозорци..... 32	
Промяна на размера на джантите и гумите ..... 218	
Първа помощ..... 75	

## Р

Радио честотна идентификация (RFID)..... 266	
Размери на автомобила ..... 255	
Разработване на новия автомобил ..... 142	
Разход на гориво - CO <sub>2</sub> емисии 183	
Регистрирани търговски марки 264	
Регулиране на волана ..... 9, 80	
Регулиране на облегалките за глава ..... 8	
Регулиране на седалката ..... 7, 39	
Регулиране светлинния сноп на предните фарове ..... 122	
Регулируеми вентилационни дюзи ..... 138	
Редовно включване на климатичната система ..... 139	
Резервно колело ..... 226	
Ремонт на повреди от сблъсък 260	

Рециклиране на излезли от употреба автомобили ..... 187	
Ръководството ще ви помогне .... 3	
Ръчен режим ..... 153	
Ръчна спирачка..... 154, 155	

## С

Светлинен клаксон ..... 122	
Светлини за заден ход ..... 124	
Сгъваеми огледала ..... 30	
Сгъване облегалката на седалката ..... 40	
Селектор за гориво ..... 90	
Сервизен дисплей ..... 91	
Сервизна информация ..... 241	
Сервизно обслужване ..... 139	
Сервоусилвател на волана..... 97	
Сигнали при завой и смяна на платното ..... 123	
Символи ..... 4	
Система за отопление и вентилация ..... 129	
Система за следене на налягането в гумите..... 98, 213	
Система за траکشън контрол (контрол на сцеплението) .... 156	
Система за централно заклучване ..... 24	
Система на въздушните възглавници ..... 44	

Система на въздушните възглавници-завеси .....	49
Система на задния носач.....	60
Система на предните въздушни възглавници .....	48
Система на страничните въздушни възглавници .....	49
Система стоп/старт.....	144
Система Flex-Fix.....	60
Системи за записване на данни от събития (черна кутия).....	265
Системи за измиване и избърсване .....	14
Системи за контрол при каране	156
Системи за откриване на препятствие.....	164
Системи на въздушните възглавници и обтегачи на предпазните колани .....	95
Скоростен лост .....	151
Скоростна кутия .....	17
Скоростомер .....	88
Слънчеви сенници .....	33
Смяна на колело .....	223
Смяна на крушка .....	194
Смяна на перо на чистачка .....	193
Софтуерно потвърждение.....	260
Специфични за автомобила данни .....	3

Спирачки .....	154, 191
Спирачки и съединител .....	96
Спирачна течност .....	191
Стартиране и обслужване.....	142
Стартиране на двигателя	143, 150
Стартиране с помощен акумулатор и кабели .....	231
Странични мигачи .....	202
Съклен панел .....	35
Съвети по управлението на автомобила.....	142
Съхраняване на автомобила...	186
Съхраняване на вещи.....	58

## Т

Табло с прибори .....	88
Тапицерия.....	239
Теглене на автомобила .....	233
Теглене на друг автомобил .....	235
Теглич.....	233
Тегло на автомобила .....	254
Техническа характеристика .....	253
Течност за измиване .....	190
Течност за спирачки/съединител.....	242
Товар на покрива.....	76
Товарно отделение .....	70
Триточкови предпазни колани ..	43

## У

Уговорете скорошно сервизно обслужване .....	96
Указател за горивото .....	89
Указател за температурата на охлаждащата течност на двигателя .....	91
Ултразвукова система за помощ при паркиране ....	98, 164
Уши за закрепване на седалки Top-tether .....	57

## Ф

Фиксирани вентилационни дюзи .....	139
------------------------------------	-----

## Х

Халки за привързване .....	74
Халогенни предни фарове .....	194

## Ц

Цветен информационен дисплей.....	106
Център за информация на водача.....	100

**Ч**

Часовник ..... 84

Чистачка/система за  
измиване на задното стъкло . 83

Чистачки/система за  
измиване на предното стъкло 81

**А**

Autostop..... 144

**О**

OnStar..... 115



[www.opel.com](http://www.opel.com)

Copyright by ADAM OPEL AG, Rüsselsheim, Germany.

Информацията в тази публикация е валидна към датата на публикуване, посочена по-долу. Adam Opel AG си запазва правото да прави промени в техническите спецификации, характеристики и конструкция на автомобилите, свързани с информацията в тази публикация както и промени на самата публикация.

Издание: Януари 2017, ADAM OPEL AG, Rüsselsheim.

Напечатано на хартия, избелена без хлор.

**ID-OADAOLSE1701-bg**

