

ASTRA

Ръководство за експлоатация



Съдържание

Въведение	2
Накратко	6
Ключове, врати, прозорци	23
Седалки, облегалки	42
Съхраняване на вещи	67
Прибори и органи за управление	80
Осветление	131
Климатичен контрол	147
Шофиране и обслужване	158
Грижи за автомобила	229
Сервизно обслужване и поддръжка	291
Технически данни	295
Информация за клиента	315
Азбучен указател	324

Въведение

Гориво	Обозначение	<input type="text"/>		
Моторно масло	Качество	<input type="text"/>		
	Вискозитет	<input type="text"/>		
Налягане на гумите	Размер на гумите		Отпред	Отзад
	Летни гуми	<input type="text"/>	<input type="text"/>	<input type="text"/>
	Зимни гуми	<input type="text"/>	<input type="text"/>	<input type="text"/>
Тегло	Брутно тегло на автомобила	<input type="text"/>		
	- Тегло на празен автомобил, базисен модел	<input type="text"/>		
	= Натоварване	<input type="text"/>		

Специфични за автомобила данни

Моля нанесете данните за Вашия автомобил на предходната страница за да бъдат на разположение. Необходимата информация ще намерите в разделите "Сервиз и поддръжка" и "Технически данни", както и на идентификационната табелка.

Въведение

Вашият автомобил е комбинация от напреднала технология, сигурност, съвместимост с околната среда и икономичност. Настоящото ръководство за експлоатация Ви предоставя цялата необходима информация за да можете да карате автомобила си правилно и сигурно. Уверете се, че пътниците Ви са наясно с възможния риск от катастрофа и нараняване, които могат да възникнат в резултат от неправилното използване на автомобила.

Винаги трябва да спазвате конкретните закони и правила в страната, където се намирате. Тези закони може да се различават от информацията дадена в настоящото ръководство.

Пренебрегването на описанието, дадено в това ръководство, може да повлияе върху вашата гаранция.

Когато настоящото ръководство за експлоатация Ви насочва към сервиз, ние Ви препоръчваме Вашия сервизен партньор на Opel. За автомобили на газ, ние препоръчваме сервиз на Opel, който е оторизиран за сервизно обслужване на такива автомобили.

Всички сервизни партньори на Opel предлагат първокласно обслужване на приемливи цени. Опитни механици обучени от Opel работят в съответствие с конкретните инструкции на Opel.

Ръководството за експлоатация трябва винаги да се държи в автомобила за да Ви е под ръка.

Ръководството ще ви помогне

- Настоящото ръководство описва всички опции и възможности, които се предлагат за този модел. **Някои описания, включително тези за функциите на дисплея и менюто, може да не се отнасят за Вашия автомобил поради варианта на модела, конкретни за дадена страна спецификации, специално оборудване и аксесоари.**
- От главата "Накратко" да получите начална информация.
- Таблицата със съдържанието в началото на ръководството и във всеки раздел показва къде се намира информацията.
- Азбучният указател ще ви улесни в търсенето на конкретна информация.
- Ръководството за експлоатация се отнася за автомобили с ляво разположен

волан. Работата с автомобила е подобна и при дясно разположен волан.

- Ръководството за експлоатация използва идентификационния код на двигателя. Съответното търговско обозначение и техническият код се намират в главата "Технически данни".
- Инструкциите свързани с посоките, напр. наляво или надясно, напред или назад, винаги трябва да се разбират спрямо посоката на движение.
- Дисплеите могат да не поддържат вашия конкретен език.
- Съобщенията на дисплея и надписите в интериора на автомобила са показани с **удебелен шрифт**.

Опасност, предупреждение и внимание

⚠ Опасност

Текстът означен с ⚠ **Опасност** информира относно риск от фатално нараняване. Неспазването на тази информация може да доведе до опасност за живота.

⚠ Предупреждение

Текстът означен с ⚠ **Предупреждение** дава информация относно риск от произшествие или нараняване. Неспазването на тази информация може да доведе до нараняване.

Внимание

Текстът отбелязан с **Внимание** съдържа информация относно възможни щети по автомобила. Неспазването на тази информация може да доведе до щети по автомобила.

Символи

Препратката към дадена страница се означава с ↻. ↻, което значи "виж страница".

Препратките към страници и записи от азбучния указател се отнасят до съответните заглавия, посочени в съдържанието на раздела.

Пожелаваме Ви много часове на приятно шофиране.

Adam Opel AG

Накратко

Първоначална информация

Отключване на автомобила



Натиснете , за да отключите вратите и багажника. Отворете вратите като дръпнете дръжките.

Хечбек с 3 врати

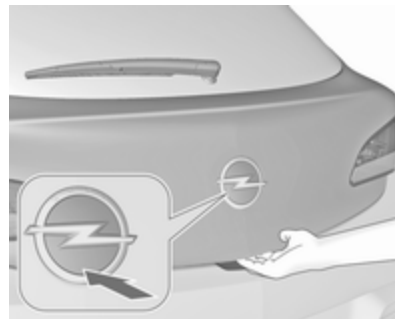

За да отворите багажната врата, натиснете емблемата на марката в долната половина.

Натиснете  от дистанционното управление, за да отключите и отворите вратата на багажника. Вратите остават заключени.

Ночбек с 4 врати



Натиснете  на дистанционното управление най-малко за две секунди, капакът на двигателя се открехва.

Дистанционно радиоуправление
↪ 24, Система за централно
заклучване ↪ 26, Багажник
↪ 29.

Регулиране на седалката

Надлъжно регулиране

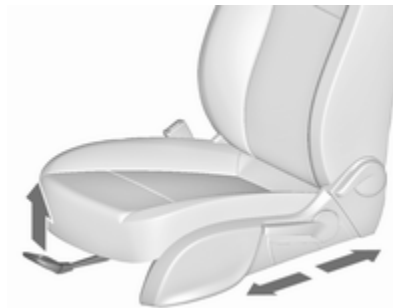

Дръпнете ръчката, плъзнете седалката, освободете ръчката. Опитайте да преместите седалката назад и напред, за да се уверите, че е фиксирана на място.
Положение на седалката ↪ 44,
Ръчно регулиране на седалката
↪ 45, Електрическо регулиране
на седалките ↪ 49.

Наклон на облегалките



Дръпнете ръкохватката, нагласете наклона и освободете ръкохватката. Позволете на седалката да се заключи с щракване.

Положение на седалката ↪ 44,
Ръчно регулиране на седалката
↪ 45, Електрическо регулиране
на седалките ↪ 49. Сгъване на
облегалката на седалката ↪ 48.

Височина на седалката

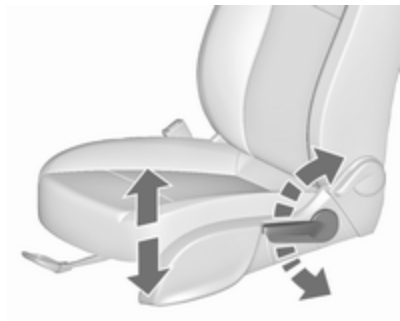

Помпане с лоста

- помпане нагоре : седалката се премества нагоре
- помпане надолу : седалката се спуска надолу

Положение на седалката ⇨ 44,
Ръчно регулиране на седалката
⇨ 45, Електрическо регулиране
на седалките ⇨ 49.

Накланяне на седалката

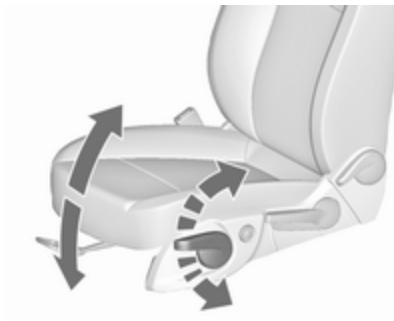

Помпане с лоста

- помпане нагоре : предната част на седалката се повдига
- помпане надолу : предната част на седалката се спуска

Положение на седалката ⇨ 44,
Ръчно регулиране на седалката
⇨ 45, Електрическо регулиране
на седалките ⇨ 49.

Регулиране на облегалките за глава

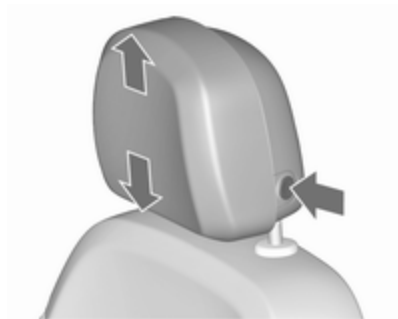

Натиснете бутона за освобождаване, регулирайте височината, застопорете.
Облегалки за глава ⇨ 42.

Предпазен колан



Издърпайте предпазния колан и го закопчайте в закопчалката му. Коланът не бива да е усукан и трябва да прилепва плътно към тялото. Облегалката на седалката не бива да бъде наклонена прекалено много назад (препоръчителен ъгъл на наклона: около 25°).

За да откопчаете предпазния колан, натиснете червения бутон върху закопчалката на колана.

Положение на седалката ⇨ 44,
Предпазни колани ⇨ 52, Система на въздушните възглавници ⇨ 56.

Настройване на огледалото

Вътрешно огледало



За регулиране на огледалото, преместете корпуса му в желаната посока.

Вътрешно огледало с ръчно противозаслепяващо регулиране ⇨ 35, Вътрешно огледало с автоматично противозаслепяващо регулиране ⇨ 35.

Външни огледала

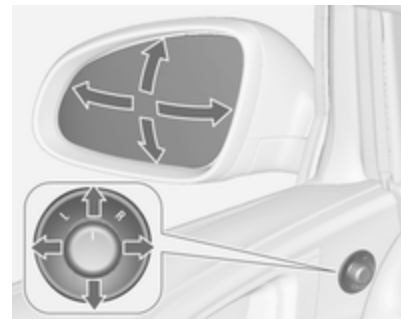

Изберете съответното външно огледало и го регулирайте.

Асферични външни огледала ⇨ 34, Електрическо регулиране ⇨ 34, Сгъване на външните огледала ⇨ 34, Отопляеми външни огледала ⇨ 35.

Регулиране на волана



Отключете лоста, настройте волана, блокирайте лоста и проверете дали е заключен добре.

Не регулирайте волана докато не спрете автомобила и не освободите ключалката на волана.

Система на въздушните възглавници ⇨ 56, Позиции на запалването ⇨ 160.

Общ преглед на таблото с прибори

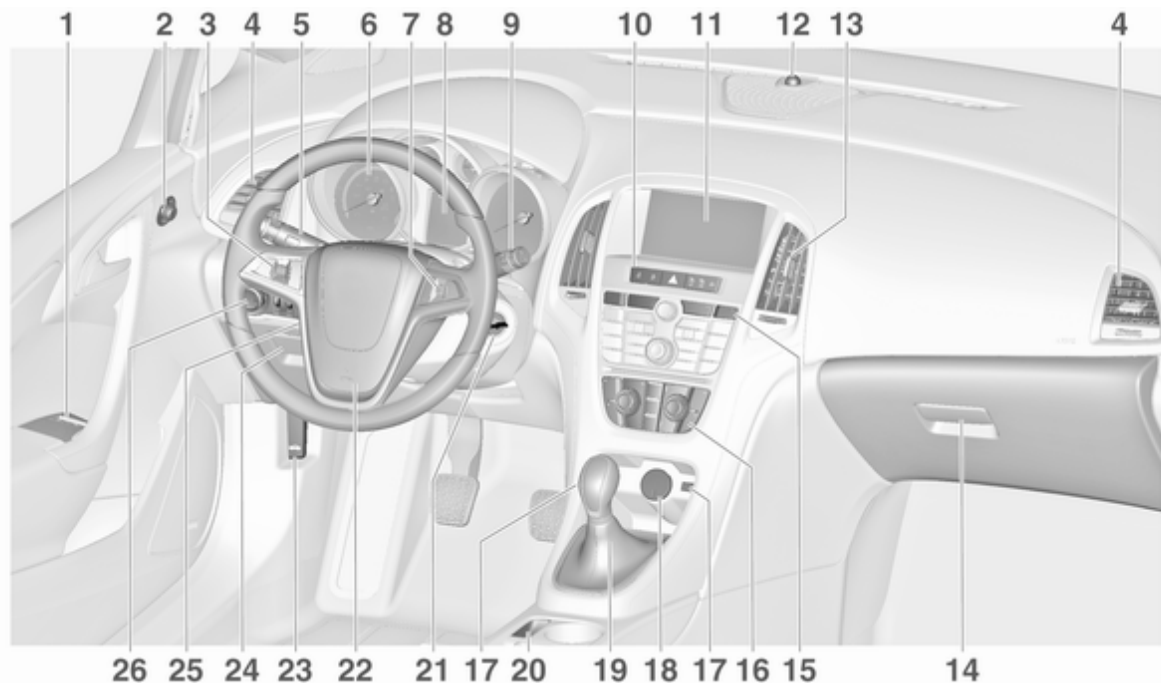

1	Електрически прозорци	36	7	Бутони за управление върху волана	81	Контролна лампа за предпазния колан на предния пътник	96	
2	Външни огледала	34	8	Център за информация на водача	103	Режим TOUR	179	
3	Круиз контрол (система за поддържане на дадена скорост)	182	9	Чистачки на предното стъкло, система за измиване на предното стъкло, система за измиване на предните фарове, чистачка на задното стъкло, система за измиване на задното стъкло	83	11	Информационен дисплей	108
	Ограничител на скоростта	184	10	Спортен режим	179	12	LED (светодиод) за състоянието на алармената система против кражба	31
	Адаптивен круиз контрол ..	186		Система за централно заклучване	26	13	Централни вентилационни дюзи	155
	Предупреждение за преден сблъсък	194		Избор на гориво	90	14	Жабка	67
4	Странични вентилационни дюзи	155		Аварийни предупредителни светлини	140	15	Система за тракшън контрол (контрол на сцеплението) (TC)	177
5	Сигнали при завой и смяна на платното, светлинен клаксон, къси и дълги светлини, асистент за дългите светлини	140		Контролна лампа за деактивирани въздушни възглавници	97		Електронна стабилизираща система (ESC)	178
	Осветление при излизане	145					Системи за помощ при паркиране	201
	Габаритни светлини	141					Предупреждение за напускане на платно	215
	Бутони за центъра за информация на водача	103						
6	Прибори	89						

Еко бутон за система старт-стоп	163
Бутон за отключване на капака на двигателя	29
16 Климатична система	147
17 Вход AUX, вход USB, слот за SD карта	11
18 Електрически контакт	87
19 Скоростен лост, механична скоростна кутия	173
Автоматична скоростна кутия	169
20 Електрическа ръчна спирачка	174
21 Контакт за запалване с ключалка за волана	160
22 Клаксон	82
Въздушна възглавница за шофьора	57
23 Ръчка за освобождаване капака на двигателя	232
24 Отделение за вещи, кутия с предпазители	258
25 Регулиране на волана	81

26 Ключ за светлините	131
Регулиране светлинния сноп на предните фарове	134
Предни фарове за мъгла	140
Задна светлина за мъгла	141
Осветлението на арматурното табло	142

Външни светлини



Завъртете ключа за светлините:

- D** : изключени светлини
- D** (with vertical line) : габаритни светлини
- D** (with diagonal line) : къси светлини



Автоматичен контрол на светлините

AUTO : автоматичен контрол на светлините: външните светлини се включват и изключват автоматично

☰ : активиране или деактивиране на автоматичния контрол на светлините

☰☞ : габаритни светлини

☰D : къси светлини

Светлини за мъгла

Натиснете ключа за светлините:

☰D : предни фарове за мъгла

☰☞ : задна светлина за мъгла

Осветление ⇨ 131.

Светлинен клаксон, дълги и къси светлини



светлинен клаксон : дръпнете лоста

дълги светлини : натиснете лоста напред

къси светлини : натиснете или дръпнете лоста

Автоматичен контрол на светлините ⇨ 132, дълги светлини ⇨ 133, светлинен клаксон ⇨ 134, адаптивни предни светлини ⇨ 135.

Сигнали при завой и смяна на платното



преместете лоста нагоре : десен мигач
 преместете лоста надолу : ляв мигач

Сигнали при завой и смяна на платното ⇨ 140, Габаритни светлини ⇨ 141.

Аварийни предупредителни светлини



Задейства се чрез натискане на .
 Аварийни предупредителни светлини ⇨ 140.

Клаксон



Натиснете .

Климатичен контрол

Отопляемо задно стъкло,
отопляеми външни огледала



Отоплението се включва чрез натискане на .

Отопляемо задно стъкло ⇨ 38.

Подсушаване и размразяване на прозорците



Натиснете .

Завъртете копчето за температурата на най-високата позиция.

Включете отоплението на задното стъкло .

Климатична система ⇨ 147.

Системи за измиване и избърсване

Чистачки на предното стъкло

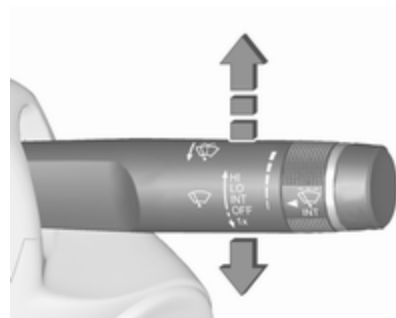

HI : бързо

LO : бавно

INT : интервален режим на бърсане или автоматичен режим на бърсане с помощта на сензор за дъжд

OFF : изкл.

За еднократно избърсване при изключени чистачки натиснете лоста надолу до позиция **1x**.

Чистачки на предното стъкло
 ⇨ 83, Подмяна на перо на
 чистачка ⇨ 238.

Система за измиване на предното стъкло и фаровете

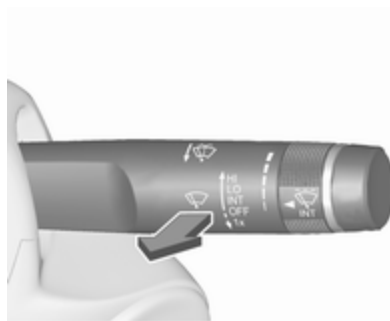

Дръпнете лоста.

Система за измиване на предното
 стъкло и фаровете ⇨ 83, Течност
 за измиване ⇨ 235.

Чистачка на задното стъкло

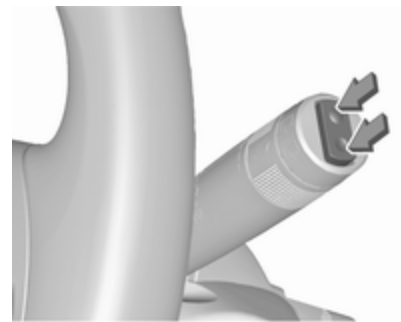

Натиснете бутона за да активирате
 чистачката на задното стъкло:

горен	:	непрекъснат
превключ- вател		режим на работа
долен	:	интервален
превключ- вател		режим
средно поло- жение	:	изкл.

Измиване на задното стъкло



Натиснете лоста.

Върху задното стъкло се напръсква измиваща течност и чистачката прави няколко маха.

Чистачка/система за измиване на задното стъкло ⇨ 85.

Скоростна кутия

Механична скоростна кутия



Заден ход: при неподвижен автомобил натиснете педала на съединителя, натиснете бутона на скоростния лост и включете предавката.

Ако предавката не се включи, поставете скоростния лост в неутрално положение, освободете педала на съединителя и го натиснете отново; след това повторно изберете предавката.

Механична скоростна кутия ⇨ 173.

Автоматична скоростна кутия

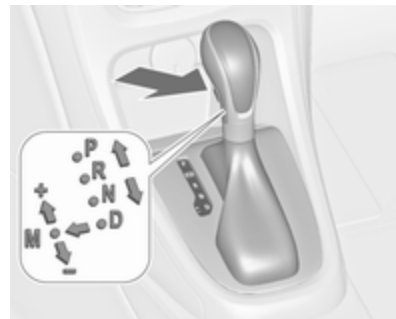

- P** : паркиране
- R** : заден ход
- N** : неутрална
- D** : автоматичен режим
- M** : ръчен режим: преместете скоростния лост от **D** наляво.
- +** : превключване към по-висока предавка в ръчен режим
- : превключване към по-ниска предавка в ръчен режим

Скоростният лост може да бъде изваден от **P** само при включено запалване и натиснат спирачен педал. За да включите **P** или **R** натиснете освобождаващия бутон.

Автоматична скоростна кутия
⇨ 169.

Потегляне

Преди потегляне проверете

- Налягането и състоянието на гумите ⇨ 263, ⇨ 309.
- Нивото на маслото в двигателя и нивата на работните течности ⇨ 232.
- Всички прозорци, огледала, външно осветление и табелки с регистрационния номер трябва да са почистени от кал, сняг и лед и да са изправни.
- Правилното положение на огледалата, седалките и предпазните колани ⇨ 34, ⇨ 44, ⇨ 54.
- Функционирането на спирачките при ниска скорост, особено ако спирачките са овлажнени.

Стартиране на двигателя

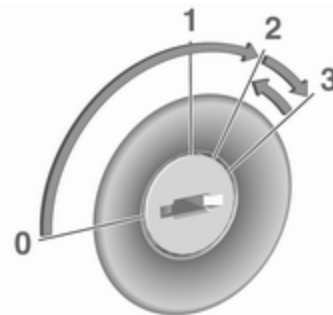

- Завъртете ключа в положение **1**.
- Завъртете леко волана за да освободите ключалката му.
- Натиснете педала на съединителя и спирачния педал.
- При автоматична скоростна кутия, поставете скоростния лост в положение **P** или **N**.
- Не натискайте педала на газта.
- Дизелови двигатели: завъртете ключа в положение **2**, за да включите

предварителното подгриване и изчакайте докато контролният индикатор  изгасне.

- Завъртете ключа в положение **3** и го отпуснете.

Стартиране на двигателя ⇨ 161.

Система "стоп/старт"



Ако автомобилът се движи с ниска скорост или е неподвижен и са изпълнени определени условия, активирайте Autostop както следва:

- Натиснете педала на съединителя.
- Поставете лоста в неутрално положение.
- Отпуснете педала на съединителя.

Autostop се обозначава от стрелкана в положение **AUTOSTOP** на тахометъра.

За рестартиране на двигателя натиснете педала на съединителя отново.

Система "стоп/старт" ⇨ 163.

Паркиране

⚠ Предупреждение

- Не паркирайте автомобила върху лесно запалима повърхност. Високата температура на изпускателната система може да запали тази повърхност.
- Винаги натягайте ръчната спирачка. Винаги натягайте ръчната спирачка без да натискате освобождаващия бутон. Върху наклони натягайте ръчната спирачка колкото може по-силно. За да намалите силата за задействане, в същото време натиснете спирачния педал.
При автомобили с електрическа ръчна спирачка, натиснете превключвател (Ⓢ) за около една секунда.
Електрическата ръчна спирачка се задейства,

когато контролният индикатор (Ⓢ) светне ⇨ 98.

- Изключете двигателя.
- Ако автомобилът се намира на хоризонтален терен или върху възходящ наклон, включете на първа предавка или поставете скоростния лост в положение **P** преди да извадите ключа за запалването. При възходящ наклон завъртайте колелата навън от бордюра.
Ако автомобилът се намира върху низходящ наклон, включете на задна предавка или поставете скоростния лост в положение **P** преди да извадите ключа за запалването. Завъртете предните колела към бордюра.
- Затворете прозорците и люка на покрива.
- Извадете ключа от контакта за запалване. Завъртете

волана докато усетите, че ключалката го заключи.

При автомобили с автоматична скоростна кутия ключът може да се извади само, когато скоростният лост е в положение **P**.

- Заключете автомобила с натискане на (Ⓢ) от дистанционното управление. Включете алармената система ⇨ 31.
- Вентилаторите за охлаждане на двигателя могат да продължат да работят след изключване на двигателя ⇨ 231.

Внимание

След работа при високи обороти или голямо натоварване на двигателя, оставете двигателя да работи за кратко при ниско натоварване или на празен ход за около

30 секунди преди да го изгасите,
с цел предпазване на
турбокомпресора.

Ключове, заключване ⇨ 23,
изваждане на автомобила от
експлоатация за дълъг период от
време ⇨ 230.

Ключове, врати, прозорци

Ключове, ключалки	23
Ключове	23
Паспорт на автомобила (Car Pass)	24
Дистанционното радиоуправление	24
Запометени настройки	25
Система за централно заключване	26
Автоматично заключване	28
Ключалки за деца	28
Врати	29
Багажно отделение	29
Охрана на автомобила	31
Механична заключваща система против кражби	31
Алармена система	31
Имобилайзер	33
Външни огледала	34
Изпъкнало огледало	34
Електрическо регулиране	34
Сгъваеми огледала	34
Отопляеми огледала	35

Вътрешни огледала	35
Огледало с ръчно противозаслепяващо регулиране	35
Огледало с автоматично противозаслепяващо регулиране	35
Прозорци	36
Предно стъкло	36
Прозорци с ръчно задвижване	36
Електрически прозорци	36
Отопление на задното стъкло	38
Слънчеви сенници	38
Покрив	39
Люк на покрива	39
Стъклен панел	40

Ключове, ключалки

Ключове

Внимание

Не закрепвайте тежки или обемни предмети към ключа за запалване.

Резервни ключове

Номерът на ключа е отбелязан в Car Pass или върху табелката закачена на него.

Номерът на ключа трябва да се съобщи при поръчката на резервни ключове, тъй като той е част от системата на имобилайзера.

Ключалки ⇨ 286.

Кодовият номер на адаптера за заключващите колесни гайки е посочен в карта. Той трябва да се упомене, когато се поръчва резервен адаптер.

Смяна на колело ⇨ 274.

Сгъваем ключ



Натиснете бутона за да разгънете ключа. За да сгънете ключа първо натиснете бутона.

Паспорт на автомобила (Car Pass)

Car Pass съдържа данни свързани със сигурността на автомобила, поради което трябва да се съхранява на безопасно място.

Когато автомобилът се закара в сервис, данните от Car Pass са необходими за да се изпълнят някои операции.

Дистанционното радиоуправление



Използва се за задействане на:

- система за централно заключване
- механична заключваща система
- алармена система против кражба
- електрически прозорци
- люк на покрива

Дистанционното радиоуправление има обег на действие приблизително 20 метра. Той може да намалее поради външни

влияния. Мигащите предупредителни светлини потвърждават действието.

Отнасяйте се грижливо с дистанционното управление, пазете го от влага и високи температури и избягвайте ненужното му използване.

Неизправност

Ако системата за централно заключване не може да се задейства чрез дистанционното управление, това може да се дължи на следното:

- Надвишен диапазон.
- Твърде ниско напрежение на акумулатора.
- Често използване на дистанционното управление извън обсега му, което изисква ново синхронизиране.
- Претоварване на системата за централно заключване поради задействането ѝ през кратки

интервали - електрозахранването се прекъсва за кратко време.

- Смущение от по-мощни радиовълни от други източници.

Отключване ⇨ 26.

Основни настройки

Някои настройки може да се променят в менюто Настройки на информационния дисплей.

Персонализиране на автомобила ⇨ 118.

Смяна на батерията на дистанционното радиуправление

Сменете батерията веднага щом намалее обхватът на действие.



Използваните акумулатори не спадат към битовите отпадъци. Те трябва да се изхвърлят на определените за рециклиране места.

Сгъваем ключ

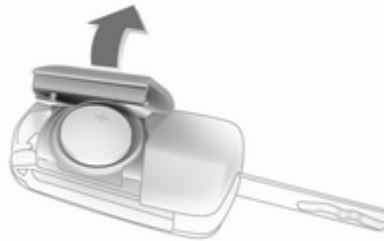

Разгънете ключа и отворете секцията. Подменете батерията (тип на батерията: CR 2032), като внимавате за поставянето ѝ в правилно положение. Затворете секцията и синхронизирайте дистанционното управление.

Синхронизиране на дистанционното радиуправление

След смяна на батерията отключете вратата със завъртане на ключа в шофьорската ключалка. Дистанционното радиуправление се синхронизира при включване на запалването.

Запометени настройки

При всяко изваждане на ключа от превключвателя на запалването следните настройки се запомняват автоматично от ключа:

- светлини
- Система Инфотейнмънт
- система за централно заключване
- Настройки на спортния режим
- комфортни настройки

Запазените настройки автоматично се нагласят, когато ключът се постави в превключвателя на запалването и се завърти в позиция 1 ⇨ 160.

Предварително условие е да се активира **Personalization by driver (Персонализиране от шофьора)** в персоналните настройки на графичния информационен дисплей. Това трябва да се зададе за всеки използван бутон. При автомобили, оборудвани с цветен информационен дисплей, персонализирането е постоянно активирано.

Персонализиране на автомобила
↪ 118.

Система за централно заключване

Отключва и заключва вратите, багажното отделение и капака на резервоара.

Вратите се отключват с дръпване на вътрешната ръчка. Повторно дръпване на ръчката отваря вратата.

Съобщение

В случай на злополука, при която се задействат въздушни възглавници и обтегачи на

предпазните колани, автомобилът бива отключен автоматично.

Съобщение

Малко след като са отключени с дистанционното управление, вратите се заключват повторно автоматично, ако не се отвори врата.



Отключване



Натиснете .

Възможни са две настройки:

- За да отключите само вратата на шофьора, багажното отделение и капака на

резервоара натиснете еднократно . За да отключите всички врати, натиснете  два пъти.

- За да отключите всички врати, багажното отделение и капака на резервоара, натиснете еднократно .

Тази настройка може да се промени в менюто Настройки на информационния дисплей. Персонализиране на автомобила
↪ 118.

Настройката може да се запамети за използвания ключ. Запаметени настройки
↪ 25.

Отключване и отваряне на задната врата
↪ 29.

Заключване

Затворете вратите, багажното отделение и капака на резервоара.



Натиснете .

Ако вратата на шофьора не е затворена добре, системата за централно заключване няма да работи.

Бутони за централно заключване

Системата заключва и отключва всички врати, багажното отделение и капака на резервоара от вътрешността на купето.



Натиснете  за заключване.

Натиснете  за отключване.

Неизправност в дистанционното управление

Отключване



Отключете ръчно шофьорската врата като завъртите ключа в ключалката. Включете запалването и натиснете бутона за централно заключване  за да отключите останалите врати, багажното отделение и капака на резервоара. Чрез включване на запалването се деактивира блокиращата система срещу кражба.

Заклучване

Заклучете ръчно шофьорската врата като завъртите ключа в ключалката.

Неизправност в системата за централно заключване**Отключване**

Отключете ръчно шофьорската врата като завъртите ключа в ключалката. Другите врати могат да се отворят чрез двукратното дръпване на вътрешната ръчка. Багажникът и капакът на резервоара за гориво не могат да се отворят. За да деактивирате заключващата система против кражба включете запалването ⇨ 31.

Заклучване

Натиснете вътрешното лостче за заключване на всички врати с изключение на шофьорската. След това затворете вратата на шофьора и я заключете отвън с ключа. Капакът на резервоара за гориво и вратата на багажника не могат да се заключат.

Автоматично заключване

Тази функция е свързана с безопасността и може да се конфигурира така, че автоматично да заключва всички врати, багажника и капака на резервоара веднага щом автомобилът надвиши дадена скорост.

Допълнително се конфигурира за отключване на вратата на водача или на всички врати след изключване на запалването и изваждане на контактния ключ (механична скоростна кутия) или когато скоростният лост се премести в положение **P** (автоматична скоростна кутия).

Настройките може да се променят от менюто Настройки на информационния дисплей. Персонализиране на автомобила ⇨ 118.

Настройките могат да се запаметят за използвания ключ ⇨ 25.

Ключалки за деца**⚠ Предупреждение**

Използвайте предпазните детски ключалки винаги, когато на задните седалки има деца.

С помощта на ключ или подходяща отверка завъртете в хоризонтално положение предпазната ключалка за деца в задната врата. Вратата не може да се отвори отвътре.

За да деактивирате предпазната ключалка за деца, завъртете я във вертикално положение.

Врати

Багажно отделение

Врата на багажника

Отваряне

Чечбек с 3 врати





Натиснете  на дистанционното радиоуправление или натиснете емблемата на марката в долната половина, за да отключите и отворите багажната врата.



Натискането на  отваря багажната врата, дори и когато вратите са заключени.

Ночбек с 4 врати



За да отключите капака на двигателя, натиснете  на дистанционното управление за най-малко две секунди или, за да го отворите отвътре, натиснете  в централната конзола, при което капакът на двигателя се отваря леко.

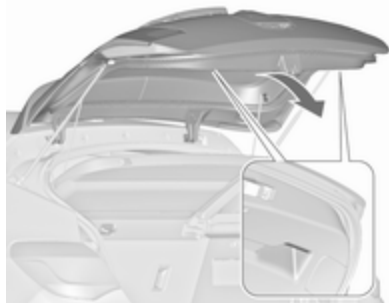

При централно заключени врати капакът на двигателя не може да бъде отворен с натискане на  в централната конзола.

Затваряне

Използвайте една от вътрешните дръжки.

При затварянето, не натискайте превключвателя на сензорната пластина или фирмената емблема, тъй като това ще отключи багажната врата отново.

Система за централно заключване
⇨ 26.

Общи съвети относно работата с вратата на багажника**⚠ Опасност**

Не карайте с отворена или открената врата на багажника, напр. при превозване на обемисти товари, тъй като отровните изгорели газове, които са безцветни и нямат мирис могат да навлязат в купето. Това може да предизвика припадък и дори смърт.

Внимание

За да избегнете повредата на вратата на багажника, преди да я отворите проверете дали няма никакви препятствия над главата ви, като врата на гараж например. Винаги проверявайте зоната на отваряне над и зад вратата на багажника.

Съобщение

Монтирането на тежки аксесоари върху задната врата може да й попречи да остава отворена.

Охрана на автомобила

Механична заключваща система против кражби

⚠ Предупреждение

Не използвайте системата, ако в автомобила има хора! Вратите не могат да се отключат отвътре.

Системата заключва двойно всички врати. Всички врати трябва да са затворени, в противен случай системата не може да се активира.

Ако запалването е било включено, шофьорската врата трябва да се отвори и затвори веднъж, за да може автомобилът да бъде обезопасен.

Отключването на автомобила деактивира механичната заключваща система. Това не може да се направи с бутона за централно заключване.

Активиране



Натиснете  на дистанционното управление двукратно в рамките на 15 секунди.

Алармена система



Алармената система е комбинирана със заключваща система против кражби.

Тя следи:

- врати, капак на багажника, капак на двигателя
- купето, включително и намиращия се в съседство багажник

- наклона на автомобила, например, дали е повдигнат
- запалването

Включване

- Самоактивира се 30 секунди след заключване на автомобила чрез еднократно натискане на .
- Директно чрез двукратно кратко натискане на  в рамките на пет секунди.



Съобщение

Промени в интериора на автомобила, като употребата на калъфки за седалките, както и отварянето на прозорците или люка на покрива, могат да влошат функционирането на следенето на купето.

Активиране без следене на вътрешността на купето и наклона на автомобила



Изключете следенето на купето и на наклона на автомобила, ако в него има оставени животни, тъй като голямото количество ултразвукови сигнали, които те предизвикват, както и движенията им могат да задействат алармата. Изключвайте също и когато автомобилът бива превозван на ферибот или влак.

1. Затворете вратата на багажника, капака на двигателя, прозорците и люка на покрива.
2. Натиснете . Светодиодът в бутона  светва в продължение на най-много десет секунди.
3. Затворете вратите.
4. Включете алармената система.

Съобщение със статуса се показва на центъра за информация на водача.

Светодиод за статуса



В сензора в горната част на арматурното табло е вграден светодиода, който показва статуса.

Статус по време на първите 30 секунди след активирането на алармената система:

Светодиодът свети	: тест, активиране със закъснение
LED мига бързо	: вратите, багажникът или капака на двигателя не са добре затворени или в системата има неизправност

Статус след активиране на системата:

LED мига бавно	: системата е активирана
----------------	--------------------------

В случай на неизправност потърсете помощта на сервиз.

Изключване

Отключването на автомобила с натискане на  деактивира алармената система.

Системата не се деактивира чрез отключване на вратата на водача с ключа или с бутона за централно заключване в купето.

Аларма

При задействане на алармата, се включва клаксонът и аварийните предупредителни светлини започват да мигат едновременно. Броят на подадените алармени сигнали и тяхната продължителност се определят от закона.

Аларменият сигнал може да бъде спряен чрез натискане на бутон на дистанционното управление или чрез включване на запалването.

Алармената система може да се деактивира само чрез натискане на  или чрез включване на запалването.

Задействана аларма, която не е била прекъсната от водача, ще се обозначи чрез аварийните светлини. Те ще присветнат бързо три пъти следващият път, когато автомобилът бъде отключен с дистанционното радиоуправление.

Допълнително, на информационния център за водача ще се изведе предупредително съобщение или код след включване на запалването.

Предупредителни съобщения
⇨ 111.

Ако акумулаторът на автомобила трябва да се разкачи (например, за дейности по поддръжката), алармената сирена трябва да се деактивира, както следва: Включете и след това изключете запалването, после откачете акумулатора на автомобила в рамките на 15 секунди.

Имобилайзер

Системата е част от превключвателя на запалването и проверява дали двигателят може да бъде стартиран с използвания ключ.

Имобилайзерът се активира автоматично след изваждане на ключа от контакта на запалването.

Ако контролната лампа  мига при включено запалване, налице е неизправност в системата; двигателят не може да бъде стартиран. Изключете запалването и опитайте да стартирате отново.

Ако контролната лампа продължава да мига, опитайте да стартирате двигателя с помощта на резервния ключ и се обърнете за помощ към сервиз.

Съобщение

Имобилайзерът не заключва вратите. След напускане на автомобила винаги го заключвайте и активирайте алармената система ⇨ 26, ⇨ 31.

Контролна лампа (индикатор) 
⇨ 102.

Външни огледала

Изпъкнало огледало

Изпъкналото външно огледало съдържа асферична област и намалява мъртвите участъци. Формата на огледалото прави предметите да изглеждат по-малки, което влияе върху преценката на разстоянията.

Електрическо регулиране

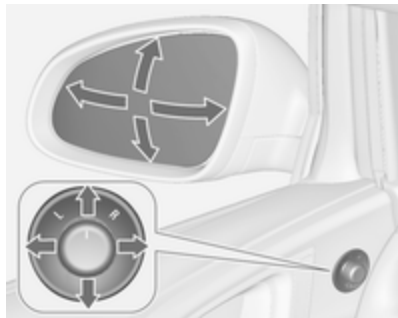

Изберете съответното външно огледало като завъртите бутона наляво (**L**) или надясно (**R**). След това завъртете бутона за да нагласите огледалото.

В положение **0** нито едно от огледалата не е избрано.

Сгъваеми огледала



От съображения за безопасност на пешеходците, външните огледала се извъртат от нормалното си положение, ако бъдат блъснати с достатъчно голяма сила. Наместете обратно огледалото като натиснете леко корпуса му.

Електрическо сгъване



Завъртете бутона в положение **0**, след това го натиснете надолу. И двете външни огледала се сгъват.

Натиснете отново бутона надолу - двете външни огледала се връщат в начално положение.

Ако огледало сгънато с помощта на електрическото задвижване се разгъне ръчно, натискането на бутона ще разгъне само другото огледало.

Отопляеми огледала



Задейства се чрез натискане на . Отоплението работи при работещ двигател и се изключва автоматично след известно време.

Вътрешни огледала

Огледало с ръчно противозаслепящо регулиране

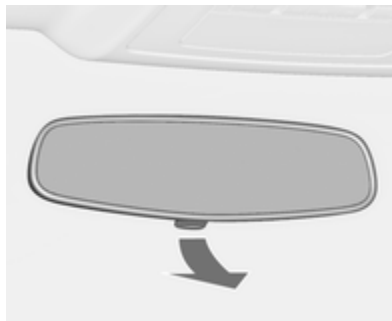

За да намалите заслепяването завъртете лостчето от долната страна на корпуса на огледалото.

Огледало с автоматично противозаслепяващо регулиране



Заслепяването през нощта от превозните средства идващи отзад се намалява автоматично.

Прозорци

Предно стъкло

Топлоотразително предно стъкло

Топлоотразителното предно стъкло има покритие, което отразява слънчевото лъчение. Сигнали с данни, напр., от станции за плащане на пътна такса, може също да бъдат отразени.



Маркираните области на предното стъкло нямат нанесено покритие. Устройствата за запис на електронни данни и плащане на

пътни такси трябва да се закрепват в тези области. В противен случай, може да възникне неизправност при запис на данни.

Стикери по предното стъкло

Не закрепвайте стикери като винетки или подобни върху предното стъкло в областта на вътрешното огледало. В противен случай, зоната за разпознаване на сензора и областта на видимост на камерата в корпуса на огледалото ще бъдат ограничени.

Смяна на предно стъкло

Внимание

Ако автомобилът има сензор на предна камера за помощните системи за водача, много е важно смяната на предното стъкло да се извършва прецизно според спецификациите на Opel. В противен случай, тези системи може да не работят правилно и

има опасност от неочаквано поведение и/или съобщения от тези системи.

Прозорци с ръчно задвижване

Прозорците на вратите могат да се отворят и затворят чрез завъртане на ръчките на прозореца.

Електрически прозорци

⚠ Предупреждение

Бъдете внимателни, когато задвижвате електрическите прозорци. Съществува риск от нараняване, особено за децата.

Ако на задните седалки има деца, включете предпазната система за деца за електрическите прозорци.

Наблюдавайте внимателно прозорците при тяхното затваряне. Уверете се, че при движението им нищо няма да бъде защитано.

Включете запалването за да задействате електрическите прозорци. Захранване при изключен двигател ↻ 161.



Можете да задействате бутона за съответния прозорец като го натиснете за да отворите или го дръпнете за да затворите.

Леко натискане или дръпване до първия ограничител: прозорецът се движи нагоре или надолу докато бутонът е задействан.

Силно натискане или дръпване до втория ограничител и след това отпускане: прозорецът се движи нагоре или надолу автоматично с

активирана защитна функция. За да спрете движението му задействайте бутона още веднъж в същата посока.

Защитна функция



Ако по време на автоматичното затваряне, стъклото на прозореца срещне съпротива над средната линия, то спира незабавно и прозорецът се отваря отново.

Отменяща защитна функция

В случай на проблеми при затварянето поради замръзване или др.под., включете запалването, след това дръпнете превключвателя до първия стоп и задръжте. Прозорецът се движи нагоре без активирана защитна функция. За да спрете движението отпуснете бутона.

Предпазна система за деца на задните прозорци





Натиснете , за да деактивирате електрическите прозорци на задните врати; светодиодът светва. За да активирате натиснете  отново.

Задействане на прозорците отвън

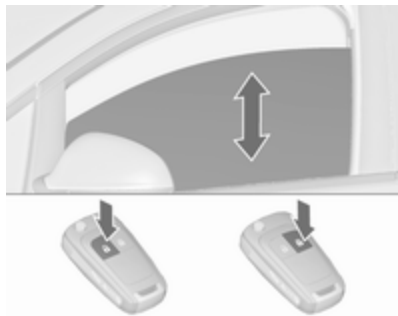
Прозорците могат да бъдат задействани дистанционно отвън.



Натиснете и задръжте , за да отворите прозорците.

Натиснете и задръжте , за да затворите прозорците.

Отпуснете бутона за да спрете движението на прозореца.

Ако прозорците се отворят или затворят напълно, аварийните светлини ще присветнат два пъти.

Претоварване

Ако прозорците се задействат многократно в рамките на кратки интервали, тогава действието им се изключва за известно време.

Инициализиране на електрическите прозорци

Ако прозорците не могат да бъдат затворени автоматично (напр. след откачане на акумулатора), на центъра за информация на водача се показва предупредително съобщение или предупредителен код.

Предупредителни съобщения
 111.

Активирането на електрониката на прозорците се извършва по следния начин:

1. Затворете вратите.
2. Включете запалването.
3. Задръжте дръпнат бутона докато прозорецът се затвори и още две секунди след това.
4. Повторете действието за всеки прозорец.

Отопление на задното стъкло



Задейства се чрез натискане на .

Отоплението работи при работещ двигател и се изключва автоматично след известно време.

Слънчеви сенници

За предпазване на очите от заслепяване сенниците могат да се обръщат надолу и да се завъртат настрани.

Ако сенниците имат вградени огледала, по време на път техните капациите трябва да са затворени.

От задната страна на сенника има държач за талони.

Покрив

Люк на покрива



⚠ Предупреждение



Бъдете внимателни, когато задвижвате люка на покрива. Съществува риск от нараняване, особено за децата. Наблюдавайте внимателно движещите се части при тяхното задействане. Уверете се, че при движението им нищо няма да бъде заципано.

Включете запалването за да задействате люка.





Отваряне и затваряне

Натиснете леко  или  до първия ограничител: люкът се отваря или затваря с активирана защитна функция докато бутонът е натиснат.

Натиснете силно  или  до втория ограничител и след това отпуснете: люкът автоматично се отваря или затваря с активирана защитна функция. За да спрете движението задействайте бутона още веднъж.

Повдигане и затваряне

Натиснете  или : люкът автоматично се повдига или затваря с активирана защитна функция.

Ако люкът е повдигнат, той може да се отвори в една стъпка чрез натискане на .

Слънчева щора

Слънчевата щора е с ръчно задвижване.

Затворете или отворете слънчевата щора като я плъзнете. Когато люкът е отворен, слънчевата щора е винаги отворена.

Общи съвети

Защитна функция

Ако люкът срещне съпротивление по време на автоматичното затваряне, той спира незабавно и отново се отваря.

Отменяща защитна функция

В случай на трудности при затварянето, напр., поради заледяване, задръжте бутона  натиснат до втория ограничител. Люкът се затваря с деактивирана защитна функция. За да спрете движението отпуснете бутона.

Затваряне на люка отвън

Люкът може да бъде затворен дистанционно отвън.



За да затворите люка, натиснете  и задръжте.

Отпуснете бутона за да спрете движението.

Инициализиране след прекъсване на захранването

След прекъсване на захранването, управлението на люка на покрива може да е възможно само до ограничена степен. Системата трябва да се инициализира в сервис.

Сътеклен панел

Панорамен покрив

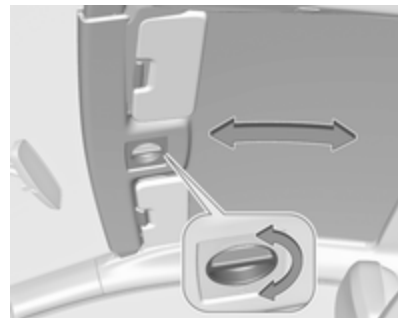

Завъртете ръкохватката и преместете капака на покрива до подходящо положение.

Капакът на покрива се застопорява на място след отпускане на ръкохватката.

Съобщение

Затворете сенниците преди да плъзнете подвижния люк на покрива.

Седалки, облегалки

Облегалки за глава	42
Активни облегалки за глава	44
Предни седалки	44
Положение на седалката	44
Ръчно регулиране на седалката	45
Сгъване облегалката на седалката	48
Електрическо регулиране на седалките	49
Облегалка за ръцете	51
Отопление на седалката	52
Задни седалки	52
Облегалка за ръце	52
Предпазни колани	52
Триточкови предпазни колани	54
Система на въздушните възглавници	56
Система на предните въздушни възглавници	57
Система на страничните въздушни възглавници	58

Система на въздушните възглавници-завеси	58
Деактивиране на въздушните възглавници	59
Предпазни седалки за деца	61
Детски предпазни системи (седалки)	61
Места за поставяне на детска седалка	63
Детски предпазни системи (седалки) ISOFIX	66
Уши за закрепване на седалки Top-tether	66

Облегалки за глава

Положение

⚠ Предупреждение

Шофирайте само с правилно нагласена облегалка за глава.



Горният край на облегалката за глава трябва да бъде на нивото на горната част на главата. Ако при много високи пътници това не е възможно, нагласете облегалката

в най-високо положение, а при ниски пътници я нагласете в най-ниско положение.

Регулиране

Облегалки за глава на предните седалки

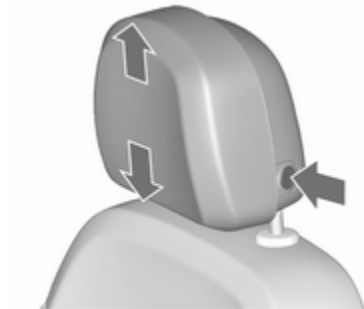

Регулиране на височината

Натиснете бутона за освобождаване, регулирайте височината, застопорете.

Регулиране в хоризонтална посока

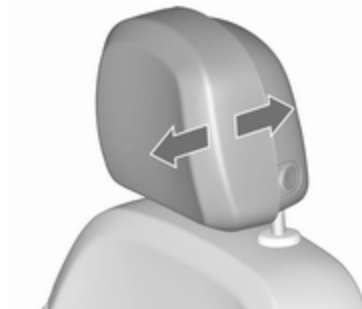

За хоризонтално регулиране, издърпайте облегалката за глава напред. Тя се застопорява в няколко положения.

За да я върнете в най-задна позиция, издърпайте я напълно напред и я отпуснете.

Облегалки за глава на задните седалки



Регулиране на височината

Издърпайте облегалката за глава нагоре или натиснете фиксатора за да я освободите, след което я натиснете надолу.

Изваждане

Натиснете и двата фиксатора, издърпайте облегалката за глава нагоре и я извадете.

Активни облегалки за глава

В случай на удар отзад предните части на активните облегалки за глава се преместват леко напред. Така главата се подпира по-ефикасно и с това се намалява рискът от нараняване вследствие на "камшичен" удар.

Съобщение

Одобрени аксесоари могат да се прикрепят само, ако седалката не се използва.

Предни седалки

Положение на седалката

⚠ Предупреждение

Шофирайте само с правилно нагласена седалка.

⚠ Предупреждение

Никога не нагласяйте седалките по време на движение, тъй като те могат да се преместят неконтролируемо.

⚠ Опасност

Не сядайте по-близо от 25 см до волана за да позволите безопасното надуване на въздушната възглавница.

⚠ Предупреждение

Никога не съхранявайте каквито и да било предмети под седалките.



- Седнете колкото е възможно по-навътре в седалката. Нагласете разстоянието между седалката и педалите така, че краката ви да са леко свити, когато натискате педалите. Плъзнете седалката на предния пътник докрай назад.

- Нагласете достатъчна височина на седалката така, че да получите ясна видимост във всички посоки, както и за да виждате всички прибори. Трябва да има поне една ръка разстояние между главата ви и тавана на автомобила. Бедрата ви трябва леко да се опират на седалката без да са натиснати в нея.
- Опрете раменете си колкото е възможно по-добре на облегалката. Нагласете наклона на облегалката така, че лесно да достигате волана с леко свити ръце. Поддържайте контакта между раменете и облегалката, когато въртите волана. Не наклоняйте облегалката на седалката прекалено силно назад. Препоръчваме ви максимален ъгъл на наклон от 25°.
- Регулирайте седалката и волана така, че китката да ляга върху горната част на волана, а предлакътят да е напълно изпънат и рамената да са върху облегалката.

- Нагласете волана ⇨ 81.
- Нагласете облегалката за глава ⇨ 42.
- Регулирайте височината на предпазния колан ⇨ 54.
- Регулирайте опората за бедрата така, че да има около два пръста място между ръба на седалката и сгвквата на коляното.
- Регулирайте опората за кръста така, че да го подпират по естествената форма на гръбначния стълб.

Ръчно регулиране на седалката

Управлявайте автомобила само с фиксирани седалки и облегалки на седалките.

Надлъжно регулиране



Дръпнете ръчката, плъзнете седалката, освободете ръчката. Опитайте да преместите седалката назад и напред, за да се уверите, че е фиксирана на място.

Наклон на облегалките



Дръпнете ръкохватката, нагласете наклона и освободете ръкохватката. Позволете на облегалката на седалката да се застопори така, че да чуete щракване.

Височина на седалката

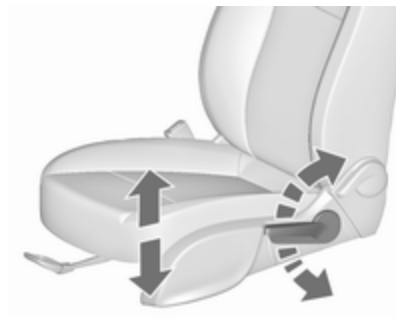

Помпане с лоста

помпане нагоре	: седалката се премества нагоре
помпане надолу	: седалката се спуска надолу

Накланяне на седалката

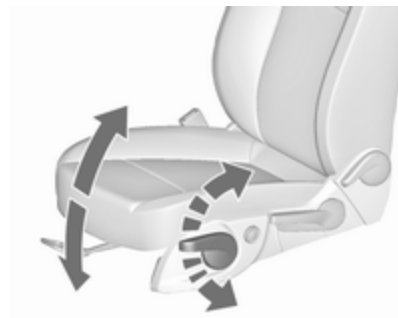

Помпане с лоста

помпане нагоре	: предната част на седалката се повдига
помпане надолу	: предната част на седалката се спуска

Опора за кръста



Нагласете опората за кръста чрез четирипътния бутон така, както ви е удобно.

Преместване на опората нагоре и надолу: натиснете бутона нагоре или надолу.

Увеличаване и намаляване на опората: натиснете бутона напред или назад.

Регулируема опора за бедрата



Дръпнете лоста и плъзнете опората за бедрата.

Странична възглавница на седалката, версия OPC



Регулирайте ширината на седалката и облегалката чрез бутоните така, че да отговаря на персоналните ви предпочитания.

С помощта на предния въртящ бутон променете ширината на седалката.

С помощта на задния въртящ бутон променете ширината на облегалката.

Сгъване облегалката на седалката

Внимание

Когато седалката е в най-високо положение, натиснете облегалките за глава надолу и вдигнете сенниците, преди да сгъвате облегалката напред.

Сгъване облегалката на седалката при седалки с ръчно задействане



Освободете чрез повдигане лоста и сгънете облегалката за гърба напред, след това плъзнете седалката напред до крайно положение.

За да върнете предишното положение, плъзнете седалката назад до опорното положение. Вдигнете облегалката до изправено положение, без да задействате никой от лостовете. Уверете се, че облегалката щраква.

⚠ Предупреждение

При разгъване се уверете, че седалката е надеждно застопорена, преди да потеглите. Неспазването на това изискване може да доведе до нараняване в случай на рязко спиране или сблъсък.

Функцията за запаметяване позволява връщане на седалката в първоначалното ѝ положение.

Не използвайте лоста за наклон на облегалката, докато облегалката се накланя напред.

При автомобили с панорамен покрив: за да наклоните облегалките напред, натиснете облегалките за глава надолу и затворете сенниците.



Илюстрацията показва лоста за освобождаване на седалка OPC.

⚠ Предупреждение

За избягване на нараняване, преместете облегалката в изправено положение, преди да сгъвате.

Сгъване облегалката на седалката при електрически седалки

Повдигнете освобождаващата ръкохватка и сгънете облегалката напред. Седалката се плъзга автоматично напред до ограничителя.

За обратно движение, вдигнете облегалката до изправено положение докато щракне. Седалката се плъзга автоматично назад до първоначалното си положение.

В случай, че облегалката за глава на сгънатата облегалка е блокирана от горната рамка на предното стъкло, преместете леко назад седалката, преди да вдигнете облегалката ↷ 49.

Защитна функция

Ако електрическата седалка срещне съпротивление при плъзгане напред или назад, тя незабавно спира и се премества назад.

Претоварване

Ако функцията за сгъване причинява електрическо претоварване, електрозахранването автоматично се преустановява за известно време.

Електрическо регулиране на седалките**⚠ Предупреждение**

Внимание трябва да се отдели и при работа с електрическите седалки. Съществува риск от нараняване, особено за деца. Може да бъдат захванати предмети.

Наблюдавайте внимателно седалките при тяхното регулиране. Пътниците в автомобила трябва да бъдат информирани за това.

Положение по дължина на седалката



Преместете бутона напред/назад.

Височина на седалката



Преместете бутона нагоре/надолу.

Наклоняне на седалката



Преместете предната част на превключвателя нагоре/надолу.

Облегалка на седалката



Завъртете бутона напред/назад.

Опора за кръста



Нагласете опората за кръста чрез четирипътния бутон така, както ви е удобно.

Преместване на опората нагоре и надолу: натиснете бутона нагоре или надолу.

Увеличаване и намаляване на опората: натиснете бутона напред или назад.

Регулируема опора за бедрата

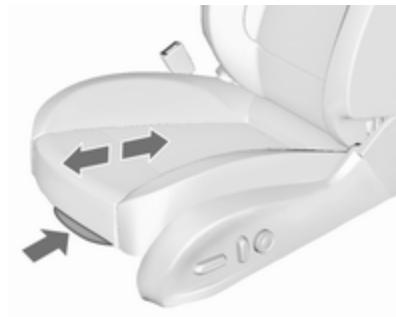

Дръпнете лоста и плъзнете опората за бедрата.

Претоварване

Ако настройката на седалката причинява електрическо претоварване, електрозахранването автоматично се преустановява за известно време.

Облегалка за ръцете

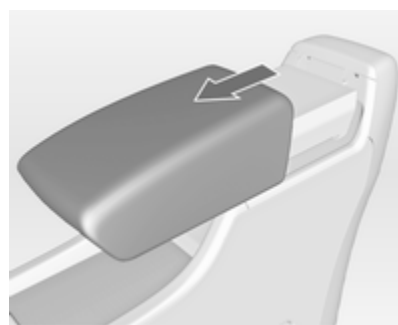

Облегалката за ръце може да се плъзне напред с 10 см. Под облегалката за ръце има отделение за вещи.

Отделение за вещи в облегалката за ръце ⇨ 69.

Отопление на седалката



Регулирайте отоплението до желаната степен чрез еднократно или неколккратно натискане на  за съответната седалка. Контролният индикатор в бутоната обозначава настройката.

Продължителното използване на най-високата степен не се препоръчва за хора с чувствителна кожа.

Отоплението на седалката работи при работещ двигател и по време на автоматично спиране.

Система "стоп/старт" ⇨ 163.

Задни седалки

Облегалка за ръце

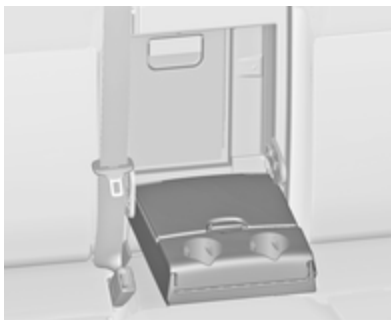

Сгънете облегалката за ръце надолу. Облегалката за ръце съдържа поставки за чаши и кутия за вещи.

Предпазни колани



При рязко ускоряване или забавяне предпазните колани се заключват и задържат пътниците в положението на седалката. По този начин рискът от нараняване се намалява значително.

⚠ Предупреждение

Поставяйте предпазния колан преди всяко пътуване.

Пътниците, които не поставят предпазните колани, застрашават останалите пътници и самите себе си в случай на инцидент.

Предпазните колани са предвидени за ползване само от един човек в едно и също време. Детски предпазни системи (седалки) ⇨ 61.

Проверявайте периодично за повреди, замърсяване и правилна функционалност всички елементи от системата на предпазните колани.

Подменете повредените компоненти. След произшествие заменете в сервиз коланите и задействалите се обтегачи на предпазните колани.

⚠ Предупреждение

Отворите в облегалките за гърба на ОРС седалките не са предвидени за монтиране или прокарване на никакъв вид допълнителни предпазни колани.

Съобщение

Уверете се, че предпазните колани не са повредени или зацепени от обувки или предмети с остри ръбове. Внимавайте в механизмите за автоматично прибиране да не попадне нечистотия.

Индикатор за незакопчан предпазен колан

Предните седалки са оборудвани с индикатор за незакопчан предпазен колан, като индикаторът  за седалката на водача е в оборотомера ⇨ 96, а за пътническата седалка - в централната конзола ⇨ 92.

Ограничители на силата на обтягане на коланите

На предните седалки натоварването върху тялото се намалява посредством постепенното отпускане на колана по време на сблъсък.

Обтегачи на коланите

В случай на челен или заден удар с определена сила коланите на предните седалки се затягат.

⚠ Предупреждение

Неправилното боравене (напр. сваляне или поставяне на предпазните колани) може да задейства обтегачите им.

Задействането на обтегачите на предпазните колани се обозначава от постоянно светене на контролната лампа  ⇨ 96.

Влезлите веднъж в действие обтегачи на предпазните колани трябва да се заменят в сервиз.

Обтегачите на предпазните колани могат да се задействат само веднъж.

Съобщение

Не закрепвайте и не поставяйте аксесоари и други предмети, които могат да попречат на действието на обтегачите на предпазните колани. Не правете никакви промени по компонентите на обтегачите на коланите, тъй като това ще направи невалидно разрешението за ползването на автомобила.

Триточкови предпазни колани

Затягане



Издърпайте плавно предпазния колан от макарата, прекарайте го през тялото като внимавате да не се усуче и вкарайте закопчаващата планка в закопчалката. Докато карате затягайте редовно набедрената част на колана като издърпвате диагоналната му част.



Отпуснатите и дебелите дрехи пречат на доброто прилягане на предпазния колан. Не поставяйте предмети (напр. ръчни чанти, мобифони) между колана и тялото си.

⚠ Предупреждение

Коланът не бива да ляга върху твърди или чупливи предмети в джобовете на дрехите ви.

Индикатор за незакопчан предпазен колан  96.

Регулиране на височината



1. Издърпайте леко предпазния колан.
2. Преместете регулатора за височина нагоре или натиснете бутона, за да изключите и натиснете регулатора за височина надолу.



Нагласете височината така, че коланът да ляга върху рамото. Той не бива да минава през врата или горната част на ръката.

Не настройвайте височината докато карате.

Освобождаване



За да освободите предпазния колан, натиснете червения бутон върху закопчалката на колана.

Предпазни колани на задните седалки

Предпазният колан за средната задна седалка може да се изтегли от механизма за автоматично прибиране, само ако облегалката е застопорена в изправено положение.

Използване на предпазния колан по време на бременност



⚠ Предупреждение

Бедрената част на колана трябва да минава колкото може по-ниско за да се избегне натиск върху корема.

Система на въздушните възглавници

Системата на въздушните възглавници се състои от няколко индивидуални системи, в зависимост от нивото на оборудване.

При задействането им, въздушните възглавници се надуват в рамките на милисекунди. Те също така спадат толкова бързо, че това често остава незабелязано по време на катастрофа.

⚠ Предупреждение

Неправилното боравене със системите на въздушните възглавници може да предизвика експлодирането им.

Съобщение

Управляващата електроника на системата на въздушните възглавници и обтегачите на

коланите се намира в областта на централната конзола. Не поставяйте магнитни предмети в тази зона.

Не прикрепвайте никакви предмети върху капаците на въздушните възглавници и не ги покривайте с нищо.

Всяка въздушна възглавница се отваря само веднъж. Заменяйте отворилите се въздушни възглавници в сервис. Освен това, може да е необходима замяна и на волана, арматурното табло, някои панели, уплътненията на вратите, дръжки и седалки.

Не правете никакви промени по системата на въздушните възглавници, тъй като това ще направи невалидно разрешението за ползването на автомобила.

При надуване на въздушните възглавници излизащите горещи газове могат да причинят изгаряния.

Контролна лампа  за системите на въздушните възглавници ⇨ 96.

Система на предните въздушни възглавници

Системата на предните въздушни възглавници се състои от една въздушна възглавница във волана и друга - в арматурното табло от страната на предния пътник. Мястото им е обозначено с надписа **AIRBAG**.



Освен това, отстрани на приборния панел има предупредителен етикет, който се вижда при

отворена предна пътническа врата, или върху слънчевия сенник за предния пътник.

Системата на предните въздушни възглавници се задейства в случай на сериозен фронтален сблъсък. Запалването трябва да е включено.

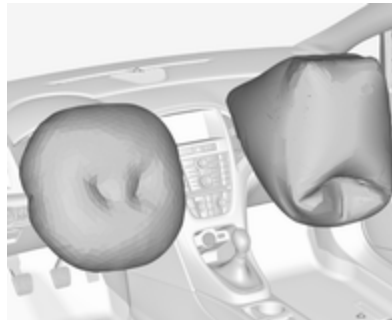

Надулата се въздушна възглавница смекчава удара и по този начин значително се намалява рискът от увреждания на горната част на тялото и главата на предните пътници.

Предупреждение

Оптимална защита се оказва само ако седалката е в правилно положение.

Положение на седалката ⇨ 44.

Поддържайте свободна зоната на надуване на въздушните възглавници.

Поставяйте правилно предпазния колан и го закопчавайте надеждно. Само тогава въздушната възглавница ще ви защити.

Система на страничните въздушни възглавници



Системата на страничните въздушни възглавници се състои от по една въздушна възглавница във всяка една от предните облегалки. Мястото им е обозначено с надписа **AIRBAG**.

Системата на страничните въздушни възглавници се задейства в случай на сериозен страничен сблъсък. Запалването трябва да е включено.



Надулата се въздушна възглавница смекчава удара и по този начин намалява значително опасността от нараняване на горната част на тялото и таза в случай на странично сблъскване.

⚠ Предупреждение

Поддържайте свободна зоната на надуване на въздушните възглавници.

Съобщение

Ползвайте само такива предпазни калъфки за седалки, които са одобрени за дадения автомобил. Внимавайте да не покриете въздушните възглавници.

Система на въздушните възглавници-завеси

Системата на въздушните възглавници-завеси се състои от по една въздушна възглавница от двете страни на покривната рамка. Тя може да се разпознае по надписа **AIRBAG** върху покривната рамка.

Системата на въздушните възглавници-завеси се задейства в случай на сериозен страничен сблъсък. Запалването трябва да е включено.

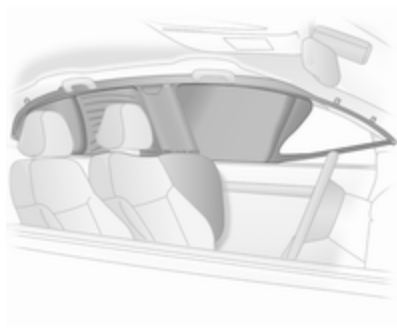

Надулата се въздушна възглавница смекчава удара и по този начин намалява значително опасността от нараняване на главата в случай на странично сблъскване.

⚠ Предупреждение

Поддържайте свободна зоната на надуване на въздушните възглавници.

Куките на дръжките в покривната рамка са подходящи само за закачане на леки дрехи

без закачалки. Не дръжте никакви предмети в окачените дрехи.



Деактивиране на въздушните възглавници

Системата на въздушната възглавница за предния пътник трябва да се деактивира преди монтиране на детска предпазна система (седалка) на това място. Системите на страничните възглавници и въздушните възглавници-завеси, както и системите на предварителните обтегачи на коланите и системите на всички въздушни възглавници за шофьора остават активирани.



Системата на въздушните възглавници за предния пътник може да се деактивира посредством ключалката от пътническата страна на арматурното табло.

Използвайте ключа за запалване за да изберете положението:

 OFF : въздушната възглавница за предния пътник е деактивирана и няма да се надуе в случай на сблъсък. Контролната лампа  OFF свети постоянно на средната конзола. Детските предпазни седалки могат да се монтират в съответствие с таблица **Места за монтиране на детски седалки** ⇨ 63. Възрастен човек не бива да сяда на предната седалка

 ON : въздушната възглавница за предния пътник е активна. Детска предпазна седалка не бива да се монтира на седалката

⚠ Опасност

Съществува риск от фатално нараняване на детето пътуващо в детска седалка при активирана въздушна възглавница за пътника отпред.

Съществува риск от фатално нараняване на възрастния при деактивирана въздушна възглавница за пътника отпред.



Ако контролният индикатор  свети в продължение на припл. 60 секунди след включване на запалването, системата на

въздушните възглавници за предния пътник ще се разгърне в случай на сблъсък.

Ако двата контролни индикатора светят в едно и също време, това означава неизправност на системата. Състоянието на системата не се вижда, затова на предната пътническа седалка не бива да сяда никой. Свържете се със сервиз незабавно.

Сменяйте статуса само при спрял автомобил и изключено запалване.

Положението остава така до следващата промяна.

Контролна лампа за деактивирани въздушни възглавници ⇨ 97.

Предпазни седалки за деца

Детски предпазни системи (седалки)

Препоръчваме ви детските предпазни системи (седалки) на Opel, които са конструирани специално за този автомобил.

Когато използвате детска предпазна система (седалка), спазвайте следните инструкции за употреба и инсталация, както и тези предоставени с детската предпазна система.

Винаги спазвайте местните и държавните разпоредби. В някои страни използването на детски предпазни седалки е забранено за определени места в автомобила.

Предупреждение

При използване на детска предпазна система (седалка) на предната пътническа седалка, системите на въздушните

възглавници за предния пътник трябва да се изключат. Ако не са изключени, тяхното задействане създава опасност за фатално нараняване на детето.

Това особено се отнася за случаите, когато детска предпазна седалка, обърната обратно на посоката на движението, се монтира на предната пътническа седалка.

Деактивиране на въздушна възглавница ⇨ 59.

Етикет на въздушна възглавница ⇨ 56.

Избор на подходяща система

Задните седалки са най-подходящото място за пристягане на детска предпазна седалка.

Децата трябва да бъдат превозвани с лице към задната част на автомобила дотогава, докато това е възможно. Това, в случай на катастрофа, намалява

натоварването върху гръбначния стълб на детето, който все още е много слаб.

Подходящи са системи за пасивна безопасност, които съответстват на валидни разпоредби на UN ECE. Проверете местните закони и разпоредби относно задължителната употреба на детски предпазни системи (седалки).

Уверете се, че детската предпазна седалка, която смятате да инсталирате е съвместима с типа на автомобила.

Уверете се, че мястото за монтиране на детската предпазна система е подходящо за целта, вижте следните таблици.

Позволявайте на децата да влизат и излизат от автомобила само от по-далечната от пътното движение страна.

Когато детската предпазна седалка не се използва, обезопасете детската седалка с предпазния колан или я извадете от автомобила.

Съобщение

Не прикрепвайте нищо на детската предпазна седалка и не я покривайте с нищо.

Детска седалка, претърпяла катастрофа, трябва да бъде подменена.

Места за поставяне на детска седалка

Позволени варианти за монтиране на детска предпазна седалка

Клас по тегло	На предната пътническа седалка		Върху задните външни седалки	Върху задната средна седалка
	активирана въздушна възглавница	деактивирана въздушна възглавница		
Клас 0: до 10 кг	X	U ¹	U	U
Клас 0:+ до 13 кг	X	U ¹	U	U
Клас I: от 9 до 18 кг	X	U ¹	U	U
Клас II: от 15 до 25 кг	X	X	U	U
Клас III: от 22 до 36 кг	X	X	U	U

¹ : ако детската предпазна седалка се обезопаси с триточков предпазен колан, нагласете височината на седалката до най-горно положение и се уверете, че предпазният колан тръгва напред от горната точка на закрепване. Настройте наклона на облегалката на седалката, ако е необходимо, във вертикална позиция, за да се уверите, че коланът е обтегнат от страната на закопчалката.

U : универсално подходяща в съчетание с триточков предпазен колан на седалката.

X : при този тегловен клас не се разрешават никакви детски седалки.

Позволени варианти за монтиране на детска предпазна седалка ISOFIX

Клас по тегло	Клас по ръст	Закрепване	На предната пътническа седалка	Върху задните външни седалки	Върху задната средна седалка
Клас 0: до 10 кг	E	ISO/R1	X	IL	X
Клас 0:+ до 13 кг	E	ISO/R1	X	IL	X
	D	ISO/R2	X	IL	X
	C	ISO/R3	X	IL	X
Клас I: от 9 до 18 кг	D	ISO/R2	X	IL	X
	C	ISO/R3	X	IL	X
	B	ISO/F2	X	IL, IUF	X
	B1	ISO/F2X	X	IL, IUF	X
	A	ISO/F3	X	IL, IUF	X
Клас II: от 15 до 25 кг			X	IL	X
Клас III: от 22 до 36 кг			X	IL	X

IL : подходяща за специалните предпазни системи (седалки) ISOFIX от категориите "специфична за автомобила", "с ограничения" или "полууниверсална". Предпазната система ISOFIX трябва да бъде одобрена за дадения тип автомобил.

IUF : подходяща за предпазни седалки ISOFIX, които се инсталират с лице към предната част на автомобила, принадлежащи към универсалната категория и одобрени за използване в този клас по тегло.

X : при този тегловен клас не се разрешават никакви детски седалки ISOFIX.

Клас по ръст и способ на закрепване на системите ISOFIX

- A - ISO/F3 : гледаща напред детска предпазна седалка за деца с максимален ръст в тегловен клас от 9 до 18 кг
- B - ISO/F2 : гледаща напред детска предпазна седалка за по-малки деца в тегловен клас от 9 до 18 кг
- B1 - ISO/F2X : гледаща напред детска предпазна седалка за по-малки деца в тегловен клас от 9 до 18 кг
- C - ISO/R3 : гледаща назад детска предпазна седалка за деца с максимален ръст от тегловен клас до 18 кг
- D - ISO/R2 : гледаща назад детска предпазна седалка за по-малки деца в тегловен клас до 18 кг
- E - ISO/R1 : гледаща назад детска предпазна седалка за малки деца в тегловен клас до 13 кг

Детски предпазни системи (седалки) ISOFIX



Закрепете позволената ISOFIX за автомобила детска предпазна седалка ISOFIX към скобите за монтиране. Местата за специфичните за автомобила предпазни седалки ISOFIX са отбелязани в таблицата с IL.

Скобите за монтиране ISOFIX са обозначени с етикет върху облегалката на седалката.

Уши за закрепване на седалки Top-tether

В зависимост от специфичното за страната оборудване, автомобилът може да има две или три халки за закрепване.

Ушите за закрепване на седалки Top-tether са маркирани със символ  за детски седалки.



При версията нощбек отворете капачката на желаната халка за закрепване на мястото на поставяне между облегалките за глава, които са маркирани със символ на детска седалка.

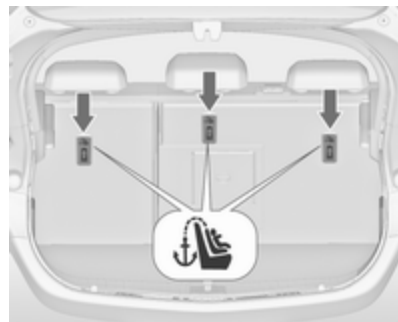

При версия хетчбек ушите за закрепване са разположени на гърба на задните седалки.

В допълнение към закрепването ISOFIX, стегнете ремъка Top-Tether към ушите за закрепване Top-Tether. Ремъкът трябва да минава между двете водещи стебла на облегалката за глава.

Местата за поставяне на детски предпазни седалки ISOFIX от универсалната категория са отбелязани в таблицата с IUF.

Съхраняване на вещи

Отделения за вещи	67
Жабка	67
Поставки за чаши	67
Предно отделение за вещи	68
Кутия под седалката	69
Отделение за вещи в облегалката за ръце	69
Съхранение в централната конзола	70
Товарно отделение	71
Отделение за вещи в задната част на автомобила	73
Покривало на товарното (багажното) отделение	73
Заден подов капак	74
Халки за привързване	76
Предупредителен триъгълник	76
Комплект за първа помощ	77
Багажник на покрива	77
Превозване на товари	78

Отделения за вещи

⚠ Предупреждение

Не съхранявайте тежки или остри предмети в отделенията за вещи. В противен случай, капакът на отделението за вещи може да се отвори и пътниците да бъдат наранени от предмети, изхвърлени наоколо в случай на рязко спиране, внезапна промяна на посоката или катастрофа.

Жабка

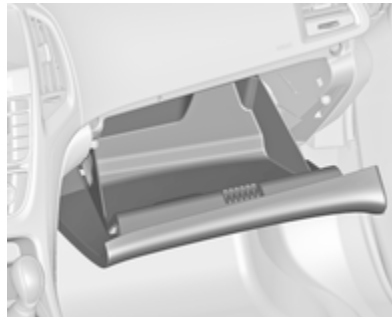

Жабката съдържа поставка за химикалка, поставка за кредитна карта, поставка за монети и адаптер за затягане на колесни гайки.

Жабката трябва да бъде затворена по време на движение.

Поставки за чаши

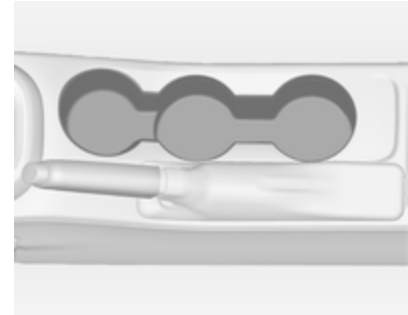

В централната конзола има поставки за чаши.

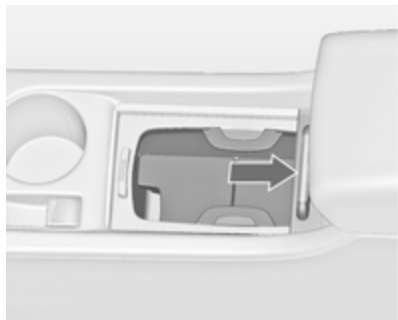

В зависимост от модификацията на автомобила поставките за чаши може да се намират под капак в централната конзола. Плъзнете капака назад. Там могат да се поставят бутилки след като средната полица се сгъне нагоре ↕ 70.

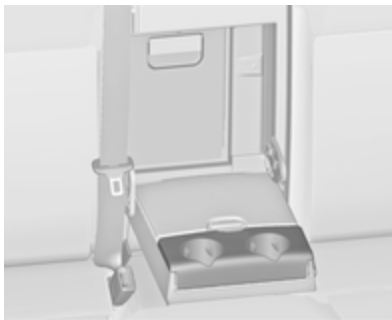

В задната облегалка за ръце има допълнителни поставки за чаши. Сгънете надолу задната облегалка за ръце.

Предно отделение за вещи

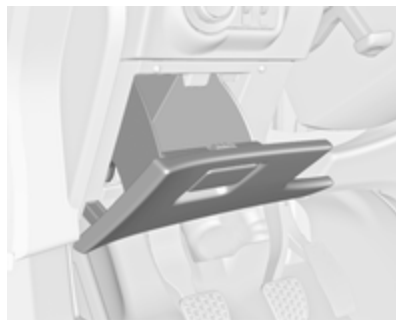

До волана има отделение за съхранение на вещи.

Кутия под седалката



Натиснете бутона във вдлъбнатината и издърпайте кутията. Максимален товар: 3 кг. Затворете я като я натиснете навътре докато блокира.

Отделение за вещи в облегалката за ръце

Отделение за вещи под предната облегалка за ръце

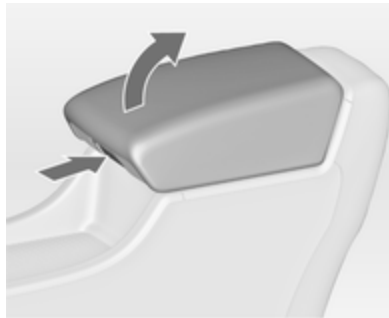

Натиснете бутона за да разгънете облегалката за ръце. Облегалката за ръце трябва да е в най-задно положение.

Отделение за вещи в задната облегалка за ръце

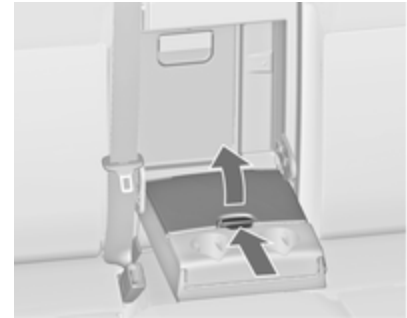

Сгънете облегалката за ръце надолу и отворете капака.

Затворете капака преди да сгънете облегалката за ръце нагоре.

Съхранение в централната конзола

Предна конзола

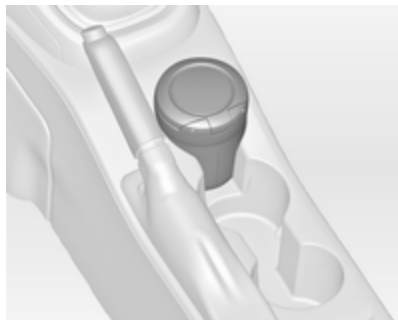

Отделението за вещи може да се използва за съхранение на дребни предмети.

В зависимост от модификацията на автомобила може да има отделение за съхранение на вещи разположено под капак.

Плъзнете капака назад.

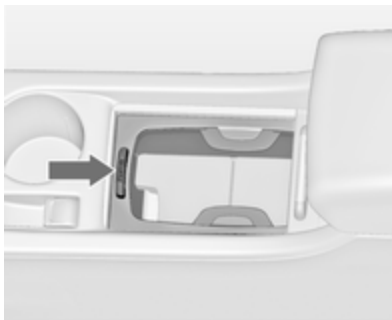

Натиснете бутона за да извадите рамката на поставката за напитки. Рамката може да се прибере в жабката.

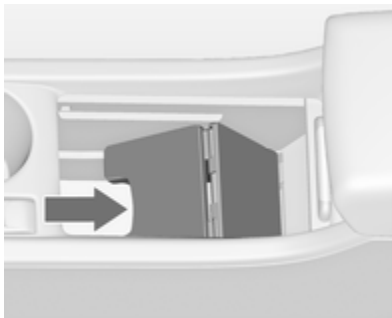

Под средната полица има друго отделение за вещи. Сгънете нагоре средната полица и я фиксирайте във вертикално положение. Рамката на поставката за напитки може да се нагласи така, че в нея да се поставят бутилки.

Задна конзола



Дръпнете чекмеджето.

Внимание

Не използвайте за пепел или други запалими материали.

Товарно отделение

Задната облегалка е разделена на две части. И двете части могат да се сгънат надолу.

Увеличаване на багажното отделение

- Само при хечбек с 3 врати: отстранете покривалото на товарното отделение, ако е необходимо.
- Натиснете и задръжте фиксатора, за да натиснете задните облегалки за глава надолу ↴ 42.
- Сгънете нагоре задната облегалка за ръце.



- Прекарайте предпазните колани през страничните водачи, за да ги предпазите от повреда. Когато сгъвате облегалките, дръпнете предпазните колани заедно с тях.
- Дръпнете освобождаващия лост от едната или от двете страни и сгънете облегалките върху седалките.

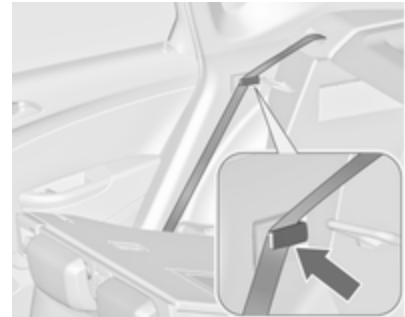

- Извадете предпазния колан от водача в облегалката на седалката и го поставете зад държача, както е показано на фигурата.

За да изправите облегалките ги повдигнете в изправено положение докато се заключат с щракване.

Уверете се, че предпазните колани на външните седалки са поставени в съответните водачи на коланите.



Облегалките на седалките са заключени само, ако червените отметки от двете страни до освобождаващия лост не се виждат.

⚠ Предупреждение

При разгъване се уверете, че облегалките са надеждно застопорени, преди да потеглите. Неспазването на това изискване може да доведе до нараняване или повреда на товара или автомобила в случай на рязко спиране или сблъсък.

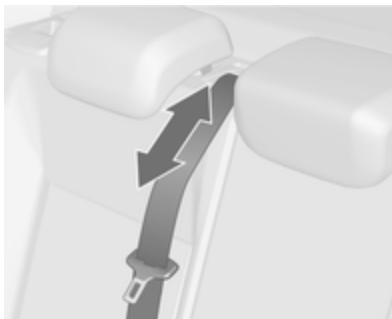

Предпазният колан за средната седалка може да бъде блокиран, ако облегалката се изправи прекалено рязко. За да отключите механизма за автоматично прибиране, натиснете навътре предпазния колан или го издърпайте с около 20 мм, след което освободете.

Отворете капака в задната средна облегалка

- Сгънете надолу задната облегалка за ръце.



- Дръпнете дръжката и отворете капака.

Подходящ за транспортиране на дълги, тесни предмети.

Уверете се, че капакът е застопорен след сгъването му нагоре.



Затвореният капак може да бъде заключен откъм багажника.
Завъртете копчето на 90 °:

копчето е в хоризонтално положение	:	капакът е защитен откъм пътническото отделение
копчето е във вертикално положение	:	капакът не е защитен

Отделение за вещи в задната част на автомобила

Хечбек с 3 врати

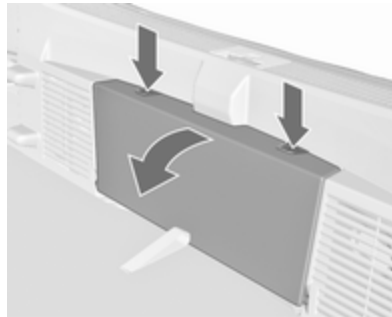

Натиснете двата бутона и прегънете покривалото.

Максимален товар: 0,5 кг.

Покривало на товарното (багажното) отделение

Не поставяйте никакви предмети върху покривалото.

Хечбек с 3 врати

Изваждане

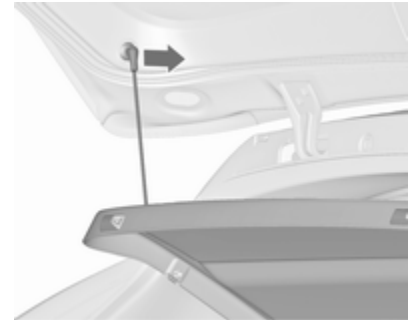

Откачете придържащите ремъци от вратата на багажника.

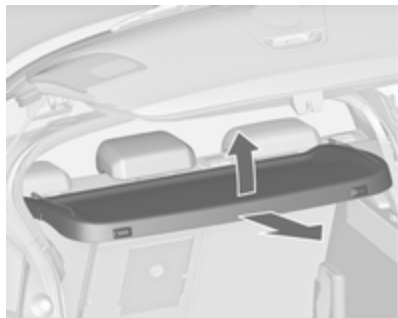

Вдигнете капака в задната част и го натиснете нагоре в предната част. Свалете капака.

Ако покривалото с регулируема височина е монтирано в средно или горно положение, покривалото на багажното отделение може да се прибере под него.

Покривало с регулируема височина ↻ 74.

Поставяне

Поставете покривалото в страничните водачи и го сгънете надолу. Закачете придържащите ремъци за вратата на багажника.

Заден подов капак

Заден подов капак, хечбек с 3-врати

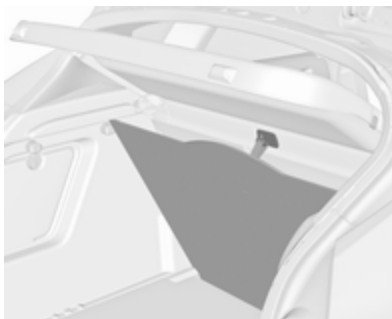

Задният подов капак може да се повдигне. Закачете примката в куката на долната страна на покривалото на багажното отделение.

Внимание

Използвайте куката само за закрепване на задното подово покривало и покривалото с регулируема височина.

Покривало с регулируема височина, хечбек с 3 врати



Покривалото с регулируема височина може да се монтира в три позиции:

- точно над задния подов капак (1)
- в средно положение (2)
- в горно положения (3)

Внимание

Внимавайте предната и задната част на покривалото с регулируема височина да бъдат закрепени на едно и също ниво.

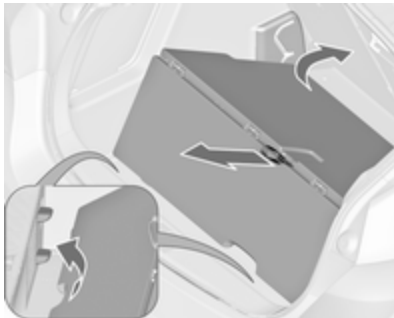
Повдигане

За да повдигнете покривалото до по-високо положение, дръпнете скобата назад и поставете задния край на покривалото върху съответните опори.

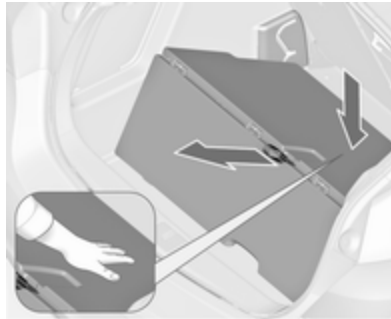
Спускане

За да спуснете покривалото, дръпнете ремъка назад и в същото време натиснете надолу предната централна част на покривалото.

Внимание

Не спускайте покривалото с регулируема височина в положение 1 при автомобили оборудвани с тонколони за свръхниски честоти (дълбок бас). Може да нанесете вреда на тонколоните за дълбок бас.

Съобщение

- При монтиране в положение 2 или 3 пространството между задното подово покривало и покривалото с регулируема височина може да се използва като отделение за съхранение на вещи.
- Покривалото с регулируема височина може да се повдигне и закрепи с каишка, когато е монтирано в положение 1 или 2.
- Когато се монтира в положение 2, се получава почти напълно плосък товарен под, ако облегалките на задните седалки се сгънат напред.
- Отварянето на страничните капаци (напр. при смяна на крушките на задните светлини) е възможно само, когато покривалото с регулируема височина е монтирано в положение 1 или 2.

Внимание

Покривалото с регулируема височина може да поеме товар от най-много 100 кг.

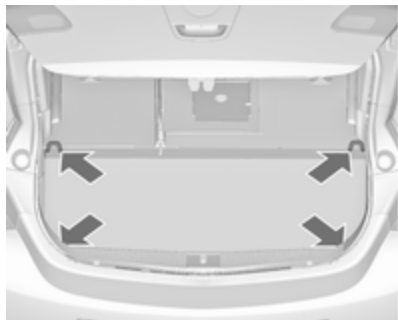
Халки за привързване

Халките за привързване служат за обезопасяване на предметите срещу изместване, напр. чрез ремъци или мрежа за багаж.

Халките за привързване са достъпни само, ако задният подов капак е в долно положение ⇨ 74.

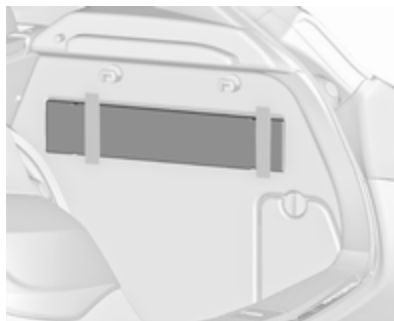
Предупредителен триъгълник**Хечбек с 3 врати**

Съхранявайте предупредителния триъгълник в пространството зад ремъка в дясната страна на багажника.

Ночбек с 4 врати

Съхранявайте предупредителния триъгълник във вдлъбнатината в лявата страна на багажника.

Комплект за първа помощ

Хечбек с 3 врати

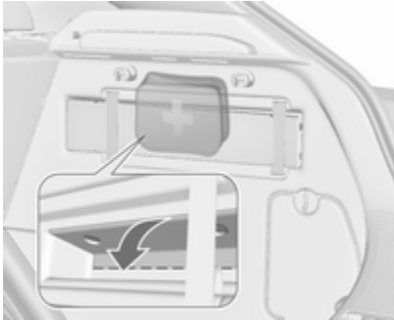

Съхранявайте комплекта за първа помощ в отделението за съхранение зад предупредителния триъгълник.

Използвайте процепите за сгъване на покривалото.

В зависимост от оборудването, комплектът за първа помощ може да се съхранява в отделението за вещи в задната част на автомобила ⇨ 73.

Ночбек с 4 врати

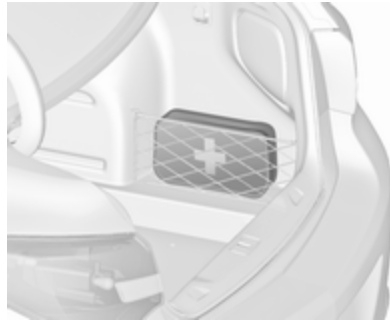

Съхранявайте комплекта за първа помощ в пространството зад мрежата от дясната страна на товарното отделение.

Багажник на покрива

От съображения за безопасност и избягване повредата на покрива, препоръчваме да използвате багажник одобрен за дадения автомобил. За повече информация се обърнете към вашия сервиз.

Следвайте инструкциите за монтаж и сваляйте багажника, когато не го използвате.

Монтиране на багажник на покрива

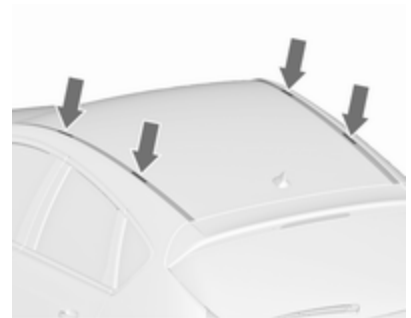

Освободете капачето от всяка точка на закрепване като използвате монета.

Превозване на товари

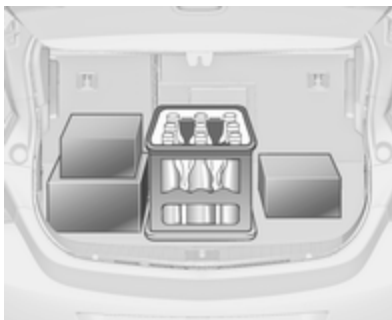

- Тежките предмети в багажника трябва да се поставят плътно до облегалките на седалките. Уверете се, че облегалките са застопорени добре. При нареждането на предметите, по-тежките трябва да се поставят най-отдолу.
- Обезопасявайте товарите с ремъци закачени за халките ⇨ 76. Закрепете покривалото с регулируема височина в най-ниска позиция (1) ⇨ 74.
- Използвайте четирите куки на страничните стени на багажника за закачване на пазарски чанти. Максимален товар: 5 кг на кука.
- Закрепвайте товарите в багажника за да ги предпазите от изместване.
- Когато превозвате предмети в товарното отделение, облегалките на седалките от задния ред не бива да са наклонени напред.
- Не позволявайте на товара да се подава над горния ръб на облегалката на седалката.
- Не поставяйте никакви предмети върху покривалото на багажното отделение и арматурното табло и не покривайте сензора в горната част на арматурното табло.
- Товарът не бива да пречи на използването на педалите, ръчната спирачка и скоростния лост или да ограничава свободата на движение на

шофьора. Не оставяйте необезопасени предмети в купето.

- Не карайте с отворено багажно отделение.

Предупреждение

Внимавайте товарът в автомобила да е добре закрепен. В противен случай предметите в автомобила могат да бъдат подхвърлени хаотично и да предизвикат персонални увреждания или щети на товара или автомобила.

- Полезният товар е разликата между допустимото брутно тегло на автомобила (виж идентификационна табелка ⇨ 295) и теглото на празен автомобил по директивата на ЕС.

За да изчислите полезния товар запишете данните за Вашия автомобил в таблицата за тегла в началото на настоящото ръководство.

Според директивата на ЕС теглото на празния автомобил включва средните тегла на шофьора (68 кг), багажа (7 кг) и всички работни течности (при резервоар за гориво, зареден на 90 %).

Допълнителното оборудване и аксесоари увеличават теглото на празния автомобил.

- Товарът на покрива увеличава чувствителността на автомобила към страничен вятър и има вредно въздействие върху управляемостта му поради по-високия център на тежестта. Разпределяйте товара равномерно и го обезопасявайте правилно с помощта на ремъци за закрепване. Регулирайте налягането на гумите и шофирайте със скорост съобразно натоварването. Често проверявайте и натягайте ремъците. Не карайте с повече от 120 км/ч.

Допустимото натоварване на покрива е 75 кг. Натоварването на покрива е сбор от теглото на багажника на покрива и самия товар.

Прибори и органи за управление

Органи за управление	81
Регулиране на волана	81
Бутони върху волана	81
Отопляем волан	82
Клаксон	82
Чистачки/система за измиване на предното стъкло	83
Чистачка/система за измиване на задното стъкло ..	85
Външна температура	85
Часовник	86
Електрически контакти	87
Запалка	88
Пепелници	88
Предупредителни светлини, измервателни уреди и контролни индикатори (лампи)	89
Табло с прибори	89
Скоростомер	89
Километражен брояч	89
Дневен километражен брояч ..	89
Оборотомер	89
Указател за горивото	90

Селектор за гориво	90
Указател за температурата на охлаждащата течност на двигателя	91
Сервизен дисплей	91
Контролни индикатори (лампи)	92
Мигач	96
Индикатор за незакопчан предпазен колан	96
Системи на въздушните възглавници и обтегачи на предпазните колани	96
Деактивиране на въздушните възглавници	97
Зареждаща система	97
Контролен индикатор за неизправност	97
Уговорете скорошно сервизно обслужване	97
Спирачки и съединител	98
Задействайте педала	98
Електрическа ръчна спирачка	98
Неизправност в електрическата ръчна спирачка	98
Антиблокираща спирачна система (ABS)	99

Превключване на по-висока предавка	99
Сервоусилвател на волана	99
Предупреждение за напускане на платно	99
Ултразвукова система за помощ при паркиране	100
Електронната стабилизираща система е изключена	100
Електронна стабилизираща система и система за тракшън контрол	100
Системата за тракшън контрол е изключена	100
Предварително подгриване ..	100
Дизелов филтър за твърди частици	100
Система за следене на налягането в гумите	101
Налягане на маслото на двигателя	101
Ниско ниво на горивото	102
Имобилайзер	102
Намалена мощност на двигателя	102
Външни светлини	102
Дълги светлини	102
Асистент за дългите светлини	102
Адаптивни предни светлини ..	102

Фар за мъгла	102
Задна светлина за мъгла	103
Ниско ниво на измиващата течност	103
Круиз контрол (система за поддържане на дадена скорост)	103
Адаптивен круиз контрол	103
Открит автомобил отпред	103
Отворена врата	103
Информационни дисплеи	103
Център за информация на водача	103
Графичен информационен дисплей, цветен информационен дисплей	108
Контролер за смартфон	110
Предупредителни съобщения	111
Предупредителни зумери	114
Напрежение на акумулатора	114
Борден компютър	115
Персонализиране на автомобила	118
Телематична услуга	124
OnStar	124
ERA GLONASS	128

Органи за управление

Регулиране на волана



Отключете лоста, настройте волана, заключете лоста и проверете дали воланът е заключен добре.

Не регулирайте волана докато не спрете автомобила и не освободите ключалката на волана.

Бутони върху волана



Системата Инфотейнмънт, круиз контролът и свързаният мобифон могат да се управляват чрез контролните органи върху волана.

Повече информация можете да намерите в ръководството за употреба на системата Инфотейнмънт.

Помощни системи за водача
 ⇨ 182.

Отопляем волан



Отоплението се активира чрез натискане на . Активирането се обозначава от светването на светодиода в бутона.



Препоръчаните места за хващане на волана се затоплят по-бързо и до по-висока температура от другите зони на волана.

Отоплението работи, когато двигателят работи и по време на автоматично спиране.

Система "стоп/старт"  163.

Клаксон



Натиснете .

Чистачки/система за измиване на предното стъкло

Чистачки на предното стъкло

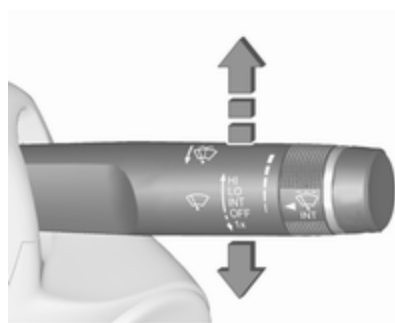

- HI** : бързо
- LO** : бавно
- INT** : интервален режим на бърсане или автоматичен режим на бърсане с помощта на сензор за дъжд
- OFF** : изкл.

За еднократно избърсане при изключени чистачки натиснете лоста надолу до позиция **1x**.

Не използвайте чистачките при заледено стъкло.

Изключвайте чистачките в автомивки.

Регулируем интервал на бърсане

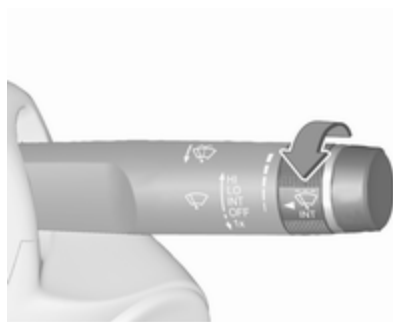

Поставете лоста за чистачките в положение **INT**.

Завъртете колелото за настройка за да нагласите желания интервал на бърсане.

- кратък интервал : завъртете колелото за настройка нагоре
- дълъг интервал : завъртете колелото за настройка надолу

Автоматично бърсане чрез сензор за дъжд

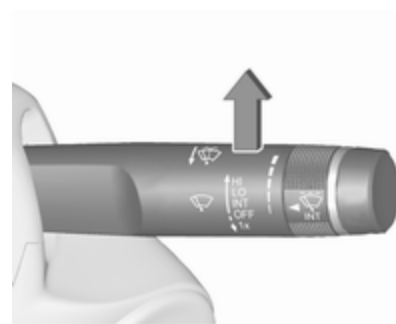

INT : автоматично бърсане чрез сензор за дъжд

Сензорът за дъжд отчита количеството вода върху предното стъкло и автоматично регулира честота на бърсане.

Ако честотата на работа на чистачката е над 20 секунди, рамото на чистачката се придвижва леко надолу до паркирано положение.

Регулируема чувствителност на сензора за дъжд

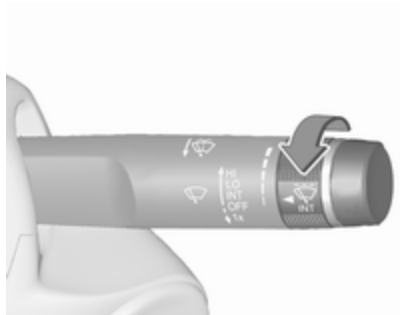

Завъртете колелото за настройка за да регулирате чувствителността:

ниска чувствителност : завъртете колелото за настройка надолу

висока чувствителност : завъртете колелото за настройка нагоре



Пазете сензора от прах, замърсяване и лед.

Система за измиване на предното стъкло и фаровете

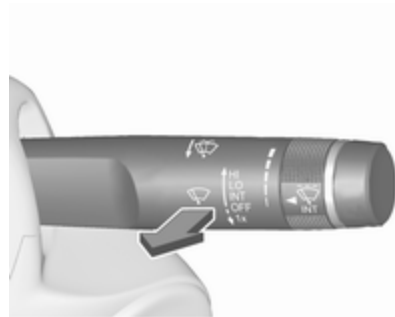

Дръпнете лоста. Върху предното стъкло се напръсква измиваща течност и чистачките правят няколко маха.

Ако фаровете са включени, течността за измиване също се пръска и върху фаровете, при условие, че лостчето е задържано придърпано за достатъчно дълго време. След това, системата за миене на фаровете не функционира за 5 цикъла на

измиване или докато двигателят или фаровете не се изключат и включат отново.

Чистачка/система за измиване на задното стъкло

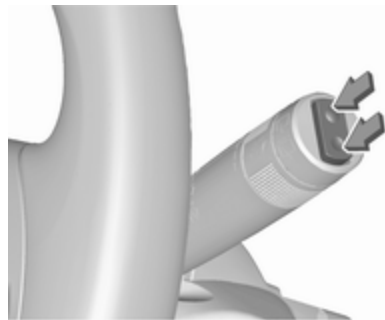

Натиснете бутона за да активирате чистачката на задното стъкло:

горно положение	: непрекъснат режим на работа
долно положение	: интервален режим
средно положение	: изкл.



Натиснете лоста. Върху задното стъкло се напръсква измиваща течност и чистачката прави няколко маха.

Не използвайте, ако задното стъкло е заледено.

Изключвайте чистачките в автомивки.

Чистачката на задното стъкло се задейства автоматично, когато при включени чистачки на предното стъкло се включи задната предавка.

Активирането или деактивирането на тази функция може да се промени в менюто Настройки на информационния дисплей.

Персонализиране на автомобила
↪ 118.

Системата за измиване на задното стъкло се деактивира, когато нивото на измиващата течност е твърде ниско.

Външна температура



20153

Понижението на температурата се отразява незабавно, а повишението на температурата – с известно закъснение.



Ако външната температура спадне до 3 °C, предупредително съобщение се извежда на информационния център за водача с комбиниран дисплей от горно ниво.

⚠ Предупреждение

Пътната настилка може да е вече заледена, въпреки че дисплеят показва няколко градуса над 0 °C.

Часовник

На информационния дисплей се показват датата и точното време.

Настройки на дата и час

CD 400plus/CD 400/CD 300

Натиснете **CONFIG**. Показва се менюто **Settings (Настройки)**.

Изберете **Time Date (Точно време, дата)**.

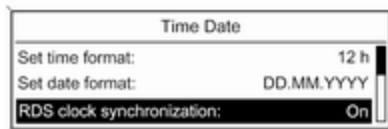

20136

Избираеми опции на настройки:

- **Set time: (Нагласяне на точно време:)** Променя времето, показано на дисплея.
- **Set date: (Нагласяне на дата:)** Променя датата, показвана на дисплея.

- **Set time format (Нагласяне на формат за време):** променя показанието на часовете между 12 h (12 ч) и 24 h (24 ч).
- **Set date format (Нагласяне на формат за дата):** променя показанието на датата между MM/DD/YYYY (MM/ДД/ГГГГ) и DD.MM.YYYY (Ден.месец.година).
- **Display clock (Дисплей на часовника):** включва/изключва показанието на времето на дисплея.
- **RDS clock synchronization (RDS синхронизация на часовника):** RDS сигналът на повечето VHF станции автоматично точното време. Синхронизирането на RDS времето трае няколко минути. Някои предаватели не подават верен сигнал за точно време. В такива случаи ви препоръчваме да изключите автоматичното синхронизиране на времето.

Персонализиране на автомобила
 ⇨ 118.

Настройки на дата и час

Navi 950/Navi 650/CD 600

Натиснете **CONFIG** и след това изберете **Час и дата** позиция от менюто, за да се появи съответното подменю.

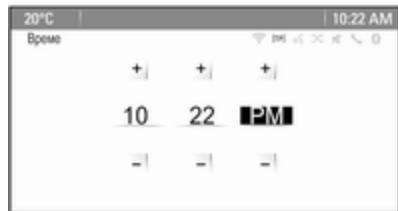

Съобщение

Ако се активира **Автом. регулиране време**, датата и часът се задават автоматично от системата.

Направете справка с наръчника към системата Инфотейнмънт за повече информация.

Настройка на времето

За настройка на времето, изберете точката от менюто **Зададен час**. Завъртете многофункционалния бутон, за да коригирате първата настройка.

Натиснете многофункционалния бутон за да потвърдите въведеното. Оцветеният фон ще се премести към следващата настройка.

Регулирайте всички настройки.

Настройте датата

За настройка на времето, изберете точката от менюто **Зададена дата**. Завъртете многофункционалния бутон, за да коригирате първата настройка.

Натиснете многофункционалния бутон за да потвърдите въведеното. Оцветеният фон ще се премести към следващата настройка.

Регулирайте всички настройки.

Часови формат

За избор на желания часови формат, изберете **Формат 12 ч / 24 ч.** Активирайте **12 часа** или **24 часа**.

Персонализиране на автомобила
☞ 118.

Електрически контакти



В предната конзола има електрически контакт с напрежение 12 волта.



В задната конзола има друг електрически контакт с напрежение 12 волта. Отворете капачето надолу.

Не надхвърляйте максималната мощност от 120 вата.

При изключено запалване електрическите контакти са деактивирани. Освен това, електрическите контакти се деактивират при ниско напрежение на акумулатора.

Свързаните електрическите аксесоари трябва да отговарят на стандартите за електромагнитна съвместимост залегнали в DIN VDE 40 839.

Не свързвайте никакви електроподаващи аксесоари, напр. електрически зарядни устройства или батерии.

Не повреждайте контакта като използвате неподходящи щепсели.

Система "стоп/старт" ⇨ 163.

Запалка



Запалката е разположена в предната конзола.

Натиснете запалката. Изключва се автоматично след нажежаване на елемента. Издърпайте запалката.

Пепелници

Внимание

Да се използват само за пепел, а не за запалими отпадъци.

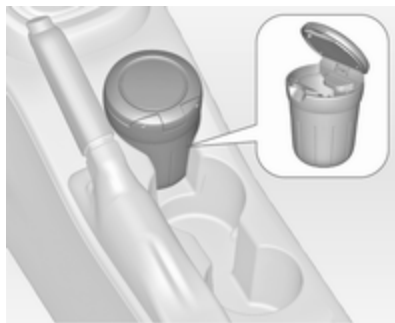

Подвижният пепелник може да се поставя в гнездата за напитки.

Предупредителни светлини, измервателни уреди и контролни индикатори (лампи)

Табло с прибори

При някои варианти стрелките на приборите за кратко се завъртат до крайно положение при включване на запалването.

Скоростомер



Показва скоростта на автомобила.

Километражен брояч



Долният ред показва изминатите километри.

Дневен километражен брояч

Горният ред показва изминатото разстояние от последното нулиране.

За нулиране, натиснете **SET/CLR** на лоста за мигачите в продължение на няколко секунди ⇨ 103.

Някои версии са оборудвани с бутон за нулиране между скоростомера и центъра за информация на водача: за нулиране натиснете и задръжте бутона за няколко секунди при включено запалване.

Дневният километражен брояч отброява до разстояние 2000 км и се рестартира от 0.

Оборотомер



Показва оборотите на двигателя. На всяка предавка карайте, доколкото е възможно, при ниски обороти на двигателя.

Внимание

Ако стрелката е в червената предупредителна зона, максимално допустимите обороти за двигателя са надхвърлени. Това представлява риск за двигателя.

Указател за горивото

Показва нивото на горивото или нивото на газа в резервоара, в зависимост от използваното гориво.

Контролната лампа ● свети, ако нивото на горивото в резервоара е ниско. Ако лампата започне да мига, заредете с гориво незабавно.

По време на работа в режим на втечен газ, системата автоматично превключва в бензинов режим, когато резервоарите за втечен газ се изпразнят ⇨ 90.

Никога не допускайте резервоарът да се изпразни докрай.

Поради останало гориво в резервоара, при пълно зареждане може да се окаже, че количеството на долялото гориво е по-малко от специфицирания капацитет на резервоара.

Селектор за гориво

Натиснете **LPG** за превключване между работа на бензин и работа на втечен газ. Статусът на светодиода ● показва текущия работен режим.

- изключено : режим бензин
- мига : проверка на условията за преход от работа на гориво към работа на втечен газ. Светва, ако условията са изпълнени.
- свети : режим втечен газ
- примигва пет пъти и изгасва : резервоарът за втечен газ е празен или има неизправност в газовата уредба. В центъра за информация на водача се показва съобщение.

Веднага щом резервоарът за втечен газ се изпразни, системата автоматично превключва в бензинов режим до изключване на запалването.

Гориво за работа на втечен газ
 ⇨ 217.

Указател за температурата на охлаждащата течност на двигателя



Показва температурата на охлаждащата течност.

- лява зона : работната температура на двигателя все още не е достигната
- средна зона : нормална работна температура
- дясна зона : прекалено висока температура

Внимание

Ако температурата на охлаждащата течност на двигателя е прекалено висока, спрете автомобила и изключете двигателя. Има опасност за двигателя. Проверете нивото на охлаждащата течност.

Сервизен дисплей

Системата за годност на двигателното масло ви сигнализира кога да смените маслото и масления филтър на двигателя. В зависимост от експлоатационните условия, интервалът за смяна на двигателното масло и филтъра може да варира в широки граници. За извеждане на оставащия живот на двигателното масло, използвайте бутоните на мигача:

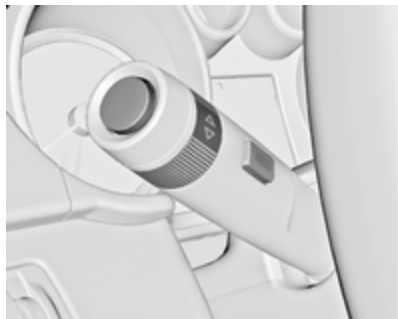

Натиснете **MENU**, за да изберете **Vehicle Information Menu (Меню на информацията за автомобила)** .

Завъртете регулиращия пръстен, за да изберете **Remaining Oil Life (Оставаща част от експлоатационния живот на маслото)**.

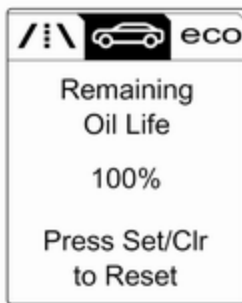

Периодът за експлоатационна годност на двигателното масло се показва в проценти в центъра за информация на водача.

Нулиране

Натиснете **SET/CLR** от лостчето на мигачите за няколко секунди, за да нулирате. Екранът за оставащия живот на маслото трябва да е активен. Включете запалването, но не и двигателя.

Системата трябва да се нулира винаги, когато маслото на двигателя се сменя, за да се

осигури правилното ѝ функциониране. Потърсете помощта на сервиз.

Следващо сервизно обслужване

Когато системата изчисли, че експлоатационният живот на двигателното масло е намалял, в центъра за информация на водача се появява предупредително съобщение. Сменете двигателното масло и масления филтър в сервиз в рамките на една седмица или 500 км (според това кое настъпи първо).

Център за информация на водача  103.

Сервизна информация  291.

Контролни индикатори (лампи)

Контролните индикатори описани тук не присъстват във всички автомобили. Описанието се отнася за всички варианти на уредите. В зависимост от оборудването, положението на контролните

лампи може да е различно. При включване на запалването повечето от контролните индикатори (лампи) светват за малко в резултат на функционален тест.

Цветът на контролния индикатор означава:

- червено : опасност, важно напомняне
- жълто : предупреждение, информация, неизправност
- зелено : потвърждение на активиране
- синьо : потвърждение на активиране
- бяло : потвърждение на активиране



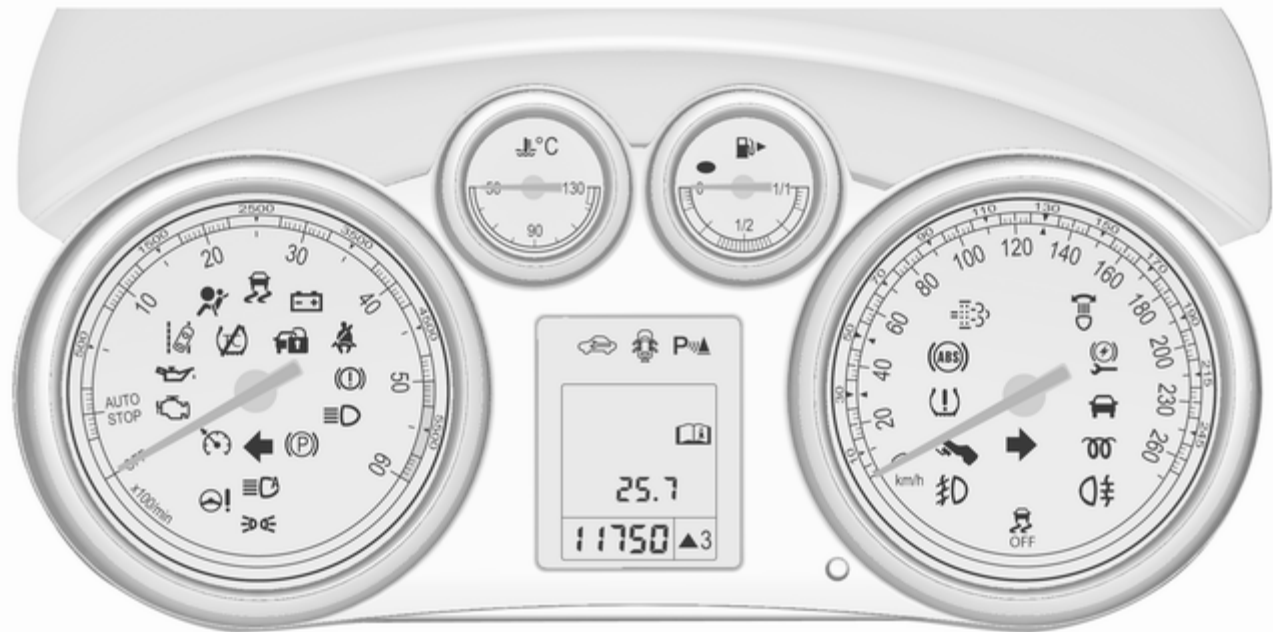

Контролни индикатори на арматурното табло





























Контролни индикатори в централната конзола







Общ преглед

-  Мигач ⇨ 96
-  Индикатор за незакопчан предпазен колан ⇨ 96
-  Системи на въздушните възглавници, обтегачи на предпазните колани ⇨ 96
-  Деактивиране на въздушните възглавници ⇨ 97
-  Зареждаща система ⇨ 97

-  Контролен индикатор за неизправност ⇨ 97
-  Уговорете скорошно сервизно обслужване ⇨ 97
-  Спирачки и съединител ⇨ 98
-  Задействайте педала ⇨ 98
-  Електрическа ръчна спирачка ⇨ 98
-  Неизправност на електрическа ръчна спирачка ⇨ 98
-  Антиблокираща спирачка система (ABS) ⇨ 99
-  Превключване на по-висока предавка ⇨ 99
-  Сервоусилвател на волана ⇨ 99
-  Предупреждение за напускане на платно ⇨ 99
-  Ултразвукова система за помощ при паркиране ⇨ 100
-  Електронната стабилизираща система е изключена ⇨ 100

-  Електронна стабилизираща система и система за тракшън контрол ⇨ 100
-  Системата за тракшън контрол е изключена ⇨ 100
-  Подгръване ⇨ 100
-  Дизелов филтър за твърди частици ⇨ 100
-  Система за следене на налягането в гумите ⇨ 101
-  Налягане на маслото на двигателя ⇨ 101
-  Ниско ниво на горивото ⇨ 102
-  Имобилайзер ⇨ 102
-  Намалена мощност на двигателя ⇨ 102
-  Външни светлини ⇨ 102
-  Дълги светлини ⇨ 102
-  Асистент за дългите светлини ⇨ 102
-  Адаптивни предни светлини ⇨ 102
-  Светлини за мъгла ⇨ 102

-  Задна светлина за мъгла
↔ 103
-  Ниско ниво на измиващата течност ↔ 103
-  Круиз контрол (система за поддържане на дадена скорост) ↔ 103 / Адаптивен круиз контрол ↔ 103
-  Открит автомобил отпред ↔ 103
-  Отворена врата ↔ 103

Мигач

 свети или мига в зелено.

Светва за кратко

Габаритните светлини са включени.

Мига

Мигачите или аварийните предупредителни светлини са включени.

Бързо мигане: неизправност в мигач или съответния предпазител, неизправност в мигач на ремаркетото.

Смяна на електрически крушки
↔ 239, Предпазители ↔ 255.

Мигачи ↔ 140.

Индикатор за незакопчан предпазен колан

Индикатор за незакопчан предпазен колан на предните седалки

 за шофьорската седалка свети или мига в червено.

 за предната пътническа седалка свети или мига в червено, когато седалката е заета.

Свети

След включване на запалването докато не се закопчае предпазният колан.

Мига

След запалване на двигателя за около 100 секунди докато не се закопчае предпазният колан.

Системи на въздушните възглавници и обтегачи на предпазните колани

 свети в червено.

При включване на запалването контролният индикатор светва за около четири секунди. Ако не светне, ако не изгасне в рамките на четири секунди, или ако свети по време на движение, има неизправност в системата на въздушните възглавници. Потърсете помощта на сервиз. Възможно е въздушните възглавници и обтегачите на коланите да не се задействат в случай на катастрофа.

Задействането на въздушните възглавници и обтегачите на коланите се отбелязва чрез постоянното светене на .

⚠ Предупреждение

Причината за неизправността трябва незабавно да се отстрани в сервиз.

Обтегачи на коланите, система на въздушните възглавници ↪ 52, ↪ 56.

Деактивиране на въздушните възглавници

 свети в жълто.

Светва за припл. 60 секунди, когато се включи запалването. Въздушната възглавница за предния пътник е активирана.

 свети в жълто.

Въздушната възглавница за предния пътник е деактивирана ↪ 59.

⚠ Опасност

Съществува риск от фатално нараняване на детето пътуващо в детска седалка при активирана въздушна възглавница за пътника отпред.

Съществува риск от фатално нараняване на възрастен човек при деактивирана въздушна възглавница за пътника отпред.

Зареждаща система

 свети в червено.

Светва при включване на запалването и изгасва малко след стартирането на двигателя.

Свети при работещ двигател

Спрете и изключете двигателя. Акумулаторът на автомобила не се зарежда. Възможно е нарушаване на охлаждането на двигателя. Сервоусилвателят на спирачките може да спре да работи. Потърсете помощта на сервиз.

Контролен индикатор за неизправност

 свети или мига в жълто.

Светва при включване на запалването и изгасва малко след стартирането на двигателя.

Свети при работещ двигател

Неизправност в системата за контрол на емисията. Възможно е вредната емисия да е нахвърлила допустимата граница. Незабавно потърсете помощта на сервиз.

Мига при работещ двигател

Това означава неизправност, която може да доведе до повреда на катализатора. Намалете газта докато мигането спре. Незабавно потърсете помощта на сервиз.

Уговорете скорошно сервизно обслужване

 свети в жълто.

Като допълнение се извеждат предупредително съобщение и предупредителен код.

Автомобилът има нужда от сервиз.
Потърсете помощта на сервиз.
Предупредителни съобщения
↪ 111.

Спирачки и съединител

ⓘ свети в червено.

Нивото на хидравлична течност за спирачки/съединител е твърде ниско ↪ 236.

⚠ Предупреждение

Спрете. Преустановете пътуването. Обърнете се към сервиз.

Светва при включване на запалването, ако механичната ръчна спирачка е натегната ↪ 174.

Задействайте педала

↘ свети или мига в жълто.

Свети

Спирачният педал трябва да се натисне, за да се освободи електрическата ръчна спирачка ↪ 174.

Педалът на съединителя трябва да се натисне, за да се стартира двигателя в режим Autostop. Система "стоп/старт" ↪ 163.

Мига

Педалът на съединителя трябва да се натисне, за основен старт на двигателя ↪ 19, ↪ 161.

При някои версии, съобщението за задействане на педала се показва на Центъра за информация на водача ↪ 111.

Електрическа ръчна спирачка

Ⓢ свети или мига в червено.

Свети

Електрическата ръчна спирачка е задействана ↪ 174.

Мига

Електрическата ръчна спирачка не е напълно задействана или освободена. Включете запалването, натиснете крачната спирачка и опитайте да възстановите първоначалното положение на системата като първо освободите и след това задействате електрическата ръчна спирачка. Ако ⓘ продължава да мига, прекъснете пътуването и потърсете помощта на сервиз.

Неизправност в електрическата ръчна спирачка

Ⓢ свети или мига в жълто.

Свети

Електрическата ръчна спирачка работи с намалена ефективност ↪ 174.

Мига

Електрическата ръчна спирачка е в сервисен режим. Спрете автомобила, задействайте и освободете електрическата ръчна спирачка за да я върнете в изходно положение.

Предупреждение

Причината за неизправността трябва незабавно да се отстрани в сервис.

Антиблокираща спирачна система (ABS)



 свети в жълто.

Светва за няколко секунди, когато се включи запалването. Системата е готова за работа, когато контролният индикатор изгасне.

Ако контролният индикатор не изгасне след няколко секунди или ако светне по време на движение, налице е неизправност в ABS. Спирачната система продължава да функционира, но без ABS регулиране.

Антиблокираща спирачна система
↔ 174.

Превключване на по-висока предавка

 светва в зелено като контролен индикатор или се показва като символ  с номера на следващата по-висока предавка в центъра за информация на водача, когато се препоръчва превключване към по-висока предавка от съображения за икономия на гориво.

При някои версии, индикацията за смяна на предавка се показва като пълна страница на центъра за информация на водача.

Асистент на шофирането EcoFlex
↔ 115.

Сервоусилвател на волана

! свети в жълто.

Свети при намалено сервоуправление

Сервоуправлението е намалено поради прегряване на системата. Контролният индикатор изгасва, когато системата се охлади.

Система "стоп/старт" ↔ 163.

Свети при деактивирано сервоуправление

Неизправност в системата на сервоуправление Обърнете се към сервис.

Предупреждение за напускане на платно

 свети в зелено или мига в жълто.

Свети в зелено

Системата е включена и готова за работа.

Мига в жълто

Системата разпознава нежеланата смяна на платно.

Ултразвукова система за помощ при паркиране

 свети в жълто.

Неизправност в системата

или

Неизправност поради замърсени или покрити с лед и сняг сензори.

или

Смущение от външни ултразвукови източници. Щом прекъсне смущението от външния източник, системата заработва нормално.

Причината за неизправността на системата трябва да се отстрани в сервис.

Ултразвукова система за помощ при паркиране ⇨ 201.

Електронната стабилизираща система е изключена

 свети в жълто.

Системата е изключена.

Електронна стабилизираща система и система за тракшън контрол

 свети или мига в жълто.

Свети

В системата има неизправност. Пътуването може да продължи. Стабилността на автомобила, обаче, може да се влоши в зависимост от пътната настилка.

Причината за неизправността трябва да се отстрани в сервис.

Мига

Системата е активно включена. Мощността на двигателя може да намалее и спирачките на автомобила автоматично да се задействат леко.

Електронна стабилизираща система (ESC) ⇨ 178, система за контрол на сцеплението (TC) ⇨ 177.

Системата за тракшън контрол е изключена

 свети в жълто.

Системата е изключена.

Предварително подгриване

 свети в жълто.

Предварителното подгриване е включено. Активира се само, когато външната температура е ниска.

Дизелов филтър за твърди частици

 свети или мига в жълто.

Дизеловият филтър за твърди частици се нуждае от почистване.

Продължете да се движите до изгасване на . Ако е възможно, не оставяйте оборотите на двигателя да паднат под 2000 об/мин.

Свети

Дизеловият филтър за твърди частици е пълен. При първа възможност стартирайте процеса на почистване.

Мига

Достигнато е максималното ниво на запълване на филтъра. Незабавно стартирайте процеса на почистване, за да избегнете повреда на двигателя.

Дизелов филтър за твърди частици
 ⇨ 167, система "стоп-старт" ⇨ 163.

Система за следене на налягането в гумите

(L) свети или мига в жълто.

Свети

Загуба на налягане в гумите. Спрете незабавно и проверете налягането на гумите.

Мига

Неизправност в системата или е монтирана гума без сензор за налягане (напр., резервно колело). След 60 - 90 секунди контролната лампа започва да свети постоянно. Обърнете се към сервиз.

Налягане на маслото на двигателя

☞ свети в червено.

Светва при включване на запалването и изгасва малко след стартирането на двигателя.

Свети при работещ двигател

Внимание

Възможно е нарушаване на смазването на двигателя. Това може да доведе до повреда на двигателя и/или блокиране на водещите колела:

1. Натиснете педала на съединителя.
2. Изберете неутрално положение, поставете скоростния лост в положение **N**.
3. Напуснете пътното движение колкото може по-бързо, без да пречите на останалите автомобили.
4. Изключете запалването.

⚠ Предупреждение

При изключен двигател за спиране и за въртене на волана се изисква значително по-голямо усилие. По време на Autostop, сервоуправлението на спирачките все още ще работи.

Не вадете ключа, докато автомобилът е неподвижен, в противен случай воланът може да се заключи неочаквано.

Проверете нивото на маслото преди да потърсите помощта на сервиз ⇨ 232.

Ниско ниво на горивото

● свети или мига в жълто.

Свети

Нивото на горивото в резервоара е прекалено ниско.

Мига

Горивото е изчерпано. Заредете незабавно. Никога не допускате резервоарът да се изпразни докрай.

Катализатор ⇨ 168.

Обезвъздушаване на дизеловата горивна система ⇨ 238.

Имобилайзер

⚠ мига в жълто.

Неизправност в системата на имобилайзера. Двигателят не може да се стартира.

Намалена мощност на двигателя

👁️ свети в жълто.

Мощността на двигателя е ограничена. Обърнете се към сервиз.

Външни светлини

➡️ свети в зелено.

Външните светлини са включени ⇨ 131.

Дълги светлини

≡👁️ свети в синьо.

Свети при включени дълги светлини или по време на светлинен клаксон ⇨ 133 или при включени дълги светлини с асистент за дългите светлини или интелигентен диапазон на светлините ⇨ 135.

Асистент за дългите светлини

≡👁️ свети в зелено.

Активира се Асистент за дългите светлини или интелигентен диапазон на светлините ⇨ 133, ⇨ 135.

Адаптивни предни светлини

👁️ свети или мига в жълто.

Свети

Неизправност в системата.

Потърсете помощта на сервиз.

Мига

Системата превключва на симетрични къси светлини.

Контролният индикатор 🚦 мига в продължение на четири секунди след включване на запалването за да напомни, че системата е активирана ⇨ 134.

Автоматичен контрол на светлините ⇨ 132.

Фар за мъгла

👁️ свети в зелено.

Предните фарове за мъгла са включени ⇨ 140.

Задна светлина за мъгла

☞ свети в жълто.

Включена задна светлина за мъгла
☞ 141.

Ниско ниво на измиващата течност

☞ свети в жълто.

Нивото на измиващата течност е ниско.

Течност за измиване ☞ 235.

Круиз контрол (система за поддържане на дадена скорост)

☞ свети без цвят или в зелено.

Свети без цвят

Системата е включена.

Свети в зелено

Круиз контролът се активира.

Круиз контрол (система за поддържане на дадена скорост)
☞ 182.

Адаптивен круиз контрол

☞ свети без цвят или в зелено.

Свети без цвят

Системата е включена.

Свети в зелено

Адаптивният круиз контрол е активен.

Адаптивен круиз контрол ☞ 186.

Открит автомобил отпред

☞ свети в зелено.

Открит е автомобил отпред в същото платно.

Адаптивен круиз контрол ☞ 186,
предупреждение за преден сблъсък ☞ 194.

Отворена врата

☞ свети в червено.

Отворена врата или отворен багажник.

Информационни дисплеи

Център за информация на водача

Центърът за информация на водача се намира в арматурното табло между скоростомера и оборотомера. Той може да бъде под формата на дисплей от средно ниво или като комбиниран дисплей от горно ниво.

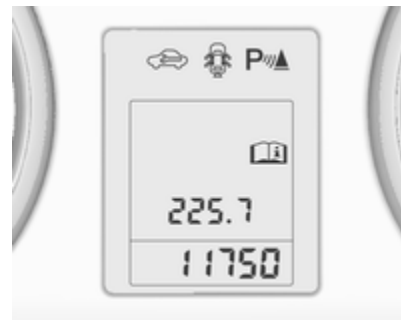

Средният дисплей показва:

- общ километражен брояч
- дневен километражен брояч

- някои контролни индикатори
- информация за автомобила
- информация за пътуването/горивото
- предупредителни съобщения показвани като кодови номера
↻ 111.



При комбиниран дисплей от горно ниво, страниците на менютата могат да се избират чрез натискане на **MENU**. Символите на менюто се обозначават на горния ред на дисплея:

- **Vehicle Information Menu (Меню на информацията за автомобила)**
- **Trip/Fuel Information Menu (Меню на информацията за пътуването/горивото)**
- **ECO ECO Information Menu (Меню с ЕКО информация)**
- **Performance Menu (Меню работна характеристика)**

Някои от показаните функции са различни при автомобил в движение и неподвижен автомобил. Някои функции са достъпни само при движещ се автомобил.

Персонализиране на автомобила
↻ 118. Запаметени настройки
↻ 25.

Избиране на менюта и функции

Менютата и функциите могат да се избират чрез бутоните върху лоста за мигачите.



Натиснете **MENU**, за да превключите между менютата или за да се върнете от подменю към следващото по-високо ниво на менюто.



Завъртете колелото за настройка за да маркирате опция от менюто или за да нагласите числена стойност.



Натиснете **SET/CLR** за да изберете функция или потвърдите съобщение.

Vehicle Information Menu (Меню на информацията за автомобила)

Натиснете **MENU**, за да изберете **Vehicle Information Menu (Меню на информацията за автомобила)** или изберете  на горния комбиниран дисплей.

Завъртете колелото за настройка, за да изберете подменю. Натиснете **SET/CLR**, за да потвърдите.

Следвайте инструкциите дадени в подменютата.

Възможите подменюта, в зависимост от версията, включват:

- **Unit (Мерни единици):** Показаните мерни единици могат да бъдат променени.
- **Tyre Pressure (Налягане на гумите):** Проверява налягането на гумите на всички колела по време на движение ⇨ 265.
- **Tyre Load (Натоварване на гуми):** Изберете категория на налягане на гумите съгласно текущото реално налягане на гумите ⇨ 265.

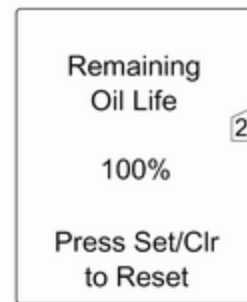

- **Remaining Oil Life (Оставаща част от експлоатационния живот на маслото):** Указва кога да се сменят двигателното масло и филтър ⇨ 91.

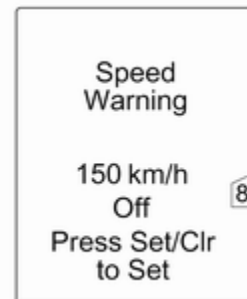

- **Speed Warning (Предупреждение за скорост):** При надвишаване на предварително зададената скорост се включва предупредителен сигнал.
- **Помощ при пътни знаци:** Показва разпознатите пътни знаци за текущата част от маршрута. ⇨ 211

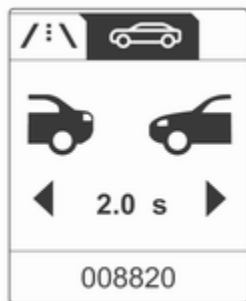

- **Following Dist. (Разст. до следващ):** Показва разстоянието до движещия се отпред автомобил ⇨ 198.

Изборът и показанията на средния, горния и горния комбиниран дисплей може да са различни.

Trip/Fuel Information Menu (Меню на информацията за пътуването/горивото)

Натиснете **MENU**, за да изберете **Trip/Fuel Information Menu (Меню на информацията за пътуването/горивото)** или изберете **/: ** на горния комбиниран дисплей.

Завъртете колелото за настройка, за да изберете подменю. Натиснете **SET/CLR**, за да потвърдите.



- дневен километражен брояч 1
- дневен километражен брояч 2
- скорост в цифров вид

Дневен километражен брояч 2 и Digital speed (Скорост в цифров вид) са достъпни само при автомобили с комбиниран дисплей от горно ниво.

Нулирайте дневния километражен брояч с натискане на **SET/CLR** на лостчето за мигача да няколко секунди или с натискане на бутона за нулиране между скоростомера и Центъра за информация на водача, когато запалването е включено.

При автомобилите с борден компютър има повече подменюта. Изборът и показанията на средния, горния и горния комбиниран дисплей може да са различни.

Меню на информацията за пътуването/горивото, борден компютър ⇨ 115.

ECO Information Menu (Меню с ЕКО информация)

Натиснете **MENU**, за да изберете **ECO** на най-горния ред на горния комбиниран дисплей.

Завъртете колелото за настройка, за да изберете подменю.

Натиснете **SET/CLR**, за да потвърдите.

Подменютата са:

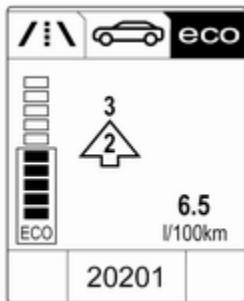

- **Shift indication** (Индикация за превключване): Текущата предавка се посочва в стрелка. Цифрата отгоре препоръчва превключване на по-висока предавка за икономия на гориво.

Eco index display (Дисплей на еко-индекс): Текущият разход на гориво се обозначава сегментирано. За икономично шофиране, адаптирайте стила

си така, че да поддържате попълнени сегментите в Еко-зоната. Колкото повече запълнени сегменти има, толкова по-висок е разходът на гориво. Едновременно с това се посочва стойността на текущия разход.



- **Top Consumers (Основни консуматори)**: Списък на основните комфортни консуматори, включени в момента, се извежда в намаляващ ред. Посочва се потенциала за икономия на гориво. Изключеният консуматор изчезва от списъка

и стойността на разхода се обновява.

По време на спорадични условия на движение, двигателят ще активира автоматично отоплението на задното стъкло, за да увеличи товара на двигателя. В такъв случай, отоплението на задното стъкло се обозначава като един от основните консуматори, без активиране от потребителя.

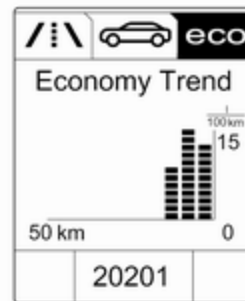

- **Economy Trend (Тенденция на икономия)**: Показва промяната в средния разход за последните 50 км.

Попълнените сегменти показват разхода на стъпки от по 5 км и показват ефекта от топографията или поведението на водача върху разхода на гориво.

Performance Menu (Меню работна характеристика)

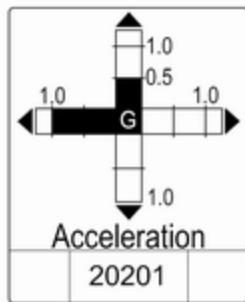

Натиснете **MENU**, за да изберете **Performance Menu (Меню работна характеристика)** или изберете  на горния комбиниран дисплей.

Завъртете колелото за настройка, за да изберете подменю.

Натиснете **SET/CLR**, за да потвърдите.

Подменютата са:

- **Acceleration (Ускоряване):** Показва текущото ускоряване във всички посоки.
- **Lap Timer (Етапен хронометър):** Показва етапни времена, максимална скорост, средна скорост и средно време. Следвайте инструкциите дадени в подменютата.
- **Coolant Temp. (Температура на охлаждащата течност):** Показва температурата на охлаждащата течност на двигателя.
- **Battery Volt. (Напрежение на акумулатора):** Показва напрежението на акумулатора.

Графичен информационен дисплей, цветен информационен дисплей

В зависимост от конфигурацията на автомобила, той има графичен информационен или цветен информационен дисплей. Информационният дисплей се намира на арматурното табло, над системата Инфотейнмънт.

Графичен информационен дисплей

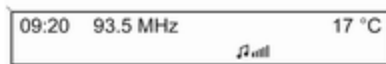

В зависимост от системата Инфотейнмънт графичният информационен дисплей се предлага в два варианта.



20153

Графичният информационен дисплей показва:

- точно време ⇨ 86
- външна температура ⇨ 85
- дата ⇨ 86
- система Инфотейнмънт, виж описанието в нейното ръководство за ползване
- настройки за персонализиране на автомобила ⇨ 118

Цветен информационен дисплей



Цветният информационен дисплей показва в цветовете:

- точно време ⇨ 86
- външна температура ⇨ 85
- дата ⇨ 86
- система Инфотейнмънт, виж описанието в нейното ръководство за ползване
- навигация, виж описанието в ръководството за ползване на системата Инфотейнмънт
- системни настройки

- съобщения на автомобила ⇨ 111
- настройки за персонализиране на автомобила ⇨ 118

Типът информация и начинът на изобразяването ѝ зависят от оборудването на автомобила и от направените настройки.

Избор на менюта и настройки

Достъпът до менютата и настройките става посредством дисплея.



Изборът се извършва чрез:

- менюта
- функционални бутони и многофункционалния бутон на системата Инфотейнмънт

Избор чрез системата Инфотейнмънт



Изберете функция чрез бутоните на системата Инфотейнмънт. Показва се менюто на избраната функция.

Многофункционалният бутон се използва за избор на точка от менюто и потвърждение.

Многофункционален бутон

Многофункционалният бутон е централният контролен елемент за менютата:

Завъртете

- за да осветите опция на менюто
- за да нагласите числена стойност или да изведете опция на меню

Натиснете (външния пръстен)

- за да изберете или активирате осветената опция
- за да потвърдите нагласената стойност
- за да включите/изключите системна функция

BACK

Натиснете **BACK**, за да:

- излезете от меню без промяна на настройките
- се върнете от подменю на следващото, по-високо ниво на менюто
- изтриете последния знак в поредица от знаци

Натиснете и задръжте **BACK** за няколко секунди за да изтриете цялата въведена информация.

Персонализиране на автомобила ⇨ 118.

Запаметени настройки ⇨ 25.

Контролер за смартфон

Контролерът за смартфон позволява на смартфона да получи достъп до данните на автомобила посредством WLAN или Bluetooth свързване. Тези данни могат да се покажат и анализират в смартфона.

Предупредителни съобщения

Съобщенията се извеждат главно на информационния център за водача, в някои случаи заедно с предупреждение и звуков сигнал.

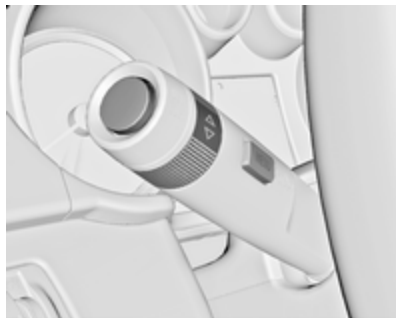

Натиснете **SET/CLR**, **MENU** или завъртете колелото за настройка, за да потвърдите съобщението.

Съобщения на автомобила показвани на дисплея от средно ниво



Предупредителните съобщения се показват като кодови номера.

№ Съобщения на автомобила

- 2 Не е открито дистанционно управление, натиснете педала на съединителя за рестарт
- 4 Климатичната система - изключена
- 5 Воланът е заключен

№ Съобщения на автомобила

- 6 Натиснете спирачния педал за да освободите електрическата ръчна спирачка
- 7 Завъртете волана, изключете запалването, след това го включете
- 9 Завъртете волана, рестартирайте двигателя
- 12 Автомобилът е претоварен
- 13 Компресорът е прегрял
- 15 Неизправност в централната високо монтирана (трета) стоп-светлина
- 16 Неизправност в стоп-светлините
- 17 Неизправност в системата за нивелиране на предните фарове
- 18 Неизправност в лявата къса светлина
- 19 Неизправност в задната светлина за мъгла
- 20 Неизправност в дясната къса светлина

№	Съобщения на автомобила
21	Неизправност в лявата габаритна светлина
22	Неизправност в дясната габаритна светлина
23	Неизправност в светлините за заден ход
24	Неизправност в осветлението на регистрационния номер
25	Неизправност в предния ляв мигач
26	Неизправност в задния ляв мигач
27	Неизправност в предния десен мигач
28	Неизправност в задния десен мигач
29	Проверете стоп-светлината на ремаркетото
30	Проверете светлината за заден ход на ремаркетото
31	Проверете левия мигач на ремаркетото

№	Съобщения на автомобила
32	Проверете десния мигач на ремаркетото
33	Проверете задната светлина за мъгла на ремаркетото
34	Проверете задната светлина на ремаркетото
35	Сменете батерията на дистанционното управление
48	Изчистете системата за предупреждение за странична мъртва точка
49	Недостъпно предупреждение за напускане на платно
53	Затегнете капачката на резервоара за гориво
54	Вода в дизеловия горивен филтър
55	Дизеловият филтър за твърди частици е пълен ↕ 167
56	Небалансирано налягане на гумите на предния мост
57	Небалансирано налягане на гумите на задния мост

№	Съобщения на автомобила
58	Открити са гуми без сензори на системата за следене на налягането на гумите (TPMS)
59	Отворете, след това затворете прозореца на шофьорската врата
60	Отворете, след това затворете прозореца на предната пътническа врата
61	Отворете, след това затворете задния ляв прозорец
62	Отворете, след това затворете задния десен прозорец
65	Извършен опит за кражба
66	Извършете сервисно обслужване на алармената система против кражба
67	Проверете в сервис ключалката на волана
68	Проверете в сервис усилвателя на управлението
69	Проверете в сервис системата на окачването

№ Съобщения на автомобила

- 70 Проверете в сервиз системата за контрол на нивелирането
- 71 Проверете в сервиз задния мост
- 74 Проверете в сервиз адаптивните предни светлини
- 75 Проверете в сервиз климатичната система
- 76 Сервизно обслужване на системата за предупреждение за странична мъртва точка
- 77 Проверете в сервиз системата за предупреждение за напускане на платно
- 79 Долейте двигателно масло
- 81 Проверете в сервиз скоростната кутия
- 82 Сменете скоро маслото на двигателя
- 83 Проверете в сервиз адаптивния круиз контрол
- 84 Мощността на двигателя е намалена

№ Съобщения на автомобила

- 89 Уговорете скорошно сервизно обслужване
- 94 Преди излизане превключете в положение за паркиране
- 95 Проверете в сервиз въздушната възглавница
- 128 Отворен капак на двигателя
- 134 Неизправност на паркинг асистент, почистете бронята
- 136 Направете сервизно обслужване на паркинг асистента
- 145 Проверете нивото на измивачната течност
- 174 Изтощен акумулатор на автомобила
- 258 Изключен паркинг асистент

Съобщения на автомобила показвани на комбинирания дисплей от горно ниво

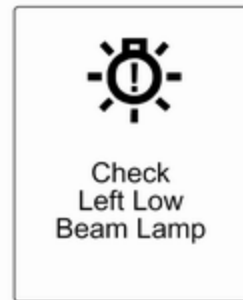

Предупредителните съобщения се показват като текст. Следвайте инструкциите дадени в съобщенията.

Съобщения на автомобила показвани на цветния информационен дисплей

Някои важни съобщения се показват допълнително и на цветния информационен дисплей. Натиснете многофункционалния бутон за да потвърдите съобщението. Някои съобщения се появяват само за няколко секунди.

Предупредителни зумери

Подават се при стартиране на двигателя или по време на каране

Ще се чуе само един предупредителен звуков сигнал.

Предупредителният звуков сигнал за незакопчан предпазен колан има приоритет пред останалите звукови сигнали.

- Ако не е закопчан предпазният колан.
- Ако при потеглянето не е добре затворена някоя врата или вратата на багажника.

- При достигането на определена скорост с натегната ръчна спирачка.
- Ако програмираната скорост е надхвърлена.
- Ако на центъра за информация на водача се покаже съобщение или предупредителен код.
- Ако системата за помощ при паркиране установи наличието на обект.
- Ако се осъществи неволна смяна на платното.
- Ако дизеловият филтър за твърди частици е достигнал максималното ниво на запълване на филтъра.

Когато автомобилът е паркиран и/или вратата на шофьора се отвори

- Ако външните светлини са включени.

По време на Autostop

- Ако вратата на водача е отворена.

Напрежение на акумулатора

Когато напрежението на акумулатора на автомобила спадне, на екрана на центъра за информация на водача се появява предупредително съобщение или предупредителен код 174.

1. Изключете незабавно всички електрически консуматори, които не са необходими за безопасно шофиране, като отопление на седалките, нагреваем заден прозорец или други главни консуматори.
2. Заредете акумулатора на автомобила като шофирате без прекъсване за известно време или като използвате зарядно устройство.

Предупредителното съобщение или предупредителния код ще изчезне след като двигателят е стартирал два пъти последователно без спад на напрежението.

Ако акумулаторът на автомобила не може да бъде презареден, причината за неизправността трябва да се отстрани в сервиз.

Борден компютър

Менютата и функциите могат да се избират чрез бутоните върху лоста за мигачите ↪ 103.



Натиснете **MENU**, за да изберете **Trip/Fuel Information Menu (Меню на информацията за пътуването/горивото)** или изберете **/:|** на горния комбиниран дисплей.



Trip/Fuel Information Menu (Меню на информацията за пътуването/горивото) на горния комбиниран дисплей

Завъртете колелото за настройка, за да изберете подменютата:



- дневен километражен брояч 1
- среден разход 1
- средна скорост 1



- дневен километражен брояч 2

- среден разход 2
- средна скорост 2



- скорост в цифров вид
- пробег
- моментен разход на гориво
- водене по маршрут

Бордови компютър 1 и 2

Информацията от двата бордни компютъра може да се нулира поотделно за километражния брояч, средния разход на гориво и средната скорост с натискане на **SET/CLR**, което прави възможно

показването на различна информация за пътуването при различни водачи.



Дневен километражен брояч

Дневният километражен брояч показва записаното разстояние от последното нулиране.

Дневният километражен брояч отброява до разстояние 2000 км и се рестартира от 0.

За да нулирате, натиснете **SET/CLR** за няколко секунди.

Пробег до изчерпване на горивото

Пробегът се изчислява въз основа на наличното гориво в резервоара и моментния разход. Дисплеят показва средни стойности.

След зареждане с гориво пробегът се актуализира автоматично след кратко забавяне.

Когато нивото на горивото в резервоара е ниско, при автомобилите с комбиниран дисплей от горно ниво излиза съобщение.

Когато резервоарът трябва да се напълни незабавно, при автомобилите със среден дисплей или горен комбиниран дисплей се показва предупредително съобщение.

Допълнително контролният индикатор ● свети или мига в указателя за горивото ↗ 102.

Среден разход

Показва средния разход на гориво. Измерването може да се нулира по всяко време и започва със стойност по подразбиране.

За да нулирате, натиснете **SET/CLR** за няколко секунди.

Моментен разход на гориво

Показва моментния разход на гориво.

Средна скорост

Показва средната скорост. Измерването може да бъде нулирано по всяко време.

За да нулирате, натиснете **SET/CLR** за няколко секунди.

Скорост в цифров вид

Показва моментната скорост.

Помощ при пътни знаци

Показва открити пътни знаци за текущата част от пътя ↗ 211.

Водене по маршрут

Като допълнение към информацията за навигация на цветния информационен дисплей, воденето по маршрут се показва на центъра за информация на водача.

Персонализиране на автомобила

Поведението на автомобила може да се персонализира чрез промяна на настройките в информационния дисплей.

Някои от персоналните настройки за различни шофьори могат да се запамятат индивидуално за всеки ключ на автомобила. Запамятени настройки ↪ 25.

В зависимост от оборудването на автомобила и специфичните за дадената страна разпоредби, някои от функциите описани по-долу може да не са на разположение.

Някои от функциите се показват на екрана или се активират само при работещ двигател.

Персонални настройки в графичния информационен дисплей

CD 400plus/CD 400/CD 300



Натиснете **CONFIG**. Показва се менюто **Settings (Настройки)**.

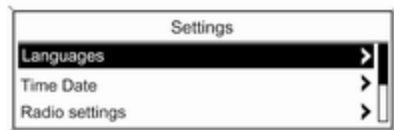

Следните настройки могат да се избират чрез завъртане и натискане на многофункционалния бутон:

- **Sport mode settings (Настройки за спортен режим)**
- **Languages (Езици)**
- **Time Date (Точно време, дата)**
- **Radio settings (Настройки на радиото)**
- **Phone settings (Настройки на телефона)**
- **Vehicle settings (Настройки на автомобила)**

В съответните подменюта могат да се променят следните настройки:

Sport mode settings (Настройки за спортен режим)

Водачът може да избере функциите, които ще се активират в режим Sport ↪ 179.

- **Sport suspension (Спортно окачване):** Работата на амортизаторите става по-твърда.

- **Sport powertrain performance (Спортен режим на силовата верига):** Педалът за газта и смяната на предавките реагират по-бързо.
- **Sport steering (Спортно кормуване):** Помощта на кормилното управление се намалява.
- **Swap backlight colour main instr. (Промяна на цветния фон на приборното табло):** Променя осветлението на арматурното табло.

Languages (Езици)

Избор на желаня език от списъка.

Time Date (Точно време, дата)

Виж часовник ↪ 86.

Radio settings (Настройки на радиото)

За повече информация, вижте инструкциите за експлоатация на Инфотейнмънт.

Phone settings (Настройки на телефона)

За повече информация, вижте инструкциите за експлоатация на Инфотейнмънт.

Vehicle settings (Настройки на автомобила)

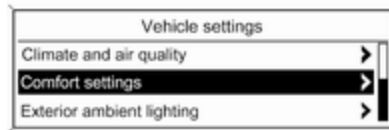

- **Climate and air quality (Климатик и качество на въздуха)**

Auto fan speed (Автоматична скорост на вентилатора):

Променя нивото на въздушния поток от климатика в автоматичен режим.

Climate control mode (Режим на климатичния контрол):

Управява състоянието на компресора за хладилния агент, когато се стартира двигателя. Последна настройка (препоръчителна) или при стартиране на автомобила е винаги ВКЛЮЧЕНА или винаги ИЗКЛЮЧЕНА.

Auto rear demist (Автоматично подсушаване на задното стъкло): Активира автоматично отоплението на задното стъкло.

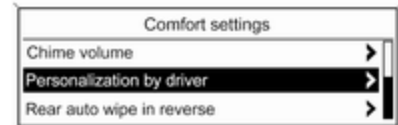

- **Comfort settings (Комфортни настройки)**
Chime volume (Сила на звука на предупредителните сигнали): Променя силата на звука на предупредителните сигнали.
Personalization by driver (Персонализиране от шофьора): Активира или деактивира функцията за персонализиране.
Rear auto wipe in reverse (Автоматична задна чистачка при задна предавка): Активира или деактивира автоматичното включване на задната чистачка при включване на задна предавка.
- **Park assist / Collision detection (Помощ при паркиране / Откриване на препятствие)**
Park assist (Помощ при паркиране): Активира или деактивира ултразвуковата помощ при паркиране. Активирането се избира с или без закачен прицеп за ремарке.

- Auto collision preparation (Автоматична подготовка за сблъсък):** Активира или деактивира функцията на автоматичната спирачка на автомобила в случай на непосредствена опасност от сблъсък. Следното е избираемо: системата ще поеме контрол върху спирачката, само звуково предупреждение или деактивиране.
- Side blind zone alert (Предупреждение за странична мъртва зона):** Променя настройките на системата за предупреждение за страничната спяпа зона.
- **Exterior ambient lighting (Външни светлини при влизане/излизане)**
Duration upon exit of vehicle (Времетраене при излизане от автомобила): Активира или деактивира, както и променя продължителността на осветлението при излизане.

Exterior lighting by unlocking (Външни светлини при отключване): Активира или деактивира осветлението при влизане в автомобила.

- **Power door locks (Електрически ключалки на вратите)**

Auto door lock (Автоматично заключване на вратите): Активира или деактивира функцията за автоматично отключване на вратите след изключване на запалването. Активира или деактивира функцията за автоматично заключване на вратите след потегляне.

Stop door lock if door open (Спиране на заключването на врата, ако е отворена): Активира или деактивира функцията за автоматично заключване на вратите при отворена шофьорска врата.

Delayed door lock (Заключване на вратите със закъснение): Активира или деактивира забавянето на функцията за заключване на вратите.

- **Remote locking, unlocking, starting (Дистанционно заключване, отключване, стартиране)**

Remote unlock feedback (Обратен сигнал при дистанционно отключване):

Активира или деактивира обратния сигнал от аварийните предупредителни светлини при отключване.

Remote door unlock (Дистанционно отключване на врата): Сменя конфигурацията: при отключване дали да отключва само шофьорската врата или целия автомобил.

Auto relock doors (Автоматично повторно заключване на вратите): Активира или деактивира автоматичната функция за повторно заключване след отключване без отваряне на автомобила.

- **Restore factory settings (Възстановяване на заводските настройки)**

Restore factory settings (Възстановяване на заводските настройки):
Връщане на всички настройки към първоначалните.

Настройки в цветния информационен дисплей

Navi 950/Navi 650/CD 600

Натиснете **CONFIG** от лицевия панел на Система Инфотейнмънт за влизане в менюто Конфигурация.

Завъртете многофункционалния бутон за прелистване на списъка нагоре или надолу. Натиснете многофункционалния бутон (Navi 950 / Navi 650: натиснете външния пръстен) за избор на елемент от менюто.

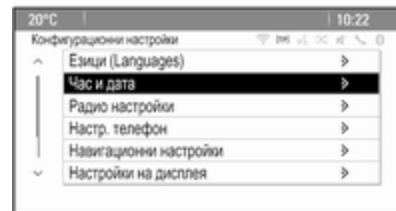

- Профил на спортен режим
- Езици (Languages)
- Час и дата
- Радио настройки
- Настр. телефон
- Навигационни настройки
- Настройки на дисплея
- Настройки на автомобила

В съответните подменюта могат да се променят следните настройки:

Профил на спортен режим

- **Спортни характ. на двигателя:**
Педалът за газта и смяната на предавките реагират по-бързо.
- **Задно осветл. на спортен режим:**
Променя осветлението на арматурното табло.
- **Спортно окачване:** Работата на амортизаторите става по-твърда.
- **Спортен волан:** Помощта на кормилното управление се намалява.

Езици (Languages)

Избор на желания език от списъка.

Час и дата

Направете справка с наръчника към системата Инфотейнмънт за повече информация.

Радио настройки

Направете справка с наръчника към системата Инфотейнмънт за повече информация.

Настр. телефон

Направете справка с наръчника към системата Инфотейнмънт за повече информация.

Навигационни настройки

Направете справка с наръчника към системата Инфотейнмънт за повече информация.

Настройки на дисплея

- **Меню Нач.страница:**
Направете справка с наръчника към системата Инфотейнмънт за повече информация.
- **Дисплей изкл.:**
Направете справка с наръчника към системата Инфотейнмънт за повече информация.
- **Настройки на картата:**
Направете справка с наръчника към системата Инфотейнмънт за повече информация.

Настройки на автомобила

- **Климат и качество на въздуха**
Автоматична скорост на вентилатора: Променя регулирането на вентилатора. Променената настройка ще се активира след изключване и повторно включване на запалването.
Режим климатик: Активира или деактивира охлаждането при включване на запалването или използва последно избраната настройка.
Автоматично подсушаване: Активира и деактивира автоматичното подсушаване.
Авт. подсушаване задно стъкло: Активира автоматичното отопление на задното стъкло.
- **Комфорт и удобство**
Сила на звука на сигнали: Променя силата на звука на предупредителните сигнали.
Персонализация от водача: Активира или деактивира

функцията за персонализиране.

Автом. избърсване при задна: Активира или деактивира автоматичното включване на задната чистачка при включване на задна предавка.

- **С-ми за разпознаване на сблъсък**

Паркинг асистент: Активира или деактивира ултразвуковите сензори. Активирането се избира с или без закачен прицеп за ремарке.

Автоматична подготовка за удар: Активира или деактивира функцията на автоматичната спирачка на автомобила в случай на непосредствена опасност от сблъсък. Следното е избираемо: системата ще поеме контрол върху спирачката, само звуково предупреждение или цялостно деактивиране.

Предупр. за стр. сляпа зона: Активира или деактивира

системата за предупреждение за страничната сляпа зона.

- **Осветление**

Локаторни светл. на автомобила: Активира или деактивира осветлението при влизане.

Осветление на изход: Активира или деактивира, както и променя продължителността на осветлението при излизане.

- **Ключалки на електрически врати**

Отворена врата анти-блок. изкл.: Активира или деактивира функцията за автоматично заключване на вратите при отворена шофьорска врата.

Авт. заключване на врати: Активира или деактивира функцията за автоматично отключване на вратите след изключване на запалването. Активира или деактивира функцията за автоматично

заключване на вратите след потегляне.

Забавяне в заключване на врати: Активира или деактивира забавянето на функцията за заключване на вратите.

- **Дист. закл./отключване/стартирание**

Обр. връзка от дистанц. заключване: Активира или деактивира обратния сигнал от аварийните предупредителни светлини при заключване.

Обр. връзка от дистанц. отключване: Активира или деактивира обратния сигнал от аварийните предупредителни светлини при отключване.

Дистанционно отключване на врати: Сменя конфигурацията: при отключване дали да отключва само шофьорската врата или целия автомобил.

Закл. пак дист. отключени врати: Активира или деактивира автоматичната функция за повторно

заклучване след отключване без отваряне на автомобила.

- **Върни към фабричните настройки?** Връщане на всички настройки към първоначалните.

Телематична услуга

OnStar

OnStar е персонален асистент за връзка и обслужване с интегриран Wi-Fi хотспот. Услугата OnStar е достъпна 24 часа в денонощие, седем дни в седмицата.

Съобщение

OnStar не се предлага на всички пазари. За повече информация се обърнете към вашия сервиз.

Съобщение

За да бъде достъпна и работеща, системата OnStar се нуждае от валиден абонамент за OnStar, функционираща електрическа система на автомобила, мобилни услуги и връзка с GPS сателит.

За активиране на услугите OnStar и настройка на акаунт, натиснете  и разговаряйте с оператор.

В зависимост от оборудването на автомобила, достъпни са следните услуги:

- Услуги при спешни случаи и помощ в случай на повреда на автомобила
- Wi-Fi хотспот
- Приложение на смартфон
- Дистанционни услуги, напр., местоположение на автомобила, активиране на клаксона и светлините, управление на системата за централно заключване
- Помощ при откраднат автомобил
- Диагностика на автомобила
- Изтегляне на крайна цел

Съобщение

Модулът OnStar на автомобила се деактивира след като не е имало цикъл на запалване в продължение на десет дни. Функциите, изискващи предаване на данни ще са достъпни отново след включване на запалването.

Бутони на OnStar



Съобщение

В зависимост от оборудването, бутоните на OnStar могат също да бъдат интегрирани в огледалото за обратно виждане.

Бутон Поверителност

Натиснете и задръжте , докато се чуе съобщение за активиране или деактивиране на предаването на местоположението на автомобила.

Натиснете  за отговор на обаждане или за край на разговор с оператор.

Натиснете  за достъп до настройките на Wi-Fi.

Бутон Обслужване

Натиснете  за установяване на връзка с оператор.

Бутон SOS

Натиснете  за установяване на приоритетна аварийна връзка със специално обучен оператор за спешни случаи.

Светодиод за статуса

Зелено: Системата е готова с активирано предаване на местоположението на автомобила.

Зелено мига: Системата е в обаждане.

Червено: Възникнал е проблем.

Не свети: Системата е готова с деактивирано предаване на местоположението на автомобила или системата е в режим на готовност.

Червено / зелено мига за кратко: Предаването на местоположението на автомобила е деактивирано.

Услуги на OnStar

Общи услуги

Ако ви трябва информация, напр. за работно време, интересни обекти и крайни цели или ако имате нужда от помощ - напр. при повреда на автомобила, спукана гума и празен резервоар за гориво, натиснете  за установяване на връзка с оператор.

Услуги при спешни случаи

В случай на аварийна ситуация, натиснете бутон  и говорете с оператор. След това операторът ще се свърже с доставчиците на услуги в спешни случаи или асистанс, като ги насочи към вашия автомобил.

В случай на катастрофа със задействане на въздушни възглавници или обтегачи на предпазни колани, автоматично ще се извърши аварийно обаждане. Операторът моментално се свързва с вашия автомобил, за да провери дали е нужна помощ.

Wi-Fi хотспот

Wi-Fi хотспотът на автомобила осигурява връзка с интернет с максималната скорост на 4G/LTE.

Съобщение

Функционалността на Wi-Fi хотспот не се предлага за всички пазари.

Могат да се свържат до седем устройства.

За свързване на мобилно устройство към Wi-Fi хотспот:

1. Натиснете  и изберете настройки на Wi-Fi от информационния дисплей. Показаните настройки включват название на Wi-Fi хотспот (SSID), парола и тип свързване.
2. Стартирайте търсенето на Wi-Fi мрежа на вашето мобилно устройство.
3. Изберете точката за достъп на вашия автомобил (SSID), когато се появи в списъка.
4. При запитване, въведете паролата в мобилното си устройство.

Съобщение

За да заявите смяна на SSID или парола, натиснете  и разговаряйте с оператор или влезте в своя акаунт.

За изключване на функционалността за Wi-Fi хотспот, натиснете  за връзка с оператор.

Приложение за смартфон

С приложението за смартфон myOpel някои от функциите на автомобила могат да се управляват дистанционно.

Достъпни са следните функции:

- Заклучване или отключване на автомобила.
- Задействане на клаксона или присветване с фаровете.
- Проверка на нивото на горивото, годността на двигателното масло и налягането на въздуха в гумите (само при наличие на система за следене на налягането в гумите).

- Изпращане на навигационната крайна цел до автомобила, ако е оборудван с вградена навигационна система.
- Намиране на местоположението на автомобила върху картата.
- Управление на Wi-Fi настройки.

За да използвате тези функции, изтеглете приложението от App Store® или Google Play™ Store.

Дистанционно управление

Ако е необходимо, използвайте какъвто и да е телефон за свързване с оператор, който може дистанционно да управлява някои от функциите на автомобила. Намерете съответния телефонен номер на OnStar на нашия уеб сайт в раздела за съответната държава.

Достъпни са следните функции:

- Заклучване или отключване на автомобила.
- Осигуряване на информация за местоположението на автомобила.
- Задействане на клаксона или присветване с фаровете.

Помощ при откраднат автомобил

Ако автомобилът е откраднат, съобщете кражбата на властите и поискайте OnStar помощ при откраднат автомобил. Можете да използвате всякакъв телефон за връзка с оператор. Намерете съответния телефонен номер на OnStar на нашия уеб сайт в раздела за съответната държава.

OnStar може да осигури помощ при локализиране и откриване на автомобила.

Сигнал при кражба

Когато алармената система против кражба се задейства, към OnStar се изпраща уведомление. Ще бъдете информирани за това събитие чрез текстово съобщение или имейл.

Забрана за стартиране

Чрез изпращане на дистанционни сигнали, OnStar може да не позволи рестартиране на автомобила след като е бил изключен.

Диагностика при поискване

По всяко време, напр., когато автомобилът изведе съобщение за автомобила на дисплея, натиснете **Ⓜ** за връзка с оператор и поискайте пълна диагностична проверка в реално време, за да определите директно причината. В зависимост от резултатите, операторът ще осигури по-нататъшна помощ.

Диагностичен отчет

Автомобилът автоматично предава диагностични данни към OnStar, като в следствие се изпраща месечен отчет по имейл до вас и до избрания от вас сервиз.

Съобщение

Функцията за уведомление на сервиз може да се деактивира от вашия акаунт.

Отчетът съдържа състоянието на основните работни системи в автомобила, като двигател, скоростна кутия, въздушни възглавници, ABS и др. Отчетът дава и информация за възможните елементи от поддръжката и налягането на въздуха в гумите (само при наличие на система за следене на налягането в гумите).

За да прегледате по-детайлно информацията, изберете връзката в имейла и влезте в своя акаунт.

Изтегляне на крайна цел

Желаната крайна цел може да се изтегли директно в навигационната система.

Натиснете **Ⓜ** за свързване с оператор и опишете крайната цел или интересуваният ви обект.

Операторът може да потърси всякакви адреси и интересни обекти, като ги изпрати директно към вградената навигационна система.

Настройки на OnStar

OnStar PIN

За пълен достъп до всички OnStar услуги се изисква четирицифрен PIN. Този PIN може да се персонализира при първия разговор с оператор.

За смяна на PIN натиснете  за връзка с оператор.

Данни за акаунт

Абонатите на OnStar имат акаунти където се съхраняват всички данни. За да заявите смяна на информацията от акаунта, натиснете  и разговаряйте с оператор или влезте в своя акаунт.

Ако услугата OnStar се използва от друг автомобил, натиснете  и поискайте акаунтът да се прехвърли към новия автомобил.

Съобщение

Във всеки случай на бракуване, продажба или друг вид прехвърляне на автомобила, незабавно информирайте OnStar

за промените и прекратете услугата на OnStar за този автомобил.

Местоположение на автомобила

Местоположението на автомобила се предава към OnStar при заявка или задействане на услугата. На информационния дисплей се извежда съобщение за това предаване.

За активиране или деактивиране на предаването на местоположението на автомобила, натиснете и задръжте , докато чуете звуково съобщение.

Деактивирането се обозначава от светлината за статус, която мига в червено и зелено за кратко време и при всяко стартиране на автомобила.

Съобщение

Ако предаването на местоположението на автомобила е деактивирано, някои услуги повече няма да са достъпни.

Съобщение

Местоположението на автомобила остава винаги достъпно за OnStar в спешни случаи.

Намерете политиката за поверителност във вашия акаунт.

Софтуерни актуализации

OnStar може дистанционно да актуализира софтуера без понататъшно уведомление или съгласуване. Тези актуализации са за подобряване или поддържане на сигурността и безопасността на използването на автомобила.

Тези актуализации може да засягат поверителни въпроси. Намерете политиката за поверителност във вашия акаунт.

ERA GLONASS

ERA GLONASS е ръчно или автоматично задействана услуга при спешни случаи. Спешните центрове предоставят помощ и информация по време на спешен случаи.

В случай на катастрофа със задействане на въздушни възглавници или обтегачи на предпазни колани, автоматично ще се извърши аварийно обаждане. Ще бъде осъществена незабавна връзка с оператор, който ще провери дали е необходима помощ.

⚠ Опасност

Услугата е налична само за пазари, където е изисквана от закона и активирана. Допълнително, функцията за ръчно или автоматично аварийно повикване зависи от наличността на аварийни центрове и инфраструктурата в държавата.

Съобщение

За да е налична и функционираща, системата изисква работещи електрически системи на автомобила, мобилни услуги и GLONASS спътникова

връзка. В зависимост от оборудването се използва и резервен акумулатор.

Бутони за управление



Бутон SOS ☎

Натиснете ☎ и след това натиснете веднага повторно, за да установите аварийна връзка.

Бутон ТЕСТ ☎

Натиснете ☎ за отмяна на обаждането или за сервисно обслужване (само за техници).

Светодиод за статуса

Системата предоставя обратна връзка чрез гласово съобщение или светодиода.

- Зелено : Системата е готова или е в рамките на времето за повторно обаждане, по време на което операторът може да се обади след установяване на връзка (прибл. до два часа, възможно е и при изключено запалване).
- Зелено мига : Системата набира номер, предава данни или е установена гласова връзка.

Червено : Системата се зарежда за максимум 15 секунди след включване на запалването, след това светодиодът светва в зелено. Ако светодиодът остане червен или от зелен стане червен, това означава, че е възникнал проблем и трябва да потърсите помощ в сервиз.

Мига в червено : Обаждането е невъзможно, напр. поради недостъпна мобилна мрежа.

Мига в червено/зелено : Системата е в тестови режим. Не натискайте никакъв бутон и изчакайте таймаута.

Не свети : Системата е изключена.

Съобщение

При много студени условия може да е необходимо време за загряване на резервния

акумулатор. Когато функционира, червеният светодиод светва в зелено.

Потърсете помощ в сервиз, ако светодиодът не светне след включване на запалването.

Осветление

Външни светлини	131
Ключ за светлините	131
Автоматичен контрол на светлините	132
Дълги светлини	133
Асистент за дълги светлини .	133
Светлинен клаксон	134
Регулиране светлинния сноп на предните фарове	134
Предни фарове при пътуване зад граница	134
Дневни светлини	135
Адаптивни предни светлини .	135
Аварийни предупредителни светлини	140
Сигнали при завой и смяна на платното	140
Предни фарове за мъгла	140
Задна светлина за мъгла	141
Габаритни светлини	141
Светлини за заден ход	141
Замъглени стъкла на фаровете	142
Вътрешно осветление	142
Контрол на осветлението на арматурното табло	142

Лампи за четене	144
Осветление в сенника	144
Светлинни функции	144
Осветление на централната конзола	144
Осветление при влизане	144
Осветление при излизане	145
Защита от изтощаване на акумулатора	145

Външни светлини

Ключ за светлините



Завъртете ключа за светлините:

- O** : изключени светлини
- ☞☛** : габаритни светлини
- ☞D** : къси светлини

Контролен индикатор (лампа) ☞☛
☞ 102.



Превключвател за светлини с автоматичен контрол на светлините



Завъртете ключа за светлините:



AUTO : автоматичен контрол на светлините: късите светлини се включват и изключват автоматично в зависимост от външните светлинни условия

 : активиране или деактивиране на автоматичния контрол на светлините. Ключът се връща на **AUTO**

 : габаритни светлини
 : къси светлини

В центъра за информация на водача с комбиниран горен дисплей се показва текущото състояние на автоматичния контрол на осветлението.

При включване на запалването автоматичният контрол на светлините се активира.

Когато са включени къси светлини,  свети. Контролен индикатор (лампа)  102.

Задни светлини

Габаритните светлини светват заедно с късите/дългите светлини и страничните светлини.

Автоматичен контрол на светлините



Когато функцията за автоматичния контрол на светлините е включена и двигателят работи, системата превключва автоматично между дневни светлини и предни светлини в зависимост от светлинните условия и информацията подадена от системата на сензора за дъжд.

Дневни светлини  135.

Активиране на автоматичните предни светлини

При лоши светлинни условия предните светлини се включват. Освен това предните фарове се включват, ако чистачките направят няколко маха.

Откриване на тунел

При влизане в тунел, предните фарове се включват незабавно. Адаптивни предни светлини ⇨ 135.

Дълги светлини

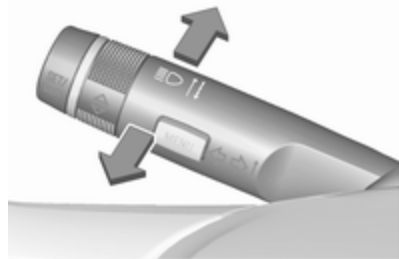

За да превключите от къси на дълги светлини бутнете лоста напред.

За да включите късите светлини бутнете отново лоста напред или го дръпнете.

Асистент за дълги светлини

Описание на версия с халогенни предни фарове. Асистент за дългите светлини с адаптивни предни светлини ⇨ 135.

Тази функция позволява дългите светлини да функционират като основни светлини при движение през нощта и при скорост на автомобила над 40 км/ч.

Тя включва на къси светлини, когато:

- Сензор разпознава светлините на идващите насреща или движещите се отпред автомобили.
- Скоростта на автомобила е по-ниска от 20 км/ч.



- Времето е мъгливо или вали сняг.
- При движение в населени места.

Ако няма регистрирани ограничаващи обстоятелства, системата превключва обратно на дълги светлини.

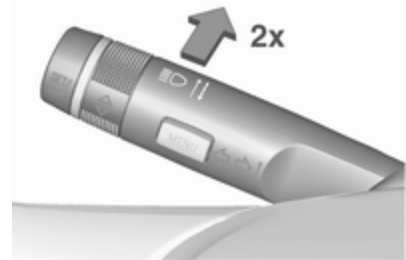
Активиране



Асистентът за дълги светлини се активира чрез натискане на лоста за мигачите два пъти при скорост на движение над 40 км/ч.

Зелената контролна лампа  свети винаги, когато помощта за дългите светлини е активирана (т. е. когато системата е превключила на къси светлини), а синята  свети, когато дългите светлини са включени.

Контролен индикатор (лампа)  ⇨ 102.

Изключване

Натиснете лоста за мигачите веднъж. Тя се деактивира и когато предните фарове за мъгла се включат.

Ако светлинният клаксон се активира при включени дълги светлини, помощта за дългите светлини се деактивира.

Ако светлинният клаксон се активира при изключени дълги светлини, помощта за дългите светлини остава активирана.

Последната настройка на помощта за дългите светлини се запазва при следващото включване на запалването.

Светлинен клаксон

За да включите светлинния клаксон дръпнете лоста.

Регулиране светлинния сноп на предните фарове

Ръчна настройка на обсега на предните фарове



Настройване на обсега на предните фарове съобразно натоварването на автомобила, с цел избягване на заслепяването: завъртете колелото за настройка  в необходимото положение.

- 0 : заети предни седалки
- 1 : всички седалки заети
- 2 : всички седалки заети и товар в багажника
- 3 : шофьорската седалка заета и товар в багажника

Динамично автоматично нивелиране на предните светлини ⇨ 135.

Предни фарове при пътуване зад граница

Асиметричните къси светлини увеличават видимостта в края на пътното платно от страната на предния пътник.

При пътуване обаче в страни с обратна организация на движението, за избягване на заслепяването на насрещното движение пренастройте предните фарове.

Автомобили със система халогенни фарове

Фаровете не трябва да се регулират.

Автомобили със система ксенонови фарове



1. Ключ в гнездото на контактния ключ.
2. Дръпнете лоста за мигачите и го задръжте (светлинен клаксон).
3. Включете запалването.
4. След около пет секунди контролната лампа H започва да мига и прозвучава предупредителен сигнал.

Контролен индикатор (лампа) H
 ⇨ 102.

Всеки път, когато се включи запалването, H мига като предупреждение в продължение на около четири секунди.

За деактивиране, изпълнете същата процедура, както е описано по-горе. H не мига, когато функцията е деактивирана.

Дневни светлини

Дневните светлини увеличават видимостта на автомобила при дневна светлина.

Те се включват автоматично, когато се включи запалването.

Ако автомобилът е оборудван с функция за автоматичен контрол на светлините, системата превключва автоматично между дневни светлини и предни къси/дълги светлини, в зависимост от светлинните условия и информацията подадена от системата на сензора за дъжд. Автоматичен контрол на светлините ⇨ 132.

Адаптивни предни светлини

Функциите за адаптивни предни светлини са достъпни само при биксенонови предни фарове. Обсегът, разпределението и силата на осветлението се променят в зависимост от светлинните условия, времето и вида на пътя.

Всички светлинни функции са достъпни при позиция **AUTO** на ключа за светлините.

Следните функции също са налични, ако превключвателят на светлините е в позиция D :

- динамично осветление при завой
- допълнително осветление при завиване
- функция за заден ход
- динамично автоматично нивелиране на предните светлини

Осветление за пешеходни улици

Активира се автоматично при ниски скорости до около 30 км/ч. Светлинният сноп се завърта под ъгъл от 8° спрямо края на уличното платно.

Градско осветление

Активира се автоматично при скорост от около 40 до 55 км/ч, а също и когато улични светлини са регистрирани от светлинния сензор. Обсегът на светлините е намален поради разширеното разпределение на светлината встрани.

Осветление за движение по междуградски пътища

Активира се автоматично при скорости от около 55 до 115 км/ч. Светлинният сноп и яркостта са различни за лявата и дясната страна.

Осветление при движение по магистрала

Активира се автоматично при скорост над около 115 км/ч и минимално завъртане на волана. Включва след закъснение или направо, когато автомобилът силно се ускори. Светлинният сноп е по-дълъг и ярък.

Осветление при лошо време

Активира се автоматично при скорост до около 70 км/ч, когато сензорът за дъжд установи наличие на конденз или чистачките работят непрекъснато. Обсегът, разпределението и силата на светлината се регулират динамично в зависимост от видимостта.

Динамично осветление при завой



Светлинният сноп се завърта в зависимост от ъгъла на завъртане на волана и скоростта на автомобила, като по този начин подобрява осветлението при завой.

Контролен индикатор (лампа) ☞
☞ 102.

Допълнително осветление при завиване



При остри завои или при завиване, в зависимост от ъгъла на завъртане на волана или индикатора на мигача, се включва допълнителна лява или дясна странична светлина, която осветява пътя под прав ъгъл спрямо посоката на движението. Активира се до скорост от около 40 км/ч.

Контролен индикатор (лампа) 
 ⇨ 102.

Функция за заден ход

Ако предните светлини са включени и задната предавка бъде задействана, се включват и двете допълнителни странични светлини. Те остават включени в продължение на 20 секунди след изключване на задната предавка или по време на движение напред със скорост над 17 км/ч.

Помощ за дългите светлини

Тази функция позволява дългите светлини да бъдат основни светлини при движение през нощта и при скорост на автомобила над 40 км/ч.

Тя включва на къси светлини, когато:



- Камерата в челното стъкло засече светлини на идващи или изпреварващи превозни средства.
- Скоростта на автомобила е пониска от 20 км/ч.
- Времето е мъгливо или вали сняг.
- При движение в населени места.

Ако няма регистрирани ограничаващи обстоятелства, системата превключва обратно на дълги светлини.

Включване



Асистентът за дълги светлини се активира чрез натискане на лоста за мигачите два пъти при скорост на движение над 40 км/ч.

Зелената контролна лампа  свети винаги, когато помощта за дългите светлини е активирана (т. е. когато системата е превключила на къси светлини), а синята  свети, когато дългите светлини са включени.

Контролен индикатор (лампа) 
 ⇨ 102.

Изключване

Натиснете лоста за мигачите веднъж. Тя се деактивира и когато предните фарове за мъгла се включат.

Ако светлинният клаксон се активира при включени дълги светлини, помощта за дългите светлини се деактивира.

Ако светлинният клаксон се активира при изключени дълги светлини, помощта за дългите светлини остава активирана.

Асистентът за дълги светлини е винаги активен след включване на запалването.

Интелигентен обхват на светлините с автоматично активиране на дългите светлини

Интелигентният обхват на светлините използва свойствата на Vi-Xenon фаровете да увеличават обхвата на късите светлини до 400 метра и активира допълнително автоматичните дълги светлини, без да заслепява

или безпокои приближаващите автомобили или автомобилите отпред.

Дългите светлини се деактивират и светлинният обхват на късите светлини се намалява до незаслепяващ, когато предната камера в предното стъкло установи следните ограничения:

- Разпознат е автомобил отпред.
- Разпознат е насрещан автомобил.
- Навлиза се в градска зона.
- Времето е мъгливо или вали сняг.

Ако няма регистрирани ограничаващи обстоятелства, системата превключва обратно на дълги светлини.

Когато системата е активна, предната камера следи областта пред автомобила и осигурява оптимално разпределение на светлината за максимална видимост на водача при почти всякакви условия.

Поради това, интелигентният обхват на светлините с автоматично активиране на дългите светлини намалява разликата между обикновените къси и дълги светлини без драстични промени в обхвата на светлините, разпределението и интензитета.

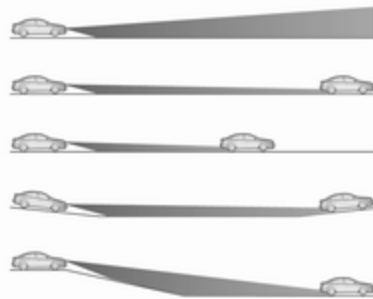

Специална функция за топологична оценка открива предностоящите автомобили на хълмове или спускания като разпознава задните светлини движещи се отпред. Системата настройва височината на

светлините, за да осигури оптимално осветление на пътя отпред без да заслепява.

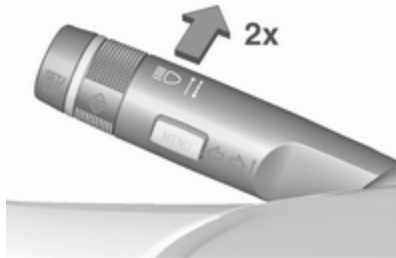

Включване



Интелигентният обхват на светлините и автоматичното активиране на дългите светлини се включват заедно чрез двукратно натискане на индикаторното лостче. Те могат да се включат при включено запалване.

Автоматичното активиране на дългите светлини работи при скорост над 40 км/ч и се деактивира

под 20 км/ч. Интелигентният обхват на светлините работи над 55 км/ч.

Зелената контролна лампа  свети винаги, когато функцията е активирана, а синята  свети, когато дългите светлини са включени автоматично.

Изключване

Натиснете лоста за мигачите веднъж. Тя се деактивира и когато предните фарове за мъгла се включат.

Динамично автоматично нивелиране на предните светлини

За да се предотврати заслепяването на насрещното движение, нивелирането на предните светлини се регулира автоматично в зависимост от информацията за наклона измерен между предния и задния мост, ускорението или забавянето, както и скоростта на автомобила.

Неизправност в системата на адаптивните предни светлини

Когато системата регистрира неизправност в системата на адаптивните предни светлини, тя превключва в предварително зададеното положение, за да се избегне заслепяването на насрещното движение. Ако това не е възможно, въпросната предна светлина ще се изключи автоматично. Във всички случаи една предна светлина остава включена. В такъв случай в центъра за информация на водача се показва предупреждение.

Аварийни предупредителни светлини



Задейства се чрез натискане на . В случай на злополука, при която се отваря въздушна възглавница, аварийните предупредителни светлини се включват автоматично.

Сигнали при завой и смяна на платното



преместете лоста нагоре : десен мигач
 преместете лоста надолу : ляв мигач

При преместване на лоста зад точката на противодействие мигачът се включва за постоянно. При изправяне на волана мигачът се изключва автоматично.

За трикратно мигване, напр., при смяна на лентите, натиснете лоста, докато почувствате съпротивление и го отпуснете.

Когато е прикачено ремарке, мигачът примигва шест пъти, когато се натисне лостчето, докато се усети съпротивление и след това се отпусне.

За по-продължително действие на мигачите преместете лоста до точката на противодействие и го задръжте.

Изключете ръчно мигачите като преместите лоста в първоначалното му положение.

Предни фарове за мъгла



Задейства се чрез натискане на .

Поставете ключа за светлините в положение **AUTO**: включването на предните светлини за мъгла автоматично ще включи предните фарове.

Задна светлина за мъгла



Задейства се чрез натискане на 0. Поставете ключа за светлините в положение **AUTO**: включването на задната светлина за мъгла автоматично ще включи предните фарове.

Поставете ключа за светлините в положение **☞**: задната светлина за мъгла може да се включи само заедно с предните фарове за мъгла.

Задната светлина за мъгла се деактивира, когато автомобилът тегли ремарке.

Габаритни светлини



При паркиране на автомобила могат да се включат габаритните светлини от едната страна:

1. Изключете запалването.
2. Бутнете лоста за мигачите докрай нагоре (десни габаритни светлини) или надолу (леви габаритни светлини).

Потвърждава се от сигнал и контролната лампа за съответния мигач.

Светлини за заден ход

Светлините за заден ход светват при включено запалване и включване на предавката за заден ход.

Замъглени стъкла на фаровете

Вътрешната повърхност на стъклата на фаровете може да се замъгли за кратко при лошо, влажно и студено време, при силен дъжд или след измиване. Замъгляването изчезва бързо от само себе си; за да ускорите подсушаването включете фаровете.

Вътрешно осветление Контрол на осветлението на арматурното табло



Яркостта на следното осветление може да се настройва при включени външни светлини:

- осветление на приборното табло
- информационен дисплей
- светещи превключватели и работни елементи

Завъртете колелото за настройка  и го задръжте докато желаната яркост бъде достигната.

При автомобили със светлинен сензор, яркостта може да се регулира само когато външните светлини са включени и светлинният сензор отчита нощни условия.

Вътрешно осветление

При влизане и излизане от автомобила предните и задните лампи за вътрешно осветление автоматично се включват и след кратко закъснение се изключват.

Съобщение

В случай на злополука, при която се отваря въздушна възглавница, вътрешното осветление се включва автоматично.

Предни лампи за вътрешно осветление



Действие на бутона:

-  : автоматично включване и изключване
- натиснете  : вкл.
- натиснете  : изкл.

Осветление на прага при версия с панорамен покрив



Левите и десните лампи се управляват поотделно.



Действие на бутоните:

- централно положение : автоматично включване и изключване
- натиснете I : вкл.
- натиснете 0 : изкл.

Задни лампи за вътрешно осветление





Свети заедно с предните лампи за вътрешно осветление, в зависимост от позицията на бутона.

Натиснете  или , за да превключите ръчно.

Лампи за четене



Задейства се чрез натискане на  и  в предните и задните лампи за вътрешно осветление.

Осветление в сенника

Свети при отворен капак.

Светлинни функции

Осветление на централната конзола

Спот светлината вградена във вътрешното осветление се включва при включване на предните фарове.

Осветление при влизане

Осветление "Добре дошли"

Следните светлини се включват за кратко време при отключване на автомобила чрез дистанционното радиоуправление:

- предни фарове
- задни светлини
- осветление на регистрационния номер
- осветление на арматурното табло
- вътрешно осветление
- осветление на врати и конзола
- осветлението зад автомобила

Някои функции работят само когато навън е тъмно и улесняват намирането на автомобила.

Осветлението се изключва незабавно при завъртане на ключа за запалване в положение 1  160.

Активирането или деактивирането на тази функция може да се промени в менюто Настройки на информационния дисплей. Персонализиране на автомобила  118.

Настройките могат да се запамят за използвания ключ  25.

При отваряне на шофьорската врата се включва допълнително следното осветление:

- осветление на някои бутони
- Център за информация на водача
- осветление на джобовите на вратите
- осветление на конзолата

Осветление при излизане

При изваждане на ключа от контакта на запалването се включват следните светлини:

- вътрешно осветление
- осветление на приборното табло (само когато е тъмно)
- осветление на вратите
- осветлението зад автомобила

Ще се изключи автоматично след забавяне и ще се активира отново при отваряне на вратата на водача.

Осветление на пътя

Предните фарове, задните светлини и осветлението на регистрационния номер се включват за регулируем период от време след напускане на автомобила.

Активиране



1. Изключете запалването.
2. Извадете ключа за запалване.
3. Отворете вратата на шофьора.
4. Дръпнете лоста за мигачите.
5. Затворете вратата на шофьора.

Ако шофьорската врата не е затворена, светлините изгасват след две минути.

Осветлението при излизане се изключва незабавно, ако лостът за мигачите се дръпне към волана при отворена шофьорска врата.

Активирането, деактивирането и продължителността на тази функция може да се промени в менюто Настройки на информационния дисплей. Персонализиране на автомобила ⇨ 118.

Настройките могат да се запамят за използвания ключ ⇨ 25.

Защита от изтощаване на акумулатора

Функция състояние на зареждане на акумулатора на автомобила

Тази функция гарантира възможно най-дълъг експлоатационен живот на акумулатора на автомобила посредством генератор с контролируема изходна мощност и оптимизираното ѝ разпределяне.

За да се предотврати изтощаването на акумулатора на автомобила по време на движение, работата на следните системи се намалява автоматично на две стъпки и накрая се преустановява:

- Спомагателно отопление
- Отопление на задното стъкло и огледалата
- Отопление на седалките
- Вентилатор

При втората стъпка в информационния център за водача се показва съобщение потвърждаващо активирането на защитата против изтощаване на акумулатора на автомобила.

Изключване на електрическите светлини

За да се предотврати изтощаването на акумулатора на автомобила, когато запалването е изключено, някои от лампите в интериора се изключват автоматично след известно време.

Климатичен контрол

Климатична система	147
Система за отопление и вентилация	147
Електронна система за климатичен контрол	150
Спомагателно отопление	155
Вентилационни дюзи	155
Регулируеми вентилационни дюзи	155
Фиксирани вентилационни дюзи	156
Поддръжка	156
Входящи отвори за въздух	156
Поленов филтър	156
Редовно включване на климатичната система	157
Сервизно обслужване	157

Климатична система

Система за отопление и вентилация



Управляващи органи за:

- температура
- разпределение на въздуха
- скорост на вентилатора
- подсушаване и размразяване

Отопляемо задно стъкло  ⇨ 38.



Температура

червено : топло

синьо : студено

Отоплението не е напълно ефективно докато двигателят не достигне работната температура.

Разпределение на въздуха

-  : към предното стъкло и прозорците на предните врати
-  : към зоната на главата през регулируемите вентилационни дюзи
-  : към пространството за крака и предното стъкло

Възможни са всички комбинации.

Скорост на вентилатора

Регулирайте въздушния поток като включите вентилатора на желаната скорост.

Подсушаване и размразяване



- Натиснете : вентилаторът автоматично се включва на по-висока скорост, въздухът се насочва към челното стъкло.
- Завъртете копчето за температурата в позицията за най-топло.
- Включете отоплението на задното стъкло .
- Отворете страничните вентилационни дюзи според желанието и ги насочете към прозорците на вратите.

Климатична система



В допълнение към системата за отопление и вентилация, климатичната система притежава органи за управление на:

- : охлаждане
- : рециркулация на въздуха

Отопляеми седалки ⇨ 52,
Отопляем волан ⇨ 82.

Охлаждане



Натиснете , за да включите охлаждането. Светодиодът в бутона свети, за да покаже активиране. Охлаждането работи само когато двигателят работи и вентилаторът на климатика е включен.

Натиснете отново, за да изключите охлаждането.

Климатичната система охлажда и изсушава постъпващия въздух, когато външната температура е малко над точката на замръзване.

Възможно е образуването на кондензат, който се отделя под автомобила.

Ако не е необходимо охлаждане или изсушаване, изключете охладителната система, за да пестите гориво. Активираното охлаждане може да попречи на Autostop.

Система "стоп/старт" ⇨ 163.

Система за рецикулация на въздуха



Натиснете  за активиране на режима на въздушна рецикулация. Светодиодът в бутона свети, за да покаже активиране.

Натиснете отново  за деактивиране на режима на въздушна рецикулация.

Предупреждение



В режим на рецикулация се намалява притокът на свеж въздух. При работа без охлаждане влажността на въздуха се увеличава и прозорците могат да се замъглят отвътре. Качеството на въздуха в купето се влошава, което може да причини усещане за сънливост у пътниците.

При горещо и много влажно време, предното стъкло може да се запоти отвън, ако към него се насочи студен въздух. Ако предното стъкло се запоти отвън, включете чистачките на предното стъкло и ги изключете .

Максимално охлаждане



Отворете за малко прозорците за да може топлият въздух да излезе по-бързо.

- Включете охлаждането .
- Включете системата за рецикулация на въздуха .
- Натиснете копчето за разпределение на въздуха .
- Завъртете копчето за температурата в позицията за най-студено.

- Нагласете вентилатора на най-високата скорост.
- Отворете всички вентилационни дюзи.



Подсушаване и размразяване на прозорците





- Натиснете : вентилаторът автоматично се включва на по-висока скорост, въздухът се насочва към челното стъкло.
- Завъртете копчето за температурата в позицията за най-топло.

- Включете отоплението на задното стъкло .
- Отворете страничните вентилационни дюзи според желанието и ги насочете към прозорците на вратите.

Съобщение

Ако  е натиснат докато двигателят работи, Autostop ще бъде забранен, докато  не се натисне отново.

Ако  е натиснат, докато вентилаторът и двигателят работят, Autostop ще бъде забранен, докато не се натисне отново  или до изключване на вентилатора.

Ако  е натиснат докато двигателят е в Autostop, то двигателят ще се рестартира автоматично.

Ако  е натиснат при включен вентилатор, докато двигателят е в Autostop, то двигателят ще се рестартира автоматично.

Система "стоп/старт" ⇨ 163.

Електронна система за климатичен контрол



Климатичният контрол с двойна температурна зона позволява различни температури за климатизация на страната на шофьора и тази на предния пътник.



В автоматичен режим, температурата, скоростта на вентилатора и разпределението на въздуха се регулират автоматично.



Управляващи органи за:

- температура от страна на шофьора
- разпределение на въздуха

- скорост на вентилатора
 - температура от страна на предния пътник
- ☀ : охлаждане
AUTO : автоматичен режим
 : ръчна рецикулация на въздуха
 : подсушаване и размразяване

Нагревател на задното стъкло 
 ⇨ 38, отопляеми седалки  ⇨ 52,
 отопляем волан  ⇨ 82.

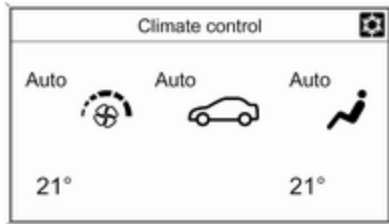

Всяка промяна на настройките се показва на информационния дисплей за няколко секунди.

Системата за климатичен контрол е напълно функционална само при работещ двигател.

Автоматичен режим AUTO



Основни настройки за максимален комфорт:

- Натиснете **AUTO**, разпределението на въздуха и скоростта на вентилатора се регулират автоматично.
- Отворете всички вентилационни отвори, за да позволите оптимизирано разпределение на въздуха в автоматичен режим.

- Натиснете  за превключване към оптимално охлаждане и подсушаване. Светодиодът в бутона свети, за да покаже активиране.
- Нагласете предварително избраната температура за шофьора и тази за предния пътник посредством левия и десния въртящ се бутон. Препоръчителната температура е 22 °C.

Регулирането на скоростта на вентилатора в автоматичен режим може да се промени в менюто Настройки.

Персонализиране на автомобила
 ⇨ 118.

Предварително задаване на температурата

Задайте температурата на желаната стойност.



Ако е зададена минимална температура **Lo**, системата за климатичен контрол работи на максимално охлаждане, ако е включено охлаждане .

Ако се нагласи максималната температура **Hi**, климатичната система работи на максимално отопление.

Съобщение



Ако  е включен, намаляване на зададената температура в салона може да доведе до рестартиране на двигателя от автоматично спиране или да забрани автоматично спиране.

Система "стоп/старт" ⇨ 163.

Подсушаване и размразяване на прозорците







- Натиснете . Светодиодът в бутона свети, за да покаже активиране.
- Температурата и разпределението на въздуха се настройват автоматично и вентилаторът работи на висока скорост.

- Включете отоплението на задното стъкло .
- За връщане в предишен режим: натиснете . За връщане в автоматичен режим: натиснете **AUTO**.

Настройката за автоматично отопление на задното стъкло може да се промени от менюто Настройки в информационния дисплей. Персонализиране на автомобила ⇨ 118.

Съобщение

Ако  е натиснат докато двигателя работи, Autostop ще бъде забранен, докато  не се натисне отново.

Ако  е натиснат, докато вентилаторът и двигателят работят, Autostop ще бъде забранен, докато не се натисне отново  или до изключване на вентилатора.

Ако  е натиснат докато двигателят е в Autostop, то двигателят ще се рестартира автоматично.

Ако  е натиснат при включен вентилатор, докато двигателят е в Autostop, то двигателят ще се рестартира автоматично.

Система "стоп/старт" ⇨ 163.

Ръчни настройки

Настройките на системата за климатичен контрол могат да се променят чрез активиране на бутоните и копчетата както следва. Промяната на настройките деактивира автоматичния режим.

Скорост на вентилатора



Натиснете долния бутон за да намалите скоростта на вентилатора или горния бутон - за да я увеличите. Скоростта на вентилатора се обозначава на дисплея чрез броя на показаните чертички.

При по-продължително натискане на долния бутон, вентилаторът и охлаждането се изключват.



При по-продължително натискане на горния бутон вентилаторът започва да работи на максимална скорост.

За да се върнете в автоматичен режим: Натиснете **AUTO**.

Разпределение на въздуха , ,



Натиснете съответния бутон за желаната настройка. Светодиодът в бутона свети, за да покаже активиране.

-  : към предното стъкло и прозорците на предните врати (климатикът е активиран във фонов режим, за да спомогне срещу замъгляване на прозорците)
-  : към зоната на главата през регулируемите вентилационни дюзи
-  : към пространството за крака и предното стъкло

Възможни са всички комбинации.

Връщане към автоматично разпределение на въздуха: натиснете **AUTO**.

Охлаждане



Натиснете , за да включите охлаждането. Светодиодът в бутона свети, за да покаже активиране. Охлаждането работи само когато двигателят работи и вентилаторът на климатика е включен.

Натиснете  отново, за да изключите охлаждането.

Климатичната система охлажда и изсушава постъпващия въздух, когато външната температура е над определено ниво. Възможно е образуването на кондензат, който се отделя под автомобила.

Ако не е необходимо охлаждане или изсушаване, изключете охладителната система, за да пестите гориво. Когато охладителната система се изключи, няма да има заявка за рестартиране на двигателя от страна на климатичната система по време на Autostop. Изключение: ако системата за размразяване е активирана и външната температура е над 0 °C.

Дисплеят ще показва **АСВКЛ.**, когато охлаждането е активирано или **АСИЗКЛ.**, когато охлаждането е деактивирано.

Активирането или деактивирането на охлаждането след стартиране на двигателя може да се промени в менюто Настройки на информационния дисплей. Персонализиране на автомобила  118.

Система "стоп/старт"  163.

Режим на рецикулация на въздуха



Натиснете  за активиране на режима на въздушна рециркулация. Светодиодът в бутона свети, за да покаже активиране.

Натиснете  отново, за да деактивирате режима на рециркулация.

Предупреждение

В режим на рециркулация се намалява притокът на свеж въздух. При работа без охлаждане влажността на въздуха се увеличава и прозорците могат да се замъглят отвътре. Качеството на въздуха в купето се влошава, което може да причини усещане за сънливост у пътниците.

При горещо и много влажно време, предното стъкло може да се запоти отвън, ако към него се насочи студен въздух. Ако предното стъкло се запоти отвън, включете чистачките на предното стъкло и ги изключете .

Основни настройки

Някои настройки може да се променят в менюто Настройки на информационния дисплей. Персонализиране на автомобила  118.

Спомагателно отопление

Въздухоотоплител

Quickheat е спомагателен електрически въздухоотоплител, който автоматично по-бързо затопля купето.

Вентилационни дюзи

Регулируеми вентилационни дюзи

Когато охлаждането работи, трябва да има отворена поне една вентилационна дюза.



За да отворите дюзата, завъртете колелото за настройка към по-големия  символ. Регулирайте дебита на въздуха през дюзата чрез завъртане на колелото за настройка.



Насочете въздушния поток като наклоните и завъртете ламелите.

За да затворите дюзата, завъртете колелото за настройка към по-малкия ■ символ.

⚠ Предупреждение

Не поставяйте нищо върху ламелите на вентилационните дюзи. Съществува риск от нараняване и нанасяне на щети в случай на катастрофа.

Фиксирани вентилационни дюзи

Допълнителни вентилационни дюзи има под предното стъкло и прозорците на вратите, както и в зоната за краката.

Поддръжка

Входящи отвори за въздух

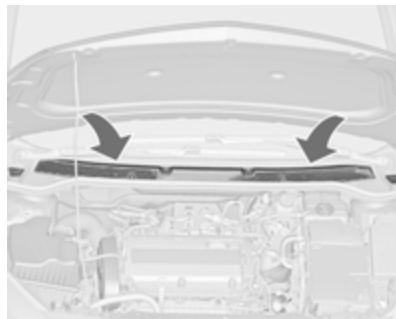

Въздушният отвор пред челното стъкло в двигателното отделение трябва да се поддържа чист, за да не се възпрепятства притокът на въздух. Отстранявайте нападките листа, нечистотии или сняг.

Поленов филтър

Поленовият филтър пречиства навлизащия през входящите отвори въздух от прах, сажди, полени и спори.

Редовно включване на климатичната система

За да се осигури ефикасната работа на системата, охлаждането трябва да се включва веднъж месечно за няколко минути, независимо от атмосферните условия и сезона. Охлаждането не работи при ниски външни температури.

Сервизно обслужване

За да осигурите оптималното охлаждащо действие ви препоръчваме да проверявате веднъж годишно климатичната система, като се започне от третата година след първата регистрация на автомобила, включвайки:

- тест за функционалност и налягане
- функционалност на отоплението
- проверка за теч
- проверка на задвижващите ремъци

- почистване на системата за отводняване на кондензатора и изпарителя
- проверка на работата

Съобщение

Хладилният агент R-134a съдържа флуорни газове с парников ефект.

Шофиране и обслужване

Съвети по управлението на

автомобила 159

Контрол над автомобила 159

Завиване 159

Стартиране и обслужване 160

Разработване на новия
автомобил 160

Положения на контакта за
запалване 160

Забавено изключване 161

Стартиране на двигателя 161

Прекъсване подаването на
гориво в режим на моторна
спирачка 162

Система стоп/старт 163

Паркиране 165

Изгорели газове 167

Дизелов филтър за твърди
частици 167

Катализатор 168

Автоматична скоростна кутия . 169

Дисплей на скоростната
кутия 169

Скоростен лост 169

Ръчен режим 171

Електронни програми за
управление 171

Неизправност 172

Прекъсване на
електрозахранването 172

Механична скоростна кутия 173

Спирачки 173

Антиблокираща спирачна
система 174

Ръчна спирачка 174

Помощ при спиране 176

Помощ при потегляне по
наклон 176

**Системи за контрол при шо-
фиране** 177

Система за тракшън контрол
(контрол на сцеплението) 177

Електронна стабилизираща
система (ESC) 178

Интерактивна система за
шофиране 179

Помощни системи за водача . 182

Круиз контрол (система за
поддържане на дадена
скорост) 182

Ограничител на скоростта 184

Адаптивен круиз контрол 186

Предупреждение за преден
сблъсък 194

Индикация за разстояние
отпред 198

Активно аварийно спиране ... 199

Помощ при паркиране 201

Предупреждение за
страничната сяпа зона 209

Помощна система за пътни
знаци 211

Предупреждение за
напускане на платно 215

Гориво 216

Гориво за бензинови
двигатели 216

Гориво за дизелови
двигатели 217

Гориво за работа на втечен
газ 217

Зареждане с гориво 219

Разход на гориво - CO₂
емисии 223

Прицеп на ремарке 224

Обща информация 224

Особености при шофирането,
съвети относно тегленето 224

Теглене на ремарке 224

Теглич	225
Система за стабилизиране на ремаркетото	228

Съвети по управлението на автомобила

Контрол над автомобила

Никога не се движете по инерция с неработещ двигател (с изключение на Autostop)

В това положение не работят много устройства (напр. сервоусилвателяят на спирачките, усилвателяят на управлението). Карането по този начин е опасно за Вас и за останалите. Всички системи функционират по време на Autostop, но ще има контролирано намаляване на сервоусилването на волана и скоростта на автомобила ще се намали.

Система "стоп/старт" ⇨ 163.

Повишаване на оборотите на празен ход

Ако поради състоянието на акумулатора на автомобила се налага неговото зареждане, трябва да се повиши изходящата мощност на генератора. Това може да се постигне с повишаване на оборотите на празен ход, което може да се чуе.

В центъра за информация на водача се показва съобщение.

Педали

За да се осигури безпрепятствен ход на педалите в тази зона не трябва да има никакви постелки.

Използвайте само подови постелки, които пасват точно и са закрепени с фиксаторите от страната на водача.

Завиване

Ако сервоусилването на волана се загуби поради спиране на двигателя или системна

неизправност, автомобилът може да се управлява, но с много по-голямо усилие.

Контролен индикатор (лампа) $\ominus!$
 ↪ 99.

Внимание

Автомобили, оборудвани с хидравличен сервоусилвател на волана:

Ако воланът се завърти до крайно положение и се задържи така повече от 15 секунди, може да се повреди сервоусилването и да се стигне до неговата загуба.

Стартиране и обслужване

Разработване на новия автомобил

Не натискайте ненужно силно спирачките през първите няколко пътувания.

При първо използване на автомобила парафинът и маслото върху системата за отделяне на изгорелите газове могат да предизвикат отделяне на пушек. Паркирайте автомобила на открито за известно време след първото използване, като избягвате вдишването на изпаренията.

През периода на разработване разходът на гориво и двигателно масло може да са по-високи, а процесът по почистването на дизеловия филтър за твърди частици да се извършва по-често. Autostop може да се забрани, за да се осигури зареждането на акумулатора.

Дизелов филтър за твърди частици
 ↪ 167.

Положения на контакта за запалване

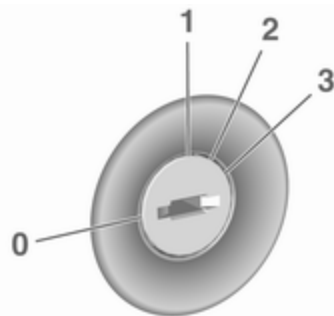

- 0 : изключено запалване
- 1 : отключен волан, изключено запалване
- 2 : включено запалване, при дизелов двигател: предварително подгриване
- 3 : стартиране

Забавено изключване

Следните електронни системи могат да работят до отваряне на шофьорската врата или най-много до десет минути след изключване на запалването:

- електрически прозорци
- люк на покрива
- електрически контакти

Захранването за система "Инфотейнмънт" ще продължи да работи за 30 минути или докато контактният ключ не се извади от гнездото, независимо дали има отворена врата.

Стартиране на двигателя

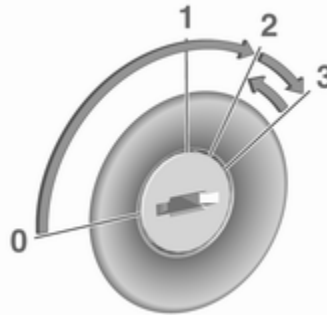

Механична скоростна кутия:
натиснете педала на съединителя.

Автоматична скоростна кутия:
задействайте спирачката и
преместете скоростния лост в
положение **P** или **N**.

Не натискайте педала на газта.

Дизелови двигатели: завъртете
ключа в положение **2**, за да
включите предварителното
подгряване, докато контролният
индикатор  изгасне.

Завъртете за малко ключа в
положение **3** и го отпуснете:
автоматична процедура задейства
стартера с кратко закъснение
докато двигателят заработи, виж
автоматичен контрол на стартера.

Преди да повторите стартирането
или за да изключите двигателя,
завъртете ключа обратно в
положение **0**.

По време на Autostop, двигателят
може да се стартира чрез
натискане на педала на
съединителя.

Стартиране на двигателя при ниски температури

Стартирането на двигателя без допълнителни нагреватели е възможно до -25°C за дизелови двигатели и до -30°C за бензинови двигатели. Препоръчва се двигателно масло с правилния вискозитет, правилното гориво, извършени сервисни обслужвания и достатъчно добре зареден акумулатор. При температури под -30°C , автоматичната скоростна кутия се нуждае от период на подгряване от около пет минути. Скоростният лост трябва да бъде в положение **P**.

Автоматичен контрол на стартера

Тази функция контролира процедурата по стартиране на двигателя. Не е необходимо шофьорът да държи ключа в позиция **3**. Един път задействана, системата продължава да стартира автоматично докато двигателят заработи. Поради

проверочната процедура двигателят започва да работи с кратко закъснение.

Възможни причини, поради които двигателят не стартира:

- Педалът на съединителя не е натиснат (ръчна скоростна кутия).
- Спирачният педал не е натиснат или скоростният лост не е в положение **P** или **N** (автоматична скоростна кутия).
- Получило се е прекъсване.

Турбо загряване на двигателя

При стартиране, наличният въртящ момент на двигателя може да е ограничен за кратко време, особено ако температурата на двигателя е ниска. Ограничението се налага, за да се позволи на смазочната система да предпази напълно двигателя.

Прекъсване подаването на гориво в режим на моторна спирачка

Подаването на гориво автоматично се прекъсва в режим на моторна спирачка, напр. при движение с включена предавка, но пуснат педал за газта.

В зависимост от условията на движение, прекъсването на подаването на гориво в режим на моторна спирачка може да се деактивира.

Система стоп/старт

Системата "стоп/старт" спомага за пестене на гориво и намалява емисиите на отработените газове. Когато условията позволяват, тя изключва двигателя, щом автомобилът се движи с ниска скорост или е неподвижен, напр. на светофар или е в задръстване. Тя стартира двигателя автоматично щом се натисне педала на съединителя. Сензор на акумулатора на автомобила гарантира, че Autostop се извършва само когато акумулаторът на автомобила има достатъчно заряд за рестартиране.

Включване

Системата "стоп/старт" е налична щом двигателят е стартиран, автомобилът потегли и условията, посочени по-долу в този раздел, са налице.

Изключване



Деактивирайте система "стоп/старт" ръчно чрез натискане на **eco**. Деактивирането се обозначава чрез изгасване на светодиода в бутона.

Autostop

Ако автомобилът се движи с ниска скорост или е неподвижен, активирайте Autostop, както следва:

- Натиснете педала на съединителя.
- Превключете скоростния лост в неутрална позиция.
- Отпуснете педала на съединителя.

Двигателят ще се изключи, докато запалването ще остане включено.



Autostop се обозначава от стрелката в положение **AUTOSTOP** на тахометъра.

По време на Autostop, ефективността на отоплението и спирачките остава същата.

Внимание

Действието на сервоусилвателя на волана може да бъде намалено по време на Autostop.

Условия за Autostop

Системата "стоп/старт" проверява дали всяко от следните условия е налице:

- Системата "стоп/старт" не е деактивирана ръчно.
- Капакът на двигателя е затворен добре.
- Вратата на водача е затворена или дали е поставен предпазния колан на водача.
- Акумулаторът на автомобила е зареден достатъчно и е в добро състояние.
- Двигателят е загреял.

- Температурата на охлаждащата течност на двигателя не е твърде висока.
- Температурата на отработените газове на двигателя не е много висока, напр., след движение с високо натоварване на двигателя.
- Външната температура е над -5°C .
- Климатичната система позволява Autostop.
- Вакуумът в спирачките е достатъчен.
- Самопочистващата функция на дизеловия филтър за твърди частици не е активна.
- Автомобилът е бил шофиран със скорост, равна най-малко на пешеходна, от последния Autostop насам.

В противен случай, Autostop ще бъде забранена.

Някои настройки на климатичната система може да забраняват Autostop. Вижте раздела **Климатичен контрол** за повече подробности ⇨ 150.

Незабавно след движение по магистрала, Autostop може да се забрани.

Разработване на новия автомобил ⇨ 160.

Защита от изтощаване на акумулатора на автомобила

За да се гарантира надеждно рестартиране на двигателя, като част от системата "старт/стоп" са вградени някои функции за защита от изтощаване на акумулатора.

Мерки за пестене на енергия



По време на Autostop някои електрически функции, напр. допълнителен електрически нагревател или отопление на задното стъкло са деактивирани или превключени на режим за пестене на енергия. Скоростта на вентилатора на климатичната система се намалява за пестене на енергия.

Рестартиране на двигателя от водача

Натиснете педала на съединителя, за да рестартирате двигателя.

Стартирането на двигателя се обозначава от стрелката в положение за обороти на празен ход на оборотомера.

Ако скоростният лост се превключи от неутрално положение, преди първо да е натиснат съединителя, контролният индикатор  светва или се показва като символ в центъра за информация на водача.

Контролен индикатор (лампа) 
 98.

Рестартиране на двигателя от система "стоп/старт"

Скоростният лост трябва да бъде в неутрално положение, за да позволи автоматично рестартиране.

Ако едно от следните условия настъпи по време на Autostop, двигателят ще се рестартира автоматично от системата "стоп/старт":

- Системата "стоп/старт" е деактивирана ръчно.
- Капакът на двигателя е отворен.

- Предпазният колан на водача не е поставен и вратата на водача е отворена.
- Температурата на двигателя е твърде ниска.
- Нивото на заряд на акумулатора на автомобила е под определено ниво.
- Вакуумът в спирачките не е достатъчен.
- Автомобилът е бил шофиран със скорост, равна най-малко на пешеходна.
- Климатичната система изисква стартиране на двигателя.
- Климатикът се включва ръчно.

Ако капакът на двигателя не е затворен добре, в центъра за информация на водача се показва предупредително съобщение.

Ако електрически аксесоар, напр., преносим компактдиск плеър, е свързан към електрическия контакт, може да се забележи кратък спад в захранването по време на рестартиране.

Паркиране

Предупреждение

- Не паркирайте автомобила върху лесно запалима повърхност. Високата температура на изпускателната система може да запали тази повърхност.
- Винаги натягайте ръчната спирачка. Винаги натягайте ръчната спирачка без да натискате освобождаващия бутон. Върху наклони натягайте ръчната спирачка колкото може по-силно. За да намалите силата за задействане, в същото време натиснете спирачния педал.

При автомобили с електрическа ръчна спирачка, натиснете превключвател  за около една секунда.

Електрическата ръчна спирачка се задейства,

когато контролният индикатор  светне ⇨ 98.

- Изключете двигателя.
- Ако автомобилът се намира на хоризонтален терен или върху възходящ наклон, включете на първа предавка или поставете скоростния лост в положение **P** преди да извадите ключа за запалването. При възходящ наклон завъртайте колелата навън от бордюра.
- Ако автомобилът се намира върху низходящ наклон, включете на задна предавка или поставете скоростния лост в положение **P** преди да извадите ключа за запалването. Завъртете предните колела към бордюра.
- Затворете прозорците и люка на покрива.
- Извадете ключа от контакта за запалване. Завъртете

волана докато усетите, че ключалката го заключи.

При автомобили с автоматична скоростна кутия ключът може да се извади само, когато скоростният лост е в положение **P**.

- Заключете автомобила.
- Включете алармената система.
- Вентилаторите за охлаждане на двигателя могат да продължат да работят след изключване на двигателя ⇨ 231.

Внимание

След работа при високи обороти или голямо натоварване на двигателя, оставете двигателя да работи за кратко при ниско натоварване или на празен ход за около 30 секунди преди да го изгасите, с цел предпазване на турбокомпресора.

Съобщение

В случай на сблъсък, при който се отваря въздушна възглавница, двигателят се изключва автоматично, ако автомобилът спре в рамките на известно време.

Изгорели газове

⚠ Опасност

Изгорелите газове на двигателя съдържат отровен въглероден окис, който няма цвят и мирис и може да бъде смъртоносен при вдишване.

Ало изгорелите газове проникнат в купето, отворете прозорците. Причината за неизправността трябва да се отстрани в сервиз.

Избягвайте да карате с отворен багажник, защото изгорелите газове може да проникнат в автомобила.

Дизелов филтър за твърди частици

Дизеловият филтър за твърди частици пречиства изгорелите газове от вредните сажди. Системата включва самопочистваща се функция, която се задейства автоматично, без

съобщение по време на движение. Филтърът се почиства периодически чрез изгаряне на саждите при висока температура. Този процес протича автоматично при известни експлоатационни условия и може да трае до 25 минути. Обикновено това трае между седем и дванадесет минути. Autostop не е наличен и през този период може да има по-висок разход на гориво. Съпровождащите процеса миризма и дим са нормално явление.



При известни експлоатационни условия, напр. при каране на къси разстояния, системата не може да извърши автоматичното самопочистване.

Ако филтърът се нуждае от почистване, но предхождащите експлоатационни условия не са позволили това да стане автоматично, контролната лампа  сигнализира. В същото време, в центъра за информация на водача се появява **Diesel partic. filter is full continue driving (Дизеловият филтър за твърди частици е пълен - продължете да карате.)** или предупредителен код 55.

 свети, когато дизеловият филтър за твърди частици е пълен. При първа възможност стартирайте процеса на почистване.

 мига, когато дизеловият филтър за твърди частици е достигнал максималното ниво на запълване на филтъра. Незабавно стартирайте процеса на почистване, за да избегнете повреда на двигателя.

Процес на почистване

За да включите процеса на почистване, продължете да карате като поддържате оборотите на двигателя над 2000 оборота в минута. Включете на по-ниска предавка, ако е необходимо. Почистването на дизеловия филтър за твърди частици започва.

Ако свети и контролният индикатор , почистването не е възможно - потърсете помощта на сервиз.

Внимание

Ако процесът на почистване се прекъсне, има голям риск да се получи сериозна повреда на двигателя.



Почистването става по-бързо при високи обороти и натоварване на двигателя.

Контролната лампа  угасва веднага след приключване на почистването.

Катализатор

Катализаторът намалява количеството на вредните вещества в изгорелите газове.

Внимание

Горива с качество различно от посочените на стр.  216,  300 може да повредят катализатора или електронните компоненти.

Неизгорелият бензин ще прегрее и повреди катализатора. Затова избягвайте много честото използване на стартера, изпразването на резервоара докрай и стартирането на двигателя чрез бутане или теглене.

В случай на проблеми със запалването, неравномерна работа на двигателя, спадане на мощността на двигателя или други необичайни явления, възможно най-скоро отстранете причината за проблема в сервиз. Ако се налага

по спешност, пътуването може да продължи за кратък период от време, като скоростта на автомобила и оборотите на двигателя се поддържат ниски.

Автоматична скоростна кутия

Автоматичната скоростна кутия позволява автоматично (автоматичен режим) или ръчно (ръчен режим) превключване на предавките.

Ръчно превключване е възможно в ръчен режим чрез натискане на скоростния лост ↪ 171.

Дисплей на скоростната кутия

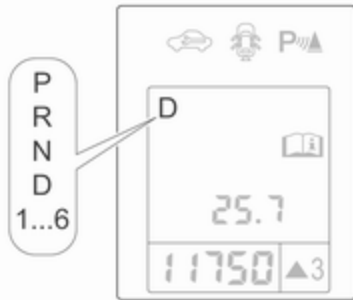

Дисплеят на скоростната кутия показва текущия режим или включената предавка.

В автоматичен режим, програмата за движение се показва от **D** в центъра за информация на водача.

R показва задната предавка.

N показва неутрално положение.

P показва положение за паркиране.

Дисплей от средно ниво: в ръчен режим се показва числото на избраната предавка.

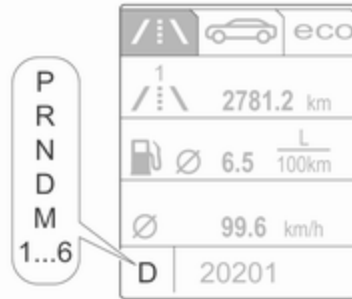

Дисплей от горно ниво: в ръчен режим се показват **M** и числото на избраната предавка.

Скоростен лост

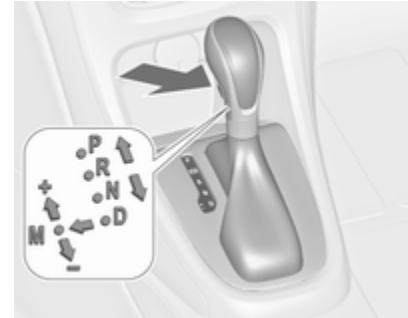



- P** : позиция за паркиране, натиснете бутона за освобождаване, колелата са блокирани, използвайте я само при неподвижен автомобил и натегнатата ръчна спирачка
- R** : задна предавка, натиснете бутона за освобождаване, включете само при неподвижен автомобил
- N** : неутрална
- D** : автоматичен режим
- M** : ръчен режим: преместете скоростния лост от **D** наляво.

- +** : превключване към по-висока предавка в ръчен режим: преместете скоростния лост в позиция **M** и бутнете нагоре
- : превключване към по-ниска предавка в ръчен режим: преместете скоростния лост в позиция **M** и бутнете назад

Скоростният лост е блокиран в **P** и може да бъде изваден само при включено запалване и натиснат спирачен педал.



Ако спирачният педал не е натиснат, контролната лампа  свети.

Ако скоростният лост не е в **P** когато запалването се изключи, контролните лампи  и **P** мигат.

За да включите **P** или **R** натиснете освобождаващия бутон.

Двигателят може да бъде стартиран само при скоростен лост в положение **P** или **N**. След като изберете положение **N**, преди стартиране на двигателя натиснете спирачния педал или дръпнете ръчната спирачка.

Не подавайте газ докато включвате на предавка. Никога не натискайте педала на газта и спирачния педал едновременно.

Когато е включена предавка, автомобилът започва леко да "пълзи" при отпускане на спирачката.

Спиране с помощта на двигателя

За да използвате спирачния ефект на двигателя, изберете навреме по-ниска предавка, когато се спускате по наклон, виж ръчен режим.

Разклащане на автомобила

Разклащането на автомобила е позволено само, ако автомобилът е заседнал в пясък, кал или сняг. Премествайте последователно скоростния лост от **D** в **R** и обратно. Не форсирайте двигателя и избягвайте рязкото подаване на газ.

Паркиране

Натегнете ръчната спирачка и включете **P**.

Ключът за запалване може да се извади само, когато скоростният лост е в положение **P**.

Ръчен режим



Преместете скоростния лост извън позиция **D** наляво, за да изберете ръчен режим **M**.

Побутнете скоростния лост напред **+** : превключване на по-висока предавка

назад **-** : превключване на по-ниска предавка

Избраната предавка се обозначава на приборното табло.

Ако се избере по-висока предавка, когато оборотите на двигателя са прекалено ниски, или се избере по-

ниска предавка, когато оборотите са прекалено високи, превключване не се извършва. Това може да предизвика появата на съобщение на центъра за информация на водача.

В ръчен режим, високите обороти на двигателя не водят до автоматично превключване на по-висока предавка.

Електронни програми за управление



- След стартирането на студен двигател програмата за работната температура увеличава оборотите на двигателя, за да доведе по-бързо катализатора до необходимата температура.
- Функцията за автоматично превключване в неутрално положение автоматично превключва на празен ход, когато автомобилът спре с включена предна предавка и натиснат педал на спирачката.

- При включване на Режим **SPORT** скоростната кутия превключва при по-високи обороти на двигателя (освен когато е активиран круиз контрол). режим **SPORT** ⇨ 179.
- Специални програми автоматично адаптират точките на превключване при карането по възходящи или низходящи наклони.
- При потегляне в снежни или заледени условия или върху други хлъзгави повърхности електронното управление на скоростната кутия избира автоматично по-висока предавка.

Функция кикдаун

Ако в автоматичен режим педалът на газта се натисне докрай, скоростната кутия превключва на по-ниска предавка в зависимост от оборотите на двигателя.

Неизправност

В случай на неизправност контролният индикатор  свети. Освен това, на центъра за информация на водача се показва номер на код или съобщение. Предупредителни съобщения  111.

Автоматичното превключване на предавките е вече невъзможно. Пътуването може да продължи с ръчно превключване на предавките.

Само най-високата предавка може да се включи. В зависимост от характера на повредата, възможно е и втора предавка да може да бъде включена в ръчен режим. Превключвайте само при неподвижен автомобил.

Причината за неизправността трябва да се отстрани в сервиз.

Прекъсване на електрозахранването

В случай на прекъсване в електрозахранването скоростният лост не може да бъде изваден от положение **P**. Ключът не може да се извади от превключвателя за запалване.

Ако акумулаторът е изтощен, стартирайте двигателя чрез помощен акумулатор и кабели  282.

Ако причината за неизправността не е в акумулатора, освободете скоростния лост.

1. Натегнете ръчната спирачка.



2. Освободете ръкава на скоростния лост в централната конзола от предната част, сгънете я нагоре и я завъртете наляво.

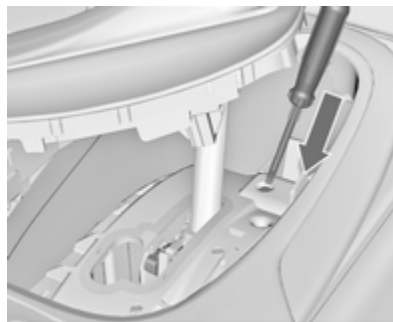

3. Вкарайте отверка докрай в отвора и извадете скоростния лост от положение **P** или **N**. Ако отново се включи **P** или **N**, скоростният лост наново ще се заключи в това положение. Причината за прекъсване на захранването трябва да се отстрани в сервиз.
4. Поставете обратно ръкава на скоростния лост в конзолата и го закопчайте.

Механична скоростна кутия



За включване на заден ход, при неподвижен автомобил, натиснете педала на съединителя, натиснете бутона на скоростния лост и включете предавката.

Ако предавката не се включи, поставете скоростния лост в неутрално положение, освободете педала на съединителя и го натиснете отново; след това повторно изберете предавката.

Не приплъзвайте ненужно съединителя.

При работа със съединителя натискайте педала му докрай. Не използвайте педала за да подпирате крака си на него.

Внимание

Не се препоръчва да се кара с ръка поставена на скоростния лост.

Индикация за превключване на висока предавка ↷ 99.

Спирачки

Спирачната система е съставена от два независими спирачни кръга. Ако единият от спирачните кръгове откаже, автомобилът все още може да бъде спрял с помощта на другия спирачен кръг. Спирачният ефект обаче се постига само при силно натискане на спирачния педал. За това се изисква значително по-голямо усилие. Спирачният път се увеличава. Потърсете помощта на сервиз преди да продължите пътуването.

Ако двигателят не работи, ефектът от сервоусилването на спирачките изчезва след едно-две натискания на спирачния педал. Това не намалява спирачния ефект, но спирането изисква значително по-голям натиск върху педала. Това е особено важно да се има предвид при теглене на автомобила.

Контролен индикатор (лампа) (D)
↷ 98.

Антиблокираща спирачна система

Антиблокиращата спирачна система (ABS) предпазва колелата от блокиране.

ABS започва да регулира спирачното налягане веднага, щом някое от колелата покаже признаци на блокиране. Автомобилът остава управляем дори и при рязко спиране.

Действието на ABS се усеща по пулсирането на спирачния педал и шума от процеса на регулиране.

За да се постигне оптимален спирачен ефект задръжте педала натиснат докрай през цялото време на спирачния процес, независимо от пулсирането му. Не намалявайте натиска върху педала.

След потегляне, системата извършва самопроверка, която може да се чуе.

Контролен индикатор (лампа)  99.

Адаптивна стоп-светлина

При силно натискане на спирачния педал по време на действие на ABS и трите стоп-светлини мигат.

Неизправност

Предупреждение

При неизправност на ABS е възможно блокиране на колелата в случай на много рязко спиране. Предимствата на ABS вече не са налице. При рязко спиране автомобилът вече не може да се управлява и може да започне да занася.

Причината за неизправността трябва да се отстрани в сервиз.

Ръчна спирачка

Механична ръчна спирачка

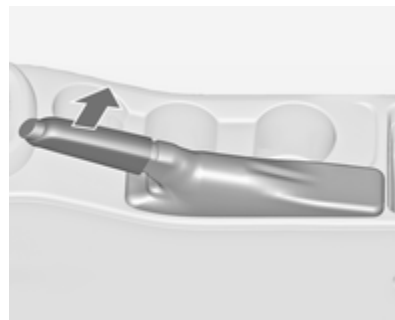

Предупреждение

Винаги натягайте силно ръчната спирачка без да натискате бутона за

освобождаване; при спиране върху наклон я натягайте колкото може по-силно.

За да освободите ръчната спирачка дръпнете леко лоста нагоре, натиснете освобождаващия бутон и свалете лоста докрай надолу.

За да намалите силата нужна за задействане на ръчната спирачка натиснете в същото време и спирачния педал.

Контролен индикатор (лампа) (D)
↔ 98.

Електрическа ръчна спирачка

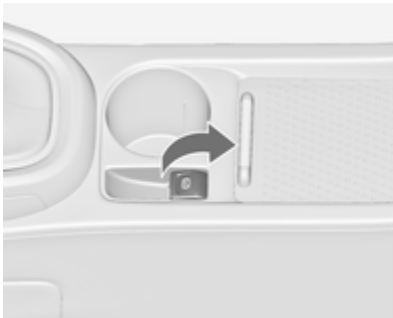

Задействане при неподвижен автомобил

⚠ Предупреждение

Дръпнете превключвателя (E) за около една секунда, електрическата ръчна спирачка се задейства автоматично с адекватно усилие. За прилагане на максимална сила, напр. при паркиране с ремарке или върху наклон, дръпнете бутона (E) двукратно.

Електрическата ръчна спирачка се задейства, когато контролният индикатор (E) светне ↔ 98.

Електрическата ръчна спирачка винаги може да бъде активирана, дори и при изключено запалване.

Не задействайте прекалено често системата на електрическата ръчна спирачка без работещ двигател, тъй като това ще изтощи акумулатора.

Преди да напуснете автомобила проверете състоянието на електрическата ръчна спирачка. Контролен индикатор (лампа) (E) ↔ 98.

Освобождаване

Включете запалването. Задръжте натиснат спирачния педал и след това натиснете бутона (E).

Функция за потегляне

Автомобили с механична скоростна кутия: Натискане на педала на съединителя, а след това лекото му отпускане и леко натискане на педала на газта освобождава автоматично електрическата ръчна спирачка. Това не е възможно, когато в същото време бутонът (E) е издърпан.

Автомобили с автоматична скоростна кутия: Задействане на **D**, а след това леко натискане на педала на газта освобождава автоматично електрическата ръчна спирачка. Това не е възможно, когато в същото време бутонът (E) е издърпан.

Динамично спиране при движещ се автомобил

Когато автомобилът се движи и бутонът (Ⓢ) се държи издърпан, системата на електрическата ръчна спирачка намалява скоростта на автомобила, но не се прилага статично.

Веднага щом бутонът (Ⓢ) се освободи, динамичното спиране се преустановява.

Неизправност

Неизправността в системата на електрическата ръчна спирачка се обозначава от контролната лампа (Ⓢ) и от кодов номер или предупредително съобщение, което се извежда в центъра за информация на водача. Предупредителни съобщения ⇨ 111.

Задействане на електрическата ръчна спирачка: дръпнете и задръжте бутона (Ⓢ) за повече от пет секунди. Ако контролната лампа (Ⓢ) свети, електрическата ръчна спирачка е задействана.

Освобождаване на електрическата ръчна спирачка: натиснете и задръжте бутона (Ⓢ) за повече от две секунди. Ако контролната лампа (Ⓢ) изгасне, електрическата ръчна спирачка е освободена.

Контролната лампа (Ⓢ) мига: електрическата ръчна спирачка не е напълно задействана или освободена. При постоянно мигане освободете ръчната спирачка и повторно опитайте да я задействате.

Помощ при спиране

Ако спирачният педал се натисне бързо и силно, автоматично се прилага максимална спирачна сила (пълно стопиране).

Поддържайте натиска върху спирачния педал докато желаете да продължи процеса на пълното стопиране. Спирачната сила автоматично намалява, когато спирачният педал се отпусне.

Помощ при потегляне по наклон

Системата спомага за предотвратяване на нежелателно движение при потегляне по наклони.

При отпускане на спирачния педал след спиране по наклон, спирачките остават активни още две секунди. Спирачките се освобождават автоматично веднага след като автомобилът започне да ускорява.

Помощта при потегляне по наклон не е активна по време на Autostop.

Системи за контрол при шофиране

Система за тракшън контрол (контрол на сцеплението)

Системата за тракшън контрол (ТС) е компонент на електронната стабилизираща система (ESC) ⇨ 178.

ТС подобрява стабилността на движение, когато е необходимо, независимо от пътната настилка или сцеплението на гумите, като предотвратява боксуването на водещите колела.

Веднага щом водещите колела започнат да боксуват мощността на двигателя се намалява и колелото, което най-много боксува се стопира отделно. Това значително подобрява стабилността на автомобила при каране по хлъзгави пътни настилки.

ТС работи след всяко стартиране на двигателя, веднага щом изгасне контролният индикатор .

Когато ТС работи,  мига.

Предупреждение

Не допускайте тази специална безопасна функция да Ви изкуши за поемане на рискове при каране.



Пригответе скоростта си към пътните условия.

Контролен индикатор (лампа)  ⇨ 100.

Изключване



ТС може да се изключи, когато е необходимо да се позволи боксуването на водещите колела:

натиснете  за кратко, за да деактивирате ТС,  светва.

Деактивирането се показва като съобщение за статуса в центъра за информация на водача.

ТС се включва отново чрез повторно натискане на .

ТС също така се включва отново при следващото включване на запалването.

Електронна стабилизираща система (ESC)

Електронната стабилизираща система (ESC) подобрява стабилността при движение, когато е необходимо, независимо от пътната настилка и сцеплението на гумите. Освен това тя предотвратява превъртането на задвижващите колела. ESC работи в комбинация със системата за тракшън контрол (контрол на сцеплението) (TC) ⇨ 177.

Веднага щом автомобилът започне да занася (недозавиване/презавиване), мощността на двигателя се намалява и колелата биват спирани поотделно. Това значително подобрява стабилността на автомобила при каране по хлъзгави пътни настилки.

ESC е на разположение след всяко стартиране на двигателя, след като контролният индикатор  изгасне.

Когато ESC работи,  мига.

Предупреждение

Не допускайте тази специална безопасна функция да Ви изкуши за поемане на рискове при каране.





Пригледете скоростта си към пътните условия.

Контролен индикатор (лампа)  ⇨ 100.

Изключване



За по-спортно шофиране ESC и TC могат да бъдат деактивирани поотделно:

- Натиснете бутона  за кратко: само системата за тракшън контрол (контрол на сцеплението) е неактивна, ESC остава активна,  светва.
- Натиснете и задръжте  за мин. пет секунди: TC и ESC са деактивирани,  и  светват.

В допълнение се показва избраният режим като съобщение за статуса в центъра за информация на водача.

Ако автомобилът достигне до праг, който деактивира ESP, системата ще активира отново ESP за времетраенето на прага, когато спирачният педал бъде натиснат веднъж.



ESC се включва отново чрез повторно натискане на . Ако преди това TC системата е била изключена, тогава и TC, и ESC се включват отново.







ESC също така се включва отново при следващото включване на запалването.

Деактивиране, версия OPC



За много динамичен стил на управление на автомобила електронната стабилизираща система (ESC) и TC могат да бъдат деактивирани поотделно. Могат да се избират следните режими:

- Натиснете бутона  за кратко: само системата за тракшън контрол (контрол на сцеплението) е неактивна, ESC остава активна,  светва.

- Натиснете  два пъти за кратко в рамките на две секунди: TC е неактивна, ESC може да се използва без намаляване на мощността на двигателя,  и  светват.
- Натиснете и задръжте  за мин. пет секунди: TC и ESC са напълно неработещи,  и  светват.

В допълнение се показва избраният режим като съобщение за статуса в центъра за информация на водача.

При версията OPC TC и ESC остават деактивирани даже ако автомобилът достигне до праг на нестабилна управляемост.

ESC се включва отново чрез повторно натискане на . Ако преди това TC системата е била изключена, тогава и TC, и ESC се включват отново.

ESC също така се включва отново при следващото включване на запалването.

Интерактивна система за шофиране

Flex Ride (система за гъвкаво каране)

Системата Flex Ride позволява на шофьора да избира измежду три режима на каране:

- Режим SPORT: натиснете **SPORT**, светва LED.
- Режим TOUR: натиснете **TOUR**, светва LED.
- NORMAL режим: не са натиснати нито **SPORT**, нито **TOUR**, не свети LED.

Деактивирането на режим SPORT и TOUR става чрез натискане на съответния бутон още веднъж.

Във всеки режим на движение, Flex Ride обхваща в мрежа следните електронни системи:

- Постоянен контрол на амортизаторите
- Контрола на педала за газта
- Контрола на кормилното управление

- Електронна стабилизираща система (ESC)
- Антиблокираща спирачна система (ABS) с контрол на спирачките в завои (CBC)
- Автоматична скоростна кутия



Режим SPORT

Настройките на системата са адаптирани към спортен стил на каране:

- Амортисьорите реагират по-твърдо, за да осигурят по-добър контакт с пътната настилка.
- Двигателят реагира по-бързо на движението на педала за газта.
- Помощта на кормилното управление се намалява.
- Точките на превключване на автоматичната скоростна кутия се достигат по-късно.
- При активиране на режим SPORT осветлението на главните прибори се променя от безцветно на червено.

Режим TOUR

Настройките на системата са адаптирани към комфортен стил на каране:

- Амортисьорите реагират по-мекко.
- Педалът за газта работи със стандартна настройка.
- Помощта на кормилното управление е в стандартен режим.
- Точките на превключване на автоматичната скоростна кутия са в комфортен режим.
- Осветлението на главните прибори е безцветно.

НОРМАЛЕН режим

Всички настройки на системите са адаптирани към стандартните стойности.

Контрол на режима на каране

При всеки един ръчно избран режим на каране - SPORT, TOUR или NORMAL, контролът на режима на каране (DMC) непрекъснато регистрира и

анализира реалните характеристики на карането, реакциите на шофьора, както и активното динамично състояние на автомобила. Ако е необходимо, контролният блок на DMC променя автоматично настройките в рамките на избрания режим на каране, а когато установи големи отклонения, режимът на каране се променя за времето на промяната.

Ако например е избран режим NORMAL и DMC установи спортен стил на каране, тогава DMC променя някои от настройките на нормалния режим в спортни настройки. DMC превключва на режим SPORT в случай на много спортно поведение на шофиране.

Ако например е избран режим TOUR и при каране по път с много завои внезапно се наложи рязко спиране, DMC ще забележи динамичните условия и ще промени настройките за окачването така, че да отговарят на режим SPORT с цел да се подобри стабилността на автомобила.

Когато характеристиката на каране или динамичното състояние на автомобила се върнат към предното състояние, DMC ще промени настройките така, че да отговарят на предишно избрания начин на каране.

Персонализирани настройки в режим Sport

Шофьорът може да избере функциите на режим SPORT, когато **SPORT** е натиснат. Тези настройки може да се променят в менюто Настройки на информационния дисплей. Персонализиране на автомобила ☞ 118.

Flex Ride (система за гъвкаво шофиране) - версия OPC

Версия OPC на система Flex Ride (система за гъвкаво шофиране) работи по същия начин както стандартната система Flex Ride, като разликата е, че режимите имат по-спортни характеристики.



Системата OPC Flex Ride позволява на шофьора да избира измежду три режима на каране:

- Режим OPC: натиснете **OPC**, светва LED.
- Режим SPORT: натиснете **SPORT**, светва LED.
- Режим NORMAL: не е натиснат нито **SPORT**, нито **OPC**, не свети LED.

Деактивирането на режим SPORT и OPC става чрез натискане на съответния бутон още веднъж.

Във всеки режим на движение, OPC Flex Ride обхваща в мрежа следните електронни системи:

- Постоянен контрол на амортизьорите
- Контрола на педала за газта
- Контрола на кормилното управление
- Електронна стабилизираща система (ESC)
- Антиблокираща спирачна система (ABS) с контрол на спирачките в завои (CBC)

НОРМАЛЕН режим

В NORMAL режим, когато не са натиснати нито SPORT, нито OPC, всички настройки на системите се адаптират към стандартните стойности.

Режим SPORT

Настройките на системата се адаптират към спортен стил на шофиране.

Режим OPC

Динамичните характеристики на шофиране се адаптират към настройки с голяма ефективност.

В този режим, осветлението на главните прибори се променя в червено.

Персонализирани настройки в режим OPC

Шофьорът може да избере функциите на режим OPC, когато OPC е натиснат. Тези настройки може да се променят в менюто Настройки на информационния дисплей. Персонализиране на автомобила ↪ 118.

Помощни системи за водача

⚠ Предупреждение

Помощните системи за водача са разработени, за да подпомагат водача, а не да заместват неговото внимание.

Водачът поема пълната отговорност при шофирането на автомобила.

При използване на помощни системи за водача, винаги внимавайте за текущата пътна ситуация.

Круиз контрол (система за поддържане на дадена скорост)



Круиз контролът може да запамята и поддържа скорост от около 30 до 200 км/ч. Отклонения от запометената скорост може да се получат при движение по възходящ или низходящ наклон.

От съображения за безопасност круиз контролът не може да се включи докато спирачният педал не бъде натиснат един път. Активирането не е възможно на първа предавка.





Не използвайте круиз контрол в случаите, когато поддържането на постоянна скорост не е препоръчително.

При автоматична скоростна кутия активирайте круиз контрола само в автоматичен режим.

Контролен индикатор (лампа) 
 103.

Включване

Натиснете ; контролният индикатор  на приборния панел светва в бяло.

Активиране

Ускорете до желаната скорост и завъртете колелото за настройка на SET/- - текущата скорост се запаметява и поддържа. Контролният индикатор  на приборния панел светва в зелено. Педалът за газта може да бъде освободен.

Скоростта на автомобила може да се увеличи чрез натискане на педала за газта. Когато се отпусне педалът за газта, предварително запаметената скорост се възстановява.

Круиз контролът остава активиран при превключване на предавките.

Увеличаване на скоростта

При активиран круиз контрол задръжте колелото за настройка завъртяно на RES/+ или кратко го

завъртете няколко пъти в RES/+: скоростта нараства непрекъснато или на малки стъпки.

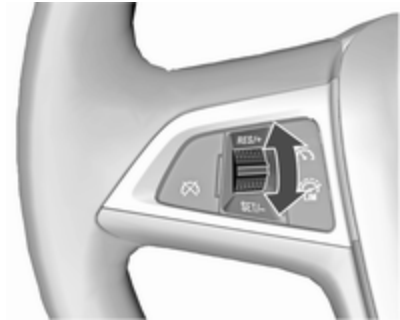

Като алтернативна възможност, ускорете до желаната скорост и я запаметете като завъртите в SET/-.



Намаляване на скоростта

При активиран круиз контрол задръжте колелото за настройка завъртяно на SET/- или бързо го завъртете няколко пъти в SET/-: скоростта намалява непрекъснато или на малки стъпки.

Изключване

Натиснете ; контролният индикатор  на приборния панел светва в бяло. Круиз контролът се изключва. Последно запаметената скорост остава в паметта за последващо възобновяване на скоростта.



Автоматично изключване:

- Когато скоростта на автомобила спадне под около 30 км/ч.
- Когато скоростта на автомобила е над 200 км/ч.
- При натискане на спирачния педал.
- Педалът на съединителя бъде натиснат за няколко секунди.
- Скоростен лост в положение **N**.
- Обороти на двигателя в много нисък диапазон.
- Системата за тракшън контрол (ТС) или електронната стабилизираща система (ESC) работят.

Възстановяване на запаметената скорост

Завъртете колелото за настройка на **RES/+** при скорост над 30 км/ч. Движението продължава с предварително запаметената скорост.

Изключване

Натиснете ; контролният индикатор  на приборния панел изгасва. Запаметената скорост се изтрива.

Натискането на  за активиране на ограничителя на скоростта или за изключването на запалването изключва и круиз контрола и изтрива запаметената скорост.

Ограничител на скоростта

Ограничителят на скоростта предотвратява надвишаването на предварително настроената максимална скорост.

Максималната скорост може да бъде настроена при скорост на движение над 25 км/ч.

Водачът може да ускорява само до предварително настроената скорост. Промени в ограничената скорост може да се появят при спускане по наклон.

Предварително настроеното ограничение на скоростта се показва на най-горния ред на центъра за информация на водача, когато системата е активна.

Включване



Натиснете . Ако круиз контролът или адаптивният круиз контрол са били активирани преди, те се

изключват, когато ограничителят на скоростта се активира и контролният индикатор  угасва.

Настройване на ограничението на скоростта



При активен ограничител на скоростта, задръжте колелото с палец в позиция **RES/+** или неколккратно го завъртете до позиция **RES/+**, докато на центъра за информация на водача се покаже желаната максимална скорост.

Вместо това можете да ускорите до желаната скорост и за кратко да завъртите колелото с палец до

позиция **SET/-**: текущата скорост се запамятава като максимална скорост. Ограничението на скоростта се показва на центъра за информация на водача.



Промяна на ограничението на скоростта

При активен ограничител на скоростта, завъртете колелото с палец до позиция **RES/+**, за да увеличите или до позиция **SET/-**, за да намалите желаната максимална скорост.

Надвишаване на ограничението на скоростта

При аварийни случаи е възможно ограничението на скоростта да се надвиши чрез силно натискане на педала за газта над точката на съпротивление.

Стойността на ограничението на скоростта ще започне да мига на центъра за информация на водача (в зависимост от автомобила), като заедно с това ще се чуе предупредителен звуков сигнал.

Освободете педала на газта и функцията за ограничение на скоростта се активира отново, веднага щом автомобилът започне да се движи със скорост по-ниска от тази на ограничението.

Изключване

Натиснете : ограничителят на скоростта се деактивира и автомобилът може да се управлява без ограничение на скоростта.

Ограничението на скоростта се запаметява и на центъра за информация на водача се появява съответното съобщение.

Възстановяване на ограничението на скоростта

Завъртете колелото с палец в позиция **RES/+**. Движението продължава с предварително запаметеното ограничение на скоростта.

Изключване

Натиснете , индикацията за ограничението на скоростта на центъра за информация на водача ще изчезне. Запаметената скорост се изтрива.

С натискането на  за активиране на круиз контрол или адаптивен круиз контрол, или чрез изключване на запалването, ограничителят на скоростта също се деактивира и запаметената скорост се изтрива.

Адаптивен круиз контрол

Адаптивният круиз контрол е разширение на традиционния круиз контрол, като е прибавена функция за поддържане на определено разстояние зад предностоящия автомобил.

Адаптивният круиз контрол автоматично намалява скоростта на движение, когато се приближава по-бавно движещ се автомобил. Той след това настройва скоростта на автомобила, така че да следва автомобила отпред на избраната дистанция на следване. Скоростта на автомобила се увеличава или намалява, така че да се следва автомобилът отпред, но да не се надвиши настроената предварително скорост. Той може да задейства ограничено спирачките, като активира и стоп светлините.



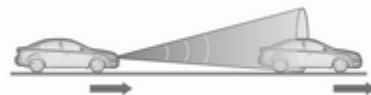

Адаптивният круиз контрол може да запамети и поддържа скорости над около 50 км/ч и да натисне спирачките автоматично, за да следва по-бавен автомобил до минимална скорост от 30 км/ч.



Адаптивният круиз контрол използва радарен сензор, за да открива автомобили отпред. Ако не бъде открит автомобил отпред на пътя, адаптивният круиз контрол ще се държи като традиционен круиз контрол.

С цел безопасност, системата не може да се активира преди да се отпусне педалът на спирачките, след като веднъж запалването е било включено. Активирането ѝ не е възможно на първа скорост.

Адаптивният круиз контрол е препоръчително да се използва на дълги прави пътища, като магистрали или главни пътища с равномерен трафик. Не използвайте системата в случаите, когато поддържането на постоянна скорост не е препоръчително.



Контролен индикатор   103, 
 103.

Предупреждение

Винаги се изисква цялото внимание на водача, когато автомобилът се управлява с включен адаптивен круиз контрол. Водачът напълно владее автомобила, тъй като спирачният педал, педалът на газта и превключвателят за отмяна са с приоритет пред работата на адаптивния круиз контрол.

Включване









Натиснете , за да включите адаптивния круиз контрол. Контролният индикатор  светва в бяло.

Активиране с настройване на скоростта

Адаптивният круиз контрол може да се активира при скорости между 50 км/ч и 180 км/ч.

Ускорете до желаната скорост и завъртете колелото за настройка на **SET/-** - текущата скорост се

запаметява и поддържа. Контролната лампа  светва в зелено.

		90 km/h
		2781.2 km
		6.5 $\frac{L}{100km}$
		99.6 km/h
10253		

Символът на адаптивния круиз контрол, настройката за дистанцията на следване и настроената скорост се показват на най-горния ред на центъра за информация на водача.

Педалът за газта може да бъде освободен. Адаптивният круиз контрол остава активен по време на превключване на предавки.

Отменяне на настроената скорост

Винаги е възможно да се движите по-бързо от настроената скорост, като натиснете педала на газта. Когато педалът на газта бъде освободен, круиз контролът възстановява желаната дистанция на следване, ако отпред се движи по-бавен автомобил. В противен случай круиз контролът се връща към запаметената скорост.

След като веднъж системата бъде активирана, адаптивният круиз контрол намалява скоростта или спира, ако открие автомобил отпред, който е по-бавен или е по-близо от желаната дистанция на следване.

Предупреждение

Ускоряването от страна на водача води до деактивиране на автоматичното спиране от системата. Това се обозначава

с предупреждение, изведено в информационния център за водача.

Увеличаване на скоростта

При активен адаптивен круиз контрол, задръжте колелото с палец в позиция **RES/+**: скоростта се увеличава постоянно на големи стъпки, или активирайте последователно **RES/+**: скоростта се увеличава на малки стъпки.

Ако автомобилът се движи с активиран адаптивен круиз контрол много по-бързо, отколкото желаете, например, след отпускане на педала на газта, тогава текущата скорост може да бъде запаметена и поддържана, като завъртите колелото с палец в позиция **SET/-**.

Намаляване на скоростта

При активен адаптивен круиз контрол, задръжте колелото с палец в позиция **SET/-**: скоростта намалява постоянно на големи

стъпки, или активирайте последователно **SET/-**: скоростта намалява на малки стъпки.

Ако автомобилът се движи с активиран адаптивен круиз контрол много по-бавно, отколкото желаете, например, поради по-бавен автомобил отпред, тогава текущата скорост може да бъде запаметена и поддържана, като завъртите колелото с палец в позиция **SET/-**.

Възстановяване на запаметената скорост



Ако системата се включи, но не е активна, тогава завъртете колелото с палец в позиция **RES/+** при скорост над 50 км/ч, за да подновите запаметената скорост.

Настройване на дистанцията на следване

Когато адаптивният круиз контрол открие по-бавно движещ се автомобил на пътя, той ще настрои скоростта на автомобила, за да поддържа дистанцията на следване, избрана от водача.

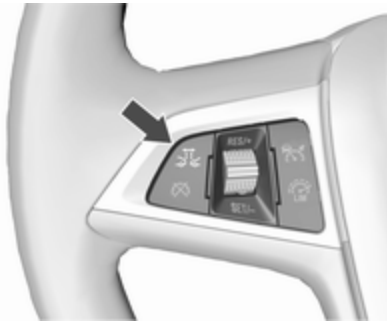
Дистанцията на следване може да бъде настроена на близка, средна и далечна.



Натиснете ; текущата настройка се показва в центъра за информация на водача. Натиснете  отново, за да промените дистанцията на следване. Настройката също се показва на най-горния ред на центъра за информация на водача.

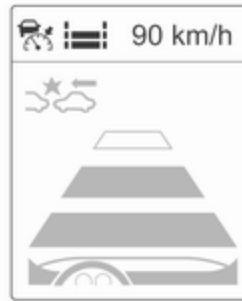

Избраната дистанция на следване се показва чрез запълнени квадратчета на страницата за управление на активния круиз контрол.

Забележете, че настройката на дистанцията на следване се споделя с настройката за чувствителността на предупреждението за преден сблъсък.

Пример: Ако е избрана настройка 3 (далечно), тогава водачът е предупреждаван по-рано за възможен сблъсък, също така ако адаптивният круиз контрол не е активен или е изключен.

⚠ Предупреждение

Отговорност на водача е да спазва нужната дистанция, съобразена с трафика, атмосферните условия и видимостта. Разстоянието за следване може да се регулира или системата да се изключи, когато преобладаващите условия налагат това.

Откриване на автомобили отпред



Светва зеленият контролен индикатор за автомобил отпред , който се намира в скоростомера, когато системата е открила автомобил отпред по посоката на движение.

Ако този символ не се появи или се появи за кратко, адаптивният круиз контрол няма да реагира на автомобилите отпред.

Изключване

Адаптивният круиз контрол се деактивира от водача, когато:

-  е натиснат.
- При натискане на спирачния педал.
- Педалът на съединителя бъде натиснат за повече от четири секунди.
- Скоростният лост на автоматичната скоростна кутия се постави в позиция **N**.

Системата също се деактивира автоматично, когато:

- Скоростта на автомобила намалее под 45 км/ч или надвиши 190 км/ч.
- Системата за контрол на сцеплението (TC) функционира повече от 20 секунди.
- Електронната стабилизираща система (ESC) работи.
- Няма трафик и нищо не е открито на пътя за няколко минути. В този случай няма радарно ехо и сензорът може да съобщи, че е блокиран.
- Системата за спиране при предстоящ сблъсък активира спирачките.
- Радарният сензор е блокиран от лед или слой вода.
- Открита е неизправност в радара, двигателя или спирачната система.

Когато адаптивният круиз контрол е деактивиран автоматично, контролният индикатор  светва в

бяло и се появява предупредителен символ на центъра за информация на водача.





Запометената скорост се поддържа.

Предупреждение

Когато адаптивният круиз контрол е деактивиран, водачът трябва да поеме пълното управление над спирачката и двигателя.

Изключване

Натиснете , за да изключите адаптивния круиз контрол. Контролният индикатор  изгасва. Запометената скорост се изтрива.

Изключването на запалването също изключва и адаптивния круиз контрол и изтрива запометената скорост.

На вниманието на водача

- Използвайте внимателно адаптивния круиз контрол по пътища със завой или планински пътища, тъй като той може да изгуби автомобила отпред и да му е необходимо време, за да го открие отново.
- Не използвайте системата по хлъзгави пътища, тъй като това може да създаде резки промени в сцеплението на

гумите (превъртане на гумите), което да доведе до загуба на управление.

- Не използвайте адаптивния круиз контрол по време на дъжд, снеговалеж или при наличие на кал, тъй като радарният сензор може да бъде покрит със слой вода, кал, лед или сняг. Това намалява или напълно изключва всякаква видимост. В случай на блокиране на сензора, почистете капака на сензора.

Граници на системата

- Автоматичното спиращо усилие на системата не позволява интензивно спиране и нивото на спиране може да не е достатъчно за избягване на сблъсък.
- След рязка смяна на платното, системата се нуждае от време, за да открие следващия автомобил отпред. Така че, ако

отпред се установи нов автомобил, системата може да ускори, вместо да намали.

- Адаптивният круиз контрол игнорира насрещния трафик.
- Адаптивният круиз контрол не спира заради спрели автомобили, пешеходци или животни.

Завои



Адаптивният круиз контрол изчислява пътя на базата на центробежната сила. Този път взема под внимание характеристиките на текущия завой, но не може да вземе предвид бъдещата промяна на завоя. Системата може да изгуби текущия автомобил отпред или да вземе предвид автомобил който не е в текущото платно на движение.

Това може да се случи, когато се влиза в завой или ако завоят стане по-остър или по-плавен. Ако повече не се открие автомобил отпред, контролният индикатор 🚗 ще изгасне.

Ако центробежната сила в завой е твърде висока, системата леко забавя автомобила. Това спиращо ниво не е проектирано да избягва завъртане в завой. Водачът носи отговорност за намаляване на избраната скорост преди навлизане в завой и като цяло да адаптира скоростта към типа на пътя и съществуващите ограничения на скоростта.

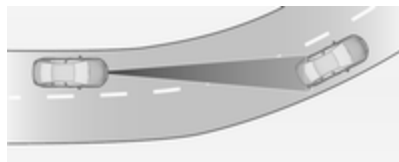

Магистрала

На магистрала, адаптирайте настроената скорост към условията и времето. Никога не забравяйте ограничения обхват на

видимост на адаптивния круиз контрол, ограниченото ниво на спиране и времето за реакция при проверка, дали автомобилът е на пътя или не. Адаптивният круиз контрол може да не успее да спре автомобила на време, за да избегне удар с много по-бавен автомобил или след смяна на платното. Това е особено вярно, ако се движите бързо или ако видимостта е намалена поради климатичните условия.

При влизане в или излизане от магистрала, адаптивният круиз контрол може да изгуби предния автомобил и да ускори до настроената скорост. Поради тази причина, намалете настроената скорост преди да излезете от или влезете в магистрала.

Промяна на пътя на автомобила

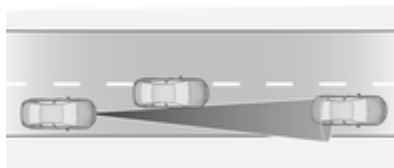

Ако друг автомобил влезе в платното Ви, адаптивният круиз контрол ще го вземе под внимание едва когато той е изцяло пред вас. Бъдете готови да предприемете действия и натиснете педала на спирачката, ако се нуждаете от по-бързо спиране.

Внимание при теглене на ремарке или изкачване на наклон



Производителността на системата при изкачване на наклон или при теглене на ремарке зависи от скоростта на движение, натоварването на автомобила, трафика и наклона на пътя. Той може да не открие автомобил пред Вас при движение по наклони. На стръмни наклони може да се наложи да използвате педала на газта, за да запазите скоростта на движение. При спускане по наклон,

особено когато теглите ремарке, може да се наложи да спирате, за да намалите скоростта си.

Забележете, че натискането на педала на спирачките деактивира системата. Не се препоръчва да използвате адаптивния круиз контрол на стръмни наклони, особено когато теглите ремарке.

Радарен модул

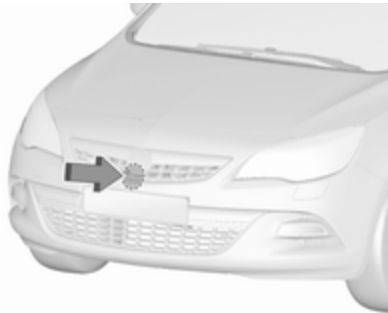

Радарният модул е монтиран зад радиаторната решетка под емблемата.

⚠ Предупреждение

Радарният модул е регулиран грижливо по време на производството. Поради това, след челен сблъсък не използвайте повече системата. Дори и предната броня да изглежда непокътната, сензорът зад нея може да е извън позиция и да не реагира правилно. След катастрофа, винаги оставяйте колата в сервиз, за да може сервизните специалисти да проверят и коригират позицията на сензора на адаптивния круиз контрол.

Настройки

Настройките могат да се променят в менюто **Auto collision preparation (Автоматична подготовка за сблъсък)** на персонализиране на автомобила ⇨ 118.

Неизправност

Ако адаптивният круиз контрол не функционира временно (напр. при блокиране от лед) или ако съществува постоянна системна грешка, на центъра за информация на водача ще се появи съобщение.



Предупредителни съобщения ⇨ 111.

Предупреждение за преден сблъсък



Предупреждението за преден сблъсък може да помогне да се избегне или да се намалят последствията, причинени при преден сблъсък.





Автомобилът отпред се обозначава чрез контролен индикатор .



Ако предният автомобил се приближи твърде бързо, на центъра за информация на водача ще се чуе предупредителен сигнал и ще се покаже предупреждение.

Предварителното условие е предупреждението за преден сблъсък да бъде активирано чрез менюто за персонализиране на автомобила  118 или да не е деактивирано чрез натискане на  (в зависимост от системата, вижте по-долу).

В зависимост от оборудването на автомобила, съществуват два варианта на предупреждение за преден сблъсък:

- **Предупреждение за преден сблъсък на базата на радарната система**
на автомобилите, оборудване с адаптивен круиз контрол  186.
- **Предупреждение за преден сблъсък на базата на системата на предната камера**
при автомобилите, оборудване с традиционен круиз контрол или без круиз контрол  182.

Предупреждение за преден сблъсък на базата на радарната система

Системата използва радарен сензор зад радиаторната решетка, за да открие автомобил отпред на разстояние от макс. 150 метра.

Включване

Предупреждението за преден сблъсък започва да функционира автоматично при скорост на движение над скоростта на ходене, ако настройката **Auto collision preparation (Автоматична подготовка за сблъсък)** не е деактивирана в менюто за персонализиране на автомобила ⇨ 118.

Избиране на чувствителността на предупреждението

Чувствителността на предупреждението може да бъде настроена на близка, средна и далечна.

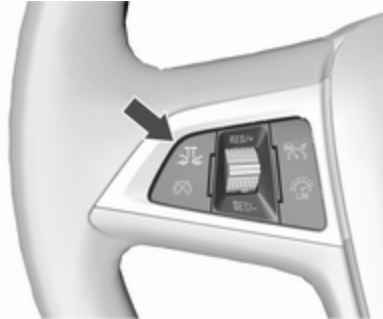

Натиснете ; текущата настройка се показва в центъра за информация на водача. Натиснете отново , за да промените чувствителността на предупреждението. Настройката също се показва на най-горния ред на центъра за информация на водача.

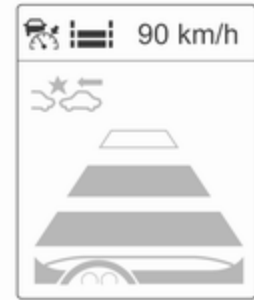

Забележете, че настройката за времетраенето на предупреждението се споделя с настройката за дистанцията на следване на адаптивния круиз контрол. Така че промяната на времетраенето на предупреждението променя и настройката за дистанцията на следване на адаптивния круиз контрол.

Предупреждаване на водача



Когато системата е открила автомобил отпред по посоката на движение, светва зеленият символ за автомобил отпред , който се намира в приборния панел. Когато разстоянието до предходния движещ се автомобил стане твърде малко или при твърде бързото приближаване на друг автомобил и неизбежност на сблъсък, символът на предупреждението за сблъсък се показва в Центъра за информация на водача. Едновременно ще се чуе предупредителен звуков сигнал.

Натиснете педала на спирачката, ако това е необходимо в тази ситуация.

Настройки

Настройките могат да се променят в менюто **Auto collision preparation (Автоматична подготовка за сблъсък)** на персонализиране на автомобила  118.

Предупреждение за преден сблъсък на базата на системата на предната камера

Предупреждението за преден сблъсък използва системата на предната камера на предното стъкло, за да открие автомобили точно отпред, по вашия път, на разстояние около 60 метра.



Включване

Предупреждението за преден сблъсък функционира автоматично при скорост на движение над 40 км/ч, ако не е деактивирано чрез натискане на , вижте по-долу.

Избиране на чувствителността на предупреждението

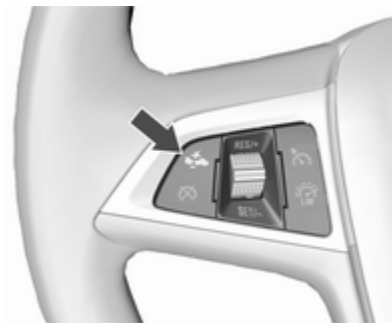
Чувствителността на предупреждението може да бъде настроена на близка, средна и далечна.



Натиснете ; текущата настройка се показва в центъра за информация на водача. Натиснете отново , за да промените чувствителността на предупреждението.

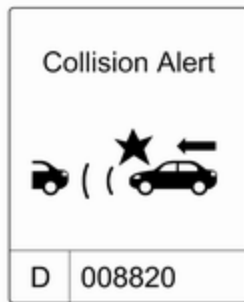

Предупреждаване на водача

Когато системата е открила автомобил отпред по посоката на движение, светва зеленият символ за автомобил отпред , който се намира в приборния панел.



Когато разстоянието до предходния движещ се автомобил стане твърде малко или при твърде бързото приближаване на друг автомобил и неизбежност на сблъсъка, символът на предупреждението за сблъсък се показва в Центъра за информация на водача.

Едновременно ще се чуе предупредителен звуков сигнал. Натиснете педала на спирачката, ако това е необходимо в тази ситуация.

Изключване

Системата може да бъде изключена. Натискайте , докато следното съобщение се появи на дисплея на центъра за информация на водача.

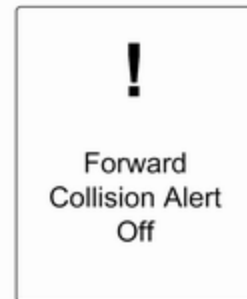

Обща информация за двата варианта на предупреждението за преден сблъсък

Предупреждение

Предупреждението за преден сблъсък е предупредителна система и не задейства

спирачките. Ако твърде бързо приближавате движещия се пред Вас автомобил, може да нямате време да избегнете сблъсъка.

Отговорност на водача е да спазва нужната дистанция, съобразена с трафика, атмосферните условия и видимостта.

По време на шофиране винаги се изисква цялото внимание на водача. Водачът винаги трябва да е готов да реагира и да натисне спирачния педал.

Ограничения на системата

Системата е проектирана да предупреждава само за автомобили, но може да реагира също така и на други метални предмети.

В следните случаи предупреждението за преден сблъсък може да не открие автомобил отпред или производителността на сензора е ограничена:

- на криволичеши пътища
- когато времето ограничава видимостта, като например при мъгла, дъжд или сняг
- когато сензорът е блокиран от сняг, лед, киша, мръсотия или повреда в предното стъкло

Индикация за разстояние отпред

Индикаторът за дистанцията на следване показва разстоянието до предния движещ се автомобил. Системата използва, в зависимост от оборудването на автомобила, или радара зад радиаторната решетка, или предната камера на предното стъкло, за да измери разстоянието до предния автомобил във вашето платно. Тя е активна при скорости над 40 км/час.

Когато бъде открит автомобил отпред, разстоянието се указва в секунди и се показва на страницата на центъра за информация на водача ⇨ 103. Натиснете **MENU** на лоста за мигачите, за да изберете

Vehicle Information Menu (Меню на информацията за автомобила)

⇨ и завъртете колелото за настройка, за да изберете страницата за показване на дистанцията на следване.

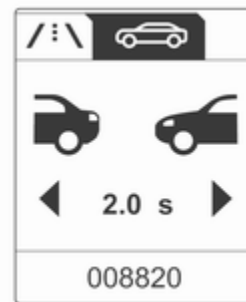

Минималното показвано разстояние е 0,5 сек.

Ако отпред не е открит автомобил или автомобилът отпред е извън обхвата, ще се покажат две тирета: .- s.

Активно аварийно спиране

Активно аварийно спиране при предстоящ сблъсък може да помогне да се намалят последствията от удара с автомобили или препятствия директно пред автомобила, когато ударът не може да бъде избегнат нито със спиране, нито с маневриране. Преди да се извърши активно аварийно спиране, водачът се предупреждава от предупреждението за преден сблъсък \diamond 194.

Тази функция използва различни параметри (напр. радарния сензор, спирачното налягане, скоростта на автомобила), за да изчисли вероятността от преден сблъсък.

Активното аварийно спиране започва да функционира автоматично при скорост на движение над скоростта на ходене, ако настройката **Auto collision preparation (Автоматична подготовка за сблъсък)** не е

деактивирана в менюто за персонализиране на автомобила \diamond 118.

Системата включва:

- **система за подготовка на спирането**
- **автоматично спиране при критична ситуация**
- **помощ при спиране, следяща ситуацията пред автомобила**

Предупреждение

Тази система не е проектирана да свали отговорността от водача да управлява автомобила и да гледа напред. Тя е само допълнителна функция. Водачът трябва да продължава да натиска спирачни педал, както диктува пътната обстановка.

Система за подготовка на спирането

Когато приближавате друг автомобил отпред толкова бързо, че сблъсъкът е вероятен,

системата за подготовка на спирането подава малко налягане към спирачките. Това намалява времето за реакция, когато се извърши ръчно или автоматично спиране.

Спирачната системата се подготвя, така че спирането да започне по-бързо.

Автоматично спиране при критична ситуация

След подготовката на спирането и точно преди предстоящия сблъсък, тази функция автоматично подава ограничено спирачно усилие, за да намали скоростта на удар при сблъсъка.

Помощ при спиране, следяща ситуацията пред автомобила

В допълнение към системата за подготовка на спирането и автоматичното спиране при критична ситуация, помощта при спиране, следяща ситуацията пред автомобила, става по-чувствителна. По този начин, лекото натискане на педала на

спирачката води до незабавно интензивно спиране. Тази функция помага на водача да спре по-бързо и по-интензивно преди предстоящия сблъсък.

⚠ Предупреждение

Активното аварийно спиране не е проектирано да извърши интензивно самостоятелно спиране или автоматично са избегне сблъсъка. Тя е проектирана да намали скоростта на автомобила преди сблъсък. Тя може да не се задейства при спрели автомобили, пешеходци или животни. След внезапна смяна на платното, системата се нуждае от известно време, за да открие следващия стоящ отпред автомобил.

По време на шофиране винаги се изисква цялото внимание на водача. Водачът винаги трябва да е готов да реагира и да натисне спирачния педал и да маневрира, за да избегне

сблъсъка. Системата е проектирана да работи, само ако всички пътници са поставили предпазните си колани.

Ограничения на системата

Активното аварийно спиране е ограничено и не функционира при дъжд, сняг или кал, тъй като радарният сензор може да е покрит със слой вода, кал, лед или сняг. В случай на блокиране на сензора, почистете капака на сензора.

В някои редки случаи активното аварийно спиране може да осигури кратко автоматично спиране в ситуации, в които това може да не е необходимо, например заради пътните знаци в завой или заради автомобили в другите платна. Това е приемливо и автомобилът не се нуждае от сервиз. Леко натиснете педала на газта, за да неутрализирате автоматичното спиране.

Настройки

Настройките могат да се променят в менюто **Auto collision preparation (Автоматична подготовка за сблъсък)** на персонализиране на автомобила ↻ 118.

Неизправност

В случай на необходимост от сервиз на системата, се извежда предупредително съобщение на центъра за информация на водача.



Ако системата не функционира както трябва, на центъра за информация на водача се показват предупредителни съобщения.

Предупредителни съобщения
 ⇨ 111.

Помощ при паркиране

Помощна система за задно паркиране

⚠ Предупреждение

Водачът носи цялата отговорност за маневрите при паркиране.

Винаги проверявайте наоколо, когато се движите назад и използвате помощната система за задно паркиране.



Системата за помощ при задно паркиране прави паркирането по-лесно, като измерва разстоянието между автомобила и евентуалните препятствия отзад. Тя информира и предупреждава водача чрез издаване на звукови сигнали.



Системата има четири ултразвукови сензора монтирани в задната броня.

Включване

При включване на предавката за заден ход системата е готова да работи автоматично.

Светещият LED (светодиод) разположен в бутона за помощ при паркиране **P**   показва, че системата е готова за действие.

Индикация

Системата предупреждава водача със звукови сигнали за потенциално опасни препятствия

зад автомобила. С намаляване на разстоянието до това препятствие интервалът между сигналите става все по-кратък. Ако разстоянието стане по-малко от около 30 см, сигналът става непрекъснат.

Освен това, разстоянието до препятствията може да се показва на Центъра за информация на водача.

Изключване



Системата автоматично се изключва при изключване на задна предавка.

За повторно включване на системата, включете на задна предавка.

Ръчно деактивиране е възможно и чрез натискане на **P** .

Когато системата се деактивира, светодиодът в бутон изгасва.

Освен това, **Park Assist Off (Изключена помощ при паркиране)** се извежда в центъра за информация на водача, когато системата се деактивира ръчно.

Неизправност

В случай на неизправност на системата или ако системата не функционира поради временни проблеми, напр., покрити от сняг сензори, контролният индикатор **P**  свети или съобщение на центъра за информация на водача.

Предупредителни съобщения
⇨ 111.

Контролен индикатор (лампа) **P** 
⇨ 100.

Предна и задна помощна система за паркиране

Предупреждение

Водачът носи цялата отговорност за маневрите при паркиране.

Винаги проверявайте наоколо, когато се движите назад или напред, докато използвате помощната система за паркиране.

Предната и задната помощна система за паркиране измерва разстоянието между автомобила отпред и зад автомобила. Системата подава звукови сигнали и показва съобщения.





Системата има четири ултразвукови сензора, монтирани в предната и задната броня.



Тя използва два различни звукови предупредителни сигнала за предната и задна наблюдавани зони, всеки от които е с различен тон. Сигналът за препятствия отпред прозвучава през предните

високоговорители, а за препятствия отзад - сигналът прозвучава от задните високоговорители.

Бутон за помощ при паркиране и операционална логика



Предната и задна помощна система за паркиране е оборудвана с **P** . Ако автомобилът е допълнително оборудван с модернизирана помощна система за паркиране (вижте отделното описание по-долу), системата е оборудвана с  **P** . И двете системи ще се управляват с натискане на  **P** .

Кратко натискане на **P** или  или  деактивира или активира предната помощна система за паркиране.

Дълго натискане на  (прибл. една секунда) активира или деактивира модернизираната помощна система за паркиране.

Логиката на управление на системите чрез бутона е следната:

- Активирана предна и задна помощна система за паркиране: кратко натискане я деактивира.
- Предната помощна система за паркиране е активна: продължително натискане активира модернизираната помощна система за паркиране, ако е включена предна предавка.
- Активирана модернизирана помощна система за паркиране: кратко натискане активира предна и задна помощна система за паркиране.

- Активирана модернизирана помощна система за паркиране: продължително натискане деактивира модернизираната помощна система за паркиране.
- Модернизираната помощна система за паркиране и предната помощна система за паркиране са активни: кратко натискане деактивира и двете системи.

Включване

При включена задна предавка, предната и задна помощна система за паркиране е в готовност за работа.

Предната помощна система за паркиране също се активира автоматично при скорост до 11 км/ч.

Светещият LED (светодиод) разположен в бутона за помощ при паркиране **P** или  показва, че системата е готова за действие.

Ако автомобилът надвиши скорост от 11 км/ч, предната помощна система за паркиране се

деактивира. Предната помощна система за паркиране винаги се активира повторно, когато скоростта на автомобила падне под 11 км/ч.

Индикация

Системата предупреждава водача със звукови сигнали за потенциално опасни препятствия зад и пред автомобила. В зависимост от коя страна на автомобила препятствието е по-близо, ще чуете съответно звукови предупредителни сигнали от съответната страна на автомобила. С намаляване на разстоянието до това препятствие интервалът между сигналите става все по-кратък. Ако разстоянието стане по-малко от около 30 см, сигналът става непрекъснат.

Освен това, разстоянието до препятствията може да се показва на Центъра за информация на водача  103.

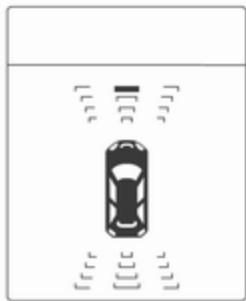

Разстоянието до предното и задното препятствие се обозначава с промяна на дистанционните линии около автомобила.

Препятствията отзад се обозначават едновременно чрез звук и визуално.

Предните препятствия се обозначават най-напред визуално. При разстояния под 80 см прозвучава и акустичен сигнал.

Обозначаването на разстоянието в центъра за информация на водача може да се забрани от съобщения с по-висок приоритет. След потвърждаване на съобщението

чрез натискане на **SET/CLR** на лостчето за мигачите, отново се появява показанието за разстояние.

Изключване

Задната помощна система за паркиране се изключва автоматично при изключване на задна предавка.

Предната помощна система за паркиране се деактивира автоматично при скорост над 11 км/ч.



Ръчното деактивиране е възможно с кратко натискане на **P** или **PRND**.

Когато системата се деактивира, светодиодът в бутон изгасва.

Освен това, **Park Assist Off (Изключена помощ при паркиране)**

се извежда в центъра за информация на водача, когато системата се деактивира ръчно.

След ръчно деактивиране, предната помощна система за паркиране се активира отново, ако се натисне **P** или **PRND** или се включи задна предавка.

Неизправност

В случай на неизправност на системата или ако системата не функционира поради временни проблеми, напр., покрити от сняг сензори, контролният индикатор **P** свети или съобщение на центъра за информация на водача.

Предупредителни съобщения
 ⇨ 111.

Контролен индикатор (лампа) **P**
 ⇨ 100.

Модернизирана помощна система за паркиране

⚠ Предупреждение

Водачът носи цялата отговорност за приемането на мястото за паркиране, предложено от системата и за маневрите при паркиране.

Винаги проверявайте околността във всички посоки, когато използвате модернизираната помощна система за паркиране.

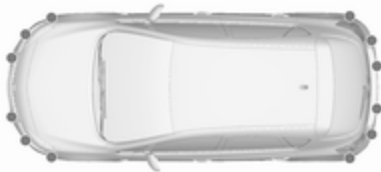



Усъвършенстваната система за помощ при паркиране направлява водача в мястото за паркиране, като извежда инструкции в центъра за информация на водача и подава звукови сигнали. Водачът трябва да контролира ускорението, спирането, волана и превключването на скоростите.

Системата използва сензорите на системата за помощ при паркиране в комбинация с два допълнителни сензора от двете страни на предната и задната брони.

Бутон и оперативна логика

Модернизираната помощна система за паркиране и предна/задната помощна система за паркиране (вижте описанието по-горе), ще се управляват с натискане на .

Кратко натискане на  деактивира или активира предната помощна система за паркиране.

Дълго натискане на  (прибл. една секунда) активира или деактивира модернизираната помощна система за паркиране.

Логиката на управление на системите чрез бутона е следната:

- Активирана предна и задна помощна система за паркиране: кратко натискане я деактивира.
- Предната помощна система за паркиране е активна: продължително натискане активира модернизираната помощна система за паркиране, ако е включена предна предавка.
- Активирана модернизирана помощна система за паркиране: кратко натискане активира предна и задна помощна система за паркиране.
- Активирана модернизирана помощна система за паркиране: продължително натискане деактивира модернизираната помощна система за паркиране.
- Модернизираната помощна система за паркиране и предната помощна система за

паркиране са активни: кратко натискане деактивира и двете системи.

Включване



Когато търсите място за паркиране, трябва да активирате системата чрез натискане на  за около една секунда.

Системата може да се активира и да търси място за паркиране само при скорости до 30 км/ч.

Максималното допустимо успоредно разстояние между автомобила и реда паркирани автомобили е 1,8 метра.

Действие



Когато автомобилът минава покрай ред паркирани автомобили и модернизираната помощта система за паркиране е активирана, същата търси подходящо място за паркиране. Когато бъде открито подходящо място, в центъра за информация на водача се подава визуален и звуков сигнал.

Ако шофьорът не спре автомобила в рамките на десет след предложеното място за паркиране, системата започва да търси друго подходящо място за паркиране.

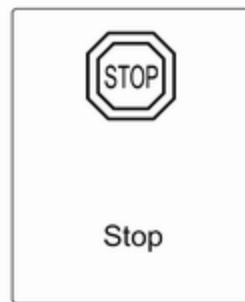

Предложеното място за паркиране от системата се приема, ако автомобилът бъде спрял от водача в рамките на десет метра след подаване на съобщението за спиране. Системата изчислява оптималния маршрут за влизане в мястото за паркиране. След това тя помага на маневрите на шофьора като му дава подробни инструкции.



Указанията на дисплея показват:

- Кратко съобщение при движение със скорост над 30 км/ч.
- Искането да се спре автомобилът, когато е открито място за паркиране.
- Посоката на движение по време на маневрата за паркиране.
- Положението на волана по време на паркирането.
- За някои от инструкциите се показва и индикатор за прогреса (прогрес бар).



Успешното паркиране се обозначава чрез символа за крайна позиция.

Винаги обръщайте внимание на звука на предната и задна помощна система за паркиране. Продължителен звук означава, че разстоянието до препятствие е по-малко от 30 см.

Смяна на страната за паркиране

Системата е конфигурирана по подразбиране да открива места за паркиране от страната на предния пътник. За откриване на места за

паркиране от страната на водача, включете мигача от страната на водача по време на търсенето.



След като мигачът се изключи, системата отново търси места за паркиране от страната на пътника до водача.

Приоритети на дисплея

След активиране на модернизираната помощна система за паркиране, на центъра за информация на водача се появява съобщение. Обозначаването на модернизираната помощна система за паркиране в центъра за информация на водача може да се забрани от съобщения с по-висок приоритет. След потвърждение на съобщението чрез натискане на **SET/CLR** върху лостчето за мигачите, указанията на модернизираната помощна система за паркиране се появяват отново и маневрата за паркиране може да продължи.

Изключване

Системата се изключва чрез:

- кратко натискане на , ако са активни модернизираната помощна система за паркиране и предната помощна система за паркиране
- продължително натискане на , ако е активна модернизираната помощна система за паркиране
- успешно завършване на паркинг маневра
- шофиране със скорост над 30 км/ч
- изключване на запалването

Деактивирането от водача или от системата по време на маневрирането се показва чрез **Parking Deactivated (Паркирането деактивирано)** на центъра за информация на водача.

Неизправност

На центъра за информация на водача се появява съобщение, когато:

- В системата има неизправност.
- Шофьорът не е приключил успешно маневрата по паркирането.
- Системата не е готова за работа.

Ако по време на инструкциите за паркиране се открие препятствие, на центъра за информация на водача се показва **Stop (Спрете)**. След отстраняване на препятствието маневрата по паркирането продължава. Ако препятствието не бъде отстранено, системата се изключва. Натиснете  за около една секунда, за да активирате системата и да потърсите ново място за паркиране.

Основни бележки за системата за помощ при паркиране

Предупреждение

При определени обстоятелства някои отразяващи повърхности на предмети или дрехи, както и външни източници на шум могат да попречат на системата да открие препятствията.

Специално трябва да се внимава за ниски препятствия, които могат да повредят долната част на бронята.

Внимание

Ефективността на системата може да намалее, ако бъдат покрити - напр. с лед или сняг.

Ефективността на системата за помощ при паркиране може да намалее при голямо натоварване.

Специални случаи представляват по-високите автомобили в близост (напр. автомобили за трудни (off-road) терени, мини ванове, ванове). Разпознаването на обект и показването на правилното разстояние в горната част на такива превозни средства не може да се гарантира.

Обекти с много малко сечение на отражението, като тесни предмети или меки материали, могат да не бъдат открити от системата.

Системите за помощ при паркиране не разпознават предмети извън диапазона си на действие.

Съобщение

Системата за помощ при паркиране може да се активира и деактивира чрез промяна на настройките в информационния

дисплей. Ако е прикачен теглич за ремарк, той трябва да се посочи в менюто.

Персонализиране на автомобила
◇ 118.

Съобщение

Системата за помощ при паркиране автоматично открива фабрично монтирания теглич. Тя се деактивира при вкарване на щепсела.

Възможно е сензорът да регистрира несъществуващ обект (ехо смущение), което се предизвиква от външни акустични или механични смущения.

Усъвършенствуваната система за помощ при паркиране може да не реагира на промени в пространството за паркиране след започване на успоредна маневра за паркиране.

Съобщение

След употреба, модернизиранията помощна система за паркиране се нуждае от калибриране. За оптимално насочване при

паркиране, е необходима дистанция най-малко от 35 км, включително няколко завоя.

Предупреждение за страничната сяпа зона

Системата за предупреждение за страничната сяпа зона открива и съобщава за предмети отстрани на автомобила, които са в указаната "сяпа" зона. Системата предупреждава визуално във всяко външно огледало, когато открива обекти, които може да не се виждат във вътрешното и външните огледала.

Сензорите на системата са разположени в бронята отляво и отдясно на автомобила.



⚠ Предупреждение

Предупреждението за страничната мъртва зона не замества видимостта на водача.

Системата не засича:

- автомобили извън страничната мъртва зона, които се приближават твърде бързо
- пешеходци, велосипедисти или животни

Преди да смените платно, винаги поглеждате във всички огледала, огледайте се през рамо и подайте мигач.

Когато системата открие автомобил в страничната сляпа зона при движение напред, независимо дали изпреварвате автомобили или ви изпреварват, в съответното външно огледало за обратно виждане ще светне жълт символ . Ако след това водачът пусне мигач, предупредителният символ  започва да мига в жълто като предупреждение да не се сменят платната.

Съобщение

Ако изпреварващият автомобил се движи поне с 10 км/ч по-бързо от изпреварвания, то

предупредителният символ  в съответното външно огледало може да не светне.

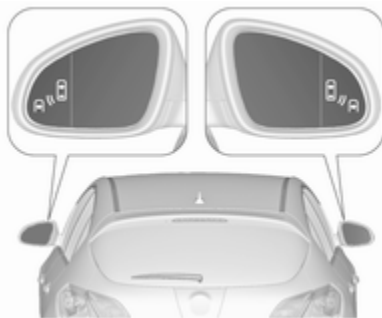

Предупреждението за страничната сляпа зона е активно при скорости между 10 км/ч и 140 км/ч.

Движението с по-висока скорост от 140 км/ч деактивира системата, като това се показва от по-слабото осветяване на предупредителните символи  в двете външни огледала. При намаляване на скоростта, предупредителните символи ще изгаснат. Ако автомобилът след това се окаже в

сляпата зона, предупредителният символ  ще светне както е нормално от съответната страна.

Когато автомобилът се стартира, индикаторите в двете външни огледала ще се включат за кратко, за да покажат, че системата функционира.

Системата може да се активира или деактивира в менюто **Settings (Настройки)** на информационния дисплей. Персонализиране на автомобила  118.

Деактивирането се обозначава чрез съобщение в центъра за информация на водача.

Зони на откриване

Сензорът на системата покрива зоните в рамките на приблизително три метра от двете страни на автомобила. Тези зони започват от всяко външно огледало и се удължават назад до около три метра. Височината на зоните е между 0,5 метра и два метра от повърхността.

Системата се деактивира, ако автомобилът тегли ремарке.

Предупреждение за страничната сляпа зона е проектирано да игнорира неподвижните обекти като огради, стълбове, бордюри, стени и греди. Паркираните автомобили и приближаващите автомобили също не се откриват.

Неизправност

Случайно пропуснати предупреждения могат да възникнат при нормални обстоятелства.

Предупреждението за страничната сляпа зона не функционира, когато левият или десният ъгъл на задната броня са покрити с кал, мръсотия, сняг, лед, или киша. Инструкции за почистване ⇨ 286.

В случай на неизправност на системата или ако системата не функционира поради временни проблеми, на центъра за информация на водача ще се покаже съобщение. В случай на постоянна неизправност, потърсете помощ в сервиз.

Помощна система за пътни знаци

Действие

Системата за помощ при пътни знаци открива дадени пътни знаци с помощта на камера в предната част на автомобила като ги показва в центъра за информация на водача.

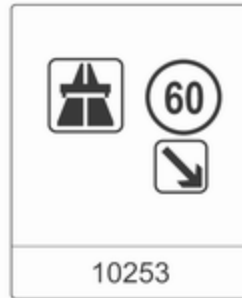

Пътните знаци които могат да бъдат разпознати са:

Ограничителни знаци и знаци за забранено изпреварване

- ограничение на скоростта
- изпреварването забранено
- край на ограничението на скоростта
- край на забраната за изпреварване

Пътни знаци

Начало и край на:

- магистрали
- първокласни пътища
- криволичещи улици

Допълнителни знаци

- допълнителни указания към пътните знаци
- забрана за теглене на ремарке
- ограничение за влекач
- предупреждение за мокра настилка
- предупреждение за заледяване
- стрелки за посоката на движение

Знаците за ограничение на скоростта се показват на центъра за информация на водача, докато не бъде открит следващия знак за ограничение на скоростта или за край на ограничението на скоростта или до изтичане на предварително настроеното време за показване на знак.



Възможна е индикация на множествени знаци на дисплея.



Удивителен знак в рамка показва, че има открит допълнителен знак, който не може да бъде разпознат от системата.



Системата е активна до скорост от 200 км/ч, в зависимост от условията на осветление. През нощта системата е активна до скорост от 160 км/ч.

Веднага щом скоростта на автомобила спадне под 55 км/ч, дисплеят се нулира и съдържанието на страницата за пътните знаци бива изтрито. На дисплея ще бъде показано следващото разпознато обозначение за скорост.

Показания на дисплея

Пътните знаци се показват на страницата **Център за информация на водача** в DIC.



Изберете **Настройки**  с натискане на **MENU** и изберете **Разпознаване на пътни знаци** чрез въртящия се регулатор върху лоста на мигачите  103.

Когато друга страница е избрана в центъра за информация на водача и след това отново се избере страницата **Разпознаване на пътните знаци**, последният разпознат пътен знак се показва на дисплея.

Предупредителна функция

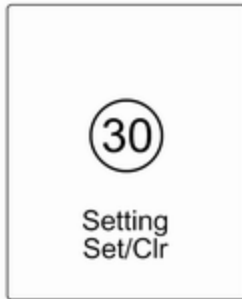

След активиране, знаците за ограничение на скоростта и за забранено изпреварване се показват като изскачащи символи на центъра на информация на водача.



Предупредителната функция може да се активира или деактивира в менюто "Настройки" на страницата на помощната система за пътни знаци чрез натискане на **SET/CLR** върху лоста за мигачите.

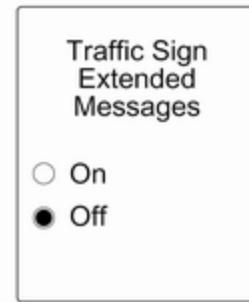

След като се покаже страницата "Настройки", изберете **Изкл.**, за да деактивирате предупредителната функция. Активирайте отново чрез избор на **Вкл.**.

При включване на запалването, предупредителната функция се деактивира.

Изскачащото обозначение се показва за около осем секунди в информационния център за водача.

Нулиране на системата

Съдържанието на паметта за пътни знаци може да се изчисти в менюто "Настройки" на страницата на помощната система за пътни знаци чрез натискане и задържане на **SET/CLR** върху лоста за мигачите. При успешно нулиране се подава звуков сигнал и се показва следният символ, докато не бъде открит следващият пътен знак.

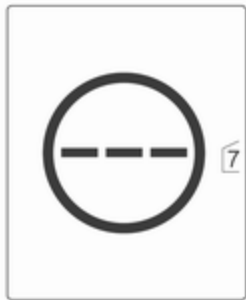

В някои случаи, помощната система за пътни знаци се нулира автоматично от системата.

Неизправност

Системата за помощ при пътни знаци може да не функционира правилно, когато:

- Зоната на предното стъкло, където е разположена предната камера, не е чиста.
- Пътните знаци са напълно или частично покрити или лошо видими.
- Атмосферните условия са лоши, напр. при силен дъжд, сняг, пряка слънчева светлина или сенки. В този случай в Центъра за информация на водача се извежда **No Traffic Sign Detection due to Weather (Няма откриване на пътни знаци поради времето)**.
- Пътните знаци са неправилно монтирани или са повредени.
- Пътни знаци, които не отговарят на Виенската конвенция за пътните знаци (Wiener Übereinkommen über Straßenverkehrszeichen).

Внимание

Системата е предвидена да оказва помощ на водача в разпознаването на дадени пътни знаци в рамките на определен обхват на скоростта. Не пренебрегвайте пътните знаци, които не се показват от системата.

Системата не разпознава никакви други пътни знаци освен общоприетите за ограничаване на скоростта или за край на ограничението.

Не допускате тази специална функция да ви изкуши за поемане на рискове при карането.

Винаги съобразявайте скоростта си към пътните условия.

Системите за подпомагане на водача не го освобождават от пълната отговорност във връзка с управлението на автомобила.

Предупреждение за напускане на платно

Системата за предупреждение за напускане на платно наблюдава маркировките на платното, между които се движи автомобилът, посредством камера монтирана отпред. Системата открива смяната на лента и предупреждава водача в случай на нежелано напускане на лентата чрез визуален и звуков сигнал.



Критерии за регистриране на нежелано напускане на лентата:

- Мигачите не са задействани.
- Спирачният педал не е задействан.
- Не е установено задействане на педала за газта или ускоряване.
- Не е установено активно кормилно управление.

Ако има действие от страна на шофьора, предупреждение не се издава.

Активиране



Системата за предупреждение за напускане на платно се включва с натискането на . Светването на LED в бутона показва, че системата е включена. Когато контролният индикатор  в приборното табло светне в зелено, системата е готова за работа.

Системата работи само при скорост на автомобила над 56 км/ч и наличие на маркировки на лентата.

Когато системата установи нежелано напускане на лента, контролният индикатор  започва да мига в жълто. В същото време се подава и сигнал.



Изключване

Системата се деактивира чрез натискане на , светодиодът в бутона изгасва.

При скорост под 56 км/ч системата не работи.

Неизправност

Системата за предупреждение за напускане на платно може да не функционира правилно, когато:

- Предното стъкло не е чисто.
- Атмосферните условия са лоши, напр. при силен дъжд, сняг, пряка слънчева светлина или сенки.

Системата не може да работи, когато няма установена маркировка за пътна лента.

Гориво

Гориво за бензинови двигатели

Използвайте само безоловно гориво, което отговаря на европейския стандарт EN 228, E DIN 51626-1 или еквивалентно.

Двигателят е способен да работи с гориво, което съдържа до 10% етанол (напр., E10).

Използвайте бензин с препоръчаното октаново число. По-ниско октаново число може да намали двигателната мощност и въртящия момент, а също така леко да увеличи разхода на гориво.

Внимание

Не използвайте гориво или добавки към горивото, които съдържат метални съединения, като манган-базирани добавки. Това може да причини повреда на двигателя.

Внимание

Използването на гориво, което не отговаря на EN 228 или E DIN 51626-1 или еквивалентно, може да доведе до отлагания, увеличено износване или повреда на двигателя.

Внимание

Използването на гориво с по-ниско октаново число от възможно най-ниското число може да доведе до неконтролируемо горене и повреда на двигателя.

Специфичните изисквания за двигателя по отношение на октановото число са посочени в общия преглед на данните на двигателя ⇨ 300. Изискването може да е заменено от специфичен за страната етикет върху вратичката на горивния резервоар.

Гориво за дизелови двигатели

Използвайте само дизелово гориво, което отговаря на изискванията на EN 590.

В държави извън Европейския съюз, използвайте гориво Euro-Diesel с концентрация на сяра под 50 ppm.

Внимание

Използването на гориво, което не отговаря на EN 590 или сходно, може да доведе до загуба на мощност на двигателя, увеличено износване или повреда на двигателя, както и до отмяна на гаранцията.

Не използвайте дизелови горива за морски съдове, горива за отопление, Аквасол и други подобни водно-дизелови емулсии. Дизеловите горива не бива да се разреждат с горива, които са предназначени за бензинови двигатели.

Гориво за работа на втечен газ

Втеченият газ е известен като LPG (Liquefied Petroleum Gas) или с френското си название GPL (Gaz de Pétrole Liquéfié). LPG се нарича още автогаз.

LPG се състои основно от пропан и бутан. Октановото число е между 105 и 115, в зависимост от съотношението на бутана. LPG се съхранява в течно състояние при налягане около 5 - 10 bar.

Точката на завиране зависи от налягането и съотношението на сместа. При нормално околно налягане, тя е между -42 °C (чист пропан) и -0,5 °C (чист бутан).

Внимание

Системата работи при температура на околната среда от около -8 °C до 100 °C.

Цялостното функциониране на системата за LPG може да се гарантира само, ако втеченият газ отговаря на минималните изисквания на DIN EN 589.

Избор на гориво



Натискането на **LPG** превключва между режим бензин и режим втечен газ веднага, щом необходимите параметри (температура на охлаждащата течност, температура на газа и минимални обороти на двигателя) бъдат достигнати. Изискванията обикновено се постигат след около

60 секунди (в зависимост от външната температура) и първото силно натискане на педала на газта. Статусът на светодиода показва текущия работен режим.

- изключено : режим бензин
- мига : проверка на условията за преход от работа на гориво към работа на втечен газ. Светва, ако условията са изпълнени.
- свети : режим втечен газ
- присветва 5 пъти и изгасва : резервоарът за втечен газ е празен или има неизправност в газовата уредба. В центъра за информация на водача се показва съобщение.

Ако горивният резервоар е празен, двигателят няма да стартира.

Избраният режим на гориво се запаметява и активира отново при следващия цикъл на запалване, ако условията позволяват.

Веднага щом резервоарите за втечен газ се изпразнят, системата автоматично превключва в бензинов режим до изключване на запалването.

При автоматично превключване между работа на бензин или на газ, може да се усети кратко закъснение на тяговата мощност на двигателя.

На всеки шест месеца оставайте нивото на горивото да падне, докато контролният индикатор ● започне да свети - след това заредете. Това помага да се поддържа качеството на горивото и функционирането на системата в режим бензин.

Зареждайте резервоара докрай през постоянни интервали за да го предпазите от корозия.

Неизправности и ремонти

Ако режим газ не е възможен, проверете следното:

- Има ли достатъчно втечен газ?
- Има ли достатъчно бензин за стартиране?

Поради екстремни температури в съчетание със състава на газта, може да е необходимо малко по-продължително време, за да може системата да превключи от бензин на газ.

В екстремни ситуации, системата може също да се върне към режим бензин, ако не са удовлетворени минималните изисквания. Ако условията позволяват, може да е възможно ръчно превключване обратно към работа в режим на втечен газ.

В случай на други неизправности, потърсете помощта на сервиз.

Внимание

Ремонти и корекции може да се извършват само от обучени специалисти, за да се поддържа безопасността и гаранцията на LPG системата.

Втечненият газ има специфична миризма (той е одоризиран), за да може лесно да се откриват евентуалните течки.

⚠ Предупреждение

Ако усетите мирис на газ в автомобила или в непосредствената околност, незабавно превключете на режим бензин. Не пушете. Без открити пламъци или източници на запалване.

Ако е възможно, затворете ръчния спирателен вентил на многофункционалния клапан. Многофункционалният клапан е разположен на резервоара за

втечен газ в багажното отделение, под задното подово покритие.

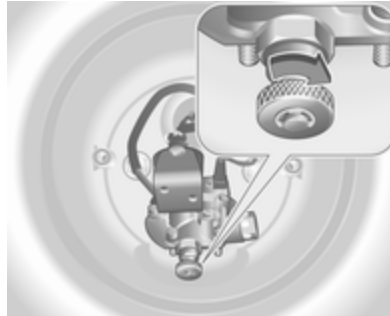

Завъртете колелцето по часовниковата стрелка.

Ако повече не се усеща миризмата на газ, след като затворите ръчния спирателен вентил, то автомобилът може да се използва в режим бензин. Ако миризмата на газ продължава да се усеща, не стартирайте двигателя. Причината за неизправността трябва да се отстрани в сервиз.

При използване на подземни паркинги, следвайте инструкциите на разпоредителите на паркинга и местните закони.

Съобщение

В случай на инцидент, изключете запалването и светлините. Затворете ръчния спирателен вентил на многофункционалния клапан.

Зареждане с гориво

⚠ Опасност

Преди зареждане с гориво изключете запалването и всички външни отоплителни тела с горивна камера. Изключете мобилните телефони.

При зареждане с гориво следвайте указанията и инструкциите за безопасност на бензиностанцията.

⚠ Опасност

Горивото е огнеопасно и избухливо. Не пушете. Не правете нищо, което може да предизвика открит огън и искри.

Ако усещате миризмата на гориво в автомобила, незабавно отстранете причината за това в сервис.

Внимание

В случай на липса на гориво не включвайте запалването.

Капакът на резервоара се намира в дясната задна част на автомобила.



Капакът на резервоара за гориво може да се отвори само, ако автомобилът е отключен. Освободете капака на резервоара за гориво като го натиснете. За отваряне, завъртете бавно капачката наляво.

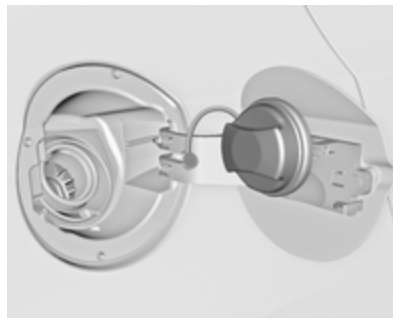

Капачката на резервоара може да се окачва на конзолата на капака на резервоара.

За презареждане, напълно пъхнете пистолета на помпата и тогава го включете.

След автоматичното прекъсване на подаването на гориво, резервоарът може да се долее чрез задействане на дюзата на помпата максимум още два пъти.

Внимание

Ако потече гориво, веднага го избършете.

За затваряне, завъртете капачката надясно, когато изщрака.

Затворете клапата и фиксирайте.

Зареждане с втечен газ

При зареждане с гориво следвайте указанията и инструкциите за безопасност на бензиностанцията.

Клапанът за пълнене на втечен газ е зад капачката за пълнене на гориво.

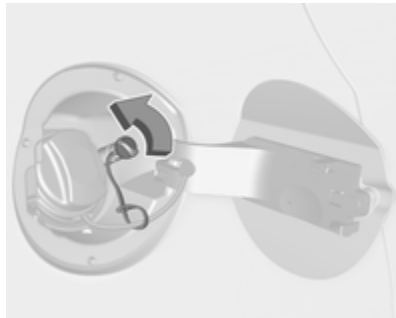

Развийте предпазната капачка от гърловината на резервоара.

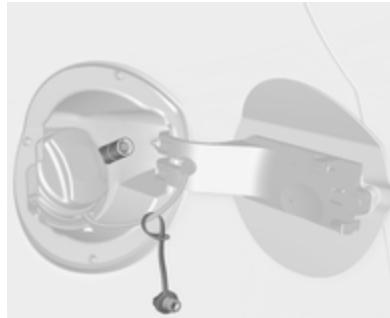

Завийте необходимия адаптер към гърловината на резервоара.

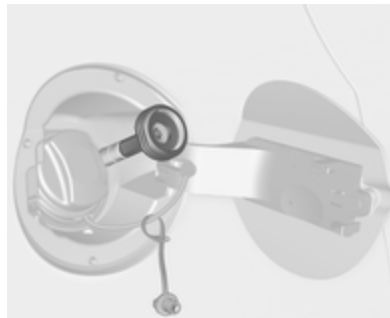

ACME адаптер: Завийте гайката на дюзата за пълнене върху адаптера. Натиснете блокиращия лост на дюзата за пълнене надолу.

DISH гърловина за пълнене: Поставете дюзата за пълнене в адаптера. Натиснете блокиращия лост на дюзата за пълнене надолу.

Гърловина за пълнене тип байонет: Поставете дюзата за пълнене на адаптера и завъртете наляво или надясно на четвърт оборот. Издърпайте докрай блокиращия лост на дюзата за пълнене.

EURO гърловина за пълнене: Натиснете дюзата за пълнене върху адаптера, докато щракне.

Натиснете бутона на точката за зареждане на втечен газ. Системата за пълнене спира или започва да работи бавно, когато 80 % от обема на резервоара се напълни (максимално ниво на пълнене).

Отпуснете бутона на системата за пълнене, за да спрете пълненето. Отпуснете блокиращия лост и

извадете дюзата за пълнене.
Малко количество втечен газ може да изтече.

Махнете адаптера и го приберете в автомобила.

Поставете предпазната капачка, за да не допуснете проникване на чужди тела в отвора на гърловината и в системата.

⚠ Предупреждение

Поради дизайна на системата, изпускането на втечен газ след освобождаване на блокиращия лост е неизбежно. Избягвайте да вдишвате.

⚠ Предупреждение

Резервоарът за втечен газ може да се напълни само до 80 % от съображения за безопасност.

Многофункционалният клапан на резервоара за втечен газ автоматично ограничава количеството за пълнене. Ако се

добави по-голямо количество, препоръчваме автомобилът да не се излага на директно слънце, докато не се изразходва излишното количество.

Адаптер за пълнене

Тъй като системите за пълнене не са стандартизирани, необходими са различни адаптери, които се предлагат от дистрибуторите на Opel и от оторизирани сервиси на Opel.

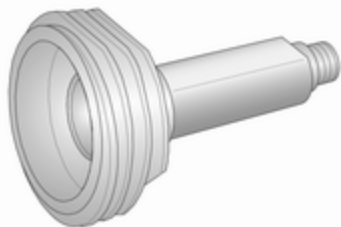

АСМЕ адаптер: Белгия, Германия, Ирландия, Люксембург, Швейцария

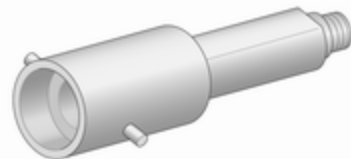

Байонетен адаптер: Холандия, Норвегия, Испания, Обединено Кралство



EURO адаптер: Испания



DISH адаптер: Босна и Херцеговина, България, Дания, Естония, Франция, Гърция, Италия, Хърватска, Латвия, Литва, Македония, Австрия, Полша, Португалия, Румъния, Швеция, Швейцария, Сърбия, Словакия, Словения, Чешка република, Турция, Украйна, Унгария

Капачка на резервоара за гориво

Използвайте само оригинални капачки за горивния резервоар. Автомобилите с дизелови двигатели имат специални капачки на резервоарите за гориво.

Разход на гориво - CO₂ емисии

Разходът на гориво (комбиниран) на модел Opel Astra е в рамките на 7,8 до 3,6 л/100 км.

Емисиите на CO₂ (комбинирани) са в интервала от 184 до 94 г/км.

За конкретните стойности за вашия автомобил, вижте ЕЕС сертификата за съответствие, предоставен с автомобила или другите документи за национална регистрация.

Обща информация

Официалният разход на гориво и конкретните цифри за емисии на CO₂, които са посочени, са свързани с базовия модел за ЕС със стандартно оборудване.

Данните за разход на гориво и за емисии на CO₂ се определят съгласно разпоредба R (ЕС) No. 715/2007 (в най-новата приложимата версия), като се

отчитат теглото на автомобила в работно състояние, както е указано от разпоредбата.

Цифрите се предоставят само за целите на сравнението между различните варианти на автомобила и не трябва да се приемат като гаранция за реалния разход на гориво на конкретен автомобил. Допълнителното оборудване може да доведе до малко по-високи резултати от посочените цифри за разхода на гориво и емисиите на CO₂. Освен това, разходът на гориво зависи от персоналният стил на каране, както и от пътните условия.

Прицеп на ремарке

Обща информация

Използвайте само теглич одобрен за Вашия автомобил.

Препоръчваме допълнителното монтиране на теглич да се извърши от сервиз. Може да се наложи да се извършат промени, които засягат охладителната система, термозащитата или друго оборудване.

Откриването на неизправност в крушките на стоп светлината на ремаркетото не може да открие частична неизправност в крушката, напр., в случай на 4 x 5 вата, функцията само открива неизправност в крушката, когато остане само 5-ватовата крушка или не остане нито една изправна.

Монтирането на теглич може да доведе до закриване на отвора за халката за теглене. В такъв случай използвайте куката на теглича за теглене. Дръжте винаги в автомобила куката за теглича.

Особености при шофирането, съвети относно тегленето

Преди да закачите ремаркетото смажете топката на куката. Не правете това обаче, ако се използва стабилизатор, който действа върху топката на куката и намалява въртеливите движения.

За ремаркетата с ниска стабилност и каравани с допустимо брутно тегло повече от 1300 кг настоятелно препоръчваме употребата на стабилизатор, когато се движите със скорост над 80 км/ч.

Ако ремаркетото започне да занася, карайте по-бавно, не се опитвайте да коригирате с волана и натискайте силно спирачката, ако се налага.

Когато се движите надолу по наклон, изберете същата предавка както за изкачване на наклона и карайте с аналогична скорост.

Нагласете налягането на гумите до стойността предвидена за пълно натоварване ↻ 309.

Теглене на ремарке

Товар на ремаркетото

Максималната стойност на допустимото натоварване на ремаркетото зависи от автомобила и двигателя и не бива да се надвишава. Действителното натоварване на ремаркетото е разликата между действителното брутно тегло на ремаркетото и действителното натоварване на съединителното звено при закачено ремарке.

Допустимото натоварване на ремаркетото е дадено в документите на автомобила. Ако не е посочено изрично нещо друго, натоварването е валидно за наклони до 12 %.

Допустимото натоварване на ремаркетото се отнася най-много до указания наклон и височина до 1000 метра над морското равнище. Тъй като с увеличаване на надморската височина мощността на двигателя спада поради намаляване плътността на въздуха, намалявайки по този

начин способността за изкачване, допустимото общо тегло за теглене също трябва да се намалява с 10 % за всеки 1000 метра надморска височина. Общото тегло, което може да бъде теглено, не е необходимо да се намалява при движение по пътища с малък наклон (по-малък от 8 %, например по магистрала).

Допустимото общо тегло за теглене не бива да се надвишава. Това тегло е обозначено на идентификационната табелка
 ⇨ 295.

Вертикално натоварване на съединителното звено

Вертикалното натоварване на съединителното звено е натоварването, упражнявано от ремаркетото върху сферичната глава на куката. То може да се променя чрез промяна на разпределението на тежестта при товарене на ремаркетото.

Максималното допустимо вертикално натоварване на съединителното звено (75 кг) е

обозначено на идентификационната табелка на теглича и в документите на автомобила. Винаги се стремете към максимално натоварване, особено в случай на тежки ремаркета. Вертикалното натоварване на съединителното звено не бива никога да пада под 25 кг.

Натоварване на задния мост

При прикачено ремарке и максимално натоварен теглещ автомобил допустимото натоварване на задния мост (виж идентификационната табелка или документите на автомобила) може да се надвиши с 60 кг, а допустимото общо тегло на автомобила – с 60 кг. В случай на превишаване на допустимото натоварване на задния мост, максимално допустимата скорост е 100 км/ч.

Теглич

Внимание

Когато не използвате теглича, сваляйте куката му.

Съхраняване на куката за теглича

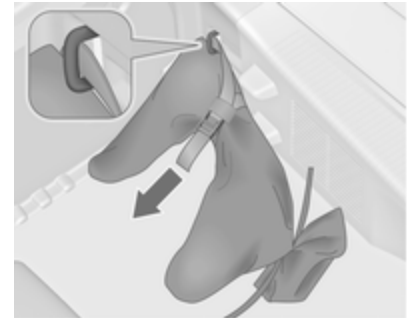

Торбичката с куката за теглича се съхранява в задното отделение в пода.

Поставете ремъка през ухото за привързване, увийте го около него два пъти и го затегнете за да закрепите торбичката.

Монтиране на куката за теглича



Всички версии, освен хечбек с 3 врати: Натиснете закрепването навътре и сгънете капака надолу в предната част. Свалете капака.

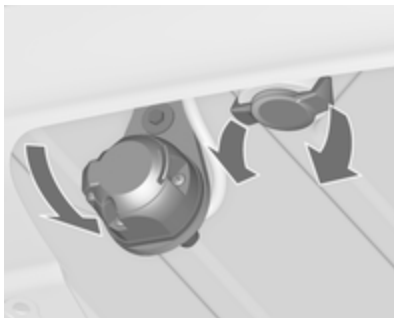

Освободете и сгънете гнездото надолу. Свалете пробката от отвора предназначен за куката и я приберете.

Проверка на натягането на куката



- Червената отметка на ръкохватката трябва сочи към зелената отметка върху куката за теглича.
- Междината между ръкохватката и куката за теглича трябва да е около 6 мм.
- Ключът трябва да е в положение .

В противен случай куката трябва да бъде натегната преди да бъде вкарана:

- Отключете куката като завъртите ключа в положение .

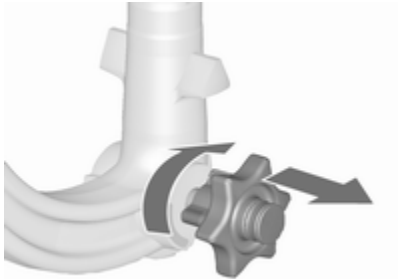

- Издърпайте ръкохватката и я завъртете до упор по посока на часовниковата стрелка.

Поставяне на куката



Вкарайте натегнатата кука в отвора и я натиснете силно нагоре докато се заключи с щракване.

Ръкохватката щраква обратно в изходно положение, опряна на куката (без междина).

Предупреждение

Не докосвайте ръкохватката при вкарването.

Заклучете куката като завъртите ключа в положение . Извадете ключа и сложете защитното капаче.

Ухо за спирачен кабел

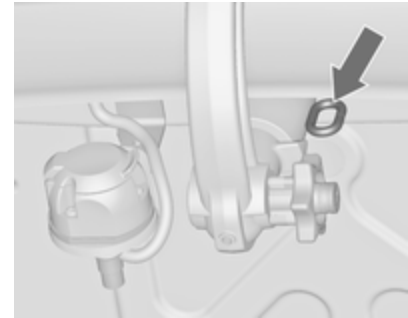

Закачете спирачния кабел за ухото.

Проверете дали куката е монтирана правилно

- Зелената отметка на ръкохватката трябва сочи към зелената отметка върху куката за теглича.
- Не бива да има междина между ръкохватката и куката.
- Куката трябва да е добре заключена в отвора.
- Куката трябва да се заключи и ключът да се извади.

⚠ Предупреждение

Теглене на ремарке се разрешава само при правилно монтирана кука. Ако куката не може да се заключи правилно, обърнете се за помощ към сервиз.

Сваляне на куката

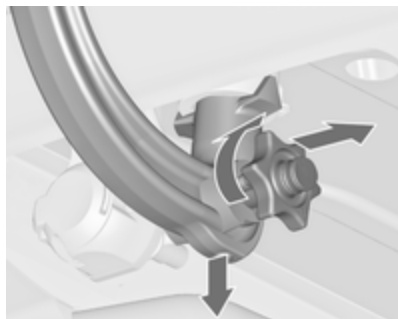

Отворете защитното капаче и завъртете ключа в положение , за да отключите куката.

Издърпайте ръкохватката и я завъртете до упор по посока на часовниковата стрелка. Издърпайте куката в посока надолу.

Вкарайте пробката в отвора. Сгънете гнездото.

Всички версии, освен хечбек с 3 врати: Закрепете задната страна на капака в отворите на бронята и сгънете предната страна нагоре.

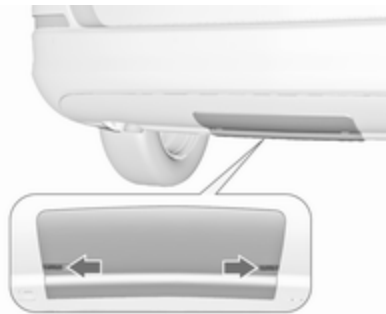

Натиснете закрепването навън.

Система за стабилизиране на ремаркетото

Ако системата забележи люлеене, мощността на двигателя се намалява, като автомобилът и ремаркетото се спират избирателно докато люлеенето спре. Докато системата работи дръжте волана колкото е възможно по-неподвижен.

Системата за стабилизиране на ремаркетото (TSA) е функция на електронната стабилизираща система ⇨ 178.

Грижи за автомобила

Обща информация	230
Акcesoари и модификации на автомобила	230
Съхраняване на автомобила	230
Рециклиране на излезли от употреба автомобили	231
Проверки на автомобила	231
Извършване на работа	231
Капак на двигателя	232
Двигателно масло	232
Охлаждаща течност за двигателя	234
Течност за сервоусилвателя на волана	235
Течност за измиване	235
Спирачки	235
Спирачна течност	236
Акумулатор на автомобила ...	236
Обезвъздушаване на дизеловата горивна система	238
Смяна на перо на чистачка ...	238

Смяна на електрически кру- шки	239
Смяна на крушка	239
Халогенни предни фарове ...	239
Адаптивни предни светлини .	243
Светлини за мъгла	244
Предни мигачи	246
Габаритни светлини	249
Странични мигачи	252
Осветление на регистрационния номер	254
Вътрешно осветление	254
Осветление на арматурното табло	254
Електрическа система	255
Предпазители	255
Кутия с предпазители в двигателното отделение	256
Кутия с предпазители в арматурното табло	258
Кутия с предпазители в багажното отделение	259
Инструменти на автомобила ...	261
Инструменти	261
Колела и гуми	262
Зимни гуми	262
Обозначения на гумите	263
Налягане на гумите	263

Система за следене на налягането в гумите	265
Дълбочина на шарката на протектора	268
Промяна на размера на джантите и гумите	269
Декоративни тасове	269
Вериги за сняг	270
Комплект за ремонт на гуми .	270
Смяна на колело	274
Резервно колело	277
Стартиране с помощен акуму- латор и кабели	282
Теглене	284
Теглене на автомобила	284
Теглене на друг автомобил . .	285
Грижи за външността	286
Грижи за външния вид	286
Грижи за интериора	289

Обща информация

Акcesoари и модификации на автомобила

Препоръчваме ви да използвате оригинални части и акcesoари, както и заводски одобрени части за вашия тип автомобил. Ние не можем да преценим или гарантираме надеждността на други изделия - даже ако са одобрени и имат разрешение от други инстанции.

Всякакви модификации, конверсии или други промени по стандартната конфигурация на автомобила (включително, но без ограничения, софтуерни модификации, модификации по електронните управляващи модули) може да отмени валидността на гаранцията, предлагана от Opel. Освен това, такива промени могат да се отразят на разхода на гориво, емисиите на CO₂ и другите емисии на автомобила и да доведат до липса на по-нататъшно съответствие на автомобила с

типовото одобрение, което засяга валидността на вашата автомобилна регистрация.

Внимание

Когато автомобилът се превозва на влак или камион на пътна помощ (репатрак), калобраните могат да се повредят.

Съхраняване на автомобила

Изваждане от експлоатация за дълъг период от време

Ако автомобилът няма да се използва няколко месеца:

- Измийте и пастирайте автомобила.
- Проверете защитното покритие на пастата в двигателното отделение и по шасито.
- Почистете и консервирайте гумените уплътнения.

- Напълнете резервоара за гориво догоре.
- Сменете маслото на двигателя.
- Източете резервоара с измиваща течност.
- Проверете защитата на охлаждащата течност срещу замръзване и корозия.
- Нагласете налягането на гумите до стойността предвидена за пълно натоварване.
- Паркирайте автомобила в сухо и добре проветрявано помещение. Включете на първа или задна предавка или поставете скоростния лост в положение **P**. Обезопасете автомобила срещу потегляне.
- Не натягайте ръчната спирачка.

- Отворете капака на двигателя, затворете всички врати и заключете автомобила.
- Откачете отрицателната клемба на акумулатора. Внимавайте всички системи да са изключени, например, алармената система.

Въвеждане отново в експлоатация

Когато автомобилът отново трябва да се пусне в експлоатация:

- Свържете отрицателната клемба на акумулатора. Активирайте електрониката на електрическите прозорци.
- Проверете налягането в гумите.
- Напълнете резервоара с измиваща течност.
- Проверете нивото на маслото в двигателя.
- Проверете нивото на охлаждащата течност.
- Поставете табелките с регистрационния номер, ако са били свалени.

Рециклиране на излезли от употреба автомобили

Информация относно центровете за рециклиране и бракуване на излезли от употреба автомобили можете да намерите на нашата интернет страница, където това се изисква от закона. Поверявайте тази дейност само на оторизирани центрове за рециклиране.

Автомобилите, работещи с газ, трябва да бъдат рециклирани в сервизни центрове, оторизирани за работа с такива автомобили.

Проверки на автомобила

Извършване на работа



⚠ Предупреждение

Извършвайте проверките в двигателното отделение само при изключено запалване. Охлаждащият вентилатор може да се задейства дори и при изключено запалване.

⚠ Опасност

Запалителната система и ксеноновите предни фарове работят под много високо напрежение. Не ги докосвайте.

Капак на двигателя**Отваряне**

Дръпнете ръчката и я върнете в първоначално положение.

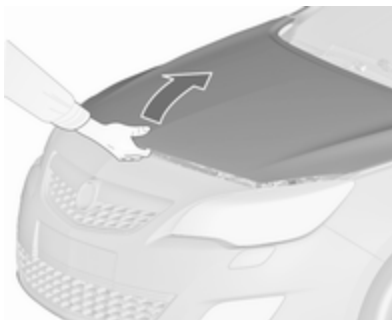

Преместете защитното резе в страни наляво и отворете капака на двигателя.

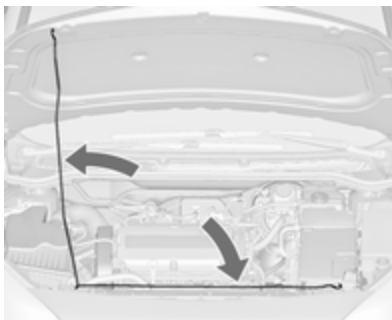

Подпрете капака на двигателя.

Ако капакът на двигателя е отворен по време на Autostop, двигателят ще се рестартира автоматично поради съображения за безопасност.

Затваряне

Преди да затворите капака натиснете подпирания прът в държача му.

Спуснете капака на двигателя и го оставете да падне върху ключалката от малка височина (20-25 cm). Проверете дали капакът е застопорен.

Внимание

Не натискайте капака на двигателя върху ключалката, за да избегнете нащърбвания.

Двигателно масло

Проверявайте редовно нивото на маслото в двигателя ръчно, за да предотвратите повреда на двигателя. Ползвайте масло с

необходимата спецификация.
Препоръчани масла и смазочни
материали ⇨ 292.

Максималният разход на
двигателно масло е 0,6 л за
1000 км.

Извършвайте проверката, когато
автомобилът е на равен терен.
Двигателят трябва да е с работна
температура и да е изключен поне
пет минути преди това.

Извадете масломерната пръчка,
избършете я, вкарайте я до упор,
издърпайте я и отчетете нивото на
маслото.

Вкарайте масломерната пръчка до
упор и я завъртете на половин
оборот.

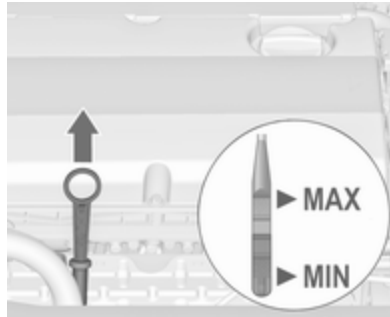

В зависимост от варианта двигател
се използват различни
масломерни пръчки.

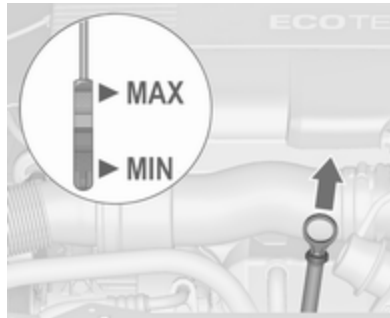

Ако нивото на маслото в двигателя
е паднало до обозначението **MIN**,
долейте масло.

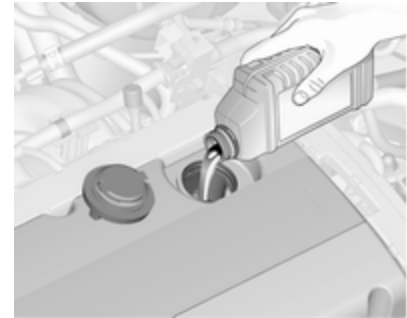

Препоръчваме да се използва
масло със същото качество като
това на използваното при
последната смяна.

Нивото на маслото не бива да
надхвърля обозначението **MAX** на
пръчката.

Внимание

Излишното масло трябва да
бъде източено или изсмукано.

Вместимости ⇨ 308.

Поставете обратно капачката и я завинтете.

Охлаждаща течност за двигателя

Охладителният агент осигурява защита срещу замръзване до прил. -28°C . В студени региони с много ниски температури, фабрично зареденият охладителен агент осигурява защита срещу замръзване до прил. -37°C .

Внимание

Използвайте само одобрени антифризи.

Охлаждаща течност и антифриз
 ⇨ 292.

Ниво на охлаждащата течност

Внимание

Прекалено ниско ниво на охлаждащата течност може да предизвика повреда на двигателя.

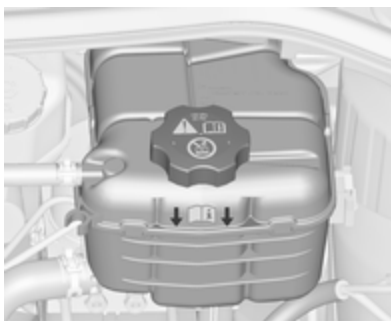

Ако охладителната система е студена, нивото на охлаждащата течност трябва да е над обозначената линия за минимално ниво. Долейте, ако нивото е ниско.

⚠ Предупреждение

Оставете двигателят да изстине преди да отворите капачката. Отворете внимателно капачката като дадете възможност на свръхналягането бавно да намалее.

При доливане използвайте смес от антифриз и чиста водопроводна вода в съотношение 1:1. Ако нямате антифриз, използвайте чиста водопроводна вода. Затегнете плътно капачката. Концентрацията на антифриз трябва да се провери и причината за загуба на охлаждаща течност да се отстрани в сервиз.

Течност за сервоусилвателя на волана

Внимание

Дори и крайно малко количество замърсяване може да повреди кормилната система дотолкова, че тя да не работи правилно. Не позволявайте замърсявания да се допират до вътрешната страна на капчката на резервоара или до щеката, за да не влязат в резервоара.

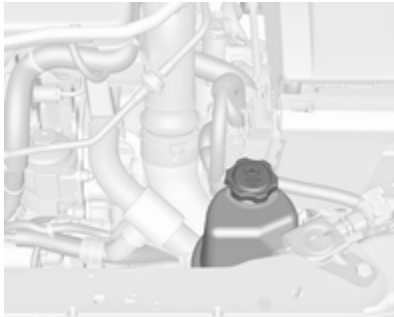

Нивото на течност за сервоусилвателя на волана нормално не се проверява. Ако при завиване се чуе необичаен шум или сервоусилвателя на волана реагира необичайно, потърсете помощта на сервиз.

Течност за измиване



Зареждайте с чиста вода, смесена с подходящо количество от одобрен разтвор за измиване на предното стъкло съдържащ антифриз.

Внимание

Само измиваща течност с достатъчна концентрация на антифриз осигурява защита при ниски температури или при внезапен спад на температурата.

Използването на течност за измиване, съдържаща изопропанол, може да повреди екстериорните лампи.

Течност за измиване ⇨ 292.

Спирачки

В случай на минимална дебелина на спирачната накладка, по време на спиране се чува стържещ звук.

Можете да продължите да карате, но накладките на спирачките трябва да се сменят възможно най-скоро.

След поставянето на нови накладки не натискайте спирачките ненужно рязко през първите няколко пътувания.

Спирачна течност

⚠ Предупреждение

Спирачната течност е отровна и разяждаща. Избягвайте допир с очите, кожата, тъкани и боядисани повърхности.

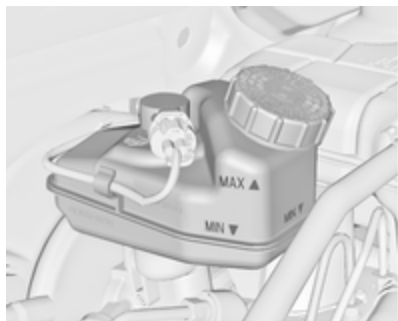

Нивото на спирачната течност трябва да бъде между отметките **MIN** и **MAX**.

Ако нивото на течността е под **MIN**, потърсете съдействие от сервиз.

Течност за спирачки/съединител
↪ 292.

Акумулатор на автомобила

Акумулаторът на автомобила не се нуждае от поддръжка при условие, че начинът на каране позволява необходимото зареждане на акумулатора. Шофирането на кратки разстояния и честите стартирания на двигателя могат да изтощят акумулатора. Избягвайте използването на електрически консуматори, когато не са необходими.



Използваните акумулатори не спадат към битовите отпадъци. Те трябва да се изхвърлят на определените за рециклиране места.

Ако не използвате автомобила в течение на повече от четири седмици, може да се стигне до изтощаване на акумулатора на автомобила. Откачете отрицателната клемма на акумулатора.

Преди свързване или откачане на акумулатора внимавайте запалването да бъде изключено.

Защита от изтощаване на акумулатора
↪ 145.

Разкачване на акумулатора

Ако акумулаторът на автомобила трябва да се разкачи (например, за дейности по поддръжката), алармената сирена трябва да се деактивира, както следва: Включете и след това изключете запалването, после откачете акумулатора на автомобила в рамките на 15 секунди.

Подмяна на акумулатора на автомобила

Съобщение

Всяко отклонение от указанията, дадени в този раздел, може да доведе до временно деактивиране на система "стоп/старт".

При смяна на акумулатора на автомобила се уверете, че няма отворени вентилационни отвори в близост до положителната клемма. Ако има вентилационен отвор в тази зона, трябва да се затвори с временен капак, а вентилационния отвор в близост до отрицателната клемма трябва да е отворен.

Използвайте само акумулатори които позволяват кутията с предпазителите да се монтира над акумулатора на автомобила.

При автомобили с AGM (Absorptive Glass Mat) акумулатор, уверете се, че акумулаторът се сменя отново с друг AGM акумулатор.



AGM акумулаторът може да се разпознае по етикета върху акумулатора. Препоръчваме използване на оригинален акумулатор от Opel.

Съобщение

Използване на AGM акумулатор, различен от оригиналния акумулатор на Opel, може да доведе до намалени експлоатационни характеристики.

Ние препоръчваме да замените акумулатора на автомобила в сервиз.

Система "стоп/старт" ⇨ 163.

Зареждане на акумулатора на автомобила

⚠ Предупреждение

При автомобили със система "стоп/старт" се уверете, че потенциалът за зареждане не надвишава 14,6 волта, когато се използва зарядно устройство. В противен случай акумулаторът може да се повреди.

Стартиране с помощен акумулатор и кабели ⇨ 282.

Предупредителен етикет



Значение на символите:

- Без искри, открити пламъци или пушене.
- Винаги предпазвайте очите. Експлозивните газове могат да предизвикат слепота или нараняване.
- Дръжте акумулатора на автомобила далеч от деца.
- Акумулаторът на автомобила съдържа сярна киселина, която може да причини слепота или сериозни изгаряния.
- Вижте ръководството за собственика за повече информация.
- Експлозивен газ може да има в близост до акумулатора на автомобила.

Обезвъздушаване на дизеловата горивна система

Ако резервоарът за гориво се изпразни докрай, дизеловата горивна система трябва да се обезвъздуши. Включете запалването на три пъти за по 15 секунди. След това стартирайте двигателя за не повече от 40 секунди. Повторете този процес след не по-малко от пет секунди. Ако двигателят все още не може да запали, потърсете помощта на сервиз.

Смяна на перо на чистачка

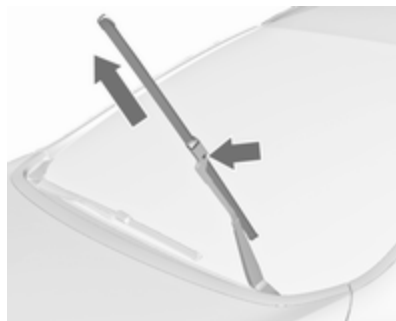

Повдигнете рамото на чистачката докато остане във вдигнато положение, натиснете бутона, за да освободите перото на чистачката и го свалете.

Прикрепете перото на чистачката леко под ъгъл към рамото на чистачката и го натиснете, докато се застопори.

Свалете внимателно рамото на чистачката.

Перо на чистачката на задното стъкло

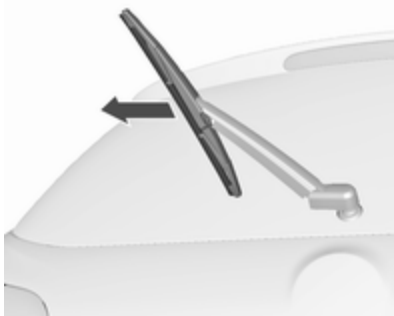

Повдигнете рамото на чистачката. Откачете перото както е показано на илюстрацията и го извадете.

Прикрепете перото на чистачката леко под ъгъл към рамото на чистачката и го натиснете, докато се застопори.

Свалете внимателно рамото на чистачката.

Смяна на електрически крушки

Смяна на крушка

Изключете запалването и изключете съответния превключвател или затворете вратите.

Хващайте новите крушки само за цокъла. Не докосвайте стъклото на крушките с голи ръце.

Използвайте за смяна само същия тип крушка.

Сменяйте крушките на предните светлини откъм двигателното отделение.

Проверка на крушката

След смяна на крушка, включете запалването, задействайте и проверете светлините.

Халогенни предни фарове

Ночбек с 4 врати

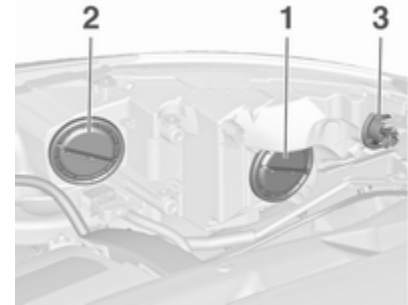

Халогенни предни фарове с отделни крушки за къси и дълги светлини.

Къси светлини (1) външна крушка.

Дълги светлини (2) вътрешна крушка.

Габаритни светлини/Дневни светлини (3).

Къси светлини (1)



1. Завъртете капачката (1) обратно на часовниковата стрелка и я демонтирайте.

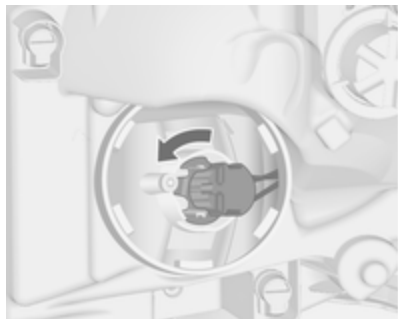

2. Завъртете цокъла на крушката обратно на часовниковата стрелка за да го освободите. Издърпайте цокъла с крушката от рефлектора.

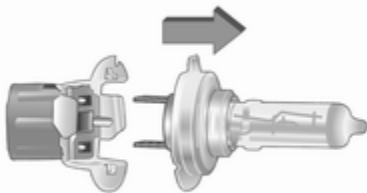

3. Извадете крушката от цокъла и сложете нова крушка.
4. Вкарайте цокъла, вкарайте двете зъбчета в рефлектора и завъртете по посока на часовниковата стрелка за да застопорите.
5. Поставете капачката и я завъртете по посока на часовниковата стрелка.

Дълги светлини (2)



1. Завъртете капачката (2) обратно на часовниковата стрелка и я демонтирайте.
2. Завъртете цокъла на крушката обратно на часовниковата стрелка за да го освободите. Издърпайте цокъла с крушката от рефлектора.
3. Извадете крушката от цокъла и сложете нова крушка.

4. Вкарайте цокъла, вкарайте двете зъбчета в рефлектора и завъртете по посока на часовниковата стрелка за да застопорите.
5. Поставете капачката и я завъртете по посока на часовниковата стрелка.

Габаритни светлини / Дневни светлини (3)

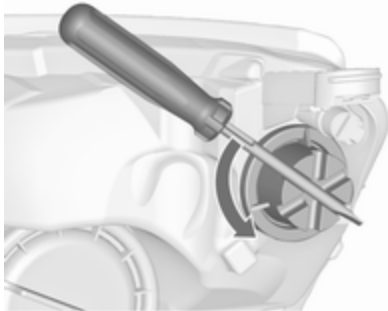

1. Завъртете капачката (3) обратно на часовниковата стрелка и я демотирайте. Използвайте отверка за да завъртите капачката.

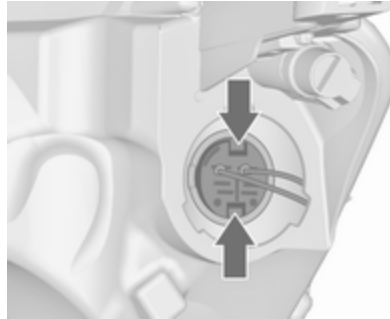

2. Натиснете езичетата и извадете цокъла на крушката от рефлектора.

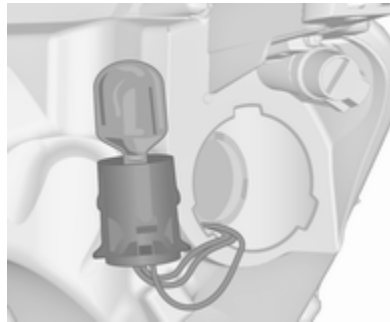

3. Извадете крушката от цокъла и сложете нова крушка.
4. Вкарайте цокъла с крушката в рефлектора. Поставете капачката и я завъртете по посока на часовниковата стрелка.

Хечбек с 3 врати

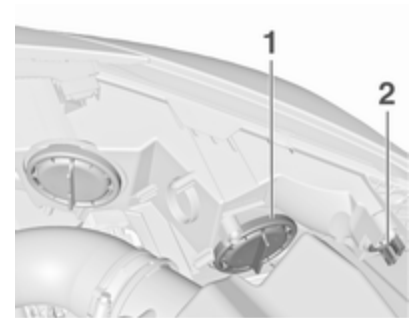

Bi-Halogen предни фарове (1) с една крушка за къси и дълги светлини.

Габаритни светлини/Дневни светлини (2).

Къси/Дълги светлини (1)



1. Завъртете капачката (1) обратно на часовниковата стрелка и я демонтирайте.

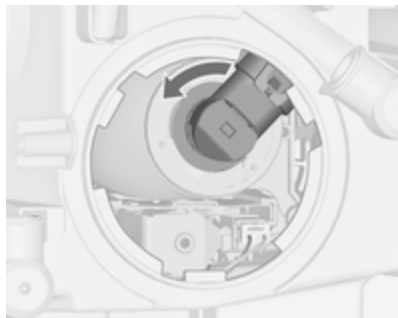

2. Завъртете цокъла на крушката обратно на часовниковата стрелка за да го освободите. Издърпайте цокъла с крушката от рефлектора.

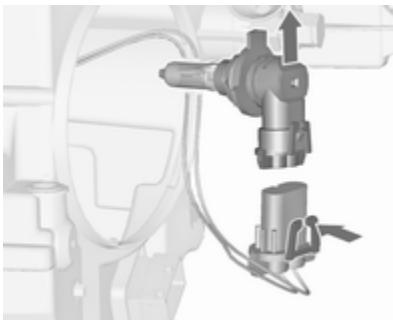

3. Освободете цокъла на крушката от щепсела като натиснете придържащото езиче.
4. Сменете крушката и свържете стойката на крушката към конектора.

5. Вкарайте цокъла, вкарайте двете зъбчета в рефлектора и завъртете по посока на часовниковата стрелка за да застопорите.
6. Поставете капачката и я завъртете по посока на часовниковата стрелка.

Габаритни светлини / Дневни светлини (2)



1. Завъртете контакта (2) на крушката обратно на часовниковата стрелка, за да го освободите. Извадете контакта на крушката от рефлектора.

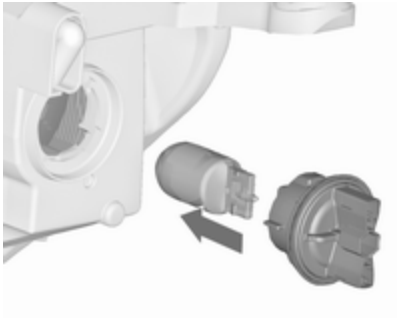

2. Демонтирайте крушката от контакта, като я издърпате.
3. Сменете и вкарайте нова крушка в контакта.
4. Вкарайте контакта на крушката в рефлектора и го завъртете по часовниковата стрелка.

Адаптивни предни светлини

⚠ Опасност

Системата на адаптивните предни фарове използва ксенонови предни фарове. Ксеноновите предни фарове работят под изключително високо електрическо напрежение. Не ги докосвайте. Сменете крушките в сервиз.

Габаритните светлини/Дневните светлини използват светодиоди и не могат да се сменят. Крушките за допълнителното осветление при завиване могат да бъдат сменени.

Допълнително осветление при завиване

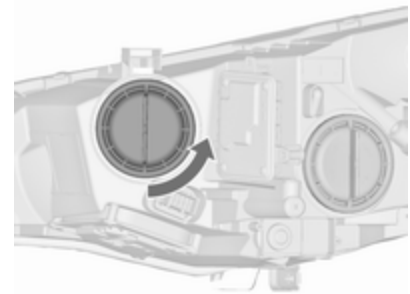

1. Завъртете капачката обратно на часовниковата стрелка и я свалете.



2. Завъртете цокъла на крушката обратно на часовниковата стрелка за да го освободите. Издърпайте цокъла с крушката от рефлектора.

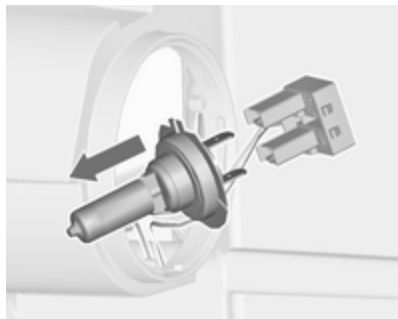

3. Освободете крушката от конектора, като я издърпате.
4. Сменете крушката и свържете стойката на крушката към конектора.
5. Вкарайте цокъла, вкарайте двете зъбчета в рефлектора и завъртете по посока на часовниковата стрелка за да застопорите.
6. Поставете капачката и я завъртете по посока на часовниковата стрелка.

Светлини за мъгла

Хечбек с 3 врати

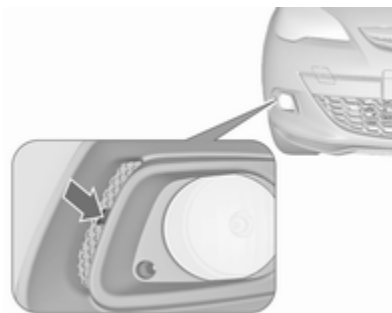

1. Отделете капачката с отвертка в процепа и отстранете капачката.



2. Отвинтете двата болта и снемете комплекта на светлината от бронята.

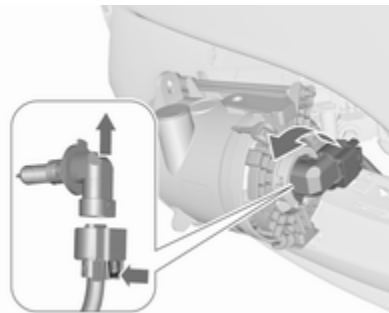

3. Завъртете контакта на крушката обратно на часовниковата стрелка и го демонтирайте от корпуса на рефлектора.
4. Освободете контакта на крушката от конектора, като натиснете фиксиращото езиче.
5. Демонтирайте и заменете контакта на крушката, както и крушката и включете конектора.
6. Вкарайте фасунгата на крушката в корпуса на рефлектора, като завъртите по часовниковата стрелка и фиксирайте.
7. Монтирайте модула на светлината чрез затягане на двата винта.
8. Сглобете и фиксирайте капака.

Ночбек с 4 врати



1. Освободете двете капачки с отвертка в маркираната област.



- Отвинтете двата винта и снемете комплекта на мигача от бронята.

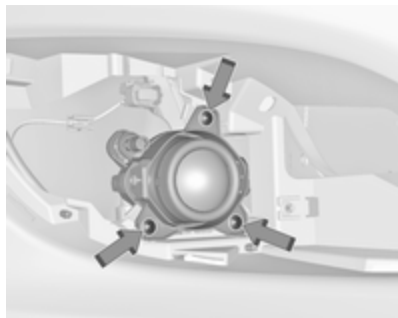

- Отвинтете трите винта и снемете светлината за мъгла от бронята.

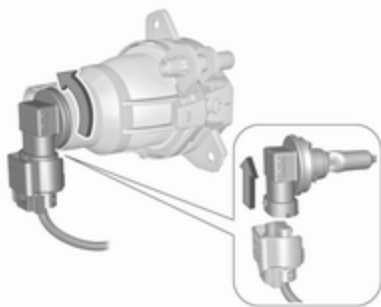

- Завъртете контакта на крушката обратно на часовниковата стрелка и го демонтирайте от корпуса на рефлектора.
- Освободете контакта на крушката от конектора, като натиснете фиксиращото езиче.
- Поставете отново контакта на крушката в корпуса на рефлектора, завъртете контакта на крушката по часовниковата стрелка и свържете щепселния конектор.
- Закрепете комплекта на светлината за мъгла в бронята и го фиксирайте с трите винта.

- Закрепете комплекта на мигача в бронята и го фиксирайте с двата винта.
- Поставете двете капачки.

Предни мигачи

Хечбек с 3 врати

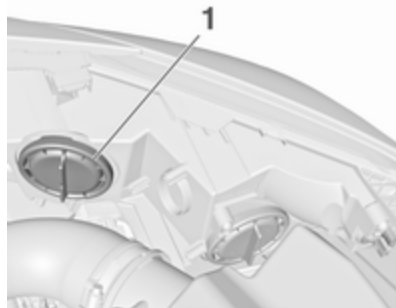

- Завъртете капачката (1) обратно на часовниковата стрелка и я свалете.



2. Завъртете контакта на крушката обратно на часовника за да го освободите и го издърпайте от корпуса на рефлектора.

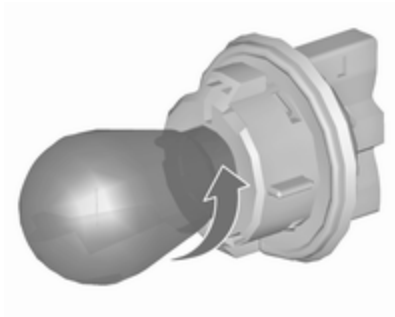

3. Демонтирайте крушката от контакта, като я завъртите обратно на часовниковата стрелка.
4. Сменете и поставете нова крушка в контакта, като завъртите по часовниковата стрелка.
5. Вкарайте контакта на крушката в корпуса на рефлектора и го завъртете по часовниковата стрелка.
6. Поставете капачката и я завъртете по посока на часовниковата стрелка.

Ночбек с 4 врати



1. Освободете двете капачки с отвертка в маркираната област.



2. Отвинтете двата болта и снемете комплекта на светлината от бронята.

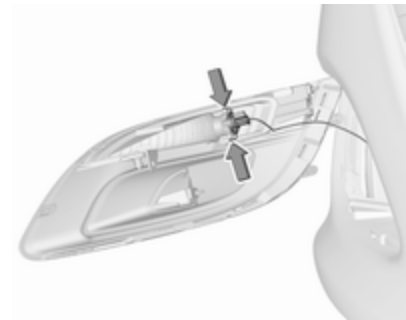

- Освободете контакта на крушката от корпуса на рефлектора, като натиснете двете фиксиращи езичета.

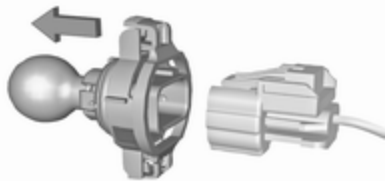

- Извадете щепселния конектор от контакта на крушката като натиснете фиксиращото езиче.
- Извадете крушката от контакта и я подменете с нова.
- Вкарайте контакта на крушката в корпуса на рефлектора и свържете щепселния конектор.
- Закрепете комплекта на светлината в бронята и го фиксирайте с двата винта.
- Поставете двете капачки.

Ночбек с 4 врати с предна броня Sport/GSi

Крушките са достъпни от долната страна на автомобила.

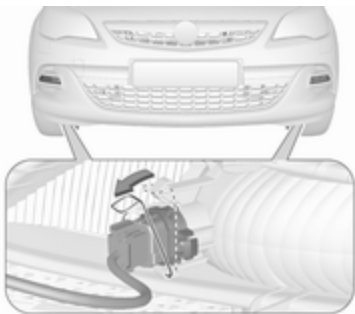

- Освободете пружината скоба и я завъртете назад.
- Извадете контакта с крушката от корпуса на рефлектора.

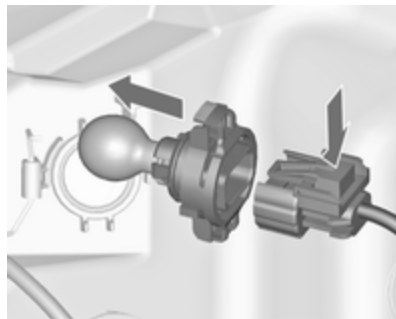

- Освободете контакта на крушката от конектора, като натиснете фиксиращото езиче.
- Извадете крушката от контакта и я подменете с нова.
- Поставете щепсела.
- Вкарайте контакта с крушката в корпуса на рефлектора.
- Завъртете пружинната скоба напред и я закопчайте.

Габаритни светлини

Хечбек с 3 врати



1. Освободете капака от съответната страна и го снемете.



2. Развийте отвътре с ръка двете пластмасови скрепителни гайки.

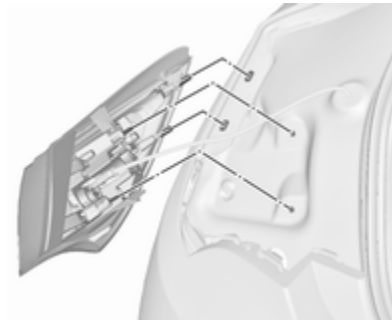

3. Внимателно издърпайте комплекта на светлините от вдлъбнатините и го извадете.
4. Извадете щепсела от цокъла на крушката.

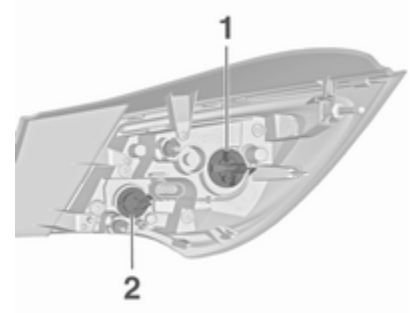

5. Извадете фасунгата на крушката като я завъртите и сменете крушката като издърпате или избутате крушката леко в гнездото и я завъртите обратно на часовника:

Задна светлина/стоп-светлина (1)

Мигач (2)

Версия със светодиоди (LED)

Само лампите на мигачите (2) могат да се сменят.

- Вкарайте и завъртете цокъла на крушките по часовниковата стрелка в комплекта задни светлини. Свържете щепсела на кабелния сноп с комплекта на светлините. Вкарайте комплекта на светлините с фиксиращите щифтове във вдлъбнатината на каросерията на автомобила и затегнете пластмасовите фиксиращи гайки от вътрешната страна на товарното отделение. Затворете капака и го застопорете.

Модул на светлините в багажната врата

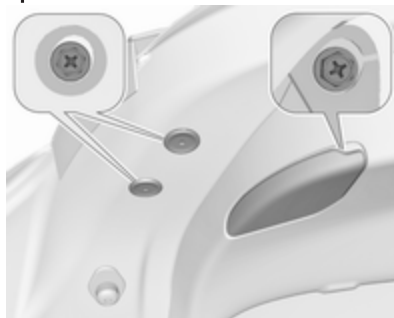

- Отворете багажната врата и снемете капаците от съответната страна.
- Развийте трите винта.
- Снемете комплекта на габаритните светлини от багажната врата.
- Извадете фасунгата на крушката като я завъртите и сменете крушката като издърпате или избутате крушката леко в гнездото и я завъртите обратно на часовника:

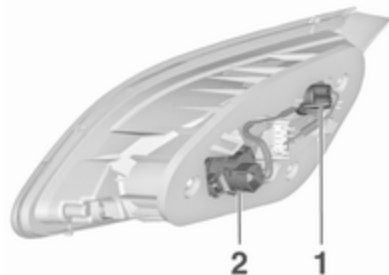

Задна светлина (1)

Задна светлина за мъгла/
Светлини за заден ход (2), в
зависимост от страната.

Версия със светодиоди (LED)

Само задните светлини за мъгла, съответно светлините за заден ход (2), в зависимост от страната на автомобила, могат да бъдат сменени.

- Вкарайте и завъртете цокъла на крушките по часовниковата стрелка в комплекта задни светлини. Монтирайте комплекта задни светлини във

вратата на багажника и
затегнете винтовете.
Поставете всички капаци.

Ночбек с 4 врати



1. Снемете капака от съответната страна.



2. Развийте отвътре с ръка двете пластмасови скрепителни гайки.

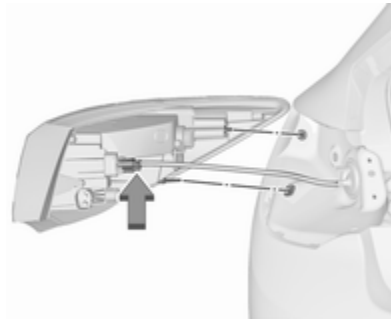

3. Внимателно издърпайте комплекта на габаритните светлини от вдлъбнатините и го извадете. Внимавайте кабелът да си остане на местото.
4. Извадете щепсела от цокъла на крушката.

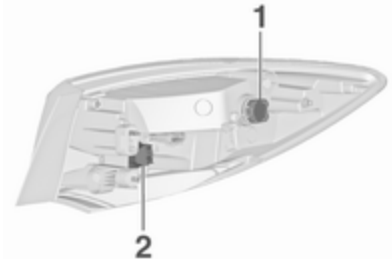

5. Извадете фасунгата на крушката като я завъртите и сменете крушката като издърпате или избутате крушката леко в гнездото и я завъртите обратно на часовника:

Задна светлина/стоп-светлина (1)

Мигач (2)

- Вкарайте държача на крушката и завъртете по часовника. Поставете щепсела. Вкарайте комплекта на светлините с фиксиращите щифтове във вдлъбнатината на каросерията на автомобила и затегнете пластмасовите фиксиращи гайки от вътрешната страна на товарното отделение. Поставете капака.

Модул на светлините в багажната врата



- Отворете багажната врата и махнете капака от съответната страна.

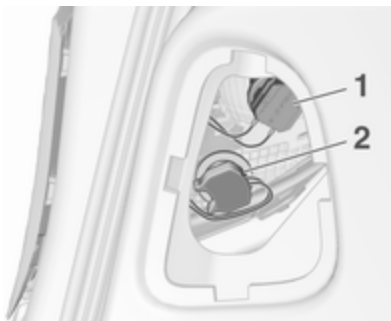

- Извадете фасунгата на крушката като я завъртите и сменете крушката като издърпате или избутате крушката леко в гнездото и я завъртите обратно на часовника:

Задна светлина (1)

Задна светлина за мъгла/
Светлини за заден ход (2), в

зависимост от страната на автомобила.

- Вкарайте държача на крушката и завъртете по часовника. Поставете капака.

Странични мигачи

Хечбек с 3 врати

За смяна на крушка, демонтирайте корпуса на лампата:



- Плъзнете лампата наляво и демонтирайте с десния ѝ край.



2. Завъртете цокъла на крушката обратно на часовниковата стрелка и го извадете от корпуса.

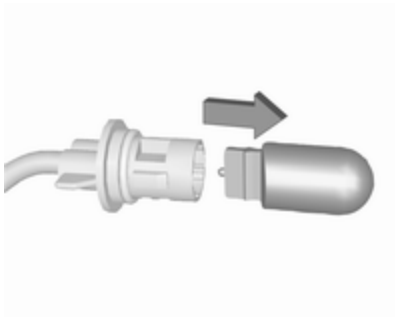

3. Издърпайте крушката от цокъла и сложете нова крушка.
4. Вкарайте държача на крушката и завъртете по часовника.
5. Вкарайте левия край на лампата, плъзнете наляво и вкарайте десния край.

Ночбек с 4 врати

За смяна на крушка, демонтирайте корпуса на лампата:

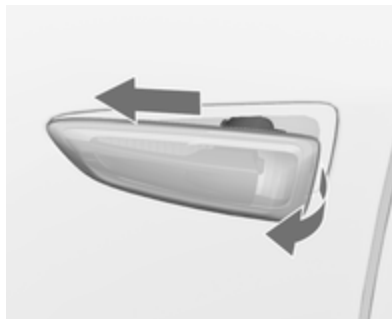

1. Плъзнете лампата наляво и демонтирайте с десния ѝ край.



2. Завъртете цокъла на крушката обратно на часовниковата стрелка и го извадете от корпуса.

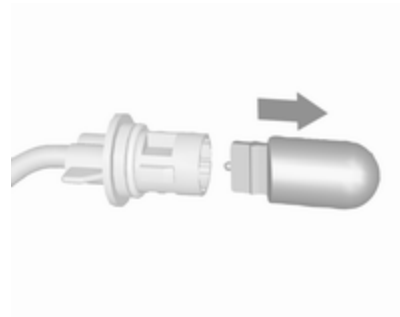

3. Издърпайте крушката от цокъла и сложете нова крушка.
4. Вкарайте държача на крушката и завъртете по часовника.
5. Вкарайте левия край на лампата, плъзнете наляво и вкарайте десния край.

Осветление на регистрационния номер



1. Вкарайте отверката във вдлъбнатината на капака, натиснете настрани и освободете пружината.



2. Извадете лампата в посока надолу, без да дърпате кабела.

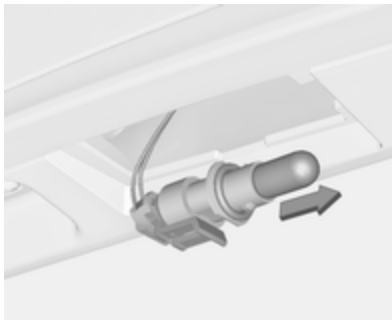

3. Извадете цокъла на крушката от корпуса на лампата, като го завъртите обратно на часовниковата стрелка.
4. Издърпайте крушката от цокъла и сложете нова крушка.
5. Вкарайте цокъла на крушката в корпуса на лампата и завъртете по часовниковата стрелка.
6. Вкарайте лампата в бронята и оставете да се фиксира с щракване.

Вътрешно осветление

Вътрешно осветление, лампи за четене

Сменете крушките в сервис.

Осветление на багажното отделение

Сменете крушките в сервис.

Осветление на арматурното табло

Сменете крушките в сервис.

Електрическа система

Предпазители

Параметрите на новия предпазител трябва да отговарят на параметрите на дефектирания предпазител.

В автомобила има три кутии с предпазители:

- в предната лява част на двигателното отделение
- при автомобили с ляв волан, в купето - зад отделението за вещи, а при автомобили с десен волан - зад жабката
- зад капак в лявата част на багажното отделение

Преди смяна на предпазител изключете съответния превключвател и запалването.

Изгорелият предпазител може да се познае по стопения проводник. Не поставяйте нов предпазител докато причината за повредата не е отстранена.

Някои функции са защитени от няколко предпазителя.

Може да има и предпазители без функция.

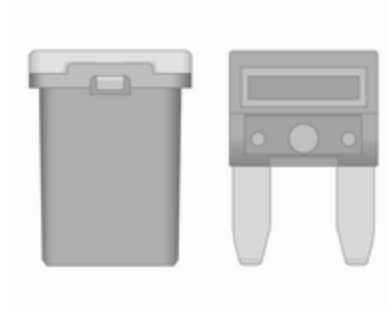

Щипка за изваждане на предпазители

Щипката за изваждане на предпазители може да е поставена в кутията с предпазители в двигателното отделение.



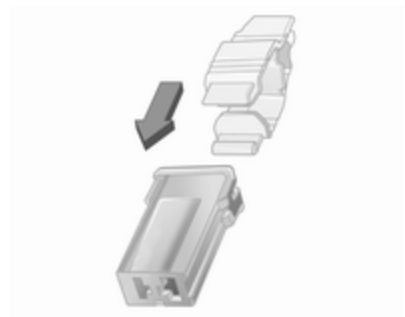

В зависимост от типа на предпазителя, поставете щипката отгоре или отстрани на предпазителя и го издърпайте.

Кутия с предпазители в двигателното отделение

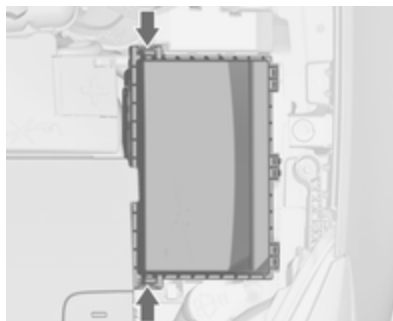

Кутията с предпазителите се намира в предната лява част на двигателното отделение.

Откачете капака и го сгънете нагоре, докато спре. Махнете капака вертикално нагоре.



№ Верига

- 1 Контролен модул на двигателя
- 2 Ламбда сензор
- 3 Впръскване на горивото/Запалителна система
- 4 Впръскване на горивото/Запалителна система
- 5 –
- 6 Подгръване на огледалата/Алармена система против кражба
- 7 Управление на вентилатора/Контролен модул на двигателя/Контролен модул на скоростна кутия
- 8 Ламбда сонда/Охлаждане на двигател
- 9 Сензор на задното стъкло
- 10 Сензор за акумулатора на автомобила
- 11 Освобождаване капака на багажника
- 12 Адаптивни предни светлини/Автоматичен контрол на светлините

№ Верига

- 13 ABS
- 14 Чистачка на задното стъкло
- 15 Контролен модул на двигателя
- 16 Стартер
- 17 Контролен блок на скоростната кутия
- 18 Отопление на задното стъкло
- 19 Предни електрически прозорци
- 20 Задни електрически прозорци
- 21 Заден електрически блок
- 22 Лява дълга светлина (халогенна)
- 23 Система за измиване на предните фарове
- 24 Дясна къса светлина (ксенонова)
- 25 Лява къса светлина (ксенонова)
- 26 Предни фарове за мъгла
- 27 Подгръване на дизеловия филтър
- 28 Система "Старт-стоп"

№ Верига

- 29 Електрическа ръчна спирачка
- 30 ABS
- 31 Адаптивен круиз контрол
- 32 Въздушна възглавница
- 33 Адаптивни предни светлини/Автоматичен контрол на светлините
- 34 Рециркулация на отработените газове
- 35 Външно огледало/Сензор за дъжд
- 36 Климатичен контрол
- 37 Електромагнитен клапан на контейнера с активен въглен
- 38 Вакуумна помпа
- 39 Централен управляващ модул
- 40 Системи за измиване на предното/задното стъкло
- 41 Дясна дълга светлина (халогенна)
- 42 Вентилатор на радиатора
- 43 Чистачки на предното стъкло
- 44 Чистачки на предното стъкло

№ Верига

- 45 Вентилатор на радиатора
- 46 –
- 47 Клаксон
- 48 Вентилатор на радиатора
- 49 Горивна помпа
- 50 Нивелиране на предните фарове/Адаптивни предни светлини
- 51 Въздушна клапа
- 52 Спомагателно отопление/ Дизелов двигател
- 53 Контролен модул на скоростната кутия/Контролен модул на двигателя
- 54 Вакуумна помпа/Клъстер на приборния панел/Отопление и вентилация/Климатик

След смяна на дефектирания предпазител, затворете капака на кутията с предпазителите и го закопчайте с натиск.

Ако капакът на кутията с предпазителите не е затворен добре, може да се получи неизправно действие.

Кутия с предпазители в арматурното табло



При автомобили с ляв волан кутията с предпазителите се намира зад отделението за вещи в арматурното табло.

Отворете отделението и го бутнете наляво за да го отключите. Обърнете отделението надолу и го извадете.

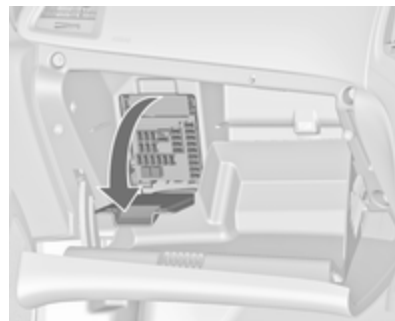

При автомобили с десен волан кутията с предпазители се намира зад капак в жабката. Отворете жабката, след това отворете капака и го обърнете надолу.



№ Верига

- 1 Дисплеи
- 2 Външни светлини/Контролен модул на каросерията
- 3 Външни светлини/Контролен модул на каросерията
- 4 Система Инфотейнмънт
- 5 Система Инфотейнмънт/Прибори
- 6 Електрически контакт/Запалка
- 7 Електрически контакт
- 8 лява къса светлина/Контролен модул на каросерията
- 9 Дясна къса светлина/Контролен модул на каросерията/Модул на въздушна възглавница
- 10 Ключалки на вратите/Контролен модул на каросерията
- 11 Вътрешен вентилатор
- 12 –
- 13 –
- 14 Диагностичен куплунг
- 15 Въздушна възглавница

№ Верига

- 16 Електрически контакт
- 17 Климатична система
- 18 Логистика
- 19 Контролен модул на каросерията
- 20 Контролен модул на каросерията
- 21 Клъстер на приборния панел/Алармена система против кражба
- 22 Сензор на запалването
- 23 Контролен модул на каросерията
- 24 Контролен модул на каросерията
- 25 –
- 26 –

Кутия с предпазители в багажното отделение**Чехъл с 3 врати**

Кутията с предпазители се намира зад капак в лявата страна на багажното отделение.

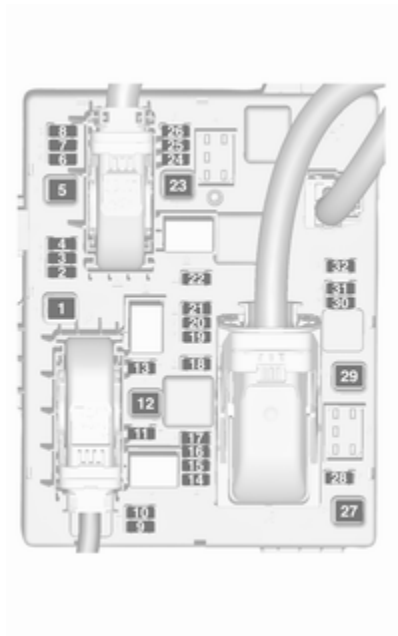

Свалете капака.

Разпределение на
предпазителите**№ Верига**

- 1 –
- 2 Електрически контакт за ремаркетото
- 3 Помощ при паркиране
- 4 –
- 5 –
- 6 –
- 7 Електрическа седалка
- 8 –
- 9 –
- 10 –
- 11 Модул за ремаркетото/електрически контакт за ремаркетото
- 12 Модул за ремаркетото
- 13 Електрически контакт за ремаркетото
- 14 Задна седалка/Електрическо съгване
- 15 –
- 16 Вътрешно огледало
- 17 Електрически контакт
- 18 –

№ Верига

- 19 Отопление на волана
- 20 Люк на покрива
- 21 Отопление на предните седалки
- 22 –
- 23 –
- 24 –
- 25 –
- 26 Деактивиран режим на логистика
- 27 –
- 28 –
- 29 –
- 30 –
- 31 Усилвател/Тонколони за свръхниски честоти (събуфер)
- 32 Активна система на амортизаторите/Предупреждение за напускане на платно

Инструменти на автомобила

Инструменти

Автомобили с комплект за ремонт на гуми

Някои инструменти и халката за теглене са разположени заедно с комплекта за ремонт на гуми в кутията с инструменти в товарното отделение под подовия капак.

Хечбек с 3 врати

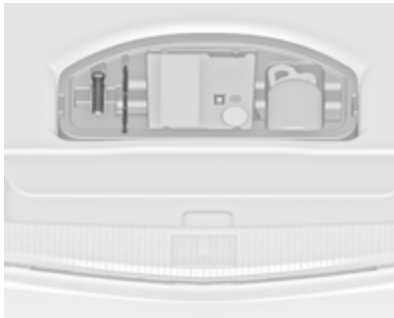

Ночбек с 4 врати



Автомобили с резервно колело

Вариант 1а: хечбек с 3 врати със
стандартен гаечен ключ за
колелата

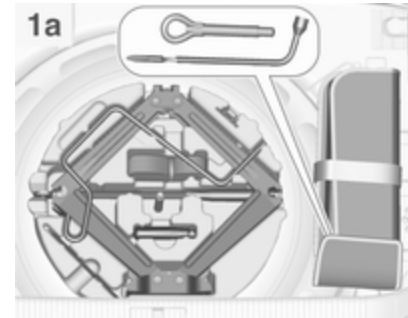

Крикът, инструментите и ремъкът за стягане на дефектиралото колело се намират в кутията за инструменти под резервното колело в багажника. Ключът за колелата и халката за теглене са в торбичката с инструменти разположена в нишата за резервното колело близо до кутията за инструменти. Резервно колело \varnothing 277.

Вариант 1b: хечбек с 3 врати със съгваем гаечен ключ за колелата

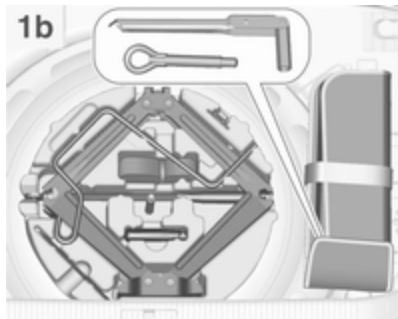

Същото съдържание като вариант 1a, но със съгваем гаечен ключ за колела вместо стандартния гаечен ключ за колела, намиращ се в чантата с инструменти.

Вариант 3: ночбек с 4 врати

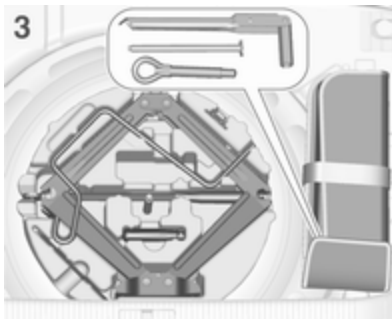

Крикът и инструментите са в кутията за инструменти под резервното колело в товарното отделение. Ключът за колелата, халката за теглене и удължения болт за закрепване на повредено колело (само за автомобили с временно резервно колело) са в торбичката с инструменти разположена в резервното колело близо до кутията за инструменти. Резервно колело ⇨ 277.

Колела и гуми

Състояние на гумите, състояние на джантите

Преминавайте бавно през ръбове и по възможност под прав ъгъл. Преминаването през остри ръбове може да предизвика повреда на гумите и джантите. При паркиране не притискайте гумите към бордюра.

Проверявайте редовно джантите за наличие на повреди. В случай на повреда или необичайно износване потърсете сервиз.

Зимни гуми

Зимните гуми подобряват безопасността на движение при температури под 7 °Сa и по тази причина трябва да се поставят на всички колела.

Закрепете в зрителното поле на шофьора етикет с информация относно максималната допустима

скорост за дадените гуми, вземайки предвид специфичните разпоредби в дадената страна.

Ночбек с 4 врати

Размер на гумата 205/65 R16 е подходящ само като зимна гума.

Всички двигатели с изключение A14XER, B14XER, B14NEL, B14NET, B14NET LPG, B16XER:

Размер на гумата 215/50 R17 е подходящ само като зимна гума.

Обозначения на гумите

Напр. **215/60 R 16 95 H**

- 215** : широчина на гумата в мм
- 60** : съотношение на сечението (височината към широчината на гумата) в %
- R** : тип ремък: Радиална
- RF** : тип: Гума с подсилени бордове (RFT гума)
- 16** : диаметър на джантата в инчове
- 95** : товарен коефициент, напр. 95 отговаря на 690 кг
- H** : код на допустимата скорост

Код на допустимата скорост:

- Q** : до 160 км/ч
- S** : до 180 км/ч
- T** : до 190 км/ч
- H** : до 210 км/ч
- V** : до 240 км/ч
- W** : до 270 км/ч

Изберете гума, подходяща за максималната скорост на вашия автомобил.

Максималната скорост се постига при празен автомобил с водач (75 кг) плюс 125 кг полезен товар. Опционалното оборудване би могло да намали максималната скорост на автомобила.

Техническа характеристика ⇨ 303.

Гуми с означена посока на въртене

Монтирайте гумите с означена посока на въртене така, че да се въртят по посока на движението. Посоката на въртене е обозначена със символ (напр. със стрелка) върху страничната стена на гумата.

Налягане на гумите

Проверявайте налягането на гумите, когато са студени поне веднъж на всеки 14 дена и преди всяко дълго пътуване. Не забравяйте и резервната гума. Това се отнася и за автомобили със система за следене на налягането в гумите.

Отвийте капачката на вентила.



Налягане на гумите ⇨ 309.

Информационен стикер за налягането на гумите върху предната лява или дясна рамка на вратата указва оригиналните гуми и съответните им налягания.

Налягането на гумите се отнася за студени гуми. То важи както за летни, така и за зимни гуми.

Винаги напompвайте резервната гума до налягането за пълно натоварване.

Налягането на гумите ECO служи за постигане на възможно най-ниския разход на гориво.

Неподходящото налягане на гумите застрашава безопасността, влошава управлението на автомобила, комфорта при пътуване и икономията на гориво, както и увеличава износването на гумите.

Наляганията на гумите се различават в зависимост от различните опции. За правилна стойност на налягането на гумите, следвайте долната процедура:

1. Идентифицирайте стила на каросерията.
2. Определете идентифициращия код на двигателя. Данни на двигателя ⇨ 300.
3. Идентифицирайте съответната гума.

Таблицата с налягания на гумите показва всички възможни комбинации от гуми ⇨ 309.

За конкретните гуми, одобрени за вашия автомобил, вижте ЕЕС сертификата за съответствие, предоставен с автомобила или другите документи за национална регистрация.

Водачът носи отговорност за правилното регулиране на налягането на гумите.

⚠ Предупреждение

Ако налягането е много ниско, това може да доведе до значително загряване на гумата и вътрешни повреди, водещи до разкъсване на протектора и дори до спукване на гумата при висока скорост.

⚠ Предупреждение

За конкретни гуми, препоръчителното налягане на гумите, показано в таблицата с

налягане на въздуха в гумите, може да надвишава максималното налягане на въздуха в гумите, посочено върху гумата. Никога не надвишавайте максималното налягане на въздуха в гумата, посочено върху гумата.

Ако налягането на гумите трябва да бъде намалено или увеличено при автомобили със система за следене на налягането в гумите, изключете запалването.

Зависимост от температурата

Налягането на гумите зависи от температурата на гумите. По време на шофиране, температурата и налягането се увеличават. Стойностите за налягане на гумите върху етикета с информация и таблицата за налягане на гумите са валидни за студени гуми, което означава 20 °C.

Налягането се повишава с почти 10 kPa за всяко увеличение на температурата с 10 °C. Това трябва да се взема под внимание, когато се проверяват топли гуми.

Стойността на налягането в гумата показана на центъра за информация на водача показва реалното налягане на гумата. Изстинала гума ще показва намалена стойност, което не означава теч на въздух.

Система за следене на налягането в гумите

Системата за следене на налягането в гумите (TPMS) проверява един път на минута налягането в четирите гуми на автомобила след като скоростта му надвиши определена стойност.

Внимание

Система за следене на налягането в гумите предупреждава само за

състояние на ниско налягане в гумите и не заменя редовната поддръжка на гумите от водача.

И на четирите колела трябва да има сензори за налягане и гумите трябва да са напompани до предписаното налягане.

Съобщение

В държавите, в които по закон се изисква наличието на система за следене на налягането в гумите, използването на колела без сензори за налягане ще доведе до отмяна на одобрението за използване на този тип автомобил.

Текущото налягане на гумите може да се покаже в **Vehicle Information Menu (Меню на информацията за автомобила)** в центъра за информация на водача.

Менюто може да се избере чрез бутоните върху лоста за мигачите.

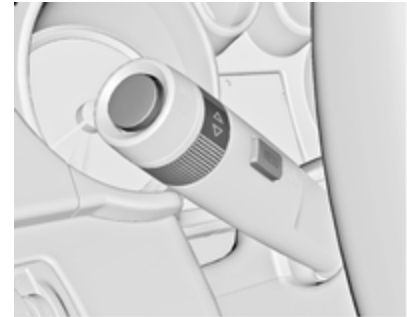

Натиснете **MENU**, за да изберете **Vehicle Information Menu (Меню на информацията за автомобила)**.

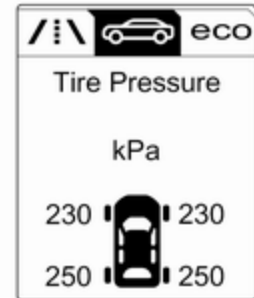

Завъртете колелото за настройка за да изберете системата за следене на налягането в гумите.

Системният статус и предупрежденията за налягането се показват посредством съобщение и мигане на съответната гума в центъра за информация на водача.

Системата отчита температурата в гумите за предупрежденията.



Отчетено състояние на ниско налягане на въздуха в гумите се обозначава от светване на контролния индикатор (⚠) ⇨ 101.

Ако (⚠) светне, спрете при първа възможност и напомпайте гумите според препоръките ⇨ 309.

Ако (⚠) мига в продължение на 60-90 секунди, след което свети постоянно, в системата има неизправност. Обърнете се към сервиз.

След напомпване, може да се изисква известно време на шофиране, за да се актуализират стойностите на налягането в гумите в Центъра за информация на водача. През това време може да светне (⚠).

Ако (⚠) светне при ниски температури и изгасне след изминаване на известно разстояние, това може да е индикатор за предстоящо спадане на налягането в гумата. Проверете налягането в гумите.

Предупредителни съобщения ⇨ 111.

Ако налягането на гумите трябва да се намали или увеличи, изключете запалването.

Монтирайте гуми само със сензори за налягане - в противен случай налягането на гумите няма да се покаже и (⚠) ще свети постоянно.

Резервното колело и временното резервно колело не са екипирани със сензори за налягане.

Системата за следене на налягането в гумите не работи с такива колела. Контролната лампа (⚠) светва. За останалите три колела системата работи.

Употребата на разпространените в търговската мрежа комплекти за ремонт на гуми с течност могат да нарушат работата на системата. Фабрично одобрени комплекти за ремонт на гуми могат да бъдат използвани.

Използването на електронни устройства или близостта до съоръжения, които използват подобни честоти на вълните, може да наруши работата на системата за следене на налягането в гумите.

При всяка смяна на гумите, сензорите на системата за следене на налягането в гумите трябва да се демонтират и да преминат

сервизно обслужване. За сензора на винтова резба: сменете иглата на вентила и уплътнителния пръстен. За сензор на щипка: сменете цялото стебло на вентила.

Статус на натоварване на автомобила

Регулирайте налягането на гумите спрямо състоянието на натоварване съгласно информационната табелка или таблицата за налягане на гумите ↪ 309 и изберете съответната настройка в меню **Натоварване на гумите** в центъра за информация на водача ↪ 103. Тази настройка е референция за предупрежденията за налягане на гумите.

Менюто **Tyre Load (Натоварване на гуми)** се показва само ако автомобилът е неподвижен и е задействана ръчната спирачка. При автомобили с автоматична скоростна кутия скоростният лост трябва да бъде в **P**.

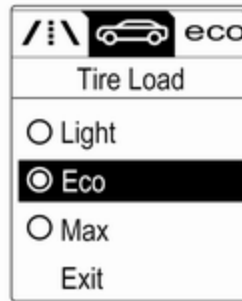

Изберете:

- **Light (Светлина)** за комфортно налягане за до 3 пътувачи.
- **Eco (Еко)** за еко налягане за до 3 пътувачи.
- **Max (Макс.)** за пълно натоварване.

Процес на напасване на сензорите за налягане на гумите

Всеки сензор за налягането в гумите има уникален идентификационен код. Идентификационният код трябва да съответства на новата позиция

на гумата след смяна на местата на колелата или след смяна на целия комплект колело, както и при смяна на един или повече сензора за налягане на гумите. Процесът на напасване на сензорите за налягане на гумите трябва да се изпълни и след смяна на резервно колело с нормално колело, съдържащо сензор за налягане на гумите.

Индикаторът за неизправност (⚠) и предупредителното съобщение трябва да изгасне в следващия цикъл на запалване. Сензорите съответстват на позициите на колелата, използвайки инструмент за обучение, в следния ред: ляво предно колело, дясно предно колело, дясно задно колело, ляво задно колело. Мигачът при текущата активна позиция свети до напасване на сензора.

Консултирайте се със сервиз. Необходими са две минути за приспособяване на първата позиция на колело и пет минути общо за приспособяване на всичките четири позиции на

колелата. Ако продължи по-дълго, процесът на приспособяване спира и трябва да бъде рестартиран.

Процес на напасване на сензорите за налягане на гумите:

1. Натегнете ръчната спирачка.
2. Включете запалването.
3. При автомобили с автоматична скоростна кутия: поставете скоростния лост на **P**.
При автомобили с механична скоростна кутия: изберете неутрална предавка.
4. Използвайте **MENU** от лоста на мигачите, за да изберете **Vehicle Information Menu (Меню на информацията за автомобила)** в Центъра за информация на водача.
5. Завъртете колелцето на регулатора, за да обходите менюто за налягане на гумите.
6. Натиснете **SET/CLR** за начало на процеса на напасване на сензори. Трябва да се изведе съобщение за потвърждение на процеса.

Натиснете **SET/CLR** отново, за да потвърдите избора.

Клаксонът прозвучава двукратно, за да покаже, че приемникът е в режим на повторно обучение.

7. Започнете с предното ляво колело.
8. Поставете инструмента за заучаване срещу страничната стена на гумата, близо до стеблото на вентила. След това натиснете бутона, за да активирате сензора за налягането в гумите. Сигнал на клаксона потвърждава, че идентификационният код на сензора е приспособен към тази позиция на колелото.
9. Пристъпете към предното дясно колело и повторете процедурата в стъпка 8.
10. Пристъпете към задното дясно колело и повторете процедурата в стъпка 8.
11. Пристъпете към лявото задно колело и повторете процедурата в стъпка 8.
Клаксонът прозвучава два пъти

за да укаже, че идентификационният код на сензора е съгласуван със задната лява гума, и че процесът на съгласуване на сензора за налягане на гумите вече не е активен.

12. Изключете запалването.
13. Напомпайте всичките четири гуми до препоръчаното налягане, посочено на етикета за налягане на гумите.
14. Уверете се, че статусът на натоварване на гумата е зададен в съответствие с избраното налягане ↻ 103.

Дълбочина на шарката на протектора

Проверявайте редовно дълбочината на шарката на протектора.

От съображения за безопасност гумите трябва да се заменят, когато дълбочината на шарките на протектора спадне до 2-3 мм (за зимни гуми - до 4 мм).

От съображения за сигурност се препоръчва дълбочината на шарката на протектора на гумите върху една ос да не се различава с повече от 2 mm.



Законно допустимата минимална дълбочина на шарките на протектора (1,6 mm) е достигната, когато износването стигне до един от индикаторите за износване на шарките на протектора (TWI). Тяхното разположение е обозначено с маркировка върху борда на гумата.

Ако износването на предните гуми е по-голямо от това на задните, периодично сменяйте местата им. Уверете се, че посоката на въртене на колелата е същата както преди. Гумите остаряват, дори и ако не се използват. Препоръчваме ви смяна на гумите веднъж на 6 години.

Промяна на размера на джантите и гумите

Ако използвате гуми с различен размер от този на монтираните в завода, може да се наложи да се препрограмира скоростомерът и номиналното налягане на гумите, както и да се извършат и други модификации по автомобила.

След като преминете на гуми с друг размер, сменете в сервиз етикета с налягането на гумите.

⚠ Предупреждение

Използването на неподходящи гуми и джанти може да доведе до инциденти и да направи невалидно разрешението за ползването на автомобила.

Декоративни тасове

Трябва да се използват декоративни тасове и гуми, които са фабрично одобрени за дадения автомобил и отговарят на всички съответни изисквания за комбинация между джанти и гуми.

Ако използвате декоративни тасове и гуми, които не са фабрично одобрени, гумите не трябва да са с профилиран ръб.

Декоративните тасове не бива да пречат на охлаждането на спирачките.

⚠ Предупреждение

Използването на неподходящи гуми и декоративни тасове може да доведе до внезапна загуба на налягане и в резултат на това - до катастрофа.

Автомобили със стоманени джанти: Когато се използват заключващи се колесни гайки, не поставяйте декоративни тасове.

Вериги за сняг

Използвайте вериги за сняг само на предните колела.

⚠ Предупреждение

Повредите могат да доведат до спукване на гумата.

Ночбек с 4 врати

Винаги използвайте вериги с фини звена, които не прибавят повече от 10 мм към протектора и вътрешната страна на гумата (включително закопчалката на веригата).

Веригите за сняг са позволени само за гуми с размер 205/60 R16 и 215/50 R17.

Хечбек с 3 врати

Вериги за сняг са разрешени на гуми с размер 225/55 R17. Винаги използвайте вериги с фина оплетка, които не добавят повече от 10 мм към протектора на гумата и вътрешните стени (включително ключалката на веригите).

Вериги за сняг са разрешени и на гуми с размер 245/45 R18. Винаги използвайте вериги с фина оплетка, които не добавят повече

от 7 мм към протектора на гумата и вътрешните стени (включително ключалката на веригите).

Версия OPC

Вериги за сняг са разрешени на гуми с размер 235/45 R18. Винаги използвайте вериги с фина оплетка, които не добавят повече от 10 мм към протектора на гумата и вътрешните стени (включително ключалката на веригите).

Общи положения

Използването на вериги за сняг не е разрешено за временните резервни колела.

Комплект за ремонт на гуми

Малки дефекти по протектора на гумата могат да се ремонтират с комплекта за ремонт на гуми.

Не изваждайте чуждите тела от гумата.

Пробиви по-големи от 4 мм или такива, близки до борда на гумата, не могат да се поправят чрез комплекта за ремонт на гуми.

⚠ Предупреждение

Не шофирайте с повече от 80 км/ч.

Да не се използва за дълго време.

Кормилното управление и шофирането могат да се влошат.

При спаднала гума:

Натегнете ръчната спирачка и включете на първа предавка, задна предавка или **P**.

Комплектът за ремонт на гуми се намира в отделението за вещи под пода на багажника.

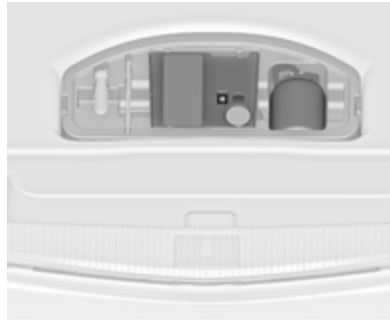

Илюстрациите показват различните версии.



1. Извадете комплекта за ремонт на гуми от отделението.

2. Извадете компресора.



3. Извадете електрическия кабел и въздуховода от отделението в долната част на компресора.



4. Завийте въздуховода на компресора към бутилката с уплътнителен материал.

5. Поставете бутилката с уплътнителен материал в леглото на компресора.

Поставете компресора близо гумата така, че бутилката с уплътнителен материал да е изправена.

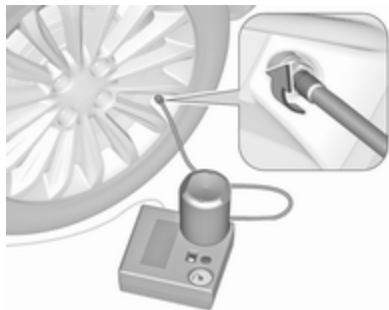

6. Развийте капачката на вентила на дефектната гума.

7. Завийте маркуча за вентила на гумата.

8. Ключът на компресора трябва да е в положение O.

9. Свържете щепсела на компресора към електрическия контакт за аксесоари или към контакта за запалката.

За да избегнете изтощаване на акумулатора, ви препоръчваме двигателят да работи.

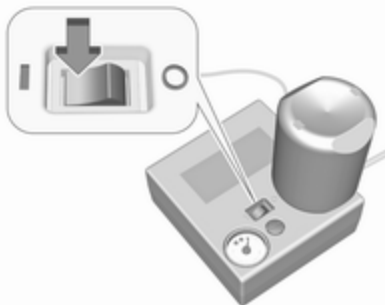

10. Натиснете ключа на компресора в положение I. Гумата бива напълнена с уплътнителен материал.

11. Манометърът на компресора за кратко време показва 6 бара докато бутилката се изпразва (приблизително 30 секунди). След това налягането започва да спада.

12. Всичкият уплътнителен материал се вкарва в гумата. След това гумата бива напompана.

13. Предписаното налягане на гумата трябва да се достигне в рамките на десет минути. Налягане на гумите \varnothing 309. При достигане на необходимото налягане в гумата изключете компресора.



Ако предписаното налягане не се достигне в рамките на десет минути, откачете комплекта за ремонт на гуми. Придвигете се с автомобила така, че гумите да направят една пълна обиколка.

Свържете отново комплекта за ремонт на гуми и продължете процедурата по напмпването около десет минути. Ако предписаното налягане все още не може да се достигне, това означава, че дефектът на гумата е голям. Потърсете помощта на сервиз.

Изпуснете излишното налягане в гумата с помощта на бутона до индикатора за налягането. Не оставяйте компресорът да работи повече от десет минути.

14. Откачете комплекта за ремонт на гуми. Натиснете фиксатора върху носача за да освободите бутилката с уплътнителния материал. Завийте маркуча за напмпване към свободния щуцер на бутилката. Това предотвратява изпускането на уплътнителен материал от бутилката. Приберете комплекта за ремонт на гуми в багажното отделение.
15. Избършете с кърпа излишния уплътнителен материал.

16. Свалете етикета, показващ максималната позволена скорост от бутилката с уплътнителен материал и го закрепете в зрителното поле на шофьора.
17. Потеглете веднага за да може уплътнителният материал да се разпредели равномерно в гумата. След като изминете около 10 км (но за не повече от десет минути), спрете и проверете налягането в гумата. Направете това като завиете маркуча на компресора директно върху вентила на гумата.

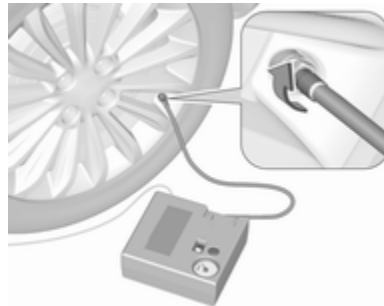

Ако налягането е по-голямо от 1,3 бара, коригирайте го до предписаното. Повторете процедурата докато вече няма никаква загуба на налягане.

Ако налягането е паднало под 1,3 бара, автомобилът не бива да се кара. Потърсете помощта на сервиз.

18. Приберете комплекта за ремонт на гуми в багажното отделение.

Съобщение

Тъй като ремонтираната гума губи значително от качествата си, тя трябва да бъде сменена.

При необичаен шум или загряване на компресора трябва да го изключите за поне 30 минути.

Вграденият предпазен вентил на компресора се отваря при 7 бара налягане.

Обърнете внимание на срока на годност на комплекта. След тази дата неговите уплътнителни качества не са повече

гарантирани. Обърнете внимание на срока отбелязан върху бутилката.

Заменете използваната бутилка с уплътнителен материал. Изхвърляйте ползваните бутилки според съответните законови разпоредби.

Компресорът и бутилката могат да се използват до температура от около -30 °С.

Приложените адаптери могат да се използват за напompване на други предмети, напр. футболни топки, надуваеми дюшеци, гумени лодки и др. Те се намират в долната част на компресора. За да ги извадите, завийте маркуча на компресора и издърпайте адаптерите.

Смяна на колело

Някои автомобили са екипирани с комплект за ремонт на гуми вместо с резервно колело ⇨ 270.

Извършете следните подготвителни операции и спазвайте следното:

- Паркирайте автомобила на равно място, на твърда и нехлъзгава повърхност. Предните колела трябва да са в изправено положение.
- Натегнете ръчната спирачка и включете на първа предавка, задна предавка или **P**.
- Извадете резервното колело ⇨ 277.
- Никога не сменяйте повече от едно колело наведнъж.
- Използвайте крика само за смяна в случай на спукана гума, но не и за сезонна смяна на зимни или летни гуми.
- Крикът не се нуждае от поддръжка.
- Ако теренът, върху който е паркиран автомобилът е мек, под крика трябва да се подложи здрава дъска (дебела макс. 1 см).

- Извадете тежките предмети от автомобила, преди да го повдигате на крик.
- При повдигането на автомобила на крик в него не бива да има хора или животни.
- Никога не се пъхайте под автомобила, когато е на крик.
- Не стартирайте двигателя, когато автомобилът е вдигнат на крик.
- Почистете гайките на колелата и резбите с чиста кърпа, преди да монтирате колелото.

⚠ Предупреждение

Не гресирайте болтовете, гайките и конусите на колелата.

1. Освободете капачките на гайките на колелата с помощта на отверка и ги свалете. Свалете декоративния тас. Инструменти на автомобила ⇨ 261.

Лети джанти: Освободете капачките на гайките на колелата с помощта на отверка

и ги свалете. Защитете джантата като поставите парче мек плат между отверката и лятата джанта.

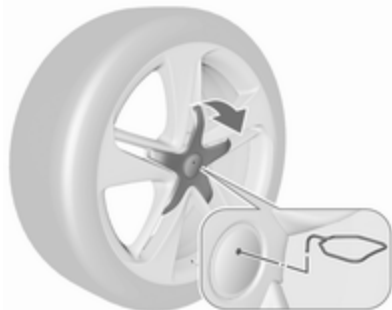

Лети джанти с капачка на централен колесен болт: Отделете централната капачка чрез вкарване и издърпване на инструмента за изваждане в процепите на емблемата с марката. Инструменти на автомобила ⇨ 261.

2. Два типа крикове и ключове за гайките на колелата са възможни в зависимост от версията. Инструменти на автомобила ⇨ 261.

Вариант 1а със стандартен гаечен ключ за колелата:

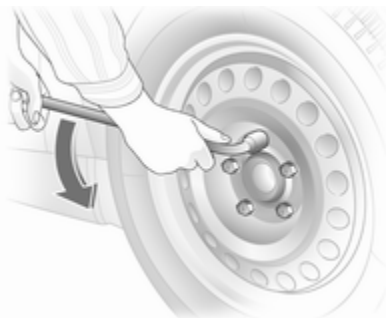

Нахлузете ключа за колелата върху гайката така, че да легне сигурно и разхлабете всяка гайка с половин оборот.

Варианти 1b, 2 и 3 със сгъваем гаечен ключ за колелата:

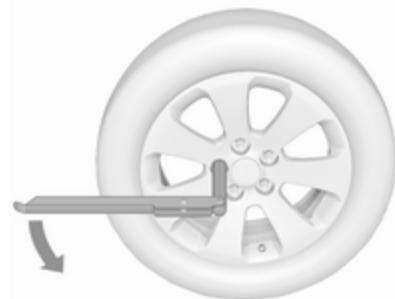

Разгънете ключа за колелата и го поставете като внимавате да приляга добре, след което разхлабете всяка една гайка с по половин оборот.

Колелата може да са защитени със заключващи колесни гайки. За да развиете тези гайки, първо прикрепете адаптера към главата на гайката, преди да поставите самия ключ. Адаптерът се намира в жабката.



3. Внимавайте да поставите крика правилно спрямо точката на повдигане.

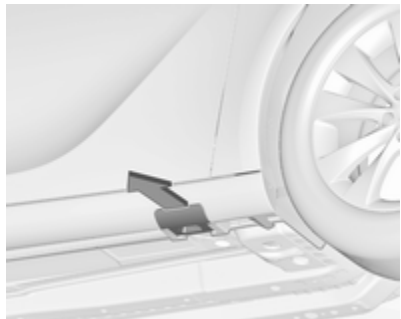

Някои версии имат предпазни панели с покрити точки на

повдигане с крик на автомобила: изтеглете първо капака от съответната точка на повдигане.

4. Хечбек с 3 врати и нощбек с 4 врати, варианти на крика 1а, 1b и 3 \varnothing 261:

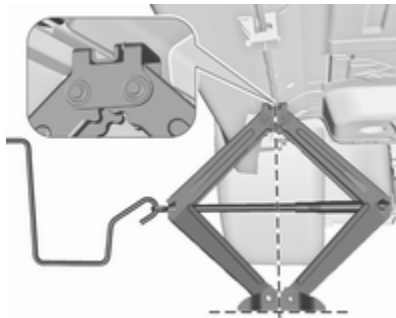

Нагласете крика до необходимата височина. Поставете го точно под точката на повдигане така, че да не се изплъзне.



Прикрепете дръжката на крика и с правилно центриран крик завъртете дръжката, докато колелото се отдели от земята.

5. Отвийте гайките на колелото.
6. Сменете колелото. Резервно колело \varnothing 277.
7. Завийте гайките на колелото.
8. Спуснете автомобила и отстранете крика.
9. Нахлузете ключа за колелата върху гайката така, че да легне сигурно и затегнете гайките в кръстосана последователност. Моментът на затягане трябва да бъде 140 Nm.

10. Преди да сложите декоративния тас центрирайте отвора за вентила спрямо вентила на колелото.
Поставете капачките на гайките.
Монтирайте централната капачка на летите джанти.
11. Монтирайте капака на точката за повдигане с крик на автомобила при версиите с предпазен панел.
12. Приберете смененото колело ↻ 277, инструментите на автомобила ↻ 261 и адаптера за заключване на колесните гайки ↻ 67.
13. При първа възможност проверете налягането на поставената гума и момента на затягане на гайките.
При първа възможност заменете дефектиралата гума или я ремонтирайте.

Позиция за повдигане за подемна платформа

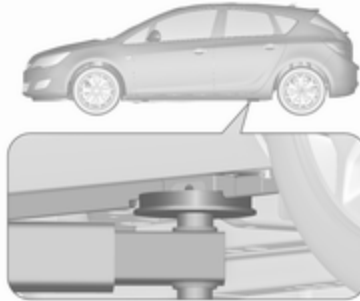

Задното рамо на повдигащата платформа трябва да е центрирано под вдлъбнатината на стъпалото.

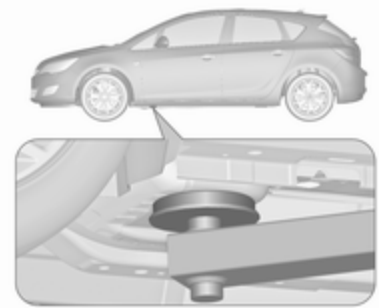

Позиция на предното рамо на подемната платформа при долната част на автомобила.

Резервно колело

Някои автомобили са екипирани с комплект за ремонт на гуми вместо с резервно колело.

Ако монтирате резервно колело, което се различава от останалите колела, това колело може да се определи като временно резервно колело и се прилагат съответни ограничения на скоростта, въпреки, че това не е обозначено върху някой информационен

етикет. Потърсете съдействие от сервис, за да се информирате за приложимото ограничение на скоростта.

Резервното колело има винаги стоманена джанта.

Внимание

Използването на резервно колело, което е по-малко от другите колела или в комбинация със зимни гуми, може да влоши ходовите качества на автомобила. Заменете дефектиралата гума възможно най-скоро.



Резервното колело се намира в товарното отделение под подовия капак. Закрепено е с крилчатата гайка.

За изваждане:

1. Отворете подовото покритие.

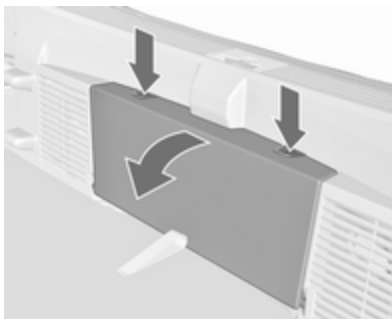

2. Само за хечбек с 3 врати: демонтирайте отделението за вещи в задната част на автомобила като натиснете двата бутона. Сгънете надолу капака и извадете отделението за вещи нагоре.
3. Резервното колело е закрепено с крилчатата гайка. Отвинтете гайката, извадете конуса (само

за хечбек с 3 врати), за да извадите резервното колело.

Под резервното колело е кутията с инструменти на автомобила.

4. Когато, след смяна на колело, в нишата за резервно колело не се постави колело, закрепете кутията с инструменти чрез затягане на крилчатата гайка и затваряне на подовия капак.

Поставяне на повредено колело с пълен размер в товарното отделение, хечбек с 3 врати

Нишата на резервното колело не е предназначена за други размери на гумата, различни от тези на резервното колело.

Дефектиралото колело с пълен размер трябва да се съхранява в багажника закрепено с ремък. Инструменти на автомобила ↪ 261. За закрепване на колелото:

1. Поставете колелото с лицето нагоре близо до едната страна на багажника.



2. Поставете примката на ремъка през предното ухо за привързване от съответната страна.
3. Поставете куката на ремъка през примката и го издърпайте докато ремъкът надеждно се закрепил за ухото за привързване.

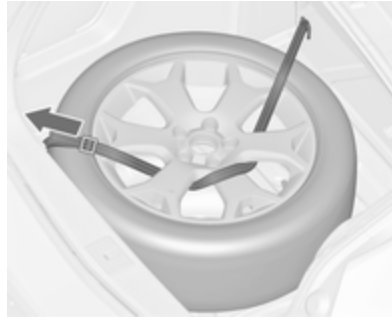

4. Прекарайте ремъка през спиците на колелото както е показано на илюстрацията.
5. Закачете куката за задното ухо за привързване.
6. Затегнете ремъка и го обезопасете със закопчалката.

⚠ Опасност

Винаги шофирайте със сгнати и с поставени подглавници задни седалки, когато съхранявате повредена гума с пълен размер в товарното отделение.

Поставяне на повредено колело с пълен размер в нишата за резервното колело, нощбек с 4 врати

Автомобили оборудвани с резервно колело с пълен размер:



Дефектиралото колело с пълен размер трябва да се съхранява с външната страна нагоре в нишата за резервното колело закрепено с крилчатата гайка.

Капакът на пода може да се постави върху издаденото колело.

Автомобили оборудвани с временно резервно колело:

Закрепете дефектиралото колело с пълен размер с лицето нагоре с крилчатата гайка в нишата за резервното колело след смяна на болта с резба с удължен болт поставен в торбичката с инструменти ⇨ 261. За смяна на болта:

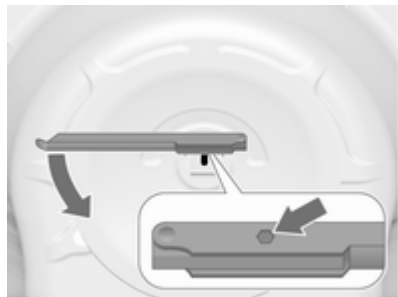

1. Поставете шестограмния ключ на гаечния ключ за колелото като се уверите, че той е поставен надеждно върху болта.

2. Завъртете гаечния ключ за колелото обратно на часовниковата стрелка, за да развиете болта. Свалете болта.
3. Извадете удължения болт от торбичката с инструменти ⇨ 261 и го завийте без да го затягате с помощта на шестостенния ключ на ключа за колела.
4. Приберете кутията с инструменти и дефектиралото колело със страна нагоре в нишата за резервното колело и го закрепете със завъртане на крилчатата гайка по часовниковата стрелка върху болта.

Капакът на пода може да се постави върху издаденото колело.

Заменете удължения болт с късия болт преди да поставите временното резервно колело в нишата за резервното колело след смяна или ремонт на дефектиралото колело.

Прибиране на резервното колело обратно в нишата, след смяна на повреденото колело

1. Отворете подовия капак, отвинтете и снемете крилчатата гайка.
Само за хечбек с 3 врати: отворете подовия капак, извадете отделението за вещи в задната част на автомобила, развийте и снемете крилчатата гайка и конуса.

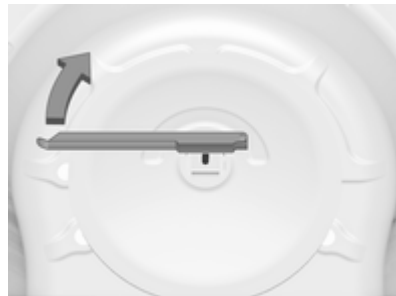

2. Само за нощек с 4 врати с временно резервно колело: заменете удължения болт с

късия болт с помощта на шестостенния ключ на ключа за колела.

3. Поставете инструментите в кутията за инструменти или в торбичката за инструменти ⇨ 261.
4. Поставете резервното колело с лицето нагоре в нишата на колелото и го осигурете, затягайки крилчатата гайка.

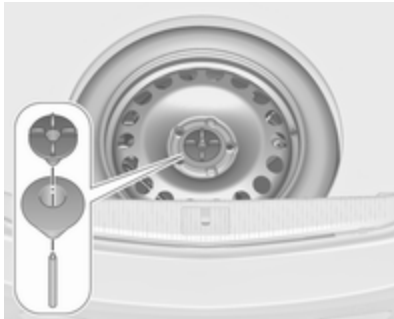

Само за хечбек с 3 врати: позиционирайте ексцентричния конус във вдлъбнатината на

резервното колело преди за затегнете крилчатата гайка.

5. Затворете подовия капак и вкарайте отделението за вещи в задната част на автомобила (само за хечбек с 3 врати).

⚠ Предупреждение

Съхраняването на крика, колело или друго оборудване в багажника може да предизвика наранявания, ако те не са добре фиксирани. При внезапно спиране или сблъсък незакрепените предмети могат да ударят някого.

Винаги съхранявайте крика и инструментите в съответните отделения и ги обезопасявайте, като ги закрепвате.

Повредено колело, поставено в багажното отделение, трябва винаги да се закрепва с ремъка.

Временно резервно колело

Внимание

Използването на резервно колело, което е по-малко от другите колела или в комбинация със зимни гуми, може да влоши ходовите качества на автомобила. Заменете дефектиралата гума възможно най-скоро.

Поставяйте само едно временно резервно колело. Не карайте с повече от 80 км/ч. Вземайте завоите бавно. Не го използвайте за дълъг период от време.

Ако вашият автомобил спуска гума от задната страна докато тегли друг автомобил, монтирайте временното резервно колело отпред, а здрава пълноразмерна гума - отзад.

Вериги за сняг ⇨ 270.

Резервно колело с гума с означена посока на въртене

Монтирайте гумите с означена посока на въртене така, че да се въртят по посока на движението. Посоката на въртене е обозначена със символ (напр. със стрелка) върху страничната стена на гумата.

Имайте предвид следното при гуми монтирани обратно на означената посока на въртене:

- Ходовите качества може да се влошат. Дефектиралата гума трябва да се смени или ремонтира възможно най-бързо и да се монтира на мястото на резервното колело.
- Карайте особено внимателно по влажни и заснежени пътища.

Стартиране с помощен акумулатор и кабели

Не стартирайте с бързозарядно устройство.

Двигателят на автомобил с изтощен акумулатор може да бъде стартиран чрез помощни кабели и акумулатора на друг автомобил.

⚠ Предупреждение

Когато стартирате двигателя с помощен акумулатор и кабели бъдете особено внимателни. Всяко отклонение от следващите инструкции може да доведе до наранявания или повреди предизвикани от експлозия на акумулатора или до повреда на електрическите системи и на двата автомобила.

⚠ Предупреждение

Избягвайте допира на акумулатора с очите, кожата, тъкани и боядисани повърхности. Течността съдържа сярна киселина, която може да причини увреждания и повреди в случай на пряк контакт.

- Никога не излагайте акумулатора на открит огън или искри.
- Разределеният акумулатор на автомобила може да замръзне дори и при 0 °C. Размразете замръзналия акумулатор преди да свържете с кабелите помощния акумулатор.
- Когато работите с акумулатора носете защитни очила и дрехи.
- Акумулаторът, който ще използвате за стартиране на двигателя трябва да има същото напрежение като вашия (12 V). Капацитетът му

(Ah) не бива да бъде много по-малък от този на изтощения акумулатор.

- Използвайте помощни кабели с изолирани клеми и сечение не по-малко от 16 мм² (25 мм² за дизелов двигател).
- Не откачайте изтощения акумулатор от автомобила.
- Изключете всички излишни електрически консуматори.
- Не се надвесвайте над акумулатора по време на стартирането на двигателя.
- Не допирайте клемите на единия кабел до тези на другия.
- Автомобилите не бива да влизат в контакт един с друг по време на стартиране с помощен акумулатор.

- Натегнете ръчната спирачка, включете скоростния лост в неутрално положение, а при автоматична скоростна кутия - в положение P.
- Отворете двете капачки на положителната клема на двата акумулатора на автомобилите.

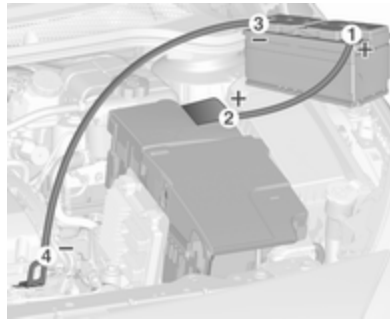

Ред на свързване на кабелите:

1. Свържете червения кабел към положителния полюс на зареждащия акумулатор.
2. Свържете другия край на червения кабел към положителния полюс на изтощения акумулатор.

3. Свържете черния кабел към отрицателния полюс на зареждащия акумулатор.
4. Свържете другия край на черния кабел към някоя точка на заземяване на автомобила, чийто двигател ще бъде стартиран, напр. блока на двигателя или болтовата връзка на окачването на двигателя. Свържете го възможно най-далече от изтощения акумулатор на автомобила, но най-малко на 60 см разстояние.

Прекарайте помощните кабели така, че да не се допират до въртящи се части в двигателното отделение.

Стартиране на двигателя:

1. Запалете двигателя на автомобила със спомагателния акумулатор.
2. След пет минути стартирайте другия двигател. Опитите за стартиране трябва да се правят през интервали от една минута и да траят не повече от 15 секунди.

3. Оставете двата двигателя да работят на празен ход около три минути без да сваляте помощните кабели.
4. Включете консуматори на електроенергия (напр. предните светлини, отоплението на задното стъкло) в автомобила, чийто двигател бива стартиран.
5. При откачане на кабелите изпълнете горната процедура точно в обратен ред.

Теглене

Теглене на автомобила



Вкарайте отвертка в процепа при долната част на капачката. Освободете капачката като внимателно преместите отверката надолу.

Ухото за теглене се съхранява заедно с инструментите на автомобила ↻ 261.



Завийте до упор ухото за теглене докато застане в хоризонтално положение.

Закачете за ухото въже за теглене или още по-добре - влекачен прът. Ухото за теглене трябва да се използва само за теглене, а не и за повдигане при транспортиране на автомобила.

За да отключите волана и направите възможна работата на стоп-светлините, клаксона и чистачките, включете запалването.

Поставете скоростния лост в неутрално положение.

Внимание

Карайте бавно. Карайте плавно. Прекомерно голямата теглителна сила може да повреди автомобила.

При изключен двигател, за кормуване и спиране на автомобила е необходимо значително по-голямо усилие.

За да се предотврати навлизането на изгорели газове от теглеция автомобил, включете рециркулацията на въздуха и затворете прозорците.

Автомобили с автоматична скоростна кутия: Автомобилът трябва да се тегли обрънат напред, не по-бързо от 80 км/ч и на разстояние не повече от 100 км. Във всички останали случаи и при повредена скоростна кутия предният мост трябва да се повдигне над земята.

Потърсете помощта на сервиз.

След приключване на тегленето развийте ухото за теглене.

Поставете капачката от горната страна и я фиксирайте надолу.

Теглене на друг автомобил



Вкарайте отвертка в процепа при долната извивка на капачката. Освободете капачката като внимателно преместите отверката надолу.

Ухото за теглене се съхранява заедно с инструментите на автомобила ↪ 261.



Завийте до упор ухото за теглене докато застане в хоризонтално положение.

Забранено е използването на халката, намираща се отдолу на автомобила, като халка за теглене.

Закачете за ухото въже за теглене – или още по-добре влекачен прът.

Халката за теглене трябва да се използва само за теглене, а не и за повдигане при транспортиране на автомобила.

Внимание

Карайте бавно. Карайте плавно. Прекомерно голямата теглителна сила може да повреди автомобила.

След приключване на тегленето развийте ухото за теглене.

Поставете капачката от горната страна и я фиксирайте надолу.

Грижи за външността**Грижи за външния вид****Ключалки**

Ключалките са гресирани още в завода с висококачествена смазка. Използвайте размразяващи препарати само при крайна необходимост, тъй като премахват смазката и влошават функционирането на ключалките. След използване на препарат за размразяване, смажете отново ключалките в сервиз.

Измиване

Боята на Вашия автомобил е подложена на въздействието на околната среда. Измивайте и пастирате редовно автомобила. Когато използвате автомивки, избирайте програма, която включва пастиране.

Екскременти от птици, умрели насекоми, смола, полени и другите подобни замърсявания трябва да

се почистват незабавно, тъй като те съдържат агресивни съставки, които могат да повредят боята.

Спазвайте указанията на производителя, когато използвате автомивки. Чистачките на предното стъкло и чистачката на задното стъкло трябва да бъдат изключени. Свалете антената и външни аксесоари, напр. багажник на покрива и др.

При ръчно измиване на автомобила измивайте щателно и вътрешната страна на калниците.

Почиствайте ръбовете и сгъвките на отворените врати и капака на двигателя, както и покриваните от тях области.

Почистете светлите метални повърхности с почистващ разтвор, одобрен за алуминий, за да избегнете повреди.

Внимание

Винаги използвайте почистващ препарат с рН стойност от четири до девет.

Не използвайте почистващи препарати върху горещите повърхности.

Гресирайте в сервиз пантите на всички врати.

Не почиствайте двигателното отделение с пароструйно устройство и устройство работещо с високо налягане.

При автомобили със сензорна емблема: при почистване със струя под високо налягане, осигурете минимално разстояние от 30 см при работа около багажната врата, за да се предпазите от нежелателно отключване.

Щателно изплакнете и подсушете автомобила с гюдерия. Изплаквайте гюдерията често. Използвайте отделни гюдерии за

боята и стъклата: остатъците от вакса върху прозорците влошават видимостта.

Не използвайте твърди предмети за премахване на петна от смола. За боядисаните повърхности използвайте спрей за премахване на петна от смола.

Външни светлини

Стъклата на предните фарове и останалите светлини са направени от пластмаса. Не използвайте абразивни и разяждащи препарати, не използвайте стъргалка за лед, и не ги почиствайте на сухо.

Полиране и пастиране

Пастирайте автомобила редовно (най-късно, когато водата престане да формира капки по боята). В противен случай боята ще пресъхне.

Полирането е необходимо само, когато боята потъмнее или върху нея има твърди отлагания.

Полирането на боята със силикон образува защитен филм, който прави пастирането излишно.

Пластмасовите елементи на каросерията не бива да се пастират и полират.

Прозорци и пера на чистачките

Използвайте мека тъкан, която не отделя мъх, или гюдерия заедно с почистващ препарат за прозорци и препарат за отстраняване на насекоми.

При почистване на задния прозорец отвътре, винаги избърсвайте успоредно на отоплителния елемент, за да се предпази от повреда.

За механично отстраняване на леда използвайте стъргалки за лед с остър ръб. Натискайте силно стъргалката към стъклото, така че под нея да не остават замърсявания, които могат да надраскат стъклото.

Отстранете остатъците от замърсяване по перата на чистачките, като използвате мека кърпа и препарат за прозорци.

Също така, отстранете всякакви остатъци като вакса, насекоми и други подобни от стъклото.

Остатъци от лед, замърсяване и постоянното избърсване на сухи прозорци ще повреди и дори може да разруши перата на чистачките.

Люк на покрива

Никога не почиствайте люка с разтвори или абразивни агенти, горива, агресивни вещества (напр. лакочистител, разтворители съдържащи ацетон и т.н.), киселинни или силно алкални вещества, както и с абразивни средства. Не полагайте вакса или полиращи агенти на люка на покрива.

Стъклен панел

Никога не почиствайте люка с разтвори или абразивни агенти, горива, агресивни вещества (напр. лакочистител, разтворители съдържащи ацетон и т.н.), киселинни или силно алкални вещества, както и с абразивни средства. Не полагайте вакса или полиращи агенти по стъкления панел.

Колела и гуми

Не използвайте почистващи средства работещи със струя под високо налягане.

Използвайте почистващ препарат с неутрална киселинност за почистване на джантите.

Джантите са боядисани и могат да се обработват със същите препарати, както и каросерията.

Повреди по боята

Малките повреди по боята трябва да бъдат поправяни с коректор преди да се е образувала ръжда. По-големите повреди или петна от ръжда трябва да се поправят в сервиз.

Шаси

Някои части от шасито на автомобила имат положено PVC покритие, докато други критични области са покрити с високоустойчиво защитно пастиращо покритие.

След измиване проверете шасито и коригирайте защитното пастиращо покритие, ако е необходимо.

Битуменни или гумени материали могат да повредят PVC покритието. Работата по шасито трябва да се извършва в сервиз.

Преди и след зима измивайте шасито и проверявайте в сервиз защитното покритие.

Система на втечен газ

Опасност

Втеченият газ е по-тежък от въздуха и може да се събере в ниските места.

Внимавайте при извършване на работи по долната част на каросерията в канал.

При бояджийски работи и при използване на кабина за сушене с температура над 60 °С, резервоарът за втечен газ трябва да се демонтира.

Не правете промени по системата на втечения газ.

Теглич

Не почиствайте куката за теглича с пароструйно устройство и устройство работещо с високо налягане.

Въздушна клапа

Почиствайте системата на клапата в предната броня за поддържане на изправно функциониране.

Грижи за интериора

Интериор и тапицерия

Почиствайте вътрешността на автомобила, включително декоративните лайстни и облицовката на арматурното табло, само със суха кърпа или със специален препарат за интериор на автомобили.

Почиствайте кожената тапицерия с чиста вода и мека кърпа. В случай на силно замърсяване използвайте специален препарат за почистване на кожа.

Приборният панел и дисплеите трябва да се почистват само с мека, навлажнена кърпа. Ако е необходимо, използвайте разреден сапунен разтвор.

Почиствайте текстилната тапицерия с прахосмукачка и четка. За премахване на петна използвайте препарат за почистване на тапицерия.

Тъканите на дрехите може да не са с трайни цветове. Това може да причини видимо обезцветяване, особено при тапицерии със светли цветове. Отстранимите петна и обезцветявания трябва да се почистват възможно най-скоро.

Почиствайте предпазните колани с хладка вода или със специален препарат за интериор на автомобили.

Внимание

Затваряйте самозалепващите се (тип Velcro) закопчалки по дрехите, тъй като в отворено състояние те могат да повредят тапицерията на автомобила.

Същото се отнася и за дрехи с остри ръбове по тях, като ципове, колани или джинси с кабари.

Пластмасови и гумени части

Пластмасовите и гумените части могат да се почистват със същия препарат използван за почистване каросерията на автомобила.

Използвайте препарат за интериор на автомобили, ако е необходимо.

Не използвайте никакви други препарати. Особено избягвайте използването на разтворители и бензин. Не използвайте почистващи средства работещи със струя под високо налягане.

Сервизно обслужване и поддръжка

Обща информация	291
Сервизна информация	291
Препоръчани работни течности, смазки и резервни части ..	292
Препоръчани масла и смазочни материали	292

Обща информация

Сервизна информация

За да се осигури икономичната и безопасна работа на автомобила, както и да се запази стойността му, от съществено значение е цялата работа по техническото му обслужване да се извършва през определените интервали.

Подробният и обновен план за сервизното обслужване на вашия автомобил е на разположение в сервиза.

Сервизен дисплей ⇨ 91.

Европейско периодично сервизно обслужване

Сервизно обслужване на Вашия автомобил е необходимо на всеки 30000 км или веднъж годишно, според това кое настъпи първо, освен ако нещо друго не е посочено на сервизния дисплей.

По-кратък сервизен интервал може да е валиден при тежки условия на експлоатация, напр., таксите и полицейски автомобили.

Европейското периодично сервизно обслужване е валидно за следните страни:

Андора, Австрия, Белгия, Босна и Херцеговина, България, Хърватия, Кипър, Република Чехия, Дания, Естония, Финландия, Франция, Германия, Гърция, Гренландия, Унгария, Исландия, Ирландия, Италия, Латвия, Лихтенщайн, Литва, Люксембург, Македония, Малта, Монако, Черна гора, Холандия, Норвегия, Полша, Португалия, Румъния, Сан Марино, Сърбия, Словакия, Словения, Испания, Швеция, Швейцария, Великобритания.

Сервизен дисплей ⇨ 91.

Международно периодично сервизно обслужване

Сервизно обслужване на Вашия автомобил е необходимо на всеки 15000 км или веднъж годишно, според това кое настъпи първо, освен ако нещо друго не е посочено на сервизния дисплей.

По-кратък сервизен интервал може да е валиден при тежки условия на експлоатация. Тежки работни условия са налице, ако често възникват едно или повече от следните обстоятелства: Студен старт, работа в режим на често спиране и потегляне, теглене на ремарке, планинско шофиране, шофиране по лоши и пясъчни пътни настилки, увеличено замърсяване на въздуха, наличие на пясък и високо съдържание на прах във въздуха, шофиране при голяма надморска височина и големи вариации на температурата. При тези тежки условия на работа, някои сервизни дейности може да се наложи да се извършват по-често в сравнение с обичайния интервал на сервизно обслужване.

Международното периодично сервизно обслужване е валидно за страните, които не са посочени в европейското периодично сервизно обслужване.

Сервизен дисплей ⇨ 91.

Заверки

Заверката на сервизното обслужване се прави в сервизната и гаранционна книжка. Датата и изминатите километри се заверяват с подписа и печата на обслужващия сервиз.

Уверете се, че сервизната и гаранционна книжка е попълнена правилно, тъй като доказателството за редовно сервизно обслужване е съществено при гаранционни рекламации, а освен това е от полза при продажбата на автомобила.

Сервизен интервал с оставащата част от експлоатационния живот на маслото

Сервизният интервал е базиран на няколко параметъра в зависимост от начина на експлоатация.

Сервизният дисплей сигнализира кога да смените маслото на двигателя.

Сервизен дисплей ⇨ 91.

Препоръчани работни течности, смазки и резервни части

Препоръчани масла и смазочни материали

Използвайте само продукти, отговарящи на препоръчителните спецификации.

⚠ Предупреждение

Експлоатационните материали са опасни и понякога отровни. Боравете внимателно с тях. Обърнете внимание на информацията върху опаковката.

Двигателно масло

Двигателното масло се идентифицира по качеството и вискозитета му. При избора на масло за двигателя да се вземе пред вид, че качеството му е по-важно от вискозитета. Качеството на маслото осигурява, например,

чистота на двигателя, защита срещу износване, както и контрол на стареенето на маслото, докато вискозитетът дава информация относно гъстотата на маслото в рамките на даден температурен обхват.

Dexos е най-новото качество за двигателно масло, което осигурява оптимална защита за бензинови и дизелови двигатели. Ако нямате такова, трябва да използвате други двигателни масла с посочените по-долу качества. Препоръките за бензинови двигатели са валидни също и за двигатели, работещи със съгъстен природен газ (CNG), втечен петролен газ (LPG) и етанол (E85).

Изберете съответното двигателно масло според неговото качество и според минималната околна температура ⇨ 297.

Доливане на двигателно масло

Двигателни масла от различни производители и марки могат да се смесват, ако отговарят на необходимите условия за качество и вискозитет.

Използването на двигателни масла само с качество ACEA A1/B1 или A5/B5 е забранено, защото при известни експлоатационни условия след време те могат да предизвикат повреда на двигателя.

Изберете съответното двигателно масло според неговото качество и според минималната околна температура ⇨ 297.

Добавки към двигателните масла

Употребата на добавки към двигателното масло може да предизвика повреда и да анулира гаранцията.

Вискозитет на двигателните масла

Вискозитетът SAE дава информация за гъстотата на маслото.

Всесезонното масло се обозначава от две цифри, напр. SAE 5W-30. Първата цифра, следвана от W, показва нискотемпературния вискозитет, а втората цифра - вискотемпературния вискозитет.

Избирайте подходящия вискозитет в зависимост от минималната външна температура ⇨ 297.

Всички препоръчани вискозитетни класове са подходящи за високи околни температури.

Охлаждаща течност и антифриз

Използвайте само органичен, дълготраен, от киселинен тип охладител (LLC) антифриз, одобрен за автомобила. Обърнете се към сервиз.

Системата е фабрично напълнена с охладителна течност, предвидена за отлична защита срещу корозия и замръзване до припл. -28 °C. В студените региони с много ниски температури, фабрично зареденият охладителен агент осигурява защита срещу замръзване до припл. -37 °C. Тази концентрация трябва да се поддържа целогодишно. Употребата на добавки към охлаждащата течност, предназначени да осигурят допълнителна защита

срещу корозия или да предотвратят малки течове, могат да предизвикат функционални проблеми. Не поемаме отговорност за последствия в резултат на използването на добавки към охлаждащата течност.

Течност за измиване

Използвайте само течност за измиване, одобрена за автомобила, за да предпазите от повреда перата на чистачките, боята, пластмасовите и гумените части. Обърнете се към сервиз.

Течност за спирачки/ съединител

С течение на времето спирачната течност абсорбира влага, която намалява ефективността на спирачките. Затова спирачната течност трябва да се заменя през определените интервали.

Технически данни

Идентифициране на автомо- била	295
Идентификационен номер на автомобила	295
Идентификационна табелка .	295
Идентификация на двигателя	296
Данни на автомобила	297
Препоръчани масла и смазочни материали	297
Данни на двигателя	300
Техническа характеристика .	303
Тегло на автомобила	305
Размери на автомобила	306
Вместимости	308
Налягане на гумите	309

Идентифициране на автомобила

Идентификационен номер на автомобила

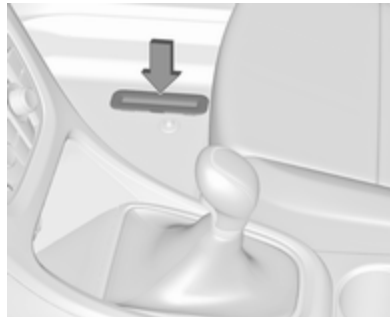

Идентификационният номер на автомобила е щампован на идентификационната табелка и на пода, закрит с капак под мокета.

Идентификационният номер на автомобила може да е щампован върху приборния панел, видим през предното стъкло, или в двигателното отделение върху десния панел на каросерията.

Идентификационна табелка



Идентификационната табелка е прикрепена към рамката на предната лява или дясна врата.

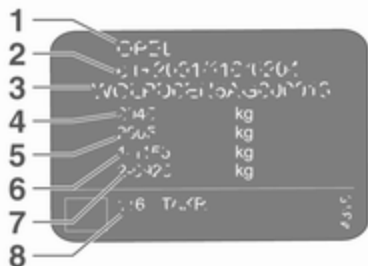

Информация върху идентификационната табелка:

- 1 : производител
- 2 : изпитателен номер
- 3 : идентификационен номер на автомобила
- 4 : допустимо общо брутно тегло на автомобила в кг
- 5 : допустимо общо брутно тегло на автокомпозиция в кг
- 6 : максимално допустимо натоварване на предния мост в кг

7 : максимално допустимо натоварване на задния мост в кг

8 : специфични данни за автомобила или страната

Сборът от натоварването на предния и задния мост не бива да превишава допустимото общо тегло на автомобила. Например, ако предният мост е натоварен максимално, задният мост може да носи само товар, който е равен на общото тегло на автомобила минус натоварването на предния мост.

Техническите данни са определени в съответствие със стандартите на Европейската общност. Запазваме си правото да извършваме промени. Спецификациите в документите на автомобила винаги имат предимство пред тези, описани в настоящото ръководство.

Идентификация на двигателя

Таблиците с технически данни показват идентификационния код на двигателя. Данни на двигателя \varnothing 300.

За идентифициране на съответния двигателя, вижте двигателната мощност в ЕЕС сертификата за съответствие, предоставен с автомобила или другите документи за национална регистрация.

Данни на автомобила

Препоръчани масла и смазочни материали

Сервизен план за Европа

Необходимо качество на моторното масло

Всички европейски страни с европейски интервал на сервизно обслужване ⇨ 291

Качество на двигателното масло	Бензинови двигатели (включително CNG, LPG, E85)	Дизелови двигатели
dexos 1	–	–
dexos 2	✓	✓

В случай, че няма качество dexos, можете да използвате еднократно макс. 1 литър моторно масло с качество ACEA C3 между всяка смяна на маслото.

Вискозитет на двигателните масла

Всички европейски страни с европейски интервал на сервизно обслужване ⇨ 291

Околна температура	Бензинови и дизелови двигатели
до -25 °C	SAE 5W-30 или SAE 5W-40
под -25 °C	SAE 0W-30 или SAE 0W-40

Международен сервизен план

Необходимо качество на моторното масло

Всички страни с международен интервал на сервизно обслужване Φ 291

Качество на двигателното масло	Бензинови двигатели (включително CNG, LPG, E85)	Дизелови двигатели
dexos 1 (ако е наличен)	✓	–
dexos 2	✓	✓

В случай, че няма качество dexos, можете да използвате масло с качества, посочени по-долу:

Всички страни с международен интервал на сервизно обслужване Φ 291

Качество на двигателното масло	Бензинови двигатели (включително CNG, LPG, E85)	Дизелови двигатели
GM-LL-A-025	✓	–
GM-LL-B-025	–	✓

Всички страни с международен интервал на сервизно обслужване Φ 291

Качество на двигателното масло	Бензинови двигатели (включително CNG, LPG, E85)	Дизелови двигатели
ACEA A3/B3	✓	–
ACEA A3/B4	✓	✓
ACEA C3	✓	✓

Всички страни с международен интервал на сервизно обслужване ⇨ 291

API SM	✓	-
Опазване на API SN ресурс	✓	-

Вискозитет на двигателните масла

Всички страни с международен интервал на сервизно обслужване ⇨ 291

Околна температура	Бензинови и дизелови двигатели
до -25 °C	SAE 5W-30 или SAE 5W-40
под -25 °C	SAE 0W-30 или SAE 0W-40
до -20 °C	SAE 10W-30 ¹⁾ или SAE 10W-40 ¹⁾

1) Позволено, но се препоръчва използване на SAE 5W-30 или SAE 5W-40 с качество dexos.

Данни на двигателя

Идентификационен код на двигателя	A14XER, B14NEL		B14NET Пропан-бутан, B16XER A16XHT		B16SHL	B16SHT	
Търговско обозначение	1.4	1.4	1.4	1.6	1.6	1.6	1.6
Технически код	A14XER	B14NET	B14NET	B16XER	B16SHT	B16SHT	B16SHT
Работен обем (см ³)	1398	1364	1364	1598	1598	1598	1598
Мощност на двигателя (kW)	74	88	103	85	125	125	147
при обороти в минута	6000	4200-6000	4900-6000	6000	6000	4750-6000	5500
Въртящ момент (Nm)	130	200	200	155	260	260	280
при обороти в минута	4000	1850-4200	1850-4900	4000	1650-3200	1650-4500	1650-5000
Вид на горивото	Бензин	Бензин	Бензин/Втечен газ	Бензин	Бензин	Бензин	Бензин
Октаново число (RON) ²⁾							
препоръчано	95	95	95	95	98	98	98
възможно	98	98	98	98	95	95	95
възможно	91	91	91	91	91	91	91
Вид допълнително гориво	–	–	Втечен газ (LPG)	–	–	–	–

2) Специфичното изискване за двигателя може да е заменено от специфичен за страната етикет върху вратичката на горивния резервоар.

302 Технически данни

Търговско обозначение	1.7 A17DTN	1.7 A17DTC	1.7 A17DTS	2.0 Turbo A20DTH 121 KW	2.0 Turbo A20DTH 96 KW	2.0 Turbo A20DTR
Идентификационен код на двигателя						
Технически код						
Въртящ момент (Nm) при обороти в минута	260 1750-2500	280 1750-2500	300 2000-2500	350 1750-2500	300 1750-2500	400 1750-2500
Вид на горивото	Дизел	Дизел	Дизел	Дизел	Дизел	Дизел

4) Версия с нарушена настройка.

Техническа характеристика

Хечбек с 3 врати

Двигател	A14XER	B14NEL	B14NET	A16LET	A16XHT	B16SHT	B16SHL
Максимална скорост [км/ч]							
Механична скоростна кутия	178 ⁵⁾	192	201	220	219	230	–
Автоматична скоростна кутия	–	–	200	–	–	–	210

5) 4-та предавка.

Двигател	A18XER	B20NFT	B16DTH	B16DTL	A20DTH 121 KW	A20DTH 96 KW	A20DTR
Максимална скорост [км/ч]							
Механична скоростна кутия	200	250	198	182	210	– ⁶⁾	225
Автоматична скоростна кутия	–	–	–	–	207	–	–

6) Стойността не е известна към датата на отпечатването.

Ночбек с 4 врати

Двигател	B14XER	B14NET	B14NET		B16XER	A16XHT
			LPG	A16LET		
Максимална скорост [км/ч]						
Механична скоростна кутия	183 ⁵⁾	207	202	223	193	222
Автоматична скоростна кутия	–	205	–	213	185	215

5) 4-та предавка.

Двигател	A13DTE	B16DTH	B16DTL	B16SHL
Максимална скорост [км/ч]				
Механична скоростна кутия	180	205	189	–
Автоматична скоростна кутия	–	200	–	215

Тегло на автомобила

Тегло на празен автомобил, основен модел без опционално оборудване

Хечбек с 3 врати	Двигател	Механична скоростна кутия	Автоматична скоростна кутия
без/с климатична система	A14XER	1393/1408	–
[кг]	B14NEL	–/1437	–
	B14NET	–/1437	–/1471
	A16LET	1471	–
	A16XHT	–/1503	–
	B16SHT	–/1503	–
	B16SHL	–	–/1503
	A18XER	–/1437	–
	B20NFT	–/1550	–
	B16DTH	1503/1518	–
	B16DTL	1503/1518	–
	A20DTH	–/1550	–/1571
	A20DTR	–/1571	–

Допълнителното оборудване и аксесоари увеличават теглото на празния автомобил.

Превозване на товари ⇨ 78.

Тегло на празен автомобил, основен модел без опционално оборудване

Ночбек с 4 врати	Двигател	Механична скоростна кутия	Автоматична скоростна кутия
без/с климатична система	B14XER	1393/1405	–
[кг]	B14NET	1437/1449	–/1483
	B14NET	1503/1515	–
	LPG		
	A16LET	–/1471	1503
	B16XER	1393/1405	–/1449
	A16XHT	–/1503	–/1503
	A13DTE	1471/1483	–
	B16SHL	–	–/1503
	B16DTH	1491/1503	–/1550
	B16DTL	1491/1503	–

Допълнителното оборудване и аксесоари увеличават теглото на празния автомобил.

Превозване на товари ⇨ 78.

Размери на автомобила

	Хечбек с 3 врати	Ночбек с 4 врати
Дължина [мм]	4466	4658
Широчина без външните огледала [мм]	1840	1814
Широчина заедно с двете външни огледала [мм]	2020	2013
Височина (без антена) [мм]	1482	1500

	Хечбек с 3 врати	Ночбек с 4 врати
Дължина на пода в багажното отделение [мм]	855	1084
Дължина на багажното отделение със сгънати задни седалки [мм]	1617	1778
Широчина на багажното отделение [мм]	980	976
Височина на багажното отделение [мм]	512	546
Междусово разстояние [мм]	2695	2685
Диаметър на завоя [м]	11,4	11,5

Вместимости**Двигателно масло**

Двигател	A14XER, B14XER, B14NEL, B14NET Пропан-бутан, B14NET	A16LET, B16XER, A18XER	A16XHT, B16SHT, B16SHL	B20NFT
вкл. филтър [л]	4,0	4,5	5,5	6,0
между обозначенията MIN и MAX (л)	1,0	1,0	1,0	1,0

Двигател	A13DTE ecoFlex	B16DTH, B16DTL	A17DTC, A17DTN, A17DTS	A20DTH, A20DTR
вкл. филтър [л]	3,5	5,0	5,4	4,5
между обозначенията MIN и MAX (л)	1,0	1,0	1,0	1,0

Резервоар за горивото

Бензин/дизел, количество за доливане [л]	56 ⁷⁾
Пропан-бутан, количество за презареждане [л]	34

7) Дизелов двигател A13DTE в комбинация със специално оборудване: 46 литра.

Налягане на гумите

Наляганията на гумите се различават в зависимост от вариантите на модела. Редът на посочените модели автомобили е следният:

- Хечбек с 3 врати
- Ночбек с 4 врати

Вижте заглавието на таблицата, за да намерите правилното налягане на гумите за вашия модел.

Хечбек с 3 врати Двигател Гуми	Comfort при максимум 3 лица		ЕСО при максимум 3 лица		При пълно натоварване	
	отпред	отзад	отпред	отзад	отпред	отзад
	[kPa/bar] ([psi])	[kPa/bar] ([psi])	[kPa/bar] ([psi])	[kPa/bar] ([psi])	[kPa/bar] ([psi])	[kPa/bar] ([psi])
A14XER 225/55 R17, 235/45 R19, 235/50 R18, 235/55 R17, 245/45 R18	210/2,1 (30)	210/2,1 (30)	250/2,5 (36)	250/2,5 (36)	220/2,2 (32)	260/2,6 (38)
A16LET, 225/55 R17, A18XER 235/45 R19, 235/50 R18, 235/55 R17, 245/40 R20, 245/45 R18	210/2,1 (30)	210/2,1 (30)	250/2,5 (36)	250/2,5 (36)	220/2,2 (32)	260/2,6 (38)

310 Технически данни

Хечбек с 3 врати Двигател Гуми	Comfort при максимум 3 лица		ЕСО при максимум 3 лица		При пълно натоварване	
	отпред [kPa/bar] ([psi])	отзад [kPa/bar] ([psi])	отпред [kPa/bar] ([psi])	отзад [kPa/bar] ([psi])	отпред [kPa/bar] ([psi])	отзад [kPa/bar] ([psi])
B14NEL, 225/55 R17	210/2,1 (30)	210/2,1 (30)	300/3,0 (43)	300/3,0 (43)	220/2,2 (32)	270/2,7 (39)
B14NET 235/45 R19, 235/50 R18, 235/55 R17, 245/40 R20, 245/45 R18	210/2,1 (30)	210/2,1 (30)	270/2,7 (39)	270/2,7 (39)	220/2,2 (32)	270/2,7 (39)
A16XHT, 225/55 R17	230/2,3 (33)	230/2,3 (33)	300/3,0 (43)	300/3,0 (43)	240/2,4 (35)	280/2,8 (41)
B16SHT, 235/45 R19, A20DTH, 235/50 R18, A20DTR, 235/55 R17, B16DTH, 245/40 R20, B16DTL, 245/45 R18 B16SHL	230/2,3 (33)	230/2,3 (33)	270/2,7 (39)	270/2,7 (39)	240/2,4 (35)	280/2,8 (41)
B20NFT 235/45 R18, 245/40 R19	240/2,4 (35)	240/2,4 (35)	270/2,7 (39)	280/2,8 (41)	260/2,6 (38)	300/3,0 (43)

Хечбек с 3 врати Двигател Гуми		Comfort при максимум 3 лица		ЕСО при максимум 3 лица		При пълно натоварване	
		отпред	отзад	отпред	отзад	отпред	отзад
		[kPa/bar] ([psi])	[kPa/bar] ([psi])	[kPa/bar] ([psi])	[kPa/bar] ([psi])	[kPa/bar] ([psi])	[kPa/bar] ([psi])
245/35 R20		270/2,7 (39)	250/2,5 (36)	280/2,8 (41)	290/2,9 (42)	280/2,8 (41)	310/3,1 (44)
Всички	Временно резервно колело T125/70 R17	420/4,2 (61)	420/4,2 (61)	–	–	420/4,2 (61)	420/4,2 (61)

Ночбек с 4 врати Двигател Гуми		Comfort при максимум 3 лица		ЕСО при максимум 3 лица		При пълно натоварване	
		отпред	отзад	отпред	отзад	отпред	отзад
		[kPa/bar] ([psi])	[kPa/bar] ([psi])	[kPa/bar] ([psi])	[kPa/bar] ([psi])	[kPa/bar] ([psi])	[kPa/bar] ([psi])
B14NET Пропан-бутан, B14NET	205/60 R16, 205/65 R16, 215/50 R17, 215/60 R16, 225/45 R18, 225/50 R17, 235/40 R19	220/2,2 (32)	220/2,2 (32)	270/2,7 (39)	270/2,7 (39)	230/2,3 (33)	270/2,7 (39)

Ночбек с 4 врати Двигател	Гуми	Comfort при максимум 3 лица		ECO при максимум 3 лица		При пълно натоварване	
		отпред [kPa/bar] ([psi])	отзад [kPa/bar] ([psi])	отпред [kPa/bar] ([psi])	отзад [kPa/bar] ([psi])	отпред [kPa/bar] ([psi])	отзад [kPa/bar] ([psi])
B14XER	205/60 R16,	220/2,2 (32)	220/2,2 (32)	270/2,7 (39)	270/2,7 (39)	230/2,3 (33)	270/2,7 (39)
	215/50 R17, 215/60 R16						
A16LET	205/65 R16,	230/2,3 (33)	230/2,3 (33)	270/2,7 (39)	270/2,7 (39)	240/2,4 (35)	280/2,8 (41)
	215/60 R16, 215/50 R17, 225/50 R17, 235/45 R18						
	235/40 R19	240/2,4 (35)	220/2,2 (32)	–	–	250/2,5 (36)	290/2,9 (42)
	205/60 R16	250/2,5 (36)	230/2,3 (33)	270/2,7 (39)	270/2,7 (39)	260/2,6 (38)	300/3,0 (43)

Ночбек с 4 врати Двигател	Гуми	Comfort при максимум 3 лица		ECO при максимум 3 лица		При пълно натоварване	
		отпред [kPa/bar] ([psi])	отзад [kPa/bar] ([psi])	отпред [kPa/bar] ([psi])	отзад [kPa/bar] ([psi])	отпред [kPa/bar] ([psi])	отзад [kPa/bar] ([psi])
B16XER	205/60 R16,	220/2,2 (32)	220/2,2 (32)	270/2,7 (39)	270/2,7 (39)	230/2,3 (33)	270/2,7 (39)
	215/50 R17,						
	215/60 R16,						
	225/45 R18, 235/40 R19						
A16XHT, B16DTH, B16DTL	215/60 R16,	230/2,3 (33)	230/2,3 (33)	270/2,7 (39) ^{B)}	270/2,7 (39) ^{B)}	240/2,4 (35)	280/2,8 (41)
	225/50 R17, 235/45 R18						
	235/40 R19,	240/2,4 (35)	220/2,2 (32)	270/2,7 (39)	270/2,7 (39)	250/2,5 (36)	290/2,9 (42)
	215/50 R17						
	205/60 R16,	250/2,5 (36)	230/2,3 (33)	270/2,7 (39)	270/2,7 (39)	260/2,6 (38)	300/3,0 (43)
	205/55 R16						

314 Технически данни

Ночбек с 4 врати Двигател	Гуми	Comfort при максимум 3 лица		ECO при максимум 3 лица		При пълно натоварване	
		отпред [kPa/bar] ([psi])	отзад [kPa/bar] ([psi])	отпред [kPa/bar] ([psi])	отзад [kPa/bar] ([psi])	отпред [kPa/bar] ([psi])	отзад [kPa/bar] ([psi])
B16SHL	215/60 R16,	230/2,3 (33)	230/2,3 (33)	270/2,7 (39)	270/2,7 (39)	240/2,4 (35)	280/2,8 (41)
	225/50 R17, 235/45 R18						
	235/40 R19	240/2,4 (35)	220/2,2 (32)	270/2,7 (39)	270/2,7 (39)	250/2,5 (36)	290/2,9 (42)
	205/60 R16, 205/55 R16, 215/50 R17	250/2,5 (36)	230/2,3 (33)	270/2,7 (39)	270/2,7 (39)	260/2,6 (38)	300/3,0 (43)
A13DTE	205/60 R16,	220/2,2 (32)	220/2,2 (32)	270/2,7 (39)	270/2,7 (39)	230/2,3 (33)	270/2,7 (39)
	215/50 R17, 215/60 R16						
Всички	Временно резервно колело T115/70 R16	420/4,2 (61)	420/4,2 (61)	–	–	420/4,2 (61)	420/4,2 (61)

8) В комбинация с гуми със свръхниско съпротивление срещу въртене: 300/3,0 (43).

Информация за клиента

Информация за клиента	315
Декларация за съответствие	315
Ремонт на повреди от сблъсък	318
Софтуерно потвърждение	318
Регистрирани търговски марки	322
Записване на данни за автомобила и защита на личната информация	322
Системи за записване на данни от събития (черна кутия)	322
Радио-честотна идентификация (RFID)	323

Информация за клиента

Декларация за съответствие

Системи за радио предаване

Този автомобил има системи, които предават и/или приемат радио вълни, предмет на Директива 1999/5/ЕС или 2014/53/EU. Тези системи съответстват на основните изисквания и други съответни предписания на Директива 1999/5/ЕС или 2014/53/EU. Копия на оригиналните декларации за съответствие, които могат да се изтеглят от нашия уебсайт.

Радарни системи

Декларации за съответствие на радарните системи, предназначени за конкретните държави, са показани на следващата страница:

European Union

EC Directive: 1999/5/EC

Manufacturer: Delphi Electronics & Safety

Model / Type Designation: L2C0038TR

Description / Intended Use:

Electronically Scanned Radar (ESR), a 76.5GHz adaptive cruise control system radar fitted to motor vehicles at vehicle manufacture

Applied Standards:

47 CFR Part 15

CEPT ERC Recommendation 70-03

EN 60950

EN 301 091

European Commission Directive

2006/28/EC

I declare that the product referenced above is in compliance with the essential requirements and other relevant provisions of Directive 1999/5/EC, on the approximation of the laws of the member states relating to Directive 1999/5/EC.

Brazil

Modelo: L2C0038TR



1071-10-3451



0107897843800248

Este equipamento opera em caráter secundário, isto é, não tem direito a proteção contra interferência

prejudicial, mesmo de estações do mesmo tipo, e não pode causar interferência a sistemas operando em caráter primário

Indonesia

14785/POSTEL/2010

1982

Jordan

Type Approval No.: TRC/LPD/2009/87

Equipment Type: Low Power Device (LPD)

Malaysia

Approval #: B 05358

Moldova

8526

Morocco

AGREE PAR L'ANRT MAROC

Numéro d'agrément :

MR 4838 ANRT 2009

Date d'agrément : 22/5/2009

Singapore

Complies with

IDA Standards

DA105753

South Africa

TA-2009/163

APPROVED

South Korea

방송통신위원회

인용번호 : KCC-0904PRL200908TR

Taiwan

◎ CCAB09LP4590T3

UAE

TRA

REGISTERED No:

0018923/09

DEALER No:

DA0047809/10

United States of America and Canada

Model / FCC ID: L2C0038TR IC: 3432A-0038TR

This device complies with Part 15 of the FCC Rules and with Industry Canada license-exempt RSS standard(s). Operation is subject to the following two conditions: (1) This device may not cause harmful interference, and (2) This device must accept any interference received, including interference that may cause undesired operation.

Le présent appareil est conforme aux CNR d'industrie Canada applicables aux appareils radio exempts de licence. L'exploitation est autorisée aux deux conditions suivantes: (1) l'appareil ne doit pas produire de brouillage, et (2) l'utilisateur de l'appareil doit accepter tout brouillage radioélectrique subi, même si le brouillage est susceptible d'en compromettre le fonctionnement.

Note: Changes or modifications not expressly approved by the party responsible for compliance could void the user's authority to operate the equipment. The term "IC:" before the radio certification number only signifies that Industry Canada technical specifications were met.

Note: This equipment complies with radiation exposure limits set forth for an uncontrolled environment. This equipment should be installed and operated with minimum distance of 20 cm between the radiator and your body.



Wir leben Autos.

Konformitätserklärung

nach EG Richtlinie 2006/42/EG

Hiermit erklären wir, dass das Produkt:

Produktbezeichnung: Wagenheber**Typ/GM-Teilenummern:** 13576735

den Bestimmungen der Richtlinie 2006/42/EG entspricht.

Angewendete technische Normen:

GM9727
GM 14337
GM95127
GMW15005
ISO TS 16949

Jacking
Standard Equipment Jack - Hardware Tests
Vehicle Integrity-Hoisting and Service Station Jacking
Standard Equipment Jack and Spare Tire, Vehicle Test
Qualitätsmanagementsystem

Der Unterzeichner ist Bevollmächtigter für die Zusammenstellung der technischen Unterlagen.

Rüsselsheim, 31. Januar 2014

Hans-Peter Metzger
Engineering Group Manager Chassis & Structure
Adam Opel AG

Adam Opel AG
Rüsselsheim
15141 4217 3811 4217 38 99
www.opel.de

Vertrauens- / Technik- / Marken- / Sachverständigen- /
Ingenieur / Adam Opel Group,
Michael Laubachler, Dr. Thomas Seifert,
Peter Thum, Susanne Weidner, Julia Wilken

Aussteller:
Opelwerk Uster (Hauptstandort)

Stütz der Gesellschaft: Rüsselsheim
Anlagen- / Sachverständigen- /
Ingenieurstandort der Opel

Превод на оригиналната декларация за съответствие

Декларация за съответствие, съгласно Директива на ЕС 2006/42/ЕС

Ние декларираме, че продуктът:

Обозначение на продукта: Крик

Тип/GM номер на част: 13576735

е в съответствие с разпоредбите на Директива 2006/42/ЕС.

Приложими технически стандарти:

- GMN9737 : повдигане с крик
- GM 14337 : крик от стандартно оборудване - хардуерни изпитания
- GMN5127 : интегритет на автомобила - издигане и повдигане с крик в сервиз

- GMW15005 : стандартно оборудване, крик и резервна гума, тест на автомобила
- ISO TS 16949 : системи за управление на качеството

Подписалата страна е оторизирана да компилира техническата документация.

Рюселсхайм, 31 януари 2014

подписано от

Ханс-Петер Метцгер (Hans-Peter Metzger)

Мениджър на инженерна група за шаси и структура

Adam Opel AG

D-65423 Rüsselsheim

Ремонт на повреди от сблъсък

Дебелина на боята

Поради технологиите на производството, дебелината на боята може да варира между 50 и 400 µm.

Поради това, различната дебелина на боята не е индикатор за ремонт на повреди от сблъсък.

Софтуерно потвърждение

Някои компоненти на OnStar включват libcurl и unzip софтуер, както и софтуер на други външни разработчици. По-долу са уведомятията и лицензите, свързани с libcurl и unzip софтуер, както и софтуер на други външни разработчици, вижте <http://www.lg.com/global/support/opensource/index>.

Моля, потърсете преведения текст под оригиналния текст.

libcurl

Copyright and permission notice
Copyright (c) 1996 - 2010, Daniel
Stenberg, <daniel@haxx.se>.

All rights reserved.

Permission to use, copy, modify, and
distribute this software for any
purpose with or without fee is hereby
granted, provided that the above
copyright notice and this permission
notice appear in all copies.

The software is provided "as is",
without warranty of any kind, express
or implied, including but not limited to
the warranties of merchantability,
fitness for a particular purpose and
noninfringement of third party rights.
In no event shall the authors or
copyright holders be liable for any
claim, damages or other liability,
whether in an action of contract, tort
or otherwise, arising from, out of or in
connection with the software or the
use or other dealings in the software.

Except as contained in this notice, the
name of a copyright holder shall not
be used in advertising or otherwise to
promote the sale, use or other

dealings in this Software without prior
written authorization of the copyright
holder.

unzip

This is version 2005-Feb-10 of the
Info-ZIP copyright and license. The
definitive version of this document
should be available at <ftp://ftp.info-zip.org/pub/infozip/license.html>
indefinitely.

Copyright (c) 1990-2005 Info-ZIP. All
rights reserved.

For the purposes of this copyright and
license, "Info-ZIP" is defined as the
following set of individuals:

Mark Adler, John Bush, Karl Davis,
Harald Denker, Jean-Michel Dubois,
Jean-loup Gailly, Hunter Goatley, Ed
Gordon, Ian Gorman, Chris Herborth,
Dirk Haase, Greg Hartwig, Robert
Heath, Jonathan Hudson, Paul
Kienitz, David Kirschbaum, Johnny
Lee, Onno van der Linden, Igor
Mandrichenko, Steve P. Miller, Sergio
Monesi, Keith Owens, George
Petrov, Greg Roelofs, Kai Uwe
Rommel, Steve Salisbury, Dave
Smith, Steven M. Schweda, Christian

Spieler, Cosmin Truta, Antoine
Verheijen, Paul von Behren, Rich
Wales, Mike White.

This software is provided "as is,"
without warranty of any kind, express
or implied. In no event shall Info-ZIP
or its contributors be held liable for
any direct, indirect, incidental, special
or consequential damages arising out
of the use of or inability to use this
software.

Permission is granted to anyone to
use this software for any purpose,
including commercial applications,
and to alter it and redistribute it freely,
subject to the following restrictions:

1. Redistributions of source code
must retain the above copyright
notice, definition, disclaimer, and
this list of conditions.
2. Redistributions in binary form
(compiled executables) must
reproduce the above copyright
notice, definition, disclaimer, and
this list of conditions in
documentation and/or other
materials provided with the
distribution. The sole exception to
this condition is redistribution of a

standard UnZipSFX binary (including SFXWiz) as part of a self-extracting archive; that is permitted without inclusion of this license, as long as the normal SFX banner has not been removed from the binary or disabled.

3. Altered versions—including, but not limited to, ports to new operating systems, existing ports with new graphical interfaces, and dynamic, shared, or static library versions—must be plainly marked as such and must not be misrepresented as being the original source. Such altered versions also must not be misrepresented as being Info-ZIP releases—including, but not limited to, labeling of the altered versions with the names “Info-ZIP” (or any variation thereof, including, but not limited to, different capitalizations), “Pocket UnZip,” “WiZ” or “MacZip” without the explicit permission of Info-ZIP. Such altered versions are further prohibited from misrepresentative

use of the Zip-Bugs or Info-ZIP e-mail addresses or of the Info-ZIP URL(s).

4. Info-ZIP retains the right to use the names “Info-ZIP,” “Zip,” “UnZip,” “UnZipSFX,” “WiZ,” “Pocket UnZip,” “Pocket Zip,” and “MacZip” for its own source and binary releases.

libcurl

Уведомление за авторски права и разрешение

Авторски права (c) 1996 - 2010, Daniel Stenberg, <daniel@haxx.se>.

Всички права запазени.

С настоящето се дава разрешение за използване, копиране, модифициране и разпространение на този софтуер за всякакви цели с или без такса, при условие, че горното уведомление за авторски права и това уведомление за разрешение се показват във всички копия.

Софтуерът се предоставя "такъв, какъвто е", без никаква гаранция, изрична или подразбираща се,

включително, но не ограничено до гаранция за продаваемост, пригодност за конкретна цел и ненарушаване на правата на трети страни. В никакъв случай авторите или притежателите на авторското право не носят отговорност за каквито и да било искове, щети или друг вид отговорност, независимо дали в действието на договор, закононарушение, даващо право на иск или друго, произтичащи от или във връзка със софтуера или употребата му или други действия, свързани със софтуера.

Освен както се съдържа в това уведомление, името на притежателя на авторските права не може да се използва за рекламиране или по друг начин за промотиране на продажбата, употребата или други действия, свързани с този софтуер, без предварително писмено разрешение от притежателя на авторските права.

unzip

Това е версия 2005-Feb-10 на авторското право и лиценз за Info-ZIP. Окончателната версия на този документ следва да е налична завинаги на <ftp://ftp.info-zip.org/pub/infozip/license.html>.

Авторски права (с) 1990-2005 Info-ZIP. Всички права запазени.

За целите на това авторско право и лиценз, "Info-ZIP" се дефинира като следната група от лица:

Mark Adler, John Bush, Karl Davis, Harald Denker, Jean-Michel Dubois, Jean-loup Gailly, Hunter Goatley, Ed Gordon, Ian Gorman, Chris Herborth, Dirk Haase, Greg Hartwig, Robert Heath, Jonathan Hudson, Paul Kienitz, David Kirschbaum, Johnny Lee, Onno van der Linden, Igor Mandrichenko, Steve P. Miller, Sergio Monesi, Keith Owens, George Petrov, Greg Roelofs, Kai Uwe Rommel, Steve Salisbury, Dave Smith, Steven M. Schweda, Christian Spieler, Cosmin Truta, Antoine Verheijen, Paul von Behren, Rich Wales, Mike White.

Софтуерът се предоставя "такъв, какъвто е", без никаква гаранция, изрична или подразбираща се. В никакъв случай Info-ZIP или неговите сътрудници не носят отговорност за каквито и да било преки, непреки, инцидентни, специални или последващи щети, произтичащи от употребата или невъзможността за употреба на този софтуер.

Дава се разрешение на всеки да използва този софтуер за всякаква цел, включително комерсиални приложения, както и да го променя и разпространява свободно, при спазване на следните ограничения:

1. Разпространението на изходния код трябва да запази горното уведомление за авторски права, дефиницията, отказа от отговорност и този списък с условия.
2. Разпространението в двоична форма (компилиран изпълним файл) трябва да възпроизвежда горното уведомление за авторски

права, дефиницията, отказа от отговорност и този списък с условия в документацията и/или други материали, предоставени с дистрибуцията. Единственото изключение от това условие е разпространението на стандартния двоичен UnZipSFX (включително SFXWiz) като част от саморазархивиращ се архив; това е разрешено без включване на този лиценз, стига да не се премахва или деактивира нормалния SFX банер от двоичния файл.

3. Променени версии-включително, но не ограничаващо се до нови операционни системи, съществуващи портове с нови графични интерфейси и динамични, споделени или статични библиотечни версии-трябва да бъдат ясно маркирани като такива и не трябва да се интерпретират погрешно като оригиналния източник. Такива променени версии също така не трябва да

се интерпретират погрешно като издадени от Info-ZIP -- включително, но не ограничаващо се до етиктиране на променените версии с имената "Info-ZIP" (или вариации на това име, включително, но не ограничаващо се до различно използване на главни и малки букви), "Pocket UnZip", "WiZ" или "MacZip", без изричното разрешение на Info-ZIP. За такива променени версии освен това не се допуска да използват подвеждащо имейл адресите на Zip-Bugs или Info-ZIP, нито URL адресите на Info-ZIP.

4. Info-ZIP си запазва правото да използва имената "Info-ZIP", "Zip", "UnZip", "UnZipSFX", "WiZ", "Pocket UnZip", "Pocket Zip" и "MacZip" за своите собствени издания на изходен и двоичен код.

Регистрирани търговски марки

Apple Inc.

Apple CarPlay™ е търговска марка на Apple Inc.

App Store® е регистрирана търговска марка на Apple Inc.

iPhone® and iPod® са регистрирани търговски марки на Apple Inc.

Aupeo! GmbH

AUPEO® е регистрирана търговска марка на Aupeo! GmbH.

Bluetooth SIG, Inc.

Bluetooth® е регистрирана търговска марка на Bluetooth SIG, Inc.

EnGIS Technologies, Inc.

BringGo® е регистрирана търговска марка на EnGIS Technologies, Inc.

Google Inc.

Android™, Android Auto™ и Google Play™ Store са търговски марки на Google Inc.

Verband der Automobilindustrie e.V.

AdBlue® е регистрирана търговска марка на VDA.

Записване на данни за автомобила и защита на личната информация

Системи за записване на данни от събития (черна кутия)

Модули за съхранение на данни в автомобила

Голям брой електронни компоненти във вашия автомобил съдържат модули за временно или постоянно съхранение на технически данни за състоянието на автомобила, събития и грешки. Като правило, тази техническа информация документира състоянието на частите, модулите, системите или околната среда:

- работни условия на компонентите на системите (напр., нива на напълване)
- съобщения за състоянието на автомобила и неговите отделни компоненти (напр.,

брой обороти на колелата / скорост на въртене, забавяне, надлъжно ускорение)

- неправилно функциониране и дефекти в компонентите на важни системи
- реакциите на автомобила в конкретни пътни ситуации (напр., раздуване на въздушна възглавница, активиране на система за контрол на стабилността)
- околни условия (напр., температура)

Тези данни са изключително технически и спомагат за идентифициране и коригиране на грешки, както и за оптимизиране на функциите на автомобила.

Профили на движение, посочващи изминатите маршрути, не могат да бъдат създадени въз основа на тези данни.

Ако се използват услуги (напр., ремонтни работи, сервизни процеси, гаранционни искове, оценка на качество), служителите от сервизната мрежа (вкл.

производителят) могат да прочетат тази техническа информация от модулите за съхранение на данни за грешки и събития, като използват специални диагностични устройства. Ако е необходимо, ще получите допълнителна информация в тези сервизи. След като грешката бъде отстранена, данните се изтриват от модула за съхранение или се презаписват за постоянно.

При използване на автомобила, може да възникнат ситуации, в които тези технически данни, свързани с друга информация (доклади за инциденти, щети по автомобила, свидетелски показания на очевидци и др.) може да бъдат асоциирани с конкретно лице - с помощта на експерт.

Допълнителните функции, договорени с клиента (напр., разположение на автомобила в аварийни ситуации), позволяват предаването на конкретни данни от автомобила.

Радио-честотна идентификация (RFID)

RFID технологията се използва при някои автомобили с функции като следене на налягането в гумите и безопасност на запалителната система. Тя се използва и във връзка с устройства като дистанционно радио управление за заключване/отключване на вратите и стартиране и вградени в автомобила предаватели за отваряне на гаражни врати. RFID технологията в автомобили Opel не използва или записва лични данни и не се свързва с друга система на Opel, съдържаща лични данни.

Азбучен указател

А

Аварийни предупредителни светлини	140
Автоматичен контрол на светлините	132
Автоматична скоростна кутия .	169
Автоматично заключване	28
Адаптивен круиз контрол.	103, 186
Адаптивни предни светлини ..	102, 135, 243
Аксесоари и модификации на автомобила	230
Активни облегалки за глава	44
Активно аварийно спиране.....	199
Акумулатор на автомобила	236
Алармена система	31
Антиблокираща спирачна система	174
Антиблокираща спирачна система (ABS)	99
Асистент за дълги светлини.....	133
Асистент за дългите светлини.	102

Б

Багажник на покрива	77
Багажно отделение	29
Борден компютър	115
Бутони върху волана	81

В

Вентилационни дюзи.....	155
Вентилация.....	147
Вериги за сняг	270
Вместимости	308
Врати.....	29
Входящи отвори за въздух	156
Въведение	3
Външна температура	85
Външни огледала.....	34
Външни светлини	13, 102, 131
Вътрешни огледала.....	35
Вътрешно осветление.....	142, 254

Г

Габаритни светлини.	131, 141, 249
Горен комбиниран дисплей.....	103
Гориво.....	216
Гориво за бензинови двигатели	216
Гориво за дизелови двигатели	217
Гориво за работа на втечен газ.....	217
Графичен информационен дисплей, цветен информационен дисплей	108
Грижи за външния вид	286
Грижи за външността.....	286
Грижи за интериора	289

Осветление на регистрационния номер	254
Осветление на централната конзола	144
Осветление при влизане	144
Осветление при излизане	145
Особености при шофирането, съвети относно тегленето ..	224
Отворена врата	103
Отделение за вещи в задната част на автомобила.....	73
Отделение за вещи в облегалката за ръце	69
Отделения за вещи.....	67
Отключване на автомобила	6
Открит автомобил отпред.....	103
Отопление на задното стъкло ..	38
Отопление на седалката.....	52
Отопляем волан	82
Отопляеми огледала	35
Охлаждаща течност за двигателя	234
Охлаждаща течност и антифриз.....	292
Охрана на автомобила.....	31
П	
Паркиране	21, 165
Паспорт на автомобила (Car Pass)	24

Пепелници	88
Персонализиране на автомобила	118
Повреда.....	284
Покрив.....	39
Покривало на товарното (багажното) отделение	73
Поленов филтър	156
Положение на седалката	44
Положения на контакта за запалване	160
Помощна система за пътни знаци.....	211
Помощни системи за водача...	182
Помощ при паркиране	201
Помощ при потегляне по наклон	176
Помощ при спиране	176
Поставки за чаши	67
Потегляне	19
Превключване на по-висока предавка.....	99
Превозване на товари	78
Предварително подгриване	100
Предни мигачи	246
Предни светлини.....	131
Предни седалки.....	44
Предни фарове за мъгла	140
Предни фарове при пътуване зад граница	134

Предно отделение за вещи.....	68
Предно стъкло.....	36
Предпазен колан	9
Предпазители	255
Предпазни колани	52
Предпазни седалки за деца.....	61
Предупредителен триъгълник ..	76
Предупредителни зумери	114
Предупредителни светлини.....	89
Предупредителни съобщения	111
Предупреждение за напускане на платно.....	99, 215
Предупреждение за преден сблъсък.....	194
Предупреждение за страничната спяща зона.....	209
Прекъсване на електрозахранването	172
Прекъсване подаването на гориво в режим на моторна спирачка	162
Препоръчани масла и смазочни материали	292, 297
Прибори.....	89
Пробив.....	274
Проверки на автомобила.....	231
Прозорци.....	36
Прозорци с ръчно задвижване .	36

Промяна на размера на джантите и гумите	269
Първа помощ.....	77

Р

Радио-честотна идентификация (RFID)	323
Размери на автомобила	306
Разработване на новия автомобил	160
Разход на гориво - CO ₂ емисии	223
Регистрирани търговски марки	322
Регулиране на волана	10, 81
Регулиране на облегалките за глава	8
Регулиране на седалката	7
Регулиране светлинния сноп на предните фарове	134
Регулируеми вентилационни дюзи	155
Редовно включване на климатичната система	157
Резервно колело	277
Ремонт на повреди от сблъсък	318
Ремъци.....	52
Рециклиране на излезли от употреба автомобили	231
Ръководството ще ви помогне	3
Ръчен режим	171

Ръчна спирачка.....	173, 174
Ръчно регулиране на седалката	45

С

Светлинен клаксон	134
Светлини за заден ход	141
Светлини за мъгла	244
Светлинни функции.....	144
Свързване на ремарке.....	224
Сгъваеми огледала	34
Сгъване облегалката на седалката	48
Селектор за гориво	90
Сервизен дисплей	91
Сервизна информация	291
Сервизно обслужване	157, 291
Сервоусилвател на волана.....	99
Сигнали при завой и смяна на платното	140
Символи	4
Система за отопление и вентилация	147
Система за следене на налягането в гумите.....	101, 265
Система за стабилизиране на ремаркетото	228
Система за тракшън контрол (контрол на сцеплението)	177
Система за централно заключване	26

Система на въздушните възглавници	56
Система на въздушните възглавници-завеси	58
Система на предните въздушни възглавници	57
Система на страничните въздушни възглавници	58
Система стоп/старт.....	163
Системата за тракшън контрол е изключена	100
Системи за записване на данни от събития (черна кутия).....	322
Системи за измиване и избърсване	16
Системи за контрол при шофиране.....	177
Системи за откриване на препятствие.....	201
Системи на въздушните възглавници и обтегачи на предпазните колани	96
Скоростен лост	169
Скоростна кутия	18
Скоростомер	89
Слънчеви сенници	38
Смяна на колело	274
Смяна на крушка	239
Смяна на перо на чистачка	238

Софтуерно потвърждение.....	318
Специфични за автомобила данни	3
Спирачки	173, 235
Спирачки и съединител	98
Спирачна течност	236
Спомагателно отопление.....	155
Стартиране и обслужване.....	160
Стартиране на двигателя	161
Стартиране с помощен акумулатор и кабели	282
Странични мигачи	252
Съклен панел	40
Съвети по управлението на автомобила.....	159
Съхранение в централната конзола	70
Съхраняване на автомобила..	230
Съхраняване на вещи.....	67
Т	
Табло с прибори	89
Тапицерия.....	289
Теглене.....	224, 284
Теглене на автомобила	284
Теглене на друг автомобил	285
Теглене на ремарке	224
Теглич.....	224, 225
Тегло на автомобила	305
Техническа характеристика	303

Течност за измиване	235
Течност за сервоусилвателя на волана.....	235
Течност за спирачки/ съединител.....	292
Товар на покрива.....	78
Товарно отделение	71
Триточкови предпазни колани . .	54
У	
Уговорете скорошно сервизно обслужване	97
Указател за горивото	90
Указател за температурата на охлаждащата течност на двигателя	91
Ултразвукова система за помощ при паркиране . .	100, 201
Уши за закрепване на седалки Top-tether	66
Ф	
Фар за мъгла	102
Фиксирани вентилационни дюзи	156
Филтър за твърди частици.....	167
Х	
Халки за привързване	76
Халогенни предни фарове	239

Ц

Център за информация на водача.....	103
--	-----

Ч

Часовник.....	86
Чистачка/система за измиване на задното стъкло .	85
Чистачки/система за измиване на предното стъкло	83

А

Autostop.....	163
---------------	-----

Е

ERA GLONASS.....	128
------------------	-----

О

OnStar.....	124
-------------	-----

Q

Quickheat.....	155
----------------	-----

www.opel.com

Copyright by ADAM OPEL AG, Rüsselsheim, Germany.

Информацията в тази публикация е валидна към датата на публикуване, посочена по-долу. Adam Opel AG си запазва правото да прави промени в техническите спецификации, характеристики и конструкция на автомобилите, свързани с информацията в тази публикация както и промени на самата публикация.

Издание: Август 2016, ADAM OPEL AG, Rüsselsheim.

Напечатано на хартия, избелена без хлор.

ID-OASJOLSE1608-bg

