

ASTRA

Ръководство за експлоатация



Съдържание

Въведение	2
Накратко	6
Ключове, врати, прозорци	22
Седалки, облегалки	51
Съхраняване на вещи	80
Прибори и органи за управление	101
Осветление	153
Климатичен контрол	166
Шофиране и обслужване	178
Грижи за автомобила	264
Сервизно обслужване и поддръжка	321
Технически данни	325
Информация за клиента	339
Азбучен указател	354

Въведение

Гориво	Обозначение	<input type="text"/>		
Моторно масло	Качество	<input type="text"/>		
	Вискозитет	<input type="text"/>		
Налягане на гумите	Размер на гумите		Отпред	Отзад
	Летни гуми	<input type="text"/>	<input type="text"/>	<input type="text"/>
	Зимни гуми	<input type="text"/>	<input type="text"/>	<input type="text"/>
Тегло	Брутно тегло на автомобила	<input type="text"/>		
	- Тегло на празен автомобил, базисен модел	<input type="text"/>		
	= Натоварване	<input type="text"/>		

Специфични за автомобила данни

Моля нанесете данните за Вашия автомобил на предходната страница за да бъдат на разположение. Необходимата информация ще намерите в разделите "Сервиз и поддръжка" и "Технически данни", както и на идентификационната табелка.

Въведение

Вашият автомобил е комбинация от напреднала технология, сигурност, съвместимост с околната среда и икономичност.

Настоящото ръководство за експлоатация Ви предоставя цялата необходима информация за да можете да карате автомобила си правилно и сигурно.

Уверете се, че пътниците Ви са наясно с възможния риск от катастрофа и нараняване, които могат да възникнат в резултат от неправилното използване на автомобила.

Винаги трябва да спазвате конкретните закони и правила в страната, където се намирате. Тези закони може да се различават от информацията дадена в настоящото ръководство.

Пренебрегването на описанието, дадено в това ръководство, може да повлияе върху вашата гаранция.

Когато настоящото ръководство за експлоатация Ви насочва към сервиз, ние Ви препоръчваме Вашия сервизен партньор на Opel.

За автомобили на газ, ние препоръчваме сервиз на Opel, който е оторизиран за сервизно обслужване на такива автомобили.

Всички сервизни партньори на Opel предлагат първокласно обслужване на приемливи цени. Опитни механици обучени от Opel работят в съответствие с конкретните инструкции на Opel.

Ръководството за експлоатация трябва винаги да се държи в автомобила за да Ви е под ръка.

Ръководството ще ви помогне

- Настоящото ръководство описва всички опции и възможности, които се предлагат за този модел. **Някои описания, включително тези за функциите на дисплея и менюто, може да не се отнасят за Вашия автомобил поради варианта на модела, конкретни за дадена страна спецификации, специално оборудване и аксесоари.**
- От главата "накратко" да получите начална информация.
- Таблицата със съдържанието в началото на ръководството и във всеки раздел показва къде се намира информацията.
- Азбучният указател ще ви улесни в търсенето на конкретна информация.
- Ръководството за експлоатация се отнася за автомобили с ляво разположен

волан. Работата с автомобила е подобна и при дясно разположен волан.

- Ръководството за експлоатация използва идентификационния код на двигателя. Съответното търговско обозначение и техническият код се намират в главата "Технически данни".
- Инструкциите свързани с посоките, напр., наляво или надясно, напред или назад, винаги трябва да се разбират спрямо посоката на движение.
- Дисплеите могат да не поддържат вашия конкретен език.
- Съобщенията на дисплея и надписите в интериора на автомобила са показани с **удебелен шрифт**.

Опасност, предупреждение и внимание

⚠ Опасност

Текстът означен с **⚠ Опасност** информира относно риск от фатално нараняване. Неспазването на тази информация може да доведе до опасност за живота.

⚠ Предупреждение

Текстът означен с **⚠ Предупреждение** дава информация относно риск от произшествие или нараняване. Неспазването на тази информация може да доведе до нараняване.

Внимание

Текстът отбелязан с **Внимание** съдържа информация относно възможни щети по автомобила. Неспазването на тази информация може да доведе до щети по автомобила.

Символи

Препратката към дадена страница се означава с ↻. ↻, което значи "виж страница".

Препратките към страници и записи от азбучния указател се отнасят до съответните заглавия, посочени в съдържанието на раздела.

Хронологичният ред за избор на точките от менюто за персонализиране на автомобила е показан с ➤.

Пожелаваме Ви много часове на приятно шофиране.

Ваш екип на Opel

Накратко

Първоначална информация

Отключване на автомобила



Натиснете , за да отключите вратите и багажника. Отворете вратите като дръпнете дръжките.

Врата на багажника

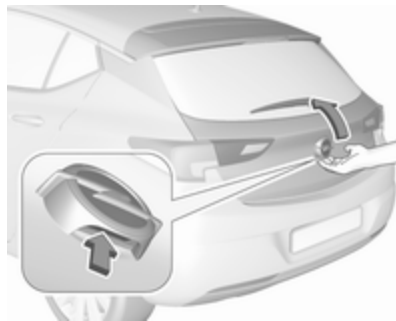

Хечбек с 5-врати: за да отворите вратата на багажника натиснете бутона под емблемата.

Sports Tourer: за да отворите вратата на багажника натиснете бутона под нейната дръжка.

Дистанционно радиоуправление
⇨ 23.

Система за централно заключване
⇨ 26.

Система с електронен ключ ⇨ 24.

Багажно отделение ⇨ 34.

Регулиране на седалката

Надлъжно регулиране



Дръпнете ръчката, плъзнете седалката, освободете ръчката. Опитайте да преместите седалката назад и напред, за да се уверите, че е фиксирана на място.

Положение на седалката ⇨ 53.

Ръчно регулиране на седалката ⇨ 54.

Регулиране на седалката с електрическо задвижване ⇨ 56.

Наклон на облегалките



Завъртете ръкохватката. При регулирането не се облягайте на облегалката.

Положение на седалката ⇨ 53.

Ръчно регулиране на седалката ⇨ 54.

Регулиране на седалката с електрическо задвижване ⇨ 56.

Височина на седалката

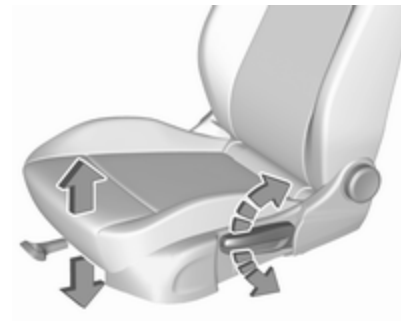

Помпане с лоста

помпане : седалката нагоре
нагоре

помпане : седалката
надолу : надолу

Положение на седалката ⇨ 53.

Ръчно регулиране на седалката ⇨ 54.

Регулиране на седалката с електрическо задвижване ⇨ 56.

Накланяне на седалката



Натиснете бутона

- горна част : предният край нагоре
- долна част : предният край надолу

Положение на седалката ⇨ 53.

Ръчно регулиране на седалката ⇨ 54.

Регулиране на седалката с електрическо задвижване ⇨ 56.

Регулиране на облегалките за глава



Натиснете бутона за освобождаване, регулирайте височината, застопорете. Облегалки за глава ⇨ 51.

Предпазен колан



Издърпайте предпазния колан и го закопчайте в закопчалката му. Коланът не бива да е усукан и трябва да прилепва плътно към тялото. Облегалката на седалката не бива да бъде наклонена прекалено много назад (препоръчителен ъгъл на наклона: най-много около 25°).

За да откопчаете предпазния колан, натиснете червения бутон върху закопчалката на колана.

Положение на седалката ⇨ 53, Предпазни колани ⇨ 63, Система на въздушните възглавници ⇨ 65.

Настройване на огледалото

Вътрешно огледало



За регулиране на огледалото, преместете корпуса му в желаната посока.

Вътрешно огледало с ръчно противозаслепяващо регулиране ↻ 45.

Вътрешно огледало с автоматично противозаслепяващо регулиране ↻ 46.

Външни огледала

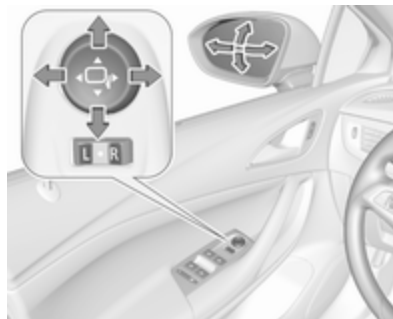

Изберете съответното външно огледало, като превключите управлението към лявото (**L**) или дясното (**R**) огледало. Регулирайте съответното огледало чрез четирипосочното управление.

Външни изпъкнали огледала ↻ 44, Електрическо регулиране ↻ 44, Сгъваеми външни огледала ↻ 44.

Отопление на външните огледала ↻ 45.

Регулиране на волана

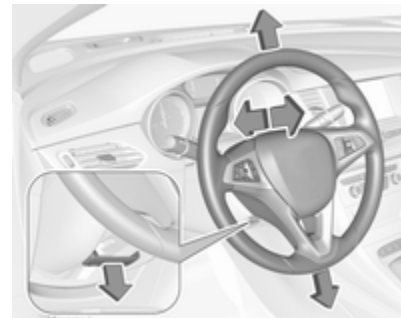

Отключете лоста, настройте волана, блокирайте лоста и проверете дали е заключен добре.

Не регулирайте волана докато не спрете автомобила и не освободите ключалката на волана.

Система на въздушните възглавници ↻ 65, Позиции на запалването ↻ 180.

Общ преглед на таблото с прибори

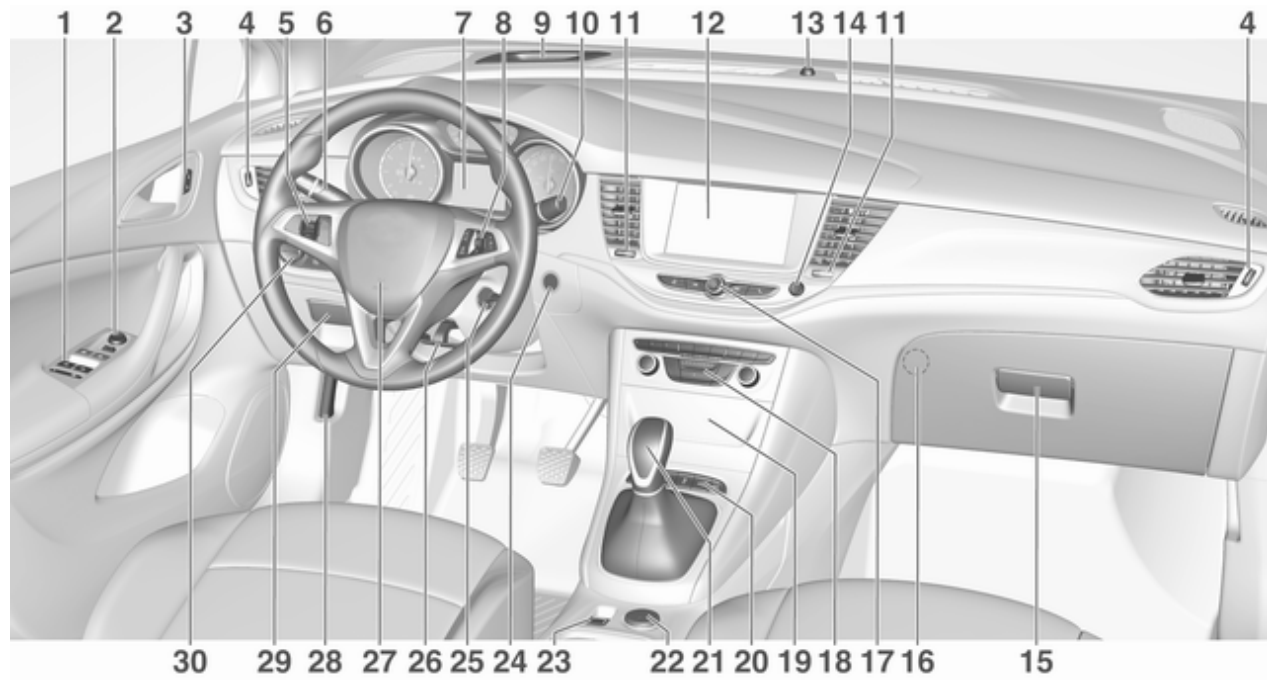

<p>1 Електрически прозорци 46</p> <p>2 Външни огледала 44</p> <p>3 Система за централно заключване 26</p> <p>4 Странични вентилационни дюзи 175</p> <p>5 Круиз контрол (система за поддържане на дадена скорост) 211</p> <p>Ограничител на скоростта 214</p> <p>Адаптивен круиз контрол .. 216</p> <p>Предупреждение за преден сблъсък 225</p> <p>6 Сигнали при завой и смяна на платното, светлинен клаксон, къси/дълги светлини, асистент за дългите светлини 160</p> <p>Осветление при излизане 164</p> <p>Габаритни светлини 161</p> <p>Бутони за центъра за информация на водача 128</p>	<p>7 Прибори 115</p> <p>Център за информация на водача 128</p> <p>8 Бутони за центъра за информация на водача 128</p> <p>9 Предупредителен индикатор за преден сблъсък 225</p> <p>10 Чистачки и умивател на предно стъкло, задна чистачка и умивател 104</p> <p>11 Централни вентилационни дюзи 175</p> <p>12 Информационен дисплей . 135</p> <p>13 LED (светодиод) за състоянието на алармената система против кражба 41</p> <p>14 Аварийни предупредителни светлини 160</p> <p>15 Жабка 80</p> <p>16 CD плейър</p> <p>17 Органи за управление на информационен дисплей .. 135</p> <p>18 Климатична система 167</p>	<p>19 Кутия с предпазители 288</p> <p>20 Система за тракшън контрол (контрол на сцеплението) 208</p> <p>Електронна стабилизираща система .. 209</p> <p>Режим Sport 211</p> <p>Помощ при паркиране / Модернизирана помощна система за паркиране 232</p> <p>Система Lane keep assist 250</p> <p>Еко бутон за система старт-стоп 185</p> <p>Избор на гориво 117</p> <p>21 Механична скоростна кутия 200</p> <p>Автоматична скоростна кутия 196</p> <p>Автоматизирана механична скоростна кутия 201</p> <p>22 Електрически контакт 109</p> <p>23 Ръчна спирачка 205</p> <p>24 Бутон за захранване 181</p>
---	--	---

25	Контакт за запалване	180
26	Регулиране на волана	102
27	Клаксон	104
28	Ръчка за освобождаване капака на двигателя	267
29	Отделение за вещи	81
30	Ключ за светлините	153
	Регулиране светлинния сноп на предните фарове	155
	Предни/задни фарове за мъгла	161
	Осветлението на арматурното табло	162

Външни светлини



AUTO : автоматичният контрол на светлините превключва автоматично между дневни светлини и предни фарове

☞☞ : габаритни светлини

☞D : предни фарове

Автоматичен контрол на светлините ☞ 154.

Светлини за мъгла

Натиснете бутона в превключвателя за светлините:

☞D : предни фарове за мъгла

☞☞ : задна светлина за мъгла

Светлинен клаксон, дълги и къси светлини

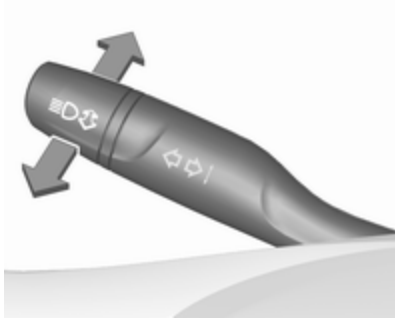

- светлинен клаксон : дръпнете лоста
- дълги светлини : натиснете лоста напред
- къси светлини : натиснете или дръпнете лоста

Дълги светлини ⇨ 154.

Светлинен клаксон ⇨ 154.

LED предни фарове ⇨ 156.

Помощ за дългите светлини ⇨ 156.

Сигнали при завой и смяна на платното



- преместете лоста нагоре : десен мигач
- преместете лоста надолу : ляв мигач

Сигнали при завой и смяна на платното ⇨ 160, Габаритни светлини ⇨ 161.

Аварийни предупредителни светлини



Задейства се чрез натискане на . Аварийни предупредителни светлини ⇨ 160.

Клаксон



Натиснете .

Системи за измиване и избърсване

Чистачки на предното стъкло

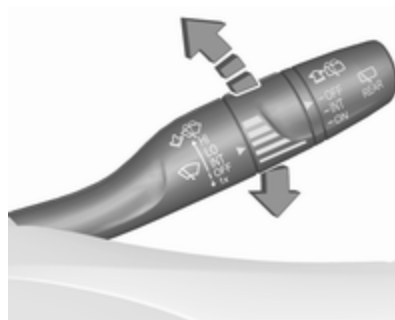

HI : бързо

LO : бавно

INT : интервално бърсане

или

автоматично бърсане чрез
сензор за дъжд

OFF : изключено

За еднократно избърсване при изключена чистачка, натиснете лоста надолу до **1x**.

Чистачки на предното стъкло
⇨ 104.

Система за измиване на предното стъкло



Дръпнете лоста.

Система за измиване на предното стъкло ↻ 104, Течност за измиване ↻ 270, Смяна на перо на чистачка ↻ 273.

Чистачка на задното стъкло



Завъртете външната част, за да активирате чистачката на задното стъкло:

OFF : изключено
INT : интервален режим
ON : непрекъснат режим на работа

Измиване на задното стъкло



Натиснете лоста.

Върху задното стъкло се напръсква измиваща течност и чистачката прави няколко маха.

Чистачка/система за измиване на задното стъкло ↻ 106.

Климатичен контрол

Отопление на задното стъкло



Отоплението се включва чрез натискане на .

Отопляемо задно стъкло ⇨ 48.

Отопление на външните огледала

Натискане на  също активира отоплението на външните огледала.

Отопление на външните огледала ⇨ 45.

Подсушаване и размразяване на прозорците



- Натиснете : разпределението на въздуха се насочва към предното стъкло.
- Нагласете вентилатора на най-високата скорост.
- Завъртете копчето за температурата в позиция най-топло.

- Включете отоплението на задното стъкло .
- Отворете страничните вентилационни дюзи според желанието и ги насочете към прозорците на вратите.

Система за отопление и вентилация ⇨ 166.

Климатична система ⇨ 167.

Скоростна кутия

Механична скоростна кутия



Заден ход: при неподвижен автомобил натиснете педала на съединителя и натиснете бутона на скоростния лост и включете предавката.

Механична скоростна кутия ⇨ 200.

Автоматична скоростна кутия



P : положение за паркиране

R : заден ход

N : неутрален режим

D : автоматичен режим

M : ръчен режим

+ : превключване на по-висока предавка

- : превключване на по-ниска предавка

Скоростният лост може да бъде изваден от **P** само при включено запалване и натиснат спирачен педал. За да включите **P** или **R** натиснете освобождаващия бутон.

Автоматична скоростна кутия
⇨ 196.

Автоматизирана механична скоростна кутия



N : неутрално положение

D : автоматичен режим

M : ръчен режим

+ : превключване на по-висока предавка

- : превключване на по-ниска предавка

R : заден ход

Включвайте задна предавка само когато автомобилът е неподвижен.

Автоматизирана механична скоростна кутия ⇨ 201.

Потегляне

Преди потегляне проверете

- налягането и състоянието на гумите ⇨ 294, ⇨ 337
- нивото на маслото в двигателя и нивата на работните течности ⇨ 267.
- всички прозорци, огледала, външните светлини и табелките с регистрационния номер трябва да са почистени от замърсявания, сняг и лед и да са изправни
- правилното положение на огледалата ⇨ 44, седалките ⇨ 53 и предпазните колани ⇨ 64
- функционирането на спирачките при ниска скорост, особено ако спирачките са овлажнени

Стартиране на двигателя

Контакт за запалване

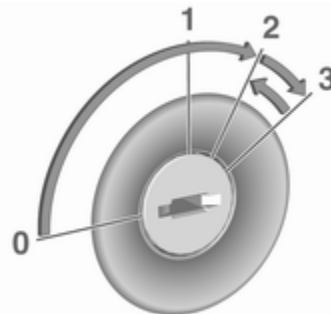

- Завъртете ключа в положение **2**.
- Завъртете леко волана за да освободите ключалката му.
- Ръчна скоростна кутия: задействайте съединителя и спирачния педал.

Автоматизирана механична скоростна кутия: натиснете спирачния педал.

Автоматична скоростна кутия: задействайте спирачния педал

и преместете скоростния лост в положение **P** или **N**.

- Не натискайте педала на газта.
- Дизелови двигатели: изчакайте, докато контролният индикатор  за предварително подгриване изгасне.
- Завъртете ключа в позиция **3** и отпуснете след стартиране на двигателя.

Стартиране на двигателя ⇨ 183.

За да завъртите ключа обратно от позиция **2** към **1** или **0**, първо натиснете бутона докрай към кормилната колона.

Бутон за захранване

- Натиснете **Engine Start/Stop** за няколко секунди, докато светне зеленият светодиод.
- Завъртете леко волана за да освободите ключалката му.
- Ръчна скоростна кутия: задействайте съединителя и спирачния педал.

Автоматизирана механична скоростна кутия: натиснете спирачния педал.

Автоматична скоростна кутия: задействайте спирачния педал и преместете скоростния лост в положение **P** или **N**.

- Не натискайте педала на газта.
- Дизелови двигатели: изчакайте, докато контролният индикатор  за предварително подгриване изгасне.



- Натиснете **Engine Start/Stop** и отпуснете.

Стартиране на двигателя ⇨ 183.

Система "стоп/старт"



Ако автомобилът се движи с ниска скорост или е неподвижен и са изпълнени определени условия, Autostop се активира.

Autostop се обозначава от стрелката в положение **AUTOSTOP** на тахометъра.

Рестартирането се обозначава от стрелката в положение за празни обороти на тахометъра.

Система "стоп/старт" ⇨ 185.

Паркиране

⚠ Предупреждение

- Не паркирайте автомобила върху лесно запалима повърхност. Високата температура на изпускателната система може да запали тази повърхност.
- Винаги натягайте ръчната спирачка. Винаги натягайте ръчната спирачка без да натискате освобождаващия бутон. Върху наклони натягайте ръчната спирачка колкото може по-силно. За да намалите силата за задействане, в същото време натиснете спирачния педал.

При автомобили с електрическа ръчна спирачка натиснете превключвателя (P) за поне една секунда, докато контролният индикатор (P) светне постоянно и

електрическата ръчна спирачка се задейства ⇨ 123.

- Изключете двигателя.
- Ако автомобилът е върху равна повърхност или наклон нагоре, включете на първа предавка или поставете скоростния лост в позицията **P**, преди да извадите ключа за запалване или да изключите запалването на автомобилите с бутон за захранване. При възходящ наклон завъртайте колелата навън от бордюра.

Ако автомобилът е върху наклон надолу, включете на задна предавка или поставете скоростния лост в позиция **P**, преди да извадите ключа за запалване или да изключите запалването на автомобилите с бутон за захранване. Завъртете предните колела към бордюра.

- Затворете прозорците и люка на покрива.
- Извадете ключа за запалване от контакта или изключете запалването на автомобилите с бутон за захранване. Завъртете волана докато усетите, че ключалката го заключи.

При автомобили с автоматична скоростна кутия ключът може да се извади само, когато скоростният лост е в положение **P**.

За автомобили с автоматизирана механична скоростна кутия ключът може да се извади от контакта само когато е задействана ръчната спирачка.

- Заключете автомобила с (L) от дистанционното управление.

Включете алармената система
⇨ 41.

- Вентилаторите за охлаждане на двигателя могат да продължат да работят след изключване на двигателя
⇨ 266.

Внимание

След работа при високи обороти или голямо натоварване на двигателя, оставете двигателя да работи за кратко при ниско натоварване или на празен ход за около 30 секунди преди да го изгасите, с цел предпазване на турбокомпресора.

Ключове, заключване ⇨ 22,
извеждане на автомобила от експлоатация за дълъг период от време ⇨ 265.

Ключове, врати, прозорци

Ключове, ключалки	22
Ключове	22
Дистанционното радиуправление	23
Система с електронен ключ	24
Запометени настройки	26
Система за централно заключване	26
Автоматично заключване	32
Ключалки за деца	33
Врати	34
Багажно отделение	34
Охрана на автомобила	40
Механична заключваща система против кражби	40
Алармена система	41
Имобилайзер	43
Външни огледала	44
Изпъкнало огледало	44
Електрическо регулиране	44
Сгъваеми огледала	44
Отопляеми огледала	45

Вътрешни огледала	45
Огледало с ръчно противозаслепяващо регулиране	45
Огледало с автоматично противозаслепяващо регулиране	46
Прозорци	46
Предно стъкло	46
Прозорци с ръчно задвижване	46
Електрически прозорци	46
Отопление на задното стъкло	48
Слънчеви сенници	48
Покрив	49
Люк на покрива	49

Ключове, ключалки

Ключове

Внимание

Не закрепвайте тежки или обемни предмети към ключа за запалване.

Резервни ключове

Номерът на ключа е записан на сменяем етикет.

Номерът на ключа трябва да се съобщи при поръчката на резервни ключове, тъй като той е част от системата на имобилайзера.

Ключалки ⇨ 317, Централно заключване ⇨ 26, Стартиране на двигателя ⇨ 183.

Дистанционно радиуправление ⇨ 23.

Електронен ключ ⇨ 24.

Кодовият номер на адаптера за секретните колесни гайки е посочен в карта. Той трябва да се упомене, когато се поръчва резервен адаптер.

Смяна на колело ⇨ 306.

Сгъваем ключ



Натиснете бутона за да разгънете ключа. За да сгънете ключа първо натиснете бутона.

Дистанционното радиоуправление



Позволява действието на следните функции чрез използване на бутоните на дистанционното управление:

- система за централно заключване ⇨ 26
- механична заключваща система против кражби ⇨ 40
- алармена система против кражба ⇨ 41
- електрически прозорци ⇨ 46
- люк на покрива ⇨ 49

Дистанционното управление има диапазон от до 100 метра, но може също да бъде много по-ограничен поради външни влияния. Мигащите предупредителни светлини потвърждават действието.

Отнасяйте се грижливо с дистанционното управление, пазете го от влага и високи температури и избягвайте ненужното му използване.

Смяна на батерията на дистанционното управление

Сменете батерията веднага щом намалее обхватът на действие.



Използваните акумулатори не спадат към битовите отпадъци. Те трябва да се изхвърлят на определените за рециклиране места.

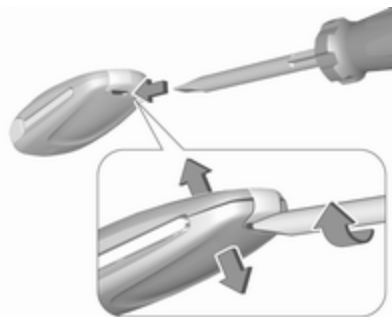

1. Вкарайте отвертка с плоско острие в процепа и отделете задния капак на дистанционното управление чрез леко завъртане на отвертката.
2. Извадете и сменете батерията. Използвайте CR 2032 или еквивалентна батерия. Внимавайте за инсталационната позиция.
3. Вкарайте задния капак в областта на острието на ключа, прегънете надолу и затворете.

Неизправност

Ако системата за централно заключване не може да се задейства чрез дистанционното управление, това може да се дължи на следното:

- Неизправност в дистанционното управление.
- Диапазонът е надвишен.
- Напрежението на акумулатора е ниско.
- Често използване на дистанционното управление извън обсега му, което изисква ново синхронизиране.
- Претоварване на системата за централно заключване поради задействането ѝ през кратки интервали - електрозахранването се прекъсва за кратко време.
- Смущение от по-мощни радиовълни от други източници.

Ръчно отключване ⇨ 26.

Система с електронен ключ

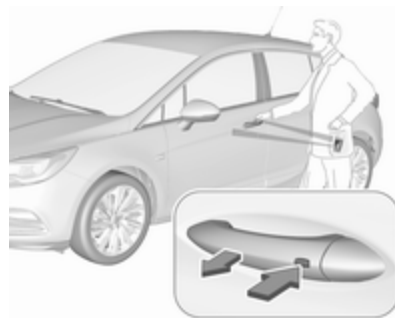

Активира безключова работа на следните функции:

- система за централно заключване ⇨ 26
- врати на багажника с електрическо управление ⇨ 34
- включване на запалването и стартиране на двигателя ⇨ 183

Електронният ключ просто трябва да се намира в шофьора.

Допълнително, електронният ключ съдържа и функционалността на дистанционното радиоуправление ↗ 23.

Отнасяйте се грижливо с дистанционното управление, пазете го от влага и високи температури и избягвайте ненужното му използване.

Съобщение

Не поставяйте електронния ключ в багажното отделение или пред информационния дисплей.

Смяна на батерията на електронния ключ

Сменете батерията веднага щом системата вече не работи добре или обсегът на действие намалее. Нуждата от смяна на батерията се обозначава чрез съобщение в центъра за информация на водача ↗ 138.



Използваните акумулатори не спадат към битовите отпадъци. Те трябва да се изхвърлят на определените за рециклиране места.

За смяна:



1. Натиснете бутона в задната част на електронния ключ и извадете острието на ключа от корпуса.



2. Вкарайте острието на ключа на около 6 mm и завъртете ключа, за да отворите корпуса. Вкарването на острието на ключа по-навътре може да повреди корпуса.
3. Извадете и сменете батерията. Използвайте CR 2032 или еквивалентна батерия. Внимавайте за инсталационната позиция.
4. Затворете корпуса и вкарайте острието на ключа.

Синхронизация на електронен ключ

Електронният ключ се синхронизира сам автоматично по време на всяко стартиране.

Неизправност

Ако централното заключване не може да се задейства или двигателят не може да се стартира, причината може да бъде една от следните:

- Неизправност в електронния ключ.
- Електронният ключ е извън обсега на действие.
- Напрежението на акумулатора е ниско.
- Претоварване на системата за централно заключване поради задействането ѝ през кратки интервали - електрозахранването се прекъсва за кратко време.
- Смущение от по-мощни радиовълни от други източници.

За да отстраните причината за неизправността, променете позицията на електронния ключ. Ръчно отключване ⇨ 26.

Запаметени настройки

Когато запалването се изключи, някои функции на следните настройки може да се запаметят автоматично от модула на дистанционното управление или електронния ключ:

- автоматичен климатичен контрол
- светлини
- система Инфотейнмънт
- система за централно заключване
- комфортни настройки

Запаметените настройки се използват автоматично при следващото включване на запалването със запаметения ключ на дистанционното управление ⇨ 180 или електронния ключ ⇨ 24.

Предварително условие е да се активира **Персонализиране от шофьора** в персоналните настройки на информационния дисплей. Това трябва да се зададе за всяко използвано дистанционно управление или електронен ключ. Промяна на статуса е възможно само след заключване и отключване на автомобила.

Запаметената позиция на електрическата седалка се извлича автоматично от паметта при включване на запалването и активиране на **Авто извежд. запаметени настройки** в Информационния дисплей със запаметеното дистанционно управление или електронен ключ. Електрическа седалка ⇨ 56.

Персонализиране на автомобила ⇨ 140.

Система за централно заключване

Системата отключва и заключва вратите, товарното отделение и капака на резервоара.

Вратите се отключват с дръпване на вътрешната ръчка. Повторно дръпване на ръчката отваря вратата.

Съобщение

В случай на злополука, при която се задействат въздушни възглавници и обтегачи на предпазните колани, автомобилът бива отключен автоматично.

Съобщение

Малко след като са отключени с дистанционното управление, вратите се заключват автоматично, ако не се отвори врата. Предварително условие е настройката да се активира от Персонализиране на автомобила ⇨ 140.



Работа с дистанционното управление

Отключване



Натиснете .

Режим на отключване може да се задава от менюто за персонализиране на автомобила на информационния дисплей. Възможни са две настройки:

- Всички врати, багажно отделение и капачка на резервоара за гориво се отключват с еднократно натискане на .
- Само шофьорската врата и капачката на резервоара за гориво се отключват с еднократно натискане на . За да отключите всички врати и багажното отделение, натиснете двукратно .

Изберете съответната настройка в **Настройки**, ➔ **Превозно средство** на информационния дисплей.

Информационен дисплей ⇨ 135.

Персонализиране на автомобила ⇨ 140.

Настройката може да се запамети за използваното дистанционно управление. Запаметени настройки ⇨ 26.

Отключване и отваряне на задната врата ⇨ 34.

Заклучване

Затворете вратите, товарното отделение и капачката на резервоара.



Натиснете .

Ако вратата на шофьора не е затворена добре, системата за централно заключване няма да работи.

Потвърждение

Работата на системата за централно заключване се потвърждава от аварийните предупредителни светлини. Предварително условие е настройката да се активира от Персонализиране на автомобила  140.

Работа на системата с електронен ключ

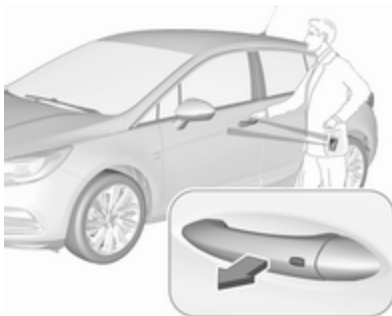

Електронният ключ трябва да се намира извън автомобила, най-много на около един метър от него, от страната на съответната врата.

Отключване



Натиснете бутона на някоя от дръжките на предните врати и дръпнете дръжката.

Режим на отключване може да се задава от менюто за персонализиране на автомобила на информационния дисплей. Възможни са две настройки:

- Всички врати, багажно отделение и капачка на резервоара за гориво се

отключват с натискане на бутона върху някоя външна дръжка на врата еднократно.

- Само вратата на водача и капачката на резервоара за гориво се отключват с натискане на бутона върху външната дръжка на вратата на водача еднократно. За да отключите предните врати и багажното отделение, натиснете двукратно бутона.

Тази настройка може да се промени в менюто **Настройки** на информационния дисплей. Персонализиране на автомобила ↪ 140.

Заклучване



Натиснете бутона на дръжката на някоя от предните врати.

Всички врати, багажно отделение и капачка на резервоара за гориво се заклучват.

Системата се заклучва, ако се появи някое от следните събития:

- Са минали повече от пет секунди след отключването.
- Бутонът върху външната дръжка на врата е бил натиснат два пъти в рамките на 3 секунди за отключване на автомобила.
- Била е отворена някоя врата и всички врати сега са затворени.

Ако вратата на водача не е затворена добре или ако електронният ключ остане вътре в автомобила или запалването не се изключи, заклучване няма да бъде разрешено.

Ако в автомобила има два или повече електронни ключа и запалването е било включено еднократно, вратите ще се заклучат, дори ако само един от електронните ключове бъде изваден от автомобила.

Отключване и отваряне на вратата на багажника

Багажната врата може да се отключи и отвори без ръце чрез движение на крака под задната броня или чрез натискане на сензорния превключвател под емблемата, когато електронният ключ е в обхвата. Вратите остават заключени. Багажно отделение ⇨ 34.



Действия с бутоните на електронния ключ



Системата за централно заключване може също да се управлява с бутоните на електронния ключ.

Натиснете  за отключване.

Натиснете  за заключване.

Натиснете двукратно  за отключване и заключване само на електрическата багажна врата. За предотвратяване на нежелано отваряне на багажната врата,  трябва да се натисне по-дълго, отколкото по време на заключване или отключване.

Работа с дистанционното управление ⇨ 26.

Пасивно заключване

Автоматично заключване ⇨ 32.

Потвърждение

Работата на системата за централно заключване се потвърждава от аварийните предупредителни светлини. Предварително условие е настройката да се активира от Персонализиране на автомобила ⇨ 140.

Бутони за централно заключване

Заклучва или отключва всички врати, багажното отделение и капачката на резервоара за гориво отвътре в купето, чрез превключвателя в панела на шофьорската врата.



Натиснете  за заключване.

Натиснете  за отключване.

Работа с ключа в случай на неизправност на системата за централно заключване

В случай на неизправност, напр. изтощен акумулатор на автомобила или батерия на дистанционното управление/електронния ключ, вратата на водача може да се заключва и отключва с механичния ключ.

Патронът на ключалката на вратата на водача е покрит с капачка.



Дистанционно управление: за сваляне на капачката, вкарайте ключа в отвора в долната част на капачката и завъртете ключа нагоре.

Ключове ⇨ 22.

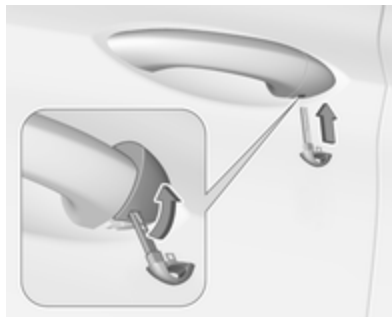

Електронен ключ: за сваляне на капачката, натиснете бутона отзад и извадете острието на ключа от корпуса. Вкарайте ключа в отвора в долната част на капачката и завъртете ключа нагоре.

Система с електронен ключ ⇨ 24.

Ръчно отключване



Отключете ръчно шофьорската врата като вкарате и завъртите ключа в патрона на ключалката.

Останалите врати могат да се отворят чрез двукратно дръпване на вътрешната дръжка или чрез натискане на  от панела на шофьорската врата. Товарното отделение и капачката на резервоара за гориво вероятно няма да се отключат.

Чрез включване на запалването се деактивира заключващата система против кражба.

Ръчно заключване

Натиснете вътрешния бутон за заключване на всички врати освен шофьорската или натиснете  от панела на шофьорската врата. След това затворете шофьорската врата и я заключете отвън като завъртите ключа в патрона на ключалката. Капачката на резервоара за гориво и багажната врата вероятно няма да се заключат.



След заключване, покрийте патрона на ключалката с капачката: вкарайте капачката с долната страна в отвора, завъртете и натиснете капачката, докато щракне в горния край.

Автоматично заключване**Автоматично заключване след потегляне**

Тази защитна функция може да се конфигурира за автоматично заключване на всички врати, багажното отделение и вратичката

за зареждане с гориво след потегляне и надвишаване на определена скорост.

При спиране след движение, автомобилът ще се отключи автоматично веднага след изваждане на ключа от контакта за запалване или, при система с електронен ключ, когато се изключи запалването.

Активирането или деактивирането на автоматичното заключване може да се зададе в менюто **Настройки**,  **Превозно средство** от информационния дисплей.

Информационен дисплей  135.

Персонализиране на автомобила  140.

Настройката може да се запамети за дистанционното управление или използвания електронен ключ  26.

Автоматично повторно заключване след отключване

Тази функция може да се конфигурира за автоматично заключване на всички врати,

багажника и вратичката на резервоара скоро след отключване с дистанционното управление или електронния ключ, ако не бъде отворена врата.

Активирането или деактивирането на автоматичното повторно заключване може да се зададе в менюто **Настройки**, ➤ **Превозно средство** от информационния дисплей.

Информационен дисплей ⇨ 135.

Персонализиране на автомобила ⇨ 140.

Настройката може да се запамети за дистанционното управление или използвания електронен ключ ⇨ 26.

Пасивно заключване

При автомобили със система с електронен ключ, тази функция заключва автоматично автомобила след няколко секунди, ако електронен ключ е бил преди това разпознат в автомобила, всички

врати са затворени и електронният ключ не е останал вътре в автомобила.

Ако електронният ключ остане в автомобила или запалването не е изключено, пасивно заключване няма да бъде разрешено.

Ако в автомобила има два или повече електронни ключа и запалването е било включено еднократно, функцията заключва автомобила, ако един от електронните ключове бъде изваден от автомобила.

За да се предотврати пасивно заключване на превозното средство, например при зареждане на гориво или при оставане на пътници в превозното средство, системата трябва да се деактивира.

За деактивиране на системата натиснете бутона за централно заключване  в продължение на няколко секунди, докато една от вратите е отворена. Ще прозвучи трикратно акустичен сигнал за потвърждение на деактивирането. Функцията остава деактивирана до

натискане на бутона за централно заключване  или включване на запалването.

Активирането или деактивирането на пасивното заключване може да се зададе в менюто **Настройки**, ➤ **Превозно средство** от информационния дисплей.

Информационен дисплей ⇨ 135.

Персонализиране на автомобила ⇨ 140.

Настройката може да се запамети за използвания електронен ключ ⇨ 26.

Ключалки за деца



⚠ Предупреждение

Използвайте предпазните детски ключалки винаги, когато на задните седалки има деца.

Преместете щифта в задната врата напред. Вратата не може да се отвори отвътре.

За деактивиране преместете щифта в задно положение.

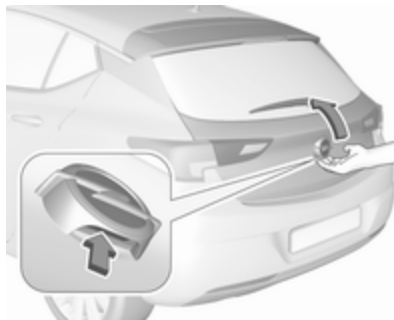
Врати**Багажно отделение****Врата на багажника****Отваряне
Хечбек с 5 врати**

След като отключите вратата на багажника, натиснете бутона под емблемата и отворете вратата.

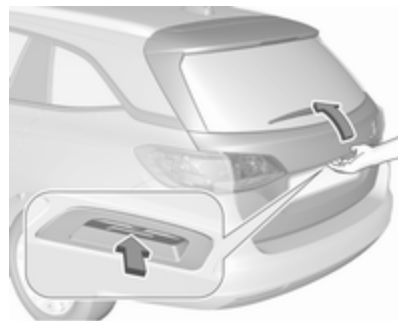
Sports Tourer

След като отключите вратата на багажника, натиснете бутона под декоративната отливка на багажната врата и отворете вратата ръчно.

Система за централно заключване
↔ 26.

Затваряне



Използвайте една от вътрешните дръжки.

Не натискайте сензорния превключвател при затваряне, тъй като това ще отключи отново багажната врата.

Система за централно заключване
 ⇨ 26.



Врата на багажника с електрическо управление



⚠ Предупреждение

Бъдете внимателни при работа с електрическата врата на багажника. Съществува риск от нараняване, особено за децата.

Следете внимателно движещата се врата. Уверете се, че нищо няма да бъде заципано при движението на вратата и че няма никой в зоната на движението.

Електрическата багажна врата може да се задейства чрез:

- Двукратно натискане на  от електронния ключ. За предотвратяване на нежелано отваряне на багажната врата,  трябва да се натисне по-дълго, отколкото по време на заключване или отключване.
- Работа със свободни ръце със сензор за движение под задната броня.

- Сензорния превключвател под външната декоративна отливка на багажната врата и  в отворената багажна врата.
- Превключвателя  от вътрешната страна на вратата на водача.

При автомобили с автоматична скоростна кутия, вратата на багажника може да се задейства само когато автомобилът е неподвижен и със скоростен лост в положение **P**.

По време на действие на електрическото управление на вратата на багажника мигачите мигат и се чува зумер.

Съобщение

Електрическото задвижване на вратата на багажника не задейства системата за централно заключване. За отваряне на багажната врата с бутона от електронния ключ или със сензорния бутон под декоративната отливка на багажната врата или чрез свободни ръце, не е необходимо

да се отключва автомобила. Предварително условие е електронният ключ да се намира извън автомобила, в рамките на около един метър от багажната врата.



Не оставяйте електронния ключ в товарното отделение.

Заклучете автомобила след затваряне, ако е бил отключен.

Система за централно заключване
↪ 26.

Работа с помощта на електронния ключ



Натиснете двукратно  за отваряне или затваряне на багажната врата. За предотвратяване на нежелано отваряне на багажната врата,  трябва да се натисне по-дълго, отколкото по време на заключване или отключване.

Работа със свободни ръце със сензор за движение под задната броня



За отваряне или затваряне на багажната врата раздвижете крака си напред-назад под задната броя в зоната, показана на илюстрацията. Ако е оборудвана

система за помощ при паркиране, областта за разпознаване е под показания сензор. Не задържайте крака си по-дълго и не го движете твърде бавно под бронята. Електронният ключ трябва да се намира извън автомобила, най-много на около един метър от него, от страната на багажната врата.

Опасност

Не докосвайте никакви части на автомобила по време на работата в режим на свободни ръце. Има опасност от нараняване от горещите части на двигателя.

Работа със сензорния превключвател под външната декоративна отливка на багажната врата

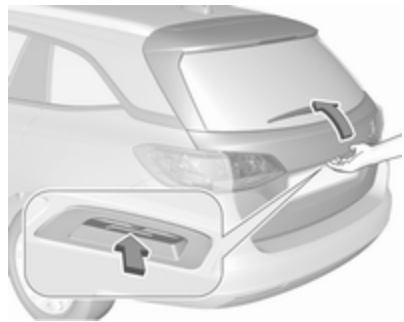

За да отворите вратата на багажника, натиснете и задръжте бутона под дръжката, докато вратата започне да се движи. Ако автомобилът е заключен, електронният ключ трябва да се намира извън автомобила, най-много на около един метър от него, от страната на багажната врата.



За да затворите, натиснете и задръжте  в отворената задна багажна врата, докато тя започне да се движи.



Работа с превключвателя от вътрешната страна на вратата на водача



Натиснете  от вътрешната страна на вратата на водача, докато багажната врата започне да се отваря или затваря.

Спиране и промяна посоката на движението

За незабавно спиране на движението на багажната врата:

- натиснете еднократно  от електронния ключ или
- натиснете сензорния превключвател под външната декоративна отливка на багажната врата или
- натиснете  на отворената багажна врата или
- натиснете  от вътрешната страна на вратата на водача.

Повторното натискане на някой от превключвателите ще обърне посоката на движение.

Режими на работа

Вратата на багажника с електрическо управление има три режима на работа, които се управляват чрез превключвателя  в шофьорската врата. За да промените режима, завъртете бутона:



- Нормален режим **MAX**: Багажната врата с електрическо управление се отваря напълно.
- Междинен режим **3/4**: Багажната врата с електрическо управление се отваря частично, степента на което може да бъде регулирана.
- Режим **Off**: Багажната врата може да се задейства само ръчно.

Регулиране на степента на частичното отваряне

1. Завъртете бутона за режима на работа до **3/4**.
2. Отворете вратата с която и да е бутон.
3. Спрете движението на желаната височина чрез натискане на който и да бутон за задействане. При нужда, преместете ръчно спряната врата в желаното положение.



4. Натиснете и задръжте бутона  от вътрешната страна на отворената врата в продължение на три секунди.

Съобщение

Регулирането на височината на отваряне трябва да се програмира върху равна повърхност на нивото на земята.

Звуков сигнал показва, че има нова настройка и мигачите присветват. Намалената височина може да се зададе само при ъгъл на отваряне над 30°.

Когато завъртите колелото за настройка в шофьорската врата в междинен режим **3/4**, вратата на багажника с електрическо задвижване ще спре на новонагласеното положение.

Багажната врата може да се държи отворена само ако е надвишена минималната височина (минимален ъгъл на отваряне от 30°). Височината на отваряне не може да се програмира под тази височина.

Защитна функция

Ако вратата на багажника с електрическо управление срещне препятствие при отваряне или затваряне, посоката на

движението се обръща автоматично, като вратата спира в леко отворено или затворено положение. Многократни препятствия по време на един и същ цикъл на електрическо задвижване деактивира функцията. В такъв случай, затворете или отворете вратата ръчно.

Вратата на багажника с електрическо управление има сензори за защипване върху двата странични ръба. Когато сензорите открият препятствие между вратата и рамката, вратата се отваря и остава така докато не бъде отново активирана или ръчно затворена.

Предпазната функция се обозначава чрез предупредителен сигнал.

Отстранете всички препятствия, за да продължи нормалното действие на електрическото задвижване.

Ако автомобилът е оборудван със заводски монтиран теглич и ремаркетото е електрически свързано с него, багажната врата с

електрическо управление може да се отвори само чрез бутона под дръжката или да се затвори чрез  в нея. Уверете се, че в зоната на движение няма препятствия.

Претоварване

Ако електрическата багажна врата се отваря неколккратно през кратки интервали от време, функцията се деактивира за известно време. Преместете ръчно багажната врата в крайно положение, за да нулирате системата.

Общи съвети относно работата с вратата на багажника

Опасност

Не карайте с отворена или откритата врата на багажника, напр. при превозване на обемисти товари, тъй като отровните изгорели газове, които са безцветни и нямат мирис могат да навлязат в

купето. Това може да предизвика припадък и дори смърт.

Внимание

Преди отваряне на багажната врата, проверете за препятствия над главата, напр. гаражна врата и др., за да се избегнат повреди на багажната врата. Винаги проверявайте зоната на движение над и зад багажната врата.

Съобщение

Монтирането на тежки аксесоари върху задната врата може да ѝ попречи да остава отворена.

Съобщение

Електрическото задвижване на вратата на багажника не е възможно при ниско напрежение на акумулатора. В този случай багажната врата не може да се задейства дори ръчно.

Съобщение

При деактивирано електрическо задвижване на вратата на багажника и всички врати отключени, вратата на багажника може да се задейства само ръчно. В такъв случай, ръчното затваряне на вратата изисква значително по-голямо усилие.

Съобщение

При ниски външни температури, задната багажна врата може да не се отвори напълно. В такъв случай повдигнете ръчно задната багажна врата до обичайното ѝ крайно положение.

Охрана на автомобила

Механична заключваща система против кражби

⚠ Предупреждение

Не използвайте системата, ако в автомобила има хора! Вратите не могат да се отключат отвътре.

Системата заключва двойно всички врати. Всички врати трябва да са затворени, в противен случай системата не може да се активира.

Отключването на автомобила деактивира механичната заключваща система. Това не може да се направи с бутона за централно заключване.

Активиране



Натиснете  на дистанционното управление двукратно в рамките на пет секунди.

Алармена система

Алармената система е комбинирана със заключваща система против кражби.

Тя следи:

- врати, капак на багажника, капак на двигателя
- купето, включително и намиращия се в съседство багажник

- наклона на автомобила, например, дали е повдигнат
- запалването

Включване

Всички врати трябва да са затворени и електронният ключ на системата с електронен ключ не трябва да остава в автомобила. В противен случай, системата не може да се активира.

- Дистанционно радиоуправление: самоактивира се 30 секунди след заключване на автомобила чрез еднократно натискане на .
- Система с електронен ключ: самоактивира се 30 секунди след заключване на автомобила чрез натискане на бутона върху външната дръжка на вратата.



- Дистанционно радиоуправление или електронен ключ: директно чрез двукратно натискане на  в рамките на пет секунди.
- Система с електронен ключ с активирано пасивно заключване: активира се за кратко след настъпване на пасивно заключване.

Съобщение

Промени в интериора на автомобила, като употребата на калъфки за седалките, както и отварянето на прозорците или

люка на покрива, могат да влошат функционирането на следенето на купето.

Активиране без следене на вътрешността на купето и наклона на автомобила



Изключете следенето на купето и на наклона на автомобила, ако в него има оставени животни, тъй като при силни ултразвукови сигнали или движения да се задейства алармата. Изключвайте също и когато автомобилът бива превозван на ферибот или влак.

1. Затворете вратата на багажника, капака на двигателя, прозорците и люка на покрива.
2. Натиснете . Светодиодът в бутона светва в продължение на най-много десет секунди.
3. Затворете вратите.
4. Включете алармената система.

Съобщение със статуса се показва на центъра за информация на водача.

Светодиод за статуса



В сензора в горната част на арматурното табло е вграден светодиод, който показва статуса.

Статус по време на първите 30 секунди след активирането на алармената система:

Светодиодът свети	: тест, активиране със закъснение
LED мига бързо	: вратите, багажникът или капакът на двигателя не са добре затворени или в системата има неизправност

Статус след активиране на системата:

LED мига бавно	: системата е активирана
----------------	--------------------------

В случай на неизправност потърсете помощта на сервиз.

Изключване

Дистанционното радиоуправление: Отключването на автомобила с натискане на деактивира алармената система.



Система с електронен ключ:
Отключването на автомобила чрез натискане на бутона върху някоя от външните дръжки на вратите деактивира алармената система. Електронният ключ трябва да се намира извън автомобила, най-много на около един метър от него, от страната на съответната врата. Системата не се деактивира чрез отключване на вратата на водача с ключа или с бутона за централно заключване в купето.

Аларма

При задействане на алармата, се включва клаксонът и аварийните предупредителни светлини започват да мигат едновременно. Броят на подадените алармени сигнали и тяхната продължителност се определят от закона.

Алармената система против кражба може да се деактивира чрез натискане на , чрез натискане на превключвателя в дръжката на вратата (със система с електронен ключ) или чрез включване на запалването.

Задействана аларма, която не е била прекъсната от водача, ще се обозначи чрез аварийните светлини. Те ще присветнат бързо три пъти следващият път, когато автомобилът бъде отключен с дистанционното радиоуправление. Допълнително, на информационния център за водача ще се изведе предупредително съобщение след включване на запалването.

Предупредителни съобщения
☞ 138.

Ако акумулаторът на автомобила трябва да бъде откачен (например за сервисна работа), алармената сирена трябва да се деактивира както следва: включете и след това изключете запалването, след което откачете акумулатора на автомобила в рамките на 15 секунди.

Имобилайзер

Системата е част от превключвателя на запалването и проверява дали двигателят може да бъде стартиран с използвания ключ.

Имобилайзерът се активира автоматично след изваждане на ключа от контакта на запалването.



Ако контролната лампа  мига при включено запалване, налице е неизправност в системата; двигателят не може да бъде стартиран. Изключете запалването и опитайте да стартирате отново.



Ако контролната лампа  продължава да мига, опитайте да стартирате двигателя с помощта на резервния ключ и се обърнете за помощ към сервиз.

Съобщение

Етикетите за радио честотна идентификация (RFID) могат да причинят интерференция с ключа. Не ги поставяйте близо до ключа при стартиране на автомобила.

Съобщение

Имобилайзерът не заключва вратите. След напускане на автомобила винаги го заключвайте и активирайте алармената система  26,  41.

Контролен индикатор (лампа)   127.

Външни огледала

Изпъкнало огледало

Формата на огледалото прави предметите да изглеждат по-малки, което влияе върху преценката на разстоянията.

Предупреждение за страничната сяпа зона  241.

Електрическо регулиране

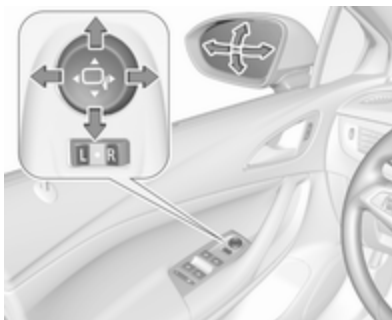

Изберете съответното външно огледало, като превключите управлението наляво (L) или

надясно (R). След това завъртете бутона за да нагласите огледалото.

В положение  нито едно от огледалата не е избрано.

Сгъваеми огледала



От съображения за безопасност на пешеходците, външните огледала се извъртат от нормалното си положение, ако бъдат блъснати с достатъчно голяма сила. Наместете обратно огледалото като натиснете леко корпуса му.

Електрическо сгъване



Включете бутона в положение ●, след това натиснете ▾ надолу. И двете външни огледала се сгъват. Натиснете отново бутона надолу - двете външни огледала се връщат в начално положение.

Ако огледало сгънато с помощта на електрическото задвижване се разгъне ръчно, натискането на бутона ще разгъне само другото огледало.

Отопляеми огледала



Задейства се чрез натискане на . Отоплението работи при работещ двигател и се изключва автоматично след известно време.

Вътрешни огледала

Огледало с ръчно противозаслепяващо регулиране



За да намалите заслепяването завъртете лостчето от долната страна на корпуса на огледалото.

Огледало с автоматично противозаслепяващо регулиране



Заслепяването от следващите автомобили се намалява автоматично при шофиране в тъмното.

Прозорци

Предно стъкло

Стикери по предното стъкло

Не закрепвайте стикери като винетки или подобни върху предното стъкло в областта на вътрешното огледало. В противен случай, зоната за разпознаване на сензора и областта на видимост на камерата в корпуса на огледалото ще бъдат ограничени.

Смяна на предно стъкло

Внимание

Ако автомобилът има сензор на предна камера за помощните системи за водача, много е важно смяната на предното стъкло да се извършва прецизно според спецификациите на Opel. В противен случай, тези системи може да не работят правилно и

има опасност от неочаквано поведение и/или съобщения от тези системи.

Прозорци с ръчно задвижване

Прозорците на вратите могат да се отворят и затворят чрез завъртане на ръчките на прозореца.

Електрически прозорци

⚠ Предупреждение

Бъдете внимателни, когато задвижвате електрическите прозорци. Съществува риск от нараняване, особено за децата.

Ако на задните седалки има деца, включете предпазната система за деца за електрическите прозорци.

Наблюдавайте внимателно прозорците при тяхното затваряне. Уверете се, че при движението им нищо няма да бъде защитано.

Включете запалването за да задействате електрическите прозорци. Захранване при изключен двигател \diamond 182.



Можете да задействате бутона за съответния прозорец като го натиснете за да отворите или го дръпнете за да затворите.

Леко натискане или дръпване до първия ограничител: прозорецът се движи нагоре или надолу докато бутонът е задействан.

Силно натискане или дръпване до втория ограничител, след това отпускане: прозорецът се движи нагоре или надолу автоматично с

активирана защитна функция. За да спрете движението му задействайте бутона още веднъж в същата посока.

Защитна функция



Ако по време на автоматичното затваряне, стъклото на прозореца срещне съпротива над средната линия, то спира незабавно и прозорецът се отваря отново.

Отменяща защитна функция

В случай на проблеми при затварянето поради замръзване или др.под., включете запалването, след това дръпнете превключвателя до първия стоп и задръжте. Прозорецът се движи нагоре без активирана защитна функция. За да спрете движението отпуснете бутона.

Предпазна система за деца на задните прозорци





Натиснете , за да деактивирате електрическите прозорци на задните врати; светодиодът светва. За да активирате натиснете  отново.

Задействане на прозорците отвън

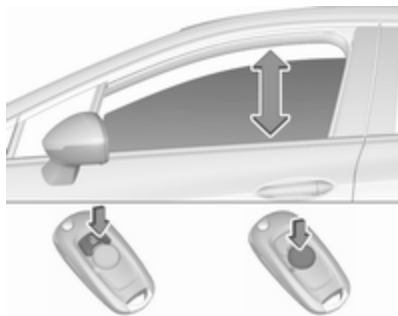
Прозорците могат да бъдат задействани дистанционно отвън.



Натиснете и задръжте , за да отворите прозорците.

Натиснете и задръжте , за да затворите прозорците.

Отпуснете бутона за да спрете движението на прозореца.

Ако прозорците се отворят или затворят напълно, аварийните светлини ще присветнат два пъти.

Претоварване

Ако прозорците се задействат многократно през кратки интервали, те спират да функционират за известно време.

Инициализиране на електрическите прозорци

Ако прозорците не могат да бъдат затворени автоматично (напр. след откачане на акумулатора), на центъра за информация на водача се показва предупредително съобщение.

Предупредителни съобщения
 138.

Активирането на електрониката на прозорците се извършва по следния начин:

1. Затворете вратите.
2. Включете запалването.
3. Задръжте дръпнат бутона докато прозорецът се затвори и още две секунди след това.
4. Натиснете бутона, докато прозорецът се отвори напълно и продължете да натискате още две секунди след това.
5. Повторете действието за всеки прозорец.

Отопление на задното стъкло



Задейства се чрез натискане на .

Отоплението работи при работещ двигател и се изключва автоматично след известно време.

Слънчеви сенници

За предпазване на очите от заслепяване сенниците могат да се обръщат надолу и да се завъртат настрана.

Капаците на огледалата трябва да бъдат затворени по време на шофиране.

От задната страна на сенника има държач за талони.

Покрив

Люк на покрива



⚠ Предупреждение



Бъдете внимателни, когато задвижвате люка на покрива. Съществува риск от нараняване, особено за децата. Наблюдавайте внимателно движещите се части при тяхното задействане. Уверете се, че при движението им нищо няма да бъде заципано.

Включете запалването за да задействате люка.





Отваряне и затваряне

Натиснете леко  или  до първия ограничител: люкът се отваря или затваря докато бутонът е задействан.

Натиснете силно  или  до втория ограничител и след това го отпуснете: люкът на покрива се отваря или затваря автоматично. По време на затваряне функцията за безопасност е активирана. За да спрете движението задействайте бутона още веднъж.

Повдигане и затваряне

Натиснете  или : люкът на покрива се повдига или затваря автоматично. По време на затваряне функцията за безопасност е активирана.

Слънчева щора

Слънчевата щора е с ръчно задвижване.

Затворете или отворете слънчевата щора като я плъзнете. Когато люкът е отворен, слънчевата щора е винаги отворена.

Общи съвети

Защитна функция

Ако люкът срещне съпротивление по време на автоматичното затваряне, той спира незабавно и отново се отваря.

Отменяща защитна функция

В случай на трудности при затварянето, напр., поради заледряване, задръжте бутона  натиснат до втория ограничител.

Люкът се затваря с деактивирана защитна функция. За да спрете движението отпуснете бутона.

Затваряне на люка отвън

Люкът може да бъде затворен дистанционно отвън.



За да затворите люка, натиснете  и задръжте.

Отпуснете бутона за да спрете движението.

Инициализиране след прекъсване на захранването

След прекъсване на захранването, управлението на люка на покрива може да е възможно само до

ограничена степен. Системата трябва да се инициализира в сервис.

Седалки, облегалки

Облегалки за глава	51
Предни седалки	53
Положение на седалката	53
Ръчно регулиране на седалката	54
Електрическо регулиране на седалките	56
Облегалка за ръце	60
Отопление на седалката	60
Вентилация	61
Масаж	61
Задни седалки	62
Облегалка за ръце	62
Отопление	62
Предпазни колани	63
Триточкови предпазни колани	64
Система на въздушните възглавници	65
Система на предните въздушни възглавници	69
Система на страничните въздушни възглавници	70

Система на въздушните възглавници-завеси	70
Деактивиране на въздушните възглавници	71
Предпазни седалки за деца	73
Детски предпазни системи (седалки)	73
Места за поставяне на детска седалка	76

Облегалки за глава

Положение

⚠ Предупреждение

Шофирайте само с правилно нагласена облегалка за глава.



Горният край на облегалката за глава трябва да бъде на нивото на горната част на главата. Ако при много високи пътници това не е възможно, нагласете облегалката

в най-високо положение, а при ниски пътници я нагласете в най-ниско положение.

Регулиране

Облегалки за глава на предните седалки

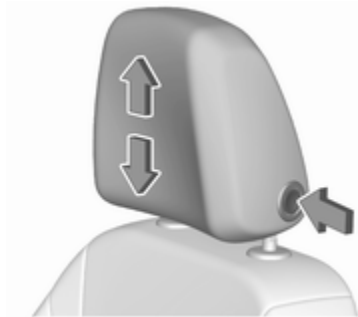

Регулиране на височината

Натиснете бутона за освобождаване, регулирайте височината, застопорете.

Облегалки за глава на задните седалки



Регулиране на височината

Издърпайте облегалката за глава нагоре или натиснете фиксатора за да я освободите, след което я натиснете надолу.

Демонтаж на задни облегалки за глава

Напр., за удължение на товарното отделение ⇨ 82.



Натиснете и двата фиксатора, издърпайте облегалката за глава нагоре и я извадете.

Предни седалки

Положение на седалката

⚠ Предупреждение

Шофирайте само с правилно нагласена седалка.

⚠ Опасност

Не сядайте по-близо от 25 см до волана, за да позволите безопасното надуване на въздушната възглавница.

⚠ Предупреждение

Никога не нагласяйте седалките по време на движение, тъй като те могат да се преместят неконтролируемо.

⚠ Предупреждение

Никога не съхранявайте каквито и да било предмети под седалките.



- Седнете колкото е възможно по-навътре в седалката. Нагласете разстоянието между седалката и педалите така, че краката ви да са леко свити, когато натискате докрай педалите. Плъзнете седалката на предния пътник докрай назад.

- Нагласете достатъчна височина на седалката така, че да получите ясна видимост във всички посоки, както и за да виждате всички прибори. Трябва да има поне една ръка разстояние между главата ви и тавана на автомобила. Бедрата ви трябва леко да се опират на седалката без да са натиснати в нея.
- Седнете така, че да подпрете колкото е възможно по-добре раменете си на облегалката. Нагласете наклона на облегалката така, че лесно да достигате волана с леко свити ръце. Поддържайте контакта между раменете и облегалката, когато въртите волана. Не накланяйте облегалката на седалката прекалено силно назад. Препоръчваме ви максимален ъгъл на наклон от 25°.
- Регулирайте седалката и волана така, че китката да ляга върху горната част на волана,

а предлакътят да е напълно изпънат и рамената да са върху облегалката.

- Нагласете волана ⇨ 102.
- Нагласете облегалката за глава ⇨ 51.
- Регулирайте опората за бедрата така, че да има около два пръста място между ръба на седалката и сгъвката на коляното.
- Регулирайте опората за кръста така, че да го подпират по естествената форма на гръбначния стълб.

Ръчно регулиране на седалката

Управлявайте автомобила само с фиксирани седалки и облегалки на седалките.

Надлъжно регулиране



Дръпнете ръчката, плъзнете седалката, освободете ръчката. Опитайте да преместите седалката назад и напред, за да се уверите, че е фиксирана на място.

Наклон на облегалките



Завъртете ръкохватката. При регулирането не се облягайте на облегалката.

Височина на седалката

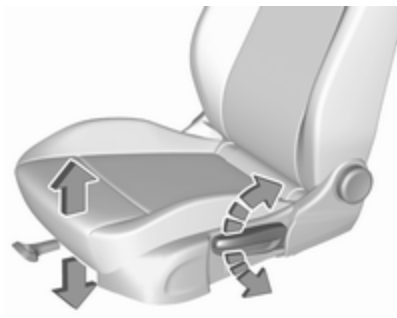

Помпане с лоста

помпане нагоре : седалката нагоре
 помпане надолу : седалката надолу

Наклоняване на седалката



Натиснете бутона

горна част : предният край нагоре
 долна част : предният край надолу

Опора за кръста



Нагласете опората за кръста чрез четирипътния бутон така, както ви е удобно.

Преместване на опората нагоре и надолу: натиснете бутона нагоре или надолу.

Увеличаване и намаляване на опората: натиснете бутона напред или назад.

Регулируема опора за бедрата



Дръпнете лоста и плъзнете опората за бедрата.

Електрическо регулиране на седалките

⚠ Предупреждение

Внимание трябва да се отделя и при работа с електрическите седалки. Съществува риск от нараняване, особено за деца. Може да бъдат захванати предмети.

Наблюдавайте внимателно седалките при тяхното регулиране. Пътниците в автомобила трябва да бъдат информирани за това.

Надлъжно регулиране



Преместете бутона напред/назад.

Височина на седалката



Преместете бутона нагоре/надолу.

Накланяне на седалката



Наклонете предната част на превключвателя нагоре/надолу.

Наклон на облегалките



Наклонете бутона напред/назад.

Опора за кръста



Нагласете опората за кръста чрез четирипътния бутон така, както ви е удобно.

Преместване на опората нагоре и надолу: натиснете бутона нагоре или надолу.

Увеличаване и намаляване на опората: натиснете бутона напред или назад.

Регулируема опора за бедрата





Дръпнете лоста и плъзнете опората за бедрата.

Странична облегалка





Регулирайте ширината на облегалката за гърба според персоналните предпочитания.

Натиснете  за намаляване на ширината на облегалката за гърба.

Натиснете  за увеличаване на ширината на облегалката за гърба.

Функция за запаметяване на електрическо регулиране на седалките

Могат да се запаметят две различни настройки на седалката на водача.

Запаметени настройки  26,
Персонализиране на автомобила
 140.



Съхранение на позиция в паметта

- Регулирайте шофьорската седалка до желаната позиция.
- Натиснете и задръжте **MEM** и **1** или **2** едновременно, докато се чуе сигнал.

Извикване на запаметените позиции

Натиснете и задръжте **1** или **2**, докато достигнете съхранената позиция на седалката. Отпускане на бутона по време на преместване на седалката отменя командата.

Автоматично извличане на запаметени позиции

Позициите на паметта се разпределят на водача (1 или 2) чрез използване на съответния бутон и се извикват автоматично, когато се включи запалването. Освен това, в Центъра за информация на водача се извежда съобщение, показващо номера на водача, който е идентифициран чрез използвания ключ. Ако запалването се включи повече от три последователни пъти с един и същ ключ, съобщението няма да се показва отново, докато не бъде използван друг ключ.

За спиране на движението при извикване от паметта, натиснете един от бутоните за управление на паметта или електрическите седалки.

Предварително условие е да се активират **Персонализиране от шофьора** или **Авто извежд. запаметени настройки** в персоналните настройки на Информационния дисплей.

Тази функция може да се активира или деактивира от "Персонализиране на автомобила".

Изберете съответната настройка в менюто **Превозно средство** на информационния дисплей.

Информационен дисплей ⇨ 135.

Персонализиране на автомобила ⇨ 140.

Функция за улеснено излизане на водача

За удобно излизане от автомобила, електрическата седалка на водача се мести назад, когато автомобилът е неподвижен.

За активиране на функцията за улеснено излизане на водача:

- поставете скоростния лост в позиция **P** (автоматична скоростна кутия)
- задействайте ръчната спирачка (механична скоростна кутия)
- изключете запалването
- извадете ключа от контакта
- отворете вратата на водача

Ако вратата вече е отворена, изключете запалването, за да активирате улесненото излизане.

За спиране на движението натиснете един от бутоните за управление на паметта или електрическите седалки.

Тази функция може да се активира или деактивира от "Персонализиране на автомобила".

Изберете съответната настройка в менюто **Превозно средство** на информационния дисплей.

Информационен дисплей ⇨ 135.

Персонализиране на автомобила ⇨ 140.

Защитна функция

Ако седалката на водача срещне препятствие по време на движение, извикването от паметта може да спре. След премахване на препятствието, натиснете и задръжте бутона за съответната позиция от паметта за две секунди. Опитайте да извикате отново позицията от паметта. Ако извикването от паметта не действа, обърнете се към сервис.

Претоварване

Ако настройката на седалката причинява електрическо претоварване, електрозахранването автоматично се преустановява за известно време.

Съобщение

След инцидент, при който са се разгънали въздушни възглавници, функцията на паметта за всеки позиционен бутон ще бъде деактивирана.

Облегалка за ръце



Облегалката за ръце може да се плъзне напред с 10 см. Под облегалката за ръце има отделение за вещи.

Отделение за вещи в облегалката за ръце ⇨ 81.

Отопление на седалката



Регулирайте отоплението до желаната степен чрез еднократно или неколккратно натискане на  за съответната седалка. Контролният индикатор в бутона обозначава настройката.

Продължителното използване на най-високата степен не се препоръчва за хора с чувствителна кожа.

Отоплението на седалката ще се намали автоматично от най-високото ниво до средно ниво след 30 минути.

Отоплението на седалката работи при работещ двигател и по време на автоматично спиране.

Система "стоп/старт" ⇨ 185.

Автоматично отопление на седалката

В зависимост от оборудването, автоматичното отопление на седалката може да се активира от менюто Персонализиране на автомобила в информационния дисплей.

Персонализиране на автомобила ⇨ 140.

Ако е активирано, отоплението на седалките ще се задейства автоматично при стартиране на автомобила. Активирането се базира на няколко параметъра, като вътрешна температура в автомобила, интензивност и посока на слънчевото греене и температурна настройка на електронната система за климатичен контрол за страните на водача и пътника.

Когато интериорът на автомобила се затопли, нивото на отопление на седалката ще се намали автоматично, докато най-накрая се изключи. Нивото на отопление на седалката, предоставено по време на автоматичната работа, е показано чрез светлинните индикатори за отопление на седалката.

Ако седалката на предния пътник не е заета, функцията за автоматично отопление на седалките няма да активира отоплението за тази седалка.

Бутоните за отопление на седалката могат да бъдат натиснати по всяко време за изход от автоматичното отопление на седалката за съответната седалка и за ръчно управление на отоплението на седалката вместо това.

Вентилация





Регулирайте вентилацията до желаната степен чрез еднократно или неколккратно натискане на  за съответната седалка. Контролният индикатор в бутона обозначава настройката.

Вентилацията на седалките работи при работещ двигател и по време на автоматично спиране.

Система "стоп/старт" ⇨ 185.

Масаж



Натиснете  за включване на функцията за масаж на гърба. За изключване натиснете отново .

След десет минути масажната функция ще се изключи автоматично.

Задни седалки

Облегалка за ръце



Сгънете облегалката за ръце надолу.

Отопление

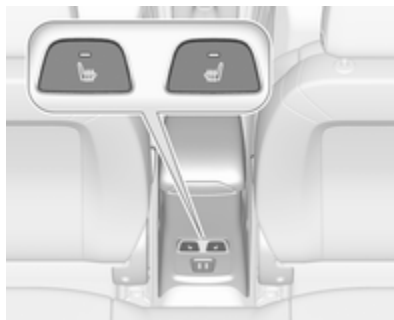

Задействайте отоплението на седалката като натиснете  за съответната задна външна седалка. Активирането се обозначава от светодиод в бутона.

Натиснете  още веднъж, за да изключите отоплението на седалката.

Продължителната употреба от хора с чувствителна кожа не се препоръчва.

Отоплението на седалката работи при работещ двигател и по време на автоматично спиране.

Система "стоп/старт" ⇨ 185.

Предпазни колани



При рязко ускоряване или забавяне предпазните колани се заключват и задържат пътниците в положението на седалката. Така рискът от нараняване се намалява значително.

⚠ Предупреждение

Поставяйте предпазния колан преди всяко пътуване.

Пътниците, които не поставят предпазните колани, застрашават останалите пътници и самите себе си в случай на инцидент.

Предпазните колани са предвидени за ползване само от един човек в едно и също време. Детски предпазни системи (седалки) ⇨ 73.



Проверявайте периодично за повреди, замърсяване и правилна функционалност всички елементи от системата на предпазните колани.

Сменете повредените компоненти в сервиз. След произшествие заменете в сервиз коланите и задействалите се обтегачи на предпазните колани.

Съобщение

Уверете се, че предпазните колани не са повредени или защипани от обувки или предмети с остри ръбове. Внимавайте в механизмите за автоматично прибиране да не попадне нечистотия.

Индикатор за незакопчан предпазен колан

Всяка седалка е оборудвана с индикатор за незакопчан предпазен колан, означен за предните седалки като контролен индикатор  и ², а за задните седалки - като символ  на центъра за информация на водача ⇨ 121.

Ограничители на силата на обтягане на коланите



Натоварването върху тялото се намалява посредством постепенното отпускане на колана по време на сблъсък.

Обтегачи на коланите

В случай на челен, заден или страничен удар с определена сила, предпазните колани на предните и задните външни седалки се затягат. Предпазните колани на предните седалки и външните седалки са обтегнати с по един обтегач на седалка.

⚠ Предупреждение

Неправилното боравене (напр. сваляне или поставяне на предпазните колани) може да задейства обтегачите им.

Задействането на обтегачите на предпазните колани се обозначава от постоянно светене на контролната лампа   122.

Влезлите веднъж в действие обтегачи на предпазните колани трябва да се заменят в сервис. Обтегачите на предпазните колани могат да се задействат само веднъж.

Съобщение

Не закрепвайте и не поставяйте аксесоари и други предмети, които могат да попречат на действието на обтегача на предпазния колан. Не правете никакви промени по компонентите на обтегачите на коланите, тъй като това ще направи невалидно разрешението за експлоатация на автомобила.

Триточкови предпазни колани

Затягане



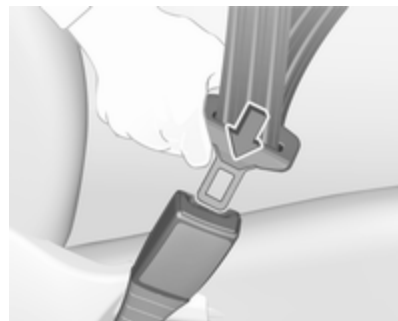

Издърпайте плавно предпазния колан от макаратата, прекарайте го през тялото като внимавате да не се усуче и вкарайте закопчаващата планка в закопчалката. Докато карате затягайте редовно набедрената част на колана като издърпвате диагоналната му част.



Отпуснатите и дебелите дрехи пречат на доброто прилягане на предпазния колан. Не поставяйте предмети (напр. ръчни чанти, мобифони) между колана и тялото си.

⚠ Предупреждение

Коланът не бива да ляга върху твърди или чупливи предмети в джобовете на дрехите ви.

Индикатор за незакопчан предпазен колан   ↪ 121.

Освобождаване



За да освободите предпазния колан, натиснете червения бутон върху закопчалката на колана.

Използване на предпазния колан по време на бременност



⚠ Предупреждение

Бедрената част на колана трябва да минава колкото може по-ниско за да се избегне натиск върху корема.

Система на въздушните възглавници

Системата на въздушните възглавници се състои от няколко индивидуални системи, в зависимост от нивото на оборудване.

При задействането им, въздушните възглавници се надуват в рамките на милисекунди. Те също така спадат толкова бързо, че това често остава незабелязано по време на катастрофа.

⚠ Предупреждение

Системата на въздушните възглавници се задейства по експлозивен начин, ремонтите трябва да се извършват само от квалифициран персонал.

⚠ Предупреждение

Добавянето на аксесоари, които променят рамата на автомобила, системата на бронята, височината, ламарините на предния край или страничния ламаринен лист, може да предотврати правилната работа на системата на въздушните възглавници. Работата на системата на въздушните възглавници може да се повлияе и от смяната на части на предните седалки, предпазните колани, сензорния и диагностичния модул на въздушните възглавници, волана, арматурното табло, вътрешните уплътнения на вратите, включително високоговорителите, модулите на въздушните възглавници, тапицерията на тавана или колоните, предните сензори, сензорите за страничен удар или окабеляването на въздушните възглавници.



Съобщение

Управляващата електроника на системата на въздушните възглавници и обтегачите на коланите се намира в областта на централната конзола. Не поставяйте магнитни предмети в тази зона.

Не прикрепвайте никакви предмети върху капаците на въздушните възглавници и не ги покривайте с нищо. Сменете повредените капаци в сервиз.

Всяка въздушна възглавница се отваря само веднъж. Незабавно заменяйте отворилите се въздушни възглавници в сервиз. Освен това, може да е необходима замяна и на волана, арматурното табло, някои панели, уплътненията на вратите, дръжки и седалки.

Не правете никакви промени по системата на въздушните възглавници, тъй като това ще направи невалидно разрешението за ползването на автомобила.

Контролна лампа  за системите на въздушните възглавници  122.

Детски предпазни системи на седалка на пътника до водача със системи за въздушни възглавници

Предупреждение съгласно ECE R94.02:



EN: NEVER use a rearward-facing child restraint on a seat protected by an ACTIVE AIRBAG in front of it; DEATH or SERIOUS INJURY to the CHILD can occur.

DE: Nach hinten gerichtete Kindersitze NIEMALS auf einem Sitz verwenden, der durch einen davor befindlichen AKTIVEN AIRBAG geschützt ist, da dies den TOD oder SCHWERE VERLETZUNGEN DES KINDES zur Folge haben kann.

FR: NE JAMAIS utiliser un siège d'enfant orienté vers l'arrière sur un siège protégé par un COUSSIN GONFLABLE ACTIF placé devant lui, sous peine d'infliger des BLESSURES GRAVES, voire MORTELLES à l'ENFANT.

ES: NUNCA utilice un sistema de retención infantil orientado hacia atrás en un asiento protegido por un AIRBAG FRONTAL ACTIVO. Peligro de MUERTE o LESIONES GRAVES para el NIÑO.

RU: ЗАПРЕЩАЕТСЯ устанавливать детское удерживающее устройство лицом назад на сиденье автомобиля, оборудованном фронтальной подушкой безопасности, если ПОДУШКА НЕ ОТКЛЮЧЕНА! Это

может привести к СМЕРТИ или СЕРЬЕЗНЫМ ТРАВМАМ РЕБЕНКА.

NL: Gebruik NOOIT een achterwaarts gericht kinderzitje op een stoel met een ACTIEVE AIRBAG ervoor, om DODELIJK of ERNSTIG LETSEL van het KIND te voorkomen.

DA: Brug ALDRIG en bagudvendt autostol på et forsæde med AKTIV AIRBAG, BARNET kan komme i LIVSFARE eller komme ALVORLIGT TIL SKADE.

SV: Använd ALDRIG en bakåtvänd barnstol på ett säte som skyddas med en framförvarande AKTIV AIRBAG. DÖDSFALL eller ALLVARLIGA SKADOR kan drabba BARNET.

FI: ÄLÄ KOSKAAN sijoita taaksepäin suunnattua lasten turvaistuinta istuimelle, jonka edessä on AKTIIVINEN TURVATYYNYY, LAPSI VOI KUOLLA tai VAMMAUTUA VAKAVASTI.

NO: Bakovervendt barnesikringsutstyr må ALDRI brukes på et sete med AKTIV KOLLISJONSPUTE foran, da det kan

føre til at BARNET utsettes for LIVSFARE og fare for ALVORLIGE SKADER.

PT: NUNCA use um sistema de retenção para crianças voltado para trás num banco protegido com um AIRBAG ACTIVO na frente do mesmo, poderá ocorrer a PERDA DE VIDA ou FERIMENTOS GRAVES na CRIANÇA.

IT: Non usare mai un sistema di sicurezza per bambini rivolto all'indietro su un sedile protetto da AIRBAG ATTIVO di fronte ad esso: pericolo di MORTE o LESIONI GRAVI per il BAMBINO!

EL: ΠΟΤΕ μη χρησιμοποιείτε παιδικό κάθισμα ασφαλείας με φορά προς τα πίσω σε κάθισμα που προστατεύεται από μετωπικό ΕΝΕΡΓΟ ΑΕΡΟΣΑΚΟ, διότι το παιδί μπορεί να υποστεί ΘΑΝΑΣΙΜΟ ή ΣΟΒΑΡΟ ΤΡΑΥΜΑΤΙΣΜΟ.

PL: NIE WOLNO montować fotelika dziecięcego zwróconego tyłem do kierunku jazdy na fotelu, przed którym znajduje się WŁĄCZONA PODUSZKA POWIETRZNA. Niezastosowanie się do tego

zalecenia może być przyczyną ŚMIERCI lub POWAŻNYCH OBRAŻEŃ u DZIECKA.

TR: Arkaya bakan bir çocuk emniyet sistemini KESİNLİKLE önünde bir AKTİF HAVA YASTIĞI ile korunmakta olan bir koltukta kullanmayınız. ÇOCUK ÖLEBİLİR veya AĞIR ŞEKİLDE YARALANABİLİR.

UK: НИКОЛИ не використовуйте систему безпеки для дітей, що встановлюється обличчям назад, на сидінні з УВІМКНЕНОЮ ПОДУШКОЮ БЕЗПЕКИ, інакше це може призвести до СМЕРТІ чи СЕРІОЗНОГО ТРАВМУВАННЯ ДИТИНИ.

HU: SOHA ne használjon hátrafelé néző biztonsági gyerekülést előlről AKTÍV LÉGZSÁKKAL védett ülésen, mert a GYERMEK HALÁLÁT vagy KOMOLY SÉRÜLÉSÉT okozhatja.

HR: NIKADA nemojte koristiti sustav zadržavanja za djecu okrenut prema natrag na sjedalu s AKTIVNIM ZRAČNIM JASTUKOM ispred njega, to bi moglo dovesti do SMRTI ili OZBILJNIH OZLJEDA za DIJETE.

SL: NIKOLI ne nameščajte otroškega varnostnega sedeža, obrnjenega v nasprotni smeri vožnje, na sedež z AKTIVNO ČELNO ZRAČNO BLAZINO, saj pri tem obstaja nevarnost RESNIH ali SMRTNIH POŠKODB za OTROKA.

SR: NIKADA ne koristiti bezbednosni sistem za decu u kome su deca okrenuta unazad na sedištu sa AKTIVNIM VAZDUŠNIM JASTUKOM ispred sedišta zato što DETE može da NASTRADA ili da se TEŠKO POVREDI.

MK: НИКОГАШ не користете детско седиште свртено наназад на седиште заштитено со АКТИВНО ВОЗДУШНО ПЕРНИЧЕ пред него, затоа што детето може ДА ЗАГИНЕ или да биде ТЕШКО ПОВРЕДЕНО.

BG: НИКОГА не използвайте детска седалка, гледаща назад, върху седалка, която е защитена чрез АКТИВНА ВЪЗДУШНА ВЪЗГЛАВНИЦА пред нея - може да се стигне до СМЪРТ или СЕРИОЗНО НАРАНЯВАНЕ на ДЕТЕТО.

RO: Nu utilizați NICIODATĂ un scaun pentru copil îndreptat spre partea din spate a mașinii pe un scaun protejat de un AIRBAG ACTIV în fața sa; acest lucru poate duce la DECESUL sau VĂTĂMAREA GRAVĂ a COPILULUI.

CS: NIKDY nepoužívejte dětský zádržný systém instalovaný proti směru jízdy na sedadle, které je chráněno před sedadlem AKTIVNÍM AIRBAGEM. Mohlo by dojít k VÁŽNĚMU PORANĚNÍ nebo ÚMRTÍ DÍTĚTE.

SK: NIKDY nepoužívajte detskú sedačku otočenú vzad na sedadle chránenom AKTÍVNYM AIRBAGOM, pretože môže dôjsť k SMRTI alebo VÁŽNYM ZRANENIAM DIEŤAŤA.

LT: JOKIU BŪDU nemontuokite atgal atgręžtos vaiko tvirtinimo sistemas sėdynėje, prieš kurią įrengta AKTYVI ORO PAGALVĖ, nes VAIKAS GALI ŽŪTI arba RIMTAI SUSIŽALOTI.

LV: NEKĀDĀ GADĪJUMĀ neizmantojiet uz aizmuguri vērstu bērnu sēdekliīti sēdvietā, kas tiek aizsargāta ar tās priekšā uzstādītu

AKTĪVU DROŠĪBAS SPILVENU, jo pretējā gadījumā BĒRNS var gūt SMAGAS TRAUMAS vai IET BOJĀ.

ET: ÄRGE kasutage tahapoole suunatud lapseturvaistet istmel, mille ees on AKTIIVSE TURVAPADJAGA kaitstud iste, sest see võib põhjustada LAPSE SURMA või TÕSISE VIGASTUSE.

MT: QATT tuża trażżin għat-tfal li jħares lejn in-naħa ta' wara fuq sit protett b'AIRBAG ATTIV quddiemu; dan jista' jikkawża l-MEWT jew ĠRIEHI SERJI lit-TFAL.

GA: Ná húsáid srian sábháilteachta linbh cúil RIAMH ar shuíochán a bhfuil mála aeir ag feidhmiú os a chomhair. Tá baol BÁIS nó GORTÚ DONA don PHÁISTE ag baint leis.

Освен предупрежденията, изисквани по ECE R94.02, поради съображения за безопасност, обърнатите напред детски предпазни системи (седалки) трябва да се използват само съгласно инструкциите и ограниченията в таблицата ⇨ 76.

Етикетът на въздушната възглавница е разположен от двете страни на предния слънчев сенник.

Деактивиране на въздушна възглавница ⇨ 71.

Система на предните въздушни възглавници

Системата на предните въздушни възглавници се състои от една въздушна възглавница във волана и друга - в арматурното табло от страната на предния пътник. Мястото им е обозначено с надписа **AIRBAG**.

Системата на предните въздушни възглавници се задейства в случай на сериозен фронтален сблъсък. Запалването трябва да е включено.

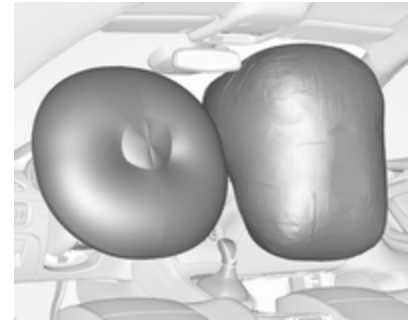

Надулата се въздушна възглавница смекчава удара и по този начин значително се намалява рискът от увреждания на горната част на тялото и главата на предните пътници.

⚠ Предупреждение

Оптимална защита се оказва само ако седалката е в правилно положение.

Положение на седалката ⇨ 53.

Поддържайте свободна зоната на надуване на въздушните възглавници.

Поставяйте правилно предпазния колан и го закопчавайте надеждно. Само тогава въздушната възглавница ще ви защити.

Система на страничните въздушни възглавници



Системата на страничните въздушни възглавници се състои от по една въздушна възглавница във всяка една от предните облегалки. Мястото им е обозначено с надписа **AIRBAG**.

Системата на страничните въздушни възглавници се задейства в случай на сериозен страничен сблъсък. Запалването трябва да е включено.



Надулата се въздушна възглавница смекчава удара и по този начин намалява значително опасността от нараняване на горната част на тялото и таза в случай на странично сблъскване.

⚠ Предупреждение

Поддържайте свободна зоната на надуване на въздушните възглавници.

Съобщение

Ползвайте само такива предпазни калъфки за седалки, които са одобрени за дадения автомобил. Внимавайте да не покриете въздушните възглавници.

Система на въздушните възглавници-завеси

Системата на въздушните възглавници-завеси се състои от по една въздушна възглавница от двете страни на покривната рамка. Тя може да се разпознае по надписа **AIRBAG** върху покривната рамка.

Системата на въздушните възглавници-завеси се задейства в случай на сериозен страничен сблъсък. Запалването трябва да е включено.

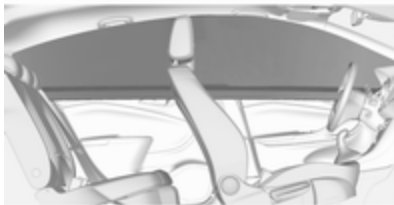

Надулата се въздушна възглавница смекчава удара и по този начин намалява значително опасността от нараняване на главата в случай на странично сблъскване.

⚠ Предупреждение

Поддържайте свободна зоната на надуване на въздушните възглавници.

Куките на дръжките в покривната рамка са подходящи само за закачане на леки дрехи

без закачалки. Не дръжте никакви предмети в окачените дрехи.



Деактивиране на въздушните възглавници

Системата на въздушните възглавници за предния пътник трябва да се деактивира заради поставянето на детска предпазна система (седалка) върху предната пътническа седалка, съгласно инструкциите от таблица ⇨ 76. Системите на страничните възглавници и въздушните възглавници-завеси, както и системите на предварителните обтегачи на коланите и системите на всички въздушни възглавници за шофьора остават активирани.



Системата на въздушните възглавници за предния пътник може да се деактивира посредством ключалката от пътническата страна на арматурното табло.

Използвайте ключа за запалване за да изберете положението:

 OFF : въздушната възглавница за предния пътник е деактивирана и няма да се надуе в случай на сблъсък. Контролната лампа  OFF свети постоянно на конзолата над главата.

 ON : въздушната възглавница за предния пътник е активна

Опасност

Деактивирайте въздушната възглавница за пътника само в комбинация с използване на детска предпазна седалка, посочена в инструкциите и ограниченията на таблица  76.

В противен случай, има риск от фатално нараняване при деактивирана въздушна възглавница за пътника, седящ отпред.



Ако контролният индикатор  свети в продължение на прибл. 60 секунди след включване на запалването, системата на въздушните възглавници за предния пътник ще се разгърне в случай на сблъсък.

Ако двата контролни индикатора светят в едно и също време, това означава неизправност на системата. Състоянието на системата не се вижда, затова на предната пътническа седалка не бива да сяда никой. Свържете се със сервиз незабавно.

Незабавно се обърнете към сервиз, ако нито един от двата индикатора не свети.

Сменяйте статуса само при спрял автомобил и изключено запалване.

Положението остава така до следващата промяна.

Контролна лампа за деактивирани въздушни възглавници  122.

Предпазни седалки за деца

Детски предпазни системи (седалки)

⚠ Опасност

При използване на обърната назад детска предпазна седалка върху предната пътническа седалка, системата на въздушните възглавници за предния пътник трябва да се деактивира. Това се отнася и за някои обърнати напред детски предпазни седалки, посочени в таблиците ⇨ 76.

Деактивиране на въздушна възглавница ⇨ 71.

Етикет на въздушна възглавница ⇨ 65.

Препоръчваме ви детските предпазни системи (седалки), които са конструирани специално

за този автомобил. За повече информация се обърнете към вашия сервиз.

Когато използвате детска предпазна система (седалка), спазвайте следните инструкции за употреба и инсталация, както и тези, предоставени с детската предпазна система.

Винаги спазвайте местните и държавните разпоредби. В някои страни използването на детски предпазни седалки е забранено за определени места в автомобила.

Детските предпазни системи (седалки) могат да се закрепват чрез:

- Триточкови предпазни колани
- ISOFIX скоби
- Анкер Top-tether

Триточкови предпазни колани

Детските предпазни системи (седалки) могат да се закрепват чрез триточков предпазен колан. В зависимост от размера на използваната детска предпазна система (седалка), на задната седалка могат да се разположат до три детски седалки. След закрепване на детската предпазна система (седалка), предпазният колан трябва да се затегне ⇨ 76.

ISOFIX скоби



Закрепете позволената ISOFIX за автомобила детска предпазна седалка ISOFIX към скобите за монтиране. Местата за специфичните за автомобила предпазни седалки ISOFIX са отбелязани в таблицата ISOFIX ⇨ 76.

Скобите за монтиране ISOFIX са обозначени с етикет върху облегалката на седалката.

Детската предпазна система (седалка) i-size е универсална детска предпазна система ISOFIX съгласно Регулация №129 на ООН.

Детски предпазни системи (седалки) i-size могат да се използват на всяка автомобилна седалка, подходяща за i-size, i-size таблица ⇨ 76.

В допълнение към конзолите ISOFIX трябва да се използва Top-tether ремък или подпорен крак.



Детските седалки i-size и автомобилните седалки с i-size одобрение са маркирани със символа i-size, вижте илюстрацията.

Анкери Top-tether

Анкерите за закрепване на седалки Top-tether са маркирани със символа  за детски седалки.



В допълнение към конзолите ISOFIX, стегнете ремъка Top-tether към анкерите за закрепване на седалки Top-tether.

Местата за поставяне на детски предпазни седалки ISOFIX от универсалната категория са отбелязани в таблицата с IUF ⇨ 76.

Избор на подходяща система

Задните седалки са най-удобното място за поставяне на детска предпазна седалка.

Децата трябва да бъдат превозвани с лице към задната част на автомобила дотогава, докато това е възможно. Това, в случай на катастрофа, намалява натоварването върху гръбначния стълб на детето, който все още е много слаб.

Подходящи са системи за пасивна безопасност, които съответстват на валидни разпоредби на UN ECE. Проверете местните закони и разпоредби относно

задължителната употреба на детски предпазни системи (седалки).

Следните детски предпазни седалки се препоръчват за следните теглови класове:

Maxi Cosi Cabriofix за деца до 13 кг за група 0, група 0+ и Duo Plus за деца от 13 кг до 18 кг в група I.

Уверете се, че детската предпазна седалка, която смятате да инсталирате е съвместима с типа на автомобила.

Уверете се, че мястото за монтиране на детската предпазна система е подходящо за целта, вижте следните таблици.

Позволявайте на децата да влизат и излизат от автомобила само от по-далечната от пътното движение страна.

Когато детската предпазна седалка не се използва, обезопасете детската седалка с предпазния колан или я извадете от автомобила.

Съобщение

Не прикрепвайте нищо на детската предпазна седалка и не я покривайте с нищо.

Детска седалка, претърпяла катастрофа, трябва да бъде подменена.

Места за поставяне на детска седалка

Допустими опции за пристягане на система на детска предпазна седалка с триточков предпазен колан

Клас по тегло	На предната пътническа седалка		Върху задните външни седалки	Върху задната средна седалка
	активирана въздушна възглавница	деактивирана въздушна възглавница		
Клас 0: до 10 кг	X	U ^{1,2}	U/L ³	U
Клас 0:+ до 13 кг	X	U ^{1,2}	U/L ³	U
Клас I: от 9 до 18 кг	X	U ^{1,2}	U/L ^{3,4}	U ⁴
Клас II: от 15 до 25 кг	U ^{1,2}	X	U/L ^{3,4}	U ⁴
Клас III: от 22 до 36 кг	U ^{1,2}	X	U/L ^{3,4}	U ⁴

U : универсално подходяща в съчетание с триточков предпазен колан на седалката

L : подходяща за специалните детски предпазни системи от категориите "специфична за автомобила", "с ограничения" или "полууниверсална". Системата на детската предпазна седалка трябва да бъде одобрена за конкретния тип автомобил (вижте списъка с типа автомобили на детската предпазна седалка)

X : при този тегловен клас не се разрешават никакви детски седалки

1 : преместете седалката напред колкото е необходимо и регулирайте облегалката на седалката колкото е необходимо до вертикално положение, за да сте сигурни, че коланът минава напред от горната точка за закрепване

2 : преместете седалката нагоре колкото е необходимо и регулирайте облегалката на седалката колкото е необходимо до вертикално положение, за да сте сигурни, че коланът е обтегнат от към страната на закопчалката

3 : преместете съответната предна седалка пред детската предпазна седалка напред колкото е необходимо

4 : регулирайте съответната облегалка за глава според необходимостта или я демонтирайте, ако е необходимо

Позволени варианти за монтиране на детска предпазна седалка ISOFIX с конзоли ISOFIX

Клас по тегло	Клас по ръст	Закрепване	На предната пътническа седалка		Върху задните външни седалки	Върху задната средна седалка
			активирана въздушна възглавница	деактивирана въздушна възглавница		
Клас 0: до 10 кг	G	ISO/L2	X	X	X	X
	F	ISO/L1	X	X	X	X
	E	ISO/R1	X	X	IL ³	X
Клас 0:+ до 13 кг	E	ISO/R1	X	X	IL ³	X
	D	ISO/R2	X	X	IL ³	X
	C	ISO/R3	X	X	IL ³	X
Клас I: от 9 до 18 кг	D	ISO/R2	X	X	IL ^{3,4}	X
	C	ISO/R3	X	X	IL ^{3,4}	X
	B	ISO/F2	X	X	IL, IUF ^{3,4}	X
	B1	ISO/F2X	X	X	IL, IUF ^{3,4}	X
	A	ISO/F3	X	X	IL, IUF ^{3,4}	X
Клас II: от 15 до 25 кг			X	X	IL ^{3,4}	X
Клас III: от 22 до 36 кг			X	X	IL ^{3,4}	X

- IL : подходяща за специалните предпазни системи ISOFIX от категориите "специфична за автомобила", "с ограничения" или "полууниверсална". Системата на ISOFIX предпазна седалка трябва да бъде одобрена за конкретния тип автомобил (вижте списъка с типа автомобили на детската предпазна седалка)
- IUF : подходяща за предпазни седалки ISOFIX, които се инсталират с лице към предната част на автомобила, принадлежащи към универсалната категория и одобрени за използване в този клас по тегло
- X : при този тегловен клас не се разрешават никакви детски седалки ISOFIX
- ¹ : преместете седалката напред колкото е необходимо и регулирайте наклона на облегалката на седалката колкото е необходимо до вертикално положение, за да сте сигурни, че коланът минава напред от горната точка за закрепване
- ² : преместете регулировката за височина на седалката нагоре колкото е необходимо и регулирайте наклона на облегалката на седалката колкото е необходимо до вертикално положение, за да сте сигурни, че коланът е стегнат от огънатата страна
- ³ : преместете съответната предна седалка пред детската предпазна седалка напред колкото е необходимо
- ⁴ : регулирайте съответната облегалка за глава според необходимостта или я демонтирайте, ако е необходимо

Клас по ръст и способ на закрепване на системите ISOFIX

- A - ISO/F3 : гледаща напред детска предпазна седалка за деца с максимален ръст в тегловен клас от 9 до 18 кг
- B - ISO/F2 : гледаща напред детска предпазна седалка за по-малки деца в тегловен клас от 9 до 18 кг
- B1 - ISO/F2X : гледаща напред детска предпазна седалка за по-малки деца в тегловен клас от 9 до 18 кг
- C - ISO/R3 : гледаща назад детска предпазна седалка за деца с максимален ръст от тегловен клас до 18 кг
- D - ISO/R2 : гледаща назад детска предпазна седалка за по-малки деца в тегловен клас до 18 кг
- E - ISO/R1 : гледаща назад детска предпазна седалка за малки деца в тегловен клас до 13 кг
- F - ISO/L1 : лява странично обърната позиция на детска предпазна седалка (кошница за носене)
- G - ISO/L2 : дясна странично обърната позиция на детска предпазна седалка (кошница за носене)

Позволени варианти за монтиране на детска предпазна седалка i-Size с конзоли ISOFIX

	На предната пътническа седалка		Върху задните външни седалки	Върху задната средна седалка
	активирана въздушна възглавница	деактивирана въздушна възглавница		
Детски предпазни системи (седалки) i-Size	X	X	i - U	X

i - U : подходящо за универсални обърнати с лицето напред или назад детски предпазни системи (седалки) i-Size

X : позицията за сядане не е подходяща за универсални детски предпазни системи (седалки) i-Size

Съхраняване на вещи

Отделения за вещи	80
Жабка	80
Поставки за чаши	80
Предно отделение за вещи	81
Отделение за вещи в облегалката за ръце	81
Товарно отделение	82
Отделение за вещи в задната част на автомобила	88
Покривало на товарното (багажното) отделение	89
Заден подов капак	90
Халки за привързване	91
Система за превоз на товари .	92
Предпазна мрежа	95
Предупредителен триъгълник	96
Комплект за първа помощ	97
Багажник на покрива	98
Превозване на товари	99

Отделения за вещи

⚠ Предупреждение

Не съхранявайте тежки или остри предмети в отделенията за вещи. В противен случай, капакът на отделението за вещи може да се отвори и пътниците да бъдат наранени от предмети, изхвърлени наоколо в случай на рязко спиране, внезапна промяна на посоката или катастрофа.

Жабка



Жабката е снабдена с държач за химикалки, държач за монети и адаптер за секретни колесни гайки.

В жабката може да има и CD плейър.

Жабката трябва да бъде затворена по време на движение.

Поставки за чаши

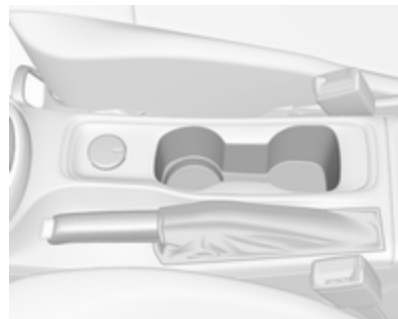

В централната конзола има поставки за чаши.



В зависимост от модификацията на автомобила поставките за чаши може да се намират под капак в централната конзола. Плъзнете капака назад.

Предно отделение за вещи



До волана има отделение за съхранение на вещи.



Комбинирано отделение за съхраняване на вещи и мобилни устройства се намира в централната част на арматурното табло.

Отделение за вещи в облегалката за ръце

Отделение за вещи под предната облегалка за ръце

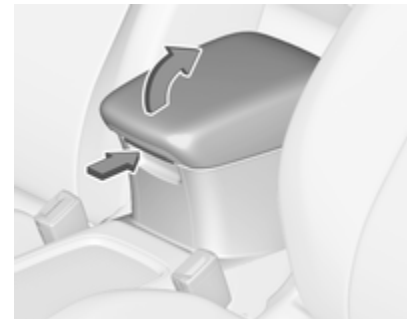

Натиснете бутона за да разгънете облегалката за ръце. Облегалката за ръце трябва да е в най-задно положение.

Товарно отделение

В зависимост от оборудването, облегалката на задната седалка е разделена на две или три части. Всички части могат да се сгънат надолу.

Преди да сгъвате облегалките за гърба на задните седалки, направете следното, ако е необходимо:

- Хечбек с 5 врати: махнете покривалото на багажното отделение ⇨ 89.
- Sports Tourer: махнете щората ⇨ 89.
- Натиснете и задръжте фиксатора, за да натиснете задните облегалки за глава надолу ⇨ 51.
- Махнете облегалките за глава, за да може облегалките на седалките да легнат изцяло върху възглавниците на седалките ⇨ 51.

Удължение на багажното отделение (облегалка на задната седалка от две части), Хечбек с 5 врати



- Прекарайте предпазните колани на външните седалки през страничните водачи, за да ги предпазите от повреда. Когато сгъвате облегалките, опънете предпазните колани заедно с тях.
- Дръпнете освобождаващия лост от едната или от двете външни страни и сгънете облегалките върху седалките.



- Извадете предпазния колан от водача в облегалката на седалката и го поставете зад държача, както е показано на фигурата.
- За да изправите облегалките ги повдигнете в изправено положение докато се заключат с щракване.

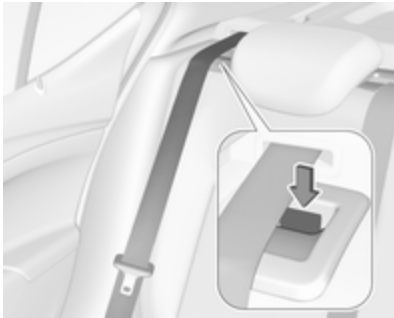

Облегалките на седалките са заключени само, ако червената отметка до освобождаващия лост не се виждат.

⚠ Предупреждение

При разгъване се уверете, че облегалките са надеждно застопорени, преди да потеглите. Неспазването на това изискване може да доведе до нараняване или повреда на товара или автомобила в случай на рязко спиране или сблъсък.



Предпазният колан за средната седалка може да бъде блокиран, ако облегалката се изправи прекалено рязко. За да отключите механизма за автоматично прибиране, натиснете навътре предпазния колан или го издърпайте с около 20 мм, след което освободете.

Удължение на багажното отделение (облегалка на задната седалка от три части), Хечбек с 5 врати

- Сгънете нагоре задната облегалка за ръце.

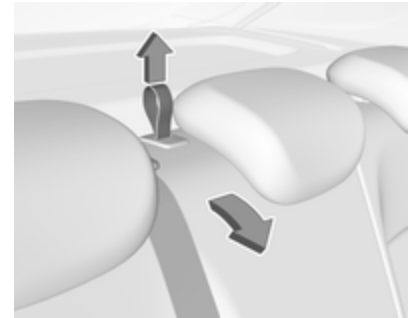

- Дръпнете халката и прегънете надолу облегалката на централната седалка.
- Дръпнете освобождаващия лост от едната или от двете външни страни и сгънете облегалките върху седалките.

⚠ Предупреждение

Внимавайте при сгъване надолу на облегалката за гърба на дясната външна седалка, ако вече е сгъната облегалката за гърба на средната седалка.

Опасност от нараняване поради стърчащ болт от вътрешната страна на облегалката за гърба.



- Прекарайте предпазните колани на външните седалки през страничните водачи, за да ги предпазите от повреда. Когато сгъвате облегалките, опънете предпазните колани заедно с тях.



- Извадете предпазния колан от водача в облегалката на седалката и го поставете зад държача, както е показано на фигурата.
- За да изправите облегалките ги повдигнете в изправено положение докато се заключат с щракване.



Облегалките на седалките са заключени само, ако червените отметки от двете страни до освобождаващия лост не се виждат.

⚠ Предупреждение

При разгъване се уверете, че облегалките са надеждно застопорени, преди да потеглите. Неспазването на това изискване може да доведе до нараняване или повреда на товара или автомобила в случай на рязко спиране или сблъсък.



Предпазният колан за средната седалка може да бъде блокиран, ако облегалката се изправи прекалено рязко. За да отключите механизма за автоматично прибиране, натиснете навътре предпазния колан или го издърпайте с около 20 мм, след което освободете.

Удължение на багажното отделение (облегалка на задната седалка от две части), Sports Tourer



- Вкарайте пластинките на закопчалките на външните задни предпазни колани в страничната поставка, за да предпазите коланите от повреда, вижте илюстрацията.



- Дръпнете освобождаващия лост от едната или от двете външни страни и сгънете облегалките върху седалките.
- За да изправите облегалките ги повдигнете в изправено положение докато се заключат с щракване.



Облегалките на седалките са заключени само, ако червените отметки от двете страни до освобождаващия лост не се виждат.

⚠ Предупреждение

При разгъване се уверете, че облегалките са надеждно застопорени, преди да потеглите. Неспазването на това изискване може да доведе до нараняване или повреда на товара или автомобила в случай на рязко спиране или сблъсък.



Предпазният колан за средната седалка може да бъде блокиран, ако облегалката се изправи прекалено рязко. За да отключите механизма за автоматично прибиране, натиснете навътре предпазния колан или го издърпайте с около 20 мм, след което освободете.

Удължение на багажното отделение (облегалка на задната седалка от три части), Sports Tourer

- Сгънете нагоре задната средна облегалка за ръце.

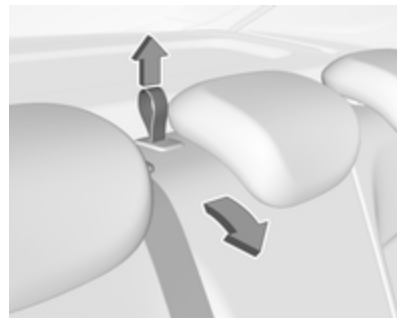

- Дръпнете халката и прегънете надолу облегалката на централната седалка.



- Вкарайте пластинките на закопчалките на външните задни предпазни колани в страничната поставка, за да предпазите коланите от повреда, вижте илюстрацията.



- Дръпнете освобождаващия лост от едната или от двете външни страни и сгънете облегалките върху седалките.

⚠ Предупреждение

Внимавайте при сгъване надолу на облегалката за гърба на дясната външна седалка, ако

вече е сгъната облегалката за гърба на средната седалка. Опасност от нараняване поради стърчащ болт от вътрешната страна на облегалката за гърба.



- Алтернативно сгъване на облегалките за гърба на седалките от към багажното отделение: натиснете бутона на лявата или дясната странична стена, за да сгънете съответната част от облегалката на задната седалка.

⚠ Предупреждение

Внимавайте при боравене със задните облегалки откъм багажното отделение. Облегалката се сгъва със значителна сила. Съществува риск от нараняване, особено за децата.

Уверете се, че няма нищо, прикрепено към задните седалки или поставено върху възглавницата на седалката.

- За да изправите облегалките ги повдигнете в изправено положение докато се заключат с щракване.



Облегалките на седалките са заключени само, ако червените отметки от двете страни до освобождаващия лост не се виждат.

⚠ Предупреждение

При разгъване се уверете, че облегалките са надеждно застопорени, преди да потеглите. Неспазването на това изискване може да доведе до нараняване или повреда на товара или автомобила в случай на рязко спиране или сблъсък.



Предпазният колан за средната седалка може да бъде блокиран, ако облегалката се изправи прекалено рязко. За да отключите механизма за автоматично прибиране, натиснете навътре предпазния колан или го издърпайте с около 20 мм, след което освободете.

Отделение за вещи в задната част на автомобила

Кутия за съхраняване на вещи

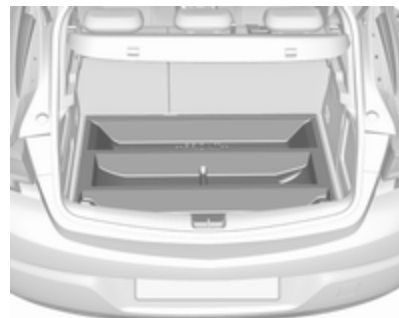

Кутия за съхраняване на вещи е разположена в багажното отделение. Махнете капака, за да получите достъп до кутията за съхраняване на вещи. Заден подов капак ↷ 90.

Покривало на товарното (багажното) отделение

Не поставяйте никакви предмети върху покривалото.

Хечбек с 5 врати

Изваждане

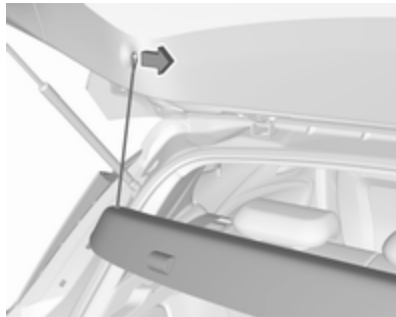

Откачете придържащите корди от вратата на багажника.

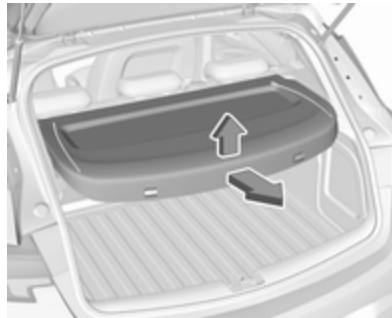

Вдигнете покривалото в задната част и го натиснете нагоре в предната част.

Свалете капака.

Поставяне

Поставете покривалото в страничните водачи и го сгънете надолу. Закачете придържащите корди за вратата на багажника.

Sports Tourer

Затваряне на щората

Издърпайте щората чрез дръжката в посока назад и нагоре, докато влезе в страничните държачи.

Отваряне на щората

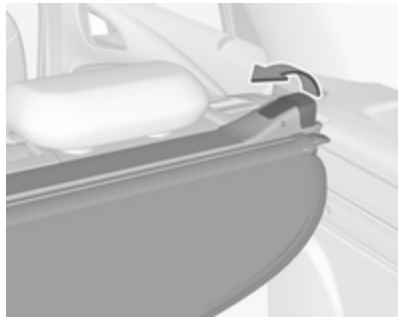

Дръпнете дръжката в края на щората назад и надолу. То се навива автоматично.

Махане на щората

Отворете щората.

Дръпнете освобождаващата ръкохватка в десния край и я задръжте. Първо повдигнете щората от дясната страна и я извадете от държачите.

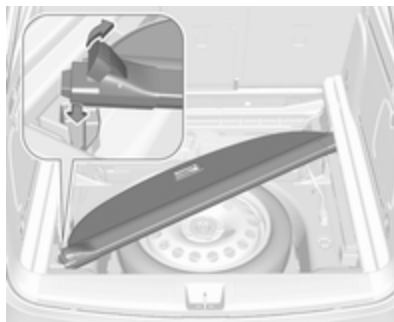

Всички версии на двигатели, с изключение на CNG: Свалената щора може да се съхранява под задния подов капак, както е показано на илюстрацията. Вкарайте лявата страна на навитата щора първо в предния десен отвор, издърпайте освобождаващия лост нагоре и вкарайте дясната страна в предния ляв отвор.

Заден подов капак ↷ 90.

Поставяне на щората

Вкарайте лявата страна на щората в отвора, после издърпайте освобождаващия лост нагоре и вкарайте дясната страна на щората в отвора и фиксирайте.

Заден подов капак**Внимание**

Автомобилни версии с CNG: Не прибирайте предмети в отделението под задния подов капак.

Задно подово покривало

Хечбек с 5 врати



Задният подов капак може да се сваля. Повдигнете капака в задната част и леко завъртете на една страна, преди да свалите.

Sports Tourer



Дръпнете дръжката и сгънете задната част на покривалото напред.



Поставете сгънатото покривало в изправено положение зад облегалките на задните седалки.

Халки за привързване

Халките за привързване служат за обезопасяване на предметите срещу изместване, напр. чрез ремъци или мрежа за багаж.

Хечбек с 5 врати

Първо махнете задния подов капак, за да получите достъп до халките за привързване.



При автомобилите, оборудвани с резервно колело, предните халки за привързване са разположени в страничните стени.

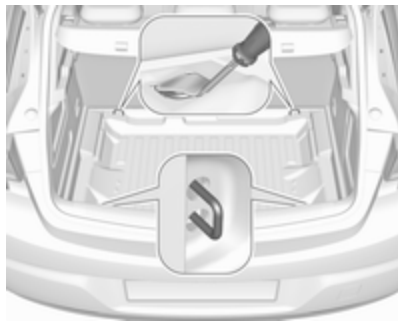

При автомобилите, оборудвани с комплект за ремонт на гуми, предните халки за привързване са разположени под задния подов капак зад задните седалки. За достъп до халките за привързване, отворете перфорираните части на капака чрез отвертка. Инструменти на автомобила ⇨ 292.

Пъхнете отвертката през капака, както е показано на илюстрацията и прегънете нагоре перфорираната част на капака.

Прегънете нагоре халките за привързване, като използвате отвертка.

Sports Tourer

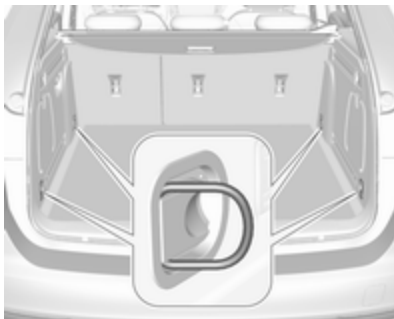

Предни и задни халки за привързване са разположени в страничните стени. Разгънете халките за привързване, за да използвате и ги сгънете, когато не са необходими.

Система за превоз на товари

FlexOrganizer е гъвкава система за разделяне на товарното отделение.

Системата се състои от:

- адаптери
- мрежести джобове
- куки
- кутия за вещи
- комплект ремъци

Компонентите се монтират във водещите релси на двата страничните панела чрез адаптери и куки.

Монтиране на адаптерите в релсите

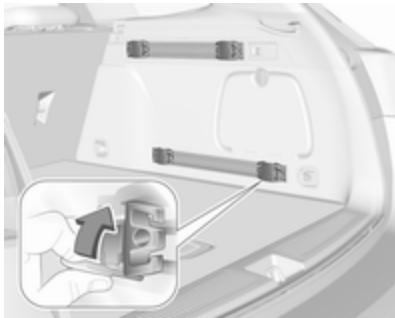

Обърнете планката надолу, вкарайте адаптера в горния и долния жлеб на релсата и го преместете в желаното положение. Обърнете планката нагоре, за да заключите адаптера. За да го свалите, завъртете планката надолу и го извадете от релсата.

Променлива преградна мрежа

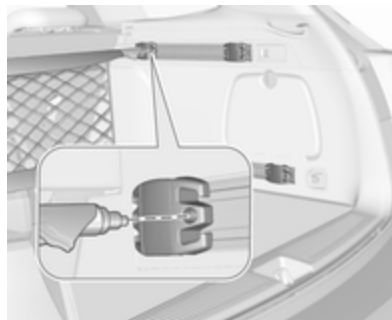

Вкарайте адаптерите на необходимите места в релсите. Съединете двете половинки на прътовете на мрежата.

За да ги монтирате, натиснете ги един към друг малко и ги вкарайте в съответните отвори на адаптерите.

За да ги извадите, натиснете прътовете един към друг и ги извадете от адаптерите.

Мрежести джобове

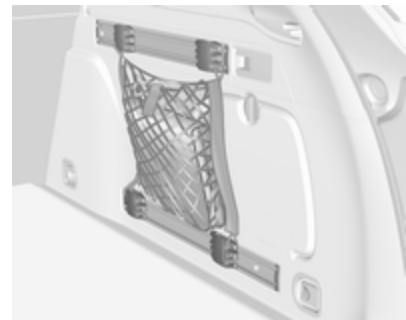

Вкарайте адаптерите на необходимите места в релсите. Мрежестият джоб може да се окачи на адаптерите.

Монтиране на куките в релсите

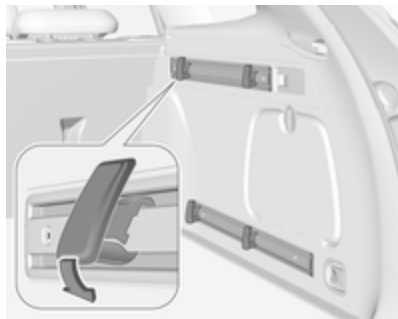

Вкарайте куката не желаното място, първо в горния жлеб на релсата и след това я натиснете в долния жлеб. При изваждането първо я дръпнете и извадете от горния жлеб.

Кутия за вещи

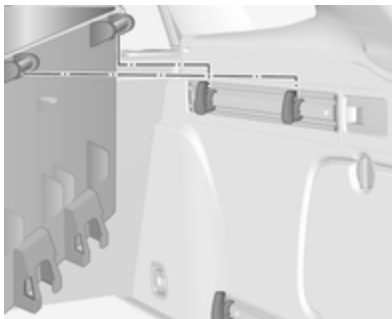

Поставете две куки в горната релса. Вкарайте горните конзолки на кутията в куките в посока отгоре.

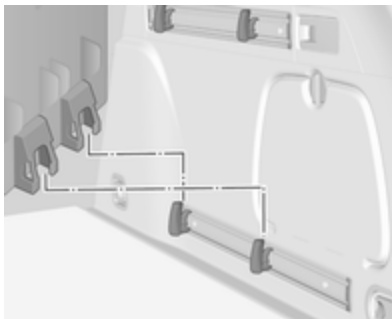

Като друга възможност поставете и двете куки в долната релса. Вкарайте в долните куки долните скоби на кутията в посока отгоре.

Комплект ремъци

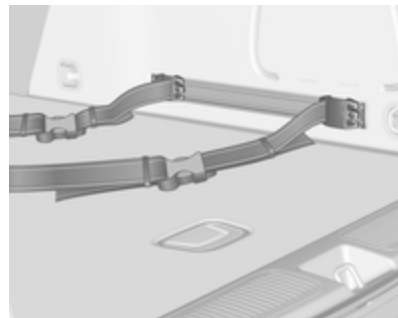

Вкарайте адаптерите на комплекта ремъци в релсата. Внимавайте ремъците да не са усукани.

Комплектът ремъци има две закопчалки, които трябва да се отворят.

Ремъкът може да се затегне.

Предпазна мрежа

Предпазната мрежа е налична при модел Sports Tourer и може да се монтира зад задните седалки, или ако облегалките на задните седалки са сгънати, зад предните седалки.

Забранено е превозването на пътници зад предпазната мрежа.

Поставяне

Зад задните седалки

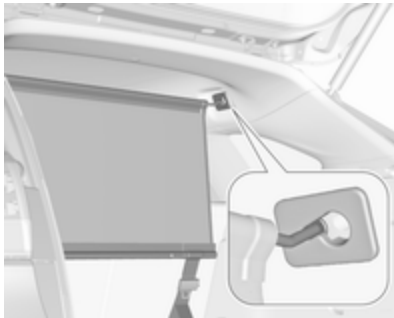

- Съществуват монтажни отвори от двете страни в рамката на тавана над задните седалки: окачете и фиксирайте лоста на

мрежата от едната страна, сгънете го и окачете и фиксирайте лоста от другата страна.

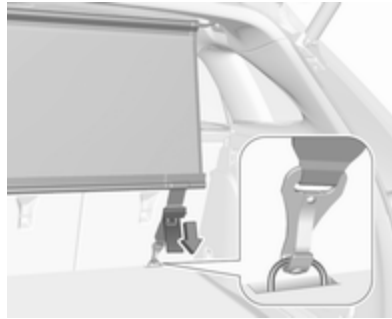

- Закачете куките на предпазната мрежа в халките под задното подово покритие зад задните седалки. За достъп до халките отворете перфорираните части в подовото покритие от двете страни, като използвате отвертка, и разгънете халките. Закачете куките в халките.

- Натегнете двата ремъка, като опънете свободния край.
- Облегалките на задните седалки трябва да са повдигнати.

Зад предните седалки



- Съществуват монтажни отвори от двете страни в рамката на тавана над предните седалки: окачете и фиксирайте лоста на мрежата от едната страна, сгънете го и окачете и фиксирайте лоста от другата страна.

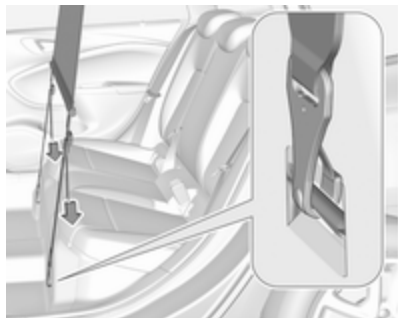

- Закачете куките на предпазната мрежа в халките на пода пред задните седалки. За достъп до халките натиснете перфорираните части в подовото покритие от двете страни. Закачете куките в халките.
- Натегнете двата ремъка, като опънете свободния край.
- Натиснете надолу облегалките за глава и сгънете облегалките на задните седалки ↻ 82.

Изваждане

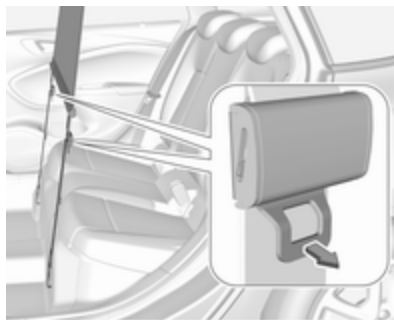

Издърпайте капачето при натягащото устройство от двете страни, за да освободите ремъците. Откачете куките от халките.

Откачете прътовете на предпазната мрежа от скобите в рамката на тавана.

Навийте мрежата нагоре и я закрепете с ремък.

Прибиране

Всички версии на двигатели, с изключение на CNG:
Демонтираната предпазна мрежа може да се прибере под задния подов капак ↻ 90.

Предупредителен триъгълник

Хечбек с 5 врати

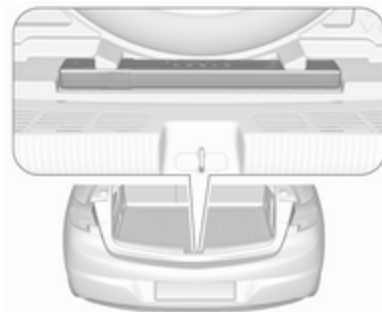

Прибирайте предупредителния триъгълник в отвора пред багажната врата.

Хечбек с 5 врати с CNG



Приберете предупредителния триъгълник в процепа под задния подов капак.

Sports Tourer



Прибирайте предупредителния триъгълник в отвора под задното подово покритие от лявата или дясната страна.

Комплект за първа помощ

Прибирайте комплекта за първа помощ в лявата странична стена.

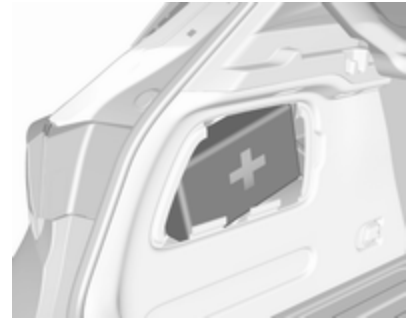

Илюстрацията показва Хечбек с 5 врати.

За да отворите отделението, освободете капака и отворете.



Илюстрацията показва Sports Tourer.

За да отворите капака завъртете бутона.

Багажник на покрива

От съображения за безопасност и избягване повреда на покрива, препоръчваме да използвате багажник одобрен за Вашия автомобил. За повече информация се обърнете към вашия сервиз.

Монтиране на багажник на покрива

Хечбек с 5 врати, Sports Tourer

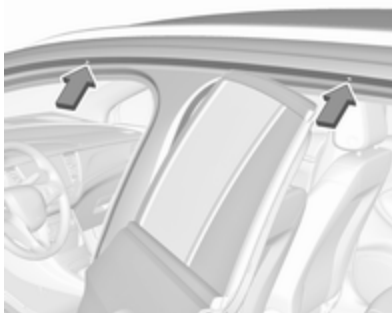

Отворете всички врати.

Точки за монтиране има в рамката на всяка врата.

Закрепете багажника на покрива съгласно инструкциите за монтаж, предоставени с багажника.

Демонтирайте багажника за покрив, когато не го използвате.

⚠ Предупреждение

Sports Tourer

Рейките на покрива са само стилистичен елемент и не са проектирани да носят товар. Монтирането на багажник на покрива или други аксесоари не се разрешава. Използвайте само обозначените монтажни точки в рамките на вратите.

Превозване на товари



- Тежките предмети в багажника трябва да се поставят плътно до облегалките на седалките. Уверете се, че облегалките на седалките са добре заключени, така че червените отметки отстрани на освобождаващия лост не се виждат. При нареждането на предметите, по-тежките трябва да се поставят най-отдолу.

- Предотвратете плъзгането на разхлабени предмети, като ги обезопасите с ремъци, закрепени към халките за привързване ⚡ 91.
- Не позволявайте на товара да се подава над горния ръб на облегалката на седалката.
- Sports Tourer: монтирайте предпазна мрежа при превоз на предмети в багажното отделение.
- Не поставяйте никакви предмети върху покривалото на багажното отделение и арматурното табло и не покривайте сензора в горната част на арматурното табло.
- Товарът не бива да пречи на използването на педалите, ръчната спирачка и скоростния лост или да ограничава свободата на движение на шофьора. Не оставяйте небезопасни предмети в купето.
- Не карайте с отворено багажно отделение.

⚠ Предупреждение

Внимавайте товарът в автомобила да е добре закрепен. В противен случай предметите в автомобила могат да бъдат подхвърлени хаотично и да предизвикат персонални увреждания или щети на товара или автомобила.

- Полезният товар е разликата между допустимото брутно тегло на автомобила (виж идентификационна табелка ⚡ 325) и теглото на празен автомобил по директивата на ЕС.
За да изчислите полезния товар запишете данните за Вашия автомобил в таблицата за тегла в началото на настоящото ръководство.
Според директивата на ЕС теглото на празния автомобил включва средните тегла на шофьора (68 кг), багажа (7 кг) и всички работни течности (при

резервоар за гориво, зареден на 90%).

Допълнителното оборудване и аксесоари увеличават теглото на празния автомобил.

- Товарът на покрива увеличава чувствителността на автомобила към страничен вятър и има вредно въздействие върху управляемостта му поради повишения център на тежестта. Разпределяйте товара равномерно и го обезопасявайте правилно с помощта на ремъци за закрепване. Регулирайте налягането на гумите и шофирайте със скорост съобразно натоварването. Често проверявайте и натягайте ремъците.

Не карайте с повече от 120 км/ч.

Допустимото натоварване на покрива е 75 кг. Натоварването на покрива е сбор от теглото на багажника на покрива и самия товар.

Прибори и органи за управление

Органи за управление	102
Регулиране на волана	102
Бутони върху волана	102
Отопляем волан	103
Клаксон	104
Чистачки и система за измиване на предното стъкло	104
Чистачка и система за измиване на задното стъкло	106
Външна температура	107
Часовник	107
Електрически контакти	109
Пепелници	110
Предупредителни светлини, измервателни уреди и контролни индикатори (лампи)	111
Табло с прибори	111
Скоростомер	115
Километражен брояч	115
Дневен километражен брояч	115
Оборотомер	116
Указател за горивото	116
Селектор за гориво	117

Указател за температурата на охлаждащата течност на двигателя	118
Сервизен дисплей	119
Контролни индикатори (лампи)	120
Мигачи	121
Индикатор за незакопчан предпазен колан	121
Системи на въздушните възглавници и обтегачи на предпазните колани	122
Деактивиране на въздушните възглавници	122
Зареждаща система	122
Контролен индикатор за неизправност	123
Спирачки и съединител	123
Електрическа ръчна спирачка	123
Неизправност в електрическата ръчна спирачка	123
Антиблокираща спирачна система (ABS)	124
Превключване на предавки ..	124
Разстояние за следване	124
Система Lane keep assist	124
Електронната стабилизираща система е изключена	124

Електронна стабилизираща система и система за тракшън контрол	125
Системата за тракшън контрол е изключена	125
Предварително подгриване ..	125
Изпускателен филтър	125
AdBlue	125
Система за следене на налягането в гумите	125
Налягане на маслото на двигателя	126
Ниско ниво на горивото	126
Имобилайзер	127
Външни светлини	127
Дълги светлини	127
Асистент за дългите светлини	127
LED предни фарове	127
Предни фарове за мъгла	127
Задна светлина за мъгла	127
Круиз контрол (система за поддържане на дадена скорост)	127
Адаптивен круиз контрол	127
Открит автомобил отпред	128
Ограничител на скоростта ..	128
Помощна система за пътни знаци	128
Отворена врата	128

Дисплеи	128
Център за информация на водача	128
Информационен дисплей	135
Предупредителни съобщения 138	
Предупредителни зумери	139
Напрежение на акумулатора	139
Персонализиране на автомобила	140
Телематична услуга	148
OnStar	148

Органи за управление

Регулиране на волана

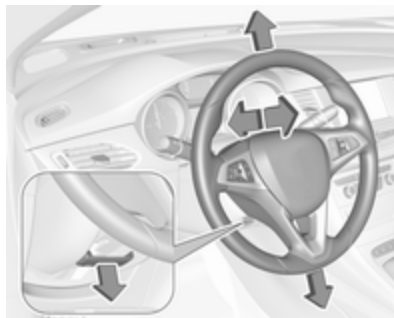

Отключете лоста, настройте волана, заключете лоста и проверете дали воланът е заключен добре.

Не регулирайте волана докато не спрете автомобила и не освободите ключалката на волана.

Бутони върху волана

Центърът за информация на водача, системата Инфотейнмънт, някои помощни системи на водача

и свързаният мобилен телефон могат да се управляват чрез органите за управление върху волана.



Илюстрациите показват различните версии.



Круиз контролът и ограничителят на скоростта се управляват чрез органите за управление от лявата страна на волана.

Допълнително, предупреждението за преден сблъсък може да се зададе чрез органите за управление от лявата страна на волана.

Система Инфотейнмънт може да се управлява чрез органите за управление от дясната страна на волана.

Помощни системи за водача
↪ 211.

Повече информация можете да намерите в ръководството за употреба на системата Инфотейнмънт.

Отопляем волан



Отоплението се активира чрез натискане на . Активирането се обозначава от светодиод в бутона.



Препоръчаните места за хващане на волана се затоплят по-бързо и до по-висока температура от другите зони на волана.

Отоплението работи, когато двигателят работи и по време на автоматично спиране.

Система "стоп/старт" ↪ 185.

Клаксон



Натиснете .

Чистачки и система за измиване на предното стъкло

Чистачки на предното стъкло с регулируем интервал на избърсване



HI : бързо
LO : бавно
INT : интервално бърсане
OFF : изключено

За еднократно избърсване при изключени чистачки натиснете лоста надолу до позиция **1x**.

Не използвайте чистачките при заледено стъкло.

Изключвайте чистачките в автомивки.

Регулируем интервал на бърсане

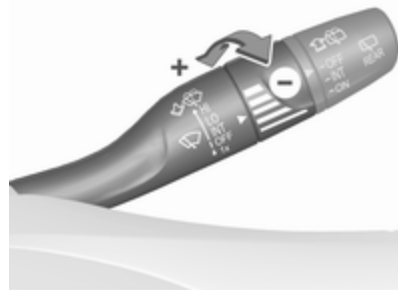

Поставете лоста за чистачките в положение **INT**.

Завъртете колелото за настройка за да регулирате честотата на бърсане.

Чистачки на предното стъкло със сензор за дъжд

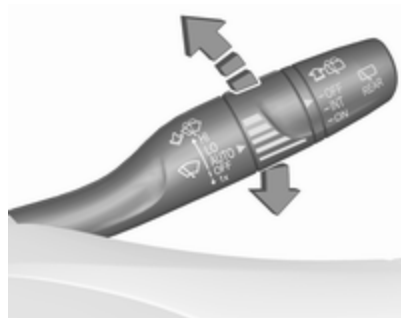

- HI** : бързо
LO : бавно
AUTO : автоматично бърсане
 чрез сензор за дъжд
OFF : изключено

В позиция **AUTO** сензорът за дъжд отчита количеството вода върху предното стъкло и автоматично регулира честота на бърсане.

За еднократно избърсване при изключени чистачки натиснете лоста надолу до позиция **1x**.

Не използвайте чистачките при заледено стъкло.

Изключвайте чистачките в автомативки.

Регулируема чувствителност на сензора за дъжд

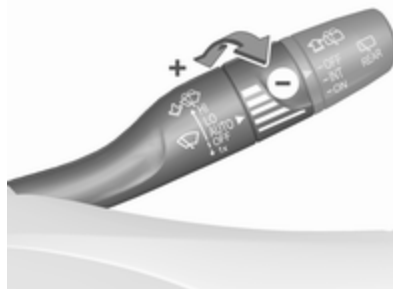

Поставете лоста за чистачките в положение **AUTO**.

Завъртете колелото за настройка, за да регулирате чувствителността на сензора за дъжд.



Пазете сензора от прах, замърсяване и лед.

Функцията на сензора за дъжд може да се активира или деактивира от "Персонализиране на автомобила".

Изберете съответната настройка в **Настройки**, **Превозно средство** на информационния дисплей.

Информационен дисплей ⇨ 135.

Персонализиране на автомобила ⇨ 140.

Система за измиване на предното стъкло



Дръпнете лоста. Върху предното стъкло се напръсква измиваща течност и чистачките правят няколко маха.

Течност за измиване ⇨ 270.

Чистачка и система за измиване на задното стъкло

Чистачка на задното стъкло



Завъртете външната част, за да активирате чистачката на задното стъкло:

- OFF** : изключено
- INT** : интервален режим
- ON** : непрекъснат режим на работа

Не използвайте, ако задното стъкло е заледено.

Изключвайте чистачките в автомивки.

Чистачката на задното стъкло се задейства автоматично, когато при включени чистачки на предното стъкло се включи задната предавка.

Активирането или деактивирането на тази функция може да се промени в менюто **Настройки** на информационния дисплей.

Персонализиране на автомобила ⇨ 140.

Измиване на задното стъкло



Натиснете лоста.

Върху задното стъкло се напръсква измиваща течност и чистачката прави няколко маха.

Системата за измиване на задното стъкло се деактивира, когато нивото на измиващата течност е ниско.

Течност за измиване ⇨ 270.

Външна температура

Понижението на температурата се отразява незабавно, а повишението на температурата – с известно закъснение.



На илюстрацията е показан пример.



Ако външната температура спадне до 3 °C, на информационния център за водача се извежда предупредително съобщение.

⚠ Предупреждение

Пътната настилка може да е вече заледена, въпреки че дисплеят показва няколко градуса над 0 °C.

Часовник

На информационния дисплей се показват датата и точното време. Информационен дисплей ⇨ 135.

Графичен информационен дисплей

Натиснете **MENU** за отваряне на съответното аудио меню.

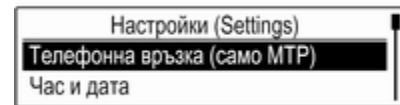

Изберете **Час и дата**.

Задаване на час

Изберете **Задай време** за влизане в съответното подменю.

Изберете **Авт.настр.** в долната част на екрана. Активирайте **Вкл. - RDS** или **Изкл. (ръчно)**.

Ако се избере **Изкл. (ръчно)**, настройте часовете и минутите.

Неколкократно натиснете **12-24 ч.** в долната част на екрана, за да изберете времеви режим.

Ако се избере 12-часов времеви режим, ще се изведе трета колона за настройка на AM и PM. Изберете желаната опция.

Задаване на дата

Изберете **Задай дата** за влизане в съответното подменю.

Изберете **Авт.настр.** в долната част на екрана. Активирайте **Вкл. - RDS** или **Изкл. (ръчно)**.

Ако се избере **Изкл. (ръчно)**, регулирайте настройките на датата.

7" Цветен информационен дисплей

Натиснете  и изберете **Settings (Настройки)**.

Изберете **Time and Date (Час и дата)**, за да се покаже съответното подменю.

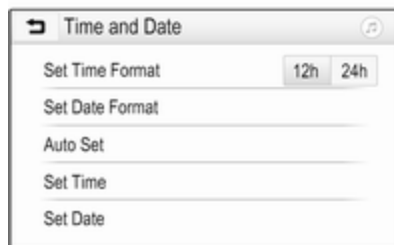
**Set Time Format (Задаване на формат за време)**

За да изберете желанния часови формат, докоснете екранните бутони **12 h** или **24 h**.

Set Date Format (Задаване на формат за дата)

За избор на желанния формат на дата, изберете **Set Date Format (Задаване на формат за дата)** и маркирайте една от наличните опции в подменюто.

Auto Set (Автом. настройка)

За избор на ръчно или автоматично задаване на дата и час, изберете **Auto Set (Автом. настройка)**.

За автоматично задаване на дата и час, изберете **On - RDS (Вкл. - RDS)**.

За ръчно задаване на дата и час, изберете **Off - Manual (Изкл. - Ръчно)**. Ако **Auto Set (Автом. настройка)** е зададено на **Off - Manual (Изкл. - Ръчно)**, точките **Set Time (Задаване на време)** и **Set Date (Задаване на дата)** от подменюто стават достъпни.

Задаване на дата и час

За настройка на датата и часа, изберете **Set Time (Задаване на време)** или **Set Date (Задаване на дата)**.

Докоснете **+** и **-** за регулиране на настройките.

8" Цветен информационен дисплей

Натиснете  и след това изберете иконата **Настройки**.

Изберете **Време и дата**.

Настройка на времето

Изберете **Задаване време** аз влизане в съответното подменю.

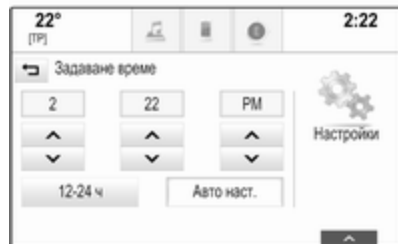

Изберете **Авто наст.** в долната част на екрана. Активирайте **Включено - RDS** или **Изключено - ръчно**.

Ако се избере **Изключено - ръчно**, регулирайте часовете и минутите чрез докосване на **^** или **∨**.

Докоснете **12-24 ч** от дясната страна на екрана, за да изберете времеви режим.

Ако се избере режим 12-hour, ще се изведе трета колона за настройка на AM и PM. Изберете желаната опция.

Настройте датата

Изберете **Задаване дата** аз влизане в съответното подменю.

Съобщение

Ако информацията за датата се подава автоматично, този елемент от менюто няма да бъде наличен.

Изберете **Авто наст.** в долната част на екрана. Активирайте **Включено - RDS** или **Изключено - ръчно**.

Ако се избере **Изключено - ръчно**, регулирайте датата чрез докосване на **^** или **∨**.

Дисплей на часовника

Изберете **Показание часовник** аз влизане в съответното подменю.

За изключване на дигиталния дисплей на часовника в менютата, изберете **Изкл..**

Електрически контакти

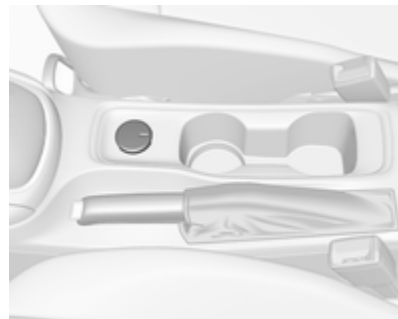

В централната конзола е разположен електрически контакт с напрежение 12 V. При изключено запалване този електрическият контакт се деактивира.

Не надхвърляйте максималната мощност от 120 W.

Свързаните електрическите аксесоари трябва да отговарят на стандартите за електромагнитна съвместимост залегнали в DIN VDE 40 839.

Не свързвайте никакви електроподаващи аксесоари, напр. зарядни устройства или батерии.

Не повреждайте контактите като използвате неподходящи щепсели.
Система "стоп/старт" ⇨ 185.

USB портове

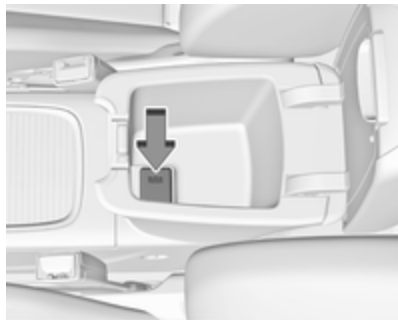

В зависимост от система Инфотеймънт, един или два USB порта за зареждане на устройства са разположени между предните седалки. Тези портове имат също и връзка за данни към система Инфотеймънт. За повече информация, вижте ръководството на "Инфотеймънт".

USB порт за зареждане



Два USB порта само за зарядни устройства са разположени на гърба на средната конзола.

Всеки контакт предоставя 2,1 ампера при пет волта.

Съобщение

Гнездото трябва винаги да се поддържа чисто и сухо.

Пепелници

Внимание

Да се използват само за пепел, а не за запалими отпадъци.



Подвижният пепелник може да се поставя в гнездата за напитки.

Предупредителни светлини, измервателни уреди и контролни индикатори (лампи)

Табло с прибори

В зависимост от версията се предлагат два варианта на таблото с прибори:

Приборно табло от средно ниво

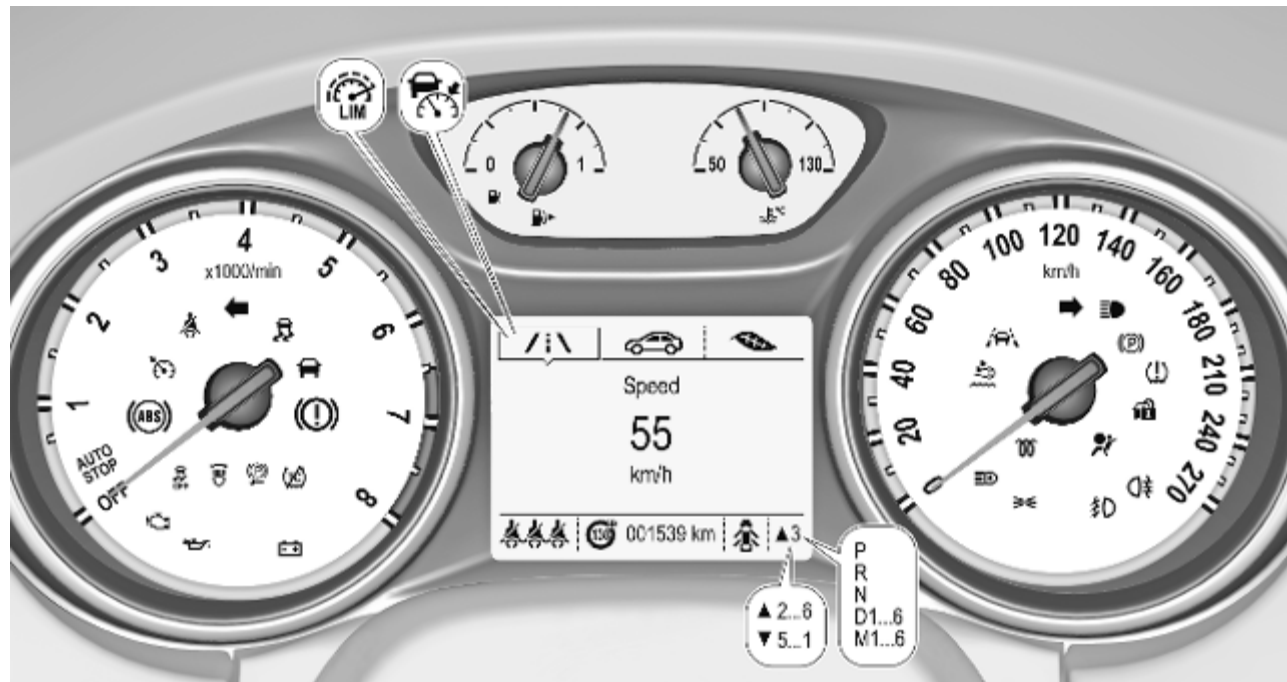

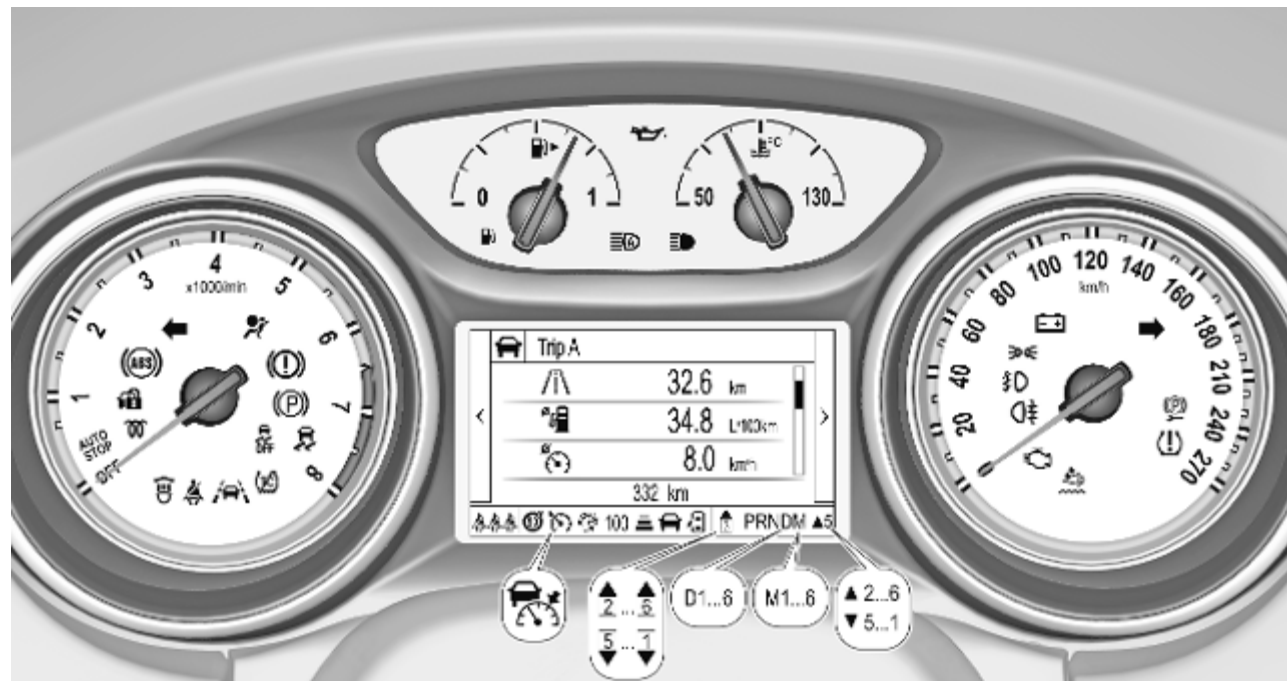

Табло с прибори от високо ниво



Общ преглед

 Мигач ⇨ 121

 Индикатор за незакопчан предпазен колан ⇨ 121

 Системи на въздушните възглавници, обтегачи на предпазните колани ⇨ 122

 Деактивиране на въздушните възглавници ⇨ 122

 Зареждаща система ⇨ 122

 Контролен индикатор за неизправност ⇨ 123

 Спирачки и съединител ⇨ 123

 Електрическа ръчна спирачка ⇨ 123

 Неизправност на електрическа ръчна спирачка ⇨ 123

 Антиблокираща спирачна система (ABS) ⇨ 124

 Превключване на предавки ⇨ 124

 Разстояние за следване ⇨ 124

 Система Lane keep assist ⇨ 124

 Електронната стабилизираща система е изключена ⇨ 124

 Електронна стабилизираща система и система за тракшън контрол ⇨ 125

 Системата за тракшън контрол е изключена ⇨ 125

 Подгриване ⇨ 125

 AdBlue ⇨ 125

 Система за следене на налягането в гумите ⇨ 125

 Налягане на маслото на двигателя ⇨ 126

 Ниско ниво на горивото ⇨ 126

 Имобилайзер ⇨ 127

 Външни светлини ⇨ 127

 Дълги светлини ⇨ 127

 Асистент за дългите светлини ⇨ 127

 LED предни фарове ⇨ 127

 Светлини за мъгла ⇨ 127

 Задна светлина за мъгла ⇨ 127

 Круиз контрол (система за поддържане на дадена скорост) ⇨ 127 / Адаптивен круиз контрол ⇨ 127

 Адаптивен круиз контрол ⇨ 127

 Открит автомобил отпред ⇨ 128

 Ограничител на скоростта ⇨ 128

 Помощна система за пътни знаци ⇨ 128

 Отворена врата ⇨ 128

Скоростомер



Показва скоростта на автомобила.

Километражен брояч

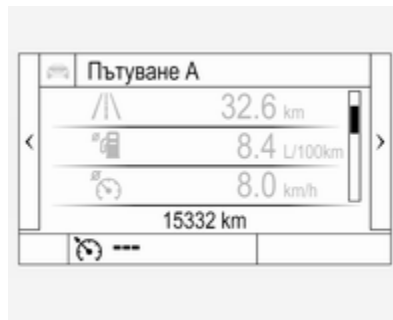

Общото записано разстояние се показва в километри.

Дневен километражен брояч

Записаното разстояние след последното нулиране се показва на екрана на бордния компютър.

Дневният километражен брояч отброява до 9999 км и се рестартира от 0.

Две страници на дневния километражен брояч могат да се избират за различни пътувания.



Приборно табло от средно ниво



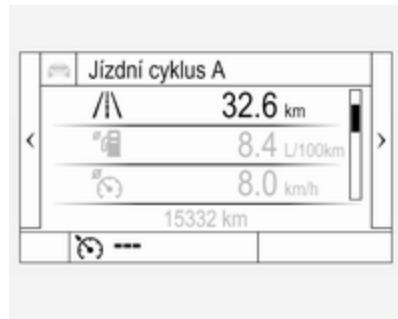

Изберете /i\, като натиснете **Menu** на лоста за мигачите. Завъртете регулиращия пръстен върху лоста на мигачите и изберете /i\1 или /i\2. Всяка страница на дневния километражен брояч може да се поотделно, като натиснете **SET/CLR** върху лоста на мигачите на съответното меню.

Табло с прибори от високо ниво



Изберете страница **Инфо**  от главното меню. Изберете страница **Пътув. А** или **Пътув. Б** с натискане на  от волана.

Всеки дневен километражен брояч може да се нулира поотделно при включване на запалването: изберете съответния екран, натиснете . Потвърдете с натискане на .

Център за информация на водача  128.

Оборотомер



Показва оборотите на двигателя. На всяка предавка карайте, доколкото е възможно, при ниски обороти на двигателя.

Внимание

Ако стрелката е в червената предупредителна зона, максимално допустимите обороти за двигателя са надхвърлени. Това представлява риск за двигателя.

Указател за горивото





Показва нивото на горивото или наличната газ (CNG) в резервоара, в зависимост от текущия режим на работа.

Стрелката показва страната на автомобила, където е разположена капачката на резервоара.

При двигатели с два вида гориво, центърът за информация на водача показва нивото на горивото за този тип гориво, който не се използва текущо. Нивото на горивото за типа гориво, което в момента е в експлоатация, се показва на указателя за горивото.

Контролният индикатор  светва, ако количеството на горивото е малко.

При двигатели с два вида гориво: В режим на бензин, контролният индикатор  светва, преди стрелката да достигне червената зона.

Ако  започне да мига, заредете с гориво незабавно.

Никога не допускайте резервоарът за гориво да се изпразни докрай.

Поради останало гориво в резервоара, при пълно зареждане може да се окаже, че количеството на долятото гориво е по-малко от специфицирания капацитет на резервоара за гориво.

Селектор за гориво

Работа на природен газ (CNG)





Натиснете  за превключване между режим бензин и режим природен газ.

Статусът на светодиода показва текущия работен режим.

Светодиодът  : режим бензин не свети

Светодиодът  : работа с природен газ свети

Светодиодът  : избран е преход примигва за около пет секунди на режим на гориво, но превключването не е възможно

Светодиодът  : текущ преход на режим на гориво, мигането спира, ако преходът завърши

Превключването е невъзможно при високи натоварвания (напр., мощно ускорение, движение с напълно отворена дроселова клапа).

Ако превключвателят за избор се задейства няколко пъти за кратко време, се активира забрана на превключването. Двигателят остава в текущия работен режим. Забраната на превключването остава активна до изключване на запалването.

При режим бензин е възможна слаба загуба на мощност и въртящ момент. Ето защо трябва да приспособите стила си на шофиране (напр. при

изпреварване) и голямо натоварване на автомобила (напр. при теглене) съобразно това.

Автомобилът консумира бензин при стартиране на двигателя, дори и когато е в определени режими на работа с природен газ.

Потреблението на бензин в режим на работа с природен газ може да варира в зависимост от поведението при шофиране (например високо натоварване или теглене). В случай на ниско ниво на гориво, се появява съответно съобщение като напомняне за зареждане с гориво.

Съобщение

Винаги се уверявайте, че има достатъчно бензин в резервоара.

Използване на природен газ за гориво ⇨ 255.

Принудителен преход на режим на гориво

Резервоарът с природен газ се изчерпва

Веднага щом резервоарът с природен газ се изпразни, автоматично се преминава на режим на работа с бензин. Ръчно включване на режим на работа с природен газ не е възможно, докато не бъде установено зареждане с природен газ.

Преди системата за бензиново гориво да се изпразни, ще се появи предупредително съобщение, което не може да бъде отхвърлено.

Резервоарът за бензин се изчерпва, но има природен газ

Ако нивото на оставащия бензин в резервоара падне под определено ниво, автоматично се задейства работа с природен газ, докато резервоарът за природен газ се изпразни. Ръчно включване на режим на работа с бензин не е възможно.

Преди и двете горивни системи да се изпразнят, ще се появи предупредително съобщение, което не може да бъде отхвърлено.

Указател за температурата на охлаждащата течност на двигателя



Показва температурата на охлаждащата течност.

50	: работната температура на двигателя все още не е достигната
средна зона	: нормална работна температура
130	: прекалено висока температура

Внимание

Ако температурата на охлаждащата течност на двигателя е прекалено висока, спрете автомобила и изключете двигателя. Има опасност за двигателя. Проверете нивото на охлаждащата течност.

Сервизен дисплей

Системата за годност на двигателното масло информира кога да смените маслото и масления филтър на двигателя. В зависимост от експлоатационните условия, интервалът за смяна на двигателното масло и филтъра може да варира в широки граници.

Когато системата изчисли, че експлоатационният живот на двигателното масло е намалал, в центъра за информация на водача се появява **Change Engine Oil Soon (Сменете скоро маслото на двигателя)**. Сменете двигателното масло и масления филтър в сервиз в рамките на една седмица или 500 км, според това кое настъпи първо.

Това може да бъде допълнителна смяна на двигателно масло и филтър или част от редовно сервизно обслужване.

Remaining
Oil Life

100%

Менюто за оставаща трайност на двигателното масло се извежда в Центъра за информация на водача ⇨ 128.



При дисплей от средно ниво, изберете меню **Настройки** с натискане на **MENU** от лоста за мигачите. Завъртете колелото за настройка, за да изберете страница **Remaining Oil Life (Оставаща част от експлоатационния живот на маслото)**.



При дисплей от високо ниво, изберете меню **Инфо** с натискане на < от волана. Натиснете √, за да изберете страница **Remaining Oil Life (Оставаща част от експлоатационния живот на маслото)**.

Оставащата трайност на двигателното масло се показва в проценти.

Нулиране

При дисплей от средно ниво, натиснете **SET/CLR** от лостчето на мигачите за няколко секунди, за да нулирате. Запалването трябва да е включено, а двигателят - изключен.

При дисплей от високо ниво, натиснете > от волана, за да отворите подпапката. Изберете **Нулирай** и потвърдете с натискане на √ за няколко секунди. Запалването трябва да е включено, а двигателят - изключен.

Системата трябва да се нулира винаги, когато маслото на двигателя се сменя, за да се осигури правилното ѝ функциониране. Потърсете помощта на сервиз.

Следващо сервизно обслужване

В Центъра за информация на водача се извежда съобщение, когато се изисква поддръжка на автомобила. Закарайте автомобила в сервиз за необходимата поддръжка в рамките на една седмица или 500 км, според това кое настъпи първо.

Сервизна информация ⇨ 321.

Контролни индикатори (лампи)

Контролните индикатори описани тук не присъстват във всички автомобили. Описанието се отнася за всички варианти на уредите. В зависимост от оборудването, положението на контролните лампи може да е различно. При включване на запалването повечето от контролните индикатори (лампи) светват за малко в резултат на функционален тест.

Цветът на контролния индикатор означава:

- червено : опасност, важно напомняне
- жълто : предупреждение, информация, неизправност
- зелено : потвърждение на активиране
- синьо : потвърждение на активиране
- бяло : потвърждение на активиране

Вижте всички контролни индикатори от различните приборни табла ⇨ 111.

Мигачи

⇨ свети или мига в зелено.

Светва за кратко

Габаритните светлини са включени.

Мига

Мигачите или аварийните предупредителни светлини са включени.

Бързо мигане: неизправност в мигач или съответния предпазител, неизправност в мигач на ремаркетото.

Смяна на електрически крушки ⇨ 273, Предпазители ⇨ 285.

Мигачи ⇨ 160.

Индикатор за незакопчан предпазен колан

Индикатор за незакопчан предпазен колан на предните седалки

☹ за седалката на водача свети или примигва в червено в приборното табло.



☹ за предната пътническа седалка свети или мига в червено на покривната конзола, когато седалката е заета.

Свети

След включване на запалването докато не се закопчае предпазният колан.

Мига

След запалване на двигателя за около 100 секунди докато не се закопчае предпазният колан.

Статус на предпазен колан на задни седалки (автомобили с дисплей от средно ниво)

☹ светва или мига в бяло в центъра за информация на водача, след стартиране на двигателя.

Свети без цвят

Предпазният колан не е закопчан.

Свети в сиво

Предпазният колан е закопчан.

Мига в бяло или сиво

Закопчан предпазен колан е бил разкопчан.

Закопчаване на предпазния колан ⇨ 64.

Статус на предпазен колан на задни седалки (автомобили с дисплей от горно ниво)

☑ светва в зелено или сиво или мига в жълто в центъра за информация на водача, след стартиране на двигателя.

Свети в сиво

Предпазният колан не е закопчан.

Свети в зелено

Предпазният колан е закопчан.

Мига в жълто

Закопчан предпазен колан е бил разкопчан.

Закопчаване на предпазния колан ⇨ 64.

Системи на въздушните възглавници и обтегачи на предпазните колани

☑ свети в червено.

При включване на запалването контролният индикатор светва за около четири секунди. Ако не

светне, ако не изгасне в рамките на четири секунди, или ако свети по време на движение, има неизправност в системата на въздушните възглавници. Потърсете помощта на сервис. Възможно е въздушните възглавници и обтегачите на коланите да не се задействат в случай на катастрофа.

Задействането на въздушните възглавници и обтегачите на коланите се отбелязва чрез постоянното светене на ☑.

⚠ Предупреждение

Причината за неизправността трябва незабавно да се отстрани в сервис.

Обтегачи на коланите, система на въздушните възглавници ⇨ 63, ⇨ 65.

Деактивиране на въздушните възглавници



☑ свети в жълто.

Въздушната възглавница за предния пътник е активирана.

☑ свети в жълто.

Въздушната възглавница за предния пътник е деактивирана.

Деактивиране на въздушна възглавница ⇨ 71.

Зареждаща система

☑ свети в червено.

Светва при включване на запалването и изгасва малко след стартирането на двигателя.

Свети при работещ двигател

Спрете и изключете двигателя. Акумулаторът на автомобила не се зарежда. Възможно е нарушаване на охлаждането на двигателя. Сервоусилвателят на спирачките може да спре да работи. Потърсете помощта на сервиз.

Контролен индикатор за неизправност

 свети или мига в жълто.

Светва при включване на запалването и изгасва малко след стартирането на двигателя.

Свети при работещ двигател

Неизправност в системата за контрол на емисията. Възможно е вредната емисия да е нахвърлила допустимата граница.

Процесът на почистване на изпускателния филтър потенциално е невъзможен.

Незабавно потърсете помощта на сервиз.

Мига при работещ двигател

Това означава неизправност, която може да доведе до повреда на катализатора. Намалете газта докато мигането спре. Незабавно потърсете помощта на сервиз.

Спирачки и съединител

 свети в червено.

Нивото на спирачна и съединителна течност е твърде ниско, когато не се задейства ръчната спирачка ⇨ 270.

Предупреждение

Спрете. Преустановете пътуването. Обърнете се към сервиз.

Свети, когато се задейства ръчната спирачка и запалването се включи ⇨ 205.

Електрическа ръчна спирачка

 свети или мига в червено.

Свети

Електрическата ръчна спирачка е задействана ⇨ 205.

Мига

Електрическата ръчна спирачка не е напълно задействана или освободена. Натиснете крачната спирачка и опитайте да възстановите първоначалното положение на системата като първо освободите и след това задействате електрическата ръчна спирачка. Ако  продължава да мига, прекъснете пътуването и потърсете помощта на сервиз.

Неизправност в електрическата ръчна спирачка

 свети или мига в жълто.

Свети

Електрическата ръчна спирачка работи с намалена ефективност ⇨ 205.

Мига

Електрическата ръчна спирачка е в сервизен режим. Спрете автомобила, задействайте и освободете електрическата ръчна спирачка за да я върнете в изходно положение.

⚠ Предупреждение

Причината за неизправността трябва незабавно да се отстрани в сервиз.

Антиблокираща спирачна система (ABS)

 свети в жълто.

Светва за няколко секунди, когато се включи запалването. Системата е готова за работа, когато контролният индикатор изгасне.

Ако контролният индикатор не изгасне след няколко секунди или ако светне по време на движение, налице е неизправност в ABS. Спирачната система продължава да функционира, но без ABS регулиране.

Антиблокираща спирачна система
↻ 205.

Превключване на предавки

Показва се ▲ или ▼ с цифрата на следващата по-висока или по-ниска предавка, когато се препоръчва превключване на по-висока или по-ниска предавка от съображения за пестене на гориво.

Разстояние за следване

 обозначава настройката на разстояние за следване на чувствителността на предупреждението при преден сблъсък, използвайки запълнени правоъгълници за разстоянието.

Предупреждение за преден сблъсък ↻ 225.

Система Lane keep assist

 свети в зелено или жълто, или мига в жълто.

Свети в зелено

Системата е включена и готова за работа.

Свети в жълто

Системата приближава разпознатата маркировка на пътна лента без използване на мигач за тази посока.

Мига в жълто

Системата разпознава, че има значително отклонение от лентата.

Система Lane keep assist ↻ 250

Електронната стабилизираща система е изключена

 свети в жълто.

Системата е изключена.

Електронна стабилизираща система и система за тракшън контрол

⚡ свети или мига в жълто.

Свети

В системата има неизправност. Пътуването може да продължи. Стабилността на автомобила, обаче, може да се влоши в зависимост от пътната настилка. Причината за неизправността трябва да се отстрани в сервиз.

Мига

Системата е активно включена. Мощността на двигателя може да намалее и спирачките на автомобила автоматично да се задействат леко.

Електронно управление на стабилността ⇨ 209, система за контрол на сцеплението ⇨ 208.

Системата за тракшън контрол е изключена

⚡ свети в жълто.

Системата е изключена.

Предварително подгряване

⚡ свети в жълто.

Активира се предварително подгряване на дизеловия двигател. Активира се само, когато външната температура е ниска. Стартирайте двигателя, когато контролният индикатор изгасне.

Изпускателен филтър

⚡ свети или мига в жълто.

Изпускателният филтър се нуждае от почистване.

Продължете да се движите до изгасване на ⚡. Ако е възможно, не оставяйте оборотите на двигателя да паднат под 2000 об/мин.

Свети

Изпускателният филтър е пълен. При първа възможност стартирайте процеса на почистване.

Мига

Достигнато е максималното ниво на запълване на филтъра. Незабавно стартирайте процеса на почистване, за да избегнете повреда на двигателя.

Изпускателен филтър ⇨ 191, Система стоп/старт ⇨ 185.

AdBlue

⚡ мига в жълто.

Ниско ниво на AdBlue. Допълнете AdBlue скоро, за да избегнете невъзможност за стартиране на двигателя.

AdBlue ⇨ 193.

Система за следене на налягането в гумите

⚡ свети или мига в жълто.

Свети

Загуба на налягане в гумите.
Спрете незабавно и проверете налягането на гумите.

Мига

Неизправност в системата или е монтирана гума без сензор за налягане (напр. резервно колело). След 60 до 90 секунди контролната лампа започва да свети постоянно. Обърнете се към сервиз.

Налягане на маслото на двигателя

 свети в червено.

Светва при включване на запалването и изгасва малко след стартирането на двигателя.

Свети при работещ двигател

Внимание

Възможно е нарушаване на смазването на двигателя. Това може да доведе до повреда на двигателя и/или блокиране на водещите колела:

1. Натиснете педала на съединителя.
2. Изберете неутрална предавка.
3. Напуснете пътното движение колкото може по-бързо, без да пречите на останалите автомобили.
4. Изключете запалването.

Предупреждение

При изключен двигател за спиране и за въртене на волана се изисква значително по-голямо усилие.

По време на Autostop, сервоуправлението на спирачките все още ще работи.

Не вадете ключа, докато автомобилът е неподвижен, в противен случай ключалката на волана може да се задейства неочаквано.

Дръжте двигателя изключен и оставете автомобила да бъде изтеглен до сервиз ⇨ 267.

Ниско ниво на горивото

 свети или мига в жълто.

Свети

Нивото на горивото в резервоара е прекалено ниско.

Мига

Горивото е изчерпано. Заредете незабавно. Никога не допускайте резервоарът да се изпразни докрай.

Зареждане с гориво ⇨ 255.

Катализатор ⇨ 193.

Обезвъздушаване на дизеловата горивна система ⇨ 272.

Имобилайзер

 мига в жълто.

Неизправност в системата на имобилайзера. Двигателят не може да се стартира.

Външни светлини

 свети в зелено.

Външните светлини са включени
⇨ 153.

Дълги светлини

 свети в синьо.

Свети при включени дълги светлини или при включен светлинен клаксон ⇨ 154.

Асистент за дългите светлини

 свети в зелено.

Активира се асистент за дългите светлини, вижте LED предни фарове ⇨ 156.

LED предни фарове

 свети или мига в жълто.

Свети

Неизправност в системата.
Потърсете помощта на сервиз.

Мига

Системата се превключва към симетрични къси светлини.
Контролният индикатор  свети за около четири секунди след включване на запалването като напомняне за симетричните фарове ⇨ 155.

Предни фарове за мъгла

 свети в зелено.

Предните фарове за мъгла са включени ⇨ 161.

Задна светлина за мъгла

 свети в жълто.

Включена задна светлина за мъгла
⇨ 161.

Круиз контрол (система за поддържане на дадена скорост)

 свети без цвят или в зелено.

Свети без цвят

Системата е включена.

Свети в зелено

Круиз контролът се активира.
Зададената скорост е обозначена в центъра за информация на водача.

Круиз контрол (система за поддържане на дадена скорост)
⇨ 211.

Адаптивен круиз контрол

 свети без цвят или в зелено.

 свети в центъра за информация на водача.

свети без цвят

Системата е включена.

☺ свети в зелено

Адаптивният круиз контрол е активиран.

Когато адаптивният круиз контрол е включен или активен,  със зададената стойност се показва на центъра за информация на водача.

Адаптивен круиз контрол ⇨ 216.

Открит автомобил отпред

 свети в зелено или жълто.

Свети в зелено

Открит е автомобил отпред в същото платно.

Свети в жълто

Разстоянието до предходния движещ се автомобил е твърде малко или при твърде бързото приближаване на друг автомобил.

Адаптивен круиз контрол ⇨ 216, предупреждение за преден сблъсък ⇨ 225.

Ограничител на скоростта

 свети без цвят или в зелено.

Свети без цвят

Системата е включена.

Свети в зелено

Ограничителят на скоростта е активен. Зададената скорост е посочена до символа .

Ограничител на скоростта ⇨ 214.

Помощна система за пътни знаци

 показва разпознатите пътни знаци като контролен индикатор.

Помощ при пътни знаци ⇨ 245.

Отворена врата

 свети в червено.

Отворена врата или отворен багажник.

Дисплеи**Център за информация на водача**

Центърът за информация на водача е разположен в приборния клъстер.

В зависимост от версията и приборното табло, Центърът за информация на водача се предлага с дисплей от средно ниво или високо ниво.

Центърът за информация на водача показва, в зависимост от оборудването:

- общ и дневен километражен брояч
- информация за автомобила
- информация за пътуването/горивото
- информация за икономично шофиране
- съобщения за автомобила и предупреждения
- информация за аудио системата и инфотейнмънт

- информация за телефона
- информация за навигацията
- настройки на автомобила

Дисплей от средно ниво

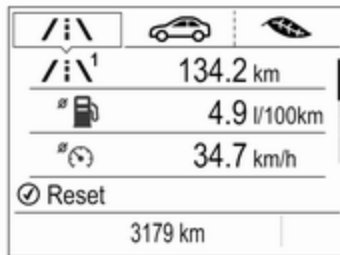

Избиране на менюта и функции

Менютата и функциите могат да се избират чрез бутоните върху лоста за мигачите.



Натиснете **MENU**, за да превключите между главните менюта или за да се върнете от подменю към следващото по-високо ниво на менюто.

Завъртете колелото на джойстика, за да изберете подменю от главното меню или за задаване на цифрова стойност.

Натиснете бутон **SET/CLR** за избор и потвърждаване на функция.

Съобщенията за автомобила и сервизното обслужване се извеждат в Центъра за информация на водача при нужда. Потвърдете съобщенията чрез

натискане на бутона **SET/CLR**. Предупредителни съобщения ⇨ 138.

Главно меню

Главните менюта са:

- Информация за пробег/гориво, показвана от , вижте описанието по-долу.
- Информация за автомобила, показвана от , вижте описанието по-долу.
- Еко информация, показвана от , вижте описанието по-долу.

Някои от показаните функции се различават при движение и покой на автомобила, а някои функции са активни само при движение на автомобила.

Дисплей от високо ниво

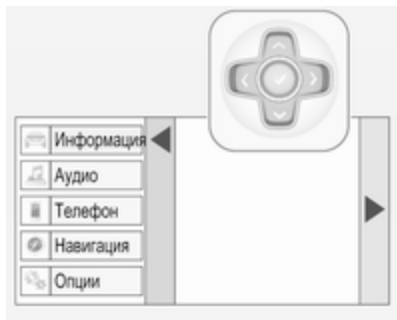

Избиране на менюта и функции

Менютата и функциите могат да бъдат избрани чрез бутоните, разположени отдясно на волана.



- Натиснете < за главното меню.
- Изберете страница от главното меню с ^ или v.
- Потвърдете страница от главното меню с ✓.

След избор на страница от главното меню, натиснете ^ или v за избор на подстраница.

- Натиснете > за отваряне на следващата подпапка от избраната подстраница.
- Натиснете ^ или v за избор на функции или задаване на цифрова стойност, при нужда.
- Натиснете бутон ✓ за избор и потвърждаване на функция.

Съобщенията за автомобила и сервисното обслужване се извеждат в Центъра за информация на водача при нужда.

Потвърдете съобщенията чрез натискане на бутона ✓.

Предупредителни съобщения
☞ 138.

Главно меню

Главните менюта са:

- Информация за пробег/гориво, показвана от **Информация**, вижте описанието по-долу.
- Аудио информация, показвана от **Аудио**, вижте описанието по-долу.
- Информация за телефона, показвана от **Телефон**, вижте описанието по-долу.

- Информация за навигация, показвана от **Навигация**, вижте описанието по-долу.
- Информация за автомобила, показвана от **Опции**, вижте описанието по-долу.

Някои от показаните функции се различават при движение и покой на автомобила, а някои функции са активни само при движение на автомобила.

Меню с информация за пътуването / горивото, /i\ или Информация

Следва списък на всички възможни страници от менюто за информация. Някои може да не са достъпни в конкретния ви автомобил. В зависимост от дисплея, някои от функциите може да са обозначени със символи.

Завъртете регулиращото колелце или натиснете \wedge или \vee за избор на страница:

- Дневен километражен брояч 1/2 или A/B
- Среден разход на гориво

- Средна скорост
- Скорост в цифров вид
- Запас на гориво
- Моментен разход на гориво
- Оставащ живот на маслото
- Налягане на гумите
- Помощ при пътни знаци
- Разстояние за следване
- Хронометър
- Външна температура
- Ниво на AdBlue

При дисплей от средно ниво, страниците "Оставаща трайност на маслото", "Налягане на гумите", "Помощна система за пътни знаци" и "Разстояние за следване" се показват в менюто за информация за автомобила, изберете .

Дневен километражен брояч 1/2 или A/B

Дневният километражен брояч показва текущото разстояние след определено нулиране.

Дневният километражен брояч отчита до разстояние от 9 999 км, след което отново започва от 0.

За нулиране на дисплей от средно ниво, натиснете **SET/CLR** за няколко секунди.

За нулиране на дисплей от високо ниво, натиснете $>$ и потвърдете с \checkmark .

Информацията за дневен километражен брояч, страница 1/A и 2/B може да се нулира поотделно, докато е активен съответния дисплей.

Ср. икономия на гориво

Показва средния разход на гориво. Измерването може да се нулира по всяко време и започва със стойност по подразбиране.

За нулиране на дисплей от средно ниво, натиснете **SET/CLR** за няколко секунди, при дисплей от високо ниво, натиснете $>$ и потвърдете с \checkmark .

На автомобили с двойногоривен двигател: Средният разход се показва за текущия избран режим - CNG или бензин.

Средна скорост

Показва средната скорост. Измерването може да бъде нулирано по всяко време.

За нулиране на дисплей от средно ниво, натиснете **SET/CLR** за няколко секунди, при дисплей от високо ниво, натиснете **>** и потвърдете с **√**.

Скорост в цифров вид

Показва моментната скорост.

Запас на гориво

Пробегът се изчислява въз основа на наличното ниво на гориво в резервоара и моментния разход. Дисплеят показва средни стойности.

След зареждане с гориво пробегът се актуализира автоматично след кратко забавяне.

Когато нивото на горивото в резервоара е ниско, на дисплея се извежда съобщение и контролният индикатор  на горивомера светва.

Когато резервоарът за гориво трябва да се напълни незабавно, на дисплея се извежда

предупредително съобщение. Освен това, контролният индикатор  в горивомера свети ⇨ 126.

Запас от гориво, двойногоривен двигател

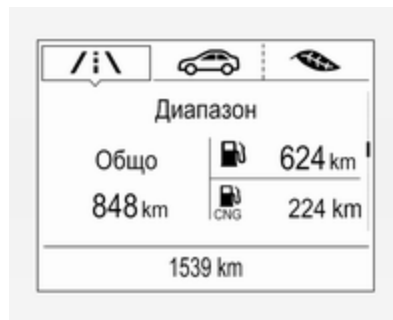

Показване на приблизителния общ запас от гориво и за всеки горивен резервоар (CNG и бензин). Ниско ниво на горивото в един от двата резервоара се обозначава чрез **Low (Ниско)** в съответната секция.

Ниво на горивото, двойногоривен двигател

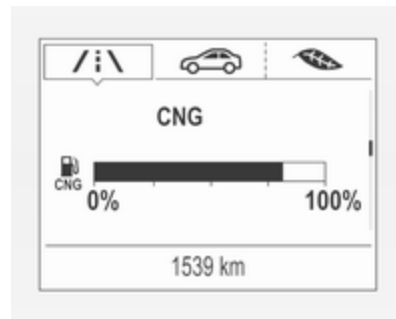

При двигатели с два вида гориво, Центърът за информация на водача показва нивото на горивото за този тип гориво, който не се използва текущо.

Instantaneous Fuel Consumption (Моментен разход на гориво)

Показва моментния разход на гориво.

На автомобили с двойногоривен двигател: Моментният разход се показва за текущия избран режим - CNG или бензин.

Remaining Oil Life (Оставаща част от експлоатационния живот на маслото)

Показва приблизителна оценка на оставащия полезен живот на двигателното масло. Цифрата в процент означава оставащата годност на двигателното масло в автомобила ⇨ 119.

Tyre Pressure (Налягане на гума)

Проверява налягането на гумите на всички колела по време на движение ⇨ 296.

Помощ при пътни знаци

Показва разпознатите пътни знаци за текущата част от маршрута ⇨ 245.

Following Distance (Разстояние на следване)

Показва разстоянието до предния движещ се автомобил в секунди ⇨ 228. Ако адаптивният круиз контрол е активен, тази страница показва вместо това настройката на разстоянието за следване.

Хронометър

За старт и стоп, натиснете ✓. За нулиране, натиснете > и потвърдете нулирането.

Външна температура

Дисплей на текущата външна температура.

AdBlue

Показва нивото на AdBlue.

Меню с Еко информация, 

- Основни консуматори
- Тенденция на икономия
- Икономичен индекс

При дисплей от високо ниво страниците "Основни консуматори", "Тенденция на икономия" и "Икономичен индекс" се показват в менюто с информация за пътуването/горивото, изберете **Информация**.

Top Consumers (Основни консуматори)

Списък на основните консуматори, включени в момента, се извежда в намаляващ ред. Посочва се потенциала за икономия на гориво.

По време на спорадични условия на движение, двигателят ще активира автоматично отоплението на задното стъкло, за да увеличи товара на двигателя. В такъв случай, отоплението на задното стъкло се обозначава като един от основните консуматори, без активиране от потребителя.

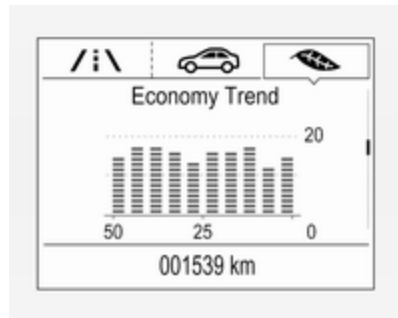
Economy Trend (Тенденция на икономия)

Показва развитието на средния разход на гориво за разстояние от 50 км. Попълнените сегменти показват разхода на стъпки от по 5 км и показват ефекта от топографията или поведението на водача върху разхода на гориво.

Икономичен индекс

Средният разход на гориво се обозначава на икономична скала. За икономично шофиране, адаптирайте стила си на шофиране така, че индикаторът да е в зелената зона. Колкото повече

индикаторът се премества към червената зона, толкова по-голям е разходът на гориво. Едновременно с това се показва и стойността за средния разход.

В зависимост от версията на автомобила, Еко индексът показва стойности, отнасящи се до страница A/1 на дневния километражен брояч или текущия цикъл на движение. Във втория случай, индикаторът се нулира при следващото включване на запалването.

Меню Аудио

Аудио менюто позволява преглед и търсене на музика, избор от предпочитания или смяна на аудио източника.

Виж инструкциите към системата Инфотейнмънт.

Меню Телефон

Меню Телефон позволява управлението и изпълнението на телефонни повиквания,

прелистване на контакти и използване на телефон със свободни ръце.

Виж инструкциите към системата Инфотейнмънт.



Меню Навигация

Меню Навигация позволява водене по маршрут.

Виж инструкциите към системата Инфотейнмънт.

Меню с информация за автомобила,  или Опции

Следва списък на всички възможни страници от менюто Опции. Някои може да не са достъпни в конкретния ви автомобил. В зависимост от дисплея, някои от функциите може да са обозначени със символи.

Завъртете регулиращото колелце или натиснете  или  за избор на страница и следвайте инструкциите от подменютата:

- Мерни единици
- Информационни страници

- Предупреждение за превишена скорост
- Натоварване на гуми
- Информация за софтуер

Мерни единици

Натиснете **SET/CLR** или **>**, докато се изведат мерните единици. Изберете британски или метрични мерни единици, като завъртите колелцето на регулатора или натиснете **∨**. Потвърдете с натискане на **SET/CLR** или **✓**.

Информационни страници

Натиснете **>** до извеждане на информационните страници. Показва се списък на всички точки от меню Информация. Изберете функциите, които да се показват в информационната страница, като натиснете **✓**. Избраните страници имат **✓** в полето за отметка. Функциите, които не се показват, имат празно поле за отметка. Вижте **Меню Информация** по-горе.

Предупреждение за превишена скорост

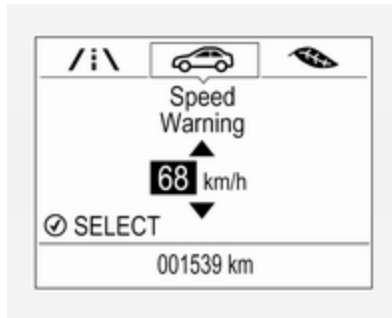

Функцията на предупреждението за скорост предупреждава водача, когато е надвишена зададена скорост.

За задаване на предупреждение за превишена скорост, натискайте **SET/CLR** или **>**, докато се изведе страницата. Завъртете регулиращото колелце или натиснете **∧** или **∨** за избор и регулиране на стойност. Натиснете **SET/CLR** или **✓** за задаване на скоростта. След задаване на скоростта, тази функция може да

се изключи с натискане на **SET/CLR** или **✓**, докато се показва тази страница. Ако избраният лимит за скорост се надвиши, ще се изведе диалогов прозорец с предупреждение и звуков сигнал.

Tyre Load (Натоварване на гуми)

Категорията налягане на гумите съгласно реалното напompнано налягане на гумите може да се избира ↻ 296.

Информация за софтуер

Показва информация за софтуера с отворен код.

Информационен дисплей

Информационният дисплей е разположен в приборния панел, до приборното табло.

В зависимост от конфигурацията на автомобила, автомобилът има

- **Графичен информационен дисплей**

- или
- **7" Цветен информационен дисплей** с функция за сензорен екран
- или
- **8" Цветен информационен дисплей** с функция за сензорен екран

Автомобилът има **7" Цветен информационен дисплей** със сензорен екран.

Автомобилът има **8" Цветен информационен дисплей** със сензорен екран.

Информационните дисплеи може да показват:

- точно време ↪ 107
- външна температура ↪ 107
- дата ↪ 107
- Система Инфотейнмънт, виж описанието в нейното ръководство за ползване
- индикация на камера за задно виждане ↪ 243
- индикация на инструкции за помощ при паркиране ↪ 232

- навигация, виж описанието в ръководството за ползване на системата Инфотейнмънт
- системни съобщения
- настройки за персонализиране на автомобила ↪ 140

Графичен информационен дисплей



Натиснете  за включване на дисплея.

Натиснете **MENU** за избор на главното меню.

Завъртете **MENU**, за да изберете точка от менюто.

Натиснете **MENU** за потвърждаване на избор.

Натиснете **BACK** за изход от меню без промяна на настройката.

7" Цветен информационен дисплей

Избор на менюта и настройки

Достъпът до менютата и настройките става посредством дисплея.



Натиснете  за включване на дисплея.

Натиснете  за показване на началната страница.

Докоснете иконата на желаното меню с пръст.

Докоснете съответната икона за потвърждение на избора.

Докоснете ↶ за връщане към предходното по-високо ниво на менюто.

Натиснете ↵ за връщане към началната страница.

За повече информация, вижте ръководството на "Инфотейнмънт".

Персонализиране на автомобила
↪ 140.

8" Цветен информационен дисплей

Избор на менюта и настройки

Има три начина за работа с дисплея:

- чрез бутоните под дисплея
- чрез докосване на сензорния екран с пръста
- чрез разпознаване на реч

Работа с бутони



Натиснете ⏻ за включване на дисплея.

Натиснете ↵ за показване на началната страница.

Завъртете **MENU** за избор на икона от менюто или функция или за обхождане на точки от подменю.

Натиснете **MENU** за потвърждаване на избор.

Натиснете **BACK** за изход от меню без промяна на настройката.

Натиснете ↶ за връщане към началната страница.

За повече информация, вижте ръководството на "Инфотейнмънт".

Работа със сензорен екран

Дисплеят трябва да е включен с натискане на ⏻. Натиснете ↵, за да изберете началната страница.

Докоснете необходимата икона или функция от менюто с пръст.

Прелистете по-дългите списъци от подменютата с пръст нагоре или надолу.

Потвърдете желаната функция или избор с докосване.

Докоснете ↶ на дисплея за изход от меню без промяна на настройката.

Натиснете ↵ за връщане към началната страница.

За повече информация, вижте ръководството на "Инфотейнмънт".

Разпознаване на реч

Описание, виж инструкциите към системата Инфотейнмънт.

Персонализиране на автомобила
↪ 140.

Режим Valet

Някои от функциите на центъра за информация на водача и информационния дисплей могат да бъдат ограничени за някои водачи. Товарното отделение се заключва и не може да се отключи.

За повече информация вижте ръководството за Инфотейнмънт.

Предупредителни съобщения

Съобщенията се извеждат на информационния център за водача, в някои случаи заедно с предупреждение и звуков сигнал.



При дисплеите от средно ниво, натиснете **SET/CLR** на лостчето за мигачите, за да потвърдите съобщението.



При дисплеите от горно ниво, натиснете **✓** на волана, за да потвърдите съобщението.

Съобщения за автомобила и сервизното обслужване

Предупредителните съобщения се показват като текст. Следвайте инструкциите дадени в съобщенията.

Съобщения на Цветен информационен дисплей

Някои важни съобщения може да се показват допълнително в цветния информационен дисплей. Някои съобщения само изскачат на дисплея за няколко секунди.

Предупредителни зумери

Ако едновременно се появят няколко предупреждения, ще прозвучи само един предупредителен зумер.

Подават се при стартиране на двигателя или по време на каране

Предупредителните звукови сигнали поради незакопчани предпазни колани имат приоритет пред всички други предупредителни звукови сигнали.

- Ако не е закопчан предпазният колан.
- Ако при потеглянето не е добре затворена някоя врата или вратата на багажника.

- При достигането на определена скорост с натегнатата ръчна спирачка.
- Ако адаптивният круиз контрол се изключи автоматично.
- Ако твърде близо следвате автомобила пред вас.
- Ако програмираната скорост или ограничението на скоростта бъде надвишено.
- Ако в центъра за информация на водача се появи предупредително съобщение.
- Ако електронният ключ не е в купето.
- Ако системата за помощ при паркиране установи наличието на обект.
- Ако се осъществи неволна смяна на платното.
- Ако изпускателният филтър е достигнал максималното ниво на запълване на филтъра.
- Ако защитната функция на електрическата багажна врата разпознае препятствия в зоната на движение.

Когато автомобилът е паркиран и/или вратата на шофьора се отвори

- Ако външните светлини са включени.

По време на Autostop

- Ако вратата на водача е отворена.
- Ако не е изпълнено някое от условията за Autostart.

Напрежение на акумулатора

Когато напрежението на акумулатора на автомобила спадне, на екрана на центъра за информация на водача се появява предупредително съобщение.

1. Изключете всички електрически консуматори, които не са необходими за безопасно движение, като

отопление на седалките, нагреваем заден прозорец или други главни консуматори.

2. Заредете акумулатора на автомобила като шофирате без прекъсване за известно време или като използвате зарядно устройство.

Предупредителното съобщение ще изчезне след като двигателят е стартирал два пъти без спад на напрежението.

Ако акумулаторът на автомобила не може да бъде презареден, причината за неизправността трябва да се отстрани в сервис.

Персонализиране на автомобила

Поведението на автомобила може да се персонализира чрез промяна на настройките в информационния дисплей.

Някои от персоналните настройки за различни шофьори могат да се запамятат индивидуално за всеки ключ на автомобила. Запаметени настройки ↗ 26.

В зависимост от оборудването на автомобила и специфичните за дадената страна разпоредби, някои от функциите описани по-долу може да не са на разположение.

Някои от функциите се показват на екрана или се активират само при работещ двигател.

Персонални настройки

Графичен информационен дисплей

Натиснете **MENU** за отваряне на съответното меню.

Изберете **Настройки (Settings)**, превъртете през списъка и изберете **Настройки на автомобила (Vehicle Settings)**



В съответните подменюта могат да се променят следните настройки:

Настройки на автомобила (Vehicle Settings)

- **Климат и качество на въздуха**
Макс. автом. скорост на вентилатор: Променя нивото на въздушния поток от климатика в автоматичен режим.

Авт.отопление на седалки:

Автоматично активира отоплението на седалките.

Автоматично подсушаване:

Поддържа подсушаването на предното стъкло чрез автоматично избиране на необходимите настройки и режим на автоматична климатична система.

Авт. изсушаване задно стъкло:

Автоматично активира отопляемото задно стъкло.

- **Система за разпознаване / сблъсък**

Предупреждение за челен

сблъсък: Активира или деактивира предупреждението за преден сблъсък.

Автом. подготовка за сблъсък:

Активира или деактивира функцията на автоматичната спирачка на автомобила в случай на непосредствена опасност от сблъсък. Следното е избираемо: системата ще поеме контрол върху спирачката, само звуково

предупреждение или цялостно деактивиране.

Паркинг асистент: Активира или деактивира помощ при паркиране. Активирането се избира с или без закачен прицеп за ремарке.

Указание за движение:

Активира или деактивира напомнянето за потегляне, когато адаптивният круиз контрол задържа автомобила в неподвижно състояние.

Предупр. странична сяпка

зона: Активира или деактивира предупреждението за странична сяпка зона.

- **Комфорт и удобство**

Автоматично извличане от

паметта: Променя настройките за извикване на запаметените настройки за електрическо регулиране на седалката.

Лесен изход, седалка водач:

Активира или деактивира функцията на седалката с електрическо задвижване за улеснено излизане на водача.

Сила на звука за сигнали:

Променя силата на звука на предупредителните сигнали.

Персонализ. от водача:

Активира или деактивира функцията за персонализиране.

Чистачки със сензор за дъжд:

Активира или деактивира автоматичното избърсване при сензор за дъжд.

Авт. чистачка - задна

предавка: Активира или деактивира автоматичното включване на задната чистачка при включване на задна предавка.

- **Осветление**

Светл. за намиране на

автомобил: Активира или деактивира осветлението при влизане.

Осветление при изход:

Активира или деактивира, както и променя продължителността на осветлението при излизане.

Ляво или дясно движение:

Сменя между светлини за ляво или дясно движение.

Адаптивно осветяване на пътя:

Сменя настройките за функциониране на LED предни фарове.

- **Заклучване на електрически врати**

Откл. вр. - закл. вс.врати:

Активира или деактивира функцията за заключване на вратите при отворена шофьорска врата.

Автом.заклучване на вратите:

Активира или деактивира функцията за автоматично заключване на вратите след включване на запалването.

Забавено заключване врати:

Активира или деактивира забавянето на функцията за заключване на вратите. Тази функция забавя действителното заключване на вратите до затварянето на всички врати.

- **Дистанционно заключване, отключване, старт**

Обр.връзка светлини от дист.закл.:

Активира или деактивира обратния сигнал от аварийните предупредителни светлини при отключване.

Дистанционно заключване фиидбек:

Сменя вида на потвърдението при заключване на автомобила.

Дист.откл. на вратите:

Сменя конфигурацията: при отключване дали да отключва само шофьорската врата или целия автомобил.

Заклучване врати:

Активира или деактивира автоматичната функция за повторно заключване след отключване без отваряне на автомобила.

Дистанционно управление на прозореца:

Активира или деактивира дистанционното управление на електрическите прозорци.

Пасивно отключване на врата:

Сменя конфигурацията: при

отключване дали да отключва само шофьорската врата или целия автомобил.

Пасивно заключване: Активира или деактивира забавянето на функцията за пасивно заключване. Тази функция заключва автоматично автомобила след няколко секунди, ако са затворени всички врати и електронният ключ е изваден от автомобила.

Сигнал за забравен ключ:

Активира или деактивира предупредителния звук при оставяне на електронния ключ в автомобила.

- **Връщане към фабрични настройки:**

Връща всички настройки към първоначалните.

- **Режим „Обслужване“:**

Виж инструкциите към системата Инфотейнмънт.

Персонални настройки**7" Цветен информационен дисплей**

Натиснете , изберете **Settings (Настройки)** и след това **Vehicle (Превозно средство)** от сензорния екран.



В съответните подменюта могат да се променят следните настройки:

Vehicle (Превозно средство)

- **Climate & Air Quality (Климат и качество на въздуха)**
Auto Fan Max Speed (Автом. макс. скорост на вентилатор): Променя нивото на въздушния поток от климатика в автоматичен режим.

Auto heated seats (Автоматично отопляеми седалки): Автоматично активира отоплението на седалките.

Auto Defog (Автоматично подсушаване): Поддържа подсушаването на предното стъкло чрез автоматично избиране на необходимите настройки и режим на автоматична климатична система.

Auto Rear Defog (Автоматично подсушаване на задно стъкло): Автоматично активира отопляемото задно стъкло.

- **Collision / Detection Systems (Системи за разпознаване на сблъсък)**

Rear View Camera Guidelines (Насочващи линии на камера за задно виждане): Активира или деактивира насоките от камерата за задно виждане на информационния дисплей.

Forward Collision Alert (Предупреждение за челен сблъсък): Активира или

деактивира предупреждението за преден сблъсък.

Auto collision preparation (Автоматична подготовка за сблъсък): Активира или

деактивира функцията на автоматичната спирачка на автомобила в случай на непосредствена опасност от сблъсък. Следното е избираемо: системата ще поеме контрол върху спирачката, само звуково предупреждение или цялостно деактивиране.

Forward Collision System (Система за челен сблъсък): Променя настройките на предупреждението за преден сблъсък.

Park Assist (Паркинг асистент): Активира или деактивира ултразвуковата помощ при паркиране. Активирането се избира с или без закачен прицеп за ремарке.

Указание за движение: Активира или деактивира напомнянето за потегляне,

когато адаптивният круиз контрол задържа автомобила в неподвижно състояние.

Side Blind Zone Alert (Предупреждение за странична сляпа зона):

Активира или деактивира предупреждението за странична сляпа зона.

- **Comfort and Convenience (Комфорт и удобство)**

Auto Memory Recall (Автоматично извличане от паметта):

Променя настройките за извикване на запаметените настройки за електрическо регулиране на седалката.

Easy exit driver seat (Седалка за улеснено излизане на водача):

Активира или деактивира функцията на седалката с електрическо задвижване за улеснено излизане на водача.

Chime volume (Сила на звука на сигнали): Променя силата на звука на предупредителните сигнали.

Personalization By Driver

(Персонализиране от шофьора): Активира или деактивира функцията за персонализиране.

Rain Sense Wipers (Чистачки със сензор за дъжд): Активира или деактивира автоматичното избърсване при сензор за дъжд.

Auto Wipe in Reverse Gear (Автом. избърсване при задна предавка):

Активира или деактивира автоматичното включване на задната чистачка при включване на задна предавка.

- **Lighting (Светлини)**

Vehicle Locator Lights (Локаторни светлини на автомобила):

Активира или деактивира осветлението при влизане.

Exit Lighting (Изход светлини):

Активира или деактивира, както и променя продължителността на осветлението при излизане.

Left or Right Hand Traffic (Ляво или дясно движение): Сменя между светлини за ляво или дясно движение.

Adaptive Forward Lighting (Адаптивни предни светлини):

Сменя настройките за функциониране на LED предни фарове.

- **Power Door Locks (Електрически ключалки на вратите)**

Unlocked Door Anti Lock Out (Против блокировка на отключени врати):

Активира или деактивира функцията за заключване на вратите при отворена шофьорска врата.

Auto door lock (Автоматично заключване на вратите):

Активира или деактивира функцията за автоматично заключване на вратите след включване на запалването.

Забавено заключване врати:

Активира или деактивира забавянето на функцията за заключване на вратите. Тази функция забавя

действителното заключване на вратите до затварянето на всички врати.

- **Remote Lock, Unlock, Start (Дистанционно заключване, Отключване, Старт)**

Remote Unlock Light Feedback (Обратна информация от дистанционно отключване):

Активира или деактивира обратния сигнал от аварийните предупредителни светлини при отключване.

Дистанционно заключване фиидбек: Сменя вида на потвърдението при заключване на автомобила.

Remote Door Unlock (Дистанционно отключване на врата): Сменя конфигурацията: при отключване дали да отключва само шофьорската врата или целия автомобил.

Relock Remotely Unlocked Doors (Заключи отново дистанционно отключени врати): Активира или деактивира автоматичната

функция за повторно заключване след отключване без отваряне на автомобила.

Remote Window Operation (Дистанционно управление на прозорците): Активира или деактивира дистанционното управление на електрическите прозорци.

Пасивно отключване на врата: Сменя конфигурацията: при отключване дали да отключва само шофьорската врата или целия автомобил.

Passive Door Lock (Пасивно заключване на врата): Активира или деактивира забавянето на функцията за пасивно заключване. Тази функция заключва автоматично автомобила след няколко секунди, ако са затворени всички врати и електронният ключ е изваден от автомобила.

Remote Left in Vehicle Alert (Индикатор за забравено дистанционно управление в автомобила): Активира или

деактивира предупредителния звук при оставяне на електронния ключ в автомобила.

Персонални настройки

8" Цветен информационен дисплей

Натиснете  и след това изберете иконата **НАСТРОЙКИ**.



В съответните подменюта могат да се променят следните настройки:

Превозно средство

- **Качество климат и въздуха**
Авто вентилатор скорост:
Променя нивото на въздушния

поток от климатика в автоматичен режим.

Авто затопляне седалки:

Автоматично активира отоплението на седалките.

Авто обезмъгляване:

Поддържа подсушаването на предното стъкло чрез автоматично избиране на необходимите настройки и режим на автоматична климатична система.

Авто задно обезмъгляване:

Автоматично активира отопляемото задно стъкло.

- **Сблъсък / откриване системи**

Сигнал за сблъсък отпред:

Активира или деактивира предупреждението за преден сблъсък.

Авто сблъсък подготовка:

Активира или деактивира функцията на автоматичната спирачка на автомобила в случай на непосредствена опасност от сблъсък. Следното е избираемо: системата ще поеме контрол върху

спирачката, само звуково предупреждение или цялостно деактивиране.

Асистент за паркиране:

Активира или деактивира ултразвуковата помощ при паркиране. Активирането се избира с или без закачен прицеп за ремарке.

Указание за движение:

Активира или деактивира функцията за напомняне на адаптивния круиз контрол.

Сигнал странична сяпа зона:

Активира или деактивира предупреждението за странична сяпа зона.

- **Комфорт и удобство**

Авто извежд. запаметени настройки:

Променя настройките за извикване на запаметените настройки за електрическо регулиране на седалката.

Лесно излизане седалка

шофьор: Активира или деактивира функцията на седалката с електрическо

задвигване за улеснено излизане на водача.

Тон сила на звука: Променя силата на звука на предупредителните сигнали.

Персонализиране от шофьора:

Активира или деактивира функцията за персонализиране.

Датчик дъжд чистачки:

Активира или деактивира автоматичното избърсване при сензор за дъжд.

Авто задна чистачка заден

ход: Активира или деактивира автоматичното включване на задната чистачка при включване на задна предавка.

- **Осветление**

Превозно средство локал.

светлина: Активира или деактивира осветлението при влизане.

Изход осветление: Активира или деактивира, както и променя продължителността на осветлението при излизане.

Ляво или дясно движение:
Сменя между светлини за ляво или дясно движение.

Адаптивно пътно осветление:
Сменя настройките за функциониране на LED предни фарове.

- **Електрично заключване на врати**

Отворена врата не се заключва: Активира или деактивира функцията за заключване на вратите при отворена шофьорска врата.

Автоматично заключване врати: Активира или деактивира функцията за автоматично заключване на вратите след включване на запалването.

Забавено заключване врати: Активира или деактивира забавянето на функцията за заключване на вратите. Тази функция забавя действителното заключване на

вратите до затварянето на всички врати.

- **Дистанционно заключ., отключ., старт**

Дистанционно откл. светлинен сигнал: Активира или деактивира обратния сигнал от аварийните предупредителни светлини при отключване.

Дистанционно заключване фиидбек: Сменя вида на потвърдението при заключване на автомобила.

Дистанционно отключване на врати: Сменя конфигурацията: при отключване дали да отключва само шофьорската врата или целия автомобил.

Ново блокиране дистанц. откл. врати: Активира или деактивира автоматичната функция за повторно заключване след отключване без отваряне на автомобила.

Дистанционно отваряне на прозорец: Активира или деактивира дистанционното

управление на електрическите прозорци.

Пасивно отключване на врата: Сменя конфигурацията: при отключване дали да отключва само шофьорската врата или целия автомобил.

Пасивно заключване на врати: Активира или деактивира забавянето на функцията за пасивно заключване. Тази функция заключва автоматично автомобила след няколко секунди, ако са затворени всички врати и електронният ключ е изваден от автомобила.

Сигнал дистанц. се намира пр.сред: Активира или деактивира предупредителния звук при оставяне на електронния ключ в автомобила.

Телематична услуга

OnStar

OnStar е персонален асистент за връзка и обслужване с интегриран Wi-Fi хотспот. Услугата OnStar е достъпна 24 часа в денонощие, седем дни в седмицата.

Съобщение

OnStar не се предлага на всички пазари. За повече информация се обърнете към вашия сервиз.

Съобщение

За да бъде достъпна и работеща, системата OnStar се нуждае от валиден абонамент за OnStar, функционираща електрическа система на автомобила, мобилни услуги и връзка с GPS сателит.

За активиране на услугите OnStar и настройка на акаунт, натиснете  и разговаряйте с оператор.

В зависимост от оборудването на автомобила, достъпни са следните услуги:

- Услуги при спешни случаи и помощ в случай на повреда на автомобила
- Wi-Fi хотспот
- Приложение на смартфон
- Дистанционни услуги, напр., местоположение на автомобила, активиране на клаксона и светлините, управление на системата за централно заключване
- Помощ при откраднат автомобил
- Диагностика на автомобила
- Изтегляне на крайна цел

Съобщение

Модулът OnStar на автомобила се деактивира след като не е имало цикъл на запалване в продължение на десет дни. Функциите, изискващи предаване на данни ще са достъпни отново след включване на запалването.

Бутони на OnStar

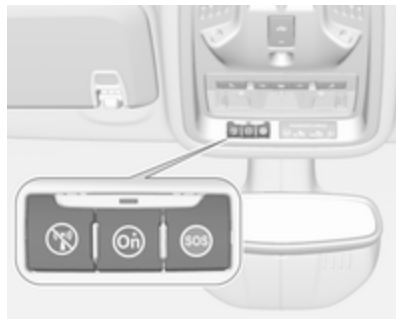

Бутон Поверителност

Натиснете и задръжте , докато се чуе съобщение за активиране или деактивиране на предаването на местоположението на автомобила.

Натиснете  за отговор на обаждане или за край на разговор с оператор.

Натиснете  за достъп до настройките на Wi-Fi.

Бутон Обслужване

Натиснете  за установяване на връзка с оператор.

Бутон SOS

Натиснете  за установяване на приоритетна аварийна връзка със специално обучен оператор за спешни случаи.

Светодиод за статуса

Зелено: Системата е готова с активирано предаване на местоположението на автомобила.

Зелено мига: Системата е в обаждане.

Червено: Възникнал е проблем.

Не свети: Системата е готова с деактивирано предаване на местоположението на автомобила или системата е в режим на готовност.

Червено / зелено мига за кратко: Предаването на местоположението на автомобила е деактивирано.

Услуги на OnStar

Общи услуги

Ако ви трябва информация, напр. за работно време, интересни обекти и крайни цели или ако имате

нужда от помощ - напр. при повреда на автомобила, спукана гума и празен резервоар за гориво, натиснете  за установяване на връзка с оператор.

Услуги при спешни случаи

В случай на аварийна ситуация, натиснете бутон  и говорете с оператор. След това операторът ще се свърже с доставчиците на услуги в спешни случаи или асистанс, като ги насочи към вашия автомобил.

В случай на катастрофа със задействане на въздушни възглавници или обтегачи на предпазни колани, автоматично ще се извърши аварийно обаждане. Операторът моментално се свързва с вашия автомобил, за да провери дали е нужна помощ.

Wi-Fi хотспот

Wi-Fi хотспотът на автомобила осигурява връзка с интернет с максималната скорост на 4G/LTE.

Съобщение

Функционалността на Wi-Fi хотспот не се предлага за всички пазари.

Съобщение

Някои мобилни устройства се свързват автоматично към Wi-Fi хотспот и използват капацитета за мобилни данни във фонов режим, дори и когато не се използват. Това включва автоматични актуализации, изтегляния, както и трафик за синхронизиране на приложения. Обемът данни, закупен чрез OnStar, може да се изразходва бързо. Изключете автоматичното синхронизиране от настройките на вашето устройство.

Могат да се свържат до седем устройства.

За свързване на мобилно устройство към Wi-Fi хотспот:

1. Натиснете  и изберете настройки на Wi-Fi от информационния дисплей. Показаните настройки

включват название на Wi-Fi хотспот (SSID), парола и тип свързване.

2. Стартирайте търсенето на Wi-Fi мрежа на вашето мобилно устройство.
3. Изберете точката за достъп на вашия автомобил (SSID), когато се появи в списъка.
4. При запитване, въведете паролата в мобилното си устройство.

Съобщение

За да заявите смяна на SSID или парола, натиснете  и разговаряйте с оператор или влезте в своя акаунт.

За изключване на функционалността за Wi-Fi хотспот, натиснете  за връзка с оператор.

Приложение за смартфон

С приложението за смартфон myOpel някои от функциите на автомобила могат да се управляват дистанционно.

Достъпни са следните функции:

- Заклучване или отключване на автомобила.
- Задействане на клаксона или присветване с фаровете.
- Проверка на нивото на горивото, годността на двигателното масло и налягането на въздуха в гумите (само при наличие на система за следене на налягането в гумите).
- Изпращане на навигационната крайна цел до автомобила, ако е оборудван с вградена навигационна система.
- Намиране на местоположението на автомобила върху картата.
- Управление на Wi-Fi настройки.

За да използвате тези функции, изтеглете приложението от App Store® или Google Play™ Store.

Дистанционно управление

Ако е необходимо, използвайте какъвто и да е телефон за свързване с оператор, който може дистанционно да управлява някои от функциите на автомобила. Намерете съответния телефонен номер на OnStar на нашия уеб сайт в раздела за съответната държава.

Достъпни са следните функции:

- Заклучване или отключване на автомобила.
- Осигуряване на информация за местоположението на автомобила.
- Задействане на клаксона или присветване с фаровете.

Помощ при откраднат автомобил

Ако автомобилът е откраднат, съобщете кражбата на властите и поискайте OnStar помощ при откраднат автомобил. Можете да използвате всякакъв телефон за връзка с оператор. Намерете съответния телефонен номер на OnStar на нашия уеб сайт в раздела за съответната държава.

OnStar може да осигури помощ при локализиране и откриване на автомобила.

Сигнал при кражба

Когато алармената система против кражба се задейства, към OnStar се изпраща уведомление. Ще бъдете информирани за това събитие чрез текстово съобщение или имейл.

Забрана за стартиране

Чрез изпращане на дистанционни сигнали, OnStar може да не позволи рестартиране на автомобила след като е бил изключен.

Диагностика при поискване

По всяко време, напр., когато автомобилът изведе съобщение за автомобила на дисплея, натиснете  за връзка с оператор и поискайте пълна диагностична проверка в реално време, за да определите директно причината. В зависимост от резултатите, операторът ще осигури по-нататъшна помощ.

Диагностичен отчет

Автомобилът автоматично предава диагностични данни към OnStar, като в следствие се изпраща месечен отчет по имейл до вас и до избрания от вас сервиз.

Съобщение

Функцията за уведомление на сервиз може да се деактивира от вашия акаунт.

Отчетът съдържа състоянието на основните работни системи в автомобила, като двигател, скоростна кутия, въздушни възглавници, ABS и др. Отчетът дава и информация за възможните елементи от поддръжката и налягането на въздуха в гумите (само при наличие на система за следене на налягането в гумите).

За да прегледате по-детайлно информацията, изберете връзката в имейла и влезте в своя акаунт.

Изтегляне на крайна цел

Желаната крайна цел може да се изтегли директно в навигационната система.

Натиснете  за свързване с оператор и опишете крайната цел или интересуваният ви обект.

Операторът може да потърси всякакви адреси и интересни обекти, като ги изпрати директно към вградената навигационна система.

Настройки на OnStar

OnStar PIN

За пълен достъп до всички OnStar услуги се изисква четирицифрен PIN. Този PIN може да се персонализира при първия разговор с оператор.

За смяна на PIN натиснете  за връзка с оператор.

Данни за акаунт

Абонатите на OnStar имат акаунти където се съхраняват всички данни. За да заявите смяна на информацията от акаунта, натиснете  и разговаряйте с оператор или влезте в своя акаунт.

Ако услугата OnStar се използва от друг автомобил, натиснете  и поискайте акаунтът да се прехвърли към новия автомобил.

Съобщение

Във всеки случай на бракуване, продажба или друг вид прехвърляне на автомобила, незабавно информирайте OnStar за промените и прекратете услугата на OnStar за този автомобил.

Местоположение на автомобила

Местоположението на автомобила се предава към OnStar при заявка или задействане на услугата. На информационния дисплей се извежда съобщение за това предаване.

За активиране или деактивиране на предаването на местоположението на автомобила, натиснете и задръжте , докато чуете звуково съобщение.

Деактивирането се обозначава от светлината за статус, която мига в червено и зелено за кратко време и при всяко стартиране на автомобила.

Съобщение

Ако предаването на местоположението на автомобила е деактивирано, някои услуги повече няма да са достъпни.

Съобщение

Местоположението на автомобила остава винаги достъпно за OnStar в спешни случаи.

Намерете политиката за поверителност във вашия акаунт.

Софтуерни актуализации

OnStar може дистанционно да актуализира софтуера без понататъшно уведомление или съгласуване. Тези актуализации са за подобряване или поддържане на сигурността и безопасността на използването на автомобила.

Тези актуализации може да засягат поверителни въпроси. Намерете политиката за поверителност във вашия акаунт.

Осветление

Външни светлини	153
Ключ за светлините	153
Автоматичен контрол на светлините	154
Дълги светлини	154
Светлинен клаксон	154
Регулиране светлинния сноп на предните фарове	155
Предни фарове при пътуване зад граница	155
Дневни светлини	156
LED предни фарове	156
Аварийни предупредителни светлини	160
Мигачи	160
Предни фарове за мъгла	161
Задни светлини за мъгла	161
Габаритни светлини	161
Светлини за заден ход	162
Замъглени стъкла на фаровете	162
Вътрешно осветление	162
Контрол на осветлението на арматурното табло	162
Лампи за четене	163
Осветление в сенника	163

Светлинни функции	164
Осветление на централната конзола	164
Осветление при влизане	164
Осветление при излизане	164
Защита от изтощаване на акумулатора	165

Външни светлини

Ключ за светлините



Завъртете ключа за светлините:

AUTO : автоматичният контрол на светлините превключва автоматично между дневни светлини и предни фарове

 : габаритни светлини

 : предни фарове

При включване на запалването автоматичният контрол на светлините се активира.

Контролен индикатор (лампа) ➤
⇨ 127.

Задни светлини

Габаритните светлини светват заедно с късите/дългите светлини и страничните светлини.

Автоматичен контрол на светлините



Когато функцията за автоматичния контрол на светлините е включена и двигателят работи, системата превключва автоматично между дневни светлини и предни светлини в зависимост от

външните светлинни условия и информацията подадена от системата на сензора за дъжд. Дневни светлини ⇨ 156.

Активиране на автоматичните предни светлини

При лоши светлинни условия предните светлини се включват.

Допълнително предните фарове се включват, ако чистачките направят няколко маха.

LED предни фарове ⇨ 156

Откриване на тунел

При влизане в тунел, предните фарове се включват незабавно.

Дълги светлини

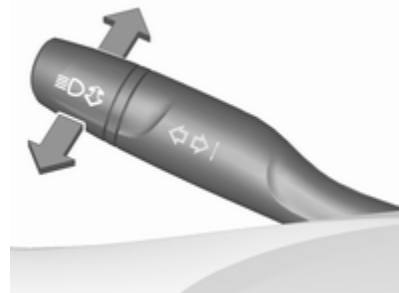

Бутнете лостчето за превключване от къси към дълги светлини.

Дръпнете лостчето за деактивиране на дългите светлини.

Помощ за дългите светлини ⇨ 156.

Светлинен клаксон

За да включите светлинния клаксон дръпнете лоста.

Дърпането на лостчето деактивира дългите светлини.

LED предни фарове ⇨ 156.

Регулиране светлинния сноп на предните фарове

Ръчна настройка на обсега на предните фарове



Настройване на обсега на предните фарове съобразно натоварването на автомобила, с цел избягване на заслепяването: завъртете колелото за настройка  в необходимото положение.

0 : заети предни седалки

1 : всички седалки заети

2 : всички седалки заети и товар в багажника

3 : шофьорската седалка заета и товар в багажника

Динамично автоматично нивелиране на предните светлини  156.

Предни фарове при пътуване зад граница

Асиметричните къси светлини увеличават видимостта в края на пътното платно от страната на предния пътник.

При пътуване обаче в страни с обратна организация на движението, за избягване на заслепяването на насрещното движение пренастройте предните фарове.

Автомобили със система халогенни фарове

Фаровете не трябва да се регулират.

Автомобили с LED предни фарове

Предните фарове могат да се настройват за движение от противоположната страна на пътя от менюто Персонализиране на автомобила на информационния дисплей.



Изберете съответната настройка в **Настройки**,  **Превозно средство**.

Информационен дисплей  135.

Персонализиране на автомобила  140.

При всяко включване на запалването,  присветва за около четири секунди като напомняне.

За деактивиране изпълнете същата процедура, както е описано по-горе.  не мига, когато функцията е деактивирана.

Контролен индикатор (лампа)   127.

Дневни светлини

Дневните светлини увеличават видимостта на автомобила при дневна светлина.

Те се включват автоматично през деня, когато двигателят работи.

Системата превключва между дневни светлини и предни фарове автоматично, в зависимост от условията на осветеност. Автоматичен контрол на светлините ⇨ 154.

LED предни фарове

Системата на LED предни фарове съдържа разнообразни светодиоди във всеки преден фар, което позволява управление на различни програми за осветление.

Разпределението и интензивността на светлините се задействат променливо, в зависимост от условията на осветеност, от типа на пътя и ситуацията на движение. Автомобилът адаптира предните

си фарове автоматично спрямо ситуацията, за да осигури оптимално осветление за водача. Някои функции на LED предните фарове могат да се деактивират или активират от менюто Персонализиране на автомобила. Изберете съответната настройка в **Настройки**, ▶ **Превозно средство** на информационния дисплей. Персонализиране на автомобила ⇨ 140.

Асистентът за дългите светлини не може да се деактивира.

Следните светлинни функции са достъпни, ако превключвателят на светлините е в позиция **AUTO** или **ⓘD**.

Градско осветление



Активира се автоматично при скорости до припл. 55 км/ч и при наличие на външно околно осветление. Светлината е широка и симетрична. Разработена е специална схема на светлинния лъч, така че да се избягва заслепяване на останалите участници в движението.

Извънградско осветление



Активира се автоматично при скорости над припл. 55 км/ч при движение в извънградски местности. Осветлението на текущата пътна лента и в страни от пътя е подобро. Насрещните и предшестващите автомобили не се заслепяват.

Осветление в завой



Конкретни светодиоди, въз основа на ъгъла на завиване и скоростта, се включва допълнително, за да подобрят осветлението в завоите. Тази функция се активира при скорости от 40 км/ч до 70 км/ч и реагира на ъгъла на волана.

Ъглово осветление



При завиване, в зависимост от ъгъла на волана и използвания мигач, се задействат специфични светодиоди, които осветяват посоката на движение. Активира се до скорост от около 40 км/ч.

Функция при паркиране на заден ход

За подпомагане на ориентацията на водача при паркиране, едновременно се включват ъгловото осветление и светлината за заден ход, когато предните фарове светят и се включи на задна предавка. Те остават включени в продължение на кратко време след изключване на задната предавка или по време на движение напред със скорост над 7 км/ч.

Помощ за дългите светлини

Тази функция позволява на дългите светлини да служат като основно осветление нощем. Камерата в челното стъкло засече светлини на идващи или изпреварващи превозни средства. Всеки светодиод от лявата и дясната страна може да се задейства или изключи поотделно, в зависимост от пътната ситуация. Това дава най-доброто разпределение на светлината, без заслепяване на останалите

участници в движението. След активиране, асистентът за дългите светлини остава активен и включва/изключва дългите светлини според околните условия. Последната настройка на помощта за дългите светлини се запазва при следващото включване на запалването.



Асистентът за дългите светлини включва специален режим за магистрала. При бързо шофиране със скорости над 115 км/ч по магистрала, светлинният лъч става по-малък, за да се избегне заслепяване на насрещния трафик. При следване на друг автомобил отпред или при изпреварване, така се намалява заслепяването на огледалото на тези автомобили.

Включване

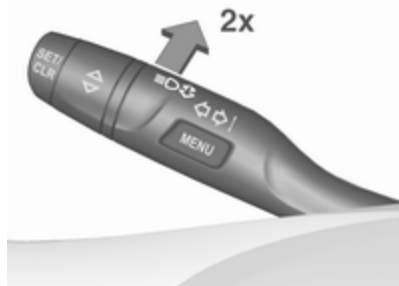

Лостче на мигачите с или без бутон
MENU





Активира асистента за дългите светлини чрез двукратното натискане на лостчето за мигачите. Дългите светлини се включват автоматично при скорости над 50 км/ч. Дългите светлини се изключват при скорости под 35 км/ч, но асистентът за дългите светлини остава активен.

Лостче на мигачите с бутон 

Активира асистента за дългите светлини чрез еднократно натискане на . Дългите светлини се включват автоматично при скорости над 50 км/ч. Дългите светлини се изключват при скорости под 35 км/ч, но асистентът за дългите светлини остава активен.

Зелената контролна лампа  свети винаги, когато е активиран асистентът за дългите светлини, а синята  свети, когато дългите светлини са включени.

Контролен индикатор   127,   127.

Еднократното натискане на лостчето за мигачите включва ръчно дълги светлини без асистент за дългите светлини.

Асистентът за дългите светлини превключва автоматично на къси светлини в следните случаи:

- При движение в населени места.
- При активна функция за паркиране на заден ход.
- При включени предни или задни светлини за мъгла.

Ако няма регистрирани ограничаващи обстоятелства, системата превключва обратно на дълги светлини.

Изключване

**Лостче на мигачите с или без бутон
MENU**

Ако асистентът за дългите светлини е активен и дългите светлини са включени, дръпнете

еднократно лостчето на мигача, за да деактивирате асистента за дългите светлини.

Ако асистентът за дългите светлини е активен и дългите светлини са изключени, бутнете двукратно лостчето на мигача, за да деактивирате асистента за дългите светлини.

Бутването на лостчето за мигача с цел активиране ръчно на дългите светлини също така ще деактивира и асистента за дългите светлини.

Лостче на мигачите с бутон

Ако асистентът за дългите светлини е активен и дългите светлини са включени, натиснете еднократно  или дръпнете еднократно лостчето на мигача, за да деактивирате асистента за дългите светлини.

Ако асистентът за дългите светлини е активен и дългите светлини са изключени, натиснете еднократно , за да деактивирате асистента за дългите светлини.

Бутването на лостчето за мигача с цел активиране ръчно на дългите светлини също така ще деактивира и асистента за дългите светлини.

Светлинен клаксон съвместно с асистент за дългите светлини

Светлинен клаксон чрез еднократно дръпване на лостчето на мигача няма да деактивира асистента за дългите светлини, когато дългите светлини са изключени.

Светлинен клаксон чрез еднократно дръпване на лостчето на мигача деактивира асистента за дългите светлини, когато дългите светлини са включени.

Динамично автоматично нивелиране на предните светлини

За да се предотврати заслепяването на насрещното движение, нивелирането на предните светлини се регулира автоматично в зависимост от информацията за наклона измерен между предния и задния мост, ускорението или забавянето, както и скоростта на автомобила.

Предни фарове при пътуване зад граница

↪ 155.

Неизправност в системата на LED предни фарове

Когато системата установи неизправност в LED предните фарове, тя избира предварително зададена позиция, за да избегне заслепяването на насрещния трафик. В такъв случай в центъра за информация на водача се показва предупреждение.

Аварийни предупредителни светлини

Задейства се чрез натискане на .



Илюстрациите показват различните версии.

В случай на злополука, при която се отваря въздушна възглавница, аварийните предупредителни светлини се включват автоматично.

Мигачи



преместете лоста нагоре : десен мигач
 преместете лоста надолу : ляв мигач

Точката на съпротивление може да се почувства при преместване на лоста.

Постоянното мигане се активира, когато лостът се премести отвъд точката на съпротивление. Деактивира се, когато волана се задвижи в противоположна посока или лостът се премести ръчно в неутрално положение.

Активирайте временно мигане, като задържите лоста точно преди точката на съпротивление. Мигачите ще мигат до отпускане на лоста.

За да активирате три присветвания потупайте за кратко лоста, без да преминавате точката на съпротивление.

При закачено ремарке, мигачът мигва шест пъти и честотата на звука се променя при натискане на лоста до точката на противодействие и отпускането му.

Предни фарове за мъгла



Задейства се чрез натискане на . Поставете ключа за светлините в положение **AUTO**: включването на предните светлини за мъгла автоматично ще включи предните фарове.

Задни светлини за мъгла



Задейства се чрез натискане на . Поставете ключа за светлините в положение **AUTO**: включването на задната светлина за мъгла автоматично ще включи предните фарове.

Поставете ключа за светлините в положение : задната светлина за мъгла може да се включи само заедно с предните фарове за мъгла.

Задната светлина за мъгла на автомобила се деактивира при теглене на ремарке или включен

щепсел в гнездото, напр., при използване на багажник за велосипеди.

Габаритни светлини

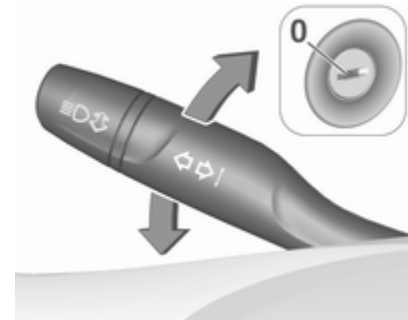

При паркиране на автомобила могат да се включат габаритните светлини от едната страна:

1. Изключете запалването.
2. Бутнете лоста за мигачите докрай нагоре (десни габаритни светлини) или надолу (леви габаритни светлини).

Потвърждава се от сигнал и контролната лампа за съответния мигач.

Светлини за заден ход

Светлините за заден ход светват при включено запалване и включване на предавката за заден ход.

Замъглени стъкла на фаровете

Вътрешната повърхност на стъклата на фаровете може да се замъгли за кратко при лошо, влажно и студено време, при силен дъжд или след измиване. Замъгляването изчезва бързо от само себе си; за да ускорите подсушаването включете фаровете.

Вътрешно осветление

Контрол на осветлението на арматурното табло



Яркостта на следните светлини може да се променя в положение **AUTO**, когато сензорът за светлина установи нощни условия, или в позиция **OFF** или **D**.

- осветление на приборното табло
- информационен дисплей
- светещи превключватели и работни елементи

Завъртете колелото за настройка  и го задръжте докато желаната яркост бъде достигната.

Вътрешно осветление



При влизане и излизане от автомобила предните и задните лампи за вътрешно осветление автоматично се включват и след кратко закъснение се изключват.

Съобщение

В случай на злополука, при която се отваря въздушна възглавница, вътрешното осветление се включва автоматично.

Предни лампи за вътрешно осветление





-  : автоматично включване и изключване
- натиснете  : вкл.
- натиснете  : изключено

Задни лампи за вътрешно осветление

Светва заедно с предното осветление на прага.

Лампи за четене



Задействат се с натискане на  и  в осветлението на прага.

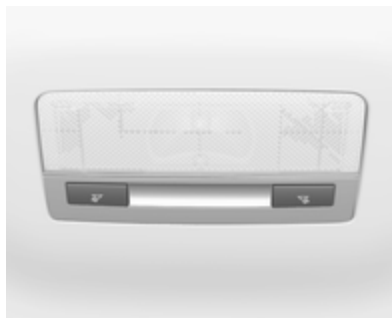

Осветление в сенника

Свети при отворен капак.

Светлинни функции

Осветление на централната конзола

Спот светлината вградена във вътрешното осветление се включва при включване на предните фарове.

Осветление при влизане

Осветление "Добре дошли"

Следните светлини се включват за кратко време при отключване на автомобила чрез дистанционното радиоуправление:

- предни фарове
- задни светлини
- осветление на регистрационния номер
- осветление на арматурното табло
- вътрешно осветление

Някои функции работят само когато навън е тъмно, за да се улесни намирането на автомобила.

Осветлението изключва незабавно при включване на запалването. Потегляне ⇨ 18.

Тази функция може да се активира или деактивира от "Персонализиране на автомобила".

Изберете съответната настройка в **Настройки, ► Превозно средство** на информационния дисплей.

Информационен дисплей ⇨ 135.

Персонализиране на автомобила ⇨ 140.

Настройките могат да се запаметят за използвания ключ ⇨ 26.

При отваряне на шофьорската врата се включва допълнително следното осветление:

- осветление на някои бутони
- център за информация на водача
- осветление на джобовете на вратите

Осветление при излизане

При изваждане на ключа от контакта на запалването се включват следните светлини:

- вътрешно осветление
- осветление на арматурното табло

След известно закъснение те се изключват автоматично. Тази функция работи само когато е тъмно.

Осветление на пътя

Предните фарове, задните светлини и осветлението на регистрационния номер се включват за регулируем период от време след напускане на автомобила.

Активиране

1. Изключете запалването.
2. Извадете ключа за запалване.
3. Отворете вратата на водача.
4. Дръпнете лоста за мигачите.
5. Затворете вратата на водача.

Ако шофьорската врата не е затворена, светлините изгасват след две минути.

Осветлението при излизане се изключва незабавно, ако лостът за мигачите се дръпне към волана при отворена шофьорска врата.

Тази функция може да се активира или деактивира от "Персонализиране на автомобила".

Изберете съответната настройка в **Настройки**, ▶ **Превозно средство** на информационния дисплей.

Информационен дисплей ⇨ 135.

Персонализиране на автомобила ⇨ 140.

Настройките могат да се запаметят за използвания ключ ⇨ 26.

Защита от изтощаване на акумулатора

Функция състояние на зареждане на акумулатора на автомобила

Тази функция гарантира възможно най-дълъг експлоатационен живот на акумулатора на автомобила посредством генератор с контролируема изходна мощност и оптимизираното ѝ разпределяне.

За да се предотврати изтощаването на акумулатора на автомобила по време на движение, работата на следните системи се намалява автоматично на две стъпки и накрая се преустановява:

- спомагателно отопление
- отопление на задното стъкло и огледалата
- отопление на седалките
- вентилатор

При втората стъпка, в информационния център за водача се показва съобщение потвърждаващо активирането на защитата против изтощаване на акумулатора на автомобила.

Изключване на електрическите светлини

За да се предотврати изтощаването на акумулатора на автомобила, когато запалването е изключено, някои от лампите в интериора се изключват автоматично след известно време.

Климатичен контрол





Климатична система	166
Система за отопление и вентилация	166
Електронна система за климатичен контрол	169
Спомагателно отопление	175
Вентилационни дюзи	175
Регулируеми вентилационни дюзи	175
Фиксирани вентилационни дюзи	176
Поддръжка	176
Входящи отвори за въздух	176
Поленов филтър	176
Редовно включване на климатичната система	176
Сервизно обслужване	176

Климатична система

Система за отопление и вентилация



Управляващи органи за:

- температура
- разпределение на въздуха ,  и 
- скорост на вентилатора 
- подсушаване и размразяване 

Отопляемо задно стъкло  ⇨ 48.

Отопление на външните огледала  ⇨ 45.

Отопляеми седалки  ⇨ 60.

Отопляем волан  ⇨ 103.



Температура

червено : топло

синьо : студено

Отоплението не е напълно ефективно докато двигателят не достигне работната температура.

Разпределение на въздуха

-  : към предното стъкло и прозорците на предните врати
-  : към зоната на главата през регулируемите вентилационни дюзи
-  : към пространството за крака и предното стъкло



Възможни са всички комбинации.

Скорост на вентилатора

Регулирайте въздушния поток като включите вентилатора на желаната скорост.

Подсушаване и размразяване







- Натиснете : разпределението на въздуха се насочва към предното стъкло.
- Завъртете копчето за температурата в позицията най-топло.
- Нагласете вентилатора на най-високата скорост.
- Включете отоплението на задното стъкло .
- Отворете страничните вентилационни дюзи според желанието и ги насочете към прозорците на вратите.

Климатична система



Управляващи органи за:

- температура
- разпределение на въздуха ,  и 
- скорост на вентилатора 
- подсушаване и размразяване 

A/C : охлаждане

 : рецикулация на въздуха

 : отопляемо задно стъкло

Отопляемо задно стъкло  ⇨ 48.

Отопление на външните огледала  ⇨ 45.

Отопляеми седалки  ⇨ 60.

Вентилация на седалките  ⇨ 61.

Отоплям волан  ⇨ 103.

Охлаждане A/C



Натиснете **A/C**, за да включите охлаждането. Светодиодът в бутона свети, за да покаже активиране. Охлаждането работи само когато двигателят работи и вентилаторът на климатика е включен.

Натиснете **A/C** отново, за да изключите охлаждането.

Климатичната система охлажда и изсушава постъпващия въздух, когато външната температура е малко над точката на замръзване. Възможно е образуването на кондензат, който се отделя под автомобила.

Ако не е необходимо охлаждане или изсушаване, изключете охладителната система, за да пестите гориво.

Активираното охлаждане може да попречи на Autostop. Система "стоп/старт" ⇨ 185.

Система за рециркуляция на въздуха



Натиснете  за активиране на режима на въздушна рециркуляция. Светодиодът в бутона свети, за да покаже активиране.

Натиснете отново  за деактивиране на режима на въздушна рециркуляция.

Предупреждение



В режим на рециркуляция се намалява притокът на свеж въздух. При работа без охлаждане влажността на въздуха се увеличава и прозорците могат да се замъглят отвътре. Качеството на въздуха в купето се влошава, което може да причини усещане за сънливост у пътниците.

При горещо и много влажно време, предното стъкло може да се запоти отвън, ако към него се насочи студен въздух. Ако предното стъкло се запоти отвън, включете чистачките на предното стъкло и ги изключете .

Максимално охлаждане



Отворете за кратко прозорците за да може топлият въздух да излезе по-бързо.

- Включете охлаждането **A/C**.
- Включете системата за рециркуляция на въздуха .
- Натиснете копчето за разпределение на въздуха .
- Завъртете копчето за температурата в позиция най-студено.

- Нагласете вентилатора на най-високата скорост.
- Отворете всички вентилационни дюзи.



Подсушаване и размразяване на прозорците





- Натиснете : разпределението на въздуха се насочва към предното стъкло.
- Нагласете вентилатора на най-високата скорост.
- Завъртете копчето за температурата в позиция най-топло.

- Включете отоплението на задното стъкло .
- Отворете страничните вентилационни дюзи според желанието и ги насочете към прозорците на вратите.

Съобщение

Ако  е натиснат докато двигателят работи, Autostop ще бъде забранен, докато  не се натисне отново.

Ако  е натиснат, докато вентилаторът и двигателят работят, Autostop ще бъде забранен, докато не се натисне отново  или до изключване на вентилатора.

Ако  е натиснат докато двигателят е в Autostop, то двигателят ще се рестартира автоматично.

Ако  е натиснат при включен вентилатор, докато двигателят е в Autostop, то двигателят ще се рестартира автоматично.

Система "стоп/старт"  185.





Електронна система за климатичен контрол

Климатичният контрол с двойна температурна зона позволява различни температури за страната на шофьора и тази на предния пътник.

В автоматичен режим, температурата, скоростта на вентилатора и разпределението на въздуха се регулират автоматично.



Управляващи органи за:

- температура от страна на шофьора
- разпределение на въздуха 
- скорост на вентилатора 
- температура от страна на предния пътник
- включване/изключване на системата **ON/OFF**
- охлаждане **A/C**
- автоматичен режим **AUTO**
- ръчна рецикулация на въздуха 
- подсушаване и размразяване 
- синхронизиране на температурата в две зони **SYNC**

Отопяемо задно стъкло  ⇨ 48.

Отопление на външните огледала  ⇨ 45.

Отопляеми седалки  ⇨ 60.

Вентилация на седалките  ⇨ 61.

Отоплям волан  ⇨ 103.



Всяка промяна на настройките се показва на информационния дисплей за няколко секунди.

Системата за климатичен контрол е напълно функционална само при работещ двигател.

Автоматичен режим AUTO



Основни настройки за максимален комфорт:

- Натиснете **AUTO**, разпределението на въздуха и скоростта на вентилатора се регулират автоматично.
- Отворете всички вентилационни отвори, за да позволите оптимизирано разпределение на въздуха в автоматичен режим.

- Натиснете **A/C** за превключване към оптимално охлаждане и подсушаване. Светодиодът в бутона свети, за да покаже активиране.
- Нагласете предварително избраната температура за шофьора и тази за предния пътник посредством лявото и съответно дясното копче. Препоръчителната температура е 22 °С.

Регулирането на скоростта на вентилатора в автоматичен режим може да се промени в менюто **Настройки**.

Персонализиране на автомобила
↪ 140.

Предварително задаване на температурата



Задайте температурата на желаната стойност. Бутонът от страната на пътника променя температурата за страната на пътника. Бутонът от страната на водача променя температурата за страната на водача или за двете страни, в зависимост от активирането на синхронизацията **SYNC**.

Избраната температура се обозначава на дисплея на бутона.

Ако е зададена минимална температура **Lo**, системата за климатичен контрол работи на максимално охлаждане, ако е включено охлаждане **A/C**.

Ако се нагласи максималната температура **Hi**, климатичната система работи на максимално отопление.

Съобщение

Ако **A/C** е включен, намаляване на зададената температура в салона може да доведе до рестартиране на двигателя от автоматично спиране или да забрани автоматично спиране.

Система "стоп/старт" ↪ 185.

Синхронизиране на температурата в две зони **SYNC**



Натиснете **SYNC** за свързване на температурната настройка от страната на пътника с тази от страната на водача. Светодиодът в бутона свети, за да покаже активиране.

При регулиране на настройките за пътника, синхронизацията се деактивира и LED изгасва.

Подсушаване и размразяване на прозорците







- Натиснете . Светодиодът в бутона свети, за да покаже активиране.
- Температурата и разпределението на въздуха се настройват автоматично и вентилаторът работи на висока скорост.

- Включете отоплението на задното стъкло .
- За връщане в предишен режим: натиснете ; за връщане в автоматичен режим: натиснете **AUTO**.

Настройките за автоматично отопление на задното стъкло може да се променят от менюто Настройки в информационния дисплей. Персонализиране на автомобила ⇨ 140.

Съобщение

Ако  е натиснат докато двигателят работи, Autostop ще бъде забранен, докато  не се натисне отново.

Ако  е натиснат, докато вентилаторът и двигателят работят, Autostop ще бъде забранен, докато не се натисне отново  или до изключване на вентилатора.

Ако  е натиснат докато двигателят е в Autostop, то двигателят ще се рестартира автоматично.

Ако  е натиснат при включен вентилатор, докато двигателят е в Autostop, то двигателят ще се рестартира автоматично.

Система "стоп/старт" ⇨ 185.

Включване/изключване на системата ON/OFF

Охлаждането, вентилатора и автоматичният режим могат да се изключват с натискане на **ON/OFF**. Когато системата се деактивира, светодиода в бутон **ON/OFF** изгасва.

Активиране с натискане на **ON/OFF**, **A/C** или **AUTO**. Светодиодът в бутона свети, за да покаже активиране.

Ръчни настройки

Настройките на системата за климатичен контрол могат да се променят чрез активиране на бутоните и копчетата, описани по-долу. Промяната на настройките деактивира автоматичния режим.

Скорост на вентилатора



Натиснете левия бутон, за да намалите скоростта на вентилатора или десния бутон, за да я увеличите. Скоростта на вентилатора се обозначава на дисплея чрез броя на светодиодите в бутона.

При по-продължително натискане на левия бутон, вентилаторът и охлаждането се изключват.



При по-продължително натискане на десния бутон: вентилаторът започва да работи с максимална скорост.

За да се върнете в автоматичен режим: Натиснете **AUTO**.

Разпределение на въздуха



Натиснете съответния бутон за желаната настройка. Светодиодът в бутона свети, за да покаже активиране.

-  : към предното стъкло и прозорците на предните врати (климатикът е активиран във фонов режим, за да спомогне срещу замъгляване на прозорците)
-  : към зоната на главата през регулируемите вентилационни дюзи
-  : към пространството за крака и предното стъкло

Възможни са всички комбинации.

Връщане към автоматично разпределение на въздуха: натиснете **AUTO**.

Охлаждане A/C



Натиснете **A/C**, за да включите охлаждането. Светодиодът в бутона свети, за да покаже активиране. Охлаждането работи само когато двигателят работи и вентилаторът на климатика е включен.

Натиснете **A/C** отново, за да изключите охлаждането.

Климатичната система охлажда и изсушава постъпващия въздух, когато външната температура е над определено ниво. Възможно е образуването на кондензат, който се отделя под автомобила.

Ако не е необходимо охлаждане или изсушаване, изключете охладителната система, за да пестите гориво.

Когато охладителната система се изключи, няма да има заявка за рестартиране на двигателя от страна на климатичната система по време на Autostop. Изключение: ако системата за размразяване е активирана и външната температура е над 0 °C, изисква рестарт.

Система "стоп/старт" ⇄ 185.

Дисплеят ще показва **A/C ВКЛ.**, когато охлаждането е активирано или **A/C ИЗКЛ.**, когато охлаждането е деактивирано.

Ръчна рециркулация на въздуха



Натиснете  за активиране на режима на въздушна рециркулация. Светодиодът в бутона свети, за да покаже активиране.

Натиснете  отново, за да деактивирате режима на рециркулация.

Предупреждение

В режим на рециркулация се намалява притокът на свеж въздух. При работа без охлаждане влажността на въздуха се увеличава и прозорците могат да се замъглят отвътре. Качеството на въздуха в купето се влошава, което може да причини усещане за сънливост у пътниците.

При горещо и много влажно време, предното стъкло може да се запоти отвън, ако към него се насочи студен въздух. Ако предното стъкло се запоти отвън, включете чистачките на предното стъкло и ги изключете .

Автоматична рециркулация на въздуха

Сензор за влажността на въздуха превключва автоматично на външен въздух, ако влажността в купето е много висока.

Основни настройки

Някои настройки може да се променят в менюто Настройки на информационния дисплей. Персонализиране на автомобила ↻ 140.

Спомагателно отопление

Въздухоотоплител

Quickheat е спомагателен електрически въздухоотоплител, който автоматично по-бързо затопля купето.

Вентилационни дюзи

Регулируеми вентилационни дюзи

Когато охлаждането работи, трябва да има отворена поне една вентилационна дюза.



За да отворите дюзата, завъртете колелото за настройка към по-големия ■ символ. Регулирайте дебита на въздуха през дюзата чрез завъртане на колелото за настройка.



Насочете въздушния поток като наклоните и завъртете ламелите. За да затворите дюзата, завъртете колелото за настройка към по-малкия ■ символ.

⚠ Предупреждение

Не поставяйте нищо върху ламелите на вентилационните дюзи. Съществува риск от нараняване и нанасяне на щети в случай на катастрофа.

Фиксирани вентилационни дюзи

Допълнителни вентилационни дюзи има под предното стъкло и прозорците на вратите, както и в зоната за краката.

Поддръжка

Входящи отвори за въздух

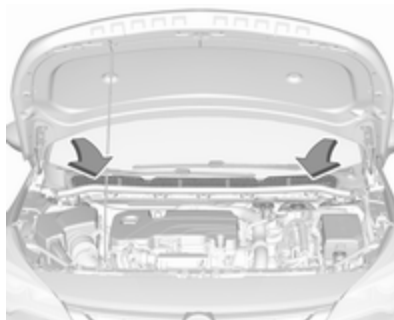

Въздушният отвор пред челното стъкло в двигателното отделение трябва да се поддържа чист, за да не се възпрепятства притокът на въздух. Отстранявайте нападдалите листа, нечистотии или сняг.

Поленов филтър

Поленовият филтър пречиства навлизания през входящите отвори въздух от прах, сажди, полени и спори.

Редовно включване на климатичната система

За да се осигури ефикасната работа на системата, охлаждането трябва да се включва веднъж месечно за няколко минути, независимо от атмосферните условия и сезона. Охлаждането не работи при ниски външни температури.

Сервизно обслужване

За да осигурите оптималното охлаждащо действие ви препоръчваме да проверявате веднъж годишно климатичната система, като се започне от третата година след първата регистрация на автомобила, включвайки:

- тест за функционалност и налягане
- функционалност на отоплението
- проверка за теч
- проверка на задвижващите ремъци

-
- почистване на системата за отводняване на кондензатора и изпарителя
 - проверка на работата

Шофиране и обслужване

Съвети по управлението на

автомобила	179
Контрол над автомобила	179
Завиване	179

Стартиране и обслужване

180	
Разработване на новия автомобил	180
Положения на контакта за запалване	180
Бутон за захранване	181
Забавено изключване	182
Стартиране на двигателя	183
Прекъсване подаването на гориво в режим на моторна спирачка	185
Система стоп/старт	185
Паркиране	189

Изгорели газове

191	
Изпускателен филтър	191
Катализатор	193
AdBlue	193

Автоматична скоростна кутия .

196	
Дисплей на скоростната кутия	196
Скоростен лост	197
Ръчен режим	198
Електронни програми за управление	198
Неизправност	199
Прекъсване на електрозахранването	199

Механична скоростна кутия

Автоматизирана механична скоростна кутия

201	
Дисплей на скоростната кутия	201
Скоростен лост	201
Ръчен режим	203
Електронни програми за управление	203
Неизправност	204

Спирачки

204	
Антиблокираща спирачна система	205
Ръчна спирачка	205
Помощ при спиране	207
Помощ при потегляне по наклон	208

Системи за контрол при шо-

208	
фиране	208
Система за тракшън контрол (контрол на сцеплението)	208
Електронна стабилизираща система (ESC)	209
Режим Sport	211

Помощни системи за водача ..

211	
Круиз контрол (система за поддържане на дадена скорост)	211
Ограничител на скоростта	214
Адаптивен круиз контрол	216
Предупреждение за преден сблъсък	225
Индикация за разстояние отпред	228
Активно аварийно спиране ...	228
Помощ при паркиране	232
Предупреждение за страничната сяпа зона	241
Камера за задно виждане	243
Помощна система за пътни знаци	245
Система Lane keep assist	250

Гориво

252	
Гориво за бензинови двигатели	252

Гориво за дизелови двигатели	254
Използване на природен газ за гориво	255
Зареждане с гориво	255
Прицеп на ремарке	258
Обща информация	258
Особености при шофирането, съвети относно тегленето	258
Теглене на ремарке	259
Теглич	260
Система за стабилизиране на ремаркетото	263

Съвети по управлението на автомобила

Контрол над автомобила

Никога не се движете по инерция с изгасен двигател

В това положение не работят много устройства (напр. сервоусилвателяят на спирачките, усилвателяят на кормилното управление). Карането по този начин е опасно за Вас и за останалите.

По време на Autostop работят всички системи.

Система "стоп/старт" ⇨ 185.

Повишаване на оборотите на празен ход

Ако поради състоянието на акумулатора на автомобила се налага неговото зареждане, трябва да се повиши изходящата мощност на генератора. Това може

да се постигне с повишаване на оборотите на празен ход, което може да се чуе.

В центъра за информация на водача се появява съобщение.

Педали

За да се осигури безпрепятствен ход на педалите в тази зона не трябва да има никакви постелки.

Използвайте само подови постелки, които пасват точно и са закрепени с фиксаторите от страната на водача.

Завиване

Ако сервоусилването на волана се загуби поради спиране на двигателя или системна неизправност, автомобилът може да се управлява, но с много по-голямо усилие.

Стартиране и обслужване

Разработване на новия автомобил

Не натискайте ненужно силно спирачките през първите няколко пътувания.

При първо използване на автомобила парафинът и маслото върху системата за отделяне на изгорелите газове могат да предизвикат отделяне на пушек. Паркирайте автомобила на открито за известно време след първото използване, като избягвате вдишването на изпаренията.

По време на периода на разработване, разходът на гориво и двигателно масло може да е по-висок.

Освен това, процесът за почистване на изпускателния филтър може да се извършва по-често.

Изпускателен филтър ⇨ 191.

Autostop може да се забрани, за да се осигури зареждането на акумулатора на автомобила.

Положения на контакта за запалване

Завъртете ключа:

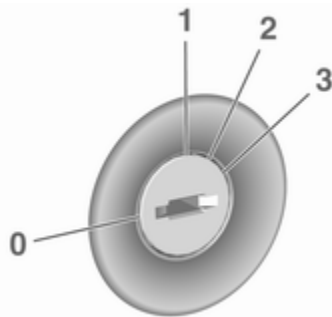

- 0** : изключено запалване: Някои функции остават активни до изваждане на ключа или отваряне на вратата на водача, при условие, че запалването е било включено
- 1** : режим захранване на аксесоари: Блокировката на волана се освобождава, някои електрически функции работят, запалването е изключено
- 2** : запалване в режим захранване: Запалването е включено, дизеловият двигател претърпява предварително подгриване. Контролните индикатори светват и повечето електрически функции работят. За да завъртите ключа от позиция **2** към **1** или **0**, първо натиснете бутона докрай към кормилната колона.
- 3** : стартиране на двигателя: Отпуснете ключа, след като започне процедурата по стартиране

Блокировка на волана

Извадете ключа от контакта за запалване и завъртете волана, докато блокира.

⚠ Опасност

Никога не изваждайте ключа от ключа на запалването по време на шофиране, тъй като това ще доведе до заключване на волана.

Бутон за захранване



Електронният ключ трябва да е в автомобила.

Режим захранване на аксесоари

Натиснете **Engine Start/Stop** еднократно без задействане на педала на съединителя или спирачката. Жълтият LED в бутона светва. Блокировката на волана се освобождава и някои електрически функции работят, запалването е изключено.

Запалване в режим захранване

Натиснете и задръжте **Engine Start/Stop** за шест секунди без задействане на педала на съединителя или спирачката. Зеленият LED в бутона светва, дизеловият двигател претърпява предварително подгриване. Контролните индикатори светват и повечето електрически функции работят.

Стартиране на двигателя

Задействайте педала на съединителя (механична скоростна кутия) или спирачния педал (автоматична скоростна кутия или автоматизирана механична скоростна кутия) и натиснете още веднъж **Engine Start/Stop**. Отпуснете

бутона, след като започне процедурата по стартиране. Отпуснете бутона, след като започне процедурата по стартиране.

Изключено запалване

Натиснете **Engine Start/Stop** за кратко във всеки режим или когато двигателят работи и автомобилът е неподвижен. Някои функции остават активни до отваряне на вратата на водача, при условие, че запалването е било включено.

Аварийно изключване по време на шофиране

Натиснете **Engine Start/Stop** за повече от две секунди или натиснете два пъти за кратко в рамките на пет секунди ↪ 183.

Блокировка на волана

Блокировката на волана се активира автоматично, когато:

- Автомобилът е неподвижен.
- Запалването е било изключено.
- Вратата на водача е отворена.

За освобождаване на блокировката на волана, отворете и затворете вратата на водача и включете режим на аксесоари или стартирайте директно двигателя.

⚠ Предупреждение

Когато акумулаторът е изтощен, автомобилът не бива да се тегли и да се стартира чрез теглене или бутане, тъй като ключалката на кормилната колона не може да се освободи.

Работа на автомобилите със система с електронен ключ в случай на неизправност

Ако електронният ключ е неизправен или батерията му е изтощена, Центърът за информация на водача може да изведе **No Remote Detected (Не е открито дистанционно)** или **Replace Battery in Remote Key (Сменете батерията в дистанционния ключ)** на дисплея, когато опитате да стартирате автомобила.

Поставете електронния ключ изцяло центриран в зоната на предавателя в надлъжна посока, водоравно с бутоните нагоре, както е показано на илюстрацията.



Други обекти, като други ключове, транспондер, етикети, монети и др., трябва да се махнат от централната конзола.

Натиснете педала на съединителя (механична скоростна кутия) или спирачния педал (автоматична скоростна кутия или автоматизирана механична скоростна кутия) и натиснете **Engine Start/Stop**.

За да изключите двигателя, натиснете **Engine Start/Stop** отново. Извадете електронния ключ от джоба на централната конзола.

Тази възможност е предвидена само за аварийни случаи. Сменете батерията на електронния ключ при първа възможност ⇨ 24.

За отключване или заключване на вратите, вижте "Неизправност в модула на дистанционното управление или в системата на електронния ключ" ⇨ 26.

Забавено изключване

Следните електронни системи могат да работят до отваряне на вратата на водача или до десет минути след изключване на запалването:

- електрически прозорци
- люк на покрива
- електрически контакти

Стартиране на двигателя

Автомобили с контакт за запалване

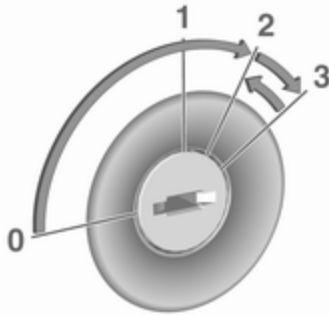

Завъртете ключа в положение **1**, за да освободите блокировката на волана.

Ръчна скоростна кутия: задействайте съединителя и спирачния педал.

Автоматична скоростна кутия: задействайте спирачния педал и преместете скоростния лост в положение **P** или **N**.

Автоматизирана механична скоростна кутия: натиснете спирачния педал.

Не натискайте педала на газта.

Дизелови двигатели: завъртете ключа в положение **2**, за да включите предварителното подгръване и изчакайте докато контролният индикатор  изгасне.

Завъртете за малко ключа в положение **3** и го отпуснете: автоматична процедура задейства стартера с кратко закъснение докато двигателят заработи, виж автоматичен контрол на стартера.

Механична скоростна кутия: по време на Autostop, двигателят може да се стартира чрез натискане на педала на съединителя ⇨ 185.

Автоматична скоростна кутия или автоматизирана механична скоростна кутия: по време на Autostop, двигателят може да се стартира чрез отпускане на спирачния педал ⇨ 185.

Автомобили с бутон за запалване



Ръчна скоростна кутия: задействайте съединителя и спирачния педал.

Автоматична скоростна кутия: задействайте спирачния педал и преместете скоростния лост в положение **P** или **N**.

Автоматизирана механична скоростна кутия: натиснете спирачния педал.

Не натискайте педала на газта.

Натиснете и отпуснете **Engine Start/Stop**: автоматична процедура задейства стартера с

кратко закъснение, докато двигателят заработи, вижте "Автоматичен контрол на стартера".

Преди рестартиране или изключване на двигателя, когато автомобилът е неподвижен, натиснете веднъж за кратко **Engine Start/Stop**.

За стартиране на двигателя по време на Autostop:

- Механична скоростна кутия: по време на Autostop, двигателят може да се стартира чрез натискане на педала на съединителя ⇨ 185.
- Автоматична скоростна кутия или автоматизирана механична скоростна кутия: по време на Autostop, двигателят може да се стартира чрез отпускане на спирачния педал ⇨ 185.

Аварийно изключване по време на шофиране

Ако двигателят трябва да се изключи аварийно по време на шофиране, натиснете **Engine Start/Stop** за повече от две секунди или натиснете за кратко два пъти в рамките на пет секунди.

Опасност

Изключването на двигателя по време на шофиране може да причини загуба на мощност в спирачната система и системата за управление. Системите за асистенция и системите на въздушните възглавници са изключени. Осветлението и спирачните светлини ще изгаснат. Поради тази причина изключете двигателя и запалването по време на шофиране само при необходимост в случай на авария.

Стартиране на двигателя при ниски температури

Стартирането на двигателя без допълнителни нагреватели е възможно до -25 °C за дизелови двигатели и до -30 °C за бензинови двигатели. Препоръчва се двигателно масло с правилния вискозитет, правилното гориво, извършени сервизни обслужвания и достатъчно добре зареден акумулатор. При температури под -30 °C, автоматичната скоростна кутия изисква период на подгряване от около пет минути. Скоростният лост трябва да бъде в положение **P**.

Автоматичен контрол на стартера

Тази функция контролира процедурата по стартиране на двигателя. Водачът не трябва да задържа ключа в положение **3** или да задържа **Engine Start/Stop** натиснат. Един път задействана системата продължава да стартира автоматично докато двигателят заработи. Поради

проверочната процедура двигателят започва да работи с кратко закъснение.

Възможни причини, поради които двигателят не стартира:

- Педалът на съединителя не е натиснат (ръчна скоростна кутия).
- Спирачният педал не е натиснат или скоростният лост не е в положение **P** или **N** (автоматична скоростна кутия).
- Спирачният педал не е натиснат (автоматизирана механична скоростна кутия).
- Получило се е прекъсване.

Турбо загряване на двигателя

При стартиране, наличният въртящ момент на двигателя може да е ограничен за кратко време, особено ако температурата на двигателя е ниска. Ограничението се налага, за да се позволи на смазочната система да предпази напълно двигателя.

Прекъсване подаването на гориво в режим на моторна спирачка

Подаването на гориво автоматично се прекъсва в режим на моторна спирачка, напр. при движение с включена предавка, но пуснат педал за газта.

В зависимост от условията на движение, прекъсването на подаването на гориво в режим на моторна спирачка може да се деактивира.

Система стоп/старт

Системата "стоп/старт" спомага за пестене на гориво и намалява емисиите на отработените газове. Когато условията позволяват, тя изключва двигателя, щом автомобилът се движи с ниска скорост или е неподвижен, напр. на светофар или е в задръстване. Запалването остава включено.

Двигателят се включва автоматично при прилагането на определени условия или при активиране на рестартирането от водача.

Включване

Системата "стоп/старт" е налична щом двигателят е стартиран, автомобилът потегли и условията, посочени по-долу в този раздел, са налице.

Изключване



Деактивирайте система "стоп/старт" ръчно чрез натискане на  OFF. Деактивирането се обозначава чрез светване на светодиода в бутона.

Autostop

Автомобили с механична скоростна кутия

В зависимост от двигателя се предлагат две версии на Autostop. Вижте данните на двигателя, за да определите идентификационния код на двигателя на вашия автомобил ⇨ 330.

Конвенционален Autostop

Всички двигатели освен B16DTU имат само конвенционален Autostop.

Autostop може да се активира при скорост под 5 км/ч.

Активирайте конвенционален Autostop както следва:

- Натиснете педала на съединителя.
- Поставете лоста в неутрално положение.
- Отпуснете педала на съединителя.

Ранен Autostop

Само двигател B16DTU има ранен Autostop в допълнение към конвенционалния Autostop.

Autostop може да се активира при скорост под 14 км/ч.

Ранният Autostop се забранява при наклон над 5%.

Активирайте ранния Autostop както следва:

- Натиснете достатъчно педала на спирачката.
- Натиснете педала на съединителя.

Двигателят ще се изключи, докато запалването ще остане включено.

Ранният Autostop се забранява при включен мигач, свързан прицеп на ремарке, завъртян волан откъд определена точка или наклони над 5%.

Автомобили с автоматична скоростна кутия или автоматизирана механична скоростна кутия

Ако автомобилът е неподвижен с натиснат спирачен педал, автоматичното спиране се активира автоматично.

Индикация



Autostop се обозначава от стрелката в положение **AUTOSTOP** на тахометъра.

След рестартиране се обозначават оборотите на празния ход.

По време на Autostop техническите характеристики на автомобила ще се запазят.

Условия за Autostop

Системата "стоп/старт" проверява дали всяко от следните условия е налице:

- Системата "стоп/старт" не е деактивирана ръчно.
- Капакът на двигателя е затворен добре.
- Вратата на водача е затворена или дали е поставен предпазния колан на водача.
- Акумулаторът на автомобила е зареден достатъчно и е в добро състояние.
- Двигателят е загрял.
- Температурата на охлаждащата течност на двигателя не е твърде висока.

- Температурата на отработените газове на двигателя не е много висока, напр., след движение с високо натоварване на двигателя.
- Външната температура е над -5°C .
- Вакуумът в спирачките е достатъчен.
- Между последния рестарт и новия Autostop трябва да има около 10 сек.
- Самопочистващата функция на изпускателния филтър не е активна.
- Автомобилът е бил шофиран със скорост, равна най-малко на пешеходна, от последния Autostop насам.

В противен случай, Autostop ще бъде забранена.

Системата "стоп/старт" ще бъде деактивирана по наклони от 12% или повече.

Някои настройки на климатичната система може да забраняват Autostop. Вижте раздела за климатика за повече подробности ⇨ 167.

Незабавно след движение по магистрала, Autostop може да се забрани.

Разработване на новия автомобил ⇨ 180.

Защита от изтощаване на акумулатора на автомобила

За да се гарантира надеждно рестартиране на двигателя, като част от системата "стоп/старт" са вградени някои функции за защита от изтощаване на акумулатора на автомобила.

Мерки за пестене на енергия

По време на Autostop някои електрически функции като допълнителен електрически нагревател или подгриване на задното стъкло са деактивирани или превключени на режим за пестене на енергия. Скоростта на

вентилатора на климатичната система се намалява за пестене на енергия.

Рестартиране на двигателя от водача

Автомобили с механична скоростна кутия

В зависимост от двигателя се предлагат две версии за рестартиране. Вижте данните на двигателя, за да определите идентификационния код на двигателя на вашия автомобил ⇨ 330.

Конвенционален рестарт

Натиснете педала на съединителя, за да рестартирате двигателя. При двигатели с късен рестарт това е възможно само без натискане на спирачния педал.

Късен рестарт

Всички бензинови двигатели и дизелови двигатели B16DTU и B16DTR имат късен рестарт в допълнение към конвенционалния рестарт. Късното рестартиране е възможно само при наклони до 5%.

- Натиснете педала на спирачката.
- Натиснете педала на съединителя.
- Изберете първа предавка.
- Отпуснете спирачния педал, за да рестартирате двигателя.

Автомобили с автоматична скоростна кутия или автоматизирана механична скоростна кутия:

Отпуснете спирачния педал или преместете скоростния лост от **D** на **N** или **P**, за да рестартирате двигателя.

Рестартиране на двигателя от система "стоп/старт"

При автомобили с механична скоростна кутия, които са в конвенционален Autostop, скоростният лост трябва да е в неутрално положение, за да позволи автоматичен рестарт.

При автомобили с ръчна скоростна кутия и ранен Autostop е възможно автоматично рестартиране, когато

не е в неутрално положение, ако педалът на спирачката и педалът на съединителя са натиснати.

При автомобили с автоматична скоростна кутия или автоматизирана механична скоростна кутия, скоростният лост трябва да е в положение **D**, за да позволи автоматичен рестарт.

Двигателят ще се рестартира автоматично от системата стоп/старт, ако по време на Autostop възникне някое от следните условия:

- Системата "стоп/старт" е деактивирана ръчно.
- Капакът на двигателя е отворен.
- Предпазният колан на водача не е поставен и / или вратата на водача е отворена.
- Температурата на двигателя е твърде ниска.
- Нивото на заряд на акумулатора на автомобила е под определено ниво.
- Вакуумът в спирачките не е достатъчен.

- Автомобилът е бил шофиран със скорост, равна най-малко на пешеходна.
- Климатичната система изисква стартиране на двигателя.
- Желаната температура на купето не съответства на действителната температура.
- Климатикът се включва ръчно.

Ако капакът на двигателя не е затворен добре, в центъра за информация на водача се показва предупредително съобщение.

Ако електрически аксесоар, напр., преносим компактдиск плеър, е свързан към електрическия контакт, може да се забележи кратък спад в захранването по време на рестартиране.



Съобщение

Ако е закачено ремарке или багажник за велосипеди, ранният Autostop и късният рестарт се деактивират.

Паркиране

⚠ Предупреждение

- Не паркирайте автомобила върху лесно запалима повърхност. Високата температура на изпускателната система може да запали тази повърхност.
- Винаги натягайте ръчната спирачка. Винаги натягайте ръчната спирачка без да натискате освобождаващия бутон. Върху наклони натягайте ръчната спирачка колкото може по-силно. За да намалите силата за задействане, в същото време натиснете спирачния педал.

При автомобили с електрическа ръчна спирачка натиснете превключвателя  за поне една секунда, докато контролният индикатор  светне постоянно и

електрическата ръчна спирачка се задейства  123.

- Изключете двигателя.
- Ако автомобилът е върху равна повърхност или наклон нагоре, включете на първа предавка или поставете скоростния лост в позиция **P**, преди да извадите ключа за запалване или да изключите запалването на автомобилите с бутон за захранване. При възходящ наклон завъртайте колелата навън от бордюра.

Ако автомобилът е върху наклон надолу, включете на задна предавка или поставете скоростния лост в позиция **P**, преди да извадите ключа за запалване или да изключите запалването на автомобилите с бутон за захранване. Завъртете предните колела към бордюра.

- Затворете прозорците и люка на покрива.
- Извадете ключа за запалване от контакта или изключете запалването на автомобилите с бутон за захранване. Завъртете волана докато усетите, че ключалката го заключи.

При автомобили с автоматична скоростна кутия ключът може да се извади само, когато скоростният лост е в положение **P**.

За автомобили с автоматизирана механична скоростна кутия ключът може да се извади от контакта само когато е задействана ръчната спирачка.

- Заключете автомобила.
- Включете алармената система.
- Вентилаторите за охлаждане на двигателя могат да продължат да работят след изключване на двигателя
↪ 266.

Внимание

След работа при високи обороти или голямо натоварване на двигателя, оставете двигателя да работи за кратко при ниско натоварване или на празен ход за около 30 секунди преди да го изгасите, с цел предпазване на турбокомпресора.

Съобщение

В случай на сблъсък, при който се отваря въздушна възглавница, двигателят се изключва автоматично, ако автомобилът спре в рамките на известно време.

Аварийна работа при екстремно ниски температури

⚠ Предупреждение

Тази аварийна работа може да се извършва само в случай на изключително ниски температури и ако автомобилът е паркиран върху равна повърхност.

В държави с екстремно ниски температури може да е необходимо паркиране на автомобила без дръпната ръчна спирачка.

Това е аварийно действие за избягване на замръзването на ръчната спирачка.

Автомобили, оборудвани с автоматизирана механична скоростна кутия, електрическа ръчна спирачка и бутон за захранване

При автомобили, оборудвани с автоматизирана механична скоростна кутия, запалването може да се изключи само, ако е

задействана ръчната спирачка. Поради това, трябва да се изпълнят следните неща, за да се освободи електрическата ръчна спирачка:

1. Задействайте електрическата ръчна спирачка и изключете запалването.
2. Включете запалването чрез натискане и задържане на **Engine Start/Stop** за около шест секунди без натискане на спирачния педал.
3. Натиснете спирачния педал и освободете електрическата ръчна спирачка.
4. Изключете запалването.

Автомобили, оборудвани с автоматизирана механична скоростна кутия, електрическа ръчна спирачка и контакт за запалване

При автомобили, оборудвани с автоматизирана механична скоростна кутия, запалването може да се изключи само, ако е задействана ръчната спирачка. Поради това, трябва да се

изпълнят следните неща, за да се освободи електрическата ръчна спирачка:

1. Задействайте електрическата ръчна спирачка и изключете запалването.
2. Натиснете спирачния педал и освободете електрическата ръчна спирачка.
3. Извадете ключа от контакта за запалване.

Изгорели газове

⚠ Опасност

Изгорелите газове на двигателя съдържат отровен въглероден окис, който няма цвят и мирис и може да бъде смъртоносен при вдишване.

Ало изгорелите газове проникнат в купето, отворете прозорците. Причината за неизправността трябва да се отстрани в сервис.

Избягвайте да карате с отворен багажник, защото изгорелите газове може да проникнат в автомобила.

Изпускателен филтър

Изпускателният филтър е филтър за твърди частици при дизеловите и бензиновите двигатели.

Автоматичен процес на почистване

Изпускателният филтър пречиства изгорелите газове от сажди. Системата включва самопочистваща се функция, която се задейства автоматично, без съобщение по време на движение. Филтърът се почиства периодически чрез изгаряне на саждите при висока температура. Този процес протича автоматично при известни експлоатационни условия и може да трае до 25 минути. Обикновено това трае между седем и дванадесет минути. Autostop не е наличен и през този период може да има по-висок разход на гориво. Съпровождащите процеса миризма и дим са нормално явление.

Системата изисква почистване

При известни експлоатационни условия, напр. при движение на къси разстояния, системата може да не извърши автоматичното самопочистване.

Ако филтърът се нуждае от почистване, но предхождащите експлоатационни условия не са позволили автоматичното почистване, това се сигнализира от предупредително съобщение в центъра за информация на водача.

При напълване на изпускателния филтър се показва предупредително съобщение. При първа възможност стартирайте процеса на почистване.

Предупредително съобщение се показва и когато изпускателният филтър е достигнал максималното ниво на напълване. Незабавно стартирайте процеса на почистване, за да избегнете повреда на двигателя.

Активирайте процес на самопочистване

За да включите процеса на почистване, продължете да карате като поддържате оборотите на двигателя над 2000 оборота в минута. Включете на по-ниска

предавка, ако е необходимо. Тогава се стартира почистване на изпускателния филтър.

Процесът на почистване завършва по-бързо при високи двигателни обороти и натоварване.

Продължете да шофирате, докато самопочистването приключи и съобщението на дисплея изчезне.

Внимание

Ако е възможно, не прекъсвайте процеса на почистване. Шофирайте до приключване на почистването, за да се избегне необходимостта от сервизно обслужване или ремонт в сервиз.

Процес по почистване не е възможен

Ако по някаква причина не е възможно почистване, контролният индикатор  светва и в центъра за информация на водача се показва предупредително съобщение. Мощността на двигателя може да се намали. Незабавно потърсете помощта на сервиз.

Катализатор

Катализаторът намалява количеството на вредните вещества в изгорелите газове.

Внимание

Горива с качество различно от посочените на стр. ⇨ 252, ⇨ 330 може да повредят катализатора или електронните компоненти.

Неизгорелият бензин ще прегрее и повреди катализатора. Затова

избягвайте прекомерната употреба на стартера, пълното изпразване на горивния резервоар и стартирането на двигателя чрез бутане или теглене.

В случай на проблеми със запалването, неравномерна работа на двигателя, спадане на мощността на двигателя или други необичайни явления, възможно най-скоро отстранете причината за проблема в сервиз. Ако се налага по спешност, пътуването може да продължи за кратък период от време, като скоростта на автомобила и оборотите на двигателя се поддържат ниски.

AdBlue

Обща информация

Селективната каталитична редукция (BlueInjection) е метод за значително намаляване на азотните оксиди в отработените емисии. Това се постига чрез впръскване на отработена течност

от дизел (DEF) в изпускателната система. Амонякът, освободен от течността, реагира с азотните газове (NO_x) от ауспуха и ги превръща в азот и вода.

Обозначение на тази течност е AdBlue®. Това е нетоксична, незапалима, безцветна и без мирис течност, съставена от 32% урея и 68% вода.

⚠ Предупреждение

Избягвайте контакт на AdBlue с кожата или очите.

В случай на контакт с кожата или очите, изплакнете с вода.

Внимание

Избягвайте контакт на AdBlue с боята.

В случай на контакт, изплакнете с вода.

AdBlue замръзва при температура от приблизително $-11\text{ }^\circ\text{C}$. Тъй като автомобилът е оборудван с

предварителен нагревател за AdBlue, редукцията на емисиите при ниски температури е осигурена. Предварителният нагревател за AdBlue работи автоматично.

Типичният разход на AdBlue е ок. два литра на 1000 км, но може и да е по-висок в зависимост от поведението при шофиране (напр. високо натоварване или теглене).

Резервоар за AdBlue

Нивото на резервоара с AdBlue може да се види в показаното меню.

Предупреждение за ниво

В зависимост от изчисленото количество AdBlue, на центъра за информация на водача се показват различни съобщения. Съобщенията и ограниченията се изискват от закона.

Първото възможно предупреждение е **AdBlue Range: (AdBlue диапазон:) 2400 км.**

Това съобщение ще се появи еднократно за кратко с изчисления пробег. Шофирането е възможно без ограничения.

Следващото ниво на предупреждение е при пробег под 1750 км. Съобщението с текущия пробег винаги ще се показва при включване на запалването и трябва да се потвърди  128. Долейте AdBlue преди да се покаже следващото ниво на предупреждение.

При количество на AdBlue под 900 км, следните предупредителни съобщения се показват едно след друго и не могат да бъдат игнорирани:

- **AdBlue Low Refill Now (Малко AdBlue, долейте сега)**
- **Engine Restart Prevented in (Рестарт на двигателя забранен в) 900 км.**

Освен това контролният индикатор  мига постоянно.

Съобщение

В случай на висок разход на AdBlue, центърът за информация на водача може да покаже това предупреждение без предишните нива на предупреждение.

Последното ниво на предупреждение е при празен резервоар за AdBlue. Рестартирането на двигателя е невъзможно. Следните предупредителни съобщения се показват едно след друго и не могат да бъдат игнорирани:

- **AdBlue Empty Refill Now (Изразходена AdBlue добавка, добавете сега)**
- **Engine Will Not Restart (Двигателят няма да рестартира).**

Освен това контролният индикатор  мига постоянно.

С активна забраната за рестарт на двигателя, на дисплея ще се изведе следното съобщение:

Refill AdBlue To Start Vehicle (Налейте AdBlue за стартиране на автомобила).

Резервоарът трябва да се зареди докрай с AdBlue, в противен случай рестартирането на двигателя е невъзможно.

↪ 336

Предупреждения за високи нива на емисии

Ако нивото на емисиите на отработени газове се повиши над определена стойност, в центъра за информация на водача ще се изведат предупреждения, подобни на тези за пробег.

Ще се изведат заявки за проверка на изпускателната система и накрая, съобщение за недопускане на рестартиране на двигателя. Тези ограничения са законово изискване.

Консултирайте се със сервис.

Допълване на AdBlue

Внимание

Използвайте само AdBlue, отговаряща на европейските стандарти DIN 70 070 и ISO 22241-1.

Не използвайте добавки.

Не разреждайте AdBlue.

В противен случай може да се повреди системата за селективна каталитична редукция.

Съобщение

Когато не е налична помпа за зареждане на пътнически автомобили на бензиностанцията, използвайте само AdBlue бутилки или кутии с уплътнен адаптер за зареждане, за да избегнете разливане и за да сте сигурни, че изпаренията от резервоара са затворени и не излизат навън. AdBlue в бутилки или кутии е налична в много

бензиностанции и може да бъде закупена и от дилърите на Opel и други магазини.

Тъй като AdBlue има ограничена трайност, проверете срока на годност преди пълнене.

Съобщение

При развиване на предпазната капачка от отвора за пълнене, може да излязат амонячни пари. Не вдишвайте, тъй като парите имат остра миризма. Парите не са вредни при вдишване.

Резервоарът за AdBlue трябва да е пълен догоре. Това трябва да се направи, ако вече е показано предупредително съобщение за недопускане на рестартиране на двигателя.

Автомобилът трябва да се паркира на хоризонтална повърхност.

Гърловината за зареждане с AdBlue е разположена зад капака на резервоара за гориво в дясната задна част на автомобила.

Капакът на резервоара за гориво може да се отвори само, ако автомобилът е отключен.

1. Извадете ключа от контакта за запалване.
2. Затворете всички врати, за да се избегне навлизане на амонячни пари в купето.
3. Освободете капака на резервоара за гориво, като го натиснете ↻ 255.



4. Развийте предпазната капачка от гърловината на резервоара.
5. Отворете контейнера за AdBlue.
6. Поставете единия край на маркуча в контейнера и завинтете другия край върху гърловината за пълнене.

7. Вдигайте контейнера докато се изпразни или докато изтичането от него спре. Това може да отнеме до пет минути.
8. Поставете контейнера на земята, докато маркучът се изпразни, изчакайте 15 секунди.
9. Развийте маркуча от гърловината на резервоара.
10. Поставете предпазната капачка и завъртете по часовниковата стрелка, докато се застопори.

Съобщение

Изхвърляйте контейнера от AdBlue съгласно екологичните разпоредби. За да използвате повторно маркуча, изплакнете го с чиста вода след употреба.

Автоматична скоростна кутия

Автоматичната скоростна кутия позволява автоматично (автоматичен режим) или ръчно (ръчен режим) превключване на предавките.

Ръчно превключване е възможно в ръчен режим чрез натискане на скоростния лост до + или - ↻ 198.

Дисплей на скоростната кутия

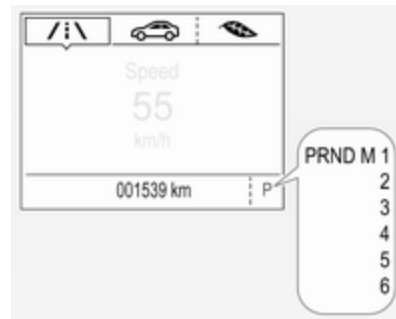

Центърът за информация на водача показва режима или избраната предавка.

В автоматичен режим програмата за движение се показва с **D**.

В ръчен режим се показва **M** и числото на избраната предавка.

R показва задната предавка.

N показва неутрално положение.

P показва положение за паркиране.

Скоростен лост



P : позиция за паркиране, колелата са блокирани, използвайте я само при неподвижен автомобил и натегнатата ръчна спирачка

R : предавка за заден ход - включвайте я само, когато автомобилът е неподвижен

N : неутрална

D : автоматичен режим

M : ръчен режим

+ : превключване на по-висока предавка в ръчен режим

- : превключване на по-ниска предавка в ръчен режим



Скоростният лост е блокиран в положение **P** и може да се премести от там само при включено запалване, натискане на бутона за освобождаване на скоростния лост и натиснат спирачен педал.

Ако спирачният педал не е натиснат, контролната лампа  свети.

Ако скоростният лост не е в **P** когато запалването се изключи, контролният индикатор  примигва.

За да включите **P** или **R** натиснете освобождаващия бутон.

Двигателят може да бъде стартиран само при скоростен лост в положение **P** или **N**. След като изберете положение **N**, преди стартиране на двигателя натиснете спирачния педал или дръпнете ръчната спирачка.

Не подавайте газ докато включвате на предавка. Никога не натискайте педала на газта и спирачния педал едновременно.

Когато е включена предавка, автомобилът започва леко да "пъзли" при отпускане на спирачката.

Спиране с помощта на двигателя

За да използвате спирачния ефект на двигателя, изберете навреме по-ниска предавка, когато се спускате по наклон, виж ръчен режим.

Разклащане на автомобила

Разклащането на автомобила е позволено само, ако автомобилът е заседнал в пясък, кал или сняг. Премествайте последователно скоростния лост от **D** в **R** и обратно. Не форсирайте двигателя и избягвайте рязкото подаване на газ.

Паркиране

Натегнете ръчната спирачка и включете **P**.

Ключът за запалване може да се извади само, когато скоростният лост е в положение **P**.

Ръчен режим



Преместете скоростния лост от позиция **D** наляво в позиция **M**.

Бутнете скоростния лост нагоре **+** за превключване на по-висока предавка.

Бутнете скоростния лост надолу **-** за превключване на по-ниска предавка.

Ако се избере по-висока предавка, когато оборотите на двигателя са прекалено ниски, или се избере по-ниска предавка, когато оборотите са прекалено високи, превключване не се извършва.

Това може да предизвика появата на съобщение на центъра за информация на водача.

В ръчен режим, високите обороти на двигателя не водят до автоматично превключване на по-висока предавка.

Показание за смяна на предавка

Символът ▲ или ▼ с номер до него се показва, когато е препоръчителна смяна на предавката с цел пестене на гориво.

Указание за превключване се показва само в ръчен режим.

Електронни програми за управление

- Специални програми автоматично адаптират точките на превключване при карането по възходящи или низходящи наклони.
- При условия на сняг и лед или други хлъзгави повърхности, електронното управление на

трансмисията позволява на водача да избере ръчно първа, втора или трета предавка за потегляне.

Функция кикдаун

Натискането на педала на газта след позицията за кикдаун ще доведе до максимално ускорение, независимо от избрания режим на движение. Скоростната кутия превключва на по-ниска предавка в зависимост от скоростта на автомобила.

Неизправност

В случай на неизправност се извежда съобщение на центъра за информация на водача. Предупредителни съобщения ⇨ 138.

Електронното управление на трансмисията позволява само четвърта предавка.

Автоматичното превключване на предавките е вече невъзможно.

Причината за неизправността трябва да се отстрани в сервис.

Прекъсване на електрозахранването

В случай на прекъсване в електрозахранването скоростният лост не може да бъде изваден от положение **P**. Ключът не може да се извади от превключвателя за запалване.

Ако акумулаторът е изтощен, стартирайте двигателя чрез помощен акумулатор и кабели ⇨ 312.

Ако причината за неизправността не е в акумулатора, освободете скоростния лост.

1. Натегнете ръчната спирачка.



2. Освободете облицовката на скоростния лост от централната конзола. Бръкнете с пръст в коженото гнездо под скоростния лост и натиснете облицовката нагоре. Завъртете маншона наляво.



3. Вкарайте малка пръчка (напр., химикалка или отвертка) в отвора до скоростния лост. Натиснете пръчката надолу вертикално и преместете скоростния лост извън положение **P**. Ако отново се включи това положение, скоростният лост отново ще се

блокира. Причината за прекъсване на захранването трябва да се отстрани в сервиз.

4. Поставете обратно ръкава на скоростния лост в конзолата и го закопчайте.

Механична скоростна кутия



За да включите на задна предавка, натиснете педала на съединителя, а след това натиснете бутона за освобождаване на скоростния лост, след което включете предавката.

Ако предавката не се включи, поставете скоростния лост в неутрално положение, освободете педала на съединителя и го натиснете отново; след това повторно изберете предавката.

Не приплъзвайте ненужно съединителя.

При работа със съединителя натискайте педала му докрай. Не използвайте педала за да подпирате крака си на него.

Мощността на двигателя ще бъде намалена, когато бъде открито приплъзване на съединителя за определен период от време. В такъв случай в центъра за информация на водача се показва предупреждение. Отпуснете съединителя.

Внимание

Не се препоръчва да се кара с ръка поставена на скоростния лост.

Показание за смяна на предавка ↪ 124.

Система "стоп/старт" ↪ 185.

Автоматизирана механична скоростна кутия

Автоматизираната механична скоростна кутия позволява ръчна смяна на предавките (ръчен режим) или автоматична смяна на предавките (автоматичен режим), като и двете са с автоматично управление на съединителя.

Ръчната смяна на предавките е възможна чрез натискане на скоростния лост в ръчен режим.

Съобщение

При отключване или отваряне на врата на автомобила, може да се чуе звук, причинен от хидравличната система.

Дисплей на скоростната кутия

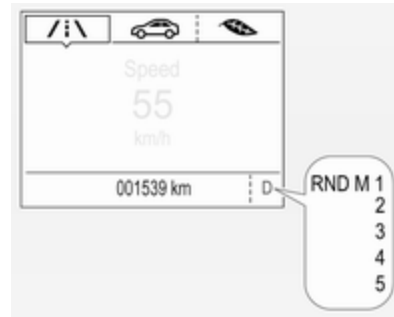

В автоматичен режим, програмата за движение се показва от **D** в центъра за информация на водача.

В ръчен режим се показва **M** и числото на избраната предавка.

R показва задната предавка.

N показва неутрално положение.

Скоростен лост



Скоростният лост трябва винаги да се придвижва докрай в избраната посока. При освобождаването му той автоматично се връща в средно положение.

Съобщение

Не задържайте скоростния лост в междинно положение. Непълното включване на предавка може да доведе до неизправност и в

центъра за информация на водача може да се изведе съобщение за грешка.

Върнете скоростния лост в средно положение. След кратко време в центъра за информация на водача ще се покаже **N** и системата отново ще работи нормално.

N : неутрално положение

D/ : превключване между

M автоматичен (**D**) и ръчен (**M**) режим за смяна на предавки.

Дисплеят на скоростната кутия показва **D** или **M** с избраната предавка

+ : превключване на по-висока предавка в ръчен режим

- : превключване на по-ниска предавка в ръчен режим

R : предавка за заден ход.

Включвайте я само, когато автомобилът е неподвижен

Ако скоростният лост се премести наляво от **R**, тогава директно се включва **D**.

Ако скоростният лост е преместен от **D** на **+** или **-**, избран е ръчен режим **M** и скоростната кутия превключва.

Потегляне

Натиснете спирачния педал и преместете скоростния лост на **D/M** или **R**. Ако се избере **D**, скоростната кутия е в автоматичен режим и е включена първа предавка. Ако се избере **R**, се включва предавката за заден ход.

При отпускане на спирачния педал, автомобилът започва да се движи.

За да потеглите без натискане на спирачния педал, ускорете незабавно след включване на предавка докато **D** или **R** примигва.

Ако нито педалът за газта, нито спирачния педал не е натиснат, тогава не се включва никаква предавка и на дисплея за кратко мига **D** или **R**.

Спиране на автомобила

При **D**, се включва първа предавка и съединителят се освобождава, когато автомобилът е спрял. В **R**, задната предавка остава включена.

Спиране с помощта на двигателя

Автоматичен режим

Когато се кара по нанадолнище, автоматизираната механична скоростна кутия не превключва на по-висока предавка, докато не се достигнат достатъчно високи обороти на двигателя. При натискане на спирачките тя своевременно превключва на по-ниска предавка.

Ръчен режим

За да използвате спирачния ефект на двигателя своевременно изберете по-ниска предавка при спускане по наклон. Преходът към ръчен режим е възможен само при работещ двигател или по време на Autostop.

Разклацане на автомобила

Разклацането на автомобила е позволено само, ако автомобилът е заседнал в пясък, кал или сняг. Премествайте последователно скоростния лост от **R** в **D** и обратно. Не форсирайте двигателя и избягвайте рязкото подаване на газ.

Паркиране

Последната използвана предавка (вижте дисплея на скоростната кутия) остава включена, когато се изключи запалването. При **N** няма включена предавка.

Затова винаги задействайте ръчната спирачка, когато изключвате запалването. Ако ръчната спирачка не е задействана, **P** примигва в дисплея на скоростната кутия, а ключът не може да се извади от контакта за запалване. **P** спира да примигва в дисплея на скоростната кутия веднага след леко задействане на ръчната спирачка.

При изключено запалване скоростната кутия вече не реагира на движението на скоростния лост.

Аварийно действие за избягване на замръзването на ръчната спирачка ⇨ 189.

Ръчен режим

Ако се избере по-висока предавка, когато оборотите на двигателя са прекалено ниски, или се избере по-ниска предавка, когато оборотите са прекалено високи, превключване не се извършва. Това предпазва двигателя от работа на прекалено високи или прекалено ниски обороти. В центъра за информация на водача се показва предупредително съобщение. Предупредителни съобщения ⇨ 138.

Ако оборотите на двигателя са прекалено ниски, скоростната кутия автоматично превключва на по-ниска предавка.

Когато в автоматичен режим се избере **+** или **-**, скоростната кутия превключва в ръчен режим и извършва смяната на предавки съобразно това.

Показание за смяна на предавка

Символът **▲** или **▼** с номер до него се показва, когато е препоръчителна смяна на предавката с цел пестене на гориво.

Указание за превключване се показва само в ръчен режим.

Електронни програми за управление

- След стартирането на студен двигател програмата за работната температура увеличава оборотите на

двигателя, за да доведе по-бързо катализатора до необходимата температура.

- Адаптиращата програма настройва смяната на предавките към условията на движение, например, по-голям товар или шофиране по наклон.

Функция кикдаун

Ако в автоматичен режим педалът на газта се натисне докрай, скоростната кутия превключва на по-ниска предавка в зависимост от оборотите на двигателя.

Неизправност

За да се предотврати повреда на автоматизираната механична скоростна кутия съединителят се включва автоматично при висока температура на съединителя.

В случай на неизправност се извежда предупредително съобщение на центъра за

информация на водача.
Предупредителни съобщения
↻ 138.

Продължителното движение е ограничено или невъзможно в зависимост от неизправността.

Причината за неизправността трябва да се отстрани в сервиз.

Спирачки

Спирачната система е съставена от два независими спирачни кръга. Ако единият от спирачните кръгове откаже, автомобилът все още може да бъде спрян с помощта на другия спирачен кръг. Спирачният ефект обаче се постига само при силно натискане на спирачния педал. За това се изисква значително по-голямо усилие. Спирачният път се увеличава. Потърсете помощта на сервиз преди да продължите пътуването.

Ако двигателят не работи, ефектът от сервоусилването на спирачките изчезва след едно-две натискания на спирачния педал. Това не намалява спирачния ефект, но спирането изисква значително по-голям натиск върху педала. Това е особено важно да се има предвид при теглене на автомобила.

Контролен индикатор (лампа) (C)
↻ 123.

Антиблокираща спирачна система

Антиблокиращата спирачна система (ABS) предпазва колелата от блокиране.

ABS започва да регулира спирачното налягане веднага, щом някое от колелата покаже признаци на блокиране. Автомобилът остава управляем дори и при рязко спиране.

Действието на ABS се усеща по пулсирането на спирачния педал и шума от процеса на регулиране.

За да се постигне оптимален спирачен ефект задръжте педала натиснат докрай през цялото време на спирачния процес, независимо от пулсирането му. Не намалявайте натиска върху педала.

След потегляне, системата извършва самопроверка, която може да се чуе.



Контролен индикатор (лампа) (ABS)
↻ 124.

Адаптивна стоп-светлина

При силно натискане на спирачния педал по време на действие на ABS и трите стоп-светлини мигат.

Неизправност

⚠ Предупреждение

При неизправност на ABS е възможно блокиране на колелата в случай на много рязко спиране. Предимствата на ABS вече не са налице. При рязко спиране автомобилът вече не може да се управлява и може да започне да занася.

Причината за неизправността трябва да се отстрани в сервиз.

Ръчна спирачка

⚠ Предупреждение

Преди напускане на автомобила, проверете статуса на ръчната спирачка. Контролният индикатор (ⓘ) (ръчно задействана ръчна спирачка) или (Ⓢ) (електрическа ръчна спирачка) трябва да свети постоянно.

Механична ръчна спирачка

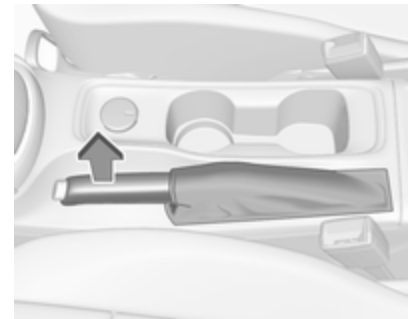

⚠ Предупреждение

Винаги натягвайте силно ръчната спирачка без да натискате бутона за освобождаване; при спиране върху наклон я натягвайте колкото може по-силно.

За да освободите ръчната спирачка дръпнете леко лоста нагоре, натиснете освобождаващия бутон и свалете лоста докрай надолу.

За да намалите силата нужна за задействане на ръчната спирачка натиснете в същото време и спирачния педал.

Контролен индикатор (лампа) (Ⓛ)
↪ 123.

Електрическа ръчна спирачка



Задействане при неподвижен автомобил

⚠ Предупреждение

Натиснете превключвателя (Ⓢ) за поне една секунда, докато контролният индикатор (Ⓛ) светне постоянно и електрическата ръчна спирачка се задейства ↪ 123. Електрическата ръчна спирачка се задейства автоматично с адекватна сила.

Преди напускане на автомобила, проверете статуса на електрическата ръчна спирачка. Контролен индикатор (Ⓛ) ↪ 123.

Електрическата ръчна спирачка винаги може да бъде активирана, дори и при изключено запалване.

Не задействайте прекалено често системата на електрическата ръчна спирачка без работещ двигател, тъй като това ще изтощи акумулатора.

Освобождаване

Включете запалването. Задръжте натисната крачната спирачка и след това натиснете бутона (Ⓢ).

Функция за потегляне

Автомобили с механична скоростна кутия: Натискане на педала на съединителя, а след това локото му отпускане и леко натискане на педала на газта освобождава автоматично електрическата ръчна спирачка.

Това не е възможно, когато в същото време бутонът (Ⓢ) е издърпан.

Автомобили с автоматична скоростна кутия или автоматизирана механична скоростна кутия: Задействане на D, а след това леко натискане на педала на газта освобождава автоматично електрическата ръчна спирачка. Това не е възможно, когато в същото време бутонът (Ⓢ) е издърпан.

Динамично спиране при движещ се автомобил

Когато автомобилът се движи и бутонът (Ⓢ) се държи издърпан, системата на електрическата ръчна спирачка намалява скоростта на автомобила, но не се прилага статично.

Веднага щом бутонът (Ⓢ) се освободи, динамичното спиране се преустановява.

Автоматично задействане

Ако автомобилът е оборудван с автоматична скоростна кутия и адаптивният круиз контрол е

активен, то електрическата ръчна спирачка се задейства автоматично, когато автомобилът е спрял от системата за повече от две минути.

Ръчната спирачка се освобождава автоматично след потегляне.

Проверка на функционирането

Когато автомобилът не се движи, електрическата ръчна спирачка може да се задейства автоматично. Това се прави, за да се провери системата.

Неизправност

Неизправността в системата на електрическата ръчна спирачка се обозначава от контролната лампа (Ⓢ) и от предупредително съобщение, което се извежда в центъра за информация на водача. Предупредителни съобщения ☛ 138.

Задействане на електрическата ръчна спирачка: дръпнете и задръжте бутона (Ⓢ) за повече от пет секунди. Ако контролната лампа (Ⓢ) свети, електрическата ръчна спирачка е задействана.

Освобождаване на електрическата ръчна спирачка: натиснете и задръжте бутона (Ⓢ) за повече от две секунди. Ако контролната лампа (Ⓢ) изгасне, електрическата ръчна спирачка е освободена.

Контролната лампа (Ⓢ) мига: електрическата ръчна спирачка не е напълно задействана или освободена. При постоянно мигане освободете ръчната спирачка и повторно опитайте да я задействате.

Помощ при спиране

Ако спирачният педал се натисне бързо и силно, автоматично се прилага максимална спирачна сила.

Действието на помощта при спиране може да се усети от пулсирането на спирачния педал и по-голямото съпротивление, което той оказва при натискане.

Поддържайте натиска върху спирачния педал, докато желаете да продължи процеса на пълното

стопиране. Спирачната сила автоматично намалява, когато спирачният педал се отпусне.

Помощ при потегляне по наклон

Системата спомага за предотвратяване на нежелателно движение при потегляне по наклони.

При отпускане на педала на спирачката след спиране по наклон, спирачките остават активни още две секунди. Спирачките се освобождават автоматично веднага след като автомобилът започне да ускорява.

Системи за контрол при шофиране

Система за тракшън контрол (контрол на сцеплението)

Системата за тракшън контрол (ТС) е компонент на електронната стабилизираща система (ESC).

ТС подобрява стабилността на движение, когато е необходимо, независимо от пътната настилка или сцеплението на гумите, като предотвратява боксуването на водещите колела.

Веднага щом водещите колела започнат да боксуват мощността на двигателя се намалява и колелото, което най-много боксува се стопира отделно. Това значително подобрява стабилността на автомобила при каране по хлъзгави пътни настилки.



ТС е на разположение след всяко стартиране на двигателя, след като контролният индикатор ⚠ изгасне.

Когато ТС работи, ⚠ мига.

⚠ Предупреждение

Не допускате тази специална безопасна функция да Ви изкуши за поемане на рискове при каране.

Пригодете скоростта си към пътните условия.

Контролен индикатор (лампа) ⚠
↪ 125.

Изключване



ТС може да се изключи, когато е необходимо да се позволи боксуването на водещите колела: натиснете за кратко .



Контролната лампа  светва.

В Центъра за информация на водача се извежда съобщение за статус при деактивирането на ТС.

Когато ТС се деактивира, ESC продължава да работи, но с по-висок праг на контрол.

ТС се включва отново чрез повторно натискане на . В Центъра за информация на водача се извежда съобщение за статус при повторното активиране на ТС.

ТС също така се включва отново при следващото включване на запалването.

Неизправност

Ако има неизправност в системата, контролният индикатор  свети постоянно и в центъра за информация на водача се появява съобщение. Системата не е готова за работа.

Причината за неизправността трябва да се отстрани в сервиз.

Електронна стабилизираща система (ESC)

Електронната стабилизираща система (ESC) подобрява стабилността при движение, когато е необходимо, независимо от пътната настилка и сцеплението на гумите.

Веднага щом автомобилът започне да занася (недозавиване/презавиване), мощността на двигателя се намалява и колелата биват спирани поотделно.

ESC работи съвместно със системата за тракшън контрол (контрол на сцеплението) (ТС). Тя предпазва водещите колела от буксуване.

Разпределението на въртящия момент е специална функция, която разпределя въртящия момент към задвижващите колела преди намесата на ESC. При завиване колелата от вътрешната дъга се спират индивидуално. Освен това, въртящият момент на двигателя ще се подаде към

водещото колело от външната дъга. Това намалява тенденцията към недозавиване и подобрява сцеплението при бързо завиване.



ESC е на разположение след всяко стартиране на двигателя, след като контролният индикатор  изгасне.

Когато ESC работи,  мига.

Предупреждение

Не допускате тази специална безопасна функция да Ви изкуши за поемане на рискове при каране.



Пригответе скоростта си към пътните условия.

Контролен индикатор (лампа) 
⇨ 125.



Изключване





ESC и TC могат да се деактивира:

- задръжте  натиснат за поне пет секунди: ESC и TC се деактивират едновременно.  и  светва и в центъра за информация на водача се извеждат съобщения за състоянието.



- За деактивиране само на системата за тракшън контрол (контрол на сцеплението), натиснете за кратко бутона : TC се деактивира, но ESC остава активна,  свети. В Центъра за информация на водача се извежда съобщение за статус при деактивирането на TC.

ESC се включва отново чрез повторно натискане на бутона . Ако система TC е била деактивирана преди това, и двете системи TC и ESC се активират отново.  и  изгасват, когато TC и ESC се активират отново.

ESC също така се включва отново при следващото включване на запалването.

Неизправност

Ако има неизправност в системата, контролният индикатор  свети постоянно и в центъра за информация на водача се появява съобщение. Системата не е готова за работа.

Причината за неизправността трябва да се отстрани в сервиз.

Режим Sport

Спортният режим адаптира настройките на някои от системите на автомобила за по-спортен стил на шофиране.

Включване



Натиснете **SPORT**, когато двигателят работи.

Светодиодът в бутоната светва при активиране на спортния режим и на центъра за информация на водача се извежда съобщение.

Изключване

Натиснете за кратко **SPORT**. Режим Sport се деактивира при следващото включване на запалването.

Помощни системи за водача

Предупреждение

Помощните системи за водача са разработени, за да подпомагат водача, а не да заместват неговото внимание.

Водачът поема пълната отговорност при шофирането на автомобила.

При използване на помощни системи за водача, винаги внимавайте за текущата пътна ситуация.

Круз контрол (система за поддържане на дадена скорост)

Круз контролът може да съхранява и поддържа скорости от припл. 30 км/ч до максималната скорост на автомобила. Отклонения от запаметената

скорост може да се получат при движение по възходящ или низходящ наклон.

Активирането му не е възможно на първа предавка.

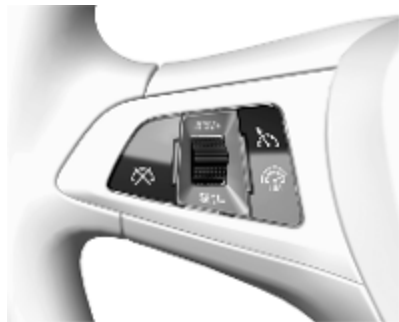

Не използвайте круиз контрол в случаите, когато поддържането на постоянна скорост не е препоръчително.





Илюстрациите показват различните версии.

Контролен индикатор (лампа)  [↗ 127](#).

Включване на системата





Натиснете ; контролният индикатор  на приборния панел светва в бяло.

Активиране на функционалността



80
km/h

Ускорете до желаната скорост и завъртете колелото за настройка на SET/- - текущата скорост се запаметява и поддържа. Контролният индикатор  на приборния панел светва в зелено. Символът на дисплея от високо ниво  светва зелено и показва настроената скорост. Педалът за газта може да бъде освободен.

Скоростта на автомобила може да се увеличи чрез натискане на педала за газ. Когато се отпусне педалът за газта, предварително запаметената скорост се възстановява.

Круиз контролът остава активиран при превключване на предавките.

Увеличаване на скоростта

При активиран круиз контрол задръжте колелото за настройка завъртяно на **RES/+** или кратко го завъртете няколко пъти в **RES/+**: скоростта нараства непрекъснато или на малки стъпки.

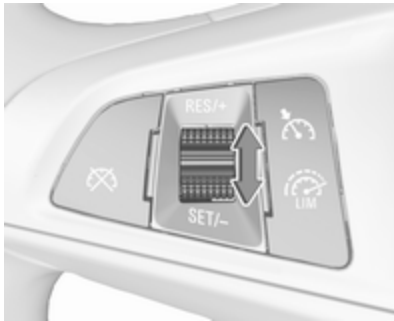

Като алтернативна възможност ускорете до желаната скорост и я запаметете като завъртите в **SET/-**.



Намаляване на скоростта

При активиран круиз контрол задръжте колелото за настройка завъртяно на **SET/-** или бързо го завъртете няколко пъти в **SET/-**: скоростта намалява непрекъснато или на малки стъпки.

Деактивиране на функционалността

Натиснете ; контролният индикатор  на приборния панел светва в бяло.

На дисплей от високо ниво  се променя на бяло.

Круиз контролът е деактивиран, но не е изключен. Последно запаметената скорост остава в паметта за последващо възобновяване на скоростта.

Автоматично изключване:



- Когато скоростта на автомобила спадне под около 30 км/ч.
- Скоростта на автомобила спада с над 25 км/ч под зададената скорост.

- При натискане на спирачния педал.
- Педалът на съединителя бъде натиснат за няколко секунди.
- Скоростният лост е в положение **N**.
- Обороти на двигателя в много нисък диапазон.
- Когато системата за тракшън контрол или електронната стабилизираща система работи.
- Задействана е ръчна спирачка.
- Едновременно натискане на **RES/+** и спирачния педал деактивира круиз контрола и изтрива запаметената скорост.

Възстановяване на запаметената скорост

Завъртете колелото за настройка на **RES/+** при скорост над 30 км/ч. Движението продължава с предварително запаметената скорост.

Изключване на системата

Натиснете ; контролният индикатор  на приборния панел изгасва. Запаметената скорост се изтрива.

Натискането на  за активиране на ограничителя на скоростта или за изключването на запалването изключва и круиз контрола и изтрива запаметената скорост.

Ограничител на скоростта

Ограничителят на скоростта предотвратява надвишаването на предварително настроената максимална скорост.

Максималната скорост може да се зададе при скорости над 25 км/ч до 200 км/ч.

Водачът може да ускорява само до предварително настроената скорост. Промени в ограничената скорост може да се появят при спускане по наклон.

Предварително настроеното ограничение на скоростта се показва в центъра за информация на водача, когато системата е активна.

Активиране на функционалността



Илюстрациите показват различните версии.



Натиснете , символът  светва на центъра за информация на водача.

Ако круиз контролът е били активиран преди, той се изключва, когато ограничителят на скоростта се активира и контролният индикатор  угасва.

Настройване на ограничението на скоростта

Ускорете до желаната скорост и за кратко завъртете колелото с палец до позиция **SET/-**: текущата скорост се запаметява като максимална скорост.

На дисплей от средно ниво  се показва и ограничението на скоростта.

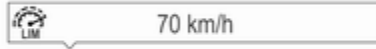

На дисплей от високо ниво  се променя на зелено.

Промяна на ограничението на скоростта

При активен ограничител на скоростта, задръжте или за кратко завъртете колелото с палец до позиция **RES/+**, за да увеличите или до позиция **SET/-**, за да намалите желаната максимална скорост.

Надвишаване на ограничението на скоростта

При надвишаване на ограничената скорост без въвеждане от водача, скоростта ще присветне в центъра

за информация на водача и ще прозвучи сигнал по време на този период.

При аварийни случаи е възможно ограничението на скоростта да се надвиши чрез силно натискане на педала за газта почти до точката на съпротивление. В такъв случай няма да прозвучи сигнал.

Освободете педала на газта и функцията за ограничение на скоростта се активира отново, веднага щом автомобилът започне да се движи със скорост по-ниска от тази на ограничението.

Деактивиране на функционалността

Натиснете : ограничителят на скоростта се деактивира и автомобилът може да се управлява без ограничение на скоростта.



На дисплей от средно ниво запаметеното ограничение на скоростта се показва в скоби.

На дисплей от високо ниво  се променя на бяло.

Освен това се изписва и съответно съобщение.

Ограничителят на скоростта е деактивиран, но не е изключен. Последно запаметената скорост остава в паметта за последващо възобновяване на скоростта.

Възстановяване на ограничението на скоростта

Завъртете колелото с палец в позиция **RES/+**. Запаметеното ограничение на скоростта се извлича и се показва без скоби в Центъра за информация на водача.

Изключване на системата

Натиснете , индикацията за ограничението на скоростта на центъра за информация на водача ще изчезне. Запаметената скорост се изтрива.

С натискането на , за да се активира круиз контрола или адаптивния круиз контрол, ограничителят на скоростта също се деактивира и запаметената скорост се изтрива.

Чрез изключване на запалването се деактивира и ограничителя на скоростта, но ограничението за скорост ще бъде запаметено за следващото активиране на ограничителя на скоростта.

Адаптивен круиз контрол

Адаптивният круиз контрол е разширение на обикновения круиз контрол, като е прибавена функция за поддържане на определено разстояние до предния автомобил.

Адаптивният круиз контрол автоматично намалява скоростта на движение, когато се приближава по-бавно движещ се автомобил. Той след това настройва скоростта на автомобила, така че да следва автомобила отпред на избраната дистанция на следване. Скоростта на автомобила се увеличава или намалява, така че да се следва автомобилът отпред, но да не се надвиши настроената предварително скорост. Той може да задейства ограничено спирачките, като активира и стоп светлините.





Адаптивният круиз контрол може да запамети зададената скорост над 30 км/ч при механична скоростна кутия. При автомобилите с автоматична скоростна кутия, системата може да спре напълно и да потегли от спряло положение.



Адаптивният круиз контрол използва сензори на радар и камера, за да открива автомобили отпред. Ако не бъде открит автомобил отпред на пътя, адаптивният круиз контрол ще се държи като обикновен круиз контрол.

За допълнителна информация, включително видео, посетете ни онлайн.

Адаптивният круиз контрол е препоръчително да се използва на дълги прави пътища като магистрала или главни пътища с равномерен трафик. Не използвайте системата в случаите, когато поддържането на постоянна скорост не е препоръчително.



Контролен индикатор   128,  127,  127.

⚠ Предупреждение

Винаги се изисква цялото внимание на водача, когато автомобилът се управлява с включен адаптивен круиз контрол. Водачът напълно владее автомобила, тъй като спирачният педал, педалът на газта и превключвателя за отмяна са с приоритет пред работата на адаптивния круиз контрол.

Включване на системата



Натиснете  за включване на адаптивен круиз контрол. В центъра за информация на водача се показва .

Активиране на функционалността

Адаптивен круиз контрол може да се активира при скорости над 25 км/ч при автомобили с автоматична скоростна кутия или 30 км/ч при автомобили с механична скоростна кутия. Горният лимит за скорост е 180 км/ч.

Ускорете до желаната скорост и завъртете колелото за настройка на **SET/-** - текущата скорост се запаметява и поддържа.



Символът на адаптивния круиз контрол , настройката за дистанцията на следване и

настроената скорост се показват на центъра за информация на водача.

Педалът за газта може да бъде освободен. Адаптивният круиз контрол остава активиран при превключване на предавките.

Отменяне на настроената скорост

Винаги е възможно да се движите по-бързо от настроената скорост, като натиснете педала на газта. Когато педалът на газта бъде освободен, автомобилът възстановява желаната дистанция на следване, ако отпред се движи по-бавен автомобил. В противен случай круиз контролът се връща към запаметената скорост.

След като веднъж системата бъде активирана, адаптивният круиз контрол намалява скоростта или спира, ако открие автомобил отпред, който е по-бавен или е по-близо от желаната дистанция на следване.

⚠ Предупреждение

Ускоряването от страна на водача води до деактивиране на автоматичното спиране от системата. Това се показва с изскачащо предупреждение на центъра за информация на водача или чрез смяна на цвета на символа на адаптивния круиз контрол в синьо.

Надвишаване на текущата скорост

Ако педалът на газта бъде натиснат, текущата скорост се запазва. Това е валидно също така, ако текущата скорост на автомобила е по-ниска от настроената скорост.

Увеличаване на скоростта

При активен адаптивен круиз контрол, задръжте **RES/+** за постоянно увеличаване на скоростта. Натискайте неколкократно **RES/+** за увеличаване на скоростта на малки стъпки.

Намаляване на скоростта

При активен адаптивен круиз контрол, задръжте **SET/-** за постоянно намаляване на скоростта. Натискайте неколкократно **SET/-** за намаляване на скоростта на малки стъпки.

Възстановяване на запаметената скорост

Ако системата е включена, но не е активна и скоростта е била запаметена преди това, завъртете колелото на палеца до **RES/+** при скорост над 5 км/ч (с автоматична скоростна кутия) или над 30 км/ч скорост на съхранение.

Адаптивен круиз контрол за пълен диапазон на скоростта при автомобили с автоматична скоростна кутия

Адаптивният круиз контрол за пълен диапазон на скоростта ще поддържа дистанция зад отчетен от системата автомобил и ще намали скоростта на вашия автомобил за спиране зад този автомобил.

Когато автомобилът отпред ускори след кратко спиране, адаптивният круиз контрол ще задвижи автомобила автоматично без действие от страна на водача. Ако е необходимо, натиснете **RES/+** или педала на газта, за да включите отново адаптивния круиз контрол. Натискането на педала на газта предоставя по-голям контрол върху ускорението, след като автомобилът е задвижен. Забележете, че автоматичното спиране е забранено, докато се използва педалът на газта.

Ако автомобилът отпред спре за по-дълго време и след това започне да се движи напред,

светещият в зелено контролен индикатор за автомобил отпред  ще започне да мига и ще се чуе предупредителен сигнал, за да напомни да проверите трафика, преди да продължите.

Предупреждение

Когато адаптивният круиз контрол за пълен диапазон на скоростта се деактивира или отмени, автомобилът вече няма да бъде задържан в спряло положение и може да започне да се движи. Винаги бъдете готови да натиснете педала на спирачката, за да задържите автомобила в неподвижно състояние.

Не оставяйте автомобила, докато е задържан в спряло положение от адаптивния круиз контрол за пълен диапазон на скоростта. Винаги премествайте селекторния лост в положение за паркиране **P** и



изключайте контактния ключ преди да излизате от автомобила.

Настройване на дистанцията на следване

Когато адаптивният круиз контрол открие по-бавно движещ се автомобил на пътя, той ще настрои скоростта на автомобила, за да поддържа дистанцията на следване, избрана от водача.

Дистанцията на следване може да бъде настроена на близка, средна и далечна.



Натиснете : текущата настройка се показва на дисплея на центъра за информация на водача. Натиснете  отново, за да промените дистанцията на следване. Настройката също се извежда на центъра за информация на водача.



Избраната дистанция на следване се показва чрез запълнени квадратчета на страницата за управление на активния круиз контрол.

Забележете, че настройката на дистанцията на следване се споделя с настройката за

чувствителността на предупреждението за преден сблъсък ⇨ 225.

Пример: Ако е избрана настройка 3 (далечно), тогава водачът се предупреждава по-рано за възможен сблъсък, също така ако адаптивният круиз контрол не е активен или е изключен.

⚠ Предупреждение

Водачът носи пълната отговорност да управлява автомобила със съответната дистанция според натовареността на трафика, метеорологичните условия, видимостта и местните разпоредби. Разстоянието за следване може да се регулира или системата да се изключи, когато преобладаващите условия налагат това.

Откриване на автомобили отпред



Светва зеленият контролен индикатор за автомобил отпред , когато системата е открила автомобил отпред по посоката на движение. Диапазонът на сензорите е между 25 и 150 метра в зависимост от скоростта на автомобила.

Предупреждение за преден сблъсък ⇨ 225.

Ако този символ не се покаже или се покаже за кратко, адаптивният круиз контрол не реагира на аавтомобила отпред.

Деактивиране на функционалността

Адаптивният круиз контрол се деактивира от водача, когато:

-  е натиснат.
- Педалът на спирачката е натиснат.
- Педалът на съединителя е натиснат за повече от четири секунди.
- Скоростният лост на автоматичната скоростна кутия е поставен в позиция **N**.

Системата също се деактивира автоматично, когато:

- Скоростта на автомобила се ускорява над 190 км/ч или се намалява под 55 км/ч При автомобили с автоматична скоростна кутия се намалява до спиране без да се деактивира в рамките на пет минути.
- Системата за тракшън контрол (контрол на сцеплението) е деактивирана или работи.

- Електронната стабилизираща система е деактивирана или работи.
- Няма трафик и нищо не е открито на пътя в продължение на около една минута. В този случай няма радарно ехо и сензорът може да съобщи, че е блокиран.
- Активната система за аварийно спиране активира спирачките.
- Движение по стръмни наклони.
- Радарният сензор е блокиран от лед или слой вода.
- Открита е неизправност в радара, камерата, двигателя или спирачната система.
- Спирачките трябва да се охладят.

Освен това, системата се деактивира автоматично при автомобили с автоматична скоростна кутия (адаптивен круиз контрол за пълен диапазон на скоростта), когато:

- Наклонът при спускане или изкачване е по-голям от 20 %.
- Електрическата ръчна спирачка е задействана.
- Автомобилът е задържан до спряло положение от системата за повече от пет минути.
- Автомобилът спира, предпазният колан на водача е разкопчан и вратата на водача е отворена.

Когато адаптивният круиз контрол е деактивиран, контролният индикатор  променя цвета си от зелен на бял и се показва съобщение на центъра за информация на водача. Запометената скорост се поддържа.





На дисплея от средно ниво запаметената скорост се показва в скоби на центъра за информация на водача, когато системата е деактивирана, но не е изключена.

На дисплея от високо ниво контролният символ за адаптивния круиз контрол  ще промени цвета си от зелен на бял, когато системата се деактивира, но не бъде изключена.

Предупреждение

Когато адаптивният круиз контрол е деактивиран, водачът трябва незабавно да поеме пълното управление над спирачката и двигателя.

Изключване на системата

Натиснете , за да изключите адаптивния круиз контрол. Контролният индикатор  в центъра за информация на водача изгасва. Запометената скорост се изтрива.

Изключването на запалването също изключва и адаптивния круиз контрол и изтрива запаметената скорост.

На вниманието на водача

- Използвайте внимателно адаптивния круиз контрол по пътища със завои или планински пътища, тъй като той може да изгуби автомобила отпред и да му е необходимо време, за да го открие отново.
- Не използвайте системата по хлъзгави пътища, тъй като това може да създаде резки промени в сцеплението на гумите (превъртане на гумите), което да доведе до загуба на управление на автомобила.
- Не използвайте адаптивния круиз контрол по време на дъжд, снеговалеж или при наличие на кал, тъй като радарният сензор може да бъде покрит със слой вода, кал, лед или сняг. Това намалява или напълно

изключва всякаква видимост. В случай на блокиране на сензора, почистете капака на сензора.

Граници на системата

⚠ Предупреждение

Силата на автоматичното спиране на системата не позволява рязко спиране и нивото на спиране може да не е достатъчно, за да се избегне сблъсък.

- След рязка смяна на платното, системата се нуждае от време, за да открие следващия автомобил отпред. Така че, ако има открит автомобил, системата може да ускори, вместо да намали.
- Адаптивният круиз контрол игнорира насрещния трафик.
- Адаптивният круиз контрол не отчита пешеходците и животните при потегляне и спиране.

- Адаптивният круиз контрол отчита спрелите автомобили само при ниска скорост.
- Не използвайте адаптивен круиз контрол при теглене на ремарке.
- Не използвайте адаптивен круиз контрол по пътища с наклон над 10%.

Завои



Адаптивният круиз контрол изчислява пътя на базата на центробежната сила. Този път взема под внимание характеристиките на текущия завои, но не може да вземе предвид бъдещата промяна на завоя. Системата може да изгуби текущия автомобил отпред или да вземе предвид автомобил който не е в текущото платно на движение.

Това може да се случи, когато се влиза в завой или ако завоят стане по-остър или по-плавен. Камерата прави определена корекция на база на откритите маркировки на лентата. Контролният индикатор  ще изчезне, ако не бъде открит автомобил отпред.

Ако центробежната сила в завой е твърде висока, системата леко забавя автомобила. Това спиращо ниво не е проектирано да избягва завъртане в завой. Водачът носи отговорност за намаляване на избраната скорост преди навлизане в завой и като цяло да адаптира скоростта към типа на пътя и съществуващите ограничения на скоростта.

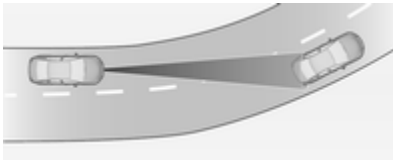

Магистрали

На магистрала, адаптирайте настроената скорост към условията и времето. Никога не забравяйте ограничения обхват на видимост на адаптивния круиз контрол, ограниченото ниво на спиране и времето за реакция при проверка, дали автомобилът е на пътя или не. Освен това, адаптивният круиз контрол е проектиран да спира автомобила колкото е възможно по-късно, за да позволи смяна на лентата преди задействане на автоматичното спиране. Адаптивният круиз контрол може да не успее да спре автомобила на време, за да избегне удар с много по-бавен автомобил или след смяна на платното. Това е особено вярно, когато се движите бързо или ако видимостта е намалена поради климатичните условия.

При влизане в или излизане от магистрала, адаптивният круиз контрол може да изгуби предния автомобил и да ускори до настроената скорост. Поради тази

причина, намалете настроената скорост преди да излезете от или влезете в магистрала.

Промяна на пътя на автомобила

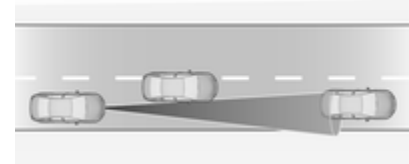

Ако друг автомобил влезе в платното Ви, адаптивният круиз контрол ще го вземе под внимание едва когато той е изцяло пред вас. Бъдете готови да предприемете действия и натиснете педала на спирачката, ако се нуждаете от по-бързо спиране.

Внимание при теглене на ремарке или изкачване на наклон

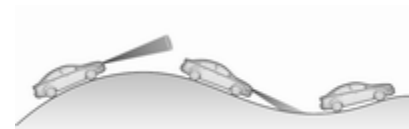

⚠ Предупреждение

Не използвайте адаптивния круиз контрол по хълмисти пътища.

Производителността на системата при изкачване на наклон зависи от скоростта на движение, натоварването на автомобила, трафика и наклона на пътя. Той може да не открие автомобил пред Вас при движение по наклони. Обхватът на пълна скорост на адаптивния круиз контрол се деактивира автоматично, тъй като автомобилът спира по наклон при изкачване по-голям от 10%. При това условие бъдете готови да поемете управлението на автомобила.

Забележете, че натискането на педала на спирачките деактивира системата.

Радарен модул



Радарният модул е монтиран зад радиаторната решетка зад или под емблемата.

⚠ Предупреждение

Радарният модул е регулиран грижливо по време на производството. Ето защо, в случай на челен сблъсък, не използвайте системата. Дори и предната броня да изглежда непокътната, сензорът зад нея може да е извън позиция и да не реагира правилно. След

катастрофа се консултирайте със сервиз, за да проверите и настроите позицията на радарния модул.

Настройки

Настройките могат да се променят от менюто за персонализиране на автомобила на информационния дисплей.

Изберете съответната настройка в **Настройки**, **➤ Превозно средство** на информационния дисплей.

Информационен дисплей ⇨ 135.

Персонализиране на автомобила ⇨ 140.

Неизправност

Ако адаптивният круиз контрол не функционира временно (напр. при блокиране от лед, прегрети спирачки или маневри с ниска скорост) или ако съществува постоянна системна грешка, на центъра за информация на водача ще се появи съобщение.

Предупредителни съобщения
↪ 138.

Предупреждение за преден сблъсък

Предупреждението за преден сблъсък може да помогне да се избегне или да се намалят последствията, причинени при предни сблъсъци.

Ако автомобилът е оборудван с конвенционален круиз контрол, предупреждението за преден сблъсък използва предната камера в предното стъкло, за да открие автомобила точно отпред, по вашия път.

Ако автомобилът е оборудван с адаптивен круиз контрол, предупреждението за преден сблъсък използва радарния сензор, за да открие автомобила точно отпред, по вашия път.



Автомобилът отпред се обозначава чрез контролния индикатор 🚗.

Ако предният автомобил се приближи твърде бързо, на центъра за информация на водача ще се чуе предупредителен сигнал и ще се покаже предупреждение.

Допълнително, водачът получава уведомление чрез мигаща червена светодиодна ивица, която се прожектира на предното стъкло в неговото полезрение.

Предварително условие е, че предупреждението за преден сблъсък със системата на предната камера не е деактивирано чрез натискане на 🚗 на волана или че предупреждението за преден сблъсък с радарния сензор не е

деактивирано в менюто за персонализиране на автомобила
↪ 140.

Включване

Предупреждението за сблъсък с предната камера открива автомобили на разстояния от около 60 метра и се задейства автоматично при всички скорости над скоростта за ходене.

Предупреждението за сблъсък с радарния сензор открива автомобили на разстояния от около 150 метра и се задейства автоматично при всички скорости над скоростта за ходене.

Предупреждаване на водача

Когато системата е открила автомобил отпред по посоката на движение, светва зеленият символ за автомобил отпред 🚗, който се намира в приборния панел.

Когато разстоянието до предходния движещ се автомобил е твърде малко или при твърде

бързото приближаване на друг автомобил, контролният индикатор  започва да свети в жълто.

Внимание

Цветът на светлината на този контролен индикатор не отговаря на местните пътни закони относно разстоянието за следване. Шофьорът носи пълната отговорност за поддържане на безопасно разстояние за следване съгласно приложимите правила за движение, атмосферни и пътни условия по всяко време.





Когато времето до потенциалния сблъсък с автомобиля отпред стане твърде малко и сблъсъкът е неизбежен, символът за предупреждение за сблъсък се

извежда в центъра за информация на водача и водачът получава уведомление чрез предупредителен зумер.

Натиснете спирачния педал и управлявайте с волана, ако това се изисква от ситуацията.

Избиране на чувствителността на предупреждението

Натиснете  или , за да настроите чувствителността на предупреждението в позиция "близо", "средно" или "далече" и при някои версии в позиция "изкл.".



Първото натискане на бутона показва текущата настройка на центъра за информация на водача. Допълнителните натискания на бутона ще променят тази настройка. Избраната настройка ще остане, докато не бъде променена. Времето за предупреждение ще се променя в зависимост от скоростта на автомобила. Колкото по-бързо се движи автомобилът, толкова по-рано ще се подаде предупреждението. Отчетете трафика и атмосферните условия при избора на момента за предупреждение.



Забележете, че настройката за времетраенето на предупреждението се споделя с настройката за дистанцията на следване на адаптивния круиз контрол. Така че промяната на времетраенето на предупреждението променя и настройката за дистанцията на следване на адаптивния круиз контрол.

Исклучване

Системата може да бъде изключена.

При предупреждение за сблъсък отпред с помощта на радарен сензор, системата може да бъде забранена от менюто за персонализация, ⇨ 140.

При предупреждение за сблъсък отпред с помощта на предна камера, натиснете  няколко пъти, докато **Forward Collision Alert Off (Искл. предупреждение за челен сблъсък)** се появи на центъра за информация на водача.

Ако системата на предупреждение за преден сблъсък е деактивирана, чувствителността на предупреждението се задава в "средно" ниво при следващото включване на запалването.

Последната избрана настройка ще бъде запаметена, когато запалването се изключи.

Обща информация

Предупреждение

Предупреждението за преден сблъсък е предупредителна система и не задейства спирачките. Ако твърде бързо приближавате движещия се пред Вас автомобил, може да нямате време да избегнете сблъсъка.

Отговорност на водача е да спазва нужната дистанция, съобразена с трафика, атмосферните условия и видимостта.

По време на шофиране винаги се изисква цялото внимание на водача. Водачът винаги трябва да е готов да реагира и да натисне спирачния педал.

Ограничения на системата

Предупреждението за преден сблъсък е предназначено да предупреждава само за автомобили, но може да реагира и на други обекти.

В следните случаи предупреждението за преден сблъсък може да не открие автомобил отпред или производителността на сензора е ограничена:

- на криволичещи пътища
- когато времето ограничава видимостта, като например при мъгла, дъжд или сняг
- когато сензорът е блокиран от сняг, лед, киша, кал, замърсяване, повреда по предното стъкло или чужди предмети, напр. стикери

Индикация за разстояние отпред

Индикаторът за дистанцията на следване показва разстоянието до предния движещ се автомобил. Предната камера на предното стъкло служи за разпознаване на разстоянието до автомобила, движещ се непосредствено отпред по трасето на вашия автомобил. Тя е активна при скорости над 40 км/час.

Когато бъде открит автомобил отпред, разстоянието се указва в секунди и се показва на страницата на центъра за информация на водача.

При дисплей от средно ниво, изберете **Инфо Меню**  чрез **MENU** от лостчето на мигачите и завъртете регулиращото колелце, за да изберете следващата страница за индикация на разстоянието, ⇨ 128

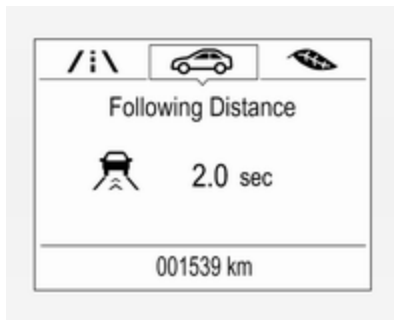

При дисплей от високо ниво, изберете меню **Информация** чрез бутоните от волана и натиснете ✓ за избор на следната индикация за разстояние отпред ⇨ 128.

Минималното показано разстояние е 0,5 секунди.

Ако отпред не е открит автомобил или автомобилът отпред е извън обхвата, ще се покажат две тирета: -- сек.



Ако адаптивният круиз контрол е активен, тази страница показва настройката на чувствителността на предупрежденията, вместо настройката за разстоянието на следване ⇨ 216.

Активно аварийно спиране

Активно аварийно спиране при предстоящ сблъсък може да помогне да се намалят последствията от удара с автомобили или препятствия директно пред автомобила, когато ударът не може да бъде избегнат

нито със спиране, нито с маневриране. Преди да се извърши активно аварийно спиране, водачът се предупреждава от предупреждението за преден сблъсък ⇨ 225.

Тази функция използва различни параметри (напр. сензора на камерата, радарния сензор, спирачното налягане, скоростта на автомобила), за да изчисли вероятността от преден сблъсък.

Предупреждение

Тази система не е проектирана да сваля отговорността от водача да управлява автомобила и да гледа напред. Нейната функция е ограничена до подпомагане само за намаляване на скоростта на автомобила преди сблъсък.

Системата може да не се задейства при пешеходци или животни. След внезапна смяна на платното, системата се

нуждае от известно време, за да открие следващия стоящ отпред автомобил.

Водачът винаги трябва да е готов да реагира и да натисне спирачния педал и да маневрира, за да избегне сблъсъка.

Действие

Ако автомобилът е оборудван само с предна камера, активното аварийно спиране функционира при включена скорост за движение напред и скорост, по-голяма от пешеходната и до 85 км/ч.

Активното аварийно спиране с радарен сензор функционира само при включена скорост за движение напред и скорост, по-голяма от пешеходната.

Предварително условие е, че предупреждението за преден сблъсък със системата на предната камера не е деактивирано чрез натискане на  на волана ⇨ 225 или че предупреждението за преден

сблъсък с радарния сензор не е деактивирано в менюто за персонализиране на автомобила ⇨ 140.

Системата включва:

- система за подготовка на спирането
- автоматично спиране при критична ситуация
- помощ при спиране, следяща ситуацията пред автомобила
- интелигентен спирачен асистент (само с радарен сензор)



Система за подготовка на спирането

Когато приближавате друг автомобил отпред толкова бързо, че сблъсъкът е вероятен, системата за подготовка на спирането подава малко налягане към спирачките. Това намалява времето за реакция, когато се извърши ръчно или автоматично спиране.

Спирачната системата се подготвя, така че спирането да започне по-бързо.

Ако автомобилът е оборудван само с предна камера, системата функционира до скорост от 80 км/ч.

Автоматично спиране при критична ситуация

След активиране на системата за подготовка на спирането и точно преди предстоящия сблъсък, тази функция автоматично подава ограничено спирачно усилие, за да намали скоростта на удар при сблъсъка или да избегне катастрофата. В зависимост от ситуацията, автомобилът може автоматично да започне да спира със средна или голяма сила. Автоматично спиране при движение напред може да се случи, само ако бъде открит автомобил отпред, като това се показва от индикатора за автомобил отпред   225.

Ако автомобилът е оборудван само с предна камера, системата функционира до скорост от 60 км/ч.

Под скорост от 40 км/ч, системата може да приложи пълно спиране.

Аварийното автоматично спиране може да забави автомобила до пълно спиране, за да се опита да избегне потенциален сблъсък. Ако това се случи, аварийното автоматично спиране може да задейства електрическата ръчна спирачка за да задържи автомобила неподвижен. За да освободите, натиснете бутона за електрическата ръчна спирачка или натиснете силно педала на газта.

Предупреждение

Аварийното автоматично спиране е аварийна функция за подготовка за сблъсък и не е проектирана да предотвратява сблъсъци. Не разчитайте на системата да спре автомобила. Аварийното автоматично спиране няма да спре, ако скоростта е извън работния обхват, а само ще сигнализира при открити автомобили.

Помощ при спиране, следяща ситуацията пред автомобила

В допълнение към системата за подготовка на спирането и автоматичното спиране при критична ситуация, помощта при спиране, следяща ситуацията пред автомобила, става по-чувствителна. Поради това, полекото натискане на спирачния педал води до незабавно силно спиране. Тази функция помага на водача да спре по-бързо и по-силно преди предстоящия сблъсък.

Ако автомобилът е оборудван само с предна камера, системата функционира до скорост от 85 км/ч.

Предупреждение

Активното аварийно спиране не е проектирано да извършва силно самостоятелно спиране или автоматично да избегне сблъсъка. Тя е проектирана да намали скоростта на автомобила преди сблъсък. Тя

може да не се задейства при пешеходци или животни. След внезапна смяна на платното, системата се нуждае от известно време, за да открие следващия стоящ отпред автомобил.

По време на шофиране винаги се изисква цялото внимание на водача. Водачът винаги трябва да е готов да реагира и да натисне спирачния педал и да маневрира, за да избегне сблъсъка. Системата е проектирана да работи, само ако всички пътници са поставили предпазните си колани.

Интелигентен спирачен асистент
Ако автомобилът е оборудван с радарен сензор, интелигентният спирачен асистент може да се активира, когато педалът на спирачката бъде натиснат рязко чрез осигуряване на усилване на спирачното усилие, в зависимост

от скоростта на приближаване и разстоянието до автомобила отпред.



Минимални пулсации на спирачния педал или преместване на педала по време на това състояние е нормално и педалът на спирачката трябва да продължи да се натиска, ако е необходимо. Интелигентният спирачен асистент автоматично ще се изключи, само когато педалът на спирачката бъде отпуснат.

⚠ Предупреждение

Интелигентният спирачен асистент усилва спирането в ситуации, когато това може да не е необходимо. Може да блокирате трафика. Ако това се случи, махнете крака си от педала на спирачката и след това отново натиснете спирачките, ако е необходимо.

Изключване



При автомобили с предна камера активното аварийно спиране може да се деактивира чрез неколккратно натискане на превключвателя  до позиция **Изкл.**,  225. При деактивиране, в центъра за информация на водача се извежда съобщение.

При автомобили с радарен сензор системата може да бъде забранена от менюто за персонализация в информационния дисплей  140.

Препоръчваме да деактивирате системата от "Персонализиране на автомобила" в следните случаи:

- при теглене на автомобила
- преди използване на автоматична автомивка с включено запалване
- ако предното стъкло е повредено в близост до камерата
- ако предната броня е била повредена

Ограничения на системата

В някои случаи, активното аварийно спиране може да осигури кратко автоматично спиране в ситуации, в които това може да не е необходимо, например, в гаражи, заради пътните знаци в завой или заради автомобили в другите платна. Това е нормална работа, автомобилът не се нуждае от сервис. Леко натиснете педала на газта, за да неутрализирате автоматичното спиране.

Аварийното автоматично спиране може да не:

- открие автомобил отпред по пътища със завои или хълмисти пътища.
- открие всички автомобили, особено ако са с ремарке, трактори, кални автомобили и др.
- открие автомобил, когато климатичните условия ограничават видимостта, като например мъгла, дъжд или сняг.

За да избегнете неизправност, поддържайте зоната около сензора на камерата на предното стъкло и радарния сензор в радиаторната решетка чисти от прах, замърсяване, лед или сняг.

Пълното Ви внимание се изисква винаги, когато управлявате автомобила и трябва да бъдете готови да реагирате и да натиснете спирачките и/или да завъртите волана, за да избегнете сблъсък.

Неизправност

В случай, че системата изисква сервисно обслужване, се извежда съобщение на центъра за информация на водача.

Ако системата не функционира както трябва, на центъра за информация на водача се показват предупредителни съобщения.

Предупредителни съобщения
↻ 138.

Помощ при паркиране

Обща информация

При закачане на теглич за ремарке сменете конфигурационните настройки от менюто за персонализиране на автомобила в Информационен дисплей. Персонализиране на автомобила
↻ 140.

При закачане на ремарке или багажник за велосипеди към прицепа на ремаркетото, системата за помощ при паркиране се деактивира.

Помощна система за задно паркиране

⚠ Предупреждение

Водачът е този, който носи цялата отговорност за маневрите при паркиране.

Винаги проверявайте наоколо, когато се движите назад и използвате помощната система за задно паркиране.

Системата за помощ при задно паркиране прави паркирането по-лесно, като измерва разстоянието между автомобила и евентуалните препятствия отзад. Тя информира и предупреждава водача чрез издаване на звукова и визуална индикация.

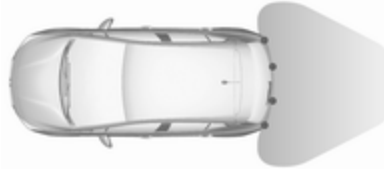

Системата има четири ултразвукови сензора монтирани в задната броня.

Включване

След включване на запалването, помощната система за задно паркиране ще се активира.

Светещият LED (светодиод) разположен в бутона за помощ при паркиране **P**  показва, че системата е готова за действие.

Индикация

Системата предупреждава водача с акустичен сигнал за потенциално опасни препятствия зад

автомобила на разстояние до 50 см, при включена предна предавка или до 1,5 метра при включена задна предавка.

В зависимост от коя страна на автомобила препятствието е по-близо, ще чуете съответно звукови предупредителни сигнали от съответната страна. С намаляване на разстоянието до това препятствие интервалът между сигналите става все по-кратък. Ако разстоянието стане по-малко от около 30 см, сигналът става непрекъснат.

Освен това, разстоянието до препятствията отзад се показва чрез линии за променящото се разстояние на центъра за информация на водача  128.

Показването на дистанцията може да бъде подтиснато от предупредителни съобщения с висок приоритет. След изчистване, съобщението с индикация за разстоянието се показва отново.

Изключване



Натиснете бутона за помощ при паркиране **P**▲, за да деактивирате - LED в бутона изгасва.

Неизправност

В случай на неизправност или ако системата временно не работи, напр. поради високо ниво на външен шум или други пречещи фактори, светодиодът в бутона примигва за три секунди, а след това изгасва. Съобщение със статуса се показва на центъра за информация на водача.

Предна и задна помощна система за паркиране

▲ Предупреждение

Водачът носи цялата отговорност за маневрите при паркиране.

Винаги проверявайте наоколо, когато се движите назад или напред, докато използвате помощната система за паркиране.

Предната и задната помощна система за паркиране измерва разстоянието между автомобила отпред и зад автомобила. Тя информира и предупреждава водача чрез издаване на звукова и визуална индикация.

Тя използва два различни звукови предупредителни сигнала за предната и задна наблюдавани зони, всеки от които е с различен тон.

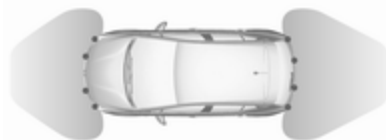

Системата има четири ултразвукови сензора, монтирани в предната и задната броня.

Включване

Системата се активира автоматично само при скорост до 11 км/ч.



Светещият LED (светодиод) разположен в бутона за помощ при паркиране **P**▲ показва, че системата е готова за действие.

Ако **P**▲ се изключи в рамките на цикъла на запалване, системата за помощ при паркиране се деактивира. Ако преди това скоростта на автомобила е надвишила 25 км/ч, помощната система за паркиране ще се активира отново, когато скоростта спадне под 11 км/ч.

Когато системата се деактивира, светодиодът в бутона изгасва, а в центъра за информация на водача се появява съобщение.

Индикация

Системата предупреждава водача с акустичен сигнал за потенциално опасни препятствия пред автомобила на разстояние до 80 см и за потенциално опасни препятствия зад автомобила на разстояние до 50 см при включена предна предавка или до 1,5 метра при включена задна предавка.

В зависимост от коя страна на автомобила препятствието е по-близо, ще чуете съответно звукови предупредителни сигнали от съответната страна. С намаляване на разстоянието до това препятствие интервалът между сигналите става все по-кратък. Ако разстоянието стане по-малко от около 30 см, сигналът става непрекъснат.

Освен това, разстоянието до препятствията отзад и отпред се показва чрез линии за променящото се разстояние в Центъра за информация на водача \diamond 128 или, в зависимост от варианта - на информационния дисплей \diamond 135.



Показването на дистанцията може да бъде подтиснато от предупредителни съобщения с по-висок приоритет. След изчистване, съобщението с индикация за разстоянието се показва отново.

Изключване

Системата се деактивира автоматично, когато автомобилът надвиши скоростта от 11 км/ч.

Възможно е и ръчно активиране чрез натискане на бутона за помощ при паркиране **P**▲.

Когато системата се деактивира ръчно, светодиодът в бутона изгасва, а в центъра за информация на водача се появява съобщение.

След ръчно деактивиране, предната и задната помощна система за паркиране се активира отново, ако се натисне **P**  или се включи задна предавка.

Цялата система може да се деактивира ръчно в менюто за персонализация на автомобила в информационния дисплей. Тя остава деактивирана по време на цикъла на запалване или докато отново се активира от менюто за персонализиране.

Персонализиране на автомобила ⇨ 140.

Неизправност

В случай на неизправност или ако системата временно не работи, напр. поради високо ниво на външен шум или други пречещи фактори, в Центъра за информация на водача се показва изскачащо съобщение.

Предупредителни съобщения ⇨ 138.

Модернизирана помощна система за паркиране

Предупреждение

Водачът носи цялата отговорност за приемането на мястото за паркиране, предложено от системата и за маневрите при паркиране.

Винаги проверявайте околността във всички посоки, когато използвате модернизираната помощна система за паркиране.

Модернизираната помощна система за паркиране измерва подходящо място за паркиране при преминаване, изчислява траекторията и автоматично насочва автомобила към успоредно или перпендикулярно място за паркиране.

Инструкции се дават в Центъра за информация на водача ⇨ 128 или, в зависимост от варианта - на информационния дисплей ⇨ 135, допълнени от звукови сигнали.

Водачът трябва да управлява подаването на газ, спирането и превключването на предавки, докато кормилното управление се извършва автоматично.



Модернизираната помощна система за паркиране винаги се комбинира с предна и задна помощна система за паркиране. Двете системи използват едни и същи сензори в предната и задна броня.

Системата има шест ултразвукови сензора, монтирани в предната и задната броня.

Активиране на модернизираната помощна система за паркиране

Модернизираната помощна система за паркиране може да се активира само при движение напред.



При търсене на място за паркиране, системата влиза в готовност за действие с кратко натискане на .

Системата разпознава и запамята десет метра за успоредни места за паркиране или

шест метра за перпендикулярни места за маркиране в режим за помощ при паркиране.

Системата може да се активира и да търси място за паркиране само при скорости до 30 км/ч.

Максимално допустимото успоредно разстояние между автомобила и редицата от паркирани автомобили е 1,8 метра за успоредно паркиране и 2,5 метра за перпендикулярно паркиране.

Действие

Режим на търсене на място за паркиране, индикация в център за информация на водача



Изберете успоредно или перпендикулярно място за паркиране в центъра за информация на водача чрез дълго натискане на .

Системата е конфигурирана по подразбиране да открива места за паркиране от страната на предния пътник. За да търсите място за паркиране от страната на водача, поставете превключвателя за мигачите в позиция наляво.

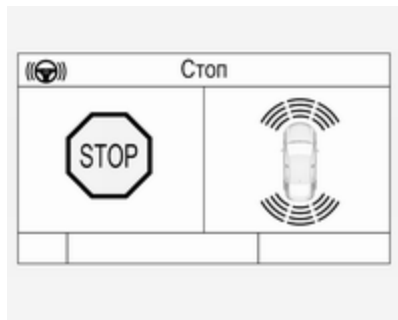

Когато бъде открито място, в центъра за информация на водача се подава визуален и звуков сигнал.

Индикация на информационен дисплей



Изберете успоредно или перпендикулярно място за паркиране чрез натискане на съответната икона от дисплея.

Изберете страна за паркиране чрез натискане на съответната икона от дисплея.

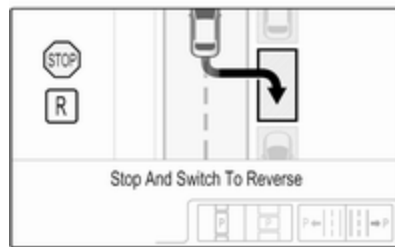

Когато бъде открито място, на цветния информационен дисплей се подава визуален и звуков сигнал.

Ако шофьорът не спре автомобила след предложеното място за паркиране, системата започва да търси друго подходящо място за паркиране.

Насочващ режим за паркиране

Предложението на място за паркиране от системата се приема, когато автомобилът се спре от водача в рамките на десет метра за успоредно място за паркиране или шест метра за перпендикулярно място за паркиране след подаване

на съобщение за спиране на автомобила. Системата изчислява оптималния път за влизане в мястото за паркиране.

Кратка вибрация във волана след включване на задна предавка показва, че кормилното управление се контролира от системата. След това автомобилът се насочва към мястото за паркиране автоматично като дава подробни указания на водача за спиране, подаване на газ и превключване на предавки. Водачът трябва да държи ръцете си встрани от волана.

Винаги обръщайте внимание на сигналите на предната и задна помощна система за паркиране. Продължителен сигнал означава, че разстоянието до препятствие е по-малко от 30 см.

Ако, поради някаква причина, водачът трябва да поеме управлението, дръжте волана само за външния ръб. В такъв случай се анулира автоматичното кормилно управление.

Показания на дисплея

Указанията на дисплея показват:

- Общи съвети и предупредителни съобщения.
- Подсказка при движение с повече от 30 км/ч по време на режим на търсене на място за паркиране.
- Искането да се спре автомобилът, когато е открито място за паркиране.
- Посоката на движение по време на маневрата за паркиране.
- Необходимостта от превключване на задна или първа предавка.
- Искането да се спре или да се шофира бавно.
- За някои от указанията, в центъра за информация на водача се показва индикатор за хода на изпълнение.

- Успешното приключване на маневрата за паркиране, обозначено от изскачащ символ и мелодичен сигнал.
- Отмяната на маневра за паркиране.

Приоритети на дисплея

Обозначаването на модернизираната помощна система за паркиране в центъра за информация на водача може да се забрани от съобщения с по-висок приоритет. След потвърждение на съобщението чрез натискане на **SET/CLR** върху лостчето за мигачите или **✓** на волана, указанията на модернизираната помощна система за паркиране се появяват отново и маневрата за паркиране може да продължи.

Изключване

Системата се изключва чрез:

- кратко натискане на **☞**
- успешно приключване на маневрата за паркиране

- шофиране със скорост, по-висока от 30 км/ч по време на търсене на място за паркиране
- шофиране със скорост, по-висока от 8 км/ч по време на насочване при паркиране
- открита намеса от страна на водача върху волана
- надвишаване на максималния брой смени на предавка: осем цикъла при успоредно паркиране или пет цикъла при перпендикулярно паркиране
- изключване на запалването

Деактивирането от водача или от системата по време на маневрирането се показва чрез съобщение на дисплея. Допълнително се чува и звуков сигнал.

Неизправност

Съобщение се появява, когато:

- В системата има неизправност.
- Шофьорът не е приключил успешно маневрата по паркирането.

- Системата не е готова за работа.
- Една от причините за деактивиране, описани по-горе.

Ако е открит обект по време на инструкциите за паркиране, ще се покаже съобщение за спиране на автомобила. След отстраняване на препятствието маневрата по паркирането продължава. Ако препятствието не бъде отстранено, системата се изключва. Продължително натискане на  ще активира системата за търсене на ново място за паркиране.

Основни бележки за системата за помощ при паркиране

Предупреждение

При определени обстоятелства някои отразяващи повърхности на предмети или дрехи, както и външни източници на шум могат да попречат на системата да открие препятствията.

Специално трябва да се внимава за ниски препятствия, които могат да повредят долната част на бронята.

Внимание

Ефективността на системата може да намалее, ако бъдат покрити - напр. с лед или сняг.

Ефективността на системата за помощ при паркиране може да намалее при голямо натоварване.

Специални случаи представляват по-високите автомобили в близост (напр. автомобили за трудни (off-road) терени, мини ванове, ванове). Разпознаването на обект и показването на правилното разстояние в горната част на такива превозни средства не може да се гарантира.

Обекти с много малко сечение на отражението, като тесни предмети или меки материали, могат да не бъдат открити от системата.

Системите за помощ при паркиране не разпознават предмети извън диапазона си на действие.

Съобщение

Възможно е сензорът да засече несъществуващо препятствие поради смущения в ехото от външен акустичен шум или механично смущение (могат да възникнат случайни фалшиви предупреждения).

Уверете се, че предната табелка на регистрационния номер е правилно монтирана (не е огъната и няма междинни разстояния до бронята от лявата и дясната страна) и сензорите са затегнати по местата си.

Усъвършенствуваната система за помощ при паркиране може да не реагира на промени в наличното пространство за паркиране след

започване на успоредна маневра за паркиране. Системата може да разпознае вход, проход, вътрешен двор и дори кръстовище като място за паркиране. След избиране на задна предавка, системата ще започне маневра за паркиране. Огледайте предложеното място за паркиране.

Неравности в повърхността, напр. в строителни участъци, не се отчитат от системата. Водачът носи отговорност за това.

Съобщение

След производство, системата изисква калибриране. За оптимално насочване при паркиране, е необходима дистанция най-малко от 10 км, включително няколко завоя.

Предупреждение за страничната сляпа зона

Системата за предупреждение за страничната сляпа зона открива и съобщава за предмети отстрани на автомобила, които са в указаната "сляпа" зона. Системата извежда

визуално предупреждение във всяко външно огледало, когато открива обекти, които може да не се виждат във вътрешното и външните огледала.

Предупреждението за страничната мъртва зона използва някои от усъвършенстваните сензори на помощната система за паркиране, които се намират в предната и задната броня от двете страни на автомобила.



⚠ Предупреждение

Предупреждението за страничната мъртва зона не замества видимостта на водача.

Системата не засича:

- автомобили извън страничната мъртва зона, които се приближават твърде бързо
- пешеходци, велосипедисти или животни

Преди да смените платно, винаги поглеждате във всички огледала, огледайте се през рамо и подайте мигач.



Когато системата открие автомобил в страничната сяпа зона при движение напред, независимо дали изпреварвате автомобили или ви изпреварват, в съответното външно огледало за обратно виждане ще светне жълт символ . Ако след това водачът пусне мигач, предупредителният символ  започва да мига в жълто като предупреждение да не се сменят платната.

Съобщение

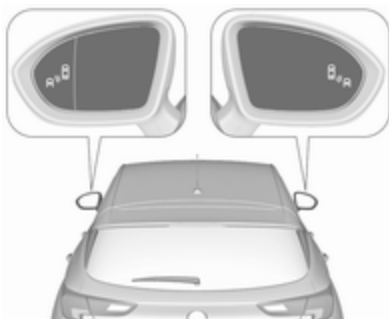
Ако изпреварващият автомобил се движи поне с 10 км/ч по-бързо от изпреварвания, то предупредителният символ  в съответното външно огледало може да не светне.



Предупреждението за страничната сяпа зона е активно при скорости между 10 км/ч и 140 км/ч.

Движението с по-висока скорост от 140 км/ч деактивира системата, като това се показва от по-слабото осветяване на предупредителните символи  в двете външни огледала. При намаляване на скоростта, предупредителните символи ще изгаснат. Ако автомобилът след това се окаже в сяпата зона, предупредителните символи  ще светнат както е нормално от съответната страна.

Когато автомобилът се стартира, индикаторите в двете външни огледала ще светнат за кратко, за да покажат, че системата функционира.

Системата може да се активира или деактивира в информационния дисплей. Персонализиране на автомобила ⇨ 140.

Деактивирането се обозначава чрез съобщение в центъра за информация на водача.

Зони на откриване

Зоните на откриване започват при задната броня и са с обхват прилб. три метра отзад и отстрани. Височината на зоните е между половин метър и два метра от повърхността.

Системата се деактивира, ако автомобилът тегли ремарке или ако е закачен багажник за велосипед.

Предупреждение за страничната сяпа зона е проектирано да игнорира неподвижните обекти напр. огради, стълбове, бордюри,

стени и греди. Паркираните автомобили и приближаващите автомобили също не се откриват.

Неизправност

Редки случаи на пропуснато известяване може да се появят при нормално условия и ще зачестят при мокро време.

Предупреждението за страничната сляпа зона не функционира, когато левият или десният ъгъл на задната броня са покрити с кал, мръсотия, сняг, лед, киша или при обилни валежи. Инструкции за почистване ⇨ 317.

В случай на неизправност на системата или ако системата не функционира поради временни проблеми, символите в огледалата ще светят постоянно и ще се изведе съобщение на центъра за информация на водача. Потърсете помощта на сервиз.

Камера за задно виждане

Камерата за задно виждане помага на водача при движение назад, като показва изглед на зоната зад автомобила.

Изгледът на камерата се показва на цветния информационен дисплей.

⚠ Предупреждение

Камерата за задно виждане не замества видимостта на водача. Имайте предвид че обектите, които са извън полезрението на камерата и сензорите на модернизираната помощна система за паркиране, напр. под бронята или под автомобила, няма да се покажат.

Не управлявайте автомобила на заден ход, гледайки само в информационния дисплей, а се оглеждайте зад и около автомобила преди потегляне назад.

Включване

Камерата за задно виждане се активира автоматично, когато се включи задна скорост.

Действие



При хечбек с 5 врати камерата е монтирана между рампите за осветление на регистрационния номер.

При Sports Tourer камерата е монтирана под декоративната отливка на багажната врата.



Зоната, показвана от камерата, е ограничена. Разстоянието на изображението на дисплея може да се различава от реалното.

Водещи линии

Динамичните водещи линии са хоризонтални линии на интервал от един метър, които се показват на изображението за да дефинират разстоянието до показаните обекти.

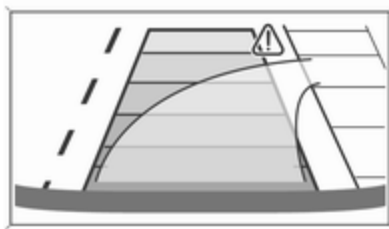

Траекторията на автомобила е показана в съответствие с ъгъла на завиване.

Предупредителни символи

Предупредителните символи се показват като триъгълници \triangle на изображението, които показват препятствията, открити от задните сензори на модернизираната помощна система за паркиране.

Освен това, \triangle се извежда на горния ред на информационния дисплей с предупреждение за проверка на околностите.

Изключване

Камерата се изключва, когато определена скорост на движение напред бъде надхвърлена или когато не е включена задна скорост за около 15 секунди.

Деактивиране на водещите линии и предупредителните символи

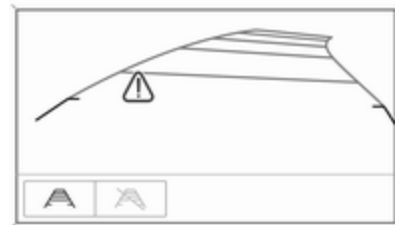

7" Цветен информационен дисплей: Активиране или деактивиране на визуалните водещи линии и предупредителни символи може да се промени със сензорните бутони в долната част на дисплея.

8" Цветен информационен дисплей: Активиране или деактивиране на визуалните водещи линии и предупредителни символи може да се промени от менюто **Настройки** в Информационния дисплей. Изберете съответната настройка в **Настройки**, ➤ **Задна камера**.

Информационен дисплей ⇨ 135.

Персонализиране на автомобила ⇨ 140.

Неизправност

Съобщенията за неизправности се показват с ⚠ на най-горния ред на информационния дисплей.

Камерата за задно виждане може да не функционира правилно, когато:

- Наоколо е тъмно.
- Слънцето или светлината на фарове светят директно в оптиката на камерата.

- Лед, сняг или нещо друго покрива обектива на камерата. Почистете оптиката, промийте я с вода и я избършете с мека кърпа.
- Автомобилът тегли ремарке.
- Автомобилът е претърпял удар отзад.
- Съществуват екстремни температурни промени.

Помощна система за пътни знаци

Действие

Системата за помощ при пътни знаци открива дадени пътни знаци с помощта на камера в предната част на автомобила като ги показва в центъра за информация на водача.

Ако автомобилът е оборудван с вградена навигационна система, пътните знаци от картите ще се включат допълнително.

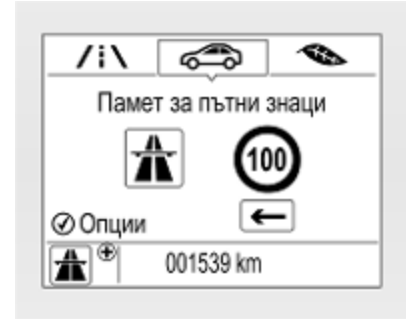

Пътните знаци, които могат да бъдат разпознати са:

Ограничителни знаци и знаци за забранено изпреварване

- ограничение на скоростта
- изпреварването забранено
- край на ограничението на скоростта
- край на забраната за изпреварване

Пътни знаци

Начало и край на:

- градски региони (специфично за страната)
- магистрали

- първокласни пътища
- криволичещи улици

Допълнителни знаци

- допълнителни указания към пътните знаци
- забрана за теглене на ремарке
- ограничение за влекач
- предупреждение за мокра настилка
- предупреждение за заледяване
- времеви ограничения
- ограничения за разстояние
- стрелки за посоката на движение

Знаците за ограничение на скоростта и за забранено изпреварване се показват на центъра за информация на водача, докато не бъде открит следващия знак за ограничение на скоростта или за край на ограничението на скоростта или до изтичане на предварително настроеното време за показване на знак.



Възможна е индикация на множествени знаци на дисплея.



Удивителен знак в рамка показва, че е открит допълнителен знак, който не може да се разпознае ясно от системата.

Системата работи без загуба на мощност до скорост от 200 км/ч, в зависимост от условията на осветеност. През нощта системата е активна до скорост от 160 км/ч.



Показания на дисплея

Информация за текущо валидните пътни знаци е налична на страницата на помощната система за пътни знаци в центъра за информация на водача.





Освен това, текущо валидното ограничение на скоростта се показва постоянно в долния ред на центъра за информация на водача. В случай на ограничение на скоростта с прибавен знак, в тази област се извежда символът +.



При дисплей от средно ниво, изберете **Инфо Меню**  чрез **MENU** и изберете страницата на помощната система за пътни знаци с регулиращото колелце на лостчето за мигачите  128.



При дисплей от високо ниво, изберете **Инфо** меню чрез десните бутони на волана и натиснете  или  за избор на страницата на помощната система за пътни знаци  128.

Когато друга страница е избрана в центъра за информация на водача и след това отново се избере страницата на помощната система за пътни знаци, последният разпознат пътен знак се показва на дисплея.

Предупредителна функция

Предупредителната функция може да се активира или деактивира от менюто за настройки на страницата на помощната система за пътни знаци.



След активиране и когато страницата на помощната система за пътни знаци не е текущо показана на дисплея, новоразпознатите лимит за скоростта и пътни знаци се показват като изскачащи предупреждения на екрана на центъра за информация на водача.



При дисплей от средно ниво, когато страницата на помощната система за пътни знаци е изведена на дисплея, натиснете **SET/CLR** от лостчето на мигача.



Изберете **Alerts ON (ВКЛ. предупреждения)** или **Alerts OFF (ИЗКЛ. предупреждения)** чрез завъртане на регулиращото колелце и натиснете **SET/CLR**.

При дисплей от високо ниво, когато страницата на помощната система за пътни знаци е изведена на дисплея, натиснете > от бутоните на волана.

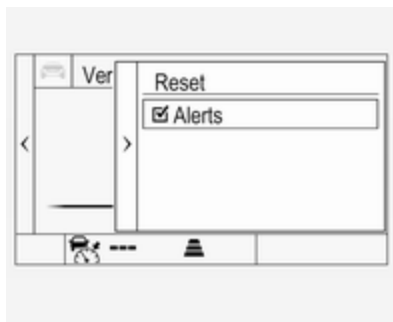

Активирайте предупрежденията чрез задаване на , деактивирайте ги чрез задаване на от бутона .

Изскачащото предупреждение се показва за около осем секунди в информационния център за водача.

Нулиране на системата

Съдържанието на дисплея за пътни знаци може да се изчисти в менюто с настройки на страницата на помощната система за пътни знаци чрез избиране на **Нулиране** и потвърждаване чрез натискане на **SET/CLR** върху лоста за мигачите или от бутоните на волана.

Алтернативно, натиснете SET/CLR или за три секунди, за да изчистите съдържанието на страницата.

При успешно изчистване ще се чуе звуков сигнал и ще се изведе "Знак по подразбиране" до разпознаване на следващия пътен знак или срещането на знак от данните в картата на навигационната система.



В някои случаи, помощната система за пътни знаци се изчиства автоматично от системата.

Изчистване на пътни знаци

Има различни сценарии, които водят до изчистването на текущо изведените пътни знаци. След изчистване, ще се изведе "Знак по подразбиране" или знак от данните в картата на навигационната система.

Причини за изчистване на знаци:

- Изминато е предварително зададено разстояние или е изтекло предварително зададено време (различни за всеки тип знак)
- Автомобилът минава през завой

- Ако няма данни в навигационната карта и скоростта падне под 52 км/ч (разпознава се навлизане в град)
- Ако има данни от навигационната карта и се разпознае влизане/излизане от град поради смяна на данните от картата

Разпознаване на пътните знаци заедно с навигационната система

Ако автомобилът е оборудван с навигационна система, текущо показваният знак може да произлиза или от оптичното разпознаване на знаци или от данните на картата.

Ако текущо показваният знак е от данните на картата и информацията за картата се смени, ще се покаже нов знак. Това може да доведе до разпознаването на нов знак, въпреки, че може да не е преминато покрай знак на пътя.

Неизправност

Помощната система за пътни знаци може да не работи коректно, ако:

- Областта от предното стъкло, където се намира предната камера, не е чиста или има стикери.
- Пътните знаци са напълно или частично покрити или лошо видими.
- Атмосферните условия са лоши, напр. при силен дъжд, сняг, пряка слънчева светлина или сенки.
- Пътните знаци са неправилно монтирани или са повредени.
- Пътни знаци, които не отговарят на Виенската конвенция за пътните знаци.
- Навигационната карта е остаряла.

Внимание

Системата е предвидена да оказва помощ на водача в разпознаването на дадени пътни знаци в рамките на определен обхват на скоростта. Не пренебрегвайте пътните знаци, които не се показват от системата.

Системата не разпознава никакви други пътни знаци освен общоприетите за ограничаване на скоростта или за край на ограничението.

Не допускате тази специална функция да ви изкуши за поемане на рискове при карането.

Винаги съобразявайте скоростта си към пътните условия.

Системите за подпомагане на водача не го освобождават от пълната отговорност във връзка с управлението на автомобила.

Система Lane keep assist

Система Lane keep assist спомага за избягване на катастрофи поради неволно напускане на пътната лента. Предната камера наблюдава маркировките за пътните ленти между които се движи автомобилът. Ако автомобилът приближи до лентовата маркировка, воланът леко се завърта така, че да върне автомобила обратно в лентата. Завъртете волана в същата посока, ако завъртането от системата не е достатъчно. Завъртете леко волана в противоположна посока, ако имате намерение да смените лентата.

При пресичането на лентова маркировка в значителен размер, системата Lane keep assist стартира визуални и звукови предупреждения.

Приема се, че отклонението от лентата е неволно

- без използване на мигач
- използвайки мигач за противоположната посока на напускане на лентата
- без използване на спирачката
- без подаване на газ
- без активно въртене на волана.

Съобщение

Системата се изключва при разпознаването на двусмислени лентови маркировки, напр., в строителни зони.

Съобщение

Системата може да се изключи, ако разпознае ленти, които са твърде тесни, твърде широки или твърде извити.

Включване





Системата Lane keep assist се активира с натискане на . Светването на LED в бутона показва, че системата е включена.



Когато контролният индикатор  в приборното табло светне в зелено, системата е готова за работа.

Системата работи само при скорост на автомобила между 60 км/ч и 180 км/ч и при наличие на маркировки на лентата.

Системата леко завърта волана и контролният индикатор  светва в жълто, ако автомобилът приближи до разпозната лентова маркировка без използване на мигач за завиване в тази посока.

Системата предупреждава чрез присветване на  заедно с три звукови сигнала, от съответната посока, ако има значително отклонение от лентата.

Системата работи само при разпознаване на маркировка за пътна лента.

Ако системата разпознае лентови маркировки само от едната страна на пътя, тя ще действа само за тази страна.

Система Lane keep assist разпознава шофирането без ръце на волана. В такъв случай, на дисплея на центъра за информация на водача се извежда съобщение и прозвучава сигнал,

докато системата продължи да разпознава шофирането без ръце на волана.

Изключване

Системата се деактивира чрез натискане на , светодиодът в бутона изгасва.

Системата се деактивира автоматично, когато бъде открито ремарке.

Неизправност

Работата на системата може да се повлияе от:

- Предното стъкло не е чисто или е засегнато от чужди предмети, напр. стикери
- Близко движещ се автомобил отпред
- Пътища с банкет
- Пътища с много завои или изкачвания
- Пътни канавки
- Пътища с лоша лентова маркировка

- Внезапни промени в осветеността
- Неблагоприятни атмосферни условия, като силен дъжд или сняг
- Модификации по автомобила, напр., по гумите.

Изключете системата, ако тя се заблуждава от следи от катран, сенки, пукнатини по пътя, временни строителни маркировки или други несъвършенства по пътя.

⚠ Предупреждение

Винаги следете пътя и поддържайте правилната позиция на автомобила в пътната лента, в противен случай може да възникнат повреди по автомобила, нараняване или смърт.

Системата Lane keep assist не направлява постоянно автомобила.

Системата може да не запази автомобила в лентата или да издаде предупреждение, дори и ако се установи маркировка на лента.

Завиването, осъществявано от система Lane keep assist, може да не е достатъчно за избягване на отклонението от пътната лента.

Системата може да не разпознае шофирането без ръце на волана поради външни влияния (състояние на пътя и настилката, атмосферни условия и др.). Водачът носи пълната отговорност за контрола върху автомобила и трябва винаги да държи ръцете си върху волана по време на движение.

Използването на системата по време на теглене на ремарке или по хлъзгави пътища може да причини загуба на контрол над автомобила и катастрофа. Изключете системата.

Гориво

Гориво за бензинови двигатели



Използвайте само безоловно гориво, което отговаря на европейския стандарт EN 228 или еквивалентно.

Двигателят е способен да работи с гориво, което съдържа до 10% етанол (напр., E10).

Използвайте бензин с препоръчаното октаново число. По-ниско октаново число може да намали двигателната мощност и въртящия момент, а също така леко да увеличи разхода на гориво.

Внимание

Не използвайте гориво или добавки към горивото, които съдържат метални съединения, като манган-базираны добавки. Това може да причини повреда на двигателя.

Внимание

Използването на гориво, което не отговаря на EN 228 или еквивалентно, може да доведе до отлагания, увеличено износване или повреда на двигателя.

Внимание

Използването на гориво с пониско октаново число от възможно най-ниското число може да доведе до неконтролируемо горене и повреда на двигателя.

Специфичните изисквания за двигателя по отношение на октановото число са посочени в общия преглед на данните на двигателя ⇨ 330. Изискването може да е заменено от специфичен за страната етикет върху вратичката на горивния резервоар.

Добавка към горивото

Горивото трябва да съдържа пречистващи добавки, които помагат за предпазване от образуване на отлагания в двигателя и горивната система. Чистите горивни инжектори и смукателни клапани ще позволят правилната работа на системата за контрол на емисиите. В някои държави горивата не съдържат достатъчни количествата добавки, за да поддържат горивните инжектори и смукателните клапани чисти. В тези страни за някои двигатели е необходима добавка към горивото, за да се компенсира тази липса на почистващо действие. Използвайте само добавка към горивото, одобрена за автомобила.

Добавянето на добавка към горивото в пълния резервоар с гориво се изисква най-малко на всеки 15 000 км или след една година, в зависимост от това кое от двете настъпи първо. За повече информация се обърнете към вашия сервиз.



Забранени горива

В някои градове се предлагат горива, съдържащи обогатени с кислород вещества от рода на етери и етанол, както и подобрени горива. Ако тези горива отговарят на описаните по-горе спецификации, те са допустими за употреба. Горива от рода на E85 (85% етанол) и други горива, съдържащи над 15% етанол, обаче, трябва да се използват само в автомобили FlexFuel.

Внимание

Не използвайте гориво, съдържащо метанол. Това може да предизвика корозия на метални части в горивната

система, а също и да повреди пластмасовите и гумените части. Тази повреда не се покрива от гаранцията на автомобила.

Някои горива, основно състезателни горива с високо октаново число, могат да съдържат добавки за повишаване на октана, наричани метилциклопентадиенил манган трикарбонил (ММТ). Не използвайте горива или добавки към горивото с ММТ, тъй като те съкращават живота за запалителните свещи и се отразяват отрицателно върху техническите характеристики на системата за контрол на емисиите. Контролен индикатор за неизправност  може да светне  123. Ако това стане, потърсете помощта на сервиз.

Гориво за дизелови двигатели



Използвайте само дизелово гориво, което отговаря на EN 590 и има концентрация на сяра макс. 10 ppm.

Може да се използват горива със съдържание на биодизел (отговарящи на EN 14214) от макс. 7 обемни % (напр. наименувани с B7).

Ако се пътува в страни извън Европейския съюз, възможна е епизодичната употреба на гориво Euro-Diesel със съдържание на сяра под 50 ppm.

Внимание

Честото използване на дизелово гориво, съдържащо повече от 15 ppm сяра ще доведе до тежка повреда на двигателя.

Внимание

Използването на гориво, което не отговаря на EN 590 или сходно, може да доведе до загуба на мощност на двигателя, увеличено износване или повреда на двигателя, както и до отмяна на гаранцията.

Не използвайте дизелови горива за морски съдове, горива за отопление, Аквазол и други подобни водно-дизелови емулсии. Дизеловите горива не бива да се разреждат с горива, които са предназначени за бензинови двигатели.

Работа при ниска температура

При температури под 0 °C някои дизелови продукти с биодизелови смеси могат да образуват запушвания, да замръзнат или да станат на гел, което може да повлияе на системата за подаване на гориво. Стартирането и работата на двигателя може да не се извършват правилно. Уверете се, че сте заредили зимно дизелово гориво, когато околната температура е под 0 °C.

Дизеловото гориво от Arctic клас може да се използва при екстремно ниски температури под -20 °C. Използването на този клас гориво в топъл или горещ климат не се препоръчва и може да доведе до блокиране на двигателя, лошо стартиране или повреда на системата за впръскване на горивото.

Използване на природен газ за гориво



Природният газ е известен още като CNG (Compressed Natural Gas).

Използвайте природен газ с метаново съдържание при бл. 78 - 99 %. L-gas (нискокалоричен) има при бл. 78 - 87 % а H-gas (висококалоричен) има при бл. 87 - 99 %. Биогазът има същото метаново съдържание, но може също така да се използва, ако е бил химически подготвен и десулфуризиран.

Ползвайте само природен газ или биогаз, който отговаря на изискванията на DIN 51624.

Течен LPG газ не бива да се използва.

Зареждане с гориво



⚠ Опасност

Преди зареждане с гориво изключете запалването и всички външни отоплителни тела с горивна камера.

При зареждане с гориво следвайте указанията и инструкциите за безопасност на бензиностанцията.

⚠ Опасност

Горивото е огнеопасно и избухливо. Не пушете. Не правете нищо, което може да предизвика открит огън и искри. Ако усещате миризма на гориво в автомобила, незабавно отстранете причината за това в сервис.

Етикет със символи на капака на резервоара за гориво показва допустимите типове гориво. В Европа дюзите на помпите на бензиностанциите са маркирани с тези символи. Зареждайте само разрешените тип гориво.

Внимание

В случай на липса на гориво не включвайте запалването.

Капакът на резервоара се намира в дясната задна част на автомобила.



Капакът на резервоара за гориво може да се отвори само, ако автомобилът е отключен. Освободете капака на резервоара за гориво като го натиснете.

Зареждане с бензин и дизел

За отваряне, бавно завъртете капачката обратно на часовниковата стрелка.

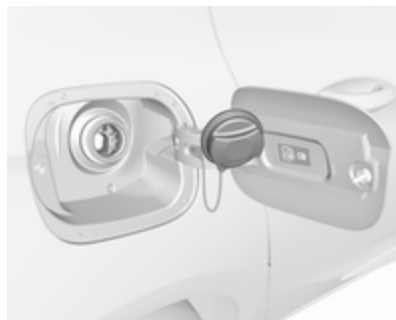

Капачката на резервоара може да се окачва на конзолата на капака на резервоара.

За зареждане с гориво включете дюзата на помпата.

След автоматичното прекъсване на подаването на гориво, резервоарът може да се долее чрез задействане на дюзата на помпата максимум още два пъти.

Внимание

Ако потече гориво, веднага го избършете.

За затваряне, завъртете капачката по часовниковата стрелка, докато щракне.

Затворете клапата и фиксирайте.

Ограничител за неправилно гориво

⚠ Предупреждение

Не се опитвайте да отворите капака на отвора за пълнене на гориво ръчно, ако автомобилът има инхибитор за неправилно гориво.

Неспазването на това изискване може да доведе до защипване на пръсти.

Той гарантира, че капакът на отвора за пълнене може да се отвори само чрез използване на подходяща горивна дюза или фуния за аварийно пълнене.

В случай на авария, долейте с контейнер. За отваряне на капачката на гърловината за зареждане с гориво трябва да се използва фуния.

Фунията може да се прибере в багажното отделение или в жабката.

Поставете фунията в изправено положение към отвора за пълнене и натискайте с бавно усилие, за да я вкарате.

След доливане почистете фунията от остатъчното гориво и я приберете.

Зареждане с природен газ

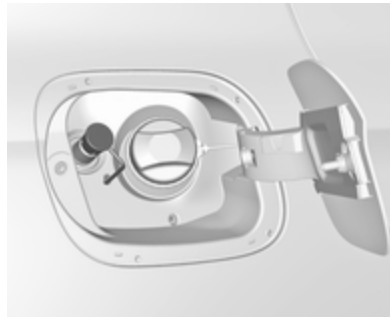

Капакът на резервоара за гориво може да се отвори само, ако автомобилът е отключен. Освободете капака на резервоара за гориво като го натиснете.

⚠ Предупреждение

Зареждайте само с максимално налягане от 250 бара. Използвайте само станции за зареждане, които са с температурна компенсация.

Процедурата по зареждането трябва да бъде извършена цялостно, т.е., гърловината на резервоара трябва да се вентилира.

Вместимостта на резервоара за природен газ зависи от външната температура, налягането при зареждане, състава на газа и типа на системата за зареждане. Вместимости ⇨ 336.

Затворете клапата и я оставете да се фиксира.

Термини в чужбина за "автомобили работещи с природен газ":

Немски Erdgasfahrzeuge
 Английски NGVs = Natural Gas Vehicles

Френски Véhicules au gaz naturel -или- Véhicules GNV

Италиански Metano auto

Термини в чужбина за "природен газ":

Немски Erdgas

Английски CNG = Compressed Natural Gas

Френски GNV = Gaz Naturel (pour) Véhicules -или- CGN = carburantgaz naturel

Италиански Metano (per auto)

Капачка на резервоара за гориво

Използвайте само оригинални капачки за горивния резервоар.

Автомобилите с дизелови двигатели имат специални капачки на резервоарите за гориво.

Прицеп на ремарке

Обща информация

Използвайте само теглич одобрен за Вашия автомобил.

Препоръчваме допълнителното монтиране на теглич да се извърши от сервиз. Може да се наложи да се извършат промени, които засягат охладителната система, термозащитата или друго оборудване.

Откриването на неизправност в крушките на стоп светлината на ремаркетото не може да открие частична неизправност в крушката, напр., в случай на четири крушки от по пет вата, функцията само открива неизправност в крушката, когато остане само петватовата крушка или не остане нито една изправна.

Монтирането на теглич може да доведе до закриване на отвора за ухото за теглене. В такъв случай използвайте куката на теглича за теглене. Винаги прибирайте куката на теглича в автомобила, когато не я използвате.

Особености при шофирането, съвети относно тегленето

Преди да закачите ремаркетото смажете топката на куката. Не правете това обаче, ако се използва стабилизатор, който действа върху топката на куката и намалява въртеливите движения.

При теглене на ремарке не надвишавайте скорост от 80 км/ч. Максимална скорост от 100 км/ч е допустима само, ако се използва демпфер на осцилации и допустимото брутно тегло на ремаркетото не надвишава полезния товар на автомобила.

При ремаркета с ниска стабилност на движение и каравани се препоръчва настоятелно използването на демпфер на осцилации.

Ако ремаркетото започне да занася, карайте по-бавно, не се опитвайте да коригирате с волана и натискайте силно спирачката, ако се налага.

Когато се движите надолу по наклон, изберете същата предавка както за изкачване на наклона и карайте с аналогична скорост.

Нагласете налягането на гумите до стойността предвидена за пълно натоварване ⇨ 337.

Теглене на ремарке

Товар на ремаркетото

Максималната стойност на допустимото натоварване на ремаркетото зависи от автомобила и двигателя и не бива да се надвишава. Действителното натоварване на ремаркетото е разликата между действителното брутно тегло на ремаркетото и действителното натоварване на съединителното звено при закачено ремарке.

Допустимото натоварване на ремаркетото е дадено в документите на автомобила. Ако изрично не е посочено нещо друго, то е валидно за наклони до 12%.

Допустимото натоварване на ремаркетото се прилага до указания наклон и морско равнище. Тъй като с увеличаване на надморската височина мощността на двигателя спада поради намаляване плътността на въздуха, намалявайки по този начин способността за изкачване, допустимото общо тегло за теглене също трябва да се намалява с 10% за всеки 1000 метра надморска височина. Общото тегло, което може да бъде теглено, не е необходимо да се намалява при движение по пътища с малък наклон (по-малък от 8%, например по магистрала).

Допустимото общо тегло за теглене не бива да се надвишава. Това тегло е обозначено на идентификационната табелка ⇨ 325.

Вертикално натоварване на съединителното звено

Вертикалното натоварване на съединителното звено е натоварването, упражнявано от

ремаркетото върху сферичната глава на куката. То може да се променя чрез промяна на разпределението на тежестта при товарене на ремаркетото.

Максималното допустимо вертикално натоварване на съединителното звено (75 кг) е обозначено на идентификационната табелка на теглича и в документите на автомобила. Винаги се стремете към максимално натоварване, особено в случай на тежки ремаркета. Вертикалното натоварване на съединителното звено не бива никога да пада под 25 кг.

Натоварване на задния мост

При прикачено ремарке и максимално натоварен теглещ автомобил, допустимото натоварване на задния мост (виж идентификационната табелка или документите на автомобила) може да се надвиши с 40 кг. В случай на превишаване на допустимото натоварване на задния мост, максимално допустимата скорост е 100 км/ч.

Теглич

Внимание

Когато не използвате теглича, сваляйте куката му.

Съхраняване на куката за теглича

Торбата с куката за теглича се прибира върху задното подово покритие в багажното отделение.

Поставете ремъка през задното дясно ухо за привързване, увийте го около него два пъти и го затегнете за да закрепите торбичката.

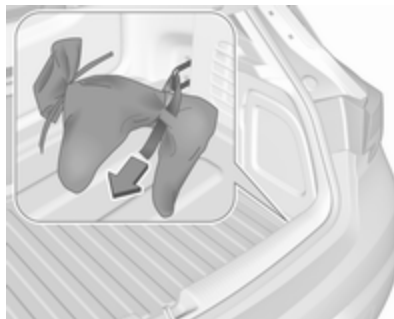

Илюстрацията показва хечбек с 5 врати.

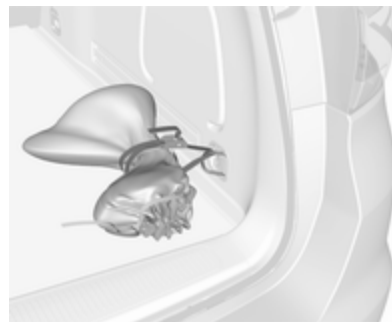

Илюстрацията показва Sports Tourer.

Монтиране на куката за теглича

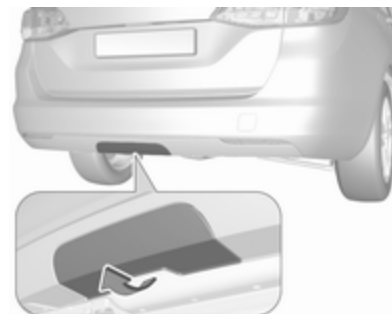

При Sports Tourer махнете капака от задната броня с натискане.

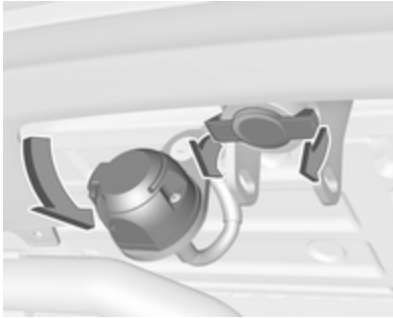

Освободете и сгънете съединителното гнездо надолу. Свалете пробката от отвора предназначен за куката и я приборете.

Проверка на натягането на куката



- Червената отметка на ръкохватката трябва сочи към зелената отметка върху куката за теглича.
- Междината между ръкохватката и куката за теглича трябва да е около 6 мм.
- Ключът трябва да е в положение .

В противен случай куката трябва да бъде натегната преди да бъде вкарана:

- Отключете куката като завъртите ключа в положение .

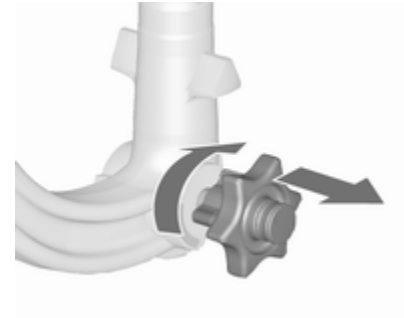

- Издърпайте ръкохватката и я завъртете до упор по посока на часовниковата стрелка.

Поставяне на куката

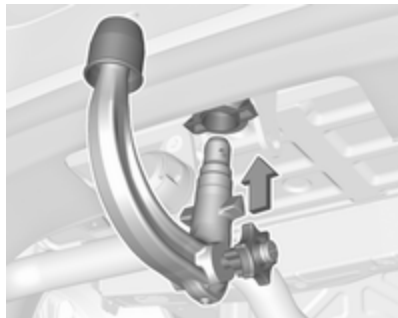

Вкарайте натегнатата кука в отвора и я натиснете силно нагоре докато се заключи с щракване.

Ръкохватката щраква обратно в изходно положение, опряна на куката (без междина).

⚠ Предупреждение

Не докосвайте ръкохватката при вкарването.

Заключете куката като завъртите ключа в положение **Ⓛ**. Извадете ключа и сложете защитното капаче.

Ухо за спирачен кабел

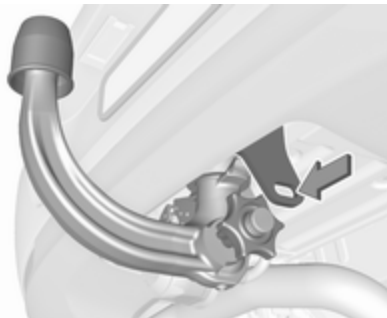

Илюстрацията показва хечбек с 5 врати.

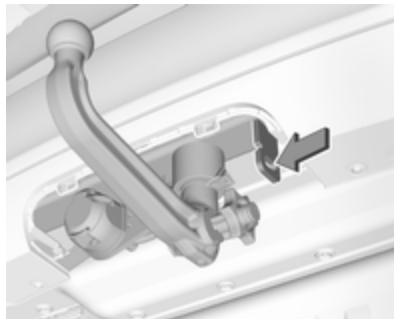

Илюстрацията показва Sports Tourer.

Закачете спирачния кабел за ухото.

Проверете дали куката е монтирана правилно

- Зелената отметка на ръкохватката трябва сочи към зелената отметка върху куката за теглича.
- Не бива да има междина между ръкохватката и куката.
- Куката трябва да е добре заключена в отвора.
- Куката трябва да се заключи и ключът да се извади.

⚠ Предупреждение

Теглене на ремарке се разрешава само при правилно монтирана кука. Ако куката не може да се заключи правилно, обърнете се за помощ към сервис.

Сваляне на куката



Отворете защитното капаче и завъртете ключа в положение , за да отключите куката.

Издърпайте ръкохватката и я завъртете до упор по посока на часовниковата стрелка.

Издърпайте куката в посока надолу.

Вкарайте пробката в отвора.

Сгънете гнездото.

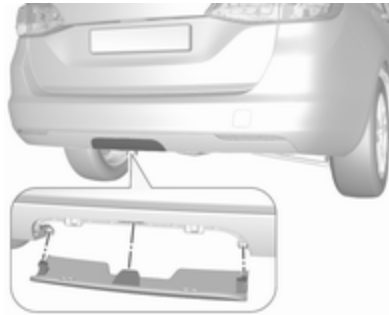

При Sports Tourer вкарайте капака в задната броня както е показано на илюстрацията.

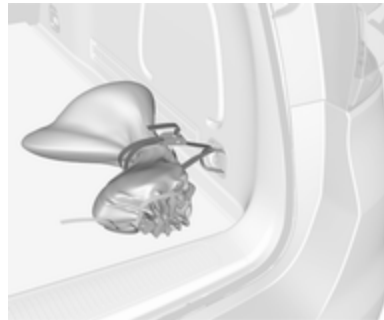

Приберете куката на теглича в торбата и закрепете чрез завързване на ремъка през задната дясна халка за привързване. Увийте ремъка около халката два пъти и го затегнете за да закрепите торбичката.

Система за стабилизиране на ремаркетото

Ако системата забележи люлеене, мощността на двигателя се намалява, като автомобилът и ремаркетото се спират избирателно докато люлеенето спре. Докато системата работи дръжте волана колкото е възможно по-неподвижен.

Системата за стабилизиране на ремаркетото е функция на електронната стабилизираща система  209.

Грижи за автомобила

Обща информация 265

- Акcesoари и модификации на
автомобила 265
- Съхраняване на автомобила 265
- Рециклиране на излезли от
употреба автомобили 266

Проверки на автомобила 266

- Извършване на работа 266
- Капак на двигателя 267
- Двигателно масло 267
- Охлаждаща течност за
двигателя 269
- Течност за измиване 270
- Спирачки 270
- Спирачна течност 270
- Акумулатор на автомобила ... 271
- Обезвъздушаване на
дизеловата горивна
система 272
- Смяна на перо на чистачка ... 273

Смяна на електрически кру- шки 273

- Смяна на крушка 273
- Халогенни предни фарове 273

- Предни фарове за мъгла 275
- Габаритни светлини 276
- Странични мигачи 283
- Осветление на
регистрационния номер 284
- Вътрешно осветление 285
- Осветление на таблото с
прибори 285

Електрическа система 285

- Предпазители 285
- Кутия с предпазители в
двигателното отделение 286
- Кутия с предпазители в
арматурното табло 288
- Кутия с предпазители в
багажното отделение 290

Инструменти на автомобила ... 292

- Инструменти 292

Колела и гуми 294

- Зимни гуми 294
- Обозначения на гумите 294
- Налягане на гумите 294
- Система за следене на
налягането в гумите 296
- Дълбочина на шарката на
протектора 301
- Промяна на размера на
джантите и гумите 301
- Декоративни тасове 302

- Вериги за сняг 302
- Комплект за ремонт на гуми . 302
- Смяна на колело 306
- Резервно колело 307

Стартиране с помощен акуму- латор и кабели 312

Теглене 314

- Теглене на автомобила 314
- Теглене на друг автомобил . 316

Грижи за външността 317

- Грижи за външния вид 317
- Грижи за интериора 319

Обща информация

Акcesoари и модификации на автомобила

Препоръчваме ви да използвате оригинални части и акcesoари, както и заводски одобрени части за вашия тип автомобил. Ние не можем да преценим или гарантираме надеждността на други изделия - даже ако са одобрени и имат разрешение от други инстанции.

Всякакви модификации, конверсии или други промени по стандартната конфигурация на автомобила (включително, но без ограничения, софтуерни модификации, модификации по електронните управляващи модули) може да отмени валидността на гаранцията, предлагана от Opel. Освен това, такива промени могат да засегнат системите за помощ на водача, да се отразят на разхода на гориво, емисиите на CO₂ и другите емисии на автомобила и да доведат до липса на по-нататъшно

съответствие на автомобила с разрешение за ползване, което засяга валидността на вашата автомобилна регистрация.

Внимание

Когато автомобилът се превозва на влак или камион на пътна помощ (репатрак), калобраните могат да се повредят.

Съхраняване на автомобила

Изваждане от експлоатация за дълъг период от време

Ако автомобилът няма да се използва няколко месеца:

- Измийте и пастирайте автомобила.
- Проверете защитното покритие на пастата в двигателното отделение и по шасито.
- Почистете и консервирайте гумите уплътнения.

- Напълнете резервоара за гориво догоре.
- Сменете маслото на двигателя.
- Източете резервоара с измиваща течност.
- Проверете защитата на охлаждащата течност срещу замръзване и корозия.
- Нагласете налягането на гумите до стойността предвидена за пълно натоварване.
- Паркирайте автомобила в сухо и добре проветрявано помещение. Включете на първа или задна предавка или поставете скоростния лост в положение **P**. Обезопасете автомобила срещу потегляне.
- Не натягайте ръчната спирачка.

- Отворете капака на двигателя, затворете всички врати и заключете автомобила.
- Откачете отрицателната клемма на акумулатора. Внимавайте всички системи да са изключени, така например и алармената система.

Въвеждане отново в експлоатация

Когато автомобилът отново трябва да се пусне в експлоатация:

- Свържете отрицателната клемма на акумулатора. Активирайте електрониката на електрическите прозорци.
- Проверете налягането в гумите.
- Напълнете резервоара с измиваща течност.
- Проверете нивото на маслото в двигателя.
- Проверете нивото на охлаждащата течност.
- Поставете табелките с регистрационния номер, ако са били свалени.

Рециклиране на излезли от употреба автомобили

Информация относно центровете за рециклиране и бракуване на излезли от употреба автомобили можете да намерите на нашата интернет страница, където това се изисква от закона. Поверявайте тази дейност само на оторизирани центрове за рециклиране.

Проверки на автомобила

Извършване на работа

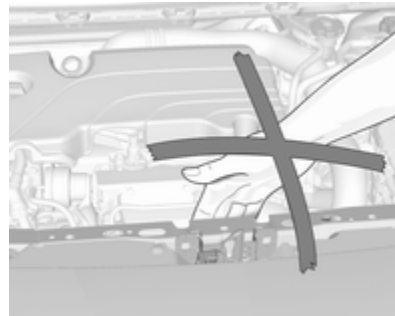

⚠ Предупреждение

Извършвайте проверките в двигателното отделение само при изключено запалване.

Охлаждащият вентилатор може да се задейства дори и при изключено запалване.

⚠ Опасност

Запалителната система работи под много високо напрежение. Не я докосвайте.

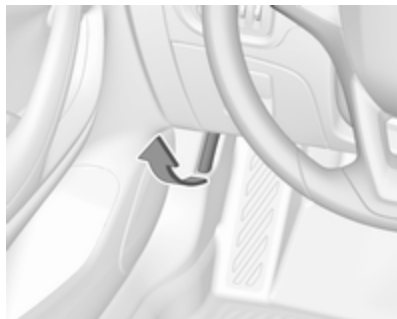
Капак на двигателя**Отваряне**

Дръпнете ръчката и я върнете в първоначално положение.



Преместете защитното резе в страни наляво и отворете капака на двигателя.

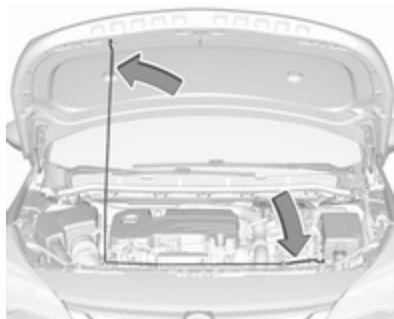

Подпрете капака на двигателя.

Ако капакът на двигателя е отворен по време на Autostop, двигателят ще се рестартира автоматично поради съображения за безопасност.

Затваряне

Преди да затворите капака натиснете подпирания прът в държача му.

Спуснете капака на двигателя и го оставете да падне върху ключалката от малка височина (20-25 cm). Проверете дали капакът е застопорен.

Внимание

Не натискайте капака на двигателя върху ключалката, за да избегнете нащърбвания.

Двигателно масло

Проверявайте редовно нивото на маслото в двигателя ръчно, за да предотвратите повреда на двигателя. Ползвайте масло с

необходимата спецификация. Препоръчани масла и смазочни материали ⇨ 322.

Максималният разход на двигателно масло е 0,6 литра за 1000 км.

Извършвайте проверката, когато автомобилът е на равен терен. Двигателят трябва да е с работна температура и да е изключен поне пет минути преди това.

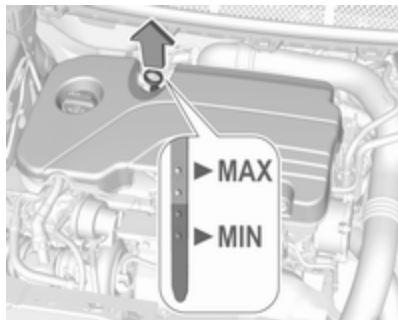

Издърпайте масломерната пръчка, избършете я добре, вкарайте я отново докрай, издърпайте я и отчетете нивото на двигателното масло.

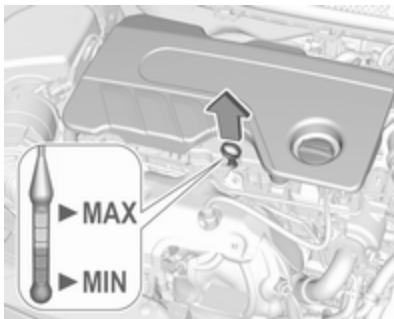

В зависимост от варианта двигател се използват различни масломерни пръчки.

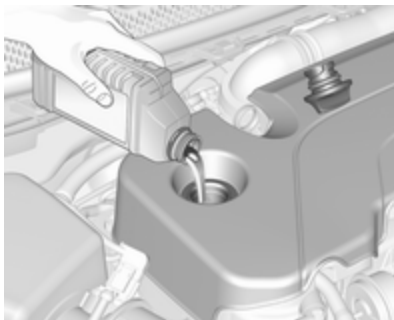

Ако нивото на маслото в двигателя е паднало до обозначението **MIN**, долейте масло.

Нивото на маслото не бива да надхвърля обозначението **MAX** на пръчката.

Препоръчваме да се използва масло със същото качество като това на използваното при последната смяна.

Внимание

Незабавно избършете евентуално разлятото двигателно масло.

Внимание

Излишното масло трябва да бъде източено или изсмукано. Ако маслото надвишава максималното ниво, не стартирайте автомобила и се свържете със сервиз.

Вместимости ⇨ 336.

Поставете обратно капачката и я завинтете.

Охлаждаща течност за двигателя

Охладителният агент осигурява защита срещу замръзване до пригл. -28 °С. В студени региони с много ниски температури, фабрично зареденият охладителен агент осигурява защита срещу замръзване до пригл. -37 °С.

Внимание

Използвайте само одобрени антифризи.

Охлаждаща течност и антифриз
 ⇨ 322.

Ниво на охлаждащата течност

Внимание

Прекалено ниско ниво на охлаждащата течност може да предизвика повреда на двигателя.

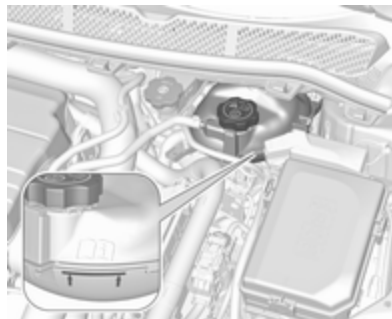

Ако охладителната система е студена, нивото на охлаждащата течност трябва да е над обозначената линия за минимално ниво. Долейте, ако нивото е ниско.

⚠ Предупреждение

Оставете двигателят да изстине преди да отворите капачката. Отворете внимателно капачката като дадете възможност на свръхналягането бавно да намалее.

При доливане използвайте смес от антифриз и чиста водопроводна вода в съотношение 1:1. Ако нямате антифриз, използвайте чиста водопроводна вода. Затегнете плътно капачката. Концентрацията на антифриз трябва да се провери и причината за загуба на охлаждаща течност да се отстрани в сервиз.

Течност за измиване

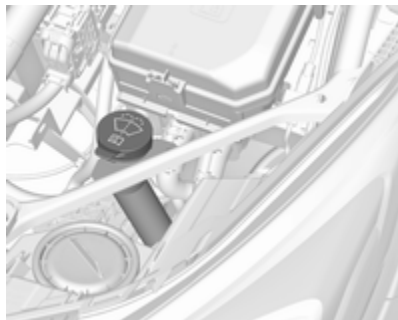

Зареждайте с чиста вода, смесена с подходящо количество от одобрен разтвор за измиване на предното стъкло съдържащ антифриз.

Внимание

Само измиваща течност с достатъчна концентрация на антифриз осигурява защита при ниски температури или при внезапен спад на температурата.

Течност за измиване ⇨ 322.

Спирачки

В случай на минимална дебелина на спирачната накладка, по време на спиране се чува стържещ звук.

Можете да продължите да карате, но накладките на спирачките трябва да се сменят възможно най-скоро.

След поставянето на нови накладки не натискайте спирачките ненужно рязко през първите няколко пътувания.

Спирачна течност

⚠ Предупреждение

Спирачната течност е отровна и разяждаща. Избягвайте допир с очите, кожата, тъкани и боядисани повърхности.

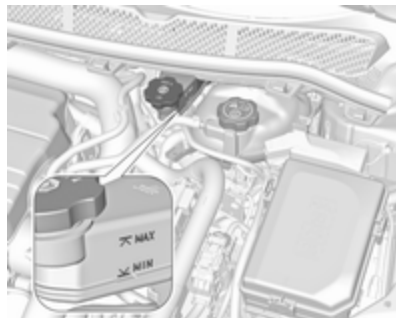

Нивото на спирачната течност трябва да бъде между отметките **MIN** и **MAX**.

Ако нивото на течността е под **MIN**, потърсете съдействие от сервис.

Течност за спирачки/съединител ⇨ 322.

Акумулатор на автомобила

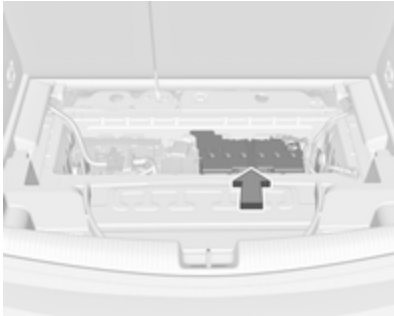

Акумулаторът на автомобила е разположен в товарното отделение под задното подово покритие зад задните седалки. Задно подово покривало ⇨ 90.

В двигателното отделение има съединителни точки за стартиране с помощен акумулатор и кабели.

Стартиране с помощен акумулатор и кабели ⇨ 312.

Акумулаторът на автомобила не се нуждае от поддръжка при условие, че начинът на каране позволява

необходимото зареждане на акумулатора. Шофирането на кратки разстояния и честите стартирания на двигателя могат да изтощят акумулатора. Избягвайте използването на електрически консуматори, когато не са необходими.



Използваните акумулатори не спадат към битовите отпадъци. Те трябва да се изхвърлят на определените за рециклиране места.

Ако не използвате автомобила в течение на повече от четири седмици, може да се стигне до изтощаване на акумулатора на автомобила. Откачете отрицателната клемма на акумулатора.

Преди свързване или откачане на акумулатора внимавайте запалването да бъде изключено.

Защита от изтощаване на акумулатора ⇨ 165.

Разкачване на акумулатора

Ако акумулаторът на автомобила трябва да се разкачи (например, за дейности по поддръжката), алармената сирена трябва да се деактивира, както следва: Включете и след това изключете запалването, после откачете акумулатора на автомобила в рамките на 15 секунди.

Подмяна на акумулатора на автомобила

Съобщение

Всяко отклонение от указанията, дадени в този раздел, може да доведе до временно деактивиране или смущение на Система стоп/старт.

При смяна на акумулатора на автомобила се уверете, че няма отворени вентилационни отвори в близост до положителната клемма.

Ако има вентилационен отвор в тази зона, трябва да се затвори с временен капак, а вентилационния отвор в близост до отрицателната клемма трябва да е отворен.

Уверете се, че акумулаторът се сменя винаги с друг от същия тип.

Ние препоръчваме да замените акумулатора на автомобила в сервиз.

Система "стоп/старт" ⇨ 185.

Зареждане на акумулатора на автомобила

⚠ Предупреждение

При автомобили със система "стоп/старт" се уверете, че потенциалът за зареждане не надвишава 14,6 волта, когато се използва зарядно устройство. В противен случай акумулаторът може да се повреди.

Стартиране с помощен акумулатор и кабели ⇨ 312.

Предупредителен етикет



Значение на символите:

- Без искри, открити пламъци или пушене.
- Винаги предпазвайте очите. Експлозивните газове могат да предизвикат слепота или нараняване.
- Дръжте акумулатора на автомобила далеч от деца.
- Акумулаторът на автомобила съдържа сярна киселина, която може да причини слепота или сериозни изгаряния.

- Видете ръководството за собственика за повече информация.
- Експлозивен газ може да има в близост до акумулатора на автомобила.

Обезвъздушаване на дизеловата горивна система

Ако горивният резервоар е бил напълно изчерпан, системата за дизелово гориво трябва да се обезвъздуши. Включете запалването на три пъти за по 15 секунди. След това стартирайте двигателя за не повече от 40 секунди. Повторете този процес след не по-малко от пет секунди. Ако двигателят не успее да стартира, потърсете помощта на сервиз.

Смяна на перо на чистачка

Предно стъкло

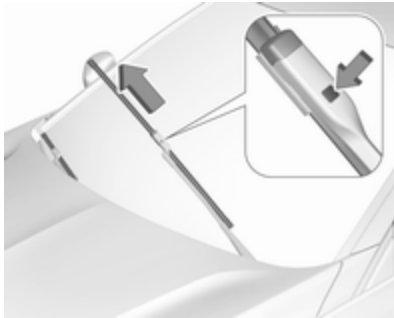

Повдигнете рамото на чистачката докато остане във вдигнато положение, натиснете бутона, за да освободите перото на чистачката и го свалете.

Прикрепете перото на чистачката леко под ъгъл към рамото на чистачката и го натиснете, докато се застопори.

Свалете внимателно рамото на чистачката.

Заден прозорец

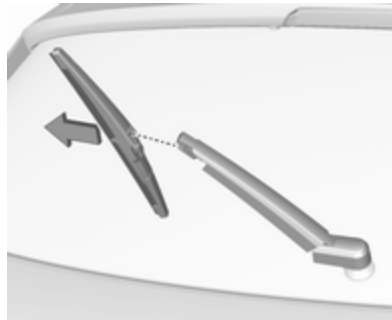

Повдигнете рамото на чистачката. Откачете перото както е показано на илюстрацията и го извадете.

Прикрепете перото на чистачката леко под ъгъл към рамото на чистачката и го натиснете, докато се застопори.

Свалете внимателно рамото на чистачката.

Смяна на електрически крушки

Смяна на крушка

Изключете запалването и изключете съответния бутон или затворете вратите.

Хващайте новите крушки само за цокъла. Не докосвайте стъклото на крушката с голи ръце.

За смяна използвайте само същия вид крушка.

Сменяйте крушките на фаровете откъм двигателното отделение.

Проверка на крушката

След смяна на крушка, включете запалването, задействайте и проверете светлините.

Халогенни предни фарове

Халогенни предни фарове с отделни крушки за къси и дълги светлини.

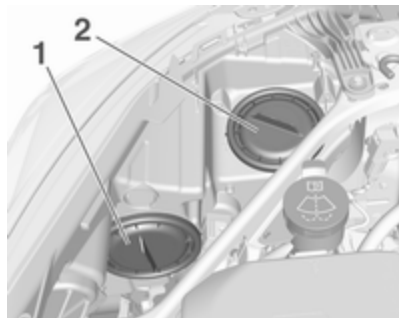

Къси светлини (1) външна крушка.
Дълги светлини (2) вътрешна крушка.

Къси светлини (1)



1. Завъртете капачката обратно на часовниковата стрелка и я свалете.



2. Отделете пружинната скоба от държача чрез издърпване. Издърпайте държача на крушката от корпуса на рефлектора.

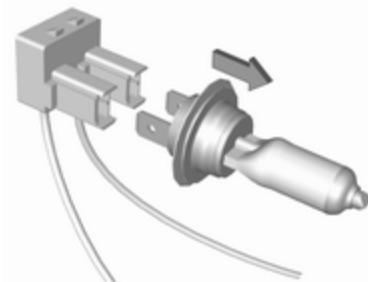

3. Извадете крушката от цокъла и сложете нова крушка.
4. Вкарайте цокъла, вкарайте двете зъбчета в корпуса на рефлектора и завъртете по посока на часовниковата стрелка, за да застопорите.
5. Натиснете пружинната скоба обратно на място.
6. Поставете капачката и я завъртете по посока на часовниковата стрелка.

Дълги светлини (2)

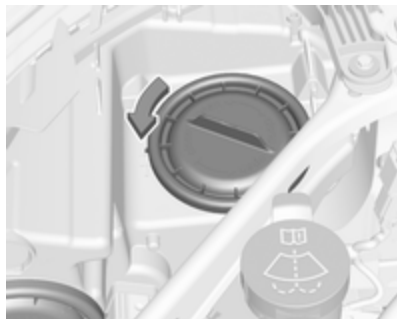

1. Завъртете капачката обратно на часовниковата стрелка и я свалете.



2. Освободете пружинната скоба от държача като я преместите напред и настрана. Завъртете пружинната скоба надолу.
3. Издърпайте държача на крушката от корпуса на рефлектора.

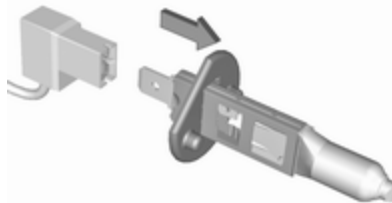

4. Извадете крушката от цокъла и сложете нова крушка.
5. Вкарайте държача на крушката и монтирайте пружинната скоба.

Поставете капачката и я завъртете по посока на часовниковата стрелка.

Предни мигачи

В случай на повреден светодиод, сменете крушките в сервис.

Габаритни светлини

В случай на повреден светодиод, сменете крушките в сервис.

Дневни светлини

В случай на повреден светодиод, сменете крушките в сервис.

Предни фарове за мъгла

Достъп до крушките може да се осъществи от долната страна на автомобила.



1. Завъртете държача на крушката обратно на часовниковата стрелка и го демонтирайте от корпуса на рефлектора.

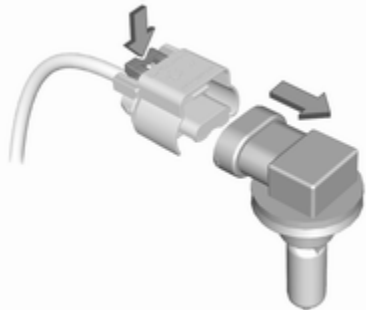

2. Освободете контакта на крушката от конектора, като натиснете фиксиращото езиче.
3. Демонтирайте и заменете контакта на крушката, както и крушката и включете конектора.
4. Вкарайте фасунгата на крушката в корпуса на рефлектора, като завъртите по часовниковата стрелка и фиксирайте.

Габаритни светлини

Хечбек с 5 врати

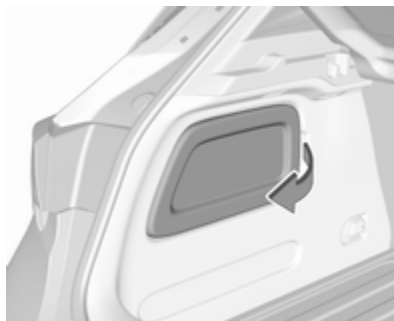

1. Освободете капака от съответната страна и го снемете.



2. Автомобили с комплект за ремонт на гуми: За смяна на крушките от дясната страна, най-напред развийте пластмасовата гайка и извадете вложката с бутилката с уплътнител.



3. Развийте отвътре с ръка пластмасовата скрепителна гайка.

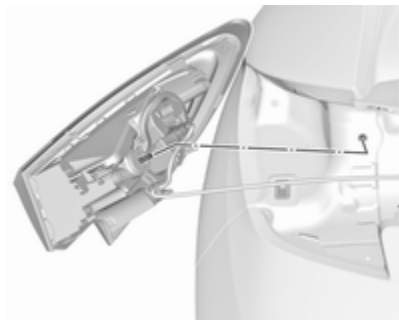

4. Внимателно издърпайте комплекта на габаритните светлини от вдлъбнатината и го извадете.
5. Откачете кабела от държача.

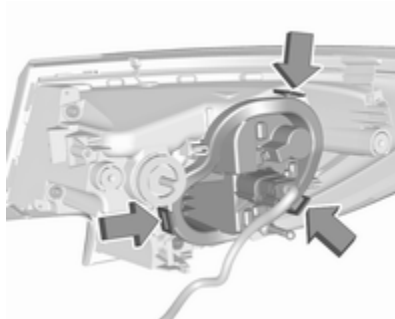

6. Натиснете трите придържачи езици и извадете носача на крушките от комплекта на светлините.

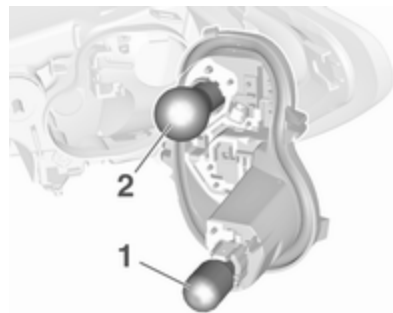

7. Извадете и сменете крушките:
Мигач (1)
Задна светлина/стоп-светлина (2)

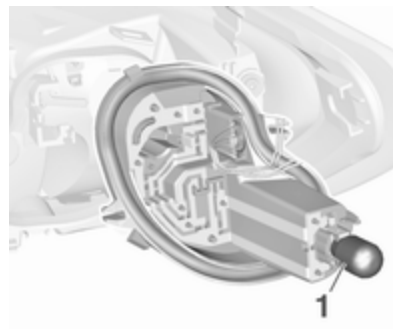

При версиите с LED габаритни светлини и LED стоп светлини, само крушката на мигача (1) може да се вади и сменя.

8. Поставете държача на крушката в модула на светлините.
9. Закачете кабела към държача.
10. Прикрепете модула на светлините към корпуса на автомобила и затегнете фиксиращата гайка от вътрешната страна на товарното отделение. Поставете капака.

В зависимост от версията, габаритните и стоп светлините са проектирани като светодиодни. В случай на неизправност, те се сменят в сервис.

Модул на светлините в багажната врата



1. Освободете капака в багажната врата и го снемете.



2. Развийте с ръка пластмасовата скрепителна гайка.

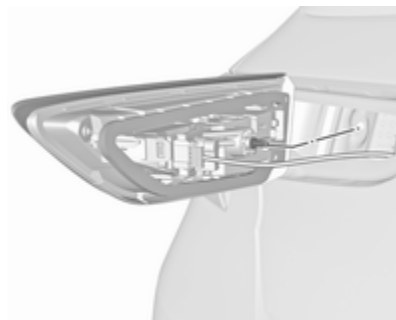

3. Внимателно издърпайте комплекта на светлините от вдлъбнатините и го извадете.

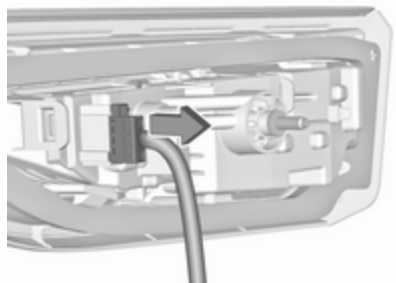

4. Изключете конектора от сглобката на светлината.

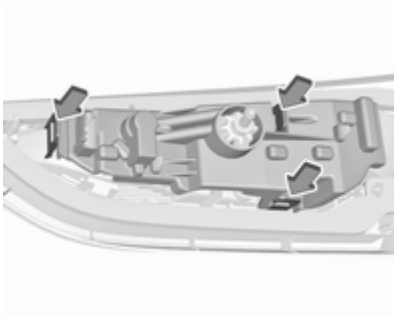

5. Натиснете трите придържащи езици и извадете носача на крушките от комплекта на светлините.

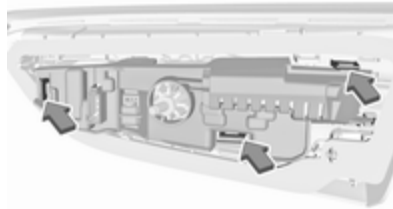

При версиите с LED габаритни светлини, позицията на придържащите езици е малко по-различна.

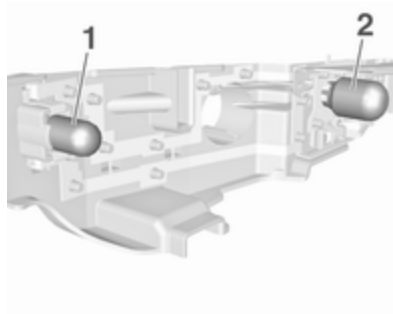

6. Извадете и сменете крушката:
Задна светлина (1)
Задна светлина за мъгла (2)
(лява страна)
Светлина за заден ход (2)
(дясна страна)

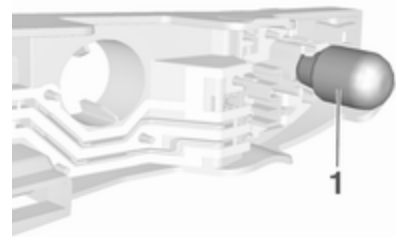

При версиите с LED габаритни светлини само крушката на мигача (1) може да се вади и сменя.

7. Сложете носача на крушките в комплекта задни светлини. Закачете конектора към модула на светлините. Монтирайте комплекта на светлините към

багажната врата и затегнете винта отвътре. Поставете капака.

В зависимост от версията, габаритните светлини са проектирани като светодиодни. В случай на неизправност, те се сменят в сервиз.

Sports Tourer



1. Освободете и отворете капака от съответната страна.



2. Развийте отвътре с ръка двете пластмасови скрепителни гайки.

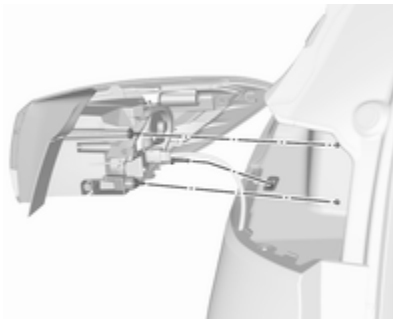

3. Внимателно издърпайте комплекта на габаритните светлини от вдлъбнатината и го извадете.
4. Откачете кабела от държача.
5. Пускане на габаритните светлини:



Освободете придържащите езици и извадете носача на крушките от комплекта на светлините.

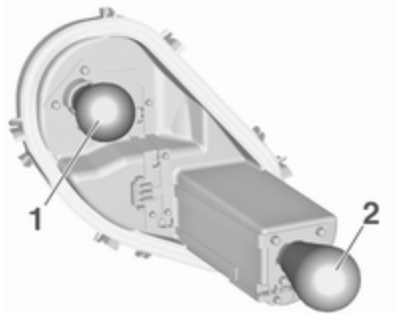

6. Извадете и сменете крушките:
Задна светлина/стоп-светлина (1)
Мигач (2)
7. Сложете носача на крушките в комплекта светлини.
8. Светодиодни габаритни светлини:

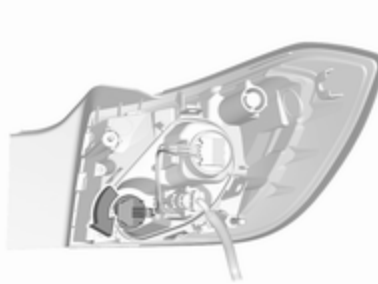

- При версиите със светодиодни габаритни светлини и стоп светлини, само крушката на мигача може да се сменя: демонтирайте държача на крушката в модула на светлините чрез завъртане. Сменете крушката в държача.
9. Закачете кабела към държача.
 10. Прикрепете модула на светлините към корпуса на автомобила и затегнете фиксиращите гайки от вътрешната страна на товарното отделение. Поставете капака.

В зависимост от версията, габаритните и стоп светлините са проектирани като светодиодни. В случай на неизправност, те се сменят в сервиз.

Модул на светлините в багажната врата



1. Освободете капака в багажната врата и го снете.



2. Развийте с ръка пластмасовата скрепителна гайка.

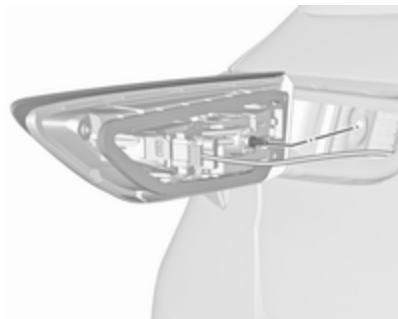

3. Внимателно издърпайте комплекта на светлините от вдлъбнатините и го извадете.

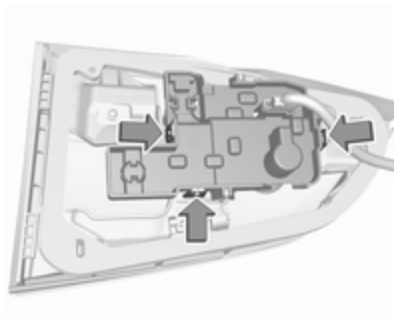

4. Натиснете трите придържачи езици и извадете носача на крушките от комплекта на светлините.

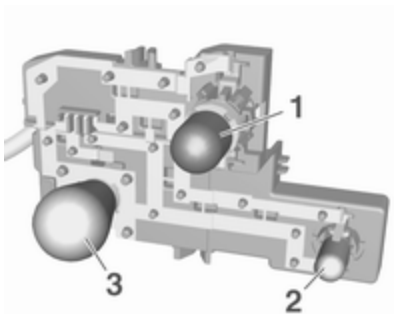

5. Извадете и сменете крушката:
Светлина за заден ход (1)
Задна светлина (2)
Задна светлина за мъгла (3)
(лява страна)
6. Сложете носача на крушките в комплекта задни светлини.

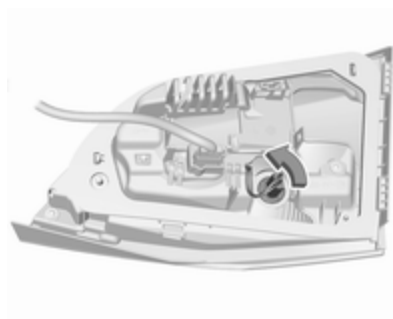

7. При версиите с LED габаритни светлини, само крушката на светлината за заден ход може да се сменя: демонтирайте

държача на крушката в модула на светлините чрез завъртане. Сменете крушката в държача.

8. Монтирайте комплекта на светлините към багажната врата и затегнете фиксиращата гайка отвътре. Поставете капака.

В зависимост от версията, габаритните светлини са проектирани като светодиодни. В случай на неизправност, те се сменят в сервиз.

Странични мигачи

За смяна на крушка, демонтирайте корпуса на лампата:



1. Плъзнете лампата наляво и демонтирайте с десния ѝ край.



2. Завъртете цокъла на крушката обратно на часовниковата стрелка и го извадете от корпуса.

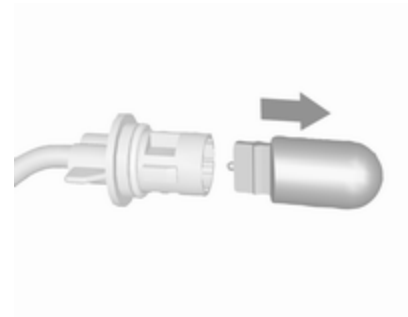

3. Издърпайте крушката от цокъла и сложете нова крушка.
4. Вкарайте държача на крушката и завъртете по часовника.
5. Вкарайте левия край на лампата, плъзнете наляво и вкарайте десния край.

Осветление на регистрационния номер



1. Вкарайте отверката във вдлъбнатината на капака, натиснете настрани и освободете пружината.

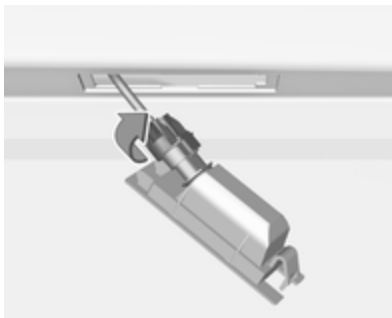

2. Извадете лампата в посока надолу, без да дърпате кабела.
3. Извадете цокъла на крушката от корпуса на лампата, като го завъртите обратно на часовниковата стрелка.

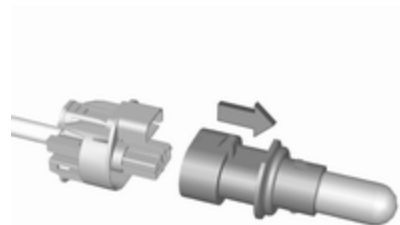

4. Издърпайте крушката от цокъла и сложете нова крушка.
5. Вкарайте цокъла на крушката в корпуса на лампата и завъртете по часовниковата стрелка.
6. Вкарайте лампата в бронята и оставете да се фиксира с щракване.

Някои версии имат LED осветление на регистрационния номер. В случай на повреден светодиод, сменете крушките в сервиз.

Вътрешно осветление

Вътрешно осветление, лампи за четене

Нека крушките бъдат сменени в сервиз.

Осветление на багажното отделение

Нека крушките бъдат сменени в сервиз.

Осветление на таблото с прибори

Нека крушките бъдат сменени в сервиз.

Електрическа система

Предпазители

Параметрите на новия предпазител трябва да отговарят на параметрите на дефектирания предпазител.

В автомобила има три кутии с предпазители:

- двигателно отделение
- арматурно табло
- багажно отделение

Преди смяна на предпазител изключете съответния превключвател и запалването.

Изгорелият предпазител може да се познае по стопения проводник. Не поставяйте нов предпазител докато причината за повредата не е отстранена.

Някои функции са защитени от няколко предпазителя.

Може да има и предпазители без функция.

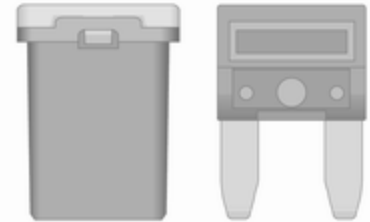

Щипка за изваждане на предпазители

Щипката за изваждане на предпазители може да е поставена в кутията с предпазители в двигателното отделение.

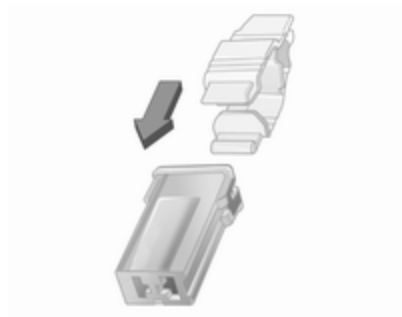
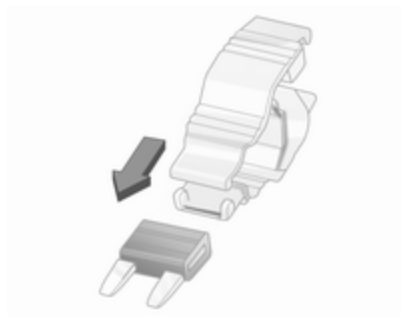

В зависимост от типа на предпазителя, поставете щипката отгоре или отстрани на предпазителя и го издърпайте.

Кутия с предпазители в двигателното отделение

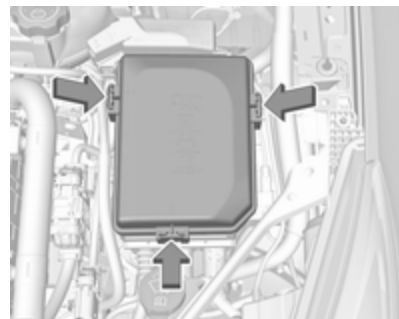

Кутията с предпазителите се намира в предната лява част на двигателното отделение.

Освободете капака и го свалете.

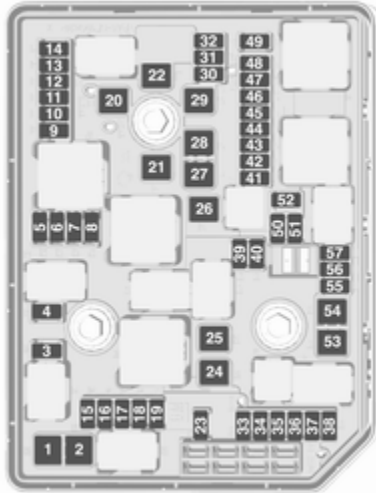

№ Верига

- 1 Стартер
- 2 Стартер
- 3 Сензор за отработени газове
- 4 Контролен модул на двигателя
- 5 Функции на двигателя/
Въздушен затвор
- 6 Контролен блок на скоростната кутия
- 7 Предупреждение за преден сблъсък / Адаптивен круиз контрол
- 8 Контролен модул на двигателя
- 9 Климатична система
- 10 Дизелова изпускателна система
- 11 Система за заключване на багажна врата, Скоростна кутия
- 12 Функция на седалката за масаж на кръста
- 13 Циркулационна помпа
- 14 Дизелова изпускателна система
- 15 Сензор за отработени газове

№ Верига

- 16 Впръскване на гориво
- 17 Впръскване на гориво
- 18 Дизелова изпускателна система
- 19 Дизелова изпускателна система
- 20 –
- 21 –
- 22 ABS
- 23 Система за измиване на предното и задното стъкло
- 24 Умивател на предни фарове
- 25 Подгръване на дизеловия филтър
- 26 Контролен блок на скоростната кутия
- 27 Електрическа багажна врата
- 28 –
- 29 Отопление на задното стъкло
- 30 Размразяване на огледала
- 31 Модул за аларма против кражба

№ Верига

- 32 Трансформатор за прав ток/
LED дисплей/Електрически
нагревател/Климатичен
контрол/Контролер на запали-
телни свещи
- 33 Клаксон за аларма против
кражба
- 34 Клаксон
- 35 Електрически контакт в багаж-
ното отделение
- 36 Дясна дълга светлина
(халоген)/Дясна къса светлина
(LED)
- 37 лява дълга светлина (хало-
генна)
- 38 LED предни фарове/Автоматично регулиране светлинния сноп на предните фарове
- 39 Предни фарове за мъгла
- 40 Централен шлюзов модул
- 41 Сензор за вода в горивото/
Водна помпа
- 42 Ръчна настройка на обсега на
предните фарове
- 43 Горивна помпа

№ Верига

- 44 Камера за задно виждане/
Вътрешно огледало за задно
виждане/Модул на ремарке
- 45 ляв LED преден фар/Автоматично регулиране светлинния сноп на ляв преден фар
- 46 Табло с прибори
- 47 Ключалка на кормилна колона
- 48 Задна чистачка
- 49 Външно огледало за обратно
виждане
- 50 Десен LED преден фар/Автоматично регулиране светлинния сноп на десен преден фар
- 51 лява къса светлина (LED)
- 52 Контролен модул на двигателя/Контролен блок на скоростната кутия
- 53 Дизелова изпускателна
система
- 54 Чистачки на предното стъкло
- 55 Сгъване на електрически
задни седалки

№ Верига

- 56 –
- 57 –

След смяна на дефектирания предпазител, затворете капака на кутията с предпазителите и го закопчайте с натиск.

Ако капакът на кутията с предпазителите не е затворен добре, може да се получи неизправно действие.

Кутия с предпазител в арматурното табло

Кутията с предпазител се намира зад капак.



Поставете капака от лявата страна, за да отстраните.

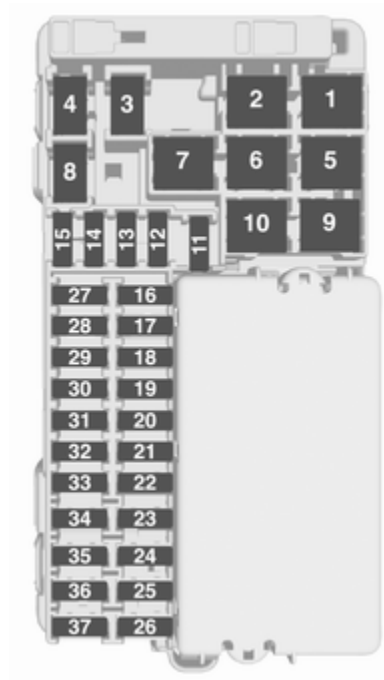

№ Верига

- 1 Отопление на задната седалка (само при автомобили без алармен клаксон)
- 2 Климатична система, вентилатор
- 3 Електрическа седалка на водача
- 4 Електрическа седалка на пътника
- 5 –
- 6 Електрически прозорец отпред
- 7 ABS
- 8 Отопляем волан
- 9 Контролен модул на каросерията 8
- 10 Електрически прозорец отзад
- 11 Люк на покрива
- 12 Контролен модул на каросерията 4
- 13 Отопление на седалката (само при автомобили без алармен клаксон)
- 14 Външно огледало

№ Верига

- 15 Контролен модул на каросерията 1
- 16 Контролен модул на каросерията 7
- 17 Контролен модул на каросерията 6
- 18 Контролен модул на каросерията 3
- 19 Конектор за данни
- 20 Система на въздушните възглавници
- 21 Климатична система
- 22 Система за централно заключване, врата на багажника
- 23 Система с електронен ключ
- 24 Функция за запаметяване на електрическа седалка
- 25 Система на въздушните възглавници във волана
- 26 Контакт за запалване/ключалка за кормилна колона
- 27 Контролен модул на каросерията 2
- 28 USB контакт

№ Верига

- 29 Запалка / Електрически контакт отпред
- 30 Скоростен лост
- 31 Чистачка на задното стъкло
- 32 Контролен блок на скоростната кутия
- 33 Алармена система против кражба/Озвучителна система
- 34 Помощ при паркиране/Предупреждение за страничната сляпа зона/Система Инфотейнмънт/USB контакт
- 35 OnStar
- 36 Информационен дисплей/ Табло с прибори/CD плейър
- 37 Система Инфотейнмънт, радио

След като смените изгорелите предпазители, затворете капака на кутията с предпазители:

1. Поставете капака от дясната страна.

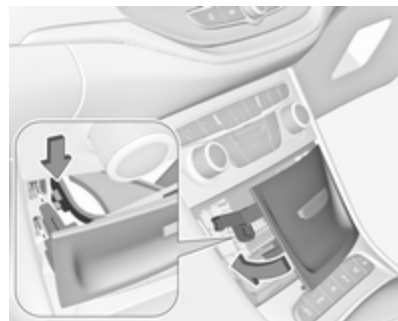

2. Сгънете лявата страна на капака напред. Внимавайте закрепващата скоба да се насочва както е показано на илюстрацията.

Кутия с предпазители в багажното отделение

Кутията с предпазители се намира зад капак в лявата страна на багажното отделение.

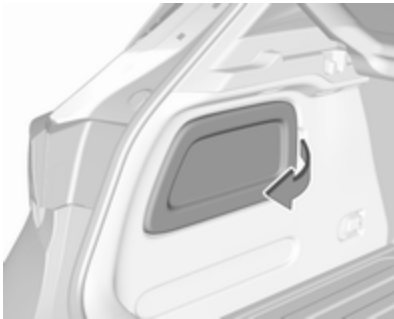

Свалете капака.

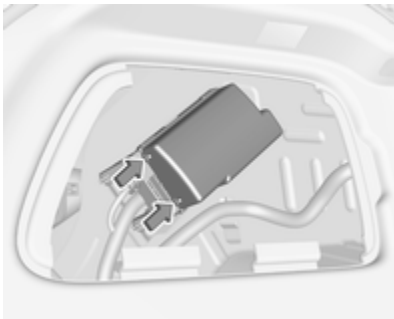

Освободете капака на кутията с предпазители и го свалете.

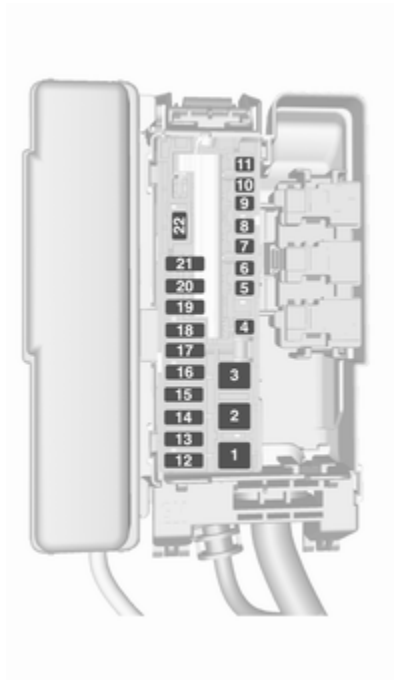

№ Верига

- | | |
|----|--|
| 1 | – |
| 2 | – |
| 3 | Модул за ремаркетото |
| 4 | – |
| 5 | – |
| 6 | – |
| 7 | – |
| 8 | – |
| 9 | – |
| 10 | Сервизно обслужване |
| 11 | – |
| 12 | Отопление на предната седалка (при автомобили с алармен клаксон) |
| 13 | Отопление на задната седалка (при автомобили с алармен клаксон) |
| 14 | Запалването |
| 15 | Вентилация на седалката |
| 16 | Електрически контакт за ремаркетото |
| 17 | Електрически контакт за ремаркетото |

№ Верига

- 18 –
- 19 –
- 20 –
- 21 –
- 22 –

След смяна на дефектирания предпазител, затворете капака на кутията с предпазителите и го закопчайте с натиск.

Допълнителни предпазителни са разположени близо да акумулатора на автомобила.

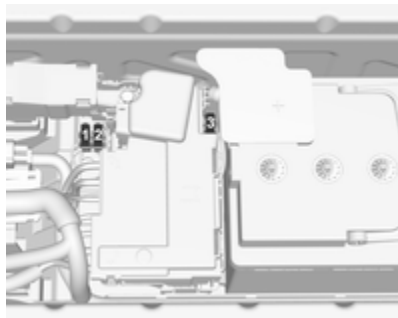
**№ Верига**

- 1 Горивна помпа
- 2 Контролен модул на двигателя
- 3 Захранване

**Инструменти на
автомобила****Инструменти****Хечбек с 5 врати с резервно
колело**

Отворете подовото покритие на багажното отделение ⇨ 90.

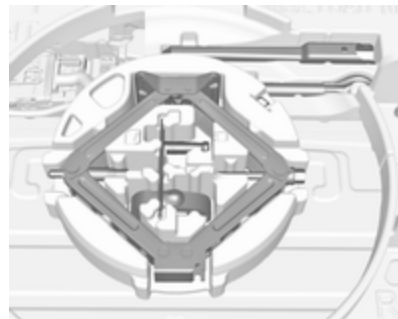

Крикът, куката на теглича, ремъкът за стягане на дефектиралото колело и инструментите се намират в кутията за инструменти под резервното колело. Резервно колело ⇨ 307.

Sports Tourer с резервно колело

Отворете подовото покритие на багажното отделение ↻ 90.



Крикът, куката на теглича и инструментите се намират в кутията за инструменти под резервното колело. Резервно колело ↻ 307.

Хечбек с 5 врати без резервно колело



Отворете капака в дясната странична стена на багажното отделение.

Някои инструменти и куката на теглича са разположени заедно с комплекта за ремонт на гуми в кутия за инструменти.

Sports Tourer без резервно колело



Отворете капака от дясната страна на багажното отделение.

Инструментите и куката на теглича са разположени заедно с комплекта за ремонт на гуми в куфар.

Колела и гуми

Състояние на гумите, състояние на джантите

Преминвайте бавно през ръбове и по възможност под прав ъгъл. Преминаването през остри ръбове може да предизвика повреда на гумите и джантите. При паркиране не притискайте гумите към бордюра.

Проверявайте редовно джантите за наличие на повреди. В случай на повреда или необичайно износване потърсете сервиз.

Зимни гуми

Зимните гуми подобряват безопасността на движение при температури под 7 °С и по тази причина трябва да се поставят на всички колела.

Всички размери гуми са разрешени като зимни гуми ⇨ 337.

Закрепете в зрителното поле на шофьора етикет с информация относно максималната допустима

скорост за дадените гуми, вземайки предвид специфичните разпоредби в дадената страна.

Обозначения на гумите

напр. **215/50 R 16 95 H**

- 215** : Широчина на гумата в мм
- 50** : Съотношение (височината към широчината на гумата) в %
- R** : Тип конструкция: Радиална
- RF** : Тип: Гума с подсилени бордове (RFT гума)
- 16** : Диаметър на джантата в инчове
- 95** : Товарен коефициент, напр. 95 отговаря на 690 кг
- H** : Код на допустимата скорост

Код на допустимата скорост:

- Q** : до 160 км/ч
- S** : до 180 км/ч
- T** : до 190 км/ч
- H** : до 210 км/ч
- V** : до 240 км/ч
- W** : до 270 км/ч

Изберете гума, подходяща за максималната скорост на вашия автомобил.

Максималната скорост се постига при празен автомобил с водач (75 кг) плюс 125 кг полезен товар. Опционалното оборудване би могло да намали максималната скорост на автомобила.

Техническа характеристика ⇨ 331.

Налягане на гумите

Проверявайте налягането на гумите, когато са студени поне веднъж на всеки 14 дена и преди всяко дълго пътуване. Не забравяйте и резервната гума.

Това се отнася и за автомобили със система за следене на налягането в гумите.



Налягане на гумите ⇨ 337.

Информационен стикер за налягането на въздуха в гумите и натоварването върху лявата рамка на вратата указва оригиналните гуми и съответните им налягания.

Налягането на гумите се отнася за студени гуми. То важи както за летни, така и за зимни гуми.

Винаги напомнимайте резервната гума до налягането за пълно натоварване.

ЕСО налягането на въздуха в гумите служи за постигане на най-малкото възможно изразходвано количество гориво.

Неподходящото налягане на гумите застрашава безопасността, влошава управлението на автомобила, комфорта при пътуване и икономията на гориво, както и увеличава износването на гумите.

Наляганията на гумите се различават в зависимост от различните опции.

За правилна стойност на налягането на гумите, следвайте долната процедура:

- Определете идентифициращия код на двигателя. Данни на двигателя ⇨ 330.
- Идентифицирайте съответната гума.
- Таблицата с налягания на гумите показва всички възможни комбинации от гуми ⇨ 337.

За конкретните гуми, одобрени за вашия автомобил, вижте ЕЕС сертификата за съответствие,

предоставен с автомобила или другите документи за национална регистрация.

Водачът носи отговорност за правилното регулиране на налягането на гумите.

⚠ Предупреждение

Ако налягането е много ниско, това може да доведе до значително загряване на гумата и вътрешни повреди, водещи до разкъсване на протектора и дори до спукване на гумата при висока скорост.

⚠ Предупреждение

За конкретни гуми, препоръчителното налягане на гумите, показано в таблицата с налягане на въздуха в гумите, може да надвишава максималното налягане на въздуха в гумите, посочено върху гумата. Никога не

надвишавайте максималното налягане на въздуха в гумата, посочено върху гумата.

Ако налягането на гумите трябва да се намали или увеличи при автомобил със система за следене на налягането в гумите, изключете запалването.

Зависимост от температурата

Налягането на гумите зависи от температурата на гумите. По време на шофиране, температурата и налягането се увеличават. Стойностите за налягане на гумите върху етикета с информация и таблицата за налягане на гумите са валидни за студени гуми, което означава 20 °C.

Налягането се повишава с почти 10 kPa за всяко увеличение на температурата с 10 °C. Това трябва да се взема под внимание, когато се проверяват топли гуми.

Стойността на налягането в гумата показана на центъра за информация на водача показва

реалното налягане на гумата. Изстинала гума ще показва намалена стойност, което не означава теч на въздух.

Система за следене на налягането в гумите

Системата за следене на налягането в гумите проверява един път на минута налягането в четирите гуми на автомобила след като скоростта му надвиши определена стойност.

Внимание

Система за следене на налягането в гумите предупреждава само за състояние на ниско налягане в гумите и не заменя редовната поддръжка на гумите от водача.

И на четирите колела трябва да има сензори за налягане и гумите трябва да са напогани до предписаното налягане.

Съобщение

В държавите, в които по закон се изисква наличието на система за следене на налягането в гумите, използването на колела без сензори за налягане ще доведе до отмяна на разрешението за използване на този тип автомобил.

Текущото налягане на гумите може да се покаже в центъра за информация на водача.

Дисплей от средно ниво:

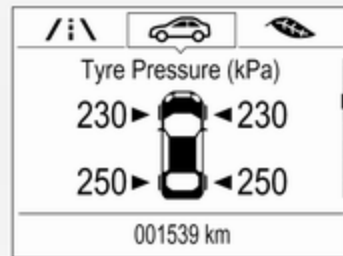

Изберете страницата **Налягане на гумите** от **Vehicle Information Menu (Меню на информацията за автомобила)**  в Центъра за информация на водача ⇨ 128.

Дисплей от високо ниво:



Изберете страницата **Налягане на гумите** от меню **Информация** в Центъра за информация на водача ⇨ 128.

Системният статус и предупрежденията за налягането се показват посредством съобщение и обозначаване на съответната гума в центъра за информация на водача.

Системата отчита температурата в гумите за предупрежденията.

Зависимост от температурата ⇨ 294.





Отчетено състояние на ниско налягане в гумите се обозначава от контролния индикатор  ⇨ 125.

Ако  светне, спрете при първа възможност и напомпайте гумите според препоръките ⇨ 337.

Ако  мига в продължение на 60-90 секунди, след което свети постоянно, в системата има неизправност. Обърнете се към сервиз.

След напомпване, може да се изисква известно време на шофиране, за да се актуализират стойностите на налягането в

гумите в Центъра за информация на водача. През това време може да светне .

Ако  светне при ниски температури и изгасне след изминаване на известно разстояние, това може да е индикатор за предстоящо спадане на налягане на гумите. Проверете налягането в гумите.

Предупредителни съобщения ⇨ 138.

Ако налягането на гумите трябва да се намали или увеличи, изключете запалването.

Монтирайте гуми само със сензори за налягане - в противен случай налягането на гумите няма да се покаже и  ще свети постоянно.

Резервното колело и временното резервно колело не са екипирани със сензори за налягане.

Системата за следене на налягането в гумите не работи с такива гуми. Контролната лампа  светва. За останалите три гуми системата работи.

Употребата на разпространените в търговската мрежа комплекти за ремонт на гуми с течност могат да нарушат работата на системата. Фабрично одобрени комплекти за ремонт на гуми могат да бъдат използвани.

Използването на електронни устройства или близостта до съоръжения, които използват подобни честоти на вълните, може да наруши работата на системата за следене на налягането в гумите.

При всяка смяна на гумите, сензорите на системата за следене на налягането в гумите трябва да се демонтират и да преминат сервизно обслужване. За сензора на винтова резба, сменете иглата на вентила и уплътнителния пръстен. При заципан сензор, сменете цялото стебло на вентила.

Статус на натоварване на автомобила

Регулирайте налягането на гумите спрямо състоянието на натоварване съгласно информационната табелка или

таблицата за налягане на гумите ⇨ 337 и изберете съответната настройка в меню **Tyre Load (Натоварване на гуми)** на центъра за информация на водача, **Vehicle Information Menu (Меню на информацията за автомобила)** ⇨ 128. Тази настройка е еталона за предупрежденията за налягането на гумите.

Менюто **Натоварване на гумите** се показва, само когато автомобилът е неподвижен и е задействана ръчната спирачка. При автомобили с автоматична скоростна кутия скоростният лост трябва да бъде в **P**.

Дисплей от средно ниво:

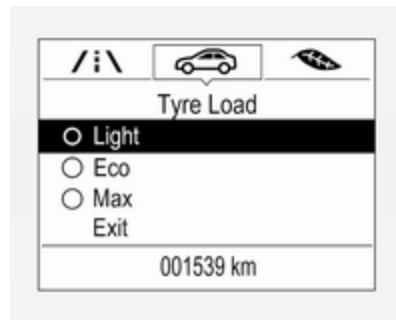

Изберете страницата **Натоварване на гумите** от **Vehicle Information Menu (Меню на информацията за автомобила)** ⇨ в Центъра за информация на водача ⇨ 128.

Изберете

- **Light (Светлина)** за комфортно налягане за до трима пътуващи.
- **Eco (Еко)** за еко налягане за до трима пътуващи.
- **Max (Макс.)** за пълно натоварване.

Дисплей от високо ниво:

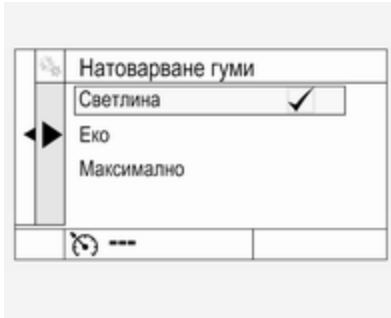

Изберете страницата **Натоварване на гумите** от меню **Опции** в Центъра за информация на водача ⇨ 128.

Изберете

- **Light (Светлина)** за комфортно налягане за до трима пътуващи.
- **Eco (Еко)** за еко налягане за до трима пътуващи.
- **Max (Макс.)** за пълно натоварване.

Процес на напасване на сензорите за налягане на гумите

Всеки сензор за налягането в гумите има уникален идентификационен код. Идентификационният код трябва да съответства на новата позиция на гумата след смяна на местата на колелата или след смяна на целия комплект колело, както и при смяна на един или повече сензора за налягане на гумите. Процесът на напасване на сензорите за налягане на гумите трябва да се изпълни и след смяна на резервно колело с нормално колело, съдържащо сензор за налягане на гумите.

Индикаторът за неизправност (⚠) и предупредителното съобщение трябва да изчезнат в следващия цикъл на запалване. Сензорите съответстват на позициите на колелата, използвайки инструмент за обучение, в следния ред: ляво предно колело, дясно предно колело, дясно задно колело, ляво

задно колело. Мигачът при текущата активна позиция свети до напасване на сензора.

Консултирайте се със сервиз. Необходими са две минути за приспособяване на първата позиция на колело и пет минути общо за приспособяване на всичките четири позиции на колелата. Ако продължи по-дълго, процесът на приспособяване спира и трябва да бъде рестартиран.

Процес на напасване на сензорите за налягане на гумите:

1. Натегнете ръчната спирачка.
2. Включете запалването.
3. При автомобили с автоматична скоростна кутия: поставете скоростния лост на **P**.

При автомобили с механична скоростна кутия: изберете неутрална предавка.

4. Дисплей от средно ниво:

Използвайте **MENU** от лоста на мигачите, за да изберете **Vehicle Information Menu (Меню на информацията за**

автомобила)  в Центъра за информация на водача.

Дисплей от високо ниво:

Натиснете < от волана, за да отворите основното меню.

Изберете меню **Информация** с  или .

Потвърдете с .

- Изберете менюто за налягане на гумите.

Дисплей от средно ниво:

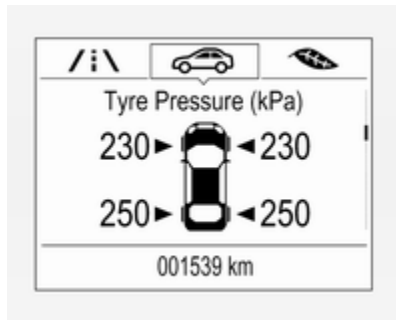

Дисплей от високо ниво:

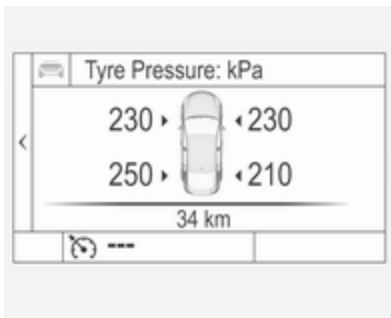

- Дисплей от средно ниво:

Натиснете **SET/CLR** за начало на процеса на напасване на сензори. Трябва да се изведе съобщение за потвърждение на процеса.

Натиснете **SET/CLR** отново, за да потвърдите избора. Клаксонът прозвучава двукратно, сигнализирайки, че приемникът е в режим на повторно обучение.

Дисплей от високо ниво:

Натиснете  за начало на процеса на напасване на сензори. Клаксонът прозвучава двукратно, сигнализирайки, че

приемникът е в режим на повторно обучение.

- Започнете с предното ляво колело.
- Поставете инструмента за заучаване срещу страничната стена на гумата, близо до стеблото на вентила. След това натиснете бутона, за да активирате сензора за налягането в гумите. Сигнал на клаксона потвърждава, че идентификационният код на сензора е приспособен към тази позиция на колелото.
- Пристъпете към предното дясно колело и повторете процедурата в стъпка 8.
- Пристъпете към задното дясно колело и повторете процедурата в стъпка 8.
- Пристъпете към лявото задно колело и повторете процедурата в стъпка 8. Клаксонът прозвучава два пъти за да укаже, че идентификационният код на сензора е съгласуван със задното ляво колело, и че

процесът на съгласуване на сензора за налягане на гумите вече не е активен.

12. Изключете запалването.
13. Напомпайте всичките четири гуми до препоръчаното налягане, посочено на етикета за налягане на гумите.
14. Уверете се, че статусът на натоварване на гумата е зададен в съответствие с избраното налягане ⇨ 128.

Дълбочина на шарката на протектора

Проверявайте редовно дълбочината на шарката на протектора.

От съображения за безопасност гумите трябва да се заменят, когато дълбочината на шарките на протектора спадне до 2-3 мм (за зимни гуми - до 4 мм).

От съображения за сигурност се препоръчва дълбочината на шарката на протектора на гумите върху една ос да не се различава с повече от 2 мм.



Законно допустимата минимална дълбочина на шарките на протектора (1,6 мм) е достигната, когато износването стигне до един от индикаторите за износване на шарките на протектора (TWI). Тяхното разположение е обозначено с маркировка върху борда на гумата.

Ако износването на предните гуми е по-голямо от това на задните, периодично сменяйте местата им. Уверете се, че посоката на въртене на колелата остава същата.

Гумите остаряват, дори и ако не се използват. Препоръчваме ви смяна на гумите веднъж на шест години.

Промяна на размера на джантите и гумите

Ако използвате гуми с различен размер от този на монтираните в завода, може да се наложи да се препрограмира налягането на въздуха в гумите и да се извършат други модификации по автомобила.

След конвертиране към различен размер на гумите, сменете етикета с наляганията на гумите и инициализирайте отново системата за следене на налягането в гумите. ⇨ 296

⚠ Предупреждение

Използването на неподходящи гуми и джанти може да доведе до инциденти и да направи невалидно разрешението за ползването на автомобила.

Декоративни тасове

Трябва да се използват декоративни тасове и гуми, които са фабрично одобрени за дадения автомобил и отговарят на всички съответни изисквания за комбинация между джанти и гуми.

Ако използвате декоративни тасове и гуми, които не са фабрично одобрени, гумите не трябва да са с профилиран ръб.

Декоративните тасове не бива да пречат на охлаждането на спирачките.

⚠ Предупреждение

Използването на неподходящи гуми и декоративни тасове може да доведе до внезапна загуба на налягане и в резултат на това - до катастрофа.

Вериги за сняг

Веригите за сняг са позволени само за водещите колела.

Винаги използвайте вериги с фини звена, които не прибавят повече от 10 мм към протектора и

вътрешната страна на гумата (включително закопчалката на веригата).

⚠ Предупреждение

Повредите могат да доведат до спукване на гумата.

Веригите за сняг са позволени при гуми с размер 195/65 R15, 205/55 R16 и 215/55 R16.

Временно резервно колело

Използването на вериги за сняг не е разрешено за временните резервни колела.

Комплект за ремонт на гуми

Малки дефекти по протектора на гумата могат да се ремонтират с комплекта за ремонт на гуми.

Не изчаждайте чуждите тела от гумата.

Пробиви по-големи от 4 мм или такива, близки до борда на гумата, не могат да се поправят чрез комплекта за ремонт на гуми.

⚠ Предупреждение

Не шофирайте с повече от 80 км/ч.

Да не се използва за дълго време.

Кормилното управление и шофирането могат да се влошат.

При спаднала гума:

Натегнете ръчната спирачка и включете на първа предавка, задна предавка или **P**.



При хечбек с 5 врати, комплектът за ремонт на гумите се намира зад капак в дясната страна на багажното отделение.



При Sports Tourer комплектът за ремонт на гумите се намира в куфарче от дясната страна на багажното отделение зад капак. Куфарчето е привързано с ремък.

1. Махнете бутилката с уплътнител.
2. Вкарайте палец в отвора и издърпайте компресора.



3. Извадете електрическия кабел и въздуховода от отделението в долната част на компресора.



4. Завийте въздуховода на компресора към бутилката с уплътнителен материал.
5. Поставете бутилката с уплътнителен материал в леглото на компресора.

Поставете компресора близо гумата така, че бутилката с уплътнителен материал да е изправена.

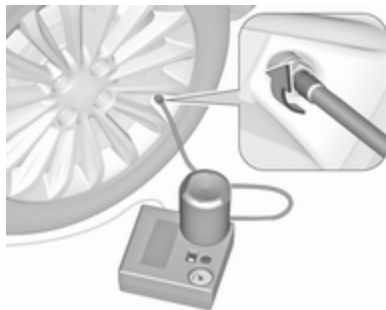

6. Развийте капачката на вентила на дефектната гума.
7. Завийте маркуча за вентила на гумата.
8. Ключът на компресора трябва да е в положение 0.
9. Свържете щепсела на компресора към електрическия контакт за аксесоари или към контакта за запалката.

За да избегнете изтощаване на акумулатора, ви препоръчваме двигателят да работи.

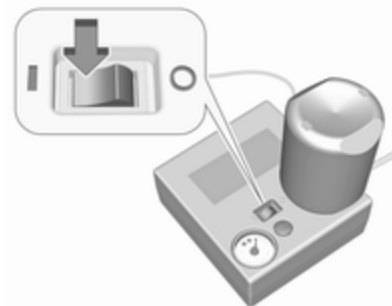

10. Натиснете ключа на компресора в положение I. Гумата бива напълнена с уплътнителен материал.
11. Манометърът на компресора за кратко време показва 6 бара докато бутилката се изпразва (приблизително 30 секунди). След това налягането започва да спада.
12. Всичкият уплътнителен материал се вкарва в гумата. След това гумата бива наpomпана.
13. Предписаното налягане на гумата трябва да се достигне в рамките на 10 минути.

Налягане на гумите ⇨ 337.

При достигане на необходимото налягане в гумата изключете компресора.



Ако предписаното налягане не се достигне в рамките на 10 минути, откачете комплекта за ремонт на гуми. Придвигнете се с автомобила така, че гумите да направят една пълна обиколка. Поставете отново комплекта за ремонт на гуми и продължете процедурата за пълнене още 10 мин.. Ако предписаното налягане в гумите все още не е постигнато, гумата е прекалено силно

повредена. Потърсете помощта на сервиз.

Изпуснете излишното налягане в гумата с помощта на бутона до индикатора за налягането.

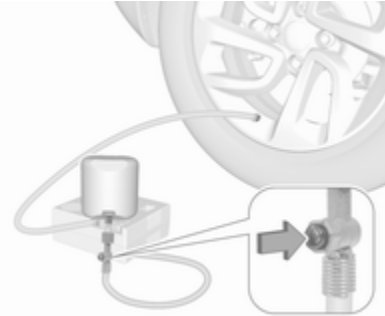

В зависимост от версията бутонът може да се намира на маркуча за въздух.

Не оставяйте компресорът да работи повече от 10 минути.

14. Откачете комплекта за ремонт на гуми. Натиснете фиксатора върху носача за да освободите бутилката с уплътнителния материал. Завийте маркуча за напompване към свободния щуцер на бутилката. Това

предотвратява изпускането на уплътнителен материал от бутилката. Приберете комплекта за ремонт на гуми в багажното отделение.

15. Избършете с кърпа излишния уплътнителен материал.
16. Свалете етикета, показващ максималната позволена скорост, от бутилката с уплътнителен материал и го закрепете в зрителното поле на шофьора.
17. Потеглете веднага за да може уплътнителният материал да се разпредели равномерно в гумата. След като изминете около 10 км (но за не повече от 10 минути), спрете и проверете налягането в гумата. Направете това като завиете маркуча на компресора директно върху вентила на гумата.

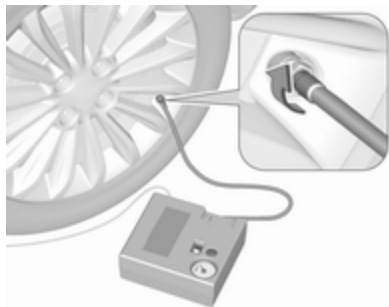

Ако налягането е по-голямо от 1,3 бара, коригирайте го до предписаното. Повторете процедурата докато вече няма никаква загуба на налягане.

Ако налягането е паднало под 1,3 бара, автомобилът не бива да се кара. Потърсете помощта на сервиз.

18. Приберете комплекта за ремонт на гуми в багажното отделение.

Съобщение

Тъй като ремонтираната гума губи значително от качествата си, тя трябва да бъде сменена.

При необичаен шум или загряване на компресора трябва да го изключите за поне 30 минути.

Вграденият предпазен вентил на компресора се отваря при 7 бара налягане.

Проверете срока за годност на комплекта. След тази дата неговите уплътнителни качества не са повече гарантирани. Обърнете внимание на срока отбелязан върху бутилката.

Заменете използваната бутилка с уплътнителен материал. Изхвърляйте ползваните бутилки според съответните законови разпоредби.

Компресорът и бутилката могат да се използват до температура от около -30 °C.

Евентуално предоставените адаптери могат да се използват за помпане на други неща, напр. футболни топки, въздушни дюшеци, надуваеми лодки и т.н. Те могат да се намират от долната

страна на компресора. За да ги извадите завийте маркуча на компресора и извадете адаптера.

Смяна на колело

Извършете следните подготвителни операции и спазвайте следното:

- Паркирайте автомобила на равно място, на твърда и нехлъзгава повърхност. Предните колела трябва да са в изправено положение.
- Натегнете ръчната спирачка и включете на първа предавка, задна предавка или **P**.
- Ако терена, върху който е паркиран автомобилът, е мек, под крика трябва да се подложи здрава дъска (дебела максимум 1 см).
- Извадете тежките предмети от автомобила, преди да го повдигате на крик.
- При повдигането на автомобила на крик в него не трябва да има хора или животни.

- Никога не се пъхайте под автомобила, когато е на крик.
- Не стартирайте двигателя, когато автомобилът е вдигнат на крик.
- Почистете гайките на колелото и резбите с чиста кърпа преди да монтирате колелото.

⚠ Предупреждение

Не гресирайте болтовете, гайките и конусите на колелата.

Позиции на повдигане с крик

Показаните позиции за повдигане с крик се отнасят за използването на повдигачи се рамена и спомагателни крикове при смяна на зимни / летни гуми.

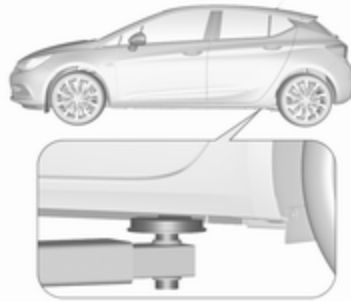

Позиция на задното рамо на повдигащата платформа центрирано под задната вдлъбнатина на стъпалото.



Предното рамо на платформата трябва да се разположи центрирано под шасито.

Резервно колело

Резервното колело може да се окачестви и като временно резервно колело в зависимост от размера му сравнен с този на другите колела и правилата на дадената страна. В този случай се прилага допустима максимална скорост, въпреки че няма етикет на резервното колело, който да посочва това.

Поставяйте само едно временно резервно колело. Не карайте с повече от 80 км/ч. Вземайте завоите бавно. Не го използвайте за дълъг период от време.

Внимание

Използването на резервно колело, което е по-малко от другите колела или в комбинация със зимни гуми, може да влоши ходовите

качества на автомобила.
Заменете дефектиралата гума
възможно най-скоро.

Резервното колело се намира в
товарното отделение под подовия
капак.

За изваждане:

- Отворете подовото покритие
↻ 90.



- Резервното колело е закрепено
с крилчатата гайка. Развийте
гайката и извадете резервното
колело.

Под резервното колело е
кутията с инструменти на
автомобила.

- Когато след смяна на колело не
бъде поставено резервно
колело в мястото за него,
закрепете кутията за
инструменти като затегнете
крилчатата гайка докрай и
затворите подовия капак.
- След смяна на колелото
обратно с пълноразмерно
колело, поставете резервното
колело с външната страна
нагоре в нишата и го
застопорете с крилчатата
гайка.

Монтиране на резервното колело

Извършете следните
подготвителни операции и
спазвайте следното:

- Паркирайте автомобила на
равно място, на твърда и
нехлъзгава повърхност.
Предните колела трябва да са
в изправено положение.

- Ако е необходимо, поставете
трупче под колелото,
диагонално противоположно
на колелото, което трябва да
се смени.
- Натегнете ръчната спирачка и
включете на първа предавка,
задна предавка или **P**.
- Извадете резервното колело.
- Никога не сменяйте повече от
едно колело наведнъж.
- Използвайте крика само за
смяна в случай на спукана
гума, но не и за сезонна смяна
на зимни или летни гуми.
- Крикът не се нуждае от
поддръжка.
- Ако терена, върху който е
паркиран автомобилът, е мек,
под крика трябва да се
подложи здрава дъска (дебела
максимум 1 см).
- Извадете тежките предмети от
автомобила, преди да го
повдигате на крик.

- При повдигането на автомобила на крик в него не трябва да има хора или животни.
- Никога не се пъхайте под автомобила, когато е на крик.
- Не стартирайте двигателя, когато автомобилът е вдигнат на крик.
- Почистете гайките на колелото и резбите с чиста кърпа преди да монтирате колелото.

⚠ Предупреждение

Не гресируйте болтовете, гайките и конусите на колелата.

1. Стоманени джанти с капачка: Свалете декоративния тас.
Лети джанти: Освободете капачките на гайките на колелата с помощта на плоска отверка и ги свалете. За да предпазите боята на колелото и капачката, обвийте върха на отверката с парче тъкан ↪ 292.

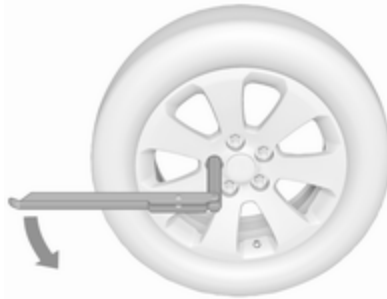

2. Разгънете ключа за колелата и го поставете като внимавате да приляга добре, след което разхлабете всяка една гайка с по половин оборот.

Колелата може да са защитени със заключващи колесни гайки. За да развиете тези гайки, първо прикрепете преходника на секретните колесни гайки към главата на гайката, преди да поставите самия ключ. Адаптерът се намира в жабката.

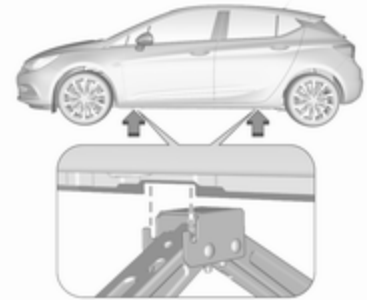

3. Внимавайте да поставите крика правилно спрямо точката на повдигане.

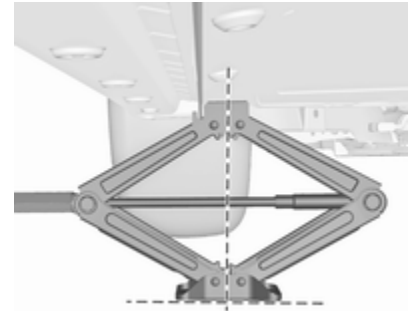

4. Нагласете крика до необходимата височина.

Поставете го точно под точката на повдигане така, че да не се изплъзне.

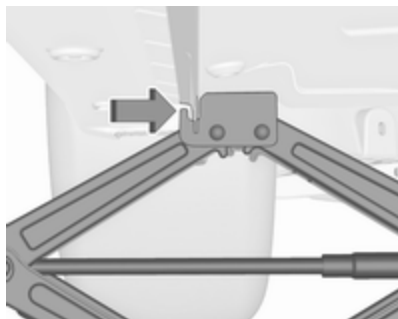

Уверете се, че ръбът на каросерията пазва в жлеба на крика.



Сложете ключа за колелата и при правилно положение на крика завъртете ключа докато колелото се повдигне от земята. Не повдигайте повече крика.

5. Отвийте гайките на колелото.
6. Сменете колелото.
7. Завийте гайките на колелото.
8. Спуснете автомобила и отстранете крика.
9. Нахлузете ключа за колелата върху болта така, че да легне сигурно и затегнете всяка гайка в кръстосана

последователност. Моментът на затягане трябва да бъде 140 Nm.

10. Преди да сложите декоративния тас центрирайте отвора за вентила спрямо вентила на колелото.

Поставете капачките на гайките.

11. Приберете и закрепете смененото колело и инструментите на автомобила ↪ 292.
12. При първа възможност проверете налягането на поставената гума и момента на затягане на гайките.

При първа възможност заменете дефектиралата гума или я ремонтирайте.

Поставяне на повредено колело с пълен размер в товарното отделение, хечбек с 5 врати

Нишата на резервното колело не е предназначена за други размери на гумата, различни от тези на

резервното колело.
Дефектиралото колело с пълен размер трябва да се съхранява в багажника закрепено с ремък.
Инструменти на автомобила ⇨ 292.
За закрепване на колелото:

1. Поставете колелото с външната страна нагоре близо до едната страна на багажника.

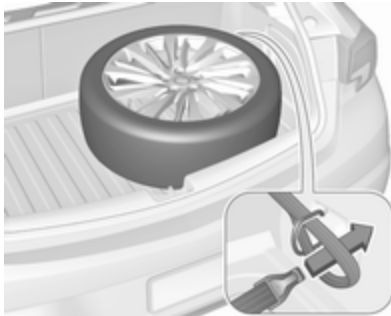

2. Поставете примката на ремъка през предното ухо за привързване от съответната страна.

3. Поставете куката на ремъка през примката и го издърпайте докато ремъкът надеждно се закрепил за ухото за привързване.

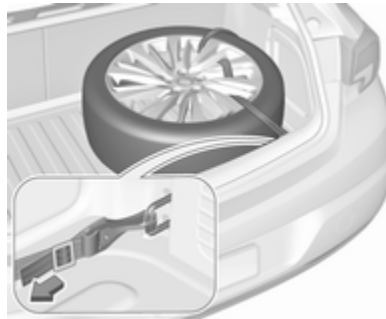

4. Прекарайте ремъка през спиците на колелото както е показано на илюстрацията.
5. Закачете куката за задното ухо за привързване.
6. Затегнете ремъка и го обезопасете със закопчалката.

⚠ Опасност

Винаги шофирайте със сгънати и с поставени подглавници задни седалки, когато съхранявате повредена гума с пълен размер в товарното отделение.

⚠ Предупреждение

Съхраняването на крика, колело или друго оборудване в багажника може да предизвика наранявания, ако те не са добре закрепени. При внезапно спиране или сблъсък незакрепените предмети могат да ударят някого.

Винаги съхранявайте крика и инструментите в съответните отделения и ги обезопасявайте, като ги закрепвате.

Повредено колело, поставено в багажното отделение, трябва винаги да се закрепва с ремъка.

Поставяне на повредено колело с пълен размер в товарното отделение, Sports Tourer

Всички допустими размери колела могат да се прибират в нишата за резервно колело. За закрепване на колелото:

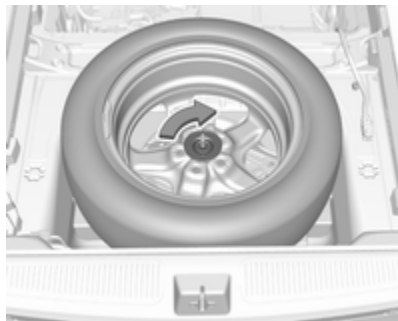

1. Демонтирайте централната капачка с емблемата като я натиснете отвътре.
2. Позиционирайте колелото с външната страна надолу в нишата за колелото.

3. Застопорете дефектното колело с крилчатата гайка.
4. В зависимост от размера на гумата, подовото покритие може да се постави върху издаващото се колело.

Резервно колело с гума с означена посока на въртене

Ако е възможно, монтирайте гумите с означена посока на въртене така, че да се въртят по посока на движението. Посоката на въртене е обозначена със символ (напр. със стрелка) върху страничната стена на гумата.

Имайте предвид следното при гуми монтирани обратно на означената посока на въртене:

- Ходовите качества може да се влошат. Дефектиралата гума трябва да се смени или ремонтира възможно най-бързо и да се монтира на мястото на резервното колело.
- Карайте особено внимателно по влажни и заснежени пътища.

Стартиране с помощен акумулатор и кабели

Акумулаторът на автомобила е разположен в товарното отделение под капак. В двигателното отделение има съединителни точки за стартиране с помощен акумулатор и кабели.

Двигателят на автомобил с изтощен акумулатор може да бъде стартиран чрез помощни кабели и акумулатора на друг автомобил.

Не стартирайте с бързозарядно устройство.

⚠ Предупреждение

Когато стартирате двигателя с помощен акумулатор и кабели бъдете особено внимателни. Всяко отклонение от следващите инструкции може да доведе до наранявания или повреди предизвикани от

експлозия на акумулатора или до повреда на електрическите системи и на двата автомобила.

⚠ Предупреждение

Избягвайте допира на акумулатора с очите, кожата, тъкани и боядисани повърхности. Течността съдържа сярна киселина, която може да причини увреждания и повреди в случай на пряк контакт.

- Никога не излагайте акумулатора на открит огън или искри.
- Разреденият акумулатор на автомобила може да замръзне дори и при 0 °С. Размразете замръзналия акумулатор преди да свържете с кабелите помощния акумулатор.
- Когато работите с акумулатора носете защитни очила и дрехи.

- Акумулаторът, който ще използвате за стартиране на двигателя трябва да има същото напрежение като вашия (12 V). Капацитетът му (Ah) не бива да бъде много по-малък от този на изтощения акумулатор.
- Използвайте помощни кабели с изолирани клеми и сечение не по-малко от 16 мм² (25 мм² за дизелов двигател).
- Не откачайте изтощия акумулатор от автомобила.
- Изключете всички излишни електрически консуматори.
- Не се надвесвайте над акумулатора по време на стартирането на двигателя.
- Не допирайте клемите на единия кабел до тези на другия.
- Автомобилите не бива да влизат в контакт един с друг по време на стартиране с помощен акумулатор.

- Натегнете ръчната спирачка, включете скоростния лост в неутрално положение, а при автоматична скоростна кутия - в положение P.
- Отворете предпазната капачка на положителната клема на вашия акумулатор в двигателното отделение и тази на спомагателния акумулатор.

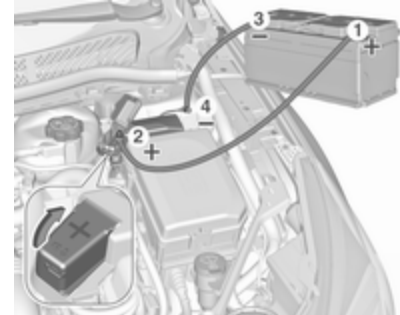

Ред на свързване на кабелите:

1. Свържете червения кабел към положителния полюс на зареждащия акумулатор.

2. Свържете другия край на червения проводник към положителната клемма на вашия автомобил до кутията с предпазители в двигателното отделение.
3. Свържете черния кабел към отрицателния полюс на зареждащия акумулатор.
4. Свържете другия край на черния проводник към заземяващата точка на вашия автомобил до кутията в двигателното отделение.

Прекарайте помощните кабели така, че да не се допират до въртящи се части в двигателното отделение.

Стартиране на двигателя:

1. Запалете двигателя на автомобила със спомагателния акумулатор.
2. След пет минути стартирайте другия двигател. Опитите за стартиране трябва да се правят през интервали от една минута и да траят не повече от 15 секунди.

3. Оставете двата двигателя да работят на празен ход около три минути без да сваляте помощните кабели.
4. Включете консуматори на електроенергия (напр. осветлението, отоплението на задното стъкло) в автомобила, чийто двигател бива стартиран.
5. При откачане на кабелите изпълнете горната процедура точно в обратен ред.

Теглене

Теглене на автомобила



Обвийте парче плат около върха на плоска отвертка, за да предотвратите повреда на боята. Вкарайте отвертка в процепа при долната част на капачката. Освободете капачката като внимателно преместите отверката надолу.

Ухото за теглене се съхранява заедно с инструментите на автомобила ↪ 292.

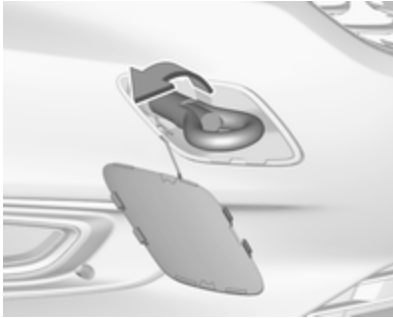

Завийте до упор ухото за теглене докато застане в хоризонтално положение.

Закачете за ухото въже за теглене – или още по-добре влекачен прът.

Ухото за теглене трябва да се използва само за теглене, а не и за повдигане при транспортиране на автомобила.

За да отключите волана и направите възможна работата на стоп-светлините, клаксона и чистачките, включете запалването.

Внимание

Деактивирайте помощните системи за водача, като активното аварийно спиране ⇨ 228, в противен случай автомобилът може да спре аварийно по време на теглене.

Превключете скоростния лост в неутрална позиция.

Освободете ръчната спирачка.

Внимание

Карайте бавно. Карайте плавно. Прекомерно голямата теглителна сила може да повреди автомобила.

При изключен двигател за кормуване и спиране на автомобила е необходимо значително по-голямо усилие.

За да се предотврати навлизането на изгорели газове от теглещия автомобил, включете рецикулацията на въздуха и затворете прозорците.

Автомобили с автоматична скоростна кутия: Автомобилът трябва да се тегли обърнат напред, не по-бързо от 80 км/ч и на разстояние не повече от 100 км. Ако гореспоменатите скорост и разстояние са по-големи или скоростната кутия е повредена, предният мост трябва да се повдигне над земята.

Автомобили с автоматизирана механична скоростна кутия: автомобилът трябва да се тегли само обърнат напред с преден мост повдигнат над земята.

Потърсете помощта на сервис.

След приключване на тегленето развийте ухото за теглене.

Поставете капачката от горната страна и я фиксирайте надолу.

Теглене на друг автомобил



Обвийте парче плат около върха на плоска отвертка, за да предотвратите повреда на боята. Вкарайте отвертка в процепа при долната извивка на капачката. Освободете капачката като внимателно преместите отверката надолу.

Ухото за теглене се съхранява заедно с инструментите на автомобила ↪ 292.

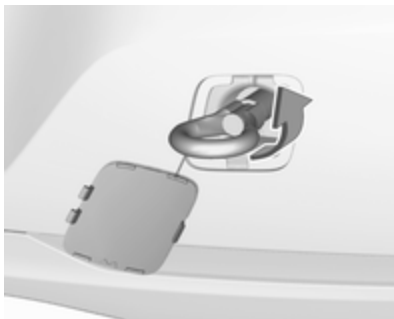

Завийте до упор ухото за теглене докато застане в хоризонтално положение.

Забранено е използването на халката, намираща се отдолу на автомобила, като халка за теглене.

Закачете за ухото въже за теглене – или още по-добре влекачен прът.

Халката за теглене трябва да се използва само за теглене, а не и за повдигане при транспортиране на автомобила.

Внимание

Карайте бавно. Карайте плавно. Прекомерно голямата теглителна сила може да повреди автомобила.

След приключване на тегленето развийте ухото за теглене.

Поставете капачката от горната страна и я фиксирайте надолу.

Грижи за външността

Грижи за външния вид

Ключалки

Ключалките са гресирани още в завода с висококачествена смазка. Използвайте размразяващи препарати само при крайна необходимост, тъй като премахват смазката и влошават функционирането на ключалките. След използване на препарат за размразяване, смажете отново ключалките в сервис.

Измиване

Боята на Вашия автомобил е подложена на въздействието на околната среда. Измивайте и пастирате редовно автомобила. Когато използвате автомивки, избирайте програма, която включва пастиране.

Екскременти от птици, умрели насекоми, смола, полени и другите подобни замърсявания трябва да

се почистват незабавно, тъй като те съдържат агресивни съставки, които могат да повредят боята.

Спазвайте указанията на производителя, когато използвате автомивки. Чистачките на предното стъкло и чистачката на задното стъкло трябва да бъдат изключени. Свалете антената и външни аксесоари, напр. багажник на покрива и др.

При ръчно измиване на автомобила измивайте щателно и вътрешната страна на калниците.

Почиствайте ръбовете и сгъвките на отворените врати и капака на двигателя, както и покриваните от тях области.

Почистете светлите метални повърхности с почистващ разтвор, одобрен за алуминий, за да избегнете повреди.

Внимание

Винаги използвайте почистващ препарат с pH стойност от четири до девет.

Не използвайте почистващи препарати върху горещите повърхности.

Не почиствайте двигателното отделение с пароструйно устройство и устройство работещо с високо налягане.

Щателно изплакнете и подсушете автомобила с гюдерия.

Изплаквайте гюдерията често. Използвайте отделни гюдерии за боята и стъклата: остатъците от вакса върху прозорците влошават видимостта.

Гресируйте в сервис пантите на всички врати.

Не използвайте твърди предмети за премахване на петна от смола. За боядисаните повърхности използвайте спрей за премахване на петна от смола.

Външни светлини

Стъклата на предните фарове и останалите светлини са направени от пластмаса. Не използвайте абразивни или разяждащи препарати, не използвайте стъргалка за лед, и не ги почиствайте на сухо.

Полиране и пастиране

Пастирайте автомобила редовно (най-късно, когато водата престане да формира капки по боята). В противен случай боята ще пресъхне.

Полирането е необходимо само, когато боята потъмнее или върху нея има твърди отлагания.

Полирането на боята със силикон образува защитен филм, който прави пастирането излишно.

Пластмасовите елементи на каросерията не бива да се пастират и полират.

Прозорци и пера на чистачките

Изключете чистачките преди работа в техните зони.

Използвайте мека тъкан, която не отделя мъх, или гюдерия заедно с почистващ препарат за прозорци и препарат за отстраняване на насекоми.

При почистване на задния прозорец отвътре, винаги избърсвайте успоредно на отоплителния елемент, за да се предпази от повреда.

За механично отстраняване на леда използвайте стъргалки за лед с остър ръб. Натискайте силно стъргалката към стъклото, така че под нея да не остават замърсявания, които могат да надраскат стъклото.

Отстранете остатъците от замърсяване по перата на чистачките, като използвате мека кърпа и препарат за прозорци. Също така, отстранете всякакви остатъци като вакса, насекоми и други подобни от стъклото.

Остатъци от лед, замърсяване и постоянното избърсване на сухи прозорци ще повреди и дори може да разруши перата на чистачките.

Люк на покрива

Никога не почиствайте люка с разтвори или абразивни агенти, горива, агресивни вещества (напр. лакочистител, разтворители съдържатели ацетон и т.н.), киселинни или силно алкални вещества, както и с абразивни средства. Не полагайте вакса или полиращи агенти на люка на покрива.

Колела и гуми

Не използвайте почистващи средства работещи със струя под високо налягане.

Използвайте почистващ препарат с неутрална киселинност за почистване на джантите.

Джантите са боядисани и могат да се обработват със същите препарати, както и каросерията.

Повреди по боята

Малките повреди по боята трябва да бъдат поправяни с коректор преди да се е образувала ръжда. По-големите повреди или петна от ръжда трябва да се поправят в сервиз.

Шаси

Някои части от шасито на автомобила имат положено PVC покритие, докато други критични области са покрити с високоустойчиво защитно пастиращо покритие.

След измиване проверете шасито и коригирайте защитното пастиращо покритие, ако е необходимо.

Битуменни или гумени материали могат да повредят PVC покритието. Работата по шасито трябва да се извършва в сервиз.

Преди и след зима измивайте шасито и проверявайте в сервиз защитното покритие.

Теглич

Не почиствайте куката за теглича с пароструйно устройство и устройство работещо с високо налягане.

Въздушна клапа

Почиствайте системата на клапата в предната броня за поддържане на изправно функциониране.

Грижи за интериора

Интериор и тапицерия

Почиствайте вътрешността на автомобила, включително декоративните лайстни и облицовката на арматурното табло, само със суха кърпа или със специален препарат за интериор на автомобили.

Почиствайте кожената тапицерия с чиста вода и мека кърпа. В случай на силно замърсяване използвайте специален препарат за почистване на кожа.

Приборният панел и дисплеите трябва да се почистват само с мека, навлажнена кърпа. Ако е необходимо, използвайте разреден сапунен разтвор.

Почиствайте текстилната тапицерия с прахосмукачка и четка. За премахване на петна използвайте препарат за почистване на тапицерия.

Тъканите на дрехите може да не са с трайни цветове. Това може да причини видимо обезцветяване, особено при тапицерии със светли цветове. Отстранимите петна и обезцветявания трябва да се почистват възможно най-скоро.

Почиствайте предпазните колани с хладка вода или със специален препарат за интериор на автомобили.

Внимание

Затваряйте самозалепващите се (тип Velcro) закопчалки по дрехите, тъй като в отворено състояние те могат да повредят тапицерията на автомобила.

Същото се отнася и за дрехи с остри ръбове по тях, като ципове, колани или джинси с кабари.

Пластмасови и гумени части

Пластмасовите и гумените части могат да се почистват със същия препарат използван за почистване каросерията на автомобила.

Използвайте препарат за интериор на автомобили, ако е необходимо.

Не използвайте никакви други препарати. Особено избягвайте използването на разтворители и бензин. Не използвайте почистващи средства работещи със струя под високо налягане.

Сервизно обслужване и поддръжка

Обща информация	321
Сервизна информация	321
Препоръчани работни течности, смазки и резервни части ..	322
Препоръчани масла и смазочни материали	322

Обща информация

Сервизна информация

За да се осигури икономичната и безопасна работа на автомобила, както и да се запази стойността му, от съществено значение е цялата работа по техническото му обслужване да се извършва през определените интервали.

Подробният и обновен план за сервизното обслужване на вашия автомобил е на разположение в сервиза.

Сервизен дисплей ⇨ 119.

Европейско периодично сервизно обслужване

Сервизното обслужване на автомобила с изключение на CNG (природен газ) трябва да се извършва на всеки 30 000 км или след една година, в зависимост кое настъпи първо. Сервизното обслужване на автомобила на CNG (природен газ) трябва да се извършва на всеки 15 000 км или след една година, в зависимост кое

настъпи първо. Допълнителната смяна на двигателно масло и филтър се обозначава от системата за годност на двигателното масло, когато се изисква по-рано от поддръжката.

По-кратък сервизен интервал може да е валиден при тежки условия на експлоатация, напр., таксите и полицейски автомобили.

Европейското периодично сервизно обслужване е валидно за следните страни:

Андора, Австрия, Белгия, Босна и Херцеговина, България, Хърватия, Кипър, Република Чехия, Дания, Естония, Финландия, Франция, Германия, Гърция, Гренландия, Унгария, Исландия, Ирландия, Италия, Латвия, Лихтенщайн, Литва, Люксембург, Македония, Малта, Монако, Черна гора, Холандия, Норвегия, Полша, Португалия, Румъния, Сан Марино, Сърбия, Словакия, Словения, Испания, Швеция, Швейцария, Великобритания.

Сервизен дисплей ⇨ 119.

Международно периодично сервизно обслужване

Сервизното обслужване на автомобила трябва да се извършва на всеки 15 000 км или след една година, в зависимост кое настъпи първо. Допълнителната смяна на двигателно масло и филтър се обозначава от системата за годност на двигателното масло, когато се изисква по-рано от поддръжката.

Тежки работни условия са налице, ако често възникват едно или повече от следните обстоятелства: Студен старт, работа в режим на често спиране и потегляне, теглене на ремарке, планинско шофиране, шофиране по лоши и пясъчни пътни настилки, увеличено замърсяване на въздуха, наличие на пясък и високо съдържание на прах във въздуха, шофиране при голяма надморска височина и големи вариации на температурата. При тези тежки условия на работа, някои сервизни дейности може да се наложи да се

извършват по-често в сравнение с обичайния интервал на сервизно обслужване.

Международното периодично сервизно обслужване е валидно за страните, които не са посочени в европейското периодично сервизно обслужване.

Сервизен дисплей ⇨ 119.

Заверки

Заверката на сервизното обслужване се прави в гаранционната и сервизна книжка. Датата и изминатите километри се заверяват с подписа и печата на обслужващия сервиз.

Уверете се, че гаранционната и сервизна книжка е попълнена правилно, тъй като доказателството за редовно сервизно обслужване е съществено при гаранционни рекламации, а освен това е от полза при продажбата на автомобила.

Препоръчани работни течности, смазки и резервни части

Препоръчани масла и смазочни материали

Използвайте само продукти, отговарящи на препоръчителните спецификации.

Предупреждение

Експлоатационните материали са опасни и понякога отровни. Боравете внимателно с тях. Обърнете внимание на информацията върху опаковката.

Двигателно масло

Двигателното масло се идентифицира по качеството и вискозитета му. При избора на масло за двигателя да се вземе пред вид, че качеството му е по-важно от вискозитета. Качеството на маслото осигурява, например,

чистота на двигателя, защита срещу износване, както и контрол на стареенето на маслото, докато вискозитетът дава информация относно гъстотата на маслото в рамките на даден температурен обхват.

Dexos е най-новото качество за двигателно масло, което осигурява оптимална защита за бензинови и дизелови двигатели. Ако нямате такова, трябва да използвате други двигателни масла с посочените по-долу качества. Препоръките за бензинови двигатели са валидни също и за двигатели, работещи със съгъстен природен газ (CNG), втечен петролен газ (LPG) и етанол (E85).

Изберете съответното двигателно масло според неговото качество и според минималната околна температура ⇨ 327.

Доливане на моторно масло

Внимание

В случай на разлято масло, избършете го и го изхвърлете по установения ред.

Двигателни масла от различни производители и марки могат да се смесват, ако отговарят на необходимите условия за качество и вискозитет.

Използването на двигателни масла за всички бензинови двигатели само с качество ACEA е забранено, тъй като може да причини повреда на двигателя при определени условия на работа.

Изберете съответното двигателно масло според неговото качество и според минималната околна температура ⇨ 327.

Добавки към двигателните масла

Употребата на добавки към двигателното масло може да предизвика повреда и да анулира гаранцията.

Вискозитет на двигателните масла

Вискозитетът SAE дава информация за гъстотата на маслото.

Универсалното масло е обозначено с две цифри, напр., SAE 5W-30. Първата цифра, следвана от W, оозначава вискозитет при ниски температури, а втората цифра обозначава вискозитет при високи температури.

Избирайте подходящия вискозитет в зависимост от минималната външна температура ⇨ 327.

Всички от препоръчаните вискозитетни класове за подходящи за високи външни температури.

Охлаждаща течност и антифриз

Използвайте само органичен, дълготраен, от киселинен тип охладител (LLC) антифриз, одобрен за автомобила. Обърнете се към сервиз.

Системата е фабрично напълнена с охладителна течност, предвидена за отлична защита срещу корозия и замръзване до припл. -28°C . В северните страни с много ниски температури, фабрично зареденият охладителен агент осигурява защита срещу замръзване до припл. -37°C . Тази концентрация трябва да се поддържа целогодишно. Употребата на добавки към охлаждащата течност, предназначени да осигурят допълнителна защита срещу корозия или да предотвратят малки течове, могат да предизвикат функционални проблеми. Не поемаме отговорност за последствия в резултат на използването на добавки към охлаждащата течност.

Течност за измиване

Използвайте само течност за измиване, одобрена за автомобила, за да предпазите от повреда перата на чистачките, боята, пластмасовите и гумените части. Обърнете се към сервиз.

Течност за спирачки/ съединител

С течение на времето спирачната течност абсорбира влага, която намалява ефективността на спирачките. Затова спирачната течност трябва да се заменя през определените интервали.

Технически данни

Идентифициране на автомобил	325
Идентификационен номер на автомобил	325
Идентификационна табелка	325
Идентификация на двигателя	326
Данни на автомобила	327
Препоръчани масла и смазочни материали	327
Данни на двигателя	330
Техническа характеристика	331
Тегло на автомобила	333
Размери на автомобила	335
Вместимости	336
Налягане на гумите	337

Идентифициране на автомобила

Идентификационен номер на автомобила



Идентификационният номер на автомобила е щампован на идентификационната табелка и на пода, закрит с капак под мокета.

Идентификационният номер на автомобила може да е щампован върху приборния панел, видим през предното стъкло, или в двигателното отделение върху десния панел на каросерията.

Идентификационна табелка

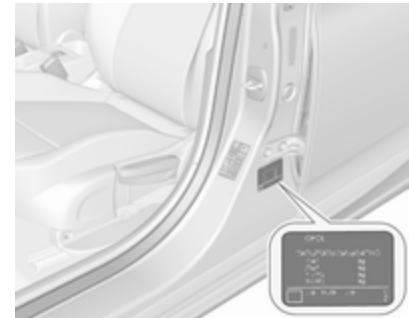

Идентификационната табелка е прикрепена към рамката на предната лява или дясна врата.

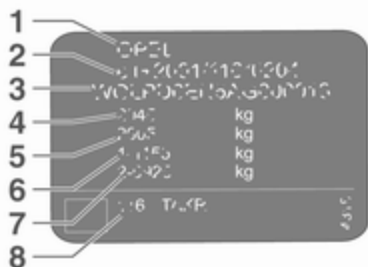

Информация върху идентификационната табелка:

- 1 : производител
- 2 : изпитателен номер
- 3 : идентификационен номер на автомобила
- 4 : допустимо общо брутно тегло на автомобила в кг
- 5 : допустимо общо брутно тегло на автокомпозиция в кг
- 6 : максимално допустимо натоварване на предния мост в кг

7 : максимално допустимо натоварване на задния мост в кг

8 : специфични данни за автомобила или страната

Сборът от натоварването на предния и задния мост не бива да превишава допустимото общо тегло на автомобила. Например, ако предният мост е натоварен максимално, задният мост може да носи само товар, който е равен на общото тегло на автомобила минус натоварването на предния мост.

Техническите данни са определени в съответствие със стандартите на Европейската общност. Запазваме си правото да извършваме промени. Спецификациите в документите на автомобила винаги имат предимство пред тези, описани в настоящото ръководство.

Идентификация на двигателя

Таблиците с технически данни показват идентификационния код на двигателя. Данни на двигателя ⇨ 330.

За идентифициране на съответния двигателя, вижте двигателната мощност в ЕЕС сертификата за съответствие, предоставен с автомобила или другите документи за национална регистрация.

Данни на автомобила

Препоръчани масла и смазочни материали

Сервизен план за Европа

Изисквано качество на двигателното масло

Всички европейски страни с европейски интервал на сервизно обслужване ⇨ 321

Качество на двигателното масло	Бензинови двигатели (включително CNG, LPG, E85)	Дизелови двигатели
dexos1 Gen2	✓	–
dexos2	–	✓

Само дизелови двигатели: В случай, че не разполагате с dexos качество, можете да използвате най-много един литър двигателно масло с качество ACEA C3 еднократно между всеки две смени на двигателното масло.

Вискозитет на двигателните масла

Всички европейски страни с европейски интервал на сервизно обслужване ⇨ 321

Околна температура	Бензинови и дизелови двигатели
до -25 °C	SAE 0W-20 или SAE 0W-30 или SAE 0W-40
	SAE 5W-30 или SAE 5W-40
под -25 °C	SAE 0W-20 или SAE 0W-30 или SAE 0W-40

Международен сервизен план

Изисквано качество на двигателното масло

Всички страни с международен интервал на сервизно обслужване ⇨ 321

Качество на двигателното масло	Бензинови двигатели	Дизелови двигатели
	(включително CNG, LPG, E85)	
dexos1 Gen2	✓	–
dexos2	–	✓

В случай, че не разполагате с dexos качество, можете да използвате следните качества масла, посочени по-долу:

Всички страни с международен интервал на сервизно обслужване ⇨ 321

Качество на двигателното масло	Бензинови двигатели	Дизелови двигатели
	(включително CNG, LPG, E85)	
ACEA A3/B4	–	✓
ACEA C3	–	✓

Вискозитет на двигателните масла

Всички страни с международен интервал на сервизно обслужване ⇨ 321

Околна температура до -25 °C	Бензинови и дизелови двигатели
	SAE 0W-20 или SAE 0W-30 или SAE 0W-40
SAE 5W-30 или SAE 5W-40	

Всички страни с международен интервал на сервизно обслужване ↻ 321

под -25 °C	SAE 0W-20 или SAE 0W-30 или SAE 0W-40
до -20 °C	SAE 10W-30 ¹⁾ или SAE 10W-40 ¹⁾

1) Разрешено, но се препоръчва употребата на масло с dexos качество.

Данни на двигателя

Идентификационен код на двигателя	D10XFL	D10XFL	D14XFL	B14XFT / D14XFT	D14XNT	D16SHT
Търговско обозначение	1.0	1.0	1.4	1.4	1.4 CNG	1.6
Технически код	D10XFT	D10XFT	D14XFT	B14XFT	D14XNT	D16SHT
Работен обем [см ³]	999	999	1399	1399	1399	1598
Мощност на двигателя [kW]	77 / 66 ²⁾		92	110	81	147
при обороти в минута	3700-6000		4000-5600	5000-5600	5600	5500
Въртящ момент [Nm]	170		245/230 ³⁾	245/230 ³⁾	200	280
при обороти в минута	1800-4300		2000-3500	2000-4000	2000-3600	1650-5000
Вид на горивото	Бензин		Бензин	Бензин	Природен газ/ Бензин	Бензин
Октаново число (RON) ⁴⁾						
препоръчано	95		95	95	95	98
възможно	98		98	98	98	95
възможно	91		91	91	91	91
Вид допълнително гориво	–		–	–	Природен газ (CNG)	–

2) Ecotec версия

3) Със система "стоп/старт".

4) Специфичното изискване за двигателя може да е заменено от специфичен за страната етикет върху вратичката на горивния резервоар.

Идентификационен код на двигателя	D16DTN	D16DTI	D16DTR	D16DTH
Търговско обозначение	1.6	1.6	1.6	1.6
Технически код	D16DTN	D16DTI	B16DTR	D16DTH
Работен обем [см ³]	1598	1598	1598	1598
Мощност на двигателя [kW]	110	81	110	100
при обороти в минута	3500	3500	4000	3500-4000
Въртящ момент [Nm]	300	300	350	320
при обороти в минута	1750-2000	1750-2000	1500-2250	2000-2250
Вид на горивото	Дизел	Дизел	Дизел	Дизел

Техническа характеристика

Хечбек с 5 врати

Двигател	D10XFL	D14XFL	B14XFT / D14XFT	D14XNT	
				CNG	D16SHT
Максимална скорост [км/ч]					
Механична скоростна кутия	195/188 ²⁾	205	215	195	235
Автоматизирана механична скоростна кутия	200	–	–	–	–
Автоматична скоростна кутия	–	–	210	–	235

2) Ecotec версия

332 Технически данни

Двигател	D16DTN	D16DTI	D16DTH	D16DTR
Максимална скорост [км/ч]				
Механична скоростна кутия	200	200	213	220
Автоматизирана механична скоростна кутия	–	–	–	–
Автоматична скоростна кутия	–	–	208	–

Sports Tourer

Двигател	D10XFL	D14XFL	B14XFT / D14XFT	D14XNT	
				CNG	D16SHT
Максимална скорост [км/ч]					
Механична скоростна кутия	195/187 ²⁾	205	215	195	235
Автоматизирана механична скоростна кутия	–	–	–	–	–
Автоматична скоростна кутия	–	–	210	–	235

2) Ecotec версия

Двигател	D16DTI	D16DTH	B16DTR
Максимална скорост [км/ч]			
Механична скоростна кутия	200	212	220
Автоматизирана механична скоростна кутия	–	–	–
Автоматична скоростна кутия	–	207	–

Тегло на автомобила

Тегло на празен автомобил, основен модел без опционално оборудване

Хечбек с 5 врати	Двигател	Ръчно сгъване предаване	Механична скоростна кутия автоматизирана	Автоматично предаване
без/с	D10XFL	1263/1273	–	–
климатична инсталация	D14XFL	1268/1278	–	–
[кг]	B14XFT / D14XFT	1268/1278	–	1298/1308
	D14XNT	1364/1383	–	–
	CNG			
	D16SHT	1350/1369	–	1378/1397
	D16DTN	1364/1383	–	–
	D16DTI	1364/1384	–	–
	D16DTH	1378/1397	–	1393/1412
	D16DTR	1396/1412	–	–

Допълнителното оборудване и аксесоари увеличават теглото на празния автомобил.

Превозване на товари ⇨ 99.

Тегло на празен автомобил, основен модел без опционално оборудване

Sports Tourer	Двигател	Механична скоростна кутия	Автоматизирана механична скоростна кутия	Автоматична скоростна кутия
без/с климатична система [кг]	D10XFL	1278/1288	–	–
	D14XFL	1312/1322	–	–
	B14XFT / D14XFT	1312/1322	–	1340/1350
	D14XNT CNG	1425/1443	–	–
	D16SHT	1393/1411	–	1425/1443
	D16DTI	1410-1428	–	–
	D16DTH	1425/1443	–	1456/1474
	D16DTN	1410-1428	–	–
	D16DTR	1639/1459	–	–

Допълнителното оборудване и аксесоари увеличават теглото на празния автомобил.

Превозване на товари ⇨ 99.

Размери на автомобила

	Хечбек с 5 врати	Sports Tourer
Дължина (мм)	4370-4386	4702
Широчина без външните огледала (мм)	1809	1809
Широчина заедно с двете външни огледала (мм)	2042	2042
Височина (без антена) (мм)	1437-1531	1452-1580
Дължина на пода в багажното отделение (мм)	828	1065
Дължина на багажното отделение със сгънати задни седалки (мм)	1575	1872
Широчина на багажното отделение (мм)	1001	1028
Височина на багажното отделение (мм)	600	747
Междуосово разстояние (мм)	2662	2662
Диаметър на завоя (м)	11,05-11,44	11,05-11,44

Вместимости**Двигателно масло**

Двигател

	D10XFL	D14XFL, B14XFT, D14XFT	D14XNT CNG	D16DTH, D16DTI, D16DTN, D16DTR	D16SHT
включително филтър [л]	4,0	4,0	4,0	5,0	5,5
между обозначенията MIN и MAX [л]	1,0	1,0	1,0	1,0	1,0

Резервоар за горивото

Бензин/дизел, количество за доливане [л]	48
Природен газ CNG, количество за доливане [кг] или [л] ⁵⁾	13,4
Бензин, количество за презареждане [л]	14

5) Стойността се отнася до тестов газ G20 (99 до 100% метан) при 20 MPa/200 bar/2900 psi и 15 °C.

Резервоар за AdBlue

	Хечбек с 5 врати	Sports Tourer
AdBlue, количество за доливане [л]	12,5	13,5

Налягане на гумите

Двигател	Гуми	Comfort при максимум 3 лица		ECO при максимум 3 лица		При пълно натоварване	
		отпред [kPa/bar] ([psi])	отзад [kPa/bar] ([psi])	отпред [kPa/bar] ([psi])	отзад [kPa/bar] ([psi])	отпред [kPa/bar] ([psi])	отзад [kPa/bar] ([psi])
D10XFL	195/65 R15, 225/45 R17	220/2,2 (32)	220/2,2 (32)	270/2,7 (39)	270/2,7 (39)	250/2,5 (36)	270/2,7 (39)
	205/55 R16	220/2,2 (32)	220/2,2 (32)	300/3,0 (43)	300/3,0 (43)	250/2,5 (36)	270/2,7 (39)
D14XFL	195/65 R15, 225/45 R17, 225/40 R18	220/2,2 (32)	220/2,2 (32)	270/2,7 (39)	270/2,7 (39)	250/2,5 (36)	270/2,7 (39)
	205/55 R16	220/2,2 (32)	220/2,2 (32)	300/3,0 (43)	300/3,0 (43)	250/2,5 (36)	270/2,7 (39)
B14XFT / D14XFT	195/65 R15, 225/45 R17, 215/55 R16, 215/50 R17, 225/40 R18	220/2,2 (32)	220/2,2 (32)	270/2,7 (39)	270/2,7 (39)	250/2,5 (36)	270/2,7 (39)
	205/55 R16	220/2,2 (32)	220/2,2 (32)	300/3,0 (43)	300/3,0 (43)	250/2,5 (36)	270/2,7 (39)
D14XNT CNG	215/55 R16, 215/50 R17	240/2,4 (35)	240/2,4 (35)	270/2,7 (39)	270/2,7 (39)	250/2,5 (36)	300/3,0 (43)

Двигател	Гуми	Comfort при максимум 3 лица		ECO при максимум 3 лица		При пълно натоварване	
		отпред [kPa/bar] ([psi])	отзад [kPa/bar] ([psi])	отпред [kPa/bar] ([psi])	отзад [kPa/bar] ([psi])	отпред [kPa/bar] ([psi])	отзад [kPa/bar] ([psi])
D16DTN	195/65 R15, 225/45 R17, 225/40 R18	240/2,4 (35)	220/2,2 (32)	270/2,7 (39)	270/2,7 (39)	250/2,5 (36)	270/2,7 (39)
	205/55 R16	240/2,4 (35)	220/2,2 (32)	300/3,0 (43)	300/3,0 (43)	250/2,5 (36)	270/2,7 (39)
D16DTH	225/45 R17, 225/40 R18	240/2,4 (35)	220/2,2 (32)	270/2,7 (39)	270/2,7 (39)	250/2,5 (36)	270/2,7 (39)
	205/55 R16	240/2,4 (35)	220/2,2 (32)	300/3,0 (43)	300/3,0 (43)	250/2,5 (36)	270/2,7 (39)
D16DTR,	225/45 R17	240/2,4 (35)	220/2,2 (32)	270/2,7 (39)	270/2,7 (39)	250/2,5 (36)	270/2,7 (39)
D16SHT	225/40 R18	260/2,6 (38)	240/2,4 (35)	270/2,7 (39)	270/2,7 (39)	270/2,7 (39)	290/2,9 (42)
	205/55 R16	240/2,4 (35)	220/2,2 (32)	300/3,0 (43)	300/3,0 (43)	250/2,5 (36)	270/2,7 (39)
D16DTI	195/65 R15, 225/45 R17	240/2,4 (35)	220/2,2 (32)	270/2,7 (39)	270/2,7 (39)	250/2,5 (36)	270/2,7 (39)
	205/55 R16	240/2,4 (35)	220/2,2 (32)	300/3,0 (43)	300/3,0 (43)	250/2,5 (36)	270/2,7 (39)
Всички	Временно резервно колено 115/70 R16	420/4,2 (60)	420/4,2 (60)	–	–	420/4,2 (60)	420/4,2 (60)

Информация за клиента

Информация за клиента	339
Декларация за съответствие	339
REACH	343
Софтуерно потвърждение	343
Софтуерна актуализация	347
Регистрирани търговски марки	347
Записване на данни за автомобила и защита на личната информация	348
Системи за записване на данни от събития (черна кутия)	348
Радио честотна идентификация (RFID)	352

Информация за клиента

Декларация за съответствие

Системи за радио предаване

Този автомобил има системи, които предават и / или приемат радиовълни, предмет на Директива 2014/53/EU. Производителите на системите, посочени по-долу, декларират съответствие с Директива 2014/53/EU. Пълният текст на ЕС декларацията за съответствие за всяка система е достъпен на следния интернет адрес: www.opel.com/conformity

Вносител е
Opel / Vauxhall, Bahnhofplatz,
65423 Ruesselsheim am Main,
Germany.

Анテナ

Laird

8100 Industrial Park Drive, Grand
Blanc, MI, 48439, USA

Работна честота: N/A

Максимална мощност: N/A

Анテナ

Kathrein Automotive North America,
Inc.

3967 W. Hamlin Rd., Rochester Hills,
MI 48309, USA

Работна честота: N/A

Максимална мощност: N/A

Електронен ключ

Denso Cooperation

Waldeckerstraße 11, 64546
Mörfelden-Walldorf, Germany

Работна честота: 433,92 MHz

Максимална мощност: -5,88 dBm

Модул на електронен ключ

Denso Cooperation

Waldeckerstraße 11, 64546
Mörfelden-Walldorf, Germany

Работна честота: 125 kHz

Максимална мощност: -0,14 dBm

Преден радарен модул

Continental Automotive GmbH

ADC Automotive Distance Control Systems GmbH, Peter-Dornier-Straße 10, 88131 Lindau, Germany

Работна честота: 76-77 GHz

Максимална мощност:
30 EIRP dBm

Имобилайзер

Bosch

Robert Bosch GmbH, Robert Bosch Platz 1, 70839 Gerlingen, Germany

Работна честота: 125 kHz

Максимална изхода мощност:
5,1 dBμA/m @ 10 m

Система Инфотейнмънт R 4.0

LGE

LG Electronics European Shared Service Center B.V., Krijgsman 1, 1186 DM Amstelveen, The Netherlands

Работна честота (MHz)	Максимална мощност (dBm)
2402,0 - 2480,0	4
2400,0 - 2483,5	13
5725,0 - 5850,0	13

Система Инфотейнмънт R300 BT

Humax Automotive Co. Ltd.

2, Yeongmun-ro, Cheoin-gu, Yongin-si, Gyeonggi-do, Korea

Работна честота: 2402 - 2480 MHz

Максимална мощност: 4 dBm

Модул OnStar

LGE

LG Electronics European Shared Service Center B.V., Krijgsman 1, 1186 DM Amstelveen, The Netherlands

Работна честота (MHz)	Максимална мощност (dBm)
2402 - 2480	4
2412 - 2462	18
880 - 915	33
1710 - 1785	24
1850 - 1910	24
1920 - 1980	24
2500 - 2570	23

Система Инфотейнмънт Navi 900 IntelliLink

Bosch

Robert Bosch Car Multimedia GmbH, Robert-Bosch-Straße 200, 31139 Hildesheim, Germany

Работна честота (MHz)	Максимална мощност (mW)
2402 - 2480	10
2400 - 2480	100

Система Инфотейнмънт Navi 900 Tuner

Delphi

Delphi Deutschland GmbH, 42367 Wuppertal, Germany

Работна честота: N/A

Максимална мощност: N/A

Приемник на дистанционно радиоуправление на паркинг нагревател

Webasto Thermo & Comfort SE

Friedrichshafener Straße 9, 82205 Gilching, Germany

Работна честота: N/A

Максимална мощност: N/A

**Предавател на дистанционно
радиоуправление на паркинг
нагревател**

Webasto Thermo & Comfort SE

Friedrichshafener Straße 9, 82205
Gilching, Germany

Работна честота: 869,0 MHz

Максимална мощност: 14 dBm

**Приемник на дистанционно
радиоуправление**

Robert Bosch GmbH

Robert Bosch Platz 1, 70839
Gerlingen, Germany

Работна честота: 433,92 MHz

Максимална мощност: N/A

**Предавател на дистанционно
радиоуправление**

Robert Bosch GmbH

Robert Bosch Platz 1, 70839
Gerlingen, Germany

Работна честота: 433,92 MHz

Максимална мощност: -9 dBm

**Сензори за налягане на въздуха в
гумите**

Schrader Electronics Ltd.

11 Technology Park, Belfast Road,
Antrim BT41 1QS, Northern Ireland,
United Kingdom

Работна честота: 433,92 MHz

Максимална мощност: 10 dBm



Wir leben Autos.

Konformitätserklärung

nach EG Richtlinie 2006/42/EG

Hiermit erklären wir, dass das Produkt:

Produktbezeichnung: Wagenheber**Typ/GW-Teilenummern:** 13512620

den Bestimmungen der Richtlinie 2006/42/EG entspricht.

Angewendete technische Normen:

GMN9737 Jacking
 GM 14337 Standard Equipment Jack - Hardware Tests
 GMN5127 Vehicle Integrity-Heating and Service Station Jacking
 GMW15005 Standard Equipment Jack and Spare Tire, Vehicle Test
 ISO TS 16949 Qualitätsmanagementsystem

Der Unterzeichner ist Bevollmächtigter für die Zusammenstellung der technischen Unterlagen.

Rüsselsheim, 27. November 2015

André-Alexander Körtter
 Engineering Group Manager Tire and Wheel Systems
 Adam Opel AG

Adam Opel AG
 RAI030000000
 T 044 4217 10 / F 044 4217 1898
 www.opel.de

Vertriebsort:
 In der Nähe: Thomas Neumann (Printzentrale),
 Michael J. Albrecht, Holger Körner,
 Michael J. Albrecht, Dr. Thomas Seifried,
 Peter Thum, Susanne Weidner, Jürgen Wilkens

Aufsuchort:
 Ingolstadt / Gindy (Printzentrale)

Von der Gesellschaft: Eisenknoten
 Anhang 1
 Anhang 2
 Anhang 3
 Anhang 4
 Anhang 5
 Anhang 6
 Anhang 7
 Anhang 8
 Anhang 9
 Anhang 10
 Anhang 11
 Anhang 12
 Anhang 13
 Anhang 14
 Anhang 15
 Anhang 16
 Anhang 17
 Anhang 18
 Anhang 19
 Anhang 20
 Anhang 21
 Anhang 22
 Anhang 23
 Anhang 24
 Anhang 25
 Anhang 26
 Anhang 27
 Anhang 28
 Anhang 29
 Anhang 30
 Anhang 31
 Anhang 32
 Anhang 33
 Anhang 34
 Anhang 35
 Anhang 36
 Anhang 37
 Anhang 38
 Anhang 39
 Anhang 40
 Anhang 41
 Anhang 42
 Anhang 43
 Anhang 44
 Anhang 45
 Anhang 46
 Anhang 47
 Anhang 48
 Anhang 49
 Anhang 50
 Anhang 51
 Anhang 52
 Anhang 53
 Anhang 54
 Anhang 55
 Anhang 56
 Anhang 57
 Anhang 58
 Anhang 59
 Anhang 60
 Anhang 61
 Anhang 62
 Anhang 63
 Anhang 64
 Anhang 65
 Anhang 66
 Anhang 67
 Anhang 68
 Anhang 69
 Anhang 70
 Anhang 71
 Anhang 72
 Anhang 73
 Anhang 74
 Anhang 75
 Anhang 76
 Anhang 77
 Anhang 78
 Anhang 79
 Anhang 80
 Anhang 81
 Anhang 82
 Anhang 83
 Anhang 84
 Anhang 85
 Anhang 86
 Anhang 87
 Anhang 88
 Anhang 89
 Anhang 90
 Anhang 91
 Anhang 92
 Anhang 93
 Anhang 94
 Anhang 95
 Anhang 96
 Anhang 97
 Anhang 98
 Anhang 99
 Anhang 100

Превод на оригиналната декларация за съответствие

Декларация за съответствие, съгласно Директива на ЕС 2006/42/ЕС

Ние декларираме, че продуктът:

Обозначение на продукта: Крик

Тип/GM номер на част: 13512620

е в съответствие с разпоредбите на Директива 2006/42/ЕС.

Приложими технически стандарти:

- GMN9737 : повдигане с крик
GM 14337 : крик от стандартно оборудване - хардуерни изпитания
- GMN5127 : интегритет на автомобила - издигане и повдигане с крик в сервиз

- GMW15005 : стандартно оборудване, крик и резервна гума, тест на автомобила
- ISO TS 16949 : системи за управление на качеството

Подписалата страна е оторизирана да компилира техническата документация.

Rüsselsheim, 27 ноември 2015 г.

подписано от

Андре-Александер Контер

Мениджър на инженерна група за системи колела и гуми

Adam Opel AG

D-65423 Rüsselsheim

Номера на типово одобрение CRAN

Списък на всички номера на типово одобрение на Communications Regulatory Authority of Namibia (CRAN):

TA-2017/3397, TA-2017/3398,
TA-2017/3399, TA-2017/3443

REACH

Registration, Evaluation, Authorisation and Restriction of Chemicals (REACH) е регулация на Европейския съюз, приета с цел подобряване на защитата на човешкото здраве и околната среда от рисковете, които могат да възникнат от химикалите. Посетете www.opel.com/reach за повече информация и за достъп до цялата комуникация по Член 33.

Софтуерно потвърждение

Някои компоненти на OnStar включват libcurl и unzip софтуер, както и софтуер на други външни разработчици. По-долу са уведомленията и лицензите, свързани с libcurl и unzip софтуер, както и софтуер на други външни разработчици, вижте <http://www.lg.com/global/support/opensource/index>.

Моля, потърсете преведения текст под оригиналния текст.

libcurl

Copyright and permission notice
Copyright (c) 1996 - 2010, Daniel
Stenberg, <daniel@haxx.se>.

All rights reserved.

Permission to use, copy, modify, and
distribute this software for any
purpose with or without fee is hereby
granted, provided that the above
copyright notice and this permission
notice appear in all copies.

The software is provided "as is",
without warranty of any kind, express
or implied, including but not limited to
the warranties of merchantability,
fitness for a particular purpose and
noninfringement of third party rights.
In no event shall the authors or
copyright holders be liable for any
claim, damages or other liability,
whether in an action of contract, tort
or otherwise, arising from, out of or in
connection with the software or the
use or other dealings in the software.

Except as contained in this notice, the
name of a copyright holder shall not
be used in advertising or otherwise to
promote the sale, use or other

dealings in this Software without prior
written authorization of the copyright
holder.

unzip

This is version 2005-Feb-10 of the
Info-ZIP copyright and license. The
definitive version of this document
should be available at <ftp://ftp.info-zip.org/pub/infozip/license.html>
indefinitely.

Copyright (c) 1990-2005 Info-ZIP. All
rights reserved.

For the purposes of this copyright and
license, "Info-ZIP" is defined as the
following set of individuals:

Mark Adler, John Bush, Karl Davis,
Harald Denker, Jean-Michel Dubois,
Jean-loup Gailly, Hunter Goatley, Ed
Gordon, Ian Gorman, Chris Herborth,
Dirk Haase, Greg Hartwig, Robert
Heath, Jonathan Hudson, Paul
Kienitz, David Kirschbaum, Johnny
Lee, Onno van der Linden, Igor
Mandrichenko, Steve P. Miller, Sergio
Monesi, Keith Owens, George
Petrov, Greg Roelofs, Kai Uwe
Rommel, Steve Salisbury, Dave
Smith, Steven M. Schweda, Christian

Spieler, Cosmin Truta, Antoine
Verheijen, Paul von Behren, Rich
Wales, Mike White.

This software is provided "as is,"
without warranty of any kind, express
or implied. In no event shall Info-ZIP
or its contributors be held liable for
any direct, indirect, incidental, special
or consequential damages arising out
of the use of or inability to use this
software.

Permission is granted to anyone to
use this software for any purpose,
including commercial applications,
and to alter it and redistribute it freely,
subject to the following restrictions:

1. Redistributions of source code
must retain the above copyright
notice, definition, disclaimer, and
this list of conditions.
2. Redistributions in binary form
(compiled executables) must
reproduce the above copyright
notice, definition, disclaimer, and
this list of conditions in
documentation and/or other
materials provided with the
distribution. The sole exception to
this condition is redistribution of a

standard UnZipSFX binary (including SFXWiz) as part of a self-extracting archive; that is permitted without inclusion of this license, as long as the normal SFX banner has not been removed from the binary or disabled.

3. Altered versions--including, but not limited to, ports to new operating systems, existing ports with new graphical interfaces, and dynamic, shared, or static library versions--must be plainly marked as such and must not be misrepresented as being the original source. Such altered versions also must not be misrepresented as being Info-ZIP releases--including, but not limited to, labeling of the altered versions with the names "Info-ZIP" (or any variation thereof, including, but not limited to, different capitalizations), "Pocket UnZip," "WiZ" or "MacZip" without the explicit permission of Info-ZIP. Such altered versions are further prohibited from misrepresentative

use of the Zip-Bugs or Info-ZIP e-mail addresses or of the Info-ZIP URL(s).

4. Info-ZIP retains the right to use the names "Info-ZIP," "Zip," "UnZip," "UnZipSFX," "WiZ," "Pocket UnZip," "Pocket Zip," and "MacZip" for its own source and binary releases.

libcurl

Уведомление за авторски права и разрешение

Авторски права (c) 1996 - 2010, Daniel Stenberg, <daniel@haxx.se>.

Всички права запазени.

С настоящето се дава разрешение за използване, копиране, модифициране и разпространение на този софтуер за всякакви цели с или без такса, при условие, че горното уведомление за авторски права и това уведомление за разрешение се показват във всички копия.

Софтуерът се предоставя "такъв, какъвто е", без никаква гаранция, изрична или подразбираща се,

включително, но не ограничено до гаранция за продаваемост, пригодност за конкретна цел и ненарушаване на правата на трети страни. В никакъв случай авторите или притежателите на авторското право не носят отговорност за каквито и да било искове, щети или друг вид отговорност, независимо дали в действието на договор, закононарушение, даващо право на иск или друго, произтичащи от или във връзка със софтуера или употребата му или други действия, свързани със софтуера.

Освен както се съдържа в това уведомление, името на притежателя на авторските права не може да се използва за рекламиране или по друг начин за промотиране на продажбата, употребата или други действия, свързани с този софтуер, без предварително писмено разрешение от притежателя на авторските права.

unzip

Това е версия 2005-Feb-10 на авторското право и лиценз за Info-ZIP. Окончателната версия на този документ следва да е налична завинаги на <ftp://ftp.info-zip.org/pub/infozip/license.html>.

Авторски права (с) 1990-2005 Info-ZIP. Всички права запазени.

За целите на това авторско право и лиценз, "Info-ZIP" се дефинира като следната група от лица:

Mark Adler, John Bush, Karl Davis, Harald Denker, Jean-Michel Dubois, Jean-loup Gailly, Hunter Goatley, Ed Gordon, Ian Gorman, Chris Herborth, Dirk Haase, Greg Hartwig, Robert Heath, Jonathan Hudson, Paul Kienitz, David Kirschbaum, Johnny Lee, Onno van der Linden, Igor Mandrichenko, Steve P. Miller, Sergio Monesi, Keith Owens, George Petrov, Greg Roelofs, Kai Uwe Rommel, Steve Salisbury, Dave Smith, Steven M. Schweda, Christian Spieler, Cosmin Truta, Antoine Verheijen, Paul von Behren, Rich Wales, Mike White.

Софтуерът се предоставя "такъв, какъвто е", без никаква гаранция, изрична или подразбираща се. В никакъв случай Info-ZIP или неговите сътрудници не носят отговорност за каквито и да било преки, непреки, инцидентни, специални или последващи щети, произтичащи от употребата или невъзможността за употреба на този софтуер.

Дава се разрешение на всеки да използва този софтуер за всякаква цел, включително комерсиални приложения, както и да го променя и разпространява свободно, при спазване на следните ограничения:

1. Разпространението на изходния код трябва да запази горното уведомление за авторски права, дефиницията, отказа от отговорност и този списък с условия.
2. Разпространението в двоична форма (компилиран изпълним файл) трябва да възпроизвежда горното уведомление за авторски

права, дефиницията, отказа от отговорност и този списък с условия в документацията и/или други материали, предоставени с дистрибуцията. Единственото изключение от това условие е разпространението на стандартния двоичен UnZipSFX (включително SFXWiz) като част от саморазархивиращ се архив; това е разрешено без включване на този лиценз, стига да не се премахва или деактивира нормалния SFX банер от двоичния файл.

3. Променени версии-включително, но не ограничаващо се до нови операционни системи, съществуващи портове с нови графични интерфейси и динамични, споделени или статични библиотечни версии-трябва да бъдат ясно маркирани като такива и не трябва да се интерпретират погрешно като оригиналния източник. Такива променени версии също така не трябва да

се интерпретират погрешно като издадени от Info-ZIP -- включително, но не ограничаващо се до етиктиране на променените версии с имената "Info-ZIP" (или вариации на това име, включително, но не ограничаващо се до различно използване на главни и малки букви), "Pocket UnZip", "WiZ" или "MacZip", без изричното разрешение на Info-ZIP. За такива променени версии освен това не се допуска да използват подвеждащо имейл адресите на Zip-Bugs или Info-ZIP, нито URL адресите на Info-ZIP.

- Info-ZIP си запазва правото да използва имената "Info-ZIP", "Zip", "UnZip", "UnZipSFX", "WiZ", "Pocket UnZip", "Pocket Zip" и "MacZip" за своите собствени издания на изходен и двоичен код.

Софтуерна актуализация

Система Инфотейнмънт може да изтегли и инсталира избрани софтуерни актуализации чрез безжична връзка.

Съобщение

Наличността на тези софтуерни актуализации по ефир варира в зависимост от автомобила и държавата. Повече информация ще намерите на нашия уебсайт.

Интернет връзка

Изтеглянето на софтуерни актуализации по ефир изисква връзка с интернет, което може да се реализира чрез вградената връзка на автомобила с OnStar или чрез друг защитен с парола Wi-Fi хотспот, напр., предоставен от мобилен телефон.

За свързване на система Инфотейнмънт към хотспот изберете **Настройки** от началния екран, след това **Wi-Fi** и накрая **Управление на Wi-Fi мрежи**. Изберете желаната Wi-Fi мрежа и следвайте екранните инструкции.

Актуализации

Системата ще предложи актуализациите, които да бъдат изтеглени и инсталирани. Има и възможност за ръчна проверка за актуализации.

За да проверите ръчно за актуализации, изберете **Настройки** от началния екран, **Информация за софтуер** и след това **Актуализация на системата**. Следвайте екранните инструкции.

Съобщение

Стъпките за изтегляне и инсталиране на актуализации може да варират според автомобила.

Съобщение

По време на процеса на инсталиране автомобилът може да не функционира.

Регистрирани търговски марки

Apple Inc.

Apple CarPlay™ е търговска марка на Apple Inc.

App Store® и iTunes Store® са регистрирани търговски марки на Apple Inc.

iPhone®, iPod®, iPod touch®, iPod nano®, iPad® и Siri® са регистрирани търговски марки на Apple Inc.

Bluetooth SIG, Inc.

Bluetooth® е регистрирана търговска марка на Bluetooth SIG, Inc.

DivX, LLC

DivX® и DivX Certified® са регистрирани търговски марки на DivX, LLC.

EnGIS Technologies, Inc.

BringGo® е регистрирана търговска марка на EnGIS Technologies, Inc.

Google Inc.

Android™ и Google Play™ Store са търговски марки на Google Inc.

Stitcher Inc.

Stitcher™ е търговска марка на Stitcher, Inc.

Verband der Automobilindustrie e.V.

AdBlue® е регистрирана търговска марка на VDA.

Записване на данни за автомобила и защита на личната информация

Системи за записване на данни от събития (черна кутия)

В автомобила ви са монтирани електронни управляващи модули. Управляващите модули обработват данни, които се получават от сензорите на автомобила или които генерират сами или обменят помежду си. Някои управляващи модули са необходими за безопасната работа на вашия автомобил, други ви помагат при шофиране (помощни системи за водача), а трети предоставят функции за комфорт или развлечение и информация.

Следното съдържа обща информация за обработката на данни в автомобила. Ще намерите допълнителна информация за това

кои конкретни данни се качват, съхраняват и предават на трети лица и за каква цел в автомобила ви по ключовата дума "Защита на личните данни", тясно свързана с референциите за засегнатите функционални характеристики в съответното ръководство за експлоатация или в общите условия за продажба. Те са достъпни и онлайн.

Експлоатационни данни в автомобила

Управляващите модули обработват данни за работата на автомобила.

Такива данни включват напр.:

- информация за състоянието на автомобила (напр. обороти на колелото, скорост, забавяне на движението, странично ускорение, дисплей "закопчани предпазни колани"),
- околна среда (напр. температура, сензор за дъжд, сензор за разстояние).

По правило тези данни са преходни, не се съхраняват по-дълго от един работен цикъл и се обработват само на борда на самия автомобил. Управляващите модули често включват съхранение на данни (включително и ключът за автомобила). Това се използва, за да може временно или постоянно да се документира информация за състоянието на автомобила, натоварването на компонентите, изискванията за поддръжка, технически събития и грешки.

В зависимост от нивото на техническото оборудване съхраняваните данни са както следва:

- работни състояния на компоненти на системи (напр. нива на пълнене, налягане на въздуха в гумите, състояние на акумулатора)
- неизправности и дефекти в компоненти на важни системи (напр. светлини, спирачки)

- системни реакции при специални ситуации по време на шофиране (напр. задействане на въздушна възглавница, задействане на системите за контрол на стабилността)
- информация за събития, довели до повреда на автомобила
- за електрическите превозни средства размерът на заряда в акумулатора с високо напрежение, очакван диапазон

В специални случаи (напр., ако превозното средство е открило неизправност), може да е необходимо да запазите данни, които в противен случай биха били временни.

Когато използвате услуги (напр., ремонти, поддръжка), запаметените експлоатационни данни могат да се четат заедно с идентификационния номер на автомобила и да се използват, където е необходимо.

Служителите от сервизната мрежа (напр. сервизи, производители)

или трети страни (напр. услуги при повреди) могат да четат данни от автомобила. Същото важи и за гаранционната работа и мерките за осигуряване на качеството.

Данните основно се четат чрез OBD (On-Board Diagnostics) порта, установен от закона в автомобила. Отчетените експлоатационни данни документират техническото състояние на превозното средство или отделните компоненти и подпомагат диагностиката на грешките, спазването на гаранционните задължения и подобряването на качеството. Тези данни, по-конкретно информацията за натоварването на компонентите, технически събития, грешки на операторите и други неизправности, се предават на производителя при необходимост заедно с идентификационния номер на автомобила. Производителят също носи отговорност за продукта. Производителят потенциално също използва експлоатационни данни на автомобилите в случай на

изтегляне на продукти. Тези данни могат да се използват и за проверка на клиентски гаранции и гаранционни искове.

Паметта за неизправности в автомобила може да бъде нулирана от сервизна фирма при извършване на сервизно обслужване или ремонт.

Функции за комфорт, информация и развлечение

Комфортните настройки и персонализираните настройки могат да се запаметят в автомобила и да се променят по всяко време.

В зависимост от съответното ниво на оборудване, те включват

- настройки за позиция на седалката и волана
- настройки на шасито и климатика
- персонализирани настройки, като вътрешно осветление

Можете да въведете ваши собствени данни за вашето превозно средство във функциите за информация и развлечение като част от избраните характеристики.

В зависимост от съответното ниво на оборудване, те включват

- мултимедийни данни като музика, видеоклипове или снимки за възпроизвеждане в интегрирана мултимедийна система
- данни от адресната книга за използване с вградена система за свободни ръце или интегрирана навигационна система
- въвеждане на крайни цели
- данни за използване от онлайн услуги

Тези данни за функциите за комфорт, информация и развлечение могат да се съхраняват локално в автомобила или да се съхраняват на устройство, което сте свързали с автомобила (напр. смартфон, USB

стик или MP3 плейър). Данните, които сте въвели сами, могат да бъдат изтрети по всяко време.

Тези данни могат да се предават само от превозното средство по ваше искане, особено когато използвате онлайн услуги в съответствие с избраните от вас настройки.

Интегриране на смартфон, напр. Android Auto или Apple CarPlay

Ако автомобилът ви е оборудван съответно, можете да свържете смартфон или друго мобилно устройство към автомобила, така че да го управлявате чрез вградените в автомобила органи за управление. В този случай изображението и звукът на смартфона могат да се извеждат чрез мултимедийната система. Същевременно към вашия смартфон се изпраща конкретна информация. В зависимост от вида на интегрирането, това включва данни като местоположение, дневен / нощен режим и друга

обща информация за превозното средство. За повече информация, моля, вижте ръководството за експлоатация на системата за автомобили / система Инфотейнмънт.

Интеграцията позволява да се използват избрани приложения за смартфони, като например навигация или възпроизвеждане на музика. Не е възможна по-нататъшна интеграция между смартфона и превозното средство, по-конкретно активен достъп до данните за превозното средство. Видът на допълнителната обработка на данните се определя от доставчика на използваното приложение. Дали ще можете да дефинирате настройки и кои от тях, зависи от съответното приложение и операционната система на вашия смартфон.

Онлайн услуги

Ако вашият автомобил има връзка с радио мрежа, това позволява да се обменят данни между вашия автомобил и други системи. Връзката с радио мрежата се осъществява посредством предавателно устройство във вашия автомобил или предоставено от вас мобилно устройство (напр. смартфон). Онлайн функциите могат да се използват чрез тази връзка с радио мрежа. Те включват онлайн услуги и приложения / приложения, предоставени ви от производителя или други доставчици.

Собствени услуги

В случай на онлайн услуги на производителя, съответните функции се описват от производителя на подходящо място (напр. Ръководство на собственика, уебсайт на производителя) и се предоставя съответната информация за защита на данните. За предоставянето на онлайн услуги

може да се използват лични данни. Обменът на данни за тази цел се осъществява чрез защитена връзка, например напр. използвайки предоставените за тази цел ИТ системи от производителя. Събирането, обработването и използването на лични данни за целите на подготовката на услугите се извършват единствено въз основа на законно разрешение, напр. в случая на системата за спешни комуникации eCall или договорно споразумение, или по силата на съгласието.

Можете да активирате или деактивирате услугите и функциите (които подлежат на таксуване до определена степен), а в някои случаи и цялата радиовръзка на автомобила. Това не включва задължителни функции и услуги като система за спешна комуникация.

Услуги на трети страни

Ако използвате онлайн услуги от други доставчици (трети страни), тези услуги са предмет на отговорност и защита на данните и условия за използване на въпросния доставчик.

Производителят често няма влияние върху обменяното в това отношение съдържание.

Поради това, моля, обърнете внимание на естеството, обхвата и целта на събирането и използването на лични данни в рамките на услугите на трети страни, предоставяни от въпросния доставчик на услуги.

Радио честотна идентификация (RFID)

RFID технологията се използва при някои автомобили за функции като следене на налягането в гумите и имобилайзер. Тя се използва и във връзка с устройства като радио дистанционно управление за заключване/отключване и стартиране. RFID технологията в автомобилите Opel не използва лични данни или връзка с друга система на Opel, съдържаща лични данни.

Азбучен указател

А

Аварийни предупредителни светлини	160
Автоматизирана механична скоростна кутия.....	201
Автоматичен контрол на светлините	154
Автоматична скоростна кутия .	196
Автоматично заключване	32
Адаптивен круиз контрол. 127, 216	
Акcesoари и модификации на автомобила	265
Активно аварийно спиране.....	228
Акумулатор на автомобила	271
Алармена система	41
Антиблокираща спирачна система	205
Антиблокираща спирачна система (ABS)	124
Асистент за дългите светлини. 127	

Б

Багажник на покрива	98
Багажно отделение	34
Бутон за хранване.....	181
Бутони върху волана	102

В

Вентилационни дюзи.....	175
Вентилация.....	61, 166
Вериги за сняг	302

Вместимости	336
Врати.....	34
Входящи отвори за въздух	176
Въведение	3
Външна температура	107
Външни огледала.....	44
Външни светлини	12, 127, 153
Вътрешни огледала.....	45
Вътрешно осветление.....	162, 285

Г

Габаритни светлини. 153, 161, 276	
Гориво.....	252
Гориво за бензинови двигатели	252
Гориво за дизелови двигатели	254
Грижи за външния вид	317
Грижи за външността.....	317
Грижи за интериора	319

Д

Данни на автомобила.....	327
Данни на двигателя	330
Двигателно масло	267, 322, 327
Деактивиране на въздушните възглавници	71, 122
Декларация за съответствие... 339	
Декоративни тасове	302
Детски предпазни системи (седалки)	73

Дисплей на скоростната кутия	196, 201
Дисплей от високо ниво.....	128
Дисплей от средно ниво.....	128
Дистанционното радиопреупредение	23
Дневен километражен брояч ..	115
Дневни светлини	156
Дълбочина на шарката на протектора	301
Дълги светлини	127, 154
Е	
Електрическа ръчна спирачка	123, 205
Електрическа система.....	285
Електрически контакти	109
Електрически прозорци	46
Електрическо регулиране	44
Електрическо регулиране на седалките	56
Електронна система за климатичен контрол	169
Електронна стабилизираща система и система за тракшън контрол.....	125
Електронна стабилизираща система (ESC).....	209
Електронната стабилизираща система е изключена.....	124

Електронни програми за управление	198, 203
Етикет на въздушната възглавница.....	65

Ж

Жабка	80
-------------	----

З

Забавено изключване.....	182
Завиване.....	179
Заден подов капак	90
Задна светлина за мъгла 127, 276	
Задни светлини за мъгла.....	161
Задни седалки.....	62
Замъглени стъкла на фаровете	162
Запометени настройки.....	26
Записване на данни за автомобила и защита на личната информация.....	348
Зареждане с гориво	255
Зареждаща система	122
Защита от изтощаване на акумулатора	165
Зимни гуми	294

И

Идентификационен номер на автомобила	325
Идентификационна табелка ..	325

Идентификация на двигателя..	326
Извършване на работа	266
Изгорели газове	191
Използване на природен газ за гориво	255
Изпускателен филтър.....	125, 191
Изпъкнало огледало	44
Имобилайзер	43, 127
Индикатор за незакопчан предпазен колан	121
Индикатори.....	115
Индикация за разстояние отпред.....	228
Инструменти	292
Инструменти на автомобила ..	292
Информационен дисплей.....	135
Информационни дисплеи.....	128

К

Камера за задно виждане	243
Капак на двигателя	267
Катализатор	193
Километражен брояч	115
Клаксон	14, 104
Климатичен контрол	16
Климатична система.....	166, 167
Ключалки за деца	33
Ключ, запометени настройки.....	26
Ключ за светлините	153
Ключове	22

- Ключове, ключалки..... 22
 Колела и гуми 294
 Комплект за първа помощ 97
 Комплект за ремонт на гуми ... 302
 Контролен индикатор за
 неизправност 123
 Контрол над автомобила 179
 Контрол на осветлението на
 арматурното табло 162
 Контролни индикатори (лампи) 120
 Крик на автомобила..... 292
 Круиз контрол (система за
 поддържане на дадена
 скорост) 127, 211
 Кутия с предпазители в
 арматурното табло 288
 Кутия с предпазители в
 багажното отделение 290
 Кутия с предпазители в
 двигателното отделение 286
- Л**
 Лампи за четене 163
 Люк на покрива 49
- М**
 Максимална скорост..... 294
 Масаж..... 61
 Масло, двигател..... 322
 Масло, моторно..... 327
- Места за поставяне на детска
 седалка 76
 Механична заключваща
 система против кражби 40
 Механична скоростна кутия 200
 Мигачи 121, 160
- Н**
 Налягане на гумите 294, 337
 Налягане на маслото на
 двигателя 126
 Напрежение на акумулатора . . 139
 Настройване на огледалото 9
 Неизправност 199, 204
 Неизправност в
 електрическата ръчна
 спирачка..... 123
 Ниско ниво на горивото 126
- О**
 Обезвъздушаване на
 дизеловата горивна система 272
 Облегалка за ръце..... 60, 62
 Облегалки за глава 51
 Обозначения на гумите 294
 Оборотомер 116
 Обща информация 258
 Общ преглед на таблото с
 прибори 10
- Огледало с автоматично
 противозаслепящо
 регулиране 46
 Огледало с ръчно
 противозаслепящо
 регулиране 45
 Ограничител на скоростта 128, 214
 Опасност, предупреждение и
 внимание 4
 Органи за управление..... 102
 Осветление в сенника 163
 Осветление на завоите..... 156
 Осветление на
 регистрационния номер 284
 Осветление на таблото с
 прибори 285
 Осветление на централната
 конзола 164
 Осветление при влизане 164
 Осветление при излизане 164
 Особенности при шофирането,
 съвети относно тегленето ... 258
 Отворена врата 128
 Отделение за вещи в задната
 част на автомобила..... 88
 Отделение за вещи в
 облегалката за ръце 81
 Отделения за вещи..... 80
 Отключване на автомобила 6
 Открит автомобил отпред..... 128

Отопление	62
Отопление на задното стъкло . .	48
Отопление на седалката	
Отопление на седалката,	
отзад.....	62
Отопление на седалката,	
отпред.....	60
Отопляем волан	103
Отопляеми огледала	45
Отработена течност от дизел..	193
Охлаждаща течност за	
двигателя	269
Охлаждаща течност и	
антифриз.....	322
Охрана на автомобила.....	40

П

Паркиране	20, 189
Пепелници	110
Персонализиране на	
автомобила	140
Повреда.....	314
Покрив.....	49
Покривало на товарното	
(багажното) отделение	89
Поленов филтър	176
Положение на седалката	53
Положения на контакта за	
запалване	180

Помощна система за пътни	
знаци.....	128, 245
Помощни системи за водача...	211
Помощ при паркиране	232
Помощ при потегляне по	
наклон	208
Помощ при спиране	207
Поставки за чаши	80
Потегляне	18
Превключване на предавки.....	124
Превозване на товари	99
Предварително подгриване ...	125
Предни светлини.....	153
Предни седалки.....	53
Предни фарове за мъгла	127,
	161, 275
Предни фарове при пътуване	
зад граница	155
Предно отделение за вещи.....	81
Предно стъкло.....	46
Предпазен колан	8
Предпазители	285
Предпазна мрежа	95
Предпазни колани	63
Предпазни седалки за деца.....	73
Предупредителен триъгълник .	96
Предупредителни зумери	139
Предупредителни светлини.....	115
Предупредителни съобщения	138

Предупреждение за преден	
сблъсък.....	225
Предупреждение за	
страничната сяпа зона.....	241
Прекъсване на	
електрозахранването	199
Прекъсване подаването на	
гориво в режим на моторна	
спирачка	185
Препоръчани масла и	
смазочни материали ...	322, 327
Прибори.....	115
Природен газ.....	117, 255
Пробив.....	307
Проверки на автомобила.....	266
Прозорци.....	46
Прозорци с ръчно задвижване .	46
Промяна на размера на	
джантите и гумите	301

Р

Радио честотна	
идентификация (RFID).....	352
Размери на автомобила	335
Разработване на новия	
автомобил	180
Разстояние за следване.....	124
Регистрирани търговски марки	347
Регулиране на волана	9, 102

Регулиране на облегалките за глава	8	Сервизна информация	321	Системи за измиване и избърсване	14
Регулиране на седалката	7	Сервизно обслужване	176, 321	Системи за контрол при шофиране.....	208
Регулиране светлинния сноп на предните фарове	155	Символи	4	Системи за откриване на препятствие.....	232
Регулируеми вентилационни дюзи	175	Система за отопление и вентилация	166	Системи на въздушните възглавници и обтегачи на предпазните колани	122
Редовно включване на климатичната система	176	Система за превоз на товари ...	92	Скоростен лост	197, 201
Режим Sport	211	Система за следене на налягането в гумите.....	125, 296	Скоростна кутия	17
Режим Valet.....	135	Система за стабилизиране на ремаркетото	263	Скоростомер	115
Резервно колело	307	Система за тракшън контрол (контрол на сцеплението) ...	208	Слънчеви сенници	48
Ремъци.....	63	Система за централно заключване	26	Смяна на колело	306
Рециклиране на излезли от употреба автомобили	266	Система на въздушните възглавници	65	Смяна на крушка	273
Ръководството ще ви помогне	3	Система на въздушните възглавници-завеси	70	Смяна на перо на чистачка	273
Ръчен режим	198, 203	Система на предните въздушни възглавници	69	Софтуерна актуализация.....	347
Ръчна спирачка.....	204, 205	Система на страничните въздушни възглавници	70	Софтуерно потвърждение.....	343
Ръчно регулиране на седалката	54	Система с електронен ключ.....	24	Специфични за автомобила данни	3
С		Система стоп/старт.....	185	Спирачки	204, 270
Светлинен клаксон	154	Системата за тракшън контрол е изключена.....	125	Спирачки и съединител	123
Светлини за заден ход	162	Система Lane keep assist	124, 250	Спирачна течност	270
Светлинни функции.....	164	Системи за записване на данни от събития (черна кутия).....	348	Спомагателно отопление.....	175
Свързване на ремарке.....	258			Стартиране и обслужване.....	180
Сгъваеми огледала	44			Стартиране на двигателя	183
Селективна каталитична редуция.....	193			Стартиране с помощен акумулатор и кабели	312
Селектор за гориво	117			Странични мигачи	283
Сервизен дисплей	119				

Съвети по управлението на автомобила.....	179
Съхраняване на автомобила...	265
Съхраняване на вещи.....	80

Т

Табло с прибори	111
Тапицерия.....	319
Теглене.....	258, 314
Теглене на автомобила	314
Теглене на друг автомобил	316
Теглене на ремарке	259
Теглич.....	258, 260
Тегло на автомобила	333
Техническа характеристика	331
Течност за измиване	270
Течност за спирачки/ съединител.....	322
Товар на покрива.....	99
Товарно отделение	82
Триточкови предпазни колани ..	64

У

Указател за горивото	116
Указател за температурата на охлаждащата течност на двигателя	118
Ултразвукова система за помощ при паркиране.....	232

Ф

Фиксирани вентилационни дюзи	176
Филтър за твърди частици.....	191

Х

Халки за привързване	91
Халогенни предни фарове	273

Ц

Център за информация на водача.....	128
--	-----

Ч

Часовник.....	107
Чистачка и система за измиване на задното стъкло	106
Чистачки и система за измиване на предното стъкло	104

А

AdBlue.....	125, 193
Autostop.....	185

В

BlueInjection.....	193
--------------------	-----

С

CNG.....	117, 255
----------	----------

D

DEF.....	193
----------	-----

L

LED предни фарове.....	127, 156
------------------------	----------

O

OnStar.....	148
-------------	-----

Q

Quickheat.....	175
----------------	-----

R

REACH.....	343
------------	-----

U

USB порт.....	109
---------------	-----

www.opel.com

Copyright by Opel Automobile GmbH, Rüsselsheim, Germany.

Информацията в тази публикация е валидна към датата на публикуване, посочена по-долу. Opel Automobile GmbH си запазва правото да прави промени в техническите спецификации, характеристики и конструкция на автомобилите, свързани с информацията в тази публикация както и промени на самата публикация.

Издание: Август 2018, Opel Automobile GmbH, Rüsselsheim.

Напечатано на хартия, избелена без хлор.

ID-OASKOLSE1808-bg

