

OPEL ASTRA /

Ръководство За Експлоатация



O P E L

Съдържание

Въведение.....	2
Запознайте се с автомобила си.....	5
Инструменти и управление на арматурното табло.....	78
Инфотейнмънт система.....	110
Стартиране и работа.....	120
Усъвършенствани системи за подпомагане на шофирането (ADAS).....	163
В случай на спешност.....	213
Поддръжка и грижа за автомобила..	230
Технически спецификации.....	253
Информация за клиента.....	264

Въведение

Връзка към приложението и уебсайта на компанията.....	2
Как да използвате това ръководство	3
Ключови символи	3
Съобщения за безопасност	3
Тип на задвижването	4
Двигател с вътрешно горене (ДВГ).....	4
Хибриден автомобил с напрежение 48 V.....	4
Plug-in хибриден електрически автомобил (PHEV).....	4
Електрически автомобил с акумулаторна батерия (BEV).....	4

Вашият автомобил е комбинация от напреднала технология, сигурност, съвместимост с околната среда и икономичност.

Настоящото ръководство за експлоатация Ви предоставя цялата необходима информация за да можете да карате автомобила си правилно и сигурно.

Освен това, видео ръководства за някои от функциите на автомобила могат да се видят на информационния дисплей.

Някои функции работят само когато запалването е включено, при работещ двигател с вътрешно горене или при готовност на електрическия двигател.

Уверете се, че всички пътници са наясно за възможния риск от инциденти и наранявания, които могат да настъпят вследствие на неправилното използване на автомобила.

Винаги трябва да се съобразявате с конкретните закони и разпоредби в страната, в която се намирате. Тези закони може да се различават от информацията в това Ръководство за експлоатация.

Пренебрегването на описанието, дадено в това ръководство, може да повлияе върху вашата гаранция. Когато в това ръководство за експлоатация се говори за посещение на сервиз, обърнете се към квалифициран сервиз, който разполага с необходимата техническа информация, умения и оборудване. Препоръчваме вашия сервизен партньор на Opel. Комплектът с ръководства трябва винаги да се държи в автомобила, за да Ви е под ръка. Пожелаваме Ви много часове на приятно шофиране.

Ваш екип на Opel

Връзка към приложението и уебсайта на компанията

Можете да получите достъп и да изтеглите пълната цифрова версия на Ръководството за експлоатация в уебпортала myOpel или в Service Box, като използвате следната връзка: <https://public-servicebox.opel.com/OVddb/OV/>.

За директен достъп до Ръководството на собственика използвайте QR кода по-долу.

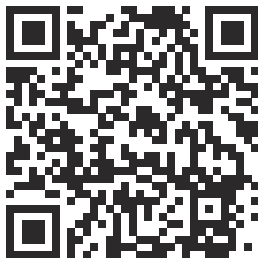

Повече подробности и информация можете да намерите и в приложението myOpel. Инсталация на приложението със следния QR код:



Как да използвате това ръководство

- Настоящото ръководство описва всички опции и възможности, които се предлагат за този модел. **Някои описания, включително тези за функциите на дисплея и менюто, може да не се отнасят за Вашия автомобил поради варианта на модела, конкретни за дадена страна спецификации, специално оборудване и аксесоари.**
- Таблицата със съдържанието в началото на ръководството и във всеки раздел показва къде се намира информацията.
- Азбучният указател ще ви улесни в търсенето на конкретна информация.
- Ръководството за експлоатация се отнася за автомобили с ляво разположен волан. Работата с автомобила е подобна и при дясно разположен волан.
- Ръководството за експлоатация използва идентификационния код на двигателя. Съответното търговско обозначение и техническият код

се намират в главата „Техническа спецификация“.

- Инструкциите свързани с посоките, напр. наляво или надясно, напред или назад, винаги трябва да се разбират спрямо посоката на движение.
- Дисплеите могат да не поддържат вашия конкретен език.
- Съобщенията на дисплея и надписите в интериора на автомобила са показани с **удебелен шрифт**.

Ключови Символи

Препратките към страниците са обозначени с ⇨.

⇨ означава „виж страница“.

Препратките към страници и записи от азбучния указател се отнасят до съответните заглавия, посочени в съдържанието на раздела.

Съобщения За Безопасност



Опасност

Текстът с надпис **Опасност** предоставя информация за риска от смъртоносно нараняване.

Пренебрегването на тази информация може да застраши живота на хората.

Предупреждение

Текстът с надпис **Предупреждение** дава информация за риска от злополука или нараняване. Пренебрегването на тази информация може да доведе до нараняване.

Внимание

Текстът, обозначен с **Внимание**, предоставя информация за възможна повреда на автомобила. Пренебрегването на тази информация може да доведе до повреда на автомобила.

Тип на задвижването

Двигател С Вътрешно Горене (ДВГ)

Автомобилите с ICE се задвижват само от двигател с вътрешно горене - дизел или бензин.

Хибриден Автомобил С Напрежение 48 V

Хибридният автомобил с напрежение 48 V се задвижва както от двигател с вътрешно горене, така и от електрически мотор, които могат да работят заедно или отделно в зависимост от условията на шофиране. Електродвигателят се захранва от 48 мерни единици батерия, която се зарежда изключително чрез регенеративно спиране и възстановяване на енергията по време на забавяне.

Автомобилът може да се задвижва само от електродвигателя за къси разстояния и при ниски скорости.

Plug-In Хибриден Електрически Автомобил (PHEV)

PHEV се задвижва от двигателя с вътрешно горене и един или два електрически двигатели. Двигателят с вътрешно горене и електрическият двигател могат да работят заедно или да се редуват в зависимост от условията на шофиране и стила на шофиране.

Високоволтовият акумулатор може да се зарежда, докато автомобилът е паркиран с помощта на предоставения кабел за зареждане. Освен това се зарежда чрез регенеративно спиране и възстановяване на енергията по време на забавяне.

Електрически Автомобил С Акумулаторна Батерия (BEV)

BEV се задвижват изключително и само от електрически мотор. Високоволтовият акумулатор може да се зарежда, докато автомобилът е паркиран с помощта на предоставения кабел за зареждане. Освен това се зарежда чрез регенеративно спиране и възстановяване на енергията по време на забавяне.

Запознайте се с автомобила си

Ключове	6	Дисплей огледало за обратно виждане	20	Въздушни възглавници тип завеса	36
Сгъваем ключ.....	6	Електрическо регулиране	21	Деактивиране на въздушните възглавници	36
Електронен ключ с безключово влизане и стартиране.....	6	Помощ при паркиране	21	Обезопасяване на деца.....	38
Цилиндри на ключалките	7	Подглавници	21	Въведение в предпазните седалки за деца	38
Функция за радио дистанционно управление	7	Позиция на подглавниците.....	21	Места за поставяне на детска седалка	41
Система с електронен ключ	7	Предни подглавници.....	21	Волан	46
Система за централно заключване	9	Задни подглавници.....	22	Регулиране на волана	46
Смяна на батерия.....	12	Седалки.....	22	Бутони върху волана	46
Резервни ключове.....	13	Позиция на предната седалка	22	Клаксон	47
Система за сигурност на автомобила.....	13	Ръчно регулиране на предните седалки	23	Стартер с ключ	47
Механична заключваща система против кражба	13	Електрическо регулиране на предните седалки	24	Бутон за хранване	48
Алармена система против кражба	14	Отопление на седалката	27	Чистачки и измивачи механизми.....	48
Имобилайзер	15	Вентилация	28	Лост за управление на чистачките и устройствата за измиване	48
Прозорци.....	15	Масажиращи седалки	28	Чистачка и система за измиване на задното стъкло	50
Електрически прозорци	15	Облегалка за ръце	29	Външни светлини	51
Предно стъкло.....	18	Задни седалки.....	29	Управление на светлините	51
Слънчеви сенници.....	19	Предпазни колани	30	Дълги светлини	51
Странични огледала.....	19	Триточков предпазен колан.....	30	Светлинен клаксон	51
Сгъваеми огледала	19	Обтегач на предпазен колан.....	32	Регулиране на височината на фаровете	52
Отопляеми огледала	20	Система за въздушните възглавници.....	32	Мигач	52
Изпъкнало огледало	20	Детски предпазни системи на седалка на пътника до водача със системи за въздушни възглавници	32	Аварийни сигнали	53
		Предни въздушни възглавници	35	Автоматичен контрол на светлините	53
		Странични въздушни възглавници	35	Предни фарове за мъгла	53

Задни фарове за мъгла	54
Дневни светлини.....	54
Автоматични дълги светлини	54
Габаритни светлини	55
Светлини за заден ход	55
Замъглени стъкла на фаровете	55
Matrix-LED предни фарове	55
Капак.....	76

Ключове

Сгъваем Ключ

Внимание

Не прикрепвайте тежки или обемисти предмети към ключа за запалване.

⚠ Опасност

Никога не изваждайте ключа от превключвателя за запалването по време на шофиране, тъй като това ще доведе до блокиране на волана в зависимост от версията.

Внимание

Електронните компоненти във вътрешността на ключа могат да се повредят, ако ключът бъде подложен на силни удари. За да се осигури пълна ефективност на електронните устройства в ключа, той никога не трябва да се излага на пряка слънчева светлина.



Натиснете бутона за да разгънете ключа. За да сгънете ключа първо натиснете бутона.

Електронен Ключ С Безключово Влизане И Стартране



⚠ Предупреждение

Електронният ключ може да повлияе на пейсмейкър.
Дръжте електронния ключ далеч от гърдите си.



Натиснете ключалката, за да извадите интегрирания ключ.

Цилиндри На Ключалките

Проектирани са така, че да се въртят свободно, ако се завъртят силно без валиден ключ, или ако валидният ключ не е вкаран добре. За да възстановите първоначалното положение, вкарайте валидния ключ само до половината и завъртете цилиндъра, докато процепът застане във вертикално положение, извадете ключа, след това го пхнете отново. Ако цилиндърът продължава да се върти свободно, вкарайте ключа само до половината и го завъртете на 180° и повторете операцията.

Функция За Радио Дистанционно Управление



-  отключва автомобила
-  заключва автомобила
-  продължително натискане отключва и отваря багажната врата

Позволява действието на следните функции чрез използване на бутоните на дистанционното управление:

- Система за централно заключване ⇨ страница 9
- Механична заключваща система против кражби ⇨ страница 13

- Алармена система против кражба ⇨ страница 14
- Функциониране на задната врата ⇨ страница 72
- Електрически прозорци ⇨ страница 15
- Сгъване на огледала ⇨ страница 19
- Светване на локатор на автомобила ⇨ страница 59

Дистанционното управление има диапазон от до 50 метра, но може също да бъде много ограничен поради външни влияния. Мигащите предупредителни светлини потвърждават действието. Отнасяйте се грижливо с дистанционното управление, пазете го от влага и високи температури и избягвайте ненужното му използване.

Система С Електронен Ключ

⚠ Предупреждение

Електронният ключ може да повлияе на пейсмейкър.
Дръжте електронния ключ далеч от гърдите си.



Позволява безключово управление на следните функции:

- система за централно заключване ⇨ страница 9
- врата на багажника с електрическо управление ⇨ страница 73
- включване на запалването и стартиране на двигателя ⇨ страница 121

Електронният ключ трябва просто да е у водача.

От съображения за сигурност електронният ключ може да бъде оборудван със сензор за движение. Ако това е така, стартирането на автомобила не е възможно, ако електронният ключ не е бил преместван за определено време.

При опит за стартиране на автомобила се извежда съответно съобщение на приборното табло. Преместете електронния ключ и опитайте отново да стартирате автомобила.

Допълнително, електронният ключ съдържа и функционалността на дистанционното радиоуправление ⇨ страница 7 .

Отнасяйте се грижливо с дистанционното управление, пазете го от влага и високи температури и избягвайте ненужното му използване.

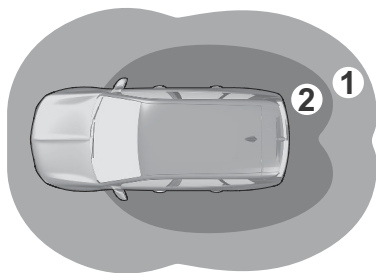

Зона 1: осветлението при качване се задейства при приближаване до автомобила (между 2 и 5 метра от автомобила).



Зона 2: автоматичното отключване се задейства при приближаване до

автомобила (между 1 и 2 метра от автомобила).

Забележка

Ако електронният ключ остане вътре за повече от 15 минути в зона 1, автоматично отключване се деактивира.

Отключете автомобила чрез натискане

на  или  на дистанционното управление или докоснете сензора в дръжката на вратата на водача, за да отключите автомобила.

Автоматичното заключване и отключване се активира отново.

Информационен дисплей

⇨ страница 107

Отключване

Прекарайте ръка зад дръжката на предна врата, за да отключите автомобила или натиснете бутона за багажника.

Режимът на отключване може да се настрои в информационния дисплей. Възможни са две настройки:

- Само вратата на водача и капачката на резервоара за гориво се отключват с прекарване на ръка зад дръжката на вратата на водача.
- Всички врати, багажното отделение и вратичката на горивния резервоар ще се отключат, като прекарате

ръката си зад дръжката на вратата на пътника или чрез натискане на бутона за багажника.

- Само багажната врата ще се отключи при натискане на бутона за багажната врата.

Заклучване

Натиснете маркировката на дръжката на предната врата.

Целият автомобил ще се заключи. Ако автомобилът не е затворен добре или ако електронният ключ остане вътре в автомобила или запалването не се изключи, заключване няма да бъде разрешено и ще прозвучи предупредителен зумер. Дръжте ръката зад дръжката на вратата или продължете да натискате бутона за багажника, за да затворите прозорците.

Отключване и отваряне на вратата на багажника

Багажната врата може да се отключи и отвори без ръце с натискане на бутона под ръба на багажната врата, ако електронният ключ е в работния си диапазон.

Вратите остават заключени

⇒ страница 10

Автоматично заключване след потегляне

Тази система позволява автоматично заключване, щом скоростта на автомобила превиши 10 km/h. Ако автомобилът не е затворен добре, автоматичното заключване не се осъществява. Това се сигнализира от звука на повторно изскачащите ключалки, придружен светването на

 в приборното табло, звуков сигнал и извеждане на предупредително съобщение.

Активиране или деактивиране



При включено запалване натиснете

 и на дисплея се показва съответното съобщение.

Състоянието на системата остава в паметта при изключване на запалването.

Автоматично повторно заключване след отключване

Тази функция автоматично заключва отново автомобила скоро след отключване с дистанционното управление или електронния ключ, при условие че автомобилът не бъде отворен.

Система За Централно Заклучване

Системата отключва и заключва вратите, товарното отделение и капака на резервоара.

Вратите се отключват и отварят с дръпване на вътрешната ръчка.

Когато е активирана само функцията на вратата на водача от настройките за персонализиране на автомобила, само вратата на водача ще се отключи при дръпване на нейната вътрешна дръжка. Когато функцията се деактивира, всички врати ще бъдат отключени.

Независимо от настройката в "Персонализиране на автомобила", всички врати ще бъдат отключени, когато се дръпне вътрешната дръжка

на някоя друга врата, различна от вратата на водача.

Персонализация на автомобила
⇒ страница 114

Забележка

В случай на произшествие, при което са задействани въздушните възглавници или обтегачите на коланите, автомобилът се отключва автоматично.

Ако автомобилът не е затворен добре, системата за централно заключване няма да работи.

Работата на системата за централно заключване се потвърждава от аварийните предупредителни светлини.

Бутон за централно заключване

Системата заключва и отключва всички врати, багажното отделение и капака на резервоара от към вътрешността на купето.



Натиснете , за да заключите. Светодиодът в бутона светва.

Натиснете  отново, за да отключите. Светодиодът в бутона изгасва.

Работа с ключа в случай на неизправност на системата за централно заключване

В случай на неизправност, напр. изтощен акумулатор на автомобила или батерия на дистанционното управление / електронния ключ, автомобилът може да се заключва и отключва с механичния ключ.

Ръчно отключване



Патронът на ключалката на вратата на водача е покрит с капачка. В зависимост от версията, за да свалите капачката, извадете вграденото острие на ключа от корпуса или използвайте съгъваемия ключ. Вкарайте ключа в отвора в долната част на капачката и завъртете ключа нагоре.



Вкарайте ключа в цилиндъра на ключалката и го завъртете обратно на часовниковата стрелка.

След заключване, покрийте патрона на ключалката с капачката: вкарайте капачката с долната страна в отвора, завъртете и натиснете капачката, докато щракне в горния край.

Чрез включване на запалването се деактивира заключващата система против кражба.

Другите врати могат да се отворят чрез дръпване на вътрешната ръчка. Товарното отделение и капачката на резервоара за гориво вероятно няма да се отключат.

Ръчно заключване



Заключете ръчно предните врати, като вкарате и завъртите ключа в патрона на ключалката.

При работеща система за централно заключване автомобилът се заключва.

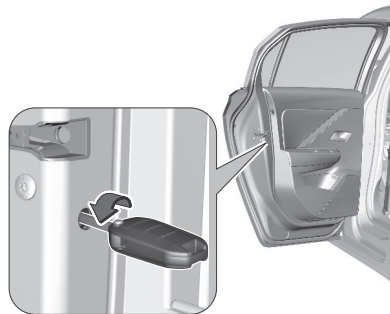

За заключване на останалите врати, отворете задните врати. Уверете се, че детската ключалка е деактивирана. Вкарайте внимателно ключа и го завъртете към вътрешната страна на вратите.

След това извадете ключа.

Затворете вратите.

Капачката на резервоара за гориво и багажната врата вероятно няма да се заключат.

Система за заключване за безопасност на децата

Предупреждение

Използвайте системите за заключване за безопасност на децата, когато на задните седалки се возят деца.

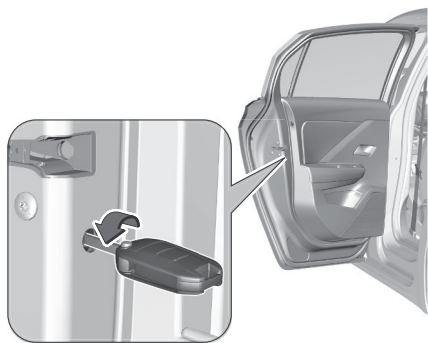

Завъртете ключалката за деца в задната врата навън до хоризонтално положение с помощта на ключ. Вратата не може да се отвори отвътре.

За да деактивирате ключалката за деца, завъртете я в обратна посока.

Смяна На Батерия

Сменете батерията веднага щом системата вече не работи добре или обсегът на действие намалее. В случай на изтощен акумулатор,  светва и в центъра за информация на водача се извежда предупредително съобщение.

Център за информация на водача

⇒ страница 107 .



Използваните акумулатори не спадат към битовите отпадъци. Те трябва да се изхвърлят на определените за рециклиране места.

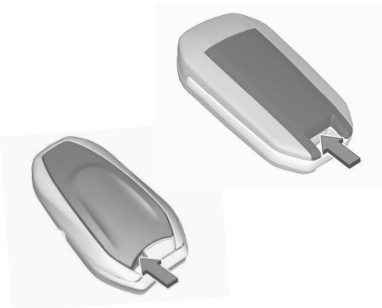

1. За да освободите капака, поставете малка отвертка между задния капак и дистанционното управление.
2. Махнете задния капак от дистанционното управление.

3. Извадете батерията от нейното място
4. Сменете батерията с такава от същия тип. Внимавайте за инсталационната позиция.
5. Поставете капака на място.

Повреда

Ако централното заключване не може да се задейства или двигателят не може да се стартира, причината може да бъде една от следните:

- Неизправност в дистанционното управление.
- Електронният ключ е извън обсега на действие.
- Напрежението на акумулатора е твърде ниско.
- Напрежението на акумулатора е твърде високо.
- Често използване на дистанционното управление извън обсега му.
- Претоварване на системата за централно заключване поради задействането ѝ през кратки интервали - електрическото захранване се прекъсва за кратко време. Прекъсване от радиовълни

с по-висока мощност от други източници.

Ръчно отключване ⇨ страница 9 .

Резервни Ключове

Номерът на ключа е записан на сменяем етикет. Номерът на ключа трябва да се съобщи при поръчката на резервни ключове, тъй като той е част от системата на имобилайзера.

Ключалки ⇨ страница 6

Централно заключване ⇨ страница 9

Стартиране на двигателя

⇨ страница 47

Функция на дистанционното управление ⇨ страница 7

Кодовият номер на адаптера за секретните колесни гайки е посочен в карта. Той трябва да се упомене, когато се поръчва резервен адаптер.

Смяна на колело ⇨ страница 216

Система за сигурност на автомобила

Механична Заключваща Система Против Кражби

Предупреждение

Не използвайте системата, ако в автомобила има хора! Вратите не могат да се отключат отвътре.

Системата заключва двойно всички врати.

Всички врати трябва да са затворени и електронният ключ трябва да се намира извън автомобила, в противен случай системата не може да се активира.

Отключването на автомобила деактивира механичната заключваща система.

Това не може да се направи с бутона за централно заключване.

Активиране



Натиснете  на дистанционното радиоуправление или докоснете сензора в дръжката на вратата на водача два пъти в рамките на пет секунди.

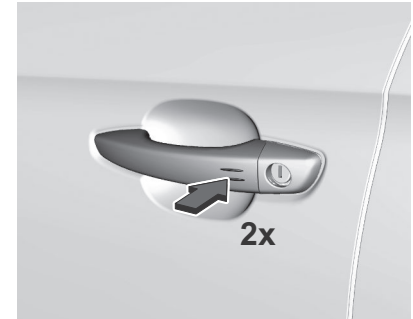

Алармена Система Против Кражба

Алармената система е комбинирана със заключваща система против кражди.

Тя следи:

- врати, капак на багажника, капак на двигателя
- купето, включително и намиращия се в съседство багажник
- наклона на автомобила, например, дали е повдигнат
- запалването

Ако люкът на покрива остане отворен, отделението за пътници не се наблюдава.

По време на предварително климатизиране на температурата, отделението за пътници и наклонът на автомобила не се наблюдават.

Включване

Всички врати, багажното отделение, двигателното отделение и люкът на покрива трябва да са затворени. Електронният ключ трябва да е извън автомобила.

Системата се самоактивира 45 секунди след заключване на автомобила.

Ако някоя врата или багажната врата не са затворени добре, автомобилът не се заключва.

Алармата против кражба обаче ще се самоактивира след 45 секунди.

Забележка

Функцията за автоматично заключване на автомобила не активира алармената система против кражба. За да активирате алармената система против кражба, заключете автомобила с помощта на дистанционното управление или чрез повторно докосване на сензора върху дръжката на вратата на водача.

Система за централно заключване
⇒ страница 9 .



Забележка

Промените в интериора на автомобила, като например използването на покривала за седалките и отворени прозорци, могат да нарушат функцията за наблюдение на пътническото отделение.

Активиране без следене на вътрешността на купето и наклона на автомобила



Изключете следенето на купето и на наклона на автомобила, ако в него има оставени животни, тъй като при силни ултразвукови сигнали или движения да се задейства алармата. Изключвайте също и когато автомобилът бива превозван на ферибот или влак.

1. Затворете багажната врата, капака на двигателя, прозорците.
2. Изключете запалването и натиснете  в рамките на десет секунди, докато светодиодът в бутона  светне.
3. Излезете от автомобила и затворете вратите.

4. Включете алармената система.

Индикация

Светодиодът в бутона  мига, ако алармената система против кражба е активирана. Аварийните светлини светват за няколко секунди.



Изключване

Дистанционното радиоуправление:
Отключването на автомобила с

натискане на  деактивира алармената система против кражба. Системата не се деактивира чрез отключване на вратата на водача с вграден ключ или с бутона на централно заключване в купето.

Аларма

При задействане се включва сирената на алармата и аварийните предупредителни светлини започват да мигат едновременно. Броят на подадените алармени сигнали и тяхната продължителност се определят от закона.

Алармата против кражба може да се деактивира чрез натискане на  или включване на запалването. Задействана аларма, която не е била прекъсната от водача, ще се обозначи чрез светодиода в .

Те ще мигат бързо четири пъти при следващото отключване на автомобила с радио дистанционното управление.

Ако трябва да се изключи акумулаторът на автомобила (напр. за техническо обслужване), алармената сирена трябва да се деактивира по следния начин: включете запалването, след това го изключете и в рамките на 15 секунди изключете акумулатора на автомобила.

Ако акумулаторът не е бил свързан отново (напр. след дейности по поддръжка), изчакайте десет минути преди рестартиране на двигателя.

Повреда

Ако светодиода в бутона  свети постоянно при включване на запалването, обърнете се за съдействие към сервиз.

Заключване на автомобила без активиране на алармената система против кражба

Заключете автомобила чрез заключване на предната врата с ключа.

Имобилайзер

Системата е част от контакта на запалването и проверява дали

двигателят може да бъде стартиран с използвания ключ.

Имобилайзерът се активира автоматично.

Забележка

Етикетите за радио честотна идентификация (RFID) може да предизвикат смущение с ключа. Не го поставяйте в близост до ключа, когато стартирате автомобила.

Имобилайзерът не заключва вратите. Винаги заключвайте автомобила, след като го напуснете ⇒ страница 9 .

Включете алармената система против кражба ⇒ страница 14 .

Аварийна работа на електронния ключ ⇒ страница 120 .

Прозорци

Електрически Прозорци

Предупреждение

Внимавайте, когато работите с електрическите прозорци. Риск от нараняване, особено при деца. Ако на задните седалки има деца, включете системата за безопасност на децата за електрическите прозорци.

Следете внимателно прозорците, когато ги затваряте. Уверете се, че нищо не е заклещено в тях по време на движение.

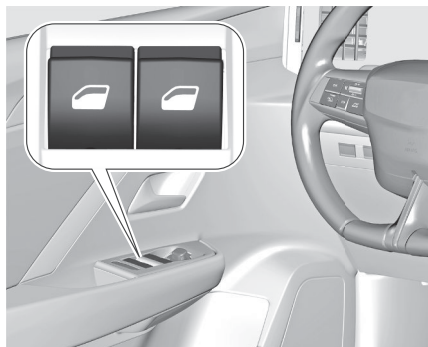

Включете запалването, за да задействате електрическите прозорци.

Можете да задействате бутона за съответния прозорец като го натиснете за да отворите или го дръпнете за да затворите.

Леко натискане или дръпване до първия ограничител: прозорецът се движи нагоре или надолу докато бутонът е задействан.

Силно натискане или дръпване до втория ограничител, след това отпускане: прозорецът се движи нагоре или надолу автоматично с активирана защитна функция. За да

спрете движението му задействайте бутона още веднъж в същата посока.

Защитна функция

Ако по време на автоматичното затваряне, стъклото на прозореца срещне съпротива, то спира незабавно и прозорецът се отваря отново.

Отменяща защитна функция

В случай на проблеми при затварянето поради замръзване или др. под., включете запалването, след това дръпнете превключвателя до първия стоп и задръжте. Прозорецът се движи нагоре без активирана защитна функция.

За да спрете движението отпуснете бутона.

Предпазна система за деца на задните прозорци

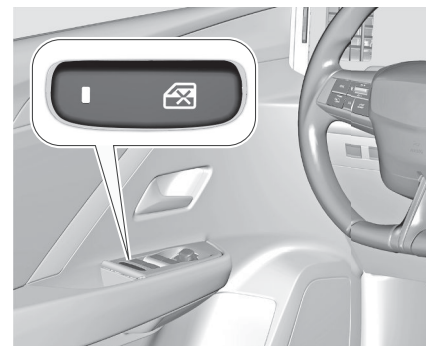



Натиснете , за да деактивирате електрическите прозорци на задните врати; светодиода светва.

За да активирате, натиснете  отново.

Затваряне на прозорците отвън

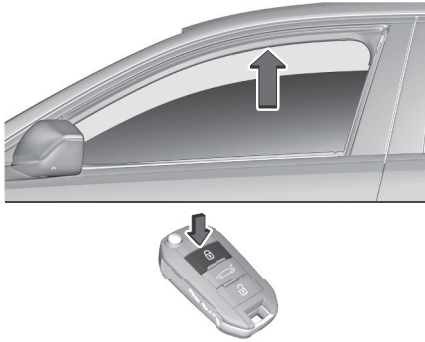
Прозорците могат да бъдат затворени дистанционно отвън.



Натиснете и задръжете , за да затворите прозорците. Освободете бутона, за да спрете движението на прозореца. Ако прозорците се затворят напълно, аварийните светлини ще присветнат два пъти. Тази функция също така затваря люка на покрива + сенника, ако е отворен.

Забележка

Отварянето чрез дистанционно управление не се поддържа, за да се избегне непреднамерено отваряне.

Претоварване

Ако прозорците се задействат многократно през кратки интервали, те спират да функционират за известно време.

Инициализиране на електрическите прозорци

Ако прозорците не могат да се затворят автоматично (напр. след изключване на акумулатора на автомобила), на приборното табло се извежда предупредително съобщение. Активирането на електрониката на прозорците се извършва по следния начин:

1. Затворете вратите.
2. Включете запалването.
3. Задръжете дръпнат превключвателя докато прозорецът се затвори и още две секунди след това.
4. Натиснете превключвателя, докато прозорецът се отвори напълно и още две секунди след това.
5. Повторете действието за всеки прозорец.
6. Затворете прозореца напълно чрез дръпване на превключвателя отново.

Повторете действието за всеки прозорец.

Повреда

В някои случаи електрическите прозорци ще се отворят неколkokратно

или може да не се задействат коректно.

Продължете както следва:

1. Затворете вратите.
2. Включете запалването.
3. Натиснете превключвателя три пъти за по-малко от десет секунди, за да задействате защитната функция.
4. Защитната функция повече не е активна. Натиснете превключвателя за четвърти път, докато прозорецът се затвори напълно.
5. Отпуснете превключвателя и го натиснете отново за най-малко една секунда.
6. Отворете прозореца напълно чрез натискане на превключвателя.
7. Затворете прозореца напълно чрез дръпване на превключвателя отново.

Предно Стъкло

Стикери на предното стъкло

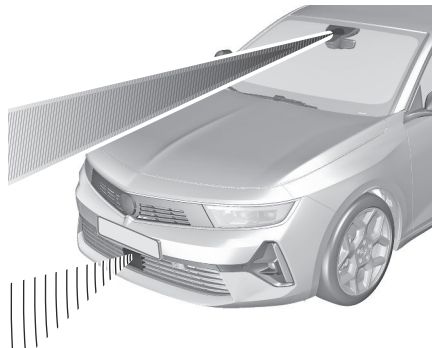

Не залепвайте стикери, като винетки и други подобни, върху предното стъкло в зоната на вътрешното огледало. Пазете сензора от прах, замърсяване и лед.

В противен случай, зоната за разпознаване на сензора за дъжд/ сензора за осветеност и областта на видимост на камерата в корпуса на огледалото ще бъдат ограничени.

⇒ страница 48

Смяна на предното стъкло

Внимание

Ако автомобилът е оборудван със сензор на предната камера за системите за подпомагане на водача, е много важно всяка смяна на предното стъкло да се извърши точно според спецификациите на Производителя. В противен случай тези системи може да не работят правилно и съществува риск от неочаквано поведение и/или съобщения от тези системи.

Защитна функция

Ако по време на автоматичното затваряне, стъклото на прозореца срещне съпротива, то спира незабавно и прозорецът се отваря отново.

Отопляемо предно стъкло



Задейства се чрез докосване на  . LED светва при активиране на отопляемо предно стъкло.

Отоплението работи само при ниски външни температури и се изключва автоматично след определено време в зависимост от външната температура. Докоснете  още веднъж по време на същия цикъл на запалване позволява отново работата на отоплението.

Отопление на задното стъкло

Отоплението се активира чрез натискане на  . Отопление на външните огледала също ще се активира.

Отоплението се изключва автоматично след известно време в зависимост от външната температура.



Отопляеми огледала ⇒ страница 20 .

Слънчеви Сенници

За предпазване на очите от заслепяване сенниците могат да се обръщат надолу и да се завъртат настрани.

Ако сенниците имат вградени огледала, по време на път капациите им трябва да са затворени.

От задната страна на сенника има държач за талони.

Странични огледала

Сгъваеми Огледала



От съображения за безопасност на пешеходците, външните огледала се извъртат от нормалното си положение, ако бъдат блъснати с достатъчно голяма сила. Наместете обратно огледалото като натиснете леко корпуса му.

Ръчно електрическо сгъване

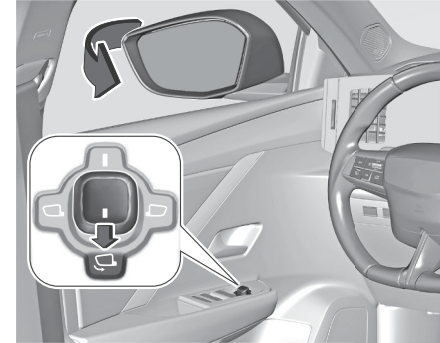

За да сгънете или разгънете двете външни огледала, изберете функцията за сгъване като завъртите бутона . Ако огледало, сгънато с помощта на електрическото задвижване, се разгъне ръчно, само другото огледало ще се разгъне електрически.

Автоматично електрическо сгъване

Когато автомобилът се отключи, огледалата се завъртат в нормалната си позиция. Когато автомобилът се заключи, огледалата се сгъват.

Отопляеми Огледала



Задейства се чрез натискане на .

Отоплението се изключва автоматично след известно време в зависимост от външната температура.

Отопляемо задно стъкло
⇒ страница 18 .

Изпъкнало Огледало

Формата на огледалото прави предметите да изглеждат по-малки, което влияе върху преценката на разстоянията.

Предупреждение за страничната сляпа зона ⇒ страница 187 .

Дисплей Огледало За Обратно Виждане



За регулиране на огледалото, преместете корпуса му в желаната посока.

Огледало с ръчно противозаслепяващо регулиране



За да намалите заслепяването завъртете лостчето от долната страна на корпуса на огледалото.

Огледало с автоматично противозаслепяващо регулиране



Заслепяването от следващите автомобили се намалява автоматично при шофиране в тъмното.

Електрическо Регулиране

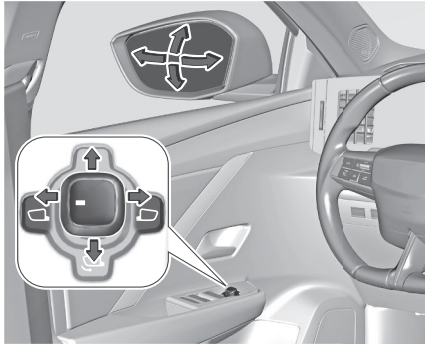

Изберете съответното външно огледало като завъртите бутона. След това завъртете бутона за да нагласите избраното огледало.

Помощ При Паркиране

Тази функция автоматично накланя огледалата надолу за помощ при паркиране на задна предавка. Когато двигателят работи и се включи на задна предавка, стъклата на огледалата се наклоняват надолу. Огледалата се наклоняват под различен ъгъл. Ако е необходимо, огледалата могат да се наклоняват допълнително. Стъклата на огледалата се връщат в първоначалните си позиции:

- няколко секунди след изключване на задна предавка

- след като скоростта на автомобила надхвърли 10 km/h
- когато се изключи двигателя

Функцията може да бъде активирана или деактивирана от приложението за настройки  на информационния дисплей.

Подглавници

Позиция На Подглавниците

Предупреждение

Шофирайте само с подглавник, поставен в правилната позиция.

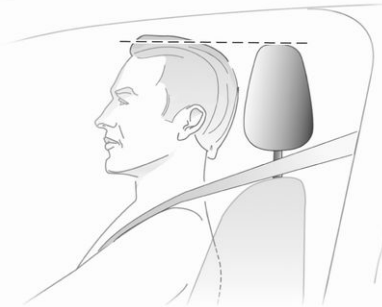

Горният край на подглавника трябва да бъде на нивото на горната част на главата. Ако при много високи хора това не е възможно, нагласете подглавника в най-високо положение, а при ниски хора го нагласете в най-ниско положение.

Предни Подглавници

Регулиране във височина

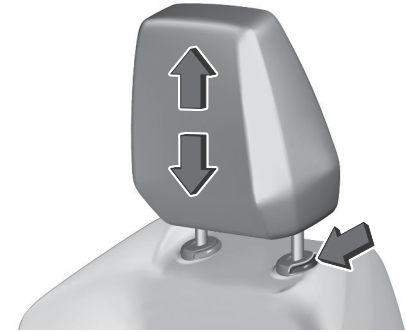

Издърпайте подглавника нагоре или натиснете фиксатора за да го освободите, след което го натиснете надолу.

Регулиране по дължина

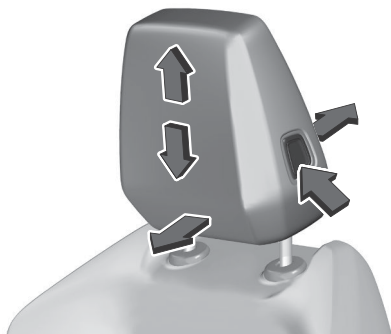

Натиснете фиксатора и преместете облегалката за глава нагоре, надолу, напред или назад докато застане в желаното положение.

Сваляне

Издърпайте подглавника нагоре, натиснете фиксатора, за да го освободите, след което извадете подглавника.

Повторно поставяне

1. Въведете основата на подглавника в съответните водачи на облегалката
2. Натиснете подглавника надолу до крайно положение
3. Регулирайте височината на подглавника

Задни Подглавници

Регулиране във височина

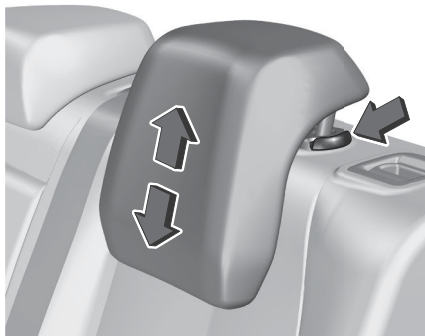

Издърпайте подглавника нагоре или натиснете фиксатора за да го освободите, след което го натиснете надолу.

Сваляне

Напр. при използване на системата за обезопасяване на деца ⇨ страница 32 Издърпайте подглавника нагоре, натиснете фиксатора, за да го освободите, след което извадете подглавника.

Повторно поставяне

1. Въведете основата на подглавника в съответните водачи на облегалката

2. Натиснете подглавника надолу до крайно положение
3. Регулирайте височината на подглавника

Седалки

Позиция На Предната Седалка

⚠ Предупреждение

Шофирайте само с правилно регулирана седалка.

⚠ Предупреждение

Никога не регулирайте седалките по време на шофиране, тъй като те могат да се движат неконтролируемо.

⚠ Опасност

Не сядайте по-близо от 25 cm до волана, за да се позволи безопасно раздуване на въздушната възглавница.

⚠ Предупреждение

Никога не съхранявайте предмети под седалките.



- Седнете колкото е възможно по-навътре в седалката. Нагласете разстоянието между седалката и педалите така, че краката ви да са леко свити, когато натискате педалите. Плъзнете седалката на предния пътник докрай назад.
- Нагласете достатъчна височина на седалката така, че да получите ясна видимост във всички посоки, както и за да виждате всички прибори. Трябва да има поне една ръка разстояние между главата ви и тавана на автомобила. Бедрата

трябва леко да се опират на седалката без да са натиснати в нея.

- Седнете така, че да подпрете колкото е възможно по-добре раменете си на облегалката. Нагласете наклона на облегалката така, че лесно да достигате волана с леко свити ръце. Поддържайте контакта между раменете и облегалката, когато въртите волана. Не наклоняйте облегалката на седалката прекалено силно назад. Препоръчваме ви максимален ъгъл на наклон от около 25°.
- Регулирайте седалката и волана така, че китката да ляга върху горната част на волана, а ръката да е напълно изпъната и рамената да са върху облегалката.
- Нагласете волана ⇨ страница 46 .
- Нагласете облегалката за глава ⇨ страница 21 .
- Регулирайте височината на предпазния колан.
- Регулирайте опората за бедрата така, че да има около два пръста място между ръба на седалката и сгъвката на коляното.

- Регулирайте опората за кръста така, че да го подпира по естествената форма на гръбначния стълб.

Ръчно Регулиране На Предните Седалки

Управлявайте автомобила само с фиксирани седалки и облегалки на седалките.

Регулиране по дължина

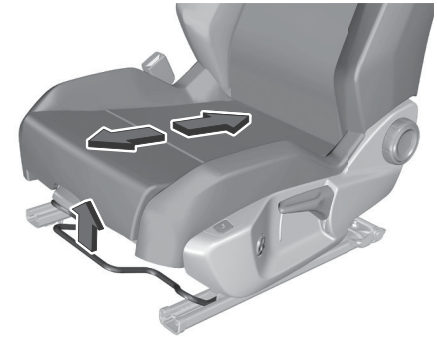

Дръпнете ръчката, плъзнете седалката, освободете ръчката. Опитайте да преместите седалката назад и напред, за да се уверите, че е фиксирана на място.

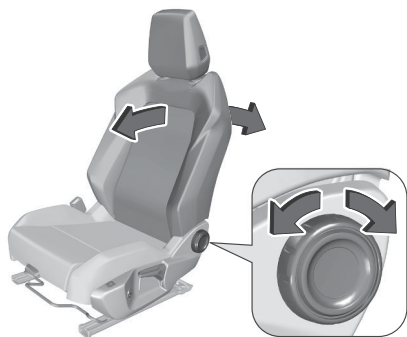
Наклон на облегалките

Завъртете кръглото копче напред или назад, за да наклоните седалката.

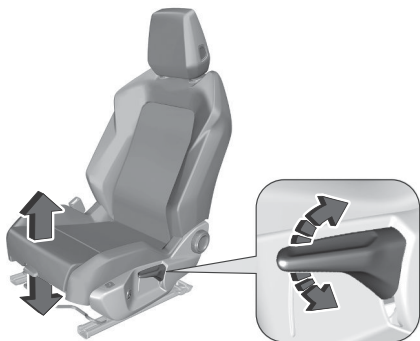
Височина на седалката

Помпане с лоста

нагоре : седалката нагоре
надолу : седалката надолу

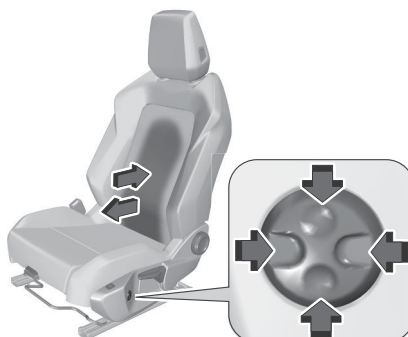
Подпора за кръста

Нагласете опората за кръста чрез четирипътния бутон така, както ви е удобно.
Натиснете и задръжте предната или задната част на превключвателя, за да увеличите или намалите опората за кръста.
Натиснете и задръжте горната или долната част на превключвателя, за да повдигнете или спуснете опората за кръста.

Опора за бедрата

Дръпнете лоста и плъзнете опората за бедрата.

Електрическо Регулиране На Предните Седалки**⚠ Предупреждение**

Трябва да се внимава при работа с електрическите седалки. Съществува риск от нараняване, особено при децата. Могат да бъдат заклещени предмети. Следете внимателно седалките, когато ги регулирате. Пътниците в автомобила трябва да бъдат надлежно информирани.

Внимание

Никога не съхранявайте предмети под електрическата седалка. Уверете се, че няма предмети, които да блокират зоната за движение. Риск от повреда на органите за управление.

Регулиране по дължина

Дръпнете ръчката, плъзнете седалката, освободете ръчката. Опитайте да преместите седалката назад и напред, за да се уверите, че е фиксирана на място.

Наклон на облегалката

Натиснете лоста напред или назад.

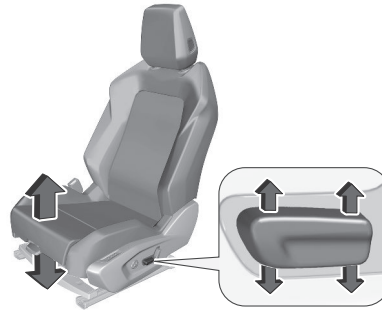
Регулиране на височина и наклон

Натиснете задната част на лоста нагоре или надолу, за да получите желаната височина.

Натиснете предната част на лоста нагоре или надолу, за да получите желания наклон.

Подпора за кръста

Нагласете опората за кръста чрез четирипътния бутон така, както ви е удобно.

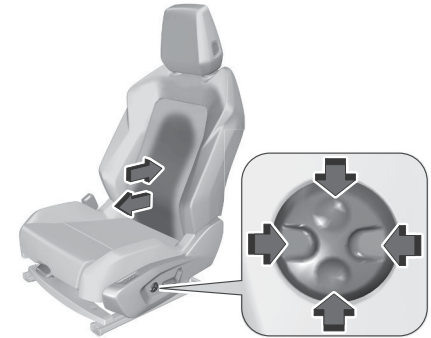

Натиснете и задръжте предната или задната част на бутона, за да увеличите или намалите лумбалната опора.

Натиснете и задръжте горната или долната част на бутона, за да повдигнете или свалите зоната на лумбалната опора.

Опора за бедрата

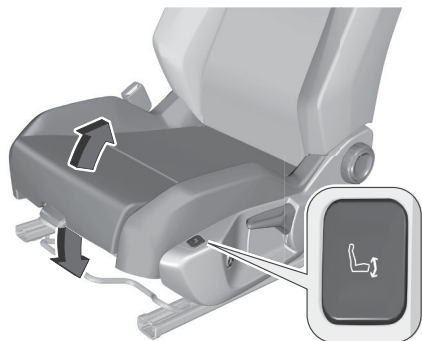

Натиснете и задръжте предната или задната част на бутона, за да повдигнете или спуснете опората за бедрата.

Настройки за паметта

Свързана със седалката на водача с електрически настройки, тази функция позволява да се запаметят две положения на седалката на водача, за да се улесни настройката в случай на честа смяна на водача.

Записва електрическите настройки на седалката и страничните огледала.

При това се вземат предвид и електрическите настройки на удължения head-up дисплей.

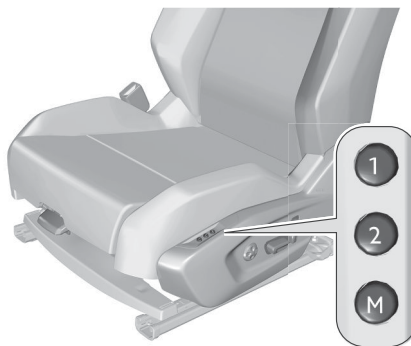

С бутоните 1/2/M

- Влезте в автомобила и включете на контакт.
- Регулирайте седалката, страничните огледала за обратно виждане и удължения head-up дисплей.
- Натиснете бутона М, а през следващите 4 секунди, бутоните 1 или 2.

Звукът сигнал потвърждава запаметяването. Запаметяването на нова настройка анулира предходната.

Връщане към запаметено положение

⚠ Предупреждение

По време на преместване на седалката се уверете, че никои и нищо не пречи на автоматичното ѝ движение.

При включен контакт или работещ двигател

- Натиснете бутон 1 или 2, за да върнете съответното положение.

Чува се звуков сигнал, когато регулирането завърши. Можете да прекъснете текущото движение, като натиснете бутон М, 1 или 2 или един от бутоните за регулиране на седалките. Възстановяването на положението е невъзможно по време на движение. Възможността за възстановяване на положението на седалката се деактивира около 45 секунди след прекъсване на контакта.

Функция за комфортно влизане

Функцията Комфорт улеснява качването и слизането от превозното средство.

За тази цел, седалката се отдръпва назад автоматично при прекъсване на

контакта и при отваряне на вратата на водача, после остава в положение, подходящо за достъп до автомобила. При включване на контакт предната седалка се придвижва напред, за да достигне до запамененото положение за управление.



Конфигурира се в приложението със сензорен екран **Настройки > Автомобил.**

Отопление На Седалката



Активиране/Деактивиране

Натиснете бутона в центъра на управлението за регулиране на седалките или натиснете бързия клавиш за управление на климатика под екрана на инфотейнмънт

системата, за да влезете в приложението.

В приложението **Седалки**  на сензорния екран изберете раздела **Функции за отопление.**

- Изберете мястото на водача или пътническата седалка.

Съответната страница се показва с последните запаменени настройки. Ако настройките са подходящи,

натиснете , за да активирате/деактивирате функцията в приложението **Седалки.**

Ако не се предприеме действие, дисплеят се връща в първоначалното си състояние.

Състоянието на функцията не се запазва при изключване от контакт. Отоплението на седалките винаги ще започне от ниво "3" (Високо), когато първоначално е активирано, и можете да намалите до "2" или "1".

Промяна на настройките

- В страницата **Функции за подгръване** изберете съответната седалка.
- Изберете интензитета от трите предварително зададени нива: „1“ (Нисък), „2“ (Нормален) или „3“

(Висок). Настройките се запамятват при изключване от контакт.

Ограничение

Не използвайте функцията, когато седалката не е заета. Намалете нивото на отоплението възможно най-скоро. Когато седалката и купето са достигнали подходяща температура, изключете функцията; намаляването на енергийната консумация намалява от своя страна горивния разход.



Предупреждение

Не се препоръчва продължително използване на отопляемите седалки от хора с чувствителна кожа. Съществува риск от изгаряния при хора с изменено усещане за топлина (напр. болест, медикаментозно лечение).

За поддържане на целостта на нагриващия елемент и предотвратяване на късо съединение:

- Не поставяйте тежки предмети върху седалката.
- Не стойте на колене или изправени върху седалката.
- Не разливайте течности на седалката.

- Никога не използвайте функцията за отопление, ако седалката е мокра.

Вентилация



Регулирайте вентилацията до желаната интензивност чрез еднократно или неколккратно натискане на  за съответната седалка. Контролният индикатор в бутона обозначава избраната интензивност.

Настройките на системата се запаметява при изключване на запалването. Вентилацията може да се регулира от приложението с опции за седалка в информационния дисплей.

Докоснете , за да активирате или деактивирате вентилацията.

Регулирайте вентилацията до желаната интензивност чрез докосване на контролният индикатор на екрана. Седалката на водача и пътника до водача може да се настройва отделно.

Масажиращи Седалки



Система с избор на вида масаж и регулиране на неговата сила. Тази система функционира при работещ двигател, както и при режим СТОП на Стоп и Старт.

Активиране/Деактивиране



В приложението **Седалки** на сензорния екран изберете раздела **Масаж**.

- Изберете мястото на водача или пътническата седалка. Съответната страница се показва с последните запаметени настройки.



Ако настройките са подходящи, натиснете, за да

активирате/деактивирате функцията в приложението **Седалки**.

Ако не се предприеме действие, дисплеят се връща в първоначалното си състояние.

Състоянието на функцията не се запазва при изключване от контакт.

Промяна на настройките

- На страница **Масаж** изберете съответната седалка.
- Изберете интензитета на масажа от трите предварително зададени нива: „1“ (Нисък), „2“ (Нормален) или „3“ (Висок).
- Изберете друг тип масаж от предложените.

Измененията се вземат предвид незабавно и се запаметяват при изключване от контакт.

Когато активирате функцията, системата стартира едночасов цикъл на масаж, разделен на серии от по 6 минути масаж и 4 минути пауза.

Системата спира автоматично в края на цикъла.

Функцията може да се промени и в областта на виджет от страната на пътника на централния екран.

Информационен дисплей

⇒ страница 107

В противен случай приложението за седалки може да се отвори директно чрез бутона отстрани на седалката.

Облегалка За Ръце

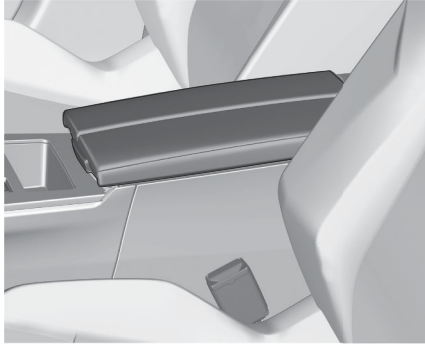

Отделение за сухранене
⇒ страница 63 .

Задни Седалки

Управлявайте автомобила само с фиксирани седалки и облегалки на седалките.

⚠ Предупреждение

Никога не регулирайте седалките по време на шофиране, тъй като те могат да се движат неконтролируемо.

Сгъване на облегалките.
⇒ страница 29

Сгъване на задни седалки

Сгъваема лява или дясна облегалка



Издърпайте лоста за освобождаване и сгънете надолу облегалките върху седалката.

За да изправите облегалките ги повдигнете в изправено положение докато се заключат с щракване. Уверете се, че ремъците са разположени правилно и са встрани от зоната на сгъване.

⚠ Предупреждение

Уверете се предварително, че страничните предпазни колани са поставени вертикално изравнени и

встрани от пръстените за заключване на облегалките.



Облегалките на седалките са заключени само, ако червените отметки до лостовете не се виждат.

⚠ Предупреждение

При разгъване се уверете, че облегалките са надеждно блокирани на място, преди да потеглите. Неспазването на това изискване може да доведе до нараняване или повреда на товара или автомобила в случай на рязко спиране или сблъсък.

Отопление на седалката

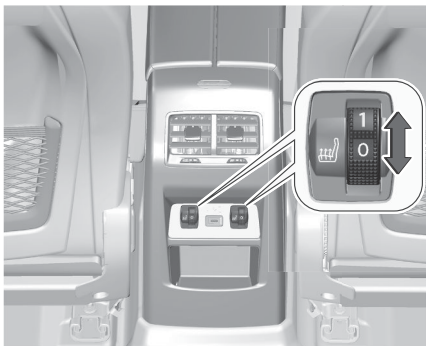

Отоплението може да се регулира чрез завъртане на регулиращото колело в централната конзола.

Отоплението работи само когато външната температура е под 20 °С. Продължителното използване на най-високата интензивност не се препоръчва за хора с чувствителна кожа.

Настройките на системата се запаметява при изключване на запалването.

Предпазни колани



При рязко ускоряване или забавяне предпазните колани се заключват и задържат пътниците в положението на седалката. Поради това, рискът от нараняване се намалява значително.

Предупреждение

Затягайте предпазния колан преди всяко пътуване.

В случай на произшествие хората, които не използват предпазни колани, застрашават своите спътници и себе си.

Предпазните колани са предвидени за ползване само от един човек в едно и също време.

Детски предпазни системи (седалки)
⇒ страница 32 .

Проверявайте периодично за повреди, замърсяване и правилна функционалност всички елементи от системата на предпазните колани. Подменете повредените компоненти. След произшествие заменете в сервиз коланите и задействалите се обтегачи на предпазните колани.

Забележка

Уверете се, че предпазните колани не са повредени от обувки или предмети с остри ръбове, нито са заклещени.

Предотвратете попадането на замърсявания в прибиращите устройства на предпазните колани.

Забележка

Използвайте катарамата на колана, която е предназначена за съответния колан, когато се закопчавате за да се осигури правилното функциониране.

Триточков Предпазен Колан Затягане

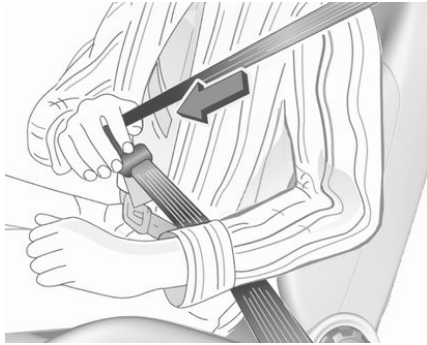

Издърпайте плавно предпазния колан от макарата, прекарайте го през тялото като внимавате да не се усуче и вкарайте закопчаващата планка в закопчалката. Уверете се, че предпазният колан минава през рамото и прилепва плътно към тялото, докато шофирате.

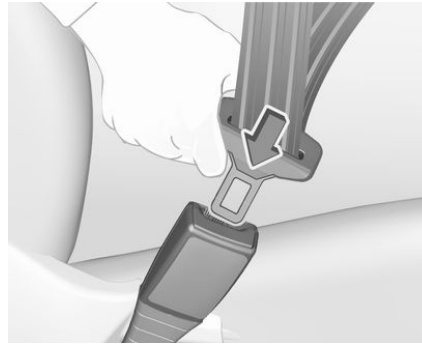

Отпуснатите и дебилите дрехи пречат на доброто прилягане на предпазния колан. Не поставяйте предмети (напр. ръчни чанти, мобифони) между предпазния колан и тялото си.

Предупреждение

Предпазният колан не трябва да се опира в твърди или чупливи предмети в джобовете на дрехите ви.

Индикатор за незакопчан предпазен колан . ⇨ страница 89
Регулиране на височината, ако е приложимо.

Освобождане

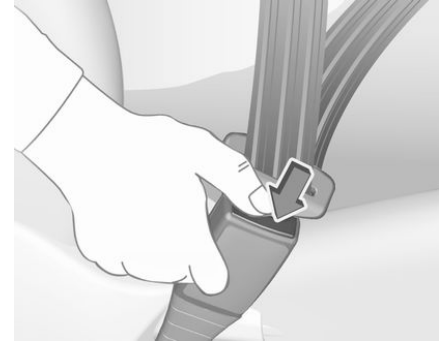

За да освободите предпазния колан, натиснете червения бутон върху закопчалката на колана и прокарайте предпазния колан назад.

Използване на предпазните колани по време на бременност



⚠ Предупреждение

Предпазният колан трябва да бъде разположен възможно най-ниско върху таза, за да се предотврати натиск върху корема.

Обтегач На Предпазен Колан

В случай на челен, заден или страничен удар с определена сила предпазните колани на предните и външните задни седалки се затягат от обтегачите на предпазните колани.

⚠ Предупреждение

Неправилното боравене с тях (напр. сваляне или поставяне на предпазните колани) може да задейства обтегачите на коланите.

Задействането на обтегачите на предпазните колани се обозначава от постоянно светене на контролния индикатор  ⇨ страница 90 . Влезлите веднъж в действие обтегачи на предпазните колани трябва да се заменят в сервиз. Обтегачите на предпазните колани могат да се задействат само веднъж.

Забележка

Не прикрепвайте и не монтирайте аксесоари или други предмети, които могат да попречат на работата на обтегачите на предпазните колани. Не правете никакви промени по компонентите на обтегачите на коланите, тъй като това ще направи невалидно разрешението използване на автомобила.

Ограничители на силата на обтягане на коланите

Натоварването върху тялото се намалява посредством постепенното отпускане на колана по време на сблъсък.

Индикатор за незакопчан предпазен колан

Всяка седалка е оборудвана с индикатор за незакопчан предпазен колан, обозначен с контролен индикатор  за съответната седалка в конзолата на покрива ⇨ страница 89 .

Система за въздушните възглавници

Детски Предпазни Системи На Седалка На Пътника До Водача Със Системи За Въздушни Възглавници



EN: NEVER use a rearward-facing child restraint on a seat protected by an ACTIVE AIRBAG in front of it; DEATH or SERIOUS INJURY to the CHILD can occur.

DE: Nach hinten gerichtete Kindersitze NIEMALS auf einem Sitz verwenden, der durch einen davor befindlichen AKTIVEN AIRBAG geschützt ist, da dies den TOD oder SCHWERE VERLETZUNGEN DES KINDES zur Folge haben kann.

FR: NE JAMAIS utiliser un siège d'enfant orienté vers l'arrière sur un siège protégé par un COUSSIN GONFLABLE ACTIF placé devant lui, sous peine d'infliger des BLESSURES GRAVES, voire MORTELLES à l'ENFANT.

ES: NUNCA utilice un sistema de retención infantil orientado hacia atrás en un asiento protegido por un AIRBAG FRONTAL ACTIVO. Peligro de MUERTE o LESIONES GRAVES para el NIÑO.

RU: ЗАПРЕЩАЕТСЯ устанавливать детское удерживающее устройство лицом назад на сиденье автомобиля, оборудованном фронтальной подушкой безопасности, если ПОДУШКА НЕ ОТКЛЮЧЕНА! Это может привести к СМЕРТИ или СЕРЬЕЗНЫМ ТРАВМАМ РЕБЕНКА.

NL: Gebruik NOOIT een achterwaarts gericht kinderzitje op een stoel met een ACTIEVE AIRBAG ervoor, om DODELIJK of ERNSTIG LETSEL van het KIND te voorkomen.

DA: Brug ALDRIG en bagudvendt autostol på et forsæde med AKTIV AIRBAG, BARNET kan komme i LIVSFARE eller komme ALVORLIGT TIL SKADE.

SV: Använd ALDRIG en bakåtvänd barnstol på ett säte som skyddas med en framförvarande AKTIV AIRBAG. DÖDSFALL eller ALLVARLIGA SKADOR kan drabba BARNET.

FI: ÄLÄ KOSKAAN sijoita taaksepäin suunnattua lasten turvaistuinta istuimelle, jonka edessä on AKTIIVINEN TURVATYYNY, LAPSI VOI KUOLLA tai VAMMAUTUA VAKAVASTI.

NO: Bakovervendt barnesikringsutstyr må ALDRI brukes på et sete med AKTIV KOLLISJONSPUTE foran, da det kan føre til at BARNET utsettes for LIVSFARE og fare for ALVORLIGE SKADER.

PT: NUNCA use um sistema de retenção para crianças voltado para

trás num banco protegido com um AIRBAG ACTIVO na frente do mesmo, poderá ocorrer a PERDA DE VIDA ou FERIMENTOS GRAVES na CRIANÇA.

IT: Non usare mai un sistema di sicurezza per bambini rivolto all'indietro su un sedile protetto da AIRBAG ATTIVO di fronte ad esso: pericolo di MORTE o LESIONI GRAVI per il BAMBINO!

EL: ΠΟΤΕ μη χρησιμοποιείτε παιδικό κάθισμα ασφαλείας με φορά προς τα πίσω σε κάθισμα που προστατεύεται από μετωπικό ΕΝΕΡΓΟ ΑΕΡΟΣΑΚΟ, διότι το παιδί μπορεί να υποστεί ΘΑΝΑΣΙΜΟ ή ΣΟΒΑΡΟ ΤΡΑΥΜΑΤΙΣΜΟ.

PL: NIE WOLNO montować fotelika dziecięcego zwróconego tyłem do kierunku jazdy na fotelu, przed którym znajduje się WŁĄCZONA PODUSZKA POWIETRZNA.

Niezastosowanie się do tego zalecenia może być przyczyną ŚMIERCI lub POWAŻNYCH OBRAŻEŃ u DZIECKA.

TR: Arkaya bakan bir çocuk emniyet sistemini KESİNLİKLE önünde bir AKTİF HAVA YASTIĞI ile korunmakta olan bir koltukta kullanmayınız. ÇOCUK ÖLEBİLİR veya AĞIR ŞEKİLDE YARALANABİLİR.

UK: НИКОЛИ не використовуйте систему безпеки для дітей, що встановлюється обличчям назад, на сидінні з УВІМКНЕНОЮ ПОДУШКОЮ БЕЗПЕКИ, інакше це може призвести до СМЕРТІ чи СЕРЙОЗНОГО ТРАВМУВАННЯ ДИТИНИ.

HU: SOHA ne használjon hátrafelé néző biztonsági gyerekülést előlről AKTÍV LÉGZSÁKKAL védett ülésen, mert a GYERMEK HALÁLÁT vagy KOMOLY SÉRÜLÉSÉT okozhatja.

HR: NIKADA nemojte koristiti sustav zadržavanja za djecu okrenut prema natrag na sjedalu s AKTIVNIM ZRAČNIM JASTUKOM ispred njega, to bi moglo dovesti do SMRTI ili OZBILJNIH OZLJEDA za DIJETE.

SL: NIKOLI ne nameščajte otroškega varnostnega sedeža, obrnjenega v nasprotni smeri vožnje, na sedež z AKTIVNO ČELNO ZRAČNO BLAZINO,

saj pri tem obstaja nevarnost RESNIH ali SMRTNIH POŠKODB za OTROKA.

SR: NIKADA ne koristiti bezbednosni sistem za decu u kome su deca okrenuta unazad na sedištu sa AKTIVNIM VAZDUŠNIM JASTUKOM ispred sedišta zato što DETE može da NASTRADA ili da se TEŠKO POVREDI.

MK: НИКОГАШ не користете детско седиште свртено наназад на седиште заштитено со АКТИВНО ВОЗДУШНО ПЕРНИЧЕ пред него, затоа што детето може ДА ЗАГИНЕ или да биде ТЕШКО ПОВРЕДЕНО.

BG: НИКОГА не използвайте детска седалка, гледаща назад, върху седалка, която е защитена чрез АКТИВНА ВЪЗДУШНА ВЪЗГЛАВНИЦА пред нея - може да се стигне до СМЪРТ или СЕРИОЗНО НАРАНЯВАНЕ на ДЕТЕТО.

RO: Nu utilizați NICIODATĂ un scaun pentru copil îndreptat spre partea din spate a mașinii pe un scaun protejat de un AIRBAG ACTIV în fața sa; acest lucru poate duce la DECESUL sau VĂTĂMAREA GRAVĂ a COPILULUI.

CS: NIKDY nepoužívejte dětský zádržný systém instalovaný proti směru jízdy na sedadle, které je chráněno před sedadlem AKTIVNÍM AIRBAGEM. Mohlo by dojít k VÁŽNĚMU PORANĚNÍ nebo ÚMRTÍ DÍTĚTE.

SK: NIKDY nepoužívajte detskú sedačku otočenú vzad na sedadle chránenom AKTÍVNYM AIRBAGOM, pretože môže dôjsť k SMRTI alebo VÁŽNYM ZRANENIAM DIEŤAŤA.

LT: JOKIU BŪDU nemontuokite atgal atgręžtos vaiko tvirtinimo sistemas sėdynėje, prieš kurią įrengta AKTYVI ORO PAGALVĖ, nes VAIKAS GALI ŽŪTI arba RIMTAI SUSIŽALOTI.

LV: NEKĀDĀ GADĪJUMĀ neizmantojiet uz aizmuguri vērstu bērnu sēdekļi sēdvietā, kas tiek aizsargāta ar tās priekšā uzstādītu AKTĪVU DROŠĪBAS SPILVENU, jo pretējā gadījumā BĒRNS var gūt SMAGAS TRAUMAS vai IET BOJĀ.

ET: ÄRGE kasutage tahapoole suunatud lapseturvaistet istmel, mille ees on AKTIIVSE TURVAPADJAGA kaitstud iste, sest see võib põhjustada LAPSE SURMA või TÕSISE VIGASTUSE.

MT: QATT tuża trażżin għat-ffal li jħares lejn in-naħa ta' wara fuq sit protett b'AIRBAG ATTIV quddiemu; dan jista' jikkawża l-MEWT jew ĠRIEHI SERJI lit-FFAL.

GA: Ná húsáid srian sábháilteachta linbh cúil RIAMH ar shuíochán a bhfuil mála aeir ag feidhmiú os a chomhair. Tá baol BÁIS nó GORTÚ DONA don PHÁISTE ag baint leis.

Допълнително, поради съображения за безопасност, обърнатите напред детски предпазни системи (седалки) трябва да се използват само съгласно инструкциите и ограниченията в таблицата ⇒ страница41 .

Етикетът на въздушната възглавница е разположен от двете страни на предния слънчев сенник.

Деактивиране на въздушна възглавница ⇒ страница36 .

Предни Въздушни Възглавници

Системата на предните въздушни възглавници се състои от една въздушна възглавница във волана и друга - в арматурното табло от страната на предния пътник. Мястото им е обозначено с надписа **AIRBAG**.

Системата на предните въздушни възглавници се задейства в случай на фронтален сблъсък с определена сила. Запалването трябва да е включено.

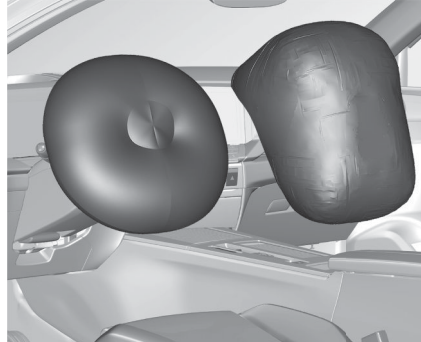

Надулата се въздушна възглавница смекчава удара и по този начин значително се намалява рискът от увреждания на горната част на тялото и главата на предните пътници.

⚠ Предупреждение

Оптимална защита се осигурява само когато седалката е в правилна позиция. Поставете правилно предпазния колан и го закопчавайте надеждно. Само тогава въздушната възглавница може да предпазва.

Положение на седалката
⇒ страница22 .

Странични Въздушни Възглавници



Системата на страничните въздушни възглавници се състои от въздушни възглавници във всяка една от предните и задните външни облегалки на седалките. Мястото им е обозначено с надписа **AIRBAG**. Системата на страничните въздушни възглавници се задейства в случай на страничен сблъсък с определена сила. Запалването трябва да е включено.



Надулите се въздушни възглавници смекчават удара и по този начин намаляват значително опасността от нараняване на горната част на тялото и таза в случай на странично сблъскване.

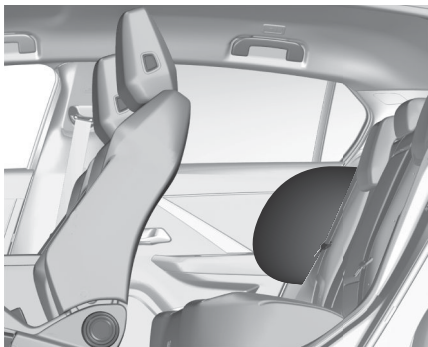

Забележка

Използвайте само одобрени за автомобила защитни покривала за седалки.

Внимавайте да не покриете въздушните възглавници.

Въздушни Възглавници Тип Завеса

Системата на въздушните възглавници-завеси се състои от по една въздушна възглавница от двете страни на покривната рамка. Тя може да се разпознае по надписа **AIRBAG** върху покривната рамка. Системата на въздушните възглавници-завеси се задейства в случа на страничен сблъсък с определена сила. Запалването трябва да е включено.

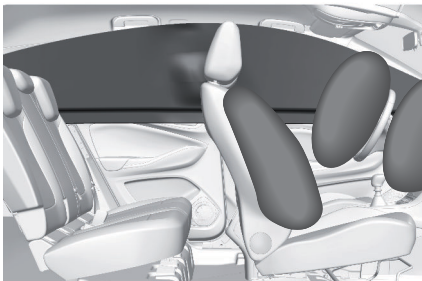

Надулата се въздушна възглавница смекчават удара и по този начин намаляват значително опасността от нараняване на главата в случай на странично сблъскване.

⚠ Предупреждение

Кукичките на дръжките в рамката на покрива са подходящи само за окачване на леки дрехи, без закачалки за палта. Не съхранявайте никакви предмети в тези дрехи.

Деактивиране На Въздушните Възглавници

Системата на въздушните възглавници за предния пътник трябва да се деактивира заради поставянето на детска предпазна система (седалка) върху предната пътническа седалка, съгласно инструкциите от таблицата.



Системите на страничните възглавници и въздушните възглавници-завеси, както и системите на предварителните обтегачи на коланите и системите на всички въздушни възглавници за шофьора остават активирани.

Системата на въздушните възглавници на предната седалка за пътника може да бъде деактивирана

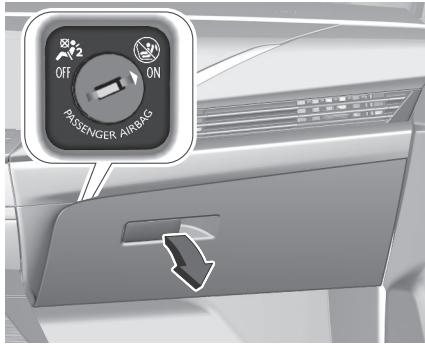
чрез превключвател, задействан с ключ, разположен в жабката.



Използвайте ключа за запалване за да изберете положението:

ИЗКЛЮЧЕНО  : въздушната възглавница на предната пътническа седалка е деактивирана и няма да се раздуе в случай на сблъсък, контролният индикатор **OFF**  свети непрекъснато в централната конзола.

ВКЛЮЧЕНО  : въздушната възглавница за пътника отпред е активна

Забележка

След завъртане на превключвателя, управляван с ключа, в положение

OFF  , продължавайте да въртите към тази позиция, докато ключът бъде изваден.

Опасност

Деактивирайте въздушната възглавница за пътника само в комбинация с използването на детски предпазни системи, при спазване на инструкциите и ограниченията в таблицата. В противен случай съществува риск от смъртоносни наранявания за лице, заемащо място с деактивирана въздушна възглавница за пътника.



Ако контролният индикатор  свети в продължение на припл. 60 секунди след включване на запалването, системата на въздушните възглавници за пътника отпред ще се раздуе в случай на сблъсък.

Ако контролният индикатор  свети след включване на запалването, системата на въздушните възглавници за предния пътник е деактивирана. Той продължава да свети докато въздушната възглавница е деактивирана.

Ако двата контролни индикатора светят в едно и също време, това означава неизправност на системата. Състоянието на системата не се вижда, затова на предната пътническа седалка не бива да сяда никой. Свържете се със сервиз незабавно. Незабавно се обърнете към сервиз, ако нито един от двата индикатора не свети.

Сменяйте статуса само при спрял автомобил и изключено запалване. Положението остава така до следващата промяна. Контролна лампа за деактивирани въздушни възглавници

Обезопасяване на деца

Въведение В Предпазните Седалки За Деца

Опасност

Уверете се, че децата под определени размери и тегло са защитени с подходяща детска предпазна система. Никога не поставяйте дете в скута си.

Опасност

При използване на обърната назад детска предпазна седалка върху предната пътническа седалка, системата на въздушните възглавници за пътника отпред трябва да се деактивира. Това се отнася и за някои обърнати напред системи за обезопасяване на деца, както е посочено в таблицата Детски предпазни системи.

Таблица за предпазни седалки за деца

⇒ страница 41 .

Деактивиране на въздушна възглавница ⇒ страница 36 .

Етикет на въздушна възглавница ⇒ страница 32 .

Препоръчваме ви детските предпазни системи (седалки), които са конструирани специално за този автомобил. За повече информация се обърнете към вашия сервиз. В случай, че детската предпазна седалка пречи на облегалката за глава на седалката на автомобила, регулирайте или демонтирайте съответната облегалка за глава. Когато използвате детска предпазна система (седалка), спазвайте следните инструкции за употреба и инсталация, както и тези предоставени с детската предпазна система. Дадените ограничения в таблицата се отнасят за тест на каросерия, която е максималната обвивка на всички налични детски предпазни системи (седалки). Уверете се, че предните седалки не пречат на използваната детска предпазна седалка. Винаги спазвайте местните и държавните разпоредби. В някои страни използването на детски предпазни седалки е забранено за определени места в автомобила. Шофирайте само с правилно нагласена седалка на водача
⇒ страница 22 .

Опасност

Екстремна опасност!
Не използвайте обърната назад система за обезопасяване на деца на седалка, защитена с въздушна възглавница пред нея.

Детските предпазни системи (седалки) могат да се закрепват чрез:

- Триточкови предпазни колани
- ISOFIX скоби
- Анкер Top-tether

Триточков предпазен колан

Детските предпазни системи (седалки) могат да се закрепват чрез триточков предпазен колан. След закрепване на детската предпазна система (седалка), предпазният колан трябва да се затегне.

ISOFIX скоби

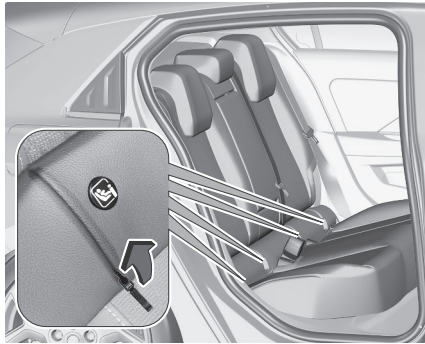

Закрепете позволената ISOFIX за автомобила детска предпазна седалка ISOFIX към скобите. Местата за специфичните за автомобила предпазни седалки ISOFIX са отбелязани в таблицата за място на монтиране на детски предпазни системи ⇨ страница 41 .

Скобите ISOFIX са обозначени с етикет върху облегалката на седалката. За достъп до ISOFIX скобите първо издърпайте ципа. Детската предпазна система (седалка) i-Size е универсална детска предпазна система ISOFIX съгласно Регулация №129 на ООН.

Всички детски предпазни системи i-Size могат да се използват на всяка

автомобилна седалка, подходяща за i-Size, в таблицата Детски предпазни системи ⇨ страница 41 . Когато закрепвате ISOFIX детска предпазна система (седалка) върху регулируема пътническа седалка, първо наклонете облегалката на седалката колкото е необходимо назад, за да получите достъп до ISOFIX скобите.

След правилно закрепване на ISOFIX детска предпазна седалка, наклонете отново облегалката напред.

В допълнение към конзолите ISOFIX трябва да се използва Top-tether ремък или подпорен крак.



Детските седалки i-Size и автомобилните седалки с i-Size одобрение са маркирани със символа i-Size, вижте илюстрацията.

Анкери Top-Tether



Анкерите за закрепване на седалки Top-tether са маркирани със символа  за детски седалки.

В допълнение към скобите ISOFIX, стегнете ремъка Top-tether към анкерите за закрепване на седалки Top-tether.

Местата за поставяне на детски предпазни седалки ISOFIX от универсалната категория са отбелязани в таблицата за места за поставяне на детска седалка“ ⇨ страница 41 .

Избор на подходяща система

Задните седалки са най-удобното място за поставяне на детска предпазна седалка.

Децата трябва да бъдат превозвани с лице към задната част на автомобила дотогава, докато това е възможно. Това, в случай на катастрофа, намалява натоварването върху гръбначния стълб на детето, който все още е много слаб. Не използвайте обръната напред система за обезопасяване на деца на всички седалки, когато теглото на детето е под 13 kg или ръстът му е по-малък от 76 cm и е на възраст до 15 месеца.

Подходящи са детски предпазни системи (седалки), които съответстват на валидни разпоредби на UN ECE. Проверете местните закони и разпоредби относно задължителната употреба на детски предпазни системи (седалки).

Следните детски предпазни седалки се препоръчват за следните теглови класове:

- Römer Baby-Safe 3 i-Size Ръст: 40 - 83 cm Възраст: от раждането до 15 месеца Тегло: до 13 kg със или без неговата ISOFIX база Подходящо само за монтаж с лице назад.
- RömerTriFix 2 i-Ръст: 76 - 105 cm Възраст: от 15 месеца до 4 години Тегло: от 9 до 22 kg Монтирана със закрепване ISOFIX и Top-tether.

Подходящо само за столчета с монтаж "по посока на движението".

- Römer Kidfix i-Size Ръст: 100 - 150 cm Възраст: от 3,5 до 12 години Тегло: от 15 до 36 kg със или без закрепване ISOFIX Детето се придържа от предпазния колан.

Уверете се, че детската предпазна седалка, която смятате да инсталирате е съвместима с типа на автомобила.

Детска седалка отпред: Регулирайте облегалката на предната пътническа седалка до най-високо и най-задно положение с изправена облегалка.

Детска седалка отзад: Преместете предните седалки напред и изправете облегалката така, че краката на детето в "обръната напред" или "обръната назад" детска седалка да не докосват предната седалка на автомобила.

В случай, че детската предпазна седалка пречи на облегалката за глава на седалката на автомобила, регулирайте или демонтирайте съответната облегалка за глава. Моля, следвайте указанията на производителите на предпазни седалки за деца относно монтирането на съответните предпазни седалки за деца в автомобила.

При полууниверсални или специфични за автомобила детски предпазни системи (седалки) (ISOFIX или детска предпазна седалка със закрепване с предпазен колан), вижте списъка с автомобили, предоставен в ръководството за потребителя на детска предпазна седалка.

Уверете се, че мястото за монтиране на детската предпазна система е подходящо за целта, вижте следната таблица.

Позволявайте на децата да влизат и излизат от автомобила само от по-далечната от пътното движение страна.

Когато детската предпазна седалка не се използва, обезопасете детската седалка с предпазния колан или я извадете от автомобила.

Забележка

Не закрепвайте нищо върху детските предпазни системи и не ги покривайте с други материали.

Детска предпазна система, която е била подложена на натоварване при произшествие, трябва да бъде заменена.

Места За Поставяне На Детска Седалка

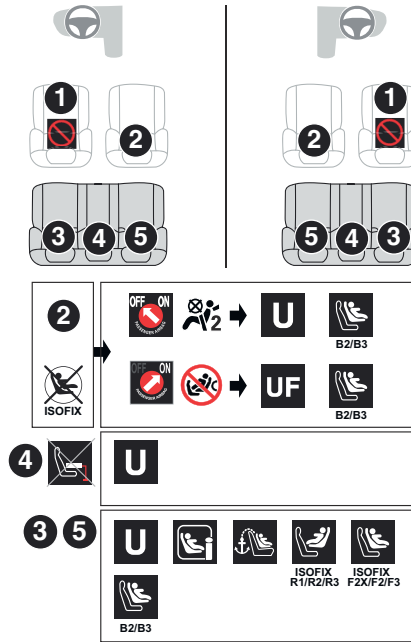

Ключ



Място, на което се забранява поставянето на детско столче.



Деактивирана въздушна възглавница на пътника отпред.





Активирана въздушна възглавница на пътника отпред.



Място за детско столче, което се закрепва с предпазния колан и е одобрено като универсално в положение „с гръб към пътя“ и/или „с лице към пътя“ (U) за групи 0, 0+, 1, 2 или 3, или предназначени за деца с ръст между 40 и 150 cm.



Място за детско столче, което се закрепва с предпазния колан и е одобрено като универсално, в положение „с лице към пътя“ (UF) за групи 1, 2 или 3, или предназначени само за деца с ръст между 76 и 150 cm.



Място, на което е разрешено поставянето на детско столче i-Size.



Място, на което е разрешено поставянето на детско столче i-Size „с лице към пътя“



Място за детско столче с подпора за краката.



Наличие на точка на закрепване Горна връзка на гърба на облегалката, която позволява инсталирането на универсално детско столче ISOFIX.



Наличие на точка на закрепване ВИСОКА ВРЪЗКА на гърба на облегалката, която позволява закрепване на универсално детско столче ISOFIX „с лице към пътя“.



Детско столче ISOFIX „с гръб към пътя“:

- R1: ISOFIX детско столче за бебе.
- R2: Детско столче ISOFIX в по-малък размер.
- R3: ISOFIX детско столче в по-голям размер



Детско столче **ISOFIX** „с лице към пътя“:

- **F2X**: **ISOFIX** детско столче за малки деца.
- **F2**: Детски столчета **ISOFIX** с намалена височина.
- **F3**: Детско столче **ISOFIX** със стандартна височина.



Детско столче с **облегалка**, с използване на автомобилния колан или фиксатори **ISOFIX**.

- **B2**: детска седалка с **облегалка** с намалена ширина.
- **B3**: детска седалка с **облегалка** със стандартна ширина.



Място, на което се забранява поставянето на детско столче **ISOFIX**.

За регулиране на седалката вижте обобщена таблица „Поставяне на универсални, **ISOFIX** и **i-Size** детски столчета”.



Място, на което е разрешено поставянето на детско столче **ISOFIX**.



Детско столче **ISOFIX** тип „кошче“:

- **L1** : с лице наляво.
- **L2** : с лице надясно.

В съответствие с Европейското законодателство, в следната таблица са показани опциите за поставяне на детски столчета, които се закрепват с помощта на предпазния колан и са всеобщо одобрени като универсални (а), както и по-големите детски столчета **ISOFIX** и **i-Size** на автомобилни седалки, оборудвани с фиксатори **ISOFIX** в автомобила.

Да : Подходящо за монтаж на обозначената категория детски предпазни системи (седалки).

Не : Не е подходящо за монтаж на обозначената категория детски предпазни системи (седалки).

	Предна пътническа седалка	Задни външни седалки	Задна средна седалка
Позиция, съвместима с универсална детска седалка ⁽¹⁾	Да ^{(2), (3), (4)}	Да	Да ⁽⁵⁾
Място, подходящо за детско столче i-Size	Не	Да	Не ⁽⁵⁾
Положение, оборудвано с Top-tether закрепване	Не	Да	Не
Детска седалка от тип преносима кошница	Не	Не	Не
Обърната назад детска седалка ISOFIX	Не	R3 ^{(6), (8)}	Не
Обърната напред детска седалка ISOFIX	Не	F3 ⁽⁸⁾	Не
Бустерна детска седалка	V3 ^{(7), (8), (9)}	V3 ⁽⁸⁾	Не

- (1) Универсална детска седалка: детска седалка, която може да се монтира във всички автомобили с помощта на предпазния колан.
- (2) За да монтирате „обърната назад“ детска седалка при това положение на седалката, въздушната възглавница за пътника до водача трябва да се деактивира и да е „OFF“.
- (3) Само „обърната напред“ детска седалка е разрешена в това положение на седалката при активирани и „ON“ въздушни възглавници за пътника до водача“.
- (4) При седалка с регулиране на височината, вдигнете я максимално високо и я дръпнете докрай назад.
- (5) Никога не поставяйте детско столче с подпора за краката на средната задна седалка.
- (6) В зависимост от положението, регулирайте седалката на водача до максималната височина или настройте предната пътническа седалка напред, ако е необходимо.

- (7) Седалки, необорудвани с фиксатори, съвместими с ISOFIX.
- (8) Ако е необходимо, регулирайте облегалката за глава до максималната височина.
- (9) Регулирайте седалката на пътника до водача с интегрирана облегалка за глава до нейното най-високо положение.

Правила

- Позиция, която е i-Size съвместима, е също така съвместима с R1, R2 и F2X, F2, B2.
- Позиция, която е R3 съвместима, е също така съвместима с R1, R2 и R2X.
- Място, което е подходящо за R2, е също така съвместимо и с R1.
- Позиция, която е F3 съвместима, е също така съвместима с F2X и F2.
- Позиция, която е B3 съвместима, е също така съвместима с B2.

Размер на закрепване на детска предпазна седалка (1, 2, 3):

- R1 означава закрепване за обърната назад детска предпазна седалка за тегловна група 0 до 10 kg и тегловна група 0+ до 13 kg, възраст около нула до една година, и ръст между 40 cm и 85 cm.
- R2 означава намален размер на закрепване за обърната назад детска предпазна седалка за тегловна група 0+ до 13 kg и тегловна група 1 от 9 до 18 kg, възраст около две до четири години, ръст между 40 cm и 100 cm.
- R3 означава пълен размер на закрепване за обърната назад детска предпазна седалка за тегловна група 0+ до 13 kg и тегловна група 1 от 9 до 18 kg, възраст около две до четири години, ръст между 40 cm и 100 cm.
- F2, F2X означава намалена височина на закрепване за обърната напред детска предпазна седалка за тегловна група 1 от 9 до 18 kg, около шест до седем години, ръст между 75 cm и 100 cm.
- F3 означава пълна височина на закрепване за обърната напред детска предпазна седалка за тегловна група 1 от 9 до 18 kg, възраст около една до четири години, ръст между 75 cm и 100 cm.
- B2 означава обърната напред бустерна детска седалка с намалена широчина за тегловна група 2 от 15 до 25 kg, възраст около 3,5 до седем години, ръст между 100 cm и 125 cm.
- B3 означава обърната напред бустерна детска седалка с пълна широчина за тегловна група 3 от 25 до 36 kg, възраст около седем до дванадесет години, ръст между 125 cm и 150 cm.

Волан

Регулиране На Волана

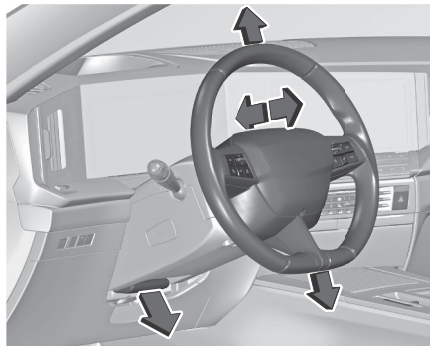

Отключете лоста, настройте волана, блокирайте лоста и проверете дали е заключен добре.

Не регулирайте волана докато не спрете автомобила и не освободите ключалката на волана.

Бутони Върху Волана



Някои помощни системи на водача, системата Инфотейнмънт и свързаният мобилен телефон могат да се управляват чрез органите за управление върху волана.

Система Инфотейнмънт
⇒ страница 110 .

Круиз контрол ⇒ страница 168 .

Ограничител на скоростта
⇒ страница 166 .

Адаптивен круиз контрол
⇒ страница 171 .

Волан с пера за предавките

С помощта на перата на волана могат да се избират три нива на регенеративно спиране:

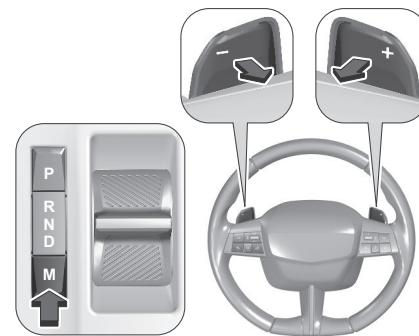

- Издърпайте лявото перо (-), за да увеличите спирачното усилие
- Издърпайте дясно перо (+), за да намаляване спирачното усилие

Използвайте максималното спирачно ниво при шофиране:

- Надолу по стръмни хълмове
- В дълбок сняг
- На кални повърхности
- В задръстване при спиране и потегляне

Избраното ниво на спиране се запазва при изключване на запалването.



Текущото ниво на спиране се показва с един до три триъгълни сегмента на приборното табло.

Подгряване на волана



В студено време тази функция нагрява кръглата част на волана.

Тя може да се активира, когато външната температура е под 20°C.

☞ В приложението на сензорния екран Климат изберете раздела Седалки и волан.



Натиснете , за да активирате/деактивирате функцията. Функцията се запазва при изключване от контакт.

Клаксон

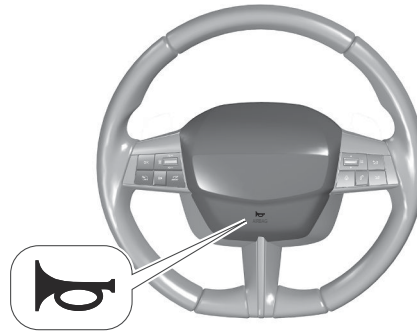

Предупреждение за безопасност за пешеходци

Звукът на предупреждението за безопасност за пешеходци се генерира, за да сигнализира на пешеходците за присъствието на автомобила. То е активно до 30 км/ч.

Стартер С Ключ

Завъртете ключа:

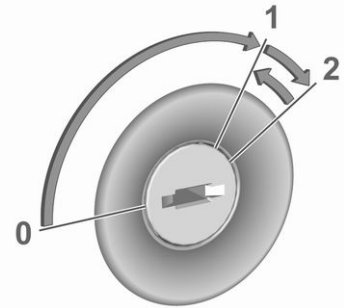

- 0 изключено запалване: някои функции остават активни до изваждане на ключа или отваряне на вратата на водача, при условие, че запалването е било включено
- 1 запалване в режим на захранване: запалването е включено, дизеловият двигател се подгрява, контролните индикатори светят и повечето електрически функции са задействани
- 2 стартиране на двигателя: отпуснете ключа след стартиране на двигателя

Блокировка на волана

В зависимост от версията автомобилът може да е оборудван с блокировка на волана.

В такъв случай извадете ключа от контакта за запалване и завъртете волана, докато блокира.

Предупреждение

Никога не изваждайте ключа от превключвателя за запалването по време на шофиране, тъй като това ще доведе до блокиране на волана в зависимост от версията.

Бутон За Захранване

Вижте Стартиране и спиране на двигателя ⇨ страница 120

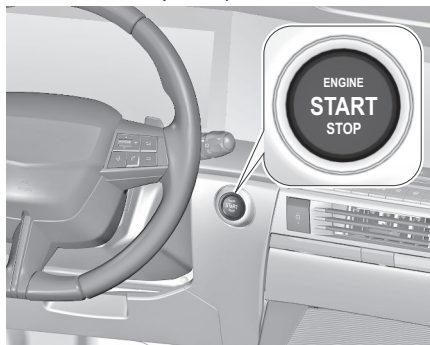

Чистачки и измивачи механизми

Лост За Управление На Чистачките И Устройствата За Измиване

Забележка

Когато лостът на чистачките е в положение AUTO или INT, 1 или 2 и запалването е включено след повече от една минута: Когато външната температура е по-ниска от +3°C, чистачката на предното стъкло се активира само при скорост над 10 km/h. Когато външната температура е над +3°C, чистачката на предното стъкло се активира незабавно.

Забележка

В положение 1 или 2 честотата на чистене автоматично се намалява при скорост под 5 km/h и се връща към първоначалната честота при скорост над 10 km/h.

Чистачки на предното стъкло с регулируема честота на избърсване

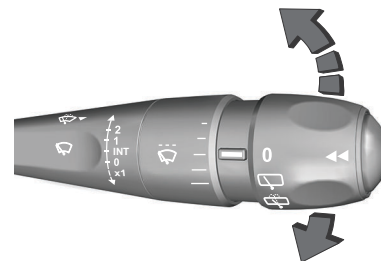

- 2** бързо
- 1** нормална
- INT** избърсване на интервали
- 0** не свети
- x1** еднократно избърсване

Не използвайте чистачките при заледено стъкло.

Изключвайте чистачките в автомативки. За да активирате режима на интервално избърсване при следващото включване на запалването, натиснете лоста надолу до позиция **OFF** и обратно до **INT**.

Регулираема честота на избърсване

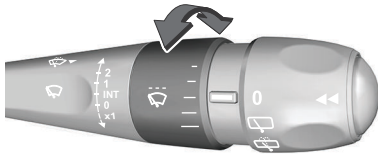

Лост за чистачки в положение **INT**, възможно е да изберете пет нива на честота чрез завъртане на пръстена. При избиране на по-ниска честота се дава потвърждение за избърсване.

Чистачки на предното стъкло със сензор за дъжд

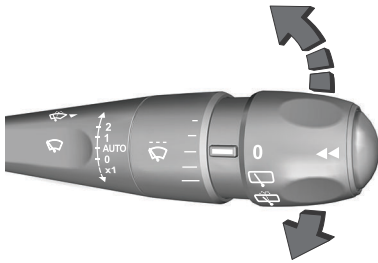

- 2 бързо
- 1 нормална
- AUTO** избърсване на интервали
- 0 не свети
- x1 еднократно избърсване

В позиция **AUTO** сензорът за дъжд отчита количеството вода върху предното стъкло и автоматично регулира честота на почистване. Ако запалването е изключено, режимът на автоматично чистене се деактивира. За да активирате режима на автоматично избърсване при следващото включване на запалването, натиснете лоста надолу до позиция **OFF** и обратно до **AUTO**. Не използвайте чистачките при заледено стъкло. Изключвайте чистачките в автомивки.



Пазете сензора от прах, замърсяване и лед.

Регулираема чувствителност на сензора за дъжд

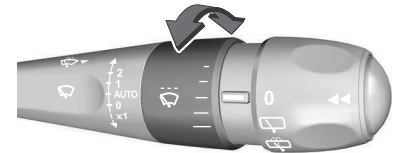

Завъртете колелото за настройка за да регулирате чувствителността.

Най-дългото тире показва най-голяма чувствителност, а най-късото тире показва най-слаба чувствителност. Цикълът на почистване потвърждава избора.

Система за измиване на предното стъкло

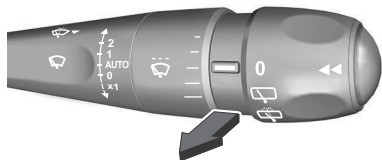

Дръпнете лоста. Върху предното стъкло се напръсква измиваща течност и чистачките правят няколко маха.

Течност за измиване ⇨ страница 237 .

Чистачка И Система За Измиване На Задното Стъкло

Чистачка на задното стъкло



0 не свети



избърсване на интервали



измиване на екрана

Не използвайте, ако задното стъкло е замръзнало или когато се използва багажник за велосипед. Изключвайте чистачките в автомивки. Чистачката на задното стъкло се задейства автоматично, когато при включени чистачки на предното стъкло се включи задната предавка.

Функцията може да бъде активирана или деактивирана от приложението за настройки на информационния дисплей ⇨ страница 114 .

За активиране на задна чистачка при следващото включване на запалването, завъртете в положение 0

и обратно до .

Измиване на задното стъкло

Изберете .

Върху задното стъкло се напръсква измиваща течност и чистачката

избърсва, докато е избран .

Камерата за задно виждане ще се измива, когато измиването на предното и задното стъкло работи. Течност за измиване ⇨ страница 237 .

Система за панорамен изглед ⇨ страница 199 .

Камера за задно виждане ⇨ страница 203 .

ВЪНШНИ СВЕТЛИНИ

Управление На Светлините

⚠ Предупреждение

Не гледайте директно в предните LED фарове. Риск от увреждане на очите.



За да активирате външното осветление, завъртете външния бутон на левия многофункционален лост в една от следните позиции:

AUTO автоматичният контрол на светлините превключва автоматично между дневни светлини и предни фарове

☞☞ габаритни светлини



къси / дълги предни светлини

Контролен индикатор ☞☞.

Дълги Светлини

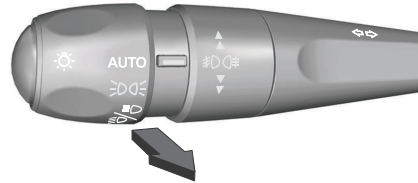

За да активирате или деактивирате дългите светлини, издърпайте лоста отвъд точката на съпротивление.

Светлинен Клаксон

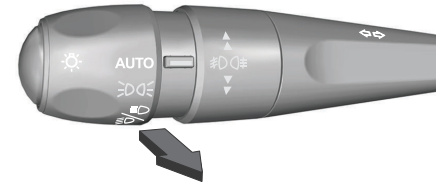

За да активирате светлинен клаксон дръпнете лоста за кратко, без да преминавате отвъд точката на съпротивление.

Регулиране На Височината На Фаровете



За ръчно регулиране на обхвата на предните фарове в зависимост от натоварването на автомобила и предотвратяване на заслепяването, завъртете въртящия се бутон в подходящо положение.

За типовете задвижване PHEV, Хибрид 48 V и ICE:

- 0 : заета седалка на водача
- 1 : всички седалки заети
- 2 : всички седалки заети и товар в багажника

3 : заета шофьорска седалка и товар в багажника

Само за тип задвижване BEV:

- 0 : заета седалка на водача
- 1 : всички седалки са заети с или без товар в багажника
- 2 : заета шофьорска седалка и товар в багажника
- 3 : не се използва

Предни фарове при пътуване зад граница

При шофиране в страни, където движението се извършва от противоположната страна на пътя, фаровете не трябва да се регулират.

Дневни светлини

Дневните светлини увеличават видимостта на автомобила при дневна светлина → страница 53 .

Мигач

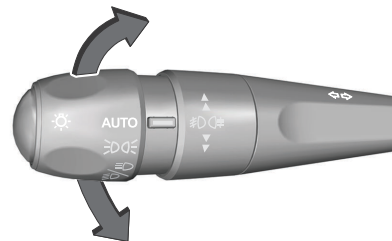

нагоре : десен мигач

надолу : ляв мигач

Точката на съпротивление може да се почувства при преместване на лоста на индикатора.

Постоянното мигане се активира, когато лостът на индикатора се премести отвъд точката на съпротивление. Деактивира се, когато волана се задвижи в противоположна посока или лостът на индикатора се премести ръчно в неутрално положение.

След 20 секунди силата на звука на звуковия сигнал ще се увеличи, ако скоростта е над 80 км/ч.

Активирайте временно мигане, като задържите лоста на индикатора точно

преди точката на съпротивление. Мигачите ще мигат до отпускане на лоста на индикатора. За да активирате три присветвания потупайте за кратко лоста на индикатора, без да преминавате точката на съпротивление.

Аварийни Сигнали

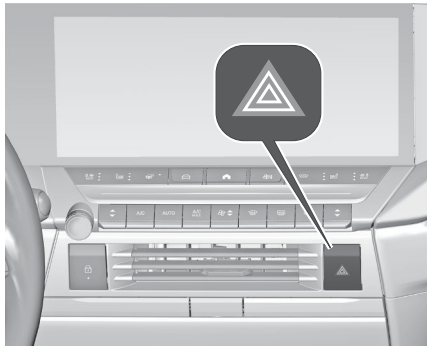

Задейства се чрез натискане на . При спиране в случай на авария, вариийните предупредителни светлини се включват автоматично, в зависимост от степента на намаляване на скоростта. Те се изключват автоматично, веднага щом автомобилът се ускори отново.

Автоматичен Контрол На Светлините



Когато функцията за автоматичния контрол на светлините е включен, системата превключва автоматично между дневни светлини и късите светлини в зависимост от външните светлинни условия и информацията подадена от системата на чистачките.

Предни Фарове За Мъгла



Завъртете регулатора напред / назад за включване / изключване. Поставете ключа за светлините в положение **AUTO**: включването на предните светлини за мъгла автоматично ще включи предните фарове.

Задни Фарове За Мъгла

В зависимост от версията:

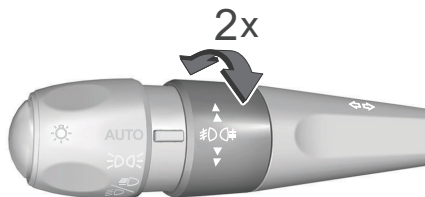

Завъртете регулатора напред / назад за включване / изключване.



Завъртете регулатора напред / назад, за да включите / изключите предните фарове за мъгла.

Завъртете регулатора два пъти напред / назад, за да включите / изключите задната светлина за мъгла. Превключвателят на светлините трябва да е в положение **AUTO**: включването на задната светлина за мъгла автоматично ще включи предните фарове.

Поставете ключа за светлините в положение : задната светлина за мъгла може да се включи само заедно с предните фарове за мъгла. Задната светлина за мъгла на автомобила се деактивира при теглене на ремарке или включен щепсел в гнездото, напр. при използване на багажник за велосипеди.

Дневни Светлини

Дневните светлини увеличават видимостта на автомобила при дневна светлина.

Автоматично управление на светлините ⇨ страница 53 .

Автоматични Дълги Светлини

Системата превключва от къси към дълги светлини и обратно за да се предотврати заслепяване. След активиране, асистентът за дългите светлини остава активен и

включва/изключва дългите светлини според околните условия. Последната настройка на помощта за дългите светлини се запазва при следващото включване на запалването. Дълги светлини без заслепяване за Matrix-LED редни фарове.

Включване

Асистентът за дългите светлини може да се активира и чрез менюто за настройки на автомобила в информационния дисплей. Информационен дисплей ⇨ страница 107 .

Дългите светлини се включват автоматично в тъмното при скорости над 45 km/h. Дългите светлини се изключват при скорости под 35 km/h, но асистентът за дългите светлини остава активен.

Зелената контролна лампа свети винаги, когато е активиран асистентът за дългите светлини, а синята свети, когато дългите светлини са включени.

Контролен индикатор **AUTO**, .

Асистентът за дългите светлини превключва автоматично на къси светлини в следните случаи:

- При движение в населени места.
- Камерата разпознава силна мъгла.

- При включени задни светлини за мъгла.
- Насрещните или предходните превозни средства се разпознават от камера.

Ако няма регистрирани ограничаващи обстоятелства, системата превключва обратно на дълги светлини.

Изключване

Системата може да се деактивира и чрез менюто за настройки на автомобила в информационния дисплей.

Информационен дисплей
⇒ страница 107 .

Габаритни Светлини

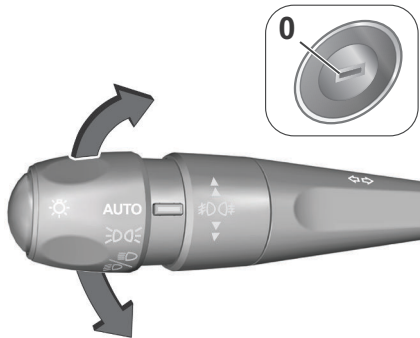

При паркиране на автомобила могат да се включат габаритните светлини от едната страна:

1. Изключете запалването.
2. Бутнете лоста докрай нагоре (десни габаритни светлини) или надолу (леви габаритни светлини).

Потвърждава се от сигнал и контролният индикатор за съответния мигач.

Светлини За Заден Ход

Светлините за заден ход светват при включена предавка за заден ход.

Замъглени Стъкла На Фаровете

Вътрешната повърхност на стъклата на фаровете може да се замъгли за кратко при лошо, влажно и студено време, при силен дъжд или след измиване. Замъгляването бързо изчезва от само себе си. За да подпомогнете това, включете предните фарове.

Matrix-LED Предни Фарове

Системата на Matrix-LED предни фарове съдържа разнообразни светодиоди във всеки преден фар,

което позволява управление на функциите на адаптивните предни светлини. Разпределението и интензивността на светлините се задействат променливо, в зависимост от условията на осветеност, от типа на пътя и ситуацията на движение. Автомобилът адаптира предните си фарове автоматично спрямо ситуацията, за да осигури оптимално осветление за водача.

Функциите за адаптивни предни светлини и Matrix-LED предните фарове може да се активират или деактивират на информационния дисплей и чрез изключване или включване на автоматичния контрол на светлините.

Информационен дисплей
⇒ страница 107 .

Функцията за дълги светлини без заслепяване на Matrix-LED предни фарове е достъпна само, ако превключателят на светлините е в позиция **AUTO**.

Извънградско осветление

Активира се автоматично след кратко забавяне при скорости над 50 km/h при движение в извънградски местности. Осветлението на текущата пътна лента и в страни от пътя е адаптирано. Насрещните и предшестващите автомобили не се заслепяват.

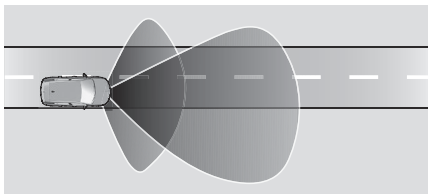
Градско осветление

Светлината е широка, за да се разпознават по-добре опасностите по пътя, например пешеходци, кръстовица.

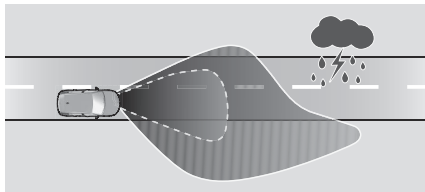
Осветление при лошо време

Активира се автоматично, когато са изпълнени следните условия:

- скоростта на автомобила е между 0 km/h и 70 km/h,
- задната светлина за мъгла е изключена,
- чистачките на предното стъкло са активирани за повече от две минути.

Светлината е разширена, за да се разпознава по-добре маркировката на пътната лента, а късите светлини са затъмнени, за да не заслепяват насрещното движение

Режимът за мъгла

Активира се автоматично, когато се включат задните светлини за мъгла. Този режим е предназначен за подобряване на видимостта на водача в условия на мъгла.

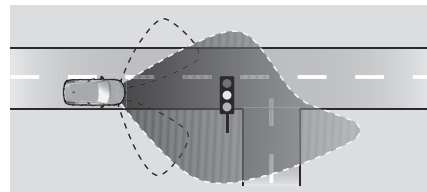
Допълнително осветление при завиване

Активира се при скорости до около 40 км/ч при завиване. В зависимост от ъгъла на завъртане на волана и използвания мигач се задейства конкретна LED осветителна функция, която осветява посоката на движение.

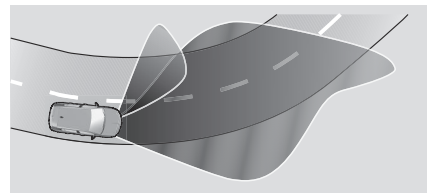
Осветление в завой

Конкретни светодиоди, въз основа на ъгъла на завиване и скоростта, се включва допълнително, за да подобрят осветлението в завоите.

Тази функция се активира при скорости от 40 км/ч до 70 км/ч.

Функция при паркиране на заден ход

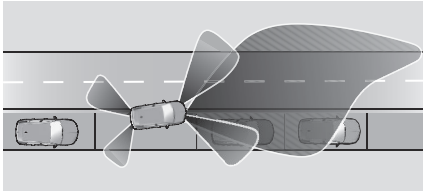

За подпомагане на ориентацията на водача при паркиране, едновременно се включват светлините за завиване и светлината за заден ход, когато предните фарове са включени и се включи на задна предавка. Допълнителното осветление при завиване и светлината за заден ход остават включени за кратко след изключване на задната предавка или при ускоряване над около 10 км/ч.

Режим ECO (Икономичен)

По време на Autostop функциите на предните фарове се намаляват за пестене на енергия.

Дълги светлини без заслепяване

⚠ Предупреждение

Функцията за дълги светлини без заслепяване може да заслепи другите участници в движението, когато автомобилът се движи в страни, където движението е от противоположната страна на пътя. Напр. когато автомобилът е проектиран за ляво движение и се движи в държава с дясно движение. Изключете функцията за дълги светлини без заслепяване, когато шофирате в държавите, посочени по-горе!

Системата позволява дълги светлини без заслепяване при шофиране в тъмна околност.

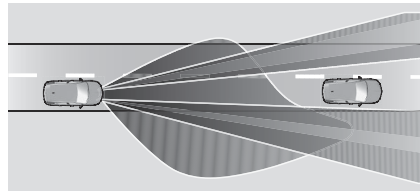

Светлината се оформя динамично в зависимост от условията на шофиране. Това дава най-доброто разпределение на светлината, без

заслепяване на останалите участници в движението.

Дългите светлини без заслепяване се включват автоматично при скорости над 45 км/ч. Те се изключват при скорости под 35 км/ч, но системата остава активна.

Режим на магистрала

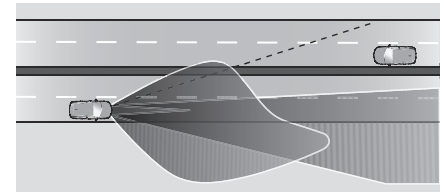

Активирана автоматично при скорост над 105 км/ч. Осветлението се адаптира към по-високата скорост на движението по магистрала. Ако има насрещен трафик, следване на друг автомобил отпред или изпреварване, осветлението на страна на автомобила се намалява.

Неизправност в системата на LED предни фарове

Когато системата установи неизправност в LED предните фарове, тя избира предварително зададена позиция, за да избегне заслепяването на насрещния трафик. На приборното

табло се показва предупредително съобщение.

След повторно свързване на акумулатора на автомобила, системата се нуждае от повторно калибриране чрез шофиране на кратко разстояние.

Вътрешно осветление

Яркостта на следните светлини може да се регулира от приложението за настройки информационния дисплей

 , при включени външни светлини:

- осветление на приборното табло
- Информационен дисплей
- светещи превключватели и работни елементи

Плафони



Задейства се чрез натискане на .

Забележка

В случай на произшествие с разгъване на въздушната възглавница, аварийните светлини се включват автоматично.

Лампи За Четене

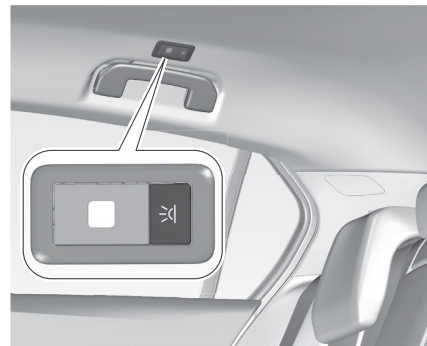

Задействане чрез натискане на бутон



В зависимост от версията местоположение на лампите за четене е различно.

Осветление В Сенника

Свети при отворен капак.

Осветление В Купето

Осветление на централната конзола

Една спот светлина, интегрирана в конзолата над главата, осветява централната конзола, когато фаровете са включени.

Осветление при качване

Някои или всички от следните светлини се включват за кратко време при отключване на автомобила чрез дистанционното радиоуправление:

- предни фарове
- вътрешно осветление
- мигачи
- осветление на регистрационния номер

Броят на включените светлини зависи от условията на околната осветеност. Осветлението изключва незабавно при включване на запалването.

Потегляне .

Функцията може да бъде активирана или деактивирана от приложението

за настройки  на информационния дисплей.

При отваряне на шофьорската врата се включва допълнително следното осветление:

- осветление на някои бутони
- приборно табло

Осветление при излизане

Следните светлини ще се включат при изключване на запалването:

- предни фарове
- вътрешно осветление
- осветление на централната конзола

След известно закъснение те се изключват автоматично. Тази функция работи само когато е тъмно. Функцията може да бъде активирана или деактивирана от приложението

за настройки  на информационния дисплей.

Светване на локатор на автомобила

Тази функция позволява да намирате автомобила си, например при слабо осветление, като използвате дистанционното управление. Фаровете светват и мигачите присветват за десет секунди.

Натиснете  два пъти на дистанционното управление.

Защита от изтощаване на акумулатора

За да се предотврати изтощаването на акумулатора на автомобила, когато запалването е изключено, някои от

лампите в интериора се изключват автоматично след известно време.

Панорамен покрив

Предупреждение

Внимавайте, когато работите с люка на покрива.

Риск от нараняване, особено при деца.

Внимателно наблюдавайте подвижните части при работа с тях. Уверете се, че нищо не е заклещено в тях по време на движение.

Внимание

Не задействайте люка, ако е монтиран багажник на покрива. Не поставяйте тежки товари върху подвижните части на люка на покрива.

Включете запалването за да задействате люка.



Отваряне И Затваряне

Натиснете и задръжте , люкът се отваря или затваря, докато бутонът е задействан.

Натиснете силно  след това отпуснете: люкът автоматично се отваря или затваря. По време на затваряне функцията за безопасност е активирана. За да спрете движението задействайте бутона още веднъж.

Слънчева Щора

Слънчевата щора е с ръчно задвижване.

Затворете или отворете слънчевата щора, като я плъзнете с дръжката. Когато люкът е отворен, слънчевата щора е винаги отворена.

Общи Съвети

Защитна функция

Ако люкът срещне съпротивление по време на автоматичното затваряне, той спира незабавно и отново се отваря.

Отменяща защитна функция

В случай на трудности при затварянето, напр., поради заледяване, натиснете и задръжте

. Люкът се затваря с деактивирана защитна функция. За да спрете движението отпуснете бутона.

Затваряне на люка отвън

Люкът може да бъде затворен дистанционно отвън.





Натиснете и задръжте  за повече от две секунди, за да затворите люка на покрива.

Отпуснете бутона за да спрете движението.

Инициализиране На Покривния Люк

Ако автоматичната работа на люка на покрива не е възможна, той трябва да се инициализира:

1. Включете запалването.
2. За да затворите люка, натиснете  и го задръжте. Когато е напълно затворен, се извършва кратко движение на отваряне и затваряне.
3. Отпуснете  само след една секунда след завършване на това движение.

Вътрешно съхранение и функции

Предупреждение

Не съхранявайте тежки или остри предмети в отделенията за вещи

Жабка

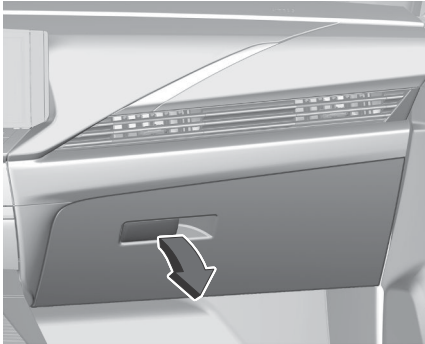

Издърпайте лостчето, за да отворите жабката.
Жабката трябва да бъде затворена по време на движение.

Поставки За Чаши

В зависимост от версията, поставки за чаши има в централната конзола:

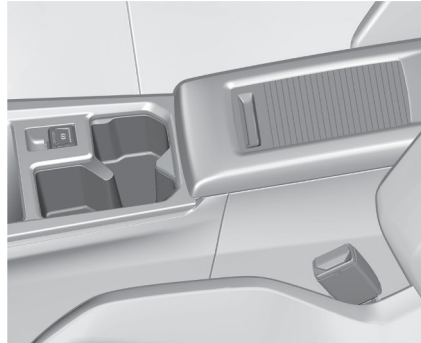

- като отворено отделение за вещи пред предната облегалка за ръце

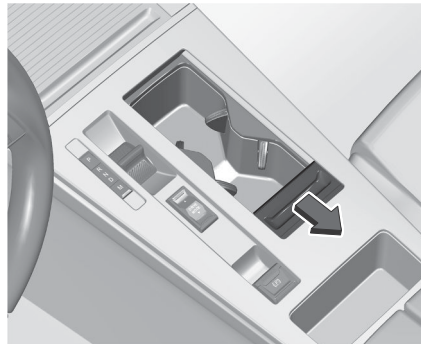

- в рамките на отделение за съхраняване на вещи, затворено с плъзгащ капак. Плъзнете капака назад.



Комбинирано съхранение за поставки за чаши и мобилно устройство е разположено в задната облегалка за ръце. Сгънете надолу задната облегалка за ръце.

Отделение На Централната Конзола

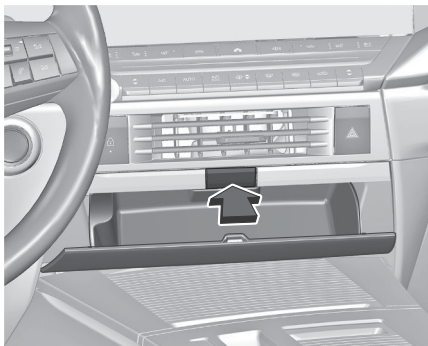

Отделение за съхраняване на вещи има в приборния панел.

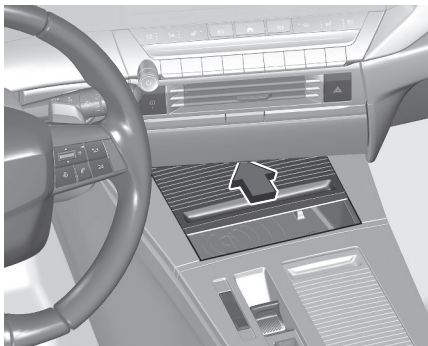

Под арматурното табло е разположено отделение за съхранение за индуктивно зареждане.
Индуктивно зареждане ⇨ страница 64

В зависимост от версията, отделението за вещи може да има плъзгащ капак.
Плъзнете капака напред.

Допълнителни отделения за съхранение

В зависимост от версията в задната част на централната конзола са налични допълнителни отделения за съхранение.

Под арматурното табло е разположено отделение за съхранение и USB гнездата за индуктивно зареждане. От вътрешната страна на десния капак има щипка за съхранение на пластмасови карти и държач за писалка.

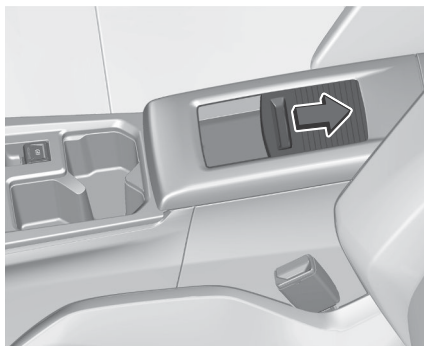

В зависимост от версията отделението за съхранение може да има плъзгащ се капак и проход за кабел, който

осигурява достъп до мястото за съхранение в централната конзола на втория ред.
Плъзнете капака напред.

Пепелници

Внимание

Да се използва само за пепел, но не и за запалими отпадъци.

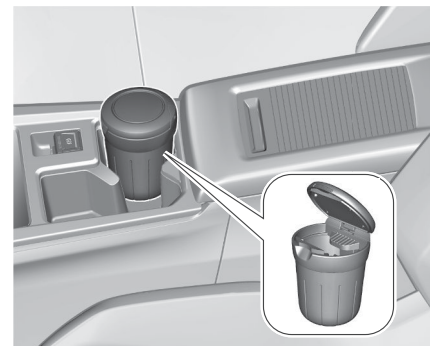

Подвижният пепелник може да се поставя в гнездата за напитки.

Отделение за монети



В зависимост от версията, поставка за монети може да е разположена от лявата страна на приборния панел.

Отделение На Подлакътника

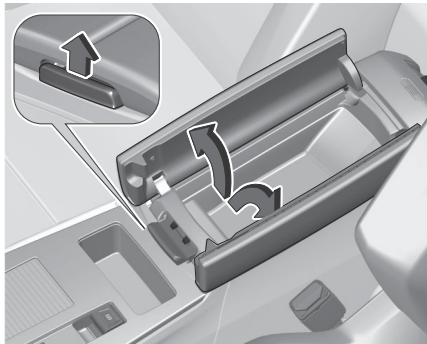

В зависимост от версията в задната част на централната конзола са

налични допълнителни отделения за съхранение.

Под арматурното табло е разположено отделение за съхранение и USB гнездата за индуктивно зареждане.

От вътрешната страна на десния капак има щипка за съхранение на пластмасови карти и държач за писалка.

В зависимост от версията отделението за съхранение може да има плъзгащ се капак и проход за кабел, който осигурява достъп до мястото за съхранение в централната конзола на втория ред.

Плъзнете капака напред.

Индуктивно зареждане ⇒ страница 64

USB контакт ⇒ страница 64

Място За Съхраняване На Вратите

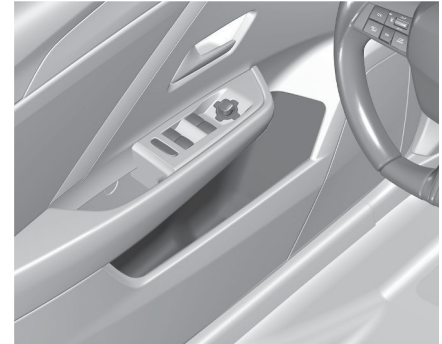

Отделение за съхраняване на вещи има в панелите на предните и задните врати.

12V Електрически Контакти

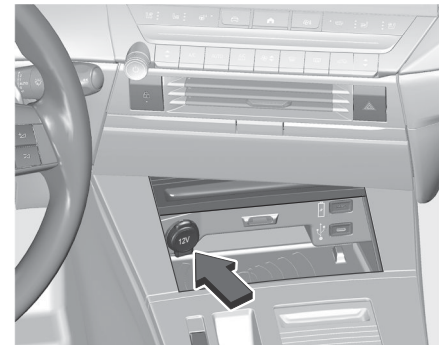

В централната конзола е разположен електрически контакт с напрежение 12 V.

В зависимост от версията има друг 12 V електрически контакт в багажното отделение.

Не надхвърляйте максималната мощност от 120 W.

12 V електрически контакт се

деактивира при ниско напрежение на акумулатора на автомобила.



Свързаните електрическите аксесоари трябва да отговарят на стандартите за електромагнитна съвместимост залегнали в DIN VDE 40 839.

Не свързвайте никакви електроподаващи аксесоари, напр. зарядни устройства или батерии. Не повреждайте контакта като използвате неподходящи щепсели.

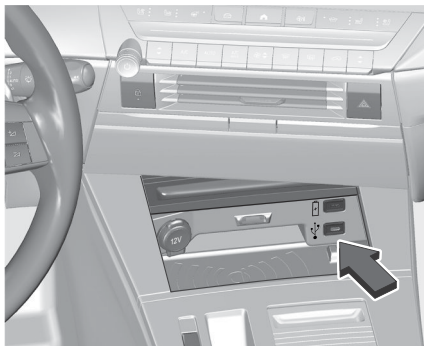
USB Портове



Тези символи определят вида на употребата на USB гнездо:

-  Захранване и презареждане.
-  За да свържете преносимо устройство към системата инфотейнмънт, използвайте този порт
-  По същия начин, плюс използване на приложения за смартфони със сензорния екран.

В зависимост от версията автомобилът е оборудван с две USB гнезда в отделението за съхранение под арматурното табло. Две USB гнезда на втория ред.

Забележка

Гнездата трябва винаги да се поддържат чисти и сухи.

Заден USB порт

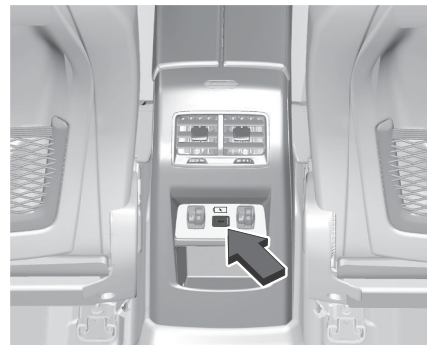

USB портът може да се използва за зареждане на преносимо устройство.

Безжично Зарядно Устройство За Телефон

Предупреждение

Когато използвате приложения продължително време в комбинация с безжично зареждане, някои смартфони може да превключат на защита от прегряване, което да доведе до спиране на някои функции.

⚠ Предупреждение

Оставянето на плъзгачия се капак отворен ще подобри функционалността на смартфона.

⚠ Предупреждение

Индуктивното зареждане може да повлияе на работата на имплантирани пейсмейкъри или други медицински изделия. Ако е приложимо, потърсете медицински съвет, преди да използвате устройството за индуктивно зареждане.

⚠ Предупреждение

Отстранете всички метални предмети от устройството за зареждане, преди да зареждате мобилно устройство, тъй като тези предмети могат да се нагорещат силно.

За зареждане на мобилно устройство:

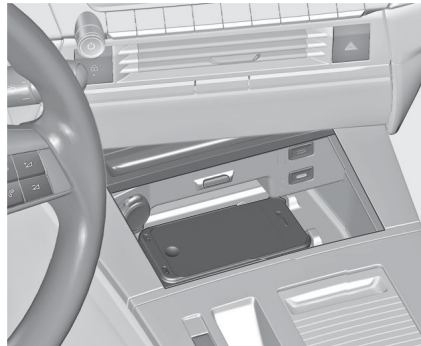

1. Отстранете всички предмети от зарядното устройство
2. Поставете мобилното устройство върху зоната за зареждане. Имайте предвид, че мобилното устройство трябва да се постави между помощните елементи за позициониране

Qi съвместими мобилни устройства могат да се зареждат индуктивно. На някои мобилни устройства може да се изисква заден капак с интегрирана бобина или калъф, за да използвате индуктивно зареждане. Защитното покритие на мобилното устройство може да окаже влияние върху индуктивното зареждане.

В случай, че мобилното устройство не се зарежда правилно, завъртете го на 180° и го поставете отново в зареждащото устройство.

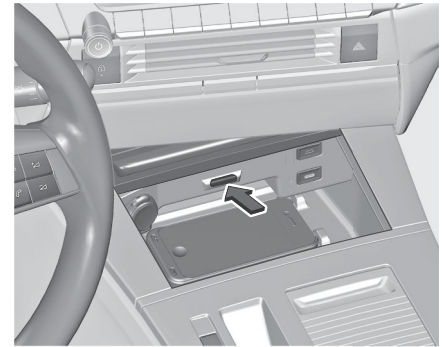
Светодиод за статуса

Светодиодът показва текущият статус на зареждане.

Свети в зелено

Мобилното устройство се зарежда.

Мига в жълто

Мобилното устройство не е било центрирано правилно в областта за зареждане или е разпознат непознат обект в областта за зареждане.

Свети в жълто

Има проблем с мобилното устройство на акумулатора или е установена

неизправност на индуктивното зарядно устройство.

Ако проблемът продължава, потърсете помощ от своя сервиз.

Отвор За Товар През Задната Седалка



Сгънете надолу задната облегалка за ръце.

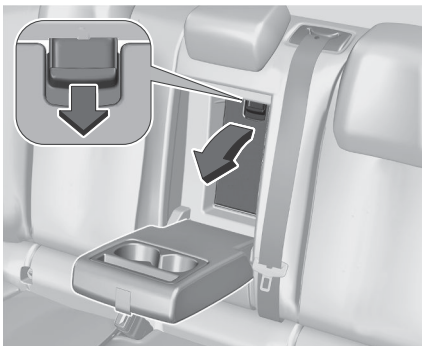

Дръпнете дръжката и отворете капака. Подходящ за транспортиране на дълги, тесни предмети.

Товарно Отделение

В зависимост от версията, облегалката на задната седалка е разделена на две или три части. Всички части могат да се сгъват и спускат поотделно с цел увеличаване размера на багажното отделение. Преди да сгъвате облегалките за гърба на задните седалки, направете следното, ако е необходимо:

- Преместете предните седалки напред, ако е необходимо.
- Свалете покривалото на багажното отделение ⇨ страница 66 .

- Натиснете и задръжте фиксатора, за да натиснете задните облегалки за глава надолу ⇨ страница 21 .

Сгъване / разгъване на задните облегалки откъм купето

- Проверете дали предпазните колани не са вкарани в закопчалките на предпазните колани, така че облегалките да може да се движи.



- Издърпайте лоста за освобождаване и сгънете надолу облегалките върху седалката.
- За да изправите облегалките ги повдигнете в изправено положение докато се заключат с щракване. Уверете се, че ремъците са разположени правилно и са встрани от зоната на сгъване.



Облегалките на седалките са заключени само, ако червените отметки до лостовете не се виждат.

⚠ Предупреждение

При разгъване се уверете, че облегалките са надеждно блокирани на място, преди да потеглите. Неспазването на това изискване може да доведе до нараняване или повреда на товара или автомобила в случай на рязко спиране или сблъсък.

Сгъване на задните облегалки откъм багажното отделение (Sports Tourer)

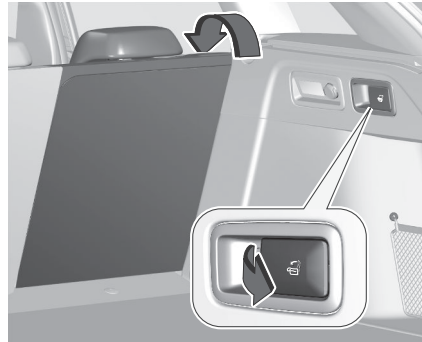

За да сгънете надолу лявата или дясната задна облегалка откъм багажното отделение, дръпнете освобождаващия лост в съответния страничен панел на багажното отделение. Облегалката на централната седалка се сгъне надолу заедно с лявата облегалка.

Хечбек с 5 врати

Сваляне на покривалото

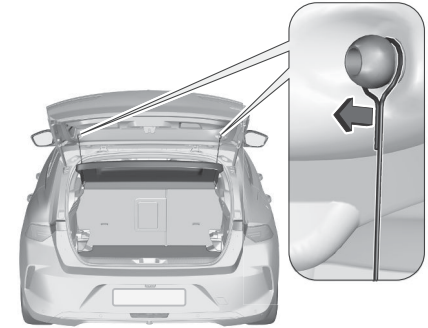

Откачете придържащите ремъци от багажната врата.

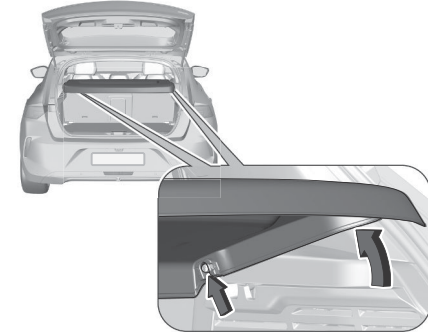

Вдигнете капака в предната част и го натиснете нагоре в задната част. Свалете капака.

Поставяне на покривалото

Поставете покривалото в страничните водачи и го сгънете надолу. Закачете придържащите ремъци за вратата на багажника.

Sports Tourer**Затваряне на щората**

Издърпайте щората чрез дръжката в посока назад и нагоре, докато влезе в страничните държачи.

Отваряне на щората

Дръпнете дръжката на щората назад и надолу. То се навива автоматично.

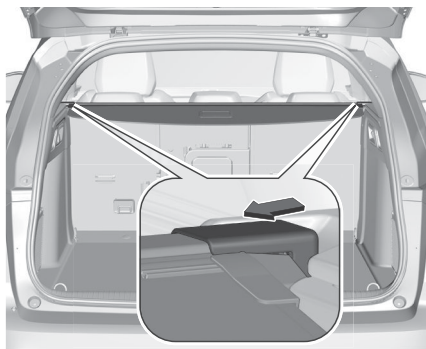
Махане на щората**Отворете щората.**

Натиснете лоста от дясната страна и първо повдигнете щората от дясната страна и след това от лявата страна. Извадете щората от вдлъбнатините.



Свалената щора може да се съхранява под задния повод капак, както е показано на илюстрацията.



В зависимост от версията, щората трябва да се прибира отгоре надолу и кръстосано отляво надясно в дясната страна на багажното отделение. Вдигнете задния подов капак и извадете капациите от двете страни на багажното отделение за достъп до жлебовете.

Поставете щората така, че да влезе в жлебовете от двете страни и закачете отново капациите.

Заден подов капак ⇒ страница 69 .

Поставяне на щората

Вкарайте лявата страна на щората в отвора, после натиснете лоста и

вкарайте дясната страна на щората в жлеба.

Заден Подов Капак

Повдигнете капака на нишата, за да получите достъп до аварийното оборудване.

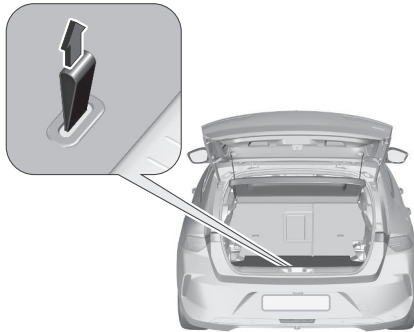

В зависимост от версията, кутията съдържа:

- Сигнален предупредителен триъгълник
- Комплект за временен ремонт при спукване на гума с помощта на инструментите
- Резервна гума и комплект инструменти
- Кабели за зареждане на акумулаторната батерия на задвижването (електрически)

Препоръка

От лявата страна на багажника се намира гумена кайшка, която помага за закрепване на предметите по време на транспортиране.

Комплект за ремонт на гуми
⇒ страница 221

Резервно колело ⇒ страница 217

Двоен товарен под

Двойният товарен под може да бъде поставен в багажното отделение в две позиции:

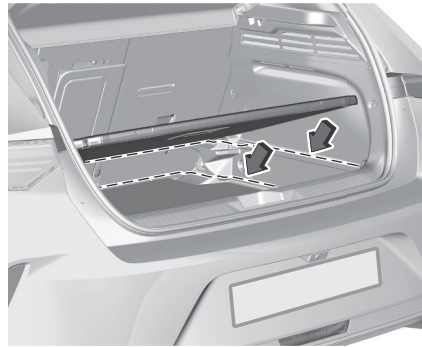

- долно положение над задния подов капак
- горно положение включено в облицовката на задния панел

За да отстраните, използвайте отвора за повдигане на задния подов капак и вдигнете.

Ако товарният под е поставен в горно положение, пространството между него и капака на резервното колело може да бъде използвано като товарно отделение.

В това положение и с вдигнати задни облегалки се получава почти напълно плосък товарен под.

Хечбек с 5 врати

Натоварването на двойния товарен под в горно положение е ограничено до максимално 100 kg.

Sports Tourer

Натоварването на двойния товарен под в горно положение е ограничено до максимално 150 kg.

Халки за привързване

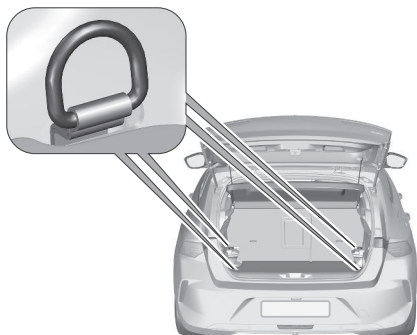

Халките за привързване служат за обезопасяване на предметите срещу изместване, напр. чрез ремъци или мрежа за багаж.

Предпазна мрежа

Предпазната мрежа може да се монтира зад задните седалки или, ако облегалките на задните седалки са сгънати зад предните седалки. Забранено е превозването на пътници зад предпазната мрежа.

Монтаж зад задните седалки

- Демонтирайте щората.

Покривало на товарното (багажното) отделение ⇨ страница 251



- Съществуват монтажни отвори от двете страни в рамката на тавана над задните седалки: окачете и фиксирайте лоста на мрежата от едната страна, сгънете го и окачете и фиксирайте лоста от другата страна.



- Закачете куките на ремъците на предпазната мрежа в халките за привързване зад задните седалки.
- Натегнете двата ремъка, като опънете свободния край.
- Облегалките на задните седалки трябва да са повдигнати.

Монтаж зад предните седалки

- Натиснете надолу облегалките за глава и сгънете задните облегалките на задните седалки.

Товарно отделение ⇨ страница 66

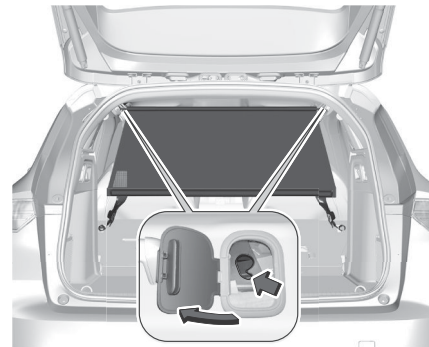

- Съществуват монтажни отвори от двете страни в рамката на тавана над предните седалки: окачете и фиксирайте лоста на мрежата от едната страна, сгънете го и окачете

и фиксирайте лоста от другата страна.



- Вкарайте куките на ремъците на предпазната мрежа в закопчалките от задната страна на задните облегалки.
- Натегнете двата ремъка, като опънете свободния край.

Сигнален триъгълник

Хечбек с 5 врати

Съхранявайте предупредителния триъгълник в пространството от дясната страна, под задния подов капак.



Sports Tourer

Съхранявайте предупредителния триъгълник в пространството от дясната страна, под задния подов капак.

Комплект за първа помощ

В зависимост от версията, комплектът за първа помощ може да се съхранява в пространството под задния подов капак.

Превозване на товари

Предупреждение

Винаги се уверявайте, че товарът в автомобила е надеждно съхраняван. В противен случай предмети могат да бъдат изхвърлени в автомобила

и да причинят телесни повреди или щети на товара или автомобила.

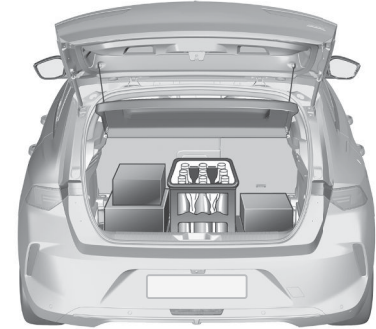

- Тежките предмети в багажника трябва да се поставят плътно до облегалките на седалките. Осигурете доброто застопоряване на облегалките. При нареждането на предметите, по-тежките трябва да се поставят най-отдолу.
- Предотвратете плъзгането на незакрепени предмети, като ги обезопасите с ремъци, завързани за халките ⇨ страница 70 .
- Не позволявайте на товара да се подава над горния ръб на облегалката на седалката.
- Не поставяйте никакви предмети върху покривалото на багажното

отделение и арматурното табло и не покривайте сензора в горната част на арматурното табло.

- Товарът не бива да пречи на използването на педалите, ръчната спирачка и скоростния лост или да ограничава свободата на движение на шофьора. Не оставяйте необезопасени предмети в купето.
- Не карайте с отворено багажно отделение.
- Полезният товар е разликата между допустимото брутно тегло на автомобила (виж идентификационна табелка ⇒ страница 253) и собственото тегло на автомобила. За да изчислите полезния товар запишете данните за Вашия автомобил в таблицата за тегла в началото на настоящото ръководство. Теглото на празния автомобил включва средните тегла на шофьора (68 кг), багажа (7 кг) и всички работни течности (при резервоар за гориво, зареден на 90%). Допълнителното оборудване и аксесоари увеличават теглото на празния автомобил.
- Товарът на покрива увеличава чувствителността на автомобила

към страничен вятър и има вредно въздействие върху управляемостта му поради по-високия център на тежестта.

Разпределяйте товара равномерно и го обезопасявайте правилно с помощта на ремъци за закрепване. Регулирайте налягането на гумите и шофирайте със скорост съобразно натоварването. Често проверявайте и натягвайте ремъците.

Не карайте с повече от 120 км/ч.

Натоварването на покрива е сбор от теглото на багажника на покрива и самия товар.

Допустимото натоварване на покрива е 75 кг.

Sports Tourer с покривни релси:

Допустимото натоварване на покрива е 85 кг.

Функциониране на задната врата

Отваряне На Хечбек С 5 Врати

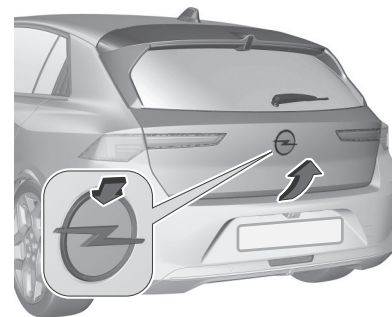

1. Натиснете емблемата или натиснете и задръжте  на радио дистанционното радиоуправление.
2. Отворете вратата на багажника.

Sports Tourer

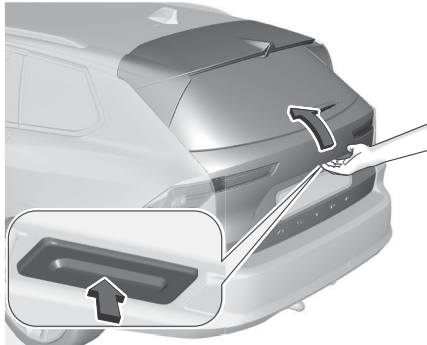

След като отключите, натиснете бутона за багажната врата под ръба и отворете ръчно багажната врата. Система за централно заключване ⇒ страница 9 .

Затваряне



Използвайте вътрешната дръжка. Система за централно заключване ⇒ страница 9 .

Захранване На Вратата На Багажника

⚠ Предупреждение



Внимавайте, когато работите с електрическата врата на багажника. Риск от нараняване, особено при деца. Внимателно наблюдавайте движението на вратата на багажника, която тя работи. Уверете се, че нищо не може да бъде затиснато от вратата и никой не стои в обсега на движение на вратата.

Забележка

Електрическата багажна врата може да се деактивира, ако е свързано ремарке в електрическия контакт на прицепа на ремаркетото. Електрическата багажна врата може да се задейства чрез:

- Натискане на  на електронния ключ. За предотвратяване на нежелано отваряне на вратата на

багажника,  трябва да се натисне по-дълго, отколкото по време на заключване или отключване.

- Работа със свободни ръце със сензор за движение под задната броня.
- Бутонът за вратата на багажника под външния декоративен ръб на багажната врата и  в отворената врата на багажника.
- Двукратно натискане на  до волана.

При автомобили с автоматична скоростна кутия, вратата на багажника може да се задейства само когато автомобилът е неподвижен и е включен на **P**.

Електрическата багажна врата може да се регулира на информационния дисплей.

Персонализация на автомобила ⇒ страница 114 .

Забележка

Електрическото задвижване на вратата на багажника не задейства системата за централно заключване. За отваряне на багажната врата с бутона от електронния ключ или с бутона за багажника или чрез функцията за отваряне без ръце,

не е необходимо да се отключва автомобила. Предварително условие е електронният ключ да се намира извън автомобила, в рамките на около 1 m от вратата на багажника.

Не оставяйте електронния ключ в товарното отделение.

Заклучете автомобила след затваряне, ако е бил отключен.

Система за централно заключване
⇒ страница 9

Работа С Помощта На Електронния Ключ



Натиснете и задръжете  за отваряне или затваряне на багажната врата.

За предотвратяване на нежелано

отваряне на багажната врата,  трябва да се натисне по-дълго,

отколкото по време на заключване или отключване.

Работа Със Свободни Ръце Със Сензор За Движение Под Задната Броня



За отваряне или затваряне на багажната врата раздвигете крака си напред-назад под задната броя в зоната, показана на илюстрацията. Не задръжайте крака си по-дълго и не го движете твърде бавно под бронята.

Електронният ключ трябва да се намира извън автомобила, най-много на около

1 m от вратата на багажника.

Мигачите ще присветнат, за да обозначат движението на електрическата багажна врата.

Работата със свободни ръце може да се регулира на информационния дисплей.

Персонализация на автомобила ⇒ страница 114 .

Опасност

Не докосвайте никакви части на автомобила по време на работата в режим на работа без ръце. Има опасност от нараняване от горещите части на двигателя.

Работа С Бутона За Багажна Врата Под Външната Декоративна Отливка На Багажната Врата

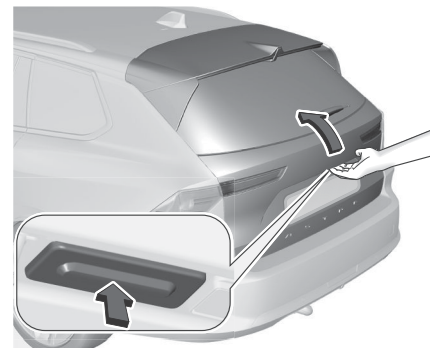

За да отворите вратата на багажника, натиснете и задръжете бутона

за багажна врата под външната декоративна отливка, докато вратата започне да се движи. Ако автомобилът е заключен, електронният ключ трябва да се намира извън автомобила, най-много на около 1 m от вратата на багажника.



За да затворите, натиснете и задръжте  в отворената задна багажна врата, докато тя започне да се движи.

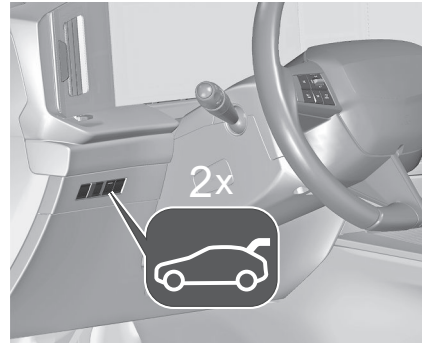

Управление С Помощта На Бутона До Волана



Натиснете двукратно  за отваряне на багажната врата.

Спиране и промяна посоката на движението

За незабавно спиране на движението на багажната врата:

- натиснете еднократно  от електронния ключ или
- натиснете бутона за багажна врата под външната декоративна отливка на багажната врата или
- натиснете  на отворената багажна врата, или

- натиснете  до волана.

Повторното натискане на някой от превключвателите ще обърне посоката на движение.

Запаметяване на височина на отваряне

За запаметяване на желаната височина на отваряне, преместете багажната врата в желаното положение и натиснете един от следните бутони за повече от три секунди:

-  в отворената врата на багажника
- бутонът под декоративната отливка на багажната врата

Регулираното запаметяване ще се потвърди чрез звуков сигнал. Ново запаметяване отменя предишното.

Забележка

Регулирането на височината на отвора трябва да се програмира на нивото на земята.

Защитна функция

Ако вратата на багажника с електрическо управление срещне препятствие при отваряне или затваряне, посоката на движението се обръща автоматично, като вратата

спира в леко отворено или затворено положение.

Многократни препятствия по време на един и същ цикъл на електрическо задвижване деактивира функцията. В такъв случай затворете или отворете вратата ръчно за повторно активиране на електрическата багажна врата.

Вратата на багажника с електрическо управление има сензори за защипване върху двата странични ръба. Когато сензорите открият препятствие между вратата и рамката, вратата се отваря и остава така докато не бъде отново активирана или ръчно затворена.

Предпазната функция се обозначава чрез предупредителен сигнал.

Отстранете всички препятствия, за да продължи нормалното действие на електрическото задвижване.

Ако автомобилът е оборудван със заводски монтиран теглич и ремаркетото е електрически свързано с него, багажната врата с електрическо управление може да се отвори само чрез бутона за багажника или да се затвори чрез  в отворената багажна врата. Уверете се, че в зоната на движение няма препятствия.

Претоварване

Ако електрическата багажна врата се отваря неколккратно през кратки

интервали от време, функцията се деактивира за известно време. Преместете ръчно багажната врата в крайно положение, за да нулирате системата.

Общи Съвети Относно Работата С Вратата На Багажника

Опасност

Не шофирайте с отворена или отк्रेхната задна врата, например при превозване на обемисти предмети, тъй като токсичните изгорели газове, които не могат да се видят или усетят, могат да попаднат в автомобила.

Това може да доведе до загуба на съзнание и дори до смърт.

Внимание

Преди да отворите вратата на багажника, проверете препятствията над главата, например гаражна врата, за да избегнете повреда на вратата на багажника. Винаги проверявайте подвижната зона над и зад вратата на багажника.

Внимание

Не монтирайте носач към багажната врата.

Забележка

При ниски външни температури вратата на багажника може да не се отвори напълно сама.

В този случай вдигнете ръчно вратата на багажника до нормалното ѝ крайно положение.

Капак

Отваряне

- Отворете предната лява врата.

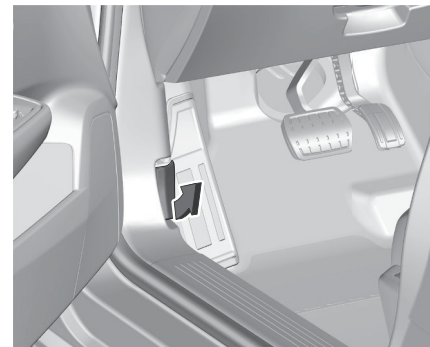

- Издърпайте лоста за освобождаване, разположен в долната част на рамката на вратата, към себе си, за да отключите капака.
- Освободете напълно лоста.
- Издърпайте вътрешния освобождаващ лост към себе си, за да отключите предпазния механизъм.

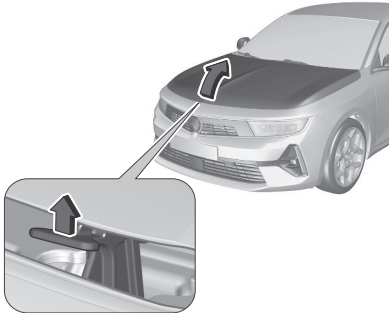

- Повдигнете капака.



- Откачете подпората за капака на двигателя и я закрепете на предвиденото място, за да задържите капака на двигателя отворен.

Затваряне

- Откачете подпората от гнездото на капака на двигателя и я поставете обратно в корпуса.
- Притворете капака на двигателя и го пуснете към края на траекторията му.
- Проверете заключването.

Предупреждение

Поради наличие на електрическо оборудване в двигателния отсек, препоръчително е да се ограничава достъпа на вода в него (дъжд, миене и др.)

Инструменти и управление на арматурното табло

Бордно табло Общ изглед	80
Инструментално табло	82
Функция e- Save (PHEV)	82
Километражен брояч	83
Скоростомер	83
Оборотомер	84
Състояние на заряда на високоволтовия акумулатор.....	84
Бордови компютър	84
Мултимедия – Радио – Информация за телефона	85
Системи за подпомагане на шофирането	85
Настройки на автомобила.....	85
Следене на нивото на маслото в двигателя	86
Сервизен дисплей	86
Предупредителни светлинни индикатори, Индикатори и Съобщения.....	87
Контролни индикатори	87
Общ изглед.....	88
Мигачи	89
Индикатор за незакопчан предпазен колан.....	89
Системи на въздушните възглавници и обтегачи на предпазните колани	90

Деактивиране на въздушните възглавници	91
Система за зареждане	91
Контролен индикатор за неизправност.....	91
Уговорете скорошно сервизно обслужване	91
Спиране на двигателя	91
Системна проверка.....	91
Неизправност в хибридната система	92
Ръчна спирачка	92
Неизправност на електрическа ръчна спирачка	92
Предупредителен индикатор за спирачката.....	92
Антиблокираща спирачна система (ABS)	92
Предупредителен индикатор за отворена врата	92
Предупредителен индикатор за неизправност на електрическия сервоусилвател на волана (EPS).....	92
Асистент за следене на лентата.....	93
Предупредителен индикатор за сервизно обслужване.....	93
Система против блокиране на колелата (ABS)	93
Предупредителен индикатор	93
Превключване на предавки	93

Ръчна спирачка	93
Предупредителен индикатор за електрическа паркинг спирачка	93
Активен предупредителен индикатор за електронна стабилизираща система (ESC)	94
Температура на охлаждащата течност на двигателя	94
Изпускателен филтър	94
Система за откриване на спаднала гума	94
Подгриване	95
AdBlue	95
Предупредителна лампа за Асистент за следене на лентата (LKA)	95
Усъвършенствана система Lane keep assist	95
Помощ при паркиране	95
Електронна стабилизираща система (ESC) и система срещу приплъзване на колелата.....	95
Предупредителен индикатор за ниско ниво на горивото	96
Автомобил в готовност	96
Намалена мощност на двигателя	96
Свързан кабел за зареждане	96

Предупредителен индикатор за проверка за неизправност на двигателя 96	Помощна система за пътни знаци 99
Система за следене на налягането в гумите (TPMS) Предупредителен индикатор..... 96	Разпознаване на сънливост у водача..... 99
Налягане на маслото в двигателя 97	Функция E-SAVE 99
Предупредителен индикатор за разпознаване на пътни знаци (TSR)..... 97	Съобщения за автомобила 99
Предупреждение за водача 97	Предупредителни зумери 100
Отворена врата 97	Климатичен контрол..... 100
Външни светлини..... 97	Електронна система за климатичен контрол 100
Автоматичен индикатор за къси светлини 98	Качество на въздуха..... 104
Индикатор за готовност за шофиране..... 98	Нагревател на въздуха 104
Висока температура на високоволтовия акумулатор 98	Предварително климатизиране на температурата 104
Натискане на педала на спирачката 98	Вентилационни дюзи 106
Autostop 98	Фиксирани вентилационни дюзи 106
Автоматичен индикатор за дълги светлини..... 98	Поддръжка..... 107
Индикатор за дълги светлини..... 98	Редовно включване на климатичната система 107
Неизправност на предупреждение за безопасност за пешеходци 98	Сервизно обслужване 107
Задна светлина за мъгла 98	Дисплеи..... 107
Сензор за дъжд..... 98	Информационен дисплей 107
Активно аварийно спиране 99	Прожекционен дисплей за предното стъкло 109

Бордно табло Общ изглед

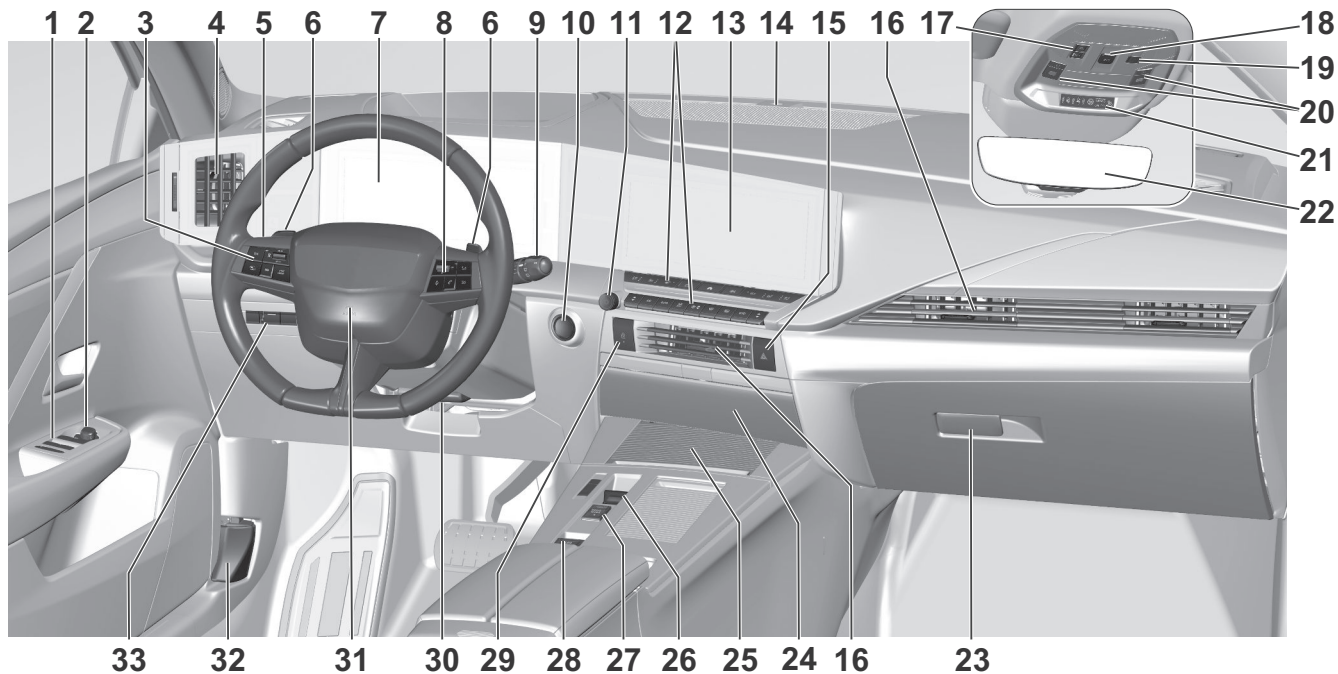

1. Електрически прозорци
⇒ страница 15
2. Външни огледала, прожекционен дисплей за предното стъкло
⇒ страница 19
3. Круиз контрол, ограничител на скоростта, адаптивен круиз контрол ⇒ страница 168
4. Странични вентилационни дюзи
⇒ страница 106
5. Ляв мултифункционален лост, включващ дълги светлини, светлинен клаксон, мигачи, светлини за мъгла, габаритни светлини. ⇒ страница 51
6. Пера на волана ⇒ страница 46
7. Приборен панел ⇒ страница 82
8. Управление на Инфотеймънт
⇒ страница 110
9. Десен мултифункционален лост, включително, чистачки и система за измиване на предно стъкло, задна чистачка и система за измиване. ⇒ страница 48
10. Бутон за захранване
⇒ страница 121
11. Инфотеймънт вкл / изкл и сила на звука ⇒ страница 110
12. Отопление на задното стъкло, отопление на предното стъкло, отопляеми седалки, вентилация на седалките, отопляем волан, персонализиране на автомобила, електронна система за климатичен контрол
⇒ страница 27
13. Информационен дисплей
⇒ страница 107
14. LED (светодиод) за състоянието на алармената система против кражба ⇒ страница 14
15. Аварийни предупредителни светлини ⇒ страница 53
16. Централни вентилационни дюзи s ⇒ страница 106
17. Спешно повикване
⇒ страница 213
18. Панорамен покрив ⇒ страница 59
19. Алармена система против кражба ⇒ страница 14
20. Вътрешно осветление
⇒ страница 58
21. Индикатор за незакопчан предпазен колан, деактивиране на въздушните възглавници
⇒ страница 32
22. Вътрешно огледало за обратно виждане ⇒ страница 20
23. Деактивиране на въздушните възглавници, жабка
⇒ страница 36
24. Предно отделение за вещи
⇒ страница 62
25. Предно отделение за вещи, електрически контакти, индуктивно зареждане
⇒ страница 62
26. Избор на предавка, скоростен лост ⇒ страница 128
27. Режими на движение
⇒ страница 137
28. Ръчна спирачка ⇒ страница 125
29. Бутон за централно заключване
⇒ страница 10
30. Регулиране на волана
⇒ страница 46
31. Клаксон ⇒ страница 47

- 32. Ръчка за освобождаване капака на двигателя ⇒ страница 76
- 33. Врата на багажника с електрическо управление ⇒ страница 73 , отделение за монети ⇒ страница 63 , регулиране светлинния сноп на предните фарове ⇒ страница 52 , предварително климатизиране на температурата ⇒ страница 104 , шарнирен капак на резервоара за гориво ⇒ страница 144

Инструментално табло

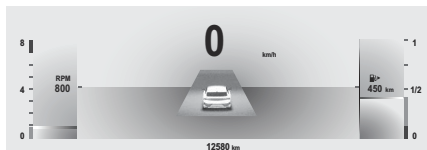

В допълнение към предупредителни светлини, измервателни уреди и индикатори е налична следната информация:

- дневен километражен брояч
- показание за смяна на предавка
- сервисна информация

- съобщения за автомобила и предупреждения
- съобщения в помощ на водача
- диалогови съобщения
- информация за Инфотейнмънт

Страници



Натиснете бутона, за да превъртите страниците или да затворите диалогови съобщения.

Персонализиране

Панелът на приборното табло може да се персонализира чрез менюто на информационния дисплей.





Няколко страници могат да се създават чрез избор на джаджи за показване. Възможно е да се запаметят до пет страници с една или две джаджи на всеки.

Функция E-Save (PHEV)

Тази функция позволява да се осигури електрическа енергия от високоволтовия акумулатор за по-нататъшно използване, напр. за движение в области, разрешени само за електрически автомобили. Възможно е да се резервира цялата електрическа енергия на акумулатора или част от него.

Забележка

Ако заявената енергия надвиши енергията на високоволтовия акумулатор, двигателят с вътрешно горене зарежда акумулатора. Това ще доведе до загуба на мощност и по-висок разход на гориво. Тази функция може да се активира в информационния дисплей.

1. Натиснете .
2. Докоснете .
3. Изберете e-SAVE.
4. Изберете разстоянието, за което трябва да се резервира електричество или дали да се резервира целият капацитет на високоволтовия акумулатор.
5. Натиснете ON.  светва на приборно табло, когато функцията е активирана.

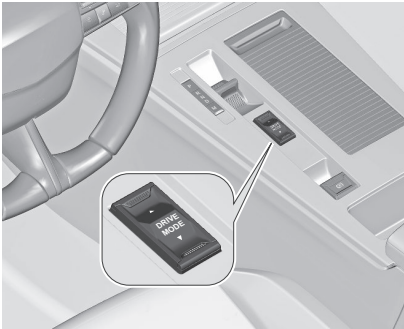

6. За да използвате резервният заряд на електрическа енергия към електрически режим.

Настройката на тази функция не се запаметява при изключване на запалването.

Километражен брояч



Общото записано разстояние се показва в километри.

Указател за горивото

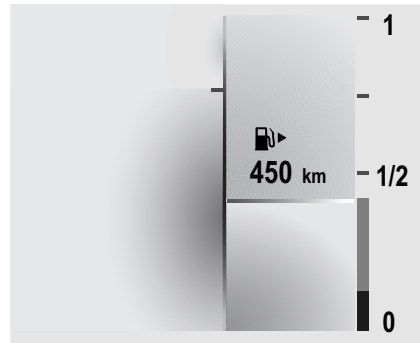

Никога не допускайте резервоарът за гориво да се изпразни докрай. Количеството за дозарядване може да е по-малко от специфицирания капацитет на резервоара за гориво поради оставащото гориво в резервоара.

Скоростомер



Показва скоростта на автомобила. Хибриден автомобил с напрежение 48 V: Ако автомобилът се движи в електрически режим, скоростта се показва в синьо. Видове задвижване ⇨ страница 4 .

Оборотомер

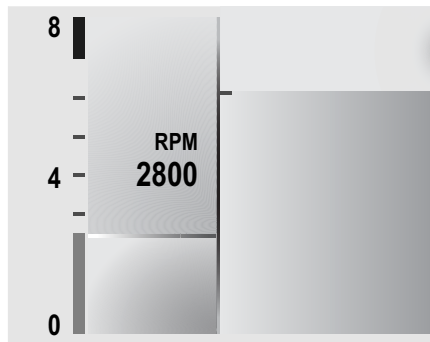

Показва оборотите на двигателя. На всяка предавка карайте, доколкото е възможно, при ниски обороти на двигателя. Червен маркер показва началото на предупредителната зона на прекомерни обороти. За дизелови двигатели предупредителната зона започва от 5000 оборота в минута. За бензинови двигатели предупредителната зона започва от 6500 оборота в минута.

Внимание

Ако индикаторът е в червената предупредителна зона, максимално допустимите обороти за двигателя са

надхвърлени. Двигателят може да се повреди.

Състояние на заряда на високоволтовия акумулатор

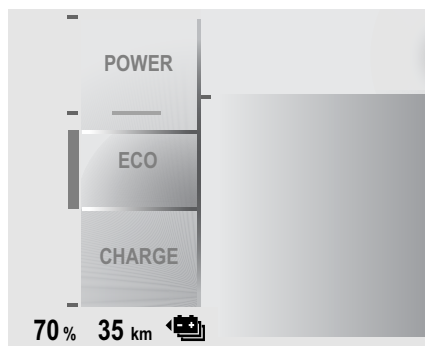

Показва състоянието на зареждане на високоволтовия акумулатор.

Бордови компютър

Бордният компютър показва информация за текущото пътуване от последното нулиране.

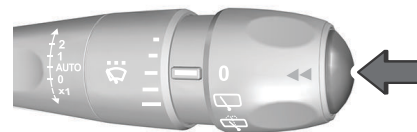

Натискане на бутона показва следните секции последователно:

- текуща информация
 - общ обхват
 - моментен разход
 - брояч на време за режим стоп-старт
 - процент от текущото пътуване, изминат в изцяло електрически режим на шофиране (PHEV, Hybrid 48 V)
 - рекордер за общо разстояние
- пътуване 1
 - средна скорост
 - среден разход на гориво
 - изминато разстояние

- пътуване 2
 - средна скорост
 - среден разход на гориво
 - изминато разстояние

Броячът на време се нулира при всяко включване на запалването.

За да нулирате пътуване, натиснете бутона за повече от две секунди, когато се покаже желаното пътуване.

Мултимедия – Радио – Информация за телефона

Поведението на автомобила може да се персонализира чрез промяна на настройките в информационния дисплей.

Някои от функциите се показват на екрана или се активират само при работещ двигател.



Системи За Подпомагане На Шофирането

За да се покажат настройките на разширените помощни системи за

водача, натиснете .



Може да се създаде пряк път за всяка помощна система за водача,

като докоснете . Всички системи за подпомагане на водача с пряк път се показват в раздела за пряк път за бързо активиране или деактивиране.

Настройки На Автомобиля

Настройките на автомобила могат да се показват чрез началния екран:

- Натиснете , за да се покаже началния екран.

- Ако е необходимо, докоснете  и плъзнете надолу и докоснете .
- Докоснете отляво в менюто за настройки на автомобила.

Енергиен поток

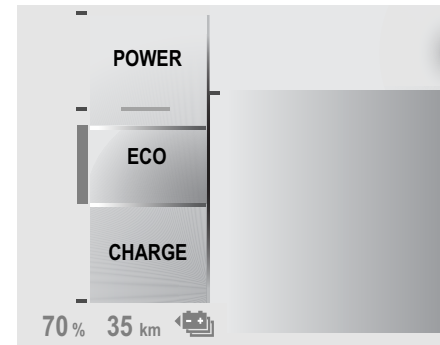

Индикаторът за захранване информира относно текущата енергийна ситуация на автомобила.

Захранване : Консумация на енергия при високо потребление на енергия. Хибридни автомобили с напрежение 48 V: Комбинирана работа с ДВГ и електродвигател.

Есо : Оптималната енергия е достъпна във всички режими на движение. Хибридни автомобили с напрежение 48 V: оптимално използване на ДВГ или електрически двигател.

Заряд : Акумулаторът се зарежда с енергия, генерирана при спиране или намаляване на скоростта на автомобила

Датчик за температура на охладителната течност на двигателя

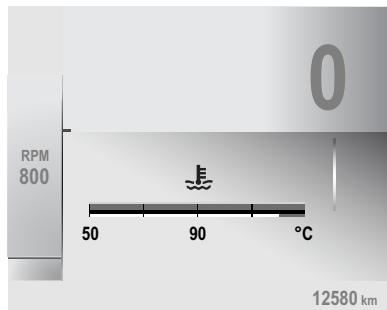

Показва температурата на охлаждащата течност.

сива маркировка / 90 : нормална работна температура

червена маркировка : прекалено висока температура

Контролният индикатор  свети в червено, ако температурата на охладителната течност на е прекалено висока.

Внимание

Ако температурата на охлаждащата течност в двигателя е твърде висока, спрете автомобила и изключете двигателя. Има опасност за двигателя. Проверете нивото на охлаждащата течност.

Следене на нивото на маслото в двигателя

Състоянието на нивото на двигателното масло се показва на приборното табло за няколко секунди, следвайки сервисната информация след включване на запалването.

Правилното състояние на нивото на двигателното масло се показва чрез съобщение.

Ако нивото на двигателното масло

е ниско,  започва да мига и се появява съобщение, последвано от

индикатора .

Потвърдете нивото на двигателното масло, използвайки измервателната пръчка и долейте масло, ако е необходимо.

Двигателно масло.

Неизправното измерване се показва чрез съобщение. Проверете ръчно нивото на двигателното масло с помощта на маслоизмервателната пръчка.

Сервизен Дисплей

Системата за сервизно обслужване информира кога да смените маслото на двигателя и филтъра или кога автомобилът се нуждае от сервизно обслужване. В зависимост от експлоатационните условия, интервалът за смяна на двигателното масло и филтъра може да варира в широки граници.

Сервизна информация ⇨ страница 233. Предстоящият необходим сервиз се показва на приборното табло в

продължение на няколко секунди след изключване на запалването.

Ако в следващите 3000 км или повече не е необходимо сервизно обслужване, на дисплея не се извежда сервизна информация.

Ако се изисква сервизно обслужване в рамките на следващите 3000 км, оставащото разстояние до следващото сервизно обслужване, изминатото разстояние след последното сервизно обслужване или времето, през който остава до следващото сервизно обслужване се показват за няколко секунди.

Едновременно с това, символът  свети временно като напомняне.

Ако се изисква сервизно обслужване след по-малко от 1000 км, оставащото разстояние до следващото сервизно обслужване, изминатото разстояние след последното сервизно обслужване или времето, през който остава до следващото сервизно обслужване се показват за няколко секунди.

Едновременно с това  свети постоянно като напомняне.

Просроченото сервизно обслужване се сигнализира със съобщение в приборното табло, което посочва просроченото разстояние.  мига, а след това светва постоянно

до извършване на сервизното обслужване.

Нулиране на сервизен интервал

След всяко сервизно обслужване сервизният индикатор трябва да се нулира, за да се осигури правилно функциониране. Препоръчва се да потърсите помощта на сервиз. Ако сервизното обслужване се извършва от вас, направете следното:

- изключете запалването



- натиснете и задръжте бутона
- включете запалването, индикацията за разстояние започва обратно броене
- когато на дисплея се покаже =0, отпуснете бутона отново

Символът  изчезва.

Извличане на сервизна информация

Статусът на сервизната информация може да бъде извикан по всяко време чрез информационния дисплей. Натиснете Проверка в менюто за настройки на автомобила. Сервизната информация се показва за няколко секунди.

Информационен дисплей

⇒ страница 107 .

Сервизна информация ⇒ страница 233 .

Предупредителни светлинни индикатори, Индикатори и Съобщения

Контролни Индикатори

Контролните индикатори, описани тук, не присъстват във всички автомобили. В зависимост от оборудването, положението на контролните лампи може да е различно. При включване на запалването повечето от контролните индикатори (лампи) светват за малко в резултат на функционален тест.

Цветът на контролния индикатор означава:

чер-вено : опасност, важно напомняне

жълто : предупреждение, информация, неизправност

зелено : потвърждение на активиране

синьо : потвърждение на активиране

бяло : потвърждение на активиране

сиво : системата спира временно, установено е поне едно системно ограничение

Контролните индикатори се намират в центъра за информация на водача.

Център за информация на водача
 ⇨ страница 82 .

Общ Изглед

Номерата в таблицата с общ преглед показват какво да се прави, когато контролният индикатор свети или мига.

1 : само за информация.

2 : информация и предупреждение.

3 : потърсете помощта на сервиз

4 : спрете двигателя, напуснете автомобила и потърсете помощта на сервиз.

5 : причината за неизправността трябва незабавно да се отстрани в сервиз.

 1 Мигачи

 2 Индикатор за незакопчан предпазен колан

 5 Системи на въздушните възглавници, обтегачи на предпазните колани

 2 Активирана въздушна възглавница

 2 Деактивирана въздушна възглавница

 4 Зареждаща система

 5 Контролен индикатор за неизправност

 5 Уговорете скорошно сервизно обслужване



4 Спиране на двигателя



5 Неизправност в хибридната система



4 Система на спирачки и съединител



1/5 Ръчна спирачка



5 Неизправност на електрическа ръчна спирачка



1 Помощ при паркиране



2 Автоматична работа на електрическа ръчна спирачка изкл











2 Антиблокираща спирачна система (ABS)



4 Сервоуправление на волана



2 Система Lane keep assist

	2	Усъвършенствана система Lane keep assist
	2	Изключен паркинг асистент
	2/5	Електронна стабилизираща система и система за тракшън контрол
	2	Електронна стабилизираща система и система за тракшън контрол
	4	Висока температура на охлаждащата течност на двигателя
	1	Подгръване
	1	AdBlue
	2/3	Система за откриване на спад в налягането на гумите
	4	Налягане на маслото в двигателя

	2	Ниско ниво на горивото
	2	Свързан кабел за зареждане
	1	Автомобил в готовност
	2	Намалена мощност на двигателя
	4	Висока температура на високоволтовия акумулатор
	1	Натискане на педала на спирачката
	1	Autostop
	1/3	Система стоп/старт деактивирана
	1	Външни светлини
	1	Къси светлини
	1	Дълги светлини
	1	Асистент за дългите светлини
	1	Задна светлина за мъгла

	3	Неизправност на предупреждение за безопасност за пешеходци
	2/3	Активно аварийно спиране
	2/3	Помощна система за пътни знаци
	2/3	Предупреждение за водача
	2	Отворена врата
	1	e-SAVE е активирана

Мигачи

↔ мига в зелено.

Мига при включени мигачи.

При включени мигачи се чува предупредителен звуков сигнал.

Мигачи → страница 52 .

Индикатор За Незакопчан Предпазен Колан

 свети или мига на приборното табло заедно с индикацията в конзолата над главата за всеки предпазен колан.





 свети в различни цветове в зависимост от състоянието:

червено : предпазният колан не е закопчан



зелено : предпазният колан е закопчан

сиво : седалката не е заета

- При включване на запалването,  свети в конзолата над главата в съответния цвят.
- След потегляне,  на приборното табло и символът за съответната седалка в горната конзола мигат в червено за определено време заедно с предупредителен звуков сигнал, ако съответната седалка е

заета, но предпазният колан не е закопчан. След определено време движение  свети постоянно в червено, докато не се закопчае предпазният колан на съответната седалка.

- Ако някой пътник разкопчае предпазния колан по време на движение,  на приборното табло и символът за съответната седалка в горната конзола мигат в червено за определено време заедно с предупредителен звуков сигнал. След определено време движение  свети постоянно в червено, докато отново не се закопчае предпазният колан на съответната седалка.

В зависимост от версията,  може да свети в червено, ако съответната седалка не е заета или  може да изгасне след определено време, независимо от състоянието.

Предпазни колани ⇨ страница 30 .

Системи На Въздушните Възглавници И Обтегачи На Предпазните Колани

 и  светят в жълто.

При включване на запалването контролният индикатор светва за няколко секунди. Ако не светне, ако не изгасне в рамките на няколко секунди или ако свети по време на движение, има неизправност в системата на въздушните възглавници. Потърсете помощта на сервиз. Възможно е въздушните възглавници и обтегачите на коланите да не се задействат в случай на катастрофа. Задействането на въздушните възглавници и обтегачите на коланите се отбелязва чрез постоянното светене на .

Предупреждение

Причината за неизправността трябва незабавно да се отстрани в сервиз.

Обтегачи на коланите ⇨ страница 32 .
Система на въздушните възглавници ⇨ страница 32 .

Деактивиране На Въздушните Възглавници

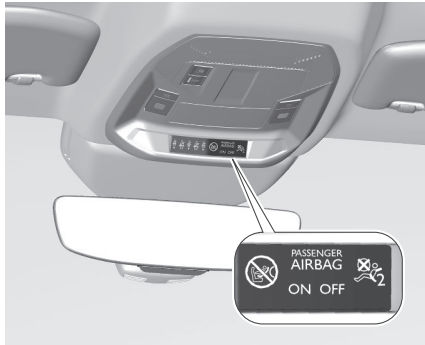

свети в жълто.

Въздушната възглавница за предния пътник е активирана.



свети в жълто.

Въздушната възглавница за предния пътник е деактивирана.

Деактивиране на въздушна възглавница ⇒ страница 36 .

Система За Зареждане



свети в червено.

Светва при включване на запалването и изгасва малко след стартирането на двигателя.

Свети при работещ двигател

Спрете и изключете двигателя. Акумулаторът на автомобила не се зарежда. Възможно е нарушаване на охлаждането на двигателя. Сервоусилвателят на спирачките може да спре да работи. Потърсете помощта на сервис.

Контролен Индикатор За Неизправност



свети или мига в жълто.

Светва или мига в жълто при включване на запалването и изгасва малко след стартирането на двигателя.

Свети при работещ двигател

Повреда в системата за контрол на емисиите. Възможно е превишаване на допустимите граници на емисиите. Незабавно потърсете помощ в сервис.

Мига при работещ двигател

Повреда в системата за управление на двигателя, която може да доведе до повреда на катализатора. Намалете газта, докато мигането спре. Незабавно потърсете помощ в сервис.

Уговорете Скорошно Сервизно Обслужване



свети в жълто.

Светва за кратко след включване на запалването.

Може да свети заедно с останалите контролни индикатори и съответно съобщение на приборното табло. Незабавно потърсете помощта на сервис.

Спиране На Двигателя



STOP свети в червено.

Светва за кратко след включване на запалването.

Свети заедно с останалите контролни индикатори, придружено от предупредителен зумер и съответно съобщение на приборното табло. Спрете незабавно двигателя и потърсете помощта на сервис.

Системна Проверка



свети в жълто или червено.

Свети в жълто

Установена е дребна неизправност в двигателя.

Свети в червено

Установена е голяма неизправност в двигателя.

Спрете двигателя при първа възможност и потърсете помощта на сервиз.

Неизправност В Хибридна Система

 свети в червено.

Хибридна система има повреда. Изключете запалването и потърсете помощ в сервиз.

Ръчна Спирачка

 свети или мига в червено.

Свети

Задействана е ръчна спирачка

Мига

Електрическата ръчна спирачка не е задействана автоматично. Натискането или пускането са невъзможни.

 Предупреждение

Причината за неизправността трябва незабавно да се отстрани в сервиз.

Неизправност На Електрическа Ръчна Спирачка

! свети в жълто.

Свети

Електрическата ръчна спирачка има неизправност ⇨ страница 125 .

 Предупреждение

Причината за неизправността трябва незабавно да се отстрани в сервиз.

Предупредителен Индикатор За Спирачката

 Когато символът свети в червено, нивото на спирачната течност и течността на съединителя е твърде ниско, когато не е задействана спирачката за паркиране.

 Предупреждение

Спрете. Не продължавайте своето пътуване. Обърнете се към сервиз.

Свети, когато се задейства ръчната спирачка и запалването се включи.

Антиблокираща Спирачна Система (ABS)

 Символът светва в жълто за няколко секунди, когато се включи запалването.

Системата е готова за работа, когато контролният индикатор изгасне. Ако контролният индикатор не изгасне след няколко секунди или ако светне по време на движение, налице е неизправност в ABS. Спирачната система продължава да работи, но без регулиране на ABS.

Антиблокираща спирачна система ⇨ страница 186 .

Предупредителен Индикатор За Отворена Врата

 свети в червено.

Отворена врата или отворен багажник.

Предупредителен Индикатор За Неизправност На Електрическия Сервоусилвател На Волана (EPS)

! свети в червено или в жълто.



Сервоусилвателят на волана е неизправен. Шофирайте внимателно с умерена скорост и се консултирайте със сервиз.

Асистент За Следене На Лентата

 свети или мига в жълто.

Свети в жълто

Системата се деактивира автоматично или минава в режим на готовност.

Ако  и  светят, системата има неизправност. Потърсете помощта на сервиз.

Мига в жълто

Системата коригира нежеланата смяна на пътна лента.

Асистент за следене на лентата
⇒ страница 189

Препредупредителен Индикатор За Сервизно Обслужване

 свети в жълто.

Светва за кратко след включване на запалването.

Може да свети заедно с останалите контролни индикатори и съответно съобщение на приборното табло.

Незабавно потърсете помощта на сервиз.

Система Против Блокиране На Колелата (ABS) Препредупредителен Индикатор

 свети в жълто.

Светва за няколко секунди, когато се включи запалването. Системата е готова за работа, когато контролният индикатор изгасне.

Ако контролният индикатор не изгасне след няколко секунди или ако светне по време на движение, налице е неизправност в ABS. Спирачната система продължава да работи, но без регулиране на ABS.

Антиблокираща спирачна система
⇒ страница 186 .

Превключване На Предавки

Показва се ▲ или ▼ с цифрата на следващата по-висока или по-ниска предавка, когато се препоръчва превключване на по-висока или по-ниска предавка от съображения за пестене на гориво.

При автомобили с автоматична скоростна кутия, системата е активна само в ръчен режим.

Ръчен режим ⇒ страница 136 .

Ръчна Спирачка

 свети или мига в червено.

Свети

Задействана е ръчна спирачка.

Мига

Електрическата ръчна спирачка не е задействана автоматично. Натискането или пускането са невъзможни.

Препредупредение

Причината за неизправността трябва незабавно да се отстрани в сервиз.

Препредупредителен Индикатор За Електрическа Паркинг Спирачка

! свети в жълто.

Свети Електрическата ръчна спирачка има неизправност.

Препредупредение

Причината за неизправността трябва незабавно да се отстрани в сервиз.

Автоматична работа на електрическата ръчна спирачка изкл

 свети в жълто.

Свети



Автоматичната работа е деактивирана или неправилна. В случай на неизправност, о светва заедно с останалите контролни индикатори или се придружава от съответно съобщение на приборното табло. Активирайте отново автоматичната работа или, в случай на повреда, отстранете причината в сервиз. Автоматична работа ⇨ страница 125 .

Активен Предупредителен Индикатор За Електронна Стабилизираща Система (ESC)

 свети или мига в жълто.

Свети

В системата има неизправност. Пътуването може да продължи. Стабилността на автомобила, обаче, може да се влоши в зависимост от пътната настилка. Причината за неизправността трябва да се отстрани в сервиз.

След повторно свързване на акумулатора на автомобила, (напр. след дейности по поддръжка),  светва за няколко секунди. След този период от време  изгасва. Това е нормална процедура, автомобилът не се нуждае от никакви помощ.

Мига

Системата е активно включена. Мощността на двигателя може да намалее и спирачките на автомобила автоматично да се задействат леко. Електронна стабилизираща система и система за тракшън контрол ⇨ страница 185 .

Температура На Охлаждащата Течност На Двигателя

 свети в червено.

Свети в червено при работещ двигател. Спрете и изключете двигателя.

Внимание
Температурата на охлаждащата течност е твърде висока.

Проверете незабавно нивото на охлаждащата течност ⇨ страница 237 . Ако количеството на охлаждащата течност е достатъчно, консултирайте се със сервиз.

Изпускателен Филтър

 Символът свети в жълто, когато изпускателният филтър се нуждае от почистване.

Продължете да шофирате, докато контролният индикатор изгасне.

Свети временно

Начало на насищане на изпускателния филтър. Започнете процеса по почистване при първа възможност, като шофирате автомобила със скорост най-малко 60 км/ч.

Система За Откриване На Спаднала Гума

 свети или мига в жълто.

Свети

Загуба на налягане на въздуха в гумата на едно или повече колела. Спрете незабавно и проверете налягането на гумите.

Мига

Неизправност в системата. Обърнете се към сервиз.

Система за откриване на спаднала гума ⇨ страница 245

Подгряване

 свети в жълто.

Активира се предварително подгряване на дизеловия двигател. Активира се само, когато външната температура е ниска. Стартирайте двигателя, когато контролният индикатор изгасне.

Стартиране на двигателя
⇨ страница 121 .

AdBlue

AdBlue
 свети или мига в жълто.

Свети в жълто

Оставащият диапазон за шофиране е между 800 и 2400 км.

Мига в жълто

Оставащият диапазон за шофиране е между 0 и 800 км.

Ниско ниво на AdBlue. Допълнете AdBlue скоро, за да избегнете

невъзможност за стартиране на двигателя.



AdBlue ⇨ страница 140 .

Предупредителна Лампа За Асистент За Следене На Лентата (LKA)

 свети или мига в жълто.

Свети в жълто

Системата се деактивира автоматично или минава в режим на готовност.

Ако  и  светят, системата има неизправност. Потърсете помощта на сервиз.

Мига в жълто

Системата коригира нежеланата смяна на пътна лента.

Система Lane keep assist
⇨ страница 189 .

Усъвършенствана Система Lane Keep Assist

 свети в сиво, зелено или жълто.

Свети в сиво

Системата е на пауза. Установено е поне едно системно ограничение.

Свети в зелено

Системата е активна и готова за работа.

Свети в жълто

В системата има неизправност. Усъвършенствана система Lane keep assist ⇨ страница 189 .

Помощ При Паркиране

P)
 мига в жълто веднага след като препятствие се приближи до автомобила.

Помощ при паркиране.

 свети в жълто.

Системата е изключена.

Електронна Стабилизираща Система (ESC) И Система Срещу Приплъзване На Колелата

 свети или мига в жълто.

Свети

Системата срещу приплъзване на колелата е изключена (при сняг или заледяване) или е налице повреда в системата.

Пътуването може да продължи. Стабилността на автомобила, обаче,

може да се влоши в зависимост от пътната настилка. Причината за неизправността трябва да се отстрани в сервис.

След повторно свързване на акумулатора на автомобила, (напр.

след дейности по поддръжка),  светва за няколко секунди. След този

период от време  изгасва. Това е нормална процедура, автомобилът не се нуждае от никакви помощ.

Мига

Системата е активно включена. Мощността на двигателя може да намалее и спирачките на автомобила автоматично да се задействат леко. Електронна стабилизираща система ⇒ страница 185 .

Система срещу приплъзване на колелата ⇒ страница 184 .

Предупредителен Индикатор За Ниско Ниво На Горивото

 свети в жълто.

Нивото на горивото в резервоара е прекалено ниско.

Зареждане с гориво ⇒ страница 144 .

Обезвъздушаване на дизеловата горивна система ⇒ страница 238 .

Автомобил В Готовност

READY свети в зелено. Хибридната система е активна.

Намалена Мощност На Двигателя

 свети в жълто.

Нивото на зареждане на високоволтовия акумулатор е ниско. Само намалена мощност на двигателя е на разположение.

Свързан Кабел За Зареждане

 свети в червено.

Щепселът на зарядния кабел на автомобила все още е свързан към порта за зареждане. Автомобилът не може да се стартира. Изключете щепсела на зарядния кабел от порта за зареждане и затворете вратичката на порта за зареждане. Зареждане ⇒ страница 146 .

Предупредителен Индикатор За Проверка За Неизправност На Двигателя

 свети или мига в жълто.

Светва при включване на запалването и изгасва малко след стартирането на двигателя.

Свети при работещ двигател

Неизправност в системата за контрол на емисията.

Възможно е вредната емисия да нахвърли допустимата граница. Незабавно потърсете помощта на сервис.

Мига при работещ двигател

Това означава неизправност, която може да доведе до повреда на катализатора. Намалете газта докато мигането спре. Незабавно потърсете помощта на сервис.

Система За Следене На Налягането В Гумите (TPMS) Предупредителен Индикатор

 свети или мига в жълто.

Свети

Загуба на налягане на въздуха в гумата на едно или повече колела. Спрете незабавно и проверете налягането на гумите.

Мига

Неизправност в системата. Обърнете се към сервиз.

Система за откриване на спад в налягането на гумите ⇒ страница 245 .

Налягане На Маслото В Двигателя

 свети в червено.

Светва при включване на запалването и изгасва малко след стартирането на двигателя.

Свети при работещ двигател**Внимание**

Смазването на двигателя може да бъде прекъснато.
Това може да доведе до повреда на двигателя и/или блокиране на задвижващите колела.

1. Изберете неутрална предавка.
2. Напуснете пътното движение колкото може по-бързо, без да пречите на останалите автомобили.
3. Изключете запалването.

**Предупреждение**

Когато двигателят е изключен, за спиране и управление е необходима значително по-голяма сила.
По време на автоматичното спиране сервоусилвателят на спирачките продължава да работи.
Не изваждайте ключа, докато автомобилът не е спрял, в противен случай блокировката на волана може да се задейства неочаквано.

Дръжте двигателя изключен и оставете автомобила да бъде изтеглен до сервиза.

Предупредителен Индикатор За Разпознаване На Пътни Знаци (TSR)

 свети в продължение на няколко секунди или постоянно.

Свети няколко секунди

Ако автомобилът превиши ограничението на скоростта, предоставено от помощната система за пътни знаци, тогава ограничението на скоростта, показано на приборното табло, мига и се подава звуков сигнал. Ако мигането и звуковият сигнал се

деактивират,  светва за няколко секунди.

Свети постоянно

Ако помощната система за пътни

знаци има повреда,  свети постоянно.

Спрете автомобила и проверете дали камерата се нуждае от почистване.

Ако  продължава да свети след почистване на камерата, обърнете се към сервиз.

Помощ при пътни знаци
⇒ страница 208 .

Предупреждение За Водача

 свети в жълто.

Предупреждението за водача се деактивира.

Отворена Врата

 свети в червено.

Отворена врата или отворен багажник.

Външни Светлини

 свети в зелено.

Външните светлини са включени.

Автоматичен Индикатор За Къси Светлини

 свети в зелено.

Свети при включени къси светлини.

Индикатор За Готовност За Шофиране

READY свети в зелено.

Автомобилът е готов за шофиране.

Висока Температура На Високоволтовия Акумулатор



свети в червено.

Светва за кратко след включване на запалването.

Свети заедно с останалите контролни индикатори, придружено от предупредителен зумер и съответно съобщение на приборното табло.

Спрете незабавно двигателя и напуснете автомобила.

Натискане На Педала На Спирачката

 свети.

Недостатъчен или липсващ натиск върху спирачния педал. Натиснете спирачния педал, преди да отпуснете

ръчната спирачка и да превключите извън P.

Autostop

 свети или мига в зелено.

Свети в зелено

Двигателят е в режим "Автоматично спиране".

Мига в зелено

Режим Autostop е временно недостъпен или режим Autostop е извикан автоматично.

Система Стоп/Старт ⇨ страница123 .

Свети в жълто

Автомобил **Хибрид 48 V**:

автоматичното превключване само на електрически двигател е деактивирано ръчно.

Автоматична скоростна кутия, характеристики на **Хибрид 48 V**
⇨ страница132 .

Автоматичен Индикатор За Дълги Светлини

 свети в синьо.

Свети при включени дълги светлини или при включен светлинен клаксон.

Индикатор За Дълги Светлини

AUTO

 свети в зелено или жълто.

свети в зелено при активиране на Асистент за дългите светлини
⇨ страница54 .

Свети в жълто, когато е установена неизправност. Потърсете помощта на сервис.

Неизправност На Предупреждение За Безопасност За Пешеходци



OFF свети в жълто.

Предупреждението за безопасност за пешеходци не работи.

Задна Светлина За Мъгла



свети в жълто.

Включена задна светлина за мъгла.

Сензор За Дъжд

AUTO



свети в зелено.

Свети при избор на позиция на сензор за дъжд на лостчето за чистачките. Чистачки и система за измиване на предното стъкло ⇨ страница48 .

Активно Аварийно Спиране

(⊖) свети или мига в жълто.

Свети

Системата е деактивирана или е открита неизправност. Допълнително, на приборното табло се показва предупредително съобщение.

Проверете причината за деактивирането ⇒ страница 177 и в случай на системна неизправност потърсете помощ от сервиз.

Забележка

(⊖) светва и ако предпазните колани на предните пътници не са закопчани. В този случай активното аварийно спиране се деактивира.

Мига

Системата е активно задействана и спира автоматично автомобила. Активно аварийно спиране ⇒ страница 177 .

Помощна Система За Пътни Знаци

/i/T свети в продължение на няколко секунди или постоянно.

Свети няколко секунди

Ако автомобилът превиши ограничението на скоростта, предоставено от помощната система за пътни знаци, тогава ограничението на скоростта, показано на приборното табло, мига и се подава звуков сигнал. Ако мигането и звуковият сигнал се

деактивират, /i/T светва за няколко секунди.

Свети постоянно

Ако помощната система за пътни

знаци има неизправност, /i/T свети постоянно.

Спрете автомобила и проверете дали камерата се нуждае от почистване.

Ако /i/T продължава да свети след почистване на камерата, обърнете се към сервиз

Помощ при пътни знаци ⇒ страница 208 .

Разпознаване На Сънливост У Водача

⊖ свети в жълто.

Разпознаването на сънливост у водача е деактивирано.

Разпознаване на сънливост у водача (DDD) ⇒ страница 206 .

Функция E-SAVE

⊖ свети в синьо.

Функцията e-SAVE е активирана. В зависимост от ситуацията функцията позволява съхраняване на електроенергия за използване при необходимост (например при преминаване през градска зона или зона, запазена за електрически автомобили).

Съобщения За Автомобиля

Съобщенията се извеждат на приборното табло, в някои случаи заедно с предупредителен зумер.



Натиснете, за да потвърдите съобщението.

Съобщения за автомобила и сервисното обслужване

Предупредителните съобщения се показват като текст. Следвайте инструкциите дадени в съобщенията.

Съобщения на информационния дисплей

Някои важни съобщения може да се изведат допълнително на информационния дисплей. Някои съобщения се появяват само за няколко секунди.

Автомобили с навигационна система

Автомобилът разпознава зоните с ниски емисии. При влизане или излизане от зона с ниски емисии се издава звуково съобщение и на навигационната карта се показва икона.

RNEV: При навлизане в зони с ниски емисии автомобилът автоматично преминава в режим на електрическо задвижване, ако зарядът на тяговата батерия е достатъчен.

Режими на управление

⇒ страница 137 .

Предупредителни Зумери

Предупредителните звукови сигнали поради незакопчани предпазни колани

имат приоритет пред всички други предупредителни звукови сигнали. Винаги, когато прозвучи предупредителен зумер, обърнете внимание на показваните съобщения и предупредителни светлини на приборното табло.

Когато се открие повреда в звуковия модул , това се показва на приборното табло, придружено от съобщение.

Няма да прозвучи предупредителен зумер, също не и за помощните системи за водача.

Подават се при стартиране на двигателя или по време на каране

Предупредителен звуков сигнал ще прозвучи в ситуации, като например

- не е закопчан предпазен колан
- не е добре затворена някоя врата или багажната врата
- при достигането на определена скорост с натегнатата ръчна спирачка
- круиз контролът се изключи автоматично

Ако едновременно се появят няколко предупреждения, ще прозвучи само един предупредителен зумер.

Когато автомобилът е паркиран и / или вратата на шофьора се отвори

Ако външните светлини са включени.

По време на Autostop

- Ако вратата на водача е отворена.
- Ако не е изпълнено някое от условията за рестартиране на двигателя.

Климатичен контрол

Електронна Система За Климатичен Контрол



Климатичен контрол с единична зона.



Климатичен контрол с двойна зона.

Климатичният контрол с двойна температурна зона позволява различни температури за страната на шофьора и тази на предния пътник.

Управляващи органи за:

▲ ▼ температура

A/C охлаждане

AUTO автоматичен режим

A/C Макс. максимално охлаждане

 скорост на вентилатора

 подсушаване и размразяване

 отопляемо задно стъкло и външни огледала

 ръчна рецикулация на въздуха

 Отопление на задното стъкло ⇨ страница 18

 Отопление на външните огледала ⇨ страница 20

 Отопляемо предно стъкло ⇨ страница 18

 Отопление на седалките ⇨ страница 27

В автоматичен режим, температурата, скоростта на вентилатора и разпределението на въздуха се регулират автоматично.

Активираните функции се показват в лентата за състоянието на информационния дисплей или с LED в бутоните.

Електронната система за климатичен контрол е напълно функционална само при работещ двигател.

Меню с настройки на климатичен контрол

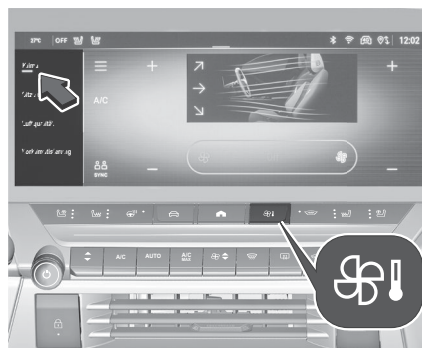

Натиснете , за да отворите менюто за настройки на информационния дисплей.

Информационен дисплей
⇨ страница 107 .

Автоматичен режим AUTO

Основни настройки за максимален комфорт:

- Предварително избрана температура.
- Натиснете **AUTO**, разпределението на въздуха и скоростта на вентилатора се регулират автоматично.
Три различни предварително зададени скорости на вентилатора

могат да бъдат избрани чрез многократно натискане на **AUTO** на панела за климатичен контрол или на информационния дисплей: умерена, нормална или бърза. Избраната настройка се показва на информационния дисплей.

- Отворете всички вентилационни отвори, за да позволите оптимизирано разпределение на въздуха в автоматичен режим.
- Климатикът трябва да е включен за оптимално охлаждане и подсушаване. Натиснете **A/C** за включване на климатика. Активирането се обозначава в лентата за състоянието на информационния дисплей или чрез светване на светодиода в бутона.

Предварително задаване на температурата

Задайте предварително избраната температура на информационния дисплей или като използвате ▲ ▼ на панела за климатичен контрол. Предварително избраната температура се показва в лентата за състоянието на информационния дисплей.

Климатичен контрол с двойна зона:
Задайте предварително избраната

температура поотделно за водача и за предния пътник до желаната стойност на информационния дисплей или като използвате бутоните отляво и отдясно върху панела за климатичен контрол. Бутонът от страната на пътника променя температурата за страната на пътника.

Бутонът от страната на водача променя температурата за страната на водача или за двете страни, в зависимост от активирането на синхронизацията **SYNC**.

Препоръчителната температура е 22 °С.

Ако се нагласи минималната температура, климатичната система работи на максимално охлаждане. Ако се нагласи максималната температура, климатичната система работи на максимално отопление.

Забележка

Ако **A/C** е включен, намаляването на зададената температура в салона може да доведе до рестартиране на двигателя от режим Автоматично спиране или да попречи на Автоматичното спиране.

Система Стоп/Старт ⇨ страница 123 .

Синхронизиране на температурата в две зони SYNC

Докоснете **SYNC** в менюто за настройки на климатичен контрол на информационния дисплей, за да активирате / деактивирате синхронизиране на настройката на температурата от страната на пътника с тази от страната на водача. Активирането на синхронизацията се показва в лентата за състоянието на информационния дисплей.

Ръчни настройки

Настройките на системата за климатичен контрол могат да се променят чрез активиране на следните функции:

Климатична инсталация A/C

Натиснете **A/C**, за да включите охлаждането.

Охлаждането работи само когато двигателят работи и охлаждащият вентилатор е включен. Активирането се показва в лентата за състоянието на информационния дисплей.

Натиснете **A/C** отново, за да изключите охлаждането.

Климатичната система охлажда и изсушава постъпващия въздух, когато външната температура е над определено ниво.

Затова е възможно образуването на конденз, който се отделя под автомобила.

Ако не е необходимо охлаждане или изсушаване, изключете охладителната система, за да пестите гориво.

A/C Макс.

Активирайте максимално охлаждане с една натискане на бутон. Функцията **A/C Max** настройва температурата на минимална стойност и регулира разпределението на въздуха към всички вентилационни дюзи. Освен това, тя настройва въздушния поток на максимална стойност и активира рецикулацията на въздуха.

Забележка

Ако климатикът е настроен на максимално охлаждане, докато температурата на околната среда е висока, Autostop може да бъде забранен, докато не се достигне необходимата температура в купето. Ако климатичната инсталация е настроена на максимално охлаждане, докато двигателят е в режим Autostop, двигателят може да се рестартира автоматично.





Скорост на вентилатора

Регулирайте въздушния поток, като натиснете  нагоре или надолу до желаната скорост. Задайте скоростта на най-ниското ниво: Вентилаторът и охлаждането се изключват. Скоростта на вентилатора се показва в лентата за състоянието на информационния дисплей. За да се върнете в автоматичен режим, натиснете **AUTO**.

Разпределение на въздуха

Натиснете , за да отворите менюто за настройки на информационния дисплей. Изберете опциите за климатичен контрол от менюто от лявата страна на екрана и задайте желаното разпределение на въздуха заедно с скоростта на вентилатора и температурата. Настройките се показват в лентата за състоянието на информационния дисплей. За да се върнете към автоматично разпределение на въздуха, натиснете **AUTO**.

Подсушаване и размразяване на прозорците

- Натиснете . Активирането се показва в лентата за състоянието на информационния дисплей.
- Температурата и разпределението на въздуха се настройват автоматично и вентилаторът работи на висока скорост.
- Включете климатика с натискане на **A/C**, ако е необходимо.
- Включете отоплението на задното стъкло .
- Включете отоплението на предното стъкло .
- За да се върнете в предходния режим, натиснете отново . За да се върнете в автоматичен режим, натиснете **AUTO**.

Отопляемо задно стъкло

⇒ страница 18 .



Отопление на външните огледала

⇒ страница 20 .

Отопляемо предно стъкло



⇒ страница 18 .

Забележка

Ако  е натиснат докато двигателя работи, Autostop ще бъде забранен, докато  не се натисне отново.

Ако  е натиснат докато двигателят е в Autostop, то двигателят ще се рестартира автоматично. Система Стоп/Старт ⇒ страница 123 .

Ръчна рециркуляция на въздуха

Натиснете  за активиране на режима на въздушна рециркуляция. Активирането се обозначава от светодиод в бутона. Натиснете отново , за да деактивирате режима на рециркуляция.

Предупреждение

В режим на рециркуляция на въздуха обменът на свеж въздух се намалява. При работа без охлаждане влажността на въздуха се увеличава, поради което прозорците могат да се запотят отвътре. Качеството на въздуха в пътническото отделение се влошава, което може да доведе до сънливост на пътниците.

При горещо и много влажно време, предното стъкло може да се запоти отвън, ако към него се насочи студен въздух. Ако предното стъкло се запоти отвън, задействайте чистачките

и деактивирайте въздушната струя напред.

Деактивиране на електронната система за климатичен контрол

Натиснете надолу  последователно или натиснете надолу и задръжте

, докато електронната система за климатичен контрол се деактивира.

Деактивиране е възможно и в менюто за климатични настройки на информационния дисплей.

Активиране с натискане на **AUTO**, включване на вентилатора или включване на други системи за климатичен контрол.

Качество На Въздуха

Системата комбинира филтър за вътрешния въздух с голяма ефективност със сензор за качество на въздуха и сензор за твърди частици в управляващата конзола.

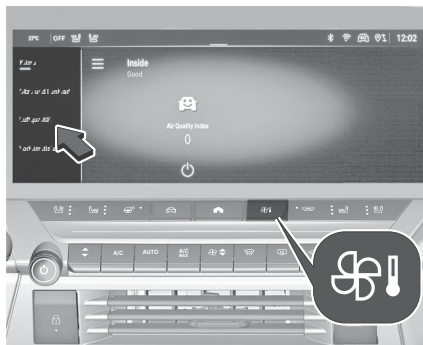

Изберете Качество на въздуха от менюто от лявата страна на екрана, за да видите индекса за качество на въздуха и да активирате / деактивирате функцията.

Индекс за качество на въздуха

Използвайки сензор за външното замърсяване, тази функция автоматично активира рециркулация на въздуха при определено ниво на замърсяване на външния въздух. Когато качеството на въздуха се върне на удовлетворително ниво, рециркулацията на въздуха се изключва автоматично.

Рециркулацията на въздуха се активира автоматично, когато се използва системата за измиване на предното стъкло или при включване на задна предавка. Функцията е

неактивна, ако външната температура е под 5° C, за да се предотврати запотвяване на предното стъкло и страничните прозорци.

Функция за чист въздух

Сензор за твърди частици в управляващата конзола следи качеството на вътрешния въздух. Рециркулация на въздуха се управлява автоматично, за да позволи пречистване на вътрешния въздух, като го филтрира през филтър с голяма ефективност. Ако качеството на въздуха намалява постоянно, свържете се с квалифициран сервис за смяна на филтъра с голяма ефективност.

Нагревател На Въздуха

Quickheat е спомагателен електрически въздухоотоплител, който автоматично по-бързо затопля купето.

Предварително Климатизиране На Температурата

Предварително климатизиране на температурата позволява да се затопли или да се проветри интериорът на автомобила за достигане автоматично на

предварително зададена температура. Дните и часовете за предварителното климатизиране на температурата може да се програмират.

Предварителното климатизиране на температурата може да се програмира чрез информационния дисплей или MyOrel App.

Забележка

Температурната предварителна настройка се активира само ако запалването е изключено и автомобилът е заключен.

Ако нивото на зареждане на високоволтовата батерия е под 30%, температурното предварително кондициониране не се активира.

Когато автомобилът е включен в електрическата мрежа, зареждането на акумулатора има предимство пред предварителното кондициониране.

Следователно то може да се активира само ако акумулаторът е зареден над прага, фиксиран на 80%.

Ако е програмирано повтарящо се отопление/вентилация и са извършени две процедури за отопление/вентилация, без да се управлява автомобилът, програмирането се деактивира.

Настройка на таймера



Забележка

Могат да бъдат програмирани и запаметени няколко таймера. Препоръчва се да се програмира температурна предварителна климатизация при включен автомобил, за да се оптимизира дългосрочното функциониране на високоволтовия акумулатор.



Натиснете , за да отворите менюто за настройки на информационния дисплей.

Изберете настройки на предварително климатизиране от менюто от лявата страна на екрана.

Изберете , за да зададете нов таймер или докоснете  до таймера за редактиране.

Задайте ден и час и потвърдете. Активирайте таймера.

За изтриване на таймер изберете желания таймер и натиснете  в долния ляв ъгъл на екрана.

Процедурата за отопление/вентилация започва приблизително 45 минути преди програмирания час, когато автомобилът е включен в мрежата, или 20 минути преди програмирания час, когато не е включен в мрежата, и се поддържа десет минути след това.



Светодиодът на  показва работния статус на предварителното климатизиране на температурата:

- Светодиодът свети: Има зададен и активиран таймер.
- Светодиодът примигва: Системата е в процес на работа.

Светодиодът изгасва в края на работата на отоплението/вентилацията или при спиране на предварителното климатизиране на температурата чрез дистанционното управление.

Вентилационни Дюзи

Централни вентилационни дюзи в приборния панел

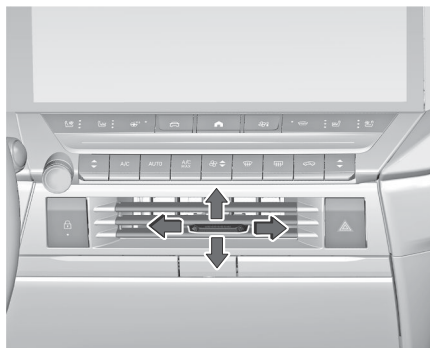

Насочете въздушния поток като наклоните и завъртите ламелите. За затваряне на дюзата, завъртете ламелите наляво.

Външни вентилационни дюзи в приборния панел



Насочете въздушния поток като наклоните и завъртите ламелите. За затваряне на дюзата, завъртете ламелите наляво. Когато охлаждането работи, трябва да има отворени поне две вентилационни дюзи.

⚠ Предупреждение

Не прикрепвайте никакви предмети към ламелите на вентилационните отвори. Риск от повреда и наранявания в случай на произшествие.

Вентилационни дюзи за задните пътници

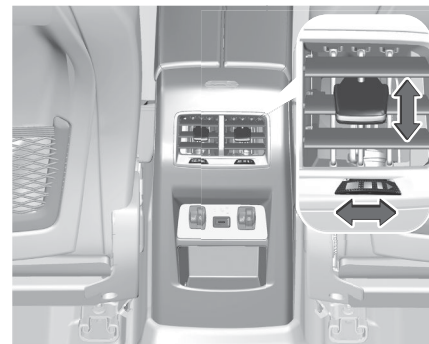

Насочете въздушния поток като наклоните и завъртите ламелите. Затворете дюзата чрез завъртане на колелото.

Фиксирани Вентилационни Дюзи

Допълнителни вентилационни дюзи има под предното стъкло и прозорците на вратите, както и в зоната за краката.

Поддръжка

Входящи отвори за въздух

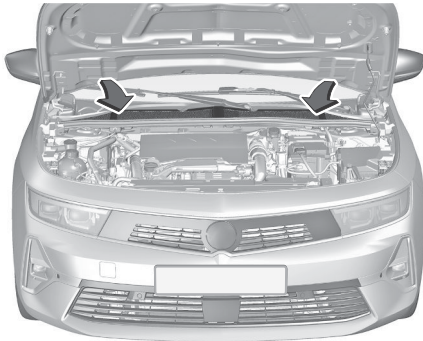

Въздушният отвор пред челното стъкло в двигателното отделение трябва да се поддържа чист, за да не се възпрепятства притокът на въздух. Отстранявайте нападалите листа, нечистотии или сняг.

Редовно Включване На Климатичната Система

За да се осигури ефикасната работа на системата охлаждането трябва да се включва веднъж месечно за няколко минути, независимо от атмосферните условия и сезона. Охлаждането не работи при ниски външни температури.

Сервизно Обслужване

За да осигурите оптималното охлаждащо действие ви препоръчваме да проверявате веднъж годишно климатичната система, като се започне от третата година след първата регистрация на автомобила, включвайки.

- тест за функционалност и налягане
- функционалност на отоплението
- проверка за теч
- проверка на задвижващите ремъци
- почистване на системата за отводняване на кондензатора и изпарителя
- проверка на работата

Дисплеи

Информационен Дисплей



Информационният дисплей може да показва:

- време
- външна температура
- дата
- система Инфотейнмънт
⇒ страница 110
- навигация ⇒ страница 118
- съобщения за автомобила и системата ⇒ страница 99
- настройки за персонализиране на автомобила ⇒ страница 114

Избор на менюта и настройки

Има три начина за работа с дисплея:

- чрез бутоните под дисплея
- чрез докосване на сензорния екран с пръста
- чрез разпознаване на глас

Работа с бутони и сензори

Натиснете  , за да се покаже менюто с помощни системи за водача.

Натиснете  , за да се покаже началния екран.

Натиснете  , за да се покаже менюто за климатика.

Докоснете необходимата икона или функция от менюто с пръст.

Потвърдете желаната функция или избор с докосване.

Система Инфотеймънт
⇒ страница 110 .

Персонализиране

Информационният дисплей може да се персонализира чрез менюто за персонализиране на автомобила

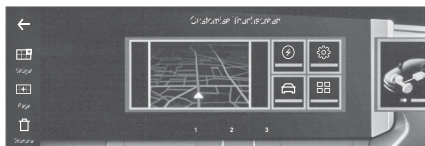

Няколко страници могат да се създават чрез избор на джаджи за показване.

Персонализиране ⇒ страница 114 .

Поток на мощност

Това меню показва текущият поток на мощност в електрическата система. Тези компоненти ще бъдат осветени, когато са активни.



1. Натиснете .
2. Докоснете .
3. Изберете **Енергиен поток**.

Различни цветове показват кой двигател се използва и дали енергията се регенерира.

- зелено: регенериране на енергия
- оранжево: работи двигателят с вътрешно горене (PHEV)
- синьо: работи електрическият двигател

Среден разход

Това меню показва средният разход на енергия и гориво по време на текущото пътуване. Текущото пътуване е разделено на времеви интервали. За всеки интервал от време се показва средният разход на гориво. Интервалите от време могат да се променят.

1. Натиснете .
2. Докоснете .
3. Изберете **Statistics**.
4. Натиснете + и - за промяна на интервалите от време.

Разход на енергия

Разходът на електрическа енергия се показва в kWh/100 км.

- Зелената графика показва енергията, регенерирана по време на забавянето и фазите на спиране, за зареждане на високоволтовия акумулатор.
- Синята графика показва електрическата енергия, консумирана директно от високоволтовия акумулатор.

Разход на гориво

Оранжевата графика показва средния разход на гориво в литри за 100 километра за текущото пътуване и исторически стойности.

Прожекционен Дисплей За Предното Стъкло

Прожекционният дисплей за предното стъкло е на нивото на очите и прожектира информация върху предното стъкло на автомобила в зрителното поле на водача така че да не е необходимо да сваля очи от пътя.

Забележка

Прожекционният дисплей за предното стъкло може да не е четлив, ако се носят поляризирани слънчеви очила.

Включване

Прожекционният дисплей за предното стъкло може да се активира или деактивира чрез менюто за яркостта в приложението за настройки  в информационния дисплей. Яркостта на прожекционния дисплей за предното стъкло може да се регулира. Меню Настройки ⇒ страница 114 .

Регулиране на височината

Височината на прожекционния дисплей за предното стъкло може да

се регулира чрез бутона във вратата на водача.

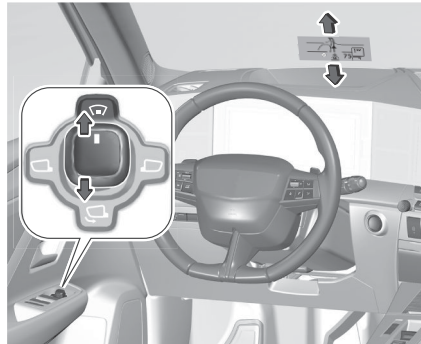

Изберете прожекционния дисплей за предното стъкло чрез завъртане на бутона до .

След това завъртете бутона напред или назад до постигане на желаната височина.

Грижи за интериора ⇒ страница 250 .

Персонализиране

Съдържанието на прожекционния дисплей за предното стъкло може да се избере чрез менюто на информационния дисплей.



Една джаджа може да се избере за прожекционния дисплей за предното стъкло.

Персонализиране ⇒ страница 114 .

Инфотейнмънт система

Инфотейнмънт система.....	110
Въведение	110
Контролен панел	110
Меню.....	111
Профили	113
Актуализиране на системата.....	114
Клиент	114
Мултимедия	115
Телефон.....	116
Използване на приложения за смартфон	117
Свързаност	117
Навигация	118
Гласови команди	118

Инфотейнмънт система

Въведение

Важна информация относно употребата и пътната безопасност

Предупреждение

Системата Инфотейнмънт трябва да се използва така, че автомобилът да може да се управлява безопасно по всяко време. Ако се съмнявате, спрете автомобила и използвайте системата инфотейнмънт, докато автомобилът е неподвижен.

Радиоприемане

Радиоприемането може да бъде смутено от статично електричество, шум, изкривяване или загуба на приемането поради:

- промяна на разстоянието до радиопредавателя
- смесването на станции поради отражение
- засенчване

Контролен Панел



: Кратко натискане: Включване / изключване на системата или изключване на звука.
Продължително натискане: Превключване в режим на готовност.
Завъртане: регулиране на силата на звука



: Показва менюто на системите за подпомагане на водача





: Показва началния екран.

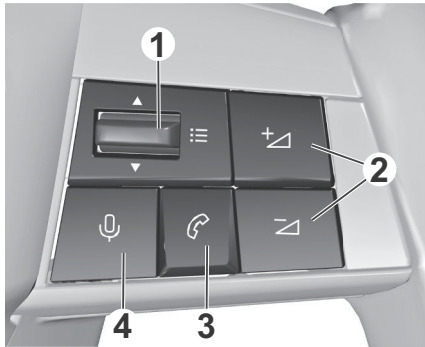

: Показва менюто с настройки на климата

Бутони върху волана



- 1** : Превключване нагоре или надолу: Избор на предишната / следващата радиостанция или песен или придвижване из списъка на последните обаждания. Кратко натискане: Показване на меню или потвърждение на избор.
- 2** : Кратко натискане: Регулиране на силата на звука или включване на звука. Продължително натискане на : заглушаване на звука.
- 3** : Кратко натискане: Приемане на телефонно обаждане, приключване на обаждане, показване на списъка на последните обаждания и

показване на екрана за прожектиране на телефона. Продължително натискане: Отказ на входящо повикване.

- 4** : Кратко натискане: Активиране на гласов асистент на система Инфотейнмънт. Продължително натискане: Активиране на гласов асистент на свързания мобилен телефон.

Меню

Екранни операции

Дисплеят на система Инфотейнмънт има сензорна повърхност, чувствителна към докосване, която позволява директно взаимодействие с показваните елементи за управление на менютата.

Внимание

Не използвайте заострени или твърди предмети като химикалки, моливи и други подобни за работа със сензорния екран.

Използвайте следните жестове с пръсти, за да управлявате системата Инфотейнмънт.

Докоснете

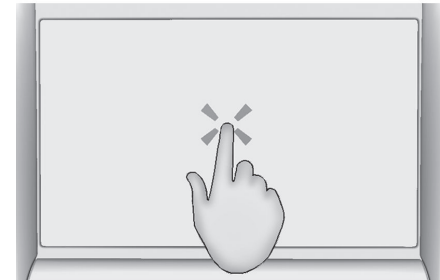

Докосването се използва за отваряне на меню или избор на опция.

Докоснете и задръжте

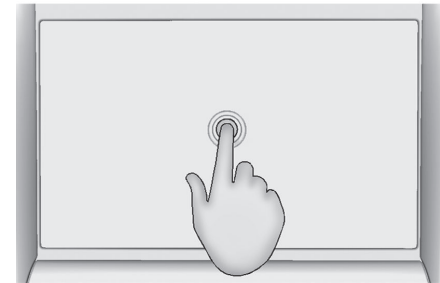

Докосване и задръжане може да се използва за запаметяване на радиостанции.

Плъзгане

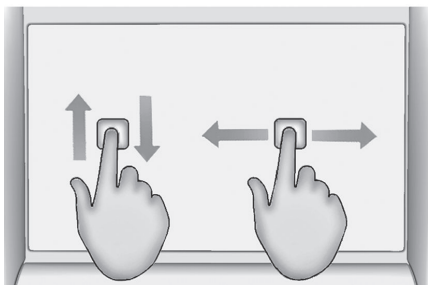

Плъзгането се използва за превъртане през меню или за увеличаване на картата.

Връщане към предходния екран в подменю

За връщане към предходния екран докоснете ← в горната част на екрана.

Показване и скриване на меню

В рамките на приложение, менюто може да се показва и скрива чрез

докосване на ☰.

Лента за състоянието

Лентата за състоянието е горната лента на екрана. Тя може да показва следното:

- време
- външна температура
- Статус на Wi-Fi връзка
- Активиране на Bluetooth
- приемане на мобилна връзка
- активирани функции, напр., отопляем волан

Общ преглед на приложения



За извеждане на списък с всички налични приложения, докоснете ☰. Алтернативно общ преглед на приложенията ще се покаже чрез докосване на екрана с 3 пръста.

Системни настройки

За да се покаже менюто за системни настройки, отворете приложението за

настройки ⚙️ и докоснете менюто за системните настройки 🌐.



Следните системни настройки могат да се регулират:

- language (език)
- дата и час, часови формат, формат на дата
- единица за разстояние и разход
- модул за външна температура
- възстановяване на фабричните настройки
- преглед на системна информация

Brightness (Яркост)

За да регулирате яркостта на осветлението на приборния панел, вътрешното осветление и предния дисплей, отворете приложението за

настройки ⚙️ и докоснете менюто за регулиране на яркостта. Вътрешното осветление и прожекционният дисплей за предното

стъкло може да се активират или деактивират.

Свързаност

За да се покаже менюто за свързване, отворете приложението за настройки



и докоснете менюто за свързване. Могат да се регулират следните настройки:

- безжични устройства: покажете всички сдвоени устройства, свържете или изключете устройство, изберете предпочитанията за връзка за всяко устройство (Bluetooth или проекция на телефон) и потърсете устройства в близост
- Wi-Fi мрежи: Активира или деактивира Wi-Fi, търсене на съседни Wi-Fi мрежи и свързване на системата към Wi-Fi мрежа
- настройки за поверителност: активира или деактивира и местоположението и споделянето на данни за оторизирани услуги

Системни актуализации

Когато има актуализация, която е готова за инсталиране, ще бъде показано съобщение в края на пътуването след спиране на автомобила.

Алтернативно, отворете приложението

за настройки  и докоснете менюто за актуализации, за да проверите дали има налична актуализация. Ако е налична, на екрана ще се покажат чакащите актуализации. Възможно е да се активират автоматични изтегляния на актуализациите чрез докосване на полето с отметка. Ако е активирано, актуализациите ще се изтеглят автоматично, когато автомобилът е свързан към външна Wi-Fi мрежа. Инсталирането на актуализация ще продължи, дори и когато автомобилът бъде напуснат и затворен. При стартиране на автомобила отново, на екрана ще се изведе съобщение, ако инсталирането на актуализация не е било успешно. Когато инсталирането е неуспешно, ще се покаже съответно съобщение на екрана. Свържете се с център за помощ.

Поверителност

Следните настройки за поверителност могат да се задават за всеки профил. Следните настройки за поверителност могат да се задават:

- споделяне на данни и местоположение

- споделяне на данни

- частен режим

За да използвате всички налични свързани услуги без ограничения, е необходимо да споделяте данни и местоположение.

Когато частният режим е активиран, свързаните услуги ще извършват само локална обработка в автомобила с ограничени функции.

Настройките за поверителност могат да бъдат зададени чрез менюто за свързване в приложението за

настройки . Като алтернатива, настройките за поверителност могат да бъдат зададени чрез лентата на състоянието, като докоснете .

Свързани услуги

За да се покаже менюто за свързани услуги, отворете приложението

за настройки  и докоснете съответната точка от менюто.

Профили

Могат да се създават няколко потребителски профили. Поради възможността за създаване на профили, системата Инфотейнмънт може да бъде адаптирана към няколко водачи. Различните настройки, както

и запаметените радиостанции и крайни цели ще бъдат свързани към конкретен профил. По този начин не е нужно настройките да се коригират всеки път, когато друг човек шофира автомобила.

За да се покажат настройките на профила, отворете приложението за настройки  и докоснете менюто за профил.

Създаване на профил

За създаване на нов профил,

докоснете 

Следните настройки могат да се регулират за всеки профил:

- име на профил
- аватар
- свързано устройство

След като се създаде нов профил, настройките на профила могат да се променят по всяко време чрез

докосване на .

Изтриване на профил

За да изтриете профил, докоснете

 до съответния профил и изберете

. Профилът на гост не може да се изтрива.

Профилът на гост е подразбиращият се профил. Той е активен при липса на други създадени или активни профили.

Актуализиране На Системата

Когато има актуализация, която е готова за инсталиране, ще бъде показано съобщение в края на пътуването след спиране на автомобила.

Алтернативно, отворете приложението

за настройки  и докоснете менюто за актуализации, за да проверите дали има налична актуализация. Ако е налична, на екрана ще се покажат чакащите актуализации.

Възможно е да се активират автоматични изтегляния на актуализациите чрез докосване на полето с отметка. Ако е активирано, актуализациите ще се изтеглят автоматично, когато автомобилът е свързан към външна Wi-Fi мрежа. Инсталирането на актуализация ще продължи, дори и когато автомобилът бъде напуснат и затворен. При стартиране на автомобила отново, на

екрана ще се изведе съобщение, ако инсталирането на актуализация не е било успешно.

Когато инсталирането е неуспешно, ще се покаже съответно съобщение на екрана. Свържете се с център за помощ.

Клиент

Панелът на приборното табло, прожекционният дисплей за предното стъкло и информационният дисплей могат да се персонализират.

За да се покаже менюто за персонализиране, отворете приложението за настройки

 и докоснете менюто за персонализиране.

Цвят на екран

Цветът на фона на панела на приборното табло и информационния дисплей може да бъде избран.

Цветът на избрания фон се показва веднага и на двете места - на панела на приборното табло и на информационния дисплей.

Цвят на интериора

Цветът на функциите на вътрешното осветление, напр. осветлението на

дръжките на вратите, може да се избере.

Съраунд звук

Активен спортен звук за спортния режим може да бъде активиран или деактивиран.

Анимации

Външните и вътрешните анимации за посрещане и изпращане на водача могат да бъдат активирани или деактивирани.

Страници

Могат да се създадат няколко персонализирани страници за панела на приборното табло и информационния дисплей. Дисплеят на прожекционния дисплей за предното стъкло принадлежи към страницата на панела на приборното табло.



Всяка страница може да се персонализира с избор на джаджи, за да се показва на дисплея.

За да добавите страница, докоснете



За да изтриете страница, докоснете



Джаджи

"Джаджа" е индикацията на конкретна информация или уред, напр. радио информация, информация за навигация или температура на охлаждащата течност на двигателя.

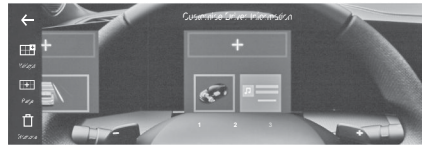



Панелът на приборното табло може да покаже два виджета, а прожекционният дисплей за предното стъкло може да покаже един виджет. Информационният дисплей може да съдържа няколко различни джаджи. За да добавите джаджа към страница,

докоснете .

Някои джаджи са достъпни в различни размери. Колкото по-голям е размерът, толкова по-малко джаджи могат да се показват на страница.

Мултимедия

Покажете аудио екрана, като докоснете  в прегледа на приложенията.

Докоснете , за да превключите между радио и свързано външно устройство като аудиоизточник.



Превключване на радиостанции

Докоснете за кратко , за да извършите автоматично търсене на следващата радиостанция.

Докоснете и задръжте  за извършване на бързо търсене за следващите радиостанции.

Докоснете за кратко , за да извършите автоматично търсене на предишната радиостанция.

Докоснете и задръжте  за извършване на бързо търсене за предишната радиостанция.



Списък със станции

Всички налични радиостанции ще бъдат показани в списъка с докосване на списъка в меню на радиото от лявата страна на екрана.

Вълнов обхват

За избор на вълнов обхват, докоснете .

Настройка на честота

За настройване на определена радиочестотата, докоснете . Ще се покаже цифрова клавиатура. Въведете желаната честота и докоснете , за да потвърдите.

Запаметяване на радиостанции

Запаметените радиостанции ще се появят или скрият чрез докосване . Запаметените радиостанции ще се наредят в долната част на екрана. Докоснете желаната радиостанция, за да извършите настройка. За да запазите текущата радиостанция, докоснете и задръжте желания бутон. Бутоните, които вече са използвани за радиостанции, могат да се презаписват.

Неизползваните бутони за запазване на радиостанции ще бъдат обозначени с .

Алтернативно, радиостанции могат да бъдат запазени като докоснете съответната икона на сърце в списъка със станции.

Заглушаване на звука

За изключване или включите звука, докоснете .

Аудио настройки

От менюто за настройки в рамките на приложението за радио могат да се регулират следните настройки:

- настройки на звука: околел звук, еквалайзер, високи честоти
- радио настройки: ред на списъка на станции, активиране или деактивиране на проследяване на станции и съобщения за трафика и новини
- настройки на силата на звука: системен глас, тон на звънене, телефонно обаждане, системни звуци

Телефон

Свързване с Bluetooth

Докоснете  на Информационния дисплей, за да отворите приложението за телефона.

След като мобилният телефон се свърже със система Инфотейнмънт чрез Bluetooth, чрез телефонното приложение са достъпни следните функции:

- показване на списъка с контакти
- показване на списъка с последни повиквания
- набиране на телефонен номер чрез клавиатура

Регистриране (сдвояване) на мобилен телефон

За сдвояване на мобилния телефон, отворете менюто за настройки в телефонното приложение от информационния дисплей. Отворете менюто за Bluetooth в мобилния телефон и активирайте функцията. Изберете мобилния телефон от списъка на информационния дисплей. Следвайте инструкциите на мобилния телефон.

След като мобилният телефон е успешно сдвоен, той ще бъде свързан автоматично и ще се покаже като свързан.

Чрез менюто с настройки в приложението за телефон може да се свърже и втори мобилен телефон.

Осъществяване на повикване

За да направите повикване изберете един от контактите в списъка с контакти, наберете телефонен номер чрез клавиатурата или изберете номер от списъка с последни повиквания.

Приемане на повикване

Входящото повикване се обозначава чрез звънене и съобщение на информационния дисплей.

За да приемете входящо повикване или да приклучите активно обаждане, докоснете съответния бутон на информационния дисплей или

натиснете  на волана.

За да откажете входящо повикване, докоснете съответния бутон на информационния дисплей или

натиснете и задръжете  на волана.

Използване На Приложения За Смартфон

Проектиране на телефона

Приложенията за проектиране на телефон Apple CarPlay и Android Auto показват избраните приложения от смартфона на екрана на информационния дисплей и позволяват тяхното използване директно чрез бутоните на Инфотейнмънт.

Проверете при производителя на устройството дали тази функция е съвместима със смартфона и дали това приложение е достъпно в страната, в която живеете.

Подготовка на смартфона

iPhone®: Уверете се, че Siri® е активирана на Вашия телефон.
Телефон с Android: Изтеглете приложението Android Auto в телефона си от Google Play™ Store.

Свързване на смартфона

Свържете телефона към USB порта ⇒ страница 64 или свържете телефона чрез Bluetooth.

Уверете се, че проектиране на телефона е активирано в настройките на свързаност ⇒ страница 117 .

Стартиране на проектиране на телефона

Докоснете приложението Apple CarPlay или Android Auto на информационния дисплей. Показаният екран за проектиране на телефона зависи от смартфона и версията на софтуера.

С помощта на гласов асистент на смартфона

Натиснете и задръжете  на волана и кажете съответната гласова команда за активиране на гласовия асистент на смартфона, за да използвате гласовия асистент на смартфон чрез система Инфотейнмънт.

Свързаност

За да се покаже менюто за свързване, отворете приложението за настройки

 и докоснете менюто за свързване. Могат да се регулират следните настройки:

- безжични устройства: покажете всички сдвоени устройства, свържете или изключете устройство, изберете предпочитанията за връзка за всяко устройство (Bluetooth или проекция на телефон) и потърсете устройства в близост

- Wi-Fi мрежи: Активира или деактивира Wi-Fi, търсене на съседни Wi-Fi мрежи и свързване на системата към Wi-Fi мрежа
- настройки за поверителност: активира или деактивира и местоположението и споделянето на данни за оторизирани услуги

Навигация

Навигационна система

Докоснете  на информационния дисплей, за да отворите приложението за навигация.

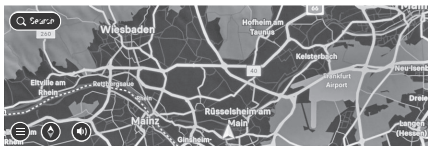

Стартиране на водене по маршрут

За начало на водене по маршрут, докоснете  въвеждане на адрес чрез клавиатура.

След въвеждане на първите букви на адреса, ще се покажат съвпадащите адреси.

След като се въведе адрес, няколко маршрути може да се покажат на

картата. Изберете един от тях преди да стартирате водене по маршрут.

Активно водене по маршрут

По време на активно водене по маршрут на екрана ще се покаже информация за маршрута, напр. прогнозно време на пристигане и разстояние.

За да активирате или деактивирате гласовите команди на водене по маршрут, докоснете .

За промяна на маршрута, добавете спирка, напр. ресторант или бензиностанция, или за да показват указанията, докоснете трите точки от страничната лента на екрана.

Настройки за маршрут

За да отворите менюто за настройки, докоснете трите точки от страничната лента на екрана и след това докоснете

менюто за настройки .

Докоснете , за да видите изтеглянията на картата, да зададете цвета на картата, да зададете интересните точки, показани на картата и други настройки на картата, да зададете информация за пристигането, да настроите страничната лента на екрана за насочване по маршрута, да зададете

ориентация на картата или за показване на пробег на автомобила на картата.



Докоснете , за да зададете опциите за пренасочване, да зададете предпочитаните видове маршрути (бързи, кратки, екологични) или да избягвате конкретни маршрути (пътища с такса път, неасфалтирани пътища и т.н.).

Докоснете , за задаване на типове на гласовите команди, предупреждения и звуков сигнал.

Докоснете , за задаване на поверителна информация (пазене на дневник за пътуването, често използвани крайни цели и др.).

Актуализации на карти



Когато свързаните услуги са активирани, картата на текущия регион ще се актуализира автоматично.



Когато системата е свързана към Wi-Fi мрежа, картите на всички други региони могат да се актуализират чрез менюто за карти и дисплей  в менюто с настройки .

Свързани услуги ⇨ страница 117 .

Гласови Команди

Вграденият гласов асистент може да се използва за управление на системата на информационния дисплей чрез гласови команди. Има три начина за активиране на гласов асистент:

- натиснете  на волана
- Докоснете  на информационния дисплей
- кажете „Hey Opel“

След натискане  от волана или докосване на  в информационния дисплей, изчакайте звуковия сигнал, преди да кажете гласова команда. За да се покажат някои примери за гласови команди, отворете помощното меню  на информационния дисплей. Примерите ще са сортирани по категории, напр. радио или навигация.

Стартиране и работа

Стартиране и спиране на двигателя.....	120
Разработване на новия автомобил	120
Стартиране на двигателя	121
Блокировка на волана	123
Автоматична функция Стоп и Старт	123
Спирачки.....	125
Ръчна спирачка	125
Помощ при спиране	128
Активно аварийно спиране	128
Регенеративно спиране	128
Скоростна кутия.....	128
Автоматична скоростна кутия	128
Блок на електрическото задвижване	135
Механична скоростна кутия.....	136
Свободно въртене.....	137
Селектор за режим на управление.....	137
Режими на управление	137
ДВГ/Хибрид 48 V.....	137
PHEV.....	138
BEV.....	138
Отработени газове	139
Изпускателен филтър.....	139
Катализатор	139
AdBlue	140
Гориво	142
Съвместимост на горивата.....	142

Зареждане с гориво	144
Разход на гориво – CO емисии ...	145
В процес на зареждане.....	146
Обща информация	146
Видове зареждане	147
Високоволтов акумулатор	150
В процес на зареждане	151
Програмируемо зареждане	155
Статус на зареждане	156
Товарене на автомобила.....	156
Багажник на покрива	156
Теглене на ремарке	157
Теглич.....	157
Препоръка за теглене.....	161
Съвети за шофиране.....	161
Контрол над автомобила	161
Аварийни ситуации	161

Стартиране и спиране на двигателя

Разработване На Новия Автомобил

Не натискайте ненужно силно спирачките през първите няколко пътувания.

Теглете ремарке само след като автомобилът е изминал поне 1000 км. При първо използване на автомобила парафинът и маслото върху системата за отделяне на изгорелите газове могат да предизвикат отделяне на пушек.

Паркирайте автомобила на открито за известно време след първото използване, като избягвате вдишването на изпаренията. По време на периода на разработване, разходът на гориво и двигателно масло може да е по-висок. Освен това, процесът за почистване на изпускателния филтър може да се извършва по-често. Изпускателен филтър ⇒ страница 139

Стартиране На Двигателя

Автомобили с контакт за запалване

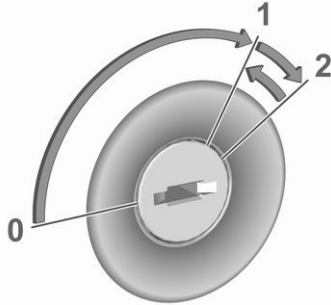

- 0** : изключено запалване: някои функции остават активни до изваждане на ключа или отваряне на вратата на водача, при условие, че запалването е било включено
- 1** : запалване в режим на захранване: запалването е включено, дизеловият двигател се подгрява, контролните индикатори светят и повечето електрически функции са задействани
- 2** : стартиране на двигателя: отпуснете ключа след стартиране на двигателя

Завъртете ключа в положение 1, за да освободите блокировката на волана.
 Ръчна скоростна кутия: задействайте съединителя и спирачния педал.
 Автоматична скоростна кутия: задействайте спирачния педал.
 Не натискайте педала на газта.
 Дизелови двигатели: изчакайте, докато

контролният индикатор  изгасне.
 Завъртете ключа за кратко в позиция 2 и отпуснете след стартиране на двигателя.

Механична трансмисия: по време на Autostop, двигателят може да се стартира чрез натискане на педала на съединителя ⇨ страница 123 .
 Автоматична скоростна кутия: по време на Autostop, двигателят може да се стартира чрез отпускане на педала на спирачката ⇨ страница 123 .

Автомобили с бутон за запалване



Електронният ключ трябва да е в автомобила.

Стартиране на двигателя

Задействайте педала на спирачката и натиснете Start/Stop.
 BEV

- Натиснете спирачния педал
- Натиснете бутона **Start/Stop** за около две секунди
- Задръжте спирачния педал натиснат, докато на приборното табло се покаже READY и се издаде и звуков сигнал

Запалване в режим на мощност без стартиране на двигателя

Натиснете **Start/Stop** без задействане на педала на спирачката. Контролните индикатори светват и повечето електрически функции работят.

Изключен двигател и запалване

Натиснете **Start/Stop** за кратко във всеки режим или когато двигателят работи и автомобилът е неподвижен. Някои функции остават активни, докато вратата на водача е отворена.

Аварийно изключване по време на шофиране

Ако двигателят трябва да се изключи по време на движение в спешни случаи, натиснете **Start/Stop** за пет секунди.

Опасност

Изключването на двигателя по време на движение може да доведе до загуба на мощността на спирачката и кормилната системи. Асистиращите системи и системите на въздушните възглавници са деактивирани. Осветлението и стоп светлините ще угаснат. Затова изключвайте двигателя и запалването по време на

шофиране само при необходимост в случай на спешност.

Стартиране на двигателя при ниски температури

Стартирането на двигателя без допълнителни нагреватели е възможно до $-25\text{ }^{\circ}\text{C}$ за дизелови двигатели и до $-30\text{ }^{\circ}\text{C}$ за бензинови двигатели. Препоръчва се двигателно масло с правилния вискозитет, правилното гориво, извършени сервисни обслужвания и достатъчно добре зареден акумулатор. При температури под $-30\text{ }^{\circ}\text{C}$ автоматичната скоростна кутия изисква период на подгряване от около пет минути. **P** трябва да се активира.

Турбо загряване на двигателя

При стартиране, наличният въртящ момент на двигателя може да е ограничен за кратко време, особено ако температурата на двигателя е ниска. Ограничението се налага, за да се позволи на смазочната система да предпази напълно двигателя.

Прекъсване подаването на гориво в режим на моторна спирачка

Подаването на гориво автоматично се прекъсва в режим на моторна

спирачка, напр. при движение с включена предавка, но пуснат педал за газта.

В зависимост от условията на движение, прекъсването на подаването на гориво в режим на моторна спирачка може да се деактивира

Работа в случай на повреда

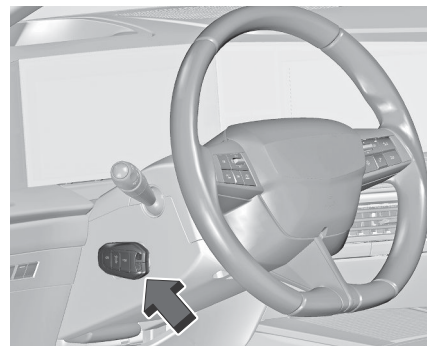

В случай на неизправност на ключа на акумулатора, за да отключите волана и да стартирате двигателя, задръжте електронния ключ на маркираното място на капака на кормилната колона, както е показано на илюстрацията. За автомобили с механична скоростна кутия изберете на празен ход, натиснете педалите на съединителя и спирачката, след което натиснете

бутона **Start/Stop**. При автомобили с автоматична скоростна кутия преместете скоростния лост в положение за паркиране (P), натиснете спирачния педал, след което натиснете бутона **Start/Stop**.

Блокировка На Волана

Извадете ключа от контакта за запалване и завъртете волана, докато блокира.

⚠ Предупреждение

Никога не изваждайте ключа от превключвателя за запалването по време на шофиране, тъй като това ще доведе до блокиране на волана.

Ако сервоуправлението се загуби поради спиране на двигателя или неизправност в системата, управлението на автомобила може да изисква големи усилия. В зависимост от версията блокировката на волана се активира автоматично, когато:

- автомобилът е неподвижен
- запалването е било изключено

За освобождаване на блокировката на волана, отворете и затворете вратата на водача и включете запалването в

режим на захранване или стартирайте директно двигателя.

⚠ Предупреждение

Когато акумулаторът е изтощен, автомобилът не бива да се тегли или да се стартира чрез теглене, тъй като ключалката на кормилната колона не може да се освободи.

⚠ Предупреждение

В случай на неизправност на батерията на ключа, заключването на волана ще остане блокирано. Не се опитвайте да стартирате автомобила, като я натискате, и не я теглете.

Автоматична Функция Стоп И Старт

Системата "стоп и старт" спомага за пестене на гориво и намалява емисиите на отработените газове. Когато условията позволяват, тя изключва двигателя, щом автомобилът се движи с ниска скорост или е неподвижен, напр. на светофар или е в задръстване.

Включване

По подразбиране, системата се активира при включване на контакт. Системата може да се активира ръчно от информационния дисплей.





Натиснете  и активирайте системата в информационния дисплей.

Информационен дисплей
⇒ страница 107 .

Активирането на системата се потвърждава със съобщение.

Изключване

Натиснете  и деактивирайте системата в информационния дисплей.

Деактивирането се потвърждава от светване на  OFF в центъра за

информация на водача и показване на съобщение.

Autostop

Автомобили с механична скоростна кутия

Активирайте Autostop както следва:

- Поставете скоростния лост в неутрална позиция.
- Отпуснете педала на съединителя.

Двигателят ще се изключи, докато запалването ще остане включено.

Автомобили с автоматична скоростна кутия

Ако автомобилът е неподвижен с натиснат спирачен педал, автоматичното спиране се активира автоматично.

Двигателят ще се изключи, докато запалването ще остане включено. Системата стоп/старт ще бъде деактивирана по стръмни наклони.

Индикация

Autostop се обозначава от контролния индикатор .

По време на Autostop, ефективността на отоплението и спирачките остава същата.

Условия за Autostop

Системата "стоп/старт" проверява дали всяко от следните условия е налице:

- Системата "стоп-старт" не е деактивирана ръчно
- Вратата на водача е затворена или дали е поставен предпазния колан на водача
- Акумулаторът на автомобила е зареден достатъчно и е в добро състояние
- Двигателят е загрял
- Температурата на охладителната течност на двигателя не е твърде висока
- Околната температура не е твърде ниска или твърде висока
- Климатичната система позволява Autostop
- Вакуумът в спирачките е достатъчен
- Самочистващата функция на изпускателния филтър не е активна
- Автомобилът е бил управляван със скорост, равна най-малко на пешеходна, от последния Autostop насам.

Autostop ще бъде забранен, ако тези условия не са изпълнени.

В допълнение автоматичното спиране може да бъде забранено:

- Чрез някои настройки на климатичната система ⇒ страница 100
- Незабавно след движение с по-висока скорост
- В случай на разработване на нов автомобил ⇒ страница 120
- Чрез активно изсушаване
- В случай на стръмни изкачващи се или спускащи се наклони
- Ако скоростта на автомобила не е превишила 10 km/h след последното стартиране на двигателя

В тези случаи иконата  на приборното табло мига за няколко секунди и след това изгасва.

Забележка

След подмяна на акумулатора или повторното му свързване функцията Автоматично спиране може да бъде блокирана за няколко часа.

Защита от изтощаване на акумулатора на автомобила

За да се гарантира надеждно рестартиране на двигателя, като

част от системата "стоп/старт" са вградени някои функции за защита от изтощаване на акумулатора на автомобила.

Мерки за пестене на енергия

По време на Autostop някои електрически функции като допълнителен електрически нагревател или подгриване на задното стъкло са деактивирани или превключени на режим за пестене на енергия. Скоростта на вентилатора на климатичната система се намалява за пестене на енергия.

Рестартиране на двигателя от водача
След като двигателят се рестартира, Autostop не е достъпен, докато автомобилът достигне скорост от 8 km/h.

Автомобили с механична скоростна кутия

Натиснете педала на съединителя без да натискате спирачния педал, за да рестартирате двигателя.

Автомобили с автоматична скоростна кутия

Двигателят се рестартира в следните случаи:

- отпуснат спирачен педал при включен **D** или **M**

- отпуснат спирачен педал и избрана **N**, когато скоростният лост се премести за избор на **D** или **M**
- натиснат спирачен педал и избрана **P** при преместване на селектора за избор на **R**, **N**, **D** или **M**
- избрана **R**

Рестартиране на двигателя от системата "стоп/старт"

Автомобили с механична скоростна кутия: Селекторът трябва да бъде в неутрално положение, за да позволи автоматично рестартиране. Ако едно от следните условия настъпи по време на Autostop, двигателят ще се рестартира автоматично от системата "стоп/старт":

- система стоп/старт е деактивирана ръчно
- предпазният колан на водача не е поставен и вратата на водача е отворена
- прекалено ниска температура на двигателя
- нивото на заряд на акумулатора на автомобила е под определено ниво
- спирачният вакуум не е достатъчен

- автомобилът се шофира или се търкаля със скорост, равна най-малко на пешеходна
- климатичната система изисква стартиране на двигателя
- климатикът е включен ръчно
- капакът на двигателя е отворен

Ако електрически аксесоар, напр., преносим компактдиск плеър, е свързан към електрическия контакт, може да се забележи кратък спад в захранването по време на рестартиране.

Спирачки

Ръчна Спирачка

Предупреждение

Преди напускане на автомобила, проверете статуса на ръчната спирачка. Контролен индикатор  свети постоянно, когато е задействана електрическата спирачка за паркиране.

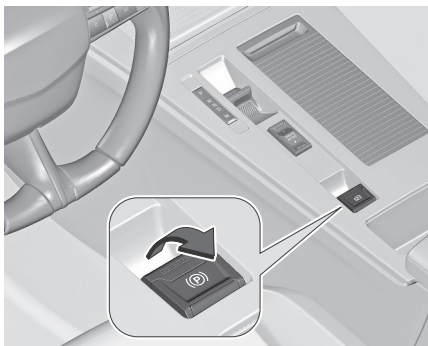

Задействане при неподвижен автомобил

Дръпнете превключвателя (P). Ако контролният индикатор (P) свети, електрическата ръчна спирачка е задействана.

Контролен индикатор (P)
⇒ страница 92 .

Електрическата ръчна спирачка винаги може да бъде активирана, дори и при изключено запалване.

Не задействайте прекалено често системата на електрическата ръчна спирачка без работещ двигател, тъй като това ще изтощи акумулатора.

Освобождение

Включете запалването. Задръжте натиснат спирачния педал и след това натиснете превключвателя (P). Ако контролният индикатор (P) изгасне, електрическата ръчна спирачка е освободена.

Функция за потегляне

Автомобили с механична скоростна кутия: Натискане на педала на съединителя, а след това лекото му отпускане и леко натискане на педала на газта освобождава автоматично електрическата ръчна спирачка. Това е възможно само ако е активирана автоматичната работа на електрическата ръчна спирачка. Това не е възможно, когато същевременно се издърпа превключвателя (P).

Автомобили с автоматична скоростна кутия: Задействане на **R**, **D** или **M**, а след това леко натискане на педала на газта освобождава автоматично електрическата ръчна спирачка. Това е възможно само ако е активирана автоматичната работа на електрическата ръчна спирачка. Това не е възможно, когато същевременно се издърпа превключвателя (P).

Спиране при движещ се автомобил

Когато автомобилът се движи и превключвателят (P) се държи издърпан, системата на електрическата ръчна спирачка намалява скоростта на автомобила. Веднага щом превключвателят (P) се освободи, спирането се преустановява.

Антиблокиращата спирачна система и Електронната стабилизираща система стабилизират автомобила, докато превключвателят (P) се държи издърпан. Ако възникне грешка в електрическата ръчна спирачка, на приборното табло се показва предупредително съобщение. Ако антиблокиращата спирачна система и електронната стабилизираща система откажат, един или двата индикатора

(ABS) и  светват на приборното табло. В този случай стабилността при намаляване на скоростта на автомобила може да се поддържа само с повтарящи се кратки импулси на превключвателя, докато автомобилът спре.

Автоматично управление

Автоматичната работа включва автоматично натискане и автоматично

освобождаване на електрическата ръчна спирачка.

Електрическата ръчна спирачка може да бъде натисната или пусната ръчно чрез използване на превключвателя (P).

Ръчно натискане:

- Електрическата ръчна спирачка е задействана автоматично, когато автомобилът е спрял, а запалването е изключено.
- (P) светва на приборното табло и се появява съобщение, потвърждаващо задействането.

Автоматично освобождаване:

Забележка

Автоматичното освобождаване на електрическата спирачка за паркиране е възпрепятствано, докато вратата на водача е отворена.

- Ръчната спирачка се освобождава автоматично след потегляне.
- (P) угасва на приборното табло, а на дисплея се появява съобщение, потвърждаващо освобождаването.

Изключване на автоматичната работа

В някои ситуации, напр. при изключително студено време или при теглене, може да се наложи да се

деактивира автоматичната работа на електрическата ръчна спирачка.

1. Стартирайте двигателя.
2. Ако ръчната спирачка е освободена, дръпнете превключвателя (P), за да задействате ръчната спирачка.
3. Дръпнете крака си от педала на спирачката.
4. Натиснете превключвателя (P) най-малко за десет секунди и най-много за 15 секунди.
5. Освободете превключвателя (P).
6. натиснете педала на спирачката и го задръжте натиснат.
7. Натиснете превключвателя (P) за две секунди.

Деактивирането на автоматичната операция се потвърждава от

светването на  на приборното табло. Сега електрическата ръчна спирачка може да се задейства и освободи само ръчно.

За да активирате отново автоматичната работа, повторете описаните по-горе стъпки.

Автоматичната работа може временно да се деактивира, т.е. до следващия цикъл на запалване:

1. При неподвижен автомобил и работещ двигател, натиснете спирачния педал и преместете скоростния лост в неутрално положение.
2. Докато натискате спирачния педал, изключете запалването.
3. Дръпнете крака си от педала на спирачката и включете запалването.
4. Натиснете и задръжте така спирачния педал и натиснете електрическата ръчна спирачка, за да я освободите.
5. Дръпнете крака си от педала на спирачката и изключете запалването.

За да се върнете към нормална работа, натиснете спирачния педал и включете двигателя.

Автоматична скоростна кутия

⇒ страница 128 .

Механична трансмисия

⇒ страница 136 .

Повреда

Неизправността в системата на електрическата ръчна спирачка се обозначава от контролната лампа (P)! и от предупредително съобщение на приборното табло.

Предупредителни съобщения
⇒ страница 99 .

Контролната лампа (P) мига: електрическата ръчна спирачка не е напълно задействана или освободена. При постоянно мигане освободете ръчната спирачка и повторно опитайте да я задействате.

Помощ При Спиране

Ако спирачния педал се натисне бързо и силно, автоматично се прилага максимална спирачна сила. Действието на спирачния асистент може да се усети от пулсирането на спирачния педал и по-голямото съпротивление, което той оказва при натискане.

Поддържайте натиска върху спирачния педал, докато желаете да продължи процеса на пълното спиране. Спирачната сила автоматично намалява, когато спирачния педал се отпусне.

Активно Аварийно Спиране

Тази система намалява аварийния спирачен път чрез оптимизиране на спирачното налягане. Тя се задейства в зависимост от скоростта, с която се натиска спирачния педал. Тази функция се характеризира с намаляване на съпротивлението на педала и увеличаване на ефикасността на спирането ⇒ страница 177 .

Регенеративно Спиране

Предупреждение

В случай на екстремни температури или ако високоволтовият акумулатор е почти напълно зареден, спирачната сила на двигателното спиране може временно да намалее. Ако спирачната сила не е достатъчна, водачът трябва да е готов да използва педала на спирачката.

Предупреждение

В зависимост от спирачната сила на двигателя светват стоп светлините.

BEV/PHEV: Рекуперативното спиране генерира електрическа енергия в резултат от спирането с двигателя, за да зареди високоволтовия акумулатор. Блок на електрическо задвижване
⇒ страница 135 .

Автоматична скоростна кутия **PHEV**
⇒ страница 131 .

Автомобил **Хибрид48 V:** Регенеративното спиране генерира електрическа енергия в резултат от спирането с двигателя, за да зареди 48 V акумулатор. Автоматична скоростна кутия **Хибрид 48 V** ⇒ страница 132 .

Скоростна кутия

Автоматична Скоростна Кутия

Автоматичната скоростна кутия позволява автоматично (автоматичен режим) или ръчно (ръчен режим) превключване на предавките.

Автоматична скоростна кутия ICE

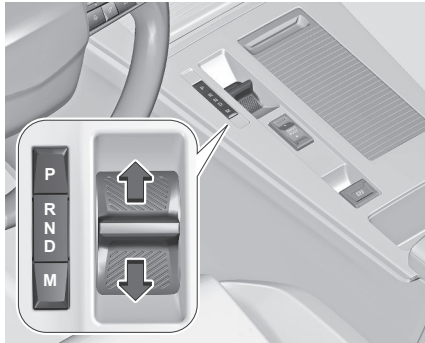

Преместете селектора или натиснете съответните бутони.

- P** : режим на паркиране
- R** : режим на заден ход
- N** : неутрален режим
- D** : режим на шофиране (автоматичен)
- M** : ръчен режим

След като придвижите селектора, той ще се върне в средно положение. Избраният режим се обозначава на приборното табло.

Преместване на селекторния лост отвъд точката на съпротивление пропуска неутралния режим **N**. Никога не натискайте педала на газта и спирачния педал едновременно. Когато **D** или **R** е включено, автомобилът започва бавно да пълзи при освобождаване на спирачката.

Режим Паркиране P

За да включите **P**, натиснете бутона **P**, когато автомобилът е неподвижен. В положение **P** предните колела на автомобила са блокирани.

За да деактивирате **P**, натиснете спирачния педал и изберете желания режим.

P се включва автоматично, когато:

- изключване на запалването
- вратата на водача е отворена, когато скоростта на автомобила е под 5 км/ч
- **N** е избран за известно време. Ако автомобилът се движи твърде бързо, **P** не се активира.

Режим на заден ход R

За включване или изключване на **R**, автомобилът трябва да бъде неподвижен и спирачният педал трябва да е натиснат.

Внимание

Включване на **R**, докато автомобилът се движи напред, може да повреди автоматичната скоростна кутия. Избирайте **R** само след като автомобилът е спрял.

Неутрален режим N

В този режим системата за задвижване не предава въртящ момент към колелата.

Автоматичен режим D

Забележка

При хлъзгави условия шофирайте автомобила на предавка **D** за подобрени технически характеристики на возене и управление. Този режим е за нормално шофиране.

Ръчен режим M

В този режим е възможна смяна на предавки ръчно с помощта на лопатките на волана. Ръчен режим **M** може да се избира само, ако е включена **D**. Избраната предавка се обозначава на таблото.

Ако се избере по-висока предавка, когато оборотите на двигателя са прекалено ниски, или се избере по-

ниска предавка, когато оборотите са прекалено високи, превключване не се извършва. Това може да доведе до съобщение на таблото.

В ръчен режим, високите обороти на двигателя не водят до автоматично превключване на по-висока предавка.

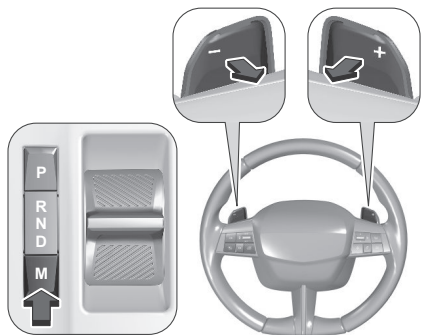

Натиснете бутона **M**.

Придържайте лопатките на волана за ръчно избиране на предавки.

Дръпнете дясната лопатка **+** за превключване на по-висока предавка.

Дръпнете лявата лопатка **-** за превключване на по-ниска предавка.

Няколко придърпвания позволяват пропускане на предавки.

Натиснете **M** отново за връщане в **D**.

Деактивиране на автоматичната работа на електрическата ръчна спирачка

За тази процедура, вижте описанието на автоматичната ръчна спирачка.

Ръчна спирачка ⇨ страница 125 .

Показание за смяна на предавка

Символът **▲** или **▼** с номер до него се показва, когато е препоръчителна смяна на предавката с цел пестене на гориво.

Указание за превключване се показва само в ръчен режим.

Спиране с помощта на двигателя

Спиране с помощта на двигателя е възможно само в ръчен режим.

За да използвате спирачния ефект на двигателя своевременно изберете по-ниска предавка при спускане по наклон.

Електронни програми за управление

След стартирането на студен двигател програмата за работната температура увеличава оборотите на двигателя, за да доведе по-бързо катализатора до необходимата температура.

Специални програми автоматично адаптират точките на превключване при карането по възходящи или низходящи наклони.

При условия на сняг и лед или други хлъзгави повърхности, електронното управление на трансмисията позволява на водача да избере ръчно първа, втора или трета предавка за потегляне.

Функция кикдаун

Натискането на педала на газта отвъд ограничителя кикдаун ще доведе до максимално ускорение при шофиране в **D** или **M**. Скоростната кутия превключва на по-ниска предавка в зависимост от оборотите на двигателя.

Повреда

В случай на неизправност 🔑 светва и се извежда съобщение на приборното табло.

Предупредителни съобщения ⇨ страница 99 .

Електронното управление на трансмисията позволява само трета предавка. Автоматичното превключване на предавките е вече невъзможно.

Не карайте с повече от 100 км/ч.

Потърсете помощта на сервиз.

Прекъсване на електрическото захранване

В случай на прекъсване в електрозахранването не е възможно

да изберете друг режим, когато е задействан **P**.

Теглене на автомобила

⇒ страница 227 .

Ако акумулаторът е изтощен, стартирайте двигателя чрез помощен акумулатор и кабели ⇒ страница 226 .

Ако акумулаторът на автомобила не е причината за неизправността, потърсете помощта на сервиз.

Автоматична скоростна кутия PHEV

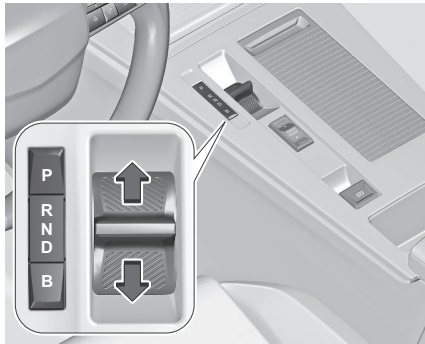

P режим на паркиране

R режим на заден ход

N неутрален режим

D режим на шофиране (автоматичен)

B режим на спиране (автоматичен режим при шофиране с един педал)

След като придвижите селектора, той ще се върне в средно положение. Избраният режим се обозначава на приборното табло.

Преместване на селекторния лост отвъд точката на съпротивление пропускат неутралния режим **N**. Никога не натискайте педала на газта и спирачния педал едновременно. Когато **D** или **R** е включено, автомобилът започва бавно да пълзи при освобождаване на спирачката.

Режим Паркиране P

За да включите **P**, натиснете бутона **P**, когато автомобилът е неподвижен.

В положение **P** предните колела на автомобила са блокирани.

За да деактивирате **P**, натиснете спирачния педал и изберете желанния режим.

P се включва автоматично, когато

- изключване на запалването
- вратата на водача е отворена, когато скоростта на автомобила е под 5 км/ч

- **N** е избрана за известно време

Ако автомобилът се движи твърде бързо, **P** не се активира.

Режим на заден ход R

За включване или изключване на **R**, автомобилът трябва да бъде неподвижен и спирачния педал трябва да е натиснат.

Внимание

Включване на **R**, докато автомобилът се движи напред, може да повреди автоматичната скоростна кутия. Избирайте **R** само след като автомобилът е спрял.

Неутрален режим N

В този режим системата за задвижване не предава въртящ момент към колелата.

Автоматичен режим D

Забележка

При хлъзгави условия шофирайте автомобила на предавка **D** за подобрени технически характеристики на возене и управление.

Този режим е за нормално шофиране.

Автоматичен режим В при шофиране с един педал

В този режим скоростта на автомобила се намалява значително чрез отпускане на педала на газта, без да натискате спирачния педал.

Използвайте **В**, когато се спускате по стръмни наклони, в дълбок сняг в кал или в трафик с често спиране и потегляне.

Предупреждение

В случай на екстремни температури или ако високоволтовият акумулатор е почти напълно зареден, спирачно усилие на рекуперативното спиране може временно да се намали. Ако спирачната сила не е достатъчна, водачът трябва да е готов да използва педала на спирачката.

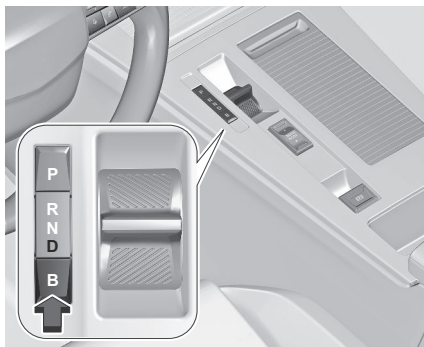

За да активирате **В**, изберете **Д** и натиснете бутона **В**.

За да деактивирате **В**, натиснете бутона **В**.

Регенеративно спиране
⇒ страница 128 .

Деактивиране на автоматичната работа на електрическата ръчна спирачка

За тази процедура, вижте описанието на автоматичната ръчна спирачка.

Ръчна спирачка ⇒ страница 125 .

РНЕV характеристики

Електрически двигател е вграден в автоматичната скоростна кутия.

Когато е възможно, автомобилът се задвижва от електрически двигател. В допълнение, може да се избере режим на движение.

Режими на управление
⇒ страница 137 .

Акумулаторът с високо напрежение се зарежда чрез заряден кабел и допълнително чрез спирачния ефект на двигателя.

Автоматична скоростна кутия Hybrid 48 V

Автоматичната скоростна кутия позволява автоматично (автоматичен режим) или ръчно (ръчен режим) превключване на предавките.

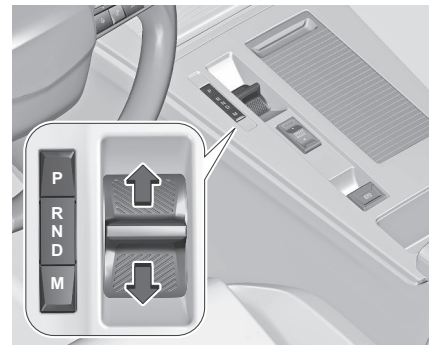

Преместете селектора или натиснете съответните бутони.

Р режим на паркиране

R режим на заден ход

- N** неутрален режим
- D** режим на шофиране (автоматичен)
- M** ръчен режим

След като придвижите селектора, той ще се върне в средно положение. Избраният режим се обозначава на приборното табло.

Преместване на селекторния лост отвъд точката на съпротивление пропуска неутралния режим **N**. Никога не натискайте педала на газта и спирачния педал едновременно. Когато **D** или **R** е включено, автомобилът започва бавно да пълзи при освобождаване на спирачката.

Режим Паркиране P

За да включите **P**, натиснете бутона **P**, когато автомобилът е неподвижен. В положение **P** предните колела на автомобила са блокирани.

За да деактивирате **P**, натиснете спирачния педал и изберете желанния режим.

P се включва автоматично, когато

- изключване на запалването
- вратата на водача е отворена, когато скоростта на автомобила е под 2 км/ч

- **N** е избрана за известно време
Ако автомобилът се движи твърде бързо, **P** не се активира.

Режим на заден ход R

За включване или изключване на **R**, автомобилът трябва да бъде неподвижен и спирачният педал трябва да е натиснат.

Внимание

Включване на **R**, докато автомобилът се движи напред, може да повреди автоматичната скоростна кутия. Избирайте **R** само след като автомобилът е спрял.

Неутрален режим N

В този режим системата за задвижване не предава въртящ момент към колелата.

Автоматичен режим D

Забележка

При хлъзгави условия шофирайте автомобила на предавка **D** за подобрени технически характеристики на возене и управление. Този режим е за нормално шофиране.

Ръчен режим M

Избраната предавка се обозначава на таблото.

В този режим е възможна смяна на предавки ръчно с помощта на лопатките на волана.

Ръчен режим **M** може да се избира само, ако е включена **D**.

Избраната предавка се обозначава на таблото.

Ако се избере по-висока предавка, когато оборотите на двигателя са прекалено ниски, или се избере по-ниска предавка, когато оборотите са прекалено високи, превключване не се извършва. Това може да доведе до съобщение на таблото.

В ръчен режим, високите обороти на двигателя не водят до автоматично превключване на по-висока предавка.

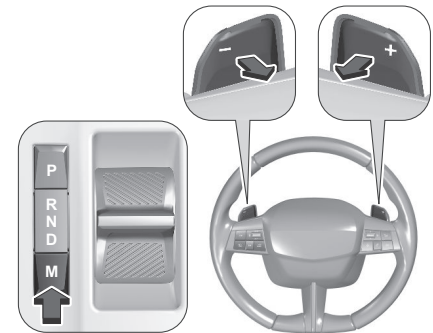

Натиснете бутона **M**.

Придърпайте лопатките на волана за ръчно избиране на предавки.

Дръпнете дясната лопатка **+** за превключване на по-висока предавка.

Дръпнете лявата лопатка **-** за превключване на по-ниска предавка.

Няколко придърлвания позволяват пропускане на предавки.

Натиснете **M** отново за връщане в **D**.

Деактивиране на автоматичната работа на електрическата ръчна спирачка

За тази процедура, вижте описанието на автоматичната ръчна спирачка.

Ръчна спирачка ⇨ страница 125 .

Показание за смяна на предавка

Символът **▲** или **▼** с номер до него се показва, когато е препоръчителна смяна на предавката с цел пестене на гориво.

Указание за превключване се показва само в ръчен режим.

Спиране с помощта на двигателя

Спиране с помощта на двигателя е възможно само в ръчен режим.

За да използвате спирачния ефект на двигателя своевременно изберете по-ниска предавка при спускане по наклон.

Електронни програми за управление

След стартирането на студен двигател програмата за работната температура увеличава оборотите на двигателя, за да доведе по-бързо катализатора до необходимата температура.

Специални програми автоматично адаптират точките на превключване при карането по възходящи или низходящи наклони.

При условия на сняг и лед или други хлъзгави повърхности, електронното управление на трансмисията позволява на водача да избере ръчно първа, втора или трета предавка за потегляне.

Функция кикдаун

Натискането на педала на газта отвъд ограничителя кикдаун ще доведе до максимално ускорение при шофиране в **D** или **M**. Скоростната кутия превключва на по-ниска предавка в зависимост от оборотите на двигателя.

Повреда

В случай на неизправност се показва съобщение на приборното табло.

Предупредителни съобщения ⇨ страница 99 .

Електронното управление на трансмисията позволява само трета предавка. Автоматичното

превключване на предавките е вече невъзможно.

Не карайте с повече от 100 км/ч. Потърсете помощта на сервис.

Прекъсване на електрическото захранване

В случай на прекъсване в електрозахранването не е възможно да изберете друг режим, когато е избран **P**.

Теглене на автомобила ⇨ страница 227 .

Ако акумулаторът е изтощен, стартирайте двигателя чрез помощен акумулатор и кабели ⇨ страница 226 . Ако акумулаторът на автомобила не е причината за неизправността, потърсете помощта на сервис.

Характеристики на Hybrid 48 V

Електрическият двигател работи при стартиране и ускорение. Движението, осигуряване само от електрически двигател, е възможно при ниски скорости, напр. по време на маневри за паркиране или спиране и движение. При шофиране по магистрала с наклон при скорост под 145 км/ч, **ДВГ** се изключва автоматично, където това е възможно, и автомобилът се задвижва от електрическият двигател за кратко разстояние.

Блок На Електрическото Задвижване

Автомобилът използва блок на електрическо задвижване с 1-степенна скоростна кутия.

Внимание

Ако изглежда, че автомобилът ускорява бавно или не реагира, когато се опитате да ускорите, не продължавайте пътуването си. Блокът на електрическото задвижване може да се повреди. Обърнете се към сервис възможно най-скоро.

Внимание

Въртенето на гумите или задържането на автомобила на едно място по хълм само с педала на газта може да повреди електрическото задвижване. Ако сте заседнали, не въртете гумите. Когато спирате по хълм, използвайте спирачките, за да задържите автомобила на място.

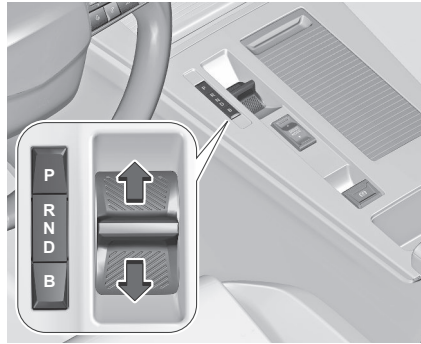

Преместете селектора или натиснете съответните бутони.

- P** : режим на паркиране
- R** : режим на заден ход
- N** : неутрален режим
- D** : режим на шофиране (автоматичен)
- B** : режим на спиране (автоматичен режим при шофиране с един педал)

След като придвижвате селектора, той ще се върне в средно положение. Избраният режим се обозначава на приборното табло.

Преместване на селекторния лост отвъд точката на съпротивление пропуска неутралния режим **N**. Никога не натискайте педала на газта и спирачния педал едновременно. Когато **D** или **R** е включено, автомобилът започва бавно да пълзи при освобождаване на спирачката.

Режим Паркиране P

За да включите **P**, натиснете бутона **P**, когато автомобилът е неподвижен. В положение **P** предните колела на автомобила са блокирани. За да деактивирате **P**, натиснете спирачния педал и изберете желания режим.

P се включва автоматично, когато

- изключване на запалването
- вратата на водача е отворена, когато скоростта на автомобила е под 5 км/ч
- **N** е избрана за известно време

Ако автомобилът се движи твърде бързо, **P** не се активира.

Режим на заден ход R

За включване или изключване на **R**, автомобилът трябва да бъде неподвижен и спирачният педал трябва да е натиснат.

Внимание

Включване на **R**, докато автомобилът се движи напред, може да повреди автоматичната скоростна кутия. Избирайте **R** само след като автомобилът е спрял.

Неутрален режим N

В тази позиция системата за задвижване не предава въртящ момент към колелата.

Автоматичен режим D

Този режим е за нормално шофиране.

Автоматичен режим B при шофиране с един педал

В този режим скоростта на автомобила се намалява значително чрез отпускане на педала на газта, без да натискате спирачния педал. Използвайте **B**, когато се спускате по стръмни наклони, в дълбок сняг в кал или в трафик с често спиране и потегляне.

**Предупреждение**

В случай на екстремни температури или ако високоволтовият акумулатор е почти напълно зареден, спирачната сила на двигателното

спиране може временно да намалее. Ако спирачната сила не е достатъчна, водачът трябва да е готов да използва педала на спирачката.

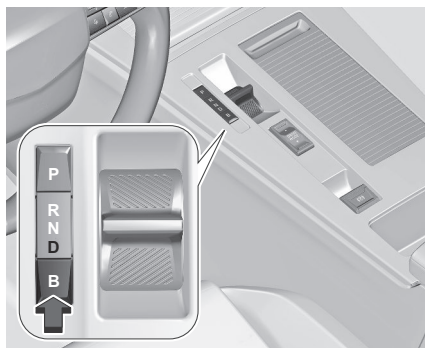

B може да се активира само ако се избере **D**. Натиснете бутона **B**. За да деактивирате **B**, натиснете бутона **B**. Регенеративно спиране
⇒ страница 128 .

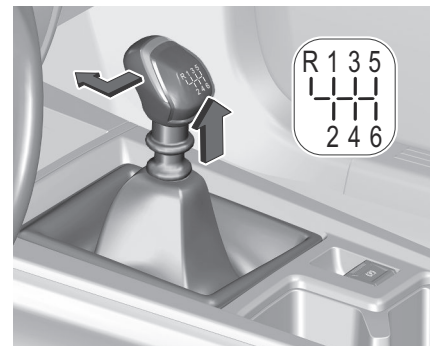
Механична Скоростна Кутия

За да включите на задна предавка, при неподвижен автомобил и двигател на празен ход натиснете педала на съединителя, дръпнете пръстена под скоростния лост и включете предавката.

Ако предавката не се включи, поставете скоростния лост в неутрално положение, освободете педала на съединителя и го натиснете отново. След това повторете избора на предавка.

Не приплъзвайте ненужно съединителя.

При работа със съединителя натискайте педала му докрай. Не използвайте педала за да подпирате крака си на него.

Мощността на двигателя ще бъде намалена, когато бъде открито приплъзване на съединителя за определен период от време. На приборното табло се показва предупредително съобщение. Отпуснете съединителя.

Внимание

Не е препоръчително да шофирате, когато ръката Ви е поставена на селекторния лост.

Показание за смяна на предавка

⇒ страница 128 .

Система стоп/старт ⇒ страница 123

Свободно Въртене

В някои ситуации, напр., в автоматична автомивка и др., е необходимо колелата да могат да се движат свободно, когато двигателят е изключен.

За да се осигури свободно движение, автомобилът трябва да е неподвижен, двигателят трябва да работи и вратата на водача трябва да бъде затворена.

ICE (ДВГ) и BEV

1. Натиснете спирачния педал и изберете **N**.

2. В рамките на пет секунди натиснете и задръжте спирачния педал, изключете запалването и преместете скоростния лост напред или назад.
3. Отпуснете спирачния педал и включете запалването.
4. Натиснете и задръжте педала на спирачката и натиснете превключвателя .
5. Отпуснете спирачния педал и изключете запалването.

Извежда се съобщение на приборното табло, посочващо, че колелата са отблокирани в следващите 15 минути. За да се върнете към нормална работа, натиснете и задръжте педала на спирачката, включете двигателя и натиснете **P**.

Хибрид 48 V

Не се допуска движение на свободен ход с изключен двигател.

Селектор За Режим На Управление

Режими на управление

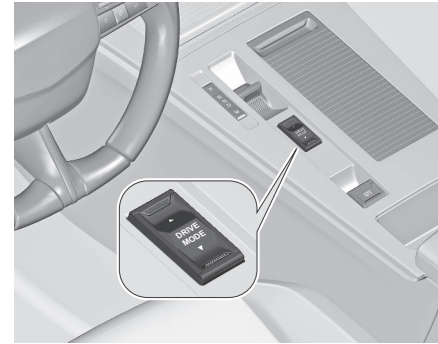

За да изберете съответния режим на движение, използвайте показания превключвател.

Видове задвижване ⇒ страница 4 .

ДВГ/Хибрид 48 V

Могат да се избират следните режими на движение.

Нормален режим

Настройките в този режим се задават по подразбиране. Всеки път, когато се

включи запалването, се избира този режим.

Режим Sport

Автомобили с механична скоростна кутия: Този режим позволява да се постигне по-динамично шофиране с действие на сервоусилвателя на волана, газта и възможността за показване на динамичните настройки на автомобила на арматурното табло.

Автомобили с автоматична скоростна кутия: Този режим позволява да се постигне по-динамично шофиране с действие върху сервоусилвателя на волана, газта и смяната на предавките. В зависимост от версията е възможно да се покажат динамичните настройки на автомобила в приборния панел и да се активира / деактивира цветът на дисплея.

Режим ECO (Икономичен)

Този режим намалява разхода на гориво чрез оптимизиране на работата на отоплението и климатика. По време на спускане по инерция на автомобила, двигателят работи на празен ход с намалена двигателна спирачка.

PHEV

Могат да се избират следните режими на движение.

Режим Sport

Този режим съчетава мощността на двигателя с вътрешно горене и на електрическия двигател. Този режим е изцяло електрическо шофиране при скорости под 30 km/h.

Хибриден режим

Този режим оптимизира разхода на гориво на автомобила чрез едновременна или редуваща се работа на двигателя с вътрешно горене и електрическия двигател в зависимост от условията на движение и стила на шофиране.

В този режим 100% електрическо движение е възможно, ако нивото на зареждане на високоволтовия акумулатор е достатъчно и изискванията за ускоряване са скромни.

Електрически режим

В този режим автомобилът се движи само с електрически двигател. Електрическото задвижване е на разположение при скорост под 135 km/h.

Това е избраният режим по подразбиране при стартиране на автомобила. Ако условията не позволяват този режим, се извежда съобщение и се избира хибриден режим.

BEV

Могат да се избират следните режими на движение.

Режим Sport

Настройките в този режим позволяват по-динамично шофиране. Динамичните параметри на автомобила могат да се покажат на таблото.

Този режим позволява максимална мощност на електрическия двигател.

Нормален режим

Настройките в този режим се задават по подразбиране. Всеки път, когато се включи запалването, се избира този режим.

За оптимизиране на обхвата, изходната мощност на електрическия двигател се намалява.

Режим ECO (Икономичен)

Намалява разхода на гориво чрез оптимизиране на работата на отоплението и климатика и, в

зависимост от версията, на педала на газта, автоматичната скоростна кутия и индикатора за превключване на предавките.

По време на спускане по инерция на автомобила, двигателят работи на празен ход с намалена двигателна спиратка.

За оптимизиране на обхвата се намаляват мощността на електрическия двигател и отоплението.

Отработени газове

Опасност

Отработените газове от двигателя съдържат отровен въглероден оксид, който е безцветен и без мирис и може да бъде смъртоносен при вдишване.

Ако отработените газове попаднат във вътрешността на автомобила, отворете прозорците.

Отстранете причината за повредата в сервиз.

Избягвайте шофиране с отворено товарно отделение, в противен случай отработените газове могат да попаднат в автомобила.

Изпускателен Филтър

Автоматичен процес на почистване

Изпускателният филтър пречиства изгорелите газове от сажди.

Началото на насищане на изпускателния филтър се обозначава

с временно светване на  или



, придружено от съобщение на приборното табло.

Веднага щом пътните условия позволяват това, регенерирайте филтъра чрез шофиране на автомобила със скорост поне 60 км/ч до изгасване на контролния индикатор.

Забележка

При нов автомобил първите операции по регенериране на изпускателния филтър могат да бъдат съпроводени с миризма на изгоряло, което е нормално. След продължителна работа на автомобила при много ниска скорост или на празен ход при ускорение може да се отделят водни пари в изпускателната система. Това не влияе на поведението на автомобила или на околната среда.

Процес по почистване не е възможен

Ако  или  продължи да свети, придружено от звуков сигнал и съобщение, това показва, че нивото на

добавката във изпускателния филтър е твърде ниско.

Резервоарът трябва да се долее без забавяне. Потърсете помощта на сервиз.

Катализатор

Катализаторът намалява количеството на вредните вещества в изгорелите газове.

Забележка

Клас гориво, различен от изброените, може да повреди катализатора или електронните компоненти.

Неизгорелият бензин ще прегрее и повреди катализатора.

Затова избягвайте прекомерното използване на стартера, пресушаването на резервоара за гориво и стартирането на двигателя чрез бутане или теглене.

В случай на проблеми със запалването, неравномерна работа на двигателя, явно спадане на мощността на двигателя или други необичайни явления, възможно най-скоро отстранете причините за проблемите в сервиз. Ако се налага по спешности, пътуването може да продължи за кратък период от време, като скоростта на автомобила и оборотите на двигателя се поддържат ниски.

AdBlue

Обща информация

Селективната каталитична редукция (BlueInjection) е метод за значително намаляване на азотните оксиди в отработените емисии. Това се постига чрез впръскване на отработена течност от дизел (DEF) в изпускателната система. Амонякът, освободен от течността, реагира с азотните газове (NOx) от ауспуха и ги превръща в азот и вода.

Обозначението на тази течност е AdBlue®. Това е нетоксична, незапалима, безцветна и без мирис течност, съставена от 32% уреа и 68% вода.

Предупреждение

Избягвайте контакт на очите или кожата си с AdBlue®.

В случай на контакт с очите или кожата, изплакнете с вода.

Внимание

Избягвайте контакт на боята с AdBlue®.

При контакт, изплакнете с вода.

AdBlue замръзва при температура от приблизително -11 °C. Тъй като автомобилът е оборудван с предварителен нагревател за AdBlue, редукцията на емисиите при ниски температури е осигурена. Предварителният нагревател за AdBlue работи автоматично. В някои случаи под посочената температура на приборното табло се извежда съобщение за грешка. В такъв случай паркирайте автомобила на място с по-висока околна температура, докато AdBlue се втечни.

Забележка

Замразената и отново втечнена AdBlue може да се използва без загуба на качество.

Типичният разход на AdBlue е ок. 2 литра на 1000 км, но може и да е по-висок в зависимост от поведението при шофиране (напр. високо натоварване или теглене).



Предупреждение за ниво

В зависимост от изчисленото количество AdBlue, на приборното табло се показват различни съобщения. Съобщенията и ограниченията се изискват от закона.

1. Първото ниво на предупреждение е когато очакваният диапазон на AdBlue е между 2400 км и 800 км.

При включване на запалването това предупреждение ще се появи веднъж за кратко с изчисления диапазон.



Освен това, контролният индикатор  ще светне и ще прозвучи зумер. Шофирането е възможно без ограничения.

- Следващото ниво на предупреждение е, когато очакваният диапазон на AdBlue е под 800 км. Съобщението с текущия пробег винаги ще се показва при включване на запалването. Освен това, контролният индикатор  мига и ще прозвучи зумер. Долейте AdBlue преди да се покаже следващото ниво на предупреждение.
- Следващото ниво на предупреждение е при пробег под 100 км. Съобщението с текущия пробег винаги ще се показва при включване на запалването. Освен това, контролният индикатор  мига и ще прозвучи зумер. Долейте AdBlue при първа възможност преди пълното изпразване на резервоара за AdBlue. В противен случай

рестартирането на двигателя няма да бъде възможно.

4. Последното ниво на предупреждение е при празен резервоар за AdBlue.
Рестартирането на двигателя е невъзможно.
На приборното табло се появява съобщение. Освен това, контролният индикатор  мига и ще прозвучи зумер.
Заредете резервоара с AdBlue, в противен случай рестартирането на двигателя е невъзможно.

Предупреждения за високи нива на емисии

В случай на повреда в системата за контрол на емисиите, на приборното табло се показват различни съобщения.
Съобщенията и ограниченията се изискват от закона.
Предупредителните съобщения се придружават от контролните индикатори  и .
Освен това ще прозвучи зумер.
Следвайте инструкциите от предупредителните съобщения. Ако това стартирането е възпрепятствано, потърсете помощта на сервиз.

Допълване на AdBlue

Внимание

Използвайте само AdBlue®, който отговаря на европейските стандарти DIN 70 070 и ISO 22241-1.
Не използвайте добавки.
Не разреждайте AdBlue®.
В противен случай може да се повреди системата за селективна каталитична редукция.

Резервоарът за AdBlue трябва да е пълен догоре. Това трябва да се направи, ако вече е показано предупредително съобщение за недопускане на рестартиране на двигателя.

AdBlue, количество за доливане
⇒ страница 262 .

Забележка

Когато не е налична помпа за зареждане на пътнически автомобили на бензиностанцията, използвайте само AdBlue бутилки или кутии с уплътнен адаптер за зареждане, за да избегнете разливане и за да сте сигурни, че изпаренията от резервоара за AdBlue са затворени и не излизат навън.

Тъй като AdBlue има ограничена трайност, проверете срока на годност преди пълнене.

Забележка

Напълнете резервоара за AdBlue с поне 10 литра, за да осигурите разпознаването на новото ниво на AdBlue.

В случай, че не се разпознае успешно доливането на AdBlue:

1. Шофирайте без да спирате автомобила в продължение на десет минути, като поддържате скорост над 20 km/h.
2. Ако доливането на AdBlue е разпознано успешно, ограниченията или предупрежденията за AdBlue, свързани с нивото, ще изчезнат. Ако доливането на AdBlue все още не е разпознано успешно, потърсете съдействие от сервиз.
Ако AdBlue трябва да се долива при температури под -11°C, доливането на AdBlue може да не се разпознае от системата. В такъв случай, паркирайте автомобила на място с по-висока околна температура, докато AdBlue се втечни.

Забележка

Когато развивате предпазната капачка от гърловината на резервоара, може да се появят амонячни изпарения. Не вдишвайте, тъй като изпаренията имат остра миризма. Изпаренията не са вредни при вдишване.

Автомобилът трябва да се паркира на хоризонтална повърхност.

Гърловината за пълнене с AdBlue е разположена зад капака на отвора за пълнене на гориво.

Капакът на резервоара за гориво може да се отвори само, ако автомобилът е отключен.

1. Изключете запалването.
2. Затворете всички врати, за да се избегне навлизане на амонячни пари в купето.
3. Освободете капака на резервоара за гориво като го натиснете.



4. Развийте предпазната капачка от гърловината на резервоара.
5. Отворете контейнера за AdBlue.
6. Поставете единия край на маркуча в контейнера и завинтете другия край върху гърловината за пълнене.
7. Вдигайте контейнера докато се изпразни или докато изтичането от него спре.
8. Поставете контейнера на земята, докато маркучът се изпразни, изчакайте 15 секунди.
9. Развийте маркуча от гърловината на резервоара.
10. Поставете предпазната капачка и завъртете по часовниковата стрелка, докато се застопори.

Забележка

Изхвърлете контейнера AdBlue в съответствие с изискванията на околната среда. Маркучът може да се използва повторно след промиване с чиста вода, преди AdBlue да изсъхне.

Гориво**Съвместимост На Горивата**

Гориво за бензинови двигатели

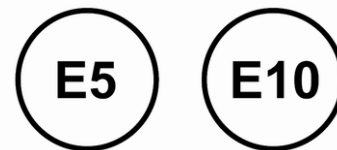

Използвайте само безоловно гориво, което отговаря на европейския стандарт EN 228 или E DIN 51626-1 или еквивалентен.

Двигателят е способен да работи с гориво, което съдържа до 10% етанол (напр., E10).

Използвайте бензин с препоръчаното октаново число. По-ниско октаново число може да намали двигателната мощност и въртящия момент, а също така леко да увеличи разхода на гориво.

Забележка

Единствените разрешени за употреба бензинови добавки са тези, които отговарят на изискванията на стандарта B715001.

Внимание

Не използвайте гориво или добавки за гориво, които съдържат метални съединения, като например добавки на манганова основа. Това може да доведе до повреда на двигателя.

Внимание

Използването на гориво с по-ниско октаново число от най-ниското възможно може да доведе до неконтролируемо горене и повреда на двигателя.

Специфичните изисквания за двигателя по отношение на октановото число са посочени в общия преглед на данните на двигателя ⇨ страница 256 . Изискването може да е заменено от специфичен за страната етикет върху вратичката на горивния резервоар. В някои страни може да се изисква използването на конкретно гориво, напр. конкретно октаново число, за да се осигури правилна работа на двигателя.

Гориво за дизелови двигатели

Дизеловите двигатели са съвместими с биогоривата, които отговарят на настоящите и бъдещите европейски стандарти и могат да бъдат заредени от бензиностанции:

B7

Дизелови горива, които отговарят на стандарта EN590, смесени с биогориво, което отговаря на стандарта EN14214 (възможно съдържание на до 7% метилов естер на мастни киселини).

B10

Дизелови горива, които отговарят на стандарта EN16734, смесени с биогориво, което отговаря на стандарта EN14214 (възможно съдържание на до 10% метилов естер на мастни киселини).

XTL

Парафинови дизелови горива, които отговарят на стандарта EN15940, смесени с биогориво, което отговаря на стандарта EN14214 (възможно съдържание на до 7% метилов естер на мастни киселини).

B20**B30**

Употребата на B20 или B30 гориво, отговарящо на стандарта EN16709, е възможно при вашите дизелови двигатели. Тази употреба, обаче, макар и епизодична, изисква стриктно прилагане на специални сервисни условия, наричани "Трудни условия". За по-подробна информация се обърнете към сервис.

Внимание

Използването на друг вид (био) гориво (растителни или животински масла, чисто или разрежено, битово гориво и др.) е строго забранено (риск от повреда на двигателя и горивната система).

Забележка

Единствените разрешени за употреба дизелови добавки са тези, които отговарят на изискванията на стандарта B715000.

Работа при ниска температура

При температури под 0 °C някои дизелови продукти с биодизелови смеси могат да образуват запушвания, да замръзнат или да станат на гел, което може да повлияе на системата за подаване на гориво. Стартирането и работата на двигателя може да не се извършват правилно. Използвайте зимно дизелово гориво, когато околната температура е под 0 °C.

При температури под -15 °C се препоръчва да паркирате автомобила в топъл гараж.

Дизеловото гориво от клас Arctic може да се използва при изключително ниски температури под -20 °C.

Използването на този клас гориво при топли или горещи климатични условия не се препоръчва и може да доведе до заглъхване на двигателя, проблеми при стартиране или повреда на системата за впръскване на горивото.

Зареждане С Гориво**⚠ Опасност**

Преди зареждане с гориво изключете запалването и всички външни нагреватели с горивни камери. При зареждане с гориво следвайте указанията и инструкциите за безопасност на бензиностанцията.

⚠ Опасност

Горивото е запалимо и взривоопасно. Пушенето е забранено. Не допускайте открит пламък или искри. Ако усетите миризма на гориво в автомобила си, незабавно отстранете причината за това в сервис.

Етикет със символи на капака на резервоара за гориво показва допустимите типове гориво. В Европа дюзите на помпите на

бензиностанциите са маркирани с тези символи. Зареждайте само разрешения тип гориво.

Внимание

В случай на неправилно зареждане с гориво не включвайте запалването.

Шарнирният капак на резервоара за гориво се намира в лявата задна част на автомобила.



Капакът на резервоара за гориво може да се отвори само, ако автомобилът е отключен. Освободете капака на резервоара за гориво като го натиснете.

За да отворите капака на резервоара за гориво на PHEV автомобил е необходима фаза на разгерметизация, за да се избегне изпускането на горивни пари.

Това може да отнеме до една минута.

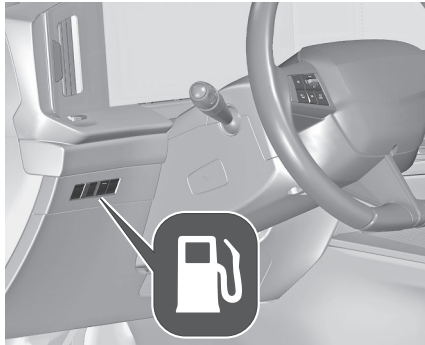

Натиснете . След освобождаване капакът на резервоара за гориво се отключва и леко отскача.

Зареждане с бензиново и дизелово гориво

За отваряне, бавно завъртете капачката обратно на часовниковата стрелка.



Капачката на резервоара може да се окачва на куката на капака на резервоара.

Поставете дюзата в изправено положение към отвора за пълнене и натискайте с бавно усилие, за да я вкарате.

За зареждане с гориво включете дюзата на помпата.

След автоматичното прекъсване на подаването на гориво, резервоарът може да се долее чрез задействане на дюзата на помпата максимум още два пъти.

Внимание

Незабавно избършете прелялото гориво.

За затваряне, завъртете капачката по часовниковата стрелка, докато щракне. Затворете клапата и я оставете да се фиксира.

Капачка на резервоара за гориво

Използвайте само оригинални капачки за горивния резервоар. Автомобилите с дизелови двигатели имат специални капачки на резервоарите за гориво.

Разход На Гориво – CO₂

Емисии

Всички стойности са комбинирани стойности при условията на WLTP.

ICE

Разходът на гориво е в диапазон от 6,5 до 4,2 л/100 км.

Емисиите на CO₂ са в интервала от 148 до 111 g/km.

PHEV

Разходът на гориво е в диапазон от 1,2 до 1,0 л/100 км.

Емисиите на CO₂ са в интервала от 28 до 22 g/km.

Вид задвижване ⇒ страница 4 .

Обща информация

За конкретните стойности за вашия автомобил, вижте сертификата за съответствие, предоставен с автомобила или другите документи за национална регистрация.

Определянето на разхода на гориво се регулира от директива R (EC) № 715/2007 и №

2017/1151 (в най-новата приложима версия).

Спецификацията на емисията на CO₂ е също част от тази директива.

Посочените цифри не трябва да се приемат като гаранция за действителния разход на гориво на конкретния автомобил.

Освен това, разходът на гориво зависи от персоналния стил на каране, както и от пътните условия.

Всички стойности са основани на базов ЕС модел със стандартно оборудване.

Изчислението на разхода на гориво взема под внимание теглото на празния автомобил, установен в съгласие с наредбите. Допълнителното оборудване може да доведе до малко по-големи разход на гориво и емисия на CO₂ и по-ниска максимална скорост.

В процес на зареждане

Обща Информация

⚠ Предупреждение

Лица с пейсмейкър или подобни устройства трябва да се консултират с лекар за евентуални предпазни мерки.

Ако се съмнявате, по време на зареждане не стойте в автомобила или близо до него, в близост до кабела за зареждане или до устройството за зареждане.

Зареждането на акумулатора с високо напрежение на автомобила зависи от няколко фактора:

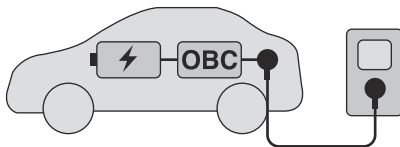

- акумулатор с високо напрежение на автомобила
- вътрешно бордово зарядно устройство (OVC)
- заряден кабел
- външно зарядно устройство

Зарядният кабел свързва акумулатора на автомобила с външно зарядно устройство, осигуряващо електрическа енергия. Това може да е домакински електрически контакт, **Green'Up** контакт, стенна кутия стена или обществена станция за зареждане. Акумулаторът с високо напрежение може да се зарежда само с прав ток (DC).

При зареждане от домакински електрически контакт, стенна кутия или станция за зареждане с променлив ток (AC), променливият ток трябва да се преобразува в прав ток. Това се извършва от бордовото зарядно устройство на автомобила.

PHEV: Бордовото зарядно устройство (единична фаза) се предлага с 3,7 kW или 7,4 kW.

BEV: Бордовото зарядно устройство (3-фазно) се предлага с 11 kW.

Видове задвижване ⇨ страница 4 .
Скоростта на зареждане на акумулатора с високо напрежение

на автомобила зависи от най-слабия елемент на зарядната верига. За постигане на максимална скорост на зареждане, зарядният кабел и зарядното устройство трябва да са настроени едно към друго.

Забележка

Уверете се, че използваният кабел за зареждане е подходящ за бордовото зарядно устройство на автомобила. Видове зареждане ⇨ страница 147 . Заряден кабел ⇨ страница 147 .

⚠ Предупреждение

При удар в областта на отделението за зареждане, колкото и незначителен да е той, не го използвайте. Не изваждайте и не нанасяйте промени по конектора за зареждане – съществува риск от токов удар и/или пожар! Свържете се с търговски представител или със специализиран сервис.

Разход на електрическа енергия и пробег

Разходът на електрическа енергия (комбиниран при WLTP условие) е в обхвата от 15,0 до 14,0 kWh/100 km.

Изцяло електрическият обхват е до 67 km

(PHEV Gen 1) / 85 km
(PHEV Gen 2) / 418 km (BEV).

За конкретните стойности за вашия автомобил, вижте сертификата за съответствие, предоставен с автомобила или другите документи за национална регистрация. Определянето на разхода на електрическа енергия се регулира от директива R (EC) No. 715/2007 и No. 2017/1151 (в най-новата приложима версия).

Видове Зареждане

Има различни видове зареждане на високоволтовия акумулатор на автомобила. Времената за зареждане се отнасят за пълното зареждане на разреден акумулатор.

Зареждане от стенни кутии за зареждане с променлив ток

Стенна кутия / зарядна станция с променлив ток може да предоставя или не кабел за зареждане, който трябва да се свърже към порта за зареждане на автомобила.



PHEV: Времето за зареждане отнема около три часа и 25 минути с 3,7 kW бордово зарядно устройство и 16 A. За 7,4 kW вградено зарядно устройство с 32 A времето за зареждане отнема приблизително един час и 40 минути.

BEV: Времето за зареждане отнема около пет часа с 11 kW зарядно устройство.

Зареждане от станции за зареждане с прав ток



До около 80% от капацитета на акумулатора може да бъде зареден за около 30 минути при мощност на зареждане от 100 kW. 30 минути при мощност на зареждане от 150 – 160 kW в зависимост от типа високоволтов акумулатор в автомобила.

Зареждане от Green'Up контакти

Акумулаторът с високо напрежение може да се зарежда от **Green'Up** контакт.

Свържете зарядния кабел към порта за зареждане на автомобила и към Green'Up контакт.

PHEV: Времето за зареждане отнема около три часа и 55 минути.

BEV: Времето за зареждане отнема около 16 часа и 35 минути.

Зареждане от битови електрически контакти



Високоволтовият акумулатор на автомобила може да се зарежда от битов електрически контакт.

Свържете зарядния кабел към порта за зареждане на автомобила и към битовия електрически контакт.
PHEV: Времето за зареждане отнема около седем часа и пет минути.
BEV: Времето за зареждане отнема около 30 часа.

Кабел за зареждане

В зависимост от типа на зареждането се използват различни зарядни кабели.

⚠ Предупреждение

Неправилното използване на преносимите кабели за зареждане може да предизвика пожар, токов удар или изгаряния и може да доведе до материални щети, сериозни наранявания или смърт.

- Не използвайте удължители, многоизходни захранващи ленти, разклонители, заземяващи адаптери, защити от пренапрежение или подобни устройства.
- Не използвайте електрически контакт, който е износен или повреден, или такъв, който не държи щепсела здраво на мястото му.

- Не потапяйте кабела за зареждане в никаква течност.
- Не използвайте електрически контакт, който не е надлежно заземен.
- Не използвайте електрически контакт, който е в електрическа верига с други електрически товари.

⚠ Предупреждение

Прочетете всички предупреждения и инструкции за безопасност, преди да използвате този продукт. Неспазването на предупрежденията и инструкциите може да доведе до токов удар, пожар и/или сериозно нараняване.

Никога не оставяйте деца без надзор в близост до автомобила, докато той се зарежда, и не позволявайте на децата да си играят с кабела за зареждане.

Ако предоставеният щепсел не пасва на електрическия контакт, не модифицирайте щепсела. Наемете квалифициран електротехник, който да провери електрическия контакт. Не поставяйте пръсти в конектора на електрическия автомобил.

⚠ Опасност

Съществува риск от електрически удар, който може да причини физически наранявания или смърт. Не използвайте кабела за зареждане, ако някоя част от него е повредена.

Не отваряйте и не сваляйте капака на кабела за зареждане.

Обслужването се извършва само от квалифициран персонал. Свържете кабела за зареждане към правилно заземен контакт с кабели, които не са повредени.

Базов домакински кабел (2) / разширен домакински кабел (режим 2)

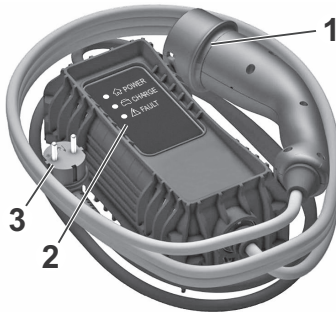

- 1 Щепсел на автомобила
- 2 Индикатори за статуса
- 3 Стенен щепсел

Базови домакински кабели (режим 2) се използват за зареждане от домакински електрически контакти. Базовият домакински кабел (режим 2) се състои от автомобилен щепсел, контролна кутия и щепсел за домакинския електрически контакт. Контролната кутия има вграден заряден контролер и няколко светодиода, показващ статуса на зареждане.

Разширените домакински кабели (режим 2) са подобни на базовите домакински кабели (режим 2). Техническите характеристики на зареждане на разширените домакински кабели (режим 2 зареждане) обаче са по-добри от техническите характеристики на зареждане на базовите домакински кабели (2).

Разширените домакински кабели (режим 2) се използват при Green'Up контакти, което трябва да се монтира от сертифицирана електротехник при потребителя.

Индикатори за статус на кабел за зареждане

След като включите зарядния кабел, той ще извърши бърза самодиагностика и всички индикатори за състоянието ще светнат за момент. За функциите на индикаторите за статус, вижте ръководството на производителя на зарядния кабел.

Важна информация относно преносимото зареждане на електрически автомобил

- Зареждането на електрическо превозно средство може да натовари електрическата система на сградата повече от един типичен битов уред.
- Преди да включите щепсела в какъвто и да е електрически контакт, поискайте от квалифициран електротехник да провери и верифицира електрическата система (електрически контакт, окабеляване, съединения и защитни устройства) за усилен режим на работа с 10 A непрекъснато натоварване.
- Електрическите контакти могат да се износят при нормална употреба или да бъдат повредени с течение на времето, което ги прави неподходящи за зареждане на BEV.

- Проверете електрическия контакт / щепсела, докато зареждате и преустановявате употребата, ако електрическият контакт / щепселът е горещ, след това електрическият контакт трябва да се провери от квалифициран електротехник.
- Когато сте на открито, включвайте щепсела в електрически контакт, който е устойчив на атмосферни влияния, докато се използва.
- Закрепете кабела за зареждане, за да намалите напрежението върху електрическия контакт / щепсела.

Кабел за зареждане режим 3



1 Щепсел на автомобила

2 Щепсел за стенна кутия / AC зарядна станция

Кабели за зареждане режим 3 се използват за зареждане от стенни кутии и станции за зареждане с променлив ток. Кабел за зареждане режим 3 предоставя автомобилен щепсел и щепсел за стенна кутия / станция за зареждане с променлив ток. Стенни кутии / станции за зареждане с променлив ток може да предоставят интегриран кабел за зареждане режим 3. За повече информация относно заряден кабел за режим 3, вижте ръководството на производителя на зарядния кабел.

Кабел за зареждане режим 4

Забележка

Използвайте само кабели за зареждане с постоянен ток, по-къси от 30 метра.

Кабели за зареждане режим 4 се използват за зареждане с прав ток. Тъй като зарядните кабели режим 4 са интегрирани в станциите за зареждане с прав ток, те предоставят сам автомобилен щепсел.

Високоволтов Акумулатор

⚠ Предупреждение

Повредите на високоволтовия акумулатор или на високоволтовата система могат да създадат риск от токов удар, прегряване или пожар. Ако автомобилът е бил повреден или е пострадал в умерена или тежка катастрофа, той трябва да бъде проверен възможно най-скоро от квалифициран персонал. До извършването на техническия преглед автомобилът трябва да се съхранява на открито на минимално разстояние от 5 метра от всякакви конструкции или други запалими предмети.

Ако автомобилът е бил повреден или е пострадал при наводнение или пожар, той не трябва да се движи изобщо и трябва да бъде проверен от квалифициран персонал възможно най-скоро.

За да удължите обхвата и срока на годност на високоволтовия акумулатор, се препоръчва следното:

- Когато е възможно, не зареждайте високоволтовия акумулатор повече от 80%.

- Не изтощавайте напълно високоволтовия акумулатор.
- Не съхранявайте автомобила за дълъг период на неизползване (повече от дванадесет часа) при ниско или високо ниво на зареждане на високоволтовия акумулатор. Предпочитайте ниво на зареждане между 20 и 40%.
- Ограничете използването на бързо зареждане.
- Не излагайте автомобила на температури под $-30\text{ }^{\circ}\text{C}$ и над $60\text{ }^{\circ}\text{C}$ за повече от 24 часа.
- Избягвайте зареждане на автомобила при ниски температури (освен ако автомобилът работи повече от 20 минути) или над $30\text{ }^{\circ}\text{C}$.
- Не използвайте високоволтовия акумулатор като генератор на енергия.
- Не използвайте генератор за презареждане на високоволтовия акумулатор.

Теч

Повреда на високоволтовия акумулатор може да доведе до изтичане на отровни газове или

течности незабавно или по-късно. Препоръчва се следното:

- Винаги информирайте пожарните и аварийните служби в случай на инцидент, че автомобилът е оборудван с високоволтов акумулатор.
- Никога не докосвайте течностите, изтекли от високоволтовия акумулатор.
- Не вдъшвайте газовете, отделяни от високоволтовия акумулатор, които са отровни.
- Отдалечете се от автомобила в случай на злополука или нещастен случай. Изтичащите газове са запалими и могат да причинят пожар.
- Прекалено ниското ниво на охлаждателна течност трябва да се допълни и причината за загуба на охлаждателна течност да се отстрани в сервиз.

В Процес На Зареждане



Предупреждение

Лица с пейсмейкър или подобни устройства трябва да се консултират

с лекар за евентуални предпазни мерки.

Ако се съмнявате, по време на зареждане не стойте в автомобила или близо до него, в близост до кабела за зареждане или до устройството за зареждане.

За да се осигури съвместимостта на щепсела и контакта се използват различни етикети. Етикетите се намират от вътрешната страна на вратичката на порта за зареждане на автомобила. Уверете се, че свързвате само кабел от същия тип.



Щепсел от тип 2 или контакт за зареждане с променлив ток.



Щепсел FF или контакт за зареждане с прав ток

⚠ Предупреждение

Избягвайте попадането на течности в порта за зареждане на автомобила, щепсела на кабела за зареждане на автомобила и домашния електрически контакт.

При зареждане в обществени станции за зареждане с променлив / прав ток следвайте инструкциите за използване на съответната станция за зареждане. Обществените станции за зареждане с променлив ток може да не предоставят интегриран кабел за зареждане. В такъв случай е необходим преносим кабел за зареждане режим 3.

⚠ Предупреждение

Когато зареждате в домашен електрически контакт, използвайте само контакт, който е правилно заземен и защитен с диференциален превключвател 30 mA. Използвайте само домашен електрически контакт, защитен с прекъсвач, адаптиран към тока на електрическата верига. Възложете на квалифициран електротехник да провери електрическата инсталация, която

ще се използва. Инсталацията трябва да е в съответствие с националните стандарти и да е съвместима с автомобила. Когато използвате специален домашен електрически контакт, възложете монтажа му на квалифициран електротехник. Уверете се, че електрическият контакт, щепселът и кабелът не носят теглото на контролната кутия.

⚠ Предупреждение

Двигателят не се стартира, ако зарядният кабел е свързан към автомобила. На приборното табло се показва предупредително съобщение. По време на процеса на зареждане, отключването на автомобила ще прекъсне зареждането. Ако не се предприемат действия по багажната врата, вратите или дюзата за зареждане, автомобилът ще се заключи отново след 30 секунди и зареждането ще се възобнови автоматично. Не работете в двигателното отделение. Някои зони остават много горещи, дори и час след зареждане

и вентилаторът може да стартира по всяко време.

⚠ Предупреждение

Уверете се, че вратичката на порта за зареждане е затворена. Не оставяйте зарядния кабел свързан към битовия електрически контакт.

- 1 Превключете на **P** и изключете автомобила.



- 2 Натиснете вратичката на порта за зареждане на двете "функции/ивици" в задния център на вратичката.

- 3 Ако е необходимо, извадете зарядния кабел от товарното отделение.
- 4 Ако е необходимо, включете щепсела на зарядния кабел в съответния порт на външния електрически източник.
- 5 Ако е необходимо, демонтирайте защитния капак от контакта за автомобил на зарядния кабел.



- 6 Вкарайте щепсела на зарядния кабел на автомобила в порта за зареждане на автомобила.

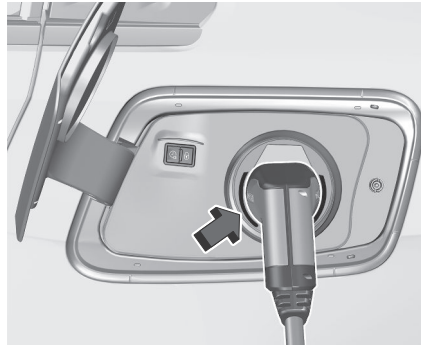

Стартирането на зареждането се обозначава с мигане в зелено на индикатора за състоянието на порта за зареждане и контролната кутия на зарядния кабел, ако има такава.



След зареждане щепселът на автомобила ще бъде заключен към порта за зареждане и не може да бъде откачен, докато зареждането е активно.  индикатор светва.

Отмяна на зареждането

Забележка

На обществени станции за зареждане отмяната и последващото възобновяване на процеса на зареждане може да доведе до допълнителни разходи.

След като процесът на зареждане започне, само вратата на водача може да бъде отключена, без да се отмени процесът на зареждане. Затова активирайте функцията „Само вратата на водача“ в персонализацията на автомобила.

Натиснете  на дистанционното управление за отмяна на зареждането по всяко време.

Натиснете  двукратно за отмяна на процеса за зареждане по всяко време, ако функцията „Само вратата на водача“ се активира от менюто Персонализиране на автомобила. Система за централно заключване
⇒ страница 9

Персонализация на автомобила
⇒ страница 114

Спиране на зареждането

Акумулаторът с високо напрежение е напълно зареден, ако индикаторът за състоянието на порта за зареждане светне постоянно в зелено.

- 1 Отключете автомобила преди да извадите щепсела на автомобила от порта за зареждане. Ако автомобилът е вече отключен, заключете автомобила и го отключете отново.



- 2 Откачете щепсела на зарядния кабел от порта за зареждане

на автомобила в рамките на 30 секунди след отключването.

- 3 Затворете вратичката на порта за зареждане като я притиснете в центъра, за да се заключи правилно.
- 4 Изключете щепсела на зарядния кабел от външния източник на захранване.
- 5 Ако е необходимо, приберете зарядния кабел в товарното отделение.

Докато щепселът на зарядния кабел е включен в автомобила, той не може да бъде шофиран.

Лимит на зареждане на батерията

Функцията Лимит на зареждане на батерията е част от системите, предназначени да запазят целостта и производителността на акумулатора през целия живот на автомобила. Тази граница е зададена на **80%** за ежедневна употреба.

Ако по изключение искате да промените лимита за зареждане, например за по-дълги пътувания, можете да деактивирате това ограничение и да заредите до 100%.

Забележка

Това ограничение не важи за бързо зареждане с постоянен ток (режим 4).

Забележка

Възможно е при доставка на нов автомобил ограничителят на заряда да не е активиран. Проверете и активирайте ограничителя, ако е необходимо.

Включване

Ако лимита за зареждане на батерията не е активирано, е възможно да го активирате ръчно.



- Отворете приложението **Energy**
- Отидете в раздела **Зареждане**
- Активирайте **лимита за зареждане**.

Забележка

Ограничение за зареждане от 80%, когато е активирано, се прилага само за режими 2 и 3. Отложено зареждане е възможно само за режими 2 и 3.

Изключване



- Отворете приложението **Energy**
- Отидете в раздела **Зареждане**

- Деактивиране на **Лимита за зареждане**.

⚠ Предупреждение

Не се препоръчва да оставяте изключено ограничението за зареждане, това ще се отрази отрицателно на здравето на батерията с течение на времето и ще намали цялостната ефективност.

Програмируемо Зареждане

По подразбиране зареждането започва веднага щом зарядният кабел се свърже към порта за зареждане на автомобила. Възможно е също и да се насрочи зареждането с помощта на информационния дисплей.

Програмируемо зареждане е възможно само при зареждане от домакински електрически контакт / **Green'Up** контакт или стенна кутия. Програмируемо зареждане също се предлага чрез приложението **MyOpel App**.



Забележка

При автомобили без вградена навигационна система, програмируемо зареждане може да се използва само чрез **MyOpel App**.





1. Натиснете 

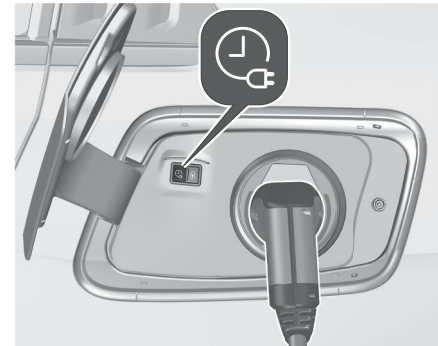

2. Докоснете 
3. Изберете **Зареди**
4. Докоснете 
5. Задайте броя на часовете и минутите, след които стартира процесът на зареждане.
6. Докоснете ОК.

- 7 Включете автомобила.



- 8 В рамките на една минута натиснете  , за да активирате програмируемо зареждане.
- 9 В зависимост от версията, заключете автомобила.

Индикатор на статуса свети в синьо, което показва активно програмируемо зареждане.

Зареждане ⇨ страница 146 .

Статус на зареждане ⇨ страница 156 .

Статус На Зареждане

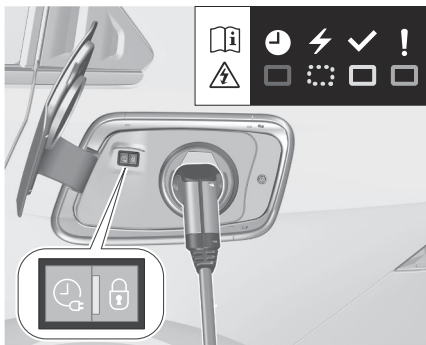

Ако щепселът на автомобила е включен и запалването на автомобила е изключено, индикаторът на статуса на зареждане указва следното:

- Свети в бяло: осветление при влизане, когато се отвори вратичката на порта за зареждане
- Свети в зелено: зареждането е приключило
- Мига в зелено: зарежда се високоволтовият акумулатор, зарежда външни устройства
- Свети в синьо: активно програмируемо зареждане
- Свети в червено: неизправност

Неизправността може да е причинена от автомобила или от електрическата инсталация на потребителя.

Допълнителни индикатори за статуса на зареждане са разположен в контролната кутия на основния домакински кабел (режим 2) / разширен домакински кабел (2).

Кабел за зареждане ⇒ страница 147

Програмируемо зареждане

⇒ страница 155

Товарене на автомобила

Багажник На Покрива

Рейки за багажник на покрива

От съображения за безопасност и избягване повреда на покрива, препоръчваме да използвате багажник одобрен за Вашия автомобил. За повече информация се обърнете към вашия сервис.

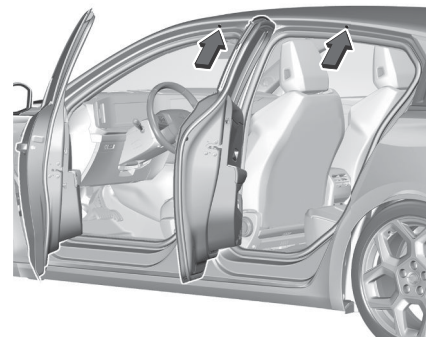

Отворете всички врати.

Точки за монтиране има в рамката на всяка врата.

Закрепете багажника на покрива съгласно инструкциите за монтаж, предоставени с багажника.

Демонтирайте багажника за покрив, когато не го използвате.

Sports Tourer

Багажникът на покрива може да се монтира само на автомобили с релса на покрива.

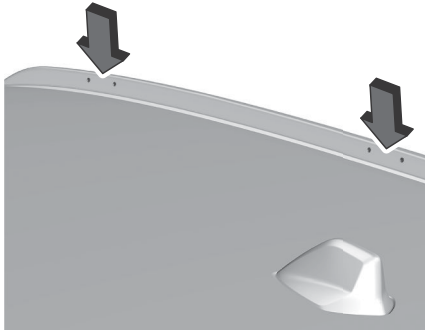

Маркировките в релсите на покрива указват къде да се монтира багажникът на покрива.

Теглене на ремарке

Теглич

Обща информация

Внимание

При нови автомобили да се тегли ремарке само след изминаване на най-малко 1000 км.

Използвайте само теглич одобрен за вашия автомобил.

Препоръчваме допълнителното монтиране на теглич да се извърши от сервиз. Може да

се наложи да се извършат промени, които засягат охладителната система, термоизолацията или друго оборудване.

Монтирането на теглич може да доведе до закриване на отвора за ухото за теглене.

В такъв случай, използвайте куката на теглича за теглене. Винаги дръжте теглича в превозното средство, за да го имате на ръка, ако е необходимо.

Особености при шофирането, съвети относно тегленето

Преди да закачите ремаркетото смажете топката на куката. Не правете това обаче, ако се използва стабилизатор, който действа върху топката на куката и намалява въртеливите движения.

При теглене на ремарке не надвишавайте скорост от 80 km/h. Максимална скорост от 100 km/h е допустима само, ако се използва демпфер на осцилации и допустимото брутно тегло на ремаркетото не надвишава полезния товар на автомобила.

При ремаркета с ниска стабилност на движение и каравани се препоръчва настоятелно използването на демпфер на осцилации.

Ако ремаркетото започне да занася, карайте по-бавно, не се опитвайте

да коригирате с волана и натискайте силно спирачката, ако се налага. Когато се движите надолу по наклон, изберете същата предавка както за изкачване на наклона и карайте с аналогична скорост.

Товар на ремаркетото

Внимание

BEV:

Използването на оборудване за теглене е допустимо само за закрепване на съвместими носачи за велосипед.

Не използвайте оборудване за теглене, за да теглите ремаркетата.

Максималната стойност на разрешената товар на ремаркетото зависи от автомобила и двигателя и не бива да се надвишава. Действителното натоварване на ремаркетото е разликата между действителното брутно тегло на ремаркетото и действителното натоварване на съединителното звено при закачено ремарке.

Допустимото натоварване на ремаркетото е дадено в документите на автомобила. Ако изрично не е посочено нещо друго, то е валидно за наклони до 12%.

Допустимото натоварване на ремаркетото се прилага до указания наклон и морско равнище. Тъй като с увеличаване на надморската височина мощността на двигателя спада поради намаляване плътността на въздуха, намалявайки по този начин способността за изкачване, допустимото общо тегло за теглене също трябва да се намалява с 10% за всеки 1000 метра надморска височина. Допустимото общо тегло за теглене не е необходимо да се намалява при движение по пътища с малък наклон (по-малък от 8%, например по магистрала).

Допустимото брутно тегло на автомобила и ремаркетото не бива да се надвишава. Това тегло е обозначено на идентификационната табелка ⇒ страница 253 .

Вертикално натоварване на съединителното звено

Предупреждение

Ако към теглича на ремаркетото се прикачват аксесоари, като например багажници за велосипеди, кутии за теглене и т.н., спазвайте максималното допустимо вертикално натоварване на теглича.

Когато използвате багажник за велосипеди, не превозвайте повече от четири конвенционални велосипеда или два електрически велосипеда. Уверете се, че сте поставили най-тежкия велосипед възможно най-близо до автомобила.

Вертикалното натоварване на съединителното звено е натоварването, упражнявано от ремаркетото върху сферичната глава на куката. То може да се променя чрез промяна на разпределението на тежестта при товарене на ремаркетото. Максимално допустимото вертикално натоварване на съединителното звено (70 kg / BEV: 60 kg) е посочено на идентификационната табелка на теглича и в документите на автомобила.

Винаги се стремете към максимално вертикално натоварване на съединителното звено, особено в случай на тежки ремаркета. Вертикалното натоварване на съединителното звено не бива никога да пада под 25 кг.

Натоварване на задния мост

При прикачено ремарке и максимално натоварен теглец автомобил, допустимото натоварване на задния

мост (виж идентификационната табелка или документите на автомобила) може да се надвиши с 60 кг, а допустимото общо тегло на автомобила не трябва да се надвишава. В случай на превишаване на допустимото натоварване на задния мост, максимално допустимата скорост е 100 км/ч.

Особености при шофирането, съвети относно тегленето

Преди да закачите ремаркетото смажете топката на куката. Не правете това обаче, ако се използва стабилизатор, който действа върху топката на куката и намалява въртеливите движения. При теглене на ремарке не надвишайте скорост от 80 км/ч. Максимална скорост от 100 км/ч е допустима само, ако се използва демпфер на осцилации и допустимото брутно тегло на ремаркетото не надвишава полезния товар на автомобила.

При ремаркета с ниска стабилност на движение и каравани се препоръчва настоятелно използването на демпфер на осцилации. Ако ремаркетото започне да занася, карайте по-бавно, не се опитвайте да коригирате с волана и натискайте силно спирачката, ако се налага.

Когато се движите надолу по наклон, изберете същата предавка както за изкачване на наклона и карайте с аналогична скорост.

Нагласете налягането на гумите до стойността предвидена за пълно натоварване.

Теглич

Внимание

Когато работите без ремарке, отстранете монтирания теглич.

Съхраняване на куката на теглича

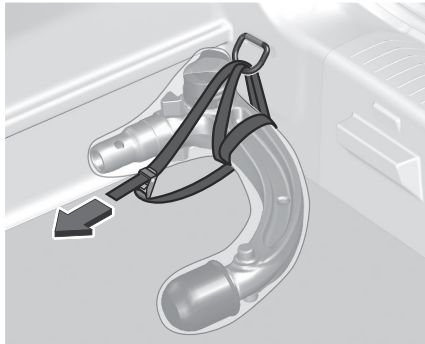

Чантата за гредата със сферичен теглич се съхранява в багажното отделение под покривалото на пода. Поставете ремъка през задното дясно ухо за привързване, увийте го около

него два пъти и го затегнете за да закрепите торбичката.

Монтиране на куката за теглича

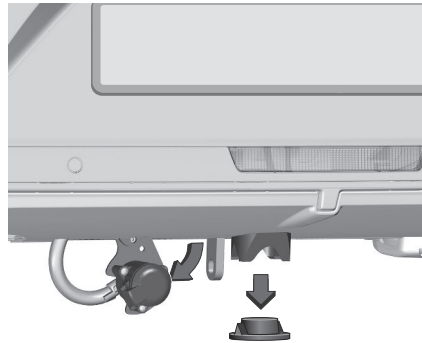

Освободете и сгънете гнездото надолу. Свалете пробката от отвора предназначен за куката и я приберете. Проверка на натгането на куката

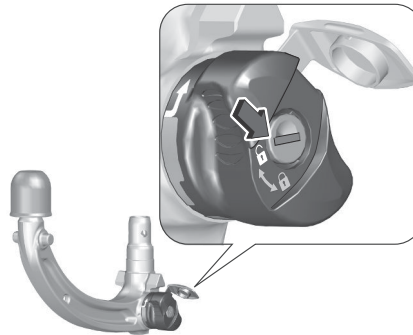

- Махнете предпазния капак на ключалката на въртящия регулатор и проверете дали регулаторът е отключен.

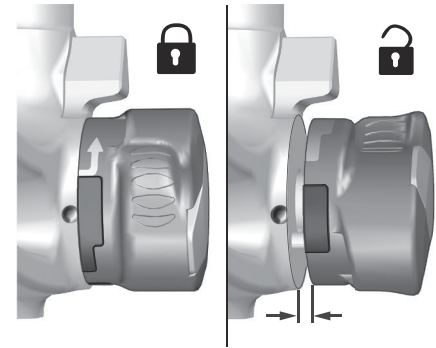

- Червената отметка на въртящия се бутон трябва сочи към бялата отметка върху куката за теглича.
- Междината между ръкохватката и куката за теглича трябва да е около 5 мм.

В противен случай куката трябва да бъде натегната преди да бъде вкарана:

- Отключете гредата със сферичен теглич като завъртите ключа в положение 

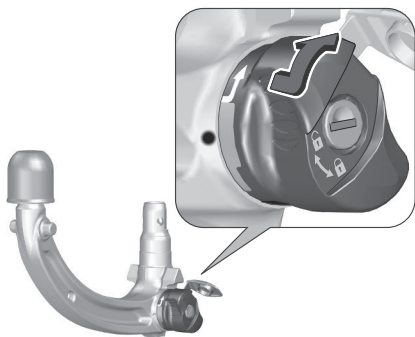

- Издърпайте ръкохватката и я завъртете до упор по посока на часовниковата стрелка.

Поставяне на куката

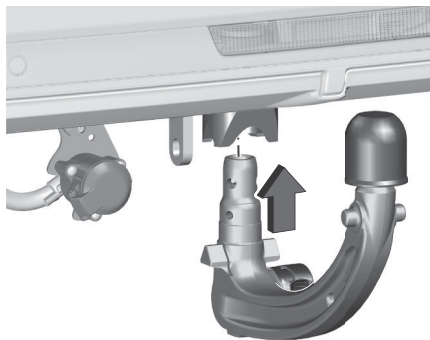

Вкарайте натегнатата кука в отвора и я натиснете силно нагоре докато се заключи с щракване.

Ръкохватката щраква обратно в изходно положение, опряна на куката (без междина).

⚠ Предупреждение

Не докосвайте ръкохватката по време на поставяне.

Заключете куката като завъртите ключа в положение . Извадете ключа и сложете защитния капак.

Ухо за спиращ кабел

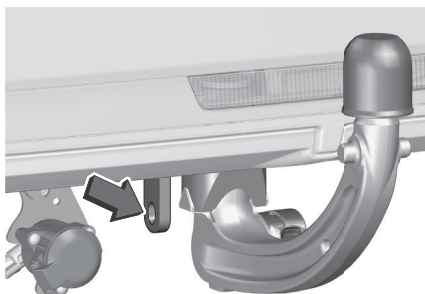

Закачете спиращия кабел за ухото.

Проверете дали куката е монтирана правилно

- Зелената отметка на въртящия се бутон трябва сочи към бялата отметка върху куката за теглича.

- Между ръкохватката и куката не бива да има междина.
- Куката трябва да е добре заключена в отвора.
- Куката трябва да се заключи и ключът да се извади.

⚠ Предупреждение

Тегленето на ремарке е разрешено само при правилно монтиран теглич. Ако тегличът не се задейства правилно, потърсете помощ в сервис.

Сваляне на куката

Хванете щепсела на ремаркетото и го откачете от електрическия контакт, като направите четвърт оборот и издърпате.

Откачете предпазния кабел на ремаркетото от предпазното ухо на носача.

Откачете ремаркетото от куката. Поставете защитния капак върху топката на теглича.

Отворете защитното капаче на ключалката и завъртете ключа в

положение , за да отключите гредата със сферичен теглич.

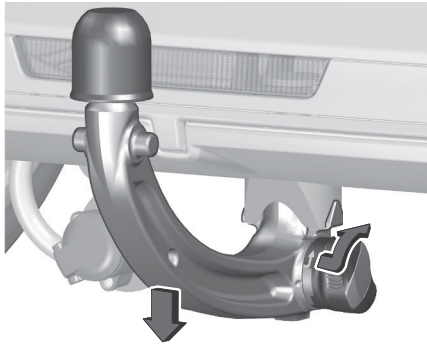

Издърпайте ръкохватката и я завъртете до край по посока на часовниковата стрелка. Издърпайте куката в посока надолу.
Вкарайте пробката в отвора.
Сгънете гнездото.

Система за стабилизиране на ремаркетото

Ако системата забележи люлеене, мощността на двигателя се намалява, като автомобилът и ремаркетото се спират изборително докато люлеенето спре. Докато системата работи дръжте волана колкото е възможно по-неподвижен.

Системата работи от 60 km/h до 160 km/h.

⚠ Предупреждение

В някои ситуации системата може да не разпознае клатенето на ремаркетото, напр. при теглене на леко ремарке. По хлъзгави или лоши настилки, системата може да не успее да предотврати внезапно клатене на ремаркетото.

Системата за стабилизиране на ремаркетото е функция на електронната стабилизираща система
⇒ страница 185 .

Препоръка За Теглене

Внимание

За хибрид (MHEV) модели в условия на голяма надморска височина (>2500 m надморска височина), капацитетът за теглене е ограничен, тъй като може да повлияе на работата на автомобила.

Съвети за шофиране

Контрол Над Автомобиля

Никога не се движете по инерция с изгасен двигател

Много системи няма да функционират, когато двигателят не работи, напр. сервоусилвател на спирачки, сервоусилвател на волана. Карането по този начин е опасно за Вас и за останалите.

По време на Autostop работят всички системи.

Система Стоп/Старт ⇒ страница 123 .

Педали

За да се осигури безпрепятствен ход на педалите в тази зона не трябва да има нито крак, нито постелки.

Използвайте само подови постелки, които пасват точно и са закрепени с фиксаторите от страната на водача.

Подови постелки ⇒ страница 251 .

Аварийни Ситуации

⚠ Предупреждение

Повредите на високоволтовия акумулатор или на високоволтовата система могат да създадат риск от токов удар, прегряване или пожар.

Ако автомобилът е бил повреден или е пострадал в умерена или тежка катастрофа, той трябва да бъде проверен възможно най-скоро от квалифициран персонал.

До извършването на техническия преглед автомобилът трябва да се съхранява на открито на минимално разстояние от 5 метра от всякакви конструкции или други запалими предмети.

Ако автомобилът е бил повреден или е пострадал при наводнение или пожар, той не трябва да се движи изобщо и трябва да бъде проверен от квалифициран персонал възможно най-скоро.

Усъвършенствани системи за подпомагане на шофирането (ADAS)

Въведение в системите за помощ.....	164
Обща информация.....	164
Система за подпомагане на контрола на скоростта.....	166
Ограничител на скоростта	166
Круз контрол	168
Адаптивен круз контрол (ACC)	171
Система за подпомагане при избягване на сблъсък.....	177
Активна система за аварийно спиране (AEB)	177
Предупреждение за сблъсък отпред (FCW).....	182
Спирачна система след сблъсък (PCB)	184
Система за подпомагане на стабилността на автомобила.....	184
Система срещу приплъзване на колелата (ASR).....	184
Електронна стабилизираща система (ESC)	185
Система за подпомагане на спирачната ефективност.....	186

Система против блокиране на колелата (ABS)	186
Система за подпомагане на подобряването на видимостта.....	187
Предупреждение за страничната сляпа зона (SBSA)	187
Система за поддържане на лентата.....	189
Асистент за следене на лентата (LKA)	189
Предупреждение за напускане на лентата (LDW)	191
Асистент за поддържане на позиция в лентата (LPA).....	193
Система за подпомагане на паркирането и движението назад.....	196
Автоматична система за помощ при паркиране	196
Околна видимост	199
Предупреждение за напречен трафик отзад	202
Камера за задно виждане (RVC)	203
Система за подпомагане на вниманието на водача.....	206
Разпознаване на сънливост у водача (DDD).....	206
Система за подпомагане на операции извън пътя и при малък пробег.....	208

Система за помощ при потегляне по наклон	208
Подпомагане с приложни функции.....	208
Асистент за пътни знаци (TSA)....	208

Въведение в системите за помощ

Обща Информация

Предупреждение

Системите за подпомагане на водача са разработени, за да подпомагат водача, а не да заместват неговото внимание.

Шофьорът поема пълна отговорност при управлението на автомобила. Когато използвате системи за подпомагане на водача, винаги се съобразявайте с актуалната пътна обстановка.

Препоръка

За да се спазят европейските общи правила за безопасност, някои системи за подпомагане на водача могат да бъдат деактивирани на информационния дисплей само до следващото повторно включване на запалването.

Системата се активира автоматично по подразбиране при всяко стартиране на двигателя.

BEV

Поради тихата работа на автомобила по време на управление, водачът трябва да обръща специално внимание.

Препоръка

Системите за помощ при управление и маневриране при никакви обстоятелства да заместват бдителността на водача.

Водачът е длъжен да спазва Закона за движение по пътищата, трябва да държи контрола върху автомобила при всякакви обстоятелства и във всеки един момент да поеме отново пълен контрол. Водачът трябва да адаптира скоростта към климатичните условия, движението на пътя и състоянието на пътя.

Отговорност на водача е постоянно да наблюдава условията на движение, да оценява разстоянието и относителната скорост на другите превозни средства и да изпреварва техните маневри, преди да използва индикатора за посока и да сменя платната.

Тези системи не позволяват да се надхвърлят законите на физиката.

Препоръка

Асистенти, подпомагачи водача.

Трябва задължително да се държи волана с две ръце, винаги да се

използват вътрешните и външните огледала за обратно виждане, винаги да държите краката си близо до педалите и да правите почивка на всеки 2 часа.

Препоръка

Системи за помощ при маневриране. Водачът винаги трябва да проверява обстановката около автомобила реди и по време на цялата маневра, особено да използва огледалата.

Показана информация Правни задължения

За да се спазят европейските разпоредби и от съображения за безопасност, тези функции не могат да бъдат частично или напълно деактивирани от водача:

- Информация за ограничението на скоростта в системата за разпознаване на пътни знаци
- Активна спирачка за безопасност/Сигнал за риск от сблъсък
- Асистент за следене на лентата
- Предупреждение за вниманието на водача чрез камера
- Парктроник

 **Предупреждение**

Работата на радар(и), заедно с евентуални свързани функции, може а се повлияе от натрупването на замърсяване (напр. Кал, лед), лошо време (напр. силен дъжд, сняг), от замаскиране на зоната за отчитане с лепящи се етикети или други предмети или ако броните са повредени.

Ако е необходимо преобоядисване на предната или задната броня, обърнете се към търговската мрежа или към специализиран сервис. Някои видове боя могат да нарушат функциите на радара(ите). Внимавайте да не закрийте зоните за отчитане, намиращи се върху предните и задни брони, чрез залепващи се етикети или други предмети. Последните могат да попречат на правилното функциониране на свързаната система.

 **Предупреждение****Камера на асистентите, подпомагащи водача**

Възможно е камерата и нейните свързани функции да са нарушени

или да не работят, ако зоната на предното стъкло на автомобила пред камерата е замърсена, замъглена, заскрежена, заснежена, повредена или покрита със стикер.

При влажно и студено време редовно подсушавайте предното стъкло на автомобила.

Функциите на камерата за отчитане могат да бъдат нарушени също и при лоша видимост (напр. слабо улично осветление, силен дъжд, гъста мъгла, снеговалеж), заслепяване (напр. светлини на приближаващ автомобил, движещ се в обратна посока, ниско слънце, отражения върху мокър път, излизане от тунел, редуване на сенчести и осветени участъци).

При евентуална смяна на предното стъкло на автомобила, се свържете се с мрежата на производителя или със специализиран сервис за регулиране настройките на камерата; в противен случай свързаните асистенти, подпомагащи водача, може да не функционират правилно.

Препоръка

Други камери. Възможно е изображенията от камерата или камерите, показвани на сензорния

екран или бордното табло, да бъдат деформирани от терена.

Наличието на сенчести, силно осветени или не добре осветени участъци могат да затъмнят изображението и да намалят контраста.

Възможно е препятствията да изглеждат по-далече, отколкото са в действителност.

 **Предупреждение****Сензори**

Функционирането на датчиците, както и свързаните функции, може да бъде нарушено от звукови смущения, като тази от шум от превозни средства и машини (напр. камиони, пневматични чукове), от натрупването на сняг или сухи листа по пътя, или в случай на повредени брони и огледала.

При включване на задната предавка, (продължителен) звуков сигнал ви показва, че датчиците може да са замърсени.

При челен или страничен удар на автомобила, настройките на сензорите могат да се загубят, което не винаги се отчита от системата: възможни са нарушения при измерване на разстоянието.

Датчиците систематично не отчитат препятствия, които са прекалено ниски (бордюри, пътни ограничители) или прекалено тънки (дървета, стълбове, телени огради).

Някои препятствия се намират в мъртвите зони на сензорите и не могат да бъдат отчетени или не се отчитат повече по време на маневрата.

Определени материали (тъкани) абсорбират звуковите вълни, при което някои пешеходци не могат да бъдат отчетени.

Препоръка

Поддръжка. Почиствайте редовно броните, огледалата за обратно виждане на вратите и лещите на камерите.

При миене на автомобила със струя под високо налягане дръжте дюзата най-малко на 30 см от радара, сензорите и камерите.

⚠ Предупреждение

Стелки/капази за педалите

Използването на стелки или капази за педалите, които не са одобрени от, може да затрудни функциите на ограничителя на скоростта или круиз контрола.

За да се избегне опасност от блокиране на педалите:

- Уверете се, че стелката е фиксирана правилно.
- Никога не поставяйте няколко стелки една върху друга.

Препоръка

Единици за скорост

Уверете се, че единиците за скорост на бордното табло (км/ч или мили/ч) съответстват на държавата, в която шофирате.

Ако това не е така, когато превозното средство е неподвижно, сменете мерните единици на скоростта, така че да съответстват на използваните в съответната държава.

Ако не сте сигурни, обърнете се към търговски представител или към специализиран сервиз.

Система за подпомагане на контрола на скоростта

Ограничител На Скоростта

Ограничителят на скоростта предотвратява надвишаването на предварително настроената

максимална скорост. Максималната скорост може да се зададе при скорости между 30 км/ч и 180 км/ч. Водачът може да ускори автомобила до предварително зададената скорост. Промени в ограничената скорост може да се появят при спускане по наклон. Предварително зададената скорост може да се надвиши временно чрез силно натискане на педала на газта. Статусът и предварително настроеният лимит за скоростта се показват на приборното табло.

Включване на системата



Натиснете  веднъж, за да активирате функцията круиз контрол.

Активиране на функционалността

Натиснете Limit два пъти, за да активирате ограничителя на скоростта.

Задаване на скорост от водача

Предварително настроена скорост може да се променя с преместване на превключвателя на \curvearrowright^+ за увеличаване или на \curvearrowright^- за намаляване на скоростта. Кратко натискане променя скоростта с 1 км/ч, продължителното натискане променя скоростта с 5 км/ч. Натиснете + или - за активиране.

Натиснете $\parallel \triangleright$, за да активирате в рамките на същия цикъл на запалване.

Възприемане на скоростта от разпознаването на ограничението на скоростта

Разпознатият лимит за скоростта може да се използва като нова зададена скорост за ограничителя на скоростта. За да открива знаците за ограничение на скоростта, помощната система за пътни знаци трябва да се активира. Помощ при пътни знаци
⇒ страница 208 .

При подминаване на знак за ограничение на скоростта

OK? се показва автоматично.

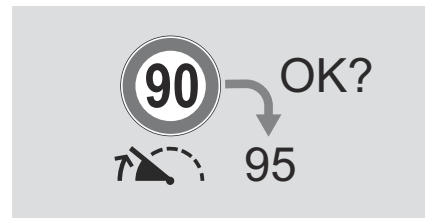

Натиснете OK на волана за запаметяване на предложената скорост.

Предложената скорост се показва като нова настройка.

След подминаване на знак за ограничение на скоростта

Натиснете OK на волана.

Изписва се OK?.

Натиснете OK за да запаметите предложената скорост.

Предложената скорост се показва като нова настройка.

Надвишаване на ограничението на скоростта

При аварийни случаи е възможно ограничението на скоростта да се надвиши чрез силно натискане на педала за газта до пода. В този случай стойността на предварително настроената стойност мига.

Освободете педала на газта и функцията за ограничение на скоростта се активира отново, веднага щом автомобилът започне да се движи със скорост по-ниска от тази на ограничението.

Когато надвишаването на предварително зададената скорост не е причинено от натискане на педала на газта, напр. при движение по стръмен наклон, се издава звук сигнал.

Предупреждение

При спускане по голям наклон или при бързо ускорение, ограничителят на скоростта не може да попречи на превозното средство да надвиши зададената скорост. Ако е необходимо, натиснете спирачките, за да контролирате скоростта на превозното средство.

Деактивиране на функционалността

Натиснете **II**, ограничителят на скоростта е в режим на пауза и се извежда съобщение.

Автомобилът се шофира без ограничител на скоростта. Ограничителят на скоростта е деактивиран, но не е изключен. Последно запаметената скорост

остава в паметта за последващо възобновяване на скоростта.

Възстановяване на ограничението на скоростта

Натиснете **II**, ще се достигне запаметеното ограничение на скоростта.

Изключване на системата

Натиснете **☞**, режимът на ограничителя на скоростта се отменя и екранът на ограничителя на скоростта се скрива от приборното табло.

Повреда

Ограничителят на скоростта може да не работи коректно, ако пътните знаци не отговарят на изискванията на Виенската конвенция за пътни знаци и сигнали.

В случай на неизправност на ограничителя на скоростта, скоростта се изчиства, което води до мигане на тиретата.

Проверете системата в сервис на STELLANTIS.

Круиз Контрол

Круиз контролът може да запамятава и поддържа скорости над 40 km/h.

При автомобили с механична скоростна кутия, трябва да се избере

някоя предавка. При автомобили с автоматична скоростна кутия трябва да се избере позиция **D** или втора или по-висока предавка в позиция **M**.

Отклонения от запаметената скорост може да се получат при каране по възходящ или низходящ наклон. Системата поддържа скоростта на автомобила при предварително зададената скорост от водача, без необходимост от натискане на педала на газта.

Предварително зададената скорост може да се надвиши временно чрез силно натискане на педала на газта. Статусът и предварително настроената скорост се показват на приборното табло.

Не използвайте круиз контрол в случаите, когато поддържането на постоянна скорост не е препоръчително.

Включване на системата

Натиснете .

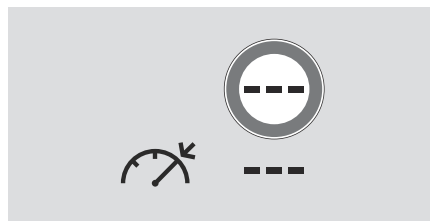



Круз контролът се показва на екрана.

 е в сиво, което показва, че системата все още не е активна.

Активиране на функционалността



Ако всички работни условия са налице, на дисплея се показва **OK?**.

Натиснете **OK**, за да запаметите текущата скорост на автомобила като настройка на скоростта и активирате

круиз контрол.  се променя от сиво в зелено, което показва, че системата е активна. Педалът за газта може да бъде освободен. Алтернативно, преместете превключвателя на  за увеличаване или на  за намаляване на скоростта и запаметете тази скорост като скорост за настройка. Круиз контролът се включва, ако превключвателят се

премести нагоре или надолу.  се променя от сиво в зелено.

Задаване на скорост от водача

Ако системата е активна, предварително настроена скорост може да се променя с преместване на превключвателя на  за увеличаване или на  за намаляване на скоростта. Преместете превключвателя няколко пъти, за да промените скоростта на малки стъпки, преместете и задръжте, за да промените скоростта на големи стъпки.

Възприемане на скоростта от разпознаването на ограничението на скоростта

Разпознатият лимит за скоростта може да се използва като нова зададена скорост за круиз контрол. За да открива знаците за ограничение на скоростта, помощната система за пътни знаци трябва да се активира. Помощ при пътни знаци
⇒ страница 208 .

При подминаване на знак за ограничение на скоростта

OK? се показва автоматично. Натиснете **OK** на волана за запаметяване на предложената скорост. Предложената скорост се показва като нова настройка.

След подминаване на знак за ограничение на скоростта

Натиснете **OK** на волана.

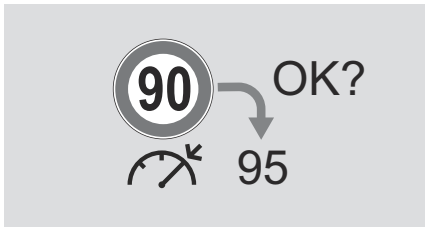

Изписва се **OK?**

Натиснете **OK** за да запаметите предложената скорост.

Предложената скорост се показва като нова настройка.

Надвишаване на зададената скорост

Винаги е възможно да се движите по-бързо от зададената скорост, като натиснете педала на газта. Когато се отпусне педалът за газта, предварително запаметената скорост се възстановява.

Докато зададената скорост е надвишена, зададената скорост мига.

Деактивиране на функционалността

Натиснете **II**▷, круиз контролът е в режим на пауза и се извежда съобщение. Автомобилът се движи без круиз контрол.

Круиз контролът е деактивиран, но не е изключен. Последно запаметената скорост остава в паметта за последващо възобновяване на скоростта.

Круиз контролът се деактивира автоматично, когато:

- Спирачният педал е натиснат
- когато системата за тракшън контрол (контрол на сцеплението) или електронната стабилизираща система работи
- включена задна предавка, избрана **N** или няма включена предавка
- педалът на съединителя е натиснат за повече от пет секунди
- задействана електрическа ръчна спирачка

Възстановяване на запаметената скорост

Натиснете **II**▷

Изключване на системата

Натиснете , режимът на круиз контрол се отменя и екранът на круиз контрол се скрива от приборното табло.

Ограничения на системата

Никога не използвайте системата в следните ситуации:

- В градска зона с рискове от пешеходци, пресичащи пътя.
- В натоварено движение (освен версиите с функцията “Стоп и старт”).
- По стръмни пътища или такива с много завои.
- По хлъзгави или наводнени пътища.
- При лошо време.
- В случай на ограничена видимост за водача.
- Шофиране по скоростни писти.
- Движение по динамометричен стенд.
- При използване на вериги за сняг, калъфи срещу приплъзване или гуми с шипове.

При спускане по наклон, системата може да не предпази автомобила от превишаване на зададената скорост. Спрете, ако е необходимо.

При изкачване на наклон или при теглене, зададената скорост може да не се достигне или поддържа.

Повреда

Ограничителят на скоростта може да не работи коректно, ако пътните знаци не отговарят на изискванията на Виенската конвенция за пътни знаци и сигнали.

В случай на неизправност на круиз контрола, скоростта се изчиства, което води до мигане на тиретата. Причината за неизправността трябва да се провери в сервис.

Адаптивен Круиз Контрол (ACC)

Адаптивният круиз контрол е разширение на круиз контрола, като е прибавена функция за поддържане на определено разстояние на следване до автомобила отпред.

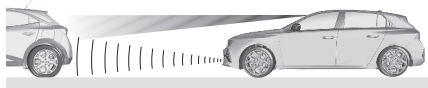

Той използва камера, разположена в горната част на предното стъкло, и радарен сензор, разположен в предната броня, за да открие превозните средства отпред. Ако не бъде открит автомобил отпред на

пътя, адаптивният круиз контрол се държи като обикновен круиз контрол. Адаптивният круиз контрол автоматично намалява скоростта на движение, когато се приближава по-бавно движещ се автомобил. Той след това настройва скоростта на автомобила, така че да следва автомобила отпред на избраната дистанция на следване. Скоростта на автомобила се увеличава или намалява, така че да се следва автомобилът отпред, но да не се надвиши настроената предварително скорост. Той може да задейства ограничено спиранките, като активира и стоп светлините.

Ако автомобилът отпред ускорява или сменя лентата, адаптивният круиз контрол постепенно ускорява вашия автомобил, за да се върне към запаметената скорост. Ако водачът задейства мигачите, за да изпревари по-бавното превозно средство, адаптивният круиз контрол позволява автомобилът временно да се приближи до превозното средство отпред, за да подпомогне изпреварването му. Зададената скорост обаче не може да се надвишава. Ако предното превозно средство се движи прекалено бавно и

избраното разстояние за следване не може да се поддържа, се показва съобщение и прозвучава предупредителен зумер. Съобщението приканва водача да поеме обратно управлението на автомобила. При автомобили с механична скоростна кутия, системата може да спре автомобила до 30 km/h. При автомобили с автоматична скоростна кутия системата може да спре автомобила напълно. В зависимост от версията, системата може да ускори автомобила автоматично след пълно спиране.

Предупреждение

Стоп светлините се включват, ако автомобилът се забави от активното аварийно спиране. Ако стоп светлините са неизправни, системата не работи.

Включване на системата

Натиснете  и се уверете, че **Drive Assist** се активира на информационния дисплей.



Натиснете  последователно до избиране на режим на адаптивен круиз контрол.

Адаптивният круиз контрол се показва на екрана. Системата още не е активирана.

Условия за работа

Системата може да се активира, когато следните условия са налице:

- скорост на автомобила между 30 km/h и 180 km/h при автомобили с механична скоростна кутия, между 0 km/h и 180 km/h при автомобили с автоматична скоростна кутия
- затворена врата на водача
- закопчан предпазен колан на водача

- избрана D или включена втора или по-висока предавка
- освободена ръчна спирачка
- натиснат спирачен педал при неподвижен автомобил

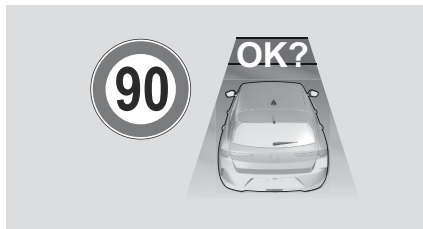

Активиране на функционалността

Ако всички работни условия са налице, на дисплея се показва **OK?**.



Натиснете **OK**, за да запазите текущата скорост на автомобила и активирате круиз контрол.



На екрана на адаптивния круиз контрол, зададената скорост и пътният елемент се показват в зелено. Педалът за газта може да бъде освободен.

Алтернативно, преместете превключвателя на  за увеличаване или на  за намаляване на скоростта и запазете тази скорост. Круиз контролът се включва, ако превключвателят се премести нагоре или надолу. На екрана на адаптивния

круиз контрол, зададената скорост и пътният елемент се показват в зелено.

Задаване на скорост от водача



Настроената скорост може да се променя с преместване на превключвателя на  за увеличаване или на  за намаляване на скоростта. Преместете превключвателя няколко пъти, за да промените скоростта на малки стъпки, преместете и задръжте, за да промените скоростта на големи стъпки.

Възприемане на скоростта от разпознаването на ограничението на скоростта

Разпознатият лимит за скоростта може да се използва като нова стойност за адаптивния круиз контрол.

При подминаване на знак за ограничение на скоростта

OK? се показва автоматично.

Натиснете **OK** на волана за запаметяване на предложената скорост.

Предложената скорост се показва като нова настройка.

След подминаване на знак за ограничение на скоростта

Натиснете **OK** на волана.

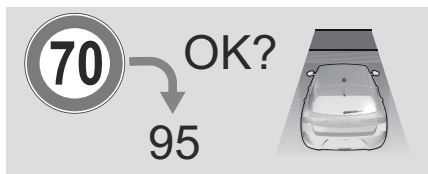

Изписва се **OK?** Натиснете **OK**, за да запаметите предложената скорост.

Предложената скорост се показва като нова настройка.

Помощ при пътни знаци

⇒ страница 208 .

Надвишаване на зададената скорост

Винаги е възможно да се движите по-бързо от зададената скорост, като натиснете педала на газта.

Когато се отпусне педалът за газта, предварително запаметената скорост се възстановява. Ако отпред се

движи по-бавно превозно средство, избраното от водача разстояние за следване се възстановява. Докато зададената скорост е надвишена, зададената скорост мига на екрана за адаптивен круиз контрол.

Предупреждение

Ускоряването от страна на водача води до деактивиране на автоматичното спиране от системата. Това се показва като изскачащо предупреждение на приборното табло.

Възстановяване на запаметената скорост

Натиснете **||>** или **OK** за повторно активиране на адаптивния круиз контрол при запаметената скорост.

Адаптивен круиз контрол при автомобили с автоматична скоростна кутия

При автомобили с автоматична скоростна кутия, адаптивният круиз контрол позволява да се поддържа избраното разстояние зад спиращо превозно средство до достигане на пълно спиране.

Ако системата е спряла автомобила ви зад друго превозно средство, вляво от

настройката на зададената скорост се показва зеленият контролен индикатор

. Този символ уведомява, че автомобилът е задържан автоматично в спряно положение.

Докато автомобилът е задържан в спряно положение, трябва да се спазват следните препоръки:

- Не напускайте автомобила.
- Не отваряйте товарното отделение.
- Не задействайте задна предавка.
- Не допускайте слизане или качване на пътници.

В рамките на три секунди след като автомобилът е спрял от системата, автомобилът бавно потегля отново, ако трафикът го позволява. След

три секунди престой натиснете  или натиснете педал на газта, за да потеглите. Обърнете внимание на околностите на автомобила при потегляне.

Ако автомобилът е спрял за повече от пет минути без действие от страна на шофьора, електрическата ръчна спирачка се задейства. Контролният индикатор  ще светне. За да освободите електрическата ръчна спирачка, натиснете педала на газта.

Електрическа ръчна спирачка
⇒ страница 125 .

⚠ Предупреждение

Когато системата се деактивира или отмени, автомобилът вече няма да бъде задържан в спряло положение и може да започне да се движи. Винаги бъдете готови да задействате спирачката, за да задържите автомобила в неподвижно състояние. Не оставяйте автомобила, докато е задържан в спряло положение от адаптивния круиз контрол. Винаги премествайте селекторния лост в положение за паркиране (P) и изключвайте запалването преди да излизате от автомобила.

Настройване на дистанцията на следване

Когато адаптивният круиз контрол открие по-бавно движещ се автомобил на пътя, той ще настрои скоростта на автомобила, за да поддържа дистанцията на следване, избрана от водача.

Разстоянието за следване може да се зададе на близко (1 правоъгълник), нормално (2 правоъгълника) или далечно (3 правоъгълника).

Ако двигателят работи и адаптивният круиз контрол е включен (сиво) или активен (зелено), можете да промените следната настройка за разстояние:



Натиснете бутона, за да се покаже текущата дистанция за спазване на приборното табло.

Натиснете бутона, за да изберете желаната настройка на дистанцията за следване. Избраната дистанция на следване се показва чрез пълен брой правоъгълници в екрана за управление на адаптивния круиз контрол.

⚠ Предупреждение

Водачът поема пълна отговорност за подходящата дистанция на следване в зависимост от пътната обстановка,

метеорологичните условия и видимостта.

Разстоянието за следване може да се регулира или системата да се изключи, когато преобладаващите условия налагат това.

Откриване на автомобили отпред

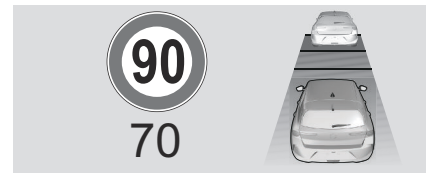

Ако системата открие превозно средство по пътя на движението, адаптивният круиз контрол екран се променя съответно.

Деактивиране на функционалността

Натиснете **||>**.

Адаптивният круиз контрол се деактивира, но не се изключва. Последно запометената скорост остава в паметта за по-късна употреба.

Адаптивният круиз контрол се изключва автоматично в следните случаи:

- натиснат спирачен педал

- когато системата за тракшън контрол (контрол на сцеплението) или електронната стабилизираща система работи
- включена задна предавка, избрана N или няма включена предавка
- скоростта падне под 30 km/h за автомобил с механична скоростна кутия
- риск от загасване на двигателя в случай на автомобила с механична скоростна кутия
- педалът на съединителя е натиснат за повече от десет секунди
- задействана електрическа ръчна спирачка
- предпазният колан е разкопчан
- отворена врата на водача

Изключване на системата

Натискайте  последователно, докато се избере желаният режим за изключване на помощта.

На вниманието на водача

- Използвайте внимателно адаптивния круиз контрол по пътища със завои или планински пътища, тъй като той може да изгуби

автомобила отпред и да му е необходимо време, за да го открие отново.

- Не използвайте системата по хлъзгави пътища, тъй като това може да създаде резки промени в сцеплението на гумите (превъртане на гумите), което да доведе до загуба на управление на автомобила.
- Не използвайте адаптивния круиз контрол по време на дъжд, снеговалеж или при наличие на кал, тъй като радарният сензор може да бъде покрит със слой вода, кал, лед или сняг. Това намалява или напълно изключва всякаква видимост. В случай на блокиране на сензора, почистете капака на сензора.
- Не използвайте системата, когато използвате резервното колело.

Граници на системата



Предупреждение

Силата на автоматичното спиране на системата не позволява рязко спиране и нивото на спиране може да не е достатъчно, за да се избегне сблъсък.

- След рязка смяна на платното, системата се нуждае от време, за да открие следващия автомобил отпред. Така че, ако има открит автомобил, системата може да ускори, вместо да намали.
- Адаптивният круиз контрол отчита само движението в същата посока.
- Адаптивният круиз контрол не отчита пешеходците, велосипедистите и животните при потегляне и спиране.
- Адаптивният круиз контрол не отчита неподвижни превозни средства.

Тъй като полето за разпознаване на радара е доста тясно, възможно е системата да не разпознае:

- автомобили с намалена широчина, напр. мотоциклети, скутери
- автомобили, които не се движат в средата на пътната лента
- автомобили, навлизащи в завои
- внезапно потеглящи автомобили

Деактивирайте системата в следните ситуации:

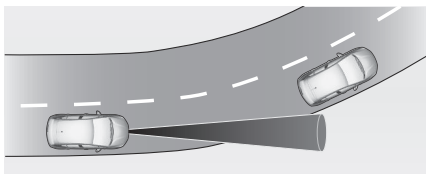

- при шофиране в тесен завой
- при приближаване на кръгово движение
- при следване на неразпознато от системата превозно средство, напр. мотоциклет
- когато автомобилът отпред рязко намали скоростта
- когато рязко се вреже автомобил между вас и превозното средство отпред

Отчитане на наклон

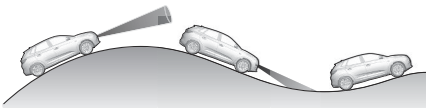

⚠ Предупреждение

Не използвайте адаптивния круиз контрол по хълмисти пътища.

Производителността на системата при изкачване на наклон зависи от скоростта на движение, натоварването на автомобила, трафика и наклона на пътя. Той може да не открие автомобил пред Вас при движение по наклони. На стръмни наклони може да се наложи да използвате педала на газа, за да запазите скоростта на движение.

При спускане по наклон, може да се наложи да спирате, за да намалите скоростта си. Забележете, че натискането на педала на спирачките деактивира системата.

Радарен модул



Радарният модул е разположен в средата на предната броня.

⚠ Предупреждение

Радарният модул е регулиран грижливо по време на производството. Ето защо, в случай на челен сблъсък, не използвайте системата. Дори и предната броня да изглежда непокътната, сензорът зад нея може да е засегнат и да не реагира правилно. След катастрофа се консултирайте със сервиз, за да проверите и настроите позицията на радарния модул.

⚠ Предупреждение

Използването на опора за регистрационния номер на предната броня може да повлияе на правилното функциониране на радарния модул. При използване на опора за регистрационния номер, следвайте маркировките и указанията върху предната броня

Повреда

В случай на неизправност на адаптивния круиз контрол, предупредителният индикатор свети и

се извежда съобщение на приборното табло, придружено от звуков сигнал. Ограничителят на скоростта може да не работи коректно, ако пътните знаци не отговарят на изискванията на Виенската конвенция за пътни знаци и сигнали.

Проверете системата в сервиз на STELLANTIS.

Като предпазна мярка, не използвайте системата, ако стоп светлините са неизправни.

Не използвайте системата, ако предната броня е повредена.

Система за подпомагане при избягване на сблъсък

⚠ Предупреждение

Системите за подпомагане на водача са разработени, за да подпомагат водача, а не да заместват неговото внимание.

Шофьорът поема пълна отговорност при управлението на автомобила. Когато използвате системи за подпомагане на водача, винаги се съобразявайте с актуалната пътна обстановка.

⚠ Предупреждение

Използването на опора за регистрационния номер на предната броня може да повлияе на правилното функциониране на радарния модул. При използване на опора за регистрационния номер, следвайте маркировките и указанията върху предната броня.

Препоръка

За да се спазят европейските общи правила за безопасност, някои системи за подпомагане на водача могат да бъдат деактивирани на информационния дисплей само до следващото повторно включване на запалването.

Системата се активира автоматично по подразбиране при всяко стартиране на двигателя.

Активна Система За Аварийно Спиране (АЕВ)

Активно аварийно спиране при предстоящ сблъсък може да помогне да се намалят последствията от удара с предшестващия автомобил, пешеходец или велосипедист директно пред автомобила, когато водачът не предприема активно

действие нито със спиране, нито с маневриране.

Преди да се извърши активно аварийно спиране, водачът може да се предупреждава от предупреждението за преден сблъсък.

Тази функция използва различни параметри (напр. сензора на камерата, радарния сензор), за да изчисли вероятността от преден сблъсък.

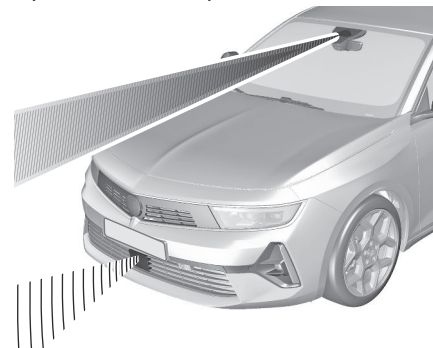

⚠ Предупреждение

Тази система не е проектирана да сваля отговорността от водача да управлява автомобила и да гледа напред. Тя предупреждава водача, ако автомобилът е изложен на риск от сблъсък с предходното превозно средство, пешеходец

или велосипедист. Точно преди предстоящия сблъсък системата намалява скоростта на движение на автомобила, за да се избегне удар или за да се ограничи неговата сила. Системата може да реагира и на животни. Животните, особено животни по-малко от 0,5 m или предмети на пътя може и да не бъдат открити.

След рязка смяна на платното, системата се нуждае от време, за да открие следващия автомобил отпред.

Водачът винаги трябва да е готов да реагира и да натисне спирачния педал и да маневрира, за да избегне сблъсъка.

Водачът може да отмени автоматичното аварийно спиране, като завърти силно волана и/или натисне силно педала на газта. За да се осигури безпрепятствен ход на педалите в тази зона не трябва да има нито крак, нито постелки.

Активиране или деактивиране

В зависимост от версията системата се активира автоматично по подразбиране при всяко стартиране на двигателя, дори ако е била по време на последния цикъл на запалване.

Системата може да се активира или деактивира от информационния дисплей чрез настройките на

автомобила .

Информационен дисплей
⇒ страница 107 .

В зависимост от версията, деактивиране е възможно само при неподвижен автомобил.

Предупреждение за сблъсък отпред (FCW) ⇒ страница 182 .

Ако е деактивирана,  светва и на приборното табло се показва съобщение.

Действие

В зависимост от конфигурацията на превозното средство и разпознатите предмети, има няколко работни диапазони на скоростта.

Активното аварийно спиране работи до 80 km/h, когато е разпознат пешеходец или велосипедист.

При автомобили, оборудвани с радарен сензор и предна камера, активното аварийно спиране работи до 80 km/h, когато бъде засечено неподвижно превозно средство или мотоциклетист.

При автомобили, оборудвани само с предна камера, активното аварийно спиране функционира от 8 км/ч до 85

км/ч, когато се разпознае движещ се автомобил.

При автомобили, оборудвани с радарен сензор и предна камера, активното аварийно спиране работи от 8 км/ч до 140 км/ч, когато бъде разпознато движещо се превозно средство.

Системата включва следните функции:

- предупреждение за челен сблъсък
- помощ при спиране в аварийна ситуация
- автоматично спиране

Предупреждение за челен сблъсък
⇒ страница 182 .

Маневра за завиване

Системата може да работи и по време на маневра за завиване, когато открие друго превозно средство, мотоциклетист или пешеходец.

Пресичане на пътя с друго превозно средство

При автомобили, оборудвани с радарен сензор и предна камера: Системата може да работи, когато автомобилът завива и друг автомобил в съседна пътна лента се приближава

от противоположната посока, ако са изпълнени следните условия:

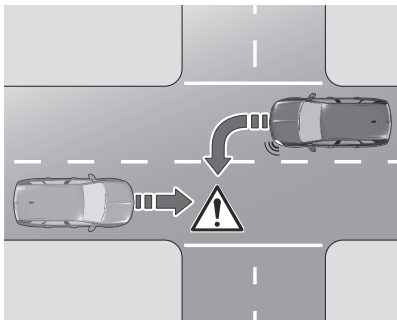

- съответният мигач се активира
- автомобилът ще пресече пътя на друг автомобил
- скоростта на автомобила е между 8 km/h и 25 km/h
- е възможен сблъсък с друг автомобил

В допълнение, системата реагира също и на мотористи.

пресича път с пешеходец

Системата може да се задейства, когато автомобилът завива наляво или надясно и открие пресичащ

пешеходец, ако са изпълнени следните условия:

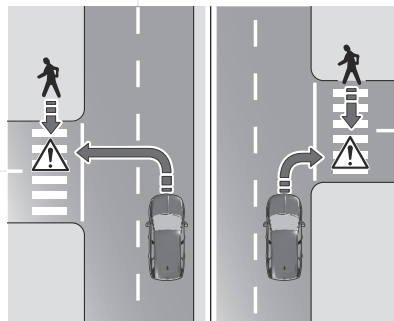

- пешеходецът пресича пред автомобила
- пешеходецът може да бъде ясно разпознат от сензорите
- пейзажът може да бъде открит от сензорите, напр. яркост, контраст спрямо фона

Скоростта на автомобила е между 8 km/h и 25 km/h

В допълнение, системата реагира също и на мотористи.

Маневра за пресичане

Автомобилът пресича пътя

Системата може да се задейства, когато видимо превозно средство пресича пътя ви, ако са изпълнени следните условия:

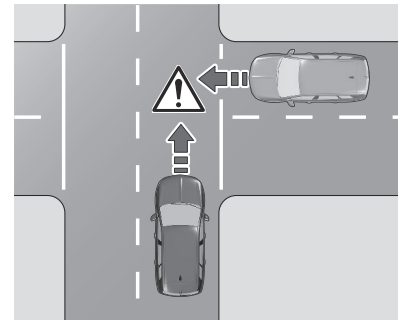

- видимото превозно средство пресича пътя Ви и може да бъде ясно засечено от сензорите
- скоростта на пресичащото превозно средство е под 65 км/ч
- скоростта на превозното средство е под 65 км/ч

Автоматично спиране

Точно преди предстоящия сблъсък, тази функция автоматично подава ограничено спиращо усилие, за

да намали скоростта на удар при сблъсък или да избегне катастрофата.

Ако се задейства активно аварийно

спиране, (⊖) мига на приборното табло.

Ако активното аварийно спиране

приключи, (⊖) мига за няколко секунди.

През това време не може да се приложи активно аварийно спиране, ако има риск от нов сблъсък.

Под скорост от 50 км/ч автоматичното аварийно спиране може да забави автомобила до пълно спиране. Ако скоростта надвиши този лимит, автоматичното спиране намалява скоростта. Водачът обаче трябва да задействате спирачката, за да се извърши пълно спиране. Ако автомобилът спре напълно, автоматичното спиране се поддържа известно време.

Задръжте спирачния педал натиснат, за да предотвратите повторно стартиране на автомобила.

Круиз контролът може да се деактивира при възникване на автоматично спиране.

В някои случаи водачът може да поиска да отмени автоматичното спиране, осигурено от системата за активно аварийно спиране.

Натиснете силно педала на газта или силно завъртете волана, за да отмените автоматичното спиране, ако ситуацията и околната среда позволяват.

Предупреждение

Не разчитайте на системата да спре автомобила. Активното аварийно спиране не спира автоматично извън работния диапазон на скоростта.

Помощ при спиране в аварийна ситуация

Ако водачът спре, но не достатъчно за избягване на сблъсък, тази система ще допълни спирането. Тази подкрепа се предоставя само ако водачът натисне спирачния педал. Аварийният спирачен асистент автоматично ще се изключи, когато педалът на спирачката бъде отпуснат.

Условия за работа

Активното аварийно спиране работи само когато:

- Спирачната система работи

- Задействат се електронната стабилизираща система и системата за тракшън контрол

- Предпазните колани на предните седалки и, в зависимост от версията, на задните седалки са закопчани

- Постоянна скорост на криволичеци пътища

Активното аварийно спиране се деактивира автоматично в следните случаи:

- установи се наличие на резервно колело с по-малък диаметър
- установи се повреда в превключвателя на педала на спирачката или в лявата или дясната стоп светлина
- установи се повреда в активната система за аварийно спиране, в електронната или в спирачната система
- установи се тежка катастрофа, например с отваряне на въздушна възглавница

Ограничения на системата

Работата на системата може да се влоши или да не е налична в следните случаи:

- сензор, покрит със сняг, лед, киша, кал или замърсяване
- предното стъкло е повредено или зацапано, със замъглено виждане или покрито с чужди предмети, напр. стикери
- повредена или деформирана предна броня или предна броня, покрита с чужди предмети, напр. стикери
- радарният модул е извън нормалното си положение в резултат на удар на предната броня
- предната камера е извън нормалната си позиция
- автоматичното спиране не е налично, напр. охлаждане на спирачните дискове
- педалът на спирачката се използва продължително време, напр. по дълго спускане надолу
- пътища с много завои или изкачвания

- процес на инициализация на системата след изключване на акумулатора
- ослепителна светлина, напр. причинена от слънцето или изкуственото осветление, свети директно в обектива на камерата
- неблагоприятни атмосферни условия, като дъжд, мъгла или сняг
- превозно средство отпред, което създава пръски по пътя

След удар или при видими повреди превозното средство трябва да бъде проверено в сервиз на STELLANTIS. Работата на системата може да се повлияе от:

- Текуща работа на електронната стабилизираща система и системата за тракшън контрол
- напрежението на акумулатора на автомобила е извън диапазон
- мокра пътна настилка отразява светлините
- близко движещ се автомобил отпред
- влекачи, кални автомобили или автомобили с ремарке
- пътища с банкет
- лоши светлинни условия

- внезапни промени в осветеността
- модификации по автомобила, напр., по гумите
- автомобилът е претоварен

Водачът не трябва да претоварва нито товарното отделение, нито покрива на автомобила.

Ако сензорът е покрит, се показва съобщение, което показва, че сензорите на камерата трябва да бъдат почистени.

Ако системата е временно засегната и не е необходимо действие на водача, не се показва съобщение.

Пълното ви внимание се изисква винаги, когато управлявате и бъдете готови да предприемете действия, за да избегнете сблъсък.

Препоръчваме да деактивирате системата от "Персонализиране на автомобила" в следните случаи:



- при теглене на ремарке или каравана
- когато превозвате дълги предмети върху покривните релси или багажник на покрива
- при теглене на автомобила
- при извършване на поддръжка с включено запалване

- когато автомобилът е оборудван с вериги за сняг
- когато е монтирано резервно колело, което е по-малко от останалите колела
- преди използване на автоматична автомивка
- преди да поставите автомобила върху подвижна лента в сервиз
- ако предното стъкло е повредено в близост до камерата
- ако предната броня е била повредена или деформирана
- ако радарният модул е извън нормалното си положение в резултат на удар на предната броня
- ако стоп светлините не работят



Повреда

Ако системата не работи правилно или не е налична, напр. по време на инициализацията, на приборното табло светва .

Ако системата има неизправност,  свети на приборното табло, извежда се съобщение и се издава звуков сигнал. Обърнете се към сервиз на STELLANTIS.

 светва на приборното табло, придружено от съобщение, което показва, че сензорите или камерата може да са закрити. Спрете автомобила и проверете дали се нуждае от почистване. Ако  продължава да свети след почистване на камерата, обърнете се към сервиз на STELLANTIS.

 може също да светне, ако системата на информационния дисплей има проблем.

Ако  и  светят на приборното табло, след като двигателят се изключи и след това се рестартира, консултирайте се със сервиз на STELLANTIS.

Предупредителни съобщения
⇒ страница 107 .

Предупреждение За Сблъсък Отпред (FCW)

Предупреждението за преден сблъсък предупреждава водача, ако има риск от сблъсък с автомобила отпред, с колхоздач или пешеходец.

Предупреждение

Предупреждението за челен сблъсък е само предупредителна система и не задейства спирачките. При прекалено бързо приближаване към движещо се отпред превозно средство може да няма достатъчно време за избягване на сблъсък. Водачът поема пълна отговорност за подходящата дистанция на следване в зависимост от пътната обстановка, метеорологичните условия и видимостта.

По време на шофиране винаги се изисква пълното внимание на водача. Водачът винаги трябва да е готов да реагира и да натисне спирачния педал.

Включване

В зависимост от конфигурацията на превозното средство и разпознатите предмети, има няколко работни диапазони на скоростта.

Предупреждението за челен сблъсък работи до 80 км/ч, когато е разпознат пешеходец или велосипедист.

Предупреждението за челен сблъсък работи от 8 км/ч до максималната скорост на автомобила, когато е разпознат автомобил.

Предупреждаване на водача

Водачът се предупреждава чрез следните аларми:

- Ниво 1: На приборното табло се показва предупредително съобщение, когато разстоянието до предния автомобил стане твърде малко.
- Ниво 2: На приборното табло се показва предупредително съобщение и прозвучава предупредителен зумер, когато сблъсъкът е предстоящ и се изисква незабавно действие от страна на водача.
- Ниво 3: В зависимост от версията, автомобилът може да произведе кратко придърпване със спирачката, за да потвърди риск от сблъсък. Изисква се незабавно действие от страна на водача.

Предупреждение

При прекалено бързо приближаване към превозно средство може да се покаже предупреждение от ниво 2 без предупреждение от ниво 1 преди това.

Предупрежденията от ниво 1 зависят от настроената чувствителност на

сигнала. Този тип предупреждение се показва само в случай на движещи се автомобили. То се деактивира при ниски скорости.

Предупреждение

Цветното осветление на този символ не съответства на местните закони за движение по пътищата относно дистанцията на следване. Водачът носи пълна отговорност за поддържането на безопасна дистанция в съответствие с приложимите правила за движение по пътищата, метеорологичните и пътните условия и т.н. по всяко време.

Избиране на чувствителността на предупреждението

Забележка

Ако се зададе настройката за чувствителността на най-дълго разстояние, системата предупреждава по-рано. Това увеличава безопасността, но увеличава и количеството предупреждения, ако не се поддържа законово установеното безопасно разстояние. За да намалите броя на предупрежденията, изберете по-къса

настройка на чувствителността на предупреждението.

Трите степени на чувствителност на предупреждението могат да бъдат избрани в менюто за помощни системи за водача.

Персонализация на автомобила
⇒ страница 114 .

Избраната настройка ще се запамети при изключване на запалването. Чувствителността на предупреждението ще се променя в зависимост от избраната настройка.

Изключване

Системата може да се деактивира само чрез деактивиране на активното аварийно спиране в настройките на

автомобила  на информационния дисплей.

Сензорен екран и информационен дисплей ⇒ страница 107 .

Ограничения на системата

Предупреждението за челен сблъсък е предназначено да предупреждава за автомобили, велосипедисти и пешеходци, но може да реагира и на други обекти.

Работата на системата може да се влоши или да не е налична в следните случаи:

- шофиране по криволичещи или хълмисти пътища
- шофиране нощно време
- когато времето ограничава видимостта, като например при мъгла, дъжд или сняг
- сензорът на предното стъкло е блокиран от сняг, лед, кал, мръсотия и т.н.
- предното стъкло е повредено или по него има чужди предмети, напр. стикери

Спирачна Система След Сблъсък (PCB)

Ако се установи катастрофа, автомобилът заявява автоматично спиране след сблъсък. Целта на тази функция е да се намали рискът от последващи сблъсъци, ако водачът не реагира. Системата действа при челен, страничен и заден сблъсък. Автоматичното спиране след сблъсък не работи, ако способността на автомобила да задейства и изпълни автоматично спиране след сблъсък е недостъпна, тъй като може да

възникне в разрушителни инциденти или в други специфични сценарии на инциденти.

Възможно е да се отмени автоматичното спиране чрез натискане на педала на газта или спирачния педал.



Ограничения на системата

Системата работи, ако са налице следните условия:

- въздушните възглавници или обтегачите на предпазните колани са се задействали от сблъсъка
- спирачната система и електрическите функции остават постоянно работещи по време на и след сблъсъка
- водачът не е натиснал спирачния педал или педала за газта

Повреда

Ако автоматичното спиране след сблъсък не е достъпно, контролният

индикатор  или  свети постоянно, извежда се съответно съобщение на приборното табло и прозвучава непредупредителен зумер. Причината за неизправността трябва да се отстрани в сервиз на STELLANTIS.

Система за подпомагане на стабилността на автомобила

Система Срещу Приплъзване На Колелата (ASR)

Система против боксуване (система за контрол на теглителната сила) оптимизира теглителната сила с помощта на спиране на двигателя и активиране на спирачките върху движещите колела, за да се избегне боксуване на една или две гуми. Тя подобрява и устойчивостта на автомобила на пътя.

Ако има разлика между траекторията на автомобила и желаната от водача траектория, динамичната система за управление на стабилността автоматично използва спиране на двигателя и спира една или повече гуми, за да върне автомобила по желаната траектория в рамките на ограниченията на физичните закони. Тези системи се активират автоматично при всяко потегляне.

 Тези системи се активират в случай на проблем със сцеплението

или траекторията (потвърдено от този предупредителен светлинен индикатор, който мига на бордното табло).

Повреда



В случай на неизправност, на бордното табло се включва този предупредителен светлинен индикатор, придружен от показване на съобщение и звуков сигнал. Потърсете помощ от сервиз STELLANTIS.

Предупреждение

ASR/DSC

Тези системи предлагат по-голяма сигурност при нормално управление, но водачът не трябва да поема допълнителни рискове или да шофира с висока скорост. Рискът от загуба на сцепление се увеличава при условия на намалено сцепление (дъжд, сняг, лед). Затова е важно за вашата безопасност да поддържате тези системи активирани при всякакви условия и особено при трудни условия. Правилното функциониране на тези системи зависи от това дали се спазват препоръките на

производителя относно колелата (гуми и джанти), елементите на спирачната система, електронните компоненти, както и процедурите за монтаж и ремонтна дейност, предоставени от мрежата на производителя. За да се гарантира, че тези системи остават ефективни при зимни условия, се препоръчва използването на зимни или всесезонни гуми. Всички четири колела трябва да бъдат оборудвани с одобрени за Вашия автомобил. Всички характеристики на гумите са изброени на етикета на гумата/боята. За повече информация относно **Идентификационните обозначения**, вижте съответния раздел.

Електронна Стабилизираща Система (ESC)

Електронната стабилизираща система (ESC) подобрява стабилността при движение, когато е необходимо, независимо от пътната настилка и сцеплението на гумите. Веднага щом автомобилът започне да занася (недозавиване / презавиване), мощността на двигателя се намалява и колелата биват спирани поотделно.

ESC работи съвместно със системата за тракшън контрол. Тя предпазва водещите колела от буксуване. Системата за контрол на сцеплението е компонент на ESC.

Системата за тракшън контрол (контрол на сцеплението) подобрява стабилността на движение, когато е необходимо, независимо от пътната настилка или сцеплението на гумите, като предотвратява боксуването на водещите колела.

Веднага щом задвижваните колела започнат да боксуват, мощността на двигателя се намалява и колелото, което най-много боксува се стопира отделно. Това значително подобрява стабилността на автомобила при каране по хлъзгави пътни настилки. ESC и система за тракшън контрол е на разположение след всяко стартиране на двигателя, след като



изгасне.

Когато ESC и системата за контрол на

сцеплението работят,  мига.

След повторно свързване на акумулатора на автомобила, системата се нуждае от повторно калибриране чрез шофиране на кратко разстояние.

⚠ Предупреждение

Не допускайте тази специална функция да ви изкуши за поемане на рискове при шофирането. Адаптирайте скоростта към пътните условия.

Контролен индикатор ⇨ страница 87 . Системата ESC и системата за тракшън контрол може да бъде деактивирана в персонализацията на автомобила на информационния дисплей, като достъпът до менюто се

осъществява с .

Когато ESC и системата за контрол на сцеплението са деактивирани, на приборното табло се появява съобщение за състоянието. ESC и системата за контрол на сцеплението се активират отново в персонализирането на автомобила на приборното табло чрез повторно натискане на спирачката или в случай че автомобилът се движи със скорост, по-висока от 50 km/h.

На приборното табло  угасва, когато ESC и системата за контрол на сцеплението се активират отново. ESC и система за тракшън контрол също така се включват отново

при следващото включване на запалването.

Повреда

Ако в системата има неизправност,  свети непрекъснато и на приборното табло се появява съобщение. Системата не е готова за работа. Причината за неизправността трябва да се отстрани в сервиз на STELLANTIS.

Система за подпомагане на спирачната ефективност**Система Против Блокиране На Колелата (ABS)**

Антиблокиращата спирачна система (ABS) предпазва колелата от блокиране.

ABS започва да регулира спирачното налягане веднага, щом някое от колелата покаже признаци на блокиране. Автомобилът остава управляем дори и при рязко спиране. Действието на ABS се усеща по пулсирането на спирачния педал и шума от процеса на регулиране.

За да се постигне оптимален спирачен ефект задръжте педала натиснат докрай през цялото време на спирачния процес, независимо от пулсирането му. Не намалявайте натиска върху педала. При спиране в случай на авария, вариетните предупредителни светлини се включват автоматично, в зависимост от степента на намаляване на скоростта. Те се изключват автоматично при първото ускоряване на скоростта. След потегляне, системата извършва самопроверка, която може да се чуе.



Контролен индикатор  ⇨ страница 93 .

Повреда**⚠ Предупреждение**

Ако има неизправност в ABS, колелата могат да блокират поради спиране, което е по-силно от нормалното. Предимствата на ABS

вече не са налице. По време на силно спиране автомобилът вече не може да бъде управляван и може да се завърти.

Причината за неизправността трябва да се отстрани в сервиз.

Система за подпомагане на подобряването на видимостта

Предупреждение За Страничната Сляпа Зона (SBSA)

Системата за предупреждение за страничната сляпа зона открива и предупреждава за автомобили, приближаващи отзад в съседни ленти до 75 m или за друг автомобил в сляпата зона на автомобила. Системата извежда визуално предупреждение във всяко външно огледало когато открива обекти които може да не се виждат във вътрешното и външните огледала. Предупреждението за страничната сляпа зона използва два радарни сензора, разположени в задната броня от всяка страна на автомобила.

⚠ Предупреждение

Повреда или драскотини по повърхността на автомобила в близост до радарните сензори може да се отрази на работата на системата. Това може да доведе до неправилни предупреждения или липса на предупреждения. Потърсете помощта на сервиз.

⚠ Предупреждение

Система за предупреждение за странична сляпа зона е само помощ при смяна на платното и не замества видимостта на водача. Предупреждението за страничната сляпа зона не засича:

- бързо приближаващи се превозни средства
- пешеходци или животни
- неподвижни обекти, напр. неподвижни превозни средства, улични светлини, пътни знаци и др.

Ако не внимавате при смяна на лентата може да се стигне до повреда на автомобила, нараняване или смърт. Винаги проверявайте външните огледала и огледалата за обратно виждане, поглеждайте през

рамо и използвайте мигач, преди да смените лентата.

Включване

Когато е налично предупреждение за странична мъртва зона, например след включване на двигателя, светодиодите във всяко външно огледало се активират за около три секунди за показване. Информационен дисплей
⇒ страница 107 .

Действие

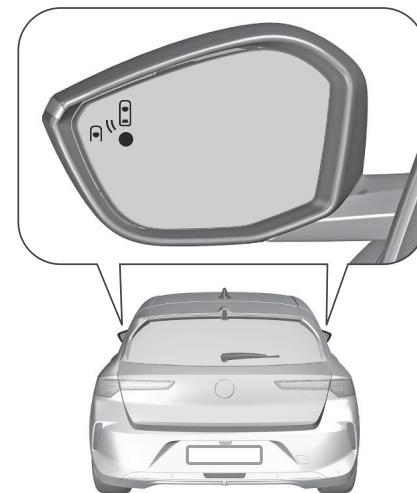

Когато системата разпознае автомобил в страничната спяща зона при движение напред, в съответното външно огледало ще светне светодиод. Ако мигачите от съответната страна са активирани, светодиодът започва да мига. Светодиодът светва незабавно, ако вашият автомобил е изпреварван. Светодиодът се включва със закъснение, ако вашият автомобил изпреварва бавно друг автомобил.

Условия за работа

Следните условия трябва да са изпълнени за правилната работа със системата:

- всички автомобили се движат в една и съща посока и в съседни ленти
- изпреварване на автомобил с разлика в скоростите под 15 км/ч
- няма включен щепсел в електрическия контакт на прицепа на ремаркетото
- сензорите не са покрити с кал, лед или сняг
- Светодиодите в огледалата на вратите и задните радарни не са покрити със стикери или други обекти

- трафикът е нормален
- шофиране по прав или леко извит път

Не се издава предупреждение в следните ситуации:

- при наличието на неподвижни обекти, напр. паркирани автомобили, бариери, улични лампи, пътни знаци
- в много натоварен трафик, когато движещите се автомобили може да се сбъркат с неподвижен обект
- при автомобили, движещи се в обратна посока
- движение по път със завои или остър ъгъл
- при задминаване на или задминаване от много дълго превозно средство, напр. товарен автомобил, автобус, което е в същото време разпознато в задната спяща зона и се вижда в предното поле на видимост на водача
- при твърде бързо задминаване

Функцията няма да работи правилно поради лоши атмосферни условия, като силен дъжд, повреди на повърхността близо до радарния

сензор или когато сензорите са покрити с кал / замърсяване от пътя.

Предупреждение

Ако задната броня или предната броня трябва да бъде преобядисана или поправена, свържете се с сервиз. Някои видове бои могат да попречат на работата на радарите.

Изключване

Системата може да бъде деактивирана в персонализацията на автомобила на информационния дисплей, като достъпът до менюто се

осъществява с .

Състоянието на системата не се запамятава при изключване на запалването.

Системата се изключва автоматично при прикачване на ремарке или багажник за велосипеди към теглича.

Повреда

В случай на неизправност на приборния панел светва  на приборното табло и се показва съобщение.

Потърсете помощ от сервиз STELLANTIS.

Система за поддържане на лентата

Асистент За Следене На Лентата (LKA)

Предупреждение

Системата помага на водача само ако има опасност автомобилът да се отклони неволно от лентата, в която се движи. Тя не управлява безопасната дистанция, скоростта на автомобила или спирането. Водачът трябва да държи волана с двете си ръце, така че да може да поддържа контрол, когато условията вече не позволяват на системата да се намесва (напр. в случай че маркировката на централната разделителна линия върху пътната повърхност изчезне).

Системата с асистент за поддържане на лентата подпомага водача да избегне нежелано напускане на пътната лента. Предната камера наблюдава пътните канавки, както и маркировките на пътната лента, между които се движи автомобилът. Ако автомобилът приближи до пътна канавка или лентова маркировка,

воланът леко се завърта така, че да върне автомобила обратно в лентата. Водачът ще забележи завъртане на волана.

Завъртете волана в същата посока, ако системата не завива достатъчно. Завъртете леко волана в противоположна посока, ако имате намерение да смените лентата. Когато системата се намеси в кормилното управление, за да коригира траекторията на превозното

средство,  мига в жълто на приборното табло. Системата Lane keeping assist не направлява постоянно автомобила. Системата не приема предупреждението за непреднамерено напускане на лентата за движение, когато са задействани мигачите и в продължение на няколко секунди след изключването на мигачите. Системата ще информира водача със съобщение и звуков сигнал, ако има текуща корекция за повече от десет секунди. Ако водачът все още не може да задържи автомобила в лентата, корекцията прекъсва след кратко време.

Когато по време на корекция бъде открито шофиране без ръце, на приборното табло се

появява предупредително съобщение, придружено от предупредителен зумер. Всяко по-нататъшно разпознаване на отделяне на ръцете удължава продължителността на предупредителния зумер. Предупреждение за напускане на платно на приборното табло предупреждава, когато системата не може да задържи автомобила в пътното платно и е необходимо незабавно действие на водача.

Забележка

Системата може да е неактивна, ако открие твърде тесни, твърде широки или твърде криви ленти. За правилното функциониране на системата трябва да бъдат изпълнени следните условия:

- скоростта на превозното средство трябва да бъде между приблизително 65 km/h и 180 km/h
- мигачите не са задействани
- електронна стабилизираща система е активна и не действа в момента
- няма включен щепсел в електрическия контакт на прицепа на ремаркетото
- няма динамично шофиране, т.е. натиск върху педала на спирачката или газта

- границите на лентата могат ясно да се разпознаят от системата
- не се използва временно резервно колело
- автомобилът не се движи в тесен завои
- не е налице системна повреда, която да възпрепятства корекциите

В зависимост от версията, активна е само системата за предупреждение за напускане на платно, когато е налице повреда в системата, използва се резервно колело, Електронна стабилизираща система не се активира или напр. има прикачено ремарке.

Деактивирайте системата, когато автомобилът се тегли.



Недостъпност след изключване на акумулатора

Системата за поддържане на лентата може да бъде временно недостъпна или неактивна, когато захранването на автомобила бъде възстановено.

Включване

В зависимост от версията системата се активира автоматично по подразбиране при всяко стартиране на

двигателя, дори ако е била по време на последния цикъл на запалване. За повече информация вижте: ⇒ страница 93 .

Ако системата е активирана,  на приборното табло не свети. Системата може да се активира в персонализацията на автомобила на информационния дисплей, като менюто се отваря с .

Изключване

Системата може да бъде деактивирана в персонализацията на автомобила на информационния дисплей, като достъпът до менюто се

осъществява с .

Състоянието на системата се запазва при изключване на запалването.

Шофиране без ръце

Когато бъде открито шофиране без ръце по време на корекция в рамките на интервал от 180 секунди, системата се намесва:

Интервенция 1:  мига до края на интервенцията.

Интервенция 2:  мига и прозвучава предупредителен зумер до края на интервенцията, но поне една секунда.

Допълнителни интервенции:  мига непрекъснато и предупредителният звук се чува с 10 секунди по-дълго от предишния.

Предупреждение за напускане на платно на приборното табло предупреждава, когато системата не може да задържи автомобила в пътното платно и е необходимо незабавно действие на водача.

Ограничения на системата

Забележка

Работата на системата може да се повлияе от сериозни завои и строителни участъци.

Работата на системата може да се повлияе от:

- закрыта камера от натрупване на сняг, лед, тиня, кал, мръсотия или повредено предно стъкло или чужди предмети, напр. стикери
- тежък или неравномерно разпределен товар
- близко движещ се автомобил отпред
- пътища с банкет

- извити или хълмисти пътища
- условия на лоша осветеност
- внезапни промени в осветеността
- ослепителна светлина, напр. причинена от слънцето или изкуственото осветление, свети директно в обектива на камерата
- неблагоприятни атмосферни условия, като силен дъжд, мъгла или сняг
- модификации по автомобила, напр., по гумите
- неправилно налягане на въздуха в гумите
- пътища с лоша лентова маркировка

Предупредително съобщение може да се появи, когато автомобилът се движи по дълга и права пътна лента върху гладка пътна повърхност, дори и ако водачът се държи волана правилно.



Деактивирайте системата, ако тя се заблуждава от следи от катран, сенки, пукнатини по пътя, временни строителни маркировки или други несъвършенства по пътя.

Предупреждение

Винаги следете пътя и поддържайте правилната позиция на автомобила в пътната лента, в противен случай може да възникнат повреди по автомобила, нараняване или смърт. Системата може да не запази автомобила в лентата или да издаде предупреждение, дори и ако се установи маркировка на лента. Управлението на системата може да не е достатъчно за избягване на напускане на пътното платно. Системата може да не разпознае шофирането без ръце на волана поради външни влияния (състояние на пътя и настилката, атмосферни условия и др.).

Водачът носи пълната отговорност за контрола върху автомобила и трябва винаги да държи ръцете си върху волана по време на движение. Използването на системата по хлъзгави пътища може да причини загуба на контрол над автомобила и катастрофа.

Повреда

Ако системата има неизправност,  и  светят на приборното табло,

извежда се съобщение и се издава звуков сигнал. Обърнете се към сервиз на STELLANTIS.

 светва на приборното табло, придружено от съобщение, което показва, че предната камера може да е закрыта. Спрете автомобила и проверете дали камерата се

нуждае от почистване. Ако  продължава да свети след почистване на камерата, обърнете се към сервиз на STELLANTIS.

Предупреждение 3а Напускане На Лентата (LDW)

Предупреждение

Системата помага на водача само ако има опасност автомобилът да се отклони неволно от лентата, в която се движи. Тя не управлява безопасната дистанция, скоростта на автомобила или спирането. Водачът трябва да държи волана с двете си ръце, така че да може да поддържа контрол, когато условията вече не позволяват на системата да се намесва (напр. в случай че маркировката на централната

разделителна линия върху пътната повърхност изчезне).

Системата за предупреждение при напускане на платното подпомага водача за избягване на неволно напускане на платното. Предната камера наблюдава краищата на пътя, както и маркировката на лентата, където се движи автомобилът. Ако автомобилът пресече края на пътя или маркировката на пътната лента, системата предупреждава водача. Системата не приема предупреждението за непреднамерено напускане на лентата за движение, когато са задействани мигачите и в продължение на няколко секунди след изключването на мигачите. Не се издава предупреждение при динамично шофиране, т.е. натиск върху педала на спирачката или педала на газта или рязко завиване на волана. Когато системата разпознае непреднамерено напускане на лентата, този контролен индикатор  мига бързо в жълто.

Условия за работа

За правилното функциониране на системата трябва да бъдат изпълнени следните условия:

- скоростта на превозното средство трябва да бъде между приблизително 65 km/h и 180 km/h
- мигачите не са задействани
- няма динамично шофиране, т.е. натискане на педала на спирачката или на газта
- границите на лентата могат да бъдат ясно разпознати от системата
- автомобилът не се движи в тесен завой
- не е налице системна повреда, която да възпрепятства корекциите

Деактивирайте системата, когато автомобилът се тегли.



Предупреждение

Тази системата е помощ при шофирането и не може в никакъв случай да замести бдителността на водача.

Активиране

В зависимост от версията системата се активира автоматично по

подразбиране при всяко стартиране на двигателя, дори ако е била по време на последния цикъл на запалване.

Ако системата е активирана,  на приборното табло не свети. Системата може да се активира в персонализацията на автомобила на информационния дисплей, като менюто се отваря с .

Изключване

Системата може да бъде деактивирана в персонализацията на автомобила на информационния дисплей, като достъпът до менюто се осъществява с настройки на автомобила .

Ограничения на системата

Работата на системата може да се повлияе от:

- закрыта камера от натрупване на сняг, лед, тиня, кал, мръсотия или повредено предно стъкло или чужди предмети, напр. стикери
- близки автомобили отпред
- пътища с банкет
- извити или хълмисти пътища
- условия на лоша осветеност



- внезапни промени в осветеността
- ослепителна светлина, напр. причинена от слънцето или изкуственото осветление, свети директно в обектива на камерата
- неблагоприятни атмосферни условия, като силен дъжд, мъгла или сняг
- модификации по автомобила, напр., по гумите
- пътища с лоша лентова маркировка

Повреда

В случай на неизправност на

приборното табло светва , придружен от съобщение на дисплея и предупредителен звук. Потърсете помощ от сервис STELLANTIS. Ако сензорът е покрит, на приборното

табло светва  и се показва съобщение, което указва, че сензорите трябва да бъдат почистени.

 светва на приборното табло, придружено от съобщение, което показва, че предната камера може да е закрыта. Спрете автомобила и проверете дали камерата се нуждае от почистване. Ако  продължава да свети след почистване

на камерата, обърнете се към сервис на STELLANTIS.

Асистент За Поддържане На Позиция В Лентата (LPA)

Предупреждение

Системата помага на водача в кормилното управление, ускоряване и спиране в рамките на ограниченията на законите на физиката и възможностите на автомобила.

Някои елементи на пътната инфраструктура или автомобилите, налични на пътя, може да не се виждат правилно или да бъдат лошо интерпретирани от камерата и радара, което може да доведе до неочаквана промяна в посоката, липса на корекция на кормилното управление и/или неправилно управление на ускорението или спирането.

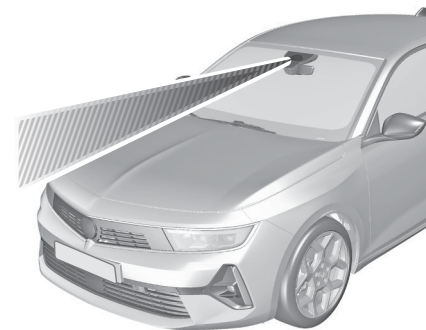

Активираната система наблюдава маркировките на пътната лента с помощта на камера, разположена в горната част на предното стъкло. Тя насочва автомобила към вътрешността на разпознатата пътна лента. Водачът ще забележи завъртане на волана.

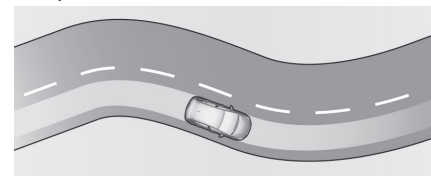

По този начин текущата позиция на автомобила се задържа в рамките на пътната лента.

Тази позиция не е непременно в центъра на лентата.

В случай, че автомобилът се шофира до външния ръб на лентата, системата коригира траекторията плавно към средата на текущата лента, когато се надвиши определена скорост.

И отново водачът ще забележи завъртане на волана.

Когато автомобилът се насочва от системата,  свети в зелено на приборното табло. Управлението на автомобила, обаче, може да бъде поето по всяко време от водача.

Поради това водачът трябва да приложи известно допълнително усилие при завъртане на волана.

Ако системата установи, че водачът не държи волана достатъчно здраво, тя задейства поредица от постепенни предупреждения.

Ако прекъсването е твърде дълго, системата се изключва.  изгасва на приборното табло.

Системата трябва да се активира отново от водача. Асистентът за позициониране в лентата работи само в комбинация с адаптивен круиз контрол.

Необходими предварителни условия

- Адаптивният круиз контрол трябва да е активиран.

- Водачът трябва да държи волана.
- Мигачите не трябва да са задействани.
- Електронната стабилизираща система е активна и не действа в момента.
- Няма включен щепсел в електрическия контакт на прицепа на ремаркетото.
- Не се открива динамично шофиране, т.е. натиск върху педала на спирачката или газта.
- Границите на лентата могат ясно да се разпознаят от системата.
- Не се използва временно резервно колело.
- Автомобилът не се движи в тесен завой.
- Няма системна грешка, която да възпрепятства корекциите.

Включване



Натискайте  последователно, докато се избере режим **Drive Assist**. Екранът **Drive Assist** се показва на приборното табло.

Информационен дисплей
⇒ страница 107 .

Изключване

Натиснете  последователно, докато се избере режим за изключване на помощта.

Пауза / спиране на работата на системата

Забележка

Когато използвате полуавтоматизирана смяна на лентата, пускането на мигачите стартира полуавтоматизирана маневра за смяна на лентата.

Усъвършенстваната система Lane keep assist може да се спре временно или да се прекрати в следните ситуации:

- Електронната стабилизираща система работи или е деактивирана.
- Поне една от маркировките на пътната лента не се разпознава от системата за няколко секунди. Системата ще се активира повторно след като работните условия се възвърнат.
- Водачът включва мигачите и завърта волана.
- Шофиране извън ограниченията на лентата.
- Воланът се държи твърде здраво или се върти твърде динамично.
- Спирачният педал или педалът на газта са натиснати.
- Адаптивният круиз контрол е поставен на пауза.
- Пътят е твърде тесен или широк.
- Надлъжното ускорение в завоите е твърде високо.

Ограничения на системата

Работата на системата може да се повлияе от:

- закрыта камера от натрупване на сняг, лед, тиня, кал, мръсотия или повредено предно стъкло или чужди предмети, напр. стикери
- близки автомобили отпред
- пътища с банкет
- извити или хълмисти пътища
- условия на лоша осветеност
- внезапни промени в осветеността
- ослепителна светлина, напр. причинена от слънцето или изкуственото осветление, свети директно в обектива на камерата
- неблагоприятни атмосферни условия, като силен дъжд, мъгла или сняг
- модификации по автомобила, напр., по гумите
- пътища с лоша лентова маркировка



Предупредително съобщение може да се появи, когато автомобилът се движи по дълга и права пътна лента върху гладка пътна повърхност, дори и ако водачът се държи волана правилно.

Деактивирайте системата, ако тя се заблуждава от следи от катран, сенки, пукнатини по пътя, временни строителни маркировки или други несъвършенства по пътя.

Предупреждение

Винаги следете пътя и поддържайте правилната позиция на автомобила в пътната лента, в противен случай може да възникнат повреди по автомобила, нараняване или смърт. Системата може да не запази автомобила в лентата или да издаде предупреждение, дори и ако се установи маркировка на лента. Управлението на системата може да не е достатъчно за избягване на напускане на пътното платно. Системата може да не разпознае шофирането без ръце на волана поради външни влияния (състояние на пътя и настилката, атмосферни условия и др.). Водачът носи пълната отговорност за контрола върху автомобила и трябва винаги да държи ръцете си върху волана по време на движение. Използването на системата по хлъзгави пътища може да причини загуба на контрол над автомобила и катастрофа. Изключете системата

Повреда

В случай на неизправност,  и  светват в жълто на приборното табло, придружени от съобщение на дисплея и предупредителен зумер. Потърсете помощ от сервиз STELLANTIS.

Система за подпомагане на паркирането и движението назад

Автоматична Система За Помощ При Паркиране

Обща информация

Задната система се деактивира, когато се включи щепсел в електрическия контакт на прицепа на ремаркетото.

Предупреждение

Пълната отговорност при паркирането пада на водача. Винаги проверявайте околността, когато шофирате назад или напред, докато използвате системата за подпомагане на паркирането.

Предна и задна помощна система за паркиране

Предната и задната помощна система за паркиране измерва разстоянието между автомобила отпред и зад автомобила. Тя информира и предупреждава водача чрез издаване на звукова и визуална индикация.

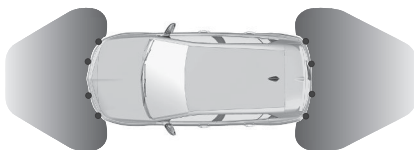

Системата работи с четири ултразвукови сензора монтирани в задната и предната броня.

Включване

(В зависимост от държавата)



Натиснете  и активирайте **Разпознаване на препятствия**.

Когато е включена предна предавка, предната система за помощ при паркиране се задейства веднага щом се открие препятствие отпред и скоростта на автомобила е под 10 км/ч.

Когато е включена задна скорост, помощната система за задно паркиране и помощната система за предно паркиране се активират. След включване на задна предавка се подава звуков сигнал от задните високоговорители и се показва индикация на дисплея. Ако не се издаде звуков сигнал, индикацията на дисплея не се показва или се

появи предупредително съобщение, системата има повреда.

Изключване

(В зависимост от държавата)

Системата се изключва автоматично при изключване на задна предавка или когато скоростта на автомобила надвиши 10 km/h.

Ако автомобилът е с електрически свързано ремарке, багажник за велосипеди и др., задната помощ при паркиране се деактивира автоматично. В този случай очертанията на ремарке се показват при задната част на автомобила на приборното табло.

За ръчно деактивиране на системата

натиснете  и деактивирайте системата в Информационен дисплей.

 ще светне на приборното табло.

Индикация

Веднага щом до автомобила се приближи препятствие, ще се издаде звуков сигнал и символът ^{P1)} Δ може да мига. С намаляване на разстоянието до това препятствие интервалът между сигналите става все по-кратък. Ако разстоянието стане по-малко от около 30 см, сигналът става непрекъснат.

Звуковите сигнали се излъчват от предните или задните високоговорители в зависимост от мястото, където е засечено най-близкото препятствие.

Не се издават звукови сигнали:

- ако автомобилът спре за повече от три секунди и ако препятствието не е в червената (най-близка) зона
- ако автоматичната скоростна кутия е в положение P
- ако не са открити никакви допълнителни препятствия

Забележка

Звуков сигнал не се подава, ако звукът е заглушен или ако дисплеят на камерата за задно виждане, показан на приборното табло, е изключен. Освен това, разстоянието до препятствията се показва чрез линии за променящото се разстояние на информационния дисплей
⇒ страница 107 .

Когато препятствието е много близо, на екрана се извежда  за опасност.

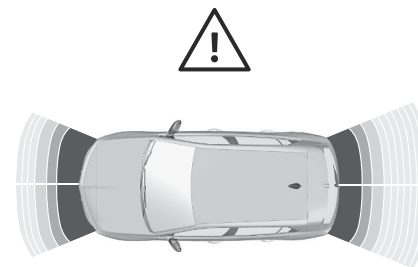



Заглушаване на звука / затваряне на индикация на дисплея

Ако звуковият сигнал се заглуши или дисплеят на камерата за задно виждане се затвори и препятствието се приближава, само ^{P1)} Δ мига. При включване на предна предавка и движение с повече от 10 км/ч звукът и дисплеят се възобновяват автоматично.

Ограничения на системата

В случай на повреда или ако системата не работи временно, например поради високо ниво на външен шум или други смущаващи фактори, на приборното табло светва

 и  OFF, показва се съобщение и се чува предупредителен зумер.

Забележка

Уверете се, че предната регистрационна табела е правилно монтирана, вертикално и хоризонтално центрирана и че сензорите са здраво поставени. Ефективността на асистента за паркиране ще бъде намалена, ако регистрационната табела е огъната или се използва поставка за регистрационна табела.

Предупреждение

При определени обстоятелства различни отразяващи повърхности на предмети или дрехи, както и външни източници на шум могат да доведат до това системата да не успее да открие препятствия. Специално внимание трябва да се обърне на ниски препятствия, които могат да повредят долната част на бронята.



Внимание

В случай на сериозна повреда на автомобила с необходимост от спиране на автомобила, системата се деактивира.



В случай на повреда на скоростната кутия, системата за помощ при паркиране не е активна, когато е включена задна предавка.

В случай на повреда на високоговорителя, звуковите сигнали може да не се подават.

Ефективността на системата може да намалее, ако бъдат покрити - напр. с лед или сняг.

Ако сензорът е покрит,   светва и се показва съобщение, което показва, че сензорите трябва да бъдат почистени.

Техническите характеристики на системата за помощ при паркиране може да бъдат ограничени или функционалността може изобщо да

не е налична, ако  или  свети или ако изображението, показано на информационния дисплей, е замръзнало или ако екранът е черен.

Внимание

Ефективността на системата за помощ при паркиране може да намалее при голямо натоварване. Специални случаи представляват по-високите автомобили в близост (напр. автомобили за офроуд, мини ванове, ванове). Разпознаването на

обект и показването на правилното разстояние в горната част на такива превозни средства не може да се гарантира.

Обекти с много малко сечение на отражението, като тесни предмети или меки материали, могат да не бъдат открити от системата.

Системите за помощ при паркиране не разпознават предмети извън диапазона си на действие, напр. под бронята или под автомобила.

По време на маневри при паркиране на заден ход, системата не може да вземе предвид монтирания теглич.

Водачът трябва да вземе предвид тази допълнителна дължина.

Забележка

Възможно е сензорът да открие несъществуващ обект, причинен от смущения на ехото от външен акустичен шум или липса на механично подравняване (възможни са спорадични фалшиви предупреждения).

Уверете се, че предната регистрационна табела е монтирана правилно (не е огъната и няма пролуки към бронята от лявата или дясната страна) и че сензорите са здраво поставени. Ефективността на асистента за паркиране може да

бъде намалена, ако регистрационната табела е огъната или се използва поставка за регистрационна табела. Системата не разпознава ниски бордюри и неравности по повърхността, например в строителни зони. Водачът поема отговорност.

Околна Видимост

Тази система позволява гледка към околностите на автомобила, за да бъдат показани като пълна 360° снимка в информационния дисплей, подобно на панорама от птичи поглед.

⚠ Предупреждение

Системата за панорамен изглед не замества видимостта на водача. Тя няма да покаже деца, пешеходци, велосипедисти, напречен трафик, животни или всякакви други предмети извън зоната на камерата, напр. под бронята или под превозното средство.

Не се движете на заден ход и не паркирайте автомобила само чрез помощта на системата за панорамен изглед.

Винаги проверявайте пространството около автомобила, преди и по време на управление.

Показаните изображения може да са по-близо или по-далече, отколкото изглеждат. Показаната област е ограничена и обектите, които са в близост до ръб на бронята или под бронята, не се показват на екрана. В зависимост от натоварването на автомобила може да се променя наклонът на автомобила, включително изгледът на камерата.

Системата използва:

- камера за задно виждане над задната табелка с регистрационен номер



- предна камера



- две странични камери във външните огледала
- ултразвукови сензори за паркиране в броните

Визуализиране на инфотейнмънт

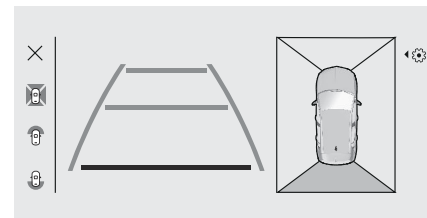

Екранът е разделен на четири зони, отляво надясно:

- избираеми изгледи: стандартен, панорамен отпред, панорамен отзад

- преглед на визуализация
- изглед отгоре, включително четири избираеми странични изгледа (само в стандартен изглед)
- настройки

Сензорите за паркиране допълват информацията за изгледа отгоре на автомобила.

Включване

Системата за панорамен изглед се активира от:

- включване на задна предавка при включен двигател
- ръчно активиране в информационния дисплей, когато скоростта на автомобила е под 16 km/h

Действие

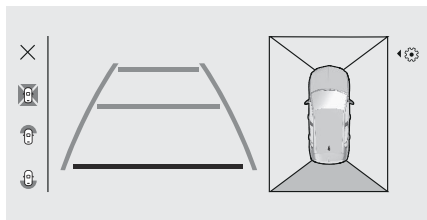

Различните изгледи могат да се избират в лявата част на дисплея. Сменете вида на изгледа по всяко

време при маневра, като изберете изглед от лявата страна:

- стандартен изглед
- панорамен изглед
- страничен изглед

Дисплеят се обновява веднага с избрания тип изглед.

По подразбиране е активирано увеличение на изгледа.

Тази настройка може да се промени от настройките на системата за панорамен изглед в информационния дисплей.

Състоянието на системата се запазва в паметта при изключване на запалването.

Стандартен изглед

Стандартният изглед се състои от заден изглед и преден изглед.

Изглед отзад

Областта зад автомобила се показва на екрана. Вертикалните линии представляват ширината на автомобила с разгънати огледала. Посоката на линиите се променя с ъгъла на завиване.

Първата хоризонтална линия представлява разстояние от около 30 см извън ръба на задната броня

на автомобила. Горните хоризонтални линии представляват разстояния от около 1 м и 2 м.

Този изглед е достъпен в автоматичен режим или може да се избере от лявата страна на екрана.

Изглед отпред

Областта пред автомобила се показва на екрана. Вертикалните линии представляват ширината на автомобила с разгънати огледала. Посоката на линиите се променя с ъгъла на завиване.

Първата хоризонтална линия представлява разстояние от около 30 см извън ръба на предната броня на автомобила. Горните хоризонтални линии представляват разстояния от около 1 м и 2 м.

Този изглед се показва автоматично или може да се избере от лявата страна на екрана.

Панорамен изглед

Панорамният изглед улеснява излизането от паркомъсто, като позволява да се види приближаването на автомобили, пешеходци и велосипедисти.

Този изглед не се препоръчва за извършване на цялостна маневра.

Този изглед може да се избира само от лявата страна на екрана.

Страничен изглед

Този изглед позволява да се видят околностите, напр. тротоар, ниска стена, паркираният в съседство автомобил и др., от ляво или от дясно на автомобила.

Изберете стандартния изглед и докоснете желаната страна на автомобила. Избраният страна се осветява и се показва страничен изглед.

Увеличение на изгледа

Увеличение на изгледа не може да бъде избрано. То се показва само ако разстоянието между автомобила и препятствието е по-малко от 60-80 cm. Увеличението осигурява изглед от горе на задната или предната част на автомобила в неговата непосредствена околност. По този начин автомобилът може да се маневрира около близките препятствия. Автоматичната показване на увеличение на изгледа може да

бъде деактивирано в информационния дисплей:

Натиснете  под информационния дисплей и изберете **Панорамна камера**.

Натиснете . Активирайте **Адаптиране на изгледа**. Настройката се запамятава при изключване на запалването.

Настройки

Следните настройки могат да се регулират:

- сила на звука на звуковия сигнал
- яркост
- контраст

Изключване

Системата за панорамен изглед се деактивира при:

- шофиране със скорост, по-висока от 16 km/h, с включена предна предавка
- с натискане на иконата **X** в горния ляв ъгъл на сензорния екран

Ограничения на системата

Внимание

За оптимална работа на системата е важно да се поддържа винаги чиста лещата на камерата, която е разположена между светлините на табелката с номера. Камерата за задно виждане може да се почиства от дюзата на умивателя, която се активира автоматично при работа на умивателя на предното и задното стъкло. За да изтриете капки вода от обектива, използвайте мека кърпа. Не почиствайте лещата с пароструйно устройство и устройство работещо с високо налягане.

Системата за панорамен изглед може да не функционира правилно, когато:

- Наоколо е тъмно.
- Слънцето или светлината на фарове светят директно в оптиката на камерата.
- Когато времето ограничава видимостта, като например при мъгла, дъжд или сняг.

- Оптиката на камерата е блокирана от сняг, лед, киша, кал или замърсяване.
- Превозното средство тегли електрически свързано ремарке, багажник за велосипеди и др.
- Автомобилът е претърпял катастрофа. Свържете се със сервиз.
- Съществуват екстремни температурни промени.

⚠ Предупреждение

Много е важно всеки ремонт на системата за панорамно виждане да бъде извършен точно според спецификациите на Opel. В противен случай системата може да не работи правилно и съществува риск от неочаквано поведение и/или съобщения от системата.

Предупреждение За Напречен Трафик Отзад

Внимание

Водачът трябва да следи околностите преди и по време на цялата маневра. Управлявайте бавно

и внимателно на задна предавка в случай на намалена или нулева видимост.

Възможно е предупрежденията да не бъдат показани, да бъдат показани със закъснение или да Ви се сторят неуместни. Бъдете готови да реагирате по всяко време, за да избегне сблъсък.

Забележка

Ако преобядисвате задната броня, консултирайте се с квалифициран сервиз, тъй като някои видове боя могат да попречат на работата на радарните модули.

Като допълнение към предупреждението за страничната сляпа зона, предупреждението за заден напречен трафик алармира за напречен трафик от ляво или дясно при движение на заден ход със скорост до 10 km/h. То предупреждава за приближаващи се обекти като превозни средства, камиони, пешеходци, велосипедисти и мотоциклети.

За наблюдение на зоната вляво и вдясно зад автомобила, системата използва два радарни сензора, разположени в задната броня от двете страни на автомобила.

Активиране / деактивиране



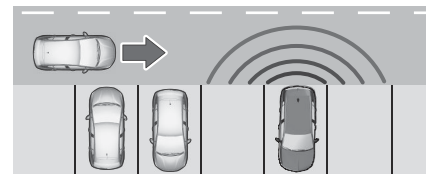

Натиснете  и активирайте / деактивирайте системата на информационния дисплей ⇒ страница 107 .

Зоната на разпознаване

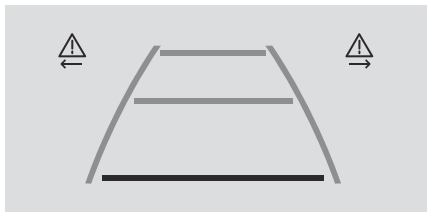

Системата разпознава препятствията при скорости над 3 km/h и при максимално разстояние от 40 m.

Действие

Ако се установи приближаващо препятствие, докато автомобилът е на задна предавка,  или  мига на приборното табло. В допълнение се издава звуков сигнал, когато автомобилът се движи назад.

Ограничения на системата

Системата може да не работи правилно в следните ситуации:

- теглене на ремарке
- при използване на багажник за велосипеди върху теглещо устройство
- екстремни температурни промени
- повредена задна броня
- натрупване или изпъкване на външни елементи (например кал, лед, сняг), нанасяне на стикери.

Повреда

В случай на неизправност на приборното табло се показва , придружен от съобщение и предупредителен зумер. Потърсете помощ от сервиз STELLANTIS.

Камера За Задно Виждане (RVC)

Камерата за задно виждане помага на водача при движение назад, като показва изглед на зоната зад автомобила. Това позволява гледка към околностите на автомобила, за да бъдат показани като почти 180° снимка в информационния дисплей, подобно на панорама от птичи поглед.

 Предупреждение

Камерата за обратно виждане не замества зрението на водача. Имайте предвид, че обекти, които се намират извън зрителното поле на камерата и сензорите за подпомагане на паркирането, напр. под бронята или под автомобила, не се показват.

Не използвайте заден ход или паркиране на автомобила само с помощта на камерата за обратно виждане.

Винаги проверявайте пространството около автомобила, преди и по време на управление.

Системата използва:

- камера за задно виждане, монтирана над задната табелка с регистрационен номер.
- ултразвукови сензори за паркиране в задната броня.

Екранът в информационния дисплей е разделен на три части:

- От дясната страна има изглед от горе над превозното средство.
- Средната част се състои от контекстен изглед.

- Лявата страна се състои от избор на изглед, както и менюта за настройки.

Сензорите за паркиране допълват информацията за изгледа отгоре на автомобила.

Зоната показвана от камерата за задно виждане е ограничена.

Показаните изображения може да са по-близо или по-далече, отколкото изглеждат.

Системата автоматично избира най-добрия изглед, за да го покаже в съответствие с информацията от сензорите за паркиране.

Състоянието на системата не остава в паметта при изключване на запалването.

Включване

Камерата за задно виждане се задейства при включване на задната предавка.

Може да се активира и ръчно в менюто Подпомагане на водача.

Действие

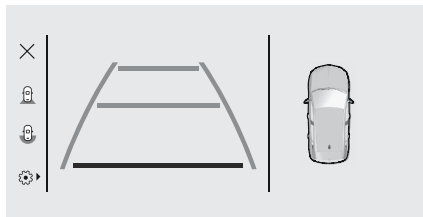

Различните изгледи могат да се избират в лявата част на дисплея. Сменете вида на изгледа по всяко време при маневра, като изберете необходимия изглед от лявата част на информационния дисплей:

- Стандартен изглед
- Изглед на 180°

Дисплеят се обновява веднага с избрания тип изглед. С помощта на камерата близката околност се записва по време на маневри с ниска скорост на автомобила. В реално време (отстрани на екрана) се създава изображение над превозното средство в близката му среда, докато превозното средство се движи.

Този изглед улеснява подравняването на превозното средство при паркиране и възприемането на препятствия в близост. Той се изтрива автоматично,

ако автомобилът остане неподвижен за твърде дълго време.

Стандартен изглед

Областта зад автомобила се показва на екрана. Вертикалните линии представляват ширината на автомобила с разгънати огледала. Посоката на линиите се променя с ъгъла на завиване.

Първата хоризонтална линия представлява разстояние от около 30 см извън ръба на задната броня на автомобила. Горните хоризонтални линии представляват разстояния от около 1 м и 2 м.

Изгледът се показва автоматично или може да се избере от избора на изглед.

Траекторията на автомобила е показана в съответствие с ъгъла на завиване.

Изглед на 180°

Изгледът на 180° улеснява излизането на заден ход от паркомясто, като позволява да се види приближаването на автомобили, пешеходци и велосипедисти.

Този изглед не се препоръчва за извършване на цялостна маневра.

Увеличение на изгледа

Камерата за задно виждане записва околностите на автомобила по време на маневрата, за да реконструира изгледа от горе на задната или предната част на превозното средство в неговата непосредствена околност. Изображение от горе над превозното средство в неговата непосредствена околност се създава с напредването на автомобила. По този начин автомобилът може да се маневрира около близките препятствия. Увеличение на изгледа не може да се избере ръчно. То се активира автоматично само ако разстоянието между автомобила и препятствието е прилб. 60-80 см. Автоматичната показване на увеличение на изгледа може да бъде деактивирано в информационния дисплей:

Натиснете  под информационния дисплей и изберете Панорамна камера.

Натиснете  Активиране на адаптацията на изгледа. Настройката се запаметява при изключване на запалването.

Меню за настройки

Менюто за настройки позволява да регулирате следните настройки:

- сила на звука на звуковия сигнал
- яркост
- контраст

Изключване

Камерата за задно виждане се деактивира, когато:

- шофиране със скорост, по-висока от 10 km/h, с включена предна предавка
- с натискане на иконата "X" в горния ляв ъгъл на сензорния екран

Ограничения на системата

Внимание

За оптимална работа на системата е важно да се поддържа винаги чиста лещата на камерата, която е разположена между светлините на табелката с номера. Камерата за задно виждане може да се почиства от дюзата на умивателя, която се активира автоматично при работа на умивателя на предното и задното стъкло.

За да изтриете капки вода от обектива, използвайте мека кърпа. Не почиствайте лещата с пароструйно устройство и устройство работещо с високо налягане.

Камерата за задно виждане може да не функционира правилно, когато:

- наоколо е тъмно
- слънцето или светлината на фарове светят директно в оптиката на камерата
- когато времето ограничава видимостта, като например при мъгла, дъжд или сняг
- оптиката на камерата е блокирана от сняг, лед, киша, кал или замърсяване. Почистете оптиката с помощта на дюзата за измиване, както е описано
- багажната врата ще се отвори
- автомобилът е електрически свързан с ремарке, багажник за велосипеди и др.
- автомобилът е претърпял удар отзад
- екстремни температурни промени

Чистачка и измиване на задното стъкло ⇨ страница 50 .

Система за подпомагане на вниманието на водача



Разпознаване На Сънливост У Водача (DDD)

Системата за разпознаване на сънливост у водача следи времето за шофиране и бдителността на водача. Наблюдението на бдителността на водача се основава на вариациите на траекторията на автомобила в сравнение с маркировките на лентата. Системата не може да замести нуждата от бдителност от страна на водача.

Спирането за почивка се препоръчва веднага след усещане за умора или поне на всеки два часа. Не шофирайте, ако се чувствате уморени.

Активиране или деактивиране

В зависимост от версията системата се активира автоматично по подразбиране при всяко стартиране на двигателя, дори ако е била по време на последния цикъл на запалване. Системата може да се активира или деактивира от информационния

дисплей чрез настройките на автомобила  ⇒ страница 107 . Когато системата е деактивирана, на приборното табло може да светне .

Предупреждение за време на шофиране

Ако водачът не е направил почивка след два часа шофиране със скорост над 65 km/h, той ще бъде уведомен чрез изскачащ символ за напомняне на приборното табло  едновременно със звуков сигнал. Сигналят се повтаря на всеки час, докато превозното средство не спре, без значение как се развива скоростта на автомобила. Отчитането на предупреждението за време на шофиране се нулира, когато запалването е било изключено за няколко минути или предпазният колан на водача е бил разкопчан и вратата на водача е била отворена.

Разпознаване на сънливост у водача

В зависимост от версията системата използва различни камери, за да следи нивото на бдителност на водача:

- камера за предно виждане извън автомобила в горната част на предното стъкло
- камера за наблюдение на водача вътре в автомобила от страната на водача до предното стъкло с лице към водача

Предупреждение

За да избегнете риск от увреждане на очите: Не сядайте по-близо от 25 cm до волана.

Разпознаване на сънливост на водача с камерата за предно виждане

Системата следи нивото на бдителност на водача при скорости над 65 km/h. Системата може да изпълнява процедура за обучение до 30 минути след началото на наблюдението. През този период се анализира индивидуалното поведение на водача при шофиране и не се подава предупреждение. Камерата разпознава колебанията в траекторията в сравнение с маркировките на лентата. Ако траекторията на превозното средство предполага определено ниво на сънливост или невнимание от

страна на водача, се задейства предупреждение.

При определени условия на шофиране, като лоша пътна настилка или силен вятър и др., системата може да издава предупреждения независимо от нивото на бдителност на водача.

Разпознаването на сънливост на водача се инициализира отново в следните ситуации:

- запалването е било изключено за няколко минути
- скоростта остава под 65 км/ч за няколко минути
- предпазният колан на водача е бил разкопчан и вратата на водача е била отворена

Предупреждаване на водача

Водачът се уведомява чрез съобщение и се издава звуков сигнал.

Допълнително  светва.

Ако се открие сериозно разсейване или сънливост, например дрямка, събития, свързани със съня, водачът се предупреждава незабавно чрез съобщение, придружено от  и по-силно изразен звуков сигнал.

Предупрежденията за сънливост и микросън ще се активират само след

няколко минути шофиране и при достигане на определена скорост на автомобила.

Разпознаване на сънливост и разсейване на водача с камера за наблюдение на водача

Системата следи нивото на бдителност на водача при скорости над 20 km/h.

Системата следи и анализира визуалните признаци на сънливост или разсеяност на водача, като наблюдава движенията на лицето, главата и очите. Системата не записва видео и не може да идентифицира водача. Визуалните признаци на сънливост или разсеяност могат да бъдат следните:

- шофьорът отклонява погледа си по-дълго или по-често от движението
- затваряне на клепачите или мигане
- модели на микросън

Ако системата открие определени движения на лицето, напр. пълно затваряне на очите за определено време, или анализира определено ниво на сънливост или разсеяност, се задейства предупреждение.

Реинициализиране

В зависимост от версията функцията за разпознаване на сънливост и разсейване на водача се реинициализира в следните ситуации:

- запалването е било изключено за няколко минути
- скоростта остава под 65 км/ч за няколко минути
- предпазният колан на водача е бил разкопчан и вратата на водача е била отворена
- водачът е сменен
- системата е избрана отново

Ограничения на системата

В следните ситуации системата с предна камера може да не работи правилно или изобщо да не работи:

- лоша видимост, причинена от недостатъчно осветление на пътя, падащ сняг, силен дъжд, гъста мъгла и т.н. заслепяване, причинено от фаровете на насрещно движещи се превозни средства, ниско слънце, отражения на влажни пътища, излизане от тунел, редуване на сянка и светлина и т.н.

- не са разпознати маркировки или са разпознати множество маркировки на пътни ленти поради пътностроителни работи
- близко движещ се автомобил отпред
- криволичещи или тесни пътища
- усъвършенстваната система lane keep assist е активна
- камера за предно виждане, покрита от сняг, лед, тиня, кал, мръсотия или повредено предно стъкло или чужди предмети, напр. стикери

В следните ситуации системата с камера за наблюдение на шофьора може да не работи правилно или изобщо да не работи:

- камера за наблюдение на шофьора, покрита от замърсявания или чужди тела, напр. стикери
- водачът носи слънчеви очила с коефициент на пропускане на инфрачервените лъчи по-малък от 70%

Повреда

Ако системата има неизправност,  свети на приборното табло, извежда се съобщение и се издава звуков сигнал. Обърнете се към сервиз.

 светва на приборното табло, придружено от съобщение, което показва, че камерата може да е закрыта. Спрете автомобила и проверете дали камерата се нуждае от почистване.

Ако  продължава да свети след почистване на камерата, обърнете се към сервиз.

 светва на приборното табло, придружено от съобщение, което показва, че лицето на водача не е било разпознато от камерата за наблюдение на водача, напр. поради слънчеви очила.

Система за подпомагане на операции извън пътя и при малък пробег

Система За Помощ При Потегляне По Наклон

Системата спомага за предотвратяване на нежелателно движение при потегляне по наклони. При отпускане на педала на спирачката след спиране по наклон, спирачките остават активни още две секунди. Спирачките се освобождават

автоматично веднага след като автомобилът започне да ускорява. Системата е активна, когато следните условия са налице:

- неподвижен автомобил
- натиснат спирачен педал
- затворена врата на водача

Подпомагане с приложни функции

Асистент За Пътни Знаци (TSA)

Предупреждение

Действителният пътен знак винаги има приоритет пред пътния знак, показан на приборното табло.

В зависимост от версията се предлагат два различни системи.

Интелигентен асистент за скоростта

С помощта на камера в горната част на предното стъкло и интегрираната навигационна система на автомобила, тази система разпознава и чете знаците за ограничение на скоростта и край на ограниченията на скоростта

на приборното табло. До два знака за ограничение на скоростта, включително допълнителни знаци, се показват на приборното табло. Ако няколко знаци за ограничение на скоростта се разпознаят, автомобилът може да анализира и покаже валидното ограничение на скоростта. Когато пътен знак за определен район, напр. град или магистрала, е разпознат и автомобилът е оборудван с вградена навигация, съответното ограничение на скоростта също ще бъде показано.

Ако системата се включи, но не разпознае знак за ограничение на скоростта, показва се следният знак:

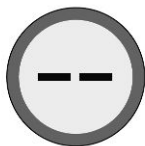

Ако автомобилът надвиши за ограничението на скоростта с най-малко 5 км/ч, ограничението на скоростта мига около десет секунди на дисплея.

Ограничител на скоростта
⇒ страница 166 .

Крузи контрол ⇒ страница 168 .

Адаптивен крузи контрол
⇒ страница 171 .

Включване

Функцията за ограничение на скоростта от помощната система за пътни знаци се активира чрез **Drive Assist**.



Натиснете  под информационния дисплей и активирайте **Drive Assist**.



Натиснете  на волана последователно, докато се избере режим Асистент на водача. Екранът **Drive Assist** се показва на приборното табло ⇒ страница 107 .

Изключване



Натиснете  последователно, докато се избере режим за изключване на помощта.

Актуализиране на данни за навигационна карта

За да поддържа техническите характеристики на системата, навигационната карта трябва да се актуализира на редовни интервали. Обновяването на навигационната карта е достъпно два пъти годишно. Допълнителна информация можете да намерите в съответния раздел на системата Информационен дисплей

Система за ограничение на скоростта 2 (отговаря на Общия европейски регламент за безопасност)

Тази система показва постоянно информация за ограничението на скоростта на приборното табло, независимо от скоростта на автомобила.

Предоставянето на информация за ограничението на скоростта включва следните системи, в зависимост от версията:

- камера в горната част на предното стъкло

- вградена навигационна система на автомобила
- телематична услуга

Ако пътувате по път без ограничения на скоростта, например по германските магистрала, се показва следният знак:



Ако не може да бъде предоставена информация за ограничение на скоростта, се показва следният знак:

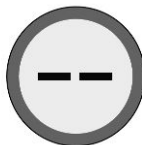

Ако е предоставено ново ограничение на скоростта, се издава звуков сигнал за потвърждение. Звуковият сигнал за потвърждение може да се активира / деактивира от Информационния дисплей ⇒ страница 107 .

Ако шофирате със скорост най-малко 20 km/h и превишите ограничението на скоростта, ограничението на скоростта, показано на приборното табло, започва да мига и след известно време се подава звуков сигнал. Времето на възникване варира. Мигацият и звуковият сигнал спират след няколко секунди. Поради законови изисквания звуковият сигнал може само да бъде деактивиран до следващото включване на запалването. Деактивирането може да се извърши чрез информационния

дисплей или чрез пряк път , ако е конфигуриран в настройките на автомобила.

Настройки на автомобила
⇒ страница 114 .

Ако звуковият сигнал се деактивира,  светва за няколко секунди.

Повреда

Ако системата има неизправност,  свети на приборното табло, извежда се съобщение и се издава звуков сигнал. Обърнете се към сервиз на STELLANTIS.

 светва на приборното табло, придружено от съобщение, което показва, че камерата може да

е закрыта. Спрете автомобила и проверете дали камерата се нуждае от почистване. Ако  продължава да свети след почистване на камерата, обърнете се към сервиз на STELLANTIS.

Условия за работа

За да се предостави информация за ограниченията на скоростта в зависимост от държавата, автомобилът трябва да определи държавата, в която се намира в момента. Ако на информационния дисплей е наличен списък със съответните държави, съответната държава трябва да се избере ръчно. В противен случай, държавата се избира автоматично.

За да се получи валидна информация за ограничението на скоростта, текущото положение на превозното средство се изпраща чрез телематичния модул и се изтрива незабавно след обработката. Проследяването на позицията на автомобила не е възможно по всяко време. Това не се влияе от настройките за поверителност на Opel Connect.

Забележка

Възможно е да докладвате на нашия уебсайт за постоянна погрешна информация за ограничение на скоростта.

Обновяване на данни

За да поддържа техническите характеристики на системата, софтуерът на автомобила и навигационната карта трябва да се актуализират на редовни интервали. Обновяването на навигационната карта е достъпно поне веднъж годишно. Допълнителна информация можете да намерите в съответния раздел на системата Информационен дисплей

За актуализация на софтуера на автомобила се консултирайте със сервиз.

Други пътни знаци

Системата разпознава пътните знаци и ги показва на специална страница на приборното табло.



Ако навлизането в пътна лента е забранено чрез съответния пътен знак и автомобилът навлиза в лентата в неправилна посока, се извеждат пътният знак и съобщение на приборното табло.

Активиране / деактивиране

Натиснете  и активирайте / деактивирайте системата на информационния дисплей.

Ограничения на системата

Помощната система за пътни знаци може да не работи правилно, когато:

- Шофиране по криволичещи или хълмисти пътища.
- Шофиране с вериги за сняг.
- Областта от предното стъкло, където се намира предната камера, не е чиста или има чужди тела, напр. стикери.
- Видимостта е ограничена от метеорологичните условия, например мъгла, дъжд или сняг.
- Автомобилът отпред създава пръски по пътя.
- Ослепителна светлина, напр. причинена от слънцето или

изкуственото осветление, свети директно в обектива на камерата.

- Ограничението на скоростта е боядисано върху повърхността на пътя.
- Пътните знаци са напълно или частично покрити или лошо видими.
- Пътните знаци са неправилно монтирани или са повредени или са били свалени.
- Пътни знаци, които не отговарят на Виенската конвенция за пътните знаци и сигнали.
- В зависимост от версията данните от картата за навигация може да са остарели.

Внимание

Системата е предвидена да оказва помощ на водача в разпознаването на дадени пътни знаци в рамките на определен обхват на скоростта. Не пренебрегвайте пътните знаци, които не се показват от системата. Не допускайте тази специална функция да ви изкуши за поемане на рискове при карането. Винаги съобразявайте скоростта с пътя, трафика и метеорологичните условия.

Системите за подпомагане на водача не го освобождават от пълната отговорност във връзка с управлението на автомобила. При шофирате в чужбина се уверете, че превозното средство използва мерната единица за скорост на съответната държава. Ако е необходимо, изберете подходящата пропорция на мерните единици от информационния дисплей.

В случай на спешност

Предупредителни индикатори за опасност.....	213
Активиране на предупредителни индикатори за опасност	213
Автоматични предупредителни индикатори за опасност.....	213
Пътна помощ и SOS.....	213
Извършване на спешно повикване	213
Повикване за Пътна помощ	214
Автоматично спешно повикване (eCall)	214
Сигнален триъгълник.....	215
Комплект предупредителен триъгълник	215
Сглобяване на сигнален триъгълник.....	215
Комплект за ремонт на гуми.....	221
Комплект инструменти за ремонт на гуми	221
Процедура за ремонт на гуми.....	222
Проверка – Регулиране на налягането в гумите.....	225
Стартиране от външен източник	226
Теглене.....	227
Теглене на автомобила	227
Теглене на друг автомобил	228

Предупредителни индикатори за опасност

Активиране На Предупредителни Индикатори За Опасност

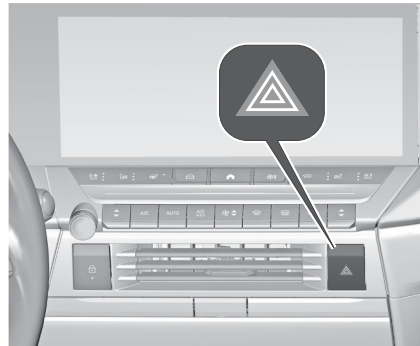

- При натискането на този бутон, всички индикатори за посока започват да мигат.

Те могат да работят и при изключен контакт.

Автоматични Предупредителни Индикатори За Опасност

При аварийно спиране, в зависимост от намаляването на скоростта, аварийните светлини се включват автоматично. Те угасват автоматично при следващото увеличаване на скоростта.

Те могат да се изключат, като натиснете отново бутона.

Пътна помощ и SOS

Извършване На Спешно Повикване

Забележка

За да е налична и функционираща, системата изисква работещи електрически системи на автомобила, мобилни услуги и GPS спътникова връзка. В зависимост от оборудването се използва и резервен акумулатор.

Забележка

Услугата е налична само за пазари, където е изисквана от закона. Освен това, тя зависи от наличието на аварийни центрове и инфраструктурата в държавата.

Светодиод за статуса в конзолата над главата

Свети в зелено и червено и изгасва след кратко време, когато се включи запалването: системата работи правилно.

Свети в червено: неизправност в системата. Свържете се със сервиз.
Мига в червено: резервната батерия трябва да се смени. Свържете се със сервиз.

Спешно повикване

Функцията за аварийно обаждане ще установи връзка с най-близкия пункт за отговор по обществена безопасност (PSAP). Минимален набор от данни, включително информация за автомобила и местоположението, ще бъде изпратен на PSAP.

В спешни случаи натиснете червения бутон **SOS** в конзолата над главата за повече от две секунди.

Светодиодът ще започне да мига в зелено, за да потвърди, че е установена връзка с най-близкия PSAP. Светодиодът свети непрекъснато докато е активно обаждането.

Натискането на бутона **SOS** веднага за втори път ще прекрати обаждането. Светодиодът се изключва.

Повикване За Пътна Помощ

Opel Connect включва множество свързани услуги, достъпни чрез приложението, онлайн или в автомобила.

Забележка

Opel Connect не е достъпен за всички пазари. За повече информация се обърнете към вашия сервиз.

Забележка

Пълната функционалност на Opel Connect е предмет на регистрацията и правилна активация.

Свързаните услуги може да включват навигация в реално време, като онлайн пътна информация и състояние на автомобила, и информация като предупреждения за сервизно обслужване.

Достъпните в автомобила услуги включват аварийно обаждане и обаждане при повреда. Тези функции се активират автоматично. Прилагат се определени правила и условия. Спешно повикване ⇒ страница 213 .

Обаждане при повреда

Натискане на бутона  в конзолата над главата за повече от две секунди свързва с доставчик на услуги за пътна помощ. За информация относно покритието и обхвата на

услугите на пътна помощ, моля, вижте информацията, предоставена от доставчика на Opel с формуляра за поръчка.

Настройки за поверителност

Настройките за поверителност на Opel Connect може да се конфигурират. Това ще повлияе върху изпращаните данни, напр., в случай на задействано обаждане при повреда. Функцията за аварийно обаждане, няма да се повлияе.

В зависимост от версията, настройките за поверителност могат да се променят като натиснете едновременно  и **SOS** в конзолата над главата или чрез менюто за системни настройки на информационния дисплей.

Автоматично Спешно Повикване (eCall)

В случай на инцидент с разгръщане на въздушни възглавници и без повреда на необходимия хардуер се извършва автоматично аварийно обаждане и се изпраща автоматично уведомление за катастрофа до следващия PSAP.

Сигнален триъгълник

Комплект Предупредителен Триъгълник

Това светлоотражателно и разглобяемо устройство трябва да се монтира от страни на пътя, когато превозното средство е аварирало или е повредено.

Предупреждение

Преди да излезете от превозното средство

Включете предупредителни светлини за опасност, след това сложете предпазната жилетка, за да сглобите и поставите триъгълника.

Съхранение в хечбек с 5 врати

Сигналният триъгълник се съхранява в пространството от дясната страна, под задния подов капак.

Съхранение в Sports Tourer



Сигналният триъгълник се съхранява в пространството в задната част на багажното отделение и се закрепва с Velcro® лентата.

Сглобяване На Сигнален Триъгълник

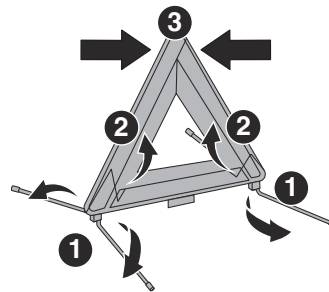

За версиите, оборудвани с триъгълник като оригинално оборудване, вижте илюстрацията по-горе.

За други версии вижте инструкциите за монтиране, предоставени заедно с триъгълника.

Повдигане на крик на автомобила и смяна на колелото

Позиции на повдигане с крик

Показаните позиции за повдигане с крик се отнасят за използването на повдигачи се рамене и спомагателни крикове при смяна на зимни / летни гуми.

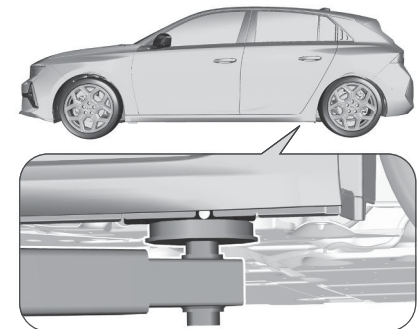

Задната позиция на рамото на подемната платформа е централно под съответната точка за повдигане на колелото с крик. При автомобилите BEV има защитен капак, който първо трябва да се свали.

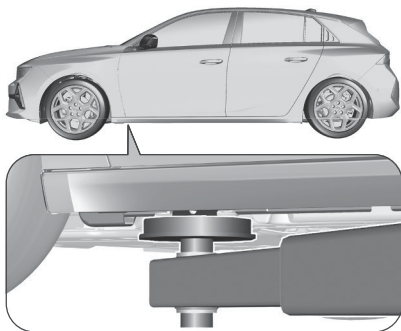

Предната позиция на рамото на подемната платформа е централно под съответната точка за повдигане на колелото с крик.

Комплект За Смяна На Колелото

Комплект с инструменти, предоставен заедно с автомобила.

Предупреждение

Комплектът с инструменти е специфичен за съответния автомобил и може да се различава според модела. Не го използвайте за никакви други цели.

В зависимост от версията инструментите на автомобила се намират в чанта за инструменти в багажното отделение под капака на пода.

Автомобили с резервно колело

Отворете подовото покритие на багажното отделение. Инструментите се намират в чантата с инструменти.

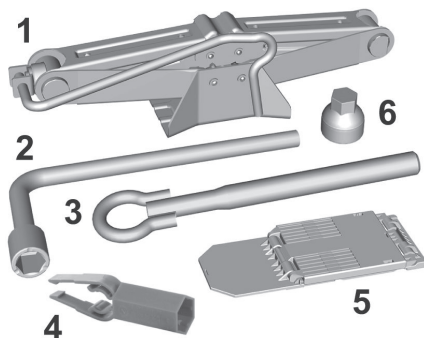

- (1) Крик с вградена манивела; за повдигане на автомобила
- (2) Ключ за демонтиране на колелото; за сваляне на болтовете на колелото
- (3) Подвижна халка за теглене
- (4) Инструмент за сваляне на капака на болта (за алуминиеви джанти)
- (5) Подпора за обездвижване на автомобила (според оборудването)
- (6) Втулка за секретните болтове на колелото (намира се в жабката) (в зависимост от оборудването); за приготвяне на ключа за демонтиране на колело за специалните „секретни“ болтове

В зависимост от версията, клинът, ухото за теглене и адаптерът за заключване на гайките на колелата могат да се намират в чантата заедно с комплекта за ремонт на гуми ⇨ страница 221 .

При автомобили с резервно колело джакът и ключът за колела се намират в кутия за инструменти в резервното колело.

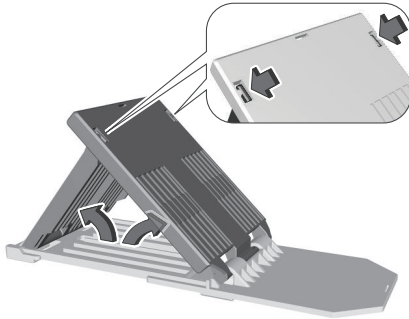

За да използвате трупчето, разгънете го и го съберете заедно.

Автомобили без резервно колело

Отворете подовото покритие на багажното отделение.

Ухото за теглене се съхранява отделно в чанта ⇒ страница221 .

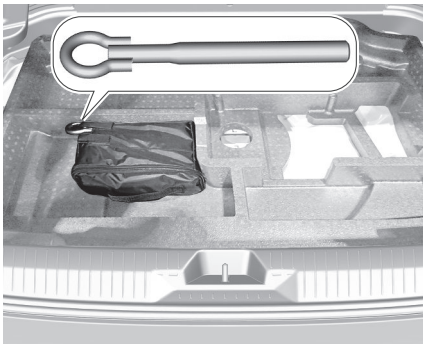

Резервно Колело

Резервното колело може да се окачести и като временно резервно колело в зависимост от размера му сравнен с този на другите колела и правилата на дадената страна. В този случай се прилага допустима максимална скорост, въпреки че няма етикет на резервното колело, който да посочва това.

Ако на резервното колело има стикер, допустимата скоростта все още зависи от правилата в дадената държава. Поставете само едно временно резервно колело. Вземайте завоите бавно. Не го използвайте за дълъг период от време.

Внимание

Използването на резервно колело, което е по-малко от другите колела, или в комбинация със зимни гуми може да повлияе на управляемостта. Постарайте се да смените дефектната гума възможно най-скоро.

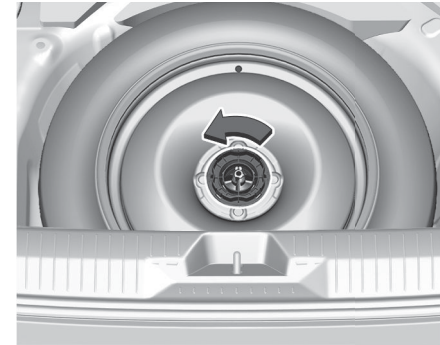

Резервното колело се намира в товарното отделение под подовия капак.

За изваждане:

1. Отворете подовото покритие ⇒ страница69 .
2. Временното резервно колело е закрепено с крилчатата гайка. Развийте гайката и извадете резервното колело.
3. Когато, след смяна на колело, в нишата за резервно колело не се постави колело, затегнете крилчатата гайка и затворете подовия капак.
4. След смяна на колелото обратно с пълноразмерно колело, поставете временното резервно колело в

нишата и го застопорете с крилчатата гайка.

Допустимата максимална скорост, посочена върху етикета на временното резервно колело, е валидна само за фабрично монтирания размер гуми.

Сваляне На Колело

Извършете следните подготвителни операции и спазвайте следното:

- Паркирайте автомобила на равно място, на твърда и нехлъзгава повърхност. Предните колела трябва да са в изправено положение.
- Натегнете ръчната спирачка и включете на първа предавка, задна предавка или Р.
- Поставете трупче под колелото, диагонално противоположно на колелото, което трябва да се смени.
- Извадете резервното колело.
- Никога не сменяйте повече от едно колело наведнъж.
- Използвайте крика само за смяна в случай на спукана гума, но не и за сезонна смяна на зимни или летни гуми.
- Крикът не се нуждае от поддръжка.

- Ако теренът, върху който е паркиран автомобилът е мек, под крика трябва да се подложи здрава дъска (дебела макс. 1 см).
- Извадете тежките предмети от автомобила, преди да го повдигате на крик.
- При повдигането на автомобила на крик в него не трябва да има хора или животни.
- Никога не се пъхайте под автомобила, когато е на крик.
- Не стартирайте двигателя, когато автомобилът е вдигнат на крик.
- Почистете болтовете на колелата преди да ги завиете.

⚠ Предупреждение

Не смазвайте болтовете на колелата.

⚠ Предупреждение

Уверете се, че винаги използвате правилните колесни болтове при смяна на колелата. При монтиране на резервно колело за временно ползване могат да се използват и болтовете за алуминиеви джанти.

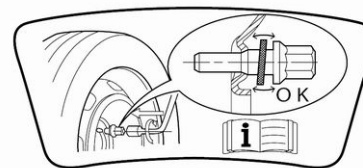

- Имайте предвид, че резервното колело е закрепено от конусовидния контакт на всеки болт, ако се използват колесни болтове за лети джанти. В този случай шайбите не влизат в контакт с резервното колело.

Изваждане на колелото:

1. Отстранете капачките на болтовете на колелата с инструмента за демонтаж на капачки на колесни болтове. Инструменти на автомобила ⇒ страница 216 .
Стоманени джанти с капачка: Свалете декоративния тас.



2. Закрепете гаечния ключ за гуми и развийте всеки болт с половин оборот. Колелата може да са защитени със заключващи колесни гайки. За да развиете тези гайки, първо прикрепете адаптера към главата на гайката, преди да поставите самия ключ. Адаптерът се намира в торбичката за инструменти.

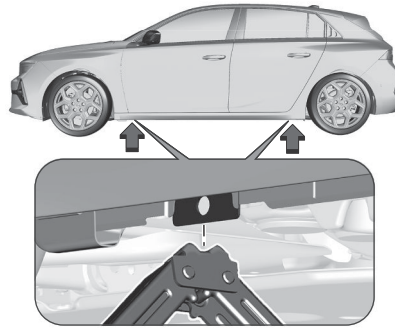

3. Внимавайте да поставите крика правилно спрямо точката на повдигане.

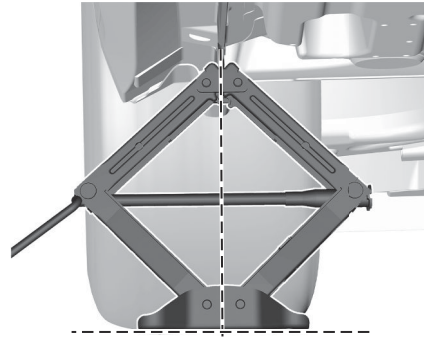

4. Нагласете крика до необходимата височина. Поставете го точно под точката на повдигане така, че да не се изплъзне.

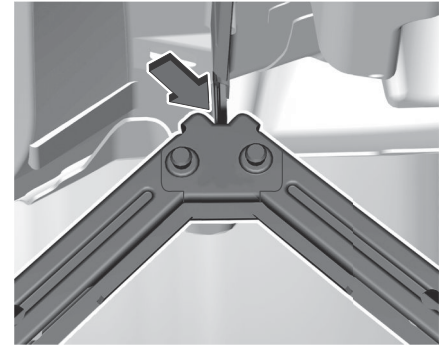

5. Уверете се, че ръбът на каросерията пазва в жлеба на крика.



6. С правилно подравнен крик повдигайте, докато колелото се отдели от земята.
7. Отвийте гайките на колелото.
8. Сменете колелото.
9. Завийте гайките на колелото.
10. 8. Спуснете автомобила и отстранете крика.
11. Нахлузете ключа за колелата върху болта така, че да легне сигурно и затегнете болтовете последователно, в кръстосана последователност. Моментът на затягане трябва да бъде 115 Nm.

12. Приберете смененото колело, инструментите на автомобила и адаптера за заключване на колесните гайки ⇒ страница 216 .
13. При първа възможност проверете налягането на поставената гума и момента на затягане на болтовете.

Съхраняване на повредено пълноразмерно колело в багажното отделение

Нишата на резервното колело не е предназначена за други размери на гумата, различни от тези на резервното колело. Дефектиралото пълноразмерно колело трябва да се съхранява в багажника закрепено добре. Информация за натоварване ⇒ страница 71 .

Монтаж На Колело

1. Завийте гайките на колелото.
2. Спуснете автомобила и отстранете крика.
3. Нахлузете ключа за колелата върху болта така, че да легне сигурно и затегнете болтовете

последователно, в кръстосана последователност.

Моментът на затягане за 15" е 100 Nm и за 16" е 115 Nm.

Ако автомобилът е оборудван с алуминиеви джанти, обърнете внимание, че колесните болтове могат да се използват и за резервното колело със стоманена джанта. В този случай резервното колело се закрепва чрез конусовидния контакт на всеки болт.

4. Автомобили с декоративни тасове: Преди да сложите декоративния тас центрирайте отвора за вентила спрямо вентила на колелото. Поставете капачките на гайките.
5. Приберете смененото колело и инструментите на автомобила.
6. При първа възможност проверете налягането на поставената гума и момента на затягане на гайките.

Комплект за ремонт на гуми



<https://shorturl.at/EVOSi>

Комплект Инструменти За Ремонт На Гуми

Малки дефекти по протектора на гумата могат да се ремонтират с комплекта за ремонт на гуми. Не изваждайте чуждите тела от гумата.

Пробиви по-големи от 4 mm или такива, близки до борда на гумата, не могат да се поправят чрез комплекта за ремонт на гуми.

⚠ Предупреждение

Не карайте с повече от 80 км/ч.
Не го използвайте за дълъг период от време.

Възможно е управлението на волана и лостовете да е засегнато.

Комплектът за ремонт на гуми се състои от:

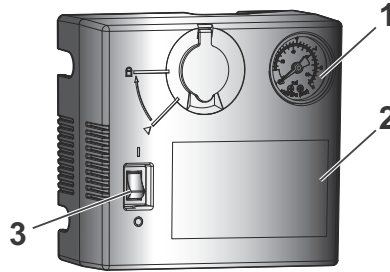

1. Манометър.
2. Етикет с инструкции
3. Превключвател ON-OFF

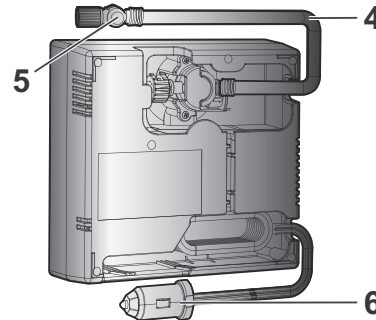

4. Тръба за въздух
5. Бутон за спадане
6. 12V захранващ кабел/щепсел

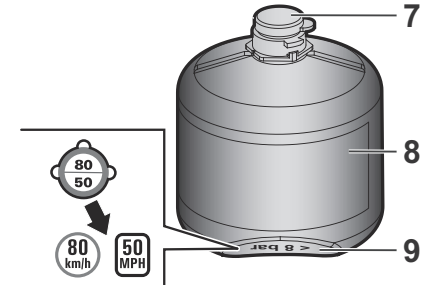

7. Капачка за бутилката с уплътнител
8. Бутилка с уплътнител и срок на годност
9. Етикет за скорост

Включва компресор и флакон с уплътняващо вещество. Комплектът позволява **временен ремонт** на гумата, за да може да достигнете до най-близкия сервис. Предвиден е за ремонт на повечето видове спуквания по контактната повърхност на гумата.

Препоръка

Повреда или на стената на гумата, или с размер над 4 мм не може да се ремонтира с този вид комплект.

Процедура За Ремонт На Гуми

В случай на спукана гума:
Натегнете ръчната спирачка и включете на първа предавка, задна предавка или Р.

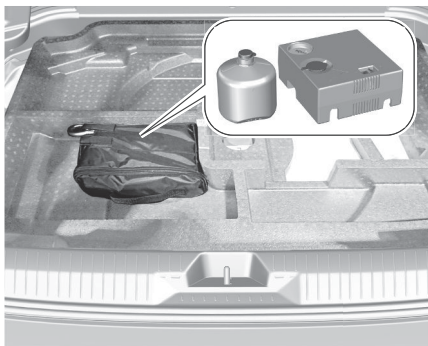

Комплектът за ремонт на гумите се намира в багажното отделение под подовото покритие.

В зависимост от версията местоположението на комплекта за ремонт на гуми под подовото покритие е различен.

1. Вземете комплекта за ремонт на гумите, разположен в багажното отделение под пода на багажното отделение.

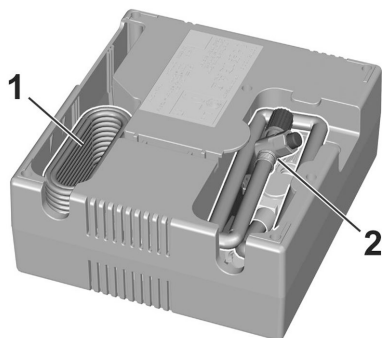

2. Извадете електрическия кабел 1 и въздуховода 2 от отделението в долната част на компресора.

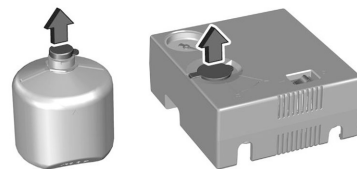

3. Отстранете капачето от бутилката с уплътнител.
4. Повдигнете защитния капак на компресора, преди да поставите бутилката с уплътнител.

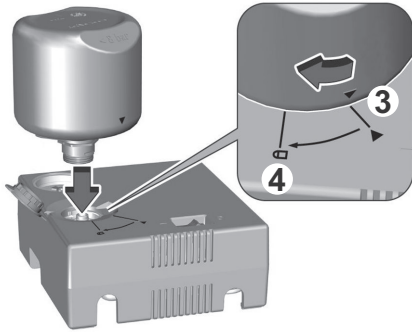

5. Поставете бутилката с уплътнител в компресора, като подравните триъгълните символи **3** на бутилката и този на компресора.
6. След това натиснете надолу бутилката с уплътнител и я завъртете в заключена позиция **4**.
7. Поставете компресора близо гумата така, че бутилката с уплътнителен материал да е изправена.
8. Развийте капачката на вентила на гумата за ремонт.

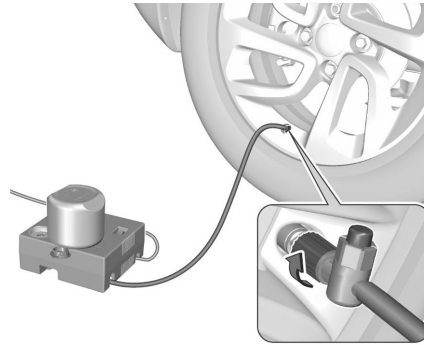

9. Свържете маркуча от компресора с клапана на гумата и затегнете здраво.
10. Проверете дали прекъсвачът на компресора е на положение „0“.
11. Свържете електрическия щепсел на компресора с контакта 12 V на автомобила.
12. Отстранете етикета с ограничението на скоростта от бутилката с уплътнител и го поставете в зоната на видимостта на водача.



⚠ Предупреждение

Стикерът за ограничение на скоростта трябва да бъде залепен в автомобила, на място, което е близо до водача, за да напомня, че една от гумите се използва временно.

13. Включете на контакт.
За да избегнете разреждане на акумулатора на автомобила, препоръчваме да използвате комплекта за ремонт на гуми само когато двигателят с вътрешно горене работи или когато електрическият двигател е готов.

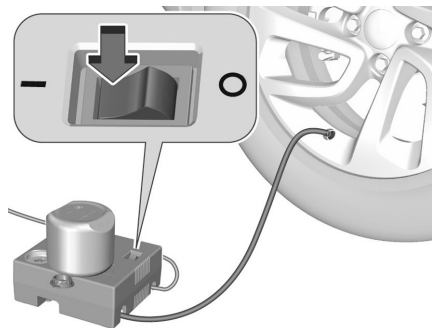

14. Включете компресора като поставите превключвателя на позиция „I“, докато налягането в гумата достигне 2 bar. Уплътнителят се инжектира под налягане в гумата; докато извършвате операцията, не сваляйте маркуча от вентила (опасност от изпръскване).

Предупреждение

Ако след приблизително 7 минути не успеете да достигнете налягане от 2 bar, това означава, че гумата не може да се залепи; свържете се с търговски представител на STELLANTIS или със специализиран сервис, за да получите необходимата помощ.

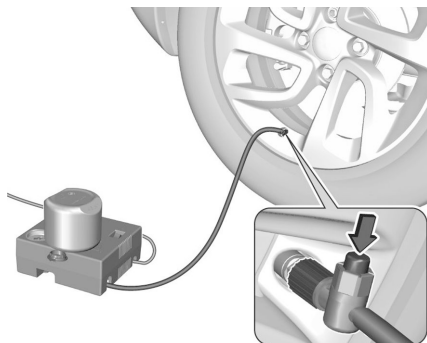

14. Включете компресора като поставите превключвателя на позиция „I“, докато налягането в гумата достигне 2 bar. Уплътнителят се инжектира под налягане в гумата; докато извършвате операцията, не сваляйте маркуча от вентила (опасност от изпръскване).
15. Ако е нужно, изпуснете прекомерното налягане от гумата с бутона на маркуча за въздух. Не оставяйте компресорът да работи повече от десет минути.
16. Поставете превключвателя на позиция „O“.

17. Изключете електрическия щепсел на компресора от контакта 12 V на превозното средство.
18. Откачете комплекта за ремонт на гуми.
19. Поставете отново капачката на вентила на гумата.
20. Извадете бутилката с уплътнител от компресора и завийте маркуча за пълнене към свободния щуцер на бутилката, за да предотвратите изпускането на уплътнителя.
21. Избършете с кърпа излишния уплътнител.

22. Потегнете веднага, за да може уплътнителният материал да се разпредели равномерно в гумата. След като изминете около 5 km, но за не повече от десет минути, спрете и проверете налягането в гумата. Направете това, като завийте маркуча за въздух на компресора директно върху вентила на гумата. Напълнете гумата както е описано по-горе. Изпуснете прекомерното налягане от гумата с бутона на маркуча за въздух. Ако налягането на гумата не е намалало под 200 kPa (2,0 bar), доведете го до правилната стойност 3 262.

В противен случай автомобилът не бива да се използва. Потърсете помощта на сервиз.

Повторете процедурата за проверка още веднъж след като шофирате още 10 km но не повече от десет минути, за да проверите, че няма повече загуба на налягане.

Ако налягането е паднало под 200 kPa (2,0 bar), автомобилът не бива да се използва. Потърсете помощ от сервиз STELLANTIS.

23. Приберете комплекта за ремонт на гуми в багажното отделение.

Забележка

Характеристиките за шофиране на ремонтираната гума са силно влошени, затова я сменете. Ако се чуе необичаен шум или компресорът се нагрее, изключете компресора за поне 30 мин. Вграденият предпазен клапан се отваря при налягане от 700 kPa (7 bar). Обърнете внимание на датата на изтичане на срока на годност на комплекта. След тази дата способността за запечатване вече не е гарантирана. Обърнете внимание на срока отбелязан върху бутилката. Заменете използваната бутилка с уплътнител. Изхвърлете бутилката, както е предвидено в приложимите закони. Компресорът и уплътнителят могат да се използват при приблизително -30°C.

Проверка – Регулиране На Налягането В Гумите

Компресорът може да се използва, **без да инжектирате уплътнител**, за проверка и при необходимост от регулиране на налягането в гумите.

- Свалете капачката от вентила на гумата и я поставете на чисто място.
- Развийте тръбата, разположена под компресора
- Завийте маркуча във вентила и затегнете здраво.
- Проверете дали прекъсвачът на компресора е поставен на позиция „О“.
- Развийте докрай електрическия кабел, разположен под компресора.
- Свържете електрическия щепсел на компресора с контакта 12 V на автомобила.
- Включете на контакт.
- Включете компресора с настройване на прекъсвача на „I“ и регулирайте налягането до стойността, посочена на стикера за налягане в гумите. За да изпуснете въздух: натиснете черния бутон, разположен върху маркуча на компресора, на нивото на съединението на вентила.



Предупреждение

Ако след приблизително 7 минути не успеете да достигнете налягане от 2 bar, това означава, че гумата не може да се залепи; свържете

се с търговски представител на STELLANTIS или със специализиран сервиз, за да получите необходимата помощ.

- Когато необходимото налягане бъде достигнато, поставете прекъсвача на „О“.
- Свалете комплекта и го приберете.
- Поставете отново капачката на вентила.

Стартиране от външен източник

Не стартирайте с бързозарядно устройство.

Двигателят на автомобил с изтощен акумулатор може да бъде стартиран чрез помощни кабели и акумулатора на друг автомобил.

Внимание

Стартирайте с външен източник с друг автомобил с ДВГ.

Предупреждение

Бъдете изключително внимателни, когато стартирате с мостово

свързване. Всяко отклонение от следните инструкции може да доведе до наранявания или щети, причинени от експлозия на акумулатора или повреда на електрическите системи на двата автомобила.

Предупреждение

Избягвайте контакт на акумулатора с очите, кожата, тъканите и боядисаните повърхности. Течността съдържа сярна киселина, която може да причини наранявания и увреждания в случай на директен контакт.

Внимание

Свържете клемите за аварийно стартиране така, че не влизат в контакт с управляващи модули. Изберете подходящо положение за клемите.

- Никога не излагайте акумулатора на открит огън или искри.
- Разределеният акумулатор на автомобила може да замръзне дори и при 0 С. Размразете замръзналия акумулатор преди да свържете с кабелите помощния акумулатор.

- Когато работите с акумулатора носете защитни очила и дрехи.
- Акумулаторът, който ще използвате за стартиране на двигателя, трябва да има същото напрежение като вашия (12 V). Капацитетът му (Ah) не бива да бъде много по-малък от този на изтощения акумулатор.
- Използвайте помощни кабели с изолирани клеми и сечение не по-малко от 16 мм² (25 мм² за дизелов двигател).
- Не откачайте изтощения акумулатор от автомобила.
- Изключете всички излишни електрически консуматори.
- Не се надвесвайте над акумулатора по време на стартирането на двигателя.
- Не допирайте клемите на единия кабел до тези на другия.
- Автомобилите не бива да влизат в контакт един с друг по време на стартиране с помощен акумулатор.
- Натегнете ръчната спирачка, включете скоростния лост в неутрално положение, а при автоматична скоростна кутия - в положение P.

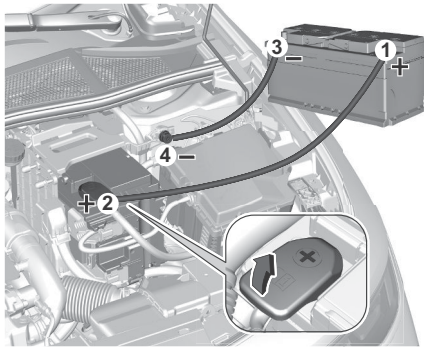

Ред на свързване на кабелите:

1. Свържете червения кабел към положителния полус на зареждащия акумулатор **1**.
2. Свържете другия край на червения кабел към положителния полус на изтощения акумулатор **2**.
3. Свържете черния кабел към отрицателния полус на зареждащия акумулатор **3**.
4. Свържете другия край на черния проводник към заземяващата точка на вашия автомобил до кутията в двигателното отделение **4**.

Прекарвайте помощните кабели така, че да не се допират до въртящи се части в отделението на двигателя.

Стартиране на двигателя:

1. Запалете двигателя на автомобила със спомагателния акумулатор.
2. След пет минути стартирайте другия двигател. Опитите за стартиране трябва да се правят през интервали от една минута и да траят не повече от 15 секунди.
3. Оставете двата двигателя да работят на празен ход около три минути без да сваляте помощните кабели.
4. Включете електрически консуматори напр. предните фарове, отоплението на задното стъкло.
5. При откачане на кабелите изпълнете горната процедура точно в обратен ред.

Теглене

Теглене На Автомобиля

Достъп до инструментите

Ухото за теглене се съхранява заедно с инструментите на автомобила
 ⇨ страница 216 .

За повече информация относно достъпа до **Комплекта с инструменти**, вижте съответния раздел.

Теглене на Вашия автомобил



Свалете капачката на предното ухо за теглене.



Завийте до упор ухото за теглене докато застане в хоризонтално положение.

Закрепете добре теглича към ухото за теглене.

Ухото за теглене трябва да се използва само за теглене, а не и за повдигане при транспортиране на автомобила.

Включете запалването, за да разрешите работата на стоп светлините, клаксона, чистачките на предното стъкло и, в зависимост от версията, да освободите блокировката на волана.

Внимание

Деактивирайте системите за подпомагане на водача, като например активното аварийно спиране, в противен случай автомобилът може да спре автоматично по време на теглене.

Превключете скоростния лост в неутрална позиция.

Освободете ръчната спирачка.

Внимание

Шофирайте бавно. Не шофирайте рязко.

Прекомерната теглителна сила може да повреди автомобила.

При изключен двигател, за кормуване и спиране на автомобила е необходимо значително по-голямо усилие.

За да се предотврати навлизането на изгорели газове от теглеция автомобил, включете рецикулацията на въздуха и затворете прозорците.

След приключване на тегленето развиите ухото за теглене.

Поставете капачката с фланеца в жлеба и фиксирайте с натиск.

Теглене на автомобил с автоматична скоростна кутия

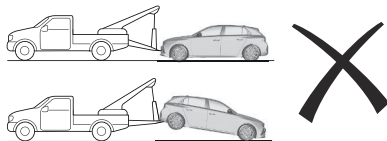
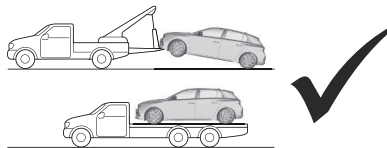

При теглене на **BEV, Хибрид 48 V** или автомобил, оборудван

с автоматична скоростна кутия, превозвайте автомобила върху платформа или го теглете с повдигнати предни колела. За по-подробна информация относно **Видове задвижване**, вижте съответния раздел.

Теглене На Друг Автомобил

Достъп до инструментите

Ухото за теглене се съхранява заедно с инструментите на автомобила

⇒ страница 216 .

За повече информация относно достъпа до **Комплекта с инструменти**, вижте съответния раздел.

Теглене на друг автомобил



Свалете задната капачка на ухото за теглене.

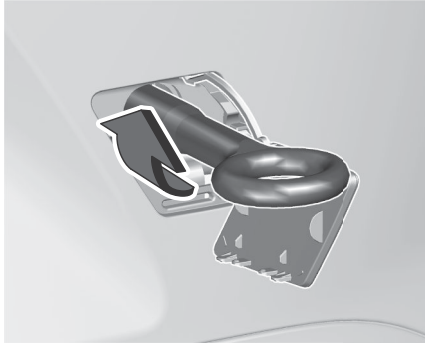

Завийте до упор ухото за теглене докато застане в хоризонтално положение.

Закачете за ухото въже за теглене или още по-добре - влекачен прът. Ухото за теглене трябва да се използва само за теглене, а не и за повдигане при транспортиране на автомобила.

Внимание

Шофирайте бавно. Не шофирайте рязко.

Прекомерната теглителна сила може да повреди автомобила.

След приключване на тегленето развийте ухото за теглене.

Поставете капачката с горния фланец в жлеба и фиксирайте с натиск.

Поддръжка и грижа за автомобилa

Обща информация	230
Заверки	231
Акcesoари и модификации на автомобилa	231
Мобилни телефони и радио оборудване	231
Покривала за изключително студени климатични условия	232
Изхвърляне на излезли от употреба автомобили	233
Планирано сервизно обслужване	234
Капак на двигателя	234
Периодични проверки	235
Моторно масло	235
Течност за измиване	237
Спирачна течност	237
Охладителна течност на двигателя	237
Обезвъздушаване на дизеловата горивна система	238
Акумулатор на автомобилa	238
Препоръчани работни течности, смазки и резервни части	240
Двигателно масло	240
Течност за измиване	241
Течности за спирачки и съединител	241

Охлаждаща течност Антифриз	241
Поддръжка на автомобилa	242
Смяна на перо на чистачка	242
Предпазители	243
Смяна на предпазител	243
Смяна на електрически крушки	243
Гуми и колела	243
Информация за безопасността на гумите	244
Маркировки / Обозначения на гумите	244
Зимни гуми	244
Налягане в гумите	244
Система за откриване на спаднала гума	245
Дълбочина на шарката на протектора	246
Разрешени размери на джанти и гуми	247
Декоративни тасове	247
Вериги за гуми	247
Съхраняване на автомобилa	248
Дългосрочно съхранение на хибриден/ електрически автомобил	248
Грижа за интериора	250
Интериор и тапицерия	250
Пластмасови части и части с покритие	251
Подови постелки	251

Обща информация

За да се осигури икономичната и безопасна работа на автомобилa, както и да се запази стойността му, от съществено значение е цялата работа по техническото му обслужване да се извършва през определените интервали.

Подробният и обновен план за сервизното обслужване на вашия автомобил е на разположение в сервиза.

Тежки работни условия са налице, ако често възникват едно или повече от следните обстоятелства: Студен старт, работа в режим на често спиране и потегляне, напр., при таксита и полицейски автомобили, теглене на ремарке, планинско шофиране, шофиране по лоши и пясъчни пътни настилки, увеличено замърсяване на въздуха, наличие на пясък и високо съдържание на прах във въздуха, шофиране при голяма надморска височина и големи вариации на температурата.

При тези тежки условия на работа, някои сервизни дейности може да се наложи да се извършват по-често в сравнение с обичайния интервал на сервизно обслужване, показан на сервизния дисплей.

Свържете се със сервиз за адаптирани планове за сервизно обслужване.

Заверки

Заверката на сервизното обслужване се прави в гаранционната и сервизна книжка.

Датата и изминатите километри се заверяват с подписа и печата на обслужващия сервиз.

Уверете се, че гаранционната и сервизна книжка е попълнена правилно, тъй като доказателството за редовно сервизно обслужване е съществено при гаранционни рекламации, а освен това е от полза при продажбата на автомобила.

Акcesoари и модификации на автомобила

Препоръчваме ви да използвате оригинални части и акcesoари, както и заводски одобрени части за вашия тип автомобил. Ние не можем да преценим или гарантираме надеждността на други изделия - даже ако са одобрени и имат разрешение от други инстанции.

Всякакви модификации, конверсии или други промени по стандартната конфигурация на автомобила (включително, но без ограничения, софтуерни модификации, модификации по електронните управляващи модули) може да отмени валидността на гаранцията, предлагана от Opel. Освен това, такива промени могат да засегнат системите за помощ на водача, да се отразят на разхода на гориво, емисиите на CO₂ и другите емисии на автомобила и да доведат до липса на по-нататъшно съответствие на автомобила с разрешение за ползване, което засяга валидността на вашата автомобилна регистрация.

Внимание

Достъпът до гнездото за диагностика, свързано с бордовата електроника, е запазен за квалифицирани техници и одобрени инструменти.

Внимание

При транспортиране на автомобила във влак или на превозно средство за извозване калниците могат да се повредят.

Мобилни Телефони И Радио Оборудване

При инсталиране и използване на мобилния телефон трябва да се спазват инструкциите на Opel за инсталация, както и тези на ръководството за експлоатация предоставено от производителя на телефона и устройството за свободни ръце. Неизпълнението на тези указания може да анулира разрешението за експлоатация на автомобила.

Предпоставки за безпроблемно използване:

- Професионално инсталирана външна антена за получаване на максималния възможен обхват.
- Максимална мощност на предаване 10 W.
- Монтаж на телефона в подходяща точка, прегледайте

зоната на въздушната възглавница
⇒ страница 32 .

Консултирайте се относно местата предвидени за инсталиране на външната антена и закрепването на оборудването, както и относно начините за използване на устройства с мощност на излъчване над 10 W. Използването на устройство хендс-фри без външна антена с мобилни телефони отговарящи на стандарти GSM 900/1800/1900 и UMTS е позволено само, ако максималната мощност на излъчване на мобилния телефон е 2 W за GSM 900 или 1 W за другите типове.

От съображения за безопасност не използвайте телефона по време на шофиране. Дори използването на устройство за свободни ръце може да отвлече вниманието Ви по време на каране.

Предупреждение

Работата с радиооборудване и мобилни телефони, които не отговарят на горепосочените стандарти за мобилни телефони, е разрешена само с помощта на антена, разположена извън автомобила.

Внимание

Мобилните телефони и радиооборудването могат да доведат до неизправности в електрониката на автомобила, когато се използват вътре в автомобила без външна антена, освен ако не се спазват горепосочените разпоредби.

Покривала за изключително студени климатични условия

(В зависимост от държавата)
Препоръчва се поставяне на капците за защита от студ в сервис.

Опасност

Капците за защита от студ трябва да се свалят при възникване на някое от следните обстоятелства:

- Околната температура е над 10 °C.
- Автомобилът тегли ремарке.
- Автомобилът се шофира със скорост над 120 km/h.

Поставяне

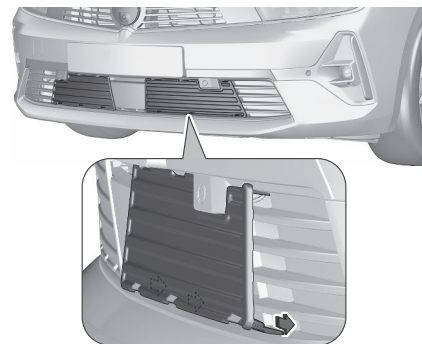

Натиснете предпазните капаци срещу ламелите на решетката. Уверете се, че капците за защита са закрепени надеждно.

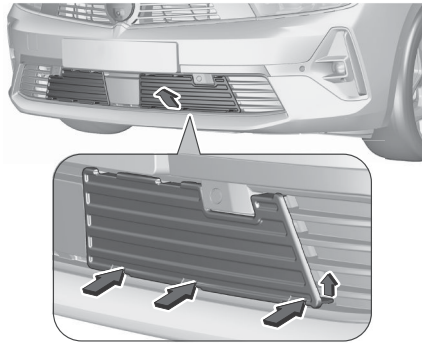
Сваляне

1. Преместете всички долни капачки нагоре, за да откочите предпазните капаци.
2. Издърпайте защитните капаци напред и го извадете.

Изхвърляне на излезли от употреба автомобили

Информация относно центровете за рециклиране на стари автомобили и бракуването на излезли от употреба автомобили можете да намерите на нашата интернет страница, където това се изисква от закона. Поверявайте тази дейност само на оторизирани центрове за рециклиране.

**Високоволтов акумулатор**

Акумулаторът с високо напрежение е проектиран за доживотно използване с автомобила, ако се следват препоръките. Ако е необходима замяна на високоволтовия акумулатор, обърнете се към сервис за указания относно бракуването му. Неправилното изхвърляне носи риск от тежки изгаряния, токов удар и увреждане на околната среда.

Сервизна информация

За да се осигури икономичната и безопасна работа на автомобила, както и да се запази стойността му, от съществено значение е цялата работа по техническото му обслужване

да се извършва през определените интервали.

Подробният и обновен план за сервизното обслужване на вашия автомобил е на разположение в сервиза.

Тежки работни условия са налице, ако често възникват едно или повече от следните обстоятелства: Студен старт, работа в режим на често спиране и потегляне, напр., при таксите и полицейски автомобили, теглене на ремарке, планинско шофиране, шофиране по лоши и пясъчни пътни настилки, увеличено замърсяване на въздуха, наличие на пясък и високо съдържание на прах във въздуха, шофиране при голяма надморска височина и големи вариации на температурата.

При тези тежки условия на работа, някои сервизни дейности може да се наложи да се извършват по-често в сравнение с обичайния интервал на сервизно обслужване, показан на сервизния дисплей. Свържете се със сервиз за адаптирани планове за сервизно обслужване.

Сервизен дисплей ⇨ страница 107 .

Заверки

Заверката на сервизното обслужване се прави в гаранционната и сервизна книжка.

Датата и изминатите километри се заверяват с подписа и печата на обслужващия сервиз.

Уверете се, че гаранционната и сервизна книжка е попълнена правилно, тъй като доказателството за редовно сервизно обслужване е съществено при гаранционни рекламации, а освен това е от полза при продажбата на автомобила. Сервизен дисплей ⇨ страница 107 .

Планирано сервизно обслужване

Капак На Двигателя

Отваряне

Отворете предната лява врата.

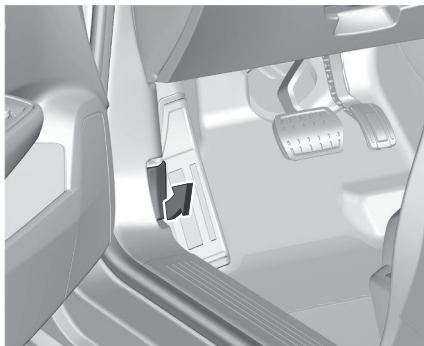

Дръпнете освобождаващата ръчка и я върнете в първоначално положение.

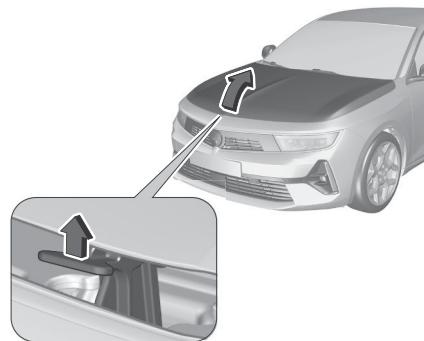

Натиснете предпазната ключалка нагоре и отворете капака на двигателя.



Подпрете капака на двигателя.

Затваряне

Преди да затворите капака натиснете подпирания прът в държача му. Спуснете капака на двигателя и го оставете да падне върху ключалката от малка височина (20-25 cm). Проверете дали капакът е застопорен.

Внимание

Не натискайте капака в ключалката, за да избегнете вдлъбнатини

Периодични Проверки

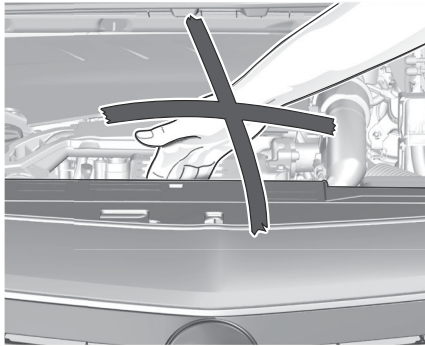

⚠ Предупреждение

Извършвайте проверки в двигателния отсек само при изключено запалване. Вентилаторът за охлаждане може да започне да работи, дори ако запалването е изключено.

⚠ Опасност

Системата за запалване използва изключително високо напрежение. Не докосвайте.



⚠ Опасност

Електрическа или хибридна версия: Никога не се опитвайте да извършвате сами дейности по поддръжката на високоволтови компоненти. Може да се нараните и автомобилът да бъде повреден. Обслужването и ремонтът на тези високоволтови компоненти трябва да се извършват само от обучен сервизен техник с подходящи знания и инструменти. Излагането на високо напрежение може да причини удар, изгаряния и дори смърт. Високоволтовите компоненти в автомобила могат да се обслужват само от техници със специално обучение.

Високоволтовите компоненти са обозначени с етикети. Не сваляйте, не отваряйте, не разглобявайте и не модифицирайте тези компоненти. Кабелът или проводниците за високо напрежение имат оранжево

покрите. Не пробивайте, не подправяйте, не режете и не модифицирайте кабела или проводниците за високо напрежение.

⚠ Предупреждение

Електрическа или хибридна версия: Извършвайте проверките в двигателното отделение само при изключен автомобил. Охлаждащият вентилатор може да се задейства дори и при изключен автомобил.

Внимание

Електрическа или хибридна версия: Дори малки количества замърсяване на течностите могат да причинят повреда на системите на автомобила. Не позволявайте на замърсители да имат контакт с течностите, капачките на резервоарите или измервателните пръстени.

Моторно МаслоМоторно Масло

Проверявайте редовно нивото на маслото в двигателя ръчно, за да предотвратите повреда на двигателя.

Ползвайте двигателно масло с правилната спецификация. Препоръчани масла и смазочни материали ⇨ страница 240 . Максималният разход на двигателно масло е 0,6 л за 1000 км. Извършвайте проверката, когато автомобилът е на равен терен. Двигателят трябва да е с работна температура и да е изключен поне пет минути преди това.

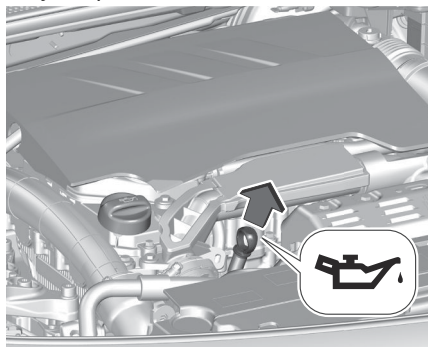

В зависимост от варианта двигател се използват различни масломерни пръчки.

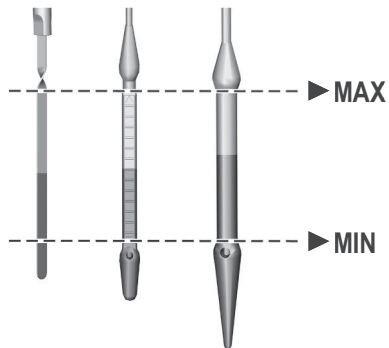

Изтеглете масломерната пръчка, почистете я, вкарайте я отново докрай, издърпайте и отчетете нивото на маслото в двигателя.

⚠ Предупреждение

Вкарайте масломерната пръчка изцяло до ограничителя върху дръжката. Внимавайте в двигателния отсек да не попадне двигателно масло, тъй като това увеличава риска от пожар.

Ако нивото на маслото в двигателя е паднало до обозначението **MIN**, долейте масло. Препоръчваме да се използва масло със същото качество като това на използваното при последната смяна.

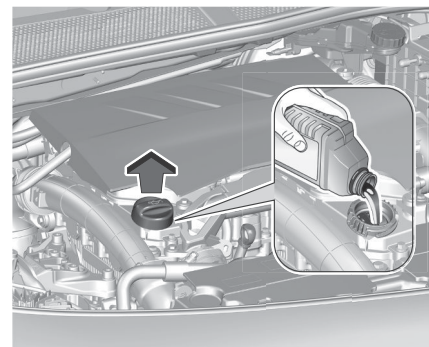

Нивото на маслото не бива да надхвърля обозначението **MAX** на пръчката.

Внимание

Препълненото двигателно масло трябва да се източи или изсмуче. Ако нивото на маслото надхвърли максималното ниво, не стартирайте автомобила и се обърнете към сервиз.

Течност За Измиване

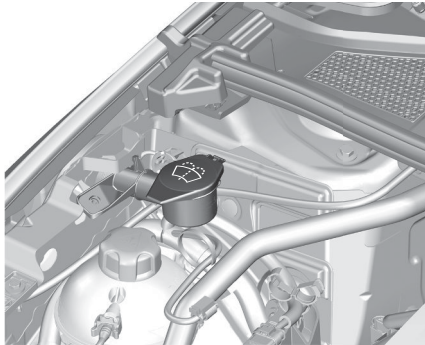

Зареждайте с чиста вода, смесена с подходящо количество одобрен разтвор за измиване на предното стъкло съдържащ антифриз.

Внимание

Само течност за измиване с достатъчна концентрация на незамръзваща течност осигурява защита при ниски температури или внезапно понижаване на температурата.

Спирачна Течност

⚠ Предупреждение

Спирачната течност е отровна и корозивна. Избягвайте контакт с очите, кожата, тъканите и боядисаните повърхности.

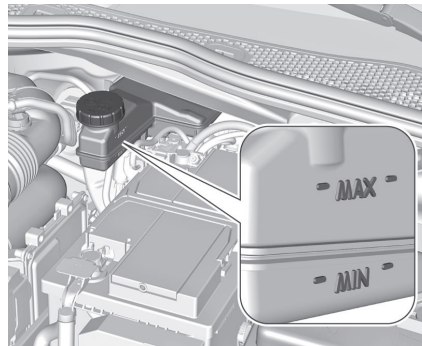

Нивото на спирачната течност трябва да бъде между отметките **MIN** и **MAX**. Ако нивото на течността е под **MIN**, потърсете съдействие от сервиз. Течност за спирачки/съединител ⇒ страница 241 .

Охладителна Течност На Двигателя

Ниво на охлаждаща течност PHEV / BEV

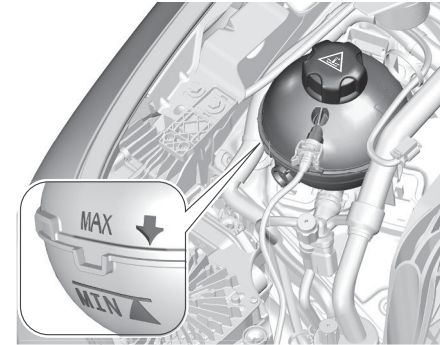

Ако нивото на охлаждащата течност е при отметката **MIN** или по-ниско, потърсете помощ от сервиз, за да долеете охлаждаща течност за двигателя.

Внимание

Използването на грешна охлаждаща течност на двигателя може да причини сериозни щети на акумулатора с високо напрежение. Само опитни механици имат право да отварят резервоара за

охладителна течност и да допълват охлаждащата течност.

Ниво на охлаждащата течност при ДВГ и Hybrid 48 V

Фабрично напълнената охлаждаща течност осигурява защита срещу замръзване до около -37 °C.

Внимание

Използвайте само одобрен антифриз.

Внимание

Прекалено ниското ниво на охлаждащата течност може да причини повреда на двигателя.

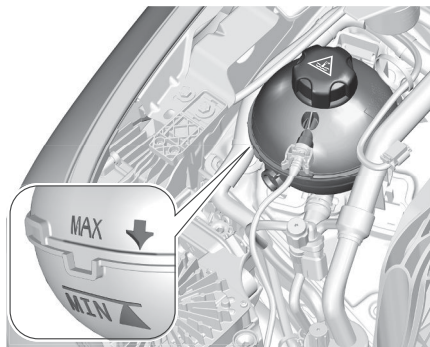

Ако охлаждащата система е студена, нивото на охлаждащата течност трябва да е над обозначението MIN. Долейте, ако нивото е ниско.

⚠ Предупреждение

Оставете двигателя да изстине, преди да отворите капачката. Внимателно отворете капачката, като бавно освобождавате налягането.

При доливане използвайте смес от антифриз и чиста водопроводна вода в съотношение 1:1. Ако нямате антифриз, използвайте чиста водопроводна вода. Затегнете плътно капачката. Концентрацията на антифриз трябва да се провери и причината за загуба на охлаждаща течност да се отстрани в сервис.

Обезвъздушаване На Дизеловата Горивна Система

Ако резервоарът за горивото се изпразни докрай, дизеловата горивна система трябва да се обезвъздуши. Заредете поне пет литра дизелово гориво. Включете запалването за около 60 секунди и го изключете отново. След това стартирайте двигателя. Ако двигателят не се

стартира директно, повторете този процес няколко пъти. Ако двигателят все още не може да запали, потърсете помощта на сервис.

Акумулатор На Автомобиля

Акумулаторът на автомобила не се нуждае от поддръжка при условие, че начинът на каране позволява необходимото зареждане на акумулатора. Шофирането на кратки разстояния и честите стартирания на двигателя могат да изтощат акумулатора. Избягвайте използването на електрически консуматори, когато не са необходими.



Използваните акумулатори не спадат към битовите отпадъци. Те трябва да се изхвърлят на определените за рециклиране места. Ако не използвате автомобила в течение на повече от четири седмици,

може да се стигне до изтощаване на акумулатора на автомобила. Откачете отрицателната клемма на акумулатора. Преди свързване или откачане на акумулатора внимавайте запалването да бъде изключено.

Защита от изтощаване на акумулатора
⇒ страница 59 .

Алармена система против кражба
⇒ страница 14 .

Съхраняване на автомобила
⇒ страница 248 .

Подмяна на акумулатора на автомобила

Забележка

Всяко отклонение от инструкциите, дадени в този раздел, може да доведе до временно деактивиране или нарушаване на работата на системата стоп-старт.

При смяна на акумулатора на автомобила се уверете, че няма отворени вентилационни отвори в близост до положителната клемма. Ако има вентилационен отвор в тази зона, трябва да се затвори с временен капак, а вентилационния отвор в близост до отрицателната клемма трябва да е отворен. Уверете се, че акумулаторът на автомобила се сменя винаги с друг от същия тип.

Цялата информация за акумулатора можете да намерите онлайн на адрес <https://public-servicebox.opel.com/OVddb/OV/index.html>.

Акумулаторът на автомобила трябва да се сменя в сервиз.
Система Стоп/Старт ⇒ страница 123 .

Зареждане на акумулатора на автомобила

Предупреждение

При автомобили със система „Стоп-старт“, когато използвате зарядно устройство, се уверете, че зарядният потенциал не надвишава 14,6 V. В противен случай акумулаторът на автомобила може да се повреди.

Стартиране с помощен акумулатор и кабели ⇒ страница 226 .

Защита от изтощаване

Напрежение на батерия

Когато превозното средство се шофира, функцията за намаляване на натоварването временно деактивира някои функции, като например климатичната инсталация, отоплението на задното стъкло, отоплението на седалките, волана и т.н.

Деактивираните функции се активират отново автоматично, когато условията позволяват.

Повишаване на оборотите на празен ход

Ако поради състоянието на акумулатора на автомобила се налага неговото зареждане, трябва да се повиши изходящата мощност на генератора. Това може да се постигне с повишаване на оборотите на празен ход, което може да се чуе.

Електрически контакт

Електрическите контакти се деактивират при ниско напрежение на акумулатора.

Предупредителен етикет



Значение на символите:

- Без искри, открити пламъци или пушене.
- Винаги предпазвайте очите. Експлозивните газове могат да причинят ослепяване или нараняване.
- Акумулаторът на автомобила съдържа сярна киселина, която може да причини слепота или сериозни изгаряния.
- Дръжте акумулатора на автомобила далеч от деца.
- Вижте Ръководството за собственика относно повече информация.
- Експлозивен газ може да има в близост до акумулатора на автомобила.

Режим на пестене на енергия

Този режим деактивира електрическите консуматори, за да се избегне прекомерното разреждане на акумулатора на автомобила. Тези консуматори, като например системата Инфотейнмънт, чистачките на предното стъкло, късите светлини, осветлението на прага и т.н., могат да се използват максимално за

около 40 минути след изключване на запалването.

Преминаване към режим на пестене на енергия

Когато режимът на пестене на енергия е активиран, на приборното табло се появява съобщение.

Активно телефонно обаждане, използващо опцията "свободни ръце", ще се поддържа за около десет минути по-дълго.

Деактивиране на режим на пестене на енергия

Режимът на пестене на енергия се изключва автоматично при рестартиране на двигателя. Оставете двигателя да работи за достатъчно зареждане:

- за по-малко от десет минути за използване на консуматорите приблизително за пет минути
- за повече от десет минути за използване на консуматорите приблизително до 30 минути

Функционалности за отопление

Забележка

Отделни функции за отопление, като например отопляеми седалки или отопляем волан, може да са временно

недостъпни в случай на ограничения в електрическото зареждане. Функциите ще бъдат възстановени след няколко минути.

Препоръчани работни течности, смазки и резервни части

Използвайте само продукти, отговарящи на препоръчителните спецификации.

Предупреждение

Работните материали са опасни и могат да бъдат отровни. Работете с тях внимателно. Обърнете внимание на информацията, посочена върху контейнерите.

Двигателно Масло

Двигателното масло се идентифицира по качеството и вискозитета му. При избора на масло за двигателя да се вземе пред вид, че качеството му е по-важно от вискозитета. Качеството на маслото осигурява например чистота на двигателя, защита срещу износване, както и контрол на стареенето на маслото,

докато вискозитетът дава информация относно гъстотата на маслото в рамките на даден температурен обхват.

Използвайте подходящото двигателно масло, посочено в таблицата с планове за сервизно обслужване, предоставена от продавача.

Доливане на масло в двигателя

Внимание

В случай на разлято масло, избършете го и го изхвърлете по установения ред.

Двигателни масла от различни производители и марки могат да се смесват, ако отговарят на необходимите условия за качество и вискозитет.

Използването на двигателни масла за всички бензинови двигатели само с качество ACEA е забранено, тъй като може да причини повреда на двигателя при определени условия на работа.

Добавки към двигателните масла

Употребата на добавки към двигателното масло може да предизвика повреда и да анулира гаранцията.

Вискозитет на двигателните масла

Вискозитетът SAE дава информация за гъстотата на маслото.

Универсалното масло е обозначено с две цифри, напр. SAE 5W-30. Първата цифра, следвана от W, означава вискозитет при ниски температури, а втората цифра означава вискозитет при високи температури.

Течност За Измиване

Използвайте само течност за измиване, одобрена за автомобила, за да предпазите от повреда перата на чистачките, боята, пластмасовите и гумените части. Обърнете се към сервиз.

Течности За Спирачки И Съединител

С течение на времето спирачната течност абсорбира влага, която намалява ефективността на спирачките. Затова спирачната течност трябва да се заменя през определените интервали. Използвайте само спирачна течност, одобрена за автомобила. Обърнете се към сервиз.

Охлаждаща Течност Антифриз

Използвайте само антифриз, одобрен за автомобила. Обърнете се към сервиз.

Системата е фабрично напълнена с охладителна течност, предвидена за отлична защита срещу корозия и замръзване до прибл. -28°C . В студените региони с много ниски температури, фабрично зареденият охладителен агент осигурява защита срещу замръзване до прибл. -37°C . Тази концентрация трябва да се поддържа целогодишно. Употребата на добавки към охлаждащата течност, предназначени да осигурят допълнителна защита срещу корозия или да предотвратят малки течове, могат да предизвикат функционални проблеми. Не поемаме отговорност за последствия в резултат на използването на добавки към охлаждащата течност.

Поддръжка на автомобила

Смяна На Перо На Чистачка

Предно стъкло

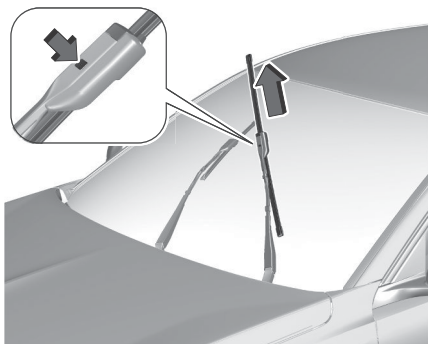

Внимание

Никога не се опитвайте да местите чистачките ръчно. Това може да доведе до трайно повреждане на механизма.

За да смените перата на чистачките, поставете чистачките в позиция за поддръжка:

1. Изключете запалването.

2. В рамките на 60 секунди, дръпнете лостчето на чистачките към себе си.

Чистачките ще се преместят във вертикално положение за лесен достъп.

Повдигнете рамото на чистачката докато остане във вдигнато положение, натиснете бутона, за да освободите перото на чистачката и го свалете.

Прикрепете перото на новата чистачка към рамото на чистачката и го натиснете, докато се застопори.

За да върнете чистачките в нормално положение:

1. Внимателно поставете рамената на чистачките върху предното стъкло.
2. Включете на контакт.
3. Задействайте лостчето на чистачките.

Внимание

Не позволявайте на рамената на чистачките да се удрят върху предното стъкло. Това може да повреди перата и предното стъкло.

Заден прозорец

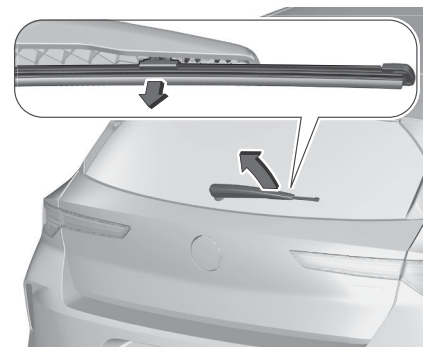

Повдигнете рамото на чистачката само леко, докато се застопори. Освободете перото на чистачката и го свалете.

Внимание

Прикрепете перото на чистачката към вътрешната позиция на рамото на чистачката и го натиснете, докато се застопори.

Свалете внимателно рамото на чистачката. Проверете дали рамото на чистачката не е блокирано по време на работа.

Предпазители

Смяна На Предпазител

Дефектирал предпазител трябва да се смени в сервиз.

Смяна на електрически крушки

Външните светлини са оборудвани с LED технология и не могат да се сменят.

Предупреждение

Не докосвайте фаровете с LED или Full LED технология - Опасност от токов удар!

Предупреждение

Светодиодни (LED) светлини

В случай на смяната на този вид крушки се обърнете към търговски представител или към специализиран сервиз.

Гуми и колела

Налягането на всички гуми, включително на резервната гума, трябва да се проверява при „студени“ гуми. Налягането, посочено върху етикета, е валидно за студени гуми. Ако сте шофирали повече от 10 минути, или повече от 10 километра, със скорост над 50 km/h, добавете 0,3 bar (30 kPa) към налягането, посочено на етикета.

Предупреждение

При управление с гуми с понижено налягане повишава разхода на енергия. Несъответстващото налягане в гумите води до преждевременно износване на гумите и има отрицателен ефект върху поведението на превозното средство на пътя - риск от злополука!

Шофирането с износени или повредени гуми намалява ефективността на спирачната система и поведението на автомобила на пътя. Редовно проверявайте състоянието на гумите (граффер и страничните стени) и джантите, както и наличието на предпазители на клапаните.

Когато показателите за износване вече не изглежда да се разграничават от повърхността, дълбочината на графферите е по-малка от 1,6 mm; сменете гумите възможно най-скоро. Използването на колела и гуми с размер, който е различен от указания, може да окаже влияние върху полезния живот на гумите, въртенето на колелата, пътният просвет, показанията на скоростомера, както и неблагоприятно влияние върху поведението на автомобила на пътя. Поставянето на различни гуми на предните и задните оси може да доведе до ненавременно задействане на системата ESC. Винаги отбелязвайте посоката на въртене на гумите, които ще съхранявате, когато смените зимни или летни гуми. Съхранявайте ги на хладно, сухо място и далеч от пряка слънчева светлина.



Зимните или всесезонните гуми може да бъдат идентифицирани с този символ на техните странични стени.

Информация За Безопасността На Гумите

Преминавайте бавно през ръбове и по възможност под прав ъгъл. Преминаването през остри ръбове може да предизвика повреда на гумите и джантите. При паркиране не притискайте гумите към бордюра. Проверявайте редовно джантите за наличие на повреди. В случай на повреда или необичайно износване потърсете сервиз.

Маркировки / Обозначения На Гумите

Напр. 225/55 R 18 98 V

- 225** широчина на гумата, mm
- 55** съотношение на сечението (височината към широчината на гумата), %
- R** тип ремък: Радиална
- RF** тип: Гума с подсилени бордове (RFT гума)
- 18** диаметър на джантата в инчове
- 98** товарен коефициент, напр. 98 отговаря на 750 кг
- V** код на допустимата скорост

Код на допустимата скорост:

Q	до 160 км/ч
S	до 180 км/ч
T	до 190 км/ч
H	до 210 км/ч
V	до 240 км/ч
W	до 270 км/ч

Изберете гуми, подходящи за максималната скорост на автомобила. Максималната скорост се постига при празен автомобил с водач (75 kg) плюс 125 kg полезен товар. Опционалното оборудване би могло да намали максималната скорост на автомобила.

Гуми с означена посока

Гумите с означена посока на въртене трябва да се монтират така, че да се въртят в правилната посока. Правилната посока на въртене е обозначена със символ (напр. със стрелка) върху страничната стена на гумата.

Зимни Гуми

Зимните гуми подобряват безопасността на движение при температури под 7°C и по тази

причина трябва да се поставят на всички колела.

В съответствие със специфичните за страната разпоредби, залепете стикера за скорост в зрителното поле на водача, ако кодът за скорост на гумата е под максималната скорост на автомобила.

Налягане В Гумите

Проверявайте налягането на гумите, когато са студени поне веднъж на всеки 14 дена и преди всяко дълго пътуване. Не забравяйте и резервната гума. Това се отнася и за автомобили със система за откриване на спад в налягането на гумите.



Информационен стикер за налягането на въздуха в гумите указва оригиналните гуми и съответните им налягания.

Налягането на гумите се отнася за студени гуми. То важи както за летни, така и за зимни гуми.

Винаги напомпвайте резервната гума до налягането за пълно натоварване. Неподходящото налягане на гумите застрашава безопасността, влошава управлението на автомобила, комфорта при пътуване и икономията на гориво, както и увеличава износването на гумите.

Наляганята на гумите се различават в зависимост от различните опции. За правилна стойност на налягането на гумите, следвайте долната процедура:

1. Идентифицирайте съответната гума.
2. Определете идентифициращия код на двигателя.
Данни на двигателя
⇒ страница 256 .

За конкретните гуми, които са одобрени за вашия автомобил, вижте сертификата за съответствие, предоставен с автомобила или другите документи за национална регистрация. Водачът носи отговорност за правилното регулиране на налягането на гумите.

Предупреждение

Ако налягането е твърде ниско, това може да доведе до значително загряване на гумата и вътрешни повреди, водещи до отделяне на протектора и дори до спукване на гумата при високи скорости.

Предупреждение

За определени гуми препоръчителното налягане в гумите, както е посочено в таблицата за налягането в гумите, може да надвишава максималното налягане в гумите, както е посочено върху гумата.
Никога не превишавайте максималното налягане в гумите, както е посочено върху гумата.

Зависимост от температурата

Налягането на гумите зависи от температурата на гумите. По време на шофиране, температурата и налягането се увеличават. Стойностите за налягане на гумите върху етикета с информация и таблицата за налягане на гумите са валидни за студени гуми, което означава 20°C.

Налягането се повишава с почти 10 kPa за всяко увеличение на температурата с 10 °C. Това трябва да се взема под внимание, когато се проверяват топли гуми.

Система За Откриване На Спаднала Гума

Системата за откриване на спад в налягането на гумите постоянно проверява скоростта на въртене на всичките четири колела и предупреждава при ниско налягане в гумите, когато автомобилът се движи. Това се постига чрез сравняване на обиколката на въртене на гумите с референтните стойности и други сигнали.

Ако някоя гума загуби налягане,

контролният индикатор  светва и на приборното табло се показва предупредително съобщение.

Контролен индикатор 

⇒ страница 94 .

В този случай намалете скоростта, избягвайте остри завои и рязко спиране.

Спрете при първата безопасна възможност и проверете налягането на въздуха в гумите.

След регулиране на налягането в гумите, инициализирайте системата, за да изгасне контролният индикатор и рестартирайте системата.

Ако неизправността продължи да се показва на дисплея, обърнете се към сервис. Системата не работи, когато ABS или Електронната стабилизираща система имат неизправност или се използва временно резервно колело. След повторен монтаж на гума проверете налягането на гумите при студени гуми и инициализирайте отново системата.

Внимание

Системата за откриване на спадане на налягането само предупреждава за състоянието на ниско налягане в гумите и не замества редовната поддръжка на гумите от водача.

Инициализиране на системата

След корекция на налягането в гумите или смяна на колелата, системата трябва да се инициализира, за да се запаметят новите референтни стойности за обиколката:

1. Винаги се уверявайте, че всичките четири гуми имат

правилно налягане на въздуха в гумите

2. Натегнете ръчната спирачка.
3. Инициализирайте системата посредством информационния дисплей ⇨ страница 107 .
4. Нулирането се потвърждава от изскачаща индикация.

След инициализиране системата се калибрира автоматично към новите налягания на гумите по време на движение. След по-дълго движение системата ще възприеме и покаже новите налягания. Винаги проверявайте налягането на гумите при студени гуми. Системата трябва да се инициализира повторно при:

- Промяна на налягането на въздуха в гумите
- Промяна в условията на натоварване
- Размяна или смяна на колела

Системата няма да предупреди моментално за спукване на гума или бързо спадане на налягането. Това се дължи на необходимото време за изчисление.

Дълбочина На Шарката На Протектора

Проверявайте редовно дълбочината на шарката на протектора. От съображения за безопасност гумите трябва да се заменят, когато дълбочината на шарките на протектора спадне до 2-3 mm (за зимни гуми до 4 mm). От съображения за безопасност, препоръчваме дълбочината на шарката на протектора на гумите върху една ос да не се различава с повече от 2 mm.



Законно допустимата минимална дълбочина на шарките на протектора (1,6 mm) е достигната, когато износването стигне до един от индикаторите за износване на

шарките на протектора (TWI). Тяхното разположение е обозначено с маркировка върху борда на гумата. Ако износването на предните гуми е по-голямо от това на задните, периодично сменяйте местата им. Уверете се, че посоката на въртене на колелата остава същата. Гумите остаряват, дори и ако не се използват. Препоръчваме ви смяна на гумите веднъж на шест години.

Разрешени Размери На Джанти И Гуми

Ако използвате гуми с различен размер от този на монтираните в завода, може да се наложи да се препрограмира системата и да се извършат други модификации по автомобила. Сменете етикета с наляганията на гумите.

⚠ Предупреждение

Употребата на неподходящи гуми или джанти може да доведе до произшествия и да анулира валидността на разрешителното за експлоатация на автомобила.

Декоративни Тасове

Трябва да се използват декоративни тасове и гуми, които са фабрично одобрени за дадения автомобил и отговарят на всички съответни изисквания за комбинация между джанти и гуми.

Ако използвате декоративни тасове и гуми, които не са фабрично одобрени, гумите не трябва да са с профилиран ръб.

Декоративните тасове не бива да пречат на охлаждането на спирачките.

⚠ Предупреждение

Използването на неподходящи гуми или тасове на колелата може да доведе до внезапна загуба на налягане и съответно до инциденти.

Автомобили със стоманени джанти: Когато се използват секретни колесни гайки, не поставяйте декоративни тасове.

Временно резервно колело: Не използвайте декоративни тасове.

Вериги За Гуми

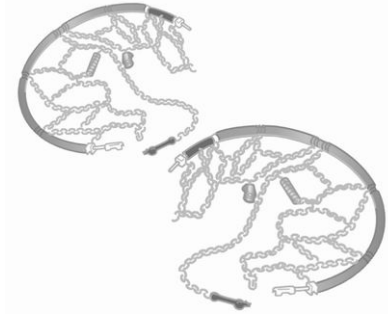

Веригите за сняг са позволени само за предните колела. Използвайте само веригите за гуми, проектирани за употреба с типа гуми на автомобила:

- За 16- и 17-инчови гуми използвайте само вериги за гуми с фина мрежа, които добавят не повече от 9 mm към протектора на гумата и вътрешните страни (включително заключване на веригата).
- За 18 инчови гуми използвайте само вериги за сняг **Polaire PSGB 60**.

Забележка

Използването на вериги за гуми и максимално допустимата скорост се

регулират от законодателството в конкретната страна.

Предупреждение

Повредата могат да доведат до спукване на гумата.

При закрепване на вериги за сняг следвайте инструкциите, предоставени от производителя на вериги за сняг.

След като са монтирани вериги за сняг, спрете автомобила след шофиране на кратко разстояние и се уверете, че веригите за сняг са правилно затегнати.

Временно резервно колело

Използването на вериги за сняг не е разрешено за временните резервни колела.

Съхраняване на автомобила

Дългосрочно Съхранение На Хибриден/ Електрически Автомобил

Ако автомобилът няма да се използва няколко месеца:

- Измийте автомобила.
- Проверете в сервиз защитното покритие на пастата в двигателното отделение и по шасито.
- Почистете и консервирайте гумените уплътнения.
- Източете резервоара с измиваща течност.
- Проверете защитата на охлаждащата течност срещу замръзване и корозия.
- Нагласете налягането на гумите до стойността предвидена за пълно натоварване.
- Паркирайте автомобила в сухо и добре проветрявано помещение. Включете на първа или задна предавка, или поставете скоростния лост в положение P.

- Обезопасете автомобила срещу потегляне.
- Не натягайте ръчната спирачка.
- Отворете капака, затворете всички врати и заключете автомобила.

До четири седмици

Включете зарядния кабел.

Четири седмици до дванадесет месеца

- Разрежете високоволтовия акумулатор, докато останат 30 процента на индикатора за заряд (символ на акумулатор) на приборното табло.
- Не включвайте зарядния кабел.
- Винаги съхранявайте автомобила на място с температури между -10°C и 30°C .
- Съхраняването на автомобила при екстремни температури може да причини повреда на високоволтовия акумулатор.
- Демонтирайте черния отрицателен (-) кабел от 12 V акумулатор на автомобила и закачете зарядно устройство за подзарядване към клемите на акумулатора на автомобила или запазете кабелите

на 12 V акумулатор свързани и заредете от положителната (+) и отрицателната (-) клеми в двигателното отделение.

- На всеки три месеца проверявайте състояние на зареждане на акумулатора. Ако състояние на зареждане е под 30 процента, дозаредете батерията до 30 процента.

Въвеждане отново в експлоатация

Когато автомобилът отново трябва да се пусне в експлоатация:

- Свържете отрицателната клема на акумулатора. Инициализирайте електрическите прозорци
- Проверете налягането в гумите
- Напълнете резервоара с измиваща течност.
- Проверете нивото на маслото в двигателя.
- Проверете нивото на охлаждащата течност.
- Поставете табелките с регистрационния номер, ако са били свалени.

Грижи за външния вид

Ключалки

Ключалките са гресирани още в завода с висококачествена смазка. Използвайте размразяващи препарати само при крайна необходимост, тъй като те премахват смазката и влошават функционирането на ключалките. След използване на препарат за размразяване, смажете отново ключалките в сервис.

Измиване

Боята на автомобила е подложена на въздействието на околната среда. Екскременти от птици, умрели насекоми, смола, полени и другите подобни замърсявания трябва да се почистват незабавно, тъй като те съдържат агресивни съставки, които могат да повредят боята. Спазвайте указанията на производителя, когато използвате автомивки. Чистачките на предното стъкло и чистачката на задното стъкло трябва да бъдат изключени. Свалете антената и външни аксесоари, напр. багажник на покрива и др. При ръчно измиване на автомобила измивайте щателно и вътрешната страна на калниците.

Почиствайте ръбовете и сгъвките на отворените врати и капака на двигателя, както и покриваните от тях области.

Почистете светлите метални повърхности с почистващ разтвор, одобрен за алуминий, за да избегнете повреди.

Внимание

Винаги използвайте почистващ препарат с рН стойност от 4 до 9. Не използвайте почистващи препарати върху горещи повърхности.

Не почиствайте двигателното отделение с пароструйно устройство и устройство работещо с високо налягане.

Щателно изплакнете и подсушете автомобила с гюдерия. Изплаквайте гюдерията често. Използвайте отделни гюдерии за боята и стъклата: остатъците от вакса върху прозорците влошават видимостта.

Гресируйте в сервис пантите на всички врати.

Не използвайте твърди предмети за премахване на петна от смола. За боядисаните повърхности използвайте спрей за премахване на петна от смола.

Външни Светлини

Стъклата на предните фарове и останалите светлини са направени от пластмаса. Не използвайте абразивни или разяждащи препарати, не използвайте стъргалка за лед, и не ги почиствайте на сухо.

Полиране И Пастирание

Полирането е необходимо само, когато боята потъмнее или върху нея има твърди отлагания. Пластмасовите елементи на каросерията не бива да се пастират и полират.

Прозорци И Пера На Чистачките На Предното Стъкло

Изключете чистачките преди работа в техните зони.

Използвайте мека тъкан, която не отделя мъх, или гюдерия заедно с почистващ препарат за прозорци и препарат за отстраняване на насекоми.

При почистване на задния прозорец отвътре, винаги избърсвайте успоредно на отоплителния елемент, за да се предпази от повреда.

За механично отстраняване на леда използвайте стъргалки за лед с остър ръб. Натискайте силно стъргалката към стъклото, така че под нея да не остават замърсявания, които могат да надраскат стъклото.

Замърсените пера на чистачките се почистват с мека кърпа и почистващ препарат за прозорци. Също така, отстранете всякакви остатъци като вакса, насекоми и други подобни от стъклото.

Остатъци от лед, замърсяване и постоянното избърсване на сухи прозорци ще повреди и дори може да разруши перата на чистачките.

Колела И Гуми

Не използвайте почистващи средства работещи със струя под високо налягане.

Използвайте почистващ препарат с неутрална киселинност за почистване на джантите.

Джантите са боядисани и могат да се обработват със същите препарати, както и каросерията.

Повреди По Боята

Малките повреди по боята трябва да бъдат поправяни с коректор преди да се е образувала ръжда.

По-големите повреди или петна от ръжда трябва да се поправят в сервиз.

Шаси

Някои части от шасито на автомобила имат положено PVC покритие, докато други критични области са покрити с високоустойчиво защитно пастиращо покритие.

След измиване проверете шасито и коригирайте защитното пастиращо покритие, ако е необходимо.

Битуменните и гумени материали могат да повредят PVC покритието. Работата по шасито трябва да се извършва в сервиз.

Преди и след зима измивайте шасито и проверявайте в сервиз защитното покритие.

Теглич

Не почиствайте куката за теглича с пароструйно устройство и устройство работещо с високо налягане.

Грижа за интериора

Интериор И Тапицерия

Почиствайте вътрешността на автомобила, включително декоративните лайстни и облицовката на арматурното табло, само със суха

кърпа или със специален препарат за интериор на автомобили.

Почистете кожената тапицерия с чиста вода и мека кърпа. В случай на силно замърсяване използвайте препарат за почистване на кожа.

Приборният панел и дисплеите трябва да се почистват само с мека, навлажнена кърпа. Ако е необходимо, използвайте разреден сапунен разтвор.

Почиствайте тапицерията с прахосмукачка и четка. За премахване на петна използвайте препарат за почистване на тапицерия.

Тъканите на дрехите може да не са с трайни цветове. Това може да причини видимо обезцветяване, особено при тапицерии със светли цветове.

Отстранимите петна и обезцветявания трябва да се почистват възможно най-скоро.

Почиствайте предпазните колани с хладка вода или със специален препарат за интериор на автомобили.

Внимание

Затваряйте велкро лентите, тъй като отворените велкро лентите върху дрехите могат да повредят тапицерията на седалката.

Същото важи и за дрехи с остри ръбове, като ципове, колани или дънки с шипове.

Пластмасови части и части с покритие

Пластмасовите и гумените части могат да се почистват със същия препарат използван за почистване каросерията на автомобила. Използвайте препарат за интериор на автомобили, ако е необходимо. Не използвайте никакви други препарати.

Особено избягвайте ползването на разтворители и бензин.

Не използвайте почистващи средства работещи със струя под високо налягане.

Подови постелки

Предупреждение

Ако постелката за под е с неправилен размер или не е правилно монтирана, тя може да пречи на педалите, което може да доведе до непреднамерено ускорение или увеличаване на

спирачния път, което може да доведе до катастрофа и нараняване.

Използвайте следните указания за правилното използване на постелката.

- Оригиначните подови постелки от оборудването са проектирани за вашия автомобил. Ако подовите постелки трябва да се подменят, препоръчва се да се закупят сертифицирани подови постелки, които да пасват правилно и да са закрепени чрез фиксаторите от страната на водача. Винаги проверявайте дали постелките не пречат на педалите.
- Използвайте подовата постелка с правилната страна нагоре. Не я обръщайте.
- Не поставяйте нищо върху подовата постелка от страната на водача.
- Използвайте само единична подова постелка от страната на водача.

Поставяне и махане на подовите постелки

Подовата постелка от страната на водача се задържа от два фиксатора.

За поставяне на подовата постелка:

1. Преместете седалката докрай назад.

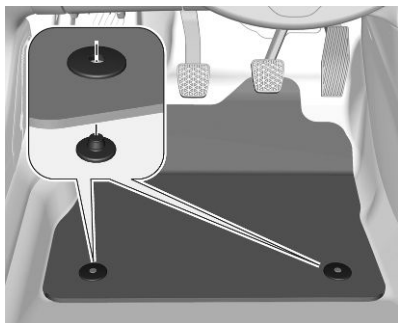

2. Подравнете процепите в постелката с фиксаторите както е показано.
3. Натиснете постелката към пода.

Сваляне на подови постелки

За премахване на подовата постелка:

1. Преместете седалката докрай назад.
2. Издърпайте подовата постелка нагоре, за да я извадите.

⚠ Предупреждение

За да се избегне опасност от блокиране на педалите:

- Използвайте само стелки, които са подходящи за оригиналните фиксатори в автомобила; използването им е задължително.

- Никога не поставяйте няколко стелки една върху друга.

Използването на стелки, които не са одобрени от производителя, може да затрудни достъпа до педалите и да възпрепятства действието на круиз контрола/ограничителя на скоростта. Одобрените стелки от производителя трябва да имат два фиксатора, разположени под седалката.

Технически спецификации

Идентифициране на автомобила.....	253
Идентификационен номер на автомобила (VIN)	253
Идентификационна табелка	253
Идентификация на двигателя	254
Данни на автомобила	255
Размери	255
Данни на двигателя	256
Високоволтов акумулатор.....	261
Капацитет на флуидите	262
Колела и гуми	263
Моменти на затягане.....	263

Идентифициране на автомобила

Идентификационен Номер На Автомобиля (VIN)

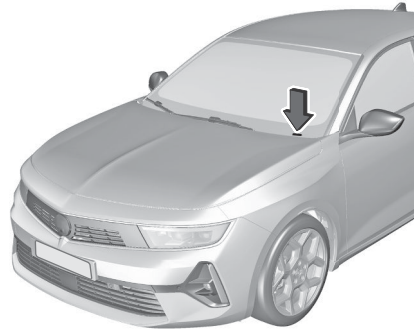

Идентификационният номер на автомобила може да е щампован върху приборния панел, видим през предното стъкло, или в двигателното отделение върху десния панел на каросерията.

Идентификационна Табелка

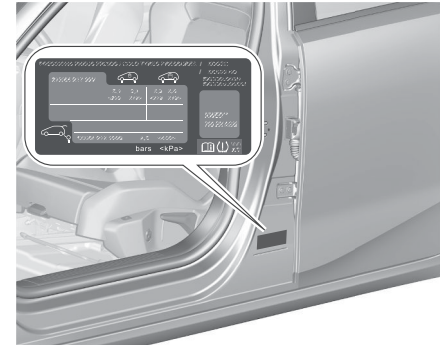

Идентификационната табелка е прикрепена към рамката на предната дясна врата. Оформлението и положението се различават за някои страни на износ.

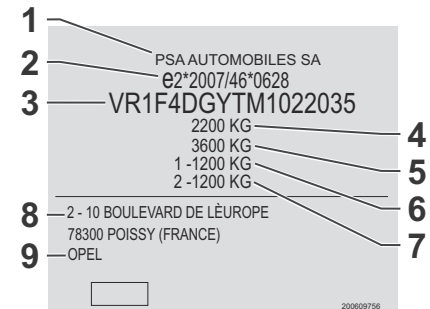

Информация върху идентификационната табелка:

- 1 производител
- 2 изпитателен номер
- 3 идентификационен номер на автомобила
- 4 допустимо общо брутно тегло на автомобила в кг
- 5 допустимо общо брутно тегло на автокомпозиция в кг
- 6 максимално допустимо натоварване на предния мост в кг
- 7 максимално допустимо натоварване на задния мост в кг
- 8 адрес на производител, специфични за автомобила или страната данни
- 9 марка автомобил

Сборът от натоварването на предния и задния мост не бива да превишава допустимото общо тегло на автомобила.

Собственото тегло на автомобила зависи от спецификацията на превозното средство, напр. допълнително оборудване и аксесоари.

Вижте сертификата за съответствие, предоставен с автомобила или другите документи за национална регистрация. Техническите данни са определени в съответствие със стандартите на Европейската общност. Запазваме си правото да извършваме промени. Спецификациите в документите на автомобила винаги имат предимство пред тези, описани в настоящото ръководство.

Идентификация На Двигателя

Таблиците с технически данни показват идентификационния код на двигателя.

В таблицата с данни за двигателя допълнително е посочен техническият код.

Данни на двигателя ⇒ страница 256 .

За идентифициране на съответния двигателя, вижте двигателната мощност в сертификата за съответствие, предоставен с автомобила или другите документи за национална регистрация.

Данни на автомобила

Размери

	Хечбек с 5 врати	Sports Tourer
Дължина [mm]	4374	4642
Широчина заедно със сгънати двете външни огледала [mm]	1860	1860
Широчина заедно с двете външни огледала [mm]	2062	2062
Височина (без антена) [mm]	1441-1488	1443-1499
Дължина на пода в багажното отделение [mm]	795 770 ¹	1026
Дължина на багажното отделение със сгънат втори ред [mm] ²	1589	1850
Ширина на товарното отделение между колесните арки [mm]	1020	1032
Междуосово разстояние [mm]	2675	2732
Диаметър на завоя [m]	10,51	10,68

¹ PHEV

² С предна седалка в средно надлъжно положение

Данни На Двигателя

Идентификационен код на двигателя	EB2ADT	EB2ADTS	EB2ADTSM	DV5RC
Търговско обозначение	1,2 T	1,2 T	1,2 T	1,5 D
Работен обем [cm ³]	1199	1199	1199	1498
Мощност на двигателя [kW] / обороти в минута	81/5500	96/5500	96/5500	96/3750
Въртящ момент [Nm] / обороти в минута	205/1750	230/1750	230 750	300/1750
Вид на горивото	Бензин	Бензин	Бензин	Дизелово гориво
Етикетът за октаново число RON ³⁴				
препоръчано	95	95	95	–
възможно	98	98	98	–
възможно	91	91	–	–

³ А, специфичен за съответната страна, върху капака на резервоара за гориво може да замени изискването, специфично за двигателя.

⁴ В някои страни може да се изисква използването на конкретно гориво, напр. конкретно октаново число, за да се осигури правилна работа на двигателя.

Идентификационен код на двигателя	EP6LTCHE	EP6FADTXHPD	EP6LTCHP	EP6FADTXHPE
Търговско обозначение	PHEV	PHEV	PHEV	PHEV
Работен обем [cm ³]	1598	1598	1598	1598
Максимална мощност на двигател с вътрешно горене в kW (hp)/rpm	110 (150) / 5500	132 (180) / 6000	132 (180) / 5500	110 (150) / 4250
Макс. мощност на електрическия двигател в kW (hp)	92 (125)	81,2 (110) / 2500 rpm	92 (125)	81,2 (110) / 2500 rpm
Макс. комбинирана мощност на системата в kW (hp)	144 (196)	165 (225)	165 (225)	133 (181)
Макс. въртящ момент (в Nm/rpm) Двигател с вътрешно горене	250/1750	250/1750	250/1750	250/1750
Макс. въртящ момент (в Nm) Електрически двигател	118	320 / 500 до 2500 об/мин	118	320 / 500 до 2500 об/мин
Макс. въртящ момент (в Nm) Комбинирана система	360	360	360	360
Вид на горивото	Бензин	Бензин	Бензин	Бензин

Етикетът за октаново число RON⁵⁶

⁵ А, специфичен за съответната страна, върху капака на резервоара за гориво може да замени изискването, специфично за двигателя.

⁶ В някои страни може да се изисква използването на конкретно гориво, напр. конкретно октаново число, за да се осигури правилна работа на двигателя.

препоръчано	95	95	95	95
възможно	98	98	98	98
възможно	91	91	91	91

Идентификационен код на двигателя	EB2LTDH2	Електрически двигател
Търговско обозначение	1,2 Т Хибрид 48 V	BEV M3
Работен обем [cm ³]	1199	-
Максимална мощност на двигател с вътрешно горене в kW (hp)/rpm	100 (136) / 5500	-
Макс. мощност на електрическия двигател в kW (hp)	15,6 (21) / 4264 rpm	115 (156) / -
Макс. комбинирана мощност на системата в kW (hp)	107 (145)	-
Макс. въртящ момент (в Nm/rpm) Двигател с вътрешно горене	230/1750	-
Макс. въртящ момент (в Nm) Електрически двигател	51 / 750 до 2499 rpm	270 / -
Макс. въртящ момент (в Nm) Комбинирана система	230	-
Вид на горивото	Бензин	-
Етикетът за октаново число RON ⁷⁸		

⁷ А, специфичен за съответната страна, върху капака на резервоара за гориво може да замени изискването, специфично за двигателя.

⁸ В някои страни може да се изисква използването на конкретно гориво, напр. конкретно октаново число, за да се осигури правилна работа на двигателя.

препоръчано	95	–
възможно	98	–
възможно	91	–

Високоволтов Акумулатор

Капацитет на акумулатора (PHEV) [kWh]	12,4
Капацитет на акумулатора (BEV) [kWh]	54

Капацитет на флуидите

Двигателно масло

Двигател	EB2ADT, EB2ADTS, EB2LTDH2	EB2ADTSM	DV5RC	EP6FADTXHPE, EP6FADTXHPD, EP6LTCHP, EP6LTCHPE
включително филтър [л]	3,6	3,6	3,8	4,3
между обозначенията MIN и MAX (л)	1,1	1,1	1,6	1,2

Резервоар за горивото

Бензин/дизел (ICE), количество за доливане [л]	52
Бензин (MHEV), количество за доливане [л]	52
Бензин (PHEV), количество за доливане [л]	42

Резервоар за AdBlue

AdBlue, количество за доливане [л]	13
------------------------------------	----

Високоволтов акумулатор

Капацитет на акумулатора (PHEV) [kWh]	12,4
Капацитет на акумулатора (BEV) [kWh]	54

Колела и гуми

Моменти На Затягане

Предупреждение

Уверете се, че винаги използвате правилните колесни болтове при смяна на колелата. При монтиране на резервно колело за временно ползване могат да се използват и болтовете за алуминиеви джанти.

В зависимост от материала на джантата се предлагат два различни болта.

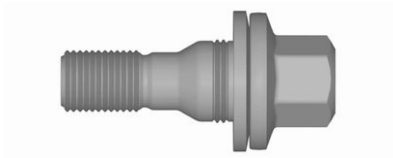

Моментът на затягане за лети джанти е 115 Nm.



Моментът на затягане за стоманени джанти е 115 Nm.
Използвайте правилните колесни болтове за съответните джанти.

Информация за клиента

Информация за клиента.....	264
Декларация за съответствие	264
REACH	266
Софтуерна актуализация	266
Регистрирани търговски марки	267
Записване на данни за превозното средство и поверителност.....	268
Запис на данни за аварийно обаждане и поверителност	268
Системи за записване на данни от събития (черна кутия)	269
Радио честотна идентификация (RFID)	272

Информация за клиента

Декларация За Съответствие

Системи за радио предаване

Този автомобил има системи, които предават и / или приемат радиовълни, предмет на Директива 2014/53/ЕС и The Radio Equipment Regulations 2017 от Обединеното Кралство. Производителите на системите, посочени по-долу, декларират съответствие с Директива 2014/53/ЕС и The Radio Equipment Regulations 2017. Пълният текст на ЕС декларацията за съответствие за всяка система е достъпен на следния интернет адрес: www.opel.com/conformity. Вносител е Opel Automobile GmbH, Bahnhofspatz, 65423 Ruesselsheim am Main, Germany.

Радари:

Производител:

Robert Bosch GmbH

Robert - Bosch - Platz 1, 70839 Gerlingen - Schillerhöhe, Германия

Работни честоти: 76,0 – 77,0 GHz

Макс. мощност: 29,25 dBm пиково 21,9 dBm номинално | 28,1 dBm пиково 17,8 dBm RMS

Радио и система Инфотейнмънт:

Производител:

MARELLI EUROPE S.p.A, Viale A. Borletti 61/63, Corbetta, Италия

Инфотейнмънт система

	Работна честота (MHz)	Максимална мощност (dBm)
BT	2402,0 - 2480,0	2,34
Wifi	5725 MHz до 5875 MHz	20 MHz BW : 5745 MHz → 12,86 40 MHz BW : 5755 MHz → 12,48 80 MHz BW : 5775 MHz → 11,84

Имобилайзер:

Производител:

Aptiv Services Deutschland GmbH, Am Technologiepark 1 D-42119 Wuppertal, Германия

Работни честоти: 125 kHz
Максимална мощност: -18,97dBμA/m @10m

Телематична кутия:

● BSRF:

Производител:

**Continental Automotive GmbH,
Siemensstrasse 12,93055
Regensburg, Германия**

Работни честоти:

FM: 87,5 - 108 MHz;

AM : 148,5 - 283,5 kHz, 526,5 - 1606,5 kHz;

DAB : 174 - 240 MHz;

WiFi: 2,4GHz et 5GHz;

LTE (1.4 MHz 3 MHz 5 MHz 10 MHz 15 MHz 20 MHz);

GNSS: 1559 - 1610 MHz.

Максимална мощност: GSM (33 dBm +/- 2 dB), LTE/WCDMA (23 dBm +/- 2 dB)

● RTBM:

Производител:

**FIH Co., Ltd No.4, Minsheng St.,
Tucheng Dist., 236 New Taipei City,
Тайван**

Wi-Fi :

802.11b/g/n (2,4 GHz)

Честоти: 2412 – 2472 MHz

Макс. мощност: 18,83 dBm

802.11a/n/ac (5 GHz):

Честоти: 5180 – 5240 MHz

Макс. мощност: 15,99 dBm

● SRD :

Честоти: 5745 – 5825 MHz

Макс. мощност: 13,93 dBm

● GSM 900:

Честоти: 880 - 915 MHz (предаване),
925 - 960 MHz (приемане)

Макс. мощност: 33 dBm (номинална стойност)

● GSM 1800:

Честоти: 1710 - 1785 MHz
(предаване), 1805 - 1880 MHz
(приемане)

Макс. мощност: 30 dBm (номинална стойност)

● WCDMA Честотна лента I :

Честоти: 1920 - 1980 MHz
(предаване), 2110 - 2170 MHz
(приемане)

Макс. мощност: 24 dBm (номинална стойност)

● WCDMA Честотна лента VIII:

Честоти: 880 - 915 MHz (предаване),
925 - 960 MHz (приемане)
Макс. мощност: 24 dBm

● LTE FDD честотна лента 1:

Честоти: 1920 - 1980 MHz
(предаване), 2110 - 2170 MHz
(приемане)

Максимална мощност: 23 dBm

● LTE FDD честотна лента 3:

Честоти: 1710 - 1785 MHz
(предаване), 1805 - 1880 MHz
(приемане)

Максимална мощност: 23 dBm

● LTE FDD честотна лента 7:

Честоти: 2500 - 2570 MHz
(предаване), 2620 - 2690 MHz
(приемане)

Максимална мощност: 23 dBm

● LTE FDD честотна лента 8:

Честоти: 880 - 915 MHz (предаване),
925 - 960 MHz (приемане)
Максимална мощност: 23 dBm

● LTE FDD честотна лента 20:

Честоти: 832 - 862 MHz (предаване),
791 - 821 MHz (приемане)
Максимална мощност: 23 dBm

● LTE FDD честотна лента 28:

Честоти: 703 - 748 MHz (предаване),
758 - 803 MHz (приемане)
Макс. мощност: 23 dBm

Телеуправление и телеметрия:

● ADML :

Производител:

Valeo Comfort and Driving Assistance
76, rue Auguste Perret 94046 Créteil –
CEDEX, Франция

Работни честоти:

433,05...434,79MHz / 125kHz 2402...
 2480MHz

Максимална мощност: 10 dBm /-6,85
 dBm / 125kHz: -7,3 dBm

● PLIP :

Производител:

Huf Hülsbeck & Fürst GmbH & Co.
KG, Steeger Str. 17, 42551 Velbert,
Germany

Работни честоти: 433,92 MHz

Максимална мощност: 11,3 dBm

Модул на горната колона:

Производител:

Valeo Comfort and Driving Assistance
Systems, 76 rue Auguste Perret Zone,
Europarc Cedex 94046 Créteil, Франция

Работни честоти: 119 до 134kHz

Максимална мощност: 72dBµA/m@10m

Радиоантена:

Производител:

ASK Industrie SpA, C.P. 110 c/o U.P.
RE2, 42121 Reggio Emilia, Италия

Работни честоти: 76 - 108 MHz

Максимална мощност: N/A

Безжично зарядно устройство:

Производител:

FORYOU MULTIMEDIA ELECTRONICS
CO., LTD, No.1, North Shangxia Road,
Dongjiang Hi-tech, Industry Park 516005,
HUIZHOU GUANGDONG PROVINCE,
HP Китай

Работни честоти: 125kHz

Максимална мощност: 15W

REACH

Registration, Evaluation, Authorisation and Restriction of Chemicals (REACH) е регулация на Европейския съюз, приета с цел подобряване на защитата на човешкото здраве и околната среда от рисковете, които могат да възникнат от химикалите. Посетете www.opel.com за повече информация и за достъп до цялата комуникация по Член 33.

Софтуерна актуализация

Система Инфотейнмънт може да изтегли и инсталира избрани софтуерни актуализации чрез безжична връзка.

Забележка

Наличността на тези софтуерни актуализации по ефир варира в зависимост от автомобила и държавата. Повече информация ще намерите на нашата интернет страница.

Дистанционно управление на устройствата и дистанционни актуализации на софтуер и фърмуер

Като неразделна част от сервизното обслужване, свързана с характеристиките на абонаментните договори за свързани услуги, необходимото дистанционно управление на устройства и дистанционни актуализации на софтуер и фърмуер, свързани с посочената свързана услуга, ще се изпълняват дистанционно, по-конкретно чрез използване на over-the-air технологии.

За целта ще бъде установена сигурна радио мрежова връзка между

автомобила и сървъра за управление на устройства, когато запалването е включено и е налична мобилна мрежа. В зависимост от оборудването на автомобила, конфигурацията на свързването трябва да се зададе на Connected vehicle, за да позволите установяването на връзка с радио мрежа.

Независимо от валидния абонамент за свързана услуга, дистанционна защита на продукта или свързани с безопасността на продукта управление на устройства и актуализации на софтуера и фърмуера ще се извършват, когато обработката е необходима за спазване на законово задължение, на което производителят е подчинен (например приложимото законодателство за отговорност на продукта, регулиране на спешни повиквания) или когато обработката е необходима, за да се защитят жизнените интереси на съответните потребители и пътници на автомобила.

Установяването на защитена връзка с радио мрежа и свързаните с нея дистанционни актуализации не се влияят от настройките за поверителност и ще се извършват по принцип след инициране от

потребителя на превозното средство след съответно известие.

Системата може да уведомява за получаване на актуализация веднага щом бъде свързана с външна Wi-Fi мрежа или мобилна мрежа. Големи актуализации се изтеглят само чрез Wi-Fi мрежа.

Наличието на актуализация се известява на информационния дисплей в края на пътуването с опция за незабавна инсталация или отлагане на инсталацията.

Времето за инсталиране е променливо и може да отнеме няколко минути до максимум около 30 минути. Известието ще съдържа приблизителна оценка на продължителността и описание на актуализацията.

Актуализации могат да се проверяват ръчно чрез информационния дисплей. Следвайте екранните инструкции в съответното меню.

Забележка

Стъпките за изтегляне и инсталиране на актуализациите могат да се различават в зависимост от автомобила.

От съображения за безопасност и тъй като изисква непрекъснато внимание от страна на водача, инсталирането трябва да се извърши с включено

запалване, без да се стартира двигателят. Инсталацията не може да се извърши в следните случаи:

- работещ двигател
- текущо аварийно обаждане
- недостатъчно на зареждане на акумулатора на автомобила
- зареждане на високоволтовия акумулатор на автомобила

Забележка

По време на процеса на монтаж автомобилът може да не бъде в експлоатация.

Ако актуализацията е неуспешна, потърсете помощта на сервиз.

Регистрирани търговски марки

Apple Inc.

Apple CarPlay™ е търговска марка на Apple Inc.

App Store® и iTunes Store® са регистрирани търговски марки на Apple Inc.

iPhone®, iPod®, iPod touch®, iPod nano®, iPad® и Siri® са регистрирани търговски марки на Apple Inc.

Bluetooth SIG, Inc.

Bluetooth® е регистрирана търговска марка на Bluetooth SIG, Inc.

Google Inc.

Android™ и Google Play™ Store са търговски марки на Google Inc.

Velcro Companies

Velcro® е регистрирана търговска марка на Velcro Companies.

Verband der Automobilindustrie e.V.

AdBlue® е регистрирана търговска марка на VDA.

Записване на данни за превозното средство и поверителност

Запис На Данни За Аварийно Обаждане И Поверителност

Обработка на данни

Цялата обработка на лична информация от функцията за аварийни обаждания е в съответствие с рамката за защита на личната информация, установена с регламент 2016/679 (GDPR) и директива

2002/58/ЕО на Европейския парламент и на Съвета, и по-конкретно се стреми да защити жизнените интереси на субекта на данните, в съответствие с член 6.1, параграф d) от Регламент 2016/679.

Обработката на лична информация е строго ограничена до изискванията на функцията за аварийни обаждания, използвана с европейския номер за спешни повиквания.

Функцията за аварийно обаждане може да събира и обработва само следните данни, свързани с превозното средство: номер на шасито, тип (леко превозно средство или лекотоварно превозно средство), тип гориво или източник на енергия, три последни местоположения и посока на движение, брой пътници и регистрационен файл с времеви щампи, записващ технически данни, свързани с работата на системата. Получателите на обработените данни са центровете за обработка на аварийни обаждания, определени от съответните национални органи на територията, на която се намират, позволяващи приоритетно маршрутизиране и обработка на повиквания към номера за аварийно обаждане.

Съхранение на данни

Данните, съдържащи се в паметта на системата не са достъпни извън нея преди извършването на обаждане. Системата не е проследима и не се наблюдава непрекъснато в нормалния си режим на работа.

Данните във вътрешната памет на системата се изтриват автоматично и непрекъснато. Съхраняват се само трите най-скорошни местоположения на автомобила, необходими за нормалното функциониране на системата.

При задействането на обаждане на номер за спешно повикване, регистрационният файл с данни се съхранява за не повече от 13 часа.

Достъп до данни

Имате право на достъп до данните и, ако е необходимо, да подадете искане за коригиране, изтриване или ограничаване на обработката на всяка лична информация, която не е обработена в съответствие с разпоредбите на Регламент 2016/679 (GDPR). Третите страни, на които са били съобщени данните, ще бъдат уведомявани за всяко коригиране, изтриване или ограничаване, извършено в съответствие с гореспоменатата

директива, освен ако това би било невъзможно или изисква несъразмерно големи усилия. Вие също имате право да подадете жалба до съответния орган за защита на данните.

Ако желаете да изискате своите гореспоменати права, моля, свържете се с нас по имейл на privacyrights@mpsa.com.

За повече информация относно нашите данни за контакт, моля, разгледайте нашата Политика за поверителност и бисквитки на нашия уебсайт.

Системи За Записване На Данни От Събития (Черна Кутия)

В автомобила ви са монтирани електронни управляващи модули. Управляващите модули обработват данни, които се получават от сензорите на автомобила или които генерират сами или обменят помежду си. Някои управляващи модули са необходими за безопасната работа на вашия автомобил, други ви помагат при шофиране (помощни системи за водача), а трети предоставят функции за комфорт или развлечение и информация.

Следното съдържа обща информация за обработката на данни в автомобила. Ще намерите допълнителна информация за това кои конкретни данни се качват, съхраняват и предават на трети лица и за каква цел в автомобила ви по ключовата дума "Защита на личните данни", тясно свързана с референциите за засегнатите функционални характеристики в съответното ръководство за експлоатация или в общите условия за продажба. Те са достъпни и онлайн.

Експлоатационни данни в автомобила

Управляващите модули обработват данни за работата на автомобила. Тези данни включват, например:

- информация за състоянието на автомобила (напр. скорост, забавяне на движението, странично ускорение, скорост на въртене на колелата, дисплей „закопчани предпазни колани“)
- околна среда (напр. температура, сензор за дъжд, сензор за разстояние)

Като правило тези данни са преходни и не се съхраняват по-дълго от един работен цикъл и се обработват само на борда на самия

автомобил. Често управляващите модули включват съхранение на данни (вкл. ключът на автомобила). Това се използва, за да може временно или постоянно да се документира информация за състоянието на автомобила, натоварването на компонентите, изискванията за поддръжка, технически събития и грешки.

В зависимост от нивата на техническото оборудване съхраняваните данни са както следва:

- работни състояния на компоненти на системи (напр. нива на пълнене, налягане на въздуха в гумите, състояние на акумулатора)
- неизправности и дефекти в компоненти на важни системи (напр. светлини, спирачки)
- системни реакции при специални ситуации по време на шофиране (напр. задействане на въздушна възглавница, задействане на системите за контрол на стабилността)
- информация за събития, довели до повреда на автомобила
- за електрическите превозни средства размерът на заряда в

аккумулятора с високо напрежение, очакван диапазон

В специални случаи (напр., ако превозното средство е открило неизправност), може да е необходимо да запазите данни, които в противен случай биха били временни.

Когато използвате услуги (напр., ремонти, поддръжка), запазвателните експлоатационни данни могат да се четат заедно с идентификационния номер на автомобила и да се използват, където е необходимо.

Служителите от сервизната мрежа (напр. сервизи, производители) или трети страни (напр. услуги при повреди) могат да четат данни от автомобила. Същото важи и за гаранционната работа и мерките за осигуряване на качеството.

Данните основно се четат чрез OBD (On-Board Diagnostics) порта, установен от закона в автомобила. Експлоатационните данни документират техническото състояние на превозното средство или отделните компоненти и подпомагат диагностиката на грешките, спазването на гаранционните задължения и подобряването на качеството. Тези данни, по-конкретно информацията за натоварването на компонентите, технически събития,

грешки на операторите и други неизправности, се предават на производителя при необходимост заедно с идентификационния номер на автомобила. Производителят също носи отговорност за продукта.

Производителят потенциално също използва експлоатационни данни на автомобилите в случай на изтегляне на продукти. Тези данни могат да се използват и за проверка на клиентски гаранции и гаранционни искове.

Паметта за неизправности в автомобила може да бъде нулирана от сервизна фирма при извършване на сервизно обслужване или ремонт или по ваша заявка.

Функции за комфорт, информация и развлечение

Комфортните настройки и персонализираните настройки могат да се запазят в автомобила и да се променят или нулират по всяко време. В зависимост от съответното ниво на оборудване, те включват

- настройки за позиция на седалката и волана
- настройки на шасито и климатика
- персонализирани настройки, като вътрешно осветление

Можете да въвеждате ваши собствени данни за вашето превозно средство във функциите за информация и развлечение като част от избраните характеристики.

В зависимост от съответното ниво на оборудване, те включват

- мултимедийни данни като музика, видеоклипове или снимки за възпроизвеждане в интегрирана мултимедийна система
- данни от адресната книга за използване с вградена система за свободни ръце или интегрирана навигационна система
- въвеждане на крайни цели
- данни за използване от онлайн услуги

Тези данни за функциите за комфорт, информация и развлечение могат да се съхраняват локално в автомобила или да се съхраняват на устройство, което сте свързали с автомобила (напр. смартфон, USB стик или MP3 плейър). Данните, които сте въвели сами, могат да бъдат изтрети по всяко време.

Тези данни могат да се предават само от превозното средство по ваше искане, особено когато използвате

онлайн услуги в съответствие с избраните от вас настройки.

Интегриране на смартфон, напр. Android Auto или Apple CarPlay

Ако автомобилът ви е оборудван съответно, можете да свържете смартфон или друго мобилно устройство към автомобила, така че да го управлявате чрез вградените в автомобила органи за управление. В този случай изображението и звукът на смартфона могат да се извеждат чрез мултимедийната система. Същевременно към вашия смартфон се изпраща конкретна информация.

В зависимост от вида на интегрирането, това включва данни като местоположение, дневен / нощен режим и друга обща информация за превозното средство. За повече информация, моля, вижте ръководството за експлоатация на системата за автомобили / система Инфотейнмънт.

Интеграцията позволява да се използват избрани приложения за смартфони, като например навигация или възпроизвеждане на музика. Не е възможна по-нататъшна интеграция между смартфона и превозното средство, по-конкретно активен достъп

до данните за превозното средство. Видът на допълнителната обработка на данните се определя от доставчика на използваното приложение. Дали ще можете да дефинирате настройки и кои от тях, зависи от съответното приложение и операционната система на вашия смартфон.

Онлайн услуги

Ако вашият автомобил има връзка с радио мрежа, това позволява да се обменят данни между вашия автомобил и други системи. Връзката с радио мрежата се осъществява посредством предавателно устройство във вашия автомобил или предоставено от вас мобилно устройство (напр. смартфон). Онлайн функциите могат да се използват чрез тази връзка с радио мрежа. Те включват онлайн услуги и приложения / приложения, предоставени ви от производителя или други доставчици.

Услуги за собственост

В случай на онлайн услуги на производителя, съответните функции се описват от производителя на подходящо място (напр. Ръководство на собственика, уебсайт на производителя) и се предоставя

съответната информация за защита на данните. За предоставянето на онлайн услуги може да се използват лични данни. Обменът на данни за тази цел се осъществява чрез защитена връзка, например напр. използвайки предоставените за тази цел ИТ системи от производителя. Събирането, обработването и използването на лични данни за целите на подготовката на услугите се извършват единствено въз основа на законно разрешение, напр. в случая на законово предписана система за спешни комуникации eCall или договорно споразумение, или по силата на съгласието. Можете да активирате или деактивирате услугите и функциите (които подлежат на таксуване до определена степен), а в някои случаи и цялата радиовръзка на автомобила. Това не включва задължителни функции и услуги като система за спешна комуникация.

Бордови измервател на разхода на гориво (OBFCM)

Тази функция се осигурява през целия жизнен цикъл на автомобила. В съответствие с член 9 от Регламент за изпълнение (ЕС) 2021/392 („OBFCM“) тази регулаторна

услуга позволява на Европейската агенция за околна среда (ЕАОС) да събира данни за автомобила, свързани с използването му (като VIN, общо изминато разстояние, общо консумирано гориво, обща енергия от мрежата в батерията, когато е приложимо).

Тези данни се използват от ЕАОС за наблюдение в реална употреба на потреблението на гориво и енергия, както и на емисиите на CO₂ на новите превозни средства, по анонимизиран и обобщен начин.

Събирането и предаването на данни за автомобила за регулаторни цели на OBD/FCM може да бъде отказано. Това може да стане, като се свържете с Центъра за обслужване на клиенти (данните за контакт са достъпни на уебсайта на марката).

Услуги на трети страни

Ако използвате онлайн услуги от други доставчици (трети страни), тези услуги са предмет на отговорност и защита на данните и условия за използване на въпросния доставчик.

Производителят често няма влияние върху обменяното в това отношение съдържание.

Поради това, моля, обърнете внимание на естеството, обхвата и

целта на събирането и използването на лични данни в рамките на услугите на трети страни, предоставяни от въпросния доставчик на услуги.

В случай на катастрофа

Този автомобил е оборудван със системи за записване на данни от събития (черна кутия). Тази система събира и записва определени данни за автомобила за кратък период (няколко секунди) преди, по време и след събитие като инцидент или сблъсък. За да се разберат по-добре обстоятелствата около събитието, системата записва как работят различните системи на автомобила по време на събитието, включително:

- всяко разгръщане на система за обезопасяване (въздушна възглавница, предпазен колан и т.н.)
- състоянието на всички предпазни колани (закопчани / незакопчани)
- контактът или интензивността на натиска, упражняван върху педала(ите), задействан(и) от водача
- скоростта на автомобила
- състоянието на някои помощни системи за водача и шофирането.

Не се записва следното:

- данни за нормални условия на шофиране, с други думи данни, които не са пряко свързани със събитието
- лични данни на водача и всички други пътници
- географското местоположение на автомобила по време на събитието.

Четенето на данни, записани от системата за записване на данни от събития (черна кутия), изисква и двете:

- достъп до вътрешността на автомобила или до системата за записване на данни от събития (черна кутия)
- специално оборудване, което може да бъде закупено от производителя Bosch.

Освен производителя на автомобила, други страни като правоприлагащите органи могат да имат достъп до тези данни, за да анализират събитието.

Радио Честотна Идентификация (RFID)

RFID технологията се използва при някои автомобили за функции като следене на налягането в гумите и имобилайзер.

Използва се и във връзка с удобства като дистанционно управление за заключване/отключване на врати и стартиране. Технологията RFID в автомобилите на Opel не използва и не записва лична информация, нито се свързва с други системи на Opel, съдържащи лична информация.

Индекс

A		A	
AdBlue	95, 140	Аварийни предупредителни светлини	53
Autostop	98, 124	Аварийни ситуации	161
B		Аварийно обаждане	213, 268
BlueInjection	140	Автоматичен контрол на светлините	53
Brightness (Яркост)	112	Автоматична работа на електрическата ръчна спирачка изкл	94
D		Автоматична скоростна кутия	128
DEF	140	Автоматична скоростна кутия Hybrid 48 V	132
E		Автоматична скоростна кутия ICE ..	129
e-SAVE	82, 99	Автоматична скоростна кутия PHEV	131
M		Автоматично спиране след сблъсък	184
Matrix-LED предни фарове	55	Автоматично уведомяване за катастрофа	214
O		Автомобил в готовност	96
Opel Connect	214	Адаптивен круиз контрол	171
Q		Акcesoари и модификации на автомобила	231
Quickheat	104	Активно аварийно спиране 99, 128, 177	
R		Актуализации	113
REACH	266	Акумулатор на автомобила	238
U		Алармена система против кражба	14
USB порт	64	Антиблокираща спирачна система	92,
V			93
Vauxhall Connect	214	Антиблокираща спирачна система (ABS)	92, 186
W		Асистент за дългите светлини	54
Wi-Fi	113, 117	Аудио настройки	116

Б	
Багажник на покрива	156
Блок на електрическото задвижване	135
Бордови компютър	84
Бутон за захранване	48, 121
Бутони върху волана	46, 111
В	
В процес на зареждане	151
Вентилационни отвори	106
Вентилация	28
Вентилация на седалката	28
Вериги за гуми	247
Видове зареждане	147
Висока температура на високоволтовия акумулатор	98
Високоволтов акумулатор	150, 233
Вместимости	262
Водене по маршрут	118
Врата на багажника	72
Врати	72
Въведение	110
Възпроизвеждане на аудио	115
Външни огледала	19
Външни светлини	51, 250
Вътрешни огледала	20
Вътрешно осветление	58
Г	
Габаритни светлини	52, 55
Гласов асистент	117, 118
Гласово разпознаване	118
Гориво	142

Гориво за бензинови двигатели	142
Гориво за дизелови двигатели	143
Грижи за външния вид	249
Грижи за външността	249
Грижи за интериора	250

Д

Данни на автомобила	255
Данни на двигателя	256
Двигателно масло	240
Деактивиране на въздушните възглавници	36, 91
Декларация за съответствие	264
Декоративни тасове	247
Детски предпазни системи (седалки)	32
Дисплей на нивото на очите	109
Дистанционното радиоуправление	7
Дневни светлини	52
Дълбочина на шарката на протектора	246
Дълги светлини	51, 54

Е

Електрическа ръчна спирачка ..	93, 125
Електрически контакти	63
Електрически прозорци	15
Електрическо регулиране	21
Електрическо регулиране на седалките	24
Електронна система за климатичен контрол	100
Електронна стабилизираща система и система за тракшън контрол	94, 185

Елементи на управлението	110
Етикет на въздушна възглавница	32

Ж

Жабка	61
-------------	----

З

Завиване	46
Заден подов капак	69
Задна светлина на мъгла	54, 98
Заклучване, автоматично	9
Замъглени стъкла на фаровете	55
Запис на данни за аварийно обаждане и поверителност	268
Запис на данни на автомобила и политика за поверителност	268
Зареждане с гориво	144
Зареждаща система	91
Защита от изтощаване на акумулатора	59, 124
Защитни капаци срещу студ	232
Зимни гуми	244

И

Идентификационен номер на автомобила	253
Идентификационна табелка	253
Идентификация на двигателя	254
Изгорели газове	139
Измервателен прибор за акумулатора с високо напрежение	85
Използване на приложения за смартфон	117
Изпускателен филтър	94

Изпъкнало огледало	20
Имобилайзер	15
Индикатор за захранване	85
Индикатор за незакопчан предпазен колан	32
Индикатори	87
Индуктивно зареждане	64
Инструменти	216
Инструменти на автомобила	216
Информационен дисплей	107
К	
Кабел за зареждане	147
Камера за задно виждане	203
Капак на двигателя	234
Катализатор	139
Километражен брояч	83
Клаксон	47
Ключ за светлините	51
Ключалки за деца	11
Ключове	6
Ключове, ключалки	7
Колела и гуми	243, 263
Комплект за първа помощ	71
Комплект за ремонт на гуми	221
Комплект предупредителен триъгълник	215
Контрол на осветлението на арматурното табло	58
Контрол над автомобила	161
Контролен индикатор за неизправност	96
Контролни индикатори (лампи)	87

Крик на автомобила	215
Круиз контрол (система за поддържане на дадена скорост)	168
Къси светлини	98

Л

Лампи за четене	58
Лента за състоянието	112

М

Масаж	28
Масло, двигател	235
Места за поставяне на детска седалка	41
Механична заключваща система против кражби	13
Мигачи	89

Н

Навигационна система	118
Налягане в гумите	244
Налягане на маслото в двигателя	97
Намалена мощност на двигателя	96
Настройки за поверителност ...	113, 214
Настройки на звука	116
Натискане на педала на спирачката	98
Неизправност в хибридната система	92
Неизправност на електрическа ръчна спирачка	92
Неизправност на предупреждение за безопасност за пешеходци	98
Ниско ниво на горивото	96

О

Обаждане при повреда	214
Обезвъздушаване на дизеловата горивна система	238
Облегалка за ръце	29
Оборотомер	84
Обща информация ...	146, 157, 196, 230
Огледало с автоматично противозаслепяващо регулиране	20
Огледало с ръчно противозаслепяващо регулиране	20
Ограничител на скоростта	166
Опасност, предупреждение и внимание	3
Органи за управление	46
Осветление в сенника	58
Осветление на централната конзола	58
Осветление при влизане	58
Осветление при излизане	59
Особености при шофирането, съвети относно тегленето	158
Отворена врата	92, 97
Отделение за вещи	60
Отделения за вещи	60
Отопление	18, 27, 30
Отопление на задното стъкло	18
Отопление на седалката	27
Отопляем волан	47
Отопляеми огледала	20
Отработена течност от дизел	140
Охладителна течност за двигателя	237
Охладителна течност и антифриз ..	237

Охрана на автомобила 13

П

Панорамен люк на покрива 59

Панорамен покрив 59

Пепелници 62

Персонализация на автомобила 114

Персонализиране 108, 109, 114

Планирано сервизно обслужване 234

Повикване за Пътна помощ 214

Подглавници 21

Подгръване 95

Подови постелки 251

Показване на операция 107

Покрив 59

Покривало на товарното (багажното)
отделение 66

Положения на контакта за
запалване 47

Помощ при паркиране 21, 95, 196

Помощ при потегляне по наклон 208

Помощ при спиране 128

Помощна система за пътни знаци 99

Помощни системи за водача 85

Поставки за чаши 61

Поток на мощност 108

Потребителски профили 113

Превключване на предавки 93

Превозване на товари 71

Преглед на елементите на
управлението 110

Преглед на приборното табло 80

Предварително климатизиране на
температурата 104

Предни светлини 52

Предни седалки 22

Предни фарове за мъгла 53

Предни фарове при пътуване зад
граница 52

Предно отделение за вещи 60

Предно отопляемо стъкло 18

Предно стъкло 18

Предпазители 243

Предпазна мрежа 70

Предпазни колани 30

Предпазни седалки за деца 38

Предупредителен триъгълник 71

Предупредителни зумери 100

Предупредителни индикатори за
опасност 213

Предупредителни съобщения 99

Предупреждение за безопасност за
пешеходци 47

Предупреждение за водача 97

Предупреждение за напускане на
платно 191

Предупреждение за пресичане на
трафик назад 202

Предупреждение за страничната
сляпа зона 187

Прекъсване подаването на гориво в
режим на моторна спирачка 122

Препоръчани масла и смазочни
материали 240

Прибори 83, 86

Приток на въздух 107

Проверки на автомобила 235

Програмируемо зареждане 155

Проектиране на телефона 117

Прозорци 15

Промяна на размера на джантите и
гумите 215

Профили 113

Първа помощ 71

Пътна помощ 214

Р

Радио 85

Радио честотна идентификация
(RFID) 15, 272

Размери на автомобила 255

Разпознаване на ограничение на
скоростта 167

Разпознаване на реч 118

Разработване на новия автомобил 120

Разход на гориво – CO₂ емисии 145

Регенеративно спиране 128

Регистрирани търговски марки 267

Регулиране на височината на
фаровете 52

Регулиране на волана 46

Регулируеми вентилационни дюзи 106

Редовно включване на климатичната
система 107

Режими на движение 137

Резервно колело 217

Рециклиране на излезли от употреба
автомобили 233

Ръководството ще ви помогне	3
Ръчна спирачка	92, 93, 125
Ръчно регулиране на седалката	23

С

Светване на локатор на автомобила	59
Светлинен клаксон	51
Светлини за заден ход	55
Светлинни функции	114
Свързан кабел за зареждане	96
Свързани услуги	113
Свързаност	117
Свързване на телефона с Bluetooth	116
Свързване с Bluetooth	116
Сгъваеми огледала	19
Сдвояване с телефон	116
Селективна каталитична редуция	140
Селектор	129, 131, 132
Сервизен дисплей	86
Сервизен преглед	107, 233
Сервизна информация	233
Сервоуправление на волана	123
Символи	3
Система за откриване на спад в налягането на гумите	94
Система за откриване на спаднала гума	245
Система за панорамен изглед	199
Система за стабилизиране на ремаркетото	161
Система за централно заключване	9

Система на въздушните възглавници- завеси	36
Система на предните въздушни възглавници	35
Система на страничните въздушни възглавници	35
Система с електронен ключ	7
Система стоп/старт	123
Система Lane keep assist	95, 189
Системи за записване на данни от събития (черна кутия)	269
Системи за откриване на препятствие	196
Системи на въздушните възглавници, обтегачи на предпазните колани	90
Системни актуализации	113
Системни настройки	112
Скоростомер	83
Следене на нивото на маслото в двигателя	86
Слънчеви сенници	58
Смартфон Проектиране на смартфона	117
Смяна на колело	216
Смяна на перо на чистачка	242
Софтуерна актуализация	266
Спиране на двигателя	91
Спиране след сблъсък	184
Спирачна течност	237
Стартиране и обслужване	120
Стартиране на двигателя	121
Стартиране с помощен акумулатор и кабели	226

Статус на зареждане	156
Съвети по управлението на автомобила	161
Съхранение в централната конзола	60
Съхранение на вещи в панела на вратата	63
Съхраняване на автомобила	248

Т

Тапицерия	250
Теглене	227
Теглене на автомобила	227
Теглене на Вашия автомобил	227
Теглене на друг автомобил	228
Теглене на ремарке	157
Теглич	159, 250
Температура на охлаждащата течност на двигателя	94
Течност за измиване	237, 241
Течност за спирачки/съединител	241
Тип на задвижването	4
Товар на покрива	71
Товарно отделение	66
Триточкови предпазни колани	38

У

Уговорете скорошно сервизно обслужване	91
Указател за горивото	83
Указател за температурата на охлаждащата течност на двигателя	86
Ултразвукова система за помощ при паркиране	196

Усъвършенствана система Lane keep
assist95

Ф

Фиксатори ISOFIX 43

Фиксирани вентилационни дюзи 106

Х

Халки за привързване70

Ц

Център за информация на водача ... 82

Ч

Чистачка и система за измиване на
задното стъкло 50

Чистачки и система за измиване на
предното стъкло 48



www.opel.com

Авторско право на Opel Automobile GmbH, Рюселсхайм, Германия.

Информацията, съдържаща се в тази публикация, е в сила от датата, посочена по-долу. Opel Automobile GmbH си запазва правото да прави промени в техническите спецификации, характеристиките и дизайна на превозните средства, свързани с информацията в тази публикация, както и промени по самата публикация.

Издание: Септември 2025 г., Opel Automobile GmbH, Рюселсхайм.

Отпечатано на избелена хартия без хлор.

OASTRLO2509bg-1

