

CASCADA

Ръководство за експлоатация



Съдържание

Въведение	2
Накратко	6
Ключове, врати, прозорци	21
Седалки, облегалки	49
Съхраняване на вещи	76
Прибори и органи за управление	85
Осветление	126
Климатичен контрол	142
Шофиране и обслужване	153
Грижи за автомобила	214
Сервизно обслужване и поддръжка	265
Технически данни	269
Информация за клиента	279
Азбучен указател	294

Въведение

Гориво	Обозначение	<input type="text"/>		
Моторно масло	Качество	<input type="text"/>		
	Вискозитет	<input type="text"/>		
Налягане на гумите	Размер на гумите		Отпред	Отзад
	Летни гуми	<input type="text"/>	<input type="text"/>	<input type="text"/>
	Зимни гуми	<input type="text"/>	<input type="text"/>	<input type="text"/>
Тегло	Брутно тегло на автомобила	<input type="text"/>		
	- Тегло на празен автомобил, базисен модел	<input type="text"/>		
	= Натоварване	<input type="text"/>		

Специфични за автомобила данни

Моля нанесете данните за Вашия автомобил на предходната страница за да бъдат на разположение. Необходимата информация ще намерите в разделите "Сервиз и поддръжка" и "Технически данни", както и на идентификационната табелка.

Въведение

Вашият автомобил е комбинация от напреднала технология, сигурност, съвместимост с околната среда и икономичност.

Настоящото ръководство за експлоатация Ви предоставя цялата необходима информация за да можете да карате автомобила си правилно и сигурно.

Уверете се, че пътниците Ви са наясно с възможния риск от катастрофа и нараняване, които могат да възникнат в резултат от неправилното използване на автомобила.

Винаги трябва да спазвате конкретните закони и правила в страната, където се намирате. Тези закони може да се различават от информацията дадена в настоящото ръководство.

Пренебрегването на описанието, дадено в това ръководство, може да повлияе върху вашата гаранция.

Когато настоящото ръководство за експлоатация Ви насочва към сервиз, ние Ви препоръчваме Вашия сервизен партньор на Opel.

Всички сервизни партньори на Opel предлагат първокласно обслужване на приемливи цени. Опитни механици обучени от Opel работят в съответствие с конкретните инструкции на Opel.

Ръководството за експлоатация трябва винаги да се държи в автомобила за да Ви е под ръка.

Ръководството ще ви помогне

- Настоящото ръководство описва всички опции и възможности, които се предлагат за този модел. **Някои описания, включително тези за функциите на дисплея и менюто, може да не се отнасят за Вашия автомобил поради варианта на модела, конкретни за дадена страна спецификации, специално оборудване и аксесоари.**
- От главата "Накратко" да получите начална информация.
- Таблицата със съдържанието в началото на ръководството и във всеки раздел показва къде се намира информацията.
- Азбучният указател ви улеснява в търсенето на конкретна информация.
- Ръководството за експлоатация се отнася за автомобили с ляво разположен

волан. Работата с автомобила е подобна и при автомобили с волан разположен отдясно.

- Ръководството за експлоатация използва идентификационния код на двигателя. Съответното търговско обозначение и техническият код се намират в главата "Технически данни".
- Инструкциите свързани с посоките, напр. наляво или надясно, напред или назад, винаги трябва да се разбират спрямо посоката на движение.
- Дисплеите могат да не поддържат вашия конкретен език.
- Съобщенията на дисплея и надписите в интериора на автомобила са показани с **удебелен шрифт**.

Опасност, предупреждение и внимание

⚠ Опасност

Текстът означен с **⚠ Опасност** информира относно риск от фатално нараняване. Неспазването на тази информация може да доведе до опасност за живота.

⚠ Предупреждение

Текстът означен с **⚠ Предупреждение** дава информация относно риск от произшествие или нараняване. Неспазването на тази информация може да доведе до нараняване.

Внимание

Текстът отбелязан с **Внимание** съдържа информация относно възможни щети по автомобила. Неспазването на тази информация може да доведе до щети по автомобила.

Символи

Препратката към дадена страница се означава с ↻. ↻, което значи "виж страница".

Препратките към страници и записи от азбучния указател се отнасят до съответните заглавия, посочени в съдържанието на раздела.

Пожелаваме Ви много часове на приятно шофиране.

Ваш екип на Opel

Накратко

Първоначална информация

Отключване на автомобила



Натиснете за кратко , за да отключите вратите и багажника. Отворете вратите като дръпнете дръжките.

При отваряне на вратата прозорецът се спуска леко. Той ще се вдигне автоматично при затваряне на вратата.

Мек покрив ⇨ 37, Прозорци ⇨ 34.

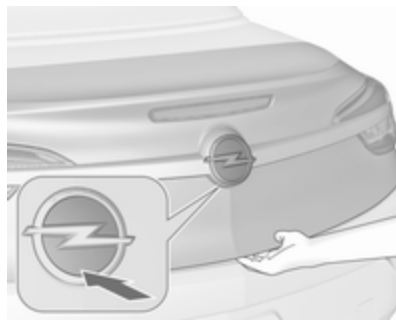

За да отворите капака на багажника, натиснете емблемата на марката в долната половина.

Натискането на  отваря капака на багажника, а автомобилът остава заключен.

Дистанционно радиоуправление
⇨ 22, Система за централно заключване ⇨ 24, Багажник ⇨ 26.

Регулиране на седалката

Надлъжно регулиране



Дръпнете ръчката, плъзнете седалката, освободете ръчката. Опитайте да преместите седалката назад и напред, за да се уверите, че е фиксирана на място.

Положение на седалката ⇨ 51,
Ръчно регулиране на седалката ⇨ 52, Електрическо регулиране на седалките ⇨ 56.

Наклон на облегалките



Завъртете лоста назад, регулирайте наклона и отпуснете лоста. Позволете на седалката да се заключи с щракване.

Положение на седалката ⇨ 51,
Ръчно регулиране на седалката ⇨ 52, Електрическо регулиране на седалките ⇨ 56. Сгъване на облегалката на седалката ⇨ 54.

Височина на седалката

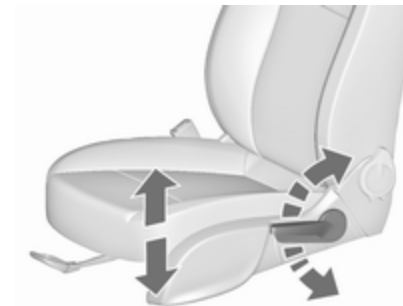

Помпане с лоста

помпане : седалката нагоре
нагоре
помпане : седалката
надолу : надолу

Положение на седалката ⇨ 51,
Ръчно регулиране на седалката ⇨ 52, Електрическо регулиране на седалките ⇨ 56.

Регулиране на облегалките за глава



Натиснете бутона за да освободите облегалката за глава, регулирайте височината, блокирайте.

Облегалки за глава ⇨ 49.

Предпазен колан



Издърпайте предпазния колан и го закопчайте в закопчалката му. Коланът не бива да е усукан и трябва да прилепва плътно към тялото. Облегалката на седалката не бива да бъде наклонена прекалено много назад (препоръчителен ъгъл на наклона: около 25°).

За да откопчаете предпазния колан, натиснете червения бутон върху закопчалката на колана.

Положение на седалката ⇨ 51,
Предпазни колани ⇨ 59, Подавач
на предпазен колан ⇨ 59,
Система на въздушните
възглавници ⇨ 62.

Настройване на огледалото

Вътрешно огледало



За регулиране на огледалото, преместете корпуса му в желаната посока.

Вътрешно огледало с ръчно противозаслепяващо регулиране ⇨ 33.

Вътрешно огледало с автоматично противозаслепяващо регулиране ⇨ 33.

Външни огледала



Изберете съответното външно огледало и го нагласете.

Асферични външни огледала ⇨ 31, Електрическо регулиране ⇨ 31, Сгъване на външните огледала ⇨ 32, Отопляеми външни огледала ⇨ 32.

Регулиране на волана



Отключете лоста, настройте волана, блокирайте лоста и проверете дали е заключен добре.

Не регулирайте волана докато не спрете автомобила и не освободите ключалката на волана.

Система на въздушните възглавници ⇨ 62, Позиции на запалването ⇨ 155.

Общ преглед на таблото с прибори

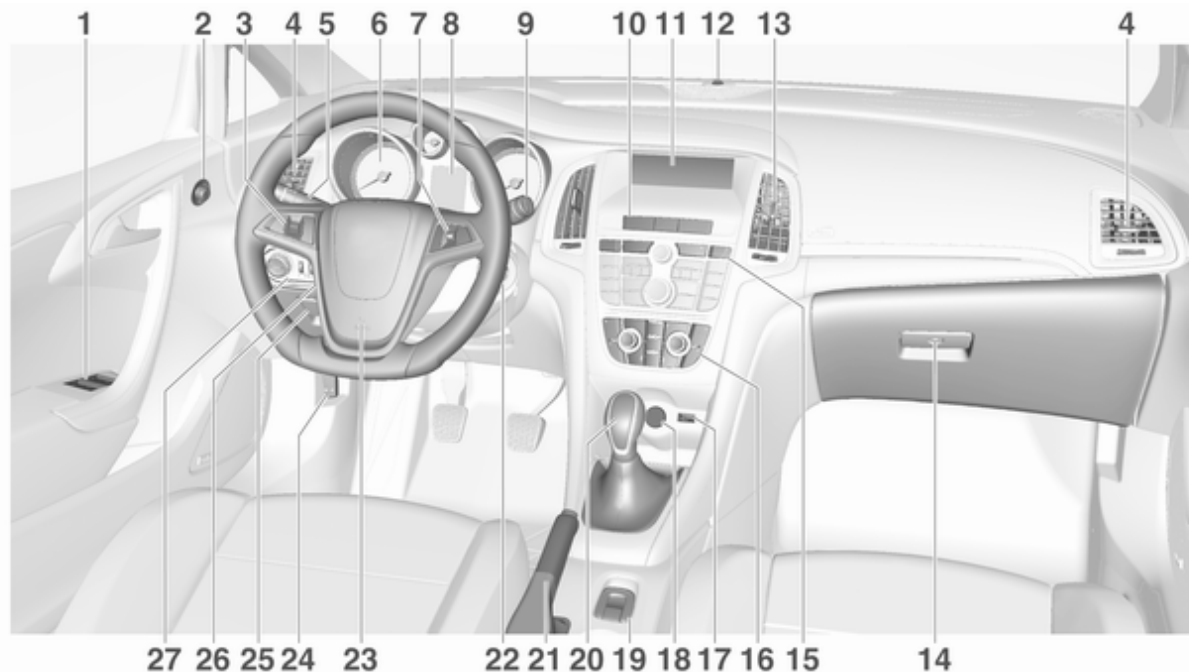

- | | | |
|---|---|---|
| <p>1 Електрическите прозорци ... 34</p> <p>2 Външни огледала 31</p> <p>3 Круиз контрол (система за поддържане на дадена скорост) 179</p> <p>Ограничител на скоростта 180</p> <p>Предупреждение за преден сблъсък 182</p> <p>4 Странични вентилационни дюзи 150</p> <p>5 Сигнали при завой и смяна на платното, светлинен клаксон, къси и дълги светлини, асистент за дългите светлини 135</p> <p>Осветление при излизане 139</p> <p>Габаритни светлини 136</p> <p>Бутони за центъра за информация на водача (DIC) 106</p> <p>6 Прибори 92</p> <p>7 Бутони върху волана 86</p> | <p>8 Център за информация на водача 106</p> <p>9 Чистачки, система за измиване на предното стъкло, система за измиване на предните фарове 87</p> <p>10 Режим Sport 177</p> <p>Система за централно заключване 24</p> <p>Аварийни предупредителни светлини 135</p> <p>Контролна лампа за деактивирани въздушни възглавници 100</p> <p>Контролна лампа за предпазния колан на предния пътник 99</p> <p>Режим TOUR 177</p> <p>11 Информационен дисплей . 111</p> <p>12 LED (светодиод) за състоянието на алармената система против кражба 28</p> | <p>13 Централни вентилационни дюзи 150</p> <p>14 Жабка, заключваща се 76</p> <p>15 Система за тракшън контрол (контрол на сцеплението) (TC) 175</p> <p>Електронна стабилизираща система (ESC) 176</p> <p>Системи за помощ при паркиране 185</p> <p>Предупреждение за напускане на платно 202</p> <p>Еко бутон за система старт-стоп 157</p> <p>16 Климатична система 142</p> <p>17 AUX вход, USB вход 10</p> <p>18 Електрически контакт 91</p> <p>19 Превключвател за управление на мек покрив 37</p> <p>Централен превключвател за прозорци 34</p> |
|---|---|---|

- 20 Скоростен лост, скоростна кутия
- 21 Ръчна спирачка, електрическа или ръчна работа 172
- 22 Контакт за запалване с ключалка за волана 155
- 23 Клаксон 87
- Въздушна възглавница за шофьора 66
- 24 Ръчка за освобождаване капака на двигателя 217
- 25 Отделение за вещи 77
- Кутия с предпазители 235
- 26 Регулиране на волана 86
- 27 Ключ за светлините 126
- Задна светлина за мъгла 136
- Осветлението на арматурното табло 137
- Регулиране на обсега (светлинния сноп) на предните фарове 129
- Предни фарове за мъгла . 136

Външни светлини

Ключ за светлините



Завъртете ключа за светлините:

- : изключени светлини
- ☞☞ : габаритни светлини
- ≡D : предни фарове

Превключвател за светлини с автоматичен контрол на светлините



- AUTO** : автоматичен контрол на светлините: предните фарове се включват и изключват автоматично
- ☞☞ : активирани или деактивирани на автоматичния контрол на светлините
- ☞☞ : габаритни светлини
- ≡D : предни фарове

Светлини за мъгла

Натиснете ключа за светлините:

☉ : предни фарове за мъгла

☾ : задна светлина за мъгла

Осветление ⇨ 126.

Светлинен клаксон, къси и дълги светлини

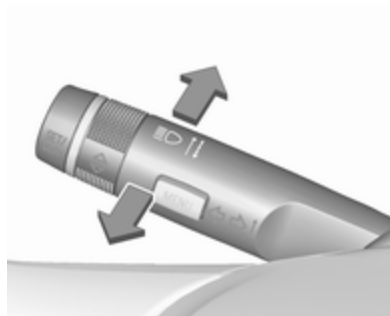

светлинен клаксон : дръпнете лоста
дълги светлини : натиснете лоста напред
къси светлини : дръпнете лоста

Дълги светлини ⇨ 128, Светлинен клаксон ⇨ 129.

Автоматичен контрол на светлините ⇨ 127, Асистент за дългите светлини ⇨ 128, Адаптивни предни светлини ⇨ 131.

Сигнали при завой и смяна на платното



преместете лоста нагоре : десен мигач
преместете лоста надолу : ляв мигач

Сигнали при завой и смяна на платното ⇨ 135, Габаритни светлини ⇨ 136.

Аварийни предупредителни светлини



Задейства се чрез натискане на .
Аварийни предупредителни светлини ⇨ 135.

Клаксон



Натиснете .

Системи за измиване и избърсване

Чистачки на предното стъкло

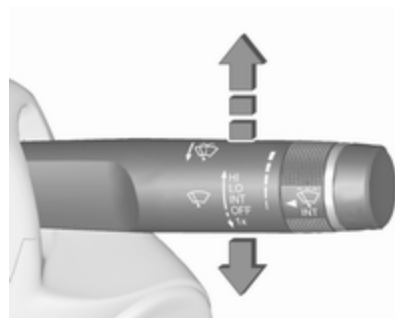

HI : бързо
LO : бавно
INT : интервално бърсане
или
автоматично бърсане чрез
сензор за дъжд
OFF : изкл.

За еднократно избърсване при изключени чистачки натиснете лоста надолу до позиция **1x**.

Чистачки на предното стъкло
⇨ 87.

Системи за измиване на предното стъкло и предните фарове



Дръпнете лоста.

Система за измиване на предното стъкло и предните фарове ⇨ 87,
Течност за измиване ⇨ 220.

Климатичен контрол

Отопляемо задно стъкло,
отопляеми външни огледала



Отоплението се включва чрез натискане на .

Отопляемо задно стъкло ⇨ 37.

Подсушаване и размразяване на прозорците, Климатична система



Натиснете .

Завъртете копчето за температурата на най-високо ниво.

Включете отоплението на задното стъкло .

Климатична система ⇨ 143.

Подсушаване и размразяване на прозорците, Електронна система за климатичен контрол



Натиснете .

Температурата и разпределението на въздуха се настройват автоматично и вентилаторът работи на висока скорост.

Включете отоплението на задното стъкло .

Електронна система за климатичен контрол ⇨ 145.

Скоростна кутия

Механична скоростна кутия



Заден ход: при неподвижен автомобил натиснете педала на съединителя, натиснете бутона на скоростния лост и включете предавката.

Ако предавката не се включва, поставете скоростния лост в неутрално положение, освободете педала на съединителя и го натиснете отново, след това повторно изберете предавката.

Механична скоростна кутия ⇨ 170.

Автоматична скоростна кутия

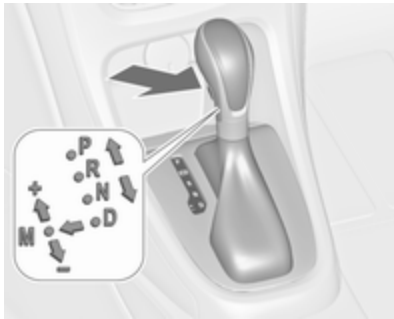

- P** : паркиране
- R** : заден ход
- N** : неутрална
- D** : автоматичен режим
- M** : ръчен режим: преместете скоростния лост от **D** наляво.
- +** : превключване към по-висока предавка в ръчен режим
- : превключване към по-ниска предавка в ръчен режим

Скоростният лост може да бъде изваден от **P** само при включено запалване и натиснат спирачен педал. За да включите **P** или **R** натиснете освобождаващия бутон.

Автоматична скоростна кутия
 ⇨ 167.

Потегляне

Преди потегляне проверете

- Налягането и състоянието на гумите ⇨ 243, ⇨ 278.
- Нивото на маслото в двигателя и нивата на работните течности ⇨ 217.
- Всички прозорци, огледала, външно осветление и табелки с регистрационния номер трябва да са почистени от кал, сняг и лед и да са изправни.
- Правилното положение на огледалата, седалките и предпазните колани ⇨ 31, ⇨ 51, ⇨ 61.
- Мекият покрив трябва да е напълно отворен или затворен ⇨ 37.
- Функционирането на спирачките при ниска скорост, особено ако спирачките са овлажнени.

Стартиране на двигателя

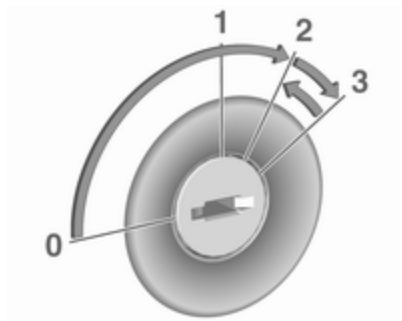

- Завъртете ключа в положение 1.
- Завъртете леко волана за да освободите ключалката му.
- Ръчна скоростна кутия: задействайте съединителя и спирачния педал.
Автоматична скоростна кутия: натиснете спирачния педал и преместете скоростния лост в положение **P** или **N**.
- Не натискайте педала на газта.

- Дизелови двигатели: завъртете ключа в положение 2, за да включите предварителното подгряване и изчакайте докато контролният индикатор  изгасне.
- Завъртете ключа в положение 3 и го отпуснете.

Стартиране на двигателя ⇨ 156.

Система "стоп/старт"



Ако автомобилът се движи с ниска скорост или е неподвижен и са изпълнени определени условия, активирайте Autostop, както следва:

- Натиснете педала на съединителя.
- Включете на неутрална предавка.
- Отпуснете педала на съединителя.

Autostop се обозначава от стрелкана в положение **AUTOSTOP** на тахометъра.

За рестартиране на двигателя натиснете педала на съединителя отново.

Система "стоп/старт" ⇨ 157.

Паркиране

⚠ Предупреждение



- Не паркирайте автомобила върху лесно запалима повърхност. Високата температура на изпускателната система може да запали тази повърхност.
- Винаги натягайте ръчната спирачка. Винаги натягайте ръчната спирачка без да натискате освобождаващия бутон. Върху наклони натягайте ръчната спирачка колкото може по-силно. За да намалите силата за задействане, в същото време натиснете спирачния педал.
При автомобили с електрическа ръчна спирачка, натиснете превключвател (Ⓢ) за около една секунда.
Електрическата ръчна спирачка се задейства,

когато контролният индикатор (Ⓢ) светне ⇨ 100.

- Изключете двигателя.
- Ако автомобилът се намира на хоризонтален терен или върху възходящ наклон, включете на първа предавка или поставете скоростния лост в положение **P** преди да извадите ключа за запалването. При възходящ наклон завъртайте колелата навън от бордюра.
Ако автомобилът се намира върху низходящ наклон, включете на задна предавка или поставете скоростния лост в положение **P** преди да извадите ключа за запалването. Завъртете предните колела към бордюра.
- Затворете прозорците и мекия покрив.
- Извадете ключа от контакта за запалване. Завъртете

волана докато усетите, че ключалката го заключи.



При автомобили с автоматична скоростна кутия ключът може да се извади само, когато скоростният лост е в положение **P**.

- Заключете автомобила с  от дистанционното управление. Включете алармената система  28.
- Вентилаторите за охлаждане на двигателя могат да продължат да работят след изключване на двигателя  216.

Внимание

След работа при високи обороти или голямо натоварване на двигателя, оставете двигателя да работи за кратко при ниско натоварване или на празен ход за около

30 секунди преди да го изгасите, с цел предпазване на турбокомпресора.

Ключове, заключване  21, изваждане на автомобила от експлоатация за дълъг период от време  215.

Ключове, врати, прозорци

Ключове, ключалки	21
Ключове	21
Паспорт на автомобила (Car Pass)	22
Дистанционното радиоуправление	22
Запометени настройки	23
Система за централно заключване	24
Автоматично заключване	26
Врати	26
Багажно отделение	26
Охрана на автомобила	28
Механична заключваща система против кражби	28
Алармена система	28
Имобилайзер	31
Външни огледала	31
Изгъкнало огледало	31
Електрическо регулиране	31
Сгъваеми огледала	32
Отопляеми огледала	32

Вътрешни огледала	33
Огледало с ръчно противозаслепяващо регулиране	33
Огледало с автоматично противозаслепяващо регулиране	33
Прозорци	33
Предно стъкло	33
Електрически прозорци	34
Отопление на задното стъкло	37
Слънчеви сенници	37
Покрив	37
Мек покрив	37
Ветроотражател	45
Система за защита от преобръщане	47

Ключове, ключалки

Ключове

Внимание

Не закрепвайте тежки или обемни предмети към ключа за запалване.

Резервни ключове

Номерът на ключа е отбелязан в Car Pass или върху табелката закачена на него.

Номерът на ключа трябва да се съобщи при поръчката на резервни ключове, тъй като той е част от системата на имобилайзера.

Ключалки ⇨ 261.

Кодовият номер на адаптера за заключващите колесни гайки е посочен в карта. Той трябва да се упомене, когато се поръчва резервен преходник.

Смяна на колело ⇨ 250.

Сгъваем ключ



Натиснете бутона за да разгънете ключа. За да сгънете ключа първо натиснете бутона.

Паспорт на автомобила (Car Pass)

Car Pass съдържа данни свързани със сигурността на автомобила, поради което трябва да се съхранява на безопасно място.

Когато автомобилът се закара в сервис, данните от Car Pass са необходими за да се изпълнят някои операции.

Дистанционното радиоуправление



Използва се за задействане на:

- система за централно заключване
- механична заключваща система
- алармена система против кражба
- мек покрив
- електрически прозорци

Дистанционното радиоуправление има обег на действие приблизително 20 метра. Той може да намалее поради външни

влияния. Мигащите аварийни светлини потвърждават действието.

Отнасяйте се грижливо с дистанционното управление, пазете го от влага и високи температури и избягвайте ненужното му използване.

Неизправност

Ако системата за централно заключване не може да се задейства чрез дистанционното управление, това може да се дължи на следното:

- Надвишен диапазон.
- Твърде ниско напрежение на акумулатора.
- Често използване на дистанционното управление извън обсега му, което изисква ново синхронизиране.
- Претоварване на системата за централно заключване поради задействането ѝ през кратки

интервали -
електрозахранването се
прекъсва за кратко време.

- Смущение от по-мощни радиовълни от други източници.

Отключване ⇨ 24.

Основни настройки

Някои настройки може да се променят в менюто Настройки на информационния дисплей. Персонализиране на автомобила ⇨ 115.

Смяна на батерията на дистанционното радиуправление

Сменете батерията веднага щом намалее обхвата на действие.



Използваните акумулатори не спадат към битовите отпадъци. Те трябва да се изхвърлят на определените за рециклиране места.

Сгъваем ключ

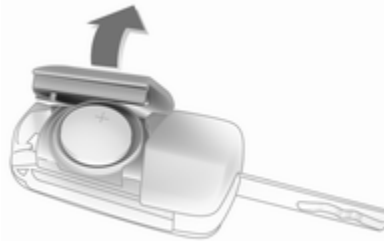

Разгънете ключа и отворете секцията настрани. Подменете батерията (тип на батерията: CR 2032), като внимавате за поставянето ѝ в правилно положение. Затворете секцията и синхронизирайте дистанционното управление.

Запометени настройки

При всяко изваждане на ключа от превключвателя на запалването следните настройки се запометяват автоматично от ключа:

- светлини
- предварително зададени настройки за система Инфотейнмънт
- система за централно заключване
- настройки на спортния режим
- комфортни настройки

Запазените настройки автоматично се нагласят, когато ключът се постави в превключвателя на запалването и се завърти в позиция 1 ⇨ 155.

Графичен информационен дисплей

Предварително условие е да се активира **Personalization by driver (Персонализиране от шофьора)** в персоналните настройки. Това трябва да се направи за всеки използван ключ.

Цветен информационен дисплей

Персонализирането е постоянно активирано.

Персонализиране на автомобила
↪ 115.

Система за централно заключване

Системата отключва и заключва вратите, товарното отделение и капака на резервоара.

Вратите се отключват с дръпване на вътрешната ръчка. Повторно дръпване на ръчката отваря вратата.

Съобщение

В случай на злополука, при която се задействат въздушни възглавници и обтегачи на предпазните колани, автомобилът бива отключен автоматично.

Съобщение



Малко след като са отключени с дистанционното управление, вратите се заключват повторно автоматично, ако не се отвори врата.

Отключване



Натиснете .

Възможни са две настройки:

- За да отключите само вратата на шофьора и капака на резервоара натиснете еднократно . За да отключите всички врати, натиснете  два пъти.

Натиснете отново  и задръжте, за да отворите прозорците и мекия покрив
↪ 34.

- За да отключите всички врати, багажното отделение и капака на резервоара, натиснете еднократно .

Тази настройка може да се промени в менюто Настройки на информационния дисплей. Персонализиране на автомобила
↪ 115.

Настройката може да се запамети за използвания ключ.

Запаменети настройки ↪ 23.

Отключване и отваряне на капака на багажника ↪ 26.

Заклучване

Затворете вратите, товарното отделение и капака на резервоара.



Натиснете за кратко .

Ако вратата на шофьора не е затворена добре, системата за централно заключване няма да работи.

Натиснете и задръжте  още веднъж, за да затворите прозорците и мекия покрив ⇨ 34.

Бутони за централно заключване

Системата заключва и отключва двете врати, багажното отделение и капака на резервоара от купето.



Натиснете  за заключване.

Натиснете  за отключване.

Неизправност в дистанционното управление

Отключване



Отключете ръчно шофьорската врата като завъртите ключа в ключалката. Включете запалването и натиснете бутона за централно заключване  за да отключите вратата на пътника, багажното отделение и капака на резервоара.

Чрез включване на запалването се деактивира заключващата система против кражба.

Заклучване

Заклучете ръчно шофьорската врата като завъртите ключа в ключалката.

Неизправност в системата за централно заключване**Отключване**

Отключете ръчно шофьорската врата като завъртите ключа в ключалката. Вратата на пътника може да се отвори чрез двукратното дръпване на вътрешната ръчка. Багажникът и капакът на резервоара за гориво не могат да се отворят.

За да деактивирате заключващата система против кражба включете запалването ⇨ 28.

Заклучване

Натиснете вътрешния бутон за заключване на вратата на пътника. След това затворете вратата на шофьора и я заключете отвън с ключа. Капакът на резервоара за гориво и вратата на багажника не могат да се заключат.

Ръчно затваряне на мекия покрив
⇨ 37.

Автоматично заключване

Тази функция е свързана с безопасността и може да се конфигурира така, че автоматично да заключва всички врати, багажника и капака на резервоара веднага щом автомобилът надвиши дадена скорост.

Допълнително се конфигурира за отключване на вратата на водача или на двете врати след изключване на запалването и изваждане на контактния ключ (механична скоростна кутия) или когато скоростният лост се премести в положение **P** (автоматична скоростна кутия).

Настройките може да се променят от менюто Настройки на информационния дисплей. Персонализиране на автомобила ⇨ 115.

Настройките могат да се запаметят за използвания ключ ⇨ 23.

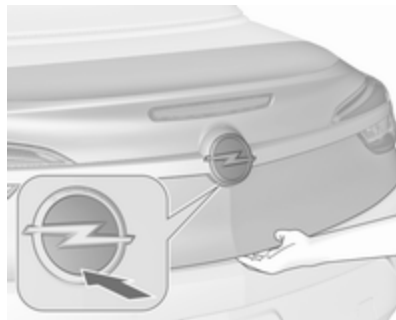
Врати**Багажно отделение****Капак на багажника****Отваряне**

Натиснете  от дистанционното радиоуправление или натиснете емблемата на марката в долната половина, след като отключите, за да отворите капака на багажника.



Натискането на  отваря капака на багажника, а автомобилът остава заключен.

Система за централно заключване  24.

Багажно отделение  79.

Затваряне

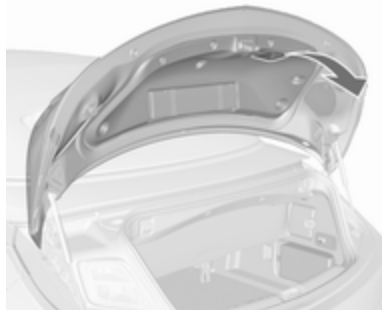

Използвайте вътрешната дръжка.

Не докосвайте емблемата с марката при затваряне, тъй като това ще отключи отново капака на багажника.

Система за централно заключване  24.

Блокиране на капака на багажника

Капакът на багажника може да се отвори само тогава, когато мекият покрив е напълно отворен или затворен. Мекият покрив трябва да бъде затворен.

Ръчно затваряне на мекия покрив  37.

Блокиране на мекия покрив

Мекият покрив може да се управлява само тогава, когато капакът на багажника е затворен.

Общи съвети за управление на капака на багажника

Опасност

Не карайте с отворена или открехнат капак на багажника, напр. при превозване на обемисти товари, тъй като отровните изгорели газове, които са безцветни и нямат мирис могат да навлязат в купето. Това може да предизвика припадък и дори смърт.

Внимание

За да избегнете повреда на капака на багажника, преди да го отворите, проверете дали

няма никакви препятствия над главата ви като например врата на гараж. Винаги проверявайте зоната на движение над и зад капака на багажника.

Съобщение

Монтажът на някои тежки аксесоари върху капака на багажника може да повлияе на способността му да остава отворен.

Охрана на автомобила

Механична заключваща система против кражби

⚠ Предупреждение

Не използвайте системата, ако в автомобила има хора! Вратите не могат да се отключат отвътре.

Системата заключва двойно вратите. Всички врати трябва да са затворени, в противен случай системата не може да се активира.

Отключването на автомобила деактивира механичната заключваща система. Това не може да се направи с бутона за централно заключване.

Активиране



Натиснете  на дистанционното управление два пъти кратко в рамките на 15 секунди. Дългото натискане ще активира затварянето на мекия покрив.



Алармена система

Алармената система е комбинирана със заключваща система против кражби.

Тя следи:

- врати, капак на багажник, капак на двигателя
- купето, включително и намиращия се в съседство багажник
- наклона на автомобила, например, дали е повдигнат
- запалването

Включване

- Самоактивира се 30 секунди след заключване на автомобила чрез еднократно натискане на .
- Директно чрез двукратно кратко натискане на  в рамките на пет секунди. Дългото натискане ще активира затварянето на мекия покрив.



Съобщение

Промени в интериора на автомобила, като употребата на калъфки за седалките, както и отварянето на прозорците, могат да влошат функционирането на следенето на купето.

Активиране без следене на вътрешността на купето и наклона на автомобила



Изключете следенето на купето и на наклона на автомобила, ако в него има оставени напр. животни, тъй като при силни ултразвукови сигнали или при движения алармата може да се задейства. Изключвайте също и когато автомобилът бива превозван на ферибот или влак.

1. Затворете багажника, капака на двигателя, прозорците и мекия покрив.
2. Натиснете . Светодиодът в бутона  свети в продължение на най-много 10 секунди.
3. Затворете вратите.
4. Включете алармената система.

За предотвратяване на фалшиви аларми, наблюдението на пътническото купе се деактивира при отваряне на мекия покрив. Светодиодът в бутон  не свети.

Ако са отворени само прозорците, наблюдението на пътническото купе работи в ограничен режим и светодиодът в бутона  свети.

Съобщение със статуса се показва на центъра за информация на водача (DIC).

Светодиод за статуса



В сензора в горната част на арматурното табло е вграден светодиода, който показва статуса.

Статус по време на първите 30 секунди след активирането на алармената система:

Светодиодът свети	: тест, активиране със закъснение
LED мига бързо	: врати, капак на багажник, мек покрив или капак на двигателя не напълно затворени, или системна неизправност

Статус след активиране на системата:

LED мига бавно	: системата е активирана
----------------	--------------------------

В случай на неизправност потърсете помощта на сервиз.

Изключване

Отключването на автомобила с натискане на  деактивира алармената система. Дългото натискане ще активира отварянето на мекия покрив.

Системата не се деактивира при отключване на вратата на водача с ключа или с натискане на бутона за централно заключване в купето.

Аларма

При задействане на алармата, се включва клаксонът и аварийните предупредителни светлини започват да мигат едновременно. Броят на подадените алармени сигнали и тяхната продължителност се определят от закона.

Аларменият сигнал може да бъде спрял чрез натискане на бутон на дистанционното управление или чрез включване на запалването.

Алармената система може да се деактивира само чрез натискане на  или чрез включване на запалването.

Задействана аларма, която не е била прекъсната от водача, ще се обозначи чрез аварийните светлини. Те ще присветнат бързо три пъти следващия път, когато автомобилът бъде отключен с дистанционното радиоуправление.

Допълнително, на информационния център за водача ще се изведе предупредително съобщение след включване на запалването.

Предупредителни съобщения
↪ 113.

Ако акумулаторът на автомобила трябва да се разкачи (например, за дейности по поддръжката), алармената сирена трябва да се деактивира, както следва: Включете и след това изключете запалването, после откачете акумулатора на автомобила в рамките на 15 секунди.

Имобилайзер

Системата е част от превключвателя на запалването и проверява дали двигателят може да бъде стартиран с използвания ключ.

Имобилайзерът се активира автоматично след изваждане на ключа от контакта на запалването.

Ако контролната лампа  мига при включено запалване, налице е неизправност в системата; двигателят не може да бъде стартиран. Изключете запалването и опитайте да стартирате отново.

Ако контролната лампа продължава да мига, опитайте да стартирате двигателя с помощта на резервния ключ и се обърнете за помощ към сервиз.

Съобщение

Имобилайзерът не заключва вратите. Винаги трябва да заключвате вратите след излизане от автомобила.

Включете алармената система против кражба ↪ 24, ↪ 28.

Контролен индикатор (лампа) 
↪ 104.

Външни огледала

Изпъкнало огледало

Формата на огледалото прави предметите да изглеждат по-малки, което влияе върху преценката на разстоянията.

Предупреждение за страничната сляпа зона ↪ 194.

Електрическо регулиране

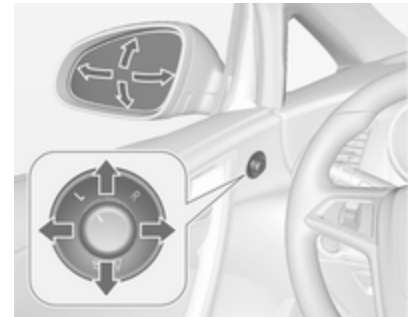

Изберете съответното външно огледало като завъртите бутона наляво (L) или надясно (R). След това завъртете бутона за да нагласите огледалото.

В положение 0 нито едно от огледалата не е избрано.

Сгъваеми огледала



От съображения за безопасност на пешеходците, външните огледала се извъртат от нормалното си положение, ако бъдат блъснати с достатъчно голяма сила. Наместете обратно огледалото като натиснете леко корпуса му.

Електрическо сгъване

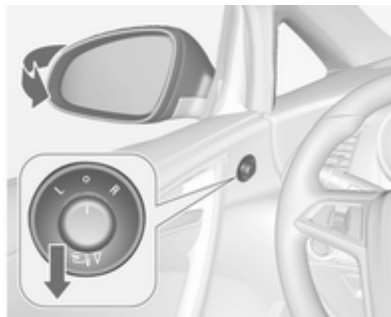

Завъртете бутона в положение 0, след това го натиснете надолу. И двете външни огледала се сгъват. Натиснете отново бутона надолу - двете външни огледала се връщат в начално положение.

Ако огледало сгънато с помощта на електрическото задвижване се разгъне ръчно, натискането на бутона ще разгъне само другото огледало.

Отопляеми огледала



Задейства се чрез натискане на .

Светодиодът в бутона светва, за да покаже активиране.

Отоплението функционира при работещ двигател и се изключва автоматично след известно време.

Вътрешни огледала

Огледало с ръчно противозаслепяващо регулиране

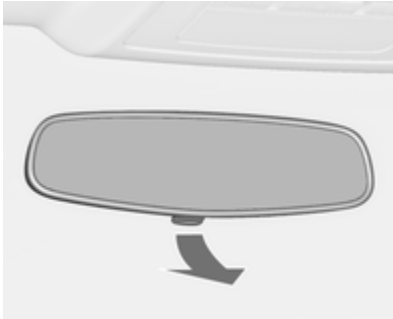

За да намалите заслепяването завъртете лостчето от долната страна на корпуса на огледалото.

Огледало с автоматично противозаслепяващо регулиране



Заслепяването през нощта от превозните средства идващи отзад се намалява автоматично.

Прозорци

Предно стъкло

Топлоотразително предно стъкло

Топлоотразителното предно стъкло има покритие, което отразява слънчевото лъчение. Сигнали с данни, напр., от станции за плащане на пътна такса, може също да бъдат отразени.



Маркираните области на предното стъкло нямат нанесено покритие. Устройствата за запис на електронни данни и плащане на

пътни такси трябва да се закрепват в тези области. В противен случай, може да възникне неизправност при записа на данни.

Стикери на предното стъкло

Не залепвайте стикери от рода на винетки и други подобни върху предното стъкло в зоната на вътрешното огледало. В противен случай, зоната за разпознаване на сензора и областта на видимост на камерата в корпуса на огледалото ще бъдат ограничени.

Смяна на предно стъкло

Внимание

Ако автомобилът има сензор на предна камера за помощните системи за водача, много е важно смяната на предното стъкло да се извършва прецизно според спецификациите на Opel. В противен случай, тези системи може да не работят правилно и

има опасност от неочаквано поведение и/или съобщения от тези системи.

Електрически прозорци

⚠ Предупреждение

Бъдете внимателни, когато задвижвате електрическите прозорци. Съществува риск от нараняване, особено за децата.

Наблюдавайте внимателно прозорците при тяхното затваряне. Уверете се, че при движението им нищо няма да бъде заципано.

Управлят се с ключ за запалване в положение **1** или **2** (включено запалване) ⇨ 155.

Захранване при изключен двигател ⇨ 156.



Можете да задействате бутона за съответния прозорец като го натиснете за да отворите или го дръпнете за да затворите.

Леко натискане или дръпване до първия ограничител: прозорецът се движи нагоре или надолу докато бутонът е задействан.

Силно натискане или дръпване до втория ограничител, след това отпускане: прозорецът се движи нагоре или надолу автоматично с активирана защитна функция. За да спрете движението му задействайте бутона още веднъж в същата посока.

Централен превключвател



Превключвател в централната конзола управлява всички прозорци.

Натиснете за кратко , за да отворите всички прозорци автоматично.

Дръпнете за кратко , за да затворите всички прозорци автоматично.

Защитна функция

Ако по време на автоматичното затваряне, стъклото на прозореца срещне съпротива над средната линия, то спира незабавно и прозорецът се отваря отново.

Отменяща защитна функция

В случай на проблеми при затварянето поради замръзване или др.под., включете запалването, след това дръпнете превключвателя до първия стоп и задръжте. Прозорецът се движи нагоре при деактивирана функция за безопасност. За да спрете движението отпуснете бутона.

Автоматично спускане на прозореца

При отваряне на вратата, прозорецът автоматично се спуска малко. При затваряне на вратата прозорецът се вдига докрай.

Съобщение

При студено време, ледът или снегът може да попречат на спускането на прозореца, когато

вратата се отваря. Освободете прозореца от лед и сняг преди да затворите вратата, за да осигурите правилното функциониране на прозореца.





Ако автомобилът загуби мощност, може да се наложи да репрограмирате прозорците. Следвайте описаната по-долу процедура в "Инициализиране на електрическите прозорци".

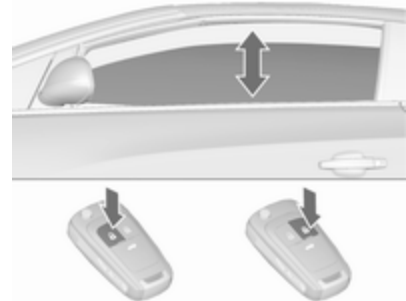

Комфортна работа с дистанционното управление

Прозорците и мекият покрив могат да се управляват дистанционно извън автомобила.







Отваряне

- Натиснете  веднъж за кратко: вратите се отключват.
- Натиснете  още веднъж за две секунди: прозорците се спускат надолу автоматично. Натиснете  по-продължително: мекият покрив ще се отвори. Натиснете и задръжте , докато мекият покрив се отвори напълно.

Отпуснете  по време на отварянето на мекия покрив: движението спира за 10 секунди, натискането на  още веднъж продължава отварянето.

Затваряне

- Натиснете  веднъж за кратко: вратите се заключват.
- Натиснете  още веднъж за по-продължително време: мекият покрив и прозорците ще се затворят. Натиснете и задръжте , докато мекият покрив се затвори напълно. Отпуснете  по време на затварянето на мекия покрив: движението спира за

10 секунди; натискането на  още веднъж продължава затварянето.

- Ако мекият покрив е вече затворен, но прозорците са отворени: натискането на  за две секунди ще затвори прозорците.

Потвърждение

Цялостното отваряне или затваряне на мекия покрив се потвърждава чрез присветване на аварийните предупредителни светлини.

Претоварване

Ако прозорците се задействат многократно през кратки интервали, те спират да функционират за известно време.

Инициализиране на електрическите прозорци

Ако прозорците не могат да бъдат затворени автоматично (напр. след откачане на акумулатора), на

центъра за информация на водача се показва предупредително съобщение.

Предупредителни съобщения
 113.

Активирайте електрониката на всеки прозорец, като започнете със задните прозорци както следва:

1. Мекият покрив трябва да бъде затворен.
2. Затворете вратите.
3. Включете запалването.
4. Дръпнете превключвателя до второ положение, докато прозорецът започне да се затваря и задръжте за още 4 секунди.
5. Натиснете превключвателя до второ положение, докато прозорецът започне да се отваря автоматично.
6. Повторете действието за всеки прозорец.

Отопление на задното стъкло



Задейства се чрез натискане на . Светодиодът в бутона светва, за да покаже активиране. Отоплението функционира при работещ двигател и се изключва автоматично след известно време. Отоплението на задното стъкло се деактивира при отваряне на мякия покрив.

Слънчеви сенници

За предпазване на очите от заслепяване сенниците могат да се обръщат надолу и да се завъртат настрани.

Капаците на огледалата трябва да бъдат затворени по време на шофиране.

От задната страна на сенника има държач за талони.

Покрив

Мек покрив

Предупреждение

Бъдете внимателни при задействане на мякия покрив. Съществува риск от нараняване. Наблюдавайте зоната на действие отстрани и в задната част на автомобила по време на задействането.

Уверете се, че не може да бъде затиснат човек или предмет.

Уверете се, че в зоната на действие на мякия покрив или капака му няма хора. Съществува риск от нараняване.

Проверете свободното пространство отгоре, по дължина и широчина преди задействане на покрива, напр., в гараж, паркинг или при монтиране на стойка за велосипеди.

Пътниците в автомобила трябва да бъдат информирани за това.

Преди да напуснете автомобила, извадете ключа за запалване за да предотвратите нежелано задействане на прозорците и люка на мекия покрив.

Задействане чрез бутона в централната конзола

Управляват се с ключ за запалване в положение 1 или 2 (включено запалване) ⇨ 155.

Мекият покрив може да се отваря и затваря по време на движение със скорост до 50 км/час.

Отваряне на мекия покрив



Задръжте превключвателя дръпнат, докато мекият покрив се отвори напълно и капакът на мекия покрив се затвори. Всички прозорци ще се отворят по време на тази операция.

За затваряне на прозорците, дръпнете превключвателя .

Затваряне на мекия покрив



Задръжте превключвателя натиснат, докато мекият покрив и капакът му се затворят напълно. Всички прозорци ще се отворят по време на тази операция.

Дръпнете за кратко , за да затворите всички прозорци.

Потвърждение на операцията

Пълното отваряне или затваряне на мекия покрив с превключвателя в централната конзола се потвърждава от звуков сигнал.

Задействане с дистанционно управление

Отваряне на мекия покрив

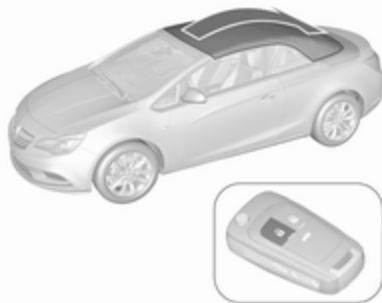

Натиснете и задръжете , докато мекият покрив се отвори напълно и капакът на мекия покрив се затвори. Всички прозорци ще се отворят по време на тази операция.

Затваряне на мекия покрив

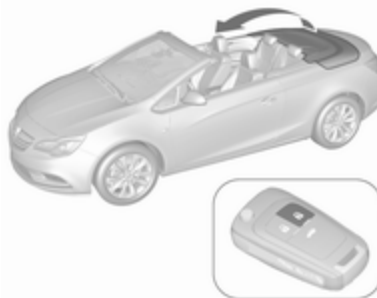

Натиснете и задръжете , докато мекият покрив, капакът на мекия покрив и прозорците се затворят напълно. Всички прозорци ще се отворят в началото на тази операция.

Потвърждение на операцията

Цялостното отваряне или затваряне на мекия покрив с дистанционното управление се потвърждава чрез присветване на аварийните предупредителни светлини.

Защитно спиране

Бутонът на дистанционното управление или превключвателят в централната конзола трябва да се задейства, докато мекият покрив е в своето съответно крайно положение. Отпускането на бутона или превключвателя по време на движението на мекия покрив ще спре незабавно неговото движение. Мекият покрив ще остане в междинно положение само за определено време. След това ще прозвучи предупредителен сигнал, хидравличното налягане в системата ще спадне и мекият покрив ще започне да се движи сам. Задействането на бутона или превключвателя отново ще продължи работата.

Изисквания за работа със системата

- Автомобилът е неподвижен или се движи със скорост до 50 км/час.

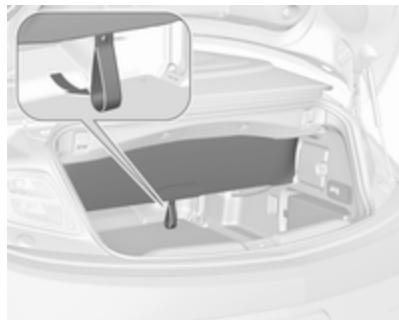

(макс. 5 пълни цикъла един след друг).



Ако някое от тези изисквания не е изпълнено, ще прозвучи предупредителен сигнал и на центъра за информация на водача (DIC) ще се изведе съобщение, когато превключвателят се задейства и мекият покрив не може да се отвори или затвори.

- Пред задното стъкло и в зоната на въртене на мекия покрив и капака на мекия покрив не трябва да има никакви предмети.

- Разделителят на товарното отделение е разгънат, вратичката на прохода за преминаване е затворена ⇨ 79.
- Капакът на мекия покрив е в затворено положение.
- Капакът на багажника е напълно затворен.
- Външната температура не е по-ниска от -7°C за отваряне и -10°C за затваряне.
- Налице е достатъчно напрежение в акумулатора.
- Системата не е претоварена от повтарящо се задействане

Ако автоматичното задвижване не работи, когато мекият покрив е отворен, изпълнете процеса по ръчно затваряне, вижте следващите инструкции "Ръчно затваряне в случай на системна неизправност".

Общи съвети

Съобщение

- Винаги дадействайте работния превключвател, докато звуковият сигнал звучи или аварийните светлини мигат, за да сте сигурни, че мекият покрив е напълно отворен или затворен.
- Мекият покрив може да се задържи в междинно положение, за да улесни почистването на текстилната му част и уплътненията. Отпуснете превключвателя в централната конзола по време на работа, за да спрете мекия покрив в междинно положение за макс. 7 минути при включено запалване. След изтичане на това време ще прозвучи

предупредителен зумер, хидравличното налягане в системата намалява и мекият покрив може да се задвижи сам.

- Не отваряйте мекия покрив, ако е мокър, замръзнал или мръсен.
- Активирането на мекия покрив върху неравен терен може да доведе до неизправности и повреда.
- Грижа за автомобила ⇨ 261.

Ръчно затваряне в случай на системна неизправност

В случай на неизправност на електро-хидравличното задействане, отвореният мек покрив може да се затвори ръчно.

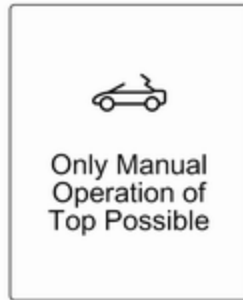

Ще прозвучи предупредителен зумер и в DIC ще се изведе съобщение.

Внимание

Настойчиво препоръчваме ръчно затваряне на мекия покрив с помощта на втори човек.

Ръчното задействане на мекия покрив е разрешено само за затваряне.

Прочетете следващото описание докрай, преди да започнете работа.

Не извършвайте ръчно затваряне, ако автомобилът е паркиран по наклон.

Демонтирайте големия ветроотражател, преди да започнете да затваряте ръчно.

След затваряне, ремонтирайте мекия покрив в сервис.

Подгответе следните инструменти, необходими за ръчната операция:

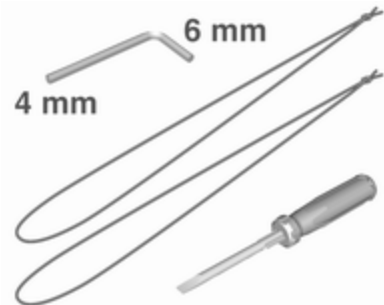

- шестограмен ключ с 4 мм шестостен по дългата страна и 6 мм шестостен по късата страна, намира се в жабката

- две корди, намират се в жабката
- отвертка, намира се в кутията с инструменти в багажното отделение ↻ 237

1. Изключете запалването.
2. Отворете капака на багажника и извадете отвертката от кутията с инструменти.



3. От вътрешната страна на горния ръб на товарното отделение има лост за освобождаване на капака на мекия покрив. Намерете лоста и отблокирайте чрез завъртане на лоста надолу.

Съобщение

Капакът на багажника не може да се отваря от следващата стъпка нататък.

Извадете отвертката от кутията с инструменти, ако ви трябва. Възможно е багажното отделение да не може да се отвори по-нататък, чак до откарването на автомобила в сервис. Поради това, извадете всички необходими предмети от товарното отделение.

4. Затворете багажника.

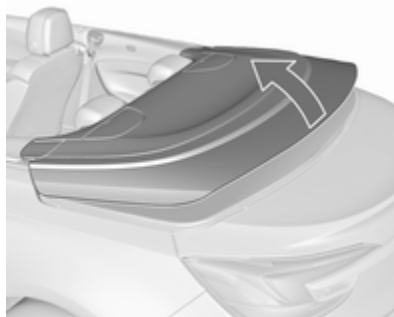

5. Повдигнете капака на мекия покрив от двете страни едновременно до приблизително половин повдигнато положение.

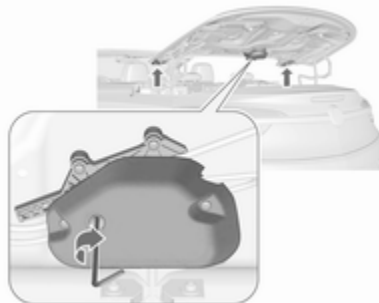

6. Вкарайте 4 мм шестограмен ключ в отбелязаното място на модула за задвижване на клапата. Завъртете шестограмния ключ докрай по часовниковата стрелка, докато спре, така че страничните клапи да се завъртят навътре.
7. Отворете капака на мекия покрив до неговото крайно положение.

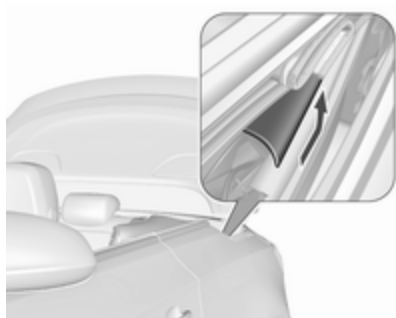

8. Демонтирайте пластмасовите капаци от двете страни чрез натискане и плъзгане назад, вижте илюстрацията.



9. При пантите от всяка страна има видими маркировки.



10. Прекарайте закачените корди около маркираната позиция при пантата от двете страни и издърпайте края на кордата през примката, както е показано на илюстрацията.

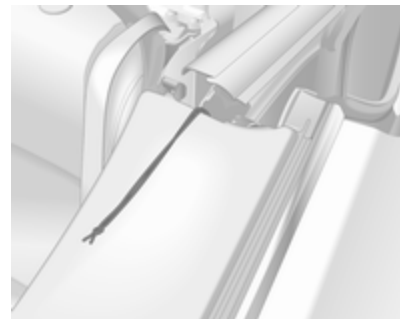

11. Положете края на кордите отпред.



12. Издърпайте мекия потрив чрез повдигане на предния лък нагоре (1) и едновременно с това обтягащия лък (2) от двете страни.

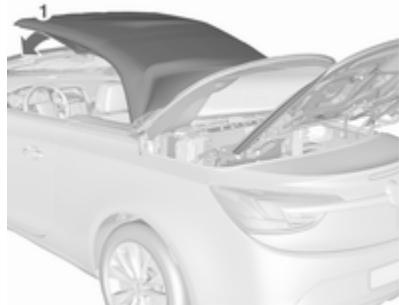

13. Придвигнете предния лък (1) до рамката на предното стъкло.
14. Демонтирайте малкия капак в облицовката на рамката на предното стъкло, като използвате отвертка, която е вкарана в отвора на капака.

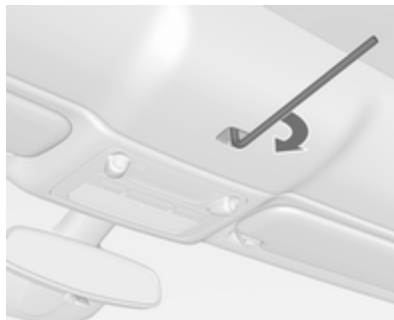

15. Вкарайте 6 мм шестограмен ключ в процепа и заключете ключалката чрез завъртане на шестограмния ключ по часовниковата стрелка до крайното му положение.



16. Повдигнете нагоре опъващия лък (2) на мекия покрив от двете му страни. Повдигнете мекия покрив чрез бавно бутане до приблизително половин издигнато положение и после го оставете да се плъзне в затвореното си положение.
17. Спуснете опъващия лък (2) на мекия покрив.

Съобщение

В това положение, автомобилът може да се закара до сервиз за ремонт на мекия покрив. Мекият

покрив не е напълно водонепроницаем и не е заключен отзад.

За да заключите напълно мекия покрив, изпълнете следната стъпка.

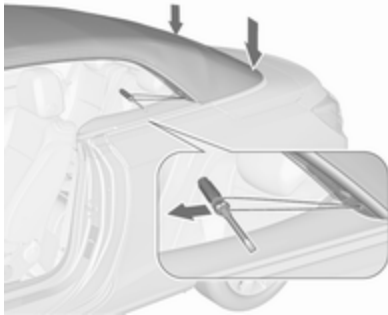

18. Натискайте достатъчно силно надолу от двете страни на опъващия лък. Едновременно с това дърпайте кордата с отвертката на кръст в примката бавно и непрекъснато в посока напред. Възможно е да се подпрете с другата си ръка върху рамката на вратата.

Направете това от двете страни, за да заключите мекия покрив отзад.

След последната стъпка, капакът на багажника може отново да се отвори. Нека кордите да бъдат демонтирани от вашия сервиз.

Мекият покрив може да се отваря и със закрепени корди.

Ветроотражател

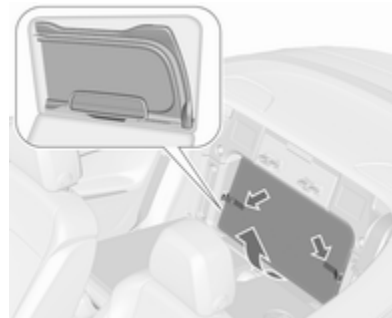

Има два ветроотражателя, разположени в торба зад облегалките на задните седалки. Сгънете надолу облегалките на

задните седалки ↺ 79, отворете текстилните лепенки и извадете торбата от отвора.

- Малкият ветроотражател може да се постави между облегалките за глава на задните седалки.
- Големият ветроотражател може да се постави зад предните седалки.

Не поставяйте никакви предмети върху въздушния отражател.

За монтиране на ветроотражателите, мекият покрив трябва да бъде отворен.

Монтиране на малкия ветроотражател

- Сгънете надолу лявата задна облегалка ↺ 79.



- Махнете капака от водача между задните облегалки за глава, като го плъзнете странично към лявата страна на автомобила.

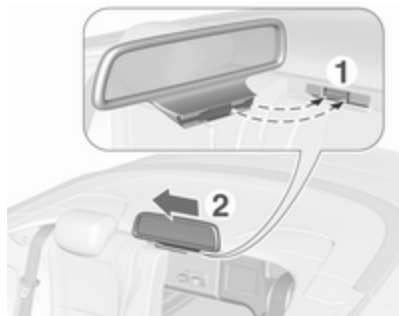

- Вкарайте адаптера на ветроотражателя с издигането в противоположния отвор на водача.
- Плъзнете ветроотражателя във водача в посока надясно, докато щракне.
- Повдигнете задната облегалка.

Ветроотражателят се сваля в обратен ред.

Монтиране на големия ветроотражател

- Извадете ветроотражателя от торбата.

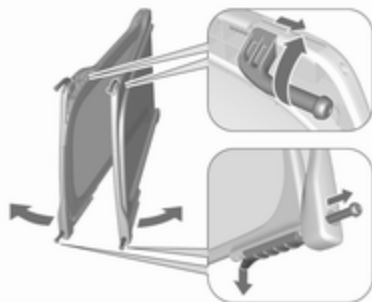

- Извадете четирите блокиращи щифта на ветроотражателя: горните изскачат пружинно натегнати чрез завъртане на щифтовете извън скобите от двете страни, долните изскачат чрез повдигане на ограничителите при плъзгачите от двете страни.
- Разгънете ветроотражателя.

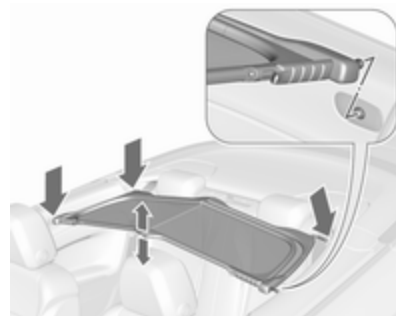

- С пантите зад предните седалки, вкарайте блокиращите щифтове от дясната страна в отворите на облицовката от дясната страна близо до задната седалка. Сгънете малко

ветроотражателя в средата и вкарайте блокиращите щифтове от лявата страна в отворите на облицовката от лявата страна. Уверете се, че всички щифтове са правилно зацепени. Натиснете надолу ветроотражателя в средата.

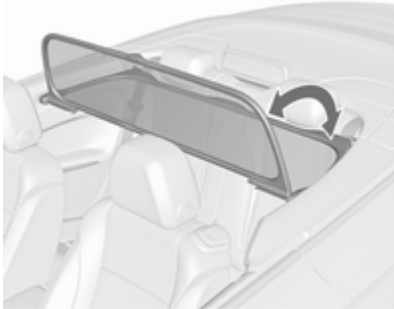

- Разгънете горната част до изправено положение.

Задните седалки не могат да се ползват, ако е монтиран големият ветроотражател.

Вертикалната част на ветроотражателя може да се сгъне надолу, ако не се използва.

Ветроотражателят може да остане монтиран, когато мекият покрив се затвори.

За демониране, сгънете надолу вертикалната част на отражателя. Повдигнете отражателя малко нагоре в средата и го извадете от отворите от двете страни.

Прибиране на ветроотражателя

За прибиране на отражателя, натиснете задните блокиращи щифтове назад и ги завъртете в скобите. Натиснете назад плъзгачите на предните блокиращи щифтове, докато щракнат. Завъртете отражателя и го приберете в торбата.

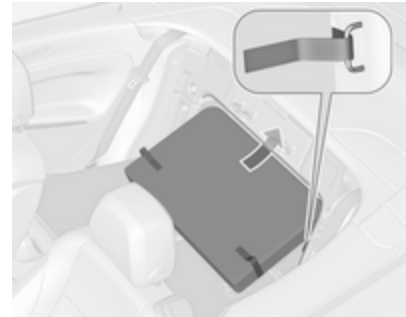

Сгънете надолу задните облегалки. Подравнете твърдия капак на торбата спрямо багажното отделение. Разположете торбата отдолу нагоре при надлъжния водач в отвора на горната рамка. Закрепете торбата с текстилните лепенки при халките за закрепване от двете страни. Повдигнете задните облегалки.

Система за защита от преобръщане

Системата за защита от преобръщане се състои от подсилена рамка на предното

стъкло и рамки против преобръщане под калъфите зад задните облегалки за глава.

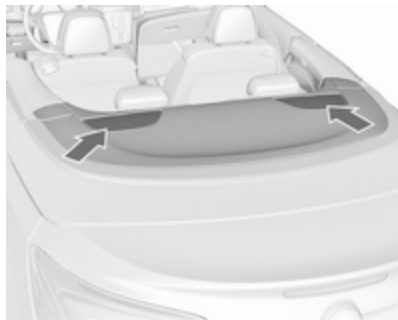

В случай на преобръщане на автомобила, челен или страничен сблъсък, рамките за защита при преобръщане се разгъват автоматично в посока нагоре за милисекунди. Те се разгъват също и заедно с предните и страничните въздушни възглавници.

Съобщение

Не поставяйте никакви предмети върху капаците на рамките против преобръщане зад облегалките за глава.

Контролната лампа за въздушните възглавници  свети, ако рамките за защита при преобръщане са разгънати.

Системата се задейства независимо от това дали мекият покрив е отворен или затворен.

Мекият покрив не бива да се привежда в движение, ако рамките за защита при преобръщане са задействани. Ако превключвателят се задейства, ще прозвучи постоянно предупреждение и на центъра за информация на водача ще се изведе съобщение.

Седалки, облегалки

Облегалки за глава	49
Активни облегалки за глава	51
Предни седалки	51
Положение на седалката	51
Ръчно регулиране на седалката	52
Сгъване облегалката на седалката	54
Електрическо регулиране на седалките	56
Облегалка за ръце	58
Отопление на седалката	58
Вентилация	58
Предпазни колани	59
Триточкови предпазни колани	61
Система на въздушните възглавници	62
Система на предните въздушни възглавници	66

Система на страничните въздушни възглавници	67
Деактивиране на въздушните възглавници	68
Предпазни седалки за деца	69
Детски предпазни системи (седалки)	69
Места за поставяне на детска седалка	73

Облегалки за глава

Положение

⚠ Предупреждение

Шофирайте само с правилно нагласена облегалка за глава.



Горният край на облегалката за глава трябва да бъде на нивото на горната част на главата. Ако при много високи пътници това не е възможно, нагласете облегалката

в най-високо положение, а при ниски пътници я нагласете в най-ниско положение.

Регулиране

Облегалки за глава на предните седалки



Регулиране на височината

Натиснете бутона за да освободите облегалката за глава, регулирайте височината, блокирайте.

Регулиране в хоризонтална посока



Издърпайте възглавницата на облегалката за глава бавно напред. Тя се застопорява в няколко положения.

За да я върнете в най-задна позиция, издърпайте я напълно напред и я отпуснете.

Облегалки за глава на задните седалки



Регулиране на височината

Издърпайте облегалката за глава нагоре и я оставете да блокира. За да преместите надолу, натиснете фиксиращия елемент, за да освободите и натиснете облегалката за глава надолу.

Демонтаж на задна облегалка за глава

Напр. когато използвате детска предпазна седалка ⇨ 69.

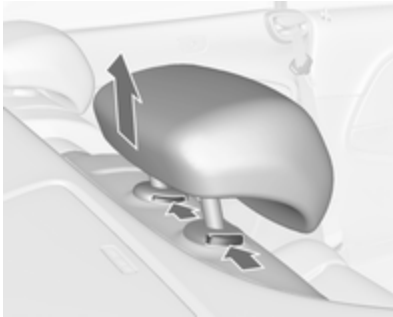

Натиснете и двата фиксатора, издърпайте облегалката за глава нагоре и я извадете.

Поставете облегалката за глава в мрежата и фиксирайте долната страна на мрежата с велкро фиксаторите към пода на товарното отделение. Подходяща мрежа се предлага във вашия сервис.

Активни облегалки за глава

В случай на удар отзад предните части на активните облегалки за глава се преместват леко напред.

Така главата се подпират по-ефективно и с това се намалява рискът от нараняване вследствие на "камшичен" удар.

Съобщение

Одобрени аксесоари могат да се прикрепят само, ако седалката не се използва.

Предни седалки

Положение на седалката

⚠ Предупреждение

Шофирайте само с правилно нагласена седалка.

⚠ Опасност

Не сядайте по-близо от 25 см до волана, за да позволите безопасното надуване на въздушната възглавница.

⚠ Предупреждение

Никога не нагласяйте седалките по време на движение, тъй като те могат да се преместят неконтролируемо.

⚠ Предупреждение

Никога не съхранявайте каквито и да било предмети под седалките.



- Седнете колкото е възможно по-навътре в седалката. Нагласете разстоянието между седалката и педалите така, че краката ви да са леко свити, когато натискате педалите. Плъзнете седалката на предния пътник докрай назад.

- Нагласете достатъчна височина на седалката така, че да получите ясна видимост във всички посоки, както и за да виждате всички прибори. Трябва да има поне една ръка разстояние между главата ви и тавана на автомобила. Бедрата ви трябва леко да се опират на седалката без да са натиснати в нея.
- Опрете раменете си колкото е възможно по-добре на облегалката. Нагласете наклона на облегалката така, че лесно да достигате волана с леко свити ръце. Поддържайте контакта между раменете и облегалката, когато въртите волана. Не наклоняйте облегалката на седалката прекалено силно назад. Препоръчваме ви максимален ъгъл на наклон от 25°.
- Регулирайте седалката и волана така, че китката да ляга върху горната част на волана, а предлакътят да е напълно изпълнат и рамената да са върху облегалката.

- Нагласете волана ↺ 86.
- Нагласете облегалката за глава ↺ 49.
- Регулирайте опората за бедрата така, че да има около два пръста място между ръба на седалката и сгъвката на коляното.
- Регулирайте опората за кръста така, че да го подпира по естествената форма на гръбначния стълб.

Ръчно регулиране на седалката

Управлявайте автомобила само с фиксирани седалки и облегалки на седалките.

Надлъжно регулиране

Дръпнете ръчката, плъзнете седалката, освободете ръчката. Опитайте да преместите седалката назад и напред, за да се уверите, че е фиксирана на място.

Наклон на облегалките

Завъртете лоста назад, регулирайте наклона и отпуснете лоста. Позволете на облегалката на седалката да се застопори така, че да чуete щракване.

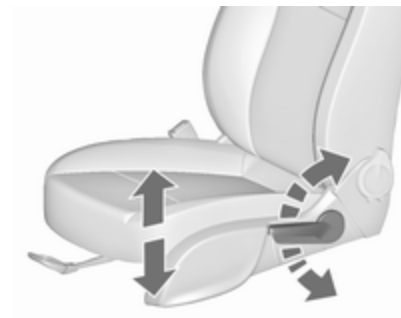
Височина на седалката**Помпане с лоста**

помпане нагоре	: седалката нагоре
помпане надолу	: седалката надолу

Наклоняне на седалката

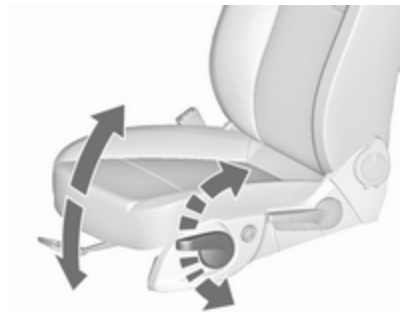

Помпане с лоста

помпане нагоре	: предният край нагоре
помпане надолу	: предният край надолу

Подпора за кръста



Нагласете опората за кръста чрез четирипътния бутон така, както ви е удобно.

Преместване на опората нагоре и надолу: натиснете бутона нагоре или надолу.

Увеличаване и намаляване на опората: натиснете бутона напред или назад.

Регулируема опора за бедрата

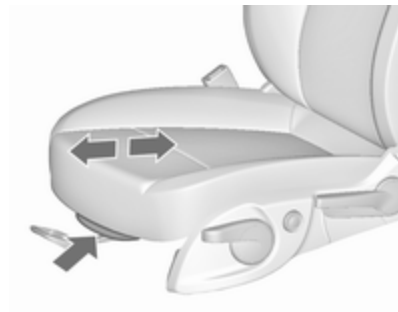

Дръпнете лоста и плъзнете опората за бедрата.

Сгъване облегалката на седалката

⚠ Предупреждение

Пътниците на задната седалка трябва да внимават да не бъдат защипани от регулиращия механизъм, когато седалката се движи назад до първоначалното си положение.

Внимание

Когато седалката е в най-високо положение, натиснете облегалките за глава надолу и вдигнете сенниците, преди да сгъвате облегалката напред.

Сгъване облегалката на седалката при седалки с ръчно задействане



Освободете чрез повдигане лоста и сгънете облегалката за гърба напред, след това плъзнете седалката напред до крайно положение.

За да върнете предишното положение, плъзнете седалката назад до опорното положение. Вдигнете облегалката до изправено положение, без да задействате никой от лостовите. Уверете се, че облегалката щраква.

⚠ Предупреждение

При разгъване се уверете, че седалката е надеждно застопорена, преди да потеглите. Неспазването на това изискване може да доведе до нараняване в случай на рязко спиране или сблъсък.

При пълно застопоряване, седалката ще се озове отново в начално положение.

Не използвайте лоста за наклон на облегалката, докато облегалката се сгъва напред.

Сгъване облегалката на седалката при електрически седалки



Повдигнете освобождаващата ръкохватка и сгънете облегалката напред. Седалката се плъзга автоматично напред до ограничителя.

За обратно движение, вдигнете облегалката до изправено положение докато щракне. Седалката се плъзга автоматично назад до първоначалното си положение.

В случай, че облегалката за глава на сгънатата облегалка е блокирана от горната рамка на предното стъкло, оставете седалката да се задвижи леко назад или надолу ⇨ 56, или поставете облегалката за глава в най-ниското ѝ положение ⇨ 49.

Защитна функция

Ако електрическата седалка срещне съпротивление при плъзгане напред или назад, тя незабавно спира и се премества в обратна посока.

Съобщение

Не сядайте върху седалката, когато тя се движи.

Прекъсване на захранването

Ако седалката остане в предно положение с отворена врата за повече от 10 минути, електрическото регулиране се прекъсва. В такъв случай, затворете и отворете вратата или включете запалването и отново задействайте електрическото регулиране.

Претоварване

Ако функцията за сгъване причинява електрическо претоварване, електрозахранването автоматично се преустановява за известно време.

Електрическо регулиране на седалките

⚠ Предупреждение

Внимание трябва да се отдели и при работа с електрическите седалки. Съществува риск от нараняване, особено за деца. Може да бъдат захванати предмети.

Наблюдавайте внимателно седалките при тяхното регулиране. Пътниците в автомобила трябва да бъдат информирани за това.

Надлъжно регулиране



Преместете бутона напред/назад.

Височина на седалката



Преместете бутона нагоре/надолу.

Накланяне на седалката



Преместете предната част на превключвателя нагоре/надолу.

Наклон на облегалките



Завъртете бутона напред/назад.

Подпора за кръста



Нагласете опората за кръста чрез четирипътния бутон така, както ви е удобно.

Преместване на опората нагоре и надолу: натиснете бутона нагоре или надолу.

Увеличаване и намаляване на опората: натиснете бутона напред или назад.

Съобщение

Ако настройката на седалката е електрически претоварена, захранването се прекъсва автоматично за кратко време.

Регулируема опора за бедрата

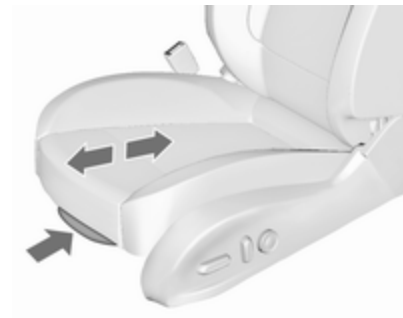

Дръпнете лоста и плъзнете опората за бедрата.

Облегалка за ръце

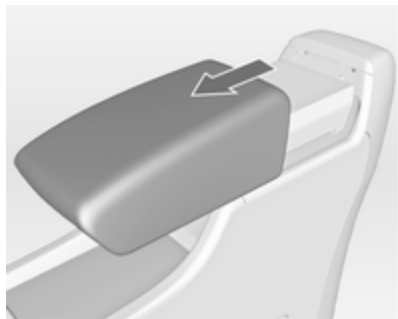

Облегалката за ръце може да се плъзне напред с 10 см. Под облегалката за ръце има отделение за вещи.

Отделение за вещи в облегалката за ръце ⇨ 78.

Отопление на седалката



Регулирайте отоплението до желаната степен чрез еднократно или неколkokратно натискане на  за съответната седалка.

Светването на светодиода в бутона обозначава настройката.

Продължителното използване на най-високата степен не се препоръчва за хора с чувствителна кожа.

Отоплението на седалката работи при работещ двигател.

Отоплението на седалката също работи по време на Autostop.

Система "стоп/старт" ⇨ 157.

Вентилация



Регулирайте вентилацията до желаната степен чрез еднократно или неколkokратно натискане на  за съответната седалка.

Светването на светодиода в бутона обозначава настройката.

Вентилираните седалки работят при включено запалване.

Вентилацията на седалката също работи по време на Autostop.

Система "стоп/старт" ⇨ 157.

Предпазни колани



При рязко ускоряване или забавяне предпазните колани се заключват и задържат пътниците в положението на седалката. По този начин рискът от нараняване се намалява значително.

⚠ Предупреждение

Поставяйте предпазния колан преди всяко пътуване.

Пътниците, които не поставят предпазните колани, застрашават останалите пътници и самите себе си в случай на инцидент.

Предпазните колани са предвидени за ползване само от един човек в едно и също време. Детски предпазни системи (седалки) ⇨ 69.

Проверявайте периодично за повреди, замърсяване и правилна функционалност всички елементи от системата на предпазните колани.

Сменете повредените компоненти в сервиз. След произшествие заменете в сервиз коланите и задействалите се обтегачи на предпазните колани.

Съобщение

Уверете се, че предпазните колани не са повредени или защипани от обувки или предмети с остри ръбове. Внимавайте в механизмите за автоматично прибиране да не попадне нечистотия.

Подавач на предпазен колан

Подавачът на предпазен колан е удобна функция, която позволява на предните пътници да затегнат удобно предпазните си колани чрез поднасяне на коланите отпред.



Подавачът излиза, когато:

- Съответната врата е затворена и се включи запалването.
- Запалването е включено и вратата е затворена.

Подавачът се прибира, когато:

- Съответната врата се отвори отново.
- Ключът се извади от контакта за запалване.
- Съответната пластинка на колана се вкара в закопчалката.
- Изтече период от 45 секунди.
- Автомобилът се движи в продължение на повече от 15 секунди със скорост над 6 км/ч.

Ако подавачът на предпазния колан не се прибере автоматично, бутнете го леко назад.

Индикатор за незакопчан предпазен колан

Предните седалки са оборудвани с индикатор за незакопчан предпазен колан, като индикаторът  за седалката на водача е в оборотомера \diamond 99, а за пътническата седалка - в централната конзола \diamond 96.

Ограничители на силата на обтягане на предпазни колани

На всички седалки натоварването върху тялото се намалява посредством постепенното отпускане на колана по време на сблъсък.

Обтегачи на предпазни колани

В случай на челен или заден удар с определена сила, коланите на всички седалки се затягат.

Предупреждение

Неправилното боравене (напр. сваляне или поставяне на предпазните колани) може да задейства обтегачите им.

Задействането на обтегачите на предпазните колани се обозначава от постоянно светене на контролната лампа  \diamond 99.

Влезлите веднъж в действие обтегачи на предпазните колани трябва да се заменят в сервиз. Обтегачите на предпазните колани могат да се задействат само веднъж.

Съобщение

Не закрепвайте и не поставяйте аксесоари и други предмети, които могат да попречат на действието на обтегачите на предпазните колани. Не правете никакви промени по компонентите на обтегачите на коланите, тъй като това ще направи невалидно разрешението използване на автомобила.

Триточкови предпазни колани

Затягане



Издърпайте плавно предпазния колан от макарата, прекарайте го през тялото като внимавате да не се усуче и вкарайте закопчаващата планка в закопчалката. Докато карате затягайте редовно набедрената част на колана като издърпвате диагоналната му част.

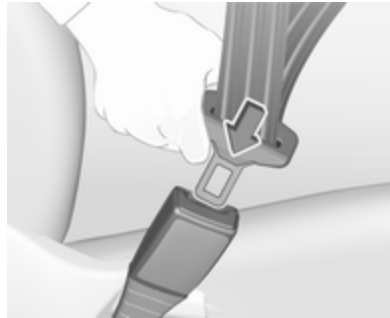

Отпуснатите и дебелия дрехи пречат на доброто прилягане на предпазния колан. Не поставяйте предмети (напр. ръчни чанти, мобифони) между колана и тялото си.

⚠ Предупреждение

Коланът не бива да ляга върху твърди или чупливи предмети в джобовете на дрехите ви.

Индикатор за незакопчан предпазен колан  99.

Освобождаване



За да освободите предпазния колан, натиснете червения бутон върху закопчалката на колана.

Използване на предпазния колан по време на бременност



⚠ Предупреждение

Бедрената част на колана трябва да минава колкото може по-ниско за да се избегне натиск върху корема.

Система на въздушните възглавници

Системата на въздушните възглавници се състои от няколко индивидуални системи, в зависимост от нивото на оборудване.

При задействането им, въздушните възглавници се надуват в рамките на милисекунди. Те спадат толкова бързо, че това често остава незабелязано по време на катастрофа.

⚠ Предупреждение

Системата на въздушните възглавници се задейства по експлозивен начин, ремонтите трябва да се извършват само от квалифициран персонал.

⚠ Предупреждение

Добавянето на аксесоари, които променят рамата на автомобила, системата на бронята, височината, ламарините на предния край или страничния ламаринен лист, може да предотврати правилната работа на системата на въздушните възглавници. Работата на системата на въздушните възглавници може да се повлияе и от смяната на части на предните седалки, предпазните колани, сензорния и диагностичния модул на въздушните възглавници, волана, арматурното табло, вътрешните уплътнения на вратите, включително високоговорителите, модулите на въздушните възглавници, тапицерията на тавана или колоните, предните сензори, сензорите за страничен удар или окабеляването на въздушните възглавници.

Съобщение

Управляващата електроника на системата на въздушните възглавници и обтегачите на коланите се намира в областта на централната конзола. Не поставяйте магнитни предмети в тази зона.

Не прикрепвайте никакви предмети върху капациите на въздушните възглавници и не ги покривайте с нищо. Сменете повредените капаци в сервиз.

Всяка въздушна възглавница се отваря само веднъж. Незабавно заменяйте отворилите се въздушни възглавници в сервиз. Освен това, може да е необходима замяна и на волана, арматурното табло, някои панели, уплътненията на вратите, дръжки и седалки.

Не правете никакви промени по системата на въздушните възглавници, тъй като това ще направи невалидно разрешението за ползването на автомобила.

Неизправност

Ако има неизправност в системата на въздушните възглавници, контролният индикатор  светва и в центъра за информация на водача се появява съобщение или предупредителен код. Системата не е готова за работа.

Причината за неизправността трябва да се отстрани в сервиз.

Контролна лампа  за системите на въздушните възглавници  99.

Детски предпазни системи на седалка на пътника до водача със системи за въздушни възглавници

Предупреждение съгласно ECE R94.02:



EN: NEVER use a rearward-facing child restraint on a seat protected by an ACTIVE AIRBAG in front of it, DEATH or SERIOUS INJURY to the CHILD can occur.

DE: Nach hinten gerichtete Kindersitze NIEMALS auf einem Sitz verwenden, der durch einen davor befindlichen AKTIVEN AIRBAG geschützt ist, da dies den TOD oder SCHWERE VERLETZUNGEN DES KINDES zur Folge haben kann.

FR: NE JAMAIS utiliser un siège d'enfant orienté vers l'arrière sur un siège protégé par un COUSSIN GONFLABLE ACTIF placé devant lui,

sous peine d'infliger des BLESSURES GRAVES, voire MORTELLES à l'ENFANT.

ES: NUNCA utilice un sistema de retención infantil orientado hacia atrás en un asiento protegido por un AIRBAG FRONTAL ACTIVO. Peligro de MUERTE o LESIONES GRAVES para el NIÑO.

RU: ЗАПРЕЩАЕТСЯ устанавливать детское удерживающее устройство лицом назад на сиденье автомобиля, оборудованном фронтальной подушкой безопасности, если ПОДУШКА НЕ ОТКЛЮЧЕНА! Это может привести к СМЕРТИ или СЕРЬЕЗНЫМ ТРАВМАМ РЕБЕНКА.

NL: Gebruik NOOIT een achterwaarts gericht kinderzitje op een stoel met een ACTIEVE AIRBAG ervoor, om DODELIJK of ERNSTIG LETSEL van het KIND te voorkomen.

DA: Brug ALDRIG en bagudvendt autostol på et forsæde med AKTIV AIRBAG, BARNET kan komme i LIVSFARE eller komme ALVORLIGT TIL SKADE.

SV: Använd ALDRIG en bakåtvänd barnstol på ett säte som skyddas med en framförvarande AKTIV AIRBAG. DÖDSFALL eller ALLVARLIGA SKADOR kan drabba BARNET.

FI: ÄLÄ KOSKAAN sijoita taaksepäin suunnattua lasten turvaistuinta istuimelle, jonka edessä on AKTIIVINEN TURVATYYNY, LAPSI VOI KUOLLA tai VAMMAUTUA VAKAVASTI.

NO: Bakovervendt barnesikringsutstyr må ALDRI brukes på et sete med AKTIV KOLLISJONSPUTE foran, da det kan føre til at BARNET utsettes for LIVSFARE og fare for ALVORLIGE SKADER.

PT: NUNCA use um sistema de retenção para crianças voltado para trás num banco protegido com um AIRBAG ACTIVO na frente do mesmo, poderá ocorrer a PERDA DE VIDA ou FERIMENTOS GRAVES na CRIANÇA.

IT: Non usare mai un sistema di sicurezza per bambini rivolto all'indietro su un sedile protetto da

AIRBAG ATTIVO di fronte ad esso: pericolo di MORTE o LESIONI GRAVI per il BAMBINO!

EL: ΠΟΤΕ μη χρησιμοποιείτε παιδικό κάθισμα ασφαλείας με φορά προς τα πίσω σε κάθισμα που προστατεύεται από μετωπικό ΕΝΕΡΓΟ ΑΕΡΟΣΑΚΟ, διότι το παιδί μπορεί να υποστεί ΘΑΝΑΣΙΜΟ ή ΣΟΒΑΡΟ ΤΡΑΥΜΑΤΙΣΜΟ.

PL: NIE WOLNO montować fotelika dziecięcego zwróconego tyłem do kierunku jazdy na fotelu, przed którym znajduje się WŁĄCZONA PODUSZKA POWIETRZNA. Niezastosowanie się do tego zalecenia może być przyczyną ŚMIERCI lub POWAŻNYCH OBRAŻEŃ u DZIECKA.

TR: Arkaya bakan bir çocuk emniyet sistemini KESİNLİKLE önünde bir AKTİF HAVA YASTIĞI ile korunmakta olan bir koltukta kullanmayınız. ÇOCUK ÖLEBİLİR veya AĞIR ŞEKİLDE YARALANABİLİR.

UK: НІКОЛІ не використовуйте систему безпеки для дітей, що встановлюється обличчям назад,

на сидінні з УВИМКНЕНОЮ ПОДУШКОЮ БЕЗПЕКИ, інакше це може призвести до СМЕРТІ чи СЕРЙОЗНОГО ТРАВМУВАННЯ ДИТИНИ.

HU: SOHA ne használjon hátrafelé néző biztonsági gyerekülést előlről AKTÍV LÉGZSÁKKAL védett ülésen, mert a GYERMEK HALÁLÁT vagy KOMOLY SÉRÜLÉSÉT okozhatja.

HR: NIKADA nemojte koristiti sustav zadržavanja za djecu okrenut prema natrag na sjedalu s AKTIVNIM ZRAČNIM JASTUKOM ispred njega, to bi moglo dovesti do SMRTI ili OZBILJNIH OZLJEDA za DIJETE.

SL: NIKOLI ne nameščajte otroškega varnostnega sedeža, obrnjenega v nasprotni smeri vožnje, na sedež z AKTIVNO ČELNO ZRAČNO BLAZINO, saj pri tem obstaja nevarnost RESNIH ali SMRTNIH POŠKODB za OTROKA.

SR: NIKADA ne koristiti bezbednosni sistem za decu u kome su deca okrenuta unazad na sedištu sa AKTIVNIM VAZDUŠNIM

JASTUKOM ispred sedišta zato što DETE može da NASTRADA ili da se TEŠKO POVREDI.

MK: НИКОГАШ не користете детско седиште свртено наназад на седиште заштитено со АКТИВНО ВОЗДУШНО ПЕРНИЧЕ пред него, затоа што детето може ДА ЗАГИНЕ или да биде ТЕШКО ПОВРЕДЕНО.

BG: НИКОГА не използвайте детска седалка, гледаща назад, върху седалка, която е защитена чрез АКТИВНА ВЪЗДУШНА ВЪЗГЛАВНИЦА пред нея - може да се стигне до СМЪРТ или СЕРИОЗНО НАРАНЯВАНЕ на ДЕТЕТО.

RO: Nu utilizați NICIODATĂ un scaun pentru copil îndreptat spre partea din spate a mașinii pe un scaun protejat de un AIRBAG ACTIV în fața sa; acest lucru poate duce la DECESUL sau VĂTĂMAREA GRAVĂ a COPILULUI.

CS: NIKDY nepoužívejte dětský zádržný systém instalovaný proti směru jízdy na sedadle, které je chráněno před sedadlem AKTIVNÍM

AIRBAGEM. Mohlo by dojít k VÁŽNĚMU PORANĚNÍ nebo ÚMRTÍ DÍTĚTE.

SK: NIKDY nepoužívajte detskú sedačku otočenú vzad na sedadle chránenom AKTÍVNYM AIRBAGOM, pretože môže dôjsť k SMRTI alebo VÁŽNYM ZRANENIAM DIEŤAŤA.

LT: JOKIU BŪDU nemontuokite atgal atgręžtos vaiko tvirtinimo sistemas sėdynėje, prieš kurią įrengta AKTYVI ORO PAGALVĖ, nes VAJKAS GALI ŽŪTI arba RIMTAI SUSIŽALOTI.

LV: NEKĀDĀ GADĪJUMĀ neizmantojiet uz aizmuguri vērstu bērnu sēdekļīti sēdvietā, kas tiek aizsargāta ar tās priekšā uzstādītu AKTĪVU DROŠĪBAS SPILVENU, jo pretējā gadījumā BĒRNS var gūt SMAGAS TRAUMAS vai IET BOJĀ.

ET: ÄRGE kasutage tahapoole suunatud lapseturvaistet istmel, mille ees on AKTIIVSE TURVAPADJAGA kaitstud iste, sest see võib põhjustada LAPSE SURMA või TÕSISE VIGASTUSE.

MT: QATT tuża trażżin għat-tfal li jħares lejn in-naħa ta' wara fuq sit protett b'AIRBAG ATTIV quddiemu; dan jista' jikkawża l-MEWT jew GRIEHI SERJI lit-TFAL.

GA: Ná húsáid srian sábháilteachta linbh cúil RIAMH ar shuíochán a bhfuil mála aeir ag feidhmiú os a chomhair. Tá baol BÁIS nó GORTÚ DONA don PHÁISTE ag baint leis.

Освен предупреждението, изисквано от ECE R94.02, поради съображения за безопасност, никога не използвайте детски предпазни седалки върху седалката на пътника до водача с активна предна въздушна възглавница.

⚠ Опасност

Не използвайте предпазни седалки за деца на седалката на пътника до водача с активирана предна въздушна възглавница.

Етикетът на въздушната възглавница е разположен от двете страни на предния слънчев сенник.

Деактивиране на въздушните възглавници ⇨ 68.

Система на предните въздушни възглавници

Системата на предните въздушни възглавници се състои от една въздушна възглавница във волана и друга - в арматурното табло от страната на предния пътник. Мястото им е обозначено с надписа **AIRBAG**.



Освен това, отстрани на приборния панел има предупредителен етикет, който се вижда при отворена предна пътническа врата, или върху слънчевия сенник за предния пътник.

Системата на предните въздушни възглавници се задейства в случай на сериозен фронтален сблъсък. Запалването трябва да е включено.

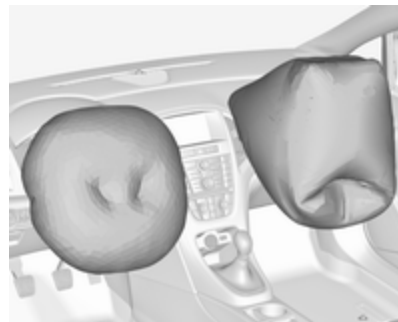

Надулата се въздушна възглавница смекчава удара и по този начин значително намалява рискът от увреждания на горната част на тялото и главата на предните пътници.

⚠ Предупреждение

Оптимална защита се оказва само ако седалката е в правилно положение.

Положение на седалката ⇨ 51.

Поддържайте свободна зоната на надуване на въздушните възглавници.

Поставяйте правилно предпазния колан и го закопчавайте надеждно. Само тогава въздушната възглавница ще ви защити.

Система на страничните въздушни възглавници



Системата на страничните въздушни възглавници се състои от по една въздушна възглавница във всяка една от предните облегалки. Мястото им е обозначено с надписа **AIRBAG**.

Системата на страничните въздушни възглавници се задейства в случай на сериозен страничен сблъсък. Запалването трябва да е включено.



Надулата се въздушна възглавница смекчава удара и по този начин намалява значително опасността от нараняване на главата и горната част на тялото в случай на странично сблъскване.

⚠ Предупреждение

Поддържайте свободна зоната на надуване на въздушните възглавници.

Съобщение

Ползвайте само такива предпазни калъфки за седалки, които са одобрени за дадения автомобил. Внимавайте да не покриете въздушните възглавници.

Деактивиране на въздушните възглавници

Системата на въздушната възглавница за предния пътник трябва да се деактивира преди монтиране на детска предпазна система (седалка) на това място. Системата на въздушните възглавници-завеси, както и системите на обтегачите на коланите и системите на всички въздушни възглавници за шофьора остават активирани.

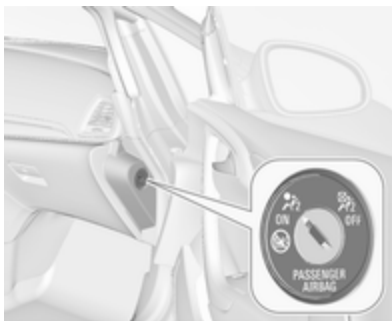

Системата на въздушната възглавница за предния пътник може да се деактивира посредством ключалката от дясната страна на арматурното табло.

Използвайте ключа за запалване за да изберете положението:

OFF : въздушната възглавница за предния пътник е деактивирана и няма да се надуне в случай на сблъсък. Контролната лампа **OFF** свети постоянно на средната конзола. Детските предпазни седалки могат да се монтират в съответствие с таблица **Места за монтиране на детски седалки** ⇨ 73. Възрастен човек не бива да сяда на предната седалка.

ON : въздушната възглавница за предния пътник е активна. Детска предпазна седалка не бива да се монтира на седалката.

⚠ Опасност

Съществува риск от фатално нараняване на детето пътуващо в детска седалка при активирана въздушна възглавница за пътника отпред.

Съществува риск от фатално нараняване на възрастния при деактивирана въздушна възглавница за пътника отпред.



Ако контролният индикатор  свети, това означава, че системата на въздушната възглавница за предния пътник ще се задейства в случай на сблъсък.

Ако двата контролни индикатора светят в едно и също време, това означава неизправност на системата. Състоянието на системата не се вижда, затова на предната пътническа седалка не бива да сяда никой. Свържете се със сервиз незабавно.

Сменяйте статуса само при спрял автомобил и изключено запалване.

Положението остава така до следващата промяна.

Контролна лампа за деактивирани въздушни възглавници ⇨ 100.

Предпазни седалки за деца

Детски предпазни системи (седалки)

Препоръчваме ви следните детските предпазни системи (седалки), които са конструирани специално за този автомобил:

- **Група 0, Група 0+**
OPEL Baby cradle с или без основа ISOFIX- за деца до 13 кг
- **Група I**
OPEL Duo, Britax Römer King, за деца от 9 кг до 18 кг
- **Група II, Група III**
OPEL Kid, OPEL Kidfix - за деца от 15 до 36 кг

Когато използвате детска предпазна система (седалка) спазвайте долните инструкции за употреба и инсталация, както и тези придружаващи детската предпазна седалка.

Винаги спазвайте местните и националните разпоредби. В някои страни използването на детски предпазни седалки е забранено за определени места в автомобила.

⚠ Предупреждение

При използване на детска предпазна система (седалка) на предната пътническа седалка, системите на въздушните възглавници за предния пътник трябва да се изключат. Ако не са изключени, тяхното задействане създава опасност за фатално нараняване на детето.

Това особено се отнася за случаите, когато детска предпазна седалка, обърната обратно на посоката на движението, се монтира на предната пътническа седалка.

Деактивиране на въздушните възглавници ⇨ 68.

Етикет на въздушна възглавница ⇨ 62.

⚠ Предупреждение

При използване на детска предпазна седалка на задните седалки, уверете се, че облегалките са добър застопорени в изправено положение.

Избор на подходяща система

Задните седалки са най-удобното място за пристягане на детска предпазна седалка.

Деца трябва да бъдат превозвани с лице към задната част на автомобила дотогава, докато това е възможно. Това, в случай на катастрофа, намалява натоварването върху гръбначния стълб на детето, който все още е много слаб.

Подходящи са системи за пасивна безопасност, които съответстват на валидни разпоредби на UN ECE. Проверете местните закони и разпоредби относно

задължителната употреба на детски предпазни системи (седалки).

Уверете се, че детската предпазна седалка, която искате да инсталирате е съвместима с типа на автомобила.

Уверете се, че мястото за монтиране на детската предпазна система е подходящо за целта, вижте следните таблици.

Позволявайте на децата да влизат и излизат от автомобила само от по-далечната от пътното движение страна.

Когато детската предпазна седалка не се използва, обезопасете я с предпазния колан или я извадете от автомобила.

Съобщение

Не прикрепвайте нищо на детската предпазна седалка и не я покривайте с нищо.

Детска седалка, претърпяла катастрофа, трябва да бъде подменена.

Детските предпазни системи (седалки) могат да се закрепват чрез:

- Триточкови предпазни колани
- ISOFIX скоби
- Анкер Top-tether

Триточкови предпазни колани

Детските предпазни системи (седалки) могат да се закрепват чрез триточков предпазен колан. В зависимост от размера на използваната детска предпазна система (седалка), на задната седалка могат да се разположат до три детски седалки. След закрепване на детската предпазна система (седалка), предпазният колан трябва да се затегне ⇨ 73.

Детски предпазни системи (седалки) ISOFIX

Закрепете позволената ISOFIX за автомобила детска предпазна седалка ISOFIX към скобите за монтиране. Местата за специфичните за автомобила

предпазни седалки ISOFIX са отбелязани в таблицата с IL ⇨ 73.



Демонтирайте ветроотражателя ⇨ 45, преди да монтирате предпазни седалки за деца и свалете задната облегалка за глава, ако е необходимо ⇨ 73.

Скобите за монтиране ISOFIX са обозначени с емблема ISOFIX върху облегалката на седалката.

Анкери Top-tether

Автомобилът разполага с два анкера от обратната страна на задните облегалки.

Анкерите за закрепване на седалки Top-Tether са маркирани със символа  за детски седалки.

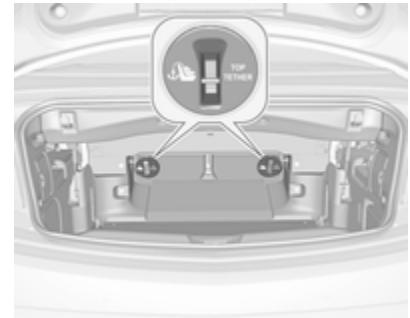

В допълнение към закрепването ISOFIX, закрепете ремъка Top-Tether към анкерите Top-Tether, намиращи се от задната страна на задните седалки. Сгъване на задните облегалки ⇨ 79.

Демонтирайте ветроотражателя ⇨ 45, преди да монтирате предпазни седалки за деца и свалете задната облегалка за глава, ако е необходимо ⇨ 73.

Местата за поставяне на детски предпазни седалки ISOFIX от универсалната категория са отбелязани в таблицата с IUF
⇨ 73.

Места за поставяне на детска седалка

Позволени варианти за монтиране на детска предпазна седалка

Клас по тегло	На предната пътническа седалка		Върху задните седалки
	активирана въздушна възглавница	деактивирана въздушна възглавница	
Клас 0: до 10 кг	X	U ¹	U
Клас 0+: до 13 кг	X	U ¹	U
Клас I: от 9 до 18 кг	X	U ¹	U ²
Клас II: от 15 до 25 кг	X	X	U
Клас III: от 22 до 36 кг	X	X	U

¹ : Ако детската предпазна седалка се закрепва с триточков предпазен колан, преместете седалката в задната зона за регулиране и повдигнете седалката възможно най-много на височина. Поставете облегалката на седалката, ако е необходимо, докрай във вертикална позиция, за да се уверите, че коланът е обтегнат от страната на закопчалката.

² : Демонтирайте задната опора за глава, когато използвате детски предпазни седалки в тази тегловна група ⇨ 49.

U : Универсално подходяща в съчетание с триточков предпазен колан на седалката.

X : При този тегловен клас не се разрешават никакви детски седалки.

Позволени варианти за монтиране на ISOFIX детска предпазна седалка

Клас по тегло	Клас по ръст	Закрепване	На предната пътническа седалка	Върху задните седалки
Клас 0: до 10 кг	E	ISO/R1	X	IL *
Клас 0+: до 13 кг	E	ISO/R1	X	IL *
	D	ISO/R2	X	IL *
	C	ISO/R3	X	IL *
Клас I: от 9 до 18 кг	D	ISO/R2	X	IL *
	C	ISO/R3	X	IL *
	B	ISO/F2	X	IL, IUF**
	B1	ISO/F2X	X	IL, IUF**
	A	ISO/F3	X	IL, IUF**
Клас II: от 15 до 25 кг			X	IL
Клас III: от 22 до 36 кг			X	IL

IL : Подходяща за специалните предпазни системи (седалки) ISOFIX от категориите "специфична за автомобила", "с ограничения" или "полууниверсална". Предпазната система ISOFIX трябва да бъде одобрена за дадения тип автомобил.

IUF : Подходяща за предпазни седалки ISOFIX, които се инсталират с лице към предната част на автомобила, принадлежащи към универсалната категория и одобрени за използване в този клас по тегло.

X : При този тегловен клас не се разрешават никакви детски седалки ISOFIX.

* : Преместете съответната предна седалка пред детската предпазна седалка напред колкото е необходимо.

** : Демонтирайте съответната задната опора за глава, когато използвате детски предпазни седалки в този клас по ръст ⇨ 49.

Клас по ръст и способ на закрепване на системите ISOFIX

- A - ISO/F3 : Гледаща напред детска предпазна седалка за деца с максимален ръст в тегловен клас от 9 до 18 кг.
- B - ISO/F2 : Гледаща напред детска предпазна седалка за по-малки деца в тегловен клас от 9 до 18 кг.
- B1 - ISO/F2X : Гледаща напред детска предпазна седалка за по-малки деца в тегловен клас от 9 до 18 кг.
- C - ISO/R3 : Гледаща назад детска предпазна седалка за деца с максимален ръст от тегловен клас до 18 кг.
- D - ISO/R2 : Гледаща назад детска предпазна седалка за по-малки деца в тегловен клас до 18 кг.
- E - ISO/R1 : Гледаща назад детска предпазна седалка за малки деца в тегловен клас до 13 кг.

Съхраняване на вещи

Отделения за вещи	76
Жабка	76
Поставки за чаши	77
Предно отделение за вещи	77
Отделение за вещи в облегалката за ръце	78
Съхранение в централната конзола	78
Товарно отделение	79
Отделение за вещи в задната част на автомобила	82
Заден подов капак	82
Халки за привързване	83
Предупредителен триъгълник	83
Комплект за първа помощ	83
Превозване на товари	84

Отделения за вещи

⚠ Предупреждение

Не съхранявайте тежки или остри предмети в отделенията за вещи. В противен случай, капакът на отделението за вещи може да се отвори и пътниците да бъдат наранени от предмети, изхвърлени наоколо в случай на рязко спиране, внезапна промяна на посоката или катастрофа.

Жабка



Жабката съдържа поставка за химикалка, поставка за кредитна карта, поставка за монети и адаптер за затягане на колесни гайки.



Затваряйте жабката по време на движение. Тя може да се заключи с ключа на автомобила.

Поставки за чаши

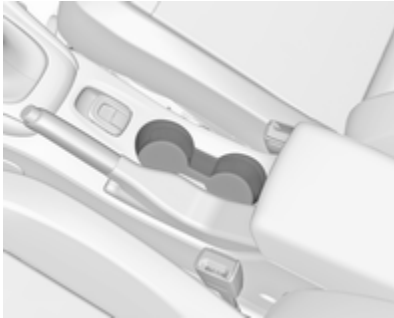

В централната конзола има поставки за чаши.



В зависимост от модификацията на автомобила поставките за чаши може да се намират под капак в централната конзола.

Плъзнете капака назад. Там могат да се поставят бутилки след като средната полица се сгъне нагоре ↻ 78.



Между задните седалки има допълнителни поставки за чаши.

Предно отделение за вещи

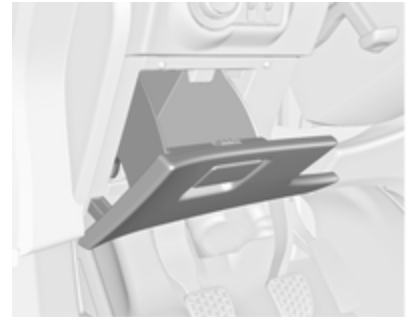

До волана има отделение за съхранение на вещи.

Отделение за вещи в облегалката за ръце

Отделение за вещи под предната облегалка за ръце

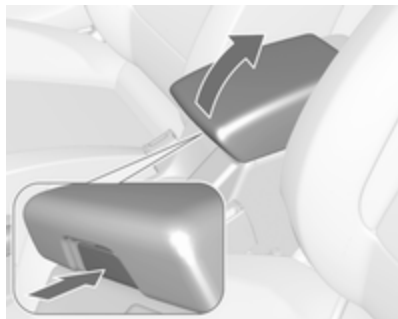

Натиснете бутона за да разгънете облегалката за ръце. Облегалката за ръце трябва да е в най-задно положение.

Съхранение в централната конзола

Предна конзола

В зависимост от модификацията на автомобила може да има отделение за съхранение на вещи разположено под капак.

Плъзнете капака назад.



Натиснете бутона за да извадите рамката на поставката за напитки. Рамката може да се прибере в жабката.

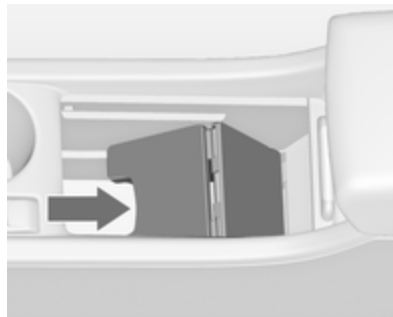

Под средната полица има друго отделение за вещи. Сгънете нагоре средната полица и я фиксирайте във вертикално положение. Рамката на поставката за напитки може да се нагласи така, че в нея да се поставят бутилки.

Задна конзола



Дръпнете чекмеджето.

Внимание

Не използвайте за пепел или други тлеещи материали.

Товарно отделение

Увеличаване на багажното отделение

Сгъване на преграда на багажно отделение

За увеличаване на багажното отделение при затворен мек покрив, преградата на багажното отделение може да се сгъва.

- Затворете мекия покрив ⇨ 37.
- Отворете капака на багажника ⇨ 26.

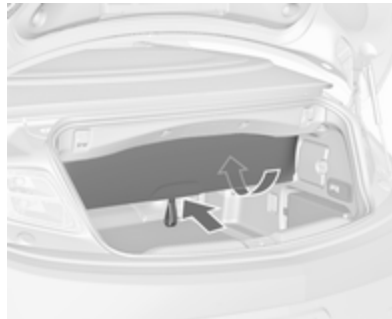

- За да сгънете, бутнете преградата на багажното отделение в областта на примката нагоре и навътре.



- За да разгънете преградата на багажното отделение, дръпнете ухото надолу и назад. Вратичката на прохода за преминаване трябва да е затворена във вертикално положение с велкро фиксаторите.

По време на движението на мекия покрив или когато е отворен, преградата на багажното отделение трябва да е разгъната.



Ще прозвучи предупредителен сигнал и на центъра за информация на водача ще се изведе съобщение, ако преградата на багажното отделение не е разгъната напълно, включително вратичката на прохода зад задните седалки, при задействане на превключвателя за отваряне на мекия покрив.

Сгъване на задните облегалки

За допълнително увеличаване на багажното отделение или за достъп до торбата с ветроотражателя, двете задни облегалки на седалките могат да се прегънат надолу.

⚠ Предупреждение

Бъдете внимателни когато задействате електрическите сгъваеми задни седалки. Облегалката се сгъва със значителна сила. Съществува риск от нараняване, особено за децата.

Уверете се, че няма нищо, прикрепено към задните седалки или поставено върху възглавницата на седалката.

- Ако е монтиран демонтирайте големия ветроотражател ↗ 45.
- Натиснете фиксаторите и натиснете надолу облегалките за глава ↗ 49.

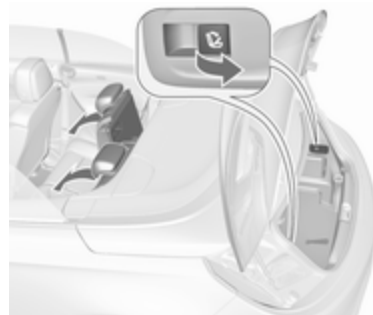

- Дръпнете освобождаващия превключвател ↘ от едната или от двете страни в багажното отделение, за да сгънете облегалките върху седалките.
- За да изправите облегалките, повдигнете ги в изправено положение, докато се застопорят с щракване.

Внимание

При товарене на автомобила от салона, сгънете преградата на багажното отделение. В

противен случай преградата на багажното отделение може да се повреди.

⚠ Предупреждение

При разгъване се уверете, че облегалките са надеждно застопорени, преди да потеглите. Неспазването на това изискване може да доведе до нараняване или повреда на товара или автомобила в случай на рязко спиране или сблъсък.

Вратичка за преминаване зад задните седалки

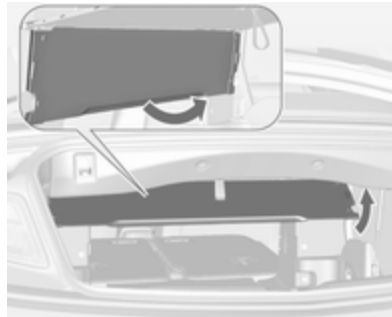

При превоз на дълги предмети в багажното отделение, може да се отвори една вратичка за преминаване между багажното отделение и купето:

- Махнете монтирания голям ветроотражател или торбата с прибраните ветроотражатели зад задните седалки ⇨ 45.
- Затворете мекия покрив ⇨ 37.
- Бутнете преградата на багажното отделение в областта на примката нагоре и навътре ⇨ 79.

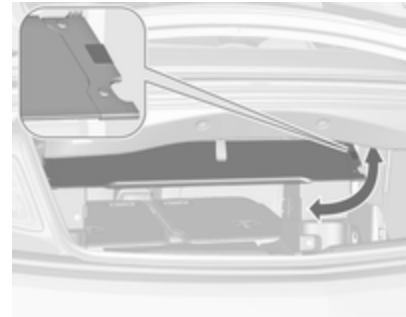

- Отворете вратичката за преминаване чрез завъртане на клапата нагоре в хоризонтално положение. Клапата се фиксира в отворено или затворено положение с текстилна лепенка.
- Сгънете надолу задните облегалки на седалките чрез издърпване на

освобождаващите превключватели  в багажното отделение.

- За затваряне на прохода за преминаване, завъртете клапата надолу и я закрепете във вертикално положение с текстилната лепенка.

Разгънете преградата на багажното отделение чрез издърпване на примката надолу и назад, за да се отвори мекият покрив. Вратичката на прохода за преминаване трябва да е била затворена във вертикално положение.

Отделение за вещи в задната част на автомобила

Куки за пазарски чанти

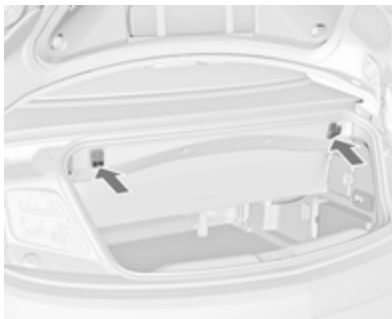

Използвайте куките в горния ръб на багажника за закачване на пазарски чанти. Максимален товар: 5 кг.

Заден подов капак

Задно подово покривало

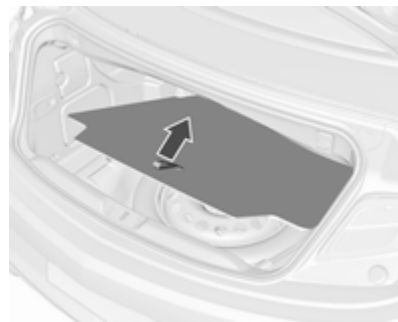

Задният подов капак може да се повдигне и извади. Под капака има резервно колело, инструменти на автомобила или комплект за ремонт на гуми.

Халки за привързване

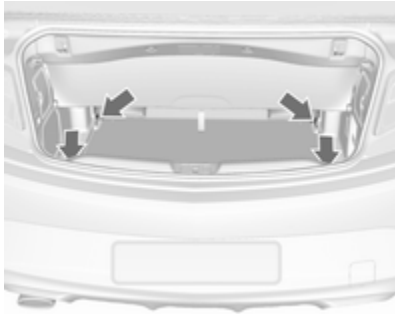

Халките за привързване служат за обезопасяване на предметите срещу изместване, напр. чрез ремъци или мрежа за багаж.

Предупредителен триъгълник

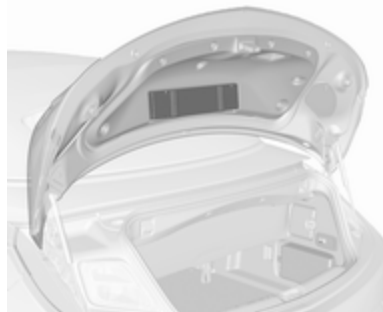

Предупредителен триъгълник има в пространството от вътрешната страна на капака на багажника, зад ремъците.

Комплект за първа помощ



Комплектът за първа помощ се намира зад ремък в дясната страна на багажното отделение.

Превозване на товари

- Тежките предмети трябва да се поставят максимално навътре в багажното отделение. Уверете се, че облегалките са застопорени добре. При нареждането на предметите, по-тежките трябва да се поставят най-отдолу.
- Обезопасявайте товарите с ремъци закачени за халките ⇨ 83.
- Използвайте куките в товарното отделение за качване на пазарските чанти ⇨ 82. Максимален товар: 5 кг на кука.
- Закрепвайте товарите в багажника за да ги предпазите от изместване.
- Когато превозвате предмети в товарното отделение, облегалките на седалките от задния ред не бива да са наклонени напред.

- Не поставяйте никакви предмети върху арматурното табло и не покривайте сензора в горната част на арматурното табло.
- Товарът не бива да пречи на използването на педалите, ръчната спирачка и скоростния лост или да ограничава свободата на движение на шофьора. Не оставяйте необезопасени предмети в купето.
- Не поставяйте никакви предмети върху капците на рамките против преобръщане зад облегалките за глава.
- Не карайте с отворено багажно отделение.

Предупреждение

Винаги проверявайте дали товарът в автомобила да е добре закрепен. В противен случай предметите в автомобила могат да бъдат подхвърлени хаотично и да

предизвикат персонални увреждания или щети на товара или автомобила.

- Полезният товар е разликата между допустимото брутно тегло на автомобила (виж идентификационна табелка ⇨ 269) и теглото на празен автомобил по директивата на ЕС.

За да изчислите полезния товар запишете данните за Вашия автомобил в таблицата за тегла в началото на настоящото ръководство.

Според директивата на ЕС теглото на празния автомобил включва средните тегла на шофьора (68 кг), багажа (7 кг) и всички работни течности (при резервоар за гориво, зареден на 90 %).

Допълнителното оборудване и аксесоари увеличават теглото на празния автомобил.

Прибори и органи за управление

Органи за управление	86
Регулиране на волана	86
Бутони върху волана	86
Отопляем волан	87
Клаксон	87
Чистачки и система за измиване на предното стъкло	87
Външна температура	89
Часовник	89
Електрически контакти	91
Запалка	92
Пепелници	92
Предупредителни светлини, измервателни уреди и контролни индикатори (лампи)	92
Табло с прибори	92
Скоростомер	92
Километражен брояч	93
Дневен километражен брояч ..	93
Оборотомер	93
Указател за горивото	94

Указател за температурата на охлаждащата течност на двигателя	94
Сервизен дисплей	95
Контролни индикатори (лампи)	96
Мигачи	98
Индикатор за незакопчан предпазен колан	99
Въздушни възглавници, обтегачи на предпазните колани и рамки за защита при преобръщане	99
Деактивиране на въздушните възглавници	100
Зареждаща система	100
Контролен индикатор за неизправност	100
Спирачки и съединител	100
Задействайте педала	100
Електрическа ръчна спирачка	101
Неизправност в електрическата ръчна спирачка	101
Антиблокираща спирачна система (ABS)	101
Превключване на по-висока предавка	102
Сервоусилвател на волана ..	102

Предупреждение за напускане на платно	102
Електронната стабилизираща система е изключена	102
Електронна стабилизираща система и система за тракшън контрол	102
Системата за тракшън контрол е изключена	103
Предварително подгриване ..	103
Изпускателен филтър	103
AdBlue	103
Система за следене на налягането в гумите	103
Налягане на маслото на двигателя	103
Ниско ниво на горивото	104
Имобилайзер	104
Външни светлини	104
Дълги светлини	104
Асистент за дългите светлини	105
Адаптивни предни светлини .	105
Фар за мъгла	105
Задна светлина за мъгла	105
Круиз контрол (система за поддържане на дадена скорост)	105
Открит автомобил отпред	105
Отворена врата	105

Дисплей	106
Център за информация на водача	106
Информационен дисплей	111
Предупредителни съобщения 113	
Предупредителни зумери	114
Напрежение на акумулатора	114
Персонализиране на автомобила	115
Телематична услуга	121
OnStar	121

Органи за управление

Регулиране на волана

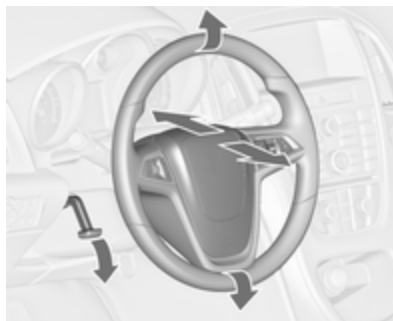

Отключете лоста, настройте волана, заключете лоста и проверете дали воланът е заключен добре.

Не регулирайте волана докато не спрете автомобила и не освободите ключалката на волана.

Бутони върху волана



Системата Инфотейнмънт, някои помощни системи на водача и свързаният мобилен телефон могат да се управляват чрез органите за управление върху волана.

Повече информация можете да намерите в ръководството за употреба на системата Инфотейнмънт.

Помощни системи за водача
 ⇨ 179.

Отопляем волан



Отоплението се активира чрез натискане на . Активирането се обозначава от светодиода в бутона.



Маркираните места за хващане на волана се затоплят по-бързо и до по-висока температура от другите зони на волана.

Отоплението работи, когато двигателят работи и по време на автоматично спиране.

Система "стоп/старт" ⇨ 157.

Клаксон



Натиснете .

Чистачки и система за измиване на предното стъкло

Чистачки на предното стъкло

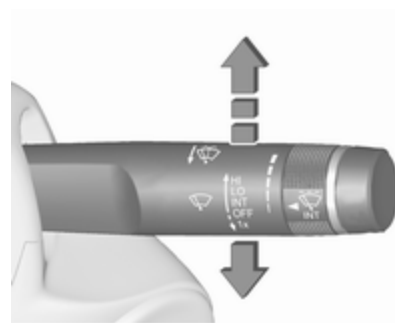

- HI** : бързо
- LO** : бавно
- INT** : интервално бърсане
или
автоматично бърсане чрез
сензор за дъжд
- OFF** : изключено

За еднократно избърсване при изключени чистачки натиснете лоста надолу до позиция **1x**.

Не използвайте чистачките при заледено стъкло.

Изключвайте чистачките в автомивки.

Регулираем интервал на бърсане

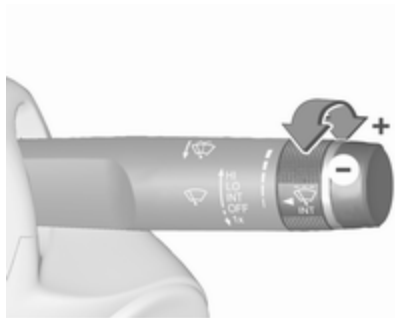

Поставете лоста за чистачките в положение **INT**.

Завъртете колелото за настройка за да регулирате честотата на бърсане.

Регулируема чувствителност на сензора за дъжд



Поставете лоста за чистачките в положение **INT**.

Завъртете колелото за настройка, за да регулирате чувствителността на сензора за дъжд.

Сензорът за дъжд отчита количеството вода върху предното стъкло и автоматично регулира честотата и скоростта на бърсане.

След 20 секунди без дейност по бърсане, рамената на чистачките се придвижват леко надолу до паркирано положение.



Пазете сензора от прах, замърсяване и лед.

Система за измиване на предното стъкло и фаровете



Дръпнете лоста. Върху предното стъкло се напръсква измиваща течност и чистачките правят няколко маха.

Ако фаровете са включени, течността за измиване също се пръска и върху фаровете, при условие, че лостчето е задържано придърпано за достатъчно дълго време. След това, системата за миене на фаровете не функционира за 5 цикъла на измиване или докато двигателят или фаровете не се изключат и включат отново.

Външна температура

Понижението на температурата се отразява незабавно, а повишението на температурата – с известно закъснение.

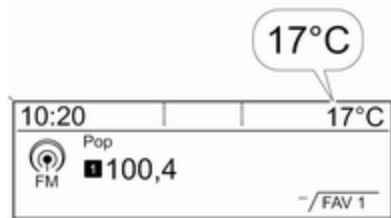

Илюстрацията показва графичен информационен дисплей

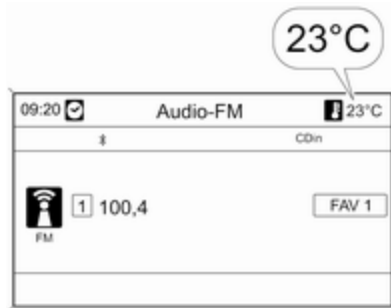

Илюстрацията показва цветен информационен дисплей

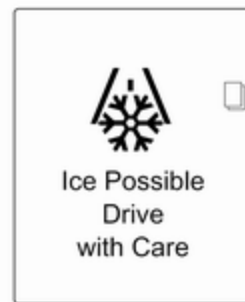

Ако външната температура спадне до 3 °С, на информационния център за водача се извежда предупредително съобщение.

⚠ Предупреждение

Пътната настилка може да е вече заледена, въпреки че дисплеят показва няколко градуса над 0 °С.

Часовник

На информационния дисплей се показват датата и точното време.

Настройки на дата и час

CD 400plus/CD 400/CD 300

Натиснете **CONFIG**. Показва се менюто **Settings (Настройки)**.

Изберете **Time Date (Точно време, дата)**.

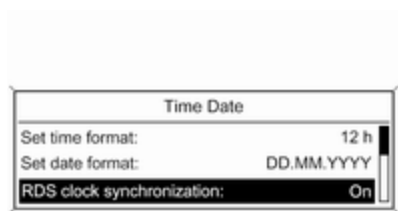

20136

Избираеми опции на настройки:

- **Set time: (Нагласяне на точно време):** Променя времето, показано на дисплея.
- **Set date: (Нагласяне на дата):** Променя датата, показвана на дисплея.

- **Set time format (Нагласяне на формат за време):** Променя показанието на часовете между **12 h (12 ч)** и **24 h (24 ч)**.
- **Set date format (Нагласяне на формат за дата):** Променя показанието на датата между **MM/DD/YYYY (MM/ДД/ГГГГ)** и **DD.MM.YYYY (Ден.месец.година)**.
- **Display clock (Дисплей на часовника):** Включва/изключва показанието на времето на дисплея.
- **RDS clock synchronization (RDS синхронизация на часовника):** RDS сигналът на повечето VHF станции автоматично наглася точното време. Синхронизирането на RDS времето трае няколко минути. Някои предаватели не подават верен сигнал за точно време. В такива случаи ви препоръчваме да изключите автоматичното синхронизиране на времето.

Персонализиране на автомобила
 ⇨ 115.

Настройки на дата и час

Navi 950/Navi 650/CD 600

Натиснете **Config**, след това изберете **Час и дата** позиция от менюто, за да се появи съответното подменю.

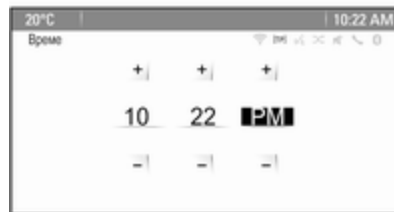

Съобщение

Ако се активира **Автом. регулиране време**, датата и часът се задават автоматично от системата.

Направете справка с наръчника към системата Инфотейнмънт за повече информация.

Настройка на времето

За настройка на времето, изберете точката от менюто **Зададен час**. Завъртете многофункционалния бутон, за да коригирате първата настройка.

Натиснете многофункционалния бутон за да потвърдите въведеното. Оцветеният фон ще се премести към следващата настройка.

Регулирайте всички настройки.

Настройте датата

За настройка на времето, изберете точката от менюто **Зададена дата**. Завъртете многофункционалния бутон, за да коригирате първата настройка.

Натиснете многофункционалния бутон за да потвърдите въведеното. Оцветеният фон ще се премести към следващата настройка.

Регулирайте всички настройки.

Часови формат

За избор на желания часови формат, изберете **Формат 12 ч / 24 ч..** Активирайте **12 часа** или **24 часа**.

Персонализиране на автомобила
☞ 115.

Електрически контакти



В предната конзола има електрически контакт с напрежение 12 волта.



В задната конзола има друг електрически контакт с напрежение 12 волта. Отворете капачето надолу.

Не надхвърляйте максималната мощност от 120 вата.

При изключено запалване електрическите контакти са деактивирани. Освен това, електрическите контакти се деактивират при ниско напрежение на акумулатора.

Свързаните електрическите аксесоари трябва да отговарят на стандартите за електромагнитна съвместимост залегнали в DIN VDE 40 839.

Не свързвайте никакви електроподаващи аксесоари, напр. зарядни устройства или батерии.

Не повреждайте контакта като използвате неподходящи щепсели. Система "стоп/старт" ⇨ 157.

Запалка



Запалката е разположена в предната конзола.

Натиснете запалката. Изключва се автоматично след нажежаване на елемента. Издърпайте запалката.

Пепелници

Внимание

Да се използват само за пепел, а не за запалими отпадъци.



Подвижният пепелник може да се поставя в гнездата за напитки.

Предупредителни светлини, измервателни уреди и контролни индикатори (лампи)

Табло с прибори

При някои варианти стрелките на приборите за кратко се завъртат до крайно положение при включване на запалването.

Скоростомер



Показва скоростта на автомобила.

Километражен брояч



Долният ред показва изминатите километри.

Дневен километражен брояч



∕∞∞ показва разстоянието изминато от последното нулиране.

Два дневни километражни брояча могат да се избират за различни пътувания. Изберете между страница ∕∞1 и страница ∕∞2 чрез завъртане на регулатора върху лостчето на мигача.

Двата дневни километражни брояча могат да се нулират поотделно при включено запалване: изберете съответната страница, натиснете и задръжте бутона за нулиране натиснат за

няколко секунди или натиснете SET/CLR върху лостчето на мигача.

Дневният километражен брояч отброява до разстояние 9 999 км и се рестартира от 0.

Център за информация на водача
 ⇨ 106.

Оборотомер



Показва оборотите на двигателя.

На всяка предавка карайте, доколкото е възможно, при ниски обороти на двигателя от съображения за икономия на гориво.

Внимание

Ако стрелката е в червената предупредителна зона, максимално допустимите обороти за двигателя са надхвърлени. Това представлява риск за двигателя.

Указател за горивото

Показва нивото на горивото в резервоара.

Контролната лампа ● свети, ако нивото на горивото в резервоара е ниско. Ако лампата започне да мига, заредете с гориво незабавно.

Никога не допускайте резервоара да се изпразни докрай.

Поради останало гориво в резервоара, при пълно зареждане може да се окаже, че количеството на долялото гориво е по-малко от специфицирания капацитет на резервоара.

Указател за температурата на охлаждащата течност на двигателя

Показва температурата на охлаждащата течност.

- | | |
|-------------|--|
| лява зона | : работната температура на двигателя все още не е достигната |
| средна зона | : нормална работна температура |
| дясна зона | : прекалено висока температура |

Внимание

Ако температурата на охлаждащата течност на двигателя е прекалено висока, спрете автомобила и изключете двигателя. Има опасност за двигателя. Проверете нивото на охлаждащата течност.

Сервизен дисплей

Системата за годност на двигателното масло ви сигнализира кога да смените маслото и масления филтър на двигателя. В зависимост от експлоатационните условия, интервалът за смяна на двигателното масло и филтъра може да варира в широки граници. За извеждане на оставащия живот на двигателното масло, използвайте бутоните на мигача:

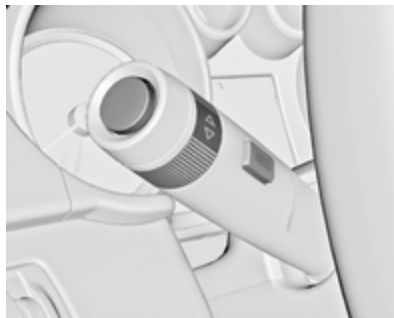

Натиснете **MENU**, за да изберете **Vehicle Information Menu (Меню на информацията за автомобила)** .

Завъртете регулиращия пръстен, за да изберете **Remaining Oil Life (Оставаща част от експлоатационния живот на маслото)**.

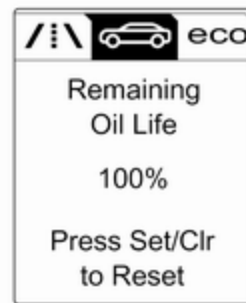

Периодът за експлоатационна годност на двигателното масло се показва в проценти в центъра за информация на водача.

Нулиране

Натиснете **SET/CLR** от лостчето на мигачите за няколко секунди, за да нулирате. Екранът за оставащия живот на маслото трябва да е активен. Включете запалването, но не и двигателя.

Системата трябва да се нулира винаги, когато маслото на двигателя се сменя, за да се

осигури правилното ѝ функциониране. Потърсете помощта на сервиз.

Следващо сервизно обслужване

Когато системата изчисли, че експлоатационният живот на двигателното масло е намалял, в центъра за информация на водача се появява предупредително съобщение. Сменете двигателното масло и масления филтър в сервиз в рамките на една седмица или 500 км (според това кое настъпи първо).

Център за информация на водача ⇨ 106.

Сервизна информация ⇨ 265.

Контролни индикатори (лампи)

Контролните индикатори описани тук не присъстват във всички автомобили. Описанието се отнася за всички варианти на уредите. В зависимост от оборудването, положението на контролните

лампи може да е различно. При включване на запалването повечето от контролните индикатори (лампи) светват за малко в резултат на функционален тест.

Цветът на контролния индикатор означава:

- червено : опасност, важно напомняне
- жълто : предупреждение, информация, неизправност
- зелено : потвърждение на активиране
- синьо : потвърждение на активиране
- бяло : потвърждение на активиране

Контролни индикатори на арматурното табло

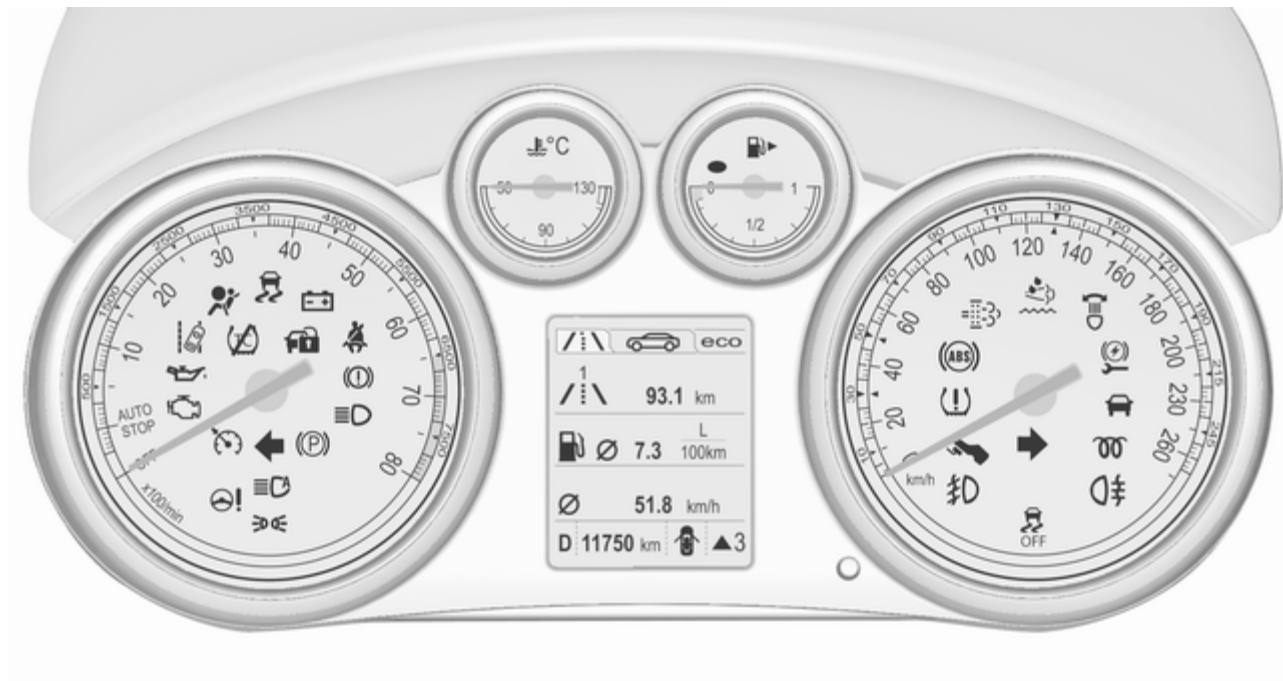

Контролни индикатори в централната конзола



Общ преглед

- ↔ Мигач ↔ 98
- ⚠ Индикатор за незакопчан предпазен колан ↔ 99
- 🚗 Системи на въздушните възглавници и обтегачи на предпазните колани, рамките против преобръщане ↔ 99
- 🚗 Деактивиране на въздушните възглавници ↔ 100
- 📅 Зареждаща система ↔ 100

- 🚗 Контролен индикатор за неизправност ↔ 100
- Ⓜ Спирачки и съединител ↔ 100
- 🚗 Задействайте педала ↔ 100
- Ⓜ Електрическа ръчна спирачка ↔ 101
- 🚗 Неизправност на електрическа ръчна спирачка ↔ 101
- Ⓜ Антиблокираща спирачна система (ABS) ↔ 101
- ▲ Превключване на по-висока предавка ↔ 102
- ⚠ Сервоусилвател на волана ↔ 102
- 🚗 Предупреждение за напускане на платно ↔ 102
- 🚗 Електронната стабилизираща система е изключена ↔ 102
- 🚗 Електронна стабилизираща система и система за тракшън контрол ↔ 102
- 🚗 Системата за тракшън контрол е изключена ↔ 103
- 🔥 Подгриване ↔ 103
- 🚗 Изпускателен филтър ↔ 103

- 🚗 AdBlue ↔ 103
- ⚠ Система за следене на налягането в гумите ↔ 103
- 🚗 Налягане на маслото на двигателя ↔ 103
- Ниско ниво на горивото ↔ 104
- 🚗 Имобилайзер ↔ 104
- 🚗 Външни светлини ↔ 104
- 🚗 Дълги светлини ↔ 104
- 🚗 Асистент за дългите светлини ↔ 105
- 🚗 Адаптивни предни светлини ↔ 105
- 🚗 Светлини за мъгла ↔ 105
- 🚗 Задна светлина за мъгла ↔ 105
- 🚗 Круиз контрол ↔ 105
- 🚗 Открит автомобил отпред ↔ 105
- 🚗 Отворена врата ↔ 105

Мигачи

- ↔ свети или мига в зелено.

Светва за кратко

Габаритните светлини са включени.

Мига

Мигачите или аварийните предупредителни светлини са включени.

Бързо мигане: неизправност в мигач или съответния предпазител, неизправност в мигач на ремаркетото.

Смяна на електрически крушки
↔ 223, Предпазители ↔ 231.

Мигачи ↔ 135.

Индикатор за незакопчан предпазен колан

Индикатор за незакопчан предпазен колан на предните седалки

☘ за шофьорската седалка свети или мига в червено.

☘ за предната пътническа седалка свети или мига в червено, когато седалката е заета.

Свети

След включване на запалването докато не се закопчае предпазният колан.

Мига

След запалване на двигателя за около 100 секунди докато не се закопчае предпазният колан.

Въздушни възглавници, обтегачи на предпазните колани и рамки за защита при преобръщане

☘ свети в червено.

При включване на запалването контролният индикатор светва за около 4 секунди. Ако той не светне, не изгасне след 4 секунди или свети по време на движение, има неизправност в системата на въздушните възглавници, в обтегачите на предпазните колани или в разгъваемите рамки за

защита при преобръщане. Въздушните възглавници, обтегачите на предпазните колани или разгъваемите рамки за защита при преобръщане могат да не успеят да се задействат в случай на катастрофа.

Задействането на обтегачите на предпазните колани, на въздушните възглавници или на разгъваемите рамки за защита при преобръщане се обозначава от постоянното светене на ☘.

⚠ Предупреждение

Причината за неизправността трябва незабавно да се отстрани в сервиз.

Система на въздушните възглавници, обтегачи на предпазните колани ↔ 62, ↔ 59.

Система за защита при преобръщане ↔ 47.

Деактивиране на въздушните възглавници

 свети в жълто.

Въздушната възглавница за предния пътник е активирана.

 свети в жълто.

Въздушната възглавница за предния пътник е деактивирана
⇨ 68.

Опасност

Съществува риск от фатално нараняване на детето пътуващо в детска седалка при активирана въздушна възглавница за пътника отпред.

Съществува риск от фатално нараняване на възрастен човек при деактивирана въздушна възглавница за пътника отпред.

Зареждаща система

 свети в червено.

Светва при включване на запалването и изгасва малко след стартирането на двигателя.

Свети при работещ двигател

Спрете и изключете двигателя. Акумулаторът на автомобила не се зарежда. Възможно е нарушаване на охлаждането на двигателя. Сервоусилвателят на спирачките може да спре да работи. Потърсете помощта на сервиз.

Контролен индикатор за неизправност

 свети или мига в жълто.

Светва при включване на запалването и изгасва малко след стартирането на двигателя.

Свети при работещ двигател

Неизправност в системата за контрол на емисията. Възможно е вредната емисия да нахвърли допустимата граница. Незабавно потърсете помощта на сервиз.

Мига при работещ двигател

Това означава неизправност, която може да доведе до повреда на катализатора. Намалете газта докато мигането спре. Незабавно потърсете помощта на сервиз.

Спирачки и съединител

 свети в червено.

Нивото на хидравлична течност за спирачки/съединител е твърде ниско ⇨ 220.

Предупреждение

Спрете. Преустановете пътуването. Обърнете се към сервиз.

Светва при включване на запалването, ако механичната ръчна спирачка е натегната ⇨ 172.

Задействайте педала

 свети или мига в жълто.

Свети

Спирачният педал трябва да се натисне, за да се освободи електрическата ръчна спирачка ⇨ 172.

Педалът на съединителя трябва да се натисне, за да се стартира двигателя в режим Autostop. Система "стоп/старт" ⇨ 157.

Мига

Педалът на съединителя трябва да се натисне, за да се стартира двигателя с ключа ⇨ 17, ⇨ 156.

При някои версии съобщението за задействане на педала на съединителя се показва в Центъра за информация на водача ⇨ 113.

Електрическа ръчна спирачка

Ⓢ свети или мига в червено.

Свети

Електрическата ръчна спирачка е задействана ⇨ 172.

Мига

Електрическата ръчна спирачка не е напълно задействана или освободена. Включете запалването, натиснете крачната спирачка и опитайте да възстановите първоначалното положение на системата като първо освободите и след това задействате електрическата ръчна спирачка. Ако Ⓢ продължава да мига, прекъснете пътуването и потърсете помощта на сервиз.

Неизправност в електрическата ръчна спирачка

Ⓢ свети или мига в жълто.

Свети

Електрическата ръчна спирачка работи с намалена ефективност ⇨ 172.

Мига

Електрическата ръчна спирачка е в сервизен режим. Спрете автомобила, задействайте и освободете електрическата ръчна спирачка за да я върнете в изходно положение.

⚠ Предупреждение

Причината за неизправността трябва незабавно да се отстрани в сервиз.

Антиблокираща спирачна система (ABS)

Ⓢ свети в жълто.

Светва за няколко секунди, когато се включи запалването. Системата е готова за работа, когато контролният индикатор изгасне.

Ако контролният индикатор не изгасне след няколко секунди или ако светне по време на движение, налице е неизправност в ABS. Спирачната система продължава да функционира, но без ABS регулиране.

Антиблокираща спирачна система
↪ 171.

Превключване на по-висока предавка

▲ и цифрата на следващата по-висока предавка се обозначават или се извеждат като пълна страница в центъра за информация на водача, когато от съображения за икономия на гориво се препоръчва превключване на по-висока предавка.

Център за информация на водача
↪ 106.

Сервоусилвател на волана

☹! свети в жълто.

Свети при намалено сервоуправление

Сервоуправлението е намалено поради прегряване на системата. Контролният индикатор изгасва, когато системата се охлади.

Система "стоп/старт" ↪ 157.

Свети при деактивирано сервоуправление

Неизправност в системата на сервоуправление Обърнете се към сервиз.

Предупреждение за напускане на платно

🚦 свети в зелено или мига в жълто.

Свети в зелено

Системата е включена и готова за работа.

Мига в жълто

Системата разпознава нежеланата смяна на платно.

Електронната стабилизираща система е изключена

🚦 свети в жълто.

Системата е изключена.

Електронна стабилизираща система и система за тракшън контрол

🚦 свети или мига в жълто.

Мига

Системата е активно включена. Мощността на двигателя може да намалее и спирачките на автомобила автоматично да се задействат леко.

Свети

В системата има неизправност. В центъра за информация на водача се появява предупредително съобщение. Пътуването може да продължи. Системата не е готова за работа. Стабилността на автомобила, обаче, може да се влоши в зависимост от пътната настилка.

Причината за неизправността трябва да се отстрани в сервиз.

Електронна стабилизираща система (ESC) ⇨ 176, система за контрол на сцеплението (TC) ⇨ 175.

Системата за тракшън контрол е изключена

☞ свети в жълто.

Системата е изключена.

Предварително подгриване

☞ свети в жълто.

Предварителното подгриване е включено. Активира се само, когато външната температура е ниска.

Изпускателен филтър

☞ свети или мига в жълто.

Изпускателният филтър се нуждае от почистване.

Продължете да се движите до изгасване на ☞. Ако е възможно, не оставяйте оборотите на двигателя да паднат под 2000 об/мин.

Свети

Изпускателният филтър е пълен. При първа възможност стартирайте процеса на почистване.

Мига

Достигнато е максималното ниво на запълване на филтъра. Незабавно стартирайте процеса на почистване, за да избегнете повреда на двигателя.

Изпускателен филтър ⇨ 161, Система стоп/старт ⇨ 157.

AdBlue

☞ мига в жълто.

Ниско ниво на AdBlue. Допълнете AdBlue скоро, за да избегнете невъзможност за стартиране на двигателя.

AdBlue ⇨ 163.

Система за следене на налягането в гумите

☞ свети или мига в жълто.

Свети

Загуба на налягане в гумите. Спрете незабавно и проверете налягането на гумите.

Мига

Неизправност в системата или е монтирана гума без сензор за налягане (напр. резервно колело). След 60 - 90 секунди контролната лампа започва да свети постоянно. Обърнете се към сервиз.

Система за следене на налягането в гумите ⇨ 239.

Налягане на маслото на двигателя

☞ свети в червено.

Светва при включване на запалването и изгасва малко след стартирането на двигателя.

Свети при работещ двигател

Внимание

Възможно е нарушаване на смазването на двигателя. Това може да доведе до повреда на двигателя и/или блокиране на водещите колела:

1. Натиснете педала на съединителя.
2. Изберете неутрално положение, поставете скоростния лост в положение **N**.
3. Напуснете пътното движение колкото може по-бързо, без да пречите на останалите автомобили.
4. Изключете запалването.

Предупреждение

При изключен двигател за спиране и за въртене на волана се изисква значително по-голямо усилие. По време на Autostop, сервоуправлението на спирачките все още ще работи.

Не вадете ключа, докато автомобилът е неподвижен, в противен случай воланът може да се заключи неочаквано.

Проверете нивото на маслото преди да потърсите помощта на сервиз ⇨ 217.

Ниско ниво на горивото

 свети или мига в жълто.

Свети

Нивото на горивото в резервоара е прекалено ниско.

Мига

Горивото е изчерпано. Заредете незабавно. Никога не допускайте резервоара да се изпразни докрай.

Катализатор ⇨ 163.

Обезвъздушаване на дизеловата горивна система ⇨ 222.

Имобилайзер

 мига в жълто.

Неизправност в системата на имобилайзера. Двигателят не може да се стартира.

Външни светлини

 ⇨ свети в зелено.

Външните светлини са включени ⇨ 126.

Дълги светлини

 ⇨ свети в синьо.

Свети при включени дълги светлини или по време на светлинен клаксон ⇨ 128 или при включени дълги светлини с асистент за дългите светлини или интелигентен диапазон на светлините ⇨ 131.

Асистент за дългите светлини

☰☐ свети в зелено.

Активира се Асистент за дългите светлини или интелигентен диапазон на светлините ⇨ 128, ⇨ 131.

Адаптивни предни светлини

☸ свети или мига в жълто.

Свети

Неизправност в системата.

Потърсете помощта на сервиз.

Мига

Системата е превключена на симетрични къси светлини.

Контролният индикатор ☸ мига в продължение на 4 секунди след включване на запалването за да напомни, че системата е активирана ⇨ 130.

Автоматичен контрол на светлините ⇨ 127.

Фар за мъгла

☸☐ свети в зелено.

Предните фарове за мъгла са включени ⇨ 136.

Задна светлина за мъгла

☐☸ свети в жълто.

Включена задна светлина за мъгла ⇨ 136.

Круиз контрол (система за поддържане на дадена скорост)

☸☐ свети без цвят или в зелено.

Свети без цвят

Системата е включена.

Свети в зелено

Круиз контролът е активен.

Круиз контрол (система за поддържане на дадена скорост) ⇨ 179.

Открит автомобил отпред

☐☐ свети в зелено.

Открит е автомобил отпред в същото платно.

Предупреждение за преден сблъсък ⇨ 182.

Отворена врата

☸ се обозначава като символ в центъра за информация на водача, когато се отвори врата или капакът на багажника.



Дисплеи

Център за информация на водача



Центърът за информация на водача се намира в арматурното табло между скоростомера и оборотомера.

Следните основни менюта могат да бъдат показани на дисплея и избрани чрез натискане на **MENU** върху лостчето на мигача. Символите на менюто се обозначават на горния ред на дисплея:

		
	1781.2 km	
	6.5	$\frac{L}{100km}$
	99.6 km/h	
20201		

- Vehicle Information Menu (Меню на информацията за автомобила) 
- Trip/Fuel Information Menu (Меню на информацията за пътуването/горивото) 
- ECO Information Menu (Меню с ЕКО информация) 

Някои от показаните функции са различни при автомобил в движение и неподвижен автомобил. Някои функции са достъпни само при движещ се автомобил.

Персонализиране на автомобила
 115. Запаметени настройки
 23.

Избиране на менюта и функции

Менютата и функциите могат да се избират чрез бутоните върху лоста за мигачите.



Натиснете **MENU**, за да превключите между менютата или за да се върнете от подменю към следващото по-високо ниво на менюто.



Завъртете колелото за настройка за да маркирате опция от менюто или да зададете числена стойност.



Натиснете **SET/CLR** за да изберете функцията или потвърдите съобщение.

Vehicle Information Menu (Меню на информацията за автомобила)

Натиснете **MENU**, за да изберете .

Завъртете колелото за настройка, за да изберете подменю. Натиснете **SET/CLR**, за да потвърдите.

Следвайте инструкциите дадени в подменютата.

В зависимост от версията, възможните подменюта може да включват:

- **Unit (Мерни единици):** показаните мерни единици могат да бъдат променени
- **Tyre Pressure (Налигане на гумите):** проверява налягането на гумите на всички колела по време на движение ⇨ 239
- **Tyre Load (Натоварване на гуми):** изберете категория на налягане на гумите съгласно текущото налягане на гумите ⇨ 239

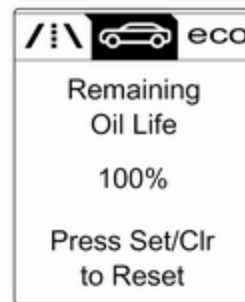

- **Remaining Oil Life (Оставаща част от експлоатационния живот на маслото):** указва кога да се сменят двигателното масло и филтър ⇨ 95



- **Speed Warning (Предупреждение за скорост):** при надвишаване на предварително зададената скорост се включва предупредителен сигнал
- **Traffic Sign Assistant (Помощна система за пътни знаци):** показва разпознатите пътни знаци за текущия участък от пътя ⇨ 198
- **Following Dist. (Разст. до следващ):** показва разстоянието до предния движещ се автомобил ⇨ 185

Trip/Fuel Information Menu (Меню на информацията за пътуването/горивото) / ⓘ \

Натиснете **MENU**, за да изберете / ⓘ \.

Завъртете колелото за настройка, за да изберете страница:



Страница 1:

- дневен километражен брояч 1
- среден разход 1
- средна скорост 1



Страница 2:

- дневен километражен брояч 2
- среден разход 2
- средна скорост 2



Страница 3:

- скорост в цифров вид
- пробег
- моментен разход на гориво

Информацията от страница 1 и страница 2 може да се нулира поотделно за километражния брояч, средния разход на гориво и средната скорост, което прави възможно показването на различна информация за

пътуването. Изберете страниците чрез завъртане на регулатора върху лостчето на мигача.



Дневен километражен брояч 1 или 2

Дневният километражен брояч показва записаното разстояние от последното нулиране.

Дневният километражен брояч отброява до разстояние 9 999 км и се рестартира от 0.

Нулирайте дневния километражен брояч с натискане на **SET/CLR** на лостчето за мигача да няколко секунди или с натискане на бутона

за нулиране до скоростомера отделно за избраната страница 1 или 2.

Среден разход 1 или 2

Показва средния разход на гориво. Измерването може да се нулира по всяко време и започва със стойност по подразбиране.

За нулиране, натиснете **SET/CLR** за няколко секунди поотделно за избраната страница 1 или 2.

Средна скорост 1 или 2

Показва средната скорост. Измерването може да бъде нулирано по всяко време.

За нулиране, натиснете **SET/CLR** за няколко секунди поотделно за избраната страница 1 или 2.

Скорост в цифров вид

Показва моментната скорост.

Пробег до изчерпване на горивото

Пробегът се изчислява въз основа на наличното гориво в резервоара и моментния разход. Дисплеят показва средни стойности.

След зареждане с гориво пробегът се актуализира автоматично след кратко забавяне.

Когато нивото на горивото в резервоара е ниско, на дисплея излиза съобщение.

Когато резервоарът трябва да се напълни незабавно, ще се изведе предупреждение на дисплея.

Освен това, контролният индикатор ● в указателя за горивото свети или мига ⇨ 104.

Моментен разход на гориво

Показва моментния разход на гориво.

ECO Information Menu (Меню с ЕКО информация) ECO

Натиснете **MENU**, за да изберете **ECO**.

Завъртете колелото за настройка, за да изберете страница:

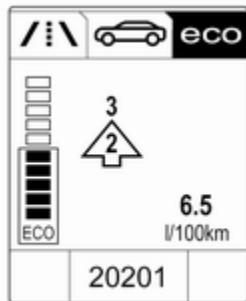

гориво. Едновременно с това се показва и текущият разход на гориво.



товара на двигателя. В такъв случай, отоплението на задното стъкло се обозначава като един от основните консуматори, без активиране от потребителя.

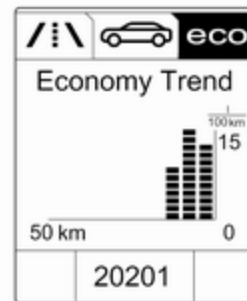

- **Индикация за превключване:** Текущата предавка се показва със стрелка. Цифрата отгоре препоръчва превключване на по-висока предавка за икономия на гориво.
Дисплей на Есо индекс: Текущият разход на гориво се обозначава чрез сегменти. За икономично шофиране, адаптирайте стила си така, че запълнените сегменти да са в Есо-зоната. Колкото повече запълнени сегменти има, толкова по-висок е разходът на

- **Top Consumers (Основни консуматори):** Списък на главните включени консуматори се извежда в намаляващ ред. Посочва се потенциалът за пестене на гориво. Изключените консуматори изчезват от списъка и стойността на разхода се обновява.
При условия на спорадично шофиране, отоплението на задното стъкло се активира автоматично, за да увеличи

- **Economy Trend (Тенденция на икономия):** Показва развитието на средния разход на гориво за разстояние от 50 км. Запълнените сегменти показват разхода на стъпки от по 5 км и ефекта от топографските особености или шофьорското поведение върху разхода на гориво.

Информационен дисплей

В зависимост от конфигурацията на автомобила, автомобилът има графичен информационен дисплей или цветен информационен дисплей.

Информационният дисплей е разположен в приборния панел над системата Инфотейнмънт.

Графичен информационен дисплей

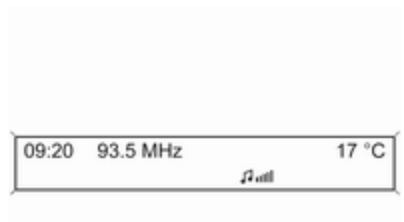

В зависимост от системата Инфотейнмънт графичният информационен дисплей се предлага в два варианта.



20153

Графичният информационен дисплей показва:

- точно време ⇨ 89
- външна температура ⇨ 89
- дата ⇨ 89
- настройки на електронна климатична система ⇨ 145
- система Инфотейнмънт, виж описанието в нейното ръководство за ползване
- настройки за персонализиране на автомобила ⇨ 115

Цветен информационен дисплей



Цветният информационен дисплей показва в цветовете:

- точно време ⇨ 89
- външна температура ⇨ 89
- дата ⇨ 89
- настройки на електронна климатична система ⇨ 145
- камера за задно виждане ⇨ 196
- система Инфотейнмънт, виж описанието в нейното ръководство за ползване



За да излезете от меню **Системна конфигурация**, натиснете неколккратно **BACK** или натиснете **CONFIG** след потвърждаване на промените.

Персонализиране на автомобила
↪ 115.

Запометени настройки ↪ 23.

Предупредителни съобщения

Съобщенията се извеждат на информационния център за водача, в някои случаи заедно с предупреждение и звуков сигнал.

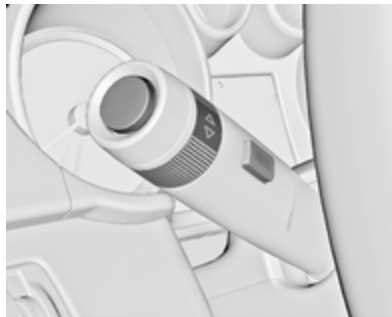

Натиснете **SET/CLR, MENU** или завъртете колелото за настройка, за да потвърдите съобщението.

Съобщения в центъра за информация на водача

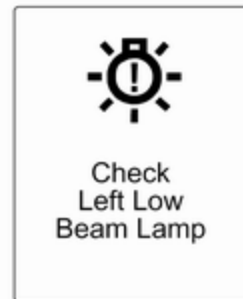

Предупредителните съобщения се показват като текст. Следвайте инструкциите дадени в съобщенията.

Съобщения на Цветен информационен дисплей

Някои важни съобщения може да се показват допълнително и на цветния информационен дисплей. Натиснете многофункционалния бутон за да потвърдите съобщението. Някои съобщения се появяват само за няколко секунди.

Предупредителни зумери

Подават се при стартиране на двигателя или по време на каране

Ще се чуе само един предупредителен звуков сигнал.

Предупредителният звуков сигнал за незакопчан предпазен колан има приоритет пред останалите звукови сигнали.

- Ако не е закопчан предпазният колан.
- Ако при потеглянето не е добре затворена някоя врата или капакът на багажника.
- Ако мекият покрив не е напълно отворен или затворен.
- Ако капакът на мекия покрив не е напълно затворен.
- Ако преградата на багажното отделение е сгъната при задействане на мекия покрив.
- При достигането на определена скорост с натегната ръчна спирачка.

- Ако се надвиши определена скорост при задействане на мекия покрив.
- Ако програмираната скорост или ограничението на скоростта бъде надвишено.
- Ако в центъра за информация на водача се появи предупредително съобщение.
- Ако системата за помощ при паркиране установи наличието на обект.
- Ако се осъществи неволна смяна на платното.
- Ако изпускателният филтър е достигнал максималното ниво на запълване на филтъра.

Когато автомобилът е паркиран и/или вратата на шофьора се отвори

- Ако външните светлини са включени.

По време на Autostop

- Ако вратата на водача е отворена.

Напрежение на акумулатора

Когато напрежението на акумулатора на автомобила спадне, на екрана на центъра за информация на водача (DIC) се появява предупредително съобщение.

1. Изключете незабавно всички електрически консуматори, които не са необходими за безопасно шофиране, като отопление на седалките, нагреваем заден прозорец или други главни консуматори.
2. Заредете акумулатора на автомобила като шофирате без прекъсване за известно време или като използвате зарядно устройство.

Предупредителното съобщение ще изчезне след като двигателят е стартирал два пъти последователно без спад на напрежението.

Ако акумулаторът на автомобила не може да бъде презареден, причината за неизправността трябва да се отстрани в сервиз.

Персонализиране на автомобила

Поведението на автомобила може да се персонализира чрез промяна на настройките в информационния дисплей.

Някои от персоналните настройки за различни шофьори могат да се запамятат индивидуално за всеки ключ на автомобила. Запаметени настройки ↪ 23.

В зависимост от оборудването на автомобила и специфичните за дадената страна разпоредби, някои от функциите описани по-долу може да не са на разположение.

Някои от функциите се показват на екрана или се активират само при работещ двигател.

Персонални настройки в графичния информационен дисплей

CD 400plus/CD 400/CD 300



Натиснете **CONFIG**. Показва се менюто **Settings (Настройки)**.

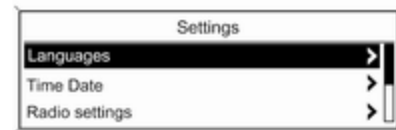

Следните настройки могат да се избират чрез завъртане и натискане на многофункционалния бутон:

- **Sport mode settings (Настройки за спортен режим)**
- **Languages (Езици)**
- **Time Date (Точно време, дата)**
- **Radio settings (Настройки на радиото)**
- **Phone settings (Настройки на телефона)**
- **Vehicle settings (Настройки на автомобила)**

В съответните подменюта могат да се променят следните настройки:

Sport mode settings (Настройки за спортен режим)

Водачът може да избере функциите, които ще се активират в режим Sport ↷ 177.

- **Sport suspension (Спортно окачване):** Работата на амортизаторите става по-твърда.

- **Sport powertrain performance (Спортен режим на силовата верига):** Педалът за газта и смяната на предавките реагират по-бързо.
- **Sport steering (Спортно кормуване):** Помощта на кормилното управление се намалява.
- **Swap backlight colour main instr. (Промяна на цветния фон на приборното табло):** Променя осветлението на арматурното табло.

Languages (Езици)

Избор на желаня език от списъка.

Time Date (Точно време, дата)

Вижте "Часовник" ↷ 89.

Radio settings (Настройки на радиото)

Направете справка с наръчника към системата Инфотейнмънт за повече информация.

Phone settings (Настройки на телефона)

Направете справка с наръчника към системата Инфотейнмънт за повече информация.

Vehicle settings (Настройки на автомобила)

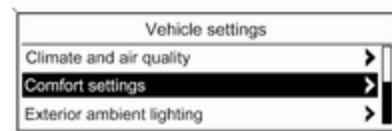

- **Climate and air quality (Климатик и качество на въздуха)**
- **Auto fan speed (Автоматична скорост на вентилатора):** В автоматичен режим променя нивото на въздушния поток от климатика в салона.

Climate control mode (Режим на климатичния контрол):

Управява състоянието на компресора за хладилния агент, когато се стартира двигателя. Последна настройка (препоръчителна) или при стартиране на автомобила е винаги **ВКЛЮЧЕНА** или винаги **ИЗКЛЮЧЕНА**.

Auto rear demist (Автоматично подсушаване на задното стъкло): Активира автоматично отоплението на задното стъкло.

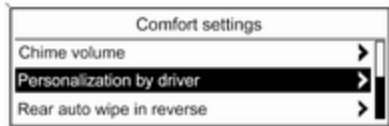

20340

- Comfort settings (Комфортни настройки)**
Chime volume (Сила на звука на предупредителните сигнали): Променя силата на звука на предупредителните сигнали.
Personalization by driver (Персонализиране от шофьора): Активира или деактивира функцията за персонализиране.
- Park assist / Collision detection (Помощ при паркиране / Откриване на препятствие)**
Park assist (Помощ при паркиране): Активира или деактивира ултразвуковите сензори. Активирането се избира с или без закачен прицеп за ремарке.
Side blind zone alert (Предупреждение за странична мъртва зона): Променя настройките на системата за предупреждение за страничната спяпа зона.

- Exterior ambient lighting (Външни светлини при влизане/излизане)**
Duration upon exit of vehicle (Времетраене при излизане от автомобила): Активира или деактивира, както и променя продължителността на осветлението при излизане.
Exterior lighting by unlocking (Външни светлини при отключване): Активира или деактивира осветлението при влизане в автомобила.
- Power door locks (Електрически ключалки на вратите)**
Auto door lock (Автоматично заключване на вратите): Активира или деактивира функцията за автоматично отключване на вратите след изключване на запалването. Активира или деактивира функцията за автоматично заключване на вратите след потегляне.
Stop door lock if door open (Спиране на заключването на врата, ако е отворена):

Активира или деактивира функцията за автоматично заключване на вратите при отворена шофьорска врата.

Delayed door lock (Заключване на вратите със закъснение):

Активира или деактивира забавянето на функцията за заключване на вратите.

- **Remote locking, unlocking, starting (Дистанционно заключване, отключване, стартиране)**

Remote unlock feedback (Обратен сигнал при дистанционно отключване):

Активира или деактивира обратния сигнал от аварийните предупредителни светлини при отключване.

Remote door unlock (Дистанционно отключване на врата):

Сменя конфигурацията: при отключване дали да отключва само шофьорската врата или целия автомобил.

Auto relock doors (Автоматично повторно заключване на

вратите): Активира или деактивира автоматичната функция за повторно заключване след отключване без отваряне на автомобила.

- **Restore factory settings (Възстановяване на заводските настройки)**

Restore factory settings (Възстановяване на заводските настройки):

Връщане на всички настройки към първоначалните.

Настройки в цветния информационен дисплей

Navi 950/Navi 650/CD 600

Натиснете **CONFIG** от лицевия панел на Система Инфотейнмънт за влизане в менюто Конфигурация.

Завъртете многофункционалния бутон за прелистване на списъка нагоре или надолу. Натиснете многофункционалния бутон (Navi 950 / Navi 650: натиснете външния пръстен) за избор на елемент от менюто.

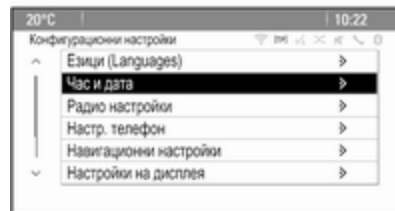

- Профил на спортен режим
- Езици (Languages)
- Час и дата
- Радио настройки
- Настр. телефон
- Навигационни настройки
- Настройки на дисплея
- Настройки на автомобила

В съответните подменюта могат да се променят следните настройки:

Профил на спортен режим

- **Спортни характ. на двигателя:**
Педалът за газта и смяната на предавките реагират по-бързо.
- **Задно осветл. на спортен режим:**
Променя осветлението на арматурното табло.
- **Спортно окачване:** Работата на амортизаторите става по-твърда.
- **Спортен волан:** Помощта на кормилното управление се намалява.

Езици (Languages)

Избор на желания език от списъка.

Час и дата

Направете справка с наръчника към системата Инфотейнмънт за повече информация.

Радио настройки

Направете справка с наръчника към системата Инфотейнмънт за повече информация.

Настр. телефон

Направете справка с наръчника към системата Инфотейнмънт за повече информация.

Навигационни настройки

Направете справка с наръчника към системата Инфотейнмънт за повече информация.

Настройки на дисплея

- **Меню Нач.страница:**
Направете справка с наръчника към системата Инфотейнмънт за повече информация.
- **Опции на задна камера:**
Натиснете за регулиране на опциите за задната камера
☞ 196.
- **Дисплей изкл.:**
Направете справка с наръчника към системата Инфотейнмънт за повече информация.
- **Настройки на карта:**
Направете справка с наръчника към системата

Инфотейнмънт за повече информация.

Настройки на автомобила

- **Климат и качество на въздуха**
Автоматична скорост на вентилатора: В автоматичен режим променя нивото на въздушния поток от климатика в салона.
Режим климатик: Управява състоянието на компресора за хладилния агент, когато се стартира двигателя. Последна настройка (препоръчителна) или при стартиране на автомобила е винаги **ВКЛЮЧЕНА** или винаги **ИЗКЛЮЧЕНА**.
Авт. подсушаване задно стъкло: Активира автоматично отоплението на задното стъкло.
- **Комфорт и удобство**
Сила на звука на сигнали: Променя силата на звука на предупредителните сигнали.

Персонализация от водача:

Активира или деактивира функцията за персонализиране.

- **С-ми за разпознаване на сблъсък**

Паркинг асистент: Активира или деактивира ултразвуковите сензори. Активирането се избира с или без закачен прицеп за ремарке.

Предупр. за стр. сляпа зона:

Активира или деактивира системата за предупреждение за страничната сляпа зона.

- **Осветление**

Локаторни светл. на автомобила: Активира или деактивира осветлението при влизане.

Осветление на изход:

Активира или деактивира, както и променя продължителността на осветлението при излизане.

- **Ключалки на електрически врати**

Отворена врата анти-блок.

изкл.: Активира или деактивира функцията за автоматично заключване на вратите при отворена шофьорска врата.

Авт. заключване на врати:

Активира или деактивира функцията за автоматично отключване на вратите след изключване на запалването. Активира или деактивира функцията за автоматично заключване на вратите след потегляне.

Забавяне в заключване на врати:

Активира или деактивира забавянето на функцията за заключване на вратите.

- **Дист. закл./отключване/ стартиране**

Обр. връзка от дистанц.

заключване: Активира или деактивира обратния сигнал от аварийните предупредителни светлини при заключване.

Обр. връзка от дистанц.

отключване: Активира или

деактивира обратния сигнал от аварийните предупредителни светлини при отключване.

Дистанционно отключване на врати: Сменя конфигурацията: при отключване дали да отключва само шофьорската врата или целия автомобил.

Закл. пак дист. отключени

врати: Активира или деактивира автоматичната функция за повторно заключване след отключване без отваряне на автомобила.

- **Върни към фабричните настройки?:** Връщане на всички настройки към първоначалните.

Телематична услуга

OnStar

OnStar е персонален асистент за връзка и обслужване с интегриран Wi-Fi хотспот. Услугата OnStar е достъпна 24 часа в денонощие, седем дни в седмицата.

Съобщение

OnStar не се предлага на всички пазари. За повече информация се обърнете към вашия сервиз.

Съобщение

За да бъде достъпна и работеща, системата OnStar се нуждае от валиден абонамент за OnStar, функционираща електрическа система на автомобила, мобилни услуги и връзка с GPS сателит.

За активиране на услугите OnStar и настройка на акаунт, натиснете  и разговаряйте с оператор.

В зависимост от оборудването на автомобила, достъпни са следните услуги:

- Услуги при спешни случаи и помощ в случай на повреда на автомобила
- Wi-Fi хотспот
- Приложение на смартфон
- Дистанционни услуги, напр., местоположение на автомобила, активиране на клаксона и светлините, управление на системата за централно заключване
- Помощ при откраднат автомобил
- Диагностика на автомобила
- Изтегляне на крайна цел

Съобщение

Модулът OnStar на автомобила се деактивира след като не е имало цикъл на запалване в продължение на десет дни. Функциите, изискващи предаване на данни ще са достъпни отново след включване на запалването.

Бутони на OnStar



Бутон Поверителност

Натиснете и задръжте , докато се чуе съобщение за активиране или деактивиране на предаването на местоположението на автомобила.

Натиснете  за отговор на обаждане или за край на разговор с оператор.

Натиснете  за достъп до настройките на Wi-Fi.

Бутон Обслужване

Натиснете  за установяване на връзка с оператор.

Бутон SOS

Натиснете  за установяване на приоритетна аварийна връзка със специално обучен оператор за спешни случаи.

Светодиод за статуса

Зелено: Системата е готова с активирано предаване на местоположението на автомобила.

Зелено мига: Системата е в обаждане.

Червено: Възникнал е проблем.

Не свети: Системата е готова с деактивирано предаване на местоположението на автомобила или системата е в режим на готовност.

Червено / зелено мига за кратко: Предаването на местоположението на автомобила е деактивирано.

Услуги на OnStar

Общи услуги

Ако ви трябва информация, напр. за работно време, интересни обекти и крайни цели или ако имате

нужда от помощ - напр. при повреда на автомобила, спукана гума и празен резервоар за гориво, натиснете  за установяване на връзка с оператор.

Услуги при спешни случаи

В случай на аварийна ситуация, натиснете бутон  и говорете с оператор. След това операторът ще се свърже с доставчиците на услуги в спешни случаи или асистанс, като ги насочи към вашия автомобил.

В случай на катастрофа със задействане на въздушни възглавници или обтегачи на предпазни колани, автоматично ще се извърши аварийно обаждане. Операторът моментално се свързва с вашия автомобил, за да провери дали е нужна помощ.

Wi-Fi хотспот

Wi-Fi хотспотът на автомобила осигурява връзка с интернет с максималната скорост на 4G/LTE.

Съобщение

Функционалността на Wi-Fi хотспот не се предлага за всички пазари.

Могат да се свържат до седем устройства.

За свързване на мобилно устройство към Wi-Fi хотспот:

1. Натиснете  и изберете настройки на Wi-Fi от информационния дисплей. Показаните настройки включват название на Wi-Fi хотспот (SSID), парола и тип свързване.
2. Стартирайте търсенето на Wi-Fi мрежа на вашето мобилно устройство.
3. Изберете точката за достъп на вашия автомобил (SSID), когато се появи в списъка.
4. При запитване, въведете паролата в мобилното си устройство.

Съобщение

За да заявите смяна на SSID или парола, натиснете ⓘ и разговаряйте с оператор или влезте в своя акаунт.

За изключване на функционалността за Wi-Fi хотспот, натиснете ⓘ за връзка с оператор.

Приложение за смартфон

С приложението за смартфон myOpel някои от функциите на автомобила могат да се управляват дистанционно.

Достъпни са следните функции:

- Заклучване или отключване на автомобила.
- Задействане на клаксона или присветване с фаровете.
- Проверка на нивото на горивото, годността на двигателното масло и налягането на въздуха в гумите (само при наличие на система за следене на налягането в гумите).

- Изпращане на навигационната крайна цел до автомобила, ако е оборудван с вградена навигационна система.
- Намиране на местоположението на автомобила върху картата.
- Управление на Wi-Fi настройки.

За да използвате тези функции, изтеглете приложението от App Store® или Google Play™ Store.

Дистанционно управление

Ако е необходимо, използвайте какъвто и да е телефон за свързване с оператор, който може дистанционно да управлява някои от функциите на автомобила. Намерете съответния телефонен номер на OnStar на нашия уеб сайт в раздела за съответната държава.

Достъпни са следните функции:

- Заклучване или отключване на автомобила.
- Осигуряване на информация за местоположението на автомобила.
- Задействане на клаксона или присветване с фаровете.

Помощ при откраднат автомобил

Ако автомобилът е откраднат, съобщете кражбата на властите и поискайте OnStar помощ при откраднат автомобил. Можете да използвате всякакъв телефон за връзка с оператор. Намерете съответния телефонен номер на OnStar на нашия уеб сайт в раздела за съответната държава.

OnStar може да осигури помощ при локализиране и откриване на автомобила.

Сигнал при кражба

Когато алармената система против кражба се задейства, към OnStar се изпраща уведомление. Ще бъдете информирани за това събитие чрез текстово съобщение или имейл.

Забрана за стартиране

Чрез изпращане на дистанционни сигнали, OnStar може да не позволи рестартиране на автомобила след като е бил изключен.

Диагностика при поискване

По всяко време, напр., когато автомобилът изведе съобщение за автомобила на дисплея, натиснете  за връзка с оператор и поискайте пълна диагностична проверка в реално време, за да определите директно причината. В зависимост от резултатите, операторът ще осигури по-нататъшна помощ.

Диагностичен отчет

Автомобилът автоматично предава диагностични данни към OnStar, като в следствие се изпраща месечен отчет по имейл до вас и до избрания от вас сервиз.

Съобщение

Функцията за уведомление на сервиз може да се деактивира от вашия акаунт.

Отчетът съдържа състоянието на основните работни системи в автомобила, като двигател, скоростна кутия, въздушни възглавници, ABS и др. Отчетът дава и информация за възможните елементи от поддръжката и налягането на въздуха в гумите (само при наличие на система за следене на налягането в гумите).

За да прегледате по-детайлно информацията, изберете връзката в имейла и влезте в своя акаунт.

Изтегляне на крайна цел

Желаната крайна цел може да се изтегли директно в навигационната система.

Натиснете  за свързване с оператор и опишете крайната цел или интересуваният ви обект.

Операторът може да потърси всякакви адреси и интересни обекти, като ги изпрати директно към вградената навигационна система.

Настройки на OnStar

OnStar PIN

За пълен достъп до всички OnStar услуги се изисква четирицифрен PIN. Този PIN може да се персонализира при първия разговор с оператор.

За смяна на PIN натиснете  за връзка с оператор.

Данни за акаунт

Абонатите на OnStar имат акаунти където се съхраняват всички данни. За да заявите смяна на информацията от акаунта, натиснете  и разговаряйте с оператор или влезте в своя акаунт.

Ако услугата OnStar се използва от друг автомобил, натиснете  и поискайте акаунтът да се прехвърли към новия автомобил.

Съобщение

Във всеки случай на бракуване, продажба или друг вид прехвърляне на автомобила, незабавно информирайте OnStar

за промените и прекратете услугата на OnStar за този автомобил.

Местоположение на автомобила

Местоположението на автомобила се предава към OnStar при заявка или задействане на услугата. На информационния дисплей се извежда съобщение за това предаване.

За активиране или деактивиране на предаването на местоположението на автомобила, натиснете и задръжте , докато чуете звуково съобщение.

Деактивирането се обозначава от светлината за статус, която мига в червено и зелено за кратко време и при всяко стартиране на автомобила.

Съобщение

Ако предаването на местоположението на автомобила е деактивирано, някои услуги повече няма да са достъпни.

Съобщение

Местоположението на автомобила остава винаги достъпно за OnStar в спешни случаи.

Намерете политиката за поверителност във вашия акаунт.

Софтуерни актуализации

OnStar може дистанционно да актуализира софтуера без понататъшно уведомление или съгласуване. Тези актуализации са за подобряване или поддържане на сигурността и безопасността на използването на автомобила.

Тези актуализации може да засягат поверителни въпроси. Намерете политиката за поверителност във вашия акаунт.

Осветление

Външни светлини	126
Ключ за светлините	126
Автоматичен контрол на светлините	127
Дълги светлини	128
Асистент за дълги светлини ..	128
Светлинен клаксон	129
Регулиране светлинния сноп на предните фарове	129
Предни фарове при пътуване зад граница	130
Дневни светлини	130
Адаптивни предни светлини ..	131
Аварийни предупредителни светлини	135
Мигачи	135
Предни фарове за мъгла	136
Задна светлина за мъгла	136
Габаритни светлини	136
Светлини за заден ход	137
Замъглени стъкла на фаровете	137
Вътрешно осветление	137
Контрол на осветлението на арматурното табло	137

Лампи за четене	138
Осветление в сенника	139
Светлинни функции	139
Осветление при влизане	139
Осветление при излизане	139
Защита от изтощаване на акумулатора	140

Външни светлини

Ключ за светлините



Завъртете ключа за светлините:

- O** : изключени светлини
- ☞☞** : габаритни светлини
- ☞D** : предни фарове

Контролен индикатор (лампа) ☞☞
☞ 104.

Превключвател за светлини с автоматичен контрол на светлините



Завъртете ключа за светлините:

AUTO : автоматичен контрол на светлините: Предните фарове се включват и изключват автоматично в зависимост от външните светлинни условия.

ⓘ : активиране или деактивиране на автоматичния контрол на светлините. Превключвателят се връща на **AUTO**.

☞☞ : габаритни светлини
☞☞☞ : предни фарове

Съобщение за състоянието в Центъра за информация на водача показва текущото състояние на автоматичния контрол на светлините.

При включване на запалването автоматичният контрол на светлините се активира.

При включени предни фарове, ☞☞ свети. Контролен индикатор (лампа) ☞☞☞ 104.

Задни светлини

Задните светлини работят заедно с предните фарове и габаритните светлини.

Допълнителни светлини в рамката на капака на багажника

В рамката на капака на багажника има допълнителни задни светлини, както и аварийни предупредителни светлини. Те светят, когато са активирани и капакът на багажника се отвори. Допълнителните габаритни светлини са предвидени само за позициониращи светлини

при отваряне на капака на багажника. Те не са предвидени за използване по време на движение.

Автоматичен контрол на светлините



Когато функцията за автоматичния контрол на светлините е включена и двигателят работи, системата превключва автоматично между дневни светлини и предни светлини в зависимост от външните светлинни условия и информацията подадена от системата на сензора за дъжд.

Когато функцията за автоматичния контрол на светлините е включена и двигателят работи, системата превключва автоматично между дневни светлини и предни светлини в зависимост от външните светлинни условия.

Дневни светлини ⇨ 130.

Активиране на автоматичните предни светлини

При лоши светлинни условия предните светлини се включват.

Освен това, предните фарове се включват, ако чистачките направят няколко маха.

Откриване на тунел

При влизане в тунел, предните фарове се включват незабавно.

Адаптивни предни светлини ⇨ 131.

Дълги светлини

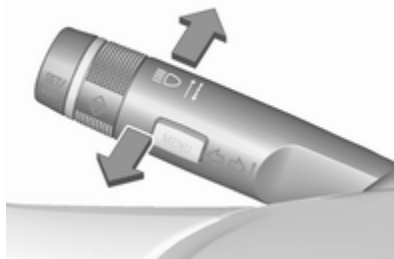

За да превключите от къси на дълги светлини бутнете лоста напред.

За да включите късите светлини бутнете отново лоста напред или го дръпнете.

Асистент за дълги светлини

Описание на версия с халогенни предни фарове. Асистент за дългите светлини с адаптивни предни светлини ⇨ 131.

Тази функция позволява дългите светлини да функционират като основни светлини при движение през нощта и при скорост на автомобила над 40 км/ч.

Тя включва на къси светлини, когато:



- Сензор разпознава светлините на идващите настреща или движещите се отпред автомобили.
- Скоростта на автомобила е по-ниска от 20 км/ч.
- Времето е мъгливо или вали сняг.
- При движение в населени места.



Ако няма регистрирани ограничаващи обстоятелства, системата превключва обратно на дълги светлини.

Включване



Асистентът за дълги светлини се активира чрез натискане на лоста за мигачите два пъти при скорост на движение над 40 км/ч.

Зелената контролна лампа  свети винаги, когато помощта за дългите светлини е активирана (т.е. когато системата е превключила на къси светлини), а синята  свети, когато дългите светлини са включени.

Контролен индикатор (лампа)   104.

Изключване

Натиснете лоста за мигачите веднъж. Тя се деактивира и когато предните фарове за мъгла се включат.

Ако светлинният клаксон се активира при включени дълги светлини, помощта за дългите светлини се деактивира.

Ако светлинният клаксон се активира при изключени дълги светлини, асистентът за дългите светлини ще остане активиран.

Последната настройка на помощта за дългите светлини се запазва при следващото включване на запалването.

Светлинен клаксон

За да включите светлинния клаксон дръпнете лоста.

Регулиране светлинния сноп на предните фарове

Ръчна настройка на обхвата на предните фарове



Настройване на обсега на предните фарове съобразно натоварването на автомобила, с цел избягване на заслепяването: завъртете колелото за настройка  в необходимото положение.

- 0 : заети предни седалки
- 1 : всички седалки заети
- 2 : всички седалки заети и товар в багажника
- 3 : шофьорската седалка заета и товар в багажника.

Динамично автоматично нивелиране на предните светлини
 ⇨ 131.

Предни фарове при пътуване зад граница

Асиметричните къси светлини увеличават видимостта в края на пътното платно от страната на предния пътник.

При пътуване обаче в страни с ляво движение, за избягване на заслепяването пренастройте предните фарове.

Автомобили със система халогенни фарове

Фаровете не трябва да се регулират.

Автомобили със система ксенонови фарове



1. Ключ в гнездото на контактния ключ.
2. Дръпнете лоста за мигачите и го задръжте (светлинен клаксон).
3. Включете запалването.
4. След около 5 секунди контролната лампа  започва да мига и прозвучава предупредителен сигнал.

Контролен индикатор (лампа) 
 ⇨ 105.

Всеки път, когато се включи запалването,  мига като предупреждение в продължение на около 4 секунди.

За деактивиране, изпълнете същата процедура, като описаната по-горе. Контролният индикатор  няма да свети при деактивиране на функцията.

Дневни светлини

Дневните светлини увеличават видимостта на автомобила при дневна светлина.

Те се включват автоматично, когато се включи запалването.

Ако автомобилът е оборудван с функция за автоматичен контрол на светлините, системата превключва автоматично между дневни светлини и предни къси/дълги светлини, в зависимост от светлинните условия и информацията подадена от системата на сензора за дъжд. Автоматичен контрол на светлините ⇨ 127.

Адаптивни предни светлини

Функциите за адаптивни предни светлини са достъпни само при биксенонови предни фарове. Обсегът, разпределението и силата на осветлението се променят в зависимост от светлинните условия, времето и вида на пътя.

Всички светлинни функции са достъпни при позиция **AUTO** на ключа за светлините.

Следните функции също са налични, ако превключвателят на светлините е в позиция **D**:

- динамично осветление при завой
- допълнително осветление при завиване
- функция за заден ход
- динамично автоматично нивелиране на предните светлини

Осветление за пешеходни улици

Активира се автоматично при ниски скорости до около 30 км/ч. Светлинният сноп се завърта под ъгъл от 8° спрямо края на уличното платно.

Градско осветление

Активира се автоматично при скорост от около 40 до 55 км/ч, а също и когато улични светлини са регистрирани от светлинния сензор. Обсегът на светлините е намален поради разширеното разпределение на светлината в страни.

Осветление за движение по междуградски пътища

Активира се автоматично при скорости от около 55 до 115 км/ч. Светлинният сноп и яркостта са различни за лявата и дясната страна.

Осветление при движение по магистрала

Активира се автоматично при скорост над около 115 км/ч и минимално завъртане на волана. Включва след закъснение или направо, когато автомобилът силно се ускори. Светлинният сноп е по-дълъг и ярък.

Осветление при лошо време

Активира се автоматично при скорост до около 70 км/ч, когато сензорът за дъжд установи наличие на конденз или чистачките работят непрекъснато. Обсегът, разпределението и силата на светлината се регулират динамично в зависимост от видимостта.

Динамично осветление при завой



Светлинният сноп се завърта в зависимост от ъгъла на завъртане на волана и скоростта на автомобила, като по този начин подобрява осветлението при завой.

Контролен индикатор (лампа) ☞
⇨ 105.

Допълнително осветление при завиване



При остри завойи или при завиване, в зависимост от ъгъла на завъртане на волана или индикатора на мигача, се включва допълнителна лява или дясна странична светлина, която осветява пътя под прав ъгъл спрямо посоката на движението. Активира се до скорост от около 40 км/ч.

Контролен индикатор (лампа) ☞
⇨ 105.

Функция за заден ход

Ако предните светлини са включени и задната предавка бъде задействана, се включват и двете допълнителни странични светлини. Те остават включени в продължение на 20 секунди след изключване на задната предавка или по време на движение напред със скорост над 17 км/ч.

Помощ за дългите светлини

Тази функция позволява дългите светлини да бъдат основни светлини при движение през нощта и при скорост на автомобила над 40 км/ч.

Тя включва на къси светлини, когато:

- Камерата в челното стъкло засече светлини на идващи или изпреварващи превозни средства.
- Скоростта на автомобила е по-ниска от 20 км/ч.
- Времето е мъгливо или вали сняг.
- При движение в населени места.

Ако няма регистрирани ограничаващи обстоятелства, системата превключва обратно на дълги светлини.

Включване

Асистентът за дълги светлини се активира чрез натискане на лоста за мигачите два пъти при скорост на движение над 40 км/ч.

Зелената контролна лампа $\equiv \text{D}$ свети винаги, когато помощта за дългите светлини е активирана (т.е. когато системата е превключила на къси светлини), а синята $\equiv \text{D}$ свети, когато дългите светлини са включени.

Контролен индикатор (лампа) $\equiv \text{D}$
 ⇨ 104.

Изключване

Натиснете лоста за мигачите веднъж. Тя се деактивира и когато предните фарове за мъгла се включат.

Ако светлинният клаксон се активира при включени дълги светлини, помощта за дългите светлини се деактивира.

Ако светлинният клаксон се активира при изключени дълги светлини, помощта за дългите светлини остава активирана.

Асистентът за дълги светлини е винаги активен след включване на запалването.

Интелигентен обхват на светлините с автоматично активиране на дългите светлини

Интелигентният обхват на светлините използва свойствата на Bi-Xenon фаровете да увеличават обхвата на късите светлини до 400 метра и активира допълнително автоматичните дълги светлини, без да заслепява

или безпокои приближаващите автомобили или автомобилите отпред.

Дългите светлини се деактивират и светлинният обхват на късите светлини се намалява до незаслепяващ, когато предната камера в предното стъкло установи следните ограничения:

- Разпознат е автомобил отпред.
- Разпознат е насрещен автомобил.
- Навлиза се в градска зона.
- Времето е мъгливо или вали сняг.

Ако няма регистрирани ограничаващи обстоятелства, системата превключва обратно на дълги светлини.

Когато системата е активна, предната камера следи областта пред автомобила и осигурява оптимално разпределение на светлината за максимална видимост на водача при почти всякакви условия.

Поради това, интелигентният обхват на светлините с автоматично активиране на дългите светлини намалява разликата между обикновените къси и дълги светлини без драстични промени в обхвата на светлините, разпределението и интензитета.

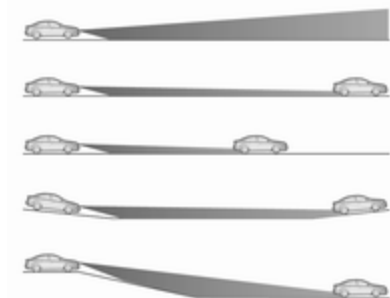

Специална функция за топологична оценка открива предностоящите автомобили на хълмове или спускания като разпознава задните светлини движещи се отпред. Системата настройва височината на

светлините, за да осигури оптимално осветление на пътя отпред без да заслепява.

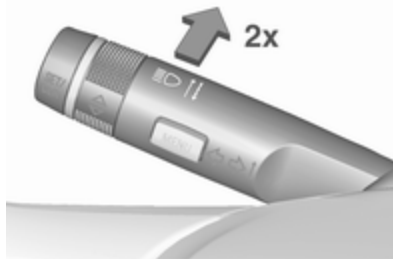

Включване



Интелигентният обхват на светлините и автоматичното активиране на дългите светлини се включват заедно чрез двукратно натискане на индикаторното лостче. Те могат да се включат при включено запалване.

Автоматичното активиране на дългите светлини работи при скорост над 40 км/ч и се деактивира

под 20 км/ч. Интелигентният обхват на светлините работи над 55 км/ч.

Зелената контролна лампа  свети винаги, когато функцията е активирана, а синята  свети, когато дългите светлини са включени автоматично.

Изключване

Натиснете лоста за мигачите веднъж. Тя се деактивира и когато предните фарове за мъгла се включат.

Динамично автоматично нивелиране на предните светлини

За да се предотврати заслепяването на насрещното движение, нивелирането на предните светлини се регулира автоматично в зависимост от информацията за наклона измерен между предния и задния мост, ускорението или забавянето, както и скоростта на автомобила.

Неизправност в системата на адаптивните предни светлини

Когато системата регистрира неизправност в системата на адаптивните предни светлини, тя превключва в предварително зададеното положение, за да се избегне заслепяването на насрещното движение. Ако това не е възможно, въпросната предна светлина ще се изключи автоматично. Във всички случаи, една предна светлина остава включена. В такъв случай в центъра за информация на водача се показва предупреждение.

Аварийни предупредителни светлини



Задейства се чрез натискане на . В случай на злополука, при която се отваря въздушна възглавница, аварийните предупредителни светлини се включват автоматично.

Мигачи



преместете : десен мигач
лоста нагоре
преместете : ляв мигач
лоста надолу

Точката на съпротивление може да се почувства при преместване на лоста.

Постоянното мигане се активира, когато лостът се премести отвъд точката на съпротивление. Деактивира се, когато волана се задвижи в противоположна посока или лостът се премести ръчно в неутрално положение.

Активирайте временно мигане, като задържите лоста точно преди точката на съпротивление.

Мигачите ще работят до отпускане на лостчето.

За активиране на три присветвания, докоснете за кратко лостчето, без да преминавате отвъд точката на съпротивление.

Когато е прикачено ремарке, мигачът примигва шест пъти, когато се натисне лостчето, докато се усети съпротивление и след това се отпусне.

Предни фарове за мъгла



Задейства се чрез натискане на D .

Поставете ключа за светлините в положение **AUTO**: включването на предните светлини за мъгла автоматично ще включи предните фарове.

Задна светлина за мъгла



Задейства се чрез натискане на D .

Поставете ключа за светлините в положение **AUTO**: включването на задната светлина за мъгла автоматично ще включи предните фарове.

Поставете ключа за светлините в положение D : задната светлина за мъгла може да се включи само заедно с предните фарове за мъгла.

Задната светлина за мъгла се деактивира, когато автомобилът тегли ремарке.

Габаритни светлини



При паркиране на автомобила могат да се включат габаритните светлини от едната страна:

1. Изключете запалването.
2. Бутнете лоста за мигачите докрай нагоре (десни габаритни светлини) или надолу (леви габаритни светлини).

Потвърждава се от сигнал и контролната лампа за съответния мигач.

Светлини за заден ход

Светлините за заден ход светват при включено запалване и включване на предавката за заден ход.

Замъглени стъкла на фаровете

Вътрешната повърхност на стъклата на фаровете може да се замъгли за кратко при лошо, влажно и студено време, при силен дъжд или след измиване. Замъгляването изчезва бързо от само себе си; за да ускорите подсушаването включете фаровете.

Вътрешно осветление

Контрол на осветлението на арматурното табло



Яркостта на следното осветление може да се настройва при включени външни светлини:

- осветление на приборното табло
- фоново осветление
- плафонно осветление
- Информационен дисплей
- светещи превключватели и работни елементи

Завъртете колелото за настройка  и го задръжте докато желаната яркост бъде достигната.

При автомобили със светлинен сензор, яркостта може да се регулира само когато външните светлини са включени и светлинният сензор отчита нощни условия.

Вътрешно осветление

При влизане и излизане от автомобила предните и задните лампи за вътрешно осветление автоматично се включват и след кратко закъснение се изключват.



Съобщение

В случай на злополука, при която се отваря въздушна възглавница, вътрешното осветление се включва автоматично.

Предни лампи за вътрешно осветление



Действие на бутона:



-  : автоматично включване и изключване
- натиснете  : включено
- натиснете  : не свети



Плафонно осветление

Спот светлината вградена във вътрешното осветление се включва при включване на предните фарове.

Фоново осветление



Фоновото осветление се състои от индиректни светлини във вратите и около скоростния лост.

Фоновото осветление може да се затъмни чрез дисковия превключвател  заедно с осветлението на приборното табло  137.

То се активира и с осветление при влизане  139 и осветление при излизане  139.

Лампи за четене



Задействат се с натискане на  и  в осветлението на прага.

Осветление в сенника

Свети при отворен капак.

Светлинни функции

Осветление при влизане

Осветление "Добре дошли"

Следните светлини се включват за кратко време при отключване на автомобила чрез дистанционното радиоуправление:

- предни фарове
- задни светлини
- осветление на регистрационния номер
- осветление на арматурното табло
- вътрешно осветление
- осветлението зад автомобила

Някои функции работят само когато навън е тъмно и улесняват намирането на автомобила.

Осветлението се изключва незабавно при завъртане на ключа за запалване в положение 1  155.

При отваряне на шофьорската врата се включва допълнително следното осветление:

- осветление на някои бутони
- Център за информация на водача
- осветление на джобовете на вратите
- осветление на конзолата

Активирането, деактивирането и продължителността на тази функция могат да бъдат променени в информационния дисплей. Персонализация на автомобила  115.

Настройките могат да се запамят за използвания ключ  23.

Осветление при излизане

При изваждане на ключа от контакта на запалването се включват следните светлини:

- вътрешно осветление
- осветление на приборното табло (само когато е тъмно)

- осветление на врати и конзола
- осветлението зад автомобила

Ще се изключи автоматично след забавяне и ще се активира отново при отваряне на вратата на водача.

Предните фарове, задните светлини и осветлението на регистрационния номер се включват за регулируем период от време след напускане на автомобила.

Осветление на пътя

Предните фарове, задните светлини и осветлението на регистрационния номер се включват за регулируем период от време след напускане на автомобила.

Активиране



1. Изключете запалването
2. Извадете ключа за запалване
3. Отворете вратата на шофьора
4. Дръпнете лоста за мигачите
5. Затворете вратата на шофьора

Ако шофьорската врата не е затворена, светлините изгасват след две минути.

Осветлението при излизане се изключва незабавно, ако лостът за мигачите се дръпне към волана при отворена шофьорска врата.

Активирането, деактивирането и продължителността на тази функция могат да бъдат променени в информационния дисплей. Персонализация на автомобила ⇨ 115.

Настройките могат да се запаметят за използвания ключ ⇨ 23.

Защита от изтощаване на акумулатора

Функция състояние на зареждане на акумулатора на автомобила

Тази функция гарантира възможно най-дълъг експлоатационен живот на акумулатора на автомобила посредством генератор с контролируема изходна мощност и оптимизираното ѝ разпределяне.

За да се предотврати изтощаването на акумулатора на автомобила по време на движение, работата на следните системи се намалява автоматично на две стъпки и накрая се преустановява:

- спомагателно отопление
- отопление на задното стъкло и огледалата
- отопление на седалките
- вентилатор

При втората стъпка в информационния център за водача се показва съобщение потвърждаващо активирането на защитата против изтощаване на акумулатора на автомобила.

Изключване на електрическите светлини

За да се предотврати изтощаването на акумулатора на автомобила, когато запалването е изключено, някои от лампите в интериора се изключват автоматично след известно време.

Климатичен контрол

Климатична система	142
Система за отопление и вентилация	142
Електронна система за климатичен контрол	145
Спомагателно отопление	150
Вентилационни дюзи	150
Регулируеми вентилационни дюзи	150
Фиксирани вентилационни дюзи	151
Поддръжка	151
Входящи отвори за въздух	151
Поленов филтър	151
Редовно включване на климатичната система	152
Сервизно обслужване	152

Климатична система

Система за отопление и вентилация



Управляващи органи за:

- температура
- разпределение на въздуха
- скорост на вентилатора
- подсушаване и размразяване



Отопляемо задно стъкло  ⇨ 37.

Температура

червено : топло
синьо : студено

Отоплението не е напълно ефективно докато двигателят не достигне работната температура.

Разпределение на въздуха

-  : към предното стъкло и прозорците на предните врати
-  : към зоната на главата през регулируемите вентилационни дюзи
-  : към пространството за крака и предното стъкло



Възможни са всички комбинации.

Скорост на вентилатора

Регулирайте въздушния поток като включите вентилатора на желаната скорост.

Подсушаване и размразяване







- Натиснете : вентилаторът автоматично се включва на по-висока скорост, въздухът се насочва към челното стъкло.
- Завъртете копчето за температурата в позицията най-топло.
- Включете отоплението на задното стъкло .
- Отворете страничните вентилационни дюзи според желанието и ги насочете към прозорците на вратите.

Климатична система



В допълнение към системата за отопление и вентилация, климатичната система притежава органи за управление на:

-  : охлаждане
-  : рециркулация на въздуха

Отопляеми седалки  ⇨ 58,
Отопляем волан  ⇨ 87.

Охлаждане 

Натиснете , за да включите охлаждането. Светодиодът в бутона свети, за да покаже активиране. Охлаждането работи само когато двигателят работи и вентилаторът на климатика е включен.

Натиснете  отново, за да изключите охлаждането.

Климатичната система охлажда и изсушава постъпващия въздух, когато външната температура е малко над точката на замръзване.

Възможно е образуването на кондензат, който се отделя под автомобила.

Ако не е необходимо охлаждане или изсушаване, изключете охладителната система, за да пестите гориво. Активираното охлаждане може да попречи на Autostop.

Система "стоп/старт" ⇨ 157.

Система за рециркуляция на въздуха



Натиснете  за активиране на режима на въздушна рециркуляция. Светодиодът в бутона свети, за да покаже активиране.

Натиснете отново  за деактивиране на режима на въздушна рециркуляция.

Предупреждение



В режим на рециркуляция се намалява притокът на свеж въздух. При работа без охлаждане влажността на въздуха се увеличава и прозорците могат да се замъглят отвътре. Качеството на въздуха в купето се влошава, което може да причини усещане за сънливост у пътниците.

При горещо и много влажно време, предното стъкло може да се запоти отвън, ако към него се насочи студен въздух. Ако предното стъкло се изпоти от външната страна, включете чистачката на предното стъкло и изключете .

Максимално охлаждане



Отворете за кратко прозорците за да може топлият въздух да излезе по-бързо.

- Включете охлаждането .
- Включете системата за рециркуляция на въздуха .
- Натиснете копчето за разпределение на въздуха .
- Завъртете копчето за температурата в позиция най-студено.

- Нагласете вентилатора на най-високата скорост.
- Отворете всички вентилационни дюзи.



Подсушаване и размразяване на прозорците





- Натиснете ; вентилаторът автоматично се включва на по-висока скорост, въздухът се насочва към челното стъкло.
- Завъртете копчето за температурата в позиция най-топло.

- Включете отоплението на задното стъкло .
- Отворете страничните вентилационни дюзи според желанието и ги насочете към прозорците на вратите.

Съобщение

Ако  е натиснат докато двигателя работи, Autostop ще бъде забранен, докато  не се натисне отново.

Ако  е натиснат, докато вентилаторът и двигателят работят, Autostop ще бъде забранен, докато не се натисне отново  или до изключване на вентилатора.

Ако  е натиснат докато двигателят е в Autostop, то двигателят ще се рестартира автоматично.

Ако  е натиснат при включен вентилатор, докато двигателят е в Autostop, то двигателят ще се рестартира автоматично.

Система "стоп/старт" ⇨ 157.

Електронна система за климатичен контрол

Климатичният контрол с двойна температурна зона позволява различни температури за климатизация на страната на шофьора и тази на предния пътник.

В автоматичен режим, температурата, скоростта на вентилатора и разпределението на въздуха се регулират автоматично.



Управляващи органи за:

- температура от страна на шофьора
- разпределение на въздуха

- скорост на вентилатора
 - температура от страна на предния пътник
- ☀ : охладяване
AUTO : автоматичен режим
 🚗 : ръчна рецикулация на въздуха
 🌬 : подсушаване и размразяване

Нагревател на задното стъкло 🌞
 ↻ 37, отопляеми седалки 🪑 ↻ 58,
 вентилирани седалки ↻ 58,
 отопляем волан 🌀 ↻ 87.

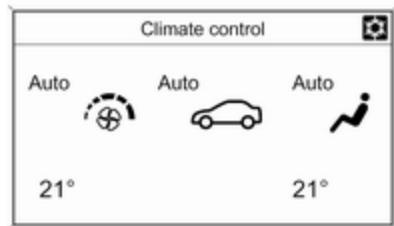

Настройките на климатичен контрол са показани на графичния информационен дисплей или в зависимост от варианта - на цветния информационен дисплей. Зададените промени изскачат бързо на двата дисплея, като се наслагват върху текущото показвано меню.

Системата за климатичен контрол е напълно функционална само при работещ двигател.

Автоматичен режим AUTO



Основни настройки за максимален комфорт:

- Натиснете **AUTO**; разпределението на въздуха и скоростта на вентилатора се регулират автоматично.
- Отворете всички вентилационни отвори, за да позволите оптимизирано разпределение на въздуха в автоматичен режим.
- Натиснете ☀ за превключване към оптимално охладяване и подсушаване. Светодиодът в бутона свети, за да покаже активиране.
- Нагласете предварително избраната температура за шофьора и тази за предния пътник посредством левия и десния въртящ се бутон. Препоръчителната температура е 22 °C.

Когато мекият покрив се отвори, климатичният контрол адаптира автоматичния режим спрямо променената климатична среда.

Регулирането на скоростта на вентилатора в автоматичен режим може да се промени в менюто **Настройки**.

Персонализиране на автомобила
 ⇨ 115.

Предварително задаване на температурата

Задайте температурата на желаната стойност.



Ако е зададена минимална температура **Lo**, системата за климатичен контрол работи на максимално охлаждане, ако е включено охлаждане .

Ако се нагласи максималната температура **Hi**, климатичната система работи на максимално отопление.



Съобщение

Ако  е включен, намаляване на зададената температура в салона може да доведе до рестартиране на двигателя от автоматично спиране или да забрани автоматично спиране.

Система "стоп/старт" ⇨ 157.



Подсушаване и размразяване на прозорците





- Натиснете . Светодиодът в бутона свети, за да покаже активиране.
- Температурата и разпределението на въздуха се настройват автоматично и вентилаторът работи на висока скорост.
- Включете отоплението на задното стъкло .
- За връщане в предишен режим: натиснете . За връщане в автоматичен режим: натиснете **AUTO**.

Настройката за автоматично отопление на задното стъкло може да се промени от менюто **Настройки** в информационния дисплей. Персонализиране на автомобила ⇨ 115.

Съобщение

Ако  е натиснат докато двигателя работи, **Autostop** ще бъде забранен, докато  не се натисне отново.

Ако  е натиснат, докато вентилаторът и двигателят работят, **Autostop** ще бъде

забранен, докато не се натисне отново  или до изключване на вентилатора.

Ако  е натиснат докато двигателят е в Autostop, то двигателят ще се рестартира автоматично.

Ако  е натиснат при включен вентилатор, докато двигателят е в Autostop, то двигателят ще се рестартира автоматично.

Система "стоп/старт" ⇨ 157.

Ръчни настройки

Настройките на системата за климатичен контрол могат да се променят чрез активиране на бутоните и копчетата както следва. Промяната на настройките деактивира автоматичния режим.

Скорост на вентилатора



Натиснете долния бутон за намаляване или горния бутон за увеличаване на скоростта на вентилатора, както е показано на илюстрацията. Скоростта на вентилатора се обозначава на дисплея чрез броя на показаните чертички.

При по-продължително натискане на долния бутон, вентилаторът и охлаждането се изключват.



При по-продължително натискане на горния бутон вентилаторът започва да работи на максимална скорост.

За да се върнете в автоматичен режим: Натиснете **AUTO**.

Разпределение на въздуха , ,



Натиснете съответния бутон за желаната настройка. Активирането се обозначава от светването на светодиода в бутона.

-  : към предното стъкло и прозорците на предните врати (климатикът е активиран във фонов режим, за да спомогне срещу замъгляване на прозорците)
-  : към зоната на главата през регулируемите вентилационни дюзи
-  : към пространството за крака и предното стъкло

Възможни са всички комбинации.

Връщане към автоматично разпределение на въздуха: натиснете **AUTO**.

Охлаждане



Натиснете , за да включите охлаждането. Светодиодът в бутона свети, за да покаже активиране. Охлаждането работи само когато двигателят работи и вентилаторът на климатика е включен.

Натиснете  отново, за да изключите охлаждането.

Климатичната система охлажда и изсушава постъпващия въздух, когато външната температура е над определено ниво. Възможно е образуването на кондензат, който се отделя под автомобила.

Ако не е необходимо охлаждане или изсушаване, изключете охладителната система, за да пестите гориво. Когато охладителната система се изключи, няма да има заявка за рестартиране на двигателя от страна на климатичната система по време на Autostop. Изключение: ако системата за размразяване е активирана и външната температура е над 0 °C.

Система "стоп/старт"  157.

Дисплеят ще показва **ACON (ВКЛ.)**, когато охлаждането е активирано или **ACOFF (ИЗКЛ.)**, когато охлаждането е деактивирано.

Активирането или деактивирането на охлаждането след стартиране на двигателя може да се промени в менюто Настройки на информационния дисплей. Персонализиране на автомобила  115.

Режим на рецикулация на въздуха



Натиснете  за активиране на режима на въздушна рециркулация. Светодиодът в бутона свети, за да покаже активиране.

Натиснете  отново, за да деактивирате режима на рециркулация.

Предупреждение

В режим на рециркулация се намалява притокът на свеж въздух. При работа без охлаждане влажността на въздуха се увеличава и прозорците могат да се замъглят отвътре. Качеството на въздуха в купето се влошава, което може да причини усещане за сънливост у пътниците.

При горещо и много влажно време, предното стъкло може да се запоти отвън, ако към него се насочи студен въздух. Ако предното стъкло се изпоти от външната страна, включете чистачката на предното стъкло и изключете .

Основни настройки

Някои настройки може да се променят в менюто Настройки на информационния дисплей. Персонализиране на автомобила  115.

Спомагателно отопление

Въздухоотоплител

Quickheat е спомагателен електрически въздухоотоплител, който автоматично по-бързо затопля купето.

Вентилационни дюзи

Регулируеми вентилационни дюзи

Когато охлаждането работи, трябва да има отворена поне една вентилационна дюза.



За да отворите дюзата, завъртете колелото за настройка към по-големия  символ. Регулирайте дебита на въздуха през дюзата чрез завъртане на колелото за настройка.



Насочете въздушния поток като наклоните и завъртете ламелите.

За да затворите дюзата, завъртете колелото за настройка към по-малкия ■ символ.

⚠ Предупреждение

Не поставяйте нищо върху ламелите на вентилационните дюзи. Съществува риск от нараняване и нанасяне на щети в случай на катастрофа.

Фиксирани вентилационни дюзи

Допълнителни вентилационни дюзи има под предното стъкло и прозорците на вратите, както и в зоната за краката.

Поддръжка

Входящи отвори за въздух

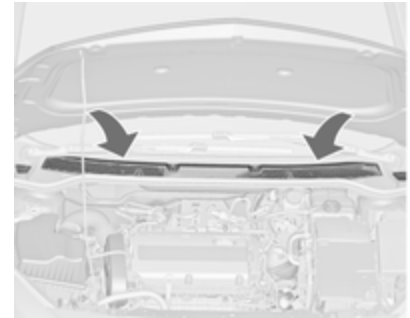

Въздушният отвор пред челното стъкло в двигателното отделение трябва да се поддържа чист, за да не се възпрепятства притокът на въздух. Отстранявайте нападалите листа, нечистотии или сняг.

Поленов филтър

Поленовият филтър пречиства навлизащия през входящите отвори въздух от прах, сажди, полени и спори.

Редовно включване на климатичната система

За да се осигури ефикасната работа на системата, охлаждането трябва да се включва веднъж месечно за няколко минути, независимо от атмосферните условия и сезона. Охлаждането не работи при ниски външни температури.

Сервизно обслужване

За да осигурите оптималното охлаждащо действие ви препоръчваме да проверявате веднъж годишно климатичната система, като се започне от третата година след първата регистрация на автомобила, включвайки:

- тест за функционалност и налягане
- функционалност на отоплението
- проверка за теч
- проверка на задвижващите ремъци

- почистване на системата за отводняване на кондензатора и изпарителя
- проверка на работата

Съобщение

Хладилният агент R-134a съдържа флуорни газове с парников ефект.

Шофиране и обслужване

Съвети по управлението на автомобила	154
Контрол над автомобила	154
Завиване	154
Просвет до земята	155
Стартиране и обслужване	155
Разработване на новия автомобил	155
Положения на контакта за запалване	155
Забавено изключване	156
Стартиране на двигателя	156
Прекъсване подаването на гориво в режим на моторна спирачка	157
Система стоп/старт	157
Паркиране	160
Изгорели газове	161
Изпускателен филтър	161
Катализатор	163
AdBlue	163

Автоматична скоростна кутия .	167
Дисплей на скоростната кутия	167
Скоростен лост	167
Ръчен режим	168
Електронни програми за управление	169
Неизправност	169
Прекъсване на електрозахранването	170
Механична скоростна кутия	170
Спирачки	171
Антиблокираща спирачна система	171
Ръчна спирачка	172
Помощ при спиране	174
Помощ при потегляне по наклон	174
Системи за контрол при шофиране	175
Система за тракшън контрол (контрол на сцеплението)	175
Електронна стабилизираща система (ESC)	176
Интерактивна система за шофиране	177

Помощни системи за водача .	179
Круиз контрол (система за поддържане на дадена скорост)	179
Ограничител на скоростта	180
Предупреждение за преден сблъсък	182
Индикация за разстояние отпред	185
Помощ при паркиране	185
Предупреждение за страничната сляпа зона	194
Камера за задно виждане	196
Помощна система за пътни знаци	198
Предупреждение за напускане на платно	202
Гориво	203
Гориво за бензинови двигатели	203
Гориво за дизелови двигатели	205
Зареждане с гориво	206
Прицеп на ремарке	208
Обща информация	208
Особености при шофирането, съвети относно тегленето	209
Теглене на ремарке	209
Теглич	210

Съвети по управлението на автомобила

Контрол над автомобила

Никога не се движете по инерция с неработещ двигател (с изключение на Autostop)

В това положение не работят много устройства (напр. сервоусилвателят на спирачките, усилвателят на кормилното управление). Карането по този начин е опасно за Вас и за останалите. Всички системи функционират по време на Autostop, но ще има контролирано намаляване на сервоусилването на волана и скоростта на автомобила ще се намали.

Система "стоп/старт" ⇨ 157.

Повишаване на оборотите на празен ход

Ако поради състоянието на акумулатора се налага неговото зареждане, трябва да се повиши изходящата мощност на генератора. Това може да се постигне с повишаване на оборотите на празен ход, което може да се чуе. В центъра за информация на водача се показва съобщение.

Педали

За да се осигури безпрепятствен ход на педалите, в тяхната зона не бива да има никакви стелки.

Използвайте само подови постелки, които пасват точно и са закрепени с фиксаторите от страната на водача.

Завиване

Ако сервоусилването на волана се загуби поради спиране на двигателя или системна

неизправност, автомобилът може да се управлява, но с много по-голямо усилие.

Контролен индикатор (лампа) ⚠
⇨ 102.

Внимание

Автомобили с хидравличен сервоусилвател на волана:

Ако воланът се завърти до крайно положение и се задържи така за повече от 15 секунди, може да се повреди системата за сервоусилване на волана и да се стигне до загуба на сервоусилвателя.

Просвет до земята

Поради намаления си просвет до земята, автомобилът може да бъде повреден, в зависимост от натоварването на автомобила и видът на терена. Внимавайте особено и карайте бавно по стръмни подходи към и изходи от гаражи, паркинги, високи бордюри и неравни повърхности. Ако е възможно, карайте диагонално с едното колело след другото, когато преминавате през бордюри или неравни повърхности.

Стартиране и обслужване

Разработване на новия автомобил

Не натискайте ненужно силно спирачките през първите няколко пътувания.

При първо използване на автомобила парафинът и маслото върху системата за отделяне на изгорелите газове могат да предизвикат отделяне на пушек. Паркирайте автомобила на открито за известно време след първото използване, като избягвате вдишването на изпаренията.

През периода на разработване разходът на гориво и двигателно масло може да са по-високи, а процесът по почистването на изпускателния филтър да се извършва по-често. Autostop може да се забрани, за да се осигури зареждането на акумулатора на автомобила.

Изпускателен филтър ↪ 161.

Положения на контакта за запалване

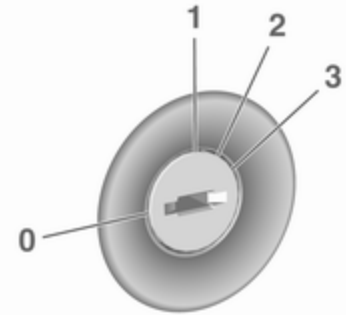

- 0** : изключено запалване
- 1** : отключен волан, изключено запалване
- 2** : включено запалване, при дизелов двигател:
предварително подгряване
- 3** : стартиране

Забавено изключване

Следните електронни системи могат да работят до отваряне на вратата на водача или до максимум 10 минути след изключване на запалването:

- електрически прозорци
- електрически контакти

Стартиране на двигателя

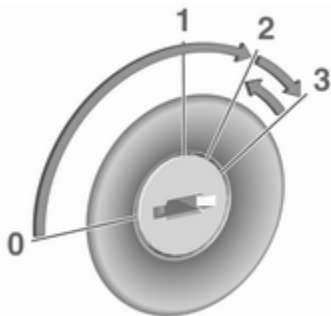

Механична скоростна кутия:
натиснете педала на съединителя.

Автоматична скоростна кутия:
задействайте спирачката и преместете скоростния лост в положение **P** или **N**.

Не натискайте педала на газта.

Дизелови двигатели: завъртете ключа в положение **2**, за да включите предварителното подгриване, докато контролният индикатор  изгасне.

Завъртете за малко ключа в положение **3** и го отпуснете: автоматична процедура задейства стартера с кратко закъснение докато двигателят заработи, вижте "Автоматичен контрол на стартера".

Преди да повторите стартирането или за да изключите двигателя, завъртете ключа обратно в положение **0**.

По време на Autostop, двигателят може да се стартира чрез натискане на педала на съединителя.

Стартиране на двигателя при ниски температури

Стартирането на двигателя без допълнителни нагреватели е възможно до $-25\text{ }^{\circ}\text{C}$ за дизелови двигатели и до $-30\text{ }^{\circ}\text{C}$ за бензинови двигатели. Препоръчва се двигателно масло с правилния вискозитет, правилното гориво, извършени сервизни обслужвания и достатъчно добре зареден акумулатор. При температури под $-30\text{ }^{\circ}\text{C}$, автоматичната скоростна кутия се нуждае от период на подгриване от около 5 минути. Скоростният лост трябва да бъде в положение **P**.

Автоматичен контрол на стартера

Тази функция контролира процедурата по стартиране на двигателя. Не е необходимо шофьорът да държи ключа в позиция **3**. Един път задействана системата продължава да стартира автоматично докато двигателят заработи. Поради

проверочната процедура двигателят започва да работи с кратко закъснение.

Възможни причини, поради които двигателят не стартира:

- Педалът на съединителя не е натиснат (ръчна скоростна кутия).
- Спирачният педал не е натиснат или скоростният лост не е в положение **P** или **N** (автоматична скоростна кутия).
- Получило се е прекъсване.

Турбо загряване на двигателя

При стартиране, наличният въртящ момент на двигателя може да е ограничен за кратко време, особено ако температурата на двигателя е ниска. Ограничението се налага, за да се позволи на смазочната система да предпази напълно двигателя.

Прекъсване подаването на гориво в режим на моторна спирачка

Подаването на гориво автоматично се прекъсва в режим на моторна спирачка, напр. при движение с включена предавка, но пуснат педал за газта.

В зависимост от условията на движение, прекъсването на подаването на гориво в режим на моторна спирачка може да се деактивира.

Система стоп/старт

Системата "стоп/старт" спомага за пестене на гориво и намалява емисиите на отработените газове. Когато условията позволяват, тя изключва двигателя, щом автомобилът се движи с ниска скорост или е неподвижен, напр. на светофар или е в задръстване. Тя стартира двигателя автоматично щом се натисне педала на съединителя. Сензор на акумулатора на автомобила гарантира, че Autostop се извършва само когато акумулаторът на автомобила има достатъчно заряд за рестартиране.

Включване

Системата "стоп/старт" е налична щом двигателят е стартиран, автомобилът потегли и условията, посочени по-долу в този раздел, са налице.

Изключване



Деактивирайте система "стоп/старт" ръчно чрез натискане на **eco**. Деактивирането се обозначава чрез изгасване на светодиода в бутона.

Autostop

Ако автомобилът се движи с ниска скорост или е неподвижен, активирайте Autostop, както следва:

- Натиснете педала на съединителя.
- Превключете скоростния лост в неутрална позиция.
- Отпуснете педала на съединителя.

Двигателят ще се изключи, докато запалването ще остане включено.



Autostop се обозначава от стрелката в положение **AUTOSTOP** на тахометъра.

Системата "стоп/старт" ще бъде деактивирана по наклони, по стръмни от 12 % или повече.

По време на Autostop, ефективността на отоплението и спирачките остава същата.

Внимание

Действието на сервоусилвателя на волана може да бъде намалено по време на Autostop.

Условия за Autostop

Системата "стоп/старт" проверява дали всяко от следните условия е налице:

- Системата "стоп/старт" не е деактивирана ръчно.
- Капакът на двигателя е затворен добре.
- Вратата на водача е затворена или дали е поставен предпазния колан на водача.

- Акумулаторът на автомобила е зареден достатъчно и е в добро състояние.
- Двигателят е загрят.
- Температурата на охлаждащата течност на двигателя не е твърде висока.
- Температурата на отработените газове на двигателя не е много висока, напр., след движение с високо натоварване на двигателя.
- Външната температура е над -5°C .
- Климатичната система позволява Autostop.
- Вакуумът в спирачките е достатъчен.
- Самопочистващата функция на изпускателния филтър не е активна.
- Автомобилът е бил шофиран със скорост, равна най-малко на пешеходна, от последния Autostop насам.

В противен случай, Autostop ще бъде забранена.

Някои настройки на климатичната система може да забраняват Autostop. Вижте "Климатичен контрол" за повече подробности ⇨ 145.

Незабавно след движение по магистрала, Autostop може да се забрани.

Разработване на новия автомобил ⇨ 155.

Защита от изтощаване на акумулатора на автомобила

За да се гарантира надеждно рестартиране на двигателя, като част от системата "старт/стоп" са вградени някои функции за защита от изтощаване на акумулатора.

Мерки за пестене на енергия

По време на Autostop някои електрически функции като допълнителен електрически нагревател или подгриване на задното стъкло са деактивирани или превключени на режим за пестене на енергия. Скоростта на вентилатора на климатичната система се намалява за пестене на енергия.

Рестартиране на двигателя от водача

Натиснете педала на съединителя, за да рестартирате двигателя.

Стартирането на двигателя се обозначава от стрелката в положение за обороти на празен ход на тахометъра.

Ако скоростният лост се превключи от неутрално положение, преди първо да е натиснат съединителя, контролният индикатор  светва или се показва като символ в центъра за информация на водача (DIC).

Контролен индикатор (лампа)  ⇨ 100.

Рестартиране на двигателя от система "стоп/старт"

Скоростният лост трябва да бъде в неутрално положение, за да позволи автоматично рестартиране.

Ако едно от следните условия настъпи по време на Autostop, двигателят ще се рестартира автоматично от системата "стоп/старт":

- Системата "стоп/старт" е деактивирана ръчно.
- Капакът на двигателя е отворен.
- Предпазният колан на водача не е поставен и вратата на водача е отворена.
- Температурата на двигателя е твърде ниска.
- Нивото на заряд на акумулатора на автомобила е под определено ниво.
- Вакуумът в спирачките не е достатъчен.
- Автомобилът е бил шофиран със скорост, равна най-малко на пешеходна.
- Климатичната система изисква стартиране на двигателя.
- Климатикът се включва ръчно.

Ако капакът на двигателя не е затворен добре, в DIC се показва предупредително съобщение.

Ако електрически аксесоар, напр. преносим компактдиск плеър, е свързан към електрическия контакт, може да се забележи кратък спад в захранването по време на рестартиране.

Паркиране

⚠ Предупреждение

- Не паркирайте автомобила върху лесно запалима повърхност. Високата температура на изпускателната система може да запали тази повърхност.
- Винаги натягайте ръчната спирачка. Винаги натягайте ръчната спирачка без да натискате освобождаващия бутон. Върху наклони натягайте ръчната спирачка колкото може по-силно. За да

намалите силата за задействане, в същото време натиснете спирачния педал.

При автомобили с електрическа ръчна спирачка, натиснете превключвателя (Ⓢ) за около една секунда.

Електрическата ръчна спирачка се задейства, когато контролният индикатор (Ⓢ) светне ↺ 100.

- Изключете двигателя.
 - Ако автомобилът се намира на хоризонтален терен или върху възходящ наклон, включете на първа предавка или поставете скоростния лост в положение **P** преди да извадите ключа за запалването. При възходящ наклон завъртайте колелата навън от бордюра.
- Ако автомобилът се намира върху низходящ наклон, включете на задна предавка или поставете скоростния

лост в положение **P** преди да извадите ключа за запалването. Завъртете предните колела към бордюра.

- Затворете прозорците и мекия покрив.
- Извадете ключа за запалване. Завъртете волана докато усетите, че ключалката го заключи.

При автомобили с автоматична скоростна кутия ключът може да се извади само, когато скоростният лост е в положение **P**.

- Заключете автомобила.
- Включете алармената система.
- Вентилаторите за охлаждане на двигателя могат да продължат да работят след изключване на двигателя
↪ 216.

Внимание

След работа при високи обороти или голямо натоварване на двигателя, оставете двигателя да работи за кратко при ниско натоварване или на празен ход за около 30 секунди преди да го изгасите, с цел предпазване на турбокомпресора.

Съобщение

В случай на сблъсък, при който се отваря въздушна възглавница, двигателят се изключва автоматично, ако автомобилът спре в рамките на известно време.

Изгорели газове

⚠ Опасност

Изгорелите газове на двигателя съдържат отровен въглероден окис, който няма цвят и мирис и може да бъде смъртоносен при вдишване.

Ало изгорелите газове проникнат в купето, отворете прозорците. Причината за неизправността трябва да се отстранява в сервиз.

Избягвайте да карате с отворен багажник, защото изгорелите газове може да проникнат в автомобила.

Изпускателен филтър

Изпускателният филтър е филтър за твърди частици при дизеловите и бензиновите двигатели.

Автоматичен процес на почистване

Изпускателният филтър пречиства изгорелите газове от вредните сажди. Системата включва самопочистваща се функция, която се задейства автоматично, без съобщение по време на движение. Филтърът се почиства периодически чрез изгаряне на саждите при висока температура. Този процес протича автоматично при известни експлоатационни условия и може да трае до 25 минути. Обикновено това трае между седем и дванадесет минути. Autostop не е наличен и през този период може да има по-висок разход на гориво. Съпровождащите процеса миризма и дим са нормално явление.

Системата изисква почистване

При известни експлоатационни условия, напр. при движение на къси разстояния, системата може да не извърши автоматичното самопочистване.

Ако филтърът се нуждае от почистване, но предхождащите експлоатационни условия не са позволили автоматичното почистване, това се сигнализира от светването на  и предупредително съобщение в центъра за информация на водача.

 свети наред с предупредително съобщение, когато изпускателният филтър е пълен. При първа възможност стартирайте процеса на почистване.

 мига наред с предупредително съобщение, когато изпускателният филтър е достигнал максималното си ниво на напълване. Незабавно стартирайте процеса на почистване, за да избегнете повреда на двигателя.

Активирайте процес на самопочистване

За да включите процеса на почистване, продължете да карате като поддържате оборотите на двигателя над 2000 оборота в минута. Включете на по-ниска

предавка, ако е необходимо. Тогава се стартира почистване на изпускателния филтър.

Процесът на почистване завършва по-бързо при високи двигателни обороти и натоварване.

Контролният индикатор  изгасва след приключване на самопочистването. Продължете да шофирате до завършване на операцията по самопочистване.

Внимание

Ако е възможно, не прекъсвайте процеса на почистване. Шофирайте до приключване на почистването, за да се избегне необходимостта от сервизно обслужване или ремонт в сервиз.

Процес по почистване не е възможен

Ако по някаква причина не е възможно почистване, контролният индикатор  светва и в центъра за информация на водача се показва предупредително съобщение. Мощността на двигателя може да се намали. Незабавно потърсете помощта на сервиз.

Катализатор

Катализаторът намалява количеството на вредните вещества в изгорелите газове.

Внимание

Горива с качество различно от посочените на стр. ⇨ 203, ⇨ 274 може да повредят катализатора или електронните компоненти.

Неизгорелият бензин ще прегрее и повреди катализатора. Затова

избягвайте много честото използване на стартера, изпразването на резервоара докрай и стартирането на двигателя чрез бутане или теглене.

В случай на проблеми със запалването, неравномерна работа на двигателя, явно спадане на мощността на двигателя или други необичайни явления, възможно най-скоро отстранете причините за проблемите в сервиз. Ако се налага по спешност, пътуването може да продължи за кратък период от време, като скоростта на автомобила и оборотите на двигателя се поддържат ниски.

AdBlue

Обща информация

Селективната каталитична редукция (BlueInjection) е метод за значително намаляване на азотните оксиди в отработените емисии. Това се постига чрез

впръскване на отработена течност от дизел ((DEF)) в изпускателната система. Амонякът, освободен от течността, реагира с азотните газове (NO_x) от ауспуха и ги превръща в азот и вода.

Обозначение на тази течност е AdBlue®. Това е нетоксична, незапалима, безцветна и без мирис течност, съставена от 32 % урея и 68 % вода.

⚠ Предупреждение

Избягвайте контакт на AdBlue с кожата или очите.

В случай на контакт с кожата или очите, изплакнете с вода.

Внимание

Избягвайте контакт на AdBlue с боята.

В случай на контакт, изплакнете с вода.

AdBlue замръзва при температура от приблизително -11 °С. Тъй като автомобилът е оборудван с предварителен нагревател за AdBlue, редуцията на емисиите при ниски температури е осигурена. Предварителният нагревател за AdBlue работи автоматично.

Типичният разход на AdBlue е ок. два литра на 1000 км, но може и да е по-висок в зависимост от поведението при шофиране (напр. високо натоварване или теглене).

Резервоар за AdBlue

За оставащия обем от ок. пет литра има превключвател за нивото на течността. Предупредителни съобщения се появяват само под този праг.

Вместимост на резервоара ⇨ 276.

Предупреждение за ниво

В зависимост от изчисленото количество AdBlue, на центъра за информация на водача се показват

различни съобщения. Съобщенията и ограниченията се изискват от закона.

Първото възможно предупреждение е **AdBlue Range: (AdBlue диапазон:) 2400 км.**

Това съобщение ще се появи еднократно за кратко с изчисления пробег. Шофирането е възможно без ограничения.

Следващото ниво на предупреждение е при пробег под 1750 км. Съобщението с текущия пробег винаги ще се показва при включване на запалването и трябва да се потвърди ⇨ 106. Долейте AdBlue преди да се покаже следващото ниво на предупреждение.

При количество на AdBlue под 900 км, следните предупредителни съобщения се показват едно след друго и не могат да бъдат игнорирани:

- **AdBlue Low Refill Now (Малко AdBlue, долейте cера)**
- **Engine Restart Prevented in (Рестарт на двигателя забранен в) 900 км.**

Освен това контролният индикатор  мига постоянно.

Съобщение

В случай на висок разход на AdBlue, центърът за информация на водача може да покаже това предупреждение без предишните нива на предупреждение.

Последното ниво на предупреждение е при празен резервоар за AdBlue. Рестартирането на двигателя е невъзможно. Следните предупредителни съобщения се показват едно след друго и не могат да бъдат игнорирани:

- **AdBlue Empty Refill Now (Изразходена AdBlue добавка, добавете cера)**
- **Engine Will Not Restart (Двигателят няма да рестартира).**

Освен това контролният индикатор  мига постоянно.

С активна забраната за рестарт на двигателя, на дисплея ще се изведе следното съобщение:

**Refill AdBlue To Start Vehicle
(Налейте AdBlue за стартиране на
автомобила).**

Резервоарът трябва да се зареди докрай с AdBlue, в противен случай рестартирането на двигателя е невъзможно.

Предупреждения за високи нива на емисии

Ако нивото на емисиите на отработени газове се повиши над определена стойност, в центъра за информация на водача ще се изведат предупреждения, подобни на тези за пробегата.

Ще се изведат заявки за проверка на изпускателната система и накрая, съобщение за недопускане на рестартиране на двигателя. Тези ограничения са законово изискване.

Консултирайте се със сервиз.

Допълване на AdBlue

Внимание

Използвайте само AdBlue, отговаряща на европейските стандарти DIN 70 070 и ISO 22241-1.

Не използвайте добавки.

Не разреждайте AdBlue.

В противен случай може да се повреди системата за селективна каталитична редукция.

Съобщение

Когато не е налична помпа за зареждане на пътнически автомобили на бензиностанцията, използвайте само AdBlue бутилки или кутии с уплътнен адаптер за зареждане, за да избегнете разливане и за да сте сигурни, че изпаренията от резервоара са затворени и не излизат навън. AdBlue в бутилки или кутии е налична в много

бензиностанции и може да бъде закупена и от дилърите на Opel и други магазини.

Тъй като AdBlue има ограничена трайност, проверете срока на годност преди пълнене.

Съобщение

Зареждането с AdBlue се установява от системата само при активиране на гореспоменатия превключвател за нивото на течността в резервоара.

В случай, че не се разпознае успешно доливането на AdBlue:

1. Шофирайте без да спирате автомобила в продължение на 10 минути, като поддържате скорост над 20 км/ч.
2. Ако доливането на AdBlue е разпознато успешно, ограничението за AdBlue ще изчезне.

Ако доливането на AdBlue все още не е разпознато успешно, потърсете съдействие от сервиз.

Ако AdBlue трябва да се долива при температури под -11°C , доливането на AdBlue може да не

се разпознае от системата. В такъв случай, паркирайте автомобила на място с по-висока околна температура, докато AdBlue се втечни.

Съобщение

При развиване на предпазната капачка от отвора за пълнене, може да излязат амонячни пари. Не вдишвайте, тъй като парите имат остра миризма. Парите не са вредни при вдишване.

Резервоарът за AdBlue трябва да е пълен догоре. Това трябва да се направи, ако вече е показано предупредително съобщение за недопускане на рестартиране на двигателя.

Автомобилът трябва да се паркира на хоризонтална повърхност.

Гърловината за зареждане с AdBlue е разположена зад капака на резервоара за гориво в дясната задна част на автомобила.

Капакът на резервоара за гориво може да се отвори само, ако автомобилът е отключен.

1. Извадете ключа от контакта за запалване.
2. Затворете всички врати, за да се избегне навлизане на амонячни пари в купето.
3. Освободете капака на резервоара за гориво, като го натиснете ⇨ 206.

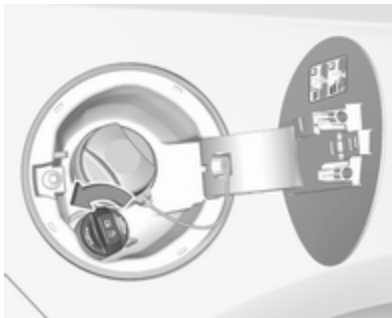

4. Развийте предпазната капачка от гърловината на резервоара.
5. Отворете контейнера за AdBlue.
6. Поставете единия край на маркуча в контейнера и завинтете другия край върху гърловината за пълнене.

7. Вдигайте контейнера докато се изпразни или докато изтичането от него спре. Това може да отнеме до пет минути.
8. Поставете контейнера на земята, докато маркучът се изпразни, изчакайте 15 секунди.
9. Развийте маркуча от гърловината на резервоара.
10. Поставете предпазната капачка и завъртете по часовниковата стрелка, докато се застопори.

Съобщение

Изхвърляйте контейнера от AdBlue съгласно екологичните разпоредби. Маркучът може да бъде използван повторно след измиване с чиста вода преди AdBlue-то да се изпари.

Автоматична скоростна кутия

Автоматичната скоростна кутия позволява автоматично (автоматичен режим) или ръчно (ръчен режим) превключване на предавките.

Ръчно превключване е възможно в ръчен режим чрез натискане на скоростния лост ↪ 168.

Дисплей на скоростната кутия

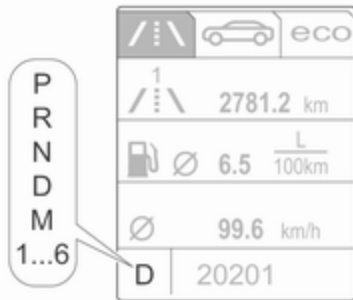

Дисплеят на скоростната кутия показва включената предавка или текущият режим.

В автоматичен режим, програмата за движение се показва от **D** в центъра за информация на водача.

В ръчен режим се показва **M** и числото на избраната предавка.

R показва задната предавка.

N показва неутрално положение.

P показва положение за паркиране.

Скоростен лост

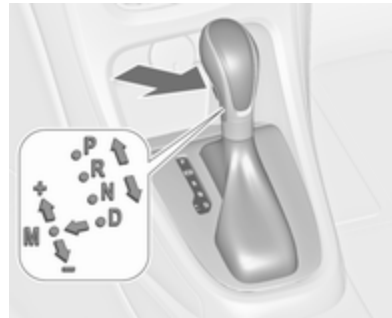

P : позиция за паркиране, натиснете бутона за освобождаване, колелата са блокирани, използвайте я само при неподвижен автомобил и натегнатата ръчна спирачка

R : задна предавка, натиснете бутона за освобождаване, включете само при неподвижен автомобил

N : неутрална

D : автоматичен режим

M : ръчен режим: преместете скоростния лост от **D** наляво.

+ : превключване към по-висока предавка в ръчен режим: преместете скоростния лост в позиция **M** и бутнете нагоре

- : превключване към по-ниска предавка в ръчен режим: преместете скоростния лост в позиция **M** и бутнете назад

Скоростният лост е блокиран в **P** и може да бъде изваден само при включено запалване и натиснат спирачен педал.



Ако спирачния педал не е натиснат, контролната лампа  свети.

Ако скоростният лост не е в **P** когато запалването се изключи, контролните лампи  и **P** мигат.

За да включите **P** или **R** натиснете освобождаващия бутон.

Двигателят може да бъде стартиран само при скоростен лост в положение **P** или **N**. След като изберете положение **N**, преди стартиране на двигателя натиснете спирачния педал или дръпнете ръчната спирачка.

Не подавайте газ докато включвате на предавка. Никога не натискайте педала на газта и спирачния педал едновременно.

Когато е включена предавка, автомобилът започва леко да "пъзли" при отпускане на спирачката.

Спиране с помощта на двигателя

За да използвате спирачния ефект на двигателя, изберете навреме по-ниска предавка, когато се спускате по наклон, виж ръчен режим.

Разклащане на автомобила

Разклащането на автомобила е позволено само, ако автомобилът е заседнал в пясък, кал или сняг. Премествайте последователно скоростния лост от **D** в **R** и обратно. Не форсирайте двигателя и избягвайте рязкото подаване на газ.

Паркиране

Натегнете ръчната спирачка и включете **P**.

Ключът за запалване може да се извади само, когато скоростният лост е в положение **P**.

Ръчен режим



Преместете скоростния лост извън позиция **D** наляво, за да изберете ръчен режим **M**.

Побутнете скоростния лост напред **+** : превключване на по-висока предавка

назад — : превключване на по-ниска предавка

Избраната предавка се обозначава на приборното табло.

Ако се избере по-висока предавка, когато оборотите на двигателя са прекалено ниски, или се избере по-ниска предавка, когато оборотите са прекалено високи, превключване не се извършва. Това може да предизвика появата на съобщение на центъра за информация на водача.

В ръчен режим, високите обороти на двигателя не водят до автоматично превключване на по-висока предавка.

Електронни програми за управление

- След стартирането на студен двигател програмата за работната температура увеличава оборотите на двигателя за да доведе по-бързо катализатора до необходимата температура.

- Функцията за автоматично превключване в неутрално положение автоматично превключва на празен ход, когато автомобилът спре с включена предна предавка и натиснат педал на спирачката.
- При включване на режим SPORT скоростната кутия превключва при по-високи обороти на двигателя (освен когато е активиран круиз контрол). Режим SPORT ⇨ 177.
- Специални програми автоматично адаптират точките на превключване при карането по възходящи или низходящи наклони.

Функция кикдаун

Ако в автоматичен режим педалът на газта се натисне докрай, скоростната кутия превключва на по-ниска предавка в зависимост от оборотите на двигателя.

Неизправност

В случай на неизправност се извежда предупредително съобщение на центъра за информация на водача. Предупредителни съобщения ⇨ 113.

Автоматичното превключване на предавките е вече невъзможно. Пътуването може да продължи с ръчно превключване на предавките.

Само най-високата предавка може да се включи. В зависимост от характера на повредата, възможно е и втора предавка да може да бъде включена в ръчен режим. Превключвайте само при неподвижен автомобил.

Причината за неизправността трябва да се отстрани в сервис.

Прекъсване на електрозахранването

В случай на прекъсване в електрозахранването скоростният лост не може да бъде изваден от положение **P**. Ключът не може да бъде изваден от контакта за запалване.

Ако акумулаторът е изтощен, стартирайте двигателя чрез помощен акумулатор и кабели \varnothing 257.

Ако причината за неизправността не е в акумулатора, освободете скоростния лост.

1. Натегнете ръчната спирачка.



2. Освободете ръкава на скоростния лост в централната конзола от предната част, сгънете я нагоре и я завъртете наляво.

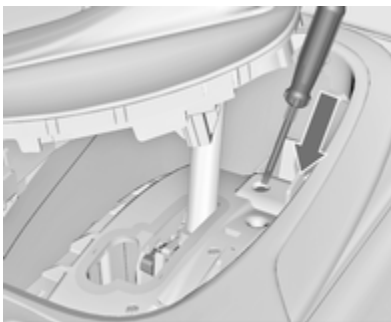

3. Вкарайте отверка докрай в отвора и извадете скоростния лост от положение **P** или **N**. Ако отново се включи **P** или **N**, скоростният лост наново ще се заключи в това положение. Причината за прекъсване на захранването трябва да се отстрани в сервиз.
4. Поставете обратно ръкава на скоростния лост в конзолата и го закопчайте.

Механична скоростна кутия



За включване на заден ход, при неподвижен автомобил, натиснете педала на съединителя, натиснете бутона на скоростния лост и включете предавката.

Ако предавката не се включва, поставете скоростния лост в неутрално положение, освободете педала на съединителя и го натиснете отново, след това повторно изберете предавката.

Не приплъзвайте ненужно съединителя.

При работа със съединителя натискайте педала му докрай. Не използвайте педала за да подпирате крака си на него.

Внимание

Не се препоръчва да се кара с ръка поставена на скоростния лост.

Индикация за превключване на по-висока предавка ⇨ 102.

Спирачки

Спирачната система е съставена от два независими спирачни кръга. Ако единият от спирачните кръгове откаже, автомобилът все още може да бъде спрян с помощта на другия спирачен кръг. Спирачният ефект обаче се постига само при силно натискане на спирачния педал. За това се изисква значително по-голямо усилие. Спирачният път се увеличава. Потърсете помощта на сервиз преди да продължите пътуването.

Ако двигателят не работи, ефектът от сервоусилването на спирачките изчезва след едно-две натискания на спирачния педал. Това не намалява спирачния ефект, но спирането изисква значително по-голям натиск върху педала. Това е особено важно да се има предвид при теглене на автомобила.

Контролен индикатор (лампа) (ⓘ)
⇨ 100.

Антиблокираща спирачна система

Антиблокиращата спирачна система (ABS) предпазва колелата от блокиране.

ABS започва да регулира спирачното налягане веднага, щом някое от колелата покаже признаци на блокиране. Автомобилът остава управляем дори и при рязко спиране.

Действието на ABS се усеща по пулсирането на спирачния педал и шума от процеса на регулиране.

За да се постигне оптимален спирачен ефект задръжте педала натиснат докрай през цялото време на спирачния процес, независимо от пулсирането му. Не намалявайте натиска върху педала.

След потегляне, системата извършва самопроверка, която може да се чуе.



Контролен индикатор (лампа) 
 ⇨ 101.

Адаптивна стоп-светлина

При силно натискане на спирачния педал по време на действие на ABS и трите стоп-светлини мигат.

Неизправност

Предупреждение

При неизправност на ABS е възможно блокиране на колелата в случай на много рязко спиране. Предимствата

на ABS вече не са налице. При рязко спиране автомобилът вече не може да се управлява и може да започне да занася.

Причината за неизправността трябва да се отстрани в сервиз.

Ръчна спирачка

Механична ръчна спирачка

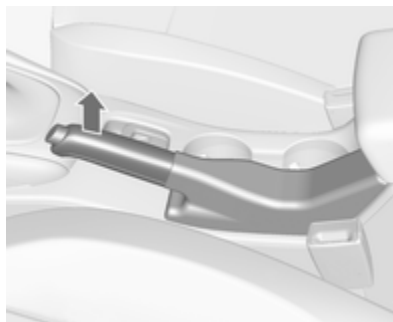

Предупреждение

Винаги натягайте силно ръчната спирачка без да натискате бутона за освобождаване; при спиране върху наклон я натягайте колкото може по-силно.

За да освободите ръчната спирачка дръпнете леко лоста нагоре, натиснете освобождаващия бутон и свалете лоста докрай надолу.

За да намалите силата нужна за задействане на ръчната спирачка натиснете в същото време и спирачния педал.

Контролен индикатор (лампа) 
 ⇨ 100.

Електрическа ръчна спирачка

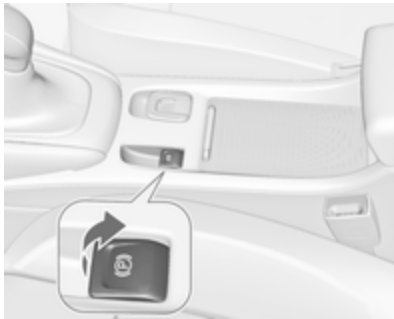

Задействане при неподвижен автомобил

⚠ Предупреждение

Дръпнете превключвателя (P) за около една секунда, електрическата ръчна спирачка се задейства автоматично с адекватно усилие. За прилагане на максимална сила, напр. при

паркиране с ремарке или върху наклон, дръпнете бутона (P) двукратно.

Електрическата ръчна спирачка се задейства, когато контролният индикатор (P) светне ⇨ 101.

Електрическата ръчна спирачка винаги може да бъде активирана, дори и при изключено запалване.

Не задействайте прекалено често системата на електрическата ръчна спирачка без работещ двигател, тъй като това ще изтощи акумулатора.

Преди да напуснете автомобила проверете състоянието на електрическата ръчна спирачка. Контролен индикатор (лампа) (P) ⇨ 101.

Освобождаване

Включете запалването. Задръжте натиснат спирачния педал, след това натиснете бутона (P).

Функция за потегляне

Автомобили с механична скоростна кутия: Натискане на педала на съединителя, а след това лекото му отпускане и леко натискане на педала на газта освобождава автоматично електрическата ръчна спирачка. Това не е възможно, когато в същото време бутонът (P) е издърпан.

Автомобили с автоматична скоростна кутия: Задействане на D, а след това леко натискане на педала на газта освобождава автоматично електрическата ръчна спирачка. Това не е възможно, когато в същото време бутонът (P) е издърпан.

Динамично спиране при движещ се автомобил

Когато автомобилът се движи и бутонът (P) се държи издърпан, системата на електрическата ръчна спирачка намалява скоростта на автомобила, но не се прилага статично.

Веднага щом бутонът (Ⓢ) се освободи, динамичното спиране се преустановява.

Неизправност

Неизправността в системата на електрическата ръчна спирачка се обозначава от контролния индикатор (Ⓢ) и от предупредително съобщение, което се извежда в центъра за информация на водача (DIC).

Задействане на електрическата ръчна спирачка: дръпнете и задръжте бутона (Ⓢ) за повече от 5 секунди. Ако контролната лампа (Ⓢ) свети, електрическата ръчна спирачка е задействана.

Освобождаване на електрическата ръчна спирачка: натиснете и задръжте бутона (Ⓢ) за повече от 2 секунди. Ако контролната лампа (Ⓢ) изгасне, електрическата ръчна спирачка е освободена.

Контролната лампа (Ⓢ) мига: електрическата ръчна спирачка не е напълно задействана или освободена. При постоянно мигане

освободете ръчната спирачка и повторно опитайте да я задействате.

Помощ при спиране

Ако спирачният педал се натисне бързо и силно, автоматично се прилага максимална спирачна сила (пълно спиране).

Поддържайте натиска върху спирачния педал докато желаете да продължи процеса на пълното спиране. Спирачната сила автоматично намалява, когато спирачният педал се отпусне.

Помощ при потегляне по наклон

Системата спомага за предотвратяване на нежелателно движение при потегляне по наклони.

При отпускане на спирачния педал след спиране по наклон, спирачките остават активни още две секунди. Спирачките се

освобождават автоматично веднага след като автомобилът започне да ускорява.

Помощта при потегляне по наклон не е активна по време на Autostop.

Системи за контрол при шофиране

Система за тракшън контрол (контрол на сцеплението)

Системата за тракшън контрол (ТС) е компонент на електронната стабилизираща система (ESC)
 ⇨ 176.

ТС подобрява стабилността на движение, когато е необходимо, независимо от пътната настилка или сцеплението на гумите, като предотвратява боксуването на водещите колела.

Веднага щом водещите колела започнат да боксват мощността на двигателя се намалява и колелото, което най-много боксува се стопира отделно. Това значително подобрява стабилността на автомобила при каране по хлъзгави пътни настилки.



ТС е на разположение след всяко стартиране на двигателя, след като контролният индикатор  изгасне.

Когато ТС работи,  мига.

Предупреждение

Не допускайте тази специална безопасна функция да Ви изкуши за поемане на рискове при каране.



Пригледете скоростта си към пътните условия.

Контролен индикатор (лампа) 
 ⇨ 102.

Изключване



ТС може да се изключи, когато е необходимо да се позволи боксуването на водещите колела:

Натиснете  за кратко, за да деактивирате ТС,  светва. Деактивирането се показва като съобщение за статус в центъра за информация на водача (DIC).

ТС се включва отново чрез повторно натискане на .

ТС също така се включва отново при следващото включване на запалването.

Електронна стабилизираща система (ESC)

Електронната стабилизираща система (ESC) подобрява стабилността при движение, когато е необходимо, независимо от пътната настилка и сцеплението на гумите. Освен това тя предотвратява превъртането на задвижващите колела. ESC работи в комбинация със системата за тракшън контрол (контрол на сцеплението) (TC) ⇨ 175.

Веднага щом автомобилът започне да занася (недозавиване/презавиване), мощността на двигателя се намалява и колелата биват спирани поотделно. Това значително подобрява стабилността на автомобила при каране по хлъзгави пътни настилки.



ESC е на разположение след всяко стартиране на двигателя, след като контролният индикатор ✘ изгасне.

Когато ESC работи, ✘ мига.

⚠ Предупреждение

Не допускайте тази специална безопасна функция да Ви изкуши за поемане на рискове при каране.

Пригледете скоростта си към пътните условия.

Контролен индикатор (лампа) ✘ ⇨ 102.

Изключване



За по-спортно шофиране ESC и TC могат да бъдат деактивирани поотделно:

- Натиснете бутона ✘ за кратко: само системата за тракшън контрол (контрол на сцеплението) е неактивна, ESC остава активна, ✘ светва
- Натиснете и задръжте ✘ за поне 5 секунди: TC и ESC са деактивирани, ✘ и ✘ светват.

В допълнение се показва избраният режим като съобщение за статуса в центъра за информация на водача.

Ако автомобилът достигне до праг, който деактивира ESP, системата ще активира отново ESP за времетраенето на прага, когато спирачният педал бъде натиснат веднъж.

ESC се включва отново чрез повторно натискане на **⌘**. Ако преди това TC системата е била изключена, тогава и TC, и ESC се включват отново.

ESC също така се включва отново при следващото включване на запалването.

Интерактивна система за шофиране

Flex Ride (система за гъвкаво каране)

Системата Flex Ride позволява на шофьора да избира измежду три режима на каране:

- Режим SPORT: натиснете **SPORT**, светва LED.
- Режим TOUR: натиснете **TOUR**, светва LED.
- NORMAL режим: не са натиснати нито **SPORT**, нито **TOUR**, не свети LED.

Деактивирането на режим SPORT и TOUR става чрез натискане на съответния бутон още веднъж.

Във всеки режим на движение, Flex Ride обхваща в мрежа следните електронни системи:

- Постоянен контрол на амортизьорите
- Контрола на педала за газта
- Контрола на кормилното управление

- Електронна стабилизираща система (ESC)
- Антиблокираща спирачна система (ABS) с контрол на спирачките в завой
- Автоматична скоростна кутия.

Режим SPORT



Настройките на системата се адаптират към спортен стил на шофиране.

Режим TOUR



Настройките на системата са адаптирани към комфортен стил на каране.

НОРМАЛЕН режим

Всички настройки на системите са адаптирани към стандартните стойности.

Контрол на режима на каране

При всеки един ръчно избран режим на каране - SPORT, TOUR или NORMAL, контролът на режима на каране непрекъснато регистрира и анализира реалните характеристики на карането,

реакциите на шофьора, както и активното динамично състояние на автомобила. Ако е необходимо, управляващият модул на контрола на режима на каране променя автоматично настройките в рамките на избрания режим на каране, а когато установи големи отклонения, режимът на каране се променя за времето на промяната.

Ако например е избран режим NORMAL и Контрол на режима на каране установи спортен стил на каране, тогава контролът на режима на каране променя някои от настройките на режим NORMAL в спортни настройки. Контрол на режима на каране извършва промяна към режим SPORT в случай на много спортен стил на каране.

Ако, например, е избран режим TOUR и при каране по път с много завой внезапно се наложи рязко спиране, контролът на режима на каране ще забележи динамичните условия и ще промени настройките за окачването така, че да отговарят

на режим SPORT с цел да се подобри стабилността на автомобила.

Когато характеристиката на каране или динамичното състояние на автомобила се върнат към предното състояние, контролът на режима на каране ще промени настройките така, че да отговарят на предишно избрания начин на каране.

Персонализирани настройки в режим SPORT

Шофьорът може да избере функциите на режим SPORT, когато **SPORT** е натиснат. Тези настройки може да се променят в менюто Настройки на информационния дисплей. Персонализирани на автомобила
 ⇨ 115.

Помощни системи за водача

⚠ Предупреждение

Помощните системи за водача са разработени, за да подпомагат водача, а не да заместват неговото внимание.

Водачът поема пълната отговорност при шофирането на автомобила.

При използване на помощни системи за водача, винаги внимавайте за текущата пътна ситуация.

Круз контрол (система за поддържане на дадена скорост)

Круз контролът може да запаметява и поддържа скорост от около 30 до 200 км/ч. Отклонения от запаметената скорост може да се получат при движение по възходящ или низходящ наклон.

От съображения за безопасност круз контролът не може да се включи докато спирачният педал не бъде натиснат един път. Активирането му не е възможно на първа предавка.





Не използвайте круз контрол в случаите, когато поддържането на постоянна скорост не е препоръчително.

При автоматична скоростна кутия активирайте круз контрола само в автоматичен режим.

Контролен индикатор (лампа) 
 ⇨ 105.

Включване

Натиснете ; контролният индикатор  на приборния панел светва в бяло.

Включване

Ускорете до желаната скорост и завъртете колелото за настройка на **SET/-** - текущата скорост се запаметява и поддържа. Контролният индикатор  на приборния панел светва в зелено. Педалът за газта може да бъде освободен.

Скоростта на автомобила може да се увеличи чрез натискане на педала за газ. Когато се отпусне педалът за газта, предварително запаметената скорост се възстановява.

Круз контролът остава активиран при превключване на предавките.

Увеличаване на скоростта

При активиран круз контрол задръжте колелото за настройка завъртяно на **RES/+** или кратко го

завъртете няколко пъти в **RES/+**: скоростта нараства непрекъснато или на малки стъпки.

Като алтернативна възможност ускорете до желаната скорост и я запаметете като завъртите в **SET/-**.

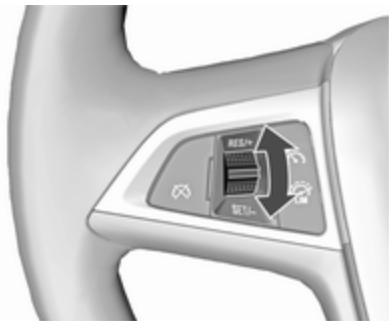

Намаляване на скоростта

При активиран круиз контрол задръжте колелото за настройка завъртяно на **SET/-** или бързо го завъртете няколко пъти в **SET/-**: скоростта намалява непрекъснато или на малки стъпки.

Изключване

Натиснете ; контролният индикатор на приборния панел светва в бяло. Круиз контролът се изключва. Последно запаметената скорост остава в паметта за по-късно възобновяване на скоростта.

Автоматично изключване:

- Когато скоростта на автомобила спадне под около 30 км/ч.
- Когато скоростта на автомобила се увеличи над около 200 км/ч.
- При натискане на спирачния педал.
- Педалът на съединителя бъде натиснат за няколко секунди.
- Скоростен лост в положение **N**.
- Обороти на двигателя в много нисък диапазон.
- Системата за тракшън контрол (TC) или електронната стабилизатора система (ESC) работят.

Възстановяване на запаметената скорост

Завъртете колелото за настройка на **RES/+** при скорост над 30 км/ч. Движението продължава с предварително запаметената скорост.

Изключване

Натиснете ; контролният индикатор на приборния панел изгасва. Запаметената скорост се изтрива.

Натискането на за активиране на ограничителя на скоростта или за изключването на запалването изключва и круиз контрола и изтрива запаметената скорост.

Ограничител на скоростта

Ограничителят на скоростта предотвратява надвишаването на предварително настроената максимална скорост.



Максималната скорост може да бъде настроена при скорост на движение над 25 км/ч.

Водачът може да ускорява само до предварително настроената скорост. Промени в ограничената скорост може да се появят при спускане по наклон.

Предварително настроеното ограничение на скоростта се показва на най-горния ред на центъра за информация на водача (DIC), когато системата е активна.

Включване



Натиснете . Ако круиз контролът е били активиран преди, той се изключва, когато ограничителят на скоростта се активира и контролният индикатор  угасва.





Настройване на ограничението на скоростта



При активен ограничител на скоростта, задръжте колелото с палец в позиция **RES/+** или неколккратно го завъртете до позиция **RES/+**, докато на центъра за информация на водача се покаже желаната максимална скорост.

Вместо това можете да ускорите до желаната скорост и за кратко да завъртите колелото с палец до позиция **SET/-**: текущата скорост се запазва като максимална

скорост. Ограничението на скоростта се показва на центъра за информация на водача.

	50 km/h
	2781.2 km
	6.5 $\frac{L}{100km}$
	99.6 km/h
10253	

Промяна на ограничението на скоростта

При активен ограничител на скоростта, завъртете колелото с палец до позиция **RES/+**, за да увеличите или до позиция **SET/-**, за да намалите желаната максимална скорост.

Надвишаване на ограничението на скоростта

При аварийни случаи е възможно ограничението на скоростта да се надвиши чрез силно натискане на педала за газта над точката на съпротивление.

Стойността на ограничението на скоростта ще започне да мига в DIC и, в зависимост от автомобила, ще се чуе предупредителен звуков сигнал.

Освободете педала на газта и функцията за ограничение на скоростта се активира отново, веднага щом автомобилът започне да се движи със скорост по-ниска от тази на ограничението.

Изключване

Натиснете : ограничителят на скоростта се деактивира и автомобилът може да се управлява без ограничение на скоростта.

Ограничението на скоростта се запаметява и на центъра за информация на водача се появява съответното съобщение.

Възстановяване на ограничението на скоростта

Завъртете колелото с палец в позиция **RES/+**. Движението продължава с предварително запаметеното ограничение на скоростта.

Изключване

Натиснете , индикацията за ограничението на скоростта на центъра за информация на водача ще изчезне. Запаметената скорост се изтрива.

С натискането на , за да се активира круиз контролът или чрез изключване на запалването, ограничителят на скоростта също се деактивира и запаметената скорост се изтрива.

Предупреждение за преден сблъсък

Предупреждението за преден сблъсък може да помогне да се избегне или да се намалят последиците, причинени при преден сблъсък.

Предупреждението за преден сблъсък използва системата на предната камера на предното стъкло, за да открие автомобили точно отпред, по вашия път, на разстояние около 60 метра.



Автомобилът отпред се обозначава чрез контролен индикатор .



Ако предният автомобил се приближи твърде бързо, ще се чуе предупредителен сигнал и ще се покаже предупредение в центъра за информация на водача (DIC).

Предварително условие е предупредението за преден сблъсък да не се деактивира чрез натискане на .



Включване

Предупредението за преден сблъсък функционира автоматично при скорост на движение над 40 км/ч, ако не е деактивирано чрез натискане на , вижте по-долу.

Избиране на чувствителността на предупредението

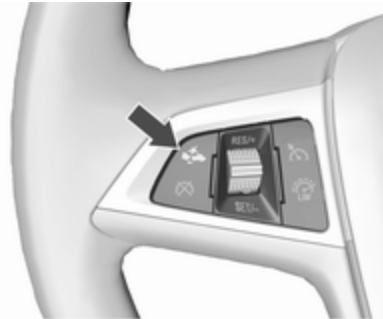
Чувствителността на предупредението може да бъде настроена на близка, средна и далечна.



Натиснете , текущата настройка се показва на центъра за информация на водача. Натиснете отново , за да промените чувствителността на предупредението.

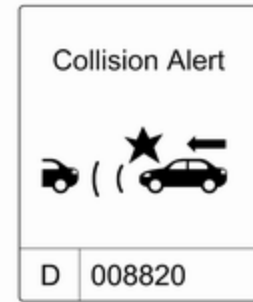

Предупреждаване на водача

Когато системата е открила автомобил отпред по посоката на движение, светва зеленият символ за автомобил отпред , който се намира в приборния панел.



Когато разстоянието до предходния движещ се автомобил стане твърде малко или при твърде бързото приближаване на друг автомобил и неизбежност на сблъсъка, символът на предупреждението за сблъсък се показва в Центъра за информация на водача.

Едновременно ще се чуе предупредителен звуков сигнал. Пуснете педала на спирачката, ако това е необходимо в тази ситуация.

Изключване

Системата може да бъде изключена. Натискайте неколккратно , докато следното съобщение се появи на дисплея на центъра за информация на водача.

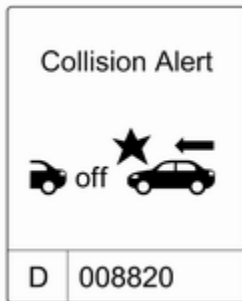

Обща информация

Предупреждение

Предупреждението за преден сблъсък е предупредителна система и не задейства спирачките. Ако твърде бързо приближавате движещия се

пред Вас автомобил, може да нямате време да избегнете сблъсъка.

Отговорност на водача е да спазва нужната дистанция, съобразена с трафика, атмосферните условия и видимостта.

По време на шофиране винаги се изисква цялото внимание на водача. Той винаги трябва да е готов да реагира и да натисне спирачния педал.

Ограничения на системата

Системата е проектирана да предупреждава само за автомобили, но може да реагира също така и на други предмети.

В следните случаи предупреждението за преден сблъсък може да не открие автомобил отпред или производителността на сензора е ограничена:

- По криволичещи пътища.
- Когато времето ограничава видимостта, като например при мъгла, дъжд или сняг.
- Когато сензорът е блокиран от сняг, лед, киша, мръсотия или повреда в предното стъкло.

Индикация за разстояние отпред

Индикаторът за дистанцията на следване показва разстоянието до предния движещ се автомобил. Предната камера на предното стъкло служи за разпознаване на разстоянието до автомобила, движещ се непосредствено отпред по трасето на вашия автомобил. Тя е активна при скорости над 40 км/час.

Когато бъде открит автомобил отпред, разстоянието се указва в секунди и се показва на страницата на центъра за информация на водача ⇨ 106. Натиснете **MENU** на лоста за мигачите, за да изберете **Vehicle Information Menu (Меню на информацията за автомобила)**

и завъртете колелото за настройка, за да изберете страницата за показване на дистанцията на следване.

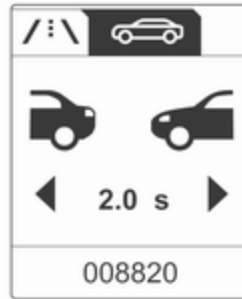

Минималното показано разстояние е 0,5 секунди.

Ако отпред не е открит автомобил или автомобилът отпред е извън обхвата, ще се покажат чертички: -.- сек.

Помощ при паркиране

Помощна система за задно паркиране

⚠ Предупреждение

Водачът носи цялата отговорност за маневрите при паркиране.

Винаги проверявайте наоколо, когато се движите назад и използвайте помощната система за задно паркиране.

Системата за помощ при задно паркиране прави паркирането по-лесно, като измерва разстоянието между автомобила и евентуалните препятствия отзад. Тя информира и предупреждава водача чрез издаване на звукови сигнали.



Системата има четири ултразвукови сензора монтирани в задната броня.

Включване

При включване на предавката за заден ход системата е готова да работи автоматично.

Светещият LED (светодиод) разположен в бутона за помощ при паркиране **P**▲ показва, че системата е готова за действие.

Индикация

Системата предупреждава водача със звукови сигнали за потенциално опасни препятствия

зад автомобила. С намаляване на разстоянието до това препятствие интервалът между сигналите става все по-кратък. Ако разстоянието стане по-малко от около 30 см, сигналът става непрекъснат.

Освен това, разстоянието до препятствията може да се показва на Центъра за информация на водача.

Изключване



Системата автоматично се изключва при изключване на задна предавка.

За повторно включване на системата, включете на задна предавка.

Възможно е и ръчно активиране чрез натискане на бутона за помощ при паркиране **P**▲.

Когато системата се деактивира, светодиодът в бутон изгасва.

Освен това, **Park Assist Off (Изключена помощ при паркиране)** се извежда в DIC, когато системата се деактивира ръчно.

Неизправност

В случай на неизправност на системата или ако системата не функционира поради временни проблеми, напр., покрити от сняг сензори, се извежда съобщение в DIC.

Предупредителни съобщения
☞ 113.

Предна и задна помощна система за паркиране

⚠ Предупреждение

Водачът носи цялата отговорност за маневрите при паркиране.

Винаги проверявайте наоколо, когато се движите назад или напред, докато използвате помощната система за паркиране.

Предната и задната помощна система за паркиране измерва разстоянието между автомобила отпред и зад автомобила. Системата подава звукови сигнали и показва съобщения.



Системата има четири ултразвукови сензора, монтирани в предната и задната броня.

Тя използва два различни звукови предупредителни сигнала за предната и задна наблюдавани зони, всеки от които е с различен тон. Сигналът за препятствия отпред прозвучава през предните високоговорители, а за препятствия отзад - сигналът прозвучава от задните високоговорители.

Бутон за помощ при паркиране и операционна логика



Предната и задна помощна система за паркиране е оборудвана с **P**▲. Ако автомобилът е допълнително оборудван с модернизирана помощна система за паркиране (вижте отделното описание по-долу), системата е оборудвана с **P**▲. И двете системи ще се управляват с натискане на **P**▲.

Кратко натискане на **P**▲ или **P**▲ деактивира или активира предната помощна система за паркиране.

Дълго натискане на  (прибл. една секунда) активира или деактивира модернизираната помощна система за паркиране.

Логиката на управление на системите чрез бутона е следната:

- Активирана предна и задна помощна система за паркиране: кратко натискане я деактивира.
- Предната помощна система за паркиране е активна: продължително натискане активира модернизираната помощна система за паркиране, ако е включена предна предавка.
- Активирана модернизирана помощна система за паркиране: кратко натискане активира предна и задна помощна система за паркиране.
- Активирана модернизирана помощна система за паркиране: продължително



натискане деактивира модернизираната помощна система за паркиране.

- Модернизираната помощна система за паркиране и предната помощна система за паркиране са активни: кратко натискане деактивира и двете системи.

Включване

При включена задна предавка, предната и задна помощна система за паркиране е в готовност за работа.

Предната помощна система за паркиране също се активира автоматично при скорост до 11 км/ч.

Светецият LED (светодиод) разположен в бутона за помощ при паркиране  или  показва, че системата е готова за действие.

Ако автомобилът надвиши скорост от 11 км/ч, предната помощна система за паркиране се деактивира. Предната помощна система за паркиране винаги се

активира повторно, когато скоростта на автомобила падне под 11 км/ч.

Индикация

Системата предупреждава водача със звукови сигнали за потенциално опасни препятствия зад и пред автомобила. В зависимост от коя страна на автомобила препятствието е по-близо, ще чуете съответно звукови предупредителни сигнали от съответната страна на автомобила. С намаляване на разстоянието до това препятствие интервалът между сигналите става все по-кратък. Ако разстоянието стане по-малко от около 30 см, сигналът става непрекъснат.

Освен това, разстоянието до препятствията се показва в DIC  106.



Разстоянието до предното и задното препятствие се обозначава с промяна на дистанционните линии около автомобила.

Препятствията отзад се обозначават едновременно чрез звук и визуално.

Предните препятствия се обозначават най-напред визуално. При разстояния под 80 см прозвучава и акустичен сигнал.

Обозначаването на разстоянието в центъра за информация на водача може да се забрани от съобщения с по-висок приоритет. След потвърждаване на съобщението

чрез натискане на **SET/CLR** на лостчето за мигачите, отново се появява показанието за разстояние.

Изключване

Задната помощна система за паркиране се изключва автоматично при изключване на задна предавка.

Предната помощна система за паркиране се деактивира автоматично при скорост над 11 км/ч.



Възможно е ръчно активиране чрез натискане на бутона за помощ при паркиране **P+▲** или **⊞P+▲** за кратко.

Когато системата се деактивира, светодиодът в бутон изгасва.

Освен това, **Park Assist Off (Изключена помощ при паркиране)** се извежда в DIC, когато системата се деактивира ръчно.

След ръчно деактивиране, предната помощна система за паркиране се активира отново, ако се натисне бутонът за помощ при паркиране **P+▲** или **⊞P+▲** или се включи задна предавка.

Неизправност

В случай на неизправност на системата или ако системата не функционира поради временни проблеми, напр., покрити от сняг сензори, се извежда съобщение в DIC.

Предупредителни съобщения
 ↻ 113.

Модернизирана помощна система за паркиране

⚠ Предупреждение

Водачът носи цялата отговорност за приемането на мястото за паркиране, предложено от системата и за маневрите при паркиране.

Винаги проверявайте околността във всички посоки, когато използвате модернизираната помощна система за паркиране.





Усъвършенстваната система за помощ при паркиране направлява водача в мястото за паркиране, като извежда инструкции в центъра за информация на водача и подава звукови сигнали. Водачът трябва да контролира ускорението, спирането, волана и превключването на скоростите.

Системата използва сензорите на системата за помощ при паркиране в комбинация с два допълнителни сензора от двете страни на предната и задната брони.

Бутон за помощ при паркиране и операциона логика

Модернизираната помощна система за паркиране и предна/ задната помощна система за паркиране (вижте описанието по-горе), ще се управляват с натискане на .

Кратко натискане на  деактивира или активира предната помощна система за паркиране.

Дълго натискане на  (прибл. една секунда) активира или деактивира модернизираната помощна система за паркиране.

Логиката на управление на системите чрез бутона е следната:

- Активирана предна и задна помощна система за паркиране: кратко натискане я деактивира.
- Предната помощна система за паркиране е активна: продължително натискане активира модернизираната помощна система за паркиране, ако е включена предна предавка.
- Активирана модернизирана помощна система за паркиране: кратко натискане активира предна и задна помощна система за паркиране.
- Активирана модернизирана помощна система за паркиране: продължително

натискане деактивира модернизираната помощна система за паркиране.

- Модернизираната помощна система за паркиране и предната помощна система за паркиране са активни: кратко натискане деактивира и двете системи.

Включване



Когато търсите място за паркиране, трябва да активирате системата чрез натискане на  около една секунда.

Системата може да се активира и да търси място за паркиране само при скорости до 30 км/ч.

Максималното допустимо успоредно разстояние между автомобила и реда паркирани автомобили е 1,8 метра.

Действие



Когато автомобилът минава покрай ред паркирани автомобили и модернизираната помощна система за паркиране е активирана, същата търси подходящо място за паркиране. Когато бъде открито подходящо

място, в центъра за информация на водача се подава визуален и звуков сигнал.

Ако шофьорът не спре автомобила в рамките на 10 метра след предложеното място за паркиране, системата започва да търси друго подходящо място за паркиране.



Предложеното място за паркиране от системата се приема, ако автомобилът бъде спрял от водача в рамките на 10 метра след подаване на съобщението за спиране. Системата изчислява оптималния маршрут за влизане в

мястото за паркиране. След това тя помага на маневрите на шофьора като му дава подробни инструкции.



Указанията на дисплея показват:

- Кратко съобщение при движение със скорост над 30 км/ч.
- Искането да се спре автомобилът, когато е открито място за паркиране.
- Посоката на движение по време на маневрата за паркиране.

- Положението на волана по време на паркирането.
- За някои от инструкциите се показва и индикатор за прогреса (прогрес бар).



Успешното паркиране се обозначава чрез символа за крайна позиция.

Винаги обръщайте внимание на звука на предната и задна помощна система за паркиране. Продължителен звук означава, че разстоянието до препятствие е по-малко от 30 см.

Смяна на страната за паркиране

Системата е конфигурирана по подразбиране да открива места за паркиране от страната на предния пътник. За откриване на места за паркиране от страната на водача, включете мигача от страната на водача по време на търсенето.

След като мигачът се изключи, системата отново търси места за паркиране от страната на пътника до водача.



Приоритети на дисплея

След активиране на модернизираната помощна система за паркиране, на центъра за информация на водача се появява съобщение. Обозначаването на модернизираната помощна система за паркиране в центъра за информация на водача може да се забрани от съобщения с по-висок приоритет. След потвърждение на съобщението чрез натискане на **SET/CLR** върху лостчето за мигачите, указанията на модернизираната помощна

система за паркиране се появяват отново и маневрата за паркиране може да продължи.

Изключване

Системата се изключва чрез:

- кратко натискане на , ако са активни модернизираната помощна система за паркиране и предната помощна система за паркиране
- продължително натискане на , ако е активна модернизираната помощна система за паркиране
- успешно завършване на паркинг маневра
- шофиране със скорост над 30 км/ч
- изключване на запалването

Деактивирането от водача или от системата по време на маневрирането се показва чрез **Parking Deactivated (Паркирането деактивирано)** на центъра за информация на водача.

Неизправност

Съобщение се извежда в центъра за информация на водача (DIC).

- в системата има неизправност
- шофьорът не е приключил успешно маневрата по паркирането
- системата не е готова за работа

Ако по време на инструкциите за паркиране се открие препятствие, на центъра за информация на водача се показва **Stop (Спрете)**. След отстраняване на препятствието маневрата по паркирането продължава. Ако препятствието не бъде отстранено, системата се изключва. Натиснете  за около една секунда, за да активирате системата и да потърсите ново място за паркиране.

Основни бележки за системата за помощ при паркиране

Предупреждение

При определени обстоятелства някои отразяващи повърхности на предмети или дрехи, както и външни източници на шум могат да попречат на системата да открие препятствията.

Специално трябва да се внимава за ниски препятствия, които могат да повредят долната част на бронята.

Внимание

Ефективността на системата може да намалее, ако бъдат покрити - напр. с лед или сняг.

Ефективността на системата за помощ при паркиране може да намалее при голямо натоварване.

Специални случаи представляват по-високите автомобили в близост (напр. автомобили за трудни (off-road) терени, мини ванове, ванове). Разпознаването на обект и показването на правилното разстояние в горната част на такива превозни средства не може да се гарантира.

Обекти с много малко сечение на отражението, като тесни предмети или меки материали, могат да не бъдат открити от системата.

Системите за помощ при паркиране не разпознават предмети извън диапазона си на действие.

Съобщение

Системата за помощ при паркиране може да се активира и деактивира чрез промяна на настройките в информационния

дисплей. Ако е прикачен теглич за ремарк, той трябва да се посочи в менюто.

Персонализиране на автомобила
 ⇨ 115.

Съобщение

Системата за помощ при паркиране автоматично открива фабрично монтирания теглич. Тя се деактивира при вкарване на щепсела.

Възможно е сензорът да регистрира несъществуващ обект (ехо смущение), което се предизвиква от външни акустични или механични смущения.

Усъвършенствуваната система за помощ при паркиране може да не реагира на промени в пространството за паркиране след започване на успоредна маневра за паркиране.

Съобщение

След употреба, модернизираната помощна система за паркиране се нуждае от калибриране. За оптимално насочване при

паркиране, е необходима дистанция най-малко от 35 км, включително няколко завоя.

Предупреждение за страничната сляпа зона

Системата за предупреждение за страничната сляпа зона открива и съобщава за предмети отстрани на автомобила, които са в указаната "сляпа" зона. Системата извежда визуално предупреждение във всяко външно огледало, когато открива обекти, които може да не се виждат във вътрешното и външните огледала.

Сензорите на системата са разположени в бронята отляво и отдясно на автомобила.



⚠ Предупреждение

Предупреждението за страничната мъртва зона не замества видимостта на водача.

Системата не засича:

- автомобили извън страничната мъртва зона, които се приближават твърде бързо
- пешеходци, велосипедисти или животни

Преди да смените платно, винаги поглеждайте във всички огледала, огледайте се през рамо и подайте мигач.

Когато системата открие автомобил в страничната сляпа зона при движение напред, независимо дали изпреварвате автомобили или ви изпреварват, в съответното външно огледало за обратно виждане ще светне жълт символ . Ако след това водачът пусне мигач, предупредителният символ  започва да мига в жълто като предупреждение да не се сменят платната.

Съобщение

Ако изпреварващият автомобил се движи поне с 10 км/ч по-бързо от изпреварвания, то

предупредителният символ  в съответното външно огледало може да не светне.

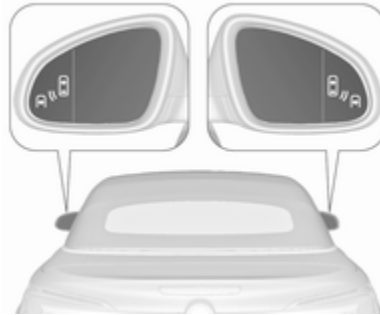

Предупреждението за страничната сляпа зона е активно при скорости между 10 км/ч и 140 км/ч. Движението с по-висока скорост от 140 км/ч деактивира системата, като това се показва от по-слабото осветяване на предупредителните символи  в двете външни огледала. При намаляване на скоростта, предупредителните символи ще изгаснат. Ако автомобилът след това се окаже в

сляпата зона, предупредителният символ  ще светне както е нормално от съответната страна.

Когато автомобилът се стартира, индикаторите в двете външни огледала ще се включат за кратко, за да покажат, че системата функционира.

Системата може да се активира или деактивира в менюто **Settings (Настройки)** на информационния дисплей. Персонализиране на автомобила  115.

Деактивирането се обозначава чрез съобщение в центъра за информация на водача.

Зони на откриване

Сензорът на системата покрива зоните в рамките на приблизително 3 метра от двете страни на автомобила. Тези зони започват от всяко външно огледало и се удължават назад до около 3 метра. Височината на зоните е приблизително между 0,5 метра и 2 метра от повърхността.

Системата се деактивира, ако автомобилът тегли ремарке.

Предупреждение за страничната сляпа зона е проектирано да игнорира неподвижните обекти като огради, стълбове, бордюри, стени и греди. Паркираните автомобили и приближаващите автомобили също не се откриват.

Неизправност

Случайно пропуснати предупреждения могат да възникнат при нормални обстоятелства.

Предупреждението за страничната сляпа зона не функционира, когато левият или десният ъгъл на задната броня са покрити с кал, мръсотия, сняг, лед, или киша. Инструкции за почистване ⇨ 261.

В случай на неизправност на системата или ако системата не функционира поради временни проблеми, на центъра за информация на водача ще се покаже съобщение. В случай на постоянна неизправност, потърсете помощ в сервиз.

Камера за задно виждане

Камерата за задно виждане помага на водача при движение назад, като показва изглед на зоната зад автомобила.

Изгледът на камерата се показва на цветния информационен дисплей.

⚠ Предупреждение

Камерата за задно виждане не замества видимостта на водача. Имайте предвид че обектите, които са извън полезрението на камерата и сензорите на модернизираната помощна система за паркиране, напр. под бронята или под автомобила, няма да се покажат.

Не управлявайте автомобила на заден ход, гледайки само в информационния дисплей, а се оглеждайте зад и около автомобила преди потегляне назад.

Включване

Камерата за задно виждане се активира автоматично, когато се включи задна скорост.

Действие



Камерата е монтирана между осветлението на регистрационния номер и има ъгъл на зрителното поле от 130°.

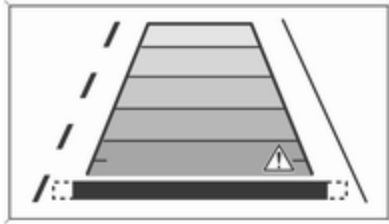

Зоната, показвана от камерата, е ограничена. Разстоянието на изображението на дисплея може да се различава от реалното.

Водещи линии

Динамичните водещи линии са хоризонтални линии на интервал от 1 метър, които се показват на изображението за да дефинират разстоянието до показаните обекти.

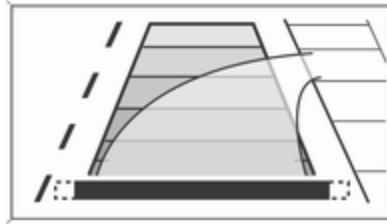

Траекторията на автомобила е показана в съответствие с ъгъла на завиване.

Тази функция може да се деактивира от менюто Настройки на информационния дисплей. Персонализиране на автомобила ⇨ 115.

Предупредителни символи

Предупредителните символи се показват като триъгълници \triangle на изображението, които показват препятствията, открити от задните сензори на модернизираната помощна система за паркиране.

Допълнително, \triangle се извежда на горния ред на информационния дисплей с предупреждение за проверка на околностите.

Горният ред на дисплея може да се изчисти с натискане на многофункционалния бутон.

Настройки на дисплея

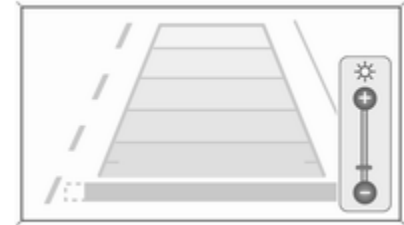

Navi 650/Navi 950: Яркостта може да се настрои, като първо се натисне, а след това се завърти външният пръстен на многофункционалния бутон.

CD 600: Яркостта може да се настрои, като мултифункционалният бутон първо се натисне, а после се завърти.

Изключване

Камерата се деактивира, когато определена скорост на движение напред бъде надхвърлена или когато не е включена задна скорост за около 10 секунди.

Активирането или деактивирането на камерата за задно виждане може да се промени в менюто Настройки на информационния дисплей. Персонализиране на автомобила ↻ 115.

Неизправност

Съобщенията за неизправности се показват с  на най-горния ред на информационния дисплей.

Камерата за задно виждане може да не функционира правилно, когато:

- Наоколо е тъмно.
- Слънцето или светлината на фарове светят директно в оптиката на камерата.
- Лед, сняг или нещо друго покрива обектива на камерата. Почистете оптиката, промийте я с вода и я избършете с мека кърпа.
- Автомобилът е претърпял удар отзад.
- Съществуват екстремни температурни промени.

Помощна система за пътни знаци

Действие

Системата за помощ при пътни знаци открива дадени пътни знаци с помощта на камера в предната част на автомобила като ги показва в центъра за информация на водача.



Пътните знаци които могат да бъдат разпознати са:

Ограничителни знаци и знаци за забранено изпреварване

- ограничение на скоростта
- изпреварването забранено
- край на ограничението на скоростта
- край на забраната за изпреварване

Пътни знаци

Начало и край на:

- магистрали
- първокласни пътища
- улици, на които играят деца

Допълнителни знаци

- допълнителни указания към пътните знаци
- ограничение за теглене на ремарке
- ограничение за влекач
- предупреждение за мокра настилка
- предупреждение за заледяване
- стрелки за посоката на движение

Знаците за ограничение на скоростта и за забранено изпреварване се показват на центъра за информация на водача, докато не бъде открит следващия знак за ограничение на скоростта или за край на ограничението на скоростта или до изтичане на предварително настроеното време за показване на знак.



Възможна е индикация на множествени знаци на дисплея.



Удивителен знак в рамка показва, че има открит допълнителен знак, който не може да бъде разпознат от системата.

Системата е активна до скорост от 200 км/ч, в зависимост от условията на осветление. През нощта системата е активна до скорост от 160 км/ч.

Веднага щом скоростта на автомобила спадне под 55 км/ч, дисплеят се нулира и съдържанието на страницата за пътните знаци бива изтрито, напр., при влизане в градска зона. На дисплея ще бъде показано следващото разпознато обозначение за скорост.

Показания на дисплея

Пътните знаци се показват на страницата **Разпознаване на пътни знаци** в Център за информация на водача.



Изберете **Настройки**  с натискане на **MENU** и изберете **Разпознаване на пътни знаци** чрез въртящия се регулатор върху лоста на мигачите ↻ 106.

Когато в центъра за информация на водача е била избрана друга функция и след това отново се избере страницата **Разпознаване на пътните знаци**, последният разпознат пътен знак се показва на дисплея.

Предупредителна функция



След активиране, знаците за ограничение на скоростта и за забранено изпреварване се показват като изскачащи символи на центъра на информация на водача.



Предупредителната функция може да се активира или деактивира в менюто с настройки на страница на помощната система за пътни знаци чрез натискане на **SET/CLR** върху лоста за мигачите.

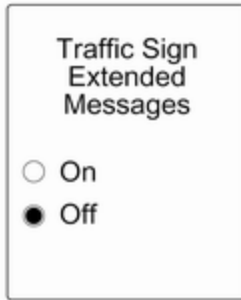

След като се покаже страницата за настройки, изберете **Изкл.**, за да деактивирате предупредителната функция. Активирайте отново чрез избор на **Вкл.**.

При включване на запалването, предупредителната функция се деактивира.

Pop-up означението се показва за около 8 секунди в информационния център за водача.

Нулиране на системата

Съдържанието на паметта за пътни знаци може да се изчисти в менюто "Настройки" на страницата

на помощната система за пътни знаци чрез натискане и задържане на **SET/CLR** върху лоста за мигачите. При успешно нулиране се подава звуков сигнал и се показва следният символ, докато не бъде открит следващият пътен знак.



В някои случаи, помощната система за пътни знаци се нулира автоматично от системата.

Неизправност

Системата за помощ при пътни знаци може да не функционира правилно, когато:

- Зоната на предното стъкло, където е разположена предната камера, не е чиста.
- Пътните знаци са напълно или частично покрити или лошо видими.
- Атмосферните условия са лоши, напр. при силен дъжд, сняг, пряка слънчева светлина или сенки. В този случай в Центъра за информация на водача се извежда **No Traffic Sign Detection due to Weather (Няма откриване на пътни знаци поради времето)**.
- Пътните знаци са неправилно монтирани или са повредени.
- Пътни знаци, които не отговарят на Виенската конвенция за пътните знаци и сигнали.

Внимание

Системата е предвидена да оказва помощ на водача в разпознаването на дадени пътни знаци в рамките на определен обхват на скоростта. Не пренебрегвайте пътните знаци, които не се показват от системата.

Системата не разпознава никакви други пътни знаци освен общоприетите за ограничаване на скоростта или за край на ограничението.

Не допускате тази специална функция да ви изкуши за поемане на рискове при карането.

Винаги съобразявайте скоростта си към пътните условия.

Системите за подпомагане на водача не го освобождават от пълната отговорност във връзка с управлението на автомобила.

Предупреждение за напускане на платно

Системата за предупреждение за напускане на платно наблюдава маркировките на платното, между които се движи автомобилът, посредством камера монтирана отпред. Системата открива смяната на лента и предупреждава водача в случай на нежелано напускане на лентата чрез визуален и звуков сигнал.



Критерии за регистриране на нежелано напускане на лентата:

- мигачите не са задействани
- спирачният педал не е задействан
- не е установено задействане на педала за газта или ускоряване
- не е установено активно кормилно управление

Ако има действие от страна на шофьора, предупреждение не се издава.

Включване



Системата за предупреждение за напускане на платно се включва с натискането на . Светването на LED в бутона показва, че системата е включена. Когато контролната лампа  в приборното табло светне в зелено, системата е готова за работа.

Системата работи само при скорост на автомобила над 56 км/ч и наличие на маркировки на лентата.

Когато системата установи нежелано напускане на лента, контролният индикатор  започва да мига в жълто. В същото време се подава и сигнал.



Изключване

Системата се деактивира чрез натискане на , светодиодът в бутона изгасва.

При скорост под 56 км/ч системата не работи.

Неизправност

Системата за предупреждение за напускане на платно може да не функционира правилно, когато:

- предното стъкло не е чисто
- атмосферните условия са лоши, напр. при силен дъжд, сняг, пряка слънчева светлина или сенки

Системата не може да работи, когато не се открива маркировка на пътно платно.

Гориво

Гориво за бензинови двигатели

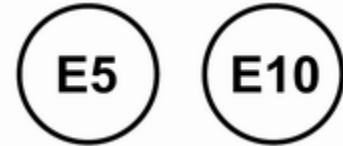

Използвайте само безоловно гориво, което отговаря на европейския стандарт EN 228 или еквивалентно.

Двигателят е способен да работи с гориво, което съдържа до 10% етанол (напр., E10).

Използвайте бензин с препоръчаното октаново число. По-ниско октаново число може да намали двигателната мощност и въртящия момент, а също така леко да увеличи разхода на гориво.

Внимание

Не използвайте гориво или добавки към горивото, които съдържат метални съединения, като манган-базирани добавки. Това може да причини повреда на двигателя.

Внимание

Използването на гориво, което не отговаря на EN 228 или еквивалентно, може да доведе до отлагания, увеличено износване или повреда на двигателя.

Внимание

Използването на гориво с пониско октаново число от възможно най-ниското число може да доведе до неконтролируемо горене и повреда на двигателя.

Специфичните изисквания за двигателя по отношение на октановото число са посочени в общия преглед на данните на двигателя ⇨ 274. Изискването може да е заменено от специфичен за страната етикет върху вратичката на горивния резервоар.

Добавки към горивото извън Европа



Горивото трябва да съдържа пречистващи добавки, които помагат за предпазване от образуване на отлагания в двигателя и горивната система. Чистите горивни инжектори и смукателни клапани ще позволят правилната работа на системата за контрол на емисиите. Някои горива не съдържат достатъчни количества добавки, за да поддържат горивните инжектори и смукателните клапани чисти. За да се компенсира тази липса на почистване, добавете Fuel System Treatment PLUS към горивния резервоар при всяка смяна на двигателното масло или на всеки

15 000 км, което настъпи първо. Този препарат се предлага във вашия сервиз.

В някои градове се предлагат горива, съдържащи обогатени с кислород вещества от рода на етери и етанол, както и подобрени горива. Ако тези горива отговарят на описаните по-горе спецификации, те са допустими за употреба. Горива от рода на E85 (85% етанол) и други горива, съдържащи над 15% етанол, обаче, трябва да се използват само в автомобили FlexFuel.

Внимание

Не използвайте гориво, съдържащо метанол. Това може да предизвика корозия на метални части в горивната система, а също и да повреди пластмасовите и гумените части. Тази повреда не се покрива от гаранцията на автомобила.

Някои горива, основно състезателни горива с високо октаново число, могат да съдържат добавки за повишаване на октана, наричани метилциклопентадиенил манган трикарбонил (ММТ). Не използвайте горива или добавки към горивото с ММТ, тъй като те съкращават живота за запалителните свещи и се отразяват отрицателно върху техническите характеристики на системата за контрол на емисиите. Контролен индикатор за неизправност  може да светне  100. Ако това стане, потърсете помощта на сервиз.

Гориво за дизелови двигатели



Използвайте само дизелово гориво, което отговаря на EN 590 и има концентрация на сяра макс. 10 ppm.

Може да се използват горива със съдържание на биодизел (отговарящи на EN 14214) от макс. 7 обемни % (напр. наименувани с B7).

Ако се пътува в страни извън Европейския съюз, възможна е епизодичната употреба на гориво Euro-Diesel със съдържание на сяра под 50 ppm.

Внимание

Честото използване на дизелово гориво, съдържащо повече от 15 ppm сяра ще доведе до тежка повреда на двигателя.

Внимание

Използването на гориво, което не отговаря на EN 590 или сходно, може да доведе до

загуба на мощност на двигателя, увеличено износване или повреда на двигателя, както и до отмяна на гаранцията.

Не използвайте дизелови горива за морски съдове, горива за отопление, Аквасол и други подобни водно-дизелови емулсии. Дизеловите горива не бива да се разреждат с горива, които са предназначени за бензинови двигатели.

Работа при ниска температура

При температури под 0°C някои дизелови продукти с биодизелови смеси могат да образуват запушвания, да замръзнат или да станат на гел, което може да повлияе на системата за подаване на гориво. Стартирането и работата на двигателя може да не се извършват правилно. Уверете се, че сте заредили зимно дизелово гориво, когато околната температура е под 0 °C.

Дизеловото гориво от Arctic клас може да се използва при екстремно ниски температури под -20°C . Използването на този клас гориво в топъл или горещ климат не се препоръчва и може да доведе до блокиране на двигателя, лошо стартиране или повреда на системата за впръскване на горивото.

Зареждане с гориво



⚠ Опасност

Преди зареждане с гориво изключете запалването и всички външни отоплителни тела с горивна камера. Изключете мобилните телефони.

При зареждане с гориво следвайте указанията и инструкциите за безопасност на бензиностанцията.

⚠ Опасност

Горивото е огнеопасно и избухливо. Не пушете. Не правете нищо, което може да предизвика открит огън и искри. Ако усещате миризма на гориво в автомобила, незабавно отстранете причината за това в сервис.

Етикет със символи на капака на резервоара за гориво показва допустимите типове гориво. В Европа дюзите на помпите на

бензиностанциите са маркирани с тези символи. Зареждайте само разрешения тип гориво.

Внимание

В случай на липса на гориво не включвайте запалването.

Капакът на резервоара се намира в дясната задна част на автомобила.



Капакът на резервоара за гориво може да се отвори само, ако автомобилът е отключен. Освободете капака на резервоара за гориво като го натиснете.

За отваряне, бавно завъртете капачката обратно на часовниковата стрелка.



Капачката на резервоара може да се окачва на конзолата на капака на резервоара.

За презареждане, напълно пъхнете пистолета на помпата и тогава го включете.

След автоматичното прекъсване на подаването на гориво, резервоарът може да се долее чрез задействане на дюзата на помпата максимум още два пъти.

Внимание

Ако потече гориво, веднага го избършете.

За затваряне, завъртете капачката по часовниковата стрелка, докато щракне.

Затворете клапата и я оставете да се фиксира.

Автомобили с инхибитор за неправилно гориво

⚠ Предупреждение

Не се опитвайте да отворите капака на отвора за пълнене на гориво ръчно, ако автомобилът има инхибитор за неправилно гориво.

Неспазването може да доведе до заципване на пръсти.

Автомобилите със система за селективна каталитична редукция са оборудвани и с инхибитор за неправилно гориво.

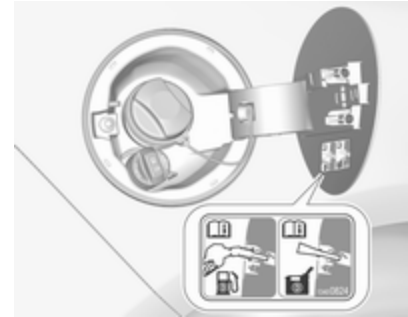

Той гарантира, че капакът на отвора за пълнене може да се отвори само чрез използване на дюза за дизелово гориво или фуния за аварийно пълнене.

Бавно завъртете капачката обратно на часовниковата стрелка.

Капачката може да се окачва на конзолата на капака на резервоара.

Поставете дюзата изправена спрямо отвора за пълнене и натискайте с бавно усилие, за да я вкарате.

В случай на авария, долейте с контейнер. За отваряне на капачката на гърловината за зареждане с гориво трябва да се използва фуния.

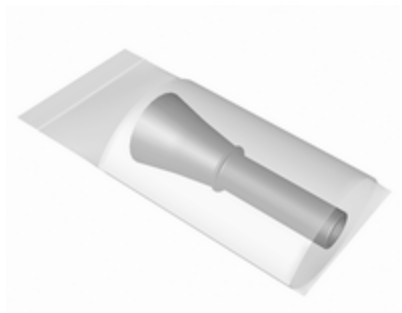

Фунията се намира в товарното отделение.

Поставете фунията изправена спрямо отвора за пълнене и натискайте с бавно усилие, за да я вкарате.

Използвайте фунията за пълнене на дизелово гориво в отвора.

След напълване, поставете фунията в найлонова торбичка и я приберете в отделението за съхраняване на вещи.

Система за селективна каталитична редукция ♣ 163.

Капачка на резервоара за гориво

Използвайте само оригинални капачки за горивния резервоар. Автомобилите с дизелови двигатели имат специални капачки на резервоарите за гориво.

Прицеп на ремарке

Обща информация

Използвайте само теглич одобрен за Вашия автомобил. Препоръчваме допълнителното монтиране на теглич да се извърши от сервиз. Може да се наложи да се извършат промени, които засягат охладителната система, термозащитата или друго оборудване.

Откриването на неизправност в крушките на стоп светлината на ремаркетото не може да открие частична неизправност в крушката, например, в случай на 4 x 5 вата, функцията само открива неизправност в крушката, когато остане само 5-ватовата крушка или не остане нито една изправна.

Монтирането на теглич може да доведе до закриване на отвора за ухото за теглене. В такъв случай използвайте куката на теглича за теглене. Дръжте винаги в автомобила куката за теглича.

Особености при шофирането, съвети относно тегленето

Преди да закачите ремаркетото смажете топката на куката. Не правете това обаче, ако се използва стабилизатор, който действа върху топката на куката и намалява въртеливите движения.

За ремаркета с ниска стабилност и каравани с допустимо брутно тегло повече от 1200 kg настоятелно препоръчваме употребата на стабилизатор, когато се движите със скорост над 80 км/ч.

Ако ремаркетото започне да занася, карайте по-бавно, не се опитвайте да коригирате с волана и натискайте силно спирачката, ако се налага.

Когато се движите надолу по наклон, изберете същата предавка както за изкачване на наклона и карайте с аналогична скорост.

Нагласете налягането на гумите до стойността предвидена за пълно натоварване ⇨ 278.

Теглене на ремарке

Товар на ремаркетото

Максималната стойност на разрешения товар на ремаркетото зависи от автомобила и двигателя и не бива да се надвишава.

Действителното натоварване на ремаркетото е разликата между действителното брутно тегло на ремаркетото и действителното натоварване на съединителното звено при закачено ремарке.

Допустимото натоварване на ремаркетото е дадено в документите на автомобила. Ако не е посочено изрично нещо друго, натоварването е валидно за наклони до 12 %.

Допустимото натоварване на ремаркетото се отнася най-много до указания наклон и височина до 1000 метра над морското равнище. Тъй като с увеличаване на надморската височина мощността на двигателя спада поради намаляване плътността на въздуха, намалявайки по този начин способността за изкачване,

допустимото общо тегло за теглене също трябва да се намалява с 10 % за всеки 1000 метра надморска височина. Общото тегло, което може да бъде теглено, не е необходимо да се намалява при движение по пътища с малък наклон (по-малък от 8 %, например по магистрала).

Допустимото брутно тегло на автомобила и ремаркетото не бива да се надвишава. Това тегло е обозначено на идентификационната табелка ⇨ 269.

Вертикално натоварване на съединителното звено

Вертикалното натоварване на съединителното звено е натоварването, упражнявано от ремаркетото върху сферичната глава на куката. То може да се променя чрез промяна на разпределението на тежестта при товарене на ремаркетото.

Максималното допустимо вертикално натоварване на съединителното звено (75 kg) е

обозначено на идентификационната табелка на теглича и в документите на автомобила. Винаги се стремете към максимално натоварване, особено в случай на тежки ремаркета. Вертикалното натоварване на съединителното звено не бива никога да пада под 25 кг.

Натоварване на задния мост

При прикачено ремарке и максимално натоварен теглещ автомобил допустимото натоварване на задния мост (виж идентификационната табелка или документите на автомобила) може да се надвиши с 100 кг, а допустимото общо тегло на автомобила – с 100 кг. В случай на превишаване на допустимото натоварване на задния мост, максимално допустимата скорост е 100 км/ч.

Теглич

Внимание

Когато не използвате теглича, сваляйте куката му.

Съхраняване на куката на теглича

Куката на теглича се съхранява в торба и трябва да е закрепена в багажното отделение.

Автомобил с резервно колело



Торбата с куката на теглича е разположена до резервното колело под подовото покритие на багажното отделение.

Прекарайте ремъка през пръстена на джантата и около колелото, увийте го около куката на теглича и затегнете ремъка, за да закрепите торбата.

Автомобили с комплект за ремонт на гуми



Торбата с куката на теглича е разположена до комплекта за ремонт на гуми под подовото покритие на багажното отделение.

Ремъкът се прекарва около резбования болт под кутията с комплекта за ремонт на гуми. Увийте ремъка около куката на теглича и затегнете ремъка, за да закрепите торбата.

Автомобили с плосък под на багажното отделение

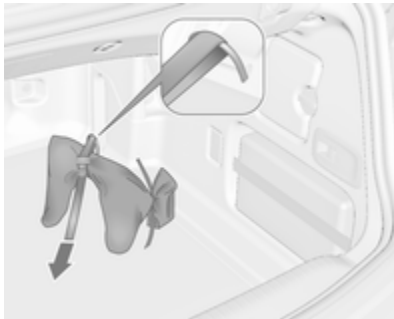

Торбата с куката на теглича е разположена от дясната страна на пода на багажното отделение.

Прекарайте ремъка през дясната задна халка за привързване, увийте го два пъти около куката на теглича и затегнете ремъка, за да закрепите торбата.

Монтиране на куката за теглича

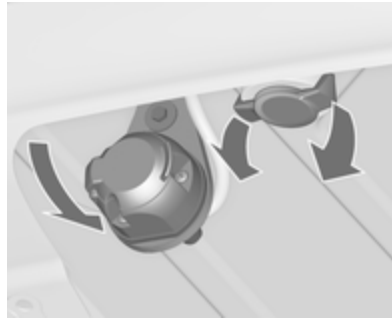

Освободете и сгънете гнездото надолу. Свалете пробката от отвора предназначен за куката и я приберете.

Проверка на натягането на куката



- Червената отметка на ръкохватката трябва сочи към зелената отметка върху куката за теглича.
- Междината между ръкохватката и куката за теглича трябва да е около 6 мм.
- Ключът трябва да е в положение .

В противен случай куката трябва да бъде натегната преди да бъде вкарана:

- Отключете куката като завъртите ключа в положение .

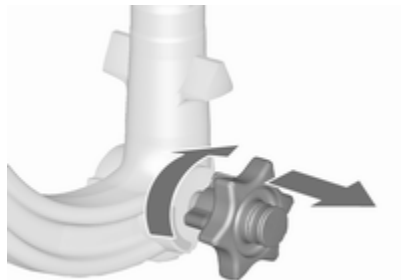

- Издърпайте ръкохватката и я завъртете до упор по посока на часовниковата стрелка.

Поставяне на куката

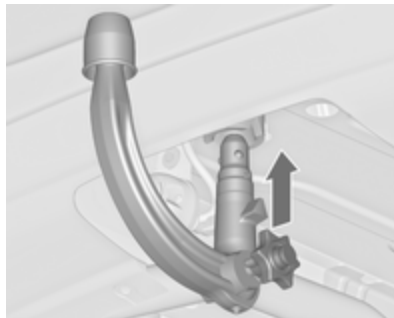

Вкарайте натегнатата кука в отвора и я натиснете силно нагоре докато се заключи с щракване.

Ръкохватката щраква обратно в изходно положение, опряна на куката (без междина).

Предупреждение

Не докосвайте ръкохватката при вкарването.

Заклучете куката като завъртите ключа в положение . Извадете ключа и сложете защитния капак.

Ухо за спирачен кабел

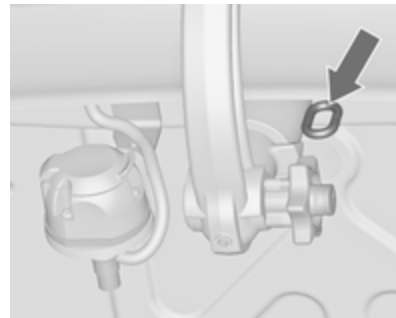

Закачете спирачния кабел за ухото.

Проверете дали куката е монтирана правилно

- Зелената отметка на ръкохватката трябва сочи към зелената отметка върху куката за теглича.
- Не бива да има междина между ръкохватката и куката.
- Куката трябва да е добре заключена в отвора.
- Куката трябва да се заключи и ключът да се извади.

⚠ Предупреждение

Теглене на ремарке се разрешава само при правилно монтирана кука. Ако куката не може да се заключи правилно, обърнете се за помощ към сервис.

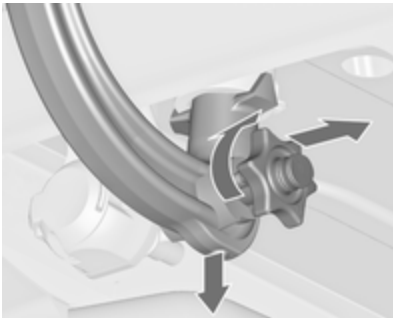
Сваляне на куката

Отворете защитното капаче и завъртете ключа в положение , за да отключите куката.

Издърпайте ръкохватката и я завъртете до упор по посока на часовниковата стрелка.

Издърпайте куката в посока надолу.

Вкарайте пробката в отвора. Сгънете гнездото.

Прибирайте и закрепвайте теглича и куката както е посочено по-горе.

Грижи за автомобила

Обща информация	215
Акcesoари и модификации на автомобила	215
Съхраняване на автомобила	215
Рециклиране на излезли от употреба автомобили	216
Проверки на автомобила	216
Извършване на работа	216
Капак на двигателя	217
Двигателно масло	217
Охлаждаща течност за двигателя	219
Течност за измиване	220
Спирачки	220
Спирачна течност	220
Акумулатор на автомобила ..	221
Обезвъздушаване на дизеловата горивна система	222
Смяна на перо на чистачка ..	223
Смяна на електрически кру- шки	223
Смяна на крушка	223
Халогенни предни фарове	223

Адаптивни предни светлини .	225
Светлини за мъгла	226
Предни мигачи	227
Габаритни светлини	228
Странични мигачи	229
Осветление на регистрационния номер	230
Вътрешно осветление	231
Осветление на таблото с прибори	231
Електрическа система	231
Предпазители	231
Кутия с предпазители в двигателното отделение	233
Кутия с предпазители в арматурното табло	235
Кутия с предпазители в багажното отделение	236
Инструменти на автомобила ...	237
Инструменти	237
Колела и гуми	238
Зимни гуми	239
Обозначения на гумите	239
Система за следене на налягането в гумите	239
Налягане на гумите	243
Дълбочина на шарката на протектора	245

Промяна на размера на джантите и гумите	246
Декоративни тасове	246
Вериги за сняг	246
Комплект за ремонт на гуми .	247
Смяна на колело	250
Резервно колело	253
Стартиране с помощен акуму- латор и кабели	257
Теглене	259
Теглене на автомобила	259
Теглене на друг автомобил .	260
Грижи за външността	261
Грижи за външния вид	261
Грижи за интериора	263

Обща информация

Акcesoари и модификации на автомобила

Препоръчваме ви да използвате оригинални части и акcesoари, както и заводски одобрени части за вашия тип автомобил. Ние не можем да дадем оценка или да гарантираме за качеството на други изделия - даже ако са одобрени и имат разрешение от други инстанции.

Всякакви модификации, конверсии или други промени по стандартната конфигурация на автомобила (включително, но без ограничения, софтуерни модификации, модификации по електронните управляващи модули) може да отмени валидността на гаранцията, предлагана от Opel. Освен това, такива промени могат да засегнат системите за помощ на водача, да се отразят на разхода на гориво, емисиите на CO₂ и другите емисии на автомобила и да доведат до липса на по-нататъшно

съответствие на автомобила с разрешение за ползване, което засяга валидността на вашата автомобилна регистрация.

Внимание

Когато автомобилът се превозва на влак или камион на пътна помощ (репатрак), калобраните могат да се повредят.

Съхраняване на автомобила

Изваждане от експлоатация за дълъг период от време

Ако автомобилът няма да се използва няколко месеца:

- Измийте автомобила. Пастирайте боядисаните части на автомобила. Грижи за външния вид ⇨ 261.
- Проверете защитното покритие на пастата в двигателното отделение и по шасито.

- Почистете и консервирайте гумите уплътнения.
- Напълнете резервоара за гориво догоре.
- Сменете маслото на двигателя.
- Източете резервоара с измиваща течност.
- Проверете защитната на охлаждащата течност срещу замръзване и корозия.
- Нагласете налягането на гумите до стойността предвидена за пълно натоварване.
- Паркирайте автомобила в сухо и добре проветрявано помещение. Включете на първа или задна предавка или поставете скоростния лост в положение **P**. Обезопасете автомобила срещу потегляне.
- Не натягайте ръчната спирачка.
- Отворете капака на двигателя, затворете всички врати и заключете автомобила.

- Затворете мекия покрив.
- Затворете мекия покрив, за да намалите влиянието на околната среда.
- Откачете отрицателната клемма на акумулатора. Внимавайте всички системи да са изключени, например, алармената система.

Въвеждане отново в експлоатация

Когато автомобилът отново трябва да се пусне в експлоатация:

- Свържете отрицателната клемма на акумулатора. Активирайте електрониката на електрическите прозорци.
- Проверете налягането в гумите.
- Напълнете резервоара с измиваща течност.
- Проверете нивото на маслото в двигателя.
- Проверете нивото на охлаждащата течност.

- Тъй като трайността на AdBlue е ограничена до две години, течността трябва да се сменя, ако е твърде остаряла. Потърсете помощта на сервиз.
- Поставете табелките с регистрационния номер, ако са били свалени.

Рециклиране на излезли от употреба автомобили

Информация относно центровете за рециклиране и бракуване на излезли от употреба автомобили можете да намерите на нашата интернет страница, където това се изисква от закона. Поверявайте тази дейност само на оторизирани центрове за рециклиране.

Проверки на автомобила

Извършване на работа



⚠ Предупреждение

Извършвайте проверките в двигателното отделение само при изключено запалване.

Охлаждащият вентилатор може да се задейства дори и при изключено запалване.

⚠ Опасност

Запалителната система и ксеноновите предни фарове работят под много високо напрежение. Не ги докосвайте.

Капак на двигателя**Отваряне**

Дръпнете ръчката и я върнете в първоначално положение.



Преместете защитното резе в страни наляво и отворете капака на двигателя.

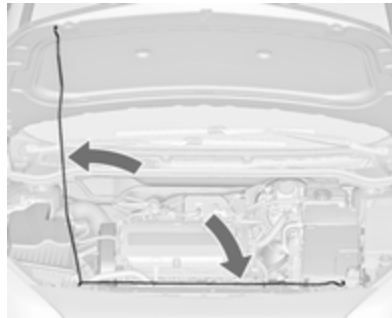

Подпрете капака на двигателя.

Ако капакът на двигателя е отворен по време на Autostop, двигателят ще се рестартира автоматично поради съображения за безопасност.

Затваряне

Преди да затворите капака натиснете подпирания прът в държача му.

Спуснете капака на двигателя и го оставете да падне върху блокиращата планка от малка височина (20-25 см). Проверете дали капакът е застопорен.

Внимание

Не натискайте капака на двигателя върху ключалката, за да избегнете нащърбвания.

Двигателно масло

Проверявайте редовно нивото на маслото в двигателя ръчно, за да предотвратите повреда на двигателя. Ползвайте масло с

необходимата спецификация. Препоръчани масла и смазочни материали ⇨ 266.

Максималният разход на двигателно масло е 0,6 литра за 1000 км.

Извършвайте проверката, когато автомобилът е на равен терен. Двигателят трябва да е с работна температура и да е изключен поне пет минути преди това.

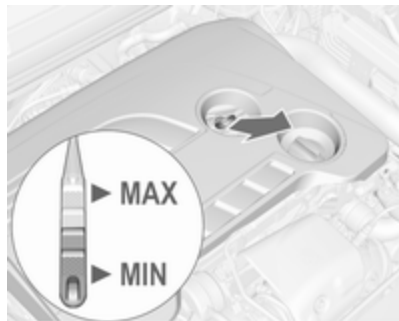

Изтеглете пръчката за измерване на нивото на маслото, почистете я, вкарайте я отново докрай, издърпайте и отчетете нивото на маслото в двигателя.

В зависимост от варианта двигател се използват различни масломерни пръчки.



Ако нивото на маслото в двигателя е паднало до обозначението **MIN**, долейте масло.

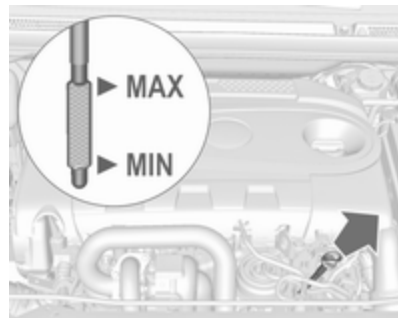

Препоръчваме да се използва масло от същия тип като на използваното при последната смяна.



Нивото на маслото не бива да надхвърля обозначението **MAX** на пръчката.

Внимание

Излишното масло трябва да бъде източено или изсмукано.

Вместимости ⇨ 276.

Поставете обратно капачката и я завинтете.

Охлаждаща течност за двигателя

Охладителният агент осигурява защита срещу замръзване до припл. -28°C . В студени региони с много ниски температури, фабрично зареденият охладителен агент осигурява защита срещу замръзване до припл. -37°C .

Внимание

Използвайте само одобрени антифризи.

Охлаждаща течност и антифриз ⇨ 266.

Ниво на охлаждащата течност

Внимание

Прекалено ниско ниво на охлаждащата течност може да предизвика повреда на двигателя.

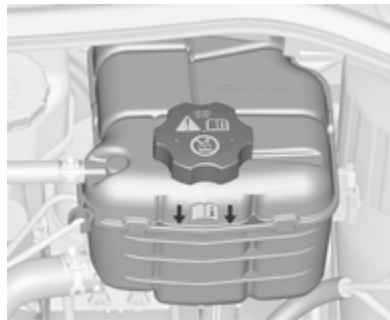

Ако охладителната система е студена, нивото на охлаждащата течност трябва да е над обозначената линия за минимално ниво. Долейте, ако нивото е ниско.

⚠ Предупреждение

Оставете двигателят да изстине преди да отворите капачката. Отворете внимателно капачката като дадете възможност на свръхналягането бавно да намалее.

При доливане използвайте смес от антифриз и чиста водопроводна вода в съотношение 1:1. Ако нямате антифриз, използвайте чиста водопроводна вода. Затегнете плътно капачката. Концентрацията на антифриз трябва да се провери и причината за загуба на охлаждаща течност да се отстрани в сервиз.

Течност за измиване



Зареждайте с чиста вода, смесена с подходящо количество от одобрен разтвор за измиване на предното стъкло съдържащ антифриз.

Внимание

Само измиваща течност с достатъчна концентрация на антифриз осигурява защита при ниски температури или при внезапен спад на температурата.

Използването на течност за измиване, съдържаща изопропанол, може да повреди екстериорните лампи.

Течност за измиване ⇨ 266.

Спирачки

В случай на минимална дебелина на спирачната накладка, по време на спиране се чува стържещ звук.

Можете да продължите да карате, но накладките на спирачките трябва да се сменят възможно най-скоро.

След поставянето на нови накладки не натискайте спирачките ненужно рязко през първите няколко пътувания.

Спирачна течност

⚠ Предупреждение

Спирачната течност е отровна и разяждаща. Избягвайте допир с очите, кожата, тъкани и боядисани повърхности.

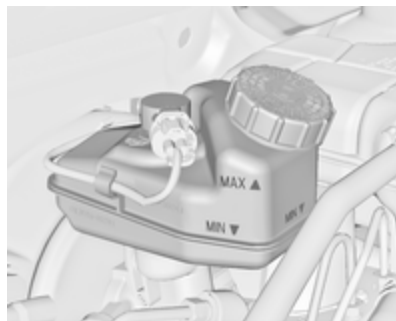

Нивото на спирачната течност трябва да бъде между отметките **MIN** и **MAX**.

Ако нивото на течността е под **MIN**, потърсете съдействие от сервиз.

Течност за спирачки/съединител
↪ 266.

Акумулатор на автомобила

Акумулаторът на автомобила не се нуждае от поддръжка при условие, че начинът на каране позволява необходимото зареждане на акумулатора. Шофирането на кратки разстояния и честите стартирания на двигателя могат да изтощят акумулатора. Избягвайте използването на електрически консуматори, когато не са необходими.



Използваните акумулатори не спадат към битовите отпадъци. Те трябва да се изхвърлят на определените за рециклиране места.

Ако не използвате автомобила в течение на повече от четири седмици, може да се стигне до изтощаване на акумулатора на автомобила. Откачете отрицателната клемма на акумулатора.

Преди свързване или откачане на акумулатора внимавайте запалването да бъде изключено.

Защита от изтощаване на акумулатора ↪ 140.

Разкачване на акумулатора

Ако акумулаторът на автомобила трябва да се разкачи (например, за дейности по поддръжката), алармената сирена трябва да се деактивира, както следва: Включете и след това изключете запалването, после откачете акумулатора на автомобила в рамките на 15 секунди.

Подмяна на акумулатора на автомобила

Съобщение

Всяко отклонение от указанията, дадени в този раздел, може да доведе до временно деактивиране или смущение на Система стоп/старт.

При смяна на акумулатора на автомобила се уверете, че няма отворени вентилационни отвори в близост до положителната клемма. Ако има вентилационен отвор в тази зона, трябва да се затвори с временен капак, а вентилационния отвор в близост до отрицателната клемма трябва да е отворен.

Използвайте само акумулатори които позволяват кутията с предпазителите да се монтира над акумулатора на автомобила.

Уверете се, че акумулаторът се сменя винаги с друг от същия тип.

Ние препоръчваме да замените акумулатора на автомобила в сервиз.

Система "стоп/старт" ↪ 157.

Зареждане на акумулатора на автомобила

⚠ Предупреждение

При автомобили със система "стоп/старт" се уверете, че потенциалът за зареждане не надвишава 14,6 волта, когато се използва зарядно устройство. В противен случай акумулаторът може да се повреди.

Стартиране с помощен акумулатор и кабели ⇨ 257.

Предупредителен етикет



Значение на символите:

- Без искри, открити пламъци или пушене.
- Винаги предпазвайте очите. Експлозивните газове могат да предизвикат слепота или нараняване.
- Дръжте акумулатора на автомобила далеч от деца.
- Акумулаторът на автомобила съдържа сярна киселина, която може да причини слепота или сериозни изгаряния.
- Вижте ръководството за собственика за повече информация.
- Експлозивен газ може да има в близост до акумулатора на автомобила.

Обезвъздушаване на дизеловата горивна система

Ако резервоарът за горивото се изпразни докрай, дизеловата горивна система трябва да се обезвъздуши. Включете запалването три пъти, като всяко от тях трае 15 секунди. След това стартирайте двигателя за не повече от 40 секунди. Повторете тази процедура след не по-малко от 5 секунди. Ако двигателят все още не може да запали, потърсете помощта на сервиз.

Смяна на перо на чистачка

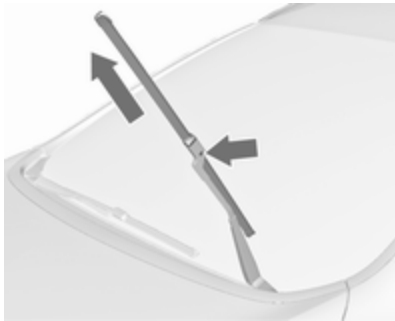

Повдигнете рамото на чистачката докато остане във вдигнато положение, натиснете бутона, за да освободите перото на чистачката и го свалете.

Прикрепете перото на чистачката леко под ъгъл към рамото на чистачката и го натиснете, докато се застопори.

Свалете внимателно рамото на чистачката.

Смяна на електрически крушки

Смяна на крушка

Изключете запалването и изключете съответния превключвател или затворете вратите.

Хващайте новите крушки само за цокъла. Не докосвайте стъклото на крушките с голи ръце.

Използвайте за смяна само същия тип крушка.

Сменяйте крушките на предните светлини откъм двигателното отделение.

Проверка на крушката

След смяна на крушка, включете запалването, задействайте и проверете светлините.

Халогенни предни фарове

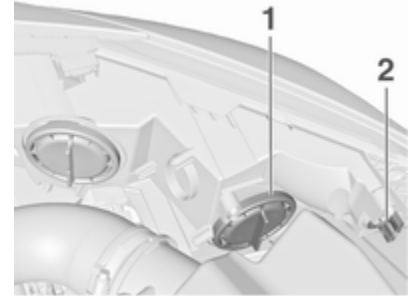

Bi-Halogen предни фарове (1) с една крушка за къси и дълги светлини.

Габаритни светлини/Дневни светлини (2).

Къси/Дълги светлини (1)



1. Завъртете капачката (1) обратно на часовниковата стрелка и я демонтирайте.

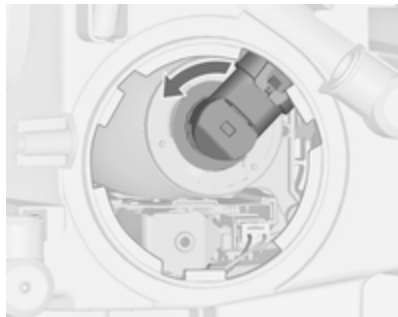

2. Завъртете цокъла на крушката обратно на часовниковата стрелка за да го освободите. Издърпайте цокъла с крушката от рефлектора.

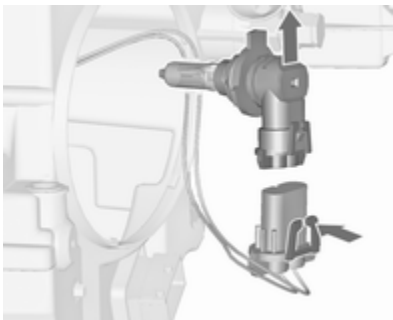

3. Освободете цокъла на крушката от щепсела като натиснете придържащото езиче.
4. Сменете крушката и свържете стойката на крушката към конектора.

5. Вкарайте цокъла, вкарайте двете зъбчета в рефлектора и завъртете по посока на часовниковата стрелка за да застопорите.
6. Поставете капачката и я завъртете по посока на часовниковата стрелка.

Габаритни светлини / Дневни светлини (2)



1. Завъртете контакта (2) на крушката обратно на часовниковата стрелка, за да го освободите. Извадете контакта на крушката от рефлектора.

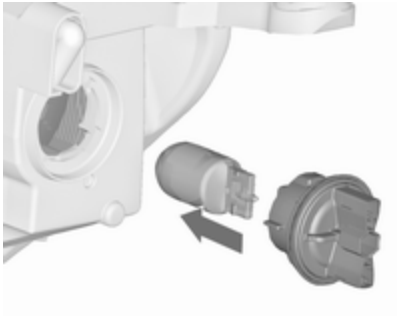

2. Демонтирайте крушката от контакта, като я издърпате.
3. Сменете и вкарайте нова крушка в контакта.
4. Вкарайте контакта на крушката в рефлектора и го завъртете по часовниковата стрелка.

Адаптивни предни светлини

⚠ Опасност

Системата на адаптивните предни фарове използва ксенонови предни фарове.

Ксеноновите предни фарове работят под изключително високо електрическо напрежение. Не я докосвайте. Сменете крушките в сервиз.

Крушките за мигачите и габаритното осветление могат да се сменят.

Габаритните светлини/Дневните светлини използват светодиоди и не могат да се сменят.

Допълнително осветление при завиване

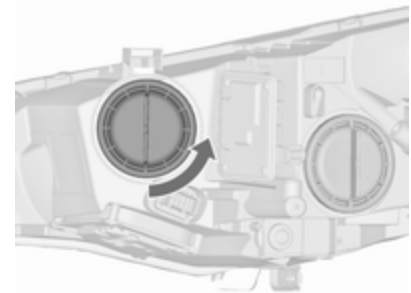

1. Завъртете капачката обратно на часовниковата стрелка и я свалете.



2. Завъртете цокъла на крушката обратно на часовниковата стрелка за да го освободите. Издърпайте цокъла с крушката от рефлектора.

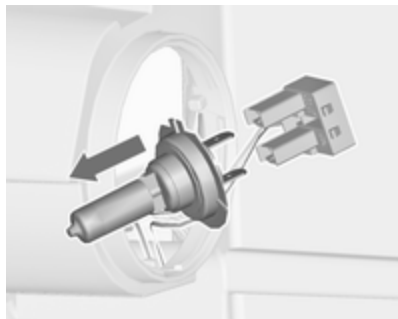

3. Освободете крушката от конектора, като я издърпате.
4. Сменете крушката и свържете стойката на крушката към конектора.
5. Вкарайте цокъла, вкарайте двете зъбчета в рефлектора и завъртете по посока на часовниковата стрелка за да застопорите.
6. Поставете капачката и я завъртете по посока на часовниковата стрелка.

Светлини за мъгла

Достъп до крушките може да се осъществи от долната страна на автомобила.

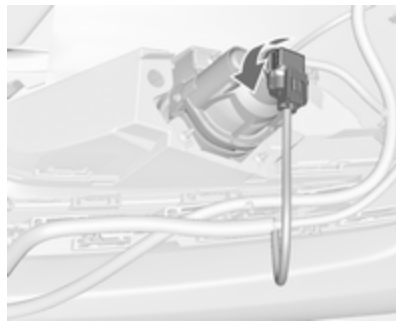

1. Завъртете цокъла на крушката обратно на часовниковата стрелка и го извадете от рефлектора.

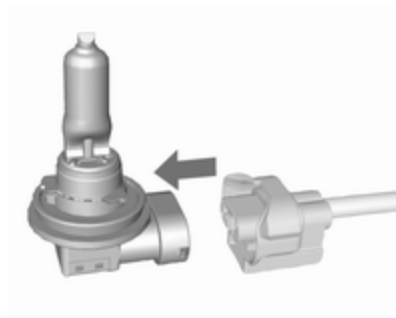

- Освободете контакта на крушката от конектора, като натиснете фиксиращото езиче.
- Демонтирайте и заменете контакта на крушката, както и крушката и включете конектора.
- Вкарайте фасунгата на крушката в рефлектора, като завъртите по часовниковата стрелка и фиксирайте.

Предни мигачи

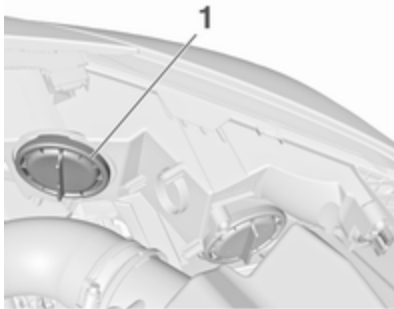

- Завъртете капачката (1) обратно на часовниковата стрелка и я свалете.



- Илюстрацията показва вариант с халогенни предни фарове.



- Илюстрацията показва вариант с адаптивни предни светлини на фаровете.

Завъртете контакта на крушката обратно на часовника за да го освободите и го издърпайте от рефлектора.

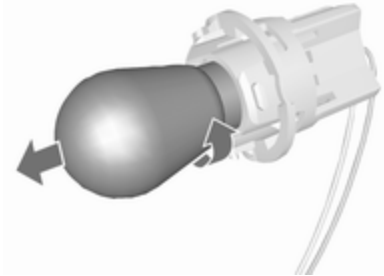

- Демонтирайте крушката от контакта, като я завъртите обратно на часовниковата стрелка.
- Сменете и поставете нова крушка в контакта, като завъртите по часовниковата стрелка.

- Вкарайте контакта на крушката в рефлектора и го завъртете по часовниковата стрелка.
- Поставете капачката и я завъртете по посока на часовниковата стрелка.

Габаритни светлини

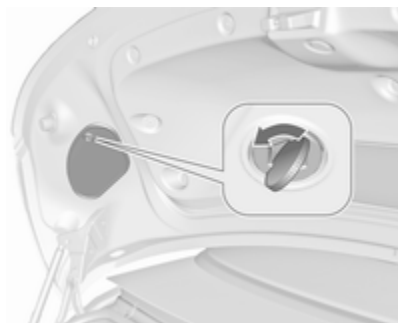

- Отворете и махнете покритието от вътрешната страна на капака на багажника, като развиете винта с монета.
- Стоп светлините, габаритните светлини и фаровете за мъгла са светодиодни и не могат да се сменят.



Свалете държача на крушката чрез завъртане обратно на часовниковата стрелка.

Мигачи (1)

Светлини за заден ход (2)

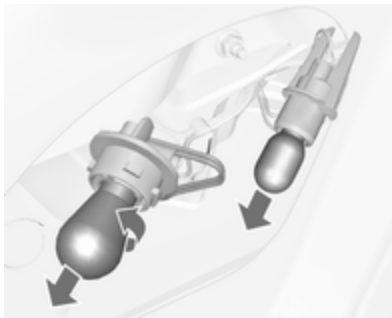

- Извадете и сменете крушката
- Вкарайте държача на крушката в модула на габаритните светлини и завъртете по часовниковата стрелка.

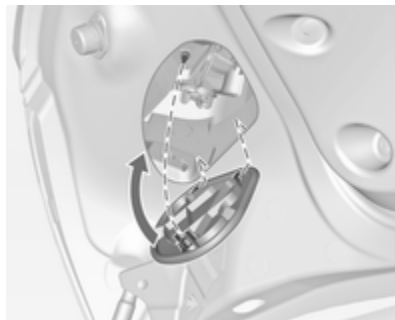

- Затворете капака, като първо вкарате закрепващите щипки. Заклучете капака, като завинтите винта по часовниковата стрелка с помощта на монета.

Допълнителни светлини в рамката на капака на багажника

- Отворете капака на багажника.



2. Освободете капака в страничния облицовъчен панел и го свалете.

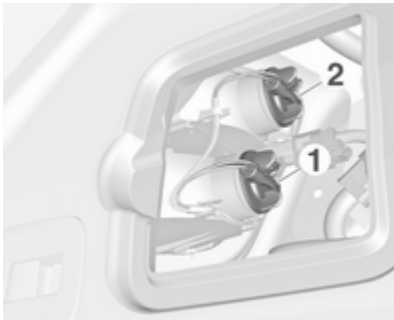

3. Свалете държача на крушката чрез завъртане обратно на часовниковата стрелка.

Мигачи (1)

Задни светлини (2)



4. Извадете и сменете крушката.
5. Вкарайте държача на крушката в корпуса и го завъртете по часовниковата стрелка.
6. Поставете страничния облицовъчен капак.

Странични мигачи

За смяна на крушка, демонтирайте корпуса на лампата:

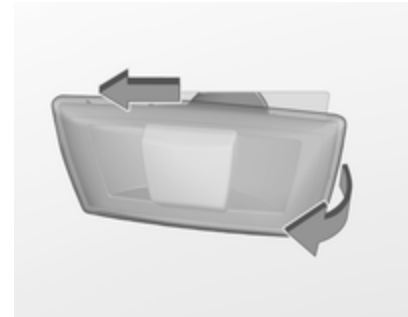

1. Плъзнете лампата наляво и демонтирайте с десния ѝ край.



2. Завъртете цокъла на крушката обратно на часовниковата стрелка и го извадете от корпуса.

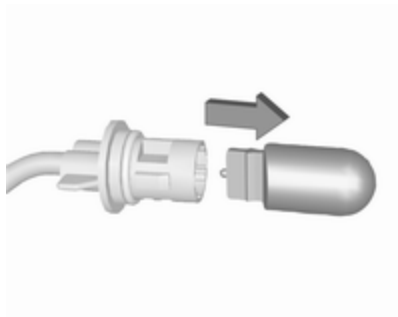

3. Издърпайте крушката от цокъла и сложете нова крушка.
4. Вкарайте държача на крушката и завъртете по часовника.
5. Вкарайте левия край на лампата, плъзнете наляво и вкарайте десния край.

Осветление на регистрационния номер



1. Вкарайте отверката във вдлъбнатината на капака, натиснете настрани и освободете пружината.

2. Извадете лампата в посока надолу, без да дърпате кабела.



3. Извадете цокъла на крушката от корпуса на лампата, като го завъртите обратно на часовниковата стрелка.

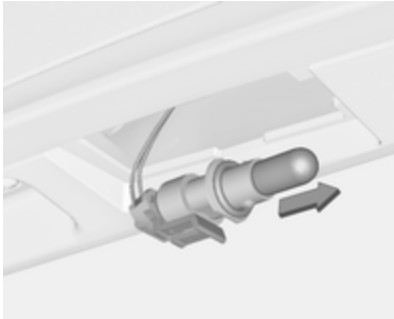

4. Издърпайте крушката от цокъла и сложете нова крушка.
5. Вкарайте цокъла на крушката в корпуса на лампата и завъртете по часовниковата стрелка.
6. Вкарайте лампата в бронята и оставете да се фиксира с щракване.

Вътрешно осветление

Вътрешно осветление, лампи за четене

Сменете крушките в сервиз.

Осветление на багажното отделение

Сменете крушките в сервиз.

Осветление на таблото с прибори

Сменете крушките в сервиз.

Електрическа система

Предпазители

Параметрите на новия предпазител трябва да отговарят на параметрите на дефектирания предпазител.

В автомобила има три кутии с предпазители:

- В предната лява част на двигателното отделение,
- При автомобили с ляв волан, в купето - зад отделението за вещи, а при автомобили с десен волан - зад жабката,
- Зад капак в лявата част на багажното отделение.

Преди смяна на предпазител изключете съответния превключвател и запалването.

Изгорелият предпазител може да се познае по стопения проводник. Не поставяйте нов предпазител докато причината за повредата не е отстранена.

Някои функции са защитени от няколко предпазителя.

Може да има и предпазители без функция.

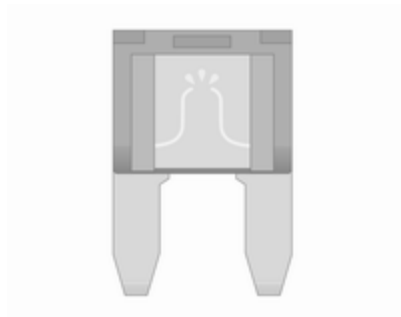
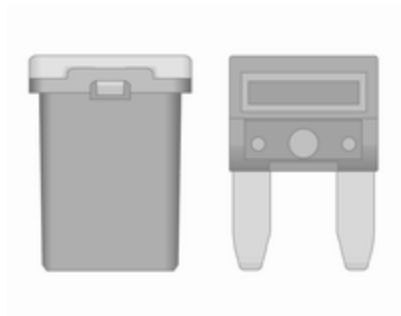

Щипка за изваждане на предпазители

Щипката за изваждане на предпазители може да е поставена в кутията с предпазители в двигателното отделение.

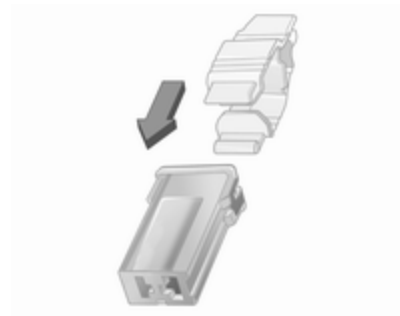
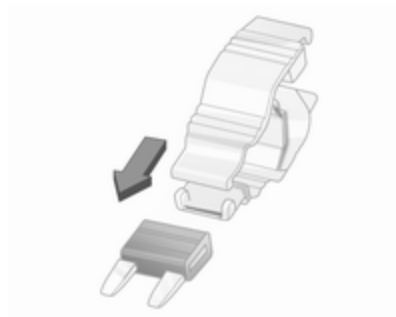

В зависимост от типа на предпазителя, поставете щипката отгоре или отстрани на предпазителя и го издърпайте.

Кутия с предпазители в двигателното отделение

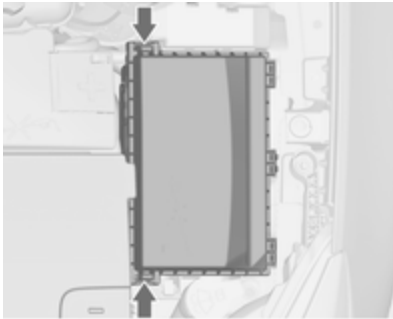

Кутията с предпазители се намира в предната лява част на двигателното отделение.

Откачете капака и го сгънете нагоре, докато спре. Махнете капака вертикално нагоре.

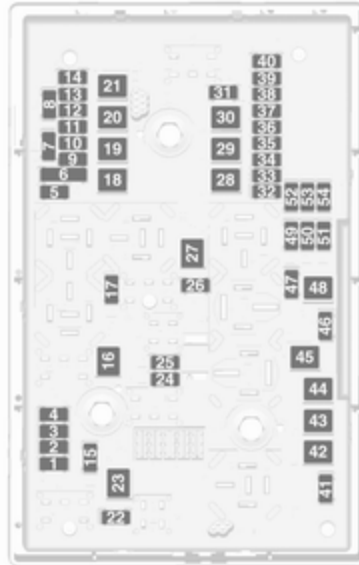

№ Верига

- 1 Контролен модул на двигателя
- 2 Ламбда сензор
- 3 Впръскване на горивото, запалителна система
- 4 Впръскване на горивото, запалителна система
- 5 –
- 6 Отопление на огледалата
- 7 Управление на вентилатора
- 8 Ламбда сонда, охлаждане на двигател
- 9 Сензор на задното стъкло
- 10 Сензор за акумулатора на автомобила
- 11 Освобождаване капака на багажника
- 12 Адаптивни предни светлини, автоматичен контрол на светлините
- 13 ABS клапани
- 14 –
- 15 Контролен модул на двигателя
- 16 Стартер

№ Верига

- 17 Контролен блок на скоростната кутия
- 18 Отопляемо задно стъкло
- 19 Предни електрически прозорци
- 20 Задни електрически прозорци
- 21 Заден електрически блок
- 22 лява дълга светлина (халогенна)
- 23 Система за измиване на предните фарове
- 24 Дясна къса светлина (ксенонова)
- 25 лява къса светлина (ксенонова)
- 26 Предни фарове за мъгла
- 27 Подгръване на дизеловия филтър
- 28 Система "Старт-стоп"
- 29 Електрическа ръчна спирачка
- 30 ABS помпа
- 31 –
- 32 Въздушна възглавница

№ Верига

- 33 Адаптивни предни светлини, автоматичен контрол на светлините
- 34 Рециркулация на отработените газове
- 35 Електрически прозорци, сензор за дъжд, външно огледало
- 36 Климатичен контрол
- 37 –
- 38 Вакуумна помпа
- 39 Контролен модул на горивната система
- 40 Система за измиване на предното стъкло
- 41 Дясна дълга светлина (халогенна)
- 42 Вентилатор на радиатора
- 43 Чистачки на предното стъкло
- 44 –
- 45 Вентилатор на радиатора
- 46 –
- 47 Клаксон

№ Верига

- 48 Вентилатор на радиатора
- 49 Горивна помпа
- 50 Нивелиране на предните фарове, адаптивни предни светлини
- 51 –
- 52 Спомагателно отопление, дизелов двигател
- 53 Контролен модул на скоростната кутия, контролен модул на двигателя
- 54 Вакуумна помпа, клъстер на приборния панел, отопление и вентилация, климатик

След смяна на дефектирания предпазител, затворете капака на кутията с предпазителите и го закопчайте с натиск.

Ако капакът на кутията с предпазителите не е затворен добре, може да се получи неизправно действие.

Кутия с предпазители в арматурното табло

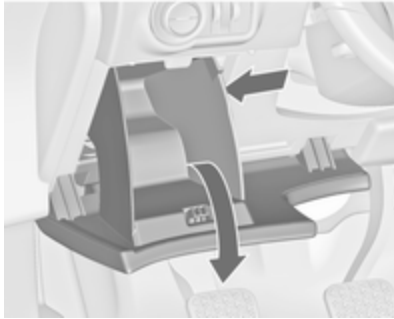

При автомобили с ляв волан кутията с предпазители се намира зад отделението за вещи в арматурното табло.

Отворете отделението и го бутнете наляво за да го отключите. Обърнете отделението надолу и го извадете.

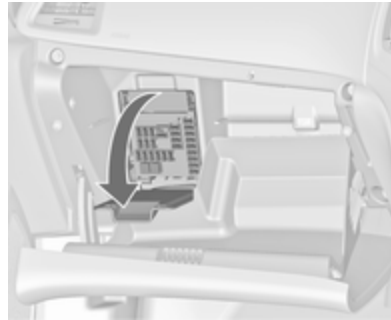

При автомобили с десен волан кутията с предпазители се намира зад капак в жабката. Отворете жабката, след това отворете капака и го обърнете надолу.

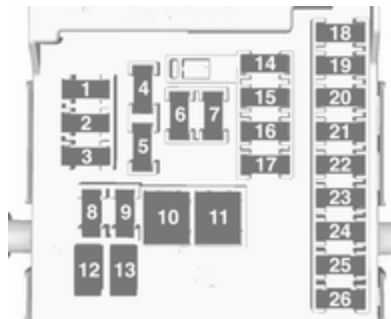

№ Верига

- 1 Дисплей
- 2 Модул за управление на каросерията, външни светлини
- 3 Модул за управление на каросерията, външни светлини
- 4 Система Инфотейнмънт
- 5 Система "Инфотейнмънт", прибори
- 6 Електрически контакт, запалка
- 7 Електрически контакт
- 8 Модул за управление на каросерията, лява къса светлина
- 9 Модул за управление на каросерията, дясна къса светлина
- 10 Модул за управление на каросерията, ключалки на вратите
- 11 Вътрешен вентилатор
- 12 Електрическа седалка на шофьора
- 13 Електрическа седалка на пътника до водача
- 14 Диагностичен куплунг
- 15 Въздушна възглавница

№ Верига

- 16 Реле на капак на багажника
- 17 Климатична система
- 18 Сервизна диагностика
- 19 Модул за управление на каросерията, стоп светлини, габаритни светлини, вътрешно осветление
- 20 –
- 21 Арматурно табло
- 22 Система за запалване
- 23 Контролен модул на каросерията
- 24 Контролен модул на каросерията
- 25 –
- 26 Аксесоарен електрически контакт в багажника

Кутия с предпазители в багажното отделение

Кутията с предпазители се намира зад капак в лявата страна на багажното отделение.

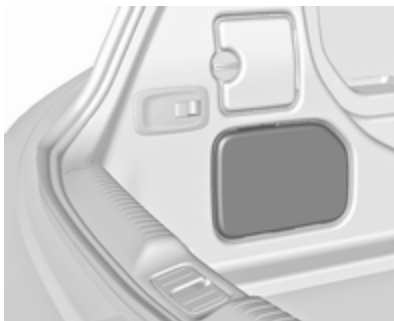

Свалете капака.

Разпределение на предпазители

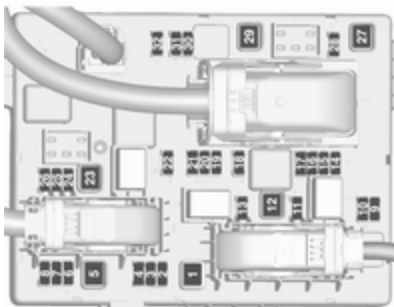

№ Верига

- 1 Управляващ модул на мек покрив, електрическа релса дясно
- 2 –
- 3 Помощ при паркиране
- 4 Система за селективна каталитична редукция
- 5 –
- 6 –
- 7 Електрическа седалка
- 8 Управляващ модул на мек покрив
- 9 Система за селективна каталитична редукция
- 10 Система за селективна каталитична редукция
- 11 Модул на ремарке, монитор за налягане на гумите и камера за задно виждане
- 12 Управляващ модул на мек покрив, габаритни светлини
- 13 –
- 14 Задна седалка електрическо съгване

№ Верига

- 15 –
- 16 Вентилация на седалките, камера за задно виждане, управляващ модул на мек покрив
- 17 –
- 18 –
- 19 Отопление на волана
- 20 –
- 21 Отопление на седалката
- 22 –
- 23 Управляващ модул на мек покрив, електрическа релса ляво
- 24 Система за селективна каталитична редуция
- 25 –
- 26 Мостов предпазител за нелогистичен режим
- 27 Пасивно влизане
- 28 –
- 29 Хидравличен модул
- 30 –

№ Верига

- 31 –
- 32 Flex Ride (система за гъвкаво каране)

**Инструменти на
автомобила****Инструменти****Автомобили с резервно колело**

Отворете подовото покритие на багажника. Крикът, инструментите и ремъкът за стягане на дефектиралото колело се намират в кутията за инструменти под резервното колело в багажника.

Ключът за колелата и халката за теглене са в торбичката с инструменти разположена в нишата за резервното колело

близо до кутията за инструменти. Чантата с инструменти е фиксирана със закрепващ елемент към парапета за съхранение.

Извадете кутията с инструменти и закрепващия елемент на чантата с инструменти от парапета, за да имате достъп до инструментите в чантата.

Резервно колело ⇨ 253.

Автомобили без резервно колело



Някои инструменти и халката за теглене са разположени в кутията с инструменти в товарното отделение под подовия капак.

Автомобили без резервно колело и плосък под на товарното отделение

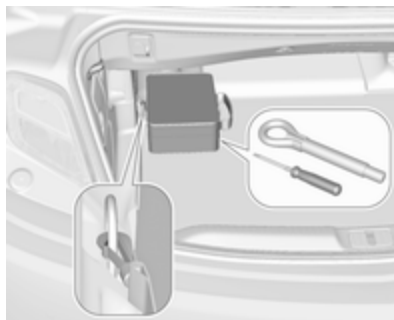

Някои инструменти и халката за теглене са разположени в торба, която е закрепена към лявата предна халка за привързване в багажното отделение.

Колела и гуми

Колела

При автомобили с дизелов двигател няма стоманени джанти и са разрешени само специални, одобрени за автомобила, лети джанти.

Състояние на гумите, състояние на джантите

Преминвайте бавно през ръбове и по възможност под прав ъгъл. Преминаването през остри ръбове може да предизвика повреда на гумите и джантите. При паркиране не притискайте гумите към бордюра.

Проверявайте редовно джантите за наличие на повреди. В случай на повреда или необичайно износване потърсете сервис.

Зимни гуми

Зимните гуми подобряват безопасността на движение при температури под 7 °C и по тази причина трябва да се поставят на всички колела.

Всички размери гуми са разрешени като зимни гуми ⇨ 278.

Използвайте гумите с размер 245/45 R18 само като зимни гуми.

При автомобили с дизелов двигател няма стоманени джанти и са разрешени само специални, одобрени за автомобила, лети джанти.

Закрепете в зрителното поле на шофьора етикет с информация относно максималната допустима скорост за дадените гуми, вземайки предвид специфичните разпоредби в дадената страна.

Обозначения на гумите

Напр. **235/55 R 17 99 V**

- 235** : Широчина на гумата в мм
- 55** : Съотношение на сечението (височината към широчината на гумата в %)
- R** : Тип конструкция: Радиална
- RF** : Тип: Гума с подсилени бордове (RFT гума)
- 17** : Диаметър на джантата в инчове
- 99** : Товарен коефициент, напр. 99 отговаря на 775 кг
- V** : Код на допустимата скорост

Код на допустимата скорост:

- Q** : до 160 км/ч
- S** : до 180 км/ч
- T** : до 190 км/ч
- H** : до 210 км/ч
- V** : до 240 км/ч
- W** : до 270 км/ч

Изберете гума, подходяща за максималната скорост на вашия автомобил.

Максималната скорост се постига при празен автомобил с водач (75 кг) плюс 125 кг полезен товар.

Опционалното оборудване би могло да намали максималната скорост на автомобила.

Техническа характеристика ⇨ 274.

Гуми с означена посока на въртене

Монтирайте гумите с означена посока на въртене така, че да се въртят по посока на движението. Посоката на въртене е обозначена със символ (напр. със стрелка) върху страничната стена на гумата.

Система за следене на налягането в гумите

Системата за следене на налягането в гумите проверява един път на минута налягането в четирите гуми на автомобила след като скоростта му надвиши определена стойност.

Внимание

Система за следене на налягането в гумите предупреждава само за състояние на ниско налягане в гумите и не заменя редовната поддръжка на гумите от водача.

И на четирите колела трябва да има сензори за налягане и гумите трябва да са напомяни до предписаното налягане.

Съобщение

В държавите, в които по закон се изисква наличието на система за следене на налягането в гумите, използването на колела без сензори за налягане ще доведе до отмяна на разрешението за използване на този тип автомобил.

Текущото налягане на гумите може да се покаже в **Vehicle Information Menu (Меню на информацията за автомобила)** в центъра за информация на водача.

Менюто може да се избере чрез бутоните върху лоста за мигачите.

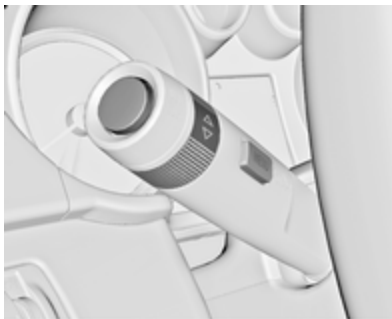

Натиснете **MENU**, за да изберете **Vehicle Information Menu (Меню на информацията за автомобила)**.

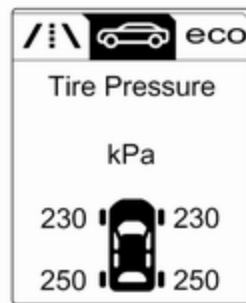

Завъртете колелото за настройка за да изберете системата за следене на налягането в гумите.

Системният статус и предупрежденията за налягането се показват посредством съобщение и обозначаване на съответната гума в центъра за информация на водача.

Системата отчита температурата в гумите за предупрежденията.

Зависимост от температурата
↪ 243.



Отчетено състояние на ниско налягане на въздуха в гумите се обозначава от светване на контролния индикатор (⚠) ⇨ 103.

Ако (⚠) светне, спрете при първа възможност и напompайте гумите според препоръките ⇨ 278.

Ако (⚠) мига в продължение на 60-90 секунди, след което свети постоянно, в системата има неизправност. Обърнете се към сервиз.

След напompване, може да се изисква известно време на шофиране, за да се актуализират стойностите на налягането в

гумите в Центъра за информация на водача. През това време може да светне (⚠).

Ако (⚠) светне при ниски температури и изгасне след изминаване на известно разстояние, това може да е индикатор за предстоящо спадане на налягане на гумите. Проверете налягането в гумите.

Предупредителни съобщения
⇨ 113.

Ако налягането на гумите трябва да се намали или увеличи, изключете запалването.

Монтирайте гуми само със сензори за налягане - в противен случай налягането на гумите няма да се покаже и (⚠) ще свети постоянно.

Резервното колело и временното резервно колело не са екипирани със сензори за налягане. Системата за следене на налягането в гумите не работи с такива гуми. Контролната лампа (⚠) светва. За останалите три колела системата работи.

Употребата на разпространените в търговската мрежа комплекти за ремонт на гуми с течност могат да нарушат работата на системата. Фабрично одобрени комплекти за ремонт на гуми могат да бъдат използвани.

Използването на електронни устройства или близостта до съоръжения, които използват подобни честоти на вълните, може да наруши работата на системата за следене на налягането в гумите.

При всяка смяна на гумите, сензорите за налягането в гумите трябва да се демонтират и да преминат сервизно обслужване. За сензора на винтова резба: сменете иглата на вентила и уплътнителния пръстен. За сензор на щипка: сменете цялото стебло на вентила.

Статус на натоварване на автомобила

Регулирайте налягането на гумите спрямо състоянието на натоварване съгласно информационната табелка или таблицата за налягане на гумите

⇨ 278 и изберете съответната настройка в меню **Натоварване на гумите** в центъра за информация на водача ⇨ 106. Тази настройка е референция за предупрежденията за налягане на гумите.

Менюто **Tyre Load (Натоварване на гуми)** се показва само ако автомобилът е неподвижен и е задействана ръчната спирачка. При автомобили с автоматична скоростна кутия скоростният лост трябва да бъде в **P**.

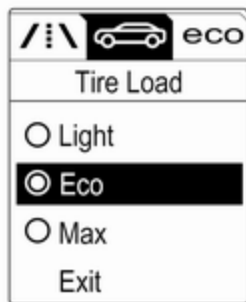

Изберете:

- **Light (Светлина)** за комфортно налягане за до 3 пътуващи
- **Eco (Еко)** за еко налягане за до 3 пътуващи
- **Max (Макс.)** за пълно натоварване

Процес на напасване на сензорите за налягане на гумите

Всеки сензор за налягането в гумите има уникален идентификационен код. Идентификационният код трябва да съответства на новата позиция на гумата след смяна на местата на колелата или след смяна на целия комплект колело, както и при смяна на един или повече сензора за налягане на гумите. Процесът на напасване на сензорите за налягане на гумите трябва да се изпълни и след смяна на резервно колело с нормално колело, съдържащо сензор за налягане на гумите.

Индикаторът за неизправност (⚠) и предупредителното съобщение трябва да изгасне в следващия цикъл на запалване. Сензорите съответстват на позициите на колелата, използвайки инструмент за обучение, в следния ред: ляво предно колело, дясно предно колело, дясно задно колело, ляво задно колело. Мигачът при текущата активна позиция свети до напасване на сензора.

Консултирайте се с вашия сервис за съдействие. Необходими са две минути за приспособяване на първата позиция на колело и пет минути общо за приспособяване на всичките четири позиции на колелата. Ако продължи по-дълго, процесът на приспособяване спира и трябва да бъде рестартиран.

Процес на напасване на сензорите за налягане на въздуха на гумите както следва:

1. Натегнете ръчната спирачка.
2. Включете запалването.
3. При автомобили с автоматична скоростна кутия: поставете скоростния лост на **P**.

- При автомобили с механична скоростна кутия: изберете неутрална предавка.
4. Използвайте **MENU** от лоста на мигачите, за да изберете **Vehicle Information Menu (Меню на информацията за автомобила)** в Центъра за информация на водача.
 5. Завъртете колелцето на регулатора, за да обходите менюто за налягане на гумите.
 6. Натиснете **SET/CLR** за начало на процеса на напасване на сензори. Трябва да се изведе съобщение за потвърждение на процеса.
 7. Натиснете **SET/CLR** отново, за да потвърдите избора. Клаксонът прозвучава двукратно, сигнализирайки, че приемникът е в режим на повторно обучение.
 8. Започнете с предното ляво колело.
 9. Поставете инструмента за заучаване срещу страничната стена на гумата, близо до стеблото на вентила. След това натиснете бутона, за да активирате сензора за налягането в гумите. Сигнал на клаксона потвърждава, че идентификационният код на сензора е приспособен към тази позиция на колелото.
 10. Пристъпете към предното дясно колело и повторете процедурата в стъпка 9.
 11. Пристъпете към задното дясно колело и повторете процедурата в стъпка 9.
 12. Пристъпете към лявото задно колело и повторете процедурата в стъпка 9. Клаксонът прозвучава два пъти за да укаже, че идентификационният код на сензора е съгласуван със задната лява гума, и че процесът на съгласуване на сензора за налягане на гумите вече не е активен.
 13. Изключете запалването.

14. Напомпайте всичките четири гуми до препоръчаното налягане, посочено на етикета за налягане на въздуха в гумите.
15. Уверете се, че статусът на натоварване на гумата е зададен в съответствие с избраното налягане ↪ 106.

Налягане на гумите

Проверявайте налягането на гумите, когато са студени поне веднъж на всеки 14 дена и преди всяко дълго пътуване. Не забравяйте и резервната гума. Това се отнася и за автомобили със система за следене на налягането в гумите.



Налягане на гумите ⇨ 278.

Информационен стикер за налягането на гумите върху лявата рамка на вратата указва оригиналните гуми и съответните им налягания.

Налягането на гумите се отнася за студени гуми. То важи както за летни, така и за зимни гуми.

Винаги напompвайте резервната гума до налягането за пълно натоварване.

Налягането на гумите ECO служи за постигане на възможно най-ниския разход на гориво.

Неподходящото налягане на гумите застрашава безопасността, влошава управлението на автомобила, комфорта при пътуване и икономията на гориво, както и увеличава износването на гумите.

Налягането на гумите е различно в зависимост от различни опции. За правилната стойност на налягането на гумата, следвайте процедурата по-долу:

1. Определете кода за идентифициране на двигателя. Данни на двигателя ⇨ 274.

2. Определете съответната гума.

Таблиците за налягане на гумите показват всички възможни комбинации на гумите ⇨ 278.

За гуми, одобрени за вашия автомобил, вижте ЕЕС сертификата за съответствие, предоставен с автомобила или другите документи за национална регистрация.

Водачът носи отговорност за правилното регулиране на налягането на гумите.

⚠ Предупреждение

Ако налягането е много ниско, това може да доведе до значително загряване на гумата и вътрешни повреди, водещи до разкъсване на протектора и дори до спукване на гумата при висока скорост.

⚠ Предупреждение

За конкретни гуми, препоръчителното налягане на гумите, показано в таблицата с налягане на въздуха в гумите, може да надвишава максималното налягане на въздуха в гумите, посочено върху гумата. Никога не надвишавайте максималното налягане на въздуха в гумата, посочено върху гумата.

Ако налягането на гумите трябва да бъде намалено или увеличено при автомобили със система за следене на налягането в гумите, изключете запалването. След

регулиране на налягането на гумите включете запалването и изберете съответната настройка от страница **Натоварване на гуми** в центъра за информация на водача  106.

Зависимост от температурата

Налягането на гумите зависи от температурата на гумите. По време на шофиране, температурата и налягането се увеличават. Стойностите за налягане на гумите върху етикета с информация и таблицата за налягане на гумите са валидни за студени гуми, което означава 20 °C.

Налягането се повишава с почти 10 kPa за всяко увеличение на температурата с 10 °C. Това трябва да се взема под внимание, когато се проверяват топли гуми.

Стойността на налягането в гумата показана на центъра за информация на водача показва действителното налягане на

въздуха в гумата. Изстинала гума ще показва намалена стойност, което не означава теч на въздух.

Дълбочина на шарката на протектора

Проверявайте редовно дълбочината на шарките на протектора.

От съображения за безопасност гумите трябва да се заменят, когато дълбочината на шарките на протектора спадне до 2-3 мм (за зимни гуми - до 4 мм).

От съображения за безопасност, препоръчваме дълбочината на шарката на протектора на гумите върху една ос да не се различава с повече от 2 мм.



Законно допустимата минимална дълбочина на шарките на протектора (1,6 мм) е достигната, когато износването стигне до един от индикаторите за износване на шарките на протектора (TWI). Тяхното разположение е обозначено с маркировка върху борда на гумата.

Ако износването на предните гуми е по-голямо от това на задните, периодично сменяйте местата им. Уверете се, че посоката на въртене на колелата е същата както преди.

Гумите стареят, дори и ако не се използват. Препоръчваме ви смяна на гумите веднъж на 6 години.

Промяна на размера на джантите и гумите

Ако използвате гуми с различен размер от този на монтираните в завода, може да се наложи да се препрограмира скоростомерът и номиналното налягане на гумите, както и да се извършат и други модификации по автомобила.

След като преминете на гуми с друг размер, сменете в сервиз етикета с налягането на гумите.↪ 239

⚠ Предупреждение

Използването на неподходящи гуми и джанти може да доведе до инциденти и да направи невалидно разрешението за ползването на автомобила.

Декоративни тасове

Трябва да се използват декоративни тасове и гуми, които са одобрени за дадения автомобил и отговарят на всички съответни изисквания за комбинация между джанти и гуми.

Ако използвате декоративни тасове и гуми, които не са фабрично одобрени, гумите не трябва да са с профилиран ръб.

Декоративните тасове не бива да пречат на охлаждането на спирачките.

⚠ Предупреждение

Използването на неподходящи гуми и декоративни тасове може да доведе до внезапна загуба на налягане и в резултат на това - до катастрофа.

Автомобили със стоманени джанти: Когато се използват заключващи се колесни гайки, не поставяйте декоративни тасове.

Вериги за сняг



Използвайте вериги за сняг само на предните колела.

Винаги използвайте вериги с фини звена, които не прибавят повече от 10 мм към протектора и вътрешната страна на гумата (включително закопчалката на веригата).

⚠ Предупреждение

Повредите могат да доведат до спукване на гумата.

Веригите за сняг за позволени за гуми с размери 225/55 R17 и 245/45 R18.

Използването на вериги за сняг не е разрешено за временните резервни колела.

Комплект за ремонт на гуми

Малки дефекти по протектора на гумата могат да се ремонтират с комплекта за ремонт на гуми.

Не изваждайте чуждите тела от гумата.

Пробиви по-големи от 4 мм или такива, близки до борда на гумата, не могат да се поправят чрез комплекта за ремонт на гуми.

Предупреждение

Не шофирайте с повече от 80 км/ч.

Да не се използва за дълго време.

Кормилното управление и шофирането могат да се влошат.

При спаднала гума:

Натегнете ръчната спирачка и включете на първа предавка, задна предавка или **P**.



Комплектът за ремонт на гуми се намира в кутия под пода на багажното отделение.

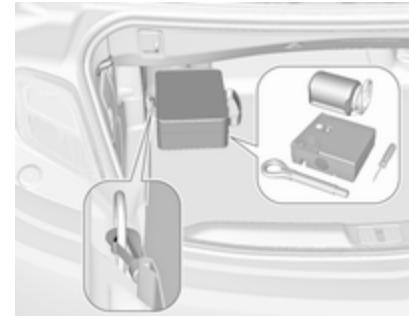

При други варианти на автомобила, торба с комплекта за ремонт на гуми е закрепена към лявата задна халка за привързване в багажното отделение.

1. Извадете комплекта за ремонт на гуми от багажното отделение.
2. Извадете компресора.



3. Извадете електрическия кабел и въздуховода от отделението в долната част на компресора.



4. Завийте въздуховода на компресора към бутилката с уплътнителен материал.

5. Поставете бутилката с уплътнителен материал в леглото на компресора.

Поставете компресора близо гумата така, че бутилката с уплътнителен материал да е изправена.

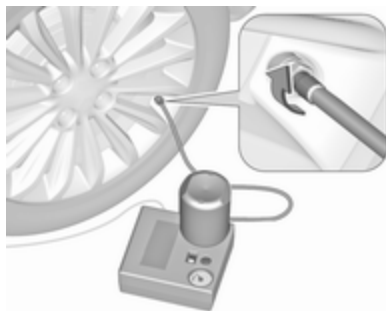

6. Развийте капачката на вентила на дефектната гума.

7. Завийте маркуча за вентила на гумата.

8. Ключът на компресора трябва да е в положение O.

9. Свържете щепсела на компресора към електрическия контакт за аксесоари или към контакта за запалката.

За да избегнете изтощаване на акумулатора, ви препоръчваме двигателят да работи.

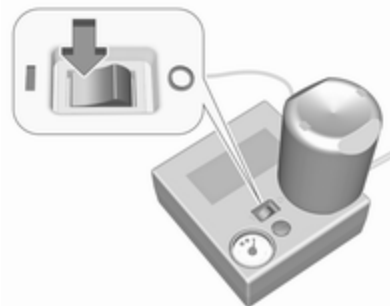

10. Натиснете ключа на компресора в положение I. Гумата бива напълнена с уплътнителен материал.

11. Манометърът на компресора за кратко време показва 6 бара докато бутилката се изпразва (приблизително 30 секунди). След това налягането започва да спада.

12. Всичкият уплътнителен материал се вкарва в гумата. След това гумата бива напompана.
13. Предписаното налягане на гумата трябва да се достигне в рамките на 10 минути. Налягане на гумите \varnothing 278. При достигане на необходимото налягане в гумата изключете компресора.



Ако предписаното налягане не се достигне в рамките на 10 минути, откачете комплекта за ремонт на гуми. Придвигнете се с автомобила така, че гумите да направят една пълна обиколка. Свържете отново

комплекта за ремонт на гуми и продължете процедурата по напompването около 10 минути. Ако предписаното налягане все още не може да се достигне, това означава, че дефектът на гумата е голям. Потърсете помощта на сервиз.

Изпуснете излишното налягане в гумата с помощта на бутона до индикатора за налягането. Не оставяйте компресорът да работи повече от 10 минути.

14. Откачете комплекта за ремонт на гуми. Натиснете фиксатора върху носача за да освободите бутилката с уплътнителния материал. Завийте маркуча за напompване към свободния щуцер на бутилката. Това предотвратява изпускането на уплътнителен материал от бутилката. Приберете комплекта за ремонт на гуми в багажното отделение.
15. Избършете с кърпа излишния уплътнителен материал.

16. Свалете етикета, показващ максималната позволена скорост, от бутилката с уплътнителен материал и го закрепете в зрителното поле на шофьора.
17. Потеглете веднага за да може уплътнителният материал да се разпредели равномерно в гумата. След като изминете около 10 км (но за не повече от 10 минути), спрете и проверете налягането в гумата. Направете това като завиете маркуча на компресора директно върху вентила на гумата.

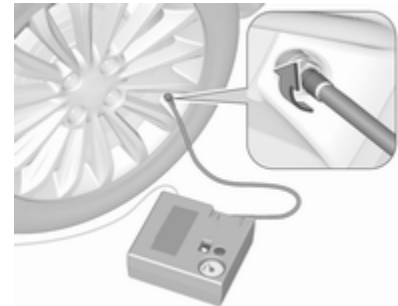

Ако налягането е по-голямо от 1,3 бара, коригирайте го до предписаното. Повторете процедурата докато вече няма никаква загуба на налягане.

Ако налягането е паднало под 1,3 бара, автомобилът не бива да се кара. Потърсете помощта на сервис.

18. Приберете комплекта за ремонт на гуми в товарното отделение.

Съобщение

Тъй като ремонтираната гума губи значително от качествата си, тя трябва да бъде сменена.

При необичаен шум или загряване на компресора трябва да го изключите за поне 30 минути.

Вграденият предпазен вентил на компресора се отваря при 7 бара налягане.

Обърнете внимание на срока на годност на комплекта. След тази дата неговите уплътнителни качества не са повече

гарантирани. Обърнете внимание на срока отбелязан върху бутилката.

Заменете използваната бутилка с уплътнителен материал. Изхвърляйте ползваните бутилки според съответните законови разпоредби.

Компресорът и бутилката могат да се използват до температура от около -30 °С.

Приложените адаптери могат да се използват за напомпване на други предмети, напр. футболни топки, надуваеми дюшеци, гумени лодки и др. Те се намират в долната част на компресора. За да ги извадите, завийте маркуча на компресора и издърпайте адаптерите.

Смяна на колело

Някои автомобили са екипирани с комплект за ремонт на гуми вместо с резервно колело ⇨ 247.

Извършете следните подготвителни операции и спазвайте следното:

- Паркирайте автомобила на равно място, на повърхност, която е твърда и не се хлъзга. Предните колела трябва да са в изправено положение.
- Натегнете ръчната спирачка и включете на първа предавка, задна предавка или Р.
- Извадете резервното колело ⇨ 253.
- Никога не сменяйте повече от едно колело наведнъж.
- Използвайте крика само за смяна в случай на спукана гума, но не и за сезонна смяна на зимни или летни гуми.
- Крикът не се нуждае от поддръжка.
- Ако терена, върху който е паркиран автомобилът, е мек, под крика трябва да се подложи здрава дъска (дебела максимум 1 см).

- Извадете тежките предмети от автомобила, преди да го повдигнете на крик.
- При повдигането на автомобила на крик в него не трябва да има хора или животни.
- Никога не се пъхайте под автомобила, когато е на крик.
- Не стартирайте двигателя, когато автомобилът е вдигнат на крик.
- Почистете гайките на колелото и резбите с чиста кърпа преди да монтирате колелото.

⚠ Предупреждение

Не гресирайте болтовете, гайките и конусите на колелата.

1. Освободете капачките на гайките на колелата с помощта на отверка и ги свалете. Свалете декоративния тас. Инструменти на автомобила \varnothing 237.

Лети джанти: Освободете капачките на гайките на

колелата с помощта на отверка и ги свалете. Защитете джантата като поставите парче мек плат между отверката и лятата джанта.

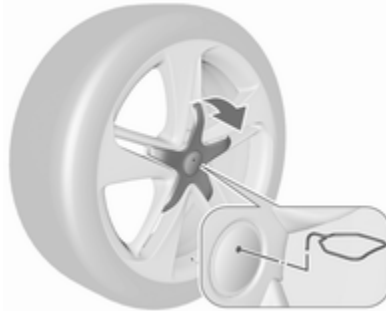

Лети джанти с капачка на централен колесен болт: Отделете централната капачка чрез вкарване и издърпване на инструмента за изваждане \varnothing 237 в процепите на емблемата с марката.

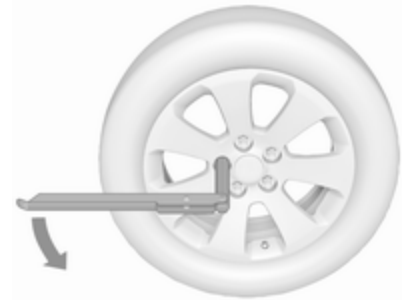

2. Нахлузете ключа за колелата върху гайката така, че да легне сигурно и разхлабете всяка гайка с половин оборот.

Колелата може да са защитени със заключващи колесни гайки. За да развиете тези гайки, първо прикрепете адаптера към главата на гайката, преди да поставите самия ключ. Адаптерът се намира в жабката.



3. Внимавайте да поставите крика правилно спрямо точката на повдигане.

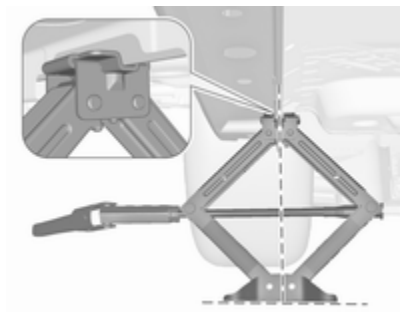

4. Нагласете крика до необходимата височина.

Поставете го точно под точката на повдигане така, че да не се изплъзне.



Сложете ключа за колелата и при правилно положение на крика завъртете ключа, докато колелото се повдигне от земята.

5. Отвийте гайките на колелото.
6. Сменете колелото. Резервно колело \varnothing 253.
7. Завийте гайките на колелото.
8. Спуснете автомобила.
9. Нахлузете ключа за колелата върху болта така, че да легне сигурно и затегнете гайките

последователно, в кръстосана последователност. Моментът на затягане трябва да бъде 140 Nm.

10. Преди да сложите декоративния тас центрирайте отвора за вентила спрямо вентила на колелото.

Поставете капачките на гайките.

Монтирайте централната капачка на летите джанти.

11. Приберете смененото колело \varnothing 253, инструментите на автомобила \varnothing 237 и адаптера за заключване на колесните гайки \varnothing 76.
12. При първа възможност проверете налягането на поставената гума и момента на затягане на гайките.

При първа възможност заменете дефектиралата гума или я ремонтирайте.

Позиции за повдигане чрез платформа

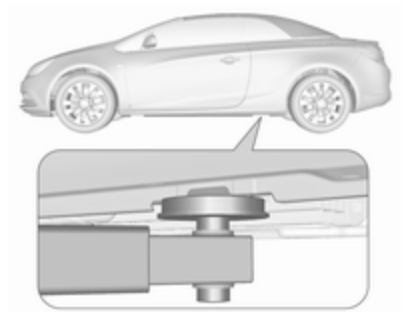

Задното рамо на повдигащата платформа трябва да е центрирано под вдлъбнатината на стъпалото.

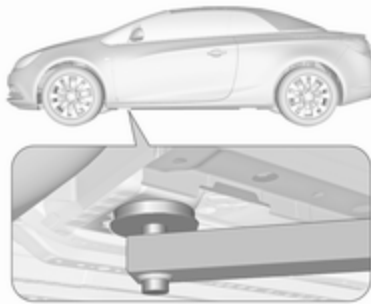

Предното рамо на платформата трябва да се разположи под шасито.

Резервно колело

Ако монтирате резервно колело, което се различава от останалите колела, това колело може да се определи като временно резервно колело и се прилагат съответни ограничения на скоростта, въпреки, че това не е обозначено върху някой информационен етикет. Потърсете съдействие от сервиз, за да се информирате за приложимото ограничение на скоростта.

Резервното колело има стоманена джанта.

Внимание

Използването на резервно колело, което е по-малко от другите колела или в комбинация със зимни гуми, може да влоши ходовите качества на автомобила. Заменете дефектиралата гума възможно най-скоро.

Изваждане на резервното колело и прибиране на повреденото колело в багажното отделение

Резервното колело се намира в нишата за резервно колело под подовото покритие.

Нишата на резервното колело не е предназначена за други размери на гумата, различни от тези на резервното колело.

За изваждане:

1. Затворете мекия покрив и сгънете преградата на багажното отделение чрез бутане в областта на примката нагоре и навътре ↗ 79.

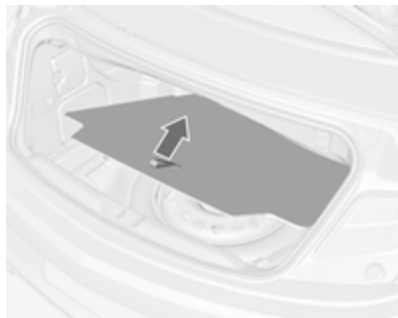

2. Свалете подовото покритие.

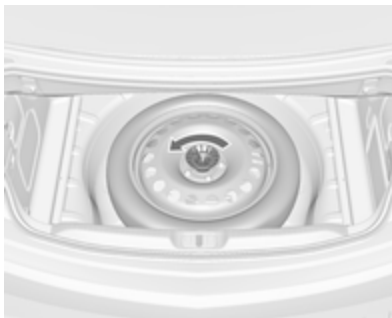

3. Резервното колело е закрепено с крилчатата гайка в нишата. Развийте гайката, снемете конуса и демонтирайте резервното колело.

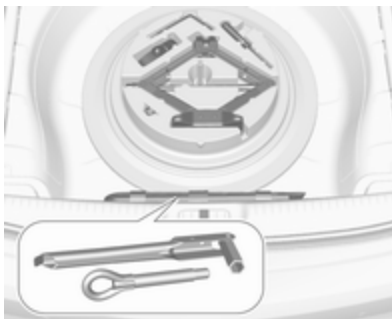

Под резервното колело има кутия и торба с инструменти на автомобила. Чантата с инструменти е осигурена със закрепващ елемент към парапета за съхранение. Извадете кутията с инструменти и закрепващия елемент на чантата с инструменти от парапета, за да имате достъп до инструментите в чантата. Инструменти на автомобила ↗ 237.

4. Сменете повреденото колело ↗ 250 и приберете инструментите обратно в кутията и торбата. Извадете ремъка от кутията и го оставете на страна.
5. Прикрепете закрепващия елемент на чантата с инструменти към парапета и поставете чантата в нишата. Осигурете кутията с инструменти, монтирайки коничен адаптер и затягайки крилчатата гайка.
6. Приберете повреденото колело с лицето нагоре в нишата.

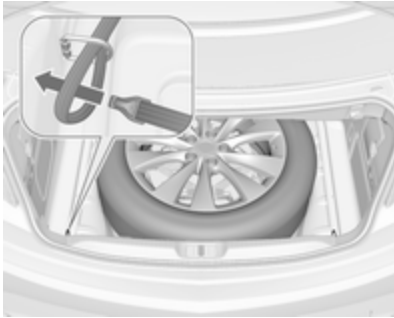

7. Прекарайте примката на ремъка през лявата задна халка за привързване.
8. Поставете куката на ремъка през примката и го издърпайте докато ремъкът надеждно се закрепил за ухото за привързване.

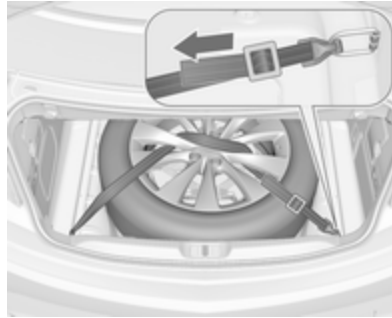

9. Прекарайте ремъка през спиците на колелото както е показано на илюстрацията.
10. Закачете куката за задната дясна халка за привързване.
11. Затегнете ремъка и го обезопасете със закопчалката.
12. Поставете подовото покритие над повреденото колело.

13. Ако автомобилът е оборудван, застопорете теглича с куката в торбата към халка за привързване в багажното отделение.
14. Разгънете преградата на багажното отделение, преди да отворите мекия покрив.

Прибиране на резервното колело обратно в нишата, след смяна на повреденото колело

1. Затворете мекия покрив и сгънете преградата на багажното отделение.
2. Махнете подовото покритие, развийте и махнете крилчатата гайка и конуса.
3. Приберете инструментите обратно в кутията и торбата.
4. Приберете повреденото колело с лицето нагоре в нишата.

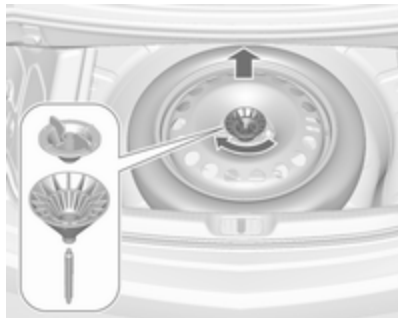

5. Вкарайте и завъртете ексцентричният конус в отвора на резервното колело така, че колелото да се позиционира възможно най-напред. Закрепете колелото като завъртите крилчатата гайка по часовниковата стрелка.
6. Вкарайте и затворете подовото покритие.

⚠ Предупреждение

Съхраняването на крика, колело или друго оборудване в багажника може да предизвика

наранявания, ако те не са добре фиксирани. По време на внезапно спиране или сблъсък, хлабаво закрепеното оборудване може да причини нараняване на хора или повреда на товара или автомобила.

Винаги съхранявайте крика и инструментите в съответните отделения и ги обезопасявайте, като ги закрепвате.

Повредено колело, поставено в багажното отделение, трябва винаги да се закрепва с ремъка.

Временно резервно колело

Внимание

Използването на резервно колело, което е по-малко от другите колела или в комбинация със зимни гуми, може да влоши ходовите качества на автомобила. Заменете дефектиралата гума възможно най-скоро.

Поставяйте само едно временно резервно колело. Не карайте с повече от 80 км/ч. Вземайте завоите бавно. Не го използвайте за дълъг период от време.

Ако вашият автомобил спуска гума от задната страна докато тегли друг автомобил, монтирайте временното резервно колело отпред, а здрава пълноразмерна гума - отзад.

Вериги за сняг ⇨ 246.

Резервно колело с гума с означена посока на въртене

Монтирайте гумите с означена посока на въртене така, че да се въртят по посока на движението. Посоката на въртене е обозначена със символ (напр. със стрелка) върху страничната стена на гумата.

Имайте предвид следното при гуми монтирани обратно на маркираната посока на въртене:

- Управляемостта се променя. Дефектиралата гума трябва да се смени или ремонтира

възможно най-бързо и да се монтира на мястото на резервното колело.

- Карайте особено внимателно по влажни и заснежени пътища.

Стартиране с помощен акумулатор и кабели

Не стартирайте с бързозарядно устройство.

Двигателят на автомобил с изтощен акумулатор може да бъде стартиран чрез помощни кабели и акумулатора на друг автомобил.

⚠ Предупреждение

Когато стартирате двигателя с помощен акумулатор и кабели бъдете особено внимателни. Всяко отклонение от следващите инструкции може да доведе до наранявания или повреди предизвикани от експлозия на акумулатора или до повреда на електрическите системи и на двата автомобила.

⚠ Предупреждение

Избягвайте допира на акумулатора с очите, кожата, тъкани и боядисани повърхности. Течността съдържа сярна киселина, която може да причини увреждания и повреди в случай на пряк контакт.

- Никога не излагайте акумулатора на открит огън или искри.
- Разределеният акумулатор на автомобила може да замръзне дори и при 0 °C. Размразете замръзналия акумулатор преди да свържете с кабелите помощния акумулатор.
- Когато работите с акумулатора носете защитни очила и дрехи.
- Акумулаторът, който ще използвате за стартиране на двигателя трябва да има същото напрежение като вашия (12 V). Капацитетът му

(Ah) не бива да бъде много по-малък от този на изтощения акумулатор.

- Използвайте помощни кабели с изолирани клеми и сечение не по-малко от 16 мм² (25 мм² за дизелов двигател).
- Не откачайте изтощения акумулатор от автомобила.
- Изключете всички излишни електрически консуматори.
- Не се надвесвайте над акумулатора по време на стартирането на двигателя.
- Не допирайте клемите на единия кабел до тези на другия.
- Автомобилите не бива да влизат в контакт един с друг по време на стартиране с помощен акумулатор.

- Натегнете ръчната спирачка, включете скоростния лост в неутрално положение, а при автоматична скоростна кутия - в положение P.
- Отворете предпазните капачки на положителната клемма на двата акумулатора.

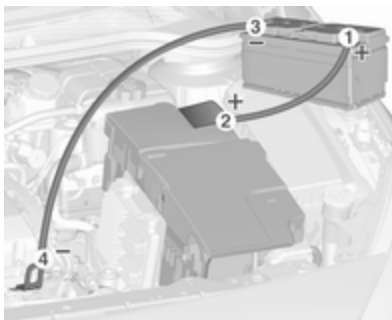

Ред на свързване на кабелите:

1. Свържете червения кабел към положителния полюс на зареждащия акумулатор.
2. Свържете другия край на червения кабел към положителния полюс на изтощения акумулатор.

3. Свържете черния кабел към отрицателния полюс на зареждащия акумулатор.
4. Свържете другия край на черния кабел към някоя точка на заземяване на автомобила, чийто двигател ще бъде стартиран, напр. блока на двигателя или болтовата връзка на окачването на двигателя. Свържете го възможно най-далече от изтощения акумулатор, но най-малко на 60 см.

Прекарайте помощните кабели така, че да не се допират до въртящи се части в отделението на двигателя.

Стартиране на двигателя:

1. Запалете двигателя на автомобила със спомагателния акумулатор.
2. След 5 минути стартирайте другия двигател. Опитите за стартиране трябва да се правят през интервали от 1 минута и да траят не повече от 15 секунди.

- Оставете двата двигателя да работят на празен ход около 3 минути без да сваляте помощните кабели.
- Включете консуматори на електроенергия (напр. осветлението, отоплението на задното стъкло) в автомобила, чийто двигател бива стартиран.
- При откачане на кабелите изпълнете горната процедура точно в обратен ред.

Теглене

Теглене на автомобила



Обвийте парче плат около върха на плоска отвертка, за да предотвратите повреда на боята. Вкарайте отвертката в процепа при долната част на капачката. Освободете капачката като внимателно преместите отвертката надолу.

Ухото за теглене се съхранява заедно с инструментите на автомобила ↻ 237.



Завийте до упор ухото за теглене обратно на часовниковата стрелка, докато застане в хоризонтално положение.

Закачете за ухото въже за теглене – или още по-добре влекачен прът.

Ухото за теглене трябва да се използва само за теглене, а не и за повдигане при транспортиране на автомобила.

За да отключите волана и направите възможна работата на стоп-светлините, клаксона и чистачките, включете запалването.

Превключете скоростния лост в неутрална позиция.

Освободете ръчната спирачка.

Внимание

Карайте бавно. Карайте плавно. Прекомерно голямата теглителна сила може да повреди автомобила.

При изключен двигател за кормуване и спиране на автомобила е необходимо значително по-голямо усилие.

За да се предотврати навлизането на изгорели газове от теглеция автомобил, включете рециркулацията на въздуха и затворете прозорците, когато мекият покрив е затворен.

Автомобили с автоматична скоростна кутия: Автомобилът трябва да се тегли обрънат напред, не по-бързо от 80 км/ч и на разстояние не повече от 100 км. Ако гореспоменатите скорост и разстояние са по-големи или скоростната кутия е повредена, предният мост трябва да се повдигне над земята.

Потърсете помощта на сервиз. След приключване на тегленето, развийте ухото за теглене по часовниковата стрелка.

Поставете капачката от горната страна и я фиксирайте надолу.

Теглене на друг автомобил



Обвийте парче плат около върха на плоска отвертка, за да предотвратите повреда на боята. Вкарайте отвертката в процепа при долната извивка на капачката.

Освободете капачката като внимателно преместите отвертката надолу.

Ухото за теглене се съхранява заедно с инструментите на автомобила ⇨ 237.



Завийте до упор ухото за теглене обратно на часовниковата стрелка, докато застане в хоризонтално положение.

Забранено е използването на ухото намиращо се отдолу на автомобила като ухо за теглене.

Закачете за ухото въже за теглене – или още по-добре влекачен прът.

Ухото за теглене трябва да се използва само за теглене, а не и за повдигане при транспортиране на автомобила.

Внимание

Карайте бавно. Карайте плавно. Прекомерно голямата теглителна сила може да повреди автомобила.

След приключване на тегленето, развийте ухото за теглене по часовниковата стрелка.

Поставете капачката от горната страна и я фиксирайте надолу.

Грижи за външността

Грижи за външния вид

Ключалки

Ключалките са гресирани още в завода с висококачествена смазка. Използвайте размразяващи препарати само при крайна необходимост, тъй като премахват смазката и влошават функционирането на ключалките. След използване на препарат за размразяване, смажете отново ключалките в сервиз.

Измиване

Боята на вашия автомобил е изложена на въздействието на околната среда, затова измивайте редовно автомобила си.

При използване на автоматични автомивки, препоръчваме такива с текстилни четки и програма без пастиращи добавки.

При ръчно измиване, използвайте чиста вода и мека четка, почиствайте по посока на зърнистата структура на текстилния покрив.

Никога не използвайте парна струя или струя под високо налягане за почистване на мекия покрив или двигателното отделение.

Пастирайте боядисаните части на автомобила редовно.

Екскременти от птици, умрели насекоми, смола, полени и другите подобни замърсявания трябва да се почистват незабавно, тъй като те съдържат агресивни съставки, които могат да повредят боята и текстила.

Спазвайте указанията на производителя, когато използвате автомивки. Чистачките на предното стъкло трябва да се изключват. Свалете допълнителните антени и външни аксесоари.

При ръчно измиване на автомобила измивайте щателно и вътрешната страна на калниците.

Почиствайте ръбовете и сгъвките на отворените врати и капака на двигателя, както и покриваните от тях области.

Почистете светлите метални повърхности с почистващ разтвор, одобрен за алуминий, за да избегнете повреда.

Внимание

Винаги използвайте почистващ препарат с рН стойност от четири до девет.

Не използвайте почистващи препарати върху горещите повърхности.

Внимание

След измиване или почистване, мекият покрив трябва да се изсуши напълно, преди да се отваря. Ако мокър мек покрив остане отворен за дълго време, той може да се повреди от петна и мухъл.

При почистване със струя под високо налягане, осигурете минимално разстояние от 30 см до задната емблема на марката, за да се предотврати неволно отключване.

Щателно изплакнете и подсушете автомобила с гюдерия. Изплаквайте гюдерията често. Използвайте отделни гюдерии за боята и стъклата: остатъците от вакса върху прозорците влошават видимостта.

Гресирайте в сервис пантите на всички врати.

Не използвайте твърди предмети за премахване на петна от смола. За боядисаните повърхности използвайте спрей за премахване на петна от смола.

Външни светлини

Стъклата на предните фарове и останалите светлини са направени от пластмаса. Не използвайте абразивни или разяждащи препарати, не използвайте стъргалка за лед, и не ги почиствайте на сухо.

Полиране и пастиране

Пастирайте боядисаните части на автомобила редовно (най-късно, когато водата престане да формира капки по боята). В противен случай боята ще пресъхне.

Полирането е необходимо само, когато боята потъмнее или върху нея има твърди отлагания.

Полирането на боята със силикон образува защитен филм, който прави пастирането излишно.

Мекият покрив, както и пластмасовите части на каросерията, не трябва да се третират с вакса или полиращи вещества.

Прозорци и пера на чистачките

Използвайте мека тъкан, която не отделя мъх, или гюдерия заедно с почистващ препарат за прозорци и препарат за отстраняване на насекоми.

При почистване на задния прозорец от вътрешната страна, винаги изтривайте успоредно на нагревателния елемент, за да предотвратите повреда.

За механично отстраняване на леда използвайте стъргалки за лед с остър ръб. Натискайте силно стъргалката към стъклото, така че под нея да не остават замърсявания, които могат да надраскат стъклото.

Отстранете остатъците от замърсяване по перата на чистачките, като използвате мека кърпа и препарат за прозорци. Също така, отстранете всякакви остатъци като вакса, насекоми и други подобни от стъклото.

Остатъци от лед, замърсяване и постоянното избърсване на сухи прозорци ще повреди и дори може да разруши перата на чистачките.

Колела и гуми

Не използвайте почистващи средства работещи със струя под високо налягане.

Използвайте почистващ препарат с неутрална киселинност за почистване на джантите.

Джантите са боядисани и могат да се обработват със същите препарати, както и каросерията.

Повреди по боята

Малките повреди по боята трябва да бъдат поправяни с коректор преди да се е образувала ръжда. По-големите повреди или петна от ръжда трябва да се поправят в сервиз.

Шаси

Някои части от шасито на автомобила имат положено PVC покритие, докато други критични области са покрити с високоустойчиво защитно пастиращо покритие.

След измиване проверете шасито и коригирайте защитното пастиращо покритие, ако е необходимо.

Битуменни или гумени материали могат да повредят PVC покритието. Работата по шасито трябва да се извършва в сервиз.

Преди и след зима измивайте шасито и проверявайте в сервиз защитното покритие.

Теглич

Не почиствайте куката за теглича с пароструйно устройство и устройство работещо с високо налягане.

Грижи за интериора

Интериор и тапицерия

Почиствайте вътрешността на автомобила, включително декоративните лайсни и облицовката на арматурното табло, със суха кърпа или със специален препарат за интериор на автомобили.

Почистете кожената тапицерия с чиста вода и мека кърпа. В случай на силно замърсяване използвайте препарат за кожа.

Приборният панел и дисплеите трябва да се почистват само с мека, навлажнена кърпа. Ако е необходимо, използвайте слаб сапунен разтвор.

Почиствайте тапицерията с прахосмукачка и четка. За премахване на петна използвайте препарат за почистване на тапицериия.

Тъканите на дрехите може да не са с трайни цветове. Това може да причини видимо обезцветяване, особено при тапицерии със светли цветове. Отстранимите петна и обезцветявания трябва да се почистват възможно най-скоро.

Почиствайте предпазните колани с хладка вода или със специален препарат за интериор на автомобили.

Внимание

Затваряйте самозалепващите се (тип Velcro) закопчалки по дрехите, тъй като в отворено състояние те могат да повредят тапицерията на автомобила.

Същото се отнася и за дрехи с остри ръбове по тях, като ципове, колани или джинси с кабари.

Пластмасови и гумени части

Пластмасовите и гумени части могат да се почистват със същия препарат използван за почистване каросерията на автомобила. Използвайте препарат за интериор на автомобили, ако е необходимо. Не използвайте никакви други препарати. Особено избягвайте ползването на разтворители и бензин. Не използвайте почистващи средства работещи със струя под високо налягане.

Сервизно обслужване и поддръжка

Обща информация	265
Сервизна информация	265
Препоръчани работни течности, смазки и резервни части ..	266
Препоръчани масла и смазочни материали	266

Обща информация

Сервизна информация

За да се осигури икономичната и безопасна работа на автомобила, както и да се запази стойността му, от съществено значение е цялата работа по техническото му обслужване да се извършва през определените интервали.

Подробният и обновен план за сервизното обслужване на вашия автомобил е на разположение в сервиза.

Сервизен дисплей ⇨ 95.

Европейско периодично сервизно обслужване

Сервизно обслужване на Вашия автомобил е необходимо на всеки 30000 км или веднъж годишно, според това кое настъпи първо, освен ако нещо друго не е посочено на сервизния дисплей.

По-кратък сервизен интервал може да е валиден при тежки условия на експлоатация, напр., таксите и полицейски автомобили.

Европейското периодично сервизно обслужване е валидно за следните страни:

Андора, Австрия, Белгия, Босна и Херцеговина, България, Хърватия, Кипър, Република Чехия, Дания, Естония, Финландия, Франция, Германия, Гърция, Гренландия, Унгария, Исландия, Ирландия, Италия, Латвия, Лихтенщайн, Литва, Люксембург, Македония, Малта, Монако, Черна гора, Холандия, Норвегия, Полша, Португалия, Румъния, Сан Марино, Сърбия, Словакия, Словения, Испания, Швеция, Швейцария, Великобритания.

Сервизен дисплей ⇨ 95.

Международно периодично сервизно обслужване

Сервизно обслужване на Вашия автомобил е необходимо на всеки 15000 км или веднъж годишно, според това кое настъпи първо, освен ако нещо друго не е посочено на сервизния дисплей.

Тежки работни условия са налице, ако често възникват едно или повече от следните обстоятелства: Студен старт, работа в режим на често спиране и потегляне, теглене на ремарке, планинско шофиране, шофиране по лоши и пясъчни пътни настилки, увеличено замърсяване на въздуха, наличие на пясък и високо съдържание на прах във въздуха, шофиране при голяма надморска височина и големи вариации на температурата. При тези тежки условия на работа, някои сервизни дейности може да се наложи да се извършват по-често в сравнение с обичайния интервал на сервизно обслужване.

Международното периодично сервизно обслужване е валидно за страните, които не са посочени в европейското периодично сервизно обслужване.

Сервизен дисплей ⇨ 95.

Заверки

Заверката на сервизното обслужване се прави в книжката Сервиз и гаранция. Датата и изминатите километри се заверяват с подписа и печата на обслужващия сервиз.

Уверете се, че сервизната и гаранционна книжка е попълнена правилно, тъй като доказателството за редовно сервизно обслужване е съществено при гаранционни рекламации, а освен това е от полза при продажбата на автомобила.

Сервизен интервал с оставащата част от експлоатационния живот на маслото

Сервизният интервал е базиран на няколко параметъра в зависимост от начина на експлоатация.

Сервизният дисплей сигнализира кога да смените маслото на двигателя.

Сервизен дисплей ⇨ 95.

Препоръчани работни течности, смазки и резервни части

Препоръчани масла и смазочни материали

Използвайте само продукти, отговарящи на препоръчителните спецификации.

⚠ Предупреждение

Експлоатационните материали са опасни и понякога отровни. Боравете внимателно с тях. Обърнете внимание на информацията върху опаковката.

Двигателно (моторно) масло

Двигателното масло се идентифицира по качеството и вискозитета му. При избора на масло за двигателя да се вземе пред вид, че качеството му е по-важно от вискозитета. Качеството на маслото осигурява, например,

чистота на двигателя, защита срещу износване, както и контрол на стареенето на маслото, докато вискозитетът дава информация относно гъстотата на маслото в рамките на даден температурен обхват.

Dexos е най-новото качество за двигателно масло, което осигурява оптимална защита за бензинови и дизелови двигатели. Ако нямате такова, трябва да използвате други двигателни масла с посочените по-долу качества.

Изберете съответното двигателно масло според неговото качество и според минималната околна температура ⇨ 271.

Доливане на моторно масло

Внимание

В случай на разлято масло, избършете го и го изхвърлете по установения ред.

Двигателни масла от различни производители и марки могат да се смесват, ако отговарят на необходимите условия за качество и вискозитет.

Използването на двигателни масла за всички бензинови двигатели само с качество ACEA е забранено, тъй като може да причини повреда на двигателя при определени условия на работа.

Изберете съответното двигателно масло според неговото качество и според минималната околна температура ⇨ 271.

Добавки към двигателните масла

Употребата на добавки към двигателното масло може да предизвика повреда и да анулира гаранцията.

Вискозитет на двигателните масла

Вискозитетът SAE дава информация за гъстотата на маслото.

Универсалното масло е обозначено с две цифри, напр., SAE 5W-30. Първата цифра,

следвана от W, оозначава вискозитет при ниски температури, а втората цифра обозначава вискозитет при високи температури.

Избирайте подходящия вискозитет в зависимост от минималната външна температура ⇨ 271.

Всички от препоръчаните вискозитетни класове за подходящи за високи външни температури.

Охлаждаща течност и антифриз

Използвайте само органичен, дълготраен, от киселинен тип охладител (LLC) антифриз, одобрен за автомобила. Обърнете се към сервиз.

Системата е фабрично напълнена с охладителна течност, предвидена за отлична защита срещу корозия и замръзване до припл. -28 °C. В студените региони с много ниски температури, фабрично зареденият охладителен агент осигурява защита срещу замръзване до

прибл. -37 °С. Тази концентрация трябва да се поддържа целогодишно. Употребата на добавки към охлаждащата течност, предназначени да осигурят допълнителна защита срещу корозия или да предотвратят малки течове, могат да предизвикат функционални проблеми. Не поемаме отговорност за последствия в резултат на използването на добавки към охлаждащата течност.

Течност за измиване

Използвайте само течност за измиване, одобрена за автомобила, за да предпазите от повреда перата на чистачките, боята, пластмасовите и гумените части. Обърнете се към сервиз.

Течност за спирачки/ съединител

С течение на времето спирачната течност абсорбира влага, която намалява ефективността на спирачките. Затова спирачната течност трябва да се заменя през определените интервали.

AdBlue

Използвайте AdBlue само за намаляване на азотните оксиди в отработените емисии ↗ 163.

Технически данни

Идентифициране на автомо- била	269
Идентификационен номер на автомобила	269
Идентификационна табелка .	269
Идентификация на двигателя	270
Данни на автомобила	271
Препоръчани масла и смазочни материали	271
Данни на двигателя	274
Техническа характеристика .	274
Тегло на автомобила	275
Размери на автомобила	276
Вместимости	276
Налягане на гумите	278

Идентифициране на автомобила

Идентификационен номер на автомобила

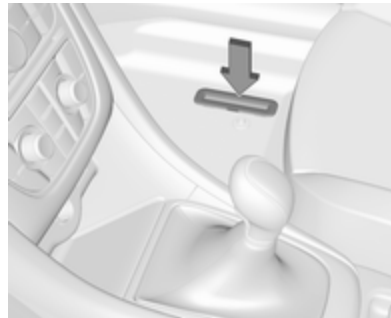

Идентификационният номер на автомобила е щампован на идентификационната табелка и на пода, закрит с капак под мокета.

Идентификационният номер на автомобила може да е щампован върху приборния панел, видим през предното стъкло, или в двигателното отделение върху десния панел на каросерията.

Идентификационна табелка



Идентификационната табелка е прикрепена към рамката на предната лява или дясна врата.

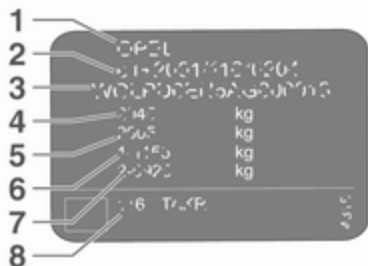

Информация върху идентификационната табелка:

- 1 : Производител
- 2 : Изпитателен номер
- 3 : Идентификационен номер на автомобила
- 4 : Допустимо общо брутно тегло на автомобила в кг
- 5 : Допустимо общо брутно тегло на автокомпозиция в кг
- 6 : Максимално допустимо натоварване на предния мост в кг

7 : Максимално допустимо натоварване на задния мост в кг

8 : Специфични данни за автомобила или страната

Сборът от натоварването на предния и задния мост не бива да превишава допустимото общо тегло на автомобила. Например, ако предният мост е натоварен максимално, задният мост може да носи само товар, който е равен на общото тегло на автомобила минус натоварването на предния мост.

Техническите данни са определени в съответствие със стандартите на Европейската общност. Запазваме си правото да извършваме промени. Спецификациите в документите на автомобила винаги имат предимство пред тези, описани в настоящото ръководство.

Идентификация на двигателя

Таблиците с технически данни показват идентификационния код на двигателя. Данни на двигателя \varnothing 274.

За да идентифицирате съответния двигател, направете справка за мощността на двигателя в ЕЕС сертификата за съответствие, предоставен с автомобила или другите документи за национална регистрация.

Данни на автомобила

Препоръчани масла и смазочни материали

Сервизен план за Европа

Необходимо качество на двигателното масло

Всички европейски страни с европейски интервал на сервизно обслужване ⇨ 265

Качество на двигателното масло	Бензинови двигатели B14NET	Всички останали бензинови двигатели (включително CNG, LPG, E85)	Дизелови двигатели
dexos1 Gen2	✓	–	–
dexos2	–	✓	✓

Всички двигатели с изключение на B14NET: В случай, че не разполагате с dexos качество, не можете да използвате най-много един литър двигателно масло с качество ACEA C3 еднократно между всеки две смени на двигателното масло.

Вискозитет на двигателните масла

Всички европейски страни с европейски интервал на сервизно обслужване ⇨ 265

Околна температура	Бензинови и дизелови двигатели
до -25 °C	SAE 0W-30 или SAE 0W-40 SAE 5W-30 или SAE 5W-40
под -25 °C	SAE 0W-30 или SAE 0W-40

Международен сервизен план

Необходимо качество на двигателното масло

Всички страни с международен интервал на сервизно обслужване ⇨ 265

Качество на двигателното масло	Бензинови двигатели B14NET	Всички останали бензинови двигатели (включително CNG, LPG, E85)	Дизелови двигатели
dexos1 Gen2	✓	–	–
dexos2	–	✓	✓

В случай, че няма налично качество dexos, можете да използвате масло с качества, посочени по-долу:

Всички страни с международен интервал на сервизно обслужване ⇨ 265

Качество на двигателното масло	Бензинови двигатели B14NET	Всички останали бензинови двигатели (включително CNG, LPG, E85)	Дизелови двигатели
ACEA A3/B4	–	✓	✓
ACEA C3	–	✓	✓

Вискозитет на двигателните масла**Всички страни с международен интервал на сервизно обслужване ↻ 265**

Околна температура	Бензинови и дизелови двигатели
до -25 °C	SAE 0W-30 или SAE 0W-40 SAE 5W-30 или SAE 5W-40
под -25 °C	SAE 0W-30 или SAE 0W-40
до -20 °C	SAE 10W-30 ¹⁾ или SAE 10W-40 ¹⁾

1) Разрешено, но се препоръчва употребата на масла с dexos качество.

Данни на двигателя

Търговско обозначение	1.4 Turbo	1.4 Turbo	1.6 Turbo	1.6 Turbo	2.0 CDTI
Идентификационен код на двигателя	B14NEL	B14NET	B16SHL	B16SHT	B20DTH
Технически код	B14NET	B14NET	B16SHT	B16SHT	B20DTH
Работен обем (см ³)	1364	1364	1598	1598	1956
Мощност на двигателя (kW)	88	103	125	147	125
при обороти в минута	4200-6000	4900-6000	4750-6000	5500	3750
Въртящ момент (Нм)	200	200	260	280	400
при обороти в минута	1850-4200	1850-4900	1650-4500	1650-5000	1750-2500
Вид на горивото	Бензин	Бензин	Бензин	Бензин	Дизел
Октаново число (RON) ²⁾					
препоръчано	95	95	98	98	
възможно	98	98	95	95	
възможно	91	91	91	91	

2) Специфичното изискване за двигателя може да е заменено от специфичен за страната етикет върху вратичката на горивния резервоар.

Техническа характеристика

Двигател	B14NEL	B14NET	B16SHT	B16SHL	B20DTH
Максимална скорост [км/ч]					
Механична скоростна кутия	195	207	235	–	135
Автоматична скоростна кутия	–	–	–	219	–

Тегло на автомобила

Тегло на празен автомобил, основен модел без опционално оборудване

	Двигател	Механична скоростна кутия	Автоматична скоростна кутия
без/с климатична система	B14NEL	1701 / 1714	–
(кг)	B14NET	1701 / 1714	–
	B16SHT	– / 1733	–
	B16SHL	–	– / 1733
	B20DTH	– / 1843	–

Допълнителното оборудване и аксесоари увеличават теглото на празния автомобил.

Превозване на товари ⇨ 84.

Размери на автомобила

Дължина [мм]	4696
Макс. дължина при задействане на мекия покрив [мм]	4760
Широчина без външните огледала [мм]	1839
Широчина заедно с двете външни огледала [мм]	2020
Височина (без антена) [мм]	1443
Макс. височина при задействане на мекия покрив [мм]	2103
Дължина на пода в багажното отделение [мм]	1121
Дължина на багажното отделение със сгънати задни седалки [мм]	1818
Широчина на товарното отделение [мм]	978
Височина на багажно отделение [мм] с отворен мек покрив	246
Височина на багажно отделение [мм] със затворен мек покрив	453
Междуосово разстояние [мм]	2695
Диаметър на завоя [м]	12,2

Вместимости**Двигателно (моторно) масло**

Двигател	B14NEL, B14NET	B16SHT, B16SHL	B20DTH
включително филтър [л]	4,0	5,5	5,25
между обозначенията MIN и MAX [л]	1,0	1,0	1,0

Резервоар за горивото

Бензин/дизел, количество за доливане [л]

46 (ECOTEC версия)

56

Резервоар за AdBlue

AdBlue, количество за доливане [л]

7,5

Налягане на гумите

Двигател	Гуми	Comfort при максимум 3 лица		ECO при максимум 3 лица		При пълно натоварване	
		отпред [kPa/bar] ([psi])	отзад [kPa/bar] ([psi])	отпред [kPa/bar] ([psi])	отзад [kPa/bar] ([psi])	отпред [kPa/bar] ([psi])	отзад [kPa/bar] ([psi])
B14NEL,	235/55 R17,	230/2,3 (34)	230/2,3 (34)	280/2,8 (41)	280/2,8 (41)	240/2,4 (35)	280/2,8 (41)
B14NET,							
B16SHT,	235/50 R18,						
B16SHL	245/45 R18, 235/45 R19, 245/40 R20, 225/55 R17						
B20DTH,	235/55 R17,	250/2,5 (36)	230/2,3 (34)	280/2,8 (41)	280/2,8 (41)	260/2,6 (38)	300/3,0 (44)
	235/50 R18, 245/45 R18, 235/45 R19, 245/40 R20, 225/55 R17						
Всички	Временно резервно колело 125/70 R17	420/4,2 (61)	420/4,2 (61)	–	–	420/4,2 (61)	420/4,2 (61)

Информация за клиента

Информация за клиента	279
Декларация за съответствие REACH	279
Софтуерно потвърждение	284
Регистрирани търговски марки	288
Записване на данни за автомобила и защита на личната информация	289
Системи за записване на данни от събития (черна кутия)	289
Радио честотна идентификация (RFID)	293

Информация за клиента

Декларация за съответствие

Системи за радио предаване

Този автомобил има системи, които предават и / или приемат радиовълни, предмет на Директива 1999/5/ЕС или 2014/53/EU. Производителите на системите, посочени по-долу, декларират съответствие с Директива 1999/5/ЕС или 2014/53/EU. Пълният текст на ЕС декларацията за съответствие за всяка система е достъпен на следния интернет адрес: www.opel.com/conformity

Вносител е
Opel / Vauxhall, Bahnhofplatz,
65423 Ruesselsheim am Main,
Germany.

Система Инфотейнмънт Navi 950 / Navi 650 / CD 600

Panasonic Automotive & Industrial Systems Europe GmbH
Robert-Bosch-Straße 27-29,
D-63225 Langen, Germany

Работна честота (MHz)	Максимална мощност (dBm)
2402.0 - 2480.0	7.67

Система Инфотейнмънт CD 300 / CD 400

Panasonic Automotive & Industrial Systems Europe GmbH
Robert-Bosch-Straße 27-29,
D-63225 Langen, Germany

Работна честота (MHz)	Максимална мощност (dBm)
N/A	N/A

Модул DAB+

Panasonic Automotive & Industrial Systems Europe GmbH
Robert-Bosch-Straße 27-29,
D-63225 Langen, Germany

Работна честота: N/A
Максимална мощност: N/A

Антенa Laird

Laird
Daimlerring 31, D-31135 Hildesheim,
Germany

Работна честота: N/A

Максимална мощност: N/A

Антенa Kathrein

Kathrein Automotive GmbH
Roemerring 1, D-31137 Hildesheim,
Germany

Работна честота: N/A

Максимална мощност: N/A

OnStar модул

LG Electronics European Shared
Service center B.V.

Krijgsman 1, 1186 DM Amstelveen,
The Netherlands

Работна честота (MHz)	Максимална мощност (dBm)
-----------------------	--------------------------

2402 - 2480	4
-------------	---

2412 - 2462	18
-------------	----

880 - 915	33
-----------	----

1710 - 1785	24
-------------	----

1850 - 1910	24
-------------	----

1920 - 1980	24
-------------	----

2500 - 2570	23
-------------	----

Имобилайзер

Continental Automotive GmbH
Siemensstrasse 12, D-93055
Regensburg, Germany

Работна честота: 125 kHz

Максимална мощност:
5.1 dBuA/m @ 10m

Приемник на дистанционното радиоуправление

Continental Automotive GmbH
Siemensstrasse 12, D-93055
Regensburg, Germany

Работна честота: N/A

Максимална мощност: N/A

Предавател на дистанционното радиоуправление

Continental Automotive GmbH
Siemensstrasse 12, D-93055
Regensburg, Germany

Работна честота: 433.92 MHz

Максимална мощност: -5,7 dBm

Сензори за налягане на въздуха в гумите

Schrader Electronics Ltd.

11 Technology Park, Belfast Road,
Antrim BT41 1QS, Northern Ireland,
United Kingdom

Работна честота: 433.92 MHz

Максимална мощност: 10 dBm

Приемник на дистанционно управление на паркинг нагревател

Webasto Thermo & Comfort SE

Friedrichshafener Str. 9, D-82205
Gilching, Germany

Работна честота: N/A

Максимална мощност: N/A

Предавател на дистанционно управление на паркинг нагревател

Webasto Thermo & Comfort SE

Friedrichshafener Str. 9, D-82205
Gilching, Germany

Работна честота: 869.0 MHz

Максимална мощност: 14 dBm

Радарни системи

Декларации за съответствие на радарните системи, предназначени за конкретните държави, са показани на следващата страница:

European Union

EC Directive: 1999/5/EC

Manufacturer: Delphi Electronics & Safety

Model / Type Designation: L2C0038TR

Description / Intended Use:

Electronically Scanned Radar (ESR), a 76.5GHz adaptive cruise control system radar fitted to motor vehicles at vehicle manufacture

Applied Standards:

47 CFR Part 15

CEPT ERC Recommendation 70-03

EN 60950

EN 301 091

European Commission Directive

2006/28/EC

I declare that the product referenced above is in compliance with the essential requirements and other relevant provisions of Directive 1999/5/EC, on the approximation of the laws of the member states relating to Directive 1999/5/EC.

Brazil

Modelo: L2C0038TR



1071-10-3451



0107897843800248

Este equipamento opera em caráter secundário, isto é, não tem direito a proteção contra interferência

prejudicial, mesmo de estações do mesmo tipo, e não pode causar interferência a sistemas operando em caráter primário

Indonesia

14785/POSTEL/2010

1982

Jordan

Type Approval No.: TRC/LPD/2009/87

Equipment Type: Low Power Device (LPD)

Malaysia

Approval #: B 05358

Moldova

8526

Morocco

AGREE PAR L'ANRT MAROC

Numéro d'agrément :

MR 4838 ANRT 2009

Date d'agrément : 22/5/2009

Singapore

Complies with

IDA Standards

DA105753

South Africa

TA-2009/163

APPROVED

South Korea

방송통신위원회

인용번호 : KCC-0904PRL200908TR

Taiwan

◎ CCAB09LP4590T3

UAE

TRA

REGISTERED No:

0018923/09

DEALER No:

DA0047809/10

United States of America and Canada

Model / FCC ID: L2C0038TR IC: 3432A-0038TR

This device complies with Part 15 of the FCC Rules and with Industry Canada license-exempt RSS standard(s). Operation is subject to the following two conditions: (1) This device may not cause harmful interference, and (2) This device must accept any interference received, including interference that may cause undesired operation.

Le présent appareil est conforme aux CNR d'industrie Canada applicables aux appareils radio exempts de licence. L'exploitation est autorisée aux deux conditions suivantes: (1) l'appareil ne doit pas produire de brouillage, et (2) l'utilisateur de l'appareil doit accepter tout brouillage radioélectrique subi, même si le brouillage est susceptible d'en compromettre le fonctionnement.

Note: Changes or modifications not expressly approved by the party responsible for compliance could void the user's authority to operate the equipment. The term "IC:" before the radio certification number only signifies that Industry Canada technical specifications were met.

Note: This equipment complies with radiation exposure limits set forth for an uncontrolled environment. This equipment should be installed and operated with minimum distance of 20 cm between the radiator and your body.



Wir lieben Autos.

Konformitätserklärung

nach EG Richtlinie 2006/42/EG

Hiermit erklären wir, dass das Produkt:

Produktbezeichnung: Wagenheber

Typ/GM-Teilenummern: 13348505, 13504504

den Bestimmungen der Richtlinie 2006/42/EG entspricht.

Angewendete technische Normen:

GMW9237
GM 14337
GMW5127
GMW15005
ISO TS 16949
Jacking
Standard Equipment Jack - Hardware Tests
Vehicle Integrity-Hoisting and Service Station Jacking
Standard Equipment Jack and Spare Tire, Vehicle Test
Qualitätsmanagementsystem

Der Unterzeichner ist Bevollmächtigter für die Zusammenstellung der technischen Unterlagen.

Rüsselsheim, 31. Januar 2014



Hans-Peter Metzger
Engineering Group Manager Chassis & Structure
Adium Opel AG

Adium Opel AG
64223 Rüsselsheim
Tel: +49 67 31 3811 421.7 88 00
www.opel.de

Vertrags-
Anbieter:
Michael Lohschulte, Dr. Thomas Schäfer,
Peter Thies, Susanne Weidner, Julian Willms

Auftragsnr.
000000011 (Grafik-Strukturcode)

Seit der Grundrissfertigung
Anfertigungsnummer: 000 00100
Informations zur Art der Frage

Превод на оригиналната декларация за съответствие

Декларация за съответствие, съгласно Директива на ЕС 2006/42/ЕС

Ние декларираме, че продуктът:

Обозначение на продукта: Крик

Тип/GM номер на част: 13348505, 13504504

е в съответствие с разпоредбите на Директива 2006/42/ЕС.

Приложими технически стандарти:

GMN9737 : Повдигане с крик

GM 14337 : Крик от стандартно оборудване - хардуерни изпитания

GMN5127 : Интегритет на автомобила - Издигане и повдигане с крик в сервис

GMW15005 : Стандартно оборудване, крик и резервна гума,

изпитания на автомобила

ISO TS 16949 : Системи за управление на качеството

Подписалата страна е оторизирана да компилира техническата документация.

Рюселсхайм, 31 януари 2014

подписано от

Ханс-Петер Метцгер (Hans-Peter Metzger)

Мениджър на инженерна група за шаси и структура

Adam Opel AG

D-65423 Rüsselsheim

REACH

Registration, Evaluation, Authorisation and Restriction of Chemicals (REACH) е регулация на Европейския съюз, приета с цел подобряване на защитата на човешкото здраве и околната среда от рисковете, които могат да възникнат от химикалите.

Посетете www.opel.com/reach за повече информация и за достъп до цялата комуникация по Член 33.

Софтуерно потвърждение

Някои компоненти на OnStar включват libcurl и unzip софтуер, както и софтуер на други външни разработчици. По-долу са уведомленията и лицензите, свързани с libcurl и unzip софтуер, както и софтуер на други външни разработчици, вижте <http://www.lg.com/global/support/opensource/index>.

Моля, потърсете преведения текст под оригиналния текст.

libcurl

Copyright and permission notice
Copyright (c) 1996 - 2010, Daniel
Stenberg, <daniel@haxx.se>.

All rights reserved.

Permission to use, copy, modify, and
distribute this software for any
purpose with or without fee is hereby
granted, provided that the above
copyright notice and this permission
notice appear in all copies.

The software is provided "as is",
without warranty of any kind, express
or implied, including but not limited to
the warranties of merchantability,
fitness for a particular purpose and
noninfringement of third party rights.
In no event shall the authors or
copyright holders be liable for any
claim, damages or other liability,
whether in an action of contract, tort
or otherwise, arising from, out of or in
connection with the software or the
use or other dealings in the software.

Except as contained in this notice, the
name of a copyright holder shall not
be used in advertising or otherwise to
promote the sale, use or other

dealings in this Software without prior
written authorization of the copyright
holder.

unzip

This is version 2005-Feb-10 of the
Info-ZIP copyright and license. The
definitive version of this document
should be available at <ftp://ftp.info-zip.org/pub/infozip/license.html>
indefinitely.

Copyright (c) 1990-2005 Info-ZIP. All
rights reserved.

For the purposes of this copyright and
license, "Info-ZIP" is defined as the
following set of individuals:

Mark Adler, John Bush, Karl Davis,
Harald Denker, Jean-Michel Dubois,
Jean-loup Gailly, Hunter Goatley, Ed
Gordon, Ian Gorman, Chris Herborth,
Dirk Haase, Greg Hartwig, Robert
Heath, Jonathan Hudson, Paul
Kienitz, David Kirschbaum, Johnny
Lee, Onno van der Linden, Igor
Mandrichenko, Steve P. Miller, Sergio
Monesi, Keith Owens, George
Petrov, Greg Roelofs, Kai Uwe
Rommel, Steve Salisbury, Dave
Smith, Steven M. Schweda, Christian

Spieler, Cosmin Truta, Antoine
Verheijen, Paul von Behren, Rich
Wales, Mike White.

This software is provided "as is,"
without warranty of any kind, express
or implied. In no event shall Info-ZIP
or its contributors be held liable for
any direct, indirect, incidental, special
or consequential damages arising out
of the use of or inability to use this
software.

Permission is granted to anyone to
use this software for any purpose,
including commercial applications,
and to alter it and redistribute it freely,
subject to the following restrictions:

1. Redistributions of source code
must retain the above copyright
notice, definition, disclaimer, and
this list of conditions.
2. Redistributions in binary form
(compiled executables) must
reproduce the above copyright
notice, definition, disclaimer, and
this list of conditions in
documentation and/or other
materials provided with the
distribution. The sole exception to
this condition is redistribution of a

standard UnZipSFX binary (including SFXWiz) as part of a self-extracting archive; that is permitted without inclusion of this license, as long as the normal SFX banner has not been removed from the binary or disabled.

3. Altered versions—including, but not limited to, ports to new operating systems, existing ports with new graphical interfaces, and dynamic, shared, or static library versions—must be plainly marked as such and must not be misrepresented as being the original source. Such altered versions also must not be misrepresented as being Info-ZIP releases—including, but not limited to, labeling of the altered versions with the names “Info-ZIP” (or any variation thereof, including, but not limited to, different capitalizations), “Pocket UnZip,” “WiZ” or “MacZip” without the explicit permission of Info-ZIP. Such altered versions are further prohibited from misrepresentative

use of the Zip-Bugs or Info-ZIP e-mail addresses or of the Info-ZIP URL(s).

4. Info-ZIP retains the right to use the names “Info-ZIP,” “Zip,” “UnZip,” “UnZipSFX,” “WiZ,” “Pocket UnZip,” “Pocket Zip,” and “MacZip” for its own source and binary releases.

libcurl

Уведомление за авторски права и разрешение

Авторски права (c) 1996 - 2010, Daniel Stenberg, <daniel@haxx.se>.

Всички права запазени.

С настоящето се дава разрешение за използване, копиране, модифициране и разпространение на този софтуер за всякакви цели с или без такса, при условие, че горното уведомление за авторски права и това уведомление за разрешение се показват във всички копия.

Софтуерът се предоставя "такъв, какъвто е", без никаква гаранция, изрична или подразбираща се,

включително, но не ограничено до гаранция за продаваемост, пригодност за конкретна цел и ненарушаване на правата на трети страни. В никакъв случай авторите или притежателите на авторското право не носят отговорност за каквито и да било искове, щети или друг вид отговорност, независимо дали в действието на договор, закононарушение, даващо право на иск или друго, произтичащи от или във връзка със софтуера или употребата му или други действия, свързани със софтуера.

Освен както се съдържа в това уведомление, името на притежателя на авторските права не може да се използва за рекламиране или по друг начин за промотиране на продажбата, употребата или други действия, свързани с този софтуер, без предварително писмено разрешение от притежателя на авторските права.

unzip

Това е версия 2005-Feb-10 на авторското право и лиценз за Info-ZIP. Окончателната версия на този документ следва да е налична завинаги на <ftp://ftp.info-zip.org/pub/infozip/license.html>.

Авторски права (с) 1990-2005 Info-ZIP. Всички права запазени.

За целите на това авторско право и лиценз, "Info-ZIP" се дефинира като следната група от лица:

Mark Adler, John Bush, Karl Davis, Harald Denker, Jean-Michel Dubois, Jean-loup Gailly, Hunter Goatley, Ed Gordon, Ian Gorman, Chris Herborth, Dirk Haase, Greg Hartwig, Robert Heath, Jonathan Hudson, Paul Kienitz, David Kirschbaum, Johnny Lee, Onno van der Linden, Igor Mandrichenko, Steve P. Miller, Sergio Monesi, Keith Owens, George Petrov, Greg Roelofs, Kai Uwe Rommel, Steve Salisbury, Dave Smith, Steven M. Schweda, Christian Spieler, Cosmin Truta, Antoine Verheijen, Paul von Behren, Rich Wales, Mike White.

Софтуерът се предоставя "такъв, какъвто е", без никаква гаранция, изрична или подразбираща се. В никакъв случай Info-ZIP или неговите сътрудници не носят отговорност за каквито и да било преки, непреки, инцидентни, специални или последващи щети, произтичащи от употребата или невъзможността за употреба на този софтуер.

Дава се разрешение на всеки да използва този софтуер за всякаква цел, включително комерсиални приложения, както и да го променя и разпространява свободно, при спазване на следните ограничения:

1. Разпространението на изходния код трябва да запази горното уведомление за авторски права, дефиницията, отказа от отговорност и този списък с условия.
2. Разпространението в двоична форма (компилиран изпълним файл) трябва да възпроизвежда горното уведомление за авторски

права, дефиницията, отказа от отговорност и този списък с условия в документацията и/или други материали, предоставени с дистрибуцията. Единственото изключение от това условие е разпространението на стандартния двоичен UnZipSFX (включително SFXWiz) като част от саморазархивиращ се архив; това е разрешено без включване на този лиценз, стига да не се премахва или деактивира нормалния SFX банер от двоичния файл.

3. Променени версии-включително, но не ограничаващо се до нови операционни системи, съществуващи портове с нови графични интерфейси и динамични, споделени или статични библиотечни версии-трябва да бъдат ясно маркирани като такива и не трябва да се интерпретират погрешно като оригиналния източник. Такива променени версии също така не трябва да

се интерпретират погрешно като издадени от Info-ZIP -- включително, но не ограничаващо се до етиктиране на променените версии с имената "Info-ZIP" (или вариации на това име, включително, но не ограничаващо се до различно използване на главни и малки букви), "Pocket UnZip", "WiZ" или "MacZip", без изричното разрешение на Info-ZIP. За такива променени версии освен това не се допуска да използват подвеждащо имейл адресите на Zip-Bugs или Info-ZIP, нито URL адресите на Info-ZIP.

4. Info-ZIP си запазва правото да използва имената "Info-ZIP", "Zip", "UnZip", "UnZipSFX", "WiZ", "Pocket UnZip", "Pocket Zip" и "MacZip" за своите собствени издания на изходен и двоичен код.

Регистрирани търговски марки

Apple Inc.

Apple CarPlay™ е търговска марка на Apple Inc.

App Store® и iTunes Store® са регистрирани търговски марки на Apple Inc.

iPhone®, iPod®, iPod touch®, iPod nano®, iPad® и Siri® са регистрирани търговски марки на Apple Inc.

Bluetooth SIG, Inc.

Bluetooth® е регистрирана търговска марка на Bluetooth SIG, Inc.

DivX, LLC

DivX® и DivX Certified® са регистрирани търговски марки на DivX, LLC.

EnGIS Technologies, Inc.

BringGo® е регистрирана търговска марка на EnGIS Technologies, Inc.

Google Inc.

Android™ и Google Play™ Store са търговски марки на Google Inc.

Stitcher Inc.

Stitcher™ е търговска марка на Stitcher, Inc.

Verband der Automobilindustrie e.V.

AdBlue® е регистрирана търговска марка на VDA.

Записване на данни за автомобила и защита на личната информация

Системи за записване на данни от събития (черна кутия)

В автомобила ви са монтирани електронни управляващи модули. Управляващите модули обработват данни, които се получават от сензорите на автомобила или които генерират сами или обменят помежду си. Някои управляващи модули са необходими за безопасната работа на вашия автомобил, други ви помагат при шофиране (помощни системи за водача), а трети предоставят функции за комфорт или развлечение и информация.

Експлоатационни данни в автомобила

Управляващите модули обработват данни за работата на автомобила.

Тези данни включват, например:

- Информация за състоянието на автомобила (напр. обороти на колелото, скорост, забавяне на движението, странично ускорение, дисплей "закопчани предпазни колани"),
- Околна среда (напр. температура, сензор за дъжд, сензор за разстояние).

Повечето от тези данни са непостоянни и се обработват само в самия автомобил и не и извън времето на експлоатация.

Освен това, много управляващи модули включват устройство за съхранение на данни (между които и ключът на автомобила). Това се използва, за да може временно или постоянно да се документира информация за състоянието на автомобила, натоварването на

компонентите, изискванията за поддръжка, технически събития и грешки.

Съхранява се, например, следната информация:

- Работни състояния на компоненти на системи (напр. нива на пълнене, налягане на въздуха в гумите, състояние на акумулатора),
- Състояние на зареждане на акумулатора с високо напрежение, приблизителен диапазон (в случай на електрически превозни средства),
- Неизправности и дефекти в компоненти на важни системи (напр. светлини, спирачки),
- Системни реакции при специални ситуации по време на шофиране (напр. задействане на въздушна

възглавница, задействане на системите за контрол на стабилността),

- Информация за събития, довели до повреда на автомобила.

В специални случаи (напр., ако превозното средство е открило неизправност), може да е необходимо да запазите данни, които в противен случай биха били временни.

Когато използвате услуги, запамените експлоатационни данни могат да се четат заедно с идентификационния номер на автомобила и да се използват, ако е необходимо. Служителите от сервизната мрежа (напр. сервизи, производители) или трети страни (напр. услуги при повреди) могат да четат данни от автомобила. Сервизното обслужване включва ремонтни услуги, процеси на поддръжка, гаранционни случаи и мерки за осигуряване на качеството.

Данните основно се четат чрез OBD (On-Board Diagnostics) порта, установен от закона в автомобила. Отчетените експлоатационни данни документирано състоянието на превозното средство или отделните компоненти и подпомагат диагностиката на грешките, спазването на гаранционните задължения и подобряването на качеството. Тези данни, по-конкретно информацията за натоварването на компонентите, технически събития, грешки на операторите и други неизправности, се предават на производителя при необходимост заедно с идентификационния номер на автомобила. Производителят също носи отговорност за продукта. Производителят потенциално също има нужда от експлоатационни данни на автомобилите в случай на изтегляне на продукти.

Паметта за неизправности в автомобила може да бъде нулирана от сервизна фирма при извършване на сервизно обслужване или ремонт.

Функции за комфорт, информация и развлечение

Комфортните настройки и персонализираните настройки могат да се запамят в автомобила и да се променят по всяко време.

В зависимост от съответното ниво на оборудване, те включват

- Настройки за позиция на седалката и волана,
- Настройки на шасито и климатика,
- Персонализирани настройки, като вътрешно осветление.

Можете да въвеждате ваши собствени данни за вашето превозно средство във функциите за информация и развлечение като част от избраните характеристики.

В зависимост от съответното ниво на оборудване, те включват

- Мултимедийни данни като музика, видеоклипове или снимки за възпроизвеждане в интегрирана мултимедийна система,
- Данни от адресната книга за използване с вградена система за свободни ръце или интегрирана навигационна система,
- Въвеждане на крайни цели,
- Данни за използване от онлайн услуги.

Тези данни за функциите за комфорт, информация и развлечение могат да се съхраняват локално в автомобила или да се съхраняват на устройство, което сте свързали с автомобила (напр. смартфон, USB стик или MP3 плейър). Данните, които сте въвели сами, могат да бъдат изтрети по всяко време.

Тези данни могат да се предават само от превозното средство по ваше искане, особено когато

използвате онлайн услуги в съответствие с избраните от вас настройки.

Интегриране на смартфон, напр. Android Auto или Apple CarPlay

Ако автомобилът ви е оборудван съответно, можете да свържете смартфон или друго мобилно устройство към автомобила, така че да го управлявате чрез вградените в автомобила органи за управление. В този случай изображението и звукът на смартфона могат да се извеждат чрез мултимедийната система. Същевременно към вашия смартфон се изпраща конкретна информация. В зависимост от вида на интегрирането, това включва данни като местоположение, дневен / нощен режим и друга обща информация за превозното средство. За повече информация, моля, вижте ръководството за експлоатация на системата за автомобили / система Инфотейнмънт.

Интеграцията позволява да се използват избрани приложения за смартфони, като например навигация или възпроизвеждане на музика. Не е възможна по-нататъшна интеграция между смартфона и превозното средство, по-конкретно активен достъп до данните за превозното средство. Видът на допълнителната обработка на данните се определя от доставчика на използваното приложение. Дали ще можете да дефинирате настройки и кои от тях, зависи от съответното приложение и операционната система на вашия смартфон.

Онлайн услуги

Ако вашият автомобил има връзка с радио мрежа, това позволява да се обменят данни между вашия автомобил и други системи. Връзката с радио мрежата се осъществява посредством предавателно устройство във вашия автомобил или предоставено от вас мобилно устройство (напр. смартфон). Онлайн функциите могат да се използват чрез тази връзка с радио мрежа. Те включват онлайн услуги и приложения / приложения, предоставени ви от производителя или други доставчици.

Услуги на производителя

В случай на онлайн услуги на производителя, съответните функции се описват от производителя на подходящо място (напр. Ръководство на собственика, уебсайт на производителя) и се предоставя съответната информация за защита на данните. За предоставянето на онлайн услуги

може да се използват лични данни. Обменът на данни за тази цел се осъществява чрез защитена връзка, например напр. използвайки предоставените за тази цел ИТ системи от производителя. Събирането, обработването и използването на лични данни за целите на подготовката на услугите се извършват единствено въз основа на законно разрешение, напр. в случая на системата за спешни комуникации eCall или договорно споразумение, или по силата на съгласието.

Можете да активирате или деактивирате услугите и функциите (които подлежат на таксуване до определена степен), а в някои случаи и цялата радиовръзка на автомобила. По-конкретно, това не включва задължителни функции и услуги като eCall.

Услуги на трети страни

Ако използвате онлайн услуги от други доставчици (трети страни), тези услуги са предмет на отговорност и защита на данните и условия за използване на въпросния доставчик. Производителят често няма влияние върху обменяното в това отношение съдържание.

Поради това, моля, обърнете внимание на естеството, обхвата и целта на събирането и използването на лични данни в рамките на услугите на трети страни, предоставяни от въпросния доставчик на услуги.

Радио честотна идентификация (RFID)

RFID технологията се използва при някои автомобили с функции като следене на налягането в гумите и безопасност на запалителната система. Тя се използва и във връзка с устройства като дистанционно радио управление за заключване/отключване на вратите и стартиране и вградени в автомобила предаватели за отваряне на гаражни врати. RFID технологията в автомобили Opel не използва или записва лични данни и не се свързва с друга система на Opel, съдържаща лични данни.

Азбучен указател

А

Аварийни предупредителни светлини	135
Автоматичен контрол на светлините	127
Автоматична скоростна кутия .	167
Автоматично заключване	26
Адаптивни предни светлини	105, 131, 225
Акcesoари и модификации на автомобила	215
Активни облегалки за глава.....	51
Акумулатор на автомобила	221
Алармена система	28
Антиблокираща спирачна система	171
Антиблокираща спирачна система (ABS)	101
Асистент за дълги светлини....	128
Асистент за дългите светлини.	105

Б

Багажно отделение	26
Бутони върху волана	86

В

Вентилационни дюзи.....	150
Вентилация.....	58, 142
Вентилация на седалката.....	58
Вериги за сняг	246
Ветроотражател.....	45

Вместимости	276
Врати.....	26
Входящи отвори за въздух	151
Въведение	3
Въздушни възглавници, обтегачи на предпазните колани и рамки за защита при преобръщане.....	99
Външна температура	89
Външни огледала.....	31
Външни светлини	12, 104, 126
Вътрешни огледала.....	33
Вътрешно осветление.....	137, 138, 231

Г

Габаритни светлини.	126, 136, 228
Гориво.....	203
Гориво за бензинови двигатели	203
Гориво за дизелови двигатели	205
Грижи за външния вид	261
Грижи за външността.....	261
Грижи за интериора	263

Д

Данни на автомобила.....	271
Данни на двигателя	274
Двигателно масло	217
Двигателно (моторно) масло	266, 271

Деактивиране на въздушните възглавници	68, 100
Декларация за съответствие	279
Декоративни тасове	246
Детски предпазни системи (седалки)	69
Дисплей на скоростната кутия	167
Дистанционното радиоуправление	22
Дневен километражен брояч	93
Дневни светлини	130
Дълбочина на шарката на протектора	245
Дълги светлини	104, 128
Е	
Електрическа ръчна спирачка	101, 172
Електрическа система	231
Електрически контакти	91
Електрически прозорци	34
Електрическо регулиране	31
Електрическо регулиране на седалките	56
Електронна система за климатичен контрол	145
Електронна стабилизираща система и система за тракшън контрол	102

Електронна стабилизираща система (ESC)	176
Електронната стабилизираща система е изключена	102
Електронни програми за управление	169
Етикет на въздушна възглавница	62
Ж	
Жабка	76
З	
Забавено изключване	156
Завиване	154
Задействайте педала	100
Заден подов капак	82
Задна светлина за мъгла	105, 136
Замъглени стъкла на фаровете	137
Запалка	92
Запаметени настройки	23
Записване на данни за автомобила и защита на личната информация	289
Зареждане с гориво	206
Зареждаща система	100
Защита от изтощаване на акумулатора	140
Зимни гуми	239

И

Идентификационен номер на автомобила	269
Идентификационна табелка	269
Идентификация на двигателя	270
Извършване на работа	216
Изгорели газове	161
Изпускателен филтър	103, 161
Изпъкнало огледало	31
Имобилайзер	31, 104
Индикатор за незакопчан предпазен колан	99
Индикатори	92
Индикация за разстояние отпред	185
Инструменти	237
Инструменти на автомобила	237
Интерактивна система за шофиране	177
Информационен дисплей	111
Информационни дисплеи	106

К

Камера за задно виждане	196
Капак на двигателя	217
Катализатор	163
Километражен брояч	93
Клаксон	14, 87
Климатичен контрол	15
Климатична система	142, 143

- Ключ, запаметени настройки..... 23
 Ключ за светлините 126
 Ключове 21
 Ключове, ключалки..... 21
 Код..... 113
 Колела и гуми 238
 Комплект за първа помощ 83
 Комплект за ремонт на гуми ... 247
 Контролен индикатор за
 неизправност 100
 Контрол над автомобила 154
 Контрол на осветлението на
 арматурното табло 137
 Контролни индикатори (лампи). 96
 Крик на автомобила..... 237
 Круиз контрол (система за
 поддържане на дадена
 скорост) 105, 179
 Кутия с предпазители в
 арматурното табло 235
 Кутия с предпазители в
 багажното отделение 236
 Кутия с предпазители в
 двигателното отделение 233
- Л**
 Лампи за четене 138
- М**
 Масло, моторно..... 266, 271
 Мек покрив 37
- Места за поставяне на детска
 седалка 73
 Механична заключваща
 система против кражби 28
 Механична скоростна кутия 170
 Мигачи 98, 135
- Н**
 Налягане на гумите 243, 278
 Налягане на маслото на
 двигателя 103
 Напрежение на акумулатора . . 114
 Настройване на огледалото 9
 Неизправност 169
 Неизправност в
 електрическата ръчна
 спирачка..... 101
 Ниско ниво на горивото 104
- О**
 Обезвъздушаване на
 дизеловата горивна система 222
 Облегалка за ръце..... 58
 Облегалки за глава 49
 Обозначения на гумите 239
 Оборотомер 93
 Обща информация 208
 Общ преглед на таблото с
 прибори 10
- Огледало с автоматично
 противозаслепящо
 регулиране 33
 Огледало с ръчно
 противозаслепящо
 регулиране 33
 Ограничител на скоростта..... 180
 Опасност, предупреждение и
 внимание 4
 Органи за управление..... 86
 Осветление в сенника 139
 Осветление на завоите..... 131
 Осветление на
 регистрационния номер 230
 Осветление на таблото с
 прибори 231
 Осветление при влизане 139
 Осветление при излизане 139
 Особености при шофирането,
 съвети относно тегленето ... 209
 Отворена врата 105
 Отделение за вещи в задната
 част на автомобила..... 82
 Отделение за вещи в
 облегалката за ръце 78
 Отделения за вещи..... 76
 Отключване на автомобила 6
 Открит автомобил отпред..... 105
 Отопление на задното стъкло . . 37
 Отопление на седалката..... 58

Отопляем волан	87
Отопляеми огледала	32
Отработена течност от дизел..	163
Охлаждаща течност за двигателя	219
Охлаждаща течност и антифриз.....	266
Охрана на автомобила.....	28
П	
Паркиране	19, 160
Паспорт на автомобила (Car Pass)	22
Пепелници	92
Персонализиране на автомобила	115
Повреда.....	259
Поленов филтър	151
Положение на седалката	51
Положения на контакта за запалване	155
Помощна система за пътни знаци.....	198
Помощни системи за водача...	179
Помощ при паркиране	185
Помощ при потегляне по наклон	174
Помощ при спиране	174
Поставки за чаши	77
Потегляне	17

Превключване на по-висока предавка.....	102
Превозване на товари	84
Предварително подгриване	103
Предни мигачи	227
Предни светлини.....	126
Предни седалки.....	51
Предни фарове за мъгла	136
Предни фарове при пътуване зад граница	130
Предно отделение за вещи.....	77
Предно стъкло.....	33
Предпазен колан	8
Предпазители	231
Предпазни колани	59
Предпазни седалки за деца.....	69
Предупредителен триъгълник ..	83
Предупредителни зумери	114
Предупредителни светлини.....	92
Предупредителни съобщения	113
Предупреждение за напускане на платно.....	102, 202
Предупреждение за преден сблъсък.....	182
Предупреждение за страничната сляпа зона.....	194
Прекъсване на електрозахранването	170

Прекъсване подаването на гориво в режим на моторна спирачка	157
Препоръчани масла и смазочни материали	266, 271
Прибори.....	92
Пробив.....	250
Проверки на автомобила.....	216
Прозорци.....	33
Промяна на размера на джантите и гумите	246
Просвет до земята.....	155
Първа помощ.....	83

Р

Радио честотна идентификация (RFID).....	293
Размери на автомобила	276
Разработване на новия автомобил	155
Регистрирани търговски марки	288
Регулиране на волана	9, 86
Регулиране на облегалките за глава	8
Регулиране на седалката	7
Регулиране светлинния спол на предните фарове	129
Регулируеми вентилационни дюзи	150

Редовно включване на климатичната система	152
Резервно колело	253
Рециклиране на излезли от употреба автомобили	216
Ръководството ще ви помогне	3
Ръчен режим	168
Ръчна спирачка.....	171, 172
Ръчно регулиране на седалката	52

С

Светлинен клаксон	129
Светлини за заден ход	137
Светлини за мъгла	226
Свързване на ремарке.....	208
Сгъваеми огледала	32
Сгъване облегалката на седалката	54
Селективна каталитична редуция.....	163
Сервизен дисплей	95
Сервизна информация	265
Сервизно обслужване	152, 265
Сервоусилвател на волана.....	102
Символи	4
Система за защита от преобръщане.....	47
Система за отопление и вентилация	142

Система за следене на налягането в гумите.....	103, 239
Система за тракшън контрол (контрол на сцеплението)	175
Система за централно заключване	24
Система на въздушните възглавници	62
Система на предните въздушни възглавници	66
Система на страничните въздушни възглавници	67
Система стоп/старт.....	157
Системата за тракшън контрол е изключена.....	103
Системи за записване на данни от събития (черна кутия).....	289
Системи за измиване и избърсване	14
Системи за контрол при шофиране.....	175
Системи за откриване на препятствие.....	185
Скоростен лост	167
Скоростна кутия	16
Скоростомер	92
Слънчеви сенници	37
Смяна на колело	250
Смяна на крушка	223

Смяна на перо на чистачка	223
Софтуерно потвърждение.....	284
Специфични за автомобила данни	3
Спирачки	171, 220
Спирачки и съединител	100
Спирачна течност	220
Спомагателно отопление.....	150
Стартиране и обслужване.....	155
Стартиране на двигателя	156
Стартиране с помощен акумулатор и кабели	257
Странични мигачи	229
Съвети по управлението на автомобила.....	154
Съхранение в централната конзола	78
Съхраняване на автомобила..	215
Съхраняване на вещи.....	76

Т

Табло с прибори	92
Тапицерия.....	263
Теглене.....	208, 259
Теглене на автомобила	259
Теглене на друг автомобил	260
Теглене на ремарке	209
Теглич.....	208, 210
Тегло на автомобила	275
Техническа характеристика	274

Течност за измиване	220
Течност за спирачки/ съединител.....	266
Товарно отделение	79
Триточкови предпазни колани ..	61

У

Указател за горивото	94
Указател за температурата на охлаждащата течност на двигателя	94
Ултразвукова система за помощ при паркиране.....	185

Ф

Фар за мъгла	105
Фиксирани вентилационни дюзи	151
Филтър за твърди частици.....	161
Фуния.....	206

Х

Халки за привързване	83
Халогенни предни фарове	223

Ц

Център за информация на водача.....	106
--	-----

Ч

Часовник.....	89
Чистачки и система за измиване на предното стъкло	87

А

AdBlue.....	103, 163
Autostop.....	157

В

BlueInjection.....	163
--------------------	-----

D

DEF.....	163
----------	-----

О

OnStar.....	121
-------------	-----

Q

Quickheat (спомагателно отопление).....	150
--	-----

R

REACH.....	284
------------	-----

www.opel.com

Copyright by Opel Automobile GmbH, Rüsselsheim, Germany.

Информацията в тази публикация е валидна към датата на публикуване, посочена по-долу. Opel Automobile GmbH си запазва правото да прави промени в техническите спецификации, характеристики и конструкция на автомобилите, свързани с информацията в тази публикация както и промени на самата публикация.

Издание: Януари 2018, Opel Automobile GmbH, Rüsselsheim.

Напечатано на хартия, избелена без хлор.

ID-OCAAOLSE1801-bg

