Съдържание

Въведение	2
Накратко	6
Ключове, врати, прозорци	21
Седалки, облегалки	38
Съхраняване на вещи	53
Прибори и органи за управление	63
Светлини	84
Климатичен контрол	89
Каране и обслужване	94
Грижи за автомобила	112
Сервизно обслужване и поддръжка	153
Технически данни	157
Информация за клиента	171
Азбучен указател	174

Въведение

Гориво	Обозначение	<input type="text"/>		
Моторно масло	Качество	<input type="text"/>		
	Вискозитет	<input type="text"/>		
Налягане на гумите	Размер на гумите		Отпред	Отзад
	Летни гуми	<input type="text"/>	<input type="text"/>	<input type="text"/>
	Зимни гуми	<input type="text"/>	<input type="text"/>	<input type="text"/>
Тегло	Брутно тегло на автомобила	<input type="text"/>		
	- Тегло на празен автомобил, базисен модел	<input type="text"/>		
	- Допълнително тегло	<input type="text"/>		
	- Тежки аксесоари	<input type="text"/>		
	= Натоварване	<input type="text"/>		

Специфични за автомобила данни

Моля нанесете данните за Вашия автомобил на предходната страница за да бъдат на разположение. Необходимата информация ще намерите в разделите "Сервиз и поддръжка" и "Технически данни", както и на идентификационната табелка.

Въведение

Вашият автомобил е комбинация от напреднала технология, сигурност, съвместимост с околната среда и икономичност.

Настоящото ръководство за експлоатация Ви предоставя цялата необходима информация за да можете да карате автомобила си правилно и сигурно.

Уверете се, че всички пътници са наясно за възможния риск от инциденти и наранявания, които могат да настъпят вследствие на неправилното използване на автомобила.

Винаги трябва да спазвате конкретните закони и правила в страната, където се намирате. Тези закони може да се различават от информацията дадена в настоящото ръководство.

Когато това ръководство за експлоатация Ви насочва към сервиз, ние Ви препоръчваме Вашия сервизен партньор на Opel.

Всички сервизни партньори на Opel предлагат първокласно обслужване на приемливи цени. Опитни механици обучени от Opel работят в съответствие с конкретните инструкции на Opel.

Комплектът с ръководства трябва винаги да се държи в автомобила, за да Ви е под ръка.

Ръководството ще ви помогне:

- Настоящото ръководство описва всички опции и възможности, които се предлагат за този модел. **Някои описания, включително тези за функциите на дисплея и менюто, може да не**

се отнасят за Вашия автомобил поради варианта на модела, конкретни за дадена страна спецификации, специално оборудване и аксесоари.

- от главата "Накратко" да получите начална информация.
- Таблицата със съдържанието в началото на ръководството и във всеки раздел показва къде се намира информацията.
- Азбучният указател ще ви улесни в търсенето на конкретна информация.
- Ръководството за експлоатация се отнася за автомобили с ляво разположен волан. Работата с автомобила е подобна и при дясно разположен волан.
- Ръководството за експлоатация използва заводските означения на двигателите. Съответните търговски обозначения се намират в главата "Технически данни".

- Инструкциите свързани с посоките, напр. наляво или надясно, напред или назад, винаги трябва да се разбират спрямо посоката на движение.
- Надписите на дисплея на автомобила може да не са на вашия език.
- В настоящото ръководство всички съобщения на дисплея, както и надписите във вътрешността на автомобила са изписани с **удебелен** шрифт.

Опасност, предупреждение и внимание

⚠ Опасност

Текстът означен с **⚠ Опасност** информира относно риск от фатално нараняване. Неспазването на тази информация може да доведе до опасност за живота.

⚠ Предупреждение

Текстът означен с **⚠ Предупреждение** дава информация относно риск от произшествие или нараняване. Неспазването на тази информация може да доведе до нараняване.

Внимание

Текстът отбелязан с **Внимание** съдържа информация относно възможни щети по автомобила. Неспазването на тази информация може да доведе до щети по автомобила.

Символи

Препратката към дадена страница се означава с ↗. ↗ значи "виж страница".

Пожелаваме Ви много часове на приятно каране.

Adam Opel GmbH

Накратко

Първоначална информация

Отключване на автомобила

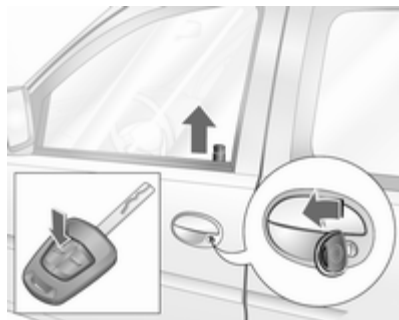

Завъртете ключа в ключалката на шофьорската врата към предната част на автомобила или натиснете бутон , за да отключите вратите. Отворете вратите като дръпнете дръжките.

За да отключите вратите на багажника, завъртете ключа във вертикално положение или натиснете бутон . Дистанционното радиоуправление

ще отключи вратите на багажника само ако отворът за ключа е във вертикално положение.

За да отворите дясната врата на багажника, дръпнете дръжката. За да отворите лявата врата на багажника, завъртете дръжката навътре.

Отключване на задна багажна врата



За да отключите задната багажна врата, завъртете ключа в хоризонтално положение или натиснете бутон .

Дистанционното радиоуправление ще отключи задната багажна врата само ако отворът за ключа е в хоризонтално положение.

За да отворите задната багажна врата, натиснете бутона.

Дистанционно радиоуправление ⇨ 22, Система за централно заключване ⇨ 23, Плъзгащи се врати ⇨ 28, Багажно отделение ⇨ 29.

Регулиране на седалката

Положение на седалката



Дръпнете ръчката, плъзнете седалката, освободете ръчката. Преместете седалката докато се застопори.

Регулиране на седалката ⇨ 40, Положение на седалката ⇨ 39.

⚠ Опасност

Не сядайте по-близо от 25 см до волана за да позволите безопасното надуване на въздушната възглавница.

Облегалка на седалката



Завъртете ръкохватката. При регулирането не се облягайте на облегалката.

Регулиране на седалката ⇨ 40,
Положение на седалката ⇨ 39,
Сгъване на облегалката на
предната пътническа седалка
⇨ 41.

Височина на седалката

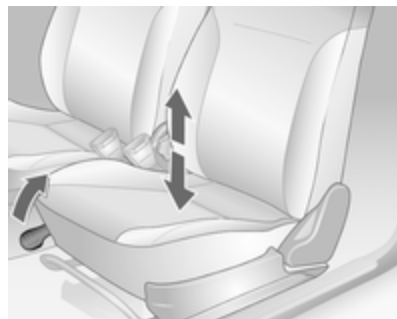

Вдигнете лоста и отстранете част от натоварването върху седалката, за да я вдигнете или натиснете седалката надолу с тежестта на тялото си, за да я свалите.

Седалки ⇨ 40, Положение на седалката ⇨ 39.

Регулиране на облегалките за глава



Наклонете напред за освобождаване, задръжте на място, регулирайте височината и освободете отново.

Облегалки за глава ⇨ 38.

Предпазен колан



Издърпайте предпазния колан и го заключете в закопчалката му. Коланът не бива да е усукан и трябва да прилепва плътно към тялото. Облегалката на седалката не бива да бъде наклонена прекалено много назад (препоръчителен ъгъл на наклона: около 25°).

За да освободите предпазния колан, натиснете червения бутон върху закопчалката на колана.

Предпазни колани ⇨ 42, Система на въздушните възглавници ⇨ 45, Положение на седалката ⇨ 39.

Регулиране на огледалата

Вътрешно огледало



Завъртете лостчето от долната страна за да намалите заслепяването.

Вътрешно огледало ⇨ 35.

Външни огледала

Ръчно регулиране



Регулирайте външното огледало ръчно, като използвате ръкохватката.

Електрическо регулиране

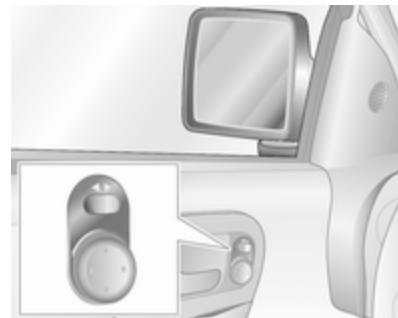

Първо изберете съответното външно огледало с кобиличния превключвател и регулирайте с четирипозиционния превключвател.

Електрическо регулиране ⇨ 34, Асферични външни огледала ⇨ 33, Сгъване на външните огледала ⇨ 34, Отопляеми външни огледала ⇨ 34.

Регулиране на волана

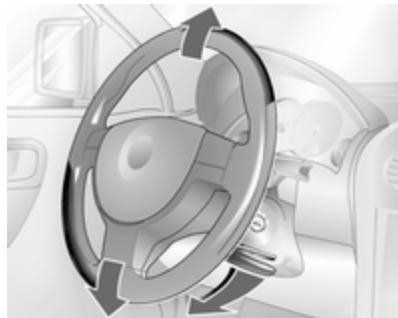

Отключете лоста, настройте височината, блокирайте лоста и проверете дали е заключен добре. Не регулирайте волана докато не спрете автомобила и не освободите ключалката на волана.

Система на въздушните възглавници ⇨ 45, Позиции на запалването ⇨ 95.

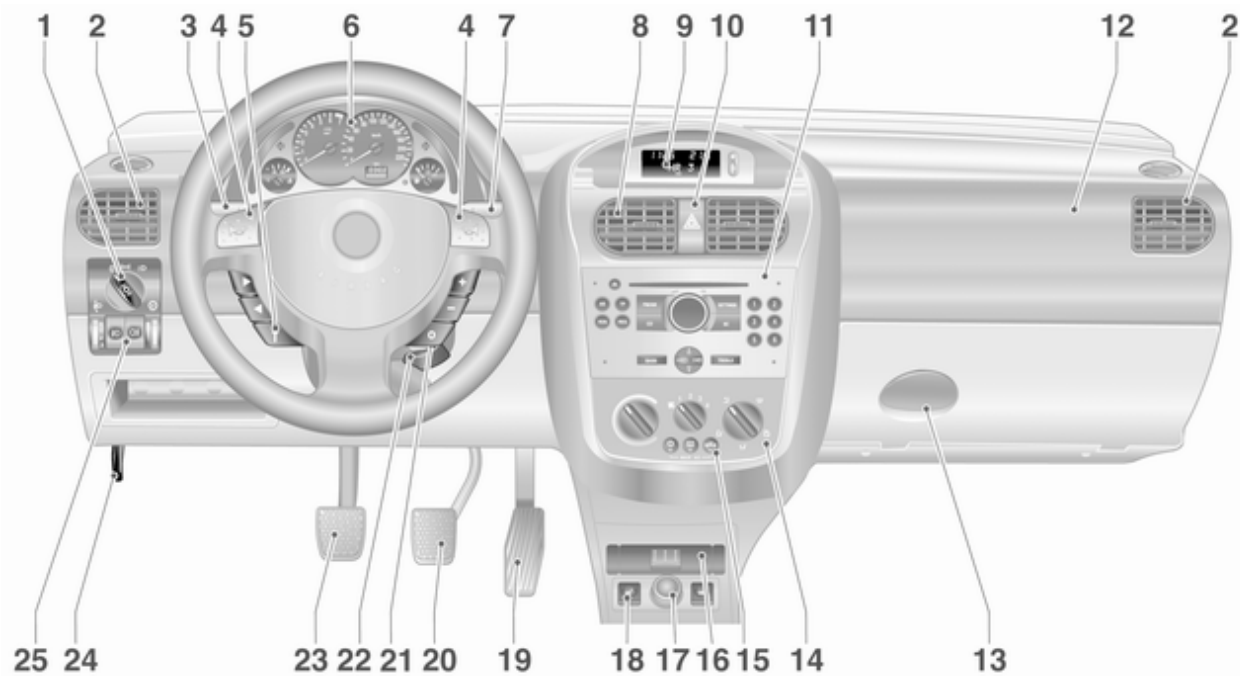

Общ преглед на таблото с прибори

1	Ключ за светлините	84	11	Система Инфотейнмънт	12	25	Регулиране на обхвата на фаровете	85
2	Странични вентилационни дюзи	91	12	Въздушна възглавница за предния пътник	45	Предни фарове за мъгла	86	
3	Сигнали при завой и смяна на платното, светлинен клаксон, къси и дълги светлини	86	13	Жабка	53	Задна светлина за мъгла	87	
4	Клаксон	64	14	Система за отопление и вентилация	89	Осветлението на арматурното табло	87	
5	Контролни органи върху волана	63	15	Климатична система	90			
6	Прибори	68		Отопление на задното стъкло	37			
7	Система за избърсване и измиване на предното стъкло	64	16	Пепелник	67			
8	Централни вентилационни дюзи	91	17	Запалка	67			
9	Информационен дисплей	79		Електрически контакт	66			
10	Аварийни предупредителни светлини	86	18	Отопление на седалката	42			
	Светодиод на системата срещу кражба	30		Превключвател за избор на гориво (метан/бензин)	71			
			19	Педал за газта	94			
			20	Спирачен педал	104			
			21	Контакт за запалване с ключалка за волана	95			
			22	Регулиране на волана	63			
			23	Педал на съединителя	94			
			24	Ръчка за освобождаване капака на двигателя	114			

Външни светлини



Завъртете ключа за светлините

0 = Изключено

☰ = Габаритни светлини

☰D = Предни светлини

Натиснете ключа за светлините

☀ = Осветление в салона

Натиснете бутон

☰D = Предни фарове за мъгла

☰☿ = Задна светлина за мъгла

Осветление ⇨ 84.

Светлинен клаксон, дълги и къси светлини

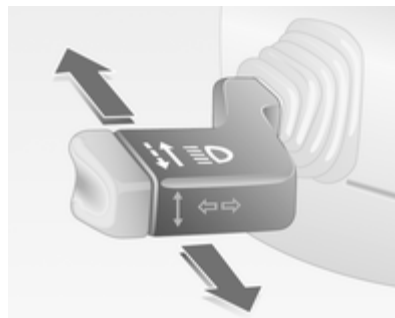

светлинен = дръпнете лоста

клаксон

дълги = натиснете лоста

светлини

къси = натиснете лоста

светлини

отново

Дълги светлини ⇨ 84, Светлинен
клаксон ⇨ 85.

Сигнали при завой и смяна на платното

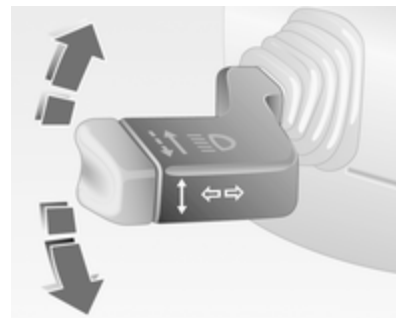

дясно = преместете лоста нагоре

ляво = преместете лоста
надолу

Сигнали при завой и смяна на
платното ⇨ 86.

Аварийни предупредителни светлини



Включват се с бутон .

Аварийни предупредителни светлини  86.

Клаксон

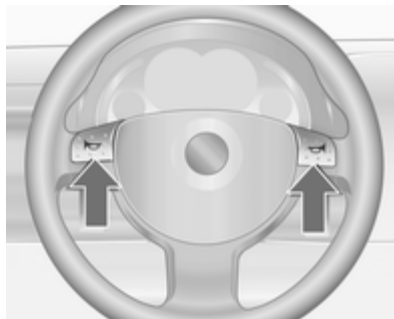







Натиснете .

Системи за измиване и избърсване

Чистачки на предното стъкло



-  = бързо
-  = бавно
-  = интервално бърсане
-  = изключено

Чистачки на предното стъкло  64, Подмяна на перо на чистачка  119.

Системи за измиване на предното стъкло



Дръпнете лоста.

Система за измиване на предното стъкло ⇨ 64, Течност за измиване ⇨ 117.

Чистачка и система за измиване на задното стъкло



Чистачките включени = натиснете лоста напред
 Чистачките изключени = дръпнете лоста
 Измиване = натиснете лоста и задръжте

Чистачка и система за измиване на задното стъкло ⇨ 65, Подмяна на перо на чистачка ⇨ 119, Измиваща течност ⇨ 117.

Климатичен контрол

Отопляемо задно стъкло, отопляеми външни огледала

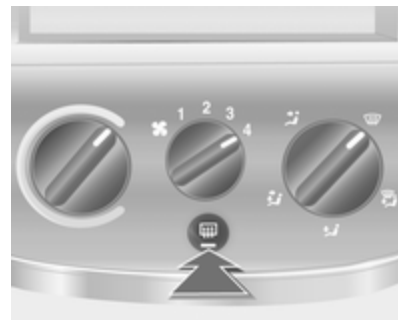

Отоплението се включва чрез натискане на бутона [defrost icon].

Отопляемо задно стъкло ⇨ 37.

Подсушаване и размразяване на прозорците



Завъртете копчето за температурата в позицията за най-топло.

Нагласете вентилатора на най-високата скорост.

Задайте разпределение на въздуха на .

Включете охлаждането .

Система за климатичен контрол
↪ 89.

Скоростна кутия

Механична скоростна кутия



Заден ход: при неподвижен автомобил изчакайте 3 секунди след натискане на педала на съединителя, след това вдигнете пръстена под скоростния лост и включете предавката.

Ако предавката не се включи, поставете скоростния лост в неутрално положение, освободете педала на

съединителя и го натиснете отново; след това повторно изберете предавката.

Механична скоростна кутия ↪ 99.

Автоматизирана механична скоростна кутия



- N** = неутрално положение
● = положение за каране
+ = по-висока предавка
- = по-ниска предавка
A/M = превключване между автоматичен и ръчен режим
R = предавка за заден ход (с ключалка на скоростния лост)

За да преместите селекторния лост от **N** на **R**, натиснете бутона на лоста.

Стартирайте двигателя само при **N** с натисната крачна спирачка.

Автоматизирана механична скоростна кутия ⇨ 99.

Потегляне

Преди потегляне проверете

- Налягането и състоянието на гумите ⇨ 135, ⇨ 166.
- Нивото на маслото в двигателя и нивата на работните течности ⇨ 115.
- Всички прозорци, огледала, външно осветление и табелки с регистрационния номер трябва да са почистени от кал, сняг и лед и да са изправни.
- Правилното положение на огледалата, седалките и предпазните колани ⇨ 34, ⇨ 39, ⇨ 43.
- Функционирането на спирачките при ниска скорост, особено ако спирачките са овлажнени.

Стартиране на двигателя

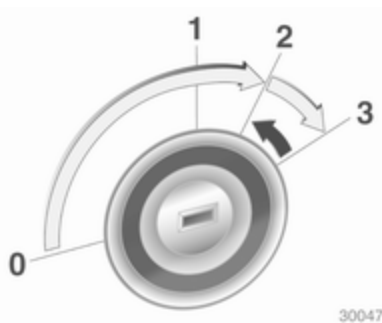

- Завъртете ключа в положение 1
- завъртете леко волана за да освободите ключалката му
- натиснете педала на съединителя и спирачния педал
- механична скоростна кутия, автоматизирана в **N**
- не натискайте педала на газта
- при дизелови двигатели завъртете ключа в положение 2, за да включите предварителното подгриване и изчакайте контролната лампа  да изгасне

- завъртете ключа в положение 3 и го отпуснете

Стартиране на двигателя ⇨ 95.

Паркиране

- Винаги натягвайте ръчната спирачка без да натискате освобождаващия бутон. Върху наклони натягвайте ръчната спирачка колкото може по-силно. За да намалите силата за задействане в същото време натиснете и крачната спирачка.
 - Изключете двигателя. Завъртете ключа за запалване в положение 0 и го извадете. Завъртете волана докато усетите, че ключалката го заключи.
 - Ако автомобилът се намира на хоризонтален терен или върху възходящ наклон, включете на първа предавка или преместете скоростния лост в средно положение преди да изключите запалването. При възходящ наклон завъртайте предните колела навън от бордюра.
- Ако автомобилът се намира на низходящ наклон, включете на задна предавка или преместете скоростния лост в средно положение преди да изключите

запалването. Завъртете предните колела към бордюра.

- Заклучете автомобила с бутона  на дистанционното управление.

Включете алармената система  30.

- Не паркирайте автомобила върху леснозапалима повърхност. Високата температура на системата за изгорелите газове може да подпали повърхността.
- Затворете прозорците и люка на покрива.
- Вентилаторите за охлаждане на двигателя могат да продължат да работят след изключване на двигателя  113.
- След работа при високи обороти или голямо натоварване на двигателя, оставете двигателя да работи за кратко при ниско натоварване или на празен ход за около 30 секунди преди да го изгасите, с цел предпазване на турбокомпресора.

Ключове, ключалки  21.

Паркиране на автомобила за дълъг период от време  112.

Ключове, врати, прозорци

Ключове, ключалки	21
Врати	28
Охрана на автомобила	30
Външни огледала	33
Вътрешни огледала	35
Прозорци	35

Ключове, ключалки

Ключове

Резервни ключове

Номерът на ключа е отбелязан в Car Pass или върху сменяема табелка.

Номерът на ключа трябва да се съобщи при поръчката на резервни ключове, тъй като той е част от системата на имобилайзера.

Ключалки ⇨ 149.

Сгъваем ключ



Натиснете бутона за да разгънете ключа. За да сгънете ключа първо натиснете бутона.

Паспорт на автомобила (Car Pass)

Car Pass съдържа данни свързани със сигурността на автомобила, поради което трябва да се съхранява на безопасно място.

Когато автомобилът се закара в сервиз, данните от Car Pass са необходими за да се изпълнят някои операции.

Дистанционно радиоуправление



Използва се за задействане на:

- Системата за централно заключване
- Заключващата система против кражба
- Алармената система
- Електрическите прозорци

Дистанционното радиоуправление има обхват от около 5 метра. Обсегът на действие може да намалее вследствие на външни

въздействия. Мигащите предупредителни светлини потвърждават действието.

Отнасяйте се грижливо с дистанционното управление, пазете го от влага и високи температури и избягвайте ненужното му използване.

Неизправност

Ако системата за централно заключване не може да се задейства чрез дистанционното управление, това може да се дължи на следното:

- Надхвърлен обсег
- Прекалено ниско напрежение на батерията
- Често използване на дистанционното управление извън обсега му, което изисква ново синхронизиране
- Претоварване на системата за централно заключване поради задействането ѝ през кратки интервали - електрозахранването се прекъсва за кратко време

- Смущение от по-мощни радиовълни от други източници
- Отключване ⇨ 23.

Смяна на батерията на дистанционното радиоуправление

Сменете батерията веднага щом обхватът на действие осезателно намалее.



Използваните акумулатори не спадат към битовите отпадъци. Те трябва да се изхвърлят на определените за рециклиране места.

Сгъваем ключ

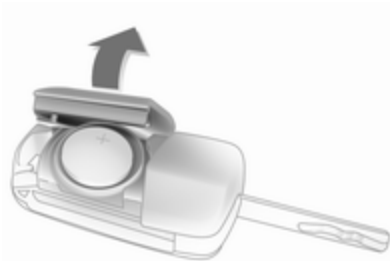

Разгънете ключа и отворете секцията. Подменете батерията (тип на батерията: CR 2032), като внимавате за поставянето ѝ в правилно положение. Затворете секцията и синхронизирайте дистанционното управление.

Ключ с неподвижна секция на ключа

Сменяйте батерията в сервис.

Синхронизиране на дистанционното радиоуправление

След смяна на батерията отключете вратата със завъртане на ключа в шофьорската ключалка. Дистанционното управление ще се синхронизира, когато включите запалването.

Система за централно заключване

Отключва и заключва вратите, багажното отделение и капака на резервоара.

Съобщение

В случай на по-сериозно произшествие автомобилът се отключва автоматично.

Съобщение

Малко след като са отключени с дистанционното управление, вратите се заключват автоматично, ако не се отвори врата.

Отключване

Система за централно заключване с активиране чрез ключа.

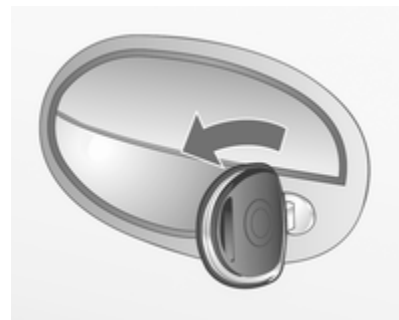

Завъртете ключа в ключалката на шофьорската врата към предната част на автомобила.



Система за централно заключване с радиодистанционно управление.



Натиснете бутона .

Възможни са две настройки:

За отключване само на
автомобила натиснете бутон .

Специфична за държавата версия:
Еднократно натискане на бутон 
ще отключи вратата на водача.
Двукратно натискане на бутон 
ще отключи целия автомобил.

Заклучване

Затворете вратите, багажното отделение и капака на резервоара. Ако вратата на шофьора не е затворена добре, системата за централно заключване няма да работи.

Система за централно заключване с активиране чрез ключа.

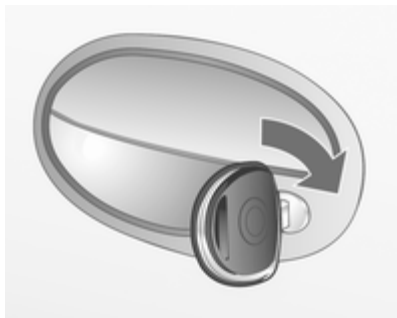

Завъртете ключа в ключалката на шофьорската врата към задната част на автомобила.

Система за централно заключване с радиодистанционно управление.



Натиснете бутона .

Неизправност в дистанционното управление



Отключване

Завъртете ключа в ключалката на шофьорската врата към предната част на автомобила. Отключва се целия автомобил. Включете запалването, за да деактивирате алармената система.

Заклучване

Затворете вратата на водача, завъртете ключа в ключалката към задната част на автомобила. Автомобилът се заклучва.

Неизправност в системата за централно заклучване

Отключване

Завъртете ключа в ключалката на шофьорската врата към предната част на автомобила. Другите врати могат да се отворят като се дръпне ръчката от вътрешната страна на вратата (не е възможно, ако заклучващата система против кражба е активирана). Багажникът и капакът на резервоара за гориво остават заклучени. За да деактивирате заклучващата система против кражба включете запалването ➔ 30.

Заклучване

При отворена врата на водача натиснете бутона за заклучване на една от другите врати. Затворете вратата на водача и завъртете ключа в ключалката към задната част на автомобила. Отключената вратичка на резервоара за гориво не може да се заклучи.

Съобщение

- Механичната заклучваща система срещу кражба и алармената система не могат да се активират с ключа.
- За да деактивирате алармената система, включете запалването след отваряне на врата.

Централно заклучване и задната багажна врата

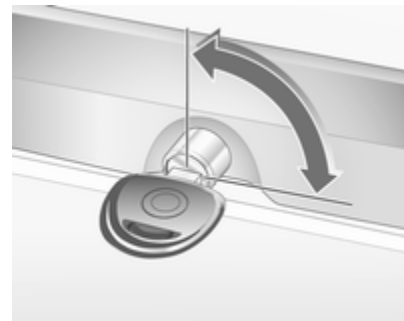

Системата за централно заклучване и системата за заклучване срещу кражба за

вратите не могат да се задействат чрез ключалката на задната багажна врата.

Процеп за ключа в хоризонтално положение в ключалката

Когато системата за централно заключване се задейства, задната багажна врата се заключва или отключва заедно с другите врати.

Ако ключът е завъртян във вертикално положение след отключването чрез системата за централно заключване, задната багажна врата остава заключена.

Процеп за ключа във вертикално положение в ключалката

Задната багажна врата остава заключена, когато вратите са заключени или отключени чрез системата за централно заключване. Изберете това положение, ако задната багажна врата трябва да остане постоянно заключена.

Отключване на задната багажна врата с ключа с централно заключени врати

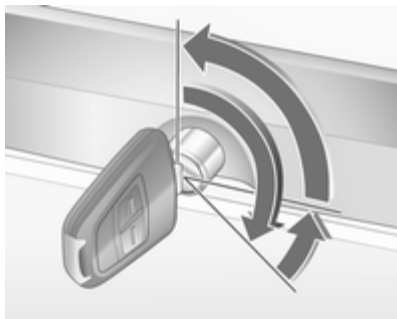

Завъртете ключа по часовниковата стрелка по възможност след точката на съпротивление от вертикално или хоризонтално положение. Като предпазна мярка срещу блокиране, ключът не може да се извади, когато е в това положение.

Заключете отново задната багажна врата като я затворите и завъртете ключа в хоризонтално или вертикално положение.

В хоризонтално положение задната багажна врата ще се отключи при следващото отключване на автомобила чрез системата за централно заключване.

Централно заключване и вратите на багажника

Системата за централно заключване и системата за заключване срещу кражба за вратите не могат да се задействат чрез ключалката на вратите на багажника.



Процеп за ключа в хоризонтално положение в ключалката

Когато системата за централно заключване се задейства, вратите на багажника се заключват или отключват заедно с другите врати.

Ако ключът е завъртян във вертикално положение след отключването чрез системата за централно заключване, вратите на багажника остава заключени.

Процеп за ключа във вертикално положение в ключалката

Вратите на багажника остават заключени, когато вратите са заключени или отключени чрез системата за централно заключване. Изберете това положение, ако вратите на багажника трябва да останат постоянно заключени.

Отключване на вратите на багажника с ключа с централно заключени врати



Завъртете ключа обратно часовниковата стрелка по възможност след точката на съпротивление от вертикално или хоризонтално положение и дръпнете дръжката на вратата на багажника. Като предпазна мярка срещу блокиране, ключът не може да се извади, когато е в това положение.

Заключете отново вратите на багажника като ги затворите и завъртите ключа в хоризонтално или вертикално положение.

В хоризонтално положение вратите на багажника ще се отключат при следващото отключване на автомобила чрез системата за централно заключване.

Предпазни ключалки за деца



⚠ Предупреждение

Използвайте предпазните детски ключалки винаги, когато на задните седалки има деца.

С помощта на ключ или подходяща отверка завъртете ръкохватката на ключалката на вратата от вертикално положение. Вратата не може да се отвори отвътре.

Врати**Плъзгаща се врата****⚠ Предупреждение**

Ако автомобилът е паркиран на низходящ наклон, отворена плъзгаща се врата може да се премести неволно поради собственото си тегло.

Затворете плъзгащите се врати преди потегляне.

Отваряне отвън

За отваряне на плъзгащите се врати, дръпнете дръжката и плъзнете вратата към задната част на автомобила.

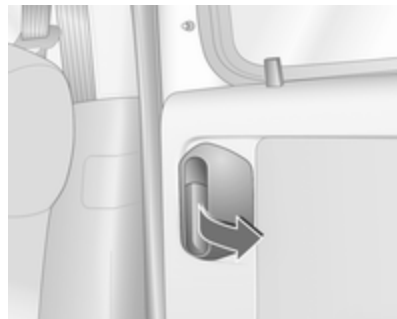
Отваряне отвътре

За отваряне на незаклучена плъзгаща се врата, дръпнете дръжката и плъзнете вратата към задната част на автомобила.

За да избегнете повреда, дясната плъзгаща се врата не може да бъде отворена изцяло, ако вратичката за зареждане с гориво е отворена.

За затваряне

Плъзнете плъзгащата се врата, докато се застопори.

Багажно отделение

Врата на багажника

Отваряне



Натиснете бутона за отваряне на задната багажна врата.

⚠ Предупреждение

Не карайте с отворена или откритата задна врата, например когато превозвате обемисти предмети, тъй като отровните изгорели газове могат да проникнат в купето.

Съобщение

Монтирането на тежки аксесоари върху задната врата може да ѝ попречи да остане отворена.

Затваряне



Използвайте вътрешната дръжка.

Не натискайте бутона под дръжката докато затваряте, защото това ще отключи вратата отново.

Врати на багажника



Отваряне

Отворете дясната врата на багажника отвън като вдигнете дръжката на вратата или отвътре като завъртите дръжката.

Отключете и отворете лявата врата на багажника отвътре като завъртите дръжката.

Вратата се застопорява в положение 90°.

Двете врати могат да се отворят до 180°:

Затворете леко вратата от положение 90°, освободете опорния издатък от направляващата релса и отворете вратата напълно.

Когато вратите са отворени на 180°, задното външно осветление се закрива. Затова отваряйте вратите докрай само когато навън е тъмно.

Когато ги затваряте се уверете, че опорният издатък е влязъл правилно в направляващата релса.

Затваряне

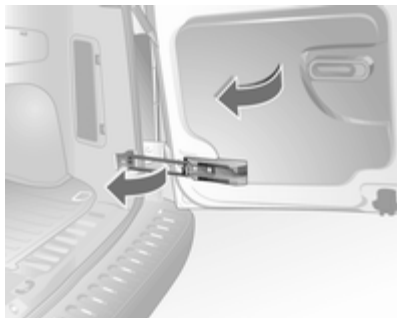

Първо натиснете лявата, а след това и дясната врата на багажника след леко съпротивление.

Охрана на автомобила

Алармена система

Тя следи:

- Вратите, багажника, капака на двигателя,
- Вътрешността на купето,
- Наклона на автомобила, например дали е повдигнат,
- Запалването.

⚠ Предупреждение

Не използвайте системата, ако в автомобила има хора! Вратите не могат да се отключат отвътре.

Съобщение

Някои промени в интериора на автомобила, като например използването на покривала за седалките, могат да влошат функцията за наблюдение на купето.

Активиране с помощта на дистанционното управление



Всички врати, прозорци и капака на двигателя трябва да са затворени. Натиснете два пъти  в рамките на 10 секунди.

Ако запалването е включено, вратата на водача трябва да се отвори и затвори, за да се активира алармената система.

Активиране без следене на вътрешността на купето и наклона на автомобила

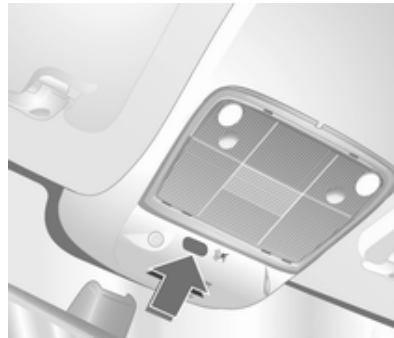

Изключете следенето на купето и на наклона на автомобила, ако в него има оставени животни, тъй като при силни ултразвукови сигнали или движения да се задейства алармата. Изключвайте я и когато автомобилът се превозва на ферибот или влак или салона на паркирания автомобил се отоплява.

1. Затворете багажника и капака на двигателя.

2. Натиснете бутона пред осветлението на салона (с изключено запалване); светодиода в бутона за аварийните светлини примигва за максимум 10 секунди.
3. Затворете вратите.
4. Включете алармената система. Светодиодът (LED) свети. След около 10 секунди системата е активирана. Светодиодът мига докато не се деактивира системата.

Светодиод (LED)

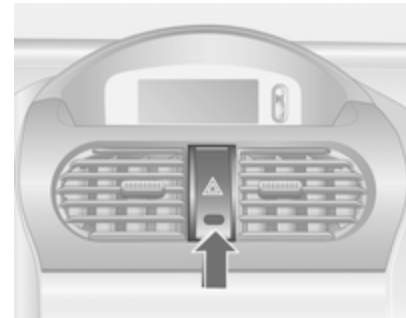

По време на първите 10 секунди след активирането на алармената система:

Светодиодът = Тест, активиране свети със закъснение,
LED мига = Отворена врата, багажник или бързо капак на двигателя, или неисправност в системата.

След първите 10 секунди от активирането на алармената система:

LED мига бавно = Системата е активирана.
Светодиодът = Системата е деактивирана.
свети за около 1 секунда

В случай на неисправност потърсете помощта на сервиз.

Изключване

Натиснете бутон \supseteq на дистанционното радиоуправление или включете запалването.

Ако в дистанционното управление има неисправност, завъртете ключа в ключалката на вратата на водача към предната част на автомобила докато се задейства.

Ако алармата се задейства, когато се отвори вратата на водача, деактивирайте алармената система като включите запалването.

Отваряне и затваряне на задната багажна врата/ вратите на багажника с активирана алармена система

За отключване:

1. Врата на багажника:
Завъртете ключа по часовниковата стрелка докрай след хоризонталното положение. Задната багажна врата се отключва и следенето на салона и наклона на автомобила се деактивират.
Врати на багажника:

Завъртете ключа обратно на часовниковата стрелка докрай след вертикалното положение. Вратите на багажника се отключват и следенето на салона и наклона на автомобила се деактивират.

2. Отворете задната багажна врата или вратите на багажника.
3. Затворете задната багажна врата или вратите на багажника.
4. За заключване: Завъртете ключа обратно до хоризонтално или вертикално положение. Следенето на салона и наклона на автомобила се активират след около 10 секунди.

Аларма

Когато се задейства, алармата издава както звуков (клаксон), така и визуален сигнал (аварийни предупредителни светлини). Броят на подадените алармени сигнали и тяхната продължителност се определят от закона.

Сирената на алармата може да бъде спряна чрез натискане на бутон на дистанционното управление или чрез включване на запалването. В същото време се деактивира и алармената система.



Имобилайзер

Системата проверява дали двигателят може да бъде стартиран с използвания ключ. След като транспондерът в ключа се разпознае, двигателят може да се стартира.



Имобилайзерът се активира автоматично след изваждане на ключа от контакта на запалването.

Ако контролната лампа  мига при включено запалване, налице е неизправност в системата; двигателят не може да бъде стартиран. Изключете запалването и опитайте да стартирате отново.

Ако контролната лампа  продължава да мига, опитайте да стартирате двигателя с помощта на резервния ключ и се обърнете за помощ към сервиз.

Ако контролната лампа свети след стартиране на двигателя, налице е неизправност в електрониката на двигателя или в електрониката на скоростната кутия ,  75,  103, или пък в дизеловия филтър има вода.

Съобщение

Имобилайзерът не заключва вратите. След напускане на автомобила винаги го заключвайте и активирайте алармената система , 23,  30.

Външни огледала

Изпъкнало огледало

Външното изпъкнало огледало намалява мъртвите зони на видимост. Формата на огледалото прави предметите да изглеждат по-малки, което влияе върху преценката на разстоянията.

Ръчно регулиране



Регулирайте огледалата като въртите лостчето в нужната посока.

Електрическо регулиране

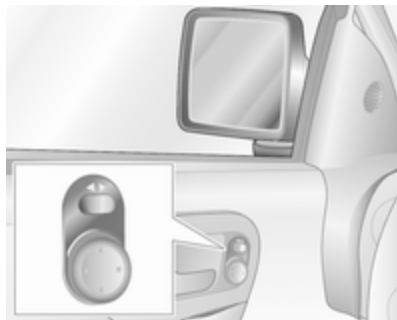

Изберете съответното външно огледало с кобиличния превключвател и регулирайте с четирипозиционния превключвател.

Сгъване

Ръчно сгъване

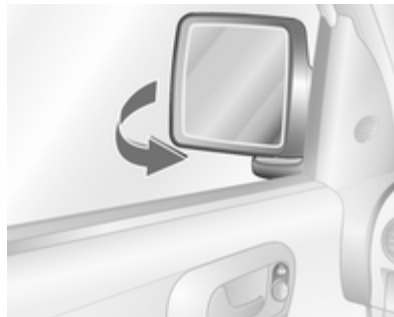

От съображения за безопасност на пешеходците външните огледала се извъртат от нормалното си положение, ако бъдат блъснати с достатъчно голяма сила. Наместете обратно огледалото като натиснете леко корпуса му. Външните огледала се сгъват навътре чрез лек натиск върху външния ръб на корпуса.

Преди да потеглите, върнете огледалата в положение за шофиране.

Отопляемо огледало

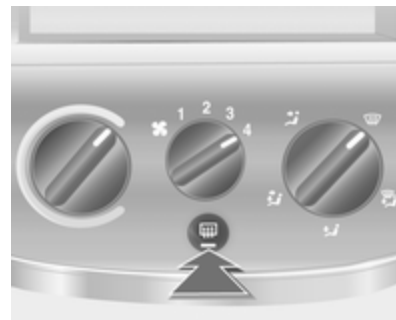

Задейства се чрез натискане на бутона .

Отоплението работи при работещ двигател.

Вътрешни огледала

Огледало с ръчно
противозаслепяващо
регулиране



За да намалите заслепяването,
завъртете лостчето от долната
страна на корпуса на огледалото.

Прозорци

Прозорци с ръчно
задвижване

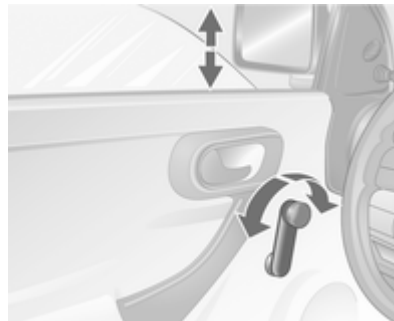

Прозорците на вратите могат да се
отварят и затварят чрез завъртане
на ръчката на прозореца.

Прозорец в плъзгаща се врата

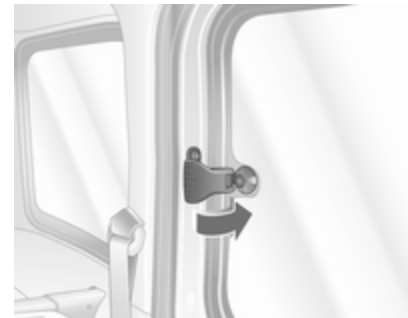

За
отваряне

= Освободете
връзката
и натиснете навън.

За
затваряне

= Дръпнете връзката
и застопорете.

Електрически прозорци

⚠ Предупреждение

Бъдете внимателни, когато задвижвате електрическите прозорци. Съществува риск от нараняване, особено за децата.

Наблюдавайте внимателно прозорците при тяхното затваряне. Уверете се, че при движението им нищо няма да бъде защипано.

Електрическите прозорци могат да се задействат, когато ключът за запалване е в положение 1 на контактния ключ.

Осветяване на кобиличните превключватели обозначава готовност за функциониране.

След изключване на запалването задействането на прозорците се деактивира, когато шофьорската врата се отвори.

Функциониране

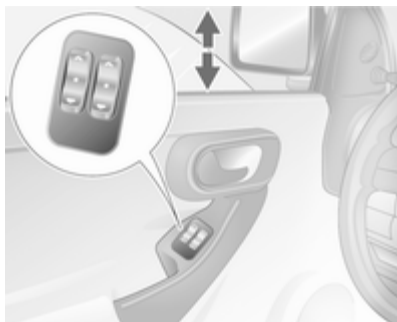

За задействане на прозореца на етапи, почукайте кобиличния превключвател. За автоматично отваряне или затваряне, задръжте превключвателя натиснат за малко по-дълго време, за спиране на движението на прозореца натиснете бързо превключвателя отново.

Защитна функция

Ако стъклото на прозореца срещне съпротивление по време на автоматичното затваряне, то спира незабавно и отново се отваря.

В случай на трудности при затварянето причинени от замръзване или други подобни, дръпнете бутона няколко пъти за да затворите прозореца на стъпки.

Задействане на прозорците отвън

В зависимост от степента на оборудване на автомобила прозорците могат да се командват дистанционно отвън.

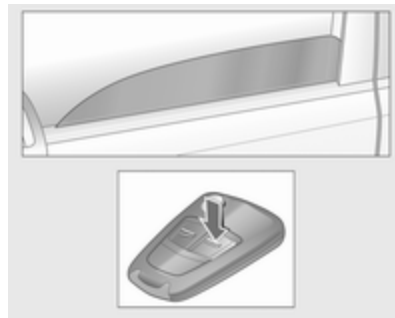

Натиснете **≡** докато се затворят всички прозорци.

Претоварване

Ако прозорците се задействат многократно на кратки интервали, те спират да функционират за известно време.

Неизправност

Ако прозорците не могат да бъдат отворени или затворени автоматично, активирайте електрониката на прозорците по следния начин:

1. Затворете вратите.
2. Включете запалването.
3. Затворете прозореца напълно и задействайте бутона в течение на още 5 секунди.
4. Отворете прозореца напълно и задействайте бутона в течение на още 1 секунда.
5. Повторете действието за всеки прозорец.

Отопление на задното стъкло

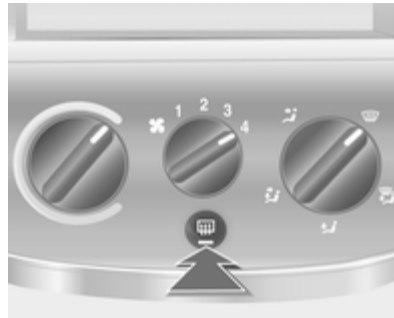

Задейства се чрез натискане на бутона .

Отоплението работи при работещ двигател и се изключва автоматично след известно време.

В зависимост от типа на двигателя отоплението на задното стъкло се включва автоматично, когато се почиства дизеловият филтър за твърди частици.

Слънчеви сенници

За предпазване на очите от заслепяване сенниците могат да се обръщат надолу и да се завъртат настрани.

Седалки, облегалки

Облегалки за глава	38
Предни седалки	39
Предпазни колани	42
Система на въздушните възглавници	45
Предпазни седалки за деца	47

Облегалки за глава

Местоположение

⚠ Предупреждение

Шофирайте само с правилно нагласена облегалка за глава.

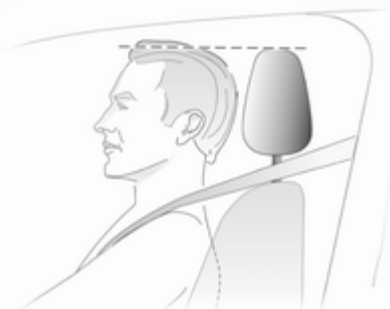

Средата на облегалката за глава трябва да бъде на нивото на очите. Ако при много високи пътници това не е възможно, нагласете облегалката в най-високо

положение, а при ниски пътници я нагласете в най-ниско положение.

Регулиране

Облегалки за глава на предните и външните задни седалки



За регулиране, задръжте облегалката за глава настрани, наклонете напред, задръжте и регулирайте височината.

Облегалката за глава с отворена рамка на Combo Van не може да се регулира.

Съобщение

Поставянето на одобрени аксесоари върху облегалката за глава на предната пътническа седалка е позволено само, ако никои не седи на седалката.

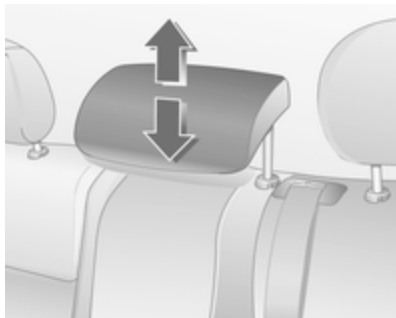
Облегалки за глава на средните задни седалки

За сгъване на облегалката, натиснете пружинните фиксатори на водещите втулки, за да освободите облегалката за глава и я натиснете надолу докрай.

Изваждане на облегалка за глава

Освободете двата държателя чрез натискане и изтеглете облегалката за глава. Задната средна облегалка за глава не може да се извади.

Предни седалки**Положение на седалката****⚠ Предупреждение**

Шофирайте само с правилно нагласена седалка.



30050

- Седнете колкото е възможно по-навътре в седалката. Нагласете разстоянието между седалката и педалите така, че краката ви да са леко свити, когато натискате педалите. Плъзнете седалката на предния пътник докрай назад.

- Опрете раменете си колкото е възможно по-добре на облегалката. Нагласете наклона на облегалката така, че да достигате волана с леко свити ръце. Поддържайте контакта между раменете и облегалката, когато въртите волана. Не наклоняйте облегалката на седалката прекалено силно назад. Препоръчваме ви максимален ъгъл на наклона от около 25°.
- Нагласете волана ⇨ 63.
- Нагласете достатъчна височина на седалката така, че да получите ясна видимост във всички посоки, както и за да виждате всички прибори. Трябва да има поне една ръка разстояние между главата ви и тавана на автомобила. Бедрата ви трябва леко да се опират на седалката без да са натиснати в нея.

- Нагласете облегалката за глава ⇨ 38.
- Регулирайте височината на предпазния колан ⇨ 43.

Регулиране на седалката

⚠ Опасност

Не сядайте по-близо от 25 см до волана за да позволите безопасното надуване на въздушната възглавница.

⚠ Предупреждение

Никога не нагласяйте седалките по време на движение, тъй като те могат да се преместят неконтролируемо.

Положение на седалката

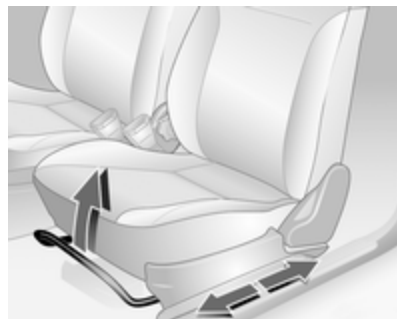

Дръпнете ръчката, плъзнете седалката, освободете ръчката.

Облегалка на седалката



Завъртете ръкохватката. При регулирането не се облягайте на облегалката.

Височина на седалката

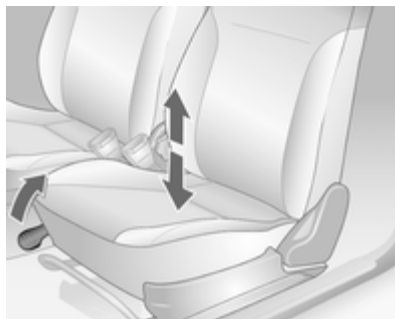

Вдигнете лоста и отстранете част от натоварването върху седалката, за да я вдигнете или натиснете седалката надолу с тежестта на тялото си, за да я свалите.

Сгъване облегалката на седалката

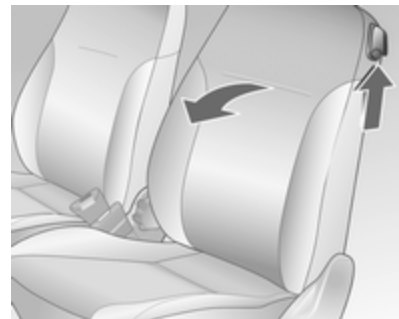

Повдигнете освобождаващата ръкохватка и наклонете облегалката напред.

Отопление



При включено запалване включете отоплението като натиснете бутон  за седалката.

Индикаторът (LED) в бутона  свети: съответната предна седалка се загрева.

Отоплението на седалката работи при работещ двигател.

За автомобили, работещи с природен газ (метан), се предлага само превключвател . Работа на двете предни седалки при включен запалване.

Предпазни колани



При рязко увеличаване или намаляване на скоростта на автомобила предпазните колани се заключват за да обезопасят пътниците.

Предупреждение

Поставяйте предпазния колан преди всяко пътуване.

Пътниците, които не поставят предпазните колани, застрашават останалите пътници и самите себе си в случай на инцидент.

Предпазните колани са предвидени за ползване само от един човек в едно и също време. Те не са подходящи за лица под 12 годишна възраст или такива по-ниски от 150 см. Детски предпазни системи (седалки) ⇨ 47.

Проверявайте периодично за повреди и правилна функционалност всички елементи от системата на предпазните колани.

Подменете повредените компоненти. След произшествие заменете в сервиз коланите и задействалите се обтегачи на предпазните колани.

Съобщение

Уверете се, че предпазните колани не са повредени или защипани от обувки или предмети с остри ръбове. Внимавайте в механизмите за автоматично прибиране да не попадне нечистотия.

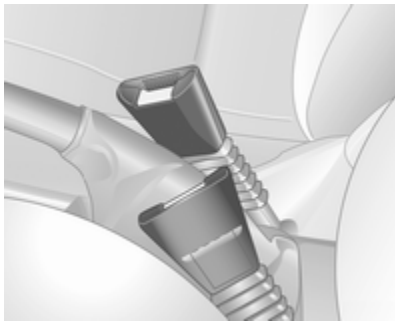
Обтегачи на предпазните колани

В случай на челен или заден удар с определена сила коланите на предните седалки се затягат.

⚠ Предупреждение

Неправилното боравене (напр. изваждане или монтиране на колани) може да задейства обтегачите с риск от нараняване.

Задействането на обтегачите на предпазните колани се обозначава от светенето на контролната лампа  ↻ 75.

Влезлите веднъж в действие обтегачи на предпазните колани трябва да се заменят в сервис. Обтегачите на предпазните колани могат да се задействат само веднъж.

Съобщение

Не закрепвайте и не поставяйте аксесоари и други предмети в зоната на действие на обтегачите на предпазните колани. Не правете никакви промени по компонентите на обтегачите на коланите, тъй като

това ще направи невалидно разрешението за ползването на автомобила.

Триточкови предпазни колани**Поставяне**

Издърпайте плавно предпазния колан от макарата, прекарайте го през тялото като внимавате да не се усуче и вкарайте закопчаващата планка в закопчалката. По време на път притягайте често хоризонталната част на колана като придърпвате диагоналната му част.

Отпуснатите и дебелите дрехи пречат на доброто прилягане на предпазния колан. Не поставяйте предмети (напр. ръчни чанти, мобифони) между колана и тялото си.

⚠ Предупреждение

Коланът не бива да ляга върху твърди или чупливи предмети в джобовете на дрехите ви.

Регулиране на височината

1. Издърпайте леко предпазния колан.
2. Натиснете водача на колана или, при салон с 5 врати, натиснете бутона.
3. Нагласете височината и заключете с щракване.

Нагласете височината така, че коланът да ляга върху рамото. Той не бива да минава през врата или горната част на ръката.

Не настройвайте височината докато карате.

Сваляне

За да освободите предпазния колан, натиснете червения бутон върху закопчалката на колана.

Използване на предпазния колан по време на бременност**⚠ Предупреждение**

Бедрената част на колана трябва да минава колкото може по-ниско за да се избегне натиск върху корема.

Система на въздушните възглавници

Системата на въздушните възглавници се състои от няколко отделни системи.

При задействането им въздушните възглавници се надуват в рамките на милисекунди. Те също така спадат толкова бързо, че това често остава незабелязано по време на катастрофа.

⚠ Предупреждение

Неправилното боравене със системите на въздушните възглавници може да предизвика експлодирането им.

Съобщение

Управляващата електроника на системата на въздушните възглавници и обтегачите на коланите се намира в областта на



централната конзола. Не поставяйте магнитни предмети в тази зона.

Не залепвайте нищо върху капачите на въздушните възглавници и не ги покривайте с нищо.

Всяка въздушна възглавница се отваря само веднъж. Незабавно заменяйте отворилите се въздушни възглавници в сервис. Освен това може да е необходима замяна и на волана, арматурното табло, някои панели, уплътненията на вратите, дръжки и седалки.

Не правете никакви промени по системата на въздушните възглавници, тъй като това ще направи невалидно разрешението за ползването на автомобила.

При надуване на въздушните възглавници излизащите горещи газове могат да причинят изгаряния.

Контролна лампа  за системите на въздушните възглавници  75.

Система на предните въздушни възглавници



Системата на предните въздушни възглавници се състои от една въздушна възглавница във волана и друга - в арматурното табло от страната на предния пътник. Мястото им е обозначено с надписа **AIRBAG**.

Системата на предните въздушни възглавници се задейства при удар с определена сила в обозначената зона. Запалването трябва да е включено.

Политането на предните пътници в посока напред се забавя, като по този начин значително се намалява рискът от увреждания на горната част на тялото и главата.

⚠ Предупреждение

Оптимална защита се оказва само ако седалката е в правилно положение ↪ 39.

Поддържайте свободна зоната на надуване на въздушните възглавници.

Поставяйте правилно предпазния колан и го закопчавайте надеждно. Само тогава въздушната възглавница ще ви защити.

Система на страничните въздушни възглавници

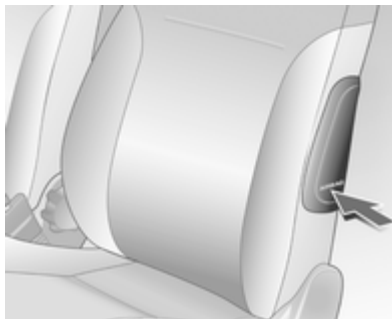

Системата на страничните въздушни възглавници се състои от по една въздушна възглавница във всяка една от предните и задните външни облегалки. Мястото им е обозначено с надписа **AIRBAG**.

Системата на страничните въздушни възглавници се задейства при удар с определена сила в обозначената зона. Запалването трябва да е включено.

По този начин значително се намалява рискът от нараняване на горната част на тялото и таза в случай на страничен удар.

⚠ Предупреждение

Поддържайте свободна зоната на надуване на въздушните възглавници.

Съобщение

Ползвайте само такива предпазни калъфи за седалки, които са одобрени за дадения автомобил. Внимавайте да не покриете въздушните възглавници.

Предпазни седалки за деца

Детски предпазни системи (седалки)

Когато използвате детска предпазна система (седалка), спазвайте следните инструкции за употреба и инсталация, както и тези предоставени с детската предпазна система.

Винаги спазвайте местните и държавните разпоредби. В някои страни използването на детски предпазни седалки е забранено за определени места в автомобила.

⚠ Предупреждение

При използване на детска предпазна система (седалка) на предната пътническа седалка, системите на въздушните възглавници за предния пътник трябва да се изключат. Ако не са изключени, тяхното

задействане създава опасност за фатално нараняване на детето.

Това особено се отнася за случаите, когато детска предпазна седалка, обърната обратно на посоката на движението, се монтира на предната пътническа седалка.

Избор на подходяща система

Задните седалки са най-удобното място за поставяне на детска предпазна седалка. Децата трябва да бъдат превозвани с лице към задната част на автомобила дотогава, докато това е възможно. Това, в случай на катастрофа, намалява натоварването върху гръбначния стълб на детето, който все още е много слаб.

Деца под 12 години и по-ниски от 150 см трябва да пътуват само в подходяща за тях предпазна детска седалка. Подходящи детски предпазни системи (седалки) са тези, които отговарят на ECE 44-03 или ECE 44-04. Тъй като

правилното поставяне на предпазния колан на дете по-ниско от 150 см рядко е възможно, ние настоячиво Ви съветваме да използвате подходяща детска седалка, даже ако възрастта на детето не изисква това задължително.

Никога не дръжте детето в ръце по време на пътуване. Трудно ще можете да удържите детето в случай на сблъсък.

Когато возите деца, използвайте детска седалка, която отговаря на теглото им.

Уверете се, че детската предпазна седалка, която смятате да инсталирате е съвместима с типа на автомобила.

Уверете се, че мястото за монтиране на детската предпазна система е подходящо за целта.

Позволявайте на децата да влизат и излизат от автомобила само от по-далечната от пътното движение страна.

Когато детската предпазна седалка не се използва, обезопасете детската седалка с предпазния колан или я извадете от автомобила.

Съобщение

Не залепвайте нищо на детската предпазна седалка и не я покривайте с нищо.

Детска седалка, претърпяла катастрофа, трябва да бъде подменена.

Места за поставяне на детската седалка

Позволени варианти за монтиране на детска предпазна седалка

Клас по тегло и възраст	На предната пътническа седалка	Върху задните външни седалки	Върху задната средна седалка
Клас 0: до 10 кг или до около 10 месеца	X	U+	U
Клас 0+: до 13 кг или до около 2 години	X	U+	U
Клас I: от 9 до 18 кг или от около 8 месеца до 4 години	X	U+	U
Клас II: от 15 до 25 кг или от около 3 до 7 години	X	U	U
Клас III: от 22 до 36 кг или от около 6 до 12 години	X	U	U

+ = Налична седалка за автомобил със закрепване ISOFIX. При монтаж с ISOFIX трябва да се използват само детски седалки ISOFIX, които са одобрени за автомобила

U = Универсално подходяща в съчетание с триточков предпазен колан на седалката.

X = При този тегловен клас не се разрешават никакви детски седалки.

Позволени варианти за монтиране на детска предпазна седалка ISOFIX

Клас по тегло	Клас по ръст	Закрепване	На предната пътническа седалка	Върху задните външни седалки	Върху задната средна седалка
Клас 0: до 10 кг	E	ISO/R1	X	IL	X
Клас 0+: до 13 кг	E	ISO/R1	X	IL	X
	D	ISO/R2	X	IL	X
	C	ISO/R3	X	IL	X
Клас I: от 9 до 18 кг	D	ISO/R2	X	IL	X
	C	ISO/R3	X	IL	X
	B	ISO/F2	X	IL	X
	B1	ISO/F2X	X	IL	X
	A	ISO/F3	X	IL	X

IL = Подходяща за специалните предпазни системи ISOFIX от категориите "специфична за автомобила", "с ограничения" или "полууниверсална". Предпазната система ISOFIX трябва да бъде одобрена за дадения тип автомобил.

Ope1 трябва да предлага такива детски предпазни системи (седалки).

X = При този тегловен клас не се разрешават никакви детски седалки ISOFIX.

Клас по ръст и способ на закрепване на системите ISOFIX

- A - ISO/F3 = Гледаща напред детска предпазна седалка за деца с максимален ръст в тегловен клас от 9 до 18 кг.
- B - ISO/F2 = Гледаща напред детска предпазна седалка за по-малки деца в тегловен клас от 9 до 18 кг.
- B1 - ISO/F2X = Гледаща напред детска предпазна седалка за по-малки деца в тегловен клас от 9 до 18 кг.
- C - ISO/R3 = Гледаща назад детска предпазна седалка за деца с максимален ръст от тегловен клас до 13 кг.
- D - ISO/R2 = Гледаща назад детска предпазна седалка за по-малки деца в тегловен клас до 13 кг.
- E - ISO/R1 = Гледаща назад детска предпазна седалка за малки деца в тегловен клас до 13 кг.

Детски седалки Isofix

Крепежните халки за детската седалка ISOFIX се намират на задните външни седалки между облегалката и възглавницата за сядане на седалката.

Закрепете позволената детска предпазна седалка ISOFIX към скобите за монтиране.

Придържайте се точно към инструкциите придружаващи системата (детската седалка) ISOFIX.

Съхраняване на вещи

Отделения за вещи	53
Багажно отделение	55
Багажник на покрива	60
Превозване на товари	61

Отделения за вещи

Жабка

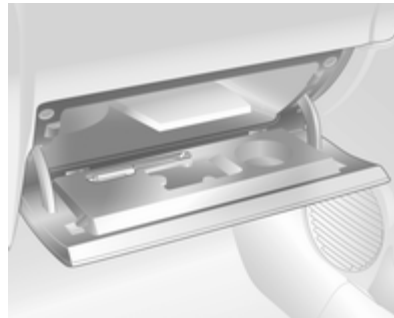

В жабката има място за съхранение на химикалка.

При автомобили със система Инфотейнмънт, телекомуникационният модул може да се намира в жабката.

Жабката трябва да бъде затворена по време на движение.

Кутия за очила

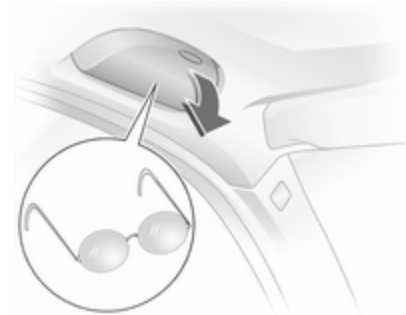

Отваря се надолу.

Не я използвайте за съхраняване на тежки предмети.

Конзола над главата

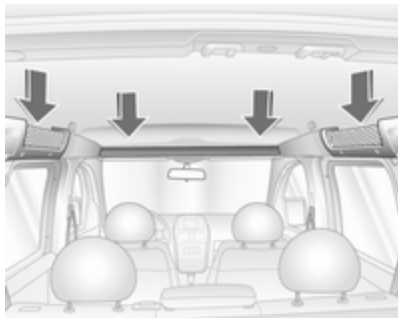

Отделението за съхранение над предните седалки може да издържи максимален товар от 15 кг.

Джобовете с мрежи над вратите могат да задържат само леки предмети.

⚠ Предупреждение

Закрепете предметите, за да не им позволите да изпаднат и да предизвикат нараняване.

Кутия под седалката

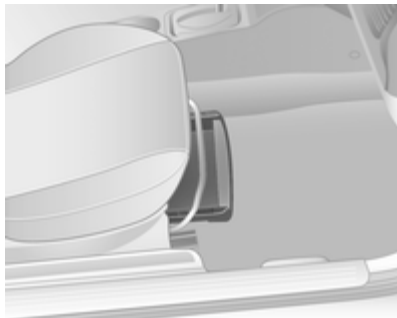

Повдигнете набраздения ъ край и я изтеглете навън. Максимален товар: 1 кг. Затворете я като я натиснете навътре докато блокира.

Отделение за съхранение в средната конзола

Отделение за монети



Намира се в средната конзола.

Багажно отделение

Сгъване на задните облегалки



Натиснете задната външна облегалка за глава докрай надолу или я демонтирайте. Натиснете дясната средна облегалка за глава докрай надолу ↵ 38.

За сгъване на едната или двете облегалки на задните седалки натиснете бутона в горния край за

освобождане на облегалката за глава и я сгънете срещу възглавницата за сядане.

Като алтернатива:

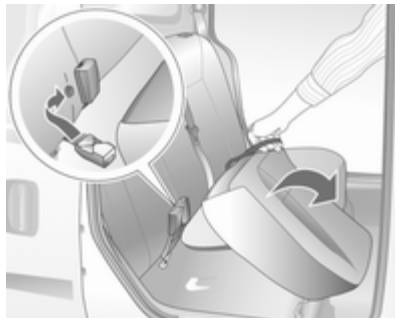

Демонтирайте външните задни облегалки за глава. Натиснете дясната средна облегалка за глава докрай надолу ↵ 38.

Закачете катарамите на предпазните колани на облегалките на задните седалки.

Издърпайте нагоре едната или двете възглавници за сядане с помощта на предвидените за това ремъци.

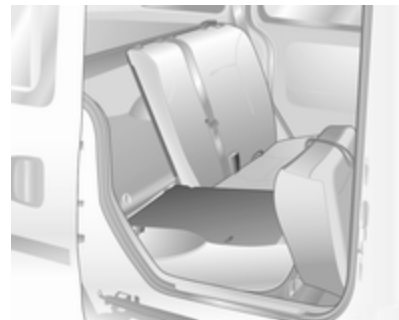

За сгъване на едната или двете облегалки на задните седалки натиснете бутона в горния край за освобождане на облегалката за глава и я сгънете напред.

Повторно поставяне на задните седалки

Издърпайте предпазния колан леко напред така че да не се повреди и да щракнат облегалките.

Поставете отново възглавниците на седалките.

Поставете външните задни облегалки за глава.

Покривало на товарното (багажното) отделение

Не поставяйте никакви предмети върху покривалото.

За затваряне

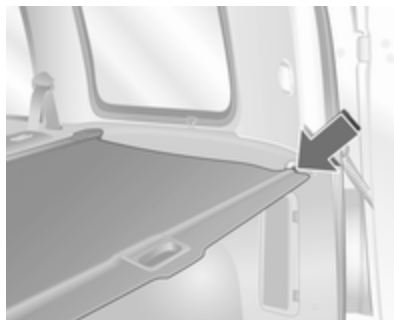

Издърпайте покривалото към задната част на автомобила като използвате дръжката и куката в страничните фиксатори.

За отваряне

Откачете затвореното покривало в задната част. То се навива автоматично.

Сваляне

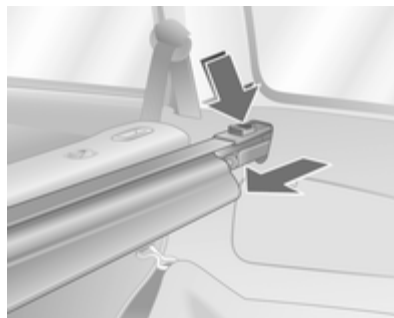

Отворете покривалото.

Натиснете бутона от дясната страна на елемента и застопорете, като натискате крайния десен детайл наляво. Издърпайте дясната страна на елемента извън фиксаторите, а след това и лявата страна.

Поставяне

С навито покривало, натиснете лявата страна на елемента към фиксатора, а след това и дясната страна.

Натиснете бутона в десния край детайл на елемента и елементът се застопорява.

Предпазна мрежа

Предпазната мрежа може да се монтира зад задните седалки или, ако облегалките на задните седалки са сгънати надолу, зад предните седалки.

Забранено е превозването на пътници зад предпазната мрежа.

Поставяне

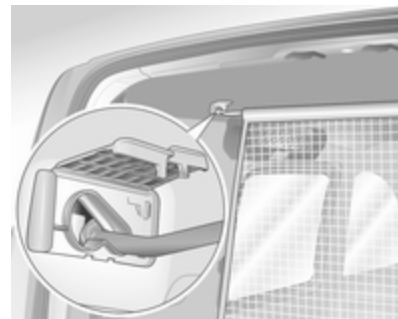

В рамката на тавана има два монтажни отвора: Отворете капака. Застопорете едната страна на горния прът на мрежата, изтеглете пръта и застопорете от другата страна. Затворете капака.

Зад задните седалки

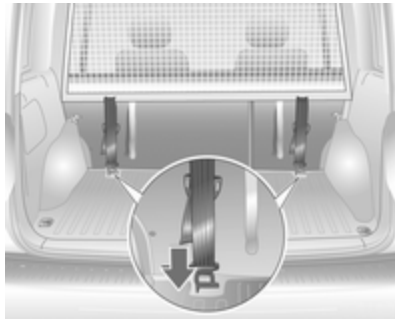

Сгънете надолу и двете облегалки на задните седалки.

Закачете обтягащите ремъци в халките в пода и обтегнете, като издърпате разхлабения край на ремъка.

Поставете отново и застопорете облегалките.

Поставяне зад предните седалки



Издърпайте нагоре двете възглавници за сядане на задните седалки и сгънете надолу облегалките на седалките.

Отворете капака на монтажния отвор в рамката на тавана над предните седалки. Застопорете пръта на мрежата, изтеглете пръта и застопорете от другата страна. Затворете капака.

Закачете обтягащите ремъци в скобите в пода и обтегнете, като издърпате разхлабения край на ремъка.

⚠ Предупреждение

Облегалките не трябва да се използват като халки за привързване, за да не позволят плъзгане на превозваните предмети.

Сваляне

Завъртете регулаторите на дължината на обтягащите ремъци нагоре и откачете ремъците. Отворете капака. Откачете горния прът на мрежата и затворете капака.

Навийте предпазната мрежа.

Решетка на багажното отделение



За разширяване на багажното отделение, решетката може да се премести напред от страната на пътника до водача.

Натиснете облегалката за глава на седалката за пътника до водача възможно най-надолу ↙ 38.

Наклонете облегалката на седалката за пътника до водача напред като вдигнете освобождаващото лостче и натиснете надолу до застопоряване на място.

Застопорете лостчето на решетката на багажното отделение в най-горно положение, както е показано на илюстрацията.

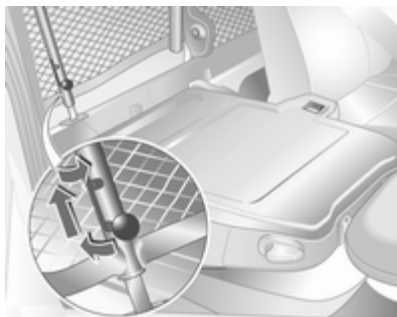

Застопоряването на лостчето предпазва седалката за пътника до водача от повреди.

Поставете решетката на багажното отделение над фиксатора в облегалката на седалката за пътника до водача.



Блокирайте решетката на багажното отделение във фиксатора. За тази цел застопорете лостчето в долно положение.

⚠ Предупреждение

Решетката на багажното отделение трябва винаги да бъде блокирана в един от фиксаторите, когато автомобилът се използва, а лостчето трябва да бъде застопорено в долното си положение.

Предупредителен триъгълник

Combo

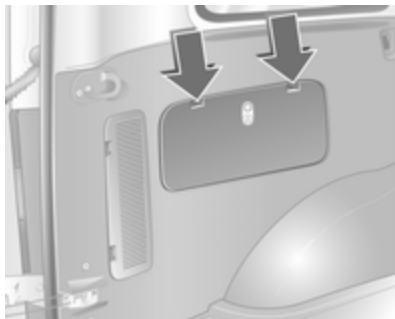

Предупредителният триъгълник се съхранява в отделение в страничния декоративен панел от лявата страна.

Освободете капака, като натиснете крепежните зъбчета.

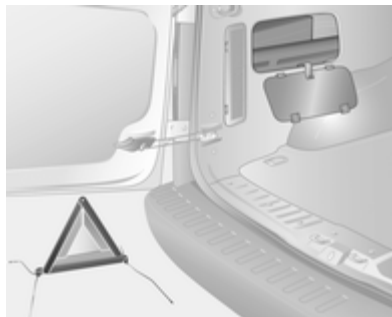

Ван

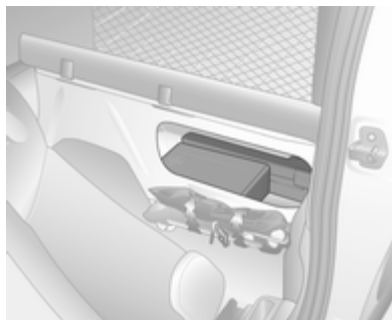

Предупредителният триъгълник се съхранява в отделението зад седалката на водача. Когато автомобилът е натоварен, моля, уверете се, че върху долния ръб на отвора няма нищо, което да пречи. Освободете капака като натиснете закопчаващото зъбче и го свалете.

Комплект за първа помощ

Combo

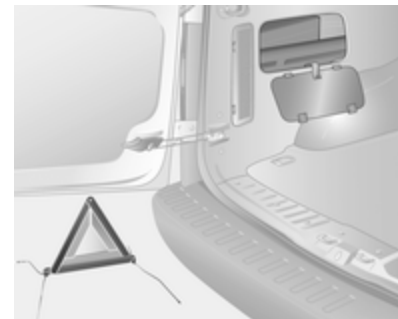

Комплектът за първа помощ (възглавница) се съхранява в отделение в страничния декоративен панел от лявата страна.

Освободете капака, като натиснете крепежните зъбчета.

Ван

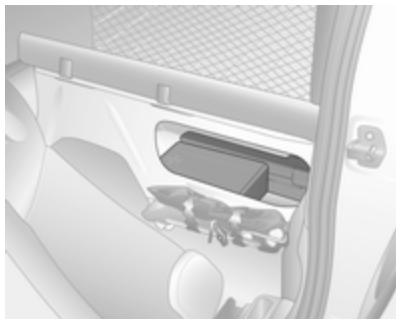

Комплектът за първа помощ (възглавница) се съхранява в отделението зад седалката на водача. Когато автомобилът е натоварен, моля, уверете се, че върху долния ръб на отвора няма

нищо, което да пречи. Освободете капака като натиснете закопчаващото зъбче и го свалете.

Багажник на покрива

От съображения за безопасност и избягване повредата на покрива, препоръчваме да използвате багажник одобрен за дадения автомобил.

Следвайте инструкциите за монтаж и сваляйте багажника, когато не го използвате.

Превозване на товари

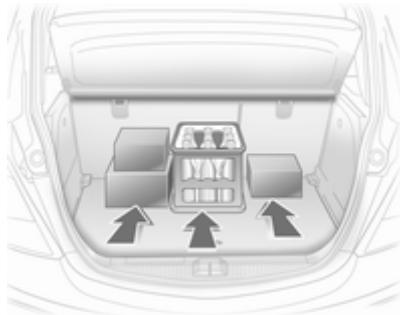

- Тежките предмети в багажника трябва да се поставят плътно до облегалките на седалките. Уверете се, че облегалките са заключени добре. Ако предметите трябва да се подредят един върху друг, най-тежките предмети трябва да се поставят най-отдолу.
- Закрепвайте предметите с ремъци закачени за халките.
- Обезопасявайте предметите в багажника за да ги предпазите от изместване.
- Когато превозвате предмети в товарното отделение, облегалките на седалките от задния ред не бива да са наклонени напред.
- Не позволявайте на товара да се подава над горния ръб на облегалката на седалката.
- Не поставяйте никакви предмети върху покривалото на багажното отделение и арматурното табло и не покривайте сензора в горната част на арматурното табло.
- Товарът не бива да пречи на използването на педалите, ръчната спирачка и скоростния лост или да ограничава свободата на движение на шофьора. Не оставяйте необезопасени предмети в купето.
- Не карайте с отворено багажно отделение.

⚠ Предупреждение

Внимавайте товарът в автомобила да е добре закрепен. В противен случай предметите в автомобила могат да бъдат подхвърлени хаотично и да предизвикат персонални увреждания или щети на товара или автомобила.

- Не покривайте вентилационните отвори, когато съхранявате предмети в багажното отделение.
- Полезният товар е разликата между допустимото брутно тегло на автомобила (виж идентификационна табелка ⚙ 157) и теглото на празен автомобил по директивата на ЕС.

За да изчислите полезния товар запишете данните за Вашия автомобил в таблицата "Тегла" в началото на настоящото ръководство.

Според директивата на ЕС теглото на празния автомобил включва средните тегла на шофьора (68 кг), багажа (7 кг) и всички работни течности (при резервоар зареден на 90 %).

Допълнителното оборудване и аксесоари увеличават теглото на празния автомобил.

- Товарът на покрива увеличава чувствителността на автомобила към страничен вятър и има вредно въздействие върху управляемостта му поради повисокия център на тежестта. Разпределяйте товара равномерно и го обезопасявайте правилно с помощта на ремъци за закрепване. Регулирайте налягането на гумите и шофирайте със скорост съобразно натоварването.

Не шофирайте със скорост, по-голяма от 120 км/ч.

Проверявайте и затягайте ремъците често.

Допустимото натоварване на покрива е 100 кг. Натоварването

на покрива е сбор от теглото на багажника на покрива и самия товар.

- Ако в багажното отделение се превозват предмети, решетката за разделяне на товари в багажното отделение трябва винаги да бъде блокирана в един от фиксаторите, а лостчето трябва да бъде застопорено в долното си положение.
- Когато съхранявате предмети в отделението за вещи над предните седалки, го обезопасете срещу изпадане на предметите.

Прибори и органи за управление

Органи за управление	63
Предупредителни светлини, измервателни уреди и контролни индикатори (лампи)	68
Информационни дисплеи	78
Предупредителни съобщения	83

Органи за управление Регулиране на волана

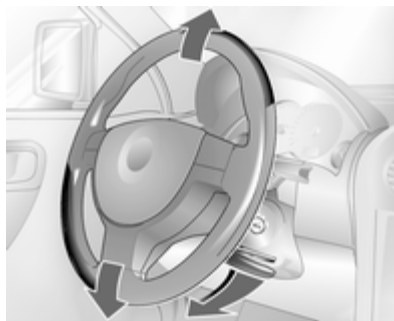

Отключете лоста, настройте волана, блокирайте лоста и проверете дали е заключен добре.

Не регулирайте волана докато не спрете автомобила и не освободите ключалката на волана.

Контролни органи върху волана



Системата Инфотеймънт и Info-Display могат да се командват чрез бутоните върху волана.

Допълнителна информация можете да намерите в инструкциите за употреба на системата Инфотеймънт.

Клаксон

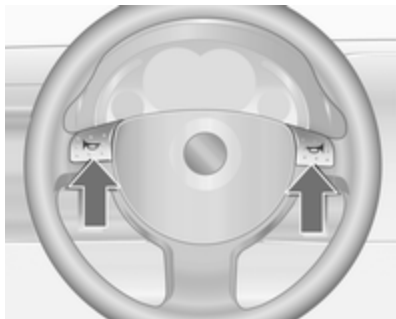





Натиснете .

Чистачки/система за измиване на предното стъкло

Чистачки на предното стъкло





За включване преместете лостчето нагоре.

-  = бързо
-  = бавно
-  = интервално бърсане
-  = изключено

Не използвайте чистачките при заледено стъкло.

Изключвайте чистачките в автомивки.

Регулируем интервал на бърсане

За да нагласите интервала на бърсане между 2 и 15 секунди: Преместете лостчето до работа на интервал , преместете лостчето до , изчакайте за необходимото закъснение на интервала, преместете отново до работа на интервал .

Избраният интервал ще остане запамен до следващата промяна или докато запалването е изключено.

След включване на запалването и преместване на лоста на  интервалът се настройва на 7 секунди.

Система за измиване на предното стъкло



Дръпнете лоста. Върху предното стъкло се напръсква измиваща течност и чистачките правят няколко маха.

Чистачка/система за измиване на задното стъкло



Натиснете лоста напред. Чистачката на задното стъкло работи в интервален режим. Изключете като дръпнете лостчето.

Ако задържите лоста напред, върху задното стъкло се напръсква измиваща течност.

Не използвайте ако задното стъкло е заледено.

Изключвайте чистачките в автомивки.

Външна температура

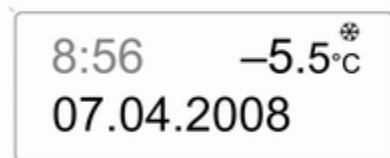

20001

Понижението на температурата се отразява незабавно, а повишението на температурата – с известно закъснение.

Ако външната температура падне до 3 °C, символът ❄️ светва на Triple-Info-Display или Board-Info-Display като предупреждение за заледен път. ❄️ остава да свети докато температурата достигне поне 5 °C.



20002

При автомобилите с Graphic-Info-Display на дисплея се извежда предупреждение за заледена пътна настилка. При температура под $-5\text{ }^{\circ}\text{C}$ не се извежда съобщение.

⚠ Предупреждение

Пътната настилка може да е вече заледена, въпреки че дисплеят показва няколко градуса над $0\text{ }^{\circ}\text{C}$.

Часовник

Дисплей за време в километражния брояч

За превключване между дневния километражен брояч и дисплея за време натиснете за кратко бутона за нулиране.

Настройка на време

На дисплея на часовника натиснете бутона за настройка на приборното табло за около 2 секунди. Примигващата стойност се задава чрез кратко натискане. Натиснете отново за около 2 секунди, за да превключите на следващата настройка и накрая за да излезете от режима за настройка.

Електрически контакти



Гнездото за електрическо захранване е разположено в централната конзола.

Внимание

Не повреждайте контакта като използвате неподходящи щепсели.

Свързване на електрически аксесоари при изключен двигател ще изтощи акумулатора. Не надхвърляйте максималната мощност от 120 вата. Не

свързвайте никакви електроподаващи аксесоари, напр. зарядни устройства или батерии.

Свързаните електрическите аксесоари трябва да отговарят на стандартите за електромагнитна съвместимост зালেгнали в DIN VDE 40 839.

Запалка



Запалката е разположена в централната конзола.

При включено запалване натиснете запалката навътре. Изключва се автоматично след нажежаване на елемента. Издърпайте запалката.

Пепелници



Внимание

Да се използват само за пепел, а не за запалими отпадъци.

Преден пепелник



Отворете капака на пепелника до точката на съпротивление.

За да го изпразните, отворете капака на пепелника докрай след точката на съпротивление, за да може вложката да се повдигне. Хванете вложката на пепелника от двете страни и дръпнете нагоре.

За да разширите отделението за вещи демонтирайте пепелника изцяло.

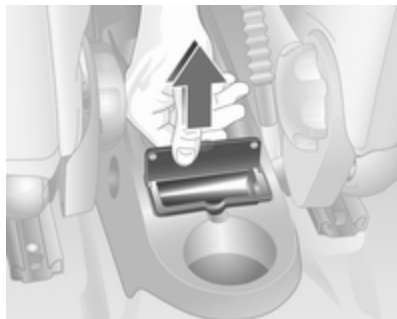
Заден пепелник

В задната средна конзола.

За да отворите, завъртете капака нагоре.

За да го изпразните, вдигнете капака и издърпайте пепелника нагоре за капака.

Предупредителни светлини, измервателни уреди и контролни индикатори (лампи)**Скоростомер**

Показва скоростта на автомобила.

Километражен брояч

При изключено запалване натиснете за кратко бутона за нулиране за показване на броя на изминатите километри за около 15 секунди.

Долният ред показва изминатото разстояние.

Дневен километражен брояч

Горният ред показва изминатото разстояние от последното нулиране.

За нулиране, натиснете бутона при включено запалване и активиран дневен километражен брояч и го задръжте натиснат за около една секунда.

Автомобили с часовник в километражния брояч



За нулиране, натиснете бутона при включено запалване и активиран дневен километражен брояч и го задръжте натиснат за около 2 секунди.

За превключване между дневния километражен брояч и дисплея на часовника натиснете за кратко бутона за нулиране.

Оборотомер



Показва оборотите на двигателя. На всяка предавка карайте, доколкото е възможно, при ниски обороти на двигателя.

Внимание

Ако стрелката е в червената предупредителна зона, максимално допустимите обороти за двигателя са надхвърлени. Това представлява риск за двигателя.

Указател за горивото



Показва нивото на горивото в резервоара.

☼ свети, ако нивото на горивото е ниско. Когато лампата мига, заредете с гориво незабавно.

Никога не допускайте резервоарът да се изпразни докрай.

При автомобили с автономно отопление проверявайте редовно нивото на бензина, тъй като има разход на бензин дори при работа на природен газ (метан).

Поради останало гориво в резервоара при пълно зареждане може да се окаже, че количеството на дяляното гориво е по-малко от специфицирания капацитет на резервоара.

Режим природен газ



Дисплеят показва налягане в резервоара или нивото на бензин в зависимост от работния режим.

Показател в лявата предупредителна зона или светещ ☼ = Ниво на резерва.

Показател в лявата предупредителна зона или примигващ ☼ = Долна резервна зона; автомобилът превключва автоматично на работа с бензин след малко закъснение.

Дисплей

1/1 - Налягане в резервоара около 200 бара

3/4 - Налягане в резервоара около 150 бара

1/2 - Налягане в резервоара около 100 бара

1/4 - Налягане в резервоара около 50 бара

За да се постигне максималният диапазон при работа на природен газ (метан), препоръчваме да използвате цялата резервна зона.

Селектор за гориво



Натискането на бутон  превключва между режим бензин и режим природен газ. Превключването е невъзможно при високи натоварвания (напр. силно ускорение, движение с напълно отворена дроселова клапа). Статусът на светодиода показва текущия работен режим

Режим природен газ = Светодиодът не свети.

Режим бензин = Светодиодът свети.

Веднага щом резервоарите за природен газ се изпразнят, системата автоматично превключва в бензинов режим до изключване на запалването. Това се показва чрез продължително примигване на светодиода.

Ако резервоарите за природен газ не се заредят, системата трябва ръчно да се превключи на бензинов режим преди двигателят да се стартира отново. Това ще предотврати повредата на катализатора (прегриване предизвикано от неравномерно подаване на гориво).

Ако превключвателят за избор се задейства няколко пъти за кратко време, се активира блокиране на превключването. Двигателят остава в текущия работен режим. Превключването остава блокирано до изключване на запалването.

При режим бензин е възможна слаба загуба на мощност и въртящ момент. Ето защо трябва да приспособите стила си на шофиране (напр. при изпреварване) и натоварването на автомобила (напр. при теглене) съобразно това.

На всеки шест месеца оставяйте нивото на горивото да падне докато контролният индикатор  започне да свети - след това заредете. Това е необходимо за да се поддържа качеството на горивото, както и функционалността на системата необходима за бензиновия режим. Зареждайте резервоара докрай през постоянни интервали за да го предпазите от корозия.

Указател за температурата на охлаждащата течност на двигателя



Показва температурата на охлаждащата течност.

- лява зона = работната температура на двигателя все още не е достигната
- средна зона = нормална работна температура
- дясна зона = прекалено висока температура

Внимание

Ако температурата на охлаждащата течност на двигателя е прекалено висока, спрете автомобила и изключете двигателя. Има опасност за двигателя. Проверете нивото на охлаждащата течност.

Поради физически причини, указателят за температурата на двигателя показва температурата на охлаждащата течност на двигателя само ако нивото на охлаждащата течност е достатъчно.

По време на работа, системата е под налягане. Следователно температурата може да се покачи за кратко до над 100 °C.

Сервизен дисплей



Съобщението **InSP** се появява, когато настъпи време за сервизно обслужване. Допълнителна информация ⇨ 153.

Дисплей на скоростната кутия



Дисплеят на скоростната кутия показва текущия режим или включената предавка.

- R** = Предавка за заден ход
- N** = Неутрално положение

- A** = Автоматичен режим: автоматизираната механична скоростна кутия
- 1 - 5** = Текущо избраната предавка на автоматизираната механична скоростна кутия, ако е в ръчен режим

Контролни индикатори (лампи)

Контролните индикатори описани тук не присъстват във всички автомобили. Описанието се отнася за всички варианти на уредите. При включване на запалването повечето от контролните индикатори (лампи) светват за малко в резултат на функционален тест.

Цветът на контролния индикатор означава:

- червено = опасност, важно напомняне
- жълто = предупреждение, информация, неизправност
- зелено = потвърждение на активиране
- синьо = потвърждение на активиране

Контролни лампи (индикатори) в аматурното табло

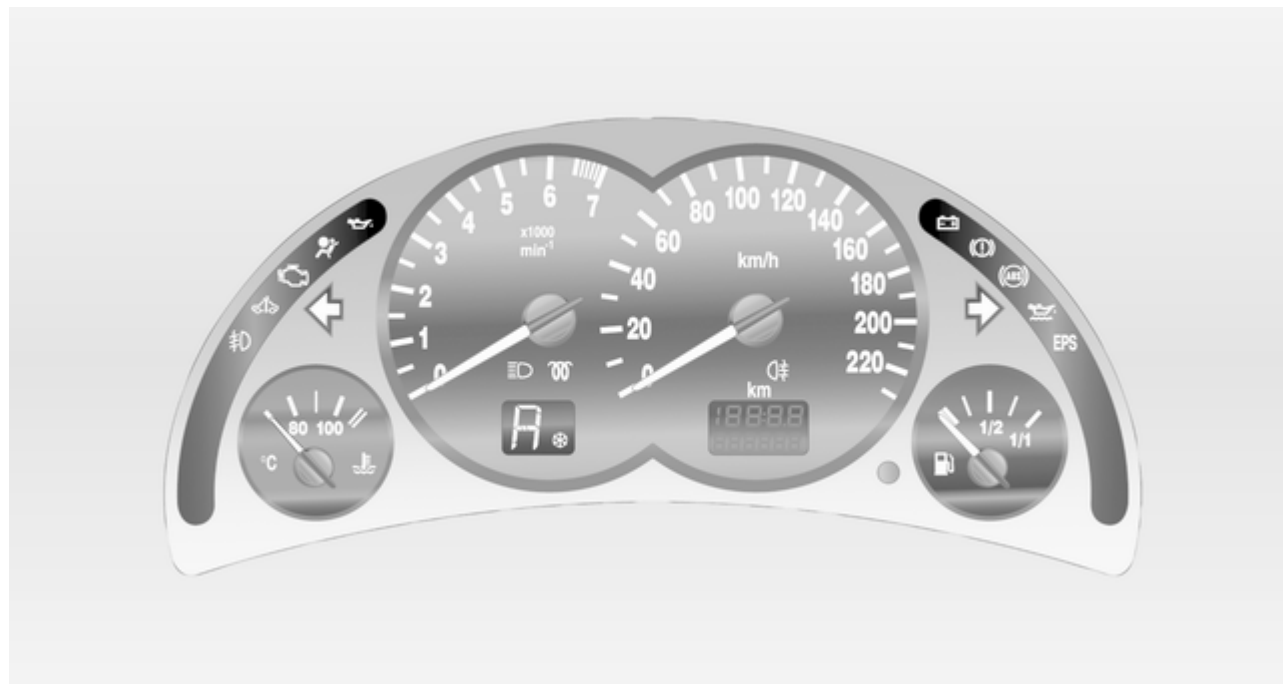

Мигач

↔ свети или мига в зелено.

Мига

Контролният индикатор мига при включени мигачи или аварийни предупредителни светлини.

Бързо мигане: неизправност в мигач или съответния предпазител, неизправност в мигач на ремаркетото.

Смяна на електрически крушки
↔ 119 Предпазител ↔ 128.
Мигачи ↔ 86.

Системи на въздушните възглавници и обтегачи на предпазните колани

✖ свети в червено.

Свети при работещ двигател:
Неизправност във въздушната възглавница или системата на обтегача на предпазния колан.

⚠ Предупреждение

Причината за неизправността трябва незабавно да се отстрани в сервиз.

Система на въздушните възглавници, обтегачи на предпазните колани ↔ 45, ↔ 42.

Зареждаща система

☞ свети или мига в червено.

Светва при включване на запалването и изгасва малко след стартирането на двигателя.

Свети при работещ двигател

Спрете и изключете двигателя.
Акумулаторът не се зарежда.
Възможно е нарушаване на охлаждането на двигателя. При дизелов двигател е възможно прекъсване на захранването на сервомеханизма на спирачките.
Потърсете помощта на сервиз.

Контролен индикатор за неизправност

☞ свети или мига в жълто.

Светва при включване на запалването и изгасва малко след стартирането на двигателя.

Свети при работещ двигател

Неизправност в системата за контрол на емисията. Възможно е вредната емисия да е нахвърлила допустимата граница. Потърсете незабавно помощта на сервиз.

Мига при работещ двигател

Това означава неизправност, която може да доведе до повреда на катализатора. Намалете газта докато мигането спре. Незабавно потърсете помощта на сервиз.

Уредете скорошно сервизно обслужване

☞ свети или мига в жълто.

Свети при работещ двигател

Повреда в електрониката на двигателя или в електрониката на скоростната кутия. Електронната система превключва на аварийна програма. Разходът на гориво може да се увеличи и управляемостта на автомобила да се влоши.

Ако неизправността продължава след ново стартиране на двигателя, консултирайте се със сервиз.

При автомобили с дизелови двигатели, може да се наложи да се източи филтъра за дизелово гориво ⇨ 96.

Мига при включено запалване

Неизправност в системата на имобилайзера. Двигателят не може да се стартира ⇨ 33.

Спирачки и съединител

() свети или мига в червено.

свети

Свети при освободена ръчна спирачка, ако нивото на течността за спирачките и съединителя е прекалено ниско ⇨ 117.

Предупреждение

Спрете. Преустановете пътуването. Обърнете се към сервиз.

Светва при включване на запалването, ако ръчната спирачка е натегната ⇨ 105.

Мига

При автомобили с автоматизирана механична скоростна кутия () мига в продължение на няколко секунди след изключване на запалването, ако ръчната спирачка не е задействана.

Антиблокираща спирачна система (ABS)

() свети в червено.

Ако контролната лампа свети по време на шофиране, има неизправност в система ABS.

Антиблокираща спирачна система ⇨ 105.

Зимен режим

Символът свети на дисплея за скоростната кутия, ако е активирана зимната програма ⇨ 102.

Сервоусилвател на волана

EPS свети в жълто.

Неизправност в системата на сервоусилвателя на волана. Може сервоусилвателя на волана да е повреден. Автомобилът може да се управлява, но е нужна значително по-голяма сила. Свържете се със сервиз.

Предварително подгриване и дизелов филтър за твърди частици

 свети или мига в жълто.

свети

Предварителното подгриване е включено. Активира се само, когато външната температура е ниска.

Мига

(при автомобили с дизелов филтър за твърди частици).

Ако филтърът се нуждае от почистване и предхождащите експлоатационни условия не са позволили автоматичното почистване, контролният индикатор  започва да мига. Продължете да карате и, ако е възможно, не позволявайте на оборотите на двигателя да паднат под 2000 оборота в минута.

Контролната лампа  угасва след приключване на почистването.

Дизелов филтър за твърди частици
 96.

Налягане на маслото в двигателя

 свети в червено.

Светва за няколко секунди, когато се включи запалването.

Свети при работещ двигател

Внимание

Възможно е нарушаване на смазването на двигателя. Това може да доведе до повреда на двигателя и/или блокиране на водещите колела:

1. Натиснете педала на съединителя.
2. Изберете неутрално положение, поставете скоростния лост в положение **N**.

3. Напуснете пътното движение колкото може по-бързо, без да пречите на останалите автомобили.
4. Изключете запалването.

Предупреждение

При изключен двигател за спиране и за въртене на волана се изисква значително по-голямо усилие.

Не вадете ключа, докато автомобилът е неподвижен, в противен случай ключалката на волана може да се задейства неочаквано.

Проверете нивото на маслото преди да потърсите помощта на сервиз  115.

Ниско ниво на маслото в двигателя

 свети в жълто.

Нивото на маслото в двигателя се проверява автоматично.

Свети при работещ двигател

Ниско ниво на маслото в двигателя. Проверете нивото на маслото и долейте при необходимост ⇨ 115.

Ниско ниво на горивото

 свети или мига в жълто.

свети

Нивото на горивото в резервоара е прекалено ниско.

Мига

Горивото е изчерпано. Заредете незабавно. Никога не допускате резервоарът да се изпразни докрай.

Неравномерното подаване на гориво може да доведе до прегряване на катализатора ⇨ 98.

Обезвъздушаване на дизеловата горивна система ⇨ 118.

Дълги светлини

 свети в синьо.

Свети при включени дълги светлини и при включване на светлинния клаксон ⇨ 84.

Фарове за мъгла

 свети в зелено.

Свети при включени предни фарове за мъгла ⇨ 86.

Задна светлина за мъгла

 свети в жълто.

Свети при включена задна светлина за мъгла ⇨ 87.

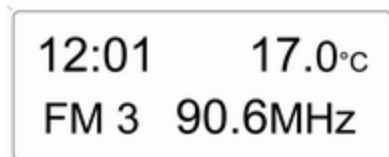
Информационни дисплеи**Троен информационен дисплей**

20004

Дисплеят показва точно време, външна температура и дата или система Инфотейнмънт (ако е включена).

Когато запалването е изключено, точното време, датата и външната температура могат да се изведат

на дисплея чрез кратко натискане на един от двата бутона под дисплея.

Графичен информационен дисплей, цветен информационен дисплей



Дисплеят показва точно време, външна температура, дата или система Инфотейнмънт (ако е включена).

Типът информация и начинът на изобразяването ѝ зависят от оборудването на автомобила и от направените настройки.

Избиране на функции

Графичният информационен дисплей показва функции и техните менюта.

Функциите се избират и задействат от менюто на дисплея чрез четирипосочния бутон, многофункционалния бутон на система Инфотейнмънт или бутоните на волана.

Избиране с четирипосочния бутон



Изберете елементи от менюто чрез менютата и с бутоните/ четирипосочния бутон на система Инфотейнмънт.

Избиране чрез многофункционалния бутон



Завъртете многофункционалния бутон за да осветите точки от менюто или команди и за да изберете функционални области.

Натиснете многофункционалния бутон за да изберете осветената точка или за да потвърдите команда.

За да излезете от дадено меню завъртете многофункционалния бутон докато се покаже **Return** (Връщане) или **Main** (Главен) и изберете.

Избиране с бутоните на волана



Изберете опции от менюто чрез менютата с помощта на бутоните.

Функционални области



За всяка функционална област има главна страница (Main), която се избира в горната част на дисплея (не важи за система Инфотейнмънт CD 30 и портала за мобилен телефон):

- Audio (Аудио)
- Navigation (Навигация)
- Telephone (Телефон)

Системни настройки



20013

Натиснете бутона **Main** на системата Инфотейнмънт.

Натиснете бутона **Settings** на системата Инфотейнмънт. При система Инфотейнмънт CD 30 не могат да се избират менюта.

Настройка на дата и време

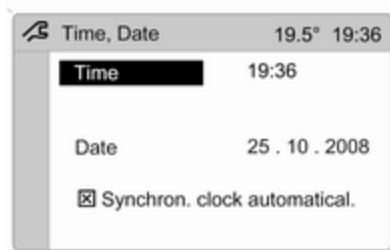

20014

Изберете точка **Time, Date (Време, Дата)** от менюто **Settings (Настройки)**.

Изберете съответната точка от менюто и направете настройката.

Автоматично синхронизиране на точното време

RDS сигналът от повечето VHF предаватели автоматично сверява времето.

Някои предаватели не подават верен сигнал за точно време. В такива случаи ви препоръчваме да изключите автоматичното синхронизиране на времето.

При системите Инфотеймънт разполагачи с навигация точното време и датата също така се съгласуват и при приемане на сателитен GPS сигнал.

Функцията се активира чрез маркиране на полето пред **Synchron. clock automatical. (Автоматична синхронизация)** в менюто **Time, Date (Време, Дата)**.

Избор на език



20015

За някои функции може да се избере езикът на дисплея.

Изберете точка **Language (Език)** от менюто **Settings (Настройки)**.

Изберете желанния език от списъка.



20016

Изборът се маркира с ► пред точката от менюто.

При системи с гласова сигнализация, когато се промени настройката на език за дисплея, системата пита дали да промени и езика на съобщенията - виж инструкциите към системата Инфотейнмънт.

Настройка на мерните единици



20017

Изберете точка **Units (Единици)** от менюто **Settings (Настройки)**.

Изберете от предложеня списък на мерни единици.

Изборът се маркира с ● пред точката от менюто.

Настройка на контраста (Graphic-Info-Display)

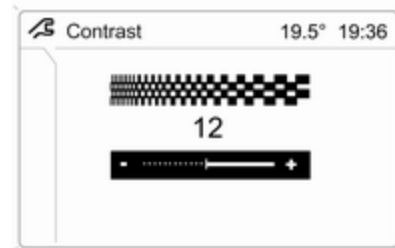

20018

Изберете точка **Contrast (Контраст)** от менюто **Settings (Настройки)**.

Потвърдете желаната настройка.

Избиране на режима на дисплея

Яркостта на дисплея е зависима от осветлението на автомобила. Допълнителни настройки могат да се направят както следва:

Изберете точка **Day / Night (Ден / Нощ)** от менюто **Settings (Настройки)**.

адаптиран **Automatic (Автоматично)** според външното осветление.

Always day design (Винаги дневен дизайн) черен текст на светъл фон.

Always night design (Винаги нощен дизайн) бял текст на тъмен фон.

Изборът се маркира с ● пред точката от менюто.

Логика на запалването

Виж инструкциите към системата Инфотейнмънт.

Предупредителни съобщения

Предупредителни зумери

При стартиране на двигателя или по време на шофиране

- Ако не е закопчан предпазният колан.
- Ако скоростта програмирана в завода е надвишена.
- Ако автомобилът е с автоматизирана механична скоростна кутия и шофьорската врата се отвори при работещ двигател, има включена предавка и спирачният педал не е натиснат.

Когато автомобилът е паркиран и вратата на шофьора се отвори

- Ако ключът не е изваден от контакта за запалване.
- Ако външните светлини са включени.
- Ако лостчето за мигачите е задействано.

Светлини

Външни светлини	84
Вътрешно осветление	87
Светлинни функции	88

Външни светлини

Ключ за светлините



Завъртете ключа за светлините:

- 0** = ИЗКЛЮЧЕНО
- ☾☼** = Габаритни светлини
- ☾D** = Предни светлини

Контролен индикатор (лампа) **☾D**
 ⇨ 78.

Дневни светлини

Ако ключът за светлините е поставен на **0**, се активират късите светлини без да се осветява приборното табло при включване на запалването.

Задни светлини

Задните светлини работят заедно с предните фарове и габаритните светлини.

Дълги светлини

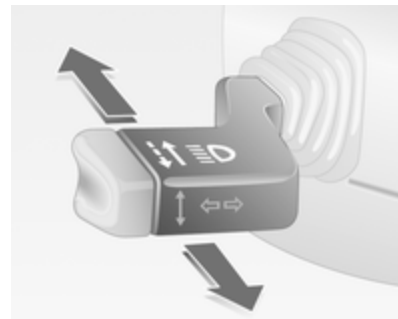

За да превключите от къси на дълги светлини бутнете лоста напред.

За да включите късите светлини бутнете отново лоста напред или го дръпнете.

Светлинен клаксон

За да включите светлинния клаксон, дръпнете лоста.

Регулиране на обсега (светлинния сноп) на предните фарове

Ръчна настройка на обсега на предните фарове



Завъртете регулиращата шайба до желаното положение за регулиране на диапазона на късите светлини според натоварването на автомобила и за да се предотврати заслепяване.

Combo

- 0 = Заети предни седалки
- 1 = Всички седалки заети
- 2 = Всички седалки заети и товар в багажника
- 3 = Шофьорската седалка заета и има товар в товарното отделение

Combo van

- 0 = Заети седалки
- 1 = Заети седалки и наполовина натоварено багажно отделение
- 2 = Заети седалки и напълно натоварено багажно отделение
- 3 = Заета седалка на водача и напълно натоварено багажно отделение

Предни фарове при пътуване зад граница

Асиметричните къси светлини увеличават видимостта в края на пътното платно от страната на предния пътник.

При пътуване обаче в страни с обратна организация на движението, за избягване на заслепяването на насрещното движение пренастройте предните фарове.

Регулирайте фаровете в сервис.

Аварийни предупредителни светлини

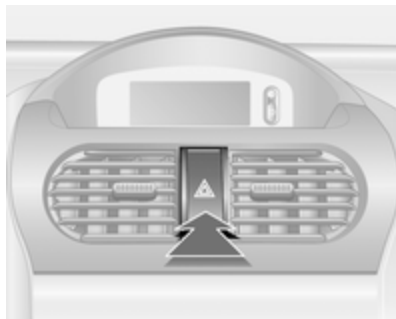

Включват се с бутона .

Сигнали при завой и смяна на платното

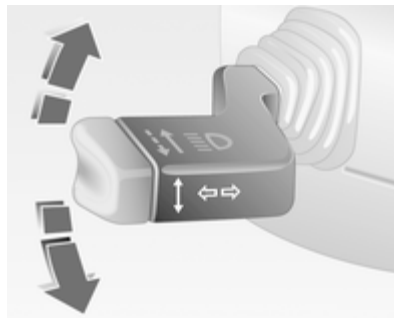

Бутнете лоста = десен мигач нагоре
Бутнете лоста = ляв мигач надолу

При преместване на лоста зад точката на противодействие мигачът се включва за постоянно. При изправяне на волана мигачът се изключва автоматично.

За по-продължително действие на мигачите преместете лоста до точката на противодействие и го

задръжте. Натиснете лоста, докато се усети съпротивление: Мигачът остава включен, докато лостът не се освободи

Изключете ръчно мигачите като леко преместите лоста.

Предни фарове за мъгла



Предните фарове за мъгла могат да се включат, само когато са включени едновременно запалването и предните фарове или габаритните светлини.

Включват се с бутона .

Задна светлина за мъгла

Включват се с бутона .

Задната светлина за мъгла може да се включи само, когато са включени едновременно запалването и предните фарове или габаритните светлини.

Задната светлина за мъгла се деактивира, когато автомобилът тегли ремарке.

Замъглени стъкла на фаровете

Вътрешната повърхност на стъклата на фаровете може да се замъгли за кратко при лошо, влажно и студено време, при силен дъжд или след измиване. Замъгляването изчезва бързо, от само себе си; за да ускорите изсушаването включете фаровете.

Вътрешно осветление

Контрол на осветлението на арматурното табло



Яркостта на следното осветление може да се настройва при включени външни светлини:

- Осветление на арматурното табло
- Информационен дисплей
- Осветени бутони и органи за управление

Завъртете колелото за настройка  докато се получи необходимата яркост.

Вътрешно осветление

При влизане и излизане от автомобила предните и средните лампи за вътрешно осветление автоматично се включват и след кратко закъснение се изключват.

Предни лампи за вътрешно осветление



За да се задейства ръчно, когато вратите са затворени:

От (Включено) = Натиснете ключа за светлините ☀️.
Изключено = Натиснете ключа за светлините ☀️ отново.

Осветление на багажното отделение

Светлините се включват при отваряне.

Лампи за четене

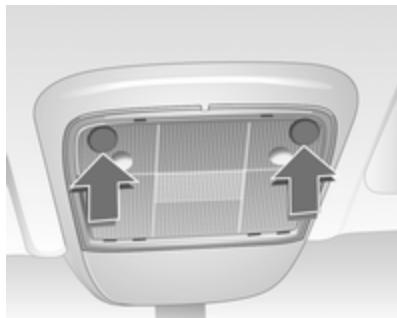

Задействат се с бутона при включено запалване.

Светлинни функции

Осветление на централната конзола

Лампа с насочена светлина в корпуса на вътрешното огледало
Осветление на централната конзола, автоматично регулиращо се съобразно дневната светлина.

Защита от изтощаване на акумулатора

Някои консуматори като вътрешното осветление се изключват сами след около 30 минути, ако запалването е изключено, за да се запази заряда на акумулатора.

Климатичен контрол

Климатична система	89
Вентилационни дюзи	91
Поддръжка	92

Климатична система

Система за отопление и вентилация



Управляващи органи за:

- Температура
- Скорост на вентилатора
- Разпределение на въздуха

Отопляемо задно стъкло  ↪ 37.

Температура





червено = топло
синьо = студено

Отоплението не е достатъчно ефективно докато двигателят не достигне работната температура.

Скорост на вентилатора



Регулирайте въздушния поток като включите вентилатора на желаната скорост.

Разпределение на въздуха

-  = към зоната на главата
-  = към зоните на главата и краката
-  = към зоната на краката
-  = към предното стъкло, прозорците на предните врати и зоната на краката,
-  = към предното стъкло и прозорците на предните врати

Възможни са междинни настройки.



Подсушаване и размразяване на прозорците

- Завъртете копчето за температурата в позицията за най-топло.
- Нагласете вентилатора на най-високата скорост.
- Завъртете копчето за разпределение на въздуха на .
- Включете отоплението на задното стъкло .
- Отворете страничните вентилационни дюзи според желанието и ги насочете към прозорците на вратите.
- За едновременно затопляне на краката завъртете копчето за разпределение на въздуха в положение .

Климатична система



В допълнение към отоплението и вентилацията климатичната система притежава и следните функции:

-  = охлаждане
-  = рециркулация на въздуха

Отопляеми седалки  ↗ 42.

Охлаждане

Включва се чрез бутона  и функционира само, когато двигателят и вентилаторът работят.

Климатичната система охлажда и изсушава постъпващия въздух, когато външната температура е малко над точката на замръзване. Затова е възможно образуването на конденз, който се отделя под автомобила.

Ако не е необходимо охлаждане или изсушаване, изключете охладителната система за да пестите гориво.

Система за рециркулация на въздуха

Системата за рециркулация се включва чрез бутона .



⚠ Предупреждение

В режим на рециркулация се намалява притокът на свеж въздух. При работа без охлаждане влажността на въздуха се увеличава и прозорците могат да се замъглят. Качеството на въздуха в купето се влошава, което може да причини усещане за сънливост у пътниците.

Завъртете копчето за разпределение на въздуха в положение : рециркулацията на въздуха се изключва.



Максимално охлаждане

Отворете за малко прозорците за да може топлият въздух да излезе по-бързо.

- Включете охлаждането .
- Включете системата за рециркулация на въздуха .
- Завъртете копчето за температурата в позицията за най-студено.

- Нагласете вентилатора на най-високата скорост.
- Завъртете копчето за разпределение на въздуха на .
- Отворете всички вентилационни дюзи.

Подсушаване и размразяване на прозорците

- Включете охлаждането .
- Завъртете копчето за температурата в позицията за най-топло.
- Нагласете вентилатора на най-високата скорост.
- Завъртете копчето за разпределение на въздуха на .
- Включете отоплението на задното стъкло .
- Отворете страничните вентилационни дюзи според желанието и ги насочете към прозорците на вратите.

Вентилационни дюзи

Регулираеми вентилационни дюзи

Поне една от вентилационните дюзи трябва да бъде отворена по време на охлаждането, така че изпарителят да не се заледи поради липса на движение на въздуха.

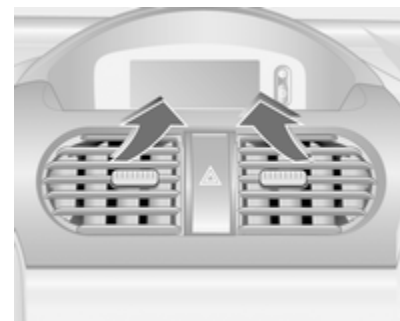

Настройте посоката на въздушния поток като въртите регулиращото колело наляво-надясно и с вдигане и спускане на хоризонталните ламели.

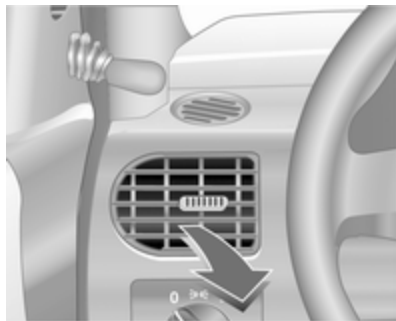

За да затворите дюзите, завъртете регулиращото колело докрай наляво или надясно.

⚠ Предупреждение

Не поставяйте нищо върху ламелите на вентилационните дюзи. Съществува риск от нараняване и нанасяне на щети в случай на катастрофа.

Фиксирани вентилационни дюзи

Допълнителни вентилационни дюзи има под челното стъкло и прозорците на вратите, както и в зоната за краката.

Поддръжка

Входящи отвори за въздух

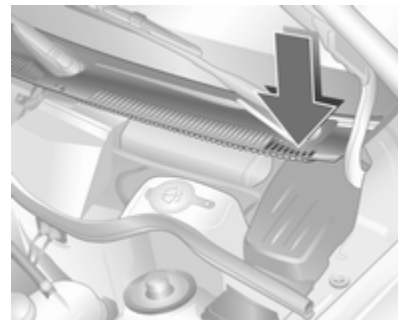

Въздушният отвор пред челното стъкло в двигателното отделение трябва да се поддържа чист, за да не се възпрепятства притокът на въздух. Отстранявайте нападките листа, нечистотии или сняг.

Поленов филтър

Поленовият филтър пречиства навлизащия отвън въздух от прах, сажди, полени и спори.

Редовно включване на климатичната система

За да се осигури ефикасната работа на системата, охлаждането трябва да се включва веднъж месечно за няколко минути, независимо от атмосферните условия и сезона. Охлаждането не работи при много ниски външни температури.

Сервизно обслужване

За да осигурите оптималното охлаждащо действие ви препоръчваме да проверявате веднъж годишно климатичната система, като се започне от третата година след първата регистрация на автомобила, включвайки.

- Тест за функционалност и налягане
- Функционалност на отоплението
- Проверка за теч
- Проверка на задвижващите ремъци
- Почистване на системата за отводняване на кондензатора и изпарителя
- Проверка на работата

Каране и обслужване

Съвети по управлението на автомобила	94
Стартиране и обслужване	94
Изгорели газове	96
Механична скоростна кутия	99
Автоматизирана механична скоростна кутия	99
Спирачки	104
Гориво	106
Теглене	110

Съвети по управлението на автомобила

Контрол над автомобила

Никога не се движете по инерция с изгасен двигател

В това положение не работят много устройства (напр. сервоусилвателят на спирачките, сервоусилвателят на волана). Карането по този начин е опасно за Вас и за останалите.

Педали

За да се осигури безпрепятствен ход на педалите, в тяхната зона не бива да има никакви стелки.

Стартиране и обслужване

Разработване на новия автомобил

Не натискайте ненужно силно спирачките през първите няколко пътувания.

При първо използване на автомобила парафинът и маслото върху системата за отделяне на изгорелите газове могат да предизвикат отделяне на пушек. Паркирайте автомобила на открито за известно време след първото използване, като избягвате вдишването на изпаренията.

През периода на разработване разходът на гориво и двигателно масло може да са по-високи, а процесът по почистването на дизеловия филтър за твърди частици да се извършва по-често. Дизелов филтър за твърди частици
↻ 96.

Положения на контакта за запалване

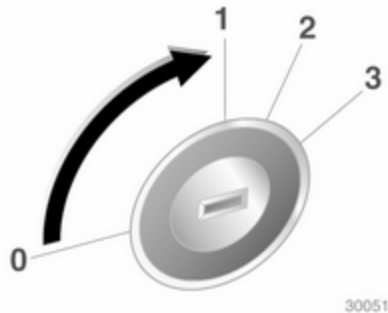

30051

- 0 = Изключено запалване
- 1 = Отключен волан, изключено запалване
- 2 = Включено запалване, при дизелов двигател:
предварително подгръване
- 3 = Стартиране

Стартиране на двигателя

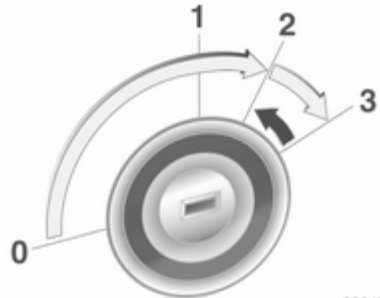

30047

Натиснете съединителя и спирачките, при автоматична скоростна кутия преместете скоростния лост в положение **P** или **N**

Не натискайте педала на газта.

Дизелов двигател: завъртете ключа в положение **2**, за да включите предварителното подгръване и изчакайте докато контролната лампа  изгасне.

Завъртете за малко ключа в положение **3** и го отпуснете.

Преди да повторите стартирането или за да изключите двигателя, завъртете ключа обратно в положение **0**.

Стартиране на двигателя при ниски температури

Стартирането на двигателя без допълнителни нагреватели е възможно до -25°C за дизелови двигатели и до -30°C за бензинови двигатели. Необходимо е двигателно масло с правилния вискозитет, правилно гориво, извършено сервизно обслужване и достатъчно добре зареден акумулатор. При температури под -30°C , механичната автоматизирана скоростна кутия се нуждае от период на подгръване от около 5 минути. Скоростният лост трябва да бъде в положение **N**.

Прекъсване на подаването на гориво в режим на моторна спирачка

Подаването на гориво автоматично се прекъсва в режим на моторна спирачка, напр. при движение с включена предавка, но без подаване на газ. Горният режим се деактивира, ако температурата на катализатора е висока.

Паркиране

- Не паркирайте автомобила върху леснозапалима повърхност. Високата температура на системата за изгорелите газове може да подпали повърхността.
- Винаги натягвайте ръчната спирачка без да натискате освобождаващия бутон. При спиране върху наклон натягвайте спирачката колкото може по-

силно. За да намалите силата за задействане в същото време натиснете и крачната спирачка.

- Изключете двигателя и запалването. Завъртете волана докато се заключи.
- Ако автомобилът се намира на хоризонтален терен или върху възходящ наклон, включете на първа предавка или поставете скоростния лост в положение **P** преди да изключите запалването. При възходящ наклон завъртайте предните колела навън от бордюра.

Ако автомобилът се намира върху низходящ наклон, включете на задна предавка или поставете скоростния лост в положение **P** преди да изключите запалването. Завъртете предните колела към бордюра.

- Заключете автомобила и активирайте механичната заключваща система против кражба и алармената система.

Изгорели газове

Опасност

Изгорелите газове на двигателя съдържат отровен въглероден окис, който няма цвят и мирис и може да бъде смъртоносен при вдишване.

Ало изгорелите газове проникнат в купето, отворете прозорците. Причината за неизправността трябва да се отстрани в сервиз.

Избягвайте да карате с отворен багажник, защото изгорелите газове може да проникнат в автомобила.

Дизелов филтър за твърди частици

Дизеловият филтър за твърди частици пречиства изгорелите газове от вредните сажди. Системата включва самопочистваща се функция, която

се задейства автоматично по време на движение. Филтърът се почиства чрез изгаряне на саждите при висока температура. Този процес протича автоматично при известни експлоатационни условия и може да трае до 25 минути. Възможно е през това време разходът на гориво да се увеличи. Съпровождащите процеса миризма и дим са нормално явление.



При известни експлоатационни условия, напр. при каране на къси разстояния, системата не може да извърши автоматичното самопочистване.

Ако филтърът се нуждае от почистване, но предхождащите експлоатационни условия не са позволили това да стане автоматично, контролният индикатор  започва да мига. Продължете да карате като поддържате оборотите на двигателя над 2000 оборота в минута. Включете на по-ниска предавка, ако е необходимо. Почистването на дизеловия филтър за твърди частици започва.

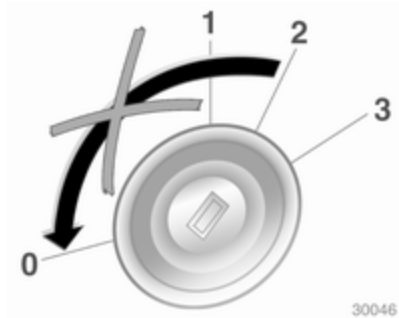

Не се препоръчва спирането или изключването на двигателя докато трае почистването.

Внимание

Ако процесът на почистване се прекъсне повече от веднъж, има голям риск да се получи сериозна повреда на двигателя.

Почистването става по-бързо при високи обороти и натоварване на двигателя.





Контролната лампа  угасва веднага след приключване на почистването.

Ако допълнително свети и , почистването не е възможно - потърсете помощта на сервиз.

Катализатор

Катализаторът намалява количеството на вредните вещества в изгорелите газове.

Внимание

Горива с качество различно от посочените на стр. , 106,  159 може да повредят катализатора или електронните компоненти.

Неизгорелият бензин ще прегрее и повреди катализатора. Затова избягвайте много честото използване на стартера, изпразването на резервоара докрай и стартирането на двигателя чрез бутане или теглене.

В случай на проблеми със запалването, неравномерна работа на двигателя, спадане на мощността на двигателя или други необичайни явления, възможно най-скоро отстранете причината за проблема в сервиз. Ако се налага по спешност, пътуването може да продължи за кратък период от

време, като скоростта на автомобила и оборотите на двигателя се поддържат ниски.

Механична скоростна кутия

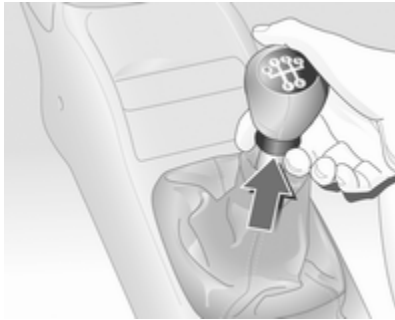

За да включите на задна предавка изчакайте 3 секунди при неподвижен автомобил след натискане педала на съединителя, след което дръпнете нагоре бутона върху скоростния лост и включете предавката.

Ако предавката не се включи, поставете скоростния лост в неутрално положение, освободете педала на

съединителя и го натиснете отново; след това повторно изберете предавката.

Не приплъзвайте ненужно съединителя.

При работа със съединителя натискайте педала му докрай. Не използвайте педала за да подпирате крака си на него.

Внимание

Не се препоръчва да се кара с ръка поставена на скоростния лост.

Автоматизирана механична скоростна кутия

Полуавтоматичната скоростна кутия Easytronic позволява ръчен (ръчен режим) и автоматично (автоматичен режим) превключване на предавките с автоматичен контрол на съединителя и в двата режима.

Дисплей на скоростната кутия



Показва текущо избраната предавка и режим.

Ако е активирана зимната програма, свети ❄

Стартиране на двигателя

Натиснете спирачния педал, когато стартирате двигателя. Ако спирачният педал не е натиснат, на дисплея на скоростната кутия започва да мига "N" и двигателят не може да се стартира.

Стартирането на двигателя не е възможно, ако всички стоп-светлини са неизправни.

Скоростен лост



Скоростният лост трябва винаги да се придвижва докрай в избраната посока.

N = Неутрално положение

A/M = Превключване между автоматичен и ръчен режим. Дисплеят на скоростната кутия показва **A** или **M**.

R = Предавка за заден ход. Натиснете бутона на скоростния лост, изберете **R**. Задействайте само когато автомобилът е неподвижен.

+ = Превключване на по-висока предавка.

- = Превключване на по-ниска предавка.

Скоростен лост в ● (средно положение)

Преместване на скоростния лост от **N** на ● (средно положение) при натискане на крачната спирачка превключва на автоматичен режим и задейства първа предавка (втора предавка, ако е активирана зимната програма).

При отпускане на спирачния педал, автомобилът започва да се движи. Ако не е задействана крачната спирачка, **A** започва да примигва. Потеглете като незабавно натиснете педала за газта или преместите скоростния лост

обратно на **N** и повторите процедурата с натисканата крачна спирачка.

Ръчен режим

В ръчен режим, предавка може да се избере ръчно с натискане на скоростния лост към положение **+** или **-**. Дисплеят на скоростната кутия показва текущата предавка.

Ако оборотите на двигателя са твърде ниски, автоматизираната механична скоростна кутия автоматично ще превключи на по-ниска предавка, дори да е в ръчен режим.

Ако се избере по-висока предавка, когато текущите обороти са прекалено ниски, или се избере по-ниска предавка, когато оборотите са прекалено високи, превключване не се извършва. Това предпазва двигателя от работа на прекалено високи или прекалено ниски обороти.

Предавките могат да се прескачат чрез неколккратно натискане на скоростния лост на кратки интервали.

Когато автомобилът е в автоматичен режими, автоматизираната механична скоростна кутия превключва на ръчен режим, когато скоростния лост се натисне към положение **+** или **-**.

Спиране на автомобила

При **A**, включена първа предавка (втора предавка, ако е активирана зимната програма) и ненатиснат съединител, когато автомобилът е спрял. В **R** задната предавка остава включена.

Спиране с помощта на двигателя

Автоматичен режим

Когато се кара по нанадолнище, автоматизираната механична скоростна кутия не превключва на по-висока предавка, докато не се достигнат достатъчно високи

оборотите на двигателя. При натискане на спирачките тя своевременно превключва на по-ниска предавка.

Ръчен режим

За да използвате спирачния ефект на двигателя своевременно изберете по-ниска предавка при спускане по наклон.

Разклащане на автомобила

Разклащането на автомобила е позволено само, ако автомобилът е заседнал в пясък, кал или сняг. Премествайте последователно скоростния лост от **R** в **●** и обратно. Не форсирайте двигателя и избягвайте рязкото подаване на газ.

Паркиране

Натегнете ръчната спирачка. Последно избраната предавка остава включена (наблюдавайте дисплея на скоростната кутия). При **N** няма включена предавка.

При изключено запалване скоростната кутия вече не реагира на движението на скоростния лост.

Електронни програми за управление

- След стартирането на студен двигател програмата за работната температура увеличава оборотите на двигателя, за да доведе по-бързо катализатора до необходимата температура.
- Адаптиращата програма настройва смяната на предавките към условията на движение, например - по-голям товар или шофиране по наклон.

Зимен режим ❄



Активирайте зимния режим, ако имате проблеми при потегляне по хлъзгави пътни настилки.

Включване

Натиснете бутона ❄. Скоростната кутия включва на автоматичен режим. Автомобилът потегля на 2-ра предавка.

Изключване

Зимният режим се изключва чрез:

- повторно натискане на бутона ❄,
- изключване на запалването

- превключване на ръчен режим
- при прекалено висока температура на съединителя.

Функция кикдаун



30048

Ако педалът на газта се натисне след точката на противодействие, скоростната кутия превключва на по-ниска предавка в зависимост от оборотите на двигателя.

По време на действие на функцията кикдаун ръчно превключване на предавките не е възможно.

Когато оборотите на двигателя приближават горното си ограничение, скоростната кутия превключва на по-висока предавка по време на преминаване на по-ниска предавка дори когато е в ръчен режим.

Без механизъм за превключване на по-ниска предава, това автоматично превключване не се извършва в ръчен режим.

Неизправност

За да се предотврати повреда на автоматизираната механична скоростна кутия съединителят се включва автоматично при висока температура на съединителя.

В случай на неизправност свети . Пътуването може да продължи. Ръчният режим не може да се използва за превключване на предавките.

Ако на дисплея на скоростната кутия се изведе символът **F**, пътуването не може да продължи.

Причината за неизправността трябва да се отстрани в сервис.

Прекъсване на електрическото захранване

Съединителят не се освобождава при прекъсване на електрозахранването, когато е включена предавка. Автомобилът не може да се движи.

Ако акумулаторът е изтощен, стартирайте двигателя чрез помощен акумулатор и кабели  146.

Ако причината за неизправността не е изтощен акумулатор, обърнете се към сервис.

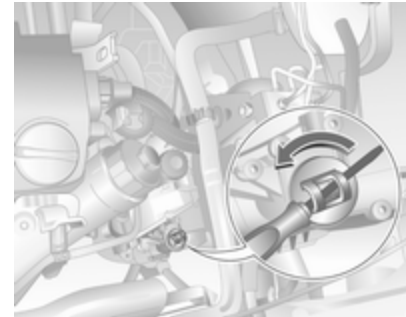

Ако автомобилът трябва да се изтегли от движението, освободете съединителя по следния начин:

1. Издърпайте ръчната спирачка и изключете запалването.
2. Отворете капака на двигателя  114.
3. Почистете около капака на скоростната кутия така, че при отваряне на капака в отвора да не попаднат нечистотии.
4. Завъртете капака за да го освободите и го извадете като го повдигнете.

5. С помощта на плоска отвертка завъртете регулиращия винт под капака по посока на часовниковата стрелка докато не почувствате явно съпротивление. Съединителят бива освободен.

Внимание

Спрете да въртите след като сте почувствали съпротивлението на винта; в противен случай можете да повредите скоростната кутия.

6. Сложете почистения капак. Капакът трябва да приляга плътно към корпуса.

Внимание

Ако съединителят е освободен по този начин, не се позволява теглене на автомобила или стартиране на двигателя, макар че автомобилът може да бъде преместен на кратко разстояние.

Потърсете незабавно помощта на сервиз.

Спирачки

Спирачната система е съставена от два независими спирачни кръга.

Ако единият от спирачните кръгове откаже, автомобилът все още може да бъде спрян с помощта на другия спирачен кръг. Спирачният ефект обаче се постига само при силно натискане на спирачния педал. За това се изисква значително по-голямо усилие. Спирачният път се увеличава. Потърсете помощта на сервиз преди да продължите пътуването.

Ако двигателят не работи, ефектът от сервоусилването на спирачките изчезва след едно-две натискания на спирачния педал. Това не намалява спирачния ефект, но стопирането изисква значително по-голям натиск върху педала. Това е особено важно да се има предвид при теглене на автомобила.

Контролен индикатор (лампа) (D)
↕ 76.

Антиблокираща спирачна система

Антиблокиращата спирачна система (ABS) предпазва колелата от блокиране.

ABS започва да регулира спирачното налягане веднага, щом някое от колелата покаже признаци на блокиране. Автомобилът остава управляем дори и при рязко спиране.

Действието на ABS се усеща по пулсирането на спирачния педал и шума от процеса на регулиране.

За да се постигне оптимален спирачен ефект задръжте педала натиснат докрай през цялото време на спирачния процес, независимо от пулсирането му. Не намалявайте натиска върху педала.

След потегляне, системата извършва самопроверка, която може да се чуе.

Контролен индикатор (лампа) 
↪ 76.

Адаптивна стоп-светлина

При силно натискане на спирачния педал, по време на действие на ABS и трите стоп-светлини мигат.

Неизправност

Предупреждение

При неизправност на ABS е възможно блокиране на колелата в случай на много рязко спиране. Предимствата на ABS вече не са налице. При рязко спиране автомобилът вече не може да се управлява и може да започне да занася.

Причината за неизправността трябва да се отстрани в сервис.

Ръчна спирачка

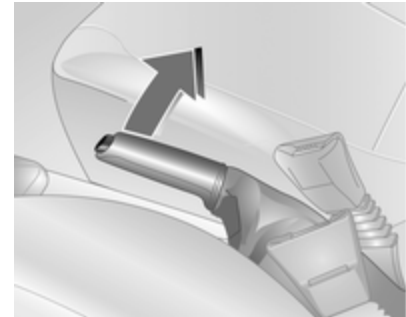

Винаги натягайте силно ръчната спирачка без да натискате бутона за освобождаване; при спиране върху наклон я натягайте колкото може по-силно.

За да освободите ръчната спирачка дръпнете леко лоста нагоре, натиснете освобождаващия бутон и свалете лоста докрай надолу.

За да намалите силата нужна за задействане на ръчната спирачка натиснете в същото време и спирачния педал.

Контролен индикатор (лампа) (ⓘ)
 ⇨ 76.

Помощ при спиране (спирачен асистент)

Ако спирачният педал се натисне бързо и силно, автоматично се прилага максимална спирачна сила (пълно стопиране).

Поддържайте натиска върху спирачния педал докато желаете да продължи процеса на пълното стопиране. Спирачната сила автоматично намалява, когато спирачният педал се отпусне.

Гориво

Гориво за бензинови двигатели

Използвайте само безоловно гориво, което отговаря на изискванията на DIN EN 228.

Могат да се използват еквивалентни стандартизирани горива с обемно съдържание на етанол от максимум 10 %. В такъв случай ползвайте само горива, които отговарят на DIN 51625.

Използвайте бензин с препоръчаното октаново число ⇨ 159. Използването на гориво с прекалено ниско октаново число може да намали мощността и въртящия момент на двигателя, освен това увеличава леко разхода на гориво.

Внимание

Използването на гориво с прекалено ниско октаново число може да доведе до неконтролируемо горене и повреда на двигателя.

Гориво за дизелови двигатели

Използвайте само дизелово гориво, което отговаря на DIN EN 590. Горивото трябва да има ниско съдържание на сяра (макс. 50 части на милион). Могат да се използват еквивалентни стандартизирани горива с обемно съдържание на биодизел (= FAME съгласно EN14214) от максимум 7 % (както е посочено в DIN 51628 или еквивалентни стандарти).

Не използвайте корабни дизелови горива, горива за отопление, както и горива базирани изцяло или частично на растителна основа, като рапично масло, биодизел,

аквазол и други подобни дизел-водни емулсии. Дизеловите горива не бива да се разреждат с горива, които са предназначени за бензинови двигатели.

Вискозитетът и способността за филтриране на дизеловото гориво зависят от температурата. При ниски външни температури заредете с дизелово гориво с гарантирани зимни качества.

Използване на природен газ за гориво

Използвайте природен газ със съдържание на метан от около 78 - 99 %. L-gas (ниско) е с около 78 - 87 %, а H-gas (високо) е с около 87 - 99 % съдържание на метан. Биогаз със същото съдържание на метан също така може да се използва, ако е химически подготвен и е отстранена сярата от него.

Ползвайте само природен газ или биогаз, който отговаря на изискванията на DIN 51624.

Течен LPG газ не бива да се използва.

Зареждане с гориво

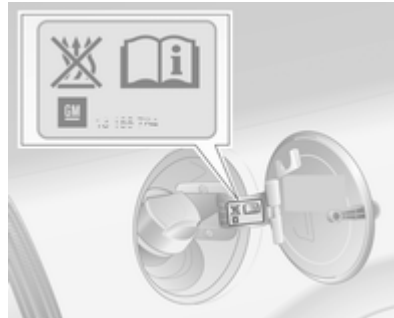

⚠ Опасност

Преди зареждане с гориво изключете двигателя, както и всякакви външни отоплителни системи с горивни камери (указани чрез етикет върху

капака на резервоара за гориво). Изключете мобилните телефони.

При зареждане с гориво следвайте указанията и инструкциите за безопасност на бензиностанцията.

⚠ Опасност

Горивото е огнеопасно и избухливо. Не пушете. Не правете нищо, което може да предизвика открит огън и искри.

Ако усещате миризмата на гориво в автомобила, незабавно отстранете причината за това в сервиз.

Внимание

В случай на липса на гориво не включвайте запалването.

Капакът на резервоара се намира в дясната задна част на автомобила.

При система за централно заключване с дистанционно управление капакът на резервоара се отключва заедно с вратите.

Отворете капачката на резервоара.

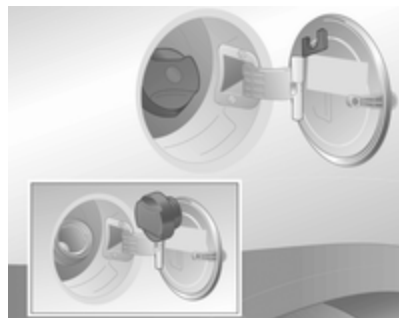

Отключете капачката на резервоара с ключа за запалване, отвийте я и я свалете. Капачката на резервоара може да се окачва на конзолата на капачката на резервоара.

Внимание

Ако потече гориво, веднага го избършете.

Зареждане с природен газ

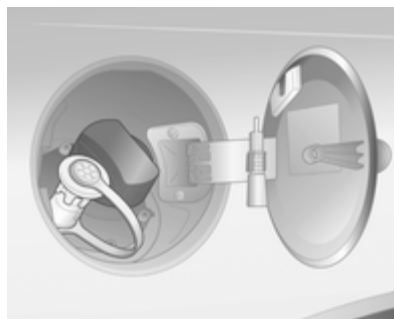

Когато зареждате с природен газ, свалете защитната капачка от гърловината на резервоара.

⚠ Предупреждение

Зареждайте само с максимално налягане от 250 бара. Използвайте само станции за зареждане, които са с температурна компенсация.

Процедурата по зареждането трябва да бъде извършена цялостно - т.е. гърловината на резервоара трябва да бъде вентилирана. Поставете обратно защитната капачка.

Вместимостта на резервоара за природен газ зависи от външната температура, налягането при зареждане и типа на системата за зареждане.

Термини в чужбина за "автомобили работещи с природен газ":

Немски	Erdgasfahrzeuge
Английски	NGVs = Natural Gas Vehicles
Френски	Véhicules au gaz naturel – or – Véhicules GNV
Италиански	Metano auto

Термини в чужбина за "природен газ":

Немски	Erdgas
Английски	CNG = Compressed Natural Gas
Френски	GNV = Gaz Naturel (pour) Véhicules -или- CGN = carburantgaz naturel
Италиански	Metano (per auto)

Капачка на резервоара за гориво

Използвайте само оригинални капачки за горивния резервоар. Автомобилите с дизелови двигатели имат специални капачки на резервоарите за гориво.

Разход на гориво - CO₂ емисии

Разходът на гориво се определя от Директива 80/1268/ЕЕС (последно редактирана от 2004/3/ЕС).

Директивата е ориентирана към действителната шофьорска практика: Счита се, че градското движение представлява около ¹/₃, а извънградското - около ²/₃.

Студените стартове и фазите на ускоряване също се отчитат.

Спецификацията на емисията на CO₂ е също част от тази директива.

Посочените цифри не трябва да се приемат като гаранция за действителния разход на гориво на конкретния автомобил. Освен

това, разходът на гориво зависи от персоналният стил на каране, както и от пътните условия.

Всички стойности са основани на базов ЕС модел със стандартно оборудване.

Изчислението на разхода на гориво взема под внимание теглото на празния автомобил, установен в съгласие с наредбите. Допълнителното оборудване може да доведе до малко по-големи разход на гориво и емисия на CO₂ и по-ниска максимална скорост.

Разход на гориво - CO₂ емисии
⇨ 160.

Теглене

Обща информация

Използвайте само теглич одобрен за вашия автомобил.

Препоръчваме допълнителното монтиране на теглич да се извърши от сервиз. Може да се наложи да се извършат промени, които засягат охладителната система, термоизолацията или друго оборудване.

Монтирането на теглич може да доведе до закриване на отвора за ухото за теглене. В такъв случай използвайте куката на теглича за теглене. Дръжте винаги в автомобила куката за теглича.

Монтажни размери на заводски монтиран теглич ⇨ 170.

Особености при шофирането, съвети относно тегленето

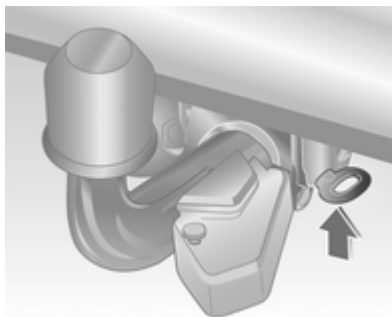

Преди да закачите ремаркетото смажете топката на куката. Не правете това обаче, ако се използва стабилизатор, който действа върху топката на куката и намалява въртеливите движения.

За ремаркета с ниска стабилност при движение и каравани с допустимо брутно тегло над

1000 кг не бива да се превишава скоростта от 80 км/ч; препоръчва се използването на стабилизатор.

Ако ремаркетото започне да занася, карайте по-бавно, не се опитвайте да коригирате с волана и натискайте силно спирачката, ако се налага.

Когато се движите надолу по наклон, изберете същата предавка както за изкачване на наклона и карайте с аналогична скорост.

Нагласете налягането на гумите до стойността предвидена за пълно натоварване ⇨ 166.

Теглене на ремарке

Натоварване на ремаркетото

Максималната стойност на допустимото натоварване на ремаркетото зависи от автомобила и двигателя и не бива да се надвишава. Действителното натоварване на ремаркетото е разликата между действителното брутно тегло на ремаркетото

и действителното натоварване на съединителното звено при закачено ремарке.

Допустимото натоварване на ремаркетото е дадено в документите на автомобила. Ако изрично не е посочено нещо друго, то е валидно за наклони до 12 %.

Допустимото натоварване на ремаркетото се отнася най-много до указания наклон и височина до 1000 метра над морското равнище. Тъй като с увеличаване на надморската височина мощността на двигателя спада поради намаляването на плътността на въздуха, намалявайки по този начин способността за изкачване, допустимото общо тегло за теглене също се намалява с 10 % за всеки 1000 метра надморска височина. Допустимото общо тегло за теглене не е необходимо да се намалява при движение по пътища с малък наклон (по-малък от 8 %, например по автомагистрала).

Допустимото общо тегло за теглене не бива да се надвишава. Това тегло е обозначено на идентификационната табелка ⇨ 157.

Вертикално натоварване на съединителното звено

Вертикалното натоварване на съединителното звено е натоварването, упражнявано от ремаркетото върху сферичната глава на куката. То може да се променя чрез промяна на разпределението на тежестта при товарене на ремаркетото.

Максималното допустимо вертикално натоварване на съединителното звено (50 кг) е обозначено на идентификационната табелка на теглича и в документите на автомобила. Винаги се стремете към максимално натоварване, особено в случай на тежки ремаркета. Вертикалното натоварване на съединителното звено не бива никога да пада под 25 кг.

Натоварване на задния мост

Допустимото натоварване на моста (виж идентификационната табелка или документацията на автомобила) не трябва да се надвишава.

Грижи за автомобила

Обща информация	112
Проверки на автомобила	113
Смяна на електрически крушки	119
Електрическа система	128
Инструменти на автомобила ...	133
Колела (джанти) и гуми	134
Стартиране чрез помощен акумулатор и кабели	146
Теглене	148
Грижи за външността	149

Обща информация

Акcesoари и модификации на автомобила

Препоръчваме ви да използвате оригинални части и акcesoари, както и заводски одобрени части за вашия тип автомобил. Ние не можем да дадем оценка или да гарантираме за качеството на други изделия - даже ако са одобрени и имат разрешение от други инстанции.

Не правете никакви изменения по електрическата система, напр. пренастройка на електронните контролни блокове (чип тунинг).

Съхраняване на автомобила

Изваждане от експлоатация за дълъг период от време

Ако автомобилът няма да се използва няколко месеци, трябва да се направи следното:

- Измийте и пастирайте автомобила.
- Проверете в сервиз защитното покритие на пастата в двигателното отделение и по шасито.
- Почистете и консервирайте гумените уплътнения.
- Сменете маслото на двигателя.
- Източете резервоара с измиваща течност.
- Проверете защитата на охлаждащата течност срещу замръзване и корозия.
- Нагласете налягането на гумите до стойността предвидена за пълно натоварване.

- Паркирайте автомобила в сухо и добре проветрявано помещение. Включете на първа или задна предавка или поставете скоростния лост в положение **P**. Обезопасете автомобила срещу потегляне.
- Не натягвайте ръчната спирачка.
- Отворете капака на двигателя, затворете всички врати и заключете автомобила.
- Откачете отрицателната клема на акумулатора. Внимавайте всички системи да са изключени, например алармената система.

Въвеждане отново в експлоатация

При въвеждане отново в експлоатация трябва да се направи следното:

- Свържете отрицателната клема на акумулатора. Активирайте електрониката на електрическите прозорци.
- Проверете налягането в гумите.

- Напълнете резервоара с измиваща течност.
- Проверете нивото на маслото в двигателя.
- Проверете нивото на охлаждащата течност.
- Поставете табелките с регистрационния номер, ако са били свалени.

Рециклиране на излезли от употреба автомобили

Информация относно центровете за рециклиране и бракуване на излезли от употреба автомобили можете да намерите на нашата интернет страница. Поверявайте тази дейност само на оторизирани центрове за рециклиране.

Проверки на автомобила

Работа по автомобила

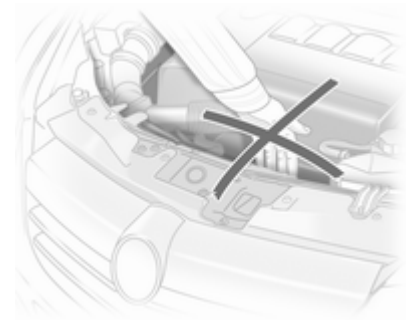

⚠ Предупреждение

Извършвайте проверките в двигателното отделение само при изключено запалване.

Охлаждащият вентилатор може да се задейства дори и при изключено запалване.

⚠ Опасност

Запалителната система и ксеноновите предни фарове работят под много високо напрежение. Не ги докосвайте.

За по-лесно разпознаване капачката за наливане на моторно масло, капачките на резервоарите за охлаждаща течност и измиваща течност, както и дръжката на масломерната пръчка са жълти.

Капак на двигателя

Отваряне



Дръпнете освобождаващата ръчка и я върнете в първоначално положение.

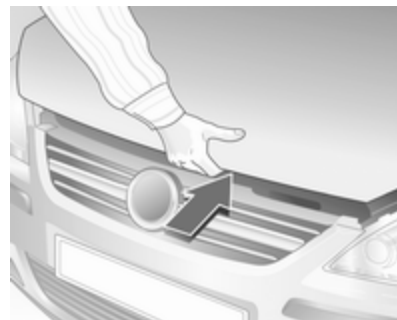

Повдигнете езичето нагоре и отворете капака.

Входящи отвори за въздух ⇨ 92.

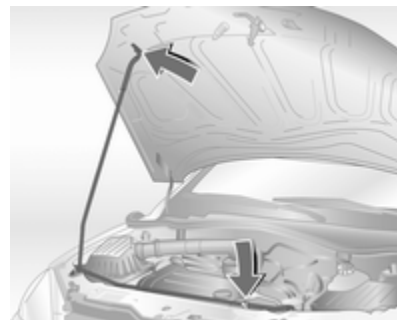

Подпрете капака на двигателя.

Затваряне

Преди да затворите капака натиснете подпирания прът в държача му.

Спуснете капака и го оставете да падне така, че да се заключи.

Проверете дали капакът е заключен.

Двигателно масло

Проверявайте редовно нивото на маслото в двигателя ръчно, за да предотвратите повреда на двигателя. Ползвайте масло с необходимата спецификация. Препоръчани масла и смазочни материали ⇨ 154.

Извършвайте проверката, когато автомобилът е на равен терен. Двигателят трябва да е с работна температура и да е изключен поне 5 минути преди това.

Извадете масломерната пръчка, избършете я, вкарайте я до упор, издърпайте я и отчетете нивото на маслото.

Вкарайте масломерната пръчка до упор и я завъртете на половин оборот.

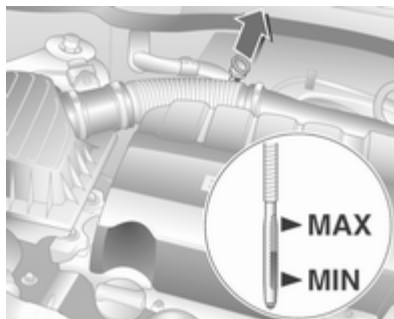

В зависимост от варианта двигател се използват различни масломерни пръчки.

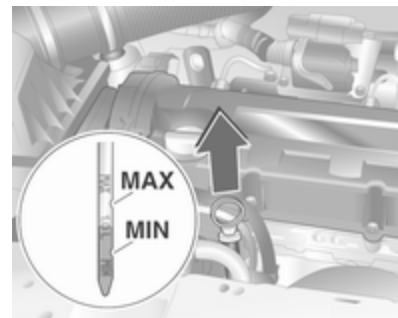

Ако нивото на маслото в двигателя е паднало до обозначението **MIN**, долейте масло.

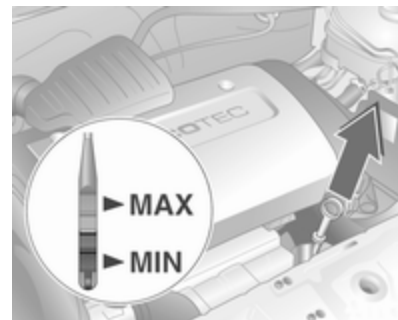

Препоръчваме ви да използвате същото масло като това в двигателя.

Нивото на маслото не бива да надхвърля обозначението **MAX** на пръчката.

Внимание

Излишното масло трябва да бъде източено или изсмукано.

Вместимости ⇨ 164.

Поставете обратно капачката и я завинтете.

Охлаждаща течност за двигателя

Охлаждащата течност осигурява защита срещу замръзване до около -28°C .

Внимание

Използвайте само одобрени антифризи.

Ниво на охлаждащата течност

Внимание

Прекалено ниско ниво на охлаждащата течност може да предизвика повреда на двигателя.

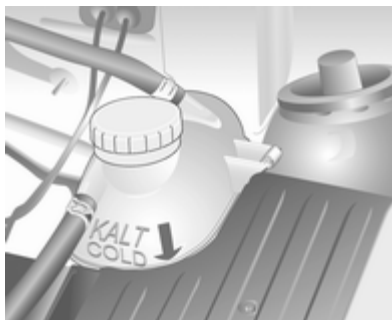

Ако охладителната система е студена, нивото на охлаждащата течност трябва да е над обозначението **KALT/COLD**. Долейте, ако нивото е ниско.

⚠ Предупреждение

Оставете двигателят да изстине преди да отворите капачката. Отворете внимателно капачката като дадете възможност на свръхналягането бавно да намалее.

Долейте антифриз. Ако не разполагате с антифриз, долейте с чиста водопроводна или дестилирана вода. Затегнете плътно капачката. Концентрацията на антифриз трябва да се провери и причината за загуба на охлаждаща течност да се отстрани в сервис.

Течност за измиване

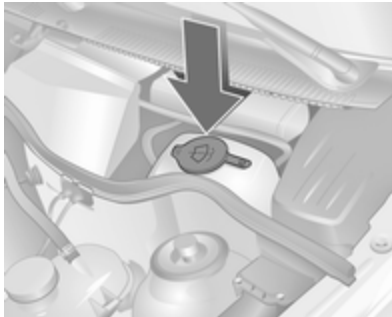

Зареждайте с чиста вода, смесена с подходящо количество разтвор за измиване на предното стъкло съдържащ антифриз. Относно подходящата пропорция на сместа направете справка с резервоара за измиваща течност.

При затваряне на резервоара, натиснете капачката здраво върху удебеления край.

Внимание

Само измиваща течност с достатъчна концентрация на антифриз осигурява защита при ниски температури или при внезапен спад на температурата.

Спирачки

Скърцащият звук показва, че накладките на спирачките са достигнали минималната позволена дебелина. Можете да продължите да карате, но накладките на спирачките трябва да се сменят възможно най-скоро.

След поставянето на нови накладки не натискайте спирачките ненужно рязко през първите няколко пътувания.

Спирачна течност

⚠ Предупреждение

Спирачната течност е отровна и разяждаща. Избягвайте допир с очите, кожата, тъкани и боядисани повърхности.

Нивото на спирачната течност трябва да бъде между отметките **MIN** и **MAX**.

Когато доливате, осигурете максимална чистота, тъй като замърсяването на спирачната течност може да доведе до функционални проблеми на спирачната система. Причината за загуба на спирачна течност трябва да се отстрани в сервиз.

Използвайте само висококачествена спирачна течност одобрена за дадения автомобил. Течност за спирачките и съединителя ↪ 154.

Акумулатор

Акумулаторът на автомобила не се нуждае от поддръжка при условие, че начинът на каране позволява необходимото зареждане на акумулатора. Карането на кратки разстояния и честите стартирания на двигателя могат да изтощят акумулатора. Избягвайте използването на електрически консуматори, когато не са необходими.



Използваните акумулатори не спадат към битовите отпадъци. Те трябва да се изхвърлят на определените за рециклиране места.

Ако не използвате автомобила в течение на повече от 4 седмици, може да се стигне до изтощаване

на акумулатора. Откачете отрицателната клемма на акумулатора.

Преди свързване или откачане на акумулатора внимавайте запалването да бъде изключено.

Смяна на акумулатора

При смяна на акумулатора се уверете, че няма отворени вентилационни отвори в близост до положителната клемма. Ако има отворен вентилационен отвор в тази зона, той трябва да се затвори с временна капачка, а вентилационният отвор в близост до отрицателната клемма трябва да е отворен.

Използвайте само акумулатори които позволяват кутията с предпазителите да се монтира над тях.

Препоръчваме смяната на акумулатора да се извършва в сервиз.

Дизелова горивна система, обезвъздушаване

Ако резервоарът за гориво се изпразни докрай, дизеловата горивна система трябва да се обезвъздуши. Включете запалването три пъти, като всяко от тях да трае 15 секунди. Стартирайте двигателя за не по-дълго от 40 секунди (по технически причини, при двигател Z 17 DTH е възможно само 30 секундно стартиране). Повторете тази процедура след не по-малко от 5 секунди. Ако двигателят все още не може да запали, потърсете помощта на сервиз.

Смяна на перото на чистачка

Пера на предните чистачки



Повдигнете рамото на чистачката. Преместете освобождаващото лостче и откачете перото на чистачката.

Перо на чистачката на задното стъкло

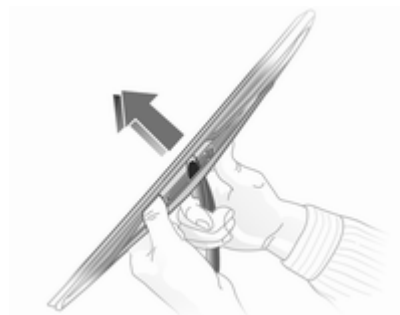

Повдигнете рамото на чистачката. Откачете перото както е показано на илюстрацията и го извадете.

Смяна на електрически крушки

Изключете запалването и изключете съответния превключвател или затворете вратите.

Хващайте новите крушки само за основата! Не докосвайте стъклото на крушките с голи ръце.

Използвайте за смяна само същия тип крушка.

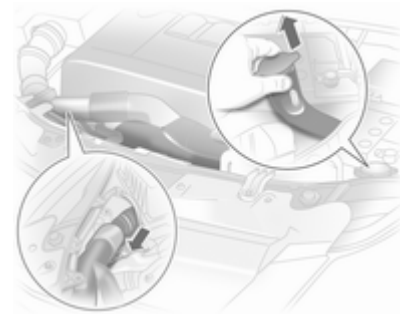

Когато сменяте крушки от дясната страна на двигателното отделение, откачете въздуховода от въздушния филтър.

За смяна на крушката от лявата страна демонтирайте капака на кутията с предпазители \varnothing 129. При двигател Z 13 DTJ, издърпайте кутията с релета пред кутията с предпазители извън водачите. Извадете въздушния маркуч на въздушния филтър отдясно.

Халогенни предни фарове

Халогени фарове

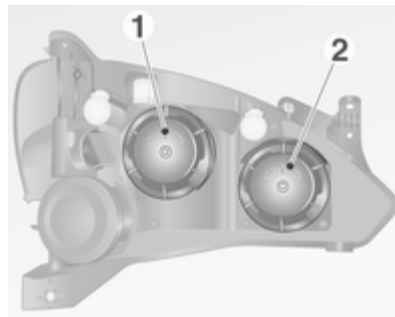

Фаровете имат отделни системи за къси светлини 1 (външните крушки) и дълги светлини 2 (вътрешните крушки).

Къси светлини



1. Завъртете капачката обратно на часовниковата стрелка и свалете.

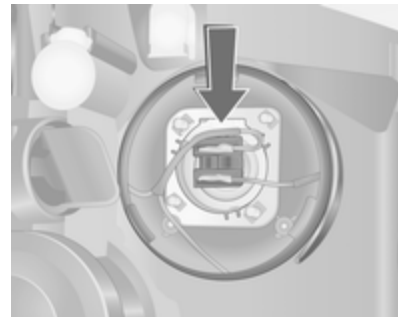

2. Натиснете крушката върху щепсела надолу.
3. Демонтирайте крушката с конектора от корпуса на рефлектора.

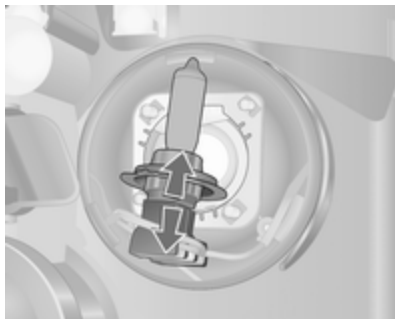

4. Извадете щепсела от основата на крушката.
5. Поставете щепсела в новата крушка.
6. Поставете крушката с конектора така, че зъбчето да се застопори в отвора в рефлектора.
7. Поставете защитната капачка на фара на място и я затворете.

Дълги светлини

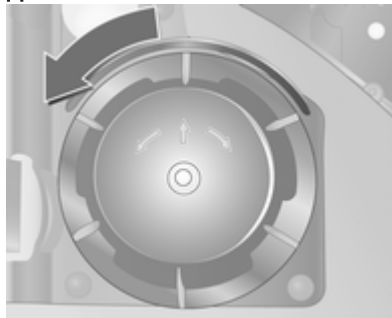

1. Завъртете защитния капак обратно на часовниковата стрелка и го извадете.
2. Извадете щепсела от крушката.



3. Освободете пружинната скоба от държача като я преместите напред и я завъртите настрани.
4. Извадете крушката от рефлектора.

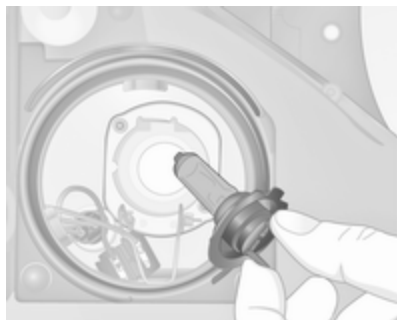

5. При поставяне на нова крушка вкарайте зъбчетата в жлебовете на рефлектора.
6. Закопчайте пружинната скоба и сложете щепсела на крушката.
7. Сложете предпазната капачка на фара.

Габаритни светлини

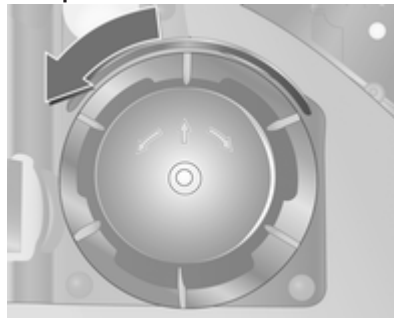

1. Завъртете защитния капак на дългите светлини обратно на часовниковата стрелка и го извадете.
2. Извадете щепсела от крушката за дългите светлини.

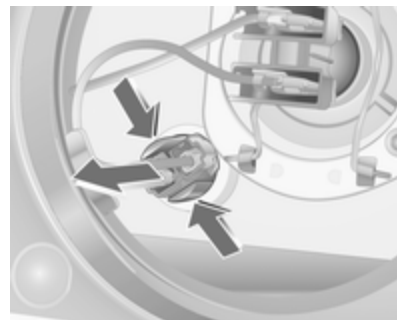

3. Извадете крушката от рефлектора и сложете нова.
4. Поставете цокъла на крушката в рефлектора.

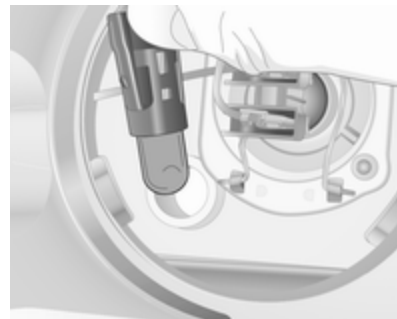

5. Прикачете конектора към крушката за дългите светлини.
6. Поставете обратно защитната капачка на място и я затворете.

Елипсовидни фарове

Фаровете имат отделни системи за къси светлини (вътрешните крушки) и дълги светлини (външните крушки).

Къси светлини

1. Свалете защитния капак като натиснете механизма за захващане и издърпате капака надолу.
2. Извадете щепсела от крушката.

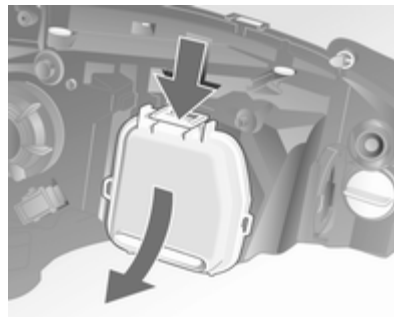

3. Освободете пружинната скоба като я завъртите настрана.
4. Извадете крушката от рефлектора.

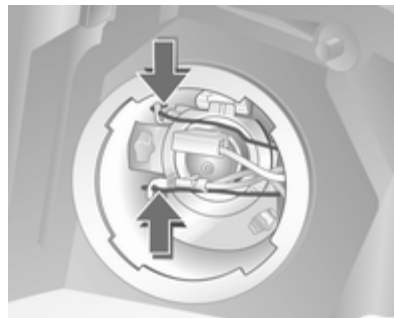

5. При поставяне на нова крушка вкарайте зъбчетата в жлебовете на рефлектора.
6. Закопчайте пружинната скоба и сложете щепсела на крушката.
7. Сложете предпазната капачка на фара.

Дълги светлини, габаритни светлини

Сменяйте крушките в сервис.

Светлини на предни мигачи

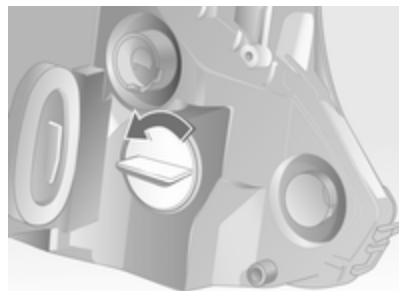

1. Завъртете цокъла на крушката обратно на посоката на часовниковата стрелка.
2. Натиснете леко крушката в цокъла, завъртете я обратно на часовниковата стрелка, извадете я и сложете нова крушка.



3. Сложете цокъла в рефлектора, завъртете по посока на часовниковата стрелка и затегнете.

Светлини за мъгла

Сменяйте крушките в сервис.

Предни мигачи

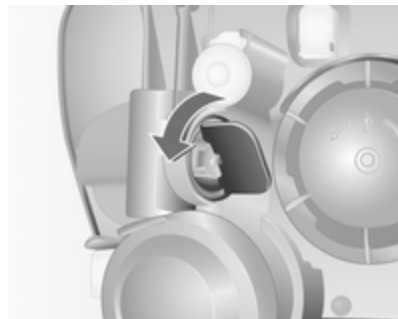

1. Завъртете цокъла на крушката обратно на посоката на часовниковата стрелка.

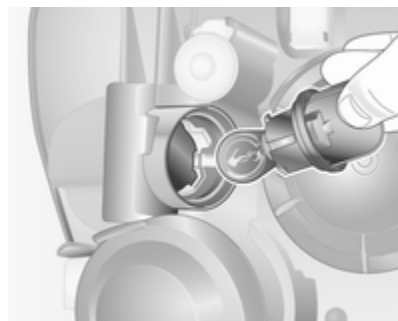

2. Натиснете леко крушката в цокъла, завъртете я обратно на часовниковата стрелка, извадете я и сложете нова крушка.
3. Сложете цокъла в рефлектора, завъртете по посока на часовниковата стрелка и затегнете.

Задни светлини

Вариант с 5 врати



1. Освободете капака като натиснете закопчаващите зъбчета и го свалете.



2. Извадете щепсела от стойката на крушката.
3. Задръжте корпуса на крушката от външната страна; разхлабете двете крепежни гайки с гаечния ключ за колесните болтове \varnothing 133 и развийте на ръка.
4. Откачете корпуса на крушката.
5. Натиснете заедно крепежните зъбчета на стойката на крушката и извадете стойката

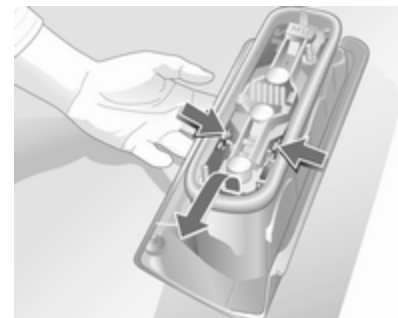

Крушки от горе надолу:

Светлина за заден ход/стоп-светлина

Мигач

Светлина за заден ход

Задна светлина за мъгла, може да има такава само от едната страна

6. Извадете крушката и сложете нова.
7. Закопчайте носача на крушките в корпуса. Поставете корпуса на крушката в каросерията. Завийте фиксиращите гайки към монтажните винтове на

ръка и затегнете. Притиснете щепсела. Поставете капачката на място и я затворете.

След смяна на крушка проверете дали задните светлини функционират добре: включете запалването, натиснете спирачката, включете габаритните светлини.

Странични мигачи

Сменяйте крушките в сервис.

Осветление на регистрационния номер



1. Развийте двата винта. Демонтирайте вложката на лампата.



2. Натиснете леко крушката към пружинната скоба и я извадете.
3. Поставете нова крушка.
4. Поставете вложката на лампата и фиксирайте с помощта на отвертка.

Вътрешно осветление

Предни лампи за вътрешно осветление



1. Извадете лампата с помощта на отвертка.
2. Натиснете леко крушката към пружинната скоба и я извадете.

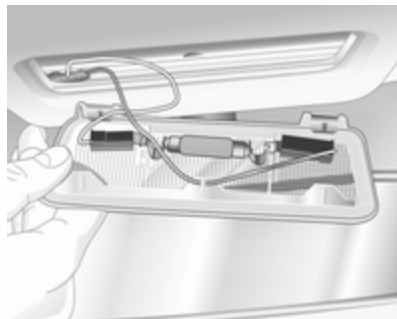

3. Поставете нова крушка.
4. Поставете лещите и ги фиксирайте на мястото им.

Предно вътрешно осветление, лампи за четене



1. Откачете лещата с помощта на отвертка и я извадете.
2. Извадете и сменете крушката.



3. Поставете лещите и ги фиксирайте на мястото им.

Осветление на багажното отделение



1. Извадете лампата с помощта на отверка.
2. Натиснете леко крушката към пружинната скоба и я извадете.
3. Поставете нова крушка.
4. Поставете лампата в отвора и застопорете на място.

Осветление на арматурното табло

Сменяйте крушките в сервис.

Електрическа система

Предпазители

Параметрите на новия предпазител трябва да отговарят на параметрите на дефектирания предпазител.

Кутията с предпазители се намира в двигателното отделение.

Преди смяна на предпазител изключете съответния включвател и запалването.



Изгорелият предпазител може да се познае по степения проводник. Не поставяйте нов предпазител докато причината за повредата не е отстранена.

Някои функции са защитени от няколко предпазителя.

Може да има и предпазители без функция.

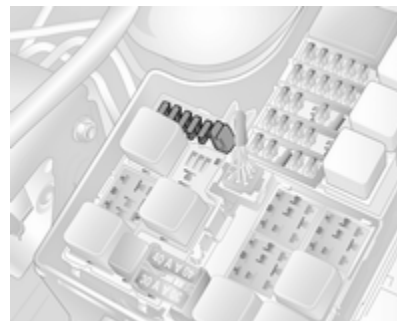

Съхранявайте резервните предпазители на мястото, предвидено за това в кутията с предпазители, от дясно на което има щипка за предпазители, която улеснява смяната на предпазители.

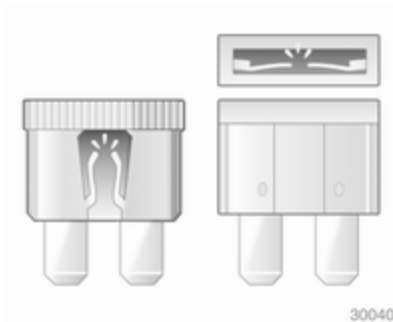

Кутия с предпазители в двигателното отделение

Кутията с предпазители се намира в двигателното отделение до разширителния съд за охлаждаща течност.

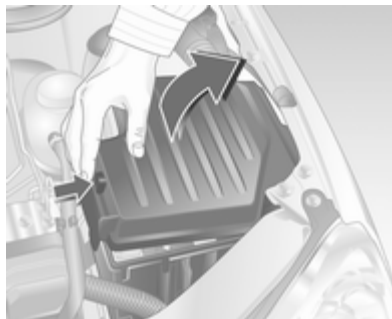

Кутия с предпазители на автомобили с двигател Z13DTJ



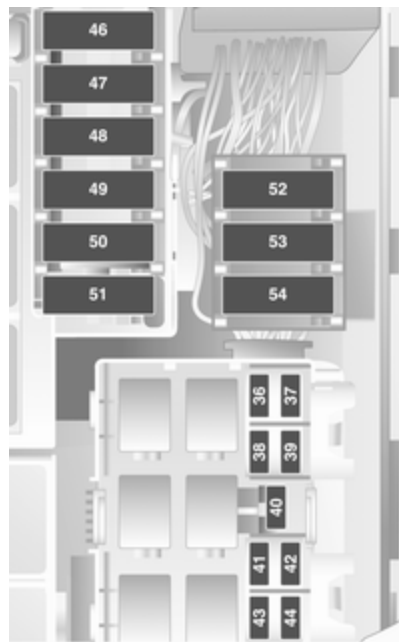

№ Верига

- 1 Централен управляващ блок
- 2 Управляващ блок на двигателя

№ Верига

- 3 Приборно табло, информационен дисплей, превключвател на светлините, клаксон, аварийни предупредителни светлини, имобилайзер
- 4 Оборудване за теглене, светлини на регистрационния номер
- 5 Електрически прозорец (ляв)
- 6 –
- 7 –
- 8 Стартер
- 9 Горивна инжекционна система, горивна помпа, нагревател при неподвижно състояние
- 10 Клаксон
- 11 Централен управляващ блок
- 12 Информационен дисплей, система Инфотеймънт
- 13 Алармената система
- 14 Външни огледала

№ Верига

- 15 Система за измиване на предното стъкло
- 16 Вътрешно осветление
- 17 Централен управляващ блок
- 18 –
- 19 Електрически прозорец (десен)
- 20 –
- 21 –
- 22 Централен управляващ блок, имобилайзер
- 23 Чистачки на предното стъкло
- 24 Система Инфотеймънт, информационен дисплей, превключвател на светлини, осветление на прага на автомобила, прибори, EPS
- 25 Светлини за заден ход, запалка, електрически контакт
- 26 Отопление на седалката (дясна)
- 27 Отопление на седалката (лява)

№ Верига

- 28 ABS
- 29 Чистачка на задното стъкло
- 30 Управляващ блок на двигателя
- 31 Климатична система
- 32 ABS, автоматизирана механична скоростна кутия, въздушна възглавница
- 33 Управление на двигателя
- 34 Отопление на филтъра за дизелово гориво
- 35 Електрически прозорци, система Инфотейнмънт
- 36 Къси светлини (леви)
- 37 Къси светлини (десни)
- 38 лява задна светлина, лява габаритна светлина
- 39 Дясна задна светлина, дясна габаритна светлина
- 40 Стоп-светлина
- 41 Фарове за мъгла
- 42 Задна светлина за мъгла
- 43 Дълга светлина (лява)

№ Верига

- 44 Дълга светлина (дясна)
- 45 Вентилатор за проветрение
- 46 Управляващ блок на двигателя
- 47 Отопление на задното стъкло
- 48 Стартер
- 49 EPS
- 50 ABS
- 51 Бензинов двигател, автоматизирана механична скоростна кутия, дизелов двигател: управляващ блок на двигателя
- 52 Вентилатор на радиатора
- 53 Охлаждащ вентилатор, климатична система
- 54 Автоматизирана механична скоростна кутия

Кутии с предпазители на автомобили с други двигатели

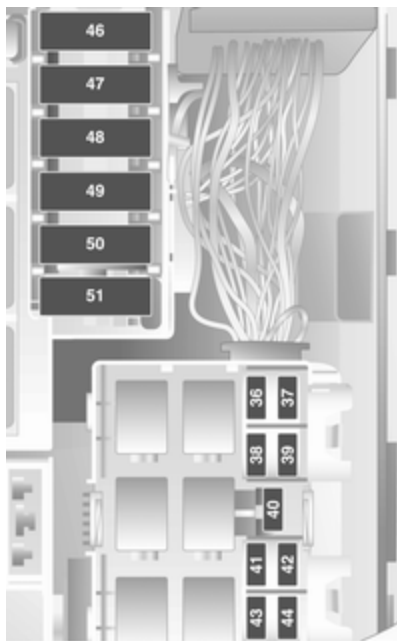

№ Верига

- 1 Централен управляващ блок
- 2 Управляващ блок на двигателя

№ Верига

- 3 Приборно табло, информационен дисплей, превключвател на светлините, клаксон, аварийни предупредителни светлини, имобилайзер
- 4 Оборудване за теглене, светлини на регистрационния номер
- 5 Електрически прозорец (ляв)
- 6 –
- 7 –
- 8 Стартер
- 9 Горивна инжекционна система, горивна помпа, нагревател при неподвижно състояние
- 10 Клаксон
- 11 Централен управляващ блок
- 12 Информационен дисплей, система Инфотеймънт
- 13 Алармената система
- 14 Външни огледала

№ Верига

- 15 Система за измиване на предното стъкло
- 16 Вътрешно осветление
- 17 Централен управляващ блок
- 18 –
- 19 Електрически прозорец (десен)
- 20 –
- 21 –
- 22 Централен управляващ блок, имобилайзер
- 23 Чистачки на предното стъкло
- 24 Система Инфотеймънт, информационен дисплей, превключвател на светлини, осветление на прага на автомобила, прибори, EPS
- 25 Светлини за заден ход, запалка, електрически контакт
- 26 Отопление на седалката (дясна)
- 27 Отопление на седалката (лява)

№ Верига

- 28 ABS
- 29 Чистачка на задното стъкло
- 30 Управляващ блок на двигателя
- 31 Климатична система
- 32 ABS, автоматизирана механична скоростна кутия, въздушна възглавница
- 33 Управление на двигателя
- 34 Отопление на филтъра за дизелово гориво
- 35 Електрически прозорци, система Инфотейнмънт
- 36 Къси светлини (леви)
- 37 Къси светлини (десни)
- 38 лява задна светлина, лява габаритна светлина
- 39 Дясна задна светлина, дясна габаритна светлина
- 40 Стоп-светлина
- 41 Фарове за мъгла
- 42 Задна светлина за мъгла
- 43 Дълга светлина (лява)

№ Верига

- 44 Дълга светлина (дясна)
- 45 Вентилатор за проветрение
- 46 Управляващ блок на двигателя
- 47 Отопление на задното стъкло
- 48 Стартер
- 49 EPS
- 50 ABS
- 51 Бензинов двигател, автоматизирана механична скоростна кутия, дизелов двигател: управляващ блок на двигателя
- 52 Вентилатор на радиатора
- 53 Охлаждащ вентилатор, климатична система
- 54 Автоматизирана механична скоростна кутия

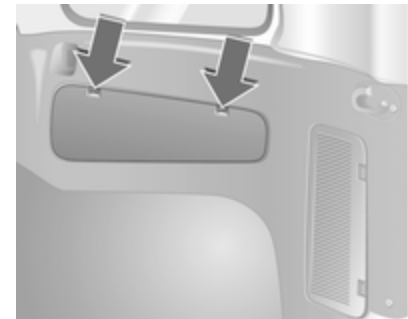
**Инструменти на
автомобила****Инструменти****Combo**

Крикът и инструментите за автомобила се намират в отделението за съхранение в кората на страничния панел от дясната страна.

Освободете капака, като натиснете крепежните зъбчета.

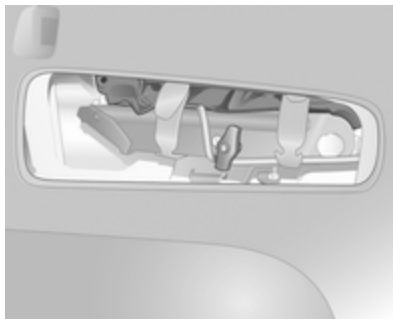

Инструментите за автомобила са захванати към крика с гумени ленти.

Combo van

Крикът и инструментите за автомобила са захванати зад седалката на водача.

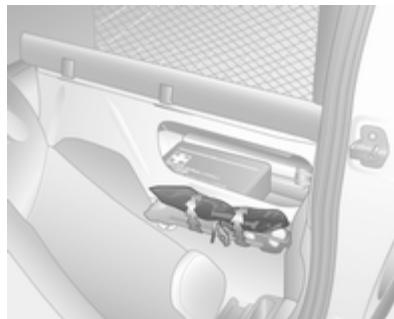

Инструментите за автомобила са захванати към крика с гумени ленти.

Колела (джанти) и гуми

Джанти и гуми

Състояние на гумите, състояние на джантите

Преминавайте бавно през ръбове и по възможност под прав ъгъл. Преминаването през остри ръбове може да предизвика повреда на гумите и джантите. При паркиране не притискайте гумите към бордюра.

Проверявайте редовно джантите за наличие на повреди. В случай на повреда или необичайно износване потърсете сервиз.

Зимни гуми

Зимните гуми подобряват безопасността на движение при температури под 7°C и по тази причина трябва да се поставят на всички колела.

Гуми с размер 175/65 R 14, 175/70 R 14, 185/55 R 15, 185/60 R 15¹⁾ и 185/65 R 15 са разрешени за зимни гуми.

Закрепете в зрителното поле на шофьора етикет с информация относно максималната допустима скорост за дадените гуми, вземайки предвид специфичните разпоредби в дадената страна.

Обозначения на гумите

Напр. **185/65 R 15 88 T**

- 185** = Широчина на гумата в мм
- 65** = Съотношение на сечението (височината към широчината на гумата) в %
- R** = Тип конструкция: Радиална
- RF** = Тип: Гума с подсилени бордове (RFT гума)
- 15** = Диаметър на джантата в инчове
- 88** = Товарен коефициент, напр. 88 отговаря на 567 кг
- T** = Код на допустимата скорост

Код на допустимата скорост:

- Q** = до 160 км/ч
- S** = до 180 км/ч
- T** = до 190 км/ч
- H** = до 210 км/ч
- V** = до 240 км/ч
- W** = до 270 км/ч

Налягане на гумите

Проверявайте налягането на гумите, когато са студени поне веднъж на всеки 14 дена и преди всяко дълго пътуване. Не забравяйте и резервната гума. Това се отнася и за автомобили със система за следене на налягането в гумите.

Свалете ключа за капачките на вентилите от капака на резервоара и с негова помощ отвийте капачката на вентила.



Относно информация за налягането на гумите виж ⇨ 166, както и етикета от вътрешната страна на капака на резервоара.

Налягането на гумите се отнася за студени гуми. То важи както за летни, така и за зимни гуми.

Винаги напompвайте резервната гума до налягането за пълно натоварване.

Налягането на гумите ECO служи за постигане на възможно най-ниския разход на гориво.

¹⁾ Не са позволени като зимни гуми за автомобили с Z13 DTJ.

Неподходящото налягане на гумите застрашава безопасността, влошава управлението на автомобила, комфорта при пътуване и нарушава икономията на гориво, както и увеличава износването на гумите.

⚠ Предупреждение

Ако налягането е много ниско, това може да доведе до значително загряване на гумата и вътрешни повреди, водещи до разкъсване на протектора и дори до спукване на гумата при висока скорост.

Дълбочина на шарките на протектора

Проверявайте редовно дълбочината на шарката на протектора.

От съображения за безопасност гумите трябва да се заменят, когато дълбочината на шарките на протектора спадне до 2-3 мм (за зимни гуми - до 4 мм).

Законно допустимата минимална дълбочина на шарките на протектора (1,6 мм) е достигната, когато износването стигне до един от индикаторите за износване на шарките на протектора (TWI). Тяхното разположение е обозначено с маркировка върху борда на гумата.

Ако износването на предните гуми е по-голямо от това на задните, сменяйте периодично местата им. Уверете се, че посоката на въртене на колелата е същата както преди.

Гумите остаряват, дори и ако не се използват. Препоръчваме ви смяна на гумите веднъж на 6 години.

Промяна на размера на гумите и джантите

Ако използвате гуми с различен размер от този на монтираните в завода, може да се наложи да се препрограмира скоростомера и да се извършат други модификации по автомобила.

След като преминете на гуми с друг размер, сменете в сервиз етикета с налягането на гумите.

⚠ Предупреждение

Използването на неподходящи гуми и джанти може да доведе до инциденти и да направи невалидно разрешението за ползването на автомобила.

Декоративни тасове

Трябва да се използват декоративни тасове и гуми, които са фабрично одобрени за дадения автомобил и отговарят на всички съответни изисквания за комбинация между джанти и гуми.

Ако използвате декоративни тасове и гуми, които не са фабрично одобрени, гумите не трябва да са с профилиран ръб.

Декоративните тасове не бива да пречат на охлаждането на спирачките.

⚠ Предупреждение

Използването на неподходящи гуми и декоративни тасове може да доведе до внезапна загуба на налягане и в резултат на това - до катастрофа.

Вериги за сняг

Веригите за сняг са позволени само за предните колела.

Винаги използвайте вериги с фини звена, които не прибавят повече от 10 мм към протектора и вътрешната страна на гумата (включително закопчалката на веригата).

Свалете декоративните тасове ако монтирате вериги за сняг.

⚠ Предупреждение

Повредите могат да доведат до спукване на гумата.

Поставянето на вериги за сняг е позволено само върху гуми с размери 175/65 R 14, 175/70 R 14 и 185/55 R 15.

Поставянето на вериги за сняг е не позволено върху гуми с размери 185/60 R 15²⁾ и 185/65 R 15.

Използването на вериги за сняг не е разрешено за временните резервни колела.

Комплект за ремонт на гуми

Малки дефекти по протектора на гумата могат да се ремонтират с комплекта за ремонт на гуми.

Не изваждайте чуждите тела от гумата.

Пробиви по-големи от 4 мм и такива близки до ръба на джантите не могат да се поправят чрез комплекта за ремонт на гуми.

⚠ Предупреждение

Не карайте с повече от 80 км/ч.

Не използвайте тази гума за дълъг период от време.

Управляемостта и боравенето с автомобила може да се затруднят.

При спаднала гума:

Натегнете ръчната спирачка и включете на първа предавка, задна предавка.

При Combo комплектът за ремонт на гуми се намира зад капак от ляво в страничната кора на багажното отделение. При Combo van, той се намира в отделение зад седалката на водача.

За отваряне на отделението, натиснете за да освободите крепежните зъбчета.

²⁾ Позволено само на автомобили с версия "увеличен полезен товар" и/или версия "на открито".

1. Извадете чантата с комплекта за ремонт на гуми от отделението. Внимателни извадете частите от чантата.
2. Извадете компресора.



3. Извадете електрическия кабел и въздуховода от отделението в долната част на компресора.



4. Завийте въздуховода на компресора към бутилката с уплътнителен материал.
5. Поставете бутилката с уплътнителен материал в леглото на компресора. Поставете компресора близо гумата така, че бутилката с уплътнителен материал да е изправена.
6. Развийте капачката на вентила на дефектната гума.

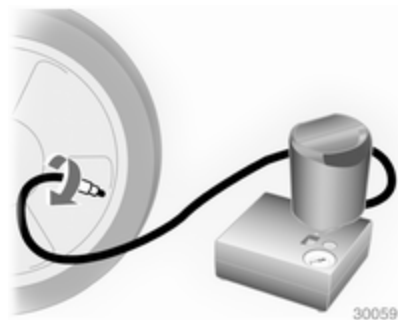

7. Завийте маркуча за напмпване към вентила.
8. Ключът на компресора трябва да е в положение 0.
9. Включете конектора на компресора в допълнителното захранващо гнездо или гнездото на запалката.
10. Включете запалването. За да избегнете изтощаване на акумулатора, ви препоръчваме двигателят да работи.

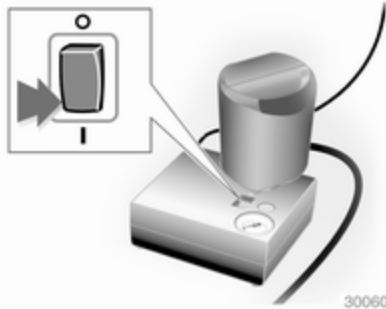

11. Натиснете ключа на компресора в положение I. Гумата бива напълнена с уплътнителен материал.
12. Докато бутилката с уплътнител се изпразни (около 30 секунди), индикаторът за налягане на компресора за кратко сочи 6 бара. След това налягането започва да спада.
Всичкият уплътнителен материал се вкарва в гумата. След това гумата бива напompана.

13. Всичкият уплътнителен материал се вкарва в гумата. След това гумата бива напompана.
14. Предписаното налягане на гумата трябва да се достигне в рамките на 10 минути. Налягане на гумите \varnothing 166. При достигане на необходимото налягане в гумата изключете компресора.

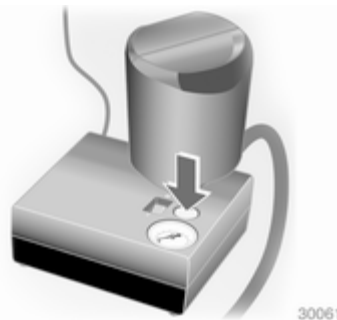

Ако предписаното налягане не се достигне в рамките на 10 минути, откачете комплекта за ремонт на гуми. Придвигнете се с автомобила така, че гумите

да направят една пълна обиколка. Свържете отново комплекта за ремонт на гуми и продължете процедурата по напompването в продължение на около 10 минути. Ако предписаното налягане все още не може да се достигне, това означава, че дефектът на гумата е голям. Потърсете помощта на сервиз.

Освободете излишното налягане в гумата с помощта на бутона до индикатора за налягането.

Не оставяйте компресорът да работи повече от 10 минути.

15. Откачете комплекта за ремонт на гуми. Завийте маркуча за напompване към свободния щуцер на бутилката. С това се предотвратява изтичане от бутилката. Приберете комплекта за ремонт на гуми в товарното отделение.
16. Избършете с кърпа излишния уплътнителен материал.

17. Свалете етикета, показващ максималната позволена скорост от бутилката с уплътнителен материал и го закрепете в зрителното поле на шофьора.
18. Потеглете веднага за да може уплътнителният материал да се разпредели равномерно в гумата. След като изминете около 10 км (но за не повече от 10 минути), спрете и проверете налягането в гумата. Направете това като завийте маркуча на компресора директно върху вентила на гумата.
- Ако налягането е по-голямо от 1,3 бара, коригирайте го до предписаното. Повторете процедурата докато вече няма никаква загуба на налягане.
- Ако налягането е паднало под 1,3 бара, автомобилът не бива да се кара. Потърсете помощта на сервиз.

19. Приберете комплекта за ремонт на гуми в багажното отделение.

Съобщение

Тъй като ремонтираната гума губи значително от качествата си, тя трябва да бъде сменена.

При необичаен шум или загряване на компресора трябва да го изключите за поне 30 минути.

Вграденият предпазен вентил на компресора се отваря при 7 бара налягане.

Проверете срока на годност на комплекта. След тази дата уплътняващата му способност вече не е гарантирана. Обърнете

внимание на информацията относно съхранението върху бутилката.

Заменете използваната бутилка с уплътнителен материал. Изхвърляйте ползваните бутилки според съответните законови разпоредби.

Компресорът и бутилката могат да се използват до температура от около -30°C.

Приложените адаптери могат да се използват за напompване на други предмети, напр. футболни топки, надуваеми дюшеци, гумени лодки и др. Те се намират от долната страна на компресора. За да ги извадите завийте маркуча на компресора и извадете адаптера.

Смяна на колело

Някои автомобили са екипирани с комплект за ремонт на гуми вместо с резервно колело ↪ 137.

Извършете следните подготвителни операции и спазвайте следното:

- Паркирайте автомобила на равно място, на твърда и нехлъзгава повърхност. Предните колела трябва да са в изправено положение.
- Натегнете ръчната спирачка и включете на първа предавка или задна предавка.
- Извадете резервното колело ↪ 144.
- Никога не сменяйте повече от едно колело наведнъж.
- Използвайте крика само за смяна на колела.
- Ако терена, върху който е паркиран автомобилът, е мек, под крика трябва да се подложи здрава дъска (дебела максимум 1 см).
- При повдигането на автомобила на крик в него не бива да има хора или животни.
- Никога не се пъхайте под автомобила, когато е на крик.

- Не стартирайте двигателя, когато автомобилът е вдигнат на крик.
 - Преди да завиете болтовете на колелото ги почистете и леко намажете конусната част на всеки болт с разпространената в търговската мрежа грес.
1. Повдигнете капачката на главината с помощта на отвертка, като поставите отвертката в отвора от страни на капачката на главината. Инструменти на автомобила ↪ 133.



Свалете декоративния тас с помощта на куката. Инструменти на автомобила ↪ 133.



При някои модели, тасът се демонтира заедно с колесните болтове.

За тасове с видими колесни болтове, тасът може да остане на колелото. Крепежните пръстени при колесните болтове не трябва да се демонтират.

Лети джанти: Освободете капачките на болтовете на колелата с помощта на отвертка

и ги свалете. Защитете джантата като поставите парче мек плат между отверката и лятата джанта.



Лети джанти със защитно заключване: развийте капачката на колесния болт със секретен ключ и я извадете. Инструменти на автомобила ⇨ 133.



2. Нахлузете ключа за колелата върху болта така, че да легне сигурно и разхлабете всеки болт с половин оборот.

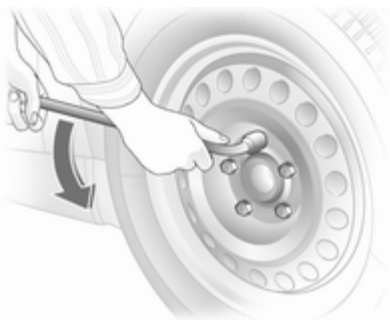

3. Внимавайте да поставите крика правилно спрямо точката на повдигане.



4. Нагласете крика на необходимата височина преди да го поставите точно под точката на повдигане, така че да избегнете изплъзването му. Поставете рамото на крика така, че лапата на крика да захване вертикалното ребро в отвора.

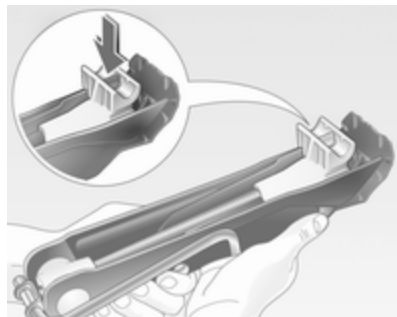

Ръбът на основата на крика трябва да бъде захванат здраво и вертикално, успоредно на контактната точка. Завъртете ръкохватката докато колелото се повдигне от земята.

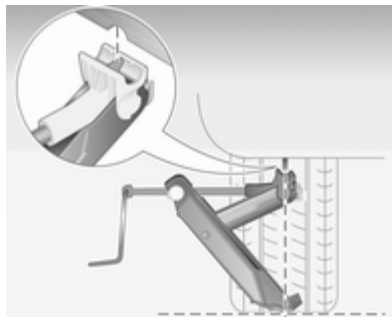

5. Отвийте болтовете на колелото.
Ако на колесните болтове има блокиращи шайби, те не трябва да се демонтират.
6. Сменете колелото.
7. Завийте болтовете на колелото.
8. Спуснете автомобила.
9. Нахлузете ключа за колелата върху болтовете така, че да легне сигурно и затегнете болтовете в кръстосана последователност. Моментът на затягане на болтовете на

колелото трябва да бъде 110 Nm.

Лети джанти: поставете капачката на колесния болт и притиснете, като поставите щифта от задната страна на капачката в съответния отвор в джантата.

Лети джанти със защитно заключване: Поставете капачката на колесния болт. Поставете и затегнете защитната блокировка.

10. Преди да поставите таса, почистете колелото около крепежните щипки. Символът на вентила от задната страна на таса трябва да сочи към вентила на джантата.

Подравнете и натиснете капачката на колесния болт или таса и капачките на колесните болтове.

11. Приберете смененото колело
 ⇨ 137 и инструментите на
 автомобила ⇨ 133.
 12. При първа възможност
 проверете налягането на
 поставената гума и момента на
 затягане на болтовете.
- Сменете дефектната гума или
 я ремонтирайте.

Резервно колело

Някои автомобили са екипирани
 с комплект за ремонт на гуми
 вместо с резервно колело.

Резервното колело може да се
 окачести и като временно
 резервно колело в зависимост от
 размера му сравнен с този на
 другите колела и правилата
 в дадената страна.

Резервното колело има стоманена
 джанта.

Използването на резервно колело,
 което е по-малко от другите колела
 или когато останалите колела са
 със зимни гуми, може да повлияе
 върху ходовите качества на

автомобила. Заменете
 дефектиралата гума възможно
 най-скоро.

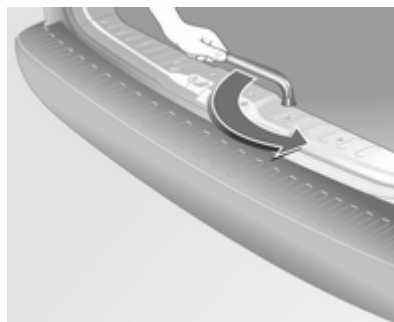

Резервното колело се съхранява
 под пода.

1. С помощта на ключа за
 колелата освободете напълно
 болта с шестостенна глава,
 намиращ се в пода на
 багажното отделение.
 Инструменти на автомобила
 ⇨ 133.
2. Повдигнете носача на
 резервното колело.

3. Откачете куката и спуснете
 надолу държача на резервното
 колело.

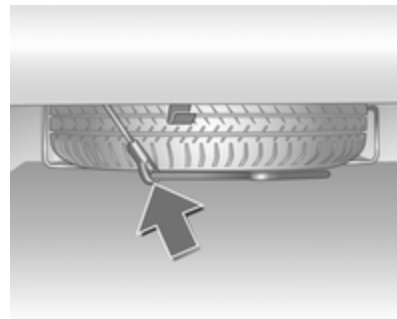

4. Откачете осигурителния кабел.
5. Свалете държача напълно
 и извадете резервното колело.
 Автомобили с временно
 резервно колело имат
 разделителен пръстен между
 временното резервно колело
 и долната част на автомобила.
6. Поставете смененото колело
 в носача с външната страна
 нагоре.

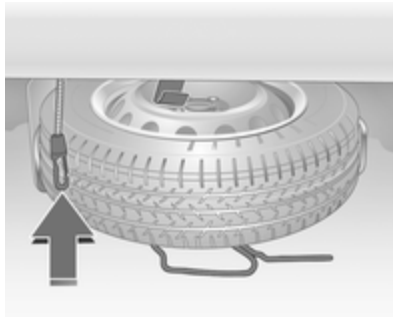

Ако се съхранява резервно колело с нормален размер не поставяйте разделителния пръстен между колелото и долната част на каросерията.

7. Сменете колелото.
8. Повдигнете носача на резервното колело и вкарайте осигурителния кабел.
9. Повдигнете носача докато го закачите в куката. Отворената страна на куката трябва да сочи назад.
10. Завъртете шестостенния болт в пода на багажното отделение с гаечния ключ за колесните

болтове, за да вдигнете държача на резервното колело докрай нагоре.

Временно резервно колело

Използването на временното резервно колело може да влоши ходовите качества на автомобила. При първа възможност заменете дефектиралата гума или я ремонтирайте.

Поставяйте само едно временно резервно колело. Не карайте с повече от 80 км/ч. Вземайте завоите бавно. Не го използвайте за дълъг период от време.

Ако вашият автомобил спуска гума от задната страна докато тегли друг автомобил, монтирайте временното резервно колело отпред, а здрава предна гума - отзад.

Вериги за сняг ⇨ 137.

Гуми с означена посока на въртене

Монтирайте гумите с означена посока на въртене така, че да се въртят по посока на движението. Посоката на въртене е обозначена със символ (напр. със стрелка) върху страничната стена на гумата.

Имайте предвид следното при гуми монтирани обратно на означената посока на въртене:

- Ходовите качества може да се влошат. При първа възможност заменете дефектиралата гума или я ремонтирайте.
- Карайте особено внимателно по влажни и заснежени пътища.

Стартиране чрез помощен акумулатор и кабели

Не стартирайте с бързозарядно устройство.

Двигателят на автомобил с изтощен акумулатор може да бъде стартиран чрез помощни кабели и акумулатора на друг автомобил.

⚠ Предупреждение

Когато стартирате двигателя с помощен акумулатор и кабели бъдете особено внимателни. Всяко отклонение от следващите инструкции може да доведе до наранявания или повреди предизвикани от експлозия на акумулатора или до повреда на електрическите системи и на двата автомобила.

⚠ Предупреждение

Избягвайте допира на акумулатора с очите, кожата, тъкани и боядисани повърхности. Течността съдържа сярна киселина, която може да причини увреждания и повреди в случай на пряк контакт.

- Никога не излагайте акумулатора на открит огън или искри.
- Разределеният акумулатор може да замръзне дори и при 0 °C. Размразете замръзналия акумулатор преди да свържете с кабелите помощния акумулатор.
- Когато работите с акумулатора носете защитни очила и дрехи.
- Акумулаторът, който ще използвате за стартиране на двигателя трябва да има същото напрежение като вашия (12 волта). Капацитетът му (Ah)

не бива да бъде много по-малък от този на изтощения акумулатор.

- Използвайте помощни кабели с изолирани клеми и сечение не по-малко от 16 мм² (25 мм² за дизелов двигател).
- Не откачайте изтощения акумулатор от автомобила.
- Изключете всички излишни електрически консуматори.
- Не се надвесвайте над акумулатора по време на стартирането на двигателя.
- Не допирайте клемите на единия кабел до тези на другия.
- Автомобилите не бива да влизат в контакт един с друг по време на стартиране с помощен акумулатор.
- Задействайте ръчната спирачка, поставете скоростната кутия в неутрално положение.

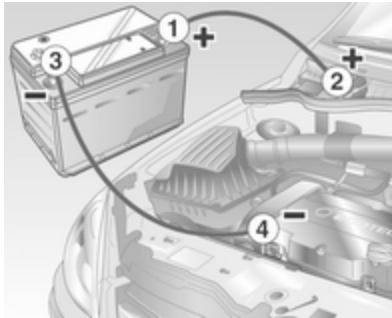

Ред на свързване на кабелите:

1. Свържете червения кабел към положителния полус на зареждащия акумулатор.
2. Свържете другия край на червения кабел към положителния полус на изтощения акумулатор.
3. Свържете черния кабел към отрицателния полус на зареждащия акумулатор.
4. Свържете другия край на черния кабел към някоя точка на заземяване на автомобила, чийто двигател ще бъде

стартиран, напр. блока на двигателя или болтовата връзка на окачването на двигателя. Свържете го възможно най-далече от изтощения акумулатор, но най-малко на 60 см разстояние.

Прекарайте помощните кабели така, че да не се допират до въртящи се части в двигателното отделение.

Стартиране на двигателя:

1. Запалете двигателя на автомобила със спомагателния акумулатор.
2. След 5 минути стартирайте другия двигател. Опитите за стартиране трябва да траят не повече от 15 секунди и да се правят през интервали от 1 минута.
3. Оставете двата двигателя да работят на празен ход около 3 минути без да сваляте помощните кабели.

4. Включете консуматори на електроенергия (напр. предните светлини, отоплението на задното стъкло) в автомобила, чийто двигател бива стартиран.
5. При откачане на кабелите изпълнете горната процедура точно в обратен ред.

Теглене

Теглене на автомобила



Освободете долната част на капачката и я издърпайте надолу.

Ухото за теглене се съхранява заедно с инструментите на автомобила ⇨ 133.

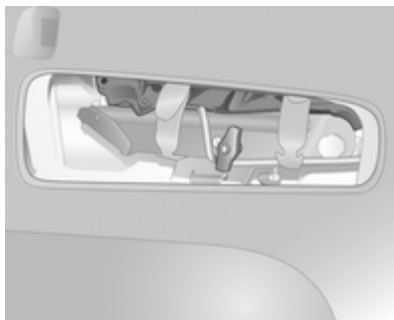

Завийте до упор ухото за теглене докато застане в хоризонтално положение.



Закачете за ухото въже за теглене или още по-добре - влекачен прът.

Ухото за теглене трябва да се използва само за теглене, а не и за повдигане при транспортиране на автомобила.

За да отключите волана и направите възможна работата на стоп-светлините, клаксона и чистачките, включете запалването.

Поставете скоростния лост в неутрално положение.

Включете аварийните предупредителни светлини и на двата автомобила.

Внимание

Карайте бавно. Карайте плавно. Прекомерно голямата теглителна сила може да повреди автомобила.

При изключен двигател, за кормуване и спиране на автомобила е необходимо значително по-голямо усилие.

За да се предотврати навлизането на изгорели газове от теглещия автомобил, включете рециркулацията на въздуха и затворете прозорците.

Потърсете помощта на сервиз.

Автоматизирана механична скоростна кутия ⇨ 99.

След приключване на тегленето развийте ухото за теглене и поставете обратно капачката.

Теглене на друг автомобил

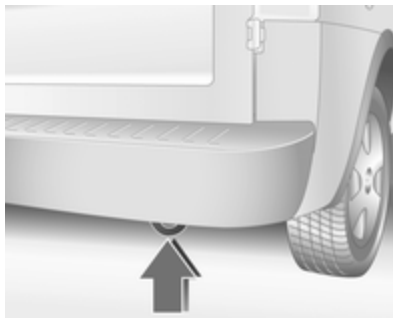

Прикрепете въже за теглене - или още по-добре- твърд буксир - към задната халка за теглене от дясната страна на долната част на автомобила, но никога - към задния мост

Ухото за теглене трябва да се използва само за теглене, а не и за повдигане при транспортиране на автомобила.

Внимание

Карайте бавно. Карайте плавно. Прекомерно голямата теглителна сила може да повреди автомобила.

Грижи за външността

Грижи за външния вид

Ключалки

Ключалките са гресирани още в завода с висококачествена смазка за ключалки. Използвайте размразяващи препарати само при крайна необходимост, тъй като те премахват смазката и влошават функционирането на ключалките. След използване на препарат за размразяване смажете отново ключалките в сервиз.

Измиване

Боята на автомобила е подложена на въздействието на околната среда. Редовно измивайте и пастирайте автомобила. Когато използвате автомивки, избирайте програмата, която включва пастиране.

Екскременти от птици, умрели насекоми, смола, полени и други подобни замърсявания трябва да

се почистват незабавно, тъй като те съдържат агресивни съставки, които могат да повредят боята.

Спазвайте указанията на производителя, когато използвате автомивки. Чистачките на предното стъкло и чистачката на задното стъкло трябва да бъдат изключени. Свалете антената и външните аксесоари, напр. покривен багажник и др.

При ръчно измиване на автомобила измивайте щателно и вътрешната страна на калниците.

Почиствайте ръбовете и сгъвките на отворените врати и капака на двигателя, както и покриваните от тях области.

Гресируйте в сервис пантите на всички врати.

Не почиствайте двигателното отделение с пароструйно устройство и устройство работещо с високо налягане.

Щателно измийте с вода и подсушете автомобила с гюдерия. Изплаквайте гюдерията

често. Използвайте отделни гюдерии за боята и стъклата: остатъците от вакса върху прозорците влошават видимостта.

Не използвайте твърди предмети за премахване на петна от смола. За боядисаните повърхности използвайте спрей за премахване на петна от смола.

Външни светлини

Стъклата на предните фарове и останалите светлини са направени от пластмаса. Не използвайте абразивни и разяждащи препарати, не използвайте стъргалка за лед, и не ги почиствайте на сухо.

Полиране и пастиране

Пастирайте автомобила редовно (най-късно, когато водата престане да формира капки по боята). В противен случай боята ще пресъхне.

Полирането е необходимо само, когато боята стане матова или върху нея има твърди отлагания.

Полирането на боята със силикон образува защитен филм, който прави пастирането излишно.

Пластмасовите елементи на каросерията не бива да се пастират и полират.

Прозорци и пера на чистачките

Използвайте мека кърпа, която не отделя мъх, или гюдерия заедно с почистващ препарат за прозорци и препарат за отстраняване на насекоми.

Когато почиствате задното стъкло, внимавайте да не повредите нагревателя разположен от вътрешната страна на стъклото.

За механично отстраняване на леда използвайте стъргалки за лед с остър ръб. Натискайте силно стъргалката към стъклото, така че под нея да не остават нечистотии, които могат да надраскат стъклото.

Замърсените пера на чистачките се почистват с мека тъкан и почистващ препарат за прозорци.

Колела (джанти) и гуми

Не използвайте почистващи средства работещи със струя под високо налягане.

Използвайте почистващ препарат с неутрална киселинност за почистване на джантите.

Джантите са боядисани и могат да се обработват със същите препарати, както и каросерията.

Повреди по боята

Малките повреди по боята трябва да бъдат поправяни с коректор преди да се е образувала ръжда. По-големите повреди или петна от ръжда трябва да се поправят в сервиз.

Шаси

Някои елементи от шасито на автомобила имат положено PVC покритие, докато други критични области са покрити със слой от високоустойчива защитна паста.

След измиване проверете шасито и коригирайте защитното пастиращо покритие, ако е необходимо

Битуменните и гумени материали могат да повредят PVC покритието. Работата по шасито трябва да се извършва в сервиз.

Преди и след зимата измивайте шасито и проверявайте в сервиз защитното покритие.

Система на природен газ (метан)

Не насочвайте струя от пара или струя с високо налягане към компонентите на системата за природен газ (метан). Особено важно е да се пази резервоара за природен газ (метан) и нагнетателните клапани от долната страна на автомобила и преградата в двигателното отделение.

Тези компоненти не трябва да се обработват с химически почистващи препарати или консерванти.

Компонентите на системата на природен газ (метан) трябва да се почистват в сервизен център, лицензиран за извършване на техническо обслужване на автомобили, използващи природен газ (метан).

Теглич

Не почиствайте куката за теглича с пароструйно устройство и устройство работещо с високо налягане.

Грижи за интериора

Интериор и тапицерия

Почиствайте вътрешността на автомобила, включително декоративните лайстни и облицовката на арматурното табло, само със суха кърпа или със специален препарат за интериор на автомобили.

Почистете кожената тапицерия с чиста вода и мека кърпа. В случай на силно замърсяване използвайте препарат за почистване на кожа.

Арматурното табло трябва да се почиства само с мека, навлажнена кърпа.

Почиствайте текстилната тапицерия с прахосмукачка и четка. За премахване на петна използвайте препарат за почистване на тапицерия.

Почиствайте предпазните колани с хладка вода или със специален препарат за интериор на автомобили.

Внимание

Затваряйте самозалепващите се (тип Velcro) закопчалки по дрехите, тъй като в отворено състояние те могат да повредят тапицерията на автомобила.

Пластмасови и гумени части

Пластмасовите и гумените части могат да се почистват със същия препарат използван за почистване на каросерията на автомобила. Използвайте препарат за интериор на автомобили, ако е необходимо. Не използвайте никакви други препарати. Особено избягвайте използването на разтворители и бензин. Не използвайте почистващи средства работещи със струя под високо налягане.

Сервизно обслужване и поддръжка

Обща информация	153
Препоръчани работни течности, смазки и резервни части	154

Обща информация

Сервизна информация

За да се осигури икономичната и безопасна работа на автомобила, както и да се запази стойността му, от съществено значение е цялата работа по техническото му обслужване да се извършва през определените интервали.

Подробният и обновен план за сервизното обслужване на вашия автомобил е на разположение в сервиза.

Европейско периодично сервизно обслужване

Извършва се на всеки 30000 км или всяка 1 година в зависимост кое настъпва първо.

Европейският сервизен план важи за следните страни:

Андора, Австрия, Белгия, Босна и Херцеговина, България, Хърватия, Кипър, Република Чехия, Дания, Естония,

Финландия, Франция, Германия, Гърция, Гренландия, Унгария, Исландия, Ирландия, Италия, Латвия, Литва, Люксембург, Македония, Малта, Черна гора, Холандия, Норвегия, Полша, Португалия, Румъния, Сърбия, Словакия, Словения, Испания, Швеция, Швейцария, Великобритания.

Международно периодично сервизно обслужване

Извършва се на всеки 15000 км или всяка 1 година в зависимост кое настъпва първо.

Международното периодично сервизно обслужване е валидно за страните, които не са посочени в европейското периодично сервизно обслужване.

Заверки

Заверката на сервизното обслужване се прави в сервизната и гаранционна книжка. Датата и изминатите километри се заверяват с подписа и печата на обслужващия сервиз.

Уверете се, че сервизната и гаранционна книжка е попълнена правилно, тъй като доказателството за редовно сервизно обслужване е съществено при гаранционни реклакации, а освен това е от полза при продажбата на автомобила.

Фиксиран сервизен интервал

Когато предстои сервизно обслужване, при включване на запалването на дисплея на километражния брояч за около 10 секунди се появява **InSP**. Закарайте автомобила в сервиз за необходимото сервизно обслужване в рамките на една седмица или 500 км (в зависимост кое настъпи първо).

Гъвкав сервизен интервал

Сервизният интервал е базиран на няколко параметъра в зависимост от начина на експлоатация и се изчислява с помощта на тези параметри.

Ако оставащото разстояние до следващото сервизно обслужване е по-малко от 1500 км, след включване и изключване на запалването на дисплея се показва **InSP** и оставащо разстояние от 1000 км. Ако остават по-малко от 1000 км, на дисплея за няколко секунди се появява **InSP**. Закарайте автомобила в сервиз за необходимото сервизно обслужване в рамките на една седмица или 500 км (в зависимост кое настъпи първо).

За да се изпише оставащото разстояние:

1. Изключете запалването.
2. Натиснете за кратко нулиращия бутон на дневния километражен брояч. Появява се показанието на километражния брояч.
3. Натиснете и задръжте нулиращия бутон за около 2 секунди. На дисплея излиза **InSP** и оставащото разстояние.

Препоръчани работни течности, смазки и резервни части

Препоръчани масла и смазочни материали

Използвайте само тествани и одобрени продукти. Повреди получени в резултат от употребата на неодобрени експлоатационни материали не се покриват от гаранцията.

Предупреждение

Експлоатационните материали са опасни и понякога отровни. Боравете внимателно с тях. Обърнете внимание на информацията върху опаковката.

Двигателно масло

Двигателното масло се идентифицира по качеството и вискозитета му. При избора на масло за двигателя да се вземе

пред вид, че качеството му е по-важно от вискозитета. Качеството на маслото осигурява например чистота на двигателя, защита срещу износване, както и контрол на стареенето на маслото, докато вискозитетът дава информация относно гъстотата на маслото в рамките на даден температурен обхват.

Новият вид двигателно масло Dexos 2™ е масло с качество от най-нов вид, съчетаващо характеристиките на маслата за бензинови и дизелови двигатели. Ако нямате такова, трябва да използвате други двигателни масла с посочените по-долу качества.

Качество на маслото за двигателя при европейските сервизни планове

Dexos 2™ = За всички бензинови и дизелови двигатели

Алтернативни масла в случай, че няма на разположение Dexos 2™:

GM-LL-A-025 = Бензинови
двигатели
GM-LL-B-025 = Дизелови
двигатели

Качество на маслото за двигателя при международните сервизни планове

Dexos 2™ = За всички бензинови и дизелови двигатели

Алтернативни масла в случай, че няма на разположение Dexos 2™:

GM-LL-A-025 = Бензинови
двигатели
GM-LL-B-025 = Дизелови
двигатели

Алтернативни масла в случай, че няма на разположение GM-LL-A-025 или GM-LL-B-025:

ACEA-A3/B3 = Бензинови
или A3/B4 двигатели
ACEA-A3/B4 = Дизелови
двигатели без
дизелов филтър
за твърди
частици (DPF)
ACEA-C3 = Дизелови
двигатели с DPF

Доливане на двигателно масло

Двигателни масла от различни производители и марки могат да се смесват, ако отговарят на необходимите условия за качество и вискозитет.

Ако няма на разположение масло с необходимото качество, може да се използва най-много 1 литър масло с качество ACEA C3 (само един път между две смени на маслото). Вискозитетът трябва да отговаря на посочените по-долу условия.

Използването на двигателни масла само с качество ACEA A1/B1 или само A5/B5 е строго забранено, защото при известни експлоатационни условия след време те могат да предизвикат повреда на двигателя.

Добавки към двигателните масла

Употребата на добавки към двигателното масло може да предизвика повреда и да анулира гаранцията.

Вискозитет на двигателните масла

Използвайте само двигателно масло с вискозитет SAE 5W-30 или 5W-40, 0W-30 или 0W-40.

Вискозитетът SAE дава информация за гъстотата на маслото.

Всесезонното масло се означава с две цифри. Първата цифра, последвана от W, означава вискозитета при ниска температура, а втората - вискозитета при висока температура. Избирайте

подходящия вискозитет в зависимост от минималната външна температура.

- до -25°C:
SAE 5W-30 или SAE 5W-40
- под -25°C:
SAE 0W-30 или SAE 0W-40

Охлаждаща течност и антифриз

Използвайте само дълготраен антифриз (LLC) без силикат.

Системата е заредена в завода с охлаждаща течност, предназначена да осигурява отлична защита срещу корозия и замръзване до около -28°C. Тази концентрация трябва да се поддържа през цялата година. Употребата на добавки към охлаждащата течност, предназначени да осигурят допълнителна защита срещу корозия или да предотвратят малки течове, могат да предизвикат функционални проблеми. Не поемаме отговорност за последствия

в резултат на използването на добавки към охлаждащата течност.

Течност за спирачки/съединител

Използвайте само спирачна течност надминаваща техническите изисквания на DOT4.

С течение на времето спирачната течност абсорбира влага, която намалява ефективността на спирачките. Затова спирачната течност трябва да се заменя през определените интервали.

Винаги съхранявайте спирачната течност в уплътнени съдове (за да избегнете абсорбцията на вода).

Внимавайте спирачната течност да не се замърси.

Технически данни

Идентифициране на автомобила	157
Данни на автомобила	159

Идентифициране на автомобила

Идентификационен номер на автомобила



Идентификационният номер на автомобила е щампован на идентификационната табелка и на пода, закрит с капаче под мокета.

При някои модели идентификационният номер може да е щампован и върху арматурното табло така, че да се вижда през предното стъкло.

Идентификационна табелка



Идентификационната табелка е прикрепена към рамката на предната дясна врата.

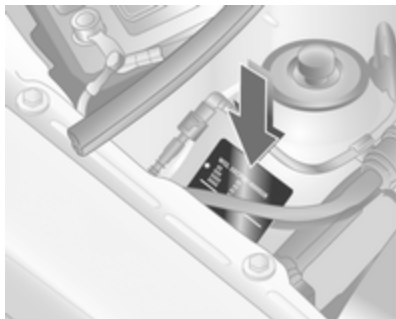

При други модели, табелка за обозначение на модела е поставена върху десния ботуш на амортисьора в двигателното отделение



Информация върху идентификационната табелка:

- 1 = Производител
- 2 = Изпитателен номер
- 3 = Идентификационен номер на автомобила
- 4 = Допустимо общо (брутно) тегло на автомобила
- 5 = Допустимо общо тегло за теглене
- 6 = Максимално допустимо натоварване на предния мост
- 7 = Максимално допустимо натоварване на задния мост
- 8 = Специфични за автомобила или страната данни

Сборът от натоварването на предния и задния мост не бива да превишава допустимото общо тегло на автомобила. Например, ако предният мост е натоварен максимално, задният мост може да носи само товар, който е равен на общото тегло на автомобила минус натоварването на предния мост.

Техническите данни са определени в съответствие със стандартите на Европейската общност. Запазваме си правото да извършваме промени. Спецификациите в документите на автомобила винаги имат предимство пред тези, описани в настоящото ръководство.

Данни на автомобила

Данни на двигателя

Търговско обозначение	1.4 Twinport (двоен смукателен колектор)	CNG	1.3 CDTI	1.7 CDTI
Идентификационен код на двигателя	Z 14 XEP	Z 16 YNG	Z 13 DTJ	Z 17 DTH
Брой на цилиндрите	4	4	4	4
Работен обем (см ³)	1364	1598	1248	1686
Мощност на двигателя (kW)	66	69	55	74
при обороти в минута	5600	6200	4000	4400
Въртящ момент (Nm)	125	133	170	240
при обороти в минута	4000	4200	1750 до 2500	2300
Вид на горивото	Бензин	Природен газ/бензин	Дизел	Дизел
Октаново число [RON]				
препоръчано	95	Природен газ	–	–
възможно	98	95	–	–
възможно	91	91	–	–
Разход на масло (л/1000 км)	0,6	0,6	0,6	0,6

Техническа характеристика

Двигател	Z 14 XEP	Z 16 YNG	Z 13 DTJ	Z 17 DTH
Максимална скорост ¹⁾ [км/ч]				
5-степенна механична скоростна кутия	164	165	152 ²⁾	170
Автоматизирана механична скоростна кутия	–	–	152 ²⁾	–

Разход на гориво - CO₂ емисии

Широчина на гумата до 185 мм

Двигател	Z 14 XEP	Z 13 DTJ	Z 17 DTH
Автоматизирана механична/механична скоростна кутия			
градско (л/100 км)	7,9 / –	6,1 / 5,9	6,6 / –
извънградско (л/100 км)	5,2 / –	4,5 / 4,5	4,4 / –
общо (л/100 км)	6,2 / –	5,1 / 5,0	5,2 / –
CO ₂ [г/км]	148 / –	134 / 135	140 / –

Широчина на гумата до 205 мм

- 1) Указаната максимална скорост е достижима при празен автомобил (без водач) плюс 200 кг полезен товар. Допълнителното оборудване може да намали специфицираната максимална скорост на автомобила.
- 2) Специфичен модел с електронно ограничение на скоростта при 125 км/ч.

Двигател	Z 14 XEP	Z 13 DTJ	Z 17 DTH
Автоматизирана механична/механична скоростна кутия			
градско (л/100 км)	8,1 / –	6,3 / 6,1	6,8 / –
извънградско (л/100 км)	5,4 / –	4,7 / 4,7	4,6 / –
общо (л/100 км)	6,4 / –	5,3 / 5,2	5,4 / –
CO ₂ [г/км]	153 / –	139 / 140	146 / –

Двигател	Z 16 YNG
Механична скоростна кутия	
градско [м ³ /100 км] / [кг/100 км]	10,1 / 6,6
извънградско [м ³ /100 км] / [кг/100 км]	5,9 / 3,9
общо [м ³ /100 км] / [кг/100 км]	7,5 / 4,9
CO ₂ [г/км]	133

Тегло на автомобила

Собствено тегло на автомобила

Combo van	Двигател	Механична скоростна кутия	Автоматизирана механична скоростна кутия
-----------	----------	---------------------------	--

без/с климатик/климатичен контрол	Z 14 XEP	1190 / 1350	–
(кг)	Z 16 YNG	1322 / 1352	–
	Z 13 DTJ	1285 / 1420	1285 / 1420
	Z 17 DTH	1320 / 1455	–

Combo	Двигател	Механична скоростна кутия	Автоматизирана механична скоростна кутия
-------	----------	---------------------------	--

без/с климатик/климатичен контрол	Z 14 XEP	1235 / 1265	–
(кг)	Z 16 YNG	1367 / 1397	–
	Z 13 DTJ	1325 / 1355	1325 / 1355
	Z 17 DTH	1365 / 1395	–

Тежки допълнителни аксесоари

Аксесоари	Сгъваем автомобилен люк	Теглич	Антиблокираща спирачна система (ABS)	Плъзгаща се врата (от страната на пътника до водача)	Задни вентилационни прозорци	Решетка на багажното отделение	Решетка за разделяне на багажното отделение
Тегло [кг]	18	18	7	23	9	8	10

Размери на автомобила

	Combo van	Combo
Цялостна дължина [мм]	4322	4322
Цялостна широчина [мм]	1684	1684
Широчина заедно с двете външни огледала [мм]	1892	1892
Височина при собствено тегло на автомобила [мм]	1801	1801
Дължина на пода в багажното отделение [мм]	1787 ³⁾ / 2700 ⁴⁾	1020 ⁵⁾ / 1664 ⁶⁾ / 2700 ⁴⁾
Широчина на багажното отделение [мм] без / с 1 / с 2 плъзгащи се врати	1348 / 1399 / 1449	– / 1399 / 1449
мин. широчина между подкалника	1107	1107
Височина на багажното отделение [мм]	1190	1190

3) зад предните седалки.

4) със сгъната надолу седалка на пътника до водача.

5) зад задните седалки.

6) със сгъната надолу облегалка.

	Combo van	Combo
Височина на прага на багажното отделение [мм]	550	550
Широчина на отваряне, задна багажна врата мин./макс. [мм]	1030 / 1210	1030 / 1210
Височина на отваряне, задна багажна врата мин./макс. [мм]	1120 / 1139	1120 / 1139
Широчина на отваряне на плъзгаща се врата [мм]	620	620
Височина на отваряне на плъзгаща се врата [мм]	913	1023
Междусово разстояние [мм]	2716	2716
Диаметър на завоя [м]	11,25	11,25

Вместимости

Двигателно масло

Двигател	Z 14 XEP	Z 13 DTJ	Z 17 DTH
вкл. филтър [л]	3,5	3,5	5,0
Между обозначенията MIN и MAX (л)	1.0	1.0	1.0

Резервоар за горивото

Двигател	Z 14 XEP	Z 13 DTJ	Z 17 DTH
Бензин/дизел, номинална вместимост (л)	52	52	52

Двигателно масло**Двигател****Z 16 YNG**

вкл. филтър [л]

3,5

Между обозначенията MIN и MAX (л)

1.0

Резервоар за горивото**Двигател****Z 16 YNG**

Природен газ (метан), номинална вместимост [кг]

17,5⁷⁾

бензин, номинална вместимост (л)

14

⁷⁾ 17,5 кг (средно ограничение за зареждане), съответства на обем на резервоара от 108 л. Пълната маса в килограми зависи от външната температура, налягането на зареждане и типа система на резервоара.

Налягане на гумите

Combo van Двигател Гуми	Комфорт с до 2 души и 100 кг багаж		При пълно натоварване	
	отпред [kPa/bar] (psi)	отзад [kPa/bar] (psi)	отпред [kPa/bar] (psi)	отзад [kPa/bar] (psi)
Z 14 XEP 175/70 R 14, ⁸⁾⁹⁾ 175/65 R 14, ⁹⁾ 185/55 R 15, ¹⁰⁾¹¹⁾ 185/60 R 15	240 / 2,4 (35)	240 / 2,4 (35)	240 / 2,4 (35)	350 / 3,5 (51)
Z 13 DTJ 175/70 R 14, ⁸⁾⁹⁾ 175/65 R 14, ⁹⁾ 185/55 R 15, ¹⁰⁾¹¹⁾ 185/60 R 15	240 / 2,4 (35)	240 / 2,4 (35)	240 / 2,4 (35)	350 / 3,5 (51)
Z 17 DTH 185/60 R 15, 185/55 R 15 ¹¹⁾	240 / 2,4 (35)	240 / 2,4 (35)	240 / 2,4 (35)	350 / 3,5 (51)

⁸⁾ Препоръка: Dunlop SP 10, Firestone F 580, Pirelli P 3000.

⁹⁾ Не са позволени за модел с "увеличен полезен товар".

¹⁰⁾ Позволени само за модел с "увеличен полезен товар".

¹¹⁾ Препоръчителни зимни гуми: Conti Vanco Winter C90Q.

Combo van Двигател Гуми	Комфорт с до 2 души и 100 кг багаж		При пълно натоварване	
	отпред [kPa/bar] (psi)	отзад [kPa/bar] (psi)	отпред [kPa/bar] (psi)	отзад [kPa/bar] (psi)
Z 16 YNG 185/60 R 15, 185/55 R 15 ¹¹⁾	240 / 2,4 (35)	240 / 2,4 (35)	240 / 2,4 (35)	350 / 3,5 (51)
всички Т 115/70 R 16 (временно резервно колело) ¹²⁾ ↳ 137, 144	420 / 4,2 (61)	420 / 4,2 (61)	420 / 4,2 (61)	420 / 4,2 (61)

¹¹⁾ Препоръчителни зимни гуми: Conti Vanco Winter C90Q.

¹²⁾ Забележки за временното резервно колело.

Combo Двигател	Гуми	Comfort при максимум 3 лица		При пълно натоварване	
		отпред [kPa/bar] ([psi])	отзад [kPa/bar] ([psi])	отпред [kPa/bar] ([psi])	отзад [kPa/bar] ([psi])
Z 14 XEP	175/70 R 14, ¹³⁾ 175/65 R 14, 185/55 R 15, ¹⁴⁾¹⁵⁾ 185/60 R 15, ¹⁶⁾ 185/65 R 15, 195/45 R 16, 195/50 R 16	240 / 2,4 (35)	240 / 2,4 (35)	240 / 2,4 (35)	350 / 3,5 (51)
Z 13 DTJ	175/70 R 14, ¹³⁾ 175/65 R 14, 185/55 R 15, ¹⁴⁾¹⁵⁾ 185/60 R 15, 185/65 R 15	240 / 2,4 (35)	240 / 2,4 (35)	240 / 2,4 (35)	350 / 3,5 (51)

¹³⁾ Препоръка: Michelin Agilis 41, Continental VancoContact.

¹⁴⁾ Позволени само за модел с "увеличен полезен товар".

¹⁵⁾ Препоръчани: Conti C90Q.

¹⁶⁾ Препоръчани: Pirelli P 6000, Continental CPC, Goodyear NCT5, Dunlop SP 01.

Combo Двигател	Гуми	Comfort при максимум 3 лица		При пълно натоварване	
		отпред [kPa/bar] ([psi])	отзад [kPa/bar] ([psi])	отпред [kPa/bar] ([psi])	отзад [kPa/bar] ([psi])
Z 17 DTH	185/60 R 15, 185/55 R 15, ¹⁵⁾ 185/65 R 15, 195/50 R 16	240 / 2,4 (35)	240 / 2,4 (35)	240 / 2,4 (35)	350 / 3,5 (51)
Z 16 YNG	185/60 R 15, 185/55 R 15, ¹⁵⁾ 185/65 R 15	240 / 2,4 (35)	240 / 2,4 (35)	240 / 2,4 (35)	350 / 3,5 (51)
всички	T 115/70 R 16 (временно резервно колело) ¹²⁾	420 / 4,2 (61)	420 / 4,2 (61)	420 / 4,2 (61)	420 / 4,2 (61)

Combo Tramp / Arizona Двигател	Гуми	Comfort при максимум 3 лица		При пълно натоварване	
		отпред [kPa/bar] ([psi])	отзад [kPa/bar] ([psi])	отпред [kPa/bar] ([psi])	отзад [kPa/bar] ([psi])
Z 14 XEP	185/60 R15	240 / 2,4 (35)	240 / 2,4 (35)	240 / 2,4 (35)	350 / 3,5 (51)
Z 16 YNG	185/65 R 15 ¹⁷⁾				
Z 13 DTJ					
Z 17 DTH					

¹⁵⁾ Препоръчани: Conti C90Q.

¹²⁾ Забележки за временното резервно колело.

¹⁷⁾ Препоръчани: Goodyear Eagle Hydragrip.

Монтажни размери за теглич

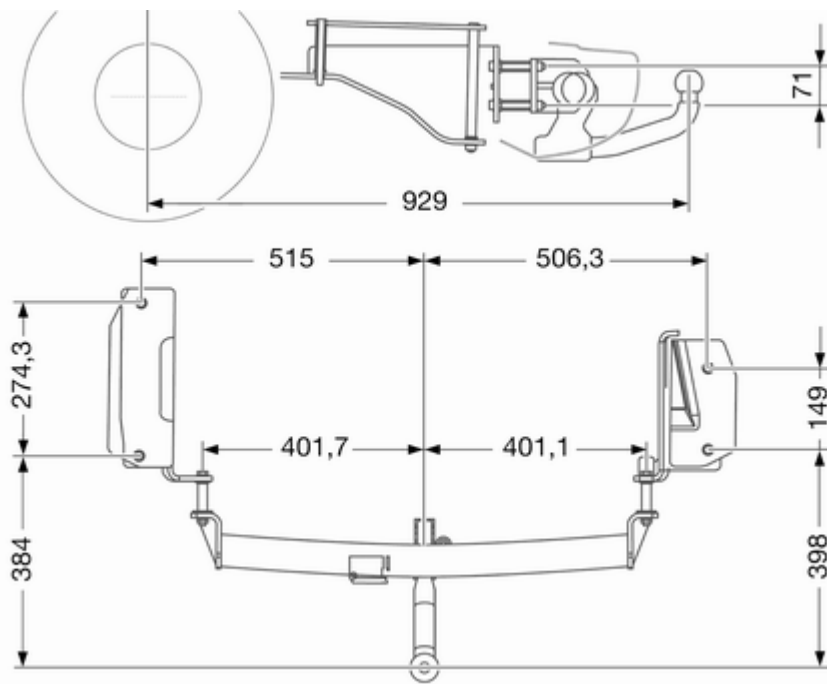

Информация за клиента

Записване на данни свързани с автомобила и защита на личната информация 171

Записване на данни свързани с автомобила и защита на личната информация

Системи за записване на данни от събития (черна кутия)

Автомобилът е оборудван с редица високоусъвършенствувани системи, които следят и контролират някои от данните на автомобила. Някои от данните се записват по време на нормалната работа, за да се подпомогне поправката на установените неизправности, други данни се записват само при катастрофа или в близко до катастрофа състояние от системи, които се наричат системи за записване на данни от събития (EDR) - популярно название: "черна кутия".

Системите могат да записват данни за състоянието на автомобила и как се борави с него (напр. обороти на двигателя, употреба на спирачките, използване на предпазните колани). За да се прочетат тези данни се изисква специално оборудване и достъп до автомобила. Това става, когато автомобилът се закара в сервиз. Някои от данните се предават по електронен път на глобалните диагностични системи на Дженерал Моторс (GM). Производителят не проучва информация свързана с катастрофа и не я предава на никого със следните изключения:

- със съгласието на собственика на автомобила или, ако автомобилът е нает под лизинг, със съгласието на наемателя,
- в отговор на официално искане от страна на полицията или подобни държавни служби,

- като част от защитата на производителя в случай на правни процедури,
- според изискванията на закона.

Освен това производителят може да използва събраните или получените данни

- за своите нужди във връзка с развойната си дейност,
- за да ги направи, при необходимост, достъпни за развойни цели в случай, че се поддържа необходимата поверителност,
- за да сподели обобщени данни, които не са свързани с конкретен автомобил, с други организации за развойни цели.

Азбучен указател

А		Г	
Аварийни предупредителни светлини	86	Габаритни светлини.....	84
Автоматизирана механична скоростна кутия	99	Гориво за бензинови двигатели	106
Акcesoари и модификации на автомобила	112	Гориво за дизелови двигатели	106
Акумулатор	118	Графичен информационен дисплей, цветен информационен дисплей	79
Алармена система	30	Грижи за външния вид	149
Антиблокираща спирачна система	105	Грижи за интериора	151
Антиблокираща спирачна система (ABS)	76		
Б		Д	
Багажник на покрива	60	Данни на двигателя	159
Багажно отделение	29, 55	Двигателно масло	115, 154
В		Декоративни тасове	136
Вентилация.....	89	Детски предпазни системи (седалки)	47
Вериги за сняг	137	Детски седалки Isofix	52
Вместимости	164	Джанти и гуми	134
Входящи отвори за въздух	92	Дизелова горивна система, обезвъздушаване	118
Въведение	3	Дизелов филтър за твърди частици	96
Външна температура	65	Дисплей на скоростната кутия	73, 99
Външни светлини	14	Дистанционно радиоуправление	22
Вътрешно осветление	87, 126	Дневен километражен брояч	68

Дълбочина на шарките на протектора	136
Дълги светлини	78, 84

Е

Електрически контакти	66
Електрически прозорци	36
Електрическо регулиране	34
Електронни програми за управление	102

Ж

Жабка	53
-------------	----

З

Задна светлина за мъгла	78, 87
Задни светлини	125
Замъглени стъкла на фаровете	87
Запалка	67
Зареждане с гориво	107
Зареждаща система	75
Защита от изтощаване на акумулатора	88
Зимен режим	76
Зимни гуми	134

И

Идентификационен номер на автомобила	157
Идентификационна табелка ...	157
Изгорели газове	96
Използване на природен газ за гориво	107
Изпъкнало огледало	33
Имобилайзер	33
Инструменти	133

К

Капак на двигателя	114
Катализатор	98
Километражен брояч	68
Клаксон	15, 64
Климатичен контрол	16
Климатична система	90
Ключ за светлините	84
Ключове	21
Комплект за първа помощ	59
Комплект за ремонт на гуми ...	137
Конзола над главата	54
Контролен индикатор за неизправност	75
Контрол над автомобила	94
Контрол на осветлението на арматурното табло	87
Контролни индикатори (лампи)	73

Контролни органи върху волана	63
Кутия за очила	53
Кутия под седалката	54
Кутия с предпазители в двигателното отделение ...	129

Л

Лампи за четене	88
-----------------------	----

М

Места за поставяне на детската седалка	49
Механична скоростна кутия	99
Мигач	75
Монтажни размери за теглич ..	170

Н

Налягане на гумите	135, 166
Налягане на маслото в двигателя	77
Неизправност	103
Ниско ниво на горивото	78
Ниско ниво на маслото в двигателя	77

О

Облегалки за глава	38
Обозначения на гумите	135
Оборотомер	69

Обща информация	110
Общ преглед на таблото с прибори	13
Огледало с ръчно противозаслепяващо регулиране	35
Опасност, предупреждение и внимание	4
Осветление на арматурното табло	128
Осветление на багажното отделение	88
Осветление на регистрационния номер	126
Осветление на централната конзола	88
Особености при шофирането, съвети относно тегленето ...	110
Отделение за съхранение в средната конзола	54
Отключване на автомобила	6
Отопление	42
Отопление на задното стъкло . .	37
Отопляемо огледало	34
Охлаждаща течност за двигателя	116
Охлаждаща течност и антифриз.....	154

П	
Паркиране	19, 96
Паспорт на автомобила (Car Pass)	21
Пепелница	67
Плъзгаща се врата	28
Покривало на товарното (багажното) отделение	56
Поленов филтър	93
Положение на седалката	39
Положения на контакта за запалване	95
Помощ при спиране (спирачен асистент)	106
Потегляне	18
Превозване на товари	61
Предварително подгриване и дизелов филтър за твърди частици	77
Предни мигачи	124
Предни фарове за мъгла	86
Предни фарове при пътуване зад граница	85
Предпазен колан	9
Предпазители	128
Предпазна мрежа	56
Предпазни ключалки за деца ...	27
Предпазни колани	42
Предупредителен триъгълник . .	59

Предупредителни зумери	83
Прекъсване на електрическото захранване .	103
Прекъсване на подаването на гориво в режим на моторна спирачка	96
Препоръчани масла и смазочни материали	154
Прозорци с ръчно задвижване .	35
Промяна на размера на гумите и джантите	136
Р	
Работа по автомобила	113
Размери на автомобила	163
Разработване на новия автомобил	94
Разход на гориво - CO ₂ емисии	109, 160
Регулиране на волана	11, 63
Регулиране на облегалките за глава	9
Регулиране на обсега (светлинния сноп) на предните фарове	85
Регулиране на огледалата	10
Регулиране на седалката	7, 40
Регулируеми вентилационни дюзи	91

Редовно включване на климатичната система	93
Резервно колело	144
Рециклиране на излезли от употреба автомобили	113
Решетка на багажното отделение	58
Ръководството ще ви помогне: ...	3
Ръчна спирачка.....	105
Ръчно регулиране	33
С	
Светлинен клаксон	85
Светлини за мъгла	124
Сгъване	34
Сгъване облегалката на седалката	41
Селектор за гориво	71
Сервизен дисплей	72
Сервизна информация	153
Сервизно обслужване	93, 153
Сервоусилвател на волана	76
Сигнали при завой и смяна на платното	86
Символи	4
Система за отопление и вентилация	89
Система за централно заключване	23

Система на въздушните възглавници	45
Система на предните въздушни възглавници	45
Система на страничните въздушни възглавници	46
Системи за записване на данни от събития (черна кутия)	171
Системи за измиване и избърсване	15
Системи на въздушните възглавници и обтегачи на предпазните колани	75
Скоростен лост	100
Скоростна кутия	17
Скоростомер	68
Слънчеви сенници	37
Смяна на електрически крушки	119
Смяна на колело	140
Смяна на перото на чистачка ..	119
Специфични за автомобила данни	3
Спирачки	104, 117
Спирачки и съединител	76
Спирачна течност	117
Стартиране на двигателя ..	95, 100

Стартиране чрез помощен акумулатор и кабели	146
Странични мигачи	126
Съхраняване на автомобила ..	112

Т

Теглене на автомобила	148
Теглене на друг автомобил ...	149
Теглене на ремарке	110
Тегло на автомобила	162
Техническа характеристика ...	160
Течност за измиване	117
Течност за спирачки/съединител.....	154
Триточкови предпазни колани ..	43
Троен информационен дисплей	78

У

Указател за горивото	69
Указател за температурата на охлаждащата течност на двигателя	72
Уредете скорошно сервизно обслужване	75

Ф

Фарове за мъгла 78

Фиксирани вентилационни

дюзидюзи 92

Филтър за твърди частици..... 96

Х

Халогенни предни фарове 120

Ч

Часовник 66

Чистачка/система за

измиване на задното стъкло . 65

Чистачки/система за

измиване на предното

стъкло 64

Е

Easytronic..... 99