

OPEL COMBO

Ръководство за експлоатация



Wir leben Autos.



Съдържание

Въведение	2
Накратко	6
Ключове, врати, прозорци	22
Седалки, облегалки	36
Съхраняване на вещи	59
Прибори и органи за управление	68
Осветление	98
Климатичен контрол	105
Шофиране и обслужване	113
Грижи за автомобила	140
Сервизно обслужване и поддръжка	176
Технически данни	180
Информация за клиента	196
Азбучен указател	198

Въведение

Гориво	Обозначение	<input type="text"/>		
Моторно масло	Качество	<input type="text"/>		
	Вискозитет	<input type="text"/>		
Налягане на гумите	Размер на гумите		Отпред	Отзад
	Летни гуми	<input type="text"/>	<input type="text"/>	<input type="text"/>
	Зимни гуми	<input type="text"/>	<input type="text"/>	<input type="text"/>
Тегло	Брутно тегло на автомобила	<input type="text"/>		
	- Тегло на празен автомобил, базисен модел	<input type="text"/>		
	= Натоварване	<input type="text"/>		

Специфични за автомобила данни

Моля нанесете данните за Вашия автомобил на предходната страница за да бъдат на разположение. Необходимата информация ще намерите в разделите "Сервиз и поддръжка" и "Технически данни", както и на идентификационната табелка.

Въведение

Вашият автомобил е комбинация от прогресивна технология, сигурност, съвместимост с околната среда и икономичност.

Настоящото ръководство за експлоатация Ви предоставя цялата необходима информация за да можете да карате автомобила си правилно и сигурно.

Уверете се, че пътниците Ви са наясно с възможния риск от катастрофа и нараняване, които могат да възникнат в резултат от неправилното използване на автомобила.

Вие винаги трябва да спазвате конкретните закони и правила на страната, в която се намирате. Тези закони може да се различават от информацията дадена в това ръководство.

Когато настоящото ръководство за експлоатация Ви насочва към сервиз, ние Ви препоръчваме Вашия сервизен партньор на Opel.

Всички сервизни партньори на Opel предлагат първокласно обслужване на приемливи цени. Опитни механици обучени от Opel работят в съответствие с конкретните инструкции на Opel.

Ръководството за експлоатация трябва винаги да се държи в автомобила за да Ви е под ръка.

Ръководството ще ви помогне

- Настоящото ръководство описва всички опции и възможности, които се предлагат за този модел. **Някои описания, включително тези за функциите на дисплея и менюто, може да не**

се отнасят за Вашия автомобил поради варианта на модела, конкретни за дадена страна особености, специално оборудване и аксесоари.

- От главата "Накратко" да получите начална информация.
- Таблицата със съдържанието в началото на ръководството и във всеки раздел показва къде се намира информацията.
- Азбучният указател ще ви улесни в търсенето на конкретна информация.
- Ръководството за експлоатация се отнася за автомобили с ляво разположен волан. Работата с автомобила е подобна и при дясно разположен волан.
- Ръководството за експлоатация използва заводските означения на двигателите. Съответните търговски обозначения се намират в главата "Технически данни".

- Инструкциите свързани с посоките, напр., наляво или надясно, напред или назад, винаги трябва да се разбират спрямо посоката на движение.
- Възможно е надписите на дисплея на автомобила да не са на вашия език.
- Съобщенията на дисплея и надписите в интериора на автомобила са показани с **удебелен шрифт**.

Опасност, предупреждение и внимание

Опасност

Текстът означен с  **Опасност** информира относно риск от фатално нараняване. Неспазването на тази информация може да доведе до опасност за живота.



Предупреждение

Текстът означен с  **Предупреждение** дава информация относно риск от произшествие или нараняване. Неспазването на тази информация може да доведе до нараняване.

Внимание

Текстът отбелязан с **Внимание** съдържа информация относно възможни щети по автомобила. Неспазването на тази информация може да доведе до щети по автомобила.

Символи

Препратката към дадена страница се означава с .  значи "виж страница".

Пожелаваме Ви много часове на приятно каране.

Adam Opel AG

Накратко

Първоначална информация

Отключване на автомобила

Отключване с ключ



Завъртете ключа в ключалката на вратата на водача по посока към предната част на автомобила.

Отключване с дистанционно радиоуправление



Натиснете бутона  за да отключите автомобила.

Натиснете бутона  за да отключите само багажника.

Отворете вратите като дръпнете дръжките. За да отворите вратата на багажника натиснете бутона под дръжката на багажната врата.

Дистанционно радиоуправление
⇨ 23, Система за централно
заклучване ⇨ 24, Багажник
⇨ 29, Електрически прозорци
⇨ 33.

Регулиране на седалката

Положение на седалката

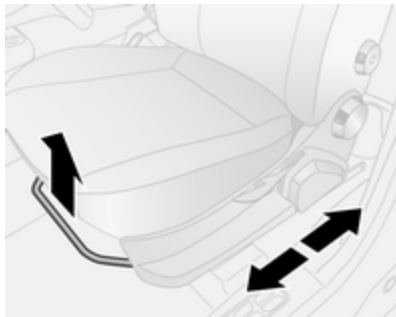

Дръпнете ръчката, плъзнете седалката, освободете ръчката.

Положение на седалката ⇨ 37,
Регулиране на седалката ⇨ 38.

⚠ Опасност

Не сядайте по-близо от 25 см до волана за да позволите безопасното надуване на въздушната възглавница.

Облегалка на седалката



Завъртете ръкохватката. При регулирането не се облягайте на облегалката.

Положение на седалката ⇨ 37,
Регулиране на седалката ⇨ 38.

Височина на седалката

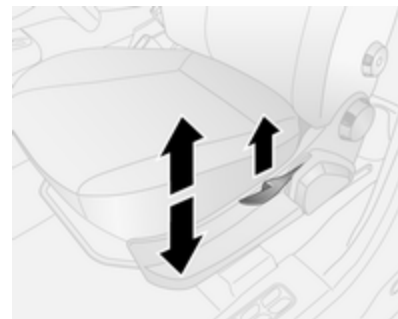

Помпане с лоста

помпане нагоре = повдигане
помпане надолу = спускане

Задействайте лоста и променете натиска на тежестта от тялото върху седалката за да я повдигнете или спуснете.

Положение на седалката ⇨ 37,
Регулиране на седалката ⇨ 38.

Регулиране на облегалките за глава



Натиснете фиксатора за да освободите облегалката за глава, регулирайте височината, блокирайте.

Облегалки за глава ⇨ 36.

Предпазен колан



Издърпайте предпазния колан и го заключете в закопчалката му. Коланът не бива да е усукан и трябва да прилепва плътно към тялото. Облегалката на седалката не бива да бъде наклонена прекалено много назад (препоръчителен ъгъл на наклона: около 25 °).

За да освободите предпазния колан, натиснете червения бутон върху закопчалката на колана.

Положение на седалката ⇨ 37,
Предпазни колани ⇨ 42, Система
на въздушните възглавници ⇨ 45.

Настройване на огледалото

Вътрешно огледало

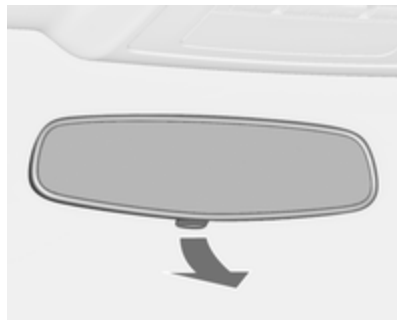

Регулирайте с лостчето от долната страна за да намалите заслепяването.

Вътрешно огледало ⇨ 32.

Външни огледала

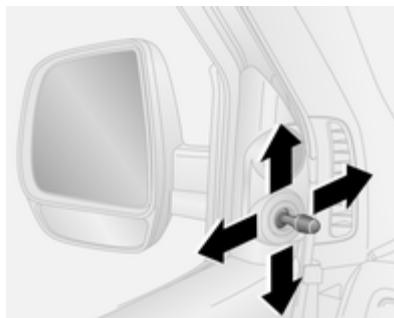

Завъртете лостчето в нужната посока.



Изберете съответното външно огледало като завъртите бутона наляво ◀ или надясно ▶. След това завъртете бутона за да нагласите огледалото.

В положение ● нито едно от огледалата не е избрано.

Асферични външни огледала ⇨ 31, Електрическо регулиране ⇨ 31, Сгъване на външните огледала ⇨ 32, Отопляеми външни огледала ⇨ 32.

Регулиране на волана

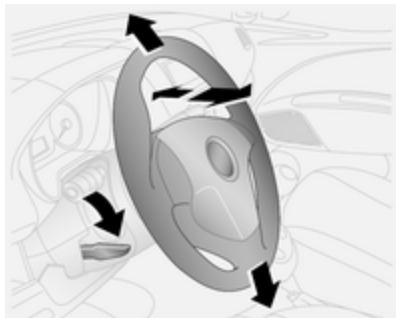

Отключете лоста, настройте волана, блокирайте лоста и проверете дали е заключен добре.

Не регулирайте волана докато не спрете автомобила и не освободите ключалката на волана.

Система на въздушните възглавници ⇨ 45, Позиции на запалването ⇨ 114.

Общ преглед на таблото с прибори

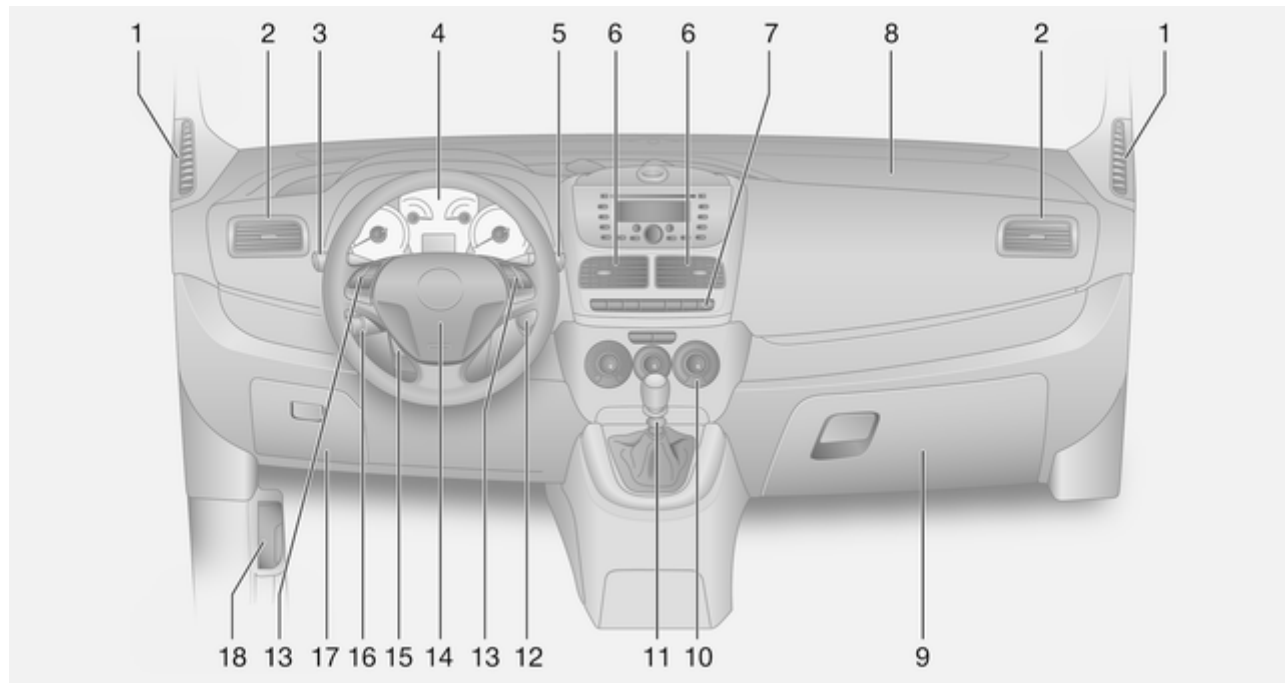

1	Фиксирани вентилационни дюзи	111	7	Регулиране на обсега (светлинния сноп) на предните фарове	99	11	Скоростен лост, механична скоростна кутия	120
2	Странични вентилационни дюзи	110		Органи за управление на център за информация на водача	87		Автоматизирана механична скоростна кутия	121
3	Ключ за светлините	98		Борден компютър	95	12	Контакт за запалване с ключалка за волана	114
	Сигнали при завой и смяна на платното, светлинен клаксон, къси и дълги светлини	100		Осветлението на арматурното табло	101	13	Бутони върху волана	68
4	Прибори	74		Аварийни предупредителни светлини	100	14	Клаксон	69
	Център за информация на водача	87		Предни фарове за мъгла .	100		Въздушна възглавница за шофьора	49
5	Чистачка на предното стъкло, система за миене на предното стъкло, чистачка/ система за измиване на задното стъкло	69		Задна светлина за мъгла	101	15	Регулиране на волана	68
	Нулиран дневен километражен брояч	75		Отопляемо задно стъкло	35	16	Круз контрол (система за поддържане на дадена скорост)	129
6	Централни вентилационни дюзи	110		Отопление на външните огледала	32	17	Кутия с предпазители	156
			8	Въздушна възглавница за предния пътник	49	18	Ръчка за освобождаване капака на двигателя	142
			9	Жабка	60			
			10	Климатична система	105			
				Електронна система за климатичен контрол	107			

Външни светлини



Завъртете ключа за светлините:

- = изкл. /дневни светлини
- ☉ = габаритни светлини / фарове

Осветление ☉ 98, Дневни светлини ☉ 99.

Светлини за мъгла



Натиснете ключа за светлините:

- ☉ = предни фарове за мъгла
- ☉ = задна светлина за мъгла

Светлинен клаксон, дълги и къси светлини

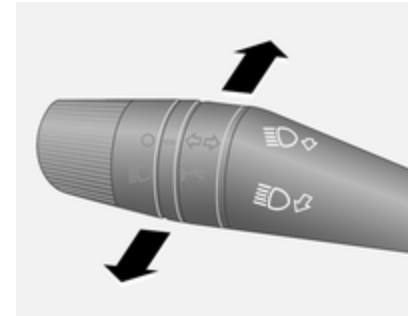

- светлинен клаксон = дръпнете лоста
- дълги светлини = натиснете лоста напред
- къси светлини = дръпнете лоста

Дълги светлини ☉ 98, Светлинен клаксон ☉ 98.

Сигнали при завой и смяна на платното

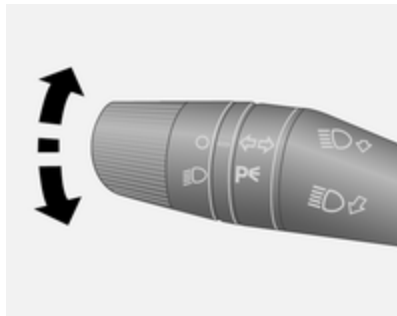

преместете лоста = десен мигач
 нагоре
 преместете лоста = ляв мигач
 надолу

Сигнали при завой и смяна на платното ⇨ 100.

Аварийни предупредителни светлини



Включват се с бутон .
 Аварийни предупредителни светлини ⇨ 100.

Клаксон





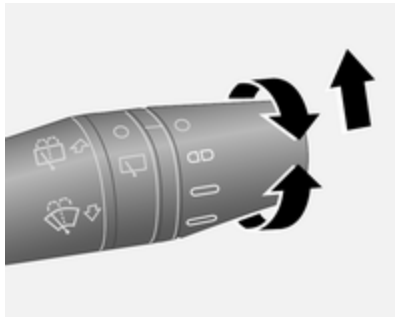

Натиснете .

Системи за измиване и избърсване

Чистачки на предното стъкло



Лост за скорост на чистачките:

-  = изключено
-  = избърсване на интервали
-  = бавно
-  = бързо

За еднократно избърсване при изключени чистачки преместете лоста нагоре.

Чистачки на предното стъкло
 ⇨ 69, Подмяна на перо на чистачка ⇨ 146.

Системи за измиване на предното стъкло и предните фарове

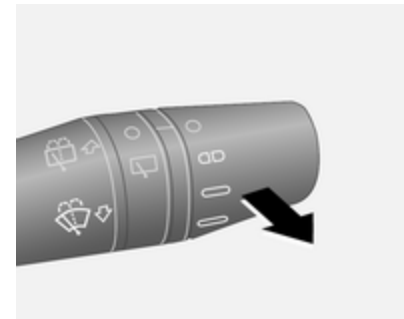

Дръпнете лоста.

Система за измиване на предното стъкло и предните фарове ⇨ 69,
 Течност за измиване ⇨ 144.

Чистачка и система за измиване на задното стъкло

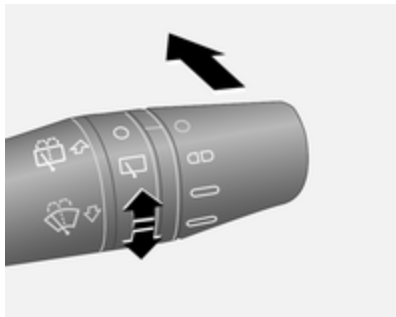

Завъртете пръстена, за да активирате чистачката на задното стъкло.

Чистачката на задното стъкло се задейства автоматично, когато при включени чистачки на предното стъкло се включи задната предавка.

Натиснете лоста: Върху задното стъкло се напръсква измиваща течност и чистачката прави няколко маха.

Чистачка/система за измиване на задното стъкло ⇨ 70.

Климатичен контрол

Отопляемо задно стъкло, отопляеми външни огледала



Отоплението се включва чрез натискане на бутона .

Отопляемо задно стъкло ⇨ 35.

Подсушаване и размразяване на прозорците

Климатична система



Завъртете копчето за температурата в позиция най-топло.

Нагласете вентилатора на най-високата скорост.

Завъртете копчето за разпределение на въздуха на .

Включете охлаждането .

Включете отоплението на задното стъкло .

Електронна система за климатичен контрол



Натиснете бутона .

Температурата и разпределението на въздуха се настройват автоматично и вентилаторът работи на висока скорост.

За да се върнете в автоматичен режим: натиснете бутона  или **AUTO**.

Система за климатичен контрол
 ⇨ 105 Електронна система за климатичен контрол ⇨ 107.

Скоростна кутия

Механична скоростна кутия

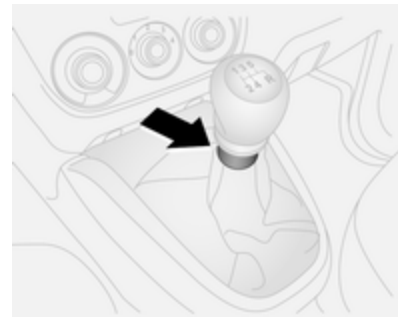

Заден ход: при неподвижен автомобил изчакайте 3 секунди след натискане на педала на съединителя, след това издърпайте пръстена на скоростния лост и включете предавката.

Ако предавката не се включи, поставете скоростния лост в неутрално положение, освободете

педала на съединителя и го натиснете отново; след това повторно изберете предавката.

Механична скоростна кутия ⇨ 120.

Автоматизирана механична скоростна кутия

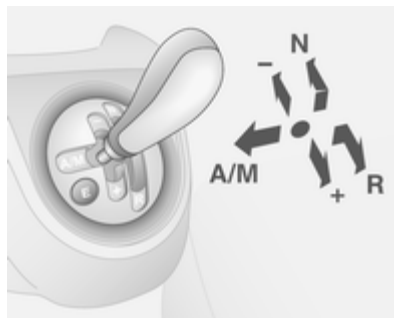

- N** = неутрално положение
- = положение за каране
- +** = по-висока предавка
- = по-ниска предавка
- A/M** = превключване между автоматичен и ръчен режим
- R** = предавка за заден ход (с ключалка на скоростния лост)

Автоматизирана механична скоростна кутия ⇨ 121.

Потегляне

Преди потегляне, проверете

- Налягането и състоянието на гумите ⇨ 159, ⇨ 193.
- Нивото на маслото в двигателя и нивата на работните течности ⇨ 142.
- Всички прозорци, огледала, външните светлини и табелките с регистрационния номер трябва да са почистени от замърсявания, сняг и лед и да са изправни.
- Правилното положение на огледалата, седалките и предпазните колани ⇨ 31, ⇨ 37, ⇨ 43.
- Функционирането на спирачките при ниска скорост, особено ако спирачките са овлажнени.

Стартиране на двигателя

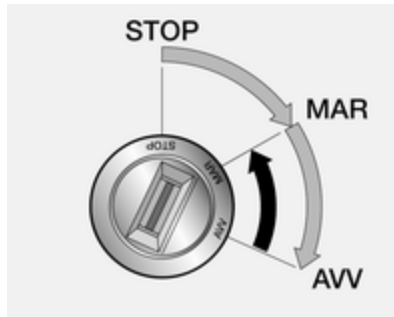

- Завъртете ключа в положение **MAR**
- завъртете леко волана за да освободите ключалката му
- натиснете педала на съединителя и спирачния педал
- автоматизирана механична скоростна кутия: натиснете спирачния педал; скоростната кутия автоматично превключва на **N** (неутрално положение)
- не натискайте педала на газта

- при дизелови двигатели: завъртете ключа в положение **MAR**, за да включите предварителното подгриване и изчакайте контролната лампа  да изгасне
 - завъртете ключа в положение **AVV** и го отпуснете
- Стартиране на двигателя ⇨ 114.

Система "стоп/старт"



Ако автомобилът се движи с ниска скорост или е неподвижен и са изпълнени определени условия, активирайте Autostop, както следва:

- Натиснете педала на съединителя
- поставете скоростния лост в неутрално положение
- отпуснете педала на съединителя

Autostop се обозначава, когато на Центъра за информация на водача се изведе  ⇨ 87.

За рестартиране на двигателя натиснете педала на съединителя отново.

Система "стоп/старт" ⇨ 116.

Паркиране

- Винаги натягайте ръчната спирачка. Винаги натягайте ръчната спирачка без да натискате освобождаващия бутон. Върху наклони натягайте ръчната спирачка колкото може по-силно. За да намалите силата за задействане, в същото време натиснете крачната спирачка.
- Изключете двигателя. Завъртете ключа за запалване в положение **STOP** и го извадете. Завъртете волана докато усетите, че ключалката го заключи.
- Ако автомобилът е паркиран на равна повърхност или на възходящ наклон, включете на първа предавка преди да изключите запалването. При възходящ наклон завъртайте колелата навън от бордюра.
Ако автомобилът е на низходящ наклон, включете задна предавка преди да изключите

запалването. Завъртете предните колела към бордюра.

- Заклучете автомобила с бутона  на дистанционното управление.
- Не паркирайте автомобила върху леснозапалима повърхност. Високата температура на системата за изгорелите газове може да подпали повърхността.
- Затворете прозорците.
- Вентилаторите за охлаждане на двигателя могат да продължат да работят след изключване на двигателя ⇨ 141.
- След работа при високи обороти или голямо натоварване на двигателя, оставете двигателя да работи за кратко при ниско натоварване или на празен ход за около 30 секунди преди да го изгасите, с цел предпазване на турбокомпресора.

Ключове, заключване ⇨ 22,
изваждане на автомобила от
експлоатация за дълъг период от
време ⇨ 140.

Ключове, врати, прозорци

Ключове, ключалки	22
Врати	26
Охрана на автомобила	30
Външни огледала	31
Вътрешни огледала	32
Прозорци	33

Ключове, ключалки

Ключове

Резервни ключове

Номерът на ключа е отбелязан в Car Pass или върху табелката закачена на него.

Номерът на ключа трябва да се съобщи при поръчката на резервни ключове, тъй като той е част от системата на имобилайзера.

Ключалки ⇨ 172.

Сгъваем ключ



Натиснете бутона за да разгънете ключа. За да сгънете ключа първо натиснете бутона.

Паспорт на автомобила (Car Pass)

Car Pass съдържа данни свързани със сигурността на автомобила, поради което трябва да се съхранява на безопасно място.

Когато автомобилът се закара в сервис, данните от Car Pass са необходими за да се изпълнят някои операции.

Дистанционното радиоуправление



Използва се за задействане на:

- Система за централно заключване ⇨ 24
- Механичната заключваща система против кражба ⇨ 30
- Електрически прозорци ⇨ 33

Дистанционното радиоуправление има обхват до 5 метра. Той може да намалее поради външни влияния. Мигащите предупредителни светлини потвърждават действието.

Отнасяйте се грижливо с дистанционното управление, пазете го от влага и високи температури и избягвайте ненужното му използване.

Неизправност

Ако системата за централно заключване не може да се задейства чрез дистанционното управление, това може да се дължи на следното:

- Надхвърлен обсег на действие
 - Прекалено ниско напрежение на батерията
 - Често, многократно използване на радио дистанционното управление извън обсега му
 - Претоварване на системата за централно заключване поради задействането ѝ през кратки интервали - електрозахранването се прекъсва за кратко време
 - Смущение от по-мощни радиовълни от други източници
- Отключване ⇨ 24.

Смяна на батерията на дистанционното радиоуправление

Сменете батерията веднага щом намалее обхвата на действие.

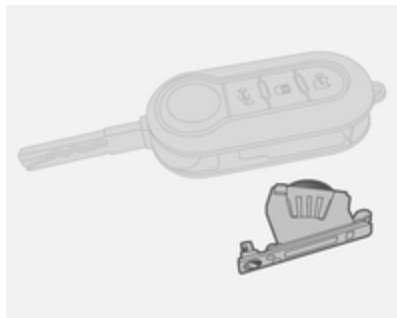

Използваните батерии не са част от домашните отпадъци. Те трябва да се изхвърлят на определените за рециклиране места.

Сгъваем ключ

Изтеглете ключа и отстранете държача на батерията като развиете винта с подходяща отвертка. Извадете държача на батерията от ключа и сменете батерията (тип CR 2032), като обърнете внимание на положението на монтаж.

Поставете обратно държача на батерията и затегнете винта.

Система за централно заключване

Отключва и заключва предните врати, плъзгащите се странични врати и товарното отделение.

Вратите се отключват и отварят с дръпване на вътрешната ръчка.

От съображения за безопасност автомобилът не може да бъде заключен, ако ключът за запалване е в контакта.

Отключване**Съобщение**

В случай на по-сериозно произшествие автомобилът се отключва автоматично.

Система за прекъсване на горивото ↻ 94.

Ван

Натиснете бутона : Отключват се предните врати.



Натиснете бутона : Отключват се задните врати/вратата на багажника и плъзгащите се странични врати.

Combi, Combo Tour

Натиснете бутона : Всички врати, включително задните врати/багажната врата и плъзгащите се врати, се отключват.

Натиснете бутона : отключват се само задните врати/вратата на багажника.

Съобщение

Ако е включена, защитната ключалка против кражба на плъзгащата се странична врата остава задействана, дори и след отключване на автомобила с дистанционното управление.

Защитна ключалка против кражба
↪ 26.

Заклучване

Затворете всички врати. Ако вратите не са затворени добре, системата за централно заключване няма да работи.



Натиснете бутона . Всички врати, включително задните врати/багажната врата и плъзгащите се врати, се заключват.

Автоматично заключване

Автомобилът може да се конфигурира за автоматично заключване на вратите, когато скоростта надвижи 20 км/ч.

Център за информация на водача
↪ 87.

Отключване на багажното отделение от салона на автомобила



Натиснете бутона : Багажното отделение (задните врати/багажната врата и плъзгащите се врати) са отключени.

Когато багажното отделение е заключено, LED свети в бутона.

Ключалки за деца

⚠ Предупреждение

Използвайте предпазните детски ключалки винаги, когато на задните седалки има деца.

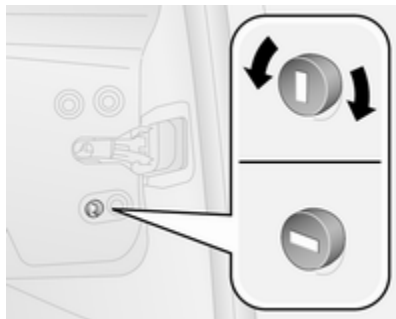

С помощта на подходящ инструмент, завъртете в хоризонтално положение предпазната ключалка за деца в плъзгащата се странична врата. Вратата не може да се отвори отвътре.

За да деактивирате предпазната ключалка за деца, завъртете я във вертикално положение.

Врати

Плъзгаща се врата

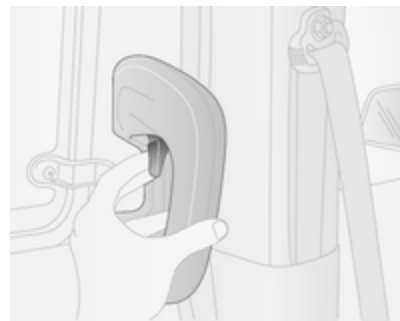

Дръпнете лостчето на вътрешната дръжка и плъзнете вратата.

Внимание

Уверете се, че страничната врата е напълно затворена и неподвижна преди да шофирате автомобила.

Система за централно заключване
⇨ 24.

Внимание

За да се избегне повреда, не се опитвайте да използвате плъзгащата се подвижна врата, когато вратичката за пълнене на гориво е отворена.

Зареждане с гориво ⇨ 134.

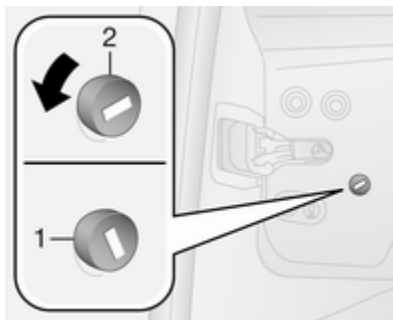
Защитна ключалка против кражба

За да не може плъзгащата се странична врата да се отваря отвън, отворете вратата и задействайте защитната ключалка против кражба.

Използвайки подходящ инструмент, завъртете превключвателя за заключване на плъзгащата се странична врата в заключено положение 1. Вратата не може да се отвори отвън.

Защитната ключалка против кражба остава задействана дори и след отключване на автомобила с дистанционното управление.

За деактивиране, завъртете превключвателя в отключено положение 2.

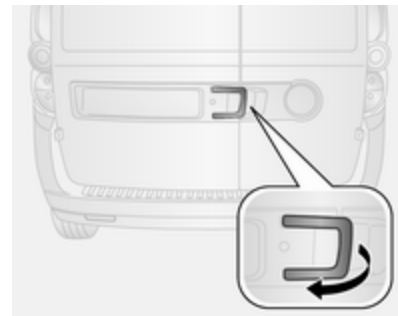
Задни врати

За да отворите лявата задна врата дръпнете външната дръжка.



Вратата се отваря отвътре чрез натискане надолу на вътрешната дръжка.

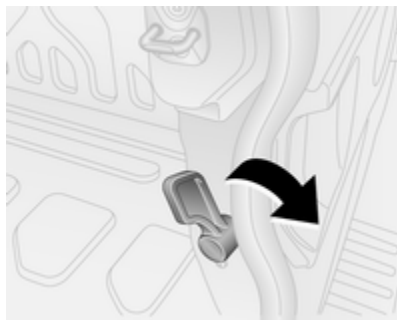

Задната дясна врата се освобождава посредством лоста.

⚠ Предупреждение

Когато автомобилът е паркиран край пътя, отворените задни врати могат да попречат задните светлини да се виждат добре.

Направете автомобила по-лесно забележим за останалите участници в движението като използвате предупредителен триъгълник или друго средство определено от правилника за пътното движение.

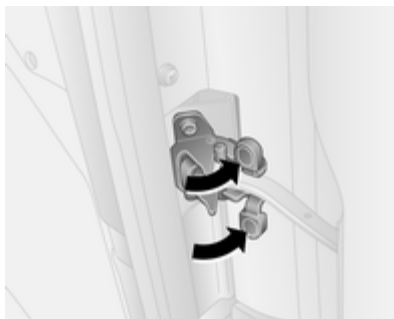

Вратите се задържат отворени на 90° чрез заключващи ограничители. За отваряне на вратите на 180°, натиснете блокиращия език и завъртете за отваряне до желаното положение.

⚠ Предупреждение

Уверете се, че вратите са блокирани, когато са отворени напълно.

Отворените врати могат да се затворят под напора на вятъра!

Винаги затваряйте дясната врата преди лявата.

Система за централно заключване
⇨ 24.

Багажно отделение

Врата на багажника

Отваряне

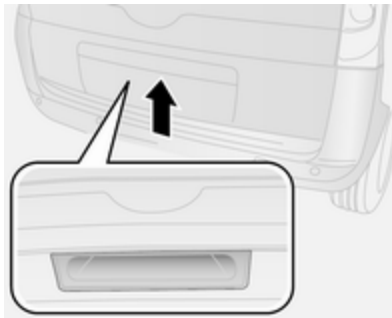

Натиснете бутона под дръжката.

⚠ Опасност

Не карайте с отворена или откритата врата на багажника, напр. при превозване на обемисти товари, тъй като отровните изгорели газове, които са безцветни и нямат

мирис могат да навлязат в купето. Това може да предизвика припадък и дори смърт.

Внимание

За да избегнете повредата на вратата на багажника, преди да я отворите проверете дали няма никакви препятствия над главата ви, като врата на гараж например. Винаги проверявайте зоната на отваряне над и зад вратата на багажника.

Съобщение

Монтирането на тежки аксесоари върху задната врата може да ѝ попречи да остава отворена.

Затваряне

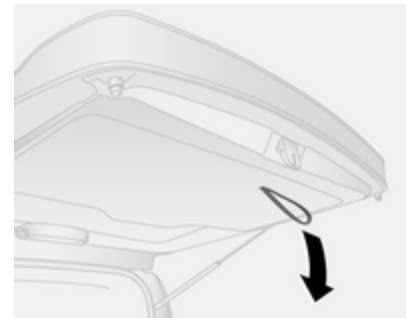

Използвайте вътрешната дръжка.

Уверете се, багажникът е добре затворен преди да потеглите.

Система за централно заключване
⇨ 24.

Аварийно отваряне на багажното отделение от салона на автомобила



Отвор за достъп (със стрелка) позволява освобождаване на ключалката на багажната врата с подходящ инструмент. Натиснете лоста надясно, за да отключите и отворите вратата на багажника.

Охрана на автомобила

Механична заключваща система против кражби

⚠ Предупреждение

Не използвайте системата, ако в автомобила има хора! Вратите не могат да се отключат отвътре.

Системата заключва двойно всички врати. Всички врати трябва да са затворени, в противен случай системата не може да се активира.

Системата се деактивира автоматично при всяка врата, когато:

- се отключат вратите
- ключът за запалване се завърти на **MAR**

Активиране





Натиснете два пъти  на дистанционното радиоуправление.

Имобилайзер

Системата е част от превключвателя на запалването и проверява дали двигателят може да бъде стартиран с използвания ключ.



Имобилайзерът се активира автоматично след изваждане на ключа от контакта на запалването.

Ако контролната лампа  свети при стартиране на двигателя, налице е неизправност в системата; двигателят не може да бъде стартиран. Изключете запалването и опитайте да стартирате отново.

Ако  продължава да свети, опитайте да стартирате двигателя с помощта на резервния ключ и се обърнете за помощ към сервис.

Съобщение

Имобилайзерът не заключва вратите. Винаги заключвайте вратите след напускане на автомобила  24.

Контролна лампа (индикатор)   86.

Външни огледала

Изпъкнало огледало

Изпъкналото външно огледало има асферична област и намалява мъртвите зони. Формата на огледалото прави предметите да изглеждат по-малки, което влияе върху преценката на разстоянията.

Ръчно регулиране

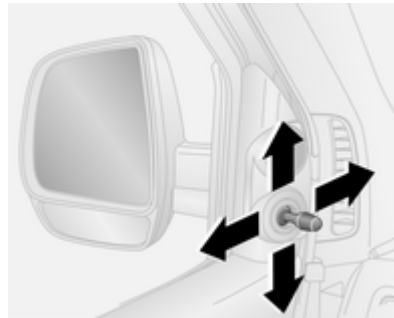



Регулирането на огледалата се извършва чрез завъртане на лостчето в необходимата посока.

Долните огледала не са регулират.

Електрическо регулиране



Изберете съответното външно огледало като завъртите бутона наляво  или надясно . След това завъртете бутона за да нагласите огледалото.

В положение  нито едно от огледалата не е избрано.

Сгъване

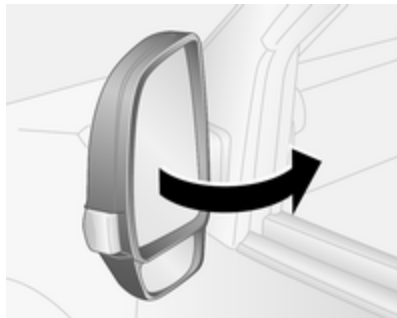

От съображения за безопасност на пешеходците, външните огледала се извъртат от нормалното си положение, ако бъдат блъснати с достатъчно голяма сила. Наместете обратно огледалото като натиснете леко корпуса му.

Положение за паркиране

Външните огледала могат да се сгъват навътре като натиснете леко външния ръб на корпуса, напр. при ограничено място за паркиране.

Отопляеми огледала



Задейства се чрез натискане на бутона .

Отоплението работи при работещ двигател и се изключва автоматично след известно време.

Вътрешни огледала

Огледало с ръчно противозаслепяващо регулиране

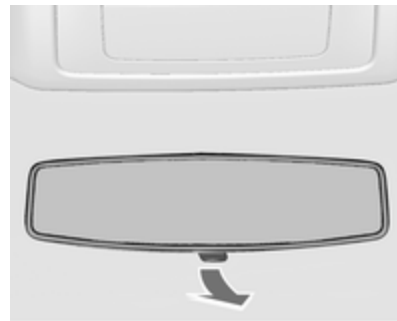

За да намалите заслепяването завъртете лостчето от долната страна на корпуса на огледалото.

Прозорци

Предно стъкло

Стикери на предното стъкло

Не залепвайте стикери от рода на винетки в зоната на вътрешното огледало на предното стъкло.

Прозорци с ръчно задвижване

Прозорците на вратите могат да се отварят и затварят чрез завъртане на ръчката на прозореца.

Електрически прозорци

⚠ Предупреждение

Бъдете внимателни, когато задвижвате електрическите прозорци. Съществува риск от нараняване, особено за децата.

Ако на задните седалки има деца, включете предпазната система за деца за електрическите прозорци.

Наблюдавайте внимателно прозорците при тяхното затваряне. Уверете се, че при движението им нищо няма да бъде защитано.

Включете запалването за да действат електрическите прозорци.



Можете да задействате бутона за съответния прозорец като го натиснете за да отворите или го дръпнете за да затворите.

Кратко дръпване или натискане: прозорецът се премества нагоре или надолу на степени, ако бутонът се задържа.

Силно натискане или дръпване и след това отпускане: прозорецът се движи нагоре или надолу изцяло с включена защитна функция. За да спрете движението му задействайте бутона още веднъж в същата посока.

Когато ключът за запалване е изваден или е в положение **STOP**, прозорецът може да се задейства за около 2 минути и се деактивира при отваряне на врата.

Защитна функция

Ако стъклото на прозореца срещне съпротивление по време на автоматичното затваряне, то спира незабавно и отново се отваря.

Ако защитната функция се активира пет пъти за по-малко от минута, тя се деактивира. Прозорците ще се затворят само на степени, а не автоматично.

Активирайте електрониката на прозорците чрез отваряне на прозорците. Защитната функция се възстановява и прозорците ще работят както обикновено.

Претоварване

Ако прозорците се задействат многократно през кратки интервали, те спират да функционират за известно време.

Инициализиране на електрическите прозорци

Ако прозорците не могат да бъдат затворени автоматично (напр., след откачане на акумулатора), активирайте електрониката на прозорците както следва:

1. Затворете вратите.
2. Включете запалването.

3. Задръжте дръпнат бутон докато прозорецът се затвори и още 5 секунди след това.
4. Повторете действието за всеки прозорец.

Предпазна система за деца на задните прозорци



Натиснете превключвателя , за да деактивирате електрическите прозорци в задните врати.

За да активирате натиснете  отново.

Задействане на прозорците отвън

Прозорците могат да се управляват дистанционно отвън при отключване или заключване на автомобила.

Система за централно заключване  24.

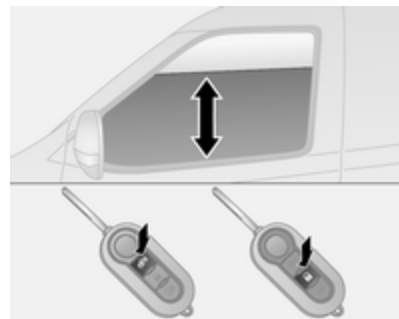

Натиснете и задръжте бутоната , за да отворите прозорците.

Натиснете и задръжте бутоната , за да затворите прозорците.

Отпуснете бутоната за да спрете движението на прозореца.

Задни прозорци

Отваряне на задните прозорци

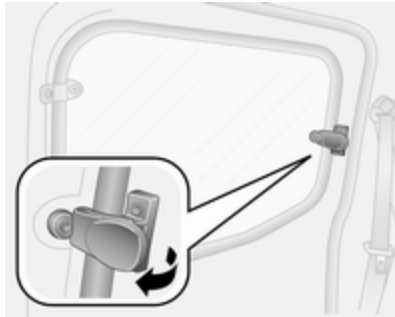

За отваряне преместете лостчето навън до пълното отваряне на прозореца.

За затваряне дръпнете лостчето, а след това натиснете до пълното затваряне на прозореца.

Отопление на задното стъкло



Задейства се чрез натискане на бутона .

Отоплението работи при работещ двигател и се изключва автоматично след известно време.

Слънчеви сенници

За предпазване на очите от заслепяване сенниците могат да се обръщат надолу и да се завъртат настрани.

Ако сенниците имат вградени огледала, по време на път капачите им трябва да са затворени.

От задната страна на сенника има държач за талони.

Седалки, облегалки

Облегалки за глава	36
Предни седалки	37
Задни седалки	40
Предпазни колани	42
Система на въздушните възглавници	45
Предпазни седалки за деца	53

Облегалки за глава

Положение

⚠ Предупреждение

Шофирайте само с правилно нагласена облегалка за глава.

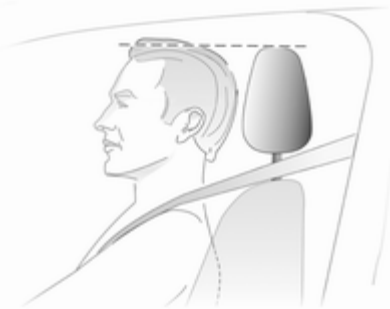

Горният край на облегалката за глава трябва да бъде на нивото на горната част на главата. Ако при много високи пътници това не е възможно, нагласете облегалката

в най-високо положение, а при ниски пътници я нагласете в най-ниско положение.

Регулиране

Предни облегалки за глава, регулиране на височина



Натиснете бутона за да освободите облегалката, нагласете височината, блокирайте.

Задни облегалки за глава, регулиране на височина



Издърпайте облегалката за глава нагоре или натиснете фиксатора за да я освободите и бутнете облегалката за глава надолу.

Изваждане

Задни облегалки за глава, демонтаж

Натиснете и двата фиксатора, издърпайте облегалката за глава нагоре и я извадете.

Приберете демонтираните облегалки за глава в товарното отделение.

Съобщение

Одобрени аксесоари могат да се прикрепят само, ако седалката не се използва.

Предни седалки

Положение на седалката

⚠ Предупреждение

Шофирайте само с правилно нагласена седалка.



- Седнете колкото е възможно по-навътре в седалката. Нагласете разстоянието между седалката и педалите така, че краката ви да са леко свити, когато натискате педалите. Плъзнете седалката на предния пътник докрай назад.

- Седнете така, че да подпрете колкото е възможно по-добре раменете си на облегалката. Нагласете наклона на облегалката така, че да достигате волана с леко свити ръце. Поддържайте контакта между раменете и облегалката, когато въртите волана. Не наклоняйте облегалката на седалката прекалено силно назад. Препоръчваме ви максимален ъгъл на наклона от около 25°.
- Нагласете волана ⇨ 68.
- Нагласете достатъчна височина на седалката така, че да получите ясна видимост във всички посоки, както и за да виждате всички прибори. Трябва да има поне една ръка разстояние между главата ви и тавана на автомобила. Бедрата ви трябва леко да се опират на седалката без да са натиснати в нея.

- Нагласете облегалката за глава ⇨ 36.
- Регулирайте височината на предпазния колан ⇨ 43.

Регулиране на седалката

Карайте само с добре застопорени седалки и облегалки.

⚠ Опасност

Не сядайте по-близо от 25 см до волана за да позволите безопасното надуване на въздушната възглавница.

⚠ Предупреждение

Никога не нагласяйте седалките по време на движение, тъй като те могат да се преместят неконтролируемо.

⚠ Предупреждение

Никога не прибирайте предмети под седалките, освен в кутията под седалката ⇨ 61.

Положение на седалката

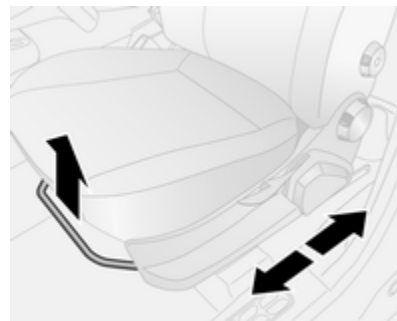

Дръпнете ръчката, плъзнете седалката, освободете ръчката.

Облегалка на седалката

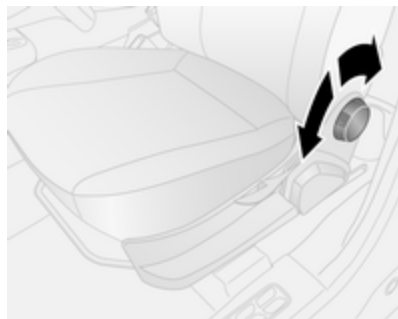

Завъртете ръкохватката. При регулирането не се облягайте на облегалката.

Височина на седалката

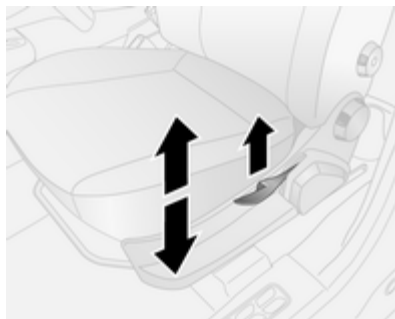

Помпане с лоста

помпане нагоре = повдигане

помпане надолу = спускане

Задействайте лоста и променете натиска на тежестта от тялото върху седалката за да я повдигнете или спуснете.

Облегалка за ръце

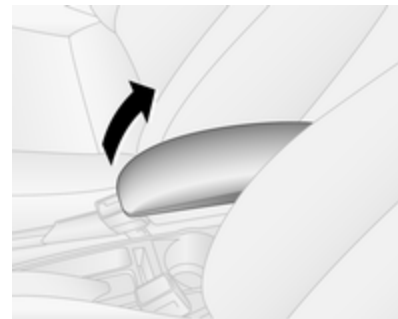

Вдигнете или свалете подлакътника, ако е необходимо.

Отопление на седалката



При включено запалване, включете отоплението на седалките, като натиснете бутон  за съответната седалка.

Активирането се обозначава от светодиод в бутона.

Натискане на бутон  още веднъж деактивира отоплението на седалката.

Продължителната употреба от хора с чувствителна кожа не се препоръчва.

Задни седалки

Предупреждение

Никога не нагласяйте седалките по време на движение, тъй като те могат да се преместят неконтролируемо.

Сгъване на седалките

Площта на багажното отделение може да се увеличи чрез сгъване на задните седалки надолу.

Предупреждение

Бъдете предпазливи при сгъване на седалките - пазете се от движещи се части. Уверете се, че седалката е надеждно закрепена, когато е напълно сгъната.

- Спуснете облегалката за глава и преместете предпазния колан от едната страна.

- Свалете покривалото на багажното отделение, ако е необходимо ⇨ 62.

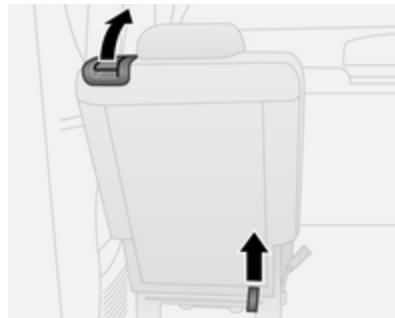

- Издърпайте лоста за освобождаване и сгънете надолу облегалката върху седалката.
- Дръпнете долния ремък и сгънете седалката напред.

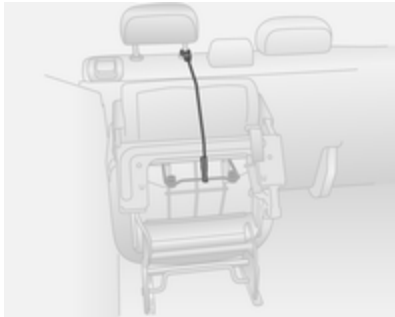

- Закрепете сгънатата седалка в изправено положение, като закрепите гъвкавата корда, разположена на рамката на седалката, към облегалката за глава на задната седалка.

Разгъване на седалките

- За снижаване на задната седалка, махнете гъвкавата корда и спуснете седалката до пода, като се уверите, че задната подпора е разположена в точката за закрепване и е щракнала добре на място.

- Повдигнете облегалката за гърба и регулирайте облегалката за глава.
- Облегалката за гърба е правилно застопорена, когато червената отметка на лоста за освобождаване не се вижда.

Махане на седалките

- Махнете облегалката за глава ↺ 36 и махнете покритието на багажното отделение, ако е нужно ↺ 62.

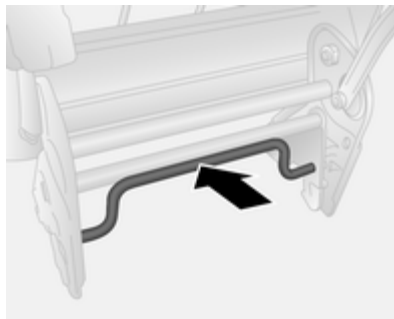

- Със сгъната в изправено положение седалка, натиснете лоста за освобождаване и махнете седалката.
- Приберете облегалката за глава върху задната част на рамката на седалката.

Монтиране на седалките



- Поставете предните подпори на седалката в точките за закрепване.
- Натиснете освобождаващия лост, за да се уверите, че седалката е добре застопорена.

- Махнете облегалката за глава от задната част на рамката на седалката.
- Снизете седалката до пода, като се уверите, че задната подпора е разположена в точката за закрепване и е щракнала добре на място.
- Повдигнете облегалката за гърба и сменете облегалката за глава.
- Облегалката за гърба е правилно застопорена, когато червената отметка на лоста за освобождаване не се вижда.

⚠ Предупреждение

При монтиране на седалката, уверете се, че тя е правилно разположена върху точките на закрепване, че блокиращите ключалки са напълно задействани и че облегалката е в правилно положение.

Предпазни колани



При голямо ускоряване или забавяне предпазните колани се заключват и задържат пътниците в седнало положение. Поради това, рискът от нараняване се намалява значително.

⚠ Предупреждение

Поставяйте предпазния колан преди всяко пътуване.

Пътниците, които не поставят предпазните колани, застрашават останалите пътници и самите себе си в случай на инцидент.

Предпазните колани са предвидени за ползване само от един човек в едно и също време. Детски предпазни системи (седалки) ⇨ 53.

Проверявайте периодично за повреда, замърсяване и правилно функциониране всички елементи от системата на предпазните колани.

Подменете повредените компоненти. След произшествие заменете в сервиз коланите и задействалите се обтегачи на предпазните колани.

Съобщение

Уверете се, че предпазните колани не са повредени или защипани от обувки или предмети с остри ръбове. Внимавайте в механизмите за автоматично прибиране да не попадне нечистотия.

Индикатор за незакопчан предпазен колан  ⇨ 80.

Ограничители на силата на обтягане на коланите

На предните седалки натоварването върху тялото се намалява посредством постепенното отпускане на колана по време на сблъсък.

Обтегачи на коланите

В случай на челен или заден удар с определена сила коланите на предните седалки се затягат.

⚠ Предупреждение

Неправилното боравене (напр. сваляне или поставяне на предпазните колани) може да задейства обтегачите им.

Задействането на обтегачите на предпазните колани се обозначава от постоянно светене на контролната лампа  ⇨ 81.

Влезлите веднъж в действие обтегачи на предпазните колани трябва да се заменят в сервиз. Обтегачите на предпазните колани могат да се задействат само веднъж.

Съобщение

Не закрепвайте и не поставяйте аксесоари и други предмети, които могат да попречат на действието на обтегачите на предпазните колани. Не правете никакви промени по компонентите на обтегачите на коланите, тъй като това ще направи невалидно разрешението за автомобила.

Триточкови предпазни колани**Закопчаване**

30052

Издърпайте плавно предпазния колан от макарата, прекарайте го през тялото като внимавате да не се усуче и вкарайте закопчавачката планка в закопчалката. Докато карате затягайте редовно набедрената част на колана като издърпвате диагоналната му част.

Индикатор за незакопчан предпазен колан  ⇨ 80.



Отпуснатите и дебелия дрехи пречат на доброто прилягане на предпазния колан. Не поставяйте предмети (напр. ръчни чанти, мобифони) между колана и тялото си.

⚠ Предупреждение

Коланът не бива да ляга върху твърди или чупливи предмети в джобовете на дрехите ви.

Регулиране на височината

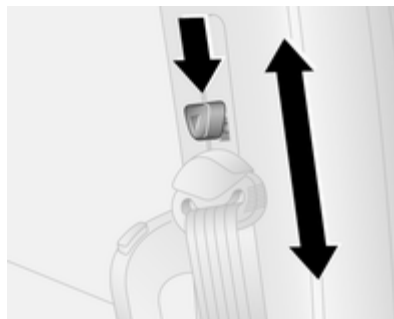

1. Издърпайте леко предпазния колан.
2. Натиснете бутона надолу.
3. Нагласете височината и блокирайте.



Нагласете височината така, че коланът да ляга върху рамото. Той не бива да минава през врата или горната част на ръката.

Не настройвайте височината докато карате.

Сваляне



30054

За да освободите предпазния колан, натиснете червения бутон върху закопчалката на колана.

Предпазни колани на задните седалки

Предпазният колан за средната задна седалка може да се изтегли от механизма за автоматично прибиране, само ако облегалката е заключена в най-задно положение.

Използване на предпазния колан по време на бременност



⚠ Предупреждение

Бедрената част на колана трябва да минава колкото може по-ниско за да се избегне натиск върху корема.

Система на въздушните възглавници

Системата на въздушните възглавници се състои от няколко индивидуални системи, в зависимост от нивото на оборудване.

При задействането им, въздушните възглавници се надуват в рамките на милисекунди. Те спадат толкова бързо, че това често остава незабелязано по време на катастрофа.

Съобщение

В зависимост от силата на сблъсъка, горивната система може да бъде прекъсната и двигателят да се изключи автоматично от съображения за безопасност. Нулиране на системата за прекъсване на гориво; вижте "Съобщения на горивната система" ↪ 94.

Съобщение

Срокът на годност за смяна на компоненти от системата на въздушните възглавници може да се открие върху етикета в жабката. За смяна на компоненти от системата на въздушните възглавници се обърнете към сервиз.

⚠ Предупреждение

Неправилното боравене със системите на въздушните възглавници може да предизвика експлодирането им.

Съобщение

Управляващата електроника на системата на въздушните възглавници и обтегачите на коланите се намира в областта на централната конзола. Не поставяйте магнитни предмети в тази зона.

Не поставяйте никакви предмети върху капаците на въздушните възглавници и не ги покривайте с нищо.

Всяка въздушна възглавница се отваря само веднъж. Незабавно заменяйте отворилите се въздушни възглавници в сервиз. Освен това може да е необходима замяна и на волана, арматурното табло, някои панели, уплътненията на вратите, дръжки и седалки.

Не правете никакви промени по системата на въздушните възглавници, тъй като това ще направи невалидно разрешението за ползването на автомобила.

⚠ Предупреждение

При разгърната въздушна възглавница, изпусканите горещи газове могат да причинят изгаряния.

Контролна лампа  за системите на въздушните възглавници ⇨ 81.

Неизправност

Ако има неизправност в системата на въздушните възглавници и обтегачите на предпазните колани, контролният индикатор  светва в приборния панел. Системата не е готова за работа.

Причината за неизправността трябва да се отстрани в сервиз. Контролна лампа (индикатор)  ⇨ 81.

Детски предпазни системи на седалка на пътника до водача със системи за въздушни възглавници

Предупреждение съгласно ECE R94.02:



EN: NEVER use a rear-facing child restraint system on a seat protected by an ACTIVE AIRBAG in front of it, DEATH or SERIOUS INJURY to the CHILD can occur.

DE: Nach hinten gerichtete Kindersitze NIEMALS auf einem Sitz verwenden, der durch einen davor befindlichen AKTIVEN AIRBAG geschützt ist, da dies den TOD oder SCHWERE VERLETZUNGEN DES KINDES zur Folge haben kann.

FR: NE JAMAIS utiliser un siège d'enfant orienté vers l'arrière sur un siège protégé par un COUSSIN GONFLABLE ACTIF placé devant lui,

sous peine d'infliger des BLESSURES GRAVES, voire MORTELLES à l'ENFANT.

ES: NUNCA utilice un sistema de retención infantil orientado hacia atrás en un asiento protegido por un AIRBAG FRONTAL ACTIVO. Peligro de MUERTE o LESIONES GRAVES para el NIÑO.

RU: ЗАПРЕЩАЕТСЯ устанавливать детское удерживающее устройство лицом назад на сиденье автомобиля, оборудованном фронтальной подушкой безопасности, если ПОДУШКА НЕ ОТКЛЮЧЕНА! Это может привести к СМЕРТИ или СЕРЬЕЗНЫМ ТРАВМАМ РЕБЕНКА.

NL: Gebruik NOOIT een achterwaarts gericht kinderzitje op een stoel met een ACTIEVE AIRBAG ervoor, om DODELIJK of ERNSTIG LETSEL van het KIND te voorkomen.

DA: Brug ALDRIG en bagudvendt autostol på et forsæde med AKTIV AIRBAG, BARNET kan komme i LIVSFARE eller komme ALVORLIGT TIL SKADE.

SV: Använd ALDRIG en bakåtvänd barnstol på ett säte som skyddas med en framförvarande AKTIV AIRBAG. DÖDSFALL eller ALLVARLIGA SKADOR kan drabba BARNET.

FI: ÄLÄ KOSKAAN sijoita taaksepäin suunnattua lasten turvaistuinta istuimelle, jonka edessä on AKTIIVINEN TURVATYÖNY, LAPSI VOI KUOLLA tai VAMMAUTUA VAKAVASTI.

NO: Bakovervendt barnesikringsutstyr må ALDRI brukes på et sete med AKTIV KOLLISJONSPUTE foran, da det kan føre til at BARNET utsettes for LIVSFARE og fare for ALVORLIGE SKADER.

PT: NUNCA use um sistema de retenção para crianças voltado para trás num banco protegido com um AIRBAG ACTIVO na frente do

mesmo, poderá ocorrer a PERDA DE VIDA ou FERIMENTOS GRAVES na CRIANÇA.

IT: Non usare mai un sistema di sicurezza per bambini rivolto all'indietro su un sedile protetto da AIRBAG ATTIVO di fronte ad esso: pericolo di MORTE o LESIONI GRAVI per il BAMBINO!

EL: ΠΟΤΕ μη χρησιμοποιείτε παιδικό κάθισμα ασφαλείας με φορά προς τα πίσω σε κάθισμα που προστατεύεται από μετωπικό ΕΝΕΡΓΟ ΑΕΡΟΣΑΚΟ, διότι το παιδί μπορεί να υποστεί ΘΑΝΑΣΙΜΟ ή ΣΟΒΑΡΟ ΤΡΑΥΜΑΤΙΣΜΟ.

PL: NIE WOLNO montować fotelika dziecięcego zwróconego tyłem do kierunku jazdy na fotelu, przed którym znajduje się WŁĄCZONA PODUSZKA POWIETRZNA. Niezastosowanie się do tego zalecenia może być przyczyną ŚMIERCI lub POWAŻNYCH OBRAŻEŃ u DZIECKA.

TR: Arkaya bakan bir çocuk emniyet sistemini KESİNLİKLE önünde bir AKTİF HAVA YASTIĞI ile

korunmakta olan bir koltukta kullanmayınız. ÇOCUK ÖLEBİLİR veya AĞIR ŞEKİLDE YARALANABİLİR.

UK: НИКОЛИ не використовуйте систему безпеки для дітей, що встановлюється обличчям назад, на сидінні з УВІМКНЕНОЮ ПОДУШКОЮ БЕЗПЕКИ, інакше це може призвести до СМЕРТІ чи СЕРЬОЗНОГО ТРАВМУВАННЯ ДИТИНИ.

HU: SOHA ne használjon hátrafelé néző biztonsági gyerekülést előlről AKTÍV LÉGZSÁKKAL védett ülésen, mert a GYERMEK HALÁLÁT vagy KOMOLY SÉRÜLÉSÉT okozhatja.

HR: NIKADA nemojte koristiti sustav zadržavanja za djecu okrenut prema natrag na sjedalu s AKTIVNIM ZRAČNIM JASTUKOM ispred njega, to bi moglo dovesti do SMRTI ili OZBILJNJIH OZLJEDA za DIJETE.

SL: NIKOLI ne nameščajte otroškega varnostnega sedeža, obrnjenega v nasprotni smeri vožnje, na sedež z AKTIVNO ČELNO ZRAČNO

BLAZINO, saj pri tem obstaja nevarnost RESNIH ali SMRTNIH POŠKODB za OTROKA.

SR: NIKADA ne koristiti bezbednosni sistem za decu u kome su deca okrenuta nazad na sedištu sa AKTIVNIM VAZDUŠNIM JASTUKOM ispred sedišta zato što DETE može da NASTRADA ili da se TEŠKO POVREDI.

MK: НИКОГАШ не користете детско седиште свртено наназад на седиште заштитено со АКТИВНО ВОЗДУШНО ПЕРНИЧЕ пред него, затоа што детето може ДА ЗАГИНЕ или да биде ТЕШКО ПОВРЕДЕНО.

BG: НИКОГА не използвайте детска седалка, гледаща назад, върху седалка, която е защитена чрез АКТИВНА ВЪЗДУШНА ВЪЗГЛАВНИЦА пред нея - може да се стигне до СМЪРТ или СЕРИОЗНО НАРАНЯВАНЕ на ДЕТЕТО.

RO: Nu utilizați NICIODATĂ un scaun pentru copil îndreptat spre partea din spate a mașinii pe un scaun protejat de un AIRBAG ACTIV în fața sa;

acest lucru poate duce la DECESUL sau VĂTĂMAREA GRAVĂ a COPILULUI.

CS: NIKDY nepoužívejte dětský zádržný systém instalovaný proti směru jízdy na sedadle, které je chráněno před sedadlem AKTIVNÍM AIRBAGEM. Mohlo by dojít k VÁŽNĚMU PORANĚNÍ nebo ÚMRTÍ DÍTĚTE.

SK: NIKDY nepoužívajte detskú sedačku otočenú vzad na sedadle chránenom AKTÍVNÝM AIRBAGOM, pretože môže dôjsť k SMRTI alebo VÁŽNYM ZRANENIAM DIEŤAŤA.

LT: JOKIU BŪDU nemontuokite atgal atgręžtos vaiko tvirtinimo sistemas sėdynėje, prieš kurią įrengta AKTYVI ORO PAGALVĖ, nes VAIKAS GALI ŽŪTI arba RIMTAI SUSIŽALOTI.

LV: NEKĀDĀ GADĪJUMĀ neizmantojiet uz aizmuguri vērstu bērnu sēdekļīti sēdvietā, kas tiek aizsargāta ar tās priekšā uzstādītu AKTĪVU DROŠĪBAS SPILVENU, jo pretējā gadījumā BĒRNS var gūt SMAGAS TRAUMAS vai IET BOJĀ.

ET: ÄRGE kasutage tahapoole suunatud lapseturvaistet istmel, mille ees on AKTIIVSE TURVAPADJAGA kaitstud iste, sest see võib põhjustada LAPSE SURMA või TÕSISE VIGASTUSE.

Освен предупреждението, изисквано от ECE R94.02, поради съображения за безопасност, никога не използвайте детски предпазни седалки върху седалката на пътника до водача с активна предна въздушна възглавница.

⚠ Опасност

Не използвайте предпазни седалки за деца на седалката на пътника до водача с активирана предна въздушна възглавница.

Деактивиране на въздушните възглавници ⇨ 51.

Система на предните въздушни възглавници

Системата на предните въздушни възглавници се състои от една въздушна възглавница във волана и друга - в арматурното табло от страната на предния пътник. Мястото им е обозначено с надписа **AIRBAG**.



Освен това, върху сенника за пътника има предупредителен етикет.

Детски предпазни системи (седалки) ⇨ 53.

Деактивиране на въздушните възглавници ⇨ 51.



Системата на предните въздушни възглавници се задейства в случай на сериозен фронтален сблъсък. Запалването трябва да е включено.

Надулата се въздушна възглавница смекчава удара и по този начин значително се намалява рискът от увреждания на горната част на тялото и главата на предните пътници.

⚠ Предупреждение

Оптимална защита се оказва само ако седалката е в правилно положение ⇨ 37.

Поддържайте свободна зоната на надуване на въздушните възглавници.

Поставяйте правилно предпазния колан и го закопчайте надеждно. Само тогава въздушната възглавница ще ви защити.

Система на страничните въздушни възглавници

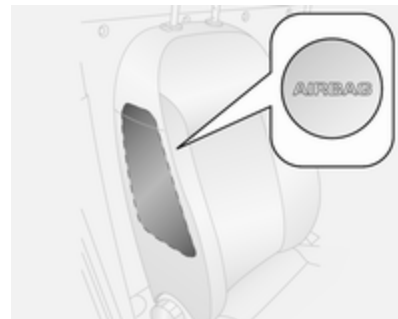

Системата на страничните въздушни възглавници се състои от по една въздушна възглавница във всяка една от предните облегалки. Мястото им е обозначено с надписа **AIRBAG**.

Системата на страничните въздушни възглавници се задейства в случай на сериозен страничен сблъсък. Запалването трябва да е включено.

Надулата се въздушна възглавница смекчава удара и по този начин намалява значително опасността от нараняване на горната част на тялото и таза в случай на странично сблъскване.

⚠ Предупреждение

Поддържайте свободна зоната на надуване на въздушните възглавници.

Съобщение

Ползвайте само такива предпазни калъфи за седалки, които са одобрени за дадения автомобил. Внимавайте да не покриете въздушните възглавници.

Деактивиране на въздушните възглавници

Системата на въздушната възглавница за предния пътник трябва да се деактивира преди монтиране на детска предпазна система (седалка) на това място.

Системата на въздушните възглавници-завеси, както и системите на обтегачите на коланите и системите на всички въздушни възглавници за шофьора остават активирани.

Системата на предните въздушни възглавници може да се деактивира от менюто за настройки в Центъра за информация на водача ↪ 87.



Деактивирайте системата на въздушните възглавници на предния пътник както следва:

1. Натиснете бутона **SET** ↵ еднократно за достъп до менюто за настройки.
2. Натиснете отново **SET** ↵ (неколкократно), за да обходите функциите на менюто, докато опцията **Pass bag** (Пътн.възгл.) (в стандартната версия)



- или -



Passenger bag (Въздушна възглавница за пътника) (в многофункционалната версия) се покаже на дисплея.

3. Натиснете бутон **▲** или **▼** за превключване от **Pass bag On** (Пътн.възгл. вкл.) към **Pass bag off** (Пътн.възгл. изкл.) (стандартна версия)

- или -

от **Passenger bag On** (Възд. възглавница пътник вкл.) към **Passenger bag off** (Възд. възглавница пътник изкл.) (многофункционална версия)

4. Натиснете **SET**  за потвърждаване на избора; На дисплея се извежда съобщение за потвърждение.
5. Натиснете **▲** или **▼** за избор на **Yes (Да)**.
6. Натиснете за кратко **SET** , за да потвърдите деактивирането и за автоматично връщане към предишния екран.



Въздушните възглавници за пътника отпред са деактивирани и няма да се надуват в случай на сблъсък. Контролната лампа  свети постоянно на арматурното табло. Детските предпазни седалки могат да се монтират в съответствие с таблица **Места за монтиране на детски седалки**  55.

Опасност

Съществува риск от фатално нараняване на детето пътуващо в детска седалка при активирана въздушна възглавница за пътника отпред.

Съществува риск от фатално нараняване на възрастния при деактивирана въздушна възглавница за пътника отпред.

Ако контролната лампа  не свети, това означава, че системата на въздушната възглавница за предния пътник ще се задейства в случай на сблъсък.

Ако контролните индикатори  и  светят в едно и също време, това означава неизправност на системата. Състоянието на системата не се вижда, затова на предната пътническа седалка не бива да сяда никой. Свържете се със сервиз незабавно.

Сменяйте статуса само при неподвижен автомобил и изключено запалване. Статусът остава така до следващата промяна.

Контролна лампа за деактивирани въздушни възглавници  81.

Повторно активиране на въздушните възглавници за предния пътник - вижте Център за информация на водача  87.

Предпазни седалки за деца

Детски предпазни системи (седалки)

Препоръчваме ви детските предпазни системи (седалки) на Opel, които са конструирани специално за този автомобил.

Когато използвате детска предпазна система (седалка), спазвайте следните инструкции за употреба и инсталация, както и тези предоставени с детската предпазна система.

Винаги спазвайте местните и националните разпоредби. В някои страни използването на детски предпазни седалки е забранено за определени места в автомобила.

Предупреждение

При използване на детска предпазна система (седалка) на предната пътническа седалка,

системите на въздушните възглавници за предния пътник трябва да се изключат. Ако не са изключени, тяхното задействане създава опасност за фатално нараняване на детето.

Това особено се отнася за случаите, когато детска предпазна седалка, обърната обратно на посоката на движението, се монтира на предната пътническа седалка.

Избор на подходяща система

Задните седалки са най-удобното място за закрепване на детска предпазна седалка.

Децата трябва да бъдат превозвани с лице към задната част на автомобила дотогава, докато това е възможно. Това, в случай на катастрофа, намалява натоварването върху гръбначния стълб на детето, който все още е много слаб.

Подходящи са предпазни системи, които отговарят на ECE 44-03 или ECE 44-04. Проверете местните закони и разпоредби относно задължителното използване на детски предпазни системи (седалки).

Уверете се, че детската предпазна седалка, която смятате да инсталирате е съвместима с типа на автомобила.

Уверете се, че мястото за монтиране на детската предпазна система е подходящо за целта.

Позволявайте на децата да влизат и излизат от автомобила само от по-далечната от пътното движение страна.

Когато детската предпазна седалка не се използва, обезопасете детската седалка с предпазния колан или я извадете от автомобила.

Съобщение

Не залепвайте нищо на детската предпазна седалка и не я покривайте с нищо.

Детска седалка, претърпяла катастрофа, трябва да бъде подменена.

Места за поставяне на детска седалка

Позволени варианти за монтиране на детска предпазна седалка

Клас по тегло и възраст	Предна пътническа седалка		Втори ред		Трети ред
	активирана въздушна възглавница	деактивирана въздушна възглавница	външна седалка	средна седалка	
Клас 0: до 10 кг или до около 10 месеца	X	U ¹	U, +	U	X
Клас 0+: до 13 кг или до около 2 години	X	U ¹	U, +	U	X
Клас I: от 9 до 18 кг или от около 8 месеца до 4 години	X	U ¹	U, +	U	X
Клас II: от 15 до 25 кг или от около 3 до 7 години	X	X	U	U	X
Клас III: от 22 до 36 кг или от около 6 до 12 години	X	X	U	U	X

- ¹ = Само ако системата на прените въздушните възглавници е деактивирана. Когато фиксирате с триточков предпазен колан, преместете регулатора за височина на седалката до най-високо положение и се уверете, че предпазния колан минава пред горната точка на закрепване. Настройте наклона на облегалката на седалката, ако е необходимо, във вертикална позиция, за да се уверите, че коланът е обтегнат от страната на закопчалката.
- ⊕ = Седалка на автомобила със закрепване тип ISOFIX. При закрепване тип ISOFIX е позволено използването само на детски предпазни седалки ISOFIX одобрени за този модел автомобил.
- U = Универсално подходяща в съчетание с триточков предпазен колан на седалката.
- X = При този тегловен клас не се разрешават никакви детски седалки.

Позволени варианти за монтиране на ISOFIX детска предпазна седалка

Клас по тегло	Клас по ръст	Закрепване	На предната пътническа седалка	На външните седалки от втория ред	На средната седалка от втория ред	На седалките на третия ред
Клас 0: до 10 кг	E	ISO/R1	X	IL	X	X
Клас 0+: до 13 кг	E	ISO/R1	X	IL	X	X
	D	ISO/R2	X	IL	X	X
	C	ISO/R3	X	IL ¹⁾	X	X
Клас I: от 9 до 18 кг	D	ISO/R2	X	IL	X	X
	C	ISO/R3	X	IL ¹⁾	X	X
	B	ISO/F2	X	IUF	X	X
	B1	ISO/F2X	X	IUF	X	X
	A	ISO/F3	X	IUF	X	X

¹⁾ Детското столче Isofix може да се монтира чрез вдигане на облегалката за глава докрай нагоре.

- IL = Подходяща за специалните предпазни системи (седалки) ISOFIX от категориите "специфична за автомобила", "с ограничения" или "полууниверсална". Предпазната система ISOFIX трябва да бъде одобрена за дадения тип автомобил.
- IUF = Подходяща за предпазни седалки ISOFIX, които се инсталират с лице към предната част на автомобила, принадлежащи към универсалната категория и одобрени за използване в този клас по тегло.
- X = При този тегловен клас не се разрешават никакви детски седалки ISOFIX.

Клас по ръст и способ на закрепване на системите ISOFIX

- A - ISO/F3 = Гледаща напред детска предпазна седалка за деца с максимален ръст в тегловен клас от 9 до 18 кг.
- B - ISO/F2 = Гледаща напред детска предпазна седалка за по-малки деца в тегловен клас от 9 до 18 кг.
- B1 - ISO/F2X = Гледаща напред детска предпазна седалка за по-малки деца в тегловен клас от 9 до 18 кг.
- C - ISO/R3 = Гледаща назад детска предпазна седалка за деца с максимален ръст от тегловен клас до 18 кг.
- D - ISO/R2 = Гледаща назад детска предпазна седалка за по-малки деца в тегловен клас до 18 кг.
- E - ISO/R1 = Гледаща назад детска предпазна седалка за малки деца в тегловен клас до 13 кг.

Детски предпазни системи (седалки) ISOFIX

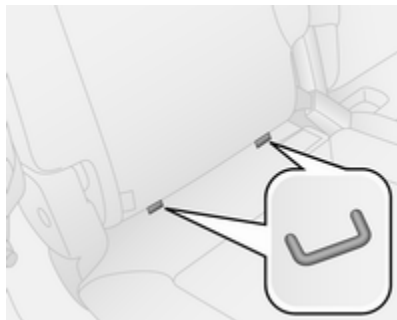

Закрепете позволената ISOFIX за автомобила детска предпазна седалка ISOFIX към скобите за монтиране. Местата за специфичните за автомобила предпазни седалки ISOFIX са отбелязани в таблицата с IL.

Скобите за монтиране ISOFIX са обозначени с етикет върху облегалката на седалката.

Преди да фиксирате детско столче, настройте облегалката за глава в позиция ⇨ 36.

Уши за закрепване на седалки Top-tether

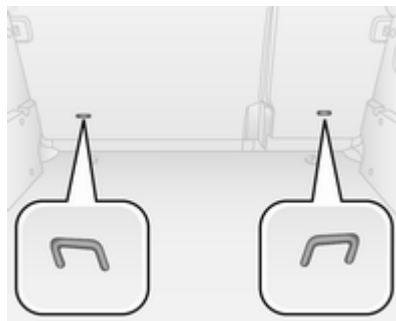

В допълнение към закрепването ISOFIX, стегнете ремъка Top-Tether към ушите за закрепване Top-Tether. Ремъкът трябва да минава между двете водещи стебла на облегалката за глава.

Местата за поставяне на детски предпазни седалки ISOFIX от универсалната категория са отбелязани в таблицата с IUF.

Съхраняване на вещи

Отделения за вещи	59
Товарно отделение	61
Багажник на покрива	65
Превозване на товари	66

Отделения за вещи

⚠ Предупреждение

Не съхранявайте тежки или остри предмети в отделенията за вещи. В противен случай, пътниците да бъдат наранени от предмети, изхвърлени наоколо в случай на рязко спиране, внезапна промяна на посоката или катастрофа.

Отделение за съхранение на вещи в арматурното табло



Отделенията за съхраняване на вещи са разположени на арматурното табло.

Държач за документи

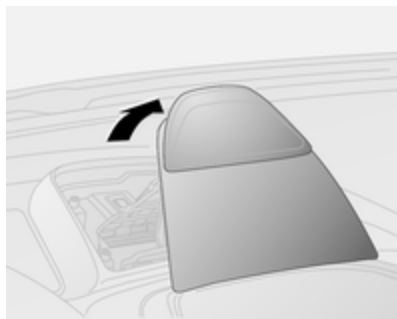

Издърпайте задната част на държача на документи нагоре от арматурното табло и оставете в наклонено положение.

За сгъване, свалете държача за документи обратно към арматурното табло, като натискате докато се чуе прищракване.

Жабка

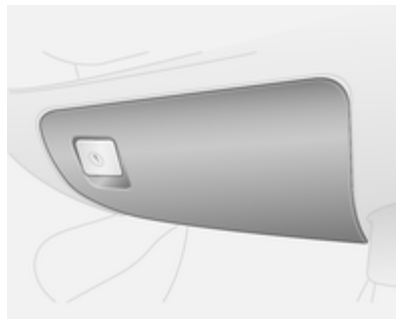

Издърпайте лостчето, за да отворите капака на жабката.

В зависимост от версията, жабката може да се заключва.

Жабката трябва да бъде затворена по време на движение.

Поставки за чаши

Стойките за чаши са разположени на конзолата между предните седалки.

Поставките за чаши могат да се използват и като държачи на подвижния пепелник ↗ 74.

Конзола над главата

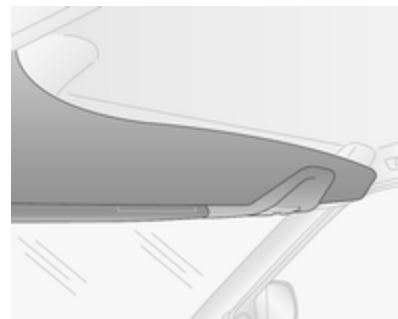

Съхранявайте само леки предмети като документи или карти в таванната конзола.

Кутия под седалката

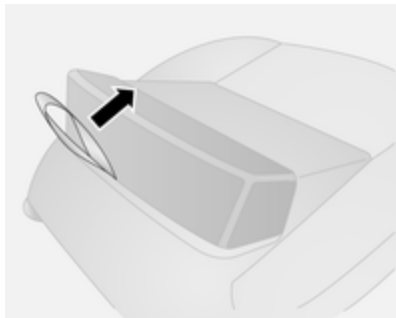

Издърпайте шнура на възглавницата на седалката, за да си осигурите достъп до мястото за съхранение на вещи.

Товарно отделение

Сгъване на задните облегалки

Задната облегалка е разделена на две части. И двете части могат да се сгънат надолу.

Свалете покривалото на багажното отделение, ако е необходимо.

Натиснете и задръжте фиксатора, след това натиснете задните облегалки за глава надолу.

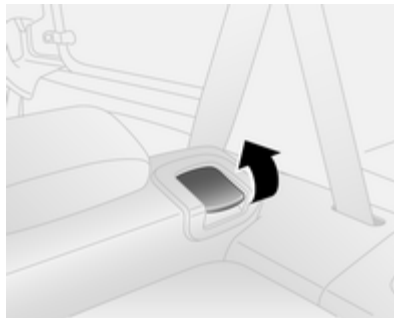

Дръпнете освобождаващия лост от едната или от двете страни и сгънете облегалките върху седалките.



Дръпнете лоста за освобождаване, основата на седалката е под натиск и ще започне да се вдига автоматично.

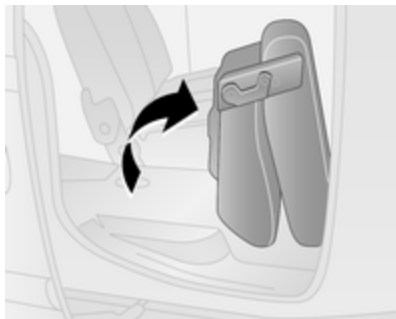

Сгънете седалката докрай напред. За сгъване нагоре, свалете седалките до пода докато се чуе прищракване. Повдигнете облегалките и ги насочете към изправено положение докато се заключат с щракване.

Облегалките на седалките са заключени само, ако червените отметки на освобождаващите лостове вече не се виждат.

Уверете се, че предпазните колани са поставени правилно, преди да върнете седалките в изправено положение.

⚠ Предупреждение

Движете се с автомобила само, когато облегалките на седалките са добре заключени на местата си. В противен случай съществува опасност от наранявания и нанасяне на щети на превозвания товар или по автомобила в случай на рязко спиране или сблъсък.

Покривало на товарното (багажното) отделение

Покривало на удълженото товарно (багажно) отделение

Не поставяйте тежки предмети или предмети с остри ръбове върху удълженото покривало на товарното отделение.

Затваряне

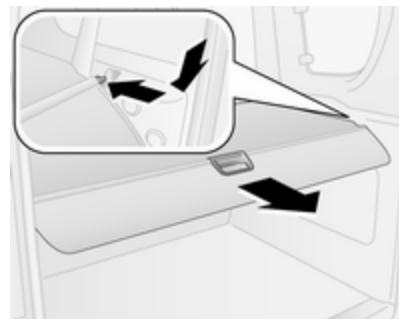

Издърпайте назад покривалото с помощта на ръкохватката и го застопорете в страничните фиксатори.

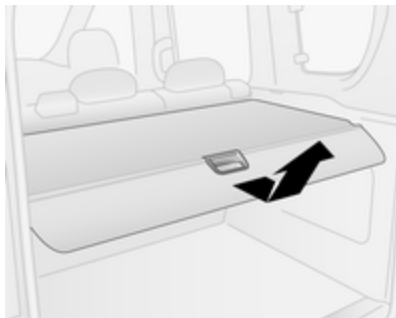
Отваряне

Свалете покривалото на багажното отделение от крепежните елементи от двете страни. Хванете покривалото и го издърпайте, докато се развие напълно.

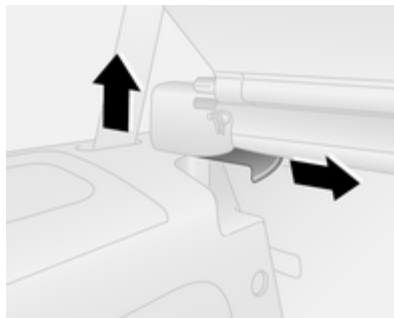
Сваляне

Отворете покривалото на багажника.

Дръпнете лостчето за освобождаване и вдигнете покривалото от крепежните елементи.

Монтаж

Поставете и двете страни на покривалото на багажното отделение в отвора, дръпнете освобождаващото лостче. Поставете покривалото на багажното отделение и го фиксирайте.

Задна полица за багаж

Задната полица за багаж се състои от две части - предна и задна. Предната част може да се отваря или затваря, позволявайки по-голяма гъвкавост в товарното отделение.

Не поставяйте прекалено тежки предмети или предмети с остри ръбове върху задната полица за багаж.

⚠ Предупреждение

Внимавайте товарът в автомобила да е добре закрепен. В противен случай предметите в автомобила могат да бъдат подхвърлени хаотично и да предизвикат персонални увреждания или щети на товара или автомобила.

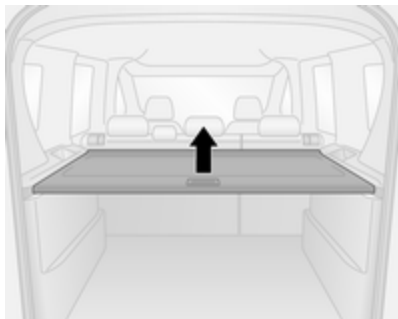

Задната полица за багаж може да се монтира в 2 положения, т.е., в горно

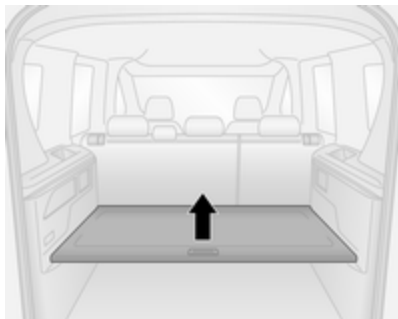

или долно положение. В долно положение, максимално допустимият товар е 70 кг.

Сваляне

Ако задните седалки са сгънати, махнете полицата за багаж и я приберете хоризонтално между гърба на предните седалки и сгънатите задни седалки.

Внимание

От съображения за безопасност, не поставяйте товари върху сгъваемите задни седалки.

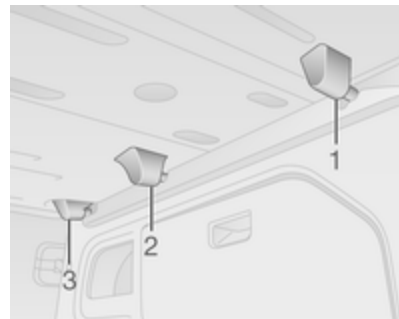

За сваляне, повдигнете предната част на полицата за багаж, като я освободите от предните фиксатори (1) от двете страни.

Повдигнете задната част на полицата за багаж, като я освободите от задните фиксатори (2 и 3) от двете страни.

Монтаж

Поставете отново полицата за багаж, като я фиксирате с предните и задните фиксатори от двете страни.

Халки за привързване

Ван

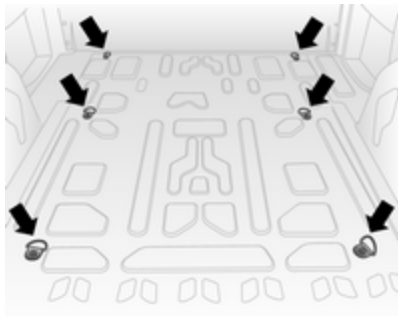

Халките за привързване служат за обезопасяване на предметите срещу изместване, напр., чрез ремъци или мрежа за багаж.

Combo Tour

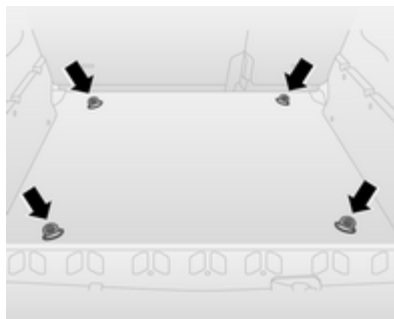

Багажник на покрива

От съображения за безопасност и избягване повредата на покрива, препоръчваме да използвате багажник одобрен за дадения автомобил. Свържете се със сервис за допълнителна информация.

Следвайте инструкциите за монтаж и сваляйте багажника, когато не го използвате.

Монтиране на багажник на покрива



За да захванете багажника на покрива към покрива, вкарайте монтажните болтове в отворите, обозначени на илюстрацията.

Превозване на товари

- Тежките предмети трябва да се разпределят равномерно и да се поставят максимално навътре в багажното отделение. Ако предметите трябва да се подредят един върху друг, най-тежките предмети трябва да се поставят най-отдолу.
- Закрепвайте тежките предмети с ремъци закачени за халките ⇨ 65.
- Закрепвайте товарите в багажника за да ги предпазите от изместване.
- Когато превозвате предмети в товарното отделение, облегалките на седалките от задния ред не бива да са наклонени напред или прегънати надолу.
- Не позволявайте на товара да се подава над горния ръб на облегалката на седалката.

- Не поставяйте никакви предмети върху разгъваемото покривало на багажното отделение ⇨ 62 или арматурното табло и не покривайте сензора в горната част на арматурното табло ⇨ 107.
- Товарът не бива да пречи на използването на педалите, ръчната спирачка и скоростния лост или да ограничава свободата на движение на шофьора. Не оставяйте необезопасени предмети в купето.
- Не карайте с отворено багажно отделение.

Предупреждение

Внимавайте товарът в автомобила да е добре закрепен. В противен случай предметите в автомобила могат да бъдат подхвърлени хаотично и да предизвикат персонални увреждания или щети на товара или автомобила.

- Полезният товар е разликата между допустимото брутно тегло на автомобила (виж идентификационна табелка ⇨ 180) и теглото на празен автомобил по директивата на ЕС.

За да изчислите полезния товар запишете данните за Вашия автомобил в таблицата "Тегла" в началото на настоящото ръководство.

Според директивата на ЕС теглото на празния автомобил включва средните тегла на шофьора (68 кг), багажа (7 кг) и всички работни течности (при резервоар зареден на 90 %).

Допълнителното оборудване и аксесоари увеличават теглото на празния автомобил.

- Товарът на покрива увеличава чувствителността на автомобила към страничен вятър и има вредно въздействие върху управляемостта му поради високия център на тежестта. Разпределяйте товара

равномерно и го обезопасявайте правилно с помощта на ремъци за закрепване. Регулирайте налягането на гумите и шофирайте със скорост съобразно натоварването. Често проверявайте и натягайте ремъците.

Не карайте с повече от 120 км/ч.

Допустимият товар на покрива (включващ теглото на багажника на покрива) е 100 кг.

Натоварването на покрива е сбор от теглото на багажника на покрива и самия товар.

Прибори и органи за управление

Органи за управление	68
Предупредителни светлини, измервателни уреди и контролни индикатори (лампи)	74
Информационни дисплеи	87
Предупредителни съобщения . .	94
Борден компютър	95

Органи за управление Регулиране на волана

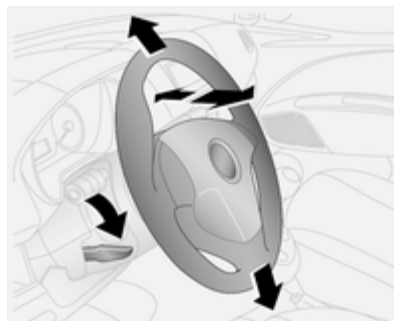

Отключете лоста, настройте волана, блокирайте лоста и проверете дали е заключен добре. Не регулирайте волана докато не спрете автомобила и не освободите ключалката на волана.

Бутони върху волана



Системата Инфотейнмънт и свързаният мобилен телефон могат да се управляват чрез контролните органи върху волана.

Допълнителна информация можете да намерите в инструкциите за употреба на системата Инфотейнмънт.

Клаксон





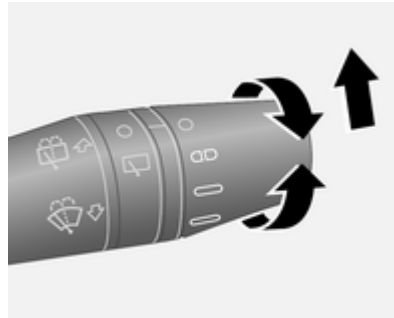

Натиснете .

Чистачки/система за измиване на предното стъкло

Чистачки на предното стъкло



Лост за скорост на чистачките:

-  = изключено
-  = избърсване на интервали
-  = бавно
-  = бързо

За еднократно избърсване при изключени чистачки преместете лоста нагоре.

Не използвайте чистачките при заледено стъкло.

Изключвайте чистачките в автомативки.

Регулируем интервал на бърсане

Поставете лоста за чистачките в положение .

Чистачката на предното стъкло ще се приспособи автоматично към скоростта на автомобила.

Система за измиване на предното стъкло

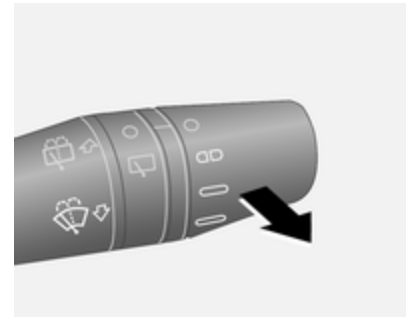

Дръпнете лостчето за кратко, върху предното стъкло се напръсква измиваща течност и чистачките правят няколко маха.

Дръпнете лостчето и го задръжте, върху предното стъкло се напръсква измиваща течност и чистачките работят до отпускане на лостчето.

Течност за измиване ↻ 144, Смяна на перо на чистачка ↻ 146.

Чистачка/система за измиване на задното стъкло

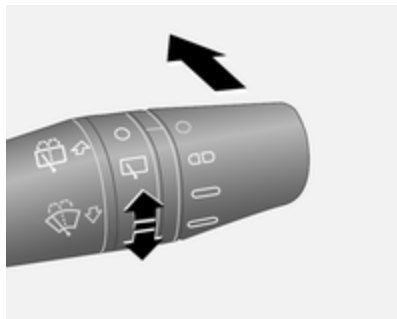

Завъртете, за да активирате чистачката на задното стъкло:

Натиснете лоста. Върху задното стъкло се напръсква измиваща течност и чистачката прави няколко маха.

Не използвайте чистачките при заледено задно стъкло.

Изключвайте чистачките в автомативки.

Чистачката на задното стъкло се задейства автоматично, когато при включени чистачки на предното стъкло се включи задната предавка.

Външна температура

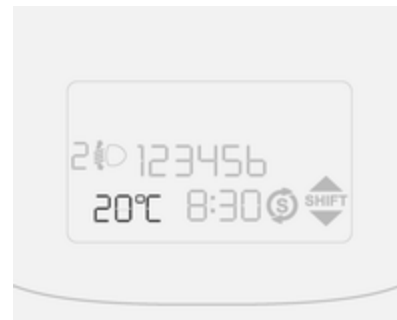

Външната температура е показана на Центъра за информация на водача ↻ 87.

⚠ Предупреждение

Пътната настилка може да е вече заледена, въпреки че дисплеят показва няколко градуса над 0 °C.

Часовник

В зависимост от модела, текущото време и/или дата може да се появи на информационния център за водача ⇨ 87.

Стойностите могат да се регулират чрез бутони **SET** ⇨, ▲ и ▼ на арматурното табло.

Задаване на час в Център за информация на водача - Стандартна версия

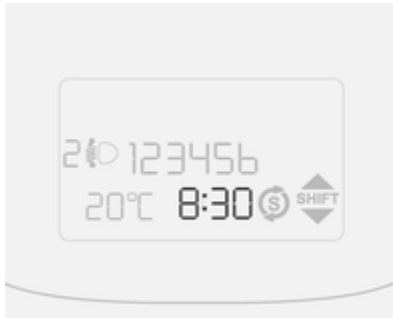

1. Натиснете бутона **SET** ⇨ еднократно за достъп до менюто за настройки.
2. Обходете опциите на менюто, използвайки ▲ или ▼, докато се покаже **HOUR**.
3. Натиснете **SET** ⇨ за достъп до опцията на менюто, на дисплея ще мигат часовете.
4. Натиснете ▲ или ▼ за да повишите или понижите показаната стойност.
5. Натиснете **SET** ⇨ за потвърждаване на промените; на дисплея ще мигат минутите.
6. Натиснете ▲ или ▼ за да повишите или понижите показаната стойност.
7. Натиснете за кратко **SET** ⇨, за да потвърдите промените и за автоматично връщане към предишния екран.

Задаване на час в Център за информация на водача - Многофункционална версия

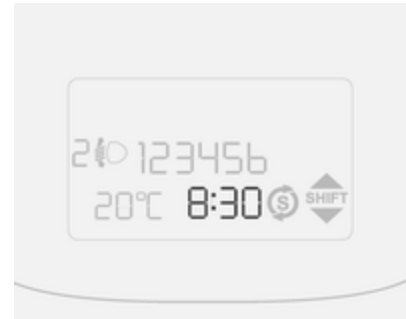

Нагласяне на точното време

След достигане до тази точка от менюто, можете да промените часа или да смените режима на часовника от 12 часа на 24 часа и обратното.

Натиснете бутона **SET** ⇨ еднократно за достъп до менюто за настройки.

Обходете опциите на менюто, използвайки ▲ или ▼, докато се покаже **Set time (Задаване на време)**.

Натиснете **SET** ➔ за достъп до опцията на менюто, на дисплея се извеждат **Time (Време)** и **Mode (Режим)**.

За задаване на часа:

1. Натиснете ▲ или ▼ за избор на **Time (Време)** и натиснете **SET** ➔ за достъп до опцията; на дисплея ще мигат часовете.
2. Натиснете ▲ или ▼ за да повишите или понижите показаната стойност.
3. Натиснете **SET** ➔ за потвърждаване на промените; на дисплея ще мигат минутите.
4. Натиснете ▲ или ▼ за да повишите или понижите показаната стойност.
5. Натиснете за кратко **SET** ➔, за да потвърдите промените и за автоматично връщане към предишния екран.

За смяна на режима на часовника между 12 часа и 24 часа:

1. Натиснете ▲ или ▼ за избор на **Mode (Режим)** и натиснете **SET** ➔ за достъп до опцията; дисплеят ще мига.
2. Натиснете ▲ или ▼ за смяна на режима на часовника между 12h и 24h.
3. Натиснете за кратко **SET** ➔, за да потвърдите промените и за автоматично връщане към предишния екран.

Задаване на датата

1. Натиснете бутона **SET** ➔ еднократно за достъп до менюто за настройки.
2. Обходете опциите на менюто, използвайки ▲ или ▼, докато се покаже **Set date (Задаване на дата)**.
3. Натиснете **SET** ➔ за достъп до опцията на менюто, на дисплея ще мига годината.

4. Натиснете ▲ или ▼ за да повишите или понижите показаната стойност.
5. Натиснете **SET** ➔ за потвърждаване на промените; на дисплея ще мига месецът.
6. Натиснете ▲ или ▼ за да повишите или понижите показаната стойност.
7. Натиснете **SET** ➔ за потвърждаване на промените; на дисплея ще мига денят.
8. Натиснете ▲ или ▼ за да повишите или понижите показаната стойност.
9. Натиснете за кратко **SET** ➔, за да потвърдите промените и за автоматично връщане към предишния екран.

Електрически контакти

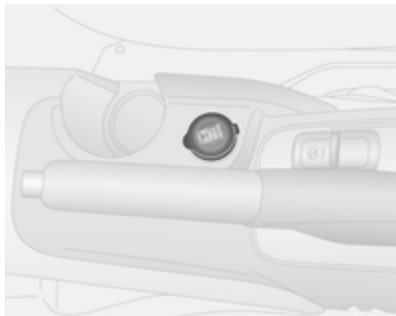

В централната конзола е разположен електрически контакт с напрежение 12 волта.

Задни електрически контакти

В зависимост от модела, 12 волтовите електрически контакти са разположени на страничната стена в багажното отделение.

Ван с къса база

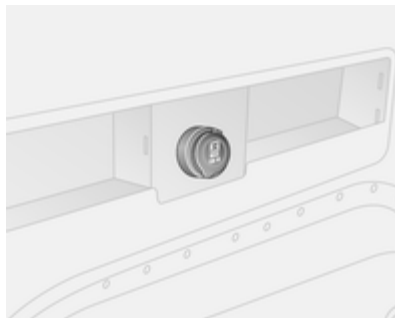

Ван с дълга база



Combo Tour



Не надхвърляйте максималната мощност от 180 вата.

При изключено запалване електрическите контакти са деактивирани. Освен това, електрическите контакти се деактивират при ниско напрежение на акумулатора.

Свързаните електрическите аксесоари трябва да отговарят на стандартите за електромагнитна съвместимост залегнали в DIN VDE 40 839.

Не свързвайте никакви електроподаващи аксесоари, напр. зарядни устройства или батерии.

Не повреждайте контактите като използвате неподходящи щепсели.

Ако се използва комплектът за ремонт на гуми, изключете всички електрически консуматори. Комплект за ремонт на гуми ↪ 161.

Запалка

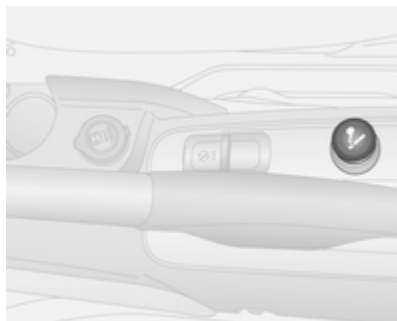

Запалката е разположена в централната конзола.

Натиснете запалката. Изключва се автоматично след нажежаване на елемента. Издърпайте запалката.

Пепелници

Внимание

Да се използват само за пепел, а не за запалими отпадъци.



Преносимият пепелник трябва да се постави в поставката за чаши в средната конзола.

Предупредителни светлини, измервателни уреди и контролни индикатори (лампи)

Табло с прибори

Стрелките на приборите за кратко се завъртат до крайно положение при включване на запалването.

Скоростомер



Показва скоростта на автомобила.

Километражен брояч

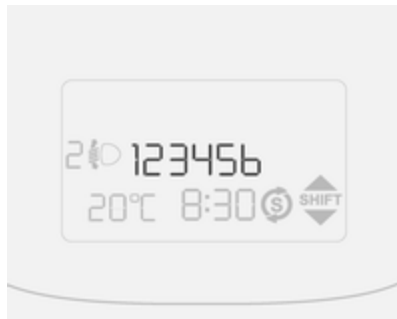

Показва изминатото разстояние в километри.

Н може да се появи на дисплея, докато автомобилът измине 100 км.

Дневен километражен брояч

Показва разстоянието изминато от последното нулиране.

В зависимост от модела, има два независими дневни километражни брояча **A** или **B**, които показват разстоянието изминато от последното нулиране.

За да нулирате дневния километражен брояч, натиснете и задръжте така бутона **TRIP** за няколко секунди, докато съответният дневен километражен брояч е показан.

Оборотомер



Показва оборотите на двигателя.

На всяка предавка карайте, доколкото е възможно, при ниски обороти на двигателя.

Внимание

Ако стрелката е в червената предупредителна зона, максимално допустимите обороти за двигателя са надхвърлени. Това представлява риск за двигателя.

Указател за горивото



Показва нивото на горивото или нивото на газта в резервоара (в зависимост от използваното гориво).

По време на работа в режим на природен газ, системата автоматично превключва в бензинов режим, когато резервоарите за втечен газ се изпразнят ⇨ 76. Селектор за гориво ⇨ 134.

Контролната лампа ○ свети, ако нивото на горивото в резервоара е ниско.

Никога не допускате резервоарът да се изпразни докрай.

Поради останало гориво в резервоара, при пълно зареждане може да се окаже, че количеството на долятото гориво е по-малко от специфицирания капацитет на резервоара.

Стрелката ще сочи 0, а контролният индикатор ○ ще примигва, за да се покаже неизправност в системата. Потърсете помощта на сервиз.

Контролен индикатор за ниско ниво на горивото ○ ⇨ 86.

Указател за гориво CNG





В режим на работа с природен газ, четирите вертикални правоъгълника в съседство с **CNG** съответстват на нивото на метан в цилиндрите. С намаляване на нивото на горивото, правоъгълниците в указателя за гориво CNG изчезват.

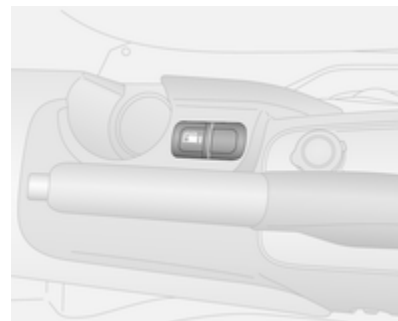

CNG и последният останал правоъгълник ще мигат, ако нивото на метан в цилиндрите е ниско.

Зареждане с гориво ⇨ 134.

Селектор за гориво



Натискане на бутон  в средната конзола превключва между работа на бензин и на метан. Статусът на светодиода  показва текущия работен режим.

 изключено = Работа с природен газ.
 свети = Работа с бензин.

По време на работа с природен газ, ако контролният индикатор  свети в центъра за информация на

водача ⇨ 87, то резервоарите за природен газ са празни и автоматично се включва работа на бензин.

Използване на природен газ за гориво ⇨ 134, Зареждане с ⇨ 134.

Указател за температурата на охлаждащата течност на двигателя



Показва температурата на охлаждащата течност.

- C** = работната температура на двигателя все още не е достигната
- средна зона = нормална работна температура
- H** = прекалено висока температура

Ако контролният индикатор  свети заедно със съобщение на Центъра за информация на водача ⇨ 87, температурата на охлаждащата течност е твърде висока. Потърсете помощта на сервиз.

Внимание

Ако температурата на охлаждащата течност на двигателя е прекалено висока, спрете автомобила и изключете двигателя. Има опасност за двигателя. Проверете нивото на охлаждащата течност.

Сервизен дисплей



Сервизният дисплей се предлага в автомобили с многофункционална версия на Център за информация на водача ⇨ 87.

При включване на запалването, за кратко се показва оставащото разстояние преди следващото сервизно обслужване. В зависимост от експлоатационните условия, указаният интервал за сервизно обслужване може да варира в широки граници.

Когато оставащото до следващото сервисно обслужване разстояние е по-малко от 2000 км в центъра за информация на водача се появява **Serv.** . Напомнянето за сервисно обслужване се повтаря след всеки следващи 200 км и става все по-често, когато оставащото разстояние е под 200 км.

Автомобилът има нужда от сервис. Потърсете помощта на сервис.

Оставащото разстояние до следващото сервисно обслужване може да се види и на Центъра за информация на водача чрез избиране на **SERVICE** от менюто за настройки ↪ 87.

Нулиране на сервисния дисплей

След сервисно обслужване, сервисният дисплей трябва да се нулира в сервис.

Контролни индикатори (лампи)

Контролните индикатори описани тук не присъстват във всички автомобили. Описанието се отнася за всички варианти на уредите. В зависимост от оборудването, положението на контролните лампи може да е различно.

При включване на запалването повечето от контролните индикатори (лампи) светват за малко в резултат на функционален тест.

Цветът на контролния индикатор означава:

- червено = опасност, важно напомняне
- жълто = предупреждение, информация, неизправност
- зелено = потвърждение на активиране
- синьо = потвърждение на активиране

Контролни индикатори на арматурното табло



Общо предупреждение

△ свети в жълто.

В зависимост от модела, контролният индикатор △ може да свети независимо или заедно с Φ, ☼, ☾ или P▲.

Ако △ свети заедно с ☾, изключете незабавно двигателя и потърсете помощта на сервиз.

Едновременно с това, предупредително съобщение може да бъде показано на информационния център на водача ⇨ 87.

△ също светва, ако се задейства прекъсвача на горивото или се установи неизправност в сензора за налягане на маслото на двигателя. Обърнете се към сервиз.

Система за прекъсване на горивото ⇨ 94.

Мигач

⇨ или ⇨ мига в зелено.

Мига

Мигачите или аварийните предупредителни светлини са включени.

Бързо мигане: неизправност в мигач или съответния предпазител, неизправност в мигач на ремаркетото.

Смяна на електрически крушки
⇨ 147, Предпазители ⇨ 154.

Мигачи ⇨ 100.

Индикатор за незакопчан предпазен колан

Индикатор за незакопчан предпазен колан на предните седалки

☼ за седалката на водача или на пътника до водача, светва или мига в червено.

Свети

При включено запалване, контролният индикатор ☼ светва за кратко, ако предпазният колан на водача и/или предния пътник не са

закопчани. За няколко секунди ще прозвучи и предупредителен зумер.

Мига

По време на движение, ☼ ще мига и ще прозвучи предупредителен зумер за 90 сек., до закопчаване на предните предпазни колани.

Закопчаване на предпазния колан
⇨ 43.

△ Предупреждение

Поставяйте предпазния колан преди всяко пътуване.

Пътниците, които не поставят предпазните колани, застрашават останалите пътници и самите себе си в случай на инцидент.

За деактивиране на индикатор за незакопчан предпазен колан, обърнете се към сервиз. Повторно активиране на предупредителния зумер на индикатора за незакопчан

предпазен колан може да се направи чрез Центъра за информация на водача ⇨ 87.

Съобщение

Силата на звука на предупредителните зумери може също да се регулира чрез Центъра за информация на водача ⇨ 87.

Системи на въздушните възглавници и обтегачи на предпазните колани

☞ свети в червено.

При включване на запалването контролният индикатор светва за около 4 секунди. Ако не светне, ако не изгасне в рамките на 4 секунди, или ако свети по време на движение, има неизправност в системата на въздушните възглавници. Потърсете помощта на сервиз. Възможно е въздушните възглавници и обтегачите на коланите да не се задействат в случай на катастрофа.

Задействането на въздушните възглавници и обтегачите на коланите се отбелязва чрез постоянното светене на ☞.

⚠ Предупреждение

Причината за неизправността трябва незабавно да се отстрани в сервиз.

Обтегачи на коланите, система на въздушните възглавници ⇨ 42, ⇨ 45.

Деактивиране на въздушните възглавници

☞₂ свети в жълто.

При активирана въздушна възглавница за предния пътник:

Когато запалването е включено, ☞₂ свети за около 4 секунди, примигва за още 4 секунди и след това изгасва.

При деактивирана въздушна възглавница за предния пътник:

☞₂ свети в жълто постоянно.

Деактивиране на въздушните възглавници ⇨ 51.

⚠ Опасност

Съществува риск от фатално нараняване на детето пътуващо в детска седалка при активирана въздушна възглавница за пътника отпред.

Съществува риск от фатално нараняване на възрастен човек при деактивирана въздушна възглавница за пътника отпред.

Зареждаща система

☞₃ свети в червено.

Светва при включване на запалването и изгасва малко след стартирането на двигателя.

Свети при работещ двигател

Спрете и изключете двигателя.
Акумулаторът не се зарежда.
Възможно е нарушаване на
охлаждането на двигателя.
Сервоусилвателят на спирачките
може да спре да работи. Потърсете
помощта на сервиз.

**Контролен индикатор за
неизправност**

 свети или мига в жълто.

Светва при включване на
запалването и изгасва малко след
стартирането на двигателя.

Свети при работещ двигател

Неизправност в системата за
контрол на емисията. Възможно е
вредната емисия да нахвърли
допустимата граница. Незабавно
потърсете помощта на сервиз.

Мига при работещ двигател

Това означава неизправност, която
може да доведе до повреда на
катализатора. Намалете газта
докато мигането спре. Незабавно
потърсете помощта на сервиз.

Спирачна система

 свети в червено.

Свети при освободена ръчна
спирачка, ако нивото на
спирачната течност е прекалено
ниско ⇨ 145.

 Предупреждение

Спрете. Преустановете
пътуването. Обърнете се към
сервиз.

Свети, ако спирачния
сервоусилвател се повредил
спирачният педал става твърд при
натискане. Спирачната система
продължава да работи, но
сервоусилването е намалено.

Кормилното управление също
може да изисква значително
повече усилия при завиване.

Светва при включване на
запалването, ако ръчната спирачка
е натегната ⇨ 126.

**Износване на
спирачните накладки**

 свети в жълто.

Предните спирачни накладки са
износени, незабавно потърсете
помощта на сервиз.

**Антиблокираща
спирачна система (ABS)**

 свети в жълто.



Светва за няколко секунди, когато
се включи запалването. Системата
е готова за работа, когато
контролният индикатор изгасне.

Ако контролният индикатор не
изгасне след няколко секунди или
ако светне по време на движение,
налице е неизправност в ABS.

Спирачната система продължава да функционира, но без ABS регулиране.

Антиблокираща спирачна система
 ⇨ 126.

Превключване на по-висока предавка

 или  светва в Центъра за информация на водача ⇨ 87, когато се препоръчва превключване на предавка за подобряване на икономията на гориво.



Помощ при потегляне по наклон



 свети в жълто.

Светва при включване на запалването и изгасва малко след стартирането на двигателя.

Ако контролният индикатор не изгасне след няколко секунди или светне по време на движение, това означава че има неизправност в помощната система за потегляне

по наклон. Потърсете помощ от сервис, за да отстраните неизправността.

Контролният индикатор за електронната стабилизираща програма (ESP)  може също да светне ⇨ 83 заедно с .

В зависимост от варианта,  ще светне като алтернатива, ако не е наличен контролният индикатор . Предупредително съобщение може да бъде показано и на информационния център на водача ⇨ 87.

Общо предупреждение  ⇨ 80.

Помощ при потегляне по наклон
 ⇨ 127.

Ултразвукова система за помощ при паркиране

 свети в жълто.



Неизправност в системата
 или

Неизправност поради замърсени или покрити с лед и сняг сензори.

или

Смущение от външни ултразвукови източници. Щом прекъсне смущението от външния източник, системата заработва нормално.

Причината за неизправността на системата трябва да се отстрани в сервис.

В зависимост от версията,  ще светне като алтернатива, ако не е наличен контролният индикатор . Предупредително съобщение може да бъде показано и на информационния център на водача ⇨ 87.

Общо предупреждение  ⇨ 80.

Ултразвукова система за помощ при паркиране ⇨ 131.

Електронна стабилизираща програма

 свети или мига в жълто.

Мига

Системата е активно включена. Мощността на двигателя може да намалее и спирачките на автомобила автоматично да се задействат леко.

Свети

В системата има неизправност. Пътуването може да продължи. Стабилността на автомобила, обаче, може да се влоши в зависимост от пътната настилка.

Причината за неизправността трябва да се отстрани в сервис.

Електронна стабилизираща програма (ESP) ⇨ 128, Система за тракшън контрол (контрол на сцеплението)/Регулатор против подхлъзване (ASR) ⇨ 127.

Температура на охлаждащата течност на двигателя

○ свети в червено.

Светва за няколко секунди, когато се включи запалването.

Ако контролният индикатор ○ свети заедно със съобщение на Центъра за информация на водача, то температурата на охлаждащата течност е твърде висока. Потърсете помощта на сервис.

Център за информация на водача ⇨ 87.

Внимание

Ако температурата на охлаждащата течност на двигателя е твърде висока, спрете двигателя, изключете запалването. Опасност за двигателя. Проверете нивото на охлаждащата течност.

Ако контролният индикатор остава включен, потърсете помощ от сервис.

Указател за температурата на охлаждащата течност на двигателя ⇨ 77.

Предварително подгриване

☞ свети в жълто.

Предварителното подгриване е включено. Активира се само, когато външната температура е ниска.

Дизелов филтър за твърди частици

☞☞ свети в жълто.

Дизеловият филтър за твърди частици се нуждае от почистване.

Продължете да се движите до изгасване на ☞☞. Ако е възможно, не оставяйте оборотите на двигателя да паднат под 2000 об/мин.

Свети

Дизеловият филтър за твърди частици е пълен. При първа възможност стартирайте процеса на почистване.

Дизелов филтър за твърди частици ⇨ 119, система "стоп-старт" ⇨ 116.

Налягане на маслото на двигателя

 свети в червено.

Светва при включване на запалването и изгасва малко след стартирането на двигателя.

Свети при работещ двигател

Внимание

Възможно е нарушаване на смазването на двигателя. Това може да доведе до повреда на двигателя и/или блокиране на водещите колела:

1. Натиснете педала на съединителя.
2. Изберете неутрално положение (или поставете скоростния лост в положение **N**).
3. Напуснете пътното движение колкото може по-бързо, без да пречите на останалите автомобили.
4. Изключете запалването.

Предупреждение

При изключен двигател за спиране и за въртене на волана се изисква значително по-голямо усилие. По време на Autostop, сервоуправлението на спирачките все още ще работи.

Не вадете ключа, докато автомобилът е неподвижен, в противен случай воланът може да се заключи неочаквано.

Проверете нивото на маслото преди да потърсите помощта на сервиз  142.

Сменете маслото на двигателя

Дизелови двигатели с филтър за твърди частици

 примиства в червено.

Светва при включване на запалването и изгасва малко след стартирането на двигателя.

Следенето на живота на двигателното масло ви уведомява кога трябва да смените маслото. Контролният индикатор  ще мига заедно със съобщение на Центъра за информация на водача, за да обозначи, че годността на двигателното масло е намаляла и то трябва да се смени.

В зависимост от пътните условия, указаният интервал за смяна на масло може да варира в широки граници.

В зависимост от модела,  може да примиства по следните начини:

- за 1 минута на всеки 2 часа или
- за 3-минутни цикли при изключен  на интервали от 5 секунди.

Предупреждението ще се повтаря при всяко стартиране на двигателя, докато се смени маслото и се нулира сервизния дисплей. Потърсете помощта на сервиз.

Сервизен дисплей  77.

Ниско ниво на маслото в двигателя

 свети в червено.

Светва при включване на запалването и изгасва малко след стартирането на двигателя.

Ако контролният индикатор не изгасне след няколко секунди или ако свети по време на шофиране, нивото на двигателното масло е недостатъчно.

Проверете нивото на маслото преди да потърсите помощта на сервиз ⇨ 142.

Ниско ниво на горивото

○ свети или мига в жълто.

Светва за няколко секунди, когато се включи запалването.

Свети

Нивото на горивото в резервоара е прекалено ниско. Заредете незабавно ⇨ 134.

Никога не допускате резервоарът да се изпразни докрай.

Катализатор ⇨ 120.

Мига

Неизправност в горивната система.

Причината за неизправността трябва да се отстрани в сервиз.

Указател за горивото ⇨ 75.

Източете горивния филтър

 свети в жълто.

Светва при включване на запалването и изгасва малко след стартирането на двигателя.

Свети при работещ двигател

Показва наличието на вода в дизеловото гориво. Незабавно потърсете помощта на сервиз.

Имобилайзер

 свети в жълто.

Неизправност в системата на имобилайзера. Двигателят не може да се стартира.

Система "стоп-старт"

⊕ свети в жълто.

Има неизправност в системата.

Причината за неизправността трябва да се отстрани в сервиз.

В зависимост от версията,  ще светне като алтернатива, ако не е наличен контролният индикатор ⊕.

Предупредително съобщение може да бъде показано и на информационния център на водача ⇨ 87.

Общо предупреждение  ⇨ 80.

Система "стоп/старт" ⇨ 116.

Външни светлини

⊕⊖ свети в зелено.

Външните светлини са включени ⇨ 98.

Неизправност на външни светлини

⊕⊖ свети в жълто.

Една или повече външни светлини са неизправни ⇨ 147.

В зависимост от версията, Δ ще светне като алтернатива, ако не е наличен контролният индикатор ⌘ . Предупредително съобщение може да бъде показано и на информационния център на водача ↔ 87.

Общо предупреждение Δ ↔ 80.

Дълги светлини

≡D свети в синьо.

Свети, когато са включени дългите светлини и по време на примигване с дълги светлини (светлинен клаксон) ↔ 98.

Фар за мъгла

⌘D свети в зелено.

Предните фарове за мъгла са включени ↔ 100.

Задна светлина за мъгла

⊕ свети в жълто.

Включена задна светлина за мъгла ↔ 101.

Круиз контрол (система за поддържане на дадена скорост)

⌘ свети в зелено.

Системата е включена.

Круиз контрол (система за поддържане на дадена скорост) ↔ 129.

Отворена врата

⊖ свети в червено.

Отворена врата или отворен багажник.

Информационни дисплеи

Център за информация на водача

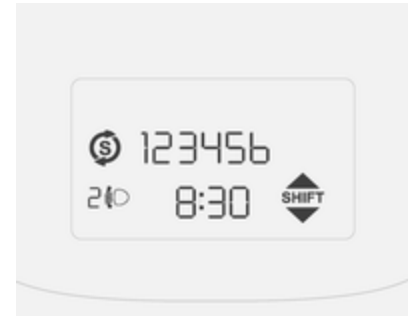

Центърът за информация на водача се намира в арматурното табло между скоростомера и оборотомера. Има две версии; Стандартна версия

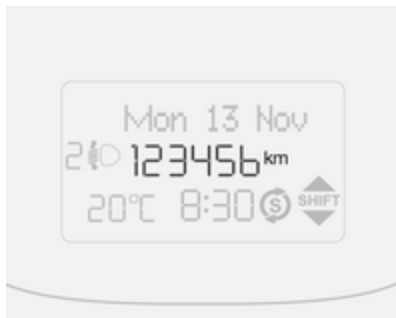

и Многофункционална версия с допълнителни настройки.

Някои от показаните функции се различава при спрял или движещ се автомобил. Някои опции са достъпни само при автомобил в движение.

В зависимост от варианта, следните елементи се показват на дисплея:

- Километражен брояч, Дневен километражен брояч ⇨ 75
- Часовник ⇨ 71
- Външна температура ⇨ 70

- Регулиране на обсега (светлинния сноп) на предните фарове ⇨ 99
- Дисплей на скоростната кутия ⇨ 121
- Индикатор на система "стоп/старт" ⇨ 116
- Предупредителни съобщения ⇨ 94
- Борден компютър ⇨ 95

Избиране на менюта и опции

Менютата и опциите могат да се избират чрез бутоните на арматурното табло.



Натиснете бутона **SET** ⇨ :

- еднократно за достъп до менюто за настройки
- натиснете отново за достъп до опция от меню и опции на подменю
- след извършване на промените, натиснете отново за кратко, за да потвърдите стойността и да се върнете автоматично към предходния екран.

Алтернативно, натиснете и задръжте **SET** ⇨ за връщане към предходния екран без запазване на промените в текущата опция от менюто.

Съобщение

От менюто за настройки се излиза автоматично след известно време. Запометяват се само промените, които вече са били потвърдени с кратко натискане на бутон **SET** ⇨.



Натиснете бутон ▲ за превъртане нагоре през екрана и опциите на менюто или за увеличаване на показаната стойност. Натиснете и задръжте за бързо увеличаване на стойността (натиснете отново за спиране на желаната стойност).

Натиснете бутон ▼ за превъртане надолу през екрана и опциите на менюто или за намаляване на показаната стойност. Натиснете и задръжте за бързо намаляване на стойността (натиснете отново за спиране на желаната стойност).

Опции на меню за настройки - Стандартна версия

Менюто за настройки съдържа следните опции:

- ILLU
- SPEEd
- HOUR
- UNIT
- bUZZ
- BAG P
- DRL

ILLU (Яркост на вътрешно осветление)

При нощно шофиране с включени къси светлини, регулирайте яркостта на вътрешното осветление на автомобила (напр., приборния панел, дисплея на климатика).

SPEEd (Предупредителен зумер за ограничение на скоростта)

Активира или деактивира предупредителен зумер за ограничение на скоростта или

смяна на лимит на скоростта. Могат да се запамятват скорости между 30 и 200 км/ч.

При активиране, водачът се предупреждава с предупредителен зумер, ако бъде надвишено ограничението на скоростта.

След достъп до тази точка от менюто, активирайте или деактивирайте функцията (задайте **On** или **Off**) и потвърдете.

Натиснете бутон **SET** ➔ при активиране (**On**) за достъп до текущо зададената скорост. Регулирайте според изискването и потвърдете.

Предупредителни зумери ⇄ 94.

HOUR (Настройки на часовника)

Настройте часовете (мигащата стойност) и потвърдете. Настройте минутите (мигащата стойност) и потвърдете.

Часовник ⇄ 71.

UNIT (Мерна единица)

Задайте мерната единица на **km** или **miles**.

bUZZ (Сила на звуково предупреждение)

Регулирайте силата на звука и потвърдете. Възможни са 8 нива.

Предупредителен зумер прозвучава и при всяко натискане на бутон **SET** ↵, ▲ или ▼.

Предупредителни зумери ⇨ 94.

BAG P (Активиране/деактивиране на предна и странична въздушна възглавница за пътника)

Активирайте въздушните възглавници за предния пътник, ако на предната пътническа седалка седи възрастен човек. Деактивирайте въздушните възглавници, ако на тази седалка е монтирана детска предпазна система (седалка).

⚠ Опасност

Съществува риск от фатално нараняване на детето пътуващо в детска седалка при активирана въздушна възглавница за пътника отпред.

Съществува риск от фатално нараняване на възрастния при деактивирана въздушна възглавница за пътника отпред.

След достъп до тази опция от менюто, активирайте или деактивирайте въздушните възглавници (**BAG P On** или **BAG P Off**) и потвърдете; на дисплея ще се изведе съобщение за потвърждението. Изберете **YES** (за потвърждение) или **No** (за отмяна на промените).

Деактивиране на въздушните възглавници ⇨ 51.

DRL (Дневни светлини)

Активирайте дневните светлини, за да увеличите видимостта на автомобила през деня (задайте на **On**). Деактивирайте, ако не са необходими (задайте на **Off**).

Дневни светлини ⇨ 99.

Опции на меню за настройки - Многофункционална версия

Менюто за настройки съдържа следните опции:

- Светлини
- Зумер за скорост
- Данни от Пътуване B
- Set time (Задаване на време)
- Настройте датата
- Радио информация
- Автоматично затваряне
- Мерна единица
- Език
- Сила на звуково предупреждение
- Сила на звука на бутон

- Зумер за незакопчан предпазен колан
- Сервизно обслужване
- Въздушна възглавница за предния пътник
- Дневни светлини
- Изход от меню

LIGHTING (Яркост на вътрешно осветление)

При нощно шофиране с включени къси светлини, регулирайте яркостта на вътрешното осветление на автомобила (напр., приборния панел, дисплея на климатика).

Възможно е да се регулира яркостта чрез бутоните ▲ или ▼, без да се влиза в менюто за настройки.

SPEED BEEP (Предупредителен зумер за ограничение на скоростта)

Активира или деактивира предупредителен зумер за ограничение на скоростта или

смяна на лимит на скоростта. Могат да се запаметяват скорости между 30 и 200 км/ч.

При активиране, водачът се предупреждава с предупредителен зумер, ако бъде надвишено ограничението на скоростта.

След достъп до тази точка от менюто, активирайте или деактивирайте функцията (задайте **On** или **Off**) и потвърдете.

Натиснете бутон **SET** ➔ при активиране (**On**) за достъп до текущо зададената скорост. Регулирайте според изискването и потвърдете.

Предупредителни зумери ⇨ 94.

ДАННИ ОТ ПЪТУВАНЕ В

Активирайте или деактивирайте втория борден компютър (задайте на **On** или **Off**).

Пътуване В записва среден разход, изминато разстояние, средна скорост и време на пътуване (време на шофиране).

Измерването може да бъде рестартирано по всяко време. Борден компютър ⇨ 95.

SET TIME (Настройка на часовник и режим)

След достигане до тази точка от менюто, можете да промените часа или да смените режима на часовника от 12 часа на 24 часа и обратното.

Изберете **Time** и потвърдете. Настройте часовете (мигащата стойност) и потвърдете. Настройте минутите (мигащата стойност) и потвърдете.

Изберете **Mode** и потвърдете. Изберете 12h или 24h и потвърдете.

Часовник ⇨ 71.

НАСТРОЙТЕ ДАТАТА

Настройте годината (мигащата стойност) и потвърдете. Настройте месеца (мигащата стойност) и потвърдете. Настройте деня (мигащата стойност) и потвърдете.

RADIO INFO (Показва аудио и радио информация)

Активирайте радио информацията (задайте на **On**), за да се извежда аудио и радио информация (напр. честота на станция, RDS съобщения, номер на запис). Деактивирайте, ако не са необходими (задайте на **Off**).

AUTOCLOSE (Автоматично централно заключване по време на движение)

Активирайте функцията (задайте на **On**) за автоматично заключване на вратите, когато скоростта надвиши 20 км/ч. Деактивирайте, когато не е нужна (задайте **Off**).

UNIT OF MEASUREMENT (за Distance, Fuel consumption и Temperature)

След влизане в тази точка от менюто е възможно да се зададат мерни единици за разстояние, разход на гориво и температура. Изберете **Distance** и потвърдете. Задайте мерната единица на **km** или **mi** (мили) и потвърдете.

Изберете **Consumption** и потвърдете. Когато мерната единица за **Distance** се зададе на **km**, възможно е да се зададе мерна единица за разход на гориво **l/100km** или **km/l**. Когато мерната единица за **Distance** се зададе на **mi** (мили), разходът на гориво се показва в **mpg**.

Изберете **Temperature** и потвърдете. Задайте мерната единица на **°C** или **°F** и потвърдете.

LANGUAGE (за съобщения на дисплея)

Съобщенията на дисплея могат да се показват на различни езици, включително: Английски, немски, френски, италиански, португалски, испански, холандски, полски и турски. Изберете желанния език и потвърдете.

WARNING VOLUME (Сила на звуково предупреждение)

Регулирайте силата на звука и потвърдете. Възможни са 8 нива. Предупредителни зумери ⇨ 94.

BUTTON VOLUME

Предупредителен зумер прозвучава и при всяко натискане на бутон **SET** ⇨, ▲ или ▼.

Регулирайте силата на звука и потвърдете. Възможни са 8 нива.

Предупредителни зумери ⇨ 94.

SEAT BELT BUZZER (Активира повторно предупредителен зумер на индикатор за незакопчан предпазен колан за водача и/или предния пътник)

Тази опция от менюто е достъпна само, когато индикаторът за незакопчан предпазен колан е бил деактивиран в сервиз.

При повторно активиране, водачът и/или предният пътник се предупреждават чрез зумер, ако не е закопчан съответният предпазен колан.

Индикатор за незакопчан предпазен колан ⇨ 80.

SERVICE (Разстояние до следващ сервис)

Влезте в тази опция от менюто, за да видите оставащото разстояние до следващото сервисно обслужване.

Разстоянието до следващото сервисно обслужване се показва автоматично и при достигане на разстояние от 2,000 км и се повтаря след всеки следващи 200 км.

Сервизен дисплей ⇨ 77.

PASSENGER AIRBAG

(Активиране/деактивиране на предна и странична въздушна възглавница за пътника)

Активирайте въздушните възглавници за предния пътник, ако на предната пътническа седалка седи възрастен човек. Деактивирайте въздушните възглавници, ако на тази седалка е монтирана детска предпазна система (седалка).

⚠ Опасност

Съществува риск от фатално нараняване на детето пътуващо в детска седалка при активирана въздушна възглавница за пътника отпред.

Съществува риск от фатално нараняване на възрастния при деактивирана въздушна възглавница за пътника отпред.

След достъп до тази опция от менюто, активирайте или деактивирайте въздушните възглавници (**Bag Pass On** или **Bag Pass Off**) и потвърдете; на дисплея ще се изведе съобщение за потвърждението. Изберете **YES** (за потвърждение) или **No** (за отмяна на промените).

Деактивиране на въздушните възглавници ⇨ 51.

ДНЕВНИ СВЕТЛИНИ

Активирайте дневните светлини, за да увеличите видимостта на автомобила през деня (задайте на **On**). Деактивирайте, ако не са необходими (задайте на **Off**).

Дневни светлини ⇨ 99.

EXIT MENU

Изберете тази опция за изход от менюто за настройки.

Предупредителни съобщения

Предупредителни зумери

Ще се чуе само един предупредителен звуков сигнал.

Предупредителният звуков сигнал за незакопчан предпазен колан има приоритет пред останалите звукови сигнали.

При стартиране на двигателя или по време на шофиране

- Ако не е закопчан предпазният колан.
- При достигането на определена скорост с натегнатата ръчна спирачка.
- Ако системата за помощ при паркиране установи наличието на обект.
- Ако се установи неизправност в помощта при паркиране.

- Ако при потеглянето не е добре затворена някоя врата или вратата на багажника.
- Ако скоростта на автомобила дори и за малко надвиши предварително нагласеното ограничение.
- Ако автомобилът има автоматизирана механична скоростна кутия; не е избрана неутрална предавка или не е натисната крачната спирачка.
- Ако се установи неизправност в автомобил с автоматизирана механична скоростна кутия.
- Ако в центъра за информация на водача се появи предупредително съобщение.

Когато автомобилът е паркиран и/или вратата на шофьора се отвори

- Ако ключът не е изваден от контакта за запалване.
- Ако автомобилът има автоматизирана механична скоростна кутия; не е избрана

неутрална предавка; не е дръпната ръчната спирачка или не е натисната крачната спирачка и/или не е натиснат педалът на газта.

Съобщения на горивната система

Система за прекъсване на горивото

В случай на сблъсък с определена сила, горивната система се прекъсва и двигателят се изключва автоматично от съображения за безопасност. Съответно предупредително съобщение може да бъде показано и на информационния център на водача ⇨ 87.

За нулиране на системата за прекъсване на горивото и позволяване на автомобила да се движи, вижте "**Изключване на автомобила**" ⇨ 115.

Борден компютър

Бордният компютър дава информация за пътни данни които се записват и оценяват електронно.



Следните функции могат да се избират чрез неколккратно натискане на бутона **TRIP**, разположен в края на лоста за чистачките.

Стандартна версия

- Среден разход
- Моментен разход на гориво

- Пробег
- Изминато разстояние
- Средна скорост
- Време на пътуване (време на шофиране)

Многофункционална версия

Два дневни километражни брояча, за пътуване А и пътуване В, са достъпни за избор и се записват поотделно.

Информацията в двата бордни компютъра може да се нулира поотделно, като по този начин позволява да се показват изминатите разстояния при различни пътувания.

Пътуване А

- Среден разход
- Моментен разход на гориво
- Пробег
- Изминато разстояние
- Средна скорост
- Време на пътуване (време на шофиране)

Пътуване В

- Среден разход
- Изминато разстояние
- Средна скорост
- Време на пътуване (време на шофиране)

Пътуване В може да се деактивира чрез Центъра за информация на водача ⇨ 87.

Нулиране на информацията в бордния компютър

За нулиране на бордния компютър, изберете една от неговите функции, след това натиснете и задръжте бутон **TRIP** за няколко секунди.



Следните данни от бордния компютър могат да бъдат нулирани:

- Среден разход
- Изминато разстояние
- Средна скорост
- Време на пътуване (време на шофиране)

Компютърът се нулира автоматично, когато максималната стойност на който и да е от параметрите бъде надвишена.

Среден разход

Средният разход се изчислява като се вземат предвид изминатото разстояние и изразходваното гориво от последното нулиране.

Измерването може да бъде рестартирано по всяко време.

Моментен разход на гориво

Показва моментния разход на гориво.

_____ ще се появи на дисплея, ако автомобилът се остави паркиран с работещ двигател за дълго време.

Пробег

Пробегът се изчислява на база текущото съдържание на горивния резервоар и средният разход от последното нулиране.

Когато диапазонът е под 50 км, на дисплея ще се изведе _____.

След зареждане с гориво пробегът се актуализира автоматично след кратко забавяне.

Измерването може да бъде рестартирано по всяко време.

Съобщение

Диапазонът няма да се показва, ако автомобилът е оставен паркиран с работещ двигател за дълго време.

Изминато разстояние

Показва разстоянието, изминато от последното нулиране.

Измерването може да бъде рестартирано по всяко време.

Средна скорост

Показва се средната скорост след последното нулиране.

Измерването може да бъде рестартирано по всяко време.

Спиранията при пътуването, при които се изключва запалването не се включват в изчисленията.

Време на пътуване (време на шофиране)

Показва се времето, изминало от последното нулиране.

Измерването може да бъде рестартирано по всяко време.

Изход от бордния компютър

За изход от бордния компютър, натиснете и задръжте бутон **SET**  за повече от 2 секунди.

Център за информация на водача
 87.

Прекъсване на електрозахранването

Ако електрозахранването се прекъсне или напрежението на акумулатора падне много ниско, запаметените в бордния компютър стойности ще бъдат загубени.

Осветление

Външни светлини	98
Вътрешно осветление	101
Светлинни функции	104

Външни светлини

Ключ за светлините



Завъртете ключа за светлините:

- = изкл. /дневни светлини
- ☞ = габаритни светлини / фарове

Контролна лампа (индикатор) ☞
☞ 86.

Задни светлини

Задните светлини светят заедно с предните фарове и габаритните светлини.

Дълги светлини

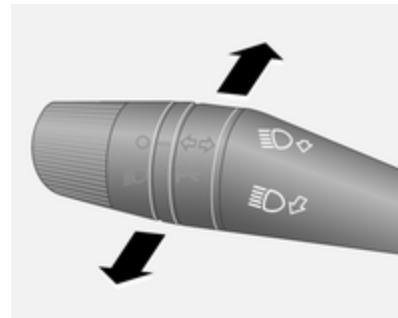

За да превключите от къси на дълги светлини бутнете лоста напред.

За включване на къси светлини, дръпнете отново лостчето.



Светлинен клаксон

За да включите светлинния клаксон дръпнете лоста.

Регулиране светлинния спон на предните фарове

Ръчна настройка на обсега на предните фарове



За адаптиране на диапазона на предните фарове към товара на автомобила, с цел предпазване от заслепяване на останалите участници в движението: Натиснете бутони  или  докато необходимата настройка не се покаже на Центъра за информация на водача  87.

- 0 = Заети предни седалки
- 1 = Всички седалки заети
- 2 = Всички седалки заети и товар в багажника
- 3 = Шофьорската седалка заета и има товар в товарното отделение

Предни фарове при пътуване зад граница

Асиметричните къси светлини увеличават видимостта в края на пътното платно от страната на предния пътник.

При пътуване обаче в страни с обратна организация на движението, за избягване на заслепяването на насрещното движение пренастройте предните фарове.

Регулирайте фаровете в сервиз.

Дневни светлини

Дневните светлини увеличават видимостта на автомобила при дневна светлина.

Когато функцията се активира и запалването е включено, предните фарове светват автоматично и осветлението на приборите се намалява. Ключът за светлините трябва да е в положение . Дневните светлини се изключват при изключване на запалването.

Съобщение

Водачът остава отговорен за включването на късите светлини при нужда, напр. при движение през тунел или нощно време.

Когато функцията се деактивира, предните фарове не се включват автоматично при включване на запалването и ключ за светлините в положение .

Функцията за дневни светлини се активира/деактивира чрез меню в Центъра за информация на водача  87.

Аварийни предупредителни светлини



Включват се с бутона .

Сигнали при завой и смяна на платното

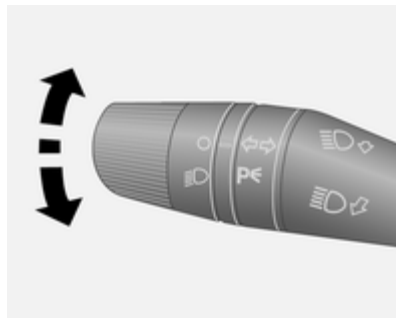

Бутнете лоста = десен мигач нагоре
 Бутнете лоста = ляв мигач надолу

При преместване на лоста зад точката на противодействие мигачът се включва за постоянно. При изправяне на волана мигачът се изключва автоматично.

За петкратно мигване, напр. при смяна на лента, натиснете лоста докато почувствате съпротивление и го отпуснете.

За по-продължително действие на мигачите преместете лоста до точката на противодействие и го задръжте.

Изключете ръчно мигачите като преместите лоста в първоначалното му положение.

Предни фарове за мъгла



Задейства се чрез натискане на бутона .

Включването на предните фарове за мъгла автоматично ще включи габаритните светлини.

Натиснете отново бутона, за да изключите предните фарове за мъгла.

Задна светлина за мъгла



Задейства се чрез натискане на бутона **M**.

Задната светлина за мъгла може да се включи само, когато са включени едновременно

запалването и предните фарове или габаритните светлини (с предните фарове за мъгла).

Натиснете бутона отново, за да изключите задния фар за мъгла или да изключите предните фарове и/или предните фарове за мъгла.

Светлини за заден ход

Светлините за заден ход светват когато при включено запалване се включи предавката за заден ход.

Замъглени стъкла на фаровете

Вътрешната повърхност на стъклата на фаровете може да се замъгли за кратко при лошо, влажно и студено време, при силен дъжд или след измиване. Замъгляването изчезва бързо, от само себе си; за да ускорите изсушаването включете фаровете.

Вътрешно осветление

Контрол на осветлението на арматурното табло

При нощно шофиране с включени предни фарове, регулирайте яркостта на вътрешното осветление на автомобила (вкл. приборния панел, дисплея на климатика и др.), чрез настройките в Център за информация на водача **☞ 87**.

За регулиране на яркостта:

Стандартна версия на Център за информация на водача

1. Натиснете бутона **SET** **➔** еднократно за достъп до менюто за настройки.
2. Обходете опциите на менюто, използвайки **▲** или **▼**, докато се покаже опцията **ILLU**.

3. Натиснете ▲ или ▼ за да повишите или понижите показаната стойност.
4. Натиснете за кратко **SET** ↵, за да потвърдите промените и за автоматично връщане към предишния екран.

Многофункционална версия на Център за информация на водача

1. Натиснете бутона **SET** ↵ за достъп до менюто за настройки.
2. Обходете опциите на менюто, използвайки ▲ или ▼, докато се покаже опцията **LIGHTING**.
3. Натиснете ▲ или ▼ за да повишите или понижите показаната стойност.
4. Натиснете за кратко **SET** ↵, за да потвърдите промените и за автоматично връщане към предишния екран.

Възможно е да се регулира яркостта чрез бутоните ▲ или ▼, без да се влиза в менюто за настройки.

Център за информация на водача
↻ 87.

Вътрешно осветление

В зависимост от модела, при влизане и излизане от автомобила предните и задните лампи за вътрешно осветление автоматично се включват и след кратко закъснение се изключват.

Съобщение

В случай на инцидент с определена сериозност, вътрешното осветление се включва автоматично. Система за прекъсване на подаването на гориво ↻ 94.

Предни лампи за вътрешно осветление

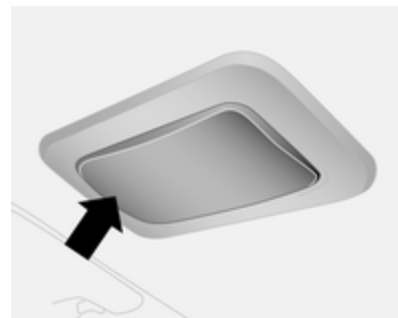

Средно положение на ключа: автоматично вътрешно осветление.

За ръчно задействане, когато вратите са затворени, натиснете лупата от всяка страна.

Предно вътрешно осветление с лампи за четене

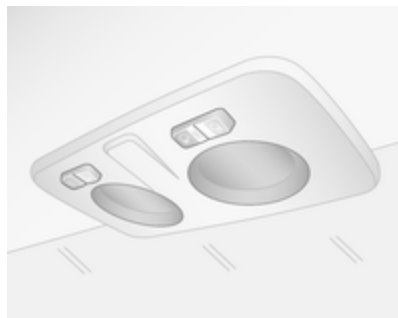

Средно положение на ключа:
автоматично вътрешно
осветление.

Може да се задейства поотделно
или заедно с бутон , когато
вратите са затворени.

Натиснете левия или десен
двупозиционен превключвател  за да
задействате съответната
лампа за четене.

Задни лампи за вътрешно осветление

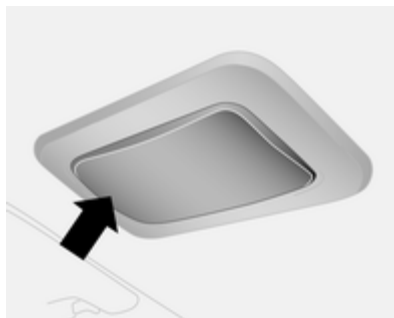

Средно положение на ключа:
автоматично вътрешно
осветление.

За ръчно задействане, когато
вратите са затворени, натиснете
лупата от всяка страна.

Осветление на багажното отделение

В зависимост от модела,
осветлението на багажното
отделение се включва, когато
задните врати/багажната врата
или плъзгащата се странична
врата е отворена.

Демонтиращи се задни лампи за вътрешно осветление



В зависимост от модела,
демонтиращите се задни лампи за
вътрешно осветление могат да
светнат, когато се отворят задните

врати / багажната врата или плъзгащите се странични врати и централният превключвател е в средно положение.

Включете светлините за постоянно чрез натискане на горната част на централния превключвател .

Изключете светлините за постоянно чрез натискане на долната част на централния превключвател (AUTO OFF).

За използване като ръчно фенерче, натиснете бутона в горната част на модула на лампата (вижте илюстрацията), за да я освободите и леко издърпайте фенерчето, за да го извадите. Натиснете превключвателя в края на фенерчето, за да включите/ изключите светлината.

Върнете фенерчето на мястото му, за да се зареди батерията след употреба.

Светлинни функции

Защита от изтощаване на акумулатора

За да се гарантира надеждно рестартиране на двигателя, като част от системата "старт/стоп" са вградени някои функции за защита от изтощаване на акумулатора.

Система "стоп/старт" ⇨ 116.

Климатичен контрол

Климатична система	105
Вентилационни дюзи	110
Поддръжка	111

Климатична система Система за отопление и вентилация



Управляващи органи за:

- Температура
- Скорост на вентилатора
- Разпределение на въздуха

Отопляемо задно стъкло  ⇨ 35.

Температура





червено = топло
синьо = студено

Отоплението не е напълно ефективно докато двигателят не достигне работната температура.

Скорост на вентилатора



Регулирайте въздушния поток като включите вентилатора на желаната скорост.

Разпределение на въздуха

-  = към зоната на главата
-  = към зоните на главата и краката
-  = към зоната на краката
-  = към предното стъкло, прозорците на предните врати и зоната на краката
-  = към предното стъкло и прозорците на предните врати

Възможни са междинни настройки.



Подсушаване и размразяване на прозорците



- Завъртете копчето за температурата в позицията за най-топло.
- Нагласете вентилатора на най-високата скорост.
- Завъртете копчето за разпределение на въздуха на .
- Включете отоплението на задното стъкло .
- Отворете страничните вентилационни дюзи според желанието и ги насочете към прозорците на вратите.
- За едновременно затопляне на краката завъртете копчето за разпределение на въздуха в положение .

Климатична система





В допълнение към системата за отопление и вентилация, климатичната система има органи за управление на:

-  = охлаждане
-  = рецикулация на въздуха

Отопление на предните седалки 
 40.

Охлаждане

Натиснете бутон , за да включите охлаждането. Активирането се обозначава от светодиод в бутона.

Охлаждането работи само когато двигателят работи и вентилаторът на климатичния контрол е включен. Натиснете бутон , отново, за да изключите охлаждането.

Климатичната система охлажда и изсушава постъпващия въздух, когато външната температура е над определено ниво. Затова е възможно образуването на конденз, който се отделя под автомобила.

Ако не е необходимо охлаждане или изсушаване, изключете охладителната система за да пестите гориво.

Система за рецикулация на въздуха

Натиснете бутона  за активиране на режима на въздушна рецикулация. Активирането се обозначава от светодиод в бутона.

Натиснете бутон , отново, за да деактивирате режима на рецикулация на въздуха.



⚠ Предупреждение

В режим на рециркулация се намалява притокът на свеж въздух. При работа без охлаждане влажността на въздуха се увеличава и прозорците могат да се замъглят. Качеството на въздуха в купето се влошава, което може да причини усещане за сънливост у пътниците.

При горещо и много влажно време, предното стъкло може да се запоти отвън, ако към него се насочи студен въздух. Ако предното стъкло се запоти отвън, включете чистачките на предното стъкло и ги изключете .



Максимално охлаждане

Отворете за малко прозорците за да може топлият въздух да излезе по-бързо.

- Включете охлаждането .
- Включете системата за рециркулация на въздуха .

- Завъртете копчето за разпределение на въздуха на .
- Завъртете копчето за температурата в позицията за най-студено.
- Нагласете вентилатора на най-високата скорост.
- Отворете всички вентилационни дюзи.

Подсушаване и размразяване на прозорците

- Завъртете копчето за температурата в позицията за най-топло.
- Нагласете вентилатора на най-високата скорост.
- Завъртете копчето за разпределение на въздуха на .
- Включете охлаждането .
- Включете отоплението на задното стъкло .

- Отворете страничните вентилационни дюзи според желанието и ги насочете към прозорците на вратите.
- За едновременно затопляне на краката завъртете копчето за разпределение на въздуха в положение .

Електронна система за климатичен контрол



Управляващи органи за:

- Температура
- Разпределение на въздуха и избор на меню
- Скорост на вентилатора

AUTO = Автоматичен режим

 = рециркулация на въздуха

 = подсушаване и размразяване

OFF = включване/изключване

Отопляемо задно стъкло  ⇨ 35.

Предварително избраната температура се поддържа автоматично. В автоматичен режим скоростта на вентилатора и разпределението на въздуха автоматично регулират въздушния поток.

Системата може да се командва ръчно чрез копчетата за разпределение на въздуха и на температурата.

Електронната система за климатичен контрол е напълно функционална само при работещ двигател.

За да работи правилно сензорът върху арматурното табло, не го покривайте.

Автоматичен режим

Основни настройки за максимален комфорт:

- Натиснете бутона **AUTO**.
- Отворете всички вентилационни дюзи.
- Включете .
- Настройте желаната температура.

Предварително задаване на температурата

Температурата може да се нагласи на желаната стойност.

За по-голям комфорт променяйте температурата само на малки стъпки. Завъртете бутон **AUTO** за регулиране.

по часовниковата = топло
стрелка
обратно на часовнико- = студено
вата стрелка

Отоплението не е напълно ефективно докато двигателят не достигне работната температура.

Когато минималната температура е зададена под 16 °C, електронната климатична система работи при максимално охлаждане. На дисплея се появява LO.

Когато максималната температура е зададена над 32 °C, електронната климатична система работи при максимално отопление. На дисплея се появява HI.

Скорост на вентилатора

Избраната скорост на вентилатора се извежда на дисплея с деления.

Натиснете **—** или **+**, за да увеличите или намалите скоростта на вентилатора.

максимална скорост на вентилатора = показани са всички деления

минимална скорост на вентилатора = показано е само едно деление

Натиснете бутон , за да изключите вентилатора.

За връщане към автоматична скорост на вентилатора: Натиснете бутона **AUTO**.

Подсушаване и размразяване на прозорците

Натиснете бутона .

Температурата и разпределението на въздуха се настройват автоматично и вентилаторът работи на висока скорост.

Когато автомобилът достигне нормална работна температура, функцията остава активна за около 3 минути.

За да се върнете в автоматичен режим: натиснете бутона  или **AUTO**.

Разпределение на въздуха

Натиснете бутони ,  и .

Светодиодите в бутоните светят. Стрелките на дисплея показват настройките на разпределението.

Охлаждане

Натиснете бутон , за да включите охлаждането. Активирането се обозначава от светодиода в бутона. Охлаждането работи само когато двигателят работи и вентилаторът на климатичния контрол е включен.

Натиснете бутон  отново, за да изключите охлаждането.

Климатичната система охлажда и изсушава постъпващия въздух, когато външната температура е над определено ниво. Затова е възможно образуването на конденз, който се отделя под автомобила.

Ако не е необходимо охлаждане или изсушаване, натиснете  отново, за да изключите охладителната система - по този начин пестите гориво.

Ръчен режим на рециркулация на въздуха

Включват се с бутона .

включена рециркулация = светещ светодиод в бутона; на дисплея се появява 

изключена рециркулация = изгаснал светодиод в бутона; на дисплея се появява 

Предупреждение

В режим на рециркулация се намалява притока на свеж въздух. При работа без охлаждане влажността на въздуха се увеличава и прозорците могат да се замъглят. Качеството на

въздуха в купето се влошава, което може да причини усещане за сънливост у пътниците.

При горещо и много влажно време, предното стъкло може да се запоти отвън, ако към него се насочи студен въздух. Ако предното стъкло се запоти отвън, включете чистачките на предното стъкло и ги изключете .

Вентилационни дюзи

Регулируеми вентилационни дюзи

Поне една от вентилационните дюзи трябва да бъде отворена по време на охлаждането, така че изпарителят да не се заледи поради липса на движение на въздуха.

Предупреждение

Не поставяйте нищо върху ламелите на вентилационните дюзи. Съществува риск от нараняване и нанасяне на щети в случай на катастрофа.

Централни вентилационни дюзи

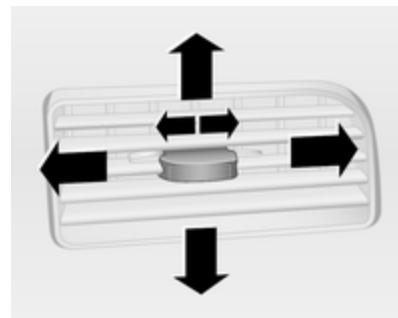

Плъзнете бутона наляво за отваряне на вентилационния отвор.

Насочете въздушния поток като завъртите дюзата.

Плъзнете бутона надясно за затваряне на вентилационния отвор.

Странични вентилационни дюзи

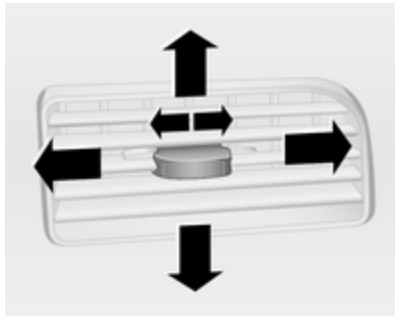

Плъзнете бутона наляво за отваряне на вентилационния отвор.

Насочете въздушния поток като завъртите дюзата.

Плъзнете бутона надясно за затваряне на вентилационния отвор.

Фиксирани вентилационни дюзи

Допълнителни вентилационни дюзи има под предното стъкло и прозорците на вратите, както и в зоната за краката.

Поддръжка

Входящи отвори за въздух

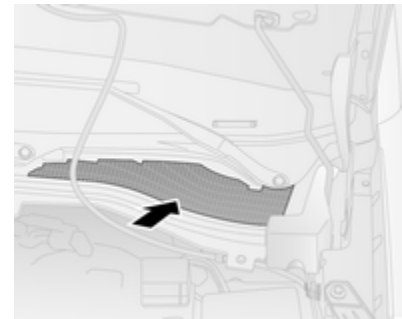

Въздушният отвор пред челното стъкло в двигателното отделение трябва да се поддържа чист, за да не се възпрепятства притокът на въздух. Отстранявайте напалдалите листа, нечистотии или сняг.

Поленов филтър

Поленовият филтър пречиства навлизащия през входящия отвор въздух от прах, сажди, полени и спори.

Редовно включване на климатичната система

За да се осигури ефикасната работа на системата, охлаждането трябва да се включва веднъж месечно за няколко минути, независимо от атмосферните условия и сезона. Охлаждането не работи при ниски външни температури.

Сервизно обслужване

За да осигурите оптималното охлаждащо действие, ви препоръчваме да проверявате веднъж годишно климатичната система, като се започне от третата година след първата регистрация на автомобила.

- Тест за функционалност и налягане
- Функционалност на отоплението
- Проверка за теч
- Проверка на задвижващите ремъци
- Почистване на системата за отводняване на кондензатора и изпарителя
- Проверка на работата

Шофиране и обслужване

Съвети по управлението на автомобила	113
Стартиране и обслужване	113
Изгорели газове	119
Механична скоростна кутия	120
Автоматизирана механична скоростна кутия	121
Спирачки	125
Системи за контрол при шофиране	127
Круиз контрол (система за поддържане на дадена скорост)	129
Системи за откриване на препятствие	131
Гориво	133
Теглене	138

Съвети по управлението на автомобила

Контрол над автомобила

Никога не се движете по инерция с неработещ двигател (с изключение на Autostop)

В това положение не работят много устройства (напр. сервоусилвателят на спирачките, усилвателят на кормилното управление). Карането по този начин е опасно за Вас и за останалите. По време на Autostop функционират всички системи, но има контролирано намаление в сервоуправлението и скоростта на автомобила се намалява.

Система "стоп/старт" ⇨ 116.

Педали

За да се осигури безпрепятствен ход на педалите в тази зона не трябва да има никакви постелки.

Стартиране и обслужване

Разработване на новия автомобил

Не натискайте ненужно силно спирачките през първите няколко пътувания.

При първо използване на автомобила парафинът и маслото върху системата за отделяне на изгорелите газове могат да предизвикат отделяне на пушек. Паркирайте автомобила на открито за известно време след първото използване, като избягвате вдишването на изпаренията.

През периода на разработване разходът на гориво и двигателно масло може да са по-високи, а процесът по почистването на дизеловия филтър за твърди частици да се извършва по-често. Autostop може да бъде забранен, за да се позволи зареждане на акумулатора.

Дизелов филтър за твърди частици
 ⇨ 119.

Положения на контакта за запалване

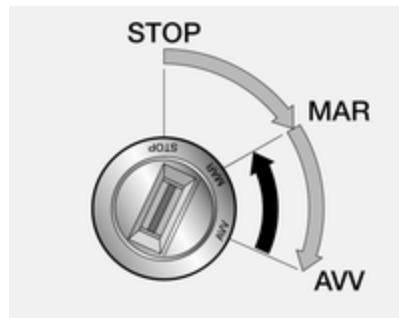

STOP = Отключен волан,
изключено запалване

MAR = Включено запалване,
при дизелов двигател:
предварително
подгръване

AVV = Стартиране

Стартиране на двигателя

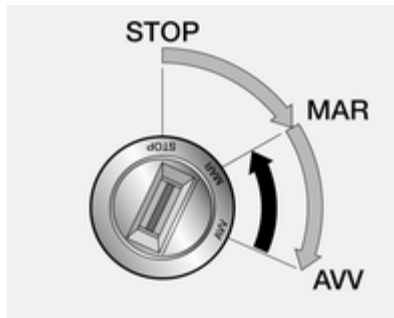

Ръчна скоростна кутия:
задействайте съединителя и
спирачката.

Автоматизирана механична
скоростна кутия: натиснете
спирачния педал; скоростната
кутия автоматично превключва на
N (неутрално положение)

Не натискайте педала на газта.

Дизелови двигатели: завъртете
ключа в положение **MAR**, за да
включите предварителното
подгръване, докато контролният
индикатор  изгасне.

Завъртете за малко ключа в
положение **AVV** и го отпуснете.

Преди да повторите стартирането
или за да изключите двигателя,
завъртете ключа обратно в
положение **STOP**.

Autostop

По време на Autostop, двигателят
може да се рестартира
автоматично чрез натискане на
педала на съединителя.

Автомобили с автоматизирана
механична скоростна кутия (MTA):
включете на предна предавка,
отпуснете спирачния педал или
преместете лоста в **+**, – или **R** за
активиране на автоматичното
рестартиране.

Система "стоп/старт" ⇨ 116.

Стартиране на двигателя при ниски температури

Стартирането на двигателя без допълнителни нагреватели е възможно до -25°C за дизелови двигатели и до -30°C за бензинови двигатели. Препоръчва се двигателно масло с правилния вискозитет, правилното гориво, извършени сервизни обслужвания и достатъчно добре зареден акумулатор.

Турбо загряване на двигателя

При стартиране, наличният въртящ момент на двигателя може да е ограничен за кратко време, особено ако температурата на двигателя е ниска. Ограничението се налага, за да се позволи на смазочната система да предпази напълно двигателя.

Изключване на автомобила

Система за прекъсване на горивото

В случай на сблъсък с определена сила, горивната система се прекъсва и двигателят се изключва автоматично от съображения за безопасност. Съответно предупредително съобщение може да бъде показано на информационния център на водача ⇨ 87.

Съобщение

Освен това, автомобилът се отключва автоматично и вътрешното осветление светва.

Завъртете ключа за запалване в положение **STOP**, за да предпазите акумулатора от изтощаване и потърсете незабавно сервизна помощ. Нека автомобилът да бъде проверен за изтичане на гориво в двигателното отделение, под автомобила и около горивния резервоар.

За нулиране на системата за прекъсване на горивото и позволяване на автомобила да се движи:

1. Завъртете ключа за запалване в положение **MAR** ⇨ 114.
2. Напълно задействайте десния мигач ⇨ 100
3. Деактивирайте десния мигач
4. Напълно задействайте левия мигач
5. Деактивирайте левия мигач
6. Повторете стъпки 2, 3, 4 и 5.
7. Завъртете ключа за запалване в положение **STOP**.

Опасност

Ако можете да помиришете гориво в автомобила или има теч на гориво, незабавно отстранете повредата в сервиз. Не нулирайте системата за

прекъсване на подаването на гориво, за да се избегне риск от пожар.

Съобщения на горивната система
 ⇨ 94.

Прекъсване подаването на гориво в режим на моторна спирачка

Подаването на гориво автоматично се прекъсва в режим на моторна спирачка, напр. при движение с включена предавка, но без подаване на газ.

Система старт/стоп

Системата "стоп/старт" спомага за пестене на гориво и намалява емисиите на отработените газове. Когато условията позволяват, тя изключва двигателя, щом автомобилът се движи с ниска скорост или е неподвижен, напр. на светофар или е в задръстване. Тя

стартира двигателя автоматично щом се натисне педала на съединителя.

Сензор на акумулатора гарантира, че Autostop се извършва само когато акумулаторът има достатъчно заряд за рестартиране.

Включване

Системата "стоп/старт" е налична щом двигателят е стартиран, автомобилът потегли и условията, посочени по-долу в този раздел, са налице.

Изключване

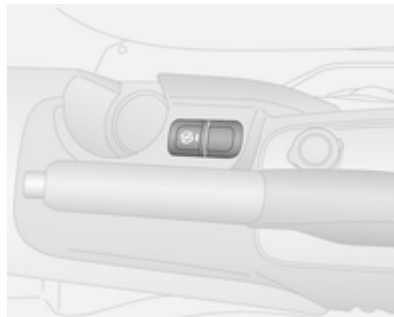

Деактивирайте системата старт/стоп ръчно чрез натискане на  в централната конзола. Светодиодът в бутоната светва, за да потвърди деактивирането.



Autostop

Ако автомобилът се движи с ниска скорост или е неподвижен, активирайте Autostop, както следва:

- Натиснете педала на съединителя
- поставете скоростния лост в неутрално положение
- отпуснете педала на съединителя

Двигателят ще се изключи, докато запалването ще остане включено.



Автоматично спиране се обозначава, когато контролният индикатор  примигва на центъра за информация на водача  87.

По време на Autostop, ефективността на отоплението и спирачките остава същата.

Внимание

Силата на сервоуправлението може да бъде намалена по време на автоматично спиране.

Условия за Autostop

Системата "стоп/старт" проверява дали всяко от следните условия е налице. В противен случай, Autostop ще бъде забранена.

- системата "стоп/старт" не е деактивирана ръчно
- капакът на двигателя е затворен добре
- вратата на водача е затворена и дали е поставен предпазния колан на водача
- акумулаторът е зареден достатъчно и е в добро състояние
- двигателят е загрят
- температурата на охлаждащата течност на двигателя не е твърде висока
- температурата на отработените газове от двигателя не е твърде висока, напр. след шофиране с високо натоварване на двигателя
- външната температура не е твърде ниска

- системата за климатичен контрол позволява Autostop
- самопочистващата функция на дизеловия филтър за твърди частици не е активна
- автомобилът се е движил от последния Autostop
- вакуумът в спирачките е достатъчен
- чистачките на предното стъкло не работят на бърза скорост
- не е избрана задна предавка
- отоплението на задното стъкло не работи

Когато околната температура е близо до точката на замръзване, може да предизвика автоматично спиране.

За автомобили, снабдени с автоматизирана механична скоростна кутия, Autostop може да бъде забранен докато не се достигне скорост от около 10 км/ч. Разработване на новия автомобил  113.

Защита от изтощаване на акумулатора

За да се гарантира надеждно рестартиране на двигателя, като част от системата "старт/стоп" са вградени някои функции за защита от изтощаване на акумулатора.

Рестартирайте двигателя Механична скоростна кутия

Скоростният лост трябва да бъде в неутрално положение, за да позволи автоматично рестартиране.

Натиснете педала на съединителя, за да рестартирате двигателя.

Автоматизирана механична скоростна кутия

Ако скоростният лост е в положение **N**, изберете друга предавка, в противен случай отпуснете спирачния педал или преместете лоста в **+**, **-** или **R**, за да активирате автоматично рестартиране.

Когато настъпи едно от следните условия по време на Autostop, двигателят ще трябва да се рестартира ръчно с помощта на ключа.

- предпазният колан на водача не е поставен и вратата на водача е отворена
- изтекли са три минути от изключване на двигателя

Ако електрически аксесоар, напр. преносим компактдиск плеър, е свързан към електрическият контакт, може да се забележи кратък спад в захранването по време на рестартиране.

Паркиране

- Не паркирайте автомобила върху леснозапалима повърхност. Високата температура на системата за изгорелите газове може да подпали повърхността.
- Винаги натягайте ръчната спирачка. Издърпвайте ръчната спирачка без да натискате

освобождаващия бутон. При спиране върху наклон натягайте спирачката колкото може по-силно. За да намалите силата за задействане в същото време натиснете и крачната спирачка.

- Изключете двигателя и запалването. Завъртете волана докато се заключи.
- Ако автомобилът е на равна повърхност или на възходящ наклон, включете на първа предавка. При възходящ наклон завъртайте колелата навън от бордюра.

Ако автомобилът е на низходящ наклон, включете на задна предавка. Завъртете предните колела към бордюра.

- Заключете автомобила.

Съобщение

В случай на сблъсък, при който се отваря въздушна възглавница, двигателят се изключва автоматично, ако автомобилът спре в рамките на известно време.

Изгорели газове

Опасност

Изгорелите газове на двигателя съдържат отровен въглероден окис, който няма цвят и мирис и може да бъде смъртоносен при вдишване.

Ало изгорелите газове проникнат в купето, отворете прозорците. Причината за неизправността трябва да се отстрани в сервиз.

Избягвайте да карате с отворен багажник, защото изгорелите газове може да проникнат в автомобила.



Дизелов филтър за твърди частици

Дизеловият филтър за твърди частици пречиства изгорелите газове от вредните сажди.

Системата включва самопочистваща се функция, която

се задейства автоматично, без съобщение по време на движение. Филтърът се почиства периодически чрез изгаряне на саждите при висока температура. Този процес протича автоматично при известни експлоатационни условия и може да трае до 25 минути. Обикновено са необходими 15 минути. Autostop не е наличен и по време на този период разходът на гориво може да е по-висок. Съпровождащите процеса миризма и дим са нормално явление.

При определени експлоатационни условия, напр., при каране на къси разстояния, системата може да не извърши автоматичното самопочистване.

Ако филтърът се нуждае от почистване, но предхождащите експлоатационни условия не са позволили това да стане автоматично, контролната лампа  сигнализира. Едновременно с това може да се появи съобщение за грешка и на центъра за информация на водача  87.

Контролният индикатор  свети, когато дизеловият филтър за твърди частици е пълен. Започнете почистване при първа възможност, за да се избегне повреда на двигателя.

Процес на почистване

За да включите процеса на почистване, продължете да карате като поддържате оборотите на двигателя над 2000 оборота в минута. Включете на по-ниска предавка, ако е необходимо. Почистването на дизеловия филтър за твърди частици започва.

Внимание

Ако процесът на почистване се прекъсне, има голям риск да се получи сериозна повреда на двигателя.

Почистването става по-бързо при високи обороти и натоварване на двигателя.

Контролният индикатор  изгасва след приключване на самопочистването.

Катализатор

Катализаторът намалява количеството на вредните вещества в изгорелите газове.

Внимание

Горива с качество различно от посочените на стр. ⇨ 133, ⇨ 183 може да повредят катализатора или електронните компоненти.

Неизгорелият бензин ще прегрее и повреди катализатора. Затова избягвайте много честото използване на стартера, изпразването на резервоара докрай и стартирането на двигателя чрез бутане или теглене.

В случай на проблеми със запалването, неравномерна работа на двигателя, спадане на мощността на двигателя или други необичайни явления, възможно най-скоро отстранете причината за проблема в сервиз. Ако се налага по спешност, пътуването може да продължи за кратък период от време, като скоростта на автомобила и оборотите на двигателя се поддържат ниски.

Механична скоростна кутия



За включване на заден ход: при неподвижен автомобил изчакайте 3 секунди след натискане на педала на съединителя, след това издърпайте пръстена на скоростния лост и включете предавката.

Ако предавката не се включи, поставете скоростния лост в неутрално положение, освободете



педала на съединителя и го натиснете отново; след това повторно изберете предавката.

Не приплъзвайте ненужно съединителя.

При работа със съединителя натискайте педала му докрай. Не използвайте педала за да подпирате крака си на него.

Внимание

Не се препоръчва да се кара с ръка поставена на скоростния лост.

Когато превключване на предавки се препоръчва, за да се икономиса гориво, контролният индикатор  или  светва в Центъра за информация на водача ⇨ 83.

Автоматизирана механична скоростна кутия

Автоматизираната механична скоростна кутия (МТА) позволява ръчно (ръчен режим) и автоматично (автоматичен режим) превключване на предавките с автоматичен контрол на съединителя и в двата режима.

Дисплей на скоростната кутия



Показва режима и текущо избраната предавка.

Стартиране на двигателя

Натиснете спирачния педал, когато стартирате двигателя.

Ако крачната спирачка не е натисната, в Центъра за информация на водача ще се изведе предупредително съобщение, заедно с предупредителен зумер ⇨ 94 и двигателят не може да се стартира.

Съобщение

Силата на звука на предупредителните зумери може също да се регулира чрез Центъра за информация на водача ⇨ 87.

Когато крачната спирачка е натисната, скоростната кутия автоматично превключва на N (неутрално положение) и двигателят може да бъде стартиран. Възможно е малко закъснение.

Autostop

По време на Autostop, ако скоростният лост е в положение **N**, изберете друга предавка, в противен случай отпуснете спирачния педал или преместете лоста в **+**, **-** или **R**, за да активирате автоматично рестартиране на двигателя.

Система "стоп/старт" ⇨ 116.

Скоростен лост

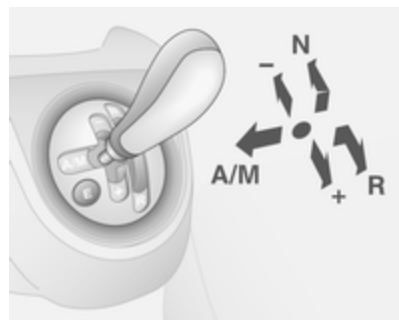

Скоростният лост трябва винаги да се придвижва докрай в избраната посока.

След избор на **A/M**, **+** или **-** и отпускане на скоростния лост, лостът автоматично се връща в централно положение.

- N** = Неутрално положение.
- = Положение за каране.
- A/** = Превключване между автоматичен и ръчен режим.

Дисплеят на скоростната кутия показва **AUTO**, когато тя е в автоматичен режим.

- R** = Предавка за заден ход.

Включвайте я само, когато автомобилът е неподвижен. Дисплеят на скоростната кутия показва "R", когато е включена задна предавка.

- +** = Превключване на по-висока предавка.
- = Превключване на по-ниска предавка.

Потегляне

Когато двигателят стартира, натиснете спирачния педал и преместете скоростния лост към **+**

за да включите на първа предавка. Превключете на по-висока или по-ниска предавка чрез преместване на скоростния лост към **+** или **-**.

Предавките могат да се прескачат чрез неколккратно придвижване на скоростния лост на кратки интервали.

Водачът ще бъде предупреден за избор на неправилна предавка чрез звуково предупреждение, заедно със съобщение на Центъра за информация на водача ⇨ 87.

Системата ще превключи на най-подходящата предавка автоматично.

Ако се избере **R**, се включва предавката за заден ход. При отпускане на спирачния педал, автомобилът започва да се движи. За да потеглите бързо, освободете спирачния педал и подайте газ веднага след включване на предавка.

Преместете скоростния лост към **A/**
M за включване на автоматичен режим - скоростната кутия

превключва на други предавки автоматично в зависимост от условията на шофиране.

За включване на ръчен режим, преместете скоростния лост към **A/M**. Текущата предавка ще се появи на дисплея на скоростната кутия.

Спиране на автомобила

В автоматичен или ръчен режим, при спиране на автомобила се включва първа предавка и съединителят се освобождава. В **R**, задната предавка остава включена.

Когато спирате на наклон, задействайте ръчната или крачната спирачка. За да не се допусне прегряване на съединителя, може да прозвучи прекъсващ звуков сигнал, който напомня да натиснете спирачния педал или да дръпнете ръчната спирачка.

Изключвайте двигателя, когато спирате за по-дълго време, напр. при задръствания.

Когато автомобилът е паркиран и вратата на водача се отвори, ще се чуе предупредителен сигнал, ако не е включена неутрална предавка или не е натиснат педалът на спирачката.

Спиране с помощта на двигателя

Автоматичен режим

Когато се кара по нанадолнище, автоматизираната механична скоростна кутия не превключва на по-висока предавка, докато не се достигнат достатъчно високи обороти на двигателя. При натискане на спирачките тя своевременно превключва на по-ниска предавка.

Ръчен режим

За да използвате спирачния ефект на двигателя своевременно изберете по-ниска предавка при спускане по наклон.

Разклащане на автомобила

Разклащането на автомобила е позволено само, ако автомобилът е заседнал в пясък, кал, сняг или дупка. Премествайте последователно скоростния лост между **R** и **A/M** (или между **+** и **-**), като в същото време леко натискате педала за газта. Не форсирайте двигателя и избягвайте рязкото подаване на газ.

Паркиране

Натегнете ръчната спирачка. Последно избраната предавка остава включена (наблюдавайте дисплея на скоростната кутия). При **N** няма включена предавка.

При изключено запалване скоростната кутия вече не реагира на движението на скоростния лост. Ако запалването не е изключено, или ръчната спирачка не е задействана, при отваряне на шофьорската врата прозвучава предупредителен звуков сигнал.

Ръчен режим

Ако оборотите на двигателя са прекалено ниски, скоростната кутия автоматично превключва на по-ниска предавка.

В ръчен режим, високите обороти на двигателя не водят до автоматично превключване на по-висока предавка. Ако оборотите на двигателя са прекалено високи, скоростната кутия превключва на по-висока предавка само посредством кикдаун.

Функция кикдаун ⇨ 124.

Електронни програми за управление

Режим ЕСО (Икономичен) Е

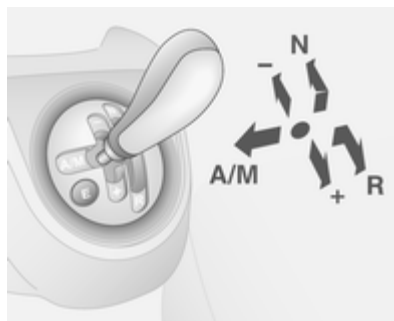

Когато е включен автоматичния режим, може да се избере режим Есо за намаляване на разхода на гориво.

Режим Есо избира най-подходящата предавка в зависимост от скоростта на автомобила, оборотите на двигателя и силата на натискане на педала на газа.

Включване

Натиснете бутон **Е** върху скоростния лост. Контролният индикатор **Е** се показва на дисплея за скоростната кутия, за да покаже включването.

Изключване

Режим Есо се изключва чрез:

- повторно натискане на бутона **Е**,
- превключване в ръчен режим.

За да се предпази скоростната кутия при много високи температури на съединителя, може да прозвучи прекъсващ звуков сигнал. В такъв случай натиснете спирачния педал, превключете скоростния лост в положение **Н** и дръпнете ръчната спирачка, като оставите съединителя да изстине.

Функция кикдаун

Ако педалът на газа се натисне след точката на противодействие, скоростната кутия превключва на по-ниска предавка в зависимост от

оборотите на двигателя. Така се използва максимално мощността на двигателя за ускоряване.

Ако оборотите на двигателя са прекалено високи, скоростната кутия превключва на по-висока предавка, дори и в ръчен режим. Без функцията кикдаун това автоматично превключване не е възможно в ръчен режим.

Неизправност

В случай на неизправност, на дисплея на скоростната кутия се появява контролният индикатор .

Пътуването може да продължи, но трябва да карате внимателно и предпазливо. Предупредително съобщение може да се появи на центъра за информация на водача, заедно със звуково предупреждение ⇨ 94.

Съобщение

Силата на звука на предупредителните зумери може също да се регулира чрез Центъра за информация на водача ⇨ 87.

Причината за неизправността трябва да се отстрани в сервиз.

Спирачки

Спирачната система е съставена от два независими спирачни кръга. Ако единият от спирачните кръгове откаже, автомобилът все още може да бъде спрян с помощта на другия спирачен кръг. Спирачният ефект обаче се постига само при силно натискане на спирачния педал. За това се изисква значително по-голямо усилие. Спирачният път се увеличава. Потърсете помощта на сервиз преди да продължите пътуването.

Ако двигателят не работи, ефектът от сервоусилването на спирачките изчезва след едно-две натискания на спирачния педал. Това не намалява спирачния ефект, но спирането изисква значително по-голям натиск върху педала. Това е особено важно да се има предвид при теглене на автомобила.

Контролна лампа (индикатор)  ⇨ 82.

Антиблокираща спирачна система

Антиблокиращата спирачна система (ABS) предпазва колелата от блокиране.

ABS започва да регулира спирачното налягане веднага, щом някое от колелата покаже признаци на блокиране. Автомобилът остава управляем дори и при рязко спиране.

Действието на ABS се усеща по пулсирането на спирачния педал и шума от процеса на регулиране.

За да се постигне оптимален спирачен ефект задръжте педала натиснат докрай през цялото време на спирачния процес, независимо от пулсирането му. Не намалявайте натиска върху педала.

След потегляне, системата извършва самопроверка, която може да се чуе.

Контролна лампа (индикатор)  82.

Неизправност

Предупреждение

При неизправност на ABS е възможно блокиране на колелата в случай на много рязко спиране. Предимствата на ABS вече не са налице. При рязко спиране автомобилът вече не може да се управлява и може да започне да занася.

Причината за неизправността трябва да се отстрани в сервис.

Ръчна спирачка

Механична ръчна спирачка

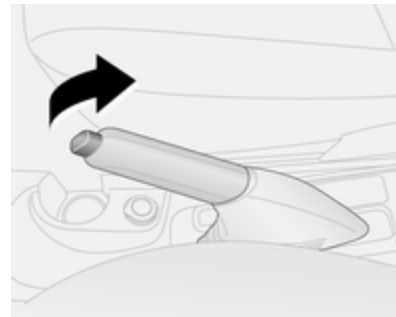

Винаги натягайте силно ръчната спирачка без да натискате бутона за освобождаване; при спиране върху наклон я натягайте колкото може по-силно.

За да освободите ръчната спирачка дръпнете леко лоста нагоре, натиснете освобождаващия бутон и свалете лоста докрай надолу.

За да намалите силата нужна за задействане на ръчната спирачка натиснете в същото време и спирачния педал.

Предупредителен зумер ще прозвучи, ако се надвиши определена скорост с натегнатата ръчна спирачка.

Съобщение

Силата на звука на предупредителните зумери може също да се регулира чрез Центъра за информация на водача ⇨ 87.

Контролна лампа (индикатор) (ⓘ)
⇨ 82.

Помощ при спиране

Ако спирачния педал се натисне бързо и силно, автоматично се прилага максимална спирачна силна (пълно стопиране).

Поддържайте натиска върху спирачния педал докато желаете да продължи процеса на пълното

стопиране. Спирачната сила автоматично намалява, когато спирачният педал се отпусне.

Помощ при потегляне по наклон

Системата спомага за предотвратяване на нежелателно движение при потегляне по наклони.

При отпускане на педала на спирачката след спиране по наклон, спирачките остават активни още две секунди. Спирачките се освобождават автоматично веднага след като автомобилът започне да ускорява.

Ако контролният индикатор (ⓘ) светне по време на движение, това означава че има неизправност в помощната система за потегляне по наклон ⇨ 83. Потърсете помощ от сервиз, за да отстраните неизправността.

Помощта при потегляне по наклон не е активна по време на Autostop.

Система "стоп/старт" ⇨ 116.

Системи за контрол при шофиране

Система за тракшън контрол (контрол на сцеплението)

Регулаторът против подхлъзване (ASR) е компонент на Електронната стабилизираща програма (ESP).

ASR подобрява стабилността на движение, когато е необходимо, независимо от пътната настилка или сцеплението на гумите, като предотвратява боксуването на водещите колела.

Веднага щом водещите колела започнат да боксуват мощността на двигателя се намалява и колелото, което най-много боксува се стопира отделно. Това значително подобрява стабилността на автомобила при каране по хлъзгави пътни настилки.

Веднага щом контролният индикатор  изгасне, ASR е вече работоспособна.

Когато ASR е активиран, контролният индикатор  примигва.

Предупреждение

Не допускате тази специална безопасна функция да Ви изкуши за поемане на рискове при каране.

Пригодете скоростта си към пътните условия.

Изключване

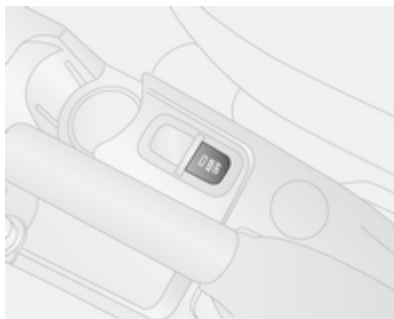

ASR може да се изключи, когато е необходимо да се позволи боксуването на водещите колела: натиснете за кратко бутона **ASR OFF**.



Светодиодът в бутона свети и на центъра за информация на водача се появява съобщение.

ASR се включва отново чрез повторно натискане на бутона **ASR OFF**.



ASR също така се включва отново при следващото включване на запалването.

Неизправност

ASR ще се изключи автоматично в случай на неизправност.

Контролният индикатор  ще светне на приборното табло заедно със съобщение на центъра за информация на водача  87.

Причината за неизправността трябва да се отстрани в сервиз.

Контролна лампа (индикатор)   83.

Електронна стабилизираща програма

Електронната стабилизираща програма (ESP) подобрява стабилността при движение, когато е необходимо, независимо от пътната настилка и сцеплението на гумите. Тя също предпазва водещите колела от буксуване.

Веднага щом автомобилът започне да занася (недозавиване/презавиване), мощността на двигателя се намалява и колелата

биват спирани поотделно. Това значително подобрява стабилността на автомобила при каране по хлъзгави пътни настилки.

Веднага щом контролният индикатор  изгасне, ESP е вече работоспособна.

При влизане в действие на ESP, контролният индикатор  мига.

Система ESP се активира автоматично, при стартиране на двигателя на автомобила и не може да се деактивира

Предупреждение

Не допускайте тази специална безопасна функция да Ви изкуши за поемане на рискове при каране.



Пригодете скоростта си към пътните условия.

Неизправност

В случай на неизправност, ESP ще се изключи автоматично и контролният индикатор  ще

свети на приборното табло заедно със съобщение на центъра за информация на водача  87. Светодиодът в бутон **ASR OFF** също ще свети.

Причината за неизправността трябва да се отстрани в сервиз.

Контролна лампа (индикатор)   83.

Круз контрол (система за поддържане на дадена скорост)

Круз контролът може да запаметява и поддържа скорост над около 30 км/ч. Отклонения от запаметената скорост може да се получат при каране по възходящ или низходящ наклон.

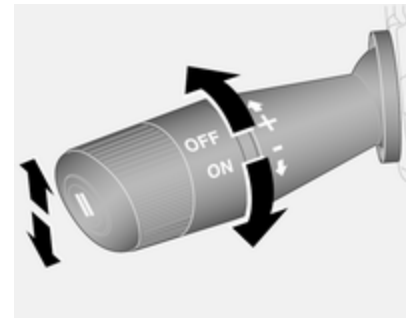

Не използвайте круиз контрол в случаите, когато поддържането на постоянна скорост не е препоръчително.

Контролна лампа (индикатор) 
 ⇨ 87.

Включване

Завъртете края на лоста в положение **ON**, контролният индикатор  свети на приборното табло, заедно със съобщение на центъра за информация на водача.

Включване

Ускорете до желаната скорост и натиснете лоста нагоре (+); текущата скорост се запаметява и поддържа. Педалът за газта може да бъде освободен.

Скоростта на автомобила може да се увеличи чрез натискане на педала за газта. Когато се отпусне педалът за газта, предварително запаметената скорост се възстановява.

Круиз контролът остава активиран при превключване на предавките.

Увеличаване на скоростта

При активирана система за круиз контрол, натиснете лоста нагоре (+) или натиснете за кратко лоста нагоре (+) неколкократно: скоростта се увеличава постоянно или на малки интервали.

Като алтернативна възможност ускорете до желаната скорост и я запаметете като натиснете лоста нагоре (+).

Намаляване на скоростта

При активирана система за круиз контрол, натиснете лоста надолу (-) или натиснете за кратко лоста надолу (-) неколкократно: скоростта се намалява постоянно или на малки интервали.

Изключване

Автоматично изключване:

- когато скоростта на автомобила спадне под около 30 км/ч,
- при натискане на спирачния педал,

- при натискане на педала на съединителя,
- система за тракшън контрол (контрол на сцеплението)/ Регулатор против подхлъзване (ASR) или Електронна стабилизираща програма (ESP) работи.

Възстановяване на запаметената скорост

Натиснете бутон **II** при скорост над 30 км/ч. Движението продължава с предварително запаметената скорост.

Изключване

Завъртете края на лостчето в положение **OFF**; контролният индикатор  изгасва. Запаметената скорост се изтрива. Изключването на запалването също изтрива запаметената скорост.

Системи за откриване на препятствие

Помощ при паркиране



Помощта при паркирането облекчава паркирането чрез измерване на разстоянието между автомобила и препятствията и подаване на звукови сигнали. Пълната отговорност при паркирането обаче пада върху водача.

Системата се състои от четири ултразвукови сензора монтирани в задната броня.

Контролна лампа (индикатор) P[▲] ⇨ 83.

Работа на системата

Помощ при паркиране се включва автоматично при включване на задна предавка.

С намаляване на разстоянието до препятствието, интервалът между сигналите става все по-малък. Когато разстоянието е под 30 см, сигналът става непрекъснат и спира незабавно, щом разстоянието се увеличи.

Неизправност

В случай на неизправност в системата P[▲] светва и в центъра за информация на водача се появява предупредително съобщение ⇨ 87.

Следните състояния могат да повлияят върху техническите характеристики на системата:

- Ултразвуковите сензори не са чисти. Поддържайте бронята на автомобила почистена от кал, замърсявания, сняг, лед и разтопена снежна маса.
- Сензорите са покрити от скреж или лед.
- Задните врати / багажната врата са отворени.
- Предмет е увиснал от задните врати / багажната врата през време на последния цикъл на шофиране. След като предметът бъде отстранен, системата за помощ при паркиране ще се върне към нормална работа.
- Предмет или капак е закрепен към задната част на автомобила.
- Бронята е повредена. Закарайте автомобила в сервиз за ремонт на системата.
- Други условия, като вибрации от пневматичен чук, засягат работата на системата.

Ако системата все още не работи правилно, потърсете помощ от сервис.

Предупредителен зумер прозвучава за кратко и ако има неизправност при включване на задна предавка ⇨ 94.

Съобщение

Силата на звука на предупредителните зумери може също да се регулира чрез Центъра за информация на водача ⇨ 87.

Важни съвети относно използването на системи за помощ при паркирането

⚠ Предупреждение

При определени обстоятелства някои отразяващи повърхности на предмети или дрехи, както и външни източници на шум могат да попречат на системата да открие препятствията.

Специално трябва да се внимава за ниски препятствия, които могат да повредят долната част на бронята. Ако такива препятствия при доближаване на автомобила излязат извън зоната на разпознаване на сензорите, се задейства непрекъснат звуков сигнал.

Внимание

Ефективността на сензорите може да намалее, ако бъдат покрити - напр. с лед или сняг. Ефективността на системата за помощ при паркиране може да намалее при голямо натоварване.

Специални случаи представляват по-високите автомобили (напр. автомобили за трудни (off-road) терени, миниванове, ванове). Разпознаването на обект в

горната част на такива превозни средства не може да се гарантира.

Обекти с много малко сечение на отражението, като тесни предмети или меки материали, могат да не бъдат открити от системата.

Помощта при паркиране не може да помогне да се избегне сблъсък с обекти, които са извън обхвата на сензорите.

Съобщение

Системата за помощ при паркиране автоматично открива фабрично монтирания теглич. Тя се деактивира при вкарване на щепсела.

Сензорът може да регистрира несъществуващ обект (ехо смущение), което се предизвиква от външни акустични или механични смущения.

Гориво

Гориво за бензинови двигатели

Използвайте само безоловно гориво, което отговаря на европейския стандарт EN 228 или E DIN 51626-1 или еквивалентен.

Вашият двигател е способен да работи с гориво E10, което отговаря на тези стандарти. Горивото E10 съдържа до 10 % биоетанол.

Използвайте бензин с препоръчаното октаново число \diamond 183. Използването на гориво с прекалено ниско октаново число може да намали мощността и въртящия момент на двигателя и увеличава леко разхода на гориво.

Внимание

Не използвайте гориво или добавки към горивото, които съдържат метални съединения,

като манган-базирани добавки. Това може да причини повреда на двигателя.

Внимание

Използването на гориво, което не отговаря на EN 228 или E DIN 51626-1 или еквивалентно, може да доведе до отлагания, увеличено износване или повреда на двигателя, както и до отмяна на гаранцията.

Внимание

Използването на гориво с прекалено ниско октаново число може да доведе до неконтролируемо горене и повреда на двигателя.

Гориво за дизелови двигатели

Използвайте само дизелово гориво, което отговаря на изискванията на EN 590.

В държави извън Европейския съюз, използвайте гориво Euro-Diesel с концентрация на сяра под 50 ppm.

Внимание

Използването на гориво, което не отговаря на EN 590 или сходно, може да доведе до загуба на мощност на двигателя, увеличено износване или повреда на двигателя, както и до отмяна на гаранцията.

Не използвайте дизелови масла за морски съдове, масла за отопление, Аквазол и други подобни емулсии на дизел с вода. Дизеловите горива не бива да се

разреждат с горива, които са предназначени за бензинови двигатели.

Използване на природен газ за гориво



Използвайте природен газ със съдържание на метан от около 78 - 99 %. L-gas (ниско) е с около 78 - 87 %, а H-gas (високо) е с около 87 - 99 % съдържание на метан. Биогаз със същото съдържание на метан също така може да се използва, ако е химически подготвен и е отстранена сярата от него.

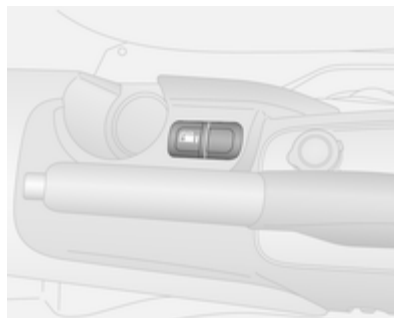

Ползвайте само природен газ или биогаз, който отговаря на изискванията на DIN 51624.

Течен LPG газ не бива да се използва.

Избор на гориво



Натискане на бутон  в средната конзола превключва между работа на бензин и на метан. Статусът на светодиода  показва текущия работен режим.

-  изключено = Работа с природен газ.
-  свети = Работа с бензин.

Веднага щом резервоарите с метан са празни, автоматично се преминава на режим на работа с бензин. Контролният индикатор 

свети в центъра за информация на водача  87, докато не се изключи запалването.

При режим бензин е възможна слаба загуба на мощност и въртящ момент. Ето защо трябва да приспособите стила си на шофиране (напр. при изпреварване) и натоварването на автомобила (напр. при теглене) съобразно това.

На всеки шест месеца оставяйте нивото на горивото да падне докато контролният индикатор  започне да свети - след това заредете. Това е необходимо за да се поддържа качеството на горивото, както и функционалността на системата необходима за бензиновия режим. Зареждайте резервоара докрай през постоянни интервали за да го предпазите от корозия.

Зареждане с гориво

Капакът на резервоара се намира в лявата задна част на автомобила.

⚠ Опасност

Преди зареждане с гориво изключете двигателя и всички външни отоплителни тела с горивна камера. Изключете мобилните телефони.

При зареждане с гориво следвайте указанията и инструкциите за безопасност на бензиностанцията.

⚠ Опасност

Горивото е огнеопасно и избухливо. Не пушете. Не правете нищо, което може да предизвика открит огън и искри. Ако усещате миризма на гориво в автомобила, незабавно отстранете причината за това в сервиз.

Внимание

В случай на липса на гориво не включвайте запалването.

Освободете капака на резервоара за гориво като го издърпате с ръка.

Поставете ключа в капачката на резервоара и завъртете обратно на часовниковата стрелка, за да отключите.

За свалите капачката на резервоара за гориво, завъртете обратно на часовниковата стрелка.

Внимание

За да се избегне повреда, не се опитвайте да използвате плъзгащата се подвижна врата, когато вратичката за пълнене на гориво е отворена.

Съобщение

В зависимост от модела, плъзгащата се странична врата може да е оборудвана с предпазна система, която не

допуска пълно отваряне на вратата при отворена вратичка за пълнене на гориво.

Плъзгаща се странична врата
↪ 26.



Капачката на резервоара може да се окачва на конзолата на капака на резервоара.

За презареждане, напълно пъхнете пистолета на помпата и тогава го включете.

След автоматичното прекъсване, горивният резервоар може да се допълни максимум с две дози гориво.

Внимание

Ако потече гориво, веднага го избършете.

За затваряне, поставете капачката на резервоара за гориво и завъртете по часовниковата стрелка.

Поставете ключа в капачката на резервоара и завъртете по часовниковата стрелка, за да заключите, после извадете ключа.

Затворете капака на гърловината за зареждане с гориво.

Зареждане с природен газ

Отворете капака на гърловината за зареждане с гориво.

⚠ Предупреждение

Зареждайте само с максимално налягане от 250 бара. Използвайте само станции за зареждане, които са с температурна компенсация.

Процедурата по зареждането трябва да бъде извършена цялостно - т.е. гърловината на резервоара трябва да бъде вентилирана.

Вместимостта на резервоара за природен газ зависи от външната температура, налягането при зареждане и типа на системата за зареждане.

Затворете капака на гърловината за зареждане с гориво след зареждане.

Термини в чужбина за **"автомобили работещи с природен газ"**:

Немски Erdgasfahrzeuge

Английски NGVs = Natural Gas Vehicles

Френски Véhicules au gaz naturel – or – Véhicules GNV

Италиански Metano auto

Термини в чужбина за **"природен газ"**:

Немски	Erdgas
Английски	CNG = Compressed Natural Gas
Френски	GNV = Gaz Naturel (pour) Véhicules -или- CGN = carburantgaz naturel
Италиански	Metano (per auto)

Капачка на резервоара за гориво

Използвайте само оригинални капачки за горивния резервоар. Автомобилите с дизелови двигатели имат специални капачки на резервоарите за гориво.

Система за прекъсване на горивото

В случай на сблъсък с определена сила, горивната система се прекъсва и двигателят се изключва автоматично от съображения за безопасност.

Нулиране на система за прекъсване на горивото; вижте "Съобщения на горивната система" ⇨ 94.

Разход на гориво - CO₂ емисии

Разходът на гориво (комбиниран) на модел Opel Combo е в рамките на 7,7 до 4,8 л/100 км.

Емисиите на CO₂ (комбинирани) са в интервала от 179 до 126 г/км.

За конкретните стойности за вашия автомобил, вижте ЕЕС сертификата за съответствие, предоставен с автомобила или другите документи за национална регистрация.

Обща информация

Официалният разход на гориво и конкретните цифри за емисии на CO₂, които са посочени, са свързани с базовия модел за ЕС със стандартно оборудване.

Данните за разход на гориво и за емисии на CO₂ се определят съгласно разпоредба R (EC) No. 715/2007 (в приложимата версия), като се отчитат теглото на автомобила в работно състояние, както е указано от разпоредбата.

Цифрите се предоставят само за целите на сравнението между различните варианти на автомобила и не трябва да се приемат като гаранция за реалния разход на гориво на конкретен автомобил.

Допълнителното оборудване може да доведе до малко по-високи резултати от посочените цифри за разхода на гориво и емисиите на CO₂. Освен това, разходът на гориво зависи от персоналния стил на каране, както и от пътните условия.

Природен газ

Информацията за разхода на гориво е получена чрез използване на еталонно гориво G20

(съдържание на метан 99 - 100 mol%) при предписани условия на каране. При използване на природен газ с по-ниско съдържание на метан разходът на гориво може да се различава от специфицираните стойности.

Теглене

Обща информация

Използвайте само теглич одобрен за Вашия автомобил.

Автомобилите с двигател на природен газ може да изискват специално оборудване за теглене.

Препоръчваме допълнителното монтиране на теглич да се извърши от сервиз. Може да се наложи да се извършат промени, които засягат охладителната система, термозащитата или друго оборудване.

Монтирането на теглич може да доведе до закриване на отвора за ухото за теглене. В такъв случай използвайте куката на теглича за теглене. Дръжте винаги в автомобила куката за теглича.

Особености при шофирането, съвети относно тегленето

Преди да закачите ремаркетото смажете топката на куката. Не правете това обаче, ако се използва стабилизатор, който действа върху топката на куката и намалява въртеливите движения.

За ремаркета с ниска стабилност и каравани с допустимо брутно тегло повече от 1300 кг настоятелно препоръчваме употребата на стабилизатор, когато се движите със скорост над 80 км/ч.

Ако ремаркетото започне да занася, карайте по-бавно, не се опитвайте да коригирате с волана и натискайте силно спирачката, ако се налага.

Когато се движите надолу по наклон, изберете същата предавка както за изкачване на наклона и карайте с аналогична скорост.

Нагласете налягането на гумите до стойността предвидена за пълно натоварване ⇨ 193.

Теглене на ремарке

Товар на ремаркетото

Максималната стойност на допустимото натоварване на ремаркетото зависи от автомобила и двигателя и не бива да се надвишава. Действителното натоварване на ремаркетото е разликата между действителното брутно тегло на ремаркетото и действителното натоварване на съединителното звено при закачено ремарке.

Допустимото натоварване на ремаркетото е дадено в документите на автомобила. Ако изрично не е посочено нещо друго, то е валидно за наклони до 12 %

Допустимото натоварване на ремаркетото се отнася най-много до указания наклон и височина до 1000 метра над морското равнище. Тъй като с увеличаване на надморската височина мощността на двигателя спада поради намаляване плътността на въздуха, намалявайки по този

начин способността за изкачване, допустимото общо тегло за теглене също трябва да се намалява с 10 % за всеки 1000 метра надморска височина. Допустимото общо тегло за теглене не е необходимо да се намалява при движение по пътища с малък наклон (по-малък от 8 %, например по магистрала).

Допустимото общо тегло за теглене не бива да се надвишава. Това тегло е обозначено на идентификационната табелка ⇨ 180.

Вертикално натоварване на съединителното звено

Вертикалното натоварване на съединителното звено е натоварването, упражнявано от ремаркетото върху сферичната глава на куката. То може да се променя чрез промяна на разпределението на тежестта при товарене на ремаркетото.

Максималното допустимо вертикално натоварване на съединителното звено (75 кг) е обозначено на идентификационната табелка на теглича и в документите на автомобила. Винаги се стремете към максимално натоварване, особено в случай на тежки ремаркета. Вертикалното натоварване на съединителното звено не бива никога да пада под 25 кг.

Натоварване на задния мост

Допустимото натоварване на моста (виж идентификационната табелка или документацията на автомобила) не трябва да се надвишава.

Грижи за автомобила

Обща информация	140
Проверки на автомобила	141
Смяна на електрически крушки	147
Електрическа система	154
Инструменти на автомобила ...	157
Колела и гуми	158
Стартиране с помощен акумулатор и кабели	169
Теглене	171
Грижи за външността	172

Обща информация

Акcesoари и модификации на автомобила

Препоръчваме ви да използвате оригинални части и акcesoари, както и заводски одобрени части за вашия тип автомобил. Ние не можем да дадем оценка или да гарантираме за качеството на други изделия - даже ако са одобрени и имат разрешение от други инстанции.

Не правете никакви изменения по електрическата система, напр. пренастройка на електронните контролни блокове (чип тунинг).

Внимание

Когато автомобилът се превозва на влак или камион на пътна помощ (репатрак), калобраните могат да се повредят.

Съхраняване на автомобила

Изваждане от експлоатация за дълъг период от време

Ако автомобилът няма да се използва няколко месеца:

- Измийте и пастирайте автомобила.
- Проверете в сервиз защитното покритие на пастата в двигателното отделение и по шасито.
- Почистете и консервирайте гумените уплътнения.
- Напълнете резервоара за гориво догоре.
- Сменете маслото на двигателя.
- Източете резервоара с измиваща течност.
- Проверете защитата на охлаждащата течност срещу замръзване и корозия.
- Нагласете налягането на гумите до стойността предвидена за пълно натоварване.

- Паркирайте автомобила в сухо и добре проветрявано помещение. Включете на първа или задна предавка, за да не позволите движение на автомобила.
- Не натягайте ръчната спирачка.
- Отворете капака на двигателя, затворете всички врати и заключете автомобила.
- Откачете отрицателната клемма на акумулатора. Внимавайте всички системи да са изключени, например механичната заключваща система.

Въвеждане отново в експлоатация

Когато автомобилът отново трябва да се пусне в експлоатация:

- Свържете отрицателната клемма на акумулатора. Активирайте електрониката на електрическите прозорци.
- Проверете налягането в гумите.
- Напълнете резервоара с измиваща течност.

- Проверете нивото на маслото в двигателя.
- Проверете нивото на охлаждащата течност.
- Поставете табелките с регистрационния номер, ако са били свалени.

Рециклиране на излезли от употреба автомобили

Информация относно центровете за рециклиране и бракуване на излезли от употреба автомобили можете да намерите на нашата интернет страница. Поверявайте тази дейност само на оторизирани центрове за рециклиране.

Автомобилите работещи с природен газ трябва да бъдат рециклирани в сервизни центрове оторизирани за работа с такива автомобили.

Проверки на автомобила

Извършване на работа



⚠ Предупреждение

Извършвайте проверките в двигателното отделение само при изключено запалване.

Охлаждащият вентилатор може да се задейства дори и при изключено запалване.

⚠ Опасност

Запалителната система работи под много високо напрежение. Не я докосвайте.

Капак на двигателя**Отваряне**

Дръпнете освобождаващата ръчка и я върнете в първоначално положение.



Натиснете ключалката и отворете капака на двигателя.

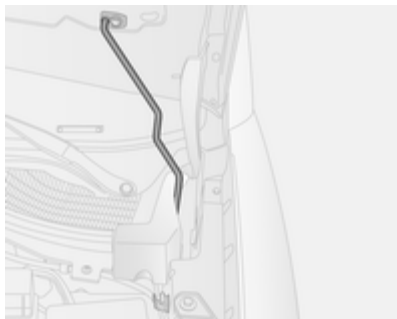

Подпрете капака на двигателя.

Ако капакът на двигателя е отворен по време на Autostop, двигателят ще се рестартира автоматично поради съображения за безопасност.

Система "стоп/старт" ⇨ 116.

Затваряне

Спуснете капака и го оставете да падне така, че да се заключи. Проверете дали капакът е застопорен.

Двигателно масло

Проверявайте редовно нивото на маслото в двигателя ръчно, за да предотвратите повреда на двигателя. Ползвайте масло с необходимата спецификация. Препоръчани масла и смазочни материали ⇨ 177.

Извършвайте проверката, когато автомобилът е на равен терен. Двигателят трябва да е с работна температура и да е изключен поне 5 минути преди това.

Извадете масломерната пръчка, избършете я, вкарайте я до упор, издърпайте я и отчетете нивото на маслото.

Вкарайте масломерната пръчка до упор и я завъртете на половин оборот.

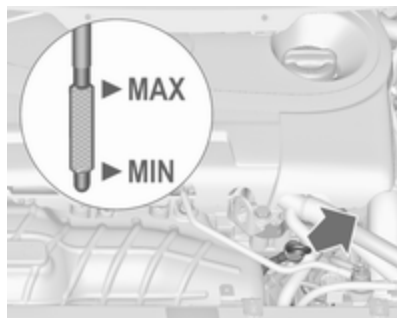

Ако нивото на маслото в двигателя е паднало до обозначението **MIN**, долейте масло.

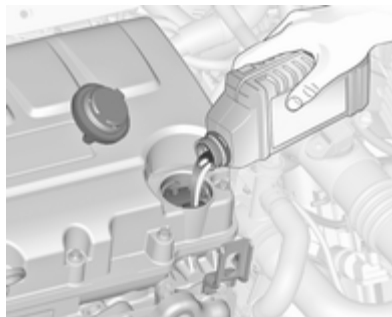

Препоръчваме да се използва масло със същото качество като това на използваното при последната смяна.

Нивото на маслото не бива да надхвърля обозначението **MAX** на пръчката.

Внимание

Излишното масло трябва да бъде източено или изсмукано.

Вместимости ⇨ 192

Поставете обратно капачката и я завинтете.

Охлаждаща течност за двигателя

Охладителният агент осигурява защита срещу замръзване до припл. -28°C . В северните страни с много ниски температури, фабрично зареденият охлаждателен агент осигурява защита срещу замръзване до припл. -37°C .

Внимание

Използвайте само одобрени антифризи.

Ниво на охлаждащата течност

Внимание

Прекалено ниско ниво на охлаждащата течност може да предизвика повреда на двигателя.



Ако охладителната система е студена, нивото на охлаждащата течност трябва да е между отметка **MIN** и **MAX**. Долейте, ако нивото е ниско.

⚠ Предупреждение

Оставете двигателят да изстине преди да отворите капачката. Отворете внимателно капачката като дадете възможност на свръхналягането бавно да намалее.

При доливане използвайте смес от антифриз и чиста водопроводна вода в съотношение 1:1. Ако нямате антифриз, използвайте чиста водопроводна вода. Затегнете плътно капачката. Концентрацията на антифриз трябва да се провери и причината за загуба на охлаждаща течност да се отстрани в сервиз.

Течност за сервоусилвателя на волана

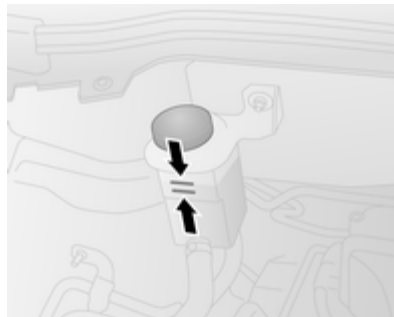

Ако течността в резервоара падне под отметката **MIN**, консултирайте се със сервиз.

Течност за измиване



Зареждайте с чиста вода, смесена с подходящо количество разтвор за измиване на предното стъкло съдържащ антифриз.

Внимание

Само измиваща течност с достатъчна концентрация на антифриз осигурява защита при

ниски температури или при внезапен спад на температурата.

Спирачки

Скърцащият звук или светенето на индикатора за износени спиращни накладки  означават, че дебелината на накладките е спаднала до минимум.

Можете да продължите да карате, но накладките на спиращките трябва да се сменят при първа възможност.

След поставянето на нови накладки не натискайте спиращките ненужно рязко през първите няколко пътувания.

Индикатор за износени спиращни накладки  ⇨ 82.

Спирачна течност

Предупреждение

Спирачната течност е отровна и разяждаща. Избягвайте допир с очите, кожата, тъкани и боядисани повърхности.

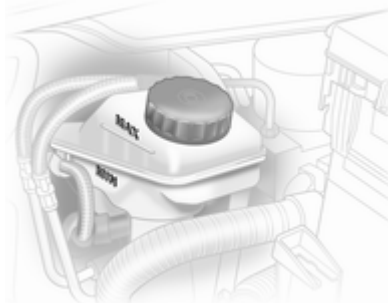

Нивото на спирачната течност трябва да бъде между отметките **MIN** и **MAX**.

Когато доливате, осигурете максимална чистота, тъй като замърсяването на спирачната течност може да доведе до

функционални проблеми в спирачната система. Причината за загуба на спирачна течност трябва да се отстрани в сервис.

Използвайте само висококачествени спиращни течности одобрени за автомобила. Течност за спиращки/съединител ⇨ 177.

Акумулатор

Акумулаторът на автомобила не се нуждае от поддръжка при условие, че начинът на каране позволява необходимото зареждане на акумулатора. Шофирането на кратки разстояния и честите стартирания на двигателя могат да изтощят акумулатора. Избягвайте използването на електрически консуматори, когато не са необходими.



Използваните батерии не са част от домашните отпадъци. Те трябва да се изхвърлят на определените за рециклиране места.

Ако не използвате автомобила в течение на повече от 4 седмици, може да се стигне до изтощаване на акумулатора. Откачете отрицателната клемма на акумулатора.

Преди свързване или откачане на акумулатора внимавайте запалването да бъде изключено.

Подмяна на акумулатора

Съобщение

Всяко отклонение от указанията, дадени в този параграф, може да доведе до временно деактивиране на система "стоп/старт".

При автомобили със система "стоп-старт" проверете дали се използва правилния тип акумулатор при подмяната. Ние препоръчваме да замените акумулатора в сервиз.

Система "стоп/старт" ⇨ 116.

Зареждане на акумулатора

⚠ Предупреждение

При автомобили със система "стоп/старт" се уверете, че потенциалът за зареждане не надвишава 14,6 волта, когато се използва зарядно устройство. В противен случай акумулаторът може да се повреди.

Стартиране с помощен акумулатор и кабели ⇨ 169.

Смяна на перо на чистачка

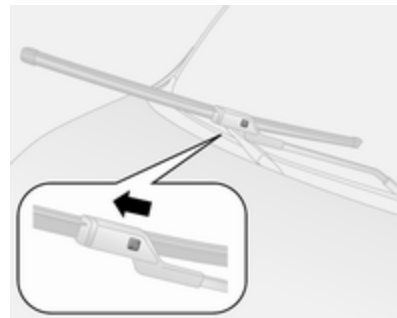

Повдигнете рамото на чистачката докато остане във вдигнато положение, натиснете бутона, за да освободите перото на чистачката и го свалете.

Прикрепете перото на чистачката леко под ъгъл към рамото на чистачката и го натиснете, докато се застопори.

Свалете внимателно рамото на чистачката.

Перо на чистачка на задна врата, отваряща се двустранно

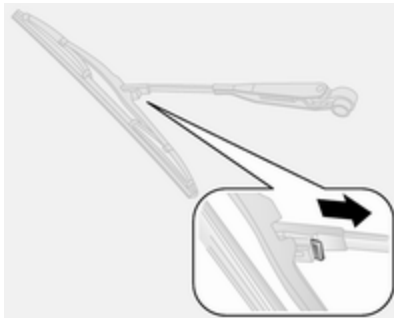

Повдигнете рамото на чистачката, натиснете и задръжте фиксиращата щипка и откачете перото на чистачката.

Прикрепете перото на чистачката леко под ъгъл към рамото на чистачката и го натиснете, докато се застопори.

Свалете внимателно рамото на чистачката.

Перо на чистачка на багажна врата

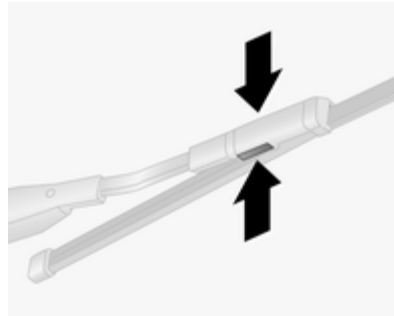

Повдигнете рамото на чистачката, натиснете фиксиращите щипки, за да откачите перото на чистачката.

Прикрепете перото на чистачката към рамото на чистачката и го натиснете, докато се застопори.

Свалете внимателно рамото на чистачката.

Смяна на електрически крушки

Смяна на крушка

Изключете запалването и изключете съответния превключвател или затворете вратите.

Хващайте новите крушки само за цокъла! Не докосвайте стъклото на крушките с голи ръце.

Използвайте за смяна само същия тип крушка.

Сменяйте крушките на предните светлини откъм двигателното отделение.

Проверка на крушката

След смяна на крушка, включете запалването, задействайте и проверете светлините.

Халогенни предни фарове

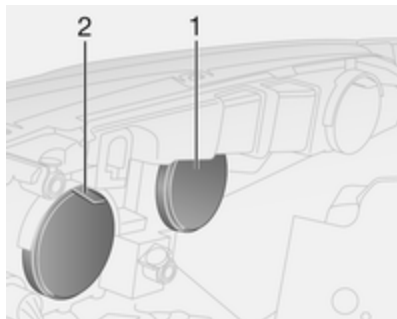

Фаровете имат отделна система за къси/габаритни светлини **1** (външна крушка), дълги светлини/дневни светлини **2** (вътрешна крушка).

За достъп до крушките издърпайте защитните капаци.

Къси светлини

1. Свалете предпазната капачка на фара.

2. Извадете конектора от крушката.
3. Откачете скобата на проводника и извадете крушката от рефлектора.

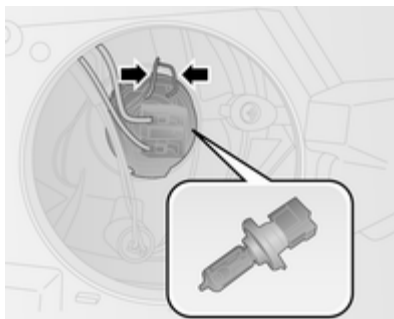

4. Поставете новата крушка и вкарайте цокъла в рефлектора така, че зъбчето на цокъла да съвпадне с жлеба на рефлектора.
5. Сложете щепсела на крушката.
6. Закачете скобата на проводника.
7. Сложете предпазната капачка на фара.

Дълги светлини

1. Свалете предпазната капачка на фара.
2. Извадете конектора от крушката.
3. Откачете скобата на проводника и извадете крушката от рефлектора.



4. Поставете новата крушка и вкарайте цокъла в рефлектора така, че крушката да съвпадне с жлеба на рефлектора.

5. Закачете скобата на проводника и поставете конектора към крушката.
6. Сложете предпазната капачка на фара.

Габаритни светлини

1. Свалете предпазната капачка на фара.
Изтеглете цокъла от рефлектора като го завъртите обратно на часовниковата стрелка.

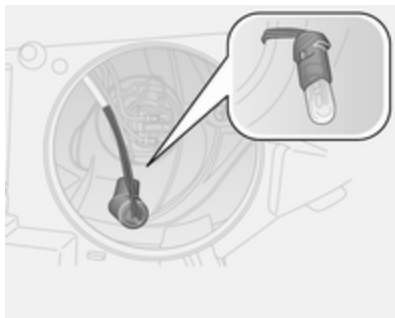

2. Извадете крушката от гнездото, сложете нова крушка.

3. Вкарайте цокъла на крушката в рефлектора.
4. Завъртете по часовниковата стрелка.
5. Сложете предпазната капачка на фара.

Дневни светлини

1. Свалете предпазната капачка на фара.



2. Изтеглете цокъла от рефлектора като го завъртите обратно на часовниковата стрелка.

3. Извадете крушката от гнездото, сложете нова крушка.
4. Вкарайте цокъла на крушката в рефлектора.
5. Завъртете по часовниковата стрелка.
6. Сложете предпазната капачка на фара.

Предни мигачи

1. Свалете предпазната капачка на фара.

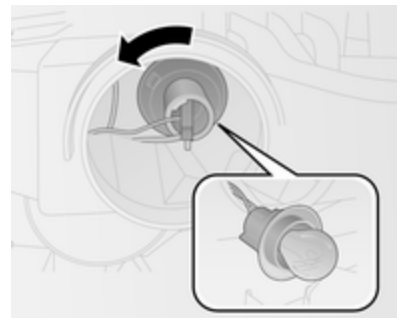

- Изтеглете цокъла от рефлектора като го завъртите обратно на часовниковата стрелка.
- Натиснете леко крушката в цокъла, завъртете я обратно на часовниковата стрелка, извадете я и сложете нова крушка.
- Вкарайте цокъла на крушката в рефлектора.
- Завъртете по часовниковата стрелка.
- Сложете предпазната капачка на фара.

Габаритни светлини

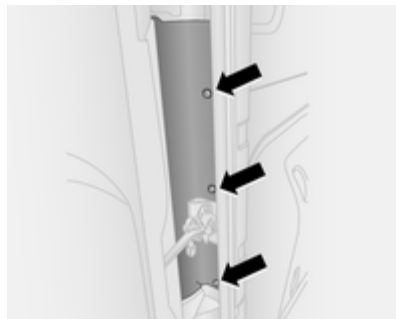

- Демонтирайте трите крепежни винта.
- Демонтирайте осветителното тяло от автомобила.
- Откачете щекера на конектора от цокъла на крушката.

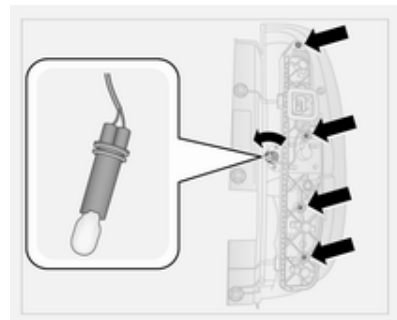

- Развийте четирите крепежни винта с помощта на отверка. Завъртете цокъла за задните светлини обратно на часовниковата стрелка и сменете крушката.
- Извадете цокъла и уплътнението от осветителното тяло.
- Натиснете леко крушката в цокъла, завъртете я обратно на часовниковата стрелка, извадете я и сложете нова крушка.

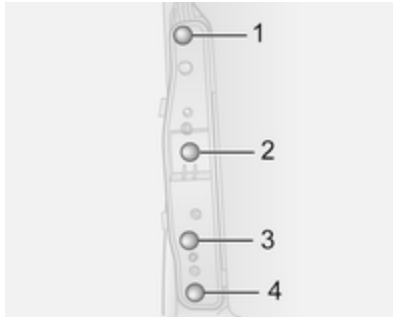

Стоп-светлина (1)

Мигач (2)

Задна светлина (3)

Задна светлина/светлина за мъгла (4)

7. Монтирайте уплътнението върху цокъла на крушката, като се уверите, че е правилно поставено. Монтирайте цокъла в осветителното тяло, като се уверите, че е плътно улегнал. Затегнете четирите крепежни винта с помощта на отверка.

8. Монтирайте цокъла на крушката на светлината за заден ход и завъртете по часовниковата стрелка, за да затегнете.
9. Поставете щекера на конектора.
10. Поставете осветителното тяло в каросерията, като проверите правилното му разположение. Затегнете трите крепежни винта.

Странични мигачи

Сменете крушките в сервис.

Централна високо монтирана стоп-светлина

Сменете крушките в сервис.

Осветление на регистрационния номер

Врата на багажника

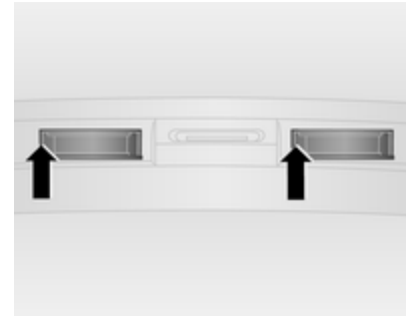

1. Поставете отвертка, както е показано със стрелките, натиснете настрани и освободете корпуса на крушката.

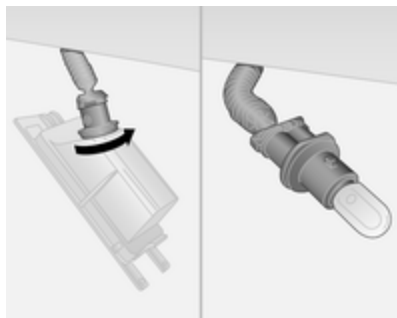

2. Завъртете цокъла обратно на часовниковата стрелка, за да извадите от корпуса на крушката. Извадете крушката, като я дръпнете.
3. Подменете крушката.
4. Вкарайте фасунгата на крушката в корпуса на лампата и я завъртете по посока на часовниковата стрелка.
5. Монтирайте корпуса на крушката, като се уверите, че той приляга плътно.

Задни врати



1. Поставете отвертка, както е указано със стрелките, натиснете наляво и освободете корпуса на крушката.
2. Натиснете леко крушката към пружинната скоба и я извадете.
3. Подменете крушката.
4. Монтирайте корпуса на крушката, като се уверите, че той приляга плътно.

Вътрешно осветление

Предно и задно осветление на прага

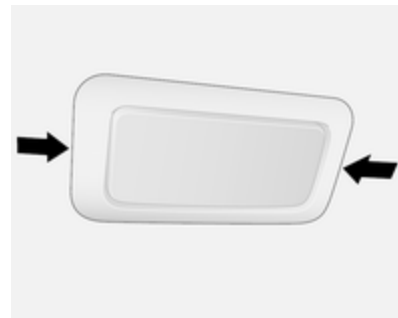

1. Извадете стъклото, като използвате плоска отвертка.
2. Отворете задния капак.
3. Сменете крушката.
4. Затворете задния капак.
5. Поставете обратно стъклото на лампата.

Предно вътрешно осветление, лампи за четене

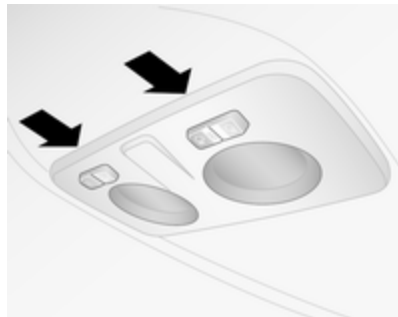

1. Извадете стъклото, като използвате плоска отвертка.
2. Отворете задния капак.
3. Сменете крушките.
4. Затворете задния капак.
5. Поставете обратно стъклото на лампата.

Демонтираци се задни лампи за вътрешно осветление



1. Натиснете бутона в горната част на лампата, за да я освободите.

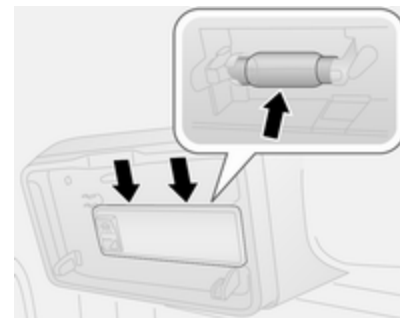

2. Избутайте модула на лампата навън на посочените места.
3. Подменете крушката, като се уверите, че влиза добре.
4. Поставете обратно лампата.

Осветление на таблото с прибори

Сменете крушките в сервис.

Електрическа система

Предпазители

Параметрите на новия предпазител трябва да отговарят на параметрите на дефектирания предпазител.

В автомобила има две кутии с предпазители:

- от дясната страна на двигателното отделение, до акумулатора
- зад капак на долната част на приборния панел, от страната на водача

Преди смяна на предпазител изключете съответния превключвател и запалването.

Изгорелият предпазител може да се познае по степения проводник. Не поставяйте нов предпазител докато причината за повредата не е отстранена.

Някои функции са защитени от няколко предпазителя.

Може да има и предпазители без функция.

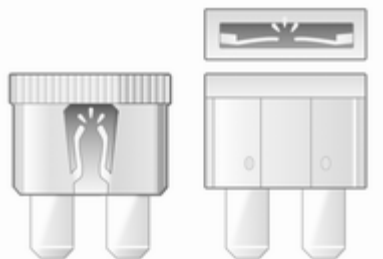

30040



30041

Щипка за изваждане на предпазители

Използвайте щипка за изваждане на предпазители, за да издърпате предпазителя.

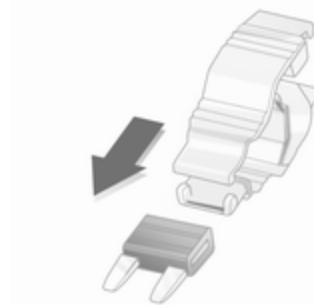

30042

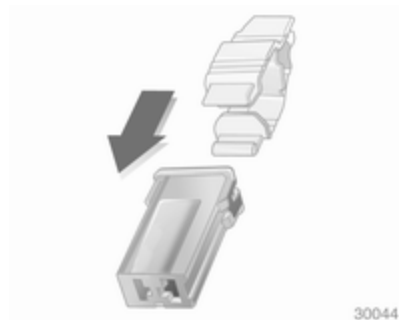
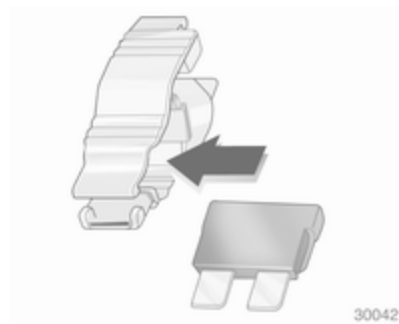

В зависимост от типа на предпазителя, поставете щипката отгоре или отстрани на предпазителя и го издърпайте.

Кутия с предпазители в двигателното отделение

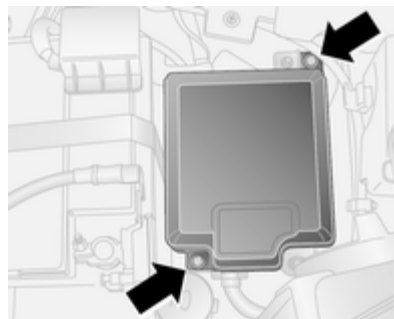

Кутията с предпазители е от дясната страна на двигателното отделение, до акумулатора.

За махане на предпазния капак и достъп до предпазителите, махнете двата винта (вижте илюстрацията).



№ Верига**F09** Бутон на задна врата**F10** Клаксон**F14** Дълги светлини**F15** PTCI нагревател**F19** Климатична система**F20** Отопляемо задно стъкло**F21** Горивна помпа**F30** Светлини за мъгла**F84** Система CNG (за работа на метан)**F85** Електрически контакти**F86** Запалка, отопляеми седалки**F87** Система "стоп/старт"**F88** Отопление на огледалата

След като смените изгорелите предпазители, поставете отново капака на кутията с предпазители.

Ако капакът на кутията с предпазители не е затворен добре, може да се получи неизправно действие.

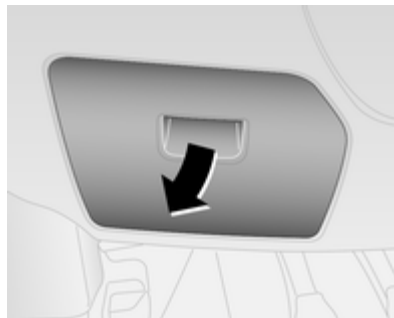
Кутия с предпазители в арматурното табло

Кутията с предпазители е разположена зад капак на долната част на приборния панел, от страната на водача.

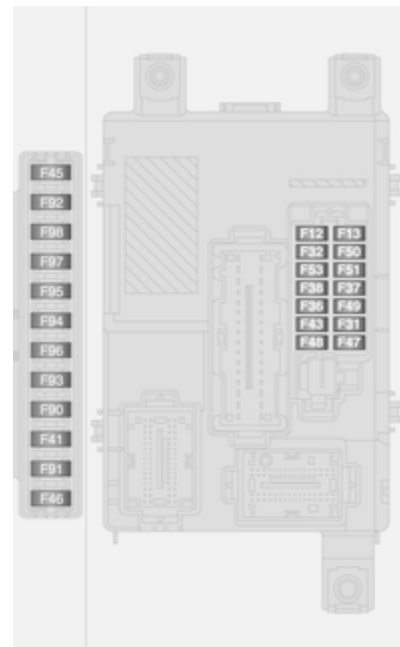

№ Верига

- F12** Дясна къса светлина
- F13** Леви къси светлини, регулиране на светлинния сноп на фаровете
- F31** Релета на кутията с предпазители, релета на блока за управление на електронните системи на каросерията
- F32** Осветление в салона
- F36** Диагностична букса, система за климатичен контрол, система Инфотейнмънт
- F37** Арматурно табло, спирачна система
- F38** Система за централно заключване
- F43** Система за измиване на предното стъкло
- F47** Електрическите прозорци
- F48** Електрическите прозорци
- F49** Външни огледала, система Инфотейнмънт, помощна при паркиране

№ Верига

- F51** Система Инфотейнмънт, спирачна система, съединител
- F53** Арматурно табло
- F94** Електрически контакт в багажното отделение
- F95** Запалка, електрически контакт
- F96** Запалка, електрически контакт
- F97** Отопление на предна седалка
- F98** Отопление на предна седалка

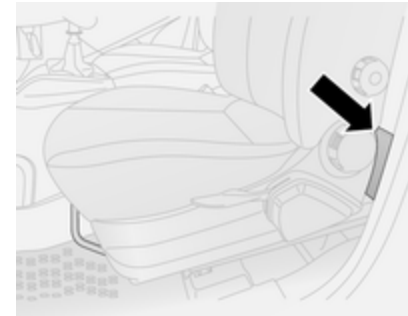
**Инструменти на
автомобила****Инструменти****Ван**

Инструментите и оборудването за повдигане с крик са в отделението за съхранение зад предната седалка. Дръпнете предната дръжка и плъзнете седалката напред за достъп ⇨ 38.

Combi, Combo Tour

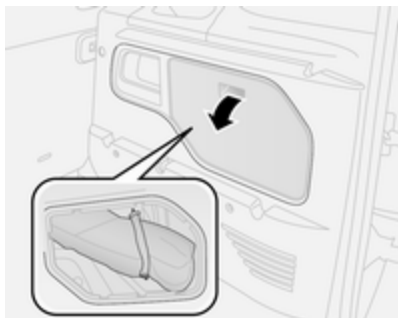

Инструментите и крикът на автомобила са прибрани в товарното отделение зад панел от дясната страна.

Смяна на колело ⇨ 164, Резервно колело ⇨ 166.

Колела и гуми

Състояние на гумите, състояние на джантите

Преминавайте бавно през ръбове и по възможност под прав ъгъл. Преминаването през остри ръбове може да предизвика повреда на гумите и джантите. При паркиране не притискайте гумите към бордюра.

Проверявайте редовно джантите за наличие на повреди. В случай на повреда или необичайно износване потърсете сервис.

Зимни гуми

Зимните гуми подобряват безопасността на движение при температури под 7 °C и по тази причина трябва да се поставят на всички колела.

Гуми с размер 185/65 R15, 195/65 R15 и 195/60 R16 C са разрешени за зимни гуми.

Закрепете в зрителното поле на шофьора етикет с информация относно максималната допустима скорост за дадените гуми, вземайки предвид специфичните разпоредби в дадената страна.

Обозначения на гумите

напр. **215/60 R 16 95 H**

- 215** = Широчина на гумата в мм
- 60** = Съотношение на сечението (височината към широчината на гумата в %)
- R** = Тип конструкция: Радиална
- RF** = Тип: Гума с подсилени бордове (RFT гума)
- C** = За товарни или търговски цели
- 16** = Диаметър на джантата в инчове
- 95** = Товарен коефициент, напр. 95 отговаря на 690 кг
- H** = Код на допустимата скорост

Код на допустимата скорост:

- Q** = до 160 км/ч
- S** = до 180 км/ч

T = до 190 км/ч
H = до 210 км/ч
V = до 240 км/ч
W = до 270 км/ч

Налягане на гумите

Проверявайте налягането на гумите, когато са студени поне веднъж на всеки 14 дена и преди всяко дълго пътуване. Не забравяйте и резервната гума.

Отвийте капачката на вентила.

Налягане на гумите ⇨ 193.

Налягането на гумите се отнася за студени гуми. То важи както за летни, така и за зимни гуми.

Винаги напомпвайте резервната гума до налягането за пълно натоварване.

Неподходящото налягане на гумите застрашава безопасността, влошава управлението на автомобила, комфорта при пътуване и икономията на гориво, както и увеличава износването на гумите.

Водачът носи отговорност за правилното регулиране на налягането на гумите.

Предупреждение

Ако налягането е много ниско, това може да доведе до значително загряване на гумата и вътрешни повреди, водещи до разкъсване на протектора и дори до спукване на гумата при висока скорост.

Дълбочина на шарката на протектора

Проверявайте редовно дълбочината на шарката на протектора.

От съображения за безопасност гумите трябва да се заменят, когато дълбочината на шарките на протектора спадне до 2-3 мм (за зимни гуми - до 4 мм).

От съображения за безопасност, препоръчваме дълбочината на шарката на протектора на гумите върху една ос да не се различава с повече от 2 мм.



Законно допустимата минимална дълбочина на шарките на протектора (1,6 мм) е достигната, когато износването стигне до един от индикаторите за износване на шарките на протектора (TWI). Тяхното разположение е обозначено с маркировка върху борда на гумата.

Ако износването на предните гуми е по-голямо от това на задните, периодично сменяйте местата им. Уверете се, че посоката на въртене на колелата е същата както преди.

Гумите остаряват, дори и ако не се използват. Препоръчваме ви смяна на гумите веднъж на 6 години.

Промяна на размера на джантите и гумите

Ако използвате гуми с различен размер от този на монтираните в завода, може да се наложи да се препрограмира скоростомерът и номиналното налягане на гумите, както и да се извършат и други модификации по автомобила.

След като преминете на гуми с друг размер, сменете в сервиз етикета с налягането на гумите.

⚠ Предупреждение

Използването на неподходящи гуми и джанти може да доведе до инциденти и да направи невалидно разрешението за ползването на автомобила.

Декоративни тасове

Трябва да се използват декоративни тасове и гуми, които са фабрично одобрени за дадения автомобил и отговарят на всички съответни изисквания за комбинация между джанти и гуми.

Ако използвате декоративни тасове и гуми, които не са фабрично одобрени, гумите не трябва да са с профилиран ръб.

Декоративните тасове не бива да пречат на охлаждането на спирачките.

⚠ Предупреждение

Използването на неподходящи гуми и декоративни тасове може да доведе до внезапна загуба на налягане и в резултат на това - до катастрофа.

Вериги за сняг



Веригите за сняг са позволени само за предните колела.

Винаги използвайте вериги с фини звена, които не прибавят повече от 10 мм към протектора и

вътрешната страна на гумата (включително закопчалката на веригата).

Не надвишавайте 50 км/ч, когато са монтирани вериги за сняг.

⚠ Предупреждение

Повредите могат да доведат до спукване на гумата.

Комплект за ремонт на гуми

Малки дефекти по протектора на гумата могат да се ремонтират с комплекта за ремонт на гуми.

Не изваждайте чуждите тела от гумата.

Пробиви по-големи от 4 мм или такива, близки до борда на гумата, не могат да се поправят чрез комплекта за ремонт на гуми.

⚠ Предупреждение

Не шофирайте с повече от 80 км/ч.

Да не се използва за дълго време.

Кормилното управление и шофирането могат да се влошат.

При спаднала гума:

Натегнете ръчната спирачка и включете на първа или задна предавка.

Комплектът за ремонт на гуми може да е разположен под предната седалка, в жабката или от дясната страна на товарното отделение под капак.

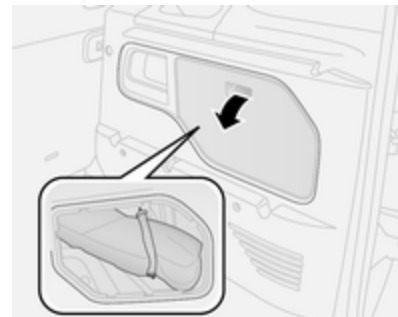

1. Извадете комплекта за ремонт на гуми от автомобила.
2. Извадете компресора.
3. Поставете компресора изправен до гумата.
4. Развийте капачката на вентила на дефектната гума.

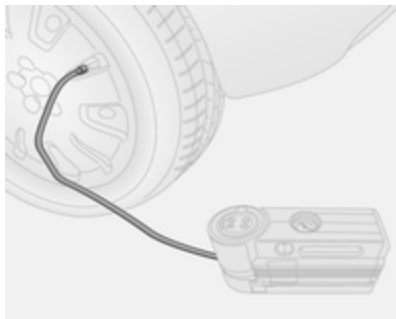

5. Завийте гъвкавия маркуचा за пълнене към вентила на гумата.
6. Ключът на компресора трябва да е в положение О.
7. Свържете щепсела на компресора към електрическия контакт за аксесоари или към контакта за запалката.

За да избегнете изтощаване на акумулатора, ви препоръчваме двигателят да работи.

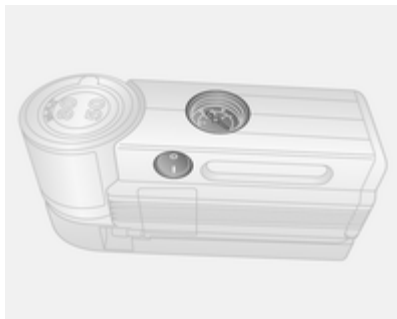

8. Натиснете ключа на компресора в положение I. Гумата бива напълнена с уплътнителен материал.
9. Всичкият уплътнителен материал се вкарва в гумата. След това гумата бива наpomпана.
Налягане на гумите ⇨ 193. При достигане на необходимото налягане в гумата изключете компресора.
10. Ако налягане от 1,5 бара не се постигне в рамките на 5 минути, извадете комплекта за ремонт на гуми. Придвижете

се с автомобила така, че гумите да направят една пълна обиколка. Свържете отново комплекта за ремонт на гуми и продължете процедурата по наpomпването около 5 минути. Ако налягане от 1,8 бара все още не се постигне в рамките на 5 минути, повредата на гумата е твърде сериозна. Потърсете помощта на сервиз.

Не оставяйте компресорът да работи повече от 20 минути.

11. Откачете комплекта за ремонт на гуми.
12. Избършете с кърпа излишния уплътнителен материал.
13. Свалете етикета, показващ максималната позволена скорост от бутилката с уплътнителен материал и го закрепете в зрителното поле на шофьора.
14. Потеглете веднага за да може уплътнителният материал да се разпредели равномерно в гумата. След като изминете около 10 км (но за не повече от

10 минути), спрете и проверете налягането в гумата. Направете това като завиете маркуча на компресора директно върху вентила на гумата.

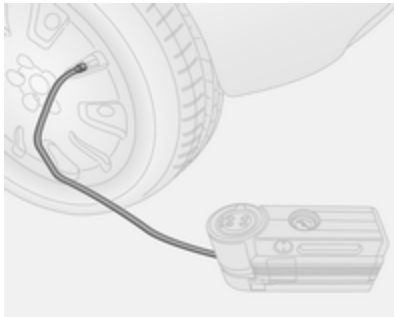

Ако налягането е по-голямо от 1,8 бара, коригирайте го до предписаното. Повторете процедурата докато вече няма никаква загуба на налягане.

Ако налягането е паднало под 1,8 бара, автомобилът не бива

да се кара. Потърсете помощта на сервиз.

- Приберете комплекта за ремонт на гуми в багажното отделение.

Съобщение

Тъй като ремонтираната гума губи значително от качествата си, тя трябва да бъде сменена.

При необичаен шум или загряване на компресора трябва да го изключите и да го оставите да се охлади.

Обърнете внимание на срока на годност на комплекта. След тази дата неговите уплътнителни качества не са повече гарантирани. Обърнете внимание на срока отбелязан върху бутилката.

Заменете използваната бутилка с уплътнителен материал.

Изхвърляйте ползваните бутилки според съответните законови разпоредби.

Компресорът и бутилката могат да се използват до температура от около -20°C .

Смяна на контейнера с уплътнител

За смяна на контейнера за уплътнително средство:

- Откачете маркуча за въздух от компресора.

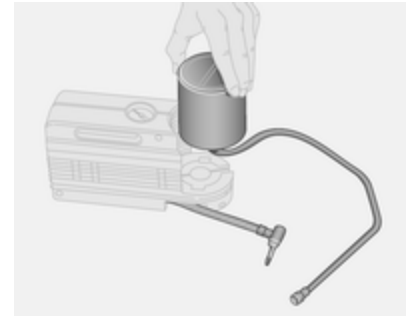

- Завъртете контейнера обратно на часовниковата стрелка, за да го извадите навън.

3. Поставете новия контейнер и го завъртете по часовниковата стрелка.
4. Свържете маркуча за въздух от компресора към контейнера и монтирайте гъвкавата тръба на определеното ѝ място.

Смяна на колело

Някои автомобили са екипирани с комплект за ремонт на гуми вместо с резервно колело ↪ 161.

Извършете следните подготвителни операции и спазвайте следното:

- Паркирайте автомобила на равно място, на твърда и нехлъзгава повърхност. Предните колела трябва да са в изправено положение.
- Натегнете ръчната спирачка и включете на първа или задна предавка.
- Извадете резервното колело ↪ 166.
- Никога не сменяйте повече от едно колело наведнъж.

- Използвайте крика само за смяна в случай на спукана гума, но не и за сезонна смяна на зимни или летни гуми.
- Ако терена, върху който е паркиран автомобилът, е мек, под крика трябва да се подложи здрава дъска (дебела максимум 1 см).
- При повдигането на автомобила на крик в него не бива да има хора или животни.
- Никога не се пъхайте под автомобила, когато е на крик.
- Не стартирайте двигателя, когато автомобилът е вдигнат на крик.
- Почистете гайките на колелото и резбите с чиста кърпа преди да монтирате колелото.

⚠ Предупреждение

Не гресирайте болтовете, гайките и конусите на колелата.



1. Освободете капачките на гайките на колелата с помощта на отверка и ги свалете. Издърпайте таса на колелото с подходящ инструмент.
2. Поставете надеждно гаечния ключ за гуми и развийте всяка гайка с половин оборот.



3. Точките за повдигане с крик се намират в предната и задната част на автомобила.

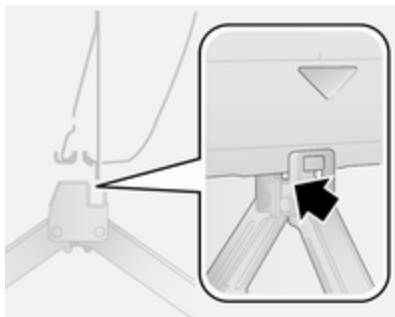

4. Нагласете крика до необходимата височина. Поставете го точно под точката на повдигане така, че да не се изплъзне.

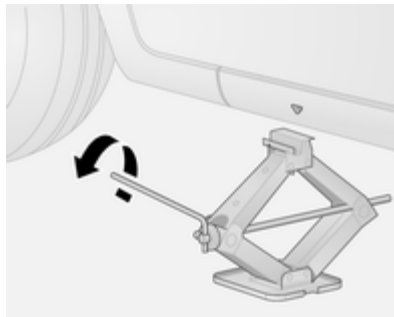

С правилно подравнен крик, завъртете, докато колелото се отдели от земята.

5. Отвийте гайките на колелото.
6. Сменете колелото. Резервно колело ⇨ 166.
7. Завийте гайките на колелото.
8. Спуснете автомобила.

9. Нахлузете ключа за колелата върху гайката така, че да легне сигурно и затегнете гайките в кръстосана последователност. Моментът на затягане е 85 Nm (стоманени джанти) или 120 Nm (лети джанти).

10. Преди да сложите декоративния тас центрирайте отвора за вентила спрямо вентила на колелото.

Поставете капачките на гайките.

11. Приберете смененото колело ⇨ 166 и инструментите на автомобила ⇨ 157.

12. При първа възможност проверете налягането на поставената гума и момента на затягане на гайките.

При първа възможност заменете дефектиралата гума или я ремонтирайте.

Резервно колело

Някои автомобили са екипирани с комплект за ремонт на гуми ⇨ 161, вместо с резервно колело .

Резервното колело може да се окачести и като временно резервно колело в зависимост от размера му сравнен с този на другите колела и правилата на дадената страна.

Внимание

Използването на резервно колело, което е по-малко от другите колела или в комбинация със зимни гуми, може да влоши ходовите качества на автомобила. Заменете дефектиралата гума възможно най-скоро.

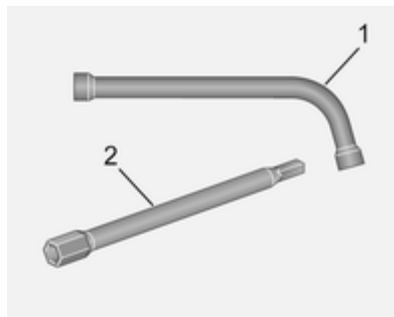

В зависимост от модела и варианта, резервното колело се съхранява под пода или в багажното отделение.

1. Поставете удължаващата щанга **2** към гаечния ключ за колела **1**. Инструменти на автомобила ⇨ 157.

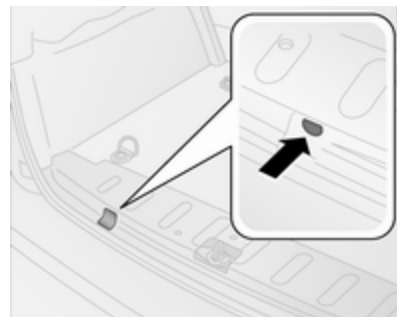

2. Поставете гаечния ключ за колела в отвора в пода на багажното отделение.
3. Завъртете гаечния ключ, за да свалите резервното колело към пода.



4. Изтеглете резервното колело изпод автомобила.

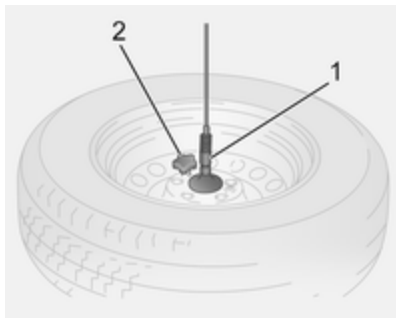

5. Развийте ръкохватката 2 и освободете държача на въжето 1 от резервното колело.
6. Сменете колелото.
7. Поставете смененото колело в задната част на автомобила, надолу с външната страна на колелото.

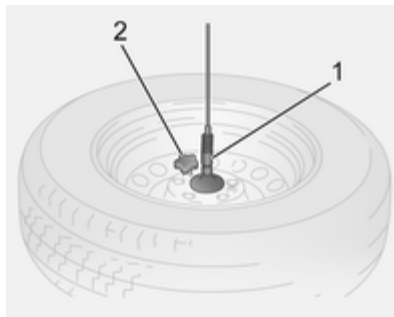

8. Прекарайте крепежния елемент 1 през отвора в джантата, като поставите

блокиращия щифт в един от двата отвора и затегнете с ръкохватката 2.

9. Поставете гаечния ключ за колела в отвора в пода на багажното отделение и завъртете до пълното вдигане на резервното колело.

При първа възможност заменете дефектиралата гума или я ремонтирайте.

Автомобили със система CNG (за работа на метан)

Автомобили с CNG - резервното колело се съхранява в багажното отделение.



1. Развийте двата болта с помощта на гаечния ключ за гуми и извадете резервното колело от скобата.
Инструменти на автомобила
↪ 157.

2. Сменете колелото.



3. Поставете смененото резервно колело към скобата, като се проверите правилното подравняване на блокиращия щифт.
4. Фиксирайте резервното колело като затегнете двата болта с помощта на гаечния ключ за гуми.

При първа възможност заменете дефектиралата гума или я ремонтирайте.

Гуми с означена посока на въртене

Монтирайте гумите с означена посока на въртене така, че да се въртят по посока на движението. Посоката на въртене е обозначена със символ (напр. със стрелка) върху страничната стена на гумата.

Имайте предвид следното при гуми монтирани обратно на означената посока на въртене:

- Ходовите качества може да се влошат. При първа възможност заменете дефектиралата гума или я ремонтирайте.
- Карайте особено внимателно по влажни и заснежени пътища.

Стартиране с помощен акумулатор и кабели

Не стартирайте с бързозарядно устройство.

Двигателят на автомобил с изтощен акумулатор може да бъде стартиран чрез помощни кабели и акумулатора на друг автомобил.

⚠ Предупреждение

Когато стартирате двигателя с помощен акумулатор и кабели бъдете особено внимателни. Всяко отклонение от следващите инструкции може да доведе до наранявания или повреди предизвикани от експлозия на акумулатора или до повреда на електрическите системи и на двата автомобила.

⚠ Предупреждение

Избягвайте допира на акумулатора с очите, кожата, тъкани и боядисани повърхности. Течността съдържа сярна киселина, която може да причини увреждания и повреди в случай на пряк контакт.

- Никога не излагайте акумулатора на открит огън или искри.
- Изтощеният акумулатор може да замръзне при температура от 0 °C. Размразете акумулатора преди да свържете помощните кабели.
- Когато работите с акумулатора носете защитни очила и дрехи.
- Акумулаторът, който ще използвате за стартиране на двигателя трябва да има същото напрежение като вашия (12 V). Капацитетът му (Ah) не бива да бъде много по-малък от този на изтощения акумулатор.

- Използвайте помощни кабели с изолирани клеми и сечение не по-малко от 16 мм² (25 мм² за дизелов двигател).
- Не откачайте изтощения акумулатор от автомобила.
- Изключете всички излишни електрически консуматори.
- Не се надвесвайте над акумулатора по време на стартирането на двигателя.
- Не допирайте клемите на единия кабел до тези на другия.
- Автомобилите не бива да влизат в контакт един с друг по време на стартиране с помощен акумулатор.
- Натегнете ръчната спирачка, поставете скоростния лост в неутрално положение.

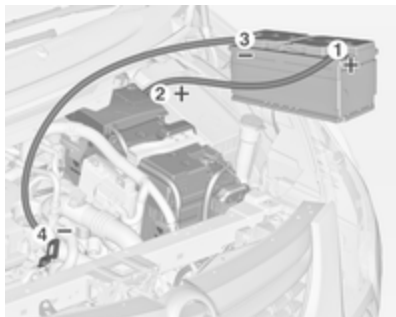

Ред на свързване на кабелите:

1. Свържете червения кабел към положителния полюс на зареждащия акумулатор.
2. Свържете другия край на червения кабел към положителния полюс на изтощения акумулатор.
3. Свържете черния кабел към отрицателния полюс на зареждащия акумулатор.
4. Свържете другия край на черния кабел към някоя точка на заземяване на автомобила, чийто двигател ще бъде

стартиран, напр. блока на двигателя или болтовата връзка на окачването на двигателя. Свържете го възможно най-далече от изтощения акумулатор, но най-малко на 60 см.

Прекарайте помощните кабели така, че да не се допират до въртящи се части в двигателното отделение.

Стартиране на двигателя:

1. Запалете двигателя на автомобила със спомагателния акумулатор.
2. След 5 минути стартирайте другия двигател. Опитите за стартиране трябва да се правят през интервали от 1 минута и да траят не повече от 15 секунди.
3. Оставете двата двигателя да работят на празен ход около 3 минути без да сваляте помощните кабели.
4. Включете консуматори на електроенергия (напр. предните светлини,

отоплението на задното стъкло) в автомобила, чийто двигател бива стартиран.

5. При откачане на кабелите изпълнете горната процедура точно в обратен ред.

Теглене

Теглене на автомобила

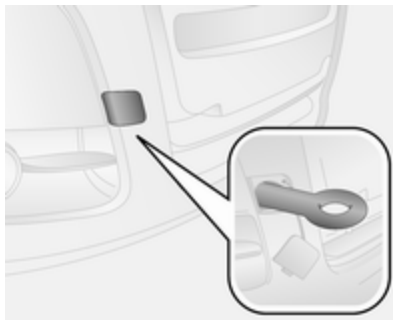

Освободете капачката като я повдигнете внимателно с отвертка. За да предотвратите повреда се препоръчва да поставите парче плат между отверката и рамката.

Ухото за теглене се съхранява заедно с инструментите на автомобила ⇨ 157.

Завийте до упор ухото за теглене докато застане в хоризонтално положение.

Закачете за ухото въже за теглене или още по-добре - влекачен прът.

Внимание

Халката за теглене трябва да се използва само за теглене, а не за прибиране на автомобила.

За да отключите волана и направите възможна работата на стоп-светлините, клаксона и чистачките, включете запалването.

Поставете скоростния лост в неутрално положение.

Съобщение

Ако не може да се избере неутрално положение при автомобилите с автоматизирана механична скоростна кутия (МТА), автомобилът трябва да се тегли само с повдигнати от земята задвижващи колела.

Внимание

Карайте бавно. Карайте плавно. Прекомерно голямата теглителна сила може да повреди автомобила.

При изключен двигател, за кормуване и спиране на автомобила е необходимо значително по-голямо усилие.

За да се предотврати навлизането на изгорели газове от теглещия автомобил, включете рецикулацията на въздуха и затворете прозорците.

Потърсете помощта на сервис.

След приключване на тегленето, развийте ухото за теглене и поставете обратно капачката.

Теглене на друг автомобил

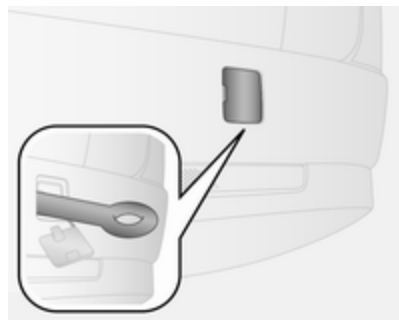

Вкарайте отвертка в процепа отстрани на капачката. Освободете капачката като внимателно повдигате с отверката. За да предотвратите повреда се препоръчва да поставите парче плат между отверката и рамката.

Ухото за теглене се съхранява заедно с инструментите на автомобила ↪ 157.

Завийте до упор ухото за теглене докато застане в хоризонтално положение.

Закачете за ухото въже за теглене – или още по-добре влекачен прът.

Ухото за теглене трябва да се използва само за теглене, а не и за повдигане при транспортиране на автомобила.

Внимание

Карайте бавно. Карайте плавно. Прекомерно голямата теглителна сила може да повреди автомобила.

След приключване на тегленето развийте ухото за теглене.

Поставете капачката.

Грижи за външността

Грижи за външния вид

Ключалки

Ключалките са гресирани още в завода с висококачествена смазка. Използвайте размразяващи препарати само при крайна необходимост, тъй като премахват смазката и влошават функционирането на ключалките. След използване на препарати за размразяване смажете отново ключалките в сервиз.

Измиване

Боята на Вашия автомобил е подложена на въздействието на околната среда. Измивайте и пастирате редовно автомобила. Когато използвате автомивки, избирайте програма, която включва пастиране.

Екскременти от птици, умрели насекоми, смола, полени и другите подобни замърсявания трябва да

се почистват незабавно, тъй като те съдържат агресивни съставки, които могат да повредят боята.

Спазвайте указанията на производителя, когато използвате автомивки. Чистачката на предното стъкло и чистачката на задното стъкло трябва да бъдат изключени. Свалете антената и външни аксесоари, напр. багажник на покрива и др.

При ръчно измиване на автомобила измивайте щателно и вътрешната страна на калниците.

Почиствайте ръбовете и сгънките на отворените врати и капака на двигателя, както и покриваните от тях области.

Внимание

Винаги използвайте почистващ препарат с рН стойност от 4 до 9.

Не използвайте почистващи препарати върху горещите повърхности.

Гресируйте в сервиз пантите на всички врати.

Не почиствайте двигателното отделение с пароструйно устройство и устройство работещо с високо налягане.

Щателно изплакнете и подсушете автомобила с гюдерия. Изплаквайте гюдерията често. Използвайте отделни гюдерии за боята и стъклата: остатъците от вакса върху прозорците влошават видимостта.

Не използвайте твърди предмети за премахване на петна от смола. За боядисаните повърхности използвайте спрей за премахване на петна от смола.

Външни светлини

Стъклата на предните фарове и останалите светлини са направени от пластмаса. Не използвайте абразивни или разяждащи препарати, не използвайте стъргалка за лед, и не ги почиствайте на сухо.

Полиране и пастиране

Пастирайте автомобила редовно (най-късно, когато водата престане да формира капки по боята). В противен случай боята ще пресъхне.

Полирането е необходимо само, когато боята потъмнее или върху нея има твърди отлагания.

Полирането на боята със силикон образува защитен филм, който прави пастирането излишно.

Пластмасовите елементи на каросерията не бива да се пастират и полират.

Прозорци и пера на чистачките

Използвайте мека тъкан, която не отделя мъх, или гюдерия заедно с почистващ препарат за прозорци и препарат за отстраняване на насекоми.

При почистване на задния прозорец отвътре, винаги избърсвайте успоредно на отоплителния елемент, за да се предпази от повреда.

За механично отстраняване на леда използвайте стъргалки за лед с остър ръб. Натискайте силно стъргалката към стъклото, така че под нея да не остават замърсявания, които могат да надраскат стъклото.

Замърсените пера на чистачките се почистват с мека тъкан и почистващ препарат за прозорци.

Стъклен панел

Никога не почиствайте с разтвори или абразивни препарати, горива, агресивни вещества (напр. лакочистител, разтворители съдържащи ацетон и т.н.), киселинни или силно алкални вещества, както и с абразивни средства. Не полагайте вакса или полиращи агенти по стъкления панел.

Колела и гуми

Не използвайте почистващи средства работещи със струя под високо налягане.

Използвайте почистващ препарат с неутрална киселинност за почистване на джантите.

Джантите са боядисани и могат да се обработват със същите препарати, както и каросерията.

Повреди по боята

Малките повреди по боята трябва да бъдат поправяни с коректор преди да се е образувала ръжда. По-големите повреди или петна от ръжда трябва да се поправят в сервиз.

Шаси

Някои части от шасито на автомобила имат положено PVC покритие, докато други критични области са покрити с високоустойчиво защитно пастиращо покритие.

След измиване проверете шасито и коригирайте защитното пастиращо покритие, ако е необходимо.

Битуменни или гумени материали могат да повредят PVC покритието. Работата по шасито трябва да се извършва в сервиз.

Преди и след зима измивайте шасито и проверявайте в сервиз защитното покритие.

Автомобили работещи с природен газ

Не насочвайте струята от пароструйното устройство и устройството работещо с високо налягане към компонентите на газовата система. Особено важно е да се предпазят от струята резервоарът за природен газ и работещите под налягане вентили в шасито на автомобила, както и разделящата преграда в двигателното отделение.

Тези компоненти не бива да се обработват с химически агенти и консервиращи вещества.

Почиствайте компонентите на газовата система в сервиз оторизиран да извършва поддръжка на автомобили работещи с природен газ.

Теглич

Не почиствайте куката за теглича с пароструйно устройство и устройство работещо с високо налягане.

Грижи за интериора

Интериор и тапицерия

Почиствайте вътрешността на автомобила, включително декоративните лайсни и облицовката на арматурното табло, със суха кърпа или със специален препарат за интериор на автомобили.

Почистете кожената тапицерия с чиста вода и мека кърпа. В случай на силно замърсяване използвайте препарат за кожа.

Приборният панел и дисплеите трябва да се почистват само с мека, навлажнена кърпа. Ако е необходимо, използвайте разреден сапунен разтвор.

Почиствайте тапицерията с прахосмукачка и четка. За премахване на петна използвайте препарат за почистване на тапицерия.

Тъканите на дрехите може да не са с трайни цветове. Това може да причини видимо обезцветяване, особено при тапицерии със светли цветове. Отстранимите петна и обезцветявания трябва да се почистват възможно най-скоро.

Почиствайте предпазните колани с хладка вода или със специален препарат за интериор на автомобили.

Внимание

Затваряйте самозалепващите се (тип Velcro) закопчалки по дрехите, тъй като в отворено състояние те могат да повредят тапицерията на автомобила.

Същото се отнася и за дрехи с остри ръбове по тях, като ципове, колани или джинси с кабари.

Пластмасови и гумени части

Пластмасовите и гумени части могат да се почистват със същия препарат използван за почистване каросерията на автомобила. Използвайте препарат за интериор на автомобили, ако е необходимо. Не използвайте никакви други препарати. Особено избягвайте ползването на разтворители и бензин. Не използвайте почистващи средства работещи със струя под високо налягане.

Сервизно обслужване и поддръжка

Обща информация 176

Препоръчани работни течности, смазки и резервни части .. 177

Обща информация

Сервизна информация

За да се осигури икономичната и безопасна работа на автомобила, както и да се запази стойността му, от съществено значение е цялата работа по техническото му обслужване да се извършва през определените интервали.

Подробният и обновен план за сервизното обслужване на вашия автомобил е на разположение в сервиза.

Сервизен дисплей ⇨ 77.

Интервали за сервизно обслужване на бензинови и метанови двигатели

Сервизното обслужване на автомобила трябва да се извършва на всеки 30 000 км или 1 година, в зависимост кое настъпи първо.

Интервали за сервизно обслужване на дизелови двигатели

Сервизно обслужване на Вашия автомобил е необходимо на всеки 35 000 км или на 1 година, според това кое настъпи първо, освен ако нещо друго не е посочено на Центъра за информация на водача.



Заверки

Заверката на сервизното обслужване се прави в книжката Сервиз и гаранция. Датата и изминатите километри се заверяват с подписа и печата на обслужващия сервиз.

Уверете се, че книжката Сервиз и гаранция е попълнена правилно, тъй като доказателството за редовно сервизно обслужване е съществено при гаранционни рекламации, а освен това е от полза при продажбата на автомобила.

Сервизен интервал с оставащата част от експлоатационния живот на маслото

Сервизният интервал е базиран на няколко параметъра в зависимост от начина на експлоатация.

Когато двигателното масло се нуждае от смяна, контролният индикатор  ще примигва заедно със съобщение на центъра за информация на водача  85.

Сервизен дисплей  77.

Препоръчани работни течности, смазки и резервни части

Препоръчани масла и смазочни материали

Използвайте само продукти, отговарящи на препоръчителните спецификации. Повредата в резултат от използването на продукти, неотговарящи на тези спецификации, няма да се покрие от гаранцията.

Предупреждение

Експлоатационните материали са опасни и понякога отровни. Боравете внимателно с тях. Обърнете внимание на информацията върху опаковката.

Моторно масло

Двигателното масло се идентифицира по качеството и вискозитета му. При избора на

масло за двигателя да се вземе пред вид, че качеството му е по-важно от вискозитета. Качеството на маслото осигурява например чистота на двигателя, защита срещу износване, както и контрол на стареенето на маслото, докато вискозитетът дава информация относно гъстотата на маслото в рамките на даден температурен обхват.

Dexos е най-новото качество за двигателно масло, което осигурява оптимална защита за бензинови и дизелови двигатели. Ако нямате такова, трябва да използвате други двигателни масла с посочените по-долу качества. Препоръките за бензинови двигатели са валидни и за двигатели, работещи на метан (CNG).

Изберете подходящото двигателно масло според качеството и вискозитета му  181.

Доливане на масло в двигателя

Двигателни масла от различни производители и марки могат да се смесват, ако отговарят на необходимите условия за качество и вискозитет.

Използването на двигателни масла само с качество ACEA A1/B1 или A5/B5 е забранено, защото при известни експлоатационни условия след време те могат да предизвикат повреда на двигателя.

Изберете подходящото двигателно масло според качеството и вискозитета му
⇨ 181.

Добавки към двигателните масла

Употребата на добавки към двигателното масло може да предизвика повреда и да анулира гаранцията.

Вискозитет на двигателните масла

Вискозитетът SAE дава информация за гъстотата на маслото.

Универсалното масло е обозначено с две цифри, напр., SAE 5W-30. Първата цифра, следвана от W, оозначава вискозитет при ниски температури, а втората цифра обозначава вискозитет при високи температури.

Изберете подходящ вискозитет
⇨ 181.

Всички препоръчителни вискозитетни класове са подходящи за високи външни температури.

Охлаждаща течност и антифриз

Използвайте само антифриз, одобрен за автомобила. Обърнете се към сервиз.

Системата е фабрично напълнена с охлаждаща течност, предвидена за отлична защита срещу корозия и замръзване до прилб. -28 °C. В северните страни с много ниски температури, фабрично зареденият охлаждащ агент осигурява

защита срещу замръзване до прилб. -37 °C. Тази концентрация трябва да се поддържа целогодишно.

Употребата на добавки към охлаждащата течност, предназначени да осигурят допълнителна защита срещу корозия или да предотвратят малки течове, могат да предизвикат функционални проблеми. Не поемаме отговорност за последствия в резултат на използването на добавки към охлаждащата течност.

Течност за спирачки/съединител

Използвайте само висококачествена спирачна течност DOT4+, одобрена за вашия автомобил. Обърнете се към сервиз.

С течение на времето спирачната течност абсорбира влага, която намалява ефективността на

спирачките. Затова спирачната течност трябва да се заменя през определените интервали.

Винаги съхранявайте спирачната течност в уплътнени съдове (за да избегнете абсорбцията на вода).

Внимавайте спирачната течност да не се замърси.

Технически данни

Идентифициране на автомо- била	180
Данни на автомобила	181

Идентифициране на автомобила

Идентификационен номер на автомобила

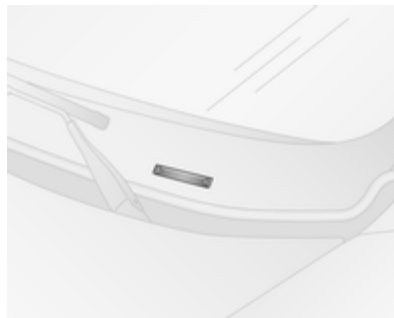

Идентификационният номер на
автомобила се вижда през челното
стъкло

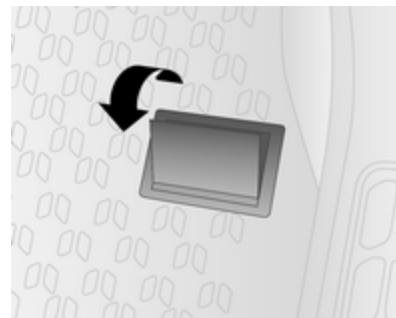

и в пода пред седалката на пътника
до водача зад капака.

Идентификационна табелка

Идентификационната табелка е в
двигателното отделение.

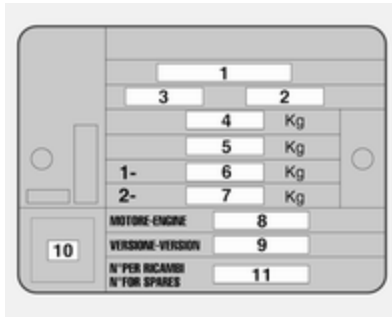

Информация върху идентификационната табелка:

- 1 = Изпитателен номер
- 2 = Идентификационен номер на автомобила
- 3 = Типов идентификационен код на автомобила
- 4 = Допустимо общо брутно тегло на автомобила в кг
- 5 = Допустимо общо брутно тегло на автокомпозиция в кг
- 6 = Максимално допустимо натоварване на предния мост в кг

- 7 = Максимално допустимо натоварване на задния мост в кг
- 8 = Тип двигател
- 9-11 = Специфични данни за автомобила или страната

Сборът от натоварването на предния и задния мост не бива да превишава допустимото общо тегло на автомобила. Например, ако предният мост е натоварен максимално, задният мост може да носи само товар, който е равен на общото тегло на автомобила минус натоварването на предния мост.

Техническите данни са определени в съответствие със стандартите на Европейската общност. Запазваме си правото да извършваме промени. Спецификациите в документите на автомобила винаги имат предимство пред тези, описани в настоящото ръководство.

Данни на автомобила

Препоръчани масла и смазочни материали

Препоръчително качество на двигателното масло

Качество на двигателятното масло	Бензинови / метанови двигатели	Дизелови двигатели
dexos 2	✓	✓

В случай, че не разполагате с качество dexos, в чужбина може да използвате следните качества масла, посочени по-долу:

Качество на двигателятното масло	Бензинови / метанови двигатели	Дизелови двигатели
GM-LL-A-025	✓	-
GM-LL-B-025	-	✓

Вискозитет на двигателните масла

Вискозитет на двигателните масла	Бензини / метанови двигатели	Дизелови двигатели
SAE 0W-30	–	✓
SAE 0W-40	✓	–

Данни на двигателя

Търговско обозначение	1.4	1.4	1.4
Идентификационен код на двигателя	1.4i	1.4Turbo	1.4CNG
Брой на цилиндрите	4	4	4
Работен обем [см ³]	1368	1368	1368
Мощност на двигателя (kW)	70	88	88
при обороти в минута	6000	5000	5000
Въртящ момент [Нм]	127	206	206
при обороти в минута	4500	3000	3000
Вид на горивото	Бензин	Бензин	Метан/Бензин
Октаново число (RON)			
препоръчано	95	95	95
възможно	98	98	98
възможно	91	91	91
Газ	–	–	CNG
Разход на масло [л/1000 км]	0,6	0,6	0,6

Търговско обозначение	1.3 Turbo	1.6 Turbo	2.0 Turbo
Идентификационен код на двигателя	1.3CDTI	1.6CDTI ¹⁾	2.0CDTI
Брой на цилиндрите	4	4	4
Работен обем [см ³]	1248	1598	1956
Мощност на двигателя (kW)	66	66 / 77	99
при обороти в минута	4000	4000	3500
Въртящ момент [Нм]	200	200 ²⁾ / 290	320
при обороти в минута	1500	1500	1500
Вид на горивото	Дизел	Дизел	Дизел
Разход на масло [л/1000 км]	0,6	0,6	0,6

1) Ниска / Висока мощност.

2) Автомобили с автоматизирана механична скоростна кутия (MTA).

Техническа характеристика

Посочената максимална скорост се постига при собствено тегло на автомобила (без водача) плюс 200 кг полезен товар. Опционалното оборудване може да намали посочената максимална скорост на автомобила.

Двигател	1.4i	1.4Turbo	1.4CNG
Максимална скорост [км/ч]			
Механична скоростна кутия	161	172	172
Автоматизирана механична скоростна кутия	–	–	–

Двигател	1.3CDTI	1.6CDTI³⁾	2.0CDTI
Максимална скорост [км/ч]			
Механична скоростна кутия	158 / 153 ⁵⁾	164 / 158 ⁴⁾ / 153 ⁵⁾	179
Автоматизирана механична скоростна кутия	– / –	– / 158 ⁴⁾ / 153 ⁵⁾	–

3) Ниска / Висока мощност.

5) Версия с висок таван.

4) Версия с нисък таван.

Тегло на автомобила

Тегло на празен автомобил, основен модел - Van

Дължина	Височина на покрива	Двигател	Брутно тегло на автомобила	Собствено тегло на автомобила
L1	H1	1.4i	1990 / 2160	1240 / 1260
		1.4Turbo	- / 2325	- / 1400
		1.4Turbo CNG	2430 / -	1450 / -
		1.3CDTI	2020 / 2290	1270 / 1290
		1.6CDTI	2060 / 2330	1310 / 1330
		2.0CDTI	2100 / 2370	1350 / 1370
	H2	1.4i	2010 / 2180	1260 / 1280
		1.4Turbo	- / 2345	- / 1420
		1.4Turbo CNG	2420 / -	1470 / -
		1.6CDTI	2080 / 2350	1330 / 1350
		2.0CDTI	2120 / 2390	1370 / 1390

Дължина	Височина на покрива	Двигател	Брутно тегло на автомобила	Собствено тегло на автомобила
L2	H1	1.4i	2200 / –	1300 / –
		1.4Turbo	2365 / –	1440 / –
		1.4Turbo CNG	2470 / 2450	1490 / 1540
		1.3CDTI	2330 / –	1330 / –
		1.6CDTI	2370 / –	1370 / –
		2.0CDTI	2410 / –	1410 / –
	H2	1.4Turbo	2455	1455
		1.6CDTI	2460	1460
2.0CDTI		2500	1500	

Тегло на празен автомобил, основен модел - Combi

Дължина	Височина на покрива	Двигател	Брутно тегло на автомобила	Собствено тегло на автомобила
L1	H1	1.4i	2060	1350
		1.4Turbo	2225	1500
		1.3CDTI	2090	1380
		1.6CDTI	2130	1420
		2.0CDTI	2170	1460
	H2	1.4i	2160	1360
		1.3CDTI	2190	1390
		1.6CDTI	2230	1430
		2.0CDTI	2270	1470
	L2	H1	1.4i	2200
1.4Turbo			2265	1540
1.3CDTI			2230	1430
1.6CDTI			2270	1470
2.0CDTI			2310	1510
H2		2.0CDTI	2400	1600

Тегло на празен автомобил, основен модел - Combo Tour

Дължина	Височина на покрива	Двигател	Брутно тегло на автомобила	Собствено тегло на автомобила
L1	H1	1.4i	1940	1340
		1.4Turbo	2030	1490
		1.4Turbo CNG	2110	1540
		1.3CDTI	1970	1370
		1.6CDTI	2010	1410
		2.0CDTI	2050	1450
	H2	1.4i	2210	1430
		1.6CDTI	2400	1500
		2.0CDTI	2440	1540
	L2	H1	1.4i	2055
1.4Turbo			2135	1490
1.3CDTI			2085	1400
1.6CDTI			2115	1430
2.0CDTI			2165	1480
H2		2.0CDTI	2215	1600

Размери на автомобила

Тип	Ван		Combi		Combo Tour	
	Късо	Дълго	Късо	Дълго	Късо	Дълго
Междусово разстояние	Късо	Дълго	Късо	Дълго	Късо	Дълго
Дължина [мм]	4390	4740	4390	4740	4390	4740
Широчина без външните огледала [мм]	1832	1832	1832	1832	1832	1832
Широчина с външните огледала [мм]	2119	2119	2119	2119	2119	2119
Височина (без антена) [мм]	1845 / 1895 ⁶⁾	1880 / 1927 ⁷⁾	1845 / 1895 ⁶⁾	1880 / 1927 ⁶⁾	1845 / 1895 ⁶⁾	1880 / 1927 ⁶⁾
Стандартен покрив						
Висок покрив	2100	2125	2100	–	2100	–
Дължина на пода в багажното отделение [мм]	1820	2170	–	–	–	–
Широчина на багажното отделение [мм]	1230	1230	1230	1230	1195	1195
Височина на багажното отделение [мм]	1305	1305	1305	1305	1305	1305
Стандартен покрив						
Висок покрив	1550	–	1550	–	1550	–

6) Версии с багажник на покрива.

7) Версии с рейки на покрива.

Тип	Ван		Combi		Combo Tour	
Междусово разстояние [мм]	2755	3105	2755	3105	2755	3105
Завой, бордюр до бордюр [м]	11,2	12,5	11,2	12,5	11,2	12,5

Вместимости

Моторно масло

Двигател	1.4i	1.4Turbo	1.4CNG	1.3CDTI	1.6CDTI	2.0CDTI
вкл. филтър [л]	2,7	2,9	2,9	3,2	4,9	4,9
между обозначенията MIN и MAX (л)	1,0	1,0	1,0	1,0	1,0	1,0

Резервоар за горивото

Бензин/дизел, номинална вместимост (л)	60
Природен газ (метан) CNG, номинална вместимост [кг]	16,15 кг ⁸⁾ / 22,1 кг ⁹⁾
Бензин, номинална вместимост (л)	22

8) Версия с къса база

9) Версия с дълга база

Налягане на гумите

Ван

Двигател	Гуми	Комфорт с до 2 души и 100 кг багаж		При пълно натоварване	
		отпред [kPa/bar] ([psi])	отзад [kPa/bar] ([psi])	отпред [kPa/bar] ([psi])	отзад [kPa/bar] ([psi])
Всички	185/65 R15 88T	250/2,5 (36)	250/2,5 (36)	290/2,9 (42)	290/2,9 (42)
	185/65 R15 92T	250/2,5 (36)	260/2,6 (38)	290/2,9 (42)	300/3,0 (44)
	195/65 R15 95T	240/2,4 (35)	240/2,4 (35)	260/2,6 (38)	270/2,7 (39)
	195/60 R16 C 99/97T	270/2,7 (39)	270/2,7 (39)	270/2,7 (39)	330/3,3 (48)
					360/3,6 (52) ¹⁰⁾¹¹⁾

Регулирайте налягането на гумите до стойността, посочена за пълен товар, когато шофирате със скорости от 160 км/ч.

¹⁰⁾ Версия с дълга база

¹¹⁾ CNG версия (за работа на метан).

Combi

Двигател	Гуми	Comfort при максимум 3 лица		При пълно натоварване	
		отпред [kPa/bar] ([psi])	отзад [kPa/bar] ([psi])	отпред [kPa/bar] ([psi])	отзад [kPa/bar] ([psi])
Всички	185/65 R15 88T	250/2,5 (36)	250/2,5 (36)	290/2,9 (42)	290/2,9 (42)
	185/65 R15 92T	250/2,5 (36)	260/2,6 (38)	290/2,9 (42)	300/3,0 (44)
	195/65 R15 95T	240/2,4 (35)	300/3,0 (44)	260/2,6 (38)	320/3,2 (46)
	195/60 R16 C 99/97T	270/2,7 (39)	270/2,7 (39)	270/2,7 (39)	360/3,6 (52)

Регулирайте налягането на гумите до стойността, посочена за пълен товар, когато шофирате със скорости от 160 км/ч.

Combo Tour

Двигател	Гуми	Comfort при максимум 3 лица		При пълно натоварване	
		отпред [kPa/bar] ([psi])	отзад [kPa/bar] ([psi])	отпред [kPa/bar] ([psi])	отзад [kPa/bar] ([psi])
Всички	185/65 R15 88T	250/2,5 (36)	250/2,5 (36)	290/2,9 (42)	290/2,9 (42)
	185/65 R15 92T	250/2,5 (36)	260/2,6 (38)	290/2,9 (42)	300/3,0 (44)
	195/65 R15 95T	240/2,4 (35)	240/2,4 (35)	260/2,6 (38)	260/2,6 (38)
	195/60 R16 C 99/97T	270/2,7 (39)	270/2,7 (39)	270/2,7 (39)	280/2,8 (41) ¹²⁾
					360/3,6 (52) ¹³⁾¹¹⁾

Регулирайте налягането на гумите до стойността, посочена за пълен товар, когато шофирате със скорости от 160 км/ч.

¹²⁾ Версия с 5 седалки.

¹³⁾ Версия със 7 седалки.

¹¹⁾ CNG версия (за работа на метан).

Информация за клиента

Записване на данни за автомобила и защита на личната информация 196

Записване на данни за автомобила и защита на личната информация

Системи за записване на данни от събития (черна кутия)

Модули за съхранение на данни в автомобила

Голям брой електронни компоненти във вашия автомобил съдържат модули за временно или постоянно съхранение на технически данни за състоянието на автомобила, събития и грешки. като правило, тази техническа информация документира състоянието на частите, модулите, системите или околната среда.

- Работни условия на компонентите на системите (напр., нива на напълване)

- Съобщения за състоянието на автомобила и неговите отделни компоненти (напр., брой обороти на колелата / скорост на въртене, забавяне, надлъжно ускорение)
- Неправилно функциониране и дефекти в компонентите на важни системи
- Реакциите на автомобила в конкретни пътни ситуации (напр., раздуване на въздушна възглавница, активиране на система за контрол на стабилността)
- Околни условия (напр., температура)

Тези данни са изключително технически и спомагат за идентифициране и коригиране на грешки, както и за оптимизиране на функциите на автомобила.

Профили на движение, посочващи изминатите маршрути, не могат да бъдат създадени въз основа на тези данни.

Ако се използват услуги (напр., ремонтни работи, сервизни процеси, гаранционни искове, оценка на качество), служителите от сервизната мрежа (вкл. производителят) могат да прочетат тази техническа информация от модулите за съхранение на данни за грешки и събития, като използват специални диагностични устройства. Ако е необходимо, ще получите допълнителна информация в тези сервизи. След като грешката бъде отстранена, данните се изтриват от модула за съхранение или се презаписват за постоянно.

При използване на автомобила, може да възникнат ситуации, в които тези технически данни, свързани с друга информация (доклади за инциденти, щети по автомобила, свидетелски показания на очевидци и др.) може да бъдат асоциирани с конкретно лице - с помощта на експерт.

Допълнителните функции, договорени с клиента (напр., разположение на автомобила в

аварийни ситуации), позволяват предаването на конкретни данни от автомобила.

Радио честотна идентификация (RFID)

RFID технологията се използва при някои автомобили за функции като безопасност на запалителната система. Тя се използва и във връзка с устройства като радио дистанционно управление за заключване/отключване и стартиране и вградени в автомобила предаватели за отваряне на гаражни врати. RFID технологията в автомобилите Opel не използва лични данни или връзка с друга система на Opel, съдържаща лични данни.

Азбучен указател

A	
Аварийни предупредителни светлини	100
Автоматизирана механична скоростна кутия	121
Автоматично заключване.....	87
Автоматично затваряне.....	87
Автоматично прекъсване на горивото.....	94, 115
Акcesoари и модификации на автомобила	140
Активиране на въздушните възглавници.....	87
Акумулатор	145
Антиблокираща спирачна система	126
Антиблокираща спирачна система (ABS)	82
Б	
Багажник на покрива	65, 66
Багажно отделение	29
Борден компютър.....	87, 95
Брутно тегло на автомобила.....	66
Бутони върху волана	68
В	
Вентилационни дюзи.....	110
Вентилация.....	105
Вериги за сняг	160
Вместимости	192
Врата на багажника.....	29
Врати.....	26, 27, 29
Входящи отвори за въздух	111
Въведение	3
Външна температура	70
Външни огледала.....	31
Външни светлини	13, 86, 98
Вътрешни огледала.....	32
Вътрешно осветление.....	87, 101, 102, 152
Г	
Габаритни светлини.....	98, 150
Гориво.....	133
Гориво за бензинови двигатели	133
Гориво за дизелови двигатели	133
Грижи за външния вид	172
Грижи за външността.....	172
Грижи за интериора	175
Д	
Данни на автомобила.....	181
Данни на двигателя	183
Дата.....	87
Двигателно масло	142
Деактивиране на въздушните възглавници	51, 81, 87
Декоративни тасове	160

Детски предпазни системи (седалки)	53
Детски предпазни системи (седалки) ISOFIX	58
Дизелов филтър за твърди частици.....	84, 119
Дисплей на скоростната кутия	121
Дистанционното радиоуправление	23
Дневен километражен брояч	75
Дневни светлини.....	87, 99
Дълбочина на шарката на протектора	159
Дълги светлини	87, 98
Е	
Език.....	87
Електрическа система.....	154
Електрически контакти	73
Електрически прозорци	33
Електрическо регулиране	31
Електронна система за климатичен контрол	107
Електронна стабилизираща програма	83, 128
Електронни програми за управление	124
Есо режим (Е).....	124

Ж	
Жабка	60
З	
Задаване на предупредителен зумер на индикатор за незакопчан предпазен колан.....	87
Задействане на прозорците отвън.....	33
Задна полица за багаж.....	62
Задна светлина за мъгла ..	87, 101
Задни врати	27
Задни прозорци	35
Задни седалки	40, 61
Замъглени стъкла на фаровете	101
Запалка	74
Записване на данни за автомобила и защита на личната информация.....	196
Зареждане с гориво	134
Зареждаща система	81
Защита от изтощаване на акумулатора	104
Зимни гуми	158
Зумери.....	94

И	
Идентификационен номер на автомобила	180
Идентификационна табелка ...	180
Извършване на работа	141
Изгорели газове	119
Изключване на автомобила	94, 115
Износване на спирачните накладки.....	82
Използване на природен газ за гориво	134
Изпъкнало огледало	31
Източете горивния филтър	86
Имобилайзер	30, 86
Индикатор за незакопчан предпазен колан	80
Индикатори.....	74
Инструменти	157
Инструменти на автомобила... ..	157
Информационни дисплеи.....	87
К	
Капак на двигателя	142
Катализатор	120
Километражен брояч	75
Клаксон	14, 69
Климатичен контрол	16
Климатична система.....	105, 106
Ключалки за деца	26

Ключ за светлините	98	Механична заключваща система против кражби	30	Опасност, предупреждение и внимание	4
Ключове	22	Механична скоростна кутия	120	Органи за управление.....	68
Ключове, ключалки.....	22	Мигач	80	Осветление на багажното отделение.....	103
Колела.....	42	Многофункционален дисплей....	87	Осветление на регистрационния номер	151
Колела и гуми	158	Моторно масло.....	177, 181	Осветление на таблото с прибори	153
Комплект за ремонт на гуми ...	161	Н		Особености при шофирането, съвети относно тегленето ...	138
Конзола над главата	60	Налягане на гумите	159, 193	Отворена врата	87
Контролен индикатор за неизправност	82	Налягане на маслото на двигателя	85	Отделение за съхранение на вещи в арматурното табло.....	59
Контрол над автомобила	113	Настройване на огледалото	9	Отделения за вещи.....	59
Контрол на осветлението на арматурното табло	101	Натоварване.....	61	Отключване на автомобила	6
Контролни индикатори (лампи).	78	Неизправност	125	Отопление на задното стъкло . .	35
Крик на автомобила.....	157	Ниско ниво на горивото	86	Отопление на седалката	40
Крузи контрол (система за поддържане на дадена скорост)	87, 129	Ниско ниво на маслото в двигателя	86	Отопляеми огледала	32
Кутия под седалката	61	О		Охлаждаща течност за двигателя	143
Кутия с предпазители в арматурното табло	156	Облегалка за ръце.....	39	Охлаждаща течност и антифриз.....	177
Кутия с предпазители в двигателното отделение	155	Облегалки за глава	36	Охрана на автомобила.....	30
М		Обозначения на гумите	158	П	
Масло, моторно.....	177, 181	Оборотомер	75	Паркиране	20, 118
Меню за настройки.....	87	Обща информация	138	Паспорт на автомобила (Car Pass)	22
Мерна единица.....	87	Общо предупреждение.....	80	Пепелници	74
Места за поставяне на детска седалка	55	Общ преглед на таблото с прибори	11		
		Огледало с ръчно противозаслепяващо регулиране	32		

Плъзгаща се врата	26	Предно стъкло.....	33	Размери на автомобила	190
Плъзгаща се странична врата...	26	Предпазен колан	8	Разработване на новия	
Повреда.....	171	Предпазители	154	автомобил	113
Покривало на товарното		Предпазна система за деца на		Разстояние до следващ сервиз. 87	
(багажното) отделение	62	задните прозорци.....	33	Разход на гориво.....	87
Покривало на удълженото		Предпазни колани	42	Разход на гориво - CO ₂ емисии 137	
товарно (багажно)		Предпазни седалки за деца.....	53	Регулатор против	
отделение.....	62, 66	Предупредителен зумер.....	87	подхлъзване (ASR).....	127
Полезен товар.....	66	Предупредителен зумер за		Регулиране на волана	10, 68
Поленов филтър	112	ограничение на скоростта.....	87	Регулиране на облегалките за	
Положение на седалката	37	Предупредителни зумери	94	глава	8
Положения на контакта за		Предупредителни светлини.....	74	Регулиране на седалката	7, 38
запалване	114	Предупреждение.....	94	Регулиране светлинния сноп	
Помощ при паркиране	131	Прекъсване подаването на		на предните фарове	99
Помощ при потегляне по		гориво в режим на моторна		Регулируеми вентилационни	
наклон.....	83, 127	спирачка	116	дюзи	110
Помощ при спиране	127	Препоръчани масла и		Редовно включване на	
Поставки за чаши	60	смазочни материали	177, 181	климатичната система	112
Потегляне	18	Прибори.....	74	Резервно колело	166
Превключване на по-висока		Пробив.....	164	Рециклиране на излезли от	
предавка.....	83	Проверки на автомобила.....	141	употреба автомобили	141
Превозване на товари	66	Прозорци.....	33	Ръководството ще ви помогне	3
Предварително подгръване	84	Прозорци с ръчно задвижване .	33	Ръчен режим	124
Предни мигачи.....	148	Промъня на размера на		Ръчна спирачка.....	126
Предни светлини.....	98	джантите и гумите	160	Ръчно регулиране	31
Предни седалки.....	37				
Предни фарове за мъгла	100	Р		С	
Предни фарове при пътуване		Радио информация.....	87	Светлинен клаксон	98
зад граница	99	Радио честотна		Светлини за заден ход	101
		идентификация (RFID).....	197	Свързване на ремарке.....	138

Сгъване	32	Системи за измиване и избърсване	15	Съвети по управлението на автомобила.....	113
Сгъване на седалките.....	61	Системи за контрол при шофиране.....	127, 128	Съобщения на горивната система.....	94
Селектор за гориво	76	Системи за откриване на препятствие.....	131	Съхраняване на автомобила...	140
Сервизен дисплей	77, 87	Системи на въздушните възглавници и обтегачи на предпазните колани	81	Съхраняване на вещи.....	59
Сервизна информация	176	Скоростен лост	122		
Сервизно обслужване	112, 176	Скоростна кутия	17	Т	
Сигнали при завой и смяна на платното	100	Скоростомер	74	Табло с прибори	74
Сила на звука.....	87	Слънчеви сенници	35	Тапицерия.....	175
Символи	4	Сменете маслото на двигателя	85	Теглене на автомобила	171
Система "стоп-старт".....	86	Смяна на колело	164	Теглене на друг автомобил ...	172
Система за отопление и вентилация	105	Смяна на крушка	147	Теглене на ремарке	139
Система за прекъсване на горивото.....	94, 115	Смяна на перо на чистачка	146	Теглич.....	138, 171
Система за тракшън контрол (контрол на сцеплението)	127	Собствено тегло на автомобила	66	Тегло на автомобила	186
Система за централно заклучване	24	Специфични за автомобила данни	3	Температура.....	87
Система на въздушните възглавници	45	Спирачки	125, 145	Температура на охлаждащата течност на двигателя	84
Система на предните въздушни възглавници	49	Спирачна система	82	Техническа характеристика ...	185
Система на страничните въздушни възглавници	50	Спирачна течност	145	Течност за измиване	144
Система старт/стоп.....	116	Стандартен дисплей.....	87	Течност за сервоусилвателя на волана.....	144
Системи за записване на данни от събития (черна кутия).....	196	Стартиране и обслужване.....	113	Течност за спирачки/ съединител.....	177
		Стартиране на двигателя	114, 121	Товар на покрива.....	66
		Стартиране с помощен акумулатор и кабели	169	Товарно отделение	61
		Странични мигачи	151	Триточкови предпазни колани ..	43

У

Указател за горивото	75
Указател за температурата на охлаждащата течност на двигателя	77
Ултразвукова система за помощ при паркиране	83, 131
Уши за закрепване на седалки Top-tether	58

Ф

Фар за мъгла	87
Фиксирани вентилационни дюзи	111
Филтър за твърди частици.....	119

Х

Халки за привързване	65, 66
Халогенни предни фарове	148

Ц

Централна високо монтирана стоп-светлина.....	151
Център за информация на водача.....	87

Ч

Часовник.....	71, 87
Чистачка/система за измиване на задното стъкло .	70
Чистачки/система за измиване на предното стъкло	69

А

ASR (Регулатор против подхлъзване).....	127
--	-----

Е

ESP (Електронна стабилизираща програма)....	128
--	-----

Copyright by ADAM OPEL AG, Rüsselsheim, Germany.

Информацията в тази публикация е валидна към датата на публикуване, посочена по-долу. Adam Opel AG си запазва правото да прави промени в техническите спецификации, характеристики и конструкция на автомобилите, свързани с информацията в тази публикация както и промени на самата публикация.

Издание: Август 2013, ADAM OPEL AG, Rüsselsheim.

Напечатано на хартия, избелена без хлор.

KTA-2730/2-bg

08/2013

