

# OPEL COMBO

Ръководство за експлоатация





---

# Съдържание

Въведение .....	2
Накратко .....	6
Ключове, врати, прозорци .....	22
Седалки, облегалки .....	38
Съхраняване на вещи .....	66
Прибори и органи за управление .....	76
Осветление .....	111
Климатичен контрол .....	119
Шофиране и обслужване .....	127
Грижи за автомобила .....	158
Сервизно обслужване и поддръжка .....	200
Технически данни .....	204
Информация за клиента .....	214
Азбучен указател .....	218

## Въведение

Гориво	Обозначение	<input type="text"/>		
Моторно масло	Качество	<input type="text"/>		
	Вискозитет	<input type="text"/>		
Налягане на гумите	Размер на гумите		Отпред	Отзад
	Летни гуми	<input type="text"/>	<input type="text"/>	<input type="text"/>
	Зимни гуми	<input type="text"/>	<input type="text"/>	<input type="text"/>
Тегло	Брутно тегло на автомобила	<input type="text"/>		
	- Тегло на празен автомобил, базисен модел	<input type="text"/>		
	= Натоварване	<input type="text"/>		

## Специфични за автомобила данни

Моля нанесете данните за Вашия автомобил на предходната страница за да бъдат на разположение. Необходимата информация ще намерите в разделите "Сервиз и поддръжка" и "Технически данни", както и на идентификационната табелка.

## Въведение

Вашият автомобил е комбинация от напреднала технология, сигурност, съвместимост с околната среда и икономичност.

Настоящото ръководство за експлоатация Ви предоставя цялата необходима информация за да можете да карате автомобила си правилно и сигурно.

Уверете се, че всички пътници са наясно за възможния риск от инциденти и наранявания, които могат да настъпят вследствие на неправилното използване на автомобила.

Винаги трябва да спазвате конкретните закони и правила в страната, където се намирате. Тези закони може да се различават от информацията дадена в настоящото ръководство.

Пренебрегването на описанието, дадено в това ръководство, може да повлияе върху вашата гаранция.

Когато това ръководство за експлоатация Ви насочва към сервиз, ние Ви препоръчваме Вашия сервизен партньор на Opel.

За автомобили на газ, ние препоръчваме сервиз на Opel, който е оторизиран за сервизно обслужване на такива автомобили.

Всички сервизни партньори на Opel предлагат първокласно обслужване на приемливи цени. Опитни механици обучени от Opel работят в съответствие с конкретните инструкции на Opel.

Комплектът с ръководства трябва винаги да се държи в автомобила, за да Ви е под ръка.

## Ръководството ще ви помогне:

- Настоящото ръководство описва всички опции и възможности, които се предлагат за този модел. **Някои описания, включително тези за функциите на дисплея и менюто, може да не се отнасят за Вашия автомобил поради варианта на модела, конкретни за дадена страна спецификации, специално оборудване и аксесоари.**
- От главата "Накратко" да получите начална информация.
- Таблицата със съдържанието в началото на ръководството и във всеки раздел показва къде се намира информацията.
- Азбучният указател ще ви улесни в търсенето на конкретна информация.
- Ръководството за експлоатация се отнася за автомобили с ляво разположен

волан. Работата с автомобила е подобна и при дясно разположен волан.

- Ръководството за експлоатация използва идентификационния код на двигателя. Съответното търговско обозначение се намира в главата „Технически данни“.
- Инструкциите свързани с посоките, напр. наляво или надясно, напред или назад, винаги трябва да се разбират спрямо посоката на движение.
- Дисплеите могат да не поддържат вашия конкретен език.
- Съобщенията на дисплея и надписите в интериора на автомобила са показани с **удебелен шрифт**.

## Опасност, предупреждение и внимание

### ⚠ Опасност

Текстът означен с ⚠ **Опасност** информира относно риск от фатално нараняване. Неспазването на тази информация може да доведе до опасност за живота.

### ⚠ Предупреждение

Текстът означен с ⚠ **Предупреждение** дава информация относно риск от произшествие или нараняване. Неспазването на тази информация може да доведе до нараняване.

### Внимание

Текстът отбелязан с **Внимание** съдържа информация относно възможни щети по автомобила. Неспазването на тази информация може да доведе до щети по автомобила.

## Символи

Препратката към дадена страница се означава с ↪. ↪ значи "виж страница".

Препратките към страници и записи от азбучния указател се отнасят до съответните заглавия, посочени в съдържанието на раздела.

Пожелаваме Ви много часове на приятно каране.

**Adam Opel AG**



## Накратко

### Първоначална информация

#### Отключване на автомобила

##### Отключване с ключ



Завъртете ключа в ключалката на вратата на водача по посока към предната част на автомобила.

#### Отключване с дистанционното управление



Натиснете , за да отключите автомобила. Отворете вратите като дръпнете дръжките.

Натиснете , за да отключите само багажника. За да отворите вратата на багажника натиснете бутона под дръжката на багажната врата.

Дистанционно радиоуправление  
⇨ 23.

Система за централно заключване  
⇨ 26.

Багажно отделение ⇨ 30.

Електрически прозорци ⇨ 35.

## Регулиране на седалката

### Надлъжно регулиране

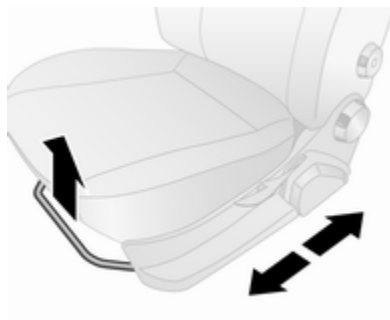

Дръпнете ръчката, плъзнете седалката, освободете ръчката.

Опитайте да преместите седалката назад и напред, за да се уверите, че е фиксирана на място.

Положение на седалката ⇨ 40.

Регулиране на седалката ⇨ 41.

## Наклон на облегалките

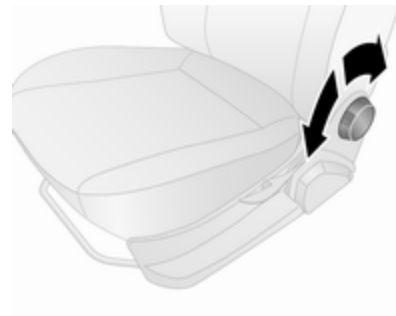

Завъртете ръкохватката. При регулирането не се облягайте на облегалката.

Положение на седалката ⇨ 40.

Регулиране на седалката ⇨ 41.

### Височина на седалката

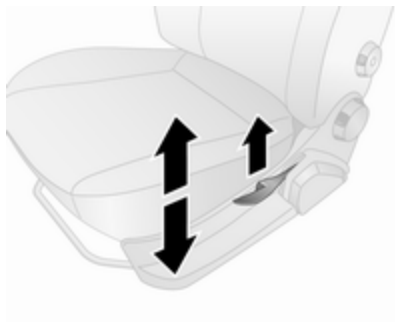

#### Помпане с лоста

помпане : повдигане  
нагоре  
помпане : спускане  
надолу

Задействайте лоста и променете натиска на тежестта от тялото върху седалката за да я повдигнете или спуснете.

Положение на седалката ⇨ 40.

Регулиране на седалката ⇨ 41.

### Регулиране на облегалките за глава

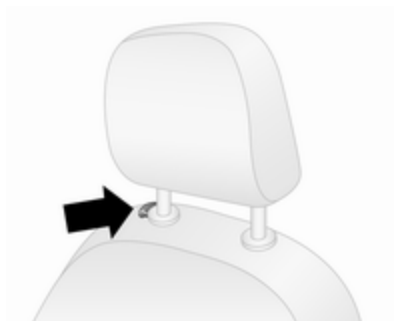

Натиснете бутона за да освободите облегалката за глава, регулирайте височината, блокирайте.

Облегалки за глава ⇨ 38.

### Предпазен колан



Издърпайте предпазния колан и го закопчайте в закопчалката му. Коланът не бива да е усукан и трябва да прилепва плътно към тялото. Облегалката на седалката не бива да бъде наклонена прекалено много назад (препоръчителен ъгъл на наклона: около 25 °).

За да откопчаете предпазния колан, натиснете червения бутон върху закопчалката на колана.

Положение на седалката ⇨ 40.

Предпазни колани ⇨ 49.

Система на въздушните възглавници ⇨ 53.

## Настройване на огледалото

### Вътрешно огледало

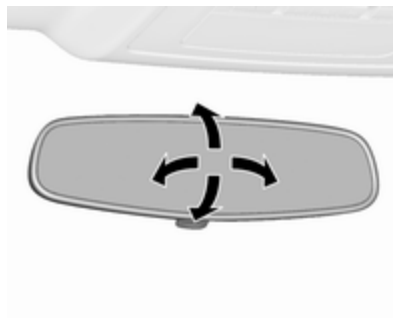

За регулиране на огледалото, преместете корпуса му в желаната посока.

Вътрешно огледало с ръчно противозаслепяващо регулиране ⇨ 34.

## Външни огледала

### Ръчно регулиране

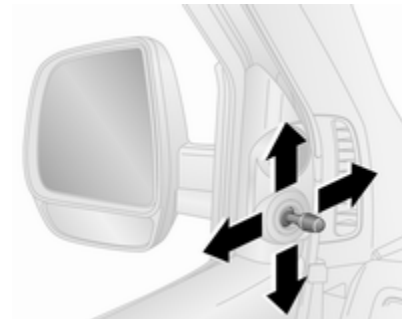

Завъртете лостчето в нужната посока.

Долните огледала не са регулират.

## Електрическо регулиране



Изберете съответното външно огледало като завъртите бутона наляво ◀ или надясно ▶. След това завъртете бутона за да нагласите огледалото.

В положение ● нито едно от огледалата не е избрано.

Изпъкнали външни огледала  
↪ 33.

Електрическо регулиране ↪ 33.

Сгъваеми външни огледала ↪ 34.

Отопление на външните огледала  
↪ 34.

## Регулиране на волана

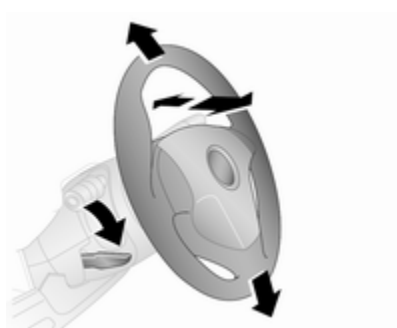

Отключете лоста, настройте волана, блокирайте лоста и проверете дали е заключен добре.

Не регулирайте волана, докато не спрете автомобила и не освободите ключалката на волана.

Система на въздушните възглавници ↪ 53.

Положения на контакта за запалване ↪ 129.

## Общ преглед на таблото с прибори

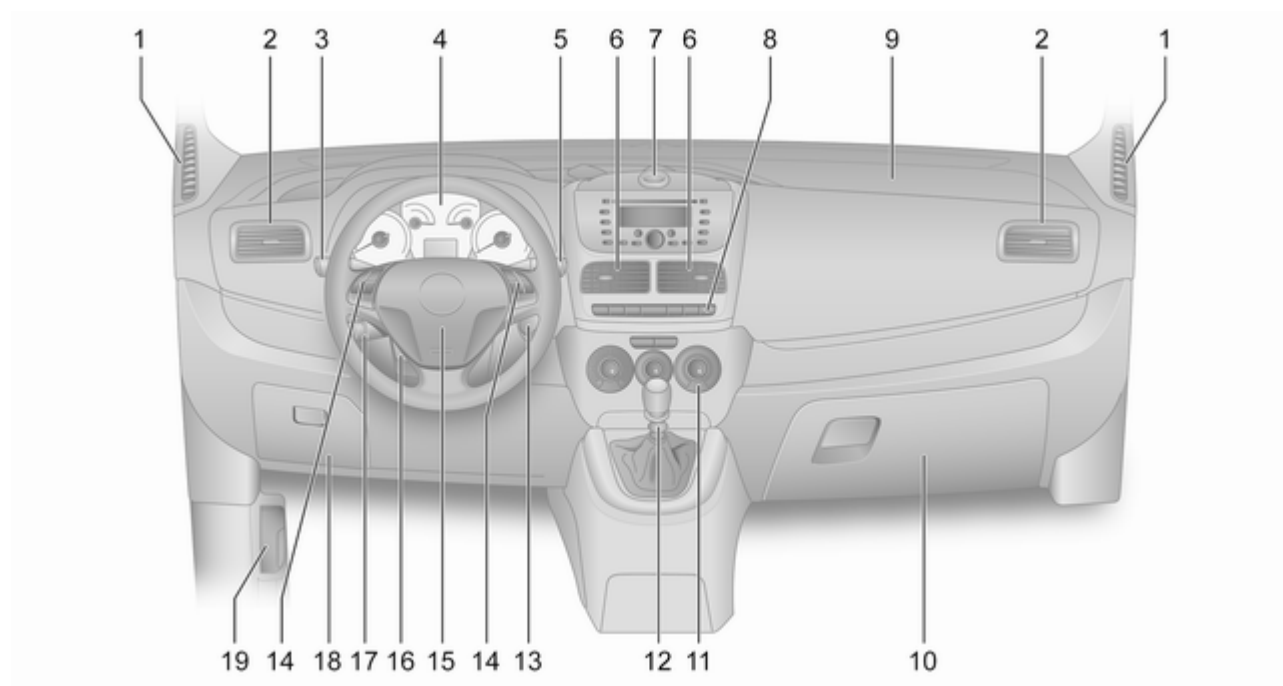

1	Фиксирани вентилационни дюзи .....	125	6	Централни вентилационни дюзи .....	124	Часовник .....	80	
2	Странични вентилационни дюзи .....	124	7	Отделение за документи, джоб за персонално навигационно устройство ..	66	Деактивиране на въздушните възглавници ....	58	
3	Ключ за светлините .....	111	8	Регулиране на обсега (светлинния сноп) на предните фарове .....	112	9	Въздушна възглавница за предния пътник .....	57
	Дълги светлини, къси светлини .....	112		Органи за управление на център за информация на водача .....	101	10	Жабка .....	67
	Светлинен клаксон .....	112		Борден компютър .....	108	11	Система за отопление и вентилация .....	119
	Дневни светлини .....	112		Осветлението на арматурното табло .....	115		Климатична система .....	120
	Сигнали при завой и смяна на платното .....	113		Аварийни предупредителни светлини .....	113		Електронна система за климатичен контрол .....	121
4	Прибори .....	84		Предни фарове за мъгла .	114	12	Скоростен лост, механична скоростна кутия .....	136
	Център за информация на водача .....	101		Задна светлина за мъгла	114		Автоматизирана механична скоростна кутия .....	137
5	Чистачки/система за измиване на предното стъкло .....	78		Отопляемо задно стъкло ....	37	13	Контакт за запалване с ключалка за волана .....	129
	Чистачка/система за измиване на задното стъкло .....	78		Отопление на външните огледала .....	34	14	Бутони върху волана .....	77
	Умивател на предните фарове .....	79				15	Клаксон .....	78
	Нулиран дневен километражен брояч .....	84					Въздушна възглавница за шофьора .....	57
						16	Регулиране на волана .....	77

- 17 Круиз контрол (система за поддържане на дадена скорост) ..... 146
- 18 Кутия с предпазители ..... 177
- 19 Ръчка за освобождаване капака на двигателя ..... 161

## Външни светлини



Завъртете ключа за светлините:

- : изкл. /дневни светлини
- ☰D : габаритни светлини / фарове

Осветление ⇨ 111.

Дневни светлини ⇨ 112.

## Светлини за мъгла



Натиснете ключа за светлините:

- ☰D : предни фарове за мъгла
- ⊖D : задна светлина за мъгла

Предни фарове за мъгла ⇨ 114.

Задна светлина за мъгла ⇨ 114.

### Светлинен клаксон, дълги и къси светлини

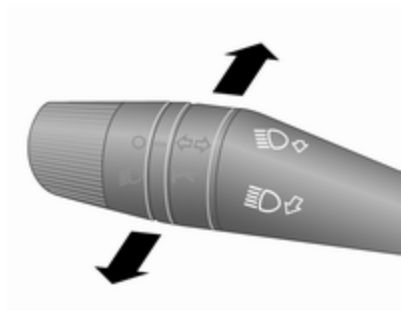

- светлинен клаксон : дръпнете лоста
- дълги светлини : натиснете лоста напред
- къси светлини : дръпнете лоста

В зависимост от версията, дръпнете лоста към волана, за да превключите между дълги и къси светлини.

Дълги светлини ⇨ 112.

Светлинен клаксон ⇨ 112.

### Сигнали при завой и смяна на платното

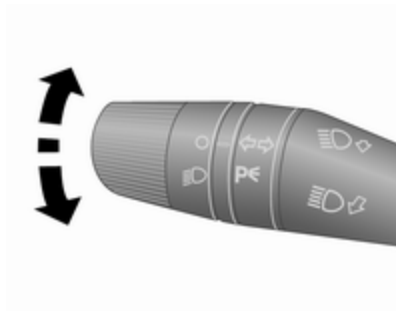

- преместете лоста нагоре : десен мигач
- преместете лоста надолу : ляв мигач

Сигнали при завой и смяна на платното ⇨ 113.

### Аварийни предупредителни светлини



Задейства се чрез натискане на .

Аварийни предупредителни светлини ⇨ 113.

## Клаксон





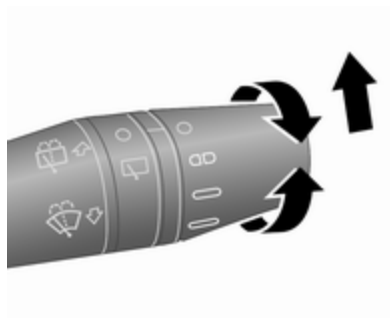

Натиснете .  
Клаксон ⇨ 78.

## Системи за измиване и избърсване

### Чистачки на предното стъкло



Завъртете лоста:

-  : изключено
-  : избърсване на интервали
-  : бавно
-  : бързо

За еднократно избърсване при изключени чистачки преместете лоста нагоре.

Чистачки на предното стъкло  
⇨ 78.

Смяна на перото на чистачка  
⇨ 166.

## Системи за измиване на предното стъкло и предните фарове

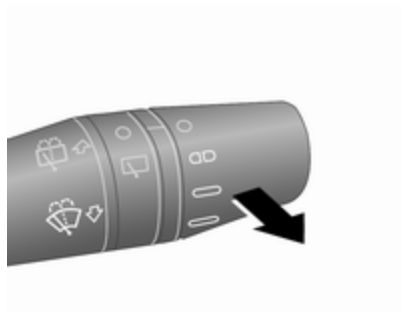



Дръпнете лоста.

Система за измиване на предното стъкло и предните фарове ↪ 78.

Течност за измиване ↪ 164.

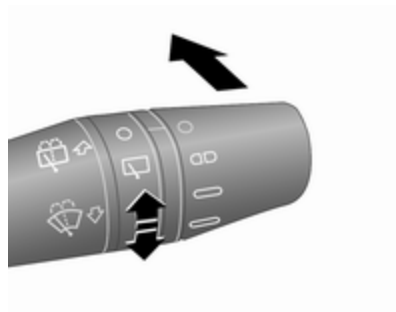
## Чистачка и система за измиване на задното стъкло



Завъртете лентата към позиция , за да активирате чистачката на задното стъкло.

Чистачката на задното стъкло се задейства автоматично, когато при включени чистачки на предното стъкло се включи задната предавка.

Натиснете лоста: Върху задното стъкло се напръсква измиваща течност и чистачката прави няколко маха.

Чистачка/система за измиване на задното стъкло ↪ 79.

## Климатичен контрол

### Отопляемо задно стъкло, отопляеми външни огледала



Отоплението се включва чрез натискане на .

Отопляемо задно стъкло ↪ 37.

Отопление на външните огледала ↪ 34.

## Подсушаване и размразяване на прозорците

### Климатична система



Завъртете копчето за температурата в позиция най-топло.

Нагласете вентилатора на най-високата скорост.

Завъртете копчето за разпределение на въздуха на .

Включете охлаждането .

Включете отоплението на задното стъкло .

Система за отопление и вентилация ⇨ 119.

Климатична система ⇨ 120.

## Електронна система за климатичен контрол



Натиснете .

Температурата и разпределението на въздуха се настройват автоматично и вентилаторът работи на висока скорост.

За да се върнете в автоматичен режим: натиснете  или **AUTO**.

Електронна система за климатичен контрол ⇨ 121.

## Скоростна кутия

### Механична скоростна кутия

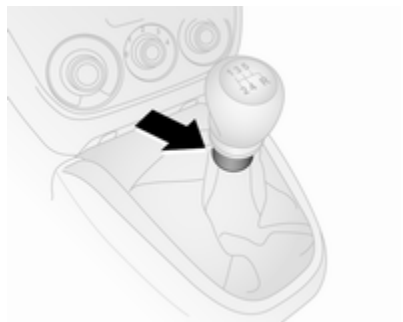

Заден ход: при неподвижен автомобил изчакайте три секунди след натискане на педала на съединителя, след това издърпайте пръстена на скоростния лост и включете предавката.

Ако предавката не се включи, поставете скоростния лост в неутрално положение, освободете педала на съединителя и го натиснете отново; след това повторно изберете предавката.

Механична скоростна кутия ⇨ 136.

### Автоматизирана механична скоростна кутия

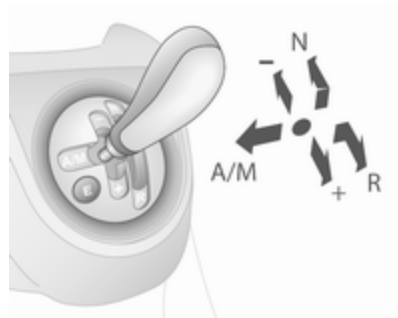

- N** : неутрално положение
- : положение за каране
- +** : по-висока предавка
- : по-ниска предавка
- A/M** : превключване между автоматичен и ръчен режим
- R** : предавка за заден ход (с ключалка на скоростния лост)

Автоматизирана механична скоростна кутия ⇨ 137.

## Потегляне

### Преди потегляне, проверете

- Налягането и състоянието на гумите ⇨ 179, ⇨ 213.
- Нивото на маслото в двигателя и нивата на работните течности ⇨ 161.
- Всички прозорци, огледала, външните светлини и табелките с регистрационния номер трябва да са почистени от замърсявания, сняг и лед и да са изправни.
- Правилното положение на огледалата, седалките и предпазните колани ⇨ 33, ⇨ 40, ⇨ 51.
- Функционирането на спирачките при ниска скорост, особено ако спирачките са овлажнени.

## Стартиране на двигателя

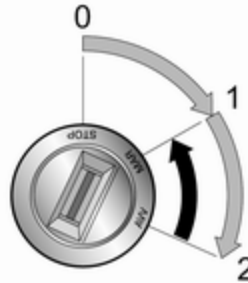

- Завъртете ключа в положение 1.
- Завъртете леко волана за да освободите ключалката му.
- Натиснете педала на съединителя и спирачния педал.
- Автоматизирана механична скоростна кутия: натиснете спирачния педал; скоростната кутия автоматично превключва на **N** (неутрално положение).
- Не натискайте педала на газта.

- При дизелови двигатели: завъртете ключа в положение 1, за да включите предварителното подгриване и изчакайте контролната лампа  да изгасне.
- Завъртете ключа в положение 2 и го отпуснете.

Стартиране на двигателя ⇨ 129.

## Система "стоп/старт"



Ако автомобилът се движи с ниска скорост или е в неподвижно състояние и някои условия са налице, активирайте Autostop, както следва:

- Натиснете педала на съединителя.
- Поставете скоростния лост в неутрално положение.
- Отпуснете педала на съединителя.

Autostop се обозначава, когато на Центъра за информация на водача се изведе ⓘ ⇨ 101.

За рестартиране на двигателя натиснете педала на съединителя отново.



Система "стоп/старт" ⇨ 131.

## Паркиране

### ⚠ Предупреждение

- Не паркирайте автомобила върху лесно запалима повърхност. Високата температура на изпускателната система може да запали тази повърхност.
- Винаги натягайте ръчната спирачка без да натискате освобождаващия бутон. Върху наклони натягайте ръчната спирачка колкото може по-силно. За да намалите силата за задействане, в същото време натиснете спирачния педал.
- Изключете двигателя.
- Ако автомобилът е на равно повърхност или на възходящ наклон, включете на първа предавка, преди да изключите запалването. При възходящ наклон завъртайте колелата навън от бордюра.

Ако автомобилът е на низходящ наклон, включете на задна предавка, преди да изключите запалването. Завъртете предните колела към бордюра.

- Затворете прозорците.
- Завъртете ключа за запалване в положение 0 и го извадете от контакта. Завъртете волана докато усетите, че ключалката го заключи.
- Заключете автомобила с  от дистанционното управление.
- Вентилаторите за охлаждане на двигателя могат да продължат да работят след изключване на двигателя  160.

### Внимание

След работа при високи обороти или голямо натоварване на двигателя, оставете двигателя да работи

за кратко при ниско натоварване или на празен ход за около 30 секунди преди да го изгасите, с цел предпазване на турбокомпресора.

Ключове, ключалки  22.

Паркиране на автомобила за дълъг период от време  159.

## Ключове, врати, прозорци

<b>Ключове, ключалки</b> .....	<b>22</b>
Ключове .....	22
Паспорт на автомобила (Car Pass) .....	23
Дистанционното радиоуправление .....	23
Ръчни ключалки на вратите ....	24
Система за централно заключване .....	26
Ключалки за деца .....	28
<b>Врати</b> .....	<b>28</b>
Плъзгаща се врата .....	28
Задни врати .....	29
Багажно отделение .....	30
<b>Охрана на автомобила</b> .....	<b>32</b>
Механична заключваща система против кражби .....	32
Имобилайзер .....	32
<b>Външни огледала</b> .....	<b>33</b>
Изпъкнало огледало .....	33
Ръчно регулиране .....	33
Електрическо регулиране .....	33

Сгъваеми огледала .....	34
Отопляеми огледала .....	34
<b>Вътрешни огледала</b> .....	<b>34</b>
Огледало с ръчно противозаслепяващо регулиране .....	34
<b>Прозорци</b> .....	<b>35</b>
Предно стъкло .....	35
Прозорци с ръчно задвижване .....	35
Електрически прозорци .....	35
Задни прозорци .....	37
Отопление на задното стъкло .....	37
Слънчеви сенници .....	37

## Ключове, ключалки

### Ключове

#### Внимание

Не закрепвайте тежки или обемни предмети към ключа за запалване.

### Резервни ключове

Номерът на ключа е отбелязан в Car Pass или върху табелката закачена на него.

Номерът на ключа трябва да се съобщи при поръчката на резервни ключове, тъй като той е част от системата на имобилайзера.

Ключалки ⇨ 195.

## Сгъваем ключ



Натиснете бутона за да разгънете ключа. За да сгънете ключа първо натиснете бутона.

## Паспорт на автомобила (Car Pass)

Car Pass съдържа данни свързани със сигурността на автомобила, поради което трябва да се съхранява на безопасно място.

Когато автомобилът се закара в сервис, данните от Car Pass са необходими за да се изпълнят някои операции.

## Дистанционното радиоуправление



Използва се за задействане на:

- система за централно заключване ⇨ 26
- механична заключваща система против кражби ⇨ 32
- електрически прозорци ⇨ 35

Дистанционното управление има обхват до 5 метра. Той може да намалее поради външни влияния. Мигащите предупредителни светлини потвърждават действието.

Отнасяйте се грижливо с дистанционното управление, пазете го от влага и високи температури и избягвайте ненужното му използване.

## Неизправност

Ако системата за централно заключване не може да се задейства чрез дистанционното управление, това може да се дължи на следното:

- Неизправност в дистанционното управление.
- Диапазонът е надвишен.
- Напрежението на акумулатора е ниско.
- Често, многократно използване на дистанционното управление извън обсега му.
- Претоварване на системата за централно заключване поради задействането ѝ през кратки

интервали -  
електрозахранването се  
прекъсва за кратко време.

- Смущение от по-мощни радиовълни от други източници.

Отключване ⇨ 26.

### Смяна на батерията на дистанционното управление

Сменете батерията веднага щом намалее обхвата на действие.



Използваните батерии не са част от домашните отпадъци. Те трябва да се изхвърлят на определените за рециклиране места.

### Сгъваем ключ

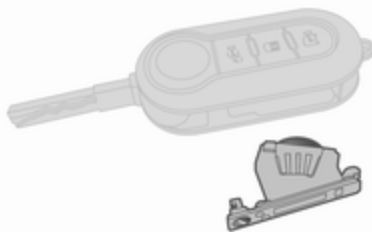

Изтеглете ключа (за да се открие държача на батерията) и отстранете държача на батерията като развиете винта с подходяща отвертка. Извадете държача на батерията от ключа и сменете батерията (тип CR 2032), като обърнете внимание на положението на монтаж.

Поставете обратно държача на батерията и затегнете винта.

### Ръчни ключалки на вратите

Ако захранването е било прекъснато, напрежението на акумулатора на автомобила е спаднало твърде ниско или има неизправност в системата за централно заключване, ключалките на вратите не могат да се задействат с дистанционното управление.

### Отключване



Отключете ръчно вратата на водача чрез вкарване на ключа в ключалката и завъртане към

предната част на автомобила. Отворете вратата на водача чрез дръпване на външната дръжка. Тогава предната врата за пътника и плъзгащата се странична врата(и) могат да се отворят чрез външните или вътрешните дръжки. Отключете ръчно задните врати чрез завъртане на ключа в ключалката (ако е налична) или отваряне отвътре. Багажната врата не може да се отключва отвън при посочените по-горе условия.

Задни врати ⇨ 29.

Аварийно отваряне на багажното отделение от салона на автомобила ⇨ 30.

Предпазни ключалки за деца ⇨ 28.

### **Заклучване**

Затворете задните врати/багажната врата ⇨ 29 и заключете чрез завъртане на ключа в ключалката (ако е налична).

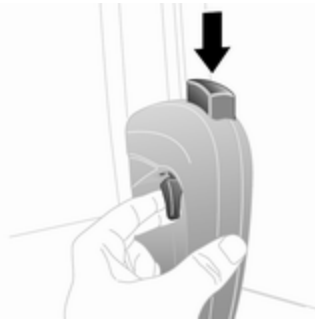

Натиснете надолу вътрешния бутон за заключване върху вътрешната дръжка (ако е налична) на плъзгащата се странична врата(и) и/или задействайте ръчната ключалка на плъзгащата се странична врата (ако е налична), вижте по-долу. След това затворете вратата отвън.

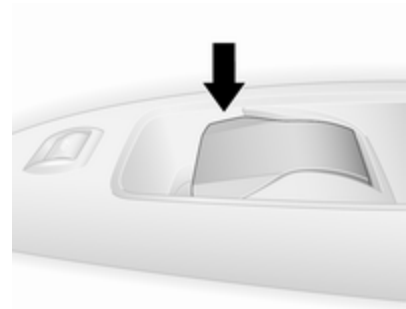

Затворете предната врата на пътника отвътре и след това натиснете вътрешния бутон за заключване.

След това затворете вратата на водача отвън и я заключете чрез завъртане на ключа в ключалката към задната част на автомобила. Автомобилът се заключва.

Механична заключваща система против кражби ⇨ 32.

### Ръчно заключване на плъзгаща се странична врата

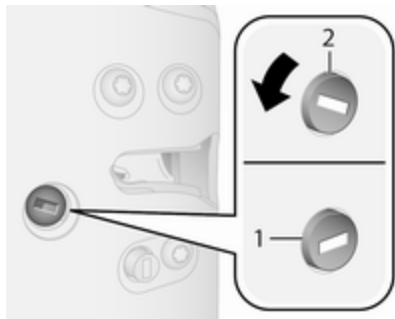

За да не може плъзгащата се странична врата да се отваря отвън, отворете вратата и задействайте ръчното заключване.

Използвайки подходящ инструмент, завъртете превключвателя за заключване на вратата в заключено положение 1. Вратата не може да се отвори отвън.

### Съобщение

Ръчното заключване на плъзгащата се странична врата остава задействано дори и след отключване на автомобила с дистанционното управление.

За изключване, отворете вратата отвътре, после завъртете превключвателя в отключено положение 2.

### Система за централно заключване

Отключва и заключва предните врати, плъзгащите се странични врати и товарното отделение.

Вратите се отключват и отварят с дръпване на вътрешната ръчка.

От съображения за безопасност автомобилът не може да бъде заключен, ако ключът за запалване е в контакта.

### Отключване

#### Съобщение

В случай на по-сериозно произшествие автомобилът се отключва автоматично.

Система за прекъсване на горивото ↪ 108.

### Ван





Натиснете : Отключват се предните врати.



Натиснете : Отключват се задните врати/вратата на багажника и плъзгащите се странични врати.

### Combi, Combo Tour

Натиснете : Всички врати, включително задните врати/багажната врата и плъзгащите се врати, се отключват.

Натиснете : Отключват се само задните врати/вратата на багажника.

### Съобщение

Ако е задействано, ръчното заключване на плъзгащата се странична врата остава така,

дори и след отключване на автомобила с дистанционното управление.

Ръчно заключване на плъзгащата се странична врата ⇨ 24.

### Заключване

Затворете всички врати. Ако вратите не са затворени добре, системата за централно заключване няма да работи.

### Съобщение

Ако е отворена врата или вратата на багажното отделение, контролният индикатор  свети на приборното табло ⇨ 101.



Натиснете . Всички врати, включително задните врати/багажната врата и плъзгащите се врати се заключват.

### Автоматично заключване

Автомобилът може да се конфигурира за автоматично заключване на вратите, когато скоростта надвижи 20 км/ч.

Център за информация на водача ⇨ 101.

### Отключване на багажното отделение от салона на автомобила



Натиснете : Багажното отделение (задните врати/ багажната врата и плъзгащите се врати) са отключени.

Когато багажното отделение е заключено, светодиодът свети в бутона.

## Ключалки за деца

### Предупреждение

Използвайте предпазните детски ключалки винаги, когато на задните седалки има деца.

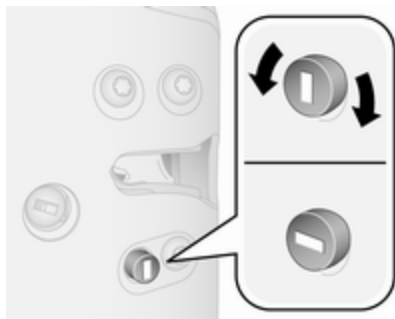

С помощта на подходящ инструмент, завъртете в хоризонтално положение предпазната ключалка за деца в плъзгащата се странична врата. Вратата не може да се отвори отвътре.

За да деактивирате предпазната ключалка за деца, завъртете я във вертикално положение.

## Врати

### Плъзгаща се врата

Отключете плъзгащата се странична врата с дистанционното управление  26.

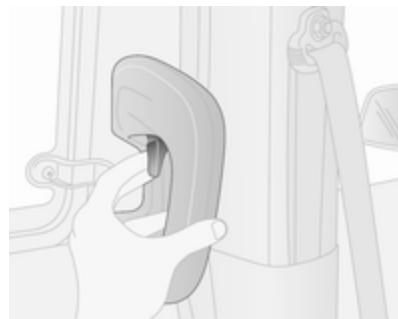

Дръпнете лостчето на вътрешната дръжка и плъзнете вратата.

### Внимание

Уверете се, че плъзгащата се странична врата е напълно затворена и неподвижна, преди да подкарате автомобила.

Система за централно заключване  
 ⇨ 26.

### Внимание

За да се избегне повреда, не се опитвайте да използвате плъзгащата се подвижна врата, когато вратичката за пълнене на гориво е отворена.

Зареждане с гориво ⇨ 152.

## Задни врати

Отключете задните врати с дистанционното управление или чрез завъртане на ключа в ключалката на задната врата.

Централно заключване ⇨ 26, Ръчни ключалки на вратите ⇨ 24.

Винаги отваряйте лявата врата преди дясната.

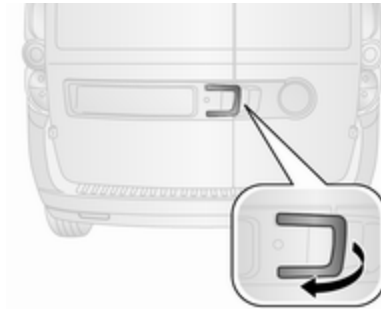

За да отворите лявата задна врата дръпнете външната дръжка.

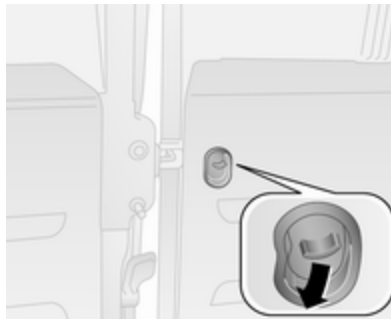

Вратата се отваря отвътре чрез натискане надолу на вътрешната дръжка.

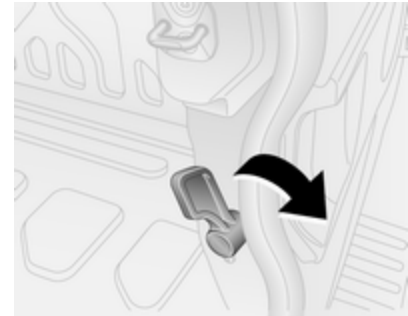

Задната дясна врата се освобождава посредством лоста.

### ⚠ Предупреждение

Когато автомобилът е паркиран край пътя, отворените задни врати могат да попречат задните светлини да се виждат добре.

Направете автомобила по-лесно забележим за останалите участници в движението като

използвайте предупредителен триъгълник или друго средство определено от правилника за пътното движение.



Вратите се задържат отворени на 90° чрез заключващи ограничители. За отваряне на вратите на 180°, натиснете блокиращия език и завъртете за отваряне до желаното положение.

### ⚠ Предупреждение

Уверете се, че вратите са блокирани, когато са отворени напълно.

Отворените врати могат да се затворят под напора на вятъра!

Винаги затваряйте дясната врата преди лявата.

Система за централно заключване  
↪ 26.

## Багажно отделение

### Врата на багажника

#### Отваряне

Отключете багажната врата с дистанционното управление ↪ 26.

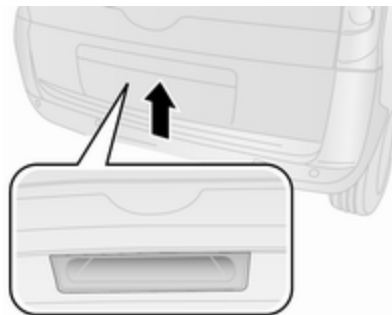

Натиснете бутона под дръжката на багажната врата.

### ⚠ Опасност

Не карайте с отворена или открената врата на багажника, напр. при превозване на обемисти товари, тъй като отровните изгорели газове, които са безцветни и нямат мирис могат да навлязат в купето. Това може да предизвика припадък и дори смърт.

**Внимание**

За да избегнете повредата на вратата на багажника, преди да я отворите проверете дали няма някакви препятствия над главата ви, като врата на гараж например. Винаги проверявайте зоната на отваряне над и зад вратата на багажника.

**Съобщение**

Монтирането на тежки аксесоари върху задната врата може да ѝ попречи да остава отворена.

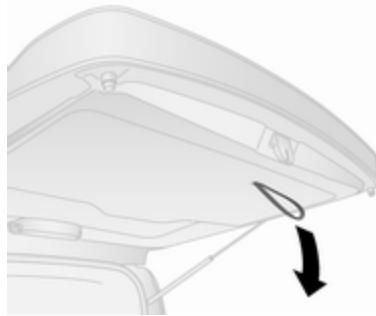
**Затваряне**

Използвайте вътрешната халка.

**Съобщение**

За избягване на повреди, поставете пръстите си в халката, преди да дръпнете надолу.

Уверете се, багажникът е добре затворен преди да потеглите.

Система за централно заключване  
☞ 26.

**Аварийно отваряне на багажното отделение от салона на автомобила**

Отвор за достъп (със стрелка) позволява освобождаване на ключалката на багажната врата с подходящ инструмент. Натиснете лоста надясно, за да отключите и отворите вратата на багажника.

## Охрана на автомобила

### Механична заключваща система против кражби

#### ⚠ Предупреждение

Не използвайте системата, ако в автомобила има хора! Вратите не могат да се отключат отвътре.

Системата заключва двойно всички врати. Всички врати трябва да са затворени, в противен случай системата не може да се активира.

#### Активиране



Натиснете два пъти  на дистанционното управление.

#### Съобщение

В зависимост от версията, двукратното завъртане на ръчния ключ в ключалката на вратата на водача към задната част на автомобила блокира само задните врати. Ръчни ключалки на вратите  24.

#### Деактивиране

Системата се деактивира автоматично при всяка врата, когато:

- се отключат вратите
- ключът за запалване се завърти в положение 1

#### Имобилайзер

Системата е част от контакта на запалването и проверява дали двигателят може да бъде стартиран с използвания ключ.

Имобилайзерът се активира автоматично след изваждане на ключа от контакта на запалването.

Ако контролната лампа  свети при стартиране на двигателя, налице е неизправност в системата; двигателят не може да бъде стартиран. Изключете запалването и опитайте да стартирате отново.

Ако  продължава да свети, опитайте да стартирате двигателя с помощта на резервния ключ и се обърнете за помощ към сервис.

**Съобщение**

Етикетите за радио честотна идентификация (RFID) могат да причинят интерференция с ключа. Не ги поставяйте близо до ключа при стартиране на автомобила.

**Съобщение**

Имобилайзерът не заключва вратите. Винаги заключвайте вратите след напускане на автомобила ⇨ 26.

Ако контролният индикатор  светне по време на движение, системата може да изпълнява самодиагностика. Този процес е нормален.

Контролен индикатор (лампа)  ⇨ 99.

**Външни огледала****Изпъкнало огледало**

Изпъкналото външно огледало има асферична област и намалява мъртвите зони. Формата на огледалото прави предметите да изглеждат по-малки, което влияе върху преценката на разстоянията.

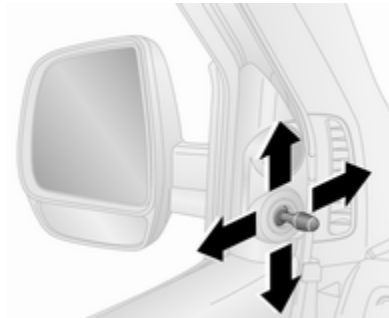
**Ръчно регулиране**

Регулирането на огледалата се извършва чрез завъртане на лостчето в необходимата посока. Долните огледала не са регулират.

**Електрическо регулиране**

Изберете съответното външно огледало като завъртите бутона наляво ◀ или надясно ▶. След това завъртете бутона за да нагласите огледалото.

В положение ● нито едно от огледалата не е избрано.

### Сгъваеми огледала

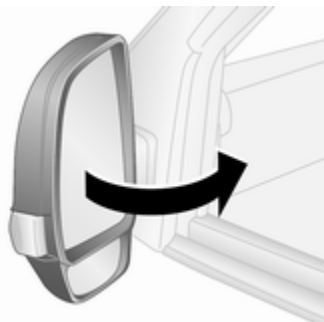

От съображения за безопасност на пешеходците, външните огледала се извъртат от нормалното си положение, ако бъдат блъснати с достатъчно голяма сила. Наместете обратно огледалото като натиснете леко корпуса му.

### Положение за паркиране

Външните огледала могат да се сгъват навътре като натиснете леко външния ръб на корпуса, напр. при ограничено място за паркиране.

### Отопляеми огледала



Задейства се чрез натискане на . Отоплението работи при работещ двигател и се изключва автоматично след известно време.

### Вътрешни огледала

Огледало с ръчно противозаслепяващо регулиране

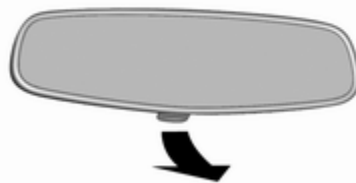

За да намалите заслепяването, завъртете лостчето от долната страна на корпуса на огледалото.

## Прозорци

### Предно стъкло

#### Стикери на предното стъкло

Не залепвайте стикери от рода на винетки в зоната на вътрешното огледало на предното стъкло.

### Прозорци с ръчно задвижване

Прозорците на вратите могат да се отворят и затворят чрез завъртане на ръчката на прозореца.

### Електрически прозорци

#### **⚠ Предупреждение**

Бъдете внимателни, когато задвижвате електрическите прозорци. Съществува риск от нараняване, особено за децата.

Ако на задните седалки има деца, включете предпазната система за деца за електрическите прозорци.

Наблюдавайте внимателно прозорците при тяхното затваряне. Уверете се, че при движението им нищо няма да бъде защипано.

Включете запалването за да действат електрическите прозорци.



Можете да задействате бутона за съответния прозорец като го натиснете за да отворите или го дръпнете за да затворите.

Кратко дръпване или натискане: прозорецът се премества нагоре или надолу на степени, ако бутонът се задържи.

Силно натискане или дръпване и след това отпускане: прозорецът се движи нагоре или надолу изцяло с включена защитна функция. За да спрете движението му задействайте бутона още веднъж в същата посока.

Когато ключът за запалване е изваден или е в положение 0, прозорецът може да се задейства за около 2 минути и се деактивира при отваряне на врата.

### Защитна функция

Ако стъклото на прозореца срещне съпротивление по време на автоматичното затваряне, то спира незабавно и отново се отваря.

Ако защитната функция се активира пет пъти за по-малко от минута, тя се деактивира.

Прозорците ще се затварят само на степени, а не автоматично.

Активирайте електрониката на прозорците чрез отваряне на прозорците. Защитната функция се възстановява и прозорците ще работят както обикновено.

### Претоварване

Ако прозорците се задействат многократно в рамките на кратки интервали, тогава действието им се изключва за известно време.

### Инициализиране на електрическите прозорци

Ако прозорците не могат да бъдат затворени автоматично (напр. след откачане на акумулатора), активирайте електрониката на прозорците както следва:

1. Затворете вратите.
2. Включете запалването.

3. Задръжте дръпнат бутона докато прозорецът се затвори и още пет секунди след това.
4. Повторете действието за всеки прозорец.

### Предпазна система за деца на задните прозорци



Натиснете , за да деактивирате електрическите прозорци на задните врати.

За да активирате натиснете  отново.

### Задействане на прозорците отвън

Прозорците могат да се управляват дистанционно отвън при отключване или заключване на автомобила.

Система за централно заключване  
 26.

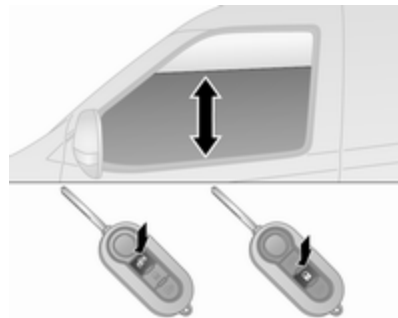

Натиснете и задръжте , за да отворите прозорците.

Натиснете и задръжте , за да затворите прозорците.

Отпуснете бутона за да спрете движението на прозореца.

## Задни прозорци

### Отваряне на задните прозорци

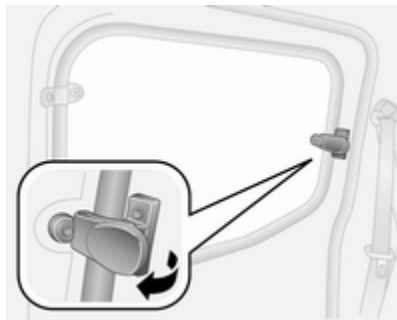

За отваряне преместете лостчето навън до пълното отваряне на прозореца.

За затваряне дръпнете лостчето, а след това натиснете до пълното затваряне на прозореца.

## Отопление на задното СЪГЛЮ



Задейства се чрез натискане на . Отоплението работи при работещ двигател и се изключва автоматично след известно време.

## Слънчеви сенници

За предпазване на очите от заслепяване сенниците могат да се обръщат надолу и да се завъртат настрани.

Ако сенниците имат вградени огледала, по време на път капациите им трябва да са затворени.

Отзад на сенника има държач за талони.

## Седалки, облегалки

Облегалки за глава .....	38
<b>Предни седалки</b> .....	<b>40</b>
Положение на седалката .....	40
Регулиране на седалката .....	41
Сгъване облегалката на седалката .....	42
Облегалка за ръце .....	44
Отопление на седалката .....	44
<b>Задни седалки</b> .....	<b>45</b>
Втори ред седалки .....	45
Трети ред седалки .....	46
<b>Предпазни колани</b> .....	<b>49</b>
Триточкови предпазни колани .....	51
<b>Система на въздушните възглавници</b> .....	<b>53</b>
Система на предните въздушни възглавници .....	57
Система на страничните въздушни възглавници .....	58
Деактивиране на въздушните възглавници .....	58

<b>Предпазни седалки за деца</b> .....	<b>60</b>
Детски предпазни системи (седалки) .....	60
Места за поставяне на детска седалка .....	62
Детски предпазни системи (седалки) ISOFIX .....	65
Уши за закрепване на седалки Top-tether .....	65

## Облегалки за глава

### Положение

#### ⚠ Предупреждение

Шофирайте само с правилно нагласена облегалка за глава.

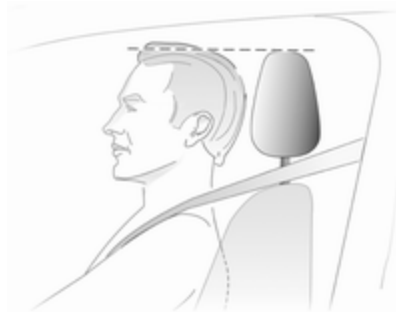

Горният край на облегалката за глава трябва да бъде на нивото на горната част на главата. Ако при много високи пътници това не е възможно, нагласете облегалката

в най-високо положение, а при ниски пътници я нагласете в най-ниско положение.

## Регулиране

**Предни облегалки за глава, регулиране на височина**

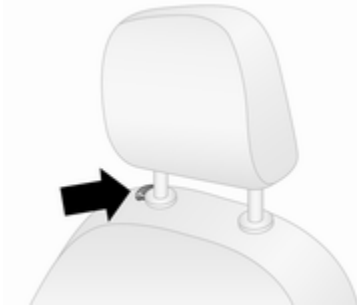

Натиснете бутона, за да освободите облегалката за глава, регулирайте височината и блокирайте.

**Задни облегалки за глава, регулиране на височина**



Издърпайте облегалката за глава нагоре или натиснете бутоните, за да я освободите и натиснете облегалката за глава надолу.

## Изваждане

**Задни облегалки за глава, демонтаж**

Натиснете и двата освобождаващи бутоните, издърпайте облегалката за глава нагоре и я извадете.

Приберете демонтираните облегалки за глава в товарното отделение.

## Съобщение

Одобрени аксесоари могат да се прикрепят само, ако седалката не се използва.

## Предни седалки

### Положение на седалката

#### ⚠ Предупреждение

Шофирайте само с правилно нагласена седалка.

#### ⚠ Опасност

Не сядайте по-близо от 25 см до волана за да позволите безопасното надуване на въздушната възглавница.

#### ⚠ Предупреждение

Никога не нагласяйте седалките по време на движение, тъй като те могат да се преместят неконтролируемо.

#### ⚠ Предупреждение

Никога не прибирайте предмети под седалките, освен в кутията под седалката ↪ 68.



- Седнете колкото е възможно по-навътре в седалката. Нагласете разстоянието между седалката и педалите така, че краката ви да са леко свити, когато натискате педалите. Плъзнете седалката на предния пътник докрай назад.

- Нагласете достатъчна височина на седалката така, че да получите ясна видимост във всички посоки, както и за да виждате всички прибори. Трябва да има поне една ръка разстояние между главата ви и тавана на автомобила. Бедрата ви трябва леко да се опират на седалката без да са натиснати в нея.
- Седнете така, че да подпрете колкото е възможно по-добре раменете си на облегалката. Нагласете наклона на облегалката така, че да достигате волана с леко свити ръце. Поддържайте контакта между раменете и облегалката, когато въртите волана. Не наклоняйте облегалката на седалката прекалено силно назад. Препоръчваме ви максимален ъгъл на наклон от 25°.
- Регулирайте седалката и волана така, че китката да ляга върху горната част на волана,

а предлакътят да е напълно изпънат и рамената да са върху облегалката.

- Нагласете волана ⇨ 77.
- Нагласете облегалката за глава ⇨ 38.
- Регулирайте височината на предпазния колан ⇨ 51.
- Регулирайте опората за кръста така, че да го подпира по естествената форма на гръбначния стълб.

### Регулиране на седалката

Карайте само с добре застопорени седалки и облегалки.

#### Положение на седалката

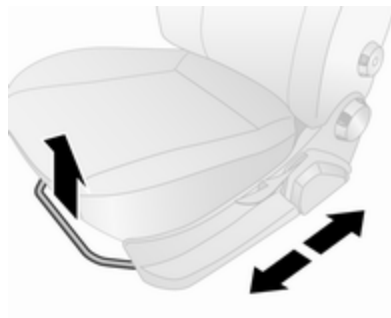

Дръпнете ръчката, плъзнете седалката, освободете ръчката. Опитайте да преместите седалката назад и напред, за да се уверите, че е фиксирана на място.

#### Облегалка на седалката

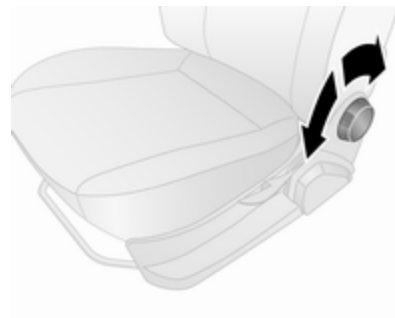

Завъртете ръкохватката. При регулирането не се облягайте на облегалката.

### Височина на седалката

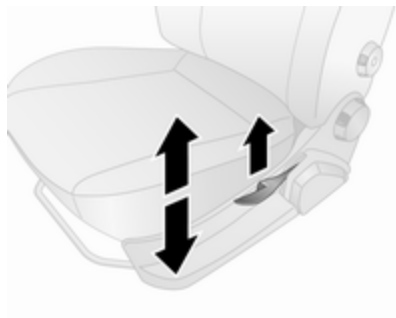

#### Помпане с лоста

помпане : повдигане  
нагоре  
помпане : спускане  
надолу

Задействайте лоста и променете натиска на тежестта от тялото върху седалката за да я повдигнете или спуснете.

### Опора за кръста

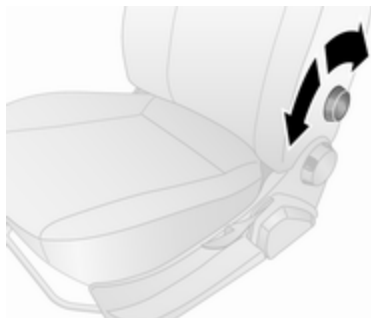

Нагласете опората за кръста с помощта на ръкохватката така, че да ви е удобно.

Завъртете ръкохватката за да увеличите или намалите опората.

### Сгъване облегалката на седалката

#### Сгъване на предна пътническа седалка

В зависимост от версията, предната пътническа седалка може да се сгъне до положението на масата.

Плъзнете предната пътническа седалка докрай назад, за да избегнете контакт с арматурното табло при сгъване.

#### Съобщение

Когато височината на седалката е в най-горното положение, натиснете облегалките за глава надолу ⇨ 38 преди да сгънете облегалката.

Уверете се, че нищо не пречи на сгъването на седалката, напр. сенник, жабка.



Издърпайте освобождаващите лостчета (1), сгънете облегалката докрай напред, а след това отпуснете лостчетата. След това натиснете облегалката още надолу до пълното ѝ сгъване.

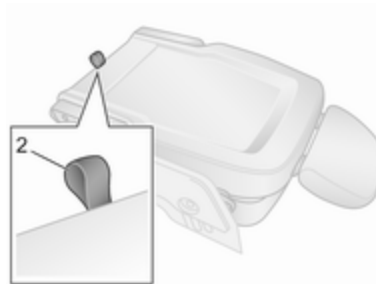

Издърпайте капака (2), разположен в основата на облегалката и едновременно натиснете облегалката докрай надолу.

При някои версии има само едно освобождаващо лостче, разположено от вътрешната страна на предната пътническа седалка. Издърпайте освобождаващото лостче, сгънете облегалката докрай напред, освободете лостчето, а след това натиснете облегалката надолу, докато не се сгъне напълно. Капакът в основата на облегалката не е наличен при някои версии.

### Съобщение

Не задействайте ръкохватката за регулиране на наклона на облегалката, когато облегалката е сгъната напред.

### ⚠ Предупреждение

Когато предната пътническа седалка е в сгънато положение, системата на въздушните възглавници за предния пътник трябва да се деактивира.

Деактивиране на въздушните възглавници ⇨ 58.

### ⚠ Предупреждение

Внимавайте товарът в автомобила да е добре закрепен. В противен случай предметите в автомобила могат да бъдат подхвърлени хаотично и да предизвикат персонални увреждания или щети на товара или автомобила.

### Разгъване на предна пътническа седалка

За да върнете седалката в изправено положение, издърпайте капака, разположен в основата на облегалката и едновременно натиснете нагоре облегалката докато се движи.

Издърпайте освобождаващите лостчета и вдигнете облегалката напълно, а след това отпуснете лостчетата.

### Облегалка за ръце

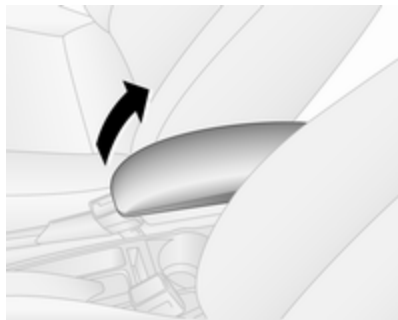

Вдигнете или свалете подлакътника на предната седалка, ако е необходимо.

### Отопление на седалката



Задействайте отоплението на седалката като натиснете  за съответната предна седалка. Активирането се обозначава от светодиод в бутона.

Натиснете  още веднъж, за да изключите отоплението на седалката.

Отоплението на седалките се управлява с помощта на термостат и се изключва автоматично, когато температурата на седалката е достатъчна.

Продължителната употреба от хора с чувствителна кожа не се препоръчва.

Отоплението на седалката работи при включено запалване и по време на Autostop. Система "стоп/старт" ⇨ 131.

## Задни седалки

### Втори ред седалки

#### ⚠ Предупреждение

Никога не нагласяйте седалките по време на движение, тъй като те могат да се преместят неконтролируемо.

В зависимост от версията, зоната на товарното отделение може да се увеличи чрез сгъване на седалките на втория ред (когато има такава опция).

Ако са монтирани седалки на третия ред, вижте "Сгъване на седалките" или "Демонтиране на седалките" в раздел "Седалки на трети ред" ⇨ 46, за да увеличите зоната на товарното отделение.

### Сгъване на седалките

- Натиснете освобождаващите бутони и натиснете облегалката за глава надолу ⇨ 38.
- Откопчайте предпазните колани и проверете дали те не пречат на сгъването на седалката.
- Свалете покривалото на багажното отделение, ако е необходимо ⇨ 70.

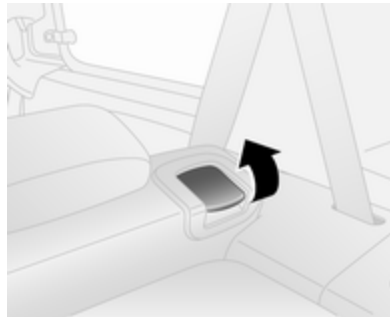

1. Издърпайте лоста за освобождаване на облегалката и сгънете надолу облегалката върху седалката.

### Съобщение

Червената маркировка на освобождаващото лостче се вижда, когато облегалката е освободена.

### Съобщение

Облегалката е разделена на две части. И двете части могат да се сгънат надолу, ако се наложи.



2. Дръпнете лостчето за освобождаване, основата на седалката е под натиск и ще започне да се вдига автоматично.

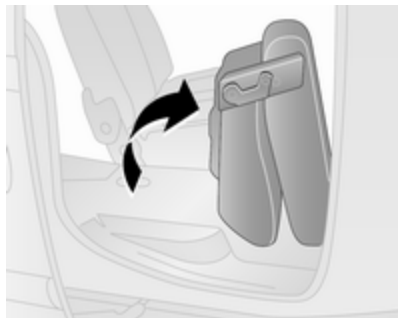

3. Сгънете седалката докрай напред.

#### Съобщение

Етикет, показващ процедурата за сгъване на облегалката на седалката, може да е разположен върху външния ръб на основата на седалката.

#### ⚠ Предупреждение

Бъдете предпазливи при сгъване на седалките - пазете се от движещи се части. Уверете се, че седалката е надеждно закрепена, когато е напълно сгъната.

#### Разгъване на седалките

1. Уверете се, че предпазните колани са откопчани и че те не пречат на разгъването.
2. Свалете седалката на пода, като се уверите, че седалката е надеждно блокирана на място.
3. Повдигнете облегалката за гърба и регулирайте облегалката за глава.

#### Съобщение

Облегалката за гърба е правилно застопорена, когато червената отметка на лоста за освобождаване не се вижда.

#### ⚠ Предупреждение

При разгъване на седалката се уверете, че седалката е надеждно застопорена, преди да потеглите. Неспазването на това изискване може да доведе до нараняване в случай на рязко спиране или сблъсък.

#### ⚠ Предупреждение

Движете се с автомобила само, когато облегалките на седалките са добре заключени на местата си. В противен случай съществува опасност от наранявания и нанасяне на щети на превозвания товар или по автомобила в случай на рязко спиране или сблъсък.

#### Трети ред седалки

#### ⚠ Предупреждение

Никога не нагласяйте седалките по време на движение, тъй като те могат да се преместят неконтролируемо.

В зависимост от версията, зоната на товарното отделение може да се увеличи чрез сгъване на седалките на третия ред.

## Сгъване на седалките

- Натиснете освобождаващите бутони и натиснете облегалката за глава надолу ⇨ 38.
- Откопчайте предпазните колани и проверете дали те не пречат на сгъването на седалката.
- Свалете покривалото на багажното отделение, ако е необходимо ⇨ 70.



1. Издърпайте лоста за освобождаване на облегалката и сгънете надолу облегалката върху седалката.

## Съобщение

Червената маркировка на освобождаващото лостче се вижда, когато облегалката е освободена.

2. Дръпнете долната халка и сгънете седалката напред.



3. Фиксирайте сгънатата седалка в изправено положение като прикрепите гъвкав шнур (разположен в рамката на седалката) към облегалката за глава на седалката пред сгънатата седалка.

## Съобщение

Етикет, показващ процедурата за сгъване на облегалката на седалката, може да е разположен върху долната задна част на облегалката.

### ⚠ Предупреждение

Бъдете предпазливи при сгъване на седалките - пазете се от движещи се части. Уверете се, че седалката е надеждно закрепена, когато е напълно сгъната.

### ⚠ Предупреждение

Не се позволява ползване на задна седалка, когато седалката отпред е в сгънато положение. Съществува риск от нараняване.

## Разгъване на седалките

1. Уверете се, че предпазните колани са откопчани и че те не пречат на разгъването.

- Отстранете гъвкавия шнур и спуснете седалката до пода, като се уверите, че задната подпора е разположена в точката за закрепване и е щракнала добре на място.
- Повдигнете облегалката за гърба и регулирайте облегалката за глава.

#### Съобщение

Облегалката за гърба е правилно застопорена, когато червената отметка на лоста за освобождаване не се вижда.

#### ⚠ Предупреждение

При разгъване на седалката се уверете, че седалката е надеждно застопорена, преди да потеглите. Неспазването на това изискване може да доведе до нараняване в случай на рязко спиране или сблъсък.

#### Махане на седалките

В зависимост от версията, зоната на товарното отделение може да се увеличи чрез демонтиране на седалките на третия ред.

#### ⚠ Предупреждение

Подвижните задни седалки са тежки! Не се опитвайте да ги местите без помощ.

- Натиснете освобождаващите бутони и издърпайте облегалките за глава на задните седалки нагоре, за да ги извадите ⇨ 38.
  - Уверете се, че предпазните колани са откопчани и че те не пречат на разгъването.
  - Свалете покривалото на багажното отделение, ако е необходимо ⇨ 70.
- Сгънете седалката (вижте "Сгъване на седалките" по-горе).

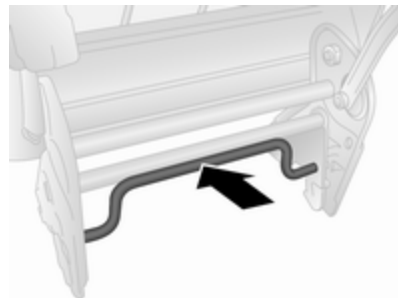

- Натиснете долното лостче, за да освободите блокировките и демонтирайте седалката от точките на закрепване в пода.
- Приберете облегалките за глава върху задната част на рамката на седалката.

## Монтиране на седалките



1. Поставете предните подпори на седалката към предните точки за закрепване.
2. Свалете задната част на седалката към пода, като се уверите, за задната подпора се намира върху точката за закрепване.
3. Натиснете долното лостче и го издърпайте, за да сте сигурни, че блокировките са

задействани и че седалката е застопорена надеждно на място.

4. Извадете облегалките за глава от задната част на рамката на седалката, а след това вдигнете облегалката и поставете облегалките за глава на място.

### Съобщение

Облегалката за гърба е правилно застопорена, когато червената отметка на лоста за освобождаване не се вижда.

### ⚠ Предупреждение

При монтиране на задните седалки, уверете се, че те е правилно разположена върху точките на закрепване, че блокировките са напълно задействани и че облегалката е в правилно положение.

Неспазването на това изискване може да доведе до нараняване в случай на рязко спиране или сблъсък.

## Предпазни колани



При голямо ускоряване или забавяне предпазните колани се заключват и задържат пътниците в седнало положение. Поради това, рискът от нараняване се намалява значително.

**⚠ Предупреждение**

Поставяйте предпазния колан преди всяко пътуване.

Пътниците, които не поставят предпазните колани, застрашават останалите пътници и самите себе си в случай на инцидент.

Предпазните колани са предвидени за ползване само от един човек в едно и също време. Детски предпазни системи (седалки) ⇨ 60.

Проверявайте периодично за повреда, замърсяване и правилно функциониране всички елементи от системата на предпазните колани.

Подменете повредените компоненти. След произшествие заменете в сервиз коланите и задействалите се обтегачи на предпазните колани.

**Съобщение**

Уверете се, че предпазните колани не са повредени или заципани от обувки или предмети с остри ръбове. Внимавайте в механизмите за автоматично прибиране да не попадне нечистотия.

Индикатор за незакопчан предпазен колан  ⇨ 91.

**Ограничители на силата на обтягане на коланите**

На предните седалки натоварването върху тялото се намалява посредством постепенното отпускане на колана по време на сблъсък.

**Обтегачи на коланите**

В случай на челен или заден удар с определена сила коланите на предните седалки се затягат.

**⚠ Предупреждение**

Неправилното боравене (напр. сваляне или поставяне на предпазните колани) може да задейства обтегачите им.

Задействането на обтегачите на предпазните колани се обозначава от постоянно светене на контролната лампа  ⇨ 92.

Влезлите веднъж в действие обтегачи на предпазните колани трябва да се заменят в сервиз. Обтегачите на предпазните колани могат да се задействат само веднъж.

**Съобщение**

Не закрепвайте и не поставяйте аксесоари и други предмети, които могат да попречат на действието на обтегачите на предпазните колани. Не правете никакви промени по компонентите на обтегачите на коланите, тъй като това ще направи невалидно разрешението за автомобила.

## Триточкови предпазни колани

### Закопчаване



Издърпайте плавно предпазния колан от макарата, прекарайте го през тялото като внимавате да не се усуче и вкарайте закопчаващата планка в закопчалката. Докато карате затягайте редовно набедрената част на колана като издърпвате диагоналната му част.

Индикатор за незакопчан предпазен колан  91.

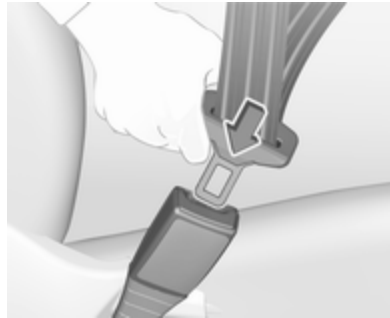

Отпуснатите и дебелите дрехи пречат на доброто прилягане на предпазния колан. Не поставяйте предмети (напр. ръчни чанти, мобифони) между колана и тялото си.

### Предупреждение

Коланът не бива да ляга върху твърди или чупливи предмети в джобовете на дрехите ви.

## Регулатор на височина

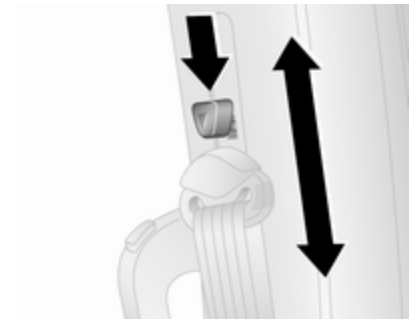

1. Издърпайте леко предпазния колан.
2. Преместете регулатора за височина нагоре или натиснете бутона, за да изключите и натиснете регулатора за височина надолу.



Нагласете височината така, че коланът да ляга върху рамото. Той не бива да минава през врата или горната част на ръката.

Не настройвайте височината докато карате.

### Разкопчаване



За да откопчаете предпазния колан, натиснете червения бутон върху закопчалката на колана.

### Предпазни колани на задните седалки

Предпазният колан за средната задна седалка може да се изтегли от механизма за автоматично прибиране, само ако облегалката е заключена в най-задно положение.

### Използване на предпазния колан по време на бременност



### ⚠ Предупреждение

Бедрената част на колана трябва да минава колкото може по-ниско за да се избегне натиск върху корема.

## Система на въздушните възглавници

Системата на въздушните възглавници се състои от няколко индивидуални системи, в зависимост от нивото на оборудване.

При задействането им, въздушните възглавници се надуват в рамките на милисекунди. Те спадат толкова бързо, че това често остава незабелязано по време на катастрофа.

### Съобщение

В зависимост от силата на сблъсъка, горивната система може да бъде прекъсната и двигателят да се изключи автоматично от съображения за безопасност. Нулиране на системата за прекъсване на гориво; вижте "Съобщения на горивната система" ⇨ 108.

### Съобщение

Срокът на годност за смяна на компоненти от системата на въздушните възглавници може да се открие върху етикета в жабката. За смяна на компоненти от системата на въздушните възглавници се обърнете към сервиз.

### ⚠ Предупреждение

Неправилното боравене със системите на въздушните възглавници може да предизвика експлодирането им.

### Съобщение

Управляващата електроника на системата на въздушните възглавници и обтегачите на коланите се намира в областта на централната конзола. Не поставяйте магнитни предмети в тази зона.

Не поставяйте никакви предмети върху капците на въздушните възглавници и не ги покривайте с нищо.

Всяка въздушна възглавница се отваря само веднъж. Незабавно заменяйте отворилите се въздушни възглавници в сервиз. Освен това може да е необходима замяна и на волана, арматурното табло, някои панели, уплътненията на вратите, дръжки и седалки.

Не правете никакви промени по системата на въздушните възглавници, тъй като това ще направи невалидно разрешението за ползването на автомобила.

### ⚠ Предупреждение

При разгърнатата въздушна възглавница, изпусканите горещи газове могат да причинят изгаряния.



Контролна лампа ✱ за системите на въздушните възглавници ⇨ 92.

## Неизправност

Ако има неизправност в системата на въздушните възглавници и обтегачите на предпазните колани, контролният индикатор  светва в приборния панел. Системата не е готова за работа.

В зависимост от версията, съответно предупредително съобщение, напр. **Airbag failure (Неизправна въздушна възглавница)**, може да бъде изведено и на информационния център на водача  101.

Причината за неизправността трябва да се отстрани в сервиз.

Контролна лампа (индикатор)   92.

## Детски предпазни системи на седалка на пътника до водача със системи за въздушни възглавници

Предупреждение съгласно ECE R94.02:



**EN:** NEVER use a rear-facing child restraint system on a seat protected by an ACTIVE AIRBAG in front of it, DEATH or SERIOUS INJURY to the CHILD can occur.

**DE:** Nach hinten gerichtete Kindersitze NIEMALS auf einem Sitz verwenden, der durch einen davor befindlichen AKTIVEN AIRBAG geschützt ist, da dies den TOD oder SCHWERE VERLETZUNGEN DES KINDES zur Folge haben kann.

**FR:** NE JAMAIS utiliser un siège d'enfant orienté vers l'arrière sur un siège protégé par un COUSSIN GONFLABLE ACTIF placé devant lui,

sous peine d'infliger des BLESSURES GRAVES, voire MORTELLES à l'ENFANT.

**ES:** NUNCA utilice un sistema de retención infantil orientado hacia atrás en un asiento protegido por un AIRBAG FRONTAL ACTIVO. Peligro de MUERTE o LESIONES GRAVES para el NIÑO.

**RU:** ЗАПРЕЩАЕТСЯ устанавливать детское удерживающее устройство лицом назад на сиденье автомобиля, оборудованном фронтальной подушкой безопасности, если ПОДУШКА НЕ ОТКЛЮЧЕНА! Это может привести к СМЕРТИ или СЕРЬЕЗНЫМ ТРАВМАМ РЕБЕНКА.

**NL:** Gebruik NOOIT een achterwaarts gericht kinderzitje op een stoel met een ACTIEVE AIRBAG ervoor, om DODELIJK of ERNSTIG LETSEL van het KIND te voorkomen.

**DA:** Brug ALDRIG en bagudvendt autostol på et forsæde med AKTIV AIRBAG, BARNET kan komme i LIVSFARE eller komme ALVORLIGT TIL SKADE.

**SV:** Använd ALDRIG en bakåtvänd barnstol på ett säte som skyddas med en framförvarande AKTIV AIRBAG. DÖDSFALL eller ALLVARLIGA SKADOR kan drabba BARNET.

**FI:** ÄLÄ KOSKAAN sijoita taaksepäin suunnattua lasten turvaistuinta istuimelle, jonka edessä on AKTIIVINEN TURVATYYNY, LAPSI VOI KUOLLA tai VAMMAUTUA VAKAVASTI.

**NO:** Bakovervendt barnesikringsutstyr må ALDRI brukes på et sete med AKTIV KOLLISJONSPUTE foran, da det kan føre til at BARNET utsettes for LIVSFARE og fare for ALVORLIGE SKADER.

**PT:** NUNCA use um sistema de retenção para crianças voltado para trás num banco protegido com um AIRBAG ACTIVO na frente do mesmo, poderá ocorrer a PERDA DE VIDA ou FERIMENTOS GRAVES na CRIANÇA.

**IT:** Non usare mai un sistema di sicurezza per bambini rivolto all'indietro su un sedile protetto da

AIRBAG ATTIVO di fronte ad esso: pericolo di MORTE o LESIONI GRAVI per il BAMBINO!

**EL:** ΠΟΤΕ μη χρησιμοποιείτε παιδικό κάθισμα ασφαλείας με φορά προς τα πίσω σε κάθισμα που προστατεύεται από μετωπικό ΕΝΕΡΓΟ ΑΕΡΟΣΑΚΟ, διότι το παιδί μπορεί να υποστεί ΘΑΝΑΣΙΜΟ ή ΣΟΒΑΡΟ ΤΡΑΥΜΑΤΙΣΜΟ.

**PL:** NIE WOLNO montować fotelika dziecięcego zwróconego tyłem do kierunku jazdy na fotelu, przed którym znajduje się WŁĄCZONA PODUSZKA POWIETRZNA. Niezastosowanie się do tego zalecenia może być przyczyną ŚMIERCI lub POWAŻNYCH OBRAŻEŃ u DZIECKA.

**TR:** Arkaya bakan bir çocuk emniyet sistemini KESİNLİKLE önünde bir AKTİF HAVA YASTIĞI ile korunmakta olan bir koltukta kullanmayınız. ÇOCUK ÖLEBİLİR veya AĞIR ŞEKİLDE YARALANABİLİR.

**UK:** НИКОЛИ не використовуйте систему безпеки для дітей, що встановлюється обличчям назад,

на сидінні з УВІМКНЕНОЮ ПОДУШКОЮ БЕЗПЕКИ, інакше це може призвести до СМЕРТІ чи СЕРІОЗНОГО ТРАВМУВАННЯ ДИТИНИ.

**HU:** SOHA ne használjon hátrafelé néző biztonsági gyerekléssel előlről AKTÍV LÉGZSÁKKAL védett ülésen, mert a GYERMEK HALÁLÁT vagy KOMOLY SÉRÜLÉSÉT okozhatja.

**HR:** NIKADA nemojte koristiti sustav zadržavanja za djecu okrenut prema natrag na sjedalu s AKTIVNIM ZRAČNIM JASTUKOM ispred njega, to bi moglo dovesti do SMRTI ili OZBILJNJIH OZLJEDA za DIJETE.

**SL:** NIKOLI ne nameščajte otroškega varnostnega sedeža, obrnjenega v nasprotni smeri vožnje, na sedež z AKTIVNO ČELNO ZRAČNO BLAZINO, saj pri tem obstaja nevarnost RESNIH ali SMRTNIH POŠKODB za OTROKA.

**SR:** NIKADA ne koristiti bezbednosni sistem za decu u kome su deca okrenuta unazad na sedištu sa AKTIVNIM VAZDUŠNIM

JASTUKOM ispred sedišta zato što DE TE može da NASTRADA ili da se TEŠKO POVREDI.

**МК:** НИКОГАШ не користете детско седиште свртено наназад на седиште заштитено со АКТИВНО ВОЗДУШНО ПЕРНИЧЕ пред него, затоа што детето може ДА ЗАГИНЕ или да биде ТЕШКО ПОВРЕДЕНО.

**ВГ:** НИКОГА не използвайте детска седалка, гледаща назад, върху седалка, която е защитена чрез АКТИВНА ВЪЗДУШНА ВЪЗГЛАВНИЦА пред нея - може да се стигне до СМЪРТ или СЕРИОЗНО НАРАНЯВАНЕ на ДЕТЕТО.

**RO:** Nu utilizați NICIODATĂ un scaun pentru copil îndreptat spre partea din spate a mașinii pe un scaun protejat de un AIRBAG ACTIV în fața sa; acest lucru poate duce la DECESUL sau VĂTĂMAREA GRAVĂ a COPILULUI.

**CS:** NIKDY nepoužívejte dětský zadržný systém instalovaný proti směru jízdy na sedadle, které je chráněno před sedadlem AKTIVNÍM

AIRBAGEM. Mohlo by dojít k VÁŽNĚMU PORANĚNÍ nebo ÚMRTÍ DÍTĚTE.

**SK:** NIKDY nepoužívajte detskú sedačku otočenú vzad na sedadle chránenom AKTÍVNÝM AIRBAGOM, pretože môže dôjsť k SMRTI alebo VÁŽNYM ZRANENIAM DIĎAŤA.

**LT:** JOKIU BŪDU nemontuokite atgal atgręžtos vaiko tvirtinimo sistemas sėdynėje, prieš kurią įrengta AKTYVI ORO PAGALVĖ, nes VAIKAS GALI ŽŪTI arba RIMTAI SUSIŽALOTI.

**LV:** NEKĀDĀ GADĪJUMĀ neizmantojiet uz aizmuguri vērstu bērnu sēdekļi sēdvietā, kas tiek aizsargāta ar tās priekšā uzstādītu AKTĪVU DROŠĪBAS SPILVENU, jo pretējā gadījumā BĒRNS var gūt SMAGAS TRAUMAS vai IET BOJĀ.

**ET:** ÄRGE kasutage tahapoole suunatud lapseturvaistet istmel, mille ees on AKTIIVSE TURVAPADJAGA kaitsstud iste, sest see võib põhjustada LAPSE SURMA või TÕSISE VIGASTUSE.

**MT:** QATT tuża trażżin għat-tfal li jġares lejn in-naġa ta' wara fuq sit protett b'AIRBAG ATTIV quddiemu; dan jista' jikkawża l-MEWT jew ĠRIEHI SERJI lit-TFAL.

Освен предупредението, изисквано от ECE R94.02, поради съображения за безопасност, никога не използвайте детски предпазни седалки върху седалката на пътника до водача с активна предна въздушна възглавница.

Етикетът на въздушната възглавница може да бъде разположен от двете страни на предния слънчев сенник.

### Опасност

Не използвайте предпазни седалки за деца на седалката на пътника до водача с активирана предна въздушна възглавница.

Деактивиране на въздушните възглавници ⇨ 58.

## Система на предните въздушни възглавници

Системата на предните въздушни възглавници се състои от една въздушна възглавница във волана и друга - в арматурното табло от страната на предния пътник. Мястото им е обозначено с надписа **AIRBAG**.



Освен това, върху сенника за пътника може да има предупредителен етикет.

Детски предпазни системи (седалки) ⇨ 60.

Деактивиране на въздушните възглавници ⇨ 58.



Системата на предните въздушни възглавници се задейства в случай на сериозен фронтален сблъсък. Запалването трябва да е включено.

Надулата се въздушна възглавница смекчава удара и по този начин значително се намалява рискът от увреждания на горната част на тялото и главата на предните пътници.

### ⚠ Предупреждение

Оптимална защита се оказва само ако седалката е в правилно положение.

Положение на седалката ⇨ 40.

Поддържайте свободна зоната на надуване на въздушните възглавници.

Поставяйте правилно предпазния колан и го закопчавайте надеждно. Само тогава въздушната възглавница ще ви защити.

## Система на страничните въздушни възглавници

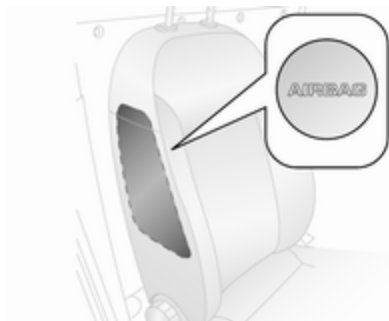

Системата на страничните въздушни възглавници се състои от по една въздушна възглавница във всяка една от предните облегалки. Мястото им е обозначено с надписа **AIRBAG**.

Системата на страничните въздушни възглавници се задейства в случай на сериозен страничен сблъсък. Запалването трябва да е включено.

Надулата се въздушна възглавница смекчава удара и по този начин намалява значително

опасността от нараняване на горната част на тялото и таза в случай на странично сблъскване.

### ⚠ Предупреждение

Поддържайте свободна зоната на надуване на въздушните възглавници.

### Съобщение

Ползвайте само такива предпазни калъфи за седалки, които са одобрени за дадения автомобил. Внимавайте да не покриете въздушните възглавници.

## Деактивиране на въздушните възглавници

Системата на въздушната възглавница за предния пътник трябва да се деактивира преди монтиране на детска предпазна система (седалка) на това място.

Системата на въздушните възглавници-завеси, както и системите на обтегачите на

коланите и системите на всички въздушни възглавници за шофьора остават активирани.

Системата на предните въздушни възглавници може да се деактивира от менюто за настройки в Центъра за информация на водача ↻ 101.



Деактивирайте системата на въздушните възглавници на предния пътник както следва:

1. Натиснете **SET** ↻ еднократно за достъп до менюто за настройки.
2. Обходете опциите на менюто, използвайки ▲ или ▼ до **Pass**

**bag (Пътн.възгл.)** (в стандартна версия)

- или -



**Passenger bag (Въздушна възглавница за пътника)** (в многофункционалната версия) се показва.

3. Натиснете **SET** ↵ достъп до тази точка от менюто.
4. Натиснете **▲** или **▼** за превключване от **Pass bag On (Пътн.възгл. вкл.)** към **Pass bag Off (Пътн.възгл. изкл.)** (стандартна версия)
  - или -
  - от **Passenger bag On (Възд. възглавница пътник вкл.)** към **Passenger bag Off (Въздушна възглавница за пътника Изключена)** (многофункционална версия).
5. Натиснете **SET** ↵, за да потвърдите избора. В зависимост от версията, на дисплея се извежда и съобщение с искане за потвърждение.

6. Натиснете **▲** или **▼** за избиране на **Yes (Да)**.

7. Натиснете за кратко **SET** ↵, за да потвърдите деактивирането и за автоматично връщане към предишния екран.





Въздушните възглавници за пътника отпред са деактивирани и няма да се надует в случай на сблъсък. Контролната лампа  свети постоянно на конзолата на тавана. Детските предпазни седалки могат да се монтират в съответствие с таблица **Места за монтиране на детски седалки**  62.

### Опасност

Съществува риск от фатално нараняване на детето пътуващо в детска седалка при активирана въздушна възглавница за пътника отпред.

Съществува риск от фатално нараняване на възрастния при деактивирана въздушна възглавница за пътника отпред.

Ако контролната лампа  не свети, това означава, че системата на въздушната възглавница за предния пътник ще се задейства в случай на сблъсък.

Ако контролните индикатори  и  светят в едно и също време, това означава неизправност на системата. Състоянието на системата не се вижда, затова на предната пътническа седалка не бива да сяда никой. Свържете се със сервиз незабавно.

Сменяйте статуса само при неподвижен автомобил и изключено запалване. Статусът остава така до следващата промяна.

Контролен индикатор  на системата на въздушните възглавници и обтегачи на предпазните колани ⇨ 92.

Контролен индикатор  за деактивиране на въздушните възглавници ⇨ 92.

Повторно активиране на въздушните възглавници за предния пътник - вижте Център за информация на водача ⇨ 101.

## Предпазни седалки за деца

### Детски предпазни системи (седалки)

Препоръчваме ви детските предпазни системи (седалки) на Opel, които са конструирани специално за този автомобил.

Когато използвате детска предпазна система (седалка), спазвайте следните инструкции за употреба и инсталация, както и тези предоставени с детската предпазна система.

Винаги спазвайте местните и националните разпоредби. В някои страни използването на детски предпазни седалки е забранено за определени места в автомобила.

#### Предупреждение

При използване на детска предпазна система (седалка) на предната пътническа седалка, системите на въздушните

възглавници за предния пътник трябва да се изключат. Ако не са изключени, тяхното задействане създава опасност за фатално нараняване на детето.

Това особено се отнася за случаите, когато детска предпазна седалка, обърната обратно на посоката на движението, се монтира на предната пътническа седалка.

Деактивиране на въздушните възглавници ⇨ 58.

Етикет на въздушна възглавница ⇨ 53.

### Избор на подходяща система

Задните седалки са най-удобното място за закрепване на детска предпазна седалка.

Децата трябва да бъдат превозвани с лице към задната част на автомобила дотогава, докато това е възможно. Това, в случай на катастрофа, намалява

натоварването върху гръбначния стълб на детето, който все още е много слаб.

Подходящи са системи за пасивна безопасност, които съответстват на валидни регламенти на UN ECE. Проверете местните закони и разпоредби относно задължителната употреба на детски предпазни системи (седалки).

Уверете се, че детската предпазна седалка, която смятате да инсталирате е съвместима с типа на автомобила.

Уверете се, че мястото за монтиране на детската предпазна система е подходящо за целта.

Позволявайте на децата да влизат и излизат от автомобила само от по-далечната от пътното движение страна.

Когато детската предпазна седалка не се използва, обезопасете детската седалка с предпазния колан или я извадете от автомобила.

### **Съобщение**

Не прикрепвайте нищо на детската предпазна седалка и не я покривайте с нищо.

Детска седалка, претърпяла катастрофа, трябва да бъде подменена.

## Места за поставяне на детска седалка

### Позволени варианти за монтиране на детска предпазна седалка

Клас по тегло и възраст	Предна пътническа седалка		Втори ред		Трети ред
	активирана въздушна възглавница	деактивирана въздушна възглавница	външна седалка	средна седалка	
<b>Клас 0: до 10 кг</b> или до около 10 месеца	X	U <sup>1</sup>	U, +	U	X
<b>Клас 0+: до 13 кг</b> или до около 2 години	X	U <sup>1</sup>	U, +	U	X
<b>Клас I: от 9 до 18 кг</b> или от около 8 месеца до 4 години	X	U <sup>1</sup>	U, +	U	X
<b>Клас II: от 15 до 25 кг</b> или от около 3 до 7 години	X	X	U	U	X
<b>Клас III: от 22 до 36 кг</b> или от около 6 до 12 години	X	X	U	U	X

<sup>1</sup> : Когато фиксирате с триточков предпазен колан, преместете регулатора за височина на седалката до най-високо положение и се уверете, че предпазния колан минава пред горната точка на закрепване. Настройте наклона на облегалката на седалката, ако е необходимо, във вертикална позиция, за да се уверите, че коланът е обтегнат от страната на закопчалката.

**+** : Седалка на автомобила със закрепване тип ISOFIX. При закрепване тип ISOFIX е позволено използването само на детски предпазни седалки ISOFIX одобрени за този модел автомобил.

U : Универсално подходяща в съчетание с триточков предпазен колан на седалката.

X : При този тегловен клас не се разрешават никакви детски седалки.

### Позволени варианти за монтиране на ISOFIX детска предпазна седалка

Клас по тегло	Клас по ръст	Закрепване	На предната пътническа седалка	На външните седалки от втория ред	На средната седалка от втория ред	На седалките на третия ред
Клас 0: до 10 кг	E	ISO/R1	X	IL	X	X
Клас 0+: до 13 кг	E	ISO/R1	X	IL	X	X
	D	ISO/R2	X	IL	X	X
	C	ISO/R3	X	IL <sup>1)</sup>	X	X
Клас I: от 9 до 18 кг	D	ISO/R2	X	IL	X	X
	C	ISO/R3	X	IL <sup>1)</sup>	X	X
	B	ISO/F2	X	IUF	X	X
	B1	ISO/F2X	X	IUF	X	X
	A	ISO/F3	X	IUF	X	X

1) Детското столче ISOFIX може да се монтира чрез вдигане на облегалката за глава докрай нагоре.

IL : Подходяща за специалните предпазни системи (седалки) ISOFIX от категориите "специфична за автомобила", "с ограничения" или "полууниверсална". Предпазната система ISOFIX трябва да бъде одобрена за дадения тип автомобил.

IUF : Подходяща за предпазни седалки ISOFIX, които се инсталират с лице към предната част на автомобила, принадлежащи към универсалната категория и одобрени за използване в този клас по тегло.

X : При този тегловен клас не се разрешават никакви детски седалки ISOFIX.

**Клас по ръст и способ на закрепване на системите ISOFIX**

- A - ISO/F3 : гледаща напред детска предпазна седалка за деца с максимален ръст в тегловен клас от 9 до 18 кг
- B - ISO/F2 : гледаща напред детска предпазна седалка за по-малки деца в тегловен клас от 9 до 18 кг
- B1 - ISO/F2X : гледаща напред детска предпазна седалка за по-малки деца в тегловен клас от 9 до 18 кг
- C - ISO/R3 : гледаща назад детска предпазна седалка за деца с максимален ръст от тегловен клас до 18 кг
- D - ISO/R2 : гледаща назад детска предпазна седалка за по-малки деца в тегловен клас до 18 кг
- E - ISO/R1 : гледаща назад детска предпазна седалка за малки деца в тегловен клас до 13 кг

## Детски предпазни системи (седалки) ISOFIX



Закрепете позволената ISOFIX за автомобила детска предпазна седалка ISOFIX към скобите за монтиране. Местата за специфичните за автомобила предпазни седалки ISOFIX са отбелязани в таблицата с IL.

Скобите за монтиране ISOFIX са обозначени с етикет върху облегалката на седалката.

Преди да фиксирате детско столче, настройте облегалката за глава в позиция ↺ 38.

## Уши за закрепване на седалки Top-tether

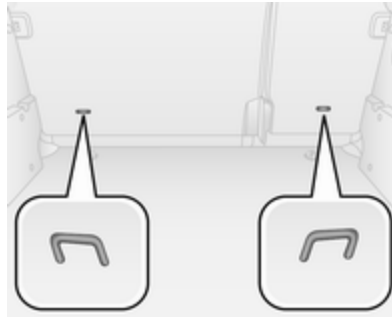

В допълнение към закрепването ISOFIX, стегнете ремъка Top-Tether към ушите за закрепване Top-Tether. Ремъкът трябва да минава между двете водещи стебла на облегалката за глава.

Местата за поставяне на детски предпазни седалки ISOFIX от универсалната категория са отбелязани в таблицата с IUF.

## Съхраняване на вещи

<b>Отделения за вещи</b> .....	<b>66</b>
Отделение за съхранение на вещи в арматурното табло ....	66
Жабка .....	67
Поставки за чаши .....	67
Предно отделение за вещи ....	67
Конзола над главата .....	68
Кутия под седалката .....	68
<b>Товарно отделение</b> .....	<b>68</b>
Отделение за вещи в задната част на автомобила .....	68
Покривало на товарното (багажното) отделение .....	70
Халки за привързване .....	72
Решетка на багажното отделение .....	72
<b>Багажник на покрива</b> .....	<b>73</b>
<b>Превозване на товари</b> .....	<b>74</b>

## Отделения за вещи

### ⚠ Предупреждение

Не съхранявайте тежки или остри предмети в отделенията за вещи. В противен случай, пътниците да бъдат наранени от предмети, изхвърлени наоколо в случай на рязко спиране, внезапна промяна на посоката или катастрофа.

## Отделение за съхранение на вещи в арматурното табло



Отделения за вещи са разположени от двете страни на комбинирания инструмент.

### Държач за документи

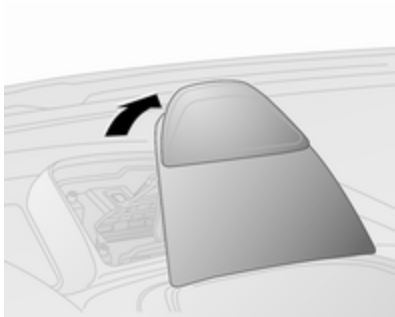

Издърпайте задната част на държача на документи нагоре от арматурното табло и оставете в наклонено положение.

За сгъване, свалете държача за документи обратно към арматурното табло, като натискате докато се чуе прищракване.

### Жабка

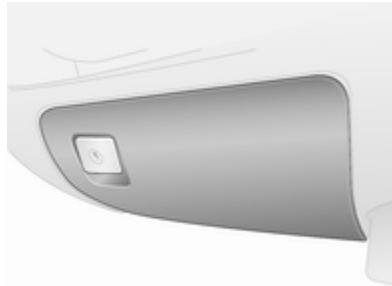

Издърпайте лостчето, за да отворите капака на жабката.

В зависимост от версията, жабката може да се заключва с ключа за запалване.

Жабката трябва да бъде затворена по време на движение.

### Поставки за чаши

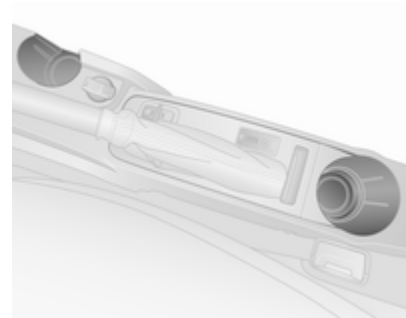

Стойките за чаши са разположени на конзолата между предните седалки.

Поставките за чаши могат да се използват и като държачи на подвижния пепелник  $\varnothing$  83.

### Предно отделение за вещи

Отделения за вещи са разположени в джобовете на предните врати.

Окачалки за връхни дрехи са поставени на преградата на кабината (където е монтирана).

### Конзола над главата

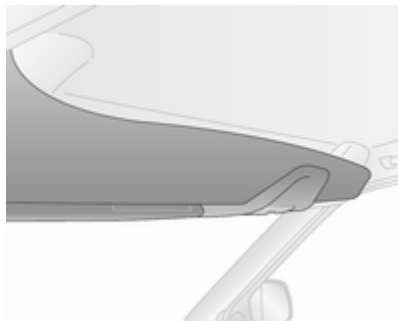

Съхранявайте само леки предмети като документи или карти в таванната конзола.

### Кутия под седалката

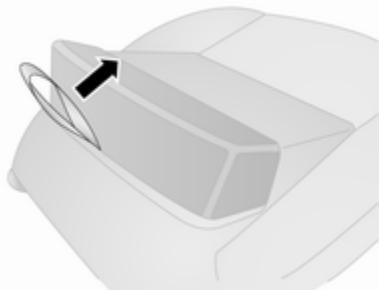

Издърпайте шнура на възглавницата на седалката, за да си осигурите достъп до мястото за съхранение на вещи.

### Товарно отделение

#### Отделение за вещи в задната част на автомобила

Отделения за вещи са разположени в джобовете на задните врати и в страничните стени на багажното отделение.

#### Греди на покрива

Не надвишавайте максималния товар (който включва и теглото на гредите) от 25 кг. Винаги разпределяйте товара равномерно върху гредите на покрива. Товарът не трябва да пречи на пълното затваряне на вратите.

Периодично притягайте фиксиращите винтове на четирите скоби.

**Внимание**

Не използвайте еластични пристягащи ремъци, напр. ластично въже. Препоръчваме използването на текстилни ремъци.

Гредите на покрива са конструирани за монтаж в определено положение. Правилното фиксиране на гредите на покрива не може да бъде гарантирано, ако те се монтират в друго положение.

Никакви материали (напр. гума, пластмаса) не трябва да се поставят между петата на гредите и каросерията на автомобила, за да се осигури правилно закрепване.

**⚠ Предупреждение**

Използването на греди на покрива може да засегне управлението и поведението на автомобила.

**Изваждане**

За демонтаж на гредите на покрива, когато не се използват:



1. От едната страна на автомобила завъртете ръкохватката под първата греда на покрива (намираща се под скобата), за да я развиете, а след това плъзнете ръкохватката навътре към средата на автомобила.
2. Повторете гореописаната стъпка за другата страна на автомобила.

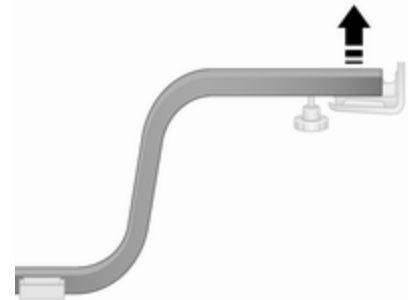

3. Натиснете нагоре гредата на покрива, за да я освободите от скобата от двете страни и свалете гредата изцяло.
4. Повторете гореописаните стъпки за втората греда на покрива.
5. Развийте винтовете на четирите скоби, за да демонтирате скобите от каросерията на автомобила.

## Покривало на товарното (багажното) отделение

### Покривало на удълженото товарно (багажно) отделение

Не поставяйте тежки предмети или предмети с остри ръбове върху удълженото покривало на товарното отделение.

#### Затваряне



Издърпайте назад покривалото с помощта на ръкохватката и го застопорете в страничните фиксатори.

#### Отваряне

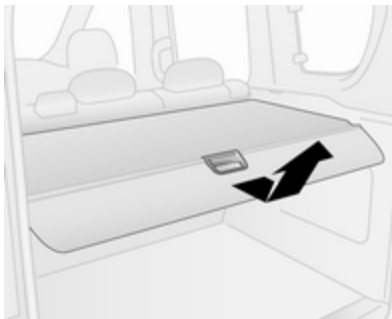

Свалете покривалото на багажното отделение от крепежните елементи от двете страни. Хванете покривалото и го издърпайте, докато се развие напълно.

#### Сваляне

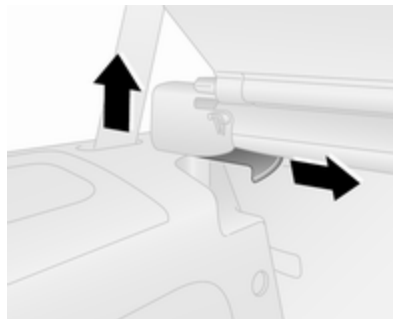

Отворете покривалото на багажника.

Дръпнете лостчето за освобождаване и вдигнете покривалото от крепежните елементи.

#### Монтаж

Поставете и двете страни на покривалото на багажното отделение в отвора, дръпнете освобождаващото лостче. Поставете покривалото на багажното отделение и го фиксирайте.

## Задна полица за багаж

Задната полица за багаж се състои от две части - предна и задна. Предната част може да се отваря или затваря, позволявайки по-голяма гъвкавост в товарното отделение.

Не поставяйте прекалено тежки предмети или предмети с остри ръбове върху задната полица за багаж.

### ⚠ Предупреждение

Внимавайте товарът в автомобила да е добре закрепен. В противен случай предметите в автомобила могат да бъдат подхвърлени хаотично и да предизвикат персонални увреждания или щети на товара или автомобила.

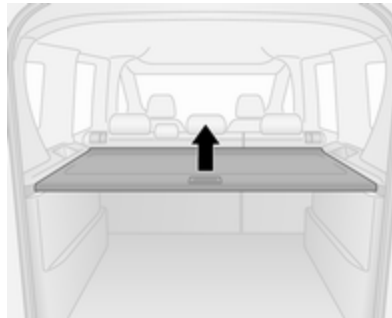

Задната полица за багаж може да се монтира в две положения, т.е., в горно

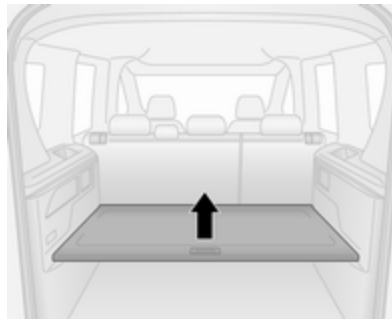

или долно положение. В долно положение, максимално допустимият товар е 70 кг.

### Сваляне

Ако задните седалки са сгънати, махнете полицата за багаж и я приберете хоризонтално между гърба на предните седалки и сгънатите задни седалки.

### Внимание

От съображения за безопасност, не поставяйте товари върху сгъваемите задни седалки.

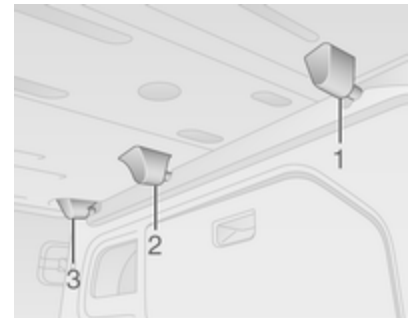

За сваляне, повдигнете предната част на полицата за багаж, като я освободите от предните фиксатори (1) от двете страни.

Повдигнете задната част на полицата за багаж, като я освободите от задните фиксатори (2 и 3) от двете страни.

### Монтаж

Поставете отново полицата за багаж, като я фиксирате с предните и задните фиксатори от двете страни.

## Халки за привързване

### Ван

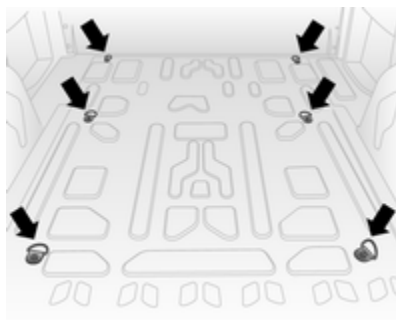

Халките за привързване служат за обезопасяване на предметите срещу изместване, напр., чрез ремъци или мрежа за багаж.

## Combo Tour

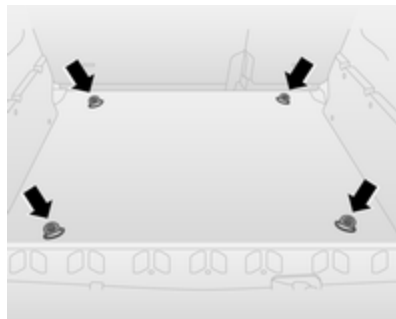

## Решетка на багажното отделение

В зависимост от версията, зоната на товарното отделение може да се увеличи чрез отваряне на преградата на товарното отделение от страната на предния пътник (когато има такава опция).

- Сгънете предната пътническа седалка надолу. Вижте "Сгъване на седалката" ⇨ 42.
- Отвътре в товарното отделение освободете щифта (1) от задната страна на

преградата, за да я освободите, а след това завъртете отворената преграда върху сгънатата предна пътническа седалка.

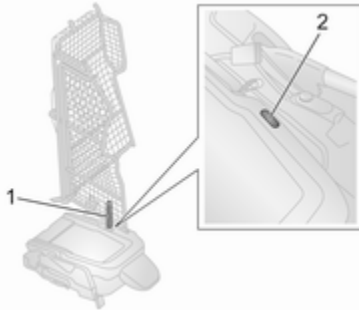

- Поставете щифта в отвора (2) върху облегалката на сгънатата предна пътническа седалка, за да я блокирате на място.

### **⚠ Предупреждение**

Преградата на багажното отделение трябва винаги да бъде блокирана в едно от двете

положения по време на движение. В противен случай, пътниците да бъдат наранени от преградата в случай на рязко спиране, внезапна промяна на посоката или катастрофа.

### **Преграда за стълба**

В зависимост от версията, преградата за стълба е фиксирана зад седалката на водача или зад задните седалки, за да защитава пътуващите от незакрепени предмети в товарното отделение.

## **Багажник на покрива**

От съображения за безопасност и избягване повредата на покрива, препоръчваме да използвате багажник одобрен за дадения автомобил. Свържете се със сервиз за допълнителна информация.

Следвайте инструкциите за монтаж и сваляйте багажника, когато не го използвате.

### **Монтиране на багажник на покрива**



За да захванете багажника на покрива към покрива, вкарайте монтажните болтове в отворите, обозначени на илюстрацията.

### Съобщение

Багажник на покрива не се разрешава при вариантите с висок покрив (H2).

Размери на автомобила ⇨ 211.

## Превозване на товари

- Тежките предмети трябва да се разпределят равномерно и да се поставят максимално навътре в багажното отделение. Ако предметите трябва да се подредят един върху друг, най-тежките предмети трябва да се поставят най-отдолу.
- Закрепвайте тежките предмети с ремъци закачени за халките ⇨ 72.
- Закрепвайте товарите в багажника за да ги предпазите от изместване.
- Когато превозвате предмети в товарното отделение, облегалките на седалките от задния ред не бива да са наклонени напред или прегънати надолу.
- Не позволявайте на товара да се подава над горния ръб на облегалката на седалката.

- Не поставяйте никакви предмети върху разгъваемото покривало на багажното отделение ⇨ 70 или арматурното табло и не покривайте сензора в горната част на арматурното табло ⇨ 121.
- Товарът не бива да пречи на използването на педалите, ръчната спирачка и скоростния лост или да ограничава свободата на движение на шофьора. Не оставяйте небезопасни предмети в купето.
- Не карайте с отворено багажно отделение.

### ⚠ Предупреждение

Внимавайте товарът в автомобила да е добре закрепен. В противен случай предметите в автомобила могат да бъдат подхвърлени хаотично и да предизвикат персонални увреждания или щети на товара или автомобила.

- Полезният товар е разликата между допустимото брутно тегло на автомобила (виж идентификационна табелка ⇨ 205) и теглото на празен автомобил по директивата на ЕС.

За да изчислите полезния товар запишете данните за Вашия автомобил в таблицата за тегла в началото на настоящото ръководство.

Според директивата на ЕС теглото на празния автомобил включва средните тегла на шофьора (68 кг), багажа (7 кг) и всички работни течности (при резервоар за гориво, зареден на 90 %).

Допълнителното оборудване и аксесоари увеличават теглото на празния автомобил.

- Товарът на покрива увеличава чувствителността на автомобила към страничен вятър и има вредно въздействие върху управляемостта му поради повишения център на тежестта.

Разпределяйте товара равномерно и го обезопасявайте правилно с помощта на ремъци за закрепване. Регулирайте налягането на гумите и шофирайте със скорост съобразно натоварването. Често проверявайте и натягайте ремъците.

Не карайте с повече от 120 км/ч.

Допустимият товар на покрива (включващ теглото на багажника на покрива) е 100 кг. Натоварването на покрива е сбор от теглото на багажника на покрива и самия товар.

## Прибори и органи за управление

<b>Органи за управление</b> .....	<b>77</b>
Регулиране на волана .....	77
Бутони върху волана .....	77
Клаксон .....	78
Чистачки/система за измиване на предното стъкло .....	78
Чистачка/система за измиване на задното стъкло ..	79
Умивател на фаровете .....	79
Външна температура .....	79
Часовник .....	80
Електрически контакти .....	81
Запалка .....	83
Пепелници .....	83
<b>Предупредителни светлини, измервателни уреди и контролни индикатори (лампи)</b> .....	<b>84</b>
Табло с прибори .....	84
Скоростомер .....	84
Километражен брояч .....	84
Дневен километражен брояч ..	84
Оборотомер .....	84
Указател за горивото .....	85

Селектор за гориво .....	86
Указател за температурата на охлаждащата течност на двигателя .....	86
Сервизен дисплей .....	86
Дисплей на скоростната кутия .....	87
Контролни индикатори (лампи) .....	87
Общо предупреждение .....	91
Мигач .....	91
Индикатор за незакопчан предпазен колан .....	91
Системи на въздушните възглавници и обтегачи на предпазните колани .....	92
Деактивиране на въздушните възглавници .....	92
Зареждаща система .....	93
Контролен индикатор за неизправност .....	93
Спирачна система .....	93
Износване на спирачните накладки .....	94
Антиблокираща спирачна система (ABS) .....	94
Скоростна кутия .....	94
Превключване на предавки ...	94
Помощ при потегляне по наклон .....	95

Ултразвукова система за помощ при паркиране .....	95
Електронна стабилизираща система .....	95
Температура на охлаждащата течност на двигателя .....	96
Предварително подгриване ...	96
Дизелов филтър за твърди частици .....	97
Система за следене на налягането в гумите .....	97
Налягане на маслото на двигателя .....	97
Сменете маслото на двигателя .....	98
Ниско ниво на маслото в двигателя .....	99
Ниско ниво на горивото .....	99
Източете горивния филтър .....	99
Имобилайзер .....	99
Система "стоп-старт" .....	100
Външни светлини .....	100
Дълги светлини .....	100
Фар за мъгла .....	100
Задна светлина за мъгла .....	100
Круиз контрол (система за поддържане на дадена скорост) .....	100
Отворена врата .....	101

Информационни дисплеи .....	101
Център за информация на водача .....	101
Предупредителни съобщения	107
Предупредителни зумери .....	107
Съобщения на горивната система .....	108
Борден компютър .....	108

## Органи за управление

### Регулиране на волана



Отключете лоста, настройте волана, блокирайте лоста и проверете дали е заключен добре.

Не регулирайте волана докато не спрете автомобила и не освободите ключалката на волана.

## Бутони върху волана



Системата Инфотейнмънт и свързаният мобилен телефон могат да се управляват чрез контролните органи върху волана.

Повече информация можете да намерите в ръководството за употреба на системата Инфотейнмънт.

## Клаксон



Натиснете .



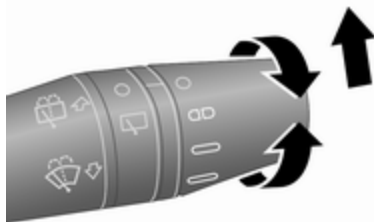

Клаксонът се задейства независимо от позицията на контакта на запалването.

## Чистачки/система за измиване на предното стъкло

### Чистачки на предното стъкло



Завъртете лоста:

-  : изключено
-  : избърсване на интервали
-  : бавно
-  : бързо

За еднократно избърсване при изключени чистачки преместете лоста нагоре.

Не използвайте чистачките при заледено стъкло.

Изключвайте чистачките в автомивки.

### Регулираем интервал на бърсане

Поставете лоста за чистачките в положение .

Чистачката на предното стъкло ще се приспособи автоматично към скоростта на автомобила.

### Система за измиване на предното стъкло





Дръпнете за кратко лоста, за да пръснете течност за измиване върху предното стъкло.

Дръпнете лостчето и го задръжете, върху предното стъкло се напръсква измиваща течност и чистачките работят до отпускане на лостчето.

Течност за измиване ⇨ 164, Смяна на перо на чистачка ⇨ 166.

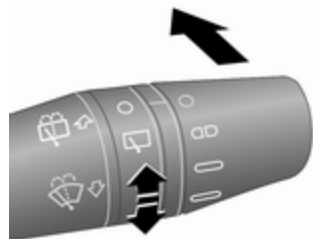
### Чистачка/система за измиване на задното стъкло



Завъртете лентата към позиция , за да активирате чистачката на задното стъкло.

Натиснете лоста. Върху задното стъкло се напръсква измиваща течност и чистачката прави няколко маха.

Не използвайте чистачките при заледено задно стъкло.

Изключвайте чистачките в автомивки.

Чистачката на задното стъкло се задейства автоматично, когато при включени чистачки на предното стъкло се включи задната предавка.

### Умивател на фаровете

При включени къси светлини, течността за измиване се пръска по фаровете, когато е активирана системата за измиване на предното стъкло (според версията).

#### Съобщение

Течността за измиване не се пръска върху фаровете, ако нивото на течността е твърде ниско.

### Външна температура

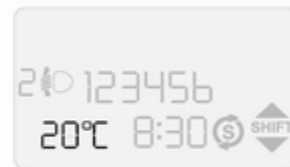

В зависимост от версията, външната температура (ако е налична) може да се показва постоянно в центъра за информация на водача (DIC) ⇨ 101 или да се показва в Центъра за информация на водача чрез натискане на **TRIP** в края на лоста на чистачките ⇨ 108.

### ⚠ Предупреждение

Пътната настилка може да е вече заледена, въпреки че дисплеят показва няколко градуса над 0 °C.

## Часовник

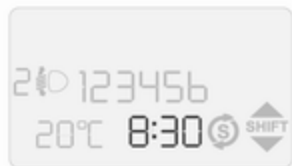

В зависимост от версията, (стандартен или многофункционален дисплей) текущото време и/или дата може да се появи на информационния център за водача ↻ 101.

Стойностите могат да се регулират чрез **SET** ↻, ▲ и ▼ на арматурното табло.

### Задаване на час в Център за информация на водача - Стандартна версия

1. Натиснете **SET** ↻ еднократно за достъп до менюто за настройки.
2. Обходете опциите на менюто, използвайки ▲ или ▼, докато се покаже **HOUR**.
3. Натиснете **SET** ↻ за достъп до опцията на менюто, на дисплея ще мигат часовете.
4. Натиснете ▲ или ▼ за да повишите или понижите показаната стойност.
5. Натиснете **SET** ↻ за потвърждаване на промените; на дисплея ще мигат минутите.

6. Натиснете ▲ или ▼ за да повишите или понижите показаната стойност.

7. Натиснете за кратко **SET** ↻, за да потвърдите промените и за автоматично връщане към предишния екран.

### Задаване на час в Център за информация на водача - Многофункционална версия

#### Нагласяне на точното време

След достигане до тази точка от менюто, можете да промените часа или да смените режима на часовника от 12 часа на 24 часа и обратно.

Натиснете **SET** ↻ еднократно за достъп до менюто за настройки.

Обходете опциите на менюто, използвайки ▲ или ▼, докато се покаже **Set time (Задаване на време)**.

Натиснете **SET** ↻ достъп до тази точка от менюто; извежда се **Time (Време)**.

За задаване на часа:

1. Натиснете **SET** за достъп до опцията на подменюто **Time (Време)**; на дисплея ще мигат часовете.
2. Натиснете **▲** или **▼** за да повишите или понижите показаната стойност.
3. Натиснете **SET** за потвърждаване на промените; на дисплея ще мигат минутите.
4. Натиснете **▲** или **▼** за да повишите или понижите показаната стойност.
5. Натиснете за кратко **SET**, за да потвърдите промените.

За смяна на режима на часовника между 12 часа и 24 часа:

1. След задаване на времето, на дисплея може автоматично да се покаже **Mode (Режим)**. Алтернативно, натиснете за кратко **▲** или **▼** за избор на точката от подменюто.
2. Натиснете **SET** за достъп до опцията на подменюто; дисплеят мига.

3. Натиснете **▲** или **▼** за смяна на режима на часовника между 12h и 24h.
4. Натиснете за кратко **SET**, за да потвърдите промените и за автоматично връщане към предишния екран.

### Задаване на датата

1. Натиснете **SET** еднократно за достъп до менюто за настройки.
2. Обходете опциите на менюто, използвайки **▲** или **▼**, докато се покаже **Set date (Задаване на дата)**.
3. Натиснете **SET** за достъп до опцията на менюто, на дисплея ще мига годината.
4. Натиснете **▲** или **▼** за да повишите или понижите показаната стойност.
5. Натиснете **SET** за потвърждаване на промените; на дисплея ще мига месецът.
6. Натиснете **▲** или **▼** за да повишите или понижите показаната стойност.

7. Натиснете **SET** за потвърждаване на промените; на дисплея ще мига денят.
8. Натиснете **▲** или **▼** за да повишите или понижите показаната стойност.
9. Натиснете за кратко **SET**, за да потвърдите промените и за автоматично връщане към предишния екран.

### Електрически контакти

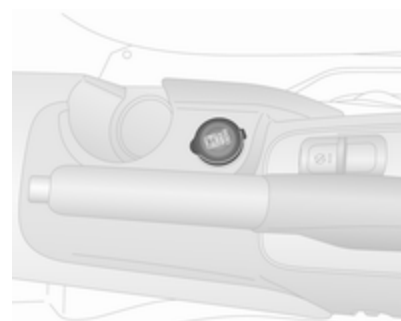

12 волтов електрически контакт е разположен в предната част на централната конзола.

### Задни електрически контакти

В зависимост от модела, 12 волтовите електрически контакти са разположени на страничната стена в багажното отделение.

### Ван с къса база

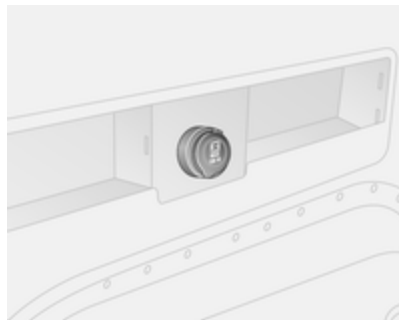

### Ван с дълга база



### Combo Tour



Не надхвърляйте максималната мощност от 180 вата.

При изключено запалване електрическите контакти са деактивирани. Освен това, електрическите контакти се деактивират при ниско напрежение на акумулатора.

Свързаните електрическите аксесоари трябва да отговарят на стандартите за електромагнитна съвместимост зালেгнали в DIN VDE 40 839.

### Внимание

Не свързвайте аксесоари, които подават ток, като напр. електрически зареждащи устройства или акумулатори.

Не повреждайте контакта като използвате неподходящи щепсели.

Ако се използва комплектът за ремонт на гуми, изключете всички електрически консуматори. Комплект за ремонт на гуми ↪ 184.

## USB порт, AUX гнездо

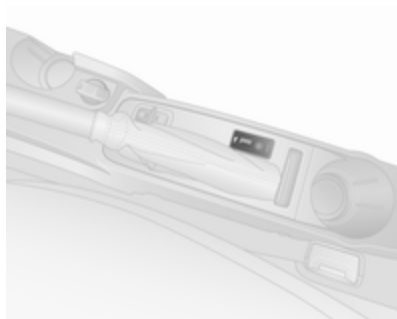

USB порт и AUX гнездо за свързване на външни аудио източници са разположени в задната част на централната конзола.

Плъзнете капака за отваряне (ако е поставен такъв), за да получите достъп до гнездото.

### Съобщение

Гнездото трябва винаги да се поддържа чисто и сухо.

Повече информация можете да намерите в ръководството за употреба на системата Инфотейнмънт.

## Запалка

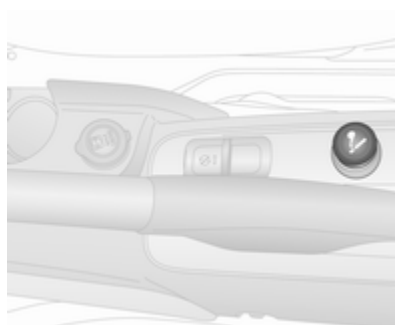

Запалката е разположена в централната конзола.

Натиснете запалката. Изключва се автоматично след нажежаване на елемента. Издърпайте запалката.

## Пепелници

### Внимание

Да се използват само за пепел, а не за запалими отпадъци.

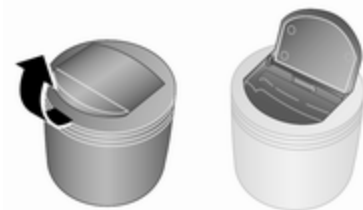

Преносимият пепелник трябва да се постави в поставката за чаши в средната конзола.

## Предупредителни светлини, измервателни уреди и контролни индикатори (лампи)

### Табло с прибори

Стрелките на приборите може за кратко да се завъртят до крайно положение при включване на запалването.

### Скоростомер



Показва скоростта на автомобила.

### Километражен брояч

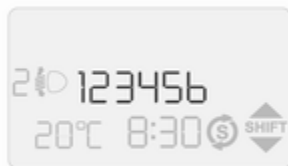

Показва изминатото разстояние в километри.

**N** може да се появи на дисплея, докато автомобилът измине 100 км.

### Дневен километражен брояч

Показва разстоянието изминато от последното нулиране.

В зависимост от версията (стандартен или многофункционален дисплей) може има два независими дневни

километражни брояча **A** или **B**, които показват разстоянието изминато от последното нулиране.

За да нулирате дневния километражен брояч, натиснете и задръжте **TRIP** в края на лоста на чистачките ↻ 108 за няколко секунди, докато съответният дневен километражен брояч е показан.

### Оборотомер



Показва оборотите на двигателя. На всяка предавка карайте, доколкото е възможно, при ниски обороти на двигателя.

## Указател за горивото

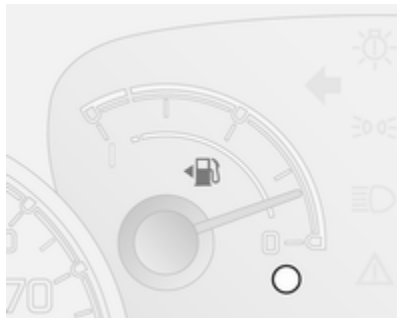

Показва нивото на горивото или нивото на газта в резервоара (в зависимост от използваното гориво).

По време на работа в режим на природен газ, системата автоматично превключва в бензинов режим, когато резервоарите за втечнен газ се изпразнят ⇨ 86. Селектор за гориво ⇨ 152.

Контролната лампа ○ свети, ако нивото на горивото в резервоара е ниско.

### Съобщение

Символът ◀ до ⛽ показва, че вратичката за горивния резервоар се намира от лявата страна на автомобила.

Никога не допускайте резервоарът да се изпразни докрай.

Поради останало гориво в резервоара, при пълно зареждане може да се окаже, че количеството на доляното гориво е по-малко от специфицирания капацитет на резервоара.

Стрелката ще сочи 0, а контролният индикатор ○ ще примигва, за да се покаже неизправност в системата. Потърсете помощта на сервис.

Контролен индикатор за ниско ниво на горивото ○ ⇨ 99.

## Указател за гориво CNG







В режим на работа с природен газ, четирите вертикални правоъгълника в съседство с **CNG** съответстват на нивото на метан в цилиндрите. С намаляване на нивото на горивото, правоъгълниците в указателя за гориво CNG изчезват.

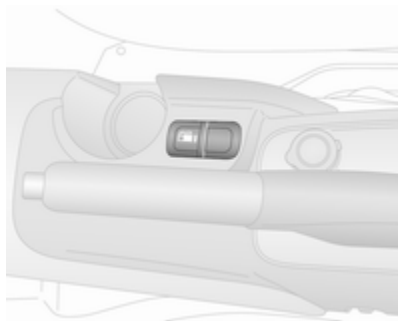

**CNG** и последният останал правоъгълник ще мигат, ако нивото на метан в цилиндрите е ниско. Зареждане с гориво ⇨ 152.

## Селектор за гориво



Натискане на  в централната конзола (ако е оборудвано) превключва между работа на бензин и на метан. Статусът на светодиода  показва текущия работен режим.

-  изключено : работа с природен газ
-  свети : режим бензин

По време на работа с природен газ, ако контролният индикатор  свети в центъра за информация на водача , то резервоарите за

природен газ са празни и автоматично се включва работа на бензин.

Използване на природен газ за гориво , Зареждане с  152.

## Указател за температурата на охлаждащата течност на двигателя



Показва температурата на охлаждащата течност.

Ако контролният индикатор  свети, температурата на охладителната течност е твърде

висока. В зависимост от версията, съобщение може да бъде изведено и на информационния център на водача  101. Потърсете помощта на сервиз.

### Внимание

Ако температурата на охлаждащата течност на двигателя е прекалено висока, спрете автомобила и изключете двигателя. Има опасност за двигателя. Проверете нивото на охлаждащата течност.

## Сервизен дисплей

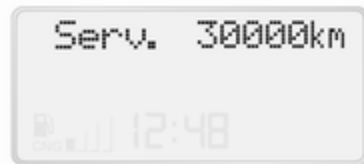

Сервизният дисплей се предлага в автомобили с многофункционална версия на Център за информация на водача ⇨ 101.

При включване на запалването може за кратко да се показва оставащото разстояние преди следващото сервизно обслужване. В зависимост от експлоатационните условия, указаният интервал за сервизно обслужване може да варира в широки граници.

Когато оставащото до следващото сервизно обслужване разстояние е по-малко от 2000 км в центъра за информация на водача се появява **Serv.** Напомнянето за сервизно обслужване се повтаря след всеки следващи 200 км и става все по-често, когато оставащото разстояние е под 200 км.

Когато оставащото разстояние се намали до нула, в Центъра за информация на водача се извежда предупредително съобщение, напр. **Service coupon expired** (Изтекъл сервизен купон).

Автомобилът има нужда от сервиз. Потърсете помощта на сервиз.

Оставащото разстояние до следващото сервизно обслужване може да се види и на Центъра за информация на водача чрез избиране на **Service (Сервиз)** от опциите на менюто за настройки ⇨ 101.

### Нулиране на сервизния дисплей

След сервизно обслужване, сервизният дисплей трябва да се нулира в сервиз.

Сервизна информация ⇨ 200.

## Дисплей на скоростната кутия

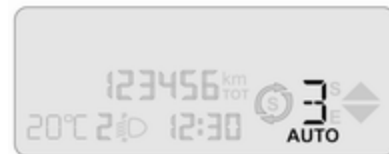

На дисплея на автоматизираната механична скоростна кутия се показва режимът и текущата избрана предавка.

Автоматизирана механична скоростна кутия ⇨ 137.

## Контролни индикатори (лампи)

Контролните индикатори описани тук не присъстват във всички автомобили. Описанието се отнася за всички варианти на уредите. В

зависимост от оборудването, положението на контролните лампи може да е различно.

При включване на запалването повечето от контролните индикатори (лампи) светват за малко в резултат на функционален тест.

Цветът на контролния индикатор означава:

- червено : опасност, важно напомняне
- жълто : предупреждение, информация, неизправност
- зелено : потвърждение на активиране
- синьо : потвърждение на активиране
- бяло : потвърждение на активиране

## Контролни индикатори на арматурното табло



## Контролен индикатор в конзолата на тавана





Деактивиране на въздушните възглавници ⇨ 58, ⇨ 92.

## Общ преглед

- ▲ Общо предупреждение ⇨ 91
- ↔ Мигач ⇨ 91
- ⚠ Индикатор за незакопчан предпазен колан ⇨ 91
- ⚙ Системи на въздушните възглавници, обтегачи на предпазните колани ⇨ 92





- ⚙ Деактивиране на въздушните възглавници ⇨ 92
- 🔋 Зареждаща система ⇨ 93
- 🔧 Контролен индикатор за неизправност ⇨ 93
- ⓘ Спирачна система ⇨ 93
- ⊙ Износване на спирачните накладки ⇨ 94
- (ABS) Антиблокираща спирачна система (ABS) ⇨ 94
- ⚙ Скоростна кутия ⇨ 94
- ▲ SHIFT ▼ Превключване на предавки ⇨ 94
- Ⓢ Помощ при потегляне по наклон ⇨ 95
- P⚡ Ултразвукова система за помощ при паркиране ⇨ 95
- ⚙ Електронна стабилизираща система ⇨ 95
- Температура на охлаждащата течност на двигателя ⇨ 96
- ☞ Подгриване ⇨ 96



- 🌀 Дизелов филтър за твърди частици ⇨ 97
- Ⓛ Система за следене на налягането в гумите ⇨ 97
- 🛢 Налягане на маслото на двигателя ⇨ 97, Сменете маслото на двигателя ⇨ 98
- 🛢 Ниско ниво на маслото в двигателя ⇨ 99
- Ниско ниво на горивото ⇨ 99
- 🛢 Източете горивния филтър ⇨ 99
- 🔒 Имобилайзер ⇨ 99
- Ⓛ Система "стоп/старт" ⇨ 100
- ☞ Външни светлини ⇨ 100
- ⚠ Неизправност на външни светлини ⇨ 100
- ☞ Дълги светлини ⇨ 100
- ☞ Светлини за мъгла ⇨ 100
- Ⓛ Задна светлина за мъгла ⇨ 100



-  Круиз контрол ⇨ 100
-  Отворена врата ⇨ 101

## Общо предупреждение

 свети в жълто.

В зависимост от модела, контролният индикатор  може да свети независимо или заедно с  ⇨ 100,  ⇨ 100,  ⇨ 95 или **P** ⇨ 95.

Ако  свети заедно с  ⇨ 98, изключете незабавно двигателя и потърсете помощта на сервиз.

В случай на неизправност на контролния индикатор  за въздушните възглавници и обтегачите на предпазните колани ⇨ 92, ще светне .

 свети и когато е задействан прекъсвача на подаването на гориво. Обърнете се към сервиз.

Система за прекъсване на горивото ⇨ 108, Изключване на автомобила ⇨ 130.

В зависимост от версията, съответно предупредително съобщение може да бъде изведено и на информационния център на водача ⇨ 101.

## Мигач

⇨ или ⇨ мига в зелено.

## Мига

Мигачите или аварийните предупредителни светлини са включени.

Бързо мигане: неизправност в мигач или съответния предпазител, неизправност в мигач на ремаркетото.

Смяна на електрически крушки ⇨ 168, Предпазители ⇨ 174.

Мигачи ⇨ 113.

## Индикатор за незакопчан предпазен колан

### Индикатор за незакопчан предпазен колан на предните седалки

 за седалката на водача или на пътника до водача, светва или мига в червено.

### Свети

При включено запалване, контролният индикатор  светва за кратко, ако предпазният колан на водача и/или предния пътник не са закопчани. За няколко секунди ще прозвучи и предупредителен зумер.

### Мига

По време на движение,  ще мига и ще прозвучи предупредителен зумер за 90 сек., до закопчаване на предните предпазни колани.

Триточкови предпазни колани ⇨ 51.

### ⚠ Предупреждение

Поставяйте предпазния колан преди всяко пътуване.

Пътниците, които не поставят предпазните колани, застрашават останалите пътници и самите себе си в случай на инцидент.

#### Съобщение

Силата на звука на предупредителните зумери може също да се регулира чрез Центъра за информация на водача ⇨ 101.

### Системи на въздушните възглавници и обтегачи на предпазните колани

☞ свети в червено.

При включване на запалването контролният индикатор светва за около четири секунди.

Ако не светне, ако не изгасне в рамките на четири секунди, или ако свети по време на движение, има неизправност в системата на

въздушните възглавници. Потърсете помощта на сервиз. Възможно е въздушните възглавници и обтегачите на коланите да не се задействат в случай на катастрофа.

Задействането на въздушните възглавници и обтегачите на коланите се отбелязва чрез постоянното светене на ☞.

В зависимост от версията, ⚠ ще свети в случай на неизправност на контролния индикатор ☞.

Общо предупреждение ⚠ ⇨ 91.

В зависимост от версията, съответно предупредително съобщение, напр. **Airbag failure (Неизправна въздушна възглавница)**, може да бъде изведено и на информационния център на водача ⇨ 101.

### ⚠ Предупреждение

Причината за неизправността трябва незабавно да се отстрани в сервиз.

Обтегачи на коланите, система на въздушните възглавници ⇨ 49, ⇨ 53.

### Деактивиране на въздушните възглавници

☞ свети в жълто.

#### При активирана въздушна възглавница за предния пътник:

Когато запалването е включено, контролният индикатор ☞ свети за около четири секунди, примигва за още четири секунди и след това изгасва.

#### При деактивирана въздушна възглавница за предния пътник:

☞ свети в жълто постоянно.

Деактивиране на въздушните възглавници ⇨ 58.

**⚠ Опасност**

Съществува риск от фатално нараняване на детето пътуващо в детска седалка при активирана въздушна възглавница за пътника отпред.

Съществува риск от фатално нараняване на възрастен човек при деактивирана въздушна възглавница за пътника отпред.

**Зареждаща система**

 свети в червено.

Светва при включване на запалването и изгасва малко след стартирането на двигателя.

**Свети при работещ двигател**

Спрете и изключете двигателя. Акумулаторът не се зарежда. Възможно е нарушаване на охлаждането на двигателя. Сервоусилвателят на спирачките може да спре да работи. Потърсете помощта на сервиз.

**Контролен индикатор за неизправност**

 свети или мига в жълто.

Светва при включване на запалването и изгасва малко след стартирането на двигателя.

**Свети при работещ двигател**

Неизправност в системата за контрол на емисията. Възможно е вредната емисия да нахвърли допустимата граница. Незабавно потърсете помощта на сервиз.

**Мига при работещ двигател**

Това означава неизправност, която може да доведе до повреда на катализатора. Намалете газта докато мигането спре. Незабавно потърсете помощта на сервиз.

В зависимост от версията, предупредително съобщение може да бъде изведено и на информационния център на водача ⇨ 101.

**Спирачна система**

 свети в червено.

Светва при включване на запалването, ако ръчната спирачка е натегната ⇨ 143.

Предупредителен зумер ще прозвучи, ако се надвиши определена скорост с натегната ръчна спирачка.

Свети при освободена ръчна спирачка, ако нивото на спирачната течност е прекалено ниско ⇨ 165.

**⚠ Предупреждение**

Спрете. Преустановете пътуването. Обърнете се към сервиз.

Свети, ако спирачния сервоусилвател се повредил спирачният педал става твърд при натискане. Спирачната система продължава да работи, но сервоусилването е намалено. Кормилното управление също може да изисква значително повече усилия при завиване.

В зависимост от версията, съответно предупредително съобщение, напр. **Brake fluid level insuff. (Недост. ниво на спирачна течност)**, може да бъде изведено и на информационния център на водача ⇨ 101.

## Износване на спирачните накладки

 свети в жълто.

Предните спирачни накладки са износени, незабавно потърсете помощта на сервиз.



В зависимост от версията, съответно предупредително съобщение, напр. **Check brake pads (Проверете спирачните накладки)**, може да бъде изведено и на информационния център на водача ⇨ 101.

## Антиблокираща спирачна система (ABS)

 свети в жълто.

Светва за няколко секунди, когато се включи запалването. Системата е готова за работа, когато контролният индикатор изгасне.

Ако контролният индикатор не изгасне след няколко секунди или ако светне по време на движение, налице е неизправност в ABS. Спирачната система продължава да функционира, но без ABS регулиране.

Ако  свети заедно с , в спирачната система има неизправност. В зависимост от версията, съответно предупредително съобщение, напр. **ABS unavailable (ABS недостъпна)**, може да бъде изведено и на информационния център на водача ⇨ 101. Незабавно потърсете помощта на сервиз.

Антиблокираща спирачна система ⇨ 142.

## Скоростна кутия

 свети в червено.

Светва за няколко секунди, когато се включи запалването.

 свети по време на движение, когато има неизправност в скоростната кутия.



Предупредително съобщение може също да се появи на центъра за информация на водача ⇨ 101, заедно със звуково предупреждение.

Пътуването може да продължи, но трябва да карате внимателно и предпазливо.

Възможно най-скоро отстранете в сервиз причината за неизправността.

Автоматизирана механична скоростна кутия ⇨ 137.

## Превключване на предавки



 или  светва в зелено в Центъра за информация на водача ⇨ 101, когато се препоръчва превключване на предавки за икономия на гориво.



## Помощ при потегляне по наклон

 свети в жълто.

Светва за няколко секунди, когато се включи запалването.

Ако контролният индикатор не изгасне след няколко секунди или светне по време на движение, това означава че има неизправност в помощната система за потегляне по наклон. Потърсете помощ от сервиз, за да отстраните неизправността.

Контролният индикатор за електронната стабилизираща система (ESC)  може също да светне  95 .

В зависимост от версията,  може да светне като алтернатива, ако не е наличен контролният индикатор . Съответно предупредително съобщение, напр. **Hill holder unavailable (Задържане по наклон недостъпно)**, може да бъде изведено и на информационния център на водача  101.

Общо предупреждение   91.

Помощ при потегляне по наклон  143.

## Ултразвукова система за помощ при паркиране



**P** свети в жълто.

Неизправност в системата или

Неизправност поради замърсени или покрити с лед и сняг сензори или

Смущение от външни ултразвукови източници. Щом прекъсне смущението от външния източник, системата заработва нормално.

Причината за неизправността на системата трябва да се отстрани в сервиз.

Контролният индикатор  ще светне като алтернатива, ако не е наличен контролният индикатор **P**. В зависимост от версията, съответно предупредително съобщение, напр. **Parking help unavailable (Помощ при паркиране**

**недостъпна)**, може да бъде изведено и на информационния център на водача  101.

Общо предупреждение   91.

Ултразвукова система за помощ при паркиране  148.

## Електронна стабилизираща система

 свети или мига в жълто.

Светва за няколко секунди, когато се включи запалването. Системата е готова за работа, когато контролният индикатор изгасне.

## Мига по време на движение

Системата е активно включена. Мощността на двигателя може да намалее и спирачките на автомобила автоматично да се задействат леко.

## Свети по време на движение

В системата има неизправност. Пътуването може да продължи. Стабилността на автомобила, обаче, може да се влоши в зависимост от пътната настилка.

Причината за неизправността трябва да се отстрани в сервиз.

В зависимост от версията, съответно предупредително съобщение, напр. **ESP unavailable (ESP недостъпна)**, може да бъде изведено и на информационния център на водача ↪ 101.

Електронна стабилизираща система (ESC) ↪ 145, Система за тракшън контрол (контрол на сцеплението)/Регулатор против подхлъзване (ASR) ↪ 144.

## Температура на охлаждащата течност на двигателя

○ свети в червено.

Светва за няколко секунди, когато се включи запалването.

Ако контролният индикатор ○ свети, температурата на охлаждащата течност е твърде висока. В зависимост от версията, предупредително съобщение може да бъде изведено и на информационния център на водача ↪ 101. Потърсете помощта на сервиз.

### Внимание

Ако температурата на охлаждащата течност на двигателя е твърде висока, спрете двигателя, изключете запалването. Опасност за двигателя. Проверете нивото на охлаждащата течност.

Ако контролният индикатор остава включен, потърсете помощ от сервиз.

Указател за температурата на охлаждащата течност на двигателя ↪ 86.

## Предварително подгриване

☞ свети в жълто.

Активира се предварително подгриване на дизеловия двигател. Активира се само, когато външната температура е ниска.

### Съобщение

При много високи външни температури, ☞ може да светне за кратко при включване на запалването.

Двигателят може да се стартира, когато ☞ изгасне.

Стартиране на двигателя ↪ 129.

## Мига

Открита е неизправност в системата за предварително подгриване на двигателя. В зависимост от версията, съответно предупредително съобщение, напр. **Check glow plugs (Проверете запалителните свещи)**, може да бъде изведено и на информационния център на водача ↪ 101.

Ако  не изгасне, потърсете сервис.

## Дизелов филтър за твърди частици

 свети в жълто.

Светва за няколко секунди, когато се включи запалването.

Ако не изгасне след кратко закъснение или светне по време на движение, дизеловият филтър за твърди частици се нужда от почистване. Продължете да се движите до изгасване на . В зависимост от версията, предупредително съобщение може да бъде изведено и на информационния център на водача ⇨ 101.

Ако е възможно, не позволявайте оборотите на двигателя да спаднат под 2000 об/мин по време на процеса на почистване.

Контролният индикатор  свети, когато дизеловият филтър за твърди частици е пълен. Започнете

почистване при първа възможност, за да се избегне повреда на двигателя.

Дизелов филтър за твърди частици ⇨ 134, система "стоп-старт" ⇨ 131.

## Система за следене на налягането в гумите

 свети или мига в жълто.

### Свети

Загуба на налягане в гумите. Спрете незабавно и проверете налягането на гумите.

Контролният индикатор  свети заедно с предупредителен зумер, а при автомобили с многофункционална версия на Център за информация на водача ⇨ 101 се показва и съответно съобщение, когато се регистрира спукана или сериозно спаднала гума.

### Мига

Неизправност в системата. След няколко секунди  свети постоянно. Обърнете се към сервис.

В зависимост от версията, в Центъра за информация на водача се показва съответното съобщение, когато се монтира гума без сензор за налягане (напр. резервно колело).

Система за следене на налягането в гумите ⇨ 181.

## Налягане на маслото на двигателя

 свети в червено.

Светва при включване на запалването и изгасва малко след стартирането на двигателя.

### Свети при работещ двигател

В зависимост от версията, предупредително съобщение може да бъде изведено и на информационния център на водача ⇨ 101.

**Внимание**

Възможно е нарушаване на смазването на двигателя. Това може да доведе до повреда на двигателя и/или блокиране на водещите колела:

1. Натиснете педала на съединителя.
2. Изберете неутрално положение (или поставете скоростния лост в положение N).
3. Напуснете пътното движение колкото може по-бързо, без да пречите на останалите автомобили.
4. Изключете запалването.

**⚠ Предупреждение**

При изключен двигател за спиране и за въртене на волана се изисква значително по-голямо усилие. По време на Autostop, сервоуправлението на спирачките все още ще работи.

Не вадете ключа за запалване, докато автомобилът е неподвижен, в противен случай ключалката на волана може да се задейства неочаквано.

Проверете нивото на маслото преди да потърсите помощта на сервиз ⇨ 161.

**Сменете маслото на двигателя****Дизелови двигатели с филтър за твърди частици**

☞ примигва в червено.

Светва при включване на запалването и изгасва малко след стартирането на двигателя.

Следенето на живота на двигателното масло ви уведомява кога трябва да смените маслото. Контролният индикатор ☞ ще свети, за да обозначи намалена годност на двигателното масло и необходимост от смяна на маслото.

В зависимост от версията, съответно предупредително съобщение, напр. **Change engine oil (Сменете двигателното масло)**, може да бъде изведено и на информационния център на водача ⇨ 101.

В зависимост от пътните условия, указаният интервал за смяна на масло може да варира в широки граници.

В зависимост от модела, ☞ може да примигва по следните начини:

- за една минута на всеки два часа или
- за три минутни цикли с изключен ☞ за интервали от пет секунди

Предупреждението ще се повтаря при всяко стартиране на двигателя, докато се смени маслото и се нулира сервизния дисплей. Потърсете помощта на сервиз.

Сервизен дисплей ⇨ 86.

## Ниско ниво на маслото в двигателя

 свети в червено.

Светва за няколко секунди, когато се включи запалването.

Ако контролният индикатор не изгасне след няколко секунди или ако свети по време на шофиране, нивото на двигателното масло е недостатъчно.

В зависимост от версията, съответно предупредително съобщение, напр. **Check engine oil level (Проверете нивото на двигателното масло)**, може да бъде изведено и на информационния център на водача ⇨ 101.

Проверете нивото на маслото преди да потърсите помощта на сервиз ⇨ 161.

## Ниско ниво на горивото

○ свети или мига в жълто.

Светва за няколко секунди, когато се включи запалването.

## Свети

Нивото на горивото в резервоара е прекалено ниско. Заредете незабавно ⇨ 152.

Никога не допускайте резервоарът да се изпразни докрай.

В зависимост от версията, съответно предупредително съобщение, напр. **Warning low fuel (Предупреждение за ниско ниво на гориво)**, може да бъде изведено и на информационния център на водача ⇨ 101.

Катализатор ⇨ 136.

## Мига

Неизправност в горивната система. Причината за неизправността трябва да се отстрани в сервиз.

Стрелката на указателя за горивото ще сочи към 0. Указател за горивото ⇨ 85.

## Източете горивния филтър

 свети в жълто.

Светва за няколко секунди, когато се включи запалването.

## Свети при работещ двигател

Показва наличието на вода в дизеловото гориво.

В зависимост от версията, съответно предупредително съобщение, напр. **Check diesel fuel filter (Проверете филтъра за дизелово гориво)**, може да бъде изведено и на информационния център на водача ⇨ 101. Незабавно потърсете помощта на сервиз.

## Имобилайзер

 свети в жълто.

Ако  свети при стартиране, в системата на имобилайзера има неизправност. Двигателят не може да се стартира.

В зависимост от версията, предупредително съобщение може да бъде изведено и на информационния център на водача ⇨ 101.

Потърсете помощта на сервиз.

Имобилайзер ⇨ 32.

## Система "стоп-старт"

☉ свети в жълто.

Има неизправност в системата. Причината за неизправността трябва да се отстрани в сервиз.

Контролният индикатор ▲ ще светне като алтернатива, ако не е наличен контролният индикатор ☉.

В зависимост от версията, съответно предупредително съобщение, напр. **Start&Stop unavailable (Недостъпна функция Start&Stop)**, може да бъде изведено и на информационния център на водача ⇨ 101.

Общо предупреждение ▲ ⇨ 91.

Система "стоп/старт" ⇨ 131.

## Външни светлини

☞ свети в зелено.

Външните светлини са включени ⇨ 111.

Контролният индикатор ☞ свети и когато е включена функцията за осветление при излизане ⇨ 117.

## Неизправност на външни светлини

☞ свети в жълто.

Неизправност на една или няколко външни светлини или съответен предпазител.

Контролният индикатор ▲ ще светне като алтернатива, ако не е наличен ☞.

В зависимост от версията, предупредително съобщение може да бъде изведено и на информационния център на водача ⇨ 101.

Общо предупреждение ▲ ⇨ 91.

Смяна на електрически крушки ⇨ 168.

## Дълги светлини

☞ свети в синьо.

Свети, когато са включени дългите светлини и по време на примигване с дълги светлини (светлинен клаксон) ⇨ 112.

## Фар за мъгла

☞ свети в зелено.

Предните фарове за мъгла са включени ⇨ 114.

## Задна светлина за мъгла

☉ свети в жълто.

Включена задна светлина за мъгла ⇨ 114.

## Круиз контрол (система за поддържане на дадена скорост)

☞ свети в зелено.

Системата е включена.

В зависимост от версията, съответно съобщение, напр. **Cruise Control on (Круиз контрол включен)**, може да бъде изведено и на информационния център на водача ⇨ 101.

Круиз контрол (система за поддържане на дадена скорост)  
 ⇨ 146.

## Отворена врата

🔊 свети в червено.

Свети при отворена врата, капак на двигателя или отворен багажник.

В зависимост от версията, предупредително съобщение може да бъде изведено и на информационния център на водача ⇨ 101.

Когато автомобилът потегли също прозвучава предупредителен сигнал.

## Информационни дисплеи

### Център за информация на водача



Центърът за информация на водача се намира в арматурното табло между скоростомера и оборотомера. Има две версии; Стандартна версия

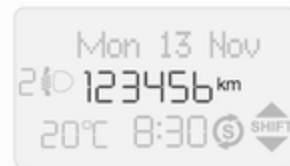

и Многофункционална версия с допълнителни настройки.

Някои от показаните функции се различава при спрял или движещ се автомобил. Някои опции са достъпни само при автомобил в движение.

В зависимост от версията, следните елементи може да се показват на дисплея:

- километражен брояч, дневен километражен брояч ⇨ 84
- часовник ⇨ 80
- външна температура ⇨ 79, ⇨ 108

- регулиране на обсега (светлинния сноп) на фаровете  
⇨ 112
- дисплей на скоростната кутия  
⇨ 137
- индикатор на система "стоп/старт" ⇨ 131
- съобщения на автомобила  
⇨ 107
- борден компютър ⇨ 108

### Избиране на менюта и опции

Менютата и опциите могат да се избират чрез бутоните на арматурното табло.



Натиснете **SET** ⇨ еднократно за достъп до менюто за настройки.

Натиснете **▲** или **▼** за обхождане на опциите от менюто и натиснете **SET** ⇨ отново за достъп до показаната опция от менюто.

Натиснете **▲** или **▼** за обхождане на достъпните настройки или за да повишите или понижите показаната стойност.

Натиснете и задръжте **▲** или **▼** за бързо увеличаване/намаляване на стойността (натиснете отново за спиране на желаната стойност).

След извършване на всички промени, натиснете отново за кратко **SET** или ⇨, за да потвърдите промените и да се върнете автоматично към предходния екран.

Алтернативно, натиснете и задръжте **SET** ⇨ за връщане към предходния екран без запазване на промените в текущата опция от менюто.

### Съобщение

От менюто за настройки се излиза автоматично след известно време. Запометяват се само промените, които вече са били потвърдени с кратко натискане на **SET** ⇨.

### Опции на меню за настройки - Стандартна версия

Менюто за настройки съдържа следните опции:

- **ILLU**
- **SPEEd**
- **HOuR**
- **UNIT**
- **bUZZ**
- **BAG P**
- **DRL**

### ILLU (Яркост на вътрешно осветление)

При нощно шофиране с включени къси светлини, регулирайте яркостта на вътрешното осветление на автомобила (напр., приборния панел, дисплея на климатика).

**SPEEd (Предупредителен зумер за ограничение на скоростта)**

Активира или деактивира предупредителен зумер за ограничение на скоростта или смяна на лимит на скоростта. Могат да се запаметяват скорости между 30 и 200 км/ч.

При активиране, водачът се предупреждава с предупредителен зумер, ако бъде надвишено ограничението на скоростта.

След достъп до тази точка от менюто, активирайте или деактивирайте функцията (задайте **On** или **Off**) и потвърдете.

Натиснете **SET** ➔ при активиране (**On**) за достъп до текущо зададената скорост. Регулирайте според изискването и потвърдете.

Предупредителни зумери ⇨ 107.

**HOUR (Настройки на часовника)**

Настройте часовете (мигащата стойност) и потвърдете. Настройте минутите (мигащата стойност) и потвърдете.

Часовник ⇨ 80.

**UNIT (Мерна единица)**

Задайте мерната единица на **km** или **miles**.

**bUZZ (Сила на звуково предупреждение)**

Регулирайте силата на звука и потвърдете. Възможни са осем нива.

Предупредителен зумер прозвучава и при всяко натискане на **SET** ➔, ▲ или ▼.

Предупредителни зумери ⇨ 107.

**BAG P (Активиране/деактивиране на предна и странична въздушна възглавница за пътника)**

Активирайте въздушните възглавници за предния пътник, ако на предната пътническа седалка седи възрастен човек. Деактивирайте въздушните възглавници, ако на тази седалка е монтирана детска предпазна система (седалка).

**⚠ Опасност**

Съществува риск от фатално нараняване на детето пътуващо в детска седалка при активирана въздушна възглавница за пътника отпред.

Съществува риск от фатално нараняване на възрастния при деактивирана въздушна възглавница за пътника отпред.

След достъп до тази опция от менюто, активирайте или деактивирайте въздушните възглавници (**BAG P On** или **BAG P Off**) и потвърдете; на дисплея ще се изведе съобщение за потвърждението. Изберете **YES** (за потвърждение) или **No** (за отмяна на промените).

Деактивиране на въздушните възглавници ⇨ 58.

**DRL (Дневни светлини)**

Активирайте дневните светлини, за да увеличите видимостта на автомобила през деня (задайте на **On**). Деактивирайте, ако не са необходими (задайте на **Off**).

Дневни светлини ⇨ 112.

**Опции на меню за настройки - Многофункционална версия**

Менюто за настройки съдържа следните опции:

- **Dimmer (Регулатор на подсветка)**
- **Speed beep (Зумер за скорост)**
- **TripB data (Данни за пътуване B)**
- **Set time (Задаване на време)**
- **Set date (Задаване на дата)**
- **See radio (Вижте радиото) (или Радио информация)**
- **Autoclose (Автозатваряне)**
- **Units (Мерки) (или Мерна единица)**
- **Language (Език)**

- **Buzzer volume (Сила на звука на зумера) (или Сила на звука на предупреждение)**
- **Button vol. (Бутон за сила на звука) (или Сила на звука на бутон)**
- **Belt buzzer (Зумер за предпазен колан) (или Зумер за незакопчан предпазен колан)**
- **Service (Сервиз)**
- **Passenger bag (Въздушна възглавница за пътника) (или Въздушна възглавница за пътника)**
- **Day lights (Дневни светлини) (или Дневни светлини)**
- **Exit Menu (Меню Изход)**

**Dimmer (Регулатор на подсветка) (Яркост на вътрешно осветление)**

При нощно шофиране с включени къси светлини, регулирайте яркостта на вътрешното осветление на автомобила (напр., приборния панел, дисплея на климатика).

Според версията е възможно да се регулира яркостта чрез натискане на ▲ или ▼, без да се влиза в менюто за настройки.

**Speed beep (Зумер за скорост) (Предупредителен зумер за ограничение на скоростта)**

Активира или деактивира предупредителен зумер за ограничение на скоростта или смяна на лимит на скоростта. Могат да се запаметяват скорости между 30 и 200 км/ч.

При активиране, водачът се предупреждава с предупредителен зумер, ако бъде надвишено ограничението на скоростта.

След достъп до тази точка от менюто, активирайте или деактивирайте функцията (задайте **On** или **Off**) и потвърдете.

Натиснете **SET** ⇨ при активиране (**On**) за достъп до текущо зададената скорост. Регулирайте според изискването и потвърдете.

Предупредителни зумери ⇨ 107.

**TripB data (Данни за пътуване B)**

Активирайте или деактивирайте втория борден компютър (задайте на **On** или **Off**).

Пътуване B записва среден разход, изминато разстояние, средна скорост и време на пътуване (време на шофиране). Измерването може да бъде рестартирано по всяко време. Борден компютър ⇨ 108.

**Set time (Задаване на време) (Настройка на часовник и режим)**

След достигане до тази точка от менюто, можете да промените часа или да смените режима на часовника от 12 часа на 24 часа и обратното.

Изберете **Time** и потвърдете. Настройте часовете (мигащата стойност) и потвърдете. Настройте минутите (мигащата стойност) и потвърдете.

Изберете **Mode** и потвърдете. Изберете 12h или 24h и потвърдете.

Часовник ⇨ 80.

**Set date (Задаване на дата)**

Настройте годината (мигащата стойност) и потвърдете. Настройте месеца (мигащата стойност) и потвърдете. Настройте деня (мигащата стойност) и потвърдете.

**See radio (Вижте радиото) или Радио информация (Показва аудио и радио информация)**

Налично според версията, активирайте радио информацията (задайте на **On**), за да се извежда аудио и радио информация (напр. честота на станция, RDS съобщения, номер на запис). Деактивирайте, ако не са необходими (задайте на **Off**).

**Autoclose (Автозатваряне) (Автоматично централно заключване по време на движение)**

Активирайте функцията (задайте на **On**) за автоматично заключване на вратите, когато скоростта надвиши 20 км/ч. Деактивирайте, когато не е нужна (задайте **Off**).

**Units (Мерки) или Мерна единица (за разстояние, разход на гориво и температура)**

След влизане в тази точка от менюто е възможно да се зададат мерни единици за разстояние, разход на гориво и температура.

Изберете **Distance** и потвърдете. Задайте мерната единица на **km** или **mi** (мили) и потвърдете.

Изберете **Consumption** и потвърдете. Когато мерната единица за **Distance** се зададе на **km**, възможно е да се зададе мерна единица за разход на гориво **l/100km** или **km/l**. Когато мерната единица за **Distance** се зададе на **mi** (мили), разходът на гориво се показва в **mpg**.

Изберете **Temperature** и потвърдете. Задайте мерната единица на **°C** или **°F** и потвърдете.

**Language (Език)**

Езиците, които могат да се избират, включват: Английски, немски, френски, италиански,

португалски, испански, холандски, полски и турски. Изберете желаниа език и потвърдете.

**Buzzer volume (Сила на звука на зумера) или Сила на звуково предупреждение (Предупредителен зумер)**

Регулирайте силата на звука и потвърдете. Възможни са осем нива.

Предупредителни зумери ⇨ 107.

**Button vol. (Бутон за сила на звука) или Сила на звука на бутон**

Предупредителен зумер прозвучава при всяко натискане на **SET** ⇨, ▲ или ▼.

Регулирайте силата на звука на предупрежденията и потвърдете. Възможни са осем нива.

Предупредителни зумери ⇨ 107.

**Belt buzzer (Зумер за предпазен колан) или Зумер за предпазен колан (Активира повторно предупредителен зумер на**

**индикатор за незакопчан предпазен колан за водача и/или предния пътник)**

Тази опция от менюто е достъпна само при неактивен индикатор за незакопчан предпазен колан.

При повторно активиране, водачът и/или предният пътник се предупреждават чрез зумер, ако не е закопчан съответният предпазен колан.

Индикатор за незакопчан предпазен колан ⇨ 91.

**Service (Сервиз) (Разстояние до следващ сервиз)**

Влезте в тази опция от менюто, за да видите оставащото разстояние до следващото сервизно обслужване (налично според версията).

Разстоянието до следващото сервизно обслужване се показва автоматично и при достигане на разстояние от 2000 км и се повтаря след всеки следващи 200 км.

Сервизен дисплей ⇨ 86.

**Passenger bag (Въздушна възглавница за пътника) или Въздушна възглавница за пътника (Активиране/деактивиране на предна и странична въздушна възглавница за пътника)**

Активирайте въздушните възглавници за предния пътник, ако на предната пътническа седалка седи възрастен човек. Деактивирайте въздушните възглавници, ако на тази седалка е монтирана детска предпазна система (седалка).

### ▲ Опасност

Съществува риск от фатално нараняване на детето пътуващо в детска седалка при активирана въздушна възглавница за пътника отпред.

Съществува риск от фатално нараняване на възрастния при деактивирана въздушна възглавница за пътника отпред.

След достъп до тази опция от менюто, активирайте или деактивирайте въздушните

възглавници (**Bag Pass On** или **Bag Pass Off**) и потвърдете; на дисплея ще се изведе съобщение за потвърждението. Изберете **YES** (за потвърждение) или **No** (за отмяна на промените).

Деактивиране на въздушните възглавници ↷ 58.

### **Day lights (Дневни светлини) или Дневни светлини**

Активирайте дневните светлини, за да увеличите видимостта на автомобила през деня (задайте на **On**). Деактивирайте, ако не са необходими (задайте на **Off**).

Дневни светлини ↷ 112.

### **Exit Menu (Меню Изход)**

Изберете тази опция за изход от менюто за настройки.

## **Предупредителни съобщения**

### **Предупредителни зумери**

Ще се чуе само един предупредителен звуков сигнал.

Предупредителният звуков сигнал за незакопчан предпазен колан има приоритет пред останалите звукови сигнали.

### **При стартиране на двигателя или по време на шофиране**

- Ако не е закопчан предпазният колан.
- При достигането на определена скорост с натегната ръчна спирачка.
- Ако системата за помощ при паркиране установи наличието на обект.
- Ако се установи неизправност в помощта при паркиране.
- Ако при потеглянето не е добре затворена някоя врата, капака на двигателя или вратата на багажника.

- Ако скоростта на автомобила дори и за малко надвиши предварително нагласеното ограничение.
- Ако система "стоп-старт" не може да рестартира двигателя автоматично.
- Автомобили с автоматизирана механична скоростна кутия; спирачният педал не е натиснат при стартиране на двигателя.
- Автомобили с автоматизирана механична скоростна кутия; при потегляне или по време на движение е избрана неправилна предавка.
- Автомобили с автоматизирана механична скоростна кутия; когато автомобилът е неподвижен, ако двигателят работи и е избрана предавка; скоростната кутия автоматично превключва на **N** в някои ситуации.

- Ако температурата на съединителя е твърде висока при автомобили с автоматизирана механична скоростна кутия.
- Ако се установи неизправност в автомобил с автоматизирана механична скоростна кутия.
- Ако на Центъра за информация на водача се изведе предупредително съобщение, напр. ниско налягане на гума.

### Когато автомобилът е паркиран и/или вратата на шофьора се отвори

- Ако ключът не е изваден от контакта за запалване.

## Съобщения на горивната система

### Система за прекъсване на горивото

В случай на сблъсък с определена сила, горивната система се прекъсва и двигателят се изключва автоматично от съображения за безопасност.

Контролният индикатор  $\Delta \rightleftarrows$  91 свети, когато е задействан прекъсвача за подаване на гориво и, в зависимост от версията, в Центъра за информация на водача  $\rightleftarrows$  101 може да се изведе съответното предупредително съобщение.

За нулиране на системата за прекъсване на горивото и позволяване на автомобила да се движи, вижте "**Изключване на автомобила**"  $\rightleftarrows$  130.

## Борден компютър

Бордният компютър дава информация за пътни данни които се записват и оценяват електронно.



В зависимост от версията, следните функции могат да се избират чрез неколккратно натискане на **TRIP** в края на лоста за чистачките:

### Стандартна версия

- външна температура (ако е налична)
- пробег

- изминато разстояние
- среден разход
- моментен разход на гориво
- средна скорост
- време на пътуване (време на шофиране)

### Многофункционална версия

Два дневни километражни брояча, за пътуване А и пътуване В, са достъпни за избор и се записват поотделно.

Информацията в двата бордни компютъра може да се нулира поотделно, като по този начин позволява да се показват изминатите разстояния при различни пътувания.

### Пътуване А

- пробег
- изминато разстояние
- среден разход
- моментен разход на гориво
- средна скорост
- време на пътуване (време на шофиране)

### Пътуване В

- изминато разстояние
- среден разход
- средна скорост
- време на пътуване (време на шофиране)

Пътуване В може да се деактивира чрез Центъра за информация на водача ⇨ 101.

### Нулиране на информацията в бордния компютър

За нулиране на бордния компютър, изберете една от неговите функции, след това натиснете и задръжте **TRIP** за няколко секунди.

Следните данни от бордния компютър могат да бъдат нулирани:

- среден разход
- изминато разстояние
- средна скорост
- време на пътуване (време на шофиране)

При нулиране на бордния компютър, на дисплея се извежда потвърдително съобщение.

### Съобщение

Компютърът се нулира автоматично, когато максималната стойност на който и да е от параметрите бъде надвишена.

### Външна температура

На дисплея се показва температурата извън автомобила (според версията).

Външна температура ⇨ 79, ⇨ 101.

### Пробег

Пробегът се изчислява на база текущото съдържание на горивния резервоар и средният разход от последното нулиране.

Когато диапазонът е под 50 км, на дисплея ще се изведе \_ \_ \_ \_ .

След зареждане с гориво пробегът се актуализира автоматично след кратко забавяне.

Измерването може да бъде рестартирано по всяко време.

### Съобщение

Диапазонът няма да се показва, ако автомобилът е оставен паркиран с работещ двигател за дълго време.

### Изминато разстояние

Показва разстоянието, изминато от последното нулиране.

Измерването може да бъде рестартирано по всяко време.

### Среден разход

Средният разход се изчислява като се вземат предвид изминатото разстояние и изразходваното гориво от последното нулиране.

Измерването може да бъде рестартирано по всяко време.

### Моментен разход на гориво

Показва моментния разход на гориво.

\_\_\_\_\_ ще се появи на дисплея, ако автомобилът се остави паркиран с работещ двигател за дълго време.

### Средна скорост

Показва се средната скорост след последното нулиране.

Измерването може да бъде рестартирано по всяко време.

Спиранията при пътуването, при които се изключва запалването не се включват в изчисленията.

### Време на пътуване (време на шофиране)

Показва се времето, изминало от последното нулиране.

Измерването може да бъде рестартирано по всяко време.

### Изход от бордния компютър

За изход от бордния компютър, натиснете и задръжте **SET** ↵ за повече от две секунди.

Център за информация на водача  
↵ 101.

### Прекъсване на електрозахранването

Ако електрозахранването прекъсне или напрежението на акумулатора спадне прекалено много, стойностите запаметени в бордния компютър ще бъдат изгубени.

## Осветление

<b>Външни светлини</b> .....	<b>111</b>
Ключ за светлините .....	111
Дълги светлини .....	112
Светлинен клаксон .....	112
Регулиране светлинния сноп на предните фарове .....	112
Предни фарове при пътуване зад граница .....	112
Дневни светлини .....	112
Аварийни предупредителни светлини .....	113
Сигнали при завой и смяна на платното .....	113
Предни фарове за мъгла .....	114
Задна светлина за мъгла .....	114
Светлини за заден ход .....	114
Замъглени стъкла на фаровете .....	114
<b>Вътрешно осветление</b> .....	<b>115</b>
Контрол на осветлението на арматурното табло .....	115
Осветление на багажното отделение .....	117

<b>Светлинни функции</b> .....	<b>117</b>
Осветление при излизане .....	117
Защита от изтощаване на акумулатора .....	118

## Външни светлини

### Ключ за светлините



Завъртете ключа за светлините:

- : изкл. /дневни светлини
- ☞D : габаритни светлини / фарове

Контролна лампа (индикатор) ☞☞  
☞ 100.

### Задни светлини

Габалитните светлини светват заедно с късите/дългите светлини и страничните светлини.

## Дълги светлини

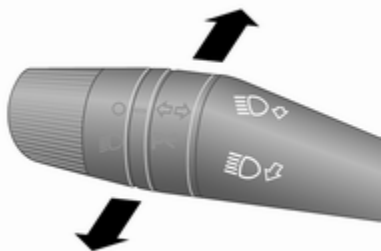

За да превключите от къси на дълги светлини бутнете лоста напред. За включване на къси светлини, дръпнете отново лостчето.

В зависимост от версията, дръпнете лоста към волана, за да превключите между дълги и къси светлини.

## Светлинен клаксон

За да включите светлинния клаксон дръпнете лоста.

## Регулиране светлинния сноп на предните фарове

### Ръчна настройка на обсега на предните фарове



За адаптиране на диапазона на предните фарове към товара на автомобила, с цел предпазване от заслепяване на останалите участници в движението: Натиснете или докато необходимата настройка не се покаже на Центъра за информация на водача 101.

- 0 : заети предни седалки
- 1 : всички седалки заети

- 2 : всички седалки заети и товар в багажника
- 3 : шофьорската седалка заета и товар в багажника

## Предни фарове при пътуване зад граница

Асиметричните къси светлини увеличават видимостта в края на пътното платно от страната на предния пътник.

При пътуване обаче в страни с обратна организация на движението, за избягване на заслепяването на насрещното движение пренастройте предните фарове.

Регулирайте фаровете в сервиз.

## Дневни светлини

Дневните светлини увеличават видимостта на автомобила при дневна светлина.

Когато функцията се активира и запалването е включено, предните фарове светват автоматично и осветлението на приборите се

намалява. Ключът за светлините трябва да е в положение **O**.  
Дневните светлини се изключват при изключване на запалването.

#### Съобщение

Водачът остава отговорен за включването на късите светлини при нужда, напр. при движение през тунел или нощно време.

Функцията за дневни светлини се активира/деактивира чрез меню в Центъра за информация на водача  101.

Когато функцията се деактивира, предните фарове не се включват автоматично при включване на запалването и ключ за светлините в положение **O**.

## Аварийни предупредителни светлини



Задейства се чрез натискане на .  
Според версията, аварийните предупредителни светлини може да се включат автоматично при рязко спиране.

## Сигнали при завой и смяна на платното

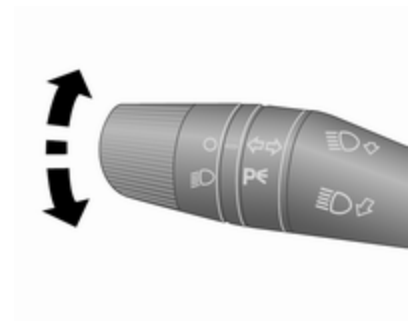

Бутнете лоста : десен мигач нагоре  
Бутнете лоста : ляв мигач надолу

При преместване на лоста зад точката на противодействие мигачът се включва за постоянно. При изправяне на волана мигачът се изключва автоматично.

За петкратно мигване, напр. при смяна на лента, натиснете лоста докато почувствате съпротивление и го отпуснете.

За по-продължително действие на мигачите преместете лоста до точката на противодействие и го задръжте.

Изключете ръчно мигачите като преместите лоста в първоначалното му положение.

### Предни фарове за мъгла



Задейства се чрез натискане на  $\text{D}$ . Включването на предните фарове за мъгла автоматично ще включи габаритните светлини.

Натиснете отново  $\text{D}$ , за да изключите предните светлини за мъгла.

### Задна светлина за мъгла



Задейства се чрез натискане на  $\text{D}$ .

Задната светлина за мъгла може да се включи само, когато са включени едновременно запалването и предните фарове или габаритните светлини (с предните фарове за мъгла).

Натиснете  $\text{D}$  отново, за да изключите задната светлина за мъгла или да изключите фаровете и/или предните светлини за мъгла.

### Светлини за заден ход

Светлините за заден ход светват когато при включено запалване се включи предавката за заден ход.

### Замъглени стъкла на фаровете

Вътрешната повърхност на стъклата на фаровете може да се замъгли за кратко при лошо, влажно и студено време, при силен дъжд или след измиване. Замъгляването изчезва бързо, от само себе си; за да ускорите изсушаването включете фаровете.

## Вътрешно осветление

### Контрол на осветлението на арматурното табло

При нощно шофиране с включени предни фарове, регулирайте яркостта на вътрешното осветление на автомобила (вкл. приборния панел, дисплея на климатика и др.), чрез настройките в Център за информация на водача ⇨ 101.

За регулиране на яркостта:

### Стандартна версия на Център за информация на водача



1. Натиснете **SET** ⇨ еднократно за достъп до менюто за настройки.
2. Превъртете през опциите на менюто чрез натискане на **▲** или **▼**, докато се покаже опцията **ILLU**.
3. Натиснете **SET** ⇨ достъп до тази точка от менюто.
4. Натиснете **▲** или **▼** за да повишите или понижите показаната стойност.
5. Натиснете за кратко **SET** ⇨, за да потвърдите промените и за автоматично връщане към предишния екран.

### Многофункционална версия на Център за информация на водача

1. Натиснете **SET** ⇨ за достъп до менюто за настройки.
2. Превъртете през опциите на менюто чрез натискане на **▲** или **▼**, докато се покаже опцията **Dimmer (Регулатор на подсветка)**.

3. Натиснете **SET** ⇨ достъп до тази точка от менюто.
4. Натиснете **▲** или **▼** за да повишите или понижите показаната стойност.
5. Натиснете за кратко **SET** ⇨, за да потвърдите промените и за автоматично връщане към предишния екран.

Според версията е възможно да се регулира яркостта чрез натискане на **▲** или **▼**, без да се влиза в менюто за настройки.

Център за информация на водача ⇨ 101.

### Вътрешно осветление

В зависимост от модела, при влизане и излизане от автомобила предните и задните лампи за вътрешно осветление автоматично се включват и след кратко закъснение се изключват.

#### Съобщение

В случай на инцидент с определена сериозност, вътрешното осветление се

включва автоматично. Система за прекъсване на подаването на гориво ⇨ 108.

### Предни лампи за вътрешно осветление



Средно положение на ключа: автоматично вътрешно осветление.

За ръчно задействане, когато вратите са затворени, натиснете лупата от всяка страна.

### Предно вътрешно осветление с лампи за четене



Средно положение на ключа: автоматично вътрешно осветление.

Може да се задейства поотделно или заедно с превключвателя  $\Xi D$ , когато вратите са затворени.

Натиснете левия или десен  $\Xi D$  за да задействате съответната лампа за четене.

### Задни лампи за вътрешно осветление



Средно положение на ключа: автоматично вътрешно осветление.

За ръчно задействане, когато вратите са затворени, натиснете лупата от всяка страна.

## Осветление на багажното отделение

В зависимост от модела, осветлението на багажното отделение се включва, когато задните врати/багажната врата или плъзгащата се странична врата е отворена.

### Демонтиращи се задни лампи за вътрешно осветление

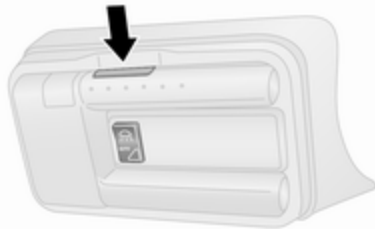

В зависимост от модела, демонтиращите се задни лампи за вътрешно осветление могат да светнат, когато се отворят задните врати / багажната врата или

плъзгащите се странични врати и централният превключвател е в средно положение.

Включете светлините за постоянно чрез натискане на горната част на централния превключвател .

Изключете светлините за постоянно чрез натискане на долната част на централния превключвател (AUTO OFF).

За използване като ръчно фенерче, натиснете бутона в горната част на модула на лампата (вижте илюстрацията), за да я освободите и завъртете внимателно фенерчето, за да го извадите. Натиснете превключвателя в края на фенерчето, за да включите/ изключите светлината.

Върнете фенерчето на мястото му, за да се зареди батерията след употреба.

## Светлинни функции

### Осветление при излизане

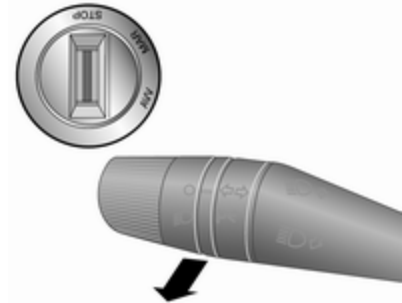



Ако е оборудвано, предните светлини се включват за около 30 секунди след паркиране на автомобила и активиране на системата.

### Включване

1. Изключете запалването.
2. Извадете ключа за запалване.

3. Дръпнете лоста за мигачите към волана.
4. Задействайте лоста на мигачите отново в рамките на две минути.

Това действие може да се повтори до седем пъти до достигане на максимален период от 210 секунди.

Контролната лампа   100 светва на приборното табло при използване. В зависимост от версията, предупредително съобщение може да бъде изведено и на информационния център на водача  101.

### **Изключване**

Придърпайте лоста на мигачите за повече от две секунди за деактивиране.

### **Защита от изтощаване на акумулатора**

За осигуряване на надеждно рестартиране на двигателя, като част от системата „стоп/старт“ са внедрени няколко функции за

защита от изтощаване на акумулатора, напр., автоматично изключване на някои светлини след известно време.

Система "стоп/старт"  131.

## Климатичен контрол

<b>Климатична система</b> .....	<b>119</b>
Система за отопление и вентилация .....	119
Електронна система за климатичен контрол .....	121
<b>Вентилационни дюзи</b> .....	<b>124</b>
Регулируеми вентилационни дюзи .....	124
Фиксирани вентилационни дюзи .....	125
<b>Поддръжка</b> .....	<b>125</b>
Входящи отвори за въздух ....	125
Поленов филтър .....	125
Редовно включване на климатичната система .....	125
Сервизно обслужване .....	125

## Климатична система

### Система за отопление и вентилация



Управляващи органи за:

- температура
- скорост на вентилатора
- разпределение на въздуха

Отопляемо задно стъкло  ⇨ 37.

### Температура

червено : топло





синьо : студено

Отоплението не е напълно ефективно докато двигателят не достигне работната температура.

### Скорост на вентилатора



Регулирайте въздушния поток като включите вентилатора на желаната скорост.

### Разпределение на въздуха

-  : към зоната на главата
-  : към зоните на главата и краката
-  : към пространството за крака и предното стъкло
-  : към предното стъкло, прозорците на предните врати и зоната на краката
-  : към предното стъкло и прозорците на предните врати

Възможни са междинни настройки.



## Подсушаване и размразяване на прозорците

- Завъртете копчето за температурата в позицията за най-топло.
- Нагласете вентилатора на най-високата скорост.
- Завъртете копчето за разпределение на въздуха на .
- Включете отоплението на задното стъкло .
- Отворете страничните вентилационни дюзи според желанието и ги насочете към прозорците на вратите.
- За едновременно затопляне на краката завъртете копчето за разпределение на въздуха в положение .

## Климатична система



В допълнение към системата за отопление и вентилация, климатичната система има органи за управление на:

-  : охлаждане
-  : рециркулация на въздуха

Отопляне на предните седалки   
↪ 44.

Отопляемо задно стъкло  ↪ 37.

### Охлаждане

Натиснете , за да включите охлаждането. Активирането се обозначава от светодиода в бутона.

Охлаждането работи само когато двигателят работи и вентилаторът на климатичния контрол е включен.

Натиснете  отново, за да изключите охлаждането.

Климатичната система охлажда и изсушава постъпващия въздух, когато външната температура е над определено ниво. Затова е възможно образуването на конденз, който се отделя под автомобила.

Ако не е необходимо охлаждане или изсушаване, изключете охладителната система за да пестите гориво.

Активираното охлаждане може да попречи на Autostop. Система "стоп/старт" ↪ 131.

### Система за рециркулация на въздуха

Натиснете  за активиране на режима на въздушна рециркулация. Активирането се обозначава от светодиода в бутона.

Натиснете отново  за деактивиране на режима на въздушна рецикулация.



### Предупреждение

В режим на рецикулация се намалява притокът на свеж въздух. При работа без охлаждане влажността на въздуха се увеличава и прозорците могат да се замъглят. Качеството на въздуха в купето се влошава, което може да причини усещане за сънливост у пътниците.



При горещо и много влажно време, предното стъкло може да се запоти отвън, ако към него се насочи студен въздух. Ако предното стъкло се запоти отвън, включете чистачките на предното стъкло и ги изключете .

### Максимално охлаждане

Отворете за малко прозорците за да може топлият въздух да излезе по-бързо.

- Включете охлаждането .
- Включете системата за рецикулация на въздуха .
- Завъртете копчето за разпределение на въздуха на .
- Завъртете копчето за температурата в позицията за най-студено.
- Нагласете вентилатора на най-високата скорост.
- Отворете всички вентилационни дюзи.

### Подсушаване и размразяване на прозорците

- Завъртете копчето за температурата в позицията за най-топло.
- Нагласете вентилатора на най-високата скорост.
- Завъртете копчето за разпределение на въздуха на .
- Включете охлаждането .
- Включете отоплението на задното стъкло .

- Отворете страничните вентилационни дюзи според желанието и ги насочете към прозорците на вратите.
- За едновременно затопляне на краката завъртете копчето за разпределение на въздуха в положение .

Система "стоп/старт"  131.

### Електронна система за климатичен контрол



Управляващи органи за:

- температура
- разпределение на въздуха и избор на меню
- скорост на вентилатора

**AUTO** : автоматичен режим

 : рецикулация на въздуха

 : подсушаване и размразяване

**OFF** : включване/изключване

Отопляемо задно стъкло  ↗ 37.

Предварително избраната температура се поддържа автоматично. В автоматичен режим скоростта на вентилатора и разпределението на въздуха автоматично регулират въздушния поток.

Системата може да се командва ръчно чрез копчетата за разпределение на въздуха и на температурата.

Електронната система за климатичен контрол е напълно функционална само при работещ двигател.

За да работи правилно сензорът върху арматурното табло, не го покривайте.

### Автоматичен режим

Основни настройки за максимален комфорт:

- Натиснете **AUTO**.
- Отворете всички вентилационни дюзи.
- Включете охлаждането .
- Настройте желаната температура.

### Предварително задаване на температурата

Температурата може да се нагласи на желаната стойност.

За по-голям комфорт променяйте температурата само на малки стъпки. Завъртете бутон **AUTO** за регулиране.

по часовнико- : топло  
вата стрелка  
обратно на : студено  
часовниковата  
стрелка

Отоплението не е напълно ефективно докато двигателят не достигне работната температура.

Когато минималната температура е зададена под 16 °C, електронната климатична система работи при максимално охлаждане. На дисплея се появява LO.

Когато максималната температура е зададена над 32 °C, електронната климатична система работи при максимално отопление. На дисплея се появява HI.

### Съобщение

Ако A/C е включен, намаляване на зададената температура в салона може да доведе до рестартиране на двигателя от автоматично спиране или да забрани автоматично спиране.

Система "стоп/старт" ↗ 131.

### Скорост на вентилатора

Избраната скорост на вентилатора се извежда на дисплея с деления.

Натиснете **—** или **+**, за да увеличите или намалите скоростта на вентилатора.

максимална скорост на вентилатора : показани са всички деления

минимална скорост на вентилатора : показано е само едно деление

Охлаждането  трябва да се изключи преди деактивиране на вентилатора.

За връщане към автоматична скорост на вентилатора: Натиснете **AUTO**.

### Подсушаване и размразяване на прозорците

Натиснете .

Температурата и разпределението на въздуха се настройват автоматично и вентилаторът работи на висока скорост.

Когато автомобилът достигне нормална работна температура, функцията остава активна за около три минути.

За да се върнете в автоматичен режим: натиснете  или **AUTO**.

### Разпределение на въздух

Натиснете ,  или .

Светодиодите в бутоните светят. Стрелките на дисплея показват настройките на разпределението.

### Охлаждане

Натиснете , за да включите охлаждането. Охлаждането работи само когато двигателят работи и вентилаторът на климатичния контрол е включен.

Натиснете , отново, за да изключите охлаждането.

Климатичната система охлажда и изсушава постъпващия въздух, когато външната температура е над определено ниво. Затова е възможно образуването на конденз, който се отделя под автомобила.

Ако не е необходимо охлаждане или изсушаване, натиснете  отново, за да изключите охладителната система - по този начин пестите гориво.

### Ръчен режим на рециркулация на въздуха

Задейства се чрез натискане на .

включена рециркулация : светещ светодиод в бутона; н дисплея се появява .

изключена рециркулация : изгаснал светодиод в бутона; на дисплея се появява .

### Предупреждение

В режим на рециркулация се намалява притокът на свеж въздух. При работа без охлаждане влажността на въздуха се увеличава и прозорците могат да се замъглят. Качеството на въздуха в купето се влошава, което може да причини усещане за сънливост у пътниците.

При горещо и много влажно време, предното стъкло може да се запоти отвън, ако към него се насочи студен въздух. Ако предното стъкло се запоти отвън, включете чистачките на предното стъкло и ги изключете .

Система "стоп/старт" ⇨ 131.

## Вентилационни дюзи

### Регулируеми вентилационни дюзи

Поне една от вентилационните дюзи трябва да бъде отворена по време на охлаждането, така че изпарителят да не се заледи поради липса на движение на въздуха.

#### Предупреждение

Не поставяйте нищо върху ламелите на вентилационните дюзи. Съществува риск от нараняване и нанасяне на щети в случай на катастрофа.

### Централни вентилационни дюзи, странични вентилационни дюзи

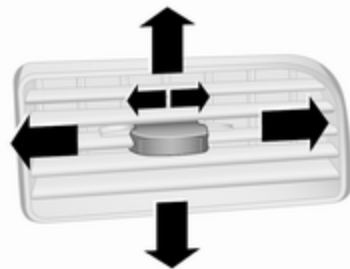

Плъзнете бутона наляво за отваряне на вентилационния отвор.

Насочете въздушния поток като завъртите дюзата.

Плъзнете бутона надясно за затваряне на вентилационния отвор.

## Фиксирани вентилационни дюзи

Допълнителни вентилационни дюзи има под предното стъкло и прозорците на вратите, както и в зоната за краката.

## Поддръжка

### Входящи отвори за въздух

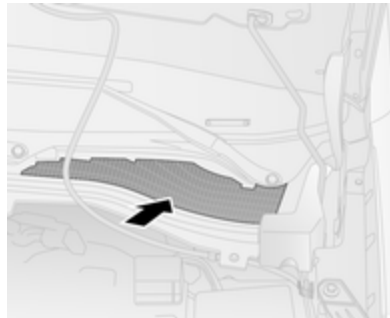

Въздушният отвор пред челното стъкло в двигателното отделение трябва да се поддържа чист, за да не се възпрепятства притокът на въздух. Отстранявайте нападдалите листа, нечистотии или сняг.

### Поленов филтър

Поленовият филтър пречиства навлизания през входящия отвор въздух от прах, сажди, полени и спори.

## Редовно включване на климатичната система

За да се осигури ефикасната работа на системата, охлаждането трябва да се включва веднъж месечно за няколко минути, независимо от атмосферните условия и сезона. Охлаждането не работи при ниски външни температури.

## Сервизно обслужване

За да осигурите оптималното охлаждащо действие, ви препоръчваме да проверявате веднъж годишно климатичната система, като се започне от третата година след първата регистрация на автомобила:

- тест за функционалност и налягане
- функционалност на отоплението
- проверка за теч
- проверка на задвижващите ремъци

- почистване на системата за отводняване на кондензатора и изпарителя
- проверка на работата

**Съобщение**

Хладилният агент R-134a съдържа флуорни газове с парников ефект.

## Шофиране и обслужване

<b>Съвети по управлението на автомобила</b> .....	<b>128</b>
Контрол над автомобила .....	128
Завиване .....	128
<b>Стартиране и обслужване</b> .....	<b>128</b>
Разработване на новия автомобил .....	128
Положения на контакта за запалване .....	129
Стартиране на двигателя .....	129
Изключване на автомобила ..	130
Прекъсване подаването на гориво в режим на моторна спирачка .....	130
Система стоп/старт .....	131
Паркиране .....	133
<b>Изгорели газове</b> .....	<b>134</b>
Дизелов филтър за твърди частици .....	134
Катализатор .....	136
<b>Механична скоростна кутия</b> ....	<b>136</b>

<b>Автоматизирана механична скоростна кутия</b> .....	<b>137</b>
Дисплей на скоростната кутия .....	137
Стартиране на двигателя .....	137
Скоростен лост .....	138
Ръчен режим .....	140
Електронни програми за управление .....	140
Неизправност .....	141
<b>Спирачки</b> .....	<b>142</b>
Антиблокираща спирачна система .....	142
Ръчна спирачка .....	143
Помощ при спиране .....	143
Помощ при потегляне по наклон .....	143
<b>Системи за контрол при шофиране</b> .....	<b>144</b>
Система за тракшън контрол (контрол на сцеплението) .....	144
Електронна стабилизираща система (ESC) .....	145
<b>Помощни системи за водача</b> ..	<b>146</b>
Круиз контрол (система за поддържане на дадена скорост) .....	146
Помощ при паркиране .....	148

<b>Гориво</b> .....	<b>151</b>
Гориво за бензинови двигатели .....	151
Гориво за дизелови двигатели .....	151
Използване на природен газ за гориво .....	152
Зареждане с гориво .....	152
Разход на гориво - CO <sub>2</sub> емисии .....	155
<b>Прицеп на ремарке</b> .....	<b>156</b>
Обща информация .....	156
Особености при шофирането, съвети относно тегленето ....	156
Теглене на ремарке .....	156

## Съвети по управлението на автомобила

### Контрол над автомобила

#### Никога не се движете по инерция с неработещ двигател (с изключение на Autostop)

В това положение не работят много устройства (напр. сервоусилвателяят на спирачките, усилвателяят на управлението). Карането по този начин е опасно за Вас и за останалите. По време на Autostop функционираат всички системи, но има контролирано намаление в сервоуправлението и скоростта на автомобила се намалява.

Система "стоп/старт" ⇨ 131.

### Педали

За да се осигури безпрепятствен ход на педалите в тази зона не трябва да има никакви постелки.

### Завиване

Ако сервоусилването на волана се загуби поради спиране на двигателя или системна неизправност, автомобилът може да се управлява, но с много по-голямо усилие.

#### Внимание

Никога не оставяйте волана в напълно блокирано положение, когато автомобилът е неподвижен, тъй като това може да повреди помпата на сервоусилвателя на волана.

## Стартиране и обслужване

### Разработване на новия автомобил

Не натискайте ненужно силно спирачките през първите няколко пътувания.

При първо използване на автомобила парафинът и маслото върху системата за отделяне на изгорелите газове могат да предизвикат отделяне на пушек. Паркирайте автомобила на открито за известно време след първото използване, като избягвате вдишването на изпаренията.

През периода на разработване разходът на гориво и двигателно масло може да са по-високи а процесът по почистването на дизеловия филтър за твърди частици да се извършва по-често. Autostop може да бъде забранен за да се позволи зареждане на акумулатора.

Дизелов филтър за твърди частици ⇨ 134.

## Положения на контакта за запалване

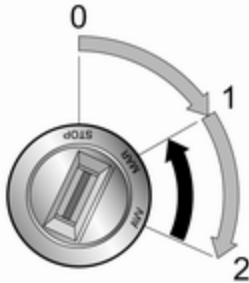

- 0 : отключен волан, изключено запалване
- 1 : включено запалване, при дизелов двигател: предварително подгриване
- 2 : стартиране

## Стартиране на двигателя

Ръчна скоростна кутия: задействайте съединителя и спирачката.

Автоматизирана механична скоростна кутия: натиснете спирачния педал; скоростната кутия автоматично превключва на **N** (неутрално положение).

Не натискайте педала на газта.

Дизелови двигатели: завъртете ключа в положение 1, за да включите предварителното подгриване, докато контролният индикатор  изгасне.

Завъртете за малко ключа в положение 2 и го отпуснете.

Преди да повторите стартирането или за да изключите двигателя, завъртете ключа обратно в положение 0.

## Autostop

По време на Autostop, двигателят може да се рестартира автоматично чрез натискане на педала на съединителя.

Автомобили с автоматизирана механична скоростна кутия (MTA): включете на предна предавка, отпуснете спирачния педал или

преместете лоста в +, – или R за активиране на автоматичното рестартиране.

Система "стоп/старт" ⇨ 131.

## Стартиране на двигателя при ниски температури

Стартирането на двигателя без допълнителни нагреватели е възможно до -25 °C за дизелови двигатели и до -30 °C за бензинови двигатели. Препоръчва се двигателно масло с правилния вискозитет, правилното гориво, извършени сервизни обслужвания и достатъчно добре зареден акумулатор.



## Турбо загряване на двигателя



При стартиране, наличният въртящ момент на двигателя може да е ограничен за кратко време, особено ако температурата на двигателя е ниска. Ограничението се налага, за да се позволи на смазочната система да предпази напълно двигателя.

## Изключване на автомобила

### Система за прекъсване на горивото

В случай на сблъсък с определена сила, горивната система се прекъсва и двигателят се изключва автоматично от съображения за безопасност.

Контролният индикатор  свети, когато е задействан прекъсвача за подаване на гориво и, в зависимост от версията, в Центъра за информация на водача  101 може да се изведе съответното предупредително съобщение.



Контролен индикатор за общи предупреждения   91.

#### Съобщение

Освен това, автомобилът се отключва автоматично и аварийните предупредителни светлини и вътрешното осветление светват.

Завъртете ключа за запалване в положение 0, за да предпазите акумулатора от изтощаване и потърсете незабавно сервизна помощ. Нека автомобилът да бъде проверен за изтичане на гориво в двигателното отделение, под автомобила и около горивния резервоар.

За нулиране на системата за прекъсване на горивото и позволяване на автомобила да се движи:

1. Завъртете ключа за запалване в положение 1  129.
2. Напълно задействайте десния мигач  113.
3. Деактивирайте десния мигач.
4. Напълно задействайте левия мигач.
5. Деактивирайте левия мигач.
6. Повторете стъпки 2, 3, 4 и 5.
7. Завъртете ключа за запалване в положение 0.

### Опасност

Ако можете да помиришете гориво в автомобила или има теч на гориво, незабавно отстранете повредата в сервиз. Не нулирайте системата за прекъсване на подаването на гориво, за да се избегне риск от пожар.

Съобщения на горивната система  108.

## Прекъсване подаването на гориво в режим на моторна спирачка

Подаването на гориво автоматично се прекъсва в режим на моторна спирачка, напр. при движение с включена предавка, но без подаване на газ.

В зависимост от условията на движение, прекъсването на подаването на гориво в режим на моторна спирачка може да се деактивира.

## Система стоп/старт

Системата "стоп/старт" спомога за пестене на гориво и намалява емисиите на отработените газове. Когато условията позволяват, тя изключва двигателя, щом автомобилът се движи с ниска скорост или е неподвижен, напр. на светофар или е в задръстване. Тя стартира двигателя автоматично щом се натисне педала на съединителя.

Сензор на акумулатора на автомобила гарантира, че Autostop се извършва само когато акумулаторът на автомобила има достатъчно заряд за рестартиране.

## Включване

Системата "стоп/старт" е налична щом двигателят е стартиран, автомобилът потегли и условията, посочени по-долу в този раздел, са налице.

## Изключване

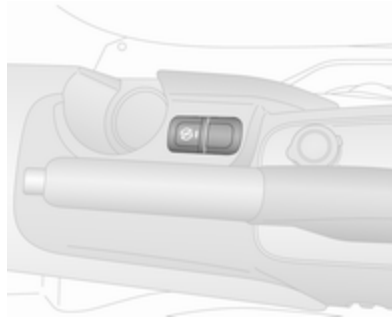

Деактивирайте системата старт/стоп ръчно чрез натискане на  в централната конзола. Светодиодът в бутона светва, за да потвърди деактивирането.

В зависимост от версията, съответно съобщение, напр. **Start&Stop disconnected (Start&Stop прекъсната)**, може да бъде изведено и на информационния център на водача  101.



## Autostop

Ако автомобилът се движи с ниска скорост или е в неподвижно състояние, активирайте Autostop, както следва:

- натиснете педала на съединителя
- поставете скоростния лост в неутрално положение
- отпуснете педала на съединителя

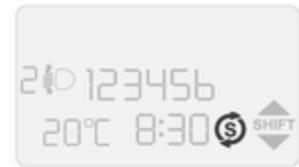
Двигателят ще се изключи, докато запалването ще остане включено.



Autostop се обозначава, когато контролният индикатор  мига в Центъра за информация на водача  101.

По време на Autostop се поддържа отоплението, сервоуправлението на волана и спирачките.

### Внимание

Силата на сервоуправлението може да бъде намалена по време на Autostop.

### Условия за Autostop

Системата "стоп/старт" проверява дали всяко от следните условия е налице. В противен случай Autostop ще бъде забранена.

- системата "стоп/старт" не е деактивирана ръчно
- капакът на двигателя е затворен добре
- вратата на водача е затворена и дали е поставен предпазния колан на водача

- акумулаторът на автомобила е зареден достатъчно и е в добро състояние
- двигателят е загрят
- температурата на охлаждащата течност на двигателя не е твърде висока
- температурата на отработените газове на двигателя не е много висока, напр., след движение с високо натоварване на двигателя
- външната температура не е твърде ниска
- системата за климатичен контрол позволява Autostop
- самопочистващата функция на дизеловия филтър за твърди частици не е активна
- автомобилът се е движил от последния Autostop
- вакуумът в спирачките е достатъчен
- чистачките на предното стъкло не работят на бърза скорост

- не е избрана задна предавка
- отоплението на задното стъкло не работи

Когато околната температура е близо до точката на замръзване, Autostop може да се забрани.

За автомобили, снабдени с автоматизирана механична скоростна кутия, Autostop може да бъде забранен, докато не се достигне скорост от около 10 км/ч.

Незабавно след движение по магистрала, Autostop може да се забрани.

Разработване на новия автомобил  128.

### Защита от изтощаване на акумулатора на автомобила

За да се гарантира надеждно рестартиране на двигателя, като част от системата "старт/стоп" са вградени някои функции за защита от изтощаване на акумулатора на автомобила.

### Рестартиране на двигателя

#### Механична скоростна кутия

Скоростният лост трябва да бъде в неутрално положение, за да позволи автоматично рестартиране.

Натиснете педала на съединителя, за да рестартирате двигателя.

### Автоматизирана механична скоростна кутия



Ако скоростният лост е в положение **N**, изберете друга предавка, в противен случай отпуснете спирачния педал или преместете лоста в **+**, **-** или **R**, за да активирате автоматично рестартиране.

Ако електрически аксесоар, напр. преносим компактдиск плеър, е свързан към електрическия контакт, може да се забележи кратък след в захранването по време на рестартиране.



### Рестартиране на двигателя с ключа



Когато настъпи едно от следните условия по време на Autostop, двигателят ще трябва да се рестартира ръчно с помощта на ключа.



- предпазният колан на водача не е поставен и вратата на водача е отворена
- изтекли са три минути от изключване на двигателя

В този случай, контролният индикатор  примигва на центъра за информация на водача, за едно със звуково предупреждение. В зависимост от версията, съответно съобщение може да бъде изведено и на информационния център на водача  101.

### Неизправност

Ако контролният индикатор  свети на приборното табло, има неизправност в системата "стоп-старт"  100.

В зависимост от версията,  ще светне като алтернатива, ако не е наличен контролният индикатор . Съответно предупредително съобщение, напр. **Start&Stop unavailable (Недостъпна функция Start&Stop)**, може да бъде изведено и на информационния център на водача  101.

Общо предупреждение   91.  
Потърсете помощта на сервиз.

## Паркиране

### Предупреждение

- Не паркирайте автомобила върху лесно запалима повърхност. Високата температура на изпускателната система може да запали тази повърхност.
- Винаги натягайте ръчната спирачка без да натискате освобождаващия бутон. Върху наклони натягайте

ръчната спирачка колкото може по-силно. За да намалите силата за задействане, в същото време натиснете спирачния педал.

- Изключете двигателя.
- Ако автомобилът е на равно повърхност или на възходящ наклон, включете на първа предавка, преди да изключите запалването. При възходящ наклон завъртайте колелата навън от бордюра. Ако автомобилът е на низходящ наклон, включете на задна предавка, преди да изключите запалването. Завъртете предните колела към бордюра.
- Затворете прозорците.
- Завъртете ключа за запалване в положение 0 и го извадете от контакта. Завъртете волана докато усетите, че ключалката го заключи.

- Заключете автомобила ⇨ 26.
- Включете заключващата система против кражби ⇨ 32.

### Съобщение

В случай на сблъсък, при който се отваря въздушна възглавница, двигателят се изключва автоматично, ако автомобилът спре в рамките на известно време.

## Изгорели газове

### ⚠ Опасност

Изгорелите газове на двигателя съдържат отровен въглероден окис, който няма цвят и мирис и може да бъде смъртоносен при вдишване.

Ало изгорелите газове проникнат в купето, отворете прозорците. Причината за неизправността трябва да се отстрани в сервис.

Избягвайте да карате с отворен багажник, защото изгорелите газове може да проникнат в автомобила.



## Дизелов филтър за твърди частици

Дизеловият филтър за твърди частици пречиства изгорелите газове от вредните сажди. Системата включва самопочистваща се функция, която се задейства автоматично, без

съобщение по време на движение. Филтърът се почиства периодически чрез изгаряне на саждите при висока температура. Този процес протича автоматично при известни експлоатационни условия и може да трае до 25 минути. Обикновено са необходими 15 минути. Autostop не е наличен и по време на този период разходът на гориво може да е по-висок. Съпровождащите процеса миризма и дим са нормално явление.

При известни експлоатационни условия, напр. при каране на къси разстояния, системата не може да извърши автоматичното самопочистване.



Ако филтърът се нуждае от почистване, но предхождащите експлоатационни условия не са позволили това да стане автоматично, контролната лампа  сигнализира. В зависимост от версията, съответно съобщение може да бъде показано и на информационния център на водача  101.

Контролният индикатор  свети, когато дизеловият филтър за твърди частици е пълен. Започнете почистване при първа възможност, за да се избегне повреда на двигателя.

## Процес на почистване

За да включите процеса на почистване, продължете да карате като поддържате оборотите на двигателя над 2000 оборота в минута. Включете на по-ниска предавка, ако е необходимо. Почистването на дизеловия филтър за твърди частици започва.

### Внимание

Ако процесът на почистване се прекъсне, има голям риск да се получи сериозна повреда на двигателя.

Почистването става по-бързо при високи обороти и натоварване на двигателя.

Контролният индикатор  изгасва след приключване на самопочистването.

## Катализатор

Катализаторът намалява количеството на вредните вещества в изгорелите газове.

### Внимание

Горива с качество различно от посочените на стр. ⇨ 151, ⇨ 207 може да повредят катализатора или електронните компоненти.

Неизгорелият бензин ще прегрее и повреди катализатора. Затова избягвайте много честото използване на стартера, изпразването на резервоара докрай и стартирането на двигателя чрез бутане или теглене.

В случай на проблеми със запалването, неравномерна работа на двигателя, спадане на мощността на двигателя или други необичайни явления, възможно най-скоро отстранете причината за проблема в сервиз. Ако се налага

по спешност, пътуването може да продължи за кратък период от време, като скоростта на автомобила и оборотите на двигателя се поддържат ниски.

## Механична скоростна кутия

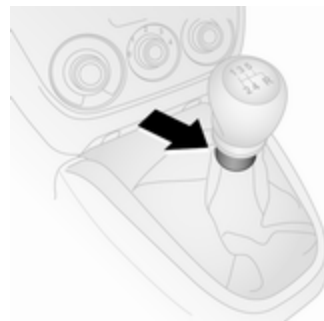

За включване на заден ход, при неподвижен автомобил изчакайте три секунди след натискане на педала на съединителя, след това издърпайте пръстена на скоростния лост и включете предавката.



Ако предавката не се включи, поставете скоростния лост в неутрално положение, освободете педала на съединителя и го натиснете отново; след това повторно изберете предавката.

Не приплъзвайте ненужно съединителя.

При работа със съединителя натискайте педала му докрай. Не използвайте педала за да подпирате крака си на него.

### Внимание

Не се препоръчва да се кара с ръка поставена на скоростния лост.

Когато превключване на предавки се препоръчва, за да се икономиса гориво, контролният индикатор  или  светва в Центъра за информация на водача ⇨ 94.

## Автоматизирана механична скоростна кутия

Автоматизираната механична скоростна кутия (MTA) позволява ръчно (ръчен режим) и автоматично (автоматичен режим) превключване на предавките с автоматичен контрол на съединителя и в двата режима.

## Дисплей на скоростната кутия

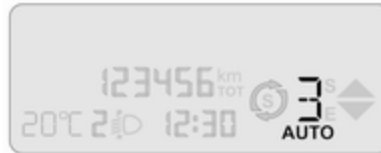

Показва текущо избраната предавка и режим.

## Стартиране на двигателя

Натиснете спирачния педал, когато стартирате двигателя.

Ако спирачният педал не се натисне, ще прозвучи предупредителен зумер ⇨ 107 и двигателят не може да се стартира.

В зависимост от версията, съответно предупредително съобщение, напр. **Depress brake pedal (Натиснете спирачния педал)**, може да бъде изведено и на информационния център на водача ⇨ 101.

### Съобщение

Силата на звука на предупредителните зумери може също да се регулира чрез Центъра за информация на водача ⇨ 101.

Когато спирачният педал е натиснат, скоростната кутия автоматично превключва на **N** (неутрално положение) и

двигателят може да бъде стартиран. Възможно е малко закъснение.

## Autostop

По време на Autostop, ако скоростният лост е в положение **N**, изберете друга предавка, в противен случай отпуснете спирачния педал или преместете лоста в **+**, **-** или **R**, за да активирате автоматично рестартиране на двигателя.

Система "стоп/старт" ⇨ 131.

## Скоростен лост

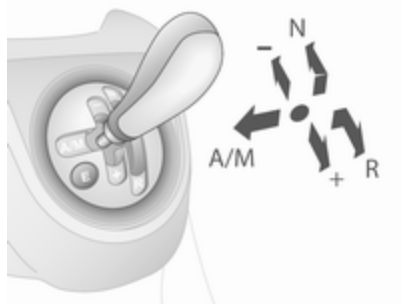

Скоростният лост трябва винаги да се придвижва докрай в избраната посока.

### Съобщение

Не задържайте скоростния лост в междинно положение. Непълното включване на предавка може да доведе до неизправност и в центъра за информация на водача може да се изведе предупредително съобщение.

Върнете скоростния лост в средно положение. След кратко време в центъра за информация на водача ще се покаже **N** и системата отново ще работи нормално.

Център за информация на водача ⇨ 101.

След избор на **A/M**, **+** или **-** и отпускане на скоростния лост, лостът автоматично се връща в централно положение.

- N** : неутрална
- : положение за каране

- A/** : превключване между
  - M** : автоматичен и ръчен режим
- Дисплеят на скоростната кутия показва **AUTO**, когато тя е в автоматичен режим.
- R** : предавка за заден ход
- Включвайте я само, когато автомобилът е неподвижен. Дисплеят на скоростната кутия показва "R", когато е включена задна предавка.
- +** : превключване на по-висока предавка
  - : превключване на по-ниска предавка

### Внимание

Не се препоръчва да се кара с ръка поставена на скоростния лост.

### Потегляне

Когато двигателят стартира, натиснете спирачния педал и преместете скоростния лост към **+** за да включите на първа предавка.

Превключете на по-висока или по-ниска предавка чрез преместване на скоростния лост към + или -.

Предавките могат да се прескачат чрез неколкостепенно придвижване на скоростния лост на кратки интервали.

Водачът ще бъде предупреден за избор на неправилна предавка чрез звуково предупреждение, заедно със съобщение на Центъра за информация на водача ⇨ 101. Системата ще превключи на най-подходящата предавка автоматично.

Ако се избере **R**, се включва предавката за заден ход. При отпускане на спирачния педал, автомобилът започва да се движи. За да потеглите бързо, освободете спирачния педал и подайте газ веднага след включване на предавка.

Преместете скоростния лост към **A/M** за включване на автоматичен режим - скоростната кутия превключва на други предавки автоматично в зависимост от условията на шофиране.

За включване на ръчен режим, преместете скоростния лост към **A/M**. Текущата предавка ще се появи на дисплея на скоростната кутия.

### Спиране на автомобила

В автоматичен или ръчен режим, при спиране на автомобила се включва първа предавка и съединителят се освобождава. В **R**, задната предавка остава включена.

Когато автомобилът е в неподвижно състояние, ако двигателят работи и е избрана предна или задна предавка, прозвучава предупредителен сигнал и скоростната кутия автоматично превключва на **N** в някои ситуации.

Когато спирате на наклон, задействайте ръчната или спирачния педал. За да не се допусне прегряване на съединителя, може да прозвучи прекъсващ звуков сигнал, който

напомня да натиснете спирачния педал или да дръпнете ръчната спирачка.

Изключвайте двигателя, когато спирате за продължително време, напр. при задръстване.

### Спиране с помощта на двигателя

#### Автоматичен режим

Когато се кара по нанадолнище, автоматизираната механична скоростна кутия не превключва на по-висока предавка, докато не се достигнат достатъчно високи обороти на двигателя. При натискане на спирачките тя своевременно превключва на по-ниска предавка.

#### Ръчен режим

За да използвате спирачния ефект на двигателя своевременно изберете по-ниска предавка при спускане по наклон.

## Разклащане на автомобила

Разклащането на автомобила е позволено само, ако автомобилът е заседнал в пясък, кал, сняг или дупка. Премествайте последователно скоростния лост между **R** и **A/M** (или между **+** и **-**), като в същото време леко натискате педала за газта. Не форсирайте двигателя и избягвайте рязкото подаване на газ.

## Паркиране

Натегнете ръчната спирачка. Последно избраната предавка остава включена (наблюдавайте дисплея на скоростната кутия).

### Внимание

Не оставяйте автомобила със скоростна кутия в положение **N**.



Когато запалването е включено, ще прозвучи предупредителен сигнал, щом автомобилът е паркиран, ако скоростната кутия все още на **N**.

При изключено запалване скоростната кутия вече не реагира на движението на скоростния лост.

## Ръчен режим

Ако оборотите на двигателя са прекалено ниски, скоростната кутия автоматично превключва на по-ниска предавка.

В ръчен режим, високите обороти на двигателя не водят до автоматично превключване на по-висока предавка. Ако оборотите на двигателя са прекалено високи, скоростната кутия превключва на по-висока предавка само посредством кикдаун ↻ 140.

Когато превключване на предавки се препоръчва, за да се икономиса гориво, контролният индикатор  или  светва в Центъра за информация на водача ↻ 94.

## Електронни програми за управление

### Режим ЕСО (Икономичен) E

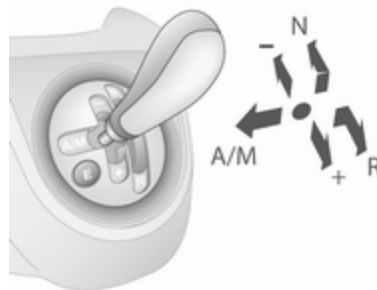

Когато е включен автоматичния режим, може да се избере режим Есо за намаляване на разхода на гориво.

Режим Есо избира най-подходящата предавка в зависимост от скоростта на автомобила, оборотите на двигателя и силата на натискане на педала на газта.

**Включване**

Натиснете **E** върху скоростния лост. Контролният индикатор **E** се показва на дисплея за скоростната кутия, за да покаже включването.

**Изключване**

Режим Есо се изключва чрез:

- повторно натискане на **E**
- превключване на ръчен режим

За да се предпази скоростната кутия при много високи температури на съединителя, може да прозвучи прекъсващ звуков сигнал. В такъв случай натиснете спирачния педал, превключете скоростния лост в положение **N** и дръпнете ръчната спирачка, като оставите съединителя да изстине.

**Функция кикдаун**

Ако педалът на газта се натисне след точката на противодействие, скоростната кутия превключва на по-ниска предавка в зависимост от оборотите на двигателя. Така се използва максимално мощността на двигателя за ускоряване.

Ако оборотите на двигателя са прекалено високи, скоростната кутия превключва на по-висока предавка, дори и в ръчен режим. Без функцията кикдаун това автоматично превключване не е възможно в ръчен режим.

**Неизправност**

В случай на неизправност, на дисплея на скоростната кутия се появява контролният индикатор .

Пътуването може да продължи, но трябва да карате внимателно и предпазливо. Предупредително съобщение може да се появи на

центъра за информация на водача, заедно със звуково предупреждение ⇨ 107.

**Съобщение**

Силата на звука на предупредителните зумери може също да се регулира чрез Центъра за информация на водача ⇨ 101.

Причината за неизправността трябва да се отстрани в сервиз.

## Спирачки

Спирачната система е съставена от два независими спирачни кръга. Ако единият от спирачните кръгове откаже, автомобилът все още може да бъде спрян с помощта на другия спирачен кръг. Спирачният ефект обаче се постига само при силно натискане на спирачния педал. За това се изисква значително по-голямо усилие. Спирачният път се увеличава. Потърсете помощта на сервиз преди да продължите пътуването.

Ако двигателят не работи, ефектът от сервоусилването на спирачките изчезва след едно-две натискания на спирачния педал. Това не намалява спирачния ефект, но спирането изисква значително по-голям натиск върху педала. Това е особено важно да се има предвид при теглене на автомобила.

Контролна лампа (индикатор) (ⓘ) ⇨ 93.

## Антиблокираща спирачна система

Антиблокиращата спирачна система (ABS) предпазва колелата от блокиране.

ABS започва да регулира спирачното налягане веднага, щом някое от колелата покаже признаци на блокиране. Автомобилът остава управляем дори и при рязко спиране.

Действието на ABS се усеща по пулсирането на спирачния педал и шума от процеса на регулиране.

За да се постигне оптимален спирачен ефект задръжте педала натиснат докрай през цялото време на спирачния процес, независимо от пулсирането му. Не намалявайте натиска върху педала.

След потегляне, системата извършва самопроверка, която може да се чуе.

## Неизправност

В случай на неизправност, контролният индикатор (ⓘ) светва в приборния панел. В зависимост от версията, съответно предупредително съобщение, напр. **ABS unavailable (ABS недостъпна)**, може да бъде изведено и на информационния център на водача ⇨ 101.

### ⚠ Предупреждение

При неизправност на ABS е възможно блокиране на колелата в случай на много рязко спиране. Предимствата на ABS вече не са налице. При рязко спиране автомобилът вече не може да се управлява и може да започне да занася.

Причината за неизправността трябва да се отстрани в сервиз. Контролен индикатор (лампа) (ⓘ) ⇨ 94.

## Ръчна спирачка

### Механична ръчна спирачка

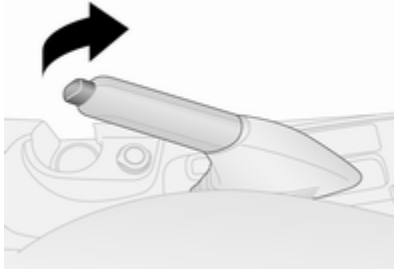

#### ⚠ Предупреждение

Винаги натягвайте силно ръчната спирачка без да натискате бутона за освобождаване; при спиране върху наклон я натягвайте колкото може по-силно.

За да освободите ръчната спирачка дръпнете леко лоста нагоре, натиснете освобождаващия бутон и свалете лоста докрай надолу.

За да намалите силата нужна за задействане на ръчната спирачка натиснете в същото време и спирачния педал.

Предупредителен зумер ще прозвучи, ако се надвиши определена скорост с натегнатата ръчна спирачка.

#### Съобщение

Силата на звука на предупредителните зумери може също да се регулира чрез Центъра за информация на водача ↻ 101.

Контролна лампа (индикатор) ⓘ  
↻ 93.

### Помощ при спиране

Ако спирачния педал се натисне бързо и силно, автоматично се прилага максимална спирачна сила (пълно стопиране).

Поддържайте натиска върху спирачния педал докато желаете да продължи процеса на пълното стопиране. Спирачната сила автоматично намалява, когато спирачния педал се отпусне.

### Помощ при потегляне по наклон

Системата спомага за предотвратяване на нежелателно движение при потегляне по наклони.

При отпускане на спирачния педал след спиране по наклон, спирачките остават активни още две секунди. Спирачките се освобождават автоматично веднага след като автомобилът започне да ускорява.



Ако контролният индикатор (Ⓢ) ↻ 95 светне по време на движение, това означава че има неизправност в помощната система за потегляне по наклон. В зависимост от версията, съответно предупредително съобщение, напр. **Hill holder unavailable (Задържане по наклон недостъпно)**, може да бъде изведено и на информационния център на водача ↻ 101. Потърсете помощ от сервиз, за да отстраните неизправността.

Помощта при потегляне по наклон не е активна по време на Autostop. Система "стоп/старт" ↻ 131.

## Системи за контрол при шофиране

### Система за тракшън контрол (контрол на сцеплението)

Регулаторът срещу приплъзване (ASR) е компонент на Електронната стабилизираща система (ESC).

ASR подобрява стабилността на движение, когато е необходимо, независимо от пътната настилка или сцеплението на гумите, като предотвратява боксуването на водещите колела.

Веднага щом водещите колела започнат да боксуват мощността на двигателя се намалява и колелото, което най-много боксува се стопира отделно. Това значително подобрява стабилността на автомобила при каране по хлъзгави пътни настилки.



ASR работи след всяко стартиране на двигателя, веднага щом изгасне контролният индикатор Ⓢ.

Когато ASR работи, Ⓢ мига.

#### ⚠ Предупреждение

Не допускате тази специална безопасна функция да Ви изкуши за поемане на рискове при каране.

Пригодете скоростта си към пътните условия.

## Изключване

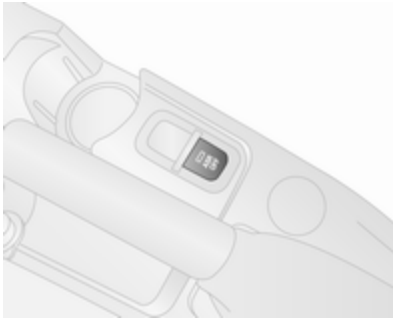

ASR може да се изключи, когато е необходимо да се позволи боксуването на водещите колела: натиснете за кратко **ASR OFF**.

LED в бутона свети и в зависимост от версията, съответно съобщение, напр. **ASR disconnect (ASR прекъснат)**, може да бъде изведено и на информационния център на водача ⇨ 101.

ASR се включва отново чрез повторно натискане на **ASR OFF**.

ASR също така се включва отново при следващото включване на запалването.

## Неизправност

ASR ще се изключи автоматично в случай на неизправност. Контролната лампа , ще свети на приборното табло. В зависимост от версията, съответно съобщение, напр. **ESP unavailable (ESP недостъпна)**, може да се появи и на информационния център на водача ⇨ 101.

Причината за неизправността трябва да се отстрани в сервиз.

Контролна лампа (индикатор)  ⇨ 95.

## Електронна стабилизираща система (ESC)

Електронната стабилизираща система (ESC) подобрява стабилността при движение, когато е необходимо, независимо от пътната настилка и сцеплението на гумите. Тя също предпазва водещите колела от буксуване.

Веднага щом автомобилът започне да занася (недозавиване/презавиване), мощността на двигателя се намалява и колелата биват спирани поотделно. Това значително подобрява стабилността на автомобила при каране по хлъзгави пътни настилки.



ESC работи след всяко стартиране на двигателя, веднага щом изгасне контролният индикатор .

Когато ESC работи,  мига.



Система ESC се активира автоматично, при стартиране на двигателя на автомобила и не може да се деактивира.

### ⚠ Предупреждение

Не допускате тази специална безопасна функция да Ви изкуши за поемане на рискове при каране.



Пригответе скоростта си към пътните условия.

### Неизправност

В случай на неизправност, ESC ще се изключи автоматично и контролният индикатор  ще свети на приборното табло. В зависимост от версията, съответно съобщение, напр. **ESP unavailable (ESP недостъпна)**, може да се появи и на информационния център на водача  101.

Светодиодът в бутон **ASR OFF** също ще свети.

Причината за неизправността трябва да се отстрани в сервиз.

Контролна лампа (индикатор)   95.

## Помощни системи за водача

### ⚠ Предупреждение

Помощните системи за водача са разработени, за да подпомагат водача, а не да заместват неговото внимание.

Водачът поема пълната отговорност при шофирането на автомобила.

При използване на помощни системи за водача, винаги внимавайте за текущата пътна ситуация.

## Круиз контрол (система за поддържане на дадена скорост)

Круиз контролът може да запаметява и поддържа скорост над около 30 км/ч. Отклонения от запаметената скорост може да се получат при каране по възходящ или низходящ наклон.

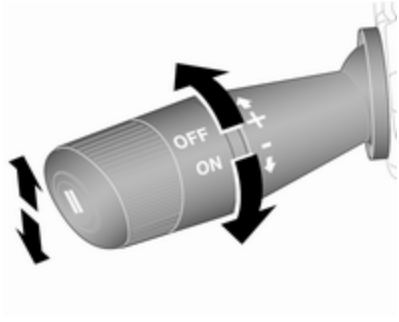

Не използвайте круиз контрол в случаите, когато поддържането на постоянна скорост не е препоръчително.

### Включване



Завъртете края на лоста в положение **ON**; контролният индикатор   $\rightarrow$  100 светва в приборния панел. В зависимост от версията, съответно съобщение, напр. **Cruise Control on (Круиз контрол включен)**, може да бъде изведено и на информационния център на водача  $\rightarrow$  101.

### Включване

Ускорете до желаната скорост и натиснете лоста нагоре (+); текущата скорост се запазва и поддържа. Педалът за газта може да бъде освободен.

Скоростта на автомобила може да се увеличи чрез натискане на педала за газта. Когато се отпусне педалът за газта, предварително запазената скорост се възстановява.

Круиз контролът остава активиран при превключване на предавките.

### Увеличаване на скоростта

При активирана система за круиз контрол, натиснете лоста нагоре (+) или натиснете за кратко лоста нагоре (+) неколкократно: скоростта се увеличава постоянно или на малки интервали.

Като алтернативна възможност ускорете до желаната скорост и я запазете като натиснете лоста нагоре (+).

## Намаляване на скоростта

При активирана система за круиз контрол, натиснете лоста надолу (-) или натиснете за кратко лоста надолу (-) неколкократно: скоростта се намалява постоянно или на малки интервали.

## Изключване

Автоматично изключване:

- когато скоростта на автомобила спадне под около 30 км/ч
- при натискане на педала на спирачката
- при натискане на педала на съединителя
- система за тракшън контрол (контрол на сцеплението)/ Регулатор против подхлъзване (ASR) или Електронна стабилизираща система (ESC) работи

## Възстановяване на запаметената скорост

Натиснете **II** при скорост над 30 км/ч. Движението продължава с предварително запаметената скорост.

## Изключване

Завъртете края на лостчето в положение **OFF**; контролният индикатор  изгасва.

Запаметената скорост се изтрива. Изключването на запалването също изтрива запаметената скорост.

## Помощ при паркиране

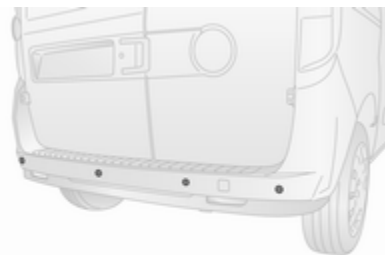

Помощта при паркирането облекчава паркирането чрез измерване на разстоянието между автомобила и препятствията и подаване на звукови сигнали. Пълната отговорност при паркирането обаче пада върху водача.

Системата се състои от четири ултразвукови сензора монтирани в задната броня.

## Работа на системата

Помощ при паркиране се включва автоматично при включване на задна предавка.

С намаляване на разстоянието до препятствието, интервалът между сигналите става все по-малък. Когато разстоянието е под 30 см, сигналът става непрекъснат и спира незабавно, щом разстоянието се увеличи.

## Неизправност



В случай на неизправност в системата, **P**▲ ⇨ 95 светва в приборния панел.

В зависимост от версията, съответно предупредително съобщение, напр. **Parking help unavailable (Помощ при паркиране недостъпна)**, може да бъде изведено и на информационния център на водача ⇨ 101.

Следните състояния могат да повлияят върху техническите характеристики на системата:

- Ултразвуковите сензори не са чисти. Поддържайте бронята на автомобила почистена от кал, замърсявания, сняг, лед и разтопена снежна маса.
- Сензорите са покрити от скреж или лед.
- Задните врати / багажната врата са отворени.
- Предмет е увиснал от задните врати / багажната врата през време на последния цикъл на шофиране. След като предметът бъде отстранен, системата за помощ при паркиране ще се върне към нормална работа.

- Предмет или капак е закрепен към задната част на автомобила.
- Бронята е повредена. Закарайте автомобила в сервиз за ремонт на системата.
- Други условия, като вибрации от пневматичен чук, засягат работата на системата.

Ако системата все още не работи правилно, потърсете помощ от сервиз.

Предупредителен зумер прозвучава за кратко и ако има неизправност при включване на задна предавка ⇨ 107.

### Съобщение

Силата на звука на предупредителните зумери може също да се регулира чрез Центъра за информация на водача ⇨ 101.

## Важни съвети относно използването на системи за помощ при паркирането

### ⚠ Предупреждение

При определени обстоятелства някои отразяващи повърхности на предмети или дрехи, както и външни източници на шум могат да попречат на системата да открие препятствията.

Специално трябва да се внимава за ниски препятствия, които могат да повредят долната част на бронята. Ако такива препятствия при доближаване на автомобила излязат извън зоната на разпознаване на сензорите, се задейства непрекъснат звуков сигнал.

### Внимание

Ефективността на сензорите може да намалее, ако бъдат покрити - напр. с лед или сняг.

Ефективността на системата за помощ при паркиране може да намалее при голямо натоварване.

Специални случаи представляват по-високите автомобили (напр. автомобили за трудни (off-road) терени, мини ванове, ванове).

Разпознаването на обект в горната част на такива превозни средства не може да се гарантира.

Обекти с много малко сечение на отражението, като тесни предмети или меки материали, могат да не бъдат открити от системата.

Помощта при паркиране не може да помогне да се избегне сблъсък с обекти, които са извън обхвата на сензорите.

### Съобщение

Системата за помощ при паркиране автоматично открива фабрично монтирания теглич. Тя се деактивира при вкарване на щепсела.

Сензорът може да регистрира несъществуващ обект (ехо смущение), което се предизвиква от външни акустични или механични смущения.

## Гориво

### Гориво за бензинови двигатели

Използвайте само безоловно гориво, което отговаря на европейския стандарт EN 228 или E DIN 51626-1 или еквивалентен.

Двигателят е способен да работи с гориво, което съдържа до 10 % етанол (напр., E10).

Използвайте бензин с препоръчаното октаново число ⇨ 207. Специфичните изисквания за двигателя са посочени в общия преглед на данните на двигателя ⇨ 207. Изискването може да е заменено от специфичен за страната етикет върху вратичката на горивния резервоар.

#### Внимание

Не използвайте гориво или добавки към горивото, които съдържат метални съединения,

като манган-базирани добавки. Това може да причини повреда на двигателя.

#### Внимание

Използването на гориво, което не отговаря на EN 228 или E DIN 51626-1 или еквивалентно, може да доведе до отлагания, увеличено износване или повреда на двигателя.

#### Внимание

Използването на гориво с прекалено ниско октаново число може да доведе до неконтролируемо горене и повреда на двигателя.

### Гориво за дизелови двигатели

Използвайте само дизелово гориво, което отговаря на изискванията на EN 590.

В държави извън Европейския съюз, използвайте гориво Euro-Diesel с концентрация на сяра под 50 ppm.

#### Внимание

Използването на гориво, което не отговаря на EN 590 или сходно, може да доведе до загуба на мощност на двигателя, увеличено износване или повреда на двигателя, както и до отмяна на гаранцията.

Не използвайте дизелови масла за морски съдове, масла за отопление, Аквазол и други подобни емулсии на дизел с вода. Дизеловите горива не бива да се разреждат с горива, които са предназначени за бензинови двигатели.

## Използване на природен газ за гориво



Използвайте природен газ с метаново съдържание припл. 78 - 99 %. L-gas (нискокалоричен) има припл. 78 - 87 % а H-gas (висококалоричен) има припл. 87 - 99 %. Биогазът има същото метаново съдържание, но може също така да се използва, ако е бил химически подготвен и десулфуризиран.



Ползвайте само природен газ или биогаз, който отговаря на изискванията на DIN 51624.

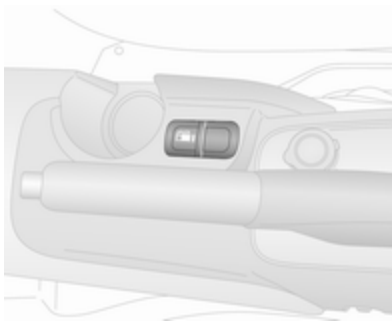

Течен LPG газ не бива да се използва.

## Избор на гориво



Натискане на  в средната конзола превключва между работа на бензин и на метан. Статусът на светодиода  показва текущия работен режим.

-  изключено : работа с природен газ
-  свети : режим бензин

Веднага щом резервоарите с метан са празни, автоматично се преминава на режим на работа с бензин. Контролният индикатор  свети в центъра за информация на водача  101, докато не се изключи запалването.

При автоматично превключване между работа на бензин или на газ, може да се усети кратко закъснение на тяговата мощност на двигателя.

На всеки шест месеца оставяйте нивото на горивото да падне докато контролният индикатор  започне да свети - след това заредете. Това е необходимо за да се поддържа качеството на горивото, както и функционалността на системата необходима за бензиновия режим.

Зареждайте резервоара докрай през постоянни интервали за да го предпазите от корозия.

## Зареждане с гориво

Капакът на резервоара се намира в лявата задна част на автомобила.

**⚠ Опасност**

Преди зареждане с гориво изключете двигателя и всички външни отоплителни тела с горивна камера. Изключете мобилните телефони.

При зареждане с гориво следвайте указанията и инструкциите за безопасност на бензиностанцията.

**⚠ Опасност**

Горивото е огнеопасно и избухливо. Не пушете. Не правете нищо, което може да предизвика открит огън и искри.

Ако усещате миризма на гориво в автомобила, незабавно отстранете причината за това в сервиз.

**Внимание**

В случай на липса на гориво не включвайте запалването.

Освободете капака на резервоара за гориво като го издърпате с ръка.

Поставете ключа за запалване в капачката на резервоара и завъртете обратно на часовниковата стрелка, за да отключите.

За свалите капачката на резервоара за гориво, завъртете обратно на часовниковата стрелка.

**Внимание**

За да се избегне повреда, не се опитвайте да използвате плъзгащата се подвижна врата, когато вратичката за пълнене на гориво е отворена.

**Съобщение**

В зависимост от модела, плъзгащата се странична врата може да е оборудвана с предпазна система, която не допуска пълно отваряне на вратата при отворена вратичка за пълнене на гориво.

Плъзгаща се странична врата  
↪ 28.



Капачката на резервоара може да се окачва на конзолата на капака на резервоара.

За презареждане, напълно пъхнете пистолета на помпата и тогава го включете.

След автоматично прекъсване на подаването на гориво, резервоарът може да се долее чрез задействане на дюзата на помпата максимум още два пъти.

**Внимание**

Ако потече гориво, веднага го избършете.

За затваряне, поставете капачката на резервоара за гориво и завъртете по часовниковата стрелка.

Поставете ключа за запалване в капачката на резервоара и завъртете по часовниковата стрелка, за да заключите, после извадете ключа.

Затворете капака на гърловината за зареждане с гориво.

### Зареждане с природен газ

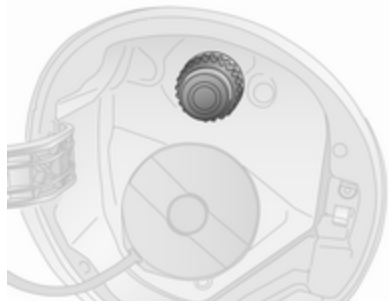

Отворете капака на гърловината за зареждане с гориво.

#### ⚠ Предупреждение

Зареждайте само с максимално налягане от 250 бара. Използвайте само станции за зареждане, които са с температурна компенсация.

Процедурата по зареждането трябва да бъде извършена цялостно - т.е. гърловината на резервоара трябва да бъде вентилирана.

Вместимостта на резервоара за природен газ зависи от външната температура, налягането при зареждане и типа на системата за зареждане.

Затворете капака на гърловината за зареждане с гориво след зареждане.

Термини в чужбина за "автомобили работещи с природен газ":

<b>Немски</b>	Erdgasfahrzeuge
<b>Английски</b>	NGVs = Natural Gas Vehicles
<b>Френски</b>	Véhicules au gaz naturel – or – Véhicules GNV
<b>Италиански</b>	Metano auto

Термини в чужбина за "природен газ":

<b>Немски</b>	Erdgas
<b>Английски</b>	CNG = Compressed Natural Gas
<b>Френски</b>	GNV = Gaz Naturel (pour) Véhicules -или- CGN = carburantgaz naturel
<b>Италиански</b>	Metano (per auto)

### Капачка на резервоара за гориво

Използвайте само оригинални капачки за горивния резервоар. Автомобилите с дизелови двигатели имат специални капачки на резервоарите за гориво.

## Система за прекъсване на горивото

В случай на сблъсък с определена сила, горивната система се прекъсва и двигателят се изключва автоматично от съображения за безопасност.

Нулиране на система за прекъсване на горивото; вижте "Съобщения на горивната система" ⇨ 108.

## Разход на гориво - CO<sub>2</sub> емисии

Разходът на гориво (комбиниран) на модел Opel Combo е в рамките на 7,7 до 4,5 л/100 км.

В зависимост от държавата, разходът на гориво се показва в км/л. В този случай, разходът на гориво (комбиниран) на модел Opel Combo е в интервала от 13,0 до 22,2 км/л.

Емисиите на CO<sub>2</sub> (комбинирани) са в интервала от 179 до 120 г/км.

За конкретните стойности за вашия автомобил, вижте ЕЕС сертификата за съответствие, предоставен с автомобила или другите документи за национална регистрация.

## Обща информация

Официалният разход на гориво и конкретните цифри за емисии на CO<sub>2</sub>, които са посочени, са свързани с базовия модел за ЕС със стандартно оборудване.

Данните за разход на гориво и за емисии на CO<sub>2</sub> се определят съгласно разпоредба R (EC) No. 715/2007 (в най-новата приложимата версия), като се отчитат теглото на автомобила в работно състояние, както е указано от разпоредбата.

Цифрите се предоставят само за целите на сравнението между различните варианти на автомобила и не трябва да се приемат като гаранция за реалния разход на гориво на конкретен автомобил.

Допълнителното оборудване може да доведе до малко по-високи резултати от посочените цифри за разхода на гориво и емисиите на CO<sub>2</sub>. Освен това, разходът на гориво зависи от персоналния стил на каране, както и от пътните условия.

## Природен газ

Информацията за разхода на гориво е получена чрез използване на еталонно гориво G20 (съдържание на метан 99 - 100 mol%) при предписани условия на каране. При използване на природен газ с по-ниско съдържание на метан разходът на гориво може да се различава от специфицираните стойности.

## Прицеп на ремарке

### Обща информация

Използвайте само теглич одобрен за вашия автомобил.

Автомобилите с двигател на природен газ може да изискват специално оборудване за теглене.

Препоръчваме допълнителното монтиране на теглич да се извърши от сервиз. Може да се наложи да се извършат промени, които засягат охладителната система, термоизолацията или друго оборудване.

Монтирането на теглич може да доведе до закриване на отвора за ухото за теглене. В такъв случай използвайте куката на теглича за теглене. Дръжте винаги в автомобила куката за теглича.

### Особености при шофирането, съвети относно тегленето

Преди да закачите ремаркетото смажете топката на куката. Не правете това обаче, ако се използва стабилизатор, който действа върху топката на куката и намалява въртеливите движения.

За ремаркета с ниска стабилност и каравани с допустимо брутно тегло повече от 1300 кг настоятелно препоръчваме употребата на стабилизатор, когато се движите със скорост над 80 км/ч.

Ако ремаркетото започне да занася, карайте по-бавно, не се опитвайте да коригирате с волана и натискайте силно спирачката, ако се налага.

Когато се движите надолу по наклон, изберете същата предавка както за изкачване на наклона и карайте с аналогична скорост.

Нагласете налягането на гумите до стойността предвидена за пълно натоварване ↻ 213.

### Теглене на ремарке

#### Натоварване на ремаркетото

Максималната стойност на допустимото натоварване на ремаркетото зависи от автомобила и двигателя и не бива да се надвишава. Действителното натоварване на ремаркетото е разликата между действителното брутно тегло на ремаркетото и действителното натоварване на съединителното звено при закачено ремарке.

Допустимото натоварване на ремаркетото е дадено в документите на автомобила. Ако не е посочено изрично нещо друго, натоварването е валидно за наклони до 12 %.

Допустимото натоварване на ремаркетото се отнася най-много до указания наклон и височина до 1000 метра над морското равнище. Тъй като с увеличаване на надморската височина мощността на двигателя спада поради намаляване плътността на

въздуха, намалявайки по този начин способността за изкачване, допустимото общо тегло за теглене също трябва да се намалява с 10 % за всеки 1000 метра надморска височина. Общото тегло, което може да бъде теглено, не е необходимо да се намалява при движение по пътища с малък наклон (по-малък от 8 %, например по магистрала).

Допустимото общо тегло за теглене не бива да се надвишава.

Това тегло е обозначено на идентификационната табелка  
↪ 205.

### **Вертикално натоварване на съединителното звено**

Вертикалното натоварване на съединителното звено е натоварването, упражнявано от ремаркетото върху сферичната глава на куката. То може да се променя чрез промяна на разпределението на тежестта при товарене на ремаркетото.

Максималното допустимо вертикално натоварване на съединителното звено (60 кг) е обозначено на идентификационната табелка на теглича и в документите на автомобила. Винаги се стремете към максимално натоварване, особено в случай на тежки ремаркета. Вертикалното натоварване на съединителното звено не бива никога да пада под 25 кг.

### **Натоварване на задния мост**

Допустимото натоварване на моста (виж идентификационната табелка или документацията на автомобила) не трябва да се надвишава.

## Грижи за автомобила

### Обща информация ..... 159

- Акcesoари и модификации на  
автомобила ..... 159
- Съхраняване на автомобила 159
- Рециклиране на излезли от  
употреба автомобили ..... 160

### Проверки на автомобила ..... 160

- Извършване на работа ..... 160
- Капак на двигателя ..... 161
- Двигателно масло ..... 161
- Охлаждаща течност за  
двигателя ..... 163
- Течност за сервоусилвателя  
на волана ..... 163
- Течност за измиване ..... 164
- Спирачки ..... 164
- Спирачна течност ..... 165
- Акумулатор на автомобила ... 165
- Смяна на перо на чистачка ... 166

### Смяна на електрически кру- шки ..... 168

- Смяна на крушка ..... 168
- Халогенни предни фарове .... 168
- Светлини за мъгла ..... 170

- Габаритни светлини ..... 170
- Странични мигачи ..... 171
- Централна високо монтирана  
стоп-светлина ..... 171
- Осветление на  
регистрационния номер ..... 172
- Вътрешно осветление ..... 173
- Осветление на таблото с  
прибори ..... 174

### Електрическа система ..... 174

- Предпазители ..... 174
- Кутия с предпазители в  
двигателното отделение ..... 176
- Кутия с предпазители в  
арматурното табло ..... 177

### Инструменти на автомобила ... 178

- Инструменти ..... 178

### Колела и гуми ..... 179

- Зимни гуми ..... 179
- Обозначения на гумите ..... 179
- Налягане на гумите ..... 179
- Система за следене на  
налягането в гумите ..... 181
- Дълбочина на шарката на  
протектора ..... 183
- Промяна на размера на  
джантите и гумите ..... 183
- Декоративни тасове ..... 183
- Вериги за сняг ..... 184

- Комплект за ремонт на гуми . 184
- Смяна на колело ..... 187
- Резервно колело ..... 189

### Стартиране с помощен акуму- латор и кабели ..... 192

### Теглене ..... 194

- Теглене на автомобила ..... 194
- Теглене на друг автомобил . . 194

### Грижи за външността ..... 195

- Грижи за външния вид ..... 195
- Грижи за интериора ..... 198

## Обща информация

### Акcesoари и модификации на автомобила

Препоръчваме ви да използвате оригинални части и акcesoари, както и заводски одобрени части за вашия тип автомобил. Ние не можем да дадем оценка или да гарантираме за качеството на други изделия - даже ако са одобрени и имат разрешение от други инстанции.

Всякакви модификации, конверсии или други промени по стандартната конфигурация на автомобила (включително, но без ограничения, софтуерни модификации, модификации по електронните управляващи модули) може да отмени валидността на гаранцията, предлагана от Opel. Освен това, такива промени могат да се отразят на разхода на гориво, емисиите на CO<sub>2</sub> и другите емисии на автомобила и да доведат до липса на по-нататъшно съответствие на автомобила с

типовото одобрение, което засяга валидността на вашата автомобилна регистрация.

#### Внимание

Когато автомобилът се превозва на влак или камион на пътна помощ (репатрак), кабобраните могат да се повредят.

### Съхраняване на автомобила

#### Изваждане от експлоатация за дълъг период от време

Ако автомобилът няма да се използва няколко месеца:

- Измийте и пастирайте автомобила.
- Проверете в сервиз защитното покритие на пастата в двигателното отделение и по шасито.
- Почистете и консервирайте гумите уплътнения.

- Напълнете резервоара за гориво догоре.
- Сменете маслото на двигателя.
- Източете резервоара с измиваща течност.
- Проверете защитата на охлаждащата течност срещу замръзване и корозия.
- Нагласете налягането на гумите до стойността предвидена за пълно натоварване.
- Паркирайте автомобила в сухо и добре проветрявано помещение. Включете на първа или задна предавка, за да не позволите движение на автомобила.
- Не натягайте ръчната спирачка.
- Отворете капака на двигателя, затворете всички врати и заключете автомобила.
- Откачете отрицателната клемма на акумулатора. Внимавайте всички системи да са

изключени, например механичната заключваща система.

### Въвеждане отново в експлоатация

Когато автомобилът отново трябва да се пусне в експлоатация:

- Свържете отрицателната клемма на акумулатора. Активирайте електрониката на електрическите прозорци.
- Проверете налягането в гумите.
- Напълнете резервоара с измиваща течност.
- Проверете нивото на маслото в двигателя.
- Проверете нивото на охлаждащата течност.
- Поставете табелките с регистрационния номер, ако са били свалени.

### Рециклиране на излезли от употреба автомобили

Информация относно центровете за рециклиране и бракуване на излезли от употреба автомобили можете да намерите на нашата интернет страница. Поверявайте тази дейност само на оторизирани центрове за рециклиране.

Автомобилите работещи с природен газ трябва да бъдат рециклирани в сервизни центрове оторизирани за работа с такива автомобили.

### Проверки на автомобила

#### Извършване на работа

##### Предупреждение

Извършвайте проверките в двигателното отделение само при изключено запалване.

Охлаждащият вентилатор може да се задейства дори и при изключено запалване.

##### Опасност

Запалителната система работи под много високо напрежение. Не я докосвайте.

## Капак на двигателя

### Отваряне



Дръпнете освобождаващата ръчка и я върнете в първоначално положение.

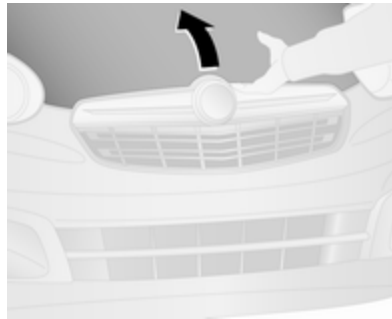

Преместете встрани ключалката и отворете капака на двигателя.

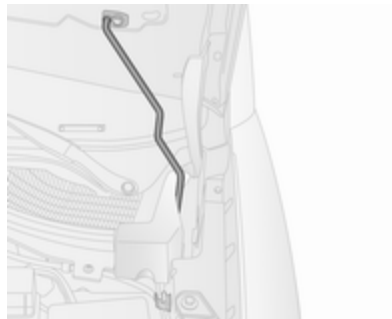

Подпрете капака на двигателя.

Ако капакът на двигателя е отворен по време на Autostop, двигателят ще се рестартира автоматично поради съображения за безопасност.

Система "стоп/старт" ⇨ 131.

### Затваряне

Преди да затворите капака натиснете подпирания прът в държача му.

Спуснете капака на двигателя и го оставете да падне върху ключалката от малка височина (20-25 cm). Проверете дали капакът е застопорен.

### Внимание

Не натискайте капака на двигателя върху ключалката, за да избегнете нащърбвания.

### Двигателно масло

Проверявайте редовно нивото на маслото в двигателя ръчно, за да предотвратите повреда на двигателя. Ползвайте масло с

необходимата спецификация.  
Препоръчани масла и смазочни  
материали ⇨ 201.

Контролен индикатор за ниско ниво  
на двигателното масло ⇨ 99.

Максималният разход на  
двигателно масло е 0,6 литра за  
1000 км.

Извършвайте проверката, когато  
автомобилът е на равен терен.  
Двигателят трябва да е с работна  
температура и да е изключен поне  
пет минути преди това.

Извадете масломерната пръчка,  
избършете я, вкарайте я до упор,  
издърпайте я и отчетете нивото на  
маслото.

Вкарайте масломерната пръчка до  
упор и я завъртете на половин  
оборот.

### Съобщение

В зависимост от варианта на  
двигател може да се използват  
различни масломерни пръчки.

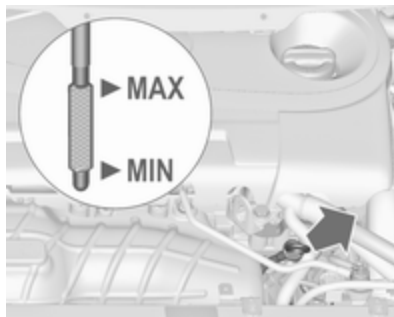

Ако нивото на маслото в двигателя  
е паднало до обозначението **MIN**,  
долейте масло.

### Съобщение

Двигателят във вашия автомобил  
може да се различава от  
показания на илюстрациите.

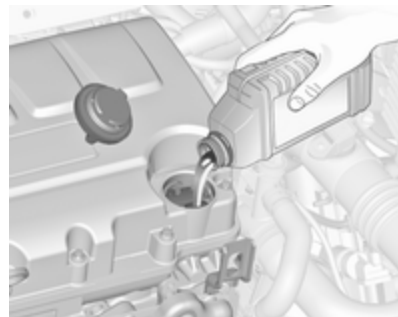

Препоръчваме да се използва  
масло със същото качество като  
това на използваното при  
последната смяна.

Нивото на маслото не бива да  
надхвърля обозначението **MAX** на  
пръчката.

### Внимание

Излишното масло трябва да  
бъде източено или изсмукано.

Вместимости ⇨ 212.

Поставете обратно капачката и я  
завинтете.

## Охлаждаща течност за двигателя

Охладителният агент осигурява защита срещу замръзване до припл.  $-28^{\circ}\text{C}$ . В студени региони с много ниски температури, фабрично зареденият охлаждателен агент осигурява защита срещу замръзване до припл.  $-37^{\circ}\text{C}$ .

### Внимание

Използвайте само одобрени антифризи.

## Ниво на охлаждащата течност

### Внимание

Прекалено ниско ниво на охлаждащата течност може да предизвика повреда на двигателя.



Ако охлаждащната система е студена, нивото на охлаждащата течност трябва да е между отметка **MIN** и **MAX**. Долейте, ако нивото е ниско.

### ⚠ Предупреждение

Оставете двигателят да изстине преди да отворите капачката. Отворете внимателно капачката като дадете възможност на свръхналягането бавно да намалее.

При доливане използвайте смес от антифриз и чиста водопроводна вода в съотношение 1:1. Ако нямате антифриз, използвайте чиста водопроводна вода. Затегнете плътно капачката. Концентрацията на антифриз трябва да се провери и причината за загуба на охлаждаща течност да се отстрани в сервиз.

Охлаждаща течност и антифриз  
 ↻ 201.

## Течност за сервоусилвателя на волана

### Внимание

Дори и крайно малко количество замърсяване може да повреди кормилната система дотолкова, че тя да не работи правилно. Не позволявайте замърсявания да се допират до вътрешната страна на капачката на резервоара или до щеката, за да не влязат в резервоара.



Ако течността в резервоара падне под отметката **MIN**, консултирайте се със сервиз.

Ако при завиване се чуе необичаен шум или сервоусилвателя на волана реагира необичайно, потърсете помощта на сервиз.

## Течност за измиване



Зареждайте с чиста вода, смесена с подходящо количество одобрен разтвор за измиване на предното стъкло съдържащ антифриз.

### Внимание

Само измиваща течност с достатъчна концентрация на антифриз осигурява защита при ниски температури или при внезапен спад на температурата.

Използването на течност за измиване, съдържаща изопропанол, може да повреди екстериорните лампи.

Течност за измиване ↻ 201.

## Спирачки

Скърцащият звук или светенето на индикатора за износени спирачни накладки (O) означават, че дебелината на накладките е спаднала до минимум.

Можете да продължите да карате, но накладките на спирачките трябва да се сменят при първа възможност.

След поставянето на нови накладки не натискайте спирачките ненужно рязко през първите няколко пътувания.

Индикатор за износени спирачни накладки (O) ↻ 94.

## Спирачна течност

### ⚠ Предупреждение

Спирачната течност е отровна и разяждаща. Избягвайте допир с очите, кожата, тъкани и боядисани повърхности.

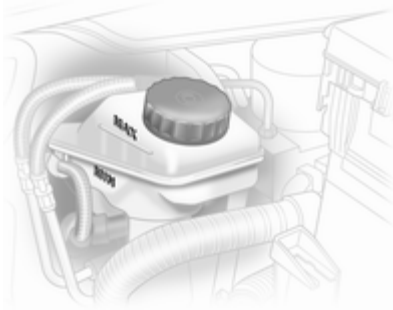

Нивото на спирачната течност трябва да бъде между отметките **MIN** и **MAX**.

Когато доливате, осигурете максимална чистота, тъй като замърсяването на спирачната течност може да доведе до функционални проблеми в

спирачната система. Причината за загуба на спирачна течност трябва да се отстрани в сервиз.

Използвайте само висококачествени спирачни течности одобрени за автомобила.

Течност за спирачки/съединител  
↻ 201.

## Акумулатор на автомобила

Акумулаторът на автомобила не се нуждае от поддръжка при условие, че начинът на каране позволява необходимото зареждане на акумулатора. Шофирането на кратки разстояния и честите стартирания на двигателя могат да изтощат акумулатора на автомобила. Избягвайте използването на електрически консуматори, когато не са необходими.



Използваните батерии не са част от домашните отпадъци. Те трябва да се изхвърлят на определените за рециклиране места.

Ако не използвате автомобила в течение на повече от четири седмици, може да се стигне до изтощаване на акумулатора на автомобила. Откачете отрицателната клемма на акумулатора.

Преди свързване или откачане на акумулатора внимавайте запалването да бъде изключено.

Защита от изтощаване на акумулатора ↻ 118.

**Подмяна на акумулатора на автомобила****Съобщение**

Всяко отклонение от указанията, дадени в този параграф, може да доведе до временно деактивиране на система "стоп/старт".

При автомобили със система "стоп-старт" проверете дали се използва правилния тип акумулатор при подмяната. Ние препоръчваме да замените акумулатора на автомобила в сервиз.

Система "стоп/старт" ⇨ 131.

**Зареждане на акумулатора на автомобила****⚠ Предупреждение**

При автомобили със система "стоп/старт" се уверете, че потенциалът за зареждане не надвишава 14,6 волта, когато се използва зарядно устройство. В противен случай акумулаторът може да се повреди.

Стартиране с помощен акумулатор и кабели ⇨ 192.

**Предупредителен етикет**

Значение на символите:

- Без искри, открити пламъци или пушене.
- Винаги предпазвайте очите. Експлозивните газове могат да предизвикат слепота или нараняване.
- Дръжте акумулатора на автомобила далеч от деца.

- Акумулаторът на автомобила съдържа сярна киселина, която може да причини слепота или сериозни изгаряния.
- Вижте ръководството за собственика за повече информация.
- Експлозивен газ може да има в близост до акумулатора на автомобила.

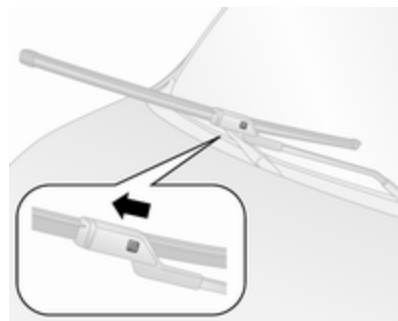
**Смяна на перо на чистачка**

Повдигнете рамото на чистачката докато остане във вдигнато положение, натиснете бутона, за да освободите перото на чистачката и го свалете.

Прикрепете перото на чистачката леко под ъгъл към рамото на чистачката и го натиснете, докато се застопори.

Свалете внимателно рамото на чистачката.

### Перо на чистачка на задна врата, отваряща се двустранно

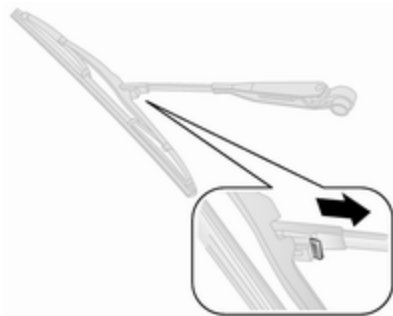

Повдигнете рамото на чистачката, натиснете и задръжте фиксиращата щипка и откачете перото на чистачката.

Прикрепете перото на чистачката леко под ъгъл към рамото на чистачката и го натиснете, докато се застопори.

Свалете внимателно рамото на чистачката.

### Перо на чистачка на багажна врата

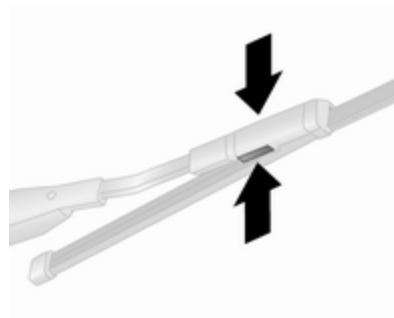

Повдигнете рамото на чистачката, натиснете фиксиращите щипки, за да откачите перото на чистачката.

Прикрепете перото на чистачката към рамото на чистачката и го натиснете, докато се застопори.

Свалете внимателно рамото на чистачката.

## Смяна на електрически крушки

### Смяна на крушка

Изключете запалването и изключете съответния превключвател или затворете вратите.

Хващайте новите крушки само за цокъла! Не докосвайте стъклото на крушките с голи ръце.

Използвайте за смяна само същия тип крушка.

Сменяйте крушките на предните светлини откъм двигателното отделение.

### Проверка на крушката

След смяна на крушка, включете запалването, задействайте и проверете светлините.

## Халогенни предни фарове

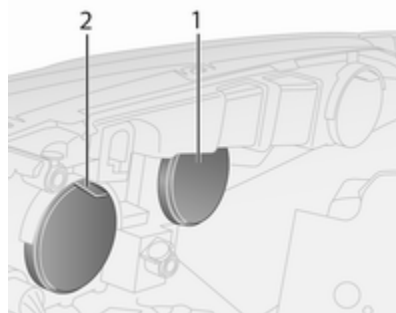

Фаровете имат отделна система за къси/габаритни светлини **1** (външна крушка), дълги светлини/дневни светлини **2** (вътрешна крушка).

За достъп до крушките издърпайте защитните капаци.

### Къси светлини

1. Свалете предпазната капачка на фара.
2. Извадете конектора от крушката.

3. Откачете скобата на проводника и извадете крушката от рефлектора.

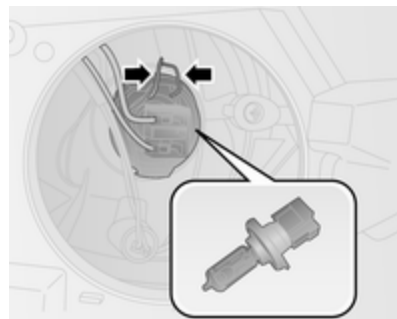

4. Поставете новата крушка и вкарайте цокъла в рефлектора така, че зъбчето на цокъла да съвпадне с жлеба на рефлектора.
5. Сложете щепсела на крушката.
6. Закачете скобата на проводника.
7. Сложете предпазната капачка на фара.

### Дълги светлини

1. Свалете предпазната капачка на фара.
2. Извадете конектора от крушката.
3. Откачете скобата на проводника и извадете крушката от рефлектора.



4. Поставете новата крушка и вкарайте цокъла в рефлектора така, че крушката да съвпадне с жлеба на рефлектора.

5. Закачете скобата на проводника и поставете конектора към крушката.
6. Сложете предпазната капачка на фара.

### Габаритни светлини

1. Свалете предпазната капачка на фара.  
Изтеглете цокъла от рефлектора като го завъртите обратно на часовниковата стрелка.



2. Извадете крушката от гнездото, сложете нова крушка.

3. Вкарайте цокъла на крушката в рефлектора.
4. Завъртете по часовниковата стрелка.
5. Сложете предпазната капачка на фара.

### Дневни светлини

1. Свалете предпазната капачка на фара.



2. Изтеглете цокъла от рефлектора като го завъртите обратно на часовниковата стрелка.
3. Извадете крушката от гнездото, сложете нова крушка.

4. Вкарайте цокъла на крушката в рефлектора.
5. Завъртете по часовниковата стрелка.
6. Сложете предпазната капачка на фара.

### Предни мигачи

1. Свалете предпазната капачка на фара.

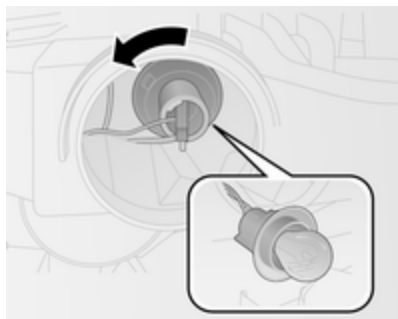

2. Изтеглете цокъла от рефлектора като го завъртите обратно на часовниковата стрелка.

3. Натиснете леко крушката в цокъла, завъртете я обратно на часовниковата стрелка, извадете я и сложете нова крушка.
4. Вкарайте цокъла на крушката в рефлектора.
5. Завъртете по часовниковата стрелка.
6. Сложете предпазната капачка на фара.

### Светлини за мъгла

Сменете крушките в сервис.

### Габаритни светлини



1. Демонтирайте трите крепежни винта.
2. Извадете сглобката на светлините от автомобила.
3. Откачете щекера на конектора от цокъла на крушката.

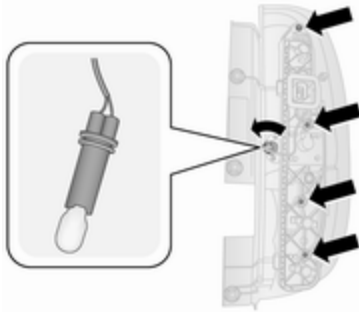

4. Развийте четирите крепежни винта с помощта на отверка. Завъртете цокъла за задните светлини обратно на часовниковата стрелка и сменете крушката.
5. Извадете цокъла и уплътнението от сглобката на светлините.
6. Натиснете леко крушката в цокъла, завъртете я обратно на часовниковата стрелка, извадете я и сложете нова крушка.

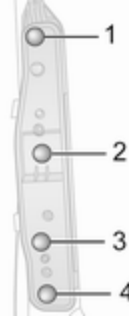

Стоп-светлина (1)

Мигач (2)

Задна светлина (3)

Задна светлина/светлина за мъгла (4)

7. Монтирайте уплътнението върху цокъла на крушката, като се уверите, че е правилно поставено. Монтирайте цокъла в сглобката на светлините, като се уверите, че е плътно улегнал. Затегнете четирите крепежни винта с помощта на отверка.

8. Монтирайте цокъла на крушката на светлината за заден ход и завъртете по часовниковата стрелка, за да затегнете.

9. Поставете щекера на конектора.

10. Поставете сглобката на светлините в каросерията, като проверите правилното разположение. Затегнете трите крепежни винта.

11. Включете запалването, пробвайте и проверете всички светлини.

## Странични мигачи

Сменете крушките в сервиз.

## Централна високо монтирана стоп-светлина

Сменете крушките в сервиз.

## Осветление на регистрационния номер

### Врата на багажника



1. Поставете отвертка, както е показано със стрелките, натиснете настрани и освободете корпуса на крушката.

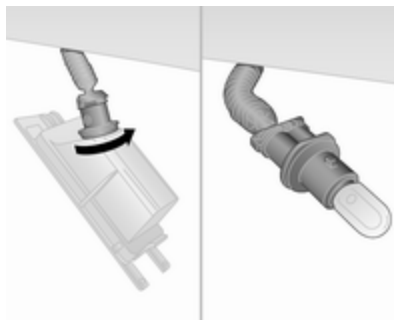

2. Завъртете цокъла обратно на часовниковата стрелка, за да извадите от корпуса на крушката. Извадете крушката, като я дръпнете.
3. Подменете крушката.
4. Вкарайте фасунгата на крушката в корпуса на лампата и я завъртете по посока на часовниковата стрелка.
5. Монтирайте корпуса на крушката, като се уверите, че той приляга плътно.

## Задни врати



1. Поставете отвертка, както е показано със стрелките, натиснете наляво и освободете корпуса на крушката.
2. Натиснете леко крушката към пружинната скоба и я извадете.
3. Подменете крушката.
4. Монтирайте корпуса на крушката, като се уверите, че той приляга плътно.

## Вътрешно осветление

Предно и задно осветление на прага



1. Извадете стъклото, като използвате плоска отвертка.
2. Отворете задния капак.
3. Сменете крушката.
4. Затворете задния капак.
5. Поставете обратно стъклото на лампата.

Предно вътрешно осветление, лампи за четене



1. Извадете стъклото, като използвате плоска отвертка.
2. Отворете задния капак.
3. Сменете крушките.
4. Затворете задния капак.
5. Поставете обратно стъклото на лампата.

Демонтиращи се задни лампи за вътрешно осветление

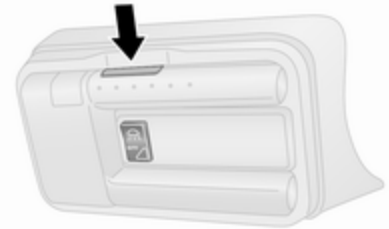

1. Натиснете бутона в горната част на лампата, за да я освободите.

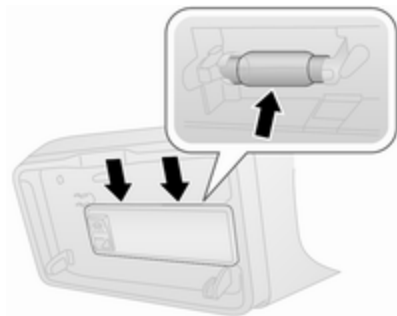

2. Избутайте модула на лампата навън на посочените места.
3. Подменете крушката, като се уверите, че влиза добре.
4. Поставете обратно лампата.

## Осветление на таблото с прибори

Сменете крушките в сервиз.

## Електрическа система

### Предпазители

Параметрите на новия предпазител трябва да отговарят на параметрите на дефектирания предпазител.

В автомобила има две кутии с предпазители:

- от дясната страна на двигателното отделение, до акумулатора на автомобила
- зад капак на долната част на приборния панел, от страната на водача

Преди смяна на предпазител изключете съответния включвател и запалването.

В автомобила има различни типове предпазители.

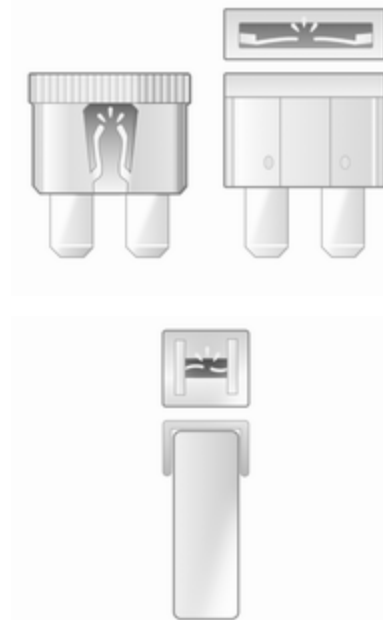

В зависимост от типа на предпазителя, изгорял предпазител може да се разпознае по разтопената му жичка. Не

поставяйте нов предпазител докато причината за повредата не е отстранена.

Препоръчваме да носите със себе си пълен комплект предпазител.

Някои функции са защитени от няколко предпазителя. Може да има и предпазител без функция.

### Съобщение

Не всички описания на кутиите за предпазител в това ръководство за собственика се отнасят за вашия автомобил. Вижте етикета на кутията с предпазител, ако има такъв.

### Щипка за изваждане на предпазител

Използвайте щипка за изваждане на предпазител, за да издърпате предпазителя.

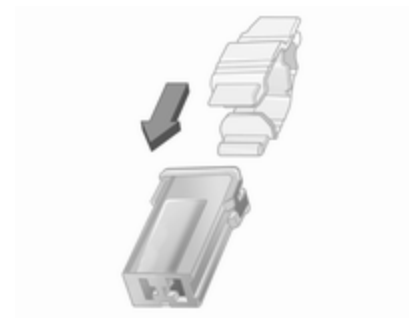
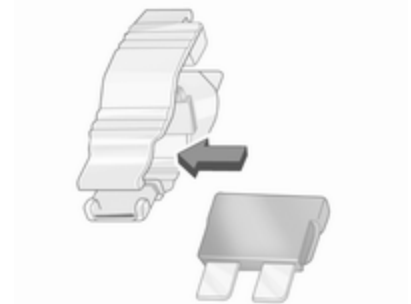
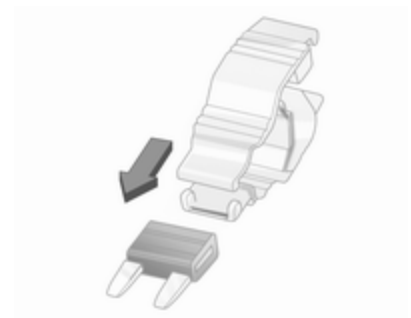

Като помощно средство при смяна на предпазител може да се използва щипка за изваждане на предпазител.

В зависимост от типа на предпазителя, поставете щипката отгоре или от страни на предпазителя и го издърпайте.

## Кутия с предпазители в двигателното отделение

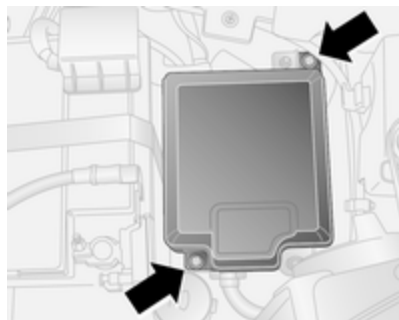

Кутията с предпазители е от дясната страна на двигателното отделение, до акумулатора на автомобила.

За махане на предпазния капак и достъп до предпазителите, махнете двата винта (вижте илюстрацията).



### № Верига

- F09** Бутон на задна врата
- F10** Клаксон
- F14** Дълги светлини
- F15** PTCI нагревател
- F19** Климатична система
- F20** Отопляемо задно стъкло
- F21** Горивна помпа
- F30** Светлини за мъгла
- F84** Система CNG (за работа на метан)
- F85** Електрически контакти
- F86** Запалка/Отопляеми седалки
- F87** Система "стоп/старт"
- F88** Отопление на огледалата

След като смените изгорелите предпазители, поставете отново капака на кутията с предпазители.

Ако капакът на кутията с предпазителите не е затворен добре, може да се получи неизправно действие.

## Кутия с предпазители в арматурното табло

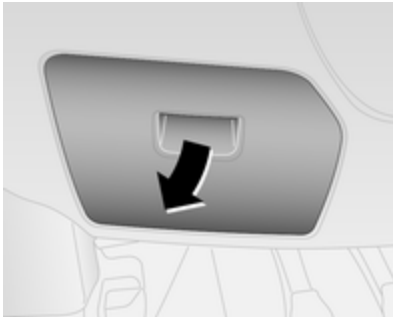

Кутията с предпазители е разположена зад капак на долната част на приборния панел, от страната на водача.

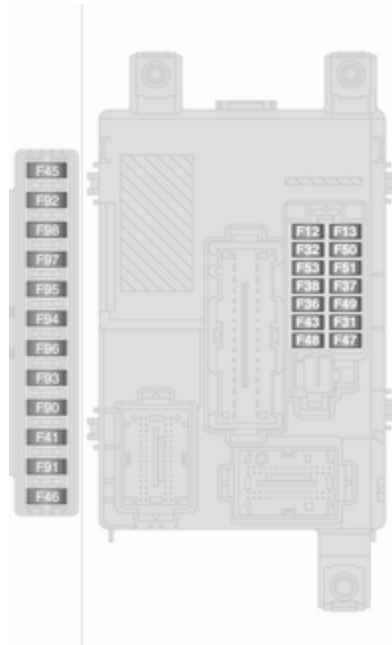

### № Верига

- F12** Дясна къса светлина
- F13** Леви къси светлини/Регулиране на светлинния сноп на фаровете
- F31** Релета на кутията с предпазители/Релета на блока за управление на електронните системи на каросерията
- F32** Осветление в салона
- F36** Диагностична буksa/Система за климатичен контрол/система Инфотейнмънт/Система за следене на налягането в гумите/Алармена сирена
- F37** Арматурно табло/Спирачна система
- F38** Система за централно заключване
- F43** Система за измиване на предното стъкло
- F47** Електрическите прозорци
- F48** Електрическите прозорци

**№ Верига**

- F49** Външни огледала/Система Инфотеймънт/Помощ при паркиране/Система за следене на налягането в гумите/Осветление на приборното табло/Сензор за дъжд
- F51** Система Инфотеймънт/Спирачна система/Съединител/Отопление на салона
- F53** Арматурно табло
- F94** Електрически контакт в багажното отделение
- F95** Запалка/Електрически контакт
- F96** Запалка/Електрически контакт
- F97** Отопление на предна седалка
- F98** Отопление на предна седалка

## Инструменти на автомобила

### Инструменти

#### Ван

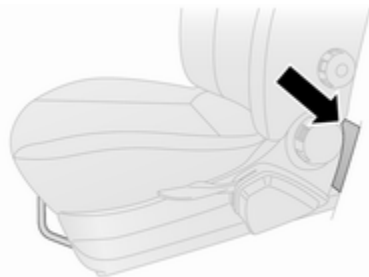

Инструментите и оборудването за повдигане с крик са в отделението за съхранение зад предната седалка. Дръпнете предната дръжка и плъзнете седалката напред за достъп ⇨ 41.

### Combi, Combo Tour

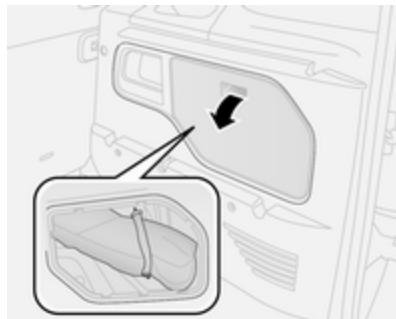

Инструментите и крикът на автомобила са прибрани в товарното отделение зад панел от дясната страна.

Смяна на колело ⇨ 187.

Резервно колело ⇨ 189.

## Колела и гуми

### Състояние на гумите, състояние на джантите

Преминавайте бавно през ръбове и по възможност под прав ъгъл. Преминаването през остри ръбове може да предизвика повреда на гумите и джантите. При паркиране не притискайте гумите към бордюра.

Проверявайте редовно джантите за наличие на повреди. В случай на повреда или необичайно износване потърсете сервис.

### Зимни гуми

Зимните гуми подобряват безопасността на движение при температури под 7 °C и по тази причина трябва да се поставят на всички колела.

Гуми с размер 185/65 R15, 195/65 R15 и 195/60 R16 C са разрешени за зимни гуми.

Закрепете в зрителното поле на шофьора етикет с информация относно максималната допустима скорост за дадените гуми, вземайки предвид специфичните разпоредби в дадената страна.

### Обозначения на гумите

напр. **215/60 R 16 95 H**

- 215** : широчина на гумата в мм
- 60** : съотношение на сечението (височината към широчината на гумата) в %
- R** : тип ремък: Радиална
- RF** : тип: Гума с подсилени бордове (RFT гума)
- C** : за товарни или търговски цели
- 16** : диаметър на джантата в инчове
- 95** : товарен коефициент, напр. 95 отговаря на 690 кг
- H** : код на допустимата скорост

Код на допустимата скорост:

- Q** : до 160 км/ч
- S** : до 180 км/ч
- T** : до 190 км/ч
- H** : до 210 км/ч

- V** : до 240 км/ч
- W** : до 270 км/ч

Изберете гума, подходяща за максималната скорост на вашия автомобил.

Максималната скорост се постига при празен автомобил с водач (75 кг) плюс 125 кг полезен товар. Опционалното оборудване би могло да намали максималната скорост на автомобила.

Техническа характеристика ↻ 209.

### Гуми с означена посока на въртене

Гумите с означена посока на въртене трябва да се монтират така, че да се въртят в правилната посока. Правилната посока на въртене е обозначена със символ (напр. със стрелка) върху страничната стена на гумата.

### Налягане на гумите

Проверявайте налягането на гумите, когато са студени поне веднъж на всеки 14 дена и преди всяко дълго пътуване. Не

забравяйте и резервната гума. Това се отнася и за автомобили със система за следене на налягането в гумите.

Отвийте капачката на вентила.

Налягане на гумите ⇨ 213.

Информационен стикер за налягането на гумите върху рамката на вратата (ако има) указва оригиналните гуми и съответните им налягания.

Налягането на гумите се отнася за студени гуми. То важи както за летни, така и за зимни гуми.

Винаги напompвайте резервната гума до налягането за пълно натоварване.

Неподходящото налягане на гумите застрашава безопасността, влошава управлението на автомобила, комфорта при пътуване и икономията на гориво, както и увеличава износването на гумите.

Наляганията на гумите се различават в зависимост от различните опции. За правилна стойност на налягането на гумите, следвайте долната процедура:

1. Определете идентифициращия код на двигателя. Данни на двигателя ⇨ 207.
2. Идентифицирайте съответната гума.

Таблицата с налягания на гумите показва всички възможни комбинации от гуми ⇨ 213.

За конкретните гуми, одобрени за вашия автомобил, вижте ЕЕС сертификата за съответствие, предоставен с автомобила или другите документи за национална регистрация.

Водачът носи отговорност за правилното регулиране на налягането на гумите.

### ⚠ Предупреждение

Ако налягането е много ниско, това може да доведе до значително загряване на гумата

и вътрешни повреди, водещи до разкъсване на протектора и дори до спукване на гумата при висока скорост.

### ⚠ Предупреждение

За конкретни гуми, препоръчителното налягане на гумите, показано в таблицата с налягане на въздуха в гумите, може да надвишава максималното налягане на въздуха в гумите, посочено върху гумата. Никога не надвишавайте максималното налягане на въздуха в гумата, посочено върху гумата.

Ако налягането на гумите трябва да бъде намалено или увеличено при автомобили със система за следене на налягането в гумите, изключете запалването.

### Зависимост от температурата

Налягането на гумите зависи от температурата на гумите. По време на шофиране,

температурата и налягането се увеличават. Стойностите за налягане на гумите върху етикета с информация и таблицата за налягане на гумите са валидни за студени гуми, което означава 20 °C.

Налягането се повишава с почти 10 kPa (0,1 bar) за всяко увеличение на температурата с 10 °C. Това трябва да се взема под внимание, когато се проверяват топли гуми.

## Система за следене на налягането в гумите

Системата за следене на налягането на гумите (TPMS) използва радио и сензорна технология за проверка на нивото на налягането на гумите.

### Внимание

Система за следене на налягането в гумите предупреждава само за

състояние на ниско налягане в гумите и не заменя редовната поддръжка на гумите от водача.

Сензорите на TPMS следят въздушното налягане в гумите на автомобила и предават отчитанията от налягането на гумите към приемник, разположен в автомобила.

И на четирите колела трябва да има сензори за налягане и гумите трябва да са напомпани до предписаното налягане.

Диаграма на налягането в гумите  
 ⇨ 213.

### Съобщение

В държавите, в които по закон се изисква наличието на система за следене на налягането в гумите, използването на колела без сензори за налягане ще доведе до отмяна на одобрението за използване на този тип автомобил.

## Състояние на ниско налягане на гумите

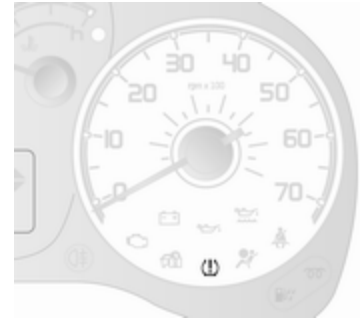

Регистрирано състояние на ниско налягане в гумите се обозначава чрез светване на контролния индикатор (⚠) ⇨ 97, заедно със звуково предупреждение. При автомобили с многофункционална версия на център за информация на водача се показва и съответно съобщение.

Ако (⚠) светне, спрете при първа възможност и напомпайте гумите според препоръките ⇨ 213.

След напомпване, може да се изисква известно време на шофиране, за да се актуализират стойностите на налягането в гумите в системата. През това време може да светне (⚠).

Ако (⚠) светне при ниски температури и изгасне след изминаване на известно разстояние, това може да е индикатор за предстоящо спадане на налягането в гумата. Проверете налягането на всичките четири гуми.

Ако налягането на гумите трябва да се намали или увеличи, изключете запалването.

Монтирайте гуми само със сензори за налягане - в противен случай стойността на налягането на гумите няма да се разпознае от системата и (⚠) примигва за няколко секунди, а след това ще свети постоянно. При автомобили с многофункционална версия на център за информация на водача се показва и съответно съобщение.

Резервното колело или временното резервно колело не са оборудвани със сензор за налягане. TPMS не функционира за тези колела. За останалите три колела TPMS работи.

Резервно колело ⇨ 189, Смяна на колело ⇨ 187.

Контролният индикатор (⚠) и (в зависимост от версията) съобщение на дисплея се появяват при всеки цикъл на запалване, докато гумите не бъдат напомпани до правилното налягане.

Център за информация на водача ⇨ 101.

### **Функция за повторно обучение**

След смяна на колела, TPMS трябва да се преизчисли. Процесът на функцията за повторно обучение трае най-много 20 минути по време на движение с минимална скорост от 20 км/ч.

Ако по време на процеса на повторно обучение възникнат проблеми, контролният индикатор (⚠) примигва за няколко секунди, а

след това свети постоянно и (в зависимост от версията) на центъра за информация на водача се показва предупредително съобщение.

Център за информация на водача ⇨ 101.

### **Обща информация**

Употребата на разпространените в търговската мрежа вериги за сняг или комплекти за ремонт на гуми с течност могат да нарушат работата на системата. Фабрично одобрени комплекти за ремонт на гуми могат да бъдат използвани.

Комплект за ремонт на гуми ⇨ 184, Вериги за сняг ⇨ 184.

Използването на електронни устройства или близостта до съоръжения, които използват подобни честоти на вълните, може да наруши работата на системата за следене на налягането в гумите.

При всяка смяна на гумите, TPMS сензорите трябва да се демонтират и да преминат сервизно обслужване.

## Дълбочина на шарката на протектора

Проверявайте редовно дълбочината на шарката на протектора.

От съображения за безопасност гумите трябва да се заменят, когато дълбочината на шарките на протектора спадне до 2-3 мм (за зимни гуми - до 4 мм).

От съображения за безопасност, препоръчваме дълбочината на шарката на протектора на гумите върху една ос да не се различава с повече от 2 мм.



Законно допустимата минимална дълбочина на шарките на протектора (1,6 мм) е достигната, когато износването стигне до един от индикаторите за износване на шарките на протектора (TWI). Тяхното разположение е обозначено с маркировка върху борда на гумата.

Ако износването на предните гуми е по-голямо от това на задните, периодично сменяйте местата им. Уверете се, че посоката на въртене на колелата е същата както преди.

Гумите остаряват, дори и ако не се използват. Препоръчваме ви смяна на гумите веднъж на шест години.

## Промяна на размера на джантите и гумите

Ако използвате гуми с различен размер от този на монтираните в завода, може да се наложи да се препрограмира скоростомерът и номиналното налягане на гумите, както и да се извършат и други модификации по автомобила.

След като преминете на гуми с друг размер, сменете в сервиз етикета с налягането на гумите.

### ⚠ Предупреждение

Използването на неподходящи гуми и джанти може да доведе до инциденти и да направи невалидно разрешението за ползването на автомобила.

## Декоративни тасове

Трябва да се използват декоративни тасове и гуми, които са фабрично одобрени за дадения автомобил и отговарят на всички съответни изисквания за комбинация между джанти и гуми.

Ако използвате декоративни тасове и гуми, които не са фабрично одобрени, гумите не трябва да са с профилиран ръб.

Декоративните тасове не бива да пречат на охлаждането на спирачките.

**⚠ Предупреждение**

Използването на неподходящи гуми и декоративни тасове може да доведе до внезапна загуба на налягане и в резултат на това - до катастрофа.

**Вериги за сняг**

Веригите за сняг са позволени само за предните колела.

Винаги използвайте вериги с фини звена, които не прибавят повече от 10 мм към протектора и

вътрешната страна на гумата (включително закопчалката на веригата).

Не надвишавайте 50 км/ч, когато са монтирани вериги за сняг.

**⚠ Предупреждение**

Повредите могат да доведат до спукване на гумата.

**Комплект за ремонт на гуми**

Малки дефекти по протектора на гумата могат да се ремонтират с комплекта за ремонт на гуми.

Не изваждайте чуждите тела от гумата.

Пробиви по-големи от 4 мм или такива, близки до борда на гумата, не могат да се поправят чрез комплекта за ремонт на гуми.

**⚠ Предупреждение**

Не шофирайте с повече от 80 км/ч.

Да не се използва за дълго време.

Кормилното управление и шофирането могат да се влошат.

При спаднала гума:

Натегнете ръчната спирачка и включете на първа или задна предавка.

Комплектът за ремонт на гуми може да е разположен под предната седалка, в жабката или от дясната страна на товарното отделение под капак.

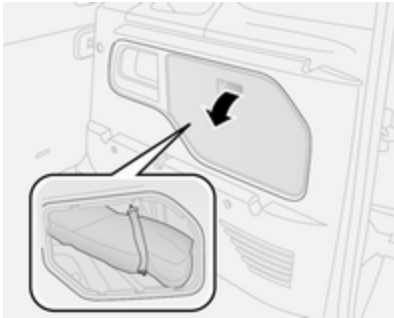

1. Извадете комплекта за ремонт на гуми от автомобила.
2. Извадете компресора.
3. Поставете компресора изправен до гумата.
4. Развийте капачката на вентила на дефектната гума.

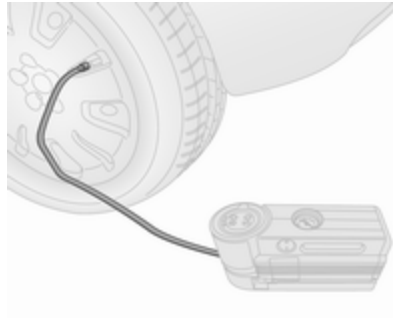

5. Завийте гъвкавия маркуचा за пълнене към вентила на гумата.
6. Ключът на компресора трябва да е в положение O.
7. Свържете щепсела на компресора към електрическия контакт за аксесоари или към контакта за запалката.

За да избегнете изтощаване на акумулатора, ви препоръчваме двигателят да работи.



8. Поставете позиционния превключвател на компресора в положение I. Гумата бива напълнена с уплътнителен материал.
9. Всичкият уплътнителен материал се вкарва в гумата. След това гумата бива наpomпана.  
Налягане на гумите  $\varnothing$  213. При достигане на необходимото налягане в гумата изключете компресора.
10. Ако налягане от 1,5 бара не се постигне в рамките на пет минути, извадете комплекта за ремонт на гуми. Придвижете

се с автомобила така, че гумите да направят една пълна обиколка. Свържете отново комплекта за ремонт на гуми и продължете процедурата по напompването около пет минути. Ако налягане от 1,8 бара все още не се постигне в рамките на пет минути, повредата на гумата е твърде сериозна. Потърсете помощта на сервиз.

Не оставяйте компресорът да работи повече от 20 минути.

11. Откачете комплекта за ремонт на гуми.
12. Избършете с кърпа излишния уплътнителен материал.
13. Свалете етикета, показващ максималната позволена скорост от бутилката с уплътнителен материал и го закрепете в зрителното поле на шофьора.
14. Потеглете веднага за да може уплътнителният материал да се разпредели равномерно в гумата. След като изминете около 10 км (но за не повече от

10 минути), спрете и проверете налягането в гумата. Направете това като завиете маркуча на компресора директно върху вентила на гумата.

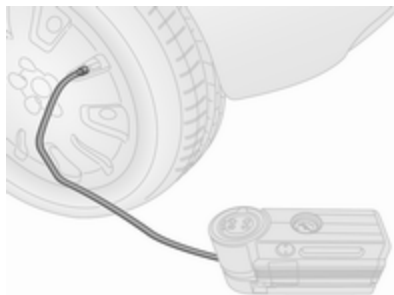

Ако налягането е по-голямо от 1,8 бара, коригирайте го до предписаното. Повторете процедурата докато вече няма никаква загуба на налягане.

Ако налягането е паднало под 1,8 бара, автомобилът не бива

да се кара. Потърсете помощта на сервиз.

15. Приберете комплекта за ремонт на гуми в багажното отделение.

### **Съобщение**

Тъй като ремонтираната гума губи значително от качествата си, тя трябва да бъде сменена.

При необичаен шум или загряване на компресора трябва да го изключите и да го оставите да се охлади.

Обърнете внимание на срока на годност на комплекта. След тази дата неговите уплътнителни качества не са повече гарантирани. Обърнете внимание на срока отбелязан върху бутилката.

Заменете използваната бутилка с уплътнителен материал.

Изхвърляйте ползваните бутилки според съответните законови разпоредби.

Компресорът и бутилката могат да се използват до температура от около -20 °C.

## Смяна на контейнера с уплътнител

За смяна на контейнера за уплътнително средство:

1. Откачете маркуча за въздух от компресора.



2. Завъртете контейнера обратно на часовниковата стрелка, за да го извадите навън.
3. Поставете новия контейнер и го завъртете по часовниковата стрелка.
4. Свържете маркуча за въздух от компресора към контейнера и монтирайте гъвкавата тръба на определеното ѝ място.

## Смяна на колело

Някои автомобили са екипирани с комплект за ремонт на гуми вместо с резервно колело ⇨ 184.

Извършете следните подготвителни операции и спазвайте следното:

- Паркирайте автомобила на равно място, на твърда и нехлъзгава повърхност. Предните колела трябва да са в изправено положение.
- Натегнете ръчната спирачка и включете на първа или задна предавка.
- Извадете резервното колело ⇨ 189.
- Никога не сменяйте повече от едно колело наведнъж.
- Използвайте крика само за смяна в случай на спукана гума, но не и за сезонна смяна на зимни или летни гуми.
- Крикът не се нуждае от поддръжка.

- Ако терена, върху който е паркиран автомобилът, е мек, под крика трябва да се подложи здрава дъска (дебела максимум 1 см).
- При повдигането на автомобила на крик в него не бива да има хора или животни.
- Никога не се пъхайте под автомобила, когато е на крик.
- Не стартирайте двигателя, когато автомобилът е вдигнат на крик.
- Почистете гайките на колелото и резбите с чиста кърпа преди да монтирате колелото.

### ⚠ Предупреждение

Не гресирайте болтовете, гайките и конусите на колелата.



1. Освободете капачките на гайките на колелата с помощта на отверка и ги свалете. Издърпайте таса на колелото с подходящ инструмент.
2. Поставете надеждно гаечния ключ за гуми и развийте всяка гайка с половин оборот.



3. Точките за повдигане с крик се намират в предната и задната част на автомобила.

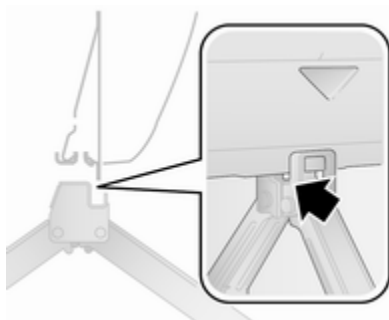

4. Нагласете крика до необходимата височина.

Поставете го точно под точката на повдигане така, че да не се изплъзне.

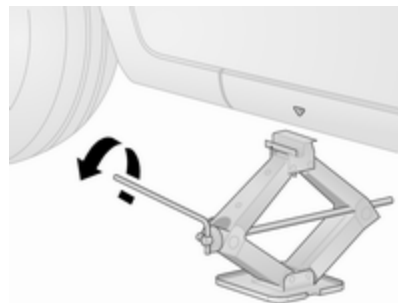

С правилно подравнен крик, завъртете, докато колелото се отдели от земята.

5. Отвийте гайките на колелото.
6. Сменете колелото. Резервно колело ⇨ 189.
7. Завийте гайките на колелото.
8. Спуснете автомобила.
9. Нахлузете ключа за колелата върху гайката така, че да легне сигурно и затегнете гайките в кръстосана последователност.

Моментът на затягане е 85 Nm (стоманени джанти) или 120 Nm (лети джанти).

10. Преди да сложите декоративния тас центрирайте отвора за вентила спрямо вентила на колелото.  
Поставете капачките на гайките.
11. Приберете смененото колело  $\diamond$  189 и инструментите на автомобила  $\diamond$  178.
12. При първа възможност проверете налягането на поставената гума и момента на затягане на гайките.

При първа възможност заменете дефектиралата гума или я ремонтирайте.

## Резервно колело

Някои автомобили са екипирани с комплект за ремонт на гуми  $\diamond$  184, вместо с резервно колело.

Ако монтирате резервно колело, което се различава от останалите колела, това колело може да се

определи като временно резервно колело и се прилагат съответни ограничения на скоростта, въпреки, че това не е обозначено върху някой информационен етикет. Потърсете съдействие от сервиз, за да се информирате за приложимото ограничение на скоростта.

### Внимание

Използването на резервно колело, което е по-малко от другите колела или в комбинация със зимни гуми, може да влоши ходовите качества на автомобила. Заменете дефектиралата гума възможно най-скоро.

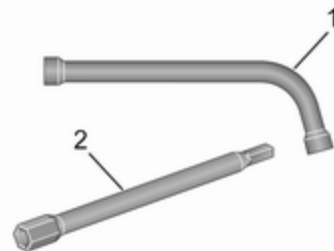

В зависимост от модела и варианта, резервното колело се съхранява под пода или в багажното отделение.

1. Поставете удължаващата щанга **2** към гаечния ключ за колела **1**. Инструменти на автомобила  $\diamond$  178.

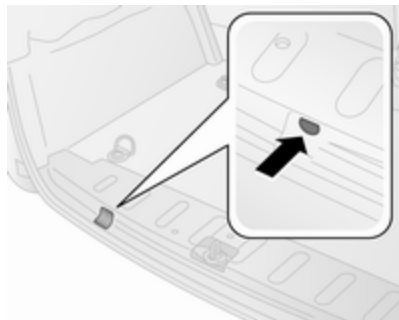

2. Поставете гаечния ключ за колела в отвора в пода на багажното отделение.
3. Завъртете гаечния ключ, за да свалите резервното колело към пода.



4. Изтеглете резервното колело изпод автомобила.

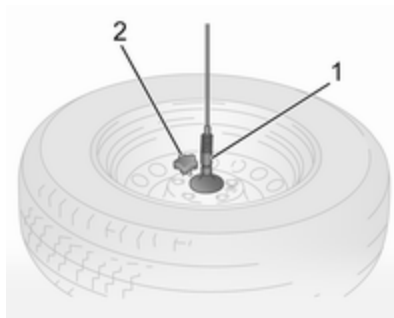

5. Развийте ръкохватката **2** и освободете държача на въжето **1** от резервното колело.

6. Сменете колелото.
7. Поставете смененото колело в задната част на автомобила, надолу с външната страна на колелото.

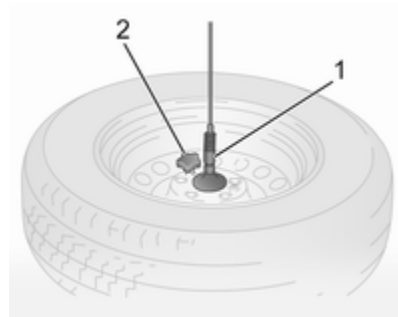

8. Прекарайте крепежния елемент **1** през отвора в джантата, като поставите блокиращия щифт в един от двата отвора и затегнете с ръкохватката **2**.
9. Поставете гаечния ключ за колела в отвора в пода на багажното отделение и завъртете до пълното вдигане на резервното колело.

При първа възможност заменете дефектиралата гума или я ремонтирайте.

### Автомобили със система CNG (за работа на метан)

Автомобили с CNG - резервното колело се съхранява в багажното отделение.

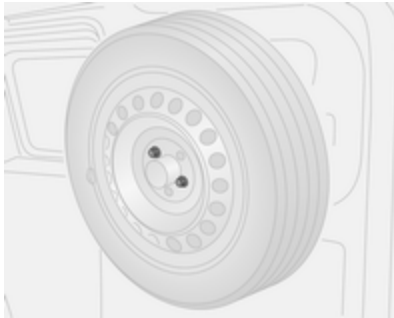

1. Развийте двата болта с помощта на гаечния ключ за гуми и извадете резервното колело от скобата.  
Инструменти на автомобила  
⊕ 178.

2. Сменете колелото.



3. Поставете смененото резервно колело към скобата, като се проверите правилното подравняване на блокиращия щифт.
4. Фиксирайте резервното колело като затегнете двата болта с помощта на гаечния ключ за гуми.

При първа възможност заменете дефектиралата гума или я ремонтирайте.

### Гуми с означена посока на въртене

Монтирайте гумите с означена посока на въртене така, че да се въртят по посока на движението. Посоката на въртене е обозначена със символ (напр. със стрелка) върху страничната стена на гумата.

Имайте предвид следното при гуми монтирани обратно на означената посока на въртене:

- Ходовите качества може да се влошат. Дефектиралата гума трябва да се смени или ремонтира възможно най-бързо и да се монтира на мястото на резервното колело.
- Карайте особено внимателно по влажни и заснежени пътища.

## Стартиране с помощен акумулатор и кабели

Не стартирайте с бързозарядно устройство.

Двигателят на автомобил с изтощен акумулатор може да бъде стартиран чрез помощни кабели и акумулатора на друг автомобил.

### ⚠ Предупреждение

Когато стартирате двигателя с помощен акумулатор и кабели бъдете особено внимателни. Всяко отклонение от следващите инструкции може да доведе до наранявания или повреди предизвикани от експлозия на акумулатора или до повреда на електрическите системи и на двата автомобила.

### ⚠ Предупреждение

Избягвайте допира на акумулатора на автомобила с очите, кожата, тъкани и боядисани повърхности. Течността съдържа сярна киселина, която може да причини нараняване и повреди в случай на пряк контакт.

- Никога не излагайте акумулатора на автомобила на открит огън или искри.
- Разределеният акумулатор на автомобила може да замръзне дори и при 0 °C. Размразете замръзналия акумулатор преди да свържете с кабелите помощния акумулатор.
- Когато работите с акумулатора носете защитни очила и дрехи.
- Акумулаторът, който ще използвате за стартиране на двигателя трябва да има същото напрежение като вашия (12 V). Капацитетът му

(Ah) не бива да бъде много по-малък от този на изтощения акумулатор на автомобила.

- Използвайте помощни кабели с изолирани клеми и сечение не по-малко от 16 мм<sup>2</sup> (25 мм<sup>2</sup> за дизелов двигател).
- Не откачайте изтощения акумулатор от автомобила.
- Изключете всички излишни електрически консуматори.
- Не се надвесвайте над акумулатора на автомобила по време на стартирането на двигателя.
- Не допирайте клемите на единия кабел до тези на другия.
- Автомобилите не бива да влизат в контакт един с друг по време на стартиране с помощен акумулатор.
- Натегнете ръчната спирачка, поставете скоростния лост в неутрално положение.

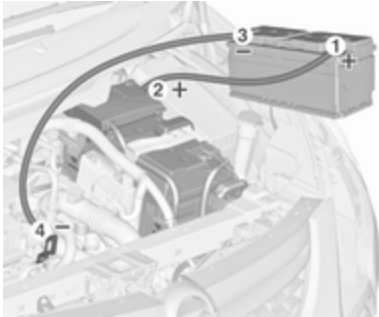

Ред на свързване на кабелите:

1. Свържете червения кабел към положителния полюс на зареждащия акумулатор.
2. Свържете другия край на червения кабел към положителния полюс на изтощения акумулатор.
3. Свържете черния кабел към отрицателния полюс на зареждащия акумулатор.
4. Свържете другия край на черния кабел към някоя точка на заземяване на автомобила, чийто двигател ще бъде стартиран, напр. блока на

двигателя или болтовата връзка на окачването на двигателя. Свържете го възможно най-далече от изтощения акумулатор на автомобила, но най-малко на 60 см разстояние.

Прекарайте помощните кабели така, че да не се допират до въртящи се части в двигателното отделение.

Стартиране на двигателя:

1. Запалете двигателя на автомобила със спомагателния акумулатор.
2. След пет минути стартирайте другия двигател. Опитите за стартиране трябва да се правят през интервали от една минута и да траят не повече от 15 секунди.
3. Оставете двата двигателя да работят на празен ход около три минути без да сваляте помощните кабели.
4. Включете консуматори на електроенергия (напр. предните светлини,

отоплението на задното стъкло) в автомобила, чийто двигател бива стартиран.

5. При откачане на кабелите изпълнете горната процедура точно в обратен ред.

## Теглене

### Теглене на автомобила

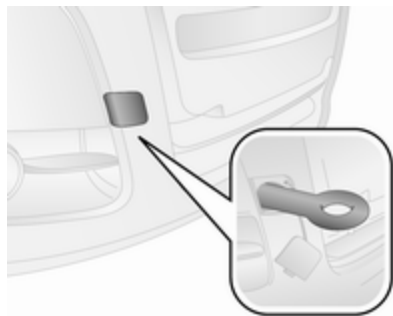

Освободете капачката като я повдигнете внимателно с отвертка. За да предотвратите повреда се препоръчва да поставите парче плат между отверката и рамката.

Ухото за теглене се съхранява заедно с инструментите на автомобила ⇨ 178.

Завийте до упор ухото за теглене докато застане в хоризонтално положение.

Закачете за ухото въже за теглене или още по-добре - влекачен прът.

### Внимание

Халката за теглене трябва да се използва само за теглене, а не за прибиране на автомобила.

За да отключите волана и направите възможна работата на стоп-светлините, клаксона и чистачките, включете запалването. Поставете скоростния лост в неутрално положение.

### Съобщение

Ако не може да се избере неутрално положение при автомобилите с автоматизирана механична скоростна кутия (МТA), автомобилът трябва да се тегли само с повдигнати от земята задвижващи колела.

### Внимание

Карайте бавно. Карайте плавно. Прекомерно голямата теглителна сила може да повреди автомобила.

При изключен двигател, за кормуване и спиране на автомобила е необходимо значително по-голямо усилие.

За да се предотврати навлизането на изгорели газове от теглещия автомобил, включете рециркулацията на въздуха ⇨ 120 и затворете прозорците.

Потърсете помощта на сервиз.

След приключване на тегленето, развийте ухото за теглене и поставете обратно капачката.

### Теглене на друг автомобил

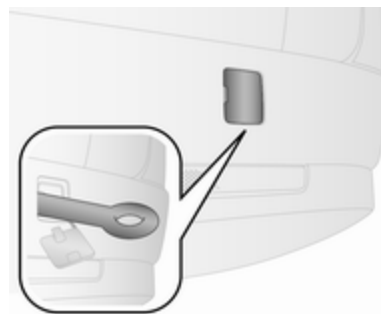

Вкарайте отвертка в процела отстрани на капачката. Освободете капачката като внимателно повдигате с отверката. За да предотвратите повреда се препоръчва да поставите парче плат между отверката и рамката.

Ухото за теглене се съхранява заедно с инструментите на автомобила ⇨ 178.

Завийте до упор ухото за теглене докато застане в хоризонтално положение.

Закачете за ухото въже за теглене – или още по-добре влекачен прът.

Ухото за теглене трябва да се използва само за теглене, а не и за повдигане при транспортиране на автомобила.

### Внимание

Карайте бавно. Карайте плавно. Прекомерно голямата теглителна сила може да повреди автомобила.

След приключване на тегленето развийте ухото за теглене.

Поставете капачката.

## Грижи за външността

### Грижи за външния вид

#### Ключалки

Ключалките са гресирани още в завода с висококачествена смазка. Използвайте размразяващи препарати само при крайна необходимост, тъй като премахват смазката и влошават функционирането на ключалките. След използване на препарат за размразяване, смажете отново ключалките в сервис.

#### Измиване

Боята на Вашия автомобил е подложена на въздействието на околната среда. Измивайте и пастирате редовно автомобила. Когато използвате автомивки, избирайте програма, която включва пастиране.

Екскременти от птици, умрели насекоми, смола, полени и другите подобни замърсявания трябва да

се почистват незабавно, тъй като те съдържат агресивни съставки, които могат да повредят боята.

Спазвайте указанията на производителя, когато използвате автомивки. Чистачката на предното стъкло и чистачката на задното стъкло трябва да бъдат изключени. Свалете антената и външни аксесоари, напр. багажник на покрива и др.

При ръчно измиване на автомобила измивайте щателно и вътрешната страна на калниците.

Почиствайте ръбовете и сгъвките на отворените врати и капака на двигателя, както и покриваните от тях области.

### Внимание

Винаги използвайте почистващ препарат с рН стойност от четири до девет.

Не използвайте почистващи препарати върху горещите повърхности.

Не почиствайте двигателното отделение с пароструйно устройство и устройство работещо с високо налягане.

Щателно изплакнете и подсушете автомобила с гюдерия. Изплаквайте гюдерията често. Използвайте отделни гюдерии за боята и стъклата: остатъците от вакса върху прозорците влошават видимостта.

Гресирайте в сервис пантите на всички врати.

Не използвайте твърди предмети за премахване на петна от смола. За боядисаните повърхности използвайте спрей за премахване на петна от смола.

### Външни светлини

Стъклата на предните фарове и останалите светлини са направени от пластмаса. Не използвайте абразивни или разяждащи препарати, не използвайте стъргалка за лед, и не ги почиствайте на сухо.

### Полиране и пастиране

Пастирайте автомобила редовно (най-късно, когато водата престане да формира капки по боята). В противен случай боята ще пресъхне.

Полирането е необходимо само, когато боята потъмнее или върху нея има твърди отлагания.

Полирането на боята със силикон образува защитен филм, който прави пастирането излишно.

Пластмасовите елементи на каросерията не бива да се пастират и полират.

### Прозорци и пера на чистачките

Използвайте мека тъкан, която не отделя мъх, или гюдерия заедно с почистващ препарат за прозорци и препарат за отстраняване на насекоми.

При почистване на задния прозорец отвътре, винаги избърсвайте успоредно на отоплителния елемент, за да се предпази от повреда.

За механично отстраняване на леда използвайте стъргалки за лед с остър ръб. Натискайте силно стъргалката към стъклото, така че под нея да не остават замърсявания, които могат да надраскат стъклото.

Замърсените пера на чистачките се почистват с мека тъкан и почистващ препарат за прозорци.

Отстранете остатъците от замърсяване по перата на чистачките, като използвате мека кърпа и препарат за прозорци. Също така, отстранете всякакви остатъци като вакса, насекоми и други подобни от стъклото.

Остатъци от лед, замърсяване и постоянното избърсване на сухи прозорци ще повреди и дори може да разруши перата на чистачките.

## Стъклен панел

Никога не почиствайте с разтвори или абразивни препарати, горива, агресивни вещества (напр. лакочистител, разтворители съдържащи ацетон и т.н.), киселинни или силно алкални вещества, както и с абразивни средства. Не полагайте вакса или полиращи агенти по стъкления панел.

## Колела и гуми

Не използвайте почистващи средства работещи със струя под високо налягане.

Използвайте почистващ препарат с неутрална киселинност за почистване на джантите.

Джантите са боядисани и могат да се обработват със същите препарати, както и каросерията.

## Повреди по боята

Малките повреди по боята трябва да бъдат поправяни с коректор преди да се е образувала ръжда. По-големите повреди или петна от ръжда трябва да се поправят в сервиз.

## Шаси

Някои части от шасито на автомобила имат положено PVC покритие, докато други критични области са покрити с високоустойчиво защитно пастиращо покритие.

След измиване проверете шасито и коригирайте защитното пастиращо покритие, ако е необходимо.

Битуменни или гумени материали могат да повредят PVC покритието. Работата по шасито трябва да се извършва в сервиз.

Преди и след зима измивайте шасито и проверявайте в сервиз защитното покритие.

## Автомобили работещи с природен газ

Не насочвайте струята от пароструйното устройство и устройството работещо с високо налягане към компонентите на газовата система. Особено важно е да се предпазят от струята резервоарът за природен газ и работещите под налягане вентили в шасито на автомобила, както и разделящата преграда в двигателното отделение.

Тези компоненти не бива да се обработват с химически агенти и консервиращи вещества.

Почиствайте компонентите на газовата система в сервис оторизиран да извършва поддръжка на автомобили работещи с природен газ.

## Теглич

Не почиствайте куката за теглича с пароструйно устройство и устройство работещо с високо налягане.

## Грижи за интериора

### Интериор и тапицERIA

Почиствайте вътрешността на автомобила, включително декоративните лайсни и облицовката на арматурното табло, със суха кърпа или със специален препарат за интериор на автомобили.

Почистете кожената тапицERIA с чиста вода и мека кърпа. В случай на силно замърсяване използвайте препарат за кожа.

Приборният панел и дисплеите трябва да се почистват само с мека, навлажнена кърпа. Ако е необходимо, използвайте разреден сапунен разтвор.

Почиствайте тапицERIAта с прахосмукачка и четка. За премахване на петна използвайте препарат за почистване на тапицERIA.

Тъканите на дрехите може да не са с трайни цветове. Това може да причини видимо обезцветяване, особено при тапицЕРИИ със светли

цветове. Отстранимите петна и обезцветявания трябва да се почистват възможно най-скоро.

Почиствайте предпазните колани с хладка вода или със специален препарат за интериор на автомобили.

### Внимание

Затваряйте samozалепващите се (тип Velcro) закопчалки по дрехите, тъй като в отворено състояние те могат да повредят тапицERIAта на автомобила.

Същото се отнася и за дрехи с остри ръбове по тях, като ципове, колани или джинси с кабари.

### **Пластмасови и гумени части**

Пластмасовите и гумени части могат да се почистват със същия препарат използван за почистване каросерията на автомобила. Използвайте препарат за интериор на автомобили, ако е необходимо. Не използвайте никакви други препарати. Особено избягвайте ползването на разтворители и бензин. Не използвайте почистващи средства работещи със струя под високо налягане.

## Сервизно обслужване и поддръжка

Обща информация .....	200
Сервизна информация .....	200
Препоръчани работни течности, смазки и резервни части ..	201
Препоръчани масла и смазочни материали .....	201

### Обща информация

#### Сервизна информация

За да се осигури икономичната и безопасна работа на автомобила, както и да се запази стойността му, от съществено значение е цялата работа по техническото му обслужване да се извършва през определените интервали.

Подробният и обновен план за сервизното обслужване на вашия автомобил е на разположение в сервиза.

Сервизен дисплей ⇨ 86.

#### Интервали за сервизно обслужване на бензинови и метанови двигатели

Сервизното обслужване на автомобила трябва да се извършва на всеки 30 000 км или две години, в зависимост кое настъпи първо.

#### Интервали за сервизно обслужване на дизелови двигатели

Сервизно обслужване на Вашия автомобил е необходимо на всеки 35 000 км или на две години, според това кое настъпи първо, освен ако нещо друго не е посочено на Центъра за информация на водача ⇨ 101.

По-кратък сервизен интервал може да е валиден при тежки условия на експлоатация, напр., таксите и полицейски автомобили.

Сервизен дисплей ⇨ 86.

#### Международно периодично сервизно обслужване

Сервизно обслужване на Вашия автомобил е необходимо на всеки 20 000 км или веднъж годишно, според това кое настъпи първо, освен ако нещо друго не е посочено на сервизния дисплей.

Международното периодично сервизно обслужване е валидно за следните страни:

Албания, Беларус, Босна и Херцеговина, Грузия, Македония, Молдова, Черна гора, Сърбия, Украйна.

Сервизен дисплей ⇨ 86.

### Заверки

Заверката на сервизното обслужване се прави в гаранционната и сервизна книжка. Датата и изминатите километри се заверяват с подписа и печата на обслужващия сервиз.

Уверете се, че гаранционната и сервизна книжка е попълнена правилно, тъй като доказателството за редовно сервизно обслужване е съществено при гаранционни рекламации, а освен това е от полза при продажбата на автомобила.

### Сервизен интервал с оставащата част от експлоатационния живот на маслото

Сервизният интервал е базиран на няколко параметъра в зависимост от начина на експлоатация.

Когато е необходима смяна на двигателното масло, контролният индикатор  ще примигва на приборното табло ⇨ 98. В зависимост от версията, съобщение може да бъде изведено и на информационния център на водача ⇨ 98.

Сервизен дисплей ⇨ 86.

### Препоръчани работни течности, смазки и резервни части

#### Препоръчани масла и смазочни материали

Използвайте само продукти, отговарящи на препоръчителните спецификации.

#### Предупреждение

Експлоатационните материали са опасни и понякога отровни. Боравете внимателно с тях. Обърнете внимание на информацията върху опаковката.

#### Моторно масло

Двигателното масло се идентифицира по качеството и вискозитета му. При избора на масло за двигателя да се вземе пред вид, че качеството му е по-важно от вискозитета. Качеството на маслото осигурява например

чистота на двигателя, защита срещу износване, както и контрол на стареенето на маслото, докато вискозитетът дава информация относно гъстотата на маслото в рамките на даден температурен обхват.

Dexos е най-новото качество за двигателно масло, което осигурява оптимална защита за бензинови и дизелови двигатели. Ако нямате такова, трябва да използвате други двигателни масла с посочените по-долу качества. Препоръките за бензинови двигатели са валидни и за двигатели, работещи на метан (CNG).

Изберете подходящото двигателно масло според неговия клас и минималната температура на околната среда ⇨ 206.

### **Доливане на масло в двигателя**

Двигателни масла от различни производители и марки могат да се смесват, ако отговарят на необходимите условия за качество и вискозитет.

Използването на двигателни масла само с качество ACEA A1/B1 или A5/B5 е забранено, защото при известни експлоатационни условия след време те могат да предизвикат повреда на двигателя.

Изберете подходящото двигателно масло според неговия клас и минималната температура на околната среда ⇨ 206.

### **Добавки към двигателните масла**

Употребата на добавки към двигателното масло може да предизвика повреда и да анулира гаранцията.

### **Вискозитет на двигателните масла**

Вискозитетът SAE дава информация за гъстотата на маслото.

Универсалното масло е обозначено с две цифри, напр., SAE 5W-30. Първата цифра, следвана от W, означава вискозитет при ниски температури, а втората цифра обозначава вискозитет при високи температури.

Избирайте подходящия вискозитет в зависимост от минималната температура на околната среда ⇨ 206.

Всички препоръчителни вискозитетни класове са подходящи за високи външни температури.

### **Охлаждаща течност и антифриз**

Използвайте само антифриз, одобрен за автомобила. Обърнете се към сервиз.

Системата е фабрично напълнена с охладителна течност, предвидена за отлична защита срещу корозия и замръзване до прил. -28 °C. В регионите с много ниски температури, фабрично зареденият охладителен агент осигурява защита срещу замръзване до прил. -37 °C. Тази концентрация трябва да се поддържа целогодишно.

Употребата на добавки към охлаждащата течност, предназначени да осигурят допълнителна защита срещу

корозия или да предотвратят малки течове, могат да предизвикат функционални проблеми. Не поемаме отговорност за последствия в резултат на използването на добавки към охлаждащата течност.

### **Течност за измиване**

Използвайте само течност за измиване, одобрена за автомобила, за да предпазите от повреда перата на чистачките, боята, пластмасовите и гумените части. Обърнете се към сервиз.

### **Течност за спирачки/ съединител**

С течение на времето спирачната течност абсорбира влага, която намалява ефективността на спирачките. Затова спирачната течност трябва да се заменя през определените интервали.

## Технически данни

Идентифициране на авто- мобила .....	204
Идентификационен номер на автомобила .....	204
Идентификационна табелка ..	205
Идентификация на двигателя .....	206
<b>Данни на автомобила .....</b>	<b>206</b>
Препоръчани масла и смазочни материали .....	206
Данни на двигателя .....	207
Техническа характеристика ..	209
Тегло на автомобила .....	210
Размери на автомобила .....	211
Вместимости .....	212
Налягане на гумите .....	213

## Идентифициране на автомобила

### Идентификационен номер на автомобила

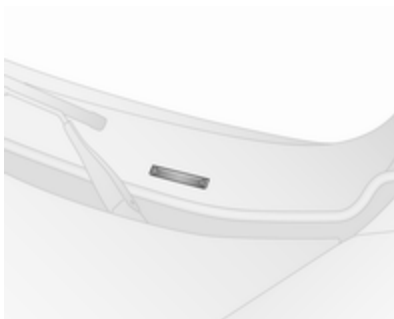

Идентификационният номер на  
автомобила се вижда през челното  
стъкло



и на пода зад капак от страната на  
предния пътник.

## Идентификационна табелка

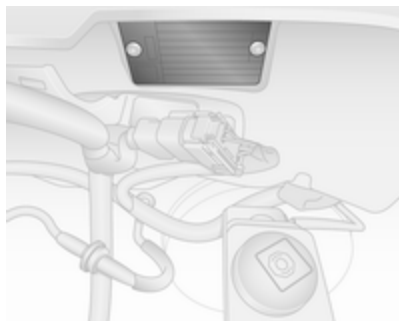

Идентификационната табелка е разположена в двигателното отделение, прикрепена към преградата.

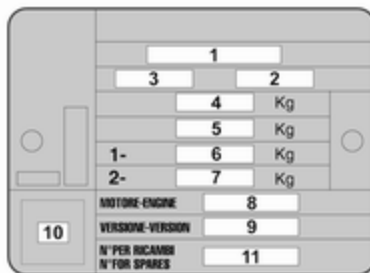

Информация върху идентификационната табелка:

- 1 : изпитателен номер
- 2 : идентификационен номер на автомобила
- 3 : типов идентификационен код на автомобила
- 4 : допустимо общо брутно тегло на автомобила в кг
- 5 : допустимо общо брутно тегло на автокомпозиция в кг
- 6 : максимално допустимо натоварване на предния мост в кг

- 7 : максимално допустимо натоварване на задния мост в кг
- 8 : тип двигател
- 9-11 : специфични данни за автомобила или страната

### Съобщение

Идентификационната табелка на вашия автомобил може да се различава от показаната илюстрация.

Сборът от натоварването на предния и задния мост не бива да превишава допустимото общо тегло на автомобила. Например, ако предният мост е натоварен максимално, задният мост може да носи само товар, който е равен на общото тегло на автомобила минус натоварването на предния мост.

Техническите данни са определени в съответствие със стандартите на Европейската общност. Запазваме си правото да извършваме промени. Спецификациите в документите на автомобила винаги имат предимство пред тези, описани в настоящото ръководство.

## Идентификация на двигателя

Номерът на двигателя е щампован върху блока на двигателя.

Таблиците с технически данни показват идентификационния код на двигателя. Данни на двигателя ⇨ 207.

За идентифициране на съответния двигателя, вижте двигателната мощност в ЕЕС сертификата за съответствие, предоставен с автомобила или другите документи за национална регистрация.

## Данни на автомобила

### Препоръчани масла и смазочни материали

#### Препоръчително качество на двигателното масло

##### Качество на двигателното масло: Европа

**dexos 2** ✓

За страни с международен интервал за сервизно обслужване ⇨ 200 можете да използвате качества на масло, посочени по-долу:

##### Качество на двигателното масло: Международен

**dexos 2** ✓

ACEA C3 ✓

ACEA A3/B4 ✓

## Вискозитет на двигателните масла

### Околна температура

до -25 °C SAE 5W-30 или  
SAE 5W-40

под -25 °C SAE 0W-30 или  
SAE 0W-40

## Данни на двигателя

Търговско обозначение	1.4	1.4	1.4
Идентификационен код на двигателя	1.4i	1.4Turbo	1.4CNG
Работен обем (см <sup>3</sup> )	1368	1368	1368
Мощност на двигателя (kW)	70	88	88
при обороти в минута	6000	5000	5000
Въртящ момент (Nm)	127	206	206
при обороти в минута	4500	3000	3000
Вид на горивото	Бензин	Бензин	Метан/Бензин
Октаново число (RON) <sup>1)</sup>			
препоръчано	<b>95</b>	<b>95</b>	<b>95</b>
възможно	98	98	98
Газ	–	–	CNG

1) Специфичното изискване за двигателя може да е заменено от специфичен за страната етикет върху вратичката на горивния резервоар.

Търговско обозначение	1.3 Turbo <sup>2)</sup>	1.3 Turbo <sup>3)</sup>	1.6 Turbo <sup>2)</sup>	1.6 Turbo <sup>2)</sup>
Идентификационен код на двигателя	1.3CDTI	1.3CDTI	1.6CDTI	1.6CDTI
Работен обем (см <sup>3</sup> )	1248	1248	1598	1598
Мощност на двигателя (kW)	66	70	66	77
при обороти в минута	4000	3500	4000	4000

## 208 Технически данни

Търговско обозначение	1.3 Turbo <sup>2)</sup>	1.3 Turbo <sup>3)</sup>	1.6 Turbo <sup>2)</sup>	1.6 Turbo <sup>2)</sup>
Идентификационен код на двигателя	1.3CDTI	1.3CDTI	1.6CDTI	1.6CDTI
Въртящ момент (Nm)	200	200	290 / 200 <sup>4)</sup>	290
при обороти в минута	1500	1500	1500	1500
Вид на горивото	Дизел	Дизел	Дизел	Дизел

2) Euro 5+.

3) Euro 6.

4) Механична скоростна кутия/Автоматизирана механична скоростна кутия

Търговско обозначение	1.6 Turbo <sup>5)</sup>	2.0 Turbo
Идентификационен код на двигателя	1.6CDTI	2.0CDTI
Работен обем (см <sup>3</sup> )	1598	1956
Мощност на двигателя (kW)	70/74/77/88 <sup>6)</sup>	99
при обороти в минута	3500 - 4000	3500
Въртящ момент (Nm)	280 - 320	320
при обороти в минута	1500 - 1750	1500
Вид на горивото	Дизел	Дизел

5) Euro 6.

6) В зависимост от изходния код.

## Техническа характеристика

Двигател	1.4i	1.4Turbo	1.4CNG
Максимална скорост [км/ч]	161	172/167 <sup>7)</sup>	172

7) H1/H2.

Двигател Euro 5+	1.3CDTI (66 KW)	1.6CDTI (66 KW)	1.6CDTI (77 KW)	2.0CDTI
Максимална скорост [км/ч]	158/153 <sup>8)</sup>	158/153 <sup>8)</sup>	164/159 <sup>8)</sup>	179/174 <sup>8)</sup>

8) H1/H2.

Двигател Euro 6+	1.3CDTI (70 KW)	1.6CDTI (70 KW)	1.6CDTI (74 KW)	1.6CDTI (77 KW)	1.6CDTI (88 KW)
Максимална скорост [км/ч]	159	163/158 <sup>9)</sup>	160/155 <sup>9)</sup>	166/161 <sup>9)</sup>	172/167 <sup>9)</sup>
	161 <sup>10)</sup>	167/162 <sup>9)10)</sup>	164/159 <sup>9)10)</sup>	170/165 <sup>9)10)</sup>	176/171 <sup>9)10)</sup>

9) H1/H2.

10) Euro 6 Eco-Pack.

## Тегло на автомобила

### Тегло на празен автомобил, основен модел без опционално оборудване

Не бива да се надвишават максимално допустимите натоварвания. Тези тегла са определени в документацията на автомобила или в идентификационната табелка ⇨ 205.

Дължина	Височина на покрива	Ван	Combi	Combo Tour
L1	H1	1355-1535	1485-1605	1445-1555
	H2	1365-1565	–	1505-1615
L2	H1	1395-1600	1505-1615	1600-1615
	H2	1535-1600	1715	1615-1675

Допълнителното оборудване и аксесоари увеличават теглото на празния автомобил. ЕС сертификатът за съответствие посочва собствената маса за конкретен автомобил.

Превозване на товари ⇨ 74.

## Размери на автомобила

Тип	Ван		Combi / Combo Tour	
	L1	L2	L1	L2
Междуосово разстояние	L1	L2	L1	L2
Дължина [мм]	4390	4740	4390	4740
Широчина без външните огледала [мм]	1850	1850	1850	1850
Широчина с външните огледала [мм]	2119	2119	2119	2119
Височина [мм]; Стандартен покрив (H1) <sup>11)</sup>	1895	1927	1895	1927
Височина [мм]; Висок покрив (H2) <sup>11)</sup>	2125	2125	2125	2125/2115 <sup>12)</sup>
Дължина на пода в багажното отделение [мм]	1820	2170	1400/991 <sup>13)</sup>	1750/1341 <sup>13)</sup>
Широчина на багажното отделение [мм]	1230	1230	1230/1166 <sup>14)</sup>	1230/1166 <sup>14)</sup>
Височина на товарно отделение [мм]; Стандартен покрив (H1)	1305	1305	1305	1305
Височина на товарно отделение [мм]; Висок покрив (H2)	1550	1550	1550	1550
Междуосово разстояние [мм]	2755	3105	2755	3105
Завой, бордюр до бордюр [м]	11,2	12,5	11,2	12,5

11) Без антена.

12) Combi/Combo Tour.

13) С/без сгъваеми задни седалки (само 5-местна версия).

14) Само Combo Tour.

**Вместимости****Моторно масло**

<b>Двигател</b>	<b>1.4i</b>	<b>1.4Turbo</b>	<b>1.4CNG</b>	<b>1.3CDTI</b>	<b>1.6CDTI</b>	<b>2.0CDTI</b>
вкл. филтър [л]	3,0	2,9	2,9	3.2 / 3.9 <sup>15)</sup>	4,9	4,9
между обозначенията MIN и MAX [л]	1,0	1,0	1,0	1,0	1,0	1,0

15) Euro 5+ / Euro 6.

**Резервоар за горивото**

Бензин/дизел, номинална вместимост [л]	60
Природен газ (метан) CNG, номинална вместимост [кг]	16,15 / 22,1 <sup>16)</sup>
Бензин, номинална вместимост [л]	22

16) L1 / L2.

## Налягане на гумите

Двигател	Гуми	Комфорт		При пълно натоварване	
		отпред [kPa/bar] ([psi])	отзад [kPa/bar] ([psi])	отпред [kPa/bar] ([psi])	отзад [kPa/bar] ([psi])
Всички	185/65 R15 88T	250/2,5 (36)	250/2,5 (36)	290/2,9 (42)	290/2,9 (42)
	185/65 R15 92T	250/2,5 (36)	260/2,6 (38)	290/2,9 (42)	300/3,0 (44)
	195/65 R15 95T	240/2,4 (35)	240/2,4 (35)	260/2,6 (38)	270/2,7 (39)
				300/3,0 (44) <sup>17)</sup>	320/3,2 (46) <sup>17)</sup>
					260/2,6 (38) <sup>18)</sup>
195/60 R16 C 99/97T	270/2,7 (39)	270/2,7 (39)	270/2,7 (39)	330/3,3 (48)	
				360/3,6 (52) <sup>17)19)</sup>	
				280/2,8 (41) <sup>20)</sup>	

17) Combi.

18) Combo Tour.

19) L2 Ван, всички варианти с метан, и Combo Tour със 7 места.

20) Combo Tour с 5 места.

Обозначения на гумите ⇨ 179.

## Информация за клиента

Информация за клиента .....	214
Декларация за съответствие	214
Ремонт на повреди от сблъсък .....	214
<b>Записване на данни за автомобила и защита на личната информация .....</b>	<b>215</b>
Системи за записване на данни от събития (черна кутия) .....	215
Радио честотна идентификация (RFID) .....	216

## Информация за клиента

### Декларация за съответствие

#### Системи за радио предаване

Този автомобил има системи, които предават и/или приемат радио вълни, предмет на Директива 2014/53/ЕС. Тези системи са в съответствие с основните изисквания и останалите приложими разпоредби на Директива 2014/53/ЕС. Копия на оригиналните декларации за съответствие могат да се получат от нашия уебсайт.

## Ремонт на повреди от сблъсък

### Дебелина на боята

Поради технологиите на производството, дебелината на боята може да варира между 50 и 400 µm.

Поради това, различната дебелина на боята не е индикатор за ремонт на повреди от сблъсък.

## Записване на данни за автомобила и защита на личната информация

### Системи за записване на данни от събития (черна кутия)

#### Модули за съхранение на данни в автомобила

Голям брой електронни компоненти във вашия автомобил съдържат модули за временно или постоянно съхранение на технически данни за състоянието на автомобила, събития и грешки. Като правило, тази техническа информация документира състоянието на частите, модулите, системите или околната среда:

- работни условия на компонентите на системите (напр., нива на напълване)
- съобщения за състоянието на автомобила и неговите отделни компоненти (напр.,

брой обороти на колелата / скорост на въртене, забавяне, надлъжно ускорение)

- неправилно функциониране и дефекти в компонентите на важни системи
- реакциите на автомобила в конкретни пътни ситуации (напр., раздуване на въздушна възглавница, активиране на система за контрол на стабилността)
- околни условия (напр., температура)

Тези данни са изключително технически и спомагат за идентифициране и коригиране на грешки, както и за оптимизиране на функциите на автомобила.

Профили на движение, посочващи изминатите маршрути, не могат да бъдат създадени въз основа на тези данни.

Ако се използват услуги (напр., ремонтни работи, сервисни процеси, гаранционни искове, оценка на качество), служителите от сервисната мрежа (вкл.

производителят) могат да прочетат тази техническа информация от модулите за съхранение на данни за грешки и събития, като използват специални диагностични устройства. Ако е необходимо, ще получите допълнителна информация в тези услуги. След като грешката бъде отстранена, данните се изтриват от модула за съхранение или се презаписват за постоянно.

При използване на автомобила, може да възникнат ситуации, в които тези технически данни, свързани с друга информация (доклади за инциденти, щети по автомобила, свидетелски показания на очевидци и др.) може да бъдат асоциирани с конкретно лице - с помощта на експерт.

Допълнителните функции, договорени с клиента (напр., разположение на автомобила в аварийни ситуации), позволяват предаването на конкретни данни от автомобила.

## Радио честотна идентификация (RFID)

RFID технологията се използва при някои автомобили за функции като следене на налягането в гумите и безопасност на запалителната система. Тя се използва и във връзка с устройства като радио дистанционно управление за заключване/отключване и стартиране и вградени в автомобила предаватели за отваряне на гаражни врати. RFID технологията в автомобилите Opel не използва лични данни или връзка с друга система на Opel, съдържаща лични данни.



## Азбучен указател

### А

Аварийни предупредителни светлини .....	113
Автоматизирана механична скоростна кутия .....	137
Автоматично заключване.....	101
Автоматично затваряне.....	101
Автоматично прекъсване на горивото.....	108, 130
Акcesoари и модификации на автомобила .....	159
Активиране на въздушните възглавници.....	101
Акумулатор на автомобила .....	165
Антиблокираща спирачна система .....	142
Антиблокираща спирачна система (ABS) .....	94

### Б

Багажник на покрива .....	73, 74
Багажно отделение .....	30
Борден компютър.....	101, 108
Брутно тегло на автомобила.....	74
Бутони върху волана .....	77

### В

Вентилационни дюзи.....	124
Вентилация.....	119
Вериги за сняг .....	184
Вместимости .....	212

Врата на багажника.....	30
Врати.....	28, 29, 30
Втори ред седалки .....	45
Входящи отвори за въздух .....	125
Въведение .....	3
Външна температура .....	79
Външни огледала.....	33
Външни светлини .....	13, 100, 111
Вътрешни огледала.....	34
Вътрешно осветление.....	101, 115, 173

### Г

Габаритни светлини.....	111, 170
Гориво.....	151
Гориво за бензинови двигатели .....	151
Гориво за дизелови двигатели .....	151
Греди на покрива.....	68
Грижи за външния вид .....	195
Грижи за външността.....	195
Грижи за интериора .....	198

### Д

Данни на автомобила.....	206
Данни на двигателя .....	207
Дата.....	101
Двигателно масло .....	161
Деактивиране на въздушните възглавници .....	58, 92, 101
Декларация за съответствие...	214

Декоративни тасове .....	183
Демонтаж на седалките.....	46
Детски предпазни системи (седалки) .....	60
Детски предпазни системи (седалки) ISOFIX .....	65
Дизелов филтър за твърди частици.....	97, 134
Дисплей на скоростната кутия .....	87, 137
Дистанционното радиоуправление .....	23
Дистанционно управление.....	23
Дневен километражен брояч ....	84
Дневни светлини.....	101, 112
Дълбочина на шарката на протектора .....	183
Дълги светлини .....	100, 112
<b>Е</b>	
Език.....	101
Електрическа система.....	174
Електрически контакти .....	81
Електрически прозорци .....	35
Електрическо регулиране .....	33
Електронна система за климатичен контрол .....	121
Електронна стабилизираща система .....	95

Електронна стабилизираща система (ESC).....	95, 145
Електронни програми за управление .....	140
Есо режим (E).....	140
Етикет на въздушна възглавница.....	53
<b>Ж</b>	
Жабка .....	67
<b>З</b>	
Завиване.....	128
Задаване на предупредителен зумер на индикатор за незакопчан предпазен колан.....	101
Задействане на прозорците отвън.....	35
Задна полица за багаж.....	70
Задна светлина за мъгла	100, 114
Задни врати .....	29
Задни прозорци .....	37
Задни седалки.....	45
Замъглени стъкла на фаровете .....	114
Запалка .....	83
Записване на данни за автомобила и защита на личната информация.....	215
Зареждане с гориво .....	152

Зареждаща система .....	93
Защита от изтощаване на акумулатора .....	118
Зимни гуми .....	179
Зумери.....	107

**И**

Идентификационен номер на автомобила .....	204
Идентификационна табелка ...	205
Идентификация на двигателя..	206
Извършване на работа .....	160
Изгорели газове .....	134
Изключване на автомобила....	91, 108, 130
Износване на спирачните накладки.....	94
Използване на природен газ за гориво .....	152
Изпъкнало огледало .....	33
Източете горивния филтър .....	99
Имобилайзер .....	32, 99
Индикатор за незакопчан предпазен колан .....	91
Индикатори.....	84
Инструменти .....	178
Инструменти на автомобила..	178
Информационни дисплеи.....	101

**К**

Капак на двигателя .....	161
Катализатор .....	136
Километражен брояч .....	84
Клаксон .....	15, 78
Климатичен контрол .....	16
Климатична система.....	119, 120
Ключалки за деца .....	28
Ключ за светлините .....	111
Ключове .....	22
Ключове, ключалки.....	22
Колани.....	49
Колела и гуми .....	179
Комплект за ремонт на гуми ...	184
Конзола над главата .....	68
Контролен индикатор за неизправност .....	93
Контрол над автомобила .....	128
Контрол на осветлението на арматурното табло .....	115
Контролни индикатори (лампи). 87	
Крик на автомобила.....	178
Круиз контрол (система за поддържане на дадена скорост) .....	100, 146
Кутия под седалката .....	68
Кутия с предпазители в арматурното табло .....	177
Кутия с предпазители в двигателното отделение .....	176

**М**

Масло, моторно.....	201, 206
Меню за настройки.....	101
Мерна единица.....	101
Места за поставяне на детска седалка .....	62
Механична заключваща система против кражби .....	32
Механична скоростна кутия ...	136
Мигач .....	91
Многофункционален дисплей..	101
Монтаж на седалките.....	46
Моторно масло.....	201, 206, 212

**Н**

Налягане на гумите .....	179, 213
Налягане на маслото на двигателя .....	97
Настройване на огледалото .....	9
Натоварване.....	42, 45, 46
Неизправност .....	141
Ниско ниво на горивото .....	99
Ниско ниво на маслото в двигателя .....	99
Номер на ключ.....	22

**О**

Облегалка за ръце.....	44
Облегалки за глава .....	38
Обозначения на гумите .....	179
Оборотомер .....	84

Обща информация .....	156
Общо предупреждение.....	91, 108, 130
Общ преглед на таблото с прибори .....	11
Огледало с ръчно противозаслепящо регулиране .....	34
Опасност, предупреждение и внимание .....	4
Опора за кръста.....	41
Органи за управление.....	77
Осветление на багажното отделение.....	117
Осветление на регистрационния номер .....	172
Осветление на таблото с прибори .....	174
Осветление при излизане .....	117
Особености при шофирането, съвети относно тегленето ...	156
Отворена врата .....	101
Отделение за вещи в задната част на автомобила.....	68
Отделение за съхранение на вещи в арматурното табло.....	66
Отделения за вещи.....	66
Отключване на автомобила .....	6
Отопление на задното стъкло . .	37
Отопление на седалката.....	44

Отопляеми огледала .....	34
Охлаждаща течност за двигателя .....	163
Охлаждаща течност и антифриз.....	201
Охрана на автомобила.....	32

## П

Паркиране .....	20, 133
Паспорт на автомобила (Car Pass) .....	23
Педали.....	128
Пепелници .....	83
Плъзгаща се врата .....	28
Плъзгаща се странична врата... 28	
Повреда.....	194
Покривало на товарното (багажното) отделение .....	70
Покривало на удълженото товарно (багажно) отделение.....	70, 74
Полезен товар.....	74
Поленов филтър .....	125
Положение на седалката .....	40
Положения на контакта за запалване .....	129
Помощни системи за водача... 146	
Помощ при паркиране .....	148
Помощ при потегляне по наклон.....	95, 143

Помощ при спиране .....	143
Поставки за чаши .....	67
Потегляне .....	19
Превключване на предавки..... 94	
Превозване на товари .....	74
Предварително подгриване .....	96
Предна пътническа седалка Положение на масата.....	42
Сгъване.....	42
Предни мигачи.....	168
Предни светлини.....	111
Предни седалки.....	40
Предни фарове за мъгла .....	114
Предни фарове при пътуване зад граница .....	112
Предно отделение за вещи..... 67	
Предно стъкло.....	35
Предпазен колан .....	8
Предпазители .....	174
Предпазна система за деца на задните прозорци.....	35
Предпазни колани .....	49
Предпазни седалки за деца..... 60	
Предупредителен зумер.....	101
Предупредителен зумер за ограничение на скоростта... 101	
Предупредителни зумери .....	107
Предупредителни светлини..... 84	
Предупреждение.....	107

Прекъсване подаването на гориво в режим на моторна спирачка .....	130
Препоръчани масла и смазочни материали .... 201, 206	
Прибори.....	84
Природен газ.....	212
Пробив.....	187
Проверки на автомобила..... 160	
Прозорци.....	35
Прозорци с ръчно задвижване . 35	
Промяна на размера на джантите и гумите .....	183
Първоначална информация..... 6	

## Р

Радио информация.....	101
Радио честотна идентификация (RFID).....	216
Размери на автомобила .....	211
Разработване на новия автомобил .....	128
Разстояние до следващ сервиз 101	
Разход на гориво.....	101
Разход на гориво - CO <sub>2</sub> емисии 155	
Регулатор против подхлъзване (ASR).....	144
Регулиране на волана .....	10, 77
Регулиране на облегалките за глава .....	8

Регулиране на седалката .....	7, 41	Сгъване облегалката на седалката .....	42	Системи за записване на данни от събития (черна кутия).....	215
Регулиране светлинния сноп на предните фарове .....	112	Селектор за гориво .....	86	Системи за измиване и избърсване .....	15
Регулируеми вентилационни дюзи .....	124	Сервизен дисплей .....	86, 101	Системи за контрол при шофиране.....	144, 145
Редовно включване на климатичната система .....	125	Сервизна информация .....	200	Системи за откриване на препятствие.....	148
Резервно колело .....	189	Сервизно обслужване .....	125, 200	Системи на въздушните възглавници и обтегачи на предпазните колани .....	92
Резервоар за горивото.....	212	Сигнали при завой и смяна на платното .....	113	Скоростен лост .....	138
Ремонт на повреди от сблъсък	214	Сила на звука.....	101	Скоростна кутия .....	18, 94
Рециклиране на излезли от употреба автомобили .....	160	Символи .....	4	Скоростомер .....	84
Решетка на багажното отделение.....	72	Система "стоп-старт".....	100	Слънчеви сенници .....	37
Ръководството ще ви помогне: ...	3	Система за отопление и вентилация .....	119	Сменете маслото на двигателя	98
Ръчен режим .....	140	Система за прекъсване на горивото.....	91, 108, 130	Смяна на колело .....	187
Ръчна спирачка.....	143	Система за следене на налягането в гумите.....	97, 181	Смяна на крушка .....	168
Ръчни ключалки на вратите.....	24	Система за тракшън контрол (контрол на сцеплението) ....	144	Смяна на перо на чистачка .....	166
Ръчно регулиране .....	33	Система за централно заключване .....	26	Собствено тегло на автомобила	74
<b>С</b>		Система на въздушните възглавници .....	53	Специфични за автомобила данни .....	3
Светлинен клаксон .....	112	Система на предните въздушни възглавници .....	57	Спиране на двигателя.....	91
Светлини за заден ход .....	114	Система на страничните въздушни възглавници .....	58	Спирачки .....	142, 164
Светлини за мъгла .....	170	Система стоп/старт.....	131	Спирачна система .....	93
Свързване на ремарке.....	156			Спирачна течност .....	165
Сгъваеми огледала .....	34			Стандартен дисплей.....	101
Сгъване на предна пътническа седалка.....	42			Стартиране и обслужване.....	128
Сгъване на седалките.....	45, 46			Стартиране на двигателя	129, 137

Стартиране с помощен акумулатор и кабели .....	192
Странични мигачи .....	171
Съвети по управлението на автомобила.....	128
Съобщения на горивната система.....	108, 130
Съхраняване на автомобила...	159
Съхраняване на вещи.....	66

**Т**

Табло с прибори .....	84
Тапицерия.....	198
Теглене на автомобила .....	194
Теглене на друг автомобил ....	194
Теглене на ремарке .....	156
Теглич.....	156, 194
Тегло на автомобила .....	210
Температура.....	101
Температура на охлаждащата течност на двигателя .....	96
Техническа характеристика ....	209
Технически данни.....	207
Течност за измиване .....	164
Течност за сервоусилвателя на волана.....	163
Течност за спирачки/ съединител.....	201
Товар на покрива.....	74
Товарно отделение.....	68

Трети ред седалки .....	46
Триточкови предпазни колани ..	51

**У**

Указател за горивото .....	85
Указател за температурата на охлаждащата течност на двигателя .....	86
Ултразвукова система за помощ при паркиране ....	95, 148
Умивател на фаровете.....	79
Уши за закрепване на седалки Top-tether .....	65

**Ф**

Фар за мъгла .....	100
Фиксирани вентилационни дюзи .....	125
Филтър за твърди частици.....	134

**Х**

Халки за привързване .....	72, 74
Халогенни предни фарове .....	168

**Ц**

Централна високо монтирана стоп-светлина.....	171
Център за информация на водача.....	101
Цилиндри на ключалките.....	22

**Ч**

Часовник.....	80, 101
Чистачка/система за измиване на задното стъкло .	79
Чистачки/система за измиване на предното стъкло	78

**А**

ASR (Регулатор против подхлъзване).....	144
Autostop.....	131
AUX гнездо.....	81

**С**

CNG.....	212
----------	-----

**Е**

ESC (Електронна стабилизираща система).....	145
--	-----

**У**

USB порт.....	81
---------------	----



[www.opel.com](http://www.opel.com)

Copyright by ADAM OPEL AG, Rüsselsheim, Germany.

Информацията в тази публикация е валидна към датата на публикуване, посочена по-долу. Adam Opel AG си запазва правото да прави промени в техническите спецификации, характеристики и конструкция на автомобилите, свързани с информацията в тази публикация както и промени на самата публикация.

Издание: Май 2016, ADAM OPEL AG, Rüsselsheim.

Напечатано на хартия, избелена без хлор.

**ID-OCBDOLSE1605-bg**

