

COMBO

Ръководство за експлоатация



Съдържание

Въведение	2
Накратко	6
Ключове, врати, прозорци	21
Седалки, облегалки	49
Съхраняване на вещи	77
Прибори и органи за управление	98
Осветление	135
Климатичен контрол	145
Шофиране и обслужване	159
Грижи за автомобила	239
Сервизно обслужване и поддръжка	284
Технически данни	289
Информация за клиента	299
Азбучен указател	306

Въведение

Гориво	Обозначение	<input type="text"/>		
Моторно масло	Качество	<input type="text"/>		
	Вискозитет	<input type="text"/>		
Налягане на гумите	Размер на гумите		Отпред	Отзад
	Летни гуми	<input type="text"/>	<input type="text"/>	<input type="text"/>
	Зимни гуми	<input type="text"/>	<input type="text"/>	<input type="text"/>
Тегло	Брутно тегло на автомобила	<input type="text"/>		
	- Тегло на празен автомобил, базисен модел	<input type="text"/>		
	= Натоварване	<input type="text"/>		

Специфични за автомобила данни

Моля нанесете данните за Вашия автомобил на предходната страница за да бъдат на разположение.

Вижте разделите "Сервизно обслужване и поддръжка", "Технически данни", идентификационната табелка на превозното средство и националните документи за регистрация.

Въведение

Вашият автомобил е комбинация от напреднала технология, сигурност, съвместимост с околната среда и икономичност.

Настоящото ръководство за експлоатация Ви предоставя цялата необходима информация за да можете да карате автомобила си правилно и сигурно.

Уверете се, че всички пътници са наясно за възможния риск от инциденти и наранявания, които

могат да настъпят вследствие на неправилното използване на автомобила.

Винаги трябва да спазвате конкретните закони и правила в страната, където се намирате. Тези закони може да се различават от информацията дадена в настоящото ръководство.

Пренебрегването на описанието, дадено в това ръководство, може да повлияе върху вашата гаранция.

Когато това ръководство за експлоатация Ви насочва към сервиз, ние Ви препоръчваме Вашия сервизен партньор на Opel.

Всички сервизни партньори на Opel предлагат първокласно обслужване на приемливи цени. Опитни механици обучени от Opel работят в съответствие с конкретните инструкции на Opel.

Комплектът с ръководства трябва винаги да се държи в автомобила, за да Ви е под ръка.

Ръководството ще ви помогне

- Настоящото ръководство описва всички опции и възможности, които се предлагат за този модел. Някои описания, включително тези за функциите на дисплея и менюто, може да не се отнасят за Вашия автомобил поради варианта на модела, конкретни за дадена страна спецификации, специално оборудване и аксесоари.
- От главата "Накратко" да получите начална информация.
- Таблицата със съдържанието в началото на ръководството и във всеки раздел показва къде се намира информацията.
- Азбучният указател ще ви улесни в търсенето на конкретна информация.
- Ръководството за експлоатация се отнася за автомобили с ляво разположен

волан. Работата с автомобила е подобна и при дясно разположен волан.

- Ръководството за експлоатация използва идентификационния код на двигателя. Съответното търговско обозначение и техническият код се намират в главата "Технически данни".
- Инструкциите свързани с посоките, напр. наляво или надясно, напред или назад, винаги трябва да се разбират спрямо посоката на движение.
- Дисплеите могат да не поддържат вашия конкретен език.
- Съобщенията на дисплея и надписите в интериора на автомобила са показани с **удебелен шрифт**.

Опасност, предупреждение и внимание

⚠ Опасност

Текстът означен с ⚠ **Опасност** информира относно риск от фатално нараняване. Неспазването на тази информация може да доведе до опасност за живота.

⚠ Предупреждение

Текстът означен с ⚠ **Предупреждение** дава информация относно риск от произшествие или нараняване. Неспазването на тази информация може да доведе до нараняване.

Внимание

Текстът отбелязан с **Внимание** съдържа информация относно възможни щети по автомобила. Неспазването на тази информация може да доведе до щети по автомобила.

Символи

Препратката към дадена страница се означава с ↪. ↪ значи "виж страница".

Препратките към страници и записи от азбучния указател се отнасят до съответните заглавия, посочени в съдържанието на раздела.

Пожелаваме Ви много часове на приятно каране.

Ваш екип на Opel

Накратко

Първоначална информация

Отключване на автомобила



Натиснете , за да отключите автомобила. Отворете вратите като дръпнете дръжките.

Врата на багажника

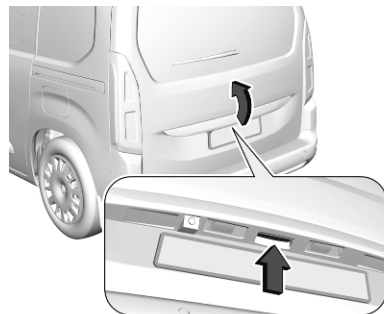

След отключване натиснете бутона на багажника и отворете вратата на багажника.

Дистанционно радиоуправление
↔ 22.

Система за централно заключване
↔ 25.

Система с електронен ключ ↔ 24.

Багажно отделение ↔ 34.

Задни врати ↔ 32.

Плъзгаща се врата ↔ 31.

Регулиране на седалката

Надлъжно регулиране



Дръпнете ръчката, плъзнете седалката, освободете ръчката. Опитайте да преместите седалката назад и напред, за да се уверите, че е фиксирана на място.

Положение на седалката ⇨ 50

Регулиране на седалката ⇨ 51

Наклон на облегалките



Натиснете лоста и регулирайте наклона. При регулирането не се облягайте на облегалката.

Положение на седалката ⇨ 50

Регулиране на седалката ⇨ 51

Височина на седалката



Помпане с лоста

помпане : седалката нагоре
нагоре

помпане : седалката
надолу надолу

Положение на седалката ⇨ 50

Регулиране на седалката ⇨ 51

Регулиране на облегалките за глава

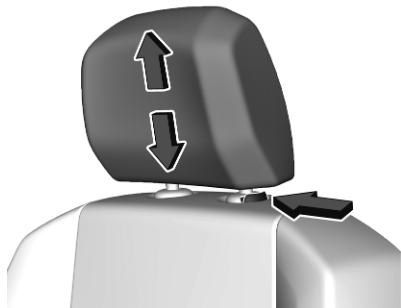

Натиснете бутона за да освободите облегалката за глава, регулирайте височината, блокирайте.

Облегалки за глава ⇨ 49.

Предпазен колан



Издърпайте предпазния колан и го закопчайте в закопчалката му. Коланът не бива да е усукан и трябва да прилепва плътно към тялото. Облегалката на седалката не бива да бъде наклонена прекалено много назад (препоръчителен ъгъл на наклона: около 25°).

За да откопчаете предпазния колан, натиснете червения бутон върху закопчалката на колана.

Положение на седалката ⇨ 50.

Предпазни колани ⇨ 60.

Система на въздушните възглавници ⇨ 63.

Настройване на огледалото

Вътрешно огледало



За регулиране на огледалото, преместете корпуса му в желаната посока.

Вътрешно огледало с ръчно противозаслепяващо регулиране ⇨ 42.

Вътрешно огледало с автоматично противозаслепяващо регулиране ⇨ 42.

Външни огледала

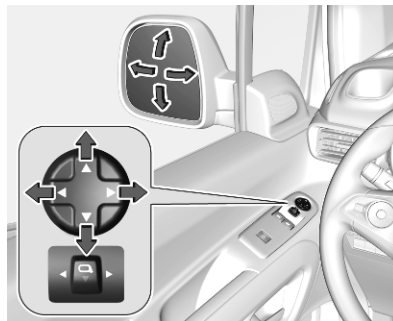

Изберете съответното външно огледало чрез натискане на бутона на огледалото наляво или надясно. Регулирайте съответното огледало чрез четирипосочното управление.

Изпъкнали огледала ⇨ 40.

Електрическо регулиране ⇨ 40.

Сгъване на огледалата ⇨ 41.

Отопляеми огледала ⇨ 42.

Регулиране на волана



Отключете лоста, настройте волана, блокирайте лоста и проверете дали е заключен добре. Не регулирайте волана докато не спрете автомобила и не освободите ключалката на волана.

Положение на седалката ⇨ 50.

Положения на контакта за запалване ⇨ 161.

Общ преглед на таблото с прибори

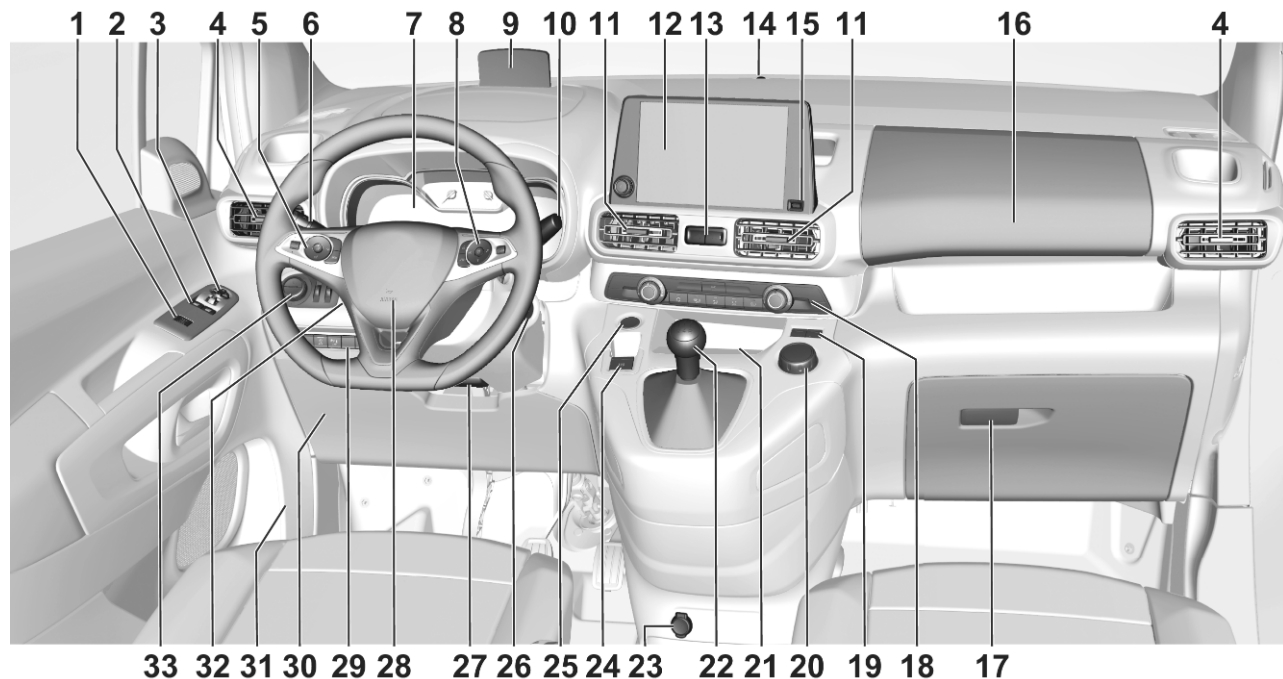

1	Електрически ключалки за деца 30	Габаритни светлини 140	17	Жабка 77	
	Отключване на багажната врата 34	7	Бутони за центъра за информация на водача 120	18	Климатична система 147
	Предпазна система за деца на задните прозорци .. 44	7	Прибори 108	19	Електронна стабилизираща система и тракшън контрол 183
2	Електрически прозорци 44		Център за информация на водача 120		Режим ECO (Икономичен) 177
3	Външни огледала 40	8	Управление на Инфотейнмънт		Система за контрол на спускането 185
4	Странични вентилационни дюзи 156	9	Прожекционен дисплей за предното стъкло 125	20	Селективен контрол на движението 186
5	Круиз контрол (система за поддържане на дадена скорост) 188	10	Чистачки и умивател на предно стъкло, задна чистачка и умивател 100	21	Индуктивно зареждане 105
	Ограничител на скоростта 191	11	Вентилационни дюзи 156	22	Механична скоростна кутия 178
	Адаптивен круиз контрол .. 188	12	Информационен дисплей 123		Автоматична скоростна кутия 174
6	Мигачи 139	13	Аварийни предупредителни светлини 139	23	Електрически контакт 103
	Светлинен клаксон 138		Система за централно заключване 25	24	Електрическа ръчна спирачка 180
	Дълги светлини 136	14	Светлинен сензор 136	25	Бутон за хранане 162
	Асистент за дългите светлини 136		Сензор за дъжд 100	26	Контакт за запалване 161
	Осветление при излизане 143		Сензор за слънце 149	27	Регулиране на волана 99
		15	USB порт за зареждане ... 103	28	Клаксон 100
		16	Съхраняване на вещи 77		

- 29 Помощ при паркиране / Модернизирана помощна система за паркиране 207
- Електрически ключалки за деца 30
- Еко бутон за система старт-стоп 165
- Система Lane keep assist . 224
- Система за откриване на спаднала гума 263
- Отопление на предното стъкло 47
- Паркинг нагревател 154
- 30 Кутия с предпазители 259
- 31 Ръчка за освобождаване капака на двигателя 242
- 32 Прожекционен дисплей за предното стъкло 125
- 33 Ключ за светлините 135
- Предни / задни фарове за мъгла 140
- Осветлението на арматурното табло 141

Външни светлини



AUTO : автоматичният контрол на светлините превключва автоматично между дневни светлини и предни фарове

☞☞ : габаритни светлини

☞D : предни фарове

Автоматичен контрол на светлините ☞ 136.

Предни фарове за мъгла ☞ 140.

Задна светлина за мъгла ☞ 140.

Светлинен клаксон и дълги светлини

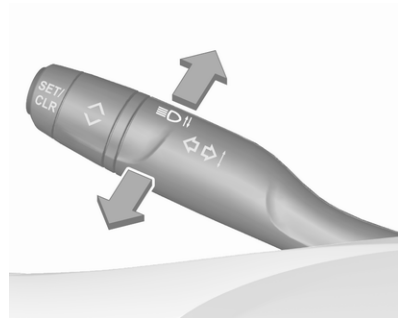

дръпнете : светлинен клаксон
натиснете : дълги светлини

Дълги светлини ☞ 136.

Помощ за дългите светлини ☞ 136.

Светлинен клаксон ☞ 138.

Мигачи

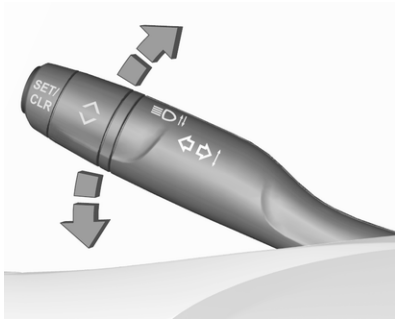



помпане : десен мигач
нагоре
помпане : ляв мигач
надолу

Мигачи ⇨ 139.

Габаритни светлини ⇨ 140.

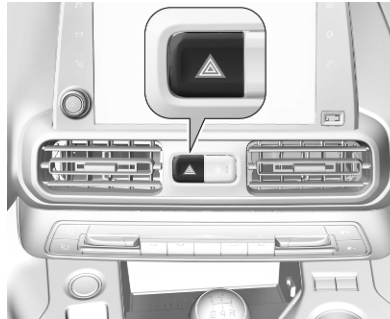
Аварийни предупредителни светлини



Задейства се чрез натискане на .
Аварийни предупредителни светлини ⇨ 139.

Клаксон

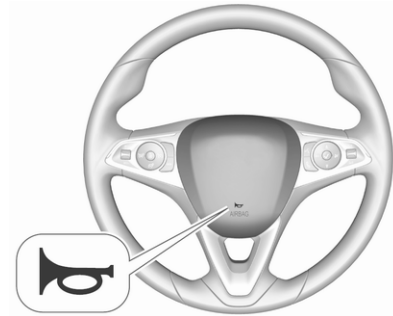

Натиснете .

Системи за измиване и избърсване

Чистачки на предното стъкло

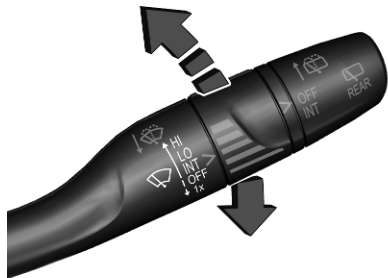

- HI : бързо
- LO : бавно
- INT : интервално бърсане
- OFF : изключено

За еднократно избърсване при изключена чистачка, натиснете надолу до **1x**.

Чистачки на предното стъкло
↺ 100.

Система за измиване на предното стъкло



Дръпнете.

Система за измиване на предното стъкло ↺ 100.

Течност за измиване ↺ 245.

Смяна на перото на чистачка
↺ 248.

Чистачка на задното стъкло



- OFF : изключено
- INT : интервален режим

Измиване на задното стъкло



Натиснете.

Върху задното стъкло се напръсква измиваща течност и чистачката прави няколко маха.

Чистачка / система за измиване на задното стъкло ↪ 102.

Климатичен контрол

Отопление на задното стъкло

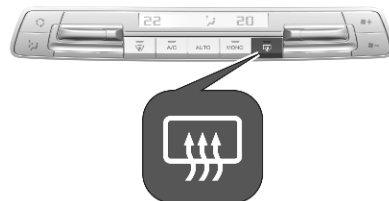



Отоплението се включва чрез натискане на .

Отопляемо задно стъкло ↪ 46.

Отопление на предното стъкло ↪ 47.

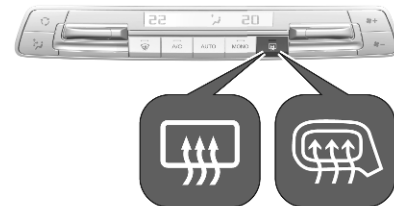
Отопление на външните огледала



В зависимост от версията, отоплението се задейства чрез натискане на  или .



Отоплението работи при работещ двигател и се изключва автоматично след известно време.

Отопление на външните огледала ↪ 42.

Подсушаване и размразяване на прозорците

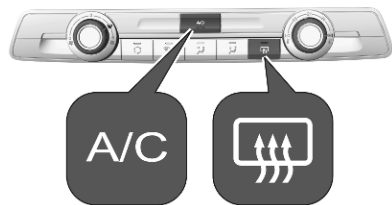
Система за отопление и вентилация, климатична система



- Нагласете вентилатора  на най-високата скорост.
- Завъртете контролера за температурата  на най-топло.
- Включете охлаждането **A/C**, ако е необходимо.

- Включете отоплението на задното стъкло .
- Отворете страничните вентилационни дюзи според желанието и ги насочете към прозорците на вратите.

Съобщение

Ако настройките за подсушаване и размразяване са избрани, Autostop може да бъде забранен.

Ако настройките за подсушаване и размразяване са избрани, докато двигателят е в Autostop, двигателят ще се рестартира автоматично. Система "стоп/старт" ⇨ 165.



Система за отопление и вентилация ⇨ 145.

Климатична система ⇨ 147.

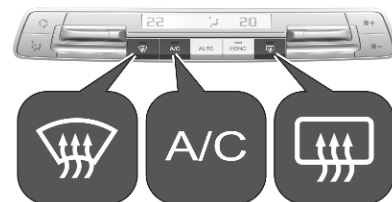

Електронна система за климатичен контрол



- Натиснете . Светодиодът в бутона свети, за да покаже активиране.
- Климатикът и автоматичният режим се включват автоматично. Светодиодът в бутона **A/C** светва, а на дисплея се извежда **AUTO**.
- Температурата и разпределението на въздуха се настройват автоматично и вентилаторът работи на висока скорост.

- Включете отоплението на задното стъкло .
- Включете отоплението на предното стъкло , ако има такава.
- За да се върнете в предходния режим, натиснете отново .

Съобщение

Ако  е натиснат докато двигателя работи, Autostop ще бъде забранен, докато  не се натисне отново.

Ако  е натиснат докато двигателят е в Autostop, то двигателят ще се рестартира автоматично.

Електронна система за климатичен контрол ⇨ 149.

Скоростна кутия

Механична скоростна кутия

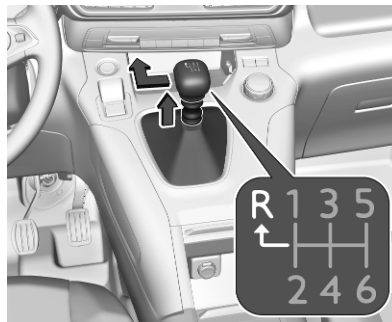

За включване на задна предавка при 6-степенна скоростна кутия, натиснете педала на съединителя, дръпнете пръстена под скоростния лост и преместете скоростния лост наляво и напред.

Механична скоростна кутия ⇨ 178.

Автоматична скоростна кутия



P : положение за паркиране

R : заден ход

N : неутрална

D : автоматичен режим

M : ръчен режим

Автоматична скоростна кутия ⇨ 174.

Потегляне

Преди потегляне проверете

- налягане на въздуха в гумите
↪ 262 и състояние на гумите
↪ 296
- нивото на маслото в двигателя и нивата на работните течности ↪ 243
- всички прозорци, огледала, външните светлини и табелките с регистрационния номер трябва да са почистени от замърсявания, сняг и лед и да са изправни
- правилното положение на огледалата ↪ 40, седалките ↪ 50 и предпазните колани ↪ 61
- функционирането на спирачките при ниска скорост, особено ако спирачките са овлажнени

Стартиране на двигателя

Контакт за запалване

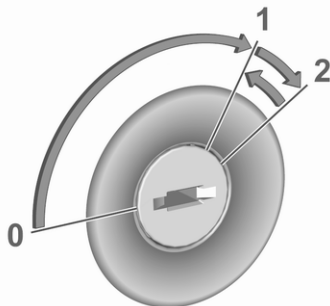

- завъртете ключа в положение **1**
- завъртете леко волана за да освободите ключалката му
- ръчна скоростна кутия: задействайте съединителя и спирачния педал
автоматична скоростна кутия: задействайте педала на спирачките и преместете скоростния лост в положение **P** или **N**
- не натискайте педала на газта

- Дизелов двигател: изчакайте, докато контролният индикатор  за предварително подгриване изгасне
- завъртете ключа в позиция **2** и отпуснете след стартиране на двигателя

Стартиране на двигателя ↪ 163.

Стартов бутон за захранване





- ръчна скоростна кутия: задействайте съединителя и спирачния педал
- автоматична скоростна кутия: задействайте педала на спирачките и преместете скоростния лост в положение **P** или **N**
- не натискайте педала на газта
- натиснете бутона **Start/Stop**
- отпуснете бутона, след като започне процедурата по стартиране

Система "стоп/старт"



Ако автомобилът се движи с ниска скорост или е неподвижен и са изпълнени определени условия, Autostop се активира.

Автоматичното спиране се обозначава от контролния индикатор .

Механична скоростна кутия: за рестартиране на двигателя натиснете отново педала на съединителя. Контролният индикатор  изгасва.

Автоматична скоростна кутия: за рестартиране на двигателя отпуснете спирачния педал. Контролният индикатор  изгасва.

Система "стоп/старт" ⇨ 165.

Паркиране

Предупреждение

- Не паркирайте автомобила върху лесно запалима повърхност. Високата температура на изпускателната система може да запали тази повърхност.
- Винаги натягайте ръчната спирачка.
- Ако автомобилът се намира на хоризонтален терен или върху възходящ наклон, включете на първа предавка или поставете скоростния лост в положение **P**. При възходящ наклон завъртайте колелата навън от бордюра.
Ако автомобилът се намира върху наклон надолу, включете на задна предавка или поставете скоростния лост в положение **P**. Завъртете предните колела към бордюра.

- Затворете прозорците.
- Изключете двигателя.
- Извадете ключа за запалване от контакта или изключете запалването на автомобилите с бутон за захранване. Завъртете волана докато усетите, че ключалката го заключи.

- Заключете автомобила с  от дистанционното управление. Включете алармената система ⇨ 37.
- Вентилаторите за охлаждане на двигателя могат да продължат да работят след изключване на двигателя ⇨ 242.

Внимание

След работа при високи обороти или голямо натоварване на двигателя, оставете двигателя да работи за кратко при ниско натоварване или на празен ход за около

30 секунди преди да го изгасите, с цел предпазване на турбокомпресора.

Ключове, ключалки ⇨ 21.

Извеждане на автомобила от експлоатация за дълъг период от време ⇨ 240.

Ключове, врати, прозорци

Ключове, ключалки	21
Ключове	21
Дистанционното радиуправление	22
Система с електронен ключ	24
Система за централно заключване	25
Автоматично заключване	29
Ключалки за деца	30
Врати	31
Плъзгаща се врата	31
Задни врати	32
Багажно отделение	34
Охрана на автомобила	37
Механична заключваща система против кражби	37
Алармена система	37
Имобилайзер	40
Външни огледала	40
Изпъкнало огледало	40
Електрическо регулиране	40
Сгъваеми огледала	41
Отопляеми огледала	42

Вътрешни огледала	42
Огледало с ръчно противозаслепяващо регулиране	42
Огледало с автоматично противозаслепяващо регулиране	42
Монитор за надзор на деца	43
Дисплей за заден изглед	43
Прозорци	44
Предно стъкло	44
Електрически прозорци	44
Задни прозорци	46
Отопление на задното стъкло	46
Отопление на предното стъкло	47
Слънчеви сенници	47
Щори	47
Покрив	48
Състъклен панел	48

Ключове, ключалки

Ключове

Внимание

Не закрепвайте тежки или обемни предмети към ключа за запалване.

Резервни ключове

Номерът на ключа е записан на сменяем етикет.

Номерът на ключа трябва да се съобщи при поръчката на резервни ключове, тъй като той е част от системата на имобилайзера.

Ключалки ⇨ 280.

Централно заключване ⇨ 25.

Стартиране на двигателя ⇨ 163.

Дистанционно радиуправление ⇨ 22.

Електронен ключ ⇨ 24.

Кодовият номер на адаптера за секретните колесни гайки е посочен в карта. Той трябва да се упомене, когато се поръчва резервен адаптер.

Смяна на колело ⇨ 270.

Сгъваем ключ



Натиснете бутона за да разгънете ключа. За да сгънете ключа първо натиснете бутона.

Дистанционното радиоуправление



В зависимост от версията дистанционното радиоуправление позволява работа без ключ на следните функции:

- система за централно заключване ⇨ 25
- механична заключваща система против кражба ⇨ 37
- алармена система против кражба ⇨ 37
- отключване на багажна врата ⇨ 25
- електрически прозорци ⇨ 44
- сгъване на огледалата ⇨ 41
- светване на локатор на автомобила ⇨ 143
- периферно осветление ⇨ 144

Дистанционното управление има диапазон от до няколко метра, но може също да бъде много по-ограничен поради външни влияния. Мигащите предупредителни светлини потвърждават действието.

Отнасяйте се грижливо с дистанционното управление, пазете го от влага и високи температури и избягвайте ненужното му използване.

Смяна на батерията на дистанционното управление

Сменете батерията веднага щом намалее обхватът на действие.



Използваните батерии не са част от домашните отпадъци. Те трябва да се изхвърлят на определените за рециклиране места.

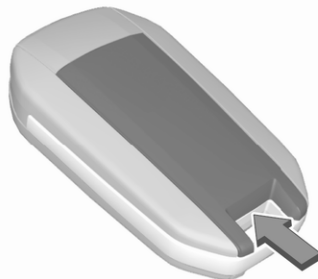

1. Махнете задния капак от дистанционното управление.
2. Извадете плоската батерия от нейното място.
3. Сменете батерията с такава от същия тип. Внимавайте за инсталационната позиция.
4. Поставете отново капака на място.

Неизправност

Ако системата за централно заключване не може да се задейства чрез дистанционното управление, това може да се дължи на следното:

- Неизправност в дистанционното управление.
- Електронният ключ е извън обсега на действие.
- Напрежението на акумулатора е ниско.
- Претоварване на системата за централно заключване поради задействането ѝ през кратки интервали - електрозахранването се прекъсва за кратко време.
- Смущение от по-мощни радиовълни от други източници.

Ръчно отключване ⇨ 25.

Система с електронен ключ



В зависимост от версията системата с електронен ключ позволява работа без ключ на следните функции:

- система за централно заключване ⇨ 25
- отключване на багажна врата
- включване на запалването и стартиране на двигателя ⇨ 163
- включване на предни фарове

Електронният ключ просто трябва да се намира в шофьора.

Допълнително, електронният ключ съдържа и функционалността на дистанционното радиоуправление ⇨ 22.

Отнасяйте се грижливо с дистанционното управление, пазете го от влага и високи температури и избягвайте ненужното му използване.

Съобщение

За пестене на акумулатора мощност безключовите функции се настройват за режим на готовност след 21 дни без

употреба. За повторно активиране на функциите натиснете бутона на електронния ключ.

Смяна на батерията на електронния ключ

Сменете батерията веднага щом системата вече не работи добре или обсегът на действие намалее.



Използваните акумулатори не спадат към битовите отпадъци. Те трябва да се изхвърлят на определените за рециклиране места.



1. Свалете капака.
2. Извадете плоската батерия от нейното място.
3. Сменете батерията с такава от същия тип. Внимавайте за инсталационната позиция.
4. Закачете капака на място.

Неизправност

Ако централното заключване не може да се задейства или двигателят не може да се стартира, причината може да бъде една от следните:

- Неизправност в електронния ключ.
- Електронният ключ е извън обсега на действие.
- Напрежението на акумулатора е ниско.
- Претоварване на системата за централно заключване поради задействането ѝ през кратки интервали - електрозахранването се прекъсва за кратко време.
- Смущение от по-мощни радиовълни от други източници.

За да отстраните причината за неизправността, променете позицията на електронния ключ.

Ръчно отключване ⇨ 25.

Система за централно заключване

Системата отключва и заключва вратите, товарното отделение и капака на резервоара.

Вратите се отключват и отварят с дръпване на вътрешната ръчка.

Съобщение

В случай на злополука, при която се задействат въздушни възглавници и обтегачи на предпазните колани, автомобилът бива отключен автоматично.

Съобщение

Малко след като са отключени с дистанционното управление, вратите се заключват автоматично, ако не се отвори врата. Предварително условие е настройката да се активира от Персонализиране на автомобила ⇨ 129.

Селективно отключване на купето и багажното отделение

Селективното отключване ви позволява да отключите вратите на купето и капака на резервоара за гориво или багажното отделение, т.е. плъзгащите се врати, задната врата / багажната врата. Селективното отключване трябва да се конфигурира.

Графичен информационен дисплей: Включете запалването. Натиснете  за повече от 2 секунди. Издава се звуков сигнал и на графичния информационен дисплей се извежда съобщение.

Цветен информационен дисплей: Изберете съответната настройка от Персонализиране на автомобила.

Персонализиране на автомобила
 129.



Работа с дистанционното управление

Отключване





Натиснете .

Може да се зададе режим на отключване. Възможни са две настройки:

- Всички врати и багажното отделение ще се отключат с натискане на .
- Само вратата на водача и вратата на пътника ще се отключат с натискане на .

Отключване на багажното отделение

Натиснете  или натиснете  два пъти за отключване само на багажното отделение, т.е. плъзгащите се врати и задните врати или багажната врата.

Заклучване

Затворете вратите и багажното отделение.



Натиснете .

Ако автомобилът не е затворен добре, системата за централно заключване няма да работи.

Потвърждение

Работата на системата за централно заключване се потвърждава от аварийните предупредителни светлини. Предварително условие е настройката да се активира от Персонализиране на автомобила
 129.

Работа на системата с електронен ключ

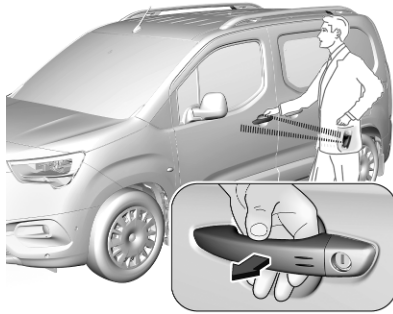

Електронният ключ трябва да се намира извън автомобила, най-много на около един метър от него, от страната на съответната врата.

Отключване

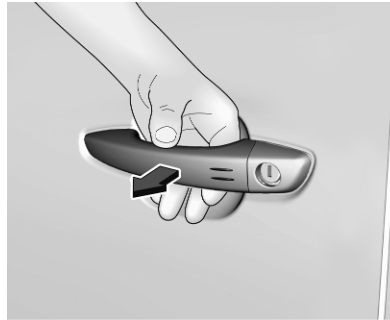

Прекарайте ръка зад дръжката на вратата на една от предните врати или задните врати, за да отключите автомобила или натиснете средния бутон на багажната врата.

Дръжте ръката зад дръжката на вратата или продължете да натискате бутона за багажника, за да отворите прозорците.

Режим на отключване може да се задава от менюто за персонализиране на автомобила на информационния дисплей. Възможни са две настройки:

- Всички врати, багажното отделение и вратичката на горивния резервоар ще се отключат, като прекарате ръка зад някоя от дръжките на предните врати или дръжката на задната врата. Ако автомобилът е оборудван с багажна врата, натиснете бутона на багажната врата.
- Само предните врати и вратичката на горивния резервоар ще се отключат, като прекарате ръка зад някоя от дръжките на предните врати.

Персонализиране на автомобила
 ⇨ 129.

Отключване на багажното отделение

Само багажното отделение, т.е. задната врата или багажната врата, ще се отключи чрез прекарване на ръка зад дръжката на задната врата или при натискане на бутона на багажната врата.

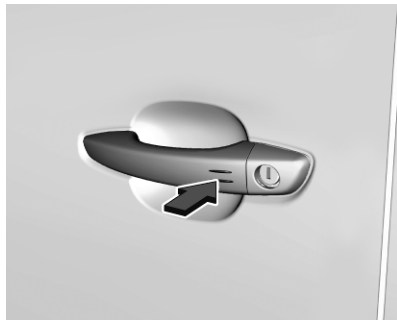
Заклучване

Натиснете с пръст или палец върху една от дръжките на предните врати (върху маркировките) или натиснете бутона за багажната врата.

Всички врати, багажно отделение и капачка на резервоара за гориво се заключват.

Ако автомобилът не е затворен добре или ако електронният ключ остане вътре в автомобила или запалването не се изключи, заключване няма да бъде разрешено.

Потвърждение

Работата на системата за централно заключване се потвърждава от аварийните предупредителни светлини.

Бутон за централно заключване

Заклучва или отключва всички врати и багажното отделение от купето. Ако автомобилът е оборудван със система с електронен ключ, вратичката на горивния резервоар също се заключва или отключва.



Натиснете  за заключване. Светодиодът в бутона светва.

Натиснете отново , за да отключите. Светодиодът в бутона изгасва.

Работа с ключа в случай на неизправност на системата за централно заключване

В случай на неизправност, напр. изтощен акумулатор на автомобила или батерия на дистанционното управление / електронния ключ, вратата на водача може да се заключва и отключва с механичния ключ.

Ръчно отключване

Електронен ключ: натиснете и задръжте ключалката, за да извадите интегрирания ключ.

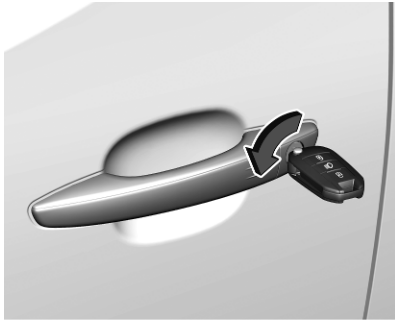

Отключете ръчно шофьорската врата като вкарате и завъртите ключа в патрона на ключалката.

Другите врати могат да се отворят чрез дръпване на вътрешната ръчка.

Чрез включване на запалването се деактивира заключващата система против кражба.

Ръчно заключване

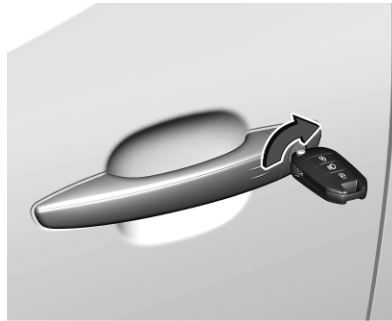

Заключете ръчно вратите, багажната врата и вратичката на горивния резервоар, като вкарате и завъртите ключа в патрона на ключалката на вратата на водача.

Автоматично заключване

Автоматично заключване след потегляне

Тази система позволява автоматично заключване на вратите и багажната врата веднага след като скоростта на превозното средство надвиши 10 км/ч.

Ако една от вратите или багажната врата са отворени, автоматично централно заключване не се извършва. Това се сигнализира от звука на повторно изскачащите ключалки, придружен светването на  в таблото с прибори, звуков сигнал и извеждане на предупредително съобщение.



Тази функция може да се активира или деактивира по всяко време. С включено запалване, натиснете  докато започне да се чува звуков сигнал започва и се покаже съответното съобщение.

Състоянието на системата остава в паметта при изключване на запалването.

Автоматично повторно заключване след отключване

Тази функция автоматично заключва всички врати, багажника и вратичката на резервоара скоро след отключване с дистанционното управление или електронния ключ, ако не бъде отворена врата.

Ключалки за деца

⚠ Предупреждение

Използвайте предпазните детски ключалки винаги, когато на задните седалки има деца.

Механични ключалки за деца

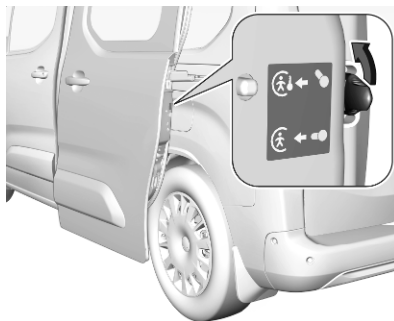

Завъртете ключалката за деца в задната врата до вертикално положение. Вратата не може да се отвори отвътре.

За да деактивирате предпазната ключалка за деца, завъртете я в хоризонтално положение.

Електрически ключалки за деца

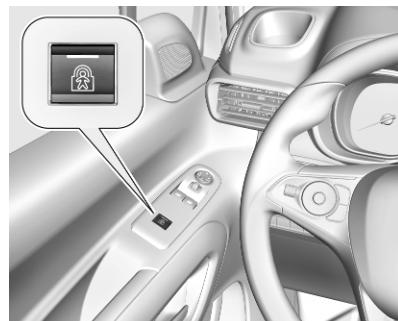

В зависимост от версията, бутонът  може да е разположен във вратата на водача или под ключа за светлините.



Дистанционно управлявана система за предотвратяване на отварянето на задните врати чрез вътрешните дръжки на вратите и използването на задните електрически прозорци.

Включване

Натиснете . Индикаторната светлина в бутона светва, придружена от потвърдително съобщение. Тази индикаторна светлина продължава да свети до изключване на детската ключалка.

Изключване

Натиснете  отново. Индикаторната светлина в бутона изгасва, придружена от потвърдително съобщение. Тази индикаторна светлина продължава да свети до включване на детската ключалка.

Врати

Плъзгаща се врата

Отваряне

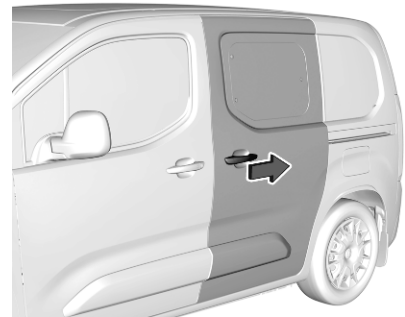

След отключване дръпнете външната дръжка на вратата и плъзнете вратата назад отвъд точката на съпротивление.

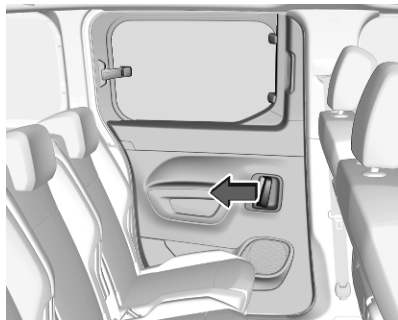

За да отворите отвътре натиснете дръжката и плъзнете вратата назад отвъд точката на съпротивление.

Затваряне

За да затворите отвън дръпнете дръжката на вратата и плъзнете вратата напред, докато се заключи.

За да затворите отвътре натиснете дръжката и плъзнете вратата отвъд точката на съпротивление. След това използвайте оформената вдлъбнатина в

горната част на стойката на вратата, за да плъзнете вратата напред, докато се заключи.

Внимание

Уверете се, че плъзгащата се странична врата е напълно затворена и неподвижна, преди да подкарате автомобила.

Внимание

За да се избегне повреда, не се опитвайте да използвате плъзгащата се подвижна врата, когато вратичката за пълнене на гориво е отворена.

⚠ Опасност

Не карайте с отворена или открехната плъзгаща се странична врата, напр. при превозване на обемисти товари, тъй като отровните изгорели газове, които са безцветни и нямат мирис могат

да навлязат в купето. Това може да предизвика припадък и дори смърт.

Зареждане с гориво ⇨ 232.

Задни врати

Отключете задните врати с дистанционното управление или чрез завъртане на ключа в ключалката на задната врата.

Централно заключване ⇨ 25.

Винаги отваряйте лявата врата преди дясната.



За да отворите лявата задна врата дръпнете външната дръжка.



Вратата се отваря отвътре чрез дръпване на вътрешната дръжка.

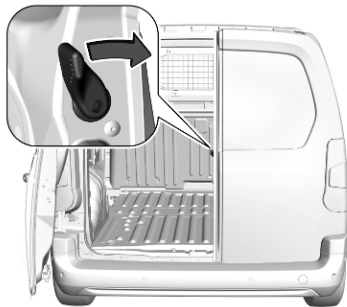

Задната дясна врата се освобождава посредством лоста.

⚠ Предупреждение

Когато автомобилът е паркиран край пътя, отворените задни врати могат да попречат задните светлини да се виждат добре.

Направете автомобила по-лесно забележим за останалите участници в движението като използвате предупредителен триъгълник или друго средство определено от правилника за пътното движение.



Вратите се задържат отворени на 90° чрез заключващи ограничители. За отваряне на вратите на 180°, натиснете блокиращия език и завъртете за отваряне до желаното положение. Преди затваряне на вратите се уверете, че заключващите опори са в позицията на 90°.

⚠ Предупреждение

Уверете се, че вратите са блокирани, когато са отворени напълно.

Отворените врати могат да се затворят под напора на вятъра!

Винаги затваряйте дясната врата преди лявата.

Система за централно заключване
↪ 25.

Движение с отворено багажно отделение

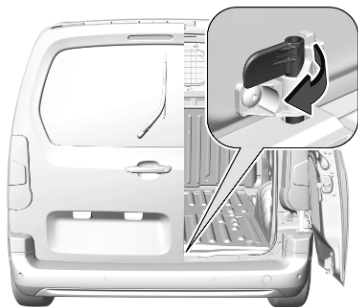

Само в изключителни случаи е възможно да се шофира с отворена дясна задна врата, напр. ако трябва да бъдат транспортирани дълги предмети. Отворете лявата, след това дясната задна врата, после затворете лявата задна врата и я заключете.

⚠ Опасност

Изгорелите газове на двигателя съдържат отровен въглероден окис, който няма цвят и мирис и може да бъде смъртоносен при вдишване.

При шофиране с отворен багажник изгорелите газове може да проникнат в автомобила. Отворете прозорците.

Съобщение

Не използвайте лявата задна врата за задържане на предмети на място.

Ако е възможно, закрепвайте тежките предмети с ремъци закачени за халките ↪ 86.

Внимание

Винаги се уверявайте, че товарът в автомобила е надеждно закрепен при движение с отворено багажно отделение.

За повече информация, вижте „Превозване на товари“ ↪ 95.

Винаги спазвайте местните и националните разпоредби.

Багажно отделение

Врата на багажника

Отваряне

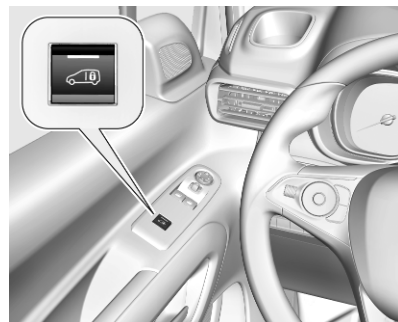

В зависимост от версията натиснете  за отключване на багажната врата.

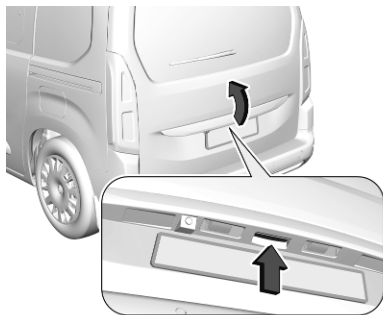

След отключване натиснете средния бутон на багажната врата и я отворете.

Затваряне



Използвайте вътрешната дръжка. Не натискайте средния бутон на багажната врата при затваряне, тъй като това ще отключи отново багажната врата.

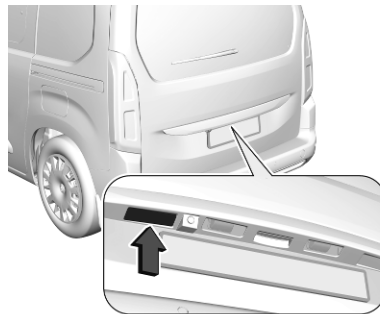

Когато електронният ключ е извън автомобила и е в диапазон от припл. един метър от багажната врата, натиснете левия бутон на багажната врата, за да заключите автомобила.

Система за централно заключване
 ⇨ 25.

Общи съвети относно работата с вратата на багажника

⚠ Опасност

Не карайте с отворена или откренната врата на багажника, напр. при превозване на обемисти товари, тъй като отровните изгорели газове, които са безцветни и нямат мирис могат да навлязат в купето. Това може да предизвика припадък и дори смърт.

Внимание

Преди отваряне на багажната врата, проверете за препятствия над главата, напр. гаражна врата и др., за да се избегнат повреди на багажната врата. Винаги проверявайте зоната на движение над и зад багажната врата.

Съобщение

Монтирането на тежки аксесоари върху задната врата може да ѝ попречи да остава отворена.

Съобщение

При ниски външни температури, задната багажна врата може да не се отвори напълно. В такъв случай повдигнете ръчно задната багажна врата до обичайното ѝ крайно положение.

Аварийно отваряне на багажното отделение от салона на автомобила

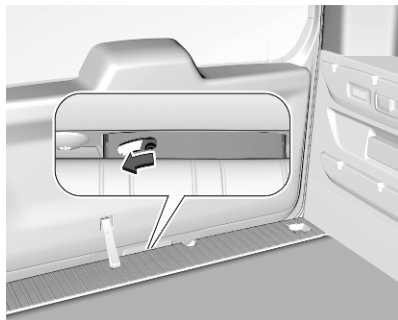

Отвор за достъп между вратата и пода дава възможност за отключване на багажната врата с помощта на подходящ инструмент. Натиснете лоста наляво, за да отключите и отворите вратата на багажника.

Заден прозорец

Задният прозорец може да се отвори, за да се осигури достъп до багажното отделение, без да се отваря багажната врата.

Багажната врата и задният прозорец не могат да се отворят едновременно.

Отваряне

След отключване натиснете десния бутон на багажната врата и я отворете.

Затваряне

Натиснете централната част на задния прозорец, докато се затвори напълно.

Охрана на автомобила

Механична заключваща система против кражби

Предупреждение

Не използвайте системата, ако в автомобила има хора! Вратите не могат да се отключат отвътре.

Системата заключва двойно всички врати. Всички врати трябва да са затворени, в противен случай системата не може да се активира.

Отключването на автомобила деактивира механичната заключваща система. Това не може да се направи с бутона за централно заключване.

Активиране

Обикновен ключ: Вкарайте ключа и го завъртете по часовата стрелка два пъти в рамките на 5 секунди.

Дистанционно управление:
Натиснете  на дистанционното управление двукратно в рамките на пет секунди.

Електронен ключ: Натиснете два пъти с пръст или палец върху една от дръжките на вратите (при маркировките) в рамките на пет секунди

Алармена система



Алармената система е комбинирана със заключваща система против кражби.

Тя следи:

- врати, капак на багажника, капак на двигателя
- купето, включително и намиращия се в съседство багажник

Включване

Запалването трябва да бъде изключено. Всички врати трябва да са затворени и електронният ключ не трябва да остава в автомобила. В противен случай, системата не може да се активира.

- Дистанционното радиоуправление:
Наблюдението на вратите, багажната врата и капака на двигателя се активира 5 секунди след заключване на автомобила чрез натискане на . Наблюдението на пътническото купе, включително прилежащото багажно отделение, се активира 45 секунди след заключване на автомобила чрез натискане на .
- Система с електронен ключ:
Наблюдението на вратите, багажната врата и капака на двигателя се активира 5 секунди след заключване на автомобила с натискане с пръст или палец върху една от дръжките на предните врати на мястото на маркировките. Наблюдението на купето, включително и намиращия се в съседство багажник се активира 45 секунди след заключване на автомобила с натискане с пръст или палец

върху една от дръжките на предните врати на мястото на маркировките.

Активирането се потвърждава от мигането на светодиода за състоянието и включването на мигачите за кратко време.

Ако някоя врата или багажната врата не са затворени правилно и автомобилът е заключен чрез дистанционното управление или системата с електронен ключ, автомобилът остава отключен. Алармената система против кражба обаче ще се активира след 45 секунди.

Съобщение

Промени в интериора на автомобила, като употребата на калъфки за седалките, както и отварянето на прозорците, могат да влошат функционирането на следенето на купето.

Активиране без слеждане вътрешността на купето

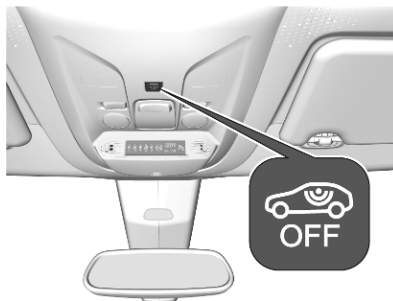

Изключете следенето на купето, ако в него има оставени животни, тъй като при силни ултразвукови сигнали или движения да се задейства алармата. Изключвайте също и когато автомобилът бива превозван на ферибот или влак.

1. Изключете запалването.
2. Натиснете  в рамките на следващите 10 секунди, докато светодиодът в бутона светне постоянно.

3. Излезте от автомобила.

4. Заключете автомобила незабавно, като използвате дистанционното управление, натискайки с пръст или палец върху една от дръжките на вратите (върху маркировките) или върху бутона за багажната врата.

Активирането се обозначава чрез мигането на светодиода за състояние.

Индикация

Светодиодът в бутона за централно заключване мига, ако алармената система против кражба е активирана.

В случай на неизправност потърсете помощта на сервиз.

Изключване

Дистанционното радиоуправление: Отключването на автомобила с натискане на  деактивира алармената система.



Система с електронен ключ: Отключването на автомобила с натискане на един от дръжките на предните врати върху маркировките ще деактивира алармената система против кражба.

Електронният ключ трябва да се намира извън автомобила, най-много на около един метър от него, от страната на съответната врата.



Системата не се деактивира чрез отключване на вратата на водача с ключа или с бутона за централно заключване в купето.

Съобщение

Ако автомобилът се отключи и не се отвори врата, автомобилът автоматично се заключва отново след 30 секунди. В такъв случай алармената система против кражба също ще се активира отново.

Аларма

При задействане на алармата, се включва клаксонът и аварийните предупредителни светлини започват да мигат едновременно. Броят на подадените алармени сигнали и тяхната продължителност се определят от закона.

Алармената система против кражба може да се деактивира чрез натискане на , чрез натискане на маркировката на една от дръжките на предните врати при наличие на система с електронен ключ. Светодиодът на  ще изгасне и мигачите ще се включат за кратко.

Задействаната аларма, която не е прекъсната от водача, ще бъде обозначена чрез бързото мигане на светодиода на бутона . Ако запалването се включи, мигането спира незабавно

Ако акумулаторът на автомобила трябва да бъде откачен (например за сервисна работа), алармената сирена трябва да се деактивира както следва: включете и след това изключете запалването, след което откачете акумулатора на автомобила в рамките на 15 сек.

Ако акумулаторът е бил свързан отново (напр. след дейности по поддръжка), изчакайте 10 минути преди рестартиране на двигателя.

Заключване на автомобила без активиране на алармената система против кражба

Заключете автомобила, като вкарате и завъртите интегрирания ключ на дистанционното управление или системата с електронен ключ в патрона на ключалката на вратата на водача.

Неизправност на дистанционното управление

Отключете автомобила, като вкарате и завъртите интегрирания ключ на дистанционното управление или системата с електронен ключ в патрона на ключалката на вратата на водача.

Отворете вратата на водача.

Ще прозвучи клаксонът на алармената система против кражба.

Включете запалването.

Клаксонът ще престане да звучи и светодиодът за състоянието ще изгасне.

Имобилайзер

Системата е част от превключвателя на запалването и проверява дали двигателят може да бъде стартиран с използвания ключ.

Имобилайзерът се активира автоматично след изваждане на ключа от контакта на запалването.

Съобщение

Етикетите за радио честотна идентификация (RFID) могат да причинят интерференция с ключа. Не ги поставяйте близо до ключа при стартиране на автомобила.

Съобщение

Имобилайзерът не заключва вратите. Винаги заключвайте вратите след напускане на автомобила ⇨ 25.

Включете алармената система против кражба ⇨ 37.

Аварийна работа на електронния ключ ⇨ 162.

Външни огледала

Изпъкнало огледало

Формата на огледалото прави предметите да изглеждат по-малки, което влияе върху преценката на разстоянията.

Предупреждение за страничната съляпа зона ⇨ 216.

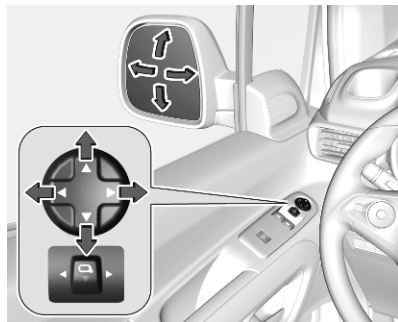

Електрическо регулиране

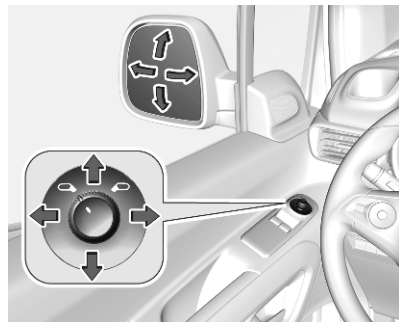

Изберете съответното външно огледало чрез натискане на бутона на огледалото  наляво или надясно.

Регулирайте съответното огледало чрез четирипосочното управление.



Изберете съответното външно огледало като завъртите бутона наляво  или надясно  към символа на огледалото.

Регулирайте съответното огледало чрез наклоняване на четирипосочното управление.

Сгъваеми огледала



От съображения за безопасност на пешеходците външните огледала се извъртат от нормалното си положение, ако бъдат блъснати с достатъчно голяма сила. Наместете обратно огледалото като натиснете леко корпуса му.

Електрическо сгъване



Натиснете бутона за огледалата  назад. И двете външни огледала се сгъват.

Натиснете бутона за огледалата назад отново за връщане на двете външни огледала в първоначалното им положение.



Ако огледало, сгънато с помощта на електрическото задвижване, се разгъне ръчно, натискането на бутона за огледалата назад ще разгъне само другото огледало.

Автоматично сгъване

Когато автомобилът се отключи, огледалата се завъртат в нормалната си позиция. Когато автомобилът се заключи, огледалата се сгъват.

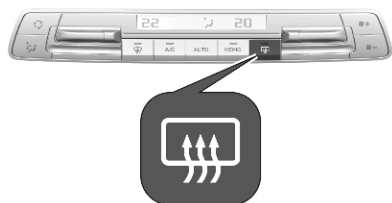
Отопляеми огледала



В зависимост от версията, отоплението се задейства чрез натискане на  или .

Отоплението работи при работещ двигател и се изключва автоматично след известно време.

Отопляемо задно стъкло ⇨ 46.

Вътрешни огледала

Огледало с ръчно противозаслепяващо регулиране



За да намалите заслепяването, завъртете лостчето от долната страна на корпуса на огледалото.

Огледало с автоматично противозаслепяващо регулиране



Заслепяването от следващите автомобили се намалява автоматично при шофиране в тъмното.

Монитор за надзор на деца



Огледало за надзор на деца позволява наблюдение на задните седалки. Огледалото може да се регулира.

Дисплей за заден изглед



Дисплеят за заден изглед може да показва три различни изгледа:

- близък заден изглед
- изглед откъм страната на пътника
- стандартен заден изглед

По подразбиране не показва стандартен заден изглед.

Камера за задно виждане ↪ 222

Камера от страната на пътника ↪ 218



За превключване между изгледите натиснете .

За включване или изключване на дисплея за заден изглед натиснете .

Прозорци

Предно стъкло

Стикери по предното стъкло



Не закрепвайте стикери като винетки или подобни върху предното стъкло в областта на вътрешното огледало. Пазете сензора от прах, замърсяване и лед. В противен случай, зоната за разпознаване на сензора за дъжд / светлина и областта на видимост на камерата в корпуса на огледалото ще бъдат ограничени.

Сензори ⇨ 100, ⇨ 136

Смяна на предно стъкло

Внимание

Ако автомобилът има сензор на предна камера за помощните системи за водача, много е важно смяната на предното стъкло да се извършва прецизно според спецификациите на Opel. В противен случай, тези системи може да не работят правилно и има опасност от неочаквано поведение и / или съобщения от тези системи.

Електрически прозорци

⚠ Предупреждение

Бъдете внимателни, когато задвижвате електрическите прозорци. Съществува риск от нараняване, особено за децата.

Ако на задните седалки има деца, включете предпазната система за деца за електрическите прозорци.

Наблюдавайте внимателно прозорците при тяхното затваряне. Уверете се, че при движението им нищо няма да бъде защипано.

Включете запалването за да задействате електрическите прозорци.



Можете да задействате бутона за съответния прозорец като го натиснете за да отворите или го дръпнете за да затворите.

Леко натискане или дръпване до първия ограничител: прозорецът се движи нагоре или надолу докато бутонът е задействан.

Силно натискане или дръпване до втория ограничител, след това отпускане: прозорецът се движи нагоре или надолу автоматично с активирана защитна функция. За да спрете движението му задействайте бутона още веднъж в същата посока.

Защитна функция



Тази функция зависи от версията. Ако по време на автоматичното затваряне, стъклото на прозореца срещне съпротива над средната линия, то спира незабавно и прозорецът се отваря отново.

Отменяща защитна функция

В случай на трудности със затварянето поради замръзване или др. подобни, включете запалването, след това дръпнете превключателя в първа позиция и задръжте. Прозорецът се движи нагоре без активирана защитна функция. За да спрете движението отпуснете бутона.

Предпазна система за деца на задните прозорци





Натиснете , за да деактивирате електрическите прозорци на задните врати; светодиодът светва. За да активирате натиснете  отново.

Задействане на прозорците отвън

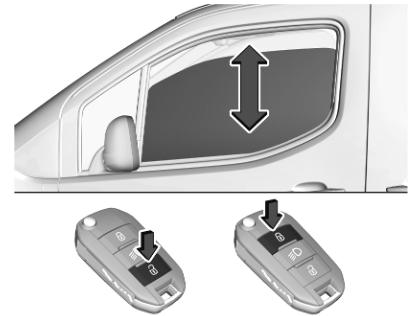
Прозорците могат да бъдат задействани дистанционно отвън.



Натиснете и задръжте , за да отворите прозорците.

Натиснете и задръжте , за да затворите прозорците.

Отпуснете бутона за да спрете движението на прозореца.

Претоварване

Ако прозорците се задействат многократно в рамките на кратки интервали, тогава действието им се изключва за известно време.

Инициализиране на електрическите прозорци

Ако прозорците не могат да бъдат затворени автоматично (напр. след откачане на акумулатора), на центъра за информация на водача се показва предупредително съобщение.

Предупредителни съобщения
 ⇨ 127.

Активирането на електрониката на прозорците се извършва по следния начин:

1. Затворете вратите.
2. Включете запалването.
3. Задръжте дръпнат бутон докато прозорецът се затвори и още две секунди след това.

4. Натиснете бутона, докато прозорецът се отвори напълно и продължете да натискате още две секунди след това.
5. Повторете действието за всеки прозорец.

Задни прозорци

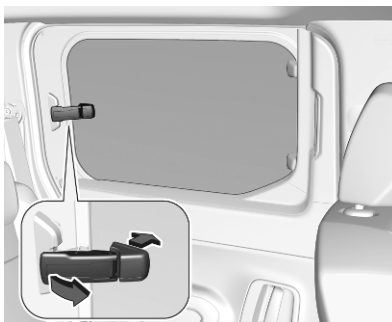

За да отворите частично задните прозорци, наклонете лоста и го натиснете, за да блокирате прозорците в отворено положение.

Отопление на задното стъкло

Задейства се с натискане на  заедно с отоплението на външните огледала.

Отоплението работи при работещ двигател и се изключва автоматично след известно време.

В зависимост от системата за климатичен контрол,  може да се намира на различно място.

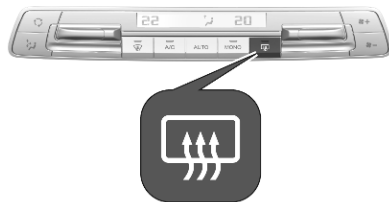

Отопление на предното стъкло



Тази функция загрева предното стъкло по протежение на долната му страна и от страната на водача. По този начин функцията позволява бързо отделяне на перата на чистачките на предното стъкло, ако те са замръзнали за предното стъкло. Освен това се предотвратява натрупването на сняг, причинено от работата на чистачките на предното стъкло.

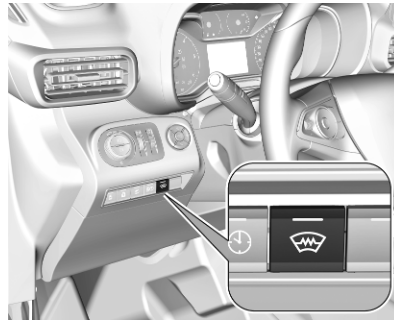

Отоплението се задейства с натискане на . Светодиодът в бутона светва.

Отоплението работи при работещ двигател и се изключва автоматично в зависимост от околната температура.

Повторното натискане на  изключва работата на отоплението. Светодиодът в бутона изгасва.

Слънчеви сенници

За предпазване на очите от заслепяване сенниците могат да се обръщат надолу и да се завъртат настрани.

Ако сенниците имат вградени огледала, по време на път капачите им трябва да са затворени.

От задната страна на сенника има държач за талони.

Щори

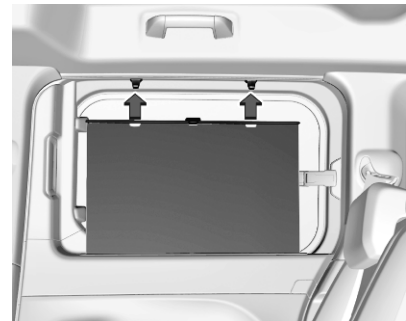

За да намалите слънчевата светлина в зоната на втория ред седалки, дръпнете щората нагоре с помощта на ръкохватката и я фиксирайте в горно положение в рамката на вратата.

Покрив

Стъклен панел

Слънчева щора



Натиснете  отзад: щората се отваря, докато е натиснат превключвателят.

Натиснете  отпред: щората се затваря, докато е натиснат превключвателят.

Седалки, облегалки

Облегалки за глава	49
Предни седалки	50
Положение на седалката	50
Регулиране на седалката	51
Сгъване облегалката на седалката	53
Облегалка за ръце	55
Отопление на седалката	55
Задни седалки	56
Втори ред седалки	56
Трети ред седалки	57
Предпазни колани	60
Триточкови предпазни колани	61
Система на въздушните възглавници	63
Система на предните въздушни възглавници	67
Система на страничните въздушни възглавници	68

Система на въздушните възглавници-завеси	68
Деактивиране на въздушните възглавници	69
Предпазни седалки за деца	71
Детски предпазни системи (седалки)	71
Места за поставяне на детска седалка	74

Облегалки за глава

Местоположение

⚠ Предупреждение

Шофирайте само с правилно нагласена облегалка за глава.

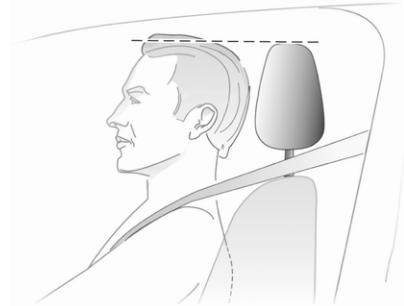

Горният край на облегалката за глава трябва да бъде на нивото на горната част на главата. Ако при много високи пътници това не е възможно, нагласете облегалката

в най-високо положение, а при ниски пътници я нагласете в най-ниско положение.

Регулиране

Облегалки за глава на предните седалки

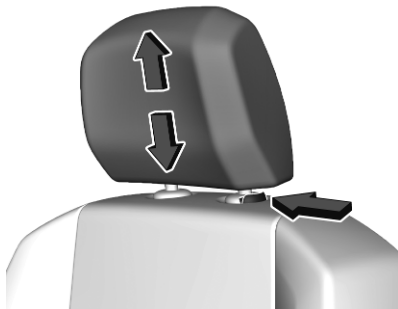

Регулиране на височината

Издърпайте облегалката за глава нагоре или натиснете закопчалката и я натиснете надолу.

Сваляне

Натиснете закопчалката, дръпнете съответната облегалка за глава нагоре и извадете.

Облегалки за глава на задните седалки

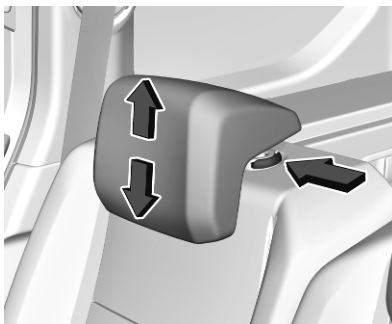

Регулиране на височината

Издърпайте облегалката за глава нагоре или я натиснете надолу.

Сваляне

Натиснете закопчалката, дръпнете съответната облегалка за глава нагоре и извадете.

Предни седалки

Положение на седалката

⚠ Предупреждение

Шофирайте само с правилно нагласена седалка.

⚠ Предупреждение

Никога не нагласяйте седалките по време на движение, тъй като те могат да се преместят неконтролируемо.

⚠ Опасност

Не сядайте по-близо от 25 см до волана, за да позволите безопасното надуване на въздушната възглавница.

⚠ Предупреждение

Никога не съхранявайте каквито и да било предмети под седалките.



- Седнете колкото е възможно по-навътре в седалката. Нагласете разстоянието между седалката и педалите така, че краката ви да са леко свити, когато натискате педалите. Плъзнете седалката на предния пътник докрай назад.

- Нагласете достатъчна височина на седалката така, че да получите ясна видимост във всички посоки, както и за да виждате всички прибори. Трябва да има поне една ръка разстояние между главата ви и тавана на автомобила. Бедрата ви трябва леко да се опират на седалката без да са натиснати в нея.
- Седнете така, че да подпрете колкото е възможно по-добре раменете си на облегалката. Нагласете наклона на облегалката така, че лесно да достигате волана с леко свити ръце. Поддържайте контакта между раменете и облегалката, когато въртите волана. Не накланяйте облегалката на седалката прекалено силно назад. Препоръчваме ви максимален ъгъл на наклон от около 25°.
- Регулирайте седалката и волана така, че китката да ляга върху горната част на волана,

а ръката да е напълно изпъната и рамената да са върху облегалката.

- Нагласете волана ⇨ 99.
- Нагласете облегалката за глава ⇨ 49.
- Регулирайте опората за кръста така, че да го подпира по естествената форма на гръбначния стълб.

Регулиране на седалката

Управлявайте автомобила само с фиксирани седалки и облегалки на седалките.

Надлъжно регулиране



Издърпайте дръжката, плъзнете седалката и освободете дръжката. Опитайте да преместите седалката назад и напред, за да се уверите, че е фиксирана на място.



В зависимост от версията, дръпнете лоста на седалката на пътника и плъзнете седалката, след което освободете дръжката.

Наклон на облегалките

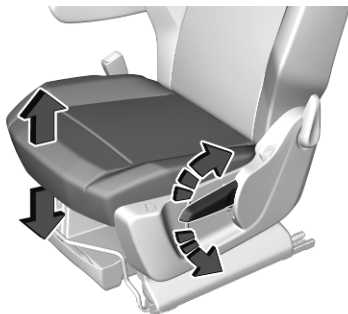

Натиснете лоста, регулирайте наклона и освободете лоста. При регулирането не се облягайте на облегалката.

Височина на седалката**Помпане с лоста**

- | | |
|-------------------|---------------------------------------|
| помпане
нагоре | : седалката се
премества
нагоре |
| помпане
надолу | : седалката се
спуска надолу |

Опора за кръста

Завъртете ръчното колело според персоналните предпочитания.

Сгъване облегалката на седалката

В зависимост от версията, предната пътническа седалка може да се сгъне до положението на масата.

Сгъване на единична предна пътническа седалка

Плъзнете предната пътническа седалка докрай назад, за да избегнете контакт с арматурното табло при сгъване.

Натиснете облегалката за глава надолу или я свалете, преди да сгънете облегалката ↻ 49.

В зависимост от версията, демонтирайте облегалката за ръце ↻ 55.



Натиснете лоста, сгънете облегалката изцяло напред и отпуснете лоста. След това натиснете облегалката още надолу до пълното ѝ сгъване.

Разгъване на единична предна пътническа седалка

За да върнете седалката в изправено положение, издърпайте докрай облегалката.

Дръпнете лоста и повдигнете докрай облегалката, след това отпуснете лоста.

Сгъване на предна пътническа седалка пейка



Сгънете облегалката на централната седалка, като издърпате ухото.



Сгънете облегалката на външната седалка, като издърпате халката. Завъртете облегалката напред, докато седалката се спусне на пода на автомобила.

В издърпано положение максималното тегло на облегалката е 50 кг.



За да повдигнете възглавницата на седалката, дръпнете лостчето и повдигнете възглавницата на седалката към облегалката, докато се фиксира.

Система за съхраняване на вещи и превоз на товари ⇨ 87.

Решетка за съхраняване на вещи на багажното отделение ⇨ 90.

Разгъване на предна пътническа седалка пейка

За да върнете облегалката в изправено положение, издърпайте седалката, докато се застопори.

За да върнете възглавницата на седалката в първоначалното ѝ положение, натиснете лоста и спуснете възглавницата на седалката, докато се застопори.

⚠ Предупреждение

Когато предната пътническа седалка е в сгънато положение, системата на въздушните възглавници за предния пътник трябва да се деактивира.

Деактивиране на въздушните възглавници ⇨ 69.

Облегалка за ръце



Облегалката за ръце може да се сгъва нагоре.



За да махнете облегалката за ръце, сгънете я нагоре, натиснете и завъртете в положението, показано на илюстрацията.

След това издърпайте облегалката за ръце от облегалката за гърба.

За да поставите облегалката за ръце, вкарайте я в облегалката. Натиснете и сгънете облегалката за ръце в изправено положение. Издърпайте облегалката за ръце малко и я сгънете надолу.

Отопление на седалката



Задействайте отоплението на седалката като натиснете  за съответната предна седалка. Светодиодът в бутона свети, за да покаже активиране.

Натискане на  още веднъж деактивира отоплението на седалката.

Отоплението на седалката работи при работещ двигател и по време на автоматично спиране.

Система "стоп/старт" ⇨ 165.

Задни седалки

Втори ред седалки

В зависимост от оборудването, облегалката на задната седалка е разделена на две или три части. Всички части могат да се сгънат надолу.

Преди да сгъвате облегалките за гърба на задните седалки, направете следното, ако е необходимо:

- Преместете предните седалки напред.
- Свалете покривалото на багажното отделение ⇨ 84.

Сгъване на седалките

1. Натиснете облегалката за глава надолу ⇨ 49.
2. Проверете дали предпазните колани на външните седалки лягат правилно върху облегалките.



3. Дръпнете освобождаващия лост от едната или от двете външни страни и сгънете облегалките върху седалките.



4. В зависимост от версията, сгънете облегалката на централната седалка, като издърпате ухото.



5. Алтернативно сгъване на облегалките за гърба на седалките от към багажното отделение: натиснете лоста на лявата или дясната странична стена, за да сгънете облегалката на задната седалка.

⚠ Предупреждение

Внимавайте при боравене със задните облегалки откъм багажното отделение. Облегалката се сгъва със значителна сила. Съществува риск от нараняване, особено за децата.

Уверете се, че няма нищо, прикрепено към задните седалки или поставено върху възглавницата на седалката.

⚠ Предупреждение

Внимавайте товарът в автомобила да е добре закрепен. В противен случай предметите в автомобила могат да бъдат подхвърлени хаотично и да предизвикат персонални увреждания или щети на товара или автомобила.

Разгъване на седалките

За да изправите облегалките ги повдигнете в изправено положение докато се заключат с щракване.

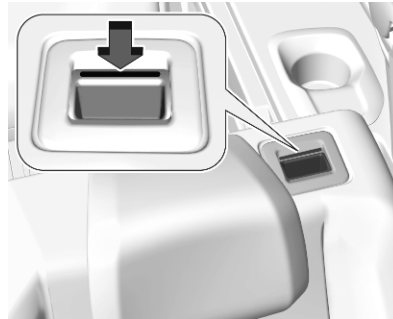

Облегалките на седалките са заключени само, ако червената отметка до освобождаващия лост не се виждат.

⚠ Предупреждение

При разгъване се уверете, че облегалките са надеждно застопорени, преди да потеглите. Неспазването на

това изискване може да доведе до нараняване или повреда на товара или автомобила в случай на рязко спиране или сблъсък.

Трети ред седалки**⚠ Предупреждение**

Когато задните седалки или облегалките се регулират или сгъват, дръжте ръцете и краката си далече от зоната на движение.

Никога не настройвате седалките, докато шофирате, тъй като те могат да започнат да се движат неконтролируемо.

Винаги шофирайте с фиксирани седалки и облегалки.

⚠ Предупреждение

При монтиране на задните седалки, уверете се, че те е правилно разположена върху

точките на закрепване, че блокировките са напълно задействани и че облегалката е в правилно положение.

Неспазването на това изискване може да доведе до нараняване в случай на рязко спиране или сблъсък.

⚠ Предупреждение

Внимавайте товарът в автомобила да е добре закрепен. В противен случай предметите в автомобила могат да бъдат подхвърлени хаотично и да предизвикат персонални увреждания или щети на товара или автомобила.

В зависимост от версията, зоната на товарното отделение може да се увеличи чрез сгъване или сваляне на седалките на третия ред.

Сгъване на седалките

1. Натиснете облегалката за глава надолу и, ако е необходимо, сгънете седалките от втория ред.

Облегалки за глава ⇨ 49

Сгъване на седалките на втория ред ⇨ 56



2. Издърпайте лоста и сгънете надолу облегалката върху седалката.

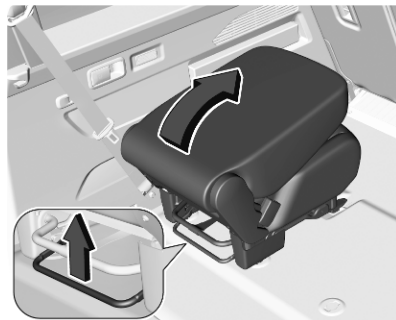

3. Издърпайте дръжката и наклонете цялата седалка напред.

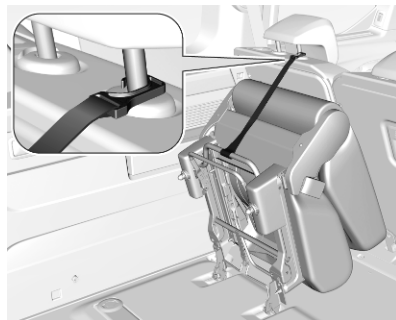

4. Фиксирайте сгънатата седалка в изправено положение, като прикрепите ремъка към една от стойките на облегалката за глава пред сгънатата седалка.

Разгъване на седалките

1. Уверете се, че предпазните колани не пречат на маневрата за разгъване.
2. Отстранете ремъка и спуснете седалката до пода, като се уверите, че задната подпора е разположена в точката за закрепване и е щракнала добре на място.
3. Повдигнете облегалката за гърба и регулирайте облегалката за глава.

Махане на седалките

1. Натиснете облегалката за глава надолу и, ако е необходимо, сгънете седалките от втория ред.
Облегалки за глава ⇨ 49
Сгъване на седалките на втория ред ⇨ 56

2. Издърпайте лоста и сгънете надолу облегалката върху седалката.

Издърпайте дръжката и наклонете цялата седалка напред (вижте "Сгъване на седалките" по-горе).

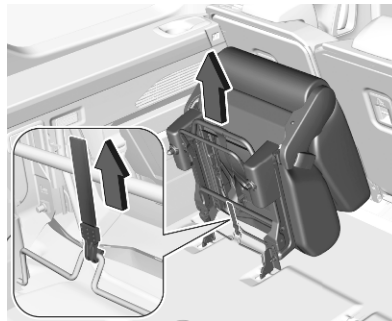

3. Издърпайте халката, за да освободите блокировките и демонтирайте седалката от точките на закрепване в пода.

Монтиране на седалките

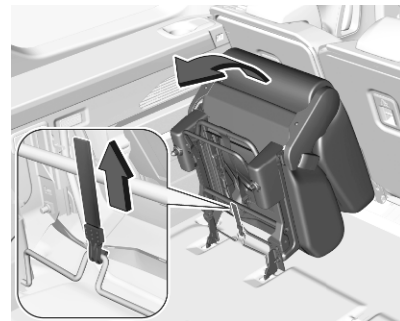

1. Поставете предните подпори на седалката към предните точки за закрепване.
2. Сгънете седалката назад до пода, за да фиксирате задната ѝ точка на закрепване.
3. Повдигнете облегалката за гърба и регулирайте облегалката за глава.

Надлъжно регулиране на седалката



Издърпайте дръжката, плъзнете седалката и освободете дръжката. Опитайте да преместите седалката назад и напред, за да се уверите, че е фиксирана на място.

Предпазни колани



При рязко ускоряване или забавяне предпазните колани се заключват и задържат пътниците в положението на седалката. Поради това, рискът от нараняване се намалява значително.

⚠ Предупреждение

Поставяйте предпазния колан преди всяко пътуване.

Пътниците, които не поставят предпазните колани, застрашават останалите пътници и самите себе си в случай на инцидент.

Предпазните колани са предвидени за ползване само от един човек в едно и също време.

Детски предпазни системи (седалки) ⇨ 71.

Проверявайте периодично за повреди, замърсяване и правилна функционалност всички елементи от системата на предпазните колани на седалките.

Подменете повредените компоненти. След произшествие заменете в сервиз коланите и задействалите се обтегачи на предпазните колани на седалките.

Съобщение

Уверете се, че предпазните колани не са повредени, нито защитени от обувки или предмети с остри ръбове. Внимавайте в механизмите за автоматично прибиране на предпазните колани да не попадне нечистотия.

Индикатор за незакопчан предпазен колан

Всяка седалка е оборудвана с индикатор за незакопчан предпазен колан, обозначен с контролен индикатор  за съответната седалка в конзолата на покрива ⇨ 112.

Ограничители на силата на обтягане на предпазни колани

Натоварването върху тялото се намалява посредством постепенното отпускане на предпазния колан по време на сблъсък.

Обтегачи на предпазни колани

В случай на челен удар, заден удар или страничен удар с определена сила, предпазните колани на предните седалки и предпазните колани на външните седалки на втория ред седалки се затягат от обтегачите на предпазните колани.

Предупреждение

Неправилното боравене (напр. сваляне или поставяне на предпазните колани) може да задейства обтегачите им.

Задействането на обтегачите на предпазните колани се обозначава от постоянно светене на контролната лампа  ⇨ 113.

Влезлите веднъж в действие обтегачи на предпазните колани трябва да се заменят в сервис. Обтегачите на предпазните колани могат да се задействат само веднъж.

Съобщение

Не закрепвайте и не поставяйте аксесоари и други предмети, които могат да попречат на действието на обтегачите на предпазните колани. Не правете никакви промени по компонентите на обтегачите на предпазните колани, тъй като това ще направи невалидно разрешението за ползването на автомобила.

Триточкови предпазни колани

Затягане

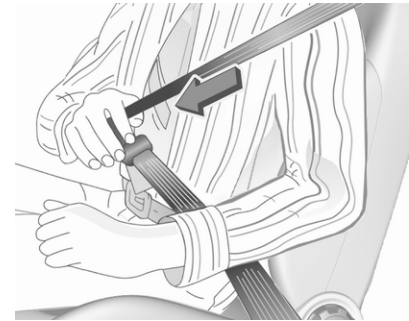

Издърпайте плавно предпазния колан от макарата, прекарайте го през тялото като внимавате да не се усуче и вкарайте закопчаващата планка в закопчалката. Докато карате затягайте редовно набедрената част на колана като издърпвате диагоналната му част.

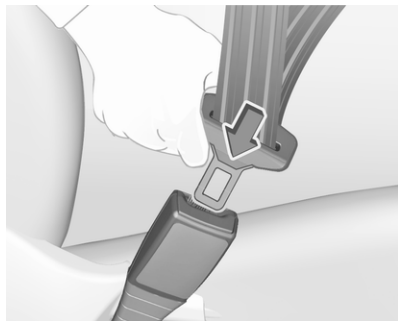

Отпуснатите и дебелите дрехи пречат на доброто прилягане на предпазния колан. Не поставяйте предмети (напр. ръчни чанти, мобилни телефони) между предпазния колан и тялото си.

⚠ Предупреждение

Предпазеният колан не бива да ляга върху твърди или чупливи предмети в джобовете на дрехите ви.

Индикатор за незакопчан предпазен колан  ↻ 112, ↻ 120.

Освобождение



За да откопчаете предпазния колан натиснете червения бутон върху закопчалката на колана.

Предпазен колан на централната седалка на втория ред седалки

Централната седалка е снабдена със специфичен триточков предпазен колан.



Издърпайте заключващите пластини и предпазния колан от фиксатора на колана в покрива.



Вкарайте долната закопчаваща пластина в лявата закопчалка (1) на средната седалка. Прекарайте горната заключваща планка заедно с предпазния колан над скута и рамото (не усуквайте колана) и я вкарайте в дясната закопчалка (2) на централната седалка.

За да откопчаете предпазния колан първо натиснете бутона на дясната закопчалка (2) и извадете горната закопчаваща планка. След това натиснете бутона на лявата закопчалка (1) и свалете долната заключваща планка. Предпазният колан се прибира автоматично.

Използване на предпазните колани по време на бременност



⚠ Предупреждение

Бедрената част на колана трябва да минава колкото може по-ниско за да се избегне натиск върху корема.

Система на въздушните възглавници

Системата на въздушните възглавници се състои от няколко индивидуални системи, в зависимост от нивото на оборудване.

При задействането им въздушните възглавници се надуват в рамките на милисекунди. Те спадат толкова бързо, че това често остава незабелязано по време на катастрофа.

⚠ Предупреждение

Системата на въздушните възглавници се задейства по експлозивен начин, ремонтите трябва да се извършват само от квалифициран персонал.

⚠ Предупреждение

Добавянето на аксесоари, които променят рамата на автомобила, системата на бронята, височината, ламарините на предния край или страничния ламаринен лист, може да предотврати правилната работа на системата на въздушните възглавници. Работата на системата на въздушните възглавници може да се повлияе и от смяната на части на предните седалки, предпазните колани, сензорния и диагностичния модул на въздушните възглавници, волана, арматурното табло, вътрешните уплътнения на вратите, включително високоговорителите, модулите на въздушните възглавници, тапицерията на тавана или колоните, предните сензори, сензорите за страничен удар или окабеляването на въздушните възглавници.

Съобщение

Управляващата електроника на системата на въздушните възглавници и обтегачите на коланите се намира в централната конзола. Не поставяйте магнитни предмети в тази зона.

Не прикрепвайте никакви предмети върху капаците на въздушните възглавници и не ги покривайте с нищо. Сменете повредените капаци в сервиз.

Всяка въздушна възглавница се отваря само веднъж. Незабавно заменяйте отворилите се въздушни възглавници в сервиз. Освен това, може да е необходима замяна и на волана, арматурното табло, някои панели, уплътненията на вратите, дръжки и седалки.

Не правете никакви промени по системата на въздушните възглавници, тъй като това ще направи невалидно разрешението за ползването на автомобила.

Контролна лампа  за системите на въздушните възглавници  113.

Детски предпазни системи на седалка на пътника до водача със системи за въздушни възглавници

Предупреждение съгласно ECE R94.02:



EN: NEVER use a rearward-facing child restraint on a seat protected by an ACTIVE AIRBAG in front of it; DEATH or SERIOUS INJURY to the CHILD can occur.

DE: Nach hinten gerichtete Kindersitze NIEMALS auf einem Sitz verwenden, der durch einen davor befindlichen AKTIVEN AIRBAG geschützt ist, da dies den TOD oder SCHWERE VERLETZUNGEN DES KINDES zur Folge haben kann.

FR: NE JAMAIS utiliser un siège d'enfant orienté vers l'arrière sur un siège protégé par un COUSSIN GONFLABLE ACTIF placé devant lui, sous peine d'infliger des BLESSURES GRAVES, voire MORTELLES à l'ENFANT.

ES: NUNCA utilice un sistema de retención infantil orientado hacia atrás en un asiento protegido por un AIRBAG FRONTAL ACTIVO. Peligro de MUERTE o LESIONES GRAVES para el NIÑO.

RU: ЗАПРЕЩАЕТСЯ устанавливать детское удерживающее устройство лицом назад на сиденье автомобиля, оборудованном фронтальной подушкой безопасности, если ПОДУШКА НЕ ОТКЛЮЧЕНА! Это

может привести к СМЕРТИ или СЕРЬЕЗНЫМ ТРАВМАМ РЕБЕНКА.

NL: Gebruik NOOIT een achterwaarts gericht kinderzitje op een stoel met een ACTIEVE AIRBAG ervoor, om DODELIJK of ERNSTIG LETSEL van het KIND te voorkomen.

DA: Brug ALDRIG en bagudvendt autostol på et forsæde med AKTIV AIRBAG, BARNET kan komme i LIVSFARE eller komme ALVORLIGT TIL SKADE.

SV: Använd ALDRIG en bakåtvänd barnstol på ett säte som skyddas med en framförvarande AKTIV AIRBAG. DÖDSFALL eller ALLVARLIGA SKADOR kan drabba BARNET.

FI: ÄLÄ KOSKAAN sijoita taaksepäin suunnattua lasten turvaistuinta istuimelle, jonka edessä on AKTIIVINEN TURVATYYNYY, LAPSI VOI KUOLLA tai VAMMAUTUA VAKAVASTI.

NO: Bakovervendt barnesikringsutstyr må ALDRI brukes på et sete med AKTIV KOLLISJONSPUTE foran, da det kan

føre til at BARNET utsettes for LIVSFARE og fare for ALVORLIGE SKADER.

PT: NUNCA use um sistema de retenção para crianças voltado para trás num banco protegido com um AIRBAG ACTIVO na frente do mesmo, poderá ocorrer a PERDA DE VIDA ou FERIMENTOS GRAVES na CRIANÇA.

IT: Non usare mai un sistema di sicurezza per bambini rivolto all'indietro su un sedile protetto da AIRBAG ATTIVO di fronte ad esso: pericolo di MORTE o LESIONI GRAVI per il BAMBINO!

EL: ΠΟΤΕ μη χρησιμοποιείτε παιδικό κάθισμα ασφαλείας με φορά προς τα πίσω σε κάθισμα που προστατεύεται από μετωπικό ΕΝΕΡΓΟ ΑΕΡΟΣΑΚΟ, διότι το παιδί μπορεί να υποστεί ΘΑΝΑΣΙΜΟ ή ΣΟΒΑΡΟ ΤΡΑΥΜΑΤΙΣΜΟ.

PL: NIE WOLNO montować fotelika dziecięcego zwróconego tyłem do kierunku jazdy na fotelu, przed którym znajduje się WŁĄCZONA PODUSZKA POWIETRZNA. Niezastosowanie się do tego

zalecenia może być przyczyną ŚMIERCI lub POWAŻNYCH OBRAŻEŃ u DZIECKA.

TR: Arkaya bakan bir çocuk emniyet sistemini KESİNLİKLE önünde bir AKTİF HAVA YASTIĞI ile korunmakta olan bir koltukta kullanmayınız. ÇOCUK ÖLEBİLİR veya AĞIR ŞEKİLDE YARALANABİLİR.

UK: НИКОЛИ не використовуйте систему безпеки для дітей, що встановлюється обличчям назад, на сидінні з УВІМКНЕНОЮ ПОДУШКОЮ БЕЗПЕКИ, інакше це може призвести до СМЕРТІ чи СЕРІОЗНОГО ТРАВМУВАННЯ ДИТИНИ.

HU: SOHA ne használjon hátrafelé néző biztonsági gyerekülést előlről AKTÍV LÉGZSÁKKAL védett ülésen, mert a GYERMEK HALÁLÁT vagy KOMOLY SÉRÜLÉSÉT okozhatja.

HR: NIKADA nemojte koristiti sustav zadržavanja za djecu okrenut prema natrag na sjedalu s AKTIVNIM ZRAČNIM JASTUKOM ispred njega, to bi moglo dovesti do SMRTI ili OZBILJNIH OZLJEDA za DIJETE.

SL: NIKOLI ne nameščajte otroškega varnostnega sedeža, obrnjenega v nasprotni smeri vožnje, na sedež z AKTIVNO ČELNO ZRAČNO BLAZINO, saj pri tem obstaja nevarnost RESNIH ali SMRTNIH POŠKODB za OTROKA.

SR: NIKADA ne koristiti bezbednosni sistem za decu u kome su deca okrenuta unazad na sedištu sa AKTIVNIM VAZDUŠNIM JASTUKOM ispred sedišta zato što DETE može da NASTRADA ili da se TEŠKO POVREDI.

MK: НИКОГАШ не користете детско седиште свртено наназад на седиште заштитено со АКТИВНО ВОЗДУШНО ПЕРНИЧЕ пред него, затоа што детето може ДА ЗАГИНЕ или да биде ТЕШКО ПОВРЕДЕНО.

BG: НИКОГА не използвайте детска седалка, гледаща назад, върху седалка, която е защитена чрез АКТИВНА ВЪЗДУШНА ВЪЗГЛАВНИЦА пред нея - може да се стигне до СМЪРТ или СЕРИОЗНО НАРАНЯВАНЕ на ДЕТЕТО.

RO: Nu utilizați NICIODATĂ un scaun pentru copil îndreptat spre partea din spate a mașinii pe un scaun protejat de un AIRBAG ACTIV în fața sa; acest lucru poate duce la DECESUL sau VĂTĂMAREA GRAVĂ a COPILULUI.

CS: NIKDY nepoužívejte dětský zádržný systém instalovaný proti směru jízdy na sedadle, které je chráněno před sedadlem AKTIVNÍM AIRBAGEM. Mohlo by dojít k VÁŽNĚMU PORANĚNÍ nebo ÚMRTÍ DÍTĚTE.

SK: NIKDY nepoužívajte detskú sedačku otočenú vzad na sedadle chránenom AKTÍVNYM AIRBAGOM, pretože môže dôjsť k SMRTI alebo VÁŽNYM ZRANENIAM DIEŤAŤA.

LT: JOKIU BŪDU nemontuokite atgal atgręžtos vaiko tvirtinimo sistemas sėdynėje, prieš kurią įrengta AKTYVI ORO PAGALVĖ, nes VAIKAS GALI ŽŪTI arba RIMTAI SUSIŽALOTI.

LV: NEKĀDĀ GADĪJUMĀ neizmantojiet uz aizmuguri vērstu bērnu sēdekļi sēdvietā, kas tiek aizsargāta ar tās priekšā uzstādītu

AKTĪVU DROŠĪBAS SPILVENU, jo pretējā gadījumā BĒRNS var gūt SMAGAS TRAUMAS vai IET BOJĀ.

ET: ÄRGE kasutage tahapoole suunatud lapseturvaistest istmel, mille ees on AKTIIVSE TURVAPADJAGA kaitstud iste, sest see võib põhjustada LAPSE SURMA või TÕSISE VIGASTUSE.

MT: QATT tuża trażżin għat-*tfal* li jħares lejn in-naħa ta' wara fuq sit protett b'AIRBAG ATTIV quddiemu; dan jista' jikkawża l-MEWT jew ĠRIEHI SERJI lit-TFAL.

GA: Ná húsáid srian sábháilteachta linbh cúil RIAMH ar shuíochán a bhfuil mála aeir ag feidhmiú os a chomhair. Tá baol BÁIS nó GORTÚ DONA don PHÁISTE ag baint leis.

Освен предупрежденията, изисквани по ECE R94.02, поради съображения за безопасност, обърнатите напред детски предпазни системи (седалки) трябва да се използват само съгласно инструкциите и ограниченията в таблицата ⇨ 74.

Етикетът на въздушната възглавница е разположен от двете страни на предния слънчев сенник.

Деактивиране на въздушна възглавница ⇨ 69.

Система на предните въздушни възглавници

Системата на предните въздушни възглавници се състои от една въздушна възглавница във волана и друга в покрива от страната на предния пътник. Мястото им е обозначено с надписа **AIRBAG**.

Системата на предните въздушни възглавници се задейства в случай на сериозен фронтален сблъсък. Запалването трябва да е включено.

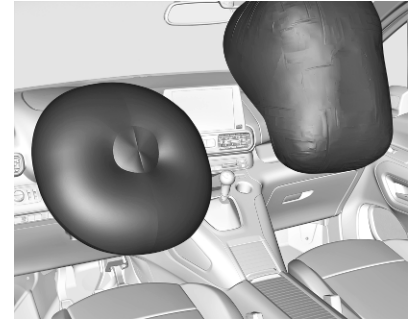

Надулата се въздушна възглавница смекчава удара и по този начин значително се намалява рискът от увреждания на горната част на тялото и главата на предните пътници.

⚠ Предупреждение

Оптимална защита се оказва само ако седалката е в правилно положение.

Положение на седалката ⇨ 50.

Поддържайте свободна зоната на надуване на въздушните възглавници.

Поставяйте правилно предпазния колан и го закопчавайте надеждно. Само тогава въздушната възглавница ще ви защити.

Система на страничните въздушни възглавници

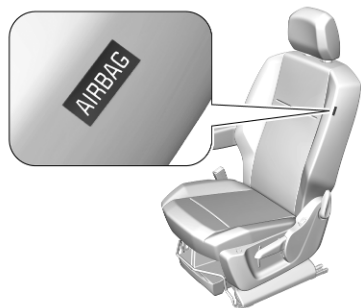

Системата на страничните въздушни възглавници се състои от по една въздушна възглавница във всяка една от предните облегалки. Мястото им е обозначено с надписа **AIRBAG**.

Системата на страничните въздушни възглавници се задейства в случай на сериозен страничен сблъсък. Запалването трябва да е включено.



Надулата се въздушна възглавница смекчава удара и по този начин намалява значително опасността от нараняване на горната част на тялото и таза в случай на странично сблъскване.

⚠ Предупреждение

Поддържайте свободна зоната на надуване на въздушните възглавници.

Съобщение

Ползвайте само такива предпазни калъфки за седалки, които са одобрени за дадения автомобил. Внимавайте да не покриете въздушните възглавници.

Система на въздушните възглавници-завеси

Системата на въздушните възглавници-завеси се състои от по една въздушна възглавница от двете страни на покривната рамка. Тя може да се разпознае по надписа **AIRBAG** върху покривната рамка.

Системата на въздушните възглавници-завеси се задейства в случай на сериозен страничен сблъсък. Запалването трябва да е включено.



Надулата се въздушна възглавница смекчава удара и по този начин намалява значително опасността от нараняване на главата в случай на странично сблъскване.

⚠ Предупреждение

Поддържайте свободна зоната на надуване на въздушните възглавници.

Куките на дръжките в покривната рамка са подходящи само за закачане на леки дрехи

без закачалки. Не дръжте никакви предмети в окачените дрехи.

Деактивиране на въздушните възглавници

Системата на въздушните възглавници за предния пътник трябва да се деактивира заради поставянето на детска предпазна система (седалка) върху предната пътническа седалка, съгласно инструкциите от таблица ⇨ 74. Системите на страничните възглавници и въздушните възглавници-завеси, както и системите на предварителните обтегачи на коланите и системите на всички въздушни възглавници за шофьора остават активирани.



Системата на въздушните възглавници за предния пътник може да се деактивира посредством ключалката от пътническата страна на арматурното табло.

Използвайте ключа за запалване за да изберете положението:

- OFF (ИЗКЛ.)[⊗]₂ : въздушната възглавница на предната пътническа седалка е деактивирана и няма да се раздуе в случай на сблъсък, контролният индикатор OFF (ИЗКЛ.)[⊗]₂ свети непрекъснато в централната конзола
- ON (ВКЛ.)[⊗] : въздушната възглавница за предния пътник е активна

⚠ Опасност

Деактивирайте въздушната възглавница за пътника само в комбинация с използване на детска предпазна седалка, посочена в инструкциите и ограниченията на таблица ⇨ 74.

В противен случай, има риск от фатално нараняване при деактивирана въздушна възглавница за пътника, седящ отпред.



Ако контролният индикатор[⊗] свети в продължение на прибл. 60 секунди след включване на запалването, системата на въздушните възглавници за предния пътник ще се раздуе в случай на сблъсък.

Ако контролният индикатор[⊗]₂ свети след включване на запалването, системата на въздушните възглавници за

предния пътник е деактивирана. Той продължава да свети докато въздушната възглавница е деактивирана.

Ако двата контролни индикатора светят в едно и също време, това означава неизправност на системата. Състоянието на системата не се вижда, затова на предната пътническа седалка не бива да сяда никой. Свържете се със сервиз незабавно.

Незабавно се обърнете към сервиз, ако нито един от двата индикатора не свети.

В случай на неизправност се извежда предупредително съобщение на центъра за информация на водача и ще прозвучи предупредителен зумер.

Сменяйте статуса само при спрял автомобил и изключено запалване.

Положението остава така до следващата промяна.

Контролна лампа за деактивирани въздушни възглавници ⇨ 113.

Предпазни седалки за деца

Детски предпазни системи (седалки)

⚠ Опасност

При използване на обърната назад детска предпазна седалка върху предната пътническа седалка, системата на въздушните възглавници за предния пътник трябва да се деактивира. Това се отнася и за някои обърнати напред детски предпазни седалки, посочени в таблиците ⇨ 74.

Деактивиране на въздушна възглавница ⇨ 69.

Етикет на въздушна възглавница ⇨ 63.

Препоръчваме ви детските предпазни системи (седалки), които са конструирани специално

за този автомобил. За повече информация се обърнете към вашия сервиз.

Когато използвате детска предпазна система (седалка), спазвайте следните инструкции за употреба и инсталация, както и тези, предоставени с детската предпазна система.

Винаги спазвайте местните и държавните разпоредби. В някои страни използването на детски предпазни седалки е забранено за определени места в автомобила.

Детските предпазни системи (седалки) могат да се закрепват чрез:

- Триточкови предпазни колани
- ISOFIX скоби
- Top-tether

Триточкови предпазни колани

Детските предпазни системи (седалки) могат да се закрепват чрез триточков предпазен колан.

ISOFIX скоби

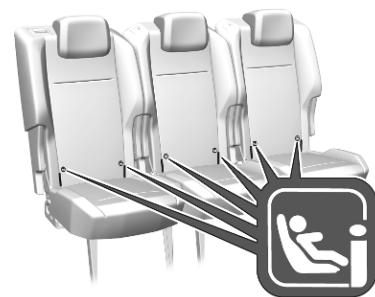

Закрепете позволената ISOFIX за автомобила детска предпазна седалка ISOFIX към скобите. Местата за специфичните за автомобила предпазни седалки ISOFIX са отбелязани в таблицата ISOFIX ⇨ 74.

Скобите ISOFIX са разположени под символа i-Size в калъфа на седалката.

Детската предпазна система (седалка) i-Size е универсална детска предпазна система ISOFIX съгласно Регулация №129 на ООН.

Детски предпазни системи (седалки) i-Size могат да се използват на всяка автомобилна седалка, подходяща за i-Size, i-Size таблица ⇨ 74.

В допълнение към конзолите ISOFIX трябва да се използва Top-tether ремък или подпорен крак.

Опората трябва да стъпи здраво на пода. Разполагане на опората в нишата за крака не се разрешава.



Детските седалки i-Size и автомобилните седалки с i-Size одобрение са маркирани със символа i-Size, вижте илюстрацията.

Анкери Top-tether

Анкерите за закрепване на седалки Top-tether са маркирани със символа  за детски седалки.



В допълнение към скобите ISOFIX, стегнете ремъка Top-tether към анкерите за закрепване на седалки Top-tether.

Трети ред седалки ⇨ 57.

Местата за поставяне на детски предпазни седалки ISOFIX от универсалната категория са отбелязани в таблицата с IUF ⇨ 74.

Избор на подходяща система

Задните седалки са най-удобното място за поставяне на детска предпазна седалка.

Деца трябва да бъдат превозвани с лице към задната част на автомобила дотогава, докато това е възможно. Това, в случай на катастрофа, намалява натоварването върху гръбначния стълб на детето, който все още е много слаб.

Подходящи са детски предпазни системи (седалки), които съответстват на валидни разпоредби на UN ECE. Проверете местните закони и разпоредби относно задължителната употреба на детски предпазни системи (седалки).

Следните детски предпазни седалки се препоръчват за следните теглови класове:

- **Група 0+:**
Römer Baby-Safe Plus с ISOFIX основа за деца до 13 кг
- **Група I:**
Römer Duo Plus ISOFIX с ISOFIX и Top-tether за деца от 9 кг до 18 кг

- **Група II, Група III:**
Römer Kidfix XP със или без
ISOFIX за деца от 15 кг до
36 кг
- **Група III:** Graco Booster за деца
от 22 кг до 36 кг

Уверете се, че детската предпазна седалка, която смятате да инсталирате е съвместима с типа на автомобила.

Уверете се, че мястото за монтиране на детската предпазна система е подходящо за целта, вижте следните таблици.

Позволявайте на децата да влизат и излизат от автомобила само от по-далечната от пътното движение страна.

Когато детската предпазна седалка не се използва, обезопасете детската седалка с предпазния колан или я извадете от автомобила.

Съобщение

Не прикрепвайте нищо на детската предпазна седалка и не я покривайте с нищо.

Детска седалка, претърпяла катастрофа, трябва да бъде подменена.

Места за поставяне на детска седалка

Допустими опции за пристягане на система на детска предпазна седалка с триточков предпазен колан

Клас по тегло	На предната пътническа седалка		На външните седалки на втория ред	На средната седалка от втория ред	На седалките на третия ред
	активирана въздушна възглавница	деактивирана въздушна възглавница			
Група 0, Група 0+: до 13 кг	X	U ^{1,2}	U ³	U	U ³
Клас I: от 9 до 18 кг	UF	U ^{1,2}	U ^{3,4}	U	U ^{3,4}
Клас II: от 15 до 25 кг	UF	U ^{1,2}	U ^{3,4}	U	U ^{3,4}
Клас III: от 22 до 36 кг	UF	U ^{1,2}	U ^{3,4}	U	U ^{3,4}

U : универсална приложимост за детските предпазни системи (седалки), обърнати напред или назад, във връзка с триточков предпазен колан

UF : универсална приложимост за детските предпазни системи (седалки), обърнати напред, във връзка с триточков предпазен колан

X : при този тегловен клас не се разрешават никакви детски седалки

¹ : преместете седалката напред колкото е необходимо и регулирайте наклона на облегалката на седалката колкото е необходимо до вертикално положение, за да сте сигурни, че коланът минава напред от горната точка за закрепване

² : настройте наклона на облегалката на седалката, ако е необходимо, във вертикална позиция, за да се уверите, че коланът е обтегнат от страната на закопчалката

³ : преместете съответната предна седалка пред детската предпазна седалка напред колкото е необходимо

⁴ : регулирайте съответната облегалка за глава според необходимостта или я демонтирайте, ако е необходимо

Позволени варианти за монтиране на детска предпазна седалка ISOFIX с конзоли ISOFIX

Клас по тегло	Клас по ръст	Закрепване	На предната пътническа седалка	На седалките от втория ред	На седалките на третия ред
Клас 0: до 10 кг	G	ISO/L2	X	X	X
	F	ISO/L1	X	X	X
		ISO/R1	X	IL ³	X
Клас 0+: до 13 кг	E	ISO/R1	X	IL ³	X
	D	ISO/R2	X	IL ³	X
	C	ISO/R3	X	IL ³	X
Клас I: от 9 до 18 кг	D	ISO/R2	X	IL ^{3,4}	X
	C	ISO/R3	X	IL ^{3,4}	X
	B	ISO/F2	X	IL, IUF ^{3,4}	X
	B1	ISO/F2X	X	IL, IUF ^{3,4}	X
	A	ISO/F3	X	IL, IUF ^{3,4}	X

IL : подходяща за специалните предпазни системи ISOFIX от категориите "специфична за автомобила", "с ограничения" или "полууниверсална". Системата на ISOFIX предпазна седалка трябва да бъде одобрена за конкретния тип автомобил (вижте списъка с типа автомобили на детската предпазна седалка)

IUF : подходяща за предпазни седалки ISOFIX, които се инсталират с лице към предната част на автомобила, принадлежащи към универсалната категория и одобрени за използване в този клас по тегло

X : при този тегловен клас не се разрешават никакви детски седалки ISOFIX

³ : преместете съответната предна седалка пред детската предпазна седалка напред колкото е необходимо

⁴ : регулирайте съответната облегалка за глава според необходимостта или я демонтирайте, ако е необходимо

Клас по ръст и способ на закрепване на системите ISOFIX

- A - ISO/F3 : гледаща напред детска предпазна седалка за деца с максимален ръст в тегловен клас от 9 до 18 кг
- B - ISO/F2 : гледаща напред детска предпазна седалка за по-малки деца в тегловен клас от 9 до 18 кг
- B1 - ISO/F2X : гледаща напред детска предпазна седалка за по-малки деца в тегловен клас от 9 до 18 кг
- C - ISO/R3 : гледаща назад детска предпазна седалка за деца с максимален ръст от тегловен клас до 18 кг
- D - ISO/R2 : гледаща назад детска предпазна седалка за по-малки деца в тегловен клас до 18 кг
- E - ISO/R1 : гледаща назад детска предпазна седалка за малки деца в тегловен клас до 13 кг
- F - ISO/L1 : лява странично обърната позиция на детска предпазна седалка (кошница за носене)
- G - ISO/L2 : дясна странично обърната позиция на детска предпазна седалка (кошница за носене)

Позволени варианти за монтиране на детска предпазна седалка i-Size с конзоли ISOFIX

	На предната пътническа седалка	На седалките от втория ред	На седалките на третия ред
детски предпазни системи (седалки) i-Size	X	i - U	X

i - U : подходящо за универсални обърнати с лицето напред или назад детски предпазни системи (седалки) i-Size

X : позицията за сядане не е подходяща за универсални детски предпазни системи (седалки) i-Size

Съхраняване на вещи

Отделения за вещи	77
Жабка	77
Поставки за чаши	78
Предно отделение за вещи	79
Конзола над главата	80
Кутия под седалката	81
Съхранение в централната конзола	81
Съхраняване на вещи в ниша за краката	81
Товарно отделение	82
Сгъваема стълба	82
Покривало на товарното (багажното) отделение	84
Халки за привързване	86
Система за превоз на товари .	87
Предпазна мрежа	88
Решетка на багажното отделение	90
Предупредителен триъгълник	93
Комплект за първа помощ	94
Багажник на покрива	94

Превозване на товари	95
Индикатор за претоварване ...	96

Отделения за вещи

⚠ Предупреждение

Не съхранявайте тежки или остри предмети в отделенията за вещи. В противен случай, пътниците да бъдат наранени от предмети, изхвърлени наоколо в случай на рязко спиране, внезапна промяна на посоката или катастрофа.

Жабка

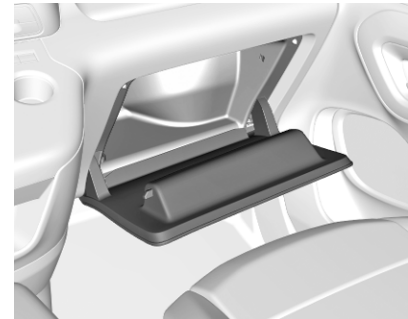

За да отворите жабката издърпайте ръкохватката.

Жабката трябва да бъде затворена по време на движение.

Поставки за чаши

Предна поставка за чаши

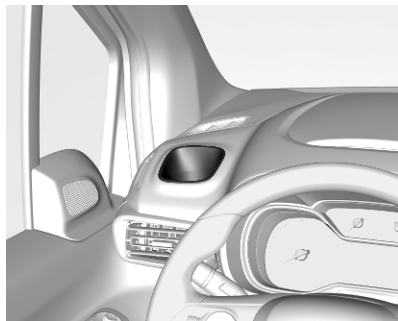

Поставки за чаши са разположени отстрани на приборния панел.

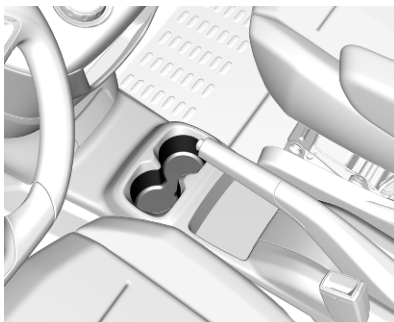

В централната конзола може да има поставки за чаши.

Задна стойка за чаши



Допълнителни поставки за чаши могат да бъдат разположени в съгваемите масички на облегалките на предните седалки. Сгънете нагоре масичката.

Не поставяйте твърди или тежки предмети върху масичката.

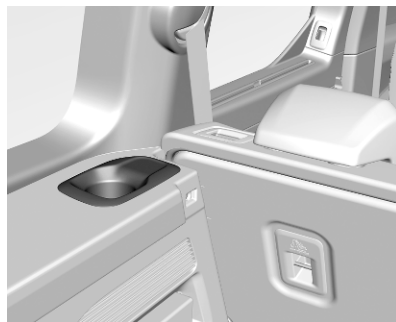

Поставки за чаши за трети ред седалки са разположени отстрани в багажното отделение.

Предно отделение за вещи

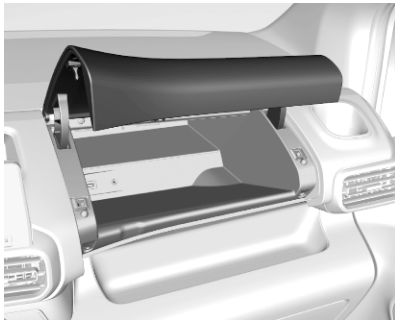

Отделение за съхраняване на вещи има в горната част на приборния панел.

Някои версии имат CD плейър, USB, охлаждане на жабката и AUX гнездо в отделението за вещи.



Отделение за съхраняване на вещи има в горната част на приборния панел.

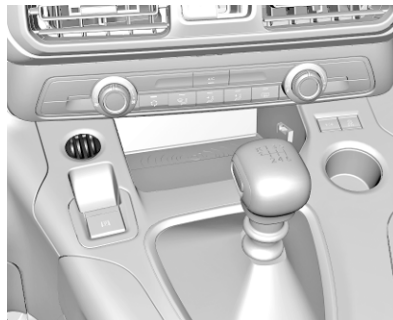

Стойка за монети е разположена върху приборния панел.

Сгъване на облегалката на средната седалка



Облегалката на предната централна седалка съдържа табла за документи.

Сгъване облегалката на седалката ↗ 53.

⚠ Предупреждение

Когато предната средна пътническа седалка е в сгънато положение, системата на

въздушните възглавници за предния пътник трябва да се деактивира.

Деактивиране на въздушните възглавници ⇨ 69.

Конзола над главата



Съхранявайте само леки предмети, като хартиени документи или карти.

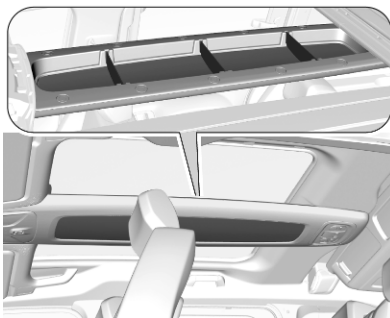

Разделителите на четирите отделения могат да се махнат.

Максималният допустим товар е 6 кг.

⚠ Предупреждение

Закрепете предметите, за да не им позволите да изпаднат и да предизвикат нараняване.



Плъзнете клапите, за да отворите. Затваряйте по време на движение. Максималният допустим товар е 10 кг.



Дръпнете ръкохватката, за да отворите.

Затваряйте по време на движение. Максималният допустим товар е 10 кг.

Кутия под седалката

Чекмедже за съхраняване на вещи под седалката



Под предните седалки може да има чекмедже. За да отворите, повдигнете малко чекмеджето и след това дръпнете.

Кутия за съхраняване на вещи

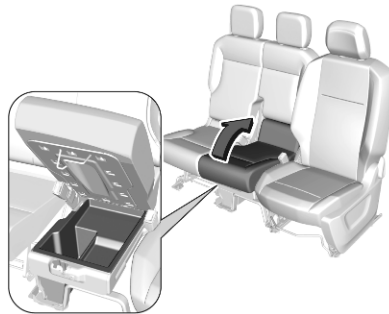

Под централната пейка може да има кутия за съхранение. Повдигнете възглавницата на седалката, като издърпате дръжката. Кутията за съхранение може да бъде заключена с катинар.

Съхранение в централната конзола



Кутия за съхраняване на вещи може да има в централната конзола. Натиснете капака, за да го отворите.

Електрически контакт 12 V се намира зад капака за съхраняване на вещи.

Съхраняване на вещи в ниша за краката

Отделението за съхраняване на вещи в ниша за краката е достъпно откъм задните седалки.

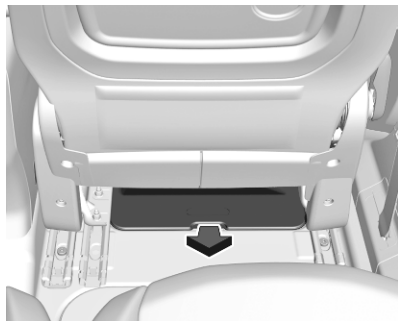

В зависимост от версията, в задната ниша за краката има две отделения за съхранение на вещи.

Инструментите на автомобила могат да бъдат разположени в отделенията за съхранение под предните седалки ↪ 260.

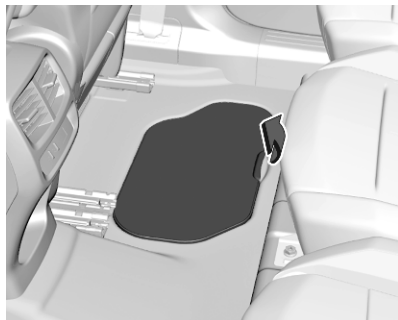

Товарно отделение

В зависимост от версията, зоната на товарното отделение може да се увеличи чрез сгъване или сваляне на седалките на третия ред. Облегалките на седалките на втория ред могат да се сгъват напред поотделно. Също така и облегалката на седалката на пътника до водача може да се сгъва.

В зависимост от натоварването, може да се сгъват само отделни седалки или облегалки.

Сгъване на пътническа седалка ↪ 53.

Сгъване на втори ред седалки ↪ 56.

Сгъване или махане на трети ред седалки ↪ 56.

Сгъваема стълба

За превозване на дълги товари е предвидена сгъваема стълба.

Отваряне на сгъваемата стълба



1. Натиснете лоста и освободете пружинната скоба от държача, като издърпате.
2. Повдигнете сгъваемата стълба.



3. Придвигнете отвъд точката на съпротивление, за да фиксирате сгъваемата стълба с подпорите.

Подпорна греда

Полагайте дългите товари върху подпорната греда.

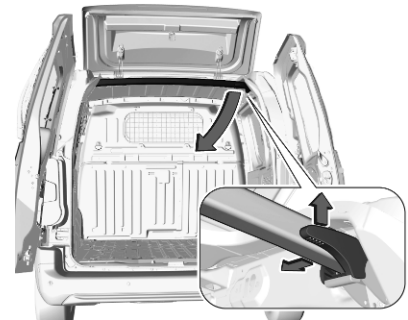

1. Натиснете лоста нагоре.
2. Натиснете леко предната част на подпорната греда и я насочете надолу към стойката на вратата.
3. Дръжте дългия товар в ъгловата позиция.
4. Преместете подпорната греда под товара в първоначално положение. Фиксирайте я, като натиснете лоста надолу отвъд точката на съпротивление.

Задните врати ще се заключат само когато е монтирана подпорната греда.

5. Закрепвайте добре товара. Страничните подпори могат да се използват като точки за окачване.

Затваряне на съгваемата стълба

1. Проверете дали подпорната греда е добре заключена.
2. Спускане на съгваемата стълба.
3. Закрепете пружинната скоба в нейния фиксатор.

Покривало на товарното (багажното) отделение

Задно покривало за багаж

Не поставяйте никакви предмети върху покривалото.

Затваряне на покривалото

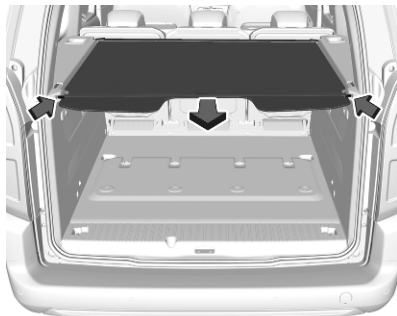

Издърпайте покривалото на товарното (багажното) отделение назад и го вкарайте в страничните скоби.

Отваряне на покривалото

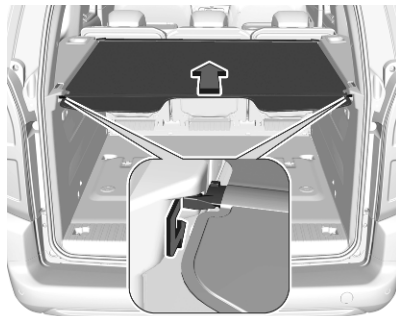

Освободете покривалото на багажното отделение от страничните конзоли. Насочвайте покривалото, докато се развие напълно.

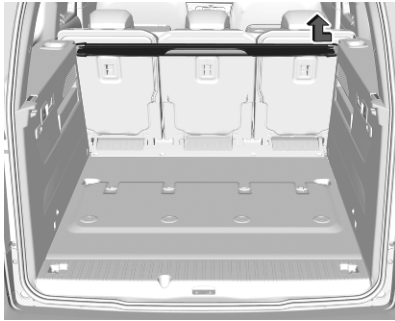
Сваляне на покривалото

Отворете покривалото на багажника.

Притиснете покривалото на товарното (багажното) отделение в едната страна и го повдигнете. Свалете покривалото на багажното отделение.

Съхраняване на вещи в багажното отделение

Ако покривалото на товарното (багажното) отделение не се използва, приберете го в багажното отделение. То може да се прибере зад втория или третия ред седалки.

Поставяне на покривалото

Вкарайте покривалото на товарното (багажното) отделение в отворите от едната страна. Притиснете покривалото от другата страна и го вкарайте в отвора.

Задна полица за багаж

Не поставяйте прекалено тежки предмети или предмети с остри ръбове върху задната полица за багаж. Максималният допустим товар е 25 кг. При високи товари монтирайте предпазната мрежа зад задните седалки ⇨ 88.

Монтиране на задната полица за багаж

Задната полица за багаж може да се монтира в две позиции.

Поставете полицата за багаж, като я фиксирате от двете страни.

Повдигане на задната полица за багаж за багаж



Задната полица за багаж може да се сгъва отзад, което позволява по-голяма гъвкавост в багажното отделение.

Съхраняване на вещи в багажното отделение



Поставете сгънатото покривало в изправено положение зад облегалките на задните седалки.

Халки за привързване

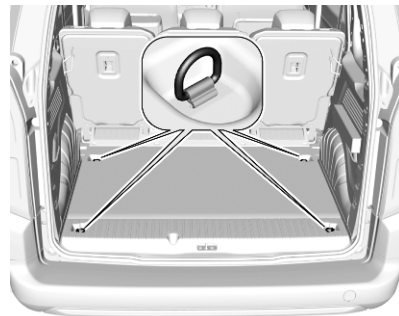

Халките за привързване служат за обезопасяване на предметите срещу изместване, напр. чрез ремъци или мрежа за багаж.



На пода на автомобила може да има халки за привързване и / или в страничната стена. Броят и местоположението на халките за привързване може да се различава в зависимост от автомобила.

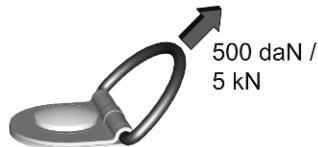

Максималната сила приложена върху халките за привързване не бива да надвишава 500 daN/5 kN/ 5 000 N.

В зависимост от държавата, максималната сила може да е посочена върху етикета.

Съобщение

Спецификациите върху етикета винаги имат предимство пред тези, описани в настоящото ръководство.

Система за превоз на товари

В зависимост от версията, една преграда зад предните седалки предпазва водача и предните пътници от движещи се товари.

В преградата зад седалката на пътника може да има капаче, което може да се махне, за да поберат дълги предмети. В автомобила е осигурено предпазно покривало, което да осигури безопасно транспортиране.

Ако облегалката на външната пътническа седалка е сгъната надолу и капачето на преградата е отворено, централната седалка трябва да остане свободна.

Махане на капачето

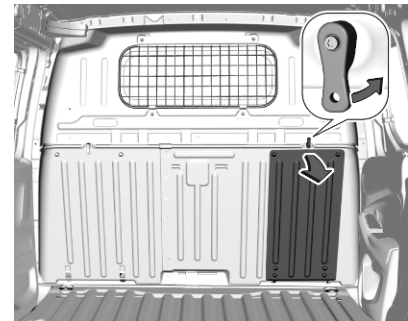

1. Освободете заключващото устройство на капачето, снижете капачето и го махнете.
2. Приберете капачето зад седалката на водача.

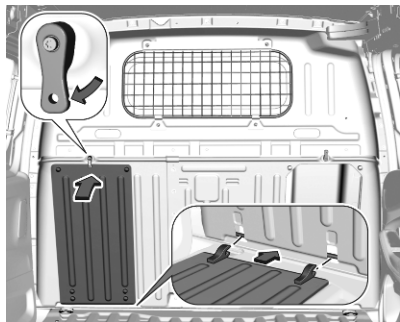

Завъртете заключващото устройство нагоре. Поставете пантите на капачето в корпуса им, повдигнете капачето и затворете заключващото устройство.

Поставяне на предпазното покривало

Предпазното покривало трябва да се монтира винаги, когато облегалката на външната пътническа седалка е сгъната надолу и капачето на преградата е отворено.

1. Сгънете облегалката на външната пътническа седалка ↻ 53.

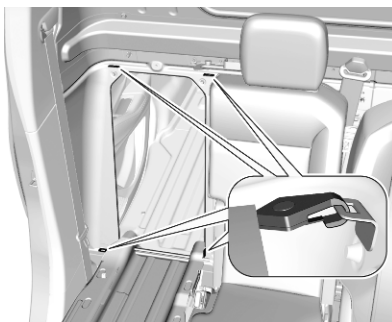

2. Прикрепете четирите куки за захващане на покривалото върху съответната халка за закрепване.
3. Издърпайте облегалката за глава от сгънатата облегалка, оставяйки двата прореза видими върху пръта на облегалката за глава ↻ 49.
4. Натоварете предметите.

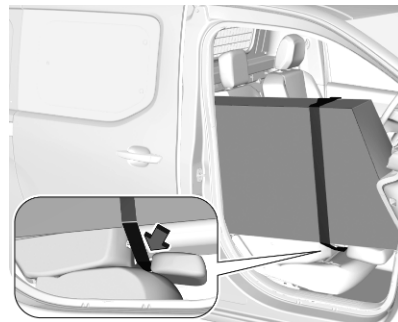

5. Прекарайте ремъка на покривалото около облегалката за глава. Натегнете ремъка, като опънете свободния край.

С монтиран предпазен капак, максималното натоварване върху сгънатата облегалка е 100 кг.

Предпазна мрежа

В зависимост от версията, предпазната мрежа може да се монтира зад задните седалки или, ако облегалките на задните седалки са сгънати зад предните седалки.

Забранено е превозването на пътници зад предпазната мрежа.

Поставяне

Зад задните седалки

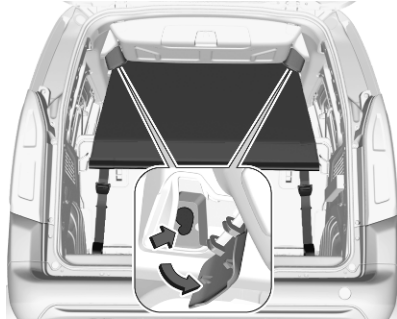

- Има монтажни отвори от двете страни в рамката на покрива над задните седалки. Отворете капачиците, окачете и застопорете пръта на мрежата от едната страна, притиснете пръта и окачете и застопорете от другата страна.



- Закачете куките на ремъците на предпазната мрежа в халките за привързване зад задните седалки. Натегнете двата ремъка, като опънете свободния край.
- Облегалките на задните седалки трябва да са повдигнати.

Зад предните седалки



- Има монтажни отвори от двете страни в рамката на покрива над предните седалки. Отворете капачиците, окачете и застопорете пръта на мрежата от едната страна, притиснете пръта и окачете и застопорете от другата страна.

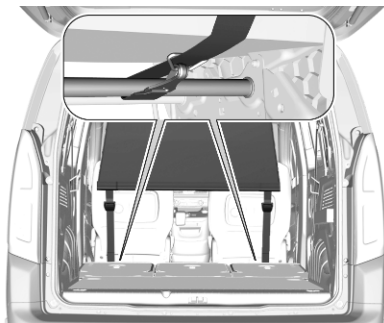

- Обвийте един ремък около гредата, разположена под възглавницата на предната седалка на водача. Другият ремък обвийте около гредата на седалката на пътника. След това закрепете всяка кука към съответния ремък.

Натегнете двата ремъка, като опънете свободния край.

- Натиснете надолу облегалките за глава и сгънете облегалките на задните седалки ↪ 82.

Решетка на багажното отделение



В зависимост от версията, една преграда предпазва водача и пътниците от движещи се товари.

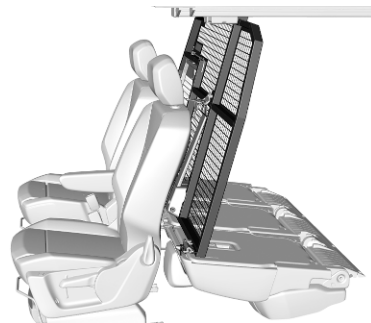

Преградата може да бъде поставена зад предните или задните седалки.



В преградата има капаче, което може да се отвори, за да поберат дълги предмети. В автомобила е осигурено предпазно покривало, което да осигури безопасно транспортиране.

Ако облегалката на страничната седалка е сгъната надолу и капачето на преградата е отворено, централната седалка трябва да остане свободна.

Ако облегалката на задната седалка е спусната и капачето е отворено за транспортиране на дълги предмети, седалката на предния пътник трябва да остане свободна.

Преместване на преградата

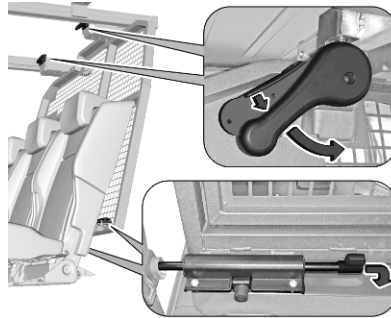

1. Освободете четирите заключващи устройства в горната и долната част на преградата.
2. За да бъде поставена зад предните седалки, сгънете облегалките на задните седалки ↷ 56

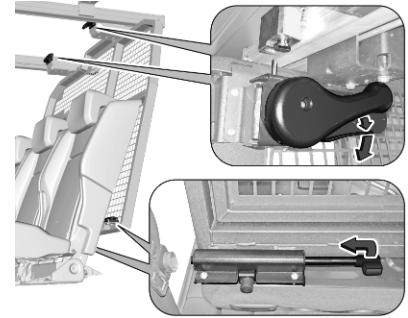

3. Преместете преградата и заключете четирите заключващи устройства отгоре и отдолу.

⚠ Предупреждение

Внимавайте при работа с долните заключващи устройства. Има опасност от защипване.

Отваряне на капачето

1. В зависимост от разположението на преградата и дължината на товара, сгънете

горната облегалка на задната седалка и / или облегалката на седалката на пътника ⇨ 53, 56

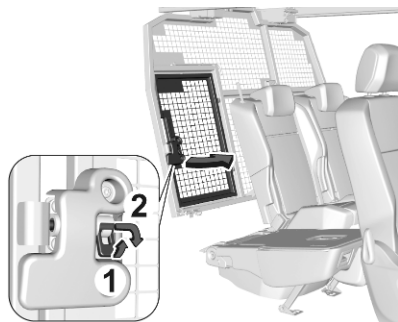

2. Освободете заключващото устройство на капачето и отворете капачето.



3. Закрепете капачето с пръта.

Затваряне на капачето

1. Закрепете пръта в конзолата.

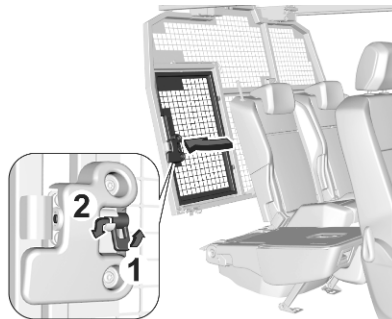

2. Затворете капачето и заключете заключващото устройство.
3. Върнете седалките в изправено положение ⇨ 53, 56

Поставяне на предпазното покривало

Предпазното покривало трябва да се монтира винаги, когато облегалката на страничната седалка е сгъната надолу и капачето на преградата е отворено.

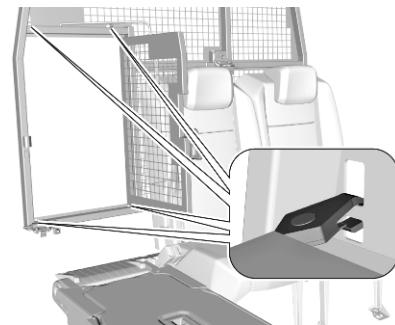

1. Прикрепете четирите куки за захващане на покривалото върху съответната халка за закрепване.
2. Издърпайте облегалката за глава от сгънатата облегалка, оставяйки двата прореза видими върху пръта на облегалката за глава ⇨ 49.
3. Натоварете предметите.

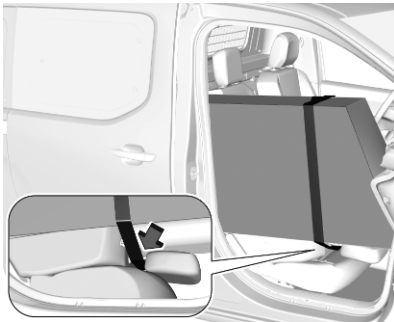

4. Прекарайте ремъка на покривалото около облегалката за глава. Натегнете ремъка, като опънете свободния край.

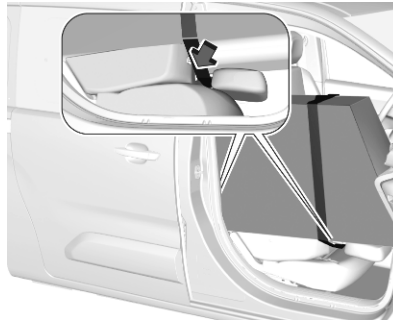

Ако товарът се съхранява на предната и задната седалка от страната на пътника, прекарайте един ремък през всяка облегалка за глава.

С монтиран предпазен капак, максималното натоварване върху всяка сгънатата облегалка е 100 кг.

Предупредителен триъгълник

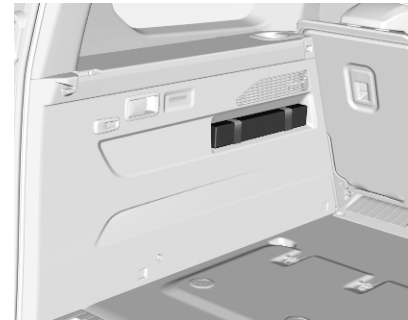

В зависимост от версията, предупредителният триъгълник може да се съхранява в багажното отделение. Закрепете го с еластичните ремъци.

Комплект за първа помощ



В зависимост от версията, комплектът за първа помощ може да се съхранява в багажното отделение.

Багажник на покрива

От съображения за безопасност и избягване повредата на покрива, препоръчваме да използвате багажник одобрен за дадения автомобил. За повече информация се обърнете към вашия сервиз.

Следвайте инструкциите за монтаж и сваляйте багажника, когато не го използвате.

Монтиране на багажник на покрива

Автомобили с релси на покрива



Монтажните точки се намират в долната част на релсите на покрива.

Закрепете багажника на покрива съгласно инструкциите за монтаж, предоставени с багажника.

Автомобили без релси на покрива

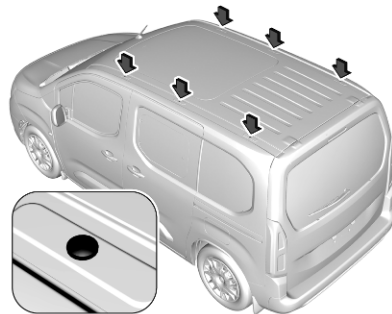

За да захванете багажника на покрива към покрива, развийте капачките в панелите на покрива. Поставете монтажните елементи в държача както е указано.

Превозване на товари

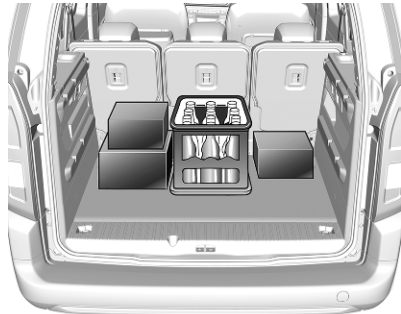

- Тежките предмети в багажника трябва да се поставят плътно до облегалките на седалките. Осигурете доброто застопоряване на облегалките. При нареждането на предметите, по-тежките трябва да се поставят най-отдолу.
- Предотвратете плъзгането на незакрепени предмети, като ги обезопасите с ремъци, завързани за халките ⇨ 86.

- Не позволявайте на товара да се подава над горния ръб на облегалката на седалката.
- Не поставяйте никакви предмети върху задното покривало за багаж и приборния панел и не покривайте сензора в горната част на приборния панел.
- Товарът не бива да пречи на използването на педалите, ръчната спирачка и скоростния лост или да ограничава свободата на движение на шофьора. Не оставяйте небезопасни предмети в купето.
- Не карайте с отворено багажно отделение.

⚠ Предупреждение

Внимавайте товарът в автомобила да е добре закрепен. В противен случай предметите в автомобила могат да бъдат подхвърлени хаотично

и да предизвикат персонални увреждания или щети на товара или автомобила.

- Полезният товар е разликата между допустимото брутно тегло на автомобила (виж идентификационна табелка ⇨ 289) и теглото на празен автомобил по директивата на ЕС.

За да изчислите полезния товар запишете данните за Вашия автомобил в таблицата за тегла в началото на настоящото ръководство.

Според директивата на ЕС теглото на празния автомобил включва средните тегла на шофьора (68 кг), багажа (7 кг) и всички работни течности (при резервоар за гориво, зареден на 90%).

Допълнителното оборудване и аксесоари увеличават теглото на празния автомобил.

- Товарът на покрива увеличава чувствителността на автомобила към страничен

вятър и има вредно въздействие върху управляемостта му поради повисокия център на тежестта. Разпределяйте товара равномерно и го обезопасявайте правилно с помощта на ремъци за закрепване. Регулирайте налягането на гумите и шофирайте със скорост съобразно натоварването. Често проверявайте и натягайте ремъците.

Не карайте с повече от 120 км/ч.

Допустимото натоварване на покрива е:

- 80 кг за автомобили с покривни релси
- 100 кг за автомобили без покривни релси и с два багажника на покрива
- 150 кг за автомобили без покривни релси и с три багажника на покрива, с

изключение на автомобилите със седем седалки

- 100 кг за автомобили без покривни релси, с три багажника на покрива и седем седалки



Натоварването на покрива е сбор от теглото на багажника на покрива и самия товар.

Индикатор за претоварване

Индикаторът за претоварване проверява дали автомобилът е претоварен. Функцията е предназначена да спомогне за избягване на претоварване и последващите рискове като нестабилно поведение на пътя, спукване на гуми, преждевременно износване и др.



Ако претоварването е предстоящо, **ON** и  светват.

Ако автомобилът е претоварен, **ON**,  и  светят. В допълнение,  свети в таблото с прибори.

Включване

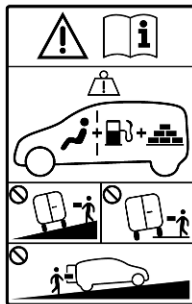

Съобщение

За оптимална работа паркирайте автомобила върху хоризонтална повърхност.

Не паркирайте автомобила върху наклон.

Не паркирайте автомобила с колелата върху тротоара.

Системата се активира автоматично при всяко стартиране на двигателя. В допълнение, системата може да се активира ръчно чрез натискане на **ON** в

товарната зона. След активиране системата работи в продължение на пет минути.

Прибори и органи за управление

Органи за управление	99
Регулиране на волана	99
Бутони върху волана	99
Отопляем волан	100
Клаксон	100
Чистачки и система за измиване на предното стъкло	100
Чистачка и система за измиване на задното стъкло	102
Външна температура	103
Часовник	103
Електрически контакти	103
Индуктивно зареждане	105
Запалка	106
Пепелници	106
Предупредителни светлини, измервателни уреди и контролни индикатори (лампи)	107
Табло с прибори	107
Скоростомер	108
Километражен брояч	108
Дневен километражен брояч	108
Оборотомер	109

Указател за горивото	109
Указател за температурата на охлаждащата течност на двигателя	110
Следене на нивото на маслото в двигателя	110
Сервизен дисплей	111
Контролни индикатори (лампи)	112
Мигачи	112
Индикатор за незакопчан предпазен колан	112
Системи на въздушните възглавници и обтегачи на предпазните колани	113
Деактивиране на въздушните възглавници	113
Зареждаща система	113
Контролен индикатор за неизправност	114
Уговорете скорошно сервизно обслужване	114
Спрете двигателя	114
Системна проверка	114
Спирачки и съединител	114
Ръчна спирачка	115
Електрическа ръчна спирачка	115

Неизправност в електрическата ръчна спирачка	115
Антиблокираща спирачна система (ABS)	115
Превключване на предавки ..	116
Индикатор за претоварване ..	116
Система за контрол на спускането	116
Система Lane keep assist	116
Електронна стабилизираща система и система за тракшън контрол	116
Температура на охлаждащата течност на двигателя	117
Предварително подгриване ..	117
Изпускателен филтър	117
AdBlue	117
Система за откриване на спад в налягането на гумите	117
Налягане на маслото на двигателя	118
Ниско ниво на горивото	118
Autostop	118
Външни светлини	118
Дълги светлини	118
Къси светлини	119
Асистент за дългите светлини	119
LED предни фарове	119

Предни фарове за мъгла	119
Задна светлина за мъгла	119
Сензор за дъжд	119
Круиз контрол (система за поддържане на дадена скорост)	119
Адаптивен круиз контрол	119
Предупреждение за страничната сяпа зона	119
Активно аварийно спиране ...	120
Ограничител на скоростта	120
Отворена врата	120
Дисплеи	120
Център за информация на водача	120
Информационен дисплей	123
Прожекционен дисплей за предното стъкло	125
Дисплей за заден изглед	126
Предупредителни съобщения 127	
Предупредителни зумери	128
Персонализиране на автомобила	129
Телематични услуги	133
Opel Connect	133

Органи за управление

Регулиране на волана

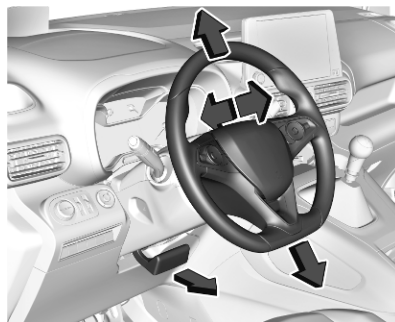

Отключете лоста, настройте волана, блокирайте лоста и проверете дали е заключен добре.

Не регулирайте волана докато не спрете автомобила и не освободите ключалката на волана.

Бутони върху волана

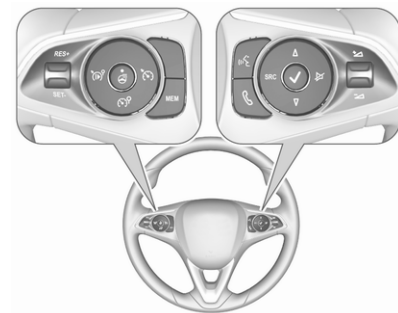

Круиз контролът и ограничителят на скоростта се управляват чрез органите за управление от лявата страна на волана.

Допълнително, адаптивен круиз контрол може да се настройва чрез органите за управление от лявата страна на волана.

Система Инфотейнмънт може да се управлява чрез органите за управление от дясната страна на волана.

Повече информация можете да намерите в ръководството за употреба на системата Инфотеймънт.

Помощни системи за водача
↪ 188.

Отопляем волан

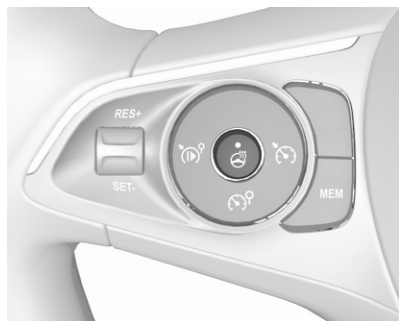

Отоплението се активира чрез натискане на . Активирането се обозначава от светодиод в бутона.

Отоплението работи, когато двигателят работи и по време на автоматично спиране.

Система "стоп/старт" ↪ 165.

Клаксон



Натиснете .

Чистачки и система за измиване на предното стъкло

Чистачки на предното стъкло с регулируем интервал на избърсване

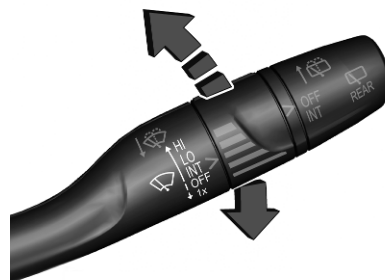

HI : бързо
LO : бавно
INT : интервално бърсане
OFF : изключено

За еднократно избърсване при изключени чистачки натиснете лоста надолу до позиция **1x**.

Не използвайте чистачките при заледено стъкло.

Изключвайте чистачките в автомивки.

За да активирате режима на интервално избърсване при следващото включване на запалването, натиснете лоста надолу до позиция **OFF** и обратно до **INT**.

Регулираем интервал на бърсане



Поставете лоста за чистачките в положение **INT**.

Завъртете колелото за настройка за да нагласите желания интервал на бърсане.

Чистачки на предното стъкло със сензор за дъжд

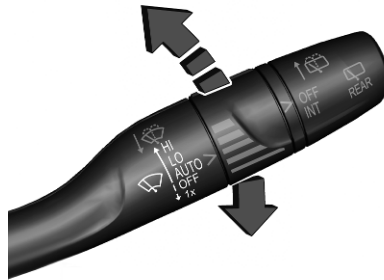

- HI** : бързо
- LO** : бавно
- AUTO** : автоматично бърсане
чрез сензор за дъжд
- OFF** : изключено

В позиция **AUTO** сензорът за дъжд отчита количеството вода върху предното стъкло и автоматично регулира честота на бърсане. Ако запалването е изключено, режимът

на автоматично избърсване се деактивира. За да активирате режима на автоматично избърсване при следващото включване на запалването, натиснете лоста надолу до позиция **OFF** и обратно до **AUTO**.

За еднократно избърсване при изключени чистачки натиснете лоста надолу до позиция **1x**.

Не използвайте чистачките при заледено стъкло.

Изключвайте чистачките в автомивки.

Регулируема чувствителност на сензора за дъжд



Завъртете колелото за настройка за да регулирате чувствителността.

Уверете се, че сензорът не е блокиран ⇨ 44, ⇨ 10.

Контролна лампа (индикатор)  ⇨ 100.

Система за измиване на предното стъкло



Дръпнете лоста. Върху предното стъкло се напръсква измиваща течност и чистачките правят няколко маха.

Течност за измиване ⇨ 245.

Чистачка и система за измиване на задното стъкло

Чистачка на задното стъкло



OFF : изключено
INT : интервален режим

Не използвайте, ако задното стъкло е заледено.

Изключвайте чистачките в автомивки.

Чистачката на задното стъкло се задейства автоматично, когато при включени чистачки на предното стъкло се включи задната предавка.

Активирането и деактивирането на тази функция може да се промени от менюто "Персонализиране на автомобила" ⇨ 129.

Измиване на задното стъкло



Натиснете лоста.

Върху задното стъкло се напръсква измиваща течност и чистачката прави няколко маха.

Системата за измиване на задното стъкло се деактивира, когато нивото на измиващата течност е ниско.

Течност за измиване ↪ 245.

Външна температура

Понижението на температурата се отразява незабавно, а повишението на температурата – с известно закъснение.



На илюстрацията е показан пример.

Ако външната температура спадне до 3 °С, на информационния център за водача се извежда предупредително съобщение.

⚠ Предупреждение

Пътната настилка може да е вече заледена, въпреки че дисплеят показва няколко градуса над 0 °С.

Часовник

На информационния дисплей се показват датата и точното време.

Настройката на датата и часа е описана в ръководството за Инфотейнмънт.

Информационен дисплей ↪ 123.

Електрически контакти



Електрически контакт 12 V се намира зад капака за съхраняване на вещи. Бутнете капака нагоре, за да го отворите.

В зависимост от версията, електрическият контакт с 12 V може да е свободно достъпен.



Отдясно на багажното отделение може да има друг електрически контакт с 12 V.

Не надхвърляйте максималната мощност от 120 W.

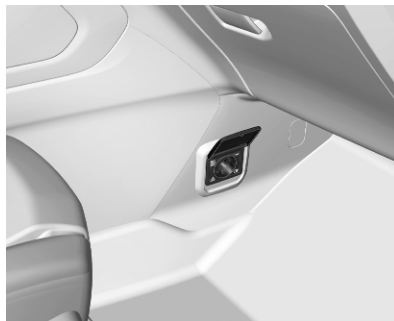

Електрически контакт с 230 V може да се намира от долната страна на централната конзола в предната част на купето.

Не надхвърляйте максималната мощност от 150 W.

При изключено запалване електрическите контакти са деактивирани. Освен това, електрическите контакти се деактивират при ниско напрежение на акумулатора.

Свързаните електрическите аксесоари трябва да отговарят на стандартите за електромагнитна съвместимост зালেгнали в DIN VDE 40 839.

Не свързвайте никакви електроподаващи аксесоари, напр. зарядни устройства или батерии.

Не повреждайте контакта като използвате неподходящи щепсели. Система "стоп/старт" ⇨ 165.

USB портове



USB порт е разположен в таблото с прибори в съседство с информационния дисплей.

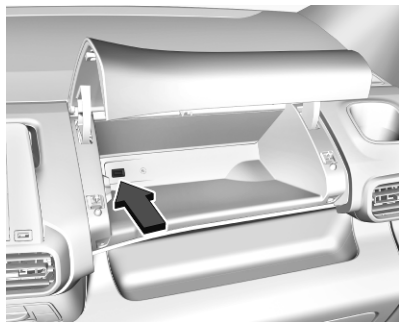

USB порт може да е разположен в отделението над жабката.

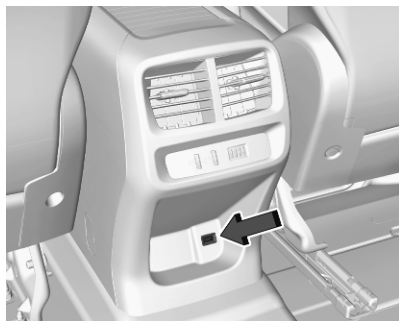

Друг USB порт може да има в задната конзола.

USB портовете са подготвени за зареждане на външни устройства и осигуряват връзка за данни към системата Инфотейнмънт. За повече информация, вижте ръководството на "Инфотейнмънт".

Съобщение

Гнездото трябва винаги да се поддържа чисто и сухо.

Индуктивно зареждане

⚠ Предупреждение

Индуктивното зареждане може да повлияе на работата на имплантирани пейсмейкъри или други медицински устройства. Ако е възможно, потърсете съвет от лекар преди да използвате устройството за индуктивно зареждане.

⚠ Предупреждение

Отстранете всички метални предмети от зарядното устройство преди да зареждате мобилно устройство, тъй като тези предмети могат да се нагорещат сериозно.

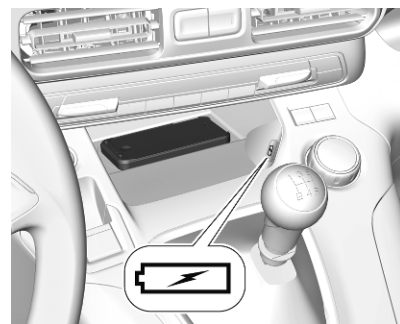

Преносимото устройство, което трябва да се зареди, трябва да е съвместимо със стандарта Qi по проект или чрез използване на съвместим държач или поставка. Зоната за зареждане е обозначена със символа Qi.

За да заредите устройство, запалването трябва да е включено.

За зареждане на мобилно устройство:

1. Отстранете всички предмети от зарядното устройство.
2. Поставете мобилното устройство с дисплея нагоре в зарядното устройство в отделението за вещи.

Статусът на зареждане се обозначава в светодиода: свети в зелено, когато мобилното устройство се зарежда.

Защитното покритие на мобилното устройство може да окаже влияние върху индуктивното зареждане.

В случай, че мобилното устройство не се зарежда правилно, завъртете го на 180° и го поставете отново в зареждащото устройство.

Запалка

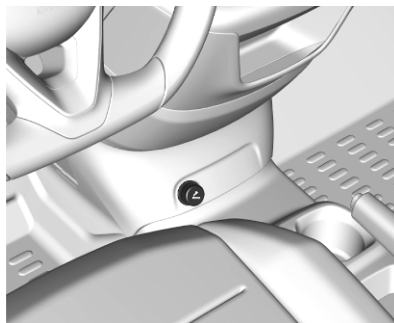

Запалката е свободно достъпна.

В зависимост от версията запалката може да се намира зад капака на отделението за съхраняване на вещи. Натиснете капака, за да го отворите.

Натиснете запалката. Изключва се автоматично след нажежаване на елемента. Издърпайте запалката.

Пепелници

Внимание

Да се използват само за пепел, а не за запалими отпадъци.



Подвижният пепелник може да се поставя в гнездата за напитки.

Предупредителни светлини, измервателни уреди и контролни индикатори (лампи)















Табло с прибори











В зависимост от версията, центърът за информация на водача може да се различава.



Общ преглед

-  Мигач ⇨ 112
-  Индикатор за незакопчан предпазен колан ⇨ 112
-  Системи на въздушните възглавници, обтегачи на предпазните колани ⇨ 113
-  Деактивиране на въздушните възглавници ⇨ 113
-  Зареждаща система ⇨ 113
-  Контролен индикатор за неизправност ⇨ 114
-  Уговорете скорошно сервизно обслужване ⇨ 114
- STOP** Спрете двигателя ⇨ 114
-  Системна проверка ⇨ 114
-  Спирачки и съединител ⇨ 114
-  Ръчна спирачка ⇨ 115
-  Електрическа ръчна спирачка ⇨ 115
-  Антиблокираща спирачна система (ABS) ⇨ 115

-  Превключване на предавки ⇨ 116
-  Система Lane keep assist ⇨ 116
-  Електронна стабилизираща система и система за тракшън контрол ⇨ 116
-  Подгръване ⇨ 117
-  Изпускателен филтър ⇨ 117
-  AdBlue ⇨ 117
-  Система за откриване на спад в налягането на гумите ⇨ 117
-  Налягане на маслото на двигателя ⇨ 118
-  Ниско ниво на горивото ⇨ 118
-  Висока температура на охлаждащата течност на двигателя ⇨ 117
-  Autostop ⇨ 118
-  Външни светлини ⇨ 118
-  Къси светлини ⇨ 119
-  Дълги светлини ⇨ 118

-  Асистент за дългите светлини ⇨ 119
-  Система за контрол на спускането ⇨ 116
-  Предни фарове за мъгла ⇨ 119
-  Задна светлина за мъгла ⇨ 119
-  Сензор за дъжд ⇨ 119
-  Предупреждение за страничната сяпа зона ⇨ 119
-  Круиз контрол ⇨ 119
-  Ограничител на скоростта ⇨ 120
-  Активно аварийно спиране ⇨ 203
-  Отворена врата ⇨ 120
-  Индикатор за претоварване ⇨ 116

Скоростомер

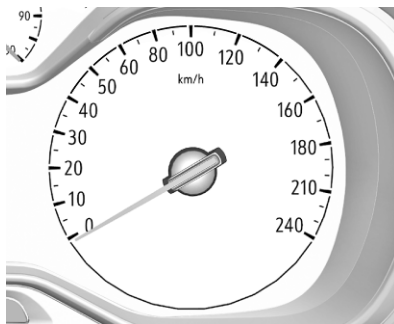

Показва скоростта на автомобила.

Километражен брояч

Общото записано разстояние се показва в километри.

Център за информация на водача

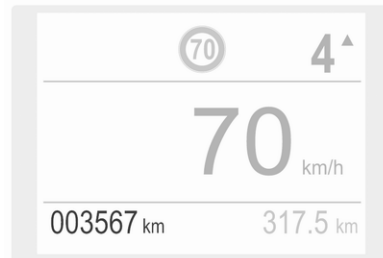

Дневен километражен брояч

Записаното разстояние след последното нулиране се показва на екрана на Центъра за информация на водача.

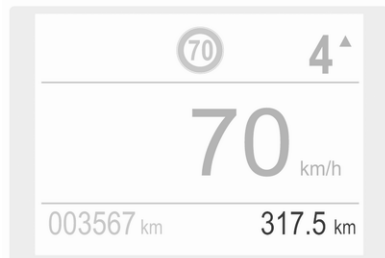

Монохромен дисплей

Дневният километражен брояч отброява 9,999.9 км без автоматично нулиране.

Натиснете 000 за 2 секунди, за да нулирате дневния километражен брояч.

Цветен дисплей

Дневният километражен брояч отброява до 1,999.9 км и след това се нулира автоматично.

Натиснете 000 за 2 секунди, за да нулирате дневния километражен брояч.

Менюто с информация за пътуването / горивото предоставя допълнително два брояча за изминатия пробег ⇨ 120.

Оборотомер

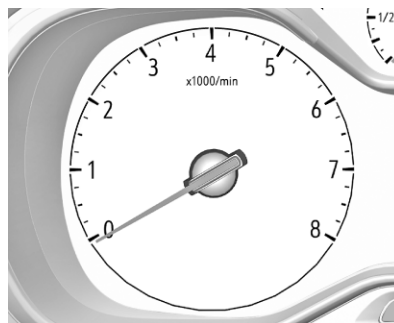

Показва оборотите на двигателя.

На всяка предавка карайте, доколкото е възможно, при ниски обороти на двигателя.

Червен маркер показва началото на предупредителната зона на прекомерни обороти. За дизелови двигатели предупредителната зона започва от 5000 оборота в

минута. За бензинови двигатели предупредителната зона започва от 7000 оборота в минута.

Внимание

Ако стрелката е отвъд червения маркер, максимално допустимите обороти за двигателя са надхвърлени. Това означава риск за двигателя.

Указател за горивото



Показва нивото на горивото.

Контролният индикатор ● светва, ако нивото на горивото е ниско.

Никога не допускате резервоарът за гориво да се изпразни докрай.

Поради останало гориво в резервоара, при пълно зареждане може да се окаже, че количеството на долятото гориво е по-малко от специфицирания капацитет на резервоара за гориво.

Указател за температурата на охлаждащата течност на двигателя

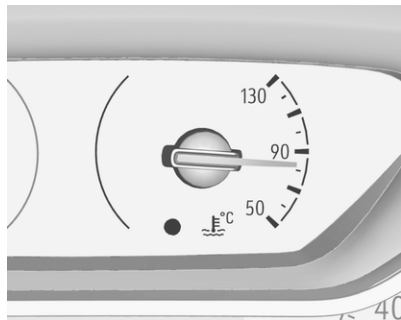

Показва температурата на охлаждащата течност.

- 50 : работната температура на двигателя все още не е достигната
- 90 : нормална работна температура
- 130 : прекалено висока температура

Контролната лампа ● свети, ако температурата на охлаждащата течност е прекалено висока. Изключете незабавно двигателя.

Внимание

Ако температурата на охлаждащата течност на двигателя е прекалено висока, спрете автомобила и изключете двигателя. Има опасност за двигателя. Проверете нивото на охлаждащата течност.

Следене на нивото на маслото в двигателя

Състоянието на нивото на маслото в двигателя се показва в центъра за информация на водача за няколко секунди, следвайки сервисната информация след включване на запалването.

Правилното състояние на нивото на двигателното масло се указва от съобщението **Правилно ниво на маслото**.

Ако нивото на двигателното масло е ниско, 🛖 започва да мига и се появява съобщението **Неправилно ниво на маслото**, последвано от 🛗. Потвърдете нивото на двигателното масло, използвайки маслоизмервателната пръчка и долейте масло, ако е необходимо. Двигателно масло 🛖 243.

Неправилно измерване се указва от съобщението **Невалидно измерване на нивото на маслото**. Проверете ръчно нивото на двигателното масло с помощта на маслоизмервателната пръчка.

Сервизен дисплей

Системата за сервизно обслужване информира кога да смените маслото на двигателя и филтъра или кога автомобилът се нуждае от сервизно обслужване. В зависимост от експлоатационните условия, интервалът за смяна на двигателното масло и филтъра може да варира в широки граници. Сервизна информация ⇨ 284.

Предстоящият необходим сервиз се показва на дисплея на Центъра за информация на водача в продължение на седем секунди след изключване на запалването.

Ако в следващите 3000 км или повече не е необходимо сервизно обслужване на дисплея не се извежда сервизна информация.

Ако в следващите 3000 километра е необходимо сервизно обслужване, на дисплея за няколко секунди се извежда оставащото разстояние или продължителност на времето. Едновременно с това 🔧 свети постоянно като напомняне.

Ако сервизното обслужване е необходимо след по-малко от 1000 км, 🔧 мига и след това свети постоянно. Оставащото разстояние или продължителност на времето се показват за няколко секунди.

Просроченото сервизно обслужване се обозначава чрез съобщение в Центъра за информация на водача, което показва просроченото разстояние. 🔧 мига и след това свети постоянно до извършване на сервизното обслужване.

Нулиране на сервизен интервал

След всяко сервизно обслужване сервизният индикатор трябва да се нулира, за да се осигури правилно функциониране. Препоръчва се да потърсите помощта на сервиз.

Ако сервизното обслужване се извършва от вас, направете следното:

- изключете запалването
- натиснете и задръжте бутона CHECK
- включете запалването, индикацията за разстояние започва обратно броене
- когато на дисплея се покаже =0, отпуснете бутона 🔧 изчезва

Извличане на сервизна информация



За извличане на статуса на сервисната информация по всяко време, натиснете бутона **CHECK**. Сервизната информация се показва за няколко секунди. Сервизна информация ⇨ 284.

Контролни индикатори (лампи)

Контролните индикатори описани тук не присъстват във всички автомобили. Описанието се отнася за всички варианти на уредите. В зависимост от оборудването, положението на контролните лампи може да е различно. При включване на запалването повечето от контролните индикатори (лампи) светват за малко в резултат на функционален тест.

Цветът на контролния индикатор означава:

- червено : опасност, важно напомняне
- жълто : предупреждение, информация, неизправност

- зелено : потвърждение на активиране
- синьо : потвърждение на активиране
- бяло : потвърждение на активиране

Вижте всички контролни индикатори от различните приборни табла ⇨ 107.

Мигачи

⇨ свети или мига в зелено.

Светва за кратко

Габаритните светлини са включени.

Мига

Мигачите или аварийните предупредителни светлини са включени.

Бързо мигане: неизправност в мигач или съответния предпазител, неизправност в мигач на ремаркетото.

Смяна на електрически крушки ⇨ 249.

Мигачи ⇨ 139.

Индикатор за незакопчан предпазен колан

☘ свети или мига в таблото с прибори. Допълнително има индикация в покривната конзола. Големите символи се отнасят до предпазните колани на предните седалки, малките символи се отнасят до задните седалки от втория ред.



- Когато запалването е включено, ☘ в таблото с прибори и символите в покривната конзола светват за

кратко време. За предните седалки,  в таблото с прибори и символите в покривната конзола светят, докато не се закопчат предпазните колани.

- Когато се движите по-бързо от 20 км/ч и предпазният колан се разкопчае, символът в покривната конзола за съответната седалка мига и се чува предупредителен звук. За задните седалки от втория ред това важи само, ако преди това е бил закопчан поне един заден колан.

Освен това,  свети в таблото с прибори.

След две минути звукът спира и  в покривната конзола свети постоянно, докато не се закопчае предпазният колан на съответната седалка.

Системи на въздушните възглавници и обтегачи на предпазните колани

 свети в червено.

При включване на запалването контролният индикатор светва за около четири секунди. Ако не светне, ако не изгасне в рамките на четири секунди, или ако свети по време на движение, има неизправност в системата на въздушните възглавници. Потърсете помощта на сервиз. Възможно е въздушните възглавници и обтегачите на коланите да не се задействат в случай на катастрофа.

Задействането на въздушните възглавници и обтегачите на коланите се отбелязва чрез постоянното светене на .

Предупреждение

Причината за неизправността трябва незабавно да се отстрани в сервиз.

Обтегачи на коланите ⇨ 60.

Система на въздушните възглавници ⇨ 63.

Деактивиране на въздушните възглавници



 ON свети в жълто.

Въздушната възглавница за предния пътник е активирана.

 OFF свети в жълто.

Въздушната възглавница за предния пътник е деактивирана.

Деактивиране на въздушните възглавници ⇨ 69.

Зареждаща система

 свети в червено.

Светва при включване на запалването и изгасва малко след стартирането на двигателя.

Свети при работещ двигател

Спрете и изключете двигателя. Акумулаторът на автомобила не се зарежда. Възможно е нарушаване на охлаждането на двигателя. Сервоусилвателят на спирачките може да спре да работи. Потърсете помощта на сервиз.

Контролен индикатор за неизправност

 свети или мига в жълто.

Светва при включване на запалването и изгасва малко след стартирането на двигателя.

Свети при работещ двигател

Неизправност в системата за контрол на емисията. Възможно е вредната емисия да е нахвърлила допустимата граница. Незабавно потърсете помощта на сервиз.

Мига при работещ двигател

Това означава неизправност, която може да доведе до повреда на катализатора. Намалете газта докато мигането спре. Незабавно потърсете помощта на сервиз.

Уговорете скорошно сервизно обслужване



свети в жълто.

Светва за кратко след включване на запалването.

Може да свети заедно с останалите контролни индикатори и съответно съобщение в Центъра за информация на водача.

Незабавно потърсете помощта на сервиз.

Спрете двигателя

STOP свети в червено.

Светва за кратко след включване на запалването.

Свети заедно с останалите контролни индикатори, придружено от предупредителен

зумер и съответно съобщение в Центъра за информация на водача.

Спрете незабавно двигателя и потърсете помощта на сервиз.

Системна проверка

 свети в жълто или червено.

Свети в жълто

Установена е дребна неизправност в двигателя.

Свети в червено

Установена е голяма неизправност в двигателя.

Спрете двигателя при първа възможност и потърсете помощта на сервиз.

Спирачки и съединител

 свети в червено.

Нивото на хидравлична течност за спирачки/съединител е твърде ниско.

⚠ Предупреждение

Спрете. Преустановете пътуването. Обърнете се към сервиз.

Ръчна спирачка

Ⓢ свети в червено.

Свети, когато се задейства ръчната спирачка и запалването се включи ⇨ 180.

Електрическа ръчна спирачка

Ⓢ свети или мига в червено.

Свети

Електрическата ръчна спирачка е задействана ⇨ 180.

Мига

Електрическата ръчна спирачка не е задействана автоматично. Задействането или отпускането е невъзможно.

⚠ Предупреждение

Причината за неизправността трябва незабавно да се отстрани в сервиз.

 свети в жълто.

Свети

Автоматичната работа е деактивирана или неправилна. Активирайте отново автоматичната работа или, в случай на повреда, отстранете причината в сервиз.

Автоматична работа ⇨ 180.

Неизправност в електрическата ръчна спирачка

Ⓢ! свети в жълто.

Свети

Електрическата ръчна спирачка има неизправност ⇨ 180.

⚠ Предупреждение

Причината за неизправността трябва незабавно да се отстрани в сервиз.

Антиблокираща спирачка система (ABS)

Ⓢ! свети в жълто.

Светва за няколко секунди, когато се включи запалването. Системата е готова за работа, когато контролният индикатор изгасне.

Ако контролният индикатор не изгасне след няколко секунди или ако светне по време на движение, налице е неизправност в ABS. Спирачната система продължава да функционира, но без ABS регулиране.

Антиблокираща спирачка система ⇨ 179.

Превключване на предавки

Показва се ▲ с цифрата на следващата по-висока предавка, когато се препоръчва превключване на по-висока предавка поради съображения за пестене на гориво.

Индикатор за претоварване

 свети.

Свети, когато индикаторът за претоварване установи превишаване на максимално допустимото тегло ⇨ 96.

Система за контрол на спускането

 свети или мига в зелено.

Свети в зелено

Системата е включена и готова за работа.

Мига в зелено

Системата работи.

Система Lane keep assist

 свети в зелено или жълто, или мига в жълто.

Свети в зелено

Системата е включена и готова за работа.

Свети в жълто

Системата приближава разпознатата маркировка на пътна лента без използване на мигач за тази посока.

Мига в жълто

Системата разпознава, че има значително отклонение от лентата. Система Lane keep assist ⇨ 224.

Електронна стабилизираща система и система за тракшън контрол

 свети или мига в жълто.

Свети

В системата има неизправност. Пътуването може да продължи. Стабилността на автомобила, обаче, може да се влоши в зависимост от пътната настилка.

Причината за неизправността трябва да се отстрани в сервиз.

Мига

Системата е активно включена. Мощността на двигателя може да намалее и спирачките на автомобила автоматично да се задействат леко.

Електронна стабилизираща система и система за тракшън контрол ⇨ 183.

Селективен контрол на движението ⇨ 186.

Температура на охлаждащата течност на двигателя

● свети в червено.

Свети при работещ двигател

Спрете и изключете двигателя.

Внимание
Температурата на охлаждащата течност е прекалено висока.

Проверете незабавно нивото на охлаждащата течност ⇨ 244.

Ако количеството на охлаждащата течност е достатъчно, консултирайте се със сервиз.

Предварително подгряване

☞ свети в жълто.

Активира се предварително подгряване на дизеловия двигател. Активира се само, когато

външната температура е ниска. Стартирайте двигателя, когато контролният индикатор изгасне.

Изпускателен филтър

☞ или  свети в жълто, придружено от съобщение в Центъра за информация на водача.

Изпускателният филтър се нуждае от почистване.

Продължете да шофирате, докато контролният индикатор изгасне.

Свети временно

Начало на насищане на изпускателния филтър. Започнете процеса по почистване при първа възможност, като шофирате автомобила със скорост най-малко 60 км/ч.

Свети постоянно

Показва ниско ниво на добавка. Потърсете помощта на сервиз.

Изпускателен филтър ⇨ 169.

AdBlue

☞ свети или мига в жълто.

Свети в жълто

Оставащият диапазон за шофиране е между 800 и 2400 км.

Мига в жълто

Оставащият диапазон за шофиране е между 0 и 800 км. Ниско ниво на AdBlue. Допълнете AdBlue скоро, за да избегнете невъзможност за стартиране на двигателя.

AdBlue ⇨ 170.

Система за откриване на спад в налягането на гумите

☞ свети или мига в жълто.

Свети

Загуба на налягане на въздуха в гумата на едно или повече колела. Спрете незабавно и проверете налягането на гумите.

Мига

Неизправност в системата.
Обърнете се към сервиз.

Система за откриване на спад в налягането на гумите ⇨ 263.

Налягане на маслото на двигателя

 свети в червено.

Светва при включване на запалването и изгасва малко след стартирането на двигателя.

Свети при работещ двигател**Внимание**

Възможно е нарушаване на смазването на двигателя. Това може да доведе до повреда на двигателя и / или блокиране на водещите колела:

1. Изберете неутрална предавка.
2. Напуснете пътното движение колкото може по-бързо, без да пречите на останалите автомобили.
3. Изключете запалването.

 Предупреждение

При изключен двигател за спиране и за въртене на волана се изисква значително по-голямо усилие. По време на Autostop, сервоуправлението на спирачките все още ще работи. Не вадете ключа, докато автомобилът е неподвижен, в противен случай воланът може да се заключи неочаквано.

Дръжте двигателя изключен и оставете автомобила да бъде изтеглен до сервиза.

Ниско ниво на горивото

 свети в жълто.

Нивото на горивото в резервоара е прекалено ниско.

Зареждане с гориво ⇨ 232.

Обезвъздушаване на дизеловата горивна система ⇨ 248.

Autostop

 свети или мига в зелено.

Свети в зелено

Двигателят е в режим "Автоматично спиране".

Мига в зелено

Режим Autostop е временно недостъпен или режим Autostop е извикан автоматично.

Система "стоп/старт" ⇨ 165.

Външни светлини

 свети в зелено.

Външните светлини са включени ⇨ 135.

Дълги светлини

 свети в синьо.

Свети при включени дълги светлини, при включен светлинен клаксон ⇨ 136.

Къси светлини

☾ свети в зелено.

Свети при включени къси светлини.

Асистент за дългите светлини

☾ свети в зелено.

Активирана е помощната система за дълги светлини ⇨ 136.

LED предни фарове

🔑 светва и в центъра за информация на водача се показва предупредително съобщение.

Потърсете помощта на сервиз.

Предни фарове за мъгла

☾ свети в зелено.

Предните фарове за мъгла са включени ⇨ 140.

Задна светлина за мъгла

☾ свети в жълто.

Включена задна светлина за мъгла ⇨ 140.

Сензор за дъжд

☾ свети в зелено.

Свети при избор на позиция на сензор за дъжд на лостчето за чистачките.

Круиз контрол (система за поддържане на дадена скорост)

☾ свети без цвят или в зелено.

Свети без цвят

Системата е включена.

Свети в зелено

Круиз контролът се активира. Зададената скорост е обозначена в центъра за информация на водача.

Круиз контрол (система за поддържане на дадена скорост) ⇨ 188.

Адаптивен круиз контрол

☾ свети без цвят или в зелено.

☾ свети в центъра за информация на водача.

☾ свети без цвят

Системата е включена.

☾ свети в зелено

Адаптивният круиз контрол е активиран.

Когато адаптивният круиз контрол е включен или активен, ☾ със зададената стойност се показва на центъра за информация на водача.

Адаптивен круиз контрол ⇨ 193.

Предупреждение за страничната сляпа зона

☾ свети постоянно в зелено в таблото с прибори.

Системата е активна ⇨ 216.

Активно аварийно спиране

 свети или мига в жълто.

Свети

Системата е деактивирана или е открита неизправност.

Допълнително, в центъра за информация на водача се показва предупредително съобщение.

Проверете причината за деактивирането ⇨ 203 и в случай на системна неизправност потърсете помощ от сервиз.

Мига

Системата е активно включена.



В зависимост от ситуацията, автомобилът може автоматично да започне да спира със средна или голяма сила.

Предупреждение за преден сблъсък ⇨ 201.

Предна защита на пешеходци ⇨ 206.

Активно аварийно спиране ⇨ 203.

Ограничител на скоростта

 свети в центъра за информация на водача, когато ограничителят на скоростта е активиран. Зададената скорост е посочена заедно със символа .

Ограничител на скоростта ⇨ 191.

Отворена врата

 свети в червено.

Отворена врата или отворен багажник.

Дисплеи

Център за информация на водача

Центърът за информация на водача е разположен в приборния клъстер.

Центърът за информация на водача показва:

- общ и дневен километражен брояч
- цифрова индикация за скоростта
- меню с информация за пътуването / горивото
- показание за смяна на предавка
- сервизна информация
- съобщения за автомобила и предупреждения
- съобщения в помощ на водача
- диалогови съобщения

Избиране на менюта и функции

Менютата и функциите могат да се избират чрез бутоните върху лоста за мигачите.



Завъртете регулатора, за да изберете страница менюто с информация за пътуването/ горивото.

Натиснете **SET / CLR** за потвърждаване или отказване на функция.

Съобщенията за автомобила и сервисното обслужване се извеждат в Центъра за информация на водача при нужда. Превъртайте съобщенията с

колелцето на регулатора. Потвърдете съобщенията чрез натискане на бутона **SET / CLR**.

Допълнително някои менюта могат да се избират чрез бутона **CHECK**.



Натиснете **CHECK** за превключване между съответните менюта.

Предупредителни съобщения
 ⇨ 127.

Меню с информация за пътуването / горивото, дисплей от средно ниво

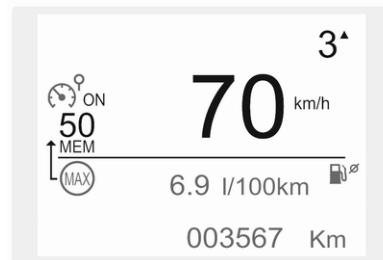

Изберете желаната страница:

Дневен километражен брояч
 Записаното разстояние след нулирането.

Натиснете **000** за 2 секунди, за да нулирате дневния километражен брояч.

Среден разход на гориво

Показва средния разход на гориво. Измерването може да се нулира по всяко време и започва със

стойност по подразбиране. За да нулирате, натиснете **SET/CLR** за няколко секунди.

Средна скорост

Показва средната скорост. Измерването може да бъде нулирано по всяко време.

За да нулирате, натиснете **SET/CLR** за няколко секунди.

Запас на гориво

Пробегът се изчислява въз основа на наличното ниво на гориво в резервоара и моментния разход. Дисплеят показва средни стойности.

След зареждане с гориво пробегът се актуализира автоматично след кратко забавяне.

Когато нивото на горивото е ниско, на дисплея се извежда съобщение и контролният индикатор ● на горивомера светва ↷ 118.

Instantaneous Fuel Consumption (Моментен разход на гориво)

Показва моментния разход на гориво.

Скорост в цифров вид

Показва моментната скорост.

Меню с информация за пътуването / горивото, дисплей от горно ниво



Могат да се избират различни страници с комбинирана информация.

Изберете желаната страница:

Информационна страница: Запас на гориво

Пробегът се изчислява въз основа на наличното ниво на гориво в резервоара и моментния разход. Дисплеят показва средни стойности.

След зареждане с гориво пробегът се актуализира автоматично след кратко забавяне.

Когато нивото на горивото е ниско, на дисплея се извежда съобщение и контролният индикатор ● на горивомера светва ↷ 118.

Моментен разход на гориво

Показва моментния разход на гориво.

Страница за пътуване 1: Средна скорост

Показва средната скорост. Измерването може да бъде нулирано по всяко време.

Среден разход на гориво

Показва средния разход на гориво. Измерването може да се нулира по всяко време и започва със стойност по подразбиране.

Изминато разстояние

Показва текущото разстояние за пътуване 1 след нулирането.

Стойностите от страницата на пътуване 1 могат да се нулират с натискане на **SET/CLR** за няколко секунди.

Страница за пътуване 2: Средна скорост

Показва средната скорост. Измерването може да бъде нулирано по всяко време.

Среден разход на гориво

Показва средния разход на гориво. Измерването може да се нулира по всяко време и започва със стойност по подразбиране.

Изминато разстояние

Показва текущото разстояние за пътуване 2 след дадено нулиране.

Стойностите от страницата на пътуване 2 могат да се нулират с натискане на **SET/CLR** за няколко секунди.

Страница за скорост в цифров вид

Показва моментната скорост.

Брояч на време за Стоп и Старт

Броячът на време изчислява времето, прекарано в режим **STOP**, по време на дадено пътуване. Той се нулира при всяко включване на запалването.

Страница с компас

Показва географската посока на пътуването.

Празна страница

Не се показва информация за пътуването/горивото.

AdBlue

Натиснете неколккратно **CHECK**, докато се покаже менюто AdBlue.

Диапазон на AdBlue

Показва приблизителна оценка на нивото на AdBlue. Съобщение показва дали нивото е достатъчно или ниско.

↻ 170.

Информационен дисплей

Информационният дисплей е разположен в приборния панел, до таблото с прибори.

В зависимост от конфигурацията на автомобила, автомобилът има

- **Графичен информационен дисплей** или
- **Цветен информационен дисплей** с функция за сензорен екран

Информационните дисплеи може да показват:

- точно време ↻ 103
- външна температура ↻ 103
- дата ↻ 103
- система Инфотейнмънт, виж описанието в нейното ръководство за ползване
- индикация на камера за задно виждане ↻ 222
- индикация на система за панорамен изглед ↻ 219
- индикация на инструкции за помощ при паркиране ↻ 207



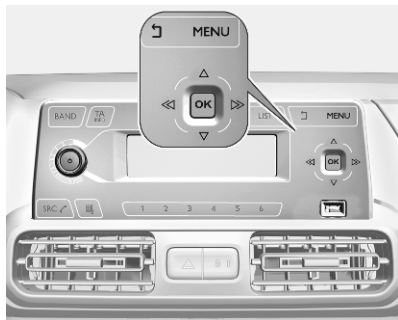

- навигация, виж описанието в ръководството за ползване на системата Инфотейнмънт
- съобщения за автомобила и системата ↗ 127
- настройки за персонализиране на автомобила ↗ 129

Графичен информационен дисплей



Натиснете  за включване на дисплея.

Натиснете **MENU** за избор на главното меню.

Натиснете     за избор на страница с меню.

Натиснете **OK** за потвърждаване на избор.

Натиснете  за изход от меню без промяна на настройката.

Цветен информационен дисплей

Избор на менюта и настройки

Има три начина за работа с дисплея:

- чрез бутоните до дисплея
- чрез докосване на сензорния екран с пръста
- чрез разпознаване на реч

Работа с бутони и сензори



Натиснете  за включване на дисплея.

Натиснете  за избор на системни настройки (мерни единици, език, дата и час).

Натиснете  за избор на настройки на автомобила или функции за шофиране.

Докоснете необходимата икона или функция от менюто с пръст.

Потвърдете желаната функция или избор с докосване.

Докоснете  на дисплея за изход от меню без промяна на настройката.

За повече информация, вижте ръководството на "Инфотейнмънт".

Разпознаване на реч

Описание, виж инструкциите към системата Инфотейнмънт.

Персонализиране на автомобила ↗ 129.

Прожекционен дисплей за предното стъкло

Прожекционният дисплей за предното стъкло показва на водача информация, свързана с таблото с прибори, върху съгваем прожекционен панел от страната на водача.

Информацията се показва като изображение, прожектирано от леща в таблото с прибори върху прожекционния панел, директно пред погледа на водача. Изображението се появява фокусирано към предната част на автомобила.

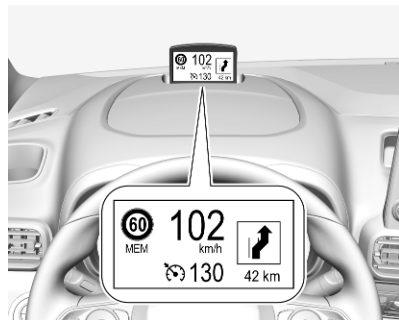

Прожекционният дисплей за предното стъкло показва:

- скорост на автомобила
- ограниченията на скоростта, установени от разпознаването на знаците за скорост
- зададена скорост на ограничителя на скоростта
- зададена скорост на круиз контрол (система за поддържане на дадена скорост)
- предупреждение за преден сблъсък
- информация за навигацията.

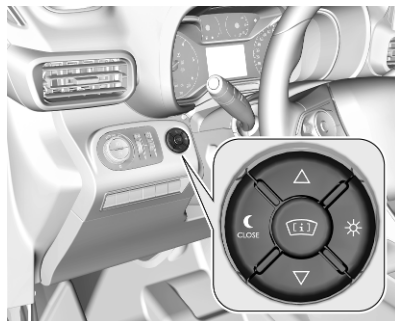

Включване

Натиснете ☀ за включване на прожекционния дисплей за предното стъкло.

Регулирайте позицията на изображението на прожекционния дисплей за предното стъкло

Натиснете Δ или ∇ за центриране на изображението. То може да се регулира само в посока надолу-нагоре, но не и настрани.

⚠ Предупреждение

Ако изображението на прожекционния дисплей за предното стъкло е твърде ярко или твърде високо за зрителното ви поле, то може да попречи на видимостта, когато навън е тъмно. Уверете се, че поддържате изображението от прожекционния дисплей за предното стъкло затъмнено и поставено ниско за зрителното ви поле.

Регулирайте яркостта

Изображението на проекционния дисплей за предното стъкло автоматично ще избледнява и ще става по-ярко, за да компенсира промените в околната осветеност. Яркостта може също така да се регулира ръчно, ако е необходимо:

Натиснете ☼ за повишаване на яркостта на дисплея. Натиснете ☾ за затъмняване на дисплея.

Изображението може да светне временно, в зависимост от ъгъла и позицията на слънчевите лъчи.

Изключване

Натиснете ☾ и задръжте, за да изключите проекционния дисплей за предното стъкло.

Език

Предпочитаният език може да се задава от менюто "Персонализиране на автомобила" ⇨ 129.

Мерни единици

Мерните единици могат да се променят от менюто "Персонализиране на автомобила" ⇨ 129.

Грижа за проекционния дисплей за предното стъкло

Почистете екрана на проекционния дисплей за предното стъкло с мека тъкан, напръскана с почистващ препарат за стъкло. Избършете внимателно и леко лещата, след това я подсушете.

Ограничения на системата

Проекционният дисплей за предното стъкло може да не работи правилно, когато:

- Лещата в таблото с прибори е покрита от предмети или не е чиста.
- Яркостта на дисплея е твърде малка или твърде голяма.

- Изображението не е центрирано на правилната височина.
- Водачът носи поляризирани слънчеви очила.

Ако изображението на дисплея не е правилно по други причини, обърнете се към сервиз.

Дисплей за заден изглед



Дисплеят за заден изглед е разположен на мястото на вътрешното огледало.

Той предоставя следните изгледи:

- стандартен заден изглед ⇨ 43
- близък заден изглед ⇨ 222
- изглед откъм страната на пътника ⇨ 218

Включване



Натиснете  и потвърдете съобщението с .

Избиране на изглед



Изберете стандартния заден изглед или изглед откъм страната на пътника с натискане на  от долната страна.

Близкият заден изглед се активира автоматично, когато се включи задна скорост.

Изключване

Натиснете .

Предупредителни съобщения

Съобщенията се извеждат на информационния център за водача, в някои случаи заедно с предупреждение и звуков сигнал.



Натиснете **SET / CLR** за потвърждаване на съобщение.

Съобщения за автомобила и сервисното обслужване

Предупредителните съобщения се показват като текст. Следвайте инструкциите дадени в съобщенията.

Съобщения на Цветен информационен дисплей

Някои важни съобщения може да се изведат допълнително на информационния дисплей. Някои съобщения се появяват само за няколко секунди.

Предупредителни зумери

Ако едновременно се появят няколко предупреждения, ще прозвучи само един предупредителен зумер.

При стартиране на двигателя или по време на шофиране

Предупредителните звукови сигнали поради незакопчани предпазни колани имат приоритет пред всички други предупредителни звукови сигнали.

- Ако не е закопчан предпазен колан.
- Не е добре затворена някоя врата или багажната врата.

- При достигането на определена скорост с натегнатата ръчна спирачка.
- Ако круиз контролът се изключи автоматично.
- Ако програмираната скорост или ограничението на скоростта бъде надвишено.
- Ако в центъра за информация на водача се появи предупредително съобщение.
- Ако електронният ключ не е в купето.
- Ако системата за помощ при паркиране установи наличието на обект.
- Ако се осъществи неволна смяна на платното.
- Ако изпускателният филтър е достигнал максималното ниво на запълване на филтъра.

Когато автомобилът е паркиран и / или вратата на шофьора се отвори

- Ако външните светлини са включени.

По време на Autostop

- Ако вратата на водача е отворена.
- Ако не е изпълнено някое от условията за рестартиране на двигателя.

Персонализиране на автомобила

Поведението на автомобила може да се персонализира чрез промяна на настройките в информационния дисплей.

В зависимост от оборудването на автомобила и специфичните за дадената страна разпоредби, някои от функциите описани по-долу може да не са на разположение.

Някои от функциите се показват на екрана или се активират само при работещ двигател.

Графичен информационен дисплей

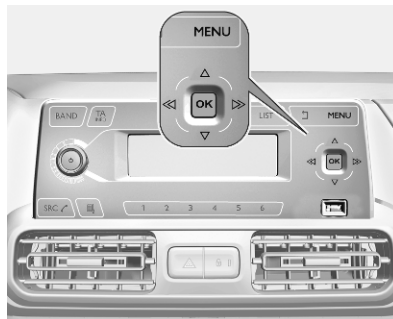

Натиснете **MENU** за отваряне на менюто.

Използвайте четирипосочния бутон, за да управлявате дисплея:

Изберете **Персонализация-конфигурация**, ➤ **OK**.

Настройки на мерни единици

Изберете **Конфигурация на дисплея**, ➤ **OK**.

Изберете **Избор на единици**, ➤ **OK**.

Изберете желаните настройки, ➤ **OK**.

Настройки за език

Изберете **Конфигурация на дисплея**, ➤ **OK**.

Изберете **Избор на език**, ➤ **OK**.

Изберете желания език, ➤ **OK**.

Настройки на автомобила

Изберете **Задаване на автомобилни параметри**, ➤ **OK**.

В съответните подменюта могат да се променят следните настройки:

- **Лампи**

Предни фарове Заведи ме у дома: Активира или деактивира функцията и регулира нейната продължителност.

Осветление Добре дошли: Активира или деактивира функцията и регулира нейната продължителност.

Предни фарове за посока: Активира или деактивира функцията.

- **Комфорт**

Околно осветление: Регулира яркостта на околното осветление.

Задна чистачка при заден ход: Активира или деактивира автоматичното включване на задната чистачка при включване на задна предавка.

- **Автомобил**

Отключване само багажник: Активиране / Деактивиране.

Действие при отключване: Водач / Всички врати.

- **Сигурност**

Система за разпознаване на умора: Активира или деактивира системата за умора на водача.

- **Помощ при шофиране**

Препоръка за скоростта: Активира или деактивира функцията.

Цветен информационен дисплей Multimedia



Натиснете , за да отворите менюто "Настройки".

Използвайте сензорните бутони, за да управлявате дисплея.

Настройки на мерни единици

Изберете **Конфигуриране на системата**.

Променете мерните единици за **Разстояние и разход и Температура**.

Настройки за език
Изберете **Език**.

Сменете езика с докосване на съответния елемент.

Бърз достъп

Натиснете .

Изберете **Бърз достъп**.

В съответните подменюта могат да се променят следните настройки:

- **Park Assist:** Активира модернизирана помощна система за паркиране, може да се избере маневра за паркиране.
- **Парктроник:** Активира или деактивира сензорите за паркиране.
- **Контрол на мъртвите точки:** Активира или деактивира предупреждението за странична сяпа зона.
- **Инициализация налягане гуми:** Инициализира системата за следене на спаднали гуми.
- **Диагностика:** Показва предупредителни съобщения на диагностичната система.

Настройки на автомобила



Натиснете .

Изберете **Настройки на автомобила**.

В съответните подменюта могат да се променят следните настройки:

- **Паркиране**

Деактивиране на сгъването на огледалата: Активира или деактивира автоматичното сгъване на външните огледала.

Задна чистачка при заден ход: Активира или деактивира автоматичното включване на

задната чистачка при включване на задна предавка.

- **Светлини**

Осветление при излизане от автомобила: Активира или деактивира функцията и регулира нейната продължителност.

Осветление при влизане в автомобила: Активира или деактивира функцията и регулира нейната продължителност.

Фарове със самонасочване: Активира или деактивира светлините за завиване.

- **Комфорт**

Осветление в купето: Регулира яркостта на околното осветление.

- **Защита**

Отчетена/препоръчана скорост: Активира или деактивира информацията за ограничението на скоростта чрез разпознаване на пътните знаци.

Active safety brake: Активира или деактивира активното аварийно спиране, може да се избере разстоянието за предупреждение за риск от сблъсък.

Регулиране на външните огледала при заден ход: Регулира външните огледала, ако е включена задна предавка, за да се улесни видимостта към тротоарите.

Предупреждение внимание за водача: Активира или деактивира системата за умора на водача.

Цветен информационен дисплей Multimedia Navi Pro



Натиснете , за да отворите менюто "Настройки".

Използвайте сензорните бутони, за да управлявате дисплея.

Настройки на мерни единици

Изберете **Параметри на системата**.

Променете мерните единици за **Разстояние и разход** и **Температура**.

Потвърдете с .

Настройки за език

Изберете **Езици**.

Сменете езика с докосване на съответния елемент.

Потвърдете с .

Функции на управлението

Натиснете .

Изберете **Функции на управлението**.

В съответните подменюта могат да се променят следните настройки:

- **Park Assist:** Активира модернизирана помощна система за паркиране, може да се избере маневра за паркиране.
- **Парктроник:** Активира или деактивира сензорите за паркиране.
- **Контрол на мъртвите точки:** Активира или деактивира предупреждението за странична сяпа зона.

- **Инициализация налягане гуми:** Инициализира системата за следене на спаднали гуми.
- **Диагностика:** Показва предупредителни съобщения на диагностичната система.

Настройки на автомобила



Натиснете .

Изберете **Настройки на автомобила**.

В съответните подменюта могат да се променят следните настройки:

- **Паркиране**
Задна чистачка при заден ход:
Активира или деактивира

автоматичното включване на задната чистачка при включване на задна предавка.

Заклучване на сгъващ механизъм на огледалата: Активира или деактивира автоматичното сгъване на външните огледала.

- **Светлини**

Осветление при излизане от автомобила: Активира или деактивира функцията и регулира нейната продължителност.

Осветление при влизане в автомобила: Активира или деактивира функцията и регулира нейната продължителност.

Фарове със самонасочване: Активира или деактивира светлините за завиване.

- **Комфорт**

Осветление в купето: Регулира яркостта на околното осветление.

- **Защита**

Разпознаване на пътни знаци: Активира или деактивира информацията за ограничението на скоростта чрез разпознаване на пътните знаци.

Active safety brake: Активира или деактивира активното аварийно спиране, може да се избере разстоянието за предупреждение за риск от сблъсък.

Регулиране на външните огледала при заден ход: Регулира външните огледала, ако е включена задна предавка, за да се улесни видимостта към тротоарите.

Предупреждение внимание за водача: Активира или деактивира системата за умора на водача.

Телематични услуги

Opel Connect

Opel Connect е нов начин да поддържате връзка и сигурност на пътя.

Функциите на Opel Connect са:

- функция за аварийно обаждане
- функция за обаждане при повреда

Когато автомобилът е оборудван с Opel Connect, тези функции се активират автоматично. Прилагат се определени правила и условия.

Opel Connect се управлява чрез бутони в конзолата над главата.

Съобщение

Opel Connect не се предлага на всички пазари. За повече информация се обърнете към вашия сервиз.

Функция за аварийно обаждане

Автомобилите, поддържащи функцията за аварийно обаждане, са оборудвани с червен бутон **SOS** в конзолата над главата.

Функцията за аварийно обаждане ще установи връзка с най-близкия пункт за отговор по обществена безопасност (PSAP). Минимален набор от данни, включително информация за автомобила и местоположението, ще бъде изпратен на PSAP.

Съобщение

Извършване на спешно повикване може да не е възможно в области без достатъчна наличност на мрежово покритие или поради повреда на хардуера по време на инцидент.

Автоматично уведомяване за катастрофа

В случай на инцидент с разгръщане на въздушни възглавници се извършва автоматично аварийно обаждане и се изпраща автоматично

уведомление за катастрофа до следващия пункт за отговор по обществена безопасност.

Помощ при спешни случаи

При спешен случай можете също така ръчно да направите аварийно обаждане, като натиснете червения бутон **SOS** за повече от две секунди. Светодиодът ще започне да мига, за да потвърди, че е установена връзка с най-близкия PSAP. Светодиодът свети непрекъснато докато е активно обаждането.

Натискането на бутона **SOS** веднага за втори път ще прекрати обаждането. Светодиодът се изключва.

Светодиод за статуса

Свети в зелено и червено и изгасва след кратко време, когато се включи запалването: системата работи правилно.

Свети в червено: неизправност в системата. Свържете се със сервиз.

Мига в червено: резервната батерия трябва да се смени.

Функция за обаждане при повреда

Натискането на  за повече от две секунди ви свързва с доставчик на услуги за пътна помощ.

За информация относно покритието и обхвата на услугите на пътната помощ, моля, вижте сервизната и гаранционна книжка.

Осветление

Външни светлини	135
Ключ за светлините	135
Автоматичен контрол на светлините	136
Дълги светлини	136
Асистент за дълги светлини ..	136
Светлинен клаксон	138
Регулиране светлинния сноп на предните фарове	138
Предни фарове при пътуване зад граница	138
Дневни светлини	138
Аварийни предупредителни светлини	139
Мигачи	139
Предни фарове за мъгла	140
Задни светлини за мъгла	140
Габаритни светлини	140
Светлини за заден ход	141
Замъглени стъкла на фаровете	141
Вътрешно осветление	141
Контрол на осветлението на арматурното табло	141
Лампи за четене	142
Осветление в сенника	142

Светлинни функции	142
Осветление на централната конзола	142
Осветление при влизане	142
Осветление при излизане	143
Светване на локатор на автомобила	143
Периферно осветление	144
Защита от изтощаване на акумулатора	144

Външни светлини

Ключ за светлините



Завъртете ключа за светлините:

AUTO : автоматичният контрол на светлините превключва автоматично между дневни светлини и предни фарове

☞☞ : габаритни светлини

☞D : предни фарове

При включване на запалването автоматичният контрол на светлините се активира.

Контролна лампа (индикатор) ➤
 ⇨ 118.

Задни светлини

Габалитните светлини светват заедно с късите/дългите светлини и страничните светлини.

Автоматичен контрол на светлините



Когато функцията за автоматичния контрол на светлините е включена и двигателят работи, системата превключва автоматично между дневни светлини и предни светлини в зависимост от

външните светлинни условия и информацията подадена от системата на чистачките.

Уверете се, че сензорът не е блокиран ⇨ 10, ⇨ 44.

Дневни светлини ⇨ 138.

Активиране на автоматичните предни светлини

При лоши светлинни условия предните светлини се включват.

Допълнително предните фарове се включват, ако чистачките направят няколко маха.

Откриване на тунел

При влизане в тунел, предните фарове се включват незабавно.

Дълги светлини

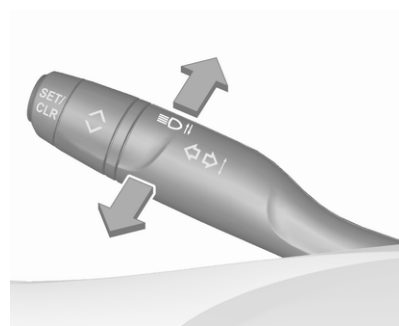

Бутнете лостчето за превключване от къси към дълги светлини.

Дръпнете лостчето за деактивиране на дългите светлини.

Асистент за дълги светлини

Тази функция автоматично активира дългите светлини през нощта, когато автомобилът се движи по-бързо от 25 км/ч.

Тя включва автоматично обратно на къси светлини, когато:

- Сензор разпознава светлините на идващите насреща или движещите се отпред автомобили.
- При движение в населени места.
- Скоростта на автомобила е пониска от 15 км/ч.
- Времето е мъгливо или вали сняг.
- При включени предни или задни светлини за мъгла.



Ако няма регистрирани ограничаващи обстоятелства, системата превключва обратно на дълги светлини.

Включване

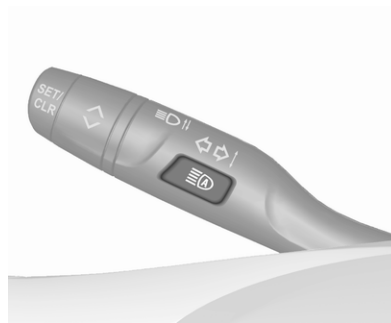
Лостче на мигачите с бутон



Активира асистента за дългите светлини чрез еднократно натискане на .

Зелената контролна лампа  свети винаги, когато помощта за дългите светлини е активирана (т. е. когато системата е превключила на къси светлини), а синята  свети, когато дългите светлини са включени.

Контролен индикатор (лампа) 
☞ 119.

Изключване

С включени дълги светлини, дръпнете лоста на мигачите веднъж, за да деактивирате асистента за дълги светлини. Ако светлинният клаксон се активира при изключени дълги светлини, асистентът за дългите светлини ще остане активиран.

Бутването на лостчето за мигача с цел активиране ръчно на дългите светлини ще деактивира и асистента за дългите светлини. Тя се деактивира и когато се включат фаровете за мъгла.

Натиснете еднократно  за деактивиране на асистента за дълги светлини.

Последната настройка на асистента за дълги светлини се запамятава и остава настроена при следващото включване на запалването.

Светлинен клаксон

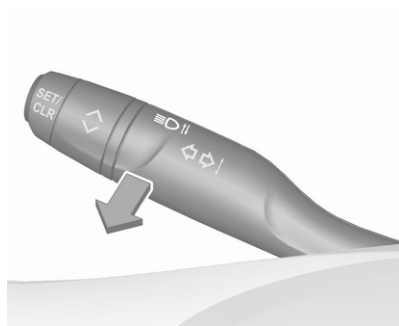

За да включите светлинния клаксон, дръпнете лоста.

Дърпането на лостчето деактивира дългите светлини.

Регулиране светлинния сноп на предните фарове

Ръчна настройка на обсега на предните фарове



Настройване на обсега на предните фарове съобразно натоварването на автомобила, с цел избягване на заслепяването: завъртете колелото за настройка D в необходимото положение.

0 : заети предни седалки

1 : всички седалки заети

2 : всички седалки заети и товар в багажника

3 : шофьорската седалка заета и товар в багажника

Предни фарове при пътуване зад граница

При шофиране в страни, където движението се извършва от противоположната страна на пътя, фаровете не трябва да се регулират.

Дневни светлини

Дневните светлини увеличават видимостта на автомобила при дневна светлина.

Те се включват автоматично, когато двигателят работи.

Системата превключва между дневни светлини и къси светлини автоматично, в зависимост от условията на осветеност.

Аварийни предупредителни светлини

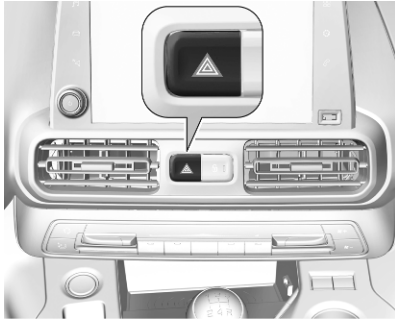

Аварийни предупредителни светлини се включват автоматично в следните ситуации:

- Спиране при аварийна ситуация (в зависимост от силата на забавяне).
- В случай на катастрофа.

Те се изключват при първото ускоряване на скоростта или ако натиснете .

Мигачи

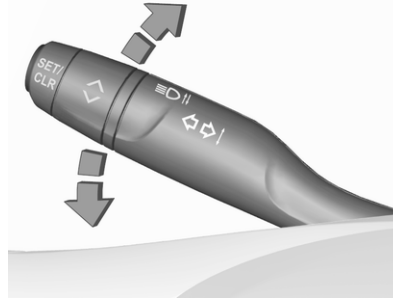

помпане : десен мигач
нагоре : ляв мигач
помпане : ляв мигач
надолу

Точката на съпротивление може да се почувства при преместване на лоста на индикатора.

Постоянното мигане се активира, когато лостът на индикатора се премести отвъд точката на съпротивление. Деактивира се, когато волана се задвижи в противоположна посока или лостът на индикатора се премести ръчно в неутрално положение.

Активирайте временно мигане, като задържите лоста на индикатора точно преди точката на съпротивление. Мигачите ще мигат до отпускане на лоста на индикатора.

За да активирате три присветвания потупайте за кратко лоста на индикатора, без да преминавате точката на съпротивление.

Ако сте пропуснали да изключите мигачите в продължение на повече от двадесет секунди, силата на звука на звуковия сигнал ще се увеличи, ако скоростта е над 60 км/ч.

Предни фарове за мъгла



Задейства се чрез натискане на D . Поставете ключа за светлините в положение **AUTO**: включването на предните светлини за мъгла автоматично ще включи предните фарове.

Задни светлини за мъгла



Задейства се чрез натискане на D . Поставете ключа за светлините в положение **AUTO**: включването на задната светлина за мъгла автоматично ще включи предните фарове.

Поставете ключа за светлините в положение D : задната светлина за мъгла може да се включи само заедно с предните фарове за мъгла.

Задната светлина за мъгла на автомобила се деактивира при теглене на ремарке или включен

щепсел в гнездото, напр. при използване на багажник за велосипеди.

Габаритни светлини

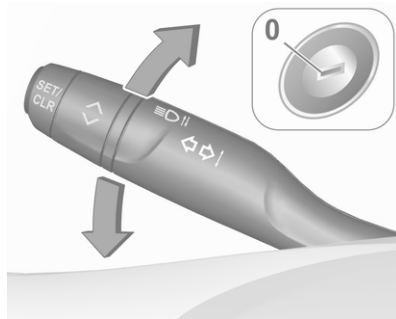

При паркиране на автомобила могат да се включат габаритните светлини от едната страна:

1. Изключете запалването.
2. Бутнете лоста за мигачите докрай нагоре (десни габаритни светлини) или надолу (леви габаритни светлини).

Потвърждава се от сигнал и контролния индикатор за съответния мигач.

Светлини за заден ход

Светлините за заден ход светват при включено запалване и включване на предавката за заден ход.

Замъглени стъкла на фаровете

Вътрешната повърхност на стъклата на фаровете може да се замъгли за кратко при лошо, влажно и студено време, при силен дъжд или след измиване. Замъгляването изчезва бързо от само себе си; за да ускорите подсушаването включете фаровете.

Вътрешно осветление Контрол на осветлението на арматурното табло



Яркостта на следното осветление може да се настройва при включени външни светлини:

- осветление на приборното табло
- Информационен дисплей
- светещи превключватели и работни елементи

Завъртете колелото за настройка ☼ и го задръжте докато желаната яркост бъде достигната.

Вътрешно осветление

При влизане и излизане от автомобила предните и задните лампи за вътрешно осветление автоматично се включват и след кратко закъснение се изключват.



Съобщение

В случай на злополука, при която се отвара въздушна възглавница, вътрешното осветление се включва автоматично.

Предно и задно осветление на прага





Действие на бутона:

-  : автоматично включване и изключване
- натиснете  : включено
- натиснете  : изключено

Лампи за четене



Задействат се с натискане на  и  в осветлението на прага.



Илюстрацията показва задното осветление на прага.

Осветление в сенника

Свети при отворен капак.

Светлинни функции

Осветление на централната конзола

Една спот светлина, интегрирана в конзолата над главата, осветява централната конзола, когато фаровете са изключени.

Интензивността може да се регулира от Персонализиране на автомобила  129.

Осветление при влизане

Осветление "Добре дошли"

Някои или всички от следните светлини се включват за кратко време при отключване на автомобила чрез дистанционното радиуправление:

- предни фарове
- задни светлини
- вътрешно осветление

Броят на включените светлини зависи от условията на околната осветеност.

Осветлението изключва незабавно при включване на запалването.

Потегляне ⇨ 18.

Тази функция може да се активира или деактивира от "Персонализиране на автомобила" ⇨ 129.

При отваряне на шофьорската врата се включва допълнително следното осветление:

- осветление на някои бутони
- Център за информация на водача

Осветление при излизане

При изваждане на ключа от контакта на запалването се включват следните светлини:

- вътрешно осветление
- осветление на арматурното табло

След известно закъснение те се изключват автоматично. Тази функция работи само когато е тъмно.

Осветление на пътя

Предните фарове, задните светлини и осветлението на регистрационния номер се включват за регулируем период от време след напускане на автомобила.

Активиране



1. Изключете запалването.
2. Отворете вратата на водача.
3. Дръпнете лостчето на мигачите.
4. Затворете вратата на водача.

Ако шофьорската врата не е затворена, светлините изгасват след две минути.

Осветлението при излизане се изключва незабавно, ако лостът за мигачите се дръпне към волана при отворена шофьорска врата.

Тази функция може да се активира или деактивира от "Персонализиране на автомобила" ⇨ 129.

Информационен дисплей ⇨ 123.

Светване на локатор на автомобила

Тази функция ви позволява да намирате автомобила си, например при слабо осветление, като използвате дистанционното управление. Фаровете светват и мигачите присветват 10 секунди.

Натиснете @ на дистанционното управление.

Автомобилът трябва да е бил заключен повече от 5 секунди.

Периферно осветление

Периферното осветление ви позволява да включите осветлението за местоположение, късите светлини и осветлението на регистрационния номер с помощта на дистанционното управление.

Натиснете  на дистанционното управление, за да включите периферно осветление.

Натиснете повторно  за изключване на периферното осветление.

Защита от изтощаване на акумулатора

За да се предотврати изтощаването на акумулатора на автомобила, когато запалването е изключено, някои от лампите в интериора се изключват автоматично след известно време.

Климатичен контрол

Климатична система	145
Система за отопление и вентилация	145
Електронна система за климатичен контрол	149
Паркинг нагревател	154
Вентилационни дюзи	156
Регулируеми вентилационни дюзи	156
Фиксирани вентилационни дюзи	157
Поддръжка	157
Входящи отвори за въздух	157
Редовно включване на климатичната система	158
Сервизно обслужване	158

Климатична система

Система за отопление и вентилация



Управляващи органи за:

- температура
- разпределение на въздуха
- скорост на вентилатора
- рецикулация на въздуха
- отопление на задното стъкло и външните огледала
- отопление на седалките

Отопляемо задно стъкло ⇨ 46.

Отопление на външните огледала ⇨ 42.

Отопляеми седалки ⇨ 55.

Температура

Регулирайте температурата като завъртите до желаната температура.

HI : топло

LO : студено

Отоплението не е напълно ефективно докато двигателят не достигне работната температура.

Разпределение на въздуха

- : към предното стъкло и прозорците на предните врати
- : към зоната на главата през регулируемите вентилационни дюзи
- : към пространството за крака и предното стъкло

Възможни са всички комбинации.

Скорост на вентилатора





Регулирайте въздушния поток като завъртите **☼** до желаната скорост.

по часовникова стрелка : увеличаване
 вата стрелка
 обратно на : намаляване
 часовниковата стрелка

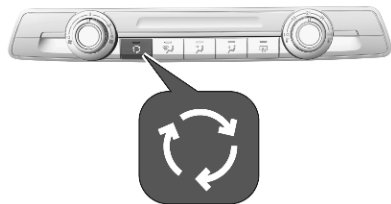
Система за рециркулация на въздуха



Натиснете  за активиране на режима на въздушна рециркулация. Светодиодът в бутона свети, за да покаже активиране.

Натиснете отново  за деактивиране на режима на въздушна рециркулация.





Предупреждение

В режим на рециркулация се намалява притокът на свеж въздух. При работа без охлаждане влажността на въздуха се увеличава и прозорците могат да се замъглят отвътре. Качеството на въздуха в купето се влошава, което може да причини усещане за сънливост у пътниците.

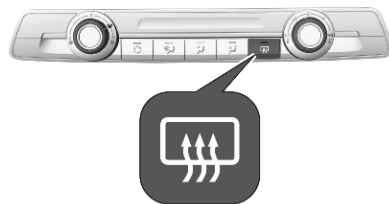
При горещо и много влажно време, предното стъкло може да се запоти отвън, ако към него се насочи студен въздух. Ако предното стъкло се запоти отвън, включете чистачките на предното стъкло и ги изключете .

Подсушаване и размразяване



- Натиснете : разпределението на въздуха се насочва към предното стъкло.
- Завъртете контролера за температурата  на най-топло.
- Нагласете вентилатора  на най-високата скорост.
- Включете отоплението на задното стъкло .
- Отворете страничните вентилационни дюзи според желанието и ги насочете към прозорците на вратите.







Отопление на задното стъкло, предното стъкло и външните огледала  ⇨ 46.

Отопляеми седалки  ⇨ 55.

Климатична система



Управляващи органи за:

- температура 
- разпределение на въздуха ,  и 
- скорост на вентилатора 
- охлаждане **A/C**
- рециркулация на въздуха 
- отопление на задното стъкло и външните огледала 

Отопяемо задно стъкло  ⇨ 46.

Отопление на външните огледала  ⇨ 42.

Температура



Регулирайте температурата като завъртите  до желаната температура.

HI : топло

LO : студено

Отоплението не е напълно ефективно докато двигателят не достигне работната температура.

Разпределение на въздуха , ,

-  : към предното стъкло и прозорците на предните врати
-  : към зоната на главата през регулируемите вентилационни дюзи
-  : към зоната на краката

Възможни са всички комбинации.

Скорост на вентилатора

Регулирайте въздушния поток като завъртите  до желаната скорост.

по часовнико- : увеличаване
вата стрелка
обратно на : намаляване
часовниковата
стрелка

Охлаждане **A/C**

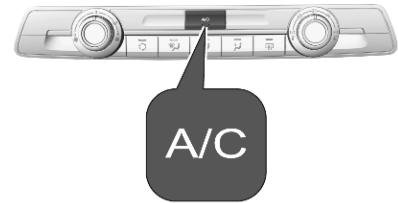

Натиснете **A/C**, за да включите охлаждането. Светодиодът в бутона свети, за да покаже активиране. Охлаждането работи само когато двигателят работи и вентилаторът е включен. Натиснете **A/C** отново, за да изключите охлаждането.

Климатичната система охлажда и изсушава постъпващия въздух, когато външната температура е малко над точката на замръзване. Затова е възможно образуването на конденз, който се отделя под автомобила.

Ако не е необходимо охлаждане или изсушаване, изключете охладителната система, за да пестите гориво.

Активираното охлаждане може да попречи на Autostop. Система "стоп/старт" ⇨ 165.

Система за рециркулация на въздуха



Натиснете  за активиране на режима на въздушна рециркулация. Светодиодът в бутона свети, за да покаже активиране.

Натиснете отново  за деактивиране на режима на въздушна рециркулация.

Предупреждение



В режим на рециркулация се намалява притокът на свеж въздух. При работа без охлаждане влажността на въздуха се увеличава и прозорците могат да се замъглят отвътре. Качеството на въздуха в купето се влошава, което може да причини усещане за сънливост у пътниците.

При горещо и много влажно време, предното стъкло може да се запоти отвън, ако към него се насочи студен въздух. Ако предното стъкло се запоти отвън, включете чистачките на предното стъкло и ги изключете .

Максимално охлаждане



Отворете за кратко прозорците за да може топлият въздух да излезе по-бързо.

- Включете охлаждането **A/C**.
- Натиснете  за включване на рециркулацията на въздуха.
- Натиснете  за разпределение на въздуха.
- Завъртете контролера за температурата  на най-студено.



- Нагласете вентилатора  на най-високата скорост.
- Отворете всички вентилационни дюзи.

Отопление на задното стъкло, предното стъкло и външните огледала  ↪ 46.

Отопляеми седалки  ↪ 55.

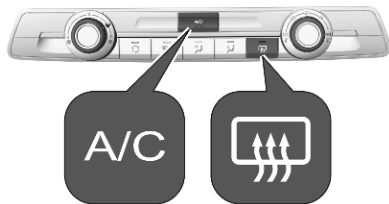
Подсушаване и размразяване на прозорците



- Нагласете вентилатора  на най-високата скорост.
- Завъртете контролера за температурата  на най-топло.

- Включете охлаждането **A/C**, ако е необходимо.
- Включете отоплението на задното стъкло .
- Отворете страничните вентилационни дюзи според желанието и ги насочете към прозорците на вратите.

Съобщение

Ако настройките за подсушаване и размразяване са избрани, Autostop може да бъде забранен.

Ако настройките за подсушаване и размразяване са избрани, докато двигателят е в Autostop, двигателят ще се рестартира автоматично. Система "стоп/старт" ↪ 165.

Система "стоп/старт" ↪ 165.



Електронна система за климатичен контрол

Климатичният контрол с двойна температурна зона позволява различни температури за страната на шофьора и тази на предния пътник.

В автоматичен режим, температурата, скоростта на вентилатора и разпределението на въздуха се регулират автоматично.





Управляващи органи за:

- ръчна рециркуляция на въздуха 
- разпределение на въздуха 
- превключвател за регулиране на температурата на страната на водача и на предния пътник



- подсушаване и размразяване 
- охлаждане **A/C**
- автоматичен режим **AUTO**

- синхронизиране на температурата в две зони **MONO**
- отопление на задното стъкло и външните огледала 
- скорост на вентилатора  +
 -

Отопяемо задно стъкло  ⇨ 46.

Отопление на външните огледала  ⇨ 42.

Активирането на функция се обозначава от светодиод в съответния бутон.

Системата за климатичен контрол е напълно функционална само при работещ двигател.

Уверете се, че сензорът за слънце, използван от електронната система за климатичен контрол, не е покрит ⇨ 10.

Автоматичен режим AUTO

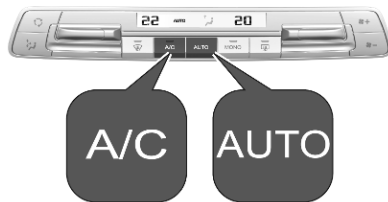

Основни настройки за максимален комфорт:

- Натиснете **AUTO**, разпределението на въздуха и скоростта на вентилатора се регулират автоматично.
- Отворете всички вентилационни отвори, за да позволите оптимизирано разпределение на въздуха в автоматичен режим.
- Климатикът трябва да е включен за оптимално охлаждане и подсушаване. Натиснете **A/C** за включване на

климатика. Светодиодът в бутона светва, за да покаже активиране.

- Нагласете предварително избраната температура за шофьора и тази за предния пътник посредством левия и десния въртящ се пръстен. Препоръчителната температура е 22 °C.



Натиснете последователно **AUTO** за избор на желаните автоматични настройки:

- **Soft Auto** за меко и тихо разпределение на въздуха.
- **Auto** за термичен контрол и тихо разпределение на въздуха.
- **Auto Fast** за динамично и бързо разпределение на въздуха.

Ръчни настройки

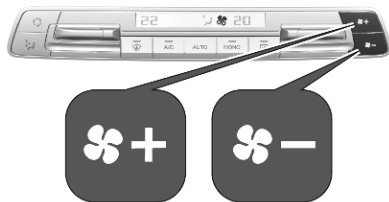
Настройките на системата за климатичен контрол могат да се променят чрез активиране на следните функции:



Скорост на вентилатора  +  -

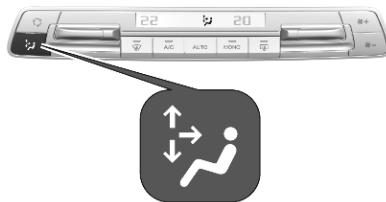

Натиснете  + за увеличаване или  - за намаляване на въздушния поток.

За да се върнете в автоматичен режим, натиснете **AUTO**.

Разпределение на въздуха 

Натиснете последователно  до показване на желаната посока за разпределение на въздуха на дисплея:

-  : към предното стъкло и прозорците на предните врати
-  : към областта на главата и задните седалки чрез регулируемите вентилационни дюзи

-  : към предната и задната ниша за краката
-  : към предното стъкло и прозорците на предните врати, към областта на главата и задните седалки чрез регулируемите вентилационни дюзи, към предната и задната ниша за краката

Комбинациите от различни опции за разпределение на въздуха могат да се избират чрез последователно натискане на .

За да се върнете към автоматично разпределение на въздуха, натиснете **AUTO**.

Предварително задаване на температурата



Нагласете предварително избраната температура поотделно за шофьора и за предния пътник до желаната стойност посредством левия и превключвател за регулиране на температурата.

Препоръчителната температура е 22 °C. Температурата се показва на дисплея до превключвателите за регулиране на температурата.

Ако е зададена минимална температура **Lo**, системата за климатичен контрол работи на максимално охлаждане, ако е включено охлаждане **A/C**.

Ако се нагласи максималната температура **Hi**, климатичната система работи на максимално отопление.

Съобщение

Ако **A/C** е включен, намаляване на зададената температура в салона може да доведе до рестартиране на двигателя от автоматично спиране или да забрани автоматично спиране.

Система "стоп/старт" ⇨ 165.

Синхронизиране на температурата в две зони **MONO**

Натиснете **MONO**, за да свържете настройката за температурата на пътника към страната на водача / за да премахнете свързването на настройката за температурата на пътника към страната на водача. Настройката на температурата на пътника е свързана със страната на водача, ако светодиодът в бутона **MONO** не свети.

Климатична инсталация **A/C**

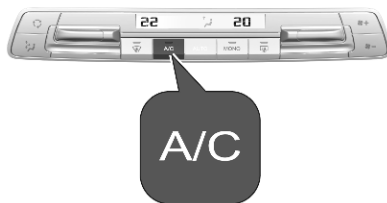

Натиснете **A/C**, за да включите охлаждането. Охлаждането работи само когато двигателят работи и вентилаторът на климатика е включен.



Натиснете **A/C** отново, за да изключите охлаждането.

Климатичната система охлажда и изсушава постъпващия въздух, когато външната температура е над определено ниво. Възможно е образуването на кондензат, който се отделя под автомобила.

Ако не е необходимо охлаждане или изсушаване, изключете охладителната система, за да пестите гориво.

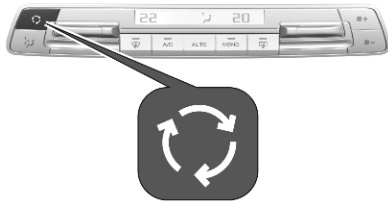
Ръчна рециркулация на въздуха



Натиснете , за да активирате режима на рециркулация на въздуха.  се показва на дисплея, за да покаже активирането.

Натиснете  отново, за да деактивирате режима на рециркулация.

Предупреждение





В режим на рециркулация се намалява притока на свеж въздух. При работа без охлаждане, влажността на въздуха се увеличава и

прозорците могат да се замъглят отвътре. Качеството на въздуха в купето се влошава, което може да причини усещане за сънливост у пътниците.

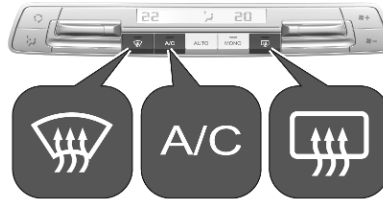

При горещо и много влажно време, предното стъкло може да се запоти отвън, ако към него се насочи студен въздух. Ако предното стъкло се запоти отвън, включете чистачките на предното стъкло и ги изключете .

Подсушаване и размразяване на прозорците



- Натиснете . Светодиодът в бутона свети, за да покаже активиране.
- Климатикът и автоматичният режим се включват автоматично. Светодиодът в бутона **A/C** светва, а на дисплея се извежда **AUTO**.
- Температурата и разпределението на въздуха се настройват автоматично и вентилаторът работи на висока скорост.
- Включете отоплението на задното стъкло .
- Включете отоплението на предното стъкло .
- За да се върнете в предходния режим, натиснете отново .

Съобщение

Ако  е натиснат докато двигателя работи, Autostop ще бъде забранен, докато  не се натисне отново.

Ако  е натиснат докато двигателят е в Autostop, то двигателят ще се рестартира автоматично.

Система "стоп/старт" ⇨ 165.

Деактивиране на електронната система за климатичен контрол

Натискайте последователно  —, докато електронната система за климатичен контрол се деактивира.

Паркинг нагревател

Паркинг нагревателят позволява да се затопли интериора на автомобила и да се проветрява интериора на автомобила с външен въздух.



Работният статус на нагревателя за паркиране се обозначава от индикатор със светодиод.

- Светодиодът свети: Зададен е таймер.
- Светодиодът примигва: Системата работи.

Светодиодът изгасва в края на работата на отоплението или при спиране на паркинг нагревателя чрез дистанционното управление.

Паркинг нагревателят може да се програмира чрез Графичен информационен дисплей / Цветен информационен дисплей. Допълнително, паркинг нагревателят може да се включва и изключва чрез дистанционно управление.

Графичен информационен дисплей

Натиснете **MENU** за отваряне на менюто.

Натиснете **Отопление** или **Вентилация**.

Натиснете **<<** или **>>** за избор на желания таймер. Потвърдете с **OK**.

Задайте желаното време на таймера: Натиснете **△** или **▽** за настройка на желаната стойност. Потвърдете с **OK**.

За настройка на таймера натиснете **<<** или **>>** за избор на **OK** на дисплея. Потвърдете с **OK**.

Цветен информационен дисплей

Натиснете .

Натиснете **Car Apps**.

Натиснете **Климатизация**.

Затворете диалоговите съобщения с .



Програмирайте паркинг нагревателя

Натиснете **Настройки**.

Изберете **Отопление** или **Вентилация** и натиснете .

Могат да бъдат програмирани две начални времена за работата на паркинг нагревателя.

Натиснете **Час 1** или **Час 2** за избор на желания таймер и след това натиснете .

Задайте времето с натискане на  **Час 1** за първия таймер или  **Час 2** за втория таймер.

Натиснете  за запис на настройките.

Активирайте / деактивирайте програмирането

Натиснете **State**.

Активирайте или деактивирайте **Климатизация** с натискане на **ON** или **OFF** и след това натиснете .

Може да се активира само едно начално време.

Паркинг нагревател чрез дистанционно управление

Паркинг нагревателят може да се включва или изключва чрез дистанционно управление.



Натиснете . Паркинг нагревателят се активира.

Натиснете **OFF**. Паркинг нагревателят се деактивира.

Смяна на батерията в дистанционното управление

Ако индикаторът на дистанционното управление стане жълт, статусът на зареждане на батерията е слаб. Ако индикаторът вече не свети, батерията е изтощена и трябва да се смени.

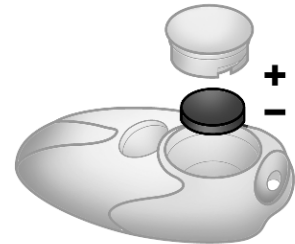

1. Махнете капачето на дистанционното управление, като го развиете с монета и извадете батерията.
2. Сменете батерията с такава от същия тип. Внимавайте за инсталационната позиция.
3. Завийте капачето на мястото му.

Вентилационни дюзи

Регулируеми вентилационни дюзи

Вентилационни дюзи в таблото с прибори

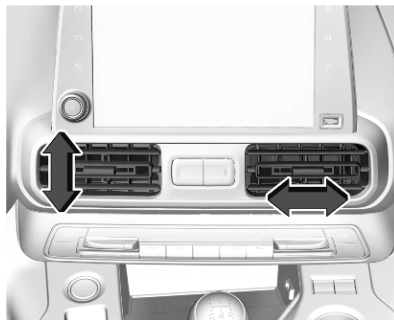

Насочете въздушния поток като наклоните и завъртите ламелите.

За затваряне на дюзата, завъртете ламелите навътре.

Външни вентилационни дюзи в приборния панел

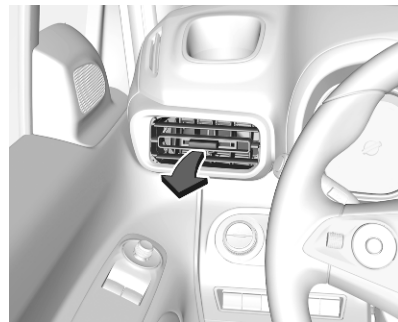

Насочете въздушния поток като наклоните и завъртите ламелите.

За затваряне на дюзата, завъртете ламелите навън.

Когато охлаждането работи, трябва да има отворени поне две вентилационни дюзи.

⚠ Предупреждение

Не поставяйте нищо върху ламелите на вентилационните дюзи. Съществува риск от нараняване и нанасяне на щети в случай на катастрофа.

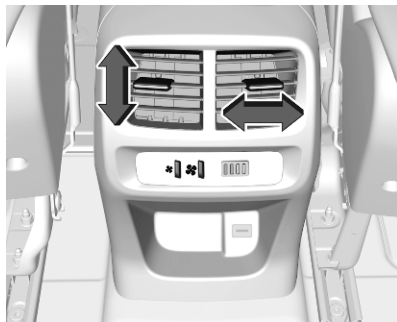

Задни вентилационни дюзи в централната конзола

За да активирате разпределението на климатизиран / затоплен въздух през задните вентилационни отвори, натиснете .



Насочете въздушния поток като наклоните и завъртите ламелите.

Регулирайте въздушната струя, за да изберете желаната сила.

-  : увеличава въздушната струя
-  : намалява въздушната струя

Фиксирани вентилационни дюзи

Допълнителни вентилационни дюзи има под предното стъкло и прозорците на вратите, както и в зоната за краката.

Поддръжка

Входящи отвори за въздух

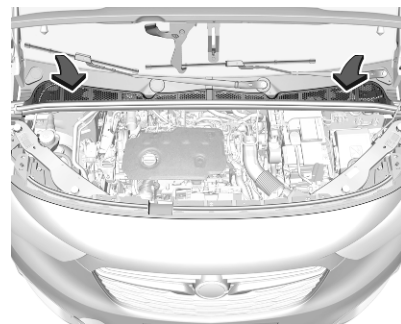

Въздушният отвор пред челното стъкло в двигателното отделение трябва да се поддържа чист, за да не се възпрепятства притокът на въздух. Отстранявайте нападалите листа, нечистотии или сняг.

Редовно включване на климатичната система

За да се осигури ефикасната работа на системата, охлаждането трябва да се включва веднъж месечно за няколко минути, независимо от атмосферните условия и сезона. Охлаждането не работи при ниски външни температури.

Сервизно обслужване

За да осигурите оптималното охлаждащо действие ви препоръчваме да проверявате веднъж годишно климатичната система, като се започне от третата година след първата регистрация на автомобила, включвайки:

- тест за функционалност и налягане
- функционалност на отоплението
- проверка за теч
- проверка на задвижващите ремъци

- почистване на системата за отводняване на кондензатора и изпарителя
- проверка на работата

Шофиране и обслужване

Съвети по управлението на автомобила	160
Контрол над автомобила	160
Завиване	160
Стартиране и обслужване	161
Разработване на новия автомобил	161
Положения на контакта за запалване	161
Бутон за захранване	162
Стартиране на двигателя	163
Прекъсване подаването на гориво в режим на моторна спирачка	165
Система стоп/старт	165
Паркиране	168
Изгорели газове	169
Изпускателен филтър	169
Катализатор	170
AdBlue	170
Автоматична скоростна кутия .	174
Дисплей на скоростната кутия	175

Избор на предавка	175
Ръчен режим	176
Електронни програми за управление	177
Неизправност	177
Режим ECO (Икономичен) ...	177
Механична скоростна кутия	178
Спирачки	179
Антиблокираща спирачна система	179
Ръчна спирачка	180
Помощ при спиране	183
Помощ при потегляне по наклон	183
Системи за контрол при шофиране	183
Електронна стабилизираща система и система за тракшън контрол	183
Система за контрол на спускането	185
Селективен контрол на движението	186
Помощни системи за водача .	188
Круиз контрол (система за поддържане на дадена скорост)	188
Ограничител на скоростта	191
Адаптивен круиз контрол	193

Предупреждение за преден сблъсък	201
Активно аварийно спиране ...	203
Предна защита на пешеходци	206
Помощ при паркиране	207
Модернизирана помощна система за паркиране	211
Предупреждение за страничната сяпана зона	216
Камера от страната на пътника	218
Система за панорамен изглед	219
Камера за задно виждане	222
Система Lane keep assist	224
Предупреждение за водача ..	227
Гориво	229
Гориво за бензинови двигатели	229
Гориво за дизелови двигатели	230
Зареждане с гориво	232
Прицеп на ремарке	233
Обща информация	233
Особености при шофирането, съвети относно тегленето	234
Теглене на ремарке	234

Теглич	235
Система за стабилизиране на ремаркетото	238

Съвети по управлението на автомобила

Контрол над автомобила

Никога не се движете по инерция с изгасен двигател

В това положение не работят много устройства (напр. сервоусилвателят на спирачките, усилвателят на кормилното управление). Карането по този начин е опасно за Вас и за останалите.

По време на Autostop работят всички системи.

Система "стоп/старт" ⇨ 165.

Педали

За да се осигури безпрепятствен ход на педалите в тяхната зона не трябва да има никакви стелки.

Използвайте само подови постелки, които пасват точно и са закрепени с фиксаторите от страната на водача.

Завиване

Ако сервоусилването на волана се загуби поради спиране на двигателя или системна неизправност, автомобилът може да се управлява, но с много по-голямо усилие.

Стартиране и обслужване

Разработване на новия автомобил

Не натискайте ненужно силно спирачките през първите няколко пътувания.

При първо използване на автомобила парафинът и двигателното масло върху системата за отделяне на изгорелите газове могат да предизвикат отделяне на пушек. Паркирайте автомобила на открито за известно време след първото използване, като избягвате вдишването на изпаренията.

По време на периода на разработване, разходът на гориво и двигателно масло може да е по-висок.

Освен това, процесът за почистване на изпускателния филтър може да се извършва по-често.

Изпускателен филтър ⇨ 169.

Положения на контакта за запалване

Завъртете ключа:

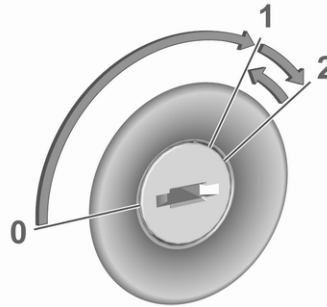

- 0** : изключено запалване: някои функции остават активни до изваждане на ключа или отваряне на вратата на водача, при условие, че запалването е било включено
- 1** : запалване в режим на захранване: запалването е включено, дизеловият двигател се подгръва, контролните индикатори светят и повечето електрически функции са задействани
- 2** : стартиране на двигателя: отпуснете ключа след стартиране на двигателя

Блокировка на волана

Извадете ключа от контакта за запалване и завъртете волана, докато блокира.

⚠ Опасност

Никога не изваждайте ключа от ключа на запалването по време на шофиране, тъй като това ще доведе до заключване на волана.

Бутон за захранване



Електронният ключ трябва да е в автомобила.

Стартиране на двигателя

Задействайте педала на съединителя (механична скоростна кутия), спирачния педал и натиснете **Start/Stop**.

Запалване в режим на мощност без стартиране на двигателя

Натиснете **Start/Stop** без задействане на педала на съединителя или спирачката. Контролните индикатори светват и повечето електрически функции работят.

Изключен двигател и запалване

Натиснете **Start/Stop** за кратко във всеки режим или когато двигателят работи и автомобилът е неподвижен. Някои функции остават активни до отваряне на вратата на водача, при условие, че запалването е било включено.

Аварийно изключване по време на шофиране

Натиснете **Start/Stop** за около три секунди ↻ 163. Воланът се заключва веднага след спиране на автомобила.

Блокировка на волана

Блокировката на волана се активира автоматично, когато:

- Автомобилът е неподвижен.
- Запалването е било изключено.

За освобождение на блокировката на волана, отворете и затворете вратата на водача и включете запалването в режим на захранване или стартирайте директно двигателя.

⚠ Предупреждение

Когато акумулаторът е изтощен, автомобилът не бива да се тегли и да се стартира чрез теглене или бутане, тъй като ключалката на кормилната колона не може да се освободи.

Работа на автомобилите със система с електронен ключ в случай на неизправност

Ако електронният ключ не успее или батерията на електронния ключ е слаба, в центъра за информация на водача може да се появи съобщение.

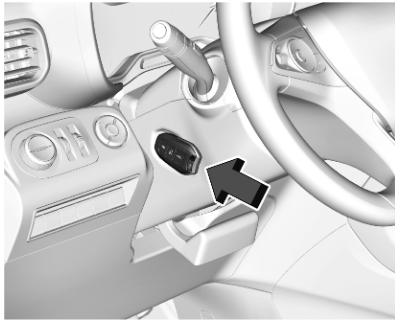

Задръжте електронния ключ с бутоните отвън при маркировката на капака на кормилната колона, както е показано на илюстрацията.

Задействайте педала на съединителя (механична скоростна кутия), спирачния педал и натиснете **Start/Stop**.

Тази възможност е предвидена само за аварийни случаи. Сменете батерията на електронния ключ при първа възможност ⇨ 24.

За отключване или заключване на вратите, вижте "Неизправност в модула на дистанционното управление или в системата на електронния ключ" ⇨ 25.

Стартиране на двигателя

Автомобили с контакт за запалване

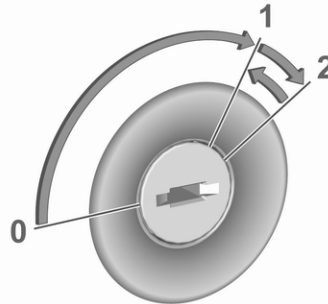

Завъртете ключа в положение 1, за да освободите блокировката на волана.

Ръчна скоростна кутия: задействайте съединителя и спирачния педал.

Автоматична скоростна кутия: задействайте педала на спирачките и преместете скоростния лост в положение **P** или **N**.

Не натискайте педала на газта.

Дизелови двигатели: изчакайте, докато контролният индикатор  изгасне.

Завъртете ключа за кратко в позиция 2 и отпуснете след стартиране на двигателя.

Механична скоростна кутия: по време на Autostop, двигателят може да се стартира чрез натискане на педала на съединителя ⇨ 165.

Автоматична скоростна кутия: по време на Autostop, двигателят може да се стартира чрез отпускане на педала на спирачката ⇨ 165.

Автомобили с бутон за запалване

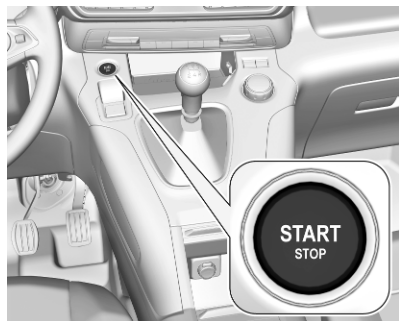

- Ръчна скоростна кутия: задействайте съединителя и спирачния педал.
- Автоматична скоростна кутия: задействайте педала на спирачките и преместете скоростния лост в положение **P** или **N**.
- Не натискайте педала на газта.
- Натиснете бутона **Start/Stop**.
- Отпуснете бутона, след като започне процедурата по стартиране. Дизеловият

двигател стартира след като контролният индикатор  за предварително подгряване изгасне.

- Преди рестартиране или изключване на двигателя, когато автомобилът е неподвижен, натиснете веднъж за кратко **Start/Stop**.

За стартиране на двигателя по време на Autostop:

- Механична скоростна кутия: по време на Autostop, двигателят може да се стартира чрез натискане на педала на съединителя ⇨ 165.
- Автоматична скоростна кутия: по време на Autostop, двигателят може да се стартира чрез отпускане на педала на спирачката ⇨ 165.

Аварийно изключване по време на шофиране

Ако двигателят трябва да се изключи по време на движение в спешни случаи, натиснете **Start/Stop** за пет секунди.

Опасност

Изключването на двигателя по време на шофиране може да причини загуба на мощност в спирачната система и системата за управление. Системите за асистенция и системите на въздушните възглавници са изключени. Осветлението и спирачните светлини ще изгаснат. Поради тази причина изключете двигателя и запалването по време на шофиране само при необходимост в случай на авария.

Стартиране на двигателя при ниски температури

Стартирането на двигателя без допълнителни нагреватели е възможно до -25°C за дизелови двигатели и до -30°C за бензинови двигатели. Препоръчва се двигателно масло с правилния вискозитет, правилното гориво, извършени сервисни обслужвания и достатъчно добре зареден акумулатор. При температури под -30°C , автоматичната скоростна кутия изисква период на подгръване от около пет минути. Скоростният лост трябва да бъде в положение **P**.

Функционалности за отопление

Съобщение

Индивидуалните функции за отопление, като отопляеми седалки или отопляем волан, могат да бъдат временно недостъпни в случай на ограничения на електрическия товар. Функциите ще се възобновят след няколко минути.

Турбо загряване на двигателя

При стартиране, наличният въртящ момент на двигателя може да е ограничен за кратко време, особено ако температурата на двигателя е ниска. Ограничението се налага, за да се позволи на смазочната система да предпази напълно двигателя.

Прекъсване подаването на гориво в режим на моторна спирачка

Подаването на гориво автоматично се прекъсва в режим на моторна спирачка, напр. при движение с включена предавка, но пуснат педал за газта.



В зависимост от условията на движение, прекъсването на подаването на гориво в режим на моторна спирачка може да се деактивира.

Система стоп/старт

Системата "стоп/старт" спомага за пестене на гориво и намалява емисиите на отработените газове. Когато условията позволяват, тя изключва двигателя, щом автомобилът се движи с ниска скорост или е неподвижен, напр. на светофар или е в задръстване.

Включване

Системата "стоп/старт" е налична щом двигателят е стартиран, автомобилът потегли и условията, посочени по-долу в този раздел, са налице.

Системата е готова за работа, когато светодиодът в бутона  не свети. За активиране на системата, когато е неактивна, натиснете .

Ако системата стоп/старт временно не е достъпна и е натиснат бутонът , светодиодът в бутона мига.

Изключване



Деактивирайте система "стоп/старт" ръчно чрез натискане на . Деактивирането се обозначава чрез светване на светодиода в бутона.

Autostop

Автомобили с механична скоростна кутия

Autostop може да се активира при неподвижен автомобил или при скорости под 20 км/ч.

Активирайте Autostop както следва:

- Натиснете педала на съединителя.
- Поставете скоростния лост в неутрална позиция.
- Отпуснете педала на съединителя.

Двигателят ще се изключи, докато запалването ще остане включено.

Автомобили с автоматична скоростна кутия

Ако автомобилът е неподвижен с натиснат спирачен педал, автоматичното спиране се активира автоматично.

Двигателят ще се изключи, докато запалването ще остане включено.

Системата "стоп/старт" ще бъде деактивирана по наклони, по стръмни от 12% или повече.

Индикация



Автоматичното спиране се обозначава от контролния индикатор .

По време на Autostop, ефективността на отоплението и спирачките остава същата.

Условия за Autostop

Системата "стоп/старт" проверява дали всяко от следните условия е налице.

- Системата "стоп/старт" не е деактивирана ръчно.
- Вратата на водача е затворена или дали е поставен предпазния колан на водача.
- Акумулаторът на автомобила е зареден достатъчно и е в добро състояние.
- Двигателят е загрял.

- Температурата на охлаждащата течност на двигателя не е твърде висока.
- Температурата на отработените газове на двигателя не е много висока, напр., след движение с високо натоварване на двигателя.
- Външната температура не е твърде ниска.
- Климатичната система позволява Autostop.
- Вакуумът в спирачките е достатъчен.
- Самопочистващата функция на изпускателния филтър не е активна.
- Автомобилът е бил шофиран със скорост, равна най-малко на пешеходна, от последния Autostop насам.

В противен случай, Autostop ще бъде забранена.

Съобщение

Autostop може да бъде забранен за няколко часа след смяна или разкачване на акумулатора.

Някои настройки на климатичната система може да забраняват Autostop.

Климатичен контрол ⇨ 147.

Незабавно след движение с по-висока скорост Autostop може да се забрани.

Разработване на новия автомобил ⇨ 161.

Защита от изтощаване на акумулатора на автомобила

За да се гарантира надеждно рестартиране на двигателя, като част от системата "стоп/старт" са вградени някои функции за защита от изтощаване на акумулатора на автомобила.

Мерки за пестене на енергия

По време на Autostop някои електрически функции като допълнителен електрически нагревател или подгръване на задното стъкло са деактивирани или превключени на режим за пестене на енергия. Скоростта на

вентилатора на климатичната система се намалява за пестене на енергия.

Рестартиране на двигателя от водача

Автомобили с механична скоростна кутия

Натиснете педала на съединителя без да натискате спирачния педал, за да рестартирате двигателя.

Автомобили с автоматична скоростна кутия

Двигателят се рестартира, ако

- спирачният педал се освобождава, докато скоростният лост е в позиция **D** или **M**
- или спирачният педал е отпуснат или скоростният лост е в положение **N**, когато преместите скоростния лост в положение **D** или **M**
- или скоростният лост се премества в позиция **R**

Рестартиране на двигателя от система "стоп/старт"

Скоростният лост трябва да бъде в неутрално положение, за да позволи автоматично рестартиране.

Ако едно от следните условия настъпи по време на Autostop, двигателят ще се рестартира автоматично от системата "стоп/старт":

- Системата "стоп/старт" е деактивирана ръчно.
- Предпазният колан на водача не е поставен и вратата на водача е отворена.
- Температурата на двигателя е твърде ниска.
- Нивото на заряд на акумулатора на автомобила е под определено ниво.
- Вакуумът в спирачките не е достатъчен.
- Автомобилът е бил шофиран със скорост, равна най-малко на пешеходна.

- Климатичната система изисква стартиране на двигателя.
- Климатикът се включва ръчно.

Ако електрически аксесоар, напр., преносим компактдиск плеър, е свързан към електрическия контакт, може да се забележи кратък спад в захранването по време на рестартиране.

Паркиране

Предупреждение

- Не паркирайте автомобила върху лесно запалима повърхност. Високата температура на изпускателната система може да запали тази повърхност.
- Винаги натягайте ръчната спирачка.
- Ако автомобилът се намира на хоризонтален терен или върху възходящ наклон, включете на първа предавка

или поставете скоростния лост в положение **P**. При възходящ наклон завъртайте колелата навън от бордюра.

Ако автомобилът се намира върху наклон надолу, включете на задна предавка или поставете скоростния лост в положение **P**. Завъртете предните колела към бордюра.

- Затворете прозорците.
- Изключете двигателя.
- Извадете ключа за запалване от контакта или изключете запалването на автомобилите с бутон за захранване. Завъртете волана докато усетите, че ключалката го заключи.

- Заклучете автомобила.
- Включете алармената система.
- Вентилаторите за охлаждане на двигателя могат да продължат да работят след изключване на двигателя
⇨ 242.

Внимание

След работа при високи обороти или голямо натоварване на двигателя, оставете двигателя да работи за кратко при ниско натоварване или на празен ход за около 30 секунди преди да го изгасите, с цел предпазване на турбокомпресора.

Съобщение

В случай на сблъсък, при който се отваря въздушна възглавница, двигателят се изключва автоматично, ако автомобилът спре в рамките на известно време.

В държави с екстремно ниски температури може да е необходимо паркиране на автомобила без дръпната ръчна спирачка. Уверете се, че автомобилът е паркиран на равна повърхност.

Изгорели газове

⚠ Опасност

Изгорелите газове на двигателя съдържат отровен въглероден окис, който няма цвят и мирис и може да бъде смъртоносен при вдишване.



Ало изгорелите газове проникнат в купето, отворете прозорците. Причината за неизправността трябва да се отстрани в сервиз.

Избягвайте да карате с отворен багажник, защото изгорелите газове може да проникнат в автомобила.

Изпускателен филтър

Автоматичен процес на почистване

Изпускателният филтър пречиства изгорелите газове от сажди.



Началото на насищане на изпускателния филтър се обозначава с временно светване на  или , придружено от съобщение в Центъра за информация на водача.

Веднага щом пътните условия позволяват това, регенерирайте филтъра чрез шофиране на автомобила със скорост поне 60 км/ч до изгасване на контролния индикатор.

Съобщение

При нов автомобил, първата регенерация на изпускателния филтър може да е придружена от мирис на изгоряло, което е нормално. След продължителна работа на автомобила при много ниска скорост или при празен ход, може да излиза водна пара от ауспуха при ускорение. Това не се отразява на поведението на автомобила или на околната среда.

Процес по почистване не е възможен



Ако  или  продължи да свети, придружено от звуков сигнал и съобщение, това показва, че нивото на добавката във изпускателния филтър е твърде ниско.

Резервоарът трябва да се долее без забавяне. Потърсете помощта на сервиз.

Катализатор

Катализаторът намалява количеството на вредните вещества в изгорелите газове.

Внимание

Горива с качество различно от посочените на стр.  229,  293 може да повредят катализатора или електронните компоненти.

Неизгорелият бензин ще прегрее и повреди катализатора. Затова

избягвайте много честото използване на стартера, изпразването на резервоара докрай и стартирането на двигателя чрез бутане или теглене.

В случай на проблеми със запалването, неравномерна работа на двигателя, спадане на мощността на двигателя или други необичайни явления, възможно най-скоро отстранете причината за проблема в сервиз. Ако се налага по спешност, пътуването може да продължи за кратък период от време, като скоростта на автомобила и оборотите на двигателя се поддържат ниски.

AdBlue

Обща информация

Селективната каталитична редукция (BlueInjection) е метод за значително намаляване на азотните оксиди в отработените емисии. Това се постига чрез впръскване на отработена течност

от дизел (DEF) в изпускателната система. Амонякът, освободен от течността, реагира с азотните газове (NO_x) от ауспуха и ги превръща в азот и вода.

Обозначение на тази течност е AdBlue®. Това е нетоксична, незапалима, безцветна и без мирис течност, съставена от 32% урея и 68% вода.

Предупреждение

Избягвайте контакт на AdBlue с кожата или очите.

В случай на контакт с кожата или очите, изплакнете с вода.

Внимание

Избягвайте контакт на AdBlue с боята.

В случай на контакт, изплакнете с вода.

AdBlue замръзва при температура от приблизително -11 °C. Тъй като автомобилът е оборудван с

предварителен нагревател за AdBlue, редуцията на емисиите при ниски температури е осигурена. Предварителният нагревател за AdBlue работи автоматично.

Съобщение

Замръзнала и отново втечнена AdBlue течност може да се използва без загуба на качеството.

Типичният разход на AdBlue е ок. 0,85 литра на 1000 км, но може и да е по-висок в зависимост от поведението при шофиране (напр. високо натоварване или теглене).

Предупреждение за ниво

В зависимост от изчисленото количество AdBlue, на центъра за информация на водача се показват различни съобщения. Съобщенията и ограниченията се изискват от закона.

1. Първото възможно предупреждение е **Долейте добавка за емисии: Стартиране забранено след 2400 км.**

При включване на запалването това предупреждение ще се появи веднъж за кратко с изчисления диапазон. Освен това, контролният индикатор  ще светне и ще прозвучи зумер. Шофирането е възможно без ограничения.

2. Следващото ниво на предупреждение е при пробег под 800 км. Съобщението с текущия пробег винаги ще се показва при включване на запалването. Освен това, контролният индикатор  ще светне и ще прозвучи зумер. Долейте AdBlue преди да се покаже следващото ниво на предупреждение.

По време на движение прозвучава звуков сигнал и съобщението се показва на всеки 100 км до доливане на резервоара за добавка.

3. Следващото ниво на предупреждение е при пробег под 100 км. Съобщението с текущия пробег винаги ще се показва при включване на

запалването. Освен това, контролният индикатор  ще мига и ще прозвучи зумер. Долейте AdBlue при първа възможност преди пълното изпразване на резервоара за AdBlue. В противен случай рестартирането на двигателя няма да бъде възможно.

По време на движение прозвучава звуков сигнал и съобщението се показва на всеки 10 км до доливане на резервоара за добавка.

4. Последното ниво на предупреждение е при празен резервоар за AdBlue. Рестартирането на двигателя е невъзможно. Ще се изведе следното предупредително съобщение:

**Долейте добавка за емисии:
Стартиране забранено**

Освен това, контролният индикатор  ще мига и ще прозвучи зумер.

Напълнете резервоара с поне 5 литра AdBlue, в противен

случай рестартирането на двигателя е невъзможно.

Съобщение



За двигатели D16DT се прилагат други нива.

Предупреждения за високи нива на емисии

В случай на повреда в системата за контрол на емисиите, в центъра за информация на водача се показват различни съобщения.

Съобщенията и ограниченията се изискват от закона.

1. Ако за първи път бъде открита неизправност, се показва предупреждението **Неизправност на емисии.**

Освен това, контролните индикатори ,  и  ще светнат и ще прозвучи зумер. Шофирането е възможно без ограничения.

Ако това е временна грешка, предупреждението изчезва по време на следващото пътуване, след

самодиагностика на системата за контрол на емисиите.

2. Ако повредата се потвърди от системата за контрол на емисиите, ще се изведе следното съобщение:



**Неизправност на емисии:
Стартиране забранено след 1100 км.**

Освен това, контролните индикатори ,  и  ще светнат и ще прозвучи зумер.

По време на движение съобщението се показва на всеки 30 секунди, докато неизправността продължава.

3. Ако се влезе в последното ниво на предупреждение, ще се появи следното предупредително съобщение:

**Неизправност на емисии:
Стартиране забранено**

Освен това, контролните индикатори ,  и  ще светнат и ще прозвучи зумер.

Консултирайте се със сервиз.

Допълване на AdBlue

Внимание

Използвайте само AdBlue, отговаряща на европейските стандарти DIN 70 070 и ISO 22241-1.

Не използвайте добавки.

Не разреждайте AdBlue.

В противен случай може да се повреди системата за селективна каталитична редукция.

Съобщение

Когато не е налична помпа за зареждане на пътнически автомобили на бензиностанцията, използвайте само AdBlue бутилки или кутии с уплътнен адаптер за зареждане, за да избегнете разливане и за да сте сигурни, че изпаренията от резервоара са затворени и не излизат навън. AdBlue в бутилки или кутии е налична в много

бензиностанции и може да бъде закупена и от дилърите на Opel и други магазини.

Тъй като AdBlue има ограничена трайност, проверете срока на годност преди пълнене.

Съобщение

Напълнете резервоара с поне 5 литра, за да осигурите разпознаването на новото ниво на AdBlue.

В случай, че не се разпознае успешно доливането на AdBlue:

1. Шофирайте без да спирате автомобила в продължение на 10 минути, като поддържате скорост над 20 км/ч.
2. Ако доливането на AdBlue е разпознато успешно, ограниченията или предупрежденията за AdBlue, свързани с нивото, ще изчезнат.

Ако доливането на AdBlue все още не е разпознато успешно, потърсете съдействие от сервиз.

Ако AdBlue трябва да се долива при температури под -11°C , доливането на AdBlue може да не се разпознае от системата. В такъв случай, паркирайте автомобила на място с по-висока околна температура, докато AdBlue се втечни.

Съобщение

При развиване на предпазната капачка от отвора за пълнене, може да излязат амонячни пари. Не вдишвайте, тъй като парите имат остра миризма. Парите не са вредни при вдишване.

Резервоарът за AdBlue трябва да е пълен догоре. Това трябва да се направи, ако вече е показано предупредително съобщение за недопускане на рестартиране на двигателя.

Автомобилът трябва да се паркира на хоризонтална повърхност.

Гърловината за зареждане с AdBlue е разположена зад капака на резервоара за гориво в лявата задна част на автомобила.

Ако автомобилът е оборудван със система с електронен ключ, вратичката на горивния резервоар може да се отвори само, ако е отключен автомобилът.

1. Извадете ключа от контакта за запалване.
2. Затворете всички врати, за да се избегне навлизане на амонячни пари в купето.
3. Освободете капака на резервоара за гориво, като го натиснете ↻ 232.

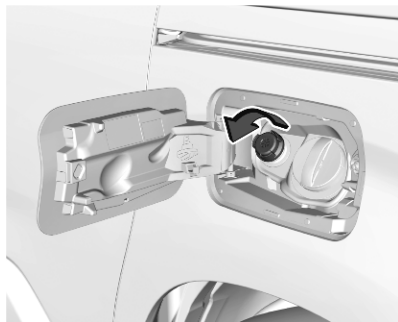

4. Развийте предпазната капачка от гърловината на резервоара.

5. Отворете контейнера за AdBlue.
6. Поставете единия край на маркуча в контейнера и завинтете другия край върху гърловината за пълнене.
7. Вдигайте контейнера докато се изпразни или докато изтичането от него спре. Това може да отнеме до пет минути.
8. Поставете контейнера на земята, докато маркучът се изпразни, изчакайте 15 секунди.
9. Развийте маркуча от гърловината на резервоара.
10. Поставете предпазната капачка и завъртете по часовниковата стрелка, докато се застопори.

Съобщение

Изхвърляйте контейнера от AdBlue съгласно екологичните разпоредби. Маркучът може да бъде използван повторно след измиване с чиста вода преди AdBlue-то да се изпари.

Автоматична скоростна кутия

Автоматичната скоростна кутия позволява автоматично (автоматичен режим) или ръчно (ръчен режим) превключване на предавките.

Ръчното превключване е възможно в ръчен режим, като натиснете **M** до селекторното колело и превключите с лопатките **+** и **-** на волана ↻ 176.

Дисплей на скоростната кутия

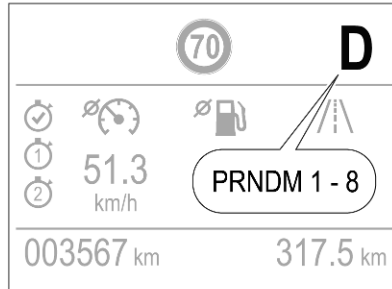

Центърът за информация на водача показва режима или избраната предавка.

В автоматичен режим програмата за движение се показва с **D**.

В ръчен режим се показва **M** и числото на избраната предавка.

R показва задната предавка.

N показва неутрално положение.

P показва положение за паркиране.

Избор на предавка

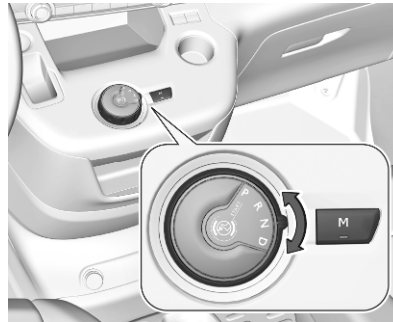

Завъртете селектора на предавките.

P : позиция за паркиране, предните колела са блокирани, използвайте я само при неподвижен автомобил и натегнатата ръчна спирачка

R : предавка за заден ход - включвайте я само, когато автомобилът е неподвижен

N : неутрална

D : автоматичен режим

M : ръчен режим

Селекторът на предавките е блокиран в **P** и може да бъде изваден само при включено запалване и натиснат спирачен педал.

Двигателят може да бъде стартиран само при селектор на предавките в положение **P** или **N**. След като изберете положение **N**, преди стартиране на двигателя натиснете спирачния педал или дръпнете ръчната спирачка.

Не подавайте газ докато включвате на предавка. Никога не натискайте педала на газа и спирачния педал едновременно.

Когато е включена предавка, автомобилът започва леко да "пълзи" при отпускане на спирачката.

Спиране с помощта на двигателя

За да използвате спирачния ефект на двигателя, изберете по-ниска предавка при спускане по наклон.

Разклацане на автомобила

Разклацането на автомобила е позволено само, ако автомобилът е заседнал в пясък, кал или сняг. Премествайте последователно селектора на предавките от **D** в **R** и обратно. Не форсирайте двигателя и избягвайте рязкото подаване на газ.

Паркиране

Задействайте ръчната спирачка и изберете **P**.

Ръчен режим

Ръчен режим **M** може да се активира от позиция **D** при всяка ситуация и скорост на движение.

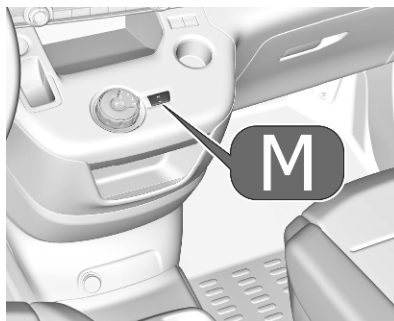

Натиснете бутона **M**.

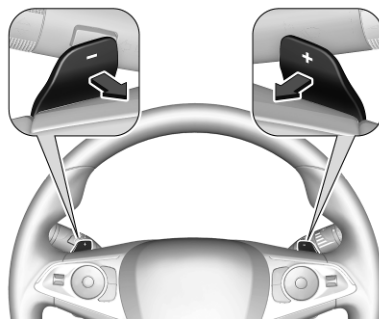

Придърпайте лопатките на волана за ръчно избиране на предавки.

Дръпнете дясната лопатка **+** за превключване на по-висока предавка.

Дръпнете лявата лопатка **-** за превключване на по-ниска предавка.

Няколко придърпвания позволяват пропускане на предавки.

Избраната предавка се обозначава на приборното табло.

Ако се избере по-висока предавка, когато оборотите на двигателя са прекалено ниски, или се избере по-ниска предавка, когато оборотите са прекалено високи, превключване не се извършва.

Това може да предизвика появата на съобщение на центъра за информация на водача.

В ръчен режим, високите обороти на двигателя не водят до автоматично превключване на по-висока предавка.

Показание за смяна на предавка

Символът ▲ или ▼ с номер до него се показва, когато е препоръчителна смяна на предавката с цел пестене на гориво.

Указание за превключване се показва само в ръчен режим.

Електронни програми за управление

- След стартирането на студен двигател програмата за работната температура увеличава оборотите на двигателя, за да доведе по-бързо катализатора до необходимата температура.
- Специални програми автоматично адаптират точките на превключване при карането по възходящи или низходящи наклони.
- При условия на сняг и лед или други хлъзгави повърхности, електронното управление на

трансмисията позволява на водача да избере ръчно първа, втора или трета предавка за потегляне.

Функция кикдаун

Натискането на педала на газта след позицията за кикдаун ще доведе до максимално ускорение, независимо от избрания режим на движение. Скоростната кутия превключва на по-ниска предавка в зависимост от скоростта на автомобила.

Неизправност

В случай на неизправност се извежда съобщение на центъра за информация на водача.

Предупредителни съобщения
↻ 127.

Електронното управление на трансмисията позволява само трета предавка. Автоматичното превключване на предавките е вече невъзможно.

Не карайте с повече от 100 км/ч.

Причината за неизправността трябва да се отстрани в сервиз.

Режим ECO (Икономичен)



Този режим регулира настройките на системите за по-икономичен разход на гориво, напр. чрез оптимизиране на точките за автоматично превключване на предавките и адаптиране на чувствителността на педала на газта.

Механична скоростна кутия

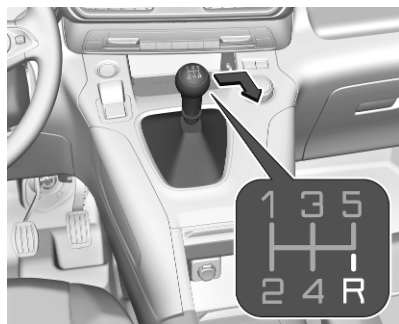

За включване на задна предавка при 5-степенна скоростна кутия, натиснете педала на съединителя и преместете скоростния лост надясно и назад.

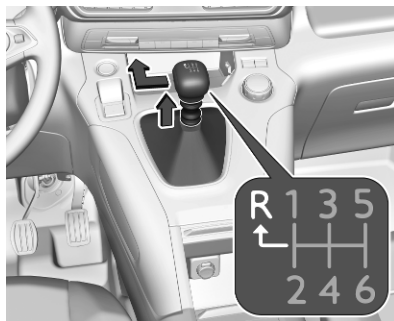

За включване на задна предавка при 6-степенна скоростна кутия, натиснете педала на съединителя, дръпнете пръстена под скоростния лост и преместете скоростния лост наляво и напред.

Ако предавката не се включи, поставете скоростния лост в неутрално положение, освободете педала на съединителя и го натиснете отново. След това повторете избора на предавка.

Не приплъзвайте ненужно съединителя.

При работа със съединителя натискайте педала му докрай. Не използвайте педала за да подпирате крака си на него.

Мощността на двигателя ще бъде намалена, когато бъде открито приплъзване на съединителя за определен период от време. В такъв случай в центъра за информация на водача се показва предупреждение. Отпуснете съединителя.

Внимание

Не се препоръчва да се кара с ръка поставена на скоростния лост.

Показание за смяна на предавка ↪ 116.

Система "стоп/старт" ↪ 165.

Спирачки

Спирачната система е съставена от два независими спирачни кръга. Ако единият от спирачните кръгове откаже, автомобилът все още може да бъде спрян с помощта на другия спирачен кръг. Спирачният ефект обаче се постига само при силно натискане на спирачния педал. За това се изисква значително по-голямо усилие. Спирачният път се увеличава. Потърсете помощта на сервиз преди да продължите пътуването.

Ако двигателят не работи, ефектът от сервоусилването на спирачките изчезва след едно-две натискания на спирачния педал. Това не намалява спирачния ефект, но стопирането изисква значително по-голям натиск върху педала. Това е особено важно да се има предвид при теглене на автомобила.

Контролна лампа (индикатор) (Ⓜ)
↗ 114.

Антиблокираща спирачна система

Антиблокиращата спирачна система (ABS) предпазва колелата от блокиране.

ABS започва да регулира спирачното налягане веднага, щом някое от колелата покаже признаци на блокиране. Автомобилът остава управляем дори и при рязко спиране.

Действието на ABS се усеща по пулсирането на спирачния педал и шума от процеса на регулиране.

За да се постигне оптимален спирачен ефект задръжте педала натиснат докрай през цялото време на спирачния процес, независимо от пулсирането му. Не намалявайте натиска върху педала.

При спиране в случай на авария, вариините предупредителни светлини се включват автоматично, в зависимост от степента на намаляване на

скоростта. Те се изключват автоматично при първото ускоряване на скоростта.

След потегляне, системата извършва самопроверка, която може да се чуе.



Контролен индикатор (лампа) (Ⓜ)
↗ 115.

Неизправност

⚠ Предупреждение

При неизправност на ABS е възможно блокиране на колелата в случай на много рязко спиране. Предимствата на ABS вече не са налице. При

рязко спиране автомобилът вече не може да се управлява и може да започне да занася.

Причината за неизправността трябва да се отстрани в сервиз.

Ръчна спирачка

⚠ Предупреждение

Преди напускане на автомобила, проверете статуса на ръчната спирачка. Контролният индикатор (P) свети постоянно, когато се задейства електрическата ръчна спирачка.

Механична ръчна спирачка

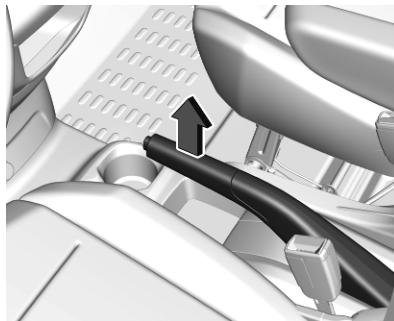

⚠ Предупреждение

Винаги натягайте силно ръчната спирачка без да натискате бутона за освобождаване; при спиране върху наклон я натягайте колкото може по-силно.

За да освободите ръчната спирачка дръпнете леко лоста нагоре, натиснете освобождаващия бутон и свалете лоста докрай надолу.



За да намалите силата нужна за задействане на ръчната спирачка натиснете в същото време и спирачния педал.

Контролен индикатор (лампа) (P) ⇨ 114.

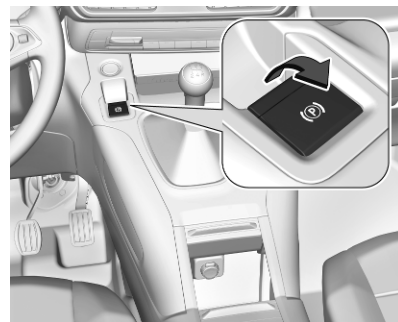
Електрическа ръчна спирачка



Задействане при неподвижен автомобил**⚠ Предупреждение**

Натиснете превключвателя  за поне една секунда, докато контролният индикатор  светне постоянно и електрическата ръчна спирачка се задейства ⇨ 115.

Електрическата ръчна спирачка се задейства автоматично с адекватна сила.

Преди напускане на автомобила, проверете статуса на електрическата ръчна спирачка. Контролен индикатор  ⇨ 115.

Електрическата ръчна спирачка винаги може да бъде активирана, дори и при изключено запалване. Не задействайте прекалено често системата на електрическата ръчна спирачка без работещ двигател, тъй като това ще изтощи акумулатора.

Освобождение

Включете запалването. Задръжте натисната крачната спирачка и след това натиснете бутона .



Функция за потегляне



Автомобили с механична скоростна кутия: Натискане на педала на съединителя, а след това леко му отпускане и леко натискане на педала на газта освобождава автоматично електрическата ръчна спирачка. Това е възможно само ако е активирана автоматичната работа на електрическата ръчна спирачка. Това не е възможно, когато същевременно се издърпа бутонът .

Автомобили с автоматична скоростна кутия: Задействане на **D**, а след това леко натискане на педала на газта освобождава автоматично електрическата ръчна спирачка. Това е възможно само ако е активирана автоматичната работа на електрическата ръчна спирачка.

Това не е възможно, когато същевременно се издърпа бутонът .

Спиране при движещ се автомобил

Когато автомобилът се движи и бутонът  се държи издърпан, системата на електрическата ръчна спирачка намалява скоростта на автомобила. Веднага щом бутонът  се освободи, спирането се преустановява.

Антиблокиращата спирачна система и Електронната стабилизираща система стабилизират автомобила по време на задържане на . Ако възникне грешка в електрическата ръчна спирачка, в информационния център на водача се показва предупредително съобщение. Ако антиблокиращата спирачна система и електронната стабилизираща система откажат, на таблото с прибори светва  и/или . В този случай стабилност може да се постигне само чрез

многократно издърпване и натискане на превключвателя (P), докато автомобилът се обездвижи.

Автоматична работа

Автоматичната работа включва автоматично натискане и автоматично освобождаване на електрическата ръчна спирачка.

Електрическата ръчна спирачка може да бъде натисната или пусната ръчно чрез използване на превключвателя (P).

Ръчно натискане:

- Електрическата ръчна спирачка е задействана автоматично, когато автомобилът е спрял, а запалването е изключено.
- (P) светва на таблото с прибори, а на дисплея се появява съобщение, потвърждаващо задействането.

Автоматично освобождаване:

- Ръчната спирачка се освобождава автоматично след потегляне.
- (P) изгасва на таблото с прибори, а на дисплея се появява съобщение, потвърждаващо освобождаването.

Ако автомобилът е оборудван с автоматична скоростна кутия, а спирачката не е освободена автоматично, се уверете, че предните врати са затворени правилно.

Изключване на автоматичната работа

1. Запалете двигателя.
2. Ако ръчната спирачка е освободена, задействайте спирачката, натискайки превключвателя (P).
3. Дръпнете крака си от педала на спирачката.
4. Натиснете превключвателя (P) най-малко за 10 сек. и най-много за 15 сек.
5. Натиснете превключвателя (P).

6. Натиснете и задръжте спирачния педал.

7. Натиснете превключвателя (P) за 2 секунди.

Деактивирането на автоматичната работа на електрическата ръчна спирачка се потвърждава от светването на  на таблото с прибори ⇨ 115. Електрическата ръчна спирачка може да се задейства и освободи само ръчно.

За да активирате отново автоматичната работа, повторете описаните по-горе стъпки.

Проверка на функционирането

Когато автомобилът не се движи, електрическата ръчна спирачка може да се задейства автоматично. Това се прави, за да се провери системата.

Неизправност

Неизправността в системата на електрическата ръчна спирачка се обозначава от контролната лампа  и от предупредително съобщение, което се извежда в центъра за информация на водача.

Предупредителни съобщения
⇨ 127.

Контролната лампа (P) мига: електрическата ръчна спирачка не е напълно задействана или освободена. При постоянно мигане освободете ръчната спирачка и повторно опитайте да я задействате.

Помощ при спиране

Ако спирачният педал се натисне бързо и силно, автоматично се прилага максимална спирачна сила.

Действието на помощта при спиране може да се усети от пулсирането на спирачния педал и по-голямото съпротивление, което той оказва при натискане.

Поддържайте натиска върху спирачния педал, докато желаете да продължи процеса на пълното стопиране. Спирачната сила автоматично намалява, когато спирачният педал се отпусне.

Помощ при потегляне по наклон

Системата спомага за предотвратяване на нежелателно движение при потегляне по наклони.

При освобождаване на спирачния педал след спиране по наклон, спирачките остават задействани за още 2 сек. Спирачките се отпускат автоматично, когато автомобилът започне да ускорява.

Системи за контрол при шофиране

Електронна стабилизираща система и система за тракшън контрол

Електронната стабилизираща система (ESC) подобрява стабилността при движение, когато е необходимо, независимо от пътната настилка и сцеплението на гумите.

Веднага щом автомобилът започне да занася (недозавиване / презавиване), мощността на двигателя се намалява и колелата биват спирани поотделно.

ESC работи съвместно със системата за тракшън контрол (контрол на сцеплението) (ТС). Тя предпазва водещите колела от буксуване.

ТС е компонент на ESC.

Системата за тракшън контрол (контрол на сцеплението) подобрява стабилността на

движение, когато е необходимо, независимо от пътната настилка или сцеплението на гумите, като предотвратява боксуването на водещите колела.

Веднага щом задвижваните колела започнат да боксуват, мощността на двигателя се намалява и колелото, което най-много боксува се стопира отделно. Това значително подобрява стабилността на автомобила при каране по хлъзгави пътни настилки.





ESC и TC работят след всяко стартиране на двигателя, веднага щом изгасне индикаторът .

Когато ESC и TC работят,  мига.

Предупреждение

Не допускайте тази специална безопасна функция да Ви изкуши за поемане на рискове при каране.

Пригледете скоростта си към пътните условия.

Контролен индикатор (лампа)   116.

Изключване



ESC и TC могат да се деактивират, когато е необходимо: натиснете .

Светодиодът в бутона  светва.

В Центъра за информация на водача се извежда съобщение за статус при деактивирането на ESC и TC.

ESC и TC се активират отново с повторно натискане на бутона , с натискане на спирачка или в случай, че автомобилът се движи със скорост над 50 км/ч.

Светодиодът в бутона  изгасва, когато се активират повторно ESC и TC.

ESC и TC също така се активират отново при следващото включване на запалването.

Неизправност

Ако има неизправност в системата, контролният индикатор  свети постоянно и в центъра за информация на водача се появява съобщение. Системата не е готова за работа.

Причината за неизправността трябва да се отстрани в сервиз.

Система за контрол на спускането

Системата за контрол на спускането позволява на автомобила да се движи с ниска скорост без натискане на спирачния педал. Автомобилът ще намалява скоростта автоматично до ниска и ще поддържа тази скорост, когато системата се включи. При активна система може да се наблюдава известен шум или вибриране от спирачната система.

Внимание

Използвайте само когато се спускате по стръмни наклони при движение извън пътища. Не използвайте при движение по нормална пътна настилка. Излишната употреба на функцията DCS, например, при движение по нормални пътища, може да повреди спирачната система и функцията ESC.



Включване

Съобщение

Ако контрола на спускането по наклон е активен, активното аварийно спиране се деактивира автоматично.

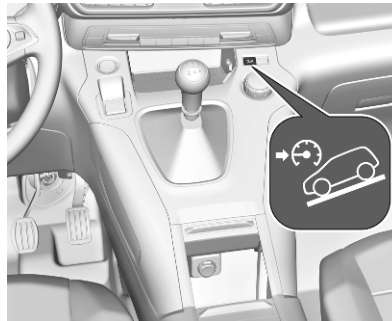
Системите са достъпни само при наклони, по-големи от 5%.





При скорости под около 50 км/ч натиснете . Системата може да се активира и когато автомобилът е спрял при работещ двигател. Контролният индикатор  в таблото с прибори свети в зелено, за да покаже, че системата е активирана.

Когато автомобилите започват спускането си, системата контролира скоростта на превозното средство; педалите за газта и спирачката могат да бъдат отпуснати.



- Ако скоростната кутия е на първа или втора предавка, скоростта намалява и контролният индикатор в таблото с прибори мига бързо.
- Ако скоростната кутия е на неутрална предавка или педалът на съединителя е отпуснат, скоростта намалява и контролният индикатор в таблото с прибори мига бавно.

Ако системата работи, спирачните светлини се включват автоматично.

Ако скоростта надвиши 30 км/ч, регулирането се поставя на пауза. Индикаторът  в таблото с прибори променя светлината си на сива. Светодиодът на  обаче още свети. Регулирането автоматично се възобновява, ако скоростта падне под 30 км/ч,

наклонът е по-голям от 5% и условията за освобождаване на педала са изпълнени.

Изключване

Натиснете отново , докато светодиодът в бутона изгасне. Зеленият контролен индикатор  в таблото с прибори също изгасва.

Натискането на спирачния педал или на педала за газта къщо ще доведе до деактивиране на системата.

Ако скоростта надвиши 70 км/ч, системата се деактивира автоматично. Светодиодът в бутона изгасва.

Неизправност

Ако зеленият контролен индикатор  не светне или мига след натискане на бутона, в системата има неизправност.

Потърсете помощта на сервиз.

Селективен контрол на движението

Внимание

Автомобилът е проектиран да се движи главно по пътища, но позволява и епизодично шофиране извън пътя.

Въпреки това, не шофирайте по терен, където автомобилът може да бъде повреден от препятствия, като например скални късове и други, както и по терени със стръмни склонове и лошо сцепление.

Не пресичайте води.

Внимание



При шофиране извън пътя, внезапното движение и маневри могат да предизвикат сблъсък или загуба на контрол.



Селективният контрол на движението е предназначен да оптимизира сцеплението при условия на ниско сцепление (сняг, кал и пясък).

Тя се адаптира към терена, като действа върху предните колела и по този начин се спестява теглото, което обикновено се свързва с по-конвенционалната система за задвижване с четири колела.



Селективният контрол на движението позволява избор между пет режима на движение:

- Режим на изключена ESC 
- стандартен режим 

- режим за сняг 
- режим за кал 
- режим за пясък 

Различните режими могат да се активират чрез завъртане на органа за управление.

Светодиодът светва и в центъра за информация на водача се показва статус съобщение за потвърждение на избрания режим.

Режим на изключена ESC

ESC и контролът на сцеплението се деактивират в този режим.

Светодиодът в бутона  светва.

ESC и контролът на сцеплението се включват автоматично отново при скорост над 50 км/ч или всеки път при включване на запалването.

Стандартен режим

Този режим е калибриран за ниска степен на буксуване на колелата, въз основа на различните типове сцепление, които обикновено се срещат при нормално ежедневно шофиране.

При всяко изключване на запалването системата автоматично се връща към този режим.

Режим за сняг

Този режим се адаптира към условията на сцепление, изпитвани от всяко колело по време на стартирането.

При ускоряване системата оптимизира буксуването на колелата, за да гарантира най-доброто ускорение въз основа на текущото сцепление. Препоръчва се в случаи на дълбок сняг и стръмни наклони.

Този режим се активира се до скорост от 50 км/ч.

Режим за кал

Този режим позволява значително буксуване на колелата при стартиране за колелото с най-малък захват, което премахва калта и възстановява сцеплението.

Едновременно с това, колелото с най-голям захват получава възможно най-големия въртящ момент.

Този режим се активира се до скорост от 80 км/ч.

Режим за пясък

Този режим позволява малко едновременно буксуване на двете задвижващи колела, което дава възможност на автомобила да напредва и намалява риска от потъване.

Този режим се активира се до скорост от 120 км/ч.

Внимание

Не използвайте други режими върху пясък, тъй като автомобилът може да заседне.

Помощни системи за водача

⚠ Предупреждение

Помощните системи за водача са разработени, за да подпомагат водача, а не да заместват неговото внимание.

Водачът поема пълната отговорност при шофирането на автомобила.

При използване на помощни системи за водача, винаги внимавайте за текущата пътна ситуация.

Круз контрол (система за поддържане на дадена скорост)

Круз контролът може да запаметява и поддържа скорости над 40 км/ч. Освен това, при механична скоростна кутия трябва да се включи най-малко трета предавка, при автоматична

скоростна кутия трябва да се избере позиция **D** или втора или по-висока предавка в позиция **M**.



Отклонения от запаметената скорост може да се получат при движение по възходящ или низходящ наклон.

Системата поддържа скоростта на автомобила при предварително зададената скорост от водача, без необходимост от натискане на педала на газта.

Предварително зададената скорост може да се надвиши временно чрез силно натискане на педала на газта.



Статусът и предварително настроената скорост се показват на дисплея на Центъра за информация на водача.

Не използвайте круз контрол в случаите, когато поддържането на постоянна скорост не е препоръчително.

Контролен индикатор (лампа) 
 119.

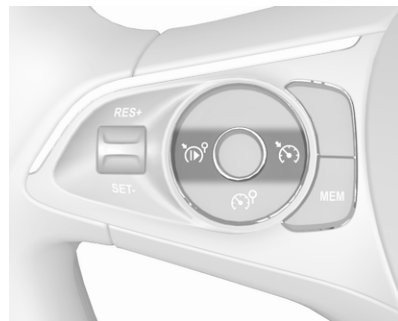
Включване на системата



Натиснете , символът  и съобщение се показват в Центъра за информация на водача. Системата още не е активна.

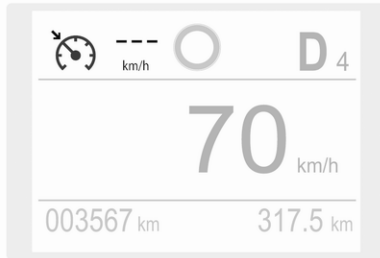

Активиране на функционалността

Задаване на скорост от водача

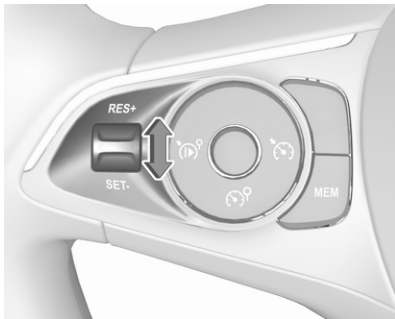

Ускорете до желаната скорост и натиснете колелото за настройка веднъж за кратко до **RES/+** или **SET/-**. Текущата скорост се запаметява и поддържа. Педалът за газта може да бъде освободен.

След това предварително настроена скорост може да се променя с натискане на колелото за настройка до **RES/+** за увеличаване или до **SET/-** за намаляване на скоростта. Кратко натискане променя скоростта на малки стъпки, по-дългото натискане я променя на по-големи стъпки.

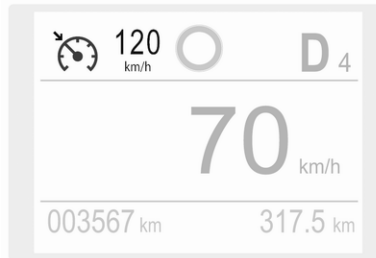

Зададената скорост се показва в центъра за информация на водача.

Възприемане на скоростта от разпознаването на ограничението на скоростта

Интелигентната адаптация на скоростта информира водача при разпознаване на ограничение на скоростта от разпознаването на ограничението на скоростта. Разпознатият лимит за скоростта може да се използва като нова стойност за круиз контрол.

Използвайки камера в горната част на предното стъкло, тази система разпознава и чете знаците за ограничение на скоростта и край на ограничението на скоростта. Системата също така взема предвид информацията за ограниченията на скоростта от данните за навигационната карта.

Функцията може да се активира или деактивира от менюто "Персонализиране на автомобила"  129.

Ако Круиз контрол (система за поддържане на дадена скорост) е активен, разпознатото ограничение на скоростта ще се изведе на дисплея на Центъра за информация на водача и ще светне **MEM**.

Показаната информация зависи от версията на Центъра за информация на водача.

В центъра за информация на водача знакът за ограничението на скоростта се показва на дисплея и **MEM** ще светне за няколко секунди.

Натиснете **MEM** на волана, за да заявите запаметяване на предложената скорост.

Натиснете **MEM** на волана още веднъж, за да потвърдите и запаметите новата настройка на скоростта.

Тази скорост е новата стойност за круиз контрола.

Надвишаване на зададената скорост

Скоростта на автомобила може да се увеличи чрез натискане на педала за газ. Когато се отпусне педалът за газа, предварително запаметената скорост се възстановява.

Деактивиране на функционалността

Натиснете , круиз контролът е в режим на пауза и се извежда съобщение. Автомобилът се движи без круиз контрол.

Круиз контролът е деактивиран, но не е изключен. Последно запаметената скорост остава в паметта за последващо възобновяване на скоростта.

Круиз контролът се изключва автоматично:

- При натискане на спирачния педал.
- Скоростта на автомобила е под 40 км/ч.

- Когато системата за тракшън контрол или електронната стабилизираща система работи.
- Скоростният лост е в положение **N** (автоматична скоростна кутия) / първа или втора предавка (механична скоростна кутия).

Възстановяване на запаметената скорост

Натиснете колелото за настройка на **RES/+** при скорост над 40 км/ч. Движението продължава с предварително запаметената скорост.

Изключване на системата

Натиснете , режимът на круиз контрол се отменя и индикацията за круиз контрол изгасва от дисплея на Центъра за информация на водача.

Натискането на  за активиране на ограничител на скоростта ще деактивира круиз контрола.

Изключването на запалването отменя всички програмирани стойности за скорост.

Неизправност

В случай на неизправност на круиз контрола, скоростта се изчиства, което води до мигане на тиретата.

Круиз контролът може да не работи коректно, ако пътните знаци не отговарят на изискванията на Виенската конвенция за пътни знаци и сигнали.

Ограничител на скоростта

Ограничителят на скоростта предотвратява надвишаването на предварително настроената максимална скорост.

Максималната скорост може да бъде настроена при скорост на движение над 30 км/ч.



Водачът може да ускори автомобила до предварително зададената скорост. Промени в ограничената скорост може да се появят при спускане по наклон.

Предварително зададената скорост може да се надвиши временно чрез силно натискане на педала на газта.

Статусът и предварително настроеният лимит за скоростта се показват на дисплея на Центъра за информация на водача.

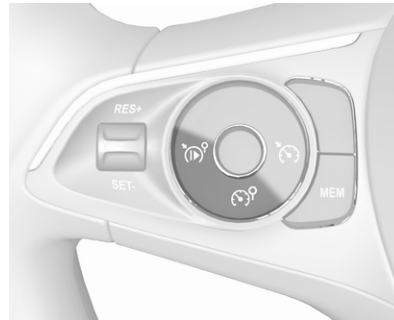
Включване на системата



Натиснете , символът  и съобщение се показват в Центъра за информация на водача. Системата още не е активна.



Активиране на функционалността

Задаване на скорост от водача

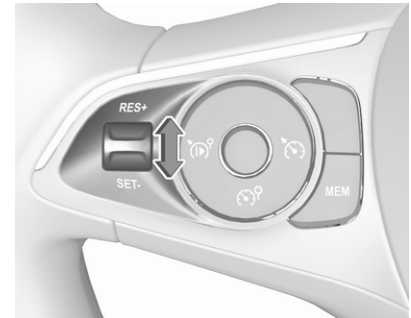

Натиснете колелото за настройка веднъж за кратко до **RES/+** или **SET/-**.

След това предварително настроена скорост може да се задава с натискане на колелото за настройка до **RES/+** за увеличаване или до **SET/-** за намаляване на желаната максимална скорост. Кратко натискане променя предварително зададената скорост на малки стъпки, по-дългото натискане я променя на по-големи стъпки. Зададената скорост се показва в центъра за информация на водача.

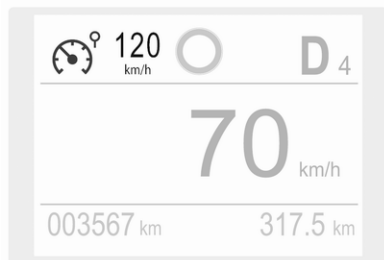

Натиснете  за активиране на ограничител на скоростта.

Адаптиране на скоростта от помощната система за пътни знаци

Интелигентната адаптация на скоростта информира водача при разпознаване на ограничение на скоростта от помощната система за пътни знаци. Разпознатият лимит за скоростта може да се използва като нова стойност за ограничителя на скоростта.

Използвайки камера в горната част на предното стъкло, тази система разпознава и чете знаците за ограничение на скоростта и край на ограничението на скоростта. Системата също така взема предвид информацията за ограниченията на скоростта от данните за навигационната карта.

Тази функция може да се активира или деактивира от меню "Персонализиране"  129.

Ако ограничителят на скоростта е активен, разпознатото ограничение на скоростта ще се

изведе на дисплея на Центъра за информация на водача и ще светне **MEM**.

Показаната информация зависи от версията на Центъра за информация на водача.

В центъра за информация на водача се показва знакът за ограничението на скоростта и **MEM** ще светне за няколко секунди.

Натиснете **MEM** на волана, за да заявите запаметяване на предложената скорост.

Натиснете **MEM** на волана още веднъж, за да потвърдите и запаметите новата настройка на скоростта.

Тази скорост е новата стойност за ограничителя на скоростта.

Надвишаване на ограничението на скоростта

При аварийни случаи е възможно ограничението на скоростта да се надвиши чрез силно натискане на педала за газта почти до точката на съпротивление.

Освободете педала на газта и функцията за ограничение на скоростта се активира отново, веднага щом автомобилът започне да се движи със скорост по-ниска от тази на ограничението.

Деактивиране на функционалността

Натиснете , ограничителят на скоростта е в режим на пауза и се извежда съобщение. Автомобилът се шофира без ограничение на скоростта.

Ограничителят на скоростта е деактивиран, но не е изключен. Последно запаметената скорост остава в паметта за по-късно възобновяване на скоростта.

Възстановяване на ограничението на скоростта

Натиснете , движението продължава с предварително запаметеното ограничение на скоростта.

Изключване на системата

Натиснете , режимът на ограничение на скоростта се отменя и индикацията за ограничение на скоростта изгасва от дисплея на Центъра за информация на водача.

Натискането на  за активиране на круиз контрол води до деактивиране на ограничителя на скоростта.

Предварително зададената скорост остава в паметта при изключване на запалването.

Неизправност

В случай на неизправност на ограничителя на скоростта, скоростта се изчиства, което води до мигане на тиретата.

Ограничителят на скоростта може да не работи коректно, ако пътните знаци не отговарят на изискванията на Виенската конвенция за пътни знаци и сигнали.

Адаптивен круиз контрол

Адаптивният круиз контрол е разширение на обикновения круиз контрол, като е прибавена функцията за поддържане на определено разстояние на следване до автомобила отпред. Той използва камера в горната част на предните стъкла и сензорите на камерата, за да разпознава предните автомобили. Ако не бъде открит автомобил отпред на пътя, адаптивният круиз контрол ще се държи като обикновен круиз контрол.

Адаптивният круиз контрол автоматично намалява скоростта на движение, когато се приближава по-бавно движещ се автомобил. Той след това настройва скоростта на автомобила, така че да следва автомобила отпред на избраната дистанция на следване. Скоростта на автомобила се увеличава или намалява, така че да се следва автомобилът отпред, но да не се надвиши настроената предварително скорост. Той може

да задейства ограничено спирачките, като активира и стоп светлините.

Ако автомобилът отпред ускорява или сменя лентата, адаптивният круиз контрол постепенно ускорява вашия автомобил, за да се върне към запаметената скорост. Ако водачът задейства мигачите, за да изпревари по-бавното превозно средство, адаптивният круиз контрол позволява автомобилът временно да се приближи до превозното средство отпред, за да подпомогне изпреварването му. Зададената скорост обаче не може да се надвишава.

Адаптивният круиз контрол може да запамети зададената скорост при механична скоростна кутия. Ако предното превозно средство се движи прекалено бавно и избраното разстояние за следване не може да се поддържа, в центъра за информация на водача се показва съобщение и прозвучава предупредителен зумер. Съобщението приканва водача да поеме обратно управлението на автомобила. При автомобили с

автоматична скоростна кутия системата може да спре автомобила напълно.

Адаптивният круиз контрол може да запамети зададената скорост над 30 км/ч при механична скоростна кутия. Ако предното превозно средство се движи прекалено бавно и избраното разстояние за следване не може да се поддържа, в центъра за информация на водача се показва съобщение и прозвучава предупредителен зумер. Съобщението приканва водача да поеме обратно управлението на автомобила. При автомобили с автоматична скоростна кутия системата може да спре автомобила напълно.



⚠ Предупреждение

Винаги се изисква цялото внимание на водача, когато автомобилът се управлява с включен адаптивен круиз контрол. Водачът напълно владее автомобила, тъй като

спирачният педал, педалът на газта и бутонът  са с приоритет пред работата на адаптивния круиз контрол.

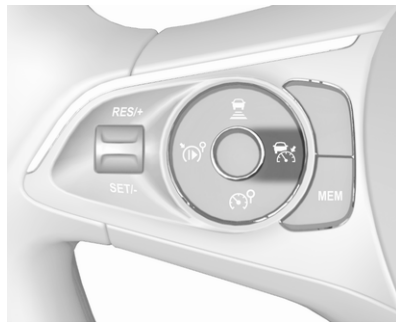
Включване на системата



Натиснете , символът  се извежда в центъра за информация на водача. Системата още не е активна.

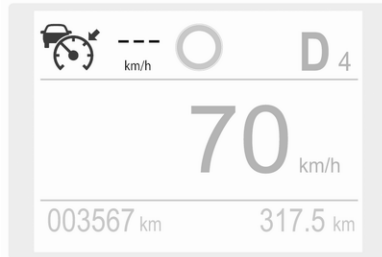

Активиране на функционалността чрез задаване на скоростта

Адаптивният круиз контрол трябва да се включва ръчно при скорост между 30 км/ч и 180 км/ч.

При автомобили с автоматична скоростна кутия, автоматичният скоростен лост трябва да бъде в положение **D** или **M**.

Ускорете до желаната скорост и завъртете колелото за настройка до **SET/-**. Текущата скорост се запаметява и поддържа.

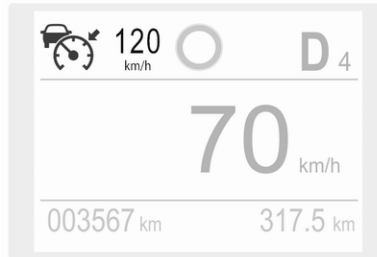

Зададената скорост се показва в центъра за информация на водача. Когато адаптивният круиз контрол работи, системата стоп/старт се деактивира автоматично.

Отменяне на настроената скорост

Винаги е възможно да се движите по-бързо от настроената скорост, като натиснете педала на газта. Когато се отпусне педалът за газта, предварително запаметената скорост се възстановява. Ако отпред се движи по-бавно

превозно средство, избраното от водача разстояние за следване се възстановява.

Ако зададената скорост се надвиши, настройката на зададената скорост започва да мига в центъра за информация на водача и се извежда предупредително съобщение.

⚠ Предупреждение

Ускоряването от страна на водача води до деактивиране на автоматичното спиране от системата. Това се обозначава с предупреждение, изведено в информационния център за водача.

Увеличаване на скоростта

При активен адаптивен круиз контрол, задръжте колелото за настройка в позиция **RES/+** или за кратко го преместете до **RES/+** неколкократно: Скоростта се увеличава постоянно или на малки стъпки.

Намаляване на скоростта

При активен адаптивен круиз контрол, задръжте колелото за настройка в позиция **SET/-** или за кратко го преместете до **SET/-** неколкократно: Скоростта се намалява постоянно или на малки стъпки.

Възстановяване на запаметената скорост

Преместете колелото за настройка до **RES/+** при скорост над 30 км/ч. Адаптивният круиз контрол се активира със запаметената настройка за скорост.

Поемане на ограничението на скоростта от помощната система за пътни знаци

Интелигентната адаптация на скоростта информира водача при разпознаване на ограничение на скоростта от помощната система за пътни знаци. Разпознатото ограничение на скоростта може да се зададе като нова стойност за адаптивния круиз контрол.

Чрез камерата в горната част на предното стъкло, тази система разпознава и чете знаците за ограничение на скоростта и край на ограничението на скоростта. Системата също така взема предвид информацията за ограниченията на скоростта от данните за навигационната карта.

Тази функция може да се активира или деактивира от меню "Персонализиране" ⇨ 129.

Ако адаптивният круиз контрол е активен, разпознатото ограничение на скоростта ще се изведе на дисплея на Центъра за информация на водача и ще светне **MEM**.

В центъра за информация на водача знакът за ограничението на скоростта се показва на дисплея и **MEM** ще светне за няколко секунди.

Натиснете **MEM** на волана, за да заявите запамяване на предложената скорост.

Натиснете **MEM** на волана още веднъж, за да потвърдите и запаметите новата настройка на скоростта.

Това ограничение на скоростта сега става новата зададена скорост за адаптивния круиз контрол.

Адаптивен круиз контрол при автомобили с автоматична скоростна кутия

При автомобили с автоматична скоростна кутия, адаптивният круиз контрол позволява да се поддържа избраното разстояние зад спиращо превозно средство до достигане на пълно спиране.

Ако системата е спряла автомобила ви зад друго превозно средство, тогава зададената скорост се заменя със зелен контролен индикатор (A). Този символ уведомява, че автомобилът е задържан автоматично в спряно положение.

Ако автомобилът отпред спре за по-дълго време и след това започне да се движи напред, светещият в зелено контролен индикатор за автомобил отпред (A) ще започне да мига и ще се чуе предупредителен сигнал, за да напомни да проверите трафика, преди да продължите.

Когато предният автомобил се отдалечи, натиснете педала на газта до достигане на скорост от 30 км/ч, след това преместете колелото за настройка до **SET-** или **RES+** за възобновяване на адаптивния круиз контрол. Ако автомобилът е спрял за повече от пет минути или ако вратата на водача е отворена и предпазният колан на водача е разкопчан, електрическата ръчна спирачка се включва автоматично, за да задържи автомобила неподвижен. Контролният индикатор (B) ще светне. За да освободите електрическата ръчна спирачка, натиснете педала на газта.

Електрическа ръчна спирачка
↪ 180.

⚠ Предупреждение

Когато системата се деактивира или отмени, автомобилът вече няма да бъде задържан в спряло положение и може да започне да се движи. Винаги бъдете готови да задействате спирачката, за да задържите автомобила в неподвижно състояние.

Не оставяйте автомобила, докато е задържан в спряло положение от адаптивния круиз контрол. Винаги премествайте селекторния лост в положение за паркиране **P** и изключайте контактния ключ преди да излизате от автомобила.

Настройване на дистанцията на следване

Когато адаптивният круиз контрол открие по-бавно движещ се автомобил на пътя, той ще настрои скоростта на автомобила, за да поддържа дистанцията на следване, избрана от водача.

Разстоянието за следване може да се зададе на близко (1 правоъгълник), нормално (2 правоъгълника) или далечно (3 правоъгълника).

Ако двигателят работи и адаптивният круиз контрол е активен (сиво), можете да промените следната настройка за разстояние:

Натиснете **⏏**: текущата настройка се показва на дисплея на центъра за информация на водача.



Натиснете **⏏** отново, за да промените дистанцията на следване: Новата настройка се извежда на центъра за информация на водача.

Избраната дистанция на следване се показва чрез пълен брой правоъгълници в страницата за управление на адаптивния круиз контрол.

⚠ Предупреждение

Отговорност на водача е да спазва нужната дистанция, съобразена с трафика, атмосферните условия и видимостта. Разстоянието за следване може да се регулира или системата да се изключи, когато преобладаващите условия налагат това.

Откриване на автомобили отпред

Ако системата открие превозно средство по трасето на движение, символът на адаптивния круиз контрол в центъра за информация на водача се променя:  става на .

Деактивиране на функционалността

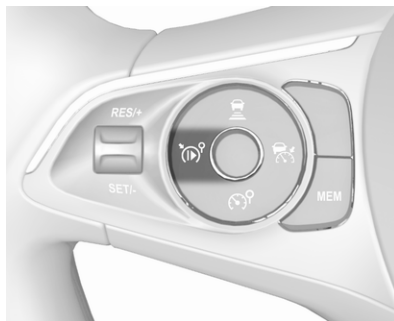

Натиснете , адаптивният круиз контрол е в режим на пауза и се извежда съобщение. Автомобилът се движи без адаптивен круиз контрол.

Адаптивният круиз контрол се деактивира, но не се изключва. Последно запазената скорост остава в паметта за по-късна употреба.

Адаптивният круиз контрол се деактивира автоматично, когато:

- При натискане на спирачния педал.
- Скоростта на автомобила се ускори над 180 км/час или се намали под 30 км/час.
- Електрическата ръчна спирачка е задействана.
- Когато системата за тракшън контрол или електронната стабилизираща система са деактивирани или работят.
- Скоростният лост на автоматична скоростна кутия не е нито в **D**, нито в **M**.
- Установена е неизправност в Електронната стабилизираща система.

Изключване на системата

Натиснете , режимът на адаптивния круиз контрол се изключва и индикацията за адаптивен круиз контрол изгасва от дисплея на Центъра за информация на водача.

Натискането на  за активиране на ограничител на скоростта ще деактивира адаптивния круиз контрол.

Изключването на запалването изтрива запаметената зададена скорост.

На вниманието на водача

- Използвайте внимателно адаптивния круиз контрол по пътища със завои или планински пътища, тъй като той може да изгуби автомобила отпред и да му е необходимо време, за да го открие отново.
- Не използвайте системата по хлъзгави пътища, тъй като това може да създаде резки промени в сцеплението на гумите (превъртане на гумите), което да доведе до загуба на управление на автомобила.
- Не използвайте системата, когато използвате резервното колело.

Граници на системата

Предупреждение

Силата на автоматичното спиране на системата не позволява рязко спиране и нивото на спиране може да не е достатъчно, за да се избегне сблъсък.

- След рязка смяна на платното, системата се нуждае от време, за да открие следващия автомобил отпред. Така че, ако има открит автомобил, системата може да ускори, вместо да намали.
- Адаптивният круиз контрол игнорира насрещния трафик.
- Адаптивният круиз контрол не отчита пешеходците и животните при потегляне и спиране.
- Адаптивният круиз контрол отчита спрелите автомобили само при ниска скорост.

- Не използвайте адаптивен круиз контрол при теглене на ремарке.
- Не използвайте адаптивен круиз контрол по пътища с наклон над 10%.

Завои

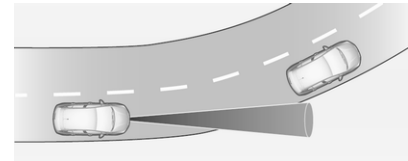

Адаптивният круиз контрол изчислява пътя на базата на центробежната сила. Този път взема под внимание характеристиките на текущия завой, но не може да вземе предвид бъдещата промяна на завоя. Системата може да изгуби текущия автомобил отпред или да вземе предвид автомобил който не е в текущото платно на движение. Това може да се случи, когато се влиза в завой или ако завоят стане по-остър или по-плавен. Ако

повече не се открие автомобил отпред, контролният индикатор  ще изгасне.

Ако центробежната сила в завой е твърде висока, системата леко забавя автомобила. Това спирачно ниво не е проектирано да избягва завъртане в завой. Водачът носи отговорност за намаляване на избраната скорост преди навлизане в завой и като цяло да адаптира скоростта към типа на пътя и съществуващите ограничения на скоростта.

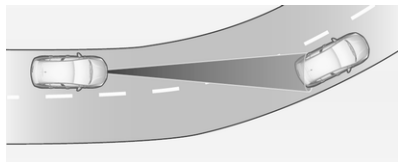

Магистрали

На магистрала, адаптирайте настроената скорост към условията и времето. Никога не забравяйте ограничения обхват на видимост на адаптивния круиз контрол, ограниченото ниво на спиране и времето за реакция при

проверка, дали автомобилът е на пътя или не. Адаптивният круиз контрол може да не успее да спре автомобила на време, за да избегне удар с много по-бавен автомобил или след смяна на платното. Това е особено вярно, когато се движите бързо или ако видимостта е намалена поради климатичните условия.

При влизане в или излизане от магистрала, адаптивният круиз контрол може да изгуби предния автомобил и да ускори до настроената скорост. Поради тази причина, намалете настроената скорост преди да излезете от или влезете в магистрала.

Промяна на пътя на автомобила

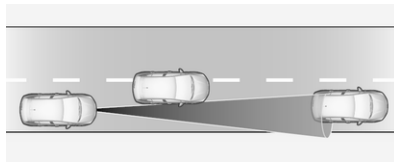

Ако друг автомобил влезе в платното Ви, адаптивният круиз контрол ще го вземе под внимание

едва когато той е изцяло пред вас. Бъдете готови да предприемете действия и натиснете педала на спирачката, ако се нуждаете от по-бързо спиране.

Отчитане на наклон

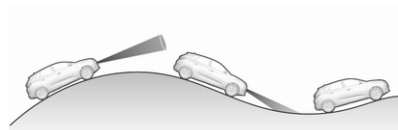

Предупреждение

Не използвайте адаптивния круиз контрол по хълмисти пътища.

Производителността на системата при изкачване на наклон зависи от скоростта на движение, натоварването на автомобила, трафика и наклона на пътя. Той може да не открие автомобил пред Вас при движение по наклони. На стръмни наклони може да се наложи да използвате педала на

газта, за да запазите скоростта на движение. При спускане по наклон, може да се наложи да спирате, за да намалите скоростта си.

Забележете, че натискането на педала на спирачките деактивира системата.

Неизправност

В случай на неизправност на адаптивния круиз контрол се извършва предупреждение чрез светване на предупредителна светлина и показване на съобщение в таблото с прибори, придружено от звуков сигнал.

Адаптивният круиз контрол може да не работи коректно, ако пътните знаци не отговарят на изискванията на Виенската конвенция за пътни знаци и сигнали.

Проверете системата при дилър или в квалифициран сервиз.

Като предпазна мярка, не използвайте системата, ако стоп светлините са неизправни.

Предупреждение за преден сблъсък

Предупреждението за преден сблъсък може да помогне да се избегне или да се намалят последствията, причинени при предни сблъсъци.

Системата за предупреждение за преден сблъсък използва предната камера в предното стъкло за да разпознае автомобила директно отпред по вашия път на движение.

Ако предният автомобил се приближи твърде бързо, на центъра за информация на водача ще се чуе предупредителен сигнал и ще се покаже предупреждение.

Предупреждение

Предупреждението за преден сблъсък е предупредителна система и не задейства спирачките. Ако твърде бързо приближавате движещия се пред Вас автомобил, може да нямате време да избегнете сблъсъка.

Отговорност на водача е да спазва нужната дистанция, съобразена с трафика, атмосферните условия и видимостта.

По време на шофиране винаги се изисква цялото внимание на водача. Водачът винаги трябва да е готов да реагира и да натисне спирачния педал.

Включване

Предупреждението за преден сблъсък открива превозни средства и работи автоматично при всички скорости между 5 км/ч и 85 км/ч. Системата открива неподвижни превозни средства, ако скоростта не надвишава 80 км/ч.

Предупреждаване на водача

Водачът се предупреждава чрез следните аларми:

- Символът  свети и в центъра за информация на водача се показва предупредително съобщение,

когато разстоянието до предното превозно средство стане малко.

- Символът  свети, в центъра за информация на водача се показва предупредително съобщение и прозвучава предупредителен зумер, когато сблъсъкът е предстоящ и се изисква незабавно действие от страна на водача.

Предупреждение

Предупреждението за преден сблъсък е предупредителна система и не задейства спирачките. Ако твърде бързо приближавате движещия се пред Вас автомобил, може да нямате време да избегнете сблъсъка.

Отговорност на водача е да спазва нужната дистанция, съобразена с трафика, атмосферните условия и видимостта.

По време на шофиране винаги се изисква цялото внимание на водача. Водачът винаги трябва да е готов да реагира и да натисне спирачния педал.

Внимание

Цветът на светлината на този контролен индикатор не отговаря на местните пътни закони относно разстоянието за следване. Шофьорът носи пълната отговорност за поддържане на безопасно разстояние за следване съгласно приложимите правила за движение, атмосферни и пътни условия по всяко време.

Избиране на чувствителността на предупреждението

Чувствителността на предупреждението трябва да се зададе на близка, нормална или далечна в менюто Персонализиране на автомобила  129.

Избраната настройка ще остане, докато не бъде променена. Времето за предупреждение ще се променя в зависимост от скоростта на автомобила. Колкото по-бързо се движи автомобилът, толкова по-рано ще се подаде предупреждението. Отчетете трафика и атмосферните условия при избора на момента за предупреждение.

Изключване

Системата може да се деактивира само чрез деактивиране на активното аварийно спиране в персонализирането на автомобила  129.

Ограничения на системата

Предупреждението за преден сблъсък е предназначено да предупреждава само за автомобили, но може да реагира и на други обекти.

В следните случаи предупреждението за преден сблъсък може да не открие

автомобил отпред или производителността на сензора е ограничена:

- шофиране по криволичещи или хълмисти пътища.
- шофиране нощно време.
- когато времето ограничава видимостта, като например при мъгла, дъжд или сняг.
- сензорът в предното стъкло е блокиран от сняг, лед, кал, киша, мръсотия и т.н.
- предното стъкло е повредено или по него има чужди предмети, напр. стикери.

Активно аварийно спиране

Активно аварийно спиране при предстоящ сблъсък може да помогне да се намалят последици от удара с автомобили, пешеходци или препятствия директно пред автомобила, когато ударът не може да бъде избегнат нито със спиране, нито с маневриране.

Преди задействане на активното аварийно спиране, водачът се предупреждава от предупреждението за преден сблъсък или предупреждението за предна защита на пешеходци.

Предупреждение за преден сблъсък ⇨ 201

Предна защита на пешеходци ⇨ 206

Тази функция използва различни параметри (напр. сензорът на камерата, спирачното налягане, скоростта на автомобила), за да изчисли вероятността от преден сблъсък.

⚠ Предупреждение

Тази система не е проектирана да сваля отговорността от водача да управлява автомобила и да гледа напред. Нейната функция е ограничена до подпомагане само за намаляване на скоростта на автомобила преди сблъсък.

Системата може да не реагира на животни. След внезапна смяна на платното, системата се нуждае от известно време, за да открие следващия стоящ отпред автомобил.

Водачът винаги трябва да е готов да реагира и да натисне спирачния педал и да маневрира, за да избегне сблъсъка.

Действие

Активното аварийно спиране е оборудвано с предна камера и работи на предна предавка в диапазона между пешеходна скорост и 85 км/ч. Системата открива неподвижни превозни средства само, ако скоростта не надвишава 80 км/ч.

Предварително условие е активното аварийно спиране да не е деактивирано от менюто Персонализиране на автомобила ⇨ 129.

Ако е деактивирано, (Ⓢ) светва в таблото с прибори, а в центъра за информация на водача се показва предупредително съобщение

Ако системата е деактивирана ръчно, тя се активира автоматично отново при следващото включване на запалването.

Системата включва:

- автоматично спиране при критична ситуация
- предупреждение за преден сблъсък
- предна защита на пешеходци

Автоматично спиране при критична ситуация

След активиране на системата за подготовка на спирането и точно преди предстоящия сблъсък, тази функция автоматично подава ограничено спирачно усилие, за да намали скоростта на удар при сблъсъка или да избегне катастрофата.

Ако се задейства активно аварийно спиране, (Ⓢ) мига на таблото с прибори.

В зависимост от ситуацията, автомобилът може автоматично да започне да спира със средна или голяма сила.

Предната автоматична спирачка може да се задейства само при разпознаване на автомобил или пешеходец отпред.

Предупреждение за преден сблъсък ⇨ 201

Предна защита на пешеходци ⇨ 206

Под скорост от 30 км/ч автоматичното аварийно спиране може да забави автомобила до пълно спиране. Ако скоростта надвишава 30 км/ч, автоматичното аварийно спиране намалява скоростта. Водачът обаче трябва да натисне спирачката.

Аварийното автоматично спиране може да забави автомобила до пълно спиране, за да се опита да избегне потенциален сблъсък.

- Автоматична скоростна кутия: Ако автомобилът спре напълно, автоматичното спиране се поддържа до две

секунди. Задръжте спирачния педал натиснат, за да предотвратите повторно стартиране на автомобила.

- Механична скоростна кутия: Ако автомобилът спре напълно, двигателят може да заглъхне.

Работата на функцията може да се почувства чрез леко вибриране на спирачния педал.

⚠ Предупреждение

Аварийното автоматично спиране е аварийна функция за подготовка за сблъсък и не е проектирана да предотвратява сблъсъци. Не разчитайте на системата да спре автомобила. Аварийното автоматично спиране няма да спре, ако скоростта е извън работния обхват, а само ще сигнализира при открити автомобили и пешеходци.

Ограничения на системата

В някои случаи, активното аварийно спиране може да осигури кратко автоматично спиране в ситуации, в които това може да не е необходимо, например, в гаражи, заради пътните знаци в завой или заради автомобили в другите платна. Това е нормална работа, автомобилът не се нуждае от сервис. Натиснете здраво педала на газта, за да отмените автоматичното спиране, ако ситуацията и околностите позволяват това.

В следните случаи, работата на активното аварийно спиране е ограничена:

- шофиране по криволичещи или хълмисти пътища
- разпознаване на всички автомобили, особено ако са с ремарке, трактори, кални автомобили и др.

- разпознаване на автомобил, когато климатичните условия ограничават видимостта, като например мъгла, дъжд или сняг
- шофиране нощно време
- предното стъкло е повредено или има залепени стикери

Пълното Ви внимание се изисква винаги, когато управлявате автомобила и трябва да бъдете готови да реагирате и да натиснете спирачките и / или да завъртите волана, за да избегнете сблъсък.

Препоръчваме да деактивирате системата от "Персонализиране на автомобила" в следните случаи:

- при теглене на ремарке или каравана
- когато превозвате дълги предмети върху покривните релси или багажник на покрива
- когато автомобилът бива теглен с работещ двигател
- когато е монтирано резервно колело, което е по-малко от останалите колела

- преди да използвате автоматична автомивка с работещ двигател
- преди да поставите автомобила върху подвижна лента в сервис
- ако предното стъкло е повредено в близост до камерата
- ако предната броня е била повредена
- ако стоп светлините не работят

Неизправност

В случай, че системата изисква сервисно обслужване,  светва в таблото с прибори, на информационния център на водача се показва съобщение и се издава звуков сигнал.

Ако системата не функционира както трябва, на центъра за информация на водача се показват предупредителни съобщения.

Предупредителни съобщения
↪ 127.

Предна защита на пешеходци

Предната защита на пешеходци може да помогне за избягване на щети, причинени от сблъсъци в предната част с пешеходци при движение напред.

Системата използва предната камера в предното стъкло за да разпознае пешеходеца директно отпред по вашия път на движение.

Предната защита на пешеходците може да разпознае и предупреди пешеходците при включена предна предавка и скорости между 5 км/ч и 60 км/ч.

При шофиране през нощта, работата на системата е ограничена.

Опасност

Предното спиране заради пешеходци не осигурява предупреждение или

автоматично спиране на автомобила, освен ако не разпознае пешеходец.

Системата може да не разпознае пешеходци, включително деца, когато пешеходецът не е директно отпред, не е напълно видим, не стои изправен или когато е част от група.

Предната защита на пешеходци включва:

- разпознаване на пешеходци отпред
- предупреждаване на предни пешеходци

Предната защита на пешеходци се активира заедно с предупреждението за преден сблъсък.

Предупреждение за преден сблъсък ⇨ 201.

Разпознаване на пешеходци отпред

Пешеходец отпред на разстояние до около 40 метра се обозначава чрез символ в таблото с прибори.

Предупреждаване на предни пешеходци

Когато се приближавате бързо към разпознат пешеходец, в центъра за информация за водача се показва предупредително съобщение. Прозвучава предупредителен зумер.

Круиз контролът (система за поддържане на дадена скорост) или Адаптивният круиз контрол може да се деактивират при възникване на предупреждаване на предни пешеходци.

Ограничения на системата

В следните случаи предната защита на пешеходци може да не разпознае пешеходеца отпред или производителността на сензора е ограничена:

- скоростта на автомобила е извън диапазона от 5 км/ч до 60 км/ч с включена предна предавка.
- разстоянието до пешеходеца отпред е повече от 40 метра.
- шофиране по криволичещи или хълмисти пътища
- шофиране нощно време.
- когато времето ограничава видимостта, като например при мъгла, дъжд или сняг
- сензорът в предното стъкло е блокиран от сняг, лед, кал, киша, мръсотия и т.н.
- предното стъкло е повредено или по него има чужди предмети, напр. стикери.

Помощ при паркиране

Обща информация

При закачане на ремарке или багажник за велосипеди към прицепа на ремаркетото, системата за помощ при паркиране се деактивира.

⚠ Предупреждение

Водачът носи цялата отговорност за маневрите при паркиране.

Винаги проверявайте наоколо, когато се движите назад или напред, докато използвате помощната система за паркиране.

Помощна система за задно паркиране

Системата предупреждава водача със звукови сигнали за потенциално опасни препятствия зад автомобила на разстояние в периметър до 50 см при включена задна предавка.

Системата работи с четири ултразвукови сензора монтирани в задната броня.

Включване

Задната помощ при паркиране се активира при включване на задна предавка и включване на запалването. Това се потвърждава чрез звуков сигнал.



Графичен информационен дисплей: Системата е готова за работа, когато светодиодът в бутона за помощ при паркиране ^{P_{OFF}} не е осветен.

Цветен информационен дисплей: Активирайте системата за помощ при паркиране от Персонализиране на автомобила ↗ 129.

Индикация

В зависимост от коя страна на автомобила препятствието е по-близо, ще чуете съответно звукови предупредителни сигнали от съответната страна. С намаляване на разстоянието до това препятствие интервалът между сигналите става все по-кратък. Ако разстоянието стане по-малко от около 30 см, сигналът става непрекъснат.

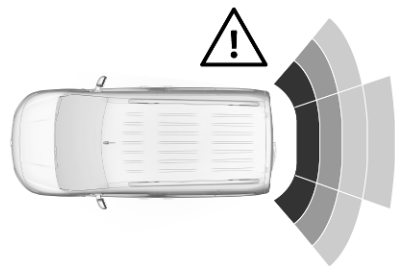

Освен това, разстоянието до препятствията отзад се показва чрез линии за променящото се разстояние на информационния

дисплей ↻ 123. Когато препятствието е много близо, на екрана се извежда ▲ за опасност.

Изключване

Системата се изключва при изключване на задна предавка. Натиснете P^{OFF} за ръчно деактивирание на системата. Светодиодът в бутона свети, когато системата се деактивира. Ако системата е деактивирана ръчно, тя не се активира автоматично при следващото включване на запалването.

Графичен информационен дисплей: Системата е изключена, когато светодиода в бутона за помощ при паркиране P^{OFF} свети.

Цветен информационен дисплей: Деактивирайте системата за помощ при паркиране от Персонализиране на автомобила ↻ 129. Състоянието на системата

Предна и задна помощна система за паркиране

Предната и задната помощна система за паркиране измерва разстоянието между автомобила отпред и зад автомобила. Тя информира и предупреждава водача чрез издаване на звукова и визуална индикация.

Тя използва два различни звукови предупредителни сигнала за предната и задна наблюдавани зони, всеки от които е с различен тон.

Системата работи с четири ултразвукови сензора монтирани в задната и предната броня.

Включване

В допълнение към задната помощ при паркиране, предната помощ при паркиране се задейства при разпознаване на препятствие отпред и при скорост на автомобила под 10 км/ч.

Графичен информационен дисплей: Системата е готова за работа, когато светодиодът в бутона за помощ при паркиране не е осветен.

Цветен информационен дисплей: Активирайте системата за помощ при паркиране от Персонализиране на автомобила ↪ 129.

Индикация

В зависимост от коя страна на автомобила препятствието е по-близо, ще чуete съответно звукови предупредителни сигнали от съответната страна. С намаляване на разстоянието до това препятствие интервалът между сигналите става все по-кратък. Ако разстоянието стане по-малко от около 30 см, сигналът става непрекъснат.

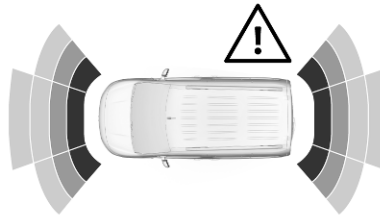

Освен това, разстоянието до препятствията отзад и отпред се показва чрез линии за променящото се разстояние на информационния дисплей ↪ 123.

Ако автомобилът спре за повече от три секунди при включена предна предавка, ако автоматичната скоростна кутия е в режим **P** или ако не са открити други препятствия, не се издават акустични предупредителни сигнали.

Изключване

Системата се деактивира автоматично, когато скоростта на автомобила надвиши 10 км/ч чрез натискане на електрическата ръчна спирачка или чрез натискане на бутона за помощ при паркиране

Prb
off

Графичен информационен дисплей: Системата е изключена, когато светодиодът в бутона за помощ при паркиране Prb
off свети.

Цветен информационен дисплей: Деактивирайте системата за помощ при паркиране от Персонализиране на автомобила ↪ 129.

Предна и задна странична помощна система за паркиране

Предната и задната странична помощна система за паркиране измерва разстоянието между автомобила и препятствията пред, зад и от страни на автомобила. Тя информира и предупреждава водача чрез издаване на звукова и визуална индикация.

Системата работи с ултразвукови сензори в задната и предната броня и отстрани на автомобила.

Включване

В допълнение към задната помощ при паркиране и предно-задната помощ при паркиране, предната и задна странична помощна система за паркиране се задейства, когато системата открие неподвижни препятствия, разположени на едната или двете страни на автомобила.

Графичен информационен дисплей: Системата е готова за работа, когато светодиодът в бутона за помощ при паркиране  не е осветен.

Цветен информационен дисплей: Активирайте системата за помощ при паркиране от Персонализиране на автомобила  > 129.

Индикация

В зависимост от коя страна на автомобила препятствието е по-близо, ще чуете съответно звукови

предупредителни сигнали от съответната страна. С намаляване на разстоянието до това препятствие интервалът между сигналите става все по-кратък. Ако разстоянието стане по-малко от около 30 см, сигналът става непрекъснат.

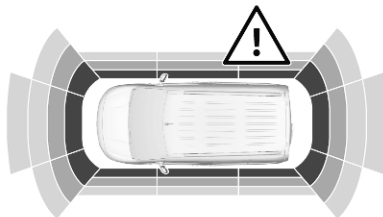



Освен това, разстоянието до препятствията отзад, отпред и отстрани се показва чрез линии за променящото се разстояние на цветния информационен дисплей  > 123.

Изключване

Системата се деактивира автоматично, когато скоростта на автомобила надвиши 10 км/ч чрез натискане на електрическата ръчна спирачка или чрез натискане на бутона за помощ при паркиране

 OFF

Графичен информационен дисплей: Системата е изключена, когато светодиодът в бутона за помощ при паркиране  свети.

Цветен информационен дисплей: Деактивирайте системата за помощ при паркиране от Персонализиране на автомобила  > 129.

Ограничения на системата

В случай на неизправност или ако системата временно не работи, напр. поради високо ниво на външен шум или други пречещи фактори,  светва на таблото с прибори. В центъра за информация на водача се показва съобщение.

⚠ Предупреждение

При определени обстоятелства някои отразяващи повърхности на предмети или дрехи, както и външни източници на шум могат да попречат на системата да открие препятствията.

Специално трябва да се внимава за ниски препятствия, които могат да повредят долната част на бронята.

Внимание

Ефективността на системата може да намалее, ако бъдат покрити - напр. с лед или сняг.

Ефективността на системата за помощ при паркиране може да намалее при голямо натоварване.

Специални случаи представляват по-високите автомобили в близост (напр. автомобили за трудни (off-road) терени, мини ванове, ванове).

Разпознаването на обект и показването на правилното разстояние в горната част на такива превозни средства не може да се гарантира.

Обекти с много малко сечение на отражението, като тесни предмети или меки материали, могат да не бъдат открити от системата.

Системите за помощ при паркиране не разпознават предмети извън диапазона си на действие.

Модернизирана помощна система за паркиране

⚠ Предупреждение

Водачът носи цялата отговорност за приемането на мястото за паркиране, предложено от системата и за маневрите при паркиране.

Винаги проверявайте околността във всички посоки, когато използвате модернизираната помощна система за паркиране.

Модернизираната помощна система за паркиране измерва подходящо място за паркиране при преминаване, изчислява траекторията и автоматично насочва автомобила при паркиране.

Модернизираната помощна система за паркиране предоставя помощ при следните маневри:

- влизане в място за успоредно паркиране
- влизане в място за перпендикулярно паркиране
- изход от място за успоредно паркиране

Водачът трябва да управлява подаването на газ, спирането и превключването на предавки, докато кормилното управление се извършва автоматично. Водачът

може да поеме управлението по всяко време чрез хващане на волана.

Може да е необходимо да се маневрира напред и назад няколко пъти.

Инструкциите се показват на информационния дисплей ⇨ 123.

Модернизираната помощна система за паркиране може да се активира само при движение напред.

Влизане в място за успоредно паркиране

Включване

Забавете скоростта на автомобила под 30 км/ч.

Цветен информационен дисплей: за търсене на място за паркиране, активирайте системата с натискане на . Изберете "Функции за шофиране" от информационния дисплей и след това Помощ при паркиране. Изберете Влизане в място за успоредно паркиране.

Изберете страната за паркиране чрез включване на мигача от съответната страна.

Допустимото успоредно разстояние между автомобила и реда паркирани автомобили е между 0,5 и 1,5 метра.

За да влезете в място за успоредно паркиране, минималната дължина на мястото трябва да е равна на дължината на вашето превозно средство плюс 0,6 м. Системата няма да идентифицира места за паркиране, които са очевидно по-малки или по-големи от превозното средство.

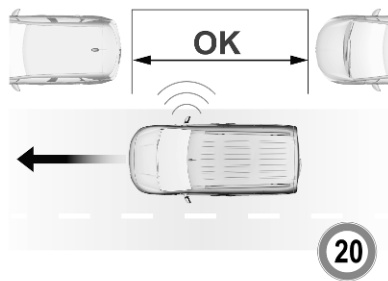

Когато бъде открито свободно място, на информационния дисплей се подава визуален и първи звуков сигнал. Карайте бавно напред. Когато се подаде втори звуков сигнал, спрете автомобила, изберете задна предавка, освободете волана и започнете бавно да се движите. На информационния дисплей се извежда визуална информация за движението.

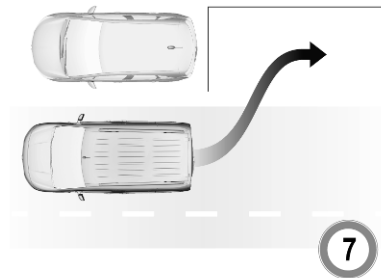

Движете се напред и назад, като спазвате предупрежденията на помощта при паркиране, докато се обозначи края на маневрата.

Влизане в място за перпендикулярно паркиране

Включване

Цветен информационен дисплей: при търсене на място за паркиране, активирайте системата с натискане на . Изберете "Функции за шофиране" от информационния дисплей и след това **Помощ при паркиране**. Изберете **Влизане в място за перпендикулярно паркиране**.

Забавете скоростта на автомобила под 30 км/ч.

Изберете страната за паркиране чрез включване на мигача от съответната страна.

Допустимото успоредно разстояние между автомобила и реда паркирани автомобили е между 0,5 и 1,5 метра.

За да влезете в място за перпендикулярно паркиране, минималната дължина на мястото трябва да е равна на дължината на вашето превозно средство плюс 0,7 м. Когато се намерят няколко

последователни места, автомобилът ще бъде насочен към последното.

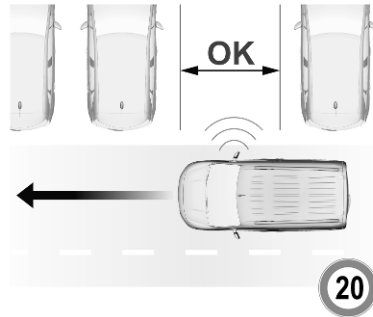

Когато бъде открито свободно място, на информационния дисплей се подава визуален и звуков сигнал. Спрете автомобила, изберете задна предавка, освободете волана и започнете придвижване, без да надхвърляте 7 км/ч.

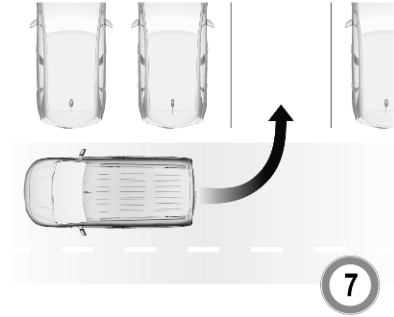

Движете се напред и назад според инструкциите, като спазвате предупрежденията на помощта при паркиране и внимавате за звуковите сигнали, докато се обозначи края на маневрата. След приключване  на таблото с прибори изгасва.

По време на маневрата за паркиране системата се изключва автоматично, след като задната част на превозното средство се озове е в рамките на 50 см от препятствие.

Излизане от място за успоредно паркиране

Включване

Цветен информационен дисплей: при излизане от място за успоредно паркиране, активирайте системата с натискане на .

Изберете **"Функции за шофиране"** от информационния дисплей и след това **Помощ при паркиране**. Изберете **Изход от място за успоредно паркиране**.

Изберете страна за изход чрез включване на съответния мигач.

Включете на задна или предна предавка, освободете волана и започнете придвижване, без да надхвърляте 5 км/ч.

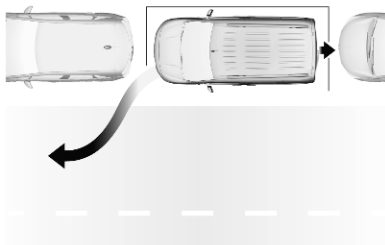

Движете се напред и назад, като спазвате предупрежденията на помощта при паркиране, докато се обозначи края на маневрата. Маневрата е завършена, когато предните колела на автомобила са извън мястото за паркиране.

След деактивиране проверете контрола върху автомобила.

Показания на дисплея

Указанията на дисплея показват:

- общи съвети и предупредителни съобщения
- искането да спре автомобила, когато е открито място за паркиране
- посоката на движение по време на маневрата за паркиране
- необходимостта от превключване на задна или първа предавка
- искането да се спре или да се шофира бавно
- успешното приключване на маневрата за паркиране, обозначено от изскачащ символ и мелодичен сигнал
- отмяната на маневра за паркиране

Изключване

Сегашната маневра на системата за помощ при паркиране се отменя чрез бутона, за да се върнете към предишния екран на

информационния дисплей. За пълно деактивиране на системата натиснете **OFF** в централната конзола.

Системата се деактивира автоматично:

- при изключване на запалването
- при празен ход на двигателя
- при липса на маневра в рамките на 5 минути след избора на типа на маневрата
- след продължително спиране на автомобила по време на маневра
- при задействане на електронната стабилизираща система (ESC)
- когато скоростта на автомобила надвиши посочения лимит
- когато водачът се намеси в движението на волана
- след седем маневри за влизане в място за перпендикулярно паркиране

(една маневра се състои от един заден ход или един ход напред)

- след десет маневри за влизане или излизане от място за успоредно паркиране
- при отваряне на врата на багажното отделение
- ако едно от предните колела срещне препятствие
- успешно приключване на маневрата за паркиране

Деактивирането от водача или от системата по време на маневрирането се показва на дисплея. Допълнително се чува и звуков сигнал.

Системата се изключва автоматично при теглене на електрически свързано ремарке, багажник за велосипеди и др.

Свържете се с вашия търговец за изключване на системата за продължително време.

Неизправност

В случай на неизправност на цветния информационен дисплей се извежда съобщение, придружено от акустичен сигнал.

В случай на неизправност в сервоусилвателя на волана,  светва и в центъра за информация на водача се появява предупредително съобщение.

Предупреждение

При определени обстоятелства някои отразяващи повърхности на предмети или дрехи, както и външни източници на шум могат да попречат на системата да открие препятствията.

Специално трябва да се внимава за ниски препятствия, които могат да повредят долната част на бронята.

Внимание

Ефективността на системата може да намалее, ако бъдат покрити - напр. с лед или сняг.

Ефективността на системата за помощ при паркиране може да намалее при голямо натоварване.

Специални случаи представяват по-високите автомобили в близост (напр. автомобили за офроуд, мини ванове, ванове).

Разпознаването на обект и показването на правилното разстояние в горната част на такива превозни средства не може да се гарантира.

Обекти с много малко сечение на отражението, като тесни предмети или меки материали, могат да не бъдат открити от системата.

Системите за помощ при паркиране не разпознават предмети извън диапазона си на действие.

Съобщение

Възможно е сензорът да засече несъществуващо препятствие поради смущения в ехото от външен акустичен шум или механично смущение (могат да възникнат случайни фалшиви предупреждения).

Уверете се, че предната табелка на регистрационния номер е правилно монтирана (не е огъната и няма междинни разстояния до бронята от лявата и дясната страна) и сензорите са затегнати по местата си.

Усъвършенствуваната система за помощ при паркиране може да не реагира на промени в наличното пространство за паркиране след започване на успоредна маневра за паркиране. Системата може да разпознае вход, проход, вътрешен двор и дори кръстовище като място за паркиране. След избиране на задна предавка, системата ще започне маневра за паркиране. Огледайте предложеното място за паркиране.

Неравности в повърхността, напр. в строителни участъци, не се отчитат от системата. Водачът носи отговорност за това.

Предупреждение за страничната сяпа зона

Системата за предупреждение за страничната сяпа зона открива и съобщава за предмети отстрани на автомобила, които са в указаната "сяпа" зона. Системата извежда визуално предупреждение във всяко външно огледало, когато открива обекти, които може да не се виждат във вътрешното и външните огледала.

Предупреждението за страничната мъртва зона използва някои от усъвършенстваните сензори на помощната система за паркиране, които се намират в предната и задната броня от двете страни на автомобила.

⚠ Предупреждение

Предупреждението за страничната мъртва зона не замества видимостта на водача.

Системата не засича:

- автомобили извън страничната мъртва зона, които се приближават твърде бързо
- пешеходци, велосипедисти или животни

Преди да смените платно, винаги поглеждайте във всички огледала, огледайте се през рамо и подайте мигач.

Включване

Цветен информационен дисплей: натиснете . Изберете **Функции за шофиране** от информационния дисплей и след това **Сензори за сляпа зона**. Активирайте функцията.

^{A/B} в таблото с прибори свети постоянно в зелено, за да потвърди функцията.

Действие



Когато системата разпознае автомобил в страничната сляпа зона при движение напред, в съответното външно огледало ще светне светодиод.

Светодиодът светва незабавно при изпреварване.

Светодиодът се включва със закъснение при бавно задминаване на друг автомобил.

Условия за работа

Следните условия трябва да са изпълнени за правилната работа със системата:

- всички автомобили се движат в една и съща посока и в съседни ленти
- скоростта на вашия автомобил е между 12 и 140 км/ч
- изпреварване на автомобил с разлика в скоростите под 10 км/ч
- друг автомобил изпреварва с разлика в скоростите под 25 км/ч
- трафикът е нормален
- шофиране по прав или леко извит път
- автомобилът не тегли ремарке
- сензорите не са покрити с кал, лед или сняг
- зоните за предупреждение във външните огледала или зоните за разпознаване в предната и задната броня не са покрити с етикети или други предмети

Не се издава предупреждение в следните ситуации:

- в присъствието на неподвижни обекти, напр. паркирани автомобили, бариери, улични лампи, пътни знаци
- при автомобили, движещи се в обратна посока
- движение по път със завои или остър ъгъл
- при задминаване на или задминаване от много дълго превозно средство, напр. товарен автомобил, автобус, което е в същото време разпознато в задната сянка зона и се вижда в предното поле на видимост на водача
- в много натоварен трафик превозните средства, разпознати отпред и отзад, се бъркат с камион или неподвижен обект
- при твърде бързо задминаване

Изключване

Системата се деактивира от менюто "Персонализиране на автомобила" ⇨ 129. ^{а)б} в таблото с прибори изгасва. Допълнително се чува и звуков сигнал.

Състоянието на системата се запазва в паметта при изключване на запалването.

Системата се деактивира автоматично при теглене на електрически свързано ремарке.

Поради лоши атмосферни условия, като силен дъжд, може да се получи фалшиво разпознаване.

Неизправност

В случай на неизправност, ^{а)б} присветва за няколко мига на приборния панел, придружено от  и съобщение в дисплея. Причината за неизправността трябва да се отстрани в сервис.

Камера от страната на пътника

Камерата от страната на пътника следи странично на автомобила.



Камерата е монтирана в долната част на външното огледало от страната на пътника.

Изгледът откъм страната на пътника се показва в дисплея за заден изглед ⇨ 126.

Зоната, показвана от камерата, е ограничена. Разстоянието на изображението на дисплея може да се различава от реалното.

Включване

Камерата се включва, когато автомобилът работи на предна предавка, а от дисплея за заден изглед е избран изглед от страната на пътника.

Линии за насочване

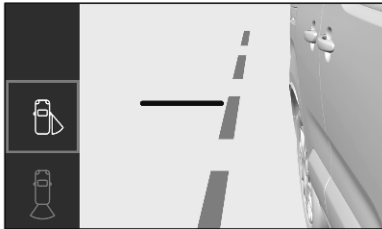

Линията представлява разстояние от около 4 м извън ръба на задната броня на автомобила.

Изключване

Камерата се деактивира, когато се избере друг вид изглед.

Система за панорамен изглед

Тази система позволява гледка към околностите на автомобила, за да бъдат показани като почти 180° снимка в информационния дисплей, подобно на панорама от птичи поглед.

Системата използва:

- задна камера, монтирана в багажната врата
- ултразвукови сензори за паркиране в задната броня

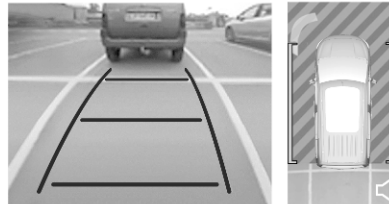

Екранът в информационния дисплей е разделен на две части. Отдясно има изглед отгоре на автомобила, а отляво има изглед отзад. Сензорите за паркиране допълват информацията за изгледа отгоре на автомобила.

Променете силата на акустичните сигнали с натискане на  в дясната долна част на дисплея.

Включване

Системата за панорамен изглед се активира от:

- с включване на задна предавка
- шофиране със скорост до 10 км/ч

Функциониране

Различните изгледи могат да се избират в лявата част на дисплея. Променете типа на изгледа по всяко време при извършване на маневра, като натиснете сензорното поле в долната лява зона на дисплея:

- **Стандартен изглед**
- **Режим АУТО**

- Увеличен изглед
- Изглед 180°

Дисплеят се обновява веднага с избрания тип изглед.

Режим АУТО се активира по подразбиране. В този режим системата избира най-добрия изглед, стандартен или увеличен, за да покаже образа в съответствие с информацията от сензорите за паркиране.

Състоянието на системата не остава в паметта при изключване на запалването.

Задна гледка / Стандартен изглед

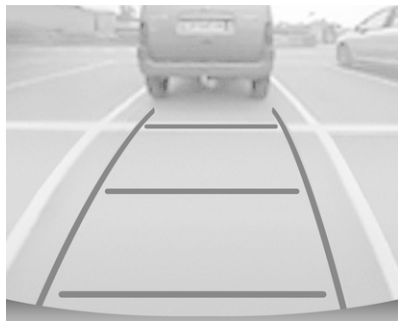

Областта зад автомобила се показва на екрана. Вертикалните линии представляват ширината на автомобила с разгънати огледала. Посоката на линиите се променя според позицията на волана.

Първата хоризонтална линия представлява разстояние от около 30 см извън ръба на задната броня на автомобила. Горните хоризонтални линии представляват разстояния от около 1 и 2 метра отвъд ръба на задната броня на автомобила.

Изгледът е достъпен в **Режим АУТО** или в менюто за избор на изглед.

Увеличение задна гледка / Увеличен изглед



Камерата записва околностите на автомобила по време на маневрата, за да реконструира изгледа от горе на задната част на превозното средство в неговата непосредствена околност, което позволява автомобилът да се маневрира около близки препятствия. Изгледът е достъпен с **Режим АУТО** или в менюто за избор на изглед.

Страничен изглед отзад / Изглед 180°

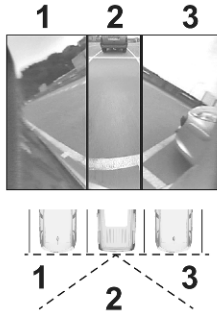

Изгледът на 180° улеснява излизането на заден ход от паркомясто, като позволява да се види приближаването на автомобили, пешеходци и велосипедисти. Този изглед не се препоръчва за извършване на цялостна маневра. Той е съставен от три области: лява 1, средна 2 и дясна 3. Този изглед е достъпен само от менюто за избор на изглед.

Изключване

Системата за панорамен изглед се деактивира при:

- шофиране със скорост над 10 км/ч
- седем секунди след изключване на задна предавка
- с натискане на иконата ← в горния ляв ъгъл на сензорния екран и след това ✕
- отваряне на багажната врата
- закачване на ремарке или багажник за велосипед

Обща информация

⚠ Предупреждение

Системата за панорамен изглед не замества видимостта на водача. Тя няма да покаже деца, пешеходци, велосипедисти, напречен трафик, животни или всякакви други предмети извън зоната на камерата, напр. под бронята или под превозното средство.

Не се движете на заден ход и не паркирайте автомобила само чрез помощта на системата за панорамен изглед.

Винаги проверявайте околността на автомобила преди да потеглите.

Показаните изображения може да са по-близо или по-далече, отколкото изглеждат. Показаната област е ограничена и обектите, които са в близост до ръб на бронята или под бронята, не се показват на екрана.

Ограничения на системата

Внимание

За оптимална работа на системата е важно да се поддържа винаги чиста лещата на камерата в багажната врата между светлините на табелката

с номера. Изплакнете лещата с вода и я избършете с мека кърпа.

Не почиствайте лещата с пароструйно устройство и устройство работещо с високо налягане.

Системата за панорамен изглед може да не функционира правилно, когато:

- Наоколо е тъмно.
- Слънцето или светлината на фарове светят директно в оптиката на камерата.
- По време на нощно шофиране.
- Когато времето ограничава видимостта, като например при мъгла, дъжд или сняг.
- Оптиката на камерата е блокирана от сняг, лед, киша, кал или замърсяване.
- Автомобилът тегли ремарке.
- Автомобилът е претърпял катастрофа.
- Съществуват екстремни температурни промени.

Камера за задно виждане

В зависимост от версията камерата е монтирана над регистрационния номер в багажната врата / лявата задна врата или в горната част на лявата задна врата.

⚠ Предупреждение

Камерата за задно виждане не замества видимостта на водача. Имайте предвид че обектите, които са извън полезрението на камерата и сензорите на паркинг асистента, напр. под бронята или под автомобила, няма да се покажат.

Не се движете на заден ход и не паркирайте автомобила само чрез помощта на камерата за задно виждане.

Винаги проверявайте околностите на автомобила преди да потеглите.

Камера над регистрационния номер на багажната врата / лявата задна врата

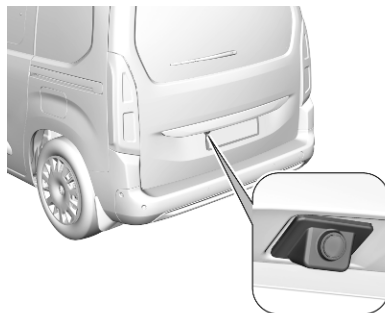

Изгледът на камерата се показва на информационния дисплей ↻ 123.

Зоната, показвана от камерата, е ограничена. Разстоянието на изображението на дисплея може да се различава от реалното.

Включване

Камерата за задно виждане се активира автоматично, когато се включи задна скорост.

Линии за насочване

Динамичните линии за насочване са хоризонтални линии на интервал от един метър, които се показват на изображението за да дефинират разстоянието до показаните обекти.

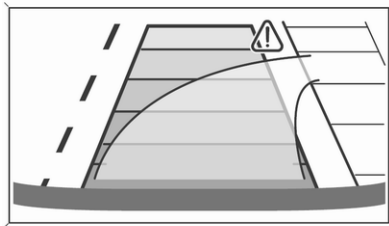

Траекторията на автомобиля е показана в съответствие с ъгъла на завиване.

Изключване

Камерата се изключва при включване на предна предавка.

Камера над лявата задна врата

Изгледът на камерата се показва на дисплея за заден изглед ↻ 126.

Включване

Камерата за задно виждане се включва автоматично.

Стандартен заден изглед се активира, когато се включи предна скорост.

Близък заден изглед се активира, когато се избере чрез  в дисплея за заден изглед или когато се включи задна скорост.

При работа с ремарке, близкият заден изглед вече не работи.

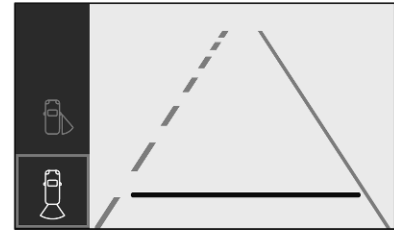
**Линии за насочване
Стандартен заден изглед**

Хоризонталната линия представлява разстояние от около 4 м извън ръба на задната броня на автомобила.

Близък заден изглед

Долната хоризонтална линия представлява разстояние от около 30 см извън ръба на задната броня на автомобила. Горните хоризонтални линии представляват разстояние от около 1 м и 2 м.

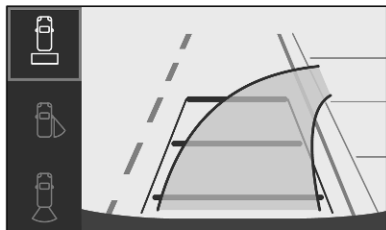

Траекторията на автомобила е показана в съответствие с ъгъла на завиване.

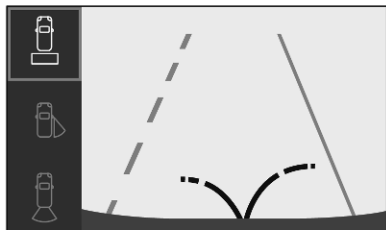

Допълнително радиусът на отваряне на задните врати е показан на дисплея за заден изглед.

Изключване

Камерата за задно виждане се изключва при изключване на дисплея за заден изглед.

Ограничения на системата

Камерата за задно виждане може да не функционира правилно, когато:

- наоколо е тъмно
- светлината на фарове светят директно в оптиката на камерата
- когато времето ограничава видимостта, като например при мъгла, дъжд или сняг
- оптиката на камерата е блокирана от сняг, лед, киша, кал или замърсяване. Почистете оптиката, промийте я с вода и я избършете с мека кърпа
- багажната врата ще се отвори

- превозното средство тегли електрически свързано ремарке, багажник за велосипеди и др.
- автомобилът е претърпял удар отзад
- съществуват екстремни температурни промени

Система Lane keep assist

Система Lane keep assist спомога за избягване на катастрофи поради неволно напускане на пътната лента. Предната камера, разположена в горната част на предното стъкло, наблюдава маркировките на лентата, между които шофира автомобилът. Ако автомобилът приближи до лентовата маркировка, воланът леко се завърта така, че да върне автомобила обратно в лентата. Тогава водачът ще забележи завъртане на волана. Завъртете волана в същата посока, ако завъртането от системата не е достатъчно. Завъртете леко

волана в противоположна посока, ако имате намерение да смените лентата.

Когато системата се намеси в кормилното управление, за да коригира траекторията на превозното средство,  мига в жълто в таблото с прибори.

Предупредително съобщение в центъра за информация на водача, придружено от предупредителен зумер, алармират водача, когато се изисква незабавно действие на водача.

Системата не издава предупреждение при напускане на платно, когато мигачите работят и в продължение на 20 сек. след изключване на мигачите.

Съобщение

Системата може да се изключи, ако разпознае ленти, които са твърде тесни, твърде широки или твърде извити.



Трябва да са изпълнени следните предварителни условия:

- скоростта трябва да е между 65 км/ч и 180 км/ч
- водачът трябва да държи волана с двете си ръце
- промяната в траекторията не е придружена от задействане на мигачите
- Електронна стабилизираща система е активирана и не действа в момента
- автомобилът не е свързан към ремарке или електрически багажник за велосипеди
- нормално поведение при шофиране (системата разпознава динамичния стил на шофиране, т.е. натиска върху спирачката или педала на газа)
- пътища с лоша лентова маркировка
- не се използва резервно колело

- водачът трябва да е активен по време на коригирането
- автомобилът не се движи в тесен завои

Включване



Ако системата е активирана, светодиодът в бутона  не свети. За активиране на системата, когато е неактивна, натиснете .

Системата работи само при скорост на автомобила между 65 км/ч и 180 км/ч и при наличие на разпознаваеми маркировки на лентата. Водачът трябва да държи

волана с двете си ръце. Електронната стабилизираща система трябва да е активирана.

Контролният индикатор  мига в жълто по време на корекцията на траекторията.

Ако водачът желае да поддържа траекторията на автомобила, той може да предотврати корекцията, като държи здраво волана, например, по време на маневра за избягване. Коригирането се прекъсва, ако бъде задействан мигач.

Няма задействане на коригирането, когато се включат мигачите и в продължение на няколко секунди след изключване на мигачите.

Ако системата установи, че водачът не държи волана достатъчно здраво по време на автоматична корекция на траекторията, системата прекъсва корекцията. Предупредително съобщение в центъра за информация на водача, придружено от предупредителен

зумер, алармират водача, когато се изисква незабавно действие на водача.

Ако се активира предупредението за страничната сляпа зона и водачът е на път да смени лентата, системата коригира траекторията на превозното средство въпреки активирането на мигачите, ако се установи наличие на друго превозно средство в страничната сляпа зона.

Изключване

За деактивиране на системата натиснете и задръжте . Деактивирането на системата се потвърждава от светването на светодиод в бутона. В центъра за информация на водача се показват плътни сиви линии.

Препоръчително деактивиране



Препоръчва се системата да се деактивира в следните ситуации:

- Пътна повърхност в лошо състояние
- Неблагоприятни климатични условия
- Хлъзгави повърхности, например лед

Системата не е проектирана за шофиране в следните ситуации:

- Шофиране по скоростна писта
- Шофиране с ремарке
- Шофиране по въртящ се стенд
- Шофиране по нестабилни повърхности

Неизправност

В случай на неизправност,  и  светват на таблото с прибори, придружени от съобщение на дисплея и предупредителен зумер. Обърнете се към търговец или квалифициран сервиз за проверка на системата.

Ограничения на системата

Работата на системата може да се повлияе от:

- предното стъкло не е чисто или е по него има чужди предмети, напр. стикери
- близо движещ се автомобил отпред
- пътища с банкет
- тесни пътища или пътища с много завои или изкачвания
- пътни канавки
- внезапни промени в осветеността
- неблагоприятни атмосферни условия, като силен дъжд или сняг
- модификации по автомобила, напр., по гумите

Изключете системата, ако тя се заблуждава от следи от катран, сенки, пукнатини по пътя, временни строителни маркировки или други несъвършенства по пътя.

⚠ Предупреждение

Винаги следете пътя и поддържайте правилната позиция на автомобила в пътната лента, в противен случай може да възникнат повреди по автомобила, нараняване или смърт.

Системата Lane keep assist не направлява постоянно автомобила.

Системата може да не запази автомобила в лентата или да издаде предупреждение, дори и ако се установи маркировка на лента.

Завиването, осъществявано от система Lane keep assist, може да не е достатъчно за избягване на отклонението от пътната лента.

Системата може да не разпознае шофирането без ръце на волана поради външни влияния, като състояние на пътя и настилката, атмосферни

условия и др. Водачът носи пълната отговорност за контрола върху автомобила и трябва винаги да държи ръцете си върху волана по време на движение.

Използването на системата по време на теглене на ремарке или по хлъзгави пътища може да причини загуба на контрол над автомобила и катастрофа. Изключете системата.

Предупреждение за водача

Системата за предупреждение за водача наблюдава времето на шофиране и бдителността на водача. Наблюдението на бдителността на водача се основава на вариациите на траекторията на автомобила в сравнение с маркировките на лентата.

⚠ Предупреждение

Системата не може да замести нуждата от бдителност от страна на водача. Спирането за почивка се препоръчва веднага след усещане за умора или поне на всеки два часа. Не сядайте зад волана, ако се чувствате уморени.

Активиране или деактивиране

Системата може да се активира или деактивира от "Персонализиране на автомобила" ⇨ 129.

Състоянието на системата остава в паметта при изключване на запалването.

Предупреждение за време на шофиране

Водачът получава уведомление от изскачащ символ за напомняне 🗨 в центъра за информация на водача заедно с акустичен сигнал, ако водачът не е направил почивка след 2 часа шофиране при скорост

над 65 км/ч. Сигналят се повтаря на всеки час, докато превозното средство не спре, без значение как се развива скоростта на автомобила.

Отчитането на предупреждението за време на шофиране се нулира, ако е настъпило едно от следните условия:

- Автомобилът е бил неподвижен повече от 15 минути при работещ двигател.
- Запалването е било изключено за няколко минути.
- Предпазният колан на водача е бил разкопчан и вратата на водача е отворена.

Съобщение

Ако скоростта на автомобила спадне под 65 км/ч, системата се спира временно. Времето за шофиране се отчита отново при повишаване на скоростта над 65 км/ч.

Разпознаване на сънливост у водача

Системата следи нивото на бдителност на водача. Камерата в горната част на предното стъкло разпознава колебанията в траекторията в сравнение с маркировките на лентата. Тази система е особено подходяща за бързи пътища (скорост над 65 км/ч).

Ако траекторията на превозното средство предполага определено ниво на сънливост или невнимание от страна на водача, системата задейства първото ниво на предупреждение. Водачът се уведомява чрез съобщение и се издава звуков сигнал.

След три предупреждения от първо ниво, системата задейства ново предупреждение със съобщение, придружено от по-отчетлив звуков сигнал.

При определени условия на шофиране (лоша пътна настилка или силен вятър), системата може

да издава предупреждения независимо от нивото на бдителност на водача.

Разпознаването на сънливост у водача се инициализира отново, ако запалването се изключи за няколко минути или скоростта остане под 65 км/ч за няколко минути.

Ограничения на системата

В следните ситуации системата може да не работи правилно или изобщо да не работи:

- лоша видимост, причинена от неадекватно осветление на пътя, падащ сняг, силен дъжд, гъста мъгла и др.
- заслепяване, причинено от фарове на насрещни превозни средства, ниско слънце, отражения от мокри пътища, излизане от тунел, редуване на сянка и светлина и др.
- областта от предното стъкло пред камерата е покрита с мръсотия, сняг, стикери и др.

- не са разпознати маркировки или са разпознати множество маркировки на пътни ленти поради пътностроителни работи
- близко движещ се автомобил отпред
- криволичещи или тесни пътища

Гориво

Гориво за бензинови двигатели

Бензиновите двигатели са съвместими с биогоривата, които отговарят на настоящите и бъдещите европейски стандарти и могат да бъдат заредени от бензиностанции:

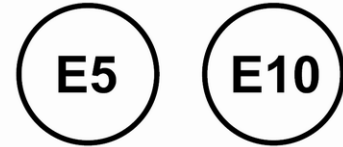

Бензин, който отговаря на стандарта EN228, смесен с биогориво, отговарящо на стандарта EN15376.

Използвайте бензин с препоръчаното октаново число. По-ниско октаново число може да намали двигателната мощност и въртящия момент, а също така леко да увеличи разхода на гориво.

Внимание

Не използвайте гориво или добавки към горивото, които съдържат метални съединения, като манган-базирани добавки. Това може да причини повреда на двигателя.

Внимание

Използването на гориво с пониско октаново число от възможно най-ниското число може да доведе до неконтролируемо горене и повреда на двигателя.

Специфичните изисквания за двигателя по отношение на октановото число са посочени в общия преглед на данните на двигателя ⇨ 293. Изискването може да е заменено от специфичен за страната етикет върху вратичката на горивния резервоар. В някои страни може да се изисква използването на конкретно гориво,

напр. конкретно октаново число, за да се осигури правилна работа на двигателя.

Гориво за дизелови двигатели

Дизеловите двигатели са съвместими с биогоривата, които отговарят на настоящите и бъдещите европейски стандарти и могат да бъдат заредени от бензиностанции:



Дизелови горива, които отговарят на стандарта EN590, смесени с биогориво, което отговаря на стандарта EN14214 (възможно съдържание на до 7% метилов естер на мастни киселини)



Дизелови горива, които отговарят на стандарта EN16734, смесени с биогориво, което отговаря на стандарта EN14214 (възможно съдържание на до 10% метилов естер на мастни киселини)



Парафинови дизелови горива, които отговарят на стандарта EN15940, смесени с биогориво, което отговаря на стандарта EN14214 (възможно съдържание на до 7% метилов естер на мастни киселини).

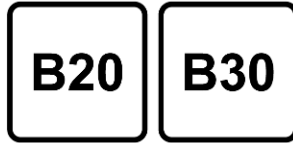

Употребата на B20 или B30 гориво, отговарящо на стандарта EN16709, е възможно при вашите дизелови двигатели. Тази употреба, обаче, макар и епизодична, изисква стриктно прилагане на специални сервизни условия, наричани "Трудни условия".

За повече информация се обърнете към дилър или квалифициран сервиз.

Внимание

Използването на друг вид (био) гориво (растителни или животински масла, чисто или разрежено, битово гориво и др.) е строго забранено (риск от повреда на двигателя и горивната система).

Съобщение

Единствените разрешени за употреба дизелови добавки са тези, които отговарят на изискванията на стандарта B715000.

Автомобили с дизелов двигател, експлоатирани в Еквадор, изискват добавката **DLP 32-600**, за да се избегне повреда на системата за впръскване. Тази добавка може да бъде поръчана само от доставчиците на Opel. Добавката трябва да бъде налята в резервоара преди зареждане с дизел. За всеки 50 литра зареден дизел трябва да се добавят 30 милилитра от добавката. За дозиране на добавката използвайте капачката на контейнера с добавка. Капачката побира доза от 30 милилитра.

Работа при ниска температура

При температури под 0 °C някои дизелови продукти с биодизелови смеси могат да образуват запушвания, да замръзнат или да станат на гел, което може да

повлияе на системата за подаване на гориво. Стартирането и работата на двигателя може да не се извършват правилно. Уверете се, че сте заредили зимно дизелово гориво, когато околната температура е под 0 °C.

Дизеловото гориво от клас Arctic може да се използва при изключително ниски температури под -20 °C. Използването на този клас гориво при топли или горещи климатични условия не се препоръчва и може да доведе до заглъхване на двигателя, проблеми при стартиране или повреда на системата за впръскване на горивото.

Зареждане с гориво

⚠ Опасност

Преди зареждане с гориво изключете запалването и всички външни отоплителни тела с горивна камера.

При зареждане с гориво следвайте указанията и инструкциите за безопасност на бензиностанцията.

⚠ Опасност

Горивото е огнеопасно и избухливо. Не пушете. Не правете нищо, което може да предизвика открит огън и искри.

Ако усещате миризмата на гориво в автомобила, незабавно отстранете причината за това в сервиз.

Етикет със символи на капака на резервоара за гориво показва допустимите типове гориво. В Европа дюзите на помпите на

бензиностанциите са маркирани с тези символи. Зареждайте само разрешените типове гориво.

Внимание

В случай на липса на гориво не включвайте запалването.

Капакът на резервоара се намира в лявата задна част на автомобила.



Ако автомобилът е оборудван със система с електронен ключ, вратичката на горивния резервоар може да се отвори само, ако е отключен автомобилът. В зависимост от версията,

освободете вратичката на горивния резервоар като натиснете вратичката или дръпнете за долния десен ъгъл.

Зареждане с бензиново и дизелово гориво

В зависимост от версията, поставете ключа в ключалката и отключете капачката.

За отваряне, бавно завъртете капачката обратно на часовниковата стрелка.



Капачката на резервоара може да се окачва на кука на капака на резервоара.

Поставете дюзата в изправено положение към отвора за пълнене и натискайте с бавно усилие, за да я вкарате.

За зареждане с гориво включете дюзата на помпата.

След автоматичното прекъсване на подаването на гориво, резервоарът може да се долее чрез задействане на дюзата на помпата максимум още два пъти.

Внимание

Ако потече гориво, веднага го избършете.

За затваряне, завъртете капачката по часовниковата стрелка, докато щракне.

Затворете клапата и я оставете да се фиксира.

Капачка на резервоара за гориво

Използвайте само оригинални капачки за горивния резервоар.

Автомобилите с дизелови двигатели имат специални капачки на резервоарите за гориво.

Прицеп на ремарке

Обща информация

Използвайте само теглич одобрен за вашия автомобил.

Препоръчваме допълнителното монтиране на теглич да се извърши от сервиз. Може да се наложи да се извършат промени, които засягат охладителната система, термоизолацията или друго оборудване.

Откриването на неизправност в крушките на стоп светлината на ремаркетото не може да открие частична неизправност в крушката, например, в случай на 4 крушки по 5 вата всяка, функцията само открива неизправност в крушката, когато остане само 5-ватовата крушка или не остане нито една изправна.

Монтирането на теглич може да доведе до закриване на отвора за ухото за теглене. В такъв случай използвайте куката на теглича за

теглене. Винаги дръжте теглича в превозното средство, за да го имате на ръка, ако е необходимо.

Особености при шофирането, съвети относно тегленето

Преди да закачите ремаркетото смажете топката на куката. Не правете това обаче, ако се използва стабилизатор, който действа върху топката на куката и намалява въртеливите движения.

При теглене на ремарке не надвишавайте скорост от 80 км/ч. Максимална скорост от 100 км/ч е допустима само, ако се използва демпфер на осцилации и допустимото брутно тегло на ремаркетото не надвишава полезния товар на автомобила.

При ремаркета с ниска стабилност на движение и каравани се препоръчва настоятелно използването на демпфер на осцилации.

Ако ремаркетото започне да занася, карайте по-бавно, не се опитвайте да коригирате с волана и натискайте силно спирачката, ако се налага.

Когато се движите надолу по наклон, изберете същата предавка както за изкачване на наклона и карайте с аналогична скорост.

Нагласете налягането на гумите до стойността предвидена за пълно натоварване ↻ 296.

Теглене на ремарке

Натоварване на ремаркетото

Максималната стойност на допустимото натоварване на ремаркетото зависи от автомобила и двигателя и не бива да се надвишава. Действителното натоварване на ремаркетото е разликата между действителното брутно тегло на ремаркетото и действителното натоварване на съединителното звено при закачено ремарке.

Допустимото натоварване на ремаркетото е дадено в документите на автомобила. Ако изрично не е посочено нещо друго, то е валидно за наклони до 12%.

Допустимото натоварване на ремаркетото се прилага до указания наклон и морско равнище. Тъй като с увеличаване на надморската височина мощността на двигателя спада поради намаляване плътността на въздуха, намалявайки по този начин способността за изкачване, допустимото общо тегло за теглене също трябва да се намалява с 10% за всеки 1000 метра надморска височина. Общото тегло, което може да бъде теглено, не е необходимо да се намалява при движение по пътища с малък наклон (по-малък от 8%, например по магистрала).

Допустимото общо тегло за теглене не бива да се надвишава. Това тегло е обозначено на идентификационната табелка ↻ 289.

Вертикално натоварване на съединителното звено

Вертикалното натоварване на съединителното звено е натоварването, упражнявано от ремаркето върху сферичната глава на куката. То може да се променя чрез промяна на разпределението на тежестта при товарене на ремаркето.

Максималното допустимо вертикално натоварване на съединителното звено е обозначено на идентификационната табелка на теглича и в документите на автомобила.

Винаги се стремете към максимално вертикално натоварване на съединителното звено, особено в случай на тежки ремаркета. Вертикалното натоварване на съединителното звено не бива никога да пада под 25 кг.

Натоварване на задния мост

При прикачено ремарке и максимално натоварен теглещ автомобил, допустимото натоварване на задния мост (виж идентификационната табелка или документите на автомобила) може да се надвиши с 60 кг, а допустимото общо тегло на автомобила не трябва да се надвишава. В случай на превишаване на допустимото натоварване на задния мост, максимално допустимата скорост е 100 км/ч.

Теглич

В зависимост от версията, автомобилът може да има подвижна или фиксирана кука за теглич.

Тип А

Внимание

Когато не използвате теглича, сваляйте куката му.

Монтиране на куката за теглича

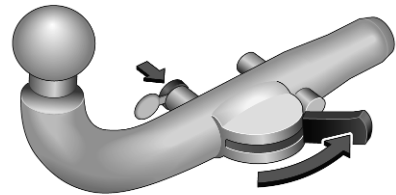

1. Поставете ключа в ключалката и отключете куката. Преместете лоста в задно положение.



- Почистете контактните точки с мека, чиста кърпа.



- Вкарайте куката на теглича в отвора и натиснете здраво до спирачката.

Закрепете куката на теглича, като преместите лоста в заключеното положение, показано на илюстрацията.

- Заклучете куката като завъртите ключа. Извадете ключа и сложете защитния капак.
- Закачете ремаркетото.
- Сгънете контакта напред.

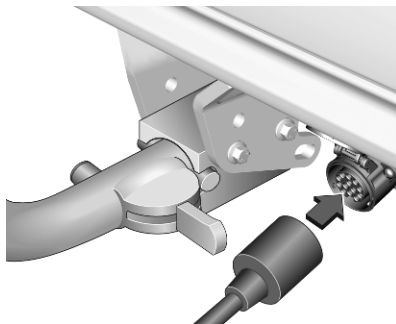

- Свържете щепсела на ремаркетото в електрическия контакт.

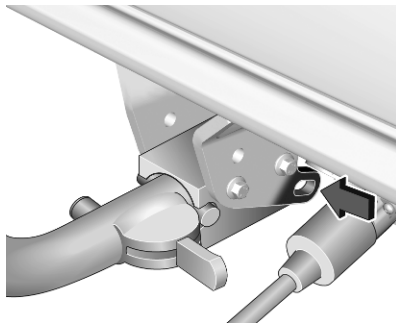

- Закачете отделящия спирачен кабел към ухото на носача.

⚠ Предупреждение

Теглене на ремарке се разрешава само при правилно монтирана кука. Ако куката не може да се заключи правилно, обърнете се за помощ към сервис.

Сваляне на куката на теглича

- Извадете щепсела на ремаркетото.
- Разкопчайте отделящия спирачен кабел.
- Откачете ремаркетото.
- Отворете защитния капак и отключете куката на теглича с ключа.

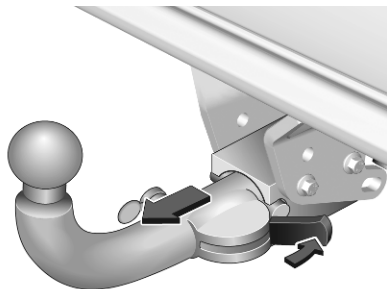

5. Преместете лоста на куката на теглича в задно положение. Свалете куката на теглича, като я издърпате.

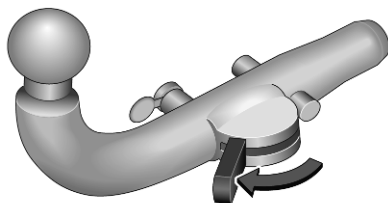

6. Преместете лоста на куката на теглича в предно положение.

Тип В

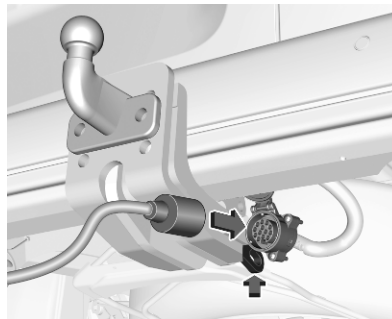

1. Свържете щепсела на ремаркетото към контакта и фиксирайте отделящия спирачен кабел към ухото на носача.
2. Закачете ремаркетото.

Тип С

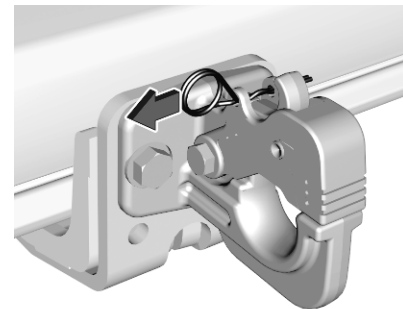

1. Махнете предпазния шплинт.

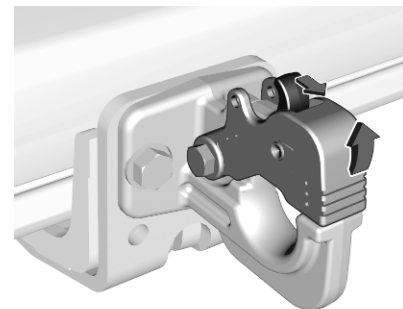

2. Издърпайте лоста и отворете пръстена за теглене.

3. Закачете ремаркетото, затворете пръстена за теглене и закрепете шплинта.

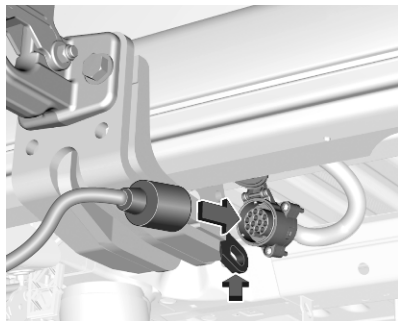

4. Свържете щепсела на ремаркетото към контакта и закачете отделящия спирачен кабел към ухото на носача.

Система за стабилизиране на ремаркетото

Ако системата забележи люлеене, мощността на двигателя се намалява, като автомобилът и ремаркетото се спират избирателно докато люлеенето спре. Докато

системата работи дръжте волана колкото е възможно неподвижен.

Системата за стабилизиране на ремаркетото е функция на електронната стабилизираща система ⇨ 183.

Грижи за автомобила

Обща информация	240
Акcesoари и модификации на автомобила	240
Съхраняване на автомобила	240
Рециклиране на излезли от употреба автомобили	241
Проверки на автомобила	242
Извършване на работа	242
Капак на двигателя	242
Двигателно масло	243
Охлаждаща течност за двигателя	244
Течност за измиване	245
Спирачки	245
Спирачна течност	245
Акумулатор на автомобила ...	246
Обезвъздушаване на дизеловата горивна система	248
Смяна на перо на чистачка ...	248
Смяна на електрически кру- шки	249
Смяна на крушка	249
Халогенни предни фарове	249

Светодиодни фарове	252
Предни фарове за мъгла	252
Предни мигачи	253
Габаритни светлини	253
Странични мигачи	256
Осветление на регистрационния номер	257
Вътрешно осветление	257
Електрическа система	257
Предпазители	257
Кутия с предпазители в двигателното отделение	258
Кутия с предпазители в арматурното табло	259
Инструменти на автомобила ...	260
Инструменти	260
Колела и гуми	261
Зимни гуми	261
Обозначения на гумите	261
Налягане на гумите	262
Система за откриване на спаднала гума	263
Дълбочина на шарката на протектора	265
Промяна на размера на джантите и гумите	265
Декоративни тасове	265
Вериги за сняг	266
Комплект за ремонт на гуми .	266

Смяна на колело	270
Резервно колело	271
Стартиране с помощен акуму- латор и кабели	275
Теглене	277
Теглене на автомобила	277
Теглене на друг автомобил .	279
Грижи за външността	280
Грижи за външния вид	280
Грижи за интериора	282
Подови постелки	283

Обща информация

Акcesoари и модификации на автомобила

Препоръчваме ви да използвате оригинални части и акcesoари, както и заводски одобрени части за вашия тип автомобил. Ние не можем да преценим или гарантираме надеждността на други изделия - даже ако са одобрени и имат разрешение от други инстанции.

Всякакви модификации, конверсии или други промени по стандартната конфигурация на автомобила (включително, но без ограничения, софтуерни модификации, модификации по електронните управляващи модули) може да отмени валидността на гаранцията, предлагана от Opel. Освен това, такива промени могат да засегнат системите за помощ на водача, да се отразят на разхода на гориво, емисиите на CO₂ и другите емисии на автомобила и да доведат до липса на по-нататъшно

съответствие на автомобила с разрешение за ползване, което засяга валидността на вашата автомобилна регистрация.

Внимание

Когато автомобилът се превозва на влак или камион на пътна помощ (репатрак), калобраните могат да се повредят.

Защитни капаци срещу студ

За да се предотврати натрупването на сняг по вентилатора за охлаждане на радиатора, се препоръчва да се монтират сменяеми защитни капаци.

Предпазните капаци трябва да са професионално инсталирани, обърнете се към сервиз.

Внимание

Предпазните капаци трябва да се свалят при възникване на някое от следните обстоятелства:

- Околната температура е над 10 °C.
- Автомобилът е теглен.
- Автомобилът се шофира със скорост над 120 км/ч.

Съхраняване на автомобила

Изваждане от експлоатация за дълъг период от време

Ако автомобилът няма да се използва няколко месеца:

- Измийте и пастирайте автомобила.
- Проверете защитното покритие на пастата в двигателното отделение и по шасито.
- Почистете и консервирайте гумените уплътнения.

- Напълнете резервоара за гориво догоре.
- Сменете маслото на двигателя.
- Източете резервоара с измиваща течност.
- Проверете защитата на охлаждащата течност срещу замръзване и корозия.
- Нагласете налягането на гумите до стойността предвидена за пълно натоварване.
- Паркирайте автомобила в сухо и добре проветрявано помещение. Включете на първа или задна предавка или поставете скоростния лост в положение **P**. Обезопасете автомобила срещу потегляне.
- Не натягайте ръчната спирачка.

- Отворете капака на двигателя, затворете всички врати и заключете автомобила.
- Откачете отрицателната клемма на акумулатора. Отбележете, че всички системи са изключени, например алармената система.

Въвеждане отново в експлоатация

Когато автомобилът отново трябва да се пусне в експлоатация:

- Свържете отрицателната клемма на акумулатора. Инициализирайте електрическите прозорци ⇨ 44.
- Проверете налягането в гумите.
- Напълнете резервоара с измиваща течност.
- Проверете нивото на маслото в двигателя.
- Проверете нивото на охлаждащата течност.
- Поставете табелките с регистрационния номер, ако са били свалени.

Рециклиране на излезли от употреба автомобили

Информация относно центровете за рециклиране и бракуване на излезли от употреба автомобили можете да намерите на нашата интернет страница, където това се изисква от закона. Поверявайте тази дейност само на оторизирани центрове за рециклиране.

Проверки на автомобила

Извършване на работа



⚠ Предупреждение

Извършвайте проверките в двигателното отделение само при изключено запалване.

Охлаждащият вентилатор може да се задейства дори и при изключено запалване.

⚠ Опасност

Запалителната система работи под много високо напрежение. Не я докосвайте.

Капак на двигателя

Отваряне

Отворете вратата на водача.

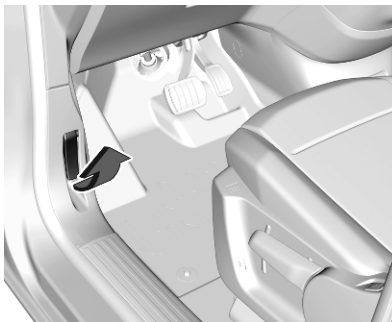

Дръпнете освобождаващата ръчка и я върнете в първоначално положение.

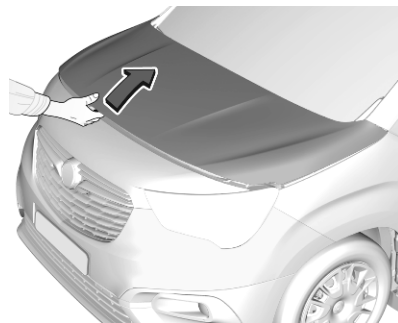

Натиснете предпазната ключалка нагоре и отворете капака на двигателя.

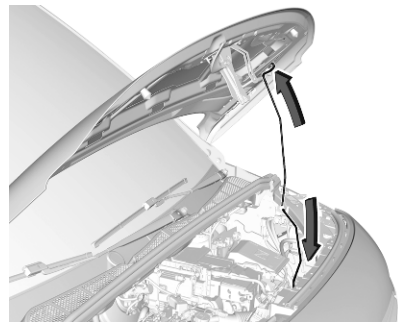

Подпрете капака на двигателя.

Затваряне

Преди да затворите капака натиснете подпиращия прът в държача му.

Спуснете капака на двигателя и го оставете да падне върху ключалката от малка височина (20-25 cm). Проверете дали капакът е заключен.

Внимание

Не натискайте капака на двигателя върху ключалката, за да избегнете нацърбвания.

Двигателно масло

Проверявайте редовно нивото на маслото в двигателя ръчно, за да предотвратите повреда на двигателя. Ползвайте двигателно масло с правилната спецификация.

Препоръчани масла и смазочни материали ⇨ 287.

Максималният разход на двигателно масло е 0,6 л за 1000 км.

Извършвайте проверката, когато автомобилът е на равен терен. Двигателят трябва да е с работна температура и да е изключен поне 5 минути преди това.

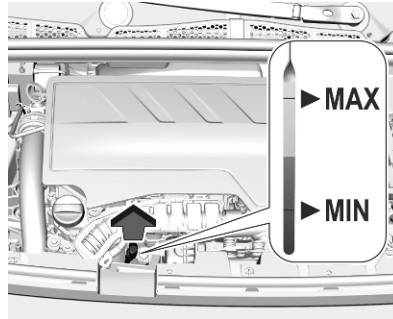

Изтеглете масломерната пръчка, почистете я, вкарайте я отново докрай, издърпайте и отчетете нивото на маслото в двигателя.

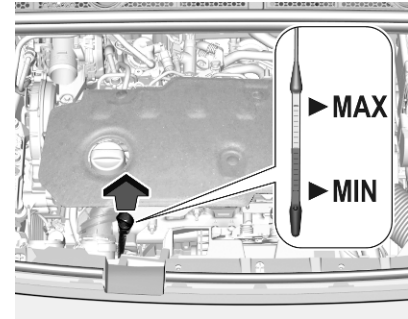

В зависимост от варианта двигател се използват различни масломерни пръчки.

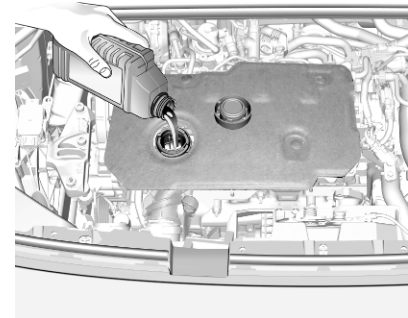

Ако нивото на маслото в двигателя е паднало до обозначението **MIN**, долейте масло.

Препоръчваме да се използва масло със същото качество като това на използваното при последната смяна.

Нивото на маслото не бива да надхвърля обозначението **MAX** на пръчката.

Внимание

Излишното масло трябва да бъде източено или изсмукано. Ако двигателното масло надвишава максималното ниво, не стартирайте автомобила и се свържете със сервиз.

Вместимости ⇨ 296.

Поставете обратно капачката и я завинтете.

Охлаждаща течност за двигателя

Фабрично напълнената охлаждаща течност осигурява защита срещу замръзване до около -37°C .

Внимание

Използвайте само одобрени антифризи.

Охлаждаща течност и антифриз ⇨ 287.

Ниво на охлаждащата течност

Внимание

Прекалено ниско ниво на охлаждащата течност може да предизвика повреда на двигателя.

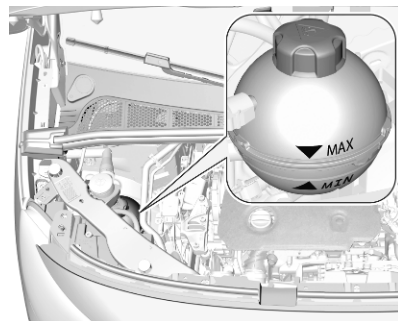

Ако охладителната система е студена, нивото на охлаждащата течност трябва да е над обозначението **MIN**. Долейте, ако нивото е ниско.

⚠ Предупреждение

Оставете двигателят да изстине преди да отворите капачката. Отворете внимателно капачката като дадете възможност на свръхналягането бавно да намалее.

При доливане използвайте смес от антифриз и чиста водопроводна вода в съотношение 1:1. Ако нямате антифриз, използвайте чиста водопроводна вода. Затегнете плътно капачката. Концентрацията на антифриз трябва да се провери и причината за загуба на охлаждаща течност да се отстрани в сервиз.

Течност за измиване



Зареждайте с чиста вода, смесена с подходящо количество одобрен разтвор за измиване на предното стъкло съдържащ антифриз.

Ниво на измиващата течност трябва да е под отметката **MAX**.

Внимание

Само измиваща течност с достатъчна концентрация на антифриз осигурява защита при ниски температури или при внезапен спад на температурата.

Течност за измиване ⇨ 287.

Спирачки

В случай на минимална дебелина на спирачната накладка, по време на спиране се чува стържещ звук. Можете да продължите да карате, но накладките на спирачките трябва да се сменят възможно най-скоро.

След поставянето на нови накладки не натискайте спирачките ненужно рязко през първите няколко пътувания.

Спирачна течност

⚠ Предупреждение

Спирачната течност е отровна и разяждаща. Избягвайте допир с очите, кожата, тъкани и боядисани повърхности.

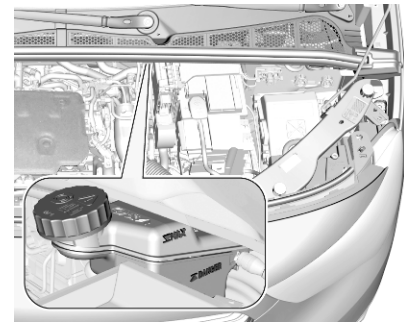

Нивото на спирачната течност трябва да бъде между отметките **DANGER** и **MAX**.

Ако нивото на течността е под **DANGER**, потърсете съдействие от сервиз.

Течност за спирачки/съединител
 ⇨ 287.

Акумулатор на автомобила

Акумулаторът на автомобила не се нуждае от поддръжка при условие, че начинът на каране позволява необходимото зареждане на акумулатора. Шофирането на кратки разстояния и честите стартирания на двигателя могат да изтощят акумулатора. Избягвайте използването на електрически консуматори, когато не са необходими.



Използваните акумулатори не спадат към битовите отпадъци. Те трябва да се изхвърлят на определените за рециклиране места.

Ако не използвате автомобила в течение на повече от четири седмици, може да се стигне до изтощаване на акумулатора на автомобила. Откачете отрицателната клемма на акумулатора.

Преди свързване или откачане на акумулатора внимавайте запалването да бъде изключено.

Защита от изтощаване на акумулатора ⇨ 144.

Подмяна на акумулатора на автомобила

Съобщение

Всяко отклонение от указанията, дадени в този раздел, може да доведе до временно деактивиране или смущение на Система стоп/старт.

При смяна на акумулатора на автомобила се уверете, че няма отворени вентилационни отвори в близост до положителната клемма. Ако има вентилационен отвор в тази зона, трябва да се затвори с временен капак, а

вентилационния отвор в близост до отрицателната клемма трябва да е отворен.

Уверете се, че акумулаторът се сменя винаги с друг от същия тип.

Акумулаторът на автомобила трябва да се сменя в сервис.

Система "стоп/старт" ⇨ 165.

Зареждане на акумулатора на автомобила

⚠ Предупреждение

При автомобили със старт/стоп система се уверете, че зарядното напрежение не надхвърля 14,6 V, когато използвате зарядно устройство за акумулатор. В противен случай акумулаторът на автомобила може да се повреди.

Стартиране с помощен акумулатор и кабели ⇨ 275.

Защита от изтощаване

Напрежение на батерия

Когато напрежението на акумулатора на автомобила спадне, на екрана на центъра за информация на водача се появява предупредително съобщение.

Когато автомобилът се шофира, функцията за намаляване на натоварването временно деактивира определени функции, напр. отоплението на задното стъкло.

Деактивираните функции се активират отново автоматично, когато условията позволяват.

Повишаване на оборотите на празен ход

Ако поради състоянието на акумулатора на автомобила се налага неговото зареждане, трябва да се повиши изходящата мощност на генератора. Това може да се постигне с повишаване на оборотите на празен ход, което може да се чуе.

В центъра за информация на водача се появява съобщение.

Електрически контакт

Електрическите контакти се деактивират при ниско напрежение на акумулатора.

Предупредителен етикет



Значение на символите:

- Без искри, открити пламъци или пушене.
- Винаги предпазвайте очите. Експлозивните газове могат да предизвикат слепота или нараняване.

- Дръжте акумулатора на автомобила далеч от деца.
- Акумулаторът на автомобила съдържа сярна киселина, която може да причини слепота или сериозни изгаряния.
- Вижте ръководството за собственика за повече информация.
- Експлозивен газ може да има в близост до акумулатора на автомобила.

Режим на пестене на енергия

Този режим деактивира електрическите консуматори, за да се избегне прекомерното разреждане на акумулатора на автомобила. Тези консуматори, като например системата Инфотейнмънт, чистачките на предното стъкло, късите светлини, осветлението на прага и т.н., могат да се използват максимално за около 40 минути след изключване на запалването.

Преминаване към режим на пестене на енергия

Когато режимът на пестене на енергия е активиран, в центъра за информация на водача се появява съобщение, обозначаващо **Режим на пестене на енергия**.

Активно телефонно обаждане, използващо опцията "свободни ръце", ще се поддържа за около 10 минути по-дълго.

Деактивиране на режим на пестене на енергия

Режимът на пестене на енергия се изключва автоматично при рестартиране на двигателя. Оставете двигателя да работи за достатъчно зареждане:

- за по-малко от 10 минути за използване на консуматорите приблизително за 5 минути
- за повече от 10 минути за използване на консуматорите приблизително до 30 минути

Обезвъздушаване на дизеловата горивна система

Ако резервоарът за гориво се изпразни докрай, дизеловата горивна система трябва да се обезвъздуши. Включете запалването три пъти, като всяко от тях да трае 15 секунди. След това стартирайте двигателя за не повече от 40 секунди. Повторете този процес след не по-малко от пет секунди. Ако двигателят все още не може да запали, потърсете помощта на сервиз.

Смяна на перо на чистачка

Предно стъкло

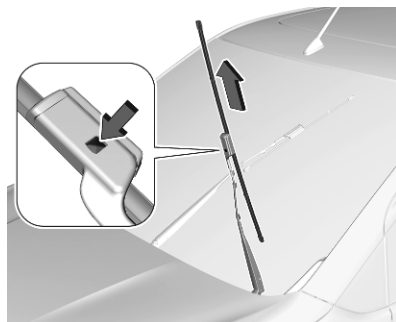

Изключете запалването.

В рамките на една минута след изключване на запалването, задействайте лоста на чистачките, за да позиционирате перките на чистачките вертикално на предното стъкло.

Повдигнете рамото на чистачката докато остане във вдигнато положение, натиснете бутона, за да освободите перото на чистачката и го свалете.

Прикрепете перото на чистачката към рамото на чистачката и го натиснете, докато се застопори. Свалете внимателно рамото на чистачката.

Заден прозорец

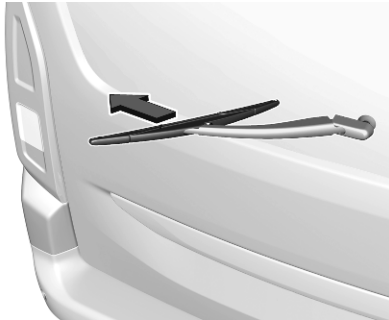

Повдигнете рамото на чистачката. Откачете перото както е показано на илюстрацията и го извадете.

Прикрепете перото на чистачката леко под ъгъл към рамото на чистачката и го натиснете, докато се застопори.

Свалете внимателно рамото на чистачката.

Смяна на електрически крушки

Смяна на крушка

Преди смяна на крушка се уверете, че всички външни и вътрешни светлини, както и запалването са изключени.

Хващайте новите крушки само за цокъла. Не докосвайте стъклото на крушките с голи ръце.

Използвайте за смяна само същия тип крушка.

Сменяйте крушките на предните светлини откъм двигателното отделение.

Проверка на крушката

След смяна на крушка, включете запалването, задействайте и проверете светлините.

Халогенни предни фарове

Халогенни предни фарове с отделни крушки за къси и дълги светлини.

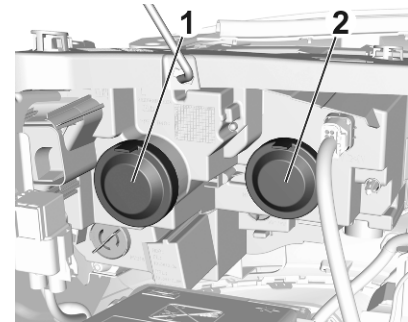

Къси светлини (1) външна крушка
Дълги светлини (2) вътрешна крушка

Къси светлини (1)

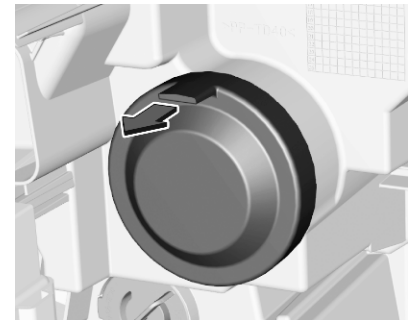

1. Демонтирайте защитния капак чрез издърпване.

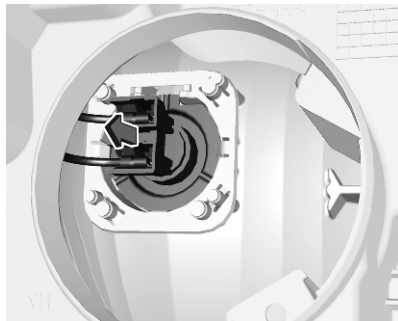

2. Извадете фасунката на крушката от корпуса на рефлектора.

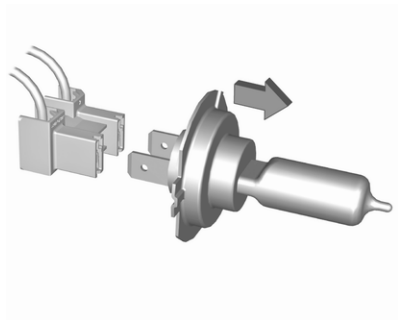

3. Извадете крушката от фасунката и сложете нова крушка.
4. Вкарайте контакта с крушката в корпуса на рефлектора.
5. Поставете защитния капак.

Дълги светлини (2)

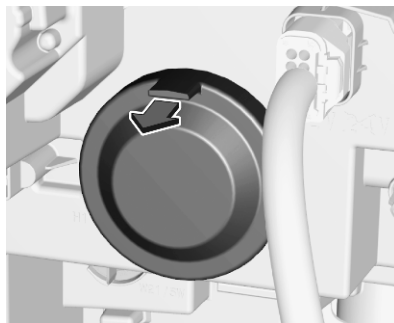

1. Демонтирайте защитния капак чрез издърпване.



2. Отпуснете пружинната скоба от държача, като го преместите към дясната страна. Завъртете пружинната скоба надолу.

Извадете фасонката на крушката от корпуса на рефлектора.

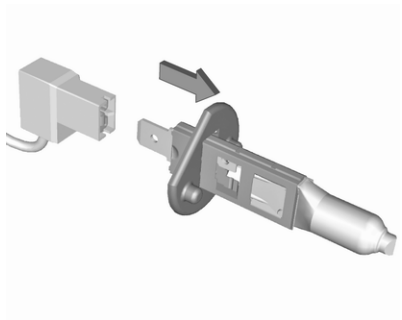

3. Извадете крушката от фасунгата и сложете нова крушка.
4. Вкарайте контакта с крушката в корпуса на рефлектора.
5. Поставете защитния капак.

Странични светлини / дневни светлини с крушки

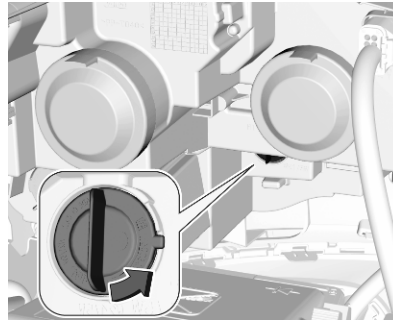

1. Завъртете контакта на крушката обратно на часовника за да го освободите и го издърпайте от рефлектора.

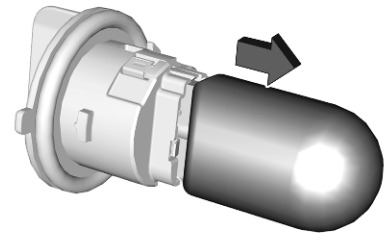

2. Демонтирайте крушката от фасунгата, като я издърпате.
3. Сменете и вкарайте нова крушка във фасунгата.
4. Вкарайте фасунгата на крушката в блока и я завъртете по часовниковата стрелка.

Странични светлини / дневни светлини със светодиоди

В случай на повреден светодиод, сменете крушките в сервис.

Светодиодни фарове

Дневните светлини използват светодиоди и не могат да се заменят.

В случай на неизправност, ремонтирайте светлините в сервиз.

Предни фарове за мъгла



1. Обвийте парче плат около върха на плоска отвертка, за да предотвратите повреда на боята. Вкарайте отвертката в отвора при ръба на капака. Освободете капака, като го повдигнете внимателно.

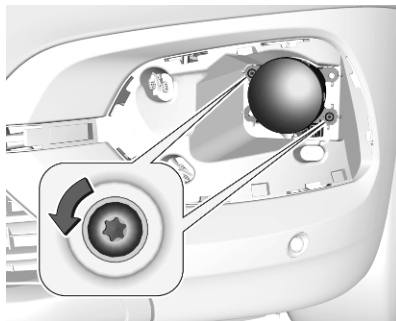

2. Развийте и махнете двата винта и извадете комплекта светлини отпред.

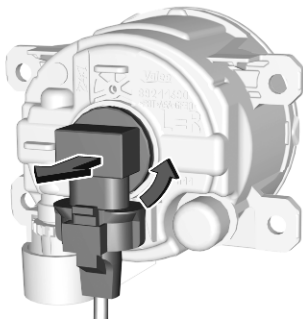

3. Завъртете фасунгата на крушката обратно на часовниковата стрелка и го извадете от комплекта на светлините.

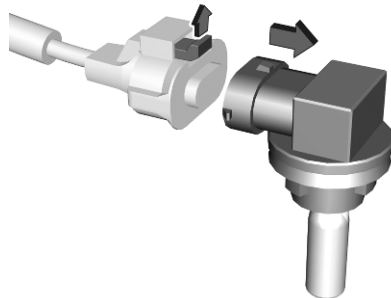

4. Изключете конектора като издърпате задържащата скоба.
5. Демонтирайте и заменете модула на крушката и включете конектора. Забележете че крушката и контактът са едно цяло и трябва да се заменят заедно.
6. Вкарайте фасунгата на крушката в рефлектора, като завъртите по часовниковата стрелка и фиксирайте.

7. Монтирайте модула на светлината чрез затягане на двата винта.
8. Поставете и фиксирайте капака.

Предни мигачи

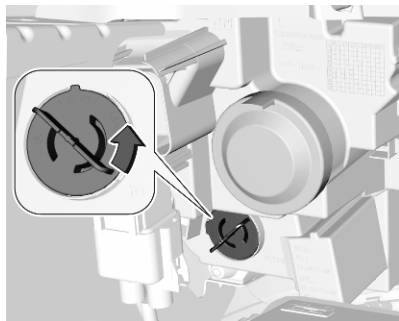

1. Завъртете контакта на крушката обратно на часовника за да го освободите и го издърпайте от рефлектора.

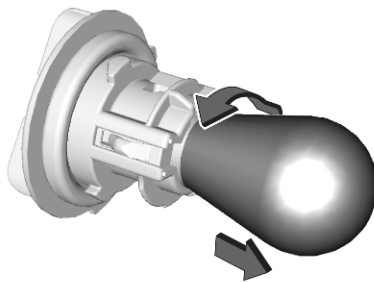

2. Леко натиснете крушката, завъртете я обратно на часовниковата стрелка и я извадете от контакта.
3. Сменете и поставете нова крушка в контакта, като завъртите по часовниковата стрелка.
4. Вкарайте контакта на крушката в рефлектора и го завъртете по часовниковата стрелка.

Габаритни светлини

Комплект светлина в каросерията

Автомобил с багажна врата



1. Отвинтете и отстранете двата винта.

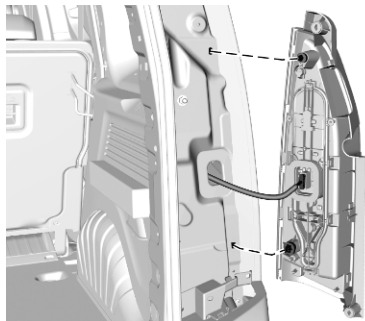

2. Внимателно издърпайте комплекта на габаритните светлини от вдлъбнатината и го извадете. Внимавайте кабелът да си остане на местото.
3. Откачете кабела от държача.

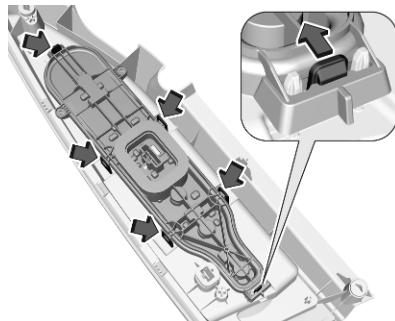

4. Натиснете задържащата скоба, издърпайте носача на крушката и откачете останалите задържащи скоби.

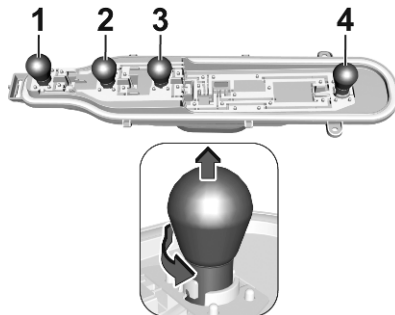

5. Натиснете крушката леко надолу, завъртете я и я извадете от носача на крушката. Подменете крушката:
Задна светлина за мъгла (1)
Светлини за заден ход (2)
Мигач / Аварийни предупредителни светлини (3)
Габаритни светлини / стоп светлини (4)
6. Поставете държача на крушката в модула на светлините.
7. Закачете кабела към държача.
8. Прикрепете модула на светлините към корпуса на автомобила и затегнете двата винта.

Автомобил със задни врати

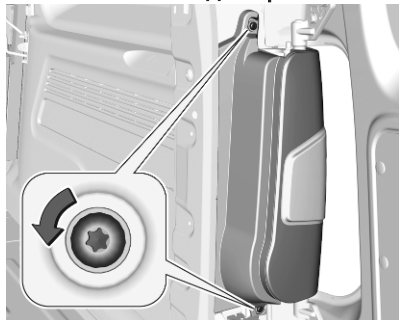

1. Отвинтете и отстранете двата винта.

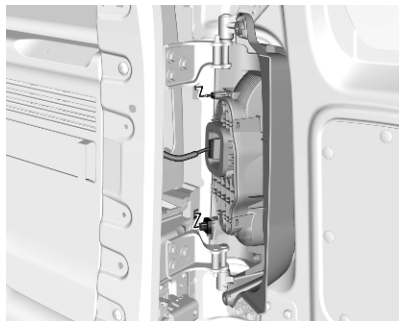

2. Внимателно издърпайте комплекта на габаритните светлини от вдлъбнатината и го извадете. Внимавайте кабелът да си остане на местото.
3. Откачете кабела от държача.

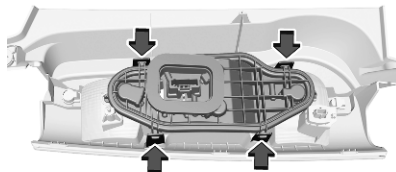

4. Откачете задържащата скоба, за да извадите носача на крушката.

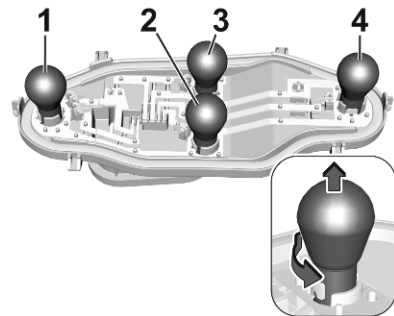

5. Натиснете крушката леко надолу, завъртете я и я извадете от носача на крушката. Подменете крушката:
Габаритни светлини / стоп светлини (1)
Мигач / Аварийни предупредителни светлини (2),
външна крушка
Светлини за заден ход (3),
вътрешна крушка
Задна светлина за мъгла (4)
6. Поставете държача на крушката в модула на светлините.

7. Закачете кабела към държача.
8. Прикрепете модула на светлините към корпуса на автомобила и затегнете двата винта.

3-та стоп светлина

3-тата стоп светлина е проектирана като светодиодна и не може да се сменя.

В случай на неизправност, ремонтирайте светлините в сервиз.

Проверка на крушката

Включете запалването, пробвайте и проверете всички светлини.

Странични мигачи

За смяна на крушка, демонтирайте корпуса на лампата:

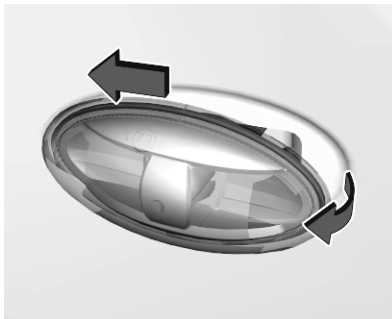

1. Плъзнете корпуса на лампата напред и го извадете отзад.

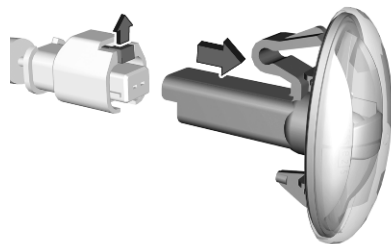

2. Натиснете задържащата скоба нагоре и извадете контакта на крушката от конектора.
3. Сменете целия модул.
4. Вкарайте левия край на лампата, плъзнете наляво и вкарайте десния край.

Осветление на регистрационния номер



1. Поставете отвертка в отвора на капачка и го свалете.



2. Извадете крушката от носача и поставете нова крушка.
3. Поставете капачката.

Вътрешно осветление

Сменяйте следните крушки в сервис:

- вътрешно осветление, лампи за четене
- осветление на багажното отделение
- осветление на приборното табло

Електрическа система

Предпазители

Параметрите на новия предпазител трябва да отговарят на параметрите на дефектирания предпазител.

В автомобила има две кутии с предпазители:

- двигателно отделение
- арматурно табло

Преди смяна на предпазител изключете съответния превключвател и запалването.

Изгорелият предпазител може да се познае по стопения проводник.

Внимание

Не сменяйте предпазителя, докато причината за повредата не бъде отстранена.

Някои функции са защитени от няколко предпазителя.

Може да има и предпазители без функция.

Щипка за изваждане на предпазители

Щипката за изваждане на предпазители може да е поставена в кутията с предпазители в двигателното отделение. Щипката за изваждане има две страни, като всяка страна е предназначена за различен вид предпазител.

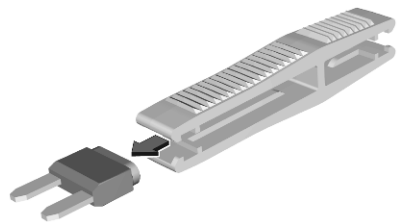

Захванете предпазителя с щипката за изваждане на предпазители и го изтеглете.

Кутия с предпазители в двигателното отделение

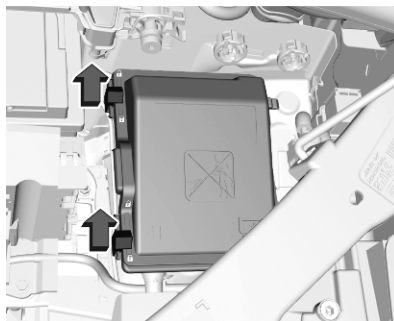

Кутията с предпазителите се намира в предната лява част на двигателното отделение.

Освободете капака и го свалете.

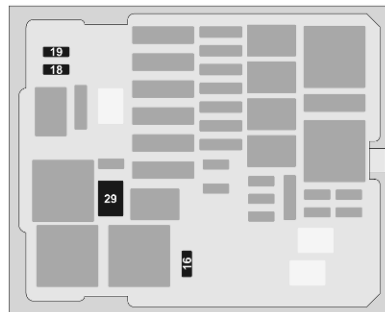

№ Верига

- 16 Предни фарове за мъгла
- 18 Десен преден фар
- 19 Ляв преден фар
- 29 Чистачки на предното стъкло

След смяна на дефектирания предпазител затворете капака на кутията с предпазителите и го закопчайте.

Ако капакът на кутията с предпазителите не е затворен добре, може да се получи неизправно действие.

Кутия с предпазители в арматурното табло

Кутията с предпазители се намира зад капак в таблото с прибори от лявата страна.

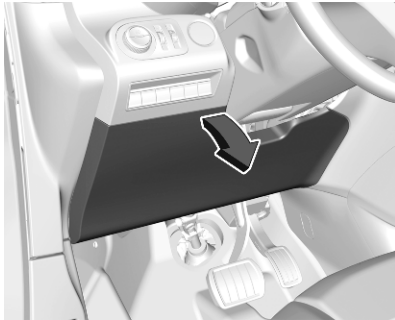

Свалете капака, като го издърпате горе вляво, а след това от дясната страна.

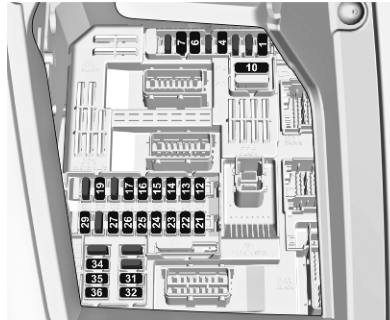

№ Верига

- 1 Индуктивно зареждане, превключвател на съединителя, селективен контрол на движението, сервоусилвател, дизелова изпускателна система, вътрешно огледало
- 4 Клаксон
- 6 Система за измиване на предното стъкло
- 7 Електрически контакт, отзад
- 10 Ключалки на вратите
- 12 Диагностичен конектор, трансформатор за захранването

№ Верига

- 13 Проекционен дисплей за предното стъкло, климатичен контрол, система Инфотейн-мънт
- 14 Алармена система против кражба, телематичен модул
- 15 Автоматична скоростна кутия, табло с прибори, климатичен контрол
- 16 Стартер, трансформатор за захранването
- 17 Табло с прибори
- 19 Контакт за ремарке, бутони върху волана
- 21 Алармена система против кражба, бутон за захранване
- 22 Камера за задно виждане, сензор за осветление и дъжд
- 23 Индикатор за незакопчан предпазен колан, управляващ модул за специален автомобил, старт-стоп, контакт за ремарке

№ Верига

- 24 Помощ при паркиране, система Инфотейнмънт, камера за задно виждане, камера за странична сяпа зона
- 25 Въздушна възглавница
- 26 Сензор за ъгъл на завиване
- 27 Паркинг нагревател
- 29 Система Инфотейнмънт
- 31 –
- 32 Електрически контакт
- 34 Помощ при паркиране, вътрешно огледало
- 35 Диагностичен конектор, регулиране светлинния сноп на предните фарове, отопление на предното стъкло, климатичен контрол
- 36 Вътрешно осветление, USB порт

Инструменти на автомобила

Инструменти

Автомобили с резервно колело

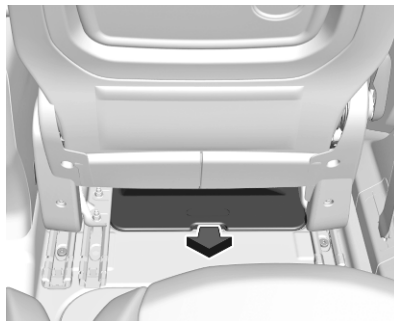

Отворете капака на отделението за съхраняване на вещи в нишата за краката ⇨ 81.

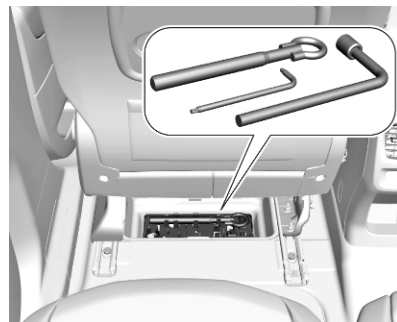

Тегличът и инструментите се намират в отделението за съхранение под лявата предна седалка.

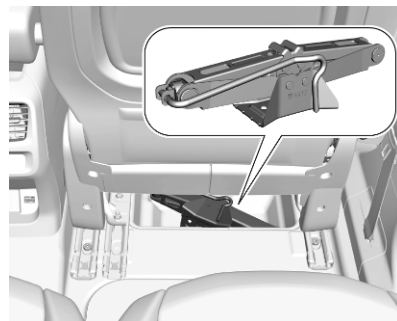

Крикът се намира в отделението за съхранение под дясната предна седалка.

Автомобили без резервно колело

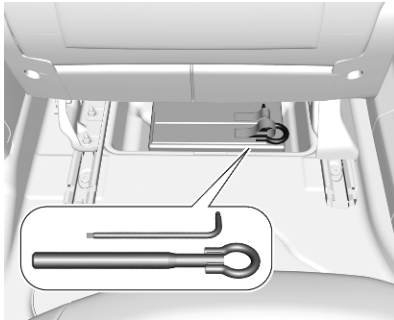

Тегличът и инструментите се намират в отделението за съхранение под дясната предна седалка.

Комплект за ремонт на гуми ⇨ 266.

Колела и гуми

Състояние на гумите, състояние на джантите

Преминавайте бавно през ръбове и по възможност под прав ъгъл. Преминаването през остри ръбове може да предизвика повреда на гумите и джантите. При паркиране не притискайте гумите към бордюра.

Проверявайте редовно джантите за наличие на повреди. В случай на повреда или необичайно износване потърсете сервиз.

Зимни гуми

Зимните гуми подобряват безопасността на движение при температури под 7°C и по тази причина трябва да се поставят на всички колела.

Закрепете в зрителното поле на шофьора етикет с информация относно максималната допустима

скорост за дадените гуми, вземайки предвид специфичните разпоредби в дадената страна.

Всички размери гуми са разрешени като зимни гуми ⇨ 296.

Обозначения на гумите

Напр. **225/55 R 18 98 V**

225 : широчина на гумата в мм

55 : съотношение на сечението (височината към широчината на гумата) в %

R : тип ремък: Радиална

RF : тип: Гума с подсилени бордове (RFT гума)

18 : диаметър на джантата в инчове

98 : товарен коефициент, напр. 98 отговаря на 750 кг

V : код на допустимата скорост

Код на допустимата скорост:

Q : до 160 км/ч

S : до 180 км/ч

T : до 190 км/ч

H : до 210 км/ч

V : до 240 км/ч

W : до 270 км/ч

Изберете гума, подходяща за максималната скорост на вашия автомобил. Вижте ЕЕС сертификата за съответствие, предоставен с автомобила или другите документи за национална регистрация. Опционалното оборудване би могло да намали максималната скорост на автомобила.

Гуми с означена посока на въртене

Гумите с означена посока на въртене трябва да се монтират така, че да се въртят в правилната посока. Правилната посока на въртене е обозначена със символ (напр. със стрелка) върху страничната стена на гумата.

Налягане на гумите

Проверявайте налягането на гумите, когато са студени поне веднъж на всеки 14 дена и преди всяко дълго пътуване. Не забравяйте и резервната гума.

Това се отнася и за автомобили със система за следене на налягането в гумите.



Налягане на гумите ⇨ 296.

Информационен стикер за налягането на въздуха в гумите и натоварването върху лявата рамка на вратата указва оригиналните гуми и съответните им налягания.

Налягането на гумите се отнася за студени гуми. То важи както за летни, така и за зимни гуми.

Винаги напомпвайте резервната гума до налягането за пълно натоварване.

Неподходящото налягане на гумите застрашава безопасността, влошава управлението на автомобила, комфорта при пътуване и икономията на гориво, както и увеличава износването на гумите.

Наляганията на гумите се различават в зависимост от различните опции. За правилна стойност на налягането на гумите, следвайте долната процедура:

1. Определете идентифициращия код на двигателя. Данни на двигателя ⇨ 293.
2. Идентифицирайте съответната гума.

Таблицата с налягания на гумите показва всички възможни комбинации от гуми ⇨ 296.

За конкретните гуми, одобрени за вашия автомобил, вижте ЕЕС сертификата за съответствие, предоставен с автомобила или другите документи за национална регистрация.

Водачът носи отговорност за правилното регулиране на налягането на гумите.

⚠ Предупреждение

Ако налягането е много ниско, това може да доведе до значително загряване на гумата и вътрешни повреди, водещи до разкъсване на протектора и дори до спукване на гумата при висока скорост.

⚠ Предупреждение

За конкретни гуми, препоръчителното налягане на гумите, показано в таблицата с налягане на въздуха в гумите, може да надвишава максималното налягане на въздуха в гумите, посочено върху гумата. Никога не надвишавайте максималното налягане на въздуха в гумата, посочено върху гумата.

Зависимост от температурата

Налягането на гумите зависи от температурата на гумите. По време на шофиране, температурата и налягането се увеличават. Стойностите за налягане на гумите върху етикета с информация и таблицата за налягане на гумите са валидни за студени гуми, което означава 20 °C.

Налягането се повишава с почти 10 kPa за всяко увеличение на температурата с 10 °C. Това трябва да се взема под внимание, когато се проверяват топли гуми.

Система за откриване на спаднала гума

Системата за откриване на спад в налягането на гумите постоянно проверява скоростта на въртене на всичките четири колела и предупреждава при ниско налягане в гумите, когато автомобилът се движи. Това се постига чрез сравняване на

обиколката на въртене на гумите с референтните стойности и други сигнали.

Ако някоя гума загуби налягане, контролният индикатор (⚠) светва, прозвучава предупредителен зумер и в центъра за информация на водача се показва предупредително съобщение.

В този случай намалете скоростта, избягвайте остри завои и рязко спиране. Спрете при първата безопасна възможност и проверете налягането на въздуха в гумите.

Контролен индикатор (лампа) (⚠)
↻ 117.

След регулиране на налягането в гумите, инициализирайте системата, за да изгасне контролният индикатор и рестартирайте системата.

Внимание

Системата за откриване на спад в налягането на гумите предупреждава само за

състояние на ниско налягане в гумите и не заменя редовната поддръжка на гумите от водача.

В случай на системна неизправност се извежда съобщение в центъра за информация на водача. Задайте правилното налягане на въздуха в гумите и инициализирайте отново системата. Ако неизправността продължи да се показва на дисплея, обърнете се към сервис. Системата не работи, когато ABS или ESC имат неизправност или се използва временно резервно колело. След поставяне на пълноразмерна нормална гума, проверете налягането на гумите при студени гуми и инициализирайте отново системата.

Инициализиране на системата

След корекция на налягането в гумите или смяна на колелата, системата трябва да се

инициализира, за да се запамят новите референтни стойности за обиколката:

1. Винаги се уверявайте, че всичките четири гуми имат правилно налягане на въздуха в гумите ⇨ 296.
2. Натегнете ръчната спирачка.



3. Инициализирайте системата за следене на спаднали гуми: Ако автомобилът има графичен информационен дисплей, натиснете  за три секунди. Ако автомобилът има цветен информационен дисплей,

инициализирането се извършва от Персонализиране на автомобила ⇨ 129.

4. Нулирането се потвърждава от изскачаща индикация.

След инициализиране системата се калибрира автоматично към новите налягания на гумите по време на движение. След по-дълго движение системата ще възприеме и покаже новите налягания.

Винаги проверявайте налягането на гумите при студени гуми.

Системата трябва да се инициализира повторно при:

- Промяна на налягането на въздуха в гумите
- Промяна в условията на натоварване
- Размяна или смяна на колела

Системата няма да предупреди моментално за спукване на гума или бързо спадане на налягането. Това се дължи на необходимото време за изчисление.

Дълбочина на шарката на протектора

Проверявайте редовно дълбочината на шарката на протектора.

От съображения за безопасност гумите трябва да се заменят, когато дълбочината на шарките на протектора спадне до 2-3 мм (за зимни гуми - до 4 мм).

От съображения за безопасност, препоръчваме дълбочината на шарката на протектора на гумите върху една ос да не се различава с повече от 2 мм.



Законно допустимата минимална дълбочина на шарките на протектора (1,6 мм) е достигната, когато износването стигне до един от индикаторите за износване на шарките на протектора (TWI). Тяхното разположение е обозначено с маркировка върху борда на гумата.

Ако износването на предните гуми е по-голямо от това на задните, сменяйте периодично местата им. Уверете се, че посоката на въртене на колелата остава същата.

Гумите остаряват, дори и ако не се използват. Препоръчваме ви смяна на гумите веднъж на шест години.

Промяна на размера на джантите и гумите

Ако използвате гуми с различен размер от този на монтираните в завода, може да се наложи да се препрограмира системата за откриване на спаднала гума и да се извършат други модификации по автомобила.

Система за откриване на спаднала гума ⇨ 263.

Сменете етикета с наляганията на гумите.

⚠ Предупреждение

Използването на неподходящи гуми и джанти може да доведе до инциденти и да направи невалидно разрешението за ползването на автомобила.

Декоративни тасове

Трябва да се използват декоративни тасове и гуми, които са фабрично одобрени за дадения автомобил и отговарят на всички съответни изисквания за комбинация между джанти и гуми.

Ако използвате декоративни тасове и гуми, които не са фабрично одобрени, гумите не трябва да са с профилиран ръб.

Декоративните тасове не бива да пречат на охлаждането на спирачките.

⚠ Предупреждение

Използването на неподходящи гуми и декоративни тасове може да доведе до внезапна загуба на налягане и в резултат на това - до катастрофа.

Автомобили със стоманени джанти: Когато се използват заключващи се колесни гайки, не поставяйте декоративни тасове.

Вериги за сняг

Веригите за сняг са позволени само за предните колела.

Винаги използвайте вериги с фини звена, които не прибавят повече от 9 мм към протектора и вътрешната страна на гумата (включително закопчалката на веригата).

⚠ Предупреждение

Повредите могат да доведат до спукване на гумата.

Веригите за сняг са разрешени за всички размери на гумите, допустими за автомобила.

Временно резервно колело

Използването на вериги за сняг не е разрешено за временните резервни колела.

Комплект за ремонт на гуми

Малки дефекти по протектора на гумата могат да се ремонтират с комплекта за ремонт на гуми.

Не изваждайте чуждите тела от гумата.

Пробиви по-големи от 4 мм или такива, близки до борда на гумата, не могат да се поправят чрез комплекта за ремонт на гуми.

⚠ Предупреждение

Не шофирайте с повече от 80 км/ч.

Да не се използва за дълго време.

Кормилното управление и шофирането могат да се влошат.

В случай на спукана гума:

Натегнете ръчната спирачка и включете на първа предавка, задна предавка или **P**.

Отворете капака на отделението за съхраняване на вещи в нишата за краката ⇨ 81.

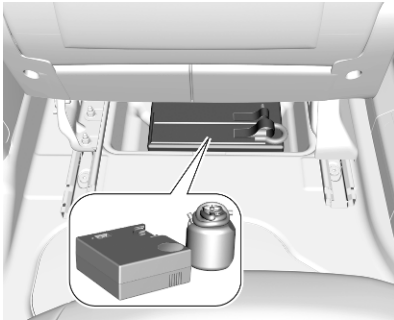

Комплектът за ремонт на гуми се намира в отделението за съхранение под предната пътническа седалка.

1. Извадете бутилката с уплътнител и компресора.
2. Издърпайте етикета с ограничението на скоростта от бутилката с уплътнител и го поставете в зоната на видимостта на водача.



3. Извадете електрическия кабел и въздуховода от отделението в долната част на компресора.

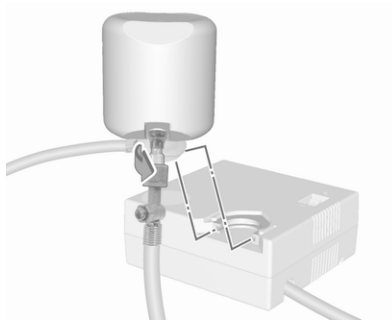

4. Завийте въздуховода на компресора към бутилката с уплътнителен материал.

5. Поставете бутилката с уплътнител в конзолата на компресора.

Поставете компресора близо гумата така, че бутилката с уплътнителен материал да е изправена.

6. Развийте капачката на вентила на дефектната гума.

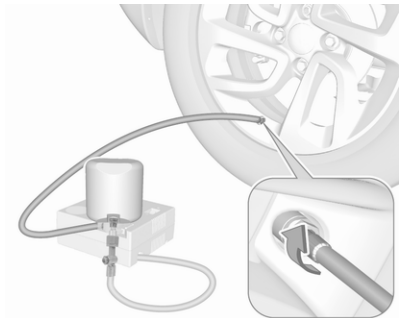

7. Завийте маркуча за вентила на гумата.

8. Ключът на компресора трябва да е в положение O.

9. Свържете щепсела на компресора към електрическия контакт за аксесоари или към контакта за запалката.

Комплектът за ремонт на гуми може да бъде включен само в предния 12 V контакт, за да работи правилно.

За да избегнете изтощаване на акумулатора, ви препоръчваме двигателят да работи.

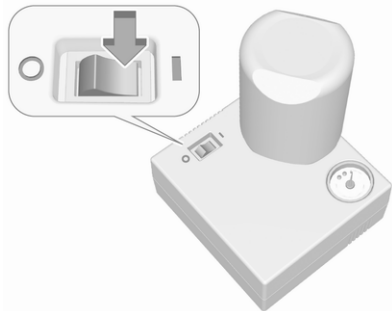

10. Натиснете ключа на компресора в положение I. Гумата бива напълнена с уплътнителен материал.

11. Манометърът на компресора за кратко време показва 600 kPa (6 bar), докато бутилката се изпразва (приблизително 30 секунди). След това налягането започва да спада.

12. Всичкият уплътнителен материал се вкарва в гумата. След това гумата бива напompана.

13. Предписаното налягане на гумата трябва да се достигне в рамките на десет минути. Налягане на гумите ⇨ 296.

При достигане на необходимото налягане в гумата изключете компресора.

Ако предписаното налягане не се достигне в рамките на десет минути, откачете комплекта за ремонт на гуми. Придвигнете се с автомобила така, че гумите да направят една пълна обиколка. Свържете отново комплекта за ремонт на гуми и продължете процедурата по напompването около десет минути. Ако предписаното налягане все

още не може да се достигне, това означава, че дефектът на гумата е голям. Потърсете помощта на сервис.

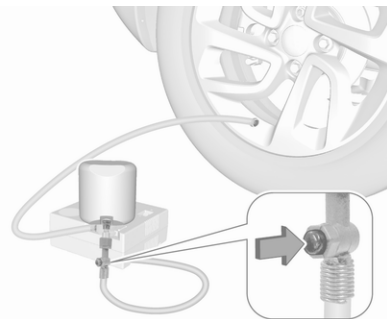

Изпуснете прекомерното налягане от гумата с бутона на маркуча за въздух.

Не оставяйте компресорът да работи повече от десет минути.

14. Откачете комплекта за ремонт на гуми. Махнете бутилката с уплътнител от конзолата. Завийте маркуча за напompване към свободния щуцер на бутилката с уплътнител. Това предотвратява изпускането на

уплътнителен материал от бутилката. Приберете комплекта за ремонт на гуми в багажното отделение.

15. Избършете с кърпа излишния уплътнителен материал.

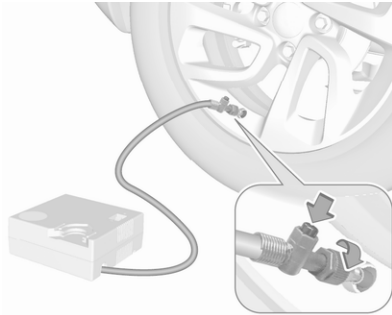

16. Потеглете веднага за да може уплътнителният материал да се разпредели равномерно в гумата. След като изминете около 5 км но за не повече от десет минути, спрете и проверете налягането в гумата. Направете това, като завиее маркуча за въздух на компресора директно върху вентила на гумата. Напълнете

гумата както е описано по-горе. Изпуснете прекомерното налягане от гумата с бутона на маркуча за въздух.

Ако налягането на гумата не е намалало под 150 kPa (1,5 bar), доведете го до правилната стойност. В противен случай автомобилът не бива да се използва. Потърсете помощта на сервиз. ↪ 296

Повторете процедурата за проверка още веднъж след като шофирате още 10 км но не повече от десет минути, за да проверите, че няма повече загуба на налягане.

Ако налягането е паднало под 150 kPa (1,5 bar), автомобилът не бива да се използва.

Потърсете помощта на сервиз.

17. Приберете комплекта за ремонт на гуми в багажното отделение.

Съобщение

Тъй като ремонтираната гума губи значително от качествата си, тя трябва да бъде сменена.

При необичаен шум или загряване на компресора трябва да го изключите за поне 30 минути.

Предпазният вентил на компресора се отваря при налягане от 700 kPa (7 bar).

Проверете срока за годност на комплекта. След тази дата неговите уплътнителни качества не са повече гарантирани. Обърнете внимание на срока отбелязан върху бутилката.

Заменете използваната бутилка с уплътнителен материал. Изхвърляйте ползваните бутилки според съответните законови разпоредби.

Компресорът и бутилката могат да се използват до температура от около -30 °C.

Смяна на колело

Извършете следните подготвителни операции и спазвайте следното:

- Паркирайте автомобила на равно място, на твърда и нехлъзгава повърхност. Предните колела трябва да са в изправено положение.
- Ако е необходимо, поставете трупче под колелото, диагонално противоположно на колелото, което трябва да се смени.
- Натегнете ръчната спирачка и включете на първа предавка, задна предавка или **P**.
- Ако терена, върху който е паркиран автомобилът, е мек, под крика трябва да се подложи здрава дъска (дебела максимум 1 см).
- Извадете тежките предмети от автомобила, преди да го повдигате на крик.
- При повдигането на автомобила на крик в него не бива да има хора или животни.

- Никога не се пъхайте под автомобила, когато е на крик.
- Не стартирайте двигателя, когато автомобилът е вдигнат на крик.
- Почистете болтовете на колелата преди да ги завиете.

⚠ Предупреждение

Не гресируйте колесните болтове.

Моменти на затягане

Внимание

Ако автомобилът е оборудван с алуминиеви джанти, затегнете колесните болтове ръчно поне първите пет оборота.

Има два различни вида колела с два различни болта и моменти на затягане.

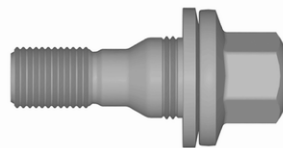

Моментът на затягане за лети джанти е 100 Nm.



Моментът на затягане за стоманени джанти е 115 Nm.

Използвайте правилните колесни болтове за съответните колела.

Позиции на повдигане с крик

Показаните позиции за повдигане с крик се отнасят за използването на повдигащи се рамена и спомагателни крикове при смяна на зимни / летни гуми.

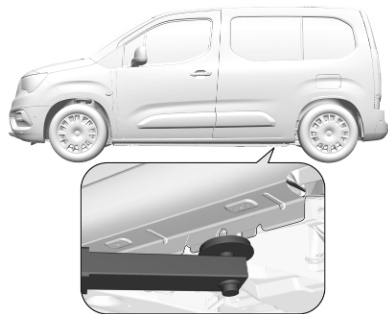

Задната позиция на рамото на платформата е централно под съответната точка за повдигане на колелото с крик.



Предната позиция на рамото на платформата е централно под съответната точка за повдигане на колелото с крик.

Резервно колело

Резервното колело може да се окачести и като временно резервно колело в зависимост от размера му сравнен с този на другите колела и правилата в дадената страна. В този случай се прилага допустима максимална скорост, въпреки че няма етикет на резервното колело, където да е посочено това.

Поставяйте само едно временно резервно колело. Не карайте с повече от 80 км/ч. Вземайте завоите бавно. Не го използвайте за дълъг период от време.

Внимание

Използването на резервно колело, което е по-малко от другите колела или в комбинация със зимни гуми,

може да влоши ходовите качества на автомобила. Заменете дефектиралата гума възможно най-скоро.

Резервното колело е разположено в поставка под пода на автомобила.

1. В зависимост от версията отворете багажната врата или задните врати $\varnothing 32$, $\varnothing 34$.

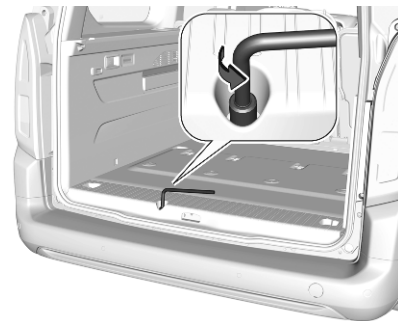

2. Поставете гаечния ключ на един шестостенен болт. Завъртете го обратно на часовниковата стрелка, докато

държачът на резервното колело е достатъчно ниско, за да откачите куката.

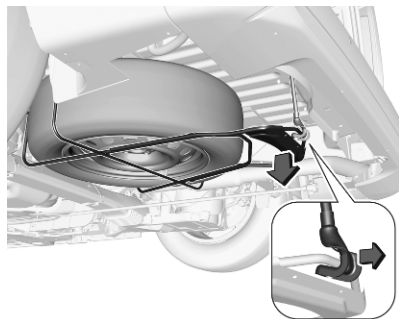

3. Вдигнете държача на резервното колело и откачете куката.

Спуснете държача на резервното колело.

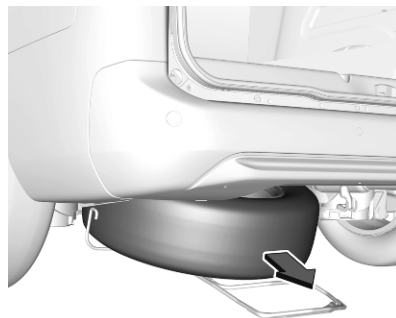

4. Извадете резервното колело.
5. Сменете колелото.
6. Поставете повреденото колело с външната част надолу в държача на резервното колело.
7. Повдигнете носача докато го закачите в куката. Отворената страна на куката трябва да сочи по посоката на движение.
8. Затворете държача на резервното колело, като завъртите шестограмния болт по часовниковата стрелка с помощта на ключа за колелата.

9. Закрепете гаечния ключ за колела в отделението за съхраняване на вещи.

10. Затворете багажната врата или задните врати.

Поставяйте само едно временно резервно колело. Допустимата максимална скорост, посочена върху етикета на временното резервно колело, е валидна само за фабрично монтирания размер гуми.

Монтиране на резервното колело

Извършете следните подготвителни операции и спазвайте следното:

- Паркирайте автомобила на равно място, на твърда и нехлъзгава повърхност. Предните колела трябва да са в изправено положение.
- Ако е необходимо, поставете трупче под колелото, диагонално противоположно на колелото, което трябва да се смени.

- Натегнете ръчната спирачка и включете на първа предавка, задна предавка или **P**.
- Извадете резервното колело ⇨ 271.
- Никога не сменяйте повече от едно колело наведнъж.
- Използвайте крика само за смяна в случай на спукана гума, но не и за сезонна смяна на зимни или летни гуми.
- Крикът не се нуждае от поддръжка.
- Ако терена, върху който е паркиран автомобилът, е мек, под крика трябва да се подложи здрава дъска (дебела максимум 1 см).
- Извадете тежките предмети от автомобила, преди да го повдигате на крик.
- При повдигането на автомобила на крик в него не бива да има хора или животни.
- Никога не се пъхайте под автомобила, когато е на крик.

- Не стартирайте двигателя, когато автомобилът е вдигнат на крик.
- Почистете болтовете на колелата преди да ги завиете.

⚠ Предупреждение

Не гресируйте колесните болтове.

⚠ Предупреждение

Уверете се, че винаги използвате правилните колесни болтове при смяна на колелата. При монтиране на резервно колело могат да се използват и болтовете за алуминиеви джанти.

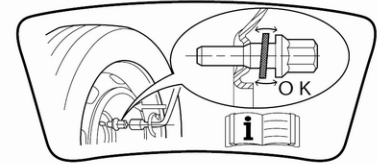

- Имайте предвид, че резервното колело е закрепено от конусовидния контакт на всеки болт, ако се използват колесни болтове за алуминиеви джанти. В този случай шайбите не влизат в контакт с резервното колело.
1. Отстранете капачките на болтовете на колелата с инструмента за демонтаж на капачки на колесни болтове. ⇨ 260
 Стоманени джанти с капачка: Свалете декоративния тас.
 Лети джанти: Отстранете капачките на болтовете на

колелата с инструмента за демонтаж на капачки на колесни болтове.



2. Закрепете гаечния ключ за гуми и развийте всеки болт с половин оборот.

Колелата може да са защитени със заключващи колесни гайки. За да развиете тези гайки, първо прикрепете адаптера към главата на гайката, преди да поставите самия ключ. Адаптерът се намира в кутията за инструменти \varnothing 260

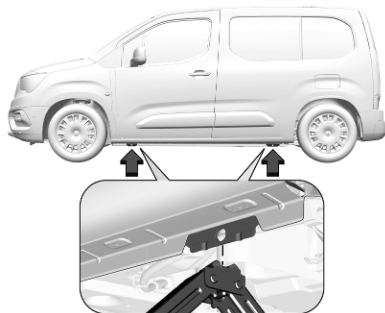

3. Внимавайте да поставите крика правилно спрямо точката на повдигане.

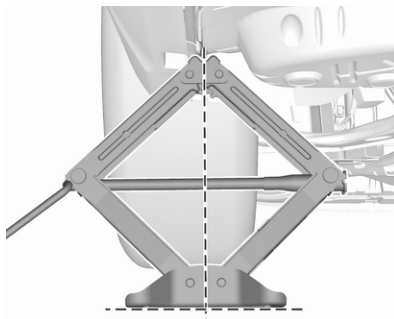

4. Нагласете крика до необходимата височина.

Поставете го точно под точката на повдигане така, че да не се изплъзне.

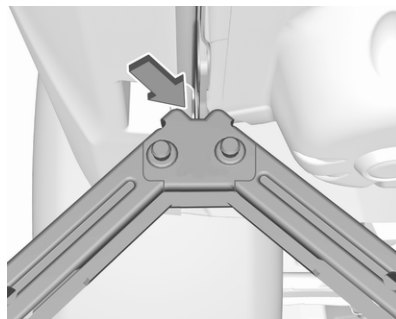

Уверете се, че ръбът на каросерията пазва в жлеба на крика.



С правилно подравнен крик, завъртете гаечния ключ за колела, докато колелото се отдели от земята.

5. Отвийте гайките на колелото.
6. Сменете колелото.
Резервно колело ⇨ 271.
7. Завийте гайките на колелото.
8. Спуснете автомобила и отстранете крика.
9. Нахлузете ключа за колелата върху болта така, че да легне сигурно и затегнете болтовете последователно, в кръстосана последователност. Моментът на затягане на болтовете на

колелото трябва да бъде 115 Nm.

Ако автомобилът е оборудван с алуминиеви джанти, обърнете внимание, че колесните болтове могат да се използват и за резервното стоманено колело. В този случай резервното колело се закрепва чрез конусовидния контакт на всеки болт.

10. Преди да сложите декоративния тас центрирайте отвора за вентила спрямо вентила на колелото.
Поставете капачките на гайките.
11. Приберете смененото колело ⇨ 271, инструментите на автомобила ⇨ 260 и адаптера за заключване на колесните гайки.
12. При първа възможност проверете налягането на поставената гума и момента на затягане на гайките.

Стартиране с помощен акумулатор и кабели

Не стартирайте с бързозарядно устройство.

Двигателят на автомобил с изтощен акумулатор може да бъде стартиран чрез помощни кабели и акумулатора на друг автомобил.

⚠ Предупреждение

Когато стартирате двигателя с помощен акумулатор и кабели бъдете особено внимателни. Всяко отклонение от следващите инструкции може да доведе до наранявания или повреди предизвикани от експлозия на акумулатора или до повреда на електрическите системи и на двата автомобила.

⚠ Предупреждение

Избягвайте допира на акумулатора с очите, кожата, тъкани и боядисани повърхности. Течността съдържа сярна киселина, която може да причини увреждания и повреди в случай на пряк контакт.

- Никога не излагайте акумулатора на автомобила на открит огън или искри.
- Разределеният акумулатор на автомобила може да замръзне дори и при 0 °С. Размразете замръзналия акумулатор преди да свържете с кабелите помощния акумулатор.
- Когато работите с акумулатора носете защитни очила и дрехи.
- Акумулаторът, който ще използвате за стартиране на двигателя, трябва да има същото напрежение като вашия (12 V). Капацитетът му

(Ah) не бива да бъде много по-малък от този на изтощения акумулатор на автомобила.

- Използвайте помощни кабели с изолирани клеми и сечение не по-малко от 16 мм² (25 мм² за дизелов двигател).
- Не откачайте изтощия акумулатор от автомобила.
- Изключете всички излишни електрически консуматори.
- Не се надвесвайте над акумулатора на автомобила по време на стартирането на двигателя.
- Не допирайте клемите на единия кабел до тези на другия.
- Автомобилите не бива да влизат в контакт един с друг по време на стартиране с помощен акумулатор.
- Натегнете ръчната спирачка, включете скоростния лост в неутрално положение, а при автоматична скоростна кутия - в положение **P**.

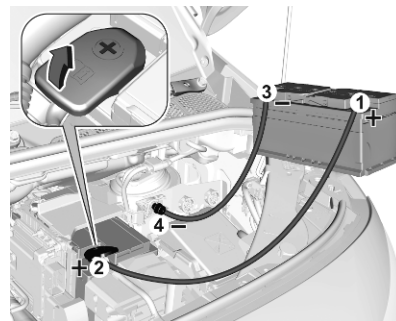

Отворете двете капачки на положителната клема на двата акумулатора на автомобилите.

Ред на свързване на кабелите:

1. Свържете червения кабел към положителния полюс на зареждащия акумулатор.
2. Свържете другия край на червения кабел към положителния полюс на изтощения акумулатор.

3. Свържете черния кабел към отрицателния полюс на зареждащия акумулатор.
4. Свържете другия край на черния проводник към заземяващата точка на вашия автомобил до кутията в двигателното отделение.

Прекарайте помощните кабели така, че да не се допират до въртящи се части в двигателното отделение.

Стартиране на двигателя:

1. Запалете двигателя на автомобила със спомагателния акумулатор.
2. След пет минути стартирайте другия двигател. Опитите за стартиране трябва да се правят през интервали от 1 минута и да траят не повече от 15 секунди.
3. Оставете двата двигателя да работят на празен ход около три минути без да сваляте помощните кабели.

4. Включете консуматори на електроенергия напр. осветлението, отоплението на задното стъкло в автомобила, чийто двигател бива стартиран.
5. При откачане на кабелите изпълнете горната процедура точно в обратен ред.

Теглене

Теглене на автомобила

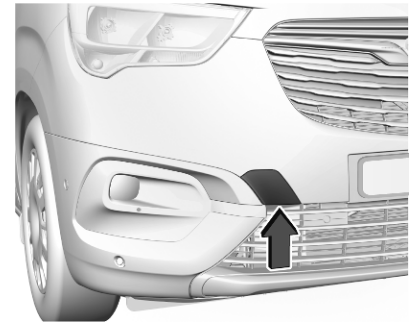

Обвийте парче плат около върха на плоска отвертка, за да предотвратите повреда на боята. Вкарайте отвертката в процепа при долната част на капачката. Внимателно освободете капачката.

Ухото за теглене се съхранява заедно с инструментите на автомобила ⇨ 260.



Завийте до упор ухото за теглене докато застане в хоризонтално положение.

Закачете за ухото въже за теглене или още по-добре - влекачен прът. Ухото за теглене трябва да се използва само за теглене, а не и за повдигане при транспортиране на автомобила.

За да отключите волана и направите възможна работата на стоп-светлините, клаксона и чистачките, включете запалването.

Внимание

Деактивирайте помощните системи за водача, като активното аварийно спиране ⇨ 203, в противен случай автомобилът може да спре аварийно по време на теглене.

Превключете скоростния лост в неутрална позиция.

Освободете ръчната спирачка.

Внимание

Никога не теглете автомобил със задвижване на всички колела (AWD) с предните или задните гуми на пътя. Ако теглите автомобил, оборудван с AWD, докато предните или задните гуми се търкалят по пътя, системата за задвижване в автомобила може да се повреди сериозно. При теглене на автомобили, оборудвани с AWD, и четирите гуми не трябва да влизат в контакт с пътя.

Внимание

Карайте бавно. Карайте плавно. Прекомерно голямата теглителна сила може да повреди автомобила.

При изключен двигател, за кормуване и спиране на автомобила е необходимо значително по-голямо усилие.

За да се предотврати навлизането на изгорели газове от теглещия автомобил, включете рециркулацията на въздуха и затворете прозорците.

Автомобили с автоматична скоростна кутия: Автомобилът трябва да се тегли обрънат напред, не по-бързо от 80 км/ч и на разстояние не повече от 100 км. Във всички останали случаи и при повредена скоростна кутия предният мост трябва да се повдигне над земята.

Потърсете помощта на сервиз.

След приключване на тегленето развийте ухото за теглене.

Поставете капачката с фланеца в жлеба и фиксирайте с натиск.

Теглене на друг автомобил

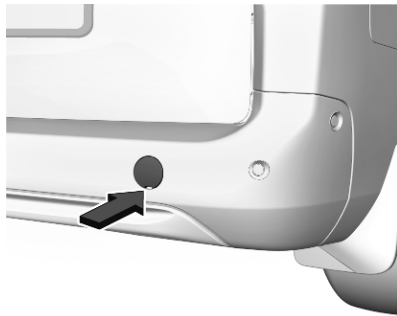

Обвийте парче плат около върха на плоска отвертка, за да предотвратите повреда на боята. Вкарайте отвертката в процепа при долната част на капачката. Внимателно освободете капачката.

Ухото за теглене се съхранява заедно с инструментите на автомобила ↪ 260.

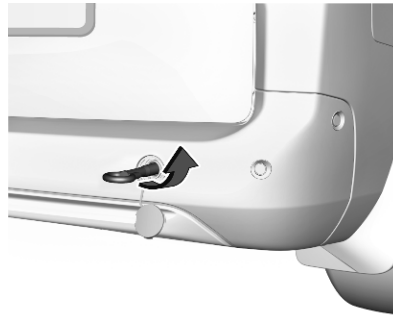

Завийте до упор ухото за теглене докато застане в хоризонтално положение.

Забранено е използването на ухото намиращо се отдолу на автомобила като ухо за теглене.

Закачете за ухото въже за теглене или още по-добре - влекачен прът.

Ухото за теглене трябва да се използва само за теглене, а не и за повдигане при транспортиране на автомобила.

Внимание

Карайте бавно. Карайте плавно. Прекомерно голямата теглителна сила може да повреди автомобила.

След приключване на тегленето развийте ухото за теглене.

Поставете капачката с горния фланец в жлеба и фиксирайте с натиск.

Грижи за външността

Грижи за външния вид

Ключалки

Ключалките са гресирани още в завода с висококачествена смазка за ключалки. Използвайте размразяващи препарати само при крайна необходимост, тъй като премахват смазката и влошават функционирането на ключалките. След използване на препарат за размразяване, смажете отново ключалките в сервис.

Измиване

Боята на автомобила е подложена на въздействието на околната среда.

Екскременти от птици, умрели насекоми, смола, полени и други подобни замърсявания трябва да се почистват незабавно, тъй като те съдържат агресивни съставки, които могат да повредят боята.

Спазвайте указанията на производителя, когато използвате автомивки. Чистачката на предното стъкло и чистачката на задното стъкло трябва да бъдат изключени. Свалете антената и външните аксесоари, напр. покривен багажник и др.

При ръчно измиване на автомобила измивайте щателно и вътрешната страна на калниците.

Пастирайте боядисаните части на автомобила редовно.

Почиствайте ръбовете и сгъвките на отворените врати и капака на двигателя, както и покриваните от тях области.

Почистете светлите метални повърхности с почистващ разтвор, одобрен за алуминий, за да избегнете повреди.

Внимание

Винаги използвайте почистващ препарат с pH стойност от 4 до 9.

Не използвайте почистващи препарати върху горещите повърхности.

Не почиствайте двигателното отделение с пароструйно устройство и устройство работещо с високо налягане.

Щателно измийте с вода и подсушете автомобила с гюдерия. Изплаквайте гюдерията често. Използвайте отделни гюдерии за боята и стъклата: остатъците от вакса върху прозорците влошават видимостта.

Гресируйте в сервис пантите на всички врати.

Не използвайте твърди предмети за премахване на петна от смола. За боядисаните повърхности използвайте спрей за премахване на петна от смола.

Външни светлини

Стъклата на предните фарове и останалите светлини са направени от пластмаса. Не използвайте абразивни и разяждащи препарати, не използвайте стъргалка за лед, и не ги почиствайте на сухо.

Полиране и пастиране

Полирането е необходимо само, когато боята стане матова или върху нея има твърди отлагания. Пластмасовите елементи на каросерията не бива да се пастират и полират.

Прозорци и пера на чистачките

Изключете чистачките преди работа в техните зони.

Използвайте мека кърпа, която не отделя мъх, или гюдерия заедно с почистващ препарат за прозорци и препарат за отстраняване на насекоми.

При почистване на задния прозорец отвътре, винаги избърсвайте успоредно на отоплителния елемент, за да се предпази от повреда.

За механично отстраняване на леда използвайте стъргалки за лед с остър ръб. Натискайте силно стъргалката към стъклото, така че под нея да не остават нечистотии, които могат да надраскат стъклото.

Замърсените пера на чистачките се почистват с мека тъкан и почистващ препарат за прозорци. Също така, отстранете всякакви остатъци като вакса, насекоми и други подобни от стъклото.

Остатъци от лед, замърсяване и постоянното избърсване на сухи прозорци ще повреди и дори може да разруши перата на чистачките.

Стъклен панел

Използвайте мека кърпа, която не отделя мъх, или гюдерия заедно с почистващ препарат за прозорци за почистване на стъкления панел.

Колела (джанти) и гуми

Не използвайте почистващи средства работещи със струя под високо налягане.

Използвайте почистващ препарат с неутрална киселинност за почистване на джантите.

Джантите са боядисани и могат да се обработват със същите препарати, както и каросерията.

Повреди по боята

Малките повреди по боята трябва да бъдат поправяни с коректор преди да се е образувала ръжда. По-големите повреди или петна от ръжда трябва да се поправят в сервиз.

Шаси

Някои елементи от шасито на автомобила имат положено PVC покритие, докато други критични области са покрити със слой от високоустойчива защитна паста.

След измиване проверете шасито и коригирайте защитното пастиращо покритие, ако е необходимо.

Битуменните и гумени материали могат да повредят PVC покритието. Работата по шасито трябва да се извършва в сервиз.

Преди и след зимата измивайте шасито и проверявайте в сервиз защитното покритие.

Система на втечен газ

Опасност

Втечненият газ е по-тежък от въздуха и може да се събере в ниските места.

Внимавайте при извършване на работи по долната част на каросерията в канал.

При бояджийски работи и при използване на кабина за сушене с температура над 60 °С, резервоарът за втечен газ трябва да се демонтира.

Не правете промени по системата на втечнения газ.

Теглич

Не почиствайте куката за теглича с пароструйно устройство и устройство работещо с високо налягане.

Грижи за интериора

Интериор и тапицерия

Почиствайте вътрешността на автомобила, включително декоративните лайстни и облицовката на арматурното табло, само със суха кърпа или със специален препарат за интериор на автомобили.

Почистете кожената тапицерия с чиста вода и мека кърпа. В случай на силно замърсяване използвайте препарат за почистване на кожа.

Приборният панел и дисплеите трябва да се почистват само с мека, навлажнена кърпа. Ако е необходимо, използвайте разреден сапунен разтвор.

Почиствайте текстилната тапицерия с прахосмукачка и четка. За премахване на петна използвайте препарат за почистване на тапицерия.

Тъканите на дрехите може да не са с трайни цветове. Това може да причини видимо обезцветяване, особено при тапицерии със светли цветове. Отстранимите петна и обезцветявания трябва да се почистват възможно най-скоро.

Почиствайте предпазните колани с хладка вода или със специален препарат за интериор на автомобили.

Внимание

Затваряйте самозалепващите се (тип Velcro) закопчалки по дрехите, тъй като в отворено състояние те могат да повредят тапицерията на автомобила.

Същото се отнася и за дрехи с остри ръбове по тях, като ципове, колани или джинси с кабари.

Пластмасови и гумени части

Пластмасовите и гумените части могат да се почистват със същия препарат използван за почистване на каросерията на автомобила. Използвайте препарат за интериор на автомобили, ако е необходимо. Не използвайте никакви други препарати. Особено избягвайте използването на разтворители и бензин. Не използвайте почистващи средства работещи със струя под високо налягане.

Подови постелки

⚠ Предупреждение

Ако стелката на пода е с грешен размер или не е монтирана правилно, тя може да попречи на педала на газта и/или на педала на спирачката, което може да причини нежелано ускорение и/или увеличен спирачен път, което на свой ред може да причини катастрофа и нараняване.

Използвайте следните указания за правилното използване на постелката.

- Оригиначните подови постелки от оборудването са проектирани за вашия автомобил. Сменяйте повредените подови постелки само със сертифицирани такива. Винаги проверявайте дали постелките не пречат на педалите.
- Използвайте подовата постелка с правилната страна нагоре. Не я обръщайте.
- Не поставяйте нищо върху подовата постелка от страната на водача.
- Използвайте само единична подова постелка от страната на водача.

Поставяне и махане на подовите постелки

Подовите постелки от страната на водача и пътника се задържат на място от по два фиксатора.

За поставяне на подовата постелка:

1. Преместете седалката докрай назад.

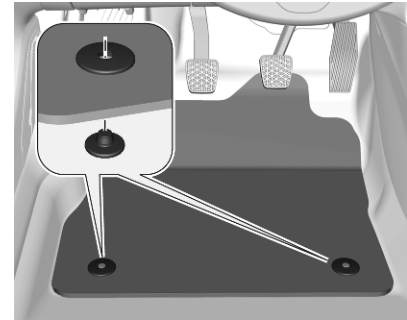

2. Подравнете процепите в постелката с фиксаторите както е показано.
3. Натиснете постелката към пода.

За махане на подовата постелка:

1. Преместете седалката докрай назад.
2. Издърпайте подовата постелка нагоре, за да я извадите.

Сервизно обслужване и поддръжка

Обща информация	284
Сервизна информация	284
Препоръчани работни течности, смазки и резервни части ..	287
Препоръчани масла и смазочни материали	287

Обща информация

Сервизна информация

За да се осигури икономичната и безопасна работа на автомобила, както и да се запази стойността му, от съществено значение е цялата работа по техническото му обслужване да се извършва през определените интервали.

Подробният и обновен план за сервизното обслужване на вашия автомобил е на разположение в сервиза.

Тежки работни условия са налице, ако често възникват едно или повече от следните обстоятелства: Студен старт, работа в режим на често спиране и потегляне, напр., при таксита и полицейски автомобили, теглене на ремарке, планинско шофиране, шофиране по лоши и пясъчни пътни настилки, увеличено замърсяване на въздуха, наличие на пясък и високо съдържание на прах във въздуха, шофиране при голяма надморска височина и големи вариации на температурата.

При тези тежки условия на работа, някои сервизни дейности може да се наложи да се извършват по-често в сравнение с обичайния интервал на сервизно обслужване, показан на сервизния дисплей. Свържете се със сервиз за адаптирани планове за сервизно обслужване.

Сервизен дисплей ⇨ 111.

Интервали на сервизно обслужване – Combo Life

Код на двигателя	EB2ADT	DV5RC	DV6D
		DV5RD DV5RE	
Група държави 1	20 000 км / 1 година	30 000 км / 1 година ¹⁾	
Група държави 2	15 000 км / 1 година	30 000 км / 1 година ¹⁾	
Група държави 3	15 000 км / 1 година	15 000 км / 1 година	15 000 км / 1 година
Група държави 4	15 000 км / 1 година	15 000 км / 1 година	15 000 км / 1 година
Група държави 5	10 000 км / 1 година	10 000 км / 1 година	10 000 км / 1 година

1) Освен ако не е посочено друго на сервизния дисплей.

Интервали на сервизно обслужване – Combo

Код на двигателя	EB2ADT	DV5RC	DV6FE DV6FD	DV6D
	EB2ADTS	DV5RD DV5RE		
Група държави 1	20 000 км / 1 година	40 000 км / 2 години ¹⁾	25 000 км / 1 година ¹⁾	
Група държави 2	15 000 км / 1 година	40 000 км / 2 години ¹⁾	25 000 км / 1 година ¹⁾	
Група държави 3	15 000 км / 1 година	15 000 км / 1 година	15 000 км / 1 година	15 000 км / 1 година
Група държави 4	15 000 км / 1 година	15 000 км / 1 година	15 000 км / 1 година	15 000 км / 1 година
Група държави 5	10 000 км / 1 година	10 000 км / 1 година	10 000 км / 1 година	10 000 км / 1 година

1) Освен ако не е посочено друго на сервизния дисплей.

Група държави 1:

Австрия, Андора, Белгия, Германия, Гърция, Дания, Ирландия, Исландия, Испания, Италия, Кипър, Лихтенщайн, Люксембург, Малта, Мароко, Норвегия, Обединеното Кралство, Португалия, Сан Марино, Финландия, Холандия, Швеция, Швейцария.

Група държави 2:

Босна и Херцеговина, България, Естония, Латвия, Литва, Северна Македония, Полша, Румъния, Словакия, Словения, Унгария, Хърватска, Чешка република.

Група държави 3:

Албания, Черна гора, Сърбия.

Група държави 4:

Израел, Турция, Южна Африка.

Група държави 5:

Всички други държави, които не са включени в предишните групи страни.

Заверки

Заверката на сервизното обслужване се прави в гаранционната и сервизна книжка. Датата и изминатите километри се заверяват с подписа и печата на обслужващия сервиз.

Уверете се, че гаранционната и сервизна книжка е попълнена правилно, тъй като доказателството за редовно сервизно обслужване е съществено при гаранционни рекламации, а освен това е от полза при продажбата на автомобила.

Препоръчани работни течности, смазки и резервни части

Препоръчани масла и смазочни материали

Използвайте само продукти, отговарящи на препоръчителните спецификации.

Предупреждение

Експлоатационните материали са опасни и понякога отровни. Боравете внимателно с тях. Обърнете внимание на информацията върху опаковката.

Двигателно масло

Двигателното масло се идентифицира по качеството и вискозитета му. При избора на масло за двигателя да се вземе пред вид, че качеството му е важно от вискозитета. Качеството на двигателното масло осигурява,

например, чистота на двигателя, защита срещу износване, както и контрол на стареенето на двигателното масло, докато вискозитетът дава информацията относно гъстотата на маслото в рамките на даден температурен обхват.

Изберете съответното двигателно масло според неговото качество и според минималната околна температура ⇨ 291.

Доливане на моторно масло

Внимание

В случай на разлято масло, избършете го и го изхвърлете по установения ред.

Двигателни масла от различни производители и марки могат да се смесват, ако отговарят на необходимите условия за качество и вискозитет.

Изберете съответното двигателно масло според неговото качество и според минималната околна температура ⇨ 291.

Добавки към двигателните масла

Употребата на добавки към двигателното масло може да предизвика повреда и да анулира гаранцията.

Вискозитет на двигателните масла

Вискозитетът SAE дава информация за гъстотата на маслото.

Универсалното масло е обозначено с две цифри, напр., SAE 5W-30. Първата цифра, следвана от W, оозначава вискозитет при ниски температури, а втората цифра обозначава вискозитет при високи температури.

Избирайте подходящия вискозитет в зависимост от минималната външна температура ⇨ 291.

Всички от препоръчаните вискозитетни класове за подходящи за високи външни температури.

Охлаждаща течност и антифриз

Използвайте само органичен, дълготраен, от киселинен тип охладител (LLC) антифриз, одобрен за автомобила. Обърнете се към сервиз.

Системата е заредена в завода с охлаждаща течност предназначена да осигурява отлична защита срещу корозия и замръзване до около -37°C . Тази концентрация трябва да се поддържа през цялата година. Употребата на добавки към охлаждащата течност, предназначени да осигурят допълнителна защита срещу корозия или да предотвратят малки течове, могат да предизвикат функционални проблеми. Не поемаме отговорност за последствия в резултат на използването на добавки към охлаждащата течност.

Течност за измиване

Използвайте само течност за измиване, одобрена за автомобила, за да предпазите от повреда перата на чистачките, боята, пластмасовите и гумените части. Обърнете се към сервиз.

Спирачна течност

С течение на времето спирачната течност абсорбира влага, която намалява ефективността на спирачките. Затова спирачната течност трябва да се заменя през определените интервали.

AdBlue

Използвайте AdBlue само за намаляване на азотните оксиди в отработените емисии ↻ 170.

Технически данни

Идентифициране на автомо- била	289
Идентификационен номер на автомобила	289
Идентификационна табелка .	289
Идентификация на двигателя	290
Данни на автомобила	291
Препоръчани масла и смазочни материали	291
Данни на двигателя	293
Размери на автомобила	295
Вместимости	296
Налягане на гумите	297

Идентифициране на автомобила

Идентификационен номер на автомобила

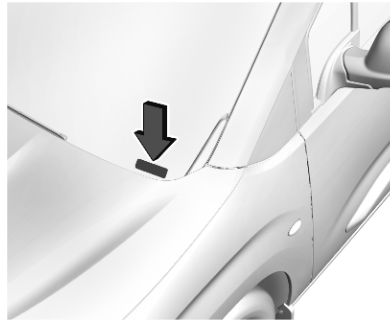

При някои модели идентификационният номер може да е щампован и върху арматурното табло така, че да се вижда през предното стъкло.

Идентификационна табелка



Идентификационната табелка е прикрепена към рамката на предната лява или дясна врата.

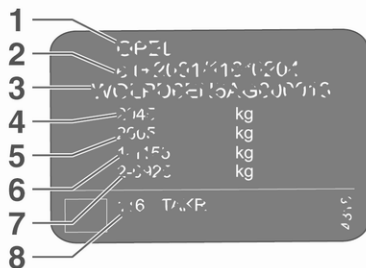

Информация върху идентификационната табелка:

- 1 : производител
- 2 : изпитателен номер
- 3 : идентификационен номер на автомобила
- 4 : допустимо общо брутно тегло на автомобила в кг
- 5 : допустимо общо брутно тегло на автокомпозиция в кг
- 6 : максимално допустимо натоварване на предния мост в кг

7 : максимално допустимо натоварване на задния мост в кг

8 : специфични данни за автомобила или страната

Сборът от натоварването на предния и задния мост не бива да превишава допустимото общо тегло на автомобила.

Собственото тегло на автомобила зависи от спецификацията на превозното средство, напр. допълнително оборудване и аксесоари. Вижте ЕЕС сертификата за съответствие, предоставен с автомобила или другите документи за национална регистрация.

Техническите данни са определени в съответствие със стандартите на Европейската общност. Запазваме си правото да извършваме промени. Спецификациите в документите на автомобила винаги имат предимство пред тези, описани в настоящото ръководство.

Идентификация на двигателя

Таблиците с технически данни показват идентификационния код на двигателя.

Данни на двигателя ⇨ 293.

За идентифициране на съответния двигателя, вижте двигателната мощност в ЕЕС сертификата за съответствие, предоставен с автомобила или другите документи за национална регистрация.

Данни на автомобила

Препоръчани масла и смазочни материали

Изисквано качество на двигателното масло

Групи държави ↪ 284

Държави, включени в групи държави 1 до 3

EB2FA	EP6FDTM
EB2ADT	EB2DT
EB2ADTS	EC5F
EP6FADTXD	DW10FC
DV5RC	DV6D
DV5RD	DV6FD
DV5RE	DV6FE

Оригинално двигателно масло Opel

B71 2010 / B71 2312

B71 2312

Двигател EC5F: B71 2290, B71 2296 или B71 300 може също да се използват.

Държави, включени в група 4

всички двигатели

Оригинално двигателно масло Opel

B71 2302 / B71 2297

Двигател EC5F: B71 2296 или B71 300 може също да се използват.

292 Технически данни

Държави, включени в група 5

всички двигатели

Оригинално двигателно масло Opel

B71 2297

Вискозитет на двигателните масла

Групи държави ↪ 284

	B71 2010	B71 2312	B71 2302	B71 2297
Вискозитет на двигателните масла	SAE 0W-20	SAE 0W-30	SAE 0W-30	SAE 5W-30

Данни на двигателя

	D12XHL	F12XHT	Z16XU	D15DTL	D15DT
Идентификационен код на двигателя	F12XHL				
Търговско обозначение	1.2 Turbo	1.2	1.6	1.5 Turbo	1.5 Turbo
Технически код	EB2ADT	EB2ADTS	EC5F	DV5RE	DV5RD
Работен обем [см ³]	1199	1199	1587	1499	1499
Мощност на двигателя [kW]	81	96	85	56	75
при обороти в минута	5500	5500	5750	3500	3500
Въртящ момент [Nm]	205	230	150	230	250
при обороти в минута	1750	1750	4000	1750	1750
Вид на горивото	Бензин	Бензин	Бензин	Дизел	Дизел
Октаново число RON ¹⁾²⁾					
препоръчано	95	95	95	–	–
възможно	98	–	–	–	–

- 1) Специфичното изискване за двигателя може да е заменено от специфичен за страната етикет върху вратичката на горивния резервоар.
- 2) В някои страни може да се изисква използването на конкретно гориво, напр. конкретно октаново число, за да се осигури правилна работа на двигателя.

294 Технически данни

Идентификационен код на двигателя	D15DTH	A16DT	B16DTL	B16DT
Търговско обозначение	1.5 Turbo	1.6 Turbo	1.6 Turbo	1.6 Turbo
Технически код	DV5RC	DV6D	DV6FE	DV6FD
Работен обем [см ³]	1499	1560	1560	1560
Мощност на двигателя [kW] при обороти в минута	96 3750	68 4000	55 3500	74 3750
Въртящ момент [Nm] при обороти в минута	300 1750	230 1750	210 1750	255 1750
Вид на горивото	Дизел	Дизел	Дизел	Дизел

Размери на автомобила

Размер	L1	L2
Дължина [мм]	4403	4753
Широчина без външните огледала [мм]	1848	1848
Широчина с външните огледала [мм]	2107	2107
Combo LIFE	1800 - 1807	1812 - 1818
Височина без покривни релси [мм]		
Combo LIFE	1837 - 1844	1843 - 1849
Височина с покривни релси [мм]		
Combo	1796 - 1851	1815 - 1821
Височина без покривни релси [мм]		
Combo	1797 - 1998	1845 - 1857
Височина с покривни релси [мм]		
Междуосово разстояние [мм]	2785	2975 / 2977
Диаметър на завоя [м]	10,8 / 11	11,5 / 11,8

Вместимости**Двигателно масло**

Двигател

DV5RC
DV5RD
DV5REEB2ADT
EB2ADTSDV6D
DV6FE
DV6FD

EC5F

включително филтър [л]

3,95³⁾
5,3⁴⁾

3,5

3,75

3,25

между **MIN** и **MAX** [l]

1

1

1,5

3) Combo LIFE

4) Combo

Резервоар за горивото

Бензин / дизел, количество за доливане [л]

60 / 50

Резервоар за AdBlue

AdBlue, количество за доливане [л]

17

Налягане на гумите

Combo

Полезен товар 650 кг

Гуми	Автомобил с максимум 3 лица		При пълно натоварване	
	отпред [kPa/bar] ([psi])	отзад [kPa/bar] ([psi])	отпред [kPa/bar] ([psi])	отзад [kPa/bar] ([psi])
195/65 R16	260/2,6 (38)	290/2,9 (42)	260/2,6 (38)	320/3,2 (46)
205/60 R16	250/2,5 (36)	250/2,5 (36)	250/2,5 (36)	320/3,2 (46)
215/65 R16	260/2,6 (38)	280/2,8 (41)	260/2,6 (38)	300/3,0 (44)

Полезен товар 1000 кг

Гуми	Автомобил с максимум 3 лица		При пълно натоварване	
	отпред [kPa/bar] ([psi])	отзад [kPa/bar] ([psi])	отпред [kPa/bar] ([psi])	отзад [kPa/bar] ([psi])
205/60 R16	250/2,5 (36)	290/2,9 (42)	250/2,5 (36)	290/2,9 (42)
215/65 R16	260/2,6 (38)	280/2,8 (41)	260/2,6 (38)	300/3,0 (44)

Combo LIFE

Гуми	Автомобил с максимум 3 лица		При пълно натоварване	
	отпред [kPa/bar] ([psi])	отзад [kPa/bar] ([psi])	отпред [kPa/bar] ([psi])	отзад [kPa/bar] ([psi])
195/65 R16	260/2,6 (38)	290/2,9 (42)	260/2,6 (38)	320/3,2 (46)
205/60 R16	240/2,4 (35)	240/2,4 (35)	260/2,6 (38)	320/3,2 (46)
205/60 R17	250/2,5 (36)	250/2,5 (36)	260/2,6 (38)	320/3,2 (46)

Информация за клиента

Информация за клиента	299
Декларация за съответствие REACH	300
Регистрирани търговски марки	301
Записване на данни за автомобила и защита на личната информация	301
Системи за записване на данни от събития (черна кутия)	301
Радио честотна идентификация (RFID)	305

Информация за клиента

Декларация за съответствие

Системи за радио предаване

Този автомобил има системи, които предават и / или приемат радиовълни, предмет на Директива 2014/53/EU. Производителите на системите, посочени по-долу, декларират съответствие с Директива 2014/53/EU. Пълният текст на ЕС декларацията за съответствие за всяка система е достъпен на следния интернет адрес: www.opel.com/conformity.

Вносител е
Opel / Vauxhall, Bahnhofplatz,
65423 Ruesselsheim am Main,
Germany.

**Система Инфотейнмънт
Multimedia Navi Pro**
Continental

LCIE Bureau Veritas-Site de Fontenay aux Roses, 33 avenue du général Leclerc, 92260 Fontenay aux Roses, France

Работна честота (MHz)	Максимална мощност (dBm)
2400,0 - 2483,5	2,2
2400,0 - 2483,5	15

Система Инфотейнмънт Radio Clarion

244 rue du Pré à Varois, 54670 Custines, France

Работна честота: 2400 - 2480 MHz
Максимална мощност: 4 dBm

Система Инфотейнмънт Multimedia

Robert Bosch Car Multimedia GmbH
Robert-Bosch-Straße 200, 31139 Hildesheim, Germany

Работна честота (MHz)	Максимална мощност (dBm)
2402,0 - 2480,0	17
2412,0 - 2472,0	4,15

Модул на антена

Yokowo Manufacturing of America,
LLC

28221 Beck Road, Unit A-21

Wixom, MI 48394, USA

Работна честота: N/A

Максимална изходна мощност:
N/A

ASK Automotive Pvt. Ltd.

Unit 2 Plot No. 30-31, Fathapur-
Nawada, Manesar, Gurugram,
Haryana 122050, India

Работна честота: N/A

Максимална изходна мощност:
N/A

**Предавател на дистанционното
радиоуправление**

Hülsbeck & Fürst GmbH & Co. KG

Steeger Straße 17

42551 Velbert, Germany

Работна честота: 433,92 MHz

Максимална мощност: 10 dBm

**Приемник на дистанционното
радиоуправление**

Delphi European, Middle Eastern &
African Regional Offices Customer
Technology

Center Avenue de Luxembourg,
L-4940 Bascharage, G.D. of
Luxembourg

Работна честота: 119 - 128,6

Максимална мощност:
16 dB μ A/m @ 10 m

Предавател на електронен ключ

Valeo

43 Rue Bayen, 75017 Paris, France

Работна честота: 433,92 MHz

Максимална мощност: 10 dBm

Имобилайзер

KOSTAL of America, Inc.

350 Stephenson Hwy, Troy MI 48083,
USA

Работна честота: 125 kHz

Максимална мощност:
5 dB μ A/m при 10 m

**Номера на типово одобрение
ICASA**

Списък на всички номера на типово одобрение на Independent Communications Authority of South Africa (ICASA):

TA-2016/121, TA-2016/3261,
TA-2017/2387, TA-2017/2745,
TA-2013/430, TA-2017/1106,
TA-2016/929, TA-2017/3180

REACH

Registration, Evaluation,
Authorisation and Restriction of
Chemicals (REACH) е регулация на
Европейския съюз, приета с цел
подобряване на защитата на
човешкото здраве и околната
среда от рисковете, които могат да
възникнат от химикалите.

Посетете www.opel.com за повече
информация и за достъп до цялата
комуникация по Член 33.

Регистрирани търговски марки

Apple Inc.

Apple CarPlay™ е търговска марка на Apple Inc.

App Store® и iTunes Store® са регистрирани търговски марки на Apple Inc.

iPhone®, iPod®, iPod touch®, iPod nano®, iPad® и Siri® са регистрирани търговски марки на Apple Inc.

Bluetooth SIG, Inc.

Bluetooth® е регистрирана търговска марка на Bluetooth SIG, Inc.

DivX, LLC

DivX® и DivX Certified® са регистрирани търговски марки на DivX, LLC.

Google Inc.

Android™ и Google Play™ Store са търговски марки на Google Inc.

Verband der Automobilindustrie e.V.

AdBlue® е регистрирана търговска марка на VDA.

Записване на данни за автомобила и защита на личната информация

Системи за записване на данни от събития (черна кутия)

В автомобила ви са монтирани електронни управляващи модули. Управляващите модули обработват данни, които се получават от сензорите на автомобила и други компоненти или които генерират сами или обменят помежду си. Някои управляващи модули са необходими за безопасната работа на вашия автомобил, други ви помагат при шофиране (помощни системи за водача), а трети предоставят функции за комфорт или развлечение и информация.

Следното съдържа обща информация за обработката на данни в автомобила. Ще намерите

допълнителна информация за това кои конкретни данни се качват, съхраняват и предават на трети лица и за каква цел в автомобила ви по ключовата дума "Защита на личните данни", тясно свързана с референциите за засегнатите функционални характеристики в съответното ръководство за експлоатация или в общите условия за продажба. Те са достъпни и онлайн.

Експлоатационни данни в автомобила

Управляващите модули обработват данни за работата на автомобила.

Такива данни включват напр.:

- информация за състоянието на автомобила (напр. скорост, забавяне на движението, странично ускорение, скорост на въртене на колелата, дисплей "закопчани предпазни колани")
- околна среда (напр. температура, сензор за дъжд, сензор за разстояние)

По правило тези данни са преходни, не се съхраняват по-дълго от един работен цикъл и се обработват само на борда на самия автомобил. Управляващите модули често включват съхранение на данни (включително и ключът за автомобила). Това се използва, за да може временно или постоянно да се документира информация за състоянието на автомобила, натоварването на компонентите, изискванията за поддръжка, технически събития и грешки.

В зависимост от нивото на техническото оборудване съхраняваните данни са както следва:

- работни състояния на компоненти на системи (напр. нива на пълнене, налягане на въздуха в гумите, състояние на акумулатора)
- неизправности и дефекти в компоненти на важни системи (напр. светлини, спирачки)

- системни реакции при специални ситуации по време на шофиране (напр. задействане на въздушна възглавница, задействане на системите за контрол на стабилността)
- информация за събития, довели до повреда на автомобила
- за електрическите превозни средства количеството на заряда в батерията с високо напрежение, очакван диапазон

В специални случаи (напр., ако превозното средство е открило неизправност), може да е необходимо да запазите данни, които в противен случай биха били временни.

Когато използвате сервизно обслужване (напр. ремонти, поддръжка), запаметените експлоатационни данни могат да се четат заедно с идентификационния номер на автомобила и да се използват когато е необходимо. Служителите от сервизната мрежа (напр.

сервизи, производители) или трети страни (напр. услуги при повреди) могат да четат данни от автомобила. Същото важи и за гаранционната работа и мерките за осигуряване на качеството.

Данните основно се четат чрез OBD (On-Board Diagnostics) порта, установен от закона в автомобила. Отчетените експлоатационни данни документират техническото състояние на превозното средство или отделните компоненти и подпомагат диагностиката на грешките, спазването на гаранционните задължения и подобряването на качеството. Тези данни, по-конкретно информацията за натоварването на компонентите, технически събития, грешки на операторите и други неизправности, се предават на производителя при необходимост заедно с идентификационния номер на автомобила. Производителят също носи отговорност за продукта. Производителят потенциално също използва експлоатационни данни на

автомобилите в случай на изтегляне на продукти. Тези данни могат да се използват и за проверка на гаранцията на клиенти и за гаранционни искове.

Паметта за неизправности в автомобила може да бъде нулирана от сервизна фирма при извършване на сервизно обслужване или ремонт или по ваша заявка.

Функции за комфорт, информация и развлечение

Комфортните настройки и персонализираните настройки могат да се запаметят в автомобила и да се променят или нулират по всяко време.

В зависимост от съответното ниво на оборудване, те включват

- настройки за позиция на седалката и волана
- настройки на шасито и климатика
- персонализирани настройки, като вътрешно осветление

Можете да въведете ваши собствени данни за вашето превозно средство във функциите за информация и развлечение като част от избраните характеристики.

В зависимост от съответното ниво на оборудване, те включват

- мултимедийни данни като музика, видеоклипове или снимки за възпроизвеждане в интегрирана мултимедийна система
- данни от адресната книга за използване с вградена система за свободни ръце или интегрирана навигационна система
- въвеждане на крайни цели
- данни за използване от онлайн услуги

Тези данни за функциите за комфорт, информация и развлечение могат да се съхраняват локално в автомобила или да се съхраняват на устройство, което сте свързали с автомобила (напр. смартфон, USB

стик или MP3 плейър). Данните, които сте въвели сами, могат да бъдат изтрети по всяко време.

Тези данни могат да се предават само от превозното средство по ваше искане, особено когато използвате онлайн услуги в съответствие с избраните от вас настройки.

Интегриране на смартфон, напр. Android Auto или Apple CarPlay

Ако автомобилът ви е оборудван съответно, можете да свържете смартфон или друго мобилно устройство към автомобила, така че да го управлявате чрез вградените в автомобила органи за управление. В този случай изображението и звукът на смартфона могат да се извеждат чрез мултимедийната система. Същевременно към вашия смартфон се изпраща конкретна информация. В зависимост от вида на интегрирането, това включва данни като местоположение, дневен / нощен режим и друга

обща информация за превозното средство. За повече информация, моля, вижте ръководството за експлоатация на системата за автомобили / система Инфотейнмънт.

Интеграцията позволява да се използват избрани приложения за смартфони, като например навигация или възпроизвеждане на музика. Не е възможна по-нататъшна интеграция между смартфона и превозното средство, по-конкретно активен достъп до данните за превозното средство. Видът на допълнителната обработка на данните се определя от доставчика на използваното приложение. Дали ще можете да дефинирате настройки и кои от тях, зависи от съответното приложение и операционната система на вашия смартфон.

Онлайн услуги

Ако вашият автомобил има връзка с радио мрежа, това позволява да се обменят данни между вашия автомобил и други системи. Връзката с радио мрежата се осъществява посредством предавателно устройство във вашия автомобил или предоставено от вас мобилно устройство (напр. смартфон). Онлайн функциите могат да се използват чрез тази връзка с радио мрежа. Те включват онлайн услуги и приложения / приложения, предоставени ви от производителя или други доставчици.

Собствени услуги

В случай на онлайн услуги на производителя, съответните функции се описват от производителя на подходящо място (напр. Ръководство на собственика, уебсайт на производителя) и се предоставя съответната информация за защита на данните. За предоставянето на онлайн услуги

може да се използват лични данни. Обменът на данни за тази цел се осъществява чрез защитена връзка, например напр. използвайки предоставените за тази цел ИТ системи от производителя. Събирането, обработването и използването на лични данни за целите на подготовката на услугите се извършват единствено въз основа на законно разрешение, напр. в случая на законово предписана система за спешни комуникации eCall или договорно споразумение, или по силата на съгласието.

Можете да активирате или деактивирате услугите и функциите (които подлежат на таксуване до определена степен), а в някои случаи и цялата радиовръзка на автомобила. Това не включва задължителни функции и услуги като система за спешна комуникация.

Услуги на трети страни

Ако използвате онлайн услуги от други доставчици (трети страни), тези услуги са предмет на отговорност и защита на данните и условия за използване на въпросния доставчик.

Производителят често няма влияние върху обменяното в това отношение съдържание.

Поради това, моля, обърнете внимание на естеството, обхвата и целта на събирането и използването на лични данни в рамките на услугите на трети страни, предоставяни от въпросния доставчик на услуги.

Радио честотна идентификация (RFID)

RFID технологията се използва при някои автомобили за функции като следене на налягането в гумите и имобилайзер. Тя се използва и във връзка с устройства като радио дистанционно управление за заключване/отключване и стартиране. RFID технологията в автомобилите Opel не използва лични данни или връзка с друга система на Opel, съдържаща лични данни.

Азбучен указател

А

Аварийни предупредителни светлини	139
Аварийно обаждане.....	133
Автоматичен контрол на светлините	136
Автоматична скоростна кутия .	174
Автоматично заключване	29
Автоматично уведомяване за катастрофа (ACN).....	133
Адаптивен круиз контрол.	119, 193
Аксесоари и модификации на автомобила	240
Активно аварийно спиране.....	120, 203
Акумулатор на автомобила	246
Алармена система	37
Антиблокираща спирачна система	179
Антиблокираща спирачна система (ABS)	115
Асистент за дълги светлини....	136
Асистент за дългите светлини.	119

Б

Багажник на покрива	94
Багажно отделение	34
Бутон за хранване.....	162
Бутони върху волана	99

В

Вентилационни дюзи.....	156
Вентилация.....	154
Вериги за сняг	266
Вместимости	296
Врата на багажника.....	34
Врати.....	31, 32, 34
Втори ред седалки	56
Входящи отвори за въздух	157
Въведение	3
Външна температура	103
Външни огледала.....	40
Външни светлини	12, 118, 135
Вътрешни огледала.....	42
Вътрешно осветление.....	141, 257

Г

Габаритни светлини.	135, 140, 253
Гориво.....	229
Гориво за бензинови двигатели	229
Гориво за дизелови двигатели	230
Графичен информационен дисплей.....	129
Грижи за външния вид	280
Грижи за външността.....	280
Грижи за интериора	282

Д

Данни на автомобила.....	291
Данни на двигателя	293

Двигателно масло	243, 287, 291
Деактивиране на въздушните възглавници	69, 113
Декларация за съответствие...	299
Декоративни тасове	265
Демонтаж на седалките.....	57
Детски предпазни системи (седалки)	71
Дисплей за заден изглед....	43, 126
Дисплей на скоростната кутия	175
Дистанционното радиуправление	22
Дневен километражен брояч ..	108
Дневни светлини	138
Дълбочина на шарката на протектора	265
Дълги светлини	118, 136
Е	
Електрическа ръчна спирачка	115, 179, 180
Електрическа система.....	257
Електрически контакти	103
Електрически прозорци	44
Електрическо регулиране	40
Електронна система за климатичен контрол	149
Електронна стабилизираща система и система за тракшън контрол.....	116, 183

Електронни програми за управление	177
Етикет на въздушна възглавница.....	63

Ж

Жабка	77
-------------	----

З

Завиване.....	160
Задна светлина за мъгла	119, 253
Задни врати	32
Задни прозорци	46
Задни светлини за мъгла.....	140
Замъглени стъкла на фаровете	141
Запалка	106
Записване на данни за автомобила и защита на личната информация.....	301
Зареждане с гориво	232
Зареждаща система	113
Защита от изтощаване на акумулатора	144
Зимни гуми	261

И

Идентификационен номер на автомобила	289
Идентификационна табелка ...	289
Идентификация на двигателя..	290

Избор на предавка	175
Извършване на работа	242
Изгорели газове	169
Изпускателен филтър.....	117, 169
Изпъкнало огледало	40
Имобилайзер	40
Индикатор за незакопчан предпазен колан	112
Индикатор за претоварване	96, 116
Индикатори.....	108
Индуктивно зареждане.....	105
Инструменти	260
Инструменти на автомобила...	260
Информационен дисплей.....	123

К

Камера за задно виждане	222
Камера от страната на пътника	218
Капак на двигателя	242
Катализатор	170
Километражен брояч	108
Клаксон	13, 100
Климатичен контрол	15
Климатична система.....	145, 147
Ключалки за деца	30
Ключ за светлините	135
Ключове	21
Ключове, ключалки.....	21
Колела и гуми	261
Комплект за първа помощ	94

Комплект за ремонт на гуми ...	266
Конзола над главата	80
Контролен индикатор за неизправност	114
Контрол над автомобила	160
Контрол на осветлението на арматурното табло	141
Контролни индикатори (лампи)	112
Крик на автомобила.....	260
Круз контрол (система за поддържане на дадена скорост)	119, 188
Кутия под седалката	81
Кутия с предпазители в арматурното табло	259
Кутия с предпазители в двигателното отделение	258
Къси светлини.....	119
Л	
Лампи за четене	142
М	
Масло, двигател.....	287
Масло, моторно.....	291
Места за поставяне на детска седалка	74
Механична заключваща система против кражби	37
Механична скоростна кутия	178
Мигачи	112, 139

Модернизирана помощна система за паркиране.....	211
Монитор за надзор на деца.....	43
Монтаж на седалките.....	57
Мултимедия.....	129

Н

Налягане на гумите	262, 297
Налягане на маслото на двигателя	118
Настройване на огледалото	9
Натоварване.....	53, 56, 57
Неизправност	177
Неизправност в електрическата ръчна спирачка.....	115
Ниско ниво на горивото	118

О

Обезвъздушаване на дизеловата горивна система	248
Облегалка за ръце.....	55
Облегалки за глава	49
Обозначения на гумите	261
Оборотомер	109
Обща информация	233
Общ преглед на таблото с прибори	10
Огледало с автоматично противозаслепяващо регулиране	42

Огледало с ръчно противозаслепяващо регулиране	42
Ограничител на скоростта 120, 191	
Опасност, предупреждение и внимание	4
Органи за управление.....	99
Осветление в сенника	142
Осветление на регистрационния номер	257
Осветление на централната конзола	142
Осветление при влизане	142
Осветление при излизане	143
Особености при шофирането, съвети относно тегленето ...	234
Отворена врата	120
Отделения за вещи.....	77
Отключване на автомобила	6
Отопление на задното стъкло . .	46
Отопление на предното стъкло.	47
Отопление на седалката.....	55
Отопляем волан	100
Отопляеми огледала	42
Отработена течност от дизел..	170
Охлаждаща течност за двигателя	244
Охлаждаща течност и антифриз.....	287
Охрана на автомобила.....	37

Резервно колело	271
Рециклиране на излезли от употреба автомобили	241
Решетка на багажното отделение.....	90
Ръководството ще ви помогне	3
Ръчен режим	176
Ръчна спирачка.....	115, 180

С

Светване на локатор на автомобила.....	143
Светлинен клаксон	138
Светлини за заден ход	141
Светлинни функции.....	142
Светодиодни фарове.....	252
Свързване на ремарке.....	233
Сгъваема стълба.....	82
Сгъваеми огледала	41
Сгъване на предна пътническа седалка.....	53
Сгъване на седалките.....	56, 57
Сгъване облегалката на седалката	53
Селективен контрол на движението.....	186
Селективна каталитична редукция.....	170
Сензор за дъжд.....	119
Сервизен дисплей	111

Сервизна информация	284
Сервизно обслужване	158, 284
Символи	4
Система за контрол на спускането	116, 185
Система за откриване на спад в налягането на гумите.....	117
Система за откриване на спаднала гума	263
Система за отопление и вентилация	145
Система за панорамен изглед.....	219
Система за превоз на товари ...	87
Система за стабилизиране на ремаркетото	238
Система за централно заключване	25
Система на въздушните възглавници	63
Система на въздушните възглавници-завеси	68
Система на предните въздушни възглавници	67
Система на страничните въздушни възглавници	68
Система с електронен ключ.....	24
Система стоп/старт.....	165
Система Lane keep assist.	116, 224

Системи за записване на данни от събития (черна кутия).....	301
Системи за измиване и избърсване	14
Системи за контрол при шофиране.....	183
Системи за откриване на препятствие.....	207
Системи на въздушните възглавници и обтегачи на предпазните колани	113
Системна проверка.....	114
Скоростен лост.....	175
Скоростна кутия	17
Скоростомер	108
Следене на нивото на маслото в двигателя.....	110
Слънчеви сенници	47
Смяна на колело	270
Смяна на крушка	249
Смяна на перо на чистачка	248
Специфични за автомобила данни	3
Спирачки	179, 245
Спирачки и съединител	114
Спирачна течност	245, 287
Спрете двигателя.....	114
Стартиране и обслужване.....	161
Стартиране на двигателя	163

Стартиране с помощен акумулатор и кабели	275
Странични мигачи	256
Стъклен панел	48
Съвети по управлението на автомобила.....	160
Съхранение в централната конзола	81
Съхраняване на автомобила..	240
Съхраняване на вещи.....	77
Съхраняване на вещи в ниша за краката.....	81
Т	
Табло с прибори	107
Тапицерия.....	282
Теглене на автомобила	277
Теглене на друг автомобил ...	279
Теглене на ремарке	234
Теглич.....	233, 235, 277
Температура на охлаждащата течност на двигателя	117
Течност за измиване	245
Товар на покрива.....	95
Товарно отделение	82
Трети ред седалки	57
Триточкови предпазни колани ..	61

У

Уговорете скорошно сервизно обслужване	114
Указател за горивото	109
Указател за температурата на охлаждащата течност на двигателя	110
Ултразвукова система за помощ при паркиране.....	207

Ф

Фиксирани вентилационни дюзи	157
Филтър за твърди частици.....	169

Х

Халки за привързване	86
Халогенни предни фарове	249

Ц

Цветен информационен дисплей.....	129
Център за информация на водача.....	120

Ч

Часовник.....	103
Чистачка и система за измиване на задното стъкло	102
Чистачки и система за измиване на предното стъкло	100

Щ

Щори	47
------------	----

А

AdBlue.....	117, 170
Autostop.....	118, 165

В

BlueInjection.....	170
--------------------	-----

Д

DEF.....	170
----------	-----

L

LED предни фарове.....	119
------------------------	-----

M

Multimedia Navi Pro.....	129
--------------------------	-----

O

Opel Connect.....	133
-------------------	-----

R

REACH.....	300
------------	-----

S

SOS..... 133

U

USB порт..... 103

www.opel.com

Copyright by Opel Automobile GmbH, Rüsselsheim, Germany.

Информацията в тази публикация е валидна към датата на публикуване, посочена по-долу. Opel Automobile GmbH си запазва правото да прави промени в техническите спецификации, характеристики и конструкция на автомобилите, свързани с информацията в тази публикация както и промени на самата публикация.

Издание: Октомври 2019, Opel Automobile GmbH, Rüsselsheim.

Напечатано на хартия, избелена без хлор.

ID-OCBEOLSE1910-bg

