

CROSSLAND X

Ръководство за експлоатация



Съдържание

Въведение	2
Накратко	6
Ключове, врати, прозорци	22
Седалки, облегалки	45
Съхраняване на вещи	69
Прибори и органи за управление	79
Осветление	123
Климатичен контрол	134
Шофиране и обслужване	148
Грижи за автомобила	212
Сервизно обслужване и поддръжка	259
Технически данни	265
Информация за клиента	277
Азбучен указател	290

Въведение

Гориво	Обозначение	<input type="text"/>		
Моторно масло	Качество	<input type="text"/>		
	Вискозитет	<input type="text"/>		
Налягане на гумите	Размер на гумите		Отпред	Отзад
	Летни гуми	<input type="text"/>	<input type="text"/>	<input type="text"/>
	Зимни гуми	<input type="text"/>	<input type="text"/>	<input type="text"/>
Тегло	Брутно тегло на автомобила	<input type="text"/>		
	- Тегло на празен автомобил, базисен модел	<input type="text"/>		
	= Натоварване	<input type="text"/>		

Специфични за автомобила данни

Моля нанесете данните за Вашия автомобил на предходната страница за да бъдат на разположение. Необходимата информация ще намерите в разделите "Сервиз и поддръжка" и "Технически данни", както и на идентификационната табелка.

Въведение

Вашият автомобил е комбинация от напреднала технология, сигурност, съвместимост с околната среда и икономичност. Настоящото ръководство за експлоатация Ви предоставя цялата необходима информация за да можете да карате автомобила си правилно и сигурно. Уверете се, че всички пътници са наясно за възможния риск от инциденти и наранявания, които могат да настъпят вследствие на неправилното използване на автомобила.

Винаги трябва да спазвате конкретните закони и правила в страната, където се намирате. Тези закони може да се различават от информацията дадена в настоящото ръководство.

Пренебрегването на описанието, дадено в това ръководство, може да повлияе върху вашата гаранция.

Когато това ръководство за експлоатация Ви насочва към сервиз, ние Ви препоръчваме Вашия сервизен партньор на Opel. За автомобили на газ ние препоръчваме сервиз на Opel, който е оторизиран за сервизно обслужване на такива автомобили.

Всички сервизни партньори на Opel предлагат първокласно обслужване на приемливи цени. Опитни механици обучени от Opel работят в съответствие с конкретните инструкции на Opel.

Комплектът с ръководства трябва винаги да се държи в автомобила, за да Ви е под ръка.

Ръководството ще ви помогне

- Настоящото ръководство описва всички опции и възможности, които се предлагат за този модел. **Някои описания, включително тези за функциите на дисплея и менюто, може да не се отнасят за Вашия автомобил поради варианта на модела, конкретни за дадена страна спецификации, специално оборудване и аксесоари.**
- От главата "накратко" да получите начална информация.
- Таблицата със съдържанието в началото на ръководството и във всеки раздел показва къде се намира информацията.
- Азбучният указател ще ви улесни в търсенето на конкретна информация.
- Ръководството за експлоатация се отнася за автомобили с ляво разположен

волан. Работата с автомобила е подобна и при дясно разположен волан.

- Ръководството за експлоатация използва идентификационния код на двигателя. Съответното търговско обозначение и техническият код се намират в главата "Технически данни".
- Инструкциите свързани с посоките, напр., наляво или надясно, напред или назад, винаги трябва да се разбират спрямо посоката на движение.
- Дисплеите могат да не поддържат вашия конкретен език.
- Съобщенията на дисплея и надписите в интериора на автомобила са показани с **удебелен шрифт**.

Опасност, предупреждение и внимание

⚠ Опасност

Текстът означен с **⚠ Опасност** информира относно риск от фатално нараняване. Неспазването на тази информация може да доведе до опасност за живота.

⚠ Предупреждение

Текстът означен с **⚠ Предупреждение** дава информация относно риск от произшествие или нараняване. Неспазването на тази информация може да доведе до нараняване.

Внимание

Текстът отбелязан с **Внимание** съдържа информация относно възможни щети по автомобила. Неспазването на тази информация може да доведе до щети по автомобила.

Символи

Препратката към дадена страница се означава с ↗. ↗ значи "виж страница".

Хронологичният ред за избор на точките от менюто за персонализиране на автомобила е показан с ↘.

Препратките към страници и записи от азбучния указател се отнасят до съответните заглавия, посочени в съдържанието на раздела.

Пожелаваме Ви много часове на приятно каране.



Ваш екип на Opel

Накратко

Първоначална информация

Отключване на автомобила



Натиснете , за да отключите вратите и багажника. Отворете вратите като дръпнете дръжките. Натиснете , за да отключите само багажната врата.

Врата на багажника

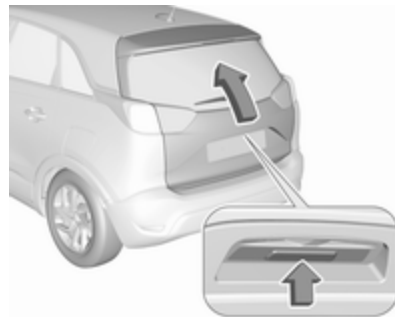

След отключване натиснете сензорния превключвател над табелката с регистрационния номер и отворете багажната врата.

Дистанционно радиоуправление
⇨ 23.

Система за централно заключване
⇨ 25.

Система с електронен ключ ⇨ 24.

Багажно отделение ⇨ 32.

Регулиране на седалката

Надлъжно регулиране



Дръпнете ръчката, плъзнете седалката, освободете ръчката. Опитайте да преместите седалката назад и напред, за да се уверите, че е фиксирана на място.

Положение на седалката ⇨ 46.

Регулиране на седалката ⇨ 47.

Наклон на облегалките



Завъртете ръкохватката. При регулирането не се облягайте на облегалката.

Положение на седалката ⇨ 46.

Регулиране на седалката ⇨ 47.

Височина на седалката

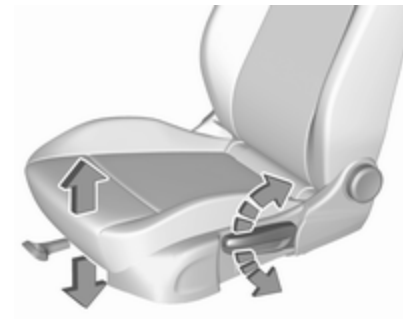

Помпане с лоста

помпане : седалката се
нагоре : повдига нагоре

помпане : седалката се
надолу : спуска надолу

Положение на седалката ⇨ 46.

Регулиране на седалката ⇨ 47.

Накланяне на седалката



Натиснете бутона

горна част : предната част на седалката се повдига

долна част : предната част на седалката се спуска

Положение на седалката ⇨ 46.

Регулиране на седалката ⇨ 47.

Регулиране на облегалките за глава



Натиснете бутона за да освободите облегалката за глава, регулирайте височината, блокирайте.

Облегалки за глава ⇨ 45.

Предпазен колан



Издърпайте предпазния колан и го закопчайте в закопчалката му. Коланът не бива да е усукан и трябва да прилепва плътно към тялото. Облегалката на седалката не бива да бъде наклонена прекалено много назад (препоръчителен ъгъл на наклона: около 25°).

За да откопчаете предпазния колан, натиснете червения бутон върху закопчалката на колана.

Положение на седалката ⇨ 46.

Предпазни колани ⇨ 51.

Система на въздушните възглавници ⇨ 55.

Настройване на огледалото

Вътрешно огледало



За регулиране на огледалото, преместете корпуса му в желаната посока.

Вътрешно огледало с ръчно противозаслепяващо регулиране ⇨ 38.

Вътрешно огледало с автоматично противозаслепяващо регулиране ⇨ 39.

Външни огледала



Изберете съответното външно огледало чрез натискане на бутона на огледалото наляво или надясно. Регулирайте съответното огледало чрез четирипосочното управление.

Изпъкнали огледала ⇨ 37.

Електрическо регулиране ⇨ 37.

Сгъване на огледалата ⇨ 37.

Отопляеми огледала ⇨ 38.

Регулиране на волана



Отключете лоста, настройте волана, блокирайте лоста и проверете дали е заключен добре. Не регулирайте волана докато не спрете автомобила и не освободите ключалката на волана.

Положение на седалката ⇨ 46.

Положения на контакта за запалване ⇨ 150.

Общ преглед на таблото с прибори

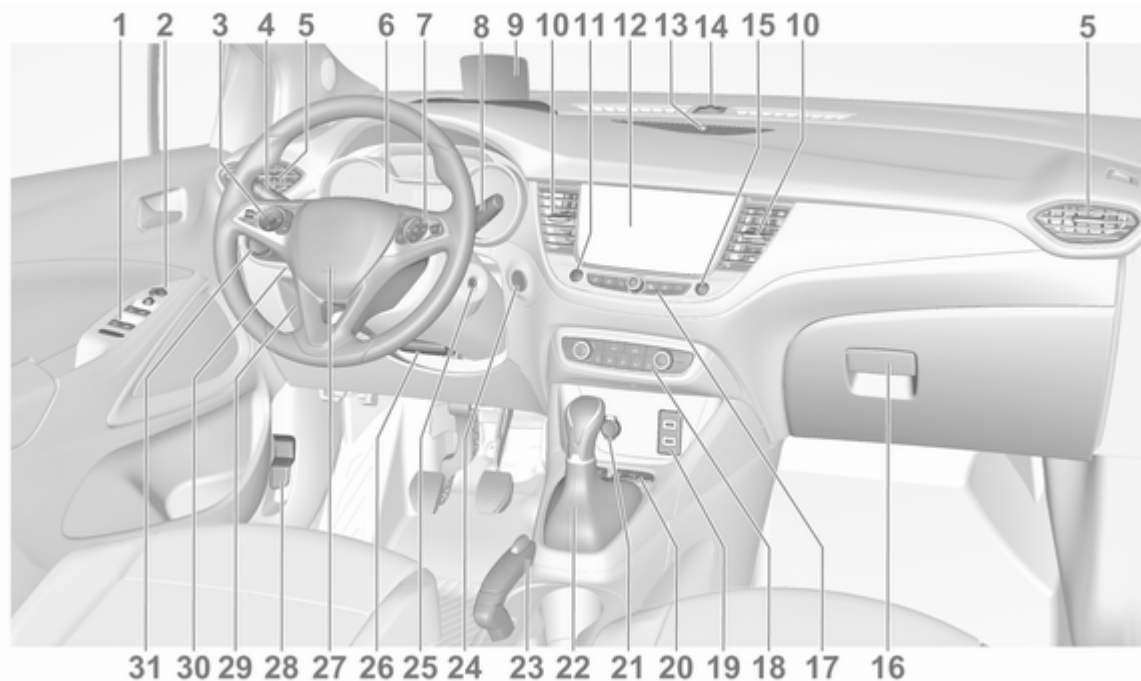

1	Електрическите прозорци ...	39	8	Чистачки и умивател на предно стъкло, задна чистачка и умивател	81	20	Помощ при паркиране / Модернизирана помощна система за паркиране	182
2	Външни огледала	37	9	Прожекционен дисплей за предното стъкло	110		Предупреждение за напускане на платно	198
3	Круиз контрол (система за поддържане на дадена скорост)	170	10	Централни вентилационни дюзи	144		Еко бутон за система старт-стоп	155
	Ограничител на скоростта	173	11	Аварийни предупредителни светлини	127		Електронна стабилизираща система и тракшън контрол	169
4	Мигачи	128	12	Информационен дисплей	108	21	Електрически контакт	85
	Светлинен клаксон	125	13	Централна вентилационна дюза	108	22	Механична скоростна кутия	166
	Дълги светлини	124	14	LED (светодиод) за състоянието на алармената система против кражба	34		Автоматична скоростна кутия	163
	Асистент за дългите светлини	126	15	Система за централно заключване	25	23	Механична ръчна спирачка	168
	Осветление при излизане	132	16	Жабка	69	24	Бутон за запазване	150
	Габаритни светлини	129		Кутия с предпазители	233	25	Контакт за запалване	150
	Бутони за Център за информация на водача	105	17	Органи за управление на информационен дисплей ..	108	26	Регулиране на волана	80
5	Странични вентилационни дюзи	144	18	Климатична система	135	27	Клаксон	81
6	Прибори	92	19	USB порт за зареждане	85	28	Ръчка за освобождаване капака на двигателя	215
	Център за информация на водача	105						
7	Управление на Инфотеймънт							

- 29 Съхраняване на вещи 69
 Кутия с предпазители 233
- 30 Проекционен дисплей
 за предното стъкло 110
- 31 Ключ за светлините 123
- Регулиране на обсега
 (светлинния сноп) на
 предните фарове 125
- Предни / задни фарове
 за мъгла 128
- Осветлението на
 арматурното табло 130

Външни светлини



AUTO : автоматичният контрол на светлините превключва автоматично между дневни светлини и предни фарове

☞☞ : габаритни светлини

☞D : предни фарове

Автоматичен контрол на светлините ☞ 124.

Светлини за мъгла

Натиснете бутона в превключвателя за светлините:

☞D : предни фарове за мъгла

☞ : задна светлина за мъгла

Светлинен клаксон и дълги светлини



Дърпане на лостчето бутане на лостчето : светлинен клаксон : дълги светлини

Дълги светлини ⇨ 124.

Асистент за дългите светлини ⇨ 126.

Светлинен клаксон ⇨ 125.

Адаптивни предни светлини ⇨ 126.

Мигачи

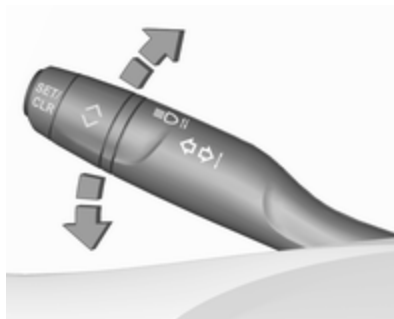

лостче нагоре : десен мигач
лостче надолу : ляв мигач

Мигачи ⇨ 128.

Габаритни светлини ⇨ 129.

Аварийни предупредителни светлини



Задейства се чрез натискане на .

Аварийни предупредителни светлини ⇨ 127.

Клаксон



Натиснете .

Системи за измиване и избърсване

Чистачки на предното стъкло

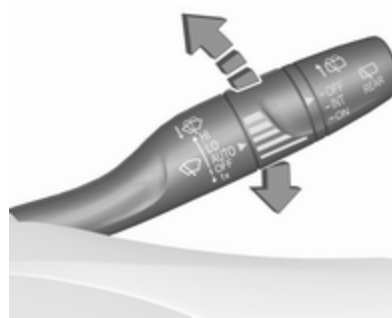

- HI** : бързо
- LO** : бавно
- INT** : интервално бърсане
или
- AUTO** : автоматично бърсане
чрез сензор за дъжд
- OFF** : изключено

За еднократно избърсване при изключена чистачка, натиснете лоста надолу до **1x**.

Чистачки на предното стъкло
⇨ 81.

Система за измиване на предното стъкло

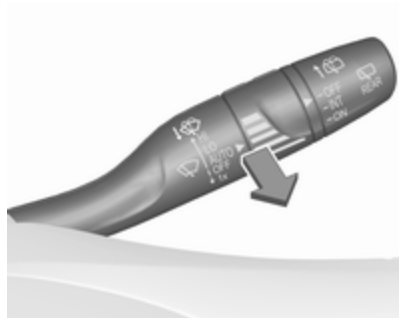

Дръпнете лоста.

Система за измиване на предното стъкло ⇨ 81.

Течност за измиване ⇨ 217.

Смяна на перото на чистачка ⇨ 220.

Чистачка на задното стъкло



Завъртете външната част, за да активирате чистачката на задното стъкло:

OFF : изключено

INT : интервален режим

ON : непрекъсната работа

Измиване на задното стъкло



Натиснете лоста.

Върху задното стъкло се напръсква измиваща течност и чистачката прави няколко маха.

Чистачка / система за измиване на задното стъкло ⇨ 83.

Климатичен контрол

Отопление на задното стъкло



Отоплението се включва чрез натискане на .

Отопляемо задно стъкло ⇨ 41.

Отопление на външните огледала ⇨ 38.

Подсушаване и размразяване на прозорците



- Натиснете : разпределението на въздуха се насочва към предното стъкло.
- Завъртете контролера за температурата / \ на най-топло.
- Включете климатика **A/C**, ако е необходимо.
- Нагласете вентилатора на най-високата скорост.
- Включете отоплението на задното стъкло .

- Включете отоплението на предното стъкло .
- Отворете страничните вентилационни дюзи според желанието и ги насочете към прозорците на вратите.

Електронна система за климатичен контрол ⇨ 138.

Система за отопление и вентилация ⇨ 134.

Климатична система ⇨ 135.

Отопление на предното стъкло ⇨ 42.

Скоростна кутия

Механична скоростна кутия

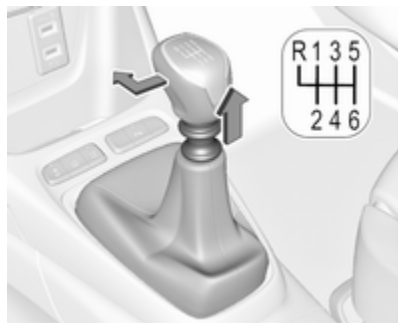

За включване на задна предавка при 6-степенна скоростна кутия, натиснете педала на съединителя, дръпнете пръстена под скоростния лост и преместете скоростния лост наляво и напред.

Механична скоростна кутия ⇨ 166.

Автоматична скоростна кутия

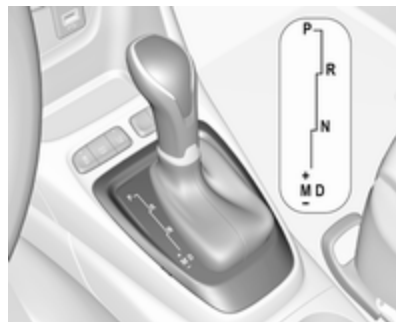

- P** : положение за паркиране
- R** : заден ход
- N** : неутрален режим
- D** : автоматичен режим
- M** : ръчен режим
- +** : превключване на по-висока предавка
- : превключване на по-ниска предавка

Автоматична скоростна кутия ⇨ 163.

Потегляне

Преди потегляне проверете

- налягане на въздуха в гумите
⇨ 236 и състояние на гумите
⇨ 276
- нивото на маслото в двигателя и нивата на работните течности ⇨ 215
- всички прозорци, огледала, външните светлини и табелките с регистрационния номер трябва да са почистени от замърсявания, сняг и лед и да са изправни
- правилното положение на огледалата ⇨ 37, седалките ⇨ 46 и предпазните колани ⇨ 53
- функционирането на спирачките при ниска скорост, особено ако спирачките са овлажнени

Стартиране на двигателя

Контакт за запалване

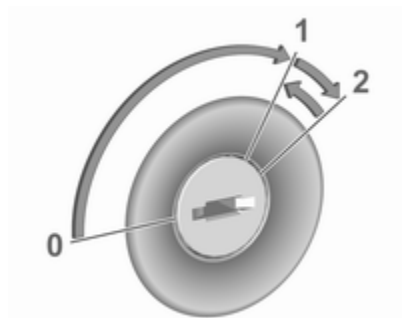

- Завъртете ключа в положение **1**.
- Завъртете леко волана за да освободите ключалката му.
- Ръчна скоростна кутия: задействайте съединителя и спирачния педал.
Автоматична скоростна кутия: задействайте спирачния педал и преместете скоростния лост в положение **P** или **N**.
- Не натискайте педала на газта.

- Дизелов двигател: изчакайте, докато контролният индикатор  за предварително подгряване изгасне.
- Завъртете ключа в позиция **2** и отпуснете след стартиране на двигателя.

Стартиране на двигателя ⇨ 152.

Бутон за захранване



- Ръчна скоростна кутия: задействайте съединителя и спирачния педал.
- Автоматична скоростна кутия: задействайте спирачния педал и преместете скоростния лост в положение **P** или **N**.
- Не натискайте педала на газта.
- Натиснете бутона **Start/Stop**.
- Отпуснете бутона, след като започне процедурата по стартиране.

Система "стоп/старт"



Ако автомобилът се движи с ниска скорост или е неподвижен и са изпълнени определени условия, Autostop се активира.

Автоматичното спиране се обозначава от контролния индикатор (A).

Механична скоростна кутия: за рестартиране на двигателя натиснете отново педала на съединителя. Контролният индикатор (A) изгасва.

Автоматична скоростна кутия: за рестартиране на двигателя отпуснете спирачния педал. Контролният индикатор (A) изгасва.

Система "стоп/старт" ⇨ 155.

Паркиране

⚠ Предупреждение

- Не паркирайте автомобила върху лесно запалима повърхност. Високата температура на изпускателната система може да запали тази повърхност.
- Винаги натягайте ръчната спирачка. Винаги натягайте ръчната спирачка без да натискате освобождаващия бутон. Върху наклони натягайте ръчната спирачка колкото може по-силно. За да намалите силата за задействане, в същото време натиснете спирачния педал.
- Изключете двигателя.
- Ако автомобилът е върху равна повърхност или наклон нагоре, включете на първа предавка или поставете скоростния лост в позиция **P**, преди да извадите ключа за

запалване или да изключите запалването на автомобилите с бутон за захранване. При възходящ наклон завъртайте колелата навън от бордюра.

Ако автомобилът е върху наклон надолу, включете на задна предавка или поставете скоростния лост в позиция **P**, преди да извадите ключа за запалване или да изключите запалването на автомобилите с бутон за захранване. Завъртете предните колела към бордюра.

- Затворете прозорците.
- Извадете ключа за запалване от контакта или изключете запалването на автомобилите с бутон за захранване. Завъртете волана докато усетите, че ключалката го заключи.
- Заключете автомобила с (L) от дистанционното управление.

Включете алармената система
⇨ 34.

- Вентилаторите за охлаждане на двигателя могат да продължат да работят след изключване на двигателя
⇨ 214.

Внимание

След работа при високи обороти или голямо натоварване на двигателя, оставете двигателя да работи за кратко при ниско натоварване или на празен ход за около 30 секунди преди да го изгасите, с цел предпазване на турбокомпресора.

Ключове, ключалки ⇨ 22.

Извеждане на автомобила от експлоатация за дълъг период от време ⇨ 213.

Ключове, врати, прозорци

Ключове, ключалки	22
Ключове	22
Дистанционното радиуправление	23
Система с електронен ключ	24
Система за централно заключване	25
Автоматично заключване	30
Ключалки за деца	31
Врати	32
Багажно отделение	32
Охрана на автомобила	34
Механична заключваща система против кражби	34
Алармена система	34
Имобилайзер	36
Външни огледала	37
Изпъкнало огледало	37
Електрическо регулиране	37
Сгъваеми огледала	37
Отопляеми огледала	38

Вътрешни огледала	38
Огледало с ръчно противозаслепяващо регулиране	38
Огледало с автоматично противозаслепяващо регулиране	39
Прозорци	39
Предно стъкло	39
Електрически прозорци	39
Отопление на задното стъкло	41
Отопление на предното стъкло	42
Слънчеви сенници	43
Покрив	43
Стъклен панел	43

Ключове, ключалки

Ключове

Внимание

Не закрепвайте тежки или обемни предмети към ключа за запалване.

Резервни ключове

Номерът на ключа е записан на сменяем етикет.

Номерът на ключа трябва да се съобщи при поръчката на резервни ключове, тъй като той е част от системата на имобилайзера.

Ключалки ⇨ 255.

Централно заключване ⇨ 25.

Стартиране на двигателя ⇨ 152.

Дистанционно радиуправление ⇨ 23.

Електронен ключ ⇨ 24.

Кодовият номер на адаптера за секретните колесни гайки е посочен в карта. Той трябва да се упомене, когато се поръчва резервен адаптер.

Смяна на колело ⇨ 244.

Сгъваем ключ



Натиснете бутона за да разгънете ключа. За да сгънете ключа първо натиснете бутона.

Дистанционното радиоуправление



Позволява действието на следните функции чрез използване на бутоните на дистанционното управление:

- система за централно заключване ⇨ 25
- механична заключваща система против кражби ⇨ 34
- алармена система против кражба ⇨ 34
- отключване на багажна врата ⇨ 25

- електрически прозорци ⇨ 39
- сгъване на огледалата

Дистанционното управление има диапазон от до 100 метра, но може също да бъде много по-ограничен поради външни влияния. Мигащите предупредителни светлини потвърждават действието.

Отнасяйте се грижливо с дистанционното управление, пазете го от влага и високи температури и избягвайте ненужното му използване.

Смяна на батерията на дистанционното управление

Сменете батерията веднага щом намалее обхватът на действие.



Използваните акумулатори не спадат към битовите отпадъци. Те трябва да се изхвърлят на определените за рециклиране места.



1. За да откочите капака, вкарайте малка отвертка между задния капак и дистанционното управление.
2. Свалете задния капак.
3. Извадете плоската батерия от нейното място.
4. Сменете батерията с такава от същия тип. Внимавайте за инсталационната позиция.
5. Закачете капака на място.

Неизправност

Ако системата за централно заключване не може да се задейства чрез дистанционното управление, това може да се дължи на следното:

- Неизправност в дистанционното управление.
- Диапазонът е надвишен.
- Напрежението на акумулатора е ниско.
- Често използване на дистанционното управление извън обсега му, което изисква ново синхронизиране.
- Претоварване на системата за централно заключване поради задействането ѝ през кратки интервали - електрозахранването се прекъсва за кратко време.
- Смущение от по-мощни радиовълни от други източници.

Ръчно отключване ⇨ 25.

Система с електронен ключ



Активира безключова работа на следните функции:

- система за централно заключване ⇨ 25
- включване на запалването и стартиране на двигателя ⇨ 152

Електронният ключ просто трябва да се намира в шофьора.

Допълнително, електронният ключ съдържа и функционалността на дистанционното радиоуправление ⇨ 23.

Отнасяйте се грижливо с дистанционното управление, пазете го от влага и високи температури и избягвайте ненужното му използване.

Смяна на батерията на електронния ключ

Сменете батерията веднага щом системата вече не работи добре или обсегът на действие намалее. Нуждата от смяна на батерията се обозначава чрез съобщение в центъра за информация на водача ⇨ 112.



Използваните акумулатори не спадат към битовите отпадъци. Те трябва да се изхвърлят на определените за рециклиране места.



1. За да откачите капака, вкарайте малка отвертка в прореза.
2. Свалете капака.
3. Извадете плоската батерия от нейното място.
4. Сменете батерията с такава от същия тип. Внимавайте за инсталационната позиция.
5. Закачете капака на място.

Неизправност

Ако централното заключване не може да се задейства или двигателят не може да се стартира, причината може да бъде една от следните:

- Неизправност в електронния ключ.
- Електронният ключ е извън обсега на действие.
- Напрежението на акумулатора е ниско.
- Претоварване на системата за централно заключване поради задействането ѝ през кратки интервали - електрозахранването се прекъсва за кратко време.
- Смущение от по-мощни радиовълни от други източници.

За да отстраните причината за неизправността, променете позицията на електронния ключ. Ръчно отключване ⇨ 25.

Система за централно заключване

Отключва и заключва вратите, багажното отделение и капака на резервоара.

Дръпнете вътрешна дръжка на врата докрай, за да отключите и отворите съответната врата.

Съобщение

В случай на злополука, при която се задействат въздушни възглавници и обтегачи на предпазните колани, автомобилът бива отключен автоматично.

Съобщение

Малко след като са отключени с дистанционното управление, вратите се заключват автоматично, ако не се отвори врата.



Работа с дистанционното управление

Отключване



Натиснете .

Режим на отключване може да се задава от менюто за персонализиране на автомобила на информационния дисплей. Възможни са две настройки:

- Всички врати, багажно отделение и капачка на резервоара за гориво се отключват с еднократно натискане на .
- Само шофьорската врата и капачката на резервоара за гориво се отключват с еднократно натискане на . За да отключите всички врати, багажното отделение и капака на резервоара натиснете двукратно .

Изберете съответната настройка от Персонализиране на автомобила.

Персонализиране на автомобила
 114.

Отключване на багажника

Натиснете продължително , за да отключите само багажната врата.

Персонализиране на автомобила
 114.

Отключване и отваряне на задната врата  32.

Заклучване

Затворете вратите, багажното отделение и капака на резервоара.



Натиснете **Ⓛ**.

Ако някоя врата не е затворена добре, системата за централно заключване няма да работи.

Потвърждение

Работата на системата за централно заключване се потвърждава от аварийните предупредителни светлини.

Работа на системата с електронен ключ



Електронният ключ трябва да се намира извън автомобила, най-много на около 1 метър от него, от страната на съответната врата.

Отключване



Прекарайте ръката си зад една от дръжките на предните врати, за да отключите автомобила или натиснете бутона на багажника.

Режимът на отключване може да се настрои в меню "Персонализиране на автомобила". Възможни са три настройки:

- Само вратата на водача и капачката на резервоара за гориво се отключват с прекарване на ръката ви зад дръжката на вратата на водача.

- Всички врати, багажното отделение и вратичката на горивния резервоар ще се отключат, като прекарате ръката си зад някоя от дръжките на предните врати или чрез натискане на вратата на бутона на багажната врата.
- Само багажната врата ще се отключи при натискане на бутона за багажната врата.

Персонализиране на автомобила
 ⇨ 114

Заклучване



Натиснете с пръст или палец върху една от дръжките на предните врати (на мястото на маркировките).

Всички врати, багажно отделение и капачка на резервоара за гориво се заключват.

Системата се заключва, ако е била отворена някоя от вратите, но всички врати вече са затворени.

Ако вратата на водача не е затворена добре или ако електронният ключ остане вътре в автомобила или запалването не се изключи, заключване няма да бъде разрешено и ще прозвучи предупредителен зумер.

Ако в автомобила има два или повече електронни ключа и запалването е било включено еднократно, вратите ще се заключат, дори ако само един от електронните ключове бъде изваден от автомобила.

Отключване и отваряне на задната врата

Багажната врата може да се отключи и отвори с натискане на сензорния превключвател под декоративната отливка на багажната врата, ако електронният ключ е в работния си диапазон. Вратите остават заключени в зависимост от конфигурацията в менюто "Персонализиране на автомобила".

Багажно отделение ⇨ 32

Персонализиране на автомобила
 ⇨ 114

Действия с бутоните на електронния ключ





Системата за централно заключване може също да се управлява с бутоните на електронния ключ.

Натиснете  за отключване на шофьорската врата и вратичката на резервоара за гориво или на всички врати, вратичката на резервоара за гориво и багажната врата.

Натиснете  за заключване на шофьорската врата и вратичката на резервоара за гориво или на

всички врати, вратичката на резервоара за гориво и багажната врата.

Натиснете продължително  за отключване и отваряне само на багажната врата или на всички врати, вратичката на резервоара за гориво и багажната врата.

Работа с дистанционното управление  25.

Потвърждение

Работата на системата за централно заключване се потвърждава от аварийните предупредителни светлини.

Бутони за централно заключване

Системата заключва и отключва всички врати, багажното отделение и капака на резервоара от купето чрез превключвател.



Натиснете  за заключване. Светодиодът в бутона светва.

Натиснете отново , за да отключите. Светодиодът в бутона изгасва.

Работа с ключа в случай на неизправност на системата за централно заключване

В случай на неизправност, напр. изтощен акумулатор на автомобила или батерия на дистанционното управление / електронния ключ, вратата на водача може да се заключва и отключва с механичния ключ.

Ръчно отключване

Електронен ключ: натиснете и задръжте ключалката, за да извадите интегрирания ключ.



Отключете ръчно шофьорската врата като вкарате и завъртите ключа в патрона на ключалката.

Другите врати могат да се отворят чрез дръпване на вътрешната ръчка. Товарното отделение и капачката на резервоара за гориво вероятно няма да се отключат.

Чрез включване на запалването се деактивира заключващата система против кражба.

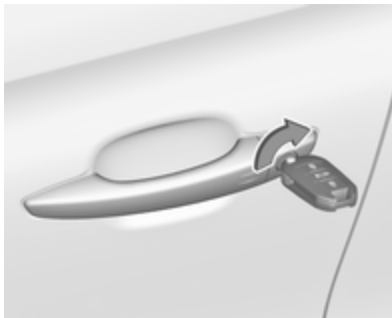
Ръчно заключване

Заключете ръчно шофьорската врата като вкарате и завъртите ключа в патрона на ключалката.



За заключване на останалите врати първо махнете черния капак чрез вкарване на ключа и завъртане по часовниковата стрелка.

Вкарайте ключа в процепа и преместете настрани ключалката.

Извадете ключа и поставете черния капак.

Капачката на резервоара за гориво и багажната врата вероятно няма да се заключат.

Автоматично заключване**Автоматично заключване след потегляне**

Тази система позволява автоматично заключване на вратите веднага след като скоростта на превозното средство надвиши 10 км/ч.

Ако една от вратите или багажното отделение са отворени, автоматично централно заключване не се извършва. Това се сигнализира от звука на повторно изскачащите ключалки,

придружен светването на  в приборния панел, звуков сигнал и извеждане на предупредително съобщение.



Можете да включите или изключите тази функция за постоянно. С включено запалване, натиснете  докато започне да се чува звуков сигнал започва и се покаже съответното съобщение.

Състоянието на системата остава в паметта при изключване на запалването.

Автоматично повторно заключване след отключване

Тази функция автоматично заключва всички врати, багажника и вратичката на резервоара скоро след отключване с дистанционното управление или електронния ключ, ако не бъде отворена врата.

Ключалки за деца

Предупреждение

Използвайте предпазните детски ключалки винаги, когато на задните седалки има деца.

Механични ключалки за деца



Завъртете червената ключалка за деца в задните врати до хоризонтално положение с помощта на ключ. Вратата не може да се отвори отвътре.

За да деактивирате предпазната ключалка за деца, завъртете я във вертикално положение.

Електрически ключалки за деца



Дистанционно управлявана система, която предотвратява отварянето на задните врати с помощта на вътрешните им органи за управление.

Включване

Натиснете . Индикаторната светлина в бутона светва, придружена от потвърдително съобщение. Тази индикаторна светлина продължава да свети до изключване на детската ключалка.

Изключване

Натиснете  отново. Индикаторната светлина в бутона изгасва, придружена от потвърдително съобщение. Тази индикаторна светлина продължава да свети докато е включена детската ключалка.

Врати

Багажно отделение

Врата на багажника

Отваряне

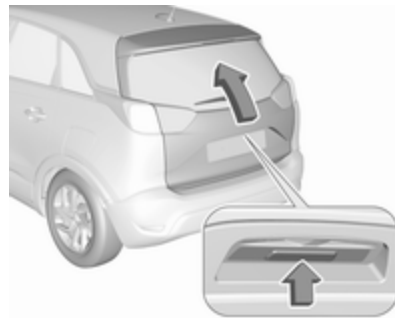

След отключване натиснете бутона на багажника и отворете вратата на багажника.

Затваряне



Използвайте вътрешната дръжка.

Не натискайте сензорния превключвател при затваряне, тъй като това ще отключи отново багажната врата.

Система за централно заключване
↪ 25.

Общи съвети относно работата с вратата на багажника

⚠ Опасност

Не карайте с отворена или открехната врата на багажника, напр. при превозване на обемисти товари, тъй като отровните изгорели газове, които са безцветни и нямат мирис могат да навлязат в купето. Това може да предизвика припадък и дори смърт.

Внимание

Преди отваряне на багажната врата, проверете за препятствия над главата, напр. гаражна врата и др., за да се избегнат повреди на багажната врата. Винаги проверявайте зоната на движение над и зад багажната врата.

Съобщение

Монтирането на тежки аксесоари върху задната врата може да й попречи да остава отворена.

Съобщение

При ниски външни температури, задната багажна врата може да не се отвори напълно. В такъв случай повдигнете ръчно задната багажна врата до обичайното ѝ крайно положение.

Охрана на автомобила

Механична заключваща система против кражби

⚠ Предупреждение

Не използвайте системата, ако в автомобила има хора! Вратите не могат да се отключат отвътре.

Системата заключва двойно всички врати. Всички врати трябва да са затворени, в противен случай системата не може да се активира.

Отключването на автомобила деактивира механичната заключваща система. Това не може да се направи с бутона за централно заключване.

Активиране



Натиснете  на дистанционното управление двукратно в рамките на 5 секунди.

Алармена система

Алармената система е комбинирана със заключваща система против кражби.

Тя следи:

- врати, капак на багажника, капак на двигателя
- купето, включително и намиращия се в съседство багажник

- наклона на автомобила, например, дали е повдигнат
- запалването

Включване

Всички врати трябва да са затворени и електронният ключ на системата с електронен ключ не трябва да остава в автомобила. В противен случай, системата не може да се активира.

- Дистанционно радиоуправление: самоактивира се 30 секунди след заключване на автомобила чрез еднократно натискане на .
- Система с електронен ключ: самодейства се 30 секунди след заключване на автомобила с натискане с пръст или палец върху една от дръжките на предните врати на мястото на маркировките.



- Дистанционно радиоуправление или електронен ключ: директно чрез двукратно натискане на  в рамките на 5 секунди.
- Система с електронен ключ с активирано пасивно заключване: активира се за кратко след настъпване на пасивно заключване.



Съобщение

Промени в интериора на автомобила, като употребата на калъпки за седалките, както и отварянето на прозорците, могат да влошат функционирането на следенето на купето.

Активиране без следене на вътрешността на купето и наклона на автомобила



Изключете следенето на купето и на наклона на автомобила, ако в него има оставени животни, тъй като при силни ултразвукови сигнали или движения да се задейства алармата. Изключвайте също и когато автомобилът бива превозван на ферибот или влак.

1. Затворете багажната врата, капака на двигателя, прозорците.
 2. Натиснете . Светодиодът в бутона  светва в продължение на най-много 10 секунди.
 3. Затворете вратите.
 4. Включете алармената система.
- Съобщение със статуса се показва на центъра за информация на водача.

Индикация

Светодиодът в бутона  мига, ако алармената система против кражба е активирана.

В случай на неизправност потърсете помощта на сервиз.

Изключване

Дистанционното радиоуправление: Отключването на автомобила с натискане на  деактивира алармената система.



Система с електронен ключ: Отключването на автомобила с натискане на един от дръжките на предните врати върху маркировките ще деактивира алармената система против кражба.

Електронният ключ трябва да се намира извън автомобила, най-много на около 1 метър от него, от страната на съответната врата.

Системата не се деактивира чрез отключване на вратата на водача с ключа или с бутона за централно заключване в купето.

Аларма

При задействане се включва сирената на алармата и аварийните предупредителни светлини започват да мигат едновременно. Броят на подадените алармени сигнали и тяхната продължителност се определят от закона.

Алармената система против кражба може да се деактивира чрез натискане на , чрез натискане на маркировката на една от дръжките на предните врати при наличие на система с електронен ключ или чрез включване на запалването.

Задействана аларма, която не е била прекъсната от водача, ще се обозначи чрез аварийните светлини. Те ще присветнат бързо четири пъти следващият път, когато автомобилът бъде отключен с дистанционното радиоуправление.

Предупредителни съобщения
 112.

Ако акумулаторът на автомобила трябва да бъде откачен (например за сервисна работа), алармената сирена трябва да се деактивира както следва: включете и след това изключете запалването, след което откачете акумулатора на автомобила в рамките на 15 секунди.

Имобилайзер

Системата е част от контакта на запалването и проверява дали двигателят може да бъде стартиран с използвания ключ.

Имобилайзерът се активира автоматично след изваждане на ключа от контакта на запалването.

Съобщение

Етикетите за радио честотна идентификация (RFID) могат да причинят интерференция с ключа. Не ги поставяйте близо до ключа при стартиране на автомобила.

Съобщение

Имобилайзерът не заключва вратите. След напускане на автомобила винаги го заключвайте и активирайте алармената система ↪ 25, ↪ 34.

Външни огледала**Изпъкнало огледало**

Формата на огледалото прави предметите да изглеждат по-малки, което влияе върху преценката на разстоянията.

Предупреждение за страничната сляпа зона ↪ 191.

Електрическо регулиране

Изберете съответното външно огледало чрез натискане на бутона на огледалото наляво или надясно.

След това завъртете бутона за да нагласите огледалото.

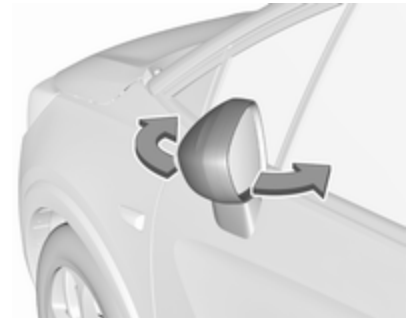
Сгъваеми огледала

От съображения за безопасност на пешеходците външните огледала се извъртат от нормалното си положение, ако бъдат блъснати с достатъчно голяма сила. Наместете обратно огледалото като натиснете леко корпуса му.

Електрическо сгъване



Натиснете бутона за огледалата назад. И двете външни огледала се сгъват.

Натиснете бутона за огледалата назад отново за връщане на двете външни огледала в първоначалното им положение.

Ако огледало, сгънато с помощта на електрическото задвижване, се разгъне ръчно, натискането на бутона за огледалата назад ще разгъне само другото огледало.

Отопляеми огледала



Задейства се чрез натискане на .

Отоплението функционира при работещ двигател и се изключва автоматично след известно време.

Отопляемо задно стъкло ⇨ 41.

Вътрешни огледала

Огледало с ръчно противозаслепяващо регулиране



За да намалите заслепяването, завъртете лостчето от долната страна на корпуса на огледалото.

Огледало с автоматично противозаслепящо регулиране



Заслепяването от следващите автомобили се намалява автоматично при шофиране в тъмното.

Прозорци

Предно стъкло

Стикери на предното стъкло

Не залепвайте стикери, като винетки и други подобни, върху предното стъкло в зоната на вътрешното огледало. В противен случай, зоната за разпознаване на сензора и областта на видимост на камерата в корпуса на огледалото ще бъдат ограничени.

Смяна на предно стъкло

Внимание

Ако автомобилът има сензор на предна камера за помощните системи за водача, много е важно смяната на предното стъкло да се извършва прецизно според спецификациите на Opel. В противен случай, тези системи може да не работят правилно и

има опасност от неочаквано поведение и / или съобщения от тези системи.

Електрически прозорци

⚠ Предупреждение

Бъдете внимателни, когато задвижвате електрическите прозорци. Съществува риск от нараняване, особено за децата.

Ако на задните седалки има деца, включете предпазната система за деца за електрическите прозорци.

Наблюдавайте внимателно прозорците при тяхното затваряне. Уверете се, че при движението им нищо няма да бъде заципано.

Включете запалването за да задействате електрическите прозорци.



Можете да задействате бутона за съответния прозорец като го натиснете за да отворите или го дръпнете за да затворите.

Леко натискане или дръпване до първия ограничител: прозорецът се движи нагоре или надолу докато бутонът е задействан.

Силно натискане или дръпване до втория ограничител, след това отпускане: прозорецът се движи нагоре или надолу автоматично с активирана защитна функция. За да спрете движението му задействайте бутона още веднъж в същата посока.

Защитна функция



Ако по време на автоматичното затваряне, стъклото на прозореца срещне съпротива над средната линия, то спира незабавно и прозорецът се отваря отново.

Отменяща защитна функция

В случай на трудности със затварянето поради замръзване или др. подобни, включете запалването, след това дръпнете превключвателя в първа позиция и задръжте. Прозорецът се движи нагоре без активирана защитна функция. За да спрете движението отпуснете бутона.

Предпазна система за деца на задните прозорци



Натиснете , за да деактивирате електрическите прозорци на задните врати; светодиодът светва. За да активирате натиснете  отново.

Задействане на прозорците отвън

Прозорците могат да бъдат задействани дистанционно отвън.

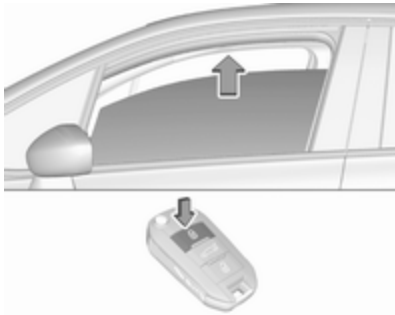

Натиснете и задръжете , за да затворите прозорците.

Отпуснете бутона за да спрете движението на прозореца.

Ако прозорците се затворят напълно, аварийните светлини ще присветнат два пъти.

Претоварване

Ако прозорците се задействат многократно в рамките на кратки интервали, тогава действието им се изключва за известно време.

Инициализиране на електрическите прозорци

Ако прозорците не могат да бъдат затворени автоматично (напр. след откачане на акумулатора), на центъра за информация на водача се показва предупредително съобщение.

Предупредителни съобщения
 112.

Активирането на електрониката на прозорците се извършва по следния начин:

1. Затворете вратите.
2. Включете запалването.
3. Задръжете дръпнат бутона докато прозорецът се затвори и още 2 секунди след това.
4. Натискайте бутона докато прозорецът се отвори напълно и задръжете натиснат още 2 секунди след това.
5. Повторете действието за всеки прозорец.

Отопление на задното стъкло

Задейства се с натискане на  заедно с отоплението на външните огледала.

Отоплението функционира при работещ двигател и се изключва автоматично след известно време.

В зависимост от системата за климатичен контрол,  може да се намира на различно място.

Системи за климатичен контрол
 134.

Автомобили със система за отопление и вентилация или климатична система



Автомобили с електронна система за климатичен контрол



Автомобили с електронна система за климатичен контрол



Отопление на предното СЪКЛО

Задейства се с натискане на . LED в бутона светва.

Отоплението функционира при работещ двигател и се изключва автоматично след известно време.

В зависимост от системата за климатичен контрол,  може да се намира на различно място.

Автомобили с климатична система



Слънчеви сенници

За предпазване на очите от заслепяване сенниците могат да се обръщат надолу и да се завъртат настрани.

Капаците на огледалата трябва да бъдат затворени по време на шофиране.

От задната страна на сенника има държач за талони.

Покрив

Стъклен панел

Не поставяйте никакви етикети върху люка. Не покривайте автомобила с насмолен брезент (мушама).

Слънчева щора

Слънчевата щора е с електрическо задвижване.



Натиснете леко  до първата степен отзад: щората се отваря, докато е натиснат превключвателят.

Натиснете силно  до втората степен и след това отпуснете отзад: щората се отваря, докато е натиснат превключвателят.

Натиснете леко  до първата степен отпред: щората се затваря, докато е натиснат превключвателят.

Натиснете силно  до втората степен и след това отпуснете отпред: щората се затваря, докато е натиснат превключвателят.

Защитна функция

Ако слънчевата щора срещне съпротивление по време на автоматичното затваряне, тя спира незабавно и отново се отваря.



Функция за готовност

В положение 1 на контакта за запалване, слънчевата щора може да се задейства ↪ 150.



Инициализиране след прекъсване на захранването

След прекъсване на захранването, може да е възможно само ограничено задействане на слънчевата щора.

Инициализирайте системата както следва:

1. Завъртете ключа за запалване в позиция **1**.
2. Натиснете леко  два пъти до първата степен отзад, щората се отваря малко.
3. Веднага натиснете леко  два пъти до първата степен отпред, щората се затваря малко.

След стъпка 3, слънчевата щора е в режим на инициализиране без предпазна функция.

4. Натиснете леко  до първата степен отзад, докато щората се отвори напълно.
5. Натиснете леко  до първата степен отпред, докато щората се затвори напълно.

След тази процедура, слънчевата щора е инициализирана с активирана предпазна функция.

Когато  се натисне силно до втората степен по време на инициализиране, процедурата се отменя.

Седалки, облегалки

Облегалки за глава	45
Предни седалки	46
Положение на седалката	46
Регулиране на седалката	47
Облегалка за ръце	49
Отопление на седалката	50
Задни седалки	50
Облегалка за ръце	51
Предпазни колани	51
Триточкови предпазни колани	53
Система на въздушните възглавници	55
Система на предните въздушни възглавници	58
Система на страничните въздушни възглавници	59
Система на въздушните възглавници-завеси	60
Деактивиране на въздушните възглавници	60

Предпазни седалки за деца	62
Детски предпазни системи (седалки)	62
Места за поставяне на детска седалка	65

Облегалки за глава

Местоположение

⚠ Предупреждение

Шофирайте само с правилно нагласена облегалка за глава.



Горният край на облегалката за глава трябва да бъде на нивото на горната част на главата. Ако при много високи пътници това не е възможно, нагласете облегалката

в най-високо положение, а при ниски пътници я нагласете в най-ниско положение.

Облегалки за глава на предните седалки

Регулиране на височината

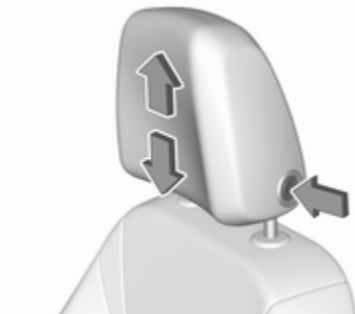

Натиснете бутона за да освободите облегалката за глава, регулирайте височината, блокирайте.

Облегалки за глава на задните седалки

Регулиране на височината



Издърпайте облегалката за глава нагоре или натиснете фиксатора за да я освободите, след което я натиснете надолу.

Предни седалки

Положение на седалката

⚠ Предупреждение

Шофирайте само с правилно нагласена седалка.

⚠ Опасност

Не сядайте по-близо от 25 см до волана, за да позволите безопасното надуване на въздушната възглавница.

⚠ Предупреждение

Никога не нагласяйте седалките по време на движение, тъй като те могат да се преместят неконтролируемо.



- Седнете колкото е възможно по-навътре в седалката. Нагласете разстоянието между седалката и педалите така, че краката ви да са леко свити, когато натискате докрай педалите. Плъзнете седалката на предния пътник докрай назад.
- Нагласете достатъчна височина на седалката така, че да получите ясна видимост във всички посоки, както и за да виждате всички прибори. Трябва да има поне една ръка разстояние между главата ви и тавана на автомобила.

Бедрата ви трябва леко да се опират на седалката без да са натиснати в нея.

- Опрете раменете си колкото е възможно по-добре на облегалката. Нагласете наклона на облегалката така, че лесно да достигате волана с леко свити ръце. Поддържайте контакта между раменете и облегалката, когато въртите волана. Не наклоняйте облегалката на седалката прекалено силно назад. Препоръчваме ви максимален ъгъл на наклона от около 25°.
- Регулирайте седалката и волана така, че китката да ляга върху горната част на волана, а предлакътят да е напълно изпънат и рамената да са върху облегалката.
- Нагласете волана ⇨ 80.
- Нагласете облегалката за глава ⇨ 45.

- Регулирайте опората за бедрата така, че да има около два пръста място между ръба на седалката и сгъвката на коляното.
- Регулирайте опората за кръста така, че да го подпира по естествената форма на гръбначния стълб.

Регулиране на седалката

Управлявайте автомобила само с фиксирани седалки и облегалки на седалките.

Надлъжно регулиране



Дръпнете ръчката, плъзнете седалката, освободете ръчката. Опитайте да преместите седалката назад и напред, за да се уверите, че е фиксирана на място.

Наклон на облегалките



Завъртете ръкохватката. При регулирането не се облягайте на облегалката.

Височина на седалката

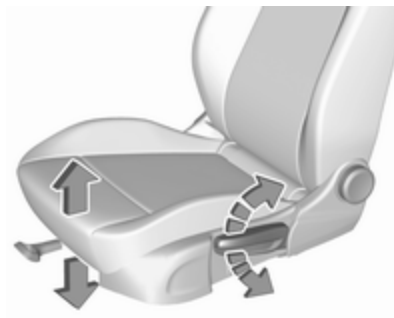

Помпане с лоста

помпане нагоре	: седалката се повдига нагоре
помпане надолу	: седалката се спуска надолу

Накланяне на седалката



Натиснете бутона

горна част	: предната част на седалката се повдига
долна част	: предната част на седалката се спуска

Опора за кръста

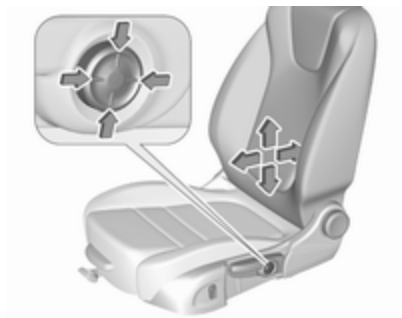

Нагласете опората за кръста чрез четирипътния бутон така, както ви е удобно.

Преместване на опората нагоре и надолу: натиснете бутона нагоре или надолу.

Увеличаване и намаляване на опората: натиснете бутона напред или назад.

Регулируема опора за бедрата



Дръпнете лоста и плъзнете опората за бедрата.

Облегалка за ръце



Облегалката за ръце може да се съгъва нагоре.

Отопление на седалката



Регулирайте отоплението до желаната степен чрез еднократно или неколккратно натискане на  за съответната седалка. Контролният индикатор в бутона обозначава настройката.

Продължителното използване на най-високата степен не се препоръчва за хора с чувствителна кожа.

Отоплението на седалката функционира при работещ двигател.

По време на Autostop отоплението на седалките също работи.

Система "стоп/старт" ⇨ 155.

Задни седалки

Надлъжно регулиране

При автомобили с плъзгачи се задни седалки, двете части на задната седалка могат да бъдат премествани индивидуално напред или назад.

Предупреждение

Облегалките на седалките трябва да бъдат напълно сгънати нагоре или надолу, за да могат седалките да влязат в направляващите релси.

Шофирайте само със седалки, вкарани във водещите релси.

Сгъваеми облегалки на седалките
⇨ 70.

⚠ Предупреждение

Никога не нагласяйте седалките по време на движение, тъй като те могат да се преместят неконтролируемо.



Дръпнете ръчката, плъзнете седалката, освободете ръчката и позволете на седалката да се застопори.

Седалките може да се фиксират в междинни позиции.

Облегалка за ръце

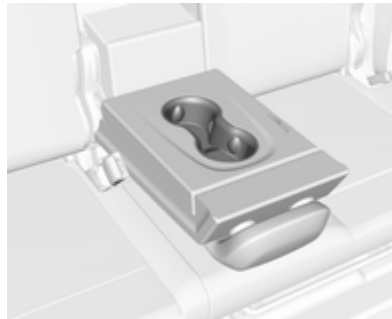

Облегалката за ръце съдържа поставки за чаши.

Сгъване надолу на облегалката за ръце ⇨ 70.

Предпазни колани



При рязко ускоряване или забавяне предпазните колани се заключват и задържат пътниците в положението на седалката. Поради това, рискът от нараняване се намалява значително.

⚠ Предупреждение

Поставяйте предпазния колан преди всяко пътуване.

Пътниците, които не поставят предпазните колани, застрашават останалите пътници и самите себе си в случай на инцидент.

Предпазните колани са предвидени за ползване само от един човек в едно и също време.

Детски предпазни системи (седалки) ⇨ 62.

Проверявайте периодично за повреди, замърсяване и правилна функционалност всички елементи от системата на предпазните колани.

Подменете повредените компоненти. След произшествие заменете в сервиз коланите и задействалите се обтегачи на предпазните колани.

Съобщение

Уверете се, че предпазните колани не са повредени или защипани от обувки или предмети с остри ръбове. Внимавайте в механизмите за автоматично прибиране да не попадне нечистотия.

Индикатор за незакопчан предпазен колан

Всяка седалка е оборудвана с индикатор за незакопчан предпазен колан, обозначен с контролен индикатор  за съответната седалка в конзолата на покрива ⇨ 98.

Ограничители на силата на обтягане на коланите

Натоварването върху тялото се намалява посредством постепенното отпускане на колана по време на сблъсък.

Обтегачи на коланите

В случай на челен, заден или страничен удар с определена сила коланите на предните и задните

седалки се затягат. Коланите на предните седалки се затягат от два обтегача за всяка седалка. Коланите на външните задни седалки се затягат от един обтегач за всяка седалка.

⚠ Предупреждение

Неправилното боравене (напр. сваляне или поставяне на предпазните колани) може да задейства обтегачите им.

Задействането на обтегачите на предпазните колани се обозначава от постоянно светене на контролната лампа  ⇨ 98.

Влезлите веднъж в действие обтегачи на предпазните колани трябва да се заменят в сервиз. Обтегачите на предпазните колани могат да се задействат само веднъж.

Съобщение

Не закрепвайте и не поставяйте аксесоари и други предмети, които могат да попречат на действието на обтегачите на

предпазните колани. Не правете никакви промени по компонентите на обтегачите на коланите, тъй като това ще направи невалидно разрешението използване на автомобила.

Триточкови предпазни колани

Затягане



Издърпайте плавно предпазния колан от макарата, прекарайте го през тялото като внимавате да не се усуче и вкарайте закопчаващата планка в закопчалката. Докато

карате затягайте редовно набедрената част на колана като издърпвате диагоналната му част.

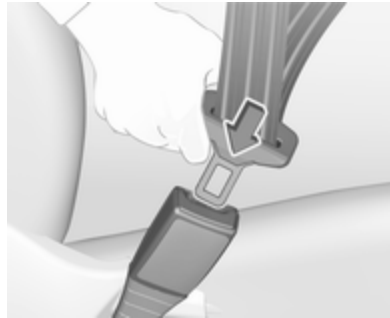

Отпуснатите и дебилите дрехи пречат на доброто прилягане на предпазния колан. Не поставяйте предмети (напр. ръчни чанти, мобифони) между колана и тялото си.

⚠ Предупреждение

Коланът не бива да ляга върху твърди или чупливи предмети в джобовете на дрехите ви.

Индикатор за незакопчан предпазен колан  98.

Освобождение



За да освободите предпазния колан, натиснете червения бутон върху закопчалката на колана.

Предпазен колан на централната седалка на втория ред седалки

Централната седалка е снабдена със специфичен триточков предпазен колан.

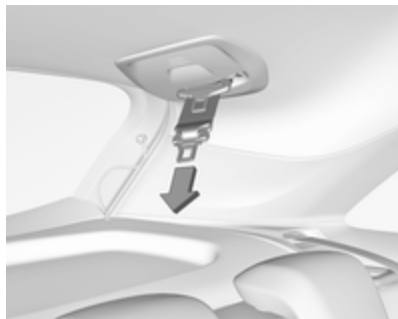

Издърпайте заключващите планки и колана от фиксатора на покрива.



Вкарайте долната закопчаваща пластина в лявата закопчалка (1) на средната седалка. Прекарайте горната заключваща планка заедно с колана над скута и рамото (не усуквайте колана) и я вкарайте в дясната закопчалка (2) на централната седалка.

За да откопчаете предпазния колан първо натиснете бутона на дясната закопчалка (2) и извадете горната закопчаваща планка. След това натиснете бутона на лявата закопчалка (1) и свалете долната заключваща планка. Предпазният колан се прибира автоматично.

Използване на предпазния колан по време на бременност



⚠ Предупреждение

Бедрената част на колана трябва да минава колкото може по-ниско за да се избегне натиск върху корема.

Система на въздушните възглавници

Системата на въздушните възглавници се състои от няколко индивидуални системи, в зависимост от нивото на оборудване.

При задействането им, въздушните възглавници се надуват в рамките на милисекунди. Те също така спадат толкова бързо, че това често остава незабелязано по време на катастрофа.

⚠ Предупреждение

Системата на въздушните възглавници се задейства по експлозивен начин, ремонтите трябва да се извършват само от квалифициран персонал.

⚠ Предупреждение

Добавянето на аксесоари, които променят рамата на автомобила, системата на бронята, височината, ламарините на предния край или страничния ламаринен лист, може да предотврати правилната работа на системата на въздушните възглавници. Работата на системата на въздушните възглавници може да се повлияе и от смяната на части на предните седалки, предпазните колани, сензорния и диагностичния модул на въздушните възглавници, волана, арматурното табло, вътрешните уплътнения на вратите, включително високоговорителите, модулите на въздушните възглавници, тапицерията на тавана или колоните, предните сензори, сензорите за страничен удар или окабеляването на въздушните възглавници.

Съобщение

Управляващата електроника на системата на въздушните възглавници и обтегачите на коланите се намира в областта на централната конзола. Не поставяйте магнитни предмети в тази зона.

Не прикрепвайте никакви предмети върху капците на въздушните възглавници и не ги покривайте с нищо. Сменете повредените капаци в сервиз.

Всяка въздушна възглавница се отваря само веднъж. Незабавно заменяйте отворилите се въздушни възглавници в сервиз. Освен това, може да е необходима замяна и на волана, арматурното табло, някои панели, уплътненията на вратите, дръжки и седалки.

Не правете никакви промени по системата на въздушните възглавници, тъй като това ще

направи невалидно
разрешението за ползването на
автомобила.

Контролна лампа  за системите
на въздушните възглавници  98.

Детски предпазни системи на седалка на пътника до водача със системи за въздушни възглавници

Предупреждение съгласно
ECE R94.02:



EN: NEVER use a rearward-facing child restraint on a seat protected by an ACTIVE AIRBAG in front of it; DEATH or SERIOUS INJURY to the CHILD can occur.

DE: Nach hinten gerichtete Kindersitze NIEMALS auf einem Sitz verwenden, der durch einen davor befindlichen AKTIVEN AIRBAG geschützt ist, da dies den TOD oder SCHWERE VERLETZUNGEN DES KINDES zur Folge haben kann.

FR: NE JAMAIS utiliser un siège d'enfant orienté vers l'arrière sur un siège protégé par un COUSSIN GONFLABLE ACTIF placé devant lui, sous peine d'infliger des BLESSURES GRAVES, voire MORTELLES à l'ENFANT.

ES: NUNCA utilice un sistema de retención infantil orientado hacia atrás en un asiento protegido por un AIRBAG FRONTAL ACTIVO. Peligro de MUERTE o LESIONES GRAVES para el NIÑO.

RU: ЗАПРЕЩАЕТСЯ
устанавливать детское
удерживающее устройство лицом
назад на сиденье автомобиля,

оборудованном фронтальной
подушкой безопасности, если
ПОДУШКА НЕ ОТКЛЮЧЕНА! Это
может привести к СМЕРТИ или
СЕРЬЕЗНЫМ ТРАВМАМ
РЕБЕНКА.

NL: Gebruik NOOIT een achterwaarts gericht kinderzitje op een stoel met een ACTIEVE AIRBAG ervoor, om DODELIJK of ERNSTIG LETSEL van het KIND te voorkomen.

DA: Brug ALDRIG en bagudvendt autostol på et forsæde med AKTIV AIRBAG, BARNET kan komme i LIVSFARE eller komme ALVORLIGT TIL SKADE.

SV: Använd ALDRIG en bakåtvänd barnstol på ett säte som skyddas med en framförvarande AKTIV AIRBAG. DÖDSFALL eller ALLVARLIGA SKADOR kan drabba BARNET.

FI: ÄLÄ KOSKAAN sijoita taaksepäin suunnattua lasten turvaistuinta istuimelle, jonka edessä on AKTIIVINEN TURVATYYNY, LAPSI VOI KUOLLA tai VAMMAUTUA VAKAVASTI.

NO: Bakovervendt barnesikringsutstyr må ALDRI brukes på et sete med AKTIV KOLLISJONSPUTE foran, da det kan føre til at BARNET utsettes for LIVSFARE og fare for ALVORLIGE SKADER.

PT: NUNCA use um sistema de retenção para crianças voltado para trás num banco protegido com um AIRBAG ACTIVO na frente do mesmo, poderá ocorrer a PERDA DE VIDA ou FERIMENTOS GRAVES na CRIANÇA.

IT: Non usare mai un sistema di sicurezza per bambini rivolto all'indietro su un sedile protetto da AIRBAG ATTIVO di fronte ad esso: pericolo di MORTE o LESIONI GRAVI per il BAMBINO!

EL: ΠΟΤΕ μη χρησιμοποιείτε παιδικό κάθισμα ασφαλείας με φορά προς τα πίσω σε κάθισμα που προστατεύεται από μετωπικό ΕΝΕΡΓΟ ΑΕΡΟΣΑΚΟ, διότι το παιδί μπορεί να υποστεί ΘΑΝΑΣΙΜΟ ή ΣΟΒΑΡΟ ΤΡΑΥΜΑΤΙΣΜΟ.

PL: NIE WOLNO montować fotelika dziecięcego zwróconego tyłem do kierunku jazdy na fotelu, przed którym znajduje się WŁĄCZONA PODUSZKA POWIETRZNA. Niezastosowanie się do tego zalecenia może być przyczyną ŚMIERCI lub POWAŻNYCH OBRAZEŃ u DZIECKA.

TR: Arkaya bakan bir çocuk emniyet sistemini KESİNLİKLE önünde bir AKTİF HAVA YASTIĞI ile korunmakta olan bir koltukta kullanmayınız. ÇOCUK ÖLEBİLİR veya AĞIR ŞEKİLDE YARALANABİLİR.

UK: НИКОЛИ не використовуйте систему безпеки для дітей, що встановлюється обличчям назад, на сидінні з УВІМКНЕНОЮ ПОДУШКОЮ БЕЗПЕКИ, інакше це може призвести до СМЕРТІ чи СЕРЬОЗНОГО ТРАВМУВАННЯ ДИТИНИ.

HU: SOHA ne használjon hátrafelé néző biztonsági gyerekülést előlről AKTÍV LÉGZSÁKKAL védett ülésen, mert a GYERMEK HALÁLÁT vagy KOMOLY SÉRÜLÉSÉT okozhatja.

HR: NIKADA nemojte koristiti sustav zadržavanja za djecu okrenut prema natrag na sjedalu s AKTIVNIM ZRAČNIM JASTUKOM ispred njega, to bi moglo dovesti do SMRTI ili OZBILJNJIH OZLJEDA za DIJETE.

SL: NIKOLI ne nameščajte otroškega varnostnega sedeža, obrnjenega v nasprotni smeri vožnje, na sedež z AKTIVNO ČELNO ZRAČNO BLAZINO, saj pri tem obstaja nevarnost RESNIH ali SMRTNIH POŠKODB za OTROKA.

SR: NIKADA ne koristiti bezbednosni sistem za decu u kome su deca okrenuta unazad na sedištu sa AKTIVNIM VAZDUŠNIM JASTUKOM ispred sedišta zato što DETE može da NASTRADA ili da se TEŠKO POVREDI.

MK: НИКОГАШ не користете детско седиште свртено наназад на седиште заштитено со АКТИВНО ВОЗДУШНО ПЕРНИЧЕ пред него, затоа што детето може ДА ЗАГИНЕ или да биде ТЕШКО ПОВРЕДЕНО.

BG: НИКОГА не използвайте детска седалка, гледаща назад, върху седалка, която е защитена

чрез АКТИВНА ВЪЗДУШНА ВЪЗГЛАВНИЦА пред нея - може да се стигне до СМЪРТ или СЕРИОЗНО НАРАНЯВАНЕ на ДЕТЕТО.

RO: Nu utilizați NICIODATĂ un scaun pentru copil îndreptat spre partea din spate a mașinii pe un scaun protejat de un AIRBAG ACTIV în fața sa; acest lucru poate duce la DECESUL sau VĂTĂMAREA GRAVĂ a COPILULUI.

CS: NIKDY nepoužívejte dětský zádržný systém instalovaný proti směru jízdy na sedadle, které je chráněno před sedadlem AKTIVNÍM AIRBAGEM. Mohlo by dojít k VÁŽNĚMU PORANĚNÍ nebo ÚMRTÍ DÍTĚTE.

SK: NIKDY nepoužívajte detskú sedačku otočenú vzad na sedadle chránenom AKTÍVNÝM AIRBAGOM, pretože môže dôjsť k SMRTI alebo VÁŽNÝM ZRANENIAM DIEŤAŤA.

LT: JOKIU BŪDU nemontuokite atgal atgręžtos vaiko tvirtinimo sistemas sėdynėje, prieš kurią įrengta AKTYVI ORO PAGALVĖ, nes VAIKAS GALI ŽŪTI arba RIMTAI SUSIŽALOTI.

LV: NEKĀDĀ GADĪJUMĀ neizmantojiet uz aizmuguri vērstu bērnu sēdekliņi sēdvietā, kas tiek aizsargāta ar tās priekšā uzstādītu AKTĪVU DROŠĪBAS SPILVENU, jo pretējā gadījumā BĒRNS var gūt SMAGAS TRAUMAS vai IET BOJĀ.

ET: ÄRGE kasutage tahapoole suunatud lapseturvaistet istmel, mille ees on AKTIIVSE TURVAPADJAGA kaitstud iste, sest see võib põhjustada LAPSE SURMA või TÕSISE VIGASTUSE.

MT: QATT tuża trażżin għat-tfal li jħares lejn in-naħa ta' wara fuq sit protett b'AIRBAG ATTIV quddiemu; dan jista' jikkawża l-MEWT jew ĠRIEŦI SERJI lit-TFAL.

GA: Ná húsáid srian sábháilteachta linbh cúil RIAMH ar shuíochán a bhfuil mála aeir ag feidhmiú os a chomhair. Tá baol BÁIS nó GORTÚ DONA don PHÁISTE ag baint leis.

Освен предупрежденията, изисквани по ECE R94.02, поради съображения за безопасност, обърнатите напред детски предпазни системи (седалки)

трябва да се използват само съгласно инструкциите и ограниченията в таблицата ⇨ 65.

Етикетът на въздушната възглавница е разположен от двете страни на предния слънчев сенник.

Деактивиране на въздушните възглавници ⇨ 60.

Система на предните въздушни възглавници

Системата на предните въздушни възглавници се състои от една въздушна възглавница във волана и друга - в арматурното табло от страната на предния пътник. Мястото им е обозначено с надписа **AIRBAG**.

Системата на предните въздушни възглавници се задейства в случай на фронтален сблъсък с определена сила. Запалването трябва да е включено.

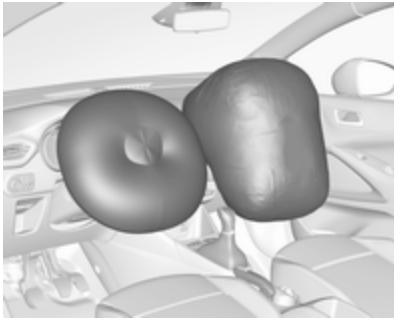

Надулата се въздушна възглавница смекчава удара и по този начин значително се намалява рискът от увреждания на горната част на тялото и главата на предните пътници.

⚠ Предупреждение

Оптимална защита се оказва само ако седалката е в правилно положение.

Положение на седалката ⇨ 46.

Поддържайте свободна зоната на надуване на въздушните възглавници.

Поставяйте правилно предпазния колан и го закопчавайте надеждно. Само тогава въздушната възглавница ще ви защити.

Система на страничните въздушни възглавници



Системата на страничните въздушни възглавници се състои от по една въздушна възглавница във всяка една от предните облегалки. Мястото им е обозначено с надписа **AIRBAG**.

Системата на страничните въздушни възглавници се задейства в случай на страничен сблъсък с определена сила. Запалването трябва да е включено.



Надулите се въздушни възглавници смекчават удара и по този начин намаляват значително опасността от нараняване на горната част на тялото и таза в случай на странично сблъскване.

⚠ Предупреждение

Поддържайте свободна зоната на надуване на въздушните възглавници.

Съобщение

Ползвайте само такива предпазни калъфки за седалки, които са одобрени за дадения автомобил. Внимавайте да не покриете въздушните възглавници.

Система на въздушните възглавници-завеси

Системата на въздушните възглавници-завеси се състои от по една въздушна възглавница от двете страни на покривната рамка. Тя може да се разпознае по надписа **AIRBAG** върху покривната рамка.

Системата на въздушните възглавници-завеси се задейства в случа на страничен сблъсък с определена сила. Запалването трябва да е включено.

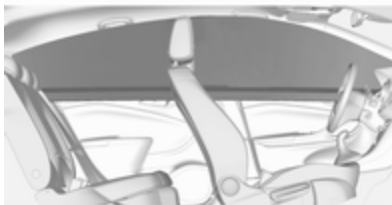

Надулата се въздушна възглавница смекчава удара и по този начин намалява значително опасността от нараняване на главата в случай на странично сблъскване.

⚠ Предупреждение

Поддържайте свободна зоната на надуване на въздушните възглавници.

Куките на дръжките в покривната рамка са подходящи само за закачане на леки дрехи

без закачалки. Не дръжте никакви предмети в окачените дрехи.

Деактивиране на въздушните възглавници

Системата на въздушните възглавници за предния пътник трябва да се деактивира заради поставянето на детска предпазна система (седалка) върху предната пътническа седалка, съгласно инструкциите от таблица 65. Системите на страничните възглавници и въздушните възглавници-завеси, както и системите на предварителните обтегачи на коланите и системите на всички въздушни възглавници за шофьора остават активирани.



Системата на въздушните възглавници за предния пътник може да се деактивира посредством ключалката от пътническата страна на арматурното табло.

Използвайте ключа за запалване за да изберете положението:

- ☒ OFF : въздушната възглавница за предния пътник е деактивирана и няма да се надуе в случай на сблъсък. Контролната лампа ☒ OFF свети постоянно на средната конзола
- ☑ ON : въздушната възглавница за предния пътник е активна

⚠ Опасност

Деактивирайте въздушната възглавница за пътника само в комбинация с използване на детска предпазна седалка, посочена в инструкциите и ограниченията на таблица ⇨ 65.

В противен случай, има риск от фатално нараняване при деактивирана въздушна възглавница за пътника, седящ отпред.



Ако контролният индикатор ☑ ON свети в продължение на припл. 60 секунди след включване на запалването, системата на въздушните възглавници за предния пътник ще се раздуе в случай на сблъсък.

Ако контролният индикатор ☒ OFF свети след включване на запалването, системата на въздушните възглавници за предния пътник е деактивирана. Той продължава да свети докато въздушната възглавница е деактивирана.

Ако двата контролни индикатора светят в едно и също време, това означава неизправност на системата. Състоянието на системата не се вижда, затова на предната пътническа седалка не бива да сяда никой. Свържете се със сервиз незабавно.

Незабавно се обърнете към сервиз, ако нито един от двата индикатора не свети.

Сменяйте статуса само при спрял автомобил и изключено запалване.

Положението остава така до следващата промяна.

Контролна лампа за деактивирани въздушни възглавници ⇨ 99.

Предпазни седалки за деца

Детски предпазни системи (седалки)

⚠ Опасност

При използване на обърната назад детска предпазна седалка върху предната пътническа седалка, системата на въздушните възглавници за предния пътник трябва да се деактивира. Това се отнася и за някои обърнати напред детски предпазни седалки, посочени в таблиците ⇨ 65.

Деактивиране на въздушните възглавници ⇨ 60.

Етикет на въздушна възглавница ⇨ 55.

Препоръчваме ви детските предпазни системи (седалки), които са конструирани специално

за този автомобил. За повече информация се обърнете към вашия сервиз.

Когато използвате детска предпазна система (седалка), спазвайте следните инструкции за употреба и инсталация, както и тези предоставени с детската предпазна система.

Винаги спазвайте местните и държавните разпоредби. В някои страни използването на детски предпазни седалки е забранено за определени места в автомобила.

Детските предпазни системи (седалки) могат да се закрепват чрез:

- Триточкови предпазни колани
- ISOFIX скоби
- Анкер Top-tether

Триточкови предпазни колани

Детските предпазни системи (седалки) могат да се закрепват чрез триточков предпазен колан. След закрепване на детската предпазна система (седалка), предпазният колан трябва да се затегне ⇨ 65.

ISOFIX скоби



Закрепете позволената ISOFIX за автомобила детска предпазна седалка ISOFIX към скобите. Местата за специфичните за

автомобила предпазни седалки ISOFIX са отбелязани в таблицата ISOFIX ⇨ 65.

Скобите ISOFIX са обозначени с етикет върху облегалката на седалката.

Детската предпазна система (седалка) i-size е универсална детска предпазна система ISOFIX съгласно Регулация №129 на ООН.

Детски предпазни системи (седалки) i-size могат да се използват на всяка автомобилна седалка, подходяща за i-size, i-size таблица ⇨ 65.

В допълнение към скобите ISOFIX трябва да се използва Top-tether ремък или подпорен крак.



Детските седалки i-size и автомобилните седалки с i-size одобрение са маркирани със символа i-size, вижте илюстрацията.

Анкери Top-tether

Анкерите за закрепване на седалки Top-tether са маркирани със символа  за детски седалки.



В допълнение към скобите ISOFIX, стегнете ремъка Top-tether към анкерите за закрепване на седалки Top-tether.

Местата за поставяне на детски предпазни седалки ISOFIX от универсалната категория са отбелязани в таблицата с IUF ⇨ 65.

Избор на подходяща система

Задните седалки са най-удобното място за поставяне на детска предпазна седалка.

Децата трябва да бъдат превозвани с лице към задната част на автомобила дотогава, докато това е възможно. Това, в случай на катастрофа, намалява натоварването върху гръбначния стълб на детето, който все още е много слаб.

Подходящи са системи за пасивна безопасност, които съответстват на валидни разпоредби на UN ECE. Проверете местните закони и разпоредби относно задължителната употреба на детски предпазни системи (седалки).

Следните детски предпазни седалки се препоръчват за следните теглови класове:

- Maxi Cosi Cabriofix за група 0, група 0+
- Duo Plus за група I
- Kidfix XP за група II/III
- Graco Junior за група III

Уверете се, че детската предпазна седалка, която смятате да инсталирате е съвместима с типа на автомобила.

Уверете се, че мястото за монтиране на детската предпазна система е подходящо за целта, вижте следните таблици.

Позволявайте на децата да влизат и излизат от автомобила само от по-далечната от пътното движение страна.

Когато детската предпазна седалка не се използва, обезопасете детската седалка с предпазния колан или я извадете от автомобила.

Съобщение

Не прикрепвайте нищо на детската предпазна седалка и не я покривайте с нищо.

Детска седалка, претърпяла катастрофа, трябва да бъде подменена.

Места за поставяне на детска седалка

Допустими опции за пристягане на система на детска предпазна седалка с триточков предпазен колан

Клас по тегло	На предната пътническа седалка		Върху задните външни седалки	Върху задната средна седалка
	активирана въздушна възглавница	деактивирана въздушна възглавница		
Клас 0: до 10 кг	X	U/L ^{1,2}	U/L ³	X
Клас 0+: до 13 кг	X	U/L ^{1,2}	U/L ³	X
Клас I: от 9 до 18 кг	X	U/L ^{1,2}	U/L ^{3,4}	X
Клас II: от 15 до 25 кг	U/L ^{1,2}	X	U/L ^{3,4}	X
Клас III: от 22 до 36 кг	U/L ^{1,2}	X	U/L ^{3,4}	X

U : универсално подходяща в съчетание с триточков предпазен колан на седалката

L : подходяща за специалните детски предпазни системи от категориите "специфична за автомобила", "с ограничения" или "полууниверсална". Системата на детската предпазна седалка трябва да бъде одобрена за конкретния тип автомобил (вижте списъка с типа автомобили на детската предпазна седалка)

X : при този тегловен клас не се разрешават никакви детски седалки

- 1 : преместете седалката напред колкото е необходимо и регулирайте наклона на облегалката на седалката колкото е необходимо до вертикално положение, за да сте сигурни, че коланът минава напред от горната точка за закрепване
- 2 : преместете регулировката за височина на седалката нагоре колкото е необходимо и регулирайте наклона на облегалката на седалката колкото е необходимо до вертикално положение, за да сте сигурни, че коланът е стегнат от огънатата страна
- 3 : преместете напред съответната предна седалка, намираща се пред детската предпазна система (седалка), и плъзгащата се задна седалка назад, докдето е необходимо
- 4 : регулирайте съответната облегалка за глава според необходимостта или я демонтирайте, ако е необходимо

Позволени варианти за монтиране на детска предпазна седалка ISOFIX с конзоли ISOFIX

Клас по тегло	Клас по ръст	Закрепване	На предната пътническа седалка		Върху задните външни седалки	Върху задната средна седалка
			активирана въздушна възглавница	деактивирана въздушна възглавница		
Клас 0: до 10 кг	G	ISO/L2	X	X	X	X
	F	ISO/L1	X	X	X	X
	E	ISO/R1	X	X	IL ¹	X
Клас 0+: до 13 кг	E	ISO/R1	X	X	IL ¹	X
	D	ISO/R2	X	X	IL ¹	X
	C	ISO/R3	X	X	IL ¹	X
Клас I: от 9 до 18 кг	D	ISO/R2	X	X	IL ^{1,2}	X
	C	ISO/R3	X	X	IL ^{1,2}	X
	B	ISO/F2	X	X	IL, IUF ^{1,2}	X
	B1	ISO/F2X	X	X	IL, IUF ^{1,2}	X
	A	ISO/F3	X	X	IL, IUF ^{1,2}	X
Клас II: от 15 до 25 кг			X	X	IL ^{1,2}	X
Клас III: от 22 до 36 кг			X	X	IL ^{1,2}	X

- IL : подходяща за специалните предпазни системи ISOFIX от категориите "специфична за автомобила", "с ограничения" или "полууниверсална". Системата на ISOFIX предпазна седалка трябва да бъде одобрена за конкретния тип автомобил (вижте списъка с типа автомобили на детската предпазна седалка)
- IUF : подходяща за предпазни седалки ISOFIX, които се инсталират с лице към предната част на автомобила, принадлежащи към универсалната категория и одобрени за използване в този клас по тегло
- X : при този тегловен клас не се разрешават никакви детски седалки ISOFIX
- ¹ : преместете напред съответната предна седалка, намираща се пред детската предпазна система (седалка), и плъзгащата се задна седалка назад, докдето е необходимо
- ² : регулирайте съответната облегалка за глава според необходимостта или я демонтирайте, ако е необходимо

Клас по ръст и способ на закрепване на системите ISOFIX

- A - ISO/F3 : гледаща напред детска предпазна седалка за деца с максимален ръст в тегловен клас от 9 до 18 кг
- B - ISO/F2 : гледаща напред детска предпазна седалка за по-малки деца в тегловен клас от 9 до 18 кг
- B1 - ISO/F2X : гледаща напред детска предпазна седалка за по-малки деца в тегловен клас от 9 до 18 кг
- C - ISO/R3 : гледаща назад детска предпазна седалка за деца с максимален ръст от тегловен клас до 18 кг
- D - ISO/R2 : гледаща назад детска предпазна седалка за по-малки деца в тегловен клас до 18 кг
- E - ISO/R1 : гледаща назад детска предпазна седалка за малки деца в тегловен клас до 13 кг
- F - ISO/L1 : лява странично обърната позиция на детска предпазна седалка (кошница за носене)
- G - ISO/L2 : дясна странично обърната позиция на детска предпазна седалка (кошница за носене)

Позволените варианти за монтиране на детска предпазна седалка i-Size с конзоли ISOFIX

	На предната пътническа седалка		Върху задните външни седалки	Върху задната средна седалка
	активирана въздушна възглавница	деактивирана въздушна възглавница		
детски предпазни системи (седалки) i-Size	X	X	i - U	X

i - U : подходящо за универсални обърнати с лицето напред или назад детски предпазни системи (седалки) i-Size

X : позицията за сядане не е подходяща за универсални детски предпазни системи (седалки) i-Size

Съхраняване на вещи

Отделения за вещи	69
Жабка	69
Поставки за чаши	69
Съхранение в централната конзола	70
Товарно отделение	70
Покривало на товарното (багажното) отделение	73
Заден подов капак	74
Халки за привързване	75
Предупредителен триъгълник	75
Комплект за първа помощ	76
Багажник на покрива	76
Превозване на товари	77

Отделения за вещи

⚠ Предупреждение

Не съхранявайте тежки или остри предмети в отделенията за вещи. В противен случай, капакът на отделението за вещи може да се отвори и пътниците да бъдат наранени от предмети, изхвърлени наоколо в случай на рязко спиране, внезапна промяна на посоката или катастрофа.

Жабка

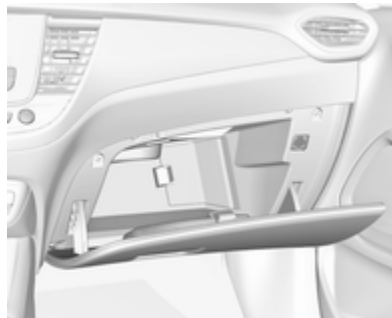

При някои модели жабката е с вентилация. Въздушната вентилация и температурата зависят от настройките на системата за климатичен контрол. Вентилационните дюзи в жабката могат да се затварят ⇨ 144.

При други варианти в жабката може да има CD плейър.

Жабката трябва да бъде затворена по време на движение.

Поставки за чаши

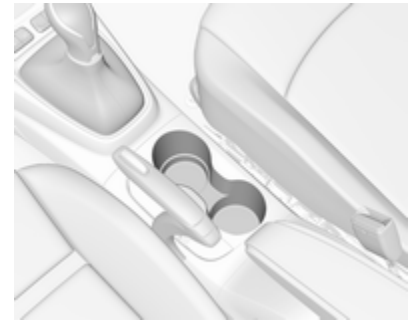

В централната конзола има поставки за чаши.

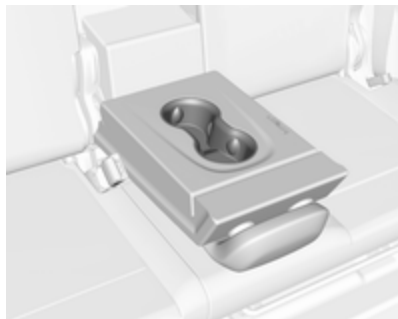

В задната облегалка за ръце има допълнителни поставки за чаши. Сгънете надолу облегалката за ръце.

Съхранение в централната конзола

Отделението за вещи може да се използва за съхранение на дребни предмети.



В зависимост от модификацията на автомобила може да има отделение за съхранение на вещи разположено под капак.

Товарно отделение

Задната облегалка е разделена на две части. И двете части могат да се сгънат надолу.

Преди да сгъвате облегалките за гърба на задните седалки, направете следното, ако е необходимо:

- Свалете покривалото на багажното отделение ⇨ 73.
- Натиснете и задръжте фиксатора, за да натиснете задните облегалки за глава надолу ⇨ 45.

Удължение на багажно отделение (версия с фиксирани задни седалки)



- Дръпнете освобождаващия лост от едната или от двете външни страни и сгънете облегалките върху седалките.



- При сгъване на облегалките, вкарайте предпазните колани в направляващите закопчалки и издърпайте предпазните колани заедно с тях.
- За да изправите облегалките ги повдигнете в изправено положение докато се заключат с щракване.



Облегалките на седалките са заключени само, ако червената отметка до освобождаващия лост не се виждат.

⚠ Предупреждение

При разгъване се уверете, че облегалките са надеждно застопорени, преди да потеглите. Неспазването на това изискване може да доведе до нараняване или повреда на товара или автомобила в случай на рязко спиране или сблъсък.

Удължение на багажно отделение (версия с плъзгащи се задни седалки)

Без сгъващи се облегалки

Преместете двете задни седалки до най-предно положение ⇨ 50.

Със сгъващи се облегалки

- Преместете двете задни седалки до най-задно положение ⇨ 50.



- Издърпайте ухото и сгънете надолу облегалката към седалката.

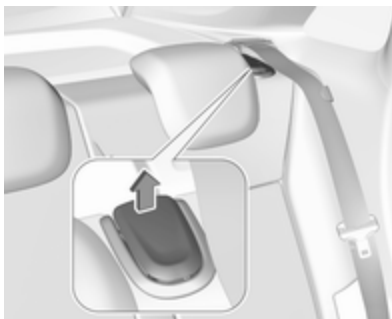

За сгъване на облегалките надолу от към багажното отделение, повдигнете освобождаващия лост.

Съобщение

Сгънете облегалката за ръце нагоре, преди да сгънете надолу съответната част от облегалката на седалката. В противен случай, тази част от облегалката на седалката не може да се сгъне надолу.



При сгъване на облегалките, вкарайте предпазните колани в направляващите закопчалки и издърпайте предпазните колани заедно с тях.

- За да изправите облегалките ги повдигнете в изправено положение докато се заключат с щракване.

Сгъване на облегалката за ръце в средната задна облегалка на седалката



Издърпайте ухото и сгънете надолу задната облегалка за ръце.



Облегалката за ръце може също да се сгъне надолу от към задната страна, чрез издърпване на ухото.

Подходящ за транспортиране на дълги, тесни предмети.

Уверете се, че облегалката за ръце е фиксирана след сгъването нагоре.

Покривало на товарното (багажното) отделение

Не поставяйте никакви предмети върху покривалото.

Сваляне на покривалото

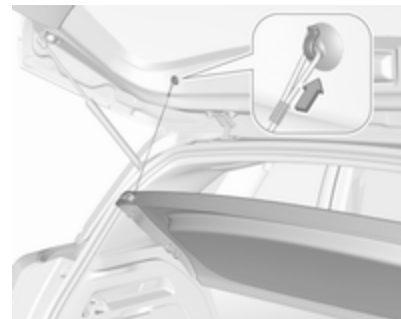

Откачете придържащите ремъци от вратата на багажника.

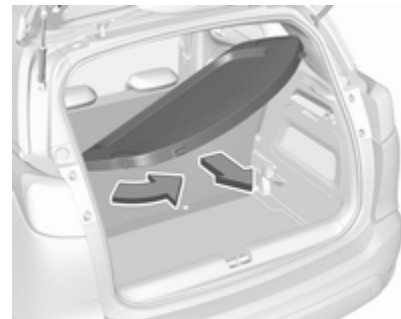

Повдигнете капака, леко го наклонете и го завъртете.

Свалете капака.

Прибиране



Покривалото на багажното отделение може да се съхранява зад облегалките на задните седалки.

Откачете придържащите ремъци и повдигнете покривалото назад, докато се откачи. След това го плъзнете във водачите зад облегалките на задните седалки.

Поставяне на покривалото

Поставете покривалото в страничните водачи и го сгънете надолу. Закачете придържащите ремъци за вратата на багажника.

Заден подов капак



Задният подов капак може да се свали. Повдигнете капака при процепа и го свалете.

Покривалото може също така да се съхранява зад задните седалки.

Двоен товарен под

Двойният товарен под може да бъде поставен в багажното отделение в две позиции:



- долно положение над капака на нишата за резервното колело
- горно положение, взаимно блокирано с ръкохватката в облицовката на задния панел



За сваляне, натиснете дръжката, за да отключите товарния под и повдигнете нагоре, като използвате дръжката.

Ако товарният под е поставен в горно положение, пространството между него и капака на нишата за резервното колело може да бъде използвано като отделение за вещи.

В това положение, ако облегалките на задните седалки са сгнати напред се получава почти равен товарен под.

В горното положение двойният товарен под може да издържи на максимално натоварване от 100 кг.

В долното положение двойният товарен под може да издържи на максимално допустимото натоварване.

Халки за привързване



Халките за привързване служат за обезопасяване на предметите срещу изместване, напр. чрез ремъци или мрежа за багаж.

Предупредителен триъгълник



Приберете предупредителния триъгълник в пространството в задната част на багажното отделение и го закрепете с Velcro® лентата.

Комплект за първа помощ

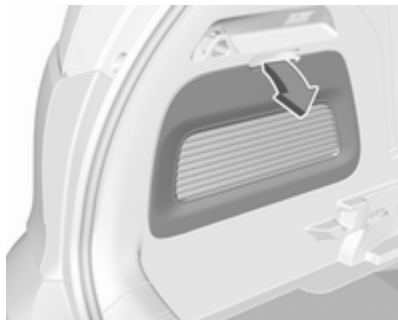

Сгънете надолу покривалото от лявата част на багажното отделение.



Приберете комплекта за първа помощ в отделението за вещи.

Багажник на покрива

От съображения за безопасност и избягване повредата на покрива, препоръчваме да използвате багажник на покрива, одобрен за дадения автомобил.

Следвайте инструкциите за монтаж и сваляйте багажника, когато не го използвате.

Монтиране на багажник на покрива

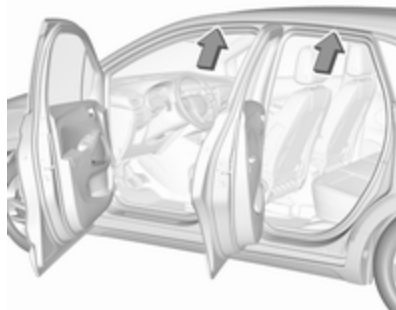

Отворете всички врати.

Точки за монтиране има в рамката на всяка врата.

Свалете капачетата от точките за монтиране и закрепете покривния багажник с приложените винтове.

Превозване на товари



- Тежките предмети в товарното отделение трябва да се поставят плътно до облегалките на седалките. Уверете се, че облегалките на седалките са надеждно застопорени, т.е., че червените отметки отстрани на освобождаващия лост или върху ухото повече не се виждат. При нареждането на предметите, по-тежките трябва да се поставят най-отдолу.

- Предотвратете плъзгането на разхлабени предмети, като ги обезопасите с ремъци, закрепени към халките за привързване \varnothing 75.
- Не позволявайте на товара да се подава над горния ръб на облегалката на седалката.
- Не поставяйте никакви предмети върху покривалото на багажното отделение и арматурното табло и не покривайте сензора в горната част на арматурното табло.
- Товарът не бива да пречи на използването на педалите, ръчната спирачка и скоростния лост или да ограничава свободата на движение на шофьора. Не оставяйте незакрепени предмети в купето.
- Не карайте с отворено товарно отделение.

⚠ Предупреждение

Внимавайте товарът в автомобила да е добре закрепен. В противен случай предметите в автомобила могат да бъдат подхвърлени хаотично и да предизвикат персонални увреждания или щети на товара или автомобила.

- Полезният товар е разликата между допустимото брутно тегло на автомобила (виж идентификационна табелка ⇨ 265) и теглото на празен автомобил по директивата на ЕС.
За да изчислите полезния товар запишете данните за Вашия автомобил в таблицата за тегла в началото на настоящото ръководство.
Според директивата на ЕС теглото на празния автомобил включва средните тегла на шофьора (68 кг), багажа (7 кг) и всички работни течности (при

резервоар за гориво, зареден на 90%).

Допълнителното оборудване и аксесоари увеличават теглото на празния автомобил.

- Товарът на покрива увеличава чувствителността на автомобила към страничен вятър и има вредно въздействие върху управляемостта му поради по-високия център на тежестта. Разпределяйте товара равномерно и го обезопасявайте правилно с помощта на ремъци за закрепване. Регулирайте налягането на гумите съобразно натоварването. Често проверявайте и натягайте ремъците.
Не карайте с повече от 120 км/ч.
Допустимото натоварване на покрива е 60 кг. Натоварването на покрива е сбор от теглото на багажника на покрива и самия товар.

Прибори и органи за управление

Органи за управление	80	Указател за горивото	93	Предупреждение за напускане на платно	101
Регулиране на волана	80	Селектор за гориво	93	Електронна стабилизираща система и система за тракшън контрол	101
Бутони върху волана	80	Указател за температурата на охлаждащата течност на двигателя	95	Електронна стабилизираща система и система за тракшън контрол изключена	101
Отопляем волан	81	Следене на нивото на маслото в двигателя	96	Температура на охлаждащата течност на двигателя	102
Клаксон	81	Сервизен дисплей	96	Предварително подгриване ..	102
Чистачки и система за измиване на предното стъкло	81	Контролни индикатори (лампи)	97	Изпускателен филтър	102
Чистачка и система за измиване на задното стъкло ..	83	Мигачи	98	AdBlue	102
Външна температура	84	Индикатор за незакопчан предпазен колан	98	Система за откриване на спад в налягането на гумите	102
Часовник	84	Системи на въздушните възглавници и обтегачи на предпазните колани	98	Налягане на маслото на двигателя	103
Електрически контакти	85	Деактивиране на въздушните възглавници	99	Ниско ниво на горивото	103
Индуктивно зареждане	86	Зареждаща система	99	Autostop	103
Запалка	87	Контролен индикатор за неизправност	99	Външни светлини	104
Пепелници	87	Уговорете скорошно сервизно обслужване	100	Къси светлини	104
Предупредителни светлини, измервателни уреди и контролни индикатори (лампи)	88	Спрете двигателя	100	Дълги светлини	104
Табло с прибори	88	Системна проверка	100	Асистент за дългите светлини	104
Скоростомер	92	Спирачки и съединител	100	Предни фарове за мъгла	104
Километражен брояч	92	Ръчна спирачка	100	Задна светлина за мъгла	104
Дневен километражен брояч ..	92	Антиблокираща спирачна система (ABS)	100	Сензор за дъжд	104
Оборотомер	93	Превключване на предавки ..	101	Круз контрол (система за поддържане на дадена скорост)	104

Предупреждение за страничната сляпа зона	104
Активно аварийно спиране ...	104
Ограничител на скоростта	105
Отворена врата	105
Дисплеи	105
Център за информация на водача	105
Информационен дисплей	108
Прожекционен дисплей за предното стъкло	110
Предупредителни съобщения	112
Предупредителни зумери	113
Напрежение на акумулатора	113
Персонализиране на автомобила	114
Телематична услуга	118
OnStar	118

Органи за управление

Регулиране на волана



Отключете лоста, настройте волана, блокирайте лоста и проверете дали е заключен добре.

Не регулирайте волана докато не спрете автомобила и не освободите ключалката на волана.

Бутони върху волана



Круиз контролът и ограничителят на скоростта се управляват чрез органите за управление от лявата страна на волана.

Система Инфотейнмънт може да се управлява чрез органите за управление от дясната страна на волана.

Помощни системи за водача
 ⇨ 170.

Повече информация можете да намерите в ръководството за употреба на системата Инфотейнмънт.

Отопляем волан



Отоплението се активира чрез натискане на . Активирането се обозначава от светодиода в бутона.



Препоръчаните места за хващане на волана се затоплят по-бързо и до по-висока температура от другите зони на волана.

Отоплението работи, когато двигателят работи и по време на автоматично спиране.

Система "стоп/старт" ⇨ 155.

Клаксон



Натиснете .

Чистачки и система за измиване на предното стъкло

Чистачки на предното стъкло с регулируем интервал на избърсване



HI : бързо
 LO : бавно
 INT : интервално бърсане
 OFF : изключено

За еднократно избърсване при изключени чистачки натиснете лоста надолу до позиция 1x.

Не използвайте чистачките при заледено стъкло.

Изключвайте чистачките в автомивки.

За да активирате режима на интервално избърсване при следващото включване на запалването, натиснете лоста надолу до позиция **OFF** и обратно до **INT**.

Регулираем интервал на бърсане



Поставете лоста за чистачките в положение **INT**.

Завъртете колелото за настройка за да регулирате честотата на бърсане.

Чистачки на предното стъкло със сензор за дъжд

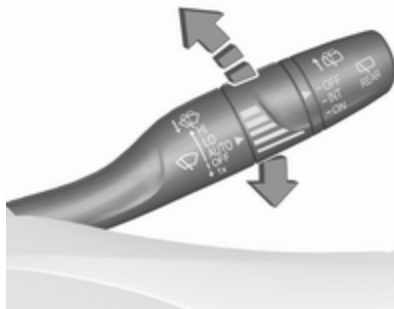

- HI** : бързо
- LO** : бавно
- AUTO** : автоматично бърсане чрез сензор за дъжд
- OFF** : изключено

В позиция **AUTO** сензорът за дъжд отчита количеството вода върху предното стъкло и автоматично регулира честота на бърсане. Ако запалването е изключено, режимът

на автоматично избърсване се деактивира. За да активирате режима на автоматично избърсване при следващото включване на запалването, натиснете лоста надолу до позиция **OFF** и обратно до **AUTO**.

За еднократно избърсване при изключени чистачки натиснете лоста надолу до позиция **1x**.

Не използвайте чистачките при заледено стъкло.

Изключвайте чистачките в автомивки.

Регулируема чувствителност на сензора за дъжд



Поставете лоста за чистачките в положение **AUTO**.

Завъртете колелото за настройка, за да регулирате чувствителността на сензора за дъжд.



Пазете сензора от прах, замърсяване и лед.

Контролна лампа (индикатор) 
↪ 81.

Система за измиване на предното стъкло



Дръпнете лоста. Върху предното стъкло се напръсква измиваща течност и чистачките правят няколко маха.

Течност за измиване ↪ 217.

Чистачка и система за измиване на задното стъкло

Чистачка на задното стъкло



Завъртете външната част, за да активирате чистачката на задното стъкло:

- OFF** : изключено
- INT** : интервален режим
- ON** : непрекъсната работа

Не използвайте чистачките при заледено задно стъкло.

Изключвайте чистачките в автомивки.

Чистачката на задното стъкло се задейства автоматично, когато при включени чистачки на предното стъкло се включи задната предавка.

Активирането и деактивирането на тази функция може да се промени от менюто "Персонализиране на автомобила" ⇨ 114.

Измиване на задното стъкло



Натиснете лоста.

Върху задното стъкло се напръсква измиваща течност и чистачката прави няколко маха.

Системата за измиване на задното стъкло се деактивира, когато нивото на измиващата течност е ниско.

Течност за измиване ⇨ 217.

Външна температура

Понижението на температурата се отразява незабавно, а повишението на температурата – с известно закъснение.



На илюстрацията е показан пример.

Ако външната температура спадне до 3 °С, на информационния център за водача се извежда предупредително съобщение.

⚠ Предупреждение

Пътната настилка може да е вече заледена, въпреки че дисплеят показва няколко градуса над 0 °С.

Часовник

На информационния дисплей се показват датата и точното време ⇨ 108.

Задаване на дата и час, вижте Ръководство за Инфотеймънт.

Електрически контакти



В централната конзола е разположен електрически контакт с напрежение 12 V.

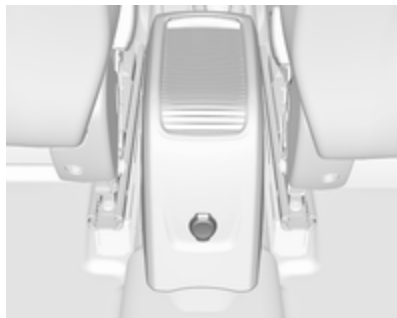

Друг електрически контакт е разположен в конзолата между предните седалки.

Не надхвърляйте максималната мощност от 120 W.

При изключено запалване електрическият контакт се деактивира. Освен това, електрическият контакт се деактивира при ниско напрежение на акумулатора на автомобила.

Свързаните електрическите аксесоари трябва да отговарят на стандартите за електромагнитна съвместимост зালেгнали в DIN VDE 40 839.

Не свързвайте никакви електроподаващи аксесоари, напр. зарядни устройства или батерии.

Не повреждайте контактите като използвате неподходящи щепсели.

Система "стоп/старт" ⇨ 155.

USB порт за зареждане



Един или два USB порта са разположени в централната конзола. И двата USB порта са подготвени за зарядни устройства.

Когато са налице два USB порта, горният USB порт може да се използва за свързване на телефон за проектиране на телефона.

Съобщение

Гнездото трябва винаги да се поддържа чисто и сухо.

Индуктивно зареждане

⚠ Предупреждение

Индуктивното зареждане може да повлияе на работата на имплантирани пейсмейкъри или други медицински устройства. Ако е възможно, потърсете съвет от лекар преди да използвате устройството за индуктивно зареждане.

⚠ Предупреждение

Отстранете всички метални предмети от зарядното устройство преди да зареждате мобилно устройство, тъй като тези предмети могат да се нагорещат сериозно.



За да заредите устройство, запалването трябва да е включено. LED състояние на зарядното устройство (вижте стрелката):

- Свети в зелено:
 - разпознато е мобилно устройство с индуктивно зареждане.
- Свети в жълто:
 - в зоната за зареждане са открити метални предмети. Отстранете предметите, за да позволите зареждане.
 - мобилното устройство не е било поставено правилно.

PMA или Qi съвместими мобилни устройства могат да се зареждат индуктивно.

За зареждане на мобилно устройство може да се изисква заден капак (напр. Samsung 4 и 5) или калъф (напр. някои модели на iPhone) с вградена бобина.

Мобилното устройство не трябва да е по-широко от 8 см и по-дълго от 15 см, за да се помести в зарядното устройство.

Защитното покритие на мобилното устройство може да окаже влияние върху индуктивното зареждане.

За зареждане на мобилно устройство:

1. Отстранете всички предмети от зарядното устройство.
2. Поставете мобилното устройство с дисплея нагоре в зарядното устройство.
3. Уверете се, че мобилното устройство се намира в долния десен ъгъл на зарядното устройство.

В случай, че жълтият светодиод свети:

1. Отстранете мобилното устройство от зарядното устройство.
2. Завъртете мобилното устройство на 180°.
3. Изчакайте 3 секунди след изгасването на светодиода и поставете мобилното устройство отново върху зарядното устройство.
4. Уверете се, че мобилното устройство се намира в долния десен ъгъл на зарядното устройство.

Запалка



Запалката е разположена зад капака за съхраняване на вещи под органите за управление на климатика. Натиснете капака, за да го отворите.

Натиснете запалката. Изключва се автоматично след нажежаване на елемента. Издърпайте запалката.

Пепелници

Внимание

Да се използват само за пепел, а не за запалими отпадъци.



Подвижният пепелник може да се поставя в гнездата за напитки.

Предупредителни светлини, измервателни уреди и контролни индикатори (лампи)

Табло с прибори

В зависимост от версията се предлагат два варианта на таблото с прибори:



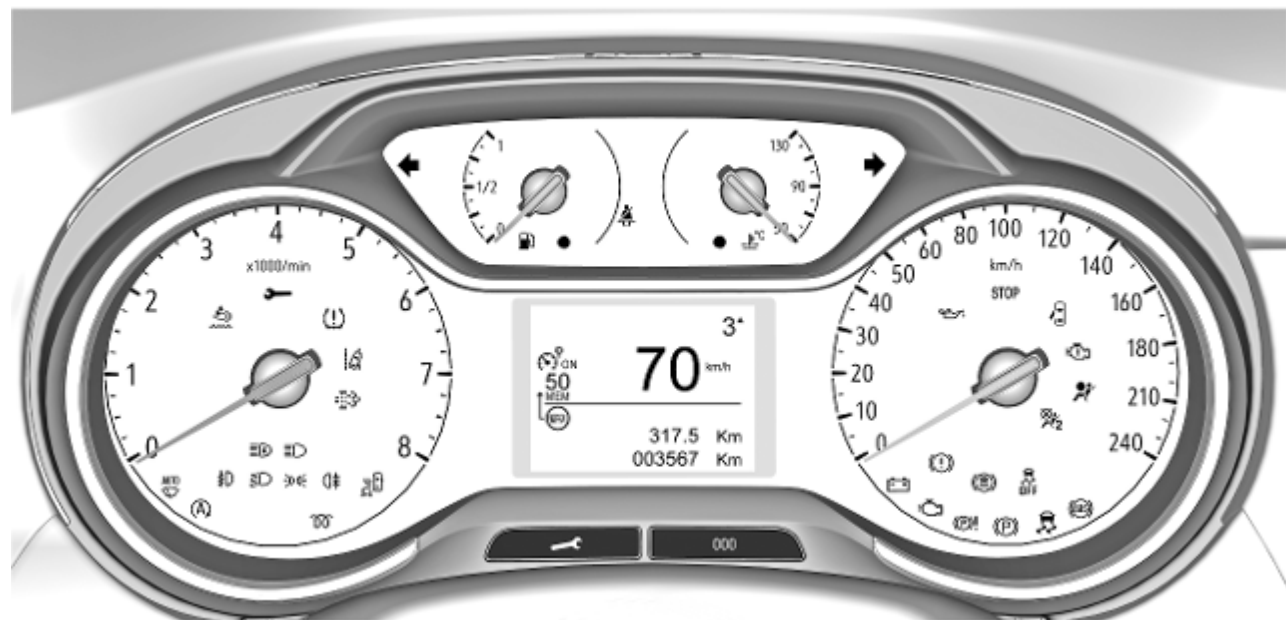



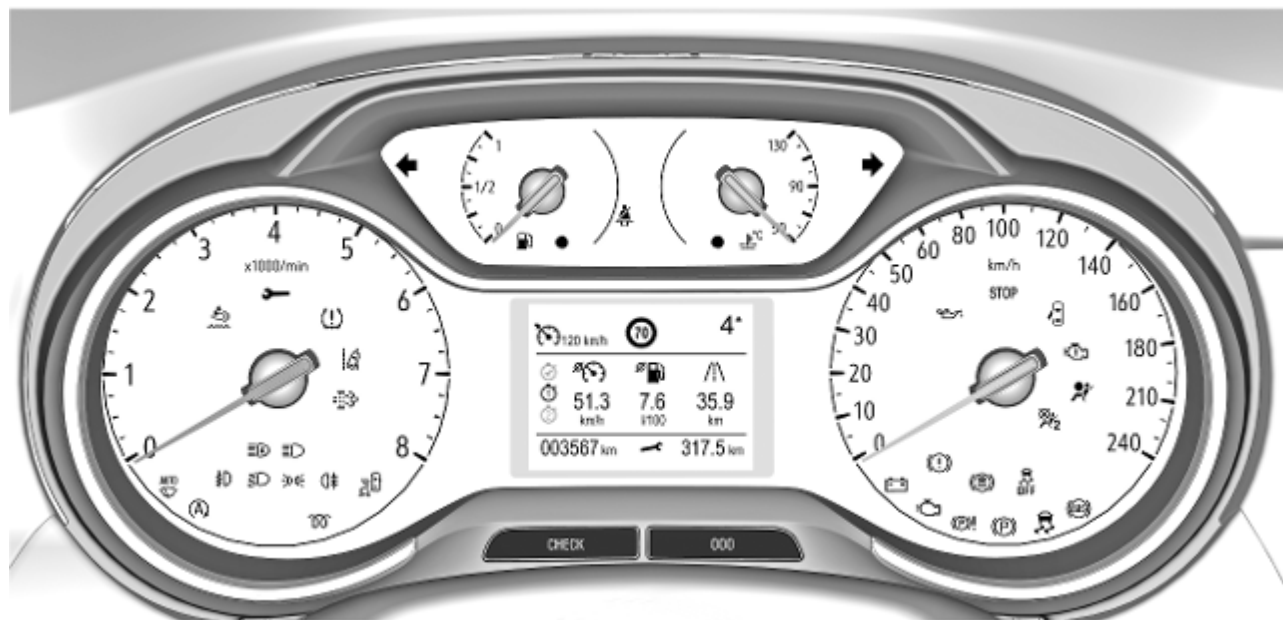

Приборно табло от базово ниво

























Приборно табло от средно ниво



Общ преглед

-  Мигачи ⇨ 98
-  Индикатор за незакопчан предпазен колан ⇨ 98
-  Системи на въздушните възглавници, обтегачи на предпазните колани ⇨ 98
-  Деактивиране на въздушните възглавници ⇨ 99
-  Зареждаща система ⇨ 99
-  Контролен индикатор за неизправност ⇨ 99
-  Уговорете скорошно сервизно обслужване ⇨ 100
- СПРЕТЕ** Спрете двигателя ⇨ 100
-  Системна проверка ⇨ 100
-  Спирачки и съединител ⇨ 100

-  Ръчна спирачка ⇨ 100
-  Антиблокираща спирачна система (ABS) ⇨ 100
-  Превключване на предавки ⇨ 101
-  Предупреждение за напускане на платно ⇨ 101
-  Електронна стабилизираща система и система за тракшън контрол ⇨ 101
-  Електронна стабилизираща система и система за тракшън контрол изключена ⇨ 101
-  Висока температура на охлаждащата течност на двигателя ⇨ 102
-  Подгриване ⇨ 102
-  Изпускателен филтър ⇨ 102
-  AdBlue ⇨ 102

-  Система за откриване на спад в налягането на гумите ⇨ 102
-  Налягане на маслото на двигателя ⇨ 103
- Следене на нивото на маслото в двигателя ⇨ 96
-  Ниско ниво на горивото ⇨ 103
-  Autostop ⇨ 103
-  Външни светлини ⇨ 104
-  Къси светлини ⇨ 104
-  Дълги светлини ⇨ 104
-  Асистент за дългите светлини ⇨ 104
-  Предни фарове за мъгла ⇨ 104
-  Задна светлина за мъгла ⇨ 104
-  Сензор за дъжд ⇨ 104
-  Круиз контрол ⇨ 104

- Ⓜ Предупреждение за страничната сяпа зона ⇨ 104
- Ⓜ Активно аварийно спиране ⇨ 104
- Ⓜ Ограничител на скоростта ⇨ 105
- Ⓜ Отворена врата ⇨ 105

Скоростомер



Показва скоростта на автомобила.

Километражен брояч

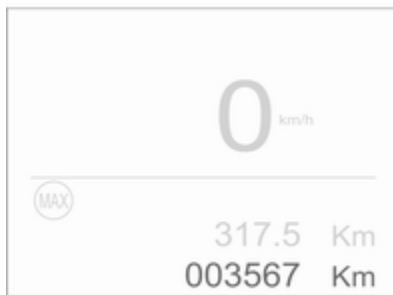

Общото записано разстояние се показва в километри.

Дневен километражен брояч

Записаното разстояние след последното нулиране се показва на екрана на Центъра за информация на водача.

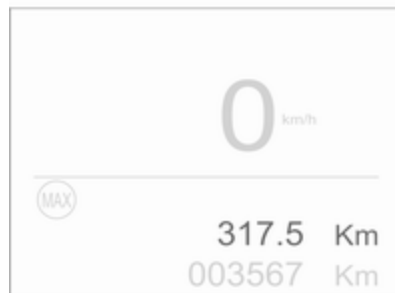

Дневният километражен брояч отброява до 9999 км и се рестартира от 0.

Натиснете **000** за 2 секунди, за да нулирате дневния километражен брояч.

В менюто с информация за пътуването/горивото може да се избират две страници с дневен километражен брояч за различни пътувания ⇨ 105.

Оборотомер



Показва оборотите на двигателя.
На всяка предавка карайте,
доколкото е възможно, при ниски
обороты на двигателя.

Внимание

Ако стрелката е в червената
предупредителна зона,
максимално допустимите
обороты за двигателя са
надхвърлени. Това
представява риск за
двигателя.

Указател за горивото



Показва нивото на горивото в
резервоара.

Контролната лампа ● свети, ако
нивото на горивото в резервоара е
ниско.

Никога не допускайте резервоарът
за гориво да се изпразни докрай.

Поради останало гориво в
резервоара, при пълно зареждане
може да се окаже, че количеството
на доляното гориво е по-малко от
специфицирания капацитет на
резервоара за гориво.

Селектор за гориво

Работа на втечен газ, пропан-
бутан



Натискането на **LPG** превключва
между режим бензин и режим
втечен газ веднага, щом
необходимите параметри
(температура на охлаждащата
течност, температура на газа и
минимални обороты на двигателя)
бъдат достигнати. Изискванията
обикновено се постигат след около
60 секунди (в зависимост от
външната температура) и първото
силно натискане на педала на

газта. Светодиодният статус показва текущия режим на работа при работещ двигател.

Светодиодът : режим бензин
не свети

Светодиодът : проверка на
примигва условията за
преход от работа
на гориво към
работа на
втечен газ.
Светва, ако
условията са
изпълнени.

Светодиодът : режим втечен
свети газ

Светодиодът : резервоарът за
мига бързо втечен газ е
празен или има
неизправност в
газовата уредба.
В центъра за
информация на
водача се
показва
съобщение.
Автомобилът
работи в режим
бензин.

Избраният режим на гориво се запаметява и активира отново при следващия цикъл на запалване, ако условията позволяват.

Веднага след като резервоарът за втечен газ се изпразни, в центъра за информация на водача се показва предупредително съобщение и светодиодът в бутона започва да мига бързо. Работата в режим бензин се включва автоматично.

При автоматично превключване между работа на бензин или на газ, може да се усети кратко закъснение на тяговата мощност на двигателя.

Ако резервоарът за бензин е празен, двигателят няма да стартира.

На всеки шест месеца оставайте нивото на горивото да падне, докато контролният индикатор  започне да свети - след това заредете. Това помага да се поддържа качеството на горивото и функционирането на системата в режим бензин.

Зареждайте резервоара докрай през постоянни интервали за да го предпазите от корозия.

Неизправности и ремонти

Ако режимът на газ не е възможен, проверете дали има достатъчно течен газ или бензин за стартиране.

Поради екстремни температури в съчетание със състава на газта, може да е необходимо малко по-продължително време, за да може системата да превключи от бензин на газ.

В екстремни ситуации, системата може също да се върне към режим бензин, ако не са удовлетворени минималните изисквания. Ако условията позволяват, може да е възможно ръчно превключване обратно към работа в режим на втечен газ.

В случай на други неизправности, потърсете помощта на сервиз.

Внимание

Ремонти и корекции може да се извършват само от обучени специалисти, за да се поддържа безопасността и гаранцията на LPG системата.

Втечненият газ има специфична миризма (той е одоризиран), за да може лесно да се откриват евентуалните утечки.

⚠ Предупреждение

Ако усетите мирис на газ в автомобила или в непосредствената околност, незабавно превключете на режим бензин. Не пушете. Без открити пламъци или източници на запалване.

Ако миризмата на газ продължава да се усеща, не стартирайте двигателя. Причината за неизправността трябва да се отстрани в сервис.

При използване на подземни паркинги, следвайте инструкциите на разпоредителите на паркинга и местните закони.

Съобщение

В случай на инцидент, изключете запалването.

Гориво за работа на втечен газ
 ⇨ 203.

Указател за температурата на охлаждащата течност на двигателя



Показва температурата на охлаждащата течност.

- 50 : работната температура на двигателя все още не е достигната
- 90 : нормална работна температура
- 130 : прекалено висока температура

Контролната лампа ● свети, ако температурата на охлаждащата течност на двигателя е прекалено висока.



Внимание

Ако температурата на охлаждащата течност на двигателя е прекалено висока, спрете автомобила и изключете двигателя. Има опасност за двигателя. Проверете нивото на охлаждащата течност.

Следене на нивото на маслото в двигателя

Състоянието на нивото на двигателното масло се показва на центъра за информация на водача за няколко секунди, следвайки сервизната информация след включване на запалването.

Правилното състояние на нивото на двигателното масло се указва от съобщението **Правилно ниво на маслото**.

Ако нивото на маслото е ниско,  започва да мига и се появява съобщението **Неправилно ниво на маслото**, последвано от индикатора . Потвърдете нивото на маслото, използвайки маслоизмервателната пръчка и долейте масло, ако е необходимо.

Двигателно масло ⇨ 215.

Неправилно измерване се указва от съобщението **Невалидно измерване на нивото на маслото**. Проверете ръчно нивото на маслото с помощта на маслоизмервателната пръчка.

Сервизен дисплей

Системата за сервизно обслужване информира кога да смените маслото на двигателя и филтъра или кога автомобилът се нуждае от сервизно обслужване. В зависимост от експлоатационните условия, интервалът за смяна на двигателното масло и филтъра може да варира в широки граници. Сервизна информация ⇨ 260.

Предстоящият необходим сервиз се показва на дисплея на Центъра за информация на водача в продължение на 7 секунди след изключване на запалването.

Ако в следващите 3000 км или повече не е необходимо сервизно обслужване на дисплея не се извежда сервизна информация.

Ако в следващите 3000 километра е необходимо сервизно обслужване, на дисплея за няколко секунди се извежда оставащото разстояние или продължителност на времето. Едновременно с това, символът  свети постоянно като напомняне.

Ако сервизното обслужване е необходимо след по-малко от 1000 км,  мига и след това свети постоянно. Оставащото разстояние или продължителност на времето се показват за няколко секунди.

Просроченото сервизно обслужване се обозначава чрез съобщение в Центъра за информация на водача, което показва просроченото разстояние.  мига и след това свети постоянно до извършване на сервизното обслужване.

Нулиране на сервизен интервал

След всяко сервизно обслужване сервизният индикатор трябва да се нулира, за да се осигури правилно функциониране. Препоръчва се да потърсите помощта на сервиз.

Ако сервизното обслужване се извършва от вас, направете следното:

- изключете запалването
- натиснете и задръжте бутона  или **CHECK**
- включете запалването, индикацията за разстояние започва обратно броене
- когато на дисплея се покаже =0, отпуснете бутона

Символът  изчезва.

Извличане на сервизна информация



За извличане на статуса на сервизната информация по всяко време, натиснете бутона . Сервизната информация се показва за няколко секунди.



В зависимост от версията, натиснете бутона **CHECK** за извличане на статуса на сервизната информация. Сервизна информация ⇨ 260.

Контролни индикатори (лампи)

Контролните индикатори, описани тук, не присъстват във всички автомобили. Описанието се отнася за всички версии на уредите. В зависимост от оборудването, положението на контролните лампи може да е различно. При включване на запалването повечето от контролните индикатори (лампи) светват за малко в резултат на функционален тест.

Цветът на контролния индикатор означава:

- червен : опасност, важно напомняне
- жълт : предупреждение, информация, неизправности
- зелен : потвърждение на активиране
- син : потвърждение на активиране
- бяло : потвърждение на активиране

Вижте всички контролни индикатори от различните приборни табла ⇨ 88.

Мигачи

⇨ свети или мига в зелено.

Светва за кратко

Габаритните светлини са включени.

Мига

Мигачите или аварийните предупредителни светлини са включени.

Бързо мигане: неизправност в мигач или съответния предпазител, неизправност в мигач на ремаркетото.

Смяна на електрически крушки
⇨ 221.

Предпазители ⇨ 230.

Мигачи ⇨ 128.

Индикатор за незакопчан предпазен колан

Индикатор за незакопчан предпазен колан на всички седалки

☹ свети или мига в червено в таблото с прибори заедно с индикацията в покривната конзола за всеки предпазен колан.



- Когато запалването е включено, ☹ в таблото с прибори и символът за съответната седалка в покривната конзола светват,

ако предпазният колан на някоя заета седалка не е закопчан.

- След потегляне, ☹ в таблото с прибори и символът за съответната седалка в покривната конзола мигат определено време заедно с предупредителен звуков сигнал. След определено време на движение ☹ свети постоянно до закопчаване на предпазния колан на съответната седалка или ако някой пътник разкопчае предпазния си колан.

Предпазни колани ⇨ 51.

Системи на въздушните възглавници и обтегачи на предпазните колани

☹ свети в червено.

При включване на запалването контролният индикатор светва за около 4 секунди. Ако не светне, ако не изгасне в рамките на 4 секунди, или ако свети по време на движение, има неизправност в

системата на въздушните възглавници. Потърсете помощта на сервиз. Възможно е въздушните възглавници и обтегачите на коланите да не се задействат в случай на катастрофа.

Задействането на въздушните възглавници и обтегачите на коланите се отбелязва чрез постоянното светене на .

Предупреждение

Причината за неизправността трябва незабавно да се отстрани в сервиз.

Обтегачи на коланите ⇨ 51.

Система на въздушните възглавници ⇨ 55.

Деактивиране на въздушните възглавници



 **ON** свети в жълто.

Въздушната възглавница за предния пътник е активирана.

 **OFF** свети в жълто.

Въздушната възглавница за предния пътник е деактивирана.

Деактивиране на въздушните възглавници ⇨ 60.

Зареждаща система

 свети в червено.

Светва при включване на запалването и изгасва малко след стартирането на двигателя.

Свети при работещ двигател

Спрете и изключете двигателя. Акумулаторът на автомобила не се зарежда. Възможно е нарушаване на охлаждането на двигателя. Сервоусилвателяят на спирачките може да спре да работи. Потърсете помощта на сервиз.

Контролен индикатор за неизправност

 свети или мига в жълто.

Светва при включване на запалването и изгасва малко след стартирането на двигателя.

Свети при работещ двигател

Неизправност в системата за контрол на емисията. Възможно е вредната емисия да е нахвърлила допустимата граница.

Незабавно потърсете помощта на сервиз.

Мига при работещ двигател

Системата за управление на двигателя има неизправност, която може да доведе до повреда на катализатора. Намалете газта докато мигането спре. Незабавно потърсете помощта на сервиз.

Уговорете скорошно сервизно обслужване

 свети в жълто.

Светва за кратко след включване на запалването.

Може да свети заедно с останалите контролни индикатори и съответно съобщение в Центъра за информация на водача.

Незабавно потърсете помощта на сервиз.

Спрете двигателя

STOP свети в червено.

Светва за кратко след включване на запалването.

Свети заедно с останалите контролни индикатори, придружено от предупредителен зумер и съответно съобщение в Центъра за информация на водача.

Спрете незабавно двигателя и потърсете помощта на сервиз.

Системна проверка

 свети в жълто или червено.

Свети в жълто

Установена е дребна неизправност в двигателя.

Свети в червено

Установена е голяма неизправност в двигателя.

Спрете двигателя при първа възможност и потърсете помощта на сервиз.

Спирачки и съединител

 свети в червено.

Нивото на спирачна и съединителна течност е твърде ниско, когато не се задейства ръчната спирачка ⇨ 218.

Предупреждение

Спрете. Преустановете пътуването. Обърнете се към сервиз.

Свети, когато се задейства ръчната спирачка и запалването се включи ⇨ 168.

Спирачна течност ⇨ 218.

Ръчна спирачка

 свети в червено.

Свети, когато се задейства ръчната спирачка и запалването се включи ⇨ 168.

Антиблокираща спирачна система (ABS)

 свети в жълто.

Светва за няколко секунди, когато се включи запалването. Системата е готова за работа, когато контролният индикатор изгасне.

Ако контролният индикатор не изгасне след няколко секунди или ако светне по време на движение, налице е неизправност в ABS. Спирачната система продължава да функционира, но без ABS регулиране.

Антиблокираща спирачна система ↪ 167.

Превключване на предавки



Показва се ▲ с цифрата на следващата по-висока предавка, когато се препоръчва превключване на по-висока предавка поради съображения за пестене на гориво.

Предупреждение за напускане на платно

⚠ мига в жълто, когато системата разпознае непреднамерена смяна на пътна лента.

Предупреждение за напускане на платно ↪ 198.

Електронна стабилизираща система и система за тракшън контрол

⚠ свети или мига в жълто.

Свети

В системата има неизправност. Пътуването може да продължи. Стабилността на автомобила, обаче, може да се влоши в зависимост от пътната настилка.

Причината за неизправността трябва да се отстрани в сервиз.

Мига

Системата е активно включена. Мощността на двигателя може да намалее и спирачките на автомобила автоматично да се задействат леко.

Електронна стабилизираща система и система за тракшън контрол ↪ 169.

Електронна стабилизираща система и система за тракшън контрол изключена

⚠ свети в жълто.

Системите са деактивирани.

Температура на охлаждащата течност на двигателя

● свети в червено.

Свети при работещ двигател

Спрете и изключете двигателя.

Внимание
Температурата на охлаждащата течност е прекалено висока.

Проверете незабавно нивото на охлаждащата течност ⇨ 217.

Ако количеството на охлаждащата течност е достатъчно, консултирайте се със сервиз.

Предварително подгриване

☞ свети в жълто.

Активира се предварително подгриване на дизеловия двигател. Активира се само, когато

външната температура е ниска. Стартирайте двигателя, когато контролният индикатор изгасне. Стартиране на двигателя ⇨ 152.

Изпускателен филтър

☞ или ☞ свети в жълто.

Изпускателният филтър се нуждае от почистване.

Продължете да шофирате, докато контролният индикатор изгасне.

Свети временно

Начало на насищане на изпускателния филтър. Започнете процеса по почистване при първа възможност, като шофирате автомобила със скорост най-малко 60 км/ч.

Свети постоянно

Показва ниско ниво на добавка. Потърсете помощта на сервиз. Изпускателен филтър ⇨ 158.

AdBlue

☞ свети или мига в жълто.

Свети в жълто

Оставащият диапазон за шофиране е между 600 и 2400 км.

Мига в жълто

Оставащият диапазон за шофиране е между 0 и 600 км.

Ниско ниво на AdBlue. Допълнете AdBlue скоро, за да избегнете невъзможност за стартиране на двигателя. Могат да се добавят до 10 л AdBlue.

AdBlue ⇨ 159.

Система за откриване на спад в налягането на гумите

☞ свети или мига в жълто.

Свети

Загуба на налягане на въздуха в гумата на едно или повече колела. Спрете незабавно и проверете налягането на гумите.

Мига

Неизправност в системата. Обърнете се към сервиз.

Система за откриване на спад в налягането на гумите ⇨ 238.

Налягане на маслото на двигателя

 свети в червено.

Светва при включване на запалването и изгасва малко след стартирането на двигателя.

Свети при работещ двигател

Внимание

Възможно е нарушаване на смазването на двигателя. Това може да доведе до повреда на двигателя и / или блокиране на водещите колела:

1. Натиснете педала на съединителя.
2. Изберете неутрална предавка.
3. Напуснете пътното движение колкото може по-бързо, без да пречите на останалите автомобили.
4. Изключете запалването.

Предупреждение

При изключен двигател за спиране и за въртене на волана се изисква значително по-голямо усилие.

По време на Autostop, сервоуправлението на спирачките все още ще работи.

Не вадете ключа, докато автомобилът е неподвижен, в противен случай ключалката на волана може да се задейства неочаквано.

Дръжте двигателя изключен и оставете автомобила да бъде изтеглен до сервиз ⇨ 215.

Ниско ниво на горивото

● свети в жълто.

Нивото на горивото в резервоара е прекалено ниско.

Зареждане с гориво ⇨ 203.

Обезвъздушаване на дизеловата горивна система ⇨ 220.

Autostop

(A) свети или мига в зелено.

Свети в зелено

Двигателят е в режим "Автоматично спиране".

Мига в зелено

Режим Autostop е временно недостъпен или режим Autostop е извикан автоматично.

Система "стоп/старт" ⇨ 155.

Външни светлини

⇨☞ свети в зелено.

Външните светлини са включени ⇨ 123.

Къси светлини

☞D свети в зелено.

Свети при включени къси светлини.

Дълги светлини

☞O свети в синьо.

Свети при включени дълги светлини или при включен светлинен клаксон ⇨ 124.

Асистент за дългите светлини

☞D свети в зелено.

Асистентът за дългите светлини се активира, вижте адаптивни предни светлини ⇨ 126.

Предни фарове за мъгла

☞D свети в зелено.

Предните фарове за мъгла са включени ⇨ 128.

Задна светлина за мъгла

☞f свети в жълто.

Включена задна светлина за мъгла ⇨ 129.

Сензор за дъжд

☞R свети в зелено.

Свети при избор на позиция на сензор за дъжд на лостчето за чистачките.

Чистачки и система за измиване на предното стъкло ⇨ 81.

Круз контрол (система за поддържане на дадена скорост)

☞S свети в центъра за информация на водача.

Круз контрол (система за поддържане на дадена скорост) ⇨ 170.

Предупреждение за страничната сяпа зона

☞A¹ свети в зелено.

Системата е активна ⇨ 191.

Активно аварийно спиране

☞E свети или мига в жълто.

Свети

Системата е деактивирана или е открита неизправност.

Допълнително, в центъра за информация на водача се показва предупредително съобщение.

Проверете причината за деактивирането ⇨ 178 и в случай на системна неизправност потърсете помощ от сервиз.

Мига

Системата е активно включена.

В зависимост от ситуацията, автомобилът може автоматично да започне да спира със средна или голяма сила.

Предупреждение за преден сблъсък ⇨ 176.

Предна защита на пешеходци ⇨ 181.

Ограничител на скоростта

☞ свети в центъра за информация на водача.

Ограничител на скоростта ⇨ 173.

Отворена врата

☞ свети в червено.

Отворена врата или отворен багажник.

Дисплей

Център за информация на водача

Центърът за информация на водача е разположен в приборния клъстер.

В зависимост от версията и приборното табло, Центърът за информация на водача се предлага с дисплей от базово ниво или средно ниво.

Центърът за информация на водача показва:

- общ и дневен километражен брояч
- цифрова индикация за скоростта
- меню с информация за пътуването / горивото
- показание за смяна на предавка
- сервисна информация
- съобщения за автомобила и предупреждения
- съобщения в помощ на водача

- диалогови съобщения
- Информация за AdBlue

Избиране на менюта и функции

Менютата и функциите могат да се избират чрез бутоните върху лявото лостче на волана.



Завъртете регулатора, за да изберете страница менюто с информация за пътуването / горивото.

Натиснете **SET/CLR** за потвърждаване или отказване на функция.

Съобщенията за автомобила и сервисното обслужване се извеждат в Центъра за информация на водача при нужда. Превъртайте съобщенията с колелцето на регулатора. Потвърдете съобщенията чрез натискане на бутона **SET/CLR**.

Допълнително някои менюта могат да се избират чрез бутона  или **CHECK**.



Натиснете  или **CHECK** за превключване между съответните менюта.



Предупредителни съобщения
⇨ 112.

Меню с информация за пътуването / горивото, дисплей от базово ниво



Завъртете колелото за настройка, за да изберете страница:

Дневен километражен брояч

Записаното разстояние след нулирането.

Натиснете **000** за 2 секунди, за да нулирате дневния километражен брояч.

Среден разход на гориво

Показва средния разход на гориво. Измерването може да се нулира по всяко време и започва със

стойност по подразбиране. За да нулирате, натиснете **SET/CLR** за няколко секунди.

Средна скорост

Показва средната скорост. Измерването може да бъде нулирано по всяко време.

За да нулирате, натиснете **SET/CLR** за няколко секунди.

Запас на гориво

Пробегът се изчислява въз основа на наличното ниво на гориво в резервоара и моментния разход. Дисплеят показва средни стойности.

След зареждане с гориво пробегът се актуализира автоматично след кратко забавяне.

Когато нивото на горивото в резервоара е ниско, на дисплея се извежда съобщение и контролният индикатор ● на горивомера светва ⇨ 103.

Instantaneous Fuel Consumption (Моментен разход на гориво)

Показва моментния разход на гориво.

Скорост в цифров вид

Показва моментната скорост.

Меню с информация за пътуването / горивото, дисплей от средно ниво



Могат да се избират различни страници с комбинирана информация.

Завъртете колелото за настройка, за да изберете страница.

Информационна страница: Запас на гориво

Пробегът се изчислява въз основа на наличното ниво на гориво в резервоара и моментния разход. Дисплеят показва средни стойности.

След зареждане с гориво пробегът се актуализира автоматично след кратко забавяне.

Когато нивото на горивото в резервоара е ниско, на дисплея се извежда съобщение и контролният индикатор ● на горивомера светва ⇨ 103.

Моментен разход на гориво

Показва моментния разход на гориво.

Страница за пътуване 1: Средна скорост

Показва средната скорост. Измерването може да бъде нулирано по всяко време.

Среден разход на гориво

Показва средния разход на гориво. Измерването може да се нулира по всяко време и започва със стойност по подразбиране.

Изминато разстояние

Показва текущото разстояние за пътуване 1 след нулирането.

Стойностите от страницата на пътуване 1 могат да се нулират с натискане на **SET/CLR** за няколко секунди.

Страница за пътуване 2: Средна скорост

Показва средната скорост. Измерването може да бъде нулирано по всяко време.

Среден разход на гориво

Показва средния разход на гориво. Измерването може да се нулира по всяко време и започва със стойност по подразбиране.

Изминато разстояние

Показва текущото разстояние за пътуване 2 след дадено нулиране.

Стойностите от страницата на пътуване 2 могат да се нулират с натискане на **SET/CLR** за няколко секунди.

Страница за скорост в цифров вид

Показва моментната скорост.

Брояч на време за Стоп и Старт

Броячът на време изчислява времето, прекарано в режим STOP, по време на дадено пътуване. Той се нулира при всяко включване на запалването.

Страница с компас

Показва географската посока на пътуването.

Празна страница

Не се показва информация за пътуването/горивото.

AdBlue

Натиснете неколкократно  или **CHECK**, докато се покаже менюто AdBlue.

Диапазон на AdBlue

Показва приблизителна оценка на нивото на AdBlue. Съобщение показва дали нивото е достатъчно или ниско.

↔ 159.

Информационен дисплей

Информационният дисплей е разположен в приборния панел, до таблото с прибори.

В зависимост от конфигурацията на автомобила, автомобилът има

- **Графичен информационен дисплей**
или
- **7" Цветен информационен дисплей** с функция за сензорен екран
или
- **8" Цветен информационен дисплей** с функция за сензорен екран

Информационните дисплеи може да показват:

- точно време ↔ 84
- външна температура ↔ 84
- дата ↔ 84
- Система Инфотейнмънт, виж описанието в нейното ръководство за ползване
- индикация на камера за задно виждане ↔ 197

- индикация на система за панорамен изглед ↗ 194
- индикация на инструкции за помощ при паркиране ↗ 182
- навигация, виж описанието в ръководството за ползване на системата Инфотейнмънт
- съобщения за автомобила и системата ↗ 112
- настройки за персонализиране на автомобила ↗ 114

Графичен информационен дисплей



Натиснете  за включване на дисплея.

Натиснете **MENU** за избор на главното меню.

Натиснете     за избор на страница с меню.

Натиснете **OK** за потвърждаване на избор.

Натиснете **BACK** за изход от меню без промяна на настройката.

7" Цветен информационен дисплей

Избор на менюта и настройки

Достъпът до менютата и настройките става посредством дисплея.





Натиснете  за включване на дисплея.

Натиснете  за показване на началната страница.

Докоснете иконата на желаното меню с пръст.

Докоснете съответната икона за потвърждение на избора.

Докоснете  за връщане към предходното по-високо ниво на менюто.

Натиснете  за връщане към началната страница.

За повече информация, вижте ръководството на "Инфотейнмънт".

Персонализиране на автомобила ↗ 114.

8" Цветен информационен дисплей

Избор на менюта и настройки

Има три начина за работа с дисплея:

- чрез бутоните под дисплея
- чрез докосване на сензорния екран с пръста
- чрез разпознаване на реч

Работа с бутони и сензори



Натиснете  за включване на дисплея.

Натиснете **SET** за избор на системни настройки (мерни единици, език, дата и час).

Натиснете  за избор на настройки на автомобила или функции за шофиране.

Докоснете необходимата икона или функция от менюто с пръст.

Потвърдете желаната функция или избор с докосване.

Докоснете  на дисплея за изход от меню без промяна на настройката.

За повече информация, вижте ръководството на "Инфотейнмънт".

Разпознаване на речта

Описание, виж инструкциите към системата Инфотейнмънт.

Персонализиране на автомобила  114.

Прожекционен дисплей за предното стъкло

Прожекционният дисплей за предното стъкло показва на водача информация, свързана с таблото с прибори, върху съвместим прожекционен панел от страната на водача.

Информацията се показва като изображение, прожектирано от леща в таблото с прибори върху прожекционния панел, директно пред погледа на водача.

Изображението се появява фокусирано към предната част на автомобила.



Изглед на прожекционен дисплей за предното стъкло:

- скорост на автомобила
- ограничения на скоростта от системата за разпознаване на пътни знаци
- зададена скорост на ограничителя на скоростта
- зададена скорост на круиз контрол (система за поддържане на дадена скорост)
- информация за навигацията.



Регулирайте позицията на изображението от прожекционния дисплей за предното стъкло

1. Регулирайте седалката на водача.
2. Запалете двигателя.
3. Натиснете Δ или ∇ за центриране на изображението. То може да се регулира само в посока надолу-нагоре, но не и настрани.

Δ Предупреждение

Ако изображението на прожекционния дисплей за предното стъкло е твърде ярко или твърде високо за зрителното ви поле, то може да попречи на видимостта, когато навън е тъмно. Уверете се, че поддържате изображението от прожекционния дисплей за предното стъкло затъмнено и поставено ниско за зрителното ви поле.

Регулирайте яркостта

Изображението от прожекционния дисплей за предното стъкло автоматично ще избледнява и ще става по-ярко, за да компенсира промените в околната осветеност. Яркостта може също така да се регулира ръчно, ако е необходимо:

Натиснете \odot за повишаване на яркостта на дисплея. Натиснете \lrcorner за затъмняване на дисплея.

Изображението може да светва временно, в зависимост от ъгъла и позицията на слънчевите лъчи.

Изключване

Kdjriкеje \lrcorner и задръжте, за да изключите прожекционния дисплей за предното стъкло.

Език

Предпочитаният език може да се задава от менюто Персонализиране на автомобила \rightarrow 114.

Мерни единици

Мерните единици могат да се променят от менюто "Персонализиране на автомобила"
↪ 114.

Грижа за прожекционния дисплей за предното стъкло

Почистете екрана на прожекционния дисплей за предното стъкло с мека тъкан, напръскана с почистващ препарат за стъкло. Избършете внимателно и леко лещата, след това я подсушете.

Ограничения на системата

Прожекционният дисплей за предното стъкло може да не работи правилно, когато:

- Лещата в таблото с прибори е покрита от предмети или не е чиста.
- Яркостта на дисплея е твърде малка или твърде голяма.

- Изображението не е центрирано на правилната височина.
- Водачът носи поляризирани слънчеви очила.

Ако изображението на дисплея не е правилно по други причини, обърнете се към сервиз.

Предупредителни съобщения

Съобщенията се извеждат на информационния център за водача, в някои случаи заедно с предупреждение и звуков сигнал.



Натиснете **SET/CLR** за потвърждаване на съобщение.

Съобщения за автомобила и сервизното обслужване

Предупредителните съобщения се показват като текст. Следвайте инструкциите дадени в съобщенията.

Съобщения на Цветен информационен дисплей

Някои важни съобщения може да се изведат допълнително на информационния дисплей. Някои съобщения се появяват само за няколко секунди.

Предупредителни зумери

Ако едновременно се появят няколко предупреждения, ще прозвучи само един предупредителен зумер.

При стартиране на двигателя или по време на шофиране

Предупредителните звукови сигнали поради незакопчани предпазни колани имат приоритет пред всички други предупредителни звукови сигнали.

- Ако не е закопчан предпазен колан.
- Ако при потеглянето не е добре затворена някоя врата или вратата на багажника.

- При достигането на определена скорост с натегнатата ръчна спирачка.
- Ако круиз контролът се изключи автоматично.
- Ако програмираната скорост или ограничението на скоростта бъде надвишено.
- Ако в центъра за информация на водача се появи предупредително съобщение.
- Ако електронният ключ не е в купето.
- Ако системата за помощ при паркиране установи наличието на обект.
- Ако се осъществи неволна смяна на платното.
- Ако изпускателният филтър е достигнал максималното ниво на запълване на филтъра.

Когато автомобилът е паркиран и / или вратата на шофьора се отвори

- Ако външните светлини са включени.

По време на Autostop

- Ако вратата на водача е отворена.
- Ако не е изпълнено някое от условията за Autostart.

Напрежение на акумулатора

Когато напрежението на акумулатора на автомобила спадне, на екрана на центъра за информация на водача се появява предупредително съобщение.

Когато превозното средство се шофира, функцията за намаляване на натоварването временно деактивира някои функции, като например климатичната инсталация, отоплението на задното стъкло, отоплението на волана и т.н.

Деактивираните функции се активират отново автоматично, когато условията позволяват.

Персонализиране на автомобила

Поведението на автомобила може да се персонализира чрез промяна на настройките в информационния дисплей.

В зависимост от оборудването на автомобила и специфичните за дадената страна разпоредби, някои от функциите описани по-долу може да не са на разположение.

Някои от функциите се показват на екрана или се активират само при работещ двигател.

Графичен информационен дисплей



Натиснете **MENU** за отваряне на менюто.

Използвайте четирипосочния бутон, за да управлявате дисплея:

Изберете  **Персонализация-конфигурация** ➔ **OK**.

Настройки на мерни единици

Изберете **Конфигурация на дисплея** ➔ **OK**.

Изберете **Избор на единици** ➔ **OK**.

Изберете желаните настройки ➔ **OK**.

Настройки за език

Изберете **Конфигурация на дисплея** ➔ **OK**.

Изберете **Избор на език** ➔ **OK**.

Изберете желания език ➔ **OK**.

Настройки на автомобила

Изберете **Задаване на автомобилни параметри** ➔ **OK**.

В съответните подменюта могат да се променят следните настройки:

- **Осветление.**

Предни фарове Заведи ме у дома: Активиране и задаване на продължителност на действие.

Осветление Добре дошли: Активиране и задаване на продължителност на действие.

- **Комфорт**

Околно осветление: Активиране / Деактивиране.

Задна чистачка при заден ход: Активиране / Деактивиране.

- **Автомобил**

Отключване само багажник: Активиране / Деактивиране.

Действие при отключване:
Водач / Всички врати.

- **Помощ при шофиране**
Система за разпознаване на умора: Активиране / Деактивиране.
Препоръка за скоростта: Активиране / Деактивиране.

7" Цветен информационен дисплей



Натиснете , за да отворите началната страница.

Използвайте сензорните бутони, за да управлявате дисплея:

Изберете **Settings (Настройки)**.

Настройки на мерни единици

Изберете **Units (Единици)**

Променете мерните единици за **Consumption and Distance (Разход и разстояние)** и **Temperature (Температура)**.

Докоснете неколкократно  за връщане към началната страница.

Настройки за език

Изберете **Language (Език)**.

Сменете езика с докосване на съответния елемент.

Докоснете неколкократно  за връщане към началната страница.

Настройки на автомобила

Изберете **Vehicle (Превозно средство)**.

В съответните подменюта могат да се променят следните настройки:

- **Collision / Detection Systems (Системи за разпознаване на сблъсък)**
Side Blind Spot Alert (Сигнал за странично сляпо петно): Активира или деактивира

предупреждението за странична сляпа зона.

Drowsy Driver Alert (Сигнал за сънлив водач): Активира или деактивира системата за умора на водача.

Speed Limit Information (Информация за ограничение на скоростта): Активира или деактивира информацията за ограничението на скоростта чрез разпознаване на пътните знаци.

Rear View Camera Guidelines (Насочващи линии на камера за задно виждане): Активира или деактивира насоките от камерата за задно виждане на информационния дисплей.

- **Comfort and Convenience (Комфорт и удобство)**

Auto Wipe in Reverse Gear (Автом. избърсване при задна предавка): Активира или деактивира автоматичното включване на задната чистачка при включване на задна предавка.

- **Lighting (Светлини)**

Ambient Lighting (Амбиентно осветление): Активира или деактивира околното осветление и регулира яркостта.

Welcome Lighting (Посрещашо осветление): Активира или деактивира, както и променя продължителността на осветлението при влизане.

Exit Lighting (Изход светлини): Активира или деактивира, както и променя продължителността на осветлението при излизане.

- **Remote Lock, Unlock, Start (Дистанционно заключване, Отключване, Старт)**

Remote Door Unlock (Дистанционно отключване на врата): Променя конфигурацията за отключване само на вратата на водача или на всички врати при натискане на  от дистанционното управление.

Unlock boot only (Отключване само на капака): Активира или деактивира отключването само на багажната врата при натискане на  от дистанционното управление.

Докоснете неколкократно  за връщане към началната страница.

8" Цветен информационен дисплей



Натиснете **SET**, за да отворите менюто "Настройки".

Използвайте сензорните бутони, за да управлявате дисплея.

Настройки на мерни единици
Изберете **Системни настройки**.

Сменете мерните единици за **Разход и разстояние** и **Температура**.

Потвърдете с .

Докоснете неколкократно  за изход от менюто.

Настройки за език
Изберете **Езици**.

Сменете езика с докосване на съответния елемент.

Потвърдете с .

Докоснете неколкократно  за изход от менюто.

Настройки на автомобила



Натиснете .

Изберете **Настройки на автомобила**.

В съответните подменюта могат да се променят следните настройки:

- **Предни светлини**

Осветление Добре дошли:

Активира или деактивира функцията и регулира нейната продължителност.

Осветление Заведи ме у дома:

Активира или деактивира функцията и регулира нейната продължителност.

- **Комфорт**

Осветление за настроение:

Регулира яркостта на околното осветление.

Задна чистачка при заден ход:

Активира или деактивира автоматичното включване на задната чистачка при включване на задна предавка.

- **Достъп до автомобила**

Отключване на врата: само багажник:

Активира или деактивира отключването само на багажната врата при натискане на  от дистанционното управление.

Отключване на врата: само водач:

Променя конфигурацията за отключване само на вратата на водача и вратичката на резервоара за гориво или на всички врати, вратичката на резервоара за гориво и багажната врата при натискане

на  от дистанционното управление.

- **Безопасност**

Предупреждение за внимание на водача:

Активира или деактивира системата за умора на водача.

Функции за шофиране



Натиснете .

Изберете **Функции за шофиране**.

В съответните подменюта могат да се променят следните настройки:

- **Помощ при паркиране:**
Активира модернизирана помощна система за паркиране, може да се избере маневра за паркиране.
- **Сензори за сляпа зона:**
Активира или деактивира предупреждението за странична сляпа зона.
- **Система за панорамен изглед:**
Включване / Изключване на функцията.

Телематична услуга

OnStar

OnStar е персонален асистент за връзка и обслужване с интегриран Wi-Fi хотспот. Услугата OnStar е достъпна 24 часа в денонощие, седем дни в седмицата.

Съобщение

OnStar не се предлага на всички пазари. За повече информация се обърнете към вашия сервиз.

Съобщение

За да бъде достъпна и работеща, системата OnStar се нуждае от валиден абонамент за OnStar, функционираща електрическа система на автомобила, включено запалване, мобилни услуги и връзка с GPS сателит.

Съобщение

По време на Autostop, OnStar ще работи с ограничена функционалност.

За активиране на услугите OnStar и настройка на акаунт, натиснете  и разговаряйте с оператор.

В зависимост от оборудването на автомобила, достъпни са следните услуги:

- Услуги при спешни случаи и помощ в случай на повреда на автомобила
- Wi-Fi хотспот
- Приложение на смартфон
- Дистанционни услуги, напр., местоположение на автомобила, активиране на клаксона и светлините, управление на системата за централно заключване
- Помощ при откраднат автомобил
- Диагностика на автомобила

Съобщение

Модулът OnStar на автомобила се деактивира след като не е имало цикъл на запалване в продължение на десет дни. Функциите, изискващи предаване на данни ще са достъпни отново след включване на запалването.

Бутони на OnStar



Бутон Поверителност

Натиснете и задръжте , докато се чуе съобщение за активиране или деактивиране на предаването на местоположението на автомобила.

Натиснете  за отговор на обаждане или за край на разговор с оператор.

Натиснете  за достъп до настройките на Wi-Fi.

Бутон Обслужване

Натиснете  за установяване на връзка с оператор.

Бутон SOS

Натиснете  за установяване на приоритетна аварийна връзка със специално обучен оператор за спешни случаи.

Светодиод за статуса

Зелено: Системата е готова с активирано предаване на местоположението на автомобила.

Зелено мига: Системата е в обаждане.

Червено: Възникнал е проблем.

Не свети: Системата е готова с деактивирано предаване на местоположението на автомобила или системата е в режим на готовност.

Червено / зелено мига за кратко: Предаването на местоположението на автомобила е деактивирано.

Услуги на OnStar

Общи услуги

Ако ви трябва информация, напр. за работно време, интересни обекти и крайни цели или ако имате

нужда от помощ - напр. при повреда на автомобила, спукана гума и празен резервоар за гориво, натиснете  за установяване на връзка с оператор.

Услуги при спешни случаи

В случай на аварийна ситуация, натиснете бутон  и говорете с оператор. След това операторът ще се свърже с доставчиците на услуги в спешни случаи или асистанс, като ги насочи към вашия автомобил.

В случай на катастрофа със задействане на въздушни възглавници или обтегачи на предпазни колани, автоматично ще се извърши аварийно обаждане. Операторът моментално се свързва с вашия автомобил, за да провери дали е нужна помощ.

Съобщение

Извършване на спешно повикване може да не е възможно в области без достатъчна наличност на мрежово покритие или поради повреда на хардуера по време на инцидент.

Wi-Fi хотспот

Wi-Fi хотспотът на автомобила осигурява връзка с интернет с максималната скорост на 4G/LTE.

Съобщение

Функционалността на Wi-Fi хотспот не се предлага за всички пазари.

Съобщение

Някои мобилни устройства се свързват автоматично към Wi-Fi хотспот и използват капацитета за мобилни данни във фонов режим, дори и когато не се използват. Това включва автоматични актуализации, изтегляния, както и трафик за синхронизиране на приложения. Обемът данни, закупен чрез OnStar, може да се изразходва бързо. Изключете автоматичното синхронизиране от настройките на вашето устройство.

Могат да се свържат до седем устройства.

За свързване на мобилно устройство към Wi-Fi хотспот:

1. Натиснете  и след това изберете Настройки на Wi-Fi от информационния дисплей. Показаните настройки включват име на Wi-Fi хотспот (SSID), парола и тип на свързване.
2. Стартирайте търсенето на Wi-Fi мрежа на вашето мобилно устройство.
3. Изберете точката за достъп на вашия автомобил (SSID), когато се появи в списъка.
4. При запитване, въведете паролата в мобилното си устройство.

Съобщение

За да заявите смяна на SSID или парола, натиснете  и разговаряйте с оператор или влезте в своя акаунт.

За изключване на функционалността за Wi-Fi хотспот, натиснете  за връзка с оператор.

Приложение за смартфон

С приложението за смартфон myOpel някои от функциите на автомобила могат да се управляват дистанционно.

Достъпни са следните функции:

- Заклучване или отключване на автомобила.
- Задействане на клаксона или присветване с фаровете.
- Проверете нивото на горивото.
- Намиране на местоположението на автомобила върху карта.
- Управление на Wi-Fi настройки.

За да използвате тези функции, изтеглете приложението от App Store® или Google Play™ Store.

Дистанционно управление

Ако е необходимо, използвайте какъвто и да е телефон за свързване с оператор, който може дистанционно да управлява някои от функциите на автомобила.

Намерете съответния телефонен номер на OnStar на нашия уеб сайт в раздела за съответната държава.

Достъпни са следните функции:

- Заклучване или отключване на автомобила.
- Осигуряване на информация за местоположението на автомобила.
- Задействане на клаксона или присветване с фаровете.

Помощ при откраднат автомобил

Ако автомобилът е откраднат, съобщете кражбата на властите и поискайте OnStar помощ при откраднат автомобил. Можете да използвате всякакъв телефон за връзка с оператор. Намерете съответния телефонен номер на OnStar на нашия уеб сайт в раздела за съответната държава.

OnStar може да осигури помощ при локализиране и откриване на автомобила.

Сигнал при кражба

Когато алармената система против кражба се задейства, към OnStar се изпраща уведомление. Ще бъдете информирани за това събитие чрез текстово съобщение или имейл.

Забрана за стартиране

Чрез изпращане на дистанционни сигнали, OnStar може да не позволи рестартиране на автомобила след като е бил изключен.

Диагностика при поискване

По всяко време, напр., когато автомобилът изведе съобщение за автомобила на дисплея, натиснете © за връзка с оператор и поискайте пълна диагностична проверка в реално време, за да определите директно причината. В зависимост от резултатите, операторът ще осигури по-нататъшна помощ.

Диагностичен отчет

Автомобилът автоматично предава диагностични данни към OnStar, като в следствие се изпраща месечен отчет по имейл до вас и до избрания от вас сервиз.

Съобщение

Функцията за уведомление на сервиз може да се деактивира от вашия акаунт.

Отчетът съдържа състоянието на основните работни системи в автомобила, като двигател, скоростна кутия, въздушни възглавници, ABS и др. Отчетът дава и информация за възможните елементи от поддръжката и налягането на въздуха в гумите (само при наличие на система за следене на налягането в гумите).

За да прегледате по-детайлно информацията, изберете връзката в имейла и влезте в своя акаунт.

Настройки на OnStar

OnStar PIN

За пълен достъп до всички OnStar услуги се изисква четирицифрен PIN. Този PIN може да се персонализира при първия разговор с оператор.

За смяна на PIN натиснете © за връзка с оператор.

Данни за акаунт

Абонатите на OnStar имат акаунти където се съхраняват всички данни. За да заявите смяна на информацията от акаунта, натиснете  и разговаряйте с оператор или влезте в своя акаунт.

Ако услугата OnStar се използва от друг автомобил, натиснете  и поискайте акаунтът да се прехвърли към новия автомобил.

Съобщение

Във всеки случай на бракуване, продажба или друг вид прехвърляне на автомобила, незабавно информирайте OnStar за промените и прекратете услугата на OnStar за този автомобил.

Местоположение на автомобила

Местоположението на автомобила се предава към OnStar при заявка или задействане на услугата. На информационния дисплей се извежда съобщение за това предаване.

За активиране или деактивиране на предаването на местоположението на автомобила, натиснете и задръжте , докато чуете звуково съобщение.

Деактивирането се обозначава от светлината за статус, която мига в червено и зелено за кратко време и при всяко стартиране на автомобила.

Съобщение

Ако предаването на местоположението на автомобила е деактивирано, някои услуги повече няма да са достъпни.

Съобщение

Местоположението на автомобила остава винаги достъпно за OnStar в спешни случаи.

Намерете политиката за поверителност във вашия акаунт.

Софтуерни актуализации

OnStar може дистанционно да актуализира софтуера без понататъшно уведомление или съгласуване. Тези актуализации са

за подобряване или поддържане на сигурността и безопасността на използването на автомобила.

Тези актуализации може да засягат поверителни въпроси. Намерете политиката за поверителност във вашия акаунт.

Осветление

Външни светлини	123
Ключ за светлините	123
Автоматичен контрол на светлините	124
Дълги светлини	124
Светлинен клаксон	125
Регулиране светлинния сноп на предните фарове	125
Предни фарове при пътуване зад граница	125
Дневни светлини	125
Адаптивни предни светлини .	126
Аварийни предупредителни светлини	127
Мигачи	128
Предни фарове за мъгла	128
Задни светлини за мъгла	129
Габаритни светлини	129
Светлини за заден ход	129
Замъглени стъкла на фаровете	130
Вътрешно осветление	130
Контрол на осветлението на арматурното табло	130
Лампи за четене	131
Осветление в сенника	131

Светлинни функции	132
Осветление на централната конзола	132
Осветление при влизане	132
Осветление при излизане	132
Защита от изтощаване на акумулатора	132

Външни светлини

Ключ за светлините



Завъртете ключа за светлините:

AUTO : автоматичният контрол на светлините превключва автоматично между дневни светлини и предни фарове

☞☞ : габаритни светлини

☞D : предни фарове

Контролна лампа (индикатор) ☞☞
☞ 104.

Задни светлини

Габаритните светлини светват заедно с късите / дългите светлини и страничните светлини.

Автоматичен контрол на светлините



Когато функцията за автоматичния контрол на светлините е включена и двигателят работи, системата превключва автоматично между дневни светлини и предни светлини в зависимост от

външните светлинни условия и информацията подадена от системата на сензора за дъжд. Дневни светлини ⇨ 125.

Активиране на автоматичните предни светлини

При лоши светлинни условия предните светлини се включват.

Допълнително предните фарове се включват, ако чистачките направят няколко маха.

Адаптивни предни светлини ⇨ 126.

Откриване на тунел

При влизане в тунел, предните фарове се включват незабавно.

Дълги светлини

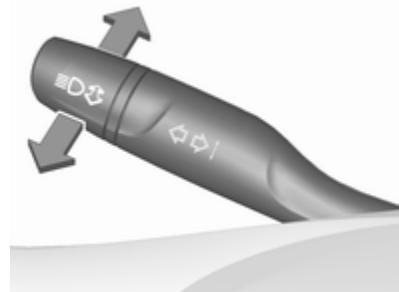

Бутнете лостчето за превключване от къси към дълги светлини.

Дръпнете лостчето за деактивиране на дългите светлини.

Асистент за дългите светлини ⇨ 126.

Светлинен клаксон



За да включите светлинния клаксон, дръпнете лостчето.

Дърпането на лостчето деактивира дългите светлини.

Регулиране светлинния сноп на предните фарове

Ръчна настройка на обсега на предните фарове



Настройване на обсега на предните фарове съобразно натоварването на автомобила, с цел избягване на заслепяването: завъртете колелото за настройка \odot в необходимото положение.

0 : заети предни седалки

1 : всички седалки заети

- 2 : всички седалки заети и товар в багажника
- 3 : шофьорската седалка заета и товар в багажника

Предни фарове при пътуване зад граница

При шофиране в страни, където движението се извършва от противоположната страна на пътя, фаровете не трябва да се регулират.

Дневни светлини

Дневните светлини увеличават видимостта на автомобила при дневна светлина.

Те се включват автоматично през деня, когато двигателят работи.

Системата превключва между дневни светлини и къси светлини автоматично, в зависимост от условията на осветеност.

Адаптивни предни светлини

Функциите за адаптивни предни светлини са достъпни само при LED предни фарове.

Светодиодните фарове за къси и дълги светлини осигуряват по-добра видимост при всички условия.

Работата е същата както при халогенните фарове.

Функциите на адаптивни предни светлини се активират автоматично с ключ за светлините в положение **AUTO**. Адаптивните предни светлини включват следните функции:

- светлини за завиване
- асистент за дългите светлини
- автоматично нивелиране на предните светлини

Допълнително осветление при завиване



При изключване, в зависимост от ъгъла на волана и използвания мигач, се задействат специфични светодиоди, които осветяват посоката на движение. Активира се до скорост от около 40 км/ч.

Асистент за дългите светлини

Тази функция автоматично активира дългите светлини през нощта, когато скоростта на автомобила е по-висока от 25 км/ч.



Тя включва автоматично обратно на къси светлини, когато:



- Камерата или сензор в челното стъкло засича светлини на идващи или изпреварващи превозни средства.
- Когато скоростта на автомобила спадне под 15 км/ч.
- Времето е мъгливо или вали сняг.
- При движение в населени места.

Ако няма регистрирани ограничаващи обстоятелства, системата превключва обратно на дълги светлини.

Включване

Активирайте тази функция, като натиснете бутона на лостчето. Светодиодът в бутона свети, ако се активира асистентът за дългите светлини. Дългите светлини се включват автоматично при скорости над 25 км/ч.

Зелената контролна лампа  свети винаги, когато помощта за дългите светлини е активирана (т.е. когато системата е превключила на къси светлини), а синята  свети, когато дългите светлини са включени.

Контролен индикатор (лампа)   104.

Изключване

Деактивирайте тази функция, като натиснете бутона на лостчето.

Ако светлинният клаксон се активира при включен асистент за дългите светлини и включени къси светлини, тогава асистентът за дългите светлини ще се деактивира. Системата превключва към дълги светлини.

Ако светлинният клаксон се активира при включен асистент за дългите светлини и включени дълги светлини, тогава асистентът за дългите светлини ще се деактивира. Системата превключва към къси светлини.

За повторно включване на асистента за дългите светлини, присветнете отново с предните фарове.

Автоматично нивелиране на предните светлини

За да се предотврати заслепяване на насрещното, нивелирането на предните фарове се регулира автоматично в зависимост от натоварването на превозното средство.

Неизправност в LED системата на адаптивните предни светлини

Когато системата открие неизправност в системата на Адаптивни предни светлини-LED предните фарове, на дисплея на центъра за информация на водача се показва предупреждение.

Аварийни предупредителни светлини

Задейства се чрез натискане на .



Аварийни предупредителни светлини се включват автоматично в следните ситуации:

- Спиране при аварийна ситуация (в зависимост от силата на забавяне).
- В случай на катастрофа.

Те се изключват при първото ускоряване на скоростта или ако натиснете .

Мигачи

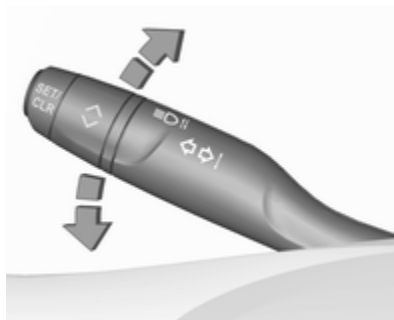

лостче нагоре : десен мигач

лостче надолу : ляв мигач

Точката на съпротивление може да се почувства при преместване на лостчето.

Постоянното мигане се активира, когато лостчето се премести отвъд точката на съпротивление.

Деактивира се, когато волана се задвижи в противоположна посока или лостчето се премести ръчно в неутрално положение.

Активирайте временно мигане, като задържите лостчето точно преди точката на съпротивление. Мигачите ще работят до отпускане на лостчето.

За активиране на три присветвания, докоснете за кратко лостчето, без да преминавате отвъд точката на съпротивление.

Ако сте пропуснали да изключите мигачите в продължение на повече от 20 секунди, силата на звука на звуковия сигнал ще се увеличи, ако скоростта е над 60 км/ч.

Предни фарове за мъгла



Задейства се чрез натискане на $\#D$.
Поставете ключа за светлините в положение **AUTO**: включването на предните светлини за мъгла автоматично ще включи предните фарове.

Задни светлини за мъгла



Задейства се чрез натискане на $\#D$.
Поставете ключа за светлините в положение **AUTO**: включването на задната светлина за мъгла автоматично ще включи предните фарове.

Поставете ключа за светлините в положение $\#D$: задната светлина за мъгла може да се включи само заедно с предните фарове за мъгла.

Задната светлина за мъгла на автомобила се деактивира при теглене на ремарке или включен щепсел в гнездото, напр. при използване на багажник за велосипеди.

Габаритни светлини

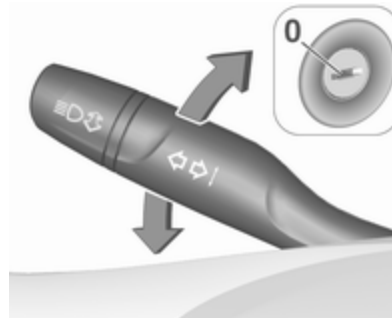

При паркиране на автомобила могат да се включат габаритните светлини от едната страна:

1. Изключете запалването.
2. Бутнете лостчето докрай нагоре (десни габаритни светлини) или надолу (леви габаритни светлини).

Потвърждава се от сигнал и контролния индикатор за съответния мигач.

Светлини за заден ход

Светлините за заден ход светват при включено запалване и включване на предавката за заден ход.

Замъглени стъкла на фаровете

Вътрешната повърхност на стъклата на фаровете може да се замъгли за кратко при лошо, влажно и студено време, при силен дъжд или след измиване.

Замъгляването бързо изчезва от само себе си. За да подпомогнете това, включете предните фарове.

Вътрешно осветление Контрол на осветлението на арматурното табло



Яркостта на следните светлини може да се променя в положение **AUTO**, когато сензорът за светлина установи нощни условия, или в позиция \Rightarrow или \Leftarrow D:

- осветление на приборното табло
- Информационен дисплей
- светещи превключватели и работни елементи

Завъртете колелото за настройка \Rightarrow и го задръжте докато желаната яркост бъде достигната.

Вътрешно осветление

При влизане и излизане от автомобила предните и задните лампи за вътрешно осветление автоматично се включват и след кратко закъснение се изключват.

Съобщение

В случай на злополука, при която се отваря въздушна възглавница, вътрешното осветление се включва автоматично.

Предни лампи за вътрешно осветление





-  : автоматично включване и изключване
 натиснете  : включено
 натиснете  : изключено

Задно осветление на прага

Светва заедно с предното осветление на прага.

Лампи за четене



Задействат се с натискане на  и  в осветлението на прага.



Илюстрацията показва задното осветление на прага.

Осветление в сенника

Свети при отворен капак.

Светлинни функции

Осветление на централната конзола

Една спот светлина, интегрирана в конзолата над главата, осветява централната конзола, когато фаровете са включени.

Осветление при влизане

Осветление "Добре дошли"

Някои или всички от следните светлини се включват за кратко време при отключване на автомобила чрез дистанционното радиоуправление:

- предни фарове
- задни светлини
- осветление на регистрационния номер
- осветление на арматурното табло
- вътрешно осветление

Броят на включените светлини зависи от условията на околната осветеност.

Осветлението изключва незабавно при включване на запалването.

Потегляне ⇨ 18.

Тази функция може да се активира или деактивира от "Персонализиране на автомобила".

Персонализиране на автомобила ⇨ 114.

При отваряне на шофьорската врата се включва допълнително следното осветление:

- осветление на някои бутони
- Център за информация на водача
- осветление на джобовете на вратите

Осветление при излизане

При изваждане на ключа от контакта на запалването се включват следните светлини:

- вътрешно осветление
- осветление на арматурното табло

След известно закъснение те се изключват автоматично. Тази функция работи само когато навън е тъмно.

Защита от изтощаване на акумулатора

Функция състояние на зареждане на акумулатора на автомобила

Тази функция гарантира възможно най-дълъг експлоатационен живот на акумулатора на автомобила посредством генератор с контролируема изходна мощност и оптимизираното ѝ разпределяне.

За да се предотврати изтощаването на акумулатора на автомобила по време на движение,

работата на следните системи се намалява автоматично на две стъпки и накрая се преустановява:

- спомагателно отопление
- отопление на задното стъкло и огледалата
- отопление на седалките
- вентилатор

При втората стъпка, в информационния център за водача се показва съобщение потвърждаващо активирането на защитата против изтощаване на акумулатора на автомобила.

Изключване на електрическите светлини

За да се предотврати изтощаването на акумулатора на автомобила, когато запалването е изключено, някои от лампите в интериора се изключват автоматично след известно време.

Климатичен контрол







Климатична система	134
Система за отопление и вентилация	134
Електронна система за климатичен контрол	138
Спомагателно отопление	144
Вентилационни дюзи	144
Регулируеми вентилационни дюзи	144
Фиксирани вентилационни дюзи	146
Поддръжка	146
Входящи отвори за въздух	146
Редовно включване на климатичната система	146
Сервизно обслужване	147

Климатична система

Система за отопление и вентилация



Управляващи органи за:

- температура / \
- разпределение на въздуха ,  и 
- скорост на вентилатора 
- подсушаване и размразяване 
- отопление на задното стъкло и външните огледала 
- отопление на седалките 

Температура / \



Регулирайте температурата като завъртите / \ до желаната температура.

червена зона : по-топло
синя зона : по-студено

Отоплението не е напълно ефективно докато двигателят не достигне работната температура.

Разпределение на въздуха

Натиснете:

-  : към предното стъкло и прозорците на предните врати
-  : към областта на главата и задните седалки чрез регулируемите предни вентилационни дюзи
-  : към предната и задната ниша за краката и към предното стъкло

Възможни са различни комбинации.

Скорост на вентилатора ☼

Регулирайте въздушния поток като завъртете ☼ до желаната скорост.

надясно : увеличаване
наляво : намаляване

Подсушаване и размразяване на прозорците



- Натиснете  : разпределението на въздуха се насочва към предното стъкло.
- Завъртете контролера за температурата / \ на най-топло.

- Нагласете вентилатора ☼ на най-високата скорост.
- Включете отоплението на задното стъкло .
- Отворете страничните вентилационни дюзи според желанието и ги насочете към прозорците на вратите.

Отопление на задното стъкло, предното стъкло и външните огледала  ↻ 41.









Отопляеми седалки  ↻ 50.

Климатична система



Илюстрацията показва функции, които може да не са достъпни в конкретния ви автомобил.

Управляващи органи за:

- температура / \
- разпределение на въздуха ,  и 
- скорост на вентилатора ☼
- подсушаване и размразяване  
- климатик A/C
- рецикулация на въздуха 
- отопление на задното стъкло и външните огледала 
- отопление на предното стъкло 
- отопление на седалките 

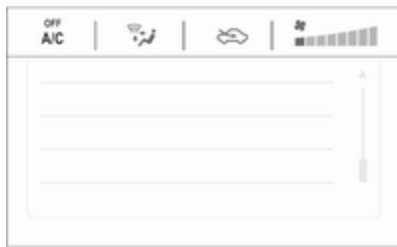

Някои промени на настройките се показват за кратко на информационния дисплей. Активирането на функция се обозначава от светодиоди в съответния бутон.

Температура / \

Регулирайте температурата като завъртите / \ до желаната температура.

червена зона : по-топло
синя зона : по-студено

Отоплението не е напълно ефективно докато двигателят не достигне работната температура.

Разпределение на въздуха

Натиснете:

- : към предното стъкло и прозорците на предните врати
- : към областта на главата и задните седалки чрез регулируемите предни вентилационни дюзи
- : към предната и задната ниша за краката и към предното стъкло

Възможни са различни комбинации.

Скорост на вентилатора

Регулирайте въздушния поток като завъртите до желаната скорост.

надясно : увеличаване
наляво : намаляване

Климатична инсталация A/C



Натиснете **A/C**, за да включите охлаждането. Активирането се обозначава от светодиоди в бутона. Охлаждането работи само когато двигателят работи и вентилаторът на климатичния контрол е включен.

Натиснете **A/C** отново, за да изключите охлаждането.

Климатичната система охлажда и изсушава постъпващия въздух, когато външната температура е малко над точката на замръзване. Затова е възможно образуването на конденз, който се отделя под автомобила.





Ако не е необходимо охлаждане или изсушаване, изключете охладителната система, за да пестите гориво.

Активираното охлаждане може да попречи на Autostop.

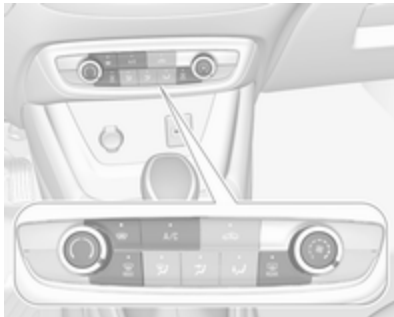

Система "стоп/старт" ⇨ 155.

Подсушаване и размразяване на прозорците



- Натиснете : разпределението на въздуха се насочва към предното стъкло.
- Завъртете контролера за температурата / \ на най-топло.
- Включете климатика A/C, ако е необходимо.
- Нагласете вентилатора  на най-високата скорост.
- Включете отоплението на задното стъкло .
- Включете отоплението на предното стъкло .
- Отворете страничните вентилационни дюзи според желанието и ги насочете към прозорците на вратите.

Съобщение

Ако  е натиснат докато двигателя работи, Autostop ще бъде забранен, докато  не се натисне отново.

Ако  е натиснат докато двигателят е в Autostop, то двигателят ще се рестартира автоматично.

Система "стоп/старт" ⇨ 155.

Система за рециркуляция на въздуха



Натиснете  за активиране на режим на рециркуляция на въздуха, светодиодът светва.

Изберете рециркуляция на въздуха, за да подпомогнете охлаждането на интериора или за да блокирате навлизането на неприятни мирисми отвън.

Натиснете  отново, за да деактивирате режима на въздушна рециркулация.

Предупреждение



В режим на рециркулация се намалява притокът на свеж въздух. При работа без охлаждане, влажността на въздуха се увеличава и прозорците могат да се замъглят отвътре. Качеството на въздуха в купето се влошава, което може да причини усещане за сънливост у пътниците.

При горещо и много влажно време, предното стъкло може да се запоти отвън, ако към него се насочи студен въздух. Ако предното стъкло се запоти отвън, включете чистачките на предното стъкло и ги изключете .



Максимално охлаждане



Отворете за малко прозорците за да може топлият въздух да излезе по-бързо.

- Включете климатика **A/C**.
- Натиснете  за включване на рециркулацията на въздуха.
- Натиснете  за разпределение на въздуха.
- Завъртете контролера за температурата / \ на най-студено.

- Нагласете вентилатора  на най-високата скорост.
- Отворете всички вентилационни дюзи.

Отопление на задното стъкло, предното стъкло и външните огледала    41.

Отопляеми седалки   50.

Електронна система за климатичен контрол

Климатичният контрол с двойна температурна зона позволява различни температури за страната на шофьора и тази на предния пътник.

В автоматичен режим, температурата, скоростта на вентилатора и разпределението на въздуха се регулират автоматично.

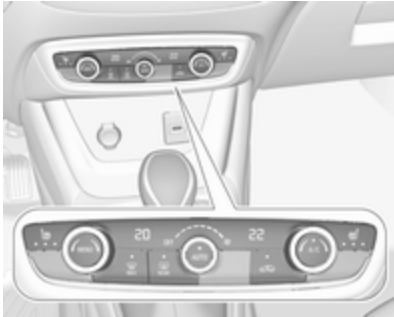

Илюстрацията показва функции, които може да не са достъпни в конкретния ви автомобил.

Управляващи органи за:

- температура от страна на шофьора (/ \)
- **MENU** влиза в менюто за настройка на климата на информационния дисплей
- скорост на вентилатора ☼
- автоматичен режим **AUTO**
- температура от страна на предния пътник (/ \)
- охлаждане **A/C**

- ръчна рецикулация на въздуха ↻
- подсушаване и размразяване ☼
- отопление на задното стъкло и външните огледала ☼
- отопление на предното стъкло ☼
- отопление на седалките ☼

Активирането на функция се обозначава от светодиод в съответния бутон.

Електронната система за климатичен контрол е напълно функционална само при работещ двигател.

Меню за климатични настройки (бутон MENU)



Настройки за

- разпределение на въздуха ☼, ☼, ☼
- скорост на вентилатора ☼
- температура за водача и пътника 19°/21°
- синхронизиране на температурата в две зони **MONO**
- климатик **ON/OFF**
- автоматичен режим **AUTO**

може да се задейства ръчно от менюто за настройки на климата. Натиснете **MENU** за влизане в менюто и следвайте сензорните бутони.

Менюто за климатични настройки може също да се покаже

- чрез избиране на **Climate (Климатик)** от 7" цветен информационен дисплей или
- чрез натискане на  и след това избиране на **Климат** от менюто на 8" цветен информационен дисплей.

Автоматичен режим AUTO

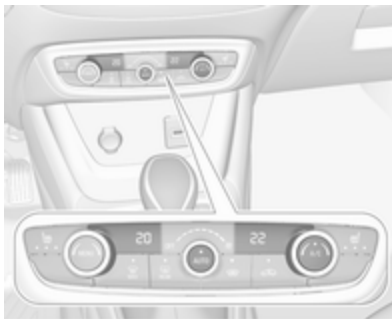

Базови настройки за автоматичен контрол с максимален комфорт:

- Натиснете **AUTO** за автоматично стартиране на климатика.
- Отворете всички вентилационни отвори, за да позволите оптимизирано разпределение на въздуха в автоматичен режим.
- Нагласете предварително избраната температура за шофьора и за предния пътник посредством лявото и дясното управление.

Препоръчителната температура е 22 °C.

Температурата се показва на дисплеите до органите за управление и в менюто за климатични настройки.

- Режимът за рециркулация на въздуха  трябва да се деактивира. При деактивиране светодиодът в бутона не свети.

Ръчни настройки

Настройките на системата за климатичен контрол могат да се променят чрез активиране на следните функции:

Скорост на вентилатора ☼



Регулирайте въздушния поток като завъртите въртящия се регулатор ☼ до желаната скорост. Завъртете наляво за намаляване или надясно за увеличаване. Скоростта на вентилатора може да бъде променена със сензорните бутони от дисплея за климатични настройки. Натиснете **MENU**, за да влезете в менюто.

Завъртане на въртящия се регулатор ☼ обратно на часовниковата стрелка: вентилаторът и охлаждането се изключват.

За да се върнете в автоматичен режим, натиснете **AUTO**.

Разпределение на въздуха 🚗, 🚗, 🚗



Натиснете **MENU**, за да влезете в менюто.

Докоснете (в цветния информационен дисплей):

- 🚗 : към предното стъкло и прозорците на предните врати
- 🚗 : към областта на главата и задните седалки чрез регулируемите вентилационни дюзи
- 🚗 : към предната и задната ниша за краката и към предното стъкло

За да се върнете към автоматично разпределение на въздуха, натиснете **AUTO**.

Предварително задаване на температурата (/ \)

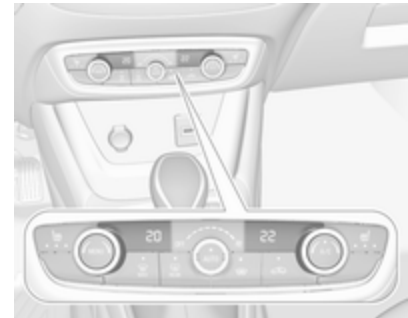

Нагласете предварително избраната температура поотделно за шофьора и за предния пътник до желаната стойност посредством лявото и дясното управление. Управлението от страната на пътника променя температурата за страната на пътника. Управлението от страната на водача променя температурата за страната на водача или за двете

страни, в зависимост от активирането на синхронизацията **MONO** в менюто за климатични настройки. Натиснете **MENU**, за да влезете в менюто.

Препоръчителната температура е 22 °С. Температурата се показва на дисплеите до органите за управление и в менюто за климатични настройки.

Ако е зададена минимална температура **Lo**, системата за климатичен контрол работи на максимално охлаждане, ако е включено охлаждане **A/C**.

Ако се нагласи максималната температура **Hi**, климатичната система работи на максимално отопление.

Съобщение

Ако **A/C** е включен, намаляване на зададената температура в салона може да доведе до рестартиране на двигателя от автоматично спиране или да забрани автоматично спиране.

Система "стоп/старт" ⇨ 155.

Синхронизиране на температурата в две зони **MONO** или **SYNC**

Натиснете **MENU**, за да влезете в менюто. Докоснете **MONO** или **SYNC** за свързване на температурната настройка от страната на пътника с тази от страната на водача.

Когато се регулира с органа за управление от страната на пътника, синхронизацията се деактивира.

Климатична инсталация **A/C**



Натиснете **A/C**, за да включите охлаждането. Светодиодът в бутоната свети, за да покаже

активиране. Охлаждането работи само когато двигателят работи и вентилаторът на климатичния контрол е включен.

Натиснете **A/C** отново, за да изключите охлаждането.

Климатичната система охлажда и изсушава постъпващия въздух, когато външната температура е над определено ниво. Затова е възможно образуването на конденз, който се отделя под автомобила.

Ако не е необходимо охлаждане или изсушаване, изключете охладителната система, за да пестите гориво.

Ръчна рециркулация на въздуха



Натиснете  за активиране на режима на въздушна рециркулация. Светодиодът в бутона свети, за да покаже активиране.

Натиснете  отново, за да деактивирате режима на рециркулация.

Предупреждение



В режим на рециркулация се намалява притокът на свеж въздух. При работа без

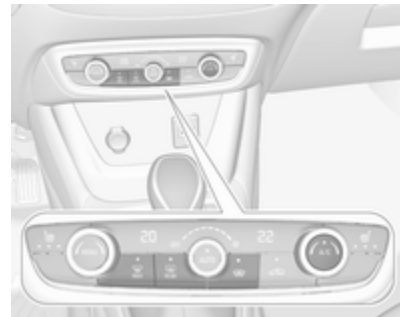

охлаждане, влажността на въздуха се увеличава и прозорците могат да се замъглят отвътре. Качеството на въздуха в купето се влошава, което може да причини усещане за сънливост у пътниците.

При горещо и много влажно време, предното стъкло може да се запоти отвън, ако към него се насочи студен въздух. Ако предното стъкло се запоти отвън, включете чистачките на предното стъкло и ги изключете .



Подсушаване и размразяване на прозорците



- Натиснете . Светодиодът в бутона свети, за да покаже активиране.
- Температурата и разпределението на въздуха се настройват автоматично и вентилаторът работи на висока скорост.
- Включете климатика с натискане на **A/C**, ако е необходимо.
- Включете отоплението на задното стъкло .

- Включете отоплението на предното стъкло .
- За връщане в предишен режим натиснете отново , за връщане в автоматичен режим натиснете **AUTO**.

Съобщение

Ако  е натиснат докато двигателя работи, Autostop ще бъде забранен, докато  не се натисне отново.

Ако  е натиснат докато двигателят е в Autostop, то двигателят ще се рестартира автоматично.

Система "стоп/старт" ⇨ 155.

Деактивиране на Електронна система за климатичен контрол

Охлаждането, вентилаторът и автоматичният режим могат да се изключват чрез завъртане на управлението  обратно на часовниковата стрелка.

Активиране чрез включване на вентилатора или натискане на **AUTO**.

Отопление на задното стъкло, предното стъкло и външните огледала  ⇨ 41.

Отопляеми седалки  ⇨ 50.

Спомагателно отопление

Въздухоотоплител

Quickheat е спомагателен електрически въздухоотоплител, който автоматично по-бързо затопля купето.

Вентилационни дюзи

Регулируеми вентилационни дюзи

Централни вентилационни дюзи в приборния панел



Насочете въздушния поток като наклоните и завъртите ламелите.

За затваряне на дюзата, завъртете ламелите навътре.

Външни вентилационни дюзи в приборния панел



Насочете въздушния поток като наклоните и завъртите ламелите. За затваряне на дюзата, завъртете ламелите навън.

Централна вентилационна дюза върху приборния панел



Затворете въздушната струя чрез завъртане на регулиращото колелце напред.

Вентилационна дюза в жабката



Вентилационната дюза може да се отвори или затвори чрез завъртане.

Когато охлаждането работи, трябва да има отворени поне две вентилационни дюзи.

⚠ Предупреждение

Не поставяйте нищо върху ламелите на вентилационните дюзи. Съществува риск от нараняване и нанасяне на щети в случай на катастрофа.

Фиксирани вентилационни дюзи

Допълнителни вентилационни дюзи има под челното стъкло и прозорците на вратите, както и в зоната за краката.

Поддръжка

Входящи отвори за въздух

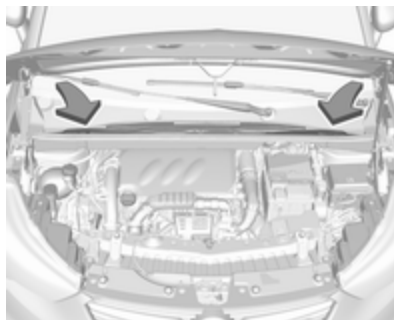

Въздушният отвор пред челното стъкло в двигателното отделение трябва да се поддържа чист, за да не се възпрепятства притокът на въздух. Отстранявайте нападдалите листа, нечистотии или сняг.

Въздушен филтър в купето

Сменяйте филтъра редовно за максимален ефект.

По-честа смяна на въздушния филтър в купето може да е необходима, ако шофирате в райони с интензивно движение, лошо качество на въздуха, райони с високи нива на прах или чувствителни към алергените на околната среда.

Смяна на въздушния филтър в купето може да е необходима и ако е налице намалена въздушна струя, запотени прозорци или миризми.

Вашият търговец може да помогне да се определи кога е правилното време за смяна на филтъра.

Редовно включване на климатичната система

За да се осигури ефикасната работа на системата, охлаждането трябва да се включва веднъж месечно за няколко минути, независимо от атмосферните условия и сезона. Охлаждането не работи при ниски външни температури.

Сервизно обслужване

За да осигурите оптималното охлаждащо действие ви препоръчваме да проверявате веднъж годишно климатичната система, като се започне от третата година след първата регистрация на автомобила, включвайки:

- тест за функционалност и налягане
- функционалност на отоплението
- проверка за теч
- проверка на задвижващите ремъци
- почистване на системата за отводняване на кондензатора и изпарителя
- проверка на работата
- проверка на въздушен филтър в купето

Шофиране и обслужване

Съвети по управлението на

автомобила	149
Контрол над автомобила	149
Завиване	149

Стартиране и обслужване

Разработване на новия автомобил	149
Положения на контакта за запалване	150
Бутон за захранване	150
Режим на пестене на енергия	152
Стартиране на двигателя	152
Прекъсване подаването на гориво в режим на моторна спирачка	154
Система стоп/старт	155
Паркиране	157

Изгорели газове

Изпускателен филтър	158
Катализатор	159
AdBlue	159

Автоматична скоростна кутия

Дисплей на скоростната кутия	163
Скоростен лост	163
Ръчен режим	164
Електронни програми за управление	165
Неизправност	165
Прекъсване на електрозахранването	165

Механична скоростна кутия

Спирачки	167
Антиблокираща спирачна система	167
Ръчна спирачка	168
Помощ при спиране	168
Помощ при потегляне по наклон	169

Системи за контрол при шофиране

Електронна стабилизираща система и система за тракшън контрол	169
--	------------

Помощни системи за водача

Круиз контрол (система за поддържане на дадена скорост)	170
Ограничител на скоростта	173

Предупреждение за преден сблъсък	176
Активно аварийно спиране ...	178
Предна защита на пешеходци	181
Помощ при паркиране	182
Модернизирана помощна система за паркиране	186
Предупреждение за страничната сляпа зона	191
Система за панорамен изглед	194
Камера за задно виждане	197
Предупреждение за напускане на платно	198
Предупреждение за водача ..	200

Гориво

Гориво за бензинови двигатели	201
Гориво за дизелови двигатели	201
Гориво за работа на втечен газ	203
Зареждане с гориво	203

Прицеп на ремарке

Обща информация	207
Особености при шофирането, съвети относно тегленето	207
Теглене на ремарке	208
Теглич	209

Съвети по управлението на автомобила

Контрол над автомобила

Никога не се движете по инерция с изгасен двигател

В това положение не работят много устройства (напр. сервоусилвателят на спирачките, усилвателят на кормилното управление). Карането по този начин е опасно за Вас и за останалите.

По време на Autostop работят всички системи.

Система "стоп/старт" ⇨ 155.

Повишаване на оборотите на празен ход

Ако поради състоянието на акумулатора на автомобила се налага неговото зареждане, трябва да се повиши изходящата мощност на генератора. Това може

да се постигне с повишаване на оборотите на празен ход, което може да се чуе.

В центъра за информация на водача се появява съобщение.

Педали

За да се осигури безпрепятствен ход на педалите в тази зона не трябва да има никакви постелки.

Използвайте само подови постелки, които пасват точно и са закрепени с фиксаторите от страната на водача.

Завиване

Ако сервоусилването на волана се загуби поради спиране на двигателя или системна неизправност, автомобилът може да се управлява, но с много по-голямо усилие.

Стартиране и обслужване

Разработване на новия автомобил

Не натискайте ненужно силно спирачките през първите няколко пътувания.

При първо използване на автомобила парафинът и маслото върху системата за отделяне на изгорелите газове могат да предизвикат отделяне на пушек. Паркирайте автомобила на открито за известно време след първото използване, като избягвате вдишването на изпаренията.

По време на периода на разработване, разходът на гориво и двигателно масло може да е по-висок.

Освен това, процесът за почистване на изпускателния филтър може да се извършва по-често.

Изпускателен филтър ⇨ 158.

Autostop може да се забрани, за да се осигури зареждането на акумулатора на автомобила.

Положения на контакта за запалване

Завъртете ключа:

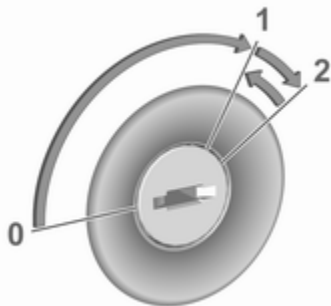

- 0 : изключено запалване: Някои функции остават активни до изваждане на ключа или отваряне на вратата на водача, при условие, че запалването е било включено
- 1 : запалване в режим захранване: Запалването е включено, дизеловият двигател претърпява предварително подгряване. Контролните индикатори светват и повечето електрически функции работят
- 2 : стартиране на двигателя: Отпуснете ключа след стартиране на двигателя

Блокировка на волана

Извадете ключа от контакта за запалване и завъртете волана, докато блокира.

⚠ Опасност

Никога не изваждайте ключа от ключа на запалването по време на шофиране, тъй като това ще доведе до заключване на волана.

Бутон за захранване



Електронният ключ трябва да е в автомобила.

Стартиране на двигателя

Задействайте педала на съединителя (механична скоростна кутия), спирачния педал

и натиснете **Start/Stop**. Отпуснете бутона след началото на стартовата процедура.

Запалване в режим на мощност без стартиране на двигателя

Натиснете **Start/Stop** без задействане на педала на съединителя или спирачката. Контролните индикатори светват и повечето електрически функции работят.

Изключен двигател и запалване

Натиснете **Start/Stop** за кратко във всеки режим или когато двигателят работи и автомобилът е неподвижен. Някои функции остават активни до отваряне на вратата на водача, при условие, че запалването е било включено.

Аварийно изключване по време на шофиране

Натиснете **Start/Stop** за 5 секунди ⇨ 152. Воланът се заключва веднага след спиране на автомобила.

Блокировка на волана

Блокировката на волана се активира автоматично, когато:

- Автомобилът е неподвижен.
- Запалването е било изключено.

За освобождаване на блокировката на волана, отворете и затворете вратата на водача и включете запалването в режим на захранване или стартирайте директно двигателя.

⚠ Предупреждение

Когато акумулаторът е изтощен, автомобилът не бива да се тегли и да се стартира чрез теглене или бутане, тъй като ключалката на кормилната колона не може да се освободи.

Работа на автомобилите със система с електронен ключ в случай на неизправност

Ако електронният ключ е неизправен или батерията му е изтощена, Центърът за

информация на водача може да изведе **No Remote Detected (Не е открито дистанционно)** или **Replace Battery in Remote Key (Сменете батерията в дистанционния ключ)** на дисплея, когато опитате да стартирате автомобила.



Задръжте електронния ключ с бутоните отвън при маркировката на капака на кормилната колона, както е показано на илюстрацията.

Задействайте педала на съединителя (механична скоростна кутия), спирачния педал

и натиснете **Start/Stop**. Отпуснете бутона след началото на стартовата процедура.

Тази възможност е предвидена само за аварийни случаи. Сменете батерията на електронния ключ при първа възможност ⇨ 24.

За отключване или заключване на вратите, вижте "Неизправност в модула на дистанционното управление или в системата на електронния ключ" ⇨ 25.

Режим на пестене на енергия

Този режим деактивира електрическите консуматори, за да се избегне прекомерното разреждане на акумулатора на автомобила. Тези консуматори, като например системата Инфотейнмънт, чистачките на предното стъкло, късите светлини, осветлението на прага и т.н., могат да се използват максимално за около 40 минути след изключване на запалването.

Преминаване към режим на пестене на енергия

Когато режимът на пестене на енергия е активиран, в центъра за информация на водача се появява съобщение, обозначаващо **Режим на пестене на енергия**.

Активно телефонно обаждане, използващо опцията "свободни ръце", ще се поддържа за около 10 минути по-дълго.

Деактивиране на режим на пестене на енергия

Режимът на пестене на енергия се изключва автоматично при рестартиране на двигателя. Оставете двигателя да работи за достатъчно зареждане:

- за по-малко от 10 минути за използване на консуматорите приблизително за 5 минути
- за повече от 10 минути за използване на консуматорите приблизително до 30 минути

Стартиране на двигателя

Автомобили с контакт за запалване

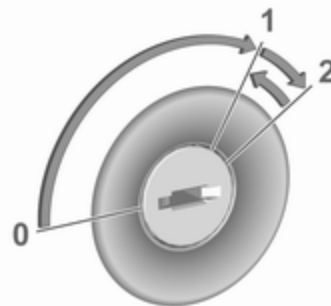

- Завъртете ключа в положение 1.
- Завъртете леко волана за да освободите ключалката му.
- Ръчна скоростна кутия: задействайте съединителя и спирачния педал.
- Автоматична скоростна кутия: задействайте спирачния педал и преместете скоростния лост в положение **P** или **N**.
- Не натискайте педала на газта.

- Дизелови двигатели: изчакайте, докато контролният индикатор  изгасне.
- Завъртете ключа в позиция 2 и отпуснете след стартиране на двигателя.

Механична скоростна кутия: по време на Autostop, двигателят може да се стартира чрез натискане на педала на съединителя ⇨ 155.

Автоматична скоростна кутия: по време на Autostop, двигателят може да се стартира чрез отпускане на педала на спирачката ⇨ 155.

Автомобили с бутон за запалване



- Ръчна скоростна кутия: задействайте съединителя и спирачния педал.
- Автоматична скоростна кутия: задействайте спирачния педал и преместете скоростния лост в положение **P** или **N**.
- Не натискайте педала на газта.
- Натиснете бутона **Start/Stop**.
- Отпуснете бутона, след като започне процедурата по стартиране. Дизеловият двигател стартира след като

контролният индикатор  за предварително подгриване изгасне.

- Преди рестартиране или изключване на двигателя, когато автомобилът е неподвижен, натиснете веднъж за кратко **Start/Stop**.

За стартиране на двигателя по време на Autostop:

- Механична скоростна кутия: по време на Autostop, двигателят може да се стартира чрез натискане на педала на съединителя ⇨ 155.
- Автоматична скоростна кутия: по време на Autostop, двигателят може да се стартира чрез отпускане на педала на спирачката ⇨ 155.

Аварийно изключване по време на шофиране

Ако двигателят трябва да се изключи по време на движение в спешни случаи, натиснете **Start/Stop** за 5 секунди.

⚠ Опасност

Изключването на двигателя по време на шофиране може да причини загуба на мощност в спирачната система и системата за управление. Системите за асистенция и системите на въздушните възглавници са изключени. Осветлението и спирачните светлини ще изгаснат. Поради тази причина изключете двигателя и запалването по време на шофиране само при необходимост в случай на авария.

Стартиране на двигателя при ниски температури

Стартирането на двигателя без допълнителни нагреватели е възможно до -25°C за дизелови двигатели и до -30°C за бензинови двигатели. Препоръчва се двигателно масло с правилния вискозитет, правилното гориво, извършени сервизни обслужвания и достатъчно добре зареден акумулатор. При температури под -30°C , автоматичната скоростна кутия изисква период на подгряване от около 5 минути. Скоростният лост трябва да бъде в положение **P**.

Функционалности за отопление**Съобщение**

Индивидуалните функции за отопление, като отопляеми седалки или отопляем волан, могат да бъдат временно недостъпни в случай на ограничения на електрическия товар. Функциите ще се възобновят след няколко минути.

Турбо загряване на двигателя

При стартиране, наличният въртящ момент на двигателя може да е ограничен за кратко време, особено ако температурата на двигателя е ниска. Ограничението се налага, за да се позволи на смазочната система да предпази напълно двигателя.

Прекъсване подаването на гориво в режим на моторна спирачка

Подаването на гориво автоматично се прекъсва в режим на моторна спирачка, напр. при движение с включена предавка, но пуснат педал за газта.

В зависимост от условията на движение, прекъсването на подаването на гориво в режим на моторна спирачка може да се деактивира.

Система стоп/старт

Системата "стоп/старт" спомага за пестене на гориво и намалява емисиите на отработените газове. Когато условията позволяват, тя изключва двигателя, щом автомобилът се движи с ниска скорост или е неподвижен, напр. на светофар или е в задръстване.

Включване

Системата "стоп/старт" е налична щом двигателят е стартиран, автомобилът потегли и условията, посочени по-долу в този раздел, са налице.

Изключване



Деактивирайте система "стоп/старт" ръчно чрез натискане на . Деактивирането се обозначава чрез светване на светодиода в бутона.

Autostop

Автомобили с механична скоростна кутия

Autostop може да се активира при неподвижно състояние.

Активирайте Autostop както следва:

- Натиснете педала на съединителя.
- Поставете скоростния лост в неутрално положение.
- Отпуснете педала на съединителя.

Двигателят ще се изключи, докато запалването ще остане включено.

Автомобили с автоматична скоростна кутия

Ако автомобилът е неподвижен с натиснат спирачен педал, автоматичното спиране се активира автоматично.

Двигателят ще се изключи, докато запалването ще остане включено.

Системата "стоп/старт" ще бъде деактивирана по наклони, по стръмни от 12% или повече.

Индикация

Автоматичното спиране се обозначава от контролния индикатор (A).

По време на Autostop, ефективността на отоплението и спирачките остава същата.

Условия за Autostop

Системата "стоп/старт" проверява дали всяко от следните условия е налице.

- Системата "стоп/старт" не е деактивирана ръчно.
- Вратата на водача е затворена или дали е поставен предпазния колан на водача.
- Акумулаторът на автомобила е зареден достатъчно и е в добро състояние.
- Двигателят е загрят.

- Температурата на охлаждащата течност на двигателя не е твърде висока.
- Температурата на отработените газове на двигателя не е много висока, напр., след движение с високо натоварване на двигателя.
- Околната температура не е твърде ниска или твърде висока.
- Климатичната система позволява Autostop.
- Вакуумът в спирачките е достатъчен.
- Самопочистващата функция на изпускателния филтър не е активна.
- Автомобилът е бил шофиран със скорост, равна най-малко на пешеходна, от последния Autostop насам.

В противен случай, Autostop ще се забрани.

Съобщение

Autostop може да бъде забранен за няколко часа след смяна или разкачване на акумулатора.

Някои настройки на климатичната система може да забраняват Autostop. Вижте раздела за климатика за повече подробности ⇨ 135.

Ако Autostop временно не е достъпен, (A) мига в зелено ⇨ 103.

Веднага след шофиране с по-висока скорост, Autostop може да бъде забранен.

Разработване на новия автомобил ⇨ 149.

Защита от изтощаване на акумулатора на автомобила

За да се гарантира надеждно рестартиране на двигателя, като част от системата "старт/стоп" са вградени някои функции за защита от изтощаване на акумулатора на автомобила.

Мерки за пестене на енергия

По време на Autostop някои електрически функции като допълнителен електрически нагревател или подгриване на задното стъкло са деактивирани или превключени на режим за

пестене на енергия. Скоростта на вентилатора на климатичната система се намалява за пестене на енергия.

Рестартиране на двигателя от водача

Автомобили с механична скоростна кутия

Конвенционален рестарт

Всички двигатели имат конвенционален рестарт.

Натиснете педала на съединителя без да натискате спирачния педал, за да рестартирате двигателя.

При двигатели с късен рестарт, конвенционален рестарт е възможен само без натиснат педал на спирачката.

Рестартиране на двигателя от система "стоп/старт"

Скоростният лост трябва да бъде в неутрално положение, за да позволи автоматично рестартиране.

Ако едно от следните условия настъпи по време на Autostop, двигателят ще се рестартира автоматично от системата "стоп/старт":

- Системата "стоп/старт" е деактивирана ръчно.
- Предпазният колан на водача не е поставен или вратата на водача е отворена.
- Температурата на двигателя е твърде ниска.
- Нивото на заряд на акумулатора на автомобила е под определено ниво.
- Вакуумът в спирачките не е достатъчен.
- Климатичната система изисква стартиране на двигателя.
- Климатикът се включва ръчно.

Ако електрически аксесоар, напр., преносим компактдиск плеър, е свързан към електрическия контакт, може да се забележи кратък спад в захранването по време на рестартиране.

Паркиране

⚠ Предупреждение

- Не паркирайте автомобила върху лесно запалима повърхност. Високата температура на изпускателната система може да запали тази повърхност.
- Винаги натягайте ръчната спирачка. Винаги натягайте ръчната спирачка без да натискате освобождаващия бутон. Върху наклони натягайте ръчната спирачка колкото може по-силно. За да намалите силата за задействане, в същото време натиснете спирачния педал.
- Изключете двигателя.
- Ако автомобилът е върху равна повърхност или наклон нагоре, включете на първа предавка или поставете скоростния лост в позиция **P**, преди да извадите ключа за

запалване или да изключите запалването на автомобилите с бутон за захранване. При възходящ наклон завъртайте колелата навън от бордюра.

Ако автомобилът е върху наклон надолу, включете на задна предавка или поставете скоростния лост в позиция **P**, преди да извадите ключа за запалване или да изключите запалването на автомобилите с бутон за захранване. Завъртете предните колела към бордюра.

- Затворете прозорците.
- Извадете ключа за запалване от контакта или изключете запалването на автомобилите с бутон за захранване. Завъртете волана докато усетите, че ключалката го заключи.

- Заключете автомобила.
- Включете алармената система.
- Вентилаторите за охлаждане на двигателя могат да продължат да работят след изключване на двигателя
↻ 214.

Внимание

След работа при високи обороти или голямо натоварване на двигателя, оставете двигателя да работи за кратко при ниско натоварване или на празен ход за около 30 секунди преди да го изгасите, с цел предпазване на турбокомпресора.

Съобщение

В случай на сблъсък, при който се отваря въздушна възглавница, двигателят се изключва автоматично, ако автомобилът спре в рамките на известно време.

Изгорели газове

⚠ Опасност

Изгорелите газове на двигателя съдържат отровен въглероден окис, който няма цвят и мирис и може да бъде смъртоносен при вдишване.



Ало изгорелите газове проникнат в купето, отворете прозорците. Причината за неизправността трябва да се отстрани в сервиз.

Избягвайте да карате с отворен багажник, защото изгорелите газове може да проникнат в автомобила.

Изпускателен филтър

Автоматичен процес на почистване

Изпускателният филтър пречиства изгорелите газове от сажди.



Началото на насищане на изпускателния филтър се обозначава с временно светване на  или , придружено от съобщение в Центъра за информация на водача.

Веднага щом пътните условия позволяват това, регенерирайте филтъра чрез шофиране на автомобила със скорост поне 60 км/ч до изгасване на контролния индикатор.

Съобщение

При нов автомобил, първата регенерация на изпускателния филтър може да е придружена от мирис на изгоряло, което е нормално. След продължителна работа на автомобила при много ниска скорост или при празен ход, може да излиза водна пара от ауспуха при ускорение. Това не се отразява на поведението на автомобила или на околната среда.

Процес по почистване не е възможен



Ако  или  продължи да свети, придружено от звуков сигнал и съобщение, това показва, че нивото на добавката във впускателния филтър е твърде ниско.

Резервоарът трябва да се долее без забавяне. Потърсете помощта на сервиз.

Катализатор

Катализаторът намалява количеството на вредните вещества в изгорелите газове.

Внимание

Горива с качество различно от посочените на стр.  201,  270 може да повредят катализатора или електронните компоненти.

Неизгорелият бензин ще прегрее и повреди катализатора. Затова

избягвайте прекомерната употреба на стартера, пълното изпразване на горивния резервоар и стартирането на двигателя чрез бутане или теглене.

В случай на проблеми със запалването, неравномерна работа на двигателя, спадане на мощността на двигателя или други необичайни явления, възможно най-скоро отстранете причината за проблема в сервиз. Ако се налага по спешност, пътуването може да продължи за кратък период от време, като скоростта на автомобила и оборотите на двигателя се поддържат ниски.

AdBlue

Обща информация

Селективната каталитична редуция (BlueInjection) е метод за значително намаляване на азотните оксиди в отработените емисии. Това се постига чрез впръскване на отработена течност

от дизел ((DEF)) в изпускателната система. Амониакът, освободен от течността, реагира с азотните газове (NO_x) от ауспуха и ги превръща в азот и вода.

Обозначение на тази течност е AdBlue®. Това е нетоксична, незапалима, безцветна и без мирис течност, съставена от 32% урея и 68% вода.

Предупреждение

Избягвайте контакт на AdBlue с кожата или очите.

В случай на контакт с кожата или очите, изплакнете с вода.

Внимание

Избягвайте контакт на AdBlue с боята.

В случай на контакт, изплакнете с вода.

AdBlue замръзва при температура от приблизително -11 °C. Тъй като автомобилът е оборудван с

предварителен нагревател за AdBlue, редуцията на емисиите при ниски температури е осигурена. Предварителният нагревател за AdBlue работи автоматично.

Предупреждение за ниво

Разходът на AdBlue е приблизително 1,5 литра за 1000 км. Разходът може да е по-голям в зависимост от поведението при шофиране (напр., голям товар или теглене).

В зависимост от изчисленото количество AdBlue, на центъра за информация на водача се показват различни съобщения. Съобщенията и ограниченията се изискват от закона.

Първото възможно предупредително съобщение се показва при диапазон на AdBlue под 2400 км, показва се при всяко стартиране и при всяко намаляване с 300 км:

Долейте AdBlue: Стартиране невъзможно след 2400 км

Освен това, контролният индикатор  свети постоянно и с всяко диалогово съобщение прозвучава зумер.

При диапазон на AdBlue под 600 км се показва следното предупредително съобщение, показва се при всяко стартиране и при всяко намаляване на обхвата с 20 км:

Долейте AdBlue: Стартиране невъзможно след 600 км

Освен това, контролният индикатор  мига постоянно и с всяко диалогово съобщение прозвучава зумер.

Съобщение

В случай на висок разход на AdBlue, центърът за информация на водача може да покаже това предупреждение без предишните нива на предупреждение.

Последното ниво на предупреждение е при празен резервоар за AdBlue. Рестартирането на двигателя е невъзможно. Следното

предупредително съобщение се показва и не може да бъде игнорирано:

Долейте AdBlue: Стартиране невъзможно

Освен това контролният индикатор  мига непрекъснато и двигателят не може да се рестартира, докато резервоарът за AdBlue не се допълни с поне 5 литра.

Предупреждения за високи нива на емисии

Ако нивото на емисиите на отработени газове се повиши над определена стойност, в центъра за информация на водача ще се изведат предупреждения, подобни на тези за пробег.

Ще се изведат заявки за проверка на изпускателната система и накрая, съобщение за недопускане на рестартиране на двигателя. Тези ограничения са законово изискване.

Консултирайте се със сервиз.

Допълване на AdBlue

Внимание

Използвайте само AdBlue, отговаряща на европейските стандарти DIN 70 070 и ISO 22241-1.

Не използвайте добавки.

Не разреждайте AdBlue.

В противен случай може да се повреди системата за селективна каталитична редукция.

Съобщение

Когато не е налична помпа за зареждане на пътнически автомобили на бензиностанцията, използвайте само AdBlue бутилки или кутии с уплътнен адаптер за зареждане, за да избегнете разливане и за да сте сигурни, че изпаренията от резервоара са затворени и не излизат навън. AdBlue в бутилки или кутии е налична в много

бензиностанции и може да бъде закупена и от дилърите на Opel и други магазини.

Тъй като AdBlue има ограничена трайност, проверете срока на годност преди пълнене.

Съобщение

Напълнете резервоара с поне 5 литра, за да осигурите разпознаването на новото ниво на AdBlue.

В случай, че не се разпознае успешно доливането на AdBlue:

1. Шофирайте без да спирате автомобила в продължение на 10 минути, като поддържате скорост над 20 км/ч.
2. Ако доливането на AdBlue е разпознано успешно, ограниченията или предупрежденията за AdBlue, свързани с нивото, ще изчезнат.

Ако доливането на AdBlue все още не е разпознано успешно, потърсете съдействие от сервиз.

Ако AdBlue трябва да се долива при температури под -11°C , доливането на AdBlue може да не се разпознае от системата. В такъв случай, паркирайте автомобила на място с по-висока околна температура, докато AdBlue се втечни.

Съобщение

При развиване на предпазната капачка от отвора за пълнене, може да излязат амонячни пари. Не вдишвайте, тъй като парите имат остра миризма. Парите не са вредни при вдишване.

Препоръчва се напълване на резервоара за AdBlue догоре.

Автомобилът трябва да се паркира на хоризонтална повърхност.

Гърловината за зареждане с AdBlue е разположена зад капачка на резервоара за гориво в лявата задна част на автомобила.

Капакът на резервоара за гориво може да се отвори само, ако автомобилът е отключен.

1. Извадете ключа от контакта за запалване.

2. Затворете всички врати, за да се избегне навлизане на амонячни пари в купето.
3. Освободете капачка на резервоара за гориво, като го натиснете  203.



4. Развийте предпазната капачка от гърловината на резервоара.
5. Отворете контейнера за AdBlue.
6. Поставете единия край на маркуча в контейнера и завинтете другия край върху гърловината за пълнене.

7. Вдигайте контейнера докато се изпразни или докато изтичането от него спре. Това може да отнеме до 5 минути.
8. Поставете контейнера на земята, докато маркучът се изпразни, изчакайте 15 секунди.
9. Развийте маркуча от гърловината на резервоара.
10. Поставете предпазната капачка и завъртете по часовниковата стрелка, докато се застопори.

Съобщение

Изхвърляйте контейнера от AdBlue съгласно екологичните разпоредби. Маркучът може да бъде използван повторно след измиване с чиста вода преди AdBlue-то да се изпари.

Автоматична скоростна кутия

Автоматичната скоростна кутия позволява автоматично (автоматичен режим) или ръчно (ръчен режим) превключване на предавките.

Ръчно превключване е възможно в ръчен режим чрез натискане на скоростния лост до + или - ⇨ 164.

Дисплей на скоростната кутия



Центърът за информация на водача показва режима или избраната предавка.

В автоматичен режим програмата за движение се показва с **D**.

В ръчен режим се показва **M** и числото на избраната предавка.

R показва задната предавка.

N показва неутрално положение.

P показва положение за паркиране.

Скоростен лост



Преместете скоростния лост в превключващия шлюз, както е показано на илюстрацията по-горе.

P : позиция за паркиране, колелата са блокирани, използвайте я само при неподвижен автомобил и натегнатата ръчна спирачка

R : предавка за заден ход - включвайте я само, когато автомобилът е неподвижен

N : неутрална

D : автоматичен режим

M : ръчен режим

+ : превключване на по-висока предавка в ръчен режим

- : превключване на по-ниска предавка в ръчен режим

Скоростният лост е блокиран в **P** и може да бъде изваден само при включено запалване и натиснат спирачен педал.

Двигателят може да бъде стартиран само при скоростен лост в положение **P** или **N**. След като изберете положение **N**, преди стартиране на двигателя натиснете спирачния педал или дръпнете ръчната спирачка.

Не подавайте газ докато включвате на предавка. Никога не натискайте педала на газта и спирачния педал едновременно.

Когато е включена предавка, автомобилът започва леко да "пъззи" при отпускане на спирачката.

Спиране с помощта на двигателя

За да използвате спирачния ефект на двигателя, изберете навреме по-ниска предавка, когато се спускате по наклон, виж ръчен режим.

Разклащане на автомобила

Разклащането на автомобила е позволено само, ако автомобилът е заседнал в пясък, кал или сняг. Премествайте последователно скоростния лост от **D** в **R** и обратно. Не форсирайте двигателя и избягвайте рязкото подаване на газ.

Паркиране

Натегнете ръчната спирачка и включете **P**.

Ръчен режим



Преместете скоростния лост от позиция **D** наляво в позиция **M**.

Бутнете скоростния лост нагоре **+** за превключване на по-висока предавка.

Бутнете скоростния лост надолу - за превключване на по-ниска предавка.

Ако се избере по-висока предавка, когато оборотите на двигателя са прекалено ниски, или се избере по-ниска предавка, когато оборотите са прекалено високи, превключване не се извършва. Това може да предизвика появата на съобщение на центъра за информация на водача.

В ръчен режим, високите обороти на двигателя не водят до автоматично превключване на по-висока предавка.

Показание за смяна на предавка

Показва се ▲ с цифрата на следващата по-висока предавка, когато се препоръчва превключване на по-висока предавка поради съображения за пестене на гориво.

Указание за превключване се показва само в ръчен режим.

Електронни програми за управление

- След стартирането на студен двигател програмата за работната температура увеличава оборотите на двигателя, за да доведе по-бързо катализатора до необходимата температура.
- Специални програми автоматично адаптират точките на превключване при карането по възходящи или низходящи наклони.
- При условия на сняг и лед или други хлъзгави повърхности, електронното управление на трансмисията позволява на водача да избере ръчно първа, втора или трета предавка за потегляне.

Функция кикдаун

Натискането на педала на газта след позицията за кикдаун ще доведе до максимално ускорение, независимо от избрания режим на движение. Скоростната кутия превключва на по-ниска предавка в зависимост от скоростта на автомобила.

Неизправност

В случай на неизправност се извежда съобщение на центъра за информация на водача.

Предупредителни съобщения
☞ 112.

Електронното управление на трансмисията позволява само трета предавка. Автоматичното превключване на предавките е вече невъзможно.

Не карайте с повече от 100 км/ч.

Причината за неизправността трябва да се отстрани в сервиз.

Прекъсване на електрозахранването

В случай на прекъсване в електрозахранването скоростният лост не може да бъде изваден от положение Р.

Ако акумулаторът е изтощен, стартирайте двигателя чрез помощен акумулатор и кабели ☞ 251.

Ако причината за неизправността не е в акумулатора, освободете скоростния лост.

1. Натегнете ръчната спирачка.
2. Освободете облицовката на скоростния лост от централната конзола. Бръкнете с пръст в коженото гнездо под скоростния лост и натиснете облицовката нагоре.

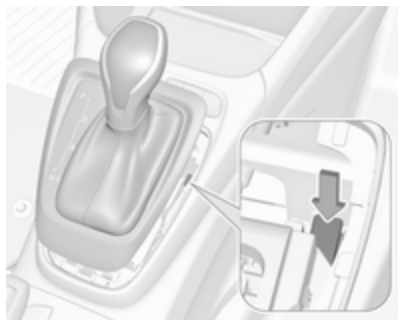

3. Натиснете бутона и преместете скоростния лост извън положение **P**. Причината за прекъсване на захранването трябва да се отстрани в сервиз.
4. Поставете обратно ръкава на скоростния лост в конзолата и го закопчайте.

Механична скоростна кутия



За включване на задна предавка при 5-степенна скоростна кутия, натиснете педала на съединителя и преместете скоростния лост надясно и назад.



За включване на задна предавка при 6-степенна скоростна кутия, натиснете педала на съединителя, дръпнете пръстена под скоростния лост и преместете скоростния лост наляво и напред.

Ако предавката не се включи, поставете скоростния лост в неутрално положение, освободете педала на съединителя и го натиснете отново; след това повторно изберете предавката.

Не приплъзвайте ненужно съединителя.

При работа със съединителя натискайте педала му докрай. Не използвайте педала за да подпирате крака си на него.

Мощността на двигателя ще бъде намалена, когато бъде открито приплъзване на съединителя за определен период от време. В такъв случай в центъра за информация на водача се показва предупреждение. Отпуснете съединителя.

Внимание

Не се препоръчва да се кара с ръка поставена на скоростния лост.

Показание за смяна на предавка ↪ 101.

Система "стоп/старт" ↪ 155.

Спирачки

Спирачната система е съставена от два независими спирачни кръга. Ако единият от спирачните кръгове откаже, автомобилът все още може да бъде спрян с помощта на другия спирачен кръг. Спирачният ефект обаче се постига само при силно натискане на спирачния педал. За това се изисква значително по-голямо усилие. Спирачният път се увеличава. Потърсете помощта на сервиз преди да продължите пътуването.

Ако двигателят не работи, ефектът от сервоусилването на спирачките изчезва след едно-две натискания на спирачния педал. Това не намалява спирачния ефект, но стопирането изисква значително по-голям натиск върху педала. Това е особено важно да се има предвид при теглене на автомобила.

Контролен индикатор (лампа) (D)
↪ 100.

Антиблокираща спирачна система

Антиблокиращата спирачна система (ABS) предпазва колелата от блокиране.

ABS започва да регулира спирачното налягане веднага, щом някое от колелата покаже признаци на блокиране. Автомобилът остава управляем дори и при рязко спиране.

Действието на ABS се усеща по пулсирането на спирачния педал и шума от процеса на регулиране.

За да се постигне оптимален спирачен ефект задръжте педала натиснат докрай през цялото време на спирачния процес, независимо от пулсирането му. Не намалявайте натиска върху педала.

При спиране в случай на авария, варийните предупредителни светлини се включват автоматично, в зависимост от степента на намаляване на

скоростта. Те се изключват автоматично при първото ускоряване на скоростта.

След потегляне, системата извършва самопроверка, която може да се чуе.



Контролен индикатор (лампа) (ABS)
⇨ 100.

Неизправност

⚠ Предупреждение

При неизправност на ABS е възможно блокиране на колелата в случай на много рязко спиране. Предимствата на ABS вече не са налице. При рязко спиране автомобилът вече не може да се управлява и може да започне да занася.

Причината за неизправността трябва да се отстрани в сервиз.

Ръчна спирачка

⚠ Предупреждение

Преди напускане на автомобила, проверете статуса на ръчната спирачка. Контролният индикатор (P) трябва да свети постоянно.

Механична ръчна спирачка

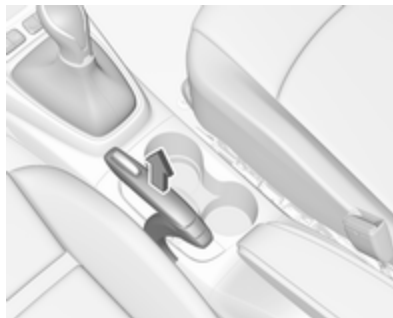

⚠ Предупреждение

Винаги натягайте силно ръчната спирачка без да натискате бутона за освобождаване; при спиране върху наклон я натягайте колкото може по-силно.

За да освободите ръчната спирачка дръпнете леко лоста нагоре, натиснете освобождаващия бутон и свалете лоста докрай надолу.

За да намалите силата нужна за задействане на ръчната спирачка натиснете в същото време и спирачния педал.

Контролен индикатор (лампа) (P)
⇨ 100.

Помощ при спиране

Ако спирачният педал се натисне бързо и силно, автоматично се прилага максимална спирачна сила.

Действието на помощта при спиране може да се усети от пулсирането на спирачния педал и по-голямото съпротивление, което той оказва при натискане.

Поддържайте натиска върху спирачния педал, докато желаете да продължи процеса на пълното спиране. Спирачната сила автоматично намалява, когато спирачният педал се отпусне.

Помощ при потегляне по наклон

Системата спомага за предотвратяване на нежелателно движение при потегляне по наклони.

При отпускане на педала на спирачката след спиране по наклон, спирачките остават активни още 2 секунди. Спирачките се освобождават автоматично веднага след като автомобилът започне да ускорява.

Системи за контрол при шофиране

Електронна стабилизираща система и система за тракшън контрол

Електронната стабилизираща система (ESC) подобрява стабилността при движение, когато е необходимо, независимо от пътната настилка и сцеплението на гумите.

Веднага щом автомобилът започне да занася (недозавиване / презавиване), мощността на двигателя се намалява и колелата биват спирани поотделно.

ESC работи съвместно със системата за тракшън контрол (контрол на сцеплението) (ТС). Тя предпазва водещите колела от буксуване.

ТС е компонент на ESC.

ТС подобрява стабилността на движение, когато е необходимо, независимо от пътната настилка

или сцеплението на гумите, като предотвратява боксуването на водещите колела.

Веднага щом задвижваните колела започнат да боксуват, мощността на двигателя се намалява и колелото, което най-много боксува се стопира отделно. Това значително подобрява стабилността на автомобила при каране по хлъзгави пътни настилки.



ESC и ТС работят след всяко стартиране на двигателя, веднага щом изгасне индикаторът .

Когато ESC и ТС работят,  мига.

⚠ Предупреждение

Не допускате тази специална безопасна функция да Ви изкуши за поемане на рискове при каране.

Пригответе скоростта си към пътните условия.

Контролен индикатор (лампа) 
 ⇨ 101.

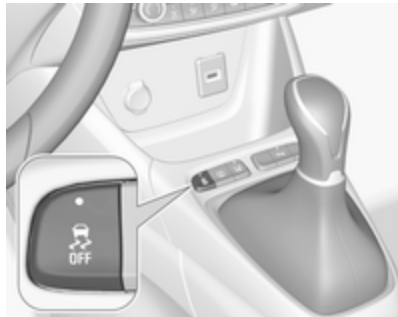
Изключване

ESC и TC могат да се деактивират, когато е необходимо: натиснете .

Контролната лампа  светва.

Контролна лампа (индикатор) 
 ⇨ 101.

В Центъра за информация на водача се извежда съобщение за статус при деактивирането на ESC и TC.

ESC и TC се активират отново с повторно натискане на бутона , с натискане на спирачка или в случай, че автомобилът се движи със скорост над 50 км/ч.

 изгасва при повторно активиране на ESC и TC.

ESC и TC също така се активират отново при следващото включване на запалването.

Неизправност

Ако има неизправност в системата, контролният индикатор  свети постоянно и в центъра за информация на водача се появява съобщение. Системата не е готова за работа.

Причината за неизправността трябва да се отстрани в сервиз.

Помощни системи за водача**⚠ Предупреждение**

Помощните системи за водача са разработени, за да подпомагат водача, а не да заместват неговото внимание.

Водачът има пълен контрол върху автомобила и поема пълна отговорност при шофиране на автомобила.

При използване на помощни системи за водача, винаги внимавайте за текущата пътна ситуация и спазвайте приложимите правила за движение.

Круиз контрол (система за поддържане на дадена скорост)

Круиз контролът може да запаметява и поддържа скорости над 40 км/ч. Освен това, при механична скоростна кутия трябва

да се включи най-малко трета предавка, при автоматична скоростна кутия трябва да се избере позиция **D** или втора или по-висока предавка в позиция **M**.



Отклонения от запаметената скорост може да се получат при каране по възходящ или низходящ наклон.

Системата поддържа скоростта на автомобила при предварително зададената скорост от водача, без необходимост от натискане на педала на газта.

Предварително зададената скорост може да се надвиши временно чрез силно натискане на педала на газта.



Статусът и предварително настроената скорост се показват на дисплея на Центъра за информация на водача.

Не използвайте круиз контрол в случаите, когато поддържането на постоянна скорост не е препоръчително.

Контролна лампа (индикатор) 
 104.

Включване на системата



Натиснете  на волана: символът  и съобщение се показват в Центъра за информация на водача. Системата още не е активна.

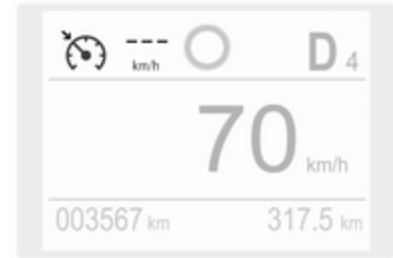

Активиране на функционалността

Задаване на скорост от водача

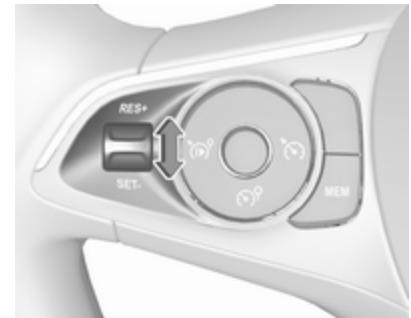

Ускорете до желаната скорост и завъртете колелото за настройка за кратко до **SET/-**. Текущата скорост се запаметява и поддържа. Педалът за газта може да бъде освободен.

Предварително настроената скорост тогава може да се променя с преместване на колелото за настройка до **RES/+** за увеличаване или до **SET/-** за намаляване на скоростта. Преместете колелото няколко пъти, за да промените скоростта на малки стъпки, преместете и задръжте, за да промените скоростта на големи стъпки.

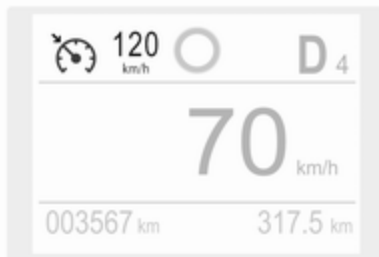

Зададената скорост се показва в центъра за информация на водача.

Възприемане на скоростта от разпознаването на ограничението на скоростта

Интелигентната адаптация на скоростта информира водача при разпознаване на ограничение на скоростта от разпознаването на ограничението на скоростта. Разпознатият лимит за скоростта може да се използва като нова стойност за круиз контрол.

Използвайки камерата в горната част на предното стъкло, тази система разпознава и чете знаците за ограничение на скоростта и край на ограничението на скоростта.

Ако круиз контролът е активен, разпознатото ограничение на скоростта ще се изведе на дисплея на Центъра за информация на водача и ще светне "MEM".

Натиснете **MEM** на волана, за да заявите запаметяване на предложената скорост.

Натиснете **MEM** на волана още веднъж, за да потвърдите и запаметите новата настройка на скоростта.

Тази скорост е новата стойност за круиз контрола.

Тази функция може да се активира или деактивира от менюто "Персонализиране на автомобила" ⇨ 114.

Надвисяване на зададената скорост

Скоростта на автомобила може да се увеличи чрез натискане на педала за газта. Когато се отпусне педалът за газта, предварително запаметената скорост се възстановява.

Деактивиране на функционалността

Натиснете : круиз контролът е в режим на пауза и се извежда съобщение. Автомобилът се движи без круиз контрол.

Круиз контролът е деактивиран, но не е изключен. Последно запаметената скорост остава в паметта за по-късно възобновяване на скоростта.

Круиз контролът се изключва автоматично при:

- При натискане на спирачния педал.
- При натискане на педала на съединителя.

- Скоростта на автомобила е под 40 км/ч.
- Когато системата за тракшън контрол или електронната стабилизираща система работи.
- Скоростен лост в **N**, първа или втора предавка.

Възстановяване на запаметената скорост

Завъртете колелото за настройка на **RES/+** при скорост над 40 км/ч. Запаметената скорост се възобновява.

Изключване на системата

Натиснете : режимът на круиз контрол се отменя и индикацията за круиз контрол изгасва от дисплея на Центъра за информация на водача.

Натискането на  за активиране на ограничител на скоростта ще деактивира круиз контрола.

Изключването на запалването отменя всички програмирани стойности за скорост.

Неизправност

В случай на неизправност на круиз контрола, скоростта се изчиства, което води до мигане на тиретата.

Ограничителят на скоростта може да не работи коректно, ако пътните знаци не отговарят на изискванията на Виенската конвенция за пътни знаци и сигнали.

Ограничител на скоростта

Ограничителят на скоростта предотвратява надвисяването на предварително настроената максимална скорост.

Максималната скорост може да бъде настроена при скорост на движение над 30 км/ч.



Водачът може да ускори автомобила до предварително зададената скорост. Промени в ограничената скорост може да се появят при спускане по наклон.

Предварително зададената скорост може да се надвиши временно чрез силно натискане на педала на газта.

Статусът и предварително настроеният лимит за скоростта се показват на дисплея на Центъра за информация на водача.

Включване на системата



Натиснете , символът  и съобщение се показват в Центъра за информация на водача. Системата още не е активна.

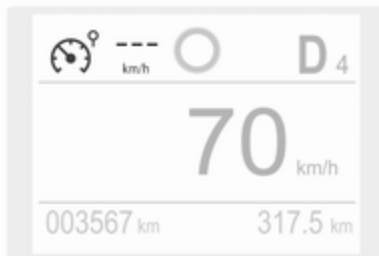

Активиране на функционалността

Задаване на скорост от водача

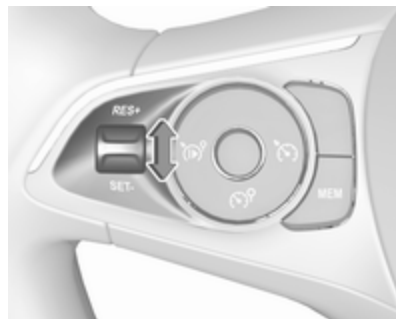

Ускорете до желаната скорост и завъртете колелото за настройка за кратко до **SET/-**. Текущата скорост се запаметява като максимална скорост.

Предварително настроената максимална скорост може да се променя с преместване на колелото за настройка до **RES/+** за увеличаване или до **SET/-** за намаляване на желаната максимална скорост. Преместете колелото няколко пъти, за да промените скоростта на малки стъпки, преместете и задръжте, за да промените скоростта на големи стъпки.



Зададената скорост се показва в центъра за информация на водача.



Натиснете  за активиране на ограничител на скоростта.

Възприемане на скоростта от разпознаването на ограничението на скоростта

Интелигентната адаптация на скоростта информира водача при разпознаване на ограничение на скоростта от разпознаването на ограничението на скоростта. Разпознатият лимит за скоростта може да се използва като нова стойност за ограничителя на скоростта.

Използвайки камерата в горната част на предното стъкло, тази система разпознава и чете знаците за ограничение на скоростта и край на ограничението на скоростта.

Ако ограничителят на скоростта е активен, разпознатото ограничение на скоростта ще се изведе на дисплея на Центъра за информация на водача и ще светне **MEM**.

Натиснете **MEM** на волана, за да заявите запаметяване на предложеното ограничение на скоростта.

Натиснете **MEM** на волана още веднъж, за да потвърдите и запаметите новата настройка на скоростта.

Тази скорост е новата стойност за ограничителя на скоростта.

Тази функция може да се активира или деактивира от менюто "Персонализиране на автомобила"  114.

Надвишаване на ограничението на скоростта

При аварийни случаи е възможно ограничението на скоростта да се надвиши чрез силно натискане на педала за газта. В този случай стойността на предварително настроената стойност мига.

Освободете педала на газта и функцията за ограничение на скоростта се активира отново, веднага щом автомобилът започне да се движи със скорост по-ниска от тази на ограничението.

Деактивиране на функционалността

Натиснете , ограничителят на скоростта е в режим на пауза и се извежда съобщение. Автомобилът се шофира без ограничител на скоростта.

Ограничителят на скоростта е деактивиран, но не е изключен. Последно запаметената скорост остава в паметта за по-късно възобновяване на скоростта.

Възстановяване на ограничението на скоростта

Натиснете . Движението продължава с предварително запаменото ограничение на скоростта.

Изключване на системата

Натиснете , режимът на ограничение на скоростта се отменя и индикацията за ограничение на скоростта изгасва от дисплея на Центъра за информация на водача.

Натискането на  за активиране на круиз контрол води до деактивиране на ограничителя на скоростта.

Предварително зададената скорост остава в паметта при изключване на запалването.

Неизправност

В случай на неизправност на ограничителя на скоростта, скоростта се изчиства, което води до мигане на тиретата.

Ограничителят на скоростта може да не работи коректно, ако пътните знаци не отговарят на изискванията на Виенската конвенция за пътни знаци и сигнали.

Предупреждение за преден сблъсък

Предупреждението за преден сблъсък може да помогне да се избегне или да се намалят последствията, причинени при предни сблъсъци.

Системата за предупреждение за преден сблъсък използва предната камера в предното стъкло за да разпознае автомобила директно отпред по вашия път на движение.

Ако предният автомобил се приближи твърде бързо, на центъра за информация на водача ще се чуе предупредителен сигнал и ще се покаже предупреждение.

Предупреждение

Предупреждението за преден сблъсък е предупредителна система и не задейства спирачките. Ако твърде бързо приближавате движещия се пред Вас автомобил, може да нямате време да избегнете сблъсъка.

Отговорност на водача е да спазва нужната дистанция, съобразена с трафика, атмосферните условия и видимостта.



По време на шофиране винаги се изисква цялото внимание на водача. Водачът винаги трябва да е готов да реагира и да натисне спирачния педал.

Включване

Предупреждението за преден сблъсък открива превозни средства и работи автоматично при всички скорости между 5 км/ч и 85 км/ч. Системата открива неподвижни превозни средства, ако скоростта не надвишава 80 км/ч.

Предупреждаване на водача

Водачът се предупреждава чрез следните аларми:

- Символът  свети и в центъра за информация на водача се показва предупредително съобщение, когато разстоянието до предното превозно средство стане малко.
- Символът  свети, в центъра за информация на водача се показва предупредително съобщение и прозвучава предупредителен зумер, когато сблъсъкът е предстоящ и се изисква незабавно действие от страна на водача.

Предупреждение

Предупреждението за преден сблъсък е предупредителна система и не задейства спирачките. Ако твърде бързо приближавате движещия се пред Вас автомобил, може да нямате време да избегнете сблъсъка.

Отговорност на водача е да спазва нужната дистанция, съобразена с трафика, атмосферните условия и видимостта.

По време на шофиране винаги се изисква цялото внимание на водача. Водачът винаги трябва да е готов да реагира и да натисне спирачния педал.

Внимание

Цветът на светлината на този контролен индикатор не отговаря на местните пътни закони относно разстоянието за

следване. Шофьорът носи пълната отговорност за поддържане на безопасно разстояние за следване съгласно приложимите правила за движение, атмосферни и пътни условия по всяко време.

Избиране на чувствителността на предупреждението

Чувствителността на предупреждението трябва да се зададе на близка, нормална или далечна в менюто Персонализиране на автомобила  114.

Избраната настройка ще остане, докато не бъде променена. Времето за предупреждение ще се променя в зависимост от скоростта на автомобила. Колкото по-бързо се движи автомобилът, толкова по-рано ще се подаде предупреждението. Отчетете трафика и атмосферните условия при избора на момента за предупреждение.

Изключване

Системата може да се деактивира само чрез деактивиране на активното аварийно спиране в персонализирането на автомобила ⇨ 114.

Ограничения на системата

Предупреждението за преден сблъсък е предназначено да предупреждава само за автомобили, но може да реагира и на други обекти.

В следните случаи предупреждението за преден сблъсък може да не открие автомобил отпред или производителността на сензора е ограничена:

- шофиране по криволичеши или хълмисти пътища
- шофиране нощно време
- когато времето ограничава видимостта, като например при мъгла, дъжд или сняг

- сензорът в предното стъкло е блокиран от сняг, лед, кал, киша, мръсотия и т.н.
- предното стъкло е повредено или по него има чужди предмети, напр. стикери.

Активно аварийно спиране

Активно аварийно спиране при предстоящ сблъсък може да помогне да се намалат последствията от удара с автомобили, пешеходци или препятствия директно пред автомобила, когато ударът не може да бъде избегнат нито със спиране, нито с маневриране. Преди задействане на активното аварийно спиране, водачът се предупреждава от предупреждението за преден сблъсък ⇨ 176 или предупреждението за предна защита на пешеходци ⇨ 181.

Тази функция използва различни параметри (напр. сензорът на камерата, спиращото налягане,

скоростта на автомобила), за да изчисли вероятността от преден сблъсък.

Предупреждение

Тази система не е проектирана да сваля отговорността от водача да управлява автомобила и да гледа напред. Нейната функция е ограничена до подпомагане само за намаляване на скоростта на автомобила преди сблъсък.

Системата може да не реагира на животни. След внезапна смяна на платното, системата се нуждае от известно време, за да открие следващия стоящ отпред автомобил.

Водачът винаги трябва да е готов да реагира и да натисне спиращия педал и да маневрира, за да избегне сблъсъка.

Условия за работа

Активното аварийно спиране е оборудвано с предна камера и работи на предна предавка над пешеходна скорост до 85 km/h. Системата открива неподвижни превозни средства само, ако скоростта не надвишава 80 km/h.

Включване

Предварително условие за това е да не се активира системата за предупреждение за преден сблъсък и предна камера чрез менюто за персонализиране на автомобила ⇨ 114.

Функциониране

Системата включва:

- автоматично спиране при критична ситуация
- помощ при спиране, следяща ситуацията пред автомобила
- предупреждение за преден сблъсък
- предна защита на пешеходци

Автоматично спиране при критична ситуация

След активиране на системата за подготовка на спирането и точно преди предстоящия сблъсък, тази функция автоматично подава ограничено спиращо усилие, за да намали скоростта на удар при сблъсъка или да избегне катастрофата. Ако се задейства активно аварийно спиране, (ⓘ) мига на таблото с прибори. В зависимост от ситуацията, автомобилът може автоматично да започне да спира със средна или голяма сила. Тази предна автоматична спирачка може да се задейства само при разпознаване на автомобил ⇨ 176 или пешеходец ⇨ 181 отпред.

Аварийното автоматично спиране може да забави автомобила до пълно спиране, за да се опита да избегне потенциален сблъсък.

⚠ Предупреждение

Аварийното автоматично спиране е аварийна функция за подготовка за сблъсък и не е проектирана да предотвратява сблъсъци. Не разчитайте на системата да спре автомобила. Аварийното автоматично спиране няма да спре, ако скоростта е извън работния обхват, а само ще сигнализира при открити автомобили и пешеходци.

Помощ при спиране, следяща ситуацията пред автомобила

В допълнение към автоматичното спиране при критична ситуация, функцията за помощ при спиране, следяща ситуацията пред автомобила, става по-чувствителна. Поради това, полекото натискане на спиращия педал води до незабавно силно спиране. Тази функция помага на водача да спре по-бързо и по-силно преди предстоящия сблъсък.

⚠ Предупреждение

Активното аварийно спиране не е проектирано да извършва силно самостоятелно спиране или автоматично да избегне сблъсъка. То е проектирано да намали скоростта на автомобила преди сблъсък. То може да не реагира на животни. След внезапна смяна на платното, системата се нуждае от известно време, за да открие следващия стоящ отпред автомобил.

По време на шофиране винаги се изисква цялото внимание на водача. Водачът винаги трябва да е готов да реагира и да натисне спирачния педал и да маневрира, за да избегне сблъсъка.

Системата е проектирана да работи, само ако всички пътници са поставили предпазните си колани.

Предупреждение за преден сблъсък ⇨ 176.

Предна защита на пешеходци
⇨ 181.

Изключване

Активното аварийно спиране може да се деактивира от менюто за персонализиране на автомобила ⇨ 114. Ако е деактивирано,  светва в таблото с прибори, а в центъра за информация на водача се показва предупредително съобщение.

Препоръчваме да деактивирате системата от "Персонализиране на автомобила" в следните случаи:

- при теглене на ремарке или каравана
- когато превозвате дълги предмети върху покривните релси или багажник на покрива
- когато автомобилът бива теглен с работещ двигател
- когато е монтирано резервно колело, което е по-малко от останалите колела
- преди да използвате автоматична автомивка с работещ двигател

- преди да поставите автомобила върху подвижна лента в сервис
- ако предното стъкло е повредено в близост до камерата
- ако предната броня е била повредена
- ако стоп светлините не работят

Ограничения на системата

В някои случаи, активното аварийно спиране може да осигури кратко автоматично спиране в ситуации, в които това може да не е необходимо, например, в гаражи, заради пътните знаци в завой или заради автомобили в другите платна. Това е нормална работа, автомобилът не се нуждае от сервис. Натиснете здраво педала на газта, за да отмените автоматичното спиране, ако ситуацията и околностите позволяват това.

В следните случаи, работата на активното аварийно спиране е ограничена:

- Шофиране по криволичещи или хълмисти пътища.
- Разпознаване на всички автомобили, особено ако са с ремарке, трактори, кални автомобили и др.
- Разпознаване на автомобил, когато климатичните условия ограничават видимостта, като например мъгла, дъжд или сняг.
- Шофиране нощно време.
- Когато времето ограничава видимостта, като например при мъгла, дъжд или сняг.
- Предното стъкло е повредено или по него има чужди предмети, напр. стикери.

Пълното Ви внимание се изисква винаги, когато управлявате автомобила и трябва да бъдете готови да реагирате и да натиснете спирачките и / или да завъртите волана, за да избегнете сблъсък.

Неизправност

В случай, че системата изисква сервизно обслужване, се извежда съобщение на центъра за информация на водача.

Ако системата не функционира както трябва, на центъра за информация на водача се показват предупредителни съобщения.

Предупредителни съобщения
↻ 112.

Предна защита на пешеходци

Предната защита на пешеходци може да помогне за избягване на щети, причинени от сблъсъци в предната част с пешеходци при движение напред.

Системата използва предната камера в предното стъкло за да разпознае пешеходеца директно отпред по вашия път на движение.

Предната защита на пешеходците може да разпознае и предупреди пешеходците при включена предна предавка и скорости между 5 км/ч и 60 км/ч.

При шофиране през нощта, работата на системата е ограничена.

Опасност

Предното спиране заради пешеходци не осигурява предупреждение или автоматично спиране на автомобила, освен ако не разпознае пешеходец.

Системата може да не разпознае пешеходци, включително деца, когато пешеходецът не е директно отпред, не е напълно видим, не стои изправен или когато е част от група.

Предната защита на пешеходци включва:

- разпознаване на пешеходци отпред
- предупреждаване на предни пешеходци

Предната защита на пешеходци се активира заедно с предупреждението за преден сблъсък.

Предупреждение за преден сблъсък ⇨ 176.

Разпознаване на пешеходци отпред

Пешеходец отпред на разстояние до около 40 метра се обозначава чрез символ в таблото с прибори.

Предупреждаване на предни пешеходци

Когато се приближавате бързо към разпознат пешеходец, в центъра за информация за водача се показва предупредително съобщение. Прозвучава предупредителен зумер.

Круиз контролът (система за поддържане на дадена скорост) или Адаптивният круиз контрол може да се деактивират при възникване на предупреждаване на предни пешеходци.

Ограничения на системата

В следните случаи предната защита на пешеходци може да не разпознае пешеходеца отпред или производителността на сензора е ограничена:

- скоростта на автомобила е извън диапазона от 5 км/ч до 60 км/ч с включена предна предавка
- разстоянието до пешеходеца отпред е повече от 40 метра
- шофиране по криволичеци или хълмисти пътища
- шофиране нощно време
- когато времето ограничава видимостта, като например при мъгла, дъжд или сняг

- сензорът в предното стъкло е блокиран от сняг, лед, кал, киша, мръсотия и т.н.
- предното стъкло е повредено или по него има чужди предмети, напр. стикери.

Помощ при паркиране

Обща информация

При закачане на ремарке или багажник за велосипеди към прицеп на ремаркетото, системата за помощ при паркиране се деактивира.

Предупреждение

Водачът носи цялата отговорност за маневрите при паркиране.

Винаги проверявайте наоколо, когато се движите назад или напред, докато използвате помощната система за паркиране.

Помощна система за задно паркиране

Системата за помощ при задно паркиране прави паркирането по-лесно, като измерва разстоянието между автомобила и евентуалните препятствия отзад. Тя информира и предупреждава водача чрез издаване на звукова и визуална индикация.

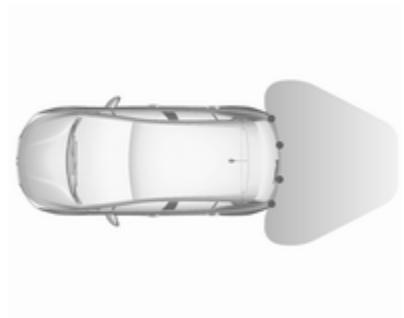

Системата работи с четири ултразвукови сензора монтирани в задната броня.

Включване

Задната помощ при паркиране се активира при включване на задна предавка и включване на запалването.



Системата е готова за работа, когато светодиодът в бутона за помощ при паркиране  не е осветен.

Индикация

Системата предупреждава водача със звукови сигнали за потенциално опасни препятствия зад автомобила на разстояние в периметър до 50 см при включена задна предавка.

В зависимост от коя страна на автомобила препятствието е по-близо, ще чуете съответно звукови предупредителни сигнали от съответната страна. С намаляване на разстоянието до това препятствие интервалът между сигналите става все по-кратък. Ако разстоянието стане по-малко от около 30 см, сигналът става непрекъснат.

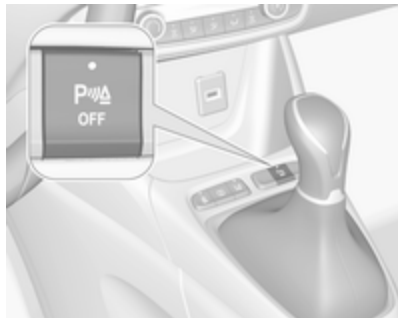

Освен това, разстоянието до препятствията отзад се показва чрез линии за променящото се разстояние на информационния дисплей  108. Когато препятствието е много близо, на екрана се извежда  за Опасност.

Изключване

Системата се изключва при изключване на задна предавка. Натиснете **P OFF** за ръчно деактивиране на системата. Светодиодът в бутона свети, когато системата се деактивира. Ако системата е деактивирана ръчно, тя не се активира автоматично при следващото включване на запалването.

Предна и задна помощна система за паркиране

Предната и задната помощна система за паркиране измерва разстоянието между автомобила отпред и зад автомобила. Тя информира и предупреждава водача чрез издаване на звукова и визуална индикация.

Тя използва два различни звукови предупредителни сигнала за предната и задна наблюдавани зони, всеки от които е с различен тон.

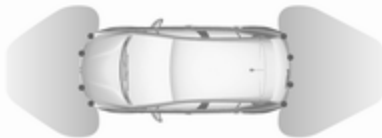

Системата работи с четири ултразвукови сензора монтирани в задната и предната броня.

Включване

В допълнение към задната помощ при паркиране, предната помощ при паркиране се задейства при разпознаване на препятствие отпред и при скорост на автомобила под 10 км/ч.



Системата е готова за работа, когато светодиодът в бутона за помощ при паркиране **P OFF** не е осветен.

При деактивиране на системата, светодиодът в бутона свети.

Индикация

Системата предупреждава водача с акустични сигнали, ако пред и зад автомобила бъдат открити потенциално опасни препятствия.

В зависимост от коя страна на автомобила препятствието е по-близо, ще чуете съответно звукови предупредителни сигнали от съответната страна. С намаляване на разстоянието до това препятствие интервалът между сигналите става все по-кратък. Ако разстоянието стане по-малко от около 30 см, сигналът става непрекъснат.



Освен това, разстоянието до препятствията отзад и отпред се показва чрез линии за показва чрез линии за променящото се разстояние на информационния дисплей ⇨ 108.

Изключване

Системата се изключва автоматично, когато скоростта на автомобила надвиши 10 км/ч или ако превозното средство спре за повече от 3 секунди на предна предавка или ако не са открити никакви допълнителни препятствия.

При ръчно деактивиране на системата, светодиодът в бутона свети.

Ако системата е деактивирана ръчно, тя не се активира автоматично при следващото включване на запалването.

Ограничения на системата

В случай на неизправност или ако системата временно не работи, напр. поради високо ниво на външен шум или други пречещи фактори, **Сервизно обслужване в**

Центъра за информация на водача светва. Съобщение със статуса се показва на центъра за информация на водача.

⚠ Предупреждение

При определени обстоятелства някои отразяващи повърхности на предмети или дрехи, както и външни източници на шум могат да попречат на системата да открие препятствията.

Специално трябва да се внимава за ниски препятствия, които могат да повредят долната част на бронята.

Внимание

Ефективността на системата може да намалее, ако бъдат покрити - напр. с лед или сняг.

Ефективността на системата за помощ при паркиране може да намалее при голямо натоварване.

Специални случаи представляват по-високите автомобили в близост (напр. автомобили за трудни (off-road) терени, мини ванове, ванове). Разпознаването на обект и показването на правилното разстояние в горната част на такива превозни средства не може да се гарантира.

Обекти с много малко сечение на отражението, като тесни предмети или меки материали, могат да не бъдат открити от системата.

Системите за помощ при паркиране не разпознават предмети извън диапазона си на действие.

Съобщение

Уверете се, че предната табелка на регистрационния номер е правилно монтирана (не е огъната и няма междинни разстояния до бронята от лявата и дясната страна) и сензорите са затегнати по местата си.

Модернизирана помощна система за паркиране

⚠ Предупреждение

Водачът носи цялата отговорност за приемането на мястото за паркиране, предложено от системата и за маневрите при паркиране.

Винаги проверявайте околността във всички посоки, когато използвате модернизираната помощна система за паркиране.

Модернизираната помощна система за паркиране измества подходящо място за паркиране при преминаване, изчислява траекторията и автоматично насочва автомобила при паркиране.

Модернизираната помощна система за паркиране предоставя помощ при следните маневри:

- Влизане в място за успоредно паркиране.
- Влизане в място за перпендикулярно паркиране.
- Изход от място за успоредно паркиране.

Водачът трябва да управлява подаването на газ, спирането и превключването на предавки, докато кормилното управление се извършва автоматично. Водачът може да поеме управлението по всяко време чрез хващане на волана.

Може да е необходимо да се маневрира напред и назад няколко пъти.

Инструкциите се показват на информационния дисплей ↗ 108.

Модернизираната помощна система за паркиране може да се активира само при движение напред.

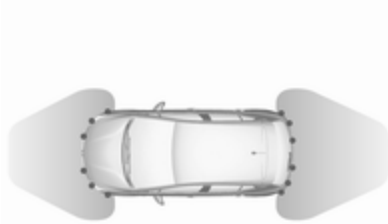

Модеризираната помощна система за паркиране винаги се комбинира с предна и задна помощна система за паркиране.

Системата има шест ултразвукови сензора, монтирани в предната и задната броня.

Влизане в място за успоредно паркиране

Включване

7" Цветен информационен дисплей: за търсене на място за паркиране, активирайте системата чрез избор на **Park Assist (Паркинг асистент)** от началната страница

на сензорния екран. След това изберете **Enter parallel parking space (Влезте в мястото за успоредно паркиране)**.

8" Цветен информационен дисплей: за търсене на място за паркиране, активирайте системата с натискане на . Изберете "Функции за шофиране" от сензорния екран и след това **Помощ при паркиране**. Изберете **Влизане в място за успоредно паркиране**.

 в таблото с прибори светва, за да потвърди функцията.

Забавете скоростта на автомобила под 20 км/ч.

Изберете страната за паркиране чрез включване на мигача от съответната страна.

Допустимото успоредно разстояние между автомобила и реда паркирали автомобили е между 0,5 и 1,5 метра.

Системата няма да идентифицира места, които са очевидно по-малки или по-големи от автомобила.

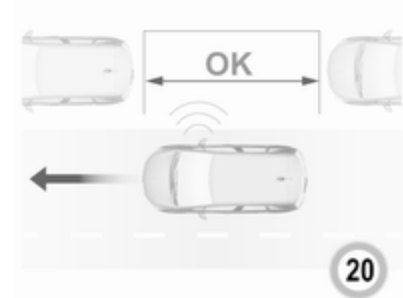

Когато бъде открито свободно място, на цветния информационен дисплей се подава визуален и първи звуков сигнал. Карайте бавно напред. Когато се подаде втори звуков сигнал, спрете автомобила, изберете задна предавка, освободете волана и започнете придвижване, без да надхвърляте 7 км/ч.

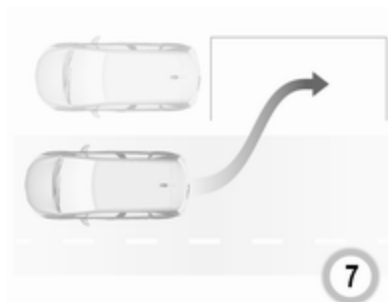

Движете се напред и назад, като спазвате предупрежденията на помощта при паркиране, докато се обозначи края на маневрата. След приключване P на таблото с прибори изгасва.

Влизане в място за перпендикулярно паркиране

Включване

7" Цветен информационен дисплей: за търсене на място за паркиране, активирайте системата чрез избор на **Park Assist (Паркинг асистент)** от началната страница на сензорния екран. След това

изберете **Enter perpendicular parking space (Влезте в място за перпендикулярно паркиране)**.

8" Цветен информационен дисплей: при търсене на място за паркиране, активирайте системата с натискане на P . Изберете "Функции за шофиране" от сензорния екран и след това **Помощ при паркиране**. Изберете **Влизане в място за перпендикулярно паркиране**.

P на таблото с прибори светва, за да потвърди функцията.

Забавете скоростта на автомобила под 20 км/ч.

Изберете страната за паркиране чрез включване на мигача от съответната страна.

Допустимото успоредно разстояние между автомобила и реда паркирани автомобили е между 0,5 и 1,5 метра.

Когато бъдат намерени няколко последователни места, автомобилът ще бъде насочен към последното от тях.

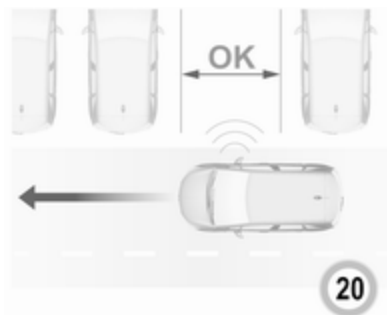

Когато бъде открито свободно място, на цветния информационен дисплей се подава визуален и звуков сигнал. Спрете автомобила, изберете задна предавка, освободете волана и започнете придвижване, без да надхвърляте 7 км/ч.

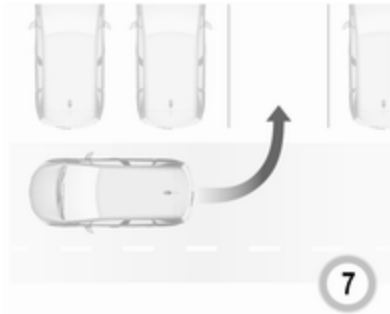

Движете се напред и назад според инструкциите, като спазвате предупрежденията на помощта при паркиране и внимавате за звуковите сигнали, докато се обозначи края на маневрата. След приключване P на таблото с прибори изгасва.

По време на маневрата за паркиране системата се изключва автоматично, след като задната част на превозното средство се озове в рамките на 50 см от препятствие.

Излизане от място за успоредно паркиране

Включване

7" Цветен информационен дисплей: при излизане от място за успоредно паркиране, активирайте системата чрез избор на **Park Assist (Паркинг асистент)** от началната страница на сензорния екран. След това изберете **Изход от място за успоредно паркиране**.

8" Цветен информационен дисплей: при излизане от място за успоредно паркиране, активирайте системата с натискане на P . Изберете "Функции за шофиране" от сензорния екран и след това **Помощ при паркиране**. Изберете **Изход от място за успоредно паркиране**.

Изберете страна за изход чрез включване на съответния мигач.

Включете на задна или предна предавка, освободете волана и започнете придвижване, без да надхвърляте 5 км/ч.

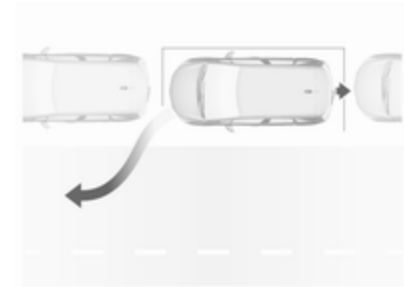

Движете се напред и назад, като спазвате предупрежденията на помощта при паркиране, докато се обозначи края на маневрата. Маневрата е завършена, когато предните колела на автомобила са извън мястото за паркиране и P в таблото с прибори изгасне.

След деактивиране проверете контрола върху автомобила.

Показания на дисплея

Указанията на дисплея показват:

- Общи съвети и предупредителни съобщения.
- Искането да се спре автомобилът, когато е открито място за паркиране.
- Посоката на движение по време на маневрата за паркиране.
- Необходимостта от превключване на задна или първа предавка.
- Искането да се спре или да се шофира бавно.
- Успешното приключване на маневрата за паркиране, обозначено от изскачащ символ и мелодичен сигнал.
- Отмяната на маневра за паркиране.

Изключване

Сегашната маневра на системата за помощ при паркиране се отменя чрез бутона, за да се върнете към предишния екран на цветния

информационен дисплей. За пълно деактивиране на системата натиснете **P Off (Изкл.)** в централната конзола.

Системата се деактивира автоматично:

- при изключване на запалването
- при празен ход на двигателя
- при липса на маневра в рамките на 5 минути след избора на типа на маневрата
- след продължително спиране на автомобила по време на маневра
- при задействане на електронната стабилизираща система (ESC)
- когато скоростта на автомобила надвиши посочения лимит
- когато водачът се намеси в движението на волана
- след 4 цикъла на маневри
- при отваряне на вратата на водача

- ако едно от предните колела срещне препятствие
- успешно приключване на маневрата за паркиране

Деактивирането от водача или от системата по време на маневрирането се показва на дисплея. Допълнително се чува и звуков сигнал.

Системата се изключва автоматично при теглене на електрически свързано ремарке.

Свържете се с вашия търговец за изключване на системата за продължително време.

Неизправност

В случай на неизправност P_8 мига за няколко секунди, придружено от звуков сигнал. Ако неизправността възникне по време на използване на системата, P_8 изгасва.

В случай на неизправност в сервоусилвателя на волана, в приборния панел мига $\ominus!$, придружен от съобщение в дисплея.

⚠ Предупреждение

При определени обстоятелства някои отразяващи повърхности на предмети или дрехи, както и външни източници на шум могат да попречат на системата да открие препятствията.

Специално трябва да се внимава за ниски препятствия, които могат да повредят долната част на бронята.

Внимание

Ефективността на системата може да намалее, ако бъдат покрити - напр. с лед или сняг.

Ефективността на системата за помощ при паркиране може да намалее при голямо натоварване.

Специални случаи представляват по-високите автомобили в близост (напр. автомобили за офруд, мини ванове, ванове).

Разпознаването на обект и показването на правилното разстояние в горната част на такива превозни средства не може да се гарантира.

Обекти с много малко сечение на отражението, като тесни предмети или меки материали, могат да не бъдат открити от системата.

Системите за помощ при паркиране не разпознават предмети извън диапазона си на действие.

Съобщение

Възможно е сензорът да засече несъществуващо препятствие поради смущения в ехото от външен акустичен шум или механично смущение (могат да възникнат случайни фалшиви предупреждения).

Уверете се, че предната табелка на регистрационния номер е правилно монтирана (не е огъната и няма междинни разстояния до

бронята от лявата и дясната страна) и сензорите са затегнати по местата си.

Усъвършенствуваната система за помощ при паркиране може да не реагира на промени в наличното пространство за паркиране след започване на успоредна маневра за паркиране. Системата може да разпознае вход, проход, вътрешен двор и дори кръстовище като място за паркиране. След избиране на задна предавка, системата ще започне маневра за паркиране. Огледайте предложеното място за паркиране.

Неравности в повърхността, напр. в строителни участъци, не се отчитат от системата. Водачът носи отговорност за това.

Предупреждение за страничната сляпа зона

Системата за предупреждение за страничната сляпа зона открива и съобщава за предмети отстрани на автомобила, които са в указаната "сляпа" зона. Системата извежда

визуално предупреждение във всяко външно огледало, когато открива обекти, които може да не се виждат във вътрешното и външните огледала.

Предупреждението за страничната мъртва зона използва някои от усъвършенстваните сензори на помощната система за паркиране, които се намират в предната и задната броня от двете страни на автомобила.

⚠ Предупреждение

Предупреждението за страничната мъртва зона не замества видимостта на водача.

Системата не засича:

- автомобили извън страничната мъртва зона, които се приближават твърде бързо
- пешеходци, велосипедисти или животни

Преди да смените платно, винаги поглеждате във всички огледала, огледайте се през рамо и подайте мигач.

Включване

7" Цветен информационен дисплей: изберете **Blind spot monitoring (Наблюдение на сляпа петно)** на информационния дисплей и активирайте функцията.

8" Цветен информационен дисплей: натиснете . Изберете "Функции за шофиране" от информационния дисплей и след това **Наблюдение на сляпа зона**. Активирайте функцията.

¹/₂ в таблото с прибори свети постоянно в зелено, за да потвърди функцията.

Функциониране

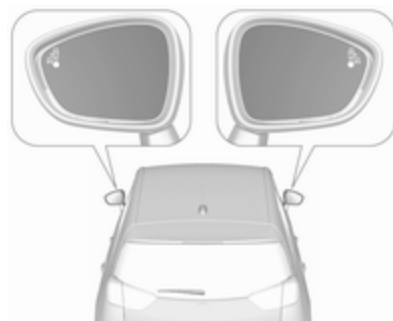

Когато системата разпознае автомобил в страничната сляпа зона при движение напред, в съответното външно огледало ще светне светодиод.

Светодиодът светва незабавно при изпреварване.

Светодиодът се включва със закъснение при бавно задминаване на друг автомобил.

Условия за работа

Следните условия трябва да са изпълнени за правилната работа със системата:

- всички автомобили се движат в една и съща посока и в съседни ленти
- скоростта на вашия автомобил е между 12 и 140 км/ч
- изпреварване на автомобил с разлика в скоростите под 10 км/ч
- друг автомобил изпреварва с разлика в скоростите под 25 км/ч
- трафикът е нормален
- шофиране по прав или леко извит път
- автомобилът не тегли ремарке

Не се издава предупреждение в следните ситуации:

- в присъствието на неподвижни обекти, напр. паркирали автомобили, бариери, улични лампи, пътни знаци
- при автомобили, движещи се в обратна посока
- движение по път със завои или остър ъгъл
- при задминаване на или задминаване от много дълго превозно средство, напр. товарен автомобил, автобус, което е в същото време разпознато в задната сляпа зона и се вижда в предното поле на видимост на водача
- в много натоварен трафик: превозни средства, разпознати отпред и отзад, биват сбъркани с камион или неподвижен обект
- при твърде бързо задминаване

Изключване

Системата се деактивира от менюто "Персонализиране на автомобила" ⇨ 114. ^а^б в таблото с прибори изгасва. Допълнително се чува и звуков сигнал

Състоянието на системата се запазва в паметта при изключване на запалването.

Системата се деактивира автоматично при теглене на електрически свързано ремарке.

Поради лоши атмосферни условия, като силен дъжд, може да се получи фалшиво разпознаване.

Неизправност

В случай на неизправност, ^а^б присветва за няколко мига на приборния панел, придружено от  и съобщение в дисплея. Обърнете се към търговец или квалифициран сервиз за проверка на системата.

Система за панорамен изглед

Тази система позволява гледка към околностите на автомобила, за да бъдат показани като почти 180° снимка в информационния дисплей, подобно на панорама от птичи поглед.

Системата използва:

- задна камера, монтирана в багажната врата
- ултразвукови сензори за паркиране в задната броня

Екранът в информационния дисплей е разделен на две части: в дясно има изглед от горе на превозното средство, а отляво има изглед от задната част. Сензорите за паркиране допълват информацията за изгледа отгоре на автомобила.

Включване

Системата за панорамен изглед се активира от:

- с включване на задна предавка
- шофиране със скорост до 10 км/ч

Функциониране

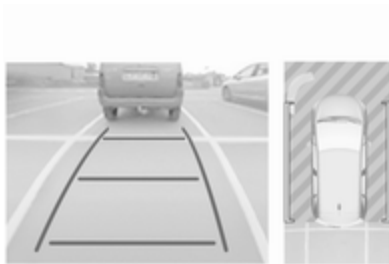

Различните изгледи могат да се избират в лявата част на дисплея. Променете типа на изгледа по всяко време при извършване на маневра, като натиснете сензорното поле в долната лява зона на дисплея:

- Изглед отзад
- Режим Auto
- Увеличение на изгледа
- Изглед на 180°

Дисплеят се обновява веднага с избрания тип изглед.

Режим Auto се активира по подразбиране. В този режим системата избира най-добрия изглед, стандартен или увеличен, за да покаже образа в съответствие с информацията от сензорите за паркиране.

Състоянието на системата не остава в паметта при изключване на запалването.

Изглед отзад



Областта зад автомобила се показва на екрана. Вертикалните линии представляват ширината на автомобила с разгнати огледала. Посоката на линиите се променя според позицията на волана.

Първата хоризонтална линия представлява разстояние от около 30 cm извън ръба на задната броня на автомобила. Горните хоризонтални линии представляват разстояния от около 1 и 2 метра отвъд ръба на задната броня на автомобила.

Изгледът е достъпен в режим Auto или в менюто за избор на изглед.

Режим Auto

Този режим се активира по подразбиране. Използвайте сензорите в задната броня, автоматичният изглед се променя от изглед откъм задната страна на изглед отгоре, когато се приближи препятствие по време на маневра.

Увеличение на изгледа



Камерата записва околностите на автомобила по време на маневрата, за да реконструира изгледа от горе на задната част на

превозното средство в неговата непосредствена околност, което позволява автомобилът да се маневрира около близки препятствия. Изгледът е достъпен с режим Auto или в менюто за избор на изглед.

Изглед на 180°



Изгледът на 180° улеснява излизането на заден ход от паркомясто, като позволява да се види приближаването на автомобили, пешеходци и велосипедисти. Този изглед не се препоръчва за извършване на цялостна маневра. Той е съставен

от три области: лява 1, средна 2 и дясна 3. Този изглед е достъпен само от менюто за избор на изглед.

Изключване

Системата за панорамен изглед се деактивира при:

- шофиране със скорост над 10 км/ч
- 7 секунди след изключване на задна предавка
- с натискане на иконата ☒ в горния ляв ъгъл на сензорния екран
- отваряне на багажната врата

Обща информация

⚠ Предупреждение

Системата за панорамен изглед не замества видимостта на водача. Тя няма да покаже деца, пешеходци, велосипедисти, напречен трафик, животни или всякакви

други предмети извън зоната на камерата, напр. под бронята или под превозното средство.

Не се движете на заден ход и не паркирайте автомобила само чрез помощта на системата за панорамен изглед.

Винаги проверявайте околностите на автомобила преди да потеглите.

Показаните изображения може да са по-близо или по-далече, отколкото изглеждат. Показаната област е ограничена и обектите, които са в близост до ръб на бронята или под бронята, не се показват на екрана.

Ограничения на системата

Внимание

За оптимална работа на системата е важно да се поддържа винаги чиста лещата на камерата в багажната врата между светлините на табелката

с номера. Изплакнете лещата с вода и я избършете с мека кърпа.

Не почиствайте лещата с пароструйно устройство и устройство работещо с високо налягане.

Системата за панорамен изглед може да не функционира правилно, когато:

- Наоколо е тъмно.
- Слънцето или светлината на фарове светят директно в оптиката на камерата.
- По време на нощно шофиране.
- Когато времето ограничава видимостта, като например при мъгла, дъжд или сняг.
- Оптиката на камерата е блокирана от сняг, лед, киша, кал или замърсяване.
- Автомобилът тегли ремарке.
- Автомобилът е претърпял катастрофа.
- Съществуват екстремни температурни промени.

Камера за задно виждане

Камерата за задно виждане помага на водача при движение назад, като показва изглед на зоната зад автомобила.

Изгледът на камерата се показва на информационния дисплей.

⚠ Предупреждение

Камерата за задно виждане не замества видимостта на водача. Имайте предвид че обектите, които са извън полезрението на камерата и сензорите на паркинг асистента, напр. под бронята или под автомобила, няма да се покажат.

Не се движете на заден ход и не паркирайте автомобила само чрез помощта на камерата за задно виждане.

Винаги проверявайте околностите на автомобила преди да потеглите.

Включване

Камерата за задно виждане се активира автоматично, когато се включи задна скорост.

Функциониране

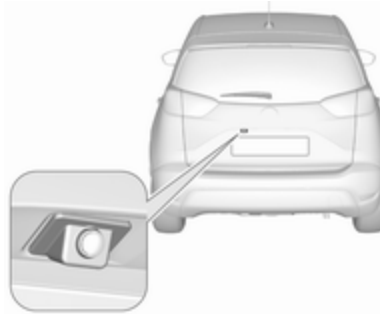

Камерата е монтирана над табелката с регистрационния номер.

Зоната показвана от камерата е ограничена. Разстоянието на изображението на дисплея може да се различава от реалното.

Линии за насочване



Вертикалните линии представляват общата посока на превозното средство и разстоянието между вертикалните линии съответства на ширината на вашето превозно средство без огледалата. Първата хоризонтална линия представлява разстояние от около 30 см извън ръба на задната броня на автомобила. Горните хоризонтални линии представляват разстояния от около 1 и 2 метра отвъд ръба на

задната броня на автомобила. Напречните криви представляват максималния кръг на завоя.

Деактивиране на линиите за насочване

Линиите за насочване могат да се деактивират от информационния дисплей. Изберете **Настройки** ➤ **Автомобил** ➤ **Разпознаване на сблъсък** ➤ **Линии за насочване на камера за задно виждане** ➤ **О**.

Информационен дисплей ⇨ 108.

Персонализиране на автомобила ⇨ 114.

Изключване

Камерата се изключва, когато определена скорост на движение напред бъде надхвърлена или когато задната предавка е изключена за около 10 секунди.

Ограничения на системата

Камерата за задно виждане може да не функционира правилно, когато:

- Наоколо е тъмно.
- Светлината на фарове светят директно в оптиката на камерата.
- По време на нощно шофиране.
- Когато времето ограничава видимостта, като например при мъгла, дъжд или сняг.
- Оптиката на камерата е блокирана от сняг, лед, киша, кал или замърсяване. Почистете оптиката, промийте я с вода и я избършете с мека кърпа.
- Багажната врата ще се отвори.
- Автомобилът тегли електрически свързано ремарке.
- Автомобилът е претърпял удар отзад.
- Съществуват екстремни температурни промени.

Предупреждение за напускане на платно

Системата за предупреждение за напускане на платно наблюдава маркировките на платното, между които се движи автомобилът, посредством камера монтирана отпред. Системата открива смяната на лента и предупреждава водача в случай на нежелано напускане на лентата чрез визуален и звуков сигнал.

Критерии за регистриране на нежелано напускане на лента:

- Мигачите не са задействани.
- Спирачният педал не е задействан.
- Не е установено задействане на педала за газта или ускоряване.

При действие от страна на шофьора, предупреждение не се издава.

Включване



Системата за предупреждение за напускане на платно се включва с натискането на . Системата се включва тогава, когато светодиодът в бутона не свети.

Системата работи само при скорост на автомобила над 60 км/ч и наличие на маркировка на лентата.

Когато системата установи нежелано напускане на лента, контролният индикатор  започва да мига в жълто. В същото време се подава сигнал.



Изключване

Системата се деактивира чрез натискане на , светодиодът в бутона светва.

При скорост под 60 км/ч системата не работи.

Неизправност

В случай на неизправност на приборния панел се появява , придружен от съобщение в дисплея. Обърнете се към търговец или квалифициран сервиз за проверка на системата.

Системата за предупреждение за напускане на платно може да не функционира правилно, когато:

- Предното стъкло не е чисто.
- Атмосферните условия са лоши, напр. при силен дъжд, сняг, пряка слънчева светлина или сенки.

Системата не може да работи, когато не се открива маркировка на пътното платно.

Ограничения на системата

Системата може да не работи правилно, когато:

- Скоростта на автомобила е под 60 км/ч.
- Шофиране по криволичещи или хълмисти пътища.
- По време на нощно шофиране.
- Когато времето ограничава видимостта, като например при мъгла, дъжд или сняг.

- Сензорът в предното стъкло е блокиран от сняг, лед, киша, кал, замърсяване, повреда по предното стъкло или чужди предмети, напр. стикери.
- Слънцето свети директно в оптиката на камерата.
- Близко движещ се автомобил отпред.
- Пътища с банкет.
- Пътни канавки.
- Пътища с лоша лентова маркировка.
- Внезапни промени в осветеността.

Предупреждение за водача

Системата за предупреждение за водача наблюдава времето на шофиране и бдителността на водача. Наблюдението на бдителността на водача се основава на вариациите на траекторията на автомобила в сравнение с маркировките на лентата.

Системата включва предупреждение за времето за шофиране, съчетано с разпознаване на сънливост у водача.

Предупреждение

Системата не може да замести нуждата от бдителност от страна на водача. Препоръчва се да направите почивка веднага щом се почувствате уморени или поне на всеки два часа. Не шофирайте, ако сте уморени.

Активиране или деактивиране

Системата може да се активира или деактивира от "Персонализиране на автомобила"  114.

Състоянието на системата остава в паметта при изключване на запалването.

Предупреждение за време на шофиране

Водачът получава уведомление от изскачащ символ за напомняне  в центъра за информация на водача заедно с акустичен сигнал, ако водачът не е направил почивка след 2 часа шофиране при скорост над 65 км/ч. Сигналът се повтаря на всеки час, докато превозното средство не спре, без значение как се развива скоростта на автомобила.

Отчитането на предупреждението за време на шофиране се нулира при изключване на запалването за няколко минути.

Разпознаване на сънливост у водача

Системата следи нивото на бдителност на водача. Камерата в горната част на предното стъкло разпознава колебанията в траекторията в сравнение с маркировките на лентата. Тази система е особено подходяща за бързи пътища (скорост над 65 км/ч).

Ако траекторията на превозното средство предполага определено ниво на сънливост или невнимание от страна на водача, системата задейства първото ниво на предупреждение. Водачът се уведомява чрез съобщение и се издава звуков сигнал.

След три предупреждения от първо ниво, системата задейства ново предупреждение със съобщение, придружено от по-отчетлив звуков сигнал.

При определени условия на шофиране (лоша пътна настилка или силен вятър), системата може да издава предупреждения независимо от нивото на бдителност на водача.

Разпознаването на сънливост у водача се инициализира отново, ако запалването се изключи за няколко минути или скоростта остане под 65 км/ч за няколко минути.

Ограничения на системата

В следните ситуации системата може да не работи правилно или изобщо да не работи:

- Лоша видимост, причинена от неадекватно осветление на пътя, падащ сняг, силен дъжд, гъста мъгла и др.
- Заслепяване, причинено от фарове на насрещни превозни средства, ниско слънце, отражения от мокри пътища, излизане от тунел, редуване на сянка и светлина и др.
- Областта от предното стъкло пред камерата е покрита с мръсотия, сняг, стикери и др.
- Не са разпознати маркировки или са разпознати множество маркировки на пътни ленти поради пътностроителни работи
- Близко движещ се автомобил отпред
- Криволичещи или тесни пътища

Гориво

Гориво за бензинови двигатели

Бензиновите двигатели са съвместими с биогоривата, които отговарят на настоящите и бъдещите европейски стандарти и могат да бъдат заредени от бензиностанции:

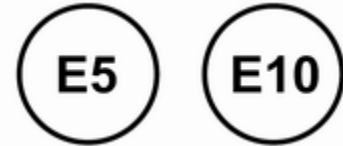

Бензин, който отговаря на стандарта EN228, смесен с биогориво, отговарящо на стандарта EN15376.

Гориво за дизелови двигатели

Дизеловите двигатели са съвместими с биогоривата, които отговарят на настоящите и

бъдещите европейски стандарти и могат да бъдат заредени от бензиностанции:



Дизелови горива, които отговарят на стандарта EN590, смесени с биогориво, което отговаря на стандарта EN14214 (възможно съдържание на до 7% метилов естер на мастни киселини).



Дизелови горива, които отговарят на стандарта EN16734, смесени с биогориво, което отговаря на стандарта EN14214 (възможно съдържание на до 10% метилов естер на мастни киселини).



Парафинови дизелови горива, които отговарят на стандарта EN15940, смесени с биогориво, което отговаря на стандарта EN14214 (възможно съдържание на до 7% метилов естер на мастни киселини).

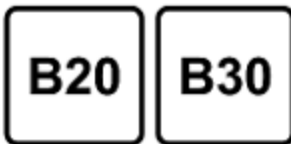

Употребата на B20 или B30 гориво, отговарящо на стандарта EN16709, е възможно при вашите дизелови двигатели. Тази употреба, обаче, макар и епизодична, изисква стриктно прилагане на специални сервизни условия, наричани "Трудни условия".

За повече информация се обърнете към дилър или квалифициран сервиз.

Внимание

Използването на друг вид (био) гориво (растителни или животински масла, чисто или разрежено, битово гориво и др.) е строго забранено (риск от повреда на двигателя и горивната система).

Съобщение

Единствените разрешени за употреба дизелови добавки са тези, които отговарят на изискванията на стандарта B715001.

Работа при ниска температура

При температури под 0 °C някои дизелови продукти с биодизелови смеси могат да образуват запушвания, да замръзнат или да станат на гел, което може да повлияе на системата за подаване на гориво. Стартирането и работата на двигателя може да не

се извършват правилно. Уверете се, че сте заредили зимно дизелово гориво, когато околната температура е под 0 °C.

Дизеловото гориво от клас Arctic може да се използва при изключително ниски температури под -20 °C. Използването на този клас гориво при топли или горещи климатични условия не се препоръчва и може да доведе до заглъхване на двигателя, проблеми при стартиране или повреда на системата за впръскване на горивото.

Гориво за работа на втечен газ



Втеченият газ е известен като LPG (Liquefied Petroleum Gas) или с френското си название GPL (Gaz de Pétrole Liquéfié). LPG се нарича още автогаз.

LPG се състои основно от пропан и бутан. Октановото число е между 105 и 115, в зависимост от съотношението на бутана. LPG се съхранява в течно състояние при налягане около 5-10 бара.

Точката на завиране зависи от налягането и съотношението на сместа. При нормално околна налягане, тя е между -42 °C (чист пропан) и -0,5 °C (чист бутан).

Внимание

Системата работи при околна температура от припл. -8 °C до 100 °C.

Цялостното функциониране на системата за LPG може да се гарантира само, ако втеченият газ отговаря на минималните изисквания на DIN EN 589.

Селектор за гориво ⇨ 93.

Зареждане с гориво



⚠ Опасност

Преди зареждане с гориво изключете запалването и всички външни отоплителни тела с горивна камера.

При зареждане с гориво следвайте указанията и инструкциите за безопасност на бензиностанцията.

⚠ Опасност

Горивото е огнеопасно и избухливо. Не пушете. Не правете нищо, което може да предизвика открит огън и искри. Ако усещате миризма на гориво в автомобила, незабавно отстранете причината за това в сервис.

Етикет със символи на капака на резервоара за гориво показва допустимите типове гориво. В Европа дюзите на помпите на бензиностанциите са маркирани с тези символи. Зареждайте само разрешения тип гориво.

Внимание

В случай на липса на гориво не включвайте запалването.

Капакът на резервоара се намира в лявата задна част на автомобила.



Капакът на резервоара за гориво може да се отвори само, ако автомобилът е отключен. Освободете капака на резервоара за гориво като го натиснете.

Зареждане с бензиново и дизелово гориво

За отваряне, бавно завъртете капачката обратно на часовниковата стрелка.



Капачката на резервоара може да се окачва на куката на капака на резервоара.

Поставете дюзата в изправено положение към отвора за пълнене и натискайте с бавно усилие, за да я вкарате.

За зареждане с гориво включете дюзата на помпата.

След автоматичното прекъсване на подаването на гориво, резервоарът може да се долее чрез задействане на дюзата на помпата максимум още два пъти.

Внимание

Ако потече гориво, веднага го избършете.
--

За да затворите, завъртете капачката за пълнене на гориво по часовниковата стрелка.

Затворете клапата и я оставете да се фиксира.

Зареждане с втечнен газ

При зареждане с гориво следвайте указанията и инструкциите за безопасност на бензиностанцията.

Адаптер за пълнене

Тъй като системите за пълнене не са стандартизирани, необходими са различни адаптери, които се предлагат от дистрибуторите на Opel и от сервизните партньори на Opel.

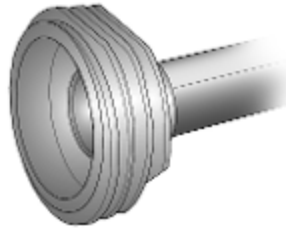

DISH адаптер: Босна и Херцеговина, България, Дания, Естония, Франция, Гърция, Италия, Хърватска, Латвия, Литва, Македония, Австрия, Полша, Португалия, Румъния, Швеция, Швейцария, Сърбия, Словакия, Словения, Чешка република, Турция, Украйна, Унгария

АСМЕ адаптер: Белгия, Германия, Ирландия, Люксембург, Швейцария

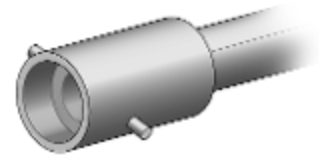
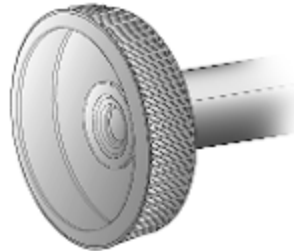

Байонетен адаптер: Холандия, Норвегия, Испания, Обединено Кралство

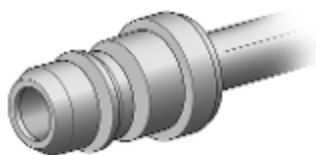

EURO адаптер: Испания

Клапанът за пълнене на втечен газ е зад капачката за пълнене на гориво.



Махнете капачката от гърловината на резервоара.

Завийте необходимия адаптер към гърловината на резервоара.

ACME адаптер: Завийте гайката на дюзата за пълнене върху адаптера. Включете заключващия лост на дюзата за пълнене.

DISH адаптер: Поставете дюзата за пълнене в адаптера. Включете заключващия лост на дюзата за пълнене.

Байонетен адаптер: Поставете дюзата за пълнене на адаптера и завъртете на четвърт оборот. Включете заключващия лост на дюзата за пълнене.

EURO адаптер: Притиснете дюзата за пълнене върху адаптера. Включете заключващия лост на дюзата за пълнене.

Натиснете бутона на точката за зареждане на втечен газ. Системата за пълнене спира или започва да работи бавно, когато 80% от обема на резервоара се напълни (максимално ниво на пълнене).

Отпуснете бутона на системата за пълнене, за да спрете пълненето. Отпуснете блокиращия лост и извадете дюзата за пълнене. Малко количество втечен газ може да изтече.

Махнете адаптера и го приберете в автомобила.

Поставете предпазната капачка, за да не допуснете проникване на чужди тела в отвора на гърловината и в системата.

⚠ Предупреждение

Поради дизайна на системата, изпускането на втечен газ след освобождаване на блокиращия лост е неизбежно. Избягвайте да вдишвате.

⚠ Предупреждение

Резервоарът за втечен газ може да се напълни само до 80% от съображения за безопасност.

Многофункционалният клапан на резервоара за втечен газ автоматично ограничава количеството за пълнене. Ако се добави по-голямо количество, препоръчваме автомобилът да не се излага на директно слънце, докато не се изразходва излишното количество.

12 минути след изключване на запалването системата за пълнене на горивото се изключва. За рестартиране включете запалването и отново го изключете.

Капачка на резервоара за гориво

Използвайте само оригинални капачки за горивния резервоар.

Автомобилите с дизелови двигатели имат специални капачки на резервоарите за гориво.

Прицеп на ремарке

Обща информация

Монтираният в завода теглич е сгънат под задната броня.

Препоръчваме допълнителното монтиране на теглич да се извърши от сервиз. Може да се наложи да се извършат промени, които засягат охладителната система, термоизолацията или друго оборудване. Използвайте само теглич одобрен за вашия автомобил.

За да се избегне повреда на автомобила, когато ремаркетото е електрически свързано с него, електрическата врата на багажника не може да се задейства с дистанционно управление.

Откриването на неизправност в крушките на стоп светлината на ремаркетото не може да открие частична неизправност в крушката. Например, в случай на 4 крушки по 5 W всяка, функцията само открива

неизправност в крушката, когато остане само 5 W крушка или не остане нито една изправна.

Ремаркетата, оборудвани със светодиодни светлини, не са подходящи за кабелния сноп на този прицеп на ремарке.

Монтирането на теглич може да доведе до закриване на отвора за ухото за теглене. В такъв случай използвайте куката на теглича за теглене.

Особености при шофирането, съвети относно тегленето

Преди да закачите ремаркетото смажете топката на куката. Не правете това обаче, ако се използва стабилизатор, който действа върху топката на куката и намалява въртеливите движения.

При теглене на ремарке не надвишавайте скорост от 80 км/ч. Максимална скорост от 100 км/ч е допустима само, ако се използва демпфер на осцилации и

допустимото брутно тегло на ремаркетото не надвишава полезния товар на автомобила.

При ремаркета с ниска стабилност на движение и каравани се препоръчва настоятелно използването на демпфер на осцилации.

Ако ремаркетото започне да занася, карайте по-бавно, не се опитвайте да коригирате с волана и натискайте силно спирачката, ако се налага.

Когато се движите надолу по наклон, изберете същата предавка както за изкачване на наклона и карайте с аналогична скорост.

Нагласете налягането на гумите до стойността предвидена за пълно натоварване ⇨ 276.

Теглене на ремарке

Натоварване на ремаркетото

Максималната стойност на допустимото натоварване на ремаркетото зависи от автомобила и двигателя и не бива да се

надвишава. Действителното натоварване на ремаркетото е разликата между действителното брутно тегло на ремаркетото и действителното натоварване на съединителното звено при закачено ремарке.

Допустимото натоварване на ремаркетото е дадено в документите на автомобила. Ако изрично не е посочено нещо друго, то е валидно за наклони до 12%.

Допустимото натоварване на ремаркетото се прилага до указания наклон и морско равнище. Тъй като с увеличаване на надморската височина мощността на двигателя спада поради намаляване плътността на въздуха, намалявайки по този начин способността за изкачване, допустимото общо тегло за теглене също трябва да се намалява с 10% за всеки 1000 метра надморска височина. Общото тегло, което може да бъде теглено, не е необходимо да се намалява при движение по пътища с малък наклон (по-малък от 8%, например по магистрала).

Допустимото общо тегло за теглене не бива да се надвишава. Това тегло е обозначено на идентификационната табелка ⇨ 265.

Вертикално натоварване на съединителното звено

Вертикалното натоварване на съединителното звено е натоварването, упражнявано от ремаркетото върху сферичната глава на куката. То може да се променя чрез промяна на разпределението на тежестта при товарене на ремаркетото.

Максималното допустимо вертикално натоварване на съединителното звено 50 кг е обозначено на идентификационната табелка на теглича и в документите на автомобила. Винаги се стремете към максимално натоварване, особено в случай на тежки ремаркета. Вертикалното натоварване на съединителното звено не бива никога да пада под 25 кг.

Натоварване на задния мост

При прикачено ремарке и максимално натоварен теглещ автомобил, допустимото натоварване на задния мост (виж идентификационната табелка или документите на автомобила) може да се надвиши с 60 кг, а допустимото общо тегло на автомобила не трябва да се надвишава. В случай на превишаване на допустимото натоварване на задния мост, максимално допустимата скорост е 100 км/ч.

Теглич

Внимание

Когато не използвате теглича, сваляйте куката му.

Съхраняване на куката на теглича

Торбата с куката за теглича се прибира върху задното подово покритие в багажното отделение.

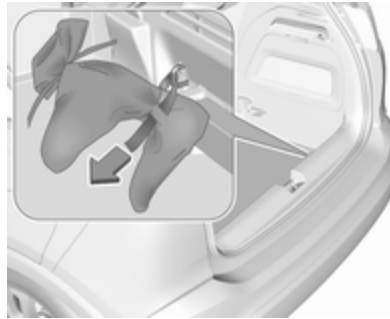

Поставете ремъка през задното дясно ухо за привързване, увийте го около него два пъти и го затегнете за да закрепите торбичката.

Монтиране на куката за теглича

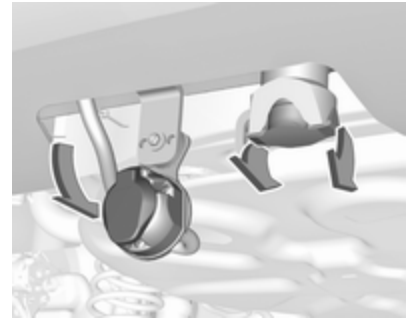



Завъртете съединителното гнездо надолу. Сваляте пробката от отвора предназначен за куката и я приберете.

Проверка на натягането на куката

- Червената отметка на ръкохватката трябва сочи към зелената отметка върху куката за теглича.
- Междината между ръкохватката и куката за теглича трябва да е около 6 мм.
- Ключът трябва да е в положение .

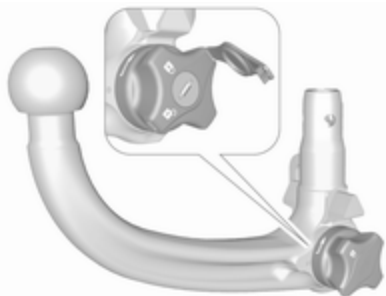
В противен случай куката трябва да бъде натегната преди да бъде вкарана:



- Отключете куката като завъртите ключа в положение .

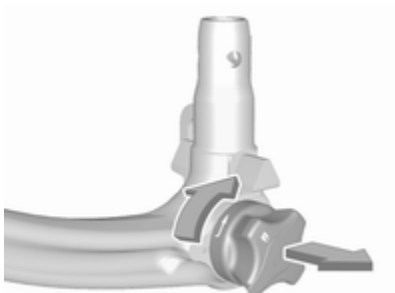

- Издърпайте ръкохватката и я завъртете до упор по посока на часовниковата стрелка.

Поставяне на куката

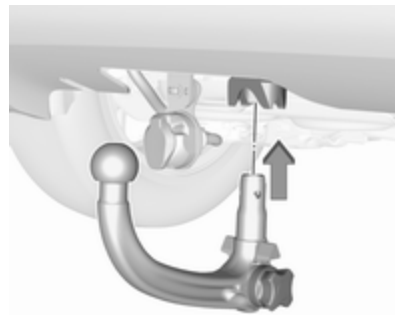

Вкарайте натегнатата кука в отвора и я натиснете силно нагоре докато се заключи с щракване.

Ръкохватката щраква обратно в изходно положение, опряна на куката (без междина).

Предупреждение

Не докосвайте ръкохватката при вкарването.

Заклучете куката като завъртите ключа в положение . Извадете ключа и сложете защитния капак.

Ухо за спиращен кабел

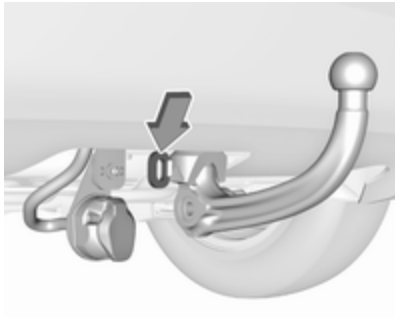

Закачете спиращния кабел за ухото.

Проверете дали куката е монтирана правилно

- Зелената отметка на ръкохватката трябва сочи към зелената отметка върху куката за теглича.
- Не бива да има междина между ръкохватката и куката.
- Куката трябва да е добре заключена в отвора.
- Куката трябва да се заключи и ключът да се извади.

⚠ Предупреждение

Теглене на ремарке се разрешава само при правилно монтирана кука. Ако куката не може да се заключи правилно, обърнете се за помощ към сервис.

Сваляне на куката

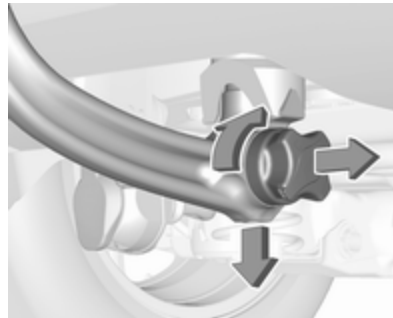

Отворете защитното капаче и завъртете ключа в положение , за да отключите куката.

Издърпайте ръкохватката и я завъртете до упор по посока на часовниковата стрелка. Издърпайте куката в посока надолу.

Вкарайте пробката в отвора. Завъртете съединителното гнездо нагоре.

Приберете куката на теглича в торбата и закрепете чрез завързване на ремъка през задната дясна халка за привързване. Увийте ремъка около халката два пъти и го затегнете за да закрепите торбичката.

Грижи за автомобила

Обща информация 213

- Акcesoари и модификации на
автомобила 213
- Съхраняване на автомобила 213
- Рециклиране на излезли от
употреба автомобили 214

Проверки на автомобила 214

- Извършване на работа 214
- Капак на двигателя 215
- Двигателно масло 215
- Охлаждаща течност за
двигателя 217
- Течност за измиване 217
- Спирачки 218
- Спирачна течност 218
- Акумулатор на автомобила .. 218
- Обезвъздушаване на
дизеловата горивна
система 220
- Смяна на перо на чистачка ... 220

Смяна на електрически кру- шки 221

- Смяна на крушка 221
- Халогенни предни фарове 222

- Светодиодни фарове 224
- Предни фарове за мъгла 224
- Габаритни светлини 225
- Странични мигачи 229
- Осветление на
регистрационния номер 230
- Вътрешно осветление 230

Електрическа система 230

- Предпазители 230
- Кутия с предпазители в
двигателното отделение 231
- Кутия с предпазители в
арматурното табло 233

Инструменти на автомобила ... 235

- Инструменти 235

Колела и гуми 236

- Зимни гуми 236
- Обозначения на гумите 236
- Налягане на гумите 236
- Система за откриване на
спаднала гума 238
- Дълбочина на шарката на
протектора 239
- Промяна на размера на
джантите и гумите 240
- Декоративни тасове 240
- Вериги за сняг 240
- Комплект за ремонт на гуми . 241

- Смяна на колело 244
- Резервно колело 246

Стартиране с помощен акуму- латор и кабели 251

Теглене 253

- Теглене на автомобила 253
- Теглене на друг автомобил . . 254

Грижи за външността 255

- Грижи за външния вид 255
- Грижи за интериора 258

Обща информация

Акcesoари и модификации на автомобила

Препоръчваме ви да използвате оригинални части и акcesoари, както и заводски одобрени части за вашия тип автомобил. Ние не можем да дадем оценка или да гарантираме за качеството на други изделия - даже ако са одобрени и имат разрешение от други инстанции.

Всякакви модификации, конверсии или други промени по стандартната конфигурация на автомобила (включително, но без ограничения, софтуерни модификации, модификации по електронните управляващи модули) може да отмени валидността на гаранцията, предлагана от Opel. Освен това, такива промени могат да засегнат системите за помощ на водача, да се отразят на разхода на гориво, емисиите на CO₂ и другите емисии на автомобила и да доведат до липса на по-нататъшно

съответствие на автомобила с разрешение за ползване, което засяга валидността на вашата автомобилна регистрация.

Внимание

Когато автомобилът се превозва на влак или камион на пътна помощ (репатрак), калобраните могат да се повредят.

Съхраняване на автомобила

Изваждане от експлоатация за дълъг период от време

Ако автомобилът няма да се използва няколко месеца:

- Измийте и пастирайте автомобила.
- Проверете в сервиз защитното покритие на пастата в двигателното отделение и по шасито.
- Почистете и консервирайте гумите уплътнения.

- Напълнете резервоара за гориво догоре.
- Сменете маслото на двигателя.
- Източете резервоара с измиваща течност.
- Проверете защитата на охлаждащата течност срещу замръзване и корозия.
- Нагласете налягането на гумите до стойността предвидена за пълно натоварване.
- Паркирайте автомобила в сухо и добре проветрявано помещение. Включете на първа или задна предавка или поставете скоростния лост в положение **P**. Обезопасете автомобила срещу потегляне.
- Не натягайте ръчната спирачка.

- Отворете капака на двигателя, затворете всички врати и заключете автомобила.
- Откачете отрицателната клема на акумулатора. Внимавайте всички системи да са изключени, например алармената система.

Въвеждане отново в експлоатация

Когато автомобилът отново трябва да се пусне в експлоатация:

- Свържете отрицателната клема на акумулатора. Активирайте електрониката на електрическите прозорци.
- Проверете налягането в гумите.
- Напълнете резервоара с измиваща течност.
- Проверете нивото на маслото в двигателя.
- Проверете нивото на охлаждащата течност.
- Поставете табелките с регистрационния номер, ако са били свалени.

Рециклиране на излезли от употреба автомобили

Информация относно центровете за рециклиране и бракуване на излезли от употреба автомобили можете да намерите на нашата интернет страница, където това се изисква от закона. Поверявайте тази дейност само на оторизирани центрове за рециклиране.

Проверки на автомобила

Извършване на работа

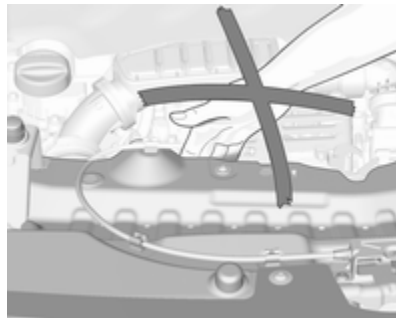

⚠ Предупреждение

Извършвайте проверките в двигателното отделение само при изключено запалване. Охлаждащият вентилатор може да се задейства дори и при изключено запалване.

⚠ Опасност

Запалителната система работи под много високо напрежение. Не я докосвайте.

Капак на двигателя**Отваряне**

Отворете вратата на водача.



Дръпнете освобождаващата ръчка и я върнете в първоначално положение.



Преместете защитното резе в страни наляво и отворете капака на двигателя.

Капакът остава в отворено състояние.

Затваряне

Спуснете капака на двигателя и го оставете да падне върху ключалката от малка височина (20-25 cm). Проверете дали капакът е заключен.

Внимание

Не натискайте капака на двигателя върху ключалката, за да избегнете нащърбвания.

Двигателно масло

Проверявайте редовно нивото на маслото в двигателя ръчно, за да предотвратите повреда на двигателя. Ползвайте масло с необходимата спецификация.

Препоръчани масла и смазочни материали ⇨ 263.

Максималният разход на двигателно масло е 0,6 л за 1000 км.

Извършвайте проверката, когато автомобилът е на равен терен. Двигателят трябва да е с работна температура и да е изключен поне 5 минути преди това.

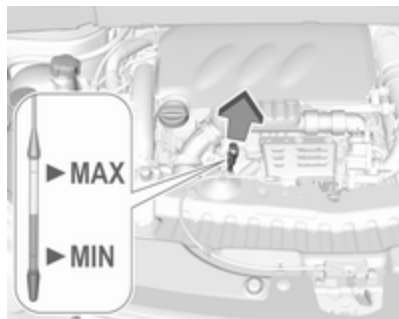

Изтеглете масломерната пръчка, почистете я, вкарайте я отново докрай, издърпайте и отчетете нивото на маслото в двигателя.

Ако нивото на маслото в двигателя е паднало до обозначението **MIN**, долейте масло.

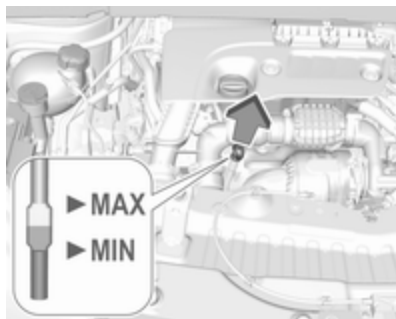

В зависимост от варианта двигател се използват различни масломерни пръчки.

Препоръчваме да се използва масло със същото качество като това на използваното при последната смяна.

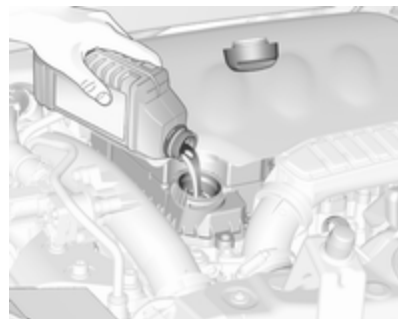

Нивото на маслото не бива да надхвърля обозначението **MAX** на пръчката.

Внимание

Излишното масло трябва да бъде източено или изсмукано. Ако маслото надвишава максималното ниво, не стартирайте автомобила и се свържете със сервиз.

Вместимости ⇨ 275.

Поставете обратно капачката и я завинтете.

Охлаждаща течност за двигателя

Охлаждащата течност осигурява защита срещу замръзване до около -37°C .

Внимание

Използвайте само одобрени антифризи.

Охлаждаща течност и антифриз
↪ 263.

Ниво на охлаждащата течност

Внимание

Прекалено ниско ниво на охлаждащата течност може да предизвика повреда на двигателя.



Ако охладителната система е студена, нивото на охлаждащата течност трябва да е над обозначението **MIN**. Долейте, ако нивото е ниско.

⚠ Предупреждение

Оставете двигателят да изстине преди да отворите капачката. Отворете внимателно капачката като дадете възможност на свръхналягането бавно да намалее.

При доливане използвайте смес от антифриз и чиста водопроводна вода в съотношение 1:1. Ако нямате антифриз, използвайте чиста водопроводна вода. Затегнете плътно капачката. Концентрацията на антифриз трябва да се провери и причината за загуба на охлаждаща течност да се отстрани в сервиз.

Течност за измиване

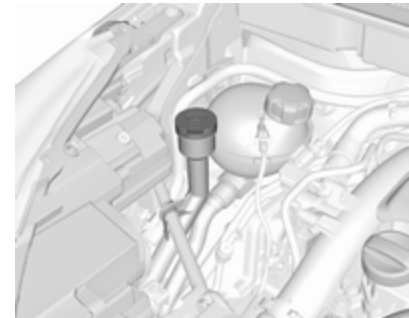

Зареждайте с чиста вода, смесена с подходящо количество одобрен разтвор за измиване на предното стъкло, съдържащ антифриз.

Внимание

Само измиваща течност с достатъчна концентрация на антифриз осигурява защита при ниски температури или при внезапен спад на температурата.

Течност за измиване ⇨ 263.

Спирачки

В случай на минимална дебелина на спирачните накладки, ще чуете пищящ звук при натискане на спирачките.

Можете да продължите да карате, но накладките на спирачките трябва да се сменят възможно най-скоро.

След поставянето на нови накладки не натискайте спирачките ненужно рязко през първите няколко пътувания.

Спирачна течност**⚠ Предупреждение**

Спирачната течност е отровна и разяждаща. Избягвайте допир с очите, кожата, тъкани и боядисани повърхности.

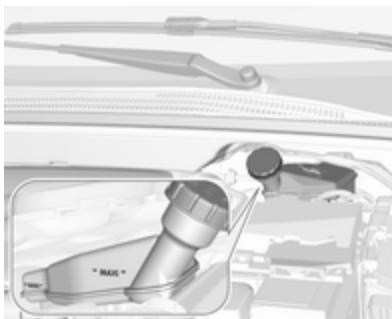

Нивото на спирачната течност трябва да бъде между отметките **MIN** и **MAX**.

Ако нивото на течността е под **MIN**, потърсете съдействие от сервиз.

Течност за спирачки/съединител ⇨ 263.

Акумулатор на автомобила

Акумулаторът на автомобила не се нуждае от поддръжка при условие, че начинът на каране позволява необходимото зареждане на акумулатора. Шофирането на кратки разстояния и честите стартирания на двигателя могат да изтощят акумулатора. Избягвайте използването на електрически консуматори, когато не са необходими.



Използваните акумулатори не спадат към битовите отпадъци. Те трябва да се изхвърлят на определените за рециклиране места.

Ако не използвате автомобила в течение на повече от четири седмици, може да се стигне до изтощаване на акумулатора на автомобила. Откачете отрицателната клемма на акумулатора.

Преди свързване или откачане на акумулатора внимавайте запалването да бъде изключено.

Защита от изтощаване на акумулатора ⇨ 132.

Разкачване на акумулатора

Ако акумулаторът на автомобила трябва да се разкачи (например, за дейности по поддръжката), алармената сирена трябва да се деактивира, както следва: Включете и след това изключете запалването, после откачете акумулатора на автомобила в рамките на 15 секунди.

След като отново свържете акумулатора на автомобила, оборудван с алармена система против кражба, изчакайте 10 минути, преди да стартирате двигателя.

Подмяна на акумулатора на автомобила

Съобщение

Всяко отклонение от указанията, дадени в този раздел, може да доведе до временно деактивиране или смущение на Система стоп/старт.

При смяна на акумулатора на автомобила се уверете, че няма отворени вентилационни отвори в близост до положителната клемма. Ако има отворен вентилационен отвор в тази зона, той трябва да се затвори с временна капачка, а вентилационният отвор в близост до отрицателната клемма трябва да е отворен.

Уверете се, че акумулаторът се сменя винаги с друг от същия тип.

Акумулаторът на автомобила трябва да се сменя в сервиз.

Система "стоп/старт" ⇨ 155.

Зареждане на акумулатора на автомобила

⚠ Предупреждение

При автомобили със старт/стоп система се уверете, че зарядното напрежение не надхвърля 14,6 V, когато използвате зарядно устройство за акумулатор. В противен случай акумулаторът на автомобила може да се повреди.

Стартиране с помощен акумулатор и кабели ⇨ 251.

Предупредителен етикет



Значение на символите:

- Без искри, открити пламъци или пушене.
- Винаги предпазвайте очите. Експлозивните газове могат да предизвикат слепота или нараняване.
- Дръжте акумулатора на автомобила далеч от деца.
- Акумулаторът на автомобила съдържа сярна киселина, която може да причини слепота или сериозни изгаряния.

- Вижте ръководството за собственика за повече информация.
- Експлозивен газ може да има в близост до акумулатора на автомобила.

Обезвъздушаване на дизеловата горивна система

Ако резервоарът за гориво се изпразни докрай, дизеловата горивна система трябва да се обезвъздуши. Включете запалването три пъти, като всяко от тях да трае 15 секунди. След това стартирайте двигателя за не повече от 40 секунди. Повторете тази процедура след не по-малко от 5 секунди. Ако двигателят все още не може да запали, потърсете помощта на сервиз.

Смяна на перо на чистачка

Предно стъкло

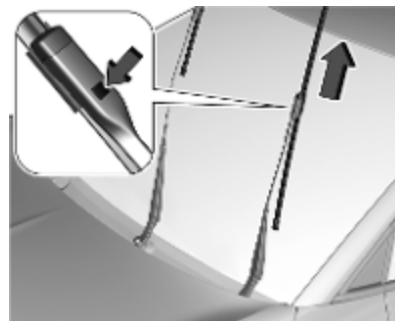

Изключете запалването.

В рамките на една минута след изключване на запалването, задействайте лоста на чистачките, за да позиционирате перките на чистачките вертикално на предното стъкло.

Повдигнете рамото на чистачката докато остане във вдигнато положение, натиснете бутона, за да освободите перото на чистачката и го свалете.

Прикрепете перото на чистачката леко под ъгъл към рамото на чистачката и натиснете, докато се застопори.

Спуснете внимателно рамото на чистачката.

Заден прозорец



Повдигнете рамото на чистачката. Откачете перото както е показано на илюстрацията и го извадете.

Прикрепете перото на чистачката леко под ъгъл към рамото на чистачката и натиснете, докато се застопори.

Спуснете внимателно рамото на чистачката.

Смяна на електрически крушки

Смяна на крушка

Изключете запалването и изключете съответния превключвател или затворете вратите.

Хващайте новите крушки само за цокъла. Не докосвайте стъклото на крушките с голи ръце.

Използвайте за смяна само същия тип крушка.

Сменяйте крушките на предните светлини откъм двигателното отделение.

Проверка на крушката

След смяна на крушка, включете запалването, задействайте и проверете светлините.

Халогенни предни фарове

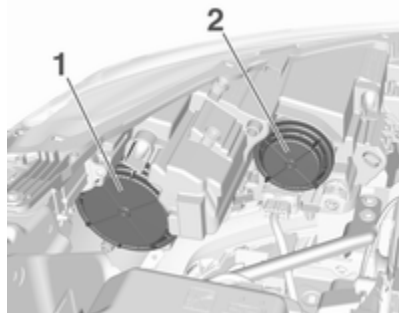

Дълги светлини, мигач (1)
Къси светлини (2)

Дълги светлини

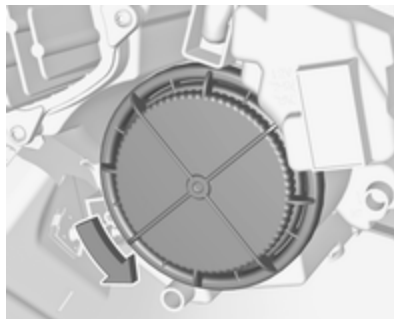

1. Завъртете капачката (1) обратно на часовниковата стрелка и я демонтирайте.

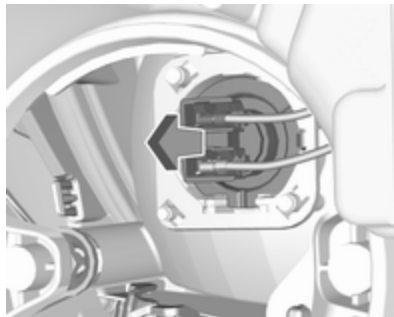

2. Издърпайте горния държач на крушката от корпуса на рефлектора.

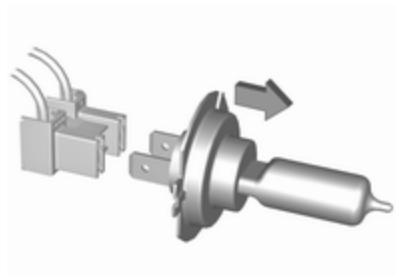

3. Демонтирайте крушката от конектора, като я издърпате.
4. Заменете крушката и я включете към конектора.
5. Пъхнете и натиснете държача на крушката в корпуса на рефлектора като поставите двете зъбчета на позиция.
6. Поставете капачката и я завъртете по посока на часовниковата стрелка.

Мигач

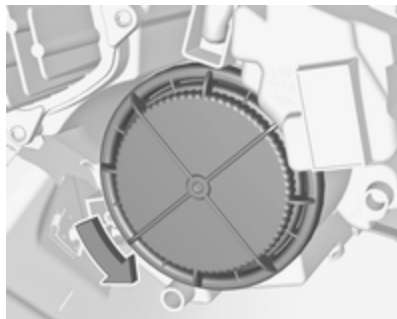

1. Завъртете капачката (1) обратно на часовниковата стрелка и я демонтирайте.



2. Завъртете долния държач на крушката обратно на часовниковата стрелка за да го освободите. Издърпайте държача на крушката от корпуса на рефлектора.

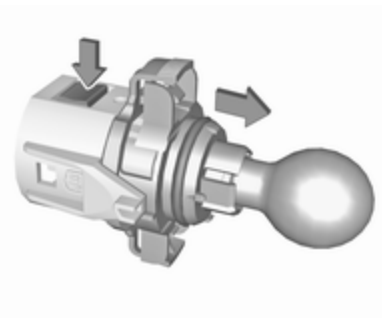

3. Натиснете закопчалката и извадете крушката от държача.
4. Сменете крушката и я поставете в държача.

5. Вкарайте цокъла с крушката в корпуса на рефлектора и го завъртете по посока на часовниковата стрелка.
6. Поставете капачката и я завъртете по посока на часовниковата стрелка.

Къси светлини



1. Завъртете капачката (2) обратно на часовниковата стрелка и я демонтирайте.

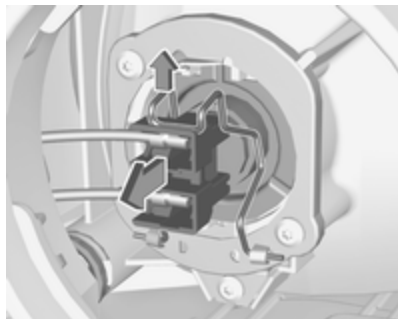

2. Повдигнете фиксатора, после издърпайте щепсела на конектора назад.
3. Прегънете надолу фиксатора и извадете крушката от корпуса на рефлектора.

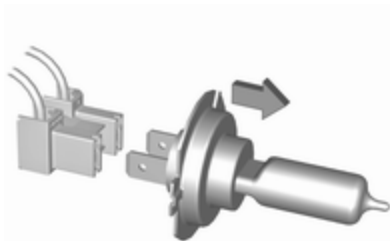

4. Сменете крушката и я натиснете в корпуса на рефлектора като поставите зъбчето на място.
5. Прегънете нагоре фиксатора и го задръжте на място.
6. Закачете щепсела на конектора към крушката и го закрепете с фиксатора.
7. Поставете капачката и я завъртете по посока на часовниковата стрелка.

Габаритни светлини / Дневни светлини

В случай на повреден светодиод, сменете крушките в сервиз.

Светодиодни фарове

Фаровете за къси и дълги светлини, страничните светлини, дневните светлини и мигачите са проектирани да са светодиодни и не могат да се заменят.

В случай на неизправност, ремонтирайте светлините в сервиз.

Предни фарове за мъгла

Достъп до крушките може да се осъществи от долната страна на автомобила.

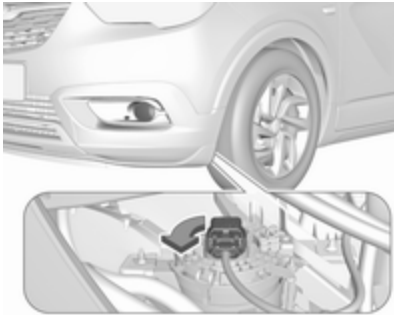

1. Завъртете държача на крушката обратно на часовниковата стрелка и го демонтирайте от корпуса на рефлектора.

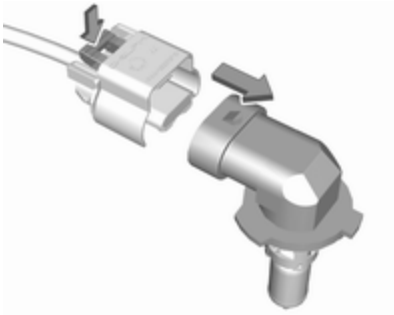

2. Освободете контакта на крушката от конектора, като натиснете фиксиращото езиче.
3. Демонтирайте и заменете контакта на крушката, както и крушката и включете конектора.
4. Вкарайте фасунгата на крушката в корпуса на рефлектора, като завъртите по часовниковата стрелка и фиксирайте.

Габаритни светлини

В зависимост от версията, габаритните и стоп светлините са проектирани като светодиодни. В случай на неизправност, те се сменят в сервиз.

Комплект светлина в каросерията

Откачане на комплекта на светлините



1. Развийте двата винта, които закрепват комплекта на светлините.

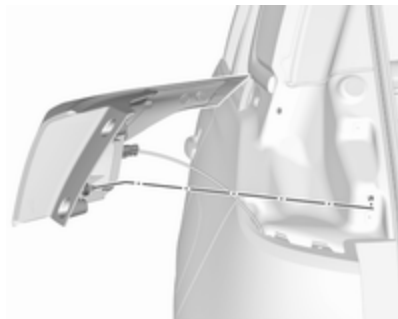

2. Демонтирайте комплекта на светлините, като го издърпате право назад.

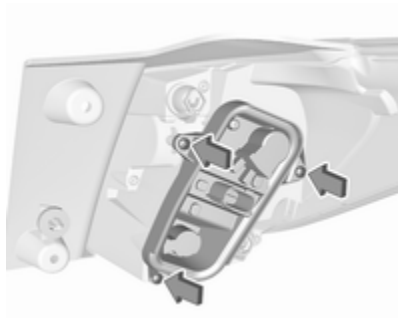

3. Демонтирайте трите винта, които закрепват държача на крушката.

4. Версия без LED

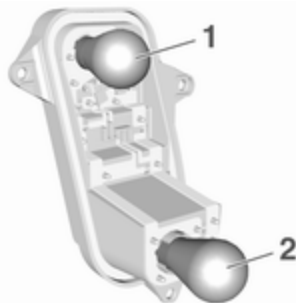

Демонтирайте крушката чрез издърпване и сменете.

Габаритна светлина/стоп-светлина (1)

Мигач (2)

Версия с LED

Могат да се сменят само крушките на мигачите.

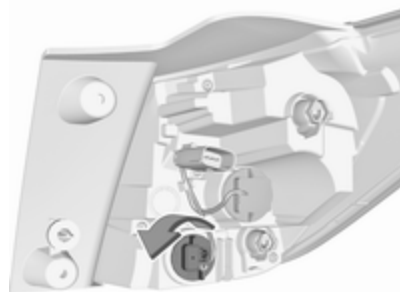

Отстранете фасунгата за крушката от комплекта на светлините като я завъртите обратно на часовника.

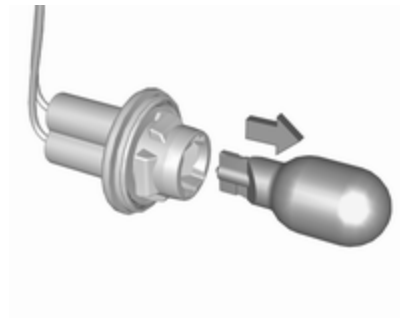

Извадете крушката на мигача от фасунгата като я издърпате право навън.

Сменете крушката.

Закачане на комплекта на светлините

1. Закачете държача на крушката към комплекта на светлините и закрепете с трите винта.

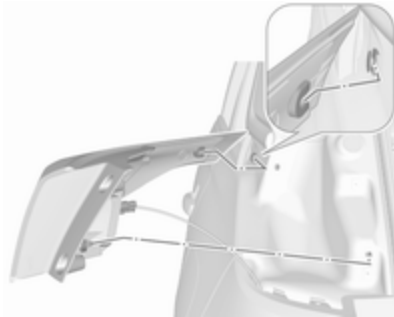

2. Закачете комплекта на светлините към корпуса на автомобила, както е показано на илюстрацията, и закрепете с двата винта.

Модул на светлините в багажната врата

Откачане на комплекта на светлините



1. Освободете капака в багажната врата и го снемете.

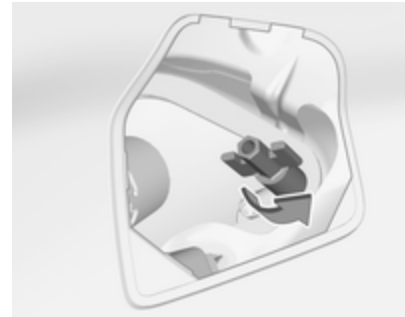

2. Развийте с ръка пластмасовата скрепителна гайка.



3. Внимателно издърпайте комплекта на светлините от вдлъбнатините и го извадете.

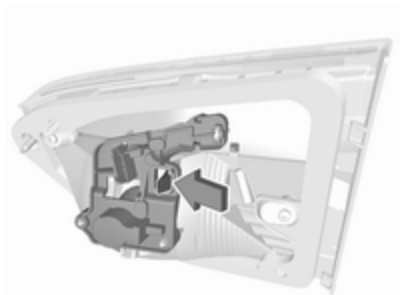

4. Натиснете закопчалката, за да освободите и извадите държача на крушката.
5. **Версия без LED**

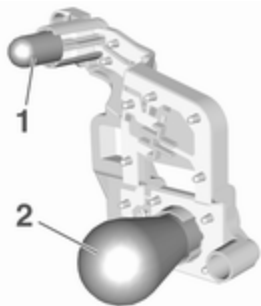

Извадете и сменете крушката:

Задна светлина (1)

Задна светлина за мъгла (лява страна), светлина за заден ход (дясна страна) (2)

Версия с LED

Могат да се сменят само крушките на светлините за заден ход.



Отстранете фасунгата за крушката от комплекта на светлините като я завъртите обратно на часовника.

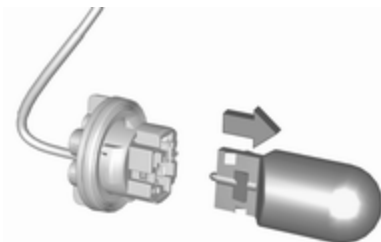

Извадете крушката от фасунгата като я издърпате право навън.

Сменете крушката.

Закачане на комплекта на светлините

1. Поставете носача на крушката в комплекта на светлините.



2. Закачете комплекта на светлините към багажната врата.
3. Закрепете комплекта на светлините с пластмасовата фиксираща гайка.
4. Закачете капака към багажната врата.

Странични мигачи

За смяна на крушка, демонтирайте корпуса на лампата:



1. Плъзнете лампата наляво и демонтирайте с десния ѝ край.



2. Завъртете цокъла на крушката обратно на часовниковата стрелка и го извадете от корпуса.

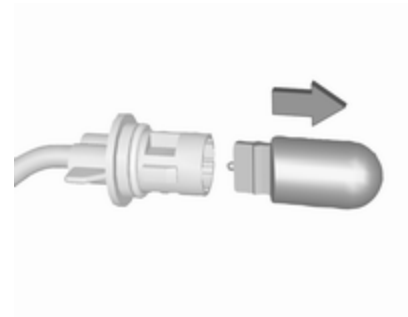

3. Издърпайте крушката от цокъла и сложете нова крушка.
4. Вкарайте държача на крушката и завъртете по часовника.
5. Вкарайте левия край на лампата, плъзнете наляво и вкарайте десния край.

Осветление на регистрационния номер

Осветлението на регистрационния номер е светодиодно и не може да се сменя. В случай на повреден светодиод, сменете крушките в сервиз.

Вътрешно осветление

Сменяйте следните крушки в сервиз:

- вътрешно осветление, лампи за четене
- осветление на багажното отделение
- осветление на приборното табло

Електрическа система

Предпазители

Параметрите на новия предпазител трябва да отговарят на параметрите на дефектирания предпазител.

В автомобила има три кутии с предпазители:

- двигателно отделение
- арматурно табло

Преди смяна на предпазител изключете съответния включвател и запалването.

Изгорелият предпазител може да се познае по стопения проводник.

Внимание

Не сменяйте предпазителя, докато причината за повредата не бъде отстранена.

Някои функции са защитени от няколко предпазителя.

Може да има и предпазители без функция.



Щипка за изваждане на предпазители

Щипката за изваждане на предпазители може да е поставена в кутията с предпазители в двигателното отделение.

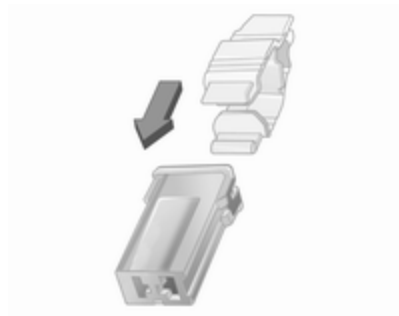
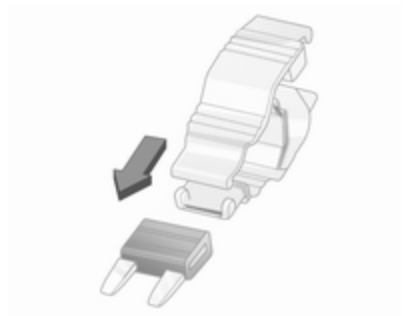

В зависимост от типа на предпазителя, поставете щипката отгоре или отстрани на предпазителя и го издърпайте.

Кутия с предпазители в двигателното отделение

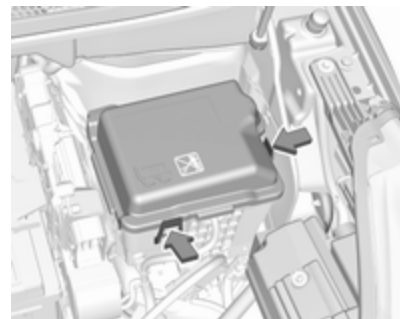

Кутията с предпазителите се намира в предната лява част на двигателното отделение.

Освободете капака и го свалете.



№ Верига

- 1 Вентилатор на системата за климатичен контрол
- 2 –
- 3 Кутия с предпазители в каросерията
- 4 –
- 5 Кутия с предпазители в приборния панел
- 6 Охлаждащ модул на двигателя
- 7 Контролен модул на каросерията
- 8 Управление на двигателя, горивна помпа

№ Верига

- 9 Управление на двигателя
- 10 Управление на двигателя
- 11 Управление на двигателя
- 12 Охлаждащ модул на двигателя
- 13 Контролен модул на каросерията
- 14 Интелигентен сензор за акумулатор
- 15 –
- 16 Предни фарове за мъгла
- 17 –
- 18 Дълга светлина (дясна)
- 19 Дълга светлина (лява)
- 20 Управление на двигателя, горивна помпа
- 21 Стартер
- 22 –
- 23 Стартер
- 24 Прицеп на ремарке
- 25 Кутия с предпазители в приборния панел
- 26 Контролен блок на скоростната кутия

№ Верига

- 27 Контролен модул на каросерията
- 28 Контролен модул на двигателя
- 29 Предна чистачка
- 30 Контролен модул на каросерията

След смяна на дефектирания предпазител, затворете капака на кутията с предпазителите и го закопчайте с натиск.

Ако капакът на кутията с предпазителите не е затворен добре, може да се получи неизправно действие.

Кутия с предпазители в арматурното табло

Кутия с предпазители от лявата страна на арматурното табло



При автомобили с ляв волан кутията с предпазители се намира зад капак в таблото с прибори. Откачете капака от страни и го свалете.



№ Верига

- 1 Вътрешно огледало / Изпускателна система / Електрически сервоусилвател на волана / Сензор на съединител / LPG / Регулиране на външни огледала / Индуктивно зареждане
- 2 –
- 3 Прицеп на ремарке
- 4 Клаксон
- 5 Помпа на система за измиване на предното стъкло отпред / отзад

№ Верига

- 6 Помпа на система за измиване на предното стъкло отпред / отзад
- 7 Отопляем волан
- 8 Задна чистачка
- 9 –
- 10 Система за централно заключване
- 11 Система за централно заключване
- 12 Табло с прибори
- 13 Климатична система / USB
- 14 OnStar
- 15 Табло с прибори / Системи за климатичен контрол
- 16 Спирачка / Стартер / Забавено изключване
- 17 Табло с прибори
- 18 Модернизирана помощна система за паркиране
- 19 Модул на горна колона / Управляващ модул на ремарке
- 20 –

№ Верига

- 21 Алармена система против кражба / Стартов бутон
- 22 Сензор за дъжд / Камера
- 23 Модул на врата
- 24 Модернизирана помощна система за паркиране / Камера / Инфотейнмънт
- 25 Въздушна възглавница
- 26 Модул на горна колона
- 27 Алармена система против кражба
- 28 –
- 29 Инфотейнмънт
- 30 –
- 31 Инфотейнмънт
- 32 Ел. контакт, преден
- 33 –
- 34 Отопляеми външни огледала / Модул на врата

№ Верига

- 35 Табло с прибори / Ключ за светлините / Модернизирана помощна система за паркиране / Контролен блок на скоростната кутия
- 36 Осветление на прага / Осветление в сенника / Осветление на жабката

Кутия с предпазители от дясната страна на таблото с прибори

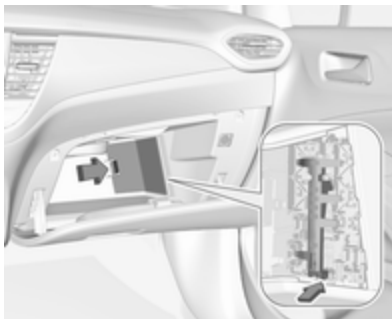

При автомобили с ляв волан кутията с предпазители се намира зад капак в жабката. Отворете жабката и свалете капака. Демонтирайте конзолата.

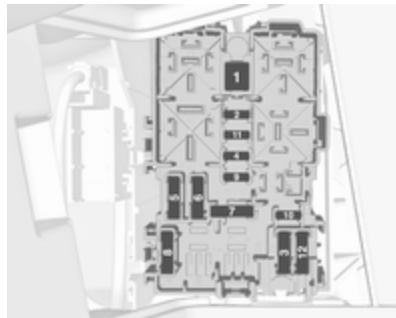

№ Верига

- 1 Отопление на задното стъкло
- 2 Отопление на външните огледала
- 3 Преден електрически прозорец
- 4 Управляващ модул на вратата на водача
- 5 Заден електрически прозорец

№ Верига

- 6 Отопление на седалките
- 7 –
- 8 Инфотейнмънт
- 9 –
- 10 Електрически контакт, отзад
- 11 –
- 12 –

Инструменти на автомобила

Инструменти

Автомобили с резервно колело

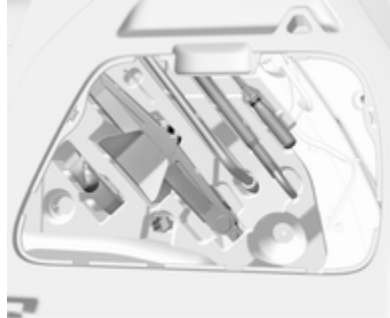

Крикът, инструментите, ремък за закрепване на повредено колело и ухото за теглене са поставени в кутията за инструменти в дясната стена на товарното отделение.

Резервно колело ⇨ 246.

Автомобили без резервно колело



Отвертката и ухото за теглене са разположени в кутия под подовото покритие в багажното отделение.

Комплект за ремонт на гуми ⇨ 241.

Колела и гуми

Състояние на гумите, състояние на джантите

Преминвайте бавно през ръбове и по възможност под прав ъгъл. Преминването през остри ръбове може да предизвика повреда на гумите и джантите. При паркиране не притискайте гумите към бордюра.

Проверявайте редовно джантите за наличие на повреди. В случай на повреда или необичайно износване потърсете сервис.

Зимни гуми

Зимните гуми подобряват безопасността на движение при температури под 7 °С и по тази причина трябва да се поставят на всички колела.

Закрепете в зрителното поле на шофьора етикет с информация относно максималната допустима

скорост за дадените гуми, вземайки предвид специфичните разпоредби в дадената страна.

Всички размери гуми са разрешени като зимни гуми ⇨ 276.

Обозначения на гумите

Напр. **195/65 R 15 91 T**

- 195** : широчина на гумата в мм
- 65** : съотношение на сечението (височината към широчината на гумата) в %
- R** : тип ремък: Радиална
- RF** : тип: Гума с подсилени бордове (RFT гума)
- 15** : диаметър на джантата в инчове
- 91** : товарен коефициент, напр. 95 отговаря на 615 кг
- T** : код на допустимата скорост

Код на допустимата скорост:

- Q** : до 160 км/ч
- S** : до 180 км/ч
- T** : до 190 км/ч
- H** : до 210 км/ч
- V** : до 240 км/ч
- W** : до 270 км/ч

Изберете гума, подходяща за максималната скорост на вашия автомобил.

Максималната скорост се постига при празен автомобил с водач (75 кг) плюс 125 кг полезен товар. Опционалното оборудване би могло да намали максималната скорост на автомобила.

Техническа характеристика ⇨ 271.

Гуми с означена посока на въртене

Гумите с означена посока на въртене трябва да се монтират така, че да се въртят в правилната посока. Правилната посока на въртене е обозначена със символ (напр. със стрелка) върху страничната стена на гумата.

Налягане на гумите

Проверявайте налягането на гумите, когато са студени поне веднъж на всеки 14 дена и преди всяко дълго пътуване. Не забравяйте и резервната гума.

Това се отнася и за автомобили със система за следене на налягането в гумите.



Налягане на гумите ⇨ 276.

Информационен стикер за налягането на въздуха в гумите и натоварването върху лявата рамка на вратата указва оригиналните гуми и съответните им налягания. Налягането на гумите се отнася за студени гуми. То важи както за летни, така и за зимни гуми. Винаги напompвайте резервната гума до налягането за пълно натоварване.

Налягането на гумите ECO служи за постигане на възможно най-ниския разход на гориво.

Неподходящото налягане на гумите застрашава безопасността, влошава управлението на автомобила, комфорта при пътуване и нарушава икономията на гориво, както и увеличава износването на гумите.

Наляганията на гумите се различават в зависимост от различните опции. За правилна стойност на налягането на гумите, следвайте долната процедура:

1. Определете водещия мост и типа на каросерията.
2. Определете идентифициращия код на двигателя. Данни на двигателя ⇨ 270.
3. Идентифицирайте съответната гума.

Таблицата с налягания на гумите показва всички възможни комбинации от гуми ⇨ 276.

За конкретните гуми, одобрени за вашия автомобил, вижте ЕЕС сертификата за съответствие,

предоставен с автомобила или другите документи за национална регистрация.

Водачът носи отговорност за правилното регулиране на налягането на гумите.

⚠ Предупреждение

Ако налягането е много ниско, това може да доведе до значително загряване на гумата и вътрешни повреди, водещи до разкъсване на протектора и дори до спукване на гумата при висока скорост.

⚠ Предупреждение

За конкретни гуми, препоръчителното налягане на гумите, показано в таблицата с налягане на въздуха в гумите, може да надвишава максималното налягане на въздуха в гумите, посочено върху гумата. Никога не

надвишавайте максималното налягане на въздуха в гумата, посочено върху гумата.

Зависимост от температурата

Налягането на гумите зависи от температурата на гумите. По време на шофиране, температурата и налягането се увеличават. Стойностите за налягане на гумите върху етикета с информация и таблицата за налягане на гумите са валидни за студени гуми, което означава 20 °C.

Налягането се повишава с почти 10 kPa за всяко увеличение на температурата с 10 °C. Това трябва да се взема под внимание, когато се проверяват топли гуми.

Система за откриване на спаднала гума

Системата за откриване на спад в налягането на гумите постоянно проверява скоростта на въртене на всичките четири колела и предупреждава при ниско

налягане в гумите, когато автомобилът се движи. Това се постига чрез сравняване на обиколката на въртене на гумите с референтните стойности и други сигнали.

Ако някоя гума загуби налягане, контролният индикатор (⚠) светва и в центъра за информация на водача се показва предупредително съобщение.

В този случай намалете скоростта, избягвайте остри завои и рязко спиране. Спрете при първата безопасна възможност и проверете налягането на въздуха в гумите.

Контролен индикатор (лампа) (⚠)
⇨ 102.

След регулиране на налягането в гумите, инициализирайте системата, за да изгасне контролният индикатор и рестартирайте системата.

Внимание

Системата за откриване на спад в налягането на гумите предупреждава само за състояние на ниско налягане в гумите и не заменя редовната поддръжка на гумите от водача.

В случай на системна неизправност се извежда съобщение в центъра за информация на водача. Задайте правилното налягане на въздуха в гумите и инициализирайте отново системата. Ако неизправността продължи да се показва на дисплея, обърнете се към сервиз. Системата не работи, когато ABS или ESC имат неизправност или се използва временно резервно колело. След поставяне на пълноразмерна нормална гума, проверете налягането на гумите при студени гуми и инициализирайте отново системата.

Инициализиране на системата

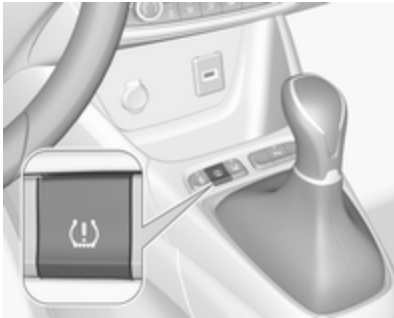

След корекция на налягането в гумите или смяна на колелата, системата трябва да се инициализира, за да се запаметят новите референтни стойности за обиколката:

1. Винаги се уверявайте, че всичките четири гуми имат правилно налягане на въздуха в гумите \varnothing 276.
2. Натегнете ръчната спирачка.

3. Натиснете Ⓢ за нулиране на системата за откриване на спад в налягането на гумите.
4. Нулирането се потвърждава от изскачаща индикация.

След инициализиране системата се калибрира автоматично към новите налягания на гумите по време на движение. След по-дълго движение системата ще възприеме и покаже новите налягания.

Винаги проверявайте налягането на гумите при студени гуми.

Системата трябва да се инициализира повторно при:

- Промяна на налягането на въздуха в гумите
- Промяна в условията на натоварване
- Размяна или смяна на колела

Системата няма да предупреди моментално за спукване на гума или бързо спадане на налягането. Това се дължи на необходимото време за изчисление.

Дълбочина на шарката на протектора

Проверявайте редовно дълбочината на шарката на протектора.

От съображения за безопасност гумите трябва да се заменят, когато дълбочината на шарките на протектора спадне до 2-3 мм (за зимни гуми - до 4 мм).

От съображения за безопасност, препоръчваме дълбочината на шарката на протектора на гумите върху една ос да не се различава с повече от 2 мм.



Законно допустимата минимална дълбочина на шарките на протектора (1,6 мм) е достигната, когато износването стигне до един от индикаторите за износване на шарките на протектора (TWI).

Тяхното разположение е обозначено с маркировка върху борда на гумата.

Ако износването на предните гуми е по-голямо от това на задните, сменяйте периодично местата им. Уверете се, че посоката на въртене на колелата остава същата.

Гумите остаряват, дори и ако не се използват. Препоръчваме ви смяна на гумите веднъж на 6 години.

Промяна на размера на джантите и гумите

Ако използвате гуми с различен размер от този на монтираните в завода, може да се наложи да се препрограмира системата за откриване на спаднала гума и да се извършат други модификации по автомобила.

Система за откриване на спаднала гума ⇨ 238.

Сменете етикета с наляганията на гумите.

⚠ Предупреждение

Използването на неподходящи гуми и джанти може да доведе до инциденти и да направи невалидно разрешението за ползването на автомобила.

Декоративни тасове

Трябва да се използват декоративни тасове и гуми, които са фабрично одобрени за дадения автомобил и отговарят на всички съответни изисквания за комбинация между джанти и гуми.

Ако използвате декоративни тасове и гуми, които не са фабрично одобрени, гумите не трябва да са с профилиран ръб.

Декоративните тасове не бива да пречат на охлаждането на спирачките.

⚠ Предупреждение

Използването на неподходящи гуми и декоративни тасове може да доведе до внезапна загуба на налягане и в резултат на това - до катастрофа.

Автомобили със стоманени джанти: Когато се използват секретни колесни гайки, не поставяйте декоративни тасове.

Вериги за сняг



Веригите за сняг са позволени само за предните колела.

Винаги използвайте вериги с фини звена, които не прибавят повече от 10 мм към протектора и вътрешната страна на гумата (включително закопчалката на веригата).

⚠ Предупреждение

Повредите могат да доведат до спукване на гумата.

Веригите за сняг са позволени само за гуми с размер 195/65 R15 91 и 195/60 R16 89

Временно резервно колело

Използването на вериги за сняг не е разрешено за временните резервни колела.

Комплект за ремонт на гуми

Малки дефекти по протектора на гумата могат да се ремонтират с комплекта за ремонт на гуми.

Не изваждайте чуждите тела от гумата.

Пробиви по-големи от 4 мм или такива, близки до борда на гумата, не могат да се поправят чрез комплекта за ремонт на гуми.

⚠ Предупреждение

Не шофирайте с повече от 80 км/ч.

Да не се използва за дълго време.

Кормилното управление и шофирането могат да се влошат.

При спаднала гума:

Натегнете ръчната спирачка и включете на първа предавка, задна предавка или **P**.



Комплектът за ремонт на гумите се намира в багажното отделение под подовото покритие.

1. Извадете бутилката с уплътнител и компресора.
2. Издърпайте етикета с ограничението на скоростта от бутилката с уплътнител и го поставете в зоната на видимостта на водача.



3. Извадете електрическия кабел и въздуховода от отделението в долната част на компресора.



4. Завийте въздуховода на компресора към бутилката с уплътнителен материал.

5. Поставете бутилката с уплътнител в конзолата на компресора.

Поставете компресора близо гумата така, че бутилката с уплътнителен материал да е изправена.

6. Развийте капачката на вентила на дефектната гума.

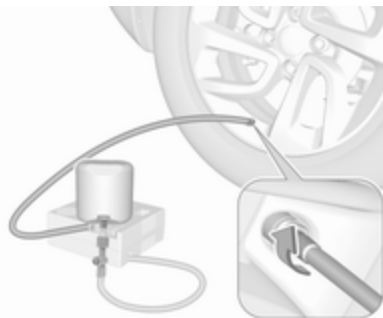

7. Завийте маркуча за вентила на гумата.

8. Ключът на компресора трябва да е в положение O.

9. Свържете щепсела на компресора към електрическия контакт за аксесоари или към контакта за запалката.

За да избегнете изтощаване на акумулатора, ви препоръчваме двигателят да работи.

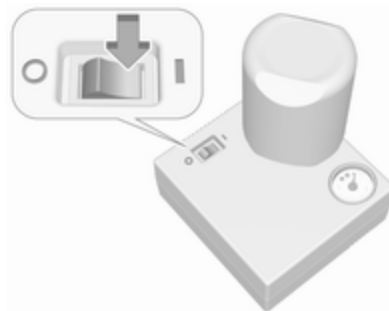

10. Натиснете ключа на компресора в положение I. Гумата бива напълнена с уплътнителен материал.

11. Манометърът на компресора за кратко време показва 6 бара докато бутилката се изпразва (приблизително 30 секунди). След това налягането започва да спада.

12. Всичкият уплътнителен материал се вкарва в гумата. След това гумата бива напомпана.
13. Предписаното налягане на гумата трябва да се достигне в рамките на 10 минути. Налягане на гумите ⇨ 276.

При достигане на необходимото налягане в гумата изключете компресора.

Ако предписаното налягане не се достигне в рамките на 10 минути, откачете комплекта за ремонт на гуми. Придвигнете се с автомобила така, че гумите да направят една пълна обиколка. Свържете отново комплекта за ремонт на гуми и продължете процедурата по напомпването в продължение на около 10 минути. Ако предписаното налягане все още не може да се достигне, това означава, че дефектът на гумата е голям. Потърсете помощта на сервиз.

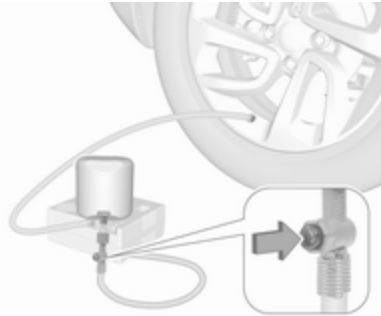

Изпуснете прекомерното налягане от гумата с бутона на маркуча за въздух.

Не оставяйте компресорът да работи повече от 10 минути.

14. Откачете комплекта за ремонт на гуми. Махнете бутилката с уплътнител от конзолата. Завийте маркуча за напомпване към свободния щуцер на бутилката с уплътнител. Това предотвратява изпускането на уплътнителен материал от бутилката. Приберете комплекта за ремонт на гуми в багажното отделение.

15. Избършете с кърпа излишния уплътнителен материал.

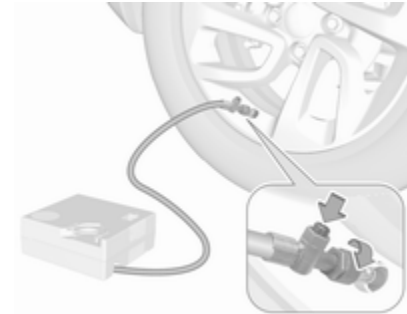

16. Потеглете веднага за да може уплътнителният материал да се разпредели равномерно в гумата. След като изминете около 5 км (но за не повече от 10 минути), спрете и проверете налягането в гумата. Направете това, като завиете маркуча за въздух на компресора директно върху вентила на гумата. Напълнете гумата както е описано по-горе. Изпуснете прекомерното налягане от гумата с бутона на маркуча за въздух.

Ако налягането на гумата не е намаляло под 1,5 bar, доведете го до правилната стойност. В противен случай автомобилът не бива да се използва. Потърсете помощта на сервиз ⇨ 276.

Повторете процедурата за проверка още веднъж след като шофирате още 10 км (но не повече от 10 минути), за да проверите, че няма повече загуба на налягане

Ако налягането е паднало под 1,5 бара, автомобилът не бива да се кара. Потърсете помощта на сервиз.

17. Приберете комплекта за ремонт на гуми в багажното отделение.

Съобщение

Тъй като ремонтираната гума губи значително от качествата си, тя трябва да бъде сменена.

При необичаен шум или загряване на компресора трябва да го изключите за поне 30 минути.

Предпазният вентил на компресора се отваря при седем бара налягане.

Проверете срока за годност на комплекта. След тази дата неговите уплътнителни качества не са повече гарантирани. Обърнете внимание на срока отбелязан върху бутилката.

Заменете използваната бутилка с уплътнителен материал. Изхвърляйте ползваните бутилки според съответните законови разпоредби.

Компресорът и бутилката могат да се използват до температура от около -30 °C.

Смяна на колело

Извършете следните подготвителни операции и спазвайте следното:

- Паркирайте автомобила на равно място, на твърда и нехлъзгава повърхност. Предните колела трябва да са в изправено положение.

- Ако е необходимо, поставете трупче под колелото, диагонално противоположно на колелото, което трябва да се смени.
- Натегнете ръчната спирачка и включете на първа предавка, задна предавка или Р.
- Ако теренът, върху който е паркиран автомобилът е мек, под крика трябва да се подложи здрава дъска (дебела макс. 1 см).
- Извадете тежките предмети от автомобила, преди да го повдигате на крик.
- При повдигането на автомобила на крик в него не бива да има хора или животни.
- Никога не се пъхайте под автомобила, когато е на крик.
- Не стартирайте двигателя, когато автомобилът е вдигнат на крик.
- Почистете болтовете на колелата преди да ги завиете.

⚠ Предупреждение

Не гресирайте колесните болтове.

Моменти на затягане**Внимание**

Ако автомобилът е оборудван с алуминиеви джанти, затегнете колесните болтове ръчно поне първите пет оборота.

Има два различни вида колела с два различни болта и моменти на затягане.

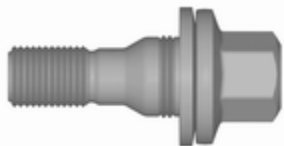

Моментът на затягане за лети джанти е 100 Nm.



Моментът на затягане за стоманени джанти е 115 Nm.

Използвайте правилните колесни болтове за съответните колела.

Позиции на повдигане с крик

Показаните позиции за повдигане с крик се отнасят за използването на повдигачи се рамена и спомагателни крикове при смяна на зимни / летни гуми.



Задна позиция на рамото на подемната платформа централно под съответната точка за повдигане на колелото с крик.



Предна позиция на рамото на подемната платформа централно под съответната точка за повдигане на колелото с крик.

Резервно колело

Резервното колело може да се окачести и като временно резервно колело в зависимост от размера му сравнен с този на другите колела и правилата на дадената страна. В този случай се прилага допустима максимална скорост, въпреки че няма етикет на резервното колело, който да посочва това.

Поставяйте само едно временно резервно колело. Не карайте с повече от 80 км/ч. Вземайте завоите бавно. Не го използвайте за дълъг период от време.

Внимание

Използването на резервно колело, което е по-малко от другите колела или в комбинация със зимни гуми,

може да влоши ходовите качества на автомобила. Заменете дефектиралата гума възможно най-скоро.

Внимание

При шофиране с временно резервно колело, активната аварийна спирачка трябва да се деактивира.



Временното резервно колело се намира в товарното отделение под подовия капак.

За изваждане:

1. Отворете подовото покритие.
2. Временното резервно колело е закрепено с крилчатата гайка. Развийте гайката и извадете резервното колело.

В дясната стена на багажното отделение има кутия с инструменти.

Инструменти на автомобила
 ⇨ 235.

3. Когато, след смяна на колело, в нишата за резервно колело не се постави колело, затегнете крилчатата гайка и затворете подовия капак.
4. След смяна на колелото обратно с пълноразмерно колело, поставете резервното колело с външната страна нагоре в нишата и го застопорете с крилчатата гайка.

Поставяйте само едно временно резервно колело. Допустимата максимална скорост, посочена върху етикета на временното

резервно колело, е валидна само за фабрично монтирания размер гуми.

Монтиране на резервното колело

Извършете следните подготвителни операции и спазвайте следното:

- Паркирайте автомобила на равно място, на твърда и нехлъзгава повърхност. Предните колела трябва да са в изправено положение.
- Ако е необходимо, поставете трупче под колелото, диагонално противоположно на колелото, което трябва да се смени.
- Натегнете ръчната спирачка и включете на първа предавка, задна предавка или **P**.
- Извадете резервното колело.
- Никога не сменяйте повече от едно колело наведнъж.

- Използвайте крика само за смяна в случай на спукана гума, но не и за сезонна смяна на зимни или летни гуми.
- Крикът не се нуждае от поддръжка.
- Ако теренът, върху който е паркиран автомобилът е мек, под крика трябва да се подложи здрава дъска (дебела макс. 1 см).
- Извадете тежките предмети от автомобила, преди да го повдигате на крик.
- При повдигането на автомобила на крик в него не бива да има хора или животни.
- Никога не се пъхайте под автомобила, когато е на крик.
- Не стартирайте двигателя, когато автомобилът е вдигнат на крик.
- Почистете болтовете на колелата преди да ги завиете.

⚠ Предупреждение

Не гресирайте колесните болтове.

⚠ Предупреждение

Уверете се, че винаги използвате правилните колесни болтове при смяна на колелата. При монтиране на резервно колело могат да се използват и болтовете за алуминиеви джанти.

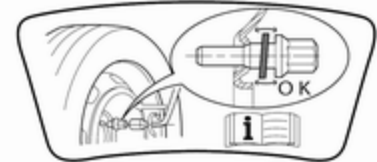

- Имайте предвид, че резервното колело е закрепено от конусовидния контакт на всеки болт, ако се използват колесни болтове за алуминиеви джанти. В този случай шайбите не влизат в контакт с резервното колело.

1. Освободете капачките на болтовете на колелата с помощта на отверка и ги свалете.

Стоманени джанти с капачка:
Свалете декоративния тас.

Лети джанти: Освободете капачките на болтовете на колелата с помощта на отверка и ги свалете. Защитете джантата като поставите парче мек плат между отверката и лятата джанта.



2. Разгънете и поставете ключа за колелата върху болтовете така, че да легне сигурно и разхлабете всеки болт с половин оборот.

Колелата може да са защитени със заключващи колесни болтове. За да развиете тези болтове, първо прикрепете адаптера за заключващи колесни болтове към главата на болта, преди да поставите самия ключ. Адаптерът е разположен в багажното отделение под задното подово покритие.



3. Внимавайте да поставите крика правилно спрямо точката на повдигане.

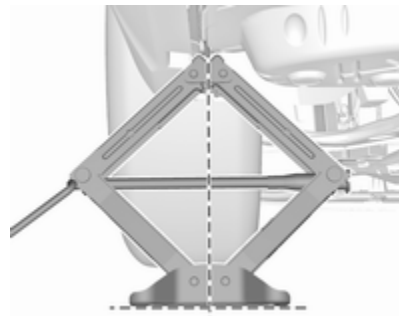

4. Нагласете крика до необходимата височина.

Поставете го точно под точката на повдигане така, че да не се изплъзне.



Уверете се, че ръбът на каросерията пазва в жлеба на крика.



Сложете ключа за колелата и при правилно положение на крика завъртете ключа докато колелото се повдигне от земята.

5. Отвийте гайките на колелото.
6. Сменете колелото.
7. Завийте гайките на колелото.
8. Снизете автомобила и махнете крика.
9. Нахлузете ключа за колелата върху болта така, че да легне сигурно и затегнете болтовете последователно, в кръстосана последователност. Моментът на затягане на болтовете на

колелото трябва да бъде 100 Nm.

Ако автомобилът е оборудван с алуминиеви джанти, обърнете внимание, че колесните болтове могат да се използват и за резервното стоманено колело. В този случай резервното колело се закрепва чрез конусовидния контакт на всеки болт.

10. Преди да сложите декоративния тас центрирайте отвора за вентила спрямо вентила на колелото. Поставете капачките на гайките.
11. Приберете и закрепете сменното колело, инструментите на автомобила \varnothing 235 и преходника на секретните колесни гайки.
12. При първа възможност проверете налягането на поставената гума и момента на затягане на гайките.

Съхраняване на повредено пълноразмерно колело в багажното отделение

Нишата на резервното колело не е предназначена за други размери на гумата, различни от тези на временното резервно колело. Дефектиралото пълноразмерно колело трябва да се съхранява в багажника закрепено с ремък.

Инструменти на автомобила ⇨ 235.

За закрепване на колелото:

1. Поставете колелото с външната страна нагоре близо до едната страна на багажника.



2. Поставете примката на ремъка през предното ухо за привързване от съответната страна.
3. Поставете куката на ремъка през примката и го издърпайте докато ремъкът надеждно се закрепил за ухото за привързване.



4. Прекарайте ремъка през спиците на колелото както е показано на илюстрацията.
5. Закачете куката за задното ухо за привързване.
6. Затегнете ремъка и го обезопасете със закопчалката.

⚠ Опасност

Винаги шофирайте със сгънати и с поставени подглавници задни седалки, когато съхранявате повредена гума с пълен размер в товарното отделение.

Стартиране с помощен акумулатор и кабели

Не стартирайте с бързозарядно устройство.

Двигателят на автомобил с изтощен акумулатор може да бъде стартиран чрез помощни кабели и акумулатора на друг автомобил.

⚠ Предупреждение

Когато стартирате двигателя с помощен акумулатор и кабели бъдете особено внимателни. Всяко отклонение от следващите инструкции може да доведе до наранявания или повреди предизвикани от експлозия на акумулатора или до повреда на електрическите системи и на двата автомобила.

⚠ Предупреждение

Избягвайте допира на акумулатора с очите, кожата, тъкани и боядисани повърхности. Течността съдържа сярна киселина, която може да причини увреждания и повреди в случай на пряк контакт.

- Никога не излагайте акумулатора на автомобила на открит огън или искри.
- Разределеният акумулатор на автомобила може да замръзне дори и при 0 °C. Размразете замръзналия акумулатор преди да свържете с кабелите помощния акумулатор.
- Когато работите с акумулатора носете защитни очила и дрехи.
- Акумулаторът, който ще използвате за стартиране на двигателя, трябва да има същото напрежение като вашия (12 V). Капацитетът му

(Ah) не бива да бъде много по-малък от този на изтощения акумулатор на автомобила.

- Използвайте помощни кабели с изолирани клеми и сечение не по-малко от 16 мм² (25 мм² за дизелов двигател).
- Не откачайте изтощения акумулатор от автомобила.
- Изключете всички излишни електрически консуматори.
- Не се надвесвайте над акумулатора на автомобила по време на стартирането на двигателя.
- Не допирайте клемите на единия кабел до тези на другия.
- Автомобилите не бива да влизат в контакт един с друг по време на стартиране с помощен акумулатор.
- Натегнете ръчната спирачка, включете скоростния лост в неутрално положение, а при автоматична скоростна кутия - в положение P.

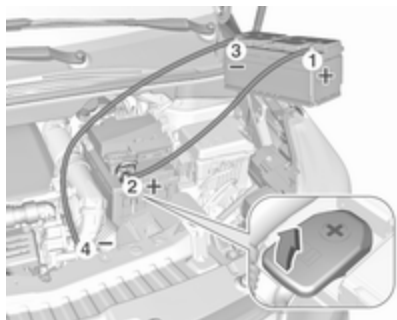

Отворете двете капачки на положителната клема на двата акумулатора на автомобилите.

Ред на свързване на кабелите:

1. Свържете червения кабел към положителния полюс на зареждащия акумулатор.
2. Свържете другия край на червения кабел към положителния полюс на изтощения акумулатор.

3. Свържете черния кабел към отрицателния полюс на зареждащия акумулатор.
4. Свържете другия край на черния проводник към заземяващата точка на вашия автомобил до кутията в двигателното отделение.

Прекарайте помощните кабели така, че да не се допират до въртящи се части в двигателното отделение.

Стартиране на двигателя:

1. Запалете двигателя на автомобила със спомагателния акумулатор.
2. След 5 минути стартирайте другия двигател. Опитите за стартиране трябва да се правят през интервали от 1 минута и да траят не повече от 15 секунди.
3. Оставете двата двигателя да работят на празен ход около 3 минути без да сваляте помощните кабели.

4. Включете консуматори на електроенергия (напр. осветлението, отоплението на задното стъкло) в автомобила, чийто двигател бива стартиран.
5. При откачане на кабелите изпълнете горната процедура точно в обратен ред.

Теглене

Теглене на автомобила



Обвийте парче плат около върха на плоска отвертка, за да предотвратите повреда на боята. Вкарайте отвертка в процепата отдолу на капачката. Освободете капачката като внимателно преместите отверката надолу. Ухото за теглене се съхранява заедно с инструментите на автомобила ⇨ 235.



Завийте до упор ухото за теглене докато застане в хоризонтално положение.

Закачете за ухото въже за теглене или още по-добре - влекачен прът. Ухото за теглене трябва да се използва само за теглене, а не и за повдигане при транспортиране на автомобила.

За да отключите волана и направите възможна работата на стоп-светлините, клаксона и чистачките, включете запалването.

Внимание

Деактивирайте помощните системи за водача, като активното аварийно спиране ⇨ 178, в противен случай автомобилът може да спре аварийно по време на теглене.

Превключете скоростния лост в неутрална позиция.

Освободете ръчната спирачка.

Внимание

Карайте бавно. Карайте плавно. Прекомерно голямата теглителна сила може да повреди автомобила.

При изключен двигател, за кормуване и спиране на автомобила е необходимо значително по-голямо усилие.

За да се предотврати навлизането на изгорели газове от теглещия автомобил, включете рециркулацията на въздуха и затворете прозорците.

Автомобили с автоматична скоростна кутия: Автомобилът трябва да се тегли обърнат напред, не по-бързо от 80 км/ч и на разстояние не повече от 100 км. Във всички останали случаи и при повредена скоростна кутия предният мост трябва да се повдигне над земята.

Потърсете помощта на сервиз.

След приключване на тегленето развийте ухото за теглене.

Вкарайте капачката с външния фланец в жлеба и фиксирайте с натиск.

Теглене на друг автомобил

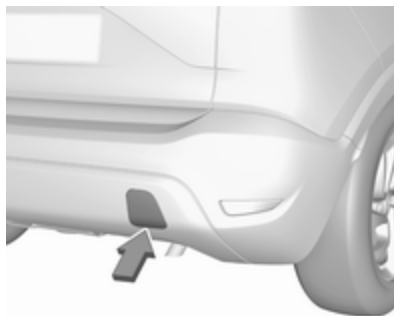

Обвийте парче плат около върха на плоска отвертка, за да предотвратите повреда на боята. Вкарайте отвертка в процепа отдолу на капачката. Освободете капачката като внимателно преместите отверката надолу.

Ухото за теглене се съхранява заедно с инструментите на автомобила ↪ 235.



Завийте до упор ухото за теглене докато застане в хоризонтално положение.

Забранено е използването на ухото намиращо се отдолу на автомобила като ухо за теглене.

Закачете за ухото въже за теглене или още по-добре - влекачен прът.

Ухото за теглене трябва да се използва само за теглене, а не и за повдигане при транспортиране на автомобила.

Внимание

Карайте бавно. Карайте плавно. Прекомерно голямата теглителна сила може да повреди автомобила.

След приключване на тегленето развийте ухото за теглене.

Поставете капачката с горния фланец в жлеба и фиксирайте с натиск.

Грижи за външността**Грижи за външния вид****Ключалки**

Ключалките са гресирани още в завода с висококачествена смазка за ключалки. Използвайте размразяващи препарати само при крайна необходимост, тъй като те премахват смазката и влошават функционирането на ключалките. След използване на препарат за размразяване, смажете отново ключалките в сервиз.

Измиване

Боята на автомобила е подложена на въздействието на околната среда. Редовно измивайте и пастирайте автомобила. Когато използвате автомивки, избирайте програма, която включва пастиране.

Екскременти от птици, умрели насекоми, смола, полени и други подобни замърсявания трябва да

се почистват незабавно, тъй като те съдържат агресивни съставки, които могат да повредят боята.

Спазвайте указанията на производителя, когато използвате автомивки. Чистачката на предното стъкло и чистачката на задното стъкло трябва да бъдат изключени. Свалете антената и външните аксесоари, напр. покривен багажник и др.

При ръчно измиване на автомобила измивайте щателно и вътрешната страна на калниците.

Пастирайте боядисаните части на автомобила редовно.

Почиствайте ръбовете и сгъвките на отворените врати и капака на двигателя, както и покриваните от тях области.

Почистете светлите метални повърхности с почистващ разтвор, одобрен за алуминий, за да избегнете повреди.

Внимание

Винаги използвайте почистващ препарат с рН стойност от четири до девет.

Не използвайте почистващи препарати върху горещите повърхности.

Не почиствайте двигателното отделение с пароструйно устройство и устройство работещо с високо налягане.

Щателно измийте с вода и подсушете автомобила с гюдерия. Изплаквайте гюдерията често. Използвайте отделни гюдерии за боята и стъклата: остатъците от вакса върху прозорците влошават видимостта.

Гресирайте в сервиз пантите на всички врати.

Не използвайте твърди предмети за премахване на петна от смола. За боядисаните повърхности използвайте спрей за премахване на петна от смола.

Външни светлини

Стъклата на предните фарове и останалите светлини са направени от пластмаса. Не използвайте абразивни и разяждащи препарати, не използвайте стъргалка за лед, и не ги почиствайте на сухо.

Полиране и пастиране

Пастирайте автомобила редовно (най-късно, когато водата престане да формира капки по боята). В противен случай боята ще пресъхне.

Полирането е необходимо само, когато боята стане матова или върху нея има твърди отлагания.

Полирането на боята със силикон образува защитен филм, който прави пастирането излишно.

Пластмасовите елементи на каросерията не бива да се пастират и полират.

Прозорци и пера на чистачките

Изключете чистачките преди работа в техните зони.

Използвайте мека кърпа, която не отделя мъх, или гюдерия заедно с почистващ препарат за прозорци и препарат за отстраняване на насекоми.

При почистване на задния прозорец отвътре, винаги избърсвайте успоредно на отоплителния елемент, за да се предпази от повреда.

За механично отстраняване на леда използвайте стъргалки за лед с остър ръб. Натискайте силно стъргалката към стъклото, така че под нея да не остават нечистотии, които могат да надраскат стъклото.

Замърсените пера на чистачките се почистват с мека тъкан и почистващ препарат за прозорци.

Отстранете остатъците от замърсяване по перата на чистачките, като използвате мека кърпа и препарат за прозорци. Също така, отстранете всякакви остатъци като вакса, насекоми и други подобни от стъклото.

Остатъци от лед, замърсяване и постоянното избърсване на сухи прозорци ще повреди и дори може да разруши перата на чистачките.

Стъклен панел

Никога не почиствайте люка с разтвори или абразивни агенти, горива, агресивни вещества (напр. лакочистител, разтворители съдържащи ацетон и т.н.), киселинни или силно алкални вещества, както и с абразивни средства.

Колела (джанти) и гуми

Не използвайте почистващи средства работещи със струя под високо налягане.

Използвайте почистващ препарат с неутрална киселинност за почистване на джантите.

Джантите са боядисани и могат да се обработват със същите препарати, както и каросерията.

Повреди по боята

Малките повреди по боята трябва да бъдат поправяни с коректор преди да се е образувала ръжда. По-големите повреди или петна от ръжда трябва да се поправят в сервиз.

Шаси

Някои елементи от шасито на автомобила имат положено PVC покритие, докато други критични области са покрити със слой от високоустойчива защитна паста.

След измиване проверете шасито и коригирайте защитното пастиращо покритие, ако е необходимо.

Битуменните и гумени материали могат да повредят PVC покритието. Работата по шасито трябва да се извършва в сервиз. Преди и след зимата измивайте шасито и проверявайте в сервиз защитното покритие.

Система на втечен газ

Опасност

Втеченият газ е по-тежък от въздуха и може да се събере в ниските места.

Внимавайте при извършване на работи по долната част на каросерията в канал.

При бояджийски работи и при използване на кабина за сушене с температура над 60 °C, резервоарът за втечен газ трябва да се демонтира.

Не правете промени по системата на втечения газ.

Теглич

Не почиствайте куката за теглича с пароструйно устройство и устройство работещо с високо налягане.

Грижи за интериора

Интериор и тапицерия

Почиствайте вътрешността на автомобила, включително декоративните лайстни и облицовката на арматурното табло, само със суха кърпа или със специален препарат за интериор на автомобили.

Почистете кожената тапицерия с чиста вода и мека кърпа. В случай на силно замърсяване използвайте препарат за почистване на кожа.

Приборният панел и дисплеите трябва да се почистват само с мека, навлажнена кърпа. Ако е необходимо, използвайте разреден сапунен разтвор.

Почиствайте текстилната тапицерия с прахосмукачка и четка. За премахване на петна използвайте препарат за почистване на тапицерия.

Тъканите на дрехите може да не са с трайни цветове. Това може да причини видимо обезцветяване, особено при тапицерии със светли

цветове. Отстранимите петна и обезцветявания трябва да се почистват възможно най-скоро.

Почиствайте предпазните колани с хладка вода или със специален препарат за интериор на автомобили.

Внимание

Затваряйте самозалепващите се (тип Velcro) закопчалки по дрехите, тъй като в отворено състояние те могат да повредят тапицерията на автомобила.

Същото се отнася и за дрехи с остри ръбове по тях, като ципове, колани или джинси с кабари.

Пластмасови и гумени части

Пластмасовите и гумените части могат да се почистват със същия препарат използван за почистване на каросерията на автомобила. Използвайте препарат за интериор на автомобили, ако е необходимо. Не използвайте никакви други препарати. Особено избягвайте използването на разтворители и бензин. Не използвайте почистващи средства работещи със струя под високо налягане.

Сервизно обслужване и поддръжка

Обща информация	260
Сервизна информация	260
Препоръчани работни течности, смазки и резервни части ..	263
Препоръчани масла и смазочни материали	263

Обща информация

Сервизна информация

За да се осигури икономичната и безопасна работа на автомобила, както и да се запази стойността му, от съществено значение е цялата работа по техническото му обслужване да се извършва през определените интервали.

Подробният и обновен план за сервизното обслужване на вашия автомобил е на разположение в сервиза.

Тежки работни условия са налице, ако често възникват едно или повече от следните обстоятелства: Студен старт, работа в режим на често спиране и потегляне, напр., при таксите и полицейски автомобили, теглене на ремарке, планинско шофиране, шофиране по лоши и пясъчни пътни настилки, увеличено замърсяване на въздуха, наличие на пясък и високо съдържание на прах във въздуха, шофиране при голяма надморска височина и големи вариации на температурата.

При тези тежки условия на работа, някои сервизни дейности може да се наложи да се извършват по-често в сравнение с обичайния интервал на сервизно обслужване, показан на сервизния дисплей. Свържете се със сервиз за адаптирани планове за сервизно обслужване.

Сервизен дисплей ⇨ 96.

Интервали на сервизно обслужване

Код на двигателя	D12xE	D12xHL	DV15DT
		D12xHT	DV15DTH
Група държави 1	25 000 км / 1 година	25 000 км / 1 година	30 000 км / 1 година ¹⁾
Група държави 2	25 000 км / 1 година	15 000 км / 1 година	30 000 км / 1 година ¹⁾
Група държави 3	25 000 км / 1 година	15 000 км / 1 година	15 000 км / 1 година
Група държави 4	15 000 км / 1 година		15 000 км / 1 година
Група държави 5	10 000 км / 1 година		10 000 км / 1 година

1) Освен ако не е посочено друго на сервизния дисплей.

Група държави 1:

Андора, Австрия, Белгия, Кипър, Дания, Финландия, Германия, Гърция, Исландия, Република Ирландия, Италия, Лихтенщайн, Люксембург, Малта, Мароко, Холандия, Норвегия, Португалия, Сан Марино, Испания, Швеция, Швейцария, Обединеното Кралство.

Група държави 2

Босна и Херцеговина, България, Хърватска, Чешка република, Естония, БЮР Македония, Унгария, Латвия, Литва, Полша, Румъния, Словакия, Словения.

Група държави 3

Албания, Черна гора, Сърбия

Група държави 4

Израел, Турция, Южна Африка.

Група държави 5

Всички други държави, които не са включени в предишните групи страни.

Заверки

Заверката на сервизното обслужване се прави в гаранционната и сервизна книжка. Датата и изминатите километри се заверяват с подписа и печата на обслужващия сервиз.

Уверете се, че гаранционната и сервизна книжка е попълнена правилно, тъй като доказателството за редовно сервизно обслужване е съществено при гаранционни рекламации, а освен това е от полза при продажбата на автомобила.

Препоръчани работни течности, смазки и резервни части

Препоръчани масла и смазочни материали

Използвайте само продукти, които отговарят на препоръчителните спецификации.

Предупреждение

Експлоатационните материали са опасни и понякога отровни. Боравете внимателно с тях. Обърнете внимание на информацията върху опаковката.

Двигателно масло

Двигателното масло се идентифицира по качеството и вискозитета му. При избора на масло за двигателя да се вземе пред вид, че качеството му е по-важно от вискозитета. Качеството на маслото осигурява, например,

чистота на двигателя, защита срещу износване, както и контрол на стареенето на маслото, докато вискозитетът дава информация относно гъстотата на маслото в рамките на даден температурен обхват.

Dexos е най-новото качество за двигателно масло, което осигурява оптимална защита за бензинови и дизелови двигатели. Ако нямате такова, трябва да използвате други двигателни масла с посочените по-долу качества. Препоръките за бензинови двигатели са валидни също и за двигатели, работещи със сгъстен природен газ (CNG), втечен петролен газ (LPG) и етанол (E85).

Изберете съответното двигателно масло според неговото качество и според минималната околна температура ⇨ 267.

Доливане на двигателно масло

Внимание

В случай на разлято масло, избършете го и го изхвърлете по установения ред.

Двигателни масла от различни производители и марки могат да се смесват, ако отговарят на необходимите условия за качество и вискозитет.

Използването на двигателни масла за всички бензинови двигатели само с качество ACEA е забранено, тъй като може да причини повреда на двигателя при определени условия на работа.

Изберете съответното двигателно масло според неговото качество и според минималната околна температура ⇨ 267.

Добавки към двигателните масла

Употребата на добавки към двигателното масло може да предизвика повреда и да анулира гаранцията.

Вискозитет на двигателните масла

Вискозитетът SAE дава информация за гъстотата на маслото.

Универсалното масло е обозначено с две цифри, напр., SAE 5W-30. Първата цифра, следвана от W, оозначава вискозитет при ниски температури, а втората цифра обозначава вискозитет при високи температури.

Избирайте подходящия вискозитет в зависимост от минималната външна температура ⇨ 267.

Всички препоръчителни вискозитетни класове са подходящи за високи външни температури.

Охлаждаща течност и антифриз

Използвайте само органичен, дълготраен, от киселинен тип охладител (LLC) антифриз, одобрен за автомобила. Обърнете се към сервиз.

Системата е заредена в завода с охлаждаща течност предназначена да осигурява отлична защита срещу корозия и замръзване до около -37 °С. Тази концентрация трябва да се поддържа през цялата година. Употребата на добавки към охлаждащата течност, предназначени да осигурят допълнителна защита срещу корозия или да предотвратят малки течове, могат да предизвикат функционални проблеми. Не поемаме отговорност за последствия в резултат на използването на добавки към охлаждащата течност.

Течност за измиване

Използвайте само течност за измиване, одобрена за автомобила, за да предпазите от повреда перата на чистачките, боята, пластмасовите и гумените части. Обърнете се към сервиз.

Течност за спирачки/съединител

С течение на времето спирачната течност абсорбира влага, която намалява ефективността на спирачките. Затова спирачната течност трябва да се заменя през определените интервали.

Технически данни

Идентифициране на автомо- била	265
Идентификационен номер на автомобила	265
Идентификационна табелка .	265
Идентификация на двигателя	266
Данни на автомобила	267
Препоръчани масла и смазочни материали	267
Данни на двигателя	270
Техническа характеристика .	271
Тегло на автомобила	273
Размери на автомобила	274
Вместимости	275
Налягане на гумите	276

Идентифициране на автомобила

Идентификационен номер на автомобила



Идентификационният номер на автомобила е щампован на идентификационната табелка и на пода, закрит с капак под мокета.

Идентификационният номер на автомобила може да е щампован върху приборния панел, видим през предното стъкло, или в двигателното отделение върху десния панел на каросерията.

Идентификационна табелка



Идентификационната табелка е прикрепена към рамката на предната лява или дясна врата.

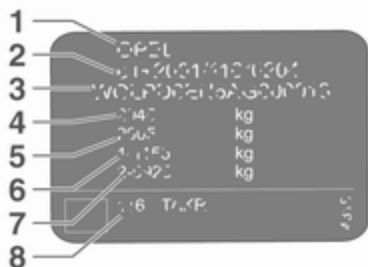

Информация върху идентификационната табелка:

- 1 : производител
- 2 : изпитателен номер
- 3 : идентификационен номер на автомобила
- 4 : допустимо общо брутно тегло на автомобила в кг
- 5 : допустимо общо брутно тегло на автокомпозиция в кг
- 6 : максимално допустимо натоварване на предния мост в кг

7 : максимално допустимо натоварване на задния мост в кг

8 : специфични данни за автомобила или страната

Сборът от натоварването на предния и задния мост не бива да превишава допустимото общо тегло на автомобила. Например, ако предният мост е натоварен максимално, задният мост може да носи само товар, който е равен на общото тегло на автомобила минус натоварването на предния мост.

Техническите данни са определени в съответствие със стандартите на Европейската общност. Запазваме си правото да извършваме промени. Спецификациите в документите на автомобила винаги имат предимство пред тези, описани в настоящото ръководство.

Идентификация на двигателя

Таблиците с технически данни показват идентификационния код на двигателя.

Данни на двигателя ⇨ 270.

За идентифициране на съответния двигателя, вижте двигателната мощност в ЕЕС сертификата за съответствие, предоставен с автомобила или другите документи за национална регистрация.

Данни на автомобила

Препоръчани масла и смазочни материали

Сервизен план за Европа

Изисквано качество на двигателното масло

Всички държави, посочени в групи от 1 до 3 ⇨ 260

Качество на двигателното масло	Всички държави, посочени в групи от 1 до 3 ⇨ 260	
	Бензинови двигатели (включително CNG, LPG, E85)	Дизелови двигатели
dexos1 Gen2	✓	-
dexos2	-	✓

Само дизелови двигатели: В случай, че не разполагате с качество dexos, може да използвате най-много 1 литър моторно масло с качество ACEA C3 еднократно между всеки две смени на маслото.

Вискозитет на двигателните масла

Всички държави, посочени в групи от 1 до 3 ⇨ 260

Околна температура	Бензинови и дизелови двигатели
до -25 °C	SAE 0W-30 или SAE 0W-40
	SAE 5W-30 или SAE 5W-40
под -25 °C	SAE 0W-30 или SAE 0W-40

Интервали на сервизно обслужване, група държави 4

Изисквано качество на двигателното масло

Качество на двигателното масло	Държави, включени в група 4 ⇨ 260	
	Бензинови двигатели (включително CNG, LPG, E85)	Дизелови двигатели
dexos1 Gen2	✓	–
dexos2	–	✓

В случай, че не разполагате с dexos качество, можете да използвате следните качества масла, посочени по-долу:

Качество на двигателното масло	Държави, включени в група 4 ⇨ 260	
	Бензинови двигатели (включително CNG, LPG, E85)	Дизелови двигатели
ACEA A3/B4	–	✓
ACEA C3	–	✓

Вискозитет на двигателните масла

Околна температура до -25 °C	Държави, включени в група 4 ⇨ 260
	Бензинови и дизелови двигатели
	SAE 0W-30 или SAE 0W-40
	SAE 5W-30 или SAE 5W-40

Държави, включени в група 4 ⇨ 260

под -25 °C

SAE 0W-30 или SAE 0W-40

до -20 °C

SAE 10W-30¹⁾ или SAE 10W-40¹⁾

1) Разрешено, но се препоръчва употребата на масла с dexos качество.

Данни на двигателя

Идентификационен код на двигателя	D12xE	D12xHL	D12xHT
Търговско обозначение	1.2	1.2 Turbo	1.2 Turbo
Технически код	EB2FA	EB2ADT	EB2ADTS
Работен обем (см ³)	1199	1199	1199
Мощност на двигателя (kW)	61	81	96
при обороти в минута	5750	5500	5500
Въртящ момент (Нм)	118	205	230
при обороти в минута	2750	1750	1750
Вид на горивото	Бензин	Бензин	Бензин
Октаново число RON ⁽²⁾³⁾			
препоръчано	95	95	95
възможно	98	98	98
Вид допълнително гориво	–	–	–

2) Специфичното изискване за двигателя може да е заменено от специфичен за страната етикет върху вратичката на горивния резервоар.

3) В някои страни може да се изисква използването на конкретно гориво, напр. конкретно октаново число, за да се осигури правилна работа на двигателя.

Идентификационен код на двигателя	D15DTH	D15DT
Търговско обозначение	1.5	1.5
Технически код	DV5RC	DV5RD
Работен обем (см ³)	1496	1496
Мощност на двигателя (kW)	88	75
при обороти в минута	4)	3500
Въртящ момент (Нм)	4)	250
при обороти в минута	4)	1750
Вид на горивото	Дизел	Дизел
Вид допълнително гориво	–	–

4) Не са известни по време на отпечатването.

Техническа характеристика

Двигател	D12xE	D12xHL	D12xHT
Максимална скорост [км/ч]			
Механична скоростна кутия	170	4)	4)
Автоматична скоростна кутия	–	4)	–

4) Не са известни по време на отпечатването.

Двигател	D15DT	D15DTH
Максимална скорост [км/ч]		
Механична скоростна кутия	4)	4)
Автоматична скоростна кутия	–	–

4) Не са известни по време на отпечатването.

Тегло на автомобила

Тегло на празен автомобил, основен модел без опционално оборудване

	Двигател	Ръчно сгъване предаване	Автоматично предаване
без / с	D12xE	1163/1174	–
климатична инсталация	D12xHL	1234/1245 ⁵⁾	1278/1289
[кг]	D12xHT	1248/1259 ⁶⁾	–
	D15DT	1278/1289	–
	D15DTH	1278/1289	–

5) 81 KW

6) 96 KW

Допълнителното оборудване и аксесоари увеличават теглото на празния автомобил.

Превозване на товари ⇨ 77.

Размери на автомобила

	Crossland X
Дължина [мм]	4212
Широчина без външните огледала [мм]	1765
Широчина заедно с двете външни огледала [мм]	1976
Широчина заедно със сгънати двете външни огледала [мм]	1825
Височина [мм]	1597
Дължина на пода в багажното отделение [мм]	793
Дължина на багажното отделение със сгънати задни седалки [мм]	1483
Широчина на багажното отделение [мм]	947
Височина на багажно отделение с покривало [мм]	584
Височина на багажно отделение без покривало [мм]	894
Височина на отвора на товарното отделение [мм]	712
Междуосово разстояние [мм]	2604
Диаметър на завоя [м]	11,2

Вместимости

Двигателно масло

Двигател	D12xE	D12xHL / D12xHT	D15DTH	D15DT
включително филтър [л]	3,25	3,5	4)	4)
между обозначенията MIN и MAX [л]	1,0	1,0	4)	4)

4) Не са известни по време на отпечатването.

Резервоар за горивото

Бензин/дизел, количество за доливане [л]	45
Втечен газ LPG, количество за доливане [л]	36

Резервоар за AdBlue

AdBlue, количество за доливане [л]	14,8
------------------------------------	------

Налягане на гумите

Двигател	Гуми	Comfort при максимум 3 лица		ЕСО при максимум 3 лица		При пълно натоварване	
		отпред (кПа/бар)	отзад (кПа/бар)	отпред (кПа/бар)	отзад (кПа/бар)	отпред (кПа/бар)	отзад (кПа/бар)
D12xE	195/65 R15 91T, 195/60 R16 89H	230/2,3 (33)	230/2,3 (33)	250/2,5 (36)	250/2,5 (36)	240/2,4 (35)	290/2,9 (42)
	215/50 R17 91H	230/2,3 (33)	230/2,3 (33)	250/2,5 (36)	250/2,5 (36)	240/2,4 (35)	270/2,7 (39)
	205/60 R16 92H	230/2,3 (33)	230/2,3 (33)	250/2,5 (36)	250/2,5 (36)	240/2,4 (35)	270/2,7 (39)
D12xHT,	^{7) 4)}						
D12xHL							
D15DTH	^{7) 4)}						
D15DT	195/60 R16 89H	230/2,3 (33)	230/2,3 (33)	250/2,5 (36)	250/2,5 (36)	240/2,4 (35)	290/2,9 (42)
	215/50 R17 91H	230/2,3 (33)	230/2,3 (33)	250/2,5 (36)	250/2,5 (36)	240/2,4 (35)	270/2,7 (39)
	205/60 R16 92H	230/2,3 (33)	230/2,3 (33)	250/2,5 (36)	250/2,5 (36)	240/2,4 (35)	270/2,7 (39)
Всички	Временно резервно колело 125/80 R16	420/4,2 (60)	420/4,2 (60)	–	–	420/4,2 (60)	420/4,2 (60)

4) Не са известни по време на отпечатването.

7) Информационен стикер за налягането на въздуха в гумите и натоварването върху лявата рамка на вратата указва оригиналните гуми и съответните им налягания.

Информация за клиента

Информация за клиента	277
Декларация за съответствие	277
REACH	280
Софтуерно потвърждение	280
Софтуерна актуализация	284
Регистрирани търговски марки	285
Записване на данни за автомобила и защита на личната информация	285
Системи за записване на данни от събития (черна кутия)	285
Радио честотна идентификация (RFID)	289

Информация за клиента

Декларация за съответствие

Предавателни системи

Този автомобил има системи, които предават и / или приемат радиовълни, предмет на Директива 2014/53/EU. Производителите на системите, посочени по-долу, декларират съответствие с Директива 2014/53/EU. Пълният текст на ЕС декларацията за съответствие за всяка система е достъпен на следния интернет адрес: www.opel.com/conformity.

Вносител е
Opel / Vauxhall, Bahnhofspatz,
65423 Ruesselsheim am Main,
Germany.

Navi 5.0 IntelliLink
Continental

LCIE Bureau Veritas-Site de Fontenay aux Roses, 33 avenue du général Leclerc, 92260 Fontenay aux Roses, France

Работна честота (MHz)	Максимална мощност (dBm)
2400,0 - 2483,5	2,2
2400,0 - 2483,5	15

Система Инфотейнмънт R 4.0 IntelliLink

LG Electronics
European Shared Service center B.V.
Krijgsman 1, 1186 DM Amstelveen,
The Netherlands

Работна честота:
2400,0 - 2483,5 MHz

Максимална мощност: 4 dBm

Система Инфотейнмънт R 4.0 Clarion

244 rue du Pré à Varois, 54670
Custines, France

Работна честота: 2400 - 2480 MHz
Максимална мощност: 4 dBm

Модул OnStar

LG Electronics

European Shared Service center B.V.
Krijgsman 1, 1186 DM Amstelveen,
The Netherlands

Работна честота (MHz)	Максимална мощност (dBm)
2402 - 2480	4
2412 - 2462	18
880 - 915	33
1710 - 1785	24
1850 - 1910	24
1920 - 1980	24
2500 - 2570	23

Модул на антена

Laird

Daimlerring 31, 31135 Hildesheim,
Germany

Работна честота: N/A

Максимална мощност: N/A

Предавател на дистанционно радиоправление

Hülsbeck & Fürst GmbH & Co. KG

Steeger Str. 17, 42551 Velbert,
Germany

Работна честота: 433,92 MHz

Максимална мощност: 10 dBm

Приемник на дистанционно радиоправление

Delphi European, Middle Eastern &
African Regional Offices Customer
Technology

Center Avenue de Luxembourg,
L-4940 Bascharage, G.D. of
Luxembourg

Работна честота: 119,0 - 128,6 kHz

Максимална мощност:
16dBμA/m @ 10m

Електронен ключов предавател

Valeo

43 Rue Bayen, 75017 Paris, France

Работна честота: 433,92 MHz

Максимална мощност: 10 dBm

Имобилайзер

KOSTAL of America, Inc.

350 Stephenson Hwy, Troy MI 48083,
USA

Работна честота: 125 kHz

Максимална мощност:
5 dBμA/m при 10m



Wir leben Autos.

Konformitätserklärung

nach EG Richtlinie 2006/42/EG

Hiermit erklären wir, dass das Produkt:

Produktbezeichnung: Wägenheber

Typ/GM-Teilenummer: 3637376

Typ/PSA-Teilenummer: 9649243380

den Bestimmungen der Richtlinie 2006/42/EG entspricht.

Angewendete technische Normen:

GMW9737

Jacking

GM 14337

Standard Equipment Jack - Hardware Tests

GMW15005

Standard Equipment Jack and Spare Tire, Vehicle Test

ISO 15 16949

Qualitätsmanagementsystem

Der Unterzeichner ist Bevollmächtigter für die Zusammenstellung der technischen Unterlagen.

Rüsselsheim, 13. Dezember 2016

Andre-Alexander Körfer
Engineering Group Manager Tire and Wheel Systems
Adem Opel AG

Adem Opel AG
Rüsselsheim
Postfach 101559
T 0181 401-71, F 0181 401-7-8800
www.opel.de

Vertriebs-
Dr. Carl Thomas Neumann (Präsident),
Dr. Gert-Joachim Wiesner (Vizepräsident),
Michael Lischke (Dr. Thomas Lubow,
Peter Thies, Susanna Weikow, John Wilton)

Aufsichtsrat:
Stephan J. Gray (Vorsitzender)

Stk der Gesellschaft: Rüsselsheim
Hauptsitz:
Adem Opel GmbH, 68189 Rüsselsheim
In Deutschland bei Opel

Превод на оригиналната декларация за съответствие

Декларация за съответствие, съгласно Директива на ЕС 2006/42/ЕС

Ние декларираме, че продуктът:

Обозначение на продукта: Крик

Тип/GM номер на част: 3637376

Тип/PSA номер на част:
9649243380

е в съответствие с разпоредбите на Директива 2006/42/ЕС.

Приложими технически стандарти:

- GMN9737 : повдигане с крик
GM 14337 : крик от стандартно оборудване - хардуерни изпитания
- GMW15005 : стандартно оборудване, крик и резервна гума, тест на автомобила
- ISO TS 16949 : системи за управление на качеството

Подписалата страна е оторизирана да компилира техническата документация.

Рюселсхайм, 13 декември 2016

подписано от

Андре-Александер Контер

Мениджър на инженерна група за системи колела и гуми

Adam Opel AG

D-65423 Рюселсхайм

Номера на типово одобрение ICASA

Списък на всички номера на типово одобрение на Independent Communications Authority of South Africa (ICASA):

TA-2016/121, TA-2016/3261,
TA-2017/2387, TA-2017/2745,
TA-2013/430, TA-2017/1106,
TA-2016/929, TA-2017/3180

REACH

Registration, Evaluation, Authorisation and Restriction of Chemicals (REACH) е регулация на Европейския съюз, приета с цел подобряване на защитата на човешкото здраве и околната среда от рисковете, които могат да възникнат от химикалите. Посетете www.opel.com/reach за повече информация и за достъп до цялата комуникация по Член 33.

Софтуерно потвърждение

Някои компоненти на OnStar включват libcurl и unzip софтуер, както и софтуер на други външни разработчици. По-долу са уведомленията и лицензите, свързани с libcurl и unzip софтуер, както и софтуер на други външни разработчици, вижте <http://www.lg.com/global/support/opensource/index>.

Моля, потърсете преведения текст под оригиналния текст.

libcurl

Copyright and permission notice
Copyright (c) 1996 - 2010, Daniel
Stenberg, <daniel@haxx.se>.

All rights reserved.

Permission to use, copy, modify, and
distribute this software for any
purpose with or without fee is hereby
granted, provided that the above
copyright notice and this permission
notice appear in all copies.

The software is provided "as is",
without warranty of any kind, express
or implied, including but not limited to
the warranties of merchantability,
fitness for a particular purpose and
noninfringement of third party rights.
In no event shall the authors or
copyright holders be liable for any
claim, damages or other liability,
whether in an action of contract, tort
or otherwise, arising from, out of or in
connection with the software or the
use or other dealings in the software.

Except as contained in this notice, the
name of a copyright holder shall not
be used in advertising or otherwise to
promote the sale, use or other

dealings in this Software without prior
written authorization of the copyright
holder.

unzip

This is version 2005-Feb-10 of the
Info-ZIP copyright and license. The
definitive version of this document
should be available at <ftp://ftp.info-zip.org/pub/infozip/license.html>
indefinitely.

Copyright (c) 1990-2005 Info-ZIP. All
rights reserved.

For the purposes of this copyright and
license, "Info-ZIP" is defined as the
following set of individuals:

Mark Adler, John Bush, Karl Davis,
Harald Denker, Jean-Michel Dubois,
Jean-loup Gailly, Hunter Goatley, Ed
Gordon, Ian Gorman, Chris Herborth,
Dirk Haase, Greg Hartwig, Robert
Heath, Jonathan Hudson, Paul
Kienitz, David Kirschbaum, Johnny
Lee, Onno van der Linden, Igor
Mandrichenko, Steve P. Miller, Sergio
Monesi, Keith Owens, George
Petrov, Greg Roelofs, Kai Uwe
Rommel, Steve Salisbury, Dave
Smith, Steven M. Schweda, Christian

Spieler, Cosmin Truta, Antoine
Verheijen, Paul von Behren, Rich
Wales, Mike White.

This software is provided "as is,"
without warranty of any kind, express
or implied. In no event shall Info-ZIP
or its contributors be held liable for
any direct, indirect, incidental, special
or consequential damages arising out
of the use of or inability to use this
software.

Permission is granted to anyone to
use this software for any purpose,
including commercial applications,
and to alter it and redistribute it freely,
subject to the following restrictions:

1. Redistributions of source code
must retain the above copyright
notice, definition, disclaimer, and
this list of conditions.
2. Redistributions in binary form
(compiled executables) must
reproduce the above copyright
notice, definition, disclaimer, and
this list of conditions in
documentation and/or other
materials provided with the
distribution. The sole exception to
this condition is redistribution of a

standard UnZipSFX binary (including SFXWiz) as part of a self-extracting archive; that is permitted without inclusion of this license, as long as the normal SFX banner has not been removed from the binary or disabled.

3. Altered versions—including, but not limited to, ports to new operating systems, existing ports with new graphical interfaces, and dynamic, shared, or static library versions—must be plainly marked as such and must not be misrepresented as being the original source. Such altered versions also must not be misrepresented as being Info-ZIP releases—including, but not limited to, labeling of the altered versions with the names “Info-ZIP” (or any variation thereof, including, but not limited to, different capitalizations), “Pocket UnZip,” “WiZ” or “MacZip” without the explicit permission of Info-ZIP. Such altered versions are further prohibited from misrepresentative

use of the Zip-Bugs or Info-ZIP e-mail addresses or of the Info-ZIP URL(s).

4. Info-ZIP retains the right to use the names “Info-ZIP,” “Zip,” “UnZip,” “UnZipSFX,” “WiZ,” “Pocket UnZip,” “Pocket Zip,” and “MacZip” for its own source and binary releases.

libcurl

Уведомление за авторски права и разрешение

Авторски права (c) 1996 - 2010, Daniel Stenberg, <daniel@haxx.se>.

Всички права запазени.

С настоящето се дава разрешение за използване, копиране, модифициране и разпространение на този софтуер за всякакви цели с или без такса, при условие, че горното уведомление за авторски права и това уведомление за разрешение се показват във всички копия.

Софтуерът се предоставя "такъв, какъвто е", без никаква гаранция, изрична или подразбираща се,

включително, но не ограничено до гаранция за продаваемост, пригодност за конкретна цел и ненарушаване на правата на трети страни. В никакъв случай авторите или притежателите на авторското право не носят отговорност за каквито и да било искове, щети или друг вид отговорност, независимо дали в действието на договор, закононарушение, даващо право на иск или друго, произтичащи от или във връзка със софтуера или употребата му или други действия, свързани със софтуера.

Освен както се съдържа в това уведомление, името на притежателя на авторските права не може да се използва за рекламиране или по друг начин за промотиране на продажбата, употребата или други действия, свързани с този софтуер, без предварително писмено разрешение от притежателя на авторските права.

unzip

Това е версия 2005-Feb-10 на авторското право и лиценза за Info-ZIP. Окончателната версия на този документ следва да е налична завинаги на <ftp://ftp.info-zip.org/pub/infozip/license.html>.

Авторски права (с) 1990-2005 Info-ZIP. Всички права запазени.

За целите на това авторско право и лиценз, "Info-ZIP" се дефинира като следната група от лица:

Mark Adler, John Bush, Karl Davis, Harald Denker, Jean-Michel Dubois, Jean-loup Gailly, Hunter Goatley, Ed Gordon, Ian Gorman, Chris Herborth, Dirk Haase, Greg Hartwig, Robert Heath, Jonathan Hudson, Paul Kienitz, David Kirschbaum, Johnny Lee, Onno van der Linden, Igor Mandrichenko, Steve P. Miller, Sergio Monesi, Keith Owens, George Petrov, Greg Roelofs, Kai Uwe Rommel, Steve Salisbury, Dave Smith, Steven M. Schweda, Christian Spieler, Cosmin Truta, Antoine Verheijen, Paul von Behren, Rich Wales, Mike White.

Софтуерът се предоставя "такъв, какъвто е", без никаква гаранция, изрична или подразбираща се. В никакъв случай Info-ZIP или неговите сътрудници не носят отговорност за каквито и да било преки, непреки, инцидентни, специални или последващи щети, произтичащи от употребата или невъзможността за употреба на този софтуер.

Дава се разрешение на всеки да използва този софтуер за всякаква цел, включително комерсиални приложения, както и да го променя и разпространява свободно, при спазване на следните ограничения:

1. Разпространението на изходния код трябва да запази горното уведомление за авторски права, дефиницията, отказа от отговорност и този списък с условия.
2. Разпространението в двоична форма (компилиран изпълним файл) трябва да възпроизвежда горното уведомление за авторски

права, дефиницията, отказа от отговорност и този списък с условия в документацията и/или други материали, предоставени с дистрибуцията. Единственото изключение от това условие е разпространението на стандартния двоичен UnZipSFX (включително SFXWiz) като част от саморазархивиращ се архив; това е разрешено без включване на този лиценз, стига да не се премахва или деактивира нормалния SFX банер от двоичния файл.

3. Променени версии-включително, но не ограничаващо се до нови операционни системи, съществуващи портове с нови графични интерфейси и динамични, споделени или статични библиотечни версии-трябва да бъдат ясно маркирани като такива и не трябва да се интерпретират погрешно като оригиналния източник. Такива променени версии също така не трябва да

се интерпретират погрешно като издадени от Info-ZIP -- включително, но не ограничаващо се до етиктиране на променените версии с имената "Info-ZIP" (или вариации на това име, включително, но не ограничаващо се до различно използване на главни и малки букви), "Pocket UnZip", "WiZ" или "MacZip", без изричното разрешение на Info-ZIP. За такива променени версии освен това не се допуска да използват подвеждащо имейл адресите на Zip-Bugs или Info-ZIP, нито URL адресите на Info-ZIP.

4. Info-ZIP си запазва правото да използва имената "Info-ZIP", "Zip", "UnZip", "UnZipSFX", "WiZ", "Pocket UnZip", "Pocket Zip" и "MacZip" за своите собствени издания на изходен и двоичен код.

Софтуерна актуализация

Система Инфотейнмънт може да изтегли и инсталира избрани софтуерни актуализации чрез безжична връзка.

Съобщение

Наличността на тези софтуерни актуализации по ефир варира в зависимост от автомобила и държавата. Повече информация ще намерите на нашия уебсайт.

Интернет връзка

Изтеглянето на софтуерни актуализации по ефир изисква връзка с интернет, което може да се реализира чрез вградената връзка на автомобила с OnStar или чрез друг защитен с парола Wi-Fi хотспот, напр., предоставен от мобилен телефон.

За свързване на система Инфотейнмънт към точка за достъп до безжична мрежа изберете **Settings (Настройки)** от началния екран, **Wi-Fi** и след това **Manage Wi-Fi Networks**

(**Управление на Wi-Fi мрежи**).

Изберете желаната Wi-Fi мрежа и следвайте екранните инструкции.

Актуализации

Системата ще предложи актуализациите, които да бъдат изтеглени и инсталирани. Има и възможност за ръчна проверка за актуализации.

За ръчна проверка за актуализации изберете **Settings (Настройки)** от началния екран, **Software Information (Софтуерна информация)** и след това **System Update (Обновяване на системата)**. Следвайте екранните инструкции.

Съобщение

Стъпките за изтегляне и инсталиране на актуализации може да варират според автомобила.

Съобщение

По време на процеса на инсталиране автомобилът може да не функционира.

Регистрирани търговски марки

Apple Inc.

Apple CarPlay™ е търговска марка на Apple Inc.

App Store® и iTunes Store® са регистрирани търговски марки на Apple Inc.

iPhone®, iPod®, iPod touch®, iPod nano®, iPad® и Siri® са регистрирани търговски марки на Apple Inc.

Bluetooth SIG, Inc.

Bluetooth® е регистрирана търговска марка на Bluetooth SIG, Inc.

DivX, LLC

DivX® и DivX Certified® са регистрирани търговски марки на DivX, LLC.

EnGIS Technologies, Inc.

BringGo® е регистрирана търговска марка на EnGIS Technologies, Inc.

Google Inc.

Android™ и Google Play™ Store са търговски марки на Google Inc.

Stitcher Inc.

Stitcher™ е търговска марка на Stitcher, Inc.

Velcro Companies

Velcro® е регистрирана търговска марка на Velcro Companies.

Verband der Automobilindustrie e.V.

AdBlue® е регистрирана търговска марка на VDA.

Записване на данни за автомобила и защита на личната информация

Системи за записване на данни от събития (черна кутия)

В автомобила ви са монтирани електронни управляващи модули. Управляващите модули обработват данни, които се получават от сензорите на автомобила или които генерират сами или обменят помежду си. Някои управляващи модули са необходими за безопасната работа на вашия автомобил, други ви помагат при шофиране (помощни системи за водача), а трети предоставят функции за комфорт или развлечение и информация.

Следното съдържа обща информация за обработката на данни в автомобила. Ще намерите допълнителна информация за това

кои конкретни данни се качват, съхраняват и предават на трети лица и за каква цел в автомобила ви по ключовата дума "Защита на личните данни", тясно свързана с референциите за засегнатите функционални характеристики в съответното ръководство за експлоатация или в общите условия за продажба. Те са достъпни и онлайн.

Експлоатационни данни в автомобила

Управляващите модули обработват данни за работата на автомобила.

Тези данни включват, например:

- информация за състоянието на автомобила (напр. скорост, забавяне на движението, странично ускорение, скорост на въртене на колелото, дисплей "закопчани предпазни колани")
- околна среда (напр. температура, сензор за дъжд, сензор за разстояние)

Като правило тези данни са преходни и не се съхраняват по-дълго от един работен цикъл и се обработват само на борда на самия автомобил. Често управляващите модули включват съхранение на данни (вкл. ключът на автомобила). Това се използва, за да може временно или постоянно да се документира информация за състоянието на автомобила, натоварването на компонентите, изискванията за поддръжка, технически събития и грешки.

В зависимост от нивата на техническото оборудване съхраняваните данни са както следва:

- работни състояния на компоненти на системи (напр. нива на пълнене, налягане на въздуха в гумите, състояние на акумулатора)
- неизправности и дефекти в компоненти на важни системи (напр. светлини, спирачки)

- системни реакции при специални ситуации по време на шофиране (напр. задействане на въздушна възглавница, задействане на системите за контрол на стабилността)
- информация за събития, довели до повреда на автомобила
- за електрическите превозни средства размерът на заряда в акумулатора с високо напрежение, очакван диапазон

В специални случаи (напр., ако превозното средство е открило неизправност), може да е необходимо да запазите данни, които в противен случай биха били временни.

Когато използвате услуги (напр., ремонти, поддръжка), запаметените експлоатационни данни могат да се четат заедно с идентификационния номер на автомобила и да се използват, където е необходимо. Служителите от сервизната мрежа (напр. сервизи, производители)

или трети страни (напр. услуги при повреди) могат да четат данни от автомобила. Същото важи и за гаранционната работа и мерките за осигуряване на качеството.

Данните основно се четат чрез OBD (On-Board Diagnostics) порта, установен от закона в автомобила. Експлоатационните данни документираните техническото състояние на превозното средство или отделните компоненти и подпомагат диагностиката на грешките, спазването на гаранционните задължения и подобряването на качеството. Тези данни, по-конкретно информацията за натоварването на компонентите, технически събития, грешки на операторите и други неизправности, се предават на производителя при необходимост заедно с идентификационния номер на автомобила. Производителят също носи отговорност за продукта. Производителят потенциално също използва експлоатационни данни на автомобилите в случай на

изтегляне на продукти. Тези данни могат да се използват и за проверка на клиентски гаранции и гаранционни искове.

Паметта за неизправности в автомобила може да бъде нулирана от сервизна фирма при извършване на сервизно обслужване или ремонт или по ваша заявка.

Функции за комфорт, информация и развлечение

Комфортните настройки и персонализираните настройки могат да се запамят в автомобила и да се променят или нулират по всяко време.

В зависимост от съответното ниво на оборудване, те включват

- настройки за позиция на седалката и волана
- настройки на шасито и климатика
- персонализирани настройки, като вътрешно осветление

Можете да въведете ваши собствени данни за вашето превозно средство във функциите за информация и развлечение като част от избраните характеристики.

В зависимост от съответното ниво на оборудване, те включват

- мултимедийни данни като музика, видеоклипове или снимки за възпроизвеждане в интегрирана мултимедийна система
- данни от адресната книга за използване с вградена система за свободни ръце или интегрирана навигационна система
- въвеждане на крайни цели
- данни за използване от онлайн услуги

Тези данни за функциите за комфорт, информация и развлечение могат да се съхраняват локално в автомобила или да се съхраняват на устройство, което сте свързали с автомобила (напр. смартфон, USB

стик или MP3 плейър). Данните, които сте въвели сами, могат да бъдат изтрети по всяко време.

Тези данни могат да се предават само от превозното средство по ваше искане, особено когато използвате онлайн услуги в съответствие с избраните от вас настройки.

Интегриране на смартфон, напр. Android Auto или Apple CarPlay

Ако автомобилът ви е оборудван съответно, можете да свържете смартфон или друго мобилно устройство към автомобила, така че да го управлявате чрез вградените в автомобила органи за управление. В този случай изображението и звукът на смартфона могат да се извеждат чрез мултимедийната система. Същевременно към вашия смартфон се изпраща конкретна информация. В зависимост от вида на интегрирането, това включва данни като местоположение, дневен / нощен режим и друга

обща информация за превозното средство. За повече информация, моля, вижте ръководството за експлоатация на системата за автомобили / система Инфотейнмънт.

Интеграцията позволява да се използват избрани приложения за смартфони, като например навигация или възпроизвеждане на музика. Не е възможна по-нататъшна интеграция между смартфона и превозното средство, по-конкретно активен достъп до данните за превозното средство. Видът на допълнителната обработка на данните се определя от доставчика на използваното приложение. Дали ще можете да дефинирате настройки и кои от тях, зависи от съответното приложение и операционната система на вашия смартфон.

Онлайн услуги

Ако вашият автомобил има връзка с радио мрежа, това позволява да се обменят данни между вашия автомобил и други системи. Връзката с радио мрежата се осъществява посредством предавателно устройство във вашия автомобил или предоставено от вас мобилно устройство (напр. смартфон). Онлайн функциите могат да се използват чрез тази връзка с радио мрежа. Те включват онлайн услуги и приложения / приложения, предоставени ви от производителя или други доставчици.

Собствени услуги

В случай на онлайн услуги на производителя, съответните функции се описват от производителя на подходящо място (напр. Ръководство на собственика, уебсайт на производителя) и се предоставя съответната информация за защита на данните. За предоставянето на онлайн услуги

може да се използват лични данни. Обменът на данни за тази цел се осъществява чрез защитена връзка, например напр. използвайки предоставените за тази цел ИТ системи от производителя. Събирането, обработването и използването на лични данни за целите на подготовката на услугите се извършват единствено въз основа на законно разрешение, напр. в случая на изисквана от закона система за спешни комуникации или договорно споразумение, или по силата на съгласието.

Можете да активирате или деактивирате услугите и функциите (които подлежат на таксуване до определена степен), а в някои случаи и цялата радиовръзка на автомобила. Това не включва задължителни функции и услуги като система за спешна комуникация.

Услуги на трети страни

Ако използвате онлайн услуги от други доставчици (трети страни), тези услуги са предмет на отговорност и защита на данните и условия за използване на въпросния доставчик.

Производителят често няма влияние върху обменяното в това отношение съдържание.

Поради това, моля, обърнете внимание на естеството, обхвата и целта на събирането и използването на лични данни в рамките на услугите на трети страни, предоставяни от въпросния доставчик на услуги.

Радио честотна идентификация (RFID)

RFID технологията се използва при някои автомобили за функции като следене на налягането в гумите и имобилайзер. Тя се използва и във връзка с устройства като радио дистанционно управление за заключване/отключване и стартиране. RFID технологията в автомобилите Opel не използва лични данни или връзка с друга система на Opel, съдържаща лични данни.

Азбучен указател

А	
Аварийни предупредителни светлини	127
Автоматичен контрол на светлините	124
Автоматична скоростна кутия .	163
Автоматично заключване	30
Адаптивни предни светлини ...	126
Акcesoари и модификации на автомобила	213
Активно аварийно спиране.....	104, 178
Акумулатор на автомобила	218
Алармена система	34
Антиблокираща спирачна система	167
Антиблокираща спирачна система (ABS)	100
Асистент за дългите светлини.	104
Б	
Багажник на покрива	76
Багажно отделение	32
Бутон за захранване.....	150
Бутони върху волана	80
В	
Вентилационни дюзи.....	144
Вентилация.....	134
Вериги за сняг	240
Вместимости	275
Врати.....	32
Входящи отвори за въздух	146
Въведение	3
Външна температура	84
Външни огледала.....	37
Външни светлини	13, 104, 123
Вътрешни огледала.....	38
Вътрешно осветление.....	130, 230
Г	
Габаритни светлини. 123, 129, 225	
Гориво.....	201
Гориво за бензинови двигатели	201
Гориво за дизелови двигатели	201
Гориво за работа на втечен газ.....	203
Грижи за външния вид	255
Грижи за външността.....	255
Грижи за интериора	258
Д	
Данни на автомобила.....	267
Данни на двигателя	270
Двигателно масло	215, 263, 267
Деактивиране на въздушните възглавници	60, 99
Декларация за съответствие...	277
Декоративни тасове	240
Детски предпазни системи (седалки)	62

Дисплей на скоростната кутия	163
Дистанционното радиуправление	23
Дневен километражен брояч	92
Дневни светлини	125
Дълбочина на шарката на протектора	239
Дълги светлини	104, 124
Е	
Електрическа система	230
Електрически контакти	85
Електрически прозорци	39
Електрическо регулиране	37
Електронна система за климатичен контрол	138
Електронна стабилизираща система и система за тракшън контрол	101, 169
Електронна стабилизираща система и система за тракшън контрол изключена	101
Електронни програми за управление	165
Етикет на въздушна възглавница	55
Ж	
Жабка	69

З	
Завиване	149
Заден подов капак	74
Задна светлина за мъгла	104, 225
Задни светлини за мъгла	129
Задни седалки	50, 51
Замъглени стъкла на фаровете	130
Запалка	87
Записване на данни за автомобила и защита на личната информация	285
Зареждане с гориво	203
Зареждаща система	99
Защита от изтощаване на акумулатора	132
Зимни гуми	236
И	
Идентификационен номер на автомобила	265
Идентификационна табелка	265
Идентификация на двигателя	266
Извършване на работа	214
Изгорели газове	158
Изпускателен филтър	102, 158
Изпъкнало огледало	37
Имобилайзер	36
Индикатор за незакопчан предпазен колан	98

Индикатори	92
Индуктивно зареждане	86
Инструменти	235
Инструменти на автомобила	235
Информационен дисплей	108

К

Камера за задно виждане	197
Капак на двигателя	215
Катализатор	159
Километражен брояч	92
Клаксон	15, 81
Климатичен контрол	17
Климатична система	134, 135
Ключалки за деца	31
Ключ за светлините	123
Ключове	22
Ключове, ключалки	22
Колани	51
Колела и гуми	236
Комплект за първа помощ	76
Комплект за ремонт на гуми	241
Контролен индикатор за неизправност	99
Контрол над автомобила	149
Контрол на осветлението на арматурното табло	130
Контролни индикатори (лампи)	97
Крик на автомобила	235

Круиз контрол (система за поддържане на дадена скорост)	104, 170
Кутия с предпазители в арматурното табло	233
Кутия с предпазители в двигателното отделение	231
Къси светлини.....	104
Л	
Лампи за четене	131
М	
Масло, двигател.....	263
Масло, моторно.....	267
Места за поставяне на детска седалка	65
Механична заключваща система против кражби	34
Механична скоростна кутия	166
Мигачи	98, 128
Модернизирана помощна система за паркиране.....	186
Н	
Налягане на гумите	236, 276
Налягане на маслото на двигателя	103
Напрежение на акумулатора ..	113
Настройване на огледалото	9

Неизправност	165
Ниско ниво на горивото	103

О

Обезвъздушаване на дизеловата горивна система	220
Облегалка за ръце.....	49, 51
Облегалки за глава	45
Обозначения на гумите	236
Оборотомер	93
Обща информация	207
Общ преглед на таблото с прибори	11
Огледало с автоматично противозаслепяващо регулиране	39
Огледало с ръчно противозаслепяващо регулиране	38
Ограничител на скоростта	105, 173
Опасност, предупреждение и внимание	4
Органи за управление.....	80
Осветление в сенника	131
Осветление на регистрационния номер	230
Осветление на централната конзола	132
Осветление при влизане	132
Осветление при излизане	132

Особености при шофирането, съвети относно тегленето ...	207
Отворена врата	105
Отделения за вещи.....	69
Отключване на автомобила	6
Отопление на задното стъкло ..	41
Отопление на предното стъкло.	42
Отопление на седалката.....	50
Отопляем волан	81
Отопляеми огледала	38
Отработена течност от дизел..	159
Охлаждаща течност за двигателя	217
Охлаждаща течност и антифриз.....	263
Охрана на автомобила.....	34

П

Паркиране	20, 157
Пепелници	87
Персонализиране на автомобила	114
Повреда.....	253
Покрив.....	43
Покривало на товарното (багажното) отделение	73
Положение на седалката	46
Положения на контакта за запалване	150
Помощни системи за водача... ..	170

Помощ при паркиране	182
Помощ при потегляне по наклон	169
Помощ при спиране	168
Поставки за чаши	69
Потегляне	18
Превключване на предавки.....	101
Превозване на товари	77
Предварително подгръвяне	102
Предна защита на пешеходци. 181	
Предни светлини.....	123
Предни седалки.....	46
Предни фарове за мъгла 104, 128, 224	
Предни фарове при пътуване зад граница	125
Предно стъкло.....	39
Предпазен колан	8
Предпазители	230
Предпазни колани	51
Предпазни седалки за деца.....	62
Предупредителен триъгълник ..	75
Предупредителни зумери	113
Предупредителни светлини.....	92
Предупредителни съобщения	112
Предупреждение за водача.....	200
Предупреждение за напускане на платно.....	101, 198
Предупреждение за преден сблъсък.....	176

Предупреждение за страничната сляпа зона	104, 191
Прекъсване на електрозахранването	165
Прекъсване подаването на гориво в режим на моторна спирачка	154
Препоръчани масла и смазочни материали	263, 267
Прибори.....	92
Пробив.....	246
Проверки на автомобила.....	214
Прожекционен дисплей за предното стъкло.....	110
Прозорци.....	39
Промяна на размера на джантите и гумите	240
Пропан-бутан.....	93, 203
Първа помощ.....	76

Р

Радио честотна идентификация (RFID).....	289
Размери на автомобила	274
Разработване на новия автомобил	149
Регистрирани търговски марки	285
Регулиране на волана	10, 80
Регулиране на облегалките за глава	8

Регулиране на седалката	7, 47
Регулиране светлинния сноп на предните фарове	125
Регулируеми вентилационни дюзи	144
Редовно включване на климатичната система	146
Режим на пестене на енергия..	152
Режим Valet.....	108
Резервно колело	246
Рециклиране на излезли от употреба автомобили	214
Ръководството ще ви помогне	3
Ръчен режим	164
Ръчна спирачка.....	100, 167, 168

С

Светлинен клаксон	125
Светлини за заден ход	129
Светлинни функции.....	132
Светодиодни фарове.....	224
Свързване на ремарке.....	207
Сгъваеми огледала	37
Селективна каталитична редукция.....	159
Селектор за гориво	93
Сензор за дъжд.....	104
Сервизен дисплей	96
Сервизна информация	260
Сервизно обслужване	147, 260

Символи	4
Система за откриване на спад в налягането на гумите.....	102
Система за откриване на спаднала гума	238
Система за отопление и вентилация	134
Система за панорамен изглед.	194
Система за централно заклучване	25
Система на въздушните възглавници	55
Система на въздушните възглавници-завеси	60
Система на предните въздушни възглавници	58
Система на страничните въздушни възглавници	59
Система с електронен ключ.....	24
Система стоп/старт.....	155
Системи за записване на данни от събития (черна кутия).....	285
Системи за измиване и избърсване	15
Системи за контрол при шофиране.....	169
Системи за откриване на препятствие.....	182

Системи на въздушните възглавници и обтегачи на предпазните колани	98
Системна проверка.....	100
Скоростен лост	163
Скоростна кутия	18
Скоростомер	92
Следене на нивото на маслото в двигателя.....	96
Слънчеви сенници	43
Смяна на колело	244
Смяна на крушка	221
Смяна на перо на чистачка	220
Софтуерна актуализация.....	284
Софтуерно потвърждение.....	280
Специфични за автомобила данни	3
Спирачки	167, 218
Спирачки и съединител	100
Спирачна течност	218
Спомагателно отопление.....	144
Спрете двигателя.....	100
Стартиране и обслужване.....	149
Стартиране на двигателя	152
Стартиране с помощен акумулатор и кабели	251
Странични мигачи	229
Съклен панел	43
Съвети по управлението на автомобила.....	149

Съхранение в централната конзола	70
Съхраняване на автомобила...	213
Съхраняване на вещи.....	69

Т

Табло с прибори	88
Тапицерия.....	258
Теглене на автомобила	253
Теглене на друг автомобил	254
Теглене на ремарке	208
Теглич.....	207, 209, 253
Тегло на автомобила	273
Температура на охлаждащата течност на двигателя	102
Техническа характеристика	271
Течност за измиване	217
Течност за спирачки/ съединител.....	263
Товар на покрива.....	77
Товарно отделение	70
Триточкови предпазни колани ..	53

У

Уговорете скорошно сервизно обслужване	100
Указател за горивото	93

Указател за температурата на
охлаждащата течност на
двигателя 95

Ултразвукова система за
помощ при паркиране..... 182

Ф

Фиксирани вентилационни
дюзи 146
Филтър за твърди частици..... 158

Х

Халки за привързване 75
Халогенни предни фарове 222

Ц

Център за информация на
водача..... 105

Ч

Часовник..... 84
Чистачка и система за
измиване на задното стъкло . 83
Чистачки и система за
измиване на предното стъкло 81

А

AdBlue..... 102, 159
Autostop..... 103, 155

В

BlueInjection..... 159

D

DEF..... 159

O

OnStar..... 118

Q

Quickheat..... 144

R

REACH..... 280

U

USB порт..... 85

www.opel.com

Copyright by Opel Automobile GmbH, Rüsselsheim, Germany.

Информацията в тази публикация е валидна към датата на публикуване, посочена по-долу. Opel Automobile GmbH си запазва правото да прави промени в техническите спецификации, характеристики и конструкция на автомобилите, свързани с информацията в тази публикация както и промени на самата публикация.

Издание: Август 2018, Opel Automobile GmbH, Rüsselsheim.

Напечатано на хартия, избелена без хлор.

ID-OCDAOLSE1808-bg

