

OPEL FRONTERA

Ръководство за експлоатация



O P E L

Съдържание

Въведение.....	2
Запознаване с автомобила.....	5
Седалки, облегалки.....	20
Отделение за вещи.....	42
Инструменти и управление на арматурното табло.....	47
Система инфотеймънт.....	75
Осветление.....	92
Климатичен контрол.....	100
Стартиране и обслужване.....	107
Усъвършенствана система за подпомагане на шофирането.....	140
Грижи за автомобила.....	166
Сервизно обслужване и поддръжка.....	197
Технически данни.....	199
Информация за клиента.....	205

Вашият автомобил е комбинация от напреднала технология, сигурност, съвместимост с околната среда и икономичност.

Настоящото ръководство за експлоатация Ви предоставя цялата необходима информация за да можете да карате автомобила си правилно и сигурно.

Някои функции работят само когато запалването е включено, при работещ двигател с вътрешно горене или при готовност на електрическия двигател.

Уверете се, че всички пътници са наясно за възможния риск от инциденти и наранявания, които могат да настъпят вследствие на неправилното използване на автомобила.

Винаги трябва да се съобразявате с конкретните закони и разпоредби в страната, в която се намирате. Тези закони може да се различават от информацията в това Ръководство за експлоатация.

Пренебрегването на описанието, дадено в това ръководство, може да повлияе върху вашата гаранция.

Когато в това ръководство за експлоатация се говори за посещение на сервиз, обърнете се към квалифициран сервиз, който разполага с необходимата

техническа информация, умения и оборудване. Препоръчваме вашия сервизен партньор на Opel. Комплектът с ръководства трябва винаги да се държи в автомобила, за да Ви е под ръка.

Пожелаваме Ви много часове на приятно шофиране.

Ваш екип на Opel

Специфични за автомобила данни

Моля, вижте разделите „Сервизно обслужване и Грижи за автомобила“, „Технически данни“, идентификационната табелка на автомобила и националните документи за регистрация.

Използване на това ръководство

- Настоящото ръководство описва всички опции и възможности, които се предлагат за този модел. **Някои описания, включително тези за функциите на дисплея и менюто, може да не се отнасят за Вашия автомобил поради варианта**

на модела, конкретни за дадена страна спецификации, специално оборудване и аксесоари.

- Таблицата със съдържанието в началото на ръководството и във всеки раздел показва къде се намира информацията.
- Азбучният указател ще ви улесни в търсенето на конкретна информация.
- Ръководството за експлоатация се отнася за автомобили с ляво разположен волан. Работата с автомобила е подобна и при дясно разположен волан.
- Ръководството за експлоатация използва идентификационния код на двигателя. Съответното търговско обозначение и техническият код се намират в главата "Технически данни".
- Инструкциите свързани с посоките, напр. наляво или надясно, напред или назад, винаги трябва да се разбират спрямо посоката на движение.
- Дисплеите могат да не поддържат вашия конкретен език.
- Съобщенията на дисплея и надписите в интериора на

автомобила са показани с **удебелен шрифт**.

Символи



Функция за опазване на околната среда

Препратките към страниците са обозначени с ⇨.

⇨ означава „виж страница“.

Препратките към страници и записи от азбучния указател се отнасят до съответните заглавия, посочени в съдържанието на раздела.

Типове на задвижването

Автомобил С Двигател С Вътрешно Горене (ДВГ)

Автомобилите с ДВГ се задвижват само от двигател с вътрешно горене - дизел или бензин.

Хибриден Автомобил С Напрежение 48 V

Хибридният автомобил с напрежение 48 V се задвижва от комбинация от ДВГ и електрически двигател. Електрическият двигател подпомага

ICE, но може също да задвижва самостоятелно автомобила. Акумулаторът от 48 V се зарежда основно от спирането на двигателя.

Електрически Автомобил С Акумулаторна Батерия (BEV)

BEV се задвижват от само на електрически двигател. Акумулаторът с високо напрежение се зарежда чрез заряден кабел и допълнително чрез спиращия ефект на двигателя.

Опасност, предупреждение и внимание



Опасност

Текстът с надпис **Опасност** предоставя информация за риска от смъртоносно нараняване. Пренебрегването на тази информация може да застраши живота на хората.

⚠ Предупреждение

Текстът, обозначен с **Предупреждение**, предоставя информация за риска от произшествие или нараняване. Пренебрегването на тази информация може да доведе до нараняване.

Внимание

Текстът, обозначен с **Внимание**, предоставя информация за възможна повреда на автомобила. Пренебрегването на тази информация може да доведе до повреда на автомобила.

Запознаване с автомобила

Ключове.....	5
Резервни ключове.....	5
Сгъваем ключ.....	6
Цилиндри на ключалките.....	6
Функция на дистанционното управление.....	6
Система за централно заклучване.....	8
Система за заключване за безопасност на децата.....	9
Врати.....	10
Работа на електронния ключ.....	10
Врата на багажника.....	11
Отваряне.....	11
Затваряне.....	11
Общи съвети относно работата с вратата на багажника.....	11
Защита на автомобила.....	12
Механична заключваща система против кражби.....	12
Алармена система против кражба.....	12
Външни огледала.....	14
Изпъкнало огледало.....	14
Електрическо регулиране.....	14
Сгъваеми огледала.....	14
Отопляеми огледала.....	15
Вътрешни огледала.....	15

Регулиране на вътрешното огледало.....	15
Огледало с ръчно противозаслепящо регулиране.....	16
Огледало с автоматично противозаслепящо регулиране.....	16
Прозорци.....	16
Предно стъкло.....	16
Електрически прозорци.....	17
Прозорци с ръчно отваряне.....	19
Отопление на задното стъкло.....	19
Сенници.....	19

Ключове

Внимание

Не прикрепвайте тежки или обемисти предмети към ключа за запалване.

Опасност

Никога не изваждайте ключа от превключвателя за запалването по време на шофиране, тъй като това ще доведе до блокиране на волана.

Резервни Ключове

Номерът на ключа е записан на сменяем етикет.

Номерът на ключа трябва да се съобщи при поръчката на резервни ключове, тъй като той е част от системата на имобилайзера.

Ключалки ⇨ страница 193

Стартиране на двигателя
⇨ страница 108

Функция на дистанционното
управление ⇨ страница 6

Кодовият номер на адаптера за секретните колесни гайки е посочен в карта. Той трябва да се упомене, когато се поръчва резервен адаптер.

Смяна на колело ⇒ страница 185

Сгъваем Ключ



Натиснете бутона за да разгънете ключа. За да сгънете ключа първо натиснете бутона.

Електронен ключ с безключово влизане и стартиране





Натиснете ключалката, за да извадите интегрирания ключ.

Цилиндри На Ключалките

Функция На Дистанционното Управление



-  отключва автомобила
-  продължително натискане отключва и отваря багажната врата
-  заключва автомобила

Внимание

Електронните компоненти във вътрешността на ключа могат да се повредят, ако ключът бъде подложен на силни удари. За да се осигури

пълна ефективност на електронните устройства в ключа, той никога не трябва да се излага на пряка слънчева светлина.

Позволява действието на следните функции чрез използване на бутоните на дистанционното управление:

- система за централно заключване ⇒ страница 8
- механична заключваща система ⇒ страница 12
- алармена система против кражба ⇒ страница 12
- отключване на багажна врата ⇒ страница 11
- сгъване на огледалата ⇒ страница 14

Дистанционното управление има диапазон от до 50 метра, но може също да бъде много по-ограничен поради външни влияния. Мигащите предупредителни светлини потвърждават действието. Отнасяйте се грижливо с дистанционното управление, пазете го от влага и високи температури и избягвайте ненужното му използване.

Товарно отделение

Настройките за отключване и заключване на багажното отделение могат да се зададат в персонализирането на автомобила. Товарно отделение ⇨ страница 70

Система с електронен ключ

⚠ Предупреждение

Електронният ключ може да повлияе на пейсмейкър. Дръжте електронния ключ далеч от гърдите си.



Позволява безключово управление на следните функции:

- Система за централно заключване ⇨ страница 8

- Захранване на вратата на багажника ⇨ страница 11
- Включване на запалването и стартиране на двигателя ⇨ страница 108

Електронният ключ трябва просто да е у водача.

От съображения за сигурност електронният ключ може да бъде оборудван със сензор за движение. Ако това е така, стартирането на автомобила не е възможно, ако електронният ключ не е бил преместван за определено време. При опит за стартиране на автомобила се извежда съответно съобщение на приборното табло. Преместете електронния ключ и опитайте отново да стартирате автомобила. Допълнително, електронният ключ съдържа и функционалността на дистанционното радиоуправление ⇨ страница 6

Отнасяйте се грижливо с дистанционното управление, пазете го от влага и високи температури и избягвайте ненужното му използване. Система за централно заключване ⇨

Забележка

Скоро след автоматичното отключване на автомобила, той се заключва отново, ако не бъде отворена врата.

Автоматично заключване ⇨.

Смяна на батерията на дистанционното управление

Сменете батерията веднага щом системата вече не работи добре или обсегът на действие намалее.



Използваните акумулатори не спадат към битовите отпадъци. Те трябва да се изхвърлят на определените за рециклиране места.



1. За да освободите капака, поставете малка отвертка между

задния капак и дистанционното управление.

2. Свалете задния капак.
3. Извадете плоската батерия от нейното място.
4. Сменете батерията с такава от същия тип. Внимавайте за инсталационната позиция.
5. Поставете капака на място.

Повреда

Ако системата за централно заключване не може да се задейства чрез дистанционното управление, това може да се дължи на следното:

- Неизправност в дистанционното управление.
- Електронният ключ е извън обсега на действие.
- Напрежението на акумулатора е твърде ниско.
- Напрежението на акумулатора е твърде високо.
- Често използване на дистанционното управление извън обсега му.
- Претоварване на системата за централно заключване поради задействането ѝ през кратки

интервали - електрозахранването се прекъсва за кратко време.

- Смущение от по-мощни радиовълни от други източници.

Ръчно отключване ⇒ страница 8

Система За Централно Заключване

Система за централно заключване

Системата заключва и отключва всички врати, багажното отделение и капака на резервоара от към вътрешността на купето.



Натиснете , за да заключите. Светодиодът в бутона светва.

Натиснете  отново, за да отключите. Светодиодът в бутона изгасва.

Автоматично заключване след потегляне

Тази система позволява автоматично заключване, щом скоростта на автомобила превиши 10 km/h.

Ако автомобилът не е затворен добре, автоматичното заключване не се осъществява. Това се сигнализира от звука на повторно изскачащите ключалки, придружен светването на

 в приборното табло, звуков сигнал и извеждане на предупредително съобщение.

Активиране или деактивиране



При включено запалване натиснете



и на дисплея се показва съответното съобщение.

Състоянието на системата остава в паметта при изключване на запалването.

Автоматично повторно заключване след отключване

Тази функция автоматично заключва отново автомобила скоро след отключване с дистанционното управление или електронния ключ, при условие че автомобилът не бъде отворен.

Работа с ключа в случай на неизправност на системата за централно заключване

В случай на неизправност, напр. изтощен акумулатор на автомобила или батерия на дистанционното управление / електронния ключ, автомобилът може да се заключва и отключва с механичния ключ.

Ръчно отключване

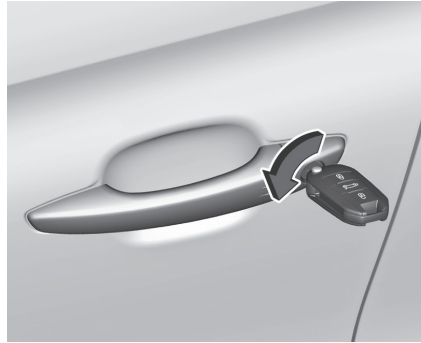

Отключете ръчно лявата врата, като вкарате и завъртите ключа в патрона на ключалката обратно на часовниковата стрелка.

Чрез включване на запалването се деактивира заключващата система против кражба.

Другите врати могат да се отворят чрез дръпване на вътрешната ръчка. Товарното отделение и капачката на резервоара за гориво вероятно няма да се отключат.

Ръчно заключване



Заключете ръчно лявата предна врата, като вкарате и завъртите ключа в патрона на ключалката. Със системата за централно заключване автомобилът ще бъде заключен.

Система За Заключване За Безопасност На Децата



Предупреждение

Използвайте системите за заключване за безопасност на децата, когато на задните седалки се возят деца.



Завъртете червената ключалка за деца в задните врати до хоризонтално положение с помощта на ключ.

Вратата не може да се отвори отвътре.

За да деактивирате предпазната ключалка за деца, завъртете я във вертикално положение.

Врати

Внимание

Панелът на прага не трябва да се използва като стъпало.

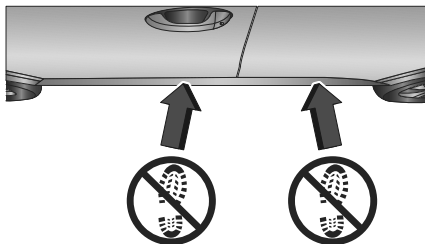

Работа На Електронния Ключ

Електронният ключ трябва да се намира извън автомобила, на разстояние от около 1,2 m от дръжката на вратата на водача или от бутона за отваряне на багажника.

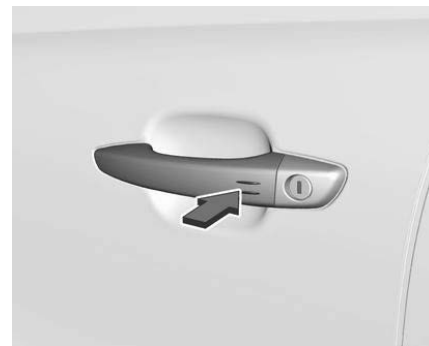

Докоснете сензора в дръжката на вратата на водача или бутона за освобождаване на багажника, за да отключите или заключите автомобила. Отключване или заключване се потвърждава от аварийните предупредителни светлини.

Забележка

Ако носите ръкавици или ако е валияло и дръжката на вратата е мокра, чувствителността на сензора за активиране може да бъде намалена, което води до по-дълго време за реакция.

Забележка

Ако автомобилът не е затворен правилно или ако електронният ключ остане вътре в автомобила, заключването няма да бъде разрешено.

Ако автомобилът е оборудван с алармена система против кражба, ще прозвучи предупредителен сигнал след няколко секунди.

Забележка

Електронният ключ може да не работи, ако се постави близо до електронни устройства като мобилни телефони или преносими компютри.

Врата на багажника

Отваряне

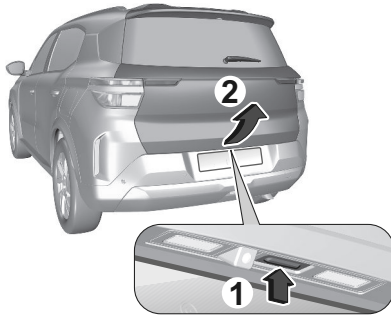

1. Натиснете бутона за вратата на багажника.
2. Отворете вратата на багажника.

Затваряне



Използвайте вътрешната дръжка. Не натискайте бутона на багажната врата при затваряне, тъй като това ще отвори отново багажната врата. Система за централно заключаване ⇨ страница 8

Общи Съвети Относно Работата С Вратата На Багажника

⚠ Опасност

Не шофирайте с отворена или открехната задна врата, например при превозване на обемисти предмети, тъй като токсичните

изгорели газове, които не могат да се видят или усетят, могат да попаднат в автомобила.

Това може да доведе до загуба на съзнание и дори до смърт.

Внимание

Преди да отворите вратата на багажника, проверете препятствията над главата, например гаражна врата, за да избегнете повреда на вратата на багажника. Винаги проверявайте подвижната зона над и зад вратата на багажника.

Забележка

Монтирането на някои тежки аксесоари върху вратата на багажника може да повлияе на способността ѝ да остане отворена.

Забележка

При ниски външни температури вратата на багажника може да не се отвори напълно сама. В този случай вдигнете ръчно вратата на багажника до нормалното ѝ крайно положение.

Защита на автомобила

Механична Заклучваща Система Против Кражби

⚠ Предупреждение

Не използвайте системата, ако в автомобила има хора! Вратите не могат да се отключат отвътре.

Системата заключва двойно всички врати.

Всички врати трябва да са затворени, в противен случай системата не може да се активира.

Отключването на автомобила деактивира механичната заключваща система.

Това не може да се направи с бутона за централно заключване.

Включване



Натиснете  дистанционното управление двукратно в рамките на пет секунди.

Алармена Система Против Кражба

Алармената система е комбинирана със заключваща система против кражби.

Тя следи:

- врати, капак на багажника, капак на двигателя
- купето, включително и намиращия се в съседство багажник
- наклона на автомобила, например, дали е повдигнат

- запалването

Включване

Всички врати, багажното отделение и двигателното отделение трябва да са затворени.

Системата се самоактивира 45 секунди след заключване на автомобила.

Ако някоя врата, багажната врата или капакът на двигателя не са затворени добре, автомобилът не се заключва. Алармената система против кражба обаче ще се самоактивира след 45 секунди.

Забележка

Функцията за автоматично заключване на автомобила не активира алармената система против кражба. За да активирате алармената система против кражба, заключете автомобила с помощта на дистанционното радиоуправление.

Система за централно заключване
⇒ страница 8

Забележка



Промените в интериора на автомобила, като например използването на покривала за седалките и отворени прозорци, могат да нарушат функцията за наблюдение на пътническото отделение.

Активиране без следене на вътрешността на купето и наклона на автомобила

Изключете следенето на купето и на наклона на автомобила, ако в него има оставени животни, тъй като при силни ултразвукови сигнали и поради движенията може да се задейства алармата. Изключвайте също и когато автомобилът бива превозван на ферибот или влак.

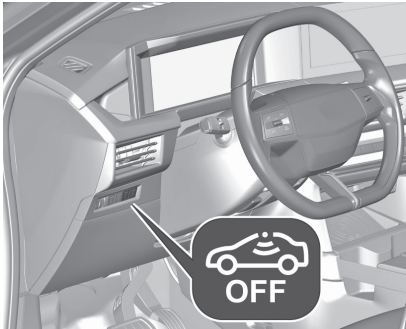
1. Затворете багажната врата, капака на двигателя, прозорците.



2. Натиснете . Светодиодът в бутона  свети за максимум десет минути.
3. Затворете вратите.
4. Включете алармената система.

Индикация

Светодиодът в бутона  мига, ако алармената система против кражба е активирана.

В случай на неизправност потърсете помощта на сервиз.

Изключване

Дистанционното радиоуправление:
Отключването на автомобила с

натискане на  деактивира алармената система против кражба.

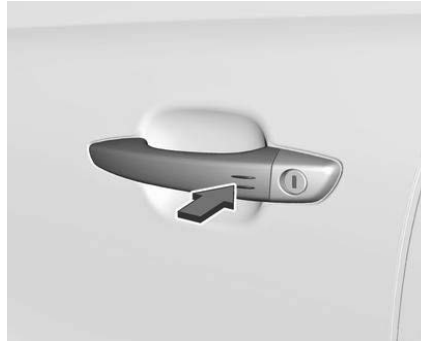

Системата не се деактивира чрез отключване на вратата на водача с ключа или с бутона за централно заключване в купето.

Аларма

При задействане се включва сирената на алармата и аварийните предупредителни светлини започват да мигат едновременно. Броят на подадените алармени сигнали и тяхната продължителност се определят от закона.

Алармената система против кражба може да се деактивира чрез натискане на с или включване на запалването.

За задействана аларма, която не е била прекъсната от водача, ще сигнализираат аварийните светлини. Те ще мигат бързо четири пъти при следващото отключване на автомобила с радио дистанционното управление.

Ако трябва да се изключи акумулаторът на автомобила (напр. за техническо обслужване), алармената сирена трябва да се деактивира по следния начин: включете запалването, след това го изключете и в рамките на 15 секунди изключете акумулатора на автомобила.

Ако акумулаторът не е бил свързан отново (напр. след дейности по поддръжка), изчакайте десет минути преди рестартиране на двигателя.

Повреда

Ако светодиодът в бутона  свети постоянно при включване на запалването, обърнете се за съдействие към сервиз. Заклучете автомобила чрез заключване на предната врата с ключа.

Имобилайзер

Системата е част от контакта на запалването и проверява дали двигателят може да бъде стартиран с използвания ключ. Имобилайзерът се активира автоматично.

Забележка

Етикетите за радио честотна идентификация (RFID) може да предизвикат смущение с ключа. Не го поставяйте в близост до ключа, когато стартирате автомобила.

Забележка

Имобилайзерът не заключва вратите. Винаги заключвайте автомобила, след като го напуснете

Система за централно заключване
⇒ страница 8

Включете алармената система против кражба ⇒ страница 12

Външни огледала

Изпъкнало Огледало

Формата на огледалото прави предметите да изглеждат по-малки, което влияе върху преценката на разстоянията.

Предупреждение за страничната сляпа зона ⇒ страница 147

Електрическо Регулиране



Изберете съответното външно огледало чрез преместване на превключвателя наляво или надясно. След това използвайте 4-посочния регулатор, за да регулирате огледалото.

Сгъваеми Огледала

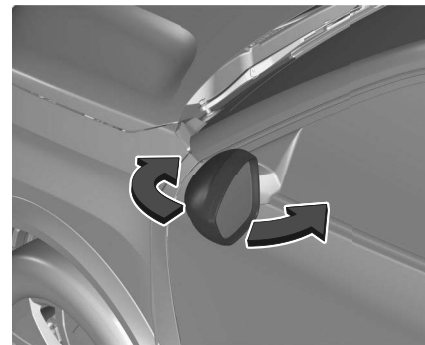

От съображения за безопасност на пешеходците, външните огледала се извъртат от нормалното си положение, ако бъдат блъснати с достатъчно голяма сила. Наместете обратно огледалото като натиснете леко корпуса му.

Ръчно електрическо сгъване

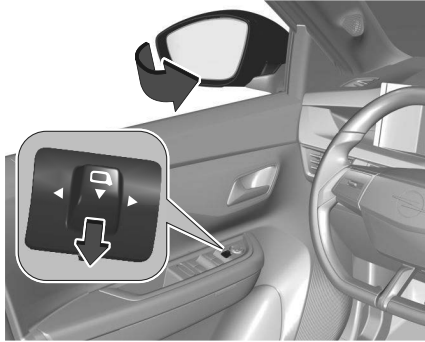

Преместете превключвателя в средно положение.

Издърпайте го назад. Двете външни огледала се сгъват.

Издърпайте го отново назад. Двете външни огледала се връщат в начално положение.

Ако електрически сгнато огледало се разгъне ръчно, натискането на ключа назад само ще разгъне електрически другото огледало.



Автоматично електрическо сгъване

Когато автомобилът се отключи, огледалата се завъртат в нормалната си позиция. Когато автомобилът се заключи, огледалата се сгъват.

За да включите или изключите автоматичното сгъване на външните огледала се консултирайте със сервиз.

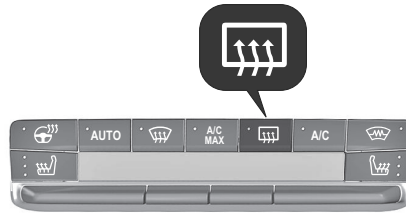
Отопляеми Огледала



Натиснете , за да активирате отоплението на външните огледала. Светодиодът в бутона свети, за да покаже активиране. Натиснете  отново, за да изключите функцията. Отоплението се изключва автоматично след известно време в зависимост от външната температура. Когато запалването е изключено, функцията се деактивира. В зависимост от системата за климатичен контрол бутонът може да се намира на различно място.

Отопляемо задно стъкло
⇒ страница 19 .

Вътрешни огледала

Регулиране На Вътрешното Огледало



За регулиране на огледалото, преместете корпуса му в желаната посока.

Огледало С Ръчно Противозаслепяващо Регулиране

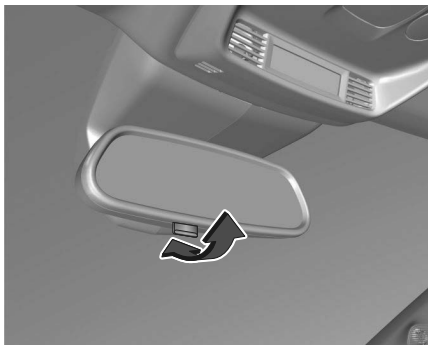

За да намалите заслепяването дръпнете лостчето от долната страна на корпуса на огледалото.

Огледало С Автоматично Противозаслепяващо Регулиране



Заслепяването от следващите автомобили се намалява автоматично при шофиране в тъмното.

Прозорци

Предно Стъкло

Стикери за предно стъкло



Не залепвайте стикери, като винетки и други подобни, върху предното стъкло в зоната на вътрешното огледало. Пазете сензора от прах, замърсяване и лед. В противен случай, зоната за разпознаване на сензора за дъжд/сензора за осветеност и областта на видимост на камерата в корпуса на огледалото ще бъдат ограничени.

Смяна на предно стъкло

Внимание

Ако автомобилът е оборудван със сензор на предната камера за системите за подпомагане на водача, е много важно всяка смяна на предното стъкло да се извърши точно според спецификациите на Opel. В противен случай тези системи може да не работят правилно и съществува риск от неочаквано поведение и/или съобщения от тези системи.

Предно отопляемо стъкло



Натиснете , за да активирате функцията.

Светодиодът в бутона свети, за да покаже активиране. Натиснете  отново, за да изключите функцията. Отоплението работи само при ниски външни температури и се изключва автоматично след определено време в зависимост от външната температура. Когато запалването е изключено, функцията се деактивира. В зависимост от системата за климатичен контрол този бутон може да се намира на различно място.



Електрически Прозорци

Предупреждение

Внимавайте, когато работите с електрическите прозорци. Риск от нараняване, особено при деца. Ако на задните седалки има деца, включете системата за безопасност на децата за електрическите прозорци. Следете внимателно прозорците, когато ги затваряте. Уверете се, че нищо не е заклещено в тях по време на движение.

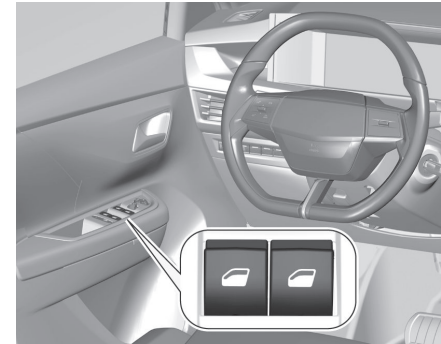
Включете запалването, за да задействате електрическите прозорци.



Натиснете  за съответния прозорец като го натиснете, за да отворите или го дръпнете, за да затворите. В зависимост от версията, дълго натискане или дръпане: прозорецът се движи нагоре или надолу напълно, когато превключвателят е освободен. Кратко натискане или дръпане: прозорецът се движи нагоре или надолу докато  е задействан.

Защитна функция

В зависимост от версията: Когато стъклото се вдига и срещне преграда, то спира и веднага се спуска частично.

Забележка**Изпреварване на функцията против прищипване**

След задействане на функцията против прищипване проверете дали няма препятствия, които да блокират движението на прозореца.

Опитайте да затворите прозореца отново.

Ако затварянето на прозореца бъде прекъснато от функцията против прищипване 3 пъти подред (макс. 10 секунди между всяко действие), функцията против прищипване става неработоспособна.

Без тази защита прозорецът може да се затвори само ръчно - риск от нараняване!

Предпазна система за деца на задните прозорци

Натиснете бутона, за да деактивирате електрическите прозорци на задните врати; светодиодът светва. За да активирате, натиснете отново.

Претоварване

Ако прозорците се задействат многократно през кратки интервали, те спират да функционират за известно време.

Инициализиране на електрическите прозорци

Ако прозорците не могат да се затворят автоматично (напр. след изключване на акумулатора на автомобила), на приборното табло се извежда предупредително съобщение.

Забележка

Автоматичното затваряне на прозорците вече не е налично, възможно е само ръчно затваряне.

Функцията против прищипване е неактивна при следната последователност от действия.

За всяко от стъклата:

- Спуснете напълно стъклото, после го повдигнете; то ще се вдига на етапи от по няколко сантиметра при всяко натискане на бутона.

Повторете операцията до пълното затваряне на стъклото.

- Продължете да дърпате лоста за управление поне една секунда след като стъклото достигне затвореното си положение.

⚠ Предупреждение

Ако при движение електрическото стъкло срещне препятствие, трябва да смените посоката му на движение. За целта натиснете съответния бутон за управление.

Когато водачът използва бутоните за управление на електрическите стъкла на пътниците, трябва да се увери, че няма препятствия за правилното затваряне на прозорците.

Важно е да се уверите, че пътниците използват електрическите стъкла правилно.

Обърнете специално внимание на сигурността на децата, когато боравите със стъклата.

Внимавайте за пътници и/или други хора, които присъстват при дистанционно затваряне на стъклата с помощта на електронния ключ. Не протягайте главата или ръцете си през отворените прозорци, докато



автомобилът се движи – опасност от сериозно нараняване!

Прозорци С Ръчно Отваряне

Прозорците на задните врати могат да се отварят или затварят ръчно с помощта на манивелата за прозорци.

Отопление На Задното Стъкло



Натиснете , за да активирате функцията. Светодиодът в бутоната свети, за да покаже активиране. Натиснете  отново, за да изключите функцията. Отоплението се изключва автоматично след известно време в зависимост от външната температура.

Когато запалването е изключено, функцията се деактивира. В зависимост от системата за климатичен контрол бутонът може да се намира на различно място. Отопление на външните огледала ⇒ страница 15

Сенници

За предпазване на очите от заслепяване сенниците могат да се обръщат надолу и да се завъртат настрани. Ако сенниците имат вградени огледала, по време на път капациите им трябва да са затворени. От задната страна на сенника има държач за талони.

Седалки, облегалки

Подглавници.....	20
Позиция на подглавниците.....	20
Предни подглавници.....	21
Задни подглавници.....	21
Повторно поставяне на подглавника.....	21
Предни седалки.....	21
Местоположение на седалката.....	21
Ръчно регулиране на седалката.....	22
Отопляеми седалки.....	23
Задни седалки.....	23
Сгъване на облегалката на втория ред.....	23
Сгъване на облегалката на третия ред.....	24
Промяна на позицията на облегалката.....	24
Предпазни колани.....	24
Индикатор за незакопчан предпазен колан.....	25
Ограничители на силата на обтягане на коланите.....	25
Обтегачи на коланите.....	25
Триточков предпазен колан.....	25
Система за въздушните възглавници.....	26
Детски предпазни системи на седалка на пътника до водача със системи за въздушни възглавници.....	27

Система на предните въздушни възглавници.....	29
Система на страничните въздушни възглавници.....	30
Система на въздушните възглавници-завеси.....	30
Деактивиране на въздушните възглавници.....	31
Обезопасяване на деца.....	32
Детски предпазни системи (седалки).....	32
Избор на подходяща система.....	34
Места за поставяне на детска седалка.....	36

Подглавници

Позиция На Подглавниците

Предупреждение

Шофирайте само с подглавник, поставен в правилната позиция.

Горният край на подглавника трябва да бъде на нивото на горната част на главата. Ако при много високи хора това не е възможно, нагласете подглавника в най-високо положение, а при ниски хора го нагласете в най-ниско положение.

Предни Подглавници

Регулиране във височина

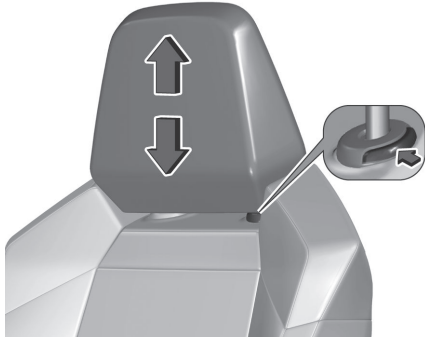

Натиснете бутона за освобождаване, регулирайте височината, фиксирайте.

Задни Подглавници

Регулиране във височина

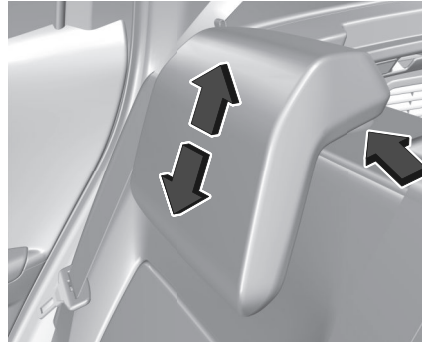

Издърпайте подглавника нагоре или натиснете фиксатора за да го освободите, след което го натиснете надолу.

Сваляне

Напр. при използване с детска предпазна система ⇨ страница 32 . Издърпайте подглавника нагоре, натиснете фиксатора, за да го освободите, след което извадете подглавника.

Повторно Поставяне На Подглавника

- Въведете основата на подглавника в съответните водачи на облегалката.

- Натиснете подглавника надолу до крайно положение.
- Регулирайте височината на подглавника.

Предни седалки

Местоположение На Седалката

⚠ Предупреждение

Шофирайте само с правилно регулирана седалка.

⚠ Опасност

Не сядайте по-близо от 25 cm до волана, за да се позволи безопасно раздуване на въздушната възглавница.

⚠ Предупреждение

Никога не регулирайте седалките по време на шофиране, тъй като те могат да се движат неконтролируемо.

⚠ Предупреждение

Никога не съхранявайте предмети под седалките.



- Седнете колкото е възможно по-навътре в седалката. Нагласете разстоянието между седалката и педалите така, че краката ви да са леко свити, когато натискате докрай педалите. Плъзнете седалката на предния пътник докрай назад.
- Нагласете достатъчна височина на седалката така, че да получите ясна видимост във всички посоки и на таблото с прибори. Трябва да има поне една ръка разстояние между главата ви и

тавана на автомобила. Бедрата трябва леко да се опират на седалката без да са натиснати в нея.

- Седнете така, че да подпрете колкото е възможно по-добре раменете си на облегалката. Нагласете наклона на облегалката така, че лесно да достигате волана с леко свити ръце. Поддържайте контакта между раменете и облегалката, когато въртите волана. Не наклоняйте облегалката на седалката прекалено силно назад. Препоръчваме ви максимален ъгъл на наклон от около 25°.
- Регулирайте седалката и волана така, че китката да ляга върху горната част на волана, а ръката да е напълно изпъната и рамената да са върху облегалката.
- Нагласете волана ⇨.
- Нагласете облегалката за глава ⇨ страница 20 .
- Регулирайте опората за бедрата така, че да има около два пръста място между ръба на седалката и сгвката на коляното.
- Регулирайте опората за кръста така, че да го подпира по естествената форма на гръбначния стълб.

Ръчно Регулиране На Седалката

Управлявайте автомобила само с фиксирани седалки и облегалки на седалките.

Регулиране по дължина

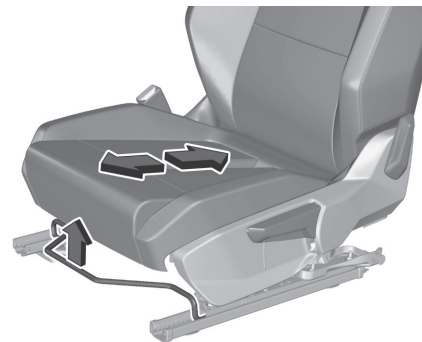

Дръпнете ръчката, плъзнете седалката, освободете ръчката. Опитайте да преместите седалката назад и напред, за да се уверите, че е фиксирана на място.

Наклон на облегалката

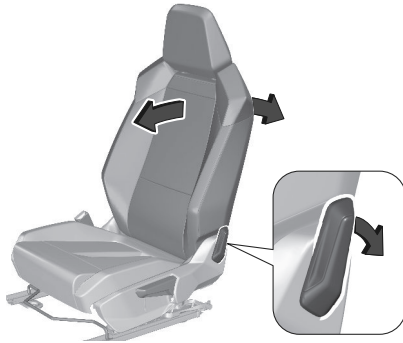

Натиснете лоста назад. Наклонете облегалката, за да постигнете желания ъгъл.

Височина на седалката

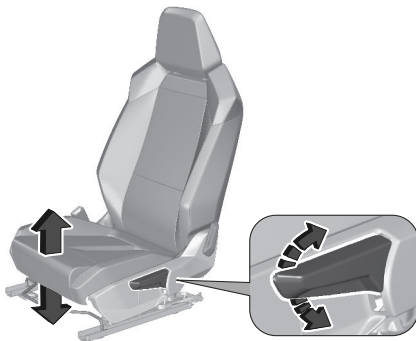

Помпане с лоста

нагоре седалката нагоре

надолу седалката надолу

Отопляеми Седалки



Регулирайте отоплението до желаната степен чрез еднократно или неколккратно натискане на бутона за съответната седалка. Контролният индикатор в бутона обозначава настройката.

Отоплението работи само когато външната температура е под 20 °C. Продължителното използване на най-високата степен не се препоръчва за хора с чувствителна кожа. Отоплението на седалките работи при работещ двигател.

По време на автоматично спиране, отоплението на седалките работи.

Задни седалки

Управлявайте автомобила само с фиксирани седалки и облегалки на седалките.

Предупреждение

Никога не регулирайте седалките по време на шофиране, тъй като те могат да се движат неконтролируемо.

Сгъване На Облегалката На Втория Ред

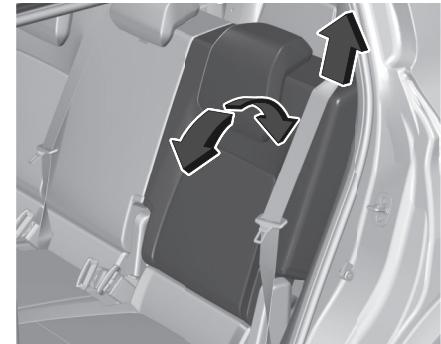

Издърпайте шнура, регулирайте наклона и освободете шнура. При регулирането не се облягайте на облегалката.

Сгъване На Облегалката На Третия Ред

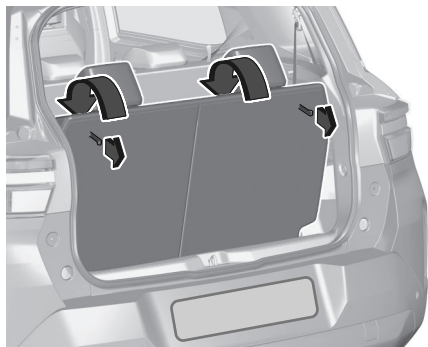

Издърпайте шнура, регулирайте наклона и освободете шнура. При регулирането не се облягайте на облегалката.

Промяна На Позицията На Облегалката

⚠ Предупреждение

Уверете се предварително, че страничните предпазни колани са

поставени вертикално изравнени и встрани от пръстените за заключване на облегалките.

- Поставете облегалката в изправено положение и я натиснете, за да се заключи.
- Уверете се, че ремъкът за освобождаване се е прибрал правилно в началното си положение.
- Уверете се, че страничните предпазни колани не са били притиснати по време на боравенето.

⚠ Предупреждение

Обърнете внимание: когато облегалката не е заключена правилно на място, тя застрашава безопасността на пътниците в случай на внезапно спиране или злополука. Съдържанието на багажника може да бъде изхвърлено към предната част на превозното средство – опасност от сериозно нараняване!

Предпазни колани



При рязко ускоряване или забавяне предпазните колани се заключват и задържат пътниците в положението на седалката. Поради това, рискът от нараняване се намалява значително.

⚠ Предупреждение

Затягвайте предпазния колан преди всяко пътуване. В случай на произшествие хората, които не използват предпазни колани, застрашават своите спътници и себе си.

Предпазните колани са предвидени за ползване само от един човек в едно и също време.

Детски предпазни системи (седалки)
⇒ страница 32

Проверявайте периодично за повреди, замърсяване и правилна функционалност всички елементи от системата на предпазните колани. Подменете повредените компоненти. След произшествие заменете в сервиз предпазните колани и задействалите се обтегачи на предпазните колани.

Забележка

Уверете се, че предпазните колани не са повредени от обувки или остри предмети, нито са заклещени. Предотвратете попадането на замърсявания в прибиращите устройства на предпазните колани.

Забележка

При закопчаване използвайте закопчалката, предназначена за съответния предпазен колан, за да осигурите правилното му функциониране.

Индикатор За Незакопчан Предпазен Колан

Всяка седалка е оборудвана с индикатор за незакопчан предпазен колан, обозначен с контролен индикатор, а за съответната седалка в конзолата над главата.

Индикатор за незакопчан предпазен колан ⇒ страница 56

Ограничители На Силата На Обтягане На Коланите

Натоварването върху тялото се намалява посредством постепенното отпускане на колана по време на сблъсък.

Обтегачи На Коланите

В случай на челен, заден или страничен удар с определена сила предпазните колани на предните и външните задни седалки се затягат от обтегачите на предпазните колани.



Предупреждение

Неправилното боравене с тях (напр. сваляне или поставяне на предпазните колани) може да задейства обтегачите на коланите.

Задействането на обтегачите на предпазните колани се обозначава от постоянно светене на контролната лампа.

Въздушни възглавници и обтегачи на предпазни колани ⇒ страница 25
Влезлите веднъж в действие обтегачи на предпазните колани трябва да се заменят в сервиз. Обтегачите на предпазните колани могат да се задействат само веднъж.

Забележка

Не прикрепвайте и не монтирайте аксесоари или други предмети, които могат да попречат на работата на обтегачите на предпазните колани. Не правете никакви промени по компонентите на обтегачите на предпазните колани, тъй като това ще доведе до отнемане на разрешителното за експлоатация на автомобила.

Триточков Предпазен Колан

Затягане



Издърпайте плавно предпазния колан от макарата, прекарайте го през тялото като внимавате да не се усуче и вкарайте закопчаващата планка в закопчалката. Уверете се,

че предпазният колан минава през рамото и прилепва плътно към тялото, докато шофирате.



Отпуснатите и дебелия дрехи пречат на доброто прилягане на предпазния колан. Не поставяйте предмети (напр. ръчни чанти, мобифони) между предпазния колан и тялото.

Предупреждение

Предпазният колан не трябва да се опира в твърди или чупливи предмети в джобовете на дрехите ви.

Индикатор за незакопчан предпазен колан ⇒ страница 56

Освобождаване



За да откопчаете предпазния колан, натиснете червения бутон върху закопчалката на колана и прокаравайте предпазния колан назад.

Използване на предпазен колан по време на бременност



Предупреждение

Предпазният колан трябва да бъде разположен възможно най-ниско върху таза, за да се предотврати натиск върху корема.

Система за въздушните възглавници

Системата на въздушните възглавници се състои от няколко индивидуални системи, в зависимост от нивото на оборудване.

При задействането им, въздушните възглавници се надуват в рамките на милисекунди. Те също така спадат толкова бързо, че това често остава незабелязано по време на катастрофа.

⚠ Предупреждение

Системата на въздушните възглавници се задейства по експлозивен начин, ремонтът трябва да се извършва само от квалифициран персонал.

⚠ Предупреждение

Добавянето на аксесоари, които променят рамата на автомобила, системата от брони, височината, предната част или страничните ламарини, може да попречи на правилното функциониране на системата на въздушните възглавници. Работата на системата на въздушните възглавници може да бъде повлияна и от промяна на която и да е част от предните седалки, предпазните колани, модула за отчитане и диагностика на въздушните възглавници, волана, бордното табло, вътрешните уплътнения на вратите, включително високоговорителите,

някой от модулите на въздушните възглавници, тавана или облицовката на колоните, предните сензори, сензорите за страничен удар или окабеляването на въздушните възглавници.

⚠ Предупреждение

Поддържайте зоната за надуване на въздушната възглавница свободна от препятствия.

Забележка

Системите на въздушните възглавници и електрониката за управление на обтегачите на коланите са разположени в централната конзола. Не поставяйте магнитни предмети в тази зона. Не поставяйте никакви предмети върху капаците на въздушните възглавници и не ги покривайте с други материали. Възложете подмяната на повредените капаци в сервис. Всяка въздушна възглавница се задейства само веднъж. Възложете подмяната на разгънатите въздушни възглавници в сервис. Освен това може да се наложи да се подменят воланът, арматурното табло,

части от облицовката, уплътненията на вратите, дръжките и седалките. Не правете никакви промени по системата на въздушните възглавници, тъй като това ще доведе до отнемане на разрешителното за експлоатация на автомобила. Контролна лампа за системите на въздушните възглавници
⇒ страница 56

Детски Предпазни Системи На Седалка На Пътника До Водача Със Системи За Въздушни Възглавници



EN: NEVER use a rearward-facing child restraint on a seat protected by an ACTIVE AIRBAG in front of it; DEATH

or SERIOUS INJURY to the CHILD can occur.

DE: Nach hinten gerichtete Kindersitze NIEMALS auf einem Sitz verwenden, der durch einen davor befindlichen AKTIVEN AIRBAG geschützt ist, da dies den TOD oder SCHWERE VERLETZUNGEN DES KINDES zur Folge haben kann.

FR: NE JAMAIS utiliser un siège d'enfant orienté vers l'arrière sur un siège protégé par un COUSSIN GONFLABLE ACTIF placé devant lui, sous peine d'infliger des BLESSURES GRAVES, voire MORTELLES à l'ENFANT.

ES: NUNCA utilice un sistema de retención infantil orientado hacia atrás en un asiento protegido por un AIRBAG FRONTAL ACTIVO. Peligro de MUERTE o LESIONES GRAVES para el NIÑO.

RU: ЗАПРЕЩАЕТСЯ устанавливать детское удерживающее устройство лицом назад на сиденье автомобиля, оборудованном фронтальной подушкой безопасности, если ПОДУШКА НЕ ОТКЛЮЧЕНА! Это может привести к СМЕРТИ или СЕРЬЕЗНЫМ ТРАВМАМ РЕБЕНКА.

NL: Gebruik NOOIT een achterwaarts gericht kinderzitje op een stoel met een ACTIEVE AIRBAG ervoor, om DODELIJK of ERNSTIG LETSEL van het KIND te voorkomen.

DA: Brug ALDRIG en bagudvendt autostol på et forsæde med AKTIV AIRBAG, BARNET kan komme i LIVSFARE eller komme ALVORLIGT TIL SKADE.

SV: Använd ALDRIG en bakåtvänd barnstol på ett säte som skyddas med en framförvarande AKTIV AIRBAG. DÖDSFALL eller ALLVARLIGA SKADOR kan drabba BARNET.

FI: ÄLÄ KOSKAAN sijoita taaksepäin suunnattua lasten turvaistuinta istuimelle, jonka edessä on AKTIIVINEN TURVATYYNY, LAPSI VOI KUOLLA tai VAMMAUTUA VAKAVASTI.

NO: Bakovervendt barnesikringsutstyr må ALDRI brukes på et sete med AKTIV KOLLISJONSPUTE foran, da det kan føre til at BARNET utsettes for LIVSFARE og fare for ALVORLIGE SKADER.

PT: NUNCA use um sistema de retenção para crianças voltado para trás num banco protegido com um AIRBAG ACTIVO na frente do mesmo, poderá ocorrer a PERDA DE VIDA ou FERIMENTOS GRAVES na CRIANÇA.

IT: Non usare mai un sistema di sicurezza per bambini rivolto all'indietro su un sedile protetto da AIRBAG ATTIVO di fronte ad esso: pericolo di MORTE o LESIONI GRAVI per il BAMBINO!
EL: ΠΟΤΕ μη χρησιμοποιείτε παιδικό

κάθισμα ασφαλείας με φορά προς τα πίσω σε κάθισμα που προστατεύεται από μετωπικό ΕΝΕΡΓΟ ΑΕΡΟΣΑΚΟ, διότι το παιδί μπορεί να υποστεί ΘΑΝΑΣΙΜΟ ή ΣΟΒΑΡΟ ΤΡΑΥΜΑΤΙΣΜΟ.

PL: NIE WOLNO montować fotelika dziecięcego zwróconego tyłem do kierunku jazdy na fotelu, przed którym znajduje się WŁĄCZONA PODUSZKA POWIETRZNA.

Niezastosowanie się do tego zalecenia może być przyczyną ŚMIERCI lub POWAŻNYCH OBRAŻEŃ u DZIECKA.

TR: Arkaya bakan bir çocuk emniyet sistemini KESİNLİKLE önünde bir AKTİF HAVA YASTIĞI ile korunmakta olan bir koltukta kullanmayın. ÇOCUK ÖLEBİLİR veya AĞIR ŞEKİLDE YARALANABİLİR.

UK: НИКОЛИ не використовуйте систему безпеки для дітей, що встановлюється обличчям назад, на сидінні з УВІМКНЕНОЮ ПОДУШКОЮ БЕЗПЕКИ, інакше це може призвести до СМЕРТІ чи СЕРЬОЗНОГО ТРАВМУВАННЯ ДИТИНИ.

HU: SOHA ne használjon hátrafelé néző biztonsági gyerekülést előlről AKTÍV LÉGZSÁKKAL védett ülésen, mert a GYERMEK HALÁLÁT vagy KOMOLY SÉRÜLÉSÉT okozhatja.

HR: NIKADA nemojte koristiti sustav zadržavanja za djecu okrenut prema

natrag na sjedalu s AKTIVNIM ZRAČNIM JASTUKOM ispred njega, to bi moglo dovesti do SMRTI ili OZBILJNJIH OZLJEDA za DIJETE.

SL: NIKOLI ne nameščajte otroškega varnostnega sedeža, obrnjenega v nasprotni smeri vožnje, na sedež z AKTIVNO ČELNO ZRAČNO BLAZINO, saj pri tem obstaja nevarnost RESNIH ali SMRTNIH POŠKODB za OTROKA.

SR: NIKADA ne koristiti bezbednosni sistem za decu u kome su deca okrenuta unazad na sedištu sa AKTIVNIM VAZDUŠNIM JASTUKOM ispred sedišta zato što DETE može da NASTRADA ili da se TEŠKO POVREDI.

MK: НИКОГАШ не користете детско седиште свртено наназад на седиште заштитено со АКТИВНО ВОЗДУШНО ПЕРНИЧЕ пред него, затоа што детето може ДА ЗАГИНЕ или да биде ТЕШКО ПОВРЕДЕНО.

BG: НИКОГА не използвайте детска седалка, гледаща назад, върху седалка, която е защитена чрез АКТИВНА ВЪЗДУШНА ВЪЗГЛАВНИЦА пред нея - може да се стигне до СМЪРТ или СЕРИОЗНО НАРАНЯВАНЕ на ДЕТЕТО.

RO: Nu utilizați NICIODATĂ un scaun pentru copil îndreptat spre partea din spate a mașinii pe un scaun protejat de un AIRBAG ACTIV în fața sa; acest

lucru poate duce la DECESUL sau VĂTĂMAREA GRAVĂ a COPILULUI.

CS: NIKDY nepoužívejte dětský zádržný systém instalovaný proti směru jízdy na sedadle, které je chráněno před sedadlem AKTIVNÍM AIRBAGEM. Mohlo by dojít k VÁŽNĚMU PORANĚNÍ nebo ÚMRTÍ DÍTĚTE.

SK: NIKDY nepoužívajte detskú sedačku otočenú vzad na sedadle chránenom AKTÍVNÝM AIRBAGOM, pretože môže dôjsť k SMRTI alebo VÁŽNYM ZRANENIAM DIEŤAŤA.

LT: JOKIU BŪDU nemontuokite atgal atgretžtos vaiko tvirtinimo sistemas sėdynėje, prieš kurią įrengta AKTYVI ORO PAGALVĖ, nes VAIKAS GALI ŽŪTI arba RIMTAI SUSIŽALOTI.

LV: NEKĀDĀ GADĪJUMĀ neizmantojiet uz aizmuguri vērstu bērnu sēdekļi sēdvietā, kas tiek aizsargāta ar tās priekšā uzstādītu AKTĪVU DROŠĪBAS SPILVENU, jo pretējā gadījumā BĒRNS var gūt SMAGAS TRAUMAS vai IET BOJĀ.

ET: ÄRGE kasutage tahapoole suunatud lapseturvaistet istmel, mille ees on AKTIIVSE TURVAPADJAGA kaitsstud iste, sest see võib põhjustada LAPSE SURMA või TÕSISE VIGASTUSE.

MT: QATT tuża trażżin għat-tfal li jħares lejn in-naħa ta' wara fuq sit protett b'AIRBAG ATTIV quddiemu; dan jista'

jikkawża l-MEWT jew ĠRIEHI SERJI lit-TFAL.

GA: Ná húsáid srian sábháilteachta linbh cúil RIAMH ar shuíochán a bhfuil mála aeir ag feidhmiú os a chomhair. Tá baol BÁIS nó GORTÚ DONA don PHÁISTE ag baint leis.

Допълнително, поради съображения за безопасност, обърнатите напред детски предпазни системи (седалки) трябва да се използват само съгласно инструкциите и ограниченията в таблицата ⇨страница32 .

Етикетът на въздушната възглавница е разположен от двете страни на предния слънчев сенник. Деактивиране на въздушните възглавници ⇨страница31

Система На Предните Въздушни Възглавници

Системата на предните въздушни възглавници се състои от една въздушна възглавница във волана и друга – в приборното табло от страната на пътника отпред. Мястото им е обозначено с надписа **AIRBAG**. Системата на предните въздушни възглавници се задейства в случай на фронтален сблъсък с определена сила. Запалването трябва да е включено.

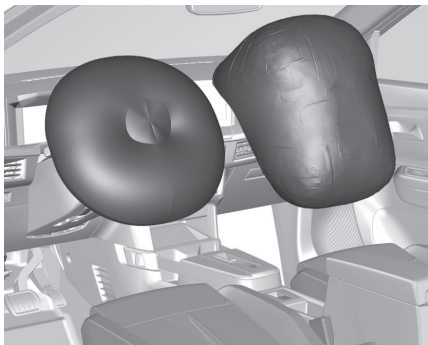

Надулата се въздушна възглавница смекчава удара и по този начин значително се намалява рискът от увреждания на горната част на тялото и главата на предните пътници.

⚠ Предупреждение

Оптимална защита се осигурява само когато седалката е в правилна позиция.

Положение на седалката

⇒ страница 21

Поддържайте зоната, в която се надува въздушната възглавница, чиста от препятствия. Поставете правилно предпазния колан и го закопчайте здраво. Само тогава въздушната възглавница може да предпазва.

Система На Страничните Въздушни Възглавници

Системата на страничните въздушни възглавници се състои от по една въздушна възглавница във всяка облегалка на предната седалка.

Мястото им е обозначено с надписа **AIRBAG**.

Системата на страничните въздушни възглавници се задейства в случай на страничен сблъсък с определена сила. Запалването трябва да е включено.



Надулите се въздушни възглавници смекчават удара и по този начин намаляват значително опасността от нараняване на горната част на тялото и таза в случай на странично сблъскване.

Забележка

Използвайте само одобрени за автомобила защитни покривала за седалки.

Внимавайте да не покриете въздушните възглавници.

Система На Въздушните Възглавници-Завеси

Системата на въздушните възглавници-завеси се състои от по една въздушна възглавница от двете страни на покривната рамка. Тя може да се разпознае по надписа **AIRBAG** върху покривната рамка.

Системата на въздушните възглавници-завеси се задейства в случа на страничен сблъсък с определена сила. Запалването трябва да е включено.

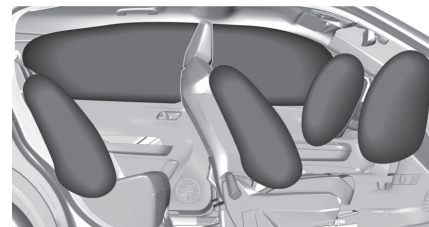

Надулата се въздушна възглавница смекчава удара и по този начин намалява значително опасността от нараняване на главата в случай на странично сблъскване.

⚠ Предупреждение

Кукичките на дръжките в рамката на покрива са подходящи само за окачване на леки дрехи, без закачалки за палта. Не съхранявайте никакви предмети в тези дрехи.

Деактивиране На Въздушните Възглавници

Системата на въздушните възглавници за предния пътник трябва да се деактивира заради поставянето на детска предпазна система (седалка) върху предната пътническа седалка, съгласно инструкциите от таблицата.

Системите на страничните възглавници и въздушните възглавници-завеси, както и системите на предварителните обтегачи на коланите и системите на всички въздушни възглавници за шофьора остават активирани. Системата на въздушните възглавници за предния пътник може да се деактивира посредством ключалката

от пътническата страна на приборното табло.

Места за поставяне на детска седалка
 ⇨ страница 36

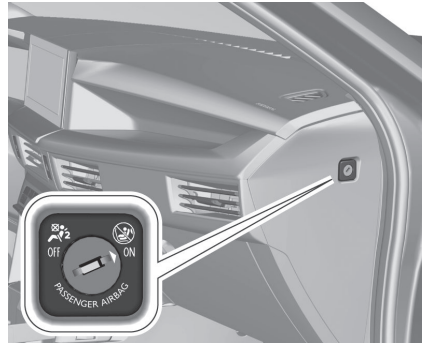

Използвайте ключа за запалване за да изберете положението:

ИЗКЛЮЧЕНО



въздушните възглавници за пътника отпред са деактивирани и няма да се отворят в случай на сблъсък. Контролният индикатор свети постоянно на централната конзола

ВКЛЮЧЕНО



въздушната възглавница за

пътника отпред е активна

⚠ Опасност

Деактивирайте въздушната възглавница за пътника само в комбинация с използването на детски предпазни системи, при спазване на инструкциите и ограниченията в таблицата „Детски предпазни системи“. В противен случай съществува риск от смъртоносни наранявания за лице, заемащо място с деактивирана въздушна възглавница за пътника.



Ако контролният индикатор **ВКЛЮЧЕНО** свети в продължение на

прибл. 60 секунди след включване на запалването, системата на въздушните възглавници за пътника отпред ще се раздуе в случай на сблъсък.

Ако контролният индикатор **ИЗКЛЮЧЕНО** свети след включване на запалването, системата на въздушните възглавници за пътника отпред е деактивирана. Той продължава да свети докато въздушната възглавница е деактивирана.

Ако двата контролни индикатора светят в едно и също време, това означава неизправност на системата. Състоянието на системата не се вижда, затова на предната пътническа седалка не бива да сяда никой.

Свържете се със сервиз незабавно. Незабавно се обърнете към сервиз, ако нито един от двата индикатора не свети.

Сменяйте статуса само при спрял автомобил и изключено запалване. Контролен индикатор за деактивиране на въздушна възглавница
⇒страница57 .

Обезопасяване на деца

Детски Предпазни Системи (Седалки)

Опасност

Уверете се, че децата под определени размери и тегло са защитени с подходяща детска предпазна система. Никога не поставяйте дете в скута си.

Опасност

При използване на обърната назад детска предпазна седалка върху предната пътническа седалка, системата на въздушните възглавници за пътника отпред трябва да се деактивира. Това се отнася и за някои обърнати напред системи за обезопасяване на деца, както е посочено в таблицата Детски предпазни системи.

Деактивиране на въздушните възглавници ⇒страница31

Етикет на въздушна възглавница
⇒страница26

Препоръчваме ви детските предпазни системи (седалки), които са

конструирани специално за този автомобил. За повече информация се обърнете към вашия сервиз.

В случай, че детската предпазна седалка пречи на облегалката за глава на седалката на автомобила, регулирайте или демонтирайте съответната облегалка за глава
⇒страница20 .

Когато използвате детска предпазна система (седалка), спазвайте следните инструкции за употреба и инсталация, както и тези предоставени с детската предпазна система. Дадените ограничения в таблицата се отнасят за тест на каросерия, която е максималната обвивка на всички налични детски предпазни системи (седалки). Уверете се, че предните седалки не пречат на използваната детска предпазна седалка. Винаги спазвайте местните и държавните разпоредби. В някои страни използването на детски предпазни седалки е забранено за определени места в автомобила. Шофирайте само с правилно нагласена седалка на водача
⇒страница21 .

Опасност

Екстремна опасност!

Не използвайте обърната назад система за обезопасяване на деца на седалка, защитена с въздушна възглавница пред нея.

Детските предпазни системи (седалки) могат да се закрепват чрез:

- Триточкови предпазни колани
- ISOFIX скоби
- Анкери Top-tether

Триточков предпазен колан

Детските предпазни системи (седалки) могат да се закрепват чрез триточков предпазен колан. След закрепване на детската предпазна система (седалка), предпазният колан трябва да се затегне ⇒ страница 36 .

ISOFIX скоби



Закрепете позволената ISOFIX за автомобила детска предпазна седалка ISOFIX към скобите. Местата за специфичните за автомобила предпазни седалки ISOFIX са отбелязани в таблицата Детски предпазни системи.

Скобите ISOFIX са обозначени с етикет върху облегалката на седалката. За достъп до ISOFIX скобите първо издърпайте ципа. Детската предпазна система (седалка) i-Size е универсална детска предпазна система ISOFIX съгласно Регулация №129 на ООН.

Всички детски предпазни системи i-Size могат да се използват на всяка автомобилна седалка, подходяща за i-Size, в таблицата Детски предпазни системи ⇒ страница 36 .

Когато закрепвате ISOFIX детска предпазна система (седалка) върху регулируема пътническа седалка, първо наклонете облегалката на седалката колкото е необходимо назад, за да получите достъп до ISOFIX скобите.

След правилно закрепване на ISOFIX детска предпазна седалка, наклонете отново облегалката напред.

В допълнение към конзолите ISOFIX трябва да се използва Top-tether ремък или подпорен крак. Детските седалки i-Size и автомобилните седалки с i-Size одобрение са маркирани със символа i-Size, вижте илюстрацията.



Анкери Top-Tether



Анкерите за закрепване на седалки са маркирани със символа за детски седалки.

В допълнение към скобите ISOFIX, стегнете ремъка Top-tether към анкерите за закрепване на седалки Top-tether.

Местата за поставяне на детски предпазни седалки ISOFIX от универсалната категория са отбелязани в таблицата.

⇒ страница 36

Избор На Подходяща Система

Задните седалки са най-удобното място за поставяне на детска предпазна седалка.

Децата трябва да бъдат превозвани с лице към задната част на автомобила дотогава, докато това е възможно. Това, в случай на катастрофа, намалява натоварването върху гръбначния стълб на детето, който все още е много слаб.

Не използвайте обърната напред система за обезопасяване на деца на всички седалки, когато теглото на детето е под 13 kg или размерът му е по-малък от 76 cm и е на възраст до 15 месеца.

Подходящи са детски предпазни системи (седалки), които съответстват на валидни разпоредби на UN ECE. Проверете местните закони и разпоредби относно задължителната употреба на детски предпазни системи (седалки).

Следните детски предпазни седалки се препоръчват за следните теглови класове:

- Römer Baby-Safe 3 i-Size
Размер: 40 – 83 cm
Възраст: от раждането до 15 месеца
Тегло: до 13 kg
Препоръчва се с база ISOFIX.
Подходящо само за столчета монтаж “обратно на посоката на движението”.
- Römer TriFix 2 i-Size
Размер: 76 – 105 cm
Възраст: от 15 месеца до 4 години
Тегло: от 9 до 22 kg
Монтира се с фиксатори ISOFIX и горна връзка.
Подходящо само за столчета с монтаж “по посока на движението”.
- Römer Kidfix i-Size
Размер: 100 – 150 cm
Възраст: от 3,5 до 12 години
Тегло: от 15 до 36 kg
с или без фиксатори ISOFIX
Детето се придържа от предпазния колан.
Купено в Stellantis & You, Продажби и услуги.
Препоръчваме използването на детско столче с облегалка.

Ако се демонтира облегалката за дете над 138 cm, трябва да се демонтира и предпазителя.

Уверете се, че детската предпазна седалка, която смятате да инсталирате е съвместима с типа на автомобила.

Детска седалка отпред: Регулирайте облегалката на предната пътническа седалка до най-високо и най-задно положение с изправена облегалка.

Детска седалка отзад: Преместете предните седалки напред и изправете облегалката така, че краката на детето при монтаж “по посока на движението” или “обратно на посоката на движението” да не докосват предната седалка на автомобила.

В случай, че детската предпазна седалка пречи на облегалката за глава на седалката на автомобила, регулирайте или демонтирайте съответната облегалка за глава.

Спазвайте инструкциите на производителите на детски обезопасителни системи за монтиране на подходяща детска обезопасителна система в автомобила.

При полууниверсални или специфични за автомобила детски предпазни системи (седалки) (ISOFIX или детска предпазна седалка със закрепване с предпазен колан), вижте

списъка с автомобили, предоставен в ръководството за потребителя на детска предпазна седалка.

Уверете се, че мястото за монтиране на детската предпазна система е подходящо за целта, вижте следната таблица.

Позволявайте на децата да влизат и излизат от автомобила само от по-далечната от пътното движение страна.

Когато детската предпазна седалка не се използва, обезопасете детската седалка с предпазния колан или я извадете от автомобила.

Забележка

Не закрепвайте нищо върху детските предпазни системи и не ги покривайте с други материали. Детска предпазна система, която е била подложена на натоварване при произшествие, трябва да бъде заменена.

Места За Поставяне На Детска Седалка

5 места

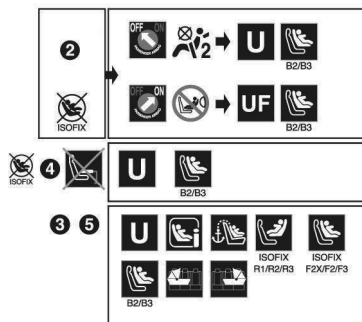
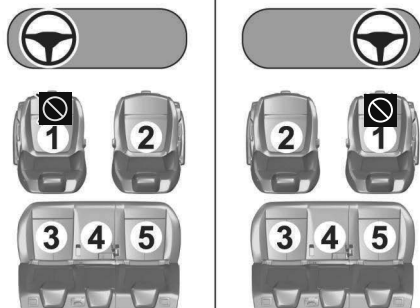

7 места

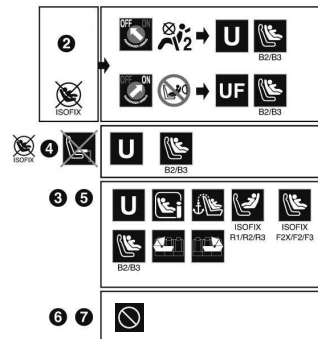
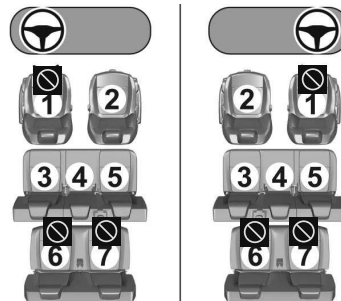

Ключ



Място, на което се забранява поставянето на детско столче.



Деактивирана въздушна възглавница на пътника отпред.



Активирана въздушна възглавница на пътника отпред.



U Място за детско столче, което се закрепва с предпазния колан и е одобрено като универсално в положение „с гръб към пътя“ и/или „с лице към пътя“ (U) за групи 0, 0+, 1, 2 или 3, или предназначени за деца с ръст между 40 и 150 cm.



UF Място за детско столче, което се закрепва с предпазния колан и е одобрено като универсално, в положение „с лице към пътя“ (UF) за групи 1, 2 или 3, или предназначени само за деца с ръст между 76 и 150 cm.



Място, на което е разрешено поставянето на детско столче **i-Size**.



Място за детско столче с подпора за краката.



Наличие на точка на закрепване **Горна връзка** на гърба на облегалката, която позволява инсталирането на **универсално детско столче ISOFIX**.



Детско столче **ISOFIX** „с гръб към пътя“:

- **R1: ISOFIX** детско столче за **бебе**.
- **R2: Детско столче ISOFIX в по-малък размер**.
- **R3: ISOFIX** детско столче в по-голям размер



Детско столче **ISOFIX** „с лице към пътя“:

- **F2X: ISOFIX** детско столче за **малки деца**.
- **F2: Детски столчета ISOFIX с намалена височина**.

- **F3: Детско столче ISOFIX със стандартна височина.**



Детско столче с облегалка, с използване на автомобилния колан или фиксатори ISOFIX.

- **B2: детска седалка с облегалка с намалена ширина.**
- **B3: детска седалка с облегалка със стандартна ширина.**



Място, на което се забранява поставянето на детско столче ISOFIX.

За регулиране на седалката вижте обобщена таблица „Поставяне на универсални, ISOFIX и i-Size детски столчета”.



Детско столче ISOFIX тип „кошче“:

- **L1** : с лице наляво.
- **L2** : с лице надясно.

Според изискванията на европейските разпоредби, тази таблица дава варианти за монтиране на детски седалки, закрепвани с предпазния колан, и универсално одобрени детски предпазни седалки, както и по-големи ISOFIX и i-Size детски предпазни седалки на местата за сядане, оборудвани с ISOFIX крепежни елементи в автомобила.

Да : Подходящо за монтаж на обозначената категория детски предпазни системи (седалки).

Не : Не е подходящо за монтаж на обозначената категория детски предпазни системи (седалки).

Обобщена таблица за поставяне на универсални, ISOFIX и i-Size детски столчета

	Брой седалки							
	Предни седалки ^(b)		Задни седалки ^(b) ред 2			Задни седалки ^(b) ред 3		
	1	2	3	4	5	6	7	
Въздушна възглавница на пътника до водача		Деактивирано „OFF“ ^(c)	Активирано „ON“ ^(d)					
Позиция, съвместима с универсална ^(a) детска седалка с гръб по посоката на движение ^(e)	не	да ^(h)	не	да	да ⁽ⁱ⁾	да	не	не
Позиция, съвместима с универсална ^(a) детска седалка с лице по посоката на движение ^(f)	не	да ^(h)	да	да ⁽ⁱ⁾	да	не	не	не
Място, съвместимо с детско столче i-Size с гръб по посоката на движение	не	не	да	не	да	не	не	не
Място, съвместимо с детско столче i-Size с лице по посоката на движение	не	не	да	не	да	не	не	не
Място, съвместимо с халка тип ВИСОКА ВРЪЗКА	не	не	да	не	да	не	не	не
Детско столче тип „кошче“ (L1/ L2)	не	не	L2 ^(g)	не	L1 ^(g)	не	не	не
Детско столче ISOFIX „с гръб към пътя“ (R1/R2/R3)	не	не	R3 ^(k)	не	R3 ^(k)	не	не	не
Детско столче ISOFIX „с лице към пътя“ (F1/F2X/F3)	не	не	F3 ^(k)	не	F3 ^(k)	не	не	не

	Брой седалки						
	Предни седалки ^(b)		Задни седалки ^(b) ред 2			Задни седалки ^(b) ред 3	
	1	2	3	4	5	6	7
Детска седалка с облегалка (B2 / B3) (n)	не	B3 ^(h) (l) (k) (m)	B3 ^(k)	B3 ^(l) (j) (l) (k)	B3 ^(k)	не	не

- (a) Универсално детско столче: може да се използва във всички автомобили с предпазния колан.
- (b) В зависимост от версията, вижте действащото законодателство във Вашата държава, преди да настаните детето си на това място.
- (c) За да поставите детско столче „с гръб към пътя“ на това място, въздушната възглавница на пътника до водача ТРЯБВА да бъде деактивирана „OFF (ИЗКЛ.)“.
- (d) На това място е разрешено поставянето само на детско столче „с лице към пътя“, като въздушната възглавница на пътника отпред е активирана „ВКЛ“.
- (e) За универсално детско столче „с гръб към пътя“ и/или „лице към пътя“ (U) в групи 0, 0+, 1, 2 или 3, или предназначени за деца с ръст между 40 cm и 150 cm.
- (f) За универсално детско столче „с лице към пътя“ (UF) в групи 1, 2 или 3, или предназначени само за деца с ръст между 76 cm и 150 cm.
- (g) Ако на външната седалка на втория ред е монтирана система за обезопасяване на деца, обърната настрани, използването на останалите места за сядане на този ред се изключва.
- (h) Регулирайте предната седалка на пътника до водача до максимална надлъжна позиция назад.
- (i) Никога не поставяйте детско столче с подпора за краката на средната задна седалка.
- (j) Ако на централната седалка е монтирана система за обезопасяване на деца с облегалка, лявото място за сядане **4** не трябва да се заема.

- (k) Регулирайте подглавника до позиция на максимална височина или го премахнете, ако е необходимо.
- (l) Седалки, необорудвани с фиксатори, съвместими с ISOFIX.
- (m) За седалки с вградена облегалка за глава: в случай на взаимодействие между детската седалка и вградената облегалка за глава регулирайте облегалката на седалката в по-малко изправено положение.
- (n) Не е възможно да се монтират едновременно 3 детски седалки на задните седалки.

Правила:

- Позиция, която е i-Size съвместима, е също така съвместима с R1, R2 и F2X, F2, B2.
- Позиция, която е R3 съвместима, е също така съвместима с R1 и R2.
- Място, което е подходящо за R2, е също така съвместимо и с R1.
- Позиция, която е F3 съвместима, е също така съвместима с F2X и F2.
- Позиция, която е B3 съвместима, е също така съвместима с B2.

Отделение за вещи

Отделения за вещи.....	42
Жабка.....	42
Поставки за чаши.....	42
Предно отделение за вещи.....	42
Съхранение в централната конзола.....	42
Съхранение на вещи в панела на вратата.....	43
Товарно отделение.....	43
Покривало на товарното отделение.....	43
Заден подов капак.....	43
Халки за привързване.....	44
Сигнален триъгълник.....	44
Комплект за първа помощ.....	44
Багажник на покрива.....	44
Превозване на товари.....	45

Отделения за вещи

⚠ Предупреждение

Не съхранявайте тежки или остри предмети в отделенията за вещи.

Жабка

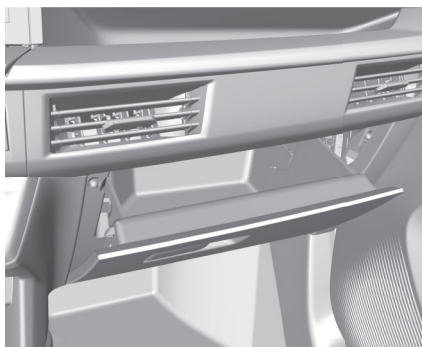

Жабката трябва да бъде затворена по време на движение.

Поставки За Чаши

В централната конзола има поставки за чаши.

Предно Отделение За Вещи

В зависимост от версията, на арматурното табло са разположени едно или две отделения за съхранение.

Под арматурното табло е разположено отделение за съхранение за индуктивно зареждане ⇨ страница 66

Съхранение В Централната Конзола

Контейнерът за съхранение може да се използва за съхраняване на малки предмети.

В зависимост от версията, отделението за съхранение се намира под капак.

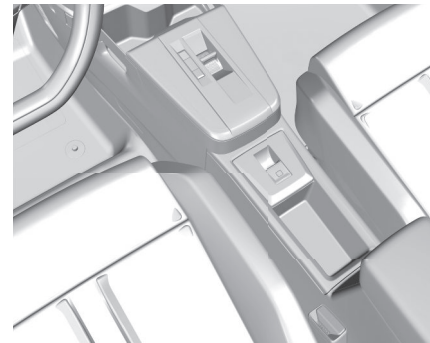

Съхранение На Вещи В Панела На Вратата

Отделение за съхраняване на вещи има в панелите на предните и задните врати.



Товарно отделение

Облегалката на задната седалка е разделена на две части. И двете части могат да се сгъват.

Предупреждение

При разгъване се уверете, че облегалките са надеждно блокирани на място, преди да потеглите. Неспазването на това изискване може да доведе до нараняване или

повреда на товара или автомобила в случай на рязко спиране или сблъсък.

Преди да сгъвате облегалките за гърба на задните седалки, направете следното, ако е необходимо:

- Свалете покривалото на багажното отделение ⇨ страница 43 .
- Натиснете и задръжте фиксатора, за да натиснете задните облегалки за глава надолу ⇨ страница 20

Задни седалки ⇨ страница 23

Покривало На Товарното Отделение

Не поставяйте никакви предмети върху покривалото.

Сваляне на покривалото

За да свалите капака:

- Откачете двете въженца.
- Повдигнете капака, след което го свалете.

Начините за нейното съхранение са няколко:

- Или изправена зад предните седалки.

- Или легнала на дъното на багажника.

Прибиране

Капакът на багажното отделение може да се съхранява зад облегалките на задните седалки.

Разкопчайте задържащите ремъци и повдигнете капака назад, докато се откопчае.

След това го плъзнете надолу във водачите зад облегалките на седалките.

Поставяне на покривалото

Поставете покривалото в страничните водачи и го сгънете надолу. Закачете придържащите ремъци за вратата на багажника.

Заден Подов Капак

Повдигнете капака на нишата, за да получите достъп до аварийното оборудване.

Комплект за ремонт на гуми ⇨ страница 182

Двоен товарен под

Двойният товарен под може да бъде поставен в багажното отделение в две позиции:

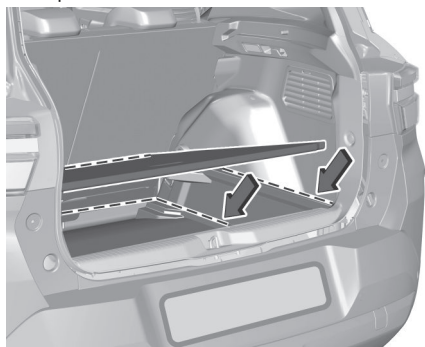

- долно положение над задния подов капак
- блокирана горна позиция

В това положение, ако облегалките на задните седалки са сгънати напред се получава почти равен товарен под.

В горното положение двойният товарен под може да издържи максимално натоварване от 100 кг. В долното положение двойният товарен под може да издържи на максимално допустимото натоварване.

Халки За Привързване



Халките за привързване служат за обезопасяване на предметите срещу изместване, напр. чрез ремъци или мрежа за багаж.

Сигнален Триъгълник

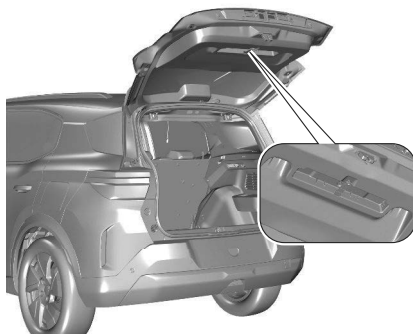

Приберете предупредителния триъгълник в пространството в задната част на багажното отделение и го закрепете с Velcro® лентата.

Комплект За Първа Помощ

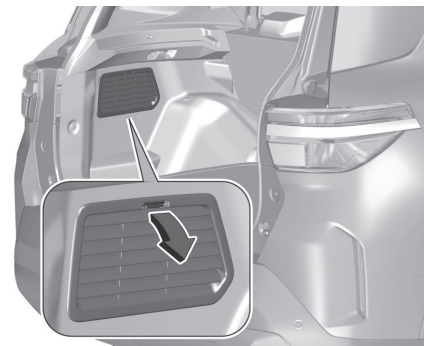

Сгънете капака от лявата страна на багажното отделение. Приберете комплекта за първа помощ в отделениято за съхранение на вещи.

Багажник на покрива

От съображения за безопасност и избягване повредата на покрива, препоръчваме да използвате багажник одобрен за дадения автомобил.

Следвайте инструкциите за монтаж и премахнете багажника на покрива, когато не се използва.

Монтажна стойка за покрив без релса

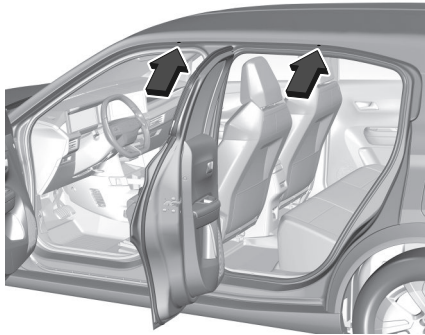

Отворете всички врати.
Точки за монтиране има в рамката на всяка врата.
Закрепете багажника на покрива съгласно инструкциите за монтаж, предоставени с багажника.

Монтажна стойка за покрив с релса

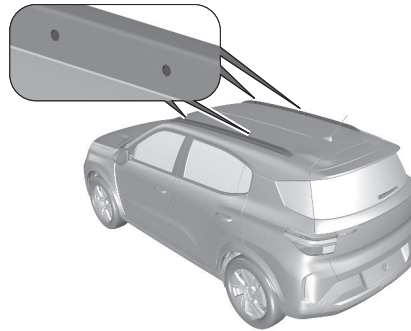

Маркировките в релсите на покрива указват къде да се монтира багажникът на покрива.

Превозване на товари

Предупреждение

Винаги се уверявайте, че товарът в автомобила е надеждно съхраняван. В противен случай предмети могат да бъдат изхвърлени в автомобила и да причинят телесни повреди или щети на товара или автомобила.

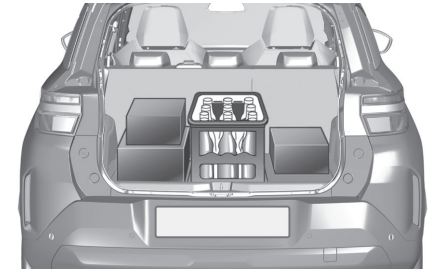

- Тежките предмети в багажника трябва да се поставят плътно до облегалките на седалките. Осигурете доброто застопоряване на облегалките ⇒ страница 43 . При нареждането на предметите, по-тежките трябва да се поставят най-отдолу.
- Предотвратете плъзгането на незакрепени предмети, като ги обезопасите с ремъци, завързани за халките ⇒ страница 44 .
- Не позволявайте на товара да се подава над горния ръб на облегалката на седалката.
- Не поставяйте никакви предмети върху покривалото на багажното отделение и приборното табло и не

покривайте сензора в горната част на арматурното табло.

- Товарът не бива да пречи на използването на педалите, ръчната спирачка и скоростния лост или да ограничава свободата на движение на шофьора. Не оставяйте необезопасени предмети в купето.
- Не карайте с отворено багажно отделение.
- Полезният товар е разликата между допустимото брутно тегло на автомобила (виж идентификационна табелка ⇒ страница 199) и теглото на празен автомобил по директивата на ЕС.
За да изчислите полезния товар запишете данните за Вашия автомобил в таблицата за тегла в началото на настоящото ръководство.
Според директивата на ЕС теглото на празния автомобил включва средните тегла на шофьора (68 кг), багажа (7 кг) и всички работни течности (при резервоар за гориво, зареден на 90%).
Допълнителното оборудване и аксесоари увеличават теглото на празния автомобил.

- Товарът на покрива увеличава чувствителността на автомобила към страничен вятър и има вредно въздействие върху управляемостта му поради по-високия център на тежестта.
Разпределяйте товара равномерно и го обезопасявайте правилно с помощта на ремъци за закрепване. Регулирайте налягането на гумите и шофирайте със скорост съобразно натоварването. Често проверявайте и натягайте ремъците.
Не карайте с повече от 120 км/ч.
Допустимото натоварване на покрива е 75 кг. Натоварването на покрива е сбор от теглото на багажника на покрива и самия товар.

Инструменти и управление на арматурното табло

Бордно табло Общ изглед.....	49	Системи на въздушните възглавници и обтегачи на предпазните колани.....	56	приплъзване на колелата (ASR).....	60
Регулиране на волана.....	51	Деактивиране на въздушните възглавници.....	57	Температура на охлаждащата течност на двигателя.....	60
Бутони върху волана.....	51	Система за зареждане.....	57	Подгряване.....	60
Клаксон.....	51	Контролен индикатор за неизправност.....	57	Изпускателен филтър.....	60
Предупреждение за безопасност за пешеходци.....	51	Уговорете скорошно сервизно обслужване.....	58	Система за откриване на спаднала гума.....	60
Чистачки и система за измиване на предното стъкло.....	52	Спиране на двигателя.....	58	Налягане на маслото в двигателя.....	61
Чистачки на предното стъкло с регулируема честота на избърсване.....	52	Системна проверка.....	58	Ниско ниво на горивото.....	61
Чистачки на предното стъкло със сензор за дъжд.....	52	Неизправност в хибридната система.....	58	Автомобил в готовност.....	61
Система за измиване на предното стъкло.....	53	Спирачна система.....	58	Намалена мощност на двигателя.....	61
Чистачка и система за измиване на задното стъкло.....	53	Електрическа ръчна спирачка.....	58	Висока температура на високоволтовия акумулатор.....	61
Чистачка на задното стъкло.....	53	Неизправност на електрическа ръчна спирачка.....	58	Autostop.....	61
Измиване на задното стъкло.....	54	Антиблокираща спирачна система (ABS).....	59	Външни светлини.....	62
Външна температура.....	54	Превключване на предавки.....	59	Къси светлини.....	62
Предупредителни и контролни индикатори.....	54	Сервоуправление на волана.....	59	Дълги светлини.....	62
Общ изглед.....	54	Асистент за следене на лентата.....	59	Асистент за дългите светлини.....	62
Мигачи.....	56	Натискане на педала на спирачката.....	59	Предни фарове за мъгла.....	62
Индикатор за незакопчан предпазен колан.....	56	Помощ при паркиране.....	59	Задна светлина за мъгла.....	62
		Електронна стабилизираща система и система срещу приплъзване на колелата (ASR).....	59	Сензор за дъжд.....	62
		Електронна стабилизираща система и система срещу		Неизправност на предупреждение за безопасност за пешеходци.....	62
				Смарт карта, смарт ключ.....	62
				Активно аварийно спиране.....	62
				Нивомер за гориво.....	63

Измервателен прибор за аккумулятора с високо напрежение.....	63
Индикатор за захранване.....	64
Пробег на автомобила.....	64
Цифров скоростомер.....	64
Километражен брояч.....	64
Дневен километражен брояч.....	64
Датчик за температура на охладителната течност на двигателя.....	65
Следене на нивото на маслото в двигателя.....	65
Сервизен дисплей.....	65
Индуктивно зареждане.....	66
12V електрически контакт.....	67
USB порт.....	68
Дисплеи.....	68
Съобщения за автомобила.....	69
Персонализиране на автомобила.....	70
Свързани услуги.....	71
Opel Connect.....	71
Пътна помощ и SOS.....	72
GLONASS.....	73

Бордно табло Общ изглед



- | | | |
|---|---|--|
| <p>1 Електрически прозорци
⇒ страница17</p> <p>2 Външни огледала ⇒ страница14</p> <p>3 Странични вентилационни дюзи
⇒ страница105</p> <p>4 Дълги светлини, светлинен
клаксон, мигачи, светлини за
мъгла, габаритни светлини
⇒ страница92</p> <p>5 Круиз контрол, Ограничител на
скоростта ⇒ страница159</p> <p>6 Приборно табло ⇒ страница68</p> <p>7 Управление на Инфотейнмънт
⇒ страница79</p> <p>8 Чистачки и умивател на предно
стъкло, задна чистачка и
умивател ⇒ страница52</p> <p>9 Бутон за захранване
⇒ страница110</p> <p>10 Бутон за централно заключване
⇒ страница8</p> <p>11 Дисплей със сензорен екран
⇒ страница69</p> <p>12 Централни вентилационни дюзи
⇒ страница105</p> | <p>13 Аварийни предупредителни
светлини ⇒ страница95</p> <p>14 Лампи за четене ⇒ страница98</p> <p>15 Спешно повикване ⇒ страница72</p> <p>16 Вътрешно осветление
⇒ страница98</p> <p>17 Индикатор за незакопчан
предпазен колан, деактивиране
на въздушните възглавници
⇒ страница56</p> <p>18 Вътрешно огледало за обратно
виждане ⇒ страница15</p> <p>19 Деактивиране на въздушните
възглавници ⇒ страница57</p> <p>20 Жабка ⇒ страница42</p> <p>21 Отопляемо задно стъкло,
отопляемо предно стъкло,
отопляеми седалки, отопляем
волан, електронна система
за климатичен контрол
⇒ страница100</p> <p>22 USB порт ⇒ страница68</p> <p>23 Предно отделение за вещи,
безжично зареждане ⇒ страница42</p> <p>24 Избор на предавка, скоростен
лост ⇒ страница114</p> | <p>25 Ръчна спирачка ⇒ страница120</p> <p>26 Регулиране на волана
⇒ страница51</p> <p>27 Клаксон ⇒ страница51</p> <p>28 Ръчка за освобождаване капака
на двигателя ⇒ страница170</p> <p>29 Регулиране светлинния сноп на
предните фарове ⇒ страница94
Електронна стабилизираща
система и система за контрол на
сцеплението ⇒ страница146
Система Lane keep assist
⇒ страница150
Система Traffic sign assist
⇒ страница163</p> |
|---|---|--|

Регулиране на волана

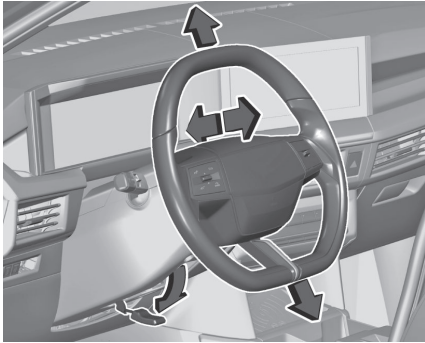

Отключете лоста, настройте волана, блокирайте лоста и проверете дали е заключен добре.

Не регулирайте волана докато не спрете автомобила и не освободите ключалката на волана.

Бутони върху волана



Менюто на арматурното табло, някои помощни системи на водача, системата Инфотейнмънт и свързаният мобилен телефон могат да се управляват чрез органите за управление върху волана.

Усъвършенствани системи за подпомагане на шофирането
⇒ страница 140

Система инфотейнмънт ⇒ страница 75

Клаксон



Предупреждение за безопасност за пешеходци

Звукът на предупреждението за безопасност за пешеходци се генерира, за да сигнализира на пешеходците за присъствието на автомобила. То е активно до 30 км/ч.

Чистачки и система за измиване на предното стъкло

Забележка

Когато лостът на чистачките е в положение AUTO или INT, 1 или 2 и запалването е включено след повече от една минута: Когато външната температура е по-ниска от +3°C, чистачката на предното стъкло се активира само при скорост над 10 km/h. Когато външната температура е над +3°C, чистачката на предното стъкло се активира незабавно.

Забележка

В положение 1 или 2 честотата на чистене автоматично се намалява при скорост под 5 km/h и се връща към първоначалната честота при скорост над 10 km/h.

Чистачки На Предното Стъкло С Регулируема Честота На Избърсване

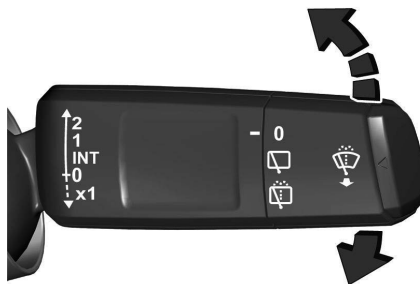

- 2 : бързо
- 1 : бавно
- INT : интервално бърсане
- 0 : изключено
- x1 : еднократно избърсване

Не използвайте чистачките при заледено стъкло.

Изключвайте чистачките в автомивки.

За да активирате режима на интервално избърсване при следващото включване на запалването, натиснете лоста надолу до позиция OFF и обратно до INT.

Честота на чистачките

Лостът на чистачките е в положение INT, честотата на чистене зависи от скоростта на автомобила.

Чистачки На Предното Стъкло Със Сензор За Дъжд

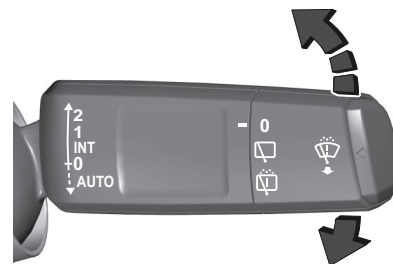

- 2 : бързо
- 1 : бавно
- INT : интервално бърсане
- 0 : изключено
- AUTO : автоматично бърсане чрез сензор за дъжд

В позиция **AUTO** сензорът за дъжд отчита количеството вода върху предното стъкло и автоматично

регулира честота на бърсане. Ако запалването е изключено, режимът на автоматично чистене се деактивира. За да активирате режима на автоматично избърсване при следващото включване на запалването, натиснете лоста надолу до позиция **OFF** и обратно до **AUTO**. Не използвайте чистачките при заледено стъкло. Изключвайте чистачките в автомивки.

Регулируема чувствителност на сензора за дъжд



Поставете лоста за чистачките в положение **AUTO**.

В позиция **AUTO** сензорът за дъжд отчита количеството вода върху предното стъкло и автоматично регулира честота на бърсане.

Чувствителността може да се регулира с превключвателя на лоста. Натиснете нагоре, за да увеличите, и надолу, за да намалите чувствителността. Уверете се, че сензорът не е блокиран ⇒ страница 16 . Контролен индикатор ⇒ страница 110 .

Система За Измиване На Предното Стъкло

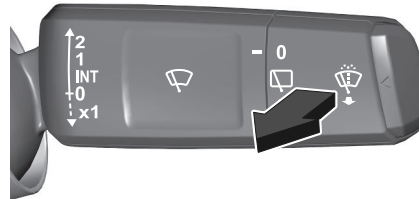

Издърпайте и задръжте лоста за управление на чистачките към вас откъд точката на съпротивление. Изпълнява се последен цикъл на миене, когато миенето на стъклото приключи.

За единично избърсване дръпнете лоста за управление на чистачките към вас, без да преминавате откъд точката на съпротивление.

Течност за измиване ⇒ страница 173

Чистачка и системата за измиване на задното стъкло

Чистачка На Задното Стъкло



0 : изключено

 : избърсване на интервали

 : измиване на екрана

Не използвайте, ако задното стъкло е замръзнало или когато се използва багажник за велосипед. Изключвайте чистачките в автомивки. Чистачката на задното стъкло се задейства

автоматично, когато при включени чистачки на предното стъкло се включи задната предавка.

Измиване На Задното Стъкло

Изберете 

Течността за измиване се разпръсква върху задното стъкло и камерата за обратно виждане, а чистачката чисти,

докато е избран 

Течност за измиване ⇨ страница 173

Външна температура

Външната температура се показва на дисплея на приборното табло или в лентата за състоянието на информационния дисплей.

Предупредителни и контролни индикатори

Контролните индикатори, описани тук, не присъстват във всички автомобили. Описанието се отнася за всички варианти на уредите. В зависимост от оборудването, положението на контролните лампи може да е различно.

При включване на запалването повечето от контролните индикатори (лампи) светват за малко в резултат на функционален тест.

Цветът на контролния индикатор означава:

червен : опасност, важно напомняне

жълт : предупреждение, информация, неизправност



зелен : потвърждение на активиране

син : потвърждение на активиране

бял : потвърждение на активиране

сив : системата спира временно, установено е поне едно системно ограничение

Общ Изглед

-  1 Мигачи ⇨ страница 56
-  2 Индикатор за незакопчан предпазен колан ⇨ страница 56
-  5 Системи на въздушните възглавници, об-

тегачи на предпазните колани ⇨ страница 56



- 2 Активирана въздушна възглавница ⇨ страница 56



- 2 Деактивирана въздушна възглавница ⇨ страница 57



- 4 Зареждаща система ⇨ страница 57



- 5 Контролен индикатор за неизправност ⇨ страница 57



- 2 Системна проверка ⇨ страница 58



- 5 Уговорете скорошно сервизно обслужване ⇨ страница 58































- 4 Спиране на двигателя ⇨ страница 58



- 5 Неизправност в хибридна система ⇨ страница 58



- 6 Спирачна система ⇨ страница 58

	1/ Електрическа ръчна 5 спирачка ⇨ страни- ца58		система срещу при- плъзване на колелата (ASR) ⇨ страница60		1 Натискане на педала на спирачката ⇨ стра- ница59
	5 Неизправност на електрическа ръчна спирачка ⇨ страни- ца58		4 Висока температура на охлаждащата теч- ност на двигателя ⇨ страница60		1 Autostop ⇨ страни- ца61
	1 Помощ при паркира- не ⇨ страница59		1 Подгряване ⇨ страни- ца60		1 Външни светлини ⇨ страница62
	2 Антиблокираща спи- рачна система (ABS) ⇨ страница59		2/ Система за откриване 3 на спад в налягане- то на гумите ⇨ стра- ница60		1 Къси светлини ⇨ стра- ница62
	4 Сервоуправление на волана ⇨ страни- ца59		4 Налягане на маслото в двигателя ⇨ страни- ца61		1 Дълги светлини ⇨ страница62
	1 Превключване на предавки ⇨ страни- ца59		4 Налягане на маслото в двигателя ⇨ страни- ца61		1 Асистент за дълги- те светлини ⇨ страни- ца62
	2 Система Lane keep assist ⇨ страница59		2 Ниско ниво на гориво- то ⇨ страница61		1 Предни фарове за мъгла ⇨ страница62
	2/ Електронна стабили- зирача система и 5 система срещу при- плъзване на колелата (ASR) ⇨ страница59		1 Автомобил в готов- ност ⇨ страница61		1 Задна светлина за мъгла ⇨ страница62
	2/ Електронна стабили- зирача система и 5		2 Намалена мощност на двигателя ⇨ стра- ница61		1 Автоматична чистач- ка на предното стъ- кло ⇨ страница62
			6 Висока температура на високоволтовия акумулатор ⇨ страни- ца61		1 Местоположение на автомобила ⇨ страни- ца99
					2 Смарт карта, смарт ключ ⇨ страница62



3 Неизправност на предупреждение за безопасност за пешеходци ⇨ страница 62



2/ Активно аварийно спиране ⇨ страница 62



2 Предупреждение за преден сблъсък ⇨ страница 144



2/ Помощна система за пътни знаци ⇨ страница 63



2/ Предупреждение за водача ⇨ страница 63



2 Отворена врата ⇨ страница 63

Мигачи

⇨ свети или мига в зелено.

Светва за кратко

Габаритните светлини са включени.

Мига

Мигачите или аварийните предупредителни светлини са включени.

Бързо мигане: неизправност в мигач или съответния предпазител.

Това включва и мигачите, свързани към гнездото на теглещото оборудване.

Смяна на крушка ⇨ страница 176 .

Мигачи ⇨ страница 95 .

Индикатор За Незакопчан Предпазен Колан

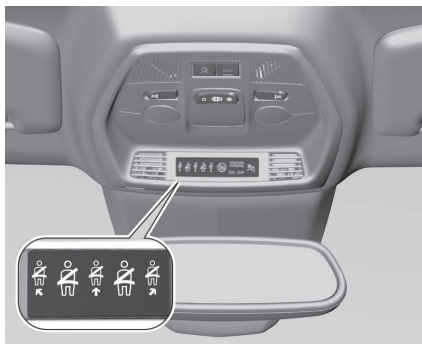

Индикаторът за колана свети или мига в червено на инструменталното приборно табло заедно с индикацията в конзолата над главата за всеки предпазен колан.

● Когато запалването е включено, на приборното табло и символът за съответната седалка в конзолата над главата светва, ако някой предпазен колан на заетите седалки не е закопчан.

● След потегляне, на приборното табло и символът за съответната седалка в конзолата над главата мигат определено време заедно с предупредителен звуков сигнал. След определено време на

движение свети постоянно до закопчаване на предпазния колан на съответната седалка или ако някой пътник разкопчае предпазния си колан.

Предпазни колани ⇨ страница 24

Системи На Въздушните Възглавници И Обтегачи На Предпазните Колани



свети в червено.

При включване на запалването контролната лампа светва за около четири секунди. Ако не светне, ако не изгасне в рамките на четири секунди или ако свети по време на движение,

има неизправност в системата на въздушните възглавници. Потърсете помощта на сервиз. Възможно е въздушните възглавници и обтегачите на коланите да не се задействат в случай на катастрофа. Задействането на въздушните възглавници и обтегачите на коланите се отбелязва чрез постоянното

светене на 

Предупреждение

Причината за неизправността трябва незабавно да се отстрани в сервиз.

Обтегачи на коланите ⇨ страница 25
Система за въздушните възглавници ⇨ страница 26

Деактивиране На Въздушните Възглавници



свети в жълто.

Въздушната възглавница за предния пътник е активирана.



2 свети в жълто.

Въздушната възглавница за предния пътник е деактивирана.

Деактивиране на въздушните възглавници ⇨ страница 31

Система За Зареждане



свети в червено.

Светва при включване на запалването и изгасва малко след стартирането на двигателя.

Свети при работещ двигател

Спрете и изключете двигателя. Аккумуляторът на автомобила не се зарежда. Възможно е нарушаване на охлаждането на двигателя. Сервоусилвателят на спирачките може да спре да работи. Потърсете помощта на сервиз.

Контролен Индикатор За Неизправност



свети или мига в жълто.

Светва или мига в жълто при включване на запалването и изгасва малко след стартирането на двигателя.

Свети при работещ двигател

Повреда в системата за контрол на емисиите. Възможно е превишаване на допустимите граници на емисиите. Незабавно потърсете помощ в сервиз.

Мига при работещ двигател

Повреда в системата за управление на двигателя, която може да доведе до повреда на катализатора. Намалете газта, докато мигането спре. Незабавно потърсете помощ в сервиз.

Уговорете Скорошно Сервизно Обслужване



свети в жълто.

Светва за кратко след включване на запалването.

Може да свети заедно с останалите контролни индикатори и съответно съобщение на приборното табло. Незабавно потърсете помощта на сервиз.

Спиране На Двигателя



свети в червено.

Светва за кратко след включване на запалването.

Свети заедно с останалите контролни индикатори, придружено от предупредителен зумер и съответно съобщение на приборното табло. Спрете незабавно двигателя и потърсете помощта на сервиз.

Системна Проверка



свети в жълто или червено.

Свети в жълто

Установена е дребна неизправност в двигателя.

Свети в червено

Установена е голяма неизправност в двигателя.

Спрете двигателя при първа възможност и потърсете помощта на сервиз.

Неизправност В Хибридната Система



свети в червено.

Хибридната система има повреда. Изключете запалването и потърсете помощ в сервиз.

Спирачна Система

☹ Когато символът свети в червено, нивото на спирачната течност и течността на съединителя е твърде ниско, когато не е задействана спирачката за паркиране.

⚠ Предупреждение

Спрете. Не продължавайте своето пътуване. Обърнете се към сервиз.

Свети, когато се задейства ръчната спирачка и запалването се включи
⇒ страница120
Спирачна течност ⇒ страница173

Електрическа Ръчна Спирачка

☹ свети или мига в червено.

Свети

Задействана е ръчна спирачка
⇒ страница120

Мига

Електрическата ръчна спирачка не е задействана автоматично. Натискането или пускането са невъзможни.

⚠ Предупреждение

Причината за неизправността трябва незабавно да се отстрани в сервиз.

Неизправност На Електрическа Ръчна Спирачка

☹! свети в жълто.

Свети

Електрическата ръчна спирачка има неизправност
⇒ страница120

⚠ Предупреждение

Причината за неизправността трябва незабавно да се отстрани в сервиз.

Антиблокираща Спирачна Система (ABS)

 Символът светва в жълто за няколко секунди, когато се включи запалването.

Системата е готова за работа, когато контролният индикатор изгасне.

Ако контролният индикатор не изгасне след няколко секунди или ако светне по време на движение, налице е неизправност в ABS. Спирачната система продължава да работи, но без регулиране на ABS.

Антиблокираща спирачна система
⇒ страница 120

Превключване На Предавки

Ръчен режим на автоматична скоростна кутия

▲▼ При автомобили с автоматична скоростна кутия, системата е активна само в ръчен режим.

Превключването на предавките нагоре или надолу се препоръчва от съображения за икономия на гориво. Автоматична скоростна кутия Hybrid 48 V ⇒ страница 115

Сервоуправление На Волана

 свети в червено или в жълто. Сервоусилвателят на волана е неизправен. Шофирайте внимателно с умерена скорост и се консултирайте със сервиз

Асистент За Следене На Лентата

 свети или мига в жълто.

Свети

Открита е неизправност.

Мига

Системата коригира нежеланата смяна на пътна лента.

Асистент за следене на лентата
⇒ страница 150

Натискане На Педала На Спирачката

 свети.

Недостатъчен или липсващ натиск върху спирачния педал. Натиснете спирачния педал, преди да отпуснете ръчната спирачка и да превключите извън P.

Помощ При Паркиране

^{P)}  свети или мига в жълто.

Свети

Открита е неизправност.

Мига

Мига веднага след като препятствие се приближи до автомобила.

Помощ при паркиране ⇒ страница 153

Електронна Стабилизираща Система И Система Срещу Приплъзване На Колелата (ASR)

 свети или мига в жълто.

Свети

В системата има неизправност.

Пътуването може да продължи.

Стабилността на автомобила, обаче, може да се влоши в зависимост от пътната настилка.

Причината за неизправността трябва да се отстрани в сервиз.

След повторно свързване на акумулатора на автомобила, (напр.

след дейности по поддръжка),  светва за няколко секунди. След този

период от време  изгасва. Това е нормална процедура, автомобилът не се нуждае от никакви помощ.

Мига

Системата е активно включена. Мощността на двигателя може да намалее и спирачките на автомобила автоматично да се задействат леко. Електронна стабилизираща система (ESC) ⇒ страница 146

Електронна Стабилизираща Система И Система Срещу Приплъзване На Колелата (ASR)

 свети в жълто.

Деактивирани са електронна стабилизираща система и система срещу приплъзване на колелата (ASR).

Система срещу приплъзване на колелата ⇒ страница 145

Електронна стабилизираща система (ESC) ⇒ страница 146

Температура На Охлаждащата Течност На Двигателя

 свети в червено.

Свети при работещ двигател

Спрете и изключете двигателя.

Внимание

Температурата на охлаждащата течност е твърде висока.

Проверете незабавно нивото на охлаждащата течност ⇒ страница 172
Ако количеството на охлаждащата течност е достатъчно, консултирайте се със сервиз.

Подгръване

 свети в жълто.

Символът свети в жълто само когато външната температура е ниска. Стартирайте двигателя, когато контролният индикатор изгасне. Стартиране на двигателя ⇒ страница 108

Изпускателен Филтър

 Символът свети в жълто, когато изпускателният филтър се нуждае от почистване.

Продължете да шофирате, докато контролният индикатор изгасне.

Свети временно

Начало на насищане на изпускателния филтър.

Започнете процеса по почистване при първа възможност, като шофирате автомобила със скорост най-малко 60 км/ч.

Свети постоянно

Показва ниско ниво на добавка. Потърсете помощта на сервиз.

Система За Откриване На Спаднала Гума

 свети или мига в жълто.

Свети

Загуба на налягане на въздуха в гумата на едно или повече колела. Спрете незабавно и проверете налягането на гумите.

Мига

Неизправност в системата. Обърнете се към сервиз.

Система за откриване на спаднала гума ⇨ страница 162

Налягане На Маслото В Двигателя

 Светва в червено при включване на запалването и изгасва малко след стартирането на двигателя.

Свети при работещ двигател**Внимание**

Смазването на двигателя може да бъде прекъснато. Това може да доведе до повреда на двигателя и/или блокиране на задвижващите колела.

1. Изберете неутрална предавка.
2. Напуснете пътното движение колкото може по-бързо, без да пречите на останалите автомобили.
3. Изключете запалването.

**Предупреждение**

Когато двигателят е изключен, за спиране и управление е необходима значително по-голяма сила. По време на автоматичното спиране сервоусилвателят на спирачките продължава да работи. Не изваждайте ключа, докато автомобилът не е спрял, в противен случай блокировката на волана може да се задейства неочаквано.

Дръжте двигателя изключен и оставете автомобила да бъде изтеглен до сервиза.

Ниско Ниво На Горивото

свети в жълто.

Нивото на горивото в резервоара е прекалено ниско. Зареждане с гориво ⇨ страница 133

Автомобил В Готовност

READY

свети в зелено. Хибридна система е активна.

Намалена Мощност На Двигателя

свети в жълто.

Нивото на зареждане на високоволтовия акумулатор е ниско. Само намалена мощност на двигателя е на разположение.

Висока Температура На Високоволтовия Акумулатор

свети в червено.

Светва за кратко след включване на запалването.

Свети заедно с останалите контролни индикатори, придружено от предупредителен зумер и съответно съобщение в приборното табло. Спрете незабавно двигателя и напуснете автомобила.

Autostop

Светва за кратко след включване на запалването.

Свети в зелено

Двигателят е в режим "Автоматично спиране".

Свети в жълто

Хибридни автомобили с напрежение 48 V: автоматичното превключване само на електрически двигател е деактивирано ръчно.
Автоматична скоростна кутия Hybrid 48 V ⇒ страница 115

Мига в зелено

Режим Autostop е временно недостъпен или режим Autostop е извикан автоматично.
Система стоп/старт ⇒ страница 110

Външни Светлини

☞☞ свети в зелено.
Външните светлини са включени ⇒ страница 92

Къси Светлини

☞☞ свети в зелено.
Свети при включени къси светлини.

Дълги Светлини

☞☞ свети в синьо.
Свети при включени дълги светлини или при включен светлинен клаксон ⇒ страница 93

Асистент За Дългите Светлини

AUTO
☞☞ свети в зелено.

Помощта за дългите светлини се активира ⇒ страница 93

Предни Фарове За Мъгла

☞☞ свети в зелено.
Предните фарове за мъгла са включени ⇒ страница 96

Задна Светлина За Мъгла

☞☞ свети в жълто.
Включена задна светлина за мъгла ⇒ страница 96

Сензор За Дъжд

AUTO
☞☞ свети в зелено.

Свети при избор на позиция на сензор за дъжд на лостчето за чистачките.
Чистачки и система за измиване на предното стъкло ⇒ страница 52

Неизправност На Предупреждение За Безопасност За Пешеходци

☞☞ свети в жълто.

Предупреждението за безопасност за пешеходци не работи.

Смарт Карта, Смарт Ключ

☞☞ свети в жълто.
Не са открити или са повредени смарт карта, смарт ключ ⇒ страница 5

Активно Аварийно Спиране

☞☞ свети или мига в жълто.
Системата е деактивирана или е открита неизправност.
Допълнително, на приборното табло се показва предупредително съобщение.
Проверете причината за деактивирането и в случай на системна неизправност потърсете помощ от сервиз.

Забележка

☞☞ светва и ако предпазните колани на предните пътници не са закопчани.
В този случай активното аварийно спиране се деактивира.

Мига

Системата е активно включена.
В зависимост от ситуацията автомобилът може автоматично да спира умерено или рязко.

Активно аварийно спиране

⇒ страница 141

Помощна система за пътни знаци

 свети в продължение на няколко секунди или постоянно.

Свети няколко секунди

Ако автомобилът превиши ограничението на скоростта, предоставено от помощната система за пътни знаци, тогава ограничението на скоростта, показано на приборното табло, мига и се подава звуков сигнал. Ако мигането и звуковият сигнал се

деактивират,  светва за няколко секунди.

Свети постоянно

Ако помощната система за пътни

знаци има неизправност,  свети постоянно.

Спрете автомобила и проверете дали камерата се нуждае от почистване.

Ако  продължава да свети след почистване на камерата, обърнете се към сервиз

Помощна система за пътни знаци

⇒ страница 163

Разпознаване на сънливост у водача

 свети в жълто.

Ако действията на водача по управлението показват определено ниво на сънливост или невнимание от

страна на водача,  светва и подава звуков сигнал.

Разпознаване на сънливост у водача (DDD) ⇒ страница 157

Отворена врата

 свети в червено.

Отворена врата или отворен багажник.

Нивомер За Гориво



Показва нивото на горивото в резервоара.

Контролният индикатор  светва, ако нивото на горивото в резервоара е ниско.

Никога не допускате резервоарът за гориво да се изпразни докрай. Количеството за дозареждане може да е по-малко от специфицирания капацитет на резервоара за гориво поради оставащото гориво в резервоара.

Измервателен Прибор За Акумулатора С Високо Напрежение



Показва състоянието на зареждане на високоволтовия акумулатор.

Индикатор За Захранване



Индикаторът за захранване информира относно текущата енергийна ситуация на автомобила. Power : Консумация на енергия при високо потребление на енергия. Хибридни автомобили с напрежение 48 V:

Комбинирана работа с ДВГ и електродвигател.

Eco : Оптималната енергия е достъпна във всички режими на движение.

Хибридни автомобили с напрежение 48 V: оптимално използване на ДВГ или електрически двигател.

Charge : Акумулаторът се зарежда с енергия, генерирана при спиране или намаляване на скоростта на автомобила.

Пробег На Автомобиля

Показва общия пробег на автомобила.

Цифров Скоростомер



Показва скоростта на автомобила.

Километражен Брояч

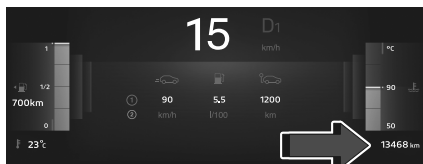

Общото записано разстояние на автомобила се показва в долния десен ъгъл на приборното табло.

Дневен Километражен Брояч

Следните страници за километража могат да се избират в менюто за информация за пътуването/ автономията или чрез натискане на десния бутон на волана:

- Текущо пътуване с моментния разход на гориво
- Пътуване 1 или 2 със средния разход, средната скорост и разстоянието на пътуването

Хибриден автомобил 48 V: процентът на разстоянието с електрическо шофиране се показва допълнително. Инструментално табло ⇒ страница 68

Датчик За Температура На Охлаждателната Течност На Двигателя



Показва температурата на охлаждащата течност.

50 работната температура на двигателя все още не е достигната

90 нормална работна температура

Горна част на манометъра прекалено висока температура

Контролният индикатор  свети в червено, ако температурата на

охлаждателната течност на двигателя е прекалено висока.



Внимание

Ако температурата на охлаждащата течност в двигателя е твърде висока, спрете автомобила, изключете двигателя. Опасност за двигателя. Проверете нивото на охлаждащата течност.

Следене На Нивото На Маслото В Двигателя

Състоянието на нивото на двигателното масло се показва на приборното табло за няколко секунди, следвайки сервисната информация след включване на запалването. Правилното състояние на нивото на двигателното масло се показва чрез съобщение.

Ако нивото на двигателното масло е

ниско, двата индикатора   мигат и се изписва съобщение.

Потвърдете нивото на двигателното масло, използвайки измервателната пръчка и долейте масло, ако е необходимо.

Двигателно масло ⇨ страница 171 .

Неизправното измерване се показва чрез съобщение. Проверете ръчно

нивото на двигателното масло с помощта на маслоизмервателната щека.

Сервизен Дисплей

Системата за сервизно обслужване информира кога да смените маслото на двигателя и филтъра или кога автомобилът се нуждае от сервизно обслужване. В зависимост от експлоатационните условия, интервалът за смяна на двигателното масло и филтъра може да варира в широки граници.

Сервизна информация ⇨ страница 197
Предстоящият необходим сервиз се показва на приборното табло в продължение на няколко секунди след изключване на запалването.

Ако в следващите 3000 км или повече не е необходимо сервизно обслужване, на дисплея не се извежда сервисна информация.

Ако в следващите 3000 километра е необходимо сервизно обслужване, на дисплея за няколко секунди се извежда оставащото разстояние или продължителност на времето.

Едновременно с това индикатор  свети постоянно като напомняне.

Ако е необходимо сервизно обслужване след по-малко от 1000 km,

индикаторът мига, а след това светва постоянно. Оставащото разстояние или времетраене се показва за няколко секунди.

Просроченото сервизно обслужване се сигнализира със съобщение в приборното табло, което посочва просроченото разстояние. Индикаторът мига, а след това светва постоянно до извършване на сервизното обслужване.

Нулиране на сервизен интервал

След всяко сервизно обслужване сервизният индикатор трябва да се нулира, за да се осигури правилно функциониране. Препоръчва се да потърсите помощта на сервиз. Работете по следния начин:

- Изключете запалването.

- Натиснете края на дясното лостче, за да влезете в менюто.
- Превъртете страниците с помощта на превключвателя на волана нагоре и надолу.
- След като достигнете до желаното меню, натиснете и задръжте бутона, за да нулирате.
- Когато на дисплея се появи „0“, освободете бутона. След това индикаторът изчезва.

Извличане на сервизна информация

Извличане на информация за състоянието на услугата по всяко време:

- Натиснете края на дясното лостче, за да влезете в менюто.
- Превъртете страниците с помощта на превключвателя на волана нагоре и надолу.
- Натиснете кратко превключвателя, когато сте в сервизното меню.

Сервизната информация се показва за няколко секунди.

Сервизна информация ⇒ страница 197



Индуктивно Зареждане

⚠ Предупреждение

Когато използвате приложения продължително време в комбинация с безжично зареждане, някои смартфони може да превключат на защита от прегряване, което да доведе до спиране на някои функции.

⚠ Предупреждение

Индуктивното зареждане може да повлияе на работата на имплантирани пейсмейкъри или други медицински изделия. Ако е приложимо, потърсете медицински съвет, преди да използвате устройството за индуктивно зареждане.

⚠ Предупреждение

Отстранете всички метални предмети от устройството за зареждане, преди да зареждате мобилно устройство, тъй като тези предмети могат да се нагорещат силно.

Тази система позволява безжичното зареждане на мобилно устройство като смартфон, на принципа на магнитната индукция в съответствие с Qi.

Мобилното устройство за зареждане трябва да бъде съвместимо със стандарта Qi, по разработка или с помощта на съвместим калъф или изход.

За зареждане на мобилно устройство:

1. Отстранете всички предмети от зарядното устройство.
2. Поставете мобилното устройство върху зоната за зареждане. Имайте предвид, че мобилното устройство трябва да се постави между помощните елементи за позициониране.

На някои мобилни устройства може да се изисква заден капак с интегрирана бобина или калъф, за да използвате индуктивно зареждане.

Защитното покритие на мобилното устройство може да окаже влияние върху индуктивното зареждане.

В случай, че мобилното устройство не се зарежда правилно, завъртете го на 180° и го поставете отново в зареждащото устройство.

Забележка

Системата може да не функционира правилно, ако смартфонът е оборудван със защитен калъф.

Светодиод за статуса

Светодиодът показва текущият статус на зареждане.

Свети в зелено

Мобилното устройство се зарежда.

Мига в оранжево

Мобилното устройство не е било центрирано правилно в областта за зареждане или е разпознат непознат обект в областта за зареждане.

Свети в оранжево

Има проблем с мобилното устройство на акумулатора или е установена неизправност на индуктивното зарядно устройство.

Ако проблемът продължава, потърсете помощ от своя сервис.

12V Електрически Контакт

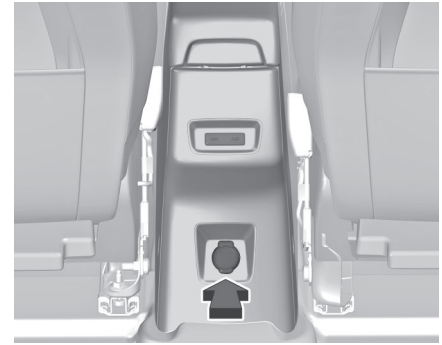

Включете 12 V аксесоар (с максимална обявена мощност от 120 W) чрез подходящ адаптер.

Спазвайте номиналната мощност, за да не повредите аксесоара.

Не надхвърляйте максималната мощност от 120 W.

12 V електрически контакт се деактивира при ниско напрежение на акумулатора на автомобила. Свързаните електрическите аксесоари трябва да отговарят на стандартите за електромагнитна съвместимост залегнали в DIN VDE 40 839.



Не свързвайте никакви електроподаващи аксесоари, напр. зарядни устройства или батерии.

Не повреждайте контакта като използвате неподходящи щепсели.

USB Порт



Тези символи определят вида на употребата на USB гнездо:

-  Захранване и презареждане.
-  За да свържете преносимо устройство към системата инфотейнмънт, използвайте този порт
-  По същия начин, плюс използване на приложения за смартфони със сензорния екран.

Автомобилът е оборудван с две USB гнезда на арматурното табло.

Две USB гнезда на 2-рия ред.

Забележка

Гнездата трябва винаги да се поддържат чисти и сухи.

Дисплеи

Инструментално табло



В допълнение към предупредителни светлини, измервателни уреди и индикатори е налична следната информация:

- дневен километражен брояч
- показание за смяна на предавка
- сервисна информация
- съобщения за автомобила и предупреждения
- съобщения в помощ на водача
- диалогови съобщения
- информация за Инфотейнмънт



Натиснете бутона, за да превъртите страниците или да затворите диалогови съобщения.

Настройки на автомобила и функции за шофиране

Изберете една от следните настройки:

- Помощ при шофиране
- Потребителски настройки

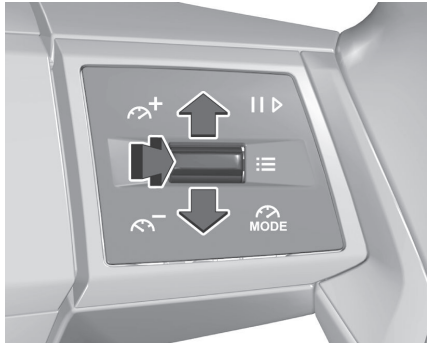

Кратко натискане: избор или потвърждаване на меню или настройка.

Продължително натискане: изчиства напомнянето за сервизно обслужване. Превключване нагоре или надолу: превърта през менютата за настройки.

Информационен дисплей

Информационният дисплей може да показва:

- време
- външна температура
- дата
- Система инфотейнмънт, виж описанието в раздела за система инфотейнмънт ⇨ страница 75
- индикация на камера за задно виждане ⇨ страница 155

- индикация на инструкции за помощ при паркиране ⇨ страница 153
- навигация, виж описанието в раздела за система инфотейнмънт ⇨ страница 83
- съобщения за автомобила и системата ⇨ страница 69
- настройки за персонализиране на автомобила ⇨ страница 70

Навигационна система

Избор на менюта и настройки

Достъпът до менютата и настройките става посредством сензорния екран.





Докоснете екрана, за да включите дисплея.

Натиснете  за показване на началната страница.

Докоснете иконата на необходимото меню на дисплея.

Докоснете съответната икона за потвърждение на избора.

Докоснете  за връщане към предходното по-високо ниво на менюто.

Натиснете  за връщане към началната страница.

За повече информация, виж раздела за система инфотейнмънт. Персонализиране на автомобила ⇨ страница 70

Съобщения За Автомобиля

Съобщенията се извеждат на информационното приборно табло, в някои случаи заедно с предупреждение и звуков сигнал.

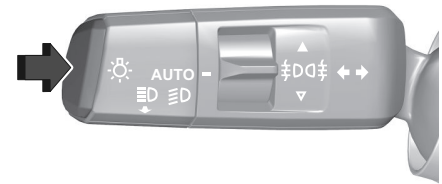

Натиснете, за да потвърдите съобщението.

Съобщения за автомобила и сервисното обслужване

Предупредителните съобщения се показват като текст. Следвайте инструкциите дадени в съобщенията.

Съобщения на информационното приборно табло

Някои важни съобщения може да се изведат допълнително на информационния дисплей. Някои съобщения се появяват само за няколко секунди.

Автомобили с навигационна система

Автомобилът разпознава зоните с ниски емисии. При влизане или излизане от зона с ниски емисии се издава звуково съобщение и на навигационната карта се показва икона.

Предупредителни зумери

Предупредителните звукови сигнали поради незакопчани предпазни колани имат приоритет пред всички други предупредителни звукови сигнали. Винаги, когато прозвучи предупредителен зумер, обърнете внимание на показваните съобщения

и предупредителни светлини на приборното информационно табло. Когато се открие повреда в звуковия

модул , това се показва на приборното табло, придружено от съобщение. Няма да прозвучи предупредителен зумер, също и за помощните системи за водача.

Подават се при стартиране на двигателя или по време на каране

Предупредителен звуков сигнал ще прозвучи в ситуации, като например

- не е закопчан предпазен колан
- не е добре затворена някоя врата или багажната врата
- при достигането на определена скорост с натегнатата ръчна спирачка
- круиз контролът се изключи автоматично
- програмираната скорост или ограничението на скоростта са надвишени
- на табло то се появява предупредително съобщение
- електронният ключ не е в купето
- системата за помощ при паркиране установи наличието на обект

- се осъществи неволна смяна на платното
- изпускателният филтър е достигнал максималното ниво на запълване на филтъра
- разпознава се шофиране без ръце
- разпознава се сънливост на водача
- разпознава се прекалено бързо приближаване към автомобила, който се движи отпред

Когато автомобилът е паркиран и / или вратата на шофьора се отвори

Предупредителен звуков сигнал ще прозвучи, когато:

- външните светлини са включени
- ключът е в контакта за запалване

Персонализиране На Автомобиля

Поведението на автомобила може да се персонализира чрез промяна на настройките в информационния дисплей.

Някои от функциите се показват на екрана или се активират само при работещ двигател.

Свързани Услуги

Opel Connect

Opel Connect включва множество свързани услуги, достъпни чрез приложението, онлайн или в автомобила.

Забележка

Opel Connect не е достъпен за всички пазари. За повече информация се обърнете към вашия сервиз.

Забележка

Пълната функционалност на Opel Connect е предмет на регистрация и правилна активация.

Повече информация е достъпна онлайн: [[hyperlink](#)]

Свързаните услуги може да включват навигация в реално време, като онлайн пътна информация и състояние на автомобила, и информация като предупреждения за сервизно обслужване.

Достъпните в автомобила услуги включват аварийно обаждане и обаждане при повреда. Тези функции се активират автоматично. Прилагат се определени правила и условия.

Аварийно обаждане ⇒ [страница72](#)

Необходими са правилни настройки за свързаност и настройка за поверителност, за да се установи връзка с наличните свързани услуги.

Обаждане при повреда

Натиснете бутона в конзолата над главата за повече от две секунди, това ще ви свърже с доставчик на услуги за пътна помощ.

За информация относно покритието и обхвата на услугите на пътната помощ, моля, вижте информацията, предоставена от доставчика на Opel с формуляра за поръчка.

Настройки на свързаност 3 хх.

Настройки на свързаност

За да се покаже менюто за системни настройки, отворете приложението z и изберете J. След това изберете меню за свързаност.

Следните настройки могат да се управляват:

- безжични устройства: покажете всички сдвоени устройства, свържете или изключете устройство, изберете предпочитанията за връзка за всяко устройство (Bluetooth или проектиране на телефон) и потърсете устройства в близост

- Wi-Fi мрежи: Активира или деактивира Wi-Fi, търсене на съседни Wi-Fi мрежи и свързване на системата към Wi-Fi мрежа

- настройки за поверителност: активира или деактивира и

местоположението и споделянето на данни за оторизирани услуги
Настройки за поверителност 3 хх.

Настройки за поверителност

Следните настройки за поверителност могат да се задават за всеки профил. Тази функция се използва с профили „Guest“ (Гост) и/или „Driver“ (Водач):

- предварително конфигуриран по подразбиране в “Private Mode (Частен режим)”, или
- такъв, който ще бъде създаден в системата, със или без връзка с мобилно устройство.

За всеки профил (дори „Guest (Гост)“) ще бъде възстановена последната настройка за поверителен режим.

Следните настройки за поверителност могат да се задават:

- споделяне на данни и местоположение
- споделяне на данни
- частен режим

За да използвате всички налични свързани услуги без ограничения, е необходимо да споделяте данни и местоположение.

Когато частният режим е активиран, свързаните услуги ще извършват само локална обработка в автомобила с ограничени функции.

Настройките за поверителност могат да бъдат зададени чрез менюто за свързване в приложението z. Като алтернатива, настройките за поверителност могат да бъдат зададени чрез лентата на състоянието, като докоснете е.

“Споделяне на данни и локация”



Този режим позволява на автомобила външно да предава всички лични данни, необходими за всяка валидна свързана услуга, която е налична.

Забележка

Личните данни, необходими за използване на свързаните услуги, се изпращат на доставчици на тези услуги.

“Споделяне на данни”



Този режим позволява на автомобила външно да предава всички данни, необходими за всяка валидна свързана услуга, която е налична, с изключение на данни за местоположението на автомобила (напр. GPS координати).

Забележка

Някои свързани услуги може да не функционират без данни за местоположението на автомобила.

Забележка

Този режим нямам да се прилага за функцията за автоматични повиквания или специфични услуги, с които се е съгласил потребителят, съгласно условията на търговски договори (напр. свързана аларма).

“Поверителен режим”



Този режим не позволява на автомобила да предава лични данни извън превозното средство.

Забележка

Свързаните услуги ще извършват само локална обработка вътре в превозното средство с ограничени функции.

Забележка

Този режим нямам да се прилага за функцията за автоматични повиквания или специфични услуги, с които се е съгласил потребителят, съгласно условията на търговски договори (напр. свързана аларма).

Забележка

Професионални цели

Ако автомобилът се използва за професионални цели или по силата

на условия на специфични договори (напр. фирмен парк, правителствени задания), потребителят няма да има достъп до някои поверителни режими на екрана за потребителя в зависимост от нуждите за споделяне на данни на услугите.

За промяна на режима, плъзнете надолу от горния ръб на сензорния екран, за да покажете всички бързи настройки.



Натиснете този бутон, за да изберете желаните режими. Режимът се маркира.

ИЛИ



Натиснете приложението „Настройки“. В списъка изберете раздела „Свързаност“.



Изберете “Настройки за поверителност”.



Изберете режима.

Пътна Помощ И SOS

Забележка

За да е налична и функционираща, системата изисква работещи

електрически системи на автомобила, мобилни услуги и GPS или GLONASS спътникова връзка. В зависимост от оборудването се използва и резервен акумулатор.

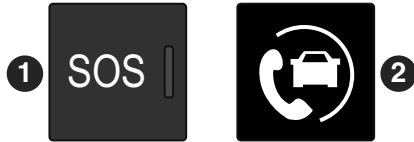

- 1 eCall (SOS)
- 2 ПЪТНА ПОМОЩ

Режим поверителност може да се персонализира от меню Настройки на сензорния екран.

Забележка

В Ръководството на собственика е налична информацията относно събирането и употребата на Вашите личните данни.

Спешно повикване (eCall)

Функцията за аварийно обаждане ще установи връзка с най-близкия пункт за отговор по обществена безопасност (PSAP).

Минимален набор от данни, включително информация за автомобила и местоположението, ще бъде изпратен на PSAP.

Ръчно спешно повикване

В случай на авария натиснете червения бутон SOS (1) в конзолата над главата за повече от две секунди. Светодиодът ще започне да мига в зелено, за да потвърди, че е установена връзка с най-близкия PSAP. Светодиодът свети непрекъснато докато е активно обаждането.

Натискането на бутона SOS веднага за втори път ще прекрати обаждането. Светодиодът се изключва.

Автоматично спешно повикване (eCall)

Автоматично уведомяване за катастрофа

В случай на инцидент с разгръщане на въздушни възглавници и без повреда на необходимия хардуер се извършва автоматично аварийно обаждане и се изпраща автоматично уведомление за катастрофа до следващия PSAP.

Повикване за Пътна помощ

При аварирал автомобил, натиснете бутон 2 и го задръжте за повече от 2 секунди, за да изпратите заявка за пътна помощ.

Гласово съобщение ще потвърди, че се установява връзка.

Забележка

Езикът зависи от географското покритие на системите eCall и Повикване за Пътна помощ и от системния език на автомобила.

GLONASS

Предупреждение

Услугата е налична само за пазари, където е изисквана от закона и активирана. Освен това ръчната и автоматичната функция за спешно повикване зависят от наличието на центрове за спешна помощ и инфраструктурата в страната.

Забележка

За да е налична и функционираща, системата изисква работещи електрически системи на автомобила, мобилни услуги и GLONASS спътникова връзка.

В зависимост от оборудването се използва и резервен акумулатор.

Бутони за управление

Бутон SOS

В аварийна ситуация натиснете и задръжте бутона SOS за повече от две секунди. Зеленият светодиод и гласовото съобщение ще потвърдят,

че повикването е изпратено до центъра за спешна помощ. Зеленият светодиод светва, когато се установява връзка с услугата. Той изгасва, когато връзката е завършена. Минимален набор от данни се прехвърля към центъра за спешна помощ, включително такива данни като местоположение на автомобила, модел на автомобила, идентификационен номер на автомобила. Операторът ще се свърже с вас и ако е необходимо, ще изпрати спасители от съответните служби за поддръжка. За да отмените повикването, натиснете отново бутона SOS. Зеленият светодиод угасва. Гласовото съобщение потвърждава отмяната.

Светодиод за статуса

Зелено Системата е активирана. Връзката с оператор е дежурна.

Червено Системата се зарежда след включване на запалването, светодиодът угасва след 3 секунди. Ако светодиодът остане червен, в системата е открита неизправност.

Възможно е спешното повикване да не сработи. Свържете се със сервиз незабавно.

Мига в червено Вътрешната резервна батерия е повредена. Свържете се със сервиз незабавно.

Потърсете помощ в сервиз, ако светодиодът не светне след включване на запалването.

Система инфотейнмънт

Въведение.....	75
Актуализиране на системата.....	75
Клиент.....	77
Станция за смартфон.....	77
Навигация.....	78
Профили.....	78
Първоначални стъпки.....	78
Бутони върху волана.....	79
Приложения.....	80
Гласови команди.....	80
Радио */ Медия.....	81
Навигация.....	83
Свързаност.....	84
Mirror Screen®.....	86
Мултимедия.....	87
Телефон.....	88
Настройки.....	89
Помощ.....	91

Въведение

Забележка

Описаните функции и настройки варират в зависимост от версията и конфигурацията на автомобила и в зависимост от държавата на продажба.

Предупреждение

Шофирайте безопасно през цялото време. Използвайте системата инфотейнмънт само ако условията на движение позволяват безопасно използване.

Ако се съмнявате, спрете автомобила и използвайте системата инфотейнмънт, докато автомобилът е неподвижен.

Предупреждение

Използването на навигационно приложение не освобождава водача от отговорността за правилно и бдително отношение към пътното движение. Винаги спазвайте приложимите правила за движение.

Радиоприемане

Радиоприемането може да бъде смутено от статично електричество, шум, изкривяване или загуба на приемането поради:

- промяна на разстоянието до радиопредавателя
- смесването на станции поради отражение
- засенчване

Функция за защита от кражба

Системата Инфотейнмънт е снабдена с електронна защитна система с цел предпазване от кражба. По тази причина системата Инфотейнмънт работи само във Вашия автомобил и не представлява ценност за крадците.

Актуализиране На Системата

Забележка

Управление на устройства дистанционно и дистанционно актуализиране на софтуер и фърмуер.

Като неизменна част от тази услуга, използвана за предоставяне на съответните договор(и) за предоставяне на услуги, необходимото управление на устройства, както и необходимата актуализация на

софтуер и фърмуер във връзка с горепосочената свързана услуга, ще се извършват дистанционно, в частност чрез „ефирна“ технология. За да се извърши това, през радиомрежа се установява защитена връзка между автомобилите и сървъра за управление на устройствата при всяко даване на контакт, когато е налична мобилна телефонна мрежа. В зависимост от оборудването на автомобила, за конфигурация на свързване трябва да бъде зададено „Свързан автомобил“, за да се разреши свързване към радиомрежа. Без значение дали има валиден абонамент за свързана услуга, отдалеченото управление на устройствата относно или във връзка със защитата на устройствата и актуализирането на софтуер и фърмуер ще се извършват, когато е необходимо, за да се изпълни правно условие, приложимо за Производителя (напр. приложим закон по отношение на отговорността за вреди, регламенти, уреждащи електронните повиквания) или когато е необходимо, за да се защитят съответните жизненоважни интереси на потребителите и пътниците в автомобила.

Установяването на защитена връзка през радиомрежа и съответните дистанционни актуализации не се влияят от настройките за поверителност и са предназначени да се извършат след инициализиране от потребителя в отговор на съответното известие.

Системата може да уведоми за получаване на актуализация, когато е свързана с външна Wi-Fi мрежа или мобилна телефонна мрежа. Големите актуализации се изтеглят само чрез Wi-Fi мрежата. Известие за наличието на актуализация се получава на екрана в края на пътуването с възможност за незабавно инсталиране или отлагане на инсталирането.

Времето за инсталиране варира и може да отнеме от няколко минути до около 30 минути. Известието ще съдържа приблизителна оценка на продължителността и описание на актуализацията.

Информацията за актуализация е достъпна чрез настройките.

Натиснете 

В списъка изберете раздела „Актуализации“.

 Този бутон Ви позволява да промените упълномощаването

за автоматично изтегляне на актуализации чрез външна Wi-Fi мрежа.

Предупреждение

От съображения за сигурност и поради необходимостта от продължително внимание от страна на водача, инсталацията трябва да се извърши, когато автомобилът е на контакт, но без да се включва двигателят.

Инсталацията не може да се извърши в следните случаи:

- работещ двигател
- текущо аварийно обаждане
- недостатъчно ниво на батерията
- по време на зареждане за електромобили

Ако актуализацията е неуспешна или изтече, свържете се с търговски представител или със специализиран сервиз.

Забележка

Производителят не начислява такси за използването на тази услуга. Въпреки това използването на Wi-Fi и/или мобилни телефонни мрежи от мобилното устройство може да доведе до допълнителни такси, ако се

надвиши включенияят в договора лимит за данни.

Всички свързани с това разходи ще бъдат начислени на потребителя от съответния мобилен оператор.

Клиент

Натиснете и задръжте екрана от една от началните страници на системата. Или

Натиснете .

В списъка изберете раздел Персонализиране. Натиснете полето за показване.

Появява се страница, разделена на 2 части.

Натиснете  по всяко време, за да напуснете тази страница.

Станция за смартфон

Станцията за смартфон се управлява чрез приложението MyOpel на външно устройство, като мобилен телефон, което е свързано с автомобила чрез Bluetooth.

Могат да бъдат избирани следните менюта:

- Библиотека: разглеждане на списъци за изпълнение,

изпълнители, албуми, песни и директори.

- Телефон: извършване и приемане на телефонни обаждания.
- Уеб радио: избор от различни уеб радиостанции.
- Радио тюнер: ръчно търсене на радиостанции.
- Настройки: персонализиране на системните настройки.

Инсталиране на външното устройство

Издърпайте държача на плъзгача надясно, поставете мобилното устройство в опората и го фиксирайте с държача на плъзгача.

Сдвояване на мобилно устройство

Автоматично сдвояване

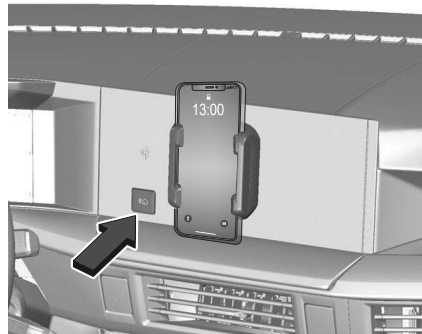

Натиснете Bluetooth бутона на смартфон станцията, за да активирате Bluetooth видимостта.

Отворете Bluetooth менюто на мобилното устройство и активирайте функцията за сканиране. Системата автоматично ще търси нови устройства.

Светодиодът в бутона мига в зелено, за да покаже, че станцията за смартфон е разпозната. Ако Bluetooth връзката е готова, светодиодът в бутона светва в зелено и смартфон станцията се вижда като MyOpel в менюто Bluetooth.

Ръчно сдвояване

Ако системата не намери мобилното устройство автоматично, натиснете и задръжте бутона Bluetooth.

Светодиодът в бутона мига в зелено, за да покаже, че станцията за смартфон е видима. Ако Bluetooth връзката е готова, светодиодът в бутона свети в зелено и идентификационният номер на автомобила ще се вижда в Bluetooth менюто.

Навигация

Профили

Натиснете .

В списъка, изберете . Екранът показва профил по подразбиране и Ви позволява да създадете и персонализирате нови профили със или без свързаното мобилно устройство.

 Профилът има екран по подразбиране с възможност за редактиране и/или връщането му към първоначалната му конфигурация. Профилът не може да бъде изтрит.

 Всеки създаден профил може да се асоциира с мобилно устройство по Ваш избор, свързано чрез Bluetooth®; трябва първо да се активира функцията Bluetooth® на мобилното устройство.

Ако профилът не е свързан с мобилното устройство, ще бъде маркиран последният използван профил.

Създаването на нов профил Ви позволява да персонализирате:

- Език, единици, настройки за поверителност.







- Конфигурация на екрана, външен вид, интелигентно докосване.
- Аудионастройки, любими радиостанции.
- Осветление, амбиентно осветление в купето ⇒ страница 92
- Хронология на навигацията, любими интересни точки (POI), настройки на навигацията.
- Някои асистенти, подпомагачи водача, и списък с любими.

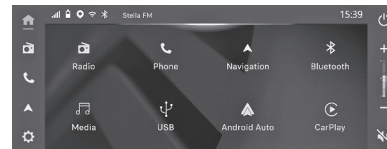





 За да изтриете профил, изберете го от списъка с профили и след това натиснете кошчето.

Първоначални Стъпки

Системата позволява взаимодействие с различни функции чрез сензорния екран, контролите на волана и гласовите команди. Чрез интегриране на смартфон с Bluetooth® системата осигурява лесно взаимодействие с аудио, мултимедийни и навигационни приложения, съвместими със смартфона. Сензорният екран дава бърз достъп до всички опции за забавление, комуникация и навигация.



-  Показва настройките.
-  Показва менюто за навигация.
-  Показва менюто на телефона. Показва екран с проектиране на телефона, когато то е активно
-  Показва менюто на радиото.
-  Показва началния екран.
-  Свързва или изключва устройство с функция Bluetooth.
-  Включване/Изключване на системата.

-  Регулира силата на звука на свързаното устройство.
-  Изключва звука.
-  Показва приложението Apple CarPlay на информационния дисплей.
-  Показва приложението Android Auto на информационния дисплей.
-  Променя източника на мултимедия.
-  Показва менюто на звука.

Включване/изключване на захранването и Включване/изключване на екрана

Когато натиснете бутон , се появява страница с датата и часа и възможност за избор на изключване на аудиосистемата или за изключване на сензорния екран.

Включване/изключване



Натиснете и задръжте бутон . Сензорният екран ще се изключи и звукът ще прекъсне.

Изключен екран

Натиснете бутон . Сензорният екран ще се изключи и само звукът от текущия аудиоизточник ще остане активен. Във всички случаи докоснете където и да е на екрана, за да го включите.

Бутони Върху Волана



- SRC** SRC (кратко натискане): смяна на медийните източници.
-   Увеличаване на силата на звука/ Намалвяване на силата на звука.
-  Заглушаване/изключване на звука: натиснете кратко в центъра.

- ▲ **Преместване нагоре:**
- ▼ потвърждаване на избора; движение в списъците.
Radio: автоматично търсене на следващата станция (в списъка на радиостанциите, сортирани по име или честота).
Медия: следваща песен.
Phone (кратко натискане): приемете входящо повикване.
- ▲ **Преместване надолу:**
- ▼ потвърждаване на избора; движение в списъците.
Radio: автоматично търсене на предишната станция (в списъка на радиостанциите, сортирани по име или честота).
Медия: предишна песен.
Телефон (кратко натискане): откажете входящото повикване; задръжте текущото повикване.
-  **Гласово управление** (кратко натискане): гласови команди от смартфона, свързан чрез Bluetooth® или Mirror Screen® (Siri с Apple® CarPlay®/Google Assistant с Android Auto), чрез системата.

Приложения

Приложения

Радио



Избор на радиостанция (FA, AM и DAB) Инфотейнмънт, приложения.

Мултимедия



Избор на медиен източник (USB, iPod, Bluetooth®, Apple CarPlay® и Android Auto).

Телефон



Свързване на мобилен телефон чрез Bluetooth®, осъществяване и приемане на повиквания, достъп до телефонния указател, регистър на повикванията.

Навигация



Конфигуриране на навигацията и избор на дестинация. Използване на наличните услуги в реално време в зависимост от оборудването.

Настройки



Основни настройки за сензорния екран, аудиосистемата и GPS.

Гласови Команди

Настройката за гласово разпознаване е налична с мобилната телефонна мрежа и според предварително избрания език в мобилния телефон.



Когато гласовите команди са активирани, кажете своята команда след звуковия сигнал.

За команди на няколко етапа се осъществява взаимодействие със системата, за да се завърши първоначалната заявка.

Някои команди се самовалидират след седем секунди.

Ако системата не е взела под внимание Вашата команда, тя ще покаже това чрез гласово съобщение и екранно меню.

Забележка

Гласов асистент/използване на данни

Местоположението на автомобила и гласовите записи не се засягат; съхраняват се само текстови преписи на разговорите ви с гласовия асистент, след което се псевдонимизират.

Отваряне с гласови команди



Гласовите команди могат да се използват на всяка страница на екрана, при условие че няма други източници, които да имат приоритет на употреба (обратно, спешно или помощно повикване, телефонно повикване, друго гласово разпознаване на мобилен телефон, което вече е стартирано).



Избор на отваряне на гласово разпознаване:

- Натиснете , разположен на волана.

или

- Кажете **Siri** или **OK Google** в зависимост от типа на мобилния телефон.

Забележка

За се уверите, че гласовите команди се разпознават винаги от системата, съблюдавайте следните препоръки:

- Използвайте езика по естествен начин и говорете с нормален тон на гласа, без да нахъсвате думите, нито да повишавате глас.
- След отваряне на гласово разпознаване с бутон на волана или бутон на сензорния

екран, винаги изчакавайте звуковия сигнал преди да говорите. Няма звуков сигнал, когато гласовото разпознаване е активирано с помощта на „OK Iris”.

- За оптимална работа се препоръчва да затворите прозорците, за да избегнете външни смущения, и да изключите вентилацията.
- Преди да кажете гласовите команди, помолете другите пътници да не говорят.



Пример за гласова команда за радио и мултимедия:
"I want to listen to Michael Jackson"



Пример за гласова команда за телефон:
„Call Matthew's mobile"
" Call 0113 345 9869"
"Call Jonathan"

Забележка

Ако няма мобилно устройство, свързано чрез Bluetooth®, се появява изскачащ прозорец, който информира, че не е свързано устройство и че гласовата сесия ще бъде затворена.



Пример за гласова команда за навигация:
"Navigate home"
„Navigate me to gabrielle's house“

"Search for public parking nearby"

Забележка

В зависимост от държавата, инструкциите за дестинацията (адреса) се дават на конфигурирания език за системата.

Радио */ Медия

Промяна на източника (Медия към Радио)

Натиснете , за да се покаже основната страница на медията.

Натиснете , за да преминете към основната страница на радиото на дисплея.

Показва се тази икона.

Аудио настройки

За повече информация относно настройките вижте съответния раздел. ⇨ страница 89

Промяна на вълновия обхват

Натиснете , за да се покаже основната страница.

Натиснете бутона **FM**, **AM** или **DAB** за промяна на вълновия обхват съгласно страната на продажбата.

Забележка

18 радиостанции могат да бъдат предварително зададени за всеки вълнов обхват.

Забележка

Радиоприемането може да има смущения от използването на електрическо оборудване, което не е одобрено от марката, като например зарядно устройство с USB, включено към 12 V контакт.

Външната среда (напр. хълмове, сгради, тунели, подземни паркинги и др.) може да блокира приемането на сигнала, включително в режим RDS. Това е нормално при разпространението на радиовълните и по никакъв начин не е признак за неизправност на системата.

Избор на радиостанция

Натиснете , за да се покаже основната страница.

Натиснете , за да стартирате/спрете сканирането за налични радиостанции.

Намерените радиостанции се показват в списъка с любими радиостанции. или

- ▲
- ▼ Натиснете един от бутоните, за да осъществите автоматично търсене за предходни/следващи радиостанции.

Тунерът спира на първата намерена радиостанция.

или

▲ Натиснете един от бутоните, за да извършите ръчно търсене на по-ниска/висока честота. При всяко натискане тунерът намалява/нараства с една честотна стъпка (напр. 0,05 MHz при FM; 1 KHz при AM). Стойността на честотната стъпка зависи от страната на продажба.

В последните два случая е възможно ръчно запаметяване на всяка намерена радиостанция.

▲
▼ Ако е необходимо, натиснете един от бутоните за навигация в списъка с любими радиостанции.

Натиснете и задръжте натиснат желани номер на предварителна настройка. Нов запис в паметта заменя предишния.

Намиране на запазена радиостанция

Натиснете , за да се покаже основната страница.

Натиснете , за да се покаже списъкът с наличните радиостанции. Изберете радиостанция в списъка.

Натиснете , за да се покаже основната страница.
Натиснете бутона **FM**, **AM** или **DAB** за промяна на вълновия обхват съгласно страната на продажбата.

- ◀ Ако е необходимо, натиснете един от бутоните за навигация в списъка с любими радиостанции.

1 2 3... Натиснете желани номер на предварителна настройка.

DAB (Digital Audio Broadcasting) радио

Забележка

Цифрово радио предоставя приемане с по-високо качество и също графично показване на текущата информация за радиостанцията, която слушате. Различните „мултиплекси/групи“ предлагат избор на радиостанции, подредени по азбучен ред. Силата на звука може да е по-висока при получаване на пътни предупреждения или новини.

Проследяване на DAB/FM станции

Забележка

„DAB“ не покрива територията на 100%. Когато цифровият сигнал е слаб, „AF“ (алтернативна честота) Ви дава възможност да продължите да слушате същата станция

чрез автоматично превключване на съответната „FM“ аналогова радиостанция (ако има такава).

Забележка

Когато системата превключи на аналогова станция, има забавяне от няколко секунди, като понякога има промяна в силата на звука. Когато качеството на цифровия сигнал отново стане добро, системата се връща автоматично към „DAB“.

Забележка

Ако станцията „DAB“ не е налична, звукът прекъсва, когато качеството на цифровия сигнал се влоши и алтернативната честота „AF“ е зачеркната.

Предварително задаване на станция

Изберете станция.

 Натиснете приложението „Media“. В списъка изберете раздела „Player“.

 Натиснете бутона „Radio Favorites“.

 Съхранението се извършва чрез кратко или продължително натискане на един от тези бутони или чрез продължително натискане на съществуваща любима радиостанция, която ще бъде заменена.

 Натиснете този бутон, за да се върнете в предишната страница.

Навигация

Начален екран за навигация
(В зависимост от оборудването)

Натиснете , за да се покаже основната страница за навигация.

Натиснете , за да се покаже менюто за бърз достъп до различните опции.

Натиснете , за да се покаже страницата за търсене (адрес, име или точка на интерес (POI)).

Натиснете , за да увеличите/ намалите мащаба или използвайте два пръста на екрана.

Натиснете , за показване в 3D режим.

Главно меню

Достъп

Натиснете , Навигация, за да се покаже основната страница

Настройки Опции

Натиснете , за да се покаже менюто за бърз достъп до различните опции.

Избор на нова дестинация

Натиснете , за да се покаже страницата за търсене.

Натиснете полето за търсене или полето за адрес, за да въведете адрес или име.

Появява се буквено-цифрова клавиатура.

Въведете града, улицата и номера и потвърдете, като натиснете съответните показани предложения.

Натиснете , за да стартирате насоките.

Избор на една от последните дестинации

Натиснете , за да се покаже страницата за търсене.

Превъртете надолу за последната желана дестинация и потвърдете, като натиснете върху нея.
или

Натиснете , за да получите още дестинации.



Изберете желаната дестинация и потвърдете, като натиснете върху нея.

Натиснете , за да стартирате насоките.

Избор на едно от Моите места

Натиснете , за да се покаже страницата за търсене.

Натиснете , за да получите частни дестинации.

Изберете  или  и потвърдете, като натиснете върху нея.

Натиснете , за да стартирате насоките.

Избор на точка на интерес (POI)

Натиснете , за да се покаже страницата за търсене.

Изберете типа на POI, като натиснете върху нея (напр. Паркинг, Бензиностанция).

Появява се списък със съответните избрани POI.
или

Натиснете , за да получите POI около позицията на автомобила.
Изберете POI, която да посетите, и потвърдете, като натиснете върху нея.

Натиснете , за да стартирате насоките.

Избор на точка от картата

Натиснете , за да се покаже страницата за търсене.

Разгледайте картата, като я плъзнете с пръсти.

Увеличете желаната област, като натиснете бутона +.

Изберете дестинацията, като натиснете на картата.

Натиснете , за да стартирате насоките.

Свързаност

Bluetooth® информация

Предупреждение

От съображения за безопасност и поради това, че изискват постоянно внимание от страна на водача, операциите по сдвояване между мобилния телефон с Bluetooth® и системата за свободни ръце Bluetooth® на автомобила трябва да се извършват при спрял автомобил и включено запалване.

Забележка

Уверете се, че функцията Bluetooth® на мобилния телефон е активирана и „видима за всички“. В случай на

неизправност е препоръчително да деактивирате и след това отново да активирате функцията Bluetooth® от мобилния телефон.

Забележка

След като се върнете в автомобила, ако последният свързан мобилен телефон отново е налице (функцията Bluetooth® е активирана), той се разпознава автоматично и в рамките на около 30 секунди след стартиране на двигателя автоматично се извършва сдвояване.

Функцията за поточно предаване Ви позволява да слушате аудиопоток, идващ от мобилното устройство, свързано чрез USB, iPod®, Bluetooth® или Mirror Screen®.

Първо регулирайте силата на звука на мобилното устройство (на високо ниво).

След това регулирайте силата на звука на системата.

Ако възпроизвеждането не започне, може да е необходимо възпроизвеждането на звук да се стартира от мобилното устройство.

Управлението се извършва чрез мобилното устройство или чрез бутоните на сензорния екран на системата инфотейнмънт.

Забележка

След като е свързан в режим поточно предаване, мобилното устройство се възприема като мултимедийен източник.

Сдвояване на мобилно устройство Bluetooth®

Забележка

Наличните услуги зависят от мрежата, от SIM картата и от съвместимостта на използваните Bluetooth® мобилни устройства. За да проверите кои услуги са налични, направете справка в ръководството за потребителя на телефона, при доставчика на услуги и в портала на OEM.

Забележка

За да финализирате сдвояването, която и процедура да се ползва (от телефона или от системата), се уверете, че кодът е еднакъв както в системата, така и в телефона. Ако процедурата по сдвояване е неуспешна, препоръчваме да деактивирате и след това отново да активирате функцията Bluetooth® на телефона и да изтриете всяко име на OPEL, което присъства в списъка с устройства.

Забележка

В зависимост от типа на телефона, системата може да Ви попита дали

желаете да прехвърлите Вашите контакти.

Процедура от мобилния телефон

За да направите системата видима

чрез Bluetooth®, първо отворете  на системата и активирайте функцията Bluetooth®.

 От менюто Bluetooth® на Вашия телефон изберете името на системата от списъка с открити устройства. В системата приемете заявката за свързване от телефона и следвайте инструкциите на телефона и на сензорния екран на системата.

Процедура от системата

Натиснете , за да се покаже основната страница

За да направите системата видима

чрез Bluetooth®, първо отворете  на системата и активирайте функцията Bluetooth®.

Управление на сдвоени мобилни устройства

За свързване или изключване на сдвоен телефон и превключване към Android Auto или Apple CarPlay®:

Натиснете , за да се покаже основната страница

Натиснете , за да се покаже списъкът със сдвоени устройства

Натиснете , за да изтриете желаното сдвоено устройство.

Информация - Wi-Fi

Забележка

Wi-Fi връзката, включително споделянето на идентификационни данни със смартфона на потребителя, се осъществява автоматично след успешна Bluetooth® връзка със смартфон, поддържащ безжична връзка.

Забележка

Wi-Fi връзката може да се използва само за безжична връзка с Android Auto или Apple®CarPlay®.

Забележка

Wi-Fi мрежата използва честота 5 GHz. Някои смартфони може да не поддържат тази функция.

Информация - Mirror Screen® Забележка

Синхронизирането на мобилно устройство позволява на потребителите да показват приложения, които поддържат технологията Android Auto или Apple CarPlay® на мобилното устройство, на екрана на автомобила. За технологията Apple CarPlay® функцията Apple CarPlay® трябва първо да бъде активирана на мобилното устройство. При всички случаи мобилното устройство трябва да бъде отключено, за да бъде възможно правилното функциониране на комуникационния процес между мобилното устройство и системата (само при първото свързване). Тъй като принципите и стандартите непрекъснато се променят, ние препоръчваме поддържането на операционната система на мобилното устройство обновена, както и датата и часът на смартфона и на системата. Направете справка за настройките на Android Auto или Apple CarPlay® на мобилното си устройство.

Забележка

За списък на подходящи мобилни устройства посетете уебсайтовете на Android Auto и Apple CarPlay®: <https://www.android.com/auto/>

<https://www.apple.com/in/ios/carplay/>

Предупреждение

Спрете автомобила преди да свържете Android Auto или Apple CarPlay® и следвайте инструкциите на мобилното си устройство.

Забележка

При свързване на USB кабела функцията Android Auto или Apple CarPlay® деактивира режима Bluetooth® на системата.

Внимание

Препоръчително е да използвате оригиналния USB кабел на мобилното устройство. За да се предпази системата, не използвайте разпределител USB.

Mirror Screen®

Apple CarPlay® свързване

Забележка

Функцията Apple CarPlay® изисква употребата на съвместимо мобилно устройство и съвместими приложения. Свързването на мобилното устройство Apple CarPlay® може да се осъществи

чрез USB кабел или чрез безжична връзка.

USB връзка

Забележка

Само един USB порт дава възможност за свързване на Mirror Screen® чрез Apple CarPlay®. За повече информация относно USB порта, вижте съответния раздел. ⇨ Свържете USB кабела. Когато е свързан с USB кабел, мобилното устройство се зарежда.

 Активирайте Bluetooth® функцията на смартфона.

От Начална страница, натиснете  и след това активирайте функцията Bluetooth®.

Веднага щом се свърже Bluetooth® устройство, предлагащо Apple CarPlay®, Apple CarPlay® е автоматично достъпен, при условие че е свързан широколентов комуникационен канал (USB).



На началната страница натиснете , за да се покаже интерфейсът Apple CarPlay®.

Забележка

Когато USB кабелът е изключен, автомобилът се изключи от контакт и след това отново се включи,

системата няма да премине към друг режим автоматично; източникът трябва да бъде сменен ръчно.

Безжично свързване.

  Първо активирайте функциите Bluetooth® и Wi-Fi на смартфона.

От Начална страница, натиснете  и след това активирайте функциите Bluetooth® и Wi-Fi. Веднага щом се свърже Bluetooth® устройство, предлагащо Apple CarPlay®, Apple CarPlay® е автоматично достъпен, при условие че е свързан широколентов комуникационен канал (Wi-Fi). Веднага щом се установи безжична

връзка, натиснете , за да се изведе интерфейсът Apple CarPlay®.

Забележка

Възможно е да има пауза, преди приложенията да станат достъпни, в зависимост от качеството на мрежата и характеристиките на мобилното устройство.

За безжичната връзка Apple CarPlay® последващото автоматично свързване на мобилното устройство изисква активиране на Bluetooth® и Wi-Fi на вашето устройство.

Свързване с Android Auto

Забележка

Уверете се, че на вашето мобилно устройство е налично най-новото приложение Android Auto. Ако не е, инсталирайте го чрез Play Store. Функцията Android Auto изисква употребата на съвместимо мобилно устройство и съвместими приложения. Свързване с Android Auto може да се извърши или чрез USB кабел, или с помощта на безжична връзка.

USB връзка

Забележка

Само един USB порт дава възможност за свързване на Mirror Screen® чрез Android Auto. За повече информация относно USB порта, вижте съответния раздел. ⇨

Свържете USB кабела.

Когато е свързан с USB кабел, мобилното устройство се зарежда.

 Активирайте Bluetooth® функцията на смартфона.

От Начална страница, натиснете  и след това активирайте функцията Bluetooth®.

Веднага щом се свърже Bluetooth® устройство, предлагащо Android Auto, Android Auto е автоматично достъпен, при условие че е свързан

широколентов комуникационен канал (USB).

На началната страница натиснете , за да се покаже интерфейсът Android Auto.

Забележка

При първото свързване трябва да се следва процедура за валидиране на мобилното устройство при неподвижно превозно средство.

Безжично свързване.

 Първо активирайте функциите Bluetooth® и Wi-Fi на мобилното устройство.

От Начална страница, натиснете  и след това активирайте функциите Bluetooth® и Wi-Fi. Веднага щом се свърже Bluetooth® устройство, предлагащо Android Auto, Android Auto е автоматично достъпен, при условие че е свързан широколентов комуникационен канал (Wi-Fi). Веднага щом се установи връзка,

натиснете , за да се изведе интерфейсът Android Auto.

Забележка

Възможно е да има пауза, преди приложенията да станат достъпни, в зависимост от качеството на мрежата и работата на мобилното устройство.

За безжичната връзка Android Auto последващото автоматично свързване на мобилното устройство изисква активиране на Bluetooth® и Wi-Fi на вашето мобилно устройство. Веднага щом се установи отново

връзка, натиснете , за да се изведе интерфейсът Android Auto.

Мултимедия

Промяна на източника (Радио към Медия)

Натиснете , за да се покаже основната страница.

Натиснете , за да преминете към основната страница на медията.

Показва се този .

Аудио настройки/Настройки на устройствата

За повече информация относно настройките вижте съответния раздел. ⇨ страница 89

Промяна на мултимедиен източник

Натиснете , за да се покаже основната страница.

Натиснете съответния бутон, за да смените медийния източник в зависимост от страната на продажба.

Bluetooth® аудиострийминг

Функцията за поточно предаване Ви позволява да слушате аудиопоток, идващ от мобилното устройство, свързано чрез USB, iPod®, Bluetooth® или Mirror Screen®.

Първо регулирайте силата на звука на мобилното устройство (на високо ниво).

След това регулирайте силата на звука на системата. Ако възпроизвеждането не започне, може да е необходимо възпроизвеждането на звук да се стартира от мобилното устройство.

Управлението се осъществява през мобилното устройство или чрез сензорните бутони на системата.

Забележка

След като е свързан в режим поточно предаване, мобилното устройство се възприема като мултимедиен източник.

Възпроизвеждане на запис

Натиснете , за да се покаже основната страница.

След като преносимото устройство бъде свързано, може да прегледате файловете, като натиснете този бутон. Появява се известна информация, като например заглавието, изпълнителя,

албума и продължителността на възпроизвежданата в момента песен.

 Кратко натискане: отидете на предишния/следващия запис.

 Възпроизвеждане/пауза на песента.

 Повтаряне на текущия запис или списъка с избрани заглавия.

 Случайно възпроизвеждане на записи.

Забележка

За да превъртите песен напред или назад, плъзнете плъзгача за хода на възпроизвеждането в долната част на страницата.

Телефон

Предупреждение

В зависимост от действащото в страната законодателство, използването на мобилни устройства, държани в ръка, е забранено по време на шофиране. За да се осъществи повикване директно от мобилното устройство, автомобилът трябва първо да бъде безопасно спрян.

Забележка

По време на шофиране винаги е възможно да се използват контролите на волана или гласовите команди за започване или прекратяване на повикване.

Приемане на повикване

Входящо повикване се оповестява чрез звънене и насложено съобщение на екрана.

За да приемете входящо повикване:

Натиснете  или

Натиснете  на волана.

След като повикването бъде прието, се появява екран със следната информация:

- номер на мобилния телефон на обаждания.
- състоянието на повикването (входящо/изходящо, в ход, конференция, приключено).
- продължителността на повикването.

Отказ на входящо повикване/
задържане на текущо повикване:

Натиснете  или

Натиснете  на волана.

Осъществяване на повикване

Повикване на нов номер

Натиснете , за да се покаже основната страница.

Натиснете , за да се покаже клавиатурата с цифри. Въведете телефонния номер на мобилния телефон чрез цифровата клавиатура.

Натиснете , за да стартирате повикването.

Извикване на контакт от телефонния указател

Натиснете , за да се покаже основната страница.

Натиснете , за показване на телефонния указател. Изберете желаното име на контакт в списъка или

Натиснете , за да потърсите името на контакта. Въведете първите букви; появяват се съответните имена на контакти. Изберете желания контакт от показания списък.

Натиснете , за да стартирате повикването.

Извикване на номер от регистъра на повикванията

Натиснете , за да се покаже основната страница.

Натиснете , за да се покаже дневникът на повикванията. Изберете желания последен номер в списъка.

Натиснете , за да стартирате повикването.

Опции за повикване

Текущо повикване

По време на телефонен разговор се появява екран със следните опции:

Заглушаване/Включване на звук

Натиснете , за да изключите/заглушите микрофона на системата.

Слушалка/свободни ръце

Натиснете , за прехвърляне на повикване от системата към мобилния телефон и обратно.

Задържане/изтегляне

Натиснете , за да задържите/изтеглите повикването.

Край на повикване

Натиснете , за да задържите повикването.

Add (Добавяне)

Натиснете , за да добавите ново повикване (конферентно повикване).

Цифрова клавиатура

Натиснете , за да се покаже клавиатурата с цифри.

Настройки

Общи настройки

Натиснете , за да се покаже основната страница.

Натиснете общия раздел , за да получите достъп до различните елементи за настройка.

- **Език:** за избор на езика на дисплея на системата от списъка.
- **Нулиране до фабрични настройки:** за връщане към фабричните настройки на системата.
- **Софтуерна актуализация:** за актуализиране на системата чрез USB устройство и за преглед

на текущите версии на софтуера/ хардуера.

Настройки на дисплея

Натиснете , за да се покаже основната страница.

Натиснете раздела за дисплея, за да получите достъп до различните елементи за настройка:

- **Яркост:** за регулиране на яркостта на сензорния екран с помощта на бутоните - и + или чрез преместване на плъзгача. Налично само при нощен дисплей, когато светлините на автомобила са включени.

Настройки на устройствата

Натиснете , за да се покаже основната страница.

Натиснете раздела за устройствата, за да получите достъп до различните елементи, които трябва да бъдат зададени:

- **Bluetooth:** за включване/изключване на Bluetooth видимостта на системата.
- **Wi-Fi:** за активиране/деактивиране на Wi-Fi мрежата на системата.
- **Сканиране за устройства:** за избор на мобилно устройство, което да

бъде свързано (USB, Bluetooth®, Apple CarPlay® или Android Auto).

- **Списък на устройствата:** за преглед на предварително сдвоените мобилни устройства и за свързване или изтриване на устройство.

Аудио настройки

Натиснете , за да се покаже основната страница.

Натиснете **Аудио**, за да получите достъп до различните елементи за настройка:

- **Настройки на радиото:** за активиране/деактивиране на радиофункциите (напр. система за радио данни (RDS), алтернативна честота (AF), съобщения за пътната обстановка (TA)).
- **Баланс/Затихване:** за регулиране на разпределението на звука в ляво/дясно (Баланс) и отпред/отзад (Затихване).
- **Еквалайзер:** за регулиране на нивата на високите, средните и ниските тонове и за активиране/деактивиране на функциите за регулиране на силата на звука в зависимост от скоростта.

- **Сила на звука:** за регулиране на силата на звука в зависимост от всеки източник на звук.

Настройки на часовника

Натиснете , за да се покаже основната страница.

Натиснете раздела за часовника, за да получите достъп до различните елементи, които могат да бъдат зададени:

- **Дата и час:** за ръчно настройване на датата и часа.
- **Формат:** за избор на формата на показване на датата и часа.

Дата и час

Изберете **Задаване на дата**.

Настройте деня, месеца и годината, като използвате стрелките нагоре и надолу.

Натиснете **ОК**, за да потвърдите.

Изберете **Задаване на час** за задаване на часа и минутите, като използвате стрелките нагоре и надолу.

Натиснете **ОК**, за да потвърдите.

Формат

Изберете **Формат за дата:** ДД/ММ/ГГГГ, ММ-ДД-ГГ или ГГГГ-ММ-ДД.

Изберете **Формат за час:** 24#hour или 12#hour.

Помощ

Натиснете .

Изберете раздела за ръководство за потребителя, за да се запознаете с ръководството за експлоатация на автомобила.

или

В списъка изберете раздела за напътствия, за да гледате обяснителни видеоклипове за бърз старт на управлението на екрана, някои помощни средства за шофиране и гласовото разпознаване.

Осветление

Външни светлини.....	92
Ключ за светлините.....	92
Габаритни светлини.....	93
Автоматичен контрол на светлините.....	93
Дълги светлини.....	93
Асистент за дългите светлини.....	93
Регулиране светлинния сноп на предните фарове.....	94
Предни фарове при пътуване зад граница.....	94
Дневни светлини.....	94
Светлинен клаксон.....	95
Аварийни предупредителни светлини.....	95
Мигачи.....	95
Предни фарове за мъгла.....	96
Задна светлина за мъгла.....	96
Светодиодни фарове.....	97
Габаритни светлини.....	97
Замъглени стъкла на фаровете.....	97
Вътрешно осветление.....	97
Осветление на приборното табло.....	97
Вътрешно осветление.....	98
Лампи за четене.....	98
Светлинни функции.....	98
Осветление на централната конзола.....	98
Осветление при влизане.....	98

Осветление при излизане.....	99
Светване на локатор на автомобила.....	99
Защита от изтощаване на акумулатора.....	99

Външни светлини

Ключ За Светлините

⚠ Предупреждение

Не гледайте директно в предните LED фарове. Риск от увреждане на очите.

В зависимост от версията:

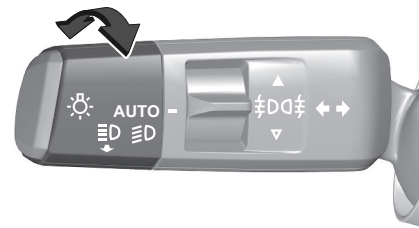

Завъртете ключа за светлините:

AUTO автоматичният контрол на светлините превключва автоматично между дневни светлини и предни фарове



къси / дълги светлини

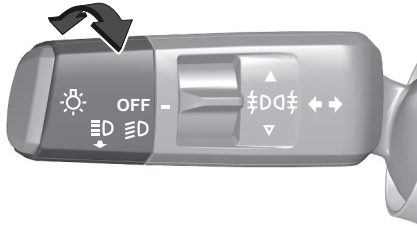

Завъртете ключа за светлините:

ИЗКЛЮЧЕНИ Изключете светлините

къси / дълги светлини

Контролен индикатор ⇒ страница 54

Габаритни Светлини

Габаритните светлини светват заедно с късите / дългите светлини и страничните светлини.

Автоматичен Контрол На Светлините

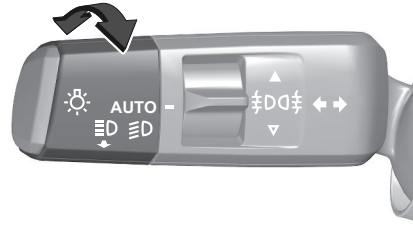

Когато функцията за автоматичния контрол на светлините е включен, системата превключва автоматично между дневни светлини и предни светлини в зависимост от външните светлинни условия и информацията подадена от системата на чистачките.

Активиране на автоматичните предни светлини

Завъртете превключвателя в позиция: **AUTO**

При лоши светлинни условия предните светлини се включват.

Допълнително предните фарове се включват, ако чистачките направят няколко маха.

Дълги Светлини

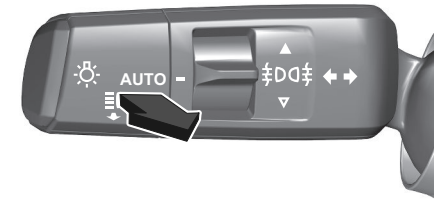

За да активирате или деактивирате дългите светлини, дръпнете лоста два пъти.

Асистент За Дългите Светлини



Системата превключва от къси към дълги светлини и обратно за да се предотврати заслепяване. След активиране, асистентът за дългите светлини остава активен и включва/изключва дългите светлини според околните условия. Последната настройка на помощта за дългите светлини се запазва при следващото включване на запалването.

Включване

Завъртете превключвателя в позиция: **AUTO**

В зависимост от версията: Асистентът за дългите светлини може да се активира и чрез менюто за настройки на автомобила на информационното приборно табло.

Дългите светлини се включват автоматично в тъмното при скорости над 45 km/h. Дългите светлини се изключват при скорости под 35 km/h, но асистентът за дългите светлини остава активен.

Зелената контролна лампа  свети винаги, когато е активиран асистентът за дългите светлини, а синята  свети, когато дългите светлини са включени.

Изключване

В зависимост от версията: Системата може да се деактивира и чрез менюто за настройки на автомобила в информационното приборно табло.

Персонализиране на автомобила
⇒ страница 70

Повреда

Ако системата не работи правилно или не е налична, напр. по време

на инициализацията, на приборното

табло светва .

Придружено е от съобщение, което показва, че сензорите или камерата може да са закрити. Спрете автомобила и проверете дали се

нуждае от почистване. Ако  продължава да свети след почистване на камерата, обърнете се към сервиз.

Ако  светят на приборното табло, след като двигателят се изключи и след това се рестартира, консултирайте се със сервиз.

Регулиране Светлинния Сноп На Предните Фарове



Настройване на обсега на предните фарове съобразно натоварването на

автомобила, с цел избягване на заслепяването: завъртете колелото за настройка в необходимото положение.

0 : заети предни седалки

1 : всички седалки заети

2 : всички седалки са заети и има товар в багажника

3 : заета шофьорска седалка и товар в багажника

4 : не се използва

5 : не се използва

6 : не се използва

Предни Фарове При Пътуване Зад Граница

При шофиране в страни, където движението се извършва от противоположната страна на пътя, фаровете не трябва да се регулират. Свържете се с вашия доставчик или с квалифициран сервиз.

Дневни Светлини

Дневните светлини увеличават видимостта на автомобила при дневна светлина.

⇒ страница 93

Светлинен Клаксон

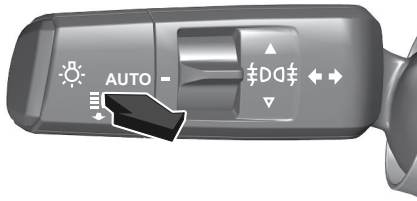

Дръпнете за активиране на светлинен клаксон.
Дръпнете, за да деактивирате дългите светлини.

Аварийни Предупредителни Светлини

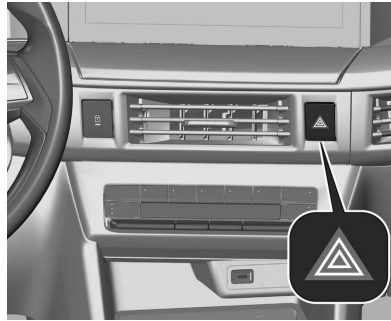

Натиснете бутона, за да задействате. При спиране в случай на авария, аварийните предупредителни светлини се включват автоматично, в зависимост от степента на намаляване на скоростта. Те се изключват автоматично, веднага щом автомобилът се ускори отново.

Мигачи

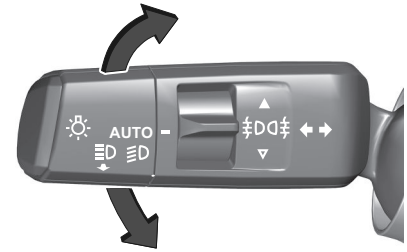

нагоре десен мигач
надолу ляв мигач

Точката на съпротивление може да се почувства при преместване на лоста на индикатора. Постоянното мигане се активира, когато лостът на индикатора се премести отвъд точката на съпротивление. Деактивира се, когато волана се задвижи в противоположна посока или лостът на индикатора се премести ръчно в неутрално положение. След 20 секунди силата на звука на звуковия сигнал ще се увеличи, ако скоростта е над 80 км/ч.

Активирайте временно мигане, като задържите лоста на индикатора точно преди точката на съпротивление.

Мигачите ще мигат до отпускане на лоста на индикатора.

За да активирате три присветвания потупайте за кратко лоста на индикатора, без да преминавате точката на съпротивление.

Предни Фарове За Мъгла

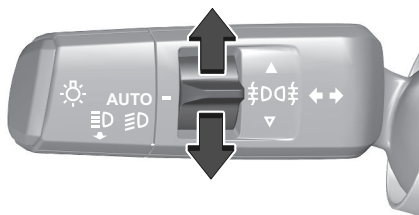

Натиснете превключвателя нагоре веднъж, за да включите предните фарове за мъгла.

Натиснете превключвателя надолу веднъж, за да изключите предните фарове за мъгла.

Поставете ключа за светлините в положение **AUTO**: включването

на предните светлини за мъгла автоматично ще включи предните фарове.

Светлините за мъгла трябва да се използват само при много лоша видимост, като мъгла, снеговалеж или силен дъжд.

Задна Светлина За Мъгла

В зависимост от версията:

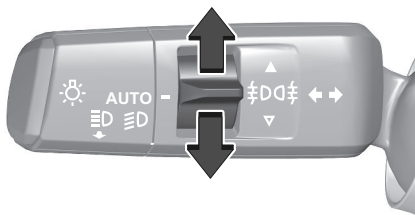

Натиснете превключвателя нагоре, за да включите задните светлини за мъгла.

Натиснете превключвателя надолу, за да изключите задните светлини за мъгла.

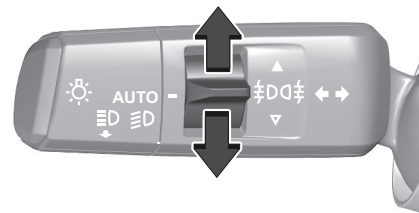

Натиснете превключвателя нагоре два пъти, за да включите задните светлини за мъгла.

Натиснете превключвателя надолу два пъти, за да изключите задните светлини за мъгла.

Поставете ключа за светлините в положение **AUTO**: включването на задната светлина за мъгла автоматично ще включи предните фарове.

Задната светлина за мъгла на автомобила се деактивира при теглене на ремарке или включен щепсел в гнездото, напр. при използване на багажник за велосипеди.

Светодиодни Фарове

Есо-LED и uplevel-LED фарове за къси и дълги светлини осигуряват по-добра видимост при всички условия. Uplevel LED фаровете включват следните функции:

- помощ за дългите светлини
⇒ страница 62

Функция при паркиране на заден ход

За подпомагане на ориентацията на водача при паркиране, светлината за заден ход светва, когато са активирани фаровете и е включена задна предавка. Те остават включени в продължение на кратко време след изключване на задната предавка или по време на движение напред със скорост над 7 км/ч.

Неизправност в системата на LED предни фарове

Когато системата открие неизправност в системата на светодиодните фарове, се показва предупреждение на приборното табло.

Габаритни Светлини

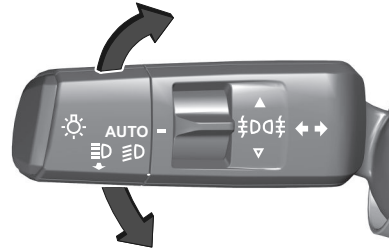

При паркиране на автомобила могат да се включат габаритните светлини от едната страна:

1. Изключете запалването.
2. Бутнете лоста докрай нагоре (десни габаритни светлини) или надолу (леви габаритни светлини).

Потвърждава се от съответния индикатор за посока на контролния индикатор. Индикаторът ще се изключи автоматично след няколко минути или когато вратите са заключени.

Забележка

Габаритните светлини остават включени, докато запалването се включи отново. За да избегнете

изтощаване на батерията, не ги използвайте за продължителен период от време.

Замъглени Стъкла На Фаровете

Вътрешната повърхност на стъклата на фаровете може да се замъгли за кратко при лошо, влажно и студено време, при силен дъжд или след измиване. Замъгляването бързо изчезва от само себе си. За да подпомогнете това, включете предните фарове.

Вътрешно осветление

Осветление На Приборното Табло

Яркостта на следните светлини може да се регулира чрез менюто за настройки на автомобила на приборното табло или чрез приложението за настройки на информационния дисплей, когато външните светлини са включени:

- осветление на приборното табло
- Информационен дисплей
- светещи превключватели и работни елементи

Вътрешно Осветление

Забележка

В случай на произшествие с разгъване на въздушната възглавница, аварийните светлини се включват автоматично.

Осветление в салона

Действие на бутона:

Оставете превключвателя в средно положение: автоматично превключване на **ON** или **OFF**

Натиснете превключвателя вдясно:

ВКЛЮЧЕНО

Натиснете превключвателя вляво:

ИЗКЛЮЧЕНИ

Преден плафон

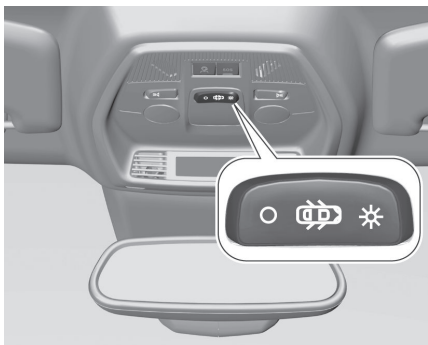

Задно осветление на прага

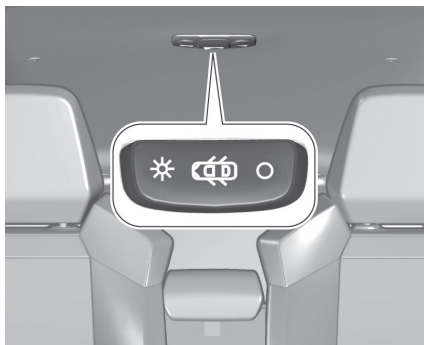

Лампи За Четене

Задействане чрез натискане на бутона.

Предни лампи за четене

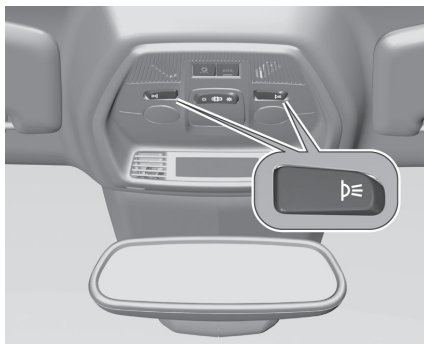

Задни лампи за четене



Светлинни функции

Осветление На Централната Конзола

Една спот светлина, интегрирана в конзолата над главата, осветява централната конзола, когато фаровете са включени.

Осветление При Влизане

Осветление "Добре дошли"

Някои или всички от следните светлини се включват за кратко време при отключване на автомобила:

- предни фарове

- задни светлини
- осветление на регистрационния номер
- осветление на централната конзола
- вътрешно осветление

Броят на включените светлини зависи от условията на околната осветеност. Осветлението изключва незабавно при включване на запалването.

Активирането, деактивирането и продължителността на функцията се задават чрез менюто за настройки на автомобила на приборното табло. При отваряне на шофьорската врата се включва допълнително следното осветление:

- осветление на някои бутони
- приборно табло
- осветление на джобовете на вратите

Осветление При Излизане

Следните светлини ще се включат, ако се изключва запалването:

- предни фарове
- вътрешно осветление
- осветление на централната конзола

След известно закъснение те се изключват автоматично.

Тази функция работи само когато е тъмно.

Активирането, деактивирането и продължителността на функцията се задават чрез менюто за настройки на автомобила на приборното табло. Функцията може да се активира или деактивира и чрез издърпване на лоста при изключено запалване.

Светване На Локатор На Автомобиля

Тази функция позволява да намирате автомобила си, например при слабо осветление, като използвате дистанционното управление. Фаровете светват и мигачите присветват за десет секунди.

Защита От Изтощаване На Аккумулятора

За да се предотврати изтощаването на акумулатора на автомобила, когато запалването е изключено, някои от лампите в интериора се изключват автоматично след известно време.

Климатичен контрол

Климатични системи.....	100
Електронна климатична система.....	100
Ръчна климатична система.....	103
Спомагателно отопление.....	105
Вентилационни дюзи.....	105
Регулируеми вентилационни дюзи.....	105
Фиксирани вентилационни дюзи.....	106
Поддръжка.....	106
Входящи отвори за въздух.....	106
Редовно включване на климатичната система.....	106
Сервизно обслужване.....	106

Климатични системи

Електронна Климатична Система

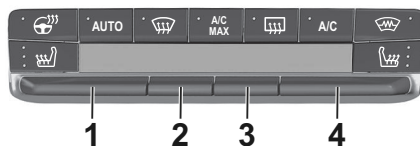

- 1 Температура
- 2 Разпределение на въздуха
- 3 Рециркулация на въздуха в купето
- 4 Скорост на вентилатора



Отопляем волан

AUTO Автоматичен режим



Подсушаване и размразяване на прозорците



Климатикът е включен на максимална степен



Отопляемо задно стъкло
⇒ страница 19 и външните огледала ⇒ страница 15



Включване/изключване на климатика



Предно отопляемо стъкло
⇒ страница 17



Отопляема седалка
⇒ страница 23

Автоматичен двузонов климатик

В автоматичен режим, температурата, скоростта на вентилатора и разпределението на въздуха се регулират автоматично.

Натиснете **AUTO** за включване на климатика.

Светодиодът в бутона свети, за да покаже активиране. Климатичната система работи само когато двигателят работи.

Натиснете **AUTO** отново за изключване на климатика.

Регулиране на температурата

Натиснете бутон 1 нагоре, за да увеличите или намалите температурата.

Избраната предавка се обозначава на приборното табло.

Настройка на разпределението на въздуха

Натискането на бутон 2 последователно насочва въздушния поток към:

- към предното стъкло, прозорците на предните врати и зоната на краката
- зоната на краката
- към зоната на главата чрез регулируемите вентилационни дюзи, прозорците на предните врати и зоната на краката
- към предното стъкло, към зоната на главата чрез регулируемите вентилационни дюзи, прозорците на предните врати и зоната на краката
- към зоната на главата през регулируемите вентилационни дюзи и прозорците на предните врати
- предното стъкло на автомобила и предните странични прозорци (подсушаване или размразяване)

Максимална степен на работа на климатика

Активирайте максимално охлаждане с една натискане на .

Функцията настройва температурата на минимална стойност и регулира разпределението на въздуха към всички вентилационни дюзи. Освен това, тя настройва въздушния поток на максимална стойност и активира рециркулацията на въздуха.

Натиснете  за включване на функцията.

Светодиодът в бутона свети, за да покаже активиране. Натиснете  отново, за да изключите функцията.

Рециркулация на въздуха в купето

Рециркулацията на въздуха в купето позволява купето да бъде изолирано от замърсен въздух на места с натоварено движение или вътре в тунели.

Вкарването на въздух отвън позволява да се избегне и премахне образуването на мъгла върху предното и страничните стъкла.

Забележка

Когато е необходимо, тази функция осигурява също и по-бързо затопляне или охлаждане на въздуха в купето. Натиснете бутон 3, за да включите рециркулация на вътрешния въздух или да включите приток на външен въздух.

Предупреждение

В режим на рециркулация на въздуха обменът на свеж въздух се намалява.

При работа без охлаждане влажността на въздуха се увеличава, поради което прозорците могат да се запотят отвътре.

Качеството на въздуха в пътническото отделение се влошава, което може да доведе до сънливост на пътниците.

Включване/изключване на климатика

Климатикът е проектиран да работи ефикасно през всички сезони при затворени прозорци:

- Намалява температурата през лятото.
- Увеличава ефективността на подсушаване на стъклата през зимата при температура над 3°C.

Натиснете **A/C** за включване на климатика. Светодиодът свети, за да покаже активиране. Климатичната система работи само когато двигателят работи и вентилаторът е включен.

Натиснете **A/C** отново за изключване на климатика.

Забележка

За да доставите охладен въздух по-бързо, включете рецикулацията на въздуха в купето за кратък период от време. След това възстановете притока на външен въздух.

Климатичната система охлажда и изсушава постъпващия въздух, когато външната температура е малко над точката на замръзване. Затова е възможно образуването на конденз, който се отделя под автомобила.

Ако не е необходимо охлаждане или изсушаване, изключете охладителната система, за да пестите гориво.

Активираното охлаждане може да попречи на Autostop.

Система стоп/старт ⇨ страница 110

Скорост на вентилатора

Натиснете бутон 4 нагоре, за да увеличите или намалите въздушния поток.

Избраният въздушен поток се показва в лентата за състоянието.



Подсушаване и размразяване на прозорците

Този режим осигурява възможно най-бързо подсушаване или размразяване на предното стъкло на автомобила и

страничните стъкла. Натиснете  за включване на функцията. Светодиодът в бутона свети, за да покаже

активиране. Натиснете  отново, за да изключите функцията. Режимът автоматично управлява климатика, въздушния поток, всмукването на въздух и разпределя вентилацията оптимално към предното стъкло на автомобила и страничните прозорци.

Забележка

Ако  е натиснат докато двигателя работи, Autostop ще бъде забранен, докато  не се натисне отново.

Ако  е натиснат докато двигателят е в Autostop, то двигателят ще се рестартира автоматично.

Система Стоп/Старт ⇨ страница 110

Отопляем волан

Отоплението се активира чрез

натискане на .

Активирането се обозначава от светлинен индикатор в бутона. Отоплението работи само когато външната температура е под 20 °C.

Температурно предварително кондициониране (за BEV)

Предварителното климатизиране на температурата позволява да се

затопли или да се проветрява интериора на автомобила с външен въздух.

Предварителното климатизиране на температурата може да се програмира чрез информационния дисплей или MyOpel App.

Работното състояние на температурното предварително кондициониране се показва с помощта на светодиод.

- Светодиодът свети: Зададен е таймер.
- Светодиодът примигва: Системата е в процес на работа.

Светодиодът изгасва в края на операцията или когато температурното предварително кондициониране се спре с помощта на дистанционното управление. Температурното предварително кондициониране може да се програмира с помощта на информационния дисплей.

Забележка

Температурната предварителна настройка се активира само ако запалването е изключено и автомобилът е заключен.

Ако нивото на зареждане на високоволтовата батерия е под

30%, температурното предварително кондициониране не се активира. Когато автомобилът е включен в електрическата мрежа, зареждането на акумулатора има предимство пред предварителното кондициониране. Следователно то може да се активира само ако акумулаторът е зареден над прага, фиксиран на 80%. Ако е програмирано повтарящо се отопление/вентилация и са извършени две процедури за отопление/вентилация, без да се управлява автомобилът, програмирането се деактивира.





Настройка на таймера

Забележка

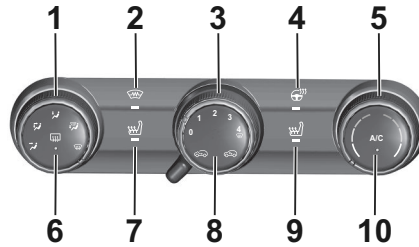
Могат да бъдат програмирани и запаметени няколко таймера. Препоръчва се да се програмира температурна предварителна климатизация при включен автомобил, за да се оптимизира дългосрочното функциониране на високоволтовия акумулатор. Процедурата за отопление/вентилация започва приблизително 45 минути преди програмирания час, когато автомобилът е включен в мрежата, или 20 минути преди програмирания час, когато не е включен в мрежата, и се поддържа десет минути след това.

Ръчна Климатична Система



- 1 Разпределение на въздуха
-  2 Предно отопляемо стъкло
⇒ страница 17
- 3 Скорост на вентилатора
-  4 Отопляем волан
- 5 Температура
- A/C** Включване/изключване на климатика
-  6 Отопляема седалка
⇒ страница 23
-  7 Рециркулация на въздуха в купето

-  8 Отопляемо задно стъкло
⇒ страница 19 и външните
огледала ⇒ страница 15

Регулиране на температурата

Завъртете регулатора 1 от синьо (студено) към червено (топло). Отоплението не е напълно ефективно докато двигателят не достигне работната температура.

Регулиране на скоростта на вентилатора

Завъртете копчето 3, за да регулирате въздушния поток. по посока на часовниковата стрелка: увеличаване
обратно на часовниковата стрелка: намаляване

Отопляем волан

Отоплението се активира чрез натискане на .

Активирането се обозначава от светлинен индикатор в бутона. Отоплението работи само когато външната температура е под 20 °C.

Настройка на разпределението на въздуха

Завъртете копчето 5, за да изберете желанния изход на въздуха.

 : към зоната на главата през регулируемите вентилационни дюзи

 : към зоната на главата през регулируемите вентилационни дюзи и зоната на краката

 : към зоната на краката

 : към зоната на краката и предното стъкло

 : към предното стъкло и прозорците на предните врати

Включване/изключване на климатика A/C

Климатикът е проектиран да работи ефективно през всички сезони при затворени прозорци:

- Намалява температурата през лятото.
- Увеличава ефективността на подсушаване на стъклата през зимата при температура над 3°C.

Натиснете **A/C** за включване на климатика. Светодиодът в бутоната свети, за да покаже активиране. Климатичната система работи само когато двигателят работи и вентилаторът е включен.

Натиснете **A/C** отново за изключване на климатика.

Забележка

За да доставите охладен въздух по-бързо, включете рециркулацията на въздуха в купето за кратък период от време. След това възстановете притока на външен въздух. Климатичната система охлажда и изсушава постъпващия въздух, когато външната температура е малко над точката на замръзване. Затова е възможно образуването на конденз, който се отделя под автомобила. Ако не е необходимо охлаждане или изсушаване, изключете охладителната система, за да пестите гориво. Активираното охлаждане може да попречи на Autostop. Система стоп/старт ⇨ страница 110

Рециркулация на въздуха в купето

Рециркулацията на въздуха в купето позволява купето да бъде изолирано от замърсен въздух на места с натоварено движение или вътре в тунели. Вкарването на въздух отвън позволява да се избегне и премахне образуването на мъгла върху предното и страничните стъкла.

Забележка

Когато е необходимо, тази функция осигурява също и по-бързо затопляне или охлаждане на въздуха в купето. Завъртете селектора 8 надясно, за да разрешите рециркулацията на въздуха в салона.

Завъртете селектора 8 наляво, за да деактивирате рециркулацията на въздуха и да разрешите всмукването на външен въздух.

Предупреждение

В режим на рециркулация на въздуха обменът на свеж въздух се намалява.

При работа без охлаждане влажността на въздуха се увеличава, поради което прозорците могат да се запотят отвътре.

Качеството на въздуха в пътническото отделение се влошава, което може да доведе до сънливост на пътниците.

Максимално охлаждане

Отворете за малко прозорците за да може топлият въздух да излезе по-бързо.

Включете **A/C**.

- Активиране на рециркулация на въздуха в купето.

- Регулирайте разпределението на въздуха в областта на главата.
- Завъртете копчето за температурата в позицията за най-студено.
- Нагласете вентилатора на най-високата скорост.
- Отворете всички вентилационни дюзи.

Подсушаване и размразяване на прозорците

- Завъртете копчето 3 в положение 4: въздушният поток се увеличава максимално към предното стъкло.
- Завъртете копчето 5  в положение: разпределението на въздуха се насочва към предното стъкло.
- Завъртете копчето за контрол на температурата в позицията за най-топло.
- Включете **A/C**, ако е необходимо.
- Включете отоплението на задното стъкло .
- Отворете страничните вентилационни дюзи според желанието и ги насочете към прозорците на вратите

Максимално охлаждане

Отворете за малко прозорците за да може топлият въздух да излезе по-бързо.

Включете **A/C**.

- Активиране на рецикулация на въздуха в купето.
- Регулирайте разпределението на въздуха в областта на главата.
- Завъртете копчето за температурата в позицията за най-студено.
- Нагласете вентилатора на най-високата скорост.
- Отворете всички вентилационни дюзи.

Спомагателно Отопление

Quickheat е спомагателен електрически въздухоотоплител, който автоматично по-бързо затопля купето.

Вентилационни дюзи

Регулируеми Вентилационни Дюзи

Когато охлаждането работи, трябва да има отворени поне две вентилационни дюзи.

Предупреждение

Не прикрепвайте никакви предмети към ламелите на вентилационните отвори. Риск от повреда и наранявания в случай на произшествие.

Вентилационни дюзи на приборния панел

Външни вентилационни дюзи на приборния панел

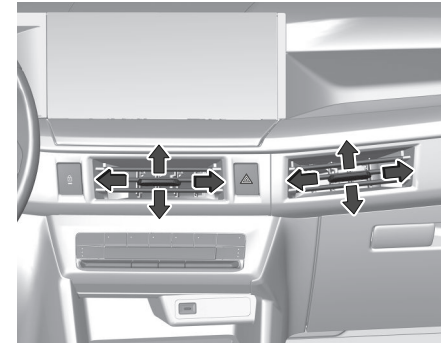

Насочете въздушния поток като наклоните и завъртете ламелите. За затваряне на дюзата, завъртете ламелите навътре.

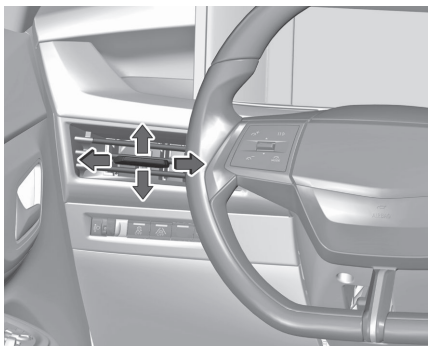

Насочете въздушния поток като наклоните и завъртите ламелите. За затваряне на дюзата, завъртете ламелите навън.

Фиксирани Вентилационни Дюзи

Допълнителни вентилационни дюзи има под предното стъкло и прозорците на вратите и в зоната за краката.

Поддръжка

Входящи Отвори За Въздух

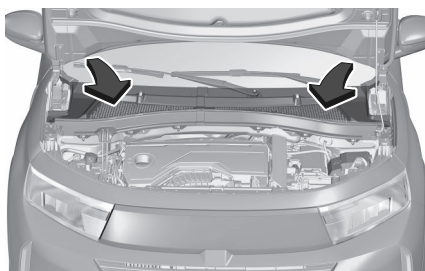

Въздушният отвор пред челното стъкло в двигателното отделение трябва да се поддържа чист, за да не се възпрепятства притока на въздух. Отстранявайте нападалите листа, нечистотии или сняг.

Редовно Включване На Климатичната Система

За да се осигури ефикасната работа на системата охлаждането трябва да се включва веднъж месечно за няколко минути, независимо от атмосферните условия и сезона.

Охлаждането не работи при ниски външни температури.

Сервизно Обслужване

За да осигурите оптималното охлаждащо действие ви препоръчваме да проверявате веднъж годишно климатичната система, като се започне от третата година след първата регистрация на автомобила, включвайки.

- тест за функционалност и налягане
- функционалност на отоплението
- проверка за теч
- проверка на задвижващите ремъци
- почистване на системата за отводняване на кондензатора и изпарителя
- проверка на работата

Стартиране и обслужване

Съвети по управлението на автомобила.....	107
Контрол над автомобила.....	107
Завиване.....	107
Стартиране и обслужване.....	108
Разработване на новия автомобил.....	108
Положения на контакта за запалване.....	108
Стартиране на двигателя.....	108
Бутон за захранване.....	109
Блокировка на волана.....	109
Прекъсване подаването на гориво в режим на моторна спирачка.....	110
Система Стоп/Старт.....	110
Напускане на автомобила.....	112
Паркинг.....	112
Отработени газове.....	113
Изпускателен филтър.....	113
Катализатор.....	114
Селектор за скорости (BEV).....	114
Автоматична скоростна кутия Hybrid 48 V.....	115
Електрически двигател (Hybrid 48 V).....	117
Режим e-Auto.....	119
Спирачки.....	120

Антиблокираща спирачна система.....	120
Ръчна спирачка.....	120
Помощ при спиране.....	122
Система за помощ при потегляне по наклон.....	122
В процес на зареждане.....	123
Обща информация.....	123
Високоволтов акумулатор.....	124
Видове зареждане.....	125
Кабел за зареждане.....	127
В процес на зареждане.....	129
Програмируемо зареждане.....	132
Статус на зареждане.....	132
Гориво.....	133
Зареждане с гориво.....	133
Разход на гориво и емисии на CO ₂	135
Прицеп на ремарке.....	135
Обща информация.....	135
Особености при шофирането, съвети относно тегленето.....	135
Теглене на ремарке.....	135
Теглич.....	136

Съвети по управлението на автомобила

Контрол Над Автомобиля

Никога не се движете по инерция с изгасен двигател

В това положение не работят много устройства (напр. сервоусилвателяят на спирачките, усилвателяят на кормилното управление). Карането по този начин е опасно за Вас и за останалите.

По време на Autostop работят всички системи.

Система стоп/старт⇒страница 110

Педали

За да се осигури безпрепятствен ход на педалите в тази зона не трябва да има никакви постелки.

Използвайте само подови постелки, които пасват точно и са закрепени с фиксаторите от страната на водача.

Завиване

Ако сервоуправлението се загуби поради спиране на двигателя или неизправност в системата, управлението на автомобила може да изисква големи усилия.

Стартиране и обслужване

Разработване На Новия Автомобил

Не натискайте ненужно силно спирачките през първите няколко пътувания.

При първо използване на автомобила парафинът и двигателното масло върху системата за отделяне на изгорелите газове могат да предизвикат отделяне на пушек. Паркирайте автомобила на открито за известно време след първото използване, като избягвате вдишването на изпаренията.

По време на периода на разработване, разходът на гориво и двигателно масло може да е по-висок.

Освен това, процесът за почистване на изпускателния филтър може да се извършва по-често.

Изпускателен филтър ⇨ страница 113

Положения На Контакта За Запалване

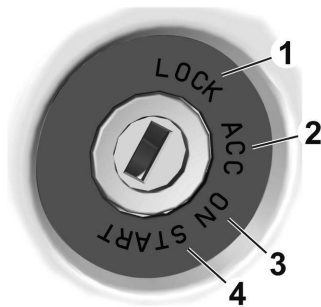

- 1 поставяне и изваждане на ключа, заключен волан
- 2 изключено запалване: някои функции остават активни до изваждане на ключа или отваряне на вратата на водача, при условие, че запалването е било включено, отключен волан
- 3 запалване в режим на захранване: запалването е включено, двигателят работи, контролните индикатори светят и повечето електрически функции са задействани, воланът е отключен

- 4 стартиране на двигателя: отпуснете ключа след стартиране на двигателя

Блокировка на волана

Извадете ключа от контакта за запалване и завъртете волана, докато блокира.

Предупреждение

Никога не изваждайте ключа от превключвателя за запалването по време на шофиране, тъй като това ще доведе до блокиране на волана.

Стартиране На Двигателя

Автомобили с контакт за запалване

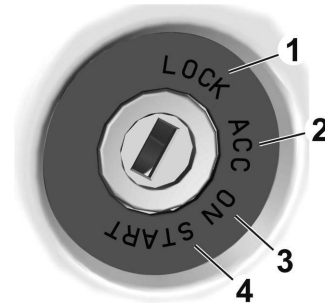

Завъртете ключа в положение 3, за да освободите блокировката на волана. Автоматична скоростна кутия: задействайте спирачния педал. Не натискайте педала на газта. Завъртете ключа за кратко в позиция 4 и отпуснете след стартиране на двигателя.

Система Стоп/Старт ⇨ страница 110

Автоматична скоростна кутия: по време на Autostop, двигателят може да се стартира чрез отпускане на педала на спирачката.

Система Стоп/Старт ⇨ страница 110

Стартиране на двигателя при ниски температури

Стартирането на двигателя без допълнителни нагреватели е възможно до -30°C за бензинови двигатели.

Препоръчва се двигателно масло с правилния вискозитет, правилното гориво, извършени сервизни обслужвания и достатъчно добре зареден акумулатор.

При температури под -30°C автоматичната скоростна кутия изисква период на подгриване от около пет минути. Скоростният лост трябва да бъде в положение **P**.

Турбо загряване на двигателя

При стартиране, наличният въртящ момент на двигателя може да е ограничен за кратко време, особено ако температурата на двигателя е ниска. Ограничението се налага, за да се позволи на смазочната система да предпази напълно двигателя.

Бутон За Захранване



Стартиране на двигателя

Натиснете спирачния педал и натиснете **Start/Stop**.

Запалване в режим на мощност без стартиране на двигателя

Натиснете **Start/Stop** без задействане на педала на спирачката. Контролните индикатори светват и повечето електрически функции работят.

Изключен двигател и запалване

Натиснете **Start/Stop** за кратко във всеки режим или когато двигателят работи и автомобилът е неподвижен. Някои функции остават активни, докато вратата на водача е отворена.

Блокировка На Волана

Издадете ключа от контакта за запалване и завъртете волана, докато блокира.

⚠ Предупреждение

Когато акумулаторът е изтощен, автомобилът не бива да се тегли или да се стартира чрез теглене, тъй като ключалката на кормилната колона не може да се освободи.

⚠ Предупреждение

Заклучване на кормилната колона

В случай на неизправност на батерията, кормилната колона остава заключена. Не се опитвайте да стартирате автомобила, като я натискате, и не я теглете.

Работа в случай на повреда

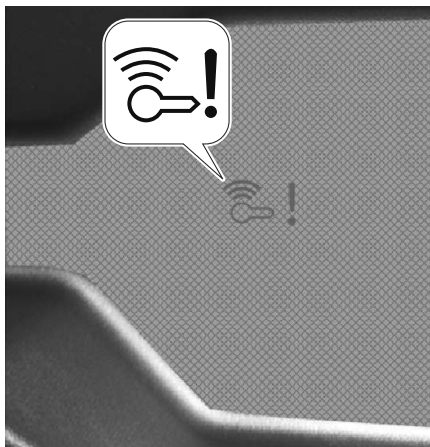

В случай на неизправност на батерията на ключа, за да отключите волана и да стартирате двигателя,



поставете електронния ключ на поставката за чаши в централната конзола.

За автомобили с автоматична скоростна кутия преместете скоростния лост в положение за паркиране **P**, натиснете педала на спирачката, след което натиснете

бутона **Start/Stop** .

Прекъсване Подаването На Гориво В Режим На Моторна Спирачка

Подаването на гориво автоматично се прекъсва в режим на моторна спирачка, напр. при движение с включена предавка, но пуснат педал за газта.

В зависимост от условията на движение, прекъсването на подаването на гориво в режим на моторна спирачка може да се деактивира.

Система Стоп/Старт

Системата "стоп/старт" спомага за пестене на гориво и намалява емисиите на отработените газове. Когато условията позволяват, тя изключва двигателя, щом автомобилът се движи с ниска скорост или е неподвижен, напр. на светофар или е в задръстване.

Включване

По подразбиране, системата се активира при включване на контакт.



Системата е готова за работа, когато светодиода в бутона не свети.

За активиране на системата, когато е неактивна, натиснете .

Ако системата стоп/старт временно не е достъпна и бутонът е натиснат, светодиода в бутона мига.

Изключване

Деактивирайте система "стоп/старт" ръчно чрез натискане .

Деактивирането се обозначава чрез светване на светодиода в бутона.

Autostop

Автомобили с автоматична скоростна кутия

Ако автомобилът е неподвижен с натиснат спирачен педал,

автоматичното спиране се активира автоматично.

Двигателят ще се изключи, докато запалването ще остане включено.

Системата стоп/старт ще бъде деактивирана по наклони от 12% и повече.

Индикация

Автоматичното спиране се обозначава от контролния индикатор



По време на Autostop, ефективността на отоплението и спирачките остава същата.

Условия за Autostop

Системата "стоп/старт" проверява дали всяко от следните условия е налице.

- Системата "стоп/старт" не е деактивирана ръчно.
- Вратата на водача е затворена или дали е поставен предпазния колан на водача.

- Акумулаторът на автомобила е зареден достатъчно и е в добро състояние.
- Двигателят е загрят.
- Температурата на охлаждащата течност на двигателя не е твърде висока.
- Температурата на отработените газове на двигателя не е много висока, напр., след движение с високо натоварване на двигателя.
- Околната температура не е твърде ниска или твърде висока.
- Климатичната система позволява Autostop.
- Вакуумът в спирачките е достатъчен.
- Самопочистващата функция на изпускателния филтър не е активна.
- Автомобилът е бил шофиран със скорост, равна най-малко на пешеходна, от последния Autostop насам.

Autostop ще бъде забранен, ако тези условия не са изпълнени. В допълнение автоматичното спиране може да бъде забранено:

- чрез някои настройки на климатичната система ⇒ страница 100
- незабавно след движение по-висока скорост
- в случай на разработване на нов автомобил ⇒ страница 108
- чрез активно подсушаване
- в случай на стръмни изкачващи се или спускащи се наклони
- ако скоростта на автомобила не е превишила 10 км/ч след последното стартиране на двигателя

В тези случаи иконата на приборното табло мига за няколко секунди и след това изгасва.

Забележка

След подмяна на акумулатора или повторното му свързване функцията Автоматично спиране може да бъде блокирана за няколко часа.

Защита от изтощаване на акумулатора на автомобила

За да се гарантира надеждно рестартиране на двигателя, като част от системата "стоп/старт" са вградени някои функции за защита от изтощаване на акумулатора на автомобила.

Мерки за пестене на енергия

По време на Автоматично спиране някои електрически функции като допълнителен електрически нагревател или подгриване на задното стъкло са деактивирани или превключени на режим за пестене на енергия. Скоростта на вентилатора на климатичната система се намалява за пестене на енергия.

Рестартиране на двигателя от водача

След рестартиране на двигателя, Автоматичното спиране е налично, докато автомобилът не достигне скорост от 8 км/ч.

Автомобили с автоматична скоростна кутия

Двигателят се рестартира в следните случаи:

- освободен спирачен педал, когато селекторният лост е в положение **D** или **M**
- освободен педал на спирачката или селекторен лост в положение **N**, когато селекторният лост се премести в положение **D** или **M**
- селекторният лост е преместен в положение **R**

Рестартиране на двигателя от система „стоп/старт“

Ако едно от следните условия настъпи по време на Autostop, двигателят ще се рестартира автоматично от системата "стоп/старт":

- система стоп/старт е деактивирана ръчно
- предпазният колан на водача не е поставен и вратата на водача е отворена
- прекалено ниска температура на двигателя
- нивото на заряд на акумулатора на автомобила е под определено ниво
- спирачният вакуум не е достатъчен
- автомобилът се шофира или се търкаля със скорост, равна най-малко на пешеходна
- климатичната система изисква стартиране на двигателя
- климатикът е включен ръчно

Ако електрически аксесоар, напр., преносим компактдиск плеър, е свързан към електрическия контакт, може да се забележи кратък спад в захранването по време на рестартиране.

Напускане На Автомобиля

Предупреждение

Оставайте автомобила само с изключена задвижваща система, задействана ръчна спирачка и в зависимост от трансмисията включена първа предавка или избрана позиция **P**.

Паркинг

Предупреждение

- Не паркирайте автомобила върху лесно запалима повърхност. Високата температура на изпускателната система може да запали тази повърхност.
- Натегнете ръчната спирачка.
- Ако автомобилът се намира на равна повърхност или наклон нагоре, включете първа предавка или поставете селекторния лост в положение **P**. При наклон нагоре завъртете предните колела в посока към бордюра. Ако автомобилът се движи по склон, включете задна предавка или поставете скоростния лост в

положение **P**. Завъртете предните колела към бордюра.

- Затворете прозорците.
- Изключете двигателя.
- Извадете ключа за запалването от превключвателя или изключете запалването при автомобили с бутон за включване. В зависимост от версията, завъртете волана докато усетите, че воланът се заключи.

- Заклучете автомобила.
- Включете алармената система.
- Вентилаторите за охлаждане на двигателя могат да продължат да работят след изключване на двигателя ⇒ страница 169

Внимание

След работа с високи обороти на двигателя или с голямо натоварване на двигателя, оставете да работи за кратко с ниско натоварване или да работи на неутрална позиция за около 30 секунди, преди да изключите двигателя, за да предпазите турбокомпресора.

Забележка

В случай на произшествие със задействане на въздушните възглавници, двигателят се изключва автоматично, ако автомобилът спре в рамките на определено време. В държави с екстремно ниски температури може да е необходимо паркиране на автомобила без дръпната ръчна спирачка. Уверете се, че автомобилът е паркиран на равна повърхност.
Ръчна спирачка ⇒ страница 120

Отработени газове

Предупреждение

Отработените газове от двигателя съдържат отровен въглероден оксид, който е безцветен и без мирис и може да бъде смъртоносен при вдишване.
Ако отработените газове попаднат във вътрешността на автомобила, отворете прозорците.
Отстранете причината за повредата в сервис.
Избягвайте шофиране с отворено товарно отделение, в противен случай отработените газове могат да попаднат в автомобила.

Изпускателен Филтър

Автоматичен процес на почистване

Изпускателният филтър пречиства изгорелите газове от сажди. Началото на насищане на изпускателния филтър се обозначава

с временно светване на , придружено от съобщение на приборното табло.

Веднага щом пътните условия позволяват това, регенерирайте филтъра чрез шофиране на автомобила със скорост поне 60 км/ч до изгасване на контролния индикатор.

Забележка

При нов автомобил първите операции по регенериране на изпускателния филтър могат да бъдат съпроводени с миризма на изгоряло, което е нормално. След продължителна работа на автомобила при много ниска скорост или на празен ход при ускорение може да се отделят водни пари в изпускателната система. Това не влияе на поведението на автомобила или на околната среда.

Процес по почистване не е възможен

Ако  продължи да свети, придружено от звуков сигнал и съобщение, това показва, че нивото на добавката във изпускателния филтър е твърде ниско.

Резервоарът трябва да се долее без забавяне. Потърсете помощта на сервиз.

Катализатор

Катализаторът намалява количеството на вредните вещества в изгорелите газове.

Предупреждение

Горива, различни от изброените на страници ⇒ 223, ⇒ 282, могат да повредят катализатора или електронните компоненти. Неизгорялото гориво ще прегрее и ще повреди каталитичния конвертор. Затова избягвайте прекомерното използване на стартера, пресушаването на резервоара за гориво и стартирането на двигателя чрез бутане или теглене.

В случай на проблеми със запалването, неравномерна работа на двигателя, явно спадане на

мощността на двигателя или други необичайни явления, възможно най-скоро отстранете причините за проблемите в сервиз. Ако се налага по спешност, пътуването може да продължи за кратък период от време, като скоростта на автомобила и оборотите на двигателя се поддържат ниски.

Селектор за скорости (BEV)

Автомобилът използва селектор на скорости с 1-степенна скоростна кутия.

Внимание

Ако изглежда, че автомобилът ускорява бавно или не реагира, когато се опитате да ускорите, не продължавайте пътуването си. Селекторът за скоростите може да се повреди. Обърнете се към сервиз възможно най-скоро.

Внимание

Въртенето на гумите или задържането на автомобила на едно място по хълм само с педала на газта може да повреди селектора

за скорости. Ако сте заседнали, не въртете гумите. Когато спирате по хълм, използвайте спирачките, за да задържите автомобила на място.

Работа на селекторния пост

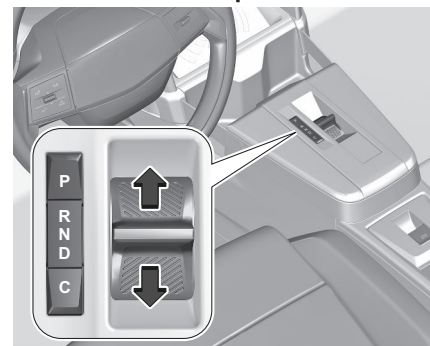

Преместете селектора или натиснете съответните бутони.

- P** Режим Паркиране
- R** Режим Заден ход
- N** Неутрален режим
- D** Автоматичен режим
- C** Режим Comfort (Комфорт)

След като придвижите селектора, той ще се върне в средно положение.

Избраният режим се обозначава на приборното табло.

Преместване на селекторния лост отвъд точката на съпротивление пропуска неутралния режим **N**. Никога не натискайте педала на газта и спирачния педал едновременно. Когато **D** или **R** е включено, автомобилът започва бавно да пълзи при освобождаване на спирачката.

Режим Паркиране P

За да включите **P**, натиснете бутона **P**, когато автомобилът е неподвижен. В положение **P** предните колела на автомобила са блокирани. За да деактивирате **P**, натиснете спирачния педал и изберете желанния режим. **P** се включва автоматично, когато

- изключване на запалването
- вратата на водача е отворена, когато скоростта на автомобила е под 5 км/ч
- **N** е избрана за известно време

Ако автомобилът се движи твърде бързо, **P** не се активира.

Режим на заден ход R

За включване или изключване на **R**, автомобилът трябва да бъде

неподвижен и спирачният педал трябва да е натиснат.

Внимание

Включване на **R**, докато автомобилът се движи напред, може да повреди автоматичната скоростна кутия. Изберете **R** само след спиране на автомобила.

Неутрален режим N

В този режим системата за задвижване не предава въртящ момент към колелата.

Автоматичен режим D с рекуперативно спиране

Този режим е за нормално шофиране. При включена **D** рекуперативно спиране се активира по подразбиране.

Комфортен режим C

Натиснете **C**, за да деактивирате рекуперативно спиране. Светодиодът в бутона светва. Натиснете отново **C**, за да позволите използването на рекуперативно спиране. Когато запалването е изключено, режим **C** се деактивира. Регенеративно спиране ⇨ страница 122

Автоматична скоростна кутия Hybrid 48 V

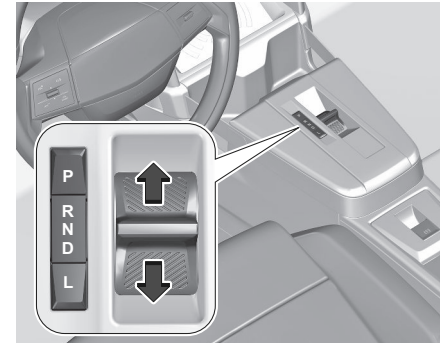

P : Режим Паркиране

R : Режим Заден ход

N : Неутрален режим

D : Автоматичен режим

L : Нисък динамичен режим

След като придвижите селектора, той ще се върне в средно положение.

Избраният режим се обозначава на приборното табло.

Преместване на селекторния лост отвъд точката на съпротивление пропуска неутралния режим **N**. Никога не натискайте педала на газта и спирачния педал едновременно.

Когато **D** или **R** е включено, автомобилът започва бавно да пълзи при освобождаване на спирачката.

Режим Паркиране P

За да включите **P**, натиснете бутона **P**, когато автомобилът е неподвижен. В положение **P** предните колела на автомобила са блокирани. За да деактивирате **P**, натиснете спирачния педал и изберете желанния режим. **P** се включва автоматично, когато

- изключване на запалването
- вратата на водача е отворена, когато скоростта на автомобила е под 5 km/h
- **N** е избрана за известно време

Режим на заден ход R

За включване или изключване на **R**, автомобилът трябва да бъде неподвижен и спирачният педал трябва да е натиснат.

Внимание

Включване на **R**, докато автомобилът се движи напред, може да повреди автоматичната скоростна кутия. Изберете **R** само след спиране на автомобила.

Неутрален режим N

В този режим системата за задвижване не предава въртящ момент към колелата.

Автоматичен режим D

Този режим е за нормално шофиране. Хибрид 48 V ⇨ страница 115
Режим e-Auto ⇨ страница 119

Нисък динамичен режим L

В този режим оборотите в минута на двигателя ще се увеличат, за да се осигури по-високо спиране на двигателя при спускане. Натиснете **L** за да включите нисък динамичен режим.

Режим на свободно въртене на колелата / автомивка

В някои ситуации, напр., в автоматична автомивка и др., е необходимо колелата да могат да се движат свободно, когато двигателят е изключен.

За да се осигури свободно движение, автомобилът трябва да е неподвижен, двигателят трябва да работи и вратата на водача трябва да бъде затворена.

ДВГ и BEV:

1. Натиснете спирачния педал и изберете **N**.

2. Отпуснете спирачния педал и изключете запалването.

Извежда се съобщение на приборното табло, посочващо, че колелата са отблокирани в следващите 15 минути. За да се върнете към нормална работа, натиснете и задръжте педала на спирачката, включете двигателя и натиснете **P**.

Хибрид 48 V:

Не се допуска движение на свободен ход с изключен двигател.

Показание за смяна на предавка ▲ или ▼

▲ или ▼ с номер до него се показва, когато е препоръчителна смяна на предавката с цел пестене на гориво.

Електронни програми за управление

След стартирането на студен двигател програмата за работната температура увеличава оборотите на двигателя, за да доведе по-бързо катализатора до необходимата температура.

Специални програми автоматично адаптират точките на превключване при карането по възходящи или низходящи наклони.

При условия на сняг и лед или други хлъзгави повърхности, електронното

управление на трансмисията позволява на водача да избере ръчно първа, втора или трета предавка за потегляне.

Повреда

В случай на неизправност  светва съобщение, което се извежда на приборното табло.

Предупредителни съобщения ⇒
Не карайте с повече от 100 км/ч.
Потърсете помощта на сервиз.

Прекъсване на електрическото захранване

В случай на прекъсване в електрозахранването не е възможно да изберете друг режим, когато е задействан **P**.

Теглене на автомобила ⇒ страница 192
Ако акумулаторът е изтощен, стартирайте двигателя чрез помощен акумулатор и кабели.

Стартиране с помощен акумулатор и кабели ⇒ страница 190

Ако акумулаторът на автомобила не е причината за неизправността, потърсете помощта на сервиз.

Характеристики на Hybrid 48 V

Електрическият двигател работи при стартиране и ускорение. Движението, осигуряване само от електрически

двигател, е възможно при ниски скорости, напр. по време на маневри за паркиране или спиране и движение. При шофиране по магистрали с наклон при скорост под 150 km/h, ДВГ се изключва автоматично, където това е възможно, и автомобилът да се задвижва от електрическия двигател за кратко разстояние.

Електрически двигател (Hybrid 48 V)

Електрическият двигател, включен в автоматичната скоростна кутия, който се използва при първото стартиране, осигурява 12 V захранване чрез DC/DC преобразувател и осигурява електрическа помощ на Двигател. Електрическият двигател има следните характеристики:

- Осигурява допълнителен въртящ момент към скоростната кутия, като оптимизира работата на бензиновия двигател.
- Възстановява кинетичната енергия на фазите на забавяне, превръщайки я в електрическа енергия, която може да се използва за тяга или за захранване на

електрически аксесоари, монтирани на автомобила.

- Презарежда акумулаторна батерия на задвижването 48 V, когато нивото на заряд е твърде ниско.
- Осигурява само изцяло електрическо задвижване.

Тези характеристики се постигат чрез следния набор от функции в автоматичен режим на работа:

- e-Boost
- e-Creeping
- e-Launch
- e-Queueing
- e-Parking

Наличен е също ръчен режим на работа за активиране/деактивиране на рестартирането на бензиновия двигател по време на движение: режим e-Auto.

Внимание

Когато е избран режим **P** или **N** на автоматичната скоростна кутия, нивото на шума в двигателния отсек може да се повиши поради началото на фазата на зареждане на акумулаторната батерия на

задвижването: това е нормално и не представлява неизправност.

Принцип на действие

Валидират се само подходящи инструкции за смяна на режима. При работещ двигател, ако е необходимо да натиснете спирачния педал, за да промените режимите, на бордното табло ще се покаже предупредително съобщение.

⚠ Предупреждение

При работещ двигател и освободени спирачки, ако е избрана позиция **R**, **D** или **L**, автомобилът потегля, дори без да натискате педала на газта. Никога не натискайте едновременно педалите на газта и спирачката – опасност от повреда на скоростната кутия!

Внимание

Ако отворите вратата на водача, докато е включен режим **N**, се чува звуков сигнал и ще бъде активиран режим **P**. Звуковият сигнал спира, когато вратата на водача е затворена.

⚠ Предупреждение

При скорост под 5 км/ч отварянето на вратата на водача ще активира режим **P** – риск от внезапно спиране!

⚠ Предупреждение

В случай на повреда на батерията, от съществено значение е предоставеният(ите) с комплекта инструменти клинове да се постави(ят) срещу едно от колелата за обездвижване на превозното средство.

Особености на автоматичния режим

Тези функции отговарят на често срещани ситуации при шофиране, когато електрическият двигател е на разположение за осигуряване на допълнителна мощност или за шофиране с нулеви емисии.

Внимание

Тези функции са достъпни само ако акумулатора на задвижването е достатъчно зареден. Тези пет функции не могат да бъдат деактивирани.

e-Launch

При изключен бензинов двигател тази функция позволява на автомобила да се движи в електрически режим, без това да се отразява на производителността.

С натискане на педала на газта автомобилът започва да се движи, щом бъде избран режим **D** или **R** на автоматичната скоростна кутия.

e-Creeping

При изключен бензинов двигател, чрез отпускане на педал на спирачката, тази функция позволява на автомобила да се движи напред или назад в електрически режим, без да се налага да натискате педала на газта, веднага щом се избере режим **D** или **R** на автоматичната скоростна кутия.

e-Queueing

Тази функция дава възможност за следене на опашка от автомобили с няколко спирания, последвани от повторно пускане на автомобила, като се използват режимите e-Creeping, e-Launch и електрическо шофиране.

e-Parking

Тази функция позволява извършването на маневри за

паркиране с намалена скорост с помощта на електрическия двигател, когато е избран режим **D** или **R** на автоматичната скоростна кутия.

e-Boost

Тази функция позволява едновременна работа на бензиновия двигател и електрическия двигател в комбинация с автоматичната скоростна кутия.

Чрез натискане докрай на педала на газта (функция „kick-down“), когато акумулаторната батерия на задвижването е напълно заредена, е възможно да се надхвърли самостоятелният въртящ момент само на бензиновия двигател, благодарение на допълнителния въртящ момент, осигуряван от електрическия двигател.

Внимание

Многократното натискане на педала за спирачката води до рестартиране на бензиновия двигател, за да се осигури помощ при спиране.

Особености на механичния режим

Преминаването от една предавка на друга се осъществява, само ако скоростта на автомобила и оборотите на двигателя го позволяват.

Бензиновият двигател може да бъде изключен и в ръчен режим при спиране в движение или при освобождаване на педала на газта. За хибридните автомобили изцяло електрическият потенциал на използвания режим на шофиране (**Нормален или Еко**) също се запазва.

Режим e-Auto

Бензиновият двигател спира, когато е необходима ниска мощност или въртящ момент и при стабилизирани условия. Бензиновият двигател се стартира отново с помощта на ремъчния стартер.

Режимът e-Auto може да изключи бензиновия двигател в следните случаи:

- Когато оперативните стратегии позволяват.
- Скоростта на автомобила е до 145 км/ч.
- Когато водачът отпусне педала на газта в стабилизирани условия или при намаляване на скоростта.
- По време на фазите на спиране.

Повторното стартиране се осъществява само от ремъчния

стартер до достигане на необходимия въртящ момент, ако акумулаторната батерия на задвижването е достатъчно заредена. Когато въртящият момент е недостатъчен, бензиновият двигател се рестартира.

Режимът e-Auto не може да изключи бензиновия двигател в следните случаи:

- Състоянието на заряд е по-малко от 30% от енергията на акумулаторната батерия на задвижването.
- В зависимост от надморската височина има нужда от вакуумно подпомагане на спирачките.
- Избран е спортен режим.
- Поддържане на топлинния комфорт в пътническото отделение (отопление, климатизация, подсушаване/размразяване).

Деактивиране/Повторно активиране

По подразбиране, функцията се активира при включване на контакт. Контролът „e-Auto OFF“ на таблото за управление активира/деактивира режима e-Auto

- Натиснете бутона на таблото за управление.

Показването на съобщение на бордното табло потвърждава промяната на състоянието. Когато функцията е деактивирана, на арматурното табло светва индикаторът e-auto.

Внимание

Ако е необходимо високо сцепление, водачът може да деактивира режима e-Auto чрез бутона на таблото за управление.

Спирачки

Антиблокираща Спирачна Система

Антиблокираща спирачна система (ABS) предотвратява блокирането на колелата.

ABS започва да регулира спирачното налягане веднага, щом някое от колелата покаже признаци на блокиране. Автомобилът остава управляем дори и при рязко спиране. Действието на ABS се усеща по пулсирането на спирачния педал и шума от процеса на регулиране. За да се постигне оптимален спирачен ефект задръжте педала натиснат докрай през цялото време

на спирачния процес, независимо от пулсирането му. Не намалявайте натиска върху педала. При спиране в случай на авария, вариините предупредителни светлини се включват автоматично, в зависимост от степента на намаляване на скоростта. Те се изключват автоматично при първото ускоряване на скоростта. След потегляне, системата извършва самопроверка, която може да се чуе.



Контролен индикатор ⇒ страница 59

Повреда

⚠ Предупреждение

Ако има неизправност в ABS, колелата могат да блокират поради спиране, което е по-силно от нормалното. Предимствата на ABS вече не са налице. По време на силно спиране автомобилът вече не може да бъде управляван и може да се завърти.

Причината за неизправността трябва да се отстрани в сервис.

Ръчна Спирачка

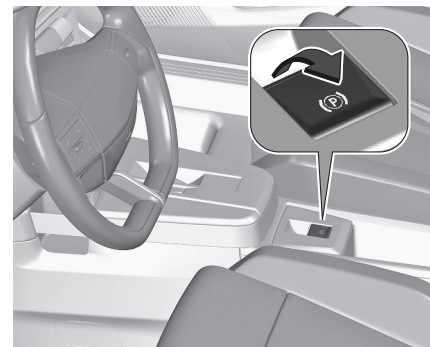

⚠ Предупреждение

Преди напускане на автомобила, проверете статуса на ръчната спирачка. Проверете дали контролният индикатор свети постоянно, когато е задействана електрическата спирачка за паркиране.



Задействане при неподвижен автомобил

Предупреждение

Издърпайте  за минимум една секунда, докато  светне постоянно и електрическата спирачка за паркиране се задейства. Електрическата ръчна спирачка се задейства автоматично с адекватна сила. Преди напускане на автомобила, проверете статуса на електрическата ръчна спирачка. ⇨

Електрическата ръчна спирачка винаги може да бъде активирана, дори и при изключено запалване.

Не задействайте прекалено често системата на електрическата ръчна спирачка без работещ двигател, тъй като това ще изтощи акумулатора.

Освобождение

Включете на контакт. Задръжте натиснатата крачната спирачка и след това натиснете .





Функция за потегляне

Автомобили с автоматична скоростна кутия: Задействане на R, D, C

или L, а след това леко натискане на педала на газта освобождава автоматично електрическата ръчна спирачка. Това е възможно само ако е активирана автоматичната работа на електрическата ръчна спирачка. Това не е възможно, когато същевременно се издърпа .

Спиране при движещ се автомобил

Когато автомобилът се движи и  се държи издърпан, системата на електрическата ръчна спирачка намалява скоростта на автомобила.

Веднага щом  се освободи, спирането се преустановява. Антиблокиращата спирачна система и Електронната стабилизираща система стабилизират автомобила по време на задържане на . Ако възникне грешка в електрическата ръчна спирачка, на приборното табло се показва предупредително съобщение. Ако антиблокиращата спирачна система и електронният контрол на стабилността откажат, един или и двата контролни индикатора   светват на приборното табло. В този случай стабилността при намаляване

на скоростта на автомобила може да се поддържа само с повтарящи се кратки импулси на превключвателя, докато автомобилът спре.

Автоматично управление

Автоматичната работа включва автоматично натискане и автоматично освобождаване на електрическата ръчна спирачка. Електрическата ръчна спирачка може да бъде натисната или пусната ръчно чрез използване на .

Автоматично задействане

- Електрическата ръчна спирачка е задействана автоматично, когато автомобилът е спрял, а запалването е изключено.
-  светва на приборното табло, а на дисплея се появява съобщение, потвърждаващо задействането.

Автоматично освобождение

Автоматичното освобождение на електрическата спирачка за паркиране е възпрепятствано, докато вратата на водача е отворена. Ръчната спирачка се освобождава автоматично след потегляне.

- (ABS) угасва на приборното табло, а на дисплея се появява съобщение, потвърждаващо освобождаването.

Изключване на автоматичната работа

В някои ситуации, напр. при изключително студено време или при теглене, може да се наложи да се деактивира автоматичната работа на електрическата ръчна спирачка.

1. Стартирайте двигателя.
2. Ако ръчната спирачка е освободена,

дръпнете (Ⓢ), за да задействате ръчната спирачка.

3. Дръпнете крака си от педала на спирачката.

4. Натиснете (Ⓢ) най-малко за десет секунди и най-много за 15 секунди.

5. Освободете (Ⓢ).

6. натиснете педала на спирачката и го задържете натиснат.

7. Издърпайте (Ⓢ) за две секунди.

Повреда

Неизправността в системата на електрическата ръчна спирачка се

обозначава от контролната лампа (Ⓢ) и от предупредително съобщение на приборното табло.

Контролният индикатор за ръчна спирачка мига: електрическата ръчна спирачка не е напълно задействана или освободена. При постоянно мигане освободете ръчната спирачка и повторно опитайте да я задействате.

Помощ При Спиране

Ако спирачния педал се натисне бързо и силно, автоматично се прилага максимална спирачна сила. Действието на помощта при спиране може да се усети от пулсирането на спирачния педал и по-голямото съпротивление, което той оказва при натискане.

Поддържайте натиска върху спирачния педал, докато желаете да продължи процеса на пълното стопиране. Спирачната сила автоматично намалява, когато спирачния педал се отпусне.

Система За Помощ При Потегляне По Наклон

Системата спомага за предотвратяване на нежелателно движение при потегляне по наклони. При отпускане на педала на спирачката след спиране по наклон, спирачките остават активни още две секунди. Спирачките се освобождават

автоматично веднага след като автомобилът започне да ускорява. Напускане на автомобила
⇒ страница 112

Регенеративно спиране

⚠ Предупреждение

В случай на екстремни температури или ако високоволтовият акумулатор е почти напълно зареден, спирачната сила на двигателното спиране може временно да намалее. Ако спирачната сила не е достатъчна, водачът трябва да е готов да използва педала на спирачката.

⚠ Предупреждение

В зависимост от спирачната сила на двигателя светват стоп светлините.

BEV: Рекуперативното спиране генерира електрическа енергия в резултат от спирането с двигателя, за да зареди високоволтовия акумулатор. Селектор за скорости (BEV)
⇒ страница 114

Хибриден автомобил с напрежение 48 V: Рекуперативното спиране генерира електрическа енергия в резултат от

спирането с двигателя, за да зареди 48 V акумулатор.

Автоматична скоростна кутия Hybrid 48 V ⇒ страница 115

В процес на зареждане

Обща Информация

Предупреждение

Лица с пейсмейкър трябва да се консултират с лекар за евентуални предпазни мерки.

Зареждането на акумулатора с високо напрежение на автомобила зависи от няколко фактора:

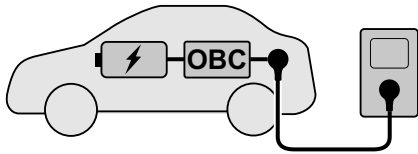

- акумулатор с високо напрежение на автомобила
- вътрешно бордово зарядно устройство (OBC)
- заряден кабел
- външно зарядно устройство

Зарядният кабел свързва акумулатора на автомобила с външно зарядно устройство, осигуряващо електрическа енергия. Това може да е домакински електрически контакт, Green'Up контакт, стенна кутия стена или обществена станция за зареждане.

Акумулаторът с високо напрежение се зарежда само с прав ток (DC). Когато автомобилът се зарежда с променлив ток (AC), променливият ток трябва да се преобразува в постоянен. Това се извършва от бордовото зарядно устройство на автомобила. Бордовото зарядно устройство се предлага във вариант със 7,4 kW (единична фаза) и 11 kW (3-фази).

Ако автомобилът се зарежда от обществена зарядна станция с прав ток, не е необходимо конвертиране. Акумулаторът с високо напрежение може да се зарежда директно с прав ток, предоставен от DC зарядна станция.

Скоростта на зареждане на акумулатора с високо напрежение на автомобила зависи от най-слабия елемент на зарядната верига. За постигане на максимална скорост на зареждане, зарядният кабел и зарядното устройство трябва да са настроени едно към друго.

Забележка

Уверете се, че използваният кабел за зареждане е подходящ за бордовото зарядно устройство на автомобила. Видове зареждане ⇒ страница 125
Кабел за зареждане ⇒ страница 127

Разход на електрическа енергия и пробег

Разходът на електрическа енергия (комбиниран) е в обхвата около 18,5 kWh / 100 km.

Обхватът е до 400 km.

За конкретните стойности за вашия автомобил, вижте сертификата за съответствие, предоставен с автомобила или другите документи за национална регистрация.

Определянето на разхода на електрическа енергия се регулира от директива R (EC) № 715/2007 и № 2017/1151 (в най-новата приложима версия).

V2L (Vehicle to load)

V2L (Vehicle to load) е функция, която позволява използването на тяговата батерия за храняване или зареждане на външни устройства, докато батерията е с над 30% заряд. Ако акумулаторът достигне 30%, прехвърлянето на енергия ще спре автоматично.

Адаптерът се включва в порта за зареждане на автомобила и предлага стандартен щепсел 230V /16A за свързване на външното устройство.

⚠ Предупреждение

Неправилната употреба на адаптера може да създаде риск от електрически удари или пожар.

⚠ Предупреждение

Устройството е водоустойчиво, но използването му при влажни метеорологични условия може да създаде риск от повреда на външното устройство. V2L адаптерът не е защитен срещу потапяне.

Забележка

Зареждането на външни устройства чрез порта за зареждане на автомобила ще понижи нивото

на зареждане на високоволтовия акумулатор.

Забележка

За повече информация, моля, вижте ръководството, предоставено с V2L устройството.

Включване

- Натиснете вратичката на порта за зареждане, за да я отворите.



- Свържете V2L адаптера към порта за зареждане.
- Натиснете бутона на адаптера.
- Когато светодиода на адаптера свети постоянно зелено, свържете адаптера и външното устройство.

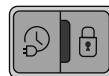

мига в зелено, когато се зареждат външни устройства. На сензорния екран ще се покаже специална страница.

Изключване

- Натиснете бутона на адаптера, за да спрете храняването на външното устройство.
- Изключете външното устройство.
- Изключете адаптера.
- Затворете вратичката на порта за зареждане като я притиснете, за да се заключи правилно.

Високоволтов Акумулатор

⚠ Предупреждение

Повредите на високоволтовия акумулатор или на високоволтовата система могат да създадат риск от токов удар, прегряване или пожар. Ако автомобилът е бил повреден или е пострадал в умерена или тежка катастрофа, той трябва да бъде проверен възможно най-скоро от квалифициран персонал. До извършването на техническия преглед автомобилът трябва да се

съхранява на открито на минимално разстояние от 5 метра от всякакви конструкции или други запалими предмети.

Ако автомобилът е бил повреден или е пострадал при наводнение или пожар, той не трябва да се движи изобщо и трябва да бъде проверен от квалифициран персонал възможно най-скоро.

За да удължите обхвата и срока на годност на високоволтовия акумулатор, се препоръчва следното:

- Препоръчва се високоволтовият акумулатор да се зарежда до ниво от 100% веднъж седмично, за да се оптимизира работата на акумулатора и дългосрочното му здраве.
Когато автомобилът не е бил напълно зареден в продължение на 1500 km, на таблото с прибори ще се покаже съобщение, което напомня да го направите при първа възможност.
Ако автомобилът е бил паркиран повече от една седмица без зареждане, стартирайте автомобила както обикновено и заредете високоволтовия акумулатор до ниво на зареждане 100% възможно най-скоро.

- Не изтощавайте напълно високоволтовия акумулатор.
- Не съхранявайте автомобила за дълъг период на неизползване (повече от дванадесет часа) при ниско или високо ниво на зареждане на високоволтовия акумулатор. Предпочитайте ниво на зареждане между 20 и 40%.
- Ограничете използването на бързо зареждане.
- Не излагайте автомобила на температури под $-30\text{ }^{\circ}\text{C}$ и над $60\text{ }^{\circ}\text{C}$ за повече от 24 часа.
- Избягвайте зареждане на автомобила при ниски температури (освен ако автомобилът работи повече от 20 минути) или над $30\text{ }^{\circ}\text{C}$.
- Не използвайте високоволтовия акумулатор като генератор на енергия.
- Не използвайте генератор за презареждане на високоволтовия акумулатор.

Съхраняване на автомобила
⇒ страница 167

Теч

Повреда на високоволтовия акумулатор може да доведе до

изтичане на отровни газове или течности незабавно или по-късно. Препоръчва се следното:

- Винаги информирайте пожарните и аварийните служби в случай на инцидент, че автомобилът е оборудван с високоволтов акумулатор.
- Никога не докосвайте течностите, изтекли от високоволтовия акумулатор.
- Не вдъшвайте газовете, отделяни от високоволтовия акумулатор, които са отровни.
- Отдалечете се от автомобила в случай на злополука или нещастен случай. Изтичащите газове са запалими и могат да причинят пожар.
- Прекалено ниското ниво на охладителна течност трябва да се допълни и причината за загуба на охладителна течност да се отстрани в сервис.

Видове Зареждане

Има различни видове зареждане на високоволтовия акумулатор на автомобила.

Зареждане от стенни кутии



Стенната кутия е модул за зареждане за частните домакинства. Тя предоставя кабел за зареждане, който трябва да се свърже към порта за зареждане на автомобила. Някои стенни кутии не предоставят кабел за зареждане. В такъв случай е необходим отделен кабел за зареждане, който трябва да се свърже едновременно към стенната кутия и към порта за зареждане на автомобила. Времето за зареждане може да отнеме около пет часа при зареждане с мощност от 11 kW и седем и половина часа при зареждането от 7,4 kW.

Зареждане от станции за зареждане

Станциите за зареждане могат да осигурят променлив ток (AC) или прав ток (DC). Времето за зареждане може да се различава в зависимост от станцията за зареждане, станциите за зареждане с прав ток предоставят най-бързо зареждане. За зареждане на акумулатора на автомобила, зарядният кабел на станцията за зареждане трябва да бъде свързан към порта за зареждане на автомобила.



- AC зарядна станция: Времето за зареждане може да отнеме около пет часа при зареждане с мощност от 11 kW и седем и половина часа при мощност на зареждането от 7,4 kW.



- DC зарядна станция: До около 80% от капацитета на акумулатора може да бъде зареден за около 30 минути при мощност на зареждане от 100 kW.

Зареждане от битови електрически контакти



Високоволтовият акумулатор на автомобила може да се зарежда от битов електрически контакт. Свържете зарядния кабел към порта за зареждане на автомобила и към битовия електрически контакт. Времето за зареждане може да отнеме около 30 часа при зареждане с мощност от 1,8 kW.

Кабел За Зареждане

В зависимост от типа на зареждането се използват различни зарядни кабели.

⚠ Предупреждение

Неправилното използване на преносимите кабели за зареждане може да предизвика пожар, токов удар или изгаряния и може да доведе до материални щети, сериозни наранявания или смърт.

- Не използвайте удължители, многоизходни захранващи ленти, разклонители, заземяващи адаптери, защиты от пренапрежение или подобни устройства.
- Не използвайте електрически контакт, който е износен или повреден, или такъв, който не държи щепсела здраво на мястото му.
- Не потапяйте кабела за зареждане в никаква течност.
- Не използвайте електрически контакт, който не е надлежно заземен.
- Не използвайте електрически контакт, който е в електрическа

верига с други електрически товари.

⚠ Предупреждение

Прочетете всички предупреждения и инструкции за безопасност, преди да използвате този продукт. Неспазването на предупрежденията и инструкциите може да доведе до токов удар, пожар и/или сериозно нараняване.

Никога не оставяйте деца без надзор в близост до автомобила, докато той се зарежда, и не позволявайте на децата да си играят с кабела за зареждане.

Ако предоставеният щепсел не пасва на електрическия контакт, не модифицирайте щепсела. Наемете квалифициран електротехник, който да провери електрическия контакт. Не поставяйте пръсти в конектора на електрическия автомобил.

⚠ Опасност

Съществува риск от електрически удар, който може да причини физически наранявания или смърт.

Не използвайте кабела за зареждане, ако някоя част от него е повредена.

Не отваряйте и не сваляйте капака на кабела за зареждане.

Обслужването се извършва само от квалифициран персонал. Свържете кабела за зареждане към правилно заземен контакт с кабели, които не са повредени.

Базов домакински кабел (2) / разширен домакински кабел (режим 2)

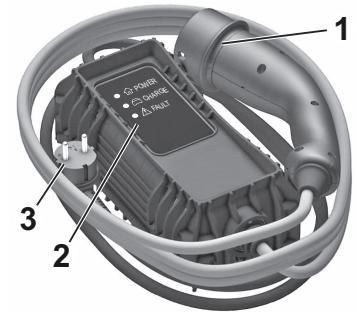

1. Щепсел на автомобила
2. Индикатори за статуса
3. Стенен щепсел

Базови домакински кабели (режим 2) се използват за зареждане от

домакински електрически контакти. Базовият домакински кабел (режим 2) се състои от автомобилен щепсел, контролна кутия и щепсел за домакинския електрически контакт. Контролната кутия има вграден заряден контролер и няколко светодиода, показващ статуса на зареждане.

Разширените домакински кабели (режим 2) са подобни на базовите домакински кабели (режим 2). Техническите характеристики на зареждане на разширените домакински кабели (режим 2 зареждане) обаче са по-добри от техническите характеристики на зареждане на базовите домакински кабели (2).

Разширените домакински кабели (режим 2) се използват при Green'Up контакти, което трябва да се монтира от сертифицирана електротехник при потребителя.

Индикатори за статус на кабел за зареждане

След като включите зарядния кабел, той ще извърши бърза самодиагностика и всички индикатори за състоянието ще светнат за момент. За функциите на индикаторите за

статус, вижте ръководството на производителя на зарядния кабел.

Важна информация относно преносимото зареждане на електрически автомобил

- Зареждането на електрическо превозно средство може да натовари електрическата система на сградата повече от един типичен битов уред.
- Преди да включите щепсела в какъвто и да е електрически контакт, поискайте от квалифициран електротехник да провери и верифицира електрическата система (електрически контакт, окабеляване, съединения и защитни устройства) за усилен режим на работа с 10 A непрекъснато натоварване.
- Електрическите контакти могат да се изнасят при нормална употреба или да бъдат повредени с течение на времето, което ги прави неподходящи за зареждане на електрически превозни средства.
- Проверете електрическия контакт / щепсела, докато зареждате и преустановявате употребата, ако електрическият контакт / щепселът е горещ, след това електрическият

контакт трябва да се провери от квалифициран електротехник.

- Когато сте на открито, включвайте щепсела в електрически контакт, който е устойчив на атмосферни влияния, докато се използва.
- Закрепете кабела за зареждане, за да намалите напрежението върху електрическия контакт / щепсела.

Кабел за зареждане режим 3



1. Щепсел на автомобила
2. Щепсел за стена кутия / AC зарядна станция

Кабели за зареждане режим 3 се използват за зареждане от стенни кутии и станции за зареждане с

променлив ток. Кабел за зареждане режим 3 предоставя автомобилен щепсел и щепсел за стенна кутия / станция за зареждане с променлив ток. Стенни кутии / станции за зареждане с променлив ток може да предоставят интегриран кабел за зареждане режим 3. За повече информация относно заряден кабел за режим 3, вижте ръководството на производителя на зарядния кабел.

Кабел за зареждане режим 4

Забележка

Използвайте само кабели за зареждане с постоянен ток, по-къси от 30 метра.

Кабели за зареждане режим 4 се използват за зареждане с прав ток. Тъй като зарядните кабели режим 4 са интегрирани в станциите за зареждане с прав ток, те предоставят сам автомобилен щепсел.

В Процес На Зареждане

Предупреждение

Лица с пейсмейкър или подобни устройства трябва да се консултират с лекар за евентуални предпазни мерки.

Ако се съмнявате, по време на зареждане не стойте в автомобила или близо до него, в близост до кабела за зареждане или до устройството за зареждане.

За да се осигури съвместимостта на щепсела и контакта се използват различни етикети. Етикетите се намират от вътрешната страна на вратичката на порта за зареждане на автомобила. Уверете се, че свързвате само кабел от същия тип.

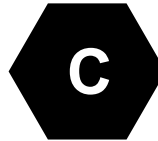

Щепсел от тип 2 или контакт за зареждане с променлив ток



Щепсел FF или контакт за зареждане с прав ток

Предупреждение

Избягвайте попадането на течности в порта за зареждане на автомобила, щепсела на кабела за зареждане на автомобила и домашния електрически контакт.

При зареждане в обществени станции за зареждане с променлив / прав ток следвайте инструкциите за използване на съответната станция за зареждане. Обществените станции за зареждане с променлив ток може да не предоставят интегриран кабел за зареждане. В такъв случай

е необходим преносим кабел за зареждане режим 3.

⚠ Предупреждение

Когато зареждате в домашен електрически контакт, използвайте само контакт, който е правилно заземен и защитен с диференциален превключвател 30 mA.

Използвайте само домашен електрически контакт, защитен с прекъсвач, адаптиран към тока на електрическата верига.

Възложете на квалифициран електротехник да провери електрическата инсталация, която ще се използва. Инсталацията трябва да е в съответствие с националните стандарти и да е съвместима с автомобила.

Когато използвате специален домашен електрически контакт, възложете монтажа му на квалифициран електротехник. Уверете се, че електрическият контакт, щепселът и кабелът не носят теглото на контролната кутия.

1. Превключете на **P** и изключете автомобила.



2. Натиснете вратичката на порта за зареждане, за да я освободите.
3. Ако е необходимо, извадете зарядния кабел от товарното отделение.
4. Ако е необходимо, включете щепсела на зарядния кабел в съответния порт на външния електрически източник.
⇒ страница 127

5. Вкарайте щепсела на зарядния кабел режим 3 на автомобила в порта за зареждане на автомобила. Статус на зареждане ⇒ страница 132
- Стартирането на зареждането се обозначава с мигане в зелено на индикатора за състоянието на порта за зареждане и контролната кутия на зарядния кабел, ако има такава.

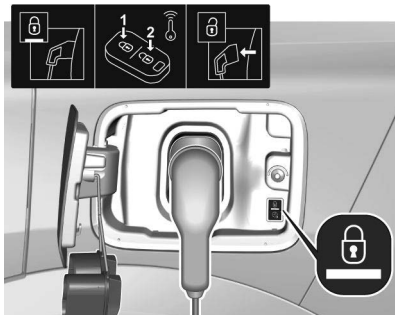

След зареждане щепселът на автомобила ще бъде заключен към порта за зареждане и не може да бъде откачен, докато зареждането е активно.  свети.

Видове зареждане ⇒ страница 125

Отмяна на зареждането Забележка

На обществени станции за зареждане отмяната и последващото възобновяване на процеса на зареждане може да доведе до допълнителни разходи.

След като процесът на зареждане започне, само вратата на водача може да бъде отключена, без да се отмени процесът на зареждане. Затова активирайте функцията „Само вратата на водача“ в персонализацията на автомобила.

Натиснете  на дистанционното управление за отмяна на зареждането по всяко време.

Натиснете  двукратно за отмяна на процеса за зареждане по всяко време, ако функцията „Само вратата на водача“ се активира от менюто Персонализиране на автомобила. Система за централно заключване ⇒ страница 8

Персонализиране на автомобила ⇒ страница 70

Спиране на зареждането

Акумулаторът с високо напрежение е напълно зареден, ако индикаторът за състоянието на порта за зареждане светне постоянно в зелено.

1. Отключете автомобила преди да извадите щепсела на автомобила от порта за зареждане. Ако автомобилът е вече отключен, заключете автомобила и го отключете отново.

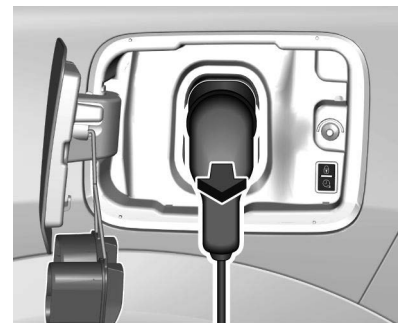

2. Откачете щепсела на зарядния кабел от порта за зареждане на автомобила в рамките на 30 секунди след отключването.
3. Затворете вратичката на порта за зареждане като я притиснете в центъра, за да се заключи правилно.
4. Изключете щепсела на зарядния кабел от външния източник на хранване.
5. Ако е необходимо, приберете зарядния кабел в товарното отделение.

Докато щепселът на зарядния кабел е включен в автомобила, той не може да бъде шофиран.



Програмируемо Зареждане

По подразбиране зареждането започва веднага щом зарядният кабел се свърже към порта за зареждане на автомобила. Възможно е също и да се насрочи зареждането с помощта на информационния дисплей.

Програмируемо зареждане е възможно само при зареждане от домакински електрически контакт / Green'Up контакт или стенна кутия. Програмируемо зареждане също се предлагат чрез MyOpel App.

Забележка

При автомобили без вградена навигационна система, програмируемо зареждане може да се използва само чрез MyOpel App.

1. Натиснете .
2. Изберете Зареди.
Шофиране и обслужване
⇒ страница 107
3. Натиснете .
4. Задайте броя на часовете и минутите, след които стартира процесът на зареждане.
5. Натиснете **OK**.

6. Включете автомобила.

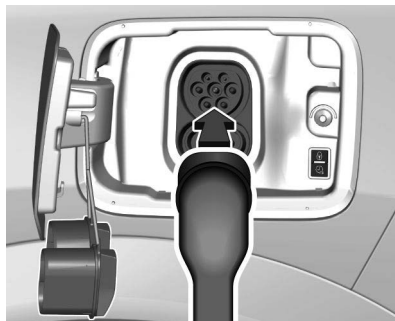

7. В рамките на една минута

натиснете  долния десен ъгъл, за да активирате програмируемото зареждане.

8. В зависимост от версията, заключете автомобила. Индикатор на статуса свети в синьо, което показва активно програмируемо зареждане.

Зареждане ⇒ страница 123

Статус на зареждане ⇒ страница 132

Статус На Зареждане

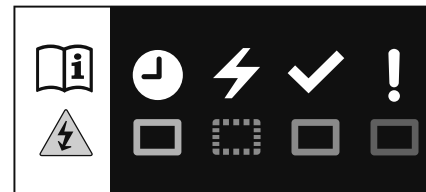

Ако щепселът на автомобила е включен и запалването на автомобила е изключено, индикаторът на статуса на зареждане указва следното:

- Свети в бяло или розово: осветление при влизане, когато се отвори вратичката на порта за зареждане
- Свети в зелено: зареждането е приключило
- Мига в зелено: зареждане в инициализация или в процес на зареждане
- Свети в синьо: активно програмируемо зареждане
- Свети в червено: неизправност

Неизправността може да е причинена от автомобила или от електрическата инсталация на потребителя.

Допълнителни индикатори за статуса на зареждане са разположен в контролната кутия на основния домакински кабел (режим 2) / разширен домакински кабел (2).

Кабел за зареждане ⇒ страница 127

Програмируемо зареждане

⇒ страница 132

Гориво



Използвайте само безоловно гориво, което отговаря на европейския стандарт EN 228 или E DIN 51626-1 или еквивалентен.

Двигателят е способен да работи с гориво, което съдържа до 10% етанол (напр., E10).

Използвайте бензин с препоръчаното октаново число. По-ниско октаново число може да намали двигателната мощност и въртящия момент, а също така леко да увеличи разхода на гориво.

Забележка

Единствените разрешени добавки за бензин са тези, които отговарят на стандарта B715001.

Внимание

Не използвайте гориво или добавки за гориво, които съдържат метални съединения, като например добавки на манганова основа. Това може да доведе до повреда на двигателя.

Внимание

Използването на гориво с по-ниско октаново число от най-ниското възможно може да доведе до неконтролируемо горене и повреда на двигателя.

Специфичните изисквания за двигателя по отношение на октановото число са посочени в общия преглед на данните на двигателя ⇒ страница 201 .

Изискването може да е заменено от специфичен за страната етикет върху вратичката на горивния резервоар. В някои страни може да се изисква използването на конкретно гориво, напр. конкретно октаново число, за да се осигури правилна работа на двигателя.

Зареждане С Гориво

⚠ Предупреждение

Преди зареждане с гориво изключете запалването и всички външни нагреватели с горивни камери. При зареждане с гориво следвайте указанията и инструкциите за безопасност на бензиостанцията.

⚠ Предупреждение

Горивото е запалимо и взривоопасно. Пушенето е забранено. Не допускайте открит пламък или искри. Ако усетите миризма на гориво в автомобила си, незабавно отстранете причината за това в сервис.

Етикет със символи на капака на резервоара за гориво показва

допустимите типове гориво. В Европа дюзите на помпите на бензиостанциите са маркирани с тези символи. Зареждайте само разрешенния тип гориво.

Внимание

В случай на неправилно зареждане с гориво не включвайте запалването.

Капакът на резервоара се намира в лявата задна част на автомобила.



Капакът на резервоара за гориво може да се отвори само, ако автомобилът е отключен. Освободете капака на резервоара за гориво като го натиснете.

За отваряне, бавно завъртете капачката обратно на часовниковата стрелка.

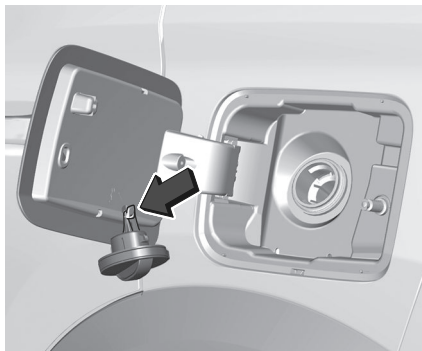

Капачката на резервоара може да се окачва на куката на капака на резервоара.

Поставете дюзата в изправено положение към отвора за пълнене и натискайте с бавно усилие, за да я вкарате.

За зареждане с гориво включете дюзата на помпата.

След автоматичното прекъсване на подаването на гориво, резервоарът може да се долее чрез задействане на дюзата на помпата максимум още два пъти.

Внимание

Незабавно избършете прелялото гориво.

За затваряне завъртете капачката по часовниковата стрелка. Затворете клапата и я оставете да се фиксира.

Капачка на резервоара за гориво

Използвайте само оригинални капачки за горивния резервоар.

Обща информация

За конкретните стойности за вашия автомобил, вижте сертификата за съответствие, предоставен с автомобила или другите документи за национална регистрация.

Определянето на разхода на гориво се регулира от директива R (EC) № 715/2007 и № 2017/1151 (в най-новата приложима версия).

Спецификацията на емисията на CO₂ е също част от тази директива.

Посочените цифри не трябва да се приемат като гаранция за действителния разход на гориво на конкретния автомобил.

Освен това, разходът на гориво зависи от персоналния стил на каране, както и от пътните условия.

Всички стойности са основани на базов ЕС модел със стандартно оборудване.

Изчислението на разхода на гориво взема под внимание теглото на празния автомобил, устоянен в съгласие с наредбите. Допълнителното оборудване може да доведе до малко по-големи разход на гориво и емисия на CO₂ и по-ниска максимална скорост.

Разход На Гориво И Емисии На CO₂

Всички стойности са комбинирани стойности при условията на WLTP. ДВГ : Разходът на гориво е в обхвата от 36 до 56 мили/галон. Емисиите на CO₂ са в интервала от 148 до 111 g/km. Видове задвижване ⇒ страница 3

Прицеп на ремарке

Обща Информация

Внимание

При нови автомобили да се тегли ремарке само след изминаване на най-малко 997 километра.

Използвайте само теглич одобрен за вашия автомобил.

Препоръчваме допълнителното монтиране на теглич да се извърши от сервис. Може да се наложи да се извършат промени, които засягат охладителната система, термоизолацията или друго оборудване.

Монтирането на теглич може да доведе до закриване на отвора за ухото за теглене.

В такъв случай, използвайте куката на теглича за теглене. Винаги дръжте теглича в превозното средство, за да го имате на ръка, ако е необходимо.

Особености При Шофирането, Съвети Относно Тегленето

Преди да закачите ремаркетото смажете топката на куката. Не правете това обаче, ако се използва стабилизатор, който действа върху топката на куката и намалява въртеливите движения.

При теглене на ремарке не надвишавайте скорост от 80 km/h. Максимална скорост от 100 km/h е допустима само ако се използва демпфер на осцилации и допустимото брутно тегло на ремаркетото не

надвишава полезния товар на автомобила.

При ремаркетата с ниска стабилност на движение и каравани се препоръчва настоятелно използването на демпфер на осцилации.

Ако ремаркетото започне да занася, карайте по-бавно, не се опитвайте да коригирате с волана и натискайте силно спирачката, ако се налага. Когато се движите надолу по наклон, изберете същата предавка както за изкачване на наклона и карайте с аналогична скорост.

Налягане в гумите ⇒ страница 204

Теглене На Ремарке

Товар на ремаркетото

Предупреждение

За хибридни автомобили 48 V капацитетът за теглене е ограничен, тъй като може да повлияе на работата на автомобила.

Максималната стойност на разрешената товар на ремаркетото зависи от автомобила и двигателя и не бива да се надвишава. Действителното натоварване на ремаркетото е разликата между действителното брутно тегло

на ремаркетото и действителното натоварване на съединителното звено при закачено ремарке.

Допустимото натоварване на ремаркетото е дадено в документите на автомобила. По принцип е валидно за автокони до 12%.

Допустимото натоварване на ремаркетото се прилага до указания наклон и морско равнище. Тъй като с увеличаване на надморската височина мощността на двигателя спада поради намаляване плътността на въздуха, намалявайки по този начин способността за изкачване, допустимото общо тегло за теглене също трябва да се намалява с 10% за всеки 1000 метра надморска височина.

Допустимото общо тегло за теглене не е необходимо да се намалява при движение по пътища с малък наклон (по-малък от 8%, например по магистрала).

Допустимото брутно тегло на автомобила и ремаркетото не бива да се надвишава. Това тегло е обозначено на идентификационната табелка ⇨ страница 199

Вертикално натоварване на съединителното звено

Предупреждение

Ако към теглича на ремаркетото се прикачват аксесоари, като например багажници за велосипеди, кутии за теглене и т.н., спазвайте максималното допустимо вертикално натоварване на теглича. Когато използвате багажник за велосипеди, не превозвайте повече от четири конвенционални велосипеда или два електрически велосипеда. Уверете се, че сте поставили най-тежкия велосипед възможно най-близо до автомобила.

Вертикалното натоварване на съединителното звено е натоварването, упражнявано от ремаркетото върху сферичната глава на куката. То може да се променя чрез промяна на разпределението на тежестта при товарене на ремаркетото. Максималното допустимо вертикално натоварване на съединителното звено 65 kg е обозначено на идентификационната табелка на теглича и в документите на автомобила.

Винаги се стремете към максимално вертикално натоварване на съединителното звено, особено в случай на тежки ремаркета. Вертикалното натоварване на съединителното звено не бива никога да пада под 25 kg.

Натоварване на задния мост

При прикачено ремарке и максимално натоварен теглец автомобил, допустимото натоварване на задния мост (виж идентификационната табелка или документите на автомобила) може да се надвиши с 60 kg, а допустимото общо тегло на автомобила не трябва да се надвишава. В случай на превишаване на допустимото натоварване на задния мост, максимално допустимата скорост е 100 km/h.

Теглич

Внимание

Когато работите без ремарке, отстранете монтирания теглич.

Съхраняване на куката на теглича

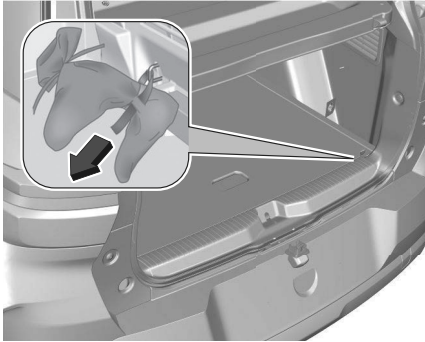

Чантата за гредата със сферичен теглич се съхранява в багажното отделение под покривалото на пода. Поставете ремъка през задното дясно ухо за привързване, увийте го около него два пъти и го затегнете за да закрепите торбичката.

Монтиране на куката за теглича

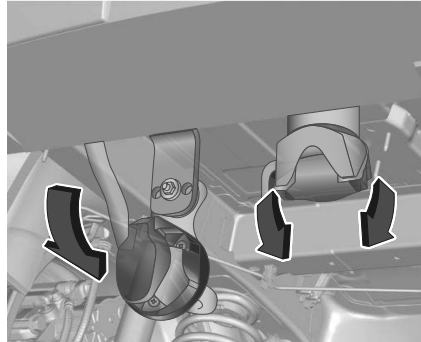

Завъртете свързващото гнездо надолу. Свалете пробката от отвора предназначен за куката и я приберете.

Проверка на натягането на куката

- Червената отметка на ръкохватката трябва сочи към зелената отметка върху куката за теглича.
- Междината между ръкохватката и куката за теглича трябва да е около 6 mm.
- Ключът трябва да бъде на позиция отключено.

В противен случай куката трябва да бъде натегната преди да бъде вкарана:

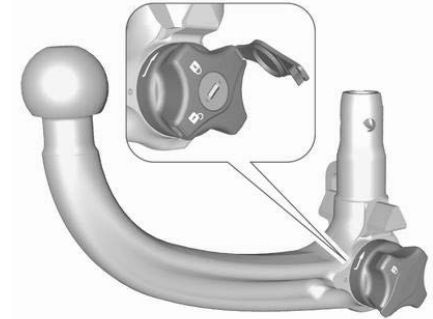

- Отключете куката като завъртите ключа в положение на отключване.

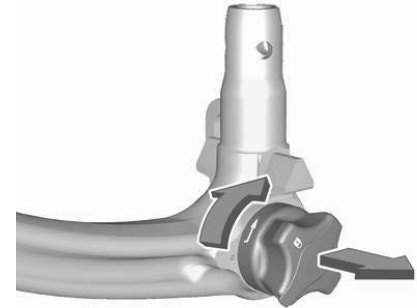

- Издърпайте ръкохватката и я завъртете до упор по посока на часовниковата стрелка.

Поставяне на куката

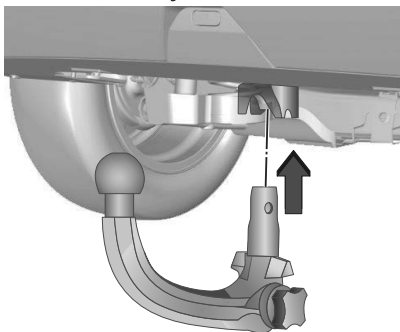

Вкарайте натегнатата кука в отвора и я натиснете силно нагоре докато се заключи с щракване.

Ръкохватката щраква обратно в изходно положение, опряна на куката (без междина).

⚠ Предупреждение

Не докосвайте ръкохватката по време на поставяне.

Заклучете куката като завъртите ключа в положение на отключване.

Ухо за спирачен кабел

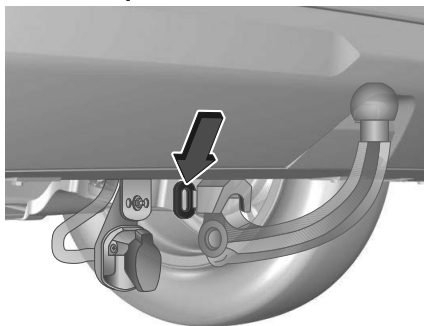

Закачете спирачния кабел за ухото.

Проверка на правилния монтаж на съединителната планка

- Зелената отметка на ръкохватката трябва сочи към зелената отметка върху куката за теглича.
- Не бива да има междина между ръкохватката и куката.
- Куката трябва да е добре заключена в отвора.
- Куката трябва да се заключи и ключът да се извади.

⚠ Предупреждение

Тегленето на ремарке е разрешено само при правилно монтиран теглич. Ако тегличът не се задейства правилно, потърсете помощ в сервиз.

Сваляне на куката

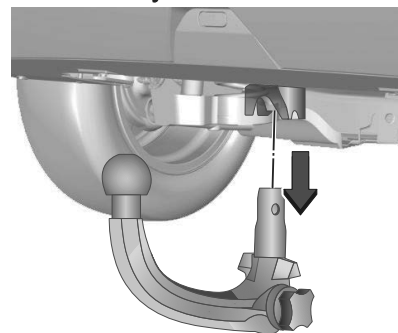

Отворете защитното капаче и завъртете ключа, за да отключите положение за отключване на куката. Издърпайте ръкохватката и я завъртете до край по посока на часовниковата стрелка. Издърпайте куката в посока надолу. Поставете уплътняващата тапа в отвора. Завъртете свързващото гнездо нагоре.

Приберете теглича в чантата и я закрепете, като фиксирате ремъка през задното дясно ухо за закрепване. Обвийте два пъти и затегнете ремъка, за да закрепите чантата.

Усъвършенствана система за подпомагане на шофирането

Препоръки при шофиране / помощ при маневриране.....	140
Активна система за аварийно спиране (АЕВ).....	141
Предупреждение за сблъсък отпред (FCW).....	144
Система за подпомагане на стабилността на автомобила.....	145
Система срещу приплъзване на колелата (ASR).....	145
Електронна стабилизираща система (ESC).....	146
Предупреждение за страничната сяпа зона (SBSA)....	147
Предупреждение за напускане на лентата (LDW).....	149
Асистент за следене на лентата (LKA).....	150
Помощ при паркиране.....	153
Камера за задно виждане (RVC)...	155
Система за подпомагане на вниманието на водача.....	157
Круиз контрол.....	159
Ограничител на скоростта.....	160
Система за откриване на спаднала гума.....	162

Асистент за пътни знаци (TSA)..... 163

Препоръки при шофиране / помощ при маневриране

Предупреждение

Системите за подпомагане на водача са разработени, за да подпомагат водача, а не да заместват неговото внимание.

Шофьорът поема пълна отговорност при управлението на автомобила. Когато използвате системи за подпомагане на водача, винаги се съобразявайте с актуалната пътна обстановка.

Забележка

За да се спазят европейските общи правила за безопасност, някои системи за подпомагане на водача могат да бъдат деактивирани на информационния дисплей само до следващото повторно включване на запалването. Системата се активира автоматично по подразбиране при всяко стартиране на двигателя.

Активна система за аварийно спиране (АЕВ)

Активно аварийно спиране при предстоящ сблъсък може да помогне да се намалят последствията от удара с автомобили, пешеходци и велосипедисти пред автомобила, когато водачът не предприема активно действие нито със спиране, нито с маневриране.

Преди да се задейства активното аварийно спиране, водачът може да бъде предупреден от системата за предупреждение за сблъсък отпред. Тази функция използва различни параметри (напр. сензорът на камерата, спирачното налягане, скоростта на автомобила), за да изчисли вероятността от преден сблъсък.

Предупреждение

Тази система не е проектирана да сваля отговорността от водача да управлява автомобила и да гледа напред. Тя предупреждава водача, ако автомобилът е изложен на риск от сблъсък с предходното превозно средство, пешеходец или велосипедист. Точно преди предстоящия сблъсък системата

намалява скоростта на движение на автомобила, за да се избегне удар или за да се ограничи неговата сила. Системата може да реагира и на животни. Животните, особено животни по-малки от 0,5 m или предмети на пътя може и да не бъдат открити.

След рязка смяна на платното, системата се нуждае от време, за да открие следващия автомобил отпред. Водачът винаги трябва да е готов да реагира и да натисне спирачния педал и да маневрира, за да избегне сблъсъка.

Активиране/Деактивиране

В зависимост от версията системата се активира автоматично по подразбиране при всяко стартиране на двигателя, дори ако е била по време на последния цикъл на запалване.

За повече информация ⇨ страница 140
Активното аварийно спиране може да се деактивира от менюто за персонализиране на автомобила. В зависимост от версията, деактивиране е възможно само при неподвижен автомобил.

Системата не може да се деактивира при скорост над 10 km/h.

 светва, ако е деактивиран.

Действие

В зависимост от конфигурацията на превозното средство и разпознатите предмети, има няколко работни диапазони на скоростта.

Активното аварийно спиране работи от 8 km/h до 85 km/h, когато е разпознат пешеходец или велосипедист.

Активното аварийно спиране работи от 8 km/h до 135 km/h, когато е разпознат движещ се или неподвижен автомобил.

Системата включва:

- предупреждение за челен сблъсък
- помощ при спиране в аварийна ситуация
- автоматично спиране
Предупреждение за сблъсък отпред (FCW) ⇨ страница 144

Автоматично спиране

Точно преди предстоящия сблъсък, тази функция автоматично подава ограничено спирачно усилие, за да намали скоростта на удар при сблъсъка или да избегне катастрофата.

Ако се задейства активно аварийно спиране, (⊖) мига на приборното табло.

Ако активното аварийно спиране

приключи, (⊖) мига за няколко секунди. През това време не може да се приложи активно аварийно спиране, ако има риск от нов сблъсък.

Под скорост от 50 км/ч автоматичното спиране може да забави автомобила до пълно спиране. Ако скоростта превиши тази граница, автоматичното спиране може да намали скоростта с максимум 50 km/h. Водачът обаче трябва да задействате спирачката, за да се извърши пълно спиране.

Автоматична скоростна кутия:

Ако автомобилът спре напълно, автоматичното спиране се поддържа известно време. Задръжте спирачния педал натиснат, за да предотвратите повторно стартиране на автомобила.

Круиз контролът може да се деактивира при възникване на автоматично спиране. В някои случаи водачът може да поиска да отмени автоматичното спиране, осигурено от системата за активно аварийно спиране. Натиснете силно педала на газта или силно завъртете волана, за да отмените автоматичното спиране,

ако ситуацията и околната среда позволяват.

Предупреждение

Не разчитайте на системата да спре автомобила. Активното аварийно спиране не спира автоматично извън работния диапазон на скоростта.

Помощ при спиране в аварийна ситуация

Ако водачът спре, но не достатъчно за избягване на сблъсък, тази система ще допълни спирането. Тази подкрепа се предоставя само ако водачът натисне спирачния педал.

Аварийният спирачен асистент автоматично ще се изключи, когато педалът на спирачката бъде отпуснат.

Условия за работа

Активното аварийно спиране работи само когато:

- Спирачната система работи
- Активирани са електронна стабилизираща система и система срещу приплъзване на колелата (ASR)
- предпазният колан на шофьорската седалка и в зависимост от версията

на предната пътническа седалка за закопчани

- Постоянна скорост на криволичеши пътища

Активното аварийно спиране се деактивира автоматично в следните случаи:

- установи се наличие на резервно колело с по-малък диаметър
- установи се повреда в превключвателя на педала на спирачката или в лявата или дясната стоп светлина
- установи се повреда в активната система за аварийно спиране, в електронната или в спирачната система
- установи се тежка катастрофа, например с отваряне на въздушна възглавница

Ограничения на системата

Работата на системата може да се влоши или да не е налична в следните случаи:

- предна камера, покрита със сняг, лед, тиня, кал или мръсотия
- предното стъкло е повредено или зацапано, със замъглено виждане

или покрито с чужди предмети, напр. стикери

- предната камера е извън нормалната си позиция
- автоматичното спиране не е налично, напр. охлаждане на спирачните дискове
- педалът на спирачката се използва продължително време, напр. по дълго спускане надолу
- пътища с много завои или изкачвания
- процес на инициализация на системата след изключване на акумулатора
- ослепителна светлина, напр. причинена от слънцето или изкуственото осветление, свети директно в обектива на камерата
- неблагоприятни атмосферни условия, като дъжд, мъгла или сняг
- превозно средство отпред, което създава пръски по пътя

След удар или при видими повреди превозното средство трябва да бъде проверено в сервиз.

Работата на системата може да се повлияе от:

- Електронна стабилизираща система и система срещу приплъзване на колелата (ASR) в изпълнение
- напрежението на акумулатора на автомобила е извън диапазон
- мокра пътна настилка отразява светлините
- близко движещ се автомобил отпред
- влекачи, кални автомобили или автомобили с ремарке
- пътища с банкет
- лоши светлинни условия
- внезапни промени в осветеността
- модификации по автомобила, напр., по гумите
- автомобилът е претоварен

Водачът не трябва да претоварва нито товарното отделение, нито покрива на автомобила.

Ако сензорът е покрит, се показва съобщение, което показва, че сензорите на камерата трябва да бъдат почистени.

Ако системата е временно засегната и не е необходимо действие на водача, не се показва съобщение.

Пълното ви внимание се изисква винаги, когато управлявате и бъдете готови да предприемете действия, за да избегнете сблъсък.

Препоръчваме да деактивирате системата от "Персонализиране на автомобила" в следните случаи:

- при теглене на ремарке или каравана
- когато превозвате дълги предмети върху покривните релси или багажник на покрива
- при теглене на автомобила
- при извършване на поддръжка с включено запалване
- когато автомобилът е оборудван с вериги за сняг
- когато е монтирано резервно колело, което е по-малко от останалите колела
- преди използване на автоматична автомивка
- преди да поставите автомобила върху подвижна лента в сервиз
- ако предното стъкло е повредено в близост до камерата
- ако стоп светлините не работят

Повреда

Ако системата не работи правилно или не е налична, напр. по време на инициализацията, на приборното табло светва .

Ако системата има неизправност,  свети на приборното табло, извежда се съобщение и се издава звуков сигнал. Обърнете се към сервиз.

 светва на приборното табло, придружено от съобщение, което показва, че сензорите или камерата може да са закрити. Спрете автомобила и проверете дали се

нуждае от почистване. Ако  продължава да свети след почистване на камерата, обърнете се към сервиз.

 може също да светне, ако системата инфотейнмънт има проблем.

Ако  светят на приборното табло, след като двигателят се изключи и след това се рестартира, консултирайте се със сервиз.

⇒ страница 69

Предупреждение за сблъсък отпред (FCW)

Предупреждението за преден сблъсък предупреждава водача, ако има риск от сблъсък с автомобила отпред, с колоездач или пешеходец.

 **Предупреждение**

Предупреждението за челен сблъсък е само предупредителна система и не задейства спирачките. При прекалено бързо приближаване към движещо се отпред превозно средство може да няма достатъчно време за избягване на сблъсък. Водачът поема пълна отговорност за подходящата дистанция на следване в зависимост от пътната обстановка, метеорологичните условия и видимостта.

По време на шофиране винаги се изисква пълното внимание на водача. Водачът винаги трябва да е готов да реагира и да натисне спирачния педал.

Включване

Предупреждението за челен сблъсък работи от 8 km/h до 80 km/h при засичане на пешеходец или велосипедист.

Предупреждението за челен сблъсък работи от 8 km/h до 135 km/h, когато е разпознат движещ се или неподвижен автомобил.

Предупреждаване на водача

 мига на приборното табло и прозвучава предупредителен зумер, придружен от съобщение, когато сблъсъкът е неизбежен и е необходимо незабавно действие на водача.

Внимание

Цветното осветление на този контролен индикатор не съответства на местните закони за движение по пътищата относно дистанцията на следване. Водачът носи пълна отговорност за поддържането на безопасна дистанция в съответствие с приложимите правила за движение по пътищата, метеорологичните и пътните условия и т.н. по всяко време.

Изключване

Системата може да се деактивира само чрез деактивиране на активното аварийно спиране в персонализирането на автомобила.

Ограничения на системата

Предупреждението за челен сблъсък е предназначено да предупреждава за автомобили, велосипедисти и пешеходци, но може да реагира и на други обекти.

Работата на системата може да се влоши или да не е налична в следните случаи:

- предната камера е покрита със сняг, лед, тиня, кал или мръсотия
- предното стъкло е повредено или зацапано, със замъглено виждане или покрито с чужди предмети, напр. стикери
- предната камера е извън нормалната си позиция
- автоматичното спиране не е налично, напр. охлаждане на спирачните дискове
- педалът на спирачката се използва продължително време, напр. по дълго спускане надолу
- пътища с много завои или изкачвания
- процес на инициализация на системата след изключване на акумулатора

- ослепителна светлина, напр. причинена от слънцето или изкуственото осветление, свети директно в обектива на камерата
- неблагоприятни атмосферни условия, като дъжд, мъгла или сняг
- превозно средство отпред, което създава пръски по пътя

След удар или при видими повреди превозното средство трябва да бъде проверено в сервиз.

Работата на системата може да се повлияе от:

- Електронна стабилизираща система и система срещу приплъзване на колелата (ASR) в изпълнение
- напрежението на акумулатора на автомобила е извън диапазон
- мокра пътна настилка отразява светлините
- близко движещ се автомобил отпред
- влекачи, кални автомобили или автомобили с ремарке
- пътища с банкет
- лоши светлинни условия
- внезапни промени в осветеността

- модификации по автомобила, напр., по гумите
- автомобилът е претоварен

Система за подпомагане на стабилността на автомобила

Система Срещу Приплъзване На Колелата (ASR)

Система против боксуване (система за контрол на теглителната сила) оптимизира теглителната сила с помощта на спиране на двигателя и активиране на спирачките върху движещите колела, за да се избегне боксуване на една или две гуми. Тя подобрява и устойчивостта на автомобила на пътя.

Ако има разлика между траекторията на автомобила и желаната от водача траектория, динамичната система за управление на стабилността автоматично използва спиране на двигателя и спира една или повече гуми, за да върне автомобила по желаната траектория в рамките на ограниченията на физичните закони.

Тези системи се активират автоматично при всяко потегляне.

Когато системата ASR работи,  мига.

Неизправност

В случай на неизправност,  на бордното табло се включва, придружен от съобщение и звук от сигнал.

Потърсете помощта на сервиз.

Предупреждение

Система срещу приплъзване на колелата (ASR)/DSC

Тези системи предлагат по-голяма сигурност при нормално управление, но водачът не трябва да поема допълнителни рискове или да шофира с висока скорост.

Рискът от загуба на сцепление се увеличава при условия на намалено сцепление (дъжд, сняг, лед). Затова е важно за вашата безопасност да поддържате тези системи активирани при всякакви условия и особено при трудни условия.



Правилното функциониране на тези системи зависи от това дали се спазват препоръките на производителя относно колелата

(гуми и джанти), елементите на спирачната система, електронните компоненти, както и процедурите за монтаж и ремонтна дейност, предоставени от мрежата на производителя.

За да се гарантира, че тези системи остават ефективни при зимни условия, се препоръчва използването на зимни или всесезонни гуми. Всички четири колела трябва да бъдат оборудвани с одобрени за Вашия автомобил.

Автомобили с меню за деактивиране

ASR може да се деактивира от менюто на арматурното табло чрез бутоните на волана.

Инструментално табло  ⇒ страница 68
Деактивирането се потвърждава от светването на  и съобщение на приборното табло.

ASR се активира автоматично отново при превишаване на скоростта на автомобила от 50 km/h и всеки път, когато запалването се включи отново. ASR може да се активира отново ръчно при скорост на автомобила под 50 km/h.

Електронна Стабилизираща Система (ESC)

Електронната стабилизираща система (ESC) подобрява стабилността при движение, когато е необходимо, независимо от пътната настилка и сцеплението на гумите.

Веднага щом автомобилът започне да занася (недозавиване / презавиване), мощността на двигателя се намалява и колелата биват спирани поотделно. ESC работи в комбинация със системата срещу приплъзване на колелата (ASR). Тя предпазва водещите колела от буксуване.

Системата срещу приплъзване на колелата (ASR) е компонент на ESC. Системата срещу приплъзване на колелата (ASR) подобрява стабилността на движение, когато е необходимо, независимо от пътната настилка или сцеплението на гумите, като предотвратява боксуването на водещите колела.

Веднага щом задвижваните колела започнат да боксуват, мощността на двигателя се намалява и колелото, което най-много боксува се стопира отделно. Това значително подобрява стабилността на автомобила при каране по хлъзгави пътни настилки.

ESC и системата срещу приплъзване на колелата (ASR) е на разположение след всяко стартиране на двигателя, след като контролният индикатор  изгасне.

Когато ESC и системата срещу приплъзване на колелата (ASR)

работят,  мига.

След повторно свързване на акумулатора на автомобила, системата се нуждае от повторно калибриране чрез шофиране на кратко разстояние.

Предупреждение

Не допускайте тази специална функция да ви изкуши за поемане на рискове при шофирането. Адаптирайте скоростта към пътните условия.



ESC и системата срещу приплъзване на колелата (ASR) могат да бъдат деактивирани, ако това е необходимо:

натиснете  OFF.

Светодиодът в бутон  светва. Когато ESC и системата срещу приплъзване на колелата (ASR) са деактивирани, в Центъра за информация на водача се появява съобщение за състоянието.

ESC и системата срещу приплъзване на колелата (ASR) се активират отново чрез повторно натискане на бутон  OFF, чрез натискане на спирачката или в случай, че автомобилът се движи със скорост, по-висока от 50 km/h.

Светодиодът в бутон  угасва, когато ESC и системата срещу приплъзване на колелата (ASR) се

активират отново. ESC и системата срещу приплъзване на колелата (ASR) също така се включват отново при следващото включване на запалването.

Повреда

Ако има неизправност в системата,

контролният индикатор  свети постоянно и в центъра за информация на водача се появява съобщение. Системата не е готова за работа. Причината за неизправността трябва да се отстрани в сервиз.

Предупреждение за страничната сляпа зона (SBSA)

Предупреждение

Предупреждението за странична мъртва зона е само помощно средство при смяна на лентата и не замества зрението на водача. Предупреждението за странична мъртва зона не открива:

- бързо приближаващи се превозни средства
- пешеходци или животни

- неподвижни обекти, напр. неподвижни превозни средства, улични светлини, пътни знаци и др.

Ако не внимавате при смяна на лентата може да се стигне до повреда на автомобила, нараняване или смърт. Винаги проверявайте външните огледала и огледалата за обратно виждане, поглеждайте през рамо и използвайте мигач, преди да смените лентата.

Включване

Системата може да се активира и чрез менюто за настройки на автомобила на ⇨ с използване на бутоните на волана.

Действие

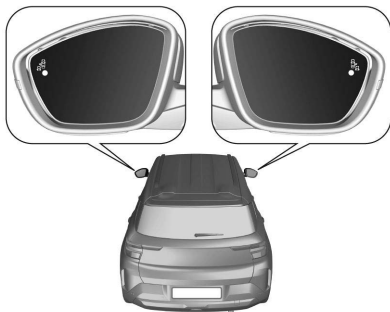

Когато системата разпознае автомобил в страничната сяпа зона при движение напред, в съответното външно огледало ще светне светодиод. Ако мигачите от съответната страна са активирани, светодиодът започва да мига. Светодиодът светва незабавно при изпреварване. Светодиодът се включва със закъснение, ако се изпреварва бавно друг автомобил.

Условия за работа

Следните условия трябва да са изпълнени за правилната работа със системата:

- всички автомобили се движат в една и съща посока и в съседни ленти
- скоростта на автомобила е между 30 и 140 km/h.
- изпреварване на автомобил с разлика в скоростите под 15 км/ч
- друг автомобил изпреварва с разлика в скоростите под 15 км/ч
- няма включен щепсел в електрическия контакт на прицепа на ремаркетото
- сензорите не са покрити с кал, лед или сняг

- зоните за предупреждение във външните огледала или зоните за разпознаване в предната и задната броня не са покрити с етикети или други предмети

- трафикът е нормален

- шофиране по прав или леко извит път

Не се издава предупреждение в следните ситуации:

- при наличието на неподвижни обекти, напр. паркирани автомобили, бариери, улични лампи, пътни знаци
- в много натоварен трафик, когато движещите се автомобили може да се сбъркат с неподвижен обект
- при автомобили, движещи се в обратна посока
- движение по път със завои или остър ъгъл
- при задминаване на или задминаване от много дълго превозно средство, напр. товарен автомобил, автобус, което е в същото време разпознато в задната сяпа зона и се вижда в предното поле на видимост на водача
- при твърде бързо задминаване

Изключване

Системата може да бъде деактивирана в персонализацията на автомобила на приборното табло, като достъпът до менюто се осъществява с помощта на бутоните за управление на волана.

Състоянието на системата се запаметява при изключване на запалването.

Системата се изключва автоматично при прикачване на ремарке или багажник за велосипеди към теглича. Поради лоши атмосферни условия, като силен дъжд, може да се получи фалшиво разпознаване.

Повреда

В случай на неизправност на

приборното табло светва  , придружен от съобщение в дисплея. Потърсете помощта на сервиз.

Предупреждение за напускане на лентата (LDW)

Системата за предупреждение при напускане на платното подпомага водача за избягване на неволно напускане на платното. Предната

камера наблюдава маркировките за пътните ленти между които се движи автомобилът. Ако автомобилът пресече края на пътя или маркировката на пътната лента, системата предупреждава водача. Системата не приема предупреждението за непреднамерено напускане на лентата за движение, когато са задействани мигачите и в продължение на няколко секунди след изключването на мигачите. Не се издава предупреждение при динамично шофиране, т.е. натиск върху педала на спирачката или педала на газта или рязко завиване на волана.

Когато системата разпознае нежелано напускане на лентата,  светва с показване на съответното съобщение.

Условия за работа

За правилното функциониране на системата трябва да бъдат изпълнени следните условия:

- скоростта на превозното средство трябва да бъде между приблизително 65 km/h и 180 km/h
- мигачите не са задействани

- няма динамично шофиране, т.е. натискане на педала на спирачката или на газта
- маркировките на лентата могат ясно да се разпознаят от системата
- автомобилът не се движи в тесен завои
- не е налице системна повреда, която да възпрепятства корекциите



Предупреждение

Тази системата е помощ при шофирането и не може в никакъв случай да замести бдителността на водача.

Включване

В зависимост от версията системата се активира автоматично по подразбиране при всяко стартиране на двигателя, дори ако е била по време на последния цикъл на запалване. За повече информация вижте ⇒ страница 140



Ако системата е активирана, светодиодът в бутона не свети. За активиране на системата, когато е неактивна, натиснете бутона.

Изключване

За да деактивирате системата, натиснете и задръжте бутона, докато светодиодът в бутона светне.

Ограничения на системата

Работата на системата може да се повлияе от:

- натрупване на сняг, лед, тиня, кал, мръсотия или повредено предно стъкло или чужди предмети, напр. стикери
- близки автомобили отпред
- пътища с банкет

- извити или хълмисти пътища
- условия на лоша осветеност
- внезапни промени в осветеността
- ослепителна светлина, напр. причинена от слънцето или изкуственото осветление, свети директно в обектива на камерата
- неблагоприятни атмосферни условия, като силен дъжд, мъгла или сняг
- модификации по автомобила, напр., по гумите
- пътища с лоша маркировка или без такава на пътните ленти

Недостъпност след изключване на акумулатора

Lane Departure Warning може да бъде временно недостъпна или неактивна, когато захранването на автомобила бъде възстановено.

Повреда

В случай на неизправност  светва на приборното табло. Потърсете помощта на сервиз.

Ако сензорът е покрит, на приборното табло светва  и се показва съобщение, което указва, че сензорите трябва да бъдат почистени.

Забележка

Работата на системата може да се повлияе от сериозни завои и строителни участъци.

Асистент за следене на лентата (LKA)

Системата с асистент за поддържане на лентата подпомага водача да избегне нежелано напускане на пътната лента. Предната камера наблюдава маркировките за пътните ленти между които се движи автомобилът.

Ако автомобилът приближи до лентовата маркировка, воланът леко се завърта така, че да върне автомобила обратно в лентата. Водачът ще забележи завъртане на волана.

Завъртете волана в същата посока, ако системата не завива достатъчно. Завъртете леко волана в противоположна посока, ако имате намерение да смените лентата. Когато системата се намеси в кормилното управление, за да коригира траекторията на превозното

средство,  мига на приборното табло.

Системата Lane keeping assist не направлява постоянно автомобила. Системата не издава предупреждение при напускане на платно, когато мигачите работят и в продължение на няколко секунди след изключване на мигачите.

Системата ще информира водача със съобщение и звуков сигнал, ако има текуща корекция за повече от десет секунди. Ако водачът все още не може да задържи автомобила в лентата, корекцията прекъсва след кратко време.

Когато бъде открито шофиране без ръце по време на корекция в рамките на интервал от 180 секунди, системата се намесва:

Интервенция 1:  мига до края на интервенцията.

Интервенция 2:  мига и прозвучава предупредителен зумер до края на интервенцията, но поне една секунда.

Допълнителни интервенции:

 мига непрекъснато и предупредителният зумер се чува с 10 секунди по-дълго от предишния.

Предупреждение за напускане на платно на приборното табло

предупреждава, когато системата не може да задържи автомобила в пътното платно и е необходимо незабавно действие на водача.

Забележка

Системата може да е неактивна, ако открие твърде тесни, твърде широки или твърде криви ленти.

За правилното функциониране на системата трябва да бъдат изпълнени следните условия:

- скоростта на превозното средство трябва да бъде между приблизително 65 km/h и 180 km/h
- мигачите не са задействани
- Електронната стабилизираща система е активна и не действа в момента
- няма включен щепсел в електрическия контакт на прицепа на ремаркетото
- няма динамично шофиране, т.е. натиск върху педала на спирачката или газта
- маркировките на лентата могат ясно да се разпознаят от системата
- не се използва временно резервно колело

- автомобилът не се движи в тесен завои
- не е налице системна повреда, която да възпрепятства корекциите

В зависимост от версията, активна е само системата за предупреждение за напускане на платно, когато е налице повреда в системата, използва се резервно колело, Електронна стабилизираща система не се активира или напр. има прикачено ремарке.

Включване

В зависимост от версията системата се активира автоматично по подразбиране при всяко стартиране на двигателя, дори ако е била по време на последния цикъл на запалване. За повече информация вижте ⇒ страница 140 .



Ако системата е активирана, светодиодът в бутона не свети. За активиране на системата, когато е неактивна, натиснете бутона.

Изключване

За да деактивирате системата, натиснете и задръжте бутона докато светодиодът светне.

Ограничения на системата

Работата на системата може да се повлияе от:

- натрупване на сняг, лед, тиня, кал, мръсотия или повредено предно стъкло или чужди предмети, напр. стикери
- тежък или неравномерно разпределен товар

- близко движещ се автомобил отпред
- пътища с банкет
- извити или хълмисти пътища
- условия на лоша осветеност
- внезапни промени в осветеността
- ослепителна светлина, напр. причинена от слънцето или изкуственото осветление, свети директно в обектива на камерата
- неблагоприятни атмосферни условия, като силен дъжд, мъгла или сняг
- модификации по автомобила, напр., по гумите
- неправилно налягане на въздуха в гумите
- пътища с лоша маркировка или без такава на пътните ленти

Предупредително съобщение може да се появи, когато автомобилът се движи по дълга и права пътна лента върху гладка пътна повърхност, дори и ако водачът се държи волана правилно.

Деактивирайте системата, ако тя се заблуждава от следи от катран, сенки, пукнатини по пътя, временни

строителни маркировки или други несъвършенства по пътя.

⚠ Предупреждение

Винаги следете пътя и поддържайте правилната позиция на автомобила в пътната лента, в противен случай може да възникнат повреди по автомобила, нараняване или смърт. Системата може да не запази автомобила в лентата или да издаде предупреждение, дори и ако се установи маркировка на лентата. Управлението на системата може да не е достатъчно за избягване на напускане на пътното платно. Системата може да не разпознае шофирането без ръце на волана поради външни влияния (състояние на пътя и настилката, атмосферни условия и др.). Водачът носи пълната отговорност за контрола върху автомобила и трябва винаги да държи ръцете си върху волана по време на движение. Използването на системата по хлъзгави пътища може да причини загуба на контрол над автомобила и катастрофа. Изключете системата.

Повреда

В случай на неизправност  светва на приборното табло. Потърсете помощта на сервиз.

Ако сензорът е покрит, на приборното табло светва  и се показва съобщение, което указва, че сензорите трябва да бъдат почистени.

Забележка

Работата на системата може да се повлияе от сериозни завои и строителни участъци.

Помощ при паркиране

Обща информация

Задната система се деактивира, когато се включи щепсел в електрическия контакт на прицепа на ремаркетото.

Предупреждение

Пълната отговорност при паркирането пада на водача. Винаги проверявайте околността, когато шофирате назад или напред, докато използвате системата за подпомагане на паркирането.

Предна и задна помощна система за паркиране

Предната и задната помощна система за паркиране измерва разстоянието между автомобила отпред и зад автомобила. Тя информира и предупреждава водача чрез издаване на звукова и визуална индикация.



Системата работи с четири ултразвукови сензора монтирани в задната и предната броня.

Включване

Когато е включена предна предавка, предната система за помощ при паркиране се задейства веднага щом се открие препятствие отпред и скоростта на автомобила е под 13 км/ч.

Когато е включена задна скорост, помощната система за задно паркиране и помощната система за предно паркиране се активират. След включване на задна предавка се подава звуков сигнал и се показва индикация на дисплея. Ако не се

издаде звуков сигнал, индикацията на дисплея не се показва или се появи предупредително съобщение, системата има повреда.

Изключване

Задната система за помощ при паркиране се изключва при изключване на задна предавка. Предната система за помощ при паркиране се изключва при скорост над 13 км/ч. Предната система за помощ при паркиране се активира повторно само при скорости под 10 км/ч.

Индикация

Веднага щом до автомобила се приближи препятствие, ще се издаде

звуков сигнал и ^{P₁}  може да мига. С намаляване на разстоянието до това препятствие интервалът между сигналите става все по-кратък. Ако разстоянието стане по-малко от около 35 cm, сигналът става непрекъснат и се постоянен.

Звуковите сигнали се излъчват от приборното табло.

Не се издават звукови сигнали, ако:

- автомобилът спре за повече от три секунди в положение **D** или предна предавка

- автоматичната скоростна кутия е в положение **P**
- не са открити никакви допълнителни препятствия

Освен това, разстоянието до препятствията се показва чрез линии за променящото се разстояние на информационния дисплей ⇨ Ако автомобилът няма радио или Информационния дисплей и препятствието се приближава, само **P**)  мига и прозвучават съответните звукови сигнали.

Ограничения на системата

В случай на повреда или ако системата не работи временно, например поради високо ниво на външен шум или други смущаващи фактори, на приборното табло светва **P**) , показва се съобщение и се чува предупредителен сигнал. В случай на постоянна неизправност, потърсете помощта на сервиз.

Забележка

Уверете се, че предната регистрационна табела е правилно монтирана, вертикално и хоризонтално центрирана и че сензорите са здраво поставени. Ефективността на асистента за

паркиране ще бъде намалена, ако регистрационната табела е огъната или се използва поставка за регистрационна табела.

Предупреждение

При определени обстоятелства различни отразяващи повърхности на предмети или дрехи, както и външни източници на шум могат да доведат до това системата да не успее да открие препятствия. Специално внимание трябва да се обърне на ниски препятствия, които могат да повредят долната част на бронята.

Внимание

В случай на сериозна повреда на автомобила с необходимост от спиране на автомобила, системата се деактивира. В случай на повреда на скоростната кутия, системата за помощ при паркиране не е активна, когато е включена задна предавка. В случай на повреда на звуковото излъчване на информационния дисплей, звуковите сигнали може да не се подават.

Ефективността на системата може да намалее, ако бъдат покрити - напр. с лед или сняг. Техническите характеристики на системата за помощ при паркиране може да бъдат ограничени или функционалността може изобщо да

не е налична, ако  свети или ако изображението, показано на информационния дисплей, е замръзнало или ако екранът е черен. Ефективността на системата за помощ при паркиране може да намалее при голямо натоварване. Специални случаи представляват по-високите автомобили в близост (напр. автомобили за офроуд, мини ванове, ванове). Разпознаването на обект и показването на правилното разстояние в горната част на такива превозни средства не може да се гарантира.

Внимание

Обекти с много малко сечение на отражението, като тесни предмети или меки материали, могат да не бъдат открити от системата. Системите за помощ при паркиране не разпознават предмети извън

диапазона си на действие, напр. под бронята или под автомобила.

По време на маневри при паркиране на заден ход, системата не може да вземе предвид монтирания теглич. Водачът трябва да вземе предвид тази допълнителна дължина.

Забележка

Възможно е сензорът да открие несъществуващ обект, причинен от смущения на ехото от външен акустичен шум или липса на механично подравняване (възможни са спорадични фалшиви предупреждения).

Уверете се, че предната регистрационна табела е монтирана правилно (не е огъната и няма пролуки към бронята от лявата или дясната страна) и че сензорите са здраво поставени. Ефективността на асистента за паркиране може да бъде намалена, ако регистрационната табела е огъната или се използва поставка за регистрационна табела. Системата не разпознава ниски бордюри и неравности по повърхността, например в строителни зони. Водачът поема отговорност.

Камера за задно виждане (RVC)

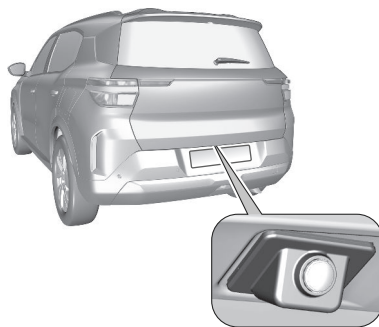

Камерата за задно виждане помага на водача при движение назад, като показва изглед на зоната зад автомобила. Това позволява гледка към околностите на автомобила, за да бъдат показани като почти 135° снимка в информационния дисплей.

⚠ Предупреждение

Камерата за обратно виждане не замества зрението на водача. Имайте предвид, че обекти, които се намират извън зрителното поле на камерата и сензорите за подпомагане на паркирането, напр.

под бронята или под автомобила, не се показват.

Не използвайте заден ход или паркиране на автомобила само с помощта на камерата за обратно виждане.

Винаги проверявайте пространството около автомобила, преди и по време на управление.

Системата използва:

- камера за задно виждане, монтирана над задната табелка с регистрационен номер
- ултразвукови сензори за паркиране в задната броня

Екранът в информационния дисплей е разделен на три части:

- дясна страна: има фиксирано меню и изображение на автомобил
- средна част: състои се от стандартен изглед
- лява страна: има настройки на силата на звука на радиото

Сензорите за паркиране допълват информацията за изгледа отгоре на автомобила.

Зоната показвана от камерата за задно виждане е ограничена.

Показаните изображения може да са

по-близо или по-далече, отколкото изглеждат.

Включване

Камерата за задно виждане се задейства при включване на задната предавка.

Стандартен изглед



Областта зад автомобила се показва на екрана. Вертикалните линии представляват ширината на автомобила с разгнати огледала.

1. Червената хоризонтална линия показва разстояние от около 30 cm от задната броня на Вашия автомобил.
2. Жълтата хоризонтална линия показва разстояние от около 1

m от задната броня на Вашия автомобил.

3. Зелената хоризонтална линия показва разстояние от около 2 m от задната броня на Вашия автомобил.

Тези разстояния може да се различават в зависимост от теглото на автомобила.

Изключване

Камерата за обратно виждане се деактивира при изключена задна предавка.

Ограничения на системата

Предупреждение

За оптимална работа на системата е важно да се поддържа винаги чиста лещата на камерата, която е разположена в бронята между светлините на табелката с номера. Изплакнете оптиката с вода и я избършете с мека кърпа. Не почиствайте оптиката с пароструйно устройство и устройство, работещо с високо налягане.

Камерата за задно виждане може да не функционира правилно, когато:

- наоколо е тъмно
- ослепителна светлина, напр. причинена от слънцето или изкуственото осветление, свети директно в обектива на камерата
- когато времето ограничава видимостта, като например при мъгла, дъжд или сняг
- покрита камера от сняг, лед, киша, кал, мръсотия или засегната от повреда на предното стъкло или чужди предмети, напр. стикери
- почистете оптиката с помощта на дюзата за измиване, както е описано.
- включен щепсел в електрическия контакт на прицепа на ремаркетото
- автомобилът е претърпял удар отзад
- екстремни температурни промени

Система за подпомагане на вниманието на водача

Предупреждение

За повече информация, вижте глава “ОБЩА ИНФОРМАЦИЯ” в раздел “Усъвършенствани системи за подпомагане на шофирането”.

Системата за подпомагане на вниманието на водача следи времето за шофиране и бдителността на водача. Наблюдението на бдителността на водача се основава на промените в траекторията на автомобила спрямо маркировката на пътната лента и на анализа на лицето на водача (в зависимост от версията). Системата не може да замести нуждата от бдителност от страна на водача.

Предупреждение

Тези системи в никакъв случай нямат за цел да поддържат водача буден или да предотвратят заспиването му на волана.
Водачът е длъжен да спре, когато се почувства изморен.

Спирайте за почивка, когато почувствате умора, или поне на всеки 2 часа.

Активиране или деактивиране

В зависимост от версията системата се активира автоматично по подразбиране при всяко стартиране на двигателя, дори ако е била по време на последния цикъл на запалване. За повече информация вижте ⇒ страница 140

Системата може да се активира или деактивира от приборното табло чрез използване на бутоните на волана.
⇒ страница 68

Разпознаване на сънливост на водача с камерата за предно виждане

Разпознаването на сънливостта на водача работи в диапазона от 65 km/h до 180 km/h.

Системата следи движенията на волана в зависимост от поведението на водача.

Системата се инициализира при петминутно шофиране със скорост над 70 km/h.

Ако движенията на волана предполагат определено ниво на сънливост или невнимание от страна на водача, системата задейства първото ниво на предупреждение.

Водачът се уведомява чрез  и се издава звуков сигнал. Второ ниво на предупреждение се издава, когато водачът е много сънлив, след което системата задейства нов сигнал с

, придружен от по-изразен звуков сигнал. При определени условия на шофиране, като лоша пътна настилка или силен вятър и др., системата може да издава предупреждения независимо от нивото на бдителност на водача.

Разпознаването на сънливост на водача се инициализира отново в следните ситуации:

- запалването е било изключено за няколко минути
- предпазният колан на водача е бил разкопчан и вратата на водача е била отворена
- Ако автомобилът е неподвижен дълго време с работещ двигател

Ограничения на системата

В следните ситуации системата с предна камера може да не работи правилно или изобщо да не работи:

- Лоша видимост, причинена от недостатъчно осветление на пътя, падащ сняг, силен дъжд, гъста

мъгла и т.н. заслепяване, причинено от фаровете на насрещно движещи се превозни средства, ниско слънце, отражения на влажни пътища, излизане от тунел, редуване на сянка и светлина и т.н.

- Не са разпознати маркировки или са разпознати множество маркировки на пътни ленти поради пътностроителни работи.
- Близко движещ се автомобил отпред.
- Криволичещи или тесни пътища.
- Усъвършенстваната система lane keep assist е активна.
- Камера за предно виждане, покрита от сняг, лед, тиня, кал, мръсотия или повредено предно стъкло или чужди предмети, напр. стикери.

Повреда

В случай на неизправност  светва на приборното табло. Обърнете се към сервис.

Разпознаване на сънливост и разсейване на водача с камера за наблюдение на водача



Предупреждение

За да избегнете риск от увреждане на очите: Не сядайте по-близо от 25 cm до волана.

Системата следи нивото на бдителност на водача при скорости над 20 km/h.

Системата следи и анализира визуалните признаци на сънливост или разсейаност на водача, като наблюдава движенията на лицето, главата и очите. Системата не записва видео и не може да идентифицира водача.



Визуалните признаци на сънливост или разсейаност могат да бъдат следните:

- шофьорът отклонява погледа си по-дълго или по-често от движението
- затваряне на клепачите или мигане
- модели на микросън

Ако системата открие определени движения на лицето, напр. пълно затваряне на очите за определено време, или анализира определено ниво на сънливост или разсейаност, се задейства предупреждение.

Предупреждаване на водача

Водачът се уведомява чрез съобщение и се издава звуков сигнал.

Допълнително  светва. Ако се открие сериозно разсейване или сънливост, например дрямка, събития, свързани със съня, водачът се предупреждава незабавно чрез съобщение, придружено от  и по-силно изразен звуков сигнал. Предупрежденията за сънливост и микросън ще се активират само след няколко минути шофиране и при достигане на определена скорост на автомобила.

Реинициализиране

В зависимост от версията функцията за разпознаване на сънливост и разсейване на водача се реинициализира в следните ситуации:

- запалването е било изключено за няколко минути
- предпазният колан на водача е бил разкопчан и вратата на водача е била отворена
- водачът е сменен
- системата е избрана отново

Ограничения на системата

В следните ситуации системата с камера за наблюдение на шофьора може да не работи правилно или изобщо да не работи:

- камера за наблюдение на шофьора, покрита от замърсявания или чужди тела, напр. стикери
- водачът носи слънчеви очила с коефициент на пропускане на инфрачервените лъчи по-малък от 70%
- камерата за наблюдение на водача е изложена на изключително високи температури

Повреда

Ако системата има неизправност,  свети на приборното табло, извежда се съобщение и се издава звуков сигнал. Обърнете се към сервиз.

 светва на приборното табло, придружено от съобщение, което показва, че камерата може да е закрыта. Спрете автомобила и проверете дали камерата се нуждае от почистване.

Ако  продължава да свети след почистване на камерата, обърнете се към сервиз.

 светва на приборното табло, когато лицето на водача не е било разпознато от камерата за наблюдение на водача, напр. поради слънчеви очила.

Круиз контрол

Системата поддържа скоростта на автомобила при предварително зададената скорост от водача, без необходимост от натискане на педала на газта.

Круиз контролът може да запаметява и поддържа скорости над 40 км/ч. За автомобили с автоматична скоростна кутия допълнително трябва

да се включи положение **D** или втора или по-висока предавка в позиция **M**. Отклонения от запаметената скорост може да се получат при движение по възходящ или низходящ наклон. Предварително зададената скорост може да се надвиши временно чрез силно натискане на педала на газта. Статусът и предварително настроената скорост се показват на приборното табло. Използвайте круиз контрола само ако може да се поддържа постоянна скорост. Контролен индикатор ⇨

Включване на системата





Натиснете  веднъж, за да изберете функцията круиз контрол.

Активиране на функционалността**Задаване на скорост от водача**

Натиснете , за да активирате круиз контрол и да запаметите настройка на скоростта веднага щом скоростта на автомобила достигне желаното ниво.



Ако системата е активна, предварително настроена скорост може да се променя с натискане на  за увеличаване или  за намаляване на скоростта. Кратко натискане променя скоростта с 1 км/ч, продължителното натискане променя скоростта с 5 км/ч. Стойността за скоростта се обозначава на приборното табло.

Надвишаване на зададената скорост

Винаги е възможно да се движите по-бързо от зададената скорост, като натиснете педала на газта. Когато се отпусне педалът за газта, предварително запаметената скорост се възстановява.

Деактивиране на функционалността

Натиснете , круиз контролът е в режим на пауза и символът светва. Автомобилът се движи без круиз контрол.

Круиз контролът е деактивиран, но не е изключен. Последно запаметената скорост остава в паметта за последващо възобновяване на скоростта.

Круиз контролът се деактивира автоматично, когато:

- Спирачният педал е натиснат
- Скоростта на автомобила е под 40 км/ч
- Системата срещу приплъзване на колелата (ASR) или Електронната стабилизираща система работи
- Скоростният лост е в положение **N**

Възобновяване на круиз контрол

Натиснете круиз контрол **+** или **-** или бутон **ВЪЗСТАНОВЯВАНЕ**.

Изключване на системата

Натиснете  режимът на круиз контрол се отменя и индикацията за круиз контрол изгасва на приборното табло.

Натискането на  двукратно за избор на ограничител на скоростта ще деактивира круиз контрола. Изключването на запалването отменя всички запаметени стойности за скорост.

Повреда

В случай на неизправност на круиз контрола, скоростта се изчиства, което води до мигане на тиретата. Причината за неизправността трябва да се провери в сервис.

Ограничител на скоростта

Ограничителят на скоростта предотвратява надвишаването на предварително настроената максимална скорост. Максималната скорост може да се зададе при



скорости между 30 км/ч и 180 км/ч. Водачът може да ускори автомобила до предварително зададената скорост. Промени в ограничената скорост може да се появят при спускане по наклон. Предварително зададената скорост може да се надвиши временно чрез силно натискане на педала на газта. Статусът и предварително настроеният лимит за скоростта се показват на приборното табло.

Включване на системата





Натиснете  двукратно за активиране на ограничителя на скоростта.

Активиране на функционалността Задаване на скорост от водача

Натиснете  / , за да активирате ограничителя на скоростта и да запазете настройка на скоростта веднага щом скоростта на автомобила достигне желаното ниво.



Предварително настроената скорост може да се промени с натискане на  за увеличаване или на  за намаляване на скоростта. Кратко натискане променя скоростта с 1 км/ч, продължителното натискане променя скоростта с 5 км/ч.

Натиснете  или  за активиране.

Натиснете , за да активирате в рамките на същия цикъл на запалване.

Надвишаване на ограничението на скоростта

При аварийни случаи е възможно ограничението на скоростта да се надвиши чрез силно натискане на педала за газта до пода. В този случай стойността на предварително настроената стойност мига. Освободете педала на газта и функцията за ограничение на скоростта се активира отново, веднага щом автомобилът започне да се движи със скорост по-ниска от тази на ограничението.

Деактивиране на функционалността

Натиснете , ограничителят на скоростта е в режим на пауза. Автомобилът се шофира без ограничител на скоростта. Ограничителят на скоростта е деактивиран, но не е изключен. Последно запазената скорост остава в паметта за последващо възобновяване на скоростта.

Възобновяване на ограничението на скоростта

Натиснете **II ▷** или 

Изключване на системата

Натиснете **II ▷**, режимът на ограничение на скоростта се отменя и индикацията за ограничение на скоростта изгасва.

Повреда

В случай на неизправност на ограничителя на скоростта, скоростта се изчиства, което води до мигане на тиретата.
Причината за неизправността трябва да се провери в сервис.

Система за откриване на спаднала гума

Системата за откриване на спад в налягането на гумите постоянно проверява скоростта на въртене на всичките четири колела и предупреждава при ниско налягане в гумите, когато автомобилът се движи. Това се постига чрез сравняване на обиколката на въртене на гумите

с референтните стойности и други сигнали.

Ако някоя гума загуби налягане,

контролният индикатор  светва и на приборното табло се показва предупредително съобщение. Контролен индикатор  В този случай намалете скоростта, избягвайте остри завои и рязко спиране.

Спрете при първата безопасна възможност и проверете налягането на въздуха в гумите.

След регулиране на налягането в гумите, инициализирайте системата, за да изгасне контролният индикатор и рестартирайте системата.

Ако неизправността продължи да се показва на дисплея, обърнете се към сервис. Системата не работи, когато ABS или Електронната стабилизираща система имат неизправност или се използва временно резервно колело. След повторен монтаж на гума проверете налягането на гумите при студени гуми и инициализирайте отново системата.



Внимание

Системата за откриване на спадане на налягането в гумите само предупреждава за състоянието на

ниско налягане в гумите и не замества редовната поддръжка на гумите от водача.

Инициализация на системата

След корекция на налягането в гумите или смяна на колелата, системата трябва да се инициализира, за да се запамят новите референтни стойности за обиколката:

1. Винаги се уверявайте, че всичките четири гуми имат правилно налягане на въздуха в гумите страница204
2. Натегнете ръчната спирачка.
3. Инициализирайте системата посредством информационния дисплей страница69
4. Нулирането се потвърждава със съобщение.

След инициализиране системата се калибрира автоматично към новите налягания на гумите по време на движение. След по-дълго движение системата ще възприеме и покаже новите налягания.
Винаги проверявайте налягането на гумите при студени гуми.

Системата трябва да се инициализира повторно при:

- Промяна на налягането на въздуха в гумите.
- Промяна в условията на натоварване.
- Размяна или смяна на колелата.

Системата няма да предупреди моментално за спукване на гума или бързо спадане на налягането. Това се дължи на необходимото време за изчисление.

Асистент за пътни знаци (TSA)

Предупреждение

Действителният пътен знак винаги има приоритет пред пътният знак, показан на приборното табло.

Система за ограничение на скоростта (отговаря на Общия европейски регламент за безопасност)

Тази система показва постоянно информация за ограничението на скоростта на приборното табло,

независимо от скоростта на автомобила.

Предоставянето на информация за ограничението на скоростта включва следните системи, в зависимост от версията:

- камера в горната част на предното стъкло
- вградена навигационна система на автомобила
- телематична услуга

Ако пътувате по път без ограничения на скоростта, например по германските магистрала, се показва следният знак:



Ако не може да бъде предоставена информация за ограничение на скоростта, се показва следният знак:

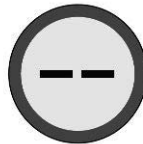

Ако е предвидено ново ограничение на скоростта, се издава потвърдителен





звук, когато опцията се активира от водача, като се използва менюто на приборното табло. По подразбиране потвърдителният звук е деактивиран на приборното табло, за да се активира, използвайте бутоните за управление на волана.



⇒ страница 69

Ако шофирате със скорост най-малко 20 km/h и превишите ограничението на скоростта, ограничението на скоростта, показано на приборното табло, започва да мига и след известно време се подава звуков сигнал. Времето на възникване варира. Мигащият и звуковият сигнал се прекратяват, след като скоростта се понижи под установеното ограничение на скоростта.



Активиране / деактивиране

Натиснете и задръжте  за деактивиране на звуковия сигнал. За активиране на звуковия сигнал натиснете . Поради законови изисквания звуковият сигнал може само да бъде деактивиран чрез щракване върху  до следващото включване на запалването. Ако звуковият сигнал се деактивира,  светва за няколко секунди.

В случай на неизправност,  свети постоянно. Обърнете се към сервиз. В случай на частично поведение (недостъпност на данни от камерата или навигацията)  ще свети до края на недостъпността, но индикациите на табелата за скорост, звуковите и визуалните предупреждения ще продължат да работят.

⇒ страница 159

⇒ страница 160

Работни условия

За да се предостави информация за ограниченията на скоростта в зависимост от държавата, автомобилът трябва да определи държавата, в която се намира в момента. Държавата се избира

автоматично, като се използва информацията от телематичната кутия/навигацията. За да се получи валидна информация за ограничението на скоростта, текущото положение на превозното средство се изпраща чрез телематичния модул и се изтрива незабавно след обработката. Проследяването на позицията на автомобила не е възможно по всяко време.

Това не се влияе от настройките за поверителност на Opel Connect.

Забележка

Възможно е да докладвате на нашия уебсайт за постоянна погрешна информация за ограничение на скоростта.

Обновяване на данни

За да поддържа техническите характеристики на системата, софтуерът на автомобила и навигационната карта трябва да се актуализират на редовни интервали. За актуализация на софтуера на автомобила се консултирайте със сервиз.

Ограничения на системата

Помощната система за пътни знаци може да не работи правилно, когато:

- шофиране по криволичещи или хълмисти пътища
- шофиране с вериги за сняг
- областта от предното стъкло, където се намира предната камера, не е чиста или има
- видимостта е ограничена от метеорологичните условия, например мъгла, дъжд или сняг
- автомобилът отпред създава пръски по пътя
- ослепителна светлина, напр. причинена от слънцето или изкуственото осветление, свети директно в обектива на камерата
- ограничението на скоростта е боядисано върху повърхността на пътя
- пътните знаци са напълно или частично покрити или лошо видими
- пътните знаци са неправилно монтирани или са повредени или са били свалени
- пътни знаци, които не отговарят на Виенската конвенция за пътните знаци и сигнализация

- в зависимост от версията данните от картата за навигация може да са остарели

Внимание

Системата е предвидена да оказва помощ на водача в разпознаването на дадени пътни знаци в рамките на определен обхват на скоростта. Не пренебрегвайте пътните знаци, които не се показват от системата.

Не допускайте тази специална функция да ви изкуши за поемане на рисковете при карането.

Винаги съобразявайте скоростта с пътя, трафика и метеорологичните условия.

Системите за подпомагане на водача не го освобождават от пълната отговорност във връзка с управлението на автомобила.

При шофирате в чужбина се уверете, че превозното средство използва мерната единица за скорост на съответната държава. Ако е необходимо, изберете правилните елементи на приборното табло.

Повреда

В случай на неизправност  светва на приборното табло. Обърнете се към сервиз.

 светва на приборното табло, придружено от съобщение, което показва, че предната камера може да е закрыта. Спрете автомобила и проверете дали камерата се нуждае

от почистване. Ако  продължава да свети след почистване на камерата, обърнете се към сервиз.

Грижи за автомобила

Обща информация.....	166
Акcesoари и модификации на автомобила.....	166
Съхраняване на автомобила.....	167
Рециклиране на излезли от употреба автомобили.....	169
Проверки на автомобила.....	169
Извършване на работа.....	169
Капак на двигателя.....	170
Двигателно масло.....	171
Охладителна течност на двигателя.....	172
Течност за измиване.....	173
Спирачки.....	173
Спирачна течност.....	173
Акумулатор на автомобила.....	173
Смяна на перо на чистачка.....	176
Смяна на електрически крушки.....	176
Светлини и фарове със светодиоди (LED).....	176
Предни фарове за мъгла.....	176
Задни светлини за мъгла.....	177
Габаритни светлини.....	177
Централна високо монтирана (трета) стоп-светлина.....	177
Осветление на регистрационния номер.....	178
Вътрешно осветление.....	178
Електрическа система.....	178
Предпазители.....	178
Инструменти на автомобила.....	178

Колела и гуми.....	178
Зимни гуми.....	179
Означения на гумите.....	179
Налягане на гумите.....	179
Дълбочина на шарката на протектора.....	180
Промяна на размера на джантите и гумите.....	181
Декоративни тасове.....	181
Вериги за гуми.....	181
Комплект за ремонт на гуми.....	182
Смяна на колело.....	185
Резервно колело.....	186
Стартиране от външен източник....	190
Теглене.....	192
Теглене на автомобила.....	192
Теглене на друг автомобил.....	193
Грижи за външния вид.....	193
Грижа за интериора.....	195
Подови постелки.....	195

Обща информация

Акcesoари И Модификации На Автомобиля

Препоръчваме използването на оригинални части и акcesoари, както и на одобрени от завода части, специфични за този тип автомобил. Ние не можем да преценим или гарантираме надеждността на други изделия - даже ако са одобрени и имат разрешение от други инстанции. Всякакви модификации, конверсии или други промени по стандартната конфигурация на автомобила (включително, но без ограничения, софтуерни модификации, модификации по електронните управляващи модули) може да отмени валидността на гаранцията, предлагана от Opel. Освен това, такива промени могат да засегнат системите за помощ на водача, да се отразят на разхода на гориво, емисиите на CO₂ и другите емисии на автомобила и да доведат до липса на по-нататъшно съответствие на автомобила с разрешение за ползване, което засяга валидността на вашата автомобилна регистрация.

Внимание

Достъпът до гнездото за диагностика, свързано с бордовата електроника, е запазен за квалифицирани техници и одобрени инструменти.

Внимание

При транспортиране на автомобила във влак или на превозно средство за извозване калниците могат да се повредят.

Мобилни телефони и радио оборудване (СВ)

При инсталиране и използване на мобилния телефон трябва да се спазват инструкциите на Opel за инсталация, както и тези на ръководството за експлоатация предоставено от производителя на телефона и устройството за свободни ръце. Неизпълнението на тези указания може да анулира разрешението за експлоатация на автомобила.

Предпоставки за безпроблемно използване:

- Професионално инсталирана външна антена за получаване на максималния възможен обхват.
- Максимална мощност на предаване 10 W.
- Монтаж на телефона в подходяща точка, прегледайте зоната на въздушната възглавница ⇒страница29

Консултирайте се относно местата предвидени за инсталиране на външната антена и закрепването на оборудването, както и относно начините за използване на устройства с мощност на излъчване над 10 W. Използването на устройство хендсфри без външна антена с мобилни телефони отговарящи на стандарти GSM 900/1800/1900 и UMTS е позволено само, ако максималната мощност на излъчване на мобилния телефон е 2 W за GSM 900 или 1 W за другите типове.

От съображения за безопасност не използвайте телефона по време на шофиране. Дори използването на устройство за свободни ръце може да отвлече вниманието Ви по време на каране.

 **Предупреждение**

Работата с радиооборудване и мобилни телефони, които не отговарят на горепосочените стандарти за мобилни телефони, е разрешена само с помощта на антена, разположена извън автомобила.

Внимание

Мобилните телефони и радиооборудването могат да доведат до неизправности в електрониката на автомобила, когато се използват вътре в автомобила без външна антена, освен ако не се спазват горепосочените разпоредби.

Съхраняване На Автомобиля**Изваждане от експлоатация за дълъг период от време**

Ако автомобилът няма да се използва няколко месеца:

- Измийте автомобила.
- Проверете в сервиз защитното покритие на пастата в двигателното отделение и по шасито.

- Почистете и консервирайте гумените уплътнения.
- ДВГ/Хибрид 48 V: Напълнете резервоара за гориво догоре
- ДВГ/Хибрид 48 V: Сменете двигателното масло
- Източете резервоара с измиваща течност.
- Проверете защитата на охлаждащата течност срещу замръзване и корозия.
- Нагласете налягането на гумите до стойността предвидена за пълно натоварване.
- Паркирайте автомобила в сухо и добре проветрявано помещение. Включете на първа предавка или включете P. Предотвратете преобръщането на автомобила.
- Не натягвайте ръчната спирачка.
- Изключете запалването и всички електрически консуматори.
- Изчакайте 4 минути
- Отворете капака на двигателя, затворете всички врати и заключете автомобила.

Алармена система против кражба

⇒ страница 12

Съхранение на PHEV/BEV до четири седмици

- Заредете високоволтовия акумулатор до ниво на зареждане между 30% и 50% преди продължително съхранение (повече от четири седмици).
- Не свързвайте кабела за зареждане.
- Винаги съхранявайте автомобила на място с температури между -10 °C и 30 °C.
- Съхраняването на автомобила при екстремни температури може да причини повреда на високоволтовия акумулатор.
- Демонтирайте черния отрицателен (-) кабел от 12 V акумулатор на автомобила и закачете зарядно устройство за подзареждане към клемите на акумулатора на автомобила или запазете кабелите на 12 V акумулатор свързани и заредете от положителната (+) и отрицателната (-) клеми в двигателното отделение.
- На всеки четири до шест месеца проверявайте състояние на зареждане на акумулатора. Ако нивото на зареждане е под 30%,

презаредете до ниво между 30% и 50%.

Съхранение BEV до дванадесет месеца

- Разредете високоволтовия акумулатор, докато останат 30 процента на индикатора за заряд (символ на акумулатор) на приборното табло.
- Не включвайте зарядния кабел.
- Винаги съхранявайте автомобила на място с температури между -10 °C и 30 °C.
- Съхраняването на автомобила при екстремни температури може да причини повреда на високоволтовия акумулатор.
- Демонтирайте черния отрицателен (-) кабел от 12 V акумулатор на автомобила и закачете зарядно устройство за подзареждане към клемите на акумулатора на автомобила или запазете кабелите на 12 V акумулатор свързани и заредете от положителната (+) и отрицателната (-) клеми в двигателното отделение.
- На всеки три месеца проверявайте състояние на зареждане на високоволтовия акумулатор. Ако

състоянието на зареждане е под 30 процента, дозаредете батерията до 30 процента.

Въвеждане отново в експлоатация

Когато автомобилът отново трябва да се пусне в експлоатация:

1. Презаредете високоволтовия акумулатор до ниво на зареждане от 100%, преди да стартирате автомобила.
 2. Свържете отрицателната клема на 12 V акумулатор на автомобила.
 3. Инициализирайте електрическите прозорци ⇒ страница 17
- Проверете налягането в гумите.
 - Напълнете резервоара с измиваща течност.
 - ДВГ / Хибрид 48 V: Проверете нивото на маслото в двигателя.
 - Проверете нивото на охлаждащата течност.
 - Поставете табелките с регистрационния номер, ако са били свалени.

За повече информация вижте Видове задвижване ⇒ страница 3 .

Рециклиране На Излезли От Употреба Автомобили

Информация относно центровете за рециклиране на стари автомобили и бракуването на излезли от употреба автомобили можете да намерите на нашата интернет страница, където това се изисква от закона. Поверявайте тази дейност само на оторизирани центрове за рециклиране.



Високоволтов акумулатор

Акумулаторът с високо напрежение е проектиран за доживотно използване с автомобила, ако се следват препоръките. Ако е необходима замяна на високоволтовия акумулатор, обърнете се към сервиз за указания относно бракуването му.

Неправилното изхвърляне носи риск от тежки изгаряния, токов удар и увреждане на околната среда.

Проверки на автомобила

Извършване На Работа

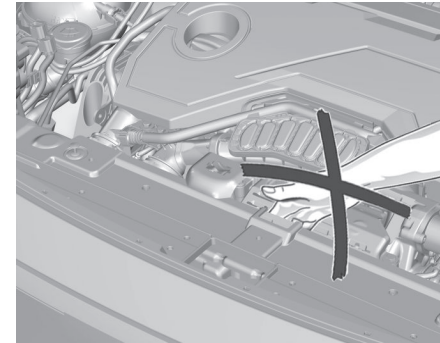

Предупреждение

Извършвайте проверки в двигателния отсек само при изключено запалване. Вентилаторът за охлаждане може да започне да работи, дори ако запалването е изключено.

BEV

 **Опасност**

Системата за запалване използва изключително високо напрежение. Не докосвайте.

 **Опасност**

Никога не се опитвайте да извършвате сами дейности по поддръжката на високоволтови компоненти. Може да се нараните и автомобилът да бъде повреден. Обслужването и ремонтът на тези високоволтови компоненти трябва да се извършват само от обучен сервизен техник с подходящи знания и инструменти. Излагането на високо напрежение може да причини удар, изгаряния и дори смърт. Високоволтовите компоненти в автомобила могат да се обслужват само от техници със специално обучение.

Високоволтовите компоненти са обозначени с етикети. Не сваляйте, не отваряйте, не разглобявайте и не модифицирайте тези компоненти. Кабелът или проводниците за високо напрежение имат оранжево покритие. Не пробивайте, не подправяйте, не режете и не модифицирайте кабели или проводниците за високо напрежение.

Внимание

Дори малки количества замърсяване на течностите могат да причинят повреда на системите на автомобила. Не позволявайте на замърсители да имат контакт с течностите, капачките на резервоарите или измервателните пръстени.

Капак На Двигателя**Отваряне**

Отворете предната лява врата.

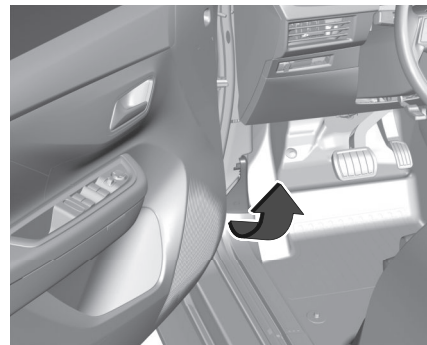

Дръпнете освобождаващата ръчка и я върнете в първоначално положение.

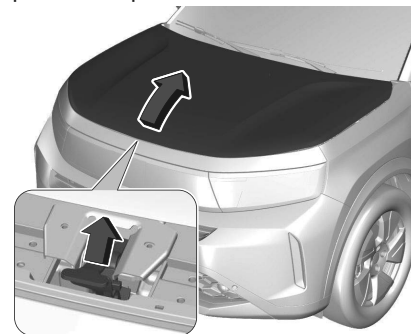

Повдигнете външния обезопасителен палец и отворете капака на двигателя. Откачете подпората за капака на двигателя и я закрепете на

предвиденото място, за да задържите капака на двигателя отворен.

Затваряне

Хванете капака на двигателя и издърпайте подпората от предвиденото за нея място. Закрепете опората на капака в корпуса.

Спуснете капака на двигателя и го оставете да падне върху ключалката от малка височина (20-25 cm).

Внимание

Не натискайте капака в ключалката, за да избегнете вдлъбнатини.

Проверете дали капакът е застопорен.

Внимание

Поради наличие на електрическо оборудване в двигателния отсек, препоръчително е да се ограничава достъпът на вода в него (дъжд, миене и др.)

Внимание

Не натискайте капака в ключалката, за да избегнете вдлъбнатини.

Двигателно Масло

Проверявайте редовно нивото на маслото в двигателя ръчно, за да предотвратите повреда на двигателя. Ползвайте двигателно масло с правилната спецификация. Препоръчани масла и смазочни материали ⇨ страница 197
Максималният разход на двигателно масло е 0,6 л за 1000 км. Извършвайте проверката, когато автомобилът е на равен терен. Двигателят трябва да е с работна температура и да е изключен поне пет минути преди това.

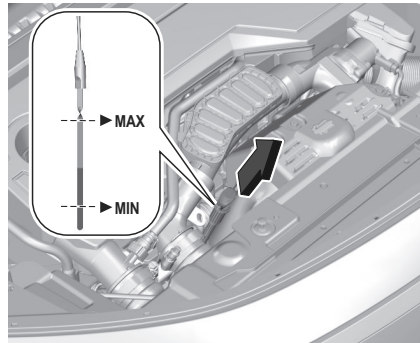

Изтеглете масломерната пръчка, почистете я, вкарайте я отново докрай, издърпайте и отчетете нивото на маслото в двигателя.

В зависимост от варианта двигател се използват различни масломерни пръчки.

⚠ Предупреждение

Вкарайте масломерната пръчка изцяло до ограничителя върху дръжката.

Внимавайте в двигателния отсек да не попадне двигателно масло, тъй като това увеличава риска от пожар.

Ако нивото на маслото в двигателя е паднало до обозначението **MIN**, долейте масло. Препоръчваме да се използва масло със същото качество като това на използваното при последната смяна масло.

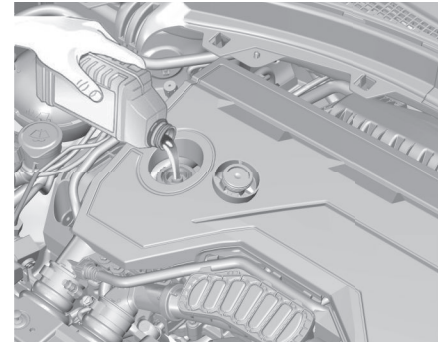

Нивото на маслото не бива да надхвърля обозначението **MAX** на пръчката.

Внимание

Препълненото двигателно масло трябва да се източи или изсмуче. Ако нивото на двигателното масло надхвърли максималното ниво, не стартирайте автомобила и се обърнете към сервиз.

Поставете обратно капачката и я завинтете.

Вместимости ⇨ страница 203

Охладителна Течност На Двигателя

Фабрично напълнената охлаждайна течност осигурява защита срещу замръзване до около -37°C .

Внимание

Твърде ниското ниво на охлаждайна течност може да доведе до повреда на високоволтовите компоненти.

Внимание

Използвайте само одобрен антифриз.

Охладителна течност и антифриз
⇨ страница 197

Ниво на охлаждайна течност BEV

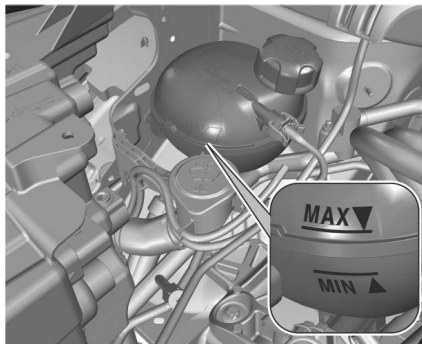

Ако нивото на охлаждайна течност е при отметката MIN или по-ниско, потърсете помощ от сервиз, за да долеете охлаждаща течност за двигателя.

Внимание

Използването на грешна охлаждайна течност на двигателя може да причини сериозни щети на акумулатора с високо напрежение. Само опитни механици имат право да отварят резервоара за охлаждайна течност и да допълват охлаждайна течност.

Видове задвижване ⇨ страница 3

Ниво на охлаждайна течност при ДВГ и Hybrid 48 V

Ако охлаждайна система е студена, нивото на охлаждаща течност трябва да е над обозначението MIN. Долейте, ако нивото е ниско.

⚠ Предупреждение

Оставете двигателя да изстине, преди да отворите капачката. Внимателно отворете капачката, като бавно освобождавате налягането.

При доливане използвайте смес от антифриз и чиста водопроводна вода в съотношение 1:1. Ако нямате антифриз, използвайте чиста водопроводна вода. Затегнете плътно капачката.

Концентрацията на антифриз трябва да се провери и причината за загуба на охлаждаща течност да се отстрани в сервиз.

Течност За Измиване

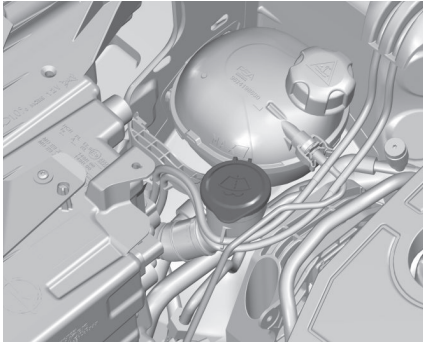

Зареждайте с чиста вода, смесена с подходящо количество одобрен разтвор за измиване на предното стъкло съдържащ антифриз.

Внимание

Само течност за измиване с достатъчна концентрация на незамръзваща течност осигурява защита при ниски температури или внезапно понижаване на температурата.

Течност за измиване ⇨ страница 197

Спирачки

В зависимост от начина на шофиране износването на спирачките може да

варира значително. Износването на спирачките може да се увеличи, когато автомобилът се движи на къси разстояния, например в града.

Може да се наложи да проверите състоянието на спирачките, дори и между сервизното обслужване на автомобила.

Освен ако не се дължи на теч в системата, значителното спадане на нивото на спирачната течност показва износване на накладките.

След поставянето на новикладки не натискайте спирачките ненужно рязко през първите няколко пътувания.

Спирачна Течност

Предупреждение

Спирачната течност е отровна и корозивна. Избягвайте контакт с очите, кожата, тъканите и боядисаните повърхности.

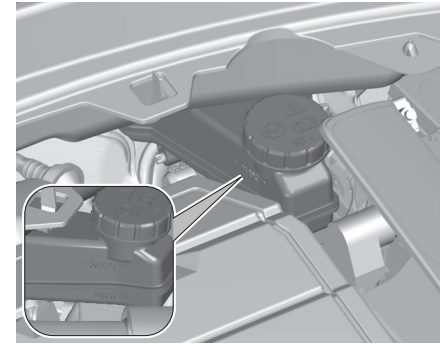

Нивото на спирачната течност трябва да бъде между отметките **MIN** и **MAX**. Ако нивото на течността е под **MIN**, потърсете съдействие от сервиз. Спирачна течност ⇨ страница 197

Акумулатор На Автомобиля

Акумулаторът на автомобила не се нуждае от поддръжка при условие, че начинът на каране позволява необходимото зареждане на акумулатора. Шофирането на кратки разстояния и честите стартирания на двигателя могат да изтощат акумулатора. Избягвайте използването на електрически консуматори, когато не са необходими.



Използваните акумулатори не спадат към битовите отпадъци. Те трябва да се изхвърлят на определените за рециклиране места.

Ако не използвате автомобила в течение на повече от четири седмици, може да се стигне до изтощаване на акумулатора на автомобила.

Изключете кабела от отрицателния полюс на акумулатора на автомобила. Преди свързване или откачане на акумулатора внимавайте запалването да бъде изключено.

Защита от изтощаване на акумулатора
⇒ страница 99

Алармена система против кражба
⇒ страница 12

Предупредителен етикет



Значение на символите:

- Без искри, открити пламъци или пушене.
- Винаги предпазвайте очите. Експлозивните газове могат да причинят ослепяване или нараняване.
- Дръжте акумулатора на автомобила далеч от деца.
- Акумулаторът на автомобила съдържа сярна киселина, която може да причини слепота или сериозни изгаряния.
- Вижте Ръководството за собственика относно повече информация.

- Експлозивен газ може да има в близост до акумулатора на автомобила.

Подмяна на акумулатора на автомобила

Забележка

Всяко отклонение от инструкциите, дадени в този раздел, може да доведе до временно деактивиране или нарушаване на работата на системата стоп-старт.

При смяна на акумулатора на автомобила, моля, уверете се, че няма отворени вентилационни отвори в близост до положителната клемма.

Ако има вентилационен отвор в тази зона, трябва да се затвори с временен капак, а вентилационния отвор в близост до отрицателната клемма трябва да е отворен.

Уверете се, че акумулаторът на автомобила се сменя винаги с друг от същия тип.

Цялата информация за акумулатора можете да намерите онлайн на адрес <https://public-servicebox.opel.com/OVddb/OV/index.html>

Акумулаторът на автомобила трябва да се сменя в сервис.

Система стоп/старт ⇒ страница 110

Зареждане на акумулатора на автомобила

Предупреждение

При автомобили със система „Стоп-старт“, когато използвате зарядно устройство, се уверете, че зарядният потенциал не надвишава 14,6 V. В противен случай акумулаторът на автомобила може да се повреди.

Стартиране от външен източник
⇒ страница 190

Защита от изтощаване

Напрежение на батерия

Когато напрежението на акумулатора на автомобила спадне, на приборното табло се появява предупредително съобщение.

Когато автомобилът се шофира, функцията за намаляване на натоварването временно деактивира някои функции, напр. отоплението на задното стъкло, отоплението на волана и т.н.

Деактивираните функции се активират отново автоматично, когато условията позволяват.

Повишаване на оборотите на празен ход

Ако поради състоянието на акумулатора на автомобила се налага неговото зареждане, трябва да се повиши изходящата мощност на генератора. Това може да се постигне с повишаване на оборотите на празен ход, което може да се чуе. На приборното табло се появява съобщение.

Електрически контакт

Електрическите контакти се деактивират при ниско напрежение на акумулатора.

Режим на пестене на енергия

Този режим деактивира електрическите консуматори, за да се избегне прекомерното разреждане на акумулатора на автомобила. Тези консуматори, като например системата Инфотейнмънт, чистачките на предното стъкло, късите светлини, осветлението на прага и т.н., могат да се използват максимално за около 40 минути след изключване на запалването.

Преминаване към режим на пестене на енергия

Когато е активиран режимът за пестене на енергия, на приборното табло се появява съобщение, когато запалването е изключено. Активно телефонно обаждане, използващо опцията "свободни ръце", ще се поддържа за около десет минути по-дълго.

Деактивиране на режим на пестене на енергия

Режимът на пестене на енергия се изключва автоматично при рестартиране на двигателя. Оставете двигателя да работи за достатъчно зареждане:

- за по-малко от десет минути за използване на консуматорите приблизително за 5 минути
- за повече от десет минути за използване на консуматорите приблизително до 30 минути

Функционалности за отопление Забележка

Отделни функции за отопление, като например отопляеми седалки или отопляем волан, може да са временно недостъпни в случай на ограничения в електрическото зареждане. Функциите

ще бъдат възстановени след няколко минути.

Смяна На Перо На Чистачка

Предно стъкло

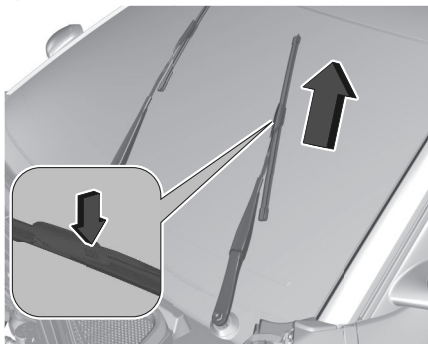

Предупреждение

Никога не се опитвайте да местите чистачките ръчно. Това може да доведе до трайно повреждане на механизма.

Изключете запалването. В рамките на една минута след изключване на запалването, задействайте лоста на чистачките, за да позиционирате перата на чистачките вертикално на предното стъкло.

Повдигнете рамото на чистачката докато остане във вдигнато положение, натиснете бутона, за да освободите перото на чистачката и го свалете.

Прикрепете перото на новата чистачка към рамото на чистачката и го натиснете, докато се застопори. Свалете внимателно рамото на чистачката.

Заден прозорец

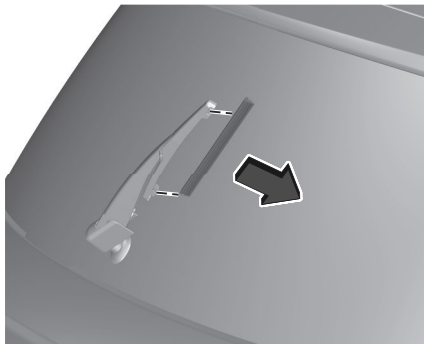

Повдигнете рамото на чистачката. Откачете перото както е показано на илюстрацията и го извадете. Прикрепете перото на чистачката леко под ъгъл към рамото на чистачката и го натиснете, докато се застопори. Свалете внимателно рамото на чистачката.

Смяна на електрически крушки

Преди смяна на крушка се уверете, че всички външни и вътрешни светлини, както и запалването са изключени. Хващайте новите крушки само за цокъла. Не докосвайте стъклото на крушките с голи ръце. Използвайте за смяна само същия тип крушка.

Проверка на крушката

Включете запалването, пробвайте и проверете светлините.

Светлини И Фарове Със Светодиоди (LED)

Фаровете за къси и дълги светлини, дневните светлини и мигачите са проектирани да са светодиодни и не могат да се заменят. В случай на неизправност, ремонтирайте светлините в сервиз.

Предни Фарове За Мъгла

Светлините за мъгла са проектирани като светодиоди. В случай на неизправност, ремонтирайте светлините в сервиз.

Задни Светлини За Мъгла

Светлините за мъгла са проектирани като светодиоди.

В случай на неизправност, ремонтирайте светлините в сервиз.

Габаритни Светлини

Светодиодни габаритни светлини

В случай на неизправност, ремонтирайте светлините в сервиз.

Монтаж на задните светлини

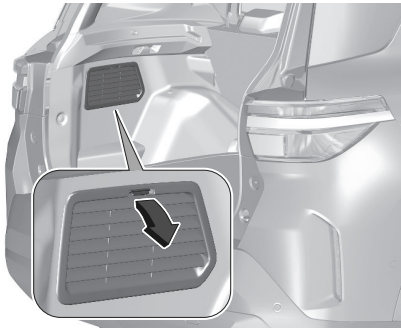

1.

Отворете багажната врата и откачете капака за достъп от съответната страна.

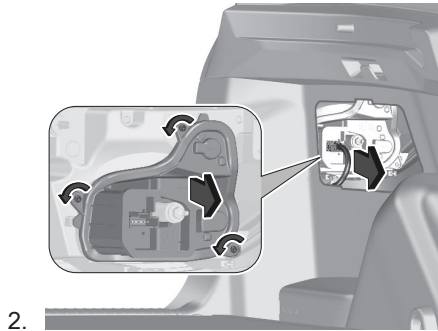

2.

Внимателно извадете щепсела от държача.

Завъртете трите винта обратно на часовниковата стрелка и ги извадете.

Извадете носача на крушките от комплекта задни светлини.

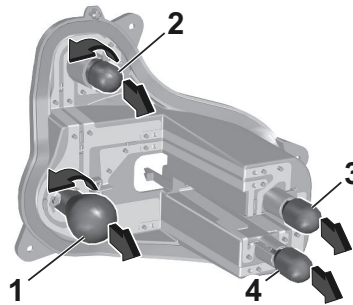

3.

Извадете и сменете крушките:
1 Позиционна светлина / Стоп светлина

2 Позиционна светлина

3 Мигачи

4 Светлина за заден ход

4. Сложете носача на крушките в комплекта задни светлини.

Вкарайте трите винта и ги завъртете по посока на часовниковата стрелка.

Поставете щепсела в модула на светлините.

Поставете капачката.

Централна Високо Монтирана (Трета) Стоп-Светлина

В случай на неизправност, ремонтирайте светлините в сервиз.

Осветление На Регистрационния Номер

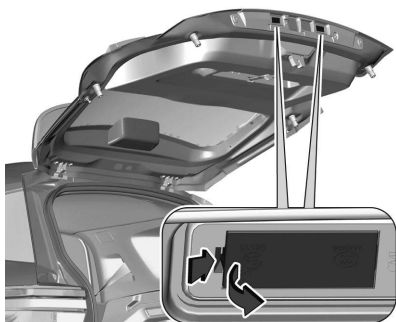

- Поставете отвертка в отвора на капака и го свалете.
- Извадете крушката от носача и поставете нова крушка.
- Поставете капачката.

Вътрешно Осветление

Сменяйте следните крушки в сервиз:

- вътрешно осветление, лампи за четене
- осветление на багажното отделение
- осветление на приборното табло

Електрическа система

Предпазители

Дефектирал предпазител трябва да се смени в сервиз.

Инструменти на автомобила

В зависимост от версията инструментите на автомобила се намират в чанта за инструменти в багажното отделение зад третия ред или под капака на пода.

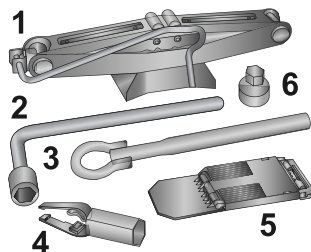

- 1 Крик
- 2 Ключ за колелата

- 3 Ухо за теглене
- 4 Инструмент за демонтаж на капачки на колесни болтове
- 5 Клин
- 6 Адаптер за секретни колесни гайки

В зависимост от версията, клинът, ухото за теглене и адаптерът за заключване на гайките на колелата могат да се намират в чанта заедно с комплекта за ремонт на гуми.
⇒ страница 182

При автомобили с резервно колело джакът и ключът за колела се намират в кутия за инструменти в резервното колело.
⇒ страница 186

Колела и гуми

Състояние на гумите, състояние на джантите

Преминавайте бавно през ръбове и по възможност под прав ъгъл. Преминаването през остри ръбове може да предизвика повреда на гумите и джантите. При паркиране не притискайте гумите към бордюра. Проверявайте редовно джантите за наличие на повреди. В случай на повреда или необичайно износване потърсете сервиз.

Зимни Гуми

Зимните гуми подобряват безопасността на движение при температури под 7°C и по тази причина трябва да се поставят на всички колела.

В съответствие със специфичните за страната разпоредби, залепете стикера за скорост в зрителното поле на водача, ако кодът за скорост на гумата е под максималната скорост на автомобила.

Всички размери гуми са разрешени като зимни гуми ⇒ страница 204

Означения На Гумите

Напр. **215/60 R17 96H**

- 215** : широчина на гумата, mm
- 60** : съотношение на сечението (височината към широчината на гумата), %
- R** : тип ремък: Радиална
- RF** : тип: Гума с подсилени бордове (RFT гума)
- 15** : диаметър на джантата, инчове
- 91** : товарен коефициент, напр. 95 отговаря на 615 kg
- T** : буквен код за скорост

Код на допустимата скорост:

- Q** : до 160 km/h
- S** : до 180 km/h
- T** : до 190 km/h
- H** : до 210 km/h
- V** : до 240 km/h
- W** : до 270 km/h

Изберете гуми, подходящи за максималната скорост на автомобила. Максималната скорост се постига при празен автомобил с водач (75 kg) плюс 125 kg полезен товар. Опционалното оборудване би могло да намали максималната скорост на автомобила.

Гуми с означена посока

Гумите с означена посока на въртене трябва да се монтират така, че да се въртят в правилната посока. Правилната посока на въртене е обозначена със символ (напр. със стрелка) върху страничната стена на гумата.

Налягане На Гумите

Проверявайте налягането на гумите, когато са студени поне веднъж на всеки 14 дена и преди всяко дълго пътуване.

Не забравяйте и резервната гума.
⇒ страница 204

Това се отнася и за автомобили със система за откриване на спад в налягането на гумите.
⇒ страница 162



Информационен стикер за налягането на гумите върху предната лява или дясна рамка на вратата указва оригиналните гуми и съответните им налягания.

Налягането на гумите се отнася за студени гуми. То важи както за летни, така и за зимни гуми. Винаги напомнимайте резервната гума до налягането за пълно натоварване. Неподходящото налягане на гумите застрашава безопасността, влошава управлението на автомобила,

комфорта при пътуване и икономията на гориво, както и увеличава износването на гумите.

Налияганията на гумите се различават в зависимост от различните опции. За правилна стойност на налягането на гумите, следвайте долната процедура:

1. Идентифицирайте съответната гума.
2. Определете идентифициращия код на двигателя.

⇒ страница 201

Таблицата с налягания на гумите показва всички възможни комбинации от гуми .

⇒ страница 204

За конкретните гуми, които са одобрени за вашия автомобил, вижте сертификата за съответствие, предоставен с автомобила или другите документи за национална регистрация. Водачът носи отговорност за правилното регулиране на налягането на гумите.

Предупреждение

Ако налягането е твърде ниско, това може да доведе до значително загряване на гумата и вътрешна повреда, водеща до отделяне на

протектора и дори до спукване на гумата при висока скорост.

Предупреждение

За определени гуми препоръчителното налягане в гумите, както е посочено в таблицата за налягането в гумите, може да надвишава максималното налягане в гумите, както е посочено върху гумата.

Никога не превишавайте максималното налягане в гумите, както е посочено върху гумата.

Зависимост от температурата

Налиягането на гумите зависи от температурата на гумите. По време на шофиране, температурата и налягането се увеличават.

Стойностите за налягане на гумите върху етикета с информация и таблицата за налягане на гумите са валидни за студени гуми, което означава 20°C.

Налиягането се повишава с почти 10 kPa за всяко увеличение на температурата с 10 °C. Това трябва да се взема под внимание, когато се проверяват топли гуми.

Дълбочина На Шарката На Протектора

Проверявайте редовно дълбочината на шарката на протектора.

От съображения за безопасност, препоръчваме дълбочината на шарката на протектора на гумите върху една ос да не се различава с повече от 2 mm.



Законно допустимата минимална дълбочина на шарките на протектора (1,6 mm) е достигната, когато износването стигне до един от индикаторите за износване на шарките на протектора (TWI). Тяхното разположение е обозначено с маркировка върху борда на гумата. Ако износването на предните гуми е по-голямо от това на задните,

периодично сменяйте местата им. Ако са монтирани гуми с определена посока за движение, се уверете, че посоката на въртене на колелата остава една и съща. Гумите остаряват, дори и ако не се използват. Препоръчваме ви смяна на гумите веднъж на 6 години.

Промяна На Размера На Джантите И Гумите

Ако използвате гуми с различен размер от този на монтираните в завода, може да се наложи да се препрограмира системите и да се извършат други модификации по автомобила. Сменете етикета с наляганията на гумите.

⚠ Предупреждение

Употребата на неподходящи гуми или джанти може да доведе до произшествия и да анулира валидността на разрешителното за експлоатация на автомобила.

Декоративни Тасове

Трябва да се използват декоративни тасове и гуми, които са фабрично одобрени за дадения автомобил

и отговарят на всички съответни изисквания за комбинация между джанти и гуми.

Ако използвате декоративни тасове и гуми, които не са фабрично одобрени, гумите не трябва да са с профилиран ръб.

Декоративните тасове не бива да пречат на охлаждането на спирачките.

⚠ Предупреждение

Използването на неподходящи гуми или тасове на колелата може да доведе до внезапна загуба на налягане и съответно до инциденти.

Автомобили със стоманени джанти: Когато се използват секретни колесни гайки, не поставяйте декоративни тасове.
Временно резервно колело: Не използвайте декоративни тасове

Вериги За Гуми

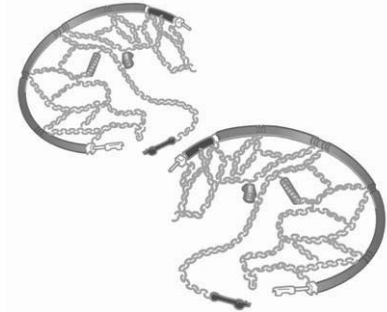

Веригите за сняг са позволени само за предните колела. Използвайте само веригите за гуми, проектирани за употреба с типа гуми на автомобила:

- За 16- и 17-инчови гуми използвайте само вериги за гуми с фина мрежа, които добавят не повече от 9 mm към протектора на гумата и вътрешните страни (включително заключване на веригата).
- За 18 инчови гуми използвайте само вериги за сняг Polaire PSGB 60.

Забележка

Използването на вериги за гуми и максимално допустимата скорост се

регулират от законодателството в конкретната страна.

При закрепване на вериги за сняг следвайте инструкциите, предоставени от производителя на вериги за сняг.

След като са монтирани вериги за сняг, спрете автомобила след шофиране на кратко разстояние и се уверете, че веригите за сняг са правилно затегнати.

⚠ Предупреждение

Повредата могат да доведат до спукване на гумата.

Временно резервно колело

Използването на вериги за сняг не е разрешено за временните резервни колела.

Комплект За Ремонт На Гуми

Малки дефекти по протектора на гумата могат да се ремонтират с комплекта за ремонт на гуми.

Не изваждайте чуждите тела от гумата.

Пробиви по-големи от 4 mm или такива, близки до борда на гумата, не могат да се поправят чрез комплекта за ремонт на гуми.

⚠ Предупреждение

Не карайте с повече от 80 км/ч.
Не го използвайте за дълъг период от време.
Възможно е управлението на волана и лостовете да е засегнато.

В случай на спукана гума:
Натегнете ръчната спирачка и включете на първа предавка, задна предавка или **P**.

В зависимост от версията местоположението на комплекта за ремонт на гуми е различно:

- от лявата страна на багажното отделение
- под третия ред седалки при сгънати седалки
- зад третия ред седалки при разгънати седалки

1. Извадете бутилката с уплътнител и компресора.
2. Издърпайте етикета с ограничението на скоростта от бутилката с уплътнител и го поставете в зоната на видимостта на водача.

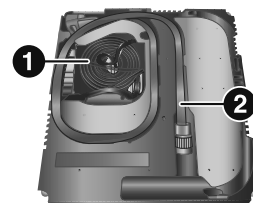

3. Извадете електрическия кабел (1) и въздуховода (2) от отделението в долната част на компресора.

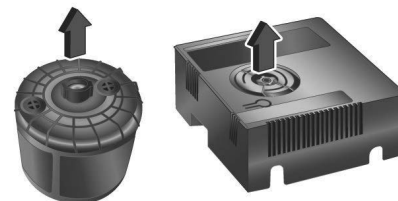

4. Отворете бутилката с уплътнителен материал и повдигнете капачката.

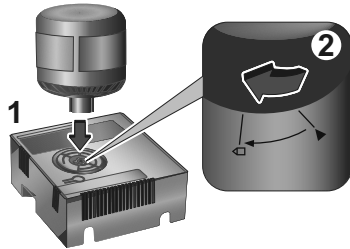

5. Първо вкарайте бутилката с уплътнителен материал в компресора и подравнете триъгълните символи. След това натиснете надолу бутилката с уплътнителен материал и я завъртете в заключена позиция.
6. Поставете компресора близо гумата така, че бутилката с уплътнителен материал да е изправена.
7. Развийте капачката на вентила на дефектната гума.

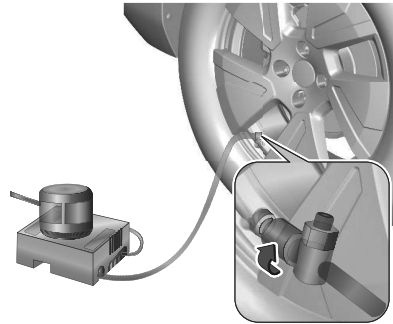

8. Завийте маркуча за вентила на гумата.
9. Ключът на компресора трябва да е в положение O.
10. Свържете щепсела на компресора към 12 V електрически контакт. За да избегнете разреждане на акумулатора на автомобила, препоръчваме да използвате комплекта за ремонт на гуми само когато двигателят с вътрешно горене работи или когато електрическият двигател е готов.

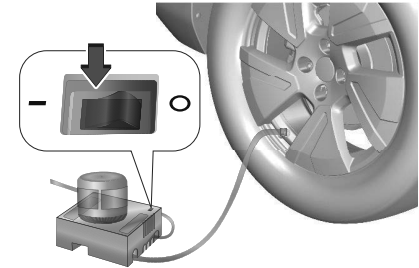

11. Натиснете ключа на компресора в положение I. Гумата бива напълнена с уплътнителен материал.
12. Манометърът на компресора за кратко време показва 600 kPa (6 bar), докато бутилката се изпразва (приблизително 30 секунди). След това налягането започва да спада.
13. Всичкият уплътнителен материал се вкарва в гумата. След това гумата бива напompана.

14. Предписаното налягане на гумата трябва да се достигне в рамките на десет минути.

Налягане в гумите ⇨ страница 204

При достигане на необходимото налягане в гумата изключете компресора.

Ако предписаното налягане не се достигне в рамките на десет минути, откачете комплекта за ремонт на гуми. Придвигнете се с автомобила така, че гумите да направят една пълна обиколка. Свържете отново комплекта за ремонт на гуми и продължете процедурата по напмпването около десет минути. Ако предписаното налягане все още не може да се достигне, това означава, че дефектът на гумата е голям. Потърсете помощта на сервиз.

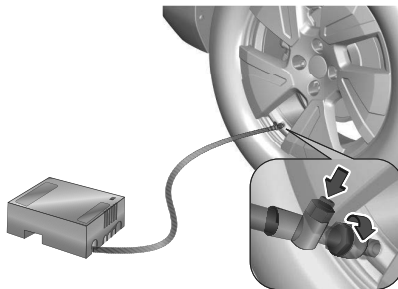

Изпуснете прекомерното налягане от гумата с бутона на маркуча за въздух.

Не оставяйте компресорът да работи повече от десет минути.

15. Откачете комплекта за ремонт на гуми. Извадете бутилката с уплътнител от компресора. Завийте маркуча за напмпване към свободния щуцер на бутилката с уплътнител.

Това предотвратява изпускането на уплътнителен материал от бутилката. Приберете комплекта за ремонт на гуми на определеното за целта място.

16. Избършете с кърпа излишния уплътнителен материал.

17. Потеглете веднага, за да може уплътнителният материал да се разпредели равномерно в гумата. Шофирайте със скорост между 20 km/h и 60 km/h. След като изминете около 5 km, но за не повече от десет минути, спрете и проверете налягането в гумата. Направете това, като завиете маркуча за въздух на компресора директно върху вентила на гумата. Напълнете гумата както е описано по-горе. Изпуснете прекомерното налягане от гумата с бутона на маркуча за въздух.

Ако налягането на гумата не е намалало под 200 kPa (2 bar), доведете го до правилната стойност. В противен случай автомобилът не бива да се използва. Потърсете помощта на сервиз.

Повторете процедурата за проверка още веднъж след като шофирате още 10 km но не повече от десет минути, за да проверите, че няма повече загуба на налягане. Ако налягането е паднало под 200 kPa (2 bar), автомобилът не бива да се използва. Потърсете помощта на сервиз.

18. Приберете комплекта за ремонт на гуми на определеното за целта място.

Забележка

Характеристиките за шофиране на ремонтираната гума са силно влошени, затова я сменете. Ако се чуе необичаен шум или компресорът се нагрее, изключете компресора за поне 30 мин. Вграденият предпазен клапан се отваря при налягане от 700 kPa (7 bar). Обърнете внимание на датата на изтичане на срока на годност на комплекта. След тази дата способността за запечатване вече не е гарантирана. Обърнете внимание на информацията за съхранение върху бутилката с уплътнител. Заменете използваната бутилка с уплътнител. Изхвърлете бутилката, както е предвидено в приложимите закони. Компресорът и уплътнителят могат да се използват при приблизително -30°C.

Смяна На Колело

Извършете следните подготвителни операции и спазвайте следното:

- Паркирайте автомобила на равно място, на твърда и нехлъзгава

повърхност. Предните колела трябва да са в изправено положение.

- Натегнете ръчната спирачка и включете на първа предавка, задна предавка или **P**.
- Поставете трупче под колелото, диагонално противоположно на колелото, което трябва да се смени.
- Ако теренът, върху който е паркиран автомобилът е мек, под крика трябва да се подложи здрава дъска (дебела макс. 1 см).
- Извадете тежките предмети от автомобила, преди да го повдигате на крик.
- При повдигането на автомобила на крик в него не трябва да има хора или животни.
- Никога не се пъхайте под автомобила, когато е на крик.
- Не стартирайте двигателя, когато автомобилът е вдигнат на крик.
- Почистете болтовете на колелата преди да ги завиете.

⚠ Предупреждение

Не смазвайте болтовете на колелата.

Моменти на затягане

⚠ Предупреждение

Уверете се, че винаги използвате правилните колесни болтове при смяна на колелата. При монтиране на резервно колело за временно ползване могат да се използват и болтовете за алуминиеви джанти.

В зависимост от материала на джантата се предлагат два различни болта.



Моментът на затягане за лети джанти е 115 Nm.



Моментът на затягане за стоманени джанти е 125 Nm.
Използвайте правилните колесни болтове за съответните джанти.

Позиции на повдигане с крик

Показаните позиции за повдигане с крик се отнасят за използването на повдигащи се рамене и спомагателни крикове при смяна на зимни / летни гуми.

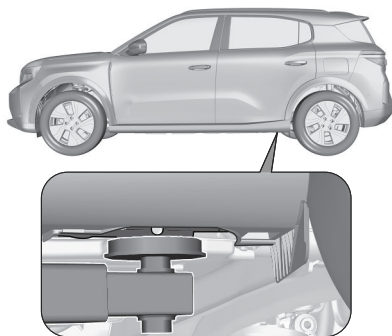

Задната позиция на рамото на подемната платформа е централно под съответната точка за повдигане на колелото с крик.

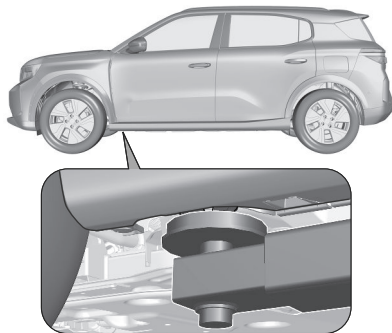

Предната позиция на рамото на подемната платформа е централно

под съответната точка за повдигане на колелото с крик.

Резервно Колело

Резервната гума е разположена под задната част на автомобила с комплекта инструменти, закрепена със система с макара.

Внимание

Използването на резервно колело, което е по-малко от другите колела, или в комбинация със зимни гуми може да повлияе на управляемостта. Постарайте се да смените дефектната гума възможно най-скоро.

Извадете резервното колело

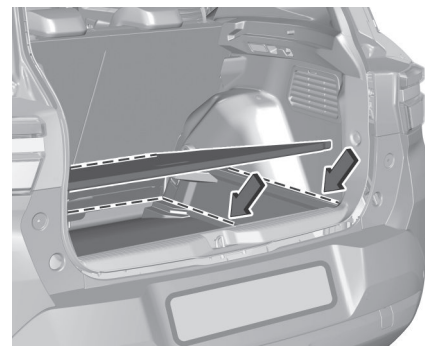

1. Повдигнете подовия панел за достъп до управлението на лебедката (а).

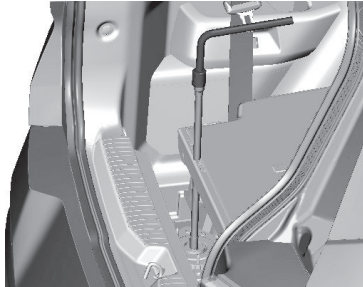

2. Развийте болта, докато спре, като използвате Ключ за демониране на колелото и дръжката на крика, за да освободите кабела на лебедката (b).

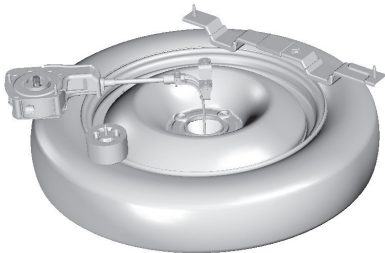

Инструменти на автомобила
⇒ страница 178

3. Издърпайте сглобката колело и носач на инструмента от задната част на автомобила (с).

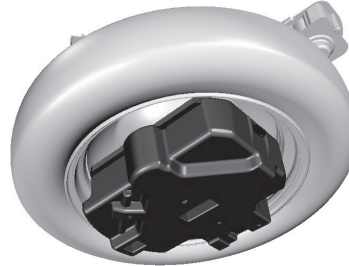

4. Извадете крика с монтажната му скоба, за да освободите цялото колело/инструмента.

Кутия за инструменти

1. Поставете инструментите обратно в кутията и я съхранявайте в багажника на автомобила.
2. Навийте макарата, като завъртите ключа по посока на часовниковата стрелка: след като кабелът е напълно навит, вече не трябва да усещате съпротивление.
3. Съхранявайте останалата част от инструментите в областта за съхранение на багажника.

Поставяне на място на макарата и на резервната гума

1. Поставете съответните инструменти в кутията и затворете капака отново.

2. Поставете кутията с инструменти на земята.

Забележка

Ако повреденото колело е по-голямо от резервното колело, то не може да се съхранява под автомобила, защото е твърде голямо.

3. Изправете колелото.
4. Прекарайте свързващата част през главината на колелото.
5. Въведете свързващата част в отвора на кутията с инструменти.
6. Центрирайте и позиционирайте резервната гума върху кутията с инструменти.
7. Въведете центриращия водач в главината на колелото.
8. Поставете модула колело/кутия под задната част на автомобила.
9. Сменете колелото/кутията под автомобила, като „разхлабите“ гайката за управление на макарата

с ключ за демонтиране на колело и удължител.

10. Затегнете докрай: Когато кабелът бъде напълно навит, завъртете гайката, докато вече не се усеща съпротивление.

11. Проверете дали колелото е правилно изравнено на пода.

Забележка

Уверете се, че кабелът на лебедката е напълно прибран преди шофиране.

Монтиране на резервното колело

Извършете следните подготвителни операции и спазвайте следното:

- Паркирайте автомобила на равно място, на твърда и нехлъзгава повърхност. Предните колела трябва да са в изправено положение.
- Натегнете ръчната спирачка и включете на първа предавка, задна предавка или **P**.
- Поставете трупче под колелото, диагонално противоположно на колелото, което трябва да се смени.
- Извадете резервното колело.
- Никога не сменяйте повече от едно колело наведнъж.

- Използвайте крика само за смяна в случай на спукана гума, но не и за сезонна смяна на зимни или летни гуми.
- Крикът не се нуждае от поддръжка.
- Ако теренът, върху който е паркиран автомобилът, е мек, здрава дъска (дебела макс. 1 cm) трябва да се подложи под крика.
- Извадете тежките предмети от автомобила, преди да го повдигате на крик.
- При повдигането на автомобила на крик в него не трябва да има хора или животни.
- Никога не се пъхайте под автомобила, когато е на крик.
- Не стартирайте двигателя, когато автомобилът е вдигнат на крик.
- Почистете болтовете на колелата преди да ги завиете.

⚠ Предупреждение

Не смазвайте болтовете на колелата.

⚠ Предупреждение

Уверете се, че винаги използвате правилните колесни болтове при смяна на колелата. При монтиране на резервно колело за временно ползване могат да се използват и болтовете за алуминиеви джанти.

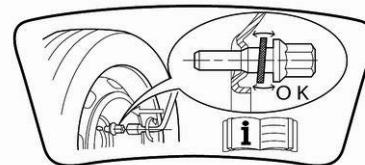

Имайте предвид, че резервното колело е закрепено от конусовидния контакт на всеки болт, ако се използват колесни болтове за лети джанти. В този случай шайбите не влизат в контакт с резервното колело.

1. Отстранете капачките на болтовете на колелата с инструмента за демонтаж на капачки на колесни болтове.
Инструменти на автомобила
⇒ страница 178
Стоманени джанти с капачка:
Свалете декоративния тас.



2. Закрепете гаечния ключ за гуми и развийте всеки болт с половин оборот.
Колелата може да са защитени със заключващи колесни болтове. За да развиете тези специфични болтове, първо поставете адаптера за заключващите болтове на колелото върху главата на болта, преди да поставите ключа за колело.
Адаптерът за заключващите гайки на колелата може да се намира в

чантата с инструменти в багажното отделение или в чанта заедно с комплекта за ремонт на гуми.
Инструменти на автомобила
⇒ страница 178
Комплект за ремонт на гуми
⇒ страница 182

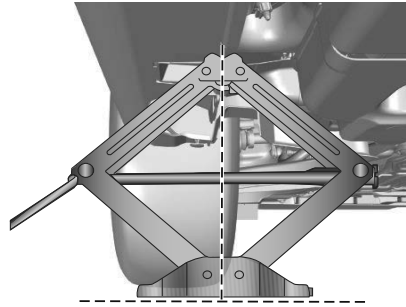

3. Внимавайте да поставите крика правилно спрямо точката на повдигане.
Позиции на повдигане с крик
⇒ страница 186
4. Нагласете крика до необходимата височина. Поставете го точно под точката на повдигане така, че да не се изплъзне.

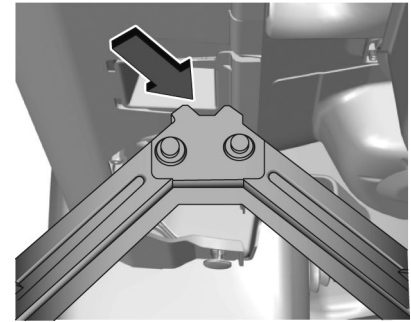

5. Уверете се, че ръбът на каросерията пазва в жлеба на крика.
6. С правилно подравнен крик повдигайте, докато колелото се отдели от земята.
7. Отвийте гайките на колелото.
8. Сменете колелото.
9. Завийте гайките на колелото.
10. Спуснете автомобила и отстранете крика.

11. Нахлузете ключа за колелата върху болта така, че да легне сигурно и затегнете болтовете последователно, в кръстосана последователност. Моментът на затягане трябва да бъде 100 Nm.

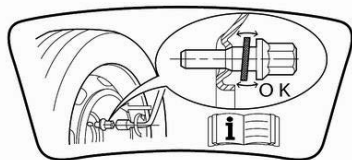

12. Ако автомобилът е оборудван с алуминиеви джанти, обърнете внимание, че колесните болтове могат да се използват и за резервното колело. В този случай резервното колело се закрепва чрез конусовидния контакт на всеки болт.
13. Поставете капачките на гайките.
14. Приберете и обезопасете смененото колело и инструментите.

15. Проверете налягането в гумата на монтираната гума и момента на затягане възможно най-скоро.

Съхраняване на повредено пълноразмерно колело в багажното отделение

Нишата на резервното колело не е предназначена за други размери на гумата, различни от тези на резервното колело. Дефектиралото пълноразмерно колело трябва да се съхранява в багажника закрепено добре.

Превозване на товари ⇒ страница 45

Стартиране от външен източник

Внимание

Стартирайте с външен източник с друг автомобил с ДВГ.

Не стартирайте с бързозарядно устройство.

Двигателят на автомобил с изтощен акумулатор може да бъде стартиран чрез помощни кабели и акумулатора на друг автомобил.

⚠ Предупреждение

Бъдете изключително внимателни, когато стартирате с мостово свързване. Всяко отклонение от следните инструкции може да доведе до наранявания или щети, причинени от експлозия на акумулатора или повреда на електрическите системи на двата автомобила.

⚠ Предупреждение

Избягвайте контакт на акумулатора с очите, кожата, тъканите и боядисаните повърхности. Течността съдържа сярна киселина, която може да причини наранявания и увреждания в случай на директен контакт.

- Никога не излагайте акумулатора на открит огън или искри.
- Разределеният акумулатор на автомобила може да замръзне дори и при 0 C. Размразете замръзналият акумулатор преди да свържете с кабелите помощния акумулатор.
- Когато работите с акумулатора носете защитни очила и дрехи.

- Акумулаторът, който ще използвате за стартиране на двигателя, трябва да има същото напрежение като вашия (12 V). Капацитетът му (Ah) не бива да бъде много по-малък от този на изтощения акумулатор.
- Използвайте помощни кабели с изолирани клеми и сечение не по-малко от 16 mm².
- Не откачайте изтощения акумулатор от автомобила.
- Изключете всички излишни електрически консуматори.
- Не се надвесвайте над акумулатора по време на стартирането на двигателя.
- Не допирайте клемите на единия кабел до тези на другия.
- Автомобилите не бива да влизат в контакт един с друг по време на стартиране с помощен акумулатор.
- Задействайте ръчната спирачка, поставете автоматичната скоростна кутия в положение P.

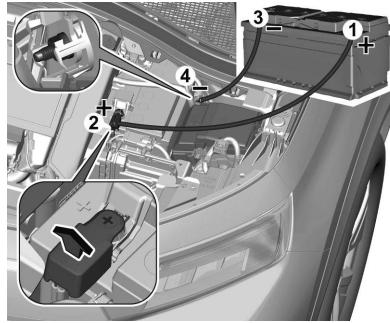

Отворете предпазните капачки на положителната клемма на двата акумулатора.

Ред на свързване на кабелите:

1. Свържете червения кабел към положителния полюс на зареждащия акумулатор (1).
2. Свържете другия край на червения кабел към положителния полюс на изтощения акумулатор (2).
3. Свържете черния кабел към отрицателния полюс на зареждащия акумулатор (3).
4. Свържете другия край на черния проводник към заземяващата точка на вашия автомобил до кутията в двигателното отделение (4).

Прекарайте помощните кабели така, че да не се допират до въртящи се части в отделението на двигателя. Стартиране на двигателя:

1. Запалете двигателя на автомобила със спомагателния акумулатор.
2. След пет минути стартирайте другия двигател. Опитите за стартиране трябва да се правят през интервали от една минута и да траят не повече от 15 секунди.
3. Оставете двата двигателя да работят на празен ход около три минути без да сваляте помощните кабели.
4. Включете електрически консуматори напр. предните фарове, отоплението на задното стъкло.
5. При откачане на кабелите изпълнете горната процедура точно в обратен ред.

Теглене

Теглене На Автомобиля

Предна капачка



Свалете капачката.

Ухото за теглене се съхранява заедно с инструментите на автомобила

⇒ страница 178

Предно ухо за теглене

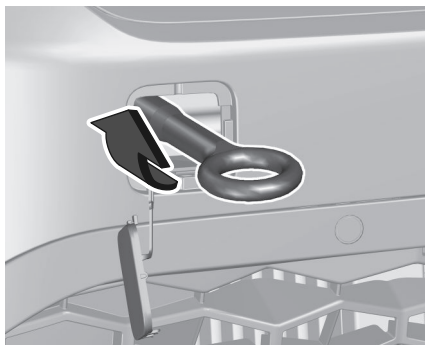

Завийте до упор ухото за теглене докато застане в хоризонтално положение.

Закрепете добре теглича към ухото за теглене.

Ухото за теглене трябва да се използва само за теглене, а не и за повдигане при транспортиране на автомобила.

За да отключите волана и направите възможна работата на стоп-светлините, клаксона и чистачките, включете запалването.

Внимание

Деактивирайте системите за подпомагане на водача, като например активното аварийно спиране, в противен случай

автомобилът може да спре автоматично по време на теглене.

Превключете скоростния лост в неутрална позиция.

Освободете ръчната спирачка.

Внимание

Шофирайте бавно.

Не шофирайте рязко.

При изключен двигател, за кормуване и спиране на автомобила е необходимо значително по-голямо усилие.

За да се предотврати навлизането на изгорели газове от тегления автомобил, включете рециркулацията на въздуха и затворете прозорците.

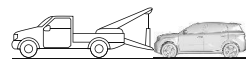
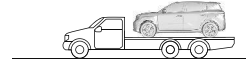

При теглене на BEV, хибриден автомобил 48 V или автомобил, оборудван с автоматична скоростна кутия, транспортирайте автомобила на платформа или го теглете с повдигнати предни колела. Потърсете помощта на сервиз. След приключване на тегленето развийте ухото за теглене. Поставете капачката с външен фланец в жлеба и фиксирайте с натиск.

Теглене На Друг Автомобил

Задна капачка

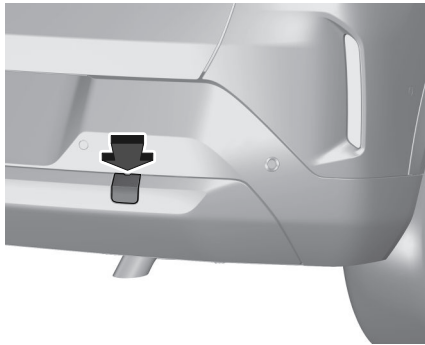

Свалете капачката. Ухото за теглене се съхранява заедно с инструментите на автомобила
 ⇨ страница 178

Задно ухо за теглене

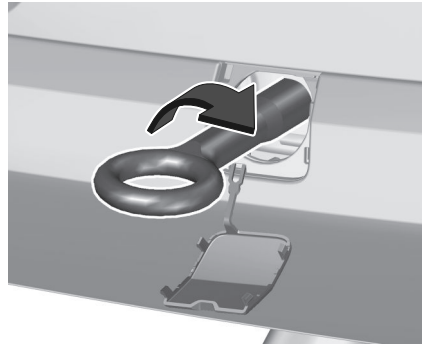

Завийте докрай ухото за тегленедокато застане в хоризонтално положение. Закачете за ухото въже за теглене или още по-добре - влекачен прът. Ухото за теглене трябва да се използва само за теглене, а не и за повдигане при транспортиране на автомобила.

Внимание

Шофирайте бавно.
 Не шофирайте рязко.

След приключване на тегленето развийте ухото за теглене. Поставете капачката с горния фланец в жлеба и фиксирайте с натиск.

⚠ Предупреждение

За хибрид (48 V) модели в условия на голяма надморска височина (>2500 m надморска височина), капацитетът за теглене е ограничен, тъй като може да повлияе на работата на автомобила.

Грижи за външния вид

Грижи За Външния Вид

Ключалки

Ключалките са гресирани още в завода с висококачествена смазка. Използвайте размразяващи препарати само при крайна необходимост, тъй като те премахват смазката и влошават функционирането на ключалките. След използване на препарат за размразяване, смажете отново ключалките в сервиз.

Измиване

Боята на автомобила е подложена на въздействието на околната среда. Екскременти от птици, умрели насекоми, смола, полени и другите подобни замърсявания трябва да се почистват незабавно, тъй като те

съдържат агресивни съставки, които могат да повредят боята.

Спазвайте указанията на производителя, когато използвате автомивки. Чистачките на предното стъкло и чистачката на задното стъкло трябва да бъдат изключени. Свалете антената и външни аксесоари, напр. багажник на покрива и др.

При ръчно измиване на автомобила измивайте щателно и вътрешната страна на калниците.

Почиствайте ръбовете и гъвките на отворените врати и капака на двигателя, както и покриваните от тях области.

Почистете светлите метални повърхности с почистващ разтвор, одобрен за алуминий, за да избегнете повреди.

Внимание

Винаги използвайте почистващ препарат със стойност на рН от четири до девет. Не използвайте почистващи препарати върху горещи повърхности.

Не почиствайте двигателното отделение с пароструйно устройство и устройство работещо с високо налягане.

Щателно изплакнете и подсушете автомобила с гюдерия. Изплаквайте гюдерията често. Използвайте отделни гюдерии за боята и стъклата: остатъците от вакса върху прозорците влошават видимостта.

Гресируйте в сервиз пантите на всички врати.

Не използвайте твърди предмети за премахване на петна от смола. За боядисаните повърхности използвайте спрей за премахване на петна от смола.

Външни светлини

Стъклата на предните фарове и останалите светлини са направени от пластмаса. Не използвайте абразивни или разяждащи препарати, не използвайте стъргалка за лед, и не ги почиствайте на сухо.

Полиране и пастиране

Полирането е необходимо само, когато боята потъмнее или върху нея има твърди отлагания.

Пластмасовите елементи на каросерията не бива да се пастират и полират.

Прозорци и пера на чистачките

Изключете чистачките преди работа в техните зони.

Използвайте мека тъкан, която не отделя мъх, или гюдерия заедно с почистващ препарат за прозорци и препарат за отстраняване на насекоми.

При почистване на задния прозорец отвътре, винаги избърсвайте успоредно на отоплителния елемент, за да се предпази от повреда.

За механично отстраняване на леда използвайте стъргалки за лед с остър ръб. Натискайте силно стъргалката към стъклото, така че под нея да не остават замърсявания, които могат да надраскат стъклото.

Замърсените пера на чистачките се почистват с мека кърпа и почистващ препарат за прозорци. Също така, отстранете всякакви остатъци като вакса, насекоми и други подобни от стъклото.

Остатъци от лед, замърсяване и постоянното избърсване на сухи прозорци ще повреди и дори може да разруши перата на чистачките.

Колела и гуми

Не използвайте почистващи средства работещи със струя под високо налягане.

Използвайте почистващ препарат с неутрална киселинност за почистване на джантите.

Джантите са боядисани и могат да се обработват със същите препарати, както и каросерията.

Повреди по боята

Малките повреди по боята трябва да бъдат поправяни с коректор преди да се е образувала ръжда. По-големите повреди или петна от ръжда трябва да се поправят в сервиз.

Шаси

Някои части от шасито на автомобила имат положено PVC покритие, докато други критични области са покрити с високоустойчиво защитно пастиращо покритие.

След измиване проверете шасито и коригирайте защитното пастиращо покритие, ако е необходимо.

Битуменните и гумени материали могат да повредят PVC покритието. Работата по шасито трябва да се извършва в сервиз.

Преди и след зима измивайте шасито и проверявайте в сервиз защитното покритие.

Теглич

Не почиствайте куката за теглича с пароструйно устройство и устройство работещо с високо налягане.

Грижа За Интериора

Интериор и тапицERIA

Почиствайте вътрешността на автомобила, включително декоративните лайстни и облицовката на арматурното табло, само със суха кърпа или със специален препарат за интериор на автомобили.

Почистете кожената тапицERIA с чиста вода и мека кърпа. В случай на силно замърсяване използвайте препарат за почистване на кожа.

Приборният панел и дисплеите трябва да се почистват само с мека, навлажнена кърпа. Ако е необходимо, използвайте разреден сапунен разтвор.

Почиствайте тапицERIAта с прахосмукачка и четка. За премахване на петна използвайте препарат за почистване на тапицERIA.

Тъканите на дрехите може да не са с трайни цветове. Това може да причини видимо обезцветяване, особено при тапицЕРИИ със светли цветове.

Отстранимите петна и обезцветявания трябва да се почистват възможно най-скоро.

Почиствайте предпазните колани с хладка вода или със специален препарат за интериор на автомобили.

Внимание

Затваряйте велкро лентите, тъй като отворените велкро лентите върху дрехите могат да повредят тапицERIAта на седалката. Същото важи и за дрехи с остри ръбове, като ципове, колани или дънки с шипове.

Пластмасови и гумени части

Пластмасовите и гумените части могат да се почистват със същия препарат използван за почистване каросерията на автомобила. Използвайте препарат за интериор на автомобили, ако е необходимо. Не използвайте никакви други препарати. Особено избягвайте ползването на разтворители и бензин. Не използвайте почистващи средства работещи със струя под високо налягане.

Подови Постелки



Предупреждение

Ако постелката за под е с неправилен размер или не е правилно монтирана, тя може да пречи на педалите, което може да доведе до непреднамерено ускорение или увеличаване на

спирания път, което може да доведе до катастрофа и нараняване.

Използвайте следните указания за правилното използване на постелката.

- Оригиначните подови постелки от оборудването са проектирани за вашия автомобил. Ако подовите постелки трябва да се подменят, препоръчва се да се закупят сертифицирани подови постелки, които да пасват правилно и да са закрепени чрез фиксаторите от страната на водача. Винаги проверявайте дали постелките не пречат на педалите.
- Използвайте подовата постелка с правилната страна нагоре. Не я обръщайте.
- Не поставяйте нищо върху подовата постелка от страната на водача.
- Използвайте само единична подова постелка от страната на водача.

Поставяне и махане на подовите постелки

Подовата постелка от страната на водача се задържа от два фиксатора. За поставяне на подовата постелка:

1. Преместете седалката докрай назад.

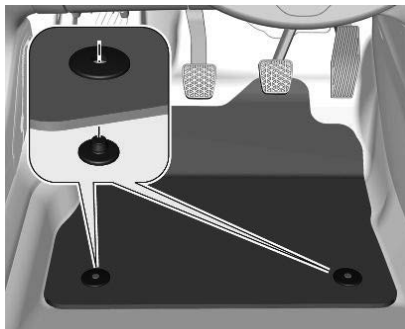

2. Подравнете процепите в постелката с фиксаторите както е показано.

3. Натиснете постелката към пода.

За премахване на подовата постелка:

1. Преместете седалката докрай назад.
2. Издърпайте подовата постелка нагоре, за да я извадите.

Предупреждение

За да се избегне опасност от блокиране на педалите:

- Използвайте само стелки, които са подходящи за оригиналните фиксатори в автомобила; използването им е задължително.

- Никога не поставяйте няколко стелки една върху друга.

Използването на стелки, които не са одобрени от производителя, може да затрудни достъпа до педалите и да възпрепятства действието на круиз контрола/ограничителя на скоростта. Одобрените стелки имат две закопчалки, разположени под седалката.

Сервизно обслужване и поддръжка

Обща информация.....	197
Информация за обслужване.....	197
Препоръчани работни течности, смазки и резервни части.....	197

Обща информация

Информация За Обслужване

За да се осигури икономичната и безопасна работа на автомобила, както и да се запази стойността му, от съществено значение е цялата работа по техническото му обслужване да се извършва през определените интервали.

Подробният и обновен план за сервизното обслужване на вашия автомобил е на разположение в сервиза.

Тежки работни условия са налице, ако често възникват едно или повече от следните обстоятелства: Студен старт, работа в режим на често спиране и потегляне, напр.

таксите и полицейски автомобили, теглене на ремарке, планинско шофиране, шофиране по лоши и пясъчни пътни настилки, увеличено замърсяване на въздуха, наличие на пясък и високо съдържание на прах във въздуха, шофиране при голяма надморска височина и големи вариации на температурата.

При тези тежки условия на работа, някои сервизни дейности може да се наложи да се извършват по-често

в сравнение с обичайния интервал на сервизно обслужване, показан на сервизния дисплей. Свържете се със сервиз за адаптирани планове за сервизно обслужване.
Сервизен дисплей ⇨

Препоръчани работни течности, смазки и резервни части

Използвайте само продукти, отговарящи на препоръчителните спецификации.



Предупреждение

Работните материали са опасни и могат да бъдат отровни. Работете с тях внимателно. Обърнете внимание на информацията, посочена върху контейнерите.

Двигателно масло

Двигателното масло се идентифицира по качеството и вискозитета му. При избора на масло за двигателя да се вземе пред вид, че качеството му е по-важно от вискозитета. Качеството на двигателното масло осигурява например чистота на двигателя, защита срещу износване,

както и контрол на стареенето на двигателното масло, докато вискозитетът дава информация относно гъстотата на двигателното масло в рамките на даден температурен обхват.

Използвайте подходящото двигателно масло, посочено в таблицата с планове за сервизно обслужване, предоставена от продавача. Препоръчани масла и смазочни материали ⇨ страница 197

Доливане на масло в двигателя

Препоръка

В случай на разлято двигателно масло, избършете го и го изхвърлете по подходящ начин.

Двигателни масла от различни производители и марки могат да се смесват, ако отговарят на необходимите условия за качество и вискозитет.

Използването на двигателни масла за всички бензинови двигатели само с качество ACEA е забранено, тъй като може да причини повреда на двигателя при определени условия на работа.

Препоръчани масла и смазочни материали ⇨ страница 197

Добавки към двигателните масла

Употребата на добавки към двигателното масло може да предизвика повреда и да анулира гаранцията.

Вискозитет на двигателните масла

Вискозитетът SAE дава информация за гъстотата на двигателното масло. Универсалното двигателно масло е обозначено с две цифри, напр. SAE 5W-30. Първата цифра, следвана от W, означава вискозитет при ниски температури, а втората цифра означава вискозитет при високи температури.

Избирайте подходящия вискозитет в зависимост от минималната външна температура.

Препоръчани масла и смазочни материали ⇨ страница 197

Всички препоръчителни вискозитетни класове са подходящи за високи външни температури.

Охлаждаща течност и антифриз

Използвайте само антифриз, одобрен за автомобила. Обърнете се към сервиз.

Системата е фабрично напълнена с охлаждаща течност, предвидена за отлична защита срещу корозия и замръзване до припл. -28°C. В

студените региони с много ниски температури, фабрично зареденият охлаждащ агент осигурява защита срещу замръзване до припл. -37 °C. Тази концентрация трябва да се поддържа целогодишно. Употребата на добавки към охлаждащата течност, предназначени да осигурят допълнителна защита срещу корозия или да предотвратят малки течове, могат да предизвикат функционални проблеми. Не поемаме отговорност за последствия в резултат на използването на добавки към охлаждащата течност.

Течност за измиване

Използвайте само течност за измиване, одобрена за автомобила, за да предпазите от повреда перата на чистачките, боята, пластмасовите и гумените части. Обърнете се към сервиз.

Течност за спирачки/съединител

С течение на времето спирачната течност абсорбира влага, която намалява ефективността на спирачките. Затова спирачната течност трябва да се заменя през определените интервали. Използвайте само спирачна течност, одобрена за автомобила. Обърнете се към сервиз.

Технически данни

Идентифициране на автомобила.....	199
Идентификационен номер на автомобила.....	199
Идентификационна табелка.....	199
Идентификация на двигателя.....	200
Данни на двигателя.....	201
Размери на автомобила.....	202
Вместимости.....	203
Наляганя в гумите.....	204

Идентифициране на автомобила

Идентификационен Номер На Автомобиля

Идентификационният номер на автомобила може да е щампован върху приборния панел, видим през предното стъкло, или в двигателното отделение върху десния панел на каросерията.

Идентификационна Табелка



Идентификационната табелка е прикрепена към рамката на предната лява или дясна врата. Оформлението

и положението се различават за някои страни на износ.

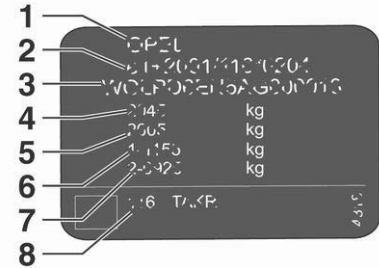

Информация върху идентификационната табелка:

- 1 производител
- 2 изпитателен номер
- 3 идентификационен номер на автомобила
- 4 допустимо общо брутно тегло на автомобила в кг
- 5 допустимо общо брутно тегло на автокомпозиция в кг
- 6 максимално допустимо натоварване на предния мост в кг

- 7 максимално допустимо натоварване на задния мост в кг
- 8 адрес на производител, специфични за автомобила или страната данни

Сборът от натоварването на предния и задния мост не бива да превишава допустимото общо тегло на автомобила.

Собственото тегло на автомобила зависи от спецификацията на превозното средство, напр. допълнително оборудване и аксесоари.

Вижте сертификата за съответствие, предоставен с автомобила или другите документи за национална регистрация.

Техническите данни са определени в съответствие със стандартите на Европейската общност. Запазваме си правото да извършваме промени.

Спецификациите в документите на автомобила винаги имат предимство пред тези, описани в настоящото ръководство.

Идентификация На Двигателя

Таблиците с технически данни използват идентификационния код на двигателя. В таблицата с данни за

двигателя допълнително е посочен техническият код.

Данни на двигателя ⇒ страница 201

За идентифициране на съответния двигателя, вижте ЕЕС сертификата за съответствие, предоставен с автомобила или другите документи за национална регистрация.

Сертификатът за съответствие показва идентификационния код на двигателя, други национални документи могат да показват техническия код. Проверете работния обем на цилиндъра и мощността на двигателя, за да идентифицирате съответния двигател.

Данни На Двигателя

Идентификационен код на двигателя	EB2LTED	EB2LTEDH2	EB2LTDH2	ЕЛЕКТРИЧЕСКИ АВТОМОБИЛ
	ЗАЛЕДЯВАНЕ	Хибрид 48 V	Хибрид 48 V	BEV
Работен обем [см3]	1199	1199	1199	–
Мощност на двигателя [kW]	74	74	100	83
при обороти в минута	5500	5500	5500	–
Въртящ момент [Nm]	205	205	230	124,5
при обороти в минута	1750	1750	1750	–
Вид на горивото	Бензин	Бензин	Бензин	–
Октаново число RON ¹⁾²⁾				
препоръчано	95	95	95	–
възможно	98	98	98	–
възможно	91	91	91	–
Вид допълнително го- риво	–	–	–	–

1) Специфичното изискване за двигателя може да е заменено от специфичен за страната етикет върху вратичката на горивния резервоар.

2) В някои страни може да се изисква използването на конкретно гориво, напр. конкретно октаново число, за да се осигури правилна работа на двигателя.

Размери На Автомобиля

Размер	BEV	ДВГ/МHEV (5 места)	ДВГ/МHEV (7 места)
Дължина [мм]	4380-4389	4380-4389	4380-4389
Широчина заедно със сгънати двете външни огледала [мм]	1840-1849	1840-1849	1840-1849
Широчина заедно с двете външни огледала [мм]	2017-2020	2017-2020	2017-2020
Височина (с антена, с релса на тавана) [mm]	1652-1654	1638-1641	1644-1647
Дължина на пода в багажното отделение [мм]	860	860	855 ¹ 91 ²
Дължина на багажното отделение със сгънат втори ред [мм]	1591	1591	1616
Ширина на товарното отделение между колесните арки [mm]	963	963	988
Междуосово разстояние [мм]	2671	2672	2672
Диаметър на завоя [м]	11,32	11,35	11,35

1) при сгънат трети ред

2) при разгънат трети ред

Вместимости**Двигателно масло**

Двигател	EB2LTDEH2 / EB2LTDH2	EB2LTED
включително филтър [л]	3,6	___ ¹
между обозначенията MIN и MAX (л)	1,1	___ ¹

1) Не е налично към момента на отпечатване

Резервоар за горивото

Бензин, количество за презареждане [л]	44
--	----

Високоволтов акумулатор

Капацитет на акумулатора (BEV) [kWh]	44/54
--------------------------------------	-------

Налягания В Гумите

Гуми	Автомобил за максимум 3 лица		При пълно натоварване		Резервно колело
	Отпред [kPa/bar] ([psi])	Отзад [kPa/bar] ([psi])	Отпред [kPa/bar] ([psi])	Отзад [kPa/bar] ([psi])	
215/65R16	250/2,5 (36)	230/2,3 (33) ¹ 240/2,4 (35) ² 250/2,5 (36) ³	250/2,5 (36)	270/2,7 (39)	270/2,7 (39)
215/60 R17 96H NL	250/2,5 (36)	230/2,3 (33) ¹ 240/2,4 (35) ² 250/2,5 (36) ³	250/2,5 (36)	270/2,7 (39)	270/2,7 (39)
215 60 R17 100V XL	250/2,5 (36)	230/2,3 (33) ¹ 240/2,4 (35) ² 250/2,5 (36) ³	250/2,5 (36)	270/2,7 (39)	270/2,7 (39)

1. Само за ДВГ и хибридни автомобили с напрежение 48 V с 5 места.

2. Само за автомобили със 7 седалки.

3. Само за BEV.

5745 MHz до 5825 MHz 12,46 dBm

ИМОБИЛАЙЗЕР:

Производител:

Aptiv Services Deutschland GmbH, Am
Technologiepark 1 D-42119 Wuppertal
Германия

Работни честоти	Максимална мощност
125 kHz	-18,97dBμA/m @10m

ТЕЛЕМАТИЧНА КУТИЯ

Производител:

MARELLI EUROPE S.p.A, Viale A.
Borletti 61/63, Corbetta, Италия

Работни честоти	Максимална мощност
-----------------	--------------------

GSM 900	33 dBm
---------	--------

GSM 1800	30 dBm
----------	--------

WCDMA честотна лента I	24 dBm
------------------------	--------

WCDMA честотна лента VIII	24 dBm
---------------------------	--------

LTE FDD честотна лента 1	23 dBm
--------------------------	--------

LTE FDD честотна лента 3	23 dBm
--------------------------	--------

LTE FDD честотна лента 7	23 dBm
--------------------------	--------

LTE FDD честотна лента 8	23 dBm
--------------------------	--------

LTE FDD честотна лента 20	23 dBm
---------------------------	--------

LTE FDD честотна лента 28	23 dBm
---------------------------	--------

LTE FDD честотна лента 38	23 dBm
---------------------------	--------

LTE FDD честотна лента 40	23 dBm
---------------------------	--------

РАДИОАНТЕНА

Производител:

Hirschmann Car Communication SaS 84
– 88 bd de la mission Marchand 92400
Courbevoie Франция

Работни честоти	Максимална мощност
-----------------	--------------------

76 – 108 MHz, 174 – 240 MHz, 150 – 281 kHz de 520 – 1620 kHz	NA*
--	-----

* Не са известни по време на отпечатването

Номера на типово одобрение ICASA

Списък на всички номера на типово одобрение на Independent Communications Authority of South Africa (ICASA):
TA-2016/121, TA-2016/3261,
TA-2017/2387, TA-2017/2745,
TA-2013/430, TA-2017/1106,
TA-2016/929, TA-2017/3180

REACH

Registration, Evaluation, Authorization and Restriction of Chemicals (REACH) е регулация на Европейския съюз, приета с цел подобряване на защитата на човешкото здраве и околната среда от рисковете, които могат да възникнат от химикалите. Посетете www.opel.com/reach за повече информация и за достъп до цялата комуникация по Член 33.

Софтуерна актуализация

Система Инфотейнмънт може да изтегли и инсталира избрани

софтуерни актуализации чрез безжична връзка.

Забележка

Наличността на тези софтуерни актуализации по ефир варира в зависимост от автомобила и държавата. Повече информация ще намерите на нашата интернет страница.

Дистанционно управление на устройства и дистанционни актуализации на софтуер и фърмуер

Като неразделна част от сервизното обслужване, свързана с характеристиките на абонаментните договори за свързани услуги, необходимото дистанционно управление на устройства и дистанционни актуализации на софтуер и фърмуер, свързани с посочената свързана услуга, ще се изпълняват дистанционно, по-конкретно чрез използване на over-the-air технологии.

За целта ще бъде установена сигурна радио мрежова връзка между автомобила и сървъра за управление на устройства, когато запалването е включено и е налична мобилна мрежа. В зависимост от оборудването на автомобила, конфигурацията на

свързването трябва да се зададе на **Connected vehicle**, за да позволите установяването на връзка с радио мрежа.

Независимо от валидния абонамент за свързана услуга, дистанционна защита на продукта или свързани с безопасността на продукта управление на устройства и актуализации на софтуера и фърмуера ще се извършват, когато обработката е необходима за спазване на законово задължение, на което производителят е подчинен (например приложимото законодателство за отговорност на продукта, регулиране на спешни повиквания) или когато обработката е необходима, за да се защитят жизнените интереси на съответните потребители и пътници на автомобила.

Установяването на защитена връзка с радио мрежа и свързаните с нея дистанционни актуализации не се влияят от настройките за поверителност и ще се извършват по принцип след инициране от потребителя на превозното средство след съответно известие. Системата може да уведомява за получаване на актуализация веднага щом бъде свързана с външна Wi-Fi мрежа или мобилна мрежа. Големи

актуализации се изтеглят само чрез Wi-Fi мрежа.

Наличието на актуализация се известява на информационния дисплей в края на пътуването с опция за незабавна инсталация или отлагане на инсталацията.

Времето за инсталиране е променливо и може да отнеме няколко минути до максимум около 30 минути. Известието ще съдържа приблизителна оценка на продължителността и описание на актуализацията.

Актуализации могат да се проверяват ръчно чрез информационния дисплей. Следвайте екранните инструкции в съответното меню.

Забележка

Стъпките за изтегляне и инсталиране на актуализациите могат да се различават в зависимост от автомобила.

От съображения за безопасност и тъй като изисква непрекъснато внимание от страна на водача, инсталирането трябва да се извърши с включено запалване, без да се стартира двигателът. Инсталацията не може да се извърши в следните случаи:

- работещ двигател
- текущо аварийно обаждане

- недостатъчно на зареждане на акумулатора на автомобила
- зареждане на високоволтовия акумулатор на автомобила

Забележка

По време на процеса на монтаж автомобилът може да не бъде в експлоатация.

Ако актуализацията е неуспешна, потърсете помощта на сервиз.

Регистрирани търговски марки

Apple Inc.

Apple CarPlay™ е търговска марка на Apple Inc.

App Store® и iTunes Store® са регистрирани търговски марки на Apple Inc.

iPhone®, iPod®, iPod touch®, iPod nano®, iPad® и Siri® са регистрирани търговски марки на Apple Inc.

Bluetooth SIG, Inc.

Bluetooth® е регистрирана търговска марка на Bluetooth SIG, Inc.

Google Inc.

Android™ и Google Play™ Store са търговски марки на Google Inc.

Velcro Companies

Velcro® е регистрирана търговска марка на Velcro Companies.

Записване на данни за автомобила и поверителност

Запис На Данни За Аварийно Обаждање И Поверителност

Обработка на данни

Цялата обработка на лична информация от функцията за аварийни обаждания е в съответствие с рамката за защита на личната информация, установена с регламент 2016/679 (GDPR) и директива 2002/58/ЕО на Европейския парламент и на Съвета, и по-конкретно се стреми да защити жизнените интереси на субекта на данните, в съответствие с член 6.1, параграф d) от Регламент 2016/679.

Обработката на лична информация е строго ограничена до изискванията на функцията за аварийни обаждания, използвана с европейския номер за спешни повиквания.

Функцията за аварийно обаждане може да събира и обработва само следните данни, свързани с превозното средство: номер на шасито, тип (леко превозно средство или лекотоварно превозно средство), тип гориво или източник на енергия, три последни местоположения и посока на движение, брой пътници и регистрационен файл с времеви щампи, записващ технически данни, свързани с работата на системата. Получателите на обработените данни са центровете за обработка на аварийни обаждания, определени от съответните национални органи на територията, на която се намират, позволяващи приоритетно маршрутизиране и обработка на повиквания към номера за аварийно обаждане.

Съхранение на данни

Данните, съдържащи се в паметта на системата не са достъпни извън нея преди извършването на обаждане. Системата не е проследима и не се наблюдава непрекъснато в нормалния си режим на работа. Данните във вътрешната памет на системата се изтриват автоматично и непрекъснато. Съхраняват се само трите най-скорошни местоположения

на автомобила, необходими за нормалното функциониране на системата. При задействането на обаждане на номер за спешно повикване, регистрационният файл с данни се съхранява за не повече от 13 часа.

Достъп до данни

Имате право на достъп до данните и, ако е необходимо, да подадете искане за коригиране, изтриване или ограничаване на обработката на всяка лична информация, която не е обработена в съответствие с разпоредбите на Регламент 2016/679 (GDPR). Третите страни, на които са били съобщени данните, ще бъдат уведомявани за всяко коригиране, изтриване или ограничаване, извършено в съответствие с гореспоменатата директива, освен ако това би било невъзможно или изисква несъразмерно големи усилия. Вие също имате право да подадете жалба до съответния орган за защита на данните. Ако желаете да изискате своите гореспоменати права, моля, свържете се с нас по имейл на privacyrights@mps.com.

За повече информация относно нашите данни за контакт, моля, разгледайте нашата Политика за поверителност и бисквитки на нашия уебсайт.

Записи на данни за събития

В автомобила ви са монтирани електронни управляващи модули. Управляващите модули обработват данни, които се получават от сензорите на автомобила или които генерират сами или обменят помежду си. Някои управляващи модули са необходими за безопасната работа на вашия автомобил, други ви помагат при шофиране (помощни системи за водача), а трети предоставят функции за комфорт или развлечение и информация. Следното съдържа обща информация за обработката на данни в автомобила. Ще намерите допълнителна информация за това кои конкретни данни се качват, съхраняват и предават на трети лица и за каква цел в автомобила ви по ключовата дума "Защита на личните данни", тясно свързана с референциите за засегнатите функционални характеристики в съответното ръководство за експлоатация или в

общите условия за продажба. Те са достъпни и онлайн.

Експлоатационни данни в автомобила

Управляващите модули обработват данни за работата на автомобила. Тези данни включват, например:

- информация за състоянието на автомобила (напр. скорост, забавяне на движението, странично ускорение, скорост на въртене на колелата, дисплей „закопчани предпазни колани“)
- околна среда (напр. температура, сензор за дъжд, сензор за разстояние)

Като правило тези данни са преходни и не се съхраняват по-дълго от един работен цикъл и се обработват само на борда на самия автомобил. Често управляващите модули включват съхранение на данни (вкл. ключът на автомобила). Това се използва, за да може временно или постоянно да се документира информация за състоянието на автомобила, натоварването на компонентите, изискванията за поддръжка, технически събития и грешки.

В зависимост от нивата на техническото оборудване съхраняваните данни са както следва:

- работни състояния на компоненти на системи (напр. нива на пълнене, налягане на въздуха в гумите, състояние на акумулатора)
- неизправности и дефекти в компоненти на важни системи (напр. светлини, спирачки)
- системни реакции при специални ситуации по време на шофиране (напр. задействане на въздушна възглавница, задействане на системите за контрол на стабилността)
- информация за събития, довели до повреда на автомобила
- за електрическите превозни средства размерът на заряда в акумулатора с високо напрежение, очакван диапазон

В специални случаи (напр., ако превозното средство е открило неизправност), може да е необходимо да запазите данни, които в противен случай биха били временни. Когато използвате услуги (напр., ремонти, поддръжка), запаметените експлоатационни данни могат да се

четат заедно с идентификационния номер на автомобила и да се използват, където е необходимо. Служителите от сервизната мрежа (напр. сервизи, производители) или трети страни (напр. услуги при повреди) могат да четат данни от автомобила. Същото важи и за гаранционната работа и мерките за осигуряване на качеството. Данните основно се четат чрез OBD (On-Board Diagnostics) порта, установен от закона в автомобила. Експлоатационните данни документирано състоянието на превозното средство или отделните компоненти и подпомагат диагностиката на грешките, спазването на гаранционните задължения и подобряването на качеството. Тези данни, по-конкретно информацията за натоварването на компонентите, технически събития, грешки на операторите и други неизправности, се предават на производителя при необходимост заедно с идентификационния номер на автомобила. Производителят също носи отговорност за продукта. Производителят потенциално също използва експлоатационни данни на автомобилите в случай на изтегляне на продукти. Тези данни могат да се

използват и за проверка на клиентски гаранции и гаранционни искове. Паметта за неизправности в автомобила може да бъде нулирана от сервизна фирма при извършване на сервизно обслужване или ремонт или по ваша заявка.

Функции за комфорт, информация и развлечение

Комфортните настройки и персонализираните настройки могат да се запамят в автомобила и да се променят или нулират по всяко време. В зависимост от съответното ниво на оборудване, те включват

- настройки за позицията на седалката и волана
- настройки на шасито и климатика
- персонализирани настройки, като вътрешно осветление

Можете да въвеждате ваши собствени данни за вашето превозно средство във функциите за информация и развлечение като част от избраните характеристики.

В зависимост от съответното ниво на оборудване, те включват

- мултимедийни данни като музика, видеоклипове или снимки за

възпроизвеждане в интегрирана мултимедийна система

- данни от адресната книга за използване с вградена система за свободни ръце или интегрирана навигационна система
- въвеждане на крайни цели
- данни за използване от онлайн услуги

Тези данни за функциите за комфорт, информация и развлечение могат да се съхраняват локално в автомобила или да се съхраняват на устройство, което сте свързали с автомобила (напр. смартфон, USB стик или MP3 плейър). Данните, които сте въвели сами, могат да бъдат изтрети по всяко време.

Тези данни могат да се предават само от превозното средство по ваше искане, особено когато използвате онлайн услуги в съответствие с избраните от вас настройки.

Интегриране на смартфон, напр. Android Auto или Apple CarPlay

Ако автомобилът ви е оборудван съответно, можете да свържете смартфон или друго мобилно устройство към автомобила, така че да го управлявате чрез вградените

в автомобила органи за управление. В този случай изображението и звукът на смартфона могат да се извеждат чрез мултимедийната система. Същевременно към вашия смартфон се изпраща конкретна информация.

В зависимост от вида на интегрирането, това включва данни като местоположение, дневен / нощен режим и друга обща информация за превозното средство. За повече информация, моля, вижте ръководството за експлоатация на системата за автомобили / система Инфотейнмънт.

Интеграцията позволява да се използват избрани приложения за смартфони, като например навигация или възпроизвеждане на музика. Не е възможна по-нататъшна интеграция между смартфона и превозното средство, по-конкретно активен достъп до данните за превозното средство. Видът на допълнителната обработка на данните се определя от доставчика на използваното приложение. Дали ще можете да дефинирате настройки и кои от тях, зависи от съответното приложение и операционната система на вашия смартфон.

Онлайн услуги

Ако вашият автомобил има връзка с радио мрежа, това позволява да се обменят данни между вашия автомобил и други системи. Връзката с радио мрежата се осъществява посредством предавателно устройство във вашия автомобил или предоставено от вас мобилно устройство (напр. смартфон). Онлайн функциите могат да се използват чрез тази връзка с радио мрежа. Те включват онлайн услуги и приложения / приложения, предоставени ви от производителя или други доставчици.

Собствени услуги

В случай на онлайн услуги на производителя, съответните функции се описват от производителя на подходящо място (напр. Ръководство на собственика, уебсайт на производителя) и се предоставя съответната информация за защита на данните. За предоставянето на онлайн услуги може да се използват лични данни. Обменът на данни за тази цел се осъществява чрез защитена връзка, например напр. използвайки предоставените за тази цел ИТ системи от производителя. Събирането, обработването и

използването на лични данни за целите на подготовката на услугите се извършват единствено въз основа на законно разрешение, напр. в случая на законово предписана система за спешни комуникации eCall или договорно споразумение, или по силата на съгласието.

Можете да активирате или деактивирате услугите и функциите (които подлежат на таксуване до определена степен), а в някои случаи и цялата радиовръзка на автомобила. Това не включва задължителни функции и услуги като система за спешна комуникация.

Бордови измервател на разхода на гориво (OBFCM)

Тази функция се осигурява през целия жизнен цикъл на автомобила. В съответствие с член 9 от Регламент за изпълнение (ЕС) 2021/392 („OBFCM“) тази регулаторна услуга позволява на Европейската агенция за околна среда (ЕАОС) да събира данни за автомобила, свързани с използването му (като VIN, общо изминато разстояние, общо консумирано гориво, обща енергия от мрежата в батерията, когато е приложимо).

Тези данни се използват от ЕАОС за наблюдение в реална употреба на потреблението на гориво и енергия, както и на емисиите на CO₂ на новите превозни средства, по анонимизиран и обобщен начин.

Събирането и предаването на данни за автомобила за регулаторни цели на OBFCM може да бъде отказано. Това може да стане, като се свържете с Центъра за обслужване на клиенти (данните за контакт са достъпни онлайн).

Услуги на трети страни

Ако използвате онлайн услуги от други доставчици (трети страни), тези услуги са предмет на отговорност и защита на данните и условия за използване на въпросния доставчик.

Производителят често няма влияние върху обменяното в това отношение съдържание.

Поради това, моля, обърнете внимание на естеството, обхвата и целта на събирането и използването на лични данни в рамките на услугите на трети страни, предоставяни от въпросния доставчик на услуги.

В случай на катастрофа

Този автомобил е оборудван със системи за записване на данни

от събития (черна кутия). Тази система събира и записва определени данни за автомобила за кратък период (няколко секунди) преди, по време и след събитие като инцидент или сблъсък. За да се разберат по-добре обстоятелствата около събитието, системата записва как работят различните системи на автомобила по време на събитието, включително:

- всяко разгръщане на система за обезопасяване (въздушна възглавница, предпазен колан и т.н.)
- състоянието на всички предпазни колани (закопчани / незакопчани)
- контактът или интензивността на натиска, упражняван върху педала(ите), задействан(и) от водача
- скоростта на автомобила
- състоянието на някои помощни системи за водача и шофирането.

Не се записва следното:

- данни за нормални условия на шофиране, с други думи данни, които не са пряко свързани със събитието

- лични данни на водача и всички други пътници
- географското местоположение на автомобила по време на събитието.

Четенето на данни, записани от системата за записване на данни от събития (черна кутия), изисква и двете:

- достъп до вътрешността на автомобила или до системата за записване на данни от събития (черна кутия)
- специално оборудване, което може да бъде закупено от производителя Bosch.

Освен производителя на автомобила, други страни като правоприлагащите органи могат да имат достъп до тези данни, за да анализират събитието.

Радио честотна идентификация (RFID)

RFID технологията се използва при някои автомобили за функции като имобилайзер. Използва се и във връзка с удобства като дистанционно управление за заключване/отключване на врати и стартиране. Технологията RFID в автомобилите на Opel не използва и не записва лична информация, нито се свързва с други

системи на Opel, съдържащи лична информация.

Индекс

Цифри		Вид задвижване	3
48 V	3	Вместимости	203
A		Волан, бутони	79
ABS	120	Врати	10
ADAS	140	Въздушна възглавница	26
Android Auto	87	Въздушна възглавница, деактивиране	31
Apple CarPlay	86	Въздушна възглавница, завеса	30
B		Въздушна възглавница, отпред	29
BEV	3	Въздушна възглавница, предпазни седалки за деца	27
Bluetooth	84, 88	Въздушна възглавница, странична ..	30
M		Вътрешно осветление	97
Mirror Screen	86	Г	
O		Габаритни светлини	93
Opel connect	71	Гласови команди	80
A		Гориво	133
Автоматичен контрол на светлините	93	Грижи за външния вид	193
Автоматична скоростна кутия	114	Грижи за интериора	195
Автоматична скоростна кутия (хибрид)	115	Гуми	178, 179
Акcesoари	166	Д	
Активно аварийно спиране	141	Данни на двигателя	201
Акумулатор на автомобила	173	Двигателно масло	171, 197
Акумулатор, защита от изтощаване ..	99	Декоративни тасове	181
Асистент за следене на лентата	150	Детски столчета, ISOFIX	33
B		Дълбочина на шарката на протектора	180
Багажник на покрива, монтаж	45	Ж	
B		Жабка	42
Вентилационни отвори	105	З	
Вериги за гуми	181	Задна камера	155

Задни седалки	23
Заклучване, автоматично	8
ЗАЛЕДЯВАНЕ	3
Зареждане с гориво	133
Зимни гуми	179

И

Измиване	193
Изпускателен филтър	113
Изтощен акумулатор, смяна	174
Индикатор за незакопчан предпазен колан	25
Инструменти	178
Инфотейнмънт, меню	78
Инфотейнмънт, настройки	90

К

Капак на двигателя	170
Капак на двигателя, отваряне	170
Климатик	104
Ключ, смяна на батерия	7
Ключалки	193
Ключове	5
Комплект за първа помощ	44
Комплект за ремонт на гуми	182
Крик	186
Круиз контрол (система за поддържане на дадена скорост)	159
Круиз контрол, деактивиране	160

Л

Лампи за четене	98
-----------------------	----

М

Мигачи	95
--------------	----

Мултимедия	87
------------------	----

Н

На контакт	
Блокировка на волана	108, 109
Навигация	83
Налягане в гумите	179

О

Огледала	14, 16
Огледала, външни	14
Огледала, вътрешни	16
Огледала, сгъване	14
Ограничител на скоростта	161
Означения на гумите	179
Отопление на седалките	23
Охладителна течност за двигателя	172
Охлаждаща течност, антифриз	198

П

Паркиране на заден ход	97
Педали	107
Подглавници, задни	21
Подглавници, предни	21
Положение на седалката	22
Помощ при паркиране	153
Помощ при спиране	122
Предпазна седалка за деца	32
Предпазни колани, триточкови	25
Предупредителен триъгълник	44
Предупредителни съобщения	70
Предупреждение за челен сблъсък	144
Препоръчани работни течности	197
Препоръчани смазки	197

Приток на въздух	106
Прозорци	17
Прозорци, система за заключване за безопасност на децата	18

Р

Радио	81
Радио, цифрово (Dugutak Audio Broadcasting - DAB)	82
Размразяване	105
Разпознаване на сънливост у водача	157
Разход на гориво	135
Режим на пестене на енергия	175
Ръчна спирачка	121
Ръчно регулиране на седалката	22

С

Светлини за мъгла, задни	96
Светлини за мъгла, предни	96
Светлини, паркиране	97
Светлинни функции	98
Сгъване на облегалката	23
Сервизен дисплей	65
Система за заключване за безопасност на децата	10
Система за следене на налягането в гумите	162
Система против кражби	12
Система Traffic sign assist	163
Смяна на колело	185
Смяна на крушка	176
Смяна на чистачките, задно стъкло	176

Смяна на чистачките, предно стъкло	176
Спирачки	120, 173
Спирачна течност	173, 198
Станция за смартфон	77
Старт – стоп	110
Стартиране с помощен акумулатор и кабели	190
Стелки	196
Съхраняване на автомобила	167

Т

Теглене	135, 137
Теглене на автомобила	192
Теглене на друг автомобил	193
Телефон	88
Телефон, повикване	88
Течност за измиване	173, 198

У

Усъвършенствана система за подпомагане на шофирането	140
Ухо за теглене	193

Ф

Фарове, дълги светлини	93
Фарове, ключ за светлините	92
Фарове, премигване	95
Фарове, регулиране	94
Фарове, LED	97
Фиксатори ISOFIX	38

Х

Халки за привързване	44
Хибрид	3

Заедно стимулираме иновациите



О P E L препоръчва TotalEnergies

От януари 2021 г. Opel и TotalEnergies започнаха глобално партньорство, обхващащо засилено сътрудничество в областта на научноизследователската и развойна дейност, моторните спортове и мобилността. TotalEnergies сега оборудва автомобилите Opel с масла Quartz от първото им зареждане във фабриката до одобрени мрежи за поддръжка, за да се гарантира оптимална всекидневна работа. Проектирани специално за автомобили Opel, маслата Quartz ги правят дори още по-мощни, по-ефективни и по-екологични. TotalEnergies и Opel, заедно стимулираме иновациите за устойчиво бъдеще!

Поддържайте двигателя си млад по-дълго време!

Quartz Ineo RCP 5W -30 е високотехнологично синтетично моторно масло, което предлага изключителна защита срещу износване и отлагания. Чрез тясно сътрудничество между техническите екипи на Stellantis и TotalEnergies Lubrificants, **Quartz Ineo RCP 5W30** е официално одобрен Stellantis FPW9.55535/03. Quartz Ineo RCP 5W -30 е напълно подходящо също за бензинови и дизелови двигатели, изискващи PSA B71 2290 и PSA B71 2297*.

* Тази информация за маслото е само за справка. Моля, направете справка с графика за поддръжка, за да проверите специфичните изисквания за маслото за вашия автомобил.



ОФИЦИАЛНИ ПАРТНЬОРИ



www.opel.com

Авторско право на Opel Automobile GmbH, Рюселсхайм, Германия.

Информацията, съдържаща се в тази публикация, е в сила от датата, посочена по-долу. Opel Automobile GmbH си запазва правото да прави промени в техническите спецификации, характеристиките и дизайна на превозните средства, свързани с информацията в тази публикация, както и промени по самата публикация.

Издание: Ноември 2025 г., Opel Automobile GmbH, Рюселсхайм.

Отпечатано на избелена хартия без хлор.

OFRONCO2511bg-1

