

GRANDLAND X

Ръководство за експлоатация



Съдържание

Въведение	2
Накратко	6
Ключове, врати, прозорци	22
Седалки, облегалки	49
Съхраняване на вещи	76
Прибори и органи за управление	86
Осветление	128
Климатичен контрол	140
Шофиране и обслужване	154
Грижи за автомобила	245
Сервизно обслужване и поддръжка	291
Технически данни	297
Информация за клиента	308
Азбучен указател	316

Въведение

Гориво	Обозначение	<input type="text"/>		
Моторно масло	Качество	<input type="text"/>		
	Вискозитет	<input type="text"/>		
Налягане на гумите	Размер на гумите		Отпред	Отзад
	Летни гуми	<input type="text"/>	<input type="text"/>	<input type="text"/>
	Зимни гуми	<input type="text"/>	<input type="text"/>	<input type="text"/>
Тегло	Брутно тегло на автомобила	<input type="text"/>		
	- Тегло на празен автомобил, базисен модел	<input type="text"/>		
	= Натоварване	<input type="text"/>		

Специфични за автомобила данни

Моля нанесете данните за Вашия автомобил на предходната страница за да бъдат на разположение.

Моля, вижте разделите „Сервизно обслужване и поддръжка“, „Технически данни“, идентификационната табелка на автомобила и националните документи за регистрация.

Въведение

Вашият автомобил е комбинация от напреднала технология, сигурност, съвместимост с околната среда и икономичност.

Настоящото ръководство за експлоатация Ви предоставя цялата необходима информация за да можете да карате автомобила си правилно и сигурно.

Уверете се, че всички пътници са наясно за възможния риск от инциденти и наранявания, които

могат да настъпят вследствие на неправилното използване на автомобила.

Винаги трябва да спазвате конкретните закони и правила в страната, където се намирате. Тези закони може да се различават от информацията дадена в настоящото ръководство.

Пренебрегването на описанието, дадено в това ръководство, може да повлияе върху вашата гаранция.

Когато това ръководство за експлоатация Ви насочва към сервиз, ние Ви препоръчваме Вашия сервизен партньор на Opel.

Всички сервизни партньори на Opel предлагат първокласно обслужване на приемливи цени. Опитни механици обучени от Opel работят в съответствие с конкретните инструкции на Opel.

Комплектът с ръководства трябва винаги да се държи в автомобила, за да Ви е под ръка.

Ръководството ще ви помогне

- Настоящото ръководство описва всички опции и възможности, които се предлагат за този модел. **Някои описания, включително тези за функциите на дисплея и менюто, може да не се отнасят за Вашия автомобил поради варианта на модела, конкретни за дадена страна спецификации, специално оборудване и аксесоари.**
- От главата "накратко" да получите начална информация.
- Таблицата със съдържанието в началото на ръководството и във всеки раздел показва къде се намира информацията.
- Азбучният указател ще ви улесни в търсенето на конкретна информация.
- Ръководството за експлоатация се отнася за автомобили с ляво разположен

волан. Работата с автомобила е подобна и при дясно разположен волан.

- Ръководството за експлоатация използва идентификационния код на двигателя. Съответното търговско обозначение и техническият код се намират в главата "Технически данни".
- Инструкциите свързани с посоките, напр. наляво или надясно, напред или назад, винаги трябва да се разбират спрямо посоката на движение.
- Дисплеите могат да не поддържат вашия конкретен език.
- Съобщенията на дисплея и надписите в интериора на автомобила са показани с **удебелен шрифт**.

Опасност, предупреждение и внимание

⚠ Опасност

Текстът означен с ⚠ **Опасност** информира относно риск от фатално нараняване. Неспазването на тази информация може да доведе до опасност за живота.

⚠ Предупреждение

Текстът означен с ⚠ **Предупреждение** дава информация относно риск от произшествие или нараняване. Неспазването на тази информация може да доведе до нараняване.

Внимание

Текстът отбелязан с **Внимание** съдържа информация относно възможни щети по автомобила. Неспазването на тази информация може да доведе до щети по автомобила.

Символи

Препратката към дадена страница се означава с ↪. ↪ значи "виж страница".

Препратките към страници и записи от азбучния указател се отнасят до съответните заглавия, посочени в съдържанието на раздела.

Пожелаваме Ви много часове на приятно каране.

Ваш екип на Opel

Накратко

Първоначална информация

Отключване на автомобила



Натиснете , за да отключите
автомобила. Отворете вратите
като дръпнете дръжките.

Натиснете , за да отключите
само багажната врата.

Врата на багажника

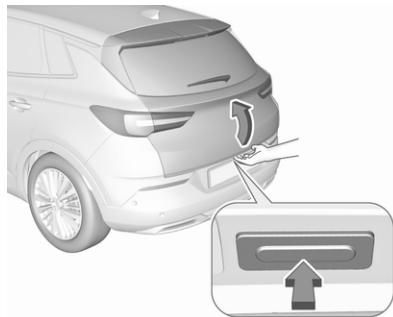

След отключване натиснете
бутона на багажника и отворете
вратата на багажника.

Дистанционно радиоуправление
⇨ 23.

Система за централно заключване
⇨ 26.

Система с електронен ключ ⇨ 24.

Багажно отделение ⇨ 32.

Регулиране на седалката

Надлъжно регулиране

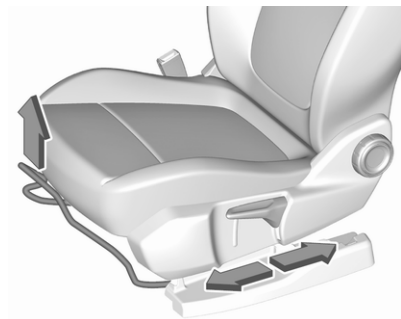

Дръпнете ръчката, плъзнете седалката, освободете ръчката. Опитайте да преместите седалката назад и напред, за да се уверите, че е фиксирана на място.

Положение на седалката ⇨ 50.

Ръчно регулиране на седалката ⇨ 51.

Наклон на облегалките



Завъртете ръкохватката. При регулирането не се облягайте на облегалката.

Положение на седалката ⇨ 50.

Ръчно регулиране на седалката ⇨ 51.

Височина на седалката

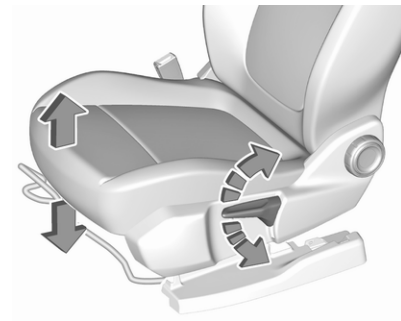

Помпане с лоста

помпане нагоре	: седалката се повдига нагоре
помпане надолу	: седалката се спуска надолу

Положение на седалката ⇨ 50.

Ръчно регулиране на седалката ⇨ 51.

Накланяне на седалката

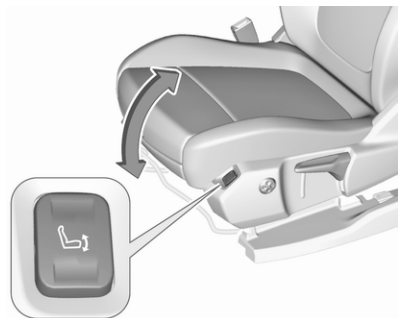

Натиснете бутона

- горна част : предната част на седалката се повдига
- долна част : предната част на седалката се спуска

Положение на седалката ⇨ 50.

Ръчно регулиране на седалката ⇨ 51.

Регулиране на облегалките за глава

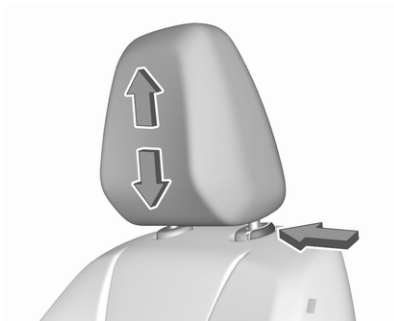

Натиснете бутона за да освободите облегалката за глава, регулирайте височината, блокирайте.

Облегалки за глава ⇨ 49.

Предпазен колан



Издърпайте предпазния колан и го закопчайте в закопчалката на колана. Коланът не бива да е усукан и трябва да прилепва плътно към тялото. Облегалката на седалката не бива да бъде наклонена прекалено много назад (препоръчителен ъгъл на наклона: най-много около 25°).

За да откопчаете предпазния колан, натиснете червения бутон върху закопчалката на колана.

Положение на седалката ⇨ 50.

Предпазни колани ⇨ 57.

Система на въздушните възглавници ⇨ 61.

Настройване на огледалото

Вътрешно огледало



За регулиране на огледалото, преместете корпуса му в желаната посока.

Вътрешно огледало с ръчно противозаслепяващо регулиране ⇨ 42.

Вътрешно огледало с автоматично противозаслепяващо регулиране ⇨ 42.

Външни огледала

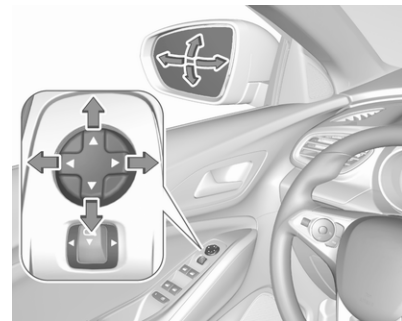

Изберете съответното външно огледало чрез натискане на бутона на огледалото наляво или надясно. Регулирайте съответното огледало чрез четирипосоchnото управление.

Изпъкнали огледала ⇨ 40.

Електрическо регулиране ⇨ 40.

Сгъване на огледалата ⇨ 41.

Отопляеми огледала ⇨ 41.

Регулиране на волана

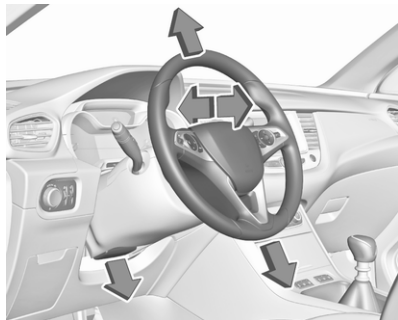

Отключете лоста, настройте волана, блокирайте лоста и проверете дали е заключен добре. Не регулирайте волана докато не спрете автомобила и не освободите ключалката на волана.

Положение на седалката ⇨ 50.

Положения на контакта за запалване ⇨ 156.

Общ преглед на таблото с прибори

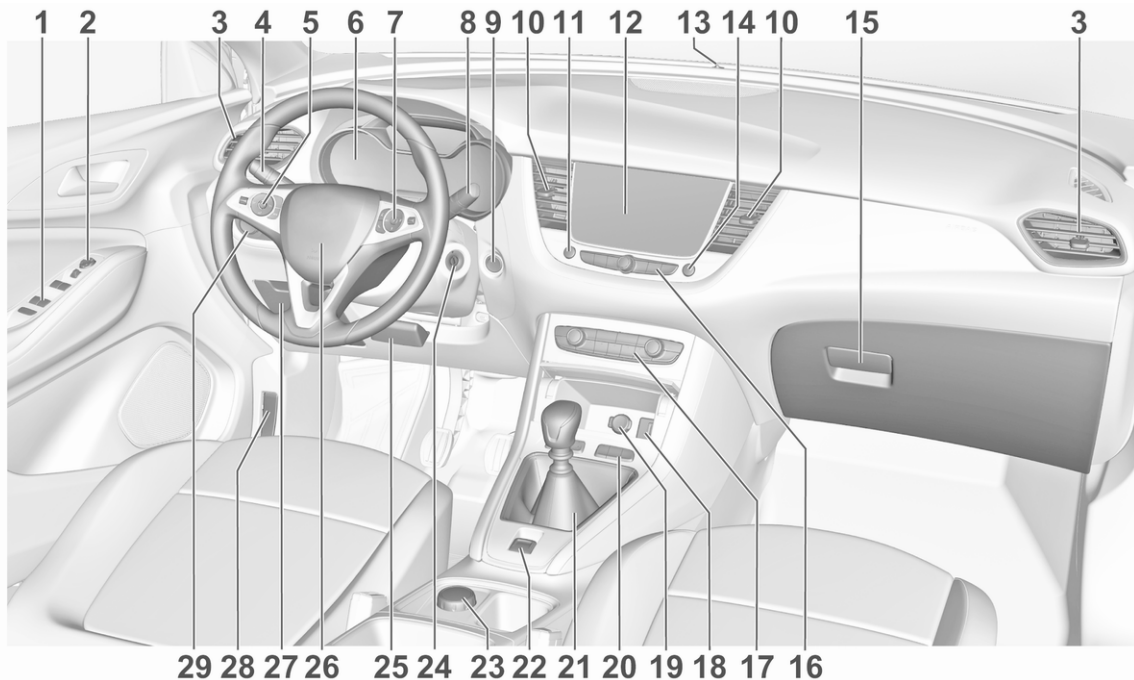

1	Електрически прозорци	43	8	Чистачки и умивател на предно стъкло, задна чистачка и умивател	89	Еко бутон за система старт-стоп	160	
2	Външни огледала	40	9	Бутон за захранване	157	Електронна стабилизираща система и тракшън контрол	181	
3	Странични вентилационни дюзи	151	10	Вентилационни дюзи	151	Режим Sport	184	
4	Мигачи, светлинен клаксон, къси / дълги светлини, асистент за дългите светлини	135	11	Аварийни предупредителни светлини	134	21	Механична скоростна кутия	174
	Осветление при излизане	138	12	Информационен дисплей	115		Автоматична скоростна кутия	171
	Габаритни светлини	136	13	Светлинен сензор	129	22	Електрическа ръчна спираща	177
	Бутони за центъра за информация на водача	113		Сензор за слънце	144	23	Селективен контрол на движението	182
5	Круиз контрол (система за поддържане на дадена скорост)	184	14	Система за централно заключване	26	24	Контакт за запалване	156
	Ограничител на скоростта	187	15	Жабка	76	25	Регулиране на волана	87
	Отопляем волан	88	16	Органи за управление на информационен дисплей	115	26	Клаксон	88
6	Прибори	99	17	Климатична система	141	27	Съхраняване на вещи	76
	Център за информация на водача	113	18	USB порт за зареждане	93	28	Ръчка за освобождаване капака на двигателя	249
7	Управление на Инфотейнмънт		19	Електрически контакт	93	29	Ключ за светлините	128
			20	Помощ при паркиране, модернизирана помощна система за паркиране	206		Регулиране светлинния сноп на предните фарове	130
				Предупреждение за напускане на платно	221			

Предни / задни фарове
за мъгла 135

Осветлението на
арматурното табло 137

Външни светлини



AUTO : автоматичният контрол на светлините превключва автоматично между дневни светлини и предни фарове

- ☞ : габаритни светлини
- ☞D : предни фарове

Автоматичен контрол на светлините ⇨ 129.

Предни фарове за мъгла ⇨ 135.

Задна светлина за мъгла ⇨ 136.

Светлинен клаксон и дълги светлини

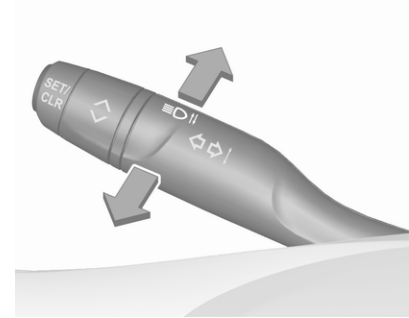

дръпнете : светлинен клаксон
натиснете : дълги светлини

Дълги светлини ⇨ 129.

Помощ за дългите светлини
⇨ 131.

Светлинен клаксон ⇨ 130.

LED предни фарове ⇨ 131.

Мигачи

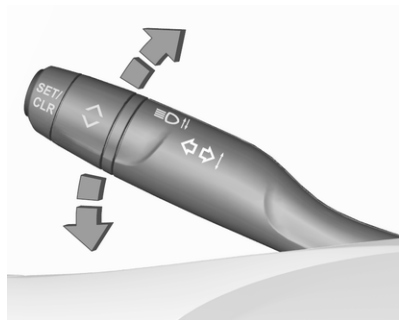

помпане : десен мигач

нагоре

помпане : ляв мигач

надолу

Мигачи ↪ 135.

Габаритни светлини ↪ 136.

Аварийни предупредителни светлини

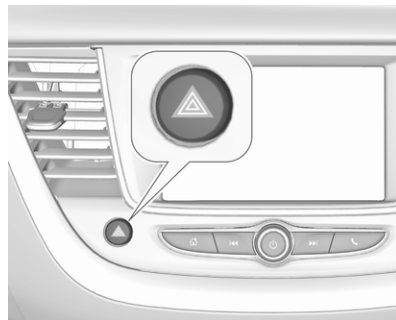

Задейства се чрез натискане на .

Аварийни предупредителни светлини ↪ 134.

Клаксон



Натиснете .

Системи за измиване и избърсване

Чистачки на предното стъкло

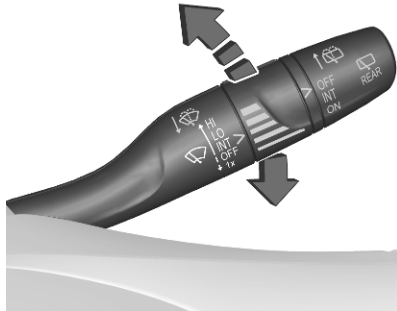

- HI** : бързо
LO : бавно
INT : интервално бърсане
 или
AUTO : автоматично бърсане
 чрез сензор за дъжд
OFF : изключено

За еднократно избърсване при изключена чистачка, натиснете надолу до **1x**.

Чистачки на предното стъкло
 ⇨ 89.

Система за измиване на предното стъкло

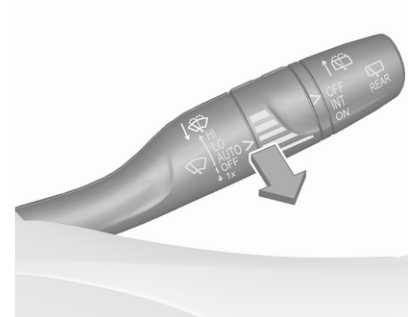

Дръпнете.

Система за измиване на предното стъкло ⇨ 89.

Течност за измиване ⇨ 251.

Смяна на перото на чистачка
 ⇨ 255.

Чистачка на задното стъкло



- OFF** : изключено
INT : интервален режим
ON : непрекъснат режим на работа

Измиване на задното стъкло

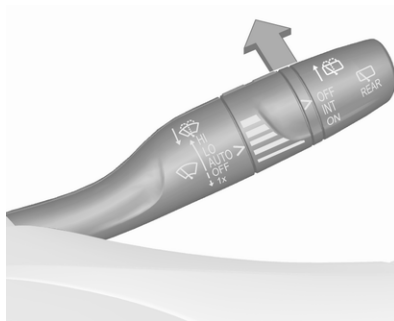

Натиснете .

Върху задното стъкло се напръсква измиваща течност и чистачката прави няколко маха.

Чистачка / система за измиване на задното стъкло ⇨ 91.

Климатичен контрол

Отопление на задното стъкло

Система за отопление и вентилация, климатична система



Отоплението се включва чрез натискане на  .

Електронна система за климатичен контрол

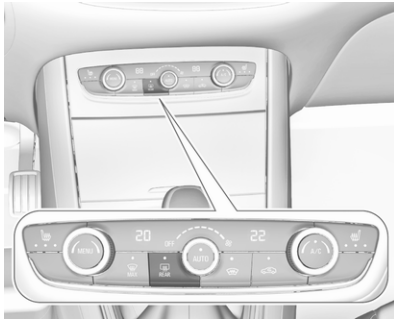

Отоплението се включва чрез натискане на .

Отопляемо задно стъкло ⇨ 45.

Отопление на външните огледала



Натискане на  също активира отоплението на външните огледала.

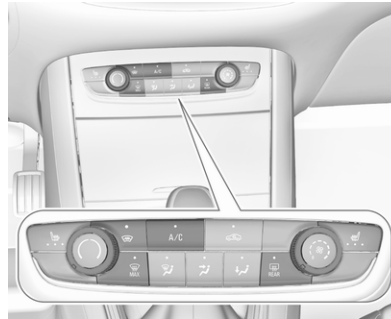

Отопление на външните огледала ⇨ 41.

Подсушаване и размразяване на прозорците

Система за отопление и вентилация, климатична система



- натиснете : разпределението на въздуха се насочва към предното стъкло
- завъртете контролера за температурата / \ на най-топло
- включете климатика **A/C**, ако е необходимо
- нагласете вентилатора  на най-високата скорост

- включете отоплението на задното стъкло 
- включете отоплението на предното стъкло 
- отворете страничните вентилационни дюзи според желанието и ги насочете към прозорците на вратите

Система за отопление и вентилация ⇨ 140.

Климатична система ⇨ 141.

Отопление на предното стъкло ⇨ 46.

Електронна система за климатичен контрол

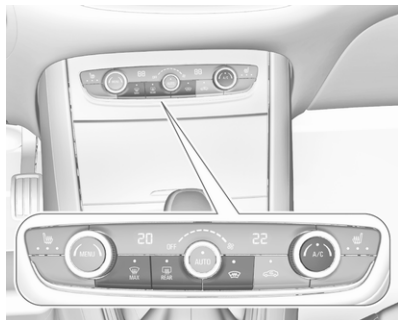

- натиснете . Светодиодът в бутона свети, за да покаже активиране
- температурата и разпределението на въздуха се настройват автоматично и вентилаторът работи на висока скорост
- включете климатика с натискане на **A/C**, ако е необходимо
- включете отоплението на задното стъкло

- включете отоплението на предното стъкло
- за да се върнете в предходния режим, натиснете отново
- за да се върнете в автоматичен режим, натиснете **AUTO**

Електронна система за климатичен контрол ↪ 144.

Скоростна кутия

Механична скоростна кутия

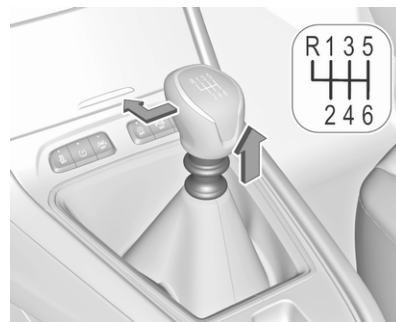

За включване на задна предавка при 6-степенна скоростна кутия, натиснете педала на съединителя, дръпнете пръстена под скоростния лост и преместете скоростния лост наляво и напред.

Механична скоростна кутия ↪ 174.

Автоматична скоростна кутия

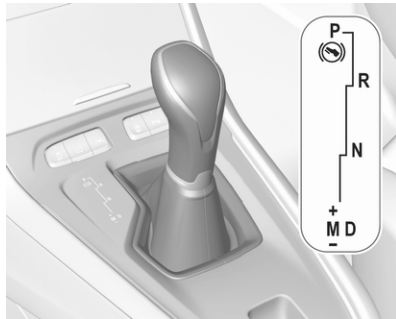

- P** : положение за паркиране
- R** : заден ход
- N** : неутрален режим
- D** : автоматичен режим
- M** : ръчен режим
- +** : превключване на по-висока предавка
- : превключване на по-ниска предавка

Автоматична скоростна кутия
 ⇨ 171.

Потегляне

Преди потегляне проверете

- налягане на въздуха в гумите
 ⇨ 268 и състояние на гумите
 ⇨ 307
- нивото на маслото в двигателя и нивата на работните течности ⇨ 249
- всички прозорци, огледала, външните светлини и табелките с регистрационния номер трябва да са почистени от замърсявания, сняг и лед и да са изправни
- правилното положение на огледалата ⇨ 40, седалките ⇨ 50 и предпазните колани ⇨ 59
- функционирането на спирачките при ниска скорост, особено ако спирачките са овлажнени

Стартиране на двигателя

Контакт за запалване

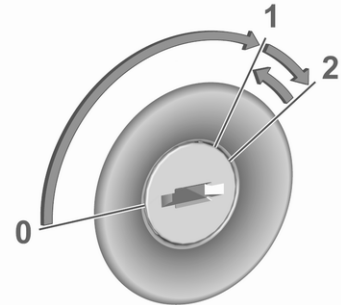

- завъртете ключа в положение **1**
- завъртете леко волана за да освободите ключалката му
- ръчна скоростна кутия: задействайте съединителя и спирачния педал
- автоматична скоростна кутия: задействайте спирачния педал и преместете скоростния лост в положение **P** или **N**
- не натискайте педала на газта

- Дизелов двигател: изчакайте, докато контролният индикатор  за предварително подгряване изгасне
- завъртете ключа в позиция 2 и отпуснете след стартиране на двигателя

Стартиране на двигателя ⇨ 158.

Стартов бутон за захранване





- ръчна скоростна кутия: задействайте съединителя и спирачния педал
автоматична скоростна кутия: задействайте спирачния педал и преместете скоростния лост в положение **P** или **N**
- не натискайте педала на газта
- натиснете бутона **Start/Stop**
- отпуснете бутона, след като започне процедурата по стартиране

Система "стоп/старт"



Ако автомобилът се движи с ниска скорост или е неподвижен и са изпълнени определени условия, Autostop се активира.

Автоматичното спиране се обозначава от контролният индикатор .

Механична скоростна кутия: за рестартиране на двигателя натиснете отново педала на съединителя. Контролният индикатор  изгасва.

Автоматична скоростна кутия: за рестартиране на двигателя отпуснете спирачния педал. Контролният индикатор  изгасва.

Система "стоп/старт" ⇨ 160.

Паркиране

⚠ Предупреждение

- Не паркирайте автомобила върху лесно запалима повърхност. Високата температура на изпускателната система може да запали тази повърхност.
- Винаги натягайте ръчната спирачка.
- Ако автомобилът се намира на хоризонтален терен или върху възходящ наклон, включете на първа предавка или поставете скоростния лост в положение **P**. При възходящ наклон завъртайте колелата навън от бордюра. Ако автомобилът се намира върху наклон надолу, включете на задна предавка или поставете скоростния лост в положение **P**. Завъртете предните колела към бордюра.

- Затворете прозорците.
- Изключете двигателя.
- Извадете ключа за запалване от контакта или изключете запалването на автомобилите с бутон за захранване. Завъртете волана докато усетите, че ключалката го заключи.

- Заключете автомобила с  от дистанционното управление. Включете алармената система ⇨ 38.
- Вентилаторите за охлаждане на двигателя могат да продължат да работят след изключване на двигателя ⇨ 248.

Внимание

След работа при високи обороти или голямо натоварване на двигателя, оставете двигателя да работи за кратко при ниско натоварване или на празен ход за около

30 секунди преди да го изгасите, с цел предпазване на турбокомпресора.

Ключове, ключалки ⇨ 22.

Извеждане на автомобила от експлоатация за дълъг период от време ⇨ 247.

Ключове, врати, прозорци

Ключове, ключалки	22
Ключове	22
Дистанционното радиуправление	23
Система с електронен ключ	24
Система за централно заключване	26
Автоматично заключване	30
Ключалки за деца	31
Врати	32
Багажно отделение	32
Охрана на автомобила	37
Механична заключваща система против кражби	37
Алармена система	38
Имобилайзер	40
Външни огледала	40
Изпъкнало огледало	40
Електрическо регулиране	40
Сгъваеми огледала	41
Отопляеми огледала	41

Вътрешни огледала	42
Огледало с ръчно противозаслепяващо регулиране	42
Огледало с автоматично противозаслепяващо регулиране	42
Прозорци	43
Предно стъкло	43
Електрически прозорци	43
Отопление на задното стъкло	45
Отопление на предното стъкло	46
Слънчеви сенници	46
Щори	46
Покрив	47
Стъклен панел	47

Ключове, ключалки

Ключове

Внимание

Не закрепвайте тежки или обемни предмети към ключа за запалване.

Резервни ключове

Номерът на ключа е записан на сменяем етикет.

Номерът на ключа трябва да се съобщи при поръчката на резервни ключове, тъй като той е част от системата на имобилайзера.

Ключалки ⇨ 286.

Централно заключване ⇨ 26.

Стартиране на двигателя ⇨ 158.

Дистанционно радиуправление ⇨ 23.

Електронен ключ ⇨ 24.

Кодовият номер на адаптера за секретните колесни гайки е посочен в карта. Той трябва да се упомене, когато се поръчва резервен адаптер.

Смяна на колело ⇨ 276.

Сгъваем ключ



Натиснете бутона за да разгънете ключа. За да сгънете ключа първо натиснете бутона.

Дистанционното радиоуправление



Позволява действието на следните функции чрез използване на бутоните на дистанционното управление:

- система за централно заключване ⇨ 26
- механична заключваща система против кражби ⇨ 37
- алармена система против кражба ⇨ 38
- отключване и отваряне на багажната врата

- електрически прозорци ⇨ 43
- сгъване на огледалата ⇨ 41

Дистанционното управление има диапазон от до 100 метра, но може също да бъде много по-ограничен поради външни влияния. Мигащите предупредителни светлини потвърждават действието.

Отнасяйте се грижливо с дистанционното управление, пазете го от влага и високи температури и избягвайте ненужното му използване.

Смяна на батерията на дистанционното управление

Сменете батерията веднага щом намалее обхватът на действие.



Използваните акумулатори не спадат към битовите отпадъци. Те трябва да се изхвърлят на определените за рециклиране места.

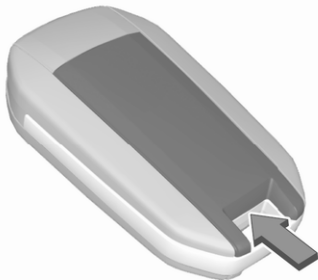

1. Махнете задния капак от дистанционното управление.
2. Извадете плоската батерия от нейното място.
3. Сменете батерията с такава от същия тип. Внимавайте за инсталационната позиция.
4. Поставете отново капака на място.

Неизправност

Ако системата за централно заключване не може да се задейства чрез дистанционното управление, това може да се дължи на следното:

- Неизправност в дистанционното управление.
- Електронният ключ е извън обсега на действие.
- Напрежението на акумулатора е ниско.
- Претоварване на системата за централно заключване поради задействането ѝ през кратки интервали - електрозахранването се прекъсва за кратко време.
- Смущение от по-мощни радиовълни от други източници.

Ръчно отключване ⇨ 26.

Система с електронен ключ



Активира безключова работа на следните функции:

- система за централно заключване ⇨ 26
- врата на багажника с електрическо управление ⇨ 32
- включване на запалването и стартиране на двигателя ⇨ 158

Електронният ключ просто трябва да се намира в шофьора.

Допълнително, електронният ключ съдържа и функционалността на дистанционното радиоуправление ⇨ 23.

Отнасяйте се грижливо с дистанционното управление, пазете го от влага и високи температури и избягвайте ненужното му използване.

Съобщение

За пестене на акумулатора мощност безключовите функции се настройват за режим на готовност след 21 дни без употреба. За повторно активиране на функциите натиснете бутона на електронния ключ.

Смяна на батерията на електронния ключ

Сменете батерията веднага щом системата вече не работи добре или обсегът на действие намалее. Нуждата от смяна на батерията се обозначава чрез съобщение в центъра за информация на водача ⇨ 119.



Използваните акумулатори не спадат към битовите отпадъци. Те трябва да се изхвърлят на определените за рециклиране места.



1. Свалете капака.
2. Извадете плоската батерия от нейното място.

3. Сменете батерията с такава от същия тип. Внимавайте за инсталационната позиция.
4. Закачете капака на място.

Неизправност

Ако централното заключване не може да се задейства или двигателят не може да се стартира, причината може да бъде една от следните:

- Неизправност в електронния ключ.
- Електронният ключ е извън обсега на действие.
- Напрежението на акумулатора е ниско.
- Претоварване на системата за централно заключване поради задействането ѝ през кратки интервали - електрозахранването се прекъсва за кратко време.
- Смущение от по-мощни радиовълни от други източници.

За да отстраните причината за неизправността, променете позицията на електронния ключ.

Ръчно отключване ⇨ 26.

Система за централно заключване

Системата отключва и заключва вратите, товарното отделение и капака на резервоара.

Вратите се отключват с дръпване на вътрешната ръчка. Повторно дръпване на ръчката отваря вратата.

Съобщение

В случай на злополука, при която се задействат въздушни възглавници и обтегачи на предпазните колани, автомобилът бива отключен автоматично.

Съобщение

Малко след като са отключени с дистанционното управление, вратите се заключват автоматично, ако не се отвори врата. Предварително условие е

настройката да се активира от Персонализиране на автомобила ⇨ 121.



Работа с дистанционното управление

Отключване



Натиснете .

Режим на отключване може да се задава от менюто за персонализиране на автомобила на информационния дисплей. Възможни са две настройки:

- Всички врати, багажно отделение и капачка на резервоара за гориво се отключват с еднократно натискане на .
- Само шофьорската врата и капачката на резервоара за гориво се отключват с еднократно натискане на . За да отключите всички врати, багажното отделение и капачка на резервоара натиснете двукратно .

Изберете съответната настройка от Персонализиране на автомобила.

Персонализиране на автомобила ⇨ 121.

Отключване на багажника

Натиснете продължително , за да отключите само багажната врата.

Отключване и отваряне на задната врата ⇨ 32.

Заключване

Затворете вратите, товарното отделение и капачка на резервоара.



Натиснете **Ⓛ**.

Ако автомобилът не е затворен добре, системата за централно заключване няма да работи.

Потвърждение

Работата на системата за централно заключване се потвърждава от аварийните предупредителни светлини. Предварително условие е настройката да се активира от Персонализиране на автомобила ⇨ 121.

Работа на системата с електронен ключ

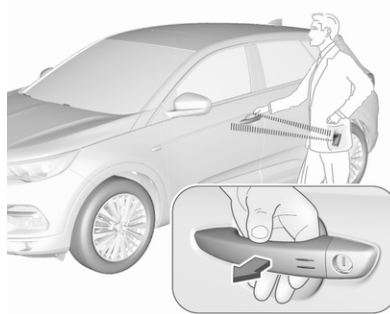

Електронният ключ трябва да се намира извън автомобила, най-много на около 1 метър от него, от страната на съответната врата.

Отключване

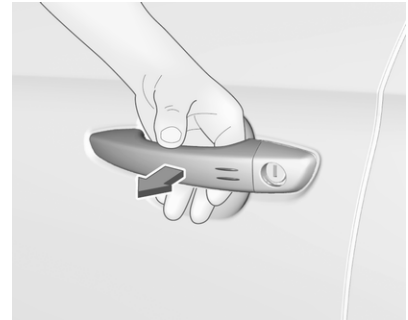

Прекарайте ръка зад дръжката на предна врата, за да отключите автомобила или натиснете бутона за багажника.

Режим на отключване може да се задава от менюто за персонализиране на автомобила на информационния дисплей. Възможни са две настройки:

- Само вратата на водача и капачката на резервоара за гориво се отключват с прекарване на ръка зад дръжката на вратата на водача.

- Всички врати, багажното отделение и вратичката на горивния резервоар ще се отключат, като прекарате ръката си зад дръжката на вратата на пътника или чрез натискане на бутона за багажника.
- Само багажната врата ще се отключи при натискане на бутона за багажната врата.

Персонализиране на автомобила
↪ 121.

Заклучване

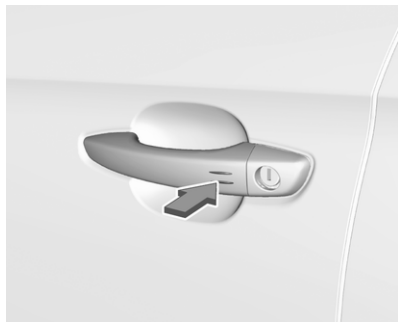

Натиснете маркировката на дръжката на предната врата.

Целият автомобил ще се заключи.

Ако автомобилът не е затворен добре или ако електронният ключ остане вътре в автомобила или запалването не се изключи, заключване няма да бъде разрешено и ще прозвучи предупредителен зумер.

Дръжте ръката зад дръжката на вратата или продължете да натискате бутона за багажника, за да затворите прозорците.

Отключване и отваряне на вратата на багажника

Багажната врата може да се отключи и отвори без ръце с натискане на сензорния бутон под ръба на багажната врата, ако електронният ключ е в работния си диапазон. Вратите остават заключени.

Багажно отделение ↪ 32.

Действия с бутоните на електронния ключ



Системата за централно заключване може също да се управлява с бутоните на електронния ключ.

Натиснете , за да отключите.

Натиснете , за да заключите.

Натиснете продължително  за отключване и заключване само на електрическата багажна врата.

Работа с дистанционното управление ↪ 26.

Потвърждение

Работата на системата за централно заключване се потвърждава от аварийните предупредителни светлини. Предварително условие е настройката да се активира от Персонализиране на автомобила ⇨ 121.

Бутон за централно заключване

Системата заключва и отключва всички врати, багажното отделение и капака на резервоара от към вътрешността на купето.



Натиснете  за заключване. Светодиодът в бутона светва.

Натиснете отново  , за да отключите. Светодиодът в бутона изгасва.

Работа с ключа в случай на неизправност на системата за централно заключване

В случай на неизправност, напр. изтощен акумулатор на автомобила или батерия на дистанционното управление / електронния ключ, вратата на водача може да се заключва и отключва с механичния ключ.

Ръчно отключване

Електронен ключ: натиснете и задръжте ключалката, за да извадите интегрирания ключ.

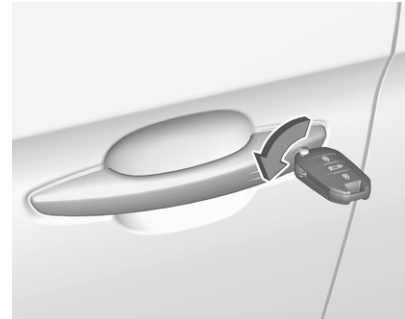

Отключете ръчно шофьорската врата като вкарате и завъртите ключа в патрона на ключалката.

Другите врати могат да се отворят чрез дръпване на вътрешната ръчка. Товарното отделение и капачката на резервоара за гориво вероятно няма да се отключат.

Чрез включване на запалването се деактивира заключващата система против кражба.

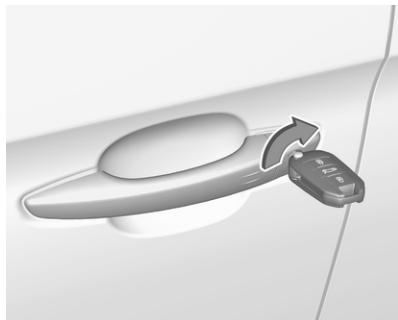
Ръчно заключване

Заключете ръчно шофьорската врата като вкарате и завъртите ключа в патрона на ключалката.



За отключване на останалите врати махнете черния капак, като използвате ключа.

Вкарайте внимателно ключа и преместете към вътрешната страна на вратата, без да завъртате ключа.

Извадете ключа и поставете черния капак.

Капачката на резервоара за гориво и багажната врата вероятно няма да се заключат.

Автоматично заключване**Автоматично заключване след потегляне**

Тази система позволява автоматично заключване на вратите и багажника веднага след като скоростта на превозното средство надвиши определен лимит.

Ако една от вратите или багажната врата са отворени, автоматично централно заключване не се извършва. Това се сигнализира от звука на повторно изскачащите

ключалки, придружен светването на  в таблото с прибори, звуков сигнал и извеждане на предупредително съобщение.



Тази функция може да се активира или деактивира по всяко време. С включено запалване, натиснете  докато започне да се чува звуков сигнал започва и се покаже съответното съобщение.

Състоянието на системата остава в паметта при изключване на запалването.

Автоматично повторно заключване след отключване

Тази функция автоматично заключва всички врати, багажника и вратичката на резервоара скоро след отключване с дистанционното управление или електронния ключ, ако не бъде отворена врата.

Ключалки за деца

⚠ Предупреждение

Използвайте предпазните детски ключалки винаги, когато на задните седалки има деца.

Механични ключалки за деца



Завъртете червената ключалка за деца в задната врата до хоризонтално положение с помощта на ключ. Вратата не може да се отвори отвътре.

За да деактивирате предпазната ключалка за деца, завъртете я във вертикално положение.

Електрически ключалки за деца



Дистанционно управлявана система за предотвратяване на отварянето на задните врати чрез вътрешните дръжки на вратите и използването на задните електрически прозорци.

Включване

Натиснете . Индикаторната светлина в бутона светва, придружена от потвърдително съобщение. Тази индикаторна светлина продължава да свети до изключване на детската ключалка.

Изключване

Натиснете  отново.

Индикаторната светлина в бутона изгасва, придружена от потвърдително съобщение.

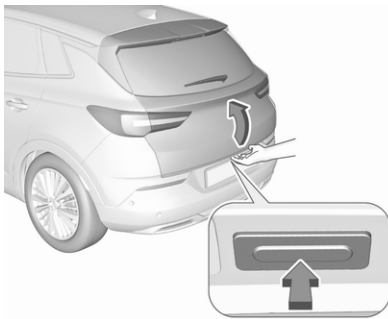
Врати**Багажно отделение****Врата на багажника****Отваряне**

След отключване натиснете бутона на багажника и отворете вратата на багажника.

Затваряне

Използвайте вътрешната дръжка.

Не натискайте сензорния бутон при затваряне, тъй като това ще отключи отново багажната врата.

Система за централно заключване  26.



Врата на багажника с електрическо управление

⚠ Предупреждение

Бъдете внимателни при работа с електрическата врата на багажника. Съществува риск от нараняване, особено за децата.

Следете внимателно движещата се врата. Уверете се, че нищо няма да бъде заципано при движението на вратата и че няма никой в зоната на движението.

Електрическата багажна врата може да се задейства чрез:

- Продължително натискане на  от електронния ключ.
- Работа със свободни ръце със сензор за движение под задната броня.
- Бутонът за багажника и  в отворената багажна врата.

При автомобили с автоматична скоростна кутия, вратата на багажника може да се задейства

само когато автомобилът е неподвижен - със скоростен лост на автоматичната скоростна кутия поставен в положение Р.

По време на действие на електрическото управление на вратата на багажника мигачите мигат и се чува зумер.

Съобщение

Електрическото задвижване на вратата на багажника не задейства системата за централно заключване. За отваряне на багажната врата с бутона от електронния ключ или с бутона за багажника или чрез функцията за отваряне без ръце, не е необходимо да се отключва автомобила. Предварително условие е електронният ключ да се намира извън автомобила, в рамките на около 1 м от багажната врата.

Не оставяйте електронния ключ в товарното отделение.

Заклучете автомобила след затваряне, ако е бил отключен.

Система за централно заключване  26.

Работа с помощта на електронния ключ



Натиснете продължително  за отваряне или затваряне на багажната врата.

Работа със свободни ръце



За отваряне или затваряне на багажната врата раздвийте крака си напред-назад под задната броя в зоната под регистрационния номер. Не задържайте крака си по-дълго и не го движете твърде бавно под бронята. Електронният ключ трябва да се намира извън автомобила, най-много на около един метър от багажната врата.

Активирането или деактивирането на работата без ръце може да се зададе в менюто **Настройки**, ➔ **Автомобил** от информационния дисплей.

Информационен дисплей ➔ 115.
Персонализиране на автомобила ➔ 121.

⚠ Опасност

Не докосвайте никакви части на автомобила по време на работата в режим на работа без ръце. Има опасност от нараняване от горещите части на двигателя.

Автоматично заключване след работа без ръце

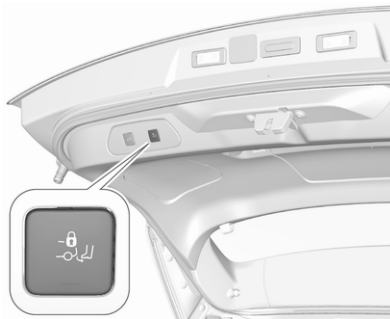

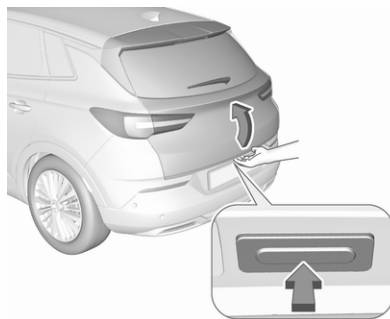

Натиснете бутона  в отворената багажна врата, целият автомобил ще се заключи след затваряне на багажната врата без ръце.

Работа с бутона за багажника



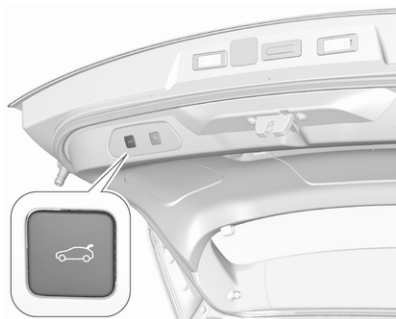

За да отворите багажната врата, натиснете бутона за багажника, докато багажната врата започне да се движи. Ако автомобилът е заключен, електронният ключ трябва да се намира извън автомобила, най-много на около един метър от багажната врата.



За да затворите, натиснете и задръжте  в отворената задна багажна врата, докато тя започне да се движи.

Спиране и промяна посоката на движението

Незабавно спиране на движението на багажната врата:

- натиснете продължително  от електронния ключ или
- натиснете бутона за багажника или
- натиснете  на отворената багажна врата

Повторното натискане на някой от превключвателите ще обърне посоката на движение.

Регулира намалена височина на отваряне

1. Отворете вратата с който и да е бутон.
2. Спира движението на желаната височина с натискане на . При нужда, преместете ръчно спряната врата в желаното положение.

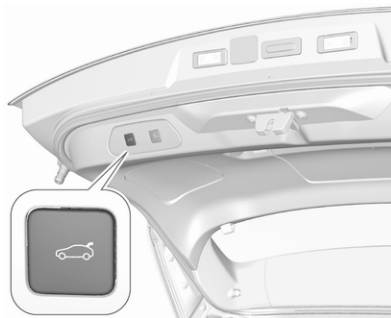

3. Натиснете и задръжте бутона  от вътрешната страна на отворената врата в продължение на 3 секунди.

Съобщение

Регулирането на височината на отваряне трябва да се програмира върху равна повърхност на нивото на земята.

Звуков сигнал показва, че има нова настройка и мигачите присветват. Намалената височина може да се зададе само при ъгъл на отваряне над 30°.

За изтриване на намалената височина, отворете багажната врата наполовина и натиснете  за 3 секунди.

Багажната врата може да се държи отворена само ако е надвишена минималната височина (минимален ъгъл на отваряне от 30°). Височината на отваряне не може да се програмира под тази височина.

Защитна функция

Ако вратата на багажника с електрическо управление срещне препятствие при отваряне или затваряне, посоката на движението се обръща автоматично, като вратата спира в

леко отворено или затворено положение. Многократни препятствия по време на един и същ цикъл на електрическо задвижване деактивира функцията. В такъв случай, затворете или отворете вратата ръчно.

Вратата на багажника с електрическо управление има сензори за защипване върху двата странични ръба. Когато сензорите открият препятствие между вратата и рамката, вратата се отваря и остава така докато не бъде отново активирана или ръчно затворена.

Предпазната функция се обозначава чрез предупредителен сигнал.

Отстранете всички препятствия, за да продължи нормалното действие на електрическото задвижване.

Ако автомобилът е оборудван със заводски монтиран теглич и ремаркетото е електрически свързано с него, багажната врата с електрическо управление може да се отвори само чрез бутона за

багажника или да се затвори чрез  в отворената багажна врата.

Уверете се, че в зоната на движение няма препятствия.

Претоварване

Ако електрическата багажна врата се отваря неколккратно през кратки интервали от време, функцията се деактивира за известно време. Преместете ръчно багажната врата в крайно положение, за да нулирате системата.

Инициализиране на електрическата багажна врата

Ако електрическата багажна врата не може да бъде управлявана автоматично (напр. след откачане на акумулатора), на центъра за информация на водача се показва предупредително съобщение.

Активирайте електрониката както следва:

1. Отворете ръчно багажната врата.
2. Затворете ръчно багажната врата.
3. Включете запалването.

Потърсете съдействие от сервиз, ако проблемът не се разреши.

Общи съвети относно работата с вратата на багажника

Опасност

Не карайте с отворена или откритата врата на багажника, напр. при превозване на обемисти товари, тъй като отровните изгорели газове, които са безцветни и нямат мирис могат да навлязат в купето. Това може да предизвика припадък и дори смърт.

Внимание

Преди отваряне на багажната врата, проверете за препятствия над главата, напр. гаражна врата и др., за да се избегнат повреди на багажната врата. Винаги проверявайте зоната на движение над и зад багажната врата.

Съобщение

Монтирането на тежки аксесоари върху задната врата може да ѝ попречи да остава отворена.

Съобщение

Електрическото задвижване на вратата на багажника не е възможно при ниско напрежение на акумулатора. В този случай багажната врата не може да се задейства дори ръчно.

Съобщение

При деактивирано електрическо задвижване на вратата на багажника и всички врати отключени, вратата на багажника може да се задейства само ръчно.

В такъв случай, ръчното затваряне на вратата изисква значително по-голямо усилие.

Съобщение

При ниски външни температури, задната багажна врата може да не се отвори напълно. В такъв случай повдигнете ръчно задната багажна врата до обичайното ѝ крайно положение.

**Охрана на
автомобила****Механична заключваща
система против кражби****⚠ Предупреждение**

Не използвайте системата, ако в автомобила има хора! Вратите не могат да се отключат отвътре.

Системата заключва двойно всички врати. Всички врати трябва да са затворени, в противен случай системата не може да се активира.

Отключването на автомобила деактивира механичната заключваща система. Това не може да се направи с бутона за централно заключване.

Активиране



Натиснете  на дистанционното управление двукратно в рамките на 5 секунди.

Алармена система

Алармената система е комбинирана със заключваща система против кражби.

Тя следи:

- врати, капак на багажника, капак на двигателя
- купето, включително и намиращия се в съседство багажник

- наклона на автомобила, например, дали е повдигнат
- запалването

Включване

Всички врати, багажното отделение и двигателното отделение трябва да бъдат затворени и електронният ключ не трябва да остава в автомобила.

- Дистанционно радиоуправление: активира се 45 секунди след заключване на автомобила чрез еднократно натискане на .
- Система с електронен ключ: активира се 45 секунди след заключване на автомобила с натискане с пръст или палец върху една от дръжките на предните врати на мястото на маркировките.

Ако някоя врата, багажната врата или капакът на двигателя не са затворени добре, автомобилът не се заключва. Алармената система против кражба обаче ще се самоактивира след 45 секунди.

Съобщение



Промени в интериора на автомобила, като употребата на калъфки за седалките, както и отварянето на прозорците, могат да влошат функционирането на следенето на купето.

Активиране без следене на вътрешността на купето и наклона на автомобила



Изключете следенето на купето и на наклона на автомобила, ако в него има оставени животни, тъй като при силни ултразвукови сигнали или движения да се

задейства алармата. Изключвайте също и когато автомобилът бива превозван на ферибот или влак.

1. Затворете багажната врата, капака на двигателя, прозорците.
2. Изключете запалването и натиснете  в рамките на 10 секунди, докато светодиода в бутона  светне.
3. Затворете вратите.
4. Включете алармената система.

Индикация

Светодиодът в бутона  мига, ако алармената система против кражба е активирана. Аварийните светлини светват за няколко секунди.

Изключване

Дистанционното радиоуправление: Отключването на автомобила с натискане на  деактивира алармената система.

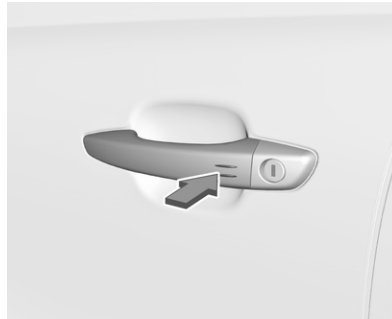

Система с електронен ключ: Отключването на автомобила с натискане на един от дръжките на предните врати върху маркировките ще деактивира алармената система против кражба.

Електронният ключ трябва да се намира извън автомобила, най-много на около 1 метър от него, от страната на съответната врата.

Системата не се деактивира чрез отключване на вратата на водача с ключа или с бутона за централно заключване в купето.

Аварийните светлини примигват за няколко секунди.

Аларма

При задействане се включва сирената на алармата и аварийните предупредителни светлини започват да мигат едновременно. Броят на подадените алармени сигнали и тяхната продължителност се определят от закона.

Алармената система против кражба може да се деактивира чрез натискане на , чрез натискане на маркировката на една от дръжките на предните врати при наличие на система с електронен ключ или чрез включване на запалването.

Задействана аларма, която не е била прекъсната от водача, ще се обозначи чрез светодиода в бутона . Светодиодът ще присветне бързо следващият път, когато автомобилът бъде отключен с дистанционното радиоуправление.

Ако акумулаторът е бил свързан отново (напр. след дейности по поддръжка), изчакайте 10 минути преди рестартиране на двигателя.

Неизправност

Ако светодиода в бутона  свети постоянно при включване на запалването, обърнете се за съдействие към сервис.

Заклучване на автомобила без активиране на алармената система против кражба

Заклучете автомобила чрез заключване на вратата на водач с интегрирания ключ.

Имобилайзер

Системата е част от превключвателя на запалването и проверява дали двигателят може да бъде стартиран с използвания ключ.

Имобилайзерът се активира автоматично след изваждане на ключа от контакта на запалването.

Съобщение

Етикетите за радио честотна идентификация (RFID) могат да причинят интерференция с

ключа. Не ги поставяйте близо до ключа при стартиране на автомобила.

Съобщение

Имобилайзерът не заключва вратите. Винаги заключвайте вратите след напускане на автомобила ⇨ 26.

Включете алармената система против кражба ⇨ 38.

Аварийна работа на електронния ключ ⇨ 157.

Външни огледала

Изпъкнало огледало

Формата на огледалото прави предметите да изглеждат по-малки, което влияе върху преценката на разстоянията.

Предупреждение за страничната сяпа зона ⇨ 215.

Електрическо регулиране

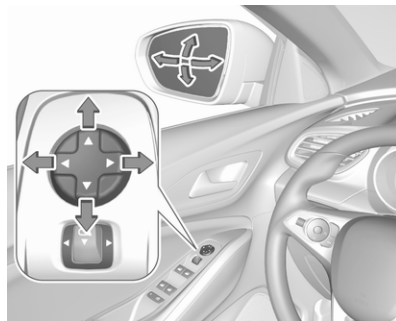

Изберете съответното външно огледало чрез натискане на бутона на огледалото наляво или надясно.

След това завъртете бутона за да нагласите огледалото.

Сгъваеми огледала



От съображения за безопасност на пешеходците външните огледала се извъртат от нормалното си положение, ако бъдат блъснати с достатъчно голяма сила. Наместете обратно огледалото като натиснете леко корпуса му.

Електрическо сгъване



Натиснете бутона за огледалата назад. И двете външни огледала се сгъват.

Натиснете бутона за огледалата назад отново за връщане на двете външни огледала в първоначалното им положение.

Ако огледало, сгънато с помощта на електрическото задвижване, се разгъне ръчно, натискането на бутона за огледалата назад ще разгъне само другото огледало.

Автоматично сгъване

Когато автомобилът се отключи, огледалата се завъртат в нормалната си позиция. Когато автомобилът се заключи, огледалата се сгъват.

За да включите или изключите автоматичното сгъване на външните огледала, консултирайте се със сервиз.

Отопляеми огледала

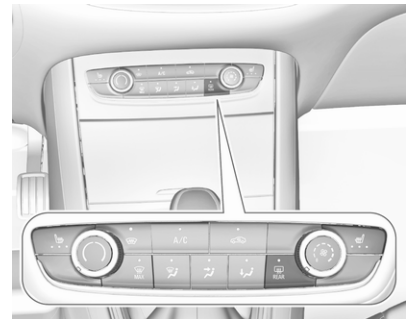

Задейства се чрез натискане на  .

Отоплението функционира при работещ двигател и се изключва автоматично след известно време.

Отопляемо задно стъкло ⇨ 45.

Вътрешни огледала

Огледало с ръчно противозаслепяващо регулиране



За да намалите заслепяването, завъртете лостчето от долната страна на корпуса на огледалото.

Огледало с автоматично противозаслепяващо регулиране



Заслепяването от следващите автомобили се намалява автоматично при шофиране в тъмното.

Прозорци

Предно стъкло

Стикери по предното стъкло



Не закрепвайте стикери като винетки или подобни върху предното стъкло в областта на вътрешното огледало. Пазете сензора от прах, замърсяване и лед. В противен случай, зоната за разпознаване на сензора за дъжд / светлина и областта на видимост на камерата в корпуса на огледалото ще бъдат ограничени.
Сензори ⇨ 89, ⇨ 129

Смяна на предно стъкло

Внимание

Ако автомобилът има сензор на предна камера за помощните системи за водача, много е важно смяната на предното стъкло да се извършва прецизно според спецификациите на Opel. В противен случай, тези системи може да не работят правилно и има опасност от неочаквано поведение и / или съобщения от тези системи.

Електрически прозорци

⚠ Предупреждение

Бъдете внимателни, когато задвижвате електрическите прозорци. Съществува риск от нараняване, особено за децата.

Ако на задните седалки има деца, включете предпазната система за деца за електрическите прозорци.

Наблюдавайте внимателно прозорците при тяхното затваряне. Уверете се, че при движението им нищо няма да бъде защипано.

Включете запалването за да задействате електрическите прозорци.

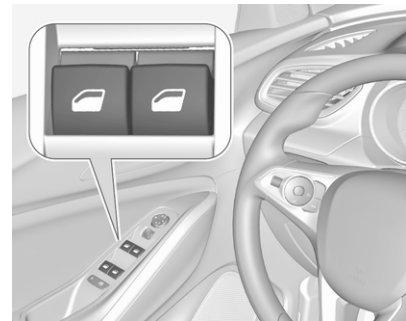

Можете да задействате бутона за съответния прозорец като го натиснете за да отворите или го дръпнете за да затворите.

Леко натискане или дръпване до първия ограничител: прозорецът се движи нагоре или надолу докато бутонът е задействан.

Силно натискане или дръпване до втория ограничител, след това отпускане: прозорецът се движи нагоре или надолу автоматично с активирана защитна функция. За да спрете движението му задействайте бутона още веднъж в същата посока.

Защитна функция



Ако по време на автоматичното затваряне, стъклото на прозореца срещне съпротива над средната линия, то спира незабавно и прозорецът се отваря отново.

Отменяща защитна функция

В случай на трудности със затварянето поради замръзване или др. подобни, включете запалването, след това дръпнете превключателя в първа позиция и задръжте. Прозорецът се движи нагоре без активирана защитна функция. За да спрете движението отпуснете бутона.

Предпазна система за деца на задните прозорци



Натиснете , за да деактивирате електрическите прозорци на задните врати; светодиодът светва. За да активирате натиснете  отново.

Задействане на прозорците отвън

Прозорците могат да бъдат задействани дистанционно отвън.



Натиснете и задръжте , за да затворите прозорците.

Отпуснете бутона за да спрете движението на прозореца.

Ако прозорците се затворят напълно, аварийните светлини ще присветнат два пъти.

Претоварване

Ако прозорците се задействат многократно в рамките на кратки интервали, тогава действието им се изключва за известно време.

Инициализиране на електрическите прозорци

Ако прозорците не могат да бъдат затворени автоматично (напр. след откачане на акумулатора), на центъра за информация на водача се показва предупредително съобщение.

Предупредителни съобщения
↪ 119.

Активирането на електрониката на прозорците се извършва по следния начин:

1. Затворете вратите.
2. Включете запалването.
3. Задръжте дръпнат бутон докато прозорецът се затвори и още 2 секунди след това.

4. Натискайте бутона докато прозорецът се отвори напълно и задръжте натиснат още 2 секунди след това.
5. Повторете действието за всеки прозорец.

Отопление на задното стъкло

Задейства се с натискане на  заедно с отоплението на външните огледала.

Отоплението функционира при работещ двигател и се изключва автоматично след известно време.

В зависимост от системата за климатичен контрол,  може да се намира на различно място.

Автомобили със система за отопление и вентилация или климатична система

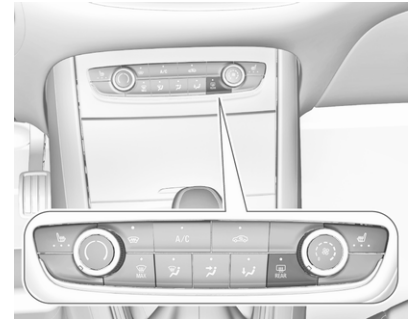

Автомобили с електронна система за климатичен контрол

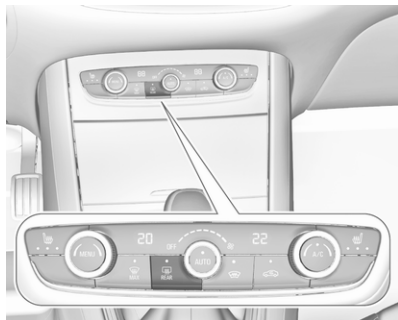

Отопление на предното стъкло

Задейства се с натискане на  LED в бутоната светва.

Отоплението функционира при работещ двигател и се изключва автоматично след известно време.

В зависимост от системата за климатичен контрол,  може да се намира на различно място.

Автомобили с електронна система за климатичен контрол

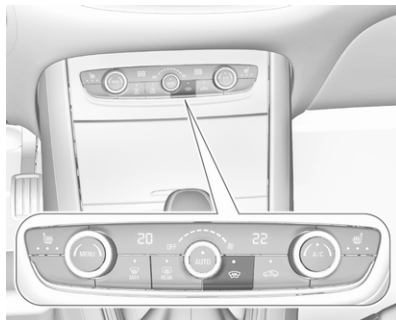

Автомобили с климатична система

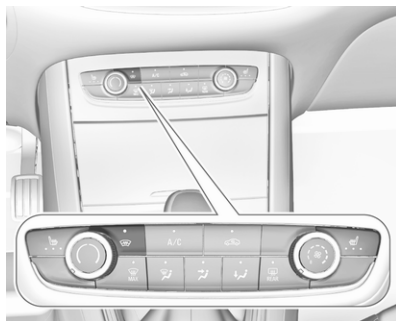

Слънчеви сенници

За предпазване на очите от заслепяване сенниците могат да се обръщат надолу и да се завъртат настрани.

Ако сенниците имат вградени огледала, по време на път капачите им трябва да са затворени.

От задната страна на сенника има държач за талони.

Щори

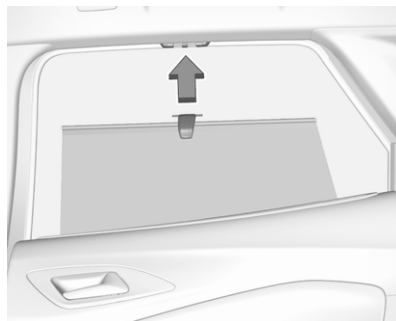



За да намалите слънчевата светлина в зоната на втория ред седалки, дръпнете щората нагоре с помощта на ръкохватката и я фиксирайте в горно положение в рамката на вратата.

Покрив

Съсклен панел

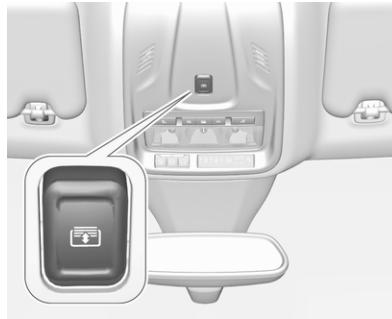
Слънчева щора



Натиснете леко  до първата степен отзад: щората се отваря, докато е натиснат превключвателят.

Натиснете силно  до втората степен и след това отпуснете отзад: щората се отваря, докато е натиснат превключвателят.

Натиснете леко  до първата степен отпред: щората се затваря, докато е натиснат превключвателят.

Натиснете силно  до втората степен и след това отпуснете отпред: щората се затваря, докато е натиснат превключвателят.

Защитна функция





Ако слънчевата щора срещне съпротивление по време на автоматичното затваряне, тя спира незабавно и отново се отваря.

Функция за готовност

В положение 1 на контакта за запалване, слънчевата щора може да се задейства ↪ 156.

Инициализиране след прекъсване на захранването

След прекъсване на захранването, може да е възможно само ограничено задействане на слънчевата щора. Инициализирайте системата както следва:

1. Завъртете ключа за запалване в позиция 1.
2. Натиснете леко  два пъти до първата степен отзад, щората се отваря малко.
3. Веднага натиснете леко  два пъти до първата степен отпред, щората се затваря малко.
След стъпка 3, слънчевата щора е в режим на инициализиране без предпазна функция.
4. Натиснете леко  до първата степен отзад, докато щората се отвори напълно.
5. Натиснете леко  до първата степен отпред, докато щората се затвори напълно.

След тази процедура, слънчевата щора е инициализирана с активирана предпазна функция.

Когато  се натисне силно до втората степен по време на инициализиране, процедурата се отменя.

Седалки, облегалки

Облегалки за глава	49
Предни седалки	50
Положение на седалката	50
Ръчно регулиране на седалката	51
Електрическо регулиране на седалките	53
Облегалка за ръце	56
Отопление на седалката	56
Вентилация	56
Задни седалки	57
Облегалка за ръце	57
Отопление	57
Предпазни колани	57
Триточкови предпазни колани	59
Система на въздушните възглавници	61
Система на предните въздушни възглавници	65
Система на страничните въздушни възглавници	65

Система на въздушните възглавници-завеси	66
Деактивиране на въздушните възглавници	67
Предпазни седалки за деца	68
Детски предпазни системи (седалки)	68
Места за поставяне на детска седалка	72

Облегалки за глава

Местоположение

⚠ Предупреждение

Шофирайте само с правилно нагласена облегалка за глава.

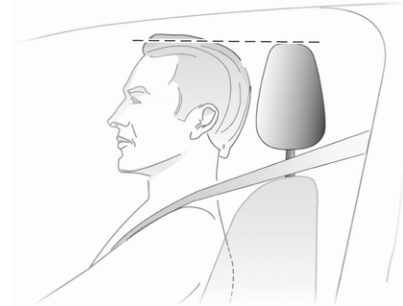

Горният край на облегалката за глава трябва да бъде на нивото на горната част на главата. Ако при много високи пътници това не е възможно, нагласете облегалката

в най-високо положение, а при ниски пътници я нагласете в най-ниско положение.

Регулиране

Облегалки за глава на предните седалки

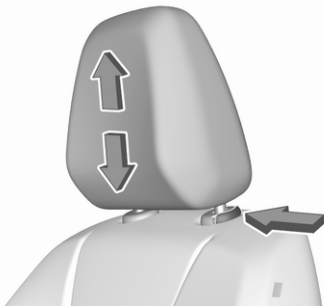

Регулиране на височината

Издърпайте облегалката за глава нагоре или натиснете фиксатора за да я освободите, след което я натиснете надолу.

Облегалки за глава на задните седалки

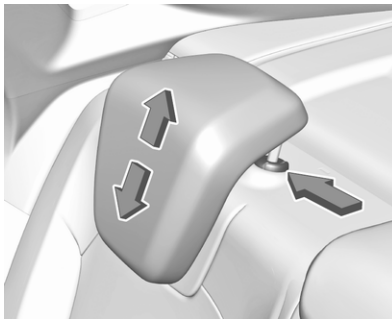

Регулиране на височината

Издърпайте облегалката за глава нагоре или натиснете фиксатора за да я освободите, след което я натиснете надолу.

Изваждане

Натиснете закопчалката, дръпнете съответната облегалка за глава нагоре и извадете.

Предни седалки

Положение на седалката

⚠ Предупреждение

Шофирайте само с правилно нагласена седалка.

⚠ Предупреждение

Никога не нагласяйте седалките по време на движение, тъй като те могат да се преместят неконтролируемо.

⚠ Опасност

Не сядайте по-близо от 25 см до волана, за да позволите безопасното надуване на въздушната възглавница.

⚠ Предупреждение

Никога не съхранявайте каквито и да било предмети под седалките.



- Седнете колкото е възможно по-навътре в седалката. Нагласете разстоянието между седалката и педалите така, че краката ви да са леко свити, когато натискате педалите. Плъзнете седалката на предния пътник докрай назад.

- Нагласете достатъчна височина на седалката така, че да получите ясна видимост във всички посоки, както и за да виждате всички прибори. Трябва да има поне една ръка разстояние между главата ви и тавана на автомобила. Бедрата ви трябва леко да се опират на седалката без да са натиснати в нея.
- Опрете раменете си колкото е възможно по-добре на облегалката. Нагласете наклона на облегалката така, че лесно да достигате волана с леко свити ръце. Поддържайте контакта между раменете и облегалката, когато въртите волана. Не наклоняйте облегалката на седалката прекалено силно назад. Препоръчваме ви максимален ъгъл на наклона от около 25°.
- Регулирайте седалката и волана така, че китката да ляга върху горната част на волана, а ръката да е напълно изпълната и рамената да са върху облегалката.

- Нагласете волана ↻ 87.
- Нагласете облегалката за глава ↻ 49.
- Регулирайте височината на предпазния колан ↻ 59.
- Регулирайте опората за бедрата така, че да има около два пръста място между ръба на седалката и сгъвката на коляното.
- Регулирайте опората за кръста така, че да го подпира по естествената форма на гръбначния стълб.

Ръчно регулиране на седалката

Управлявайте автомобила само с фиксирани седалки и облегалки на седалките.

Надлъжно регулиране

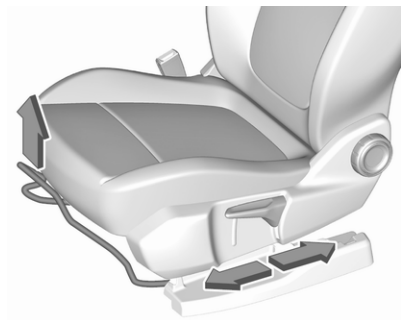

Дръпнете ръчката, плъзнете седалката, освободете ръчката. Опитайте да преместите седалката назад и напред, за да се уверите, че е фиксирана на място.

Наклон на облегалките

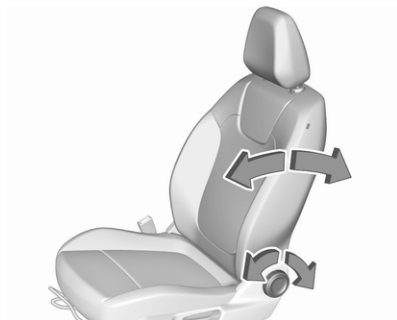

Завъртете ръкохватката. При регулирането не се облягайте на облегалката.

Височина на седалката

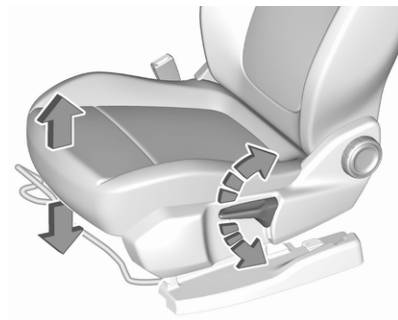

Помпане с лоста

помпане нагоре	: седалката се повдига нагоре
помпане надолу	: седалката се спуска надолу

Накланяне на седалката

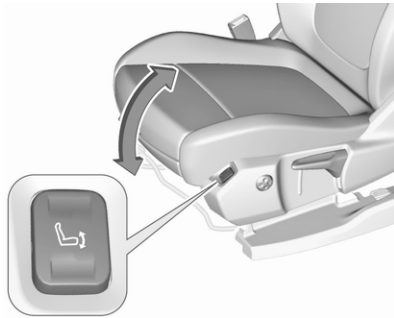

Натиснете бутона

- отзад : предната част на седалката се повдига
- отпред : предната част на седалката се спуска

Опора за кръста

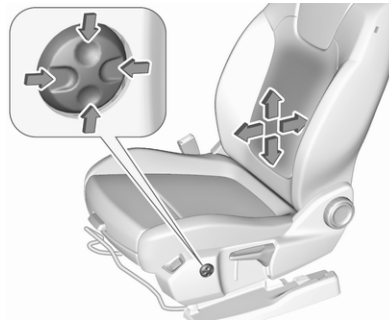

Нагласете опората за кръста чрез четирипътния бутон така, както ви е удобно.

Преместване на опората нагоре и надолу: натиснете бутона нагоре или надолу.

Увеличаване и намаляване на опората: натиснете бутона напред или назад.

Регулируема опора за бедрата

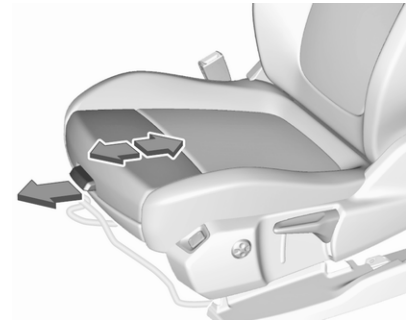

Дръпнете лоста и плъзнете опората за бедрата.

Електрическо регулиране на седалките

⚠ Предупреждение

Внимание трябва да се отдели и при работа с електрическите седалки. Съществува риск от

нараняване, особено за деца.
Може да бъдат захванати
предмети.

Наблюдавайте внимателно
седалките при тяхното
регулиране. Пътниците в
автомобила трябва да бъдат
информирани за това.

Надлъжно регулиране

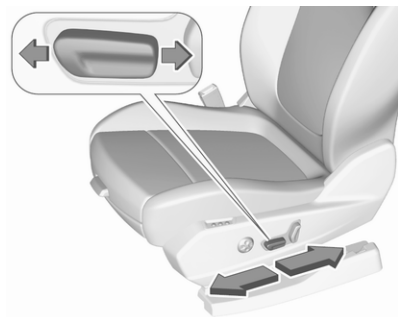

Преместете бутона напред / назад.

Височина на седалката

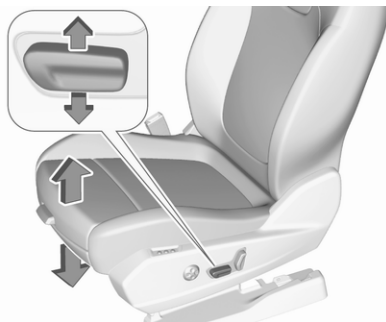

Преместете бутона нагоре /
надолу.

Накланяне на седалката



Преместете предната част на
превключвателя нагоре / надолу.

Наклон на облегалките



Завъртете бутона напред / назад. Опора за кръста, регулируема опора за бедрата, вижте Ръчно регулиране на седалката ⇨ 51.

Функция за запаметяване на електрическо регулиране на седалките

Могат да се запаметят две различни настройки на седалката на водача.

Персонализиране на автомобила ⇨ 121.



Съхранение на позиция в паметта

- Регулирайте шофьорската седалка до желаната позиция.
- Натиснете и задръжте **M** и **1** или **2** едновременно, докато се чуе сигнал.

Извикване на запаметените позиции

Натиснете и задръжте **1** или **2**, докато достигнете съхранената позиция на седалката. Отпускане на бутона по време на преместване на седалката отменя командата.

Защитна функция

Ако седалката на водача срещне препятствие по време на движение, извикването от паметта може да спре. След премахване на препятствието, натиснете и задръжте бутона за съответната позиция от паметта за 2 секунди. Опитайте да извикате отново позицията от паметта. Ако извикването от паметта не действа, обърнете се към сервис.

Претоварване

Ако настройката на седалката причинява електрическо претоварване, електрозахранването автоматично се преустановява за известно време.

Съобщение

След инцидент, при който са се разгънали въздушни възглавници, функцията на паметта за всеки позиционен бутон ще бъде деактивирана.

Облегалка за ръце

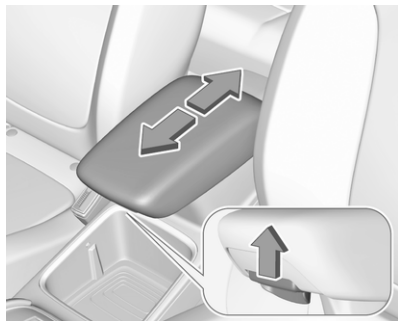

Облегалката за ръце може да се плъзне напред с 10 см. Издърпайте ръкохватката, за да плъзнете облегалката за ръце. Под облегалката за ръце има отделение за вещи.

Отопление на седалката

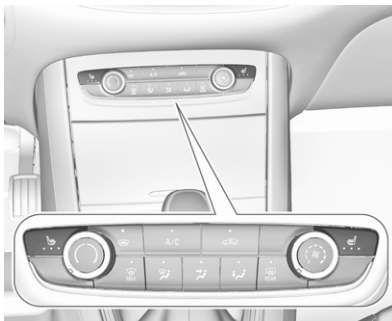

Регулирайте отоплението до желаната степен чрез еднократно или неколккратно натискане на  за съответната седалка. Контролният индикатор в бутона обозначава настройката.

Продължителното използване на най-високата степен не се препоръчва за хора с чувствителна кожа.

Отоплението на седалката работи при работещ двигател и по време на автоматично спиране.

Система "стоп/старт" ⇨ 160.

Вентилация

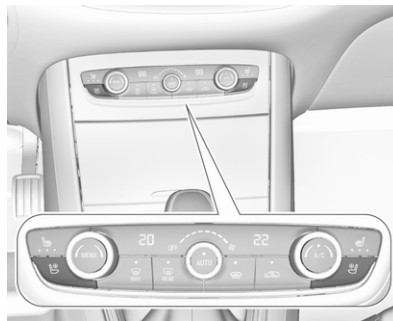

Задействайте вентилацията като натиснете  за съответната предна седалка.

Вентилацията на седалките работи при работещ двигател и по време на автоматично спиране.

Система "стоп/старт" ⇨ 160.

Задни седалки

Облегалка за ръце

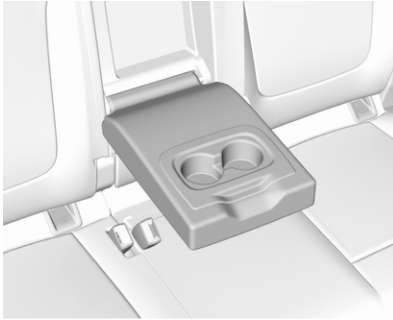

Сгънете облегалката за ръце надолу. Облегалката за ръце съдържа поставки за чаши.

Отопление

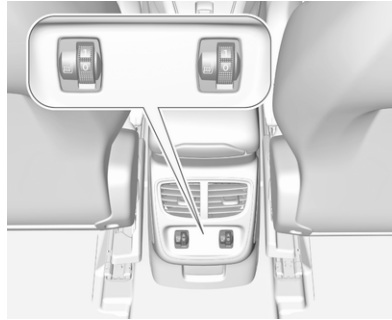

Регулирайте отоплението на седалката като завъртите регулатора  за съответната външна задна седалка до желаната настройка.

Продължителното използване на най-високата степен не се препоръчва за хора с чувствителна кожа.

Отоплението на седалката работи при работещ двигател и по време на автоматично спиране.

Предпазни колани



При рязко ускоряване или забавяне предпазните колани се заключват и задържат пътниците в положението на седалката. Поради това, рискът от нараняване се намалява значително.

⚠ Предупреждение

Поставяйте предпазния колан преди всяко пътуване.

Пътниците, които не поставят предпазните колани, застрашават останалите пътници и самите себе си в случай на инцидент.

Предпазните колани са предвидени за ползване само от един човек в едно и също време.

Детски предпазни системи (седалки) ⇨ 68.

Проверявайте периодично за повреди, замърсяване и правилна функционалност всички елементи от системата на предпазните колани.

Подменете повредените компоненти. След произшествие заменете в сервиз коланите и задействалите се обтегачи на предпазните колани.

Съобщение

Уверете се, че предпазните колани не са повредени, нито защипани от обувки или предмети с остри ръбове. Внимавайте в механизмите за автоматично прибиране на предпазните колани да не попадне нечистотия.

Индикатор за незакопчан предпазен колан

Всяка седалка е оборудване с индикатор за незакопчан предпазен колан, обозначен с контролен индикатор  за съответната седалка в конзолата над главата.

Индикатор за незакопчан предпазен колан ⇨ 104.

Ограничители на силата на обтягане на предпазни колани

Натоварването върху тялото се намалява посредством постепенното отпускане на предпазния колан по време на сблъсък.

Обтегачи на предпазни колани

В случай на челен, заден или страничен удар с определена сила, предпазните колани на предните и външните задни седалки се затягат от обтегачите на предпазните колани.

⚠ Предупреждение

Неправилното боравене (напр. сваляне или поставяне на предпазните колани) може да задейства обтегачите им.

Задействането на обтегачите на предпазните колани се обозначава от постоянно светене на контролната лампа .

Въздушни възглавници и обтегачи на предпазни колани ⇨ 104

Влезлите веднъж в действие обтегачи на предпазните колани трябва да се заменят в сервиз. Обтегачите на предпазните колани могат да се задействат само веднъж.

Съобщение

Не закрепвайте и не поставяйте аксесоари и други предмети, които могат да попречат на действието на обтегачите на предпазните колани. Не правете никакви промени по компонентите на обтегачите на предпазните колани, тъй като това ще направи невалидно разрешението за ползването на автомобила.

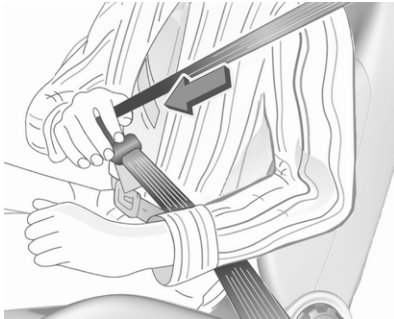
Триточкови предпазни колани**Затягане**

Издърпайте плавно предпазния колан от макарата, прекарайте го през тялото като внимавате да не се усуче и вкарайте закопчаващата планка в закопчалката. Докато карате затягайте редовно набедрената част на колана като издърпвате диагоналната му част.

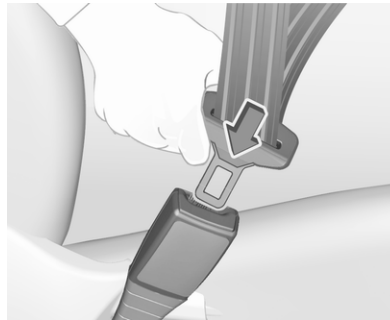

Отпуснатите и дебелия дрехи пречат на доброто прилягане на предпазния колан. Не поставяйте предмети (напр. ръчни чанти, мобилни телефони) между предпазния колан и тялото си.

⚠ Предупреждение

Предпазеният колан не бива да ляга върху твърди или чупливи предмети в джобовете на дрехите ви.

Индикатор за незакопчан предпазен колан  104.

Регулиране на височината

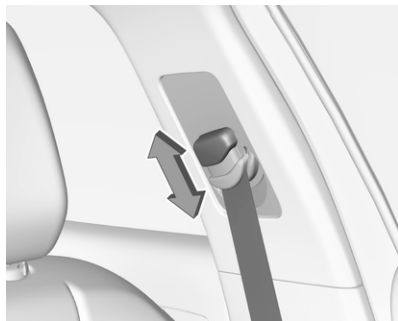

1. Издърпайте леко предпазния колан.
2. Натиснете бутона, за да освободите регулатора на височина и го бутнете нагоре или надолу.



Нагласете височината така, че коланът да ляга върху рамото. Той не бива да минава през врата или горната част на ръката.

Не настройвайте височината докато карате.

Освобождение



За да откопчаете предпазния колан, натиснете червения бутон върху закопчалката на колана.

Използване на предпазните колани по време на бременност



⚠ Предупреждение

Бедрената част на колана трябва да минава колкото може по-ниско за да се избегне натиск върху корема.

Система на въздушните възглавници

Системата на въздушните възглавници се състои от няколко индивидуални системи, в зависимост от нивото на оборудване.

При задействането им въздушните възглавници се надуват в рамките на милисекунди. Те също така спадат толкова бързо, че това често остава незабелязано по време на катастрофа.

⚠ Предупреждение

Системата на въздушните възглавници се задейства по експлозивен начин, ремонтите трябва да се извършват само от квалифициран персонал.

⚠ Предупреждение

Добавянето на аксесоари, които променят рамата на автомобила, системата на бронята, височината, ламарините на предния край или страничния ламаринен лист, може да предотврати правилната работа на системата на въздушните възглавници. Работата на системата на въздушните възглавници може да се повлияе и от смяната на части на предните седалки, предпазните колани, сензорния и диагностичния модул на въздушните възглавници, волана, арматурното табло, вътрешните уплътнения на вратите, включително високоговорителите, модулите на въздушните възглавници, тапицерията на тавана или колоните, предните сензори, сензорите за страничен удар или окабеляването на въздушните възглавници.

Съобщение

Управлящата електроника на системата на въздушните възглавници и обтегачите на коланите се намира в централната конзола. Не поставяйте магнитни предмети в тази зона.

Не прикрепвайте никакви предмети върху капациите на въздушните възглавници и не ги покривайте с нищо. Сменете повредените капаци в сервиз.

Всяка въздушна възглавница се отваря само веднъж. Незабавно заменяйте отворилите се въздушни възглавници в сервиз. Освен това, може да е необходима замяна и на волана, арматурното табло, някои панели, уплътненията на вратите, дръжки и седалки.

Не правете никакви промени по системата на въздушните възглавници, тъй като това ще направи невалидно разрешението за ползването на автомобила.

Контролна лампа  за системите на въздушните възглавници ⇨ 104.

Детски предпазни системи на седалка на пътника до водача със системи за въздушни възглавници

Предупреждение съгласно ECE R94.02:



EN: NEVER use a rearward-facing child restraint on a seat protected by an ACTIVE AIRBAG in front of it; DEATH or SERIOUS INJURY to the CHILD can occur.

DE: Nach hinten gerichtete Kindersitze NIEMALS auf einem Sitz verwenden, der durch einen davor befindlichen AKTIVEN AIRBAG geschützt ist, da dies den TOD oder SCHWERE VERLETZUNGEN DES KINDES zur Folge haben kann.

FR: NE JAMAIS utiliser un siège d'enfant orienté vers l'arrière sur un siège protégé par un COUSSIN GONFLABLE ACTIF placé devant lui, sous peine d'infliger des BLESSURES GRAVES, voire MORTELLES à l'ENFANT.

ES: NUNCA utilice un sistema de retención infantil orientado hacia atrás en un asiento protegido por un AIRBAG FRONTAL ACTIVO. Peligro de MUERTE o LESIONES GRAVES para el NIÑO.

RU: ЗАПРЕЩАЕТСЯ устанавливать детское удерживающее устройство лицом назад на сиденье автомобиля, оборудованном фронтальной подушкой безопасности, если ПОДУШКА НЕ ОТКЛЮЧЕНА! Это

можеет привести к СМЕРТИ или СЕРЬЕЗНЫМ ТРАВМАМ РЕБЕНКА.

NL: Gebruik NOOIT een achterwaarts gericht kinderzitje op een stoel met een ACTIEVE AIRBAG ervoor, om DODELIJK of ERNSTIG LETSEL van het KIND te voorkomen.

DA: Brug ALDRIG en bagudvendt autostol på et forsæde med AKTIV AIRBAG, BARNET kan komme i LIVSFARE eller komme ALVORLIGT TIL SKADE.

SV: Använd ALDRIG en bakåtvänd barnstol på ett säte som skyddas med en framförvarande AKTIV AIRBAG. DÖDSFALL eller ALLVARLIGA SKADOR kan drabba BARNET.

FI: ÄLÄ KOSKAAN sijoita taaksepäin suunnattua lasten turvaistuinta istuimelle, jonka edessä on AKTIIVINEN TURVATYYNY, LAPSI VOI KUOLLA tai VAMMAUTUA VAKAVASTI.

NO: Bakovervendt barnesikringsutstyr må ALDRI brukes på et sete med AKTIV KOLLISJONSPUTE foran, da det kan

føre til at BARNET utsettes for LIVSFARE og fare for ALVORLIGE SKADER.

PT: NUNCA use um sistema de retenção para crianças voltado para trás num banco protegido com um AIRBAG ACTIVO na frente do mesmo, poderá ocorrer a PERDA DE VIDA ou FERIMENTOS GRAVES na CRIANÇA.

IT: Non usare mai un sistema di sicurezza per bambini rivolto all'indietro su un sedile protetto da AIRBAG ATTIVO di fronte ad esso: pericolo di MORTE o LESIONI GRAVI per il BAMBINO!

EL: ΠΟΤΕ μη χρησιμοποιείτε παιδικό κάθισμα ασφαλείας με φορά προς τα πίσω σε κάθισμα που προστατεύεται από μετωπικό ΕΝΕΡΓΟ ΑΕΡΟΣΑΚΟ, διότι το παιδί μπορεί να υποστεί ΘΑΝΑΣΙΜΟ ή ΣΟΒΑΡΟ ΤΡΑΥΜΑΤΙΣΜΟ.

PL: NIE WOLNO montować fotelika dziecięcego zwróconego tyłem do kierunku jazdy na fotelu, przed którym znajduje się WŁĄCZONA PODUSZKA POWIETRZNA. Niezastosowanie się do tego

zalecenia może być przyczyną ŚMIERCI lub POWAŻNYCH OBRAŻEŃ u DZIECKA.

TR: Arkaya bakan bir çocuk emniyet sistemini KESİNLİKLE önünde bir AKTİF HAVA YASTIĞI ile korunmakta olan bir koltukta kullanmayınız. ÇOCUK ÖLEBİLİR veya AĞIR ŞEKİLDE YARALANABİLİR.

UK: НІКОЛІ не використовуйте систему безпеки для дітей, що встановлюється обличчям назад, на сидінні з УВІМКНЕНОЮ ПОДУШКОЮ БЕЗПЕКИ, інакше це може призвести до СМЕРТІ чи СЕРЬОЗНОГО ТРАВМУВАННЯ ДИТИНИ.

HU: SOHA ne használjon hátrafelé néző biztonsági gyereklést előlről AKTÍV LÉGZSÁKKAL védett ülésen, mert a GYERMEK HALÁLÁT vagy KOMOLY SÉRÜLÉSÉT okozhatja.

HR: NIKADA nemojte koristiti sustav zadržavanja za djecu okrenut prema natrag na sjedalu s AKTIVNIM ZRAČNIM JASTUKOM ispred njega, to bi moglo dovesti do SMRTI ili OZBILJNJIH OZLJEDA za DIJETE.

SL: NIKOLI ne nameščajte otroškega varnostnega sedeža, obrnjenega v nasprotni smeri vožnje, na sedež z AKTIVNO ČELNO ZRAČNO BLAZINO, saj pri tem obstaja nevarnost RESNIH ali SMRTNIH POŠKODB za OTROKA.

SR: NIKADA ne koristiti bezbednosni sistem za decu u kome su deca okrenuta unazad na sedištu sa AKTIVNIM VAZDUŠNIM JASTUKOM ispred sedišta zato što DETE može da NASTRADA ili da se TEŠKO POVREDI.

MK: НИКОГАШ не користете детско седиште свртено наназад на седиште заштитено со АКТИВНО ВОЗДУШНО ПЕРНИЧЕ пред него, затоа што детето може ДА ЗАГИНЕ или да биде ТЕШКО ПОВРЕДЕНО.

BG: НИКОГА не използвайте детска седалка, гледаща назад, върху седалка, която е защитена чрез АКТИВНА ВЪЗДУШНА ВЪЗГЛАВНИЦА пред нея - може да се стигне до СМЪРТ или СЕРИОЗНО НАРАНЯВАНЕ на ДЕТЕТО.

RO: Nu utilizați NICIODATĂ un scaun pentru copil îndreptat spre partea din spate a mașinii pe un scaun protejat de un AIRBAG ACTIV în fața sa; acest lucru poate duce la DECESUL sau VĂTĂMAREA GRAVĂ a COPILULUI.

CS: NIKDY nepoužívejte dětský zádržný systém instalovaný proti směru jízdy na sedadle, které je chráněno před sedadlem AKTIVNÍM AIRBAGEM. Mohlo by dojít k VÁŽNĚMU PORANĚNÍ nebo ÚMRTÍ DÍTĚTE.

SK: NIKDY nepoužívajte detskú sedačku otočenú vzad na sedadle chránenom AKTÍVNÝM AIRBAGOM, pretože môže dôjsť k SMRTI alebo VÁŽNYM ZRANENIAM DIETĎA.

LT: JOKIU BŪDU nemontuokite atgal atgręžtos vaiko tvirtinimo sistemas sėdynėje, prieš kurią įrengta AKTYVI ORO PAGALVĖ, nes VAIKAS GALI ŽŪTI arba RIMTAI SUSIŽALOTI.

LV: NEKĀDĀ GADĪJUMĀ neizmantojiet uz aizmuguri vērstu bērnu sēdekļiņi sēdvietā, kas tiek aizsargāta ar tās priekšā uzstādītu

AKTĪVU DROŠĪBAS SPILVENU, jo pretējā gadījumā BĒRNS var gūt SMAGAS TRAUMAS vai IET BOJĀ.

ET: ÄRGE kasutage tahapoole suunatud lapseturvaistet istmel, mille ees on AKTIIVSE TURVAPADJAGA kaitstud iste, sest see võib põhjustada LAPSE SURMA või TÕSISE VIGASTUSE.

MT: QATT tuża trażżin għat-tfal li jgħares lejn in-naħa ta' wara fuq sit protett b'AIRBAG ATTIV quddiemu; dan jista' jikkawża l-MEWT jew ĠRIEHI SERJI lit-TFAL.

GA: Ná húsáid srian sábháilteachta linbh cúil RIAMH ar shuíochán a bhfuil mála aeir ag feidhmiú os a chomhair. Tá baol BÁIS nó GORTÚ DONA don PHÁISTE ag baint leis.

Освен предупрежденията, изисквани по ECE R94.02, поради съображения за безопасност, обърнатите напред детски предпазни системи (седалки) трябва да се използват само съгласно инструкциите и ограниченията в таблицата ⇨ 72.

Етикетът на въздушната възглавница е разположен от двете страни на предния слънчев сенник.

Деактивиране на въздушна възглавница ⇨ 67.

Система на предните въздушни възглавници

Системата на предните въздушни възглавници се състои от една въздушна възглавница във волана и друга - в арматурното табло от страната на предния пътник. Мястото им е обозначено с надписа **AIRBAG**.

Системата на предните въздушни възглавници се задейства в случай на фронтален сблъсък с определена сила. Запалването трябва да е включено.

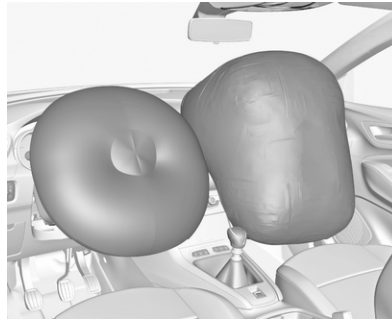

Надулата се въздушна възглавница смекчава удара и по този начин значително се намалява рискът от увреждания на горната част на тялото и главата на предните пътници.

⚠ Предупреждение

Оптимална защита се оказва само ако седалката е в правилно положение.

Положение на седалката ⇨ 50.

Поддържайте свободна зоната на надуване на въздушните възглавници.

Поставяйте правилно предпазния колан и го закопчавайте надеждно. Само тогава въздушната възглавница ще ви защити.

Система на страничните въздушни възглавници

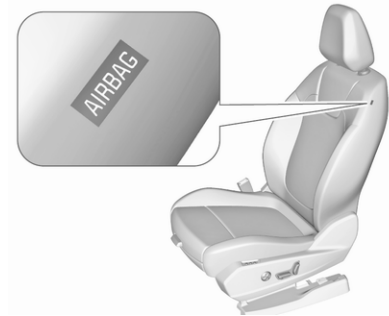

Системата на страничните въздушни възглавници се състои от по една въздушна възглавница във всяка една от предните облегалки. Мястото им е обозначено с надписа **AIRBAG**.

Системата на страничните въздушни възглавници се задейства в случай на страничен сблъсък с определена сила. Запалването трябва да е включено.



Надулите се въздушни възглавници смекчават удара и по този начин намаляват значително опасността от нараняване на горната част на тялото и таза в случай на странично сблъскване.

⚠ Предупреждение

Поддържайте свободна зоната на надуване на въздушните възглавници.

Съобщение

Ползвайте само такива предпазни калъфи за седалки, които са одобрени за дадения автомобил. Внимавайте да не покриете въздушните възглавници.

Система на въздушните възглавници-завеси

Системата на въздушните възглавници-завеси се състои от по една въздушна възглавница от двете страни на покривната рамка. Тя може да се разпознае по надписа **AIRBAG** върху покривната рамка.

Системата на въздушните възглавници-завеси се задейства в случа на страничен сблъсък с определена сила. Запалването трябва да е включено.

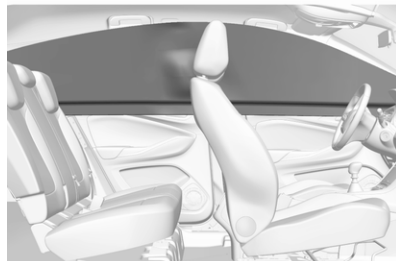

Надулата се въздушна възглавница смекчава удара и по този начин намалява значително опасността от нараняване на главата в случай на странично сблъскване.

⚠ Предупреждение

Поддържайте свободна зоната на надуване на въздушните възглавници.

Куките на дръжките в покривната рамка са подходящи само за закачане на леки дрехи

без закачалки. Не дръжте никакви предмети в окачените дрехи.

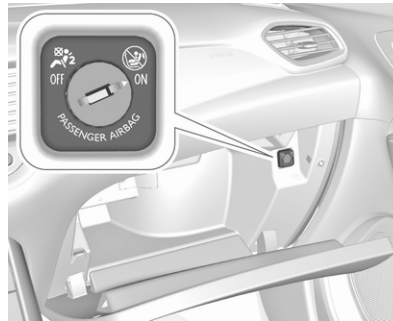

Деактивиране на въздушните възглавници

Системата на въздушните възглавници за предния пътник трябва да се деактивира заради поставянето на детска предпазна система (седалка) върху предната пътническа седалка, съгласно инструкциите от таблица ⇨ 72. Системите на страничните възглавници и въздушните възглавници-завеси, както и системите на предварителните обтегачи на коланите и системите на всички въздушни възглавници за шофьора остават активирани.



Системата на въздушните възглавници на предната седалка за пътника може да бъде деактивирана чрез превключвател, задействан с ключ, разположен в жабката.

Използвайте ключа за запалване за да изберете положението:

- OFF  : въздушната възглавница на предната пътническа седалка е деактивирана и няма да се раздуе в случай на сблъсък, контролният индикатор OFF  свети непрекъснато в централната конзола
- ON  : въздушната възглавница за предния пътник е активна

Опасност

Деактивирайте въздушната възглавница за пътника само в комбинация с използване на детска предпазна седалка, посочена в инструкциите и ограниченията на таблица ⇨ 72.

В противен случай, има риск от фатално нараняване при деактивирана въздушна възглавница за пътника, седящ отпред.



Ако контролният индикатор  свети в продължение на припл. 60 секунди след включване на запалването, системата на въздушните възглавници за предния пътник ще се раздуе в случай на сблъсък.

Ако контролният индикатор  свети след включване на запалването, системата на въздушните възглавници за предния пътник е деактивирана. Той продължава да свети докато въздушната възглавница е деактивирана.

Ако двата контролни индикатора светят в едно и също време, това означава неизправност на системата. Състоянието на системата не се вижда, затова на предната пътническа седалка не бива да сяда никой. Свържете се със сервиз незабавно.

Незабавно се обърнете към сервиз, ако нито един от двата индикатора не свети.

Сменяйте статуса само при спрял автомобил и изключено запалване.

Положението остава така до следващата промяна.

Контролна лампа за деактивирани въздушни възглавници ⇨ 105.

Предпазни седалки за деца

Детски предпазни системи (седалки)

Опасност

При използване на обърната назад детска предпазна седалка върху предната пътническа седалка, системата на въздушните възглавници за предния пътник трябва да се деактивира. Това се отнася и за някои обърнати напред детски предпазни седалки, посочени в таблиците ⇨ 72.

Деактивиране на въздушна възглавница ⇨ 67.

Етикет на въздушна възглавница ⇨ 61.

Препоръчваме ви детските предпазни системи (седалки), които са конструирани специално

за този автомобил. За повече информация се обърнете към вашия сервиз.

Преди да фиксирате детско столче, настройте облегалката за глава ⇨ 49.

Когато използвате детска предпазна система (седалка), спазвайте следните инструкции за употреба и инсталация, както и тези предоставени с детската предпазна система.

Винаги спазвайте местните и държавните разпоредби. В някои страни използването на детски предпазни седалки е забранено за определени места в автомобила.

Детските предпазни системи (седалки) могат да се закрепват чрез:

- Триточкови предпазни колани
- ISOFIX скоби
- Top-tether

Триточкови предпазни колани

Детските предпазни системи (седалки) могат да се закрепват чрез триточков предпазен колан. След закрепване на детската предпазна система (седалка), предпазният колан трябва да се затегне ⇨ 72.

ISOFIX скоби



Закрепете позволената ISOFIX за автомобила детска предпазна седалка ISOFIX към скобите. Местата за специфичните за

автомобила предпазни седалки ISOFIX са отбелязани в таблицата ISOFIX ⇨ 72.

Скобите ISOFIX са обозначени с етикет върху облегалката на седалката.

Детската предпазна система (седалка) i-Size е универсална детска предпазна система ISOFIX съгласно Регулация №129 на ООН.

Детски предпазни системи (седалки) i-Size могат да се използват на всяка автомобилна седалка, подходяща за i-Size, i-Size таблица ⇨ 72.

В допълнение към конзолите ISOFIX трябва да се използва Top-tether ремък или подпорен крак.



Детските седалки i-Size и автомобилните седалки с i-Size одобрение са маркирани със символа i-Size, вижте илюстрацията.

Анкери Top-tether

Анкерите за закрепване на седалки Top-tether са маркирани със символа  за детски седалки.

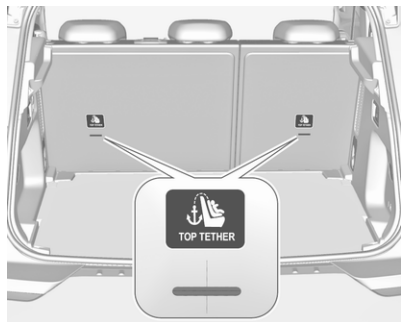

В допълнение към скобите ISOFIX, стегнете ремъка Top-tether към анкерите за закрепване на седалки Top-tether.

Местата за поставяне на детски предпазни седалки ISOFIX от универсалната категория са отбелязани в таблицата с IUF  72.

Избор на подходяща система

Задните седалки са най-удобното място за поставяне на детска предпазна седалка.

Децата трябва да бъдат превозвани с лице към задната част на автомобила дотогава, докато това е възможно. Това, в случай на катастрофа, намалява натоварването върху гръбначния стълб на детето, който все още е много слаб.

Подходящи са детски предпазни системи (седалки), които съответстват на валидни разпоредби на UN ECE. Проверете местните закони и разпоредби относно задължителната употреба на детски предпазни системи (седалки).

Следните детски предпазни седалки се препоръчват за следните теглови класове:

- **Група 0, Група 0+:** Maxi Cosi Cabriofix със или без ISOFIX база за деца до 13 кг
- **Група I:** Duo Plus с ISOFIX и Top-tether за деца от 9 кг до 18 кг
- **Група II, Група III:** Kidfix XP със или без ISOFIX за деца от 15 кг до 36 кг
- **Група III:** Graco Booster за деца от 22 кг до 36 кг

Уверете се, че детската предпазна седалка, която смятате да инсталирате е съвместима с типа на автомобила.

Уверете се, че мястото за монтиране на детската предпазна система е подходящо за целта, вижте следните таблици.

Позволявайте на децата да влизат и излизат от автомобила само от по-далечната от пътното движение страна.

Когато детската предпазна седалка не се използва, обезопасете детската седалка с предпазния колан или я извадете от автомобила.

Съобщение

Не прикрепвайте нищо на детската предпазна седалка и не я покривайте с нищо.

Детска седалка, претърпяла катастрофа, трябва да бъде подменена.

Места за поставяне на детска седалка

Допустими опции за пристягане на система на детска предпазна седалка с триточков предпазен колан

Клас по тегло	На предната пътническа седалка			
	активирана въздушна възглавница	деактивирана въздушна възглавница	Върху задните външни седалки	Върху задната средна седалка
Клас 0: до 10 кг	X	U/L ^{1,2}	U/L ³	U
Клас 0:+ до 13 кг	X	U/L ^{1,2}	U/L ³	U
Клас I: от 9 до 18 кг	X	U/L ^{1,2}	U/L ^{3,4}	U ⁴
Клас II: от 15 до 25 кг	U/L ^{1,2}	X	U/L ^{3,4}	U ⁴
Клас III: от 22 до 36 кг	U/L ^{1,2}	X	U/L ^{3,4}	U ⁴

U : универсално подходяща в съчетание с триточков предпазен колан на седалката

L : подходяща за специалните детски предпазни системи от категориите "специфична за автомобила", "с ограничения" или "полууниверсална". Системата на детската предпазна седалка трябва да бъде одобрена за конкретния тип автомобил (вижте списъка с типа автомобили на детската предпазна седалка)

X : при този тегловен клас не се разрешават никакви детски седалки

¹ : преместете седалката напред колкото е необходимо и регулирайте наклона на облегалката на седалката колкото е необходимо до вертикално положение, за да сте сигурни, че коланът минава напред от горната точка за закрепване

² : преместете регулировката за височина на седалката нагоре колкото е необходимо и регулирайте наклона на облегалката на седалката колкото е необходимо до вертикално положение, за да сте сигурни, че коланът е стегнат от огънатата страна

³ : преместете съответната предна седалка пред детската предпазна седалка напред колкото е необходимо

⁴ : регулирайте съответната облегалка за глава според необходимостта или я демонтирайте, ако е необходимо

Позволени варианти за монтиране на детска предпазна седалка ISOFIX с конзоли ISOFIX

Клас по тегло	Клас по ръст	Закрепване	На предната пътническа седалка		Върху задните външни седалки	Върху задната средна седалка
			активирана въздушна възглавница	деактивирана въздушна възглавница		
Клас 0: до 10 кг	G	ISO/L2	X	X	X	X
	F	ISO/L1	X	X	X	X
	E	ISO/R1	X	IL	IL ³	X
Клас 0:+ до 13 кг	E	ISO/R1	X	IL	IL ³	X
	D	ISO/R2	X	IL	IL ³	X
	C	ISO/R3	X	IL	IL ³	X
Клас I: от 9 до 18 кг	D	ISO/R2	X	IL	IL ^{3,4}	X
	C	ISO/R3	X	IL	IL ^{3,4}	X
	B	ISO/F2	X	IL, IUF	IL, IUF ^{3,4}	X
	B1	ISO/F2X	X	IL, IUF	IL, IUF ^{3,4}	X
	A	ISO/F3	X	IL, IUF	IL, IUF ^{3,4}	X
Клас II: от 15 до 25 кг			X	X	IL ^{3,4}	X
Клас III: от 22 до 36 кг			X	X	IL ^{3,4}	X

- IL : подходяща за специалните предпазни системи ISOFIX от категориите "специфична за автомобила", "с ограничения" или "полууниверсална". Системата на ISOFIX предпазна седалка трябва да бъде одобрена за конкретния тип автомобил (вижте списъка с типа автомобили на детската предпазна седалка)
- IUF : подходяща за предпазни седалки ISOFIX, които се инсталират с лице към предната част на автомобила, принадлежащи към универсалната категория и одобрени за използване в този клас по тегло
- X : при този тегловен клас не се разрешават никакви детски седалки ISOFIX
- ¹ : преместете седалката напред колкото е необходимо и регулирайте наклона на облегалката на седалката колкото е необходимо до вертикално положение, за да сте сигурни, че коланът минава напред от горната точка за закрепване
- ² : преместете регулировката за височина на седалката нагоре колкото е необходимо и регулирайте наклона на облегалката на седалката колкото е необходимо до вертикално положение, за да сте сигурни, че коланът е стегнат от огънатата страна
- ³ : преместете съответната предна седалка пред детската предпазна седалка напред колкото е необходимо
- ⁴ : регулирайте съответната облегалка за глава според необходимостта или я демонтирайте, ако е необходимо

Клас по ръст и способ на закрепване на системите ISOFIX

- A - ISO/F3 : гледаща напред детска предпазна седалка за деца с максимален ръст в тегловен клас от 9 до 18 кг
- B - ISO/F2 : гледаща напред детска предпазна седалка за по-малки деца в тегловен клас от 9 до 18 кг
- B1 - ISO/F2X : гледаща напред детска предпазна седалка за по-малки деца в тегловен клас от 9 до 18 кг
- C - ISO/R3 : гледаща назад детска предпазна седалка за деца с максимален ръст от тегловен клас до 18 кг
- D - ISO/R2 : гледаща назад детска предпазна седалка за по-малки деца в тегловен клас до 18 кг
- E - ISO/R1 : гледаща назад детска предпазна седалка за малки деца в тегловен клас до 13 кг
- F - ISO/L1 : лява странично обърната позиция на детска предпазна седалка (кошница за носене)
- G - ISO/L2 : дясна странично обърната позиция на детска предпазна седалка (кошница за носене)

Позволени варианти за монтиране на детска предпазна седалка i-Size с конзоли ISOFIX

	На предната пътническа седалка		Върху задните външни седалки	Върху задната средна седалка
	активирана въздушна възглавница	деактивирана въздушна възглавница		
детски предпазни системи (седалки) i-Size	X	i - U	i - U	X

i - U : подходящо за универсални обърнати с лицето напред или назад детски предпазни системи (седалки) i-Size

X : позицията за сядане не е подходяща за универсални детски предпазни системи (седалки) i-Size.

Съхраняване на вещи

Отделения за вещи	76
Жабка	76
Поставки за чаши	76
Съхранение в централната конзола	77
Товарно отделение	77
Покривало на товарното (багажното) отделение	79
Заден подов капак	80
Халки за привързване	81
Предпазна мрежа	81
Предупредителен триъгълник	83
Комплект за първа помощ	83
Багажник на покрива	84
Превозване на товари	84

Отделения за вещи

⚠ Предупреждение

Не съхранявайте тежки или остри предмети в отделенията за вещи. В противен случай, капакът на отделението за вещи може да се отвори и пътниците да бъдат наранени от предмети, изхвърлени наоколо в случай на рязко спиране, внезапна промяна на посоката или катастрофа.

Жабка

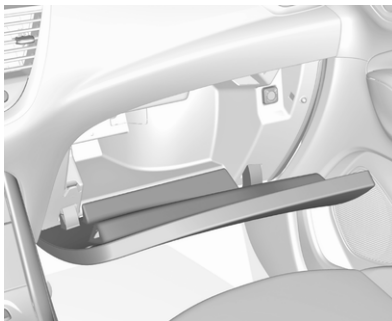

При някои модели жабката е с вентилация. Въздушната вентилация и температурата зависят от настройките на системата за климатичен контрол. Вентилационните дюзи в жабката могат да се затварят ⇨ 151.

При други варианти в жабката може да има CD плейър.

Жабката трябва да бъде затворена по време на движение.

Поставки за чаши

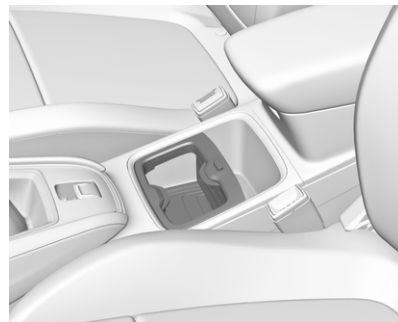

В централната конзола има поставки за чаши.

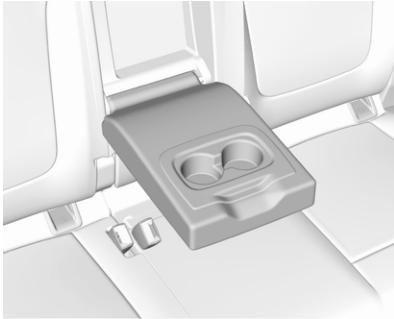

В задната облегалка за ръце има допълнителни поставки за чаши. Сгънете надолу облегалката за ръце.

Съхранение в централната конзола

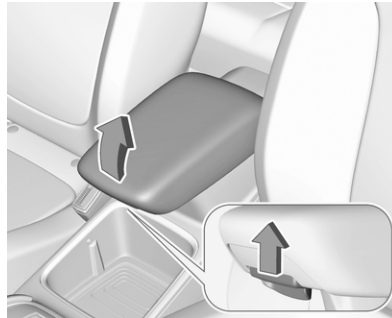

Отделението за вещи може да се използва за съхранение на дребни предмети.

В зависимост от модификацията на автомобила може да има отделение за съхранение на вещи разположено под капак.

Товарно отделение

Задната облегалка е разделена в съотношение 2/3 към 1/3. Двете части могат да се сгъват и спускат поотделно с цел увеличаване размера на багажното отделение.

Преди да сгъвате облегалките за гърба на задните седалки, направете следното, ако е необходимо:

- Преместете предните седалки напред, ако е необходимо.
- Свалете покривалото на багажното отделение.
- Натиснете и задръжте фиксатора, за да натиснете задните облегалки за глава надолу.

Покривало на товарното (багажното) отделение ⇨ 79.

Облегалки за глава ⇨ 49

Увеличаване на багажното отделение

- Проверете дали предпазните колани на външните седалки лягат правилно върху облегалките.

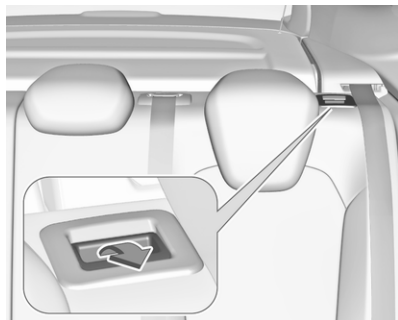

- Дръпнете освобождаващия лост от едната или от двете външни страни и сгънете облегалките върху седалките.

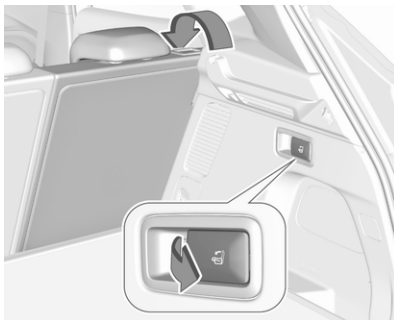

- Алтернативно сгъване на облегалките за гърба на седалките от към багажното отделение: натиснете бутона на лявата или дясната странична стена, за да сгънете съответната част от облегалката на задната седалка.

⚠ Предупреждение

Внимавайте при боравене със задните облегалки откъм багажното отделение. Облегалката се сгъва със

значителна сила. Съществува риск от нараняване, особено за децата.

Уверете се, че няма нищо, прикрепено към задните седалки или поставено върху възглавницата на седалката.

- За да изправите облегалките ги повдигнете в изправено положение докато се заключат с щракване.

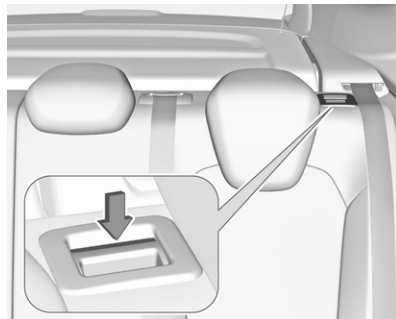

⚠ Предупреждение

При разгъване се уверете, че облегалките са надеждно застопорени, преди да потеглите. Неспазването на това изискване може да доведе до нараняване или повреда на товара или автомобила в случай на рязко спиране или сблъсък.

Отваряне на капака в средната облегалка



Сгънете надолу задната облегалка за ръце.



Дръпнете дръжката и отворете капака.

Подходящ за транспортиране на дълги, тесни предмети.

Покривало на товарното (багажното) отделение

Не поставяйте никакви предмети върху покривалото.

Сваляне на покривалото



Откачете придържащите ремъци от вратата на багажника.

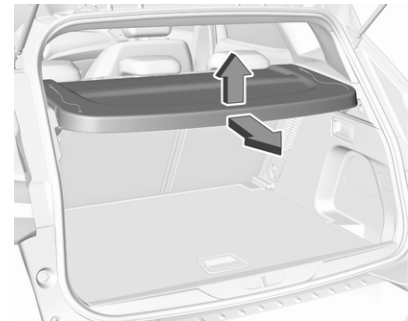

Вдигнете покривалото в задната част и го натиснете нагоре в предната част.

Свалете капака.

Поставяне на покривалото

Поставете покривалото в страничните водачи и го сгънете надолу. Закачете придържащите ремъци за вратата на багажника.

Заден подов капак

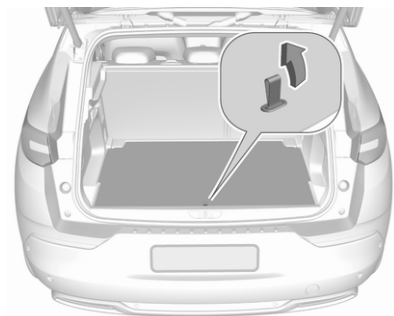

Задният подов капак може да се повдигне и извади. Повдигнете капака при ухото и го свалете.

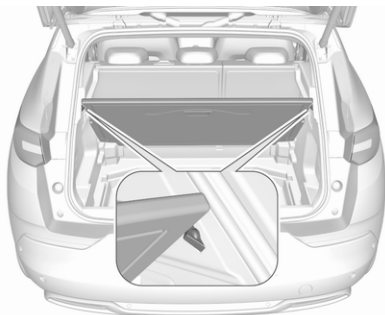

За задържане на покривалото на багажното отделение в изправено положение го издърпайте отвъд прибиращите се стопери.

Двоен товарен под

Двойният товарен под може да бъде поставен в багажното отделение в две позиции:

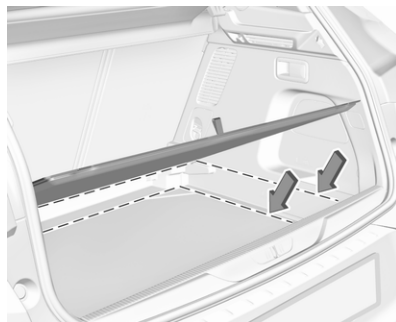

- долно положение над капака на нишата за резервното колело
- горно положение, взаимно блокирано с ръкохватката в облицовката на задния панел

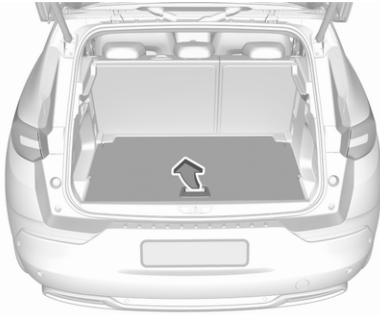

За сваляне, натиснете дръжката, за да отключите товарния под и повдигнете нагоре, като използвате дръжката.

Ако товарният под е поставен в горно положение, пространството между него и капака на нишата за резервното колело може да бъде използвано като отделение за вещи.

В това положение, ако облегалките на задните седалки са сгънати напред се получава почти равен товарен под.

В горното положение двойният товарен под може да издържи на максимално натоварване от 100 кг.

В долното положение двойният товарен под може да издържи на максимално натоварване от 150 кг.

Халки за привързване

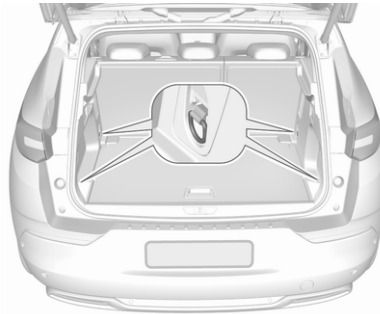

Халките за привързване служат за обезопасяване на предметите срещу изместване, напр. чрез ремъци или мрежа за багаж.

Предпазна мрежа

Предпазната мрежа може да се монтира зад задните седалки или, ако облегалките на задните седалки са сгънати зад предните седалки.

Забранено е превозването на пътници зад предпазната мрежа.

Поставяне

Зад задните седалки



- Съществуват монтажни отвори от двете страни в рамката на тавана над задните седалки: окачете и фиксирайте лоста на мрежата от едната страна, сгънете го и окачете и фиксирайте лоста от другата страна.

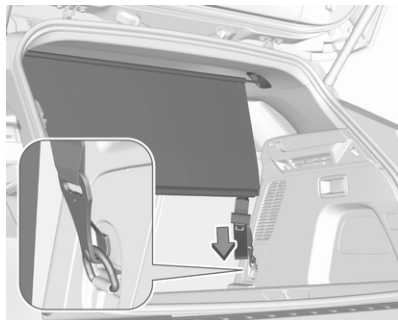

- Закачете куките на ремъците на предпазната мрежа в халките за привързване зад задните седалки.
- Натегнете двата ремъка, като опънете свободния край.
- Облегалките на задните седалки трябва да са повдигнати.

Зад предните седалки

Съобщение

При хибридни автомобили не може да се монтира предпазна мрежа зад предните седалки.

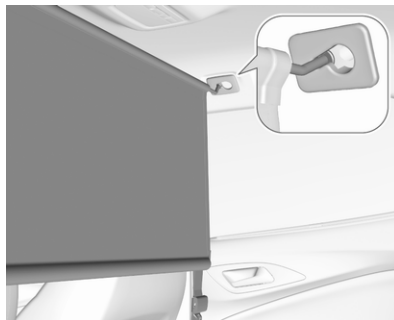

- Съществуват монтажни отвори от двете страни в рамката на тавана над предните седалки: окачете и фиксирайте лоста на мрежата от едната страна, сгънете го и окачете и фиксирайте лоста от другата страна.

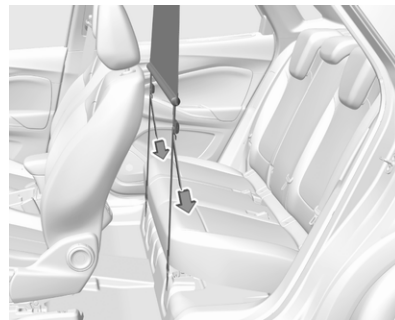

- Закачете куките на предпазната мрежа в халките на пода пред задните седалки. За достъп до халките натиснете перфорираните части в подовото покритие от двете страни.
- Натегнете двата ремъка, като опънете свободния край.
- Натиснете надолу облегалките за глава и сгънете облегалките на задните седалки ↵ 77.

Изваждане

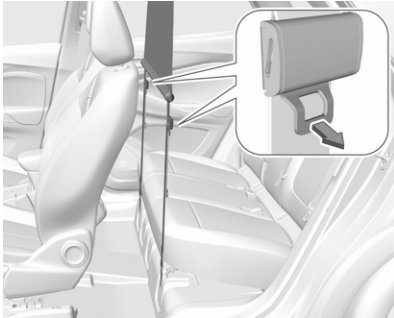

Издърпайте капачето при натягащото устройство от двете страни, за да освободите ремъците. Откачете куките от халките.

Откачете прътовете на предпазната мрежа от монтажните отвори в рамката на тавана.

Навийте мрежата нагоре и я закрепете с ремък.

Предупредителен триъгълник



Приберете предупредителния триъгълник в пространството вътре в багажната врата и го закрепете с Velcro® лентата.

Комплект за първа помощ

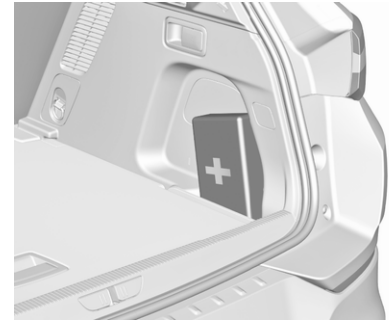

Съхранявайте комплекта за първа помощ в отделението за съхранение от дясната страна на товарното отделение.

Багажник на покрива

От съображения за безопасност и избягване повредата на покрива, препоръчваме да използвате багажник на покрива, одобрен за дадения автомобил.

Следвайте инструкциите за монтаж и сваляйте багажника, когато не го използвате.

Автомобили с релси на покрива

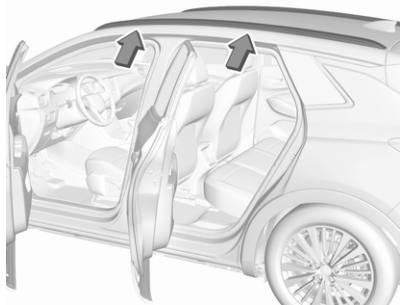

Закрепете багажника на покрива в релсите на покрива над точките на закрепване, разположени в рамката на всяка врата на каросерията на автомобила.

Автомобили без релси на покрива

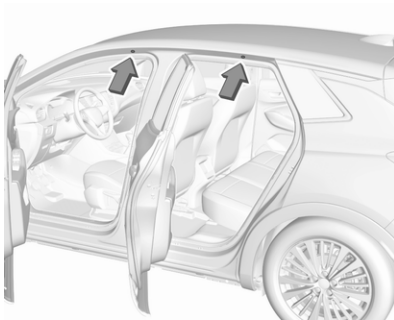

Отворете всички врати.

Точки за монтиране има в рамката на всяка врата.

Свалете капачетата от точките за монтиране и закрепете покривния багажник с приложените винтове.

Превозване на товари

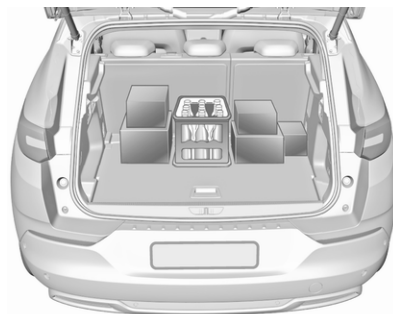

- Тежките предмети в товарното отделение трябва да се поставят плътно до облегалките на седалките. Осигурете доброто застопоряване на облегалките. При нареждането на предметите, по-тежките трябва да се поставят най-отдолу.
- Предотвратете плъзгането на незакрепени предмети, като ги обезопасите с ремъци, завързани за халките ⇨ 81.

- Не позволявайте на товара да се подава над горния ръб на облегалката на седалката.
- Не поставяйте никакви предмети върху покривалото на багажното отделение и арматурното табло и не покривайте сензора в горната част на арматурното табло.
- Товарът не бива да пречи на използването на педалите, ръчната спирачка и скоростния лост или да ограничава свободата на движение на шофьора. Не оставяйте незакрепени предмети в купето.
- Не карайте с отворено товарно отделение.

Предупреждение

Внимавайте товарът в автомобила да е добре закрепен. В противен случай предметите в автомобила могат да бъдат подхвърлени хаотично

и да предизвикат персонални увреждания или щети на товара или автомобила.

- Полезният товар е разликата между допустимото брутно тегло на автомобила (виж идентификационна табелка ⇨ 297) и теглото на празен автомобил по директивата на ЕС.

За да изчислите полезния товар запишете данните за Вашия автомобил в таблицата за тегла в началото на настоящото ръководство.

Според директивата на ЕС теглото на празния автомобил включва средните тегла на шофьора (68 кг), багажа (7 кг) и всички работни течности (при резервоар за гориво, зареден на 90%).

Допълнителното оборудване и аксесоари увеличават теглото на празния автомобил.

- Товарът на покрива увеличава чувствителността на автомобила към страничен

вятър и има вредно въздействие върху управляемостта му поради повишения център на тежестта. Разпределяйте товара равномерно и го обезопасявайте правилно с помощта на ремъци за закрепване. Регулирайте налягането на гумите съобразно натоварването. Често проверявайте и натягвайте ремъците.

Не карайте с повече от 120 км/ч.

Допустимото натоварване на покрива е 85 кг. Натоварването на покрива е сбор от теглото на багажника на покрива и самия товар.

Прибори и органи за управление

Органи за управление	87
Регулиране на волана	87
Бутони върху волана	88
Отопляем волан	88
Клаксон	88
Предупреждение за безопасност за пешеходци	88
Чистачки и система за измиване на предното стъкло	89
Чистачка и система за измиване на задното стъкло ..	91
Външна температура	91
Часовник	92
Електрически контакти	93
Индуктивно зареждане	95
Запалка	96
Пепелници	96
Предупредителни светлини, измервателни уреди и контролни индикатори (лампи)	97
Табло с прибори	97
Скоростомер	99
Километражен брояч	99

Дневен километражен брояч . .	99
Оборотомер	100
Указател за горивото	100
Измервателен прибор за акумулатора	100
Индикатор за захранване	101
Указател за температурата на охлаждащата течност на двигателя	101
Следене на нивото на маслото в двигателя	102
Сервизен дисплей	102
Контролни индикатори (лампи)	103
Мигачи	103
Индикатор за незакопчан предпазен колан	104
Системи на въздушните възглавници и обтегачи на предпазните колани	104
Деактивиране на въздушните възглавници	105
Зареждаща система	105
Контролен индикатор за неизправност	105
Уговорете скорошно сервизно обслужване	105
Спрете двигателя	106
Системна проверка	106

Хибридна система е активна	106
Неизправност на хибридна система	106
Спирачки и съединител	106
Електрическа ръчна спирачка	106
Неизправност в електрическата ръчна спирачка	107
Изключена автоматична работа на електрическата ръчна спирачка	107
Антиблокираща спирачна система (ABS)	107
Превключване на предавки . .	107
Предупреждение за напускане на платно	107
Система Lane keep assist	108
Електронна стабилизираща система и система за тракшън контрол	108
Електронна стабилизираща система и система за тракшън контрол изключена ..	108
Температура на охлаждащата течност на двигателя	108
Предварително подгриване ..	109
Изпускателен филтър	109
AdBlue	109

Система за откриване на спад в налягането на гумите	109
Налягане на маслото на двигателя	110
Ниско ниво на горивото	110
Свързан заряден кабел	110
Autostop	110
Външни светлини	110
Къси светлини	111
Дълги светлини	111
Асистент за дългите светлини	111
LED предни фарове	111
Предни фарове за мъгла	111
Задна светлина за мъгла	111
Сензор за дъжд	111
Круиз контрол (система за поддържане на дадена скорост)	111
Адаптивен круиз контрол	111
Открит автомобил отпред	112
Предупреждение за страничната съпня зона	112
Активно аварийно спиране ...	112
Ограничител на скоростта ...	112
Отворена врата	112
Дисплеи	113
Център за информация на водача	113
Информационен дисплей	115

Предупредителни съобщения	119
Предупредителни зумери	120
Персонализиране на автомо- била	121
Телематични услуги	125
Opel Connect	125

Органи за управление

Регулиране на волана

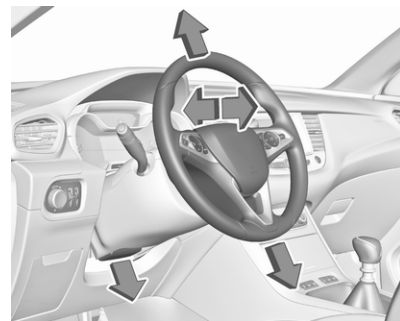

Отключете лоста, настройте волана, блокирайте лоста и проверете дали е заключен добре.

Не регулирайте волана докато не спрете автомобила и не освободите ключалката на волана.

Бутони върху волана



Круз контролът и ограничителят на скоростта се управляват чрез органите за управление от лявата страна на волана.

Допълнително, адаптивният круз контрол може да се настройва чрез органите за управление от лявата страна на волана.

Система Инфотейнмънт може да се управлява чрез органите за управление от дясната страна на волана.

Помощни системи за водача
↪ 184.

Повече информация можете да намерите в ръководството за употреба на системата Инфотейнмънт.

Отопляем волан

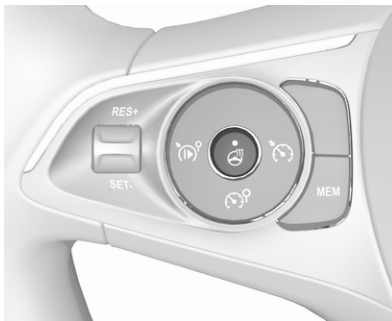

Отоплението се активира чрез натискане на . Активирането се обозначава от светодиод в бутона.

Отоплението работи, когато двигателят работи и по време на автоматично спиране.

Система "стоп/старт" ↪ 160.

Клаксон



Натиснете .

Предупреждение за безопасност за пешеходци

Звукът на предупреждението за безопасност за пешеходци се генерира, за да сигнализира на пешеходците за присъствието на автомобила при изключване на двигателя с вътрешно горене. То е активно до 20 км/ч.

Чистачки и система за измиване на предното стъкло

Чистачки на предното стъкло с регулируем интервал на избърсване

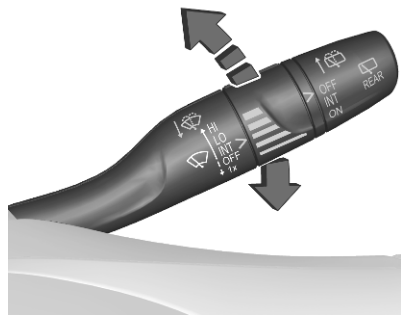

HI : бързо
LO : бавно
INT : интервално бърсане
OFF : изкл.

За еднократно избърсване при изключени чистачки натиснете лоста надолу до позиция **1x**.

Не използвайте чистачките при заледено стъкло.

Изключвайте чистачките в автомивки.

За да активирате режима на интервално избърсване при следващото включване на запалването, натиснете лоста надолу до позиция **OFF** и обратно до **INT**.

Регулируем интервал на бърсане

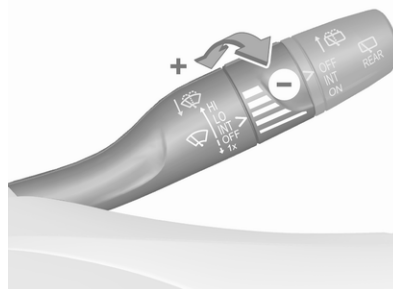

Поставете лоста за чистачките в положение **INT**.

Завъртете колелото за настройка за да нагласите желания интервал на бърсане.

Чистачки на предното стъкло със сензор за дъжд

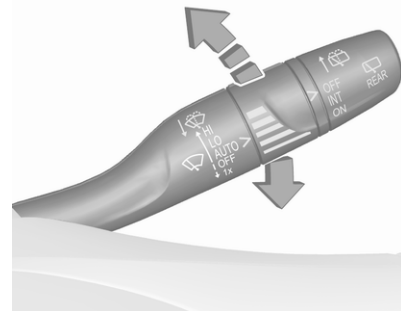

HI : бързо
LO : бавно
AUTO : автоматично бърсане
 чрез сензор за дъжд
OFF : изкл.

В позиция **AUTO** сензорът за дъжд отчита количеството вода върху предното стъкло и автоматично регулира честота на бърсане. Ако

запалването е изключено, режимът на автоматично избърсване се деактивира. За да активирате режима на автоматично избърсване при следващото включване на запалването, натиснете лоста надолу до позиция **OFF** и обратно до **AUTO**.

За еднократно избърсване при изключени чистачки натиснете лоста надолу до позиция **1x**.

Не използвайте чистачките при заледено стъкло.

Изключвайте чистачките в автомивки.

Регулируема чувствителност на сензора за дъжд

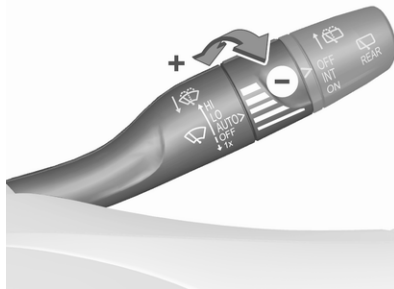

Завъртете колелото за настройка за да регулирате чувствителността.

Уверете се, че сензорът не е блокиран ⇨ 43, ⇨ 11.

Контролна лампа (индикатор)  ⇨ 89.

Система за измиване на предното стъкло

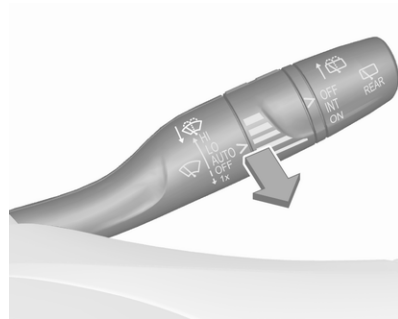

Дръпнете лоста. Върху предното стъкло се напръсква измиваща течност и чистачките правят няколко маха.

Течност за измиване ⇨ 251.

Чистачка и система за измиване на задното стъкло

Чистачка на задното стъкло



- OFF** : изкл.
- INT** : интервален режим
- ON** : непрекъснат режим на работа

Не използвайте, ако задното стъкло е заледено.

Изключвайте чистачките в автомивки.

Чистачката на задното стъкло се задейства автоматично, когато при включени чистачки на предното стъкло се включи задната предавка.

Активирането и деактивирането на тази функция може да се промени от менюто "Персонализиране на автомобила" ⇨ 121.

Измиване на задното стъкло

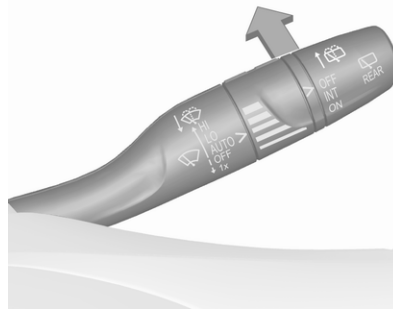

Натиснете лоста.

Върху задното стъкло се напръсква измиваща течност и чистачката прави няколко маха.

Системата за измиване на задното стъкло се деактивира, когато нивото на измиващата течност е ниско.

Течност за измиване ⇨ 251.

Външна температура

Понижението на температурата се отразява незабавно, а повишението на температурата – с известно закъснение.



На илюстрацията е показан пример.

Ако външната температура спадне до 3 °С, на информационния център за водача се извежда предупредително съобщение.

⚠ Предупреждение

Пътната настилка може да е вече заледена, въпреки че дисплеят показва няколко градуса над 0 °С.

Часовник

На информационния дисплей се показват датата и точното време. Информационен дисплей ⇨ 115.

Графичен информационен дисплей

Натиснете **MENU** за отваряне на менюто.



Изберете .

Изберете **Display configuration (Конфигурация дисплей)**.

Изберете **Date and time adjustment (Регулиране дата и час)**.

Задайте съответните стойности за датата и часа чрез четирипосочния превключвател. Потвърдете с **OK**.

7" Цветен информационен дисплей

Натиснете  и изберете **Settings (Настройки)**.

Изберете **Time and Date (Час и дата)**, за да с покаже съответното подменю.

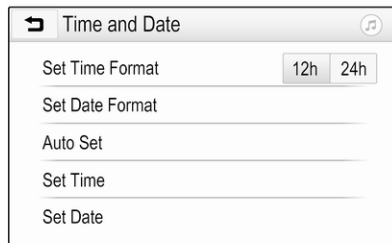

Set Time Format (Задаване на формат за време)

За да изберете желания часови формат, докоснете **12ч** или **24ч**.

Set Date Format (Задаване на формат за дата)

За избор на желания формат на дата, изберете **Set Date Format (Задаване на формат за дата)** и маркирайте една от наличните опции в подменюто.

Auto Set (Автом. настройка)

За избор на ръчно или автоматично задаване на дата и час, изберете **Auto Set (Автом. настройка)**.

За автоматично задаване на дата и час, изберете **On - RDS (Вкл. - RDS)**.

За ръчно задаване на дата и час, изберете **Off - Manual (Изкл. - Ръчно)**. Ако **Auto Set (Автом. настройка)** е зададено на **Off - Manual (Изкл. - Ръчно)**, точките **Set Time (Задаване на време)** и **Set Date (Задаване на дата)** от подменюто стават достъпни.

Задаване на дата и час

За настройка на датата и часа, изберете **Set Time (Задаване на време)** или **Set Date (Задаване на дата)**.

Докоснете + или -, за да регулирате настройките.

8" Цветен информационен дисплей

Натиснете **SET** и изберете **ОПЦИИ**.

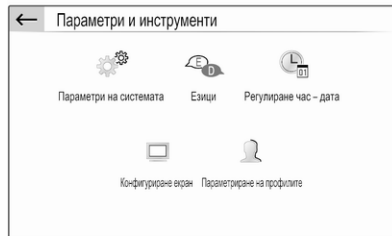
**Изберете Регулиране час – дата.**

За да промените форматите на часа и датата, изберете съответните секции и след това изберете желаните формати.

По подразбиране показваните дата и час се регулират автоматично от системата.

За ръчно регулиране на показваните дата и час:

Изберете раздел **Час**.

Задайте **Синхронизация с GPS (UTC)** на **Off** и след това изберете полето **Час** за задаване на желаното време.

Изберете секцията **Дата** и след това изберете полето **Дата**: за задаване на желаната дата.

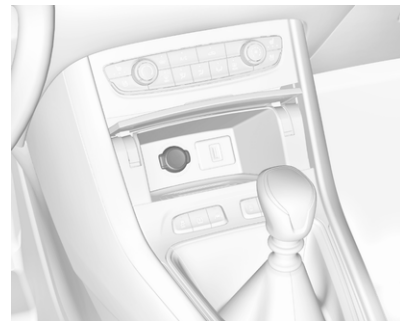
Електрически контакти

Електрически контакт 12 V се намира зад капака за съхраняване на вещи. Натиснете капака, за да го отворите.



В задната конзола може да има други електрически контакти напрежение 12 V.

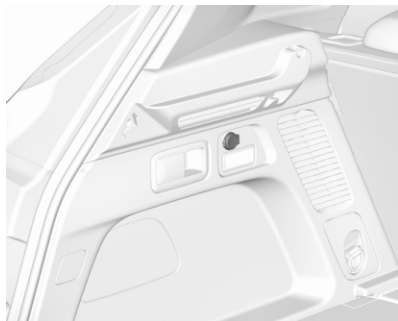

В лявата странична стена на товарното отделение е разположен друг 12 V електрически контакт.

Не надхвърляйте максималната мощност от 120 W.

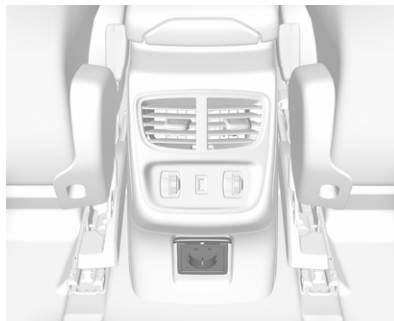

В задната конзола може да има и електрически контакт с напрежение 230 V.

Не надхвърляйте максималната мощност от 150 W.

При изключено запалване електрическите контакти са деактивирани. Освен това,

електрическите контакти се деактивират при ниско напрежение на акумулатора.

Свързаните електрическите аксесоари трябва да отговарят на стандартите за електромагнитна съвместимост заети в DIN VDE 40 839.

Не свързвайте никакви електроподаващи аксесоари, напр. зарядни устройства или батерии.

Не повреждайте контакта като използвате неподходящи щепсели. Система "стоп/старт" ⇨ 160.

USB портове

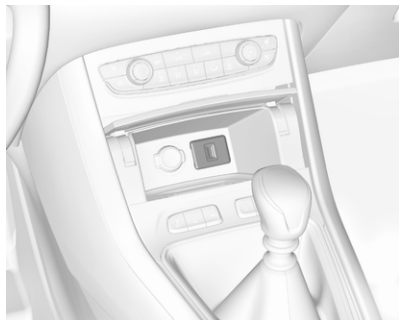

USB порт е разположен зад капака за съхраняване на вещи. Натиснете капака, за да го отворите.

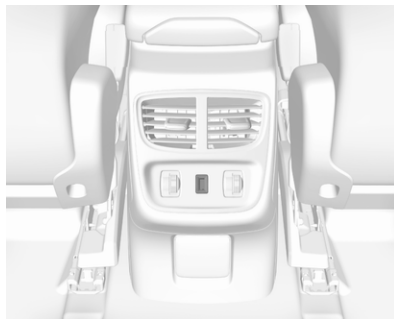

Друг USB порт може да има в задната конзола.

USB портовете са подготвени за зареждане на външни устройства и осигуряват връзка за данни към системата Инфотейнмънт. За повече информация, вижте ръководството на "Инфотейнмънт".

Съобщение

Гнездото трябва винаги да се поддържа чисто и сухо.

Индуктивно зареждане

⚠ Предупреждение

Индуктивното зареждане може да повлияе на работата на имплантирани пейсмейкъри или други медицински устройства. Ако е възможно, потърсете съвет от лекар преди да използвате устройството за индуктивно зареждане.

⚠ Предупреждение

Отстранете всички метални предмети от зарядното устройство преди да зареждате мобилно устройство, тъй като тези предмети могат да се нагорещат сериозно.

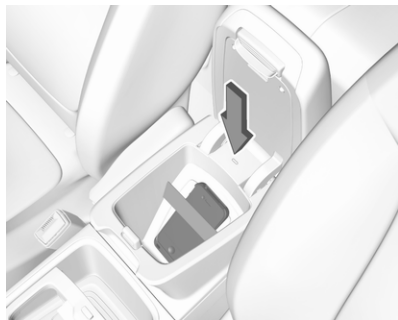

За да заредите устройство, запалването трябва да е включено.

За зареждане на мобилно устройство:

1. Отстранете всички предмети от зарядното устройство.
2. Поставете мобилното устройство с дисплея нагоре в зарядното устройство в отделението за вещи. Използвайте еластичната лента за закрепване на мобилното устройство.

Статусът на зареждане се обозначава в светодиода: свети в зелено, когато мобилното устройство се зарежда.

РМА или Qi съвместими мобилни устройства могат да се зареждат индуктивно.

На някои мобилни устройства може да се изисква заден капак с интегрирана бобина или калъф, за да използвате индуктивно зареждане.

Защитното покритие на мобилното устройство може да окаже влияние върху индуктивното зареждане.

В случай, че мобилното устройство не се зарежда правилно, завъртете го на 180° и го поставете отново в зареждащото устройство.

Запалка



Запалката е разположена зад капака за съхраняване на вещи. Натиснете капака, за да го отворите.

Натиснете запалката. Изключва се автоматично след нажежаване на елемента. Издърпайте запалката.

Пепелници

Внимание

Да се използват само за пепел, а не за запалими отпадъци.



Подвижният пепелник може да се поставя в гнездата за напитки.







Предупредителни светлини, измервателни уреди и контролни индикатори (лампи)































Табло с прибори

Налично е следното табло с прибори:



Общ преглед

-  Мигачи ⇄ 103
-  Индикатор за незакопчан предпазен колан ⇄ 104
-  Системи на въздушните възглавници, обтегачи на предпазните колани ⇄ 104
-  Деактивиране на въздушните възглавници ⇄ 105
-  Зареждаща система ⇄ 105
-  Контролен индикатор за неизправност ⇄ 105
-  Уговорете скорошно сервизно обслужване ⇄ 105
- СПРЕТЕ** Спрете двигателя ⇄ 106
-  Системна проверка ⇄ 106
-  Спирачки и съединител ⇄ 106

	Електрическата ръчна спирачка ⇨ 106, изключена автоматична работа на електрическата ръчна спирачка ⇨ 107		Изпускателен филтър ⇨ 109		Предупреждение за страничната спяща зона ⇨ 112
	Неизправност на електрическа ръчна спирачка ⇨ 107		AdBlue ⇨ 109		Активно аварийно спиране ⇨ 112
	Антиблокираща спирачна система (ABS) ⇨ 107		Система за откриване на спад в налягането на гумите ⇨ 109		Ограничител на скоростта ⇨ 112
	Превключване на предавки ⇨ 107		Налягане на маслото на двигателя ⇨ 110		Отворена врата ⇨ 112
	Предупреждение за напускане на платно ⇨ 107		Ниско ниво на горивото ⇨ 110		Неизправност на хибридна система ⇨ 106
	Система Lane keep assist ⇨ 108		Autostop ⇨ 110	READY	Хибридна система е активна ⇨ 106
	Електронна стабилизираща система и система за тракшън контрол ⇨ 108		Външни светлини ⇨ 110		Свързан заряден кабел ⇨ 110
	Висока температура на охлаждащата течност на двигателя ⇨ 108		Къси светлини ⇨ 111		Електронна стабилизираща система и система за тракшън контрол изключена ⇨ 108
	Подгръване ⇨ 109		Дълги светлини ⇨ 111		
			Асистент за дългите светлини ⇨ 111		
			Предни фарове за мъгла ⇨ 111		
			Задна светлина за мъгла ⇨ 111		
			Сензор за дъжд ⇨ 111		
			Круиз контрол ⇨ 111		

Скоростомер

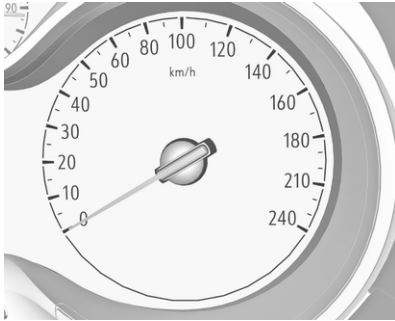

Показва скоростта на автомобила.

Километражен брояч

Общото записано разстояние се показва в километри.

Център за информация на водача

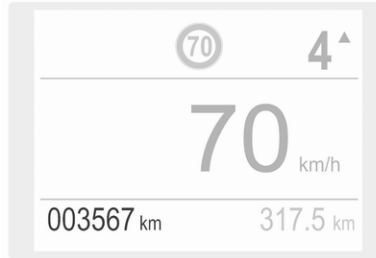

Дневен километражен брояч

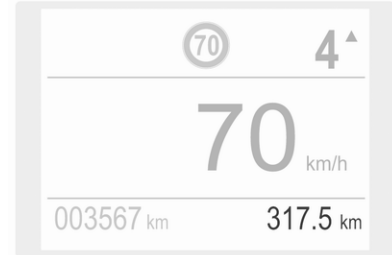

Записаното разстояние след последното нулиране се показва на екрана на Центъра за информация на водача.

Дневният километражен брояч отброява до 9.999 км.

Натиснете **000** за 2 секунди, за да нулирате дневния километражен брояч.

В менюто с информация за пътуването / горивото може да се избират две страници с дневен километражен брояч за различни пътувания ↻ 113.

Оборотомер

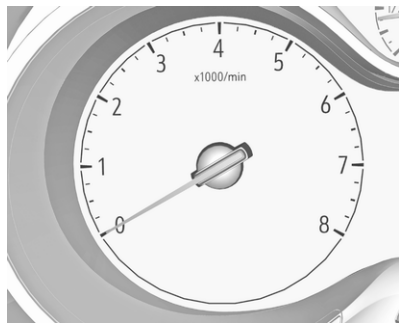

Показва оборотите на двигателя.

На всяка предавка карайте, доколкото е възможно, при ниски обороти на двигателя.

Червен маркер показва началото на предупредителната зона на прекомерни обороти. За дизелови двигатели предупредителната зона започва от 5000 оборота в

минута. За бензинови двигатели предупредителната зона започва от 7000 оборота в минута.

Внимание

Ако стрелката е в червената предупредителна зона, максимално допустимите обороти за двигателя са надхвърлени. Това представлява риск за двигателя.

Указател за горивото



Показва нивото на горивото.

Контролният индикатор ● светва, ако нивото на горивото е ниско.

Никога не допускайте резервоарът за гориво да се изпразни докрай.

Поради останало гориво в резервоара, при пълно зареждане може да се окаже, че количеството на долятото гориво е по-малко от специфицирания капацитет на резервоара за гориво.

Измервателен прибор за акумулатора



Измервателният прибор за акумулатора показва състоянието на зареждане на високоволтовия акумулатор.

Индикатор за захранване

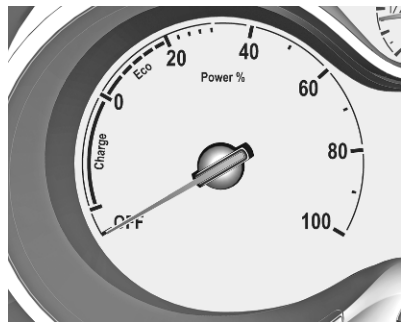

Индикаторът за захранване информира относно текущата енергийна ситуация на автомобила.

- Заряд** : Акумулаторът се зарежда с енергия, генерирана при спиране или намаляване на скоростта на автомобила
- Икономичен** : Оптималната енергия е достъпна във всички режими на движение
- Захранване** : Автомобилът се шофира в динамичния стил на движение с фокус върху техническите характеристики

Указател за температурата на охлаждащата течност на двигателя

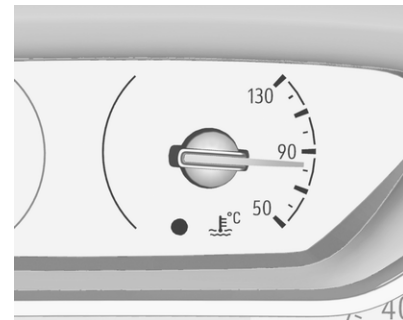

Показва температурата на охлаждащата течност.

- 50** : работната температура на двигателя все още не е достигната
- 90** : нормална работна температура
- 130** : прекалено висока температура

Контролната лампа ● свети, ако температурата на охлаждащата течност е прекалено висока. Изключете незабавно двигателя.



Внимание

Ако температурата на охлаждащата течност на двигателя е прекалено висока, спрете автомобила и изключете двигателя. Има опасност за двигателя. Проверете нивото на охлаждащата течност.

Следене на нивото на маслото в двигателя

Състоянието на нивото на маслото в двигателя се показва в центъра за информация на водача за няколко секунди, следвайки сервисната информация след включване на запалването.

Правилното състояние на нивото на двигателялно масло се показва чрез съобщение.

Ако нивото на двигателялното масло е ниско,  започва да мига и се появява съобщение, последвано от индикатора . Потвърдете нивото на двигателялното масло, използвайки измервателната пръчка и долейте масло, ако е необходимо.

Двигателно масло ⇨ 249.

Неизправното измерване се показва чрез съобщение. Проверете ръчно нивото на двигателялното масло с помощта на маслоизмервателната пръчка.

Сервизен дисплей

Системата за сервизно обслужване информира кога да смените маслото на двигателя и филтъра или кога автомобилът се нуждае от сервизно обслужване. В зависимост от експлоатационните условия, интервалът за смяна на двигателялното масло и филтъра може да варира в широки граници. Сервизна информация ⇨ 291.

Предстоящият необходим сервиз се показва на дисплея на Центъра за информация на водача в продължение на 7 секунди след изключване на запалването.

Ако в следващите 3000 км или повече не е необходимо сервизно обслужване на дисплея не се извежда сервизна информация.

Ако в следващите 3000 километра е необходимо сервизно обслужване, на дисплея за няколко секунди се извежда оставащото разстояние или продължителност на времето. Едновременно с това  свети постоянно като напомняне.

Ако сервизното обслужване е необходимо след по-малко от 1000 км,  мига и след това свети постоянно. Оставащото разстояние или продължителност на времето се показват за няколко секунди.

Просроченото сервизно обслужване се обозначава чрез съобщение в Центъра за информация на водача, което

показва просроченото разстояние.

 мига и след това свети постоянно до извършване на сервизното обслужване.

Нулиране на сервизен интервал

След всяко сервизно обслужване сервизният индикатор трябва да се нулира, за да се осигури правилно функциониране. Препоръчва се да потърсите помощта на сервиз.

Ако сервизното обслужване се извършва от вас, направете следното:

- изключете запалването
- натиснете и задръжте бутона **CHECK**
- включете запалването, индикацията за разстояние започва обратно броене
- когато на дисплея се покаже =0, отпуснете бутона

Символът  изчезва.

Извличане на сервизна информация



За извличане на статуса на сервизната информация по всяко време, натиснете бутона **CHECK**. Сервизната информация се показва за няколко секунди. Сервизна информация ⇨ 291.

Контролни индикатори (лампи)

Контролните индикатори, описани тук, не присъстват във всички автомобили. Описанието се отнася за всички версии на уредите. В

зависимост от оборудването, положението на контролните лампи може да е различно. При включване на запалването повечето от контролните индикатори (лампи) светват за малко в резултат на функционален тест.

Цветът на контролния индикатор означава:

- червен : опасност, важно напомняне
- жълт : предупреждение, информация, неизправност
- зелен : потвърждение на активиране
- син : потвърждение на активиране
- бяло : потвърждение на активиране

Вижте всички контролни индикатори от различните приборни табла ⇨ 97.

Мигачи

⇨ свети или мига в зелено.

Светва за кратко

Габаритните светлини са включени.

Мига

Мигачите или аварийните предупредителни светлини са включени.

Бързо мигане: неизправност в мигач или съответния предпазител, неизправност в мигач на ремаркетото.

Смяна на електрически крушки
↪ 256.

Мигачи ↪ 135.

Индикатор за незакопчан предпазен колан

Индикатор за незакопчан предпазен колан на всички седалки

☹ свети или мига в червено в таблото с прибори заедно с индикацията в покривната конзола за всеки предпазен колан.

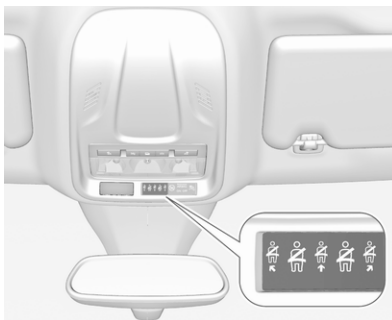

- Когато запалването е включено, ☹ в таблото с прибори и символът за съответната седалка в покривната конзола светват, ако предпазният колан на някоя заета седалка не е закопчан.
- След потегляне, ☹ в таблото с прибори и символът за съответната седалка в покривната конзола мигат определено време заедно с предупредителен звуков сигнал. След определено време на движение ☹ свети постоянно до закопчаване на

предпазния колан на съответната седалка или ако някой пътник разкопчае предпазния си колан.

Предпазни колани ↪ 57.

Системи на въздушните възглавници и обтегачи на предпазните колани

☹ свети в червено.

При включване на запалването контролният индикатор светва за около 4 секунди.

Ако не светне, ако не изгасне в рамките на 4 секунди или ако свети по време на движение, има неизправност в системата на въздушните възглавници.

Потърсете помощта на сервиз. Възможно е въздушните възглавници и обтегачите на коланите да не се задействат в случай на катастрофа.

Задействането на въздушните възглавници и обтегачите на коланите се отбелязва чрез постоянното светене на ☹.

⚠ Предупреждение

Причината за неизправността трябва незабавно да се отстрани в сервиз.

Обтегачи на коланите ⇨ 57.

Система на въздушните възглавници ⇨ 61.

Деактивиране на въздушните възглавници



⊗ **ON** свети в жълто.

Въздушната възглавница за предния пътник е активирана.

⊗ **OFF** свети в жълто.

Въздушната възглавница за предния пътник е деактивирана.

Деактивиране на въздушна възглавница ⇨ 67.

Зареждаща система

⚡ свети в червено.

Светва при включване на запалването и изгасва малко след стартирането на двигателя.

Свети при работещ двигател

Спрете и изключете двигателя. Акумулаторът на автомобила не се зарежда. Възможно е нарушаване на охлаждането на двигателя. Сервоусилвателят на спирачките може да спре да работи. Потърсете помощта на сервиз.

Контролен индикатор за неизправност

⚠ свети или мига в жълто.

Светва при включване на запалването и изгасва малко след стартирането на двигателя.

Свети при работещ двигател

Неизправност в системата за контрол на емисията. Възможно е вредната емисия да е нахвърлила допустимата граница. Незабавно потърсете помощта на сервиз.

Мига при работещ двигател

Това означава неизправност, която може да доведе до повреда на катализатора. Намалете газта докато мигането спре. Незабавно потърсете помощта на сервиз.

Уговорете скорошно сервизно обслужване

🔧 свети в жълто.

Светва за кратко след включване на запалването.

Може да свети заедно с останалите контролни индикатори и съответно съобщение в Центъра за информация на водача.

Незабавно потърсете помощта на сервиз.

Спрете двигателя

STOP свети в червено.

Светва за кратко след включване на запалването.

Свети заедно с останалите контролни индикатори, придружено от предупредителен зумер и съответно съобщение в Центъра за информация на водача.

Спрете незабавно двигателя и потърсете помощта на сервиз.

Системна проверка

 свети в жълто или червено.

Свети в жълто

Установена е дребна неизправност в двигателя.

Свети в червено

Установена е голяма неизправност в двигателя.

Спрете двигателя при първа възможност и потърсете помощта на сервиз.

Хибридна система е активна

READY свети в зелено.

Хибридна система е активна.

Неизправност на хибридна система

  свети в червено.

Хибридна система има неизправност.

Изключете запалването и потърсете помощта на сервиз.

Спирачки и съединител

 свети в червено.

Нивото на хидравлична течност за спирачки/съединител е твърде ниско.

Предупреждение

Спрете. Преустановете пътуването. Обърнете се към сервиз.

Спирачна течност ⇨ 252.

Електрическа ръчна спирачка

 свети или мига в червено.

Свети

Електрическата ръчна спирачка е задействана ⇨ 177.

Мига

Електрическата ръчна спирачка не е задействана автоматично. Натискането или пускането са невъзможни.

Предупреждение

Причината за неизправността трябва незабавно да се отстрани в сервиз.



свети в жълто.

Свети

Автоматичната работа е деактивирана или неправилна. Активирайте отново

автоматичната работа или, в случай на повреда, отстранете причината в сервиз.

Автоматична работа ⇨ 177.

Неизправност в електрическата ръчна спирачка

(P)! свети в жълто.

Свети

Електрическата ръчна спирачка има неизправност ⇨ 177.

Предупреждение

Причината за неизправността трябва незабавно да се отстрани в сервиз.

Изключена автоматична работа на електрическата ръчна спирачка

 свети в жълто.

Свети

Автоматичната работа е деактивирана или неправилна. В случай на неизправност,  свети заедно с останалите контролни индикатори или се придружава от съответно съобщение в Центъра за информация на водача.

Активирайте отново автоматичната работа или, в случай на повреда, отстранете причината в сервиз.

Автоматична работа ⇨ 177.

Антиблокираща спирачна система (ABS)

 свети в жълто.

Светва за няколко секунди, когато се включи запалването. Системата е готова за работа, когато контролният индикатор изгасне.

Ако контролният индикатор не изгасне след няколко секунди или ако светне по време на движение, налице е неизправност в ABS.

Спирачната система продължава да функционира, но без ABS регулиране.

Антиблокираща спирачна система ⇨ 177.

Превключване на предавки

Показва се  с цифрата на следващата по-висока предавка, когато се препоръчва превключване на по-висока предавка поради съображения за пестене на гориво.

Предупреждение за напускане на платно

 свети в зелено или мига в жълто.

Свети в зелено

Системата е включена и готова за работа.

Мига в жълто

Системата разпознава нежеланата смяна на платно.

Предупреждение за напускане на платно ⇨ 221.

Система Lane keep assist

 свети в зелено или жълто, или мига в жълто.

Свети в зелено

Системата е включена и готова за работа.

Свети в жълто

Системата приближава разпознатата маркировка на пътна лента без използване на мигач за тази посока.

Мига в жълто

Системата разпознава, че има значително отклонение от лентата. Система Lane keep assist ⇨ 223.

Електронна стабилизираща система и система за тракшън контрол

 свети или мига в жълто.

Свети

В системата има неизправност. Пътуването може да продължи. Стабилността на автомобила, обаче, може да се влоши в зависимост от пътната настилка.

Причината за неизправността трябва да се отстрани в сервиз.

Мига

Системата е активно включена. Мощността на двигателя може да намалее и спирачките на автомобила автоматично да се задействат леко.

Електронна стабилизираща система и система за тракшън контрол ⇨ 181.

Селективен контрол на движението ⇨ 182.

Електронна стабилизираща система и система за тракшън контрол изключена

 свети в жълто. Системата е деактивирана.

Електронна стабилизираща система и система за тракшън контрол ⇨ 181.

Селективен контрол на движението ⇨ 182.

Температура на охлаждащата течност на двигателя

 свети в червено.

Свети при работещ двигател

Спрете и изключете двигателя.

Внимание

Температурата на охлаждащата течност е прекалено висока.

Проверете незабавно нивото на охлаждащата течност ⇨ 250.

Ако количеството на охлаждащата течност е достатъчно, консултирайте се със сервиз.

Предварително подгряване

 свети в жълто.

Активира се предварително подгряване на дизеловия двигател. Активира се само, когато външната температура е ниска. Стартирайте двигателя, когато контролният индикатор изгасне. Стартиране на двигателя ⇨ 158.

Изпускателен филтър

 или  свети в жълто.

Изпускателният филтър се нуждае от почистване.

Продължете да шофирате, докато контролният индикатор изгасне.

Свети временно

Начало на насищане на изпускателния филтър. Започнете процеса по почистване при първа възможност, като шофирате автомобила със скорост най-малко 60 км/ч.

Свети постоянно

Показва ниско ниво на добавка. Потърсете помощта на сервиз. Изпускателен филтър ⇨ 164.

AdBlue

 свети или мига в жълто.

Свети в жълто

Оставащият диапазон за шофиране е между 600 и 2400 км.

Мига в жълто

Оставащият диапазон за шофиране е между 0 и 600 км.

Ниско ниво на AdBlue. Допълнете AdBlue скоро, за да избегнете невъзможност за стартиране на двигателя. Могат да се добавят до 10 л AdBlue.

AdBlue ⇨ 165.

Система за откриване на спад в налягането на гумите

 свети или мига в жълто.

Свети

Загуба на налягане на въздуха в гумата на едно или повече колела. Спрете незабавно и проверете налягането на гумите.

Мига

Неизправност в системата. Обърнете се към сервиз.

Система за откриване на спад в налягането на гумите ⇨ 269.

Налягане на маслото на двигателя

 свети в червено.

Светва при включване на запалването и изгасва малко след стартирането на двигателя.

Свети при работещ двигател

Внимание

Възможно е нарушаване на смазването на двигателя. Това може да доведе до повреда на двигателя и / или блокиране на водещите колела:

1. Изберете неутрална предавка.
2. Напуснете пътното движение колкото може по-бързо, без да пречите на останалите автомобили.
3. Изключете запалването.

Предупреждение

При изключен двигател за спиране и за въртене на волана се изисква значително по-голямо усилие. По време на Autostop, сервоуправлението на спирачките все още ще работи.

Не вадете ключа, докато автомобилът е неподвижен, в противен случай воланът може да се заключи неочаквано.

Дръжте двигателя изключен и оставете автомобила да бъде изтеглен до сервиза.

Ниско ниво на горивото

 свети в жълто.

Нивото на горивото в резервоара е прекалено ниско.

Зареждане с гориво ⇨ 237.

Обезвъздушаване на дизеловата горивна система ⇨ 254.

Свързан заряден кабел

 свети в червено.

Щепселът на зарядния кабел на автомобила все още е свързан към порта за зареждане. Автомобилът не може да се стартира.

Извадете щепсела на автомобила от порта за зареждане и затворете вратичката на порта за зареждане.

Autostop

 свети или мига в зелено.

Свети в зелено

Двигателят е в режим "Автоматично спиране".

Мига в зелено

Режим Autostop е временно недостъпен или режим Autostop е извикан автоматично.

Система "стоп/старт" ⇨ 160.

Външни светлини

 свети в зелено.

Външните светлини са включени ⇨ 128.

Къси светлини

 свети в зелено.

Свети при включени къси светлини.

Дълги светлини

 свети в синьо.

Свети при включени дълги светлини, при включен светлинен клаксон  129.

Асистент за дългите светлини

 свети в зелено.

Активирана е помощната система за дълги светлини  131.

LED предни фарове

 светва и в центъра за информация на водача се показва предупредително съобщение.

Потърсете помощта на сервиз.

Предни фарове за мъгла

 свети в зелено.

Предните фарове за мъгла са включени  135.

Задна светлина за мъгла

 свети в жълто.

Включена задна светлина за мъгла  136.

Сензор за дъжд

 свети в зелено.

Свети при избор на позиция на сензор за дъжд на лостчето за чистачките.

Чистачки и система за измиване на предното стъкло  89.

Круиз контрол (система за поддържане на дадена скорост)

 свети без цвят или в зелено.

Свети без цвят

Системата е включена.

Свети в зелено

Круиз контролът е активиран. Зададената скорост е обозначена в центъра за информация на водача.

Круиз контрол (система за поддържане на дадена скорост)  184.

Адаптивен круиз контрол

 свети без цвят или в зелено.

 свети в центъра за информация на водача.

свети без цвят

Системата е включена.

свети в зелено

Адаптивният круиз контрол е активиран.

Когато адаптивният круиз контрол е включен или активен,  със зададената стойност се показва на центъра за информация на водача.

Адаптивен круиз контрол  190.

Открит автомобил отпред

 свети в зелено.

Свети в зелено

Открит е автомобил отпред в същото платно.

Адаптивен круиз контрол ⇨ 190.

Предупреждение за преден сблъсък ⇨ 198.

Предупреждение за страничната сяпа зона

 свети в зелено.

Системата е активна ⇨ 215.

Активно аварийно спиране

 свети или мига в жълто.

Свети

Системата е деактивирана или е открита неизправност.

Допълнително, в центъра за информация на водача се показва предупредително съобщение.

Проверете причината за деактивирането ⇨ 200 и в случай на системна неизправност потърсете помощ от сервис.

Съобщение

 също свети, ако предпазните колани на предните пътници не са поставени. В такъв случай активното аварийно спиране се деактивира.

Мига



Системата е активно включена.

В зависимост от ситуацията, автомобилът може автоматично да започне да спира със средна или голяма сила.

Предупреждение за преден сблъсък ⇨ 198.

Предна защита на пешеходци ⇨ 204.

Ограничител на скоростта

 свети в центъра за информация на водача, когато ограничителят на скоростта е активиран. Зададената скорост е посочена заедно със символа .

Ограничител на скоростта ⇨ 187.

Отворена врата

 свети в червено.

Отворена врата или отворен багажник.

Дисплеи

Център за информация на водача

Центърът за информация на водача е разположен в приборния клъстер.

Центърът за информация на водача показва:

- общ и дневен километражен брояч
- цифрова индикация за скоростта
- меню с информация за пътуването / горивото
- показание за смяна на предавка
- сервисна информация
- съобщения за автомобила и предупреждения
- съобщения в помощ на водача
- диалогови съобщения
- информация за AdBlue
- Поток на мощност
- обхват на автономия

Избиране на менюта и функции

Менютата и функциите могат да се избират чрез бутоните върху лоста за мигачите.

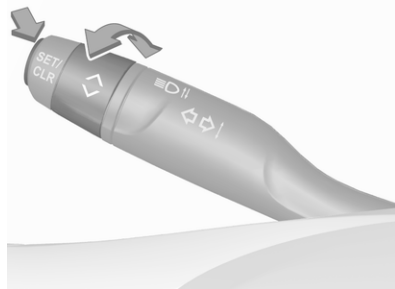

Завъртете регулатора, за да изберете страница менюто с информация за пътуването/горивото.

Натиснете **SET / CLR** за потвърждаване или отказване на функцията.

Съобщенията за автомобила и сервисното обслужване се извеждат в Центъра за информация на водача при нужда. Превъртайте съобщенията с

колелцето на регулатора. Потвърдете съобщенията чрез натискане на бутона **SET / CLR**.

Допълнително някои менюта могат да се избират чрез бутона **CHECK**.



Натиснете **CHECK** за превключване между съответните менюта.

Предупредителни съобщения
↪ 119.

Меню с информация за пътуването / горивото



Могат да се избират различни страници с комбинирана информация.

Завъртете колелото за настройка, за да изберете страница.

Информационна страница: Запас на гориво

Пробегът се изчислява въз основа на наличното ниво на гориво в резервоара и моментния разход. Дисплеят показва средни стойности.

След зареждане с гориво пробегът се актуализира автоматично след кратко забавяне.

Когато нивото на горивото е ниско, на дисплея се извежда съобщение и контролният индикатор ● на горивомера светва ↻ 110.

Моментен разход на гориво

Показва моментния разход на гориво.

Страница за пътуване 1: Средна скорост

Показва средната скорост. Измерването може да бъде нулирано по всяко време.

Среден разход на гориво

Показва средния разход на гориво. Измерването може да се нулира по всяко време и започва със стойност по подразбиране.

Изминато разстояние

Показва текущото разстояние за пътуване 1 след нулирането.

Стойностите от страницата на пътуване 1 могат да се нулират с натискане на **SET / CLR** за няколко секунди.

Страница за пътуване 2: Средна скорост

Показва средната скорост. Измерването може да бъде нулирано по всяко време.

Среден разход на гориво

Показва средния разход на гориво. Измерването може да се нулира по всяко време и започва със стойност по подразбиране.

Изминато разстояние

Показва текущото разстояние за пътуване 2 след дадено нулиране. Стойностите от страницата на пътуване 2 могат да се нулират с натискане на **SET / CLR** за няколко секунди.

Страница за скорост в цифров вид

Показва моментната скорост.

Брояч на време за Autostop

Броячът на време изчислява времето, прекарано в режим Autostop, по време на дадено пътуване. Той се нулира при всяко включване на запалването.

Страница с компас

Показва географската посока на пътуването.

Празна страница

Не се показва информация за пътуването / горивото.

AdBlue

Натиснете неколккратно **CHECK**, докато се покаже менюто AdBlue.

Диапазон на AdBlue

Показва приблизителна оценка на нивото на AdBlue. Съобщение показва дали нивото е достатъчно или ниско.

↪ 165.

Поток на мощност

Показва текущия поток на мощност в хибридната система, напр., когато автомобилът работи в електрически режим или когато енергията се регенерира.

Обхват на автономия

Показва избрания режим на движение, обхватът на високоволтовия акумулатор и комбинираният обхват, т.е. обхвата на високоволтовия акумулатор и горивния резервоар.

Информационен дисплей

Информационният дисплей е разположен в приборния панел, до таблото с прибори.

В зависимост от конфигурацията на автомобила, автомобилът има

- **Графичен информационен дисплей**
или
- **7" Цветен информационен дисплей** с функция за сензорен екран

или

- **8" Цветен информационен дисплей** с функция за сензорен екран

Информационните дисплеи може да показват:

- точно време ↪ 92
- външна температура ↪ 91
- дата ↪ 92
- Система Инфотейнмънт, виж описанието в нейното ръководство за ползване
- индикация на камера за задно виждане ↪ 220
- индикация на система за панорамен изглед ↪ 217
- индикация на инструкции за помощ при паркиране ↪ 206
- навигация, виж описанието в ръководството за ползване на системата Инфотейнмънт
- съобщения за автомобила и системата ↪ 119
- настройки за персонализиране на автомобила ↪ 121

- индикация на текущия поток на мощност в хибридната система
- индикация на средния разход на гориво и енергия
- настройки за програмируемо зареждане ↻ 230
- настройки за eSave функция

Графичен информационен дисплей



Натиснете  за включване на дисплея.

Натиснете **MENU** за избор на главното меню.

Натиснете   за избор на страница с меню.

Натиснете **OK** за потвърждаване на избор.

Натиснете **BACK** за изход от меню без промяна на настройката.

7" Цветен информационен дисплей

Избор на менюта и настройки
Достъпът до менютата и настройките става посредством дисплея.





Натиснете  за включване на дисплея.

Натиснете  за показване на началната страница.

Докоснете иконата на желаното меню с пръст.

Докоснете съответната икона за потвърждение на избора.

Докоснете  за връщане към предходното по-високо ниво на менюто.

Натиснете  за връщане към началната страница.

За повече информация, вижте ръководството на "Инфотейнмънт".

Персонализиране на автомобила
↻ 121.

8" Цветен информационен дисплей

Избор на менюта и настройки
Има три начина за работа с дисплея:

- чрез бутоните под дисплея
- чрез докосване на сензорния екран с пръста
- чрез разпознаване на реч

Работа с бутони и сензори



Натиснете  за включване на дисплея.

Натиснете **SET** за избор на системни настройки (мерни единици, език, дата и час).

Натиснете  за избор на настройки на автомобила или функции за шофиране.

Докоснете необходимата икона или функция от менюто с пръст.

Потвърдете желаната функция или избор с докосване.

Докоснете  на дисплея за изход от меню без промяна на настройката.

За повече информация, вижте ръководството на "Инфотейнмънт".

Разпознаване на речта

Описание, виж инструкциите към системата Инфотейнмънт.

Персонализиране на автомобила  121.

Поток на мощност

Това меню показва текущият поток на мощност в хибридната система. Тези компоненти ще бъдат осветени, когато са активни.

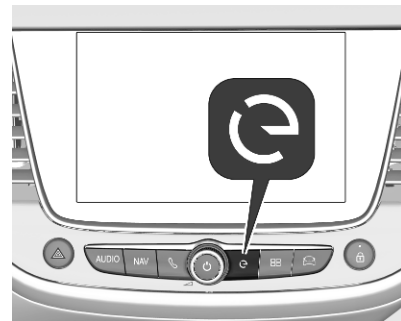

1. Натиснете .
2. Изберете **Дебит/поток**.

Различни цветове показват кой двигател се използва и дали енергията се регенерира.

- зелено: работи електрическият двигател
- оранжево: работи двигателят с вътрешно горене
- синьо: регенериране на енергия

Среден разход

Това меню показва средният разход на енергия и гориво по време на текущото пътуване.

Текущото пътуване е разделено на времеви интервали. За всеки интервал от време се показва средният разход на гориво. Интервалите от време могат да се променят.

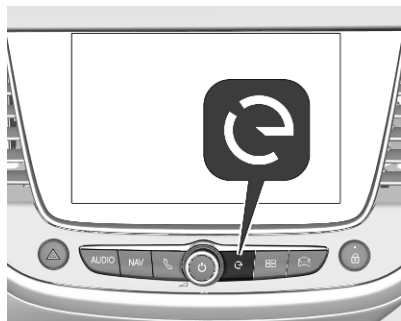

1. Натиснете .
2. Изберете **Статистики**.
3. Натиснете **+** и **-** за промяна на интервалите от време.

Разход на енергия

Разходът на електрическа енергия се показва в kWh/100 км.

- Зелените правоъгълници показват консумираната електрическа енергия от акумулатора.
- Сините правоъгълници показват генерираната електрическа енергия от фазите на спиране и забавяне на автомобила. Тази енергия се използва частично за зареждане на акумулатора.

Разход на гориво

Оранжевите правоъгълници показват средния разход на гориво в литри за 100 километра.

Функция eSave

Тази функция позволява да се осигури електрическа енергия от високоволтовия акумулатор за по-нататъшно използване, напр. за движение в области, разрешени само за електрически автомобили. Възможно е да се резервира цялата електрическа енергия на акумулатора или част от него.

Съобщение

Ако заявената енергия надвиши енергията на високоволтовия акумулатор, двигателят с вътрешно горене зарежда акумулатора. Това ще доведе до загуба на мощност и по-висок разход на гориво.

Тази функция може да се активира в цветния информационен дисплей.



1. Натиснете .
2. Изберете **eSave**.

- Изберете разстоянието, за което трябва да се резервира електричество или дали да се резервира целият капацитет на високоволтовия акумулатор.
- Натиснете ВКЛ.



- За да използвате резервния заряд на електрическа енергия към електрически режим.

Настройката на тази функция не се запаметява при изключване на запалването.

Приложение за смартфон

С приложението за смартфон myOpel някои от функциите на автомобила могат да се управляват / показват.

За да използвате тези функции, изтеглете приложението от App Store на Apple или Google Play Store.

Предупредителни съобщения

Съобщенията се извеждат на информационния център за водача, в някои случаи заедно с предупреждение и звуков сигнал.



Натиснете **SET / CLR** за потвърждаване на съобщение.

Съобщения за автомобила и сервисното обслужване

Предупредителните съобщения се показват като текст. Следвайте инструкциите дадени в съобщенията.

Съобщения на Цветен информационен дисплей

Някои важни съобщения може да се изведат допълнително на информационния дисплей. Някои съобщения се появяват само за няколко секунди.

Предупредителни зумери

Предупредителните звукови сигнали поради незакопчани предпазни колани имат приоритет пред всички други предупредителни звукови сигнали.

Подават се при стартиране на двигателя или по време на каране

Ще прозвучи предупредителен зумер, когато

- не е закопчан предпазен колан
- не е добре затворена някоя врата или багажната врата
- при достигането на определена скорост с натегнатата ръчна спирачка

- круиз контролът се изключи автоматично
- програмираната скорост или ограничението на скоростта са надвишени
- в центъра за информация на водача се появи предупредително съобщение
- електронният ключ не е в купето
- системата за помощ при паркиране установи наличието на обект
- се осъществи неволна смяна на платното
- изпускателният филтър е достигнал максималното ниво на запълване на филтъра

Ако едновременно се появят няколко предупреждения, ще прозвучи само един предупредителен зумер

Когато автомобилът е паркиран и / или вратата на шофьора се отвори

- Ако външните светлини са включени.

По време на Autostop

- Ако вратата на водача е отворена.
- Ако не е изпълнено някое от условията за рестартиране на двигателя.

Персонализиране на автомобила

Поведението на автомобила може да се персонализира чрез промяна на настройките в информационния дисплей.

В зависимост от оборудването на автомобила и специфичните за дадената страна разпоредби, някои от функциите описани по-долу може да не са на разположение.

Някои от функциите се показват на екрана или се активират само при работещ двигател.

Графичен информационен дисплей

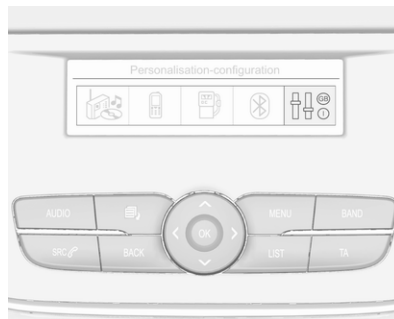

Натиснете **MENU** за отваряне на менюто.

Използвайте четирипосочния бутон, за да управлявате дисплея:

Изберете  **Персонализация-конфигурация** ➔ **OK**.

Настройки на мерни единици

Изберете **Конфигурация на дисплея** ➔ **OK**.

Изберете **Избор на единици** ➔ **OK**.

Изберете желаните настройки ➔ **OK**.

Настройки за език

Изберете **Конфигурация на дисплея** ➔ **OK**.

Изберете **Избор на език** ➔ **OK**.

Изберете желания език ➔ **OK**.

Настройки на автомобила

Изберете **Задаване на автомобилни параметри** ➔ **OK**.

В съответните подменюта могат да се променят следните настройки:

- **Осветление**

Предни фарове Заведи ме у дома: Активиране и задаване на продължителност на действие.

Осветление Добре дошли: Активиране и задаване на продължителност на действие.

- **Комфорт**

Околно осветление: Активиране / Деактивиране

Задна чистачка при заден ход: Активиране / Деактивиране

- **Автомобил**

Отключване само багажник: Активиране / Деактивиране

Действие при отключване:
Водач / Всички врати.

- **Помощ при шофиране**
Система за разпознаване на умора: Активиране / Деактивиране
Препоръка за скоростта:
Активиране / Деактивиране

7" Цветен информационен дисплей



Настройки на мерни единици
Изберете **Units (Единици)**.

Променете мерните единици за **Consumption and Distance (Разход и разстояние)** и **Temperature (Температура)**.

Настройки за език
Изберете **Language (Език)**.

Сменете езика с докосване на съответния елемент.

Настройки на автомобила
Изберете **Vehicle (Превозно средство)**.

В съответните подменюта могат да се променят следните настройки:

- **Collision / Detection Systems (Системи за разпознаване на сблъсък)**
Side Blind Spot Alert (Сигнал за странично сляпо петно): Активира или деактивира предупреждението за странична сляпа зона.
Drowsy Driver Alert (Сигнал за сънлив водач): Активира или деактивира системата за умора на водача.
Speed Limit Information (Информация за ограничение

на скоростта): Активира или деактивира информацията за ограничението на скоростта чрез разпознаване на пътните знаци.

Rear View Camera Guidelines (Насочващи линии на камера за задно виждане): Активира или деактивира насоките от камерата за задно виждане на информационния дисплей.

Forward Collision Alert (Предупреждение за челен сблъсък): Активира или деактивира автоматичната спирачка на предупреждението за преден сблъсък, регулира чувствителността на предупреждението за преден сблъсък.

- **Comfort and Convenience (Комфорт и удобство)**
Auto Wipe in Reverse Gear (Автом. избърсване при задна предавка): Активира или деактивира автоматичното включване на задната

чистачка при включване на задна предавка.

- **Lighting (Светлини)**

Ambient Lighting (Амбиентно осветление): Активира или деактивира околното осветление и регулира яркостта.

Welcome Lighting (Посрещашо осветление): Активира или деактивира, както и променя продължителността на осветлението при влизане.

Exit Lighting (Изход светлини): Активира или деактивира, както и променя продължителността на осветлението при излизане.

- **Remote Lock, Unlock, Start (Дистанционно заключване, Отключване, Старт)**

Remote Door Unlock (Дистанционно отключване на врата): Променя конфигурацията за отключване само на вратата на водача или на всички врати при

натискане на  от дистанционното управление.

Unlock boot only (Отключване само на капака): Активира или деактивира отключването само на багажната врата при натискане на  от дистанционното управление.

8" Цветен информационен дисплей



Натиснете **SET**, за да отворите менюто "Настройки".

Използвайте сензорните бутони, за да управлявате дисплея.

Настройки на мерни единици
Изберете **Параметри на системата**.

Променете мерните единици за **Разстояние и разход и Температура**.

Потвърдете с .

Настройки за език
Изберете **Езици**.

Сменете езика с докосване на съответния елемент.

Потвърдете с .

Настройки на автомобила



Натиснете .

Изберете **Настройки на автомобила**.

В съответните подменюта могат да се променят следните настройки:

- **Достъп до автомобила**

Отключване: Само водач:

Променя конфигурацията за отключване само на вратата на водача или на всички врати при натискане на  от дистанционното управление.

Самостоятелно отключване на багажника:

Активира или деактивира отключването само на багажната врата при натискане на  от дистанционното управление.

Автоматично отваряне на багажника:

Активира или деактивира отварянето или затварянето на електрическата багажна врата.

Отваряне "без ръце": Активира или деактивира функцията.

- **Защита**

Изписване на препоръчителната скорост:

Активира или деактивира информацията за

ограничението на скоростта чрез разпознаване на пътните знаци.

Active safety brake: Активира или деактивира активното аварийно спиране и предупреждението за преден сблъсък, може да се избере чувствителността на предупреждението.

Регулиране на външните

огледала при заден ход:

Регулира външните огледала, ако е включена задна предавка, за да се улесни видимостта към тротоарите.

Предупреждение внимание за

водача: Активира или деактивира системата за умора на водача.

Задна чистачка при заден ход:

Активира или деактивира автоматичното включване на задната чистачка при включване на задна предавка.

- **Светлини за пътя**

Фарове със самонасочване:

Активира или деактивира функцията.

- **Осветление за удобство**

Осветление при излизане от

автомобила: Активира или деактивира функцията и регулира нейната продължителност.

Осветление при влизане в

автомобила: Активира или деактивира функцията и регулира нейната продължителност.

Осветление в купето:

Регулира яркостта на околното осветление.

Функции за шофиране



Натиснете .

Изберете **Функции на управлението**.

В съответните подменюта могат да се променят следните настройки:

- **Park Assist:** Активира модернизирана помощна система за паркиране, може да се избере маневра за паркиране.

- **Контрол на мъртвите точки:** Активира или деактивира предупреждението за странична сляпа зона.
- **Система за панорамен изглед:** Включване / Изключване на функцията.

Телематични услуги

Opel Connect

Opel Connect включва множество свързани услуги, достъпни чрез приложението, онлайн или в автомобила.

Съобщение

Opel Connect не се предлага на всички пазари. За повече информация се обърнете към вашия сервиз.

Съобщение

Пълната функционалност на Opel Connect е въпрос на регистрацията и правилно активиране.

Свързаните услуги може да включват навигация в реално време, като онлайн пътна информация и състояние на автомобила, и информация като предупреждения за сервизно обслужване.

Достъпните в автомобила услуги включват аварийно обаждане и обаждане при повреда. Тези

функции се активират автоматично. Прилагат се определени правила и условия.

Функцията за аварийно обаждане и функцията за обаждане при повреда се управляват чрез бутони в конзолата над главата.

Светодиод за статуса в конзолата над главата

Свети в зелено и червено и изгасва след кратко време, когато се включи запалването: системата работи правилно.

Свети в червено: неизправност в системата. Свържете се със сервиз.

Мига в червено: резервната батерия трябва да се смени. Свържете се със сервиз.

Аварийно обаждане

Функцията за аварийно обаждане ще установи връзка с най-близкия пункт за отговор по обществена безопасност (PSAP). Минимален набор от данни, включително

информация за автомобила и местоположението, ще бъде изпратен на PSAP.

Съобщение

Извършване на спешно повикване може да не е възможно в области без достатъчна наличност на мрежово покритие или поради повреда на хардуера по време на инцидент.

В случай на авария натиснете червения бутон **SOS** за повече от 2 секунди. Светодиодът ще започне да мига в зелено, за да потвърди, че е установена връзка с най-близкия PSAP. Светодиодът свети непрекъснато докато е активно обаждането.

Натискането на бутона **SOS** веднага за втори път ще прекрати обаждането. Светодиодът се изключва.

Автоматично уведомяване за катастрофа

В случай на инцидент с разгръщане на въздушни възглавници се извършва автоматично аварийно обаждане и

се изпраща автоматично уведомление за катастрофа до следващия PSAP.

Обаждане при повреда

Натискането на бутона  за повече от 2 секунди ви свързва с доставчик на услуги за пътна помощ.

За информация относно покритието и обхвата на услугите на пътната помощ, моля, вижте сервизната и гаранционна книжка.

Настройки за поверителност

Настройките за поверителност на Opel Connect могат да се конфигурират във вашия автомобил. Това ще повлияе върху изпращаните данни, напр., в случай на задействано обаждане при повреда. Функцията за аварийно обаждане, няма да се повлияе.

Променете настройките за поверителност в автомобила като натиснете едновременно бутона  и бутона **SOS**.

Версии с навигационната система:
настройките за поверителност
могат да се променят и от менюто
за системни настройки.

Осветление

Външни светлини	128
Ключ за светлините	128
Автоматичен контрол на светлините	129
Дълги светлини	129
Светлинен клаксон	130
Регулиране светлинния сноп на предните фарове	130
Предни фарове при пътуване зад граница	130
Дневни светлини	131
LED предни фарове	131
Аварийни предупредителни светлини	134
Мигачи	135
Предни фарове за мъгла	135
Задни светлини за мъгла	136
Габаритни светлини	136
Светлини за заден ход	136
Замъглени стъкла на фаровете	136
Вътрешно осветление	137
Контрол на осветлението на арматурното табло	137
Лампи за четене	137
Осветление в сенника	138

Светлинни функции	138
Осветление на централната конзола	138
Осветление при влизане	138
Осветление при излизане	138
Защита от изтощаване на акумулатора	139

Външни светлини

Ключ за светлините



Завъртете ключа за светлините:

AUTO : автоматичният контрол на светлините превключва автоматично между дневни светлини и предни фарове

☞☞ : габаритни светлини

☞D : предни фарове

При включване на запалването автоматичният контрол на светлините се активира.

Контролна лампа (индикатор) ➤
 ⇨ 110.

Задни светлини

Габаритните светлини светват заедно с късите / дългите светлини и страничните светлини.

Автоматичен контрол на светлините



Когато функцията за автоматичния контрол на светлините е включена и двигателят работи, системата превключва автоматично между дневни светлини и предни светлини в зависимост от

външните светлинни условия и информацията подадена от системата на чистачките.

Уверете се, че сензорът не е блокиран ⇨ 11, ⇨ 43.

Дневни светлини ⇨ 131.

Активиране на автоматичните предни светлини

При лоши светлинни условия предните светлини се включват.

Допълнително предните фарове се включват, ако чистачките направят няколко маха.

Откриване на тунел

При влизане в тунел, предните фарове се включват незабавно.

Дълги светлини

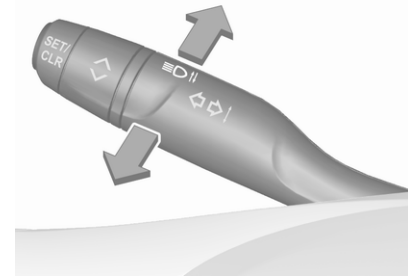

Натиснете за превключване от къси към дълги светлини.

Дръпнете за деактивиране на дългите светлини.

Помощ за дългите светлини
 ⇨ 131.

Светлинен клаксон

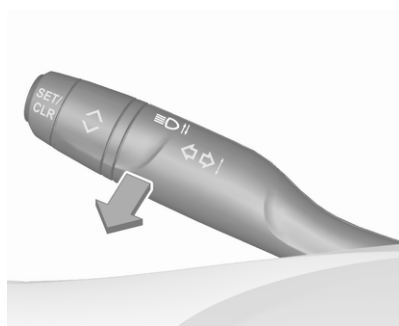

Дръпнете за активиране на светлинен клаксон.

Дръпнете за деактивиране на дългите светлини.

Регулиране светлинния сноп на предните фарове

Ръчна настройка на обсега на предните фарове



Настройване на обсега на предните фарове съобразно натоварването на автомобила, с цел избягване на заслепяването, завъртете колелото за настройка D в необходимото положение.

0 : заети предни седалки

1 : всички седалки заети

2 : всички седалки заети и товар в багажника

3 : шофьорската седалка заета и товар в багажника

Предни фарове при пътуване зад граница

При шофиране в страни, където движението се извършва от противоположната страна на пътя, фаровете трябва да се регулират.

1. При изключен двигател, дръпнете лоста на мигачите и задръжте.
2. Запалете двигателя.
3. Задръжте лоста на мигачите за още 5 секунди.
4. Отпуснете лоста на мигачите.

Ако предните фарове са регулирани, в центъра за информация на водача се извежда съобщение при всяко стартиране на двигателя.

За връщане на настройката на предните фарове повторете описаните по-горе стъпки.

Дневни светлини

Дневните светлини увеличават видимостта на автомобила при дневна светлина.

Те се включват автоматично, когато двигателят работи.

Системата превключва между дневни светлини и къси светлини автоматично, в зависимост от условията на осветеност.

LED предни фарове

Системата на LED предни фарове съдържа разнообразни светодиоди във всеки преден фар, което позволява управление на функциите на адаптивните предни светлини.

Разпределението и интензивността на светлините се задействат променливо, в зависимост от условията на осветеност, от типа на пътя и ситуацията на движение. Автомобилът адаптира предните си фарове автоматично спрямо ситуацията, за да осигури оптимално осветление за водача.

Някои функции на адаптивните предни светлини на LED предните фарове могат да се деактивират или активират от менюто Персонализиране на автомобила. Изберете съответната настройка в **Настройки ▶ Превозно средство** на информационния дисплей.

Персонализиране на автомобила
 ↻ 121.

Светлинните функции са достъпни само, ако превключателят на светлините е в позиция **AUTO**.

Извънградско осветление



Активира се автоматично при скорости между 55 км/ч и 115 км/ч при движение в извънградски местности. Осветлението на текущата пътна лента и в страни от

пътя е подобро. Насрещните и предшествашите автомобили не се заслепяват.

Осветление по магистрала

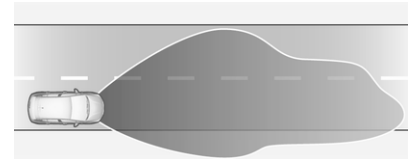

Активира се автоматично при скорост над 115 км/ч.

Осветлението се адаптира към високата скорост на движение по магистрали. Ако няма насрещно движение, видимостта странично от автомобила се увеличава. Диапазонът на видимостта се повишава от 70 m на 140 m, което позволява на отдалечените обекти да бъдат забелязвани по цялата ширина на пътя.

Градско осветление

Активира се автоматично при скорости до припл. 55 км/ч и при наличие на външно околно осветление. Светлината е широка и симетрична. Ако скоростта е под 30 км/ч, фаровете леко се завъртат навън, за да позволят по-ранно разпознаване на пешеходци и обекти от всяка страна на пътя. Разработена е специална схема на светлинния лъч, така че да се избягва заслепяване на останалите участници в движението.

Ъглово осветление

Активира се при скорост до 40 км/ч при завиване. Светлината се състои от определени светодиоди, които осветяват посоката на движение. Тези светодиоди се задействат в зависимост от ъгъла на завиване или от активирането на мигачите.

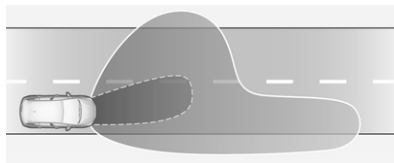
Осветление при лошо време

Контролира се от чистачката или сензора за дъжд. Широкото разпределение на светлината - леко завъртени навън фарове - позволява подобрена ориентация

в краищата на пътя. Интензивността на светлината в далечина се увеличава, за да се разпознаят обектите и маркировките по пътя от страната на пътника, както и препятствията по лентата, въпреки атмосферните условия. С намаляването на отражението върху мокри пътища, насрещният трафик се заслепява по-малко. Осветлението при лошо време се активира до скорост от около 70 км/ч.

Осветление в завой

Конкретни светодиоди, въз основа на ъгъла на завиване и скоростта, се включва допълнително, за да подобрят осветлението в завоите. Тази функция се активира при скорости от 40 км/ч до 70 км/ч.

Асистент за дългите светлини

Тази функция активира дългите светлини през нощта, когато скоростта на автомобила е по-висока от 25 км/ч.

Камерата в челното стъкло засече светлини на идващи или изпреварващи превозни средства. Всеки светодиода от лявата и дясната страна може да се задейства или изключи поотделно, в зависимост от пътната ситуация. Това дава най-доброто разпределение на светлината, без заслепяване на останалите участници в движението. След активиране, асистентът за дългите светлини остава активен и включва/изключва дългите светлини според околните условия. Последната настройка на помощта за дългите светлини се запазва при следващото включване на запалването.

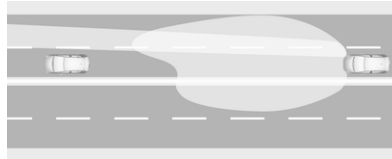





Асистентът за дългите светлини включва специален режим за магистрала. При бързо шофиране със скорости над 115 км/ч по магистрала, светлинният лъч става по-малък, за да се избегне заслепяване на насрещния трафик. При следване на друг автомобил отпред или при изпреварване, така се намалява заслепяването на тези автомобили.

Включване



Активирайте асистента за дългите светлини чрез натискане на . Светодиодът в бутона свети, ако се активира асистентът за дългите светлини. Дългите светлини се включват автоматично при скорости над 25 км/ч. Дългите светлини се изключват при скорости под 15 км/ч, но асистентът за дългите светлини остава активен.

Зелената контролна лампа  свети винаги, когато е активиран асистентът за дългите светлини, а синият  свети, когато дългите светлини са включени.

Контролен индикатор  111,  111.

Еднократното натискане на лявото лостче за мигачите включва ръчно дълги светлини без асистент за дългите светлини.

Асистентът за дългите светлини превключва автоматично на къси светлини в следните случаи:

- При движение в населени места.
- Камерата разпознава силна мъгла.
- При включени предни или задни светлини за мъгла.

Ако няма регистрирани ограничаващи обстоятелства, системата превключва обратно на дълги светлини.

Изключване

Деактивирайте асистента за дългите светлини чрез натискане на .

Ако светлинният клаксон се активира при включен асистент за дългите светлини и включени къси светлини, тогава асистентът за

дългите светлини ще се деактивира. Системата превключва към дълги светлини.

Ако светлинният клаксон се активира при включен асистент за дългите светлини и включени дълги светлини, тогава асистентът за дългите светлини ще се деактивира. Системата превключва към къси светлини.

За повторно включване на асистента за дългите светлини, присветнете отново с предните фарове.

Неизправност в системата на LED предни фарове

Когато системата установи неизправност в LED предните фарове, тя избира предварително зададена позиция, за да избегне заслепяването на насрещния трафик. В такъв случай в центъра за информация на водача се показва предупреждение.

Аварийни предупредителни светлини

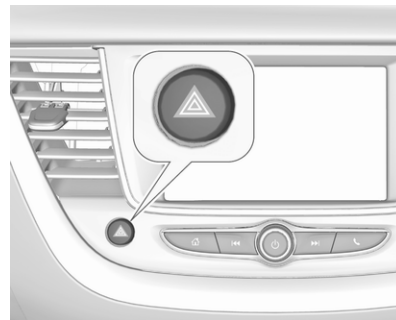

Задейства се чрез натискане на .

При спиране в случай на авария, аварийните предупредителни светлини се включват автоматично, в зависимост от степента на намаляване на скоростта. Те се изключват автоматично при първото ускоряване на скоростта.

Мигачи

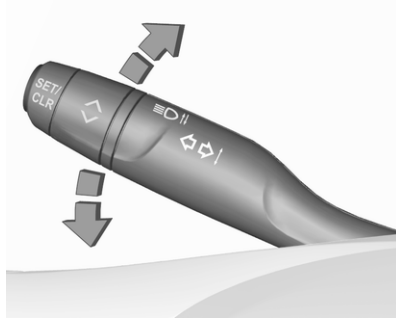

помпане нагоре : десен мигач
 помпане надолу : ляв мигач

Точката на съпротивление може да се почувства при преместване на лоста на индикатора.

Постоянното мигане се активира, когато лостът на индикатора се премести отвъд точката на съпротивление. Деактивира се, когато волана се задвижи в противоположна посока или лостът на индикатора се премести ръчно в неутрално положение.

Активирайте временно мигане, като задържите лоста на индикатора точно преди точката на съпротивление. Мигачите ще мигат до отпускане на лоста на индикатора.

За да активирате три присветвания потупайте за кратко лоста на индикатора, без да преминавате точката на съпротивление.

Ако сте пропуснали да изключите мигачите в продължение на повече от 20 секунди, силата на звука на звуковия сигнал ще се увеличи, ако скоростта е над 60 км/ч.

Предни фарове за мъгла



Задейства се чрез натискане на $\#D$.

Поставете ключа за светлините в положение **AUTO**: включването на предните светлини за мъгла автоматично ще включи предните фарове.

Задни светлини за мъгла



Задейства се чрез натискане на .

Поставете ключа за светлините в положение **AUTO**: включването на задната светлина за мъгла автоматично ще включи предните фарове.

Поставете ключа за светлините в положение : задната светлина за мъгла може да се включи само заедно с предните фарове за мъгла.

Задната светлина за мъгла на автомобила се деактивира при теглене на ремарке или включен

щепсел в гнездото, напр. при използване на багажник за велосипеди.

Габаритни светлини

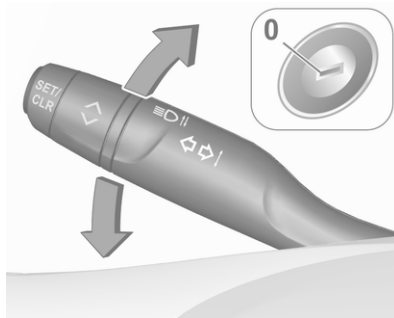

При паркиране на автомобила могат да се включат габаритните светлини от едната страна:

1. Изключете запалването.
2. Бутнете лоста докрай нагоре (десни габаритни светлини) или надолу (леви габаритни светлини).

Потвърждава се от сигнал и контролния индикатор за съответния мигач.

Светлини за заден ход

Светлините за заден ход светват при включено запалване и включване на предавката за заден ход.

Замъглени стъкла на фаровете

Вътрешната повърхност на стъклата на фаровете може да се замъгли за кратко при лошо, влажно и студено време, при силен дъжд или след измиване. Замъгляването бързо изчезва от само себе си. За да подпомогнете това, включете предните фарове.

Вътрешно осветление

Контрол на осветлението на арматурното табло



Яркостта на следното осветление може да се настройва при включени външни светлини:

- осветление на приборното табло
- Информационен дисплей
- светещи превключватели и работни елементи

Завъртете колелото за настройка ☀ и го задръжте докато желаната яркост бъде достигната.

Вътрешно осветление

При влизане и излизане от автомобила предните и задните лампи за вътрешно осветление автоматично се включват и след кратко закъснение се изключват.

Съобщение

В случай на злополука, при която се отваря въздушна възглавница, вътрешното осветление се включва автоматично.

Предни лампи за вътрешно осветление

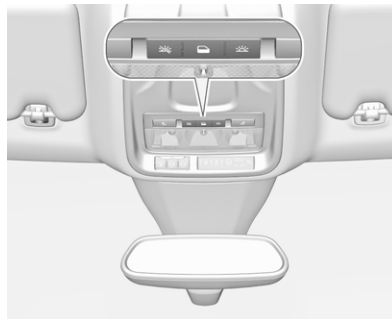

- ☰ : автоматично включване и изключване
- ☀ : вкл.
- ☀/ : изкл.

Задно осветление на прага

Светва заедно с предното осветление на прага.

Лампи за четене



Задействат се с натискане на ☀ и ☀/ в осветлението на прага.

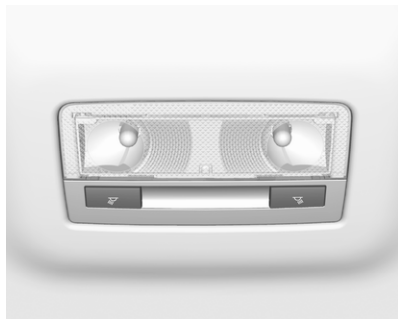

Илюстрацията показва задното осветление на прага.

Осветление в сенника

Свети при отворен капак.

Светлинни функции

Осветление на централната конзола

Една спот светлина, интегрирана в конзолата над главата, осветява централната конзола, когато фаровете са включени.

Осветление при влизане

Осветление "Добре дошли"

Някои или всички от следните светлини се включват за кратко време при отключване на автомобила чрез дистанционното радиоуправление:

- предни фарове
- осветлението зад автомобила
- вътрешно осветление

Броят на включените светлини зависи от условията на околната осветеност.

Осветлението изключва незабавно при включване на запалването.

Потегляне ⇨ 19.

Тази функция може да се активира или деактивира от "Персонализиране на автомобила".

Персонализиране на автомобила ⇨ 121.

При отваряне на шофьорската врата се включва допълнително следното осветление:

- осветление на някои бутони
- Център за информация на водача
- осветление на джобовете на вратите

Осветление при излизане

Следните светлини ще се включат при изключване на запалването:

- предни фарове
- вътрешно осветление
- осветление на централната конзола

След известно закъснение те се изключват автоматично. Тази функция работи само когато е тъмно.

Защита от изтощаване на акумулатора

За да се предотврати изтощаването на акумулатора на автомобила, когато запалването е изключено, някои от лампите в интериора се изключват автоматично след известно време.

Климатичен контрол





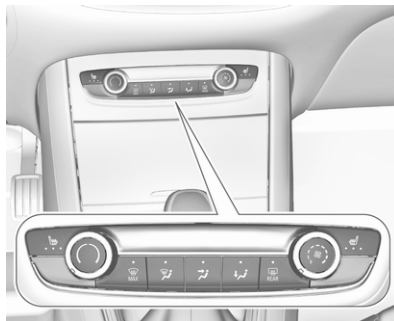

Климатична система	140
Система за отопление и вентилация	140
Електронна система за климатичен контрол	144
Спомагателно отопление	150
Паркинг нагревател	150
Вентилационни дюзи	151
Регулируеми вентилационни дюзи	151
Фиксирани вентилационни дюзи	152
Охлаждане на жабката	152
Поддръжка	152
Входящи отвори за въздух	152
Редовно включване на климатичната система	153
Сервизно обслужване	153

Климатична система

Система за отопление и вентилация



Управляващи органи за:

- температура / \
- разпределение на въздуха ,  и 
- скорост на вентилатора 
- подсушаване и размразяване 
- отопление на задното стъкло и външните огледала 
- отопление на седалките 

Отопляемо задно стъкло  ↪ 45.

Отопление на външните огледала  ↪ 41.

Отопляеми седалки  ↪ 56.



Температура

Регулирайте температурата като завъртите / \ до желаната температура.

червена зона : по-топло
синя зона : по-студено

Отоплението не е напълно ефективно докато двигателят не достигне работната температура.

Разпределение на въздуха

-  : към предното стъкло и прозорците на предните врати
-  : към зоната на главата през регулируемите вентилационни дюзи
-  : към пространството за крака и предното стъкло

Възможни са всички комбинации.

Скорост на вентилатора

Регулирайте въздушния поток като завъртите ☼ до желаната скорост.

по часовникова- : увеличаване
вата стрелка
обратно на : намаляване
часовниковата
стрелка

Подсушаване и размразяване

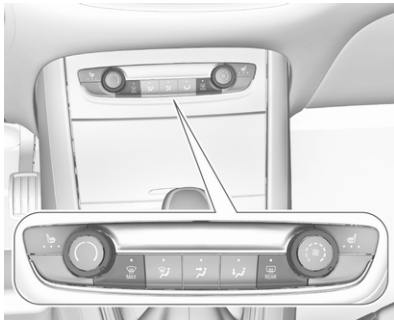

- Натиснете ☼
разпределението на въздуха се насочва към предното стъкло.
- Завъртете контролера за температурата / \ на най-топло.
- Нагласете вентилатора ☼ на най-високата скорост.
- Включете отоплението на задното стъкло ☼
REAR.
- Отворете страничните вентилационни дюзи според желанието и ги насочете към прозорците на вратите.

Отопление на задното стъкло, предното стъкло и външните огледала ☼
REAR ↗ 45.

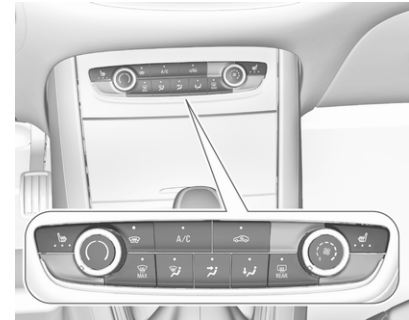

Отопляеми седалки ☼ ↗ 56.

Климатична система



Управляващи органи за:

- температура / \
- разпределение на въздуха ☼, ☼ и ☼
- скорост на вентилатора ☼
- подсушаване и размразяване ☼
MAX
- охлаждане A/C
- рецикулация на въздуха ☼
- отопление на задното стъкло и външните огледала ☼
REAR

- отопление на предното стъкло 
- отопление на седалките 

Отопяемо задно стъкло  ↗ 45.

Отопление на външните огледала  ↗ 41.

Отопление на предното стъкло  ↗ 46.

Отопляеми седалки  ↗ 56.



Някои промени в настройките се показват за кратко на информационния дисплей. Активирането на функция се обозначава от светодиода в съответния бутон.



Температура

Регулирайте температурата като завъртите  \ до желаната температура.

червена зона : по-топло
синя зона : по-студено

Отоплението не е напълно ефективно докато двигателят не достигне работната температура.

Разпределение на въздуха

-  : към предното стъкло и прозорците на предните врати
-  : към зоната на главата през регулируемите вентилационни дюзи
-  : към пространството за крака и предното стъкло

Възможни са всички комбинации.

Скорост на вентилатора

Регулирайте въздушния поток като завъртите  до желаната скорост.

по часовникова стрелка : увеличаване
обратно на часовниковата стрелка : намаляване

Охлаждане A/C

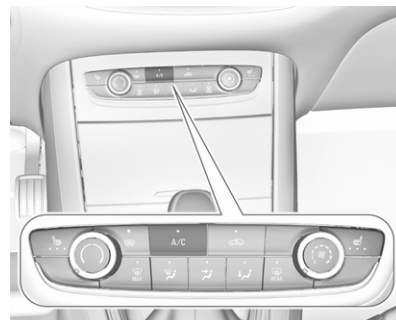

Натиснете **A/C**, за да включите охлаждането. Светодиодът в бутона свети, за да покаже активиране. Охлаждането работи само когато двигателят работи и вентилаторът е включен.

Натиснете **A/C** отново, за да изключите охлаждането.

Климатичната система охлажда и изсушава постъпващия въздух, когато външната температура е малко над точката на замръзване. Затова е възможно образуването на конденз, който се отделя под автомобила.

Ако не е необходимо охлаждане или изсушаване, изключете охладителната система, за да пестите гориво.

Активираното охлаждане може да попречи на Autostop.

Система "стоп/старт" ⇨ 160.

Система за рециркулация на въздуха

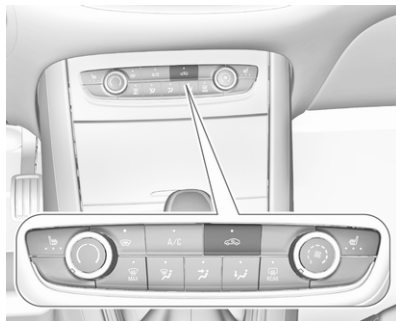

Натиснете  за активиране на режима на въздушна рециркулация. Светодиодът в бутона свети, за да покаже активиране.

Натиснете  отново, за да деактивирате режима на въздушна рециркулация.

Предупреждение



В режим на рециркулация се намалява притокът на свеж въздух. При работа без охлаждане влажността на въздуха се увеличава и прозорците могат да се замъглят отвътре. Качеството на въздуха в купето се влошава, което може да причини усещане за сънливост у пътниците.

При горещо и много влажно време, предното стъкло може да се запоти отвън, ако към него се насочи студен въздух. Ако предното стъкло се запоти отвън, включете чистачките на предното стъкло и ги изключете .

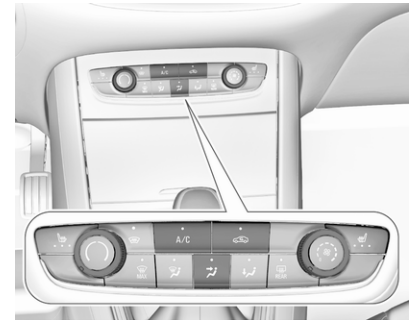
Максимално охлаждане



Отворете за малко прозорците за да може топлият въздух да излезе по-бързо.

- Включете охлаждането **A/C**.
- Натиснете  за включване на рециркулацията на въздуха.
- Натиснете  за разпределение на въздуха.
- Завъртете контролера за температурата (/ \) на най-студено.





- Нагласете вентилатора  на най-високата скорост.
- Отворете всички вентилационни дюзи.

Отопление на задното стъкло, предното стъкло и външните огледала  ⇨ 45.

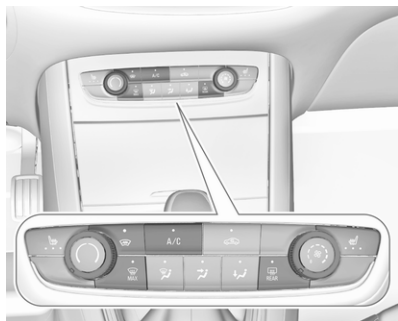

Отопляеми седалки  ⇨ 56.

Подсушаване и размразяване на прозорците



- Натиснете : разпределението на въздуха се насочва към предното стъкло.
- Завъртете контролера за температурата / \ на най-топло.
- Включете охлаждането A/C, ако е необходимо.
- Нагласете вентилатора  на най-високата скорост.
- Включете отоплението на задното стъкло .
- Включете отоплението на предното стъкло .
- Отворете страничните вентилационни дюзи според желанието и ги насочете към прозорците на вратите.

Съобщение

Ако  е натиснат докато двигателя работи, Autostop ще бъде забранен, докато  не се натисне отново.

Ако  е натиснат докато двигателят е в Autostop, то двигателят ще се рестартира автоматично.

Система "стоп/старт" ⇨ 160.

Електронна система за климатичен контрол

Климатичният контрол с двойна температурна зона позволява различни температури за страната на шофьора и тази на предния пътник.

В автоматичен режим, температурата, скоростта на вентилатора и разпределението на въздуха се регулират автоматично.



Управляващи органи за:

- температура от страна на шофьора (/ \)
- **MENU** влиза в менюто за настройка на климата на информационния дисплей
- скорост на вентилатора ☞
- автоматичен режим **AUTO**
- температура от страна на предния пътник (/ \)
- охлаждане **A/C**
- ръчна рецикулация на въздуха ↻
- подсушаване и размразяване



- отопление на задното стъкло и външните огледала ☞
- отопление на предното стъкло ☞
- отопление на седалките ☞
- вентилация на седалките ☞

Отопляемо задно стъкло ☞ ⇨ 45.

Отопление на външните огледала ☞ ⇨ 41.

Отопляеми седалки ☞ ⇨ 56.

Вентилация на седалките ☞ ⇨ 56.

Активирането на функция се обозначава от светодиод в съответния бутон.

Системата за климатичен контрол е напълно функционална само при работещ двигател.

Уверете се, че сензорът за слънце, използван от електронната система за климатичен контрол, не е покрит ⇨ 11.

Меню с настройки на климатичен контрол



Натиснете **MENU** за ръчно задаване на следните функции на климатичния контрол:

- разпределение на въздуха ☞, ☞, ☞
- скорост на вентилатора ☞
- температура за водача и пътника
- синхронизиране на температурата в две зони **MONO**
- охлаждане **A/C**
- автоматичен режим **AUTO**

Менюто за климатични настройки може също да се покаже:

- чрез избиране на **Climate (Климатик)** от 7" цветен информационен дисплей или
- чрез натискане на  и след това избиране на **Climate** от менюто на 8" цветен информационен дисплей.

Автоматичен режим AUTO



Основни настройки за максимален комфорт:

- Натиснете **AUTO**, разпределението на въздуха и скоростта на вентилатора се регулират автоматично.
- Отворете всички вентилационни отвори, за да позволите оптимизирано разпределение на въздуха в автоматичен режим.
- Климатикът трябва да е включен за оптимално охлаждане и подсушаване. Натиснете **A/C** за включване на климатика. Светодиодът в бутона светва, за да покаже активиране.
- Нагласете предварително избраната температура за шофьора и тази за предния пътник посредством левия и десния въртящ се пръстен. Препоръчителната температура е 22 °C.

Ръчни настройки

Настройките на системата за климатичен контрол могат да се променят чрез активиране на следните функции:

Скорост на вентилатора

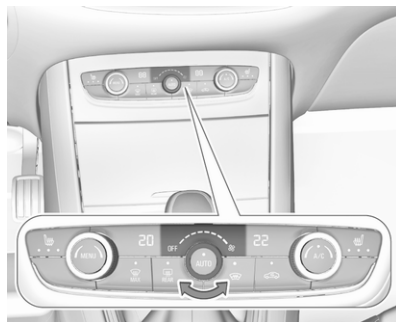

Регулирайте въздушния поток като завъртите пръстена до желаната скорост. Завъртете обратно на часовниковата стрелка за намаляване или по часовниковата стрелка за увеличаване. Скоростта на вентилатора може да се

промени и от менюто за настройки на климата. Натиснете **MENU**, за да влезете в менюто.

Завъртете въртящия се пръстен докрай обратно на часовниковата стрелка: вентилаторът и охлаждането се изключват.

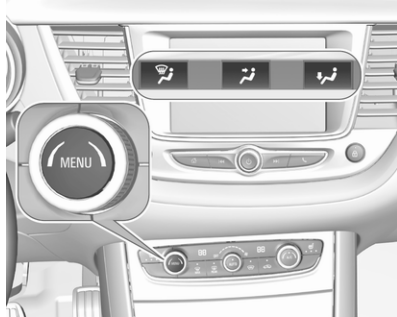

За да се върнете в автоматичен режим, натиснете **AUTO**.

Разпределение на въздуха 



Натиснете **MENU**, за да влезете в менюто.

Докоснете в цветния информационен дисплей:

-  : към предното стъкло и прозорците на предните врати
-  : към областта на главата и задните седалки чрез регулируемите вентилационни дюзи
-  : към предната и задната ниша за краката и към предното стъкло

За да се върнете към автоматично разпределение на въздуха, натиснете **AUTO**.

Предварително задаване на температурата 

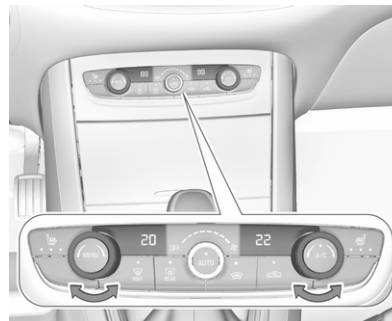

Нагласете предварително избраната температура поотделно за шофьора и за предния пътник до желаната стойност посредством левия и десния въртящ се пръстен. Пръстенът от страната на пътника променя температурата за страната на пътника. Пръстенът от страната на водача променя температурата за страната на водача или за двете страни, в зависимост от активирането на синхронизацията **MONO** в менюто за климатични настройки. Натиснете **MENU**, за да влезете в менюто.

Препоръчителната температура е 22 °С. Температурата се показва на дисплеите до пръстените и в менюто за климатични настройки.

Ако е зададена минимална температура **Lo**, системата за климатичен контрол работи на максимално охлаждане, ако е включено охлаждане **A/C**.

Ако се нагласи максималната температура **Hi**, климатичната система работи на максимално отопление.

Съобщение

Ако **A/C** е включен, намаляване на зададената температура в салона може да доведе до рестартиране на двигателя от автоматично спиране или да забрани автоматично спиране.

Система "стоп/старт" ⇨ 160.

Синхронизиране на температурата в две зони MONO или SYNC

Натиснете **MENU**, за да влезете в менюто. Докоснете **MONO** или **SYNC** за свързване на температурната настройка от страната на пътника с тази от страната на водача.

Когато се регулира с органа за управление от страната на пътника, синхронизацията се деактивира.

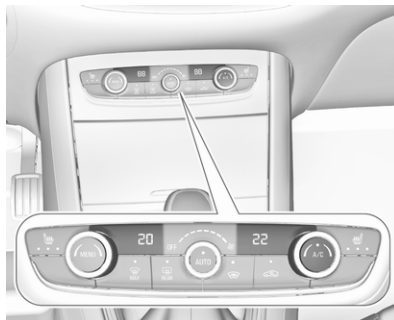
Климатична инсталация A/C

Натиснете **A/C**, за да включите охлаждането. Светодиодът в бутона свети, за да покаже активиране. Охлаждането работи само когато двигателят работи и вентилаторът на климата е включен.

Натиснете **A/C** отново, за да изключите охлаждането.

Климатичната система охлажда и изсушава постъпващия въздух, когато външната температура е над определено ниво. Възможно е образуването на кондензат, който се отделя под автомобила.

Ако не е необходимо охлаждане или изсушаване, изключете охладителната система, за да пестите гориво.

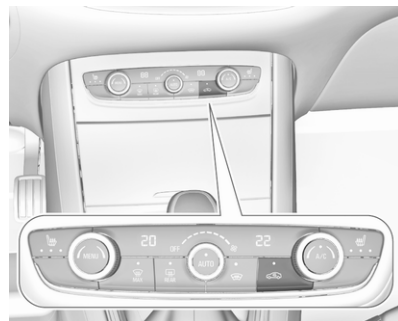
Ръчна рецикулация на въздуха

Натиснете  за активиране на режима на въздушна рецикулация. Светодиодът в бутона свети, за да покаже активиране.

Натиснете  отново, за да деактивирате режима на рецикулация.



⚠ Предупреждение

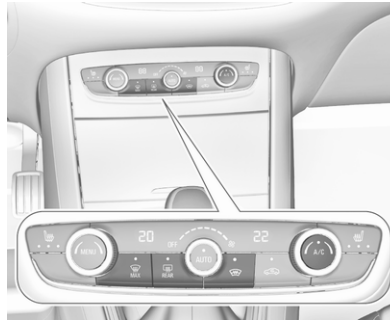

В режим на рецикулация се намалява притока на свеж въздух. При работа без охлаждане, влажността на въздуха се увеличава и прозорците могат да се замъглят отвътре. Качеството на въздуха в купето се влошава, което може да причини усещане за сънливост у пътниците.

При горещо и много влажно време, предното стъкло може да се запоти отвън, ако към него се насочи студен въздух. Ако предното стъкло се запоти отвън, включете чистачките на предното стъкло и ги изключете .



Подсушаване и размразяване на прозорците



- Натиснете . Светодиодът в бутона свети, за да покаже активиране.
- Температурата и разпределението на въздуха се настройват автоматично и вентилаторът работи на висока скорост.
- Включете климатика с натискане на **A/C**, ако е необходимо.
- Включете отоплението на задното стъкло .

- Включете отоплението на предното стъкло .
- За да се върнете в предходния режим, натиснете отново . За да се върнете в автоматичен режим, натиснете **AUTO**.

Съобщение

Ако  е натиснат докато двигателят работи, Autostop ще бъде забранен, докато  не се натисне отново.

Ако  е натиснат докато двигателят е в Autostop, то двигателят ще се рестартира автоматично.

Система "стоп/старт" ⇨ 160.

Деактивиране на електронната система за климатичен контрол

Охлаждането, вентилаторът и автоматичният режим могат да бъдат изключени чрез завъртане на въртящия се пръстен около бутона **AUTO** в посока обратно на часовниковата стрелка.

Активиране чрез включване на вентилатора или натискане на **AUTO**.

Отопление на задното стъкло, предното стъкло и външните огледала  ↗ 45.

Отопляеми седалки  ↗ 56.

Спомагателно отопление

Въздухоотоплител

Quickheat е спомагателен електрически въздухоотоплител, който автоматично по-бързо затопля купето.

Паркинг нагревател

Паркинг нагревателят позволява да се затопли интериора на автомобила и да се проветрява интериора на автомобила с външен въздух.



Работният статус на нагревателя за паркиране се обозначава от индикатор със светодиод.

- Светодиодът свети: Зададен е таймер.
- Светодиодът примигва: Системата работи.

Светодиодът изгасва в края на работата на отоплението или при спиране на паркинг нагревателя чрез дистанционното управление.

Паркинг нагревателят може да се програмира чрез Графичен информационен дисплей / Цветен информационен дисплей. Допълнително, паркинг

нагревателят може да се включва и изключва чрез дистанционно управление.

Съобщение

Програмираното отопление / вентилация се активира само ако запалването е изключено и само ако автомобилът е заключен.

Ако нивото на зареждане на високоволтовия акумулатор е под 50%, програмираното отопление / вентилация не се активира.

Ако се програмира периодично отопление / вентилация и се изпълняват две отоплителни / вентилационни процедури без работа на автомобила, програмирането се деактивира.

Цветен информационен дисплей

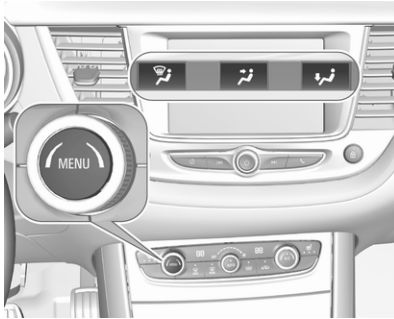

Натиснете **MENU**, за да влезете в менюто.

Изберете **Климатизация**.

Изберете отопление или вентилация.

Задайте таймер.

Запомнете настройките на таймера.

Активирайте таймера.

Вентилационни дюзи

Регулируеми вентилационни дюзи

Вентилационни дюзи в таблото с прибори

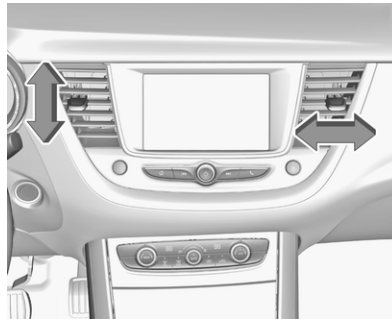

Насочете въздушния поток като наклоните и завъртете ламелите.

За затваряне на дюзата, завъртете ламелите навътре.

Външни вентилационни дюзи в приборния панел

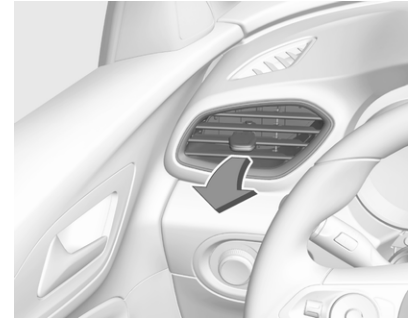

Насочете въздушния поток като наклоните и завъртете ламелите.

За затваряне на дюзата, завъртете ламелите навън.

Когато охлаждането работи, трябва да има отворени поне две вентилационни дюзи.

⚠ Предупреждение

Не поставяйте нищо върху ламелите на вентилационните дюзи. Съществува риск от нараняване и нанасяне на щети в случай на катастрофа.

Фиксирани вентилационни дюзи

Допълнителни вентилационни дюзи има под челното стъкло и прозорците на вратите, както и в зоната за краката.

Охлаждане на жабката

Климатичната система изтегля охладен въздух в жабката през дюзата.

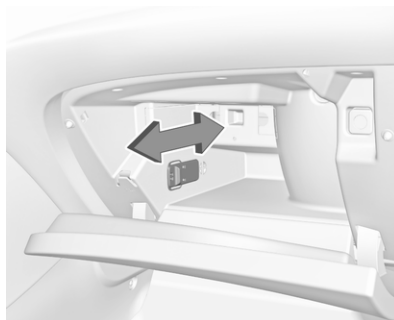

Преместете плъзгача назад или напред, за да включите или изключите охлаждането на жабката.

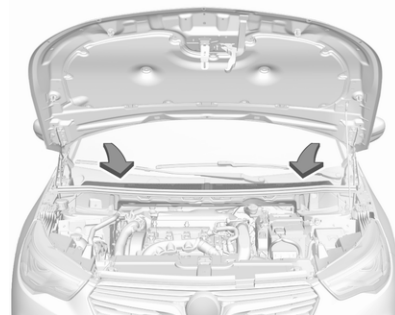
Поддръжка**Входящи отвори за въздух**

Въздушният отвор пред челното стъкло в двигателното отделение трябва да се поддържа чист, за да не се възпрепятства притокът на въздух. Отстранявайте нападалите листа, нечистотии или сняг.

Редовно включване на климатичната система

За да се осигури ефикасната работа на системата, охлаждането трябва да се включва веднъж месечно за няколко минути, независимо от атмосферните условия и сезона. Охлаждането не работи при ниски външни температури.

Сервизно обслужване

За да осигурите оптималното охлаждащо действие ви препоръчваме да проверявате веднъж годишно климатичната система, като се започне от третата година след първата регистрация на автомобила, включвайки:

- тест за функционалност и налягане
- функционалност на отоплението
- проверка за теч
- проверка на задвижващите ремъци

- почистване на системата за отводняване на кондензатора и изпарителя
- проверка на работата

Шофиране и обслужване

Съвети по управлението на

автомобила	155
Контрол над автомобила	155
Завиване	155

Стартиране и обслужване

156	
Разработване на новия автомобил	156
Положения на контакта за запалване	156
Бутон за захранване	157
Стартиране на двигателя	158
Прекъсване подаването на гориво в режим на моторна спирачка	160
Система стоп/старт	160
Паркиране	163

Изгорели газове

164	
Изпускателен филтър	164
Катализатор	165
AdBlue	165

Автоматична скоростна кутия

електрифицирана	169
-----------------------	-----

Автоматична скоростна кутия .

171	
Дисплей на скоростната кутия	171
Избор на предавка	171
Ръчен режим	172
Електронни програми за управление	173
Неизправност	173
Прекъсване на електрозахранването	173

Механична скоростна кутия

174	
Системи за задвижване	175
Режими на движение	175
Задвижване на всичките колела	175

Спирачки

176	
Антиблокираща спирачна система	177
Ръчна спирачка	177
Помощ при спиране	180
Помощ при потегляне по наклон	180
Рекуперативно спиране	180

Системи за контрол при шофиране

181	
Електронна стабилизираща система и система за тракшън контрол	181

Селективен контрол на движението	182
Режим Sport	184

Помощни системи за водача . .

184	
Круиз контрол (система за поддържане на дадена скорост)	184
Ограничител на скоростта	187
Адаптивен круиз контрол	190
Предупреждение за преден сблъсък	198
Активно аварийно спиране ...	200
Предна защита на пешеходци	204
Помощ при паркиране	206
Модернизирана помощна система за паркиране	209
Предупреждение за страничната сяпа зона	215
Система за панорамен изглед	217
Камера за задно виждане	220
Предупреждение за напускане на платно	221
Система Lane keep assist	223
Предупреждение за водача . .	226
Зареждане	227
Програмируемо зареждане ...	230
Статус на зареждане	231
Заряден кабел	232

Гориво	235
Гориво за бензинови двигатели	235
Гориво за дизелови двигатели	236
Зареждане с гориво	237
Прицеп на ремарке	239
Обща информация	239
Особености при шофирането, съвети относно тегленето	240
Теглене на ремарке	240
Теглич	241
Система за стабилизиране на ремаркетото	244

Съвети по управлението на автомобила

Контрол над автомобила

Никога не се движете по инерция с изгасен двигател

В това положение не работят много устройства (напр. сервоусилвателят на спирачките, усилвателят на кормилното управление). Карането по този начин е опасно за Вас и за останалите.

По време на Autostop работят всички системи.

Система "стоп/старт" ⇨ 160.

Педали

За да се осигури безпрепятствен ход на педалите в тяхната зона не трябва да има никакви стелки.

Използвайте само подови постелки, които пасват точно и са закрепени с фиксаторите от страната на водача.

Завиване

Ако сервоусилването на волана се загуби поради спиране на двигателя или системна неизправност, автомобилът може да се управлява, но с много по-голямо усилие.

Стартиране и обслужване

Разработване на новия автомобил

Не натискайте ненужно силно спирачките през първите няколко пътувания.

При първо използване на автомобила парафинът и двигателното масло върху системата за отделяне на изгорелите газове могат да предизвикат отделяне на пушек. Паркирайте автомобила на открито за известно време след първото използване, като избягвайте вдишването на изпаренията.

По време на периода на разработване, разходът на гориво и двигателно масло може да е по-висок.

Освен това, процесът за почистване на изпускателния филтър може да се извършва по-често.

Изпускателен филтър ⇨ 164.

Положения на контакта за запалване

Завъртете ключа:

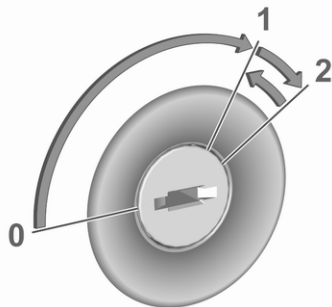

- 0** : изключено запалване: някои функции остават активни до изваждане на ключа или отваряне на вратата на водача, при условие, че запалването е било включено
- 1** : запалване в режим на захранване: запалването е включено, дизеловият двигател се подгръва, контролните индикатори светят и повечето електрически функции са задействани
- 2** : стартиране на двигателя: отпуснете ключа след стартиране на двигателя

Блокировка на волана

Извадете ключа от контакта за запалване и завъртете волана, докато блокира.

⚠ Опасност

Никога не изваждайте ключа от ключа на запалването по време на шофиране, тъй като това ще доведе до заключване на волана.

Бутон за захранване



Електронният ключ трябва да е в автомобила.

Стартиране на двигателя

Задействайте педала на съединителя (механична скоростна кутия), спирачния педал и натиснете **Start/Stop**.

Запалване в режим на мощност без стартиране на двигателя

Натиснете **Start/Stop** без задействане на педала на съединителя или спирачката. Контролните индикатори светват и повечето електрически функции работят.

Изключен двигател и запалване

Натиснете **Start/Stop** за кратко във всеки режим или когато двигателят работи и автомобилът е неподвижен. Някои функции остават активни до отваряне на вратата на водача, при условие, че запалването е било включено.

Аварийно изключване по време на шофиране

Натиснете **Start/Stop** за 5 секунди ↻ 158. Воланът се заключва веднага след спиране на автомобила.

Блокировка на волана

Блокировката на волана се активира автоматично, когато:

- Автомобилът е неподвижен.
- Запалването е било изключено.

За освобождение на блокировката на волана, отворете и затворете вратата на водача и включете запалването в режим на захранване или стартирайте директно двигателя.

⚠ Предупреждение

Когато акумулаторът е изтощен, автомобилът не бива да се тегли и да се стартира чрез теглене или бутане, тъй като ключалката на кормилната колона не може да се освободи.

Работа на автомобилите със система с електронен ключ в случай на неизправност

Ако електронният ключ не успее или батерията на електронния ключ е слаба, в центъра за информация на водача може да се появи съобщение.



Задръжте електронния ключ с бутоните отвън при маркировката на капака на кормилната колона, както е показано на илюстрацията.

Задействайте педала на съединителя (механична скоростна кутия), спирачния педал и натиснете **Start/Stop**.

Тази възможност е предвидена само за аварийни случаи. Сменете батерията на електронния ключ при първа възможност ⇨ 24.

За отключване или заключване на вратите, вижте "Неизправност в модула на дистанционното управление или в системата на електронния ключ" ⇨ 26.

Стартиране на двигателя

Автомобили с контакт за запалване

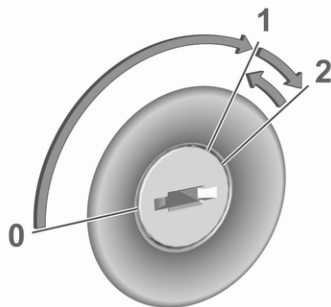

Завъртете ключа в положение **1**, за да освободите блокировката на волана.

Ръчна скоростна кутия: задействайте съединителя и спирачния педал.

Автоматична скоростна кутия: задействайте педала на спирачките и преместете скоростния лост в положение **P** или **N**.

Не натискайте педала на газта.

Дизелови двигатели: изчакайте, докато контролният индикатор  изгасне.

Завъртете ключа за кратко в позиция **2** и отпуснете след стартиране на двигателя.

Механична скоростна кутия: по време на Autostop, двигателят може да се стартира чрез натискане на педала на съединителя ⇨ 160.

Автоматична скоростна кутия: по време на Autostop, двигателят може да се стартира чрез отпускане на педала на спирачката ⇨ 160.

Автомобили с бутон за запалване

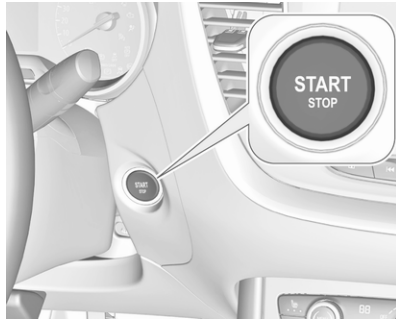

- Ръчна скоростна кутия: задействайте съединителя и спирачния педал.
- Автоматична скоростна кутия: задействайте педала на спирачките и преместете скоростния лост в положение **P** или **N**.
- Не натискайте педала на газта.
- Натиснете бутона **Start/Stop**.
- Отпуснете бутона, след като започне процедурата по стартиране. Дизеловият двигател стартира след като

контролният индикатор  за предварително подгриване изгасне.

- Преди рестартиране или изключване на двигателя, когато автомобилът е неподвижен, натиснете веднъж за кратко **Start/Stop**.

За стартиране на двигателя по време на Autostop:

- Механична скоростна кутия: по време на Autostop, двигателят може да се стартира чрез натискане на педала на съединителя ⇨ 160.
- Автоматична скоростна кутия: по време на Autostop, двигателят може да се стартира чрез отпускане на педала на спирачката ⇨ 160.

Хибридни автомобили

- Натиснете бутона **Start/Stop**.
- Натиснете спирачния педал.
- Натиснете бутона **Start/Stop**.
- Задръжте спирачния педал натиснат докато активирането на хибридната система се

потвърди от светването на **READY** в таблото с прибори и от звуков сигнал.

Аварийно изключване по време на шофиране

Ако двигателят трябва да се изключи по време на движение в спешни случаи, натиснете **Start/Stop** за 5 секунди.

Опасност

Изключването на двигателя по време на шофиране може да причини загуба на мощност в спирачната система и системата за управление. Системите за асистенция и системите на въздушните възглавници са изключени. Осветлението и спирачните светлини ще изгаснат. Поради тази причина изключете двигателя и запалването по време на шофиране само при необходимост в случай на авария.

Стартиране на двигателя при ниски температури

Стартирането на двигателя без допълнителни нагреватели е възможно до $-25\text{ }^{\circ}\text{C}$ за дизелови двигатели и до $-30\text{ }^{\circ}\text{C}$ за бензинови двигатели. Препоръчва се двигателно масло с правилния вискозитет, правилното гориво, извършени сервисни обслужвания и достатъчно добре зареден акумулатор. При температури под $-30\text{ }^{\circ}\text{C}$, автоматичната скоростна кутия изисква период на подгръване от около 5 минути. Скоростният лост трябва да бъде в положение P.

Турбо загряване на двигателя

При стартиране, наличният въртящ момент на двигателя може да е ограничен за кратко време, особено ако температурата на двигателя е ниска. Ограничението се налага, за да се позволи на смазочната система да предпази напълно двигателя.

Прекъсване подаването на гориво в режим на моторна спирачка

Подаването на гориво автоматично се прекъсва в режим на моторна спирачка, напр. при движение с включена предавка, но пуснат педал за газта.



В зависимост от условията на движение, прекъсването на подаването на гориво в режим на моторна спирачка може да се деактивира.

Система стоп/старт

Системата "стоп/старт" спомага за пестене на гориво и намалява емисиите на отработените газове. Когато условията позволяват, тя изключва двигателя, щом автомобилът се движи с ниска скорост или е неподвижен, напр. на светофар или е в задръстване.

Включване

Системата "стоп/старт" е налична щом двигателят е стартиран, автомобилът потегли и условията, посочени по-долу в този раздел, са налице.

Системата е готова за работа, когато светодиода в бутон  не свети. За активиране на системата, когато е неактивна, натиснете .

Ако системата стоп/старт временно не е достъпна и е натиснат бутонът , светодиодът в бутон мига.

Изключване



Деактивирайте система "стоп/старт" ръчно чрез натискане на . Деактивирането се обозначава чрез светване на светодиода в бутона.

Autostop

Автомобили с механична скоростна кутия

Autostop може да се активира при неподвижно състояние.

Активирайте Autostop както следва:

- Натиснете педала на съединителя.
- Поставете скоростния лост в неутрална позиция.
- Отпуснете педала на съединителя.

Двигателят ще се изключи, докато запалването ще остане включено.

Автомобили с автоматична скоростна кутия

Ако автомобилът е неподвижен с натиснат спирачен педал, автоматичното спиране се активира автоматично.

Двигателят ще се изключи, докато запалването ще остане включено.

Системата "стоп/старт" ще бъде деактивирана по наклони, по стръмни от 12% или повече.

Индикация



Автоматичното спиране се обозначава от контролния индикатор .

По време на Autostop, ефективността на отоплението и спирачките остава същата.

Условия за Autostop

Системата "стоп/старт" проверява дали всяко от следните условия е налице.

- Системата "стоп/старт" не е деактивирана ръчно.
- Вратата на водача е затворена или дали е поставен предпазния колан на водача.
- Акумулаторът на автомобила е зареден достатъчно и е в добро състояние.
- Двигателят е загреял.
- Температурата на охлаждащата течност на двигателя не е твърде висока.
- Температурата на отработените газове на двигателя не е много висока, напр., след движение с високо натоварване на двигателя.
- Околната температура не е твърде ниска или твърде висока.
- Климатичната система позволява Autostop.
- Вакуумът в спирачките е достатъчен.

- Самопочистващата функция на изпускателния филтър не е активна.
- Автомобилът е бил шофиран със скорост, равна най-малко на пешеходна, от последния Autostop насам.

В противен случай, Autostop ще бъде забранена.

Съобщение

Autostop може да бъде забранен за няколко часа след смяна или разкачване на акумулатора.

Някои настройки на климатичната система може да забраняват Autostop.

Климатичен контрол ⇨ 141.

Незабавно след движение с висока скорост Autostop може да се забрани.

Разработване на новия автомобил ⇨ 156.

Защита от изтощаване на акумулатора на автомобила

За да се гарантира надеждно рестартиране на двигателя, като част от системата "стоп/старт" са

вградени някои функции за защита от изтощаване на акумулатора на автомобила.

Мерки за пестене на енергия

По време на Autostop някои електрически функции като допълнителен електрически нагревател или подгръване на задното стъкло са деактивирани или превключени на режим за пестене на енергия. Скоростта на вентилатора на климатичната система се намалява за пестене на енергия.

Рестартиране на двигателя от водача

Автомобили с механична скоростна кутия

Натиснете педала на съединителя без да натискате спирачния педал, за да рестартирате двигателя.

Автомобили с автоматична скоростна кутия

Двигателят се рестартира в следните случаи:

- отпуснат спирачен педал, докато скоростният лост е в позиция **D** или **M**
- отпуснат спирачен педал или скоростният лост е в положение **N**, когато скоростният лост е преместен в положение **D** или **M**
- скоростният лост е преместен в положение **R**

Рестартиране на двигателя от системата "стоп/старт"

Скоростният лост трябва да бъде в неутрално положение, за да позволи автоматично рестартиране.

Ако едно от следните условия настъпи по време на Autostop, двигателят ще се рестартира автоматично от системата "стоп/старт":

- система стоп/старт е деактивирана ръчно
- предпазният колан на водача не е поставен и вратата на водача е отворена
- прекалено ниска температура на двигателя
- нивото на заряд на акумулатора на автомобила е под определено ниво
- спирачният вакуум не е достатъчен
- автомобилът се движи с пешеходна скорост
- климатичната система изисква стартиране на двигателя
- климатикът е включен ръчно

Ако електрически аксесоар, напр., преносим компактдиск плеър, е свързан към електрическия контакт, може да се забележи кратък спад в захранването по време на рестартиране.

Паркиране

⚠ Предупреждение

- Не паркирайте автомобила върху лесно запалима повърхност. Високата температура на изпускателната система може да запали тази повърхност.
- Дръпнете ръчната спирачка.
- Ако автомобилът се намира на хоризонтален терен или върху възходящ наклон, включете на първа предавка или поставете скоростния лост в положение Р. При възходящ наклон завъртайте колелата навън от бордюра. Ако автомобилът се намира върху наклон надолу, включете на задна предавка или поставете скоростния лост в положение Р. Завъртете предните колела към бордюра.
- Затворете прозорците.

- Изключете двигателя.
- Извадете ключа за запалване от контакта или изключете запалването на автомобилите с бутон за захранване. Завъртете волана докато усетите, че ключалката го заключи.

- При хибридни автомобили се уверете, че **READY** не свети на таблото с прибори.
- Заклучете автомобила.
- Включете алармената система.
- Вентилаторите за охлаждане на двигателя могат да продължат да работят след изключване на двигателя
↕ 248.

Внимание

След работа при високи обороти или голямо натоварване на двигателя, оставете двигателя да работи за кратко при ниско натоварване

или на празен ход за около 30 секунди преди да го изгасите, с цел предпазване на турбокомпресора.

Съобщение

В случай на сблъсък, при който се отваря въздушна възглавница, двигателят се изключва автоматично, ако автомобилът спре в рамките на известно време.

В държави с екстремно ниски температури може да е необходимо паркиране на автомобила без дръпната ръчна спирачка. Уверете се, че автомобилът е паркиран на равна повърхност.

Изгорели газове

⚠ Опасност

Изгорелите газове на двигателя съдържат отровен въглероден окис, който няма цвят и мирис и може да бъде смъртоносен при вдишване.



Ало изгорелите газове проникнат в купето, отворете прозорците. Причината за неизправността трябва да се отстрани в сервис.

Избягвайте да карате с отворен багажник, защото изгорелите газове може да проникнат в автомобила.

Изпускателен филтър

Автоматичен процес на почистване

Изпускателният филтър пречиства изгорелите газове от сажди.



Началото на насищане на изпускателния филтър се обозначава с временно светване на  или , придружено от съобщение в Центъра за информация на водача.

Веднага щом пътните условия позволяват това, регенерирайте филтъра чрез шофиране на автомобила със скорост поне 60 км/ч до изгасване на контролния индикатор.

Съобщение

При нов автомобил, първата регенерация на изпускателния филтър може да е придружена от мирис на изгоряло, което е нормално. След продължителна работа на автомобила при много ниска скорост или при празен ход, може да излиза водна пара от ауспуха при ускорение. Това не се отразява на поведението на автомобила или на околната среда.

Процес по почистване не е възможен

Ако  или  продължи да свети, придружено от звуков сигнал и съобщение, това показва, че нивото на добавката във изпускателния филтър е твърде ниско.

Резервоарът трябва да се долиее без забавяне. Потърсете помощта на сервиз.

Катализатор

Катализаторът намалява количеството на вредните вещества в изгорелите газове.

Внимание

Горива с качество различно от посочените на стр. ⇨ 235, ⇨ 301 може да повредят катализатора или електронните компоненти.

Неизгорелият бензин ще прегрее и повреди катализатора. Затова

избягвайте много честото използване на стартера, изпразването на резервоара докрай и стартирането на двигателя чрез бутане или теглене.

В случай на проблеми със запалването, неравномерна работа на двигателя, спадане на мощността на двигателя или други необичайни явления, възможно най-скоро отстранете причината за проблема в сервиз. Ако се налага по спешност, пътуването може да продължи за кратък период от време, като скоростта на автомобила и оборотите на двигателя се поддържат ниски.

AdBlue

Обща информация

Селективната каталитична редуция (BlueInjection) е метод за значително намаляване на азотните оксиди в отработените емисии. Това се постига чрез впръскване на отработена течност

от дизел (DEF) в изпускателната система. Амонякът, освободен от течността, реагира с азотните газове (NO_x) от ауспуха и ги превръща в азот и вода.

Обозначение на тази течност е AdBlue®. Това е нетоксична, незапалима, безцветна и без мирис течност, съставена от 32% урея и 68% вода.

⚠ Предупреждение

Избягвайте контакт на AdBlue с кожата или очите.

В случай на контакт с кожата или очите, изплакнете с вода.

Внимание

Избягвайте контакт на AdBlue с боята.

В случай на контакт, изплакнете с вода.

AdBlue замръзва при температура от приблизително $-11\text{ }^{\circ}\text{C}$. Тъй като автомобилът е оборудван с

предварителен нагревател за AdBlue, редукцията на емисиите при ниски температури е осигурена. Предварителният нагревател за AdBlue работи автоматично.

Съобщение

Замръзнала и отново втечнена AdBlue течност може да се използва без загуба на качеството.

Типичният разход на AdBlue е ок. 0,85 литра на 1000 км, но може и да е по-висок в зависимост от поведението при шофиране (напр. високо натоварване или теглене).

Предупреждение за ниво

В зависимост от изчисленото количество AdBlue, на центъра за информация на водача се показват различни съобщения. Съобщенията и ограниченията се изискват от закона.

1. Първото възможно предупреждение е **Долейте добавка за емисии: Стартиране забранено след 2400 км.**

При включване на запалването това предупреждение ще се появи веднъж за кратко с изчисления диапазон. Освен това, контролният индикатор  ще светне и ще прозвучи зумер. Шофирането е възможно без ограничения.

По време на движение съобщението се показва на всеки 300 км до доливане на резервоара за добавка.

2. Следващото ниво на предупреждение е при пробег под 600 км. Съобщението с текущия пробег винаги ще се показва при включване на запалването. Освен това, контролният индикатор  ще мига и ще прозвучи зумер. Долейте AdBlue преди да се покаже следващото ниво на предупреждение.

По време на движение съобщението се показва на всеки 30 секунди до доливане на резервоара за добавка.

3. Последното ниво на предупреждение е при празен

резервоар за AdBlue. Рестартирането на двигателя е невъзможно. Ще се изведе следното предупредително съобщение:

Долейте добавка за емисии: Стартиране забранено



Освен това, контролният индикатор  ще мига и ще прозвучи зумер.

Напълнете резервоара с поне 5 литра AdBlue, в противен случай рестартирането на двигателя е невъзможно.

Предупреждения за високи нива на емисии

В случай на повреда в системата за контрол на емисиите, в центъра за информация на водача се показват различни съобщения. Съобщенията и ограниченията се изискват от закона.



1. Ако за първи път бъде открита неизправност, се показва предупреждението **Неизправност на емисии.**

Освен това, контролните индикатори ,  и  ще светнат и ще прозвучи зумер. Шофирането е възможно без ограничения.

Ако това е временна грешка, предупреждението изчезва по време на следващото пътуване, след самодиагностика на системата за контрол на емисиите.

2. Ако повредата се потвърди от системата за контрол на емисиите, ще се изведе следното съобщение:

**Неизправност на емисии:
Стартиране забранено след 1100 км.**



Освен това, контролните индикатори ,  и  ще светнат и ще прозвучи зумер.

По време на движение съобщението се показва на всеки 30 секунди, докато неизправността продължава.

3. Ако се влезе в последното ниво на предупреждение, ще се

появи следното предупредително съобщение:

**Неизправност на емисии:
Стартиране забранено**

Освен това, контролните индикатори ,  и  ще светнат и ще прозвучи зумер. Консултирайте се със сервиз.

Допълване на AdBlue

Внимание

Използвайте само AdBlue, отговаряща на европейските стандарти DIN 70 070 и ISO 22241-1.

Не използвайте добавки.

Не разреждайте AdBlue.

В противен случай може да се повреди системата за селективна каталитична редукция.

Съобщение

Когато не е налична помпа за зареждане на пътнически автомобили на

бензиностанцията, използвайте само AdBlue бутилки или кутии с уплътнен адаптер за зареждане, за да избегнете разливане и за да сте сигурни, че изпаренията от резервоара са затворени и не излизат навън. AdBlue в бутилки или кутии е налична в много бензиностанции и може да бъде закупена и от дилърите на Opel и други магазини.

Тъй като AdBlue има ограничена трайност, проверете срока на годност преди пълнене.

Съобщение

Напълнете резервоара с поне 5 литра, за да осигурите разпознаването на новото ниво на AdBlue.

В случай, че не се разпознае успешно доливането на AdBlue:

1. Шофирайте без да спирате автомобила в продължение на 10 минути, като поддържате скорост над 20 км/ч.
2. Ако доливането на AdBlue е разпознано успешно, ограниченията или

предупрежденията за AdBlue, свързани с нивото, ще изчезнат.

Ако доливането на AdBlue все още не е разпознато успешно, потърсете съдействие от сервиз.

Ако AdBlue трябва да се долива при температури под $-11\text{ }^{\circ}\text{C}$, доливането на AdBlue може да не се разпознае от системата. В такъв случай, паркирайте автомобила на място с по-висока околна температура, докато AdBlue се втечни.

Съобщение

При развиване на предпазната капачка от отвора за пълнене, може да излязат амонячни пари. Не вдишвайте, тъй като парите имат остра миризма. Парите не са вредни при вдишване.

Резервоарът за AdBlue трябва да е пълен догоре. Това трябва да се направи, ако вече е показано предупредително съобщение за недопускане на рестартиране на двигателя.

Автомобилът трябва да се паркира на хоризонтална повърхност.

Гърловината за зареждане с AdBlue е разположена зад капака на резервоара за гориво в дясната задна част на автомобила.

Капакът на резервоара за гориво може да се отвори само, ако автомобилът е отключен.

1. Извадете ключа от контакта за запалване.
2. Затворете всички врати, за да се избегне навлизане на амонячни пари в купето.
3. Освободете капака на резервоара за гориво, като го натиснете ↵ 237.



4. Развийте предпазната капачка от гърловината на резервоара.
5. Отворете контейнера за AdBlue.
6. Поставете единия край на маркуча в контейнера и завинтете другия край върху гърловината за пълнене.
7. Вдигайте контейнера докато се изпразни или докато изтичането от него спре. Това може да отнеме до 5 минути.
8. Поставете контейнера на земята, докато маркучът се изпразни, изчакайте 15 секунди.

9. Развийте маркуча от гърловината на резервоара.
10. Поставете предпазната капачка и завъртете по часовниковата стрелка, докато се застопори.

Съобщение

Изхвърляйте контейнера от AdBlue съгласно екологичните разпоредби. Маркучът може да бъде използван повторно след измиване с чиста вода преди AdBlue-то да се изпари.

Автоматична скоростна кутия електрифицирана

Този автомобил е хибриден автомобил с включване. Той има двигател с вътрешно горене и автоматична скоростна кутия с интегриран електрически двигател, което позволява електрическо задвижване и зареждане на акумулатора по време на забавянето, както и при спиране на автомобила. Освен това, акумулаторът може да бъде зареден чрез кабел, например в домакински електрически контакти или обществени станции за зареждане. Вариантът със задвижване на всичките колела има втори електрически двигател за задния мост.

Избор на предавки



- P** : позиция за паркиране, предните колела са блокирани, използвайте я само при неподвижен автомобил и натегнатата ръчна спирачка
- R** : предавка за заден ход - включвайте я само, когато автомобилът е неподвижен
- N/P** : неутрална
- D/B** : автоматичен режим / автоматичен режим при шофиране с един педал

Не подавайте газ докато включвате на предавка. Никога не натискайте педала на газта и спирачния педал едновременно.

Когато е включена предавка, автомобилът започва леко да "пъзли" при отпускане на спирачката.

Включване / изключване на P

За превключване на **P**, натиснете **P** на скоростния лост.

За да изключите от **P**:

1. Натиснете спирачния педал и натиснете бутона за освобождаване.
2. За включване на **R** бутнете скоростния лост напред отвъд точката на съпротивление.
За включване на **D** бутнете скоростния лост назад отвъд точката на съпротивление.
За изключване на **N**, бутнете скоростния лост напред или назад, без да преминавате точката на съпротивление.

Включване на R

1. Натиснете спирачния педал и натиснете бутона за освобождаване.
2. Включване на **R** с помощта на скоростния лост.

Включване / изключване на B

B може да се активира само ако се избере **D**.

За да включите на **B**:

1. Превключете на **D**.
2. Бутнете скоростния лост назад, без да преминава точката на съпротивление.

За превключване от **B** на **D** бутнете скоростния лост назад, без да преминавате точката на съпротивление.

Шофиране с един педал

При шофиране с един педал, педалът на газта може да се използва за намаляване на скоростта на автомобила до пълно спиране.

Бързото отпускане на педала на газта ще доведе до агресивно намаляване на скоростта. Бавното отпускане на педала на газта ще позволи регулиране на намаляването на скоростта на автомобила според желанието.

За да използвате шофиране с един педал, включете на **B**. **B** може да се избира само когато автомобилът е в **D**. Натиснете педала на газта, за да постигнете желаната скорост. Намаляването на скоростта, осигурено от шофирането с един педал, предоставя пълно рекуперативно спиране със зареждане на високоволтовия акумулатор.

Автоматична скоростна кутия

Автоматичната скоростна кутия позволява автоматично (автоматичен режим) или ръчно (ръчен режим) превключване на предавките.

Ръчно превключване е възможно в ръчен режим чрез натискане на скоростния лост до + или - ⇨ 172.

Дисплей на скоростната кутия

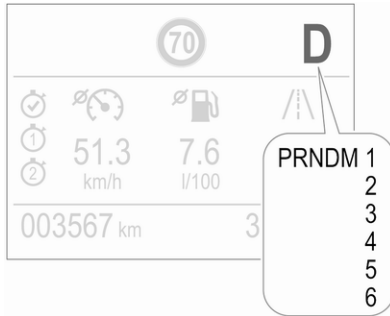

Центърът за информация на водача показва режима или избраната предавка.

В автоматичен режим програмата за движение се показва с **D**.

В ръчен режим се показва **M** и числото на избраната предавка.

R показва задната предавка.

N показва неутрално положение.

P показва положение за паркиране.

Избор на предавка

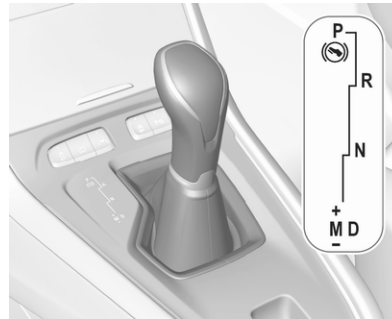

Преместете скоростния лост в превключващия шлюз, както е показано на илюстрацията по-горе.

P : позиция за паркиране, предните колела са блокирани, използвайте я само при неподвижен автомобил и натегнатата ръчна спирачка

R : предавка за заден ход - включвайте я само, когато автомобилът е неподвижен

N : неутрална

D : автоматичен режим

M : ръчен режим

+ : превключване на по-висока предавка в ръчен режим

- : превключване на по-ниска предавка в ръчен режим

Скоростният лост е блокиран в **P** и може да бъде изваден само при включено запалване и натиснат спирачен педал.

Двигателят може да бъде стартиран само при скоростен лост в положение **P** или **N**. След като изберете положение **N**, преди стартиране на двигателя натиснете спирачния педал или дръпнете ръчната спирачка.

Не подавайте газ докато включвате на предавка. Никога не натискайте педала на газта и спирачния педал едновременно.

Когато е включена предавка, автомобилът започва леко да "пъззи" при отпускане на спирачката.

Спиране с помощта на двигателя

За да използвате спирачния ефект на двигателя, изберете навреме по-ниска предавка, когато се спускате по наклон, виж ръчен режим.

Разклащане на автомобила

Разклащането на автомобила е позволено само, ако автомобилът е заседнал в пясък, кал или сняг. Премествайте последователно скоростния лост от **D** в **R** и обратно. Не форсирайте двигателя и избягвайте рязкото подаване на газ.

Паркиране

Натегнете ръчната спирачка и включете **P**.

Ръчен режим

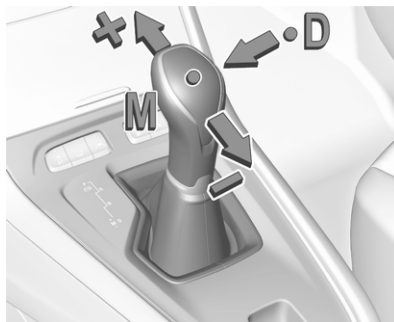

Преместете скоростния лост от позиция **D** наляво в позиция **M**.

Бутнете скоростния лост напред **+** за превключване на по-висока предавка.

Бутнете скоростния лост назад - за превключване на по-ниска предавка.

Ако се избере по-висока предавка, когато оборотите на двигателя са прекалено ниски, или се избере по-ниска предавка, когато оборотите са прекалено високи, превключване не се извършва. Това може да предизвика появата на съобщение на центъра за информация на водача.

В ръчен режим, високите обороти на двигателя не водят до автоматично превключване на по-висока предавка.

Показание за смяна на предавка

Символът **▲** или **▼** с номер до него се показва, когато е препоръчителна смяна на предавката с цел пестене на гориво.

Указание за превключване се показва само в ръчен режим.

Електронни програми за управление

- След стартирането на студен двигател програмата за работната температура увеличава оборотите на двигателя, за да доведе по-бързо катализатора до необходимата температура.
- Специални програми автоматично адаптират точките на превключване при карането по възходящи или низходящи наклони.
- При условия на сняг и лед или други хлъзгави повърхности, електронното управление на трансмисията позволява на водача да избере ръчно първа, втора или трета предавка за потегляне.

Функция кикдаун

Натискането на педала на газта след позицията за кикдаун ще доведе до максимално ускорение, независимо от избрания режим на движение. Скоростната кутия превключва на по-ниска предавка в зависимост от скоростта на автомобила.

Неизправност

В случай на неизправност се извежда съобщение на центъра за информация на водача.

Предупредителни съобщения
↻ 119.

Електронното управление на трансмисията позволява само трета предавка. Автоматичното превключване на предавките е вече невъзможно.

Не карайте с повече от 100 км/ч.

Причината за неизправността трябва да се отстрани в сервиз.

Прекъсване на електрозахранването

В случай на прекъсване в електрозахранването скоростният лост не може да бъде изваден от положение Р.

Ако акумулаторът е изтощен, стартирайте двигателя чрез помощен акумулатор и кабели ↻ 282.

Ако причината за неизправността не е в акумулатора, освободете скоростния лост.

1. Натегнете ръчната спирачка.
2. Освободете облицовката на скоростния лост от централната конзола. Бръкнете с пръст в коженото гнездо под скоростния лост и натиснете облицовката нагоре.

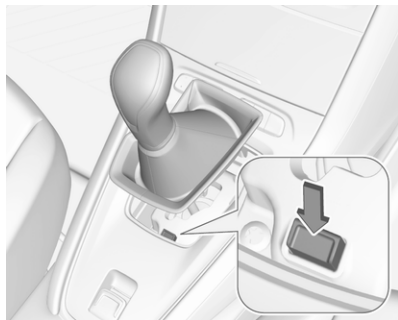

3. Натиснете бутона и преместете скоростния лост извън положение **P**. Причината за прекъсване на захранването трябва да се отстрани в сервиз.
4. Поставете обратно ръкава на скоростния лост в конзолата и го закопчайте.

Механична скоростна кутия

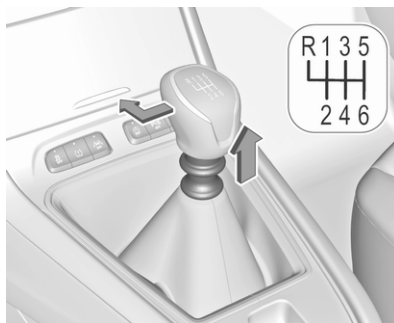

За включване на задна предавка при 6-степенна скоростна кутия, натиснете педала на съединителя, дръпнете пръстена под скоростния лост и преместете скоростния лост наляво и напред.

Ако предавката не се включи, поставете скоростния лост в неутрално положение, освободете педала на съединителя и го натиснете отново. След това повторете избора на предавка.

Не приплъзвайте ненужно съединителя.

При работа със съединителя натискайте педала му докрай. Не използвайте педала за да подпирате крака си на него.

Мощността на двигателя ще бъде намалена, когато бъде открито приплъзване на съединителя за определен период от време. В такъв случай в центъра за информация на водача се показва предупреждение. Отпуснете съединителя.

Внимание

Не се препоръчва да се кара с ръка поставена на скоростния лост.

Показание за смяна на предавка ↪ 107.

Система "стоп/старт" ↪ 160.

Системи за задвижване

Режими на движение

Хибридният автомобил с включване осигурява няколко режима на движение.



Режимите за движение могат да се избират чрез селектор на режимите на движение. Избраният режим на движение се показва в центъра за информация на водача и в информационния дисплей на водача. Избор на режим на

движение е възможен само ако **READY** се показва в таблото с прибори.

Хибридната система е активна
↻ 106.

AWD

Режимът на задвижване с всички колела подобрява сцеплението на автомобила. Автомобилът се задвижва от предния и задния мост. В зависимост от пътната ситуация и нивото на заряд на високоволтовия акумулатор, автомобилът може да се движи и 100% електрически.

Задвижване на всичките колела
↻ 175

Sport

Този режим комбинира мощността на двигателя с вътрешно горене и електрическият двигател за един динамичен стил на шофиране.

Хибрид

Хибридният режим се фокусира върху оптимизиране на разхода на гориво. Двигателят с вътрешно горене и електрическият двигател работят заедно или в редуване в зависимост от условията на шофиране и стила на шофиране.

Електрическо сгъване

В този режим автомобилът се движи само с електрически двигател. Електрическият режим е режим по подразбиране.

Електрическото задвижване е на разположение при скорост под 135 км/ч.

Задвижване на всичките колела

Системата за задвижване на всичките колела подобрява характеристиките на шофирането и стабилността, както и помага да се постигнат възможно най-добри ходови качества.

В режим на задвижване на всичките колела предният мост се движи от двигателя с вътрешно горене или от електрическия двигател, задният мост се движи от втори електрически двигател.



Режим на задвижване на всичките колела може да се активира, използвайки превключвателя за режими на движение.

Активирането се показва на Центъра за информация на водача и на информационния дисплей.

Център за информация на водача
↪ 113

Информационен дисплей ↪ 115

Задвижване на всичките колела е на разположение при скорост под 135 км/ч.

Спирачки

Спирачната система е съставена от два независими спирачни кръга. Ако единият от спирачните кръгове откаже, автомобилът все още може да бъде спрял с помощта на другия спирачен кръг. Спирачният ефект обаче се постига само при силно натискане на спирачния педал. За това се изисква значително по-голямо усилие. Спирачният път се увеличава. Потърсете помощта на сервиз преди да продължите пътуването.

Ако двигателят не работи, ефектът от сервоусилването на спирачките изчезва след едно-две натискания на спирачния педал. Това не намалява спирачния ефект, но стопирането изисква значително по-голям натиск върху педала. Това е особено важно да се има предвид при теглене на автомобила.

Контролна лампа (индикатор) (P)
↪ 106.

Антиблокираща спирачна система

Антиблокиращата спирачна система (ABS) предпазва колелата от блокиране.

ABS започва да регулира спирачното налягане веднага, щом някое от колелата покаже признаци на блокиране. Автомобилът остава управляем дори и при рязко спиране.

Действието на ABS се усеща по пулсирането на спирачния педал и шума от процеса на регулиране.

За да се постигне оптимален спирачен ефект задръжте педала натиснат докрай през цялото време на спирачния процес, независимо от пулсирането му. Не намалявайте натиска върху педала.

При спиране в случай на авария, вариетните предупредителни светлини се включват автоматично, в зависимост от степента на намаляване на

скоростта. Те се изключват автоматично при първото ускоряване на скоростта.

След потегляне, системата извършва самопроверка, която може да се чуе.



Контролен индикатор (лампа) 
 ⇨ 107.

Неизправност

⚠ Предупреждение

При неизправност на ABS е възможно блокиране на колелата в случай на много рязко спиране. Предимствата на ABS вече не са налице. При рязко спиране автомобилът вече не може да се управлява и може да започне да занася.

Причината за неизправността трябва да се отстрани в сервиз.

Ръчна спирачка

⚠ Предупреждение

Преди напускане на автомобила, проверете статуса на ръчната спирачка. Контролният индикатор  свети постоянно, когато се задейства електрическата ръчна спирачка.

Електрическа ръчна спирачка

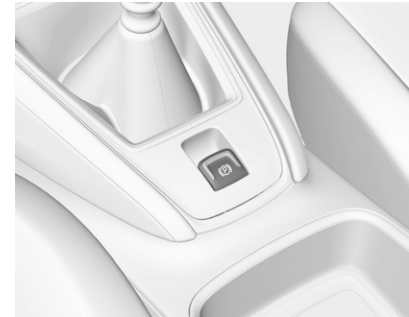

Задействане при неподвижен автомобил**⚠ Предупреждение**

Натиснете превключвателя (P) за поне 1 секунда, докато контролният индикатор (P) светне постоянно и електрическата ръчна спирачка се задейства ⇨ 106. Електрическата ръчна спирачка се задейства автоматично с адекватна сила.

Преди напускане на автомобила, проверете статуса на електрическата ръчна спирачка.

Контролен индикатор (P) ⇨ 106.

Електрическата ръчна спирачка винаги може да бъде активирана, дори и при изключено запалване.

Не задействайте прекалено често системата на електрическата ръчна спирачка без работещ двигател, тъй като това ще изтощи акумулатора.

Освобождение

Включете запалването. Задръжте натисната крачната спирачка и след това натиснете бутона (P).

Функция за потегляне

Автомобили с механична скоростна кутия: Натискане на педала на съединителя, а след това леко то му отпускане и леко натискане на педала на газта освобождава автоматично електрическата ръчна спирачка. Това е възможно само ако е активирана автоматичната работа на електрическата ръчна спирачка. Това не е възможно, когато същевременно се издърпа бутонът (P).

Автомобили с автоматична скоростна кутия: Задействане на D, а след това леко натискане на педала на газта освобождава автоматично електрическата ръчна спирачка. Това е възможно само ако е активирана автоматичната работа на електрическата ръчна спирачка.

Това не е възможно, когато същевременно се издърпа бутонът (P).

Спиране при движещ се автомобил

Когато автомобилът се движи и бутонът (P) се държи издърпан, системата на електрическата ръчна спирачка намалява скоростта на автомобила. Веднага щом бутонът (P) се освободи, спирането се преустановява.

Антиблокиращата спирачна система и Електронната стабилизираща система стабилизират автомобила по време на задържане на (P). Ако възникне грешка в електрическата ръчна спирачка, в информационния център на водача се показва предупредително съобщение. Ако антиблокиращата спирачна система и електронната стабилизираща система откажат, на таблото с прибори светва (ABS) и/или . В този случай стабилност може да се постигне само чрез

многократно издърпване и натискане на превключвателя (P), докато автомобилът се обездвижи.

Автоматична работа

Автоматичната работа включва автоматично натискане и автоматично освобождаване на електрическата ръчна спирачка.

Електрическата ръчна спирачка може да бъде натисната или пусната ръчно чрез използване на превключвателя (P).

Ръчно натискане:

- Електрическата ръчна спирачка е задействана автоматично, когато автомобилът е спрял, а запалването е изключено.
- (P) светва на таблото с прибори, а на дисплея се появява съобщение, потвърждаващо задействането.

Автоматично освобождаване:

- Ръчната спирачка се освобождава автоматично след потегляне.
- (P) изгасва на таблото с прибори, а на дисплея се появява съобщение, потвърждаващо освобождаването.

Ако автомобилът е оборудван с автоматична скоростна кутия, а спирачката не е освободена автоматично, се уверете, че предните врати са затворени правилно.

Изключване на автоматичната работа

1. Запалете двигателя.
2. Ако ръчната спирачка е освободена, задействайте спирачката, натискайки превключвателя (P).
3. Дръпнете крака си от педала на спирачката.
4. Натиснете превключвателя (P) най-малко за 10 секунди и най-много за 15 секунди.
5. Натиснете превключвателя (P).

6. Натиснете и задръжте спирачния педал.

7. Натиснете превключвателя (P) за 2 секунди.

Деактивирането на автоматичната работа на електрическата ръчна спирачка се потвърждава от светването на  на таблото с прибори ↪ 106. Електрическата ръчна спирачка може да се задейства и освободи само ръчно.

За да активирате отново автоматичната работа, повторете описаните по-горе стъпки.

Проверка на функционирането

Когато автомобилът не се движи, електрическата ръчна спирачка може да се задейства автоматично. Това се прави, за да се провери системата.

Неизправност

Неизправността в системата на електрическата ръчна спирачка се обозначава от контролната лампа  и от предупредително съобщение, което се извежда в центъра за информация на водача.

Предупредителни съобщения
↪ 119.

Контролната лампа (P) мига: електрическата ръчна спирачка не е напълно задействана или освободена. При постоянно мигане освободете ръчната спирачка и повторно опитайте да я задействате.

Помощ при спиране

Ако спирачният педал се натисне бързо и силно, автоматично се прилага максимална спирачна сила.

Действието на помощта при спиране може да се усети от пулсирането на спирачния педал и по-голямото съпротивление, което той оказва при натискане.

Поддържайте натиска върху спирачния педал, докато желаете да продължи процеса на пълното стопиране. Спирачната сила автоматично намалява, когато спирачният педал се отпусне.

Помощ при потегляне по наклон

Системата спомага за предотвратяване на нежелателно движение при потегляне по наклони.

При отпускане на педала на спирачката след спиране по наклон, спирачките остават активни още 2 секунди. Спирачките се освобождават автоматично веднага след като автомобилът започне да ускорява.

Рекуперативно спиране

Рекуперативното спиране генерира електрическа енергия в резултат от спирането, за да зареди високоволтовия акумулатор. Рекуперативната енергия може да е ограничена, когато високоволтовият акумулатор е напълно зареден.

Ако скоростният лост е в **D**, енергията се възстановява, когато се натисне спирачният педал.

Ако скоростният лост е в **B**, енергията се възстановява, когато се отпусне педалът на газта.

Автоматична скоростна кутия електрифицирана ↪ 169

Системи за контрол при шофиране

Електронна стабилизираща система и система за тракшън контрол

Електронната стабилизираща система (ESC) подобрява стабилността при движение, когато е необходимо, независимо от пътната настилка и сцеплението на гумите.

Веднага щом автомобилът започне да занася (недозавиване / презавиване), мощността на двигателя се намалява и колелата биват спирани поотделно.

ESC работи съвместно със системата за тракшън контрол (контрол на сцеплението). Тя предпазва водещите колела от буксуване.

Системата за тракшън контрол (контрол на сцеплението) е компонент на ESC.

Системата за тракшън контрол (контрол на сцеплението) подобрява стабилността на движение, когато е необходимо, независимо от пътната настилка или сцеплението на гумите, като предотвратява боксуването на водещите колела.

Веднага щом задвижваните колела започнат да боксуват, мощността на двигателя се намалява и колелото, което най-много боксува се стопира отделно. Това значително подобрява стабилността на автомобила при каране по хлъзгави пътни настилки.





ESC и системата за тракшън контрол (контрол на сцеплението) започват да работят след всяко стартиране на двигателя, веднага щом изгасне индикаторът .

Когато ESC и системата за тракшън контрол работят,  мига.

Предупреждение

Не допускате тази специална безопасна функция да Ви изкуши за поемане на рискове при каране.

Пригодете скоростта си към пътните условия.

Контролен индикатор (лампа)   108.

Изключване

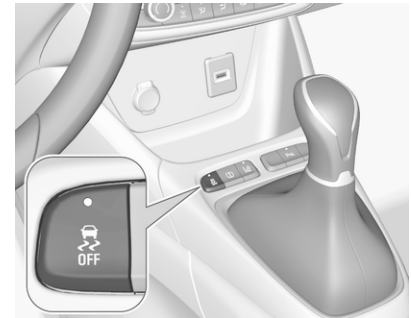

ESC и системата за тракшън контрол могат да се деактивират, когато е необходимо: натиснете .

Светодиодът в бутона  светва.

В Центъра за информация на водача се извежда съобщение за статус при деактивирането на ESC и системата за тракшън контрол (контрол на сцеплението).

ESC и системата за тракшън контрол се активират отново с повторно натискане на бутона , с натискане на спирачка или в случай, че автомобилът се движи със скорост над 50 км/ч.

Светодиодът в бутона  изгасва, когато се активират повторно ESC и системата за тракшън контрол (контрол на сцеплението).

ESC и системата за тракшън контрол също така се активират отново при следващото включване на запалването.

Неизправност

Ако има неизправност в системата, контролният индикатор  свети постоянно и в центъра за

информация на водача се появява съобщение. Системата не е готова за работа.

Причината за неизправността трябва да се отстрани в сервиз.

Селективен контрол на движението

Внимание

Автомобилът е проектиран да се движи главно по пътища, но позволява и епизодично шофиране извън пътя.

Въпреки това, не шофирайте по терен, където автомобилът може да бъде повреден от препятствия, като например камъни и други, както и по терени със стръмни склонове и лошо сцепление.

Не пресичайте води.

Внимание





При шофиране извън пътя, внезапното движение и маневри могат да предизвикат сблъсък или загуба на контрол.

Селективният контрол на движението е предназначен да оптимизира сцеплението при условия на ниско сцепление (сняг, кал и пясък).

Тя се адаптира към терена, като действа върху предните колела и по този начин се спестява теглото, което обикновено се свързва с по-конвенционалната система за задвижване с четири колела.



Селективният контрол на движението позволява избор между пет режима на движение:

- Режим на изключена ESC 
- стандартен режим 
- режим за сняг 
- режим за кал 
- режим за пясък 

Различните режими могат да се активират чрез завъртане на органа за управление.

Светодиодът светва и в центъра за информация на водача се показва статус съобщение за потвърждение на избрания режим.

Режим на изключена ESC

ESC и контролът на сцеплението се деактивират в този режим.

Светодиодът в бутона  светва.

ESC и контролът на сцеплението се включват автоматично отново при скорост над 50 км/ч или всеки път при включване на запалването.

Стандартен режим

Този режим е калибриран за ниска степен на буксуване на колелата, въз основа на различните типове сцепление, които обикновено се срещат при нормално ежедневно шофиране.

При всяко изключване на запалването системата автоматично се връща към този режим.

Режим за сняг

Този режим се адаптира към условията на сцепление, изпитвани от всяко колело по време на стартирането.

При ускоряване системата оптимизира буксуването на колелата, за да гарантира най-доброто ускорение въз основа на текущото сцепление. Препоръчва се в случаи на дълбок сняг и стръмни наклони.

Този режим се активира се до скорост от 50 км/ч.

Режим за кал

Този режим позволява значително буксуване на колелата при стартиране за колелото с най-малък захват, което премахва калта и възстановява сцеплението.

Едновременно с това, колелото с най-голям захват получава възможно най-големия въртящ момент.

Този режим се активира се до скорост от 80 км/ч.

Режим за пясък

Този режим позволява малко едновременно буксуване на двете задвижващи колела, което дава

възможност на автомобила да напредва и намалява риска от потъване.

Този режим се активира се до скорост от 120 км/ч.

Внимание

Не използвайте други режими върху пътек, тъй като автомобилът може да заседне.

Режим Sport



Спортивният режим адаптира настройките на някои от системите на автомобила за по-спортивен стил на шофиране.

Включване

Натиснете **SPORT**, когато двигателят работи.

Светодиодът в бутоната светва при активиране на спортния режим и на центъра за информация на водача се извежда съобщение.

Изключване

Натиснете за кратко **SPORT**. Режим Sport се деактивира при следващото включване на запалването.

Помощни системи за водача

⚠ Предупреждение

Помощните системи за водача са разработени, за да подпомагат водача, а не да заместват неговото внимание.

Водачът поема пълната отговорност при шофирането на автомобила.

При използване на помощни системи за водача, винаги внимавайте за текущата пътна ситуация.

Круз контрол (система за поддържане на дадена скорост)

Круз контролът може да запамята и поддържа скорости над 25 мили/ч. Освен това, при механична скоростна кутия трябва да се включи най-малко трета предавка, при автоматична

скоростна кутия трябва да се избере позиция **D** или втора или по-висока предавка в позиция **M**.

Круиз контролът може да запаметява и поддържа скорости над 40 км/ч. Освен това, при механична скоростна кутия трябва да се включи най-малко трета предавка, при автоматична скоростна кутия трябва да се избере позиция **D** или втора или по-висока предавка в позиция **M**.

Отклонения от запаметената скорост може да се получат при движение по възходящ или низходящ наклон.

Системата поддържа скоростта на автомобила при предварително зададената скорост от водача, без необходимост от натискане на педала на газта.

Предварително зададената скорост може да се надвиши временно чрез силно натискане на педала на газта.



Статусът и предварително настроената скорост се показват на дисплея на Центъра за информация на водача.

Не използвайте круиз контрол в случаите, когато поддържането на постоянна скорост не е препоръчително.

Контролен индикатор (лампа) 
 ⚡ 111.

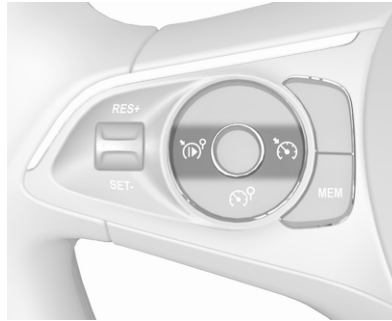
Включване на системата



Натиснете  , символът  и съобщение се показват в Центъра за информация на водача. Системата още не е активна.

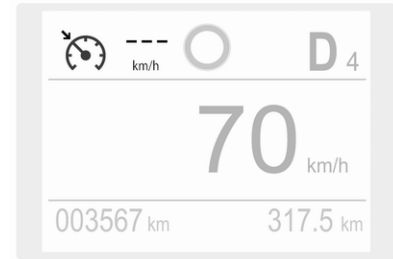

Активиране на функционалността

Задаване на скорост от водача

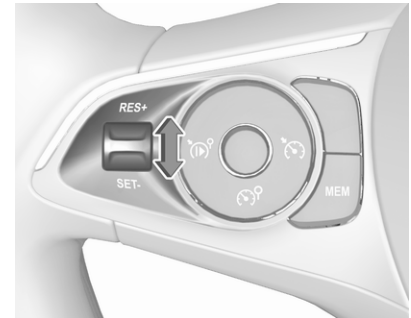

Ускорете до желаната скорост и завъртете колелото за настройка еднократно и за кратко до **SET/-**. Текущата скорост се запаметява и поддържа. Педалът за газта може да бъде освободен.

След това предварително настроена скорост може да се променя със завъртане на колелото за настройка до **RES/+** за увеличаване или до **SET/-** за намаляване на скоростта. Преместете колелото няколко пъти, за да промените скоростта на малки стъпки, преместете и задръжте, за да промените скоростта на големи стъпки.

Зададената скорост се показва в центъра за информация на водача.

Възприемане на скоростта от разпознаването на ограничението на скоростта

Интелигентната адаптация на скоростта информира водача при разпознаване на ограничение на скоростта от разпознаването на ограничението на скоростта. Разпознатият лимит за скоростта може да се използва като нова стойност за круиз контрол.

Използвайки камерата в горната част на предното стъкло, тази система разпознава и чете знаците за ограничение на скоростта и край на ограничението на скоростта.

Ако Круиз контрол (система за поддържане на дадена скорост) е активен, разпознатото ограничение на скоростта ще се изведе на дисплея на Центъра за информация на водача и ще светне **MEM**.

Натиснете **MEM** на волана, за да заявите запаметяване на предложената скорост.

Натиснете **MEM** на волана още веднъж, за да потвърдите и запаметите новата настройка на скоростта.

Тази скорост е новата стойност за круиз контрола.

Функцията може да се активира или деактивира от менюто "Персонализиране на автомобила" ⇨ 121.

Надвишаване на зададената скорост

Скоростта на автомобила може да се увеличи чрез натискане на педала за газ. Когато се отпусне педалът за газта, предварително запаметената скорост се възстановява.

Деактивиране на функционалността

Натиснете , круиз контролът е в режим на пауза и се извежда съобщение. Автомобилът се движи без круиз контрол.

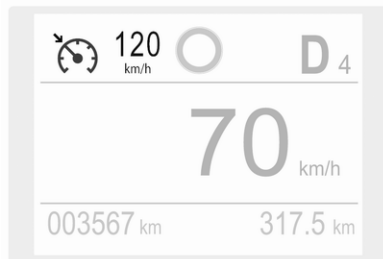

Круиз контролът е деактивиран, но не е изключен. Последно запаметената скорост остава в паметта за последващо възобновяване на скоростта.

Круиз контролът се изключва автоматично:

- При натискане на спирачния педал.
- Скоростта на автомобила е под 40 км/ч.
- Когато системата за тракшън контрол или електронната стабилизираща система работи.
- Скоростният лост е в положение **N** (автоматична скоростна кутия), първа или втора предавка (механична скоростна кутия).

Възстановяване на запаметената скорост

Завъртете колелото за настройка на **RES/+** при скорост над 40 км/ч. Запаметената скорост се възобновява.

Изключване на системата

Натиснете , режимът на круиз контрол се отменя и индикацията за круиз контрол изгасва от дисплея на Центъра за информация на водача.

Натискането на  за активиране на ограничител на скоростта ще деактивира круиз контрола.

Изключването на запалването отменя всички програмирани стойности за скорост.

Неизправност

В случай на неизправност на круиз контрола, скоростта се изчиства, което води до мигане на тиретата.

Ограничителят на скоростта може да не работи коректно, ако пътните знаци не отговарят на изискванията на Виенската конвенция за пътни знаци и сигнали.

Ограничител на скоростта

Ограничителят на скоростта предотвратява надвишаването на предварително настроената максимална скорост.

Максималната скорост може да бъде настроена при скорост на движение над 30 км/ч.



Водачът може да ускори автомобила до предварително зададената скорост. Промени в ограничената скорост може да се появят при спускане по наклон.

Предварително зададената скорост може да се надвиши временно чрез натискане на педала на газта докрай.

Статусът и предварително настроеният лимит за скоростта се показват на дисплея на Центъра за информация на водача.

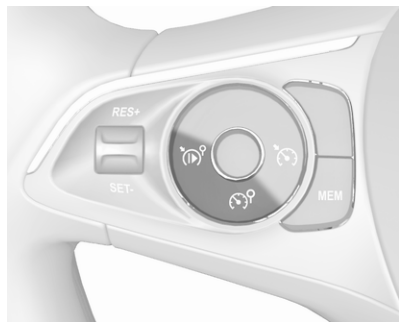
Включване на системата



Натиснете , символът  и съобщение се показват в Центъра за информация на водача. Системата още не е активна.



Активиране на функционалността

Задаване на скорост от водача

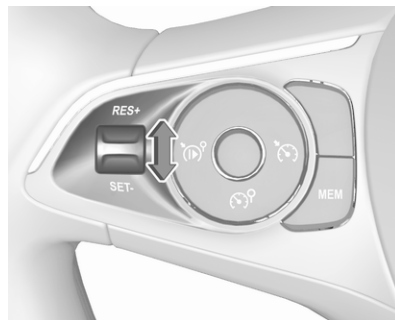

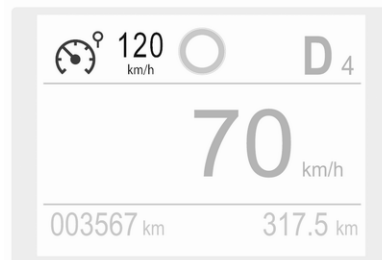

Ускорете до желаната скорост и завъртете колелото за настройка еднократно и за кратко до **SET/-**. Текущата скорост се запаметява като максимална скорост.

Максималната предварително настроена скорост може да се задава с натискане на колелото за настройка до **RES/+** за увеличаване или до **SET/-** за намаляване на желаната максимална скорост. Преместете колелото няколко пъти, за да промените скоростта на малки стъпки, преместете и задръжте, за да промените скоростта на големи стъпки.

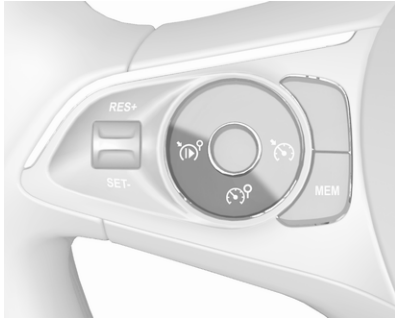

Зададената скорост се показва в центъра за информация на водача.



Натиснете  за активиране на ограничител на скоростта.

Възприемане на скоростта от разпознаването на ограничението на скоростта

Интелигентната адаптация на скоростта информира водача при разпознаване на ограничение на скоростта от разпознаването на ограничението на скоростта. Разпознатият лимит за скоростта може да се използва като нова стойност за ограничителя на скоростта.

Използвайки камерата в горната част на предното стъкло, тази система разпознава и чете знаците за ограничение на скоростта и край на ограничението на скоростта.

Ако ограничителят на скоростта е активен, разпознатото ограничение на скоростта ще се изведе на дисплея на Центъра за информация на водача и ще светне **MEM**.

Натиснете **MEM** на волана, за да заявите запаметяване на предложеното ограничение на скоростта.

Натиснете **MEM** на волана още веднъж, за да потвърдите и запаметите новата настройка на скоростта.

Тази скорост е новата стойност за ограничителя на скоростта.

Тази функция може да се активира или деактивира от меню "Персонализиране" ⇨ 121.

Надвишаване на ограничението на скоростта

При аварийни случаи е възможно ограничението на скоростта да се надвиши чрез натискане на педала за газта докрай. В този случай стойността на предварително настроената стойност мига.

Освободете педала на газта и функцията за ограничение на скоростта се активира отново, веднага щом автомобилът започне да се движи със скорост по-ниска от тази на ограничението.

Деактивиране на функционалността

Натиснете , ограничителят на скоростта е в режим на пауза и се извежда съобщение. Автомобилът се шофира без ограничител на скоростта.

Ограничителят на скоростта е деактивиран, но не е изключен. Последно запаметената скорост остава в паметта за последващо възобновяване на скоростта.

Възстановяване на ограничението на скоростта

Натиснете , движението продължава с предварително запаметеното ограничение на скоростта.

Изключване на системата

Натиснете , режимът на ограничение на скоростта се отменя и индикацията за ограничение на скоростта изгасва от дисплея на Центъра за информация на водача.

Натискането на  за активиране на круиз контрол води до деактивиране на ограничителя на скоростта.

Предварително зададената скорост остава в паметта при изключване на запалването.

Неизправност

В случай на неизправност на ограничителя на скоростта, скоростта се изчиства, което води до мигане на тиретата.

Ограничителят на скоростта може да не работи коректно, ако пътните знаци не отговарят на изискванията на Виенската конвенция за пътни знаци и сигнали.

Адаптивен круиз контрол

Адаптивният круиз контрол е разширение на обикновения круиз контрол, като е прибавена функция за поддържане на определено разстояние на следване до автомобила отпред. Той използва сензори на радар и камера, за да открива автомобили отпред. Ако не бъде открит автомобил отпред на пътя, адаптивният круиз контрол ще се държи като обикновен круиз контрол.

Адаптивният круиз контрол автоматично намалява скоростта на движение, когато се приближава по-бавно движещ се автомобил. Той след това настройва скоростта на автомобила, така че да следва автомобила отпред на избраната дистанция на следване. Скоростта на автомобила се увеличава или

намалява, така че да се следва автомобилът отпред, но да не се надвиши настроената предварително скорост. Той може да задейства ограничено спиращите, като активира и стоп светлините.

Ако автомобилът отпред ускорява или сменя лентата, адаптивният круиз контрол постепенно ускорява вашия автомобил, за да се върне към запаметената скорост. Ако водачът задейства мигачите, за да изпревари по-бавното превозно средство, адаптивният круиз контрол позволява автомобилът временно да се приближи до превозното средство отпред, за да подпомогне изпреварването му. Зададената скорост обаче не може да се надвишава.

Адаптивният круиз контрол може да запамети зададената скорост над 30 км/ч при механична скоростна кутия. Ако предното превозно средство се движи прекалено бавно и избраното разстояние за следване не може да се поддържа, в центъра за информация на водача се показва



съобщение и прозвучава предупредителен зумер. Съобщението приканва водача да поеме обратно управлението на автомобила. При автомобили с автоматична скоростна кутия системата може да спре автомобила напълно.

⚠ Предупреждение

Винаги се изисква цялото внимание на водача, когато автомобилът се управлява с включен адаптивен круиз контрол. Водачът напълно владее автомобила, тъй като спирачният педал, педалът на газта и бутонът  са с приоритет пред работата на адаптивния круиз контрол.

Включване на системата



Натиснете , символът  се извежда в центъра за информация на водача. Системата още не е активна.

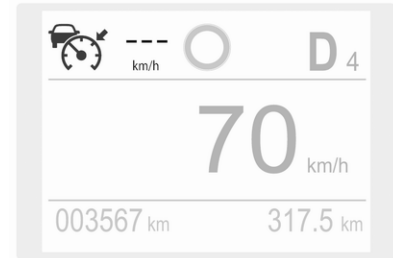

Активиране на функционалността

Задаване на скорост от водача
Адаптивния круиз контрол трябва се включва ръчно при скорост между 30 км/ч и 180 км/ч. При автомобили с автоматична скоростна кутия, автоматичният скоростен лост трябва да е в положение **D** или **M**.

Ускорете до желаната скорост и завъртете колелото за настройка до **SET/-**. Текущата скорост се запамятава и поддържа.

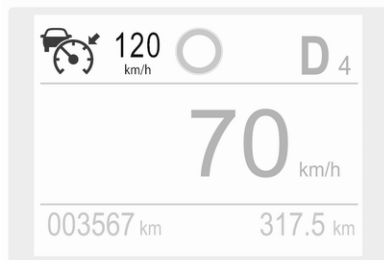

Зададената скорост се показва в центъра за информация на водача.

След това предварително настроена скорост може да се променя със завъртане на колелото за настройка до **RES/+** за увеличаване или до **SET/-** за намаляване на скоростта.

Преместете колелото няколко пъти, за да промените скоростта на малки стъпки, преместете и задръжте, за да промените скоростта на големи стъпки.

Когато адаптивният круиз контрол работи, системата стоп/старт се деактивира автоматично.

Възприемане на скоростта от разпознаването на ограничението на скоростта

Интелигентната адаптация на скоростта информира водача при разпознаване на ограничение на скоростта от разпознаването на ограничението на скоростта. Разпознатото ограничение на скоростта може да се зададе като нова стойност за адаптивния круиз контрол.

Използвайки камерата в горната част на предното стъкло, тази система разпознава и чете знаците за ограничение на скоростта и край на ограничението на скоростта.

Ако адаптивният круиз контрол е активен, разпознатото ограничение на скоростта ще се изведе на дисплея на Центъра за информация на водача и ще светне **MEM**.

Натиснете **MEM** на волана, за да заявите запамятане на предложената скорост.

Натиснете **MEM** на волана още веднъж, за да потвърдите и запаметите новата настройка на скоростта.

Това ограничение на скоростта сега става новата зададена скорост за адаптивния круиз контрол.

Тази функция може да се активира или деактивира от меню "Персонализиране" ↗ 121.

Отменяне на настроената скорост

Винаги е възможно да се движите по-бързо от настроената скорост, като натиснете педала на газта. Когато се отпусне педалът за газта, предварително запамената скорост се възстановява. Ако отпред се движи по-бавно превозно средство, избраното от водача разстояние за следване се възстановява.

Ако зададената скорост се надвиши, настройката на зададената скорост започва да

мига в центъра за информация на водача и се извежда предупредително съобщение.

⚠ Предупреждение

Ускоряването от страна на водача води до деактивиране на автоматичното спиране от системата. Това се обозначава с предупреждение, изведено в информационния център за водача.

Възстановяване на запаметената скорост

Преместете колелото за настройка до **RES/+** при скорост над 30 км/ч. Адаптивният круиз контрол се активира със запаметената настройка за скорост.

Адаптивен круиз контрол при автомобили с автоматична скоростна кутия

При автомобили с автоматична скоростна кутия, адаптивният круиз контрол позволява да се

поддържа избраното разстояние зад спиращо превозно средство до достигане на пълно спиране.

Ако системата е спряла автомобила ви зад друго превозно средство, тогава зададената скорост се заменя със зелен контролен индикатор (A). Този символ уведомява, че автомобилът е задържан автоматично в спряно положение.

Ако автомобилът отпред спре за по-дълго време и след това започне да се движи напред, светещият в зелено контролен индикатор за автомобил отпред (A) ще започне да мига и ще се чуе предупредителен сигнал, за да напомни да проверите трафика, преди да продължите.

Когато предният автомобил се отдалечи, натиснете педала на газта до достигане на скорост от 30 км/ч, след това преместете колелото за настройка до **SET-** или **RES+** за възобновяване на адаптивния круиз контрол. Ако автомобилът е спрял за повече от 5 минути или ако вратата на водача

е отворена и предпазният колан на водача е разкопчан, електрическата ръчна спирачка се включва автоматично, за да задържи автомобила неподвижен. Контролният индикатор (C) ще светне. За да освободите електрическата ръчна спирачка, натиснете педала на газта.

Електрическа ръчна спирачка
 ⇨ 177.

⚠ Предупреждение

Когато системата се деактивира или отмени, автомобилът вече няма да бъде задържан в спряло положение и може да започне да се движи. Винаги бъдете готови да задействате спирачката, за да задържите автомобила в неподвижно състояние.

Не оставяйте автомобила, докато е задържан в спряло положение от адаптивния круиз контрол. Винаги премествайте селекторния лост в положение

за паркиране **P** и изключайте контактния ключ преди да излизате от автомобила.

Настройване на дистанцията на следване

Когато адаптивният круиз контрол открие по-бавно движещ се автомобил на пътя, той ще настрои скоростта на автомобила, за да поддържа дистанцията на следване, избрана от водача.

Разстоянието за следване може да се зададе на близко (1 правоъгълник), нормално (2 правоъгълника) или далечно (3 правоъгълника).

Ако двигателят работи и адаптивният круиз контрол е активен (сиво), можете да промените следната настройка за разстояние:

Натиснете **⏸**: текущата настройка се показва на дисплея на центъра за информация на водача.



Натиснете **⏸** отново, за да промените дистанцията на следване: Новата настройка се извежда на центъра за информация на водача.

Избраната дистанция на следване се показва чрез пълен брой правоъгълници в страницата за управление на адаптивния круиз контрол.

⚠ Предупреждение

Отговорност на водача е да спазва нужната дистанция, съобразена с трафика, атмосферните условия и видимостта. Разстоянието за следване може да се регулира или системата да се изключи, когато преобладаващите условия налагат това.

Откриване на автомобили отпред

Ако системата открие превозно средство по трасето на движение, символът на адаптивния круиз контрол в центъра за информация на водача се променя:  става на .

Деактивиране на функционалността

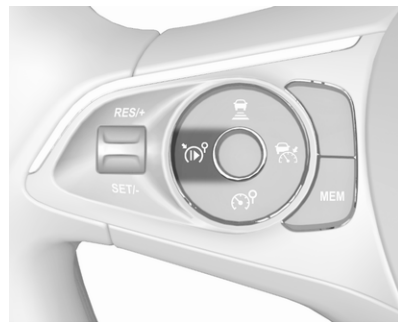

Натиснете **⏸**, адаптивният круиз контрол е в режим на пауза и се извежда съобщение. Автомобилът се движи без адаптивен круиз контрол.

Адаптивният круиз контрол се деактивира, но не се изключва. Последно запаметената скорост остава в паметта за по-късна употреба.

Адаптивният круиз контрол се деактивира автоматично, когато:

- При натискане на спирачния педал.
- Скоростта на автомобила се ускори над 180 км/час или се намали под 30 км/час.
- Електрическата ръчна спирачка е задействана.
- Когато системата за тракшън контрол или електронната стабилизираща система са деактивирани или работят.
- Скоростният лост на автоматична скоростна кутия не е нито в **D**, нито в **M**.
- Установена е неизправност в Електронната стабилизираща система или радарната система.

Изключване на системата

Натиснете , режимът на адаптивния круиз контрол се изключва и индикацията за адаптивен круиз контрол изгасва от дисплея на Центъра за информация на водача.

Натискането на  за активиране на ограничител на скоростта ще деактивира адаптивния круиз контрол.

Изключването на запалването изтрива запаметената зададена скорост.

На вниманието на водача

- Използвайте внимателно адаптивния круиз контрол по пътища със завои или планински пътища, тъй като той може да изгуби автомобила отпред и да му е необходимо време, за да го открие отново.
- Не използвайте системата по хлъзгави пътища, тъй като това може да създаде резки промени в сцеплението на

гумите (превъртане на гумите), което да доведе до загуба на управление на автомобила.

- Не използвайте адаптивния круиз контрол по време на дъжд, снеговалеж или при наличие на кал, тъй като радарният сензор може да бъде покрит със слой вода, кал, лед или сняг. Това намалява или напълно изключва всякаква видимост. В случай на блокиране на сензора, почистете капака на сензора.
- Не използвайте системата, когато използвате резервното колело.

Граници на системата

Предупреждение

Силата на автоматичното спиране на системата не позволява рязко спиране и нивото на спиране може да не е достатъчно, за да се избегне сблъсък.

- След рязка смяна на платното, системата се нуждае от време, за да открие следващия автомобил отпред. Така че, ако има открит автомобил, системата може да ускори, вместо да намали.
- Адаптивният круиз контрол игнорира насрещния трафик.
- Адаптивният круиз контрол не отчита пешеходците и животните при потегляне и спиране.
- Адаптивният круиз контрол отчита спрелите автомобили само при ниска скорост.
- Не използвайте адаптивен круиз контрол при теглене на ремарке.
- Не използвайте адаптивен круиз контрол по пътища с наклон над 10%.

Тъй като полето за разпознаване на радара е доста тясно, възможно е системата да не разпознае:

- автомобили с намалена широчина, напр. мотоциклети, скутери
- автомобили, които не се движат в средата на пътната лента
- автомобили, навлизащи в завой
- внезапно потеглящи автомобили

Завои

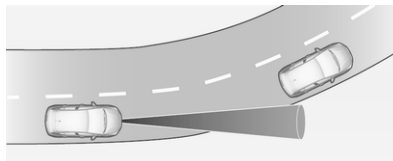

Адаптивният круиз контрол изчислява пътя на базата на центробежната сила. Този път взима под внимание характеристиките на текущия завой, но не може да вземе предвид бъдещата промяна на

завоя. Системата може да изгуби текущия автомобил отпред или да вземе предвид автомобил който не е в текущото платно на движение. Това може да се случи, когато се влиза в завой или ако завоят стане по-остър или по-плавен. Ако повече не се открие автомобил отпред, контролният индикатор  ще изгасне.

Ако центробежната сила в завой е твърде висока, системата леко забавя автомобила. Това спиращо ниво не е проектирано да избягва завъртане в завой. Водачът носи отговорност за намаляване на избраната скорост преди навлизане в завой и като цяло да адаптира скоростта към типа на пътя и съществуващите ограничения на скоростта.

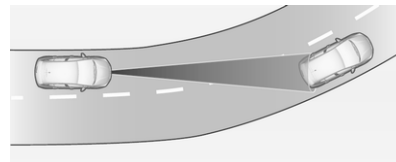

Магистрали

На магистрали, адаптирайте настроената скорост към условията и времето. Никога не забравяйте ограничения обхват на видимост на адаптивния круиз контрол, ограниченото ниво на спиране и времето за реакция при проверка, дали автомобилът е на пътя или не. Адаптивният круиз контрол може да не успее да спре автомобиля на време, за да избегне удар с много по-бавен автомобил или след смяна на платното. Това е особено вярно, когато се движите бързо или ако видимостта е намалена поради климатичните условия.

При влизане в или излизане от магистрала, адаптивният круиз контрол може да изгуби предния автомобил и да ускори до настроената скорост. Поради тази причина, намалете настроената скорост преди да излезете от или влезете в магистрала.

Промяна на пътя на автомобила

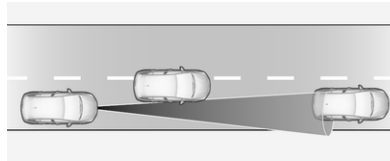

Ако друг автомобил влезе в платното Ви, адаптивният круиз контрол ще го вземе под внимание едва когато той е изцяло пред вас. Бъдете готови да предприемете действия и натиснете педала на спирачката, ако се нуждаете от по-бързо спиране.

Отчитане на наклон



⚠ Предупреждение

Не използвайте адаптивния круиз контрол по хълмисти пътища.

Производителността на системата при изкачване на наклон зависи от скоростта на движение, натоварването на автомобила, трафика и наклона на пътя. Той може да не открие автомобил пред Вас при движение по наклони. На стръмни наклони може да се наложи да използвате педала на газта, за да запазите скоростта на движение. При спускане по наклон, може да се наложи да спирате, за да намалите скоростта си.

Забележете, че натискането на педала на спирачките деактивира системата.

Радарен модул



Радарният модул е разположен в средата на предната броня.

⚠ Предупреждение

Радарният модул е регулиран грижливо по време на производството. Ето защо, в случай на челен сблъсък, не използвайте системата. Дори и предната броня да изглежда непокътната, сензорът зад нея може да е засегнат и да не реагира правилно. След катастрофа се консултирайте

със сервиз, за да проверите и настроите позицията на радарния модул.

Неизправност

В случай на неизправност на адаптивния круиз контрол се извършва предупреждение чрез светване на предупредителна светлина и показване на съобщение в таблото с прибори, придружено от звуков сигнал.

Адаптивният круиз контрол може да не работи коректно, ако пътните знаци не отговарят на изискванията на Виенската конвенция за пътни знаци и сигнали.

Проверете системата при дилър или в квалифициран сервиз.

Като предпазна мярка, не използвайте системата, ако стоп светлините са неизправни. Не използвайте системата, ако предната броня е повредена.

Предупреждение за преден сблъсък

Предупреждението за преден сблъсък може да помогне да се избегне или да се намалят последствията, причинени при предни сблъсъци.

Предупреждението за преден сблъсък използва предната камера в предното стъкло и радарен модул, разположен зад предната броня на автомобила, за да разпознава автомобилите, движещи се директно пред вас по вашата траектория.

Ако предният автомобил се приближи твърде бързо, на центъра за информация на водача ще се чуе предупредителен сигнал и ще се покаже предупреждение.

⚠ Предупреждение

Предупреждението за преден сблъсък е предупредителна система и не задейства спирачките. Ако твърде бързо приближавате движещия се

пред Вас автомобил, може да нямате време да избегнете сблъсъка.

Отговорност на водача е да спазва нужната дистанция, съобразена с трафика, атмосферните условия и видимостта.

По време на шофиране винаги се изисква цялото внимание на водача. Водачът винаги трябва да е готов да реагира и да натисне спирачния педал.



Включване

Ако е оборудван само с предна камера, предупреждението за преден сблъсък разпознава превозните средства на предна предавка в диапазона между скоростта на ходене и 85 км/ч.

При радарен сензор и предна камера, предупреждението за преден сблъсък разпознава превозните средства на предна предавка в диапазона между скоростта на ходене и 140 км/ч.

Предупреждаване на водача

Водачът се предупреждава чрез следните аларми:

- Символът  свети и в центъра за информация на водача се показва предупредително съобщение, когато разстоянието до предното превозно средство стане малко.
- Символът  свети, в центъра за информация на водача се показва предупредително съобщение и прозвучава предупредителен зумер, когато сблъсъкът е предстоящ и се изисква незабавно действие от страна на водача.

Предупреждение

Предупреждението за преден сблъсък е предупредителна система и не задейства спирачките. Ако твърде бързо приближавате движещия се

пред Вас автомобил, може да нямате време да избегнете сблъсъка.

Отговорност на водача е да спазва нужната дистанция, съобразена с трафика, атмосферните условия и видимостта.

По време на шофиране винаги се изисква цялото внимание на водача. Водачът винаги трябва да е готов да реагира и да натисне спирачния педал.

Внимание

Цветът на светлината на този контролен индикатор не отговаря на местните пътни закони относно разстоянието за следване. Шофьорът носи пълната отговорност за поддържане на безопасно разстояние за следване съгласно приложимите правила за движение, атмосферни и пътни условия по всяко време.

Избиране на чувствителността на предупреждението

7" Цветен информационен дисплей: Регулирайте чувствителността на алармата в "Персонализиране на автомобила" ⇨ 121.

8" Цветен информационен дисплей: Регулирайте чувствителността на алармата в настройките на аварийната спирачка в "Персонализиране на автомобила" ⇨ 121.

Избраната настройка ще остане, докато не бъде променена. Времето за предупреждение ще се променя в зависимост от скоростта на автомобила. Колкото по-бързо се движи автомобилът, толкова по-рано ще се подаде предупреждението. Отчетете трафика и атмосферните условия при избора на момента за предупреждение.

Изключване

Системата може да се деактивира само чрез деактивиране на активното аварийно спиране в персонализирането на автомобила ⇨ 121.

Ограничения на системата

Предупреждението за преден сблъсък е предназначено да предупреждава само за автомобили, но може да реагира и на други обекти.

В следните случаи предупреждението за преден сблъсък може да не открие автомобил отпред или производителността на сензора е ограничена:

- шофиране по криволичеци или хълмисти пътища
- шофиране нощно време
- когато времето ограничава видимостта, като например при мъгла, дъжд или сняг

- сензорът в предното стъкло или в радарния модул зад предната броня е блокиран от сняг, лед, кал, мръсотия и т.н.
- предното стъкло е повредено или по него има чужди предмети, напр. стикери.

Активно аварийно спиране

Активно аварийно спиране при предстоящ сблъсък може да помогне да се намалят последствията от удара с автомобили, пешеходци или препятствия директно пред автомобила, когато ударът не може да бъде избегнат нито със спиране, нито с маневриране. Преди задействане на активното аварийно спиране, водачът се предупреждава от предупреждението за преден сблъсък или предупреждението за предна защита на пешеходци.

Предупреждение за преден сблъсък ⇨ 198

Предна защита на пешеходци
↪ 204

Активното аварийно спиране може да се деактивира от менюто за персонализиране на автомобила ↪ 121. Ако е деактивирано, (Ⓜ) светва в таблото с прибори, а в центъра за информация на водача се показва предупредително съобщение.

Тази функция използва различни параметри (напр. сензора на камерата, радарния сензор, спиращото налягане, скоростта на автомобила), за да изчисли вероятността от преден сблъсък.

Предупреждение

Тази система не е проектирана да сваля отговорността от водача да управлява автомобила и да гледа напред. Нейната функция е ограничена до подпомагане само за намаляване на скоростта на автомобила преди сблъсък.

Системата може да не реагира на животни. След внезапна смяна на платното, системата се нуждае от известно време, за да открие следващия стоящ отпред автомобил.

Водачът винаги трябва да е готов да реагира и да натисне спиращия педал и да маневрира, за да избегне сблъсъка.

Действие

Ако е оборудвана само предна камера, при предна предавка активното аварийно спиране работи в диапазона между 5 км/ч и 85 км/ч. С радарния сензор и предната камера, активното аварийно спиране работи на предна предавка при скорост в диапазона между 5 км/ч и 140 км/ч.

Предварително условие е предупреждението за преден сблъсък и системата на предната камера да не са деактивирани в менюто за персонализиране на

автомобила и да бъдат затегнати предпазните колани на предните пътници ↪ 121.

Системата включва:

- система за подготовка на спирането
- автоматично спиране при критична ситуация
- помощ при спиране, следяща ситуацията пред автомобила
- интелигентен спиращ асистент (само с радарен сензор)
- предупреждение за преден сблъсък
- предна защита на пешеходци

Система за подготовка на спирането

Когато приближавате друг автомобил или пешеходец отпред толкова бързо, че сблъсъкът е вероятен, системата за подготовка на спирането подава малко налягане към спиращките. Това намалява времето за отговор при заявено спиране.

Автоматично спиране при критична ситуация

След активиране на системата за подготовка на спирането и точно преди предстоящия сблъсък, тази функция автоматично подава ограничено спиращо усилие, за да намали скоростта на удар при сблъсъка или да избегне катастрофата. Ако се задейства активно аварийно спиране,  мига на таблото с прибори. В зависимост от ситуацията, автомобилът може автоматично да започне да спира със средна или голяма сила. Предната автоматична спирачка може да се задейства само при разпознаване на автомобил отпред. При автомобили с предна защита на пешеходци, предно автоматично спиране може да се случи и при разпознаване на пешеходец отпред.

Предупреждение за преден сблъсък ⇨ 198

Предна защита на пешеходци ⇨ 204

Аварийното автоматично спиране може да забави автомобила до пълно спиране, за да се опита да избегне потенциален сблъсък. Ако това се случи, аварийното автоматично спиране може да задейства електрическата ръчна спирачка за да задържи автомобила неподвижен. За да освободите, натиснете бутона за електрическата ръчна спирачка или натиснете силно педала на газа.

Предупреждение

Аварийното автоматично спиране е аварийна функция за подготовка за сблъсък и не е проектирана да предотвратява сблъсъци. Не разчитайте на системата да спре автомобила. Аварийното автоматично спиране няма да спре, ако скоростта е извън работния обхват, а само ще сигнализира при открити автомобили и пешеходци.

Помощ при спиране, следяща ситуацията пред автомобила

В допълнение към системата за подготовка на спирането и автоматичното спиране при критична ситуация, помощта при спиране, следяща ситуацията пред автомобила, става по-чувствителна. Поради това, полекото натискане на спирачния педал води до незабавно силно спиране. Тази функция помага на водача да спре по-бързо и по-силно преди предстоящия сблъсък.

Предупреждение

Активното аварийно спиране не е проектирано да извършва силно самостоятелно спиране или автоматично да избегне сблъсъка. То е проектирано да намали скоростта на автомобила преди сблъсък. То може да не реагира на животни. След внезапна смяна на платното, системата се нуждае

от известно време, за да открие следващия стоящ отпред автомобил.

По време на шофиране винаги се изисква цялото внимание на водача. Водачът винаги трябва да е готов да реагира и да натисне спирачния педал и да маневрира, за да избегне сблъсъка.

Системата е проектирана да работи, само ако всички пътници са поставили предпазните си колани.

Интелигентен спирачен асистент

Ако автомобилът е оборудван със сензор за радар, може да е достъпна функцията за интелигентен спирачен асистент. Интелигентният спирачен асистент предоставя усилване на спирането при бързо натискане на спирачния педал. Спирането се базира на скоростта на приближаване и разстоянието до предния автомобил.

Минимални пулсации на спирачния педал или преместване на педала по време на това състояние е нормално и педалът на спирачката трябва да продължи да се натиска, ако е необходимо. Интелигентният спирачен асистент автоматично ще се изключи, само когато педалът на спирачката бъде отпуснат.

⚠ Предупреждение

Интелигентният спирачен асистент усилва спирането в ситуации, когато това може да не е необходимо. Може да блокирате трафика. Ако това се случи, махнете крака си от педала на спирачката и след това отново натиснете спирачките, ако е необходимо.

Предупреждение за преден сблъсък ⇨ 198.

Предна защита на пешеходци ⇨ 204.

Ограничения на системата

В някои случаи, активното аварийно спиране може да осигури кратко автоматично спиране в ситуации, в които това може да не е необходимо, например, в гаражи, заради пътните знаци в завой или заради автомобили в другите платна. Това е нормална работа, автомобилът не се нуждае от сервиз. Натиснете здраво педала на газта, за да отмените автоматичното спиране, ако ситуацията и околностите позволяват това.

В следните случаи, работата на активното аварийно спиране е ограничена:

- шофиране по криволичещи или хълмисти пътища
- разпознаване на всички автомобили, особено ако са с ремарке, трактори, кални автомобили и др.
- когато времето ограничава видимостта, като например при мъгла, дъжд или сняг
- шофиране нощно време

- сензорът в предното стъкло или в радарния модул зад предната броня е блокиран от сняг, лед, кал, мръсотия и т.н.
- предното стъкло е повредено или по него има чужди предмети, напр. стикери.

Пълното Ви внимание се изисква винаги, когато управлявате автомобила и трябва да бъдете готови да реагирате и да натиснете спирачките и / или да завъртите волана, за да избегнете сблъсък.

Препоръчваме да деактивирате системата от "Персонализиране на автомобила" в следните случаи:

- при теглене на ремарке или каравана
- когато превозвате дълги предмети върху покривните релси или багажник на покрива
- когато автомобилът бива теглен с работещ двигател
- когато е монтирано резервно колело, което е по-малко от останалите колела

- преди да използвате автоматична автомивка с работещ двигател
- преди да поставите автомобила върху подвижна лента в сервис
- ако предното стъкло е повредено в близост до камерата
- ако предната броня е била повредена
- ако стоп светлините не работят

Неизправност

В случай, че системата изисква сервисно обслужване, се извежда съобщение на центъра за информация на водача.

Ако системата не функционира както трябва, на центъра за информация на водача се показват предупредителни съобщения.

Предупредителни съобщения
 ⇨ 119.

Предна защита на пешеходци

Предната защита на пешеходци може да помогне за избягване на щети, причинени от сблъсъци в предната част с пешеходци при движение напред.

Системата използва предната камера в предното стъкло и радарен модул разположен зад предната броня на автомобила за да разпознава пешеходците движещи се директно пред вас по вашата траектория.

Предната защита на пешеходците може да разпознае и предупреди пешеходците при включена предна предавка и скорости между 5 км/ч и 60 км/ч. Освен това, предната защита за пешеходците може да осигури импулс за спиране или да осъществи автоматично спирането на превозното средство.

При шофиране през нощта, работата на системата е ограничена.

⚠ Опасност

Предното спиране заради пешеходци не осигурява предупреждение или автоматично спиране на автомобила, освен ако не разпознае пешеходец.

Системата може да не разпознае пешеходци, включително деца, когато пешеходецът не е директно отпред, не е напълно видим, не стои изправен или когато е част от група.

Предната защита на пешеходци включва:

- разпознаване на пешеходци отпред
- предупреждаване на предни пешеходци

Предната защита на пешеходци се активира заедно с предупреждението за преден сблъсък.

Предупреждение за преден сблъсък ⇨ 198.

Разпознаване на пешеходци отпред

Пешеходец отпред на разстояние до около 40 метра се обозначава чрез символ в таблото с прибори.

Предупреждаване на предни пешеходци

Когато се приближавате бързо към разпознат пешеходец, в центъра за информация за водача се показва предупредително съобщение. Прозвучава предупредителен зумер.

Круиз контролът (система за поддържане на дадена скорост) или адаптивният круиз контрол може да се деактивират при възникване на предупреждаване на предни пешеходци.

Ограничения на системата

В следните случаи предната защита на пешеходци може да не разпознае пешеходеца отпред или производителността на сензора е ограничена:

- скоростта на автомобила е извън диапазона от 5 км/ч до 60 км/ч с включена предна предавка
- разстоянието до пешеходеца отпред е повече от 40 метра
- шофиране по криволичещи или хълмисти пътища
- шофиране нощно време
- когато времето ограничава видимостта, като например при мъгла, дъжд или сняг
- сензорът в предното стъкло или в радарния модул зад предната броня е блокиран от сняг, лед, кал, мръсотия и т.н.
- предното стъкло е повредено или по него има чужди предмети, напр. стикери.

Помощ при паркиране

Обща информация

При закачане на ремарке или багажник за велосипеди към прицеп на ремаркетото, системата за помощ при паркиране се деактивира.

Предупреждение

Водачът носи цялата отговорност за маневрите при паркиране.

Винаги проверявайте наоколо, когато се движите назад или напред, докато използвате помощната система за паркиране.

Помощна система за задно паркиране

Системата предупреждава водача със звукови сигнали и индикация на дисплея за потенциално опасни препятствия зад автомобила на разстояние в периметър до 50 см при включена задна предавка.

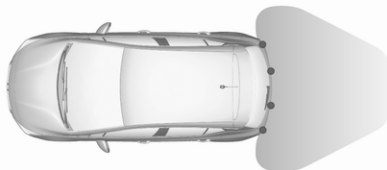

Системата работи с четири ултразвукови сензора монтирани в задната броня.

Включване

Задната помощ при паркиране се активира при включване на задна предавка и включване на запалването.

Системата е готова за работа, когато светодиодът в бутона за помощ при паркиране  не е осветен.

Индикация

В зависимост от коя страна на автомобила препятствието е по-близо, ще чуете съответно звукови предупредителни сигнали от съответната страна. С намаляване на разстоянието до това препятствие интервалът между сигналите става все по-кратък. Ако разстоянието стане по-малко от около 30 см, сигналът става непрекъснат.



Освен това, разстоянието до препятствията отзад се показва чрез линии за променящото се разстояние на информационния

дисплей ↻ 115. Когато препятствието е много близо, на екрана се извежда ⚠ за опасност.

Изключване



Системата се изключва при изключване на задна предавка. Натиснете **P OFF** за ръчно деактивиране на системата. Светодиодът в бутоната свети, когато системата се деактивира. Ако системата е деактивирана ръчно, тя не се активира автоматично при следващото включване на запалването.

Предна и задна помощна система за паркиране

Предната и задната помощна система за паркиране измерва разстоянието между автомобила отпред и зад автомобила. Тя информира и предупреждава водача чрез издаване на звукова и визуална индикация.

Тя използва два различни звукови предупредителни сигнала за предната и задна наблюдавани зони, всеки от които е с различен тон.

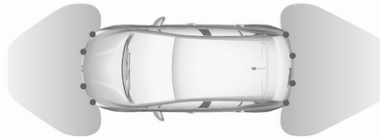

Системата работи с четири ултразвукови сензора монтирани в задната и предната броня.

Включване

В допълнение към задната помощ при паркиране, предната помощ при паркиране се задейства при разпознаване на препятствие отпред и при скорост на автомобила под 10 км/ч.



Системата е готова за работа, когато светодиодът в бутоната за помощ при паркиране **P OFF** не е осветен.

При деактивиране на системата, светодиодът в бутоната свети.

Индикация

Системата предупреждава водача с акустични сигнали, ако пред и зад автомобила бъдат открити потенциално опасни препятствия.

В зависимост от коя страна на автомобила препятствието е по-близо, ще чуете съответно звукови предупредителни сигнали от съответната страна. С намаляване на разстоянието до това препятствие интервалът между сигналите става все по-кратък. Ако разстоянието стане по-малко от около 30 см, сигналът става непрекъснат.



Освен това, разстоянието до препятствията отзад и отпред се показва чрез линии за променящото се разстояние на информационния дисплей ⇨ 115.

Ако автомобилът спре за повече от 3 секунди при включена предна предавка, ако автоматичната скоростна кутия е в режим **P** или ако не са открити други препятствия, не се издават акустични предупредителни сигнали.

Изключване

Системата се деактивира автоматично, когато скоростта на автомобила надвиши 10 км/ч чрез натискане на електрическата ръчна спирачка или чрез натискане на бутона за помощ при паркиране

При ръчно деактивиране на системата, светодиодът в бутона свети.

Ако системата е деактивирана ръчно, тя не се активира автоматично при следващото включване на запалването.

Ограничения на системата

В случай на неизправност или ако системата временно не работи, напр. поради високо ниво на външен шум или други пречещи фактори, светва на таблото с прибори. В центъра за информация на водача се показва съобщение.

Предупреждение

При определени обстоятелства някои отразяващи повърхности на предмети или дрехи, както и външни източници на шум могат да попречат на системата да открие препятствията.

Специално трябва да се внимава за ниски препятствия, които могат да повредят долната част на бронята.

Внимание

Ефективността на системата може да намалее, ако бъдат покрити - напр. с лед или сняг.

Ефективността на системата за помощ при паркиране може да намалее при голямо натоварване.

Специални случаи представляват по-високите автомобили в близост (напр. автомобили за трудни (off-road) терени, мини ванове, ванове). Разпознаването на обект и показването на правилното разстояние в горната част на такива превозни средства не може да се гарантира.

Обекти с много малко сечение на отражението, като тесни предмети или меки материали, могат да не бъдат открити от системата.

Системите за помощ при паркиране не разпознават предмети извън диапазона си на действие.

Модернизирана помощна система за паркиране

Предупреждение

Водачът носи цялата отговорност за приемането на мястото за паркиране, предложено от системата и за маневрите при паркиране.

Винаги проверявайте околността във всички посоки, когато използвате модернизираната помощна система за паркиране.

Модернизираната помощна система за паркиране измерва подходящо място за паркиране при преминаване, изчислява траекторията и автоматично насочва автомобила при паркиране.

Модернизираната помощна система за паркиране предоставя помощ при следните маневри:

- влизане в място за успоредно паркиране
- влизане в място за перпендикулярно паркиране
- изход от място за успоредно паркиране

Водачът трябва да управлява подаването на газ, спирането и превключването на предавки, докато кормилното управление се извършва автоматично. Водачът може да поеме управлението по всяко време чрез хващане на волана.

Може да е необходимо да се маневрира напред и назад няколко пъти.

Инструкциите се показват на информационния дисплей  115.

Модернизираната помощна система за паркиране може да се активира само при движение напред.

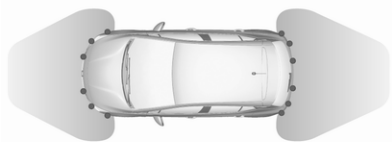

Модеризираната помощна система за паркиране винаги се комбинира с предна и задна помощна система за паркиране.

Системата има шест ултразвукови сензора, монтирани в предната и задната броня.

Влизане в място за успоредно паркиране

Включване

Забавете скоростта на автомобила под 20 км/ч.

7" Цветен информационен дисплей: за търсене на място за паркиране, активирайте системата

чрез избор на **Park Assist (Паркинг асистент)** от информационния дисплей. След това изберете **Enter parallel parking space (Влезте в мястото за успоредно паркиране)**.

8" Цветен информационен дисплей: за търсене на място за паркиране, активирайте системата с натискане на . Изберете **Функции на управлението** на информационния дисплей и след това **Park Assist**. Изберете **Успоредно паркиране**.

Изберете страната за паркиране чрез включване на мигача от съответната страна.

Допустимото успоредно разстояние между автомобила и реда паркирала автомобили е между 0,5 и 1,5 метра.

Системата няма да идентифицира места, които са очевидно по-малки или по-големи от автомобила.

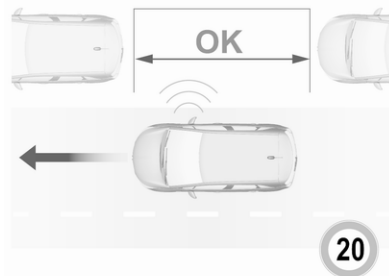

Когато бъде открито свободно място, на информационния дисплей се подават визуален и първи звуков сигнал. Карайте бавно напред. Когато се подаде втори звуков сигнал, спрете автомобила, изберете задна предавка, освободете волана и започнете бавно да се движите. На информационния дисплей се извежда визуална информация за движението.

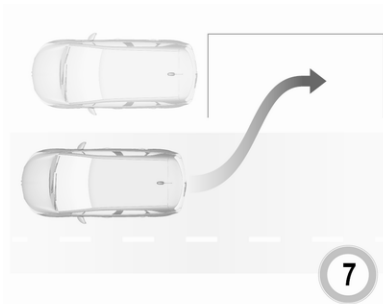

Движете се напред и назад, като спазвате предупрежденията на помощта при паркиране, докато се обозначи края на маневрата.

Влизане в място за перпендикулярно паркиране

Включване

7" Цветен информационен дисплей: за търсене на място за паркиране, активирайте системата чрез избор на **Park Assist (Паркинг асистент)** от информационния дисплей. След това изберете **Enter perpendicular parking space (Влезте в място за перпендикулярно паркиране)**.

8" Цветен информационен дисплей: при търсене на място за паркиране, активирайте системата с натискане на . Изберете **Функции на управлението** на информационния дисплей и след това **Park Assist**. Изберете **Перпендикулярно паркиране**.

Забавете скоростта на автомобила под 20 км/ч.

Изберете страната за паркиране чрез включване на мигача от съответната страна.

Допустимото успоредно разстояние между автомобила и реда паркирали автомобили е между 0,5 и 1,5 метра.

Когато бъдат намерени няколко последователни места, автомобилът ще бъде насочен към последното от тях.

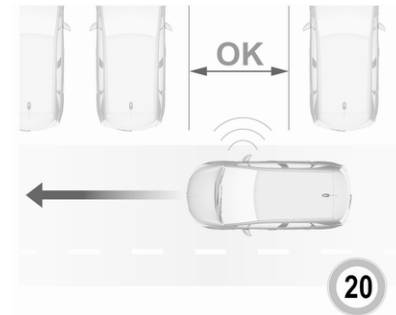

Когато бъде открито свободно място, на информационния дисплей се подават визуален и звуков сигнал. Спрете автомобила, изберете задна предавка, освободете волана и започнете придвижване, без да надхвърляте 7 км/ч.

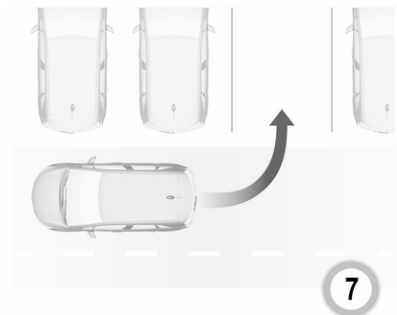

Движете се напред и назад според инструкциите, като спазвате предупрежденията на помощта при паркиране и внимавате за звуковите сигнали, докато се обозначи края на маневрата. След приключване P на таблото с прибори изгасва.

По време на маневрата за паркиране системата се изключва автоматично, след като задната част на превозното средство се озове в рамките на 50 см от препятствие.

Излизане от място за успоредно паркиране

Включване

7" Цветен информационен дисплей: при изход от място за успоредно паркиране, активирайте системата чрез избор на **Park Assist (Паркинг асистент)** от информационния дисплей. След това изберете **Exit parallel parking space (Излизане от успоредно паркомясто)**.

8" Цветен информационен дисплей: при излизане от място за успоредно паркиране, активирайте системата с натискане на P .

Изберете **Функции на управлението** на информационния дисплей и след това **Park Assist**. Изберете **Излизане от успоредно паркиране**.

Изберете страна за изход чрез включване на съответния мигач.

Включете на задна или предна предавка, освободете волана и започнете придвижване, без да надхвърляте 5 км/ч.

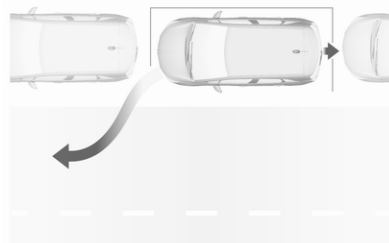

Движете се напред и назад, като спазвате предупрежденията на помощта при паркиране, докато се обозначи края на маневрата. Маневрата е завършена, когато предните колела на автомобила са извън мястото за паркиране.

След деактивиране проверете контрола върху автомобила.

Показания на дисплея

Указанията на дисплея показват:

- общи съвети и предупредителни съобщения
- искането да спре автомобила, когато е открито място за паркиране
- посоката на движение по време на маневрата за паркиране
- необходимостта от превключване на задна или първа предавка
- искането да се спре или да се шофира бавно
- успешното приключване на маневрата за паркиране, обозначено от изскачаш символ и мелодичен сигнал
- отмяната на маневра за паркиране

Изключване

Сегашната маневра на системата за помощ при паркиране се отменя чрез бутона, за да се върнете към предишния екран на

информационния дисплей. За пълно деактивиране на системата натиснете **Pin OFF** в централната конзола.

Системата се деактивира автоматично:

- при изключване на запалването
- при празен ход на двигателя
- при липса на маневра в рамките на 5 минути след избора на типа на маневрата
- след продължително спиране на автомобила по време на маневра
- при задействане на електронната стабилизираща система (ESC)
- когато скоростта на автомобила надвиши посочения лимит
- когато водачът се намеси в движението на волана
- след четири цикъла на маневриране (цикълът на маневриране се състои от един заден ход и един ход напред)

- при отваряне на вратата на водача
- ако едно от предните колела срещне препятствие
- успешно приключване на маневрата за паркиране

Деактивирането от водача или от системата по време на маневрирането се показва на дисплея. Допълнително се чува и звуков сигнал.

Системата се изключва автоматично при теглене на електрически свързано ремарке, багажник за велосипеди и др.

Свържете се с вашия търговец за изключване на системата за продължително време.

Неизправност

В случай на неизправност на цветния информационен дисплей се извежда съобщение, придружено от акустичен сигнал.

В случай на неизправност в сервоусилвателя на волана,  светва и в центъра за информация на водача се появява предупредително съобщение.

Предупреждение

При определени обстоятелства някои отразяващи повърхности на предмети или дрехи, както и външни източници на шум могат да попречат на системата да открие препятствията.

Специално трябва да се внимава за ниски препятствия, които могат да повредят долната част на бронята.

Внимание

Ефективността на системата може да намалее, ако бъдат покрити - напр. с лед или сняг.

Ефективността на системата за помощ при паркиране може да намалее при голямо натоварване.

Специални случаи представляват по-високите автомобили в близост (напр. автомобили за офроуд, мини ванове, ванове).

Разпознаването на обект и показването на правилното разстояние в горната част на такива превозни средства не може да се гарантира.

Обекти с много малко сечение на отражението, като тесни предмети или меки материали, могат да не бъдат открити от системата.

Системите за помощ при паркиране не разпознават предмети извън диапазона си на действие.

Съобщение

Възможно е сензорът да засече несъществуващо препятствие поради смущения в ехото от външен акустичен шум или механично смущение (могат да възникнат случайни фалшиви предупреждения).

Уверете се, че предната табелка на регистрационния номер е правилно монтирана (не е огъната и няма междинни разстояния до бронята от лявата и дясната страна) и сензорите са затегнати по местата си.

Усъвършенствуваната система за помощ при паркиране може да не реагира на промени в наличното пространство за паркиране след започване на успоредна маневра за паркиране. Системата може да разпознае вход, проход, вътрешен двор и дори кръстовище като място за паркиране. След избиране на задна предавка, системата ще започне маневра за паркиране. Огледайте предложеното място за паркиране.

Неравности в повърхността, напр. в строителни участъци, не се отчитат от системата. Водачът носи отговорност за това.

Предупреждение за страничната сяпа зона

Системата за предупреждение за страничната сяпа зона открива и съобщава за предмети от страни на автомобила, които са в указаната "сляпа" зона. Системата извежда визуално предупреждение във всяко външно огледало, когато открива обекти, които може да не се виждат във вътрешното и външните огледала.

Предупреждението за страничната мъртва зона използва някои от усъвършенстваните сензори на помощната система за паркиране, които се намират в предната и задната броня от двете страни на автомобила.

⚠ Предупреждение

Предупреждението за страничната мъртва зона не замества видимостта на водача.

Системата не засича:

- автомобили извън страничната мъртва зона, които се приближават твърде бързо
- пешеходци, велосипедисти или животни

Преди да смените платно, винаги поглеждате във всички огледала, огледайте се през рамо и подайте мигач.

Включване

7" Цветен информационен дисплей: изберете **Blind spot monitoring (Наблюдение на сяпа петно)** на информационния дисплей и активирайте функцията.

8" Цветен информационен дисплей: натиснете . Изберете **Функции на управлението** на цветния информационен дисплей и след това **Контрол на мъртвите точки**. Активирайте функцията.

^{A/B} в таблото с прибори свети постоянно в зелено, за да потвърди функцията.

Действие

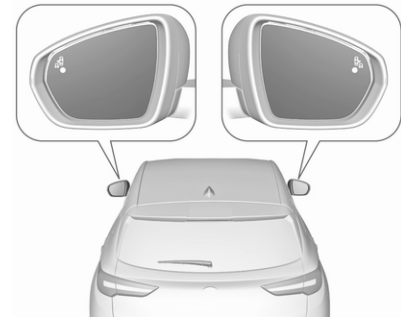

Когато системата разпознае автомобил в страничната сяпа зона при движение напред, в съответното външно огледало ще светне светодиод.

Светодиодът светва незабавно при изпреварване.

Светодиодът се включва със закъснение при бавно задминаване на друг автомобил.

Условия за работа

Следните условия трябва да са изпълнени за правилната работа със системата:

- всички автомобили се движат в една и съща посока и в съседни ленти
- скоростта на вашия автомобил е между 12 и 140 км/ч
- изпреварване на автомобил с разлика в скоростите под 10 км/ч
- друг автомобил изпреварва с разлика в скоростите под 25 км/ч
- трафикът е нормален
- шофиране по прав или леко извит път
- автомобилът не тегли ремарке

Не се издава предупреждение в следните ситуации:

- в присъствието на неподвижни обекти, напр. паркирали автомобили, бариери, улични лампи, пътни знаци
- при автомобили, движещи се в обратна посока
- движение по път със завои или остър ъгъл
- при задминаване на или задминаване от много дълго превозно средство, напр. товарен автомобил, автобус, което е в същото време разпознато в задната сляпа зона и се вижда в предното поле на видимост на водача
- в много натоварен трафик превозните средства, разпознати отпред и отзад, се бъркат с камион или неподвижен обект
- при твърде бързо задминаване

Изключване

Системата се деактивира от менюто "Персонализиране на автомобила" ⇨ 121. ^а в таблото с прибори изгасва. Допълнително се чува и звуков сигнал.

Състоянието на системата се запазва в паметта при изключване на запалването.

Системата се деактивира автоматично при теглене на електрически свързано ремарке.

Поради лоши атмосферни условия, като силен дъжд, може да се получи фалшиво разпознаване.

Неизправност

В случай на неизправност, ^а присветва за няколко мига на приборния панел, придружено от  и съобщение в дисплея. Обърнете се към търговец или квалифициран сервиз за проверка на системата.

Система за панорамен изглед

Тази система позволява гледка към околностите на автомобила, за да бъдат показани като почти 360° снимка в информационния дисплей, подобно на панорама от птичи поглед.

Системата използва:

- задна камера, монтирана в багажната врата
- ултразвукови сензори за паркиране в задната броня
- предна камера, монтирана в предната решетка под емблемата
- ултразвукови сензори за паркиране в предната броня

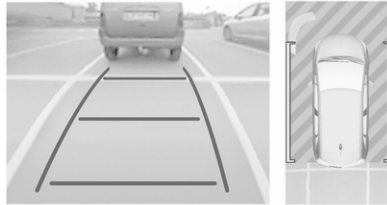

Екранът в информационния дисплей е разделен на две части. Отдясно има изглед отгоре на автомобила, а отляво има изглед отзад или отпред. Сензорите за паркиране допълват информацията за изгледа отгоре на автомобила.

Включване

Системата за панорамен изглед се активира от:

- включване на предавка или скоростна кутия в неутрално положение (преден изглед)
- включване на задна предавка (заден изглед)
- ръчно активиране на информационния дисплей при шофиране с не повече от 20 км/ч

Функциониране

Различните изгледи могат да се избират в лявата част на дисплея. Сменете вида на изгледа по всяко време при маневра, като натиснете сензорното поле в долната лява част на дисплея и изберете изглед от менюто за избор на изглед:

- Стандартен изглед
- Режим Auto
- Увеличение на изгледа
- Изглед на 180°

Дисплеят се обновява веднага с избрания тип изглед.

Режим Auto се активира по подразбиране. В този режим системата избира най-добрия изглед, стандартен или увеличен, за да покаже образа в съответствие с информацията от сензорите за паркиране.

Състоянието на системата не остава в паметта при изключване на запалването.

Стандартен изглед

Стандартният изглед се състои от заден изглед и преден изглед.

Изглед отзад

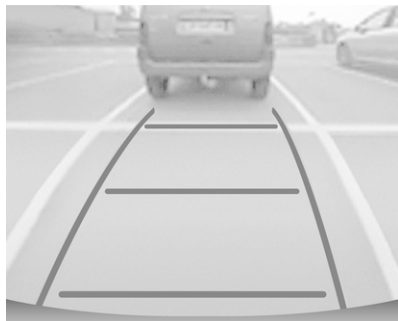

Областта зад автомобила се показва на екрана. Вертикалните линии представляват ширината на автомобила с разгънати огледала. Посоката на линиите се променя според позицията на волана.

Първата хоризонтална линия представлява разстояние от около 30 см извън ръба на задната броня на автомобила. Горните хоризонтални линии представляват разстояния от около 1 м и 2 м.

Изгледът е достъпен в режим Auto или в менюто за избор на изглед.

Изглед отпред

Областта пред автомобила се показва на екрана. Вертикалните линии представляват ширината на автомобила с разгънати огледала. Посоката на линиите се променя според позицията на волана.

Първата хоризонтална линия представлява разстояние от около 30 см извън ръба на предната броня на автомобила. Горните хоризонтални линии представляват разстояния от около 1 м и 2 м.

Изгледът е достъпен в режим Auto или в менюто за избор на изглед.

Режим Auto

Този режим се активира по подразбиране. Използвайки сензорите в задната или предната броня, автоматичният изглед се променя от заден или преден изглед на изглед отгоре, когато се наближи препятствие по време на маневра.

Увеличение на изгледа



Камерата записва околността на автомобила по време на маневрата, за да реконструира

изгледа от горе на задната или предната част на превозното средство в неговата непосредствена околност. По този начин автомобилът може да се маневрира около близките препятствия. Изгледът е достъпен с режим Auto или в менюто за избор на изглед.

Изглед на 180°



Изгледът на 180° улеснява излизането на заден ход от паркомясто, като позволява да се види приближаването на автомобили, пешеходци и велосипедисти. Този изглед не се

препоръчва за извършване на цялостна маневра. Той е съставен от три области: лява 1, средна 2 и дясна 3. Този изглед е достъпен само от менюто за избор на изглед.

Изключване

Системата за панорамен изглед се деактивира при:

- шофиране със скорост над 20 км/ч
- 7 секунди след изключване на задна предавка
- с натискане на иконата ☒ в горния ляв ъгъл на сензорния екран
- отваряне на багажната врата

Обща информация

⚠ Предупреждение

Системата за панорамен изглед не замества видимостта на водача. Тя няма да покаже деца, пешеходци, велосипедисти, напречен трафик, животни или всякакви

други предмети извън зоната на камерата, напр. под бронята или под превозното средство.

Не се движете на заден ход и не паркирайте автомобила само чрез помощта на системата за панорамен изглед.

Винаги проверявайте околностите на автомобила преди да потеглите.

Показаните изображения може да са по-близо или по-далече, отколкото изглеждат.

Показаната област е ограничена и обектите, които са в близост до ръб на бронята или под бронята, не се показват на екрана.

Ограничения на системата

Внимание

За оптимална работа на системата е важно лещите на камерата в задната врата между осветлението на регистрационния номер и

лещата в предната решетка под емблемата винаги да се почистват добре. Изплакнете оптиката с вода и я избършете с мека кърпа.

Не почиствайте оптиката с пароструйно устройство и устройство, работещо с високо налягане.

Системата за панорамен изглед може да не функционира правилно, когато:

- Наоколо е тъмно.
- Слънцето или светлината на фарове светят директно в оптиката на камерата.
- Когато времето ограничава видимостта, като например при мъгла, дъжд или сняг.
- Оптиката на камерата е блокирана от сняг, лед, киша, кал или замърсяване.
- Автомобилът тегли ремарке.

- Автомобилът е претърпял катастрофа.
- Съществуват екстремни температурни промени.

Камера за задно виждане

Камерата за задно виждане помага на водача при движение назад, като показва изглед на зоната зад автомобила.

Изгледът на камерата се показва на информационния дисплей.

⚠ Предупреждение

Камерата за задно виждане не замества видимостта на водача. Имайте предвид че обектите, които са извън полезрението на камерата и сензорите на паркинг асистента, напр. под бронята или под автомобила, няма да се покажат.

Не се движете на заден ход и не паркирайте автомобила само чрез помощта на камерата за задно виждане.

Винаги проверявайте околностите на автомобила преди да потеглите.

Включване

Камерата за задно виждане се активира автоматично, когато се включи задна скорост.

Функциониране

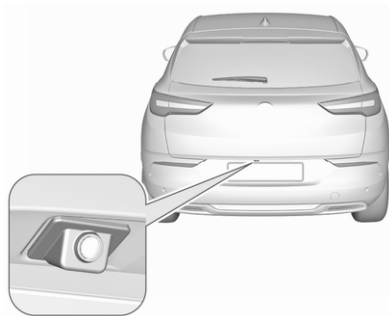

Камерата е монтирана в багажната врата.

Зоната показвана от камерата е ограничена. Разстоянието на изображението на дисплея може да се различава от реалното.

Линии за насочване

Динамичните линии за насочване са хоризонтални линии на интервал от 1 метър, които се показват на изображението за да дефинират разстоянието до показаните обекти.

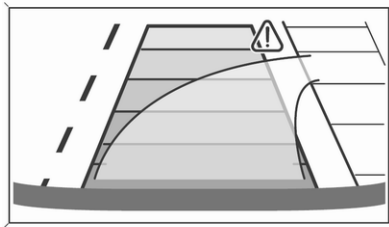

Траекторията на автомобила е показана в съответствие с ъгъла на завиване.

Деактивиране на линиите за насочване

Линиите за насочване могат да се деактивират от информационния дисплей. Изберете **Settings (Настройки) ▶ Vehicle (Превозно средство) ▶ Collision / Detection Systems (Системи за разпознаване на сблъсък) ▶ Rear View Camera Guidelines (Насочващи линии на камера за задно виждане) ▶ О.**

Информационен дисплей ⇨ 115.

Персонализиране на автомобила ⇨ 121.

Изключване

Камерата се изключва при включване на предна предавка.

Ограничения на системата

Камерата за задно виждане може да не функционира правилно, когато:

- наоколо е тъмно
- светлината на фарове светят директно в оптиката на камерата

- когато времето ограничава видимостта, като например при мъгла, дъжд или сняг
- оптиката на камерата е блокирана от сняг, лед, киша, кал или замърсяване. Почистете оптиката, промийте я с вода и я избършете с мека кърпа
- багажната врата ще се отвори
- превозното средство тегли електрически свързано ремарке, багажник за велосипеди и др.
- автомобилът е претърпял удар отзад
- съществуват екстремни температурни промени

Предупреждение за напускане на платно

Системата за предупреждение при напускане на платно наблюдава маркировките на пътната лента, между които се движи автомобилът, чрез предна камера, разположена в горната част на

предното стъкло. Системата предупреждава водача в случай на непредвидено напускане на платно чрез визуални и акустични сигнали.



Няма предупреждение за напускане на платно, когато се включат мигачите и в продължение на 20 сек. след изключване на мигачите.

⚠ Предупреждение

Тази система е помощно средство за шофиране, което при никакви обстоятелства не може да замести нуждата от бдителност от страна на водача.

Включване





Системата за предупреждение за напускане на платно се активира след включване на запалването. Ако системата е активирана, светодиода в бутона  не свети. За активиране на системата, когато е неактивна, натиснете .

Системата работи само при скорост на автомобила над 60 км/ч и наличие на маркировки на лентата.

Когато системата установи нежелано напускане на платно, контролният индикатор  започва да мига в жълто. В същото време се подава сигнал.



Изключване

За деактивиране на системата натиснете и задръжте . Светодиодът в бутона свети и  в таблото с прибори свети в жълто. При скорост под 60 км/ч системата не работи.

Неизправност

В случай на неизправност на приборния панел се появява , придружен от съобщение в дисплея и предупредителен зумер. Обърнете се към търговец или квалифициран сервиз за проверка на системата.

Ограничения на системата

Системата може да не работи правилно, когато:

- Скоростта на автомобила е под 60 км/ч.
- Предното стъкло не е чисто или е по него има чужди предмети, напр. стикери.
- Шофиране по криволичещи или хълмисти пътища.
- По време на нощно шофиране.
- Неблагоприятни атмосферни условия, например силен дъжд, сняг, пряка слънчева светлина или сенки.
- Сензорът в предното стъкло е блокиран от сняг, лед, киша, кал, замърсяване, повреда по предното стъкло или чужди предмети, напр. стикери.
- Слънцето свети директно в оптиката на камерата.
- Близко движещ се автомобил отпред.
- Шофиране по наклонени пътища.

- Шофиране по ръба на пътя.
- Шофиране по пътища с лоши маркировки на пътните ленти.
- Внезапни промени в осветеността.

Системата не може да работи, ако не се разпознае маркировка за пътна лента.

Система Lane keep assist

Система Lane keep assist спомага за избягване на катастрофи поради неволно напускане на пътната лента. Предната камера наблюдава маркировките за пътните ленти между които се движи автомобилът. Ако автомобилът приближи до лентовата маркировка, воланът леко се завърта така, че да върне автомобила обратно в лентата. Тогава водачът ще забележи завъртане на волана. Завъртете волана в същата посока, ако завъртането от системата не е достатъчно. Завъртете леко

волана в противоположна посока, ако имате намерение да сменяте лентата.

Когато системата се намеси в кормилното управление, за да коригира траекторията на превозното средство,  мига в жълто в таблото с прибори.

Предупредително съобщение в центъра за информация на водача, придружено от предупредителен зумер, алармират водача, когато се изисква незабавно действие на водача.

Системата не издава предупреждение при напускане на платно, когато мигачите работят и в продължение на 20 секунди след изключване на мигачите.

Съобщение

Системата може да се изключи, ако разпознае ленти, които са твърде тесни, твърде широки или твърде извити.

Трябва да са изпълнени следните предварителни условия:

- скоростта трябва да е между 65 км/ч и 180 км/ч.
- водачът трябва да държи волана с двете си ръце
- промяната в траекторията не е придружена от задействане на мигачите
- Електронна стабилизираща система е активирана и не действа в момента
- автомобилът не е свързан към ремарке или електрически багажник за велосипеди
- нормално поведение при шофиране (системата разпознава динамичния стил на шофиране, т.е. натиска върху спирачката или педала на газта)
- пътища с лоша лентова маркировка
- не се използва резервно колело

- водачът трябва да е активен по време на коригирането
- автомобилът не се движи в тесен завои

Включване



Ако системата е активирана, светодиода в бутона  не свети. За активиране на системата, когато е неактивна, натиснете .

Системата работи само при скорост на автомобила между 65 км/ч и 180 км/ч и при наличие на разпознаваеми маркировки на лентата. Водачът трябва да държи

волана с двете си ръце. Електронната стабилизираща система трябва да е активирана. Контролният индикатор  мига в жълто по време на корекцията на траекторията.

Ако водачът желае да поддържа траекторията на автомобила, той може да предотврати корекцията, като държи здраво волана, например, по време на маневра за избягване. Коригирането се прекъсва, ако бъде задействан мигач.

Няма задействане на коригирането, когато се включат мигачите и в продължение на 20 сек. след изключване на мигачите.

Ако системата установи, че водачът не държи волана достатъчно здраво по време на автоматична корекция на траекторията, системата прекъсва корекцията. Предупредително съобщение в центъра за информация на водача, придружено от предупредителен



зумер, алармират водача, когато се изисква незабавно действие на водача.

Исклучване

За деактивиране на системата натиснете и задръжте .

Деактивирането на системата се потвърждава от светването на светодиод в бутона. В центъра за информация на водача се показват плътни сиви линии.

Неизправност

В случай на неизправност,  и  светват на таблото с прибори, придружени от съобщение на дисплея и предупредителен зумер. Обърнете се към търговец или квалифициран сервиз за проверка на системата.

Ограничения на системата

Работата на системата може да се повлияе от:

- предното стъкло не е чисто или е по него има чужди предмети, напр. стикери
- близко движещ се автомобил отпред
- пътица с банкет
- пътица с много завои или изкачвания
- пътни канавки
- внезапни промени в осветеността
- неблагоприятни атмосферни условия, като силен дъжд или сняг
- модификации по автомобила, напр., по гумите

Исклучете системата, ако тя се заблуждава от следи от катран, сенки, пукнатини по пътя, временни строителни маркировки или други несъвършенства по пътя.

Предупреждение

Винаги следете пътя и поддържайте правилната позиция на автомобила в пътната лента, в противен случай може да възникнат повреди по автомобила, нараняване или смърт.

Системата Lane keep assist не направлява постоянно автомобила.

Системата може да не запази автомобила в лентата или да издаде предупреждение, дори и ако се установи маркировка на лентата.

Завиването, осъществявано от система Lane keep assist, може да не е достатъчно за избягване на отклонението от пътната лента.

Системата може да не разпознае шофирането без ръце на волана поради външни влияния, като състояние на пътя и настилката, атмосферни

условия и др. Водачът носи пълната отговорност за контрола върху автомобила и трябва винаги да държи ръцете си върху волана по време на движение.

Използването на системата по време на теглене на ремарке или по хлъзгави пътища може да причини загуба на контрол над автомобила и катастрофа. Изключете системата.

Предупреждение за водача

Системата за предупреждение за водача наблюдава времето на шофиране и бдителността на водача. Наблюдението на бдителността на водача се основава на вариациите на траекторията на автомобила в сравнение с маркировките на лентата.

Предупреждение

Системата не може да замести нуждата от бдителност от страна на водача. Спирането за почивка се препоръчва веднага след усещане за умора или поне на всеки два часа. Не сядайте зад волана, ако се чувствате уморени.

Активиране или деактивиране

Системата може да се активира или деактивира от "Персонализиране на автомобила"  121.

Състоянието на системата остава в паметта при изключване на запалването.

Предупреждение за време на шофиране

Водачът получава уведомление от изскачащ символ за напомняне  в центъра за информация на водача заедно с акустичен сигнал, ако водачът не е направил почивка след 2 часа шофиране при скорост

над 65 км/ч. Сигналът се повтаря на всеки час, докато превозното средство не спре, без значение как се развива скоростта на автомобила.

Отчитането на предупреждението за време на шофиране се нулира при изключване на запалването за няколко минути.

Разпознаване на сънливост у водача

Системата следи нивото на бдителност на водача. Камерата в горната част на предното стъкло разпознава колебанията в траекторията в сравнение с маркировките на лентата. Тази система е особено подходяща за бързи пътища (скорост над 65 км/ч).

Ако траекторията на превозното средство предполага определено ниво на сънливост или невнимание от страна на водача, системата задейства първото ниво на предупреждение. Водачът се уведомява чрез съобщение и се издава звуков сигнал.

След три предупреждения от първо ниво, системата задейства ново предупреждение със съобщение, придружено от поточетлив звуков сигнал.

При определени условия на шофиране (лоша пътна настилка или силен вятър), системата може да издава предупреждения независимо от нивото на бдителност на водача.

Разпознаването на сънливост у водача се инициализира отново, ако запалването се изключи за няколко минути или скоростта остане под 65 км/ч за няколко минути.

Ограничения на системата

В следните ситуации системата може да не работи правилно или изобщо да не работи:

- лоша видимост, причинена от неадекватно осветление на пътя, падащ сняг, силен дъжд, гъста мъгла и др.
- заслепяване, причинено от фарове на насрещни превозни средства, ниско слънце,

отражения от мокри пътища, излизане от тунел, редуване на сянка и светлина и др.

- областта от предното стъкло пред камерата е покрита с мръсотия, сняг, стикери и др.
- не са разпознати маркировки или са разпознати множество маркировки на пътни ленти поради пътностроителни работи
- близко движещ се автомобил отпред
- криволичещи или тесни пътища

Зареждане

⚠ Предупреждение

Лица с пейсмейкър трябва да се консултират с лекар за евентуални предпазни мерки.

Този раздел обяснява процеса на зареждане на високоволтовия акумулатор на автомобила.

Докато щепселът на зарядния кабел е вкаран в автомобила, той не може да бъде шофиран.

Зареждане от битови електрически контакти

Стартиране на зареждане

⚠ Предупреждение

Използвайте само битов електрически контакт, който е заземен и защитен чрез 30 mA диференциален превключвател.

Използвайте само битов електрически контакт, който е защитен чрез прекъсвач на веригата, адаптиран към ампеража на електрическата верига.

Нека квалифициран електротехник да провери капацитета на електрическата инсталация, която ще се използва. Инсталацията трябва да е в съответствие с националните стандарти и съвместима с автомобила.

При използване на отделен битов електрически контакт, той трябва да монтира от квалифициран електротехник.

Уверете се, че електрическият контакт, щепселът и кабелът не поддържат теглото на контролната кутия.

⚠ Предупреждение

Не извършвайте никакви работи в двигателното отделение по време на зареждане.

Автомобилът може да се зарежда от битови електрически контакти. Зареждането на празен високоволтов акумулатор от битов електрически контакт отнема около 7 часа.

Портативен заряден кабел, използван за зареждането на високоволтовия акумулатор на автомобила, се съхранява под задния подов капак в багажното отделение.

1. Превключете на **P** и изключете автомобила.



2. Избутайте задния край на вратичката на порта за зареждане и отпуснете, за да отворите вратичката.

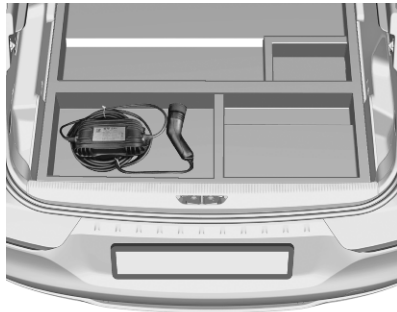

3. Отворете вратата на багажника. Вдигнете задния подов капак и извадете зарядния кабел.
4. Вкарайте щепсела на зарядния кабел в битовия електрически контакт.
Проверете статуса на зарядния кабел.
Заряден кабел ⇨ 232.



5. Вкарайте щепсела на зарядния кабел на автомобила в порта за зареждане на автомобила.
Статус на зареждане ⇨ 231.

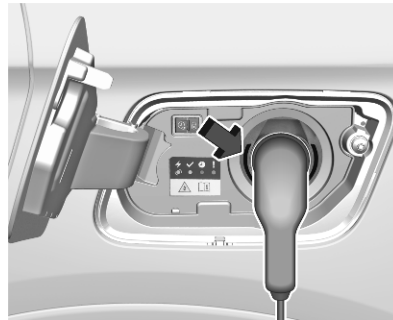

Стартирането на зареждането се обозначава с мигане в зелено на индикатора за състоянието на зареждащия порт и контролната кутия на зарядния кабел.

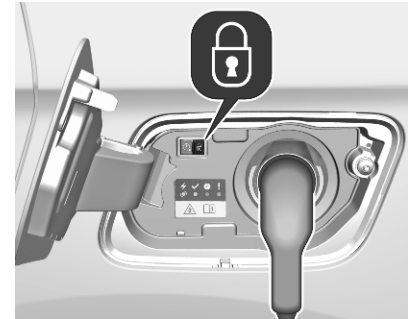

След зареждане щепселът на автомобила ще бъде заключен към порта за зареждане и не може да бъде откачен, докато зареждането е активно. Индикаторът  свети.

Спиране на зареждането

⚠ Предупреждение

След края на процеса на зареждане:

- Уверете се, че вратичката на порта за зареждане е затворена.
- Винаги изключвайте зарядния кабел от битовия електрически контакт.
- Избягвайте навлизането на вода в порта за зареждане на автомобила, щепсела на зарядния кабел на автомобила и битовия електрически контакт.

Акумулаторът е напълно зареден, ако индикаторът за състоянието на порта за зареждане светне в зелено.

1. Отключете автомобила преди да извадите щепсела на автомобила от порта за зареждане.

Ако автомобилът е вече отключен, заключете

автомобила и го отключете отново.



2. Откачете щепсела от порта за зареждане на автомобила в рамките на 30 секунди.
3. Затворете вратичката на порта за зареждане като я притиснете в центъра за да се заключи правилно.
4. Изключете зарядния кабел от битовия електрически контакт.



Зареждане от стенни кутии и обществени станции за зареждане

При зареждане от стенни кутии и обществени станции за зареждане следвайте инструкциите за използване на стенните кутии и обществените станции за зареждане.

Програмируемо зареждане

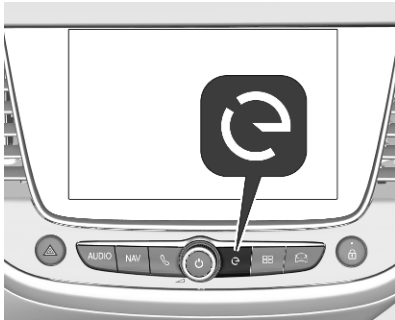
По подразбиране зареждането започва веднага щом щепселът на зарядния кабел се включи в порта за зареждане на автомобила. Възможно е също и да се насрочи зареждането с помощта на цветния информационен дисплей.



1. Натиснете .
2. Изберете **Заряд.**
3. Натиснете .
4. Въведете начално време за зареждане.
5. Натиснете **OK**.
6. Включете автомобила.
Зареждане ⇨ 227.

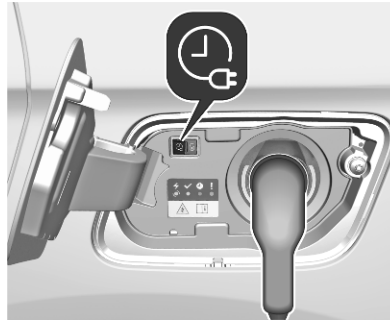

7. В рамките на 1 минута натиснете , за да активирате програмируемо зареждане.

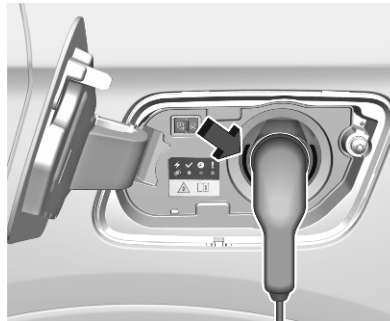

Индикатор на статуса свети в синьо, което показва активно програмируемо зареждане.

Статус на зареждане

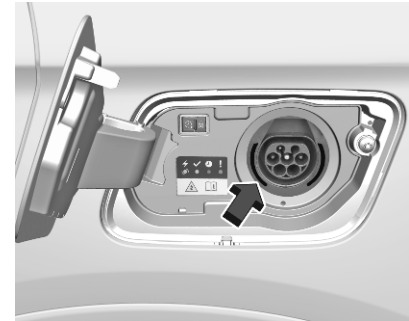

Ако щепселът на автомобила е включен и запалването на автомобила е изключено, индикаторът на статуса на зареждане указва следното:

- Свети в бяло: осветление при влизане, когато се отвори вратичката на порта за зареждане
- Свети в зелено: зареждането е приключило

- Мига в зелено: високоволтовият акумулатор се зарежда
- Свети в червено: неизправност на зареждането
- Свети в синьо: активно програмируемо зареждане
Програмируемо зареждане
⇨ 230.

Възникнала е неизправност при зареждането, ако щепселът на автомобила е включен и индикаторът на статуса на зареждане е изгаснал.

Допълнителни индикатори за статуса на зареждане са разположен в контролната кутия на зарядния кабел. ⇨ 232.

Заряден кабел

⚠ Опасност

Има риск от електрически удар, който може да причини нараняване на хора или смърт.

Не използвайте зарядния кабел, ако част от него е повредена.

Не отваряйте или отстранявайте капака на зарядния кабел.

Сервизно обслужване да се извършва само от квалифициран персонал. Свържете зарядния кабел към правилно заземен контакт с кабели, които не са повредени.

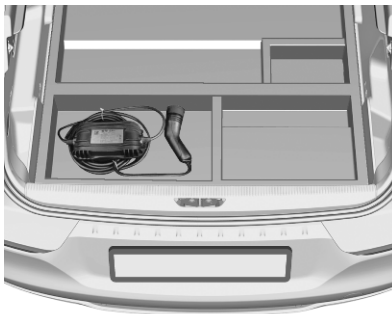

Портативен заряден кабел, използван за зареждането на високоволтовия акумулатор на автомобила, се съхранява под

задния подов капак в багажното отделение ⇨ 227. Зарядният кабел е съвместим с битовия електрически контакт на съответната държава. Той включва контролна кутия с индикатори за статуса на зареждане.

Ако автомобилът ще се използва в чужбина, проверете дали стенният щепсел на зарядния кабел е съвместим с местните електрически контакти. Ако е необходим различен заряден кабел, консултирайте се със сервиз.

Важна информация относно преносимото зареждане на електрически автомобил

- Зареждането на електрическо превозно средство може да натовари електрическата система на сградата повече от един типичен битов уред.
- Преди да включите щепсела в какъвто и да е електрически контакт, поискайте от квалифициран електротехник да провери и верифицира

електрическата система (електрически контакт, окабеляване, съединения и защитни устройства) за усилен режим на работа с 10 А непрекъснато натоварване.

- Електрическите контакти могат да се износят при нормална употреба или да бъдат повредени с течение на времето, което ги прави неподходящи за зареждане на електрически превозни средства.
- Проверете електрическия контакт / щепсела, докато зареждате и преустановявате употребата, ако електрическият контакт / щепселът е горещ, след това електрическият контакт трябва да се провери от квалифициран електротехник.

- Когато сте на открито, включвайте щепсела в електрически контакт, който е устойчив на атмосферни влияния, докато се използва.
- Закрепете зарядния кабел, за да намалите напрежението върху електрическия контакт / щепсела.

⚠ Предупреждение

Неправилната употреба на преносимите кабели за зареждане на електрически автомобили може да причини пожар, токов удар или изгаряния и да причини материални щети, сериозни наранявания или смърт.

- Не използвайте удължителни кабели, разклонители, сплитери, заземителни адаптери, предпазители за пренапрежение или подобни устройства.

- Не използвайте електрически контакт, който е износен или повреден или такъв, който няма да задържи стабилно щепсела на място.
- Не потапяйте зарядния кабел в течности.
- Не използвайте електрически контакт, който не е правилно заземен.
- Не използвайте електрически контакт, който е във верига с други електрически товари.

⚠ Предупреждение

Прочетете всички предпазни предупреждения и инструкции преди да използвате този продукт. Неспазването на предупрежденията и

инструкциите може да доведе до токов удар, пожар и/или сериозни наранявания.

Никога не оставяйте деца без надзор в близост до автомобила, докато автомобилът се зарежда и никога не позволявайте на деца да играят със зарядния кабел.

Ако щепселът не влиза в електрическия контакт, не модифицирайте щепсела. Осигурете квалифициран електротехник за проверка на електрическия контакт.

Не поставяйте пръсти в електрическия конектор на автомобила.

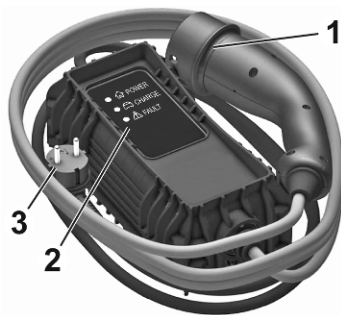

1. Щепсел на автомобила
2. Индикатори за статуса
3. Стенен щепсел

Индикатори на статуса на зарядния кабел

След като включите зарядния кабел, той ще извърши бърза самодиагностика и всички индикатори за състоянието ще светнат за момент. Проверете статуса:

-  **Power**

Свети в жълто: Връзката е установена. Щепселът на

зарядния кабел е готов за зареждане на автомобила.

-  **Charge**

Свети в зелено: Зареждането е завършило.

Мига в зелено: Високоволтовият акумулатор не е напълно зареден. Процесът на зареждане продължава или програмируемото зареждане е активно.

-  **Fault**

Свети в червено: Неизправност.

Проверете дали връзките към порта за зареждане и електрическия контакт са правилни. Уверете се, че електрическата инсталация и зарядният кабел не са повредени.

Ако няма светещи индикатори за статус, проверете прекъсвача на веригата на електрическия контакт:

- Ако прекъсвачът на веригата е повреден, свържете се с квалифициран електротехник за проверка на съвместимостта на електрическата инсталация и ремонт.
- Ако прекъсвачът на веригата не е повреден, може да е повреден зарядният кабел. Не използвайте зарядния кабел и се свържете със сервиз.

Инструкции за заземяване

Този продукт трябва да бъде заземен. Ако този продукт покаже неизправност или се повреди, заземяването осигурява път на най-малко съпротивление за електрическия ток, за да се намали рискът от токов удар. Този продукт е снабден с кабел, който има заземяващ проводник. Щепселът трябва да бъде включен в подходящ контакт, който е

правилно инсталиран и заземен в съответствие с всички местни кодекси и наредби.

Предупреждение

Неправилното свързване на заземяването на зарядния кабел може да причини токов удар. Проверете с квалифициран електротехник, ако имате съмнения дали веригата за зареждане е правилно заземена. Не модифицирайте щепсела, предоставен с продукта. Ако той не съответства на електрическия контакт, осигурете квалифициран електротехник да монтира правилен електрически контакт.

Гориво

Гориво за бензинови двигатели

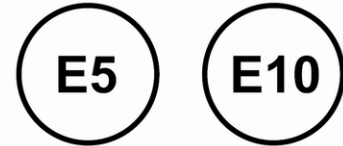

Използвайте само безоловно гориво, което отговаря на европейския стандарт EN 228 или E DIN 51626-1 или еквивалентен.

Двигателят е способен да работи с гориво, което съдържа до 10% етанол (напр., E10).

Използвайте бензин с препоръчаното октаново число. По-ниско октаново число може да намали двигателната мощност и въртящия момент, а също така леко да увеличи разхода на гориво.

Внимание

Не използвайте гориво или добавки към горивото, които съдържат метални съединения, като манган-базирани добавки. Това може да причини повреда на двигателя.

Внимание

Използването на гориво с пониско октаново число от възможно най-ниското число може да доведе до неконтролируемо горене и повреда на двигателя.

Специфичните изисквания за двигателя по отношение на октановото число са посочени в общия преглед на данните на двигателя ⇨ 301. Изискването може да е заменено от специфичен за страната етикет върху вратичката на горивния резервоар. В някои страни може да се изисква използването на конкретно гориво,

напр. конкретно октаново число, за да се осигури правилна работа на двигателя.

Гориво за дизелови двигатели

Дизеловите двигатели са съвместими с биогоривата, които отговарят на настоящите и бъдещите европейски стандарти и могат да бъдат заредени от бензиностанции:



Дизелови горива, които отговарят на стандарта EN590, смесени с биогориво, което отговаря на стандарта EN14214 (възможно съдържание на до 7% метилов естер на мастни киселини).



Дизелови горива, които отговарят на стандарта EN16734, смесени с биогориво, което отговаря на стандарта EN14214 (възможно съдържание на до 10% метилов естер на мастни киселини).



Парафинови дизелови горива, които отговарят на стандарта EN15940, смесени с биогориво, което отговаря на стандарта EN14214 (възможно съдържание на до 7% метилов естер на мастни киселини).

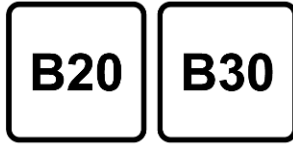

Употребата на B20 или B30 гориво, отговарящо на стандарта EN16709, е възможно при вашите дизелови двигатели. Тази употреба, обаче, макар и епизодична, изисква стриктно прилагане на специални сервизни условия, наричани "Трудни условия".

За повече информация се обърнете към дилър или квалифициран сервиз.

Внимание

Използването на друг вид (био) гориво (растителни или животински масла, чисто или разрежено, битово гориво и др.) е строго забранено (риск от повреда на двигателя и горивната система).

Съобщение

Единствените разрешени за употреба дизелови добавки са тези, които отговарят на изискванията на стандарта B715000.

Работа при ниска температура

При температури под 0 °C някои дизелови продукти с биодизелови смеси могат да образуват запушвания, да замръзнат или да станат на гел, което може да повлияе на системата за подаване на гориво. Стартирането и работата на двигателя може да не се извършват правилно. Уверете се, че сте заредили зимно дизелово гориво, когато околната температура е под 0 °C.

Дизеловото гориво от клас Arctic може да се използва при изключително ниски температури под -20 °C. Използването на този клас гориво при топли или горещи климатични условия не се препоръчва и може да доведе до заглъхване на двигателя,

проблеми при стартиране или повреда на системата за впръскване на горивото.

Зареждане с гориво



⚠ Опасност

Преди зареждане с гориво изключете запалването и всички външни отоплителни тела с горивна камера.

При зареждане с гориво следвайте указанията и инструкциите за безопасност на бензиностанцията.

⚠ Опасност

Горивото е огнеопасно и избухливо. Не пушете. Не правете нищо, което може да предизвика открит огън и искри. Ако усещате миризма на гориво в автомобила, незабавно отстранете причината за това в сервиз.

Етикет със символи на капака на резервоара за гориво показва допустимите типове гориво. В Европа дюзите на помпите на бензиностанциите са маркирани с тези символи. Зареждайте само разрешените тип гориво.

Внимание

В случай на липса на гориво не включвайте запалването.

Капакът на резервоара се намира в дясната задна част на автомобила.



Капакът на резервоара за гориво може да се отвори само, ако автомобилът е отключен. Отворете капака на резервоара за гориво, като го натиснете.

За да отворите капака на резервоара за гориво на хибриден автомобил е необходима фаза на разгерметизация, за да се избегне изпускането на горивни пари.



Натиснете . След разгерметизиране капакът на резервоара за гориво се отключва. Това може да отнеме до една минута.

Отворете капака на резервоара за гориво, като го натиснете.

Зареждане с бензиново и дизелово гориво

За отваряне, бавно завъртете капачката обратно на часовниковата стрелка.



Капачката на резервоара може да се окачва на куката на капака на резервоара.

Поставете дюзата в изправено положение към отвора за пълнене и натискайте с бавно усилие, за да я вкарате.

За зареждане с гориво включете дюзата на помпата.

След автоматичното прекъсване на подаването на гориво, резервоарът може да се долее чрез задействане на дюзата на помпата максимум още два пъти.

Внимание

Ако потече гориво, веднага го избършете.

За затваряне, завъртете капачката по часовниковата стрелка, докато щракне.

Затворете клапата и я оставете да се фиксира.

Капачка на резервоара за гориво

Използвайте само оригинални капачки за горивния резервоар.

Автомобилите с дизелови двигатели имат специални капачки на резервоарите за гориво.

Прицеп на ремарке

Обща информация

Използвайте само теглич одобрен за вашия автомобил. При използване на теглително оборудване, което не е фабрично монтирано, може да се наложи деактивиране на използването на багажната врата без ръце ⇨ 32.

Препоръчваме допълнителното монтиране на теглич да се извърши от сервиз. Може да се наложи да се извършат промени, които засягат охладителната система, термоизолацията или друго оборудване.

Откриването на неизправност в крушките на стоп светлината на ремаркетото не може да открие частична неизправност в крушката. Например в случай на четири крушки по 5 W всяка, функцията само открива неизправност в крушката, когато остане само 5 W крушка или не остане нито една изправна.

Ремаркетата, оборудвани със светодиодни светлини, не са подходящи за кабелния сноп на този прицеп на ремарке.

Монтирането на теглич може да доведе до закриване на отвора за ухото за теглене. В такъв случай използвайте куката на теглича за теглене. Винаги дръжте теглича в превозното средство, за да го имате на ръка, ако е необходимо.

Особености при шофирането, съвети относно тегленето

Преди да закачите ремаркетото смажете топката на куката. Не правете това обаче, ако се използва стабилизатор, който действа върху топката на куката и намалява въртеливите движения.

При теглене на ремарке не надвишавайте скорост от 80 км/ч. Максимална скорост от 100 км/ч е допустима само, ако се използва демпфер на осцилации и

допустимото брутно тегло на ремаркетото не надвишава полезния товар на автомобила.

При ремаркета с ниска стабилност на движение и каравани се препоръчва настоятелно използването на демпфер на осцилации.

Ако ремаркетото започне да занася, карайте по-бавно, не се опитвайте да коригирате с волана и натискайте силно спирачката, ако се налага.

Когато се движите надолу по наклон, изберете същата предавка както за изкачване на наклона и карайте с аналогична скорост.

Нагласете налягането на гумите до стойността предвидена за пълно натоварване ↪ 307.

Теглене на ремарке

Натоварване на ремаркетото

Максималната стойност на допустимото натоварване на ремаркетото зависи от автомобила и двигателя и не бива да се

надвишава. Действителното натоварване на ремаркетото е разликата между действителното брутно тегло на ремаркетото и действителното натоварване на съединителното звено при закачено ремарке.

Допустимото натоварване на ремаркетото е дадено в документите на автомобила. Ако изрично не е посочено нещо друго, то е валидно за наклони до 12%.

Допустимото натоварване на ремаркетото се прилага до указания наклон и морско равнище. Тъй като с увеличаване на надморската височина мощността на двигателя спада поради намаляване плътността на въздуха, намалявайки по този начин способността за изкачване, допустимото общо тегло за теглене също трябва да се намалява с 10% за всеки 1000 метра надморска височина. Общото тегло, което може да бъде теглено, не е необходимо да се намалява при движение по пътища с малък наклон (по-малък от 8%, например по магистрала).

Допустимото общо тегло за теглене не бива да се надвишава. Това тегло е обозначено на идентификационната табелка \diamond 297.

Вертикално натоварване на съединителното звено

Вертикалното натоварване на съединителното звено е натоварването, упражнявано от ремаркето върху сферичната глава на куката. То може да се променя чрез промяна на разпределението на тежестта при товарене на ремаркето.

Максималното допустимо вертикално натоварване на съединителното звено (70 кг) е обозначено на идентификационната табелка на теглича и в документите на автомобила.

Винаги се стремете към максимално вертикално натоварване на съединителното звено, особено в случай на тежки ремаркета. Вертикалното

натоварване на съединителното звено не бива никога да пада под 25 кг.

Натоварване на задния мост

При прикачено ремарке и максимално натоварен теглещ автомобил, допустимото натоварване на задния мост (виж идентификационната табелка или документите на автомобила) може да се надвиши с 60 кг, а допустимото общо тегло на автомобила не трябва да се надвишава. В случай на превишаване на допустимото натоварване на задния мост, максимално допустимата скорост е 100 км/ч.

Теглич

Внимание
Когато не използвате теглича, сваляйте куката му.

Монтиране на куката за теглича

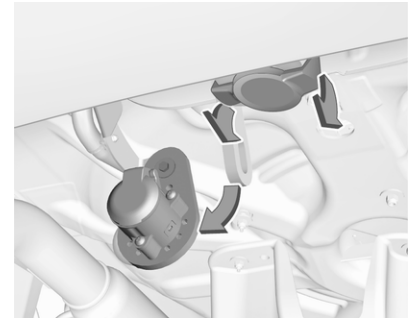

Освободете и сгънете гнездото надолу. Сваляте пробката от отвора предназначен за куката и я приберете.

Проверка на натягането на куката



- Червената отметка на ръкохватката трябва сочи към зелената отметка върху куката за теглича.
- Междината между ръкохватката и куката за теглича трябва да е около 6 мм.

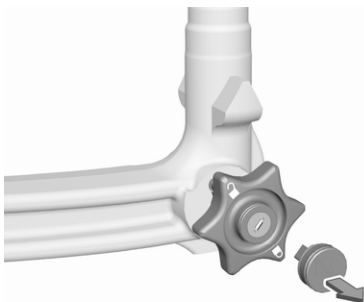

- Махнете капака от ключалката на въртящия регулатор и проверете дали регулаторът е заключен. Ако регулаторът не може да се върти, той е заключен.

В противен случай куката трябва да бъде натегната преди да бъде вкарана:

- Отключете куката като завъртите ключа в положение .

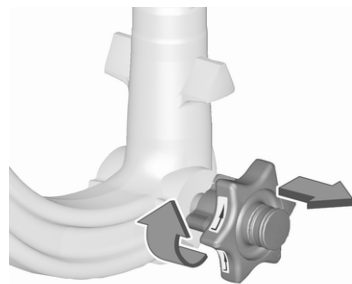

- Издърпайте ръкохватката и я завъртете до упор по посока на часовниковата стрелка.

Поставяне на куката

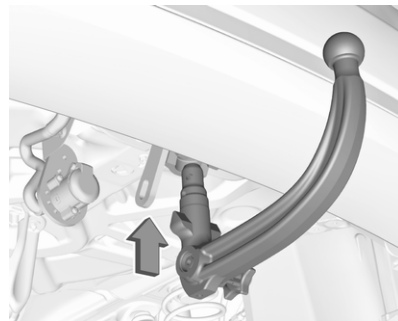

Вкарайте натегнатата кука в отвора и я натиснете силно нагоре докато се заключи с щракване.

Ръкохватката щраква обратно в изходно положение, опряна на куката (без междина).

⚠ Предупреждение

Не докосвайте ръкохватката при вкарването.

Заключете куката като завъртите ключа в положение . Извадете ключа и сложете защитния капак.

Ухо за спиращ кабел

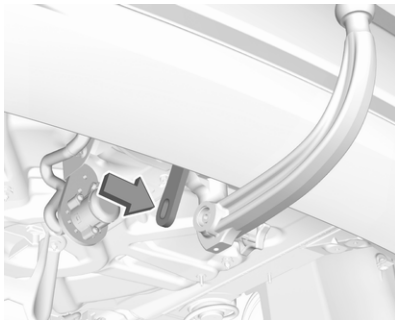

Закачете спиращия кабел за ухото.

Проверете дали куката е монтирана правилно

- Зелената отметка на ръкохватката трябва сочи към зелената отметка върху куката за теглича.
- Не бива да има междина между ръкохватката и куката.
- Куката трябва да е добре заключена в отвора.
- Куката трябва да се заключи и ключът да се извади.

⚠ Предупреждение

Теглене на ремарке се разрешава само при правилно монтирана кука. Ако куката не може да се заключи правилно, обърнете се за помощ към сервис.

Сваляне на куката

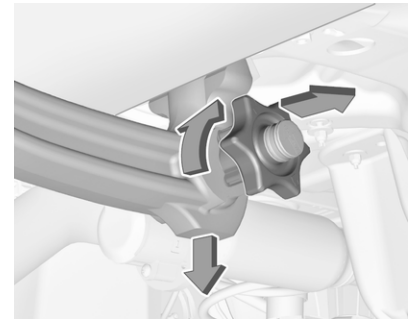

Отворете защитното капаче и завъртете ключа в положение , за да отключите куката.

Издърпайте ръкохватката и я завъртете до упор по посока на часовниковата стрелка. Издърпайте куката в посока надолу.

Вкарайте пробката в отвора. Сгънете гнездото.

Система за стабилизиране на ремаркетото

Ако системата забележи люлеене, мощността на двигателя се намалява, като автомобилът и ремаркетото се спират избирателно докато люлеенето спре. Докато системата работи дръжте волана колкото е възможно по-неподвижен.

Системата за стабилизиране на ремаркетото е функция на електронната стабилизираща система ↪ 181.

Грижи за автомобила

Обща информация	246
Акcesoари и модификации на автомобила	246
Съхраняване на автомобила	247
Рециклиране на излезли от употреба автомобили	248
Проверки на автомобила	248
Извършване на работа	248
Капак на двигателя	249
Двигателно масло	249
Охлаждаща течност за двигателя	250
Течност за измиване	251
Спирачки	251
Спирачна течност	252
Акумулатор на автомобила ...	252
Обезвъздушаване на дизеловата горивна система	254
Смяна на перо на чистачка ...	255
Смяна на електрически кру- шки	256
Смяна на крушка	256
Халогенни предни фарове	256

Светодиодни фарове	257
Предни фарове за мъгла	258
Габаритни светлини	258
Странични мигачи	261
Осветление на регистрационния номер	262
Вътрешно осветление	262
Електрическа система	262
Предпазители	262
Кутия с предпазители в двигателното отделение	263
Кутия с предпазители в арматурното табло	264
Инструменти на автомобила ...	266
Инструменти	266
Колела и гуми	267
Зимни гуми	267
Обозначения на гумите	268
Налягане на гумите	268
Система за откриване на спаднала гума	269
Дълбочина на шарката на протектора	271
Промяна на размера на джантите и гумите	271
Декоративни тасове	272
Вериги за сняг	272
Комплект за ремонт на гуми .	272

Смяна на колело	276
Резервно колело	277
Стартиране с помощен акуму- латор и кабели	282
Теглене	284
Теглене на автомобила	284
Теглене на друг автомобил . .	285
Грижи за външността	286
Грижи за външния вид	286
Грижи за интериора	288
Подови постелки	289

Обща информация

Акcesoари и модификации на автомобила

Препоръчваме ви да използвате оригинални части и акcesoари, както и заводски одобрени части за вашия тип автомобил. Ние не можем да преценим или гарантираме надеждността на други изделия - даже ако са одобрени и имат разрешение от други инстанции.

Всякакви модификации, конверсии или други промени по стандартната конфигурация на автомобила (включително, но без ограничения, софтуерни модификации, модификации по електронните управляващи модули) може да отмени валидността на гаранцията, предлагана от Opel. Освен това, такива промени могат да засегнат системите за помощ на водача, да се отразят на разхода на гориво, емисиите на CO₂ и другите емисии на автомобила и да доведат до липса на по-нататъшно

съответствие на автомобила с разрешение за ползване, което засяга валидността на вашата автомобилна регистрация.

Внимание

Когато автомобилът се превозва на влак или камион на пътна помощ (репатрак), калобраните могат да се повредят.

Защитни капаци срещу студ

Препоръчва се поставяне на защитните капаци в сервис.

Внимание

Предпазните капаци трябва да се свалят при възникване на някое от следните обстоятелства:

- Околната температура е над 10 °C.
- Автомобилът е теглен.
- Автомобилът се шофира със скорост над 120 км/ч.

Поставяне

1. Поставете защитния капак както е показано.

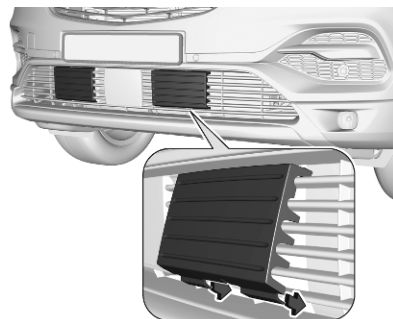

2. Натиснете долната част на защитния капак към решетката. Уверете се, че защитният капак е закрепен надеждно.
3. Повторете процедурата за останалите защитни капаци.

Сваляне



1. С ръка зад решетката, натиснете скобите на защитния капак нагоре, за да освободите защитния капак.
2. Издърпайте защитния капак нагоре и го извадете.
3. Повторете процедурата за останалите защитни капаци.

Съхраняване на автомобила

Изваждане от експлоатация за дълъг период от време

Ако автомобилът няма да се използва няколко месеца:

- Измийте и пастирайте автомобила.
 - Проверете в сервиз защитното покритие на пастата в двигателното отделение и по шасито.
 - Почистете и консервирайте гумените уплътнения.
 - Напълнете резервоара за гориво догоре.
 - Сменете маслото на двигателя.
 - Източете резервоара с измиваща течност.
 - Проверете защитата на охлаждащата течност срещу замръзване и корозия.
- Нагласете налягането на гумите до стойността предвидена за пълно натоварване.
 - Паркирайте автомобила в сухо и добре проветрявано помещение. Включете на първа или задна предавка или поставете скоростния лост в положение **P**. Обезопасете автомобила срещу потегляне.
 - Не натягайте ръчната спирачка.
 - Отворете капака на двигателя, затворете всички врати и заключете автомобила.
 - Откачете отрицателната клема на акумулатора. Отбележете, че всички системи са изключени, например алармената система.

Въвеждане отново в експлоатация

Когато автомобилът отново трябва да се пусне в експлоатация:

- Свържете отрицателната клемма на акумулатора. Инициализирайте електрическите прозорци ↪ 43.
- Проверете налягането в гумите.
- Напълнете резервоара с измиваща течност.
- Проверете нивото на маслото в двигателя.
- Проверете нивото на охлаждащата течност.
- Поставете табелките с регистрационния номер, ако са били свалени.

Рециклиране на излезли от употреба автомобили

Информация относно центровете за рециклиране и бракуване на излезли от употреба автомобили можете да намерите на нашата интернет страница, където това се изисква от закона. Поверявайте тази дейност само на оторизирани центрове за рециклиране.

Проверки на автомобила

Извършване на работа

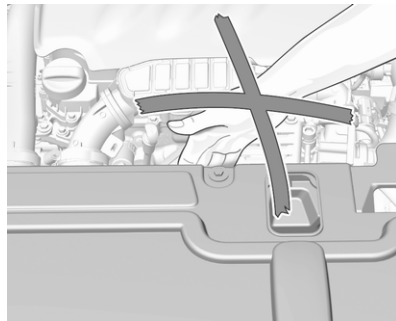

⚠ Предупреждение

Извършвайте проверките в двигателното отделение само при изключено запалване.

Охлаждащият вентилатор може да се задейства дори и при изключено запалване.

⚠ Опасност

Запалителната система работи под много високо напрежение. Не я докосвайте.

Капак на двигателя**Отваряне**

Отворете вратата на водача.

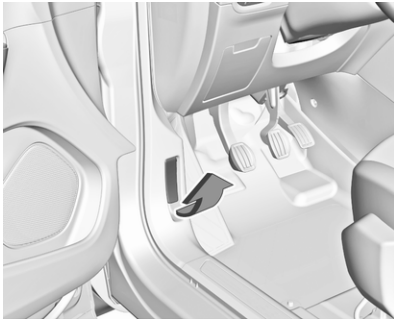

Дръпнете освобождаващата ръчка и я върнете в първоначално положение.



Натиснете предпазната ключалка нагоре и отворете капака на двигателя.



Подпрете капака на двигателя.

Затваряне

Преди да затворите капака натиснете подпиращия прът в държача му.

Спуснете капака на двигателя и го оставете да падне върху ключалката от малка височина (20-25 cm). Проверете дали капакът е заключен.

Внимание

Не натискайте капака на двигателя върху ключалката, за да избегнете нащърбвания.

Двигателно масло

Проверявайте редовно нивото на маслото в двигателя ръчно, за да предотвратите повреда на двигателя. Ползвайте двигателно масло с правилната спецификация.

Препоръчани масла и смазочни материали ⇨ 295.

Максималният разход на двигателно масло е 0,6 л за 1000 км.

Извършвайте проверката, когато автомобилът е на равен терен. Двигателят трябва да е с работна температура и да е изключен поне 5 минути преди това.

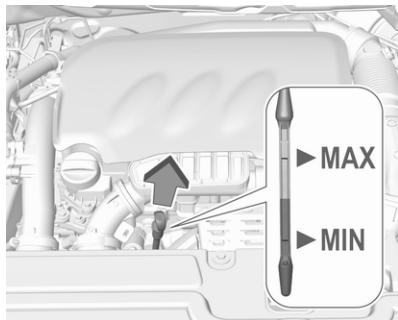

Изтеглете масломерната пръчка, почистете я, вкарайте я отново докрай, издърпайте и отчетете нивото на маслото в двигателя.

Ако нивото на маслото в двигателя е паднало до обозначението **MIN**, долейте масло.

В зависимост от варианта двигател се използват различни масломерни пръчки.

Препоръчваме да се използва масло със същото качество като това на използваното при последната смяна.

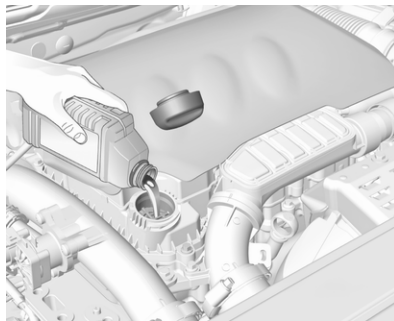

Нивото на маслото не бива да надхвърля обозначението **MAX** на пръчката.

Внимание

Излишното масло трябва да бъде източено или изсмукано. Ако двигателното масло надвишава максималното ниво, не стартирайте автомобила и се свържете със сервиз.

Вместимости ⇨ 306.

Поставете обратно капачката и я завинтете.

Охлаждаща течност за двигателя

Фабрично напълнената охлаждаща течност осигурява защита срещу замръзване до около -37 °C.

Внимание

Използвайте само одобрени антифризи.

Охлаждаща течност и антифриз ⇨ 295.

Ниво на охлаждащата течност

Внимание

Прекалено ниско ниво на охлаждащата течност може да предизвика повреда на двигателя.

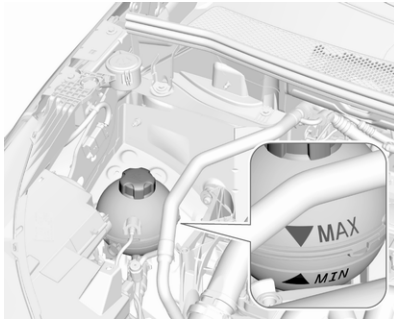

Ако охладителната система е студена, нивото на охлаждащата течност трябва да е над обозначението **MIN**. Долейте, ако нивото е ниско.

⚠ Предупреждение

Оставете двигателят да изстине преди да отворите капачката. Отворете внимателно капачката като дадете възможност на свръхналягането бавно да намалее.

При доливане използвайте смес от антифриз и чиста водопроводна вода в съотношение 1:1. Ако нямате антифриз, използвайте чиста водопроводна вода. Затегнете плътно капачката. Концентрацията на антифриз трябва да се провери и причината за загуба на охлаждаща течност да се отстрани в сервиз.

Течност за измиване

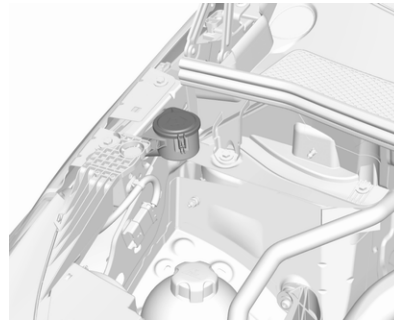

Зареждайте с чиста вода, смесена с подходящо количество одобрен разтвор за измиване на предното стъкло, съдържащ антифриз.

Внимание

Само измиваща течност с достатъчна концентрация на антифриз осигурява защита при ниски температури или при внезапен спад на температурата.

Течност за измиване ⇨ 295.

Спирачки

В случай на минимална дебелина на спирачните накладки, ще чуете пищящ звук при натискане на спирачките.

Можете да продължите да карате, но накладките на спирачките трябва да се сменят възможно най-скоро.

След поставянето на нови накладки не натискайте спирачките ненужно рязко през първите няколко пътувания.

Спирачна течност

⚠ Предупреждение

Спирачната течност е отровна и разяждаща. Избягвайте допир с очите, кожата, тъкани и боядисани повърхности.

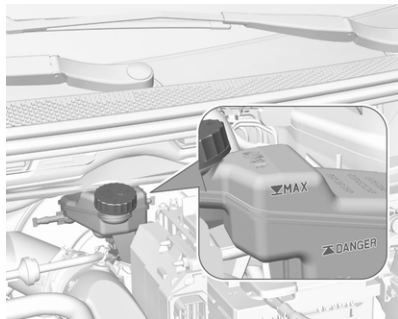

Нивото на спирачната течност трябва да бъде между отметките **DANGER** и **MAX**.

Ако нивото на течността е под **DANGER**, потърсете съдействие от сервис.

Течност за спирачки/съединител
↪ 295.

Акумулатор на автомобила

Акумулаторът на автомобила не се нуждае от поддръжка при условие, че начинът на каране позволява необходимото зареждане на акумулатора. Шофирането на кратки разстояния и честите стартирания на двигателя могат да изтощят акумулатора. Избягвайте използването на електрически консуматори, когато не са необходими.



Използваните акумулатори не спадат към битовите отпадъци. Те трябва да се изхвърлят на определените за рециклиране места.

Ако не използвате автомобила в течение на повече от четири седмици, може да се стигне до изтощаване на акумулатора на автомобила. Откачете отрицателната клемма на акумулатора.

Преди свързване или откачане на акумулатора внимавайте запалването да бъде изключено.

Защита от изтощаване на акумулатора ↪ 139.

Подмяна на акумулатора на автомобила

Съобщение

Всяко отклонение от указанията, дадени в този раздел, може да доведе до временно деактивиране или смущение на Система стоп/старт.

При смяна на акумулатора на автомобила се уверете, че няма отворени вентилационни отвори в близост до положителната клемма. Ако има вентилационен отвор в тази зона, трябва да се затвори с временен капак, а

вентилационния отвор в близост до отрицателната клемма трябва да е отворен.

Уверете се, че акумулаторът се сменя винаги с друг от същия тип.

Акумулаторът на автомобила трябва да се сменя в сервиз.

Система "стоп/старт" ⇨ 160.

Зареждане на акумулатора на автомобила

⚠ Предупреждение

При автомобили със старт/стоп система се уверете, че зарядното напрежение не надхвърля 14,6 V, когато използвате зарядно устройство за акумулатор. В противен случай акумулаторът на автомобила може да се повреди.

Стартиране с помощен акумулатор и кабели ⇨ 282.

Защита от изтощаване

Напрежение на батерия

Когато напрежението на акумулатора на автомобила спадне, на екрана на центъра за информация на водача се появява предупредително съобщение.

Когато превозното средство се шофира, функцията за намаляване на натоварването временно деактивира някои функции, като например климатичната инсталация, отоплението на задното стъкло, отоплението на волана и т.н.

Деактивираните функции се активират отново автоматично, когато условията позволяват.

Повишаване на оборотите на празен ход

Ако поради състоянието на акумулатора на автомобила се налага неговото зареждане, трябва да се повиши изходящата мощност на генератора. Това може да се постигне с повишаване на оборотите на празен ход, което може да се чуе.

В центъра за информация на водача се появява съобщение.

Електрически контакт

Електрическите контакти се деактивират при ниско напрежение на акумулатора.

Предупредителен етикет



Значение на символите:

- Без искри, открити пламъци или пушене.
- Винаги предпазвайте очите. Експлозивните газове могат да предизвикат слепота или нараняване.

- Акумулаторът на автомобила съдържа сярна киселина, която може да причини слепота или сериозни изгаряния.
- Дръжте акумулатора на автомобила далеч от деца.
- Вижте ръководството за собственика за повече информация.
- Експлозивен газ може да има в близост до акумулатора на автомобила.

Режим на пестене на енергия

Този режим деактивира електрическите консуматори, за да се избегне прекомерното разреждане на акумулатора на автомобила. Тези консуматори, като например системата Инфотейнмънт, чистачките на предното стъкло, късите светлини, осветлението на прага и т.н., могат да се използват максимално за около 40 минути след изключване на запалването.

Преминаване към режим на пестене на енергия

Когато режимът на пестене на енергия е активиран, в центъра за информация на водача се появява съобщение.

Активно телефонно обаждане, използващо опцията "свободни ръце", ще се поддържа за около 10 минути по-дълго.

Деактивиране на режим на пестене на енергия

Режимът на пестене на енергия се изключва автоматично при рестартиране на двигателя. Оставете двигателя да работи за достатъчно зареждане:

- за по-малко от 10 минути за използване на консуматорите приблизително за 5 минути
- за повече от 10 минути за използване на консуматорите приблизително до 30 минути

Функционалности за отопление

Съобщение

Индивидуалните функции за отопление, като отопляеми седалки или отопляем волан, могат да бъдат временно недостъпни в случай на ограничения на електрическия товар. Функциите ще се възобновят след няколко минути.

Обезвъздушаване на дизеловата горивна система

Ако резервоарът за гориво се изпразни докрай, дизеловата горивна система трябва да се обезвъздуши. Включете запалването три пъти, като всяко от тях да трае 15 секунди. След това стартирайте двигателя за не повече от 40 секунди. Повторете тази процедура след не по-малко от 5 секунди. Ако двигателят все още не може да запали, потърсете помощта на сервиз.

Смяна на перо на чистачка

Предно стъкло

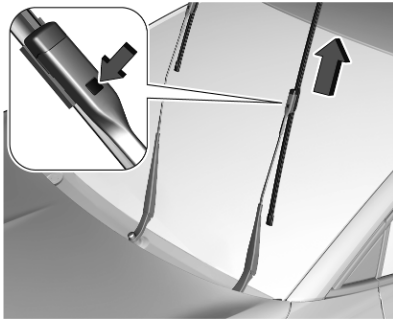

Изключете запалването.

В рамките на една минута след изключване на запалването, задействайте лоста на чистачките, за да позиционирате перките на чистачките вертикално на предното стъкло.

Повдигнете рамото на чистачката докато остане във вдигнато положение, натиснете бутона, за да освободите перото на чистачката и го свалете.

Прикрепете перото на чистачката леко под ъгъл към рамото на чистачката и натиснете, докато се застопори.

Спуснете внимателно рамото на чистачката.

Заден прозорец



Повдигнете рамото на чистачката. Откачете перото както е показано на илюстрацията и го извадете.

Прикрепете перото на чистачката леко под ъгъл към рамото на чистачката и натиснете, докато се застопори.

Спуснете внимателно рамото на чистачката.

Смяна на електрически крушки

Смяна на крушка

Изключете запалването и изключете съответния превключвател или затворете вратите.

Хващайте новите крушки само за цокъла. Не докосвайте стъклото на крушките с голи ръце.

Използвайте за смяна само същия тип крушка.

Сменяйте крушките на предните светлини откъм двигателното отделение.

Проверка на крушката

След смяна на крушка, включете запалването, задействайте и проверете светлините.

Халогенни предни фарове

Халогенни предни фарове с отделни крушки за къси и дълги светлини.

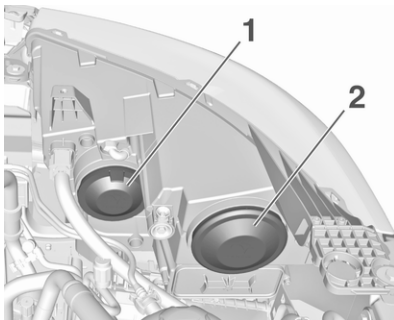

Дълги светлини (1) вътрешна крушка.

Къси светлини (2) външна крушка.

Дълги светлини (1)

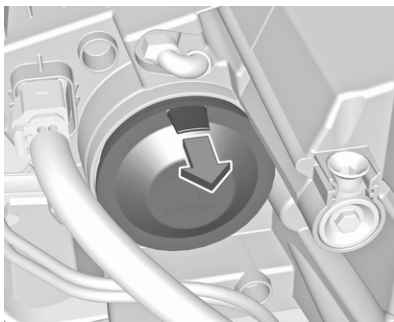

1. Демонтирайте защитния капак чрез издърпване.

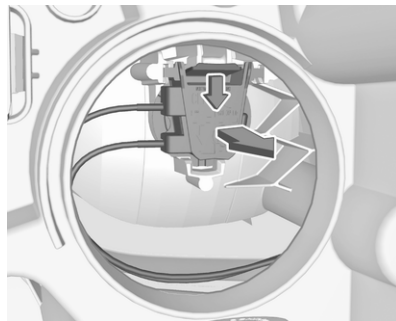

2. Натиснете притискащата щипка надолу и издърпайте фасунгата на крушката в посока назад.

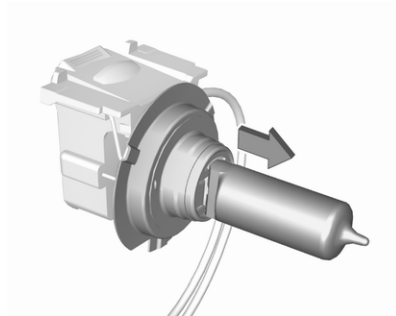

3. Извадете крушката от фасунгата и сложете нова крушка.
4. Вкарайте контакта с крушката в корпуса на рефлектора.
5. Поставете защитния капак.

Къси светлини (2)

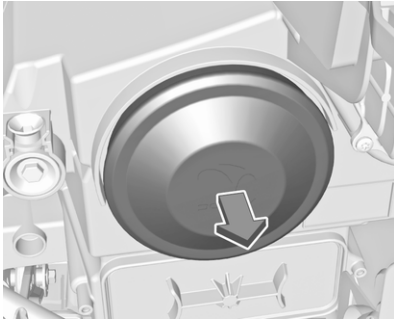

1. Демонтирайте защитния капак чрез издърпване.



2. Натиснете притискащата щипка нагоре и издърпайте фасунгата на крушката в посока назад.

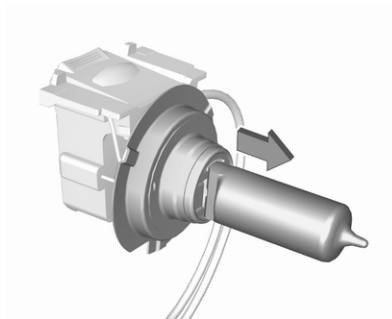

3. Извадете крушката от фасунгата и сложете нова крушка.
4. Вкарайте контакта с крушката в корпуса на рефлектора.
5. Поставете защитния капак.

Предни мигачи

В случай на повреден светодиод, сменете крушките в сервис.

Габаритни светлини

В случай на повреден светодиод, сменете крушките в сервис.

Дневни светлини

В случай на повреден светодиод, сменете крушките в сервис.

Светодиодни фарове

Фаровете за къси и дълги светлини, страничните светлини, дневните светлини и мигачите са проектирани да са светодиодни и не могат да се заменят.

В случай на неизправност, ремонтирайте светлините в сервиз.

Предни фарове за мъгла

Сменяйте крушките в сервиз.

Габаритни светлини

Габаритните светлини, дневните светлини и 3-тата стоп светлина са проектирани като светодиодни. В случай на повреда, светодиодните светлини трябва да бъдат сменени от сервиз.

Комплект светлина в каросерията



1. Отворете багажната врата и откачете капака за достъп от съответната страна.



2. Разхлабете фиксиращата гайка на лампата с помощта на гаечен ключ.
За да избегнете загубване на гайката, ако падне в крилото, първо поставете кърпа отдолу.
3. Развийте на ръка и свалете фиксиращата гайка на лампата.
4. Откачете фиксиращата щипка, докато леко натискате лампата навън.

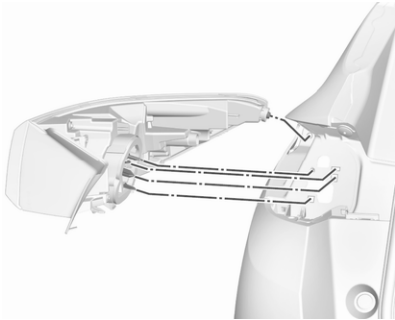

5. Отвън внимателно извадете комплекта светлини от процепа и ги отстранете. Внимавайте кабелът да си остане на местото.
6. Завъртете фасунгата на крушката обратно на часовниковата стрелка и го извадете от комплекта на светлините.

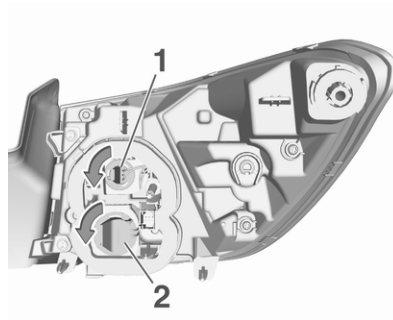

7. Извадете крушката от фасунгата и сложете нова крушка.

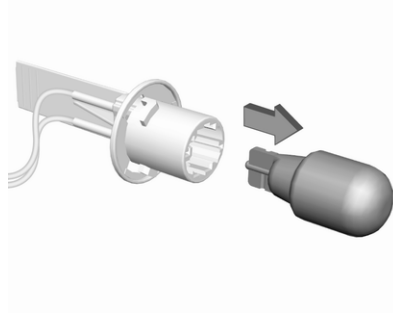

Стоп светлина (1)

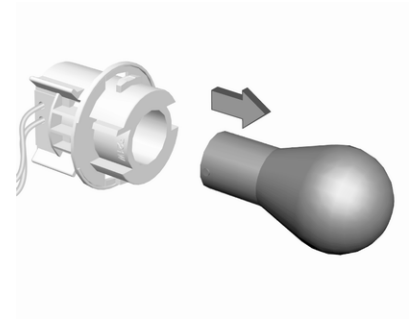

Мигач (2)

8. Вкарайте фасунгата на крушката в корпуса на лампата. Монтирайте комплекта на светлините в процепа и затегнете фиксиращата гайка на лампата отвътре. Поставете капачката.

Модул на светлините в багажната врата

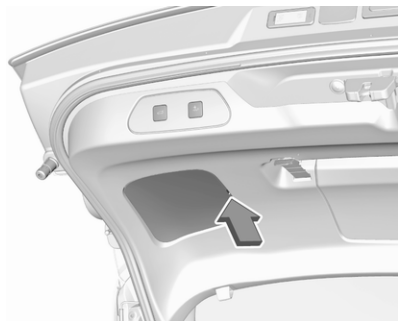

1. Отворете багажната врата и демонтирайте капака.

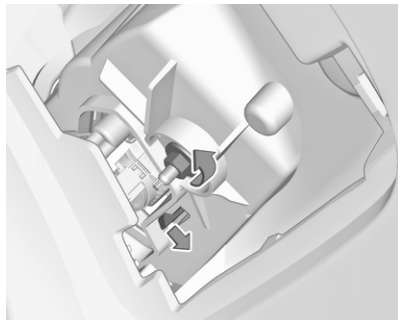

2. Разхлаете фиксиращата гайка на лампата с помощта на гаечен ключ.
3. Развийте на ръка и свалете фиксиращата гайка на лампата.
4. Откачете фиксиращата щипка, докато леко натискате лампата навън.
5. Отвън внимателно извадете комплекта светлини от процепа и ги отстранете. Внимавайте кабелът да си остане на местото.

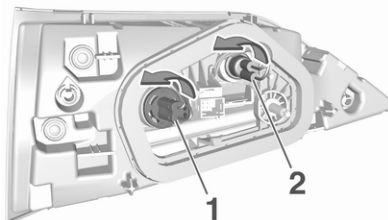

6. Завъртете фасунгата на крушката обратно на часовниковата стрелка и го извадете от комплекта на светлините.
7. Извадете крушката от фасунгата и сложете нова крушка:

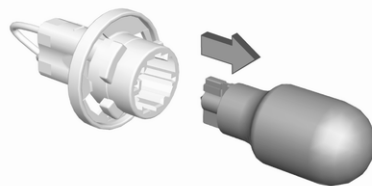

Светлина за заден ход (1)

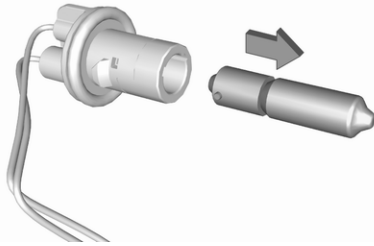

Задна светлина за мъгла (2)

- Вкарайте фасунгата на крушката в корпуса на лампата. Монтирайте комплекта на светлините в процепа и затегнете фиксиращата гайка на лампата отвътре. Поставете капачката.

3-та стоп светлина

3-тата стоп светлина е проектирана като светодиодна и не може да се сменя.

В случай на неизправност, ремонтирайте светлините в сервис.

Проверка на крушката

Включете запалването, пробвайте и проверете всички светлини.

Странични мигачи

За смяна на крушка демонтирайте комплекта на светлините:

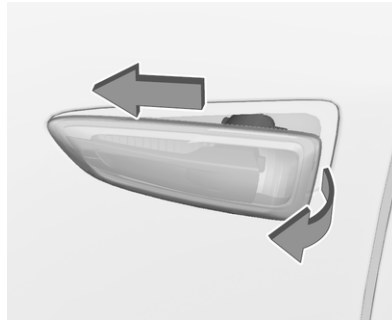

- Плъзнете корпуса на светлините напред и го извадете отзад.



- Завъртете фасунгата на крушката по часовниковата стрелка и го извадете от комплекта светлини.

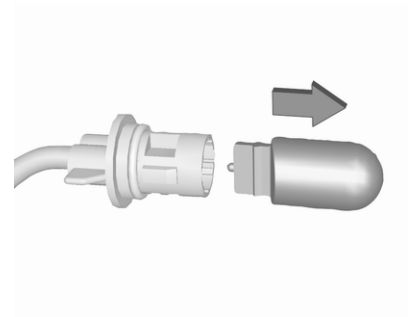

3. Извадете крушката от фасунгата и сложете нова крушка.
4. Вкарайте фасунгата на крушката и завъртете обратно на часовниковата стрелка.
5. Вкарайте левия край на комплекта светлини, плъзнете наляво и вкарайте десния край.

Осветление на регистрационния номер

Осветлението на регистрационния номер е светодиодно и не може да се сменя.

В случай на неизправност, ремонтирайте светлините в сервис.

Вътрешно осветление

Сменяйте следните крушки в сервис:

- вътрешно осветление, лампи за четене
- осветление на багажното отделение
- осветление на приборното табло

Електрическа система

Предпазители

Параметрите на новия предпазител трябва да отговарят на параметрите на дефектирания предпазител.

В автомобила има две кутии с предпазители:

- двигателно отделение
- арматурно табло

Преди смяна на предпазител изключете съответния превключвател и запалването.

Изгорелият предпазител може да се познае по стопения проводник.

Внимание

Не сменяйте предпазителя, докато причината за повредата не бъде отстранена.

Някои функции са защитени от няколко предпазителя.

Може да има и предпазители без функция.

Щипка за изваждане на предпазители

Щипката за изваждане на предпазители може да е поставена в кутията с предпазители в двигателното отделение. Щипката за изваждане има две страни, като всяка страна е предназначена за различен вид предпазител.

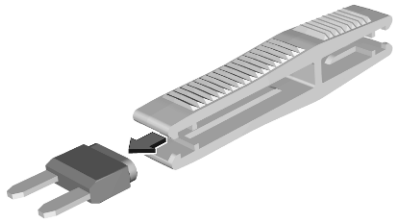

Захванете предпазителя с щипката за изваждане на предпазители и го изтеглете.

Кутия с предпазители в двигателното отделение

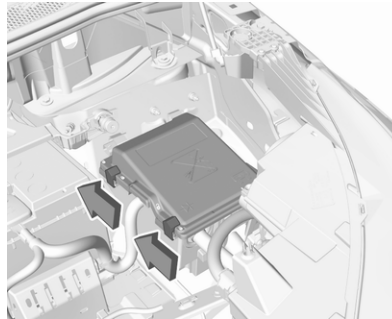

Кутията с предпазителите се намира в предната лява част на двигателното отделение. Освободете капака и го свалете. В зависимост от версията са налични различни кутии за предпазители в двигателното отделение:

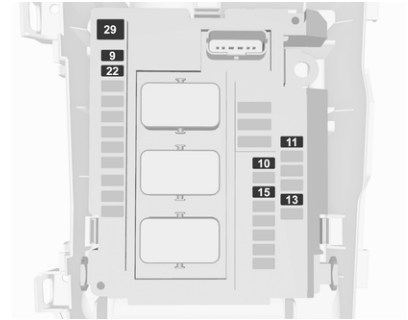

№ Верига

- 9 Алармена система против кражба
- 10 Система "стоп/старт"
- 11 Дизелова изпускателна система
- 13 Система "стоп/старт"
- 15 Електрически сервоусилвател на волана / Радар
- 22 Клаксон
- 29 Стартер



№ Верига

- 1 Климатичен контрол
- 2 Волан
- 4 Електрическа ръчна спирачка
- 6 Вентилационна дюза
- 16 Предни фарове за мъгла
- 18 Дясна дълга светлина (халоген) / Десен фар (LED)
- 19 Лява дълга светлина (халоген) / Десен фар (LED)
- 21 Стартер
- 22 Отопление на предното стъкло
- 26 Допълнителен нагревател / Отопление на предното стъкло

След смяна на дефектирания предпазител затворете капака на кутията с предпазителите и го закопчайте.

Ако капакът на кутията с предпазителите не е затворен добре, може да се получи неизправно действие.

Кутия с предпазител в арматурното табло

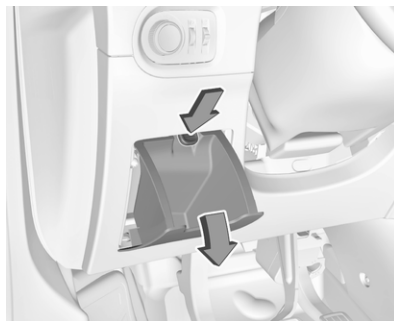

При автомобили с ляв волан кутията с предпазителите се намира зад капак в таблото с

прибори от лявата страна. Отворете капака и го извадете чрез натискане върху закопчалката.

В зависимост от версията са налични различни кутии за предпазител в таблото с прибори:

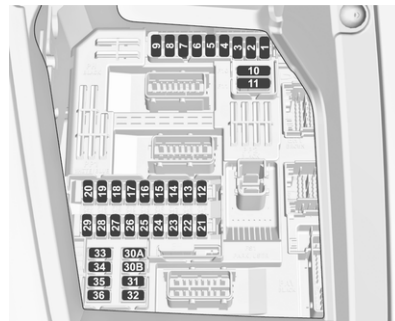

№ Верига

- 1 Система с електронен ключ / Алармена система против кражба
- 4 Система "стоп/старт"
- 5 Модернизирана помощна система за паркиране / Камера / Управляващ модул на скоростна кутия

№ Верига

- 7 Усилвател
- 8 Задна чистачка
- 10 Система за централно заключване
- 11 Система за централно заключване
- 13 Алармена система против кражба
- 16 Електрически сервоусилвател на волана
- 18 ВТА модул
- 21 Вътрешно осветление
- 22 Осветление на жабката
- 23 Предупреждение за страничната сляпа зона / Настройване на външните огледала / Индуктивно зареждане
- 24 Блок на електрическа колона
- 25 Вътрешно огледало
- 26 Индикатор за незакопчан предпазен колан
- 27 Камера / Сензор за дъжд / Автоматичен контрол на светлините

№ Верига

- 28 USB / Инфотейнмънт
- 31 Въздушна възглавница
- 33 Ел. контакт, преден
- 36 Инфотейнмънт

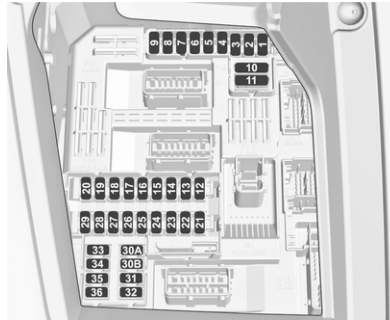
**№ Верига**

- 1 Вътрешни огледала / Електрически сервоусилвател на волана / Селективен контрол на движението / Дизелова изпускателна система
- 3 Управляващ модул на подготовки за ремарке
- 4 Клаксон
- 5 Система за измиване на предното стъкло
- 6 Система за измиване на предното стъкло
- 7 Електрически контакт, отзад
- 10 Ключалки на вратите / Ключалка на багажна врата
- 11 Ключалки на вратите / Ключалка на багажна врата
- 12 Система стоп/старт / Модул на диагностичен конектор / Спирачна система
- 13 Инфотейнмънт / Системи за климатичен контрол
- 14 Сирена на аларма
- 15 Климатична система

№ Верига

- 16 Система стоп/старт / Спирачна система
- 17 Табло с прибори
- 19 Блок на електрическа колона / Бутони върху волана
- 21 Алармена система против кражба
- 22 Камера / Сензор за дъжд / Автоматичен контрол на светлините
- 23 Индикатор за незакопчан предпазен колан
- 24 Модернизирана помощна система за паркиране / Система за панорамен изглед
- 25 Въздушна възглавница
- 26 Електронна стабилизираща система
- 27 Аларма
- 28 ВТА модул
- 29 Инфотейнмънт
- 32 Запалка / Електрически контакт отпред

№ Верига

- 34 Отопление на задното стъкло / Отопление на предното стъкло / Индуктивно зареждане
- 35 Ключ за светлините / Модул на диагностичен конектор
- 36 Осветление

**Инструменти на
автомобила****Инструменти****Автомобили с резервно колело**

Отворете подовото покритие на багажното отделение ⇨ 80.

Свалете капака от кутията с инструменти.

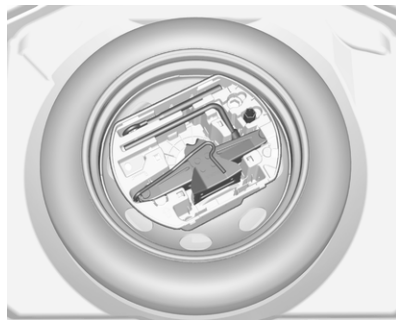

Кричът, ухото за теглене, трупчетата и инструментите се намират в кутията за инструменти.

Автомобили без резервно колело

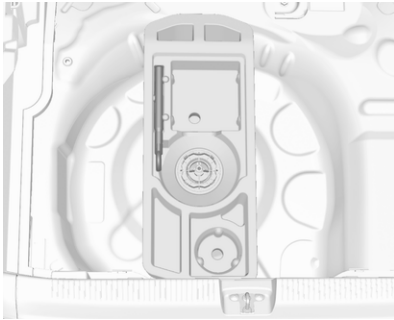

Ухото за теглене и трупчетата са разположени в кутия под подовото покритие в багажното отделение. Комплект за ремонт на гуми ⇨ 272.

Автомобили с високоговорителна система

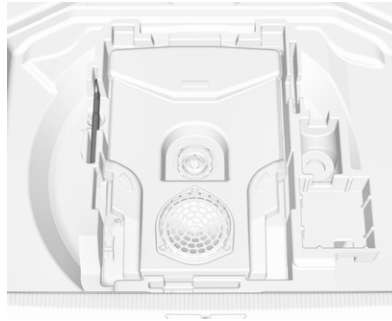

Ухото за теглене и трупчетата са разположени в кутия под подовото покритие в багажното отделение. Комплект за ремонт на гуми ⇨ 272.

Колела и гуми

Състояние на гумите, състояние на джантите

Преминавайте бавно през ръбове и по възможност под прав ъгъл. Преминаването през остри ръбове може да предизвика повреда на гумите и джантите. При паркиране не притискайте гумите към бордюра.

Проверявайте редовно джантите за наличие на повреди. В случай на повреда или необичайно износване потърсете сервис.

Зимни гуми

Зимните гуми подобряват безопасността на движение при температури под 7 °C и по тази причина трябва да се поставят на всички колела.

Закрепете в зрителното поле на шофьора етикет с информация относно максималната допустима

скорост за дадените гуми, вземайки предвид специфичните разпоредби в дадената страна.

Всички размери гуми са разрешени като зимни гуми ⇨ 307.

Обозначения на гумите

Напр. **225/55 R 18 98 V**

225 : широчина на гумата в мм

55 : съотношение на сечението (височината към широчината на гумата) в %

R : тип ремък: Радиална

RF : тип: Гума с подсилени бордове (RFT гума)

18 : диаметър на джантата в инчове

98 : товарен коефициент, напр. 98 отговаря на 750 кг

V : код на допустимата скорост

Код на допустимата скорост:

Q : до 160 км/ч

S : до 180 км/ч

T : до 190 км/ч

H : до 210 км/ч

V : до 240 км/ч

W : до 270 км/ч

Изберете гума, подходяща за максималната скорост на вашия автомобил.

Максималната скорост се постига при празен автомобил с водач (75 кг) плюс 125 кг полезен товар. Опционалното оборудване би могло да намали максималната скорост на автомобила.

Техническа характеристика ⇨ 304.

Гуми с означена посока на въртене

Гумите с означена посока на въртене трябва да се монтират така, че да се въртят в правилната посока. Правилната посока на въртене е обозначена със символ (напр. със стрелка) върху страничната стена на гумата.

Налягане на гумите

Проверявайте налягането на гумите, когато са студени поне веднъж на всеки 14 дена и преди всяко дълго пътуване. Не забравяйте и резервната гума.

Това се отнася и за автомобили със система за следене на налягането в гумите.

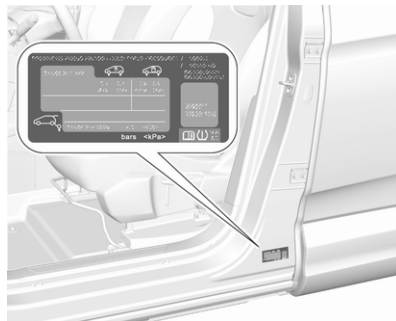

Налягане на гумите ⇨ 307.

Информационен стикер за налягането на въздуха в гумите и натоварването върху лявата рамка на вратата указва оригиналните гуми и съответните им налягания.

Налягането на гумите се отнася за студени гуми. То важи както за летни, така и за зимни гуми.

Винаги напомпвайте резервната гума до налягането за пълно натоварване.

Неподходящото налягане на гумите застрашава безопасността, влошава управлението на автомобила, комфорта при пътуване и икономията на гориво, както и увеличава износването на гумите.

Наляганията на гумите се различават в зависимост от различните опции. За правилна стойност на налягането на гумите, следвайте долната процедура:

1. Определете идентифициращия код на двигателя.

Данни на двигателя ⇨ 301.

2. Идентифицирайте съответната гума.

Таблицата с налягания на гумите показва всички възможни комбинации от гуми ⇨ 307.

За конкретните гуми, одобрени за вашия автомобил, вижте ЕЕС сертификата за съответствие, предоставен с автомобила или другите документи за национална регистрация.

Водачът носи отговорност за правилното регулиране на налягането на гумите.

Предупреждение

Ако налягането е много ниско, това може да доведе до значително загряване на гумата и вътрешни повреди, водещи до разкъсване на протектора и дори до спукване на гумата при висока скорост.

Предупреждение

За конкретни гуми, препоръчителното налягане на гумите, показано в таблицата с налягане на въздуха в гумите, може да надвишава максималното налягане на въздуха в гумите, посочено върху гумата. Никога не надвишавайте максималното налягане на въздуха в гумата, посочено върху гумата.

Зависимост от температурата

Налягането на гумите зависи от температурата на гумите. По време на шофиране, температурата и налягането се увеличават. Стойностите за налягане на гумите върху етикета с информация и таблицата за налягане на гумите са валидни за студени гуми, което означава 20 °C.

Налягането се повишава с почти 10 kPa за всяко увеличение на температурата с 10 °C. Това трябва да се взема под внимание, когато се проверяват топли гуми.

Система за откриване на спаднала гума

Системата за откриване на спад в налягането на гумите постоянно проверява скоростта на въртене на всичките четири колела и предупреждава при ниско налягане в гумите, когато автомобилът се движи. Това се постига чрез сравняване на

обиколката на въртене на гумите с референтните стойности и други сигнали.

Ако някоя гума загуби налягане, контролният индикатор (⚠) светва и в центъра за информация на водача се показва предупредително съобщение.

В този случай намалете скоростта, избягвайте остри завои и рязко спиране. Спрете при първата безопасна възможност и проверете налягането на въздуха в гумите.

Контролен индикатор (лампа) (⚠)
↪ 109.

След регулиране на налягането в гумите, инициализирайте системата, за да изгасне контролният индикатор и рестартирайте системата.

Внимание

Системата за откриване на спад в налягането на гумите предупреждава само за

състояние на ниско налягане в гумите и не заменя редовната поддръжка на гумите от водача.

В случай на системна неизправност се извежда съобщение в центъра за информация на водача. Задайте правилното налягане на въздуха в гумите и инициализирайте отново системата. Ако неизправността продължи да се показва на дисплея, обърнете се към сервис. Системата не работи, когато ABS или ESC имат неизправност или се използва временно резервно колело. След поставяне на пълноразмерна нормална гума, проверете налягането на гумите при студени гуми и инициализирайте отново системата.

Инициализиране на системата

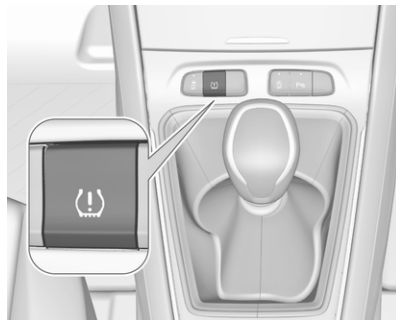

След корекция на налягането в гумите или смяна на колелата, системата трябва да се инициализира, за да се запамятат новите референтни стойности за обиколката:

1. Винаги се уверявайте, че всичките четири гуми имат правилно налягане на въздуха в гумите ↪ 307.
2. Натегнете ръчната спирачка.

3. Натиснете (⏏) за нулиране на системата за откриване на спад в налягането на гумите.
4. Нулирането се потвърждава от изскачаща индикация.

След инициализиране системата се калибрира автоматично към новите налягания на гумите по време на движение. След по-дълго движение системата ще възприеме и покаже новите налягания.

Винаги проверявайте налягането на гумите при студени гуми.

Системата трябва да се инициализира повторно при:

- Промяна на налягането на въздуха в гумите
- Промяна в условията на натоварване
- Размяна или смяна на колела

Системата няма да предупреди моментално за спукване на гума или бързо спадане на налягането. Това се дължи на необходимото време за изчисление.

Дълбочина на шарката на протектора

Проверявайте редовно дълбочината на шарката на протектора.

От съображения за безопасност гумите трябва да се заменят, когато дълбочината на шарките на протектора спадне до 2-3 мм (за зимни гуми - до 4 мм).

От съображения за безопасност, препоръчваме дълбочината на шарката на протектора на гумите върху една ос да не се различава с повече от 2 мм.



Законно допустимата минимална дълбочина на шарките на протектора (1,6 мм) е достигната, когато износването стигне до един от индикаторите за износване на шарките на протектора (TWI). Тяхното разположение е обозначено с маркировка върху борда на гумата.

Ако износването на предните гуми е по-голямо от това на задните, сменяйте периодично местата им. Уверете се, че посоката на въртене на колелата остава същата.

Гумите остаряват, дори и ако не се използват. Препоръчваме ви смяна на гумите веднъж на 6 години.

Промяна на размера на джантите и гумите

Ако използвате гуми с различен размер от този на монтираните в завода, може да се наложи да се препрограмира системата за откриване на спаднала гума и да се извършат други модификации по автомобила.

Система за откриване на спаднала гума ☞ 269.

Сменете етикета с наляганията на гумите.

⚠ Предупреждение

Използването на неподходящи гуми и джанти може да доведе до инциденти и да направи невалидно разрешението за ползването на автомобила.

Декоративни тасове

Трябва да се използват декоративни тасове и гуми, които са фабрично одобрени за дадения автомобил и отговарят на всички съответни изисквания за комбинация между джанти и гуми.

Ако използвате декоративни тасове и гуми, които не са фабрично одобрени, гумите не трябва да са с профилиран ръб.

Декоративните тасове не бива да пречат на охлаждането на спирачките.

⚠ Предупреждение

Използването на неподходящи гуми и декоративни тасове може да доведе до внезапна загуба на налягане и в резултат на това - до катастрофа.

Автомобили със стоманени джанти: Когато се използват секретни колесни гайки, не поставяйте декоративни тасове.

Вериги за сняг

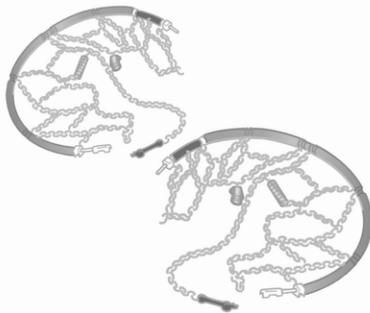

Веригите за сняг са позволени само за предните колела.

Винаги използвайте вериги с фини звена, които не прибавят повече от 9 мм към протектора и вътрешната страна на гумата (включително закопчалката на веригата).

⚠ Предупреждение

Повредите могат да доведат до спукване на гумата.

Веригите за сняг са позволени за гуми с размер 215/70R16, 215/65 R17, 225/55 R18 и 205/55 R19.

Временно резервно колело

Използването на вериги за сняг не е разрешено за временните резервни колела.

Комплект за ремонт на гуми

Малки дефекти по протектора на гумата могат да се ремонтират с комплекта за ремонт на гуми.

Не изваждайте чуждите тела от гумата.

Пробиви по-големи от 4 мм или такива, близки до борда на гумата, не могат да се поправят чрез комплекта за ремонт на гуми.

⚠ Предупреждение

Не шофирайте с повече от 80 км/ч.

Да не се използва за дълго време.

Кормилното управление и шофирането могат да се влошат.

В случай на спукана гума:

Натегнете ръчната спирачка и включете на първа предавка, задна предавка или **P**.

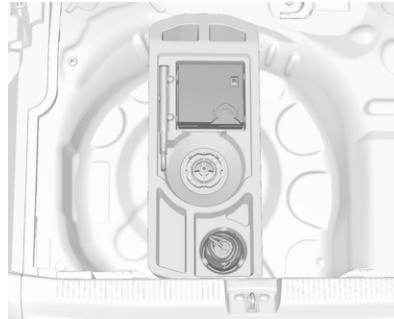

Комплектът за ремонт на гумите се намира в багажното отделение под подовото покритие.

1. Извадете бутилката с уплътнител и компресора.
2. Издърпайте етикета с ограничението на скоростта от бутилката с уплътнител и го поставете в зоната на видимостта на водача.



3. Извадете електрическия кабел и въздуховода от отделението за съхраняване в долната част на компресора.

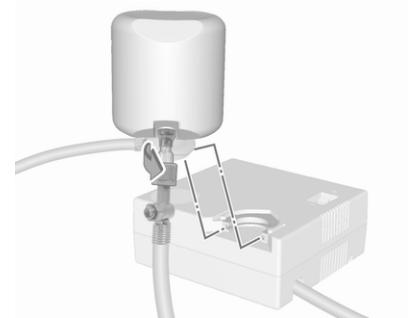

4. Завийте въздуховода на компресора към бутилката с уплътнителен материал.
5. Поставете бутилката с уплътнител в конзолата на компресора.

Поставете компресора близо гумата така, че бутилката с уплътнителен материал да е изправена.

6. Развийте капачката на вентила на дефектната гума.

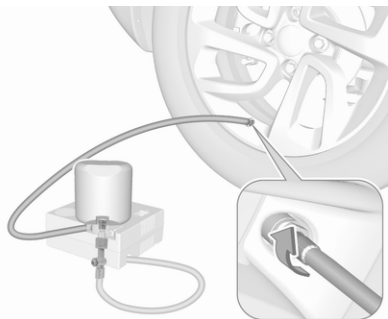

7. Завийте маркуча за вентила на гумата.
8. Ключът на компресора трябва да е в положение O.

9. Свържете щепсела на компресора към електрическия контакт за аксесоари или към контакта за запалката.

Комплектът за ремонт на гуми може да бъде включен само в предния 12 V контакт, за да работи правилно.

За да избегнете изтощаване на акумулатора, ви препоръчваме двигателят да работи.

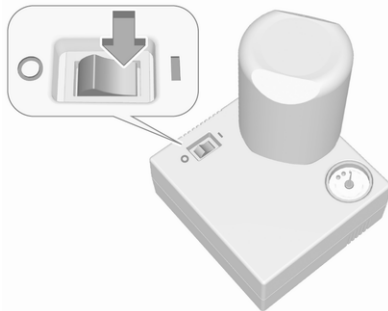

10. Натиснете ключа на компресора в положение I. Гумата бива напълнена с уплътнителен материал.

11. Манометърът на компресора за кратко време показва 600 kPa (6 bar), докато бутилката се изпразва (приблизително 30 секунди). След това налягането започва да спада.

12. Всичкият уплътнителен материал се вкарва в гумата. След това гумата бива напомпана.

13. Предписаното налягане на гумата трябва да се достигне в рамките на 10 минути.

Налягане на гумите ⇨ 307.

При достигане на необходимото налягане в гумата изключете компресора.

Ако предписаното налягане не се достигне в рамките на 10 минути, откачете комплекта за ремонт на гуми. Придвижете се с автомобила така, че гумите да направят една пълна обиколка. Свържете отново комплекта за ремонт на гуми и продължете процедурата по напомпването в продължение на около 10 минути. Ако

предписаното налягане все още не може да се достигне, това означава, че дефектът на гумата е голям. Потърсете помощта на сервиз.

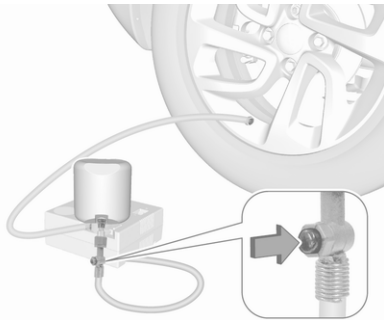

Изпуснете прекомерното налягане от гумата с бутона на маркуча за въздух.

Не оставяйте компресорът да работи повече от 10 минути.

- Откачете комплекта за ремонт на гуми. Махнете бутилката с уплътнител от конзолата. Завийте маркуча за напompване към свободния щуцер на бутилката с уплътнител. Това

предотвратява изпускането на уплътнителен материал от бутилката. Приберете комплекта за ремонт на гуми в багажното отделение.

- Избършете с кърпа излишния уплътнителен материал.

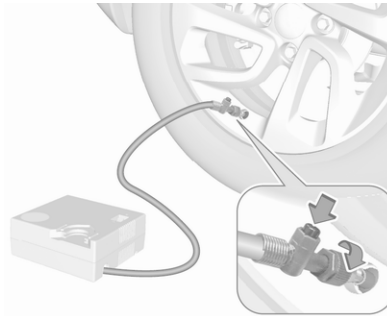

- Потеглете веднага за да може уплътнителният материал да се разпредели равномерно в гумата. След като изминете около 5 км, но за не повече от 10 минути, спрете и проверете налягането в гумата. Направете това, като завиете маркуча за въздух на компресора директно върху

вентила на гумата. Напълнете гумата както е описано по-горе. Изпуснете прекомерното налягане от гумата с бутона на маркуча за въздух.

Ако налягането на гумата не е намаляло под 150 kPa (1.5 bar), доведете го до правилната стойност. В противен случай автомобилът не бива да се използва. Потърсете помощта на сервиз ⇨ 307.

Повторете процедурата за проверка още веднъж след като шофирате още 10 км, но не повече от 10 минути, за да проверите, че няма повече загуба на налягане.

Ако налягането е паднало под 150 kPa (1.5 bar), автомобилът не бива да се използва.

Потърсете помощта на сервиз.

- Приберете комплекта за ремонт на гуми в багажното отделение.

Съобщение

Тъй като ремонтiranата гума губи значително от качествата си, тя трябва да бъде сменена.

При необичаен шум или загряване на компресора трябва да го изключите за поне 30 минути.

Предпазният вентил на компресора се отваря при налягане от 700 kPa (7 bar).

Проверете срока за годност на комплекта. След тази дата неговите уплътнителни качества не са повече гарантирани. Обърнете внимание на срока отбелязан върху бутилката.

Заменете използваната бутилка с уплътнителен материал. Изхвърляйте ползваните бутилки според съответните законови разпоредби.

Компресорът и бутилката могат да се използват до температура от около -30 °C.

Смяна на колело

Извършете следните подготвителни операции и спазвайте следното:

- Паркирайте автомобила на равно място, на твърда и нехлъзгава повърхност. Предните колела трябва да са в изправено положение.
- Ако е необходимо, поставете трупче под колелото, диагонално противоположно на колелото, което трябва да се смени.
- Натегнете ръчната спирачка и включете на първа предавка, задна предавка или **P**.
- Ако теренът, върху който е паркиран автомобилът е мек, подложи здрава дъска (дебела макс. 1 см).
- Извадете тежките предмети от автомобила, преди да го повдигате на крик.
- При повдигането на автомобила на крик в него не бива да има хора или животни.

- Никога не се пъхайте под автомобила, когато е на крик.
- Не стартирайте двигателя, когато автомобилът е вдигнат на крик.
- Почистете болтовете на колелата преди да ги завиете.

⚠ Предупреждение

Не гресирайте колесните болтове.

Моменти на затягане**Внимание**

Ако автомобилът е оборудван с алуминиеви джанти, затегнете колесните болтове ръчно поне първите пет оборота.

Има два различни вида колела с два различни болта и моменти на затягане.

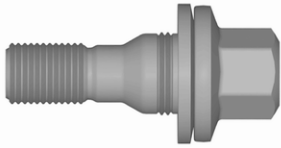

Моментът на затягане за лети джанти е 100 Nm.



Моментът на затягане за стоманени джанти е 115 Nm.

Използвайте правилните колесни болтове за съответните колела.

Позиции на повдигане с крик

Показаните позиции за повдигане с крик се отнасят за използването на повдигащи се рамена и спомагателни крикове при смяна на зимни / летни гуми.

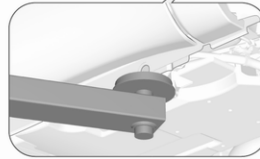
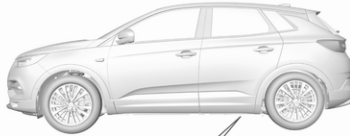

Задна позиция на рамото на подемната платформа централно под съответната точка за повдигане на колелото с крик.

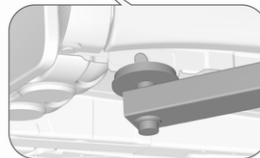
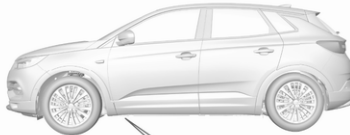

Предна позиция на рамото на подемната платформа централно под съответната точка за повдигане на колелото с крик.

Резервно колело

Резервното колело може да се окачести и като временно резервно колело в зависимост от размера му сравнен с този на другите колела и правилата в дадената страна. В този случай се прилага допустима максимална скорост, въпреки че няма етикет на резервното колело, където да е посочено това.

Поставяйте само едно временно резервно колело. Не карайте с повече от 80 км/ч. Вземайте завоите бавно. Не го използвайте за дълъг период от време.

Внимание

Използването на резервно колело, което е по-малко от другите колела или в комбинация със зимни гуми,

може да влоши ходовите качества на автомобила. Заменете дефектиралата гума възможно най-скоро.



Резервното колело се намира в товарното отделение под подовия капак.

За изваждане:

1. Отворете подовото покритие \varnothing 80.
2. Свалете кутията с инструменти.
3. Временното резервно колело е закрепено с крилчатата гайка. Развийте гайката и извадете резервното колело.

4. Когато след смяна на колело не бъде поставено резервно колело в мястото за него, закрепете кутията за инструменти като затегнете крилчатата гайка докрай и затворите подовия капак.
5. След смяна на колелото обратно с пълноразмерно колело, поставете временното резервно колело с външната страна нагоре в нишата и го застопорете с крилчатата гайка.

Поставяйте само едно временно резервно колело. Допустимата максимална скорост, посочена върху етикета на временното резервно колело, е валидна само за фабрично монтирания размер гуми.

Монтиране на резервното колело

Извършете следните подготвителни операции и спазвайте следното:

- Паркирайте автомобила на равно място, на твърда и нехлъзгава повърхност. Предните колела трябва да са в изправено положение.
- Ако е необходимо, поставете трупче под колелото, диагонално противоположно на колелото, което трябва да се смени.
- Натегнете ръчната спирачка и включете на първа предавка, задна предавка или **P**.
- Извадете резервното колело.
- Никога не сменяйте повече от едно колело наведнъж.
- Използвайте крика само за смяна в случай на спукана гума, но не и за сезонна смяна на зимни или летни гуми.
- Крикът не се нуждае от поддръжка.

- Ако теренът, върху който е паркиран автомобилът е мек, под крика трябва да се подложи здрава дъска (дебела макс. 1 см).
- Извадете тежките предмети от автомобила, преди да го повдигате на крик.
- При повдигането на автомобила на крик в него не бива да има хора или животни.
- Никога не се пъхайте под автомобила, когато е на крик.
- Не стартирайте двигателя, когато автомобилът е вдигнат на крик.
- Почистете болтовете на колелата преди да ги завиеете.

⚠ Предупреждение

Не гресирайте колесните болтове.

⚠ Предупреждение

Уверете се, че винаги използвате правилните колесни болтове при смяна на колелата. При монтиране на резервно колело могат да се използват и болтовете за алуминиеви джанти.

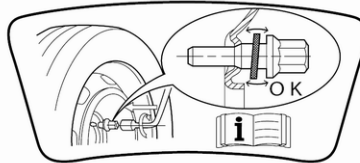

- Имайте предвид, че резервното колело е закрепено от конусовидния контакт на всеки болт, ако се използват колесни болтове за

алуминиеви джанти. В този случай шайбите не влизат в контакт с резервното колело.

1. Отстранете капачките на болтовете на колелата с инструмента за демонтаж на капачки на колесни болтове.

Инструменти на автомобила
 ⇨ 266.

Стоманени джанти с капачка:
 Свалете декоративния тас.

Лети джанти: Отстранете капачките на болтовете на колелата с инструмента за демонтаж на капачки на колесни болтове.



2. Закрепете гаечния ключ за гуми и развийте всеки болт с половин оборот.

Колелата може да са защитени със заключващи колесни гайки. За да развиете тези гайки, първо прикрепете адаптера към главата на гайката, преди да поставите самия ключ. Адаптерът се намира в кутията за инструменти ↻ 266.

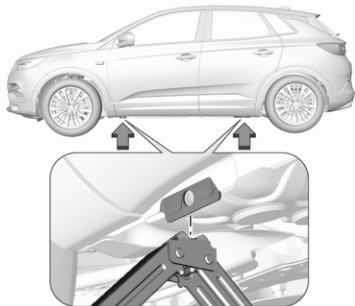

3. Внимавайте да поставите крика правилно спрямо точката на повдигане.

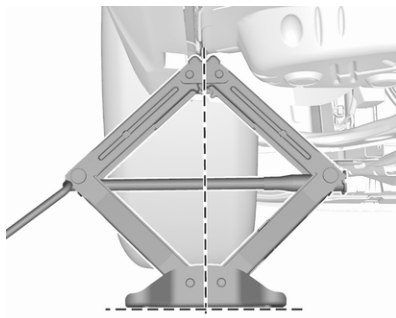

4. Нагласете крика до необходимата височина. Поставете го точно под точката на повдигане така, че да не се изплъзне.

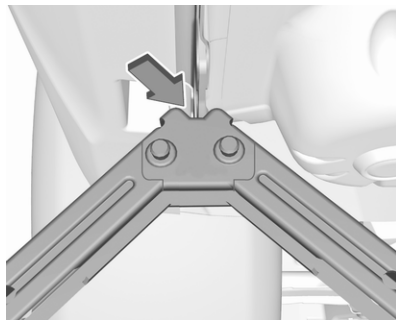

Уверете се, че ръбът на каросерията пазва в жлеба на крика.



С правилно подравнен крик, завъртете колесния гаечен ключ, докато колелото се отдели от земята.

5. Отвийте гайките на колелото.
6. Сменете колелото.
7. Завийте гайките на колелото.
8. Спуснете автомобила и отстранете крика.
9. Нахлузете ключа за колелата върху болта така, че да легне сигурно и затегнете болтовете последователно, в кръстосана

последователност. Моментът на затягане на болтовете на колелото трябва да бъде 115 Nm.

Ако автомобилът е оборудван с алуминиеви джанти, обърнете внимание, че колесните болтове могат да се използват и за резервното стоманено колело. В този случай резервното колело се закрепва чрез конусовидния контакт на всеки болт.

10. Преди да сложите декоративния тас центрирайте отвора за вентила спрямо вентила на колелото.
Поставете капачките на гайките.
11. Приберете смененото колело, инструментите на автомобила \diamond 266 и адаптера за заключване на колесните гайки.
12. При първа възможност проверете налягането на поставената гума и момента на затягане на гайките.

Съхраняване на повредено пълноразмерно колело в багажното отделение

Всички допустими размери колела могат да се прибират в нишата за резервно колело. За закрепване на колелото:

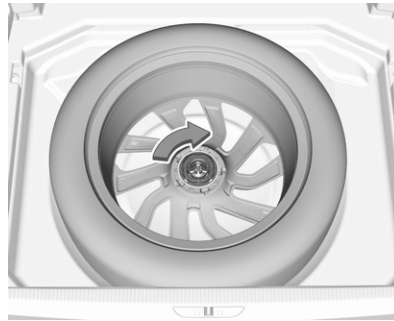

1. Демонтирайте централната капачка с емблемата като я натиснете отвътре.
2. Позиционирайте колелото с външната страна надолу в нишата за колелото.

3. Застопорете дефектното колело с крилчатата гайка.
4. В зависимост от размера на гумата, подовото покритие може да се постави върху издаващото се колело.

Стартиране с помощен акумулатор и кабели

Не стартирайте с бързозарядно устройство.

Двигателят на автомобил с изтощен акумулатор може да бъде стартиран чрез помощни кабели и акумулатора на друг автомобил.

Внимание

Никога не стартирайте с помощен акумулатор и кабели друго превозно средство от хибридно превозно средство.

⚠ Предупреждение

Когато стартирате двигателя с помощен акумулатор и кабели бъдете особено внимателни. Всяко отклонение от следващите инструкции може да доведе до наранявания или повреди предизвикани от

експлозия на акумулатора или до повреда на електрическите системи и на двата автомобила.

⚠ Предупреждение

Избягвайте допира на акумулатора с очите, кожата, тъкани и боядисани повърхности. Течността съдържа сярна киселина, която може да причини увреждания и повреди в случай на пряк контакт.

- Никога не излагайте акумулатора на автомобила на открит огън или искри.
- Разределеният акумулатор на автомобила може да замръзне дори и при 0 °C. Размразете замръзналия акумулатор преди да свържете с кабелите помощния акумулатор.
- Когато работите с акумулатора носете защитни очила и дрехи.

- Акумулаторът, който ще използвате за стартиране на двигателя, трябва да има същото напрежение като вашия (12 V). Капацитетът му (Ah) не бива да бъде много по-малък от този на изтощения акумулатор на автомобила.
- Използвайте помощни кабели с изолирани клеми и сечение не по-малко от 16 мм² (25 мм² за дизелов двигател).
- Не откачайте изтощения акумулатор от автомобила.
- Изключете всички излишни електрически консуматори.
- Не се надвесвайте над акумулатора на автомобила по време на стартирането на двигателя.
- Не допирайте клемите на единия кабел до тези на другия.

- Автомобилите не бива да влизат в контакт един с друг по време на стартиране с помощен акумулатор.
- Натегнете ръчната спирачка, включете скоростния лост в неутрално положение, а при автоматична скоростна кутия - в положение Р.

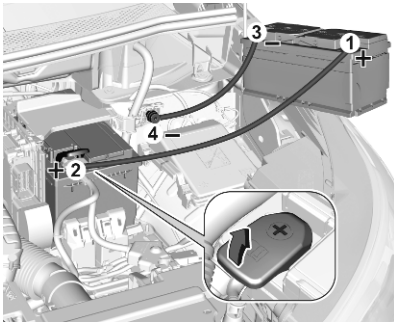

Отворете двете капачки на положителната клема на двата акумулатора на автомобилите.

Ред на свързване на кабелите:

1. Свържете червения кабел към положителния полюс на зареждащия акумулатор.
2. Свържете другия край на червения кабел към положителния полюс на изтощения акумулатор.
3. Свържете черния кабел към отрицателния полюс на зареждащия акумулатор.
4. Свържете другия край на черния проводник към заземяващата точка на вашия автомобил до кутията в двигателното отделение.

Прекарайте помощните кабели така, че да не се допират до въртящи се части в двигателното отделение.

Стартиране на двигателя:

1. Запалете двигателя на автомобила със спомагателния акумулатор.

2. След 5 минути стартирайте другия двигател. Опитите за стартиране трябва да се правят през интервали от 1 минута и да траят не повече от 15 секунди.
3. Оставете двата двигателя да работят на празен ход около 3 минути без да сваляте помощните кабели.
4. Включете консуматори на електроенергия напр. осветлението, отоплението на задното стъкло в автомобила, чийто двигател бива стартиран.
5. При откачане на кабелите изпълнете горната процедура точно в обратен ред.

Теглене

Теглене на автомобила



Свалете капачката.

Ухото за теглене се съхранява заедно с инструментите на автомобила ⇨ 266.

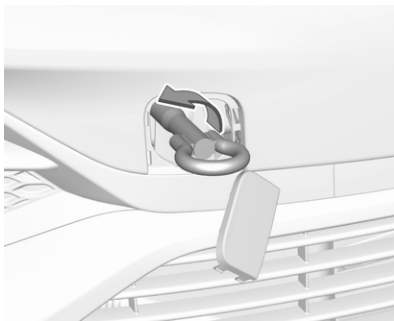

Завийте до упор ухото за теглене докато застане в хоризонтално положение.

Закачете за ухото въже за теглене или още по-добре - влекачен прът.

Ухото за теглене трябва да се използва само за теглене, а не и за повдигане при транспортиране на автомобила.

За да отключите волана и направите възможна работата на стоп-светлините, клаксона и чистачките, включете запалването.

Внимание

Деактивирайте помощните системи за водача, като активното аварийно спиране ⇨ 200, в противен случай автомобилът може да спре аварийно по време на теглене.

Превключете скоростния лост в неутрална позиция.

Освободете ръчната спирачка.

Внимание

Карайте бавно. Карайте плавно. Прекомерно голямата теглителна сила може да повреди автомобила.

При изключен двигател, за кормуване и спиране на автомобила е необходимо значително по-голямо усилие.

За да се предотврати навлизането на изгорели газове от теглещия автомобил, включете рециркулацията на въздуха и затворете прозорците.

Автомобили с автоматична скоростна кутия: Автомобилът трябва да се тегли обрънат напред, не по-бързо от 80 км/ч и на разстояние не повече от 100 км. Във всички останали случаи и при повредена скоростна кутия предният мост трябва да се повдигне над земята.

Потърсете помощта на сервиз.

След приключване на тегленето развийте ухото за теглене.

Поставете капачката с фланеца в жлеба и фиксирайте с натиск.

Теглене на хибриден автомобил

⚠ Предупреждение

Винаги теглете автомобила върху платформа. Избягвайте теглене на автомобил със две или четирите колела на земята.

Ако е необходимо, автомобилът може да се премести няколко метра при скорости под 10 км/ч.

Преди да задвижите автомобила: Включете запалването, натиснете спирачния педал, включете на **N** и изключете запалването.

Уверете се, че автомобилът се тегли само от добре обучени техници.

Теглене на друг автомобил

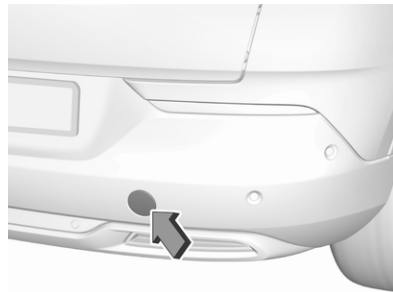

Свалете капачката.

Ухото за теглене се съхранява заедно с инструментите на автомобила ⇨ 266.

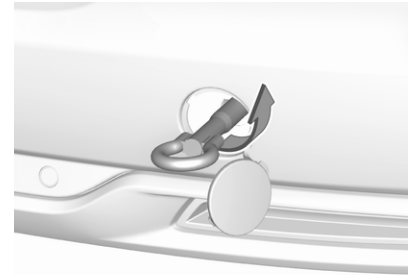

Завийте до упор ухото за теглене докато застане в хоризонтално положение.

Забранено е използването на ухото намиращо се отдолу на автомобила като ухо за теглене.

Закачете за ухото въже за теглене или още по-добре - влекачен прът.

Ухото за теглене трябва да се използва само за теглене, а не и за повдигане при транспортиране на автомобила.

Внимание

Карайте бавно. Карайте плавно. Прекомерно голямата теглителна сила може да повреди автомобила.

След приключване на тегленето развийте ухото за теглене.

Поставете капачката с горния фланец в жлеба и фиксирайте с натиск.

Грижи за външността**Грижи за външния вид****Ключалки**

Ключалките са гресирани още в завода с висококачествена смазка за ключалки. Използвайте размразяващи препарати само при крайна необходимост, тъй като те премахват смазката и влошават функционирането на ключалките. След използване на препарат за размразяване, смажете отново ключалките в сервиз.

Измиване

Боята на автомобила е подложена на въздействието на околната среда. Редовно измивайте и пастирайте автомобила. Когато използвате автомивки, избирайте програма, която включва пастиране.

Екскременти от птици, умрели насекоми, смола, полени и други подобни замърсявания трябва да

се почистват незабавно, тъй като те съдържат агресивни съставки, които могат да повредят боята.

Спазвайте указанията на производителя, когато използвате автомивки. Чистачката на предното стъкло и чистачката на задното стъкло трябва да бъдат изключени. Свалете антената и външните аксесоари, напр. покривен багажник и др.

При ръчно измиване на автомобила измивайте щателно и вътрешната страна на калниците.

Пастирайте боядисаните части на автомобила редовно.

Почиствайте ръбовете и сгъвките на отворените врати и капака на двигателя, както и покриваните от тях области.

Почистете светлите метални повърхности с почистващ разтвор, одобрен за алуминий, за да избегнете повреди.

Внимание

Винаги използвайте почистващ препарат с рН стойност от 4 до 9.

Не използвайте почистващи препарати върху горещите повърхности.

Не почиствайте двигателното отделение с пароструйно устройство и устройство работещо с високо налягане.

Щателно измийте с вода и подсушете автомобила с гюдерия. Изплаквайте гюдерията често. Използвайте отделни гюдерии за боята и стъклата: остатъците от вакса върху прозорците влошават видимостта.

Гресирайте в сервиз пантите на всички врати.

Не използвайте твърди предмети за премахване на петна от смола. За боядисаните повърхности използвайте спрей за премахване на петна от смола.

Външни светлини

Стъклата на предните фарове и останалите светлини са направени от пластмаса. Не използвайте абразивни и разяждащи препарати, не използвайте стъргалка за лед, и не ги почиствайте на сухо.

Полиране и пастиране

Пастирайте автомобила редовно най-късно, когато водата престане да формира капки по боята. В противен случай боята ще пресъхне.

Полирането е необходимо само, когато боята стане матова или върху нея има твърди отлагания.

Полирането на боята със силикон образува защитен филм, който прави пастирането излишно.

Пластмасовите елементи на каросерията не бива да се пастират и полират.

Прозорци и пера на чистачките

Изключете чистачките преди работа в техните зони.

Използвайте мека кърпа, която не отделя мъх, или гюдерия заедно с почистващ препарат за прозорци и препарат за отстраняване на насекоми.

При почистване на задния прозорец отвътре, винаги избърсвайте успоредно на отоплителния елемент, за да се предпази от повреда.

За механично отстраняване на леда използвайте стъргалки за лед с остър ръб. Натискайте силно стъргалката към стъклото, така че под нея да не остават нечистотии, които могат да надраскат стъклото.

Замърсените пера на чистачките се почистват с мека тъкан и почистващ препарат за прозорци. Също така, отстранете всякакви остатъци като вакса, насекоми и други подобни от стъклото.

Остатъци от лед, замърсяване и постоянното избърсване на сухи прозорци ще повреди и дори може да разруши перата на чистачките.

Стъклен панел

Използвайте мека кърпа, която не отделя мъх или гюдерия заедно с почистващ препарат за прозорци за почистване на стъкления панел.

Колела (джанти) и гуми

Не използвайте почистващи средства работещи със струя под високо налягане.

Използвайте почистващ препарат с неутрална киселинност за почистване на джантите.

Джантите са боядисани и могат да се обработват със същите препарати, както и каросерията.

Повреди по боята

Малките повреди по боята трябва да бъдат поправяни с коректор преди да се е образувала ръжда. По-големите повреди или петна от ръжда трябва да се поправят в сервиз.

Шаси

Някои елементи от шасито на автомобила имат положено PVC покритие, докато други критични области са покрити със слой от високоустойчива защитна паста.

След измиване проверете шасито и коригирайте защитното пастиращо покритие, ако е необходимо.

Битуменните и гумени материали могат да повредят PVC покритието. Работата по шасито трябва да се извършва в сервиз.

Преди и след зимата измивайте шасито и проверявайте в сервиз защитното покритие.

Система на втечен газ

Опасност

Втеченият газ е по-тежък от въздуха и може да се събере в ниските места.

Внимавайте при извършване на работи по долната част на каросерията в канал.

При бояджийски работи и при използване на кабина за сушене с температура над 60 °C, резервоарът за втечен газ трябва да се демонтира.

Не правете промени по системата на втечения газ.

Теглич

Не почиствайте куката за теглича с пароструйно устройство и устройство работещо с високо налягане.

Грижи за интериора

Интериор и тапицерия

Почиствайте вътрешността на автомобила, включително декоративните лайстни и облицовката на арматурното табло, само със суха кърпа или със специален препарат за интериор на автомобили.

Почистете кожената тапицерия с чиста вода и мека кърпа. В случай на силно замърсяване използвайте препарат за почистване на кожа.

Приборният панел и дисплеите трябва да се почистват само с мека, навлажнена кърпа. Ако е необходимо, използвайте разреден сапунен разтвор.

Почиствайте текстилната тапицERIA с прахосмукачка и четка. За премахване на петна използвайте препарат за почистване на тапицERIA.

Тъканите на дрехите може да не са с трайни цветове. Това може да причини видимо обезцветяване, особено при тапицЕРии със светли цветове. Отстранимите петна и обезцветявания трябва да се почиствят възможно най-скоро.

Почиствайте предпазните колани с хладка вода или със специален препарат за интериор на автомобили.

Внимание

Затваряйте самозалепващите се (тип Velcro) закопчалки по дрехите, тъй като в отворено състояние те могат да повредят тапицЕРията на автомобила.

Същото се отнася и за дрехи с остри ръбове по тях, напр. ципове, колани или джинси с кабари.

Пластмасови и гумени части

Пластмасовите и гумените части могат да се почистват със същия препарат използван за почистване на каросерията на автомобила. Използвайте препарат за интериор на автомобили, ако е необходимо. Не използвайте никакви други препарати. Особено избягвайте използването на разтворители и бензин. Не използвайте почистващи средства работещи със струя под високо налягане.

Подови постелки

⚠ Предупреждение

Ако стелката на пода е с грешен размер или не е монтирана правилно, тя може да попречи на педала на газта и/или на педала на спирачката, което може да причини нежелано ускорение и/или увеличен спирачен път, което на свой ред може да причини катастрофа и нараняване.

Използвайте следните указания за правилното използване на постелката.

- Оригиначните подови постелки от оборудването са проектирани за вашия автомобил. Сменяйте повредените подови постелки само със сертифицирани такива. Винаги проверявайте дали постелките не пречат на педалите.

- Използвайте подовата постелка с правилната страна нагоре. Не я обръщайте.
- Не поставяйте нищо върху подовата постелка от страната на водача.
- Използвайте само единична подова постелка от страната на водача.

Поставяне и махане на подовите постелки

Подовите постелки от страната на водача и пътника се задържат на място от по два фиксатора.

За поставяне на подовата постелка:

1. Преместете седалката докрай назад.

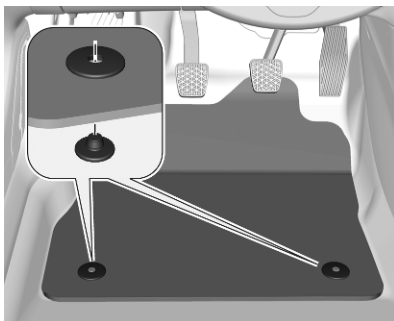

2. Подравнете процепите в постелката с фиксаторите както е показано.
3. Натиснете постелката към пода.

За махане на подовата постелка:

1. Преместете седалката докрай назад.
2. Издърпайте подовата постелка нагоре, за да я извадите.

Сервизно обслужване и поддръжка

Обща информация	291
Сервизна информация	291
Препоръчани работни течности, смазки и резервни части ..	295
Препоръчани масла и смазочни материали	295

Обща информация

Сервизна информация

За да се осигури икономичната и безопасна работа на автомобила, както и да се запази стойността му, от съществено значение е цялата работа по техническото му обслужване да се извършва през определените интервали.

Подробният и обновен план за сервизното обслужване на вашия автомобил е на разположение в сервиза.

Тежки работни условия са налице, ако често възникват едно или повече от следните обстоятелства: Студен старт, работа в режим на често спиране и потегляне, напр., при таксите и полицейски автомобили, теглене на ремарке, планинско шофиране, шофиране по лоши и пясъчни пътни настилки, увеличено замърсяване на въздуха, наличие на пясък и високо съдържание на прах във въздуха, шофиране при голяма надморска височина и големи вариации на температурата.

При тези тежки условия на работа, някои сервизни дейности може да се наложи да се извършват по-често в сравнение с обичайния интервал на сервизно обслужване, показан на сервизния дисплей. Свържете се със сервиз за адаптирани планове за сервизно обслужване.

Сервизен дисплей ⇨ 102.

Заверки

Заверката на сервизното обслужване се прави в гаранционната и сервизна книжка. Датата и изминатите километри се заверяват с подписа и печата на обслужващия сервиз.

Уверете се, че гаранционната и сервизна книжка е попълнена правилно, тъй като доказателството за редовно сервизно обслужване е съществено при гаранционни рекламации, а освен това е от полза при продажбата на автомобила.

Интервали на сервизно обслужване

Код на двигателя	EB2ADT	EB2FA	EP6FADTXD	EB2DTS	EP6FDTMD
	EB2ADTS				EP6FDTM
Група държави 1	20 000 км / 1 година	20 000 км / 1 година	30 000 км / 1 година		
Група държави 2	15 000 км / 1 година	20 000 км / 1 година	20 000 км / 1 година		
Група държави 3	15 000 км / 1 година	20 000 км / 1 година	20 000 км / 1 година	10 000 км / 1 година ¹⁾	
Група държави 4		15 000 км / 1 година	20 000 км / 1 година		20 000 км / 1 година
Група държави 5		10 000 км / 1 година			10 000 км / 1 година

1) Освен ако не е посочено друго на сервизния дисплей.

Код на двигателя	DV5RC	DW10FC	DV6D
	DV5RD		
Група държави 1	DV5RCD	30 000 км / 1 година ¹⁾	
Група държави 2	DV5RCE	30 000 км / 1 година ¹⁾	
Група държави 3		20 000 км / 1 година	

Код на двигателя	DV5RC	DV5RD	DV5RCD
	DV5RCE	DW10FC	DV6D
Група държави 4	15 000 км / 1 година	20 000 км / 1 година	15 000 км / 1 година
Група държави 5	10 000 км / 1 година	10 000 км / 1 година	10 000 км / 1 година

1) Освен ако не е посочено друго на сервизния дисплей.

Група държави 1:

Андора, Австрия, Белгия, Кипър, Дания, Финландия, Германия, Гърция, Исландия, Република Ирландия, Италия, Лихтенщайн, Люксембург, Малта, Мароко, Холандия, Норвегия, Португалия, Сан Марино, Испания, Швеция, Швейцария, Обединеното Кралство.

Група държави 2

Босна и Херцеговина, България, Хърватска, Чешка република, Естония, Северна Македония, Унгария, Латвия, Литва, Полша, Румъния, Словакия, Словения.

Група държави 3

Албания, Черна гора, Сърбия

Група държави 4

Израел, Лесото, Свазиленд, Турция, Южна Африка.

Група държави 5

Всички други държави, които не са включени в предишните групи страни.

Заверки

Заверката на сервизното обслужване се прави в гаранционната и сервизна книжка. Датата и изминатите километри се заверяват с подписа и печата на обслужващия сервиз.

Уверете се, че гаранционната и сервизна книжка е попълнена правилно, тъй като доказателството за редовно сервизно обслужване е съществено при гаранционни рекламации, а освен това е от полза при продажбата на автомобила.

Препоръчани работни течности, смазки и резервни части

Препоръчани масла и смазочни материали

Използвайте само продукти, отговарящи на препоръчителните спецификации.

Предупреждение

Експлоатационните материали са опасни и понякога отровни. Боравете внимателно с тях. Обърнете внимание на информацията върху опаковката.

Двигателно масло

Двигателното масло се идентифицира по качеството и вискозитета му. При избора на масло за двигателя да се вземе пред вид, че качеството му е по-важно от вискозитета. Качеството на двигателното масло осигурява,

например, чистота на двигателя, защита срещу износване, както и контрол на стареенето на двигателното масло, докато вискозитетът дава информацията относно гъстотата на маслото в рамките на даден температурен обхват.

Изберете съответното двигателно масло според неговото качество и според минималната околна температура ⇨ 299.

Доливане на моторно масло

Внимание

При разливане на двигателно масло го избършете и го изхвърлете по установения ред.

Двигателни масла от различни производители и марки могат да се смесват, ако отговарят на необходимите условия за качество и вискозитет.

Използването на двигателни масла за всички бензинови двигатели само с качество ACEA е забранено,

тъй като може да причини повреда на двигателя при определени условия на работа.

Изберете съответното двигателно масло според неговото качество и според минималната околна температура ⇨ 299.

Добавки към двигателните масла

Употребата на добавки към двигателното масло може да предизвика повреда и да анулира гаранцията.

Вискозитет на двигателните масла

Вискозитетът SAE дава информация за гъстотата на двигателното масло.

Универсалното двигателно масло е обозначено с две цифри, напр., SAE 5W-30. Първата цифра, следвана от W, означава вискозитет при ниски температури, а втората цифра обозначава вискозитет при високи температури.

Избирайте подходящия вискозитет в зависимост от минималната външна температура ⇨ 299.

Всички от препоръчаните вискозитетни класове за подходящи за високи външни температури.

Охлаждаща течност и антифриз

Използвайте само органичен, дълготраен, от киселинен тип охладител (LLC) антифриз, одобрен за автомобила. Обърнете се към сервиз.

Системата е фабрично напълнена с охладителна течност, предвидена за отлична защита срещу корозия и замръзване до пригл. -28 °C. В студените региони с много ниски температури, фабрично зареденият охладителен агент осигурява защита срещу замръзване до пригл. -37 °C. Тази концентрация трябва да се поддържа целогодишно. Употребата на добавки към охлаждащата течност, предназначени да осигурят допълнителна защита срещу корозия или да предотвратят малки течове, могат

да предизвикат функционални проблеми. Не поемаме отговорност за последствия в резултат на използването на добавки към охлаждащата течност.

Течност за измиване

Използвайте само течност за измиване, одобрена за автомобила, за да предпазите от повреда перата на чистачките, боята, пластмасовите и гумените части. Обърнете се към сервиз.

Течност за спирачки/ съединител

С течение на времето спирачната течност абсорбира влага, която намалява ефективността на спирачките. Затова спирачната течност трябва да се заменя през определените интервали.

AdBlue

Използвайте AdBlue само за намаляване на азотните оксиди в отработените емисии ↪ 165.

Технически данни

Идентифициране на автомо- била	297
Идентификационен номер на автомобила	297
Идентификационна табелка .	297
Идентификация на двигателя	298
Данни на автомобила	299
Препоръчани масла и смазочни материали	299
Данни на двигателя	301
Техническа характеристика .	304
Размери на автомобила	305
Вместимости	306
Налягане на гумите	307

Идентифициране на автомобила

Идентификационен номер на автомобила



Идентификационният номер на автомобила може да е щампован върху приборния панел, видим през предното стъкло, или в двигателното отделение върху десния панел на каросерията.

Идентификационна табелка



Идентификационната табелка е прикрепена към рамката на предната лява или дясна врата.

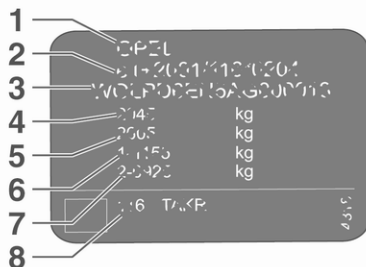

Информация върху идентификационната табелка:

- 1 : производител
- 2 : изпитателен номер
- 3 : идентификационен номер на автомобила
- 4 : допустимо общо брутно тегло на автомобила в кг
- 5 : допустимо общо брутно тегло на автокомпозиция в кг
- 6 : максимално допустимо натоварване на предния мост в кг

7 : максимално допустимо натоварване на задния мост в кг

8 : специфични данни за автомобила или страната

Сборът от натоварването на предния и задния мост не бива да превишава допустимото общо тегло на автомобила.

Собственото тегло на автомобила зависи от спецификацията на превозното средство, напр. допълнително оборудване и аксесоари. Вижте ЕЕС сертификата за съответствие, предоставен с автомобила или другите документи за национална регистрация.

Техническите данни са определени в съответствие със стандартите на Европейската общност. Запазваме си правото да извършваме промени. Спецификациите в документите на автомобила винаги имат предимство пред тези, описани в настоящото ръководство.

Идентификация на двигателя

Таблиците с технически данни показват идентификационния код на двигателя.

Данни на двигателя ⇨ 301.

За идентифициране на съответния двигателя, вижте двигателната мощност в ЕЕС сертификата за съответствие, предоставен с автомобила или другите документи за национална регистрация.

Данни на автомобила

Препоръчани масла и смазочни материали

Изисквано качество на двигателното масло

Групи държави ⇄ 291

Държави, включени в групи държави 1 до 3

EB2FA	EP6FDTM
EB2ADT	EB2DT
EB2ADTS	EC5F
EP6FADTXD	DW10FC
DV5RC	DV6D
DV5RD	DV6FD
DV5RE	DV6FE

Оригинално двигателно масло Opel

B71 2010 / B71 2312

B71 2312

Двигател EC5F: B71 2290, B71 2296 или B71 300 може също да се използват.

Държави, включени в група 4

всички двигатели

Оригинално двигателно масло Opel

B71 2302 / B71 2297

Двигател EC5F: B71 2296 или B71 300 може също да се използват.

300 Технически данни

Държави, включени в група 5

всички двигатели

Оригинално двигателно масло Opel

B71 2297

Вискозитет на двигателните масла

Групи държави ↺ 291

	B71 2010	B71 2312	B71 2302	B71 2297
Вискозитет на двигателните масла	SAE 0W-20	SAE 0W-30	SAE 0W-30	SAE 5W-30

Данни на двигателя

Идентификационен код на двигателя	D12xHT / F12xHT	A16xHL	A16NHT	D16xHT
Търговско обозначение	1.2 Turbo	1.6	1.6	1.6
Технически код	EB2ADTS	EP6FDTMD	EP6FDTM	EP6FADTXD
Работен обем [см ³]	1200	1598	1598	1598
Мощност на двигателя [kW]	96	110	121	133
при обороти в минута	5500	1) ¹⁾	6000	5500
Въртящ момент [Nm]	230	1) ¹⁾	240	250
при обороти в минута	1750	1) ¹⁾	1400	1750
Вид на горивото	Бензин	Бензин	Бензин	Бензин
Октаново число RON ²⁾³⁾				
препоръчано	95	95	95	95
възможно	98	98	98	98
възможно	91	91	91	91
Вид допълнително гориво	–	–	–	–

1) Не са известни по време на отпечатването.

2) Специфичното изискване за двигателя може да е заменено от специфичен за страната етикет върху вратичката на горивния резервоар.

3) В някои страни може да се изисква използването на конкретно гориво, напр. конкретно октаново число, за да се осигури правилна работа на двигателя.

302 Технически данни

Идентификационен код на двигателя	D15DTH	D20DTH
Търговско обозначение	1.5	2.0
Технически код	DV5RC	DW10FC
Работен обем [см ³]	1499	1997
Мощност на двигателя [kW]	96	130
при обороти в минута	3750	3750
Въртящ момент [Nm]	300	400
при обороти в минута	1750	2000
Вид на горивото	Дизел	Дизел

Идентификационен код на двигателя	F16XHR	Електрически двигател (преден мост)	Електрически двигател (заден мост)
Търговско обозначение	1.6 Turbo	–	–
Технически код	EP6FADTXD	–	–
Работен обем [см ³]	1598	–	–
Мощност на двигателя [kW]	147	81.2	83
при обороти в минута	6000	2500	14000
Въртящ момент [Nm]	300	320	166
при обороти в минута	3000	500-2500	0-4760
Вид на горивото	Бензин	–	–
Октаново число RON ⁴⁾⁵⁾			
препоръчано	95	–	–
възможно	98	–	–

Идентификационен код на двигателя	F16XHR	Електрически двигател (преден мост)	Електрически двигател (заден мост)
Търговско обозначение	1.6 Turbo	–	–
Технически код	EP6FADTXD	–	–
възможно	91	–	–
Вид допълнително гориво	–	–	–

- 4) Специфичното изискване за двигателя може да е заменено от специфичен за страната етикет върху вратичката на горивния резервоар.
- 5) В някои страни може да се изисква използването на конкретно гориво, напр. конкретно октаново число, за да се осигури правилна работа на двигателя.

Техническа характеристика

Двигател	D12xHT / F12xHT	D16xHT	D15DTH	D20DTH	A16NHT	F16XHR	A16xHL
Максимална скорост [км/ч]							
Механична скоростна кутия	188	–	195	–	–	–	–
Автоматична скоростна кутия	196	⁶⁾	190	214	201	235	⁶⁾

6) Не са известни по време на отпечатването.

Размери на автомобила

Дължина [мм]	4478
Широчина без външните огледала [мм]	1841
Широчина заедно със сгънати двете външни огледала [мм]	1970
Широчина заедно с двете външни огледала [мм]	2098
Височина (без антена) [мм]	1623
Дължина на пода в багажното отделение [мм]	876
Дължина на багажното отделение със сгънат втори ред [мм]	1869
Широчина на багажното отделение [мм]	1053
Височина на багажното отделение при багажната врата [мм]	997
Междуосово разстояние [мм]	2675
Диаметър на завоя [м]	10,5

Вместимости**Двигателно масло**

Двигател	B12xHT	D16XHT	A16DTH	D15DT	D15DTH	D20DTH	A16NHT
включително филтър [л]	3,5	4,25	3,75	3.95	3.95	5,2	4,25
между обозначенията MIN и MAX [л]	1,0	⁷⁾	1,5	1.6	1.6	1.2	1.2

7) Не са известни по време на отпечатването.

Резервоар за горивото

Бензин / дизел, количество за доливане [л]	53
Бензин (хибриден автомобил), количество за доливане [л]	43

Резервоар за AdBlue

AdBlue, количество за доливане [л]	17
------------------------------------	----

Високоволтов акумулатор

Капацитет на акумулатора [kWh]	13,2
--------------------------------	------

Налягане на гумите

Двигател	Гуми	Автомобил с максимум 3 лица		При пълно натоварване	
		отпред (кПа/бар)	отзад (кПа/бар)	отпред (кПа/бар)	отзад (кПа/бар)
B12XHT	215/70 R16,	210/2,1 (30)	210/2,1 (30)	230/2,3 (33)	240/2,4 (35)
	215/65 R17				
	225/55 R18				
	205/55 R19				
	235/50 R19	220/2,2 (32)	210/2,1 (30)	230/2,3 (33)	240/2,4 (35)
A16NHT,	215/70 R16,	210/2,1 (30)	210/2,1 (30)	230/2,3 (33)	240/2,4 (35)
D15DT,	215/65 R17				
D15DTH,	225/55 R18,				
A16DTH	235/50 R19				
	205/55 R19	240/2,4 (35)	240/2,4 (35)	260/2,6 (38)	270/2,7 (39)
D20DTH	215/65 R17	220/2,2 (32)	220/2,2 (32)	240/2,4 (35)	250/2,5 (36)
	225/55 R18,	230/2,3 (33)	230/2,3 (33)	250/2,5 (36)	260/2,6 (38)
	235/50 R19				
	205/55 R19				
D16XHT	⁸⁾	250/2,5 (36)	250/2,5 (36)	280/2,8 (41)	290/2,9 (42)
A16xHL	⁸⁾				
Всички	Временно резервно колело 135/80 R18	420/4,2 (60)	420/4,2 (60)	420/4,2 (60)	420/4,2 (60)

⁸⁾ Не са известни по време на отпечатването.

Информация за клиента

Информация за клиента	308
Декларация за съответствие REACH	308
Ремонт на повреди от сблъсък	310
Софтуерна актуализация	310
Регистрирани търговски марки	311
Записване на данни за автомобила и защита на личната информация	311
Системи за записване на данни от събития (черна кутия)	311
Радио честотна идентификация (RFID)	315

Информация за клиента

Декларация за съответствие

Системи за радио предаване

Този автомобил има системи, които предават и / или приемат радиовълни, предмет на Директива 2014/53/EU. Производителите на системите, посочени по-долу, декларират съответствие с Директива 2014/53/EU. Пълният текст на ЕС декларацията за съответствие за всяка система е достъпен на следния интернет адрес: www.opel.com/conformity

Вносител е
Opel / Vauxhall, Bahnhofspatz,
65423 Ruesselsheim am Main,
Germany.

Navi 5.0 IntelliLink
Continental

LCIE Bureau Veritas-Site de Fontenay aux Roses, 33 avenue du général Leclerc, 92260 Fontenay aux Roses, France

Работна честота (MHz)	Максимална мощност (dBm)
2400,0 - 2483,5	2,2
2400,0 - 2483,5	15

Система Инфотейнмънт R 4.0 IntelliLink

LG Electronics
European Shared Service center B.V.
Krijgsman 1, 1186 DM Amstelveen,
The Netherlands

Работна честота:
2400,0 - 2483,5 MHz
Максимална мощност: 4 dBm

Система Инфотейнмънт R 4.0 Clarion

244 rue du Pré à Varois, 54670
Custines, France
Работна честота: 2400 - 2480 MHz
Максимална мощност: 4 dBm

ВТА модул

Magneti Marelli S.p.A.

Viale A. Borletti 61/63, 20011
Corbetta, Italy

Работна честота (MHz)	Максимална мощност (dBm)
880 -915	33
1710 - 1785	24
1850 -1910	24
1920 - 1980	24
2500 - 2570	23

Модул на антена

Laird

Daimlerring 31, 31135 Hildesheim,
Germany

Работна честота: N/A

Максимална мощност: N/A

ASK Automotive Pvt. Ltd.

Unit 2 Plot No. 30-31, Fathepur-
Nawada, Manesar, Gurugram,
Haryana 122050, India

Работна честота: N/A

Максимална мощност: N/A

Предавател на дистанционно радиуправление

Hülsbeck & Fürst GmbH & Co. KG
Steeger Str. 17, 42551 Velbert,
Germany

Работна честота: 433,92 MHz

Максимална мощност: 10 dBm

Приемник на дистанционно радиуправление

Delphi European, Middle Eastern &
African Regional Offices Customer
Technology

Center Avenue de Luxembourg,
L-4940 Bascharage, G.D. of
Luxembourg

Работна честота: 119 - 128,6

Максимална мощност:
16dBμA/m @ 10m

Предавател на електронен ключ

Valeo
43 Rue Bayen, 75017 Paris, France

Работна честота: 433,92 MHz

Максимална мощност: 10 dBm

Имобилайзер

KOSTAL of America, Inc.

350 Stephenson Hwy, Troy MI 48083,
USA

Работна честота: 125 kHz

Максимална мощност:
5 dBμA/m при 10m

Радарен модул

ZF TRW Autocruise SAS

Secteur de la Pointe du Diable,
Avenue du technopôle, 29280
Plouzane, France

Работна честота:
24,15 - 24,25 GHz

Максимална мощност: 20 dBm

Номера на типово одобрение ICASA

Списък на всички номера на типово одобрение на Independent Communications Authority of South Africa (ICASA):

TA-2016/121, TA-2016/3261,
TA-2017/2387, TA-2017/2745,
TA-2013/430, TA-2017/1106,
TA-2016/929, TA-2017/3180

REACH

Registration, Evaluation, Authorisation and Restriction of Chemicals (REACH) е регулация на Европейския съюз, приета с цел подобряване на защитата на човешкото здраве и околната среда от рисковете, които могат да възникнат от химикалите. Посетете www.opel.com за повече информация и за достъп до цялата комуникация по Член 33.

Ремонт на повреди от сблъсък

Дебелина на боята

Поради технологиите на производството, дебелината на боята може да варира между 50 и 400 µm.

Поради това, различната дебелина на боята не е индикатор за ремонт на повреди от сблъсък.

Софтуерна актуализация

Система Инфотейнмънт може да изтегли и инсталира избрани софтуерни актуализации чрез безжична връзка.

Съобщение

Наличността на тези софтуерни актуализации по ефир варира в зависимост от автомобила и държавата. Повече информация ще намерите на нашия уебсайт.

Интернет връзка

Изтеглянето на софтуерни актуализации по ефир изисква връзка с интернет, което може да се реализира чрез защитен с парола Wi-Fi хотспот, напр., предоставен от мобилен телефон.

За свързване на система Инфотейнмънт към хотспот, вижте ръководството за Инфотейнмънт.

Актуализации

Системата ще предложи актуализациите, които да бъдат изтеглени и инсталирани. Има и възможност за ръчна проверка за актуализации.

За ръчна проверка за актуализации изберете **Settings (Настройки)** от началния екран, **Software Information (Софтуерна информация)** и след това **System Update (Обновяване на системата)**. Следвайте екранните инструкции.

Съобщение

Стъпките за изтегляне и инсталиране на актуализации може да варират според автомобила.

Съобщение

По време на процеса на инсталиране автомобилът може да не функционира.

Регистрирани търговски марки

Apple Inc.

Apple CarPlay™ е търговска марка на Apple Inc.

App Store® и iTunes Store® са регистрирани търговски марки на Apple Inc.

iPhone®, iPod®, iPod touch®, iPod nano®, iPad® и Siri® са регистрирани търговски марки на Apple Inc.

Bluetooth SIG, Inc.

Bluetooth® е регистрирана търговска марка на Bluetooth SIG, Inc.

DivX, LLC

DivX® и DivX Certified® са регистрирани търговски марки на DivX, LLC.

Google Inc.

Android™ и Google Play™ Store са търговски марки на Google Inc.

Velcro Companies

Velcro® е регистрирана търговска марка на Velcro Companies.

Verband der Automobilindustrie e.V. AdBlue® е регистрирана търговска марка на VDA.

Записване на данни за автомобила и защита на личната информация

Системи за записване на данни от събития (черна кутия)

В автомобила ви са монтирани електронни управляващи модули. Управляващите модули обработват данни, които те приемат, напр., от сензорите на автомобила или които генерират сами или обменят помежду си. Някои управляващи модули са необходими за безопасната работа на вашия автомобил, други ви помагат при шофиране (помощни системи за водача), а трети предоставят функции за комфорт или развлечение и информация.

Следното съдържа обща информация за обработката на данни в автомобила. Ще намерите допълнителна информация за това

кои конкретни данни се качват, съхраняват и предават на трети лица и за каква цел в автомобила ви по ключовата дума "Защита на личните данни", тясно свързана с референциите за засегнатите функционални характеристики в съответното ръководство за експлоатация или в общите условия за продажба. Те са достъпни и онлайн.

Експлоатационни данни в автомобила

Управляващите модули обработват данни за работата на автомобила.

Тези данни включват:

- информация за състоянието на автомобила (напр. скорост, забавяне на движението, странично ускорение, скорост на въртене на колелата, дисплей "закопчани предпазни колани")
- околна среда (напр. температура, сензор за дъжд, сензор за разстояние)

Като правило тези данни са преходни и не се съхраняват по-дълго от един работен цикъл и се обработват само на борда на самия автомобил. Често управляващите модули включват съхранение на данни (вкл. ключът на автомобила). Това се използва, за да може временно или постоянно да се документира информация за състоянието на автомобила, натоварването на компонентите, изискванията за поддръжка, технически събития и грешки.

В зависимост от нивата на техническото оборудване съхраняваните данни са както следва:

- работни състояния на компоненти на системи (напр. нива на пълнене, налягане на въздуха в гумите, състояние на акумулатора)
- неизправности и дефекти в компоненти на важни системи (напр. светлини, спирачки)

- системни реакции при специални ситуации по време на шофиране (напр. задействане на въздушна възглавница, задействане на системите за контрол на стабилността)
- информация за събития, довели до повреда на автомобила
- за електрическите превозни средства количеството на заряда в батерията с високо напрежение, очакван диапазон

В специални случаи (напр., ако превозното средство е открито неизправност), може да е необходимо да запазите данни, които в противен случай биха били временни.

Когато използвате услуги (напр., ремонти, поддръжка), запаметените експлоатационни данни могат да се четат заедно с идентификационния номер на автомобила и да се използват, където е необходимо. Служителите от сервизната мрежа (напр. сервизи, производители)

или трети страни (напр. услуги при повреди) могат да четат данни от автомобила. Същото важи и за гаранционната работа и мерките за осигуряване на качеството.

Данните основно се четат чрез OBD (On-Board Diagnostics) порта, установен от закона в автомобила. Експлоатационните данни документираните техническото състояние на превозното средство или отделните компоненти и подпомагат диагностиката на грешките, спазването на гаранционните задължения и подобряването на качеството. Тези данни, по-конкретно информацията за натоварването на компонентите, технически събития, грешки на операторите и други неизправности, се предават на производителя при необходимост заедно с идентификационния номер на автомобила. Производителят също носи отговорност за продукта. Производителят потенциално също използва експлоатационни данни на автомобилите в случай на

изтегляне на продукти. Тези данни могат да се използват и за проверка на гаранцията на клиенти и за гаранционни искове.

Паметта за неизправности в автомобила може да бъде нулирана от сервизна фирма при извършване на сервизно обслужване или ремонт или по ваша заявка.

Функции за комфорт, информация и развлечение

Комфортните настройки и персонализираните настройки могат да се запамят в автомобила и да се променят или нулират по всяко време.

В зависимост от съответното ниво на оборудване, те включват

- настройки за позиция на седалката и волана
- настройки на шасито и климатика
- персонализирани настройки, като вътрешно осветление

Можете да въведете ваши собствени данни за вашето превозно средство във функциите за информация и развлечение като част от избраните характеристики.

В зависимост от съответното ниво на оборудване, те включват

- мултимедийни данни като музика, видеоклипове или снимки за възпроизвеждане в интегрирана мултимедийна система
- данни от адресната книга за използване с вградена система за свободни ръце или интегрирана навигационна система
- въвеждане на крайни цели
- данни за използване от онлайн услуги

Тези данни за функциите за комфорт, информация и развлечение могат да се съхраняват локално в автомобила или да се съхраняват на устройство, което сте свързали с автомобила (напр. смартфон, USB

стик или MP3 плейър). Данните, които сте въвели сами, могат да бъдат изтрети по всяко време.

Тези данни могат да се предават само от превозното средство по ваше искане, особено когато използвате онлайн услуги в съответствие с избраните от вас настройки.

Интегриране на смартфон, напр. Android Auto или Apple CarPlay

Ако автомобилът ви е оборудван съответно, можете да свържете смартфон или друго мобилно устройство към автомобила, така че да го управлявате чрез вградените в автомобила органи за управление. В този случай изображението и звукът на смартфона могат да се извеждат чрез мултимедийната система. Същевременно към вашия смартфон се изпраща конкретна информация. В зависимост от вида на интегрирането, това включва данни като местоположение, дневен / нощен режим и друга

обща информация за превозното средство. За повече информация, моля, вижте ръководството за експлоатация на системата за автомобили / система Инфотейнмънт.

Интеграцията позволява да се използват избрани приложения за смартфони, като например навигация или възпроизвеждане на музика. Не е възможна по-нататъшна интеграция между смартфона и превозното средство, по-конкретно активен достъп до данните за превозното средство. Видът на допълнителната обработка на данните се определя от доставчика на използваното приложение. Дали ще можете да дефинирате настройки и кои от тях, зависи от съответното приложение и операционната система на вашия смартфон.

Онлайн услуги

Ако вашият автомобил има връзка с радио мрежа, това позволява да се обменят данни между вашия автомобил и други системи. Връзката с радио мрежата се осъществява посредством предавателно устройство във вашия автомобил или предоставено от вас мобилно устройство (напр. смартфон). Онлайн функциите могат да се използват чрез тази връзка с радио мрежа. Те включват онлайн услуги и приложения / приложения, предоставени ви от производителя или други доставчици.

Собствени услуги

В случай на онлайн услуги на производителя, съответните функции се описват от производителя на подходящо място (напр. Ръководство на собственика, уебсайт на производителя) и се предоставя съответната информация за защита на данните. За предоставянето на онлайн услуги

може да се използват лични данни. Обменът на данни за тази цел се осъществява чрез защитена връзка, например напр. използвайки предоставените за тази цел ИТ системи от производителя. Събирането, обработването и използването на лични данни за целите на подготовката на услугите се извършват единствено въз основа на законно разрешение, напр. в случая на законово предписана система за спешни комуникации eCall или договорно споразумение, или по силата на съгласието.

Можете да активирате или деактивирате услугите и функциите (които подлежат на таксуване до определена степен), а в някои случаи и цялата радиовръзка на автомобила. Това не включва задължителни функции и услуги като система за спешна комуникация.

Услуги на трети страни

Ако използвате онлайн услуги от други доставчици (трети страни), тези услуги са предмет на отговорност и защита на данните и условия за използване на въпросния доставчик.

Производителят често няма влияние върху обменното в това отношение съдържание.

Поради това, моля, обърнете внимание на естеството, обхвата и целта на събирането и използването на лични данни в рамките на услугите на трети страни, предоставяни от въпросния доставчик на услуги.

Радио честотна идентификация (RFID)

RFID технологията се използва при някои автомобили за функции като следене на налягането в гумите и имобилайзер. Тя се използва и във връзка с устройства като радио дистанционно управление за заключване/отключване и стартиране. RFID технологията в автомобилите Opel не използва лични данни или връзка с друга система на Opel, съдържаща лични данни.

Азбучен указател

А

Аварийни предупредителни светлини	134
Аварийно обаждане.....	125
Автоматичен контрол на светлините	129
Автоматична скоростна кутия .	171
Автоматична скоростна кутия електрифицирана.....	169
Автоматично заключване	30
Автоматично уведомяване за катастрофа (ACN).....	125
Адаптивен круиз контрол.	111, 190
Аксесоари и модификации на автомобила	246
Активно аварийно спиране.....	112, 200
Акумулатор на автомобила	252
Алармена система	38
Антиблокираща спирачна система	177
Антиблокираща спирачна система (ABS)	107
Асистент за дългите светлини.	111

Б

Багажник на покрива	84
Багажно отделение	32
Бутон за захранване.....	157
Бутони върху волана	88

В

Вентилационни дюзи.....	151
Вентилация.....	56, 140, 150
Вериги за сняг	272
Вместимости	306
Врата на багажника.....	32
Врати.....	32
Входящи отвори за въздух	152
Въведение	3
Външна температура	91
Външни огледала.....	40
Външни светлини	13, 110, 128
Вътрешни огледала.....	42
Вътрешно осветление.....	137, 262

Г

Габаритни светлини.	128, 136, 258
Гориво.....	235
Гориво за бензинови двигатели	235
Гориво за дизелови двигатели	236
Грижи за външния вид	286
Грижи за външността.....	286
Грижи за интериора	288

Д

Данни на автомобила.....	299
Данни на двигателя	301
Двигателно масло	249, 295, 299
Деактивиране на въздушните възглавници	67, 105

Декларация за съответствие... 308
Декоративни тасове 272
Детски предпазни системи (седалки) 68
Дисплей на скоростната кутия 171
Дистанционното радиуправление 23
Дневен километражен брояч 99
Дневни светлини 131
Дълбочина на шарката на протектора 271
Дълги светлини 111, 129
Е
Електрическа ръчна спирачка 106, 176, 177
Електрическа система..... 262
Електрически контакти 93
Електрически прозорци 43
Електрическо регулиране 40
Електрическо регулиране на седалките 53
Електронна система за климатичен контрол 144
Електронна стабилизираща система и система за тракшън контрол..... 108, 181
Електронна стабилизираща система и система за тракшън контрол изключена. 108

Електронни програми за управление 173
Етикет на въздушна възглавница..... 61

Ж

Жабка 76

З

Завиване..... 155
Задвижване на всичките колела 175
Заден подов капак 80
Задна светлина за мъгла 111, 258
Задни светлини за мъгла..... 136
Задни седалки..... 57
Замъглени стъкла на фаровете 136
Запалка 96
Записване на данни за автомобила и защита на личната информация..... 311
Зареждане..... 227
Зареждане с гориво 237
Зареждаща система 105
Заряден кабел..... 232
Защита от изтощаване на акумулатора 139
Зимни гуми 267

И

Идентификационен номер на автомобила 297
Идентификационна табелка ... 297
Идентификация на двигателя.. 298
Избор на предавка 171
Извършване на работа 248
Изгорели газове 164
Изключена автоматична работа на електрическата ръчна спирачка..... 107
Измервателен прибор за акумулатора..... 100
Изпускателен филтър..... 109, 164
Изпъкнало огледало 40
Имобилайзер 40
Индикатор за захранване..... 101
Индикатор за незакопчан предпазен колан 104
Индикатори..... 99
Индуктивно зареждане..... 95
Инструменти 266
Инструменти на автомобила... 266
Информационен дисплей..... 115

К

Камера за задно виждане 220
Капак на двигателя 249
Катализатор 165
Километражен брояч 99

Клаксон	14, 88
Климатичен контрол	16
Климатична система.....	140, 141
Ключалки за деца	31
Ключ за светлините	128
Ключове	22
Ключове, ключалки.....	22
Колела и гуми	267
Комплект за първа помощ	83
Комплект за ремонт на гуми ...	272
Контролен индикатор за неизправност	105
Контрол над автомобила	155
Контрол на осветлението на арматурното табло	137
Контролни индикатори (лампи)	103
Крик на автомобила.....	266
Круз контрол (система за поддържане на дадена скорост)	111, 184
Кутия с предпазители в арматурното табло	264
Кутия с предпазители в двигателното отделение	263
Къси светлини.....	111

Л

Лампи за четене	137
-----------------------	-----

М

Масло, двигател.....	295
Масло, моторно.....	299
Места за поставяне на детска седалка	72
Механична заключваща система против кражби	37
Механична скоростна кутия ...	174
Мигачи	103, 135
Модернизирана помощна система за паркиране.....	209

Н

Налягане на гумите	268, 307
Налягане на маслото на двигателя	110
Настройване на огледалото	9
Неизправност	173
Неизправност в електрическата ръчна спирачка.....	107
Неизправност на хибридна система.....	106
Ниско ниво на горивото	110

О

Обезвъздушаване на дизеловата горивна система	254
Облегалка за ръце.....	56, 57
Облегалки за глава	49
Обозначения на гумите	268

Оборотомер	100
Обща информация	239
Общ преглед на таблото с прибори	11
Огледало с автоматично противозаслепяващо регулиране	42
Огледало с ръчно противозаслепяващо регулиране	42
Ограничител на скоростта	112, 187
Опасност, предупреждение и внимание	4
Органи за управление.....	87
Осветление в сенника	138
Осветление на завоите.....	131
Осветление на регистрационния номер	262
Осветление на централната конзола	138
Осветление при влизане	138
Осветление при излизане	138
Особености при шофирането, съвети относно тегленето ...	240
Отворена врата	112
Отделения за вещи.....	76
Отключване на автомобила	6
Открит автомобил отпред.....	112
Отопление	57
Отопление на задното стъкло .	45

Отопление на предното стъкло. 46
Отопление на седалката..... 56
Отопление на седалката, отзад..... 57
Отопляем волан 88
Отопляеми огледала 41
Отработена течност от дизел.. 165
Охлаждане на жабката 152
Охлаждаща течност за двигателя 250
Охлаждаща течност и антифриз..... 295
Охрана на автомобила..... 37

П

Паркинг нагревател..... 150
Паркиране 21, 163
Пепелници 96
Персонализиране на автомобила 121
Повреда..... 284
Подови постелки..... 289
Покрив..... 47
Покривало на товарното (багажното) отделение 79
Положение на седалката 50
Положения на контакта за запалване 156
Помощни системи за водача... 184
Помощ при паркиране 206

Помощ при потегляне по наклон 180
Помощ при спиране 180
Поставки за чаши 76
Потегляне 19
Превключване на предавки..... 107
Превозване на товари 84
Предварително подгриване 109
Предна защита на пешеходци. 204
Предни светлини..... 128
Предни седалки..... 50
Предни фарове за мъгла 111, 135, 258

Предни фарове при пътуване зад граница 130
Предно стъкло..... 43
Предпазен колан 8
Предпазители 262
Предпазна мрежа 81
Предпазни колани 57
Предпазни седалки за деца..... 68
Предупредителен триъгълник . 83
Предупредителни зумери 120
Предупредителни светлини..... 99
Предупредителни съобщения 119
Предупреждение за безопасност за пешеходци..... 88
Предупреждение за водача..... 226
Предупреждение за напускане на платно..... 107, 221

Предупреждение за преден сблъсък..... 198
Предупреждение за страничната сляпа зона 112, 215
Прекъсване на електрозахранването 173
Прекъсване подаването на гориво в режим на моторна спирачка 160
Препоръчани масла и смазочни материали 295, 299
Прибори..... 99
Пробив..... 277
Проверки на автомобила..... 248
Програмируемо зареждане..... 230
Прозорци..... 43
Промяна на размера на джантите и гумите 271
Първа помощ..... 83
Пътна помощ..... 125

Р

Радио честотна идентификация (RFID)..... 315
Размери на автомобила 305
Разработване на новия автомобил 156
Регистрирани търговски марки 311
Регулиране на волана 10, 87

Регулиране на облегалките за глава	8	Селективен контрол на движението.....	182	Система Lane keep assist. 108, 223
Регулиране на седалката	7	Селективна каталитична редуция.....	165	Системи за записване на данни от събития (черна кутия).....
Регулиране светлинния сноп на предните фарове	130	Сензор за дъжд.....	111	Системи за измиване и избърсване
Регулируеми вентилационни дюзи	151	Сервизен дисплей	102	Системи за контрол при шофиране.....
Редовно включване на климатичната система	153	Сервизна информация	291	Системи за откриване на препятствие.....
Режими на движение.....	175	Сервизно обслужване	153, 291	Системи на въздушните възглавници и обтегачи на предпазните колани
Режим Sport	184	Символи	4	Системна проверка.....
Резервно колело	277	Система за откриване на спад в налягането на гумите.....	109	Скоростен лост.....
Рекуперативно спиране.....	180	Система за откриване на спаднала гума	269	Скоростна кутия
Ремонт на повреди от сблъсък	310	Система за отопление и вентилация	140	Скоростомер
Рециклиране на излезли от употреба автомобили	248	Система за панорамен изглед. 217		Следене на нивото на маслото в двигателя.....
Ръководството ще ви помогне	3	Система за стабилизиране на ремаркетото	244	Слънчеви сенници
Ръчен режим	172	Система за централно заключване	26	Смяна на колело
Ръчна спирачка	177	Система на въздушните възглавници	61	Смяна на крушка
Ръчно регулиране на седалката	51	Система на въздушните възглавници-завеси	66	Смяна на перо на чистачка
С		Система на предните въздушни възглавници	65	Софтуерна актуализация.....
Светлинен клаксон	130	Система на страничните въздушни възглавници	65	Специфични за автомобила данни
Светлини за заден ход	136	Система с електронен ключ.....	24	Спирачки
Светлинни функции.....	138	Система стоп/старт.....	160	Спирачки и съединител
Светодиодни фарове.....	257			Спирачна течност
Свързан заряден кабел.....	110			Спомагателно отопление.....
Свързване на ремарке.....	239			
Сгъваеми огледала	41			

Спрете двигателя.....	106
Стартиране и обслужване.....	156
Стартиране на двигателя	158
Стартиране с помощен акумулатор и кабели	282
Статус на зареждане.....	231
Странични мигачи	261
Съклен панел	47
Съвети по управлението на автомобила.....	155
Съхранение в централната конзола	77
Съхраняване на автомобила...	247
Съхраняване на вещи.....	76
Т	
Табло с прибори	97
Тапицерия.....	288
Теглене на автомобила	284
Теглене на друг автомобил	285
Теглене на ремарке	240
Теглич.....	239, 241, 284
Температура на охлаждащата течност на двигателя	108
Техническа характеристика ...	304
Течност за измиване	251
Течност за спирачки/ съединител.....	295
Товар на покрива.....	84

Товарно отделение	77
Триточкови предпазни колани . .	59

У

Уговорете скорошно сервизно обслужване	105
Указател за горивото	100
Указател за температурата на охлаждащата течност на двигателя	101
Ултразвукова система за помощ при паркиране.....	206

Ф

Фиксирани вентилационни дюзи	152
Филтър за твърди частици.....	164

Х

Халки за привързване	81
Халогенни предни фарове	256
Хибридна система е активна	106

Ц

Център за информация на водача.....	113
--	-----

Ч

Часовник.....	92
Чистачка и система за измиване на задното стъкло .	91
Чистачки и система за измиване на предното стъкло	89

Щ

Щори	46
------------	----

А

AdBlue.....	109, 165
Autostop.....	110, 160

В

BlueInjection.....	165
--------------------	-----

Д

DEF.....	165
----------	-----

Л

LED предни фарове.....	111, 131
------------------------	----------

О

Opel Connect.....	125
-------------------	-----

Q

Quickheat.....	150
----------------	-----

R

REACH.....	310
------------	-----

S

SOS..... 125

U

USB порт..... 93

www.opel.com

Copyright by Opel Automobile GmbH, Rüsselsheim, Germany.

Информацията в тази публикация е валидна към датата на публикуване, посочена по-долу. Opel Automobile GmbH си запазва правото да прави промени в техническите спецификации, характеристики и конструкция на автомобилите, свързани с информацията в тази публикация както и промени на самата публикация.

Издание: Септември 2019, Opel Automobile GmbH, Rüsselsheim.

Напечатано на хартия, избелена без хлор.

ID-OGDAOLSE1909-bg

