Съдържание

Въведение	2
Накратко	6
Ключове, врати, прозорци	21
Седалки, облегалки	43
Съхраняване на вещи	66
Прибори и органи за управление	81
Светлини	121
Климатичен контрол	134
Каране и обслужване	144
Грижи за автомобила	177
Сервизно обслужване и поддръжка	223
Технически данни	227
Информация за клиента	280
Азбучен указател	282

Въведение

Гориво	Обозначение	<input type="text"/>		
Моторно масло	Качество	<input type="text"/>		
	Вискозитет	<input type="text"/>		
Налягане на гумите	Размер на гумите		Отпред	Отзад
	Летни гуми	<input type="text"/>	<input type="text"/>	<input type="text"/>
	Зимни гуми	<input type="text"/>	<input type="text"/>	<input type="text"/>
Тегло	Брутно тегло на автомобила	<input type="text"/>		
	- Тегло на празен автомобил, базисен модел	<input type="text"/>		
	= Натоварване	<input type="text"/>		

Специфични за автомобила данни

Моля нанесете данните за Вашия автомобил на предходната страница за да бъдат на разположение. Необходимата информация ще намерите в разделите "Сервизно обслужване и поддръжка" и "Технически данни", както и на идентификационната табелка.

Въведение

Вашият автомобил е комбинация от напреднала технология, сигурност, съвместимост с околната среда и икономичност.

Настоящото ръководство за експлоатация Ви предоставя цялата необходима информация за да можете да карате автомобила си правилно и сигурно.

Уверете се, че пътниците Ви са наясно с възможния риск от катастрофа и нараняване, които могат да възникнат в резултат от неправилното използване на автомобила.

Винаги трябва да спазвате конкретните закони и правила в страната, където се намирате. Тези закони може да се различават от информацията дадена в настоящото ръководство.

Когато настоящото ръководство за експлоатация Ви насочва към сервиз, ние Ви препоръчваме Вашия сервизен партньор на Opel.

Всички сервизни партньори на Opel предлагат първокласно обслужване на приемливи цени. Опитни механици обучени от Opel работят в съответствие с конкретните инструкции на Opel.

Ръководството за експлоатация трябва винаги да се държи в автомобила за да Ви е под ръка.

Ръководството ще ви помогне:

- Настоящото ръководство описва всички опции и възможности, които се предлагат за този модел. **Някои описания, включително тези за функциите на дисплея и менюто, може да не**

се отнасят за Вашия автомобил поради варианта на модела, конкретни за дадена страна спецификации, специално оборудване и аксесоари.

- От главата "Накратко" да получите начална информация.
- Таблицата със съдържанието в началото на ръководството и във всеки раздел показва къде се намира информацията.
- Азбучният указател ще ви улесни в търсенето на конкретна информация.
- Ръководството за експлоатация се отнася за автомобили с ляво разположен волан. Работата с автомобила е подобна и при дясно разположен волан.
- Ръководството за експлоатация използва заводските означения на двигателите. Съответните търговски обозначения се намират в главата "Технически данни".

- Инструкциите свързани с посоките, напр. наляво или надясно, напред или назад, винаги трябва да се разбират спрямо посоката на движение.
- Надписите на дисплея на автомобила може да не са на вашия език.
- Съобщенията на дисплея и надписите в интериора на автомобила са показани с **удебелен шрифт**.

Опасност, предупреждение и внимание

Опасност

Текстът означен с  **Опасност** информира относно риск от фатално нараняване. Неспазването на тази информация може да доведе до опасност за живота.



Предупреждение

Текстът означен с  **Предупреждение** дава информация относно риск от произшествие или нараняване. Неспазването на тази информация може да доведе до нараняване.

Внимание

Текстът отбелязан с **Внимание** съдържа информация относно възможни щети по автомобила. Неспазването на тази информация може да доведе до щети по автомобила.

Символи

Препратката към дадена страница се означава с  , което значи "виж страница".

Пожелаваме Ви много часове на приятно шофиране.

Adam Opel GmbH

Накратко



Първоначална информация

Отключване на автомобила



Натиснете бутона  за да отключите вратите и багажника. Отворете вратите като дръпнете дръжките. За да отворите задната врата задействайте бутона под дръжката на вратата.

Натиснете бутона : само багажникът се отключва и отваря.



Дистанционно радиоуправление  22, Система за централно заключване  24, Багажник  27.

Регулиране на седалката

Положение на седалката



Дръпнете ръчката, плъзнете седалката, освободете ръчката.

Положение на седалката  44, Регулиране на седалката  45.

Опасност

Не сядайте по-близо от 25 см до волана за да позволите безопасното надуване на въздушната възглавница.

Облегалка на седалката



Дръпнете ръкохватката, нагласете наклона и освободете ръкохватката. Позволете на седалката да се заключи с щракване.

Положение на седалката ⇨ 44,
Регулиране на седалката ⇨ 45.

Височина на седалката

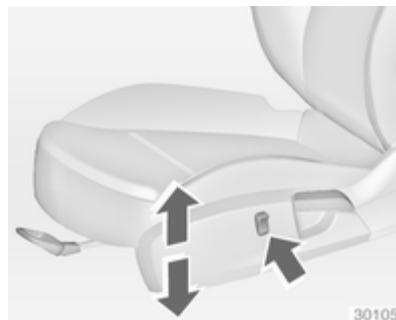

Натиснете бутона

горна част = седалката нагоре
долна част = седалката надолу

Положение на седалката ⇨ 44,
Регулиране на седалката ⇨ 45.

Наклоняване на седалката

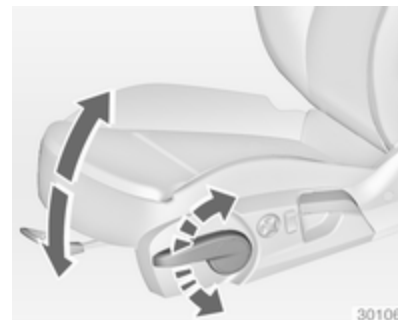

Помпане с лоста

помпане = предният край
нагоре = нагоре
помпане = предният край
надолу = надолу

Положение на седалката ⇨ 44,
Регулиране на седалката ⇨ 45.

Регулиране на седалката с електрическо задвижване



Функции на бутоните.

- позициониране = преместете бутон (1) напред/назад
- височина = преместете бутон (1) нагоре/надолу
- наклон = преместете бутон (1) отпред нагоре/надолу
- облегалка = завъртете бутон (2) напред/назад

Регулиране на облегалките за глава

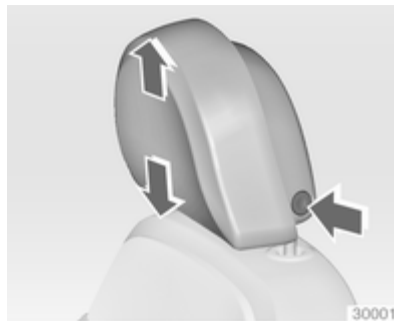

Натиснете бутон за да освободите облегалката за глава, регулирайте височината, блокирайте.

Облегалки за глава ⇨ 43.

Предпазен колан



Издърпайте предпазния колан и го заключете в закопчалката му. Коланът не бива да е усукан и трябва да прилепва плътно към тялото. Облегалката на седалката не бива да бъде наклонена прекалено много назад (препоръчителен ъгъл на наклона: около 25°).

За да освободите предпазния колан, натиснете червения бутон върху закопчалката на колана.

Положение на седалката ↻ 44,
Предпазни колани ↻ 51, Система
на въздушните възглавници
↻ 55.

Настройване на огледалото

Вътрешно огледало



Регулирайте с лостчето от долната страна за да намалите заслепяването.

Вътрешно огледало ↻ 36,
Автоматично противозаслепяващо
огледало ↻ 37.

Външни огледала



Изберете съответното външно
огледало и го регулирайте.

Асферични външни огледала
↻ 35, Електрическо регулиране
↻ 35, Сгъване на външните
огледала ↻ 35, Отопляеми
външни огледала ↻ 36.

Регулиране на волана

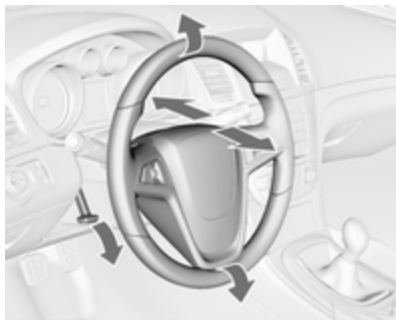

Отключете лоста, настройте волана, блокирайте лоста и проверете дали е заключен добре. Не регулирайте волана докато не спрете автомобила и не освободите ключалката на волана.

Система на въздушните възглавници ⇨ 55, Позиции на запалването ⇨ 145.

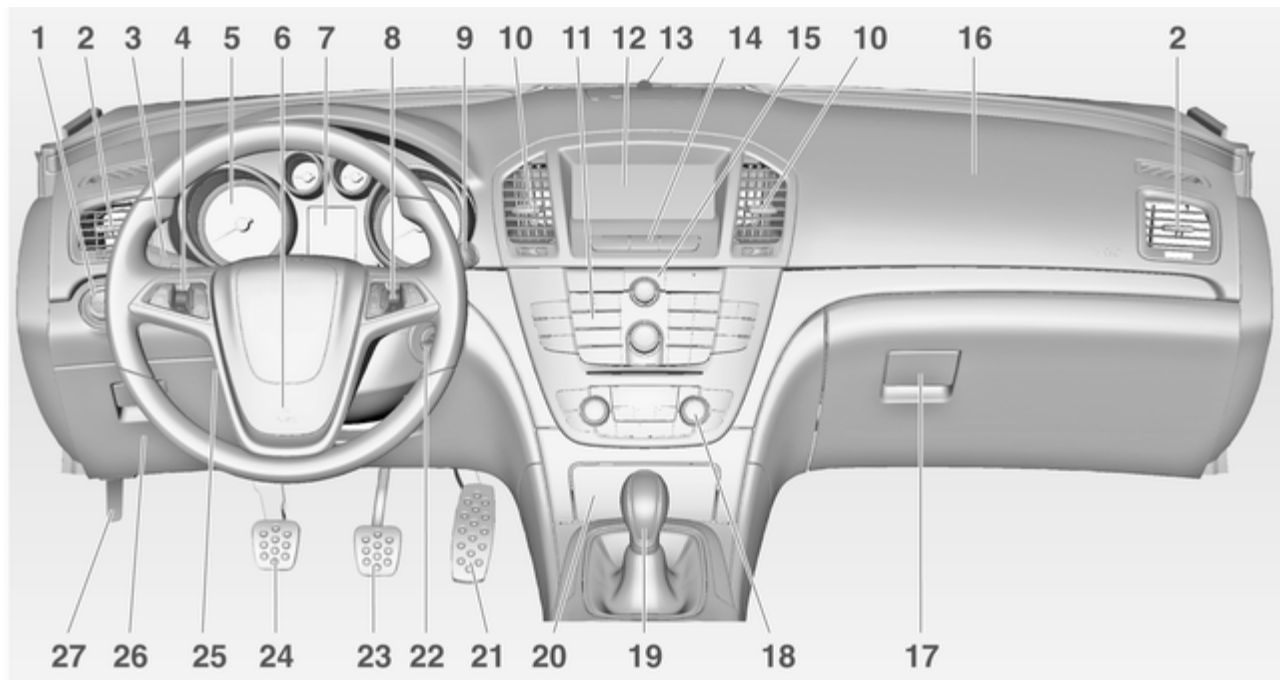

Общ преглед на таблото с прибори

1	Ключ за светлините 121	7	Център за информация на водача 99	14	Система за централно заключване 24
	Регулиране на обсега (светлинния сноп) на предните фарове 123	8	Бутони върху волана 81		Аварийни предупредителни светлини 127
	Предни фарове за мъгла . 128	9	Чистачки на предното стъкло, система за измиване на предното стъкло, система за измиване на предните фарове, чистачка на задното стъкло 82		Контролна лампа за деактивирани въздушни възглавници 94
	Задна светлина за мъгла . 128	10	Централни вентилационни дюзи 141		Контролна лампа за предпазния колан на предния пътник 93
	Осветлението на арматурното табло 129	11	Система Инфотеймънт 11	15	Режим Sport 159
2	Странични вентилационни дюзи 141	12	Информационен дисплей 102		Режим TOUR 159
3	Сигнали при завой и смяна на платното, светлинен клаксон, къси и дълги светлини 127	13	LED (светодиод) за състоянието на алармената система против кражба 32		Система за тракшън контрол (контрол на сцеплението) 158
	Осветление при излизане 131				Електронен стабилизиращ контрол 158
	Габаритни светлини 128				Помощ при паркиране 163
	Център за информация на водача 99				Усъвършенствана система за помощ при паркиране 163
4	Круиз контрол 161				Предупреждение за напускане на платно 167
5	Прибори 88			16	Въздушна възглавница за предния пътник 55
6	Клаксон 82			17	Жабка 66
	Въздушна възглавница за шофьора 55			18	Климатична система 134

- 19 Скоростен лост,
механична скоростна
кутия 153
Автоматична скоростна
кутия 149
- 20 Пепелник 87
- 21 Педал за газта 144
- 22 Контакт за запалване
с ключалка за волана 145
- 23 Спирачен педал 155
- 24 Педал на съединителя 144
- 25 Регулиране на волана 81
- 26 Отделение за вещи,
кутия с предпазители 198
- 27 Ръчка за освобождаване
капака на двигателя 179

Външни светлини



Завъртете ключа за светлините

AUTO = автоматичен контрол на светлините: Предните фарове се включват и изключват автоматично

⏻ = активиране или деактивиране на автоматичния контрол на светлините

O = изключено

☞☞ = габаритни светлини

☞☞☞ = предни фарове

Натиснете ключа за светлините

☞☞☞ = предни фарове за мъгла

☞☞☞☞ = задна светлина за мъгла

Осветление ↪ 121.

Светлинен клаксон, дълги и къси светлини

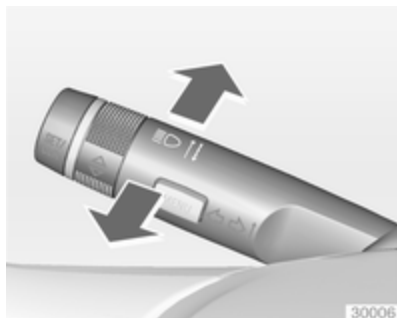

- светлинен клаксон = дръпнете лоста
 дълги светлини = натиснете лоста напред
 къси светлини = натиснете или дръпнете лоста

Автоматичен контрол на светлините ⇨ 122, Дълги светлини ⇨ 123, Къси светлини ⇨ 123.

Сигнали при завой и смяна на платното

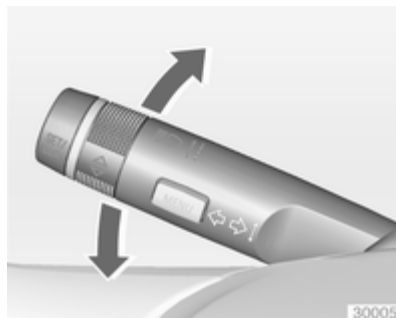

- дясно = преместете лоста нагоре
 ляво = преместете лоста надолу

Сигнали при завой и смяна на платното ⇨ 127, Габаритни светлини ⇨ 128.

Аварийни предупредителни светлини



Включват се с бутона .
 Аварийни предупредителни светлини ⇨ 127.

Клаксон



Натиснете .

Системи за измиване и избърсване

Чистачки на предното стъкло

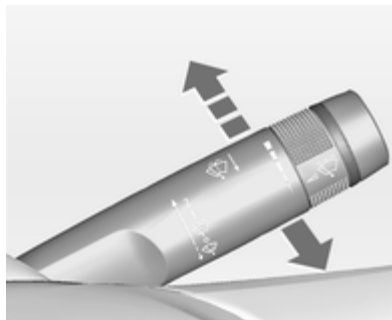

2 = бързо

1 = бавно

 = интервален режим на бърсане или автоматичен режим на бърсане с помощта на сензор за дъжд

○ = изключено

За еднократно избърсване при изключени чистачки натиснете лоста надолу.

Чистачки на предното стъкло
⇨ 82, Подмяна на перо на чистачка ⇨ 183.

Системи за измиване на предното стъкло и предните фарове

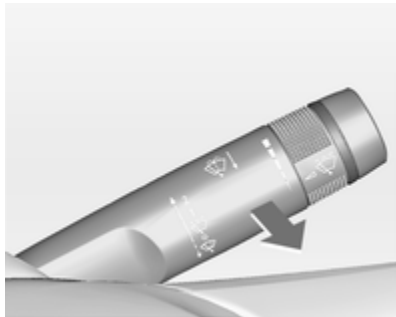

Дръпнете лоста.

Система за измиване на предното стъкло и предните фарове ↪ 82,
Течност за измиване ↪ 181.

Чистачка и система за измиване на задното стъкло

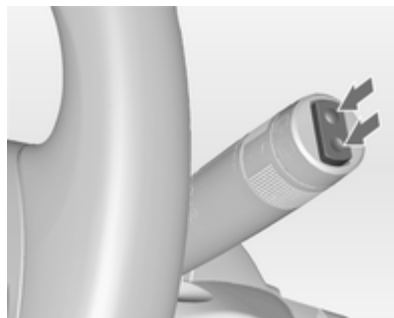

Натиснете бутона за да активирате чистачката на задното стъкло:

горна част	= непрекъсната работа
долна част	= интервален режим

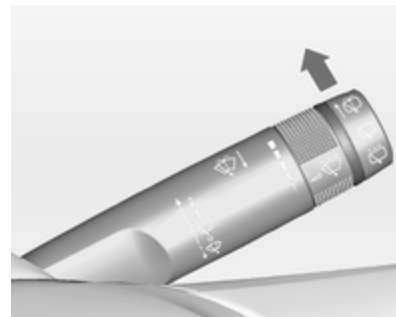



Натиснете лоста.

Върху задното стъкло се напръсква измиваща течност и чистачката прави няколко маха.

Климатичен контрол

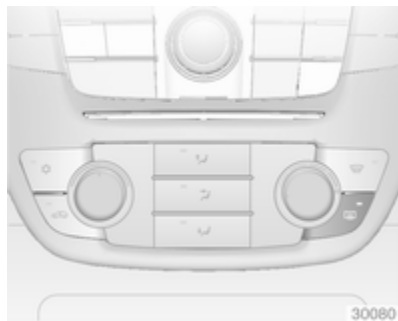
Отопляемо задно стъкло,
отопляеми външни огледала



Отоплението се включва чрез
натискане на бутона .

Отопляемо задно стъкло ⇨ 39.

Подсушаване и размразяване на прозорците



Натиснете бутона .

Завъртете копчето за
температурата в позиция най-
топло.

Включете охлаждането .

Включване на отоплението на
задното стъкло .

Система за климатичен контрол
⇨ 134.

Скоростна кутия

Механична скоростна кутия



Заден ход: при неподвижен
автомобил натиснете педала на
съединителя, натиснете бутона на
скоростния лост и включете
предавката.

Ако предавката не се включи,
поставете скоростния лост
в неутрално положение,
освободете педала на
съединителя и го натиснете
отново; след това повторно
изберете предавката.

Механична скоростна кутия ↪ 153.

Автоматична скоростна кутия



- P** = паркиране
- R** = заден ход
- N** = неутрална
- D** = положение за каране

Ръчен режим: преместете скоростния лост от **D** наляво.

- +** = по-висока предавка
- = по-ниска предавка

Скоростният лост може да бъде изваден от **P** само при включено запалване и натиснат спирачен педал. За да включите **P** или **R** натиснете освобождаващия бутон.

Автоматична скоростна кутия
↪ 149.

Потегляне

Преди потегляне проверете

- Налягането и състоянието на гумите ⇨ 202, ⇨ 242,
- Нивото на маслото в двигателя и нивата на работните течности ⇨ 179.
- Всички прозорци, огледала, външните светлини и табелките с регистрационния номер трябва да са почистени от кал, сняг и лед и да са изправни.
- Правилното положение на огледалата, седалките и предпазните колани ⇨ 35, ⇨ 44, ⇨ 52.
- Функционирането на спирачките при ниска скорост, особено ако спирачките са овлажнени.

Стартиране на двигателя

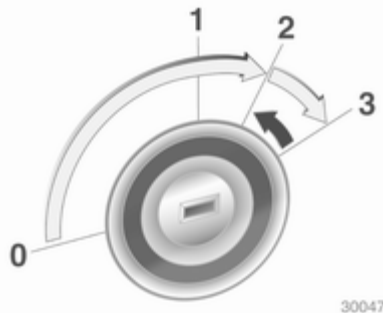

- Завъртете ключа в положение 1
- завъртете леко волана за да освободите ключалката му
- натиснете педала на съединителя и спирачния педал
- при автоматична скоростна кутия поставете скоростния лост в положение **P** или **N**
- не натискайте педала на газта

- при дизелови двигатели: завъртете ключа в положение 2 за да включите предварителното подгриване и изчакайте контролната лампа  да изгасне
 - завъртете ключа в положение 3 и го отпуснете
- Стартиране на двигателя ⇨ 145.

Паркиране

- Винаги натягайте ръчната спирачка. Винаги натягайте ръчната спирачка без да натискате освобождаващия бутон. Върху наклони натягайте ръчната спирачка колкото може по-силно. За да намалите силата за действие, в същото време натиснете крачната спирачка.

За автомобили с електрическа ръчна спирачка дръпнете бутон (P).

- Изключете двигателя. Завъртете ключа за запалване в положение 0 и го извадете. Завъртете волана докато усетите, че ключалката го заключи.

При автомобили с автоматична скоростна кутия ключът може да се извади само, когато скоростният лост е в положение **P**.

- Ако автомобилът се намира на хоризонтален терен или върху възходящ наклон, включете на първа предавка или поставете скоростния лост в положение **P**

преди да изключите запалването. При възходящ наклон завъртайте предните колела навън от бордюра.

Ако автомобилът се намира върху низходящ наклон, включете на задна предавка или поставете скоростния лост в положение **P** преди да изключите запалването. Завъртете предните колела към бордюра.

- Заключете автомобила с бутон (P) на дистанционното управление.

Включете алармената система (P) 32.

- Не паркирайте автомобила върху леснозапалима повърхност. Високата температура на системата за изгорелите газове може да подпали повърхността.
- Затворете прозорците и люка на покрива.

- Вентилаторите за охлаждане на двигателя могат да продължат да работят след изключване на двигателя (P) 178.

- След работа при високи обороти или голямо натоварване на двигателя, оставете двигателя да работи за кратко при ниско натоварване или на празен ход за около 30 секунди преди да го изгасите, с цел предпазване на турбокомпресора.

Ключове, заключване (P) 21, изваждане на автомобила от експлоатация за дълъг период от време (P) 177.

Ключове, врати, прозорци

Ключове, ключалки	21
Врати	27
Охрана на автомобила	32
Външни огледала	35
Вътрешни огледала	36
Прозорци	37
Покрив	40

Ключове, ключалки

Ключове

Резервни ключове

Номерът на ключа е отбелязан в Car Pass или върху табелката закачена на него.

Номерът на ключа трябва да се съобщи при поръчката на резервни ключове, тъй като той е част от системата на имобилайзера.

Ключалки ⇨ 220.

Сгъваем ключ



Натиснете бутона за да разгънете ключа. За да сгънете ключа първо натиснете бутона.

Паспорт на автомобила (Car Pass)

Car Pass съдържа данни свързани със сигурността на автомобила, поради което трябва да се съхранява на безопасно място.

Когато автомобилът се закара в сервиз, данните от Car Pass са необходими за да се изпълнят някои операции.

Дистанционното радиоуправление



Използва се за задействане на:

- Система за централно заключване
- Механична заключваща система
- Алармена система против кражби
- Багажно отделение
- Електрически прозорци
- Люк на покрива

Дистанционното радиоуправление има обхват от около 50 метра. Той може да намалее поради външни влияния. Мигащите предупредителни светлини потвърждават действието.

Отнасяйте се грижливо с дистанционното управление, пазете го от влага и високи температури и избягвайте ненужното му използване.

Неизправност

Ако системата за централно заключване не може да се задейства чрез дистанционното управление, това може да се дължи на следното:

- Надхвърлен обseg на действие
- Прекалено ниско напрежение на батерията
- Често използване на дистанционното управление извън обсега му, което изисква ново синхронизиране,

- Претоварване на системата за централно заключване поради задействането ѝ през кратки интервали - електросахранването се прекъсва за кратко време.
- Смущение от по-мощни радиовълни от други източници.

Отключване ⇨ 24.

Основни настройки

Някои настройки могат да се променят в менюто **Settings (Настройки)** на информационния дисплей. Персонализиране на автомобила ⇨ 113.

Смяна на батерията на дистанционното радиоуправление

Сменете батерията веднага щом намалее обхватът на действие.



Използваните акумулатори не са част от домашния отпадък. Те трябва да се изхвърлят на определените за рециклиране места.

Сгъваем ключ

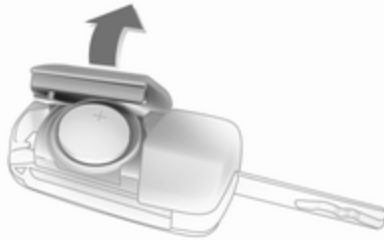

Разгънете ключа и отворете секцията. Подменете батерията (тип на батерията: CR 2032), като внимавате за поставянето ѝ в правилно положение. Затворете секцията и синхронизирайте дистанционното управление.

Синхронизиране на дистанционното радиоуправление

След смяна на батерията отключете вратата със завъртане на ключа в шофьорската ключалка. Дистанционното управление ще се синхронизира, когато включите запалването.

Запометени настройки

При всяко изваждане на ключа от контакта на запалването следните настройки се запомняват автоматично от ключа:

- Електронна система за климатичен контрол
- Осветление
- Система Инфотейнмънт
- Седалки с електрическо регулиране
- Огледала с електрическо регулиране
- Система за централно заключване

- Настройки на спортния режим

- Комфортни настройки

Запазените настройки автоматично се нагласят, когато ключът се постави в контакта на запалването и се завърти в позиция 1.

При отключване и отваряне на шофьорската врата с ключа, за който е извършено запаметяването, електрическите седалки заемат запометената позиция.

Предварително условие е, **Personalization by driver (Персонализиране от шофьора)**, или в зависимост от типа на дисплея, **Personalization by remote control (Персонализация чрез дистанционно управление)** да е активиран в персоналните настройки на информационния дисплей. Това трябва да се направи за всеки използван ключ. Персонализиране на автомобила
 ⇨ 113.

Система за централно заключване

Отключва и заключва вратите, багажното отделение и капака на резервоара.

Вратите се отключват с дръпване на вътрешната ръчка. Повторно дръпване на ръчката отваря вратата.

Съобщение



В случай на злополука, при която се задействат въздушни възглавници и обтегачи на предпазните колани, автомобилът бива отключен автоматично.

Отключване



Натиснете бутона .

Възможни са две настройки:

- За да отключите само вратата на шофьора, багажното отделение и капака на резервоара натиснете еднократно бутона . За да отключите всички врати натиснете бутона  два пъти или
- за да отключите всички врати, багажното отделение и капака на резервоара натиснете еднократно бутона .

Тази настройка може да се промени в менюто **Settings (Настройки)** на информационния дисплей. Персонализиране на автомобила ⇨ 113.

Настройката може да се запамети за използвания ключ. Запаметени настройки ⇨ 23.

Заключване

Затворете вратите, багажното отделение и капака на резервоара.



Натиснете бутона .

Ако вратата на шофьора не е затворена добре, системата за централно заключване няма да работи. Персонализиране на автомобила ⇨ 113.

Отключване и отваряне на задната врата Saloon с 5 врати, Station wagon



Натиснете бутона  при изключено запалване. Вратата на багажника се освобождава и може да се отключи и отвори чрез натискане на бутона под дръжката на вратата.

Saloon с 4-врати, Station wagon с електрическа задна врата



Натиснете бутона  при изключено запалване докато вратата на багажника се отвори автоматично. Всички останали врати остават заключени.

Врата на багажника с електрическо управление ⇨ 27.

Бутони за централно заключване

Системата заключва и отключва всички врати, багажното отделение и капака на резервоара от купето.



Натиснете бутона  за да заключите.

Натиснете бутона  за да отключите.

Неизправност в дистанционното управление

Отключване



Отключете ръчно шофьорската врата като завъртите ключа в ключалката. Включете запалването и натиснете бутона за централно заключване  за да отключите всички врати, багажното отделение и капака на резервоара. За да деактивирате заключващата система против кражба включете запалването.

Заключване

Заключете ръчно шофьорската врата като завъртите ключа в ключалката.

Неизправност в системата за централно заключване

Отключване

Отключете ръчно шофьорската врата като завъртите ключа в ключалката. Другите врати могат да се отворят чрез двукратното дръпване на вътрешната ръчка. Багажникът и капакът на резервоара за гориво не могат да се отворят. За да деактивирате заключващата система против кражба включете запалването  32.

Заключване

Натиснете вътрешното лостче за заключване на всички врати с изключение на шофьорската. След това затворете вратата на шофьора и я заключете отвън с ключа. Капакът на резервоара за гориво и вратата на багажника не могат да се заключат.

Предпазни ключалки за деца



Предупреждение

Използвайте предпазните детски ключалки винаги, когато на задните седалки има деца.

С помощта на ключ или подходяща отверка завъртете в хоризонтално положение предпазната ключалка за деца в задната врата. Вратата не може да се отвори отвътре. За да деактивирате предпазната ключалка за деца завъртете я във вертикално положение.

Врати

Багажно (товарно)
отделение

Врата на багажника

Отваряне

Saloon с 5 врати, Station wagon

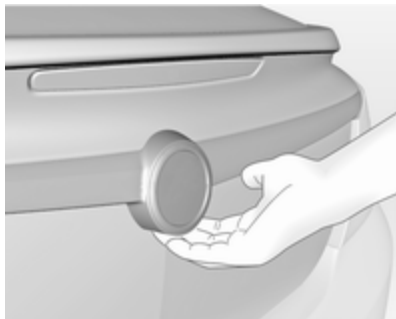

След отключването задействайте бутона под дръжката на вратата на багажника и отворете вратата ръчно.

Saloon с 4 врати



Натиснете бутона  на дистанционното управление докато вратата на багажника се отвори автоматично. Или, след отключването, дръпнете бутона под дръжката на вратата на багажника.

Система за централно заключване
⇨ 24.

Затваряне

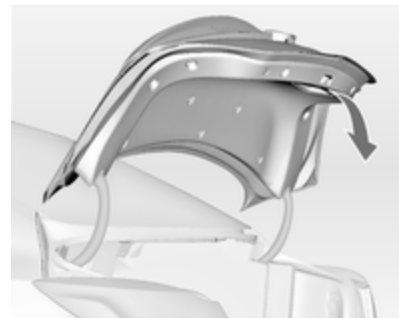

Използвайте вътрешната дръжка.

Не натискайте бутона под дръжката на вратата докато затваряте, защото това ще отключи вратата отново.

Система за централно заключване
⇨ 24.



Врата на багажника с електрическо управление

⚠ Предупреждение

Бъдете внимателни при работа с електрическата врата на багажника. Съществува риск от нараняване, особено за децата.

Следете внимателно движещата се врата. Уверете се, че нищо няма да бъде зацепено при движението на вратата и че няма никой в зоната на движението.

Вратата на багажника с електрическо управление се задейства с:

- Бутона  на дистанционното радиоуправление
- Бутона  в панела на шофьорската врата
- Бутона под дръжката и бутона  във вратата на багажника.

При автомобили с автоматична скоростна кутия задната врата може да се задейства само, когато автомобилът е неподвижен - с натегната ръчна спирачка и скоростен лост на автоматичната скоростна кутия поставен в положение **P**.

По време на действие на електрическото управление на вратата на багажника задните светлини мигат и се чува зумер.

Съобщение

Електрическото задвижване на вратата на багажника не задейства системата за централно заключване. За да отворите вратата на багажника с дистанционното управление, не е необходимо да отключвате автомобила. Отключете първо автомобила когато изпозвате бутона под дръжката на вратата или бутона в шофьорската врата. След затварянето заключете автомобила.

Система за централно заключване
 24.

Задействане с дистанционно радиоуправление



Натиснете и задръжте бутона  докато вратата на багажника започне да се отваря или затваря.

Задействане чрез бутона в шофьорската врата

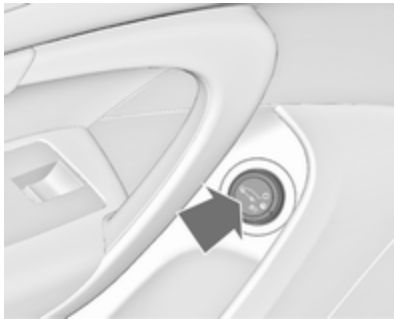



Натиснете и задръжте бутона  докато вратата на багажника започне да се отваря или затваря.

Задействане с бутоните във вратата на багажника



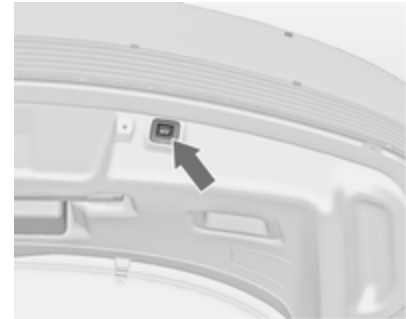



За да отворите вратата на багажника натиснете и задръжте бутона под дръжката докато вратата започне да се движи.



За да затворите натиснете и задръжте бутона  в отворената врата докато тя започне да се движи.

Спиране и промяна посоката на движението

Натискането на бутона  или , или на бутона под дръжката по време на движение на вратата я спира в моментното ѝ положение. Повторното натискане на бутона  или  обръща посоката на движението.

Режими на работа

Вратата на багажника с електрическо управление има три режима на работа, които се управляват чрез бутона в шофьорската врата. За да промените режима завъртете бутона:

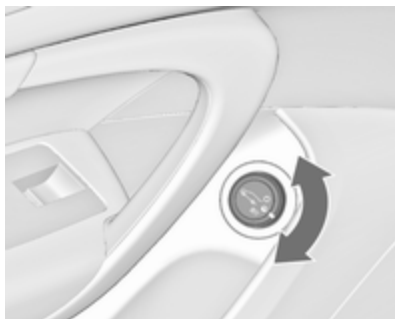

- Нормален режим 0: вратата на багажника се отваря напълно
- Междинен режим 1/2: вратата се отваря частично, степента на което може да бъде регулирана
- Режим Off: вратата на багажника може да се задейства само ръчно.

Регулиране на степента на частичното отваряне

1. Завъртете бутона за режима на работа в 0 или 1/2
2. Отворете вратата с която и да е бутон
3. Спрете движението на желаната височина чрез натискане на който и да е бутон за задействане. При нужда, преместете ръчно спряната врата в желаното положение
4. Натиснете и задръжте бутона от вътрешната страна на отворената врата в продължение на 3 секунди.



Новата настройка се потвърждава чрез звуков сигнал.

Когато завъртите колелото за настройка в шофьорската врата в междинен режим 1/2, вратата на багажника с електрическо задвижване ще спре на новонагласеното положение.

Вратата може да бъде задържана отворена само, ако дадена минимална височина е достигната. Височината на отваряне не може да се програмира под тази височина.

Защитна функция

Ако вратата на багажника с електрическо управление срещне препятствие при отваряне или затваряне, посоката на движението се обръща автоматично, като вратата спира в леко отворено или затворено положение. Многократни препятствия по време на един и същ цикъл на електрическо задвижване деактивира функцията. В такъв случай затворете или отворете вратата ръчно.

Вратата на багажника с електрическо управление има сензори за защипване върху двата странични ръба. Когато сензорите открият препятствие между вратата и рамката, вратата се отваря и остава така докато не бъде отново активирана или ръчно затворена.

Предпазната функция се обозначава чрез предупредителен сигнал.

Отстранете всички препятствия за да продължи нормалното действие на електрическото задвижване.

Ако автомобилът е оборудван със заводски монтиран теглич и ремаркетото е електрически свързано с него, електрическата задна врата може да се отвори само чрез бутона под дръжката или да се затвори чрез бутона  в нея. Уверете се, че в зоната на движение няма препятствия.

Общи съвети относно работата с вратата на багажника

Предупреждение

Не карайте с отворена или открената врата на багажника, напр. при превозване на обемисти товари, тъй като отровните изгорели газове, които са безцветни и нямат мирис могат да навлязат в купето. Това може да предизвика припадък и дори смърт.

Внимание

За да избегнете повредата на вратата на багажника, преди да я отворите проверете дали няма някакви препятствия над главата ви, като врата на гараж например. Винаги проверявайте зоната на отваряне над и зад вратата на багажника.

Съобщение

Врата на багажника с електрическо управление: ако хидравличните повдигачи на отворената врата на багажника загубят налягане, задните светлини започват да мигат и прозвучава зумер. Вратата остава отворена известно време, след което бавно се затваря. Потърсете помощта на сервиз.

Съобщение

Електрическото задвижване на вратата на багажника не е възможно при ниско напрежение на акумулатора. В този случай вратата може да се отваря и затваря ръчно.

Съобщение

При деактивирано електрическо задвижване на вратата на багажника и всички врати отключени, вратата на багажника може да се отваря и затваря ръчно. В такъв случай ръчното затваряне на вратата изисква значително по-голямо усилие.

Съобщение

Монтирането на тежки аксесоари върху задната врата може да й попречи да остава отворена.

Охрана на автомобила**Механична заключваща система****⚠ Предупреждение**

Не използвайте системата, ако в автомобила има хора! Вратите не могат да се отключат отвътре.

Системата заключва двойно всички врати. Всички врати трябва да са затворени, в противен случай системата не може да се активира.

Ако запалването е било включено, шофьорската врата трябва да се отвори и затвори веднъж, за да може автомобилът да бъде обезопасен.

Отключването на автомобила деактивира механичната заключваща система. Това не може да се направи с бутона за централно заключване.

Активиране

Натиснете  на дистанционното управление двукратно в рамките на 15 секунди.

Алармена система

Алармената система е комбинирана със заключваща система против кражби.

Тя следи:

- Врати, капак на багажника, капак на двигателя
- Купето включително и намиращия се в съседство багажник
- Наклона на автомобила, например дали е повдигнат
- Запалване

Включване

- Активира се автоматично 30 секунди след заключване на автомобила (инициализиране на системата).
- Директно чрез повторното натискане на  на дистанционното управление след заключването



Съобщение

Промени в интериора на автомобила, като употребата на калъпки за седалките, както и отварянето на прозорците или люка на покрива, могат да влошат функционирането на следенето на купето.

Активиране без следене на вътрешността на купето и наклона на автомобила



Изключете следенето на купето и на наклона на автомобила, ако в него има оставени животни, тъй като при силни ултразвукови сигнали или движения да се задейства алармата. Изключвайте ги също и когато автомобилът бива превозван от ферибот или влак.

1. Затворете вратата на багажника, капака на двигателя, прозорците и люка на покрива.
2. Натиснете бутона . Светодиодът в бутона  свети в продължение на най-много 10 секунди.
3. Затворете вратите.
4. Включете алармената система. Съобщение със статуса се показва на центъра за информация на водача.

Светодиод за статуса



В сензора в горната част на арматурното табло е вграден светодиод, който показва статуса.

Статус по време на първите 30 секунди след активирането на алармената система:

Светодиодът свети	=	тест, активиране със закъснение.
LED мига бързо	=	вратите, багажникът или капакът на двигателя не са добре затворени или в системата има неизправност.

Статус след активиране на системата:

LED мига бавно	=	системата е активирана.
Светодиодът светва бързо 3 пъти след отключването	=	системата е деактивирана.

В случай на неизправност потърсете помощта на сервиз.

Изключване

Отключването на автомобила деактивира алармената система.

Аларма

При задействането ѝ алармената система издава звуков сигнал от високоговорител с отделно електрозахранване, като в същото време аварийните предупредителни светлини започват да мигат. Броят на подадените алармени сигнали и тяхната продължителност се определят от закона.

Аларменият сигнал може да бъде спряна чрез натискане на бутон на дистанционното управление или чрез включване на запалването.

Алармената система може да се деактивира само чрез натискане на бутона  или чрез включване на запалването.

Имобилайзер



Системата е част от контакта на запалването и проверява дали двигателят може да бъде стартиран с използвания ключ.



Имобилайзерът се активира автоматично след изваждане на ключа от контакта на запалването.

Ако контролната лампа  мига при включено запалване, налице е неизправност в системата; двигателят не може да бъде стартиран. Изключете запалването и опитайте да стартирате отново.

Ако контролната лампа продължава да мига, опитайте да стартирате двигателя с помощта на резервния ключ и се обърнете за помощ към сервиз.

Съобщение

Имобилайзерът не заключва вратите. След напускане на автомобила винаги го заключвайте и активирайте алармената система  24,  32.

Контролна лампа (индикатор)   98.

Външни огледала

Изпъкнало огледало

Външното изпъкнало огледало намалява заслепяването. Формата на огледалото прави предметите да изглеждат по-малки, което влияе върху преценката на разстоянията.

Електрическо регулиране

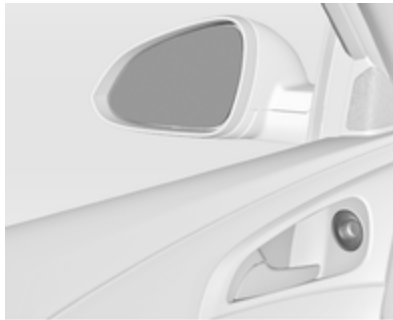

Изберете съответното външно огледало като завъртите бутона наляво (L) или надясно (R). След това завъртете бутона за да нагласите огледалото.

В положение 0 нито едно от огледалата не е избрано.

Сгъване



От съображения за безопасност на пешеходците, външните огледала се извъртат от нормалното си положение, ако бъдат блъснати

с достатъчно голяма сила. Наместете обратно огледалото като натиснете леко корпуса му.

Електрическо сгъване



Завъртете бутона в положение 0, след това го натиснете надолу. И двете външни огледала се сгъват.

Натиснете отново бутона надолу - двете външни огледала се връщат в начално положение.

Ако огледало сгънато с помощта на електрическото задвижване се разгъне ръчно, натискането на бутона ще разгъне само другото огледало.

Отопляемо огледало



Задейства се чрез натискане на бутона .

Отоплението работи при работещ двигател и се изключва автоматично след известно време.

Помощ при паркиране

С цел подпомагане на паркирането, външното огледало от страната на пътника се насочва автоматично към задните гуми, когато се включи задна предавка. Това не е валидно в случай, че е закачено ремарке.

Активирането или деактивирането на тази функция може да се промени в менюто **Settings (Настройки)** на информационния дисплей. Персонализиране на автомобила ↪ 113.

Вътрешни огледала

Огледало с ръчно противозаслепяващо регулиране

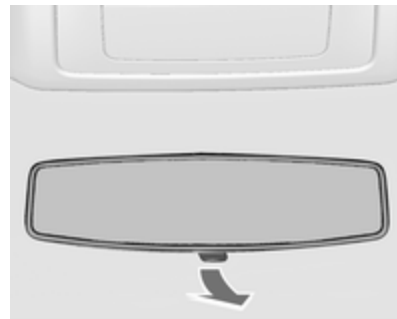

За да намалите заслепяването завъртете лостчето от долната страна на корпуса на огледалото.

Огледало с автоматично противозаслепяващо регулиране



Заслепяването през нощта от превозните средства идващи отзад се намалява автоматично.

Прозорци

Прозорци с ръчно задвижване

Прозорците на вратите могат да се отворят и затворят чрез завъртане на ръчката на прозореца.

Електрически прозорци

⚠ Предупреждение

Бъдете внимателни, когато задвижвате електрическите прозорци. Съществува риск от нараняване, особено за децата.

Ако на задните седалки има деца, включете предпазната система за деца за електрическите прозорци.

Наблюдавайте внимателно прозорците при тяхното затваряне. Уверете се, че при движението им нищо няма да бъде заципано.

Включете запалването за да задействате електрическите прозорци.



Можете да задействате бутона за съответния прозорец като го натиснете за да отворите или го дръпнете за да затворите.

Леко натискане или дръпване до първия ограничител: прозорецът се движи нагоре или надолу докато бутонът е задействан.

Силно натискане или дръпване до втория ограничител и след това отпускане: прозорецът се движи нагоре или надолу автоматично

с включена защитна функция. За да спрете движението му задействайте бутона още веднъж в същата посока.

Защитна функция



Ако по време на автоматичното затваряне, стъклото на прозореца срещне съпротива над средната линия, то спира незабавно и прозорецът се отваря отново.

Отменяща защитна функция

В случай на трудности при затварянето поради заледяване и други подобни задръжте бутона дръпнат. Прозорецът се движи нагоре без защитна функция. За да спрете движението му отпуснете бутона и го дръпнете още веднъж.

Предпазна система за деца на задните прозорци





Натиснете бутона  за да деактивирате електрическите прозорци на задните врати - светодиода светва. За да активирате натиснете  отново.

Задействане на прозорците отвън

Прозорците могат да бъдат задействани дистанционно отвън.



Натиснете и задръжте бутона  за да отворите прозорците.

Натиснете и задръжте бутона  за да затворите прозорците.

Отпуснете бутона за да спрете движението на прозореца.

Претоварване

Ако прозорците се задействат многократно в рамките на кратки интервали, тогава действието им се изключва за известно време.

Инициализиране на електрическите прозорци

Ако прозорците не могат да бъдат затворени автоматично (напр. след откачане на акумулатора), на центъра за информация на водача се показва предупредително съобщение или предупредителен код.

Предупредителни съобщения
↔ 105.

Активирането на електрониката на прозорците се извършва по следния начин:

1. Затворете вратите.
2. Включете запалването.
3. Задръжте дръпнат бутон докато прозорецът се затвори и още 2 секунди след това.
4. Повторете действието за всеки прозорец.

Отопление на задното стъкло



Отоплението се включва чрез натискане на бутона .

Отоплението работи при работещ двигател и се изключва автоматично след известно време.

В зависимост от типа на двигателя отоплението на задното стъкло се включва автоматично, когато се почиства дизеловият филтър за твърди частици.

Слънчеви сенници

За предпазване на очите от заслепяване сенниците могат да се обръщат надолу и да се завъртат настрани.

Дължината на завъртените настрани сенници може да се регулира.

Ако сенниците имат вградени огледала, по време на път техните капаци трябва да са затворени.

Щори

За да намалите слънчевата светлина в зоната на задните седалки дръпнете щората нагоре с помощта на дръжката и я застопорете в горно положение в рамката на вратата.

Покрив

Люк на покрива



⚠ Предупреждение



Бъдете внимателни, когато задвижвате люка на покрива. Съществува риск от нараняване, особено за децата. Наблюдавайте внимателно движещите се части при тяхното задействане. Уверете се, че при движението им нищо няма да бъде заципано.

Люк на покрива, Saloon (лимузина)/Хечбек





Отваряне и затваряне

Натиснете леко  или  до първия ограничител: люкът се отваря или затваря с активирана защитна функция докато бутонът е натиснат.

Натиснете силно  или  до втория ограничител и след това отпуснете: люкът автоматично се отваря или затваря с активирана защитна функция. За да спрете движението задействайте бутона още веднъж.

Повдигане и затваряне

Натиснете  или : люкът автоматично се повдига или затваря с активирана защитна функция.

Ако люкът е повдигнат, той може да се отвори в една стъпка чрез натискане на .

Слънчева щора

Слънчевата щора е с ръчно задвижване.

Затворете или отворете слънчевата щора като я плъзнете. Когато люкът е отворен, слънчевата щора е винаги отворена.

Люк, SPORT TOURER



Отваряне

Натиснете леко  до първия ограничител: люкът се отваря до положение спойлер.

Натиснете силно  до втория ограничител и след това отпуснете: люкът автоматично се отваря с активирана защитна функция. За да спрете движението задействайте бутона още веднъж.

Затваряне

Натиснете леко  до първия ограничител: При активирана защитна функция, люкът се



затваря от напълно отворено или спойлер положение докато бутонът е натиснат.

Натиснете силно  до втория ограничител и след това отпуснете: люкът автоматично и напълно се затваря с активирана защитна функция. За да спрете движението задействайте бутона още веднъж.

Слънчева щора

Слънчевата щора е с електрическо задвижване.



Затварянето или отварянето на слънчевата щора става чрез натискането на бутона  или .

Защитна функция

Ако слънчевата щора срещне съпротивление по време на автоматичното затваряне, тя спира незабавно и отново се отваря.

Общи съвети

Функция за готовност

Включете запалването за да задействате люка.

Защитна функция

Ако люкът срещне съпротивление по време на автоматичното затваряне, той спира незабавно и отново се отваря.

Отменяща защитна функция

В случай на трудности при затварянето поради заледяване и други подобни задръжте бутона  натиснат до втория ограничител. Люкът се затваря без защитна функция. За да спрете движението отпуснете бутона.

Затваряне на люка отвън

Люкът може да бъде затворен дистанционно отвън.

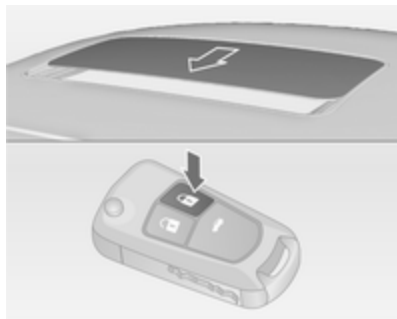



За да затворите люка натиснете бутона  и го задръжте.

Отпуснете бутона за да спрете движението.

Инициализиране на люка



Ако люкът не може да бъде затворен (напр. след откачане на акумулатора), активирайте електрониката му както следва:

- Ако люкът е затворен, задръжте натиснат бутона  в продължение на 10 секунди.
- Ако люкът е отворен, задръжте натиснат бутона  докато люкът се затвори напълно. След това отпуснете за малко бутона, натиснете го отново и го задръжте така в продължение на 10 секунди.



Преобучаване на защитната функция

Ако люкът не се затваря правилно след инициализиране:

1. Отворете напълно люка като натиснете бутона .

2. Отпуснете бутона и след това отново леко натиснете бутона  до първия ограничител като го задръжте така в продължение на около 30 секунди. След това затворете покривния люк като задръжте натиснат бутона  докато люкът се затвори напълно.

Инициализиране и преобучаване на слънчевата щора с електрическо задвижване

Повторете предходните стъпки като използвате бутоните  за затваряне и  - за отваряне.

Седалки, облегалки

Облегалки за глава	43
Предни седалки	44
Задни седалки	50
Предпазни колани	51
Система на въздушните възглавници	55
Предпазни седалки за деца	60

Облегалки за глава

Положение

⚠ Предупреждение

Шофирайте само с правилно
нагласена облегалка за глава.

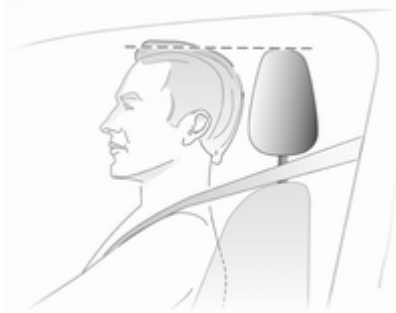

Горният край на облегалката за глава трябва да бъде на нивото на горната част на главата. Ако при много високи хора това не е възможно, нагласете облегалката в най-високо

положение, а при ниски хора я нагласете в най-ниско положение.

Регулиране

Облегалки за глава на предните седалки

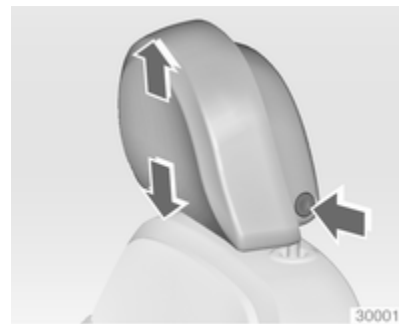

Регулиране на височината

Натиснете бутона за да освободите облегалката, нагласете височината, блокирайте.



Регулиране на наклона

Завъртете долната част на облегалката за глава напред или назад.

Активни облегалки за глава на предните седалки

В случай на удар отзад предните части на активните облегалки за глава се преместват леко напред. Така главата се подпират по-ефективно и с това се намалява рискът от нараняване вследствие на "камшичен" удар.

Съобщение

Одобри аксесоари могат да се окачат на седалката само ако никога не седи на нея.

Облегалки за глава на задните седалки



Регулиране на височината

Издърпайте облегалката за глава нагоре или натиснете фиксатора за да я освободите, след което я натиснете надолу.

Предни седалки

Положение на седалката

⚠ Предупреждение

Шофирайте само с правилно нагласена седалка.



- Седнете колкото е възможно по-навътре в седалката. Нагласете разстоянието между седалката и педалите така, че краката ви да са леко свити, когато натискате педалите. Плъзнете седалката на предния пътник докрай назад.

- Седнете така, че да подпрете колкото е възможно по-добре раменете си на облегалката. Нагласете наклона на облегалката така, че лесно да достигате волана с леко свити ръце. Поддържайте контакта между раменете и облегалката, когато въртите волана. Не наклоняйте облегалката на седалката прекалено силно назад. Препоръчваме ви максимален ъгъл на наклон от около 25°.
- Нагласете волана ⇨ 81.
- Нагласете достатъчна височина на седалката така, че да получите ясна видимост във всички посоки, както и за да виждате всички прибори. Трябва да има поне една ръка разстояние между главата ви и тавана на автомобила. Бедрата ви трябва леко да се опират на седалката без да са натиснати в нея.
- Нагласете облегалката за глава ⇨ 43.

- Регулирайте височината на предпазния колан ⇨ 52.
- Регулирайте опората за бедрата така, че да има около два пръста място между ръба на седалката и сгвката на коляното.
- Регулирайте опората за кръста така, че да го подпира по естествената форма на гръбначния стълб.

Регулиране на седалката

⚠ Опасност

Не сядайте по-близо от 25 см до волана за да позволите безопасното надуване на въздушната възглавница.

⚠ Предупреждение

Никога не нагласяйте седалките по време на движение, тъй като те могат да се преместят неконтролируемо.

Положение на седалката



Дръпнете ръчката, плъзнете седалката, освободете ръчката.

Облегалка на седалката



Дръпнете ръкохватката, нагласете наклона и освободете ръкохватката. Позволете на облегалката на седалката да се застопори така, че да чуete щракване.

Височина на седалката

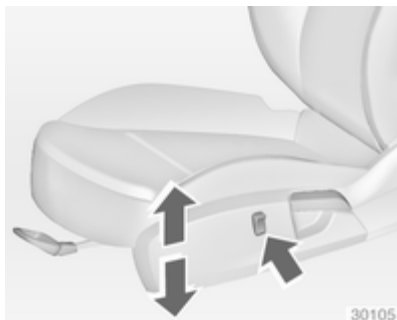

Натиснете бутона

горна част	=	седалката се повдига нагоре
долна част	=	седалката се спуска надолу

Наклоняване на седалката

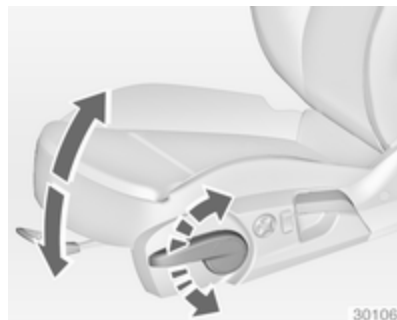

Помпане с лоста

помпане нагоре	=	предната част на седалката се повдига
помпане надолу	=	предната част на седалката се спуска

Опора за кръста



Нагласете опората за кръста чрез четирипътния бутон така, както ви е удобно.

Преместване на опората нагоре и надолу: натиснете бутона нагоре или надолу. Увеличаване и намаляване на опората: натиснете бутона напред или назад.

Регулируема опора за бедрата

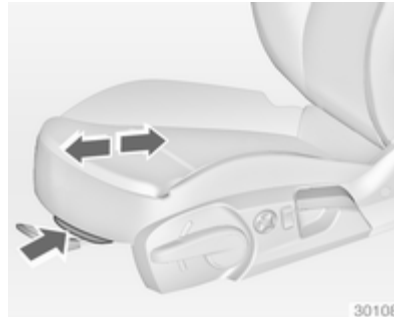

Дръпнете лоста и плъзнете опората за бедрата.

Регулиране на седалката с електрическо задвижване

⚠ Предупреждение

Бъдете внимателни при електрическото регулиране на седалките. Съществува риск от нараняване, особено за децата. Могат да бъдат заципани предмети.

Наблюдавайте внимателно седалките при тяхното регулиране. Пътниците в автомобила трябва да бъдат информирани за това.

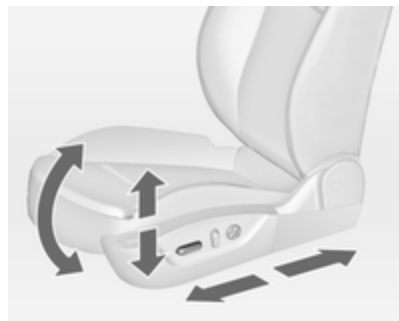

Положение на седалката

Преместете предната част на бутона напред/назад.

Височина на седалката

Преместете бутона нагоре/надолу.

Накланяне на седалката

Преместете бутона отпред нагоре/надолу.

Облегалка на седалката



Завъртете бутона напред/назад.

Функция за запаметяване за електрическото регулиране на седалката и външните огледала

Могат да се запаметят две различни настройки на седалката и огледалата.

Запаметени настройки ⇨ 23,
Персонализиране на автомобила
⇨ 113.



Запазване на настройките

- Нагласете първо шофьорската седалка и след това външните огледала.
- Задръжте натиснат бутона за паметта **MEM** и след това натиснете позиционния бутон, който трябва да се използва (1 или 2). Запаметяването се потвърждава от звуков сигнал.

Възстановяване на настройките

- Задръжте натиснат позиционния бутон **1** или **2** докато запаметените положения на седалката и огледалата бъдат достигнати.

Функция за улеснено излизане на водача

За улеснено излизане от автомобила, когато той е неподвижен, електрическата шофьорска седалка се премества назад, ключът излиза от контакта на запалването и шофьорската врата се отваря.

Активирането или деактивирането на тази функция може да се промени в менюто **Settings (Настройки)** на информационния дисплей. Персонализиране на автомобила ↻ 113.

Претоварване

Ако настройката на седалката причинява електрическо претоварване,

електрозахранването автоматично се преустановява за известно време.

Съобщение

При злополука, при която се отварят въздушни възглавници, позициониращите бутони се деактивират.

Облегалка за ръцете

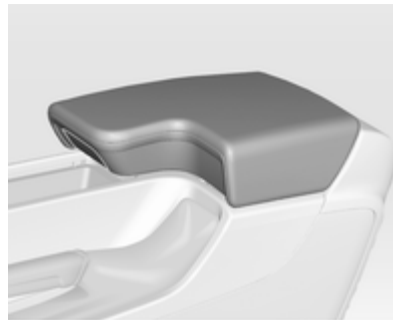

Натиснете бутона и сгънете облегалката за ръце нагоре. Под облегалката за ръце има отделение за вещи.

За допълнителни устройства виж описанието на системата Инфотейнмънт.

Отопление на седалката



Регулирайте отоплението до желаната настройка чрез еднократно или неколккратно натискане на бутона  за дадената седалка при включено запалване. Контролният индикатор в бутона или на дисплея обозначава настройката.

Продължителното използване на най-високата степен не се препоръчва за хора с чувствителна кожа.

Отоплението на седалката работи при работещ двигател.

Вентилация



Регулирайте вентилацията до желаната настройка чрез еднократно или неколккратно натискане на бутона  за шофьорската седалка при включено запалване.

Контролната лампа в дисплея обозначава настройката.

Вентилацията на шофьорската седалка работи при запален двигател.

Задни седалки

Облегалка за ръцете



Сгънете облегалката за ръце надолу. Облегалката за ръце съдържа поставки за чаши и кутия за вещи.

Предпазни колани



При голямо ускоряване или забавяне предпазните колани се заключват и задържат пътниците в седнало положение. Така рискът от нараняване се намалява значително.

⚠ Предупреждение

Поставяйте предпазния колан преди всяко пътуване.

Пътниците, които не поставят предпазните колани, застрашават останалите пътници и самите себе си в случай на инцидент.

Предпазните колани са предвидени за ползване само от един човек в едно и също време. Те не са подходящи за лица по-ниски от 150 см. Детски предпазни системи (седалки) ⇨ 60

Проверявайте периодично за повреди и правилна функционалност всички елементи от системата на предпазните колани.

Подменете повредените компоненти. След произшествие заменете в сервиз коланите и задействалите се обтегачи на предпазните колани.

Съобщение

Уверете се, че предпазните колани не са повредени или защипани от обувки или предмети с остри ръбове. Внимавайте в механизмите за автоматично прибиране да не попадне нечистотия.

Индикатор за незакопчан предпазен колан ⚠ ⇨ 93.

Ограничители на силата на обтягане на коланите

На предните седалки натоварването върху тялото се намалява посредством постепенното отпускане на колана по време на сблъсък.

Обтегачи на коланите

В случай на челен или заден удар с определена сила коланите на предните седалки се затягат.

⚠ Предупреждение

Неправилното боравене (напр. сваляне или поставяне на предпазните колани) може да задейства обтегачите им.

Задействането на обтегачите на предпазните колани се обозначава от светенето на контролната лампа  ↻ 93.

Влезлите веднъж в действие обтегачи на предпазните колани трябва да се заменят в сервис. Обтегачите на предпазните колани могат да се задействат само веднъж.

Съобщение

Не закрепвайте и не поставяйте аксесоари и други предмети, които могат да попречат на действието на обтегачите на предпазните колани. Не правете никакви промени по компонентите на обтегачите на коланите, тъй като това ще направи невалидно разрешението за ползването на автомобила.

Триточкови предпазни колани

Закопчаване



Издърпайте плавно предпазния колан от макарата, прекарайте го през тялото като внимавате да не се усуче и вкарайте закопчаващата планка в закопчалката. Докато карате затягайте редовно набедрената част на колана като издърпвате диагоналната му част. Индикатор за незакопчан предпазен колан ↻ 93

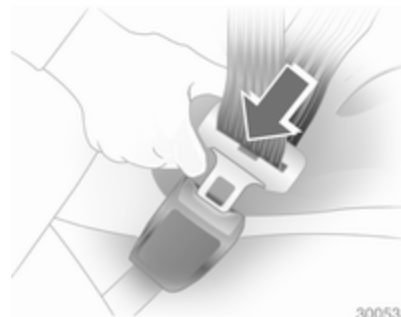

Отпуснатите и дебелите дрехи пречат на доброто прилягане на предпазния колан. Не поставяйте предмети (напр. ръчни чанти, мобифони) между колана и тялото си.

⚠ Предупреждение

Коланът не бива да ляга върху твърди или чупливи предмети в джобовете на дрехите ви.

Insignia OPC

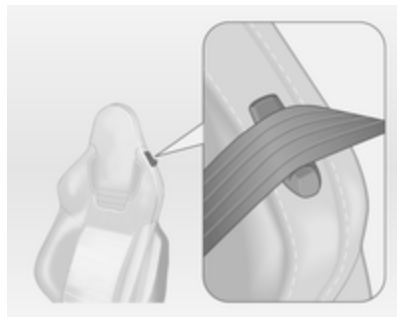

Прекарайте колана на седалката през конзолката на гърба на седалката, когато закопчавате предпазния колан.

Регулиране на височината



1. Издърпайте леко предпазния колан.
2. Натиснете бутона.
3. Нагласете височината и блокирайте.



Нагласете височината така, че коланът да ляга върху рамото. Той не бива да минава през врата или горната част на ръката.

Не настройвайте височината докато карате.

Изваждане

30054

За да освободите предпазния колан, натиснете червения бутон върху закопчалката на колана.

Insignia OPC

След откопчаването на предпазния колан го прекарайте през конзолката на гърба на седалката.

Предпазни колани на задните седалки

Предпазният колан за средната задна седалка може да се изтегли от механизма за автоматично прибиране, само ако облегалката е заключена в най-задно положение.

Използване на предпазния колан по време на бременност**⚠ Предупреждение**

Бедрената част на колана трябва да минава колкото може по-ниско за да се избегне натиск върху корема.

Система на въздушните възглавници

Системата на въздушните възглавници се състои от няколко индивидуални системи, в зависимост от нивото на оборудване.

При задействането им въздушните възглавници се надуват в рамките на милисекунди. Те също така спадат толкова бързо, че това често остава незабелязано по време на катастрофа.

Предупреждение

Неправилното боравене със системите на въздушните възглавници може да предизвика експлодирането им.

Съобщение



Управляващата електроника на системата на въздушните възглавници и обтегачите на коланите се намира в областта на централната конзола. Не поставяйте магнитни предмети в тази зона.

Не залепвайте нищо върху капаците на въздушните възглавници и не ги покривайте с нищо.

Всяка въздушна възглавница се отваря само веднъж. Незабавно заменяйте отворилите се въздушни възглавници в сервиз. Освен това може да е необходима замяна и на волана, арматурното табло, някои панели, уплътненията на вратите, дръжки и седалки.

Не правете никакви промени по системата на въздушните възглавници, тъй като това ще направи невалидно разрешението за ползването на автомобила.

При надуване на въздушните възглавници излизащите горещи газове могат да причинят изгаряния.

Контролна лампа  за системите на въздушните възглавници  93.

Система на предните въздушни възглавници

Системата на предните въздушни възглавници се състои от една въздушна възглавница във волана и друга - в арматурното табло от страната на предния пътник. Мястото им е обозначено с надписа **AIRBAG**.



Също така, отстриани на арматурното табло има предупредителен етикет, който се вижда при отворена предна пътническа врата.

Системата на предните въздушни възглавници се задейства в случай на сериозен фронтален сблъсък. Запалването трябва да е включено.

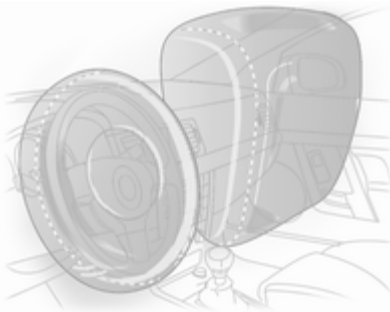

Надулата се въздушна възглавница смекчава удара и по този начин значително се намалява рискът от увреждания на горната част на тялото и главата на предните пътници.

⚠ Предупреждение

Оптимална защита се оказва само ако седалката е в правилно положение ⇨ 44.

Поддържайте свободна зоната на надуване на въздушните възглавници.

Поставяйте правилно предпазния колан и го закопчавайте надеждно. Само тогава въздушната възглавница ще ви защити.

Система на страничните въздушни възглавници



Системата на страничните въздушни възглавници се състои от по една въздушна възглавница във всяка една от предните и задните външни облегалки. Мястото им е обозначено с надписа **AIRBAG**.

Системата на страничните въздушни възглавници се задейства в случай на сериозен страничен сблъсък. Запалването трябва да е включено.

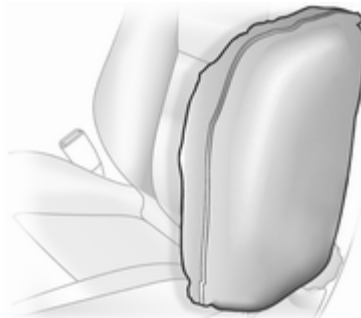

Надулата се въздушна възглавница смекчава удара и по този начин намалява значително опасността от нараняване на горната част на тялото и таза в случай на странично сблъскване.

⚠ Предупреждение

Поддържайте свободна зона на надуване на въздушните възглавници.

Съобщение

Ползвайте само такива предпазни калъфки за седалки, които са одобрени за дадения автомобил. Внимавайте да не покриете въздушните възглавници.

Система на въздушните възглавници-завеси

Системата на въздушните възглавници-завеси се състои от по една въздушна възглавница от двете страни на покривната рамка. Тя може да се разпознае по надписа **AIRBAG** върху покривната рамка.

Системата на въздушните възглавници-завеси се задейства в случай на сериозен страничен сблъсък. Запалването трябва да е включено.

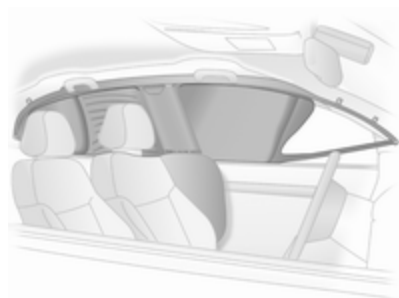

Надулата се въздушна възглавница смекчава удара и по този начин намалява значително опасността от нараняване на главата в случай на странично сблъскване.

⚠ Предупреждение

Поддържайте свободна зоната на надуване на въздушните възглавници.

Куките на дръжките в покривната рамка са подходящи само за закачане на леки дрехи без закачалки. Не дръжте никакви предмети в окачените дрехи.

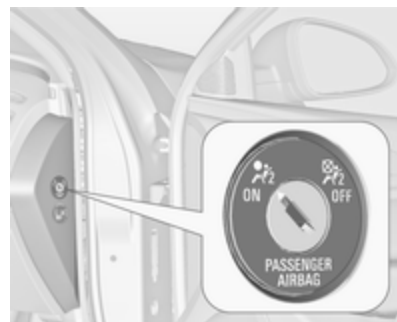

Деактивиране на въздушните възглавници

Системите на предната и страничната въздушни възглавници за предната пътническа седалка трябва да се деактивират, ако на нея трябва да се монтира детска предпазна система (седалка). Системата на въздушните възглавници-завеси, както и системите на обтегачите на коланите и системите на всички въздушни възглавници за шофьора остават активирани.



Системата на въздушните възглавници за предния пътник може да се деактивира посредством ключалката от дясната страна на арматурното табло.

Използвайте ключа за запалване за да изберете положението:

 = въздушните възглавници за предния пътник са деактивирани и няма да се надует в случай на сблъсък. Контролната лампа  свети постоянно. Детска предпазна седалка може да бъде инсталирана в съответствие с таблицата за места за инсталиране на детска предпазна седалка ⇨ 62. Възрастен човек не бива да сяда на предната седалка.

 = въздушните възглавници за предния пътник са активни. Детска предпазна седалка не бива да се монтира на седалката.

Опасност

Съществува риск от фатално нараняване на детето пътуващо в детска седалка при активирана въздушна възглавница за пътника отпред.

Съществува риск от фатално нараняване на възрастния при деактивирана въздушна възглавница за пътника отпред.



Ако контролната лампа  не свети, това означава, че системите на въздушните възглавници за предния пътник ще се задействат в случай на сблъсък.

Ако двата контролни индикатора светят в едно и също време, това означава неизправност на системата. Състоянието на системата не се вижда, затова на предната пътническа седалка не бива да сяда никой. Свържете се със сервиз незабавно.

Незабавно се обърнете към сервиз, ако никой от двата индикатора не свети.

Сменяйте статуса само при спрял автомобил и изключено запалване.

Положението остава така до следващата промяна.

Контролна лампа за деактивирани въздушни възглавници ⇨ 94.

Предпазни седалки за деца

Детски предпазни системи (седалки)

Препоръчваме ви детските предпазни системи (седалки) на Opel, които са конструирани специално за този автомобил.

Когато използвате детска предпазна система (седалка), спазвайте следните инструкции за употреба и инсталация, както и тези предоставени с детската предпазна система.

Винаги спазвайте местните и държавните разпоредби. В някои страни използването на детски предпазни седалки е забранено за определени места в автомобила.

⚠ Опасност

При използване на детска предпазна система (седалка) на предната пътническа седалка, системите на въздушните възглавници за предния пътник трябва да се изключат. Ако не са изключени, тяхното задействане създава опасност за фатално нараняване на детето.

Това особено се отнася за случаите, когато детска предпазна седалка, обърната обратно на посоката на движението, се монтира на предната пътническа седалка.

Избор на подходяща система

Децата трябва да бъдат превозвани с лице към задната част на автомобила дотогава, докато това е възможно. Това, в случай на катастрофа, намалява натоварването върху гръбначния стълб на детето, който все още е много слаб.

Деца под 12 години и по-ниски от 150 см трябва да пътуват само в подходяща за тях предпазна детска седалка. Подходящи детски предпазни системи (седалки) са тези, които отговарят на ECE 44-03 или ECE 44-04. Тъй като правилното поставяне на предпазния колан на дете по-ниско от 150 см рядко е възможно, ние настоячиво Ви съветваме да използвате подходяща детска седалка, даже ако възрастта на детето не изисква това задължително.

Уверете се, че детската предпазна седалка, която смятате да инсталирате е съвместима с типа на автомобила.

Уверете се, че мястото за монтиране на детската предпазна система е подходящо за целта.

Позволявайте на децата да влизат и излизат от автомобила само от по-далечната от пътното движение страна.

Когато детската предпазна седалка не се използва, обезопасете детската седалка с предпазния колан или я извадете от автомобила.

Съобщение

Не залепвайте нищо на детската предпазна седалка и не я покривайте с нищо.

Детска седалка, претърпяла катастрофа, трябва да бъде подменена.

Места за поставяне на детската седалка

Позволени варианти за монтиране на детска предпазна седалка

Клас по тегло и възраст	На предната пътническа седалка		Върху задните външни седалки	Върху задната средна седалка
	активирана въздушна възглавница	деактивирана въздушна възглавница		
Клас 0: до 10 кг или до около 10 месеца	X	U ¹	U ²	U ²
Клас 0+: до 13 кг или до около 2 години	X	U ¹	U ²	U ²
Клас I: от 9 до 18 кг или от около 8 месеца до 4 години	X	U ¹	U ²	U ²
Клас II: от 15 до 25 кг или от около 3 до 7 години	X	X	U	U
Клас III: от 22 до 36 кг или от около 6 до 12 години	X	X	U	U

¹ = Само ако системите на въздушните възглавници за предната пътническа седалка са деактивирани. Ако детската предпазна система се обезопасява с триточков предпазен колан, нагласете височината на седалката до най-горно положение и се уверете, че предпазният колан тръгва напред от горната точка на закрепване.

² = Седалка със скоби за монтиране ISOFIX и Top-thether.

U = Универсално подходяща в съчетание с триточков предпазен колан на седалката.

X = При този тегловен клас не се разрешават никакви детски седалки.

Позволени варианти за монтиране на детска предпазна седалка ISOFIX

Клас по тегло	Клас по ръст	Закрепване	На предната пътническа седалка	Върху задните външни седалки	Върху задната средна седалка
Клас 0: до 10 кг	E	ISO/R1	X	IL	IL
Клас 0+: до 13 кг	E	ISO/R1	X	IL	IL
	D	ISO/R2	X	IL	IL
	C	ISO/R3	X	IL	IL
Клас I: от 9 до 18 кг	D	ISO/R2	X	IL	IL
	C	ISO/R3	X	IL	IL
	B	ISO/F2	X	IL, IUF	IL, IUF
	B1	ISO/F2X	X	IL, IUF	IL, IUF
	A	ISO/F3	X	IL, IUF	IL, IUF

IL = Подходяща за специалните предпазни системи ISOFIX от категориите "специфична за автомобила", "с ограничения" или "полууниверсална". Предпазната система ISOFIX трябва да бъде одобрена за дадения тип автомобил.

IUF = Подходяща за предпазни седалки ISOFIX, които се инсталират с лице към предната част на автомобила, принадлежащи към универсалната категория и одобрени за използване в този клас по тегло.

X = При този тегловен клас не се разрешават никакви детски седалки ISOFIX.

Клас по ръст и способ на закрепване на системите ISOFIX

- A - ISO/F3 = Гледаща напред детска предпазна седалка за деца с максимален ръст в тегловен клас от 9 до 18 кг.
- B - ISO/F2 = Гледаща напред детска предпазна седалка за по-малки деца в тегловен клас от 9 до 18 кг.
- B1 - ISO/F2X = Гледаща напред детска предпазна седалка за по-малки деца в тегловен клас от 9 до 18 кг.
- C - ISO/R3 = Гледаща назад детска предпазна седалка за деца с максимален ръст в тегловен клас до 13 кг.
- D - ISO/R2 = Гледаща назад детска предпазна седалка за по-малки деца в тегловен клас до 13 кг.
- E - ISO/R1 = Гледаща назад детска предпазна седалка за малки деца в тегловен клас до 13 кг.

Детски предпазни системи (седалки) ISOFIX



Закрепете позволената ISOFIX за автомобила детска предпазна седалка ISOFIX към скобите за монтиране. Местата за специалните предпазни седалки ISOFIX са отбелязани в таблицата с IL.

На задните седалки не бива да се поставят едновременно повече от две детски седалки ISOFIX и то не една до друга.

Скобите за монтиране ISOFIX са обозначени с етикет върху облегалката на седалката.

Уши за закрепване на седалки Top-tether

Ушите за закрепване на седалки Top-tether са маркирани със символ  за детски седалки.



Отворете капачето на необходимото ухо, маркирано със символа за детска седалка.



В допълнение към Isofix закрепването, стегнете ремъка Top-tether към ушите за закрепване на седалки Top-tether. Ремъкът трябва да минава между двете водещи стебла на облегалката за глава.

Местата за поставяне на детски предпазни седалки ISOFIX от универсалната категория са отбелязани в таблицата с IUF.

Съхраняване на вещи

Отделения за вещи	66
Багажно отделение	68
Багажник на покрива	78
Превозване на товари	79

Отделения за вещи

Жабка



В жабката има държач за химикалка и място за съхранение на монети.

Жабката трябва да бъде затворена по време на движение.

Поставки за чаши



В централната конзола има поставки за чаши.



В задната облегалка за ръце има допълнителни поставки за чаши. Сгънете надолу облегалката за ръце.

Предно отделение за вещи

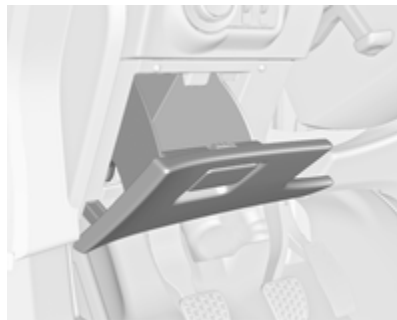

До волана има отделение за съхранение на вещи.

Кутия за очила

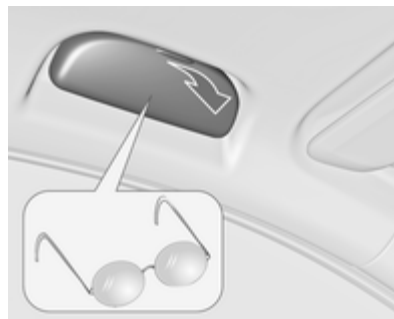

Отваря се надолу.
Не я използвайте за съхраняване на тежки предмети.

Отделение за вещи в облегалката за ръце

Отделение за вещи в предната облегалка за ръце

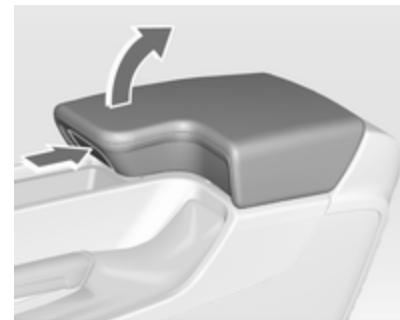

Натиснете бутона за да разгънете облегалката за ръце.

Отделение за вещи в задната облегалка за ръце



Сгънете облегалката за ръце надолу и отворете капака.

Затворете капака преди да сгънете облегалката за ръце нагоре.

Багажно отделение

Сгъване на задните облегалки

Задната облегалка е разделена на две части. И двете части могат да се сгънат надолу.

Свалете покривалото на багажното отделение, ако е необходимо.

Натиснете и задръжте фиксатора, след това натиснете задните облегалки за глава надолу.

Сгънете нагоре задната облегалка за ръце.

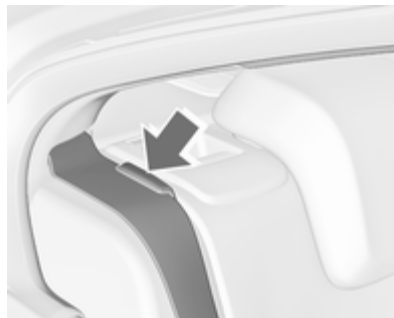

Поставете предпазните колани на външните седалки във водачите на коланите.

Дръпнете освобождаващия лост от едната или от двете страни и сгънете облегалките върху седалките.

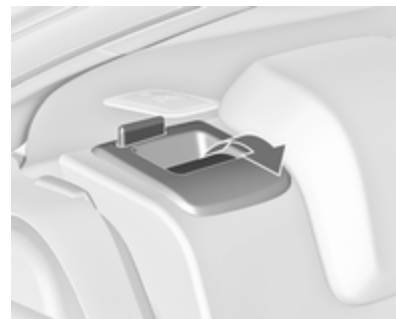

За да изправите облегалките ги повдигнете в изправено положение докато се заключат с щракване.

Уверете се, че предпазните колани на външните седалки са поставени в съответните водачи на коланите.

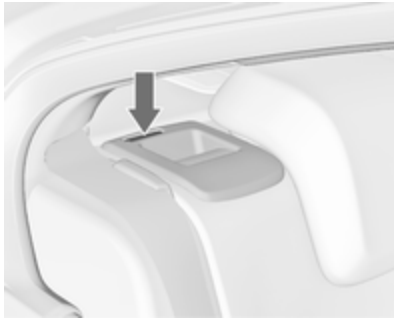

Облегалките на седалките са заключени само, ако червените отметки от двете страни до освобождаващия лост не се виждат.

⚠ Предупреждение

Движете се с автомобила само, когато облегалките на седалките са добре заключени на местата си. В противен случай съществува опасност от наранявания и нанасяне на щети на превозвания товар или по автомобила в случай на рязко спиране или сблъсък.

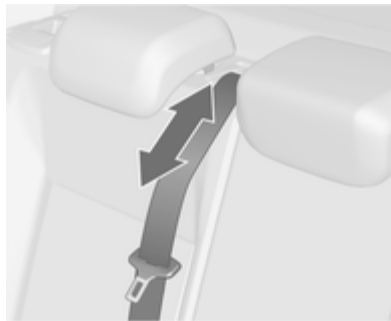

Предпазният колан за средната седалка може да бъде блокиран, ако облегалката се изправи прекалено рязко. За да отключите

механизма за автоматично прибиране, натиснете навътре предпазния колан или го издърпайте с около 20 мм, след което го пуснете.

Отваряне на капака в задната средна облегалка

Сгънете надолу задната облегалка за ръце.

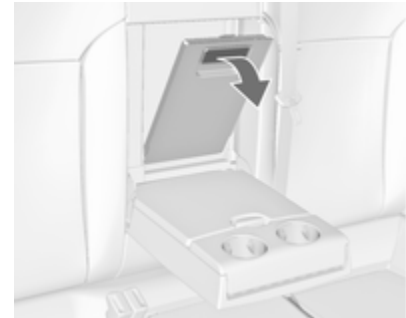

Дръпнете дръжката и отворете капака.

Подходящ за транспортиране на дълги, тесни предмети.

Уверете се, че капакът е застопорен след сгъването му нагоре.



Затвореният капак може да бъде заключен откъм багажника. Завъртете копчето на 90°:

копчето е в хоризонтално положение	= капакът е защитен откъм купето
копчето е във вертикално положение	= капакът не е защитен

Съхраняване на вещи в товарното отделение

В зависимост от оборудването на автомобила, под покривалото на багажното отделение може да има кутии за съхранение на вещи.

Покривало на товарното (багажното) отделение

Не поставяйте никакви предмети върху покривалото.

SEDAN с пет врати

Изваждане



Откачете придържащите ремъци от вратата на багажника.

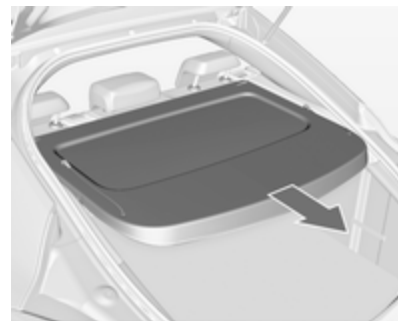

Издърпайте покривалото от страничните водачи.

Поставяне

Поставете покривалото в страничните водачи и го сгънете надолу. Закачете придържащите ремъци за вратата на багажника.

Station wagon (комби)

Затваряне

Дръпнете покривалото в посока назад като използвате дръжката, докато то се застопори в страничните фиксатори.

Отваряне

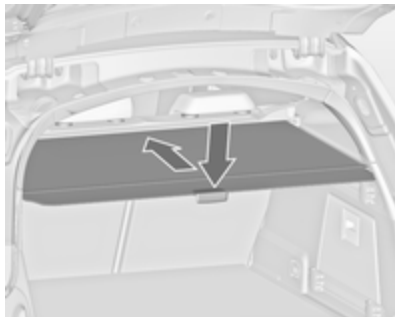

Натиснете надолу ръкохватката в края на покривалото. То се навива автоматично.

Изваждане

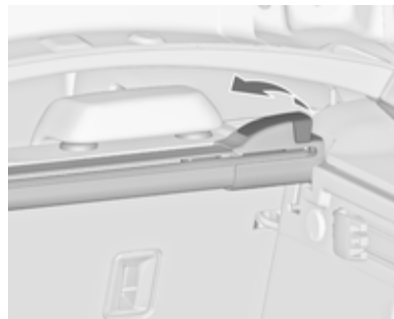

Отворете покривалото на багажника.

Дръпнете освобождаващата ръкохватка в десния край и я задръжте. Първо повдигнете покривалото от дясната страна и го извадете от държачите.

Сваленото покривало може да се държи под пода на багажното отделение \varnothing 74.

Поставяне

Вкарайте лявата страна на покривалото в жлеба, дръпнете освобождаващата ръкохватка

нагоре и я задръжте, вкарайте дясната страна на багажното покривало и го застопорете.

Щора на вратата на багажника



За да закрийте изцяло багажното отделение, закачете щората за четирите точки на закрепване отвътре на вратата на багажника.

Халки за привързване

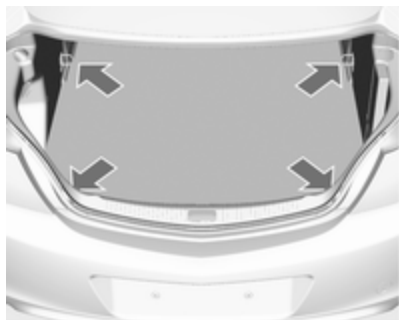

Халките за привързване служат за обезопасяване на предметите срещу изместване, напр. чрез ремъци или мрежа за багаж.

Система за превоз на товари

FlexOrganizer е гъвкава система за разделяне на товарното отделение.

Системата се състои от

- адаптери,
- мрежести джобове,
- куки,

- кутия за вещи,
- комплект ремъци.

Компонентите се монтират във водещите релси на двата страничните панела чрез адаптери и куки.

Монтиране на адаптерите в релсите

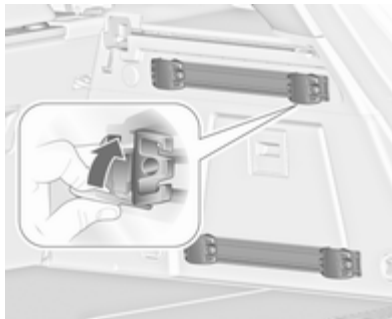

Обърнете планката надолу, вкарайте адаптера в горния и долния жлеб на релсата и го преместете в желаното положение. Обърнете планката нагоре, за да заключите адаптера.

За да го свалите, завъртете планката надолу и го извадете от релсата.

Променлива преградна мрежа

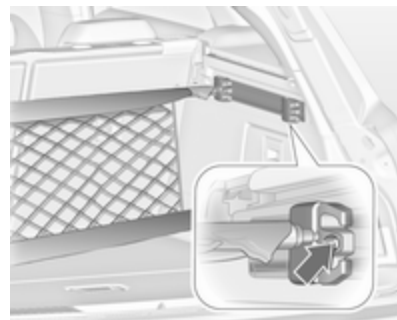

Вкарайте адаптерите на необходимите места в релсите. Съединете двете половинки на прътовете на мрежата.

За да ги монтирате, натиснете ги един към друг малко и ги вкарайте в съответните отвори на адаптерите.

За да ги извадите, натиснете прътовете един към друг и ги извадете от адаптерите.

Мрежести джобове

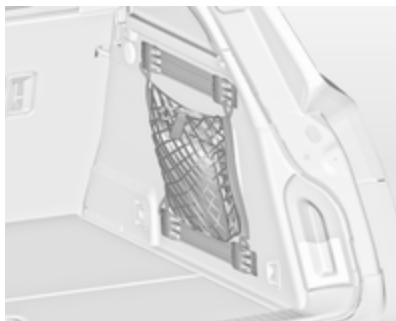

Вкарайте адаптерите на необходимите места в релсите. Мрежестият джоб може да се окачи на адаптерите.

Монтиране на куките в релсите



Вкарайте куката на желаното място, първо в горния жлеб на релсата и след това я натиснете в долния жлеб. При изваждането първо я дръпнете и извадете от горния жлеб.

Кутия за вещи

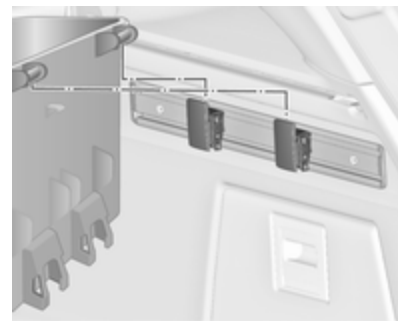

Поставете две куки в горната релса. Вкарайте горните конзолки на кутията в куките в посока отгоре.

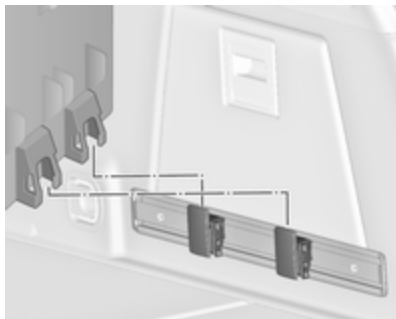

Като друга възможност поставете и двете куки в долната релса. Вкарайте долните козолки на кутията в долните куки на кутията в посока отгоре.

Комплект ремъци

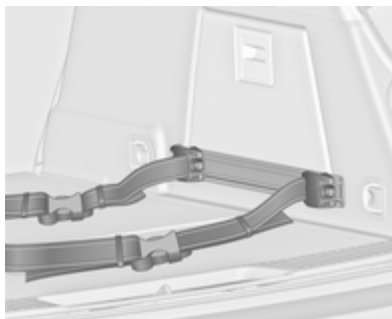

Вкарайте адаптерите на комплекта ремъци в релсата. Внимавайте ремъците да не са усукани.

Комплектът ремъци има две закопчалки, които трябва да се отворят.

Ремъкът може да се затегне.

Предпазна мрежа

Зад предните или задните седалки могат да се монтират два различни вида предпазни мрежи.

Забранено е превозването на пътници зад предпазната мрежа.

Предпазна мрежа зад предните седалки

Натиснете надолу облегалките за глава на задните седалки и сгънете облегалките на седалките ↪ 68.

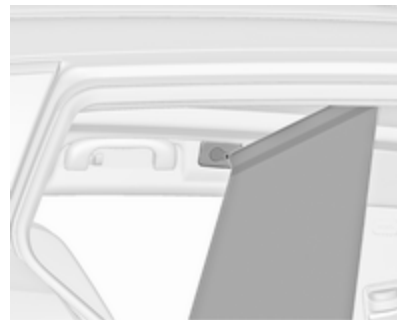

Предни монтажни отвори в рамката на покрива: застопорете пръта на мрежата от едната страна, натиснете го и го застопорете от другата страна.

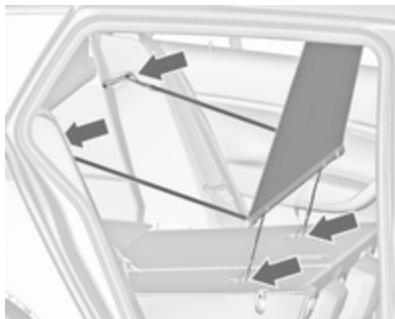

Вкарайте куките на малките ремъци в монтажните халки Top-Tether от задната страна на сгънатите облегалки на задните седалки.

Вкарайте куките на по-големите ремъци в заключващите механизми за облегалките на задните седалки.

Касета с предпазна мрежа зад задните седалки

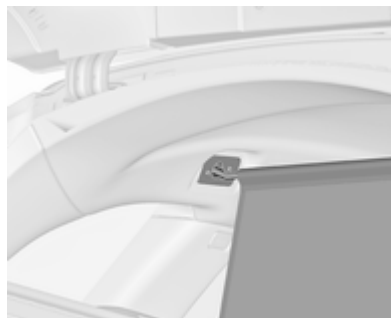

Издърпайте мрежата от касетата и застопорете пръта на мрежата от едната страна в задния монтажен отвор в рамката на тавана. Натиснете пръта и го застопорете от другата страна.

Изваждане на касетата

Навийте предпазната мрежа.

Свалете покривалото на багажното отделение ⇨ 70.

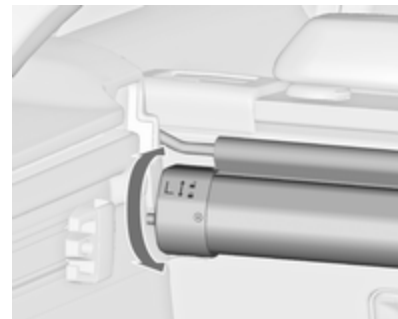

За да я отключите, завъртете леко касетата назад и я извадете нагоре от държачите.

Монтиране на касетата

Свалете покривалото на багажното отделение.

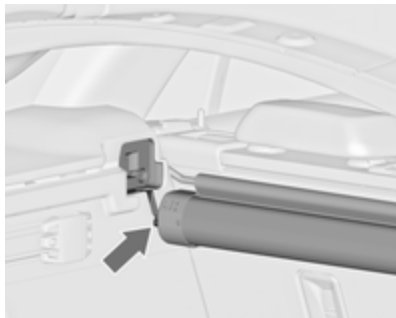

Вкарайте касетата в държачите от лявата и дясната страна. При поставянето обърнете внимание на означенията **L** (лява страна) и **R** (дясна страна), които ще ви помогнат за правилното инсталиране.

Завъртете леко напред касетата за да я заключите.

Съхраняване на предпазните мрежи и покривалото на багажното отделение

Касетата на задната предпазна мрежа може да се постави заедно с покривалото на багажника и навитата предпазна мрежа под пода на багажното отделение.

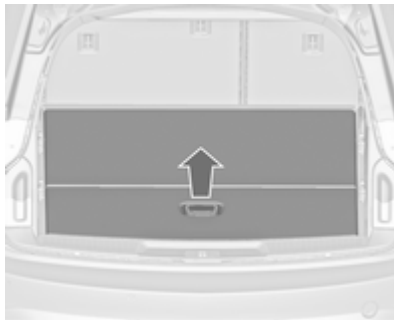

Отворете пода на багажника като дръпнете дръжката. Сгънете и поставете пода зад задните седалки.

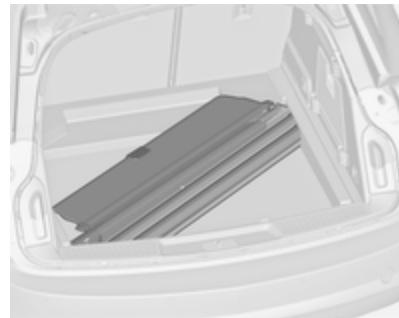

Поставете покривалото на багажното отделение във вдлъбнатината с горната страна обърната надолу и с освобождаващия лост в предния десен ръб.

Предупредителен триъгълник

Saloon (лимузина)/Хечбек



Съхранявайте предупредителния триъгълник в пространството зад ремъка в дясната страна на багажника.

Station wagon (комби)



Съхранявайте предупредителния триъгълник в пространството зад ремъците от вътрешната страна на вратата на багажника.

Комплект за първа помощ

Saloon (лимузина)/Хечбек

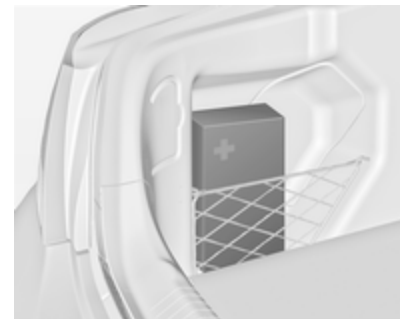

Съхранявайте комплекта за първа помощ в пространството зад мрежата от лявата страна на багажното отделение.

Station wagon (комби)

Съхранявайте комплекта за първа помощ в пространството зад ремъка от вътрешната страна на вратата на багажника.

Багажник на покрива

От съображения за безопасност и за да се избегне повредата на покрива, препоръчваме да използвате покривен багажник одобрен за дадения автомобил.

Следвайте инструкциите за монтаж и сваляйте багажника от покрива, когато не го използвате.

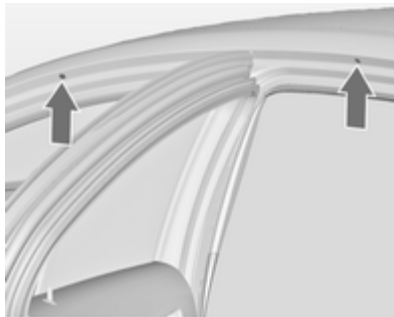
Монтиране на покривен багажник**Saloon (лимузина)/Хечбек**

Отворете всички врати.

Точки за монтиране има в рамката на всяка врата.

Свалете капачетата от точките за монтиране и закрепете покривния багажник с приложените винтове.

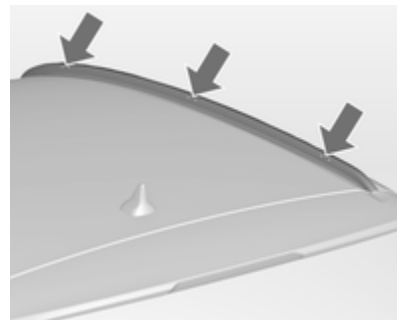
Station Wagon (комби) с релси на покрива

За да поставите багажника, вкарайте монтажните винтове в отворите обозначени на фигурата.

Превозване на товари

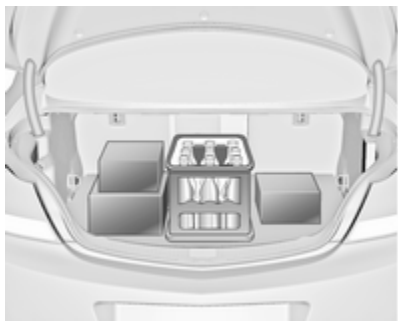

- Тежките предмети в багажника трябва да се поставят плътно до облегалките на седалките. Уверете се, че облегалките на седалките са добре заключени така, че червените отметки от страни на освобождаващия лост не се виждат. При нареждането на предметите, по-тежките трябва да се поставят най-отдолу.
- Закрепвайте тежките предмети с ремъци закачени за халките ↻ 72.

- Обезопасявайте предметите в багажника за да ги предпазите от изместване.
- Когато превозвате предмети в товарното отделение, облегалките на седалките от задния ред не бива да са наклонени напред.
- Не позволявайте на товара да се подава над горния ръб на облегалката на седалката.
- Не поставяйте никакви предмети върху покривалото на багажното отделение и арматурното табло и не покривайте сензора в горната част на арматурното табло.
- Товарът не бива да пречи на използването на педалите, ръчната спирачка и скоростния лост или да ограничава свободата на движение на шофьора. Не оставяйте небезопасени предмети в купето.

- Не карайте с отворено багажно отделение.

⚠ Предупреждение

Внимавайте товарът в автомобила да е добре закрепен. В противен случай предметите в автомобила могат да бъдат подхвърлени хаотично и да предизвикат персонални увреждания или щети на товара или автомобила.

- Полезният товар е разликата между допустимото брутно тегло на автомобила (виж идентификационна табелка ↻ 227) и теглото на празен автомобил по директивата на ЕС.

За да изчислите полезния товар запишете данните за Вашия автомобил в таблицата "Тегла" в началото на настоящото ръководство.

Според директивата на ЕС теглото на празния автомобил включва средните тегла на

шофьора (68 кг), багажа (7 кг) и всички работни течности (при резервоар зареден на 90 %).

Допълнителното оборудване и аксесоари увеличават теглото на празния автомобил.

- Товарът на покрива увеличава чувствителността на автомобила към страничен вятър и има вредно въздействие върху управляемостта му поради повишения център на тежестта. Разпределяйте товара равномерно и го обезопасявайте правилно с помощта на ремъци за закрепване. Регулирайте налягането на гумите и шофирайте със скорост съобразно натоварването. Често проверявайте и натягайте ремъците.

Допустимото натоварване на покрива е 100 кг. Натоварването на покрива е сбор от теглото на багажника на покрива и самия товар.

Прибори и органи за управление

Органи за управление	81
Предупредителни светлини, измервателни уреди и контролни индикатори (лампи)	88
Информационни дисплеи	99
Предупредителни съобщения	105
Борден компютър	112
Персонализиране на автомобила	113

Органи за управление Регулиране на волана

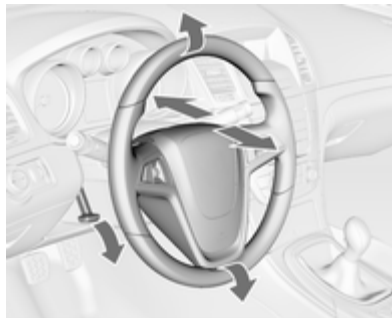

Отключете лоста, настройте волана, заключете лоста и проверете дали воланът е заключен добре.

Не регулирайте волана докато не спрете автомобила и не освободите ключалката на волана.

Контролни органи върху волана



Системата Инфотеймънт и круиз контролът могат да се командват чрез бутоните върху волана.

Допълнителна информация можете да намерите в инструкциите за употреба на системата Инфотеймънт.

Круиз контрол (система за поддържане на дадена скорост)
⇨ 161.

Клаксон



Натиснете 

Чистачки/система за измиване на предното стъкло

Чистачки на предното стъкло

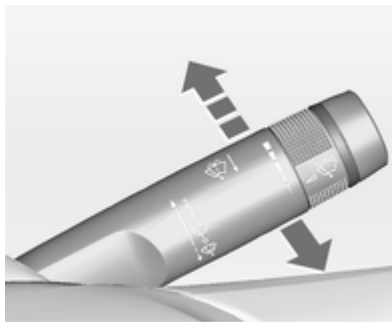

- 2** = бързо
- 1** = бавно
-  = интервално бърсане
- O** = изключено

За еднократно избърсане при изключени чистачки натиснете лоста надолу.

Не използвайте чистачките при заледено стъкло.

Изключвайте чистачките в автомивки.

Регулируем интервал на бърсане

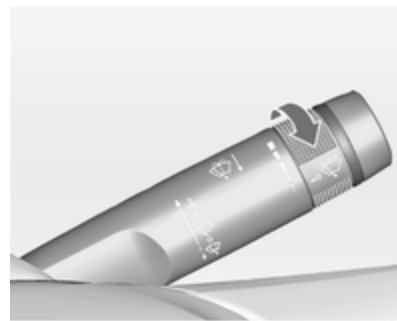



Поставете лоста за чистачките в положение .

Завъртете колелото за настройка за да нагласите желания интервал на бърсане.

- кратък интервал = завъртете колелото за настройка нагоре
- дълъг интервал = завъртете колелото за настройка надолу

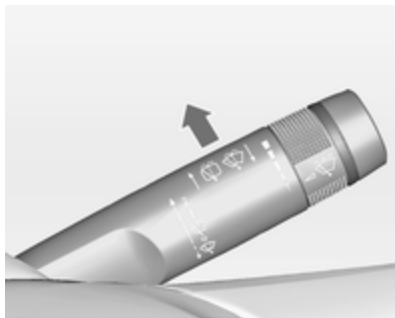
Автоматично бърсане чрез сензор за дъжд



 = автоматично бърсане чрез сензор за дъжд

Сензорът за дъжд отчита количеството вода върху предното стъкло и автоматично регулира честота на бърсане.

Регулируема чувствителност на сензора за дъжд

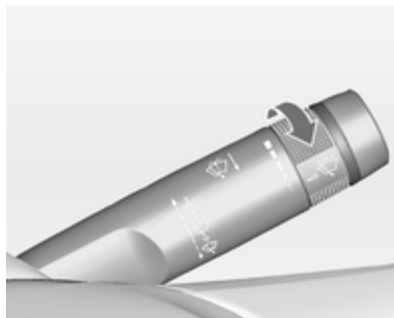

Завъртете колелото за настройка за да регулирате чувствителността:

ниска чувствителност	= завъртете колелото за настройка надолу
висока чувствителност	= завъртете колелото за настройка нагоре

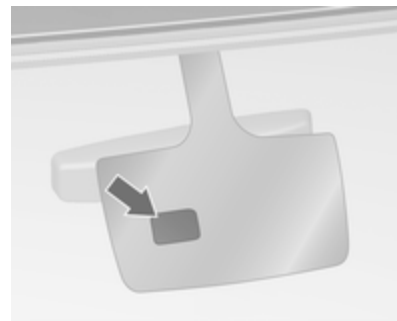

Пазете сензора от прах, замърсяване и лед.

Система за измиване на предното стъкло и фаровете



Дръпнете лоста. Върху предното стъкло се напръсква измиваща течност и чистачките правят няколко маха.

Ако предните фарове са включени, върху тях се напръсква измиваща течност. След това системата за измиване на предните фарове не може да бъде задействана в продължение на 2 минути.

Чистачка/система за измиване на задното стъкло

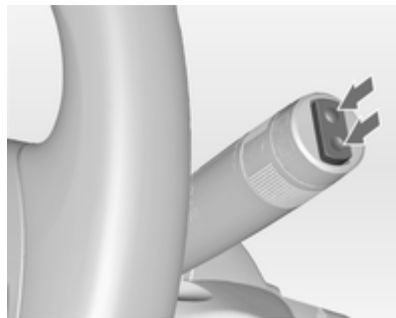

Натиснете бутона за да активирате чистачката на задното стъкло:

горно положение	= непрекъсната работа
долно положение	= интервален режим
средно положение	= изключено

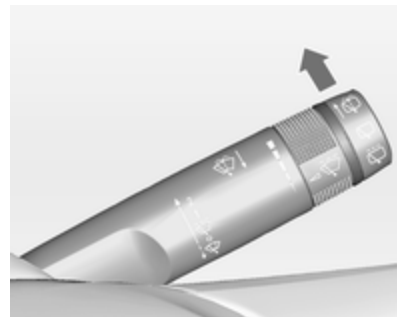

Натиснете лоста. Върху задното стъкло се напръсква измиваща течност и чистачката прави няколко маха.

Чистачката на задното стъкло се задейства автоматично, когато при включени чистачки на предното стъкло се включи задната предавка.

Активирането или деактивирането на тази функция може да се промени в менюто **Settings (Настройки)** на информационния дисплей.

Персонализиране на автомобила
 ⇨ 113.

Системата за измиване на задното стъкло се деактивира, когато нивото на измиващата течност е ниско.

Външна температура



20153

Понижението на температурата се отбелязва незабавно, а повишението на температурата – с известно закъснение.

Ако външната температура падне до 3 °C, в центъра за информация на водача с дисплей от високо ниво или в информационния дисплей светва символът ❄ като

предупреждение за заледен път. ❄ остава да свети докато температурата достигне поне 5 °C.



Освен това в центъра за информация на водача с дисплей от високо ниво се извежда предупредително съобщение.

⚠ Предупреждение

Пътната настилка може да е вече заледена, въпреки че дисплеят показва няколко градуса над 0 °C.

Часовник

На информационния дисплей се показват датата и точното време.

Нагласяне на дата и точно време

Натиснете бутона **CONFIG**. Показва се менюто **Settings (Настройки)**.

Изберете **Time & Date (Точно време и дата)**.

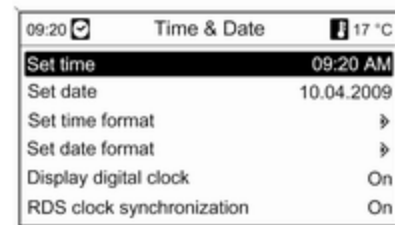

Избираеми опции на настройки:

- **Set time (Нагласяне на време):** променя времето показано на дисплея.
- **Set date (Нагласяне на дата):** променя датата показвана на дисплея.
- **Set time format (Нагласяне на формат за време):** променя показанието на часовете между **12 hours (12 часа)** и **24 hours (24 часа)**.
- **Set date format (Нагласяне на формат за дата):** променя показанието на датата между **MM/DD/YYYY (Месец/ден/година)** и **DD.MM.YYYY (Ден.месец.година)**.
- **Display digital clock (Дисплей на дигиталния часовник):** включва/изключва показанието на времето на дисплея.
- **RDS clock synchronization (RDS синхронизация на часовника):** RDS сигналът на повечето VHF станции автоматично точното време. Синхронизирането на

RDS времето трае няколко минути. Някои предаватели не подават верен сигнал за точно време. В такива случаи ви препоръчваме да изключите автоматичното синхронизиране на времето.

Персонализиране на автомобила
 ⇨ 113.

Електрически контакти



Електрическите контакти с напрежение 12 V се намират в предната и задна централна конзола.



Не надхвърляйте максималната мощност от 120 вата.



В задната централна конзола има електрически контакт с напрежение 230 V. Ако запалването е включено и в контакта има включено устройство, LED в контакта светва в зелено.

Не надхвърляйте максималната мощност от 150 вата.

⚠ Опасност

Електрическият контакт работи под високо напрежение!

При изключено запалване електрическите контакти са деактивирани. Освен това, електрическите контакти се деактивират при ниско напрежение на акумулатора.

Свързаните електрическите аксесоари трябва да отговарят на стандартите за електромагнитна съвместимост залегнали в DIN VDE 40 839.

Не свързвайте никакви електроподаващи аксесоари, напр. зарядни устройства или батерии.

Не повреждайте контактите като използвате неподходящи щепсели.

Запалка



Запалката е разположена зад капака на пепелника.

Натиснете капака на пепелника за да го отворите.



Натиснете запалката. Изключва се автоматично след нажежаване на елемента. Издърпайте запалката.

Пепелници

Внимание

Да се използват само за пепел, а не за запалими отпадъци.



За да го изпразните хванете вътрешната част на пепелника от двете страни и я извадете.

Натиснете капака на пепелника за да го отворите.



Предупредителни светлини, измервателни уреди и контролни индикатори (лампи)

Скоростомер



Показва скоростта на автомобила.

Километражен брояч



Долният ред показва изминатите километри.

Дневен километражен брояч

Горният ред показва изминатото разстояние от последното нулиране.

За да го нулирате задръжте натиснат нулиращия бутон в продължение на няколко секунди при включено запалване.

Оборотомер



Показва оборотите на двигателя. На всяка предавка карайте, доколкото е възможно, при ниски обороти на двигателя.

Внимание

Ако стрелката е в червената предупредителна зона, максимално допустимите обороти за двигателя са надхвърлени. Това представлява риск за двигателя.

Указател за горивото



Показва нивото на горивото в резервоара.

Контролната лампа  свети, ако нивото на горивото в резервоара е ниско. Заредете незабавно.

Никога не допускайте резервоарът да се изпразни докрай.

Поради останало гориво в резервоара, при пълно зареждане на резервоара може да се окаже, че количеството на дяляното гориво е по-малко от специфицирания капацитет на резервоара.

Указател за температурата на охлаждащата течност на двигателя



Показва температурата на охлаждащата течност.

- | | |
|-------------|--|
| лява зона | = работната температура на двигателя все още не е достигната |
| средна зона | = нормална работна температура |
| дясна зона | = прекалено висока температура |

Внимание

Ако температурата на охлаждащата течност на двигателя е прекалено висока, спрете автомобила и изключете двигателя. Има опасност за двигателя. Проверете нивото на охлаждащата течност.

Сервизен дисплей

Системата за годност на двигателното масло ви сигнализира кога да смените маслото и масления филтър на двигателя. В зависимост от експлоатационните условия, интервалът за смяна на двигателното масло и филтъра може да варира в широки граници.

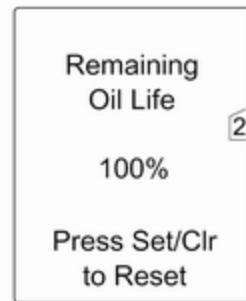

В дисплея от високо ниво оставащата част от експлоатационния живот на маслото се показва на **Vehicle Information Menu (Меню на информацията за автомобила)**.

В дисплея от средно ниво оставащата част от експлоатационния живот на маслото се показва от контролната лампа , като запалването трябва да е включено, но двигателят не бива да работи.

Менюто и функциите могат да се избират чрез бутоните върху лоста за мигачите.

За да видите оставащата част от експлоатационния живот на двигателното масло:

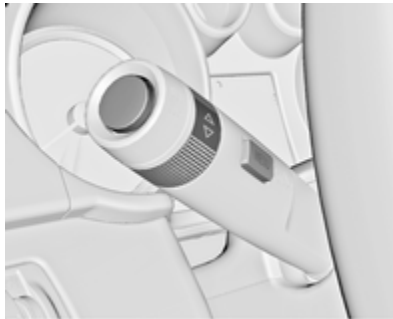

Натиснете бутона **MENU** за да изберете **Vehicle Information Menu (Меню на информацията за автомобила)**.

Завъртете регулиращия пръстен, за да изберете **Remaining Oil Life (Оставаща част от експлоатационния живот на маслото)**:

Системата трябва да се нулира винаги, когато маслото на двигателя се сменя, за да се

осигури правилното й функциониране. Потърсете помощта на сервиз.

Натиснете бутона **SET/CLR** за да нулирате като в същото време натискате спирачния педал. В това време запалването трябва да е включено, но двигателят не бива да работи.

Когато системата изчисли, че експлоатационният живот на маслото в двигателя е намалал, в центъра за информация на водача се появява **Change Engine Oil Soon (Сменете скоро маслото на двигателя)** или предупредителен код. Сменете двигателното масло и масления филтър в сервиз в рамките на една седмица или 500 км (според това кое настъпи първо).

Център за информация на водача ⇨ 99.

Сервизна информация ⇨ 223.

Контролни индикатори (лампи)

Контролните индикатори описани тук не присъстват във всички автомобили. Описанието се отнася за всички варианти на уредите. При включване на запалването повечето от контролните индикатори (лампи) светват за малко в резултат на функционален тест.

Цветът на контролния индикатор означава:

червено	= опасност, важно напомняне
жълто	= предупреждение, информация, неизправност
зелено	= потвърждение на активиране
синьо	= потвърждение на активиране
безцветно (бяло)	= потвърждение на активиране

Контролни индикатори на арматурното табло

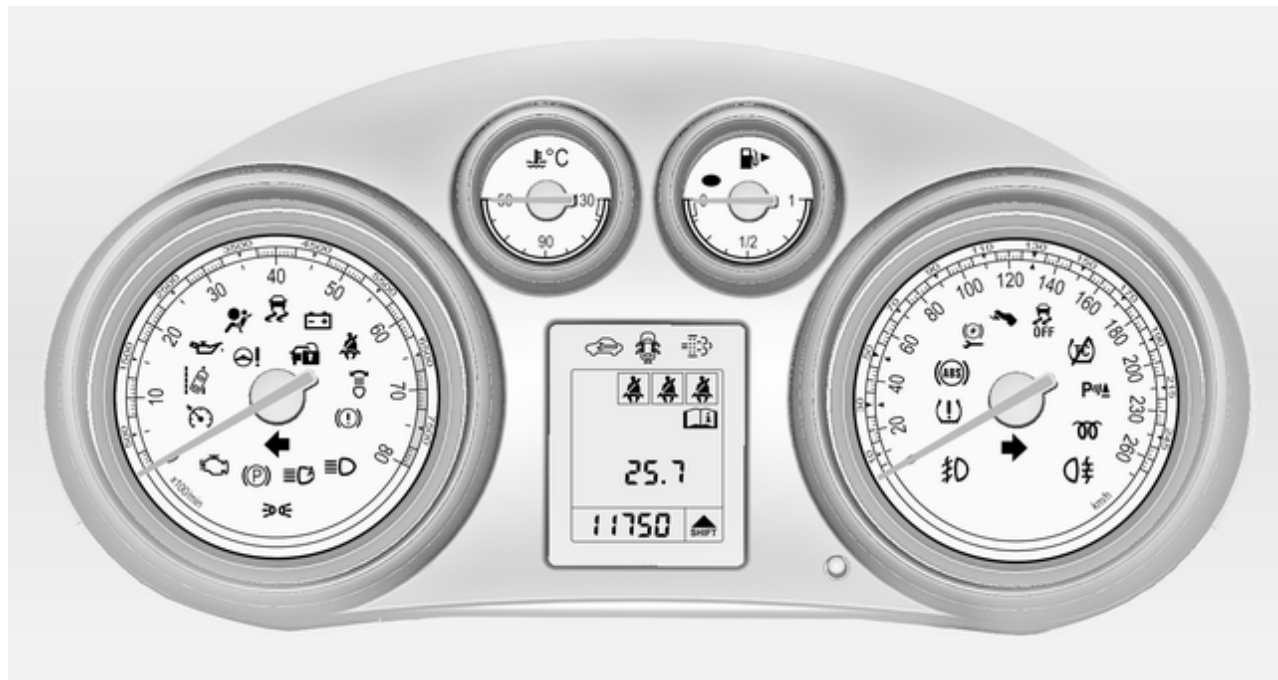

Контролни индикатори в централната конзола



Мигач

↔ свети или мига в зелено.

Светва за кратко

Габаритните светлини са включени.

Мига

Мигачите или аварийните предупредителни светлини са включени.

Бързо мигане: неизправност в мигач или съответния предпазител, неизправност в мигач на ремаркетото.

Смяна на електрически крушки
↔ 184, Предпазители ↔ 194.

Мигачи ↔ 127.

Индикатор за незакопчан предпазен колан

Индикатор за незакопчан предпазен колан на предните седалки

☹ за шофьорската седалка свети или мига в червено.

☹² за предната пътническа седалка свети или мига в червено, когато седалката е заета.

Свети

След включване на запалването докато не се закопчае предпазният колан.

Мига

След запалване на двигателя за около 100 секунди докато не се закопчае предпазният колан.

Статус на предпазните колани за задните седалки

☹ мига или свети.

Свети

След включване на запалването докато не се закопчае предпазният колан.

Мига

След потегляне, когато предпазният колан не е закопчан. Закопчаване на предпазния колан ↔ 52.

Системи на въздушните възглавници, обтегачи на предпазните колани

☹ свети в червено.



При включване на запалването контролният индикатор светва за около 4 секунди. Ако не светне, ако не изгасне в рамките на 4 секунди,

или ако свети по време на движение, има неизправност в системата на въздушните възглавници. Потърсете помощта на сервиз. Възможно е въздушните възглавници и обтегачите на коланите да не се задействат в случай на катастрофа.

Задействането на въздушните възглавници и обтегачите на коланите се отбелязва чрез постоянното светене на .

Предупреждение

Причината за неизправността трябва незабавно да се отстрани в сервиз.

Обтегачи на коланите, система на въздушните възглавници  51,  55.

Деактивиране на въздушните възглавници

 свети в жълто.

Въздушната възглавница за предния пътник е активирана.

 свети в жълто.

Въздушната възглавница за предния пътник е деактивирана  58.

Опасност

Съществува риск от фатално нараняване на детето пътуващо в детска седалка при активирана въздушна възглавница за пътника отпред.

Съществува риск от фатално нараняване на възрастен човек при деактивирана въздушна възглавница за пътника отпред.

Зареждаща система

 свети в червено.

Светва при включване на запалването и изгасва малко след стартирането на двигателя.

Свети при работещ двигател

Спрете и изключете двигателя. Акумулаторът не се зарежда. Възможно е нарушаване на охлаждането на двигателя. Сервоусилвателят на спирачките може да не работи. Потърсете помощта на сервиз.

Контролен индикатор за неизправност

 свети или мига в жълто.

Светва при включване на запалването и изгасва малко след стартирането на двигателя.

Свети при работещ двигател

Неизправност в системата за контрол на емисията. Възможно е вредната емисия да нахвърли допустимата граница. Незабавно потърсете помощта на сервиз.

Мига при работещ двигател

Това означава неизправност, която може да доведе до повреда на катализатора. Намалете газта докато мигането спре. Незабавно потърсете помощта на сервиз.

Уговорете скорошно сервизно обслужване

 свети в жълто.

Като допълнение се извеждат предупредително съобщение и предупредителен код.

Автомобилът има нужда от сервиз.

Потърсете помощта на сервиз.

Предупредителни съобщения
↪ 105.

Спирачки и съединител

 свети в червено.

Свети при освободена ръчна спирачка, ако нивото на течността за спирачките и съединителя е прекалено ниско ↪ 182.

Предупреждение

Спрете. Преустановете пътуването. Обърнете се към сервиз.

Светва при включване на запалването, ако механичната ръчна спирачка е натегната
↪ 156.

Електрическа ръчна спирачка

 свети или мига в червено.

Свети

Електрическата ръчна спирачка е задействана ↪ 156.

Мига

Електрическата ръчна спирачка не е напълно задействана или освободена. Натиснете спирачния педал и опитайте да върнете системата в начално състояние като първо отпуснете и след това натегнете електрическата ръчна спирачка. Ако  продължава да мига, прекъснете пътуването и потърсете помощта на сервиз.

Неизправност в електрическата ръчна спирачка

 свети или мига в жълто.

Свети

Електрическата ръчна спирачка работи с намалена ефективност
↪ 156.

Мига

Електрическата ръчна спирачка е в сервизен режим. Спрете автомобила, задействайте и освободете електрическата ръчна спирачка за да я ресетирате.

⚠ Предупреждение

Причината за неизправността трябва незабавно да се отстрани в сервиз.

Антиблокираща спирачна система (ABS)

 свети в жълто.

Светва за няколко секунди, когато се включи запалването. Системата е готова за работа, когато контролният индикатор изгасне.

Ако контролният индикатор не изгасне след няколко секунди или ако светне по време на движение, налице е неизправност в ABS.

Спирачната система продължава да функционира, но без ABS регулиране.

Антиблокираща спирачна система ↻ 155.

Превключване на по-висока предавка

 свети в зелено.

Препоръчва се превключване на по-висока предавка с цел пестене на гориво.

Кормилно управление с променливо усилие

 свети в жълто.

Неизправност в системата за кормилно управление с променливо усилие Това може да доведе до нужда от по-голямо или по-малко усилие при кормуването. Обърнете се към сервиз.

Предупреждение за напускане на платно

 свети в зелено или жълто или мига в жълто.

Свети в зелено

Системата е включена и готова за работа.

Мига в жълто

Системата разпознава нежеланата смяна на платно.

Свети в жълто

Не е открита маркировка на платно.

Ултразвукова система за помощ при паркиране

 свети в жълто.

Неизправност в системата или

Неизправност поради замърсени или покрити с лед и сняг сензори. или

Смущение от външни ултразвукови източници. Щом прекъсне смущението от външния източник, системата заработва нормално.

Причината за неизправността на системата трябва да се отстрани в сервиз.

Ултразвукова система за помощ при паркиране ↻ 163.

Електронна стабилизираща система

 свети или мига в жълто.

Свети

В системата има неизправност. Пътуването може да продължи. Стабилността на автомобила, обаче, може да се влоши в зависимост от пътната настилка. Причината за неизправността трябва да се отстрани в сервиз.

Мига

Системата е активно включена. Мощността на двигателя може да намалее и спирачките на автомобила може автоматично да се задействат леко. Електронна стабилизираща система ⇨ 158.

Електронната стабилизираща система е изключена

 свети в жълто.

Системата е изключена.

Системата за тракшън контрол е изключена

 свети в жълто.

Системата е изключена.

Предварително подгриване

 свети в жълто.

Предварителното подгриване е включено. Активира се само, когато външната температура е ниска.

Дизелов филтър за твърди частици

 свети или мига в жълто.

Дизеловият филтър за твърди частици се нуждае от почистване. Продължете да карате докато  изгасне. Ако е възможно, не оставяйте оборотите на двигателя да паднат под 2000 об/мин.

Свети

Дизеловият филтър за твърди частици е пълен. При първа възможност стартирайте процеса на почистване.

Мига

Достигнато е максималното ниво на запълване на филтъра. Незабавно стартирайте процеса на почистване, за да избегнете повреда на двигателя.

Дизелов филтър за твърди частици ⇨ 147.

Система за следене на налягането в гумите

 свети или мига в жълто.

Свети

Загуба на налягане в гумите. Спрете незабавно и проверете налягането на гумите.

Мига

Неизправност в системата или е монтирана гума без сензор за налягане (напр. резервно колело). След 60 - 90 секунди контролната лампа започва да свети постоянно. Обърнете се към сервиз.

Налягане на маслото на двигателя

 свети в червено.

Светва при включване на запалването и изгасва малко след стартирането на двигателя.

Свети при работещ двигател

Внимание

Възможно е нарушаване на смазването на двигателя. Това може да доведе до повреда на двигателя и/или блокиране на водещите колела:

1. Натиснете педала на съединителя.
2. Изберете неутрално положение, поставете скоростния лост в положение **N**.
3. Напуснете пътното движение колкото може по-бързо, без да пречите на останалите автомобили.
4. Изключете запалването.

Предупреждение

При изключен двигател за спиране и за въртене на волана се изисква значително по-голямо усилие.

Не вадете ключа, докато автомобилът е неподвижен, в противен случай ключалката на волана може да се задейства неочаквано.

Проверете нивото на маслото преди да потърсите помощта на сервис  179.

Ниско ниво на горивото

 свети в жълто.

Нивото на горивото в резервоара е прекалено ниско.

Катализатор  148.

Обезвъздушаване на дизеловата горивна система  183.

Имобилайзер

 мига в жълто.

Неизправност в системата на имобилайзера. Двигателят не може да се стартира.

Натиснете крачната спирачка

 свети в жълто.

Спирачният педал трябва да се натисне, за да се освободи електрическата ръчна спирачка  156.

Външни светлини

 свети в зелено.

Външните светлини са включени  121.

 свети в зелено.

Автоматичният контрол на светлините е включен  122.

Дълги светлини

 свети в синьо.

Свети при включени дълги светлини и при включен светлинен клаксон  123.

Адаптивни предни светлини

☞ свети или мига в жълто.

Свети

Неизправност в системата.

Потърсете помощта на сервиз.

Мига

Системата превключва на симетрични къси светлини.

Контролният индикатор ☞ мига в продължение на 4 секунди след включване на запалването за да напомни, че системата е активирана ☞ 123.

Автоматичен контрол на светлините ☞ 122.

Фар за мъгла

☞D свети в зелено.

Предните фарове за мъгла са включени ☞ 128.

Задна светлина за мъгла

☞т свети в жълто.

Включена задна светлина за мъгла
☞ 128.

Круиз контрол (система за поддържане на дадена скорост)

☞т свети без цвят или в зелено.

Свети без цвят

Системата е включена.

Свети в зелено

Дадена скорост е запаметена.

Круиз контрол (система за поддържане на дадена скорост)
☞ 161

Отворена врата

☞т свети в червено.

Отворена врата или отворен багажник.

Информационни дисплеи

Център за информация на водача

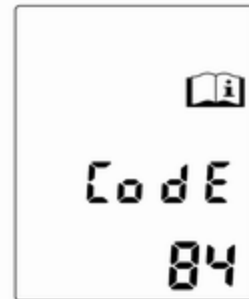

Центърът за информация на водача (DIC) се намира в арматурното табло между скоростомера и оборотомера. Той може да бъде под формата на дисплей от средно ниво или като дисплей от високо ниво.

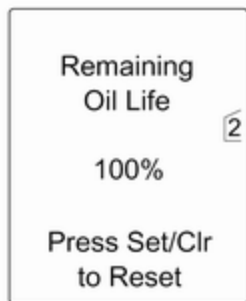

В зависимост от конфигурацията на автомобила могат да се избират следните главни менюта:

- **Vehicle Information Menu** (Меню на информацията за автомобила)
- **Trip/Fuel Information Menu** (Меню на информацията за пътуването/горивото)
- **Performance Menu** (Меню работна характеристика)

Някои от извежданите на дисплея функции са различни в зависимост от това дали автомобилът се

движи или е спрял, а някои от тях са активни само по време на движение.

Персонализиране на автомобила
 ⇨ 113. Запаметени настройки
 ⇨ 23

Избиране на менюта и функции

Менютата и функциите могат да се избират чрез бутоните върху лоста за мигачите.



Натиснете бутона **MENU** за да превключите между менютата или за да се върнете от подменю към следващото по-високо ниво на менюто.



Завъртете колелото за настройка за да маркирате опция от менюто или за да нагласите числена стойност.



Натиснете бутона **SET/CLR** за да изберете функция или за да потвърдите съобщение.

Vehicle Information Menu (Меню на информацията за автомобила)

Натиснете бутона **MENU** за да изберете **Vehicle Information Menu** (Меню на информацията за автомобила).

Завъртете колелото за настройка за да изберете едно от подменютата. Натиснете бутона **SET/CLR** за да потвърдите.



Следвайте инструкциите дадени в подменютата.

Възможни подменюта:

- **Unit (Мерни единици):** Показаните мерни единици могат да бъдат променени.
- **Tire Pressure (Налягане на гумите):** ⇨ 203.
- **Remaining Oil Life (Оставаща част от експлоатационния живот на маслото):** ⇨ 90
- **Speed Warning (Предупреждение за скорост):** При надвишаване на предварително зададената скорост се включва предупредителен сигнал
- **Language (Език):** Показаният език може да бъде променен.

Избирането и показанията на дисплея от средно ниво и на дисплея от високо ниво може да са различни.

Trip/Fuel Information Menu (Меню на информацията за пътуването/горивото)



Меню на информацията за пътуването/горивото, борден компютър ⇨ 112.

Помощ при пътни знаци ⇨ 109.

Система за следене налягането на гумите ⇨ 203.

Усъвършенствана система за помощ при паркиране ⇨ 163.

Performance Menu (Меню работна характеристика)



Подменютата са:

- **Oil Temp. (Температура на маслото):** Показва температурата на маслото в двигателя.
- **Oil Pres. (Налягане на маслото):** Показва налягането на маслото в двигателя.
- **Boost Pres. (Повишено налягане):** Показва налягането на турбокомпресора.

- **Lap Timer (Етапен хронометър):** Показва етапни времена, максимална скорост, средна скорост и средно време. Следвайте инструкциите дадени в подменютата.
- **Coolant Temp. (Температура на охлаждащата течност):** Показва температурата на охлаждащата течност на двигателя.
- **Battery Volt. (Напрежение на акумулатора):** Показва напрежението на батерията.

Графичен информационен дисплей, цветен информационен дисплей

В зависимост от конфигурацията на автомобила, той има графичен или цветен информационен дисплей. Информационният дисплей се намира на арматурното табло, над системата Инфотейнмънт.

Графичен информационен дисплей



В зависимост от системата Инфотейнмънт графичният информационен дисплей се предлага в два варианта.



20153

Графичният информационен дисплей показва:

- точно време ⇨ 85
- външна температура ⇨ 85
- дата ⇨ 85
- Система Инфотейнмънт, виж описанието на системата Инфотейнмънт
- настройки за персонализиране на автомобила ⇨ 113

Цветен информационен дисплей



Цветният информационен дисплей показва в цветовете:

- точно време ⇨ 85
- външна температура ⇨ 85
- дата ⇨ 85
- Система Инфотейнмънт, виж описанието на системата Инфотейнмънт
- навигация, виж описанието на системата Инфотейнмънт
- системни настройки

- съобщения на автомобила ⇨ 105
- настройки за персонализиране на автомобила ⇨ 113

Типът информация и начинът на изобразяването ѝ зависят от оборудването на автомобила и от направените настройки.

Избор на менюта и настройки

Достъпът до менютата и настройките става посредством дисплея.

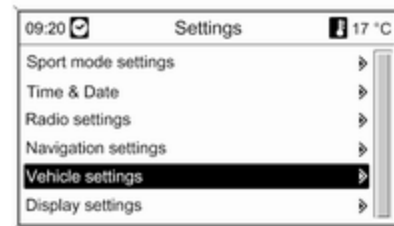

Изборът се извършва чрез:

- менюта
- функционални бутони и многофункционалния бутон на системата Инфотейнмънт
- функционални бутони и многофункционалния бутон на многофункционалния блок в централната конзола.

Избор чрез системата Инфотейнмънт



Изберете функция чрез бутоните на системата Инфотейнмънт. Показва се менюто на избраната функция.

Многофункционалният бутон се използва за избор на точка от менюто и потвърждение.

Избор чрез многофункционалния блок



Изберете функция чрез бутоните на многофункционалния блок. Показва се менюто на избраната функция.

Многофункционалният бутон се използва за избор на точка от менюто и потвърждение.

Многофункционален бутон

Многофункционалният бутон е централният контролен елемент за менютата:

Завъртете

- За да маркирате опция на менюто
- За да нагласите числена стойност или да изведете опция на меню

Натиснете (външния пръстен)

- За да изберете или активирате маркираната опция
- За да потвърдите нагласената стойност
- За да включите/изключите системна функция

Бутон **BACK**

Натиснете бутона за да:

- излезете от меню без промяна на настройките
- се върнете от подменю на следващото, по-високо ниво на менюто
- изтриете последния знак в поредица от знаци

Натиснете и задръжте бутона за няколко секунди за да изтриете цялата въведена информация.

Персонализиране на автомобила

- ↪ 113, Запаметени настройки
- ↪ 23.

Предупредителни съобщения

Съобщенията се извеждат главно на информационния център за водача (DIC), в някои случаи заедно с предупреждение и звуков сигнал.

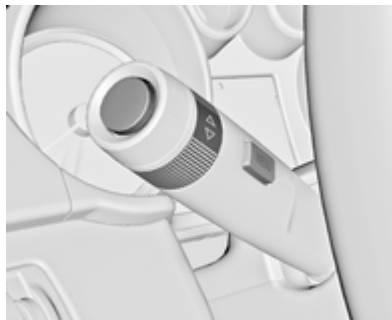

Натиснете бутона **SET/CLR**, бутона **MENU** или завъртете колелото за настройка за да потвърдите съобщението.

Съобщения на автомобила показвани на дисплея от средно ниво



Предупредителните съобщения се показват като кодови номера.

№ Съобщения на автомобила

- 1 Сменете маслото на двигателя
- 2 Не е открито дистанционно управление, натиснете педала на съединителя за да рестартирате
- 3 Ниско ниво на охлаждащата течност на двигателя

№ Съобщения на автомобила

- 4 Климатичната система - изключена
- 5 Воланът е заключен
- 6 Натиснете спирачния педал за да освободите електрическата ръчна спирачка
- 7 Завъртете волана, изключете запалването и след това го включете
- 8 Изключете запалването и след това го включете, повторете теста за алкохол
- 9 Завъртете волана, стартирайте двигателя отново
- 11 Спирачните накладки са износени
- 12 Автомобилът е претоварен
- 13 Компресорът е прегрял
- 15 Неизправност в централната високо монтирана (трета) стоп-светлина
- 16 Неизправност в стоп-светлините

№ Съобщения на автомобила

- 17 Неизправност в системата за нивелиране на предните фарове
- 18 Неизправност в лявата къса светлина
- 19 Неизправност в задната светлина за мъгла
- 20 Неизправност в дясната къса светлина
- 21 Неизправност в лявата предна габаритна светлина
- 22 Неизправност в дясната предна габаритна светлина
- 23 Неизправност в светлините за заден ход
- 24 Неизправност в осветлението на регистрационния номер
- 25 Неизправност в предния ляв мигач
- 26 Неизправност в задния ляв мигач
- 27 Неизправност в предния десен мигач

№ Съобщения на автомобила

- 28 Неизправност в задния десен мигач
- 29 Проверете стоп-светлината на ремаркетото
- 30 Проверете светлината за заден ход на ремаркетото
- 31 Проверете левия мигач на ремаркетото
- 32 Проверете десния мигач на ремаркетото
- 33 Проверете задната светлина за мъгла на ремаркетото
- 34 Проверете задната светлина на ремаркетото
- 35 Сменете батерията на дистанционното управление
- 48 Изчистете системата за предупреждение за странична мъртва зона
- 49 Недостъпно предупреждение за напускане на платно
- 50 Активирана система за защита на пешеходците, затворете капака на двигателя

№ Съобщения на автомобила

- 51 Компасът е недостъпен
- 53 Затегнете капачката на резервоара
- 54 Вода в дизеловия горивен филтър
- 55 Дизеловият филтър за твърди частици е пълен. ↻ 147
- 56 Небалансирано налягане на гумите на предния мост
- 57 Небалансирано налягане на гумите на задния мост
- 58 Открити са гуми без сензори на системата за следене на налягането на гумите (TPMS)
- 59 Отворете и след това затворете прозореца на шофьора
- 60 Отворете и след това затворете прозореца на предния пътник
- 61 Отворете и след това затворете задния ляв прозорец

№ Съобщения на автомобила

- 62 Отворете и след това затворете задния десен прозорец
- 65 Извършен опит за кражба
- 66 Проверете в сервис алармената система
- 67 Проверете в сервис ключалката на волана
- 68 Проверете в сервис усилвателя на управлението
- 69 Проверете в сервис системата на окачването
- 70 Проверете в сервис системата за контрол на нивелирането
- 71 Проверете в сервис задния мост
- 73 Проверете в сервис системата за задвижване на всичките колела
- 74 Проверете в сервис адаптивните предни светлини
- 75 Проверете в сервис климатичната система

№ Съобщения на автомобила

- 76 Проверете в сервис системата за предупреждение за странична мъртва зона
- 77 Проверете в сервис системата за предупреждение за напускане на платно
- 78 Проверете в сервис системата за защита на пешеходците
- 79 Долейте двигателно масло
- 80 Сменете маслото на скоростната кутия
- 81 Проверете в сервис скоростната кутия
- 82 Сменете скоро маслото на двигателя
- 83 Проверете в сервис адаптивния круиз контрол
- 84 Мощността на двигателя е намалена
- 95 Проверете в сервис въздушната възглавница

Съобщения на автомобила показвани на дисплея от високо ниво



Предупредителните съобщения се показват като текст. Следвайте инструкциите дадени в съобщенията.

Системата издава съобщения във връзка със следните теми:

- Нива на течностите
- Алармена система
- Спирачки
- Системи за задвижване

- Системи за контрол при шофиране
- Круиз контрол
- Системи за откриване на препятствие
- Осветление, смяна на електрически крушки
- Система за избърсване/измиване
- Врати, прозорци
- Дистанционното радиоуправление
- Предпазни колани
- Системи на въздушните възглавници
- Двигател и скоростна кутия
- Налягане на гумите
- Дизелов филтър за твърди частици

Съобщения на автомобила показвани на цветния информационен дисплей

Някои важни съобщения се показват допълнително и на цветния информационен дисплей. Натиснете многофункционалния бутон за да потвърдите съобщението. Някои съобщения се появяват само за няколко секунди.

Предупредителни зумери

При стартиране на двигателя или по време на шофиране

- Ако не е закопчан предпазният колан.
- Ако при потеглянето не е добре затворена някоя врата или вратата на багажника.
- При достигането на определена скорост с натегнатата ръчна спирачка.
- Ако програмираната скорост е надхвърлена.

- Ако на центъра за информация на водача се покаже съобщение или предупредителен код.
- Ако системата за помощ при паркиране установи наличието на обект.

Когато автомобилът е паркиран и/или вратата на шофьора се отвори

- Ако ключът не е изваден от контакта за запалване.
- Ако външните светлини са включени.
- Ако тегличът не е заключен.

Помощ при пътни знаци

Действие

Системата за помощ при пътни знаци открива дадени пътни знаци с помощта на камера в предната част на автомобила като ги показва в центъра за информация на водача.

Пътните знаци, които могат да бъдат разпознати са

- ограничение на скоростта
- изпреварването забранено
- край на ограничението на скоростта
- край на забраната за изпреварване

Знаците за ограничение на скоростта се показват в центъра за информация на водача докато не бъде разпознат следващ знак за ограничение на скоростта или знак за край на ограничението на скоростта.



Забраната за изпреварване има приоритет пред ограниченията на скоростта.

Възможна е комбинацията на двата знака на дисплея.

Времето от откриването се показва на дисплея в часове и минути под пътния знак.



Системата се активира при скорост над 14 км/ч и остава активна до скорост от 200 км/ч в зависимост от светлинните условия. През нощта системата е активна до скорост от 160 км/ч.

Веднага щом скоростта спадне под 55 км/ч, дисплеят се ресетира и съдържанието на страницата за пътните знаци бива изтрито. На дисплея ще бъде показано следващото разпознато обозначение за скорост.

Показания на дисплея



Пътните знаци се показват на страница **Traffic sign detection** (Разпознаване на пътни знаци) в **Trip/Fuel Information Menu** (Меню на информацията за пътуването/

горивото), която може да се избере чрез пръстена за настройка върху лоста за мигачите ↻ 99.

Когато друга функция е избрана в центъра за информация на водача и след това отново се избере страницата **Traffic sign detection** (Разпознаване на пътни знаци), последният разпознат пътен знак се показва на дисплея.

Ако системата се деактивира, съдържанието на страницата за пътните знаци се изтрива, което се обозначава със следния символ:

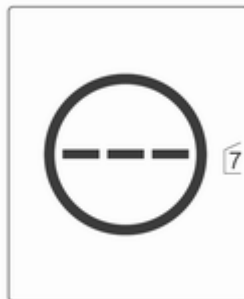

Съдържанието на страницата за пътните знаци може да се изтрие и по време на движение чрез натискане на бутона **SET/CLR** върху лоста за мигачите.



Знаците за ограничение на скоростта и забранено изпреварване се показват като изскачащи (pop-up) прозорци на всяка страница на менюто.

Функция рор-уп (изскачащи прозорци)

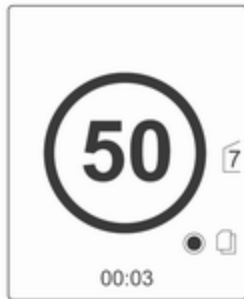

Функцията рор-уп може да се избере чрез натискането на бутона **SET/CLR** върху лоста за мигачите. Активирането ѝ ще се отбележи на дисплея чрез икона.

Рор-уп означението се показва за около 8 секунди в информационния център за водача.

Неизправност

Системата за помощ при пътни знаци може да не функционира правилно, когато:

- зоната на челното стъкло, където е разположена предната камера, не е чиста
- пътните знаци са напълно или частично покрити или лошо видими
- атмосферните условия са лоши, напр. при силен дъжд, сняг, пряка слънчева светлина или сенки. В такива случаи на дисплея се появява **No Traffic Sign Detection due to Weather**
- пътните знаци са неправилно монтирани или са повредени
- пътните знаци не отговарят на Wiener Übereinkommen über Straßenverkehrszeichen (Виенска конвенция за пътните знаци).

Внимание

Системата е предвидена да оказва помощ на водача в разпознаването на дадени пътни знаци в рамките на определен обхват на скоростта. Не пренебрегвайте пътните знаци, които не се показват от системата.

Системата не разпознава никакви други пътни знаци освен общоприетите за ограничаване на скоростта или за край на ограничението.

Не допускайте тази специална функция да ви изкуши за поемане на рискове при карането.

Винаги съобразявайте скоростта си към пътните условия.

Системите за подпомагане на водача не го освобождават от пълната отговорност във връзка с управлението на автомобила.

Борден компютър

Менютата и функциите могат да се избират чрез бутоните върху лоста за мигачите.



Натиснете бутона **MENU** за да изберете **Trip/Fuel Information Menu** (Меню на информацията за пътуването/горивото).



Завъртете колелото за настройка за да изберете едно от подменютата:

- Дневен километражен брояч 1
- Дневен километражен брояч 2
- Range (Пробер)
- Average consumption (Среден разход)
- Instantaneous consumption (Моментен разход на гориво)
- Average speed (Средна скорост)
- Digital speed (Скорост в цифров вид)
- Помощ при пътни знаци



Информацията в двата бордни компютъра може да се нулира поотделно, като по този начин позволява да се показват изминатите разстояния при различни пътувания.

За да нулирате натиснете бутона за нулиране или натиснете бутона **SET/CLR** за няколко секунди.



Range (Пробег)

Пробегът се изчислява въз основа на наличното гориво в резервоара и моментния разход. Дисплеят показва средни стойности.

След зареждане с гориво пробегът се актуализира автоматично след кратко забавяне.

Когато нивото на горивото в резервоара е ниско, в центъра за информация на водача и на информационния дисплей се появява съобщение.

Освен това контролната лампа ● в указателя за горивото свети.

Average consumption (Среден разход)

Показва средния разход на гориво. Измерването може да бъде нулирано по всяко време.

За да нулирате, натиснете бутона SET/CLR за няколко секунди.

Instantaneous consumption (Моментен разход на гориво)

Показва моментния разход на гориво.

Average speed (Средна скорост)

Показва средната скорост. Измерването може да бъде нулирано по всяко време.

За да нулирате, натиснете бутона SET/CLR за няколко секунди.

Digital speed (Скорост в цифров вид)

Показва моментната скорост.

Помощ при пътни знаци

Показва открити пътни знаци за текущата част от маршрута ⇨ 109.

Персонализиране на автомобила

Поведението на автомобила може да се персонализира чрез промяна на настройките в информационния дисплей.

Някои от персоналните настройки за различни шофьори могат да се запаметят индивидуално за всеки ключ на автомобила. Запаметени настройки ⇨ 23

В зависимост от оборудването на автомобила и специфичните за дадената страна разпоредби, някои от функциите описани по-долу може да не са на разположение.

Някои от функциите се показват на екрана или се активират само при работещ двигател.

Персонални настройки в графичния информационен дисплей



Натиснете бутона **CONFIG**.
Показва се менюто **Settings**
(**Настройки**).

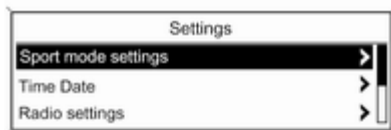

20325

Следните настройки могат да се
избират чрез завъртане
и натискане на
многофункционалния бутон:

- **Sport mode settings** (Настройки за спортен режим)
- **Time Date** (Точно време, дата)
- **Radio settings** (Настройки на радиото)
- **Phone settings** (Настройки на телефона)

- **Vehicle settings** (Настройки на автомобила)
- **Restore factory settings** (Възстановяване на заводските настройки)

В съответните подменюта могат да се променят следните настройки:

Sport mode settings (Настройки за спортен режим)

Водачът може да избере функциите, които ще се активират в режим Sport ↪ 159.

- **Sport suspension** (Спортно окачване): Работата на амортизаторите става по-твърда.
- **Sport powertrain performance** (Спортен режим на силовата верига): Педалът за газта и смяната на предавките реагират по-бързо.
- **Sport steering** (Спортно кормуване): Помощта на кормилното управление се намалява.

- **Sport All-Wheel-Drive (Спортно задвижване на всички колела):** Въртящият момент на двигателя се разпределя до по-голяма степен върху задния мост.
- **Swap backlight colour main instr. (Промяна на цветния фон на приборното табло):** Смяна на цвета на осветлението на арматурното табло.
- **Restore factory settings (Възстановяване на заводските настройки):** Наглася обратно заводските настройки за всички функции.

Time Date (Точно време, дата)

Виж часовник ↪ 85.

Radio settings (Настройки на радиото)

Виж описанието на системата Инфотейнмънт.

Phone settings (Настройки на телефона)

Виж описанието на системата Инфотейнмънт.

Vehicle settings (Настройки на автомобила)

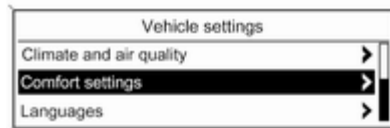

20326

- **Climate and air quality (Климатик и качество на въздуха)**
Auto fan speed (Автоматична скорост на вентилатора): Променя регулирането на вентилатора.
Climate control mode (Режим на климатичния контрол): Активира или деактивира охлаждането или избира предишните настройки.
Temperature zone at start (Температурна зона при стартиране): Превключва между

единична и двойна температурна зона.

Auto cooled/vented seats (Седалки с автоматично охлаждане/вентилация):

Активира или деактивира автоматичната вентилация на седалките.

Auto heated seats (Автоматично отопляеми седалки): Включва или изключва автоматичното отопление на седалките.

Auto demist (Автоматично подсушаване): Поддържа подсушаването на предното стъкло чрез автоматично избиране на необходимите настройки и режим на автоматична климатична система.

Auto rear demist (Автоматично подсушаване на задното стъкло): Автоматично включва отоплението на задното стъкло.

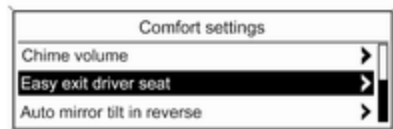

20327

- **Comfort settings (Комфортни настройки)**

Chime volume (Сила на звука на предупредителните сигнали): Променя силата на звука на предупредителните сигнали.

Easy exit driver seat (Седалка за улеснено излизане на водача): Активира или деактивира функцията на седалката с електрическо задвижване за улеснено излизане на водача.

Auto mirror tilt in reverse (Автоматично наклоняване на огледалото при задна предавка): Активира или деактивира

функцията за помощ при паркиране на външното огледало от страната на пътника.

Personalization by driver (Персонализиране от шофьора): Активира или деактивира функцията за персонализиране.

Rear auto wipe in reverse (Автоматична задна чистачка при задна предавка): Активира или деактивира автоматичното включване на задната чистачка при включване на задна предавка.

- **Languages (Езици)**

Избор на желания език от списъка.

- **Park assist / Collision detection (Помощ при паркиране / Откриване на препятствие)**

Park assist (Помощ при паркиране): Активира или деактивира ултразвуковата помощ при паркиране.

- **Exterior ambient lighting (Външни светлини при влизане/излизане)**

Exterior lighting by unlocking (Външни светлини при отключване): Активира или деактивира осветлението при влизане в автомобила.

Duration upon exit of vehicle (Времетраене при излизане от автомобила): Активира или деактивира, както и променя продължителността на осветлението при излизане.

- **Remote locking, unlocking, starting (Дистанционно заключване, отключване, стартиране)**

Remote unlock feedback (Обратен сигнал при дистанционно отключване): Активира или деактивира обратния сигнал от аварийните предупредителни светлини при отключване.

Remote door unlock (Дистанционно отключване на врата): Сменя конфигурацията: при отключване дали да отключва само шофьорската врата или целия автомобил.

Auto relock doors (Автоматично повторно заключване на

вратите): Активира или деактивира автоматичната функция за повторно заключване след отключване без отваряне на автомобила.

- **Restore factory settings (Възстановяване на заводските настройки)**

Restore factory settings (Възстановяване на заводските настройки): Връщане на всички настройки към първоначалните.

Персонални настройки в цветния информационен дисплей



Натиснете бутона **CONFIG**. Показва се менюто **Settings (Настройки)**.

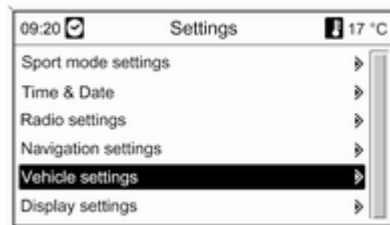

Следните настройки могат да се избират чрез завъртане и натискане на многофункционалния бутон:

- **Sport mode settings (Настройки на спортен режим)**
- **Time & Date (Точно време и дата)**
- **Radio settings (Настройки на радиото)**
- **Phone settings (Настройки на телефона)**

- **Navigation settings (Настройки на навигацията)**
- **Vehicle settings (Настройки на автомобила)**
- **Display settings (Настройки на дисплея)**
- **Restore factory settings (Възстановяване на заводските настройки)**

В съответните подменюта могат да се променят следните настройки:

Sport mode settings (Настройки на спортен режим)

Водачът може да избере функциите, които ще се активират в режим Sport ↻ 159.

- **Sport suspension (Спортно окачване):** Работата на амортизаторите става по-твърда.
- **Sport powertrain performance (Спортни експлоатационни качества):** Педалът за газта и смяната на предавките реагират по-бързо.

- **Sport steering (Спортно кормилно управление):** Поддръжката на кормилното управление е намалена.
- **Sport All-Wheel-Drive (Спортно задвижване на всички колела):** Въртящият момент на двигателя се разпределя до по-голяма степен върху задния мост.
- **Swap backlight colour main instr. (Смяна светлината на фона на основните прибори):** Смяна на цвета на осветлението на арматурното табло.
- **Restore factory settings (Възстановяване на заводските настройки):** Наглася обратно заводските настройки за всички функции.

Time & Date (Точно време и дата)

Виж часовник ⇨ 85.

Radio settings (Настройки на радиото)

Виж описанието на системата Инфотейнмънт.

Phone settings (Настройки на телефона)

Виж описанието на системата Инфотейнмънт.

Navigation settings (Настройки на навигацията)

Виж описанието на системата Инфотейнмънт.

Vehicle settings (Настройки на автомобила)

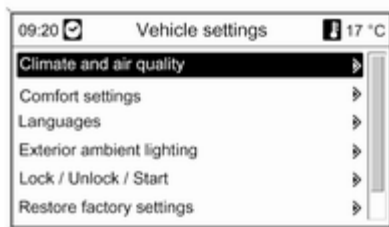

- **Climate and air quality (Климатик и качество на въздуха)**

Auto fan speed (Автоматичен режим на вентилатора): Променя регулирането на вентилатора.

Climate control mode (Режим на климатичния контрол): Активира или деактивира охлаждането или избира предишните настройки.

Temperature zone at start (Температурна зона при стартиране): Превключва между единична и двойна температурна зона.

Auto cooled/vented seats (Седалки с автоматично охлаждане/вентилация): Активира или деактивира автоматичната вентилация на седалките.

Auto heated seats (Автоматично отопляеми седалки): Включва или изключва автоматичното отопление на седалките.

Auto demist (Автоматично подсушаване): Поддържа подсушаването на предното стъкло чрез автоматично избиране на необходимите настройки и режим на

автоматична климатична система.

Auto rear demist (Автоматично подсушаване на задното стъкло): Автоматично включва отоплението на задното стъкло.

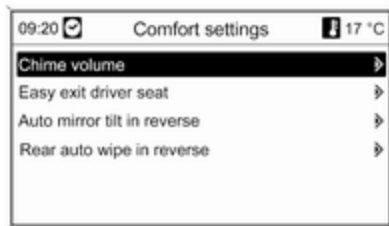

- **Comfort settings (Комфортни настройки)**

Chime volume (Сила на звука на предупредителните сигнали): Променя силата на звука на предупредителните сигнали.

Easy exit driver seat (Седалка за улеснено излизане на водача): Активира или деактивира функцията на седалката

с електрическо задвижване за улеснено излизане на водача.

Auto mirror tilt in reverse (Автоматично накланяне на огледалото при задна предавка): Активира или деактивира функцията за помощ при паркиране на външното огледало от страната на пътника.

Rear auto wipe in reverse (Автоматична задна чистачка при задна предавка): Активира или деактивира автоматичното включване на задната чистачка при включване на задна предавка.

- **Languages (Езици)**

Избор на желан език от списъка.

- **Park assist / Collision detection (Помощ при паркиране / Откриване на препятствие)**

Park assist (Помощ при паркиране): Активира или деактивира ултразвуковата помощ при паркиране.

- **Exterior ambient lighting (Външни светлини при влизане/излизане)**

Exterior lighting by unlocking (Външни светлини при отключване): Активира или деактивира осветлението при влизане в автомобила.

Duration upon exit of vehicle (Времетраене при напускане на автомобила): Активира или деактивира, както и променя продължителността на осветлението при излизане.

- **Lock / Unlock / Start (Заклучване / Отключване / Стартиране)**

Remote unlock feedback (Обратна връзка при дистанционно отключване): Активира или деактивира обратния сигнал от аварийните предупредителни светлини при отключване.

Remote door unlock (Дистанционно отключване на врата): Сменя конфигурацията: при отключване дали да

отключва само шофьорската врата или целия автомобил.

Auto relock doors (Автоматично повторно заключване на вратите): Активира или деактивира автоматичната функция за повторно заключване след отключване без отваряне на автомобила.

Personalization by remote control (Персонализация чрез дистанционно управление): Активира или деактивира функцията за персонализиране.

- **Restore factory settings (Възстановяване на заводските настройки)**

Restore factory settings (Възстановяване на заводските настройки): Връщане на всички настройки към първоначалните.

Display settings (Настройки на дисплея)

Избираеми настройки на дисплея:

- **Day mode (Дневен режим):** Оптимизиране за дневна светлина.
- **Night mode (Нощен режим):** Оптимизиране за нощни условия.
- **Automatic mode (Автоматичен режим):** Дисплеят променя режима си при включване/ изключване на светлините на автомобила.

Светлини

Външни светлини	121
Вътрешно осветление	129
Светлинни функции	131

Външни светлини

Ключ за светлините



Завъртете ключа за светлините:

AUTO = автоматичен контрол на светлините: Предните фарове се включват и изключват автоматично в зависимост от външните светлинни условия.

 = активиране или деактивиране на автоматичния контрол на светлините. Превключвателят се връща на **AUTO**.

O = изключено

 = габаритни светлини

 = предни фарове

В центъра за информация на водача с дисплей от високо ниво се показва текущото състояние на автоматичния контрол на осветлението.

При включване на запалването автоматичният контрол на светлините се активира.

Контролна лампа (индикатор) ➤☞
 ⇨ 98, контролен индикатор за
 автоматичния контрол на
 светлините ⇨☞ ⇨ 98.

Задни светлини

Задните светлини работят заедно
 с предните фарове и габаритните
 светлини.

Задни светлини на Station wagon

В рамката на вратата на багажника
 има допълнителни задни светлини,
 както и аварийни предупредителни
 светлини. Те светят, когато са
 активирани и вратата на багажника
 се отвори. Допълнителните задни
 светлини са предназначени само
 за обозначаване на
 местоположението на вратата на
 багажника, когато тя е отворена,
 а не за да се използват по време на
 движение.

Автоматичен контрол на светлините



Функция за автоматичен контрол на светлините

Когато функцията за автоматичен
 контрол на светлините е включена,
 при работещ двигател системата
 превключва между дневни
 светлини и предни светлини
 в зависимост от светлинните
 условия.

Дневни светлини

Дневните светлини увеличават
 видимостта на автомобила при
 дневна светлина.



Задните светлини не се включват.

Активиране на автоматичните предни светлини

При лоши светлинни условия
 предните светлини се включват.

Откриване на тунел

При влизане в тунел предните
 фарове се включват веднага.

Адаптивни предни светлини
 ⇨ 124.

Дълги светлини

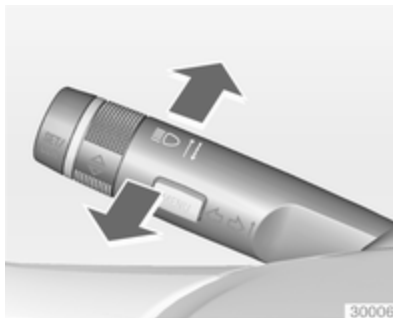

За да превключите от къси на дълги светлини бутнете лоста напред.

За да включите късите светлини бутнете отново лоста напред или го дръпнете.

Светлинен клаксон

За да включите светлинния клаксон дръпнете лоста.

Регулиране на обсега (светлинния сноп) на предните фарове

Ръчна настройка на обсега на предните фарове



Настройване на обсега на предните фарове съобразно натоварването на автомобила, с цел избягване на заслепяването: завъртете колелото за настройка  в необходимото положение.

- 0 = заети предни седалки
- 1 = всички седалки заети

- 2 = всички седалки заети и товар в багажника
- 3 = шофьорската седалка заета и товар в багажника.

Динамично автоматично нивелиране на предните светлини
 124.

Предни фарове при пътуване зад граница

Асиметричните къси светлини увеличават видимостта в края на пътно платно от страната на предния пътник.

При пътуване обаче в страни с обратна организация на движението, за избягване на заслепяването на насрещното движение пренастройте предните фарове.

Автомобили със система халогенни фарове

Регулирайте фаровете в сервиз.

Автомобили със система ксенонови фарове

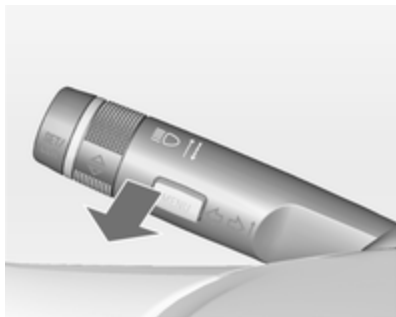

Адаптиране на разпределението на предния светлинен сноп:

1. Дръпнете лоста за светлинния клаксон.
2. Включете запалването.
3. Задръжте лоста за светлинния клаксон. След около 5 секунди контролната лампа ⌘ започва да мига и прозвучава предупредителен сигнал.

Контролна лампа (индикатор) ⌘
 ⌘ 99.

Всеки път, когато се включи запалването, ⌘ мига като предупреждение в продължение на около 4 секунди.

За деактивиране изпълнете същата процедура, както е описано по-горе. ⌘ не мига, когато функцията е деактивирана.

Адаптивни предни светлини

Функциите за адаптивни предни светлини са достъпни само при биксенонови предни фарове. Обсегът, разпределението и силата на осветлението се променят в зависимост от светлинните условия, времето и вида на пътя.

Всички светлинни функции са достъпни при позиция **AUTO** на ключа за светлините.

При позиция ⌘D на ключа за светлините са достъпни следните светлинни функции:

- Динамично осветление при завой
- Допълнително осветление при завиване
- Функция за заден ход
- Динамично автоматично нивелиране на предните светлини

са достъпни също при позиция ⌘D на ключа за светлините.

Осветление за пешеходни улици

Активиране се автоматично при ниски скорости до около 30 км/ч. Светлинният сноп се завърта под ъгъл от 8° спрямо края на уличното платно.

Градско осветление

Активира се автоматично при скорост от около 40 до 55 км/ч, а също и когато улични светлини са регистрирани от светлинния сензор. Обсегът на светлините е намален поради разширеното разпределение на светлината встрани.

Осветление за движение по междуградски пътища

Активира се автоматично при скорости от около 55 до 115 км/ч. Светлинният сноп и яркостта са различни за лявата и дясната страна.

Осветление при движение по магистрала

Активира се автоматично при скорост над около 115 км/ч и минимално завъртане на волана. Включва със закъснение или направо, когато автомобилът силно се ускори. Светлинният сноп е по-дълъг и ярък.

Осветление при лошо време

Активира се автоматично при скорост до около 70 км/ч, когато сензорът за дъжд установи наличие на конденз или чистачките работят непрекъснато. Обсегът, разпределението и силата на светлината се регулират динамично в зависимост от видимостта.

Динамично осветление при завой

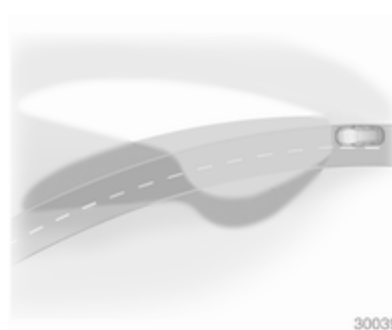

Светлинният сноп се завърта в зависимост от ъгъла на завъртане на волана и скоростта

на автомобила, като по този начин подобрява осветлението при завой.

Контролна лампа (индикатор) ☞
⇨ 99.

Допълнително осветление при завиване

При остри завойи или при завиване, в зависимост от ъгъла на завъртане на волана или индикатора на мигача, се включва допълнителна лява или дясна странична светлина, която осветява пътя под прав ъгъл спрямо посоката на движението. Активира се до скорост от около 40 км/ч.

Контролна лампа (индикатор) ☞
⇨ 99.

Функция за заден ход

Ако предните светлини са включени и задната предавка бъде задействана, се включват и двете допълнителни странични светлини. Те остават включени в продължение на 20 секунди след изключване на задната предавка или при движение напред със скорост над 17 км/ч



Помощ за дългите светлини



Тази функция позволява дългите светлини да бъдат основни светлини при движение през нощта и при скорост на автомобила над 40 км/ч.

Тя включва на къси светлини, когато:

- камерата в челното стъкло засече светлини на идващи или изпреварващи превозни средства.
- скоростта на автомобила е по-ниска от 20 км/ч
- времето е мъгливо или вали сняг
- при движение в населени места

Ако няма регистрирани ограничаващи обстоятелства, системата превключва обратно на дълги светлини.

Зелената контролна лампа  свети винаги, когато помощта за дългите светлини е активирана (т. е. когато системата е превключила на къси светлини), а синята  свети, когато дългите светлини са включени.

Контролен индикатор (лампа) ,  99.

Помощта за дългите светлини се активира чрез двукратното натискане на лоста.

За да деактивирате натиснете лоста веднъж. Тя се деактивира и когато предните или задната светлина за мъгла се включат.

Ако светлинният клаксон се активира при включени дълги светлини, помощта за дългите светлини се деактивира.

Ако светлинният клаксон се активира при изключени дълги светлини, помощта за дългите светлини остава активирана.

Последната настройка на помощта за дългите светлини се запазва при следващото включване на запалването.

Динамично автоматично нивелиране на предните светлини

За да се предотврати заслепяването на насрещното движение, нивелирането на предните светлини се регулира автоматично в зависимост от информацията за наклона измерен между предния и задния мост, ускорението или забавянето, както и скоростта на автомобила.

Неизправност в системата на адаптивните предни светлини

Когато системата регистрира неизправност в системата на адаптивните предни светлини, тя превключва в предварително зададеното положение, за да се избегне заслепяването на насрещното движение. Ако това не е възможно, въпросната предна светлина ще се изключи автоматично. Във всички случаи една предна светлина остава включена. В такъв случай в центъра за информация на водача се показва предупреждение.

Аварийни предупредителни светлини



Включват се с бутона .

В случай на злополука, при която се отваря въздушна възглавница, аварийните предупредителни светлини се включват автоматично.

Сигнали при завой и смяна на платното



преместете лоста = десен мигач нагоре
 преместете лоста = ляв мигач надолу

При преместване на лоста зад точката на противодействие мигачът се включва за постоянно. При изправяне на волана мигачът се изключва автоматично.

За трикратно мигване, напр. при смяна на лента, натиснете лоста докато почувствате съпротивление и след това го отпуснете.

При закачено ремарке и натискане на лоста до точката на противодействие и отпускането му, мигачът мигва шест пъти.

За по-продължително действие на мигачите преместете лоста до точката на противодействие и го задръжте.

Изключете ръчно мигачите като преместите лоста в първоначалното му положение.

Предни фарове за мъгла



Включват се с бутонa #D.

Поставете ключа за светлините в положение **AUTO**: включването на предните светлини за мъгла автоматично ще включи предните фарове.

Задна светлина за мъгла



Включва се с бутонa 0#.

Поставете ключа за светлините в положение **AUTO**: включването на задната светлина за мъгла автоматично ще включи предните фарове.

Поставете ключа за светлините в положение 0#: задната светлина за мъгла може да се включи само заедно с предните фарове за мъгла.

Задната светлина за мъгла се деактивира, когато автомобилът тегли ремарке.

Габаритни светлини



При паркиране на автомобила могат да се включат габаритните светлини от едната страна:

1. Изключете запалването.
2. Бутнете лоста за мигачите докрай нагоре (десни габаритни светлини) или надолу (леви габаритни светлини).

Потвърждава се от сигнал и контролната лампа за съответния мигач.

Светлини за заден ход

Светлините за заден ход светват когато при включено запалване се включи предавката за заден ход.

Замъглени стъкла на фаровете

Вътрешната повърхност на стъклата на фаровете може да се замъгли за кратко при лошо, влажно и студено време, при силен дъжд или след измиване. Замъгляването изчезва бързо, от само себе си; за да ускорите изсушаването включете фаровете.

Вътрешно осветление

Контрол на осветлението на арматурното табло



Яркостта на следното осветление може да се настройва при включени външни светлини:

- Осветление на арматурното табло
- Контролни органи върху волана
- Информационен дисплей
- Органи за управление на системата Инфотейнмънт

- Органи за управление на климатичната система
- Осветени бутони

Завъртете колелото за настройка  и го задръжте докато желаната яркост бъде достигната.

Вътрешно осветление

При влизане и излизане от автомобила предните и задните лампи за вътрешно осветление автоматично се включват и след кратко закъснение се изключват.



Съобщение

В случай на злополука, при която се отваря въздушна възглавница, вътрешното осветление се включва автоматично.

Предни лампи за вътрешно осветление



Действие на бутона:

-  = автоматично включване и изключване.
- натиснете  = включено
- натиснете  = изключено



Задни лампи за вътрешно осветление



Светят заедно с предните лампи за вътрешно осветление в зависимост от позицията на бутона.

Лампи за четене



Включват се с бутоните  и  в предните и задните вътрешни лампи.

Осветление в сенника

Свети при отворен капак.

Светлинни функции

Осветление на централната конзола

Спот светлината вградена във вътрешното осветление се включва при включване на предните фарове.

Осветление при влизане

Осветление "Добре дошли"

При отключване на автомобила с дистанционното управление предните фарове, задните светлини, светлините за заден ход, осветлението на регистрационния номер, осветлението на арматурното табло, вътрешното осветление и осветлението зад автомобила се включват за кратко време. Тази функция улеснява работата с автомобила, когато е тъмно.

Осветлението се изключва незабавно при завъртане на ключа за запалване в положение 1.

Активирането или деактивирането на тази функция може да се промени в менюто **Settings (Настройки)** на информационния дисплей. Персонализиране на автомобила ⇨ 113.

Настройките могат да се запамятат за използвания ключ ⇨ 23.

При отваряне на шофьорската врата се включва допълнително следното осветление:

- Всички бутони
- Център за информация на водача
- Осветление на джобовете на вратите

Осветление при излизане

При изваждане на ключа от контакта на запалването се включват следните светлини:

- Вътрешно осветление
- Осветлението на арматурното табло
- Осветлението зад автомобила

След известно закъснение те се изключват автоматично. "Театралното" осветление се включва при отваряне на шофьорската врата в това време.



Предните фарове, задните светлини, светлините за заден ход и осветлението на регистрационния номер се включват за регулируем период от време след напускане на автомобила.

Включване

1. Изключете запалването.
2. Извадете ключа за запалване.
3. Отворете вратата на шофьора.
4. Дръпнете лоста за мигачите.
5. Затворете вратата на шофьора.

Ако шофьорската врата не е затворена, светлините изгасват след две минути.

Осветлението при излизане се изключва незабавно, ако лостът за мигачите се дръпне към волана при отворена шофьорска врата.

Активирането, деактивирането и времетраенето на тази функция може да се промени в менюто **Settings (Настройки)** на информационния дисплей. Персонализиране на автомобила ⇨ 113.

Настройките могат да се запамятат за използвания ключ ⇨ 23.

Защита от изтощаване на акумулатора

Функция състояние на зареждане на акумулатора

Тази функция гарантира възможно най-дълъг експлоатационен живот на акумулатора посредством генератор с контролируема изходна мощност и оптимизираното ѝ разпределяне.

За да се предотврати изтощаването на акумулатора по време на движение, работата на следните системи се намалява автоматично на две стъпки и накрая се преустановява:

- Спомагателно отопление
- Отопление на задното стъкло и огледалата
- Отопление на седалките
- Вентилатор

При втората стъпка в информационния център за водача се показва съобщение

потвърждаващо активирането на защитата против разреждане на акумулатора.

Изключване на електрическите светлини

За да се предотврати изтощаването на акумулатора, когато запалването е изключено, някои от лампите в интериора се изключват автоматично след известно време.

Климатичен контрол

Климатична система	134
Вентилационни дюзи	141
Поддръжка	142

Климатична система

Система за отопление и вентилация

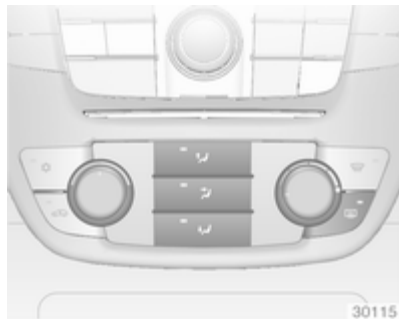

Управляващи органи за:

- Температура
- Разпределение на въздуха
- Скорост на вентилатора



Отопляемо задно стъкло  ↪ 39.

Температура

червено = топло
синьо = студено

Отоплението не е напълно ефективно докато двигателят не достигне работната температура.

Разпределение на въздуха

-  = към предното стъкло и прозорците на предните врати
-  = към зоната на главата през регулируемите вентилационни дюзи
-  = към зоната на краката

Възможни са всички комбинации.



Скорост на вентилатора

Регулирайте въздушния поток като включите вентилатора на желаната скорост.

Климатична система



В допълнение към отоплението и вентилацията климатичната система притежава и следните функции:

-  = охлаждане
-  = рециркулация на въздуха
-  = подсушаване и размразяване

Отопляеми седалки ⇨ 49,

Вентилация на седалките ⇨ 50.

Охлаждане

Включва се чрез бутона  и функционира само, когато двигателят и вентилаторът работят.

Климатичната система охлажда и изсушава постъпващия въздух, когато външната температура е малко над точката на замръзване. Затова е възможно образуването на конденз, който се отделя под автомобила.

Ако не е необходимо охлаждане или изсушаване, изключете охладителната система за да пестите гориво.

Система за рециркулация на въздуха

Включва се с бутона .



Предупреждение

В режим на рециркулация се намалява притока на свеж въздух. При работа без охлаждане влажността на въздуха се увеличава и прозорците могат да се замъглят. Качеството на въздуха в купето се влошава, което може да причини усещане за сънливост у пътниците.

Завъртете копчето за разпределение на въздуха в положение : Рециркулацията на въздуха се изключва.

Максимално охлаждане



Отворете за малко прозорците за да може топлият въздух да излезе по-бързо.

- Включете охлаждането .
- Включете системата за рециркулация на въздуха .
- Натиснете копчето за разпределение на въздуха .

- Завъртете копчето за температурата в позицията за най-студено.
- Нагласете вентилатора на най-високата скорост.
- Отворете всички вентилационни дюзи.

Подсушаване и размразяване на прозорците



- Натиснете бутона : вентилаторът автоматично се включва на по-висока скорост, въздухът се насочва към челното стъкло,
- Включете охлаждането .
- Завъртете копчето за температурата в позицията за най-топло.
- Включете отоплението на задното стъкло .
- Отворете страничните вентилационни дюзи според желанието и ги насочете към прозорците на вратите.

Електронна система за климатичен контрол

Климатичният контрол има два варианта: настройка за единична или двойна температурна зона. Климатичният контрол с двойна температурна зона позволява различни температури за климатизация на страната на шофьора и тази на предния пътник.



Органи за управление на единичната зона:

- Температура
- Разпределение на въздуха
- Скорост на вентилатора

AUTO = автоматичен режим

 = рецикулация на въздуха

 = подсушаване и размразяване



Органи за управление на двойната зона:

- Температура от страна на шофьора
- Разпределение на въздуха
- Скорост на вентилатора
- Температура от страна на предния пътник

AUTO = автоматичен режим

 = рецикулация на въздуха

 = подсушаване и размразяване

Отопляемо задно стъкло  ↪ 39.

Предварително избраната температура се поддържа автоматично. В автоматичен режим скоростта на вентилатора и разпределението на въздуха автоматично регулират въздушния поток.

Системата може да се командва ръчно чрез копчетата за разпределение на въздуха и на вентилатора.



Данните се показват на дисплея на климатичната система.

Те могат да бъдат изобразени по различен начин в зависимост от това дали климатичният контрол е с единична или двойна зона

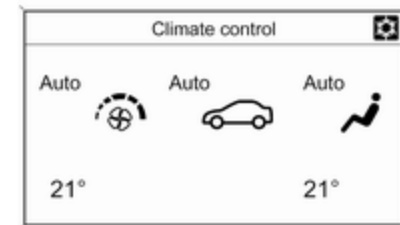

Всяка промяна на настройките се показва на информационния дисплей за няколко секунди.

Настройките на системата за климатичен контрол се запаметяват в ключа, с който е заключен автомобилът.

Електронната система за климатичен контрол е напълно функционална само при работещ двигател.

За да работи правилно сензорът върху арматурното табло, не го покривайте.

Автоматичен режим AUTO



Основни настройки за максимален комфорт:

- Натиснете бутона **AUTO** - климатичната система се активира автоматично.
- Отворете всички вентилационни дюзи.

- Климатичен контрол с единична зона: Нагласете предварително избраната температура с лявото копче.
- Препоръчителната комфортна настройка е 22°C.

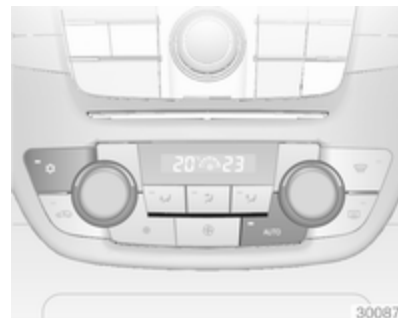

- Климатичен контрол с двойна зона: Нагласете предварително избраната температура за шофьора и тази за предния пътник посредством лявото и съответно дясното копче.

Регулирането на скоростта на вентилатора в автоматичен режим може да се промени в менюто **Settings (Настройки)**.

Персонализиране на автомобила
 ⇨ 113.

Всички вентилационни дюзи автоматично се включват в автоматичен режим. Затова вентилационните дюзи винаги трябва да бъдат отворени.

Предварително задаване на температурата





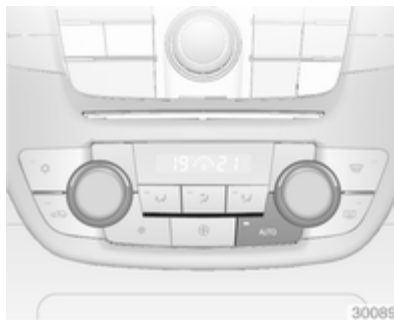

Температурата може да се нагласи на желаната стойност.



Климатичен контрол с двойна зона: за обща температурна настройка използвайте менюто **Settings (Настройки)**.

Подсушаване и размразяване на прозорците

- Натиснете бутона .
- Натиснете бутона за охлаждане .
- Температурата и разпределението на въздуха се настройват автоматично и вентилаторът работи на висока скорост.

- Включете отоплението на задното стъкло .
- За да се върнете в предходния режим: натиснете бутона .

Ръчни настройки

Настройките на системата за климатичен контрол могат да се променят чрез активиране на бутоните и копчетата както следва: Промяната на настройките деактивира автоматичния режим.

Скорост на вентилатора за климатичен контрол на единична зона

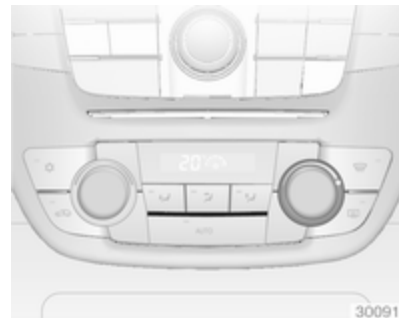

Завъртете дясното копче.



Избраната скорост на вентилатора се обозначава на дисплея чрез броя на показаните чертички.

При изключване на вентилатора се изключва и климатичната система.

За да се върнете в автоматичен режим: Натиснете бутона **AUTO**

Скорост на вентилатора за климатичен контрол на двойна зона



Натиснете левия бутон  за да намалите скоростта на вентилатора или десния бутон  за да я увеличите. Скоростта на



вентилатора се обозначава на дисплея чрез броя на показаните чертички.



При по-продължително натискане на левия бутон вентилаторът и охлаждането се изключват.

При по-продължително натискане на десния бутон вентилаторът започва да работи с максимална скорост.

За да се върнете в автоматичен режим: Натиснете бутона **AUTO**

Разпределение на въздуха

Натиснете ,  или  за направите желаната настройка. Активирането се обозначава от светодиод в бутона.

-  = към предното стъкло и прозорците на предните врати.
-  = към зоната на главата през регулируемите вентилационни дюзи.
-  = към зоната на краката.

Възможни са различни комбинации.

За да се върнете към автоматично разпределение на въздуха:

Деактивирайте съответните настройки или натиснете бутон **AUTO**.

Охлаждане

Активирането или деактивирането се извършва с бутон .

Климатичната система охлажда и изсушава постъпващия въздух, когато външната температура е над точката на замръзване. Затова е възможно образуването на конденз, който се отделя под автомобила.

Ако не е необходимо охлаждане или изсушаване, изключете охладителната система за да пестите гориво.

Автоматична рециркулация на въздуха при климатичен контрол с двойна зона

Автоматичната система за рециркулация на въздуха има сензор за влажност, който включва автоматично в режим на външен въздух, ако влажността на въздуха в автомобила е прекалено висока.

Ръчен режим на рециркулация на въздуха

Включва се с бутон .

Предупреждение

В режим на рециркулация се намалява притокът на свеж въздух. При работа без охлаждане влажността на въздуха се увеличава и прозорците могат да се замъглят. Качеството на въздуха в купето се влошава, което може да причини усещане за сънливост у пътниците.

Основни настройки

Някои настройки могат да се променят в менюто **Settings (Настройки)** на информационния дисплей. Персонализиране на автомобила  113.

Спомагателно отопление

Въздухоотоплител

Quickheat е спомагателен електрически въздухоотоплител, който автоматично по-бързо затопля купето.

Вентилационни дюзи

Регулируеми вентилационни дюзи



За да отворите вентилационната дюза завъртете колелото за настройка в положение I. Регулирайте дебита на въздуха през дюзата чрез завъртане на колелото за настройка.



Насочете въздушния поток като наклоните и завъртите ламелите.

За да затворите вентилационната дюза завъртете колелото за настройка в положение **0**.

⚠ Предупреждение

Не поставяйте нищо върху ламелите на вентилационните дюзи. Съществува риск от нараняване и нанасяне на щети в случай на катастрофа.

Фиксирани вентилационни дюзи

Допълнителни вентилационни дюзи има под предното стъкло и прозорците на вратите, както и в зоната за краката.

Поддръжка

Входящи отвори за въздух

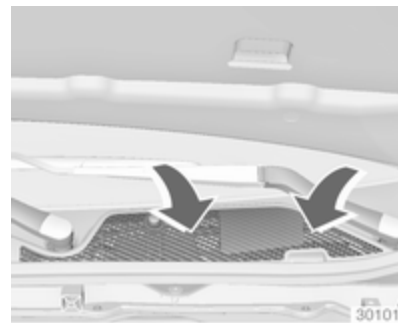

Въздушният отвор пред челното стъкло в двигателното отделение трябва да се поддържа чист за да не се възпрепятства притокът на въздух. Отстранявайте нападалите листа, нечистотии или сняг.

Поленов филтър

Филтриране на въздуха в купето

Филтър за твърди частици пречиства въздуха в купето от прах, сажди, полени и спори.

Филтър с активен въглен

Като допълнение към филтъра за твърди частици има и филтър с активен въглен, който намалява миризмите.

Смяната на филтъра трябва да се извършва по време на редовното сервизно обслужване.

Редовно включване на климатичната система

За да се осигури постоянната и ефикасна работа на системата, охлаждането трябва да се включва веднъж месечно за няколко минути, независимо от атмосферните условия и сезона. Охлаждането не работи при много ниски външни температури.

Сервизно обслужване

За да осигурите оптималното охлаждащо действие ви препоръчваме да проверявате веднъж годишно климатичната система, като се започне от третата година след първата регистрация на автомобила, включвайки.

- Тест за функционалност и налягане
- Функционалност на отоплението
- Проверка за теч
- Проверка на задвижващите ремъци
- Почистване на системата за отводняване на кондензатора и изпарителя
- Проверка на работата

Каране и обслужване

Съвети по управлението на автомобила	144
Стартиране и обслужване	144
Изгорели газове	147
Автоматична скоростна кутия .	149
Механична скоростна кутия	153
Системи за управление	154
Спирачки	155
Системи за контрол при каране	158
Круиз контрол	161
Системи за откриване на препятствие	163
Гориво	169
Теглене	172

Съвети по управлението на автомобила

Контрол над автомобила

Никога не се движете по инерция с изгасен двигател

В това положение не работят много устройства (напр. сервоусилвателят на спирачките, усилвателят на управлението). Карането по този начин е опасно за Вас и за останалите.

Педали

За да се осигури безпрепятствен ход на педалите в тяхната зона не трябва да има никакви стелки.

Стартиране и обслужване

Разработване на новия автомобил

Не натискайте ненужно силно спирачките през първите няколко пътувания.

При първо използване на автомобила парафинът и маслото върху системата за отделяне на изгорелите газове могат да предизвикат отделяне на пушек. Паркирайте автомобила на открито за известно време след първото използване, като избягвате вдишването на изпаренията.

През периода на разработване разходът на гориво и двигателно масло може да е по-висок, а процесът по почистването на дизеловия филтър за твърди частици да се извършва по-често.

Дизелов филтър за твърди частици
 ⇨ 147.

Положения на контакта за запалване

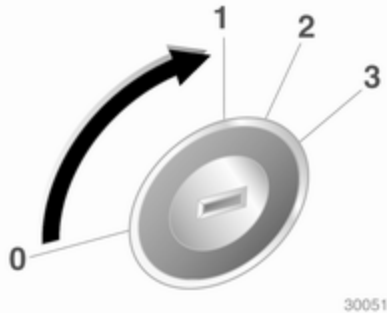

30051

- 0** = Изключено запалване
- 1** = Отключен волан, изключено запалване
- 2** = Включено запалване, при дизелов двигател: предварително подгриване
- 3** = Стартиране

Стартиране на двигателя

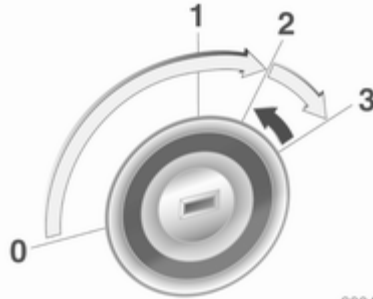

30047

Механична скоростна кутия: натиснете педала на съединителя.

Автоматична скоростна кутия: задействайте спирачките и преместете скоростния лост в положение **P** или **N**.

Не натискайте педала на газта.

Дизелов двигател: завъртете ключа в положение **2** за да включите предварителното подгриване докато контролната лампа  изгасне.

Завъртете за малко ключа в положение **3** и го отпуснете: автоматична процедура задейства стартера с кратко закъснение докато двигателят заработи, виж автоматичен контрол на стартера.

Преди да повторите стартирането или изключите двигателя, завъртете ключа обратно в **0**.

Автоматичен контрол на стартера

Тази функция контролира процедурата по стартиране на двигателя. Не е необходимо шофьорът да държи ключа в позиция **3**. Един път задействана, системата продължава да стартира автоматично докато двигателят заработи. Поради проверочната процедура двигателят започва да работи с кратко закъснение.

Възможни причини, поради които двигателят не стартира:

- Педалът на съединителя не е натиснат (механична скоростна кутия)
- Спирачният педал не е натиснат или скоростният лост не е в положение **P** или **N** (автоматична скоростна кутия)
- Получило се е прекъсване

Прекъсване подаването на гориво в режим на моторна спирачка

Подаването на гориво автоматично се прекъсва в режим на моторна спирачка, напр. при движение с включена предавка, но без подаване на газ.

Паркиране

- Не паркирайте автомобила върху леснозапалима повърхност. Високата температура на системата за изгорелите газове може да подпали повърхността.

- Винаги натягвайте ръчната спирачка. Издърпвайте ръчната спирачка без да натискате освобождаващия бутон. При спиране върху наклон натягвайте спирачката колкото може по-силно. За да намалите силата за задействане в същото време натиснете и крачната спирачка. За автомобили с електрическа ръчна спирачка дръпнете бутона **(P)**.

- Изключете двигателя и запалването. Завъртете волана докато се заключи.

- Ако автомобилът се намира на хоризонтален терен или върху възходящ наклон, включете на първа предавка или поставете скоростния лост в положение **P** преди да изключите запалването. При възходящ наклон завъртайте предните колела навън от бордюра.

Ако автомобилът се намира върху низходящ наклон, включете на задна предавка или поставете скоростния лост

в положение **P** преди да изключите запалването. Завъртете предните колела към бордюра.

- Заклучете автомобила и активирайте алармената система.

Съобщение

В случай на сблъсък, при който се отваря въздушна възглавница, двигателят се изключва автоматично, ако автомобилът спре в рамките на известно време.

Изгорели газове

⚠ Опасност

Изгорелите газове на двигателя съдържат отровен въглероден окис, който няма цвят и мирис и може да бъде смъртоносен при вдишване.

Ало изгорелите газове проникнат в купето, отворете прозорците. Причината за неизправността трябва да се отстрани в сервис.

Избягвайте да карате с отворен багажник, защото изгорелите газове може да проникнат в автомобила.

Дизелов филтър за твърди частици

Дизеловият филтър за твърди частици пречиства изгорелите газове от вредните сажди. Системата включва самопочистваща се функция, която се задейства автоматично, без

съобщение по време на движение. Филтърът се почиства периодически чрез изгаряне на саждите при висока температура. Този процес протича автоматично при известни експлоатационни условия и може да трае до 25 минути. Обикновено това трае от 7 до 12 минути. Възможно е през това време разходът на гориво да се увеличи. Съпровождащите процеса миризма и дим са нормално явление.



При известни експлоатационни условия, напр. при каране на къси разстояния, системата не може да извърши автоматичното самопочистване.

Ако филтърът се нуждае от почистване, но предхождащите експлоатационни условия не са позволили автоматичното почистване, това се сигнализира от контролната лампа  и **CodE 55** в центъра за информация на водача. При автомобили с дисплей от високо ниво на дисплея се появява предупредително съобщение.

 свети, когато дизеловият филтър за твърди частици е пълен. При първа възможност стартирайте процеса на почистване.

 мига, когато дизеловият филтър за твърди частици е достигнал максималното ниво на запълване на филтъра. Незабавно стартирайте процеса на почистване, за да избегнете повреда на двигателя.

Процес на почистване

За да включите процеса на почистване, продължете да карате като поддържате оборотите на двигателя над 2000 оборота в минута. Включете на по-ниска предавка, ако е необходимо. Почистването на дизеловия филтър за твърди частици започва.

Ако освен това свети и  или на дисплея от високо ниво се появи предупредително съобщение, почистването не е възможно - потърсете помощта на сервиз.

Внимание

Ако процесът на почистване се прекъсне, има голям риск да се получи сериозна повреда на двигателя.



Почистването става по-бързо при високи обороти и натоварване на двигателя.

Не изключвайте двигателя докато процедурата по почистването не приключи. Това се обозначава от изгасването на контролната лампа .

Катализатор

Катализаторът намалява количеството на вредните съставки в изгорелите газове.

Внимание

Горива с качество различно от посочените на стр.  169,  229 може да повредят катализатора или електронните компоненти.

Неизгорелият бензин ще прегрее и повреди катализатора. Затова избягвайте много честото използване на стартера, изпразването на резервоара докрай и стартирането на двигателя чрез бутане или теглене.

В случай на проблеми със запалването, неравномерна работа на двигателя, спадане на мощността на двигателя или други необичайни явления, възможно най-скоро отстранете причините за проблемите в сервиз. Ако се налага по спешност, пътуването може да продължи за кратък период от време, като скоростта на автомобила и оборотите на двигателя се поддържат ниски.

Автоматична скоростна кутия

Автоматичната скоростна кутия позволява автоматично (автоматичен режим) или ръчно (ръчен режим) превключване на предавките.

Дисплей на скоростната кутия

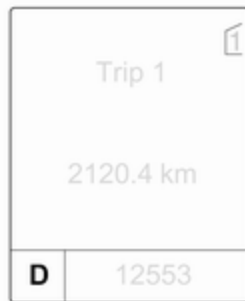

Дисплеят на скоростната кутия показва включената предавка или текущият режим.

Скоростен лост



- P** = позиция за паркиране, колелата са блокирани, използвайте я само при неподвижен автомобил и натегнатата ръчна спирачка
- R** = предавка за заден ход, включвайте я само, когато автомобилът е неподвижен
- N** = неутрална
- D** = автоматичен режим при всички предавки

Скоростният лост е блокиран в **P** и може да бъде изваден само при включено запалване и натиснат спирачен педал.



Ако спирачния педал не е натиснат, контролната лампа  свети.

Ако скоростният лост не е в **P**, когато запалването се изключи, контролната лампа  и **P** мигат.

За да включите **P** или **R** натиснете освобождаващия бутон.

Двигателят може да бъде стартиран само при скоростен лост в положение **P** или **N**. След като изберете положение **N**, преди стартиране на двигателя натиснете спирачния педал или дръпнете ръчната спирачка.

Не натискайте педала за газта, когато включвате предавка. Никога не натискайте педала на газта и спирачния педал едновременно.

Когато е включена предавка, автомобилът започва леко да "пълзи" при отпускане на спирачката.

Спиране с помощта на двигателя

За да използвате спирачния ефект на двигателя, изберете навреме по-ниска предавка, когато се спускате по наклон, виж ръчен режим.

Разклащане на автомобила

Разклащането на автомобила е позволено само, ако автомобилът е заседнал в пясък, кал или сняг. Премествайте последователно скоростния лост от **D** в **R** и обратно. Не форсирайте двигателя и избягвайте рязкото подаване на газ.

Паркиране

Натегнете ръчната спирачка и включете **P**.

Ключът за запалване може да се извади само, когато скоростният лост е в положение **P**.

Ръчен режим

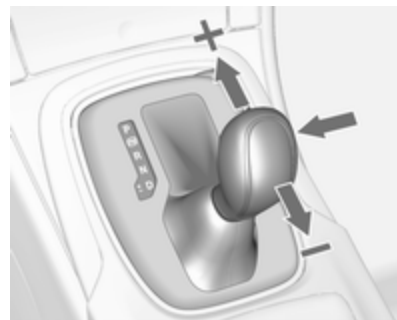

Преместете скоростния лост от положение **D** наляво и след това напред или назад.

+ = Превключване на по-висока предавка.

- = Превключване на по-ниска предавка.

Ако се избере по-висока предавка, когато оборотите на двигателя са прекалено ниски, или се избере по-ниска предавка, когато оборотите са прекалено високи, превключване не се извършва.

Това може да предизвика появата на съобщение на информационния дисплей за водача.

В ръчен режим високите обороти на двигателя не водят до автоматично превключване на по-висока предавка.

Електронни програми за управление

- След стартирането на студен двигател програмата за работната температура увеличава оборотите на двигателя, за да доведе по-бързо катализатора до необходимата температура.
- Функцията за автоматично превключване в неутрално положение автоматично превключва на празен ход, когато автомобилът спре с включена предна предавка и натиснат педал на спирачката.

- При включване на режим Sport скоростната кутия превключва при по-високи обороти на двигателя (освен когато е активиран круиз контрол). Режим Sport ⇨ 159.
- Специални програми автоматично адаптират точките на превключване при карането по възходящи или низходящи наклони.

Функция кикдаун

Ако в автоматичен режим педалът на газта се натисне докрай, скоростната кутия превключва на по-ниска предавка в зависимост от оборотите на двигателя.

Неизправност

В случай на неизправност  свети. Освен това на центъра за информация на водача се показва предупредителен код или съобщение. Предупредителни съобщения ⇨ 105.

Автоматичното превключване на предавките е вече невъзможно. Пътуването може да продължи с ръчно превключване на предавките.

Само най-високата предавка може да се включи. В зависимост от характера на повредата, възможно е и втора предавка да може да се включи в ръчен режим.

Превключвайте само, когато автомобилът е неподвижен.

Причината за неизправността трябва да се отстрани в сервис.

Прекъсване на електрозахранването

В случай на прекъсване в електрозахранването скоростният лост не може да бъде изваден от положение **P**. Ключът не може да се извади от контакта за запалване.

Ако акумулаторът е изтощен, стартирайте двигателя чрез помощен акумулатор и кабели ⇨ 215.

Ако причината за повредата не е в акумулатора, освободете скоростния лост и извадете ключа от контакта за запалване.

Освобождаване на скоростния лост

1. Натегнете ръчната спирачка.

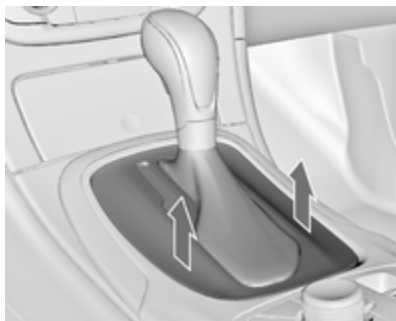

2. Освободете облицовката на скоростния лост в централната конзола от задната част, сгънете я нагоре и я завъртете наляво.

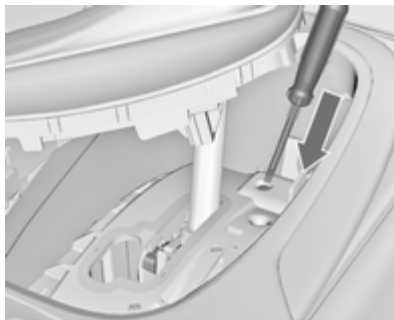

3. Вкарайте отверка докрай в отвора и извадете скоростния лост от положение **P** или **N**. Ако отново се включи **P** или **N**, скоростният лост наново ще се заключи в това положение. Причината за прекъсване на захранването трябва да се отстрани в сервиз.
4. Поставете обратно ръкава на скоростния лост в конзолата и го закопчайте.

Извадете ключа от контакта за запалване.

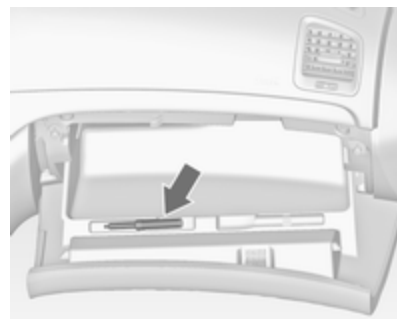

Извадете специалния инструмент от вътрешната страна на капака на жабката.

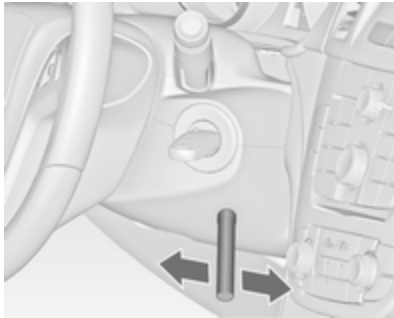

Вкарайте специалния инструмент докрай в отвора под ключалката на запалването и леко го завъртете.

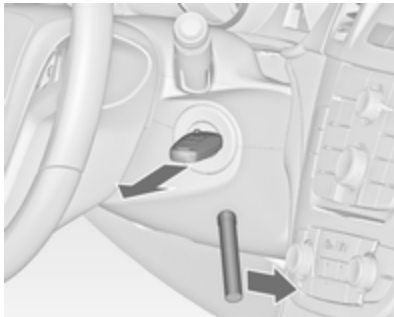

Завъртете специалния инструмент напред и извадете ключа от контакта за запалване. За успешното изваждане на ключа може да е необходимо да направите няколко опита.

Механична скоростна кутия

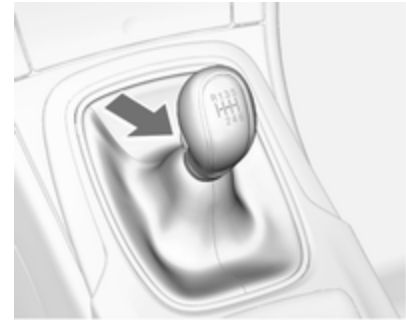

За да включите на задна предавка, при неподвижен автомобил натиснете бутона на скоростния лост, след което включете предавката.

Ако предавката не се включи, поставете скоростния лост в неутрално положение, освободете педала на съединителя и го натиснете отново; след това повторно изберете предавката.

Не приплъзвайте ненужно съединителя.

При работа със съединителя натискайте педала му докрай. Не използвайте педала за да подпирате крака си на него.

Внимание

Не се препоръчва да се кара с ръка поставена на скоростния лост.

Системи за управление

Задвижване на всичките колела

Системата за задвижване на всичките колела подобрява характеристиките на шофирането и стабилността, както и помага да се постигнат възможно най-добри ходови качества независимо от пътната настилка. Системата винаги е активна и не може да се деактивира.

Въртящият момент се разпределя плавно между предните и задните колела в зависимост от условията на шофирането.

За постигане на оптимален ефект от системата, гумите на автомобила не бива да са с различаващи се степени на износване.

Ако в центъра за информация на водача се появи сервисно съобщение, това може да означава, че системата е с ограничена функционалност (или напълно изключена в някои случаи,

напр. когато автомобилът превключи на задвижване на предните колела). Потърсете помощта на сервиз.

Теглене на автомобила ↪ 217.

Спирачки

Спирачната система е съставена от два независими спирачни кръга. Ако единият от спирачните кръгове откаже, автомобилът все още може да бъде спрян с помощта на другия спирачен кръг. Спирачният ефект обаче се постига само при силно натискане на спирачния педал. За това се изисква значително повече усилие. Спирачният път се увеличава. Потърсете помощта на сервиз преди да продължите пътуването.

Ако двигателят не работи, ефектът от сервоусилването на спирачките изчезва след едно-две натискания на спирачния педал. Това не намалява спирачния ефект, но спирането изисква значително по-голям натиск върху педала. Това е особено важно да се има предвид при теглене на автомобила.

Контролни индикатори (лампи) (ⓘ),
↪ 95.

Антиблокираща спирачна система

Антиблокираща спирачна система (ABS) предпазва колелата от блокиране.

ABS започва да регулира спирачното налягане веднага, щом някое от колелата покаже признаци на блокиране. Автомобилът остава управляем дори и при рязко спиране.

Действието на ABS се усеща по пулсирането на спирачния педал и шума от процеса на регулиране.

За да се постигне оптимален спирачен ефект задръжте педала натиснат докрай през цялото време на спирачния процес, независимо от пулсирането му. Не намалявайте натиска върху педала.

Контролна лампа (индикатор) (ⓘ)
↪ 96.

Адаптивна стоп-светлина

При силно натискане на спирачния педал по време на действие на ABS и трите стоп-светлини мигат.

Неизправност

⚠ Предупреждение

При неизправност на ABS е възможно блокиране на колелата в случай на много рязко спиране. Предимствата на ABS вече не са налице. При рязко спиране автомобилът вече не може да се управлява и може да започне да занася.

Причината за неизправността трябва да се отстрани в сервиз.

Ръчна спирачка

Механична ръчна спирачка

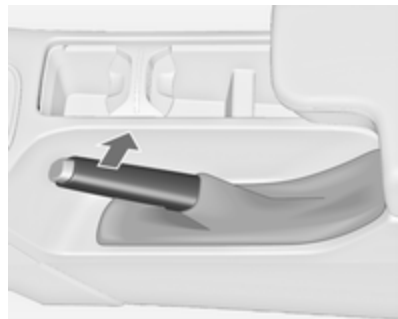

Винаги натягайте силно ръчната спирачка без да натискате бутона за освобождаване; при спиране върху наклон я натягайте колкото може по-силно.

За да освободите ръчната спирачка дръпнете леко лоста нагоре, натиснете освобождаващия бутон и свалете лоста докрай надолу.

За да намалите силата нужна за задействане на ръчната спирачка натиснете в същото време и спирачния педал.

Контролен индикатор (лампа) (Ⓢ), ⇨ 95.

Електрическа ръчна спирачка



Задействане при неподвижен автомобил

Дръпнете бутона (Ⓢ) - електрическата ръчна спирачка се задейства автоматично с необходимата сила. За прилагане на максимална сила,

напр. при паркиране с ремарке или върху наклон, дръпнете бутона (Ⓢ) двукратно.

Електрическата ръчна спирачка винаги може да бъде активирана, дори и при изключено запалване.

Не задействайте прекалено често системата на електрическата ръчна спирачка при изключен двигател тъй като това ще изтощи акумулатора.

Преди да напуснете автомобила проверете състоянието на електрическата ръчна спирачка.

Контролна лампа (индикатор) (Ⓢ) ⇨ 95.

Освобождаване

Включете запалването. Задръжте натисната крачната спирачка и след това натиснете бутона (Ⓢ).

Функция за потегляне

Натискането на педала на съединителя (механична скоростна кутия) или включването на предавка за движение (автоматична скоростна кутия) с последващо натискане на педала

за газта освобождава автоматично електрическата ръчна спирачка. Това не е възможно, когато в същото време бутонът е издърпан.

Тази функция помага също и при потегляне по наклон.

Агресивното потегляне може да намали експлоатационния живот на триещите се части.

Динамично спиране при движещ се автомобил

Когато автомобилът се движи и бутонът (P) се държи издърпан, системата на електрическата ръчна спирачка намалява скоростта на автомобила, но не се прилага статично.

Веднага щом бутонът (P) се освободи, динамичното спиране се преустановява.

Неизправност

Неизправността в системата на електрическата ръчна спирачка се обозначава от контролната лампа (P) и като кодов номер или предупредително съобщение,

което се извежда в центъра за информация на водача. Предупредителни съобщения ⇨ 105.

Задействане на електрическата ръчна спирачка: дръпнете и задръжте бутон (P) за повече от 5 секунди. Ако контролната лампа (P) свети, електрическата ръчна спирачка е задействана.

Освобождаване на електрическата ръчна спирачка: натиснете и задръжте бутон (P) за повече от 2 секунди. Ако контролната лампа (P) изгасне, електрическата ръчна спирачка е освободена.

Контролната лампа (P) мига: електрическата ръчна спирачка не е напълно задействана или освободена. При постоянно мигане освободете ръчната спирачка и повторно опитайте да я задействате.

Помощ при спиране (спирачен асистент)

Ако спирачният педал се натисне бързо и силно, автоматично се прилага максимална спирачна сила (пълно стопиране).

Действието на спирачния асистент може да се усети от пулсирането на спирачния педал и по-голямото съпротивление, което той оказва при натискане.

Поддържайте натиска върху спирачния педал докато желаете да продължи процеса на пълното стопиране. Спирачната сила автоматично намалява, когато спирачният педал се отпусне.

Помощ при потегляне по наклон

Системата помага за потегляне по наклон с постоянна скорост като задържа автомобила. След отпускане на ръчната спирачка и освобождаване на спирачния педал спирачките се освобождават едва след 2 секунди.

Системи за контрол при каране

Система за тракшън контрол (контрол на сцеплението)

Системата за тракшън контрол (ТС) е компонент на електронната стабилизираща система.

ТС подобрява стабилността на движение, когато е необходимо, независимо от пътната настилка или сцеплението на гумите, като предотвратява боксуването на водещите колела.

Веднага щом водещите колела започнат да боксуват мощността на двигателя се намалява и колелото, което най-много боксува се стопира отделно. Това значително подобрява стабилността на автомобила при хлъзгави пътни настилки.

ТС е готова за работа веднага щом контролната лампа  изгасне.

Когато ТС е активна,  мига.

Предупреждение

Не допускайте тази специална безопасна функция да Ви изкуши за поемане на рискове при каране.

Пригответе скоростта си към пътните условия.

Контролен индикатор (лампа) ,
↪ 96.

Деактивиране



ТС може да се изключи, когато е необходимо да се позволи боксуването на водещите колела: натиснете за кратко бутона .

Контролната лампа  светва.

ТС се включва отново чрез повторно натискане на бутона .

ТС също така се включва отново при следващото включване на запалването.

Електронна стабилизираща система

Електронната стабилизираща система (ESC) подобрява стабилността при движение, когато е необходимо, независимо от пътната настилка и сцеплението на гумите. Тя също предпазва водещите колела от буксуване.

Веднага щом автомобилът започне да занася (недозавиване/презавиване), мощността на двигателя се намалява и колелата биват спирани поотделно. Това значително подобрява

стабилността на автомобила при каране по хлъзгави пътни настилки.

ESC е готова за работа веднага щом контролната лампа  изгасне.

Когато ESC е активна,  мига.

Предупреждение

Не допускате тази специална безопасна функция да Ви изкуши за поемане на рискове при каране.

Пригответе скоростта си към пътните условия.

Контролна лампа (индикатор) 
↪ 96.

Изключване



За много динамичен стил на шофиране ESC може да се деактивира: задръжте натиснат бутонa  за около 7 секунди.

Контролната лампа  светва.

ESC се включва отново чрез повторно натискане на бутонa . Ако преди това TC системата е била изключена, тогава и TC, и ESC се включват отново.

ESC също така се включва отново при следващото включване на запалването.

Интерактивна система за шофиране

Flex Ride (система за гъвкаво шофиране)

Системата Flex Ride позволява на шофьора да избира измежду три режима на шофиране:

- Режим SPORT: натиснете бутонa **SPORT**, светва LED.
- Режим TOUR: натиснете бутонa **TOUR**, светва LED.
- Нормален режим: нито един от бутоните **SPORT** и **TOUR** не е натиснат, не свети LED.

Деактивирането на режим SPORT и TOUR става чрез натискане на съответния бутон още веднъж.

Във всеки режим на шофиране Flex Ride обхваща в мрежа следните електронни системи:

- Постоянен контрол на амортизьорите
- Контрол на педала за газта
- Контрол на кормилното управление

- Задвижване на всичките колела
- Автоматична скоростна кутия



Режим SPORT

Настройките на системата се адаптират към спортен стил на шофиране.

- Амортизаторите реагират по-твърдо за да осигурят по-добър контакт с пътната настилка.
- Двигателят реагира по-бързо на движението на педала за газта.
- Помощта на кормилното управление се намалява.

- Въртящият момент на системата за задвижване на всички колела се разпределя повече върху задния мост.
- Точките на превключване на автоматичната скоростна кутия се достигат по-късно.
- При активиране на режим SPORT осветлението на главните прибори се променя от безцветно на червено.

Режим TOUR

Настройките на системата се адаптират към комфортен стил на шофиране:

- Амортизаторите реагират по-меко.
- Педалът за газта работи със стандартна настройка.
- Помощта на кормилното управление е в стандартен режим.
- Въртящият момент на системата за задвижване на всички колела се разпределя повече върху предния мост.

- Точките на превключване на автоматичната скоростна кутия са в комфортен режим.
- Осветлението на главните прибори е безцветно.

Нормален режим

Всички настройки на системите се адаптират към стандартните стойности.

Контрол на режима на шофиране

При всеки един избран режим на шофиране - SPORT, TOUR или нормален, контролът на режима на шофиране (DMC) непрекъснато регистрира и анализира реалните характеристики на шофирането, реакциите на шофьора, както и активното, динамично състояние на автомобила. Ако е необходимо, контролният блок на DMC променя автоматично настройките в рамките на избрания режим на каране, а когато установи големи отклонения, режимът на каране се променя за времето на промяната.

Ако например е избран режим **Normal** и DMC установи спортен стил на шофиране, тогава DMC променя някои от настройките на нормалния режим в спортни настройки. DMC извършва промяна към режим **Sport** в случай на много спортен стил на шофиране.

Ако например е избран режим **TOUR** и при каране по път с много завои внезапно се наложи рязко спиране, DMC ще забележи динамичните условия и ще промени настройките за окачането така, че да отговарят на режим **SPORT** с цел да се подобри стабилността на автомобила.

Когато характеристиката на каране или динамичното състояние на автомобила се върнат към предното състояние, DMC ще промени настройките така, че да отговарят на предишно избрания начин на каране.

Персонализирани настройки в режим Sport

Шофьорът може да избере функциите на режим **SPORT**, когато бутонът **SPORT** е натиснат. Тези настройки могат да се променят в менюто **Settings (Настройки)** на информационния дисплей. Персонализиране на автомобила ↪ 113

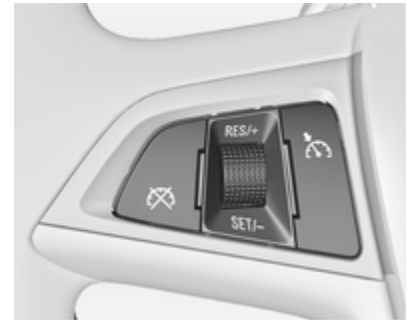

Круиз контрол

Круиз контролът може да запаметява и поддържа скорост от около 30 до 200 км/ч. Отклонения от запаметената скорост може да се получат при движение по възходящ или низходящ наклон. От съображения за безопасност круиз контролът не може да се включи докато спираният педал не бъде натиснат един път. Активирането не е възможно на първа предавка.





Не използвайте круиз контрол в случаите, когато поддържането на постоянна скорост не е препоръчително.

При автоматична скоростна кутия активирайте круиз контрола само в автоматичен режим.

Контролна лампа (индикатор)   99.

Включване

Натиснете горния край на бутона  - контролната лампа  светва без цвят.

Активиране

Ускорете до желаната скорост и завъртете колелото за настройка на **SET/-** - текущата скорост се запамятава и поддържа.

Контролната лампа  светва в зелено. Педалът за газта може да бъде освободен.

Скоростта на автомобила може да се увеличи чрез натискане на педала за газта. Когато се отпусне педалът за газта, предварително запаметената скорост се възстановява.

Увеличаване на скоростта



При активиран круиз контрол задръжте колелото за настройка завъртяно на **RES/+** или кратко го завъртете няколко пъти в **RES/+**: скоростта нараства непрекъснато или на малки стъпки.

Като алтернативна възможност ускорете до желаната скорост и я запаметете като завъртите в **RES/+**.

Намаляване на скоростта

При активиран круиз контрол задръжте колелото за настройка завъртяно на **SET/-** или бързо го завъртете няколко пъти в **SET/-**: скоростта намалява непрекъснато или на малки стъпки.

Деактивиране

Натиснете бутона , контролната лампа  светва без цвят. Круиз контролът се изключва. Запаметената скорост се поддържа.



Автоматично изключване:

- когато скоростта на автомобила спадне под около 30 км/ч,
- при натискане на спирачния педал,
- при натискане на педала на съединителя,
- при скоростен лост в положение **N**,
- когато системата за тракшън контрол или електронната стабилизираща система работи.

Възстановяване на запаметената скорост

Завъртете колелото за настройка на **RES/+** при скорост над 30 км/ч. Движението продължава с предварително запаметената скорост.

Изключване

Натиснете долния край на бутона  - контролната лампа  изгасва. Запаметената скорост се изтрива. Изключването на запалването също изтрива запаметената скорост.



Системи за откриване на препятствие

Помощ при паркиране



Помощта при паркирането облекчава паркирането чрез измерване на разстоянието между автомобила и препятствията и подаване на звукови сигнали. Пълната отговорност при паркирането обаче пада върху водача.



Системата се състои от по четири ултразвукови сензора намиращи се в предната и задната броня.

Контролна лампа (индикатор) **P**  
↪ 96.

Активиране





При включване на предавката за заден ход системата се включва автоматично.

Помощта при паркиране отпред може също така да се активира и при ниска скорост чрез натискане на бутона **P**  .

Светещият LED (светодиод) разположен в бутона за помощ при паркиране показва, че системата е готова за действие.

Наличието на препятствие се означава със звуков сигнал. С намаляване на разстоянието до препятствието интервалът между сигналите става все по-кратък. Ако разстоянието стане по-малко от 30 см, сигналът става непрекъснат.

Деактивиране

Изключването на системата се извършва чрез бутона **P**  .

Светодиодът в бутона изгасва и **Park Assist Off (Изключена помощ при паркиране)** се появява в центъра за информация на водача.

Системата се изключва автоматично, когато автомобилът достигне известна скорост.

Неизправност

В случай на неизправност в системата **P**▲ светва и в центъра за информация на водача се появява предупредително съобщение.

Ако системата не работи поради временни условия като покрити със сняг сензори например, **P**▲ започва да свети или в центъра за информация на водача се появява предупредително съобщение.

Предупредителни съобщения
↪ 105.

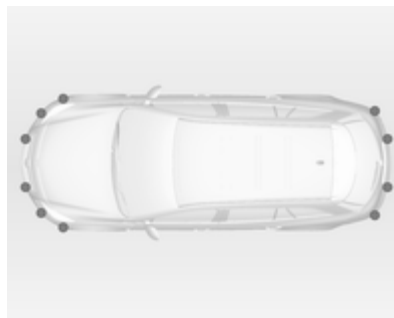
Усъвършенствана система за помощ при паркиране

Усъвършенстваната система за помощ при паркиране направлява водача в мястото за паркиране, като дава инструкции в центъра за информация на водача и подава звукови сигнали. Пълната отговорност обаче пада върху водача, който трябва да прецени дали да приеме предлаганото от системата място за паркиране и паркиращата маневра.

Системата използва сензорите на системата за помощ при паркиране в комбинация с два допълнителни сензора от двете страни на предната броня.

Активиране

Когато търсите място за паркиране, трябва да активирате системата чрез натискане на бутона **P+R**.

Системата работи само при скорост до 30 км/ч.

Максималното допустимо успоредно разстояние между автомобила и реда паркирани автомобили е 1,8 м.

Действие



Когато автомобилът минава покрай ред паркирани автомобили и усъвършенстваната система за помощ при паркиране е активирана, тя търси подходящо място за паркиране. Когато се открие подходящо място, в центъра за информация на водача се подава визуална и звукова сигнализация.

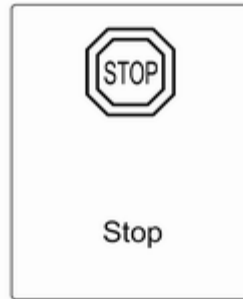

Предложението на системата се приема, ако автомобилът бъде спрял от шофьора в рамките на 10 метра след подаване на съобщението. Системата изчислява оптималния маршрут за влизане в мястото за паркиране. След това тя помага на маневрите на шофьора като му дава подробни инструкции.



Инструкциите издават:

- кратко съобщение при движение със скорост над 30 км/ч,
- искането да се спре автомобилът, когато е открито място за паркиране,
- посоката на движение по време на маневрата за паркиране,
- положението на волана по време на паркирането,
- за някои от инструкциите се показва и индикатор за прогреса (прогрес бар).

Успешното паркиране се обозначава чрез символа на цел.



Ако шофьорът не спре автомобила в рамките на 10 метра след предложеното място за паркиране, системата започва да търси друго подходящо място за паркиране.

Смяна на страната за паркиране

Системата е конфигурирана да открива места за паркиране от страната на предния пътник. За да открива места за паркиране от страната на шофьора натиснете бутон  за около 2 секунди.

Приоритети на дисплея

След активиране на усъвършенстваната система за помощ при паркиране, в центъра за информация на водача се появява съобщение. Показват се съобщения с по-висок приоритет, напр. предупредителните съобщения  105. След потвърждаване на съобщението чрез натискане на бутона **SET/CLR** съобщенията на системата за помощ при паркиране отново започват да се показват и паркирането може да бъде продължено.

Деактивиране

Системата се изключва чрез:

- натискане на бутона 
- успешно приключване на маневрата за паркиране
- шофиране със скорост над 30 км/ч
- изключване на запалването

Деактивирането от шофьора или от системата по време на маневрирането се показва чрез **Parking Deactivated** в центъра за информация на водача.

Неизправност

В центъра за информация на водача се появява съобщение, когато:

- в системата има неизправност
- шофьорът не е приключил успешно маневрата по паркирането
- системата не е готова за работа



Ако по време на инструкциите по паркирането се открие препятствие, в центъра за информация на водача се появява **STOP**. След отстраняване на препятствието маневрата по паркирането продължава. Ако препятствието не бъде отстранено, системата се изключва. Натиснете бутона  за да активирате системата за търсене на ново място за паркиране.

Важни съвети относно използването на системи за помощ при паркирането

Предупреждение

При определени обстоятелства някои отразяващи повърхности на предмети или дрехи, както и външни източници на шум могат да попречат на системата да открие препятствията.

Внимание

Ефективността на сензорите може да намалее, ако бъдат покрити - напр. с лед или сняг.

Ефективността на системата за помощ при паркиране може да намалее при голямо натоварване.

Специални случаи представляват по-високите автомобили (напр. автомобили за трудни (off-road) терени, мини ванове, ванове).

Разпознаването на обект в горната част на такива превозни средства не може да се гарантира.

Обекти с много малко сечение на отражението, като тесни предмети или меки материали, могат да не бъдат открити от системата.

Помощта при паркиране не може да помогне да се избегне сблъсък с обекти, които са извън обхвата на сензорите.

Съобщение

Системата за помощ при паркиране автоматично открива фабрично монтирания теглич. Тя се деактивира при вкарване на щепсела.

Възможно е сензорът да регистрира несъществуващ обект (ехо смущение), което се предизвиква от външни акустични или механични смущения.

Усъвършенствуваната система за помощ при паркиране може да не реагира на промени в пространството за паркиране след започване на успоредна маневра за паркиране.

Предупреждение за напускане на платно

Системата за предупреждение за напускане на платно наблюдава маркировките на платното, между които се движи автомобилът, посредством камера монтирана отпред. Системата открива смяната на платното и предупреждава водача в случай



на нежелано напускане на платното посредством визуален и звуков сигнал.

Критерии за регистриране на нежелано напускане на лента

- мигачите не са задействани
- спирачният педал не е задействан
- не е установено задействане на педала за газта или ускоряване
- не е установено активно кормилно управление

Ако има действие от страна на шофьора, предупреждение не се издава.

Активиране

Системата за предупреждение за напускане на платно се включва с натискането на бутона . Светването на LED в бутона показва, че системата е включена. Когато контролната лампа  в приборното табло светне в зелено, системата е готова за работа.

Системата работи само при скорост на автомобила над 60 км/ч и наличие на маркировки на лентата.



Когато системата установи нежелано напускане на лента, контролната лампа  започва да мига в жълто. В същото време се подава и сигнал.



Деактивиране

Системата се изключва чрез натискане на бутона . Деактивирането се обозначава чрез съобщение в центъра за информация на водача.

При скорост под 60 км/ч системата не работи.

Неизправност

Системата за предупреждение за напускане на платно може да не функционира правилно, когато:

- предното стъкло не е чисто
- атмосферните условия са лоши, напр. при силен дъжд, сняг, пряка слънчева светлина или сенки
- не може да се установи маркировка на пътна лента

Ако системата за предупреждение за напускане на платно регистрира едно от тези условия, контролната лампа  свети в жълто.

Освен това на центъра за информация на водача се показва предупредителен код или съобщение.

Гориво

Гориво за бензинови двигатели

Използвайте само безоловно гориво, което отговаря на изискванията на DIN EN 228.

Могат да се използват еквивалентни стандартизирани горива с обемно съдържание на етанол от максимум 10%. В такъв случай ползвайте само горива, които отговарят на DIN 51625.

Използвайте бензин с препоръчаното октаново число \diamond 229. Използването на гориво с прекалено ниско октаново число може да намали мощността и въртящия момент на двигателя и увеличава леко разхода на гориво.

Внимание

Използването на гориво с прекалено ниско октаново число може да доведе до неконтролируемо горене и повреда на двигателя.

Гориво за дизелови двигатели

Използвайте само дизелово гориво, което отговаря на DIN EN 590. Горивото трябва да има ниско съдържание на сяра (макс. 10 части на милион). Могат да се използват еквивалентни стандартизирани горива с обемно съдържание на биодизел (= FAME съгласно EN14214) от максимум 7% (както е посочено в DIN 51628 или еквивалентни стандарти).

Специфично за Мароко изключение: използвайте само гориво Diesel 50 ppm.

Не използвайте корабни дизелови горива, горива за отопление, както и горива базирани изцяло или

частично на растителна основа, като рапично масло, биодизел, аквазол и други подобни дизел-водни емулсии. Дизеловите горива не бива да се разреждат с горива, които са предназначени за бензинови двигатели.

Зареждане с гориво



⚠ Опасност

Преди зареждане с гориво изключете двигателя и всички външни отоплителни тела с горивна камера. Изключете мобилните телефони.

При зареждане с гориво следвайте указанията и инструкциите за безопасност на бензиностанцията.

⚠ Опасност

Горивото е огнеопасно и избухливо. Не пушете. Не правете нищо, което може да предизвика открит огън и искри.

Ако усещате миризмата на гориво в автомобила, незабавно отстранете причината за това в сервис.

Капакът на резервоара се намира в дясната задна част на автомобила.



Капакът на резервоара за гориво може да се отвори само, ако автомобилът е отключен. Освободете капака на резервоара за гориво като го натиснете.

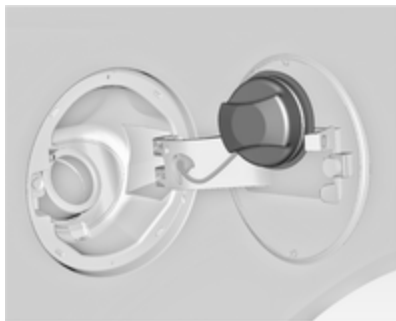

Капачката на резервоара може да се окачва на конзолата на капака на резервоара.

Внимание

Ако потече гориво, веднага го избършете.

Капачка на резервоара за гориво

Използвайте само оригинални капачки за горивния резервоар. Автомобилите с дизелови двигатели имат специални капачки на резервоарите за гориво.

Разход на гориво - CO₂ емисии

Определянето на разхода на гориво се регулира от европейската директива 715/2007 692/2008 А.

Директивата е ориентирана към действителната шофьорска практика: Счита се, че градското движение представлява около $\frac{1}{3}$, а останалите около $\frac{2}{3}$ са сбор от градско и извънградско движение. Студените стартове и фазите на ускоряване също се отчитат.

Спецификацията на емисията на CO₂ е също част от тази директива.

Посочените цифри не трябва да се приемат като гаранция за действителния разход на гориво на конкретния автомобил. Освен това, разходът на гориво зависи от персоналният стил на каране, както и от пътните условия.

Всички стойности са основани на базов ЕС модел със стандартно оборудване.

Изчислението на разхода на гориво взема под внимание теглото на празния автомобил, установен в съгласие с наредбите. Допълнителното оборудване може да доведе до малко по-голям разход на гориво и емисия на CO₂, както и до по-ниска максимална скорост.

Разход на гориво, CO₂ емисия
⇨ 232.

Теглене

Обща информация

Монтираният в завода теглич е сгънат под задната броня.

Препоръчваме допълнителното монтиране на теглич да се извърши от сервиз. Може да се наложи да се извършат промени, които засягат охладителната система, термозащитата или друго оборудване. Използвайте само теглич одобрен за Вашия автомобил.

За да се избегне повреда на автомобила, когато ремаркетото е електрически свързано с него, електрическата врата на багажника не може да се задейства с дистанционно управление.

Монтирането на теглич може да доведе до закриване на отвора за ухото за теглене. В такъв случай използвайте куката на теглича за теглене.

Монтажни размери на заводски монтиран теглич ⇨ 278.

Особености при шофирането, съвети относно тегленето

Преди да закачите ремаркетото смажете топката на куката. Не правете това обаче, ако се използва стабилизатор, който действа върху топката на куката и намалява въртеливите движения.

За ремаркета с ниска стабилност и ремаркета с допустимо брутно тегло повече от 1400 кг настоятелно препоръчваме употребата на стабилизатор, когато се движите със скорост над 80 км/ч.

Ако ремаркетото започне да занася, карайте по-бавно, не се опитвайте да коригирате с волана и натискайте силно спирачката, ако се налага.

Когато се движите надолу по наклон, изберете същата предавка както за изкачване на наклона и карайте с аналогична скорост.

Нагласете налягането на гумите до стойността предвидена за пълно натоварване ⇨ 242.

Теглене на ремарке

Товар на ремаркетото

Максималната стойност на допустимото натоварване на ремаркетото зависи от автомобила и двигателя и не бива да се надвишава. Действителното натоварване на ремаркетото е разликата между действителното брутно тегло на ремаркетото и действителното натоварване на съединителното звено при закачено ремарке.

Допустимото натоварване на ремаркетото е дадено в документите на автомобила. Ако изрично не е посочено нещо друго, то е валидно за наклони до 12 %

Допустимото натоварване на ремаркетото се отнася най-много до указания наклон и височина до 1000 метра над морското равнище. Тъй като с увеличаване на

надморската височина мощността на двигателя спада поради намаляване плътността на въздуха, намалявайки по този начин способността за изкачване, допустимото общо тегло за теглене също се намалява с 10 % за всеки 1000 метра надморска височина. Допустимото общо тегло за теглене не е необходимо да се намалява при движение по пътища с малък наклон (по-малък от 8 %, например по магистрала).

Допустимото общо тегло за теглене не бива да се надвишава. Това тегло е обозначено на идентификационната табелка  227.

Вертикално натоварване на съединителното звено

Вертикалното натоварване на съединителното звено е натоварването, упражнявано от ремаркетото върху сферичната глава на куката. То може да се променя чрез промяна на разпределението на тежестта при товарене на ремаркетото.

Максималното допустимо вертикално натоварване на съединителното звено (85 кг) е обозначено на идентификационната табелка на теглича и в документите на автомобила. Винаги се стремете към максимално натоварване, особено в случай на тежки ремаркета. Вертикалното натоварване на съединителното звено не бива никога да пада под 25 кг.

Натоварване на задния мост

При прикачено ремарке и максимално натоварен теглец автомобил, допустимото натоварване на задния мост (виж идентификационната табелка или документите на автомобила) може да се надвиши с 90 кг за Saloon и 85 кг за Station wagon, а допустимото общо тегло на автомобила може да се надвиши с 65 кг за Saloon и 60 кг за Station wagon. В случай на превишаване на допустимото натоварване на задния мост, максимално допустимата скорост е 100 км/ч.

Теглич

Внимание
Сгъваемата кука за теглича не може да се свали от автомобила. При движение без ремарке сгънете куката за теглича.

⚠ Предупреждение

Уверете се, че в зоната на завъртане на куката за теглича няма никой. Съществува риск от нараняване.

При освобождаване на прибраната кука за теглича стойте вляво от дръжката.

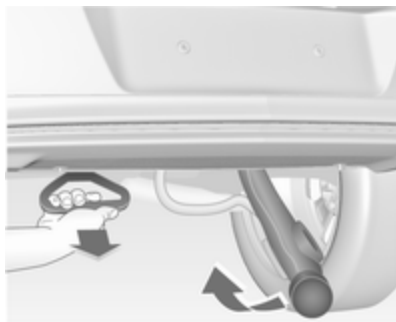
Освобождаване на прибраната кука на теглича

Дръпнете дръжката под задната броня към земята под ъгъл от около 45°.

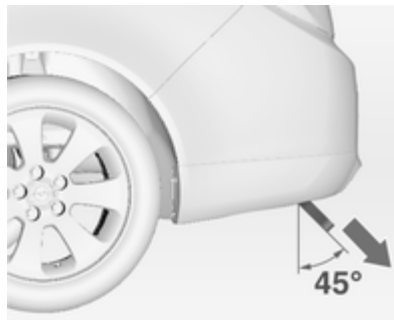

При издърпването на освобождаващата ръчка и освобождаването на куката на теглича се чува бръмчащ звук като предупреждение.

Хванете освободената кука и я повдигнете нагоре докато се застопори.

Куката трябва да е добре застопорена, а освобождаващата ръчка върната обратно в началното си скрито положение, в противен случай бръмчащият звук няма да спре.

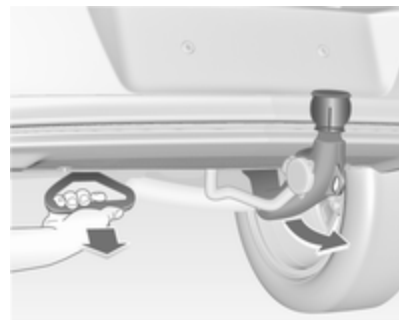
Прибиране/скриване на куката на теглича

Дръпнете дръжката под задната броня към земята под ъгъл от около 45°.

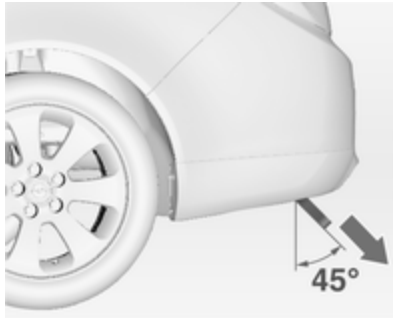

При издърпването на освобождаващата ръчка и освобождаването на куката на теглича се чува бръмчащ звук като предупреждение.



Завъртете с длан куката надясно докато тя се застопори под пода. Уверете се, че освобождаващата ръчка е върната обратно в началното ѝ скрито положение, в противен случай бръмчащият звук няма да спре.

⚠ Предупреждение

Тегленето на ремарке е позволено само при правилно монтирана кука за теглича. Ако куката за теглича не може да се застопори добре или ако освобождаващата ръчка не е възможно да бъде върната в началното ѝ скрито положение, или ако след застопоряването на куката за теглича се чува бръмчащ звук, потърсете помощта на сервис.

Ухо за спирачен кабел

Закачете спирачния кабел за ухото.

Система за стабилизиране на ремаркетото

Ако системата забележи люлеене, мощността на двигателя се намалява, като автомобилът и ремаркетото се спират избирателно докато люлеенето

спре. Докато системата работи дръжте волана колкото е възможно по-неподвижен.

Системата за стабилизиране на ремаркетото (TSA) е функция на Електронната стабилизираща система ⇨ 158.

Грижи за автомобила

Обща информация	177
Проверки на автомобила	178
Смяна на електрически крушки	184
Електрическа система	194
Инструменти на автомобила ...	201
Колела и гуми	202
Стартиране с помощен акумулатор и кабели	215
Теглене	217
Грижи за външността	220

Обща информация

Акcesoари и модификации на автомобила

Препоръчваме ви да използвате оригинални части и акcesoари, както и заводски одобрени части за вашия тип автомобил. Ние не можем да преценим или гарантираме надеждността на други изделия - даже ако са одобрени и имат разрешение от други инстанции.

Не правете никакви изменения по електрическата система, напр. пренастройка на електронните контролни блокове (чип тунинг).

Съхраняване на автомобила

Изваждане от експлоатация за дълъг период от време

Ако автомобилът няма да се използва няколко месеца:

- Измийте и пастирайте автомобила.
- Проверете в сервиз защитното покритие на пастата в двигателното отделение и по шасито.
- Почистете и консервирайте гумите уплътнения.
- Сменете маслото на двигателя.
- Източете резервоара с измиваща течност.
- Проверете защитата на охлаждащата течност срещу замръзване и корозия.
- Нагласете налягането на гумите до стойността предвидена за пълно натоварване.

- Паркирайте автомобила в сухо и добре проветрявано помещение. Включете на първа или задна предавка или поставете скоростния лост в положение **P**. Обезопасете автомобила срещу потегляне.
- Не натягвайте ръчната спирачка.
- Отворете капака на двигателя, затворете всички врати и заключете автомобила.
- Откачете отрицателната клемма на акумулатора. Внимавайте всички системи да са изключени, например алармената система.

Въвеждане отново в експлоатация

Пускане на автомобила отново в експлоатация:

- Свържете отрицателната клемма на акумулатора. Активирайте електрониката на електрическите прозорци.
- Проверете налягането в гумите.
- Напълнете резервоара с измиваща течност.

- Проверете нивото на маслото в двигателя,
- Проверете нивото на охлаждащата течност.
- Поставете табелките с регистрационния номер, ако са били свалени.

Рециклиране на излезли от употреба автомобили

Информация относно центровете за рециклиране на стари автомобили и бракуването на излезли от употреба автомобили можете да намерите на нашата интернет страница. Поверявайте тази дейност само на оторизирани центрове за рециклиране.

Проверки на автомобила

Работа по автомобила

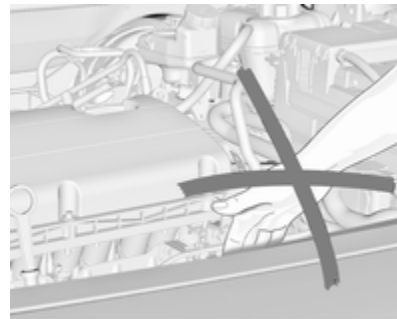

⚠ Предупреждение

Извършвайте проверките в двигателното отделение само при изключено запалване.

Охлаждащият вентилатор може да се задейства дори и при изключено запалване.

⚠ Опасност

Запалителната система и ксеноновите предни фарове работят под много високо напрежение. Не ги докосвайте.

Капак на двигателя**Отваряне**

Дръпнете ръчката и я върнете в първоначално положение.



Натиснете резето надясно и отворете капака на двигателя.

Капакът остава в отворено състояние.

Входящи отвори за въздух ⇨ 142.

Затваряне

Спуснете капака и го оставете да падне така, че да се заключи.

Проверете дали капакът е застопорен.

Двигателно масло

Нивото на маслото в двигателя се проверява автоматично, предупредителни съобщения ⇨ 105. Въпреки това, проверявайте редовно нивото на маслото в двигателя ръчно, за да предотвратите повреда на двигателя. Ползвайте масло с необходимата спецификация. Препоръчани масла и смазочни материали ⇨ 224.

Извършвайте проверката, когато автомобилът е на равен терен. Двигателят трябва да е с работна температура и да е изключен поне 5 минути преди това.

Извадете масломерната пръчка, избършете я, вкарайте я до упор, издърпайте я и отчетете нивото на маслото.

Вкарайте масломерната пръчка до упор и я завъртете на половин оборот.

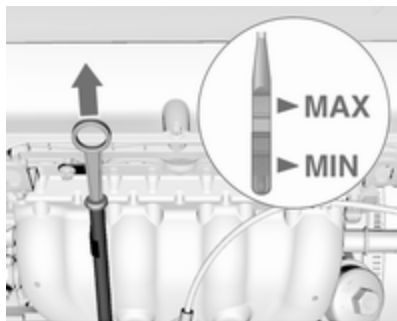

В зависимост от варианта двигател се използват различни масломерни пръчки.

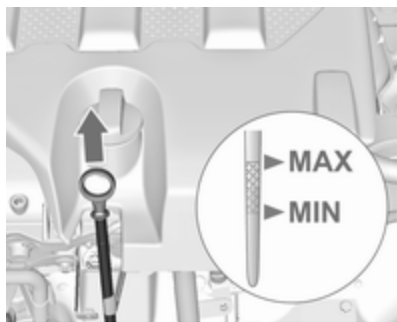

Ако нивото на маслото в двигателя е паднало до обозначението **MIN**, долейте масло.

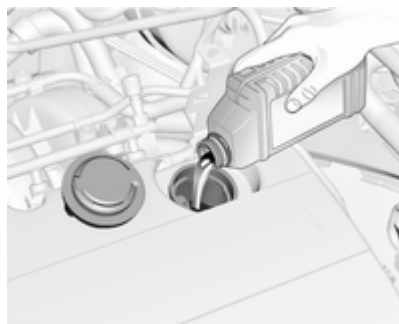

Препоръчваме да се използва масло със същото качество като това на използваното при последната смяна.

Нивото на маслото не бива да надхвърля обозначението **MAX** на пръчката.

Внимание

Излишното масло трябва да бъде източено или изсмукано.

Вместимости \varnothing 241, Вискозитет/ качество на двигателното масло \varnothing 224.

Поставете обратно капачката и я завинтете.

Охлаждаща течност за двигателя

Охлаждащата течност осигурява защита срещу замръзване до около -28°C .

Внимание

Използвайте само одобрени антифризи.

Ниво на охлаждащата течност

Внимание

Прекалено ниско ниво на охлаждащата течност може да предизвика повреда на двигателя.

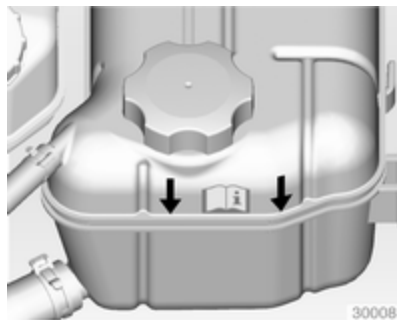

Ако охладителната система е студена, нивото на охлаждащата течност трябва да е над обозначената линия за минимално ниво. Долейте, ако нивото е ниско.



При други варианти на автомобила означението за пълен резервоар е от вътрешната страна на отвора за пълнене. За да извършите проверка отворете капачката.

⚠ Предупреждение

Оставете двигателят да изстине преди да отворите капачката. Отворете внимателно капачката като дадете възможност на свръхналягането бавно да намалее.

При доливане използвайте смес от антифриз и чиста водопроводна вода в съотношение 1:1. Ако нямате антифриз, използвайте чиста водопроводна вода. Затегнете плътно капачката. Концентрацията на антифриз трябва да се провери и причината за загуба на охлаждаща течност да се отстрани в сервиз.

Течност за измиване



Зареждайте с чиста вода, смесена с подходящо количество разтвор за измиване на предното стъкло

съдържащ антифриз. Относно подходящата пропорция на сместа направете справка с контейнера с измиваща течност.

Внимание

Само измиваща течност с достатъчна концентрация на антифриз осигурява защита при ниски температури или при внезапен спад на температурата.

Спирачки

В случай на достигната минимална дебелина на спирачните накладки  свети. Освен това на центъра за информация на водача се показва предупредителен код или съобщение. Предупредителни съобщения ⇨ 105.

Можете да продължите карането, но накладките на спирачките трябва да се сменят възможно най-скоро.

След поставянето на нови накладки не натискайте спирачките ненужно рязко през първите няколко пътувания.

Спирачна течност

Предупреждение

Спирачната течност е отровна и разяждаща. Избягвайте допир с очите, кожата, тъкани и боядисани повърхности.

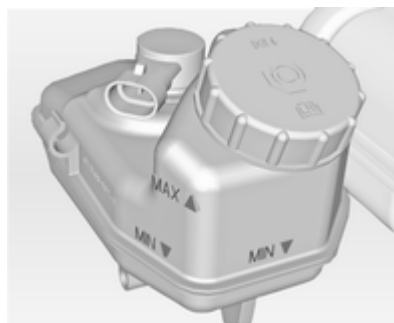

Нивото на спирачната течност трябва да бъде между отметките **MIN** и **MAX**.

Когато доливате, осигурете максимална чистота, тъй като замърсяването на спирачната течност може да доведе до функционални проблеми в спирачната система. Причината за загуба на спирачна течност трябва да се отстрани в сервиз.

Употребявайте само висококачествени спирачни течности одобрени за автомобила, течност за спирачки/съединител ⇨ 224.

Акумулатор

Акумулаторът на автомобила не се нуждае от поддръжка при условие, че начинът на каране позволява необходимото зареждане на акумулатора. Карането на кратки разстояния и честите стартирания на двигателя могат да изтощат акумулатора. Избягвайте

използването на електрически консуматори, когато не са необходими.



Използваните акумулатори не спадат към битовите отпадъци. Те трябва да се изхвърлят на определените за рециклиране места.

Ако не използвате автомобила в течение на повече от 4 седмици, може да се стигне до изтощаване на акумулатора. Откачете отрицателната клемма на акумулатора.

Преди свързване или откачане на акумулатора внимавайте запалването да бъде изключено.

Сирената на алармената система трябва да се деактивира по следния начин: Включете и след това изключете запалването,

откачете акумулатора на автомобила в рамките на 15 секунди.

Защита от изтощаване на акумулатора ↪ 132.

Дизелова горивна система, обезвъздушаване

Ако резервоарът за горивото се изпразни докрай, дизеловата горивна система трябва да се обезвъздуши. Включете запалването три пъти, като всяко от тях да трае 15 секунди. След това стартирайте двигателя за не повече от 40 секунди. Повторете тази процедура след не по-малко от 5 секунди. Ако двигателят все още не може да запали, потърсете помощта на сервиз.

Смяна на перото на чистачка

Пера на предните чистачки

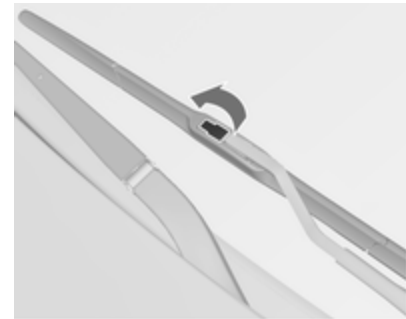

Повдигнете рамото на чистачката, отворете придържащата скоба.

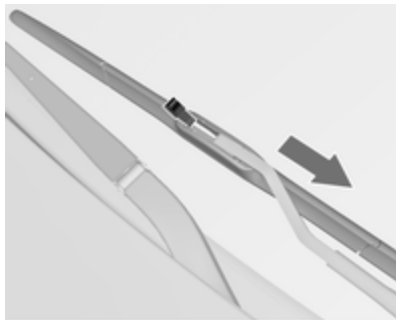

Освободете перото на чистачката и го свалете.

Перо на чистачката на задното стъкло

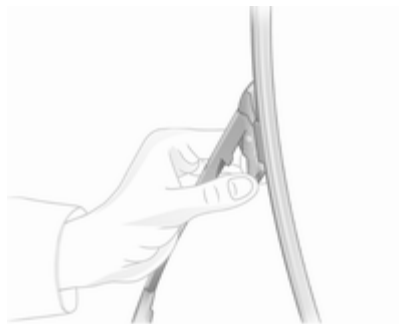

Повдигнете рамото на чистачката, натиснете двата фиксатора върху него, освободете перото на чистачката и го свалете.

Смяна на електрически крушки

Изключете запалването и изключете съответния превключвател или затворете вратите.

Хващайте новите крушки само за цокъла! Не докосвайте стъклото на крушките с голи ръце.

Използвайте за смяна само същия тип крушка.

Сменяйте крушките на предните светлини откъм двигателното отделение.

Халогенни предни фарове

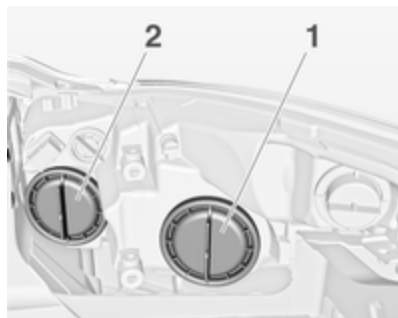

Фаровете имат отделни системи за дълги светлини **2** (вътрешните крушки) и къси светлини **1** (външните крушки).

Къси светлини / дневни светлини



1. Завъртете капачката **1** обратно на часовниковата стрелка и я свалете.

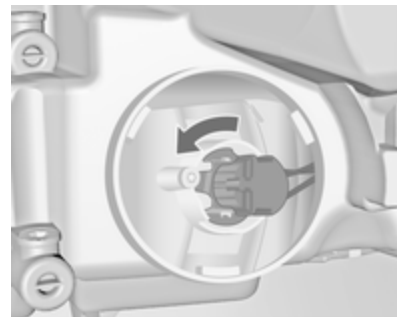

2. Завъртете цокъла на крушката обратно на часовниковата стрелка за да го освободите. Издърпайте цокъла с крушката от рефлектора.

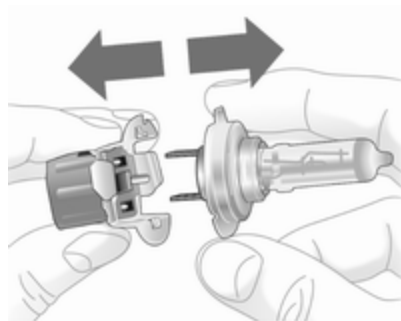

3. Извадете крушката от цокъла и сложете нова крушка.
4. Вкарайте цокъла, вкарайте двете зъбчета в рефлектора и завъртете по посока на часовниковата стрелка за да застопорите.
5. Завъртете до упор цокъла на крушката по посока на часовниковата стрелка.
6. Поставете капачката и я завъртете по посока на часовниковата стрелка.

Дълги светлини



1. Завъртете капачката **2** обратно на часовниковата стрелка и я свалете.
2. Извадете щепсела от крушката.



3. Натиснете напред пружинната скоба за да я освободите и я обърнете надолу.
4. Извадете крушката от рефлектора.
5. При поставянето на нова крушка вкарайте зъбчетата в жлебовете на рефлектора и сложете пружинната скоба.
6. Сложете щепсела на крушката.
7. Поставете капачката и я завъртете по посока на часовниковата стрелка.

Преден мигач



1. Завъртете капачката обратно на часовниковата стрелка и я свалете.

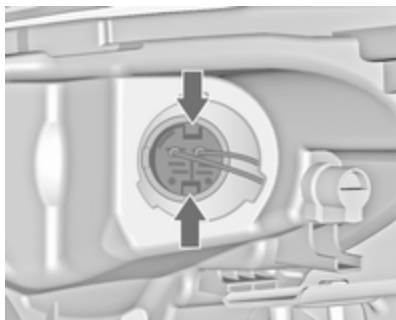

2. Натиснете езичетата и извадете цокъла на крушката от рефлектора.

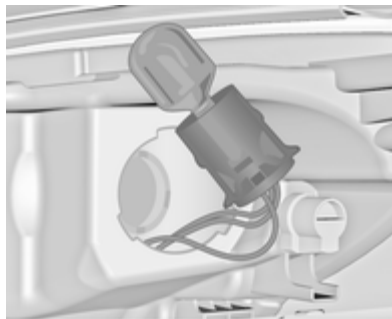

3. Извадете крушката и сложете нова.
4. Вкарайте цокъла в рефлектора. Поставете капачката и я завъртете по посока на часовниковата стрелка.

Габаритни светлини



1. Завъртете фасунгата на крушката обратно на часовниковата стрелка и я освободете.

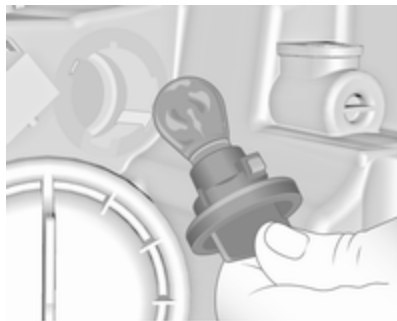

2. Натиснете леко крушката в цокъла, завъртете я обратно на часовниковата стрелка, извадете я и сложете нова крушка.
3. Сложете цокъла в рефлектора, завъртете по посока на часовниковата стрелка за да го затегнете.

Ксенонови предни фарове

⚠ Опасност

Ксеноновите фарове работят под много високо напрежение. Не ги докосвайте. Сменете крушките в сервис.

Светлини за мъгла

Сменете крушките в сервис.

Задни светлини

Saloon (лимузина)/Хечбек

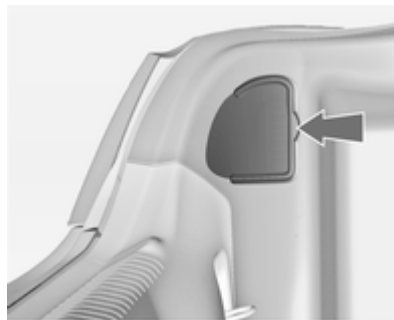

1. Освободете капака и го свалете.



2. Развийте отвътре с ръка двете пластмасови скрепителни гайки.

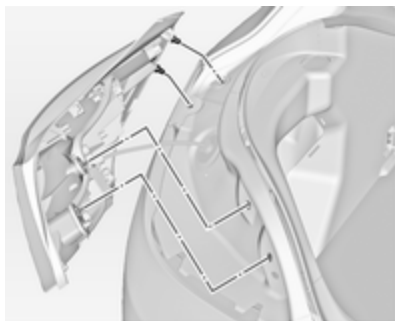

3. Извадете комплекта задни светлини. Внимавайте кабелът да си остане на местото.
Извадете щепсела от цокъла на крушката.

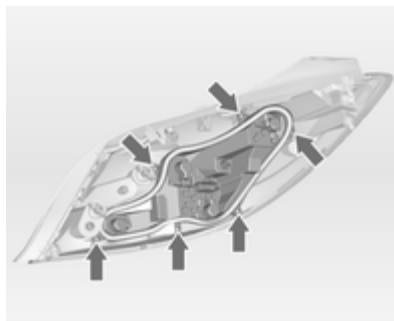

4. Развийте винтовете и свалете цокъла на крушката.

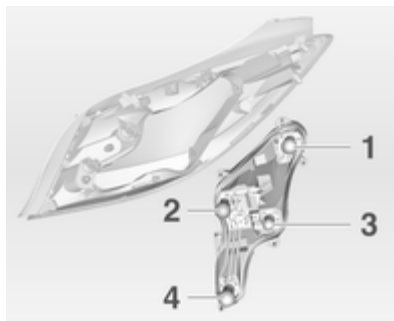

5. Натиснете леко крушката в цокъла, завъртете я обратно

на часовниковата стрелка, извадете я и сложете нова крушка.

Задна светлина/стоп-светлина (1)

Мигач (2)

Задна светлина (3)

Светлина за заден ход / Задна светлина за мъгла, може да бъде само от едната страна (4).

6. Вкарайте носача на крушките във фара-комплект на задните светлини и го завийте на място. Поставете щепсела. Вкарайте комплекта задни светлини в каросерията и завийте скрепителните гайки. Затворете капака и го застопорете.
7. Включете запалването, пробвайте и проверете всички светлини.

Station Wagon (комби)

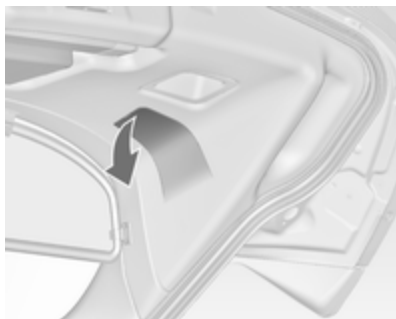

1. Освободете и отворете капака във вратата на багажника.



2. Развийте с ръка трите пластмасови скрепителни гайки.



3. Извадете комплекта задни светлини. Внимавайте кабелът да си остане на местото. Извадете щепсела от цокъла на крушката.

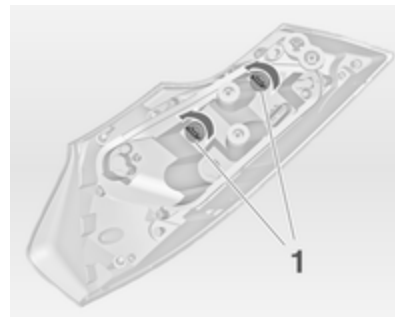

4. Задните светлини се състоят от две крушки. За да смените една от крушките завъртете пластмасовата гайка (1) обратно на часовниковата стрелка и я извадете от цокъла на крушките.

Натиснете леко крушката в цокъла, завъртете я обратно на часовниковата стрелка, извадете я и сложете нова крушка. Вкарайте пластмасовата гайка в цокъла на крушките и я завъртете по посока на часовниковата стрелка.

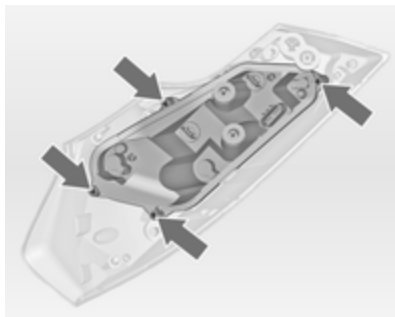

5. За да смените крушките на другите светлини отвийте винтовете и извадете носача на крушките.

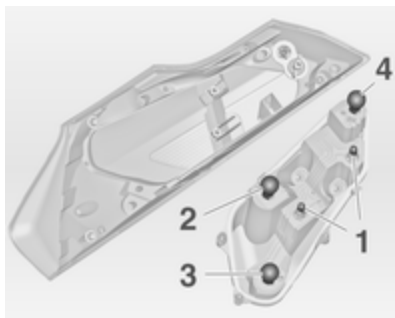

6. Натиснете леко крушката в цокъла, завъртете я обратно на часовниковата стрелка, извадете я и сложете нова крушка.

Задна светлина (1)

Мигач (2)

Стоп-светлина (3)

Светлина за заден ход / Задна светлина за мъгла, може да бъде само от едната страна (4).

7. Вкарайте носача на крушките във фара-комплект на задните светлини и го завийте на място. Поставете щепсела. Вкарайте комплекта задни светлини във вратата на багажника и завийте скрепителните гайки. Затворете капака и го застопорете.

8. Включете запалването, пробвайте и проверете всички светлини.

Допълнителни задни светлини в рамката на вратата на багажника

1. Отворете вратата на багажника.

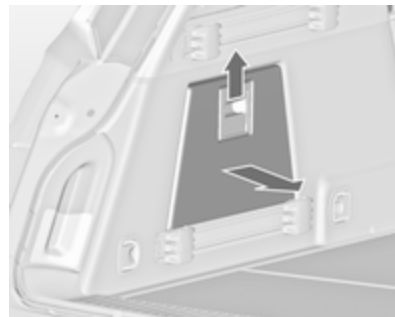

2. Освободете капака в страничния облицовъчен панел и го свалете.



3. Извадете от вътрешната страна на страничния облицовъчен панел носача на лампите.

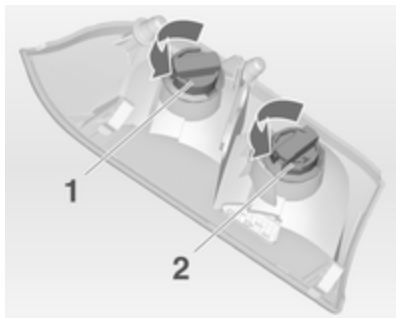

4. Завъртете пластмасовата гайка обратно на часовниковата стрелка и я извадете от цокъла на крушката.
5. Натиснете леко крушката в цокъла, завъртете я обратно на часовниковата стрелка, извадете я и сложете нова крушка. Вкарайте пластмасовата гайка в цокъла на крушката като я завъртите по

посока на часовниковата стрелка.

Задна светлина (1)

Мигач (2)

6. Вкарайте носача на крушките в рамката на вратата на багажника. Затворете капака в страничния облицовъчен панел.

Странични мигачи

Сменете крушките в сервис.

Осветление на регистрационния номер

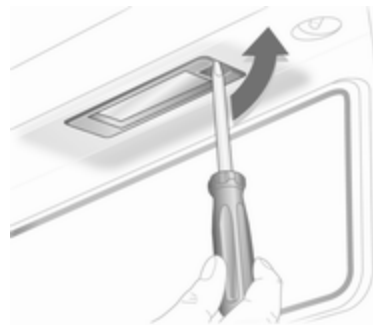

1. Вкарайте отверката в корпуса на лампата, натиснете настрани и освободете пружината.



2. Извадете корпуса на лампата надолу, без да дърпате кабела.
3. Повдигнете зъбчето и извадете щепсела от фасунгата.



4. Завъртете цокъла на крушката обратно на часовниковата стрелка за да го освободите.
5. Извадете крушката и сложете нова.
6. Вкарайте фасунгата на крушката в корпуса на лампата и я завъртете по посока на часовниковата стрелка.
7. Сложете щепсела на фасунгата.
8. Поставете и фиксирайте корпуса на лампата.

Вътрешно осветление

Вътрешно осветление, лампи за четене

Сменете крушките в сервис.

Осветление на багажното отделение



1. Извадете лампата с помощта на отверка.



2. Натиснете леко крушката към пружинната скоба и я извадете.
3. Поставете нова крушка.
4. Монтирайте лампата.

Осветление на арматурното табло

Сменете крушките в сервис.

Електрическа система

Предпазители

Параметрите на новия предпазител трябва да отговарят на параметрите на дефектирания предпазител.

В автомобила има три кутии с предпазители:

- в предната лява част на двигателното отделение,
- във вътрешността зад отделението за вещи, а при автомобили с десен волан - зад жабката,
- зад капак в лявата част на багажното отделение.

Преди смяна на предпазител изключете съответния включвател и запалването.

Изгорелият предпазител може да се познае по степения проводник. Не поставяйте нов предпазител докато причината за повредата не е отстранена.

Някои функции са защитени от няколко предпазителя.

Може да има и предпазители без функция.

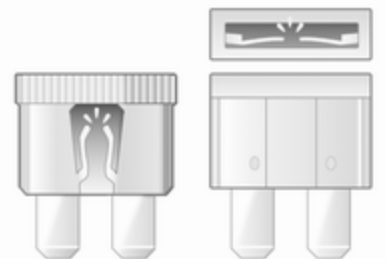

30040



30041

Щипка за изваждане на предпазители

Щипката за изваждане на предпазители може да е поставена в кутията с предпазители в двигателното отделение.

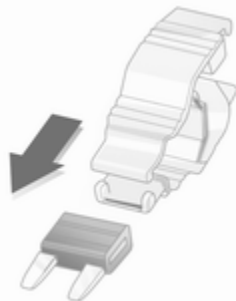

30042

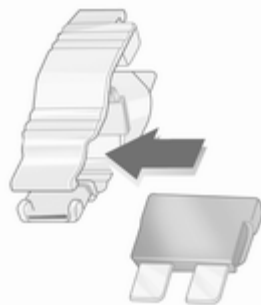

30042



30044

В зависимост от типа на предпазителя, поставете щипката отгоре или отстрани на предпазителя и го издърпайте.

Кутия с предпазители в двигателното отделение

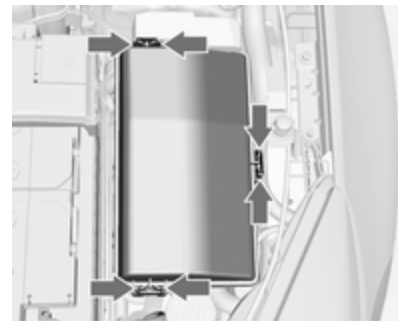

Кутията с предпазителите се намира в предната лява част на двигателното отделение.

Откопчайте капака, повдигнете го нагоре и го свалете.



№ Верига

- 1 Контролен модул на скоростната кутия
- 2 Контролен модул на двигателя
- 3 –
- 4 –
- 5 Запалване, контролен модул на скоростната кутия, контролен модул на двигателя
- 6 Чистачки на предното стъкло
- 7 –
- 8 Впръскване на горивото, запалителна система
- 9 Впръскване на горивото, запалителна система
- 10 Контролен модул на двигателя
- 11 Кислороден (лямбда) сензор
- 12 Стартер
- 13 Сензор за загряването на дросела
- 14 Светлини
- 15 Чистачка на задното стъкло
- 16 Вакуумна помпа, компасен модул

№ Верига

- 17 Запалване, въздушна възглавница
- 18 Адаптивни предни светлини
- 19 Адаптивни предни светлини
- 20 Запалване
- 21 Задни електрически прозорци
- 22 ABS
- 23 Кормилно управление с променливо усилие
- 24 Предни електрически прозорци
- 25 Електрически контакти
- 26 ABS
- 27 Електрическа ръчна спирачка
- 28 Отопление на задното стъкло
- 29 Лява седалка с електрическо управление
- 30 Дясна седалка с електрическо управление
- 31 Климатична система
- 32 Контролен модул на каросерията

№ Верига

- 33 Отопление на предните седалки
- 34 Люк на покрива
- 35 Система Инфотеймънт
- 36 –
- 37 Дясна дълга светлина
- 38 Лява дълга светлина
- 39 –
- 40 Циркулационна помпа
- 41 Вакуумна помпа
- 42 Вентилатор на радиатора
- 43 –
- 44 Система за измиване на предните фарове
- 45 Вентилатор на радиатора
- 46 Клема 87, главно реле
- 47 Кислороден (лямбда) сензор
- 48 Светлини за мъгла
- 49 Дясна къса светлина
- 50 Лява къса светлина
- 51 Клаксон

№ Верига

- 52 Запалване
- 53 Запалване, вентилация на предните седалки
- 54 Запалване
- 55 Електрически прозорци, сгъване на огледалата
- 56 Система за измиване на предното стъкло
- 57 Запалване
- 58 –
- 59 Подгръване на дизеловото гориво
- 60 Отопление на огледалата
- 61 Отопление на огледалата
- 62 Електромагнитен клапан на контейнера с активен въглен
- 63 Сензор на задното стъкло
- 64 Адаптивни предни светлини
- 65 Клаксон
- 66 Система за измиване на задното стъкло
- 67 Контролен модул на горивната система

№ Верига

- 68 –
- 69 Сензор на акумулатора
- 70 Сензор за дъжд
- 71 Електрозахранване на каросерията

След смяна на дефектирания предпазител затворете капака на кутията с предпазителите и го закопчайте с натиск.

Ако капакът на кутията с предпазителите не е затворен добре, може да се получи неизправно действие.

Кутия с предпазители в арматурното табло

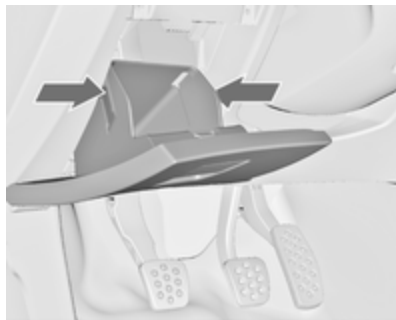

Кутията с предпазителите се намира зад отделението за вещи в арматурното табло.

Отворете отделението, натиснете един към друг придържащите фиксатори, сгънете отделението надолу и го извадете.



При автомобили с десен волан кутията с предпазители се намира зад капак в жабката. Отворете жабката и свалете капака.



№ Верига

- 1 Система Инфотеймънт, информационен дисплей
- 2 Контролен блок на каросерията
- 3 Контролен блок на каросерията
- 4 Система Инфотеймънт, информационен дисплей
- 5 Система Инфотеймънт, информационен дисплей
- 6 Запалка
- 7 Електрически контакт

№ Верига

- 8 Контролен блок на каросерията
- 9 Контролен блок на каросерията
- 10 Контролен блок на каросерията
- 11 Вътрешен вентилатор
- 12 –
- 13 –
- 14 Диагностичен куплунг
- 15 Въздушна възглавница
- 16 Система за централно заключване, врата на багажника
- 17 Климатична система
- 18 Транспортен предпазител
- 19 Памет
- 20 Автоматична система за разпознаване наличието на пътник
- 21 Прибори
- 22 Запалване

№ Верига

- 23 Контролен блок на каросерията
- 24 Контролен блок на каросерията
- 25 Контакт за запалване
- 26 Електрически контакт в багажното отделение

Електрически седалки, поз. 12 и 13, имат защита срещу претоварване. Веригата се затваря отново след изстиване.

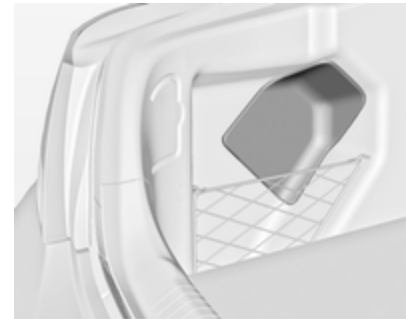
Кутия с предпазители в багажното отделение

Кутията с предпазителите се намира зад капак в лявата страна на багажното отделение. Свалете капака.

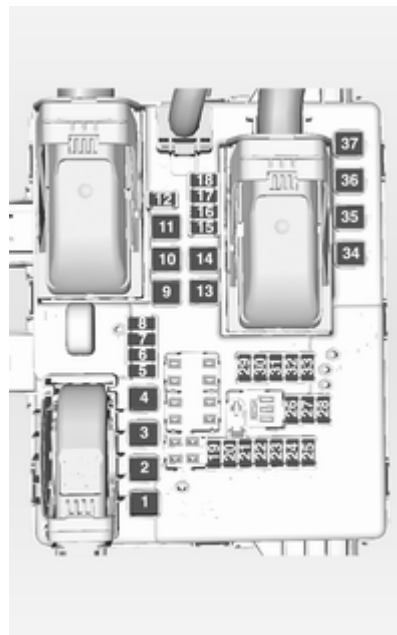

Но. Верига

- 1 Система за централно заключване, електрическа врата на багажника
- 2 Климатична система
- 3 Модул за ремаркетото
- 4 –
- 5 Гнездо за ремаркетото
- 6 –
- 7 –
- 8 Електрически контакт за ремаркетото
- 9 –
- 10 Отоплител на охлаждащата течност
- 11 Седалки с електрическо регулиране
- 12 Седалка с памет
- 13 Система за контрол на нивелирането
- 14 –
- 15 –
- 16 –

Но. Верига

- 17 Отопление на седалката
- 18 Електрическа ключалка на вратата на багажника
- 19 Превключвател за сенника
- 20 Охлаждащ вентилатор - шофьорска седалка
- 21 Запалване
- 22 Сенник
- 23 Алармена система
- 24 Лява габаритна светлина
- 25 Дясна габаритна светлина
- 26 Осветление, допълнителна странична светлина
- 27 Осветление, допълнителна странична светлина
- 28 –
- 29 Транспортен предпазител
- 30 Транспортен предпазител

No. Верига

- 31 Активна система на амортизьорите, помощ за дългите светлини, круиз контрол, помощ при пътни знаци, предупреждение за напускане на платно
- 32 Детектор за странично препятствие
- 33 Задвижване на всичките колела
- 34 Люк на покрива
- 35 Система за централно заключване
- 36 Седалки с електрическо регулиране
- 37 –

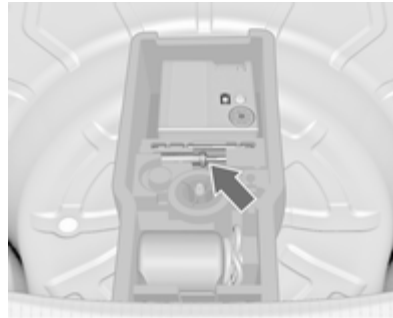
**Инструменти на
автомобила****Инструменти****Автомобили с комплект за
ремонт на гуми**

Инструментите и комплектът за ремонт на гуми се намират в отделение под капака на пода в багажника.

Автомобили с резервно колело

Крикът и инструментите се намират в отделение под резервното колело в багажника. Резервно колело ⇨ 213.

Колела и гуми

Състояние на гумите, състояние на джантите

Преминавайте бавно през ръбове и по възможност под прав ъгъл. Преминаването през остри ръбове може да предизвика повреда на гумите и джантите. При паркиране не притискайте гумите към бордюра.

Проверявайте редовно джантите за наличие на повреди. В случай на повреда или необичайно износване потърсете сервиз.

Гуми

Гуми с размер

205/60 R 16, 215/55 R 17,
225/50 R 17, 225/45 R 18
и 235/45 R 18 трябва да се ползват само като зимни гуми.

Зимни гуми

Зимните гуми подобряват безопасността на движение при температури под 7°C и по тази причина трябва да се поставят на всички колела.

Гуми с размер 245/45 R 18, 245/40 R 19¹⁾ и 245/35 R 20 не бива да се ползват като зимни гуми.

Закрепете в зрителното поле на шофьора етикет с информация относно максималната допустима скорост за дадените гуми, вземайки предвид специфичните разпоредби в дадената страна.

Обозначения на гумите

напр. **215/60 R 16 95 H**

- 215** = Широчина на гумата в мм
- 60** = Съотношение (височината към широчината на гумата) в %
- R** = Тип конструкция: Радиална
- RF** = Тип: Гума с подсилени бордове (RFT гума)

- 16** = Диаметър на джантата в инчове
- 95** = Товарен коефициент, напр. 95 отговаря на 690 кг
- H** = Код на допустимата скорост

Код на допустимата скорост:

- Q** = до 160 км/ч
- S** = до 180 км/ч
- T** = до 190 км/ч
- H** = до 210 км/ч
- V** = до 240 км/ч
- W** = до 270 км/ч

Налягане на гумите

Проверявайте налягането на гумите, когато са студени поне веднъж на всеки 14 дена и преди всяко дълго пътуване. Не забравяйте и резервната гума. Това се отнася и за автомобили със система за следене на налягането в гумите.

Отвийте капачката на вентила.

¹⁾ Insignia OPC: Позволени като зимни гуми без вериги за сняг.



Предписаното налягане за гумите е посочено на \varnothing 242 и на етикета върху рамката на предната лява врата.

Налягането на гумите се отнася за студени гуми. То важи както за летни, така и за зимни гуми.

Винаги напомпвайте резервната гума до налягането за пълно натоварване.

Налягането на гумите ECO служи за постигане на възможно най-ниския разход на гориво.

Неподходящото налягане на гумите застрашава безопасността, влошава управлението на автомобила, комфорта при пътуване и икономията на гориво, както и увеличава износването на гумите.

Предупреждение

Ако налягането е много ниско, това може да доведе до значително загряване на гумата и вътрешни повреди, водещи до разкъсване на протектора и дори до спукване на гумата при висока скорост.

Ако налягането на гумите трябва да бъде намалено или увеличено при автомобили със система за следене на налягането в гумите, изключете запалването.

Система за следене налягането на гумите

Системата за следене на налягането в гумите проверява един път на минута налягането в четирите гуми на автомобила след като скоростта му надвиши определена стойност.

И на четирите колела трябва да има сензори за налягане и гумите трябва да са напомпани до предписаното налягане.

Текущото налягане на гумите може да се покаже в **Vehicle Information Menu (Меню на информацията за автомобила)** в центъра за информация на водача.

Менюто може да се избере чрез бутоните върху лоста за мигачите.

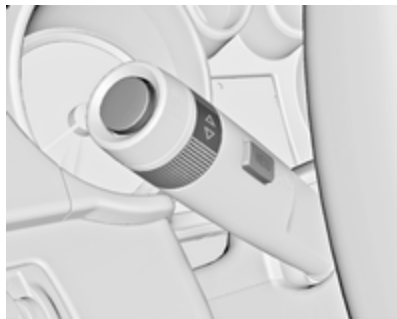

Натиснете бутона **MENU** за да изберете **Vehicle Information Menu** (Меню на информацията за автомобила).

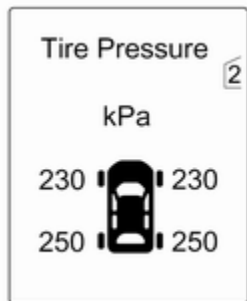

Завъртете колелото за настройка за да изберете системата за следене на налягането в гумите.

Системният статус и малките разлики в налягането се показват посредством предупредително съобщение и мигане на съответната гума в центъра за информация на водача.

Освен това, съществените разлики в налягането на гумите на даден мост се показват чрез предупредително съобщение в центъра за информация на водача.

Значителните разлики в налягането се обозначават допълнително посредством контролната лампа (⚠).

Контролна лампа (индикатор) (⚠)
↻ 97.

Предупредителни съобщения
↻ 105.

Ако налягането на гумите трябва да се намали или увеличи, изключете запалването.

Ако се монтира пълен комплект колела без сензори (напр. четири зимни гуми) в центъра за информация на водача се появява съобщение. Системата за следене на налягането в гумите не работи. Възможно е допълнително монтиране на сензори.

Резервното колело и временното резервно колело не са екипирани със сензори за налягане. Системата за следене на налягането в гумите не работи с такива колела. Контролната лампа (⚠) светва. За останалите три колела системата работи.

Употребата на разпространените в търговската мрежа комплекти за ремонт на гуми с течност могат да нарушат работата на системата. Фабрично одобрени комплекти за ремонт на гуми могат да бъдат използвани.

Външно радиооборудване с висока мощност може да наруши работата на системата за следене на налягането в гумите.

Сърцевината на вентилите и уплътнителните шайби на системата за следене на налягането в гумите трябва да се сменят при всяка смяна на гумите.

Функция за адаптивен праг

Системата за следене на налягането в гумите автоматично открива дали автомобилът се кара с налягане в гумите подходящо за натоварване от 3 лица или с такова за пълно натоварване.

Ако налягането на гумите трябва да се намали, изключете запалването преди да направите това.

Функция самоучител

След смяна на колело автомобилът трябва да бъде неподвижен в продължение на около 20 минути за да може системата да направи преизчислението. Последващият процес на функцията самоучител трае най-много 10 минути по време на движение с минимална скорост от 20 км/ч. В такъв случай

в центъра за информация на водача може да се появи -- или стойностите на налягането могат да бъдат сменени.

Ако по време на процеса самоучител възникнат проблеми, в центъра за информация на водача се показва предупредително съобщение.

Температурна компенсация

Студените гуми намаляват налягането, а топлите го увеличават. Системата за следене на налягането в гумите взема предвид този ефект преди да издаде предупредително съобщение.

Стойността на налягането в гумата показана на центъра за информация на водача показва текущото налягане на гумата. Затова е важно да се проверява налягането на гумите, когато те са студени.

Дълбочина на шарката на протектора

Проверявайте редовно дълбочината на шарките на протектора.

От съображения за безопасност гумите трябва да се заменят, когато дълбочината на шарките на протектора спадне до 2-3 мм (за зимни гуми - до 4 мм).



Законно допустимата минимална дълбочина на шарките на протектора (1,6 мм) е достигната, когато износването стигне до един от индикаторите за износване на

шарките на протектора (TWI).
Тяхното разположение
е обозначено с маркировка върху
страничната стена на гумата.

Ако износването на предните гуми
е по-голямо от това на задните,
сменете местата им. Уверете се, че
посоката на въртене на колелата
е същата както преди.

Гумите стареят, дори и ако не се
използват. Препоръчваме ви
смяна на гумите веднъж на
6 години.

Промяна на размера на джантите и гумите

Ако използвате гуми с различен
размер от този на монтираните
в завода, може да се наложи да се
препрограмира скоростомерът
и номиналното налягане на гумите,
както и да се извършат и други
модификации по автомобила.

След като преминете на гуми с друг
размер, сменете в сервиз етикета
с налягането на гумите.

⚠ Предупреждение

Използването на неподходящи
гуми и джанти може да доведе
до инциденти и да направи
невалидно разрешението за
ползването на автомобила.

Декоративни тасове

Трябва да се използват
декоративни тасове и гуми, които
са фабрично одобрени за дадения
автомобил и отговарят на всички
съответни изисквания за
комбинация между джанти и гуми.

Ако използвате декоративни
тасове и гуми, които не са
фабрично одобрени, гумите не
трябва да са с профилиран ръб.

Декоративните тасове не бива да
пречат на охлаждането на
спирачките.

⚠ Предупреждение

Използването на неподходящи
гуми и декоративни тасове може
да доведе до внезапна загуба
на налягане и в резултат на това
- до катастрофа.

Капачки на колелата

Гумите с размер 245/35 R20 имат
специални капачки за колелото. За
да свалите капачката от
демонтираното колело първо
освободете зъбчетата едно по
едно. След това натиснете
капачката в средната зона изотзад
и я свалете.

За да я поставите първо нагласете
капачката така, че
позициониращото краче да пасне
в хлеба.

Вериги за сняг

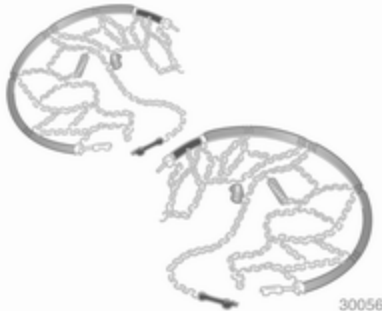

Веригите за сняг са позволени само за предните колела.

Винаги използвайте вериги с фини звена, които не прибавят повече от 10 мм към протектора и вътрешната страна на гумата (включително закопчалката на веригата).

⚠ Предупреждение

Повредите могат да доведат до спукване на гумата.

Веригите за сняг не са позволени за гуми с размер 225/55 R 17, 245/45 R 18, 245/40 R 19, 245/35 R 20 и 255/35 R 20.

Използването на вериги за сняг не е разрешено за временните резервни колела.

Комплект за ремонт на гуми

Малки дефекти по протектора и страничните стени на гумата могат да се ремонтират с комплекта за ремонт на гуми.

Не изваждайте чуждите тела от гумата.

Пробиви по-големи от 4 мм и такива близки до ръба на джантите не могат да се поправят чрез комплекта за ремонт на гуми.

⚠ Предупреждение

Не карайте с повече от 80 км/ч.

Не използвайте тази гума за дълъг период от време.

Управляемостта и боравенето с автомобила може да се затруднят.

При спаднала гума:

Натегнете ръчната спирачка и включете на първа предавка, задна предавка или **P**.

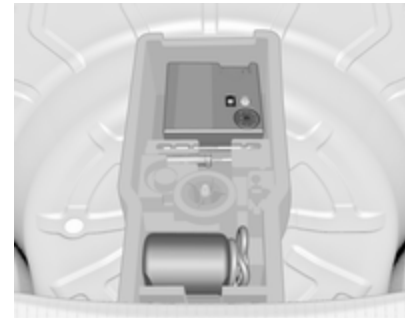

Комплектът за ремонт на гуми се намира в отделението за вещи под пода на багажника.

1. Извадете комплекта за ремонт на гуми от отделението.
2. Извадете компресора.



3. Извадете електрическия кабел и въздуховода от отделението в долната част на компресора.



4. Завийте въздуховода на компресора към бутилката с уплътнителен материал.
5. Поставете бутилката с уплътнителен материал в леглото на компресора.
Поставете компресора близо гумата така, че бутилката с уплътнителен материал да е изправена.

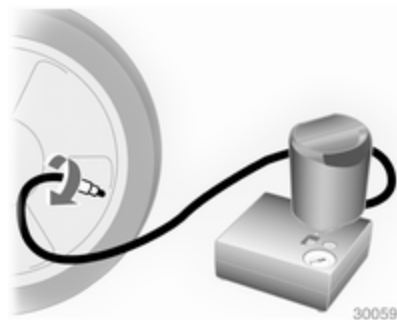

6. Развийте капачката на вентила на дефектната гума.
7. Завийте маркучка за вентила на гумата.
8. Ключът на компресора трябва да е в положение O.
9. Свържете щепсела на компресора към електрически контакт за аксесоари или към контакта за запалката.

За да избегнете изтощаване на акумулатора, ви препоръчваме двигателят да работи.

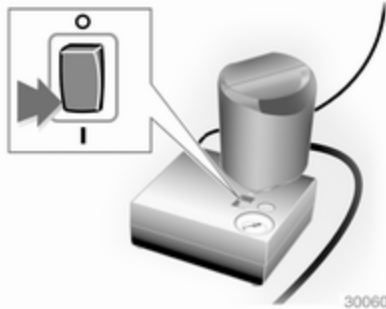

10. Натиснете ключа на компресора в положение I. Гумата бива напълнена с уплътнителен материал.
11. Манометърът на компресора за кратко време показва 6 бара докато бутилката се изпразва (приблизително 30 секунди). След това налягането започва да спада.
12. Всичкият уплътнителен материал се вкарва в гумата. След това гумата бива наpomпана.

13. Предписаното налягане на гумата трябва да се достигне в рамките на 10 минути. Налягане на гумите ⇨ 242. При достигане на необходимото налягане в гумата изключете компресора.

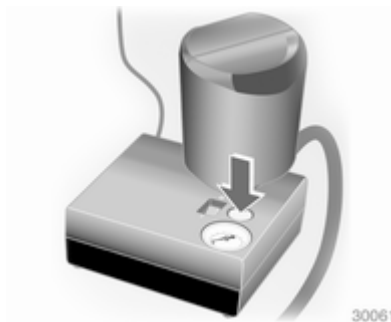

Ако предписаното налягане не се достигне в рамките на 10 минути, откачете комплекта за ремонт на гуми. Придвигнете се с автомобила така, че гумите да направят една пълна обиколка. Свържете отново комплекта за ремонт на гуми и продължете процедурата по наpomпването в продължение

на около 10 минути. Ако предписаното налягане все още не може да се достигне, това означава, че дефектът на гумата е голям. Потърсете помощта на сервиз.

Изпуснете излишното налягане в гумата с помощта на бутона до индикатора за налягането. Не оставяйте компресорът да работи повече от 10 минути.

14. Откачете комплекта за ремонт на гуми. Натиснете фиксатора върху носача за да освободите бутилката с уплътнителния материал. Завинтете маркуча за наpomпване към свободния щуцер на бутилката с уплътнителен материал. Това предотвратява изпускането на уплътнителен материал от бутилката. Приберете комплекта за ремонт на гуми в багажното отделение.
15. Избършете с кърпа излишния уплътнителен материал.

16. Свалете етикета, показващ максималната позволена скорост от бутилката с уплътнителен материал и го закрепете в зрителното поле на шофьора.
17. Потеглете веднага за да може уплътнителният материал да се разпредели равномерно в гумата. След като изминете около 10 км (но за не повече от 10 минути), спрете и проверете налягането в гумата. Направете това като завиете маркуча на компресора директно върху вентила на гумата.

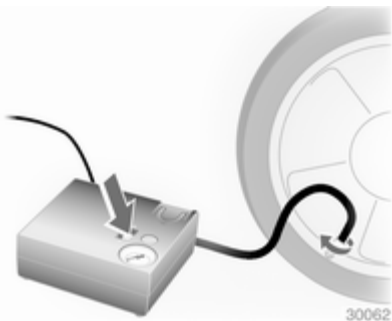

Ако налягането е по-голямо от 1,3 бара, коригирайте го до предписаното. Повторете процедурата докато вече няма никаква загуба на налягане.

Ако налягането е паднало под 1,3 бара, автомобилът не бива да се кара. Потърсете помощта на сервиз.

18. Приберете комплекта за ремонт на гуми в багажното отделение.

Съобщение

Тъй като ремонтантата гума губи значително от качествата си, тя трябва да бъде сменена.

При необичаен шум или загряване на компресора трябва да го изключите за поне 30 минути.

Вграденият предпазен вентил на компресора се отваря при 7 бара налягане.

Обърнете внимание на срока на годност на комплекта. След тази дата неговите уплътнителни качества не са повече гарантирани. Обърнете внимание на начина на съхранение отбелязан върху бутилката.

Заменете използваната бутилка с уплътнителен материал. Изхвърляйте ползваните бутилки според съответните законови разпоредби.

Компресорът и бутилката могат да се използват до температура от около -30 °С.

Приложените адаптери могат да се използват за напompване на други предмети, напр. футболни топки, надуваеми дюшеци, гумени лодки и др. Те се намират в долната част на компресора. За да ги извадите, завийте маркуча на компресора и издърпайте адаптерите.

Смяна на колело

Някои автомобили са екипирани с комплект за ремонт на гуми вместо с резервно колело ⇨ 207.

Извършете следните подготвителни операции и спазвайте следното:

- Паркирайте автомобила на равно място, на твърда и нехлъзгава повърхност. Предните колела трябва да са в изправено положение.
- Натегнете ръчната спирачка и включете на първа предавка, задна предавка или **P**.

- Извадете резервното колело ⇨ 213.
- Никога не сменяйте повече от едно колело наведнъж.
- Използвайте крика само за смяна в случай на спукана гума, но не и за сезонна смяна на зимни или летни гуми.
- Ако теренът, върху който е паркиран автомобилът е мек, под крика трябва да се подложи здрава дъска (дебела макс. 1 см).
- При повдигането на автомобила на крик в него не бива да има хора или животни.
- Никога не се пъхайте под автомобила, когато е на крик.
- Не стартирайте двигателя, когато автомобилът е вдигнат на крик.
- Почистете гайките и резбата преди да монтирате колелото.



1. Освободете капачките на гайките на колелата с помощта на отверка и ги свалете. Свалете декоративния тас с помощта на куката. Инструменти на автомобила ⇨ 201.

Лети джанти: Освободете капачките на гайките на колелата с помощта на отверка и ги свалете. Защитете джантата като поставите парче мек плат между отверката и лятата джанта.



2. Разгънете ключа за колелата и го поставете като внимавате да приляга добре, след което разхлабете всяка една гайка с по половин оборот.



3. Внимавайте да поставите крика правилно спрямо точката на повдигане.

Повдигане на автомобила чрез платформа за повдигане:

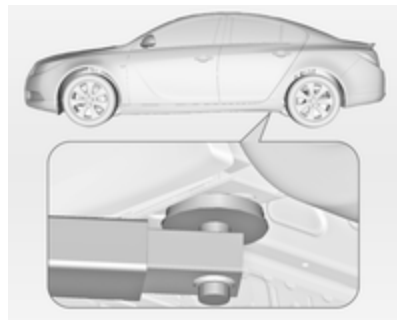

Наместете задното рамо на платформата под шасито.

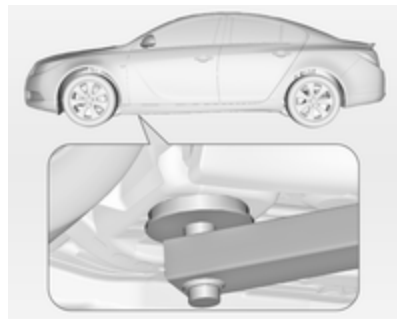

Наместете предното рамо на платформата под шасито.

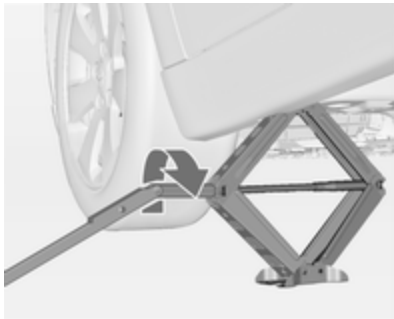
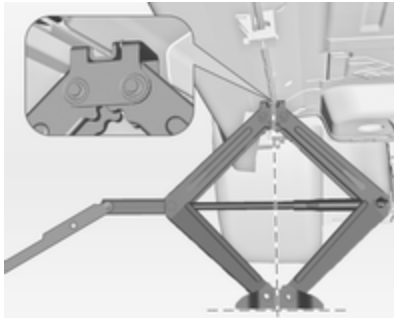

4. Нагласете крика до необходимата височина. Поставете го точно под точката на повдигане така, че да не се изплъзне.
5. Отвийте гайките на колелото.
6. Сменете колелото.
7. Завийте гайките на колелото.
8. Спуснете автомобила.
9. Нахлузете ключа за колелата върху гайката така, че да легне сигурно и затегнете гайките в кръстосана последователност. Моментът на затягане на болтовете на колелото трябва да бъде 150 Nm.
10. Преди да сложите декоративния тас центрирайте отвора за вентила спрямо вентила на колелото. Поставете капачките на гайките.

11. Приберете смененото колело ↻ 207 и инструментите на автомобила ↻ 201.
12. При първа възможност проверете налягането на поставената гума и момента на затягане на гайките.

Сменете дефектната гума или я ремонтирайте.

Резервно колело

Някои автомобили са екипирани с комплект за ремонт на гуми вместо с резервно колело.

Резервното колело може да се окачестви и като временно резервно колело в зависимост от размера му сравнен с този на другите колела и правилата в дадената страна.

Резервното колело има стоманена джанта.

Използването на резервно колело, което е по-малко от другите колела или когато останалите колела са със зимни гуми, може да повлияе върху ходовите качества на

автомобила. Заменете дефектиралата гума възможно най-скоро.



Резервното колело се намира в товарното отделение под подовия капак. Закрепено е с крилчата гайка.

Леглото за резервното колело не е проектирано за всички позволени размери гуми. Ако след смяна на колело в леглото за резервното колело трябва да се сложи колело по-широко от резервното, подовият капак може да се постави върху подаващото се колело.

Временно резервно колело

Използването на временното резервно колело може да влоши ходовите качества на автомобила. При първа възможност заменете дефектиралата гума или я ремонтирайте.

Поставяйте само едно временно резервно колело. Не карайте с повече от 80 км/ч. Вземайте завоите бавно. Не го използвайте за дълъг период от време.

Вериги за сняг ⇨ 207

Гуми с означена посока на въртене

Монтирайте гумите с означена посока на въртене така, че да се въртят по посока на движението. Посоката на въртене е обозначена със символ (напр. със стрелка) върху страничната стена на гумата.

Имайте предвид следното при гуми монтирани обратно на означената посока на въртене:

- Ходовите качества може да се влошат. При първа възможност заменете дефектиралата гума или я ремонтирайте.
- Не карайте с повече от 80 км/ч.
- Карайте особено внимателно по влажни и заснежени пътища.

Стартиране с помощен акумулатор и кабели

Стартиране чрез помощен акумулатор и кабели

Не стартирайте с бързозарядно устройство.

Двигателят на автомобил с изтощен акумулатор може да бъде стартиран чрез помощни кабели и акумулатора на друг автомобил.

⚠ Предупреждение

Когато стартирате двигателя с помощен акумулатор и кабели бъдете особено внимателни. Всяко отклонение от следващите инструкции може да доведе до наранявания или повреди предизвикани от експлозия на акумулатора или до повреда на електрическите системи и на двата автомобила.

⚠ Предупреждение

Избягвайте допира на акумулатора с очите, кожата, тъкани и боядисани повърхности. Течността съдържа сярна киселина, която може да причини увреждания и повреди в случай на пряк контакт.

- Никога не излагайте акумулатора на открит огън или искри.
- Изтощеният акумулатор може да замръзне при температура от 0°C. Размразете акумулатора преди да свържете помощните кабели.
- Когато работите с акумулатора носете защитни очила и дрехи.
- Акумулаторът, който ще използвате за стартиране на двигателя трябва да има същото напрежение като вашия (12 V). Капацитетът му (Ah) не бива да бъде много по-малък от този на изтощения акумулатор.

- Използвайте помощни кабели с изолирани клеми и сечение не по-малко от 16 мм² (25 мм² за дизелов двигател).
- Не откачайте изтощения акумулатор от автомобила.
- Изключете всички излишни електрически консуматори.
- Не се надвесвайте над акумулатора по време на стартирането на двигателя.
- Не допирайте клемите на единия кабел до тези на другия.
- Автомобилите не бива да влизат в контакт един с друг по време на стартиране с помощен акумулатор.
- Натегнете ръчната спирачка, включете скоростния лост в неутрално положение, а при автоматична скоростна кутия - в положение P.

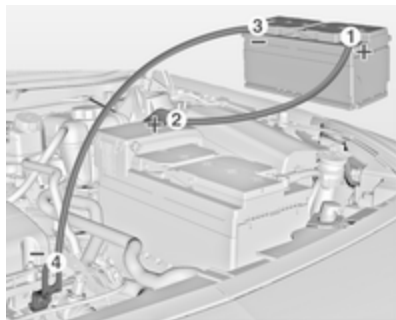

Ред на свързване на кабелите:

1. Свържете червения кабел към положителния полус на зареждащия акумулатор.
2. Свържете другия край на червения кабел към положителния полус на изтощения акумулатор.
3. Свържете черния кабел към отрицателния полус на зареждащия акумулатор.
4. Свържете другия край на черния кабел към някоя точка на заземяване на автомобила, чийто двигател ще бъде

стартиран, напр. блока на двигателя или болтовата връзка на окачването на двигателя. Свържете го възможно най-далече от изтощения акумулатор, но най-малко на 60 см.

Прекарайте помощните кабели така, че да не се допират до въртящи се части в двигателното отделение.

Стартиране на двигателя:

1. Запалете двигателя на автомобила със спомагателния акумулатор.
2. След 5 минути стартирайте другия двигател. Опитите за стартиране трябва да се правят през интервали от 1 минута и да траят не повече от 15 секунди.
3. Оставете двата двигателя да работят на празен ход около 3 минути без да сваляте помощните кабели.

4. Включете консуматори на електроенергия (напр. предните светлини, отоплението на задното стъкло) в автомобила, чийто двигател бива стартиран.
5. При откачане на кабелите изпълнете горната процедура точно в обратен ред.

Теглене

Теглене на автомобила



Освободете капачката отдолу и я свалете в посока надолу.



Insignia OPC: Вкарайте отверка в слота на горната дъга на капачката. Освободете капачката като внимателно преместите отверката надолу. За да предотвратите повреда се препоръчва да поставите парче плат между отверката и рамката.

Ухото за теглене се съхранява заедно с инструментите на автомобила ☞ 201.



Завийте до упор ухото за теглене докато застане в хоризонтално положение.

Закачете за ухото въже за теглене или още по-добре - влекачен прът.

Ухото за теглене трябва да се използва само за теглене, а не и за повдигане при транспортиране на автомобила.

За да отключите волана и направите възможна работата на стоп-светлините, клаксона и чистачките, включете запалването.

Поставете скоростния лост в неутрално положение.

Внимание

Карайте бавно. Карайте плавно. Прекомерно голямата теглителна сила може да повреди автомобила.

При изключен двигател, за кормуване и спиране на автомобила е необходимо значително по-голямо усилие.

За да се предотврати навлизането на изгорели газове от теглещия автомобил, включете рецикулацията на въздуха и затворете прозорците.

Автомобили с механична скоростна кутия и задвижване на всички колела: При теглене на автомобила с четирите колела на земята няма технически ограничения относно скоростта и разстоянието. Ако само единият мост е повдигнат, максималната

скорост е 50 км/ч. Няма ограничение относно разстоянието.

Автомобили с автоматична скоростна кутия и предно задвижване на колелата: Автомобилът трябва да се тегли обърнат напред, не по-бързо от 80 км/ч и на разстояние не повече от 100 км. Във всички останали случаи и при повредена скоростна кутия предният мост трябва да се повдигне над земята.

Автомобили с автоматична скоростна кутия и задвижване на всички колела: Автомобилът трябва да бъде теглен гледащ напред. Ако автомобилът се тегли с четирите колела на земята, максималната скорост е 50 км/ч, а максималното разстояние е 50 км. Ако предният мост е повдигнат, максималната скорост е 50 км/ч. Няма ограничение относно разстоянието.

Потърсете помощта на сервиз.

След приключване на тегленето развийте ухото за теглене.



Вкарайте капачката отдолу, завъртете я леко по часовниковата стрелка и я затворете.

Insignia OPC: Поставете капачката като вкарате долния ѝ край в жлеба. Натиснете капачката в броята.

Теглене на друг автомобил



Освободете капачката отдолу и я свалете в посока надолу.

Ухото за теглене се съхранява заедно с инструментите на автомобила ⇨ 201.



Завийте до упор ухото за теглене докато застане в хоризонтално положение.

Забранено е използването на ухото намиращо се отдолу на автомобила като ухото за теглене.

Закачете за ухото въже за теглене или още по-добре - влекачен прът.

Ухото за теглене трябва да се използва само за теглене, а не и за повдигане при транспортиране на автомобила.

Внимание

Карайте бавно. Карайте плавно. Прекомерно голямата теглителна сила може да повреди автомобила.

След приключване на тегленето развийте ухото за теглене.



Вкарайте капачката от долната част, завъртете я леко по часовниковата стрелка и я фиксирайте.

Грижи за външността

Грижи за външния вид

Ключалки

Ключалките са гресирани още в завода с висококачествена смазка за ключалки. Използвайте размразяващи препарати само при крайна необходимост, тъй като те премахват смазката и влошават функционирането на ключалките. След използване на препарат за размразяване смажете отново ключалките в сервиз.

Измиване

Боята на автомобила е подложена на въздействието на околната среда. Редовно измивайте и пастирайте автомобила. Когато използвате автомивки, избирайте програма, която включва пастиране.

Екскременти от птици, умрели насекоми, смола, полени и други подобни замърсявания трябва да

се почистват незабавно, тъй като те съдържат агресивни съставки, които могат да повредят боята.

Спазвайте указанията на производителя, когато използвате автомивки. Чистачките на предното стъкло и чистачката на задното стъкло трябва да бъдат изключени. Свалете антената и външните аксесоари, напр. покривен багажник и др.

При ръчно измиване на автомобила измивайте щателно и вътрешната страна на калниците.

Почиствайте ръбовете и сгънките на отворените врати и капака на двигателя, както и покриваните от тях области.

Гресирайте в сервиз пантите на всички врати.

Не почиствайте двигателното отделение с пароструйно устройство и устройство работещо с високо налягане.

Щателно измивайте с вода и подсушавайте автомобила с гюдерия. Изплаквайте гюдерията

често. Използвайте отделни гюдерии за боята и стъклата: остатъците от вакса върху прозорците влошават видимостта.

Не използвайте твърди предмети за премахване на петна от смола. За боядисаните повърхности използвайте спрей за премахване на петна от смола.

Външни светлини

Стъклата на предните фарове и останалите светлини са направени от пластмаса. Не използвайте абразивни и разяждащи препарати, не използвайте стъргалка за лед, и не ги почиствайте на сухо.

Полиране и пастиране

Пастирайте автомобила редовно (най-късно, когато водата престане да формира капки по боята). В противен случай боята ще пресъхне.

Полирането е необходимо само, когато боята стане матова или върху нея има твърди отлагания.

Полирането на боята със силикон образува защитен филм, който прави пастирането излишно.

Пластмасовите елементи на каросерията не бива да се пастират и полират.

Прозорци и пера на чистачките

Използвайте мека кърпа, която не отделя мъх, или гюдерия заедно с почистващ препарат за прозорци и препарат за отстраняване на насекоми.

Когато почиствате задното стъкло, внимавайте да не повредите нагревателя разположен от вътрешната страна на стъклото.

За механично отстраняване на леда използвайте стъргалки за лед с остър ръб. Натискайте силно стъргалката към стъклото, така че под нея да не остават нечистотии, които могат да надраскат стъклото.

Замърсените пера на чистачките се почистват с мека кърпа и почистващ препарат за прозорци.

Люк на покрива

Никога не почиствайте с разтвори или абразивни препарати, горива, агресивни вещества (напр. лакочистител, разтворители съдържащи ацетон и т.н.), киселинни или силно алкални вещества, както и с абразивни средства. Не полагайте вакса или полиращи агенти върху люка на покрива.

Колела (джанти) и гуми

Не използвайте почистващи средства работещи със струя под високо налягане.

Използвайте почистващ препарат с неутрална киселинност за почистване на джантите.

Джантите са боядисани и могат да се обработват със същите препарати, както и каросерията.

Повреди по боята

Малките повреди по боята трябва да бъдат поправяни с коректор преди да се е образувала ръжда. По-големите повреди или петна от ръжда трябва да се поправят в сервиз.

Шаси

Някои елементи от шасито на автомобила имат положено PVC покритие, докато други критични области са покрити със слой от високоустойчива защитна паста.

След измиване проверете шасито и коригирайте защитното пастиращо покритие, ако е необходимо

Битуменните и гумени материали могат да повредят PVC покритието. Работата по шасито трябва да се извършва в сервиз.

Преди и след зимата измивайте шасито и проверявайте в сервиз защитното покритие.

Теглич

Не почиствайте куката за теглича с пароструйно устройство и устройство работещо с високо налягане.

Грижи за интериора

Интериор и тапицерия

Почиствайте вътрешността на автомобила, включително декоративните лайстни и облицовката на арматурното табло, само със суха кърпа или със специален препарат за интериор на автомобили.

Арматурното табло трябва да се почиства само с мека, навлажнена кърпа.

Почиствайте тапицерията с прахосмукачка и четка. За премахване на петна използвайте препарат за почистване на тапицерия.

Почиствайте предпазните колани с хладка вода или със специален препарат за интериор на автомобили.

Внимание

Затваряйте самозалепващите се (тип Velcro) закопчалки по дрехите, тъй като в отворено състояние те могат да повредят тапицерията на автомобила.

Същото се отнася и за дрехи с остри ръбове по тях, като ципове, колани или джинси с кабари.

Пластмасови и гумени части

Пластмасовите и гумените части могат да се почистват със същия препарат използван за почистване каросерията на автомобила. Използвайте препарат за интериор на автомобили, ако е необходимо. Не използвайте никакви други препарати. Особено избягвайте ползването на разтворители и бензин. Не използвайте почистващи средства работещи със струя под високо налягане.

Сервизно обслужване и поддръжка

Обща информация	223
Препоръчани работни течности, смазки и резервни части	224

Обща информация

Сервизна информация

За да се осигури икономичната и безопасна работа на автомобила, както и да се запази стойността му, от съществено значение е цялата работа по техническото му обслужване да се извършва през определените интервали.

Подробният и обновен план за сервизното обслужване на вашия автомобил е на разположение в сервиза.

Сервизен дисплей ⇨ 90.

Европейско периодично сервизно обслужване

Сервизно обслужване на Вашия автомобил е необходимо на всеки 30000 км или веднъж годишно, според това кое настъпи първо, освен ако нещо друго не е посочено на сервизния дисплей.

Европейското периодично сервизно обслужване е валидно за следните страни:

Андора, Австрия, Белгия, Босна и Херцеговина, България, Хърватия, Кипър, Република Чехия, Дания, Естония, Финландия, Франция, Германия, Гърция, Гренландия, Унгария, Исландия, Ирландия, Италия, Латвия, Литва, Люксембург, Македония, Малта, Черна гора, Холандия, Норвегия, Полша, Португалия, Румъния, Сърбия, Словакия, Словения, Испания, Швеция, Швейцария, Великобритания.

Сервизен дисплей ⇨ 90.

Международно периодично сервизно обслужване

Сервизно обслужване на Вашия автомобил е необходимо на всеки 15000 км или веднъж годишно, според това кое настъпи първо, освен ако нещо друго не е посочено на сервизния дисплей.

Международното периодично сервизно обслужване е валидно за страните, които не са посочени в европейското периодично сервизно обслужване.

Сервизен дисплей ⇨ 90.

Заверки

Заверката на сервизното обслужване се прави в сервизната и гаранционна книжка. Датата и изминатите километри се заверяват с подписа и печата на обслужващия сервиз.

Уверете се, че сервизната и гаранционна книжка е попълнена правилно, тъй като доказателството за редовно сервизно обслужване е съществено при гаранционни рекламации, а освен това е от полза при продажбата на автомобила.

Сервизен интервал с оставащата част от експлоатационния живот на маслото

Сервизният интервал е базиран на няколко параметъра в зависимост от начина на експлоатация.

Сервизният дисплей сигнализира кога да смените маслото на двигателя.

Сервизен дисплей ⇨ 90.

Препоръчани работни течности, смазки и резервни части

Препоръчани масла и смазочни материали

Използвайте само тествани и одобрени продукти. Повреди получени в резултат от употребата на неодобрени експлоатационни материали не се покриват от гаранцията.

Предупреждение

Експлоатационните материали са опасни и понякога отровни. Боравете внимателно с тях. Обърнете внимание на информацията върху опаковката.

Двигателно масло

Двигателното масло се идентифицира по качеството и вискозитета му. При избора на масло за двигателя да се вземе

пред вид, че качеството му е по-важно от вискозитета. Качеството на маслото осигурява например чистота на двигателя, защита срещу износване, както и контрол на стареенето на маслото, докато вискозитетът дава информация относно гъстотата на маслото в рамките на даден температурен обхват.

Новият вид двигателно масло Dexos 2™ е масло с качество от най-нов вид, съчетаващо характеристиките на маслата за бензинови и дизелови двигатели. Ако нямате такова, трябва да използвате други двигателни масла с посочените по-долу качества.

Качество на маслото за двигателя при европейските сервизни планове

Dexos 2™ = За всички бензинови и дизелови двигатели

Алтернативни масла в случай, че няма на разположение Dexos 2™:

GM-LL-A-025 = Бензинови
двигатели
GM-LL-B-025 = Дизелови
двигатели

Качество на маслото за двигателя при международните сервизни планове

Dexos 2™ = За всички бензинови и дизелови двигатели

Алтернативни масла в случай, че няма на разположение Dexos 2™:

GM-LL-A-025 = Бензинови
двигатели
GM-LL-B-025 = Дизелови
двигатели

Алтернативни масла в случай, че няма на разположение GM-LL-A-025 или GM-LL-B-025:

ACEA-A3/B3 = Бензинови
или A3/B4 = двигатели
ACEA-A3/B4 = Дизелови
двигатели без
дизелов филтър
за твърди
частици (DPF)
ACEA-C3 = Дизелови
двигатели с DPF

Двигателно масло за двигател A20DTR

Използвайте изключително двигателно масло с качество Dexos 2™ или GM-LL-B-025 и вискозитет 0W-40. Използването на двигателно масло с друго качество и вискозитет е строго забранено.

Доливане на двигателно масло

Двигателни масла от различни производители и марки могат да се смесват, ако отговарят на необходимите условия за качество и вискозитет.

Ако няма на разположение масло с необходимото качество, може да се използва най-много 1 литър масло с качество ACEA C3 (само един път между две смени на маслото). Вискозитетът трябва да отговаря на посочените по-долу условия.

Използването на двигателни масла само с качество ACEA A1/B1 или A5/B5 е строго забранено, защото при известни експлоатационни условия след време те могат да предизвикат повреда на двигателя.

Добавки към двигателните масла

Употребата на добавки към двигателното масло може да предизвика повреда и да анулира гаранцията.

Вискозитет на двигателните масла

Използвайте само двигателно масло с вискозитет SAE 5W-30 или 5W-40, 0W-30 или 0W-40.

Вискозитетът SAE дава информация за гъстотата на маслото.

Всесезонното масло се означава с две цифри. Първата цифра, последвана от W, означава вискозитета при ниска температура, а втората - вискозитета при висока температура. Избирайте подходящия вискозитет в зависимост от минималната външна температура.

- до -25°C:
SAE 5W-30 или SAE 5W-40
- под -25°C:
SAE 0W-30 или SAE 0W-40

Охлаждаща течност и антифриз

Използвайте само дълготраен антифриз (LLC) без силикат.

Системата е заредена в завода с охлаждаща течност осигуряваща отлична защита против корозия и замръзване до около -28°C. Тази концентрация на антифриза трябва да се поддържа през цялата година. Употребата на добавки към охлаждащата течност, предназначени да осигурят

допълнителна защита срещу корозия или да предотвратят малки течове, могат да предизвикат функционални проблеми. Не поемаме отговорност за последствия в резултат на използването на добавки към охлаждащата течност.

Течност за спирачки/съединител

Използвайте само спирачна течност надминаваща техническите изисквания на DOT4.

С течение на времето спирачната течност абсорбира влага, която намалява ефективността на спирачките. Затова спирачната течност трябва да се заменя през определените интервали.

Винаги съхранявайте спирачната течност в уплътнени съдове (за да избегнете абсорбцията на вода).

Внимавайте спирачната течност да не се замърси.

Технически данни

Идентифициране на автомобила	227
Данни на автомобила	229

Идентифициране на автомобила

Идентификационен номер на автомобила

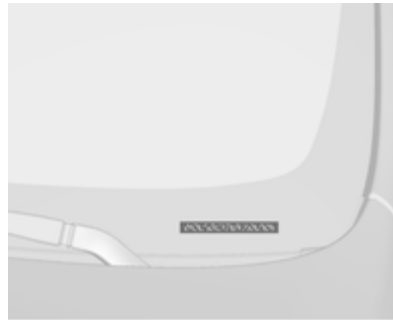

Идентификационният номер на
автомобила се вижда през челното
стъкло.

Идентификационна табелка



Идентификационната табелка се
намира върху рамката на предната
лява врата.



Информация върху
идентификационната табелка:

- 1 = Производител
- 2 = Изпитателен номер
- 3 = Идентификационен номер на
автомобила
- 4 = Допустимо общо (брутно)
тегло на автомобила
- 5 = Допустимо общо тегло за
теглене
- 6 = Максимално допустимо
натоварване на предния мост
- 7 = Максимално допустимо
натоварване на задния мост
- 8 = Специфични данни за
автомобила или страната

Сборът от натоварването на
предния и задния мост не бива да
превишава допустимото общо
тегло на автомобила. Например,
ако предният мост е натоварен
максимално, задният мост може да
носи само товар, който е равен на
общото тегло на автомобила минус
натоварването на предния мост.

Техническите данни са
определени в съответствие със
стандартите на Европейската
общност. Запазваме си правото да
извършваме промени.

Спецификациите в документите на
автомобила винаги имат
предимство пред тези, описани
в настоящото ръководство.

Данни на автомобила**Данни на двигателя**

Търговско обозначение	1.6	1.6 Turbo	1.8	2.0 Turbo	2.8 V6 Turbo	OPC
Идентификационен код на двигателя	A16XER	A16LET	A18XER	A20NHT	A28NET	A28NER
Брой на цилиндрите	4	4	4	4	6	6
Работен обем [см ³]	1598	1598	1796	1998	2792	2792
Мощност на двигателя [kW]	85	132	103	162	191	239
при обороти в минута	6000	5500	6300	5300	5500	5250
Въртящ момент [Nm]	155	230	175	350	350	435
при обороти в минута	4000	2200-5500	3800	2000-4000	1900-4500	5250
Вид на горивото	Бензин	Бензин	Бензин	Бензин	Бензин	Бензин
Октаново число (RON)						
препоръчано	95	95	95	95	95	98
възможно	98	98	98	98	98	95
възможно	91	91 ¹⁾	91	91	91 ¹⁾	91 ¹⁾
Разход на масло [л/1000 км]	0,6	0,6	0,6	0,6	0,6	0,6

¹⁾ Възможно само в случай, че се избягва голямо натоварване на двигателя, пълно натоварване на автомобила, движение по планински терен с каравана/ремарке или голям полезен товар.

Търговско обозначение	2.0 CDTI	2.0 CDTI	ecoFlex 96kW	2.0 CDTI	ecoFlex 118kW	2.0 CDTI
Идентификационен код на двигателя	A20DTC	A20DTJ	A20DTH	A20DTH	A20DTH	A20DTR
Брой на цилиндрите	4	4	4	4	4	4
Работен обем [см ³]	1956	1956	1956	1956	1956	1956
Мощност на двигателя [kW]	81	96	96	118	118	140
при обороти в минута	4000	4000	4000	4000	4000	4500
Въртящ момент [Nm]	260	300	300	350	350	400
при обороти в минута	1750-2500	1750-2500	1750-2500	1750-2500	1750-2500	2000
Вид на горивото	Дизел	Дизел	Дизел	Дизел	Дизел	Дизел
Разход на масло [л/1000 км]	0,6	0,6	0,6	0,6	0,6	0,6

Техническа характеристика

Saloon (лимузина)/Хечбек

Двигател	A16XER	A16LET	A18XER	A20NHT	A20NHT AWD ²⁾	A28NET	A28NER
Максимална скорост ³⁾ [км/ч]							
Механична скоростна кутия	192	225	207	242	240	250	250
Автоматична скоростна кутия	–	–	–	240	239	250	–

²⁾ Задвижване на всичките колела

³⁾ Указаната максимална скорост е достижима при празен автомобил (без водач) плюс 200 кг полезен товар. Допълнителното оборудване може да намали специфицираната максимална скорост на автомобила.

Двигател	A20DTC	A20DTJ	A20DTH ecoFlex 96kW	A20DTH	A20DTH ecoFlex 118kW	A20DTR	
Максимална скорост [км/ч]							
Механична скоростна кутия	190	205	207	218	221	4)	
Автоматична скоростна кутия	–	204	–	215	–	4)	
Station wagon (комби)							
Двигател	A16XER	A16LET	A18XER	A20NHT	A20NHT - AWD	A28NET	A28NER
Максимална скорост [км/ч]							
Механична скоростна кутия	187	220	202	236	234	250	250
Автоматична скоростна кутия	–	–	–	234	232	248	–
Двигател	A20DTC	A20DTJ	A20DTH ecoFlex 96kW	A20DTH	A20DTH ecoFlex 118kW	A20DTR	
Максимална скорост [км/ч]							
Механична скоростна кутия	185	200	203	212	215		
Автоматична скоростна кутия	–	198	–	210	–		

4) Стойността не е известна към датата на отпечатването.

Разход на гориво - CO₂ емисии

Saloon (лимузина)/Хечбек

Механична скоростна кутия / автоматична скоростна кутия

Двигател	A16XER	A16LET	A18XER	A20NHT	A20NHT AWD ⁵⁾	A28NET	A28NER
градско [л/100 км]	10,3/-	10,6/-	10,5/-	12,8/14,2	13,1/14,4	16,2/16,6	16,6/-
извънградско [л/100 км]	5,7/-	6,0/-	5,9/-	6,5/6,9	6,9/7,1	7,8/7,7	8,4/-
общо [л/100 км]	7,4/-	7,7/-	7,6/-	8,8/9,6	9,2/9,8	10,9/11,0	11,4/-
CO ₂ [г/км]	174/-	179/-	178/-	208/225	215/229	256/258	268/-

Двигател	A20DTC	A20DTJ	A20DTH ecoFlex 96kW	A20DTH	A20DTH ecoFlex 118kW	A20DTR
градско [л/100 км]	7,7/-	7,7/9,3	6,8/-	7,7/9,3	6,8/-	6)
извънградско [л/100 км]	4,7/-	4,7/5,3	4,2/-	4,7/5,3	4,2/-	6)
общо [л/100 км]	5,8/-	5,8/6,8	5,2/-	5,8/6,8	5,2/-	6)
CO ₂ [г/км]	154/-	154/179	136/-	154/179	136/-	6)

5) Задвижване на всичките колела

6) Стойността не е известна към датата на отпечатването.

Station wagon (комби)

Механична скоростна кутия / автоматична скоростна кутия

Двигател	A16XER	A16LET	A18XER	A20NHT	A20NHT AWD ⁵⁾	A28NET	A28NER
градско [л/100 км]	10,5/-	10,9/-	10,6/-	12,9/14,3	13,2/14,5	16,7/17,1	17,0/-
извънградско [л/100 км]	6,1/-	6,2/-	6,2/-	6,6/7,0	7,0/7,2	8,0/7,9	8,6/-
общо [л/100 км]	7,7/-	7,9/-	7,8/-	8,9/9,7	9,3/9,9	11,2/11,3	11,7/-
CO ₂ [г/км]	182/-	186/-	183/-	209/228	219/233	263/265	274/-

Двигател	A20DTC	A20DTJ	A20DTH ecoFlex 96kW	A20DTH	A20DTH ecoFlex 118kW	A20DTR
градско [л/100 км]	7,9/-	7,9/9,5	6,9	7,9/9,5	6,9	6)
извънградско [л/100 км]	4,9/-	4,9/5,4	4,3	4,9/5,4	4,3	6)
общо [л/100 км]	6,0/-	6,0/6,9	5,3	6,0/6,9	5,3	6)
CO ₂ [г/км]	159/-	159/182	139	159/182	139	6)

5) Задвижване на всичките колела

6) Стойността не е известна към датата на отпечатването.

Тегло на автомобила

Тегло на празен автомобил, основен модел без опционално оборудване

Insignia SEDAN 4 врати	Двигател	Механична скоростна кутия	Автоматична скоростна кутия
без/с климатична система [кг]	A16XER, A18XER	1503/-	-
	A16LET	-/1570	-
	A20DTC	-/1613	-
	A20DTH ecoFlex 96kW	1613/-	-
	A20DTH	1613/-	1613/-
	A20DTH ecoFlex 118kW	1613/-	-
	A20DTJ	-/1613	1613/-
	A20DTR	-/1665	-/1690
	A20DTR - задвижване на всички колела	-/1780	-/1805
	A20NHT	-/1613	-/1655
	A20NHT - задвижване на всички колела	-/1733	-/1770
	A28NET	-/1810	-/1835
	A28NER	-/1810	-

Тегло на празен автомобил, основен модел без опционално оборудване

Insignia SEDAN 5 врати	Двигател	Механична скоростна кутия	Автоматична скоростна кутия
без/с климатична система	A16XER, A18XER	1503/-	-
[кг]	A16LET	-/1585	-
	A20DTC	-/1613	-
	A20DTH ecoFlex 96kW	1613/-	-
	A20DTH	1613/-	1655/-
	A20DTH ecoFlex 118kW	1613/-	-
	A20DTJ	-/1613	1655/-
	A20DTR	-/1680	-/1705
	A20DTR - задвижване на всички колела	-/1795	-/1820
	A20NHT	-/1645	-/1670
	A20NHT - задвижване на всички колела	-/1733	-/1785
	A28NET	-/1825	-/1843
	A28NER	-/1825	-

Тегло на празен автомобил, основен модел без опционално оборудване

Insignia SPORT TOURER	Двигател	Механична скоростна кутия	Автоматична скоростна кутия
без/с климатична система	A16XER	-/1610	-
[кг]	A16LET	-/1660	-
	A18XER	-/1613	-
	A20DTC	-/1730	-
	A20DTH ecoFlex 96kW	-/1733	-
	A20DTH	-/1733	1733/1743
	A20DTH ecoFlex 118kW	-/1733	-
	A20DTJ	-/1730	-/1733
	A20DTR	-/1733	-/1775
	A20DTR - задвижване на всички колела	-/1843	-/1900
	A20NHT	-/1725	-/1733
	A20NHT - задвижване на всички колела	-/1843	-/1843
	A28NET	-/1940	-/1953
	A28NER	-/1940	-

Тегло на празен автомобил, основен модел с пълно опционално оборудване

Insignia SEDAN 4 врати	Двигател	Механична скоростна кутия	Автоматична скоростна кутия
без/с климатична система	A16XER	-/1672	-
[кг]	A16LET	-/1729	-
	A18XER	-/1692	-
	A20DTC	-/1778	-
	A20DTH ecoFlex 96kW	-/1806	-
	A20DTH	-/1806	-/1829
	A20DTH ecoFlex 118kW	-/1806	-
	A20DTJ	-/1793	-/1819
	A20DTR	-/1822	-/1846
	A20DTR - задвижване на всички колела	-/1938	-/1962
	A20NHT	-/1789	-/1813
	A20NHT - задвижване на всички колела	-/1905	-/1929
	A28NET	-/1968	-/1992
	A28NER	-/1968	-

Тегло на празен автомобил, основен модел с пълно опционално оборудване

Insignia SEDAN 5 врати	Двигател	Механична скоростна кутия	Автоматична скоростна кутия
без/с климатична система	A16XER	-/1687	-
[кг]	A16LET	-/1744	-
	A18XER	-/1707	-
	A20DTC	-/1793	-
	A20DTH ecoFlex 96kW	-/1821	-
	A20DTH	-/1821	-/1844
	A20DTH ecoFlex 118kW	-/1821	-
	A20DTJ	-/1808	-/1834
	A20DTR	-/1837	-/1861
	A20DTR - задвижване на всички колела	-/1953	-/1977
	A20NHT	-/1804	-/1828
	A20NHT - задвижване на всички колела	-/1920	-/1944
	A28NET	-/1983	-/2007
	A28NER	-/1983	-

Тегло на празен автомобил, основен модел с пълно опционално оборудване

Insignia SPORT TOURER	Двигател	Механична скоростна кутия	Автоматична скоростна кутия
без/с климатична система	A16XER	-/1784	-
[кг]	A16LET	-/1837	-
	A18XER	-/1799	-
	A20DTC	-/1899	-
	A20DTH ecoFlex 96kW	-/1918	-
	A20DTH	-/1918	-/1942
	A20DTH ecoFlex 118kW	-/1918	-
	A20DTJ	-/1908	-/1941
	A20DTR	-/1932	-/1956
	A20DTR - задвижване на всички колела	-/2053	-/2077
	A20NHT	-/1899	-/1923
	A20NHT - задвижване на всички колела	-/2021	-/2045
	A28NET - задвижване на всички колела	-/2074	-/2098
	A28NER	-/2074	-

Размери на автомобила

	Saloon (лимузина) с 4 врати	Saloon (лимузина) с 5 врати	Station wagon (комби)
Дължина [мм]	4830	4830	4908
Широчина без външните огледала [мм]	1856	1856	1856
Широчина заедно с двете външни огледала [мм]	2084	2084	2084
Височина (без антена) [мм]	1498	1498	1520
Дължина на пода в багажното отделение [мм]	1003	1003	1086
Дължина на багажното отделение със сгънати задни седалки [мм]	1895	1895	1908
Широчина на багажното отделение [мм]	1027	1027	1030
Височина на багажното отделение [мм]	356	436	677
Междуосово разстояние [мм]	2737	2737	2737
Диаметър на завоя [м]	11,4	11,4	11,4

Вместимости**Двигателно масло**

Двигател	A16XER	A16LET	A18XER	A20NHT	A28NET	A28NER
вкл. филтър [л]	4,5	4,5	4,5	6,0	6,3	6,3
между обозначенията MIN и MAX (л)	1,0	1,0	1,0	1,0	1,0	1,0

Двигател	A20DTC	A20DTJ	A20DTH ecoFlex 96kW	A20DTH	A20DTH ecoFlex 118kW	A20DTR
вкл. филтър [л]	4,5	4,5	4,5	4,5	4,5	4,5
между обозначенията MIN и MAX (л)	1,0	1,0	1,0	1,0	1,0	1,0

Резервоар за горивото

Бензин/дизел, номинална вместимост (л)	70
--	----

Налягане на гумите

Налягане на гумите за моделите с предно задвижване на колелата

Saloon (лимузина)/Хечбек

Двигател	Гуми	Comfort при максимум 3 лица		ECO при максимум 3 лица		При пълно натоварване	
		отпред [kPa/bar] ([psi])	отзад [kPa/bar] ([psi])	отпред [kPa/bar] ([psi])	отзад [kPa/bar] ([psi])	отпред [kPa/bar] ([psi])	отзад [kPa/bar] ([psi])
A16XER	205/60 R16 ⁷⁾ ,	220/2,2 (32)	200/2,0 (29)	270/2,7 (39)	260/2,6 (38)	220/2,2 (32)	270/2,7 (39)
	215/60 R16, 215/55 R17 ⁷⁾ , 245/35 R20 ⁸⁾ , 225/50 R17 ⁷⁾⁸⁾ , 245/45 R18, 245/40 R19 ⁸⁾						
	225/55 R17	220/2,2 (32)	200/2,0 (29)	300/3,0 (43)	300/3,0 (43)	220/2,2 (32)	270/2,7 (39)

7) Разрешени само като зимни гуми.

8) Подсилен вариант (XL).

Двигател	Гуми	Comfort при максимум 3 лица		ECO при максимум 3 лица		При пълно натоварване	
		отпред [kPa/bar] ([psi])	отзад [kPa/bar] ([psi])	отпред [kPa/bar] ([psi])	отзад [kPa/bar] ([psi])	отпред [kPa/bar] ([psi])	отзад [kPa/bar] ([psi])
A16 LET	225/50 R17 ⁷⁾⁸⁾ ,	220/2,2 (32)	200/2,0 (29)	–	–	220/2,2 (32)	270/2,7 (39)
	225/45 R18 ⁷⁾⁸⁾						
	215/55 R17 ⁷⁾ ,	220/2,2 (32)	200/2,0 (29)	270/2,7 (39)	260/2,6 (38)	220/2,2 (32)	270/2,7 (39)
	235/45 R18 ⁷⁾ ,						
	245/45 R18, 245/40 R19 ⁸⁾ , 245/35 R20 ⁸⁾						
	225/55 R17	220/2,2 (32)	200/2,0 (29)	300/3,0 (43)	300/3,0 (43)	220/2,2 (32)	270/2,7 (39)

7) Разрешени само като зимни гуми.

8) Подсилен вариант (XL).

Двигател	Гуми	Comfort при максимум 3 лица		ECO при максимум 3 лица		При пълно натоварване	
		отпред [kPa/bar] ([psi])	отзад [kPa/bar] ([psi])	отпред [kPa/bar] ([psi])	отзад [kPa/bar] ([psi])	отпред [kPa/bar] ([psi])	отзад [kPa/bar] ([psi])
A18XER	205/60 R16 ⁷⁾ ,	220/2,2 (32)	200/2,0 (29)	270/2,7 (39)	260/2,6 (38)	220/2,2 (32)	270/2,7 (39)
	215/60 R16, 215/55 R17 ⁷⁾ , 245/35 R20 ⁸⁾ 225/50 R17 ⁷⁾⁸⁾ , 225/45 R18 ⁷⁾⁸⁾ , 235/45 R18 ⁷⁾ , 245/45 R18, 245/40 R19 ⁸⁾						
	225/55 R17	220/2,2 (32)	200/2,0 (29)	300/3,0 (43)	300/3,0 (43)	220/2,2 (32)	270/2,7 (39)

7) Разрешени само като зимни гуми.

8) Подсилен вариант (XL).

Двигател	Гуми	Comfort при максимум 3 лица		ECO при максимум 3 лица		При пълно натоварване	
		отпред [kPa/bar] ([psi])	отзад [kPa/bar] ([psi])	отпред [kPa/bar] ([psi])	отзад [kPa/bar] ([psi])	отпред [kPa/bar] ([psi])	отзад [kPa/bar] ([psi])
A20NHT с механична скоростна кутия	225/50 R17 ⁷⁾⁸⁾ ,	240/2,4 (35)	220/2,2 (32)	–	–	250/2,5 (36)	300/3,0 (43)
	225/45 R18 ⁷⁾⁸⁾						
	215/55 R17 ⁷⁾ ,	220/2,2 (32)	200/2,0 (29)	270/2,7 (39)	260/2,6 (38)	220/2,2 (32)	270/2,7 (39)
	235/45 R18 ⁷⁾ ,						
	245/45 R18,						
	245/40 R19 ⁸⁾						
	225/55 R17	220/2,2 (32)	200/2,0 (29)	300/3,0 (43)	300/3,0 (43)	220/2,2 (32)	270/2,7 (39)
	245/35 R20 ⁸⁾	230/2,3 (33)	210/2,1 (30)	270/2,7 (39)	260/2,6 (38)	250/2,5 (36)	300/3,0 (43)

7) Разрешени само като зимни гуми.

8) Подсилен вариант (XL).

Двигател	Гуми	Comfort при максимум 3 лица		ECO при максимум 3 лица		При пълно натоварване	
		отпред [kPa/bar] ([psi])	отзад [kPa/bar] ([psi])	отпред [kPa/bar] ([psi])	отзад [kPa/bar] ([psi])	отпред [kPa/bar] ([psi])	отзад [kPa/bar] ([psi])
A20NHT с автоматична скоростна кутия	225/50 R17 ⁷⁾⁸⁾ ,	240/2,4 (35)	220/2,2 (32)	–	–	250/2,5 (36)	300/3,0 (43)
	225/45 R18 ⁷⁾⁸⁾						
	215/55 R17 ⁷⁾ ,	220/2,2 (32)	200/2,0 (29)	270/2,7 (39)	260/2,6 (38)	220/2,2 (32)	270/2,7 (39)
	235/45 R18 ⁷⁾ ,						
	245/45 R18,						
	245/40 R19 ⁸⁾						
	225/55 R17	220/2,2 (32)	200/2,0 (29)	300/3,0 (43)	300/3,0 (43)	220/2,2 (32)	270/2,7 (39)
	245/35 R20 ⁸⁾	240/2,4 (35)	220/2,2 (32)	270/2,7 (39)	260/2,6 (38)	250/2,5 (36)	300/3,0 (43)

7) Разрешени само като зимни гуми.

8) Подсилен вариант (XL).

Двигател	Гуми	Comfort при максимум 3 лица		ECO при максимум 3 лица		При пълно натоварване	
		отпред [kPa/bar] ([psi])	отзад [kPa/bar] ([psi])	отпред [kPa/bar] ([psi])	отзад [kPa/bar] ([psi])	отпред [kPa/bar] ([psi])	отзад [kPa/bar] ([psi])
A20DTC	225/50 R17 ⁷⁾⁸⁾ ,	220/2,2 (32)	200/2,0 (29)	–	–	220/2,2 (32)	270/2,7 (39)
	225/45 R18 ⁷⁾⁸⁾						
	205/60 R16 ⁷⁾ ,	220/2,2 (32)	200/2,0 (29)	270/2,7 (39)	260/2,6 (38)	220/2,2 (32)	270/2,7 (39)
	215/60 R16, 215/55 R17 ⁷⁾ ,						
	235/45 R18 ⁷⁾ , 245/45 R18, 245/40 R19 ⁸⁾ , 245/35 R20 ⁸⁾						
	225/55 R17	220/2,2 (32)	200/2,0 (29)	280/2,8 (41)	280/2,8 (41)	220/2,2 (32)	270/2,7 (39)

⁷⁾ Разрешени само като зимни гуми.

⁸⁾ Подсилен вариант (XL).

Двигател	Гуми	Comfort при максимум 3 лица		ECO при максимум 3 лица		При пълно натоварване	
		отпред [kPa/bar] ([psi])	отзад [kPa/bar] ([psi])	отпред [kPa/bar] ([psi])	отзад [kPa/bar] ([psi])	отпред [kPa/bar] ([psi])	отзад [kPa/bar] ([psi])
A20DTJ с механична скоростна кутия	215/60 R16,	220/2,2 (32)	200/2,0 (29)	270/2,7 (39)	260/2,6 (38)	230/2,3 (33)	280/2,8 (41)
	225/50 R17 ⁷⁾ ⁸⁾ , 225/45 R18 ⁷⁾ ⁸⁾						
	205/60 R16 ⁷⁾ ,	220/2,2 (32)	200/2,0 (29)	270/2,7 (39)	260/2,6 (38)	220/2,2 (32)	270/2,7 (39)
	215/55 R17 ⁷⁾ , 235/45 R18 ⁷⁾ , 245/45 R18, 245/40 R19 ⁸⁾						
	225/55 R17	220/2,2 (32)	200/2,0 (29)	280/2,8 (41)	280/2,8 (41)	220/2,2 (32)	270/2,7 (39)
	245/35 R20 ⁸⁾	230/2,3 (33)	210/2,1 (30)	270/2,7 (39)	260/2,6 (38)	230/2,3 (33)	280/2,8 (41)

7) Разрешени само като зимни гуми.

8) Подсилен вариант (XL).

Двигател	Гуми	Comfort при максимум 3 лица		ECO при максимум 3 лица		При пълно натоварване	
		отпред [kPa/bar] ([psi])	отзад [kPa/bar] ([psi])	отпред [kPa/bar] ([psi])	отзад [kPa/bar] ([psi])	отпред [kPa/bar] ([psi])	отзад [kPa/bar] ([psi])
A20DTJ с автоматична скоростна кутия	215/60 R16,	230/2,3 (33)	210/2,1 (30)	270/2,7 (39)	260/2,6 (38)	230/2,3 (33)	280/2,8 (41)
	225/50 R17 ⁷⁾ ⁸⁾ , 225/45 R18 ⁷⁾ ⁸⁾						
	205/60 R16 ⁷⁾ ,	220/2,2 (32)	200/2,0 (29)	270/2,7 (39)	260/2,6 (38)	220/2,2 (32)	270/2,7 (39)
	215/55 R17 ⁷⁾ , 235/45 R18 ⁷⁾ , 245/45 R18, 245/40 R19 ⁸⁾						
	225/55 R17	220/2,2 (32)	200/2,0 (29)	280/2,8 (41)	280/2,8 (41)	220/2,2 (32)	270/2,7 (39)
	245/35 R20 ⁸⁾	230/2,3 (33)	210/2,1 (30)	270/2,7 (39)	260/2,6 (38)	230/2,3 (33)	280/2,8 (41)

7) Разрешени само като зимни гуми.

8) Подсилен вариант (XL).

Двигател	Гуми	Comfort при максимум 3 лица		ECO при максимум 3 лица		При пълно натоварване	
		отпред [kPa/bar] ([psi])	отзад [kPa/bar] ([psi])	отпред [kPa/bar] ([psi])	отзад [kPa/bar] ([psi])	отпред [kPa/bar] ([psi])	отзад [kPa/bar] ([psi])
A20DTH с механична скоростна кутия	215/60 R16	230/2,3 (33)	210/2,1 (30)	270/2,7 (39)	260/2,6 (38)	240/2,4 (35)	290/2,9 (42)
	225/50 R17 ⁷⁾⁸⁾ ,	240/2,4 (35)	220/2,2 (32)	–	–	240/2,4 (35)	290/2,9 (42)
	225/45 R 18 ⁷⁾⁸⁾						
	215/55 R 17 ⁷⁾ ,	220/2,2 (32)	200/2,0 (29)	270/2,7 (39)	260/2,6 (38)	220/2,2 (32)	270/2,7 (39)
	235/45 R18 ⁷⁾ ,						
	245/45 R18,						
	245/40 R19 ⁸⁾						
225/55 R17	220/2,2 (32)	200/2,0 (29)	280/2,8 (41)	280/2,8 (41)	220/2,2 (32)	270/2,7 (39)	
245/35 R20 ⁸⁾	220/2,2 (32)	200/2,0 (29)	270/2,7 (39)	260/2,6 (38)	230/2,3 (33)	280/2,8 (41)	

7) Разрешени само като зимни гуми.

8) Подсилен вариант (XL).

Двигател	Гуми	Comfort при максимум 3 лица		ECO при максимум 3 лица		При пълно натоварване	
		отпред [kPa/bar] ([psi])	отзад [kPa/bar] ([psi])	отпред [kPa/bar] ([psi])	отзад [kPa/bar] ([psi])	отпред [kPa/bar] ([psi])	отзад [kPa/bar] ([psi])
A20DTH с автоматична скоростна кутия	225/50 R17 ⁷⁾⁸⁾ ,	240/2,4 (35)	220/2,2 (32)	–	–	240/2,4 (35)	290/2,9 (42)
	225/45 R18 ⁷⁾⁸⁾						
	215/55 R17 ⁷⁾ ,	220/2,2 (32)	200/2,0 (29)	270/2,7 (39)	260/2,6 (38)	220/2,2 (32)	270/2,7 (39)
	235/45 R18 ⁷⁾ ,						
	245/45 R18,						
	245/40 R19 ⁸⁾						
	225/55 R17	220/2,2 (32)	200/2,0 (29)	280/2,8 (41)	280/2,8 (41)	220/2,2 (32)	270/2,7 (39)
	245/35 R20 ⁸⁾	220/2,2 (32)	200/2,0 (29)	270/2,7 (39)	260/2,6 (38)	230/2,3 (33)	280/2,8 (41)

7) Разрешени само като зимни гуми.

8) Подсилен вариант (XL).

Двигател	Гуми	Comfort при максимум 3 лица		ECO при максимум 3 лица		При пълно натоварване	
		отпред [kPa/bar] ([psi])	отзад [kPa/bar] ([psi])	отпред [kPa/bar] ([psi])	отзад [kPa/bar] ([psi])	отпред [kPa/bar] ([psi])	отзад [kPa/bar] ([psi])
A20DTH ECOFlex с механична скоростна кутия	225/50 R17 ⁷⁾ ⁸⁾ ,	240/2,4 (35)	220/2,2 (32)	–	–	240/2,4 (35)	290/2,9 (42)
	225/45 R18 ⁷⁾ ⁸⁾						
	215/60 R16	230/2,3 (33)	210/2,1 (30)	270/2,7 (39)	260/2,6 (38)	240/2,4 (35)	290/2,9 (42)
	215/55 R17 ⁷⁾	220/2,2 (32)	200/2,0 (29)	270/2,7 (39)	260/2,6 (38)	220/2,2 (32)	270/2,7 (39)
	235/45 R18 ⁷⁾ ,						
	245/40 R19 ⁸⁾ ,						
	245/45 R18						
225/55 R17	220/2,2 (32)	200/2,0 (29)	300/3,0 (43)	300/3,0 (43)	220/2,2 (32)	270/2,7 (39)	
245/35 R20 ⁸⁾	220/2,2 (32)	200/2,0 (29)	270/2,7 (39)	260/2,6 (38)	230/2,3 (33)	280/2,8 (41)	

7) Разрешени само като зимни гуми.

8) Подсилен вариант (XL).

Двигател	Гуми	Comfort при максимум 3 лица		ECO при максимум 3 лица		При пълно натоварване	
		отпред [kPa/bar] ([psi])	отзад [kPa/bar] ([psi])	отпред [kPa/bar] ([psi])	отзад [kPa/bar] ([psi])	отпред [kPa/bar] ([psi])	отзад [kPa/bar] ([psi])
A20DTR	215/55 R17 ⁷⁾ ,	220/2,2 (32)	200/2,0 (29)	270/2,7 (39)	260/2,6 (38)	230/2,3 (33)	280/2,8 (41)
	235/45 R18 ⁷⁾ ,						
	245/45 R18,						
	245/40 R19 ⁸⁾						
	225/55 R17	220/2,2 (32)	200/2,0 (29)	280/2,8 (41)	280/2,8 (41)	230/2,3 (33)	280/2,8 (41)
225/50 R17 ⁷⁾⁸⁾ ,	240/2,4 (34)	220/2,2 (32)	–	–	250/2,5 (36)	300/3,0 (43)	
225/45 R18 ⁷⁾⁸⁾							
245/35 R20 ⁸⁾	230/2,3 (33)	210/2,1 (30)	270/2,7 (39)	260/2,6 (38)	240/2,4 (34)	290/2,9 (41)	
Всички	Временно резервно колело	420/4,2 (61)	420/4,2 (61)	–	–	420/4,2 (61)	420/4,2 (61)

7) Разрешени само като зимни гуми.

8) Подсилен вариант (XL).

Station wagon (комби)

Двигател	Гуми	Comfort при максимум 3 лица		ЕСО при максимум 3 лица		При пълно натоварване	
		отпред [kPa/bar] ([psi])	отзад [kPa/bar] ([psi])	отпред [kPa/bar] ([psi])	отзад [kPa/bar] ([psi])	отпред [kPa/bar] ([psi])	отзад [kPa/bar] ([psi])
A16XER	205/60 R16 ⁷⁾ , 215/60 R16, 215/55 R17, ⁷⁾ 225/55 R17, 225/50 R17 ⁹⁾ , 225/45 R18 ⁷⁾⁸⁾ , 235/45 R18 ⁷⁾ , 245/45 R18, 245/40 R19 ⁸⁾ , 245/35 R20 ⁸⁾	220/2,2 (32)	240/2,4 (34)	270/2,7 (39)	290/2,9 (41)	220/2,2 (32)	290/2,9 (42)

⁷⁾ Разрешени само като зимни гуми.

⁹⁾ Само усиленият вариант е разрешен като зимни гуми.

⁸⁾ Подсилен вариант (XL).

Двигател	Гуми	Comfort при максимум 3 лица		ECO при максимум 3 лица		При пълно натоварване	
		отпред [kPa/bar] ([psi])	отзад [kPa/bar] ([psi])	отпред [kPa/bar] ([psi])	отзад [kPa/bar] ([psi])	отпред [kPa/bar] ([psi])	отзад [kPa/bar] ([psi])
A18XER	205/60 R16 ⁷⁾ , 215/60 R16, 215/55 R17 ⁷⁾ , 225/55 R17, 225/50 R17 ⁹⁾ , 225/45 R18 ⁷⁾ , 235/45 R18 ⁷⁾ , 245/45 R18, 245/40 R19 ⁸⁾ , 245/35 R20 ⁸⁾	220/2,2 (32)	240/2,4 (34)	270/2,7 (39)	290/2,9 (41)	220/2,2 (32)	290/2,9 (42)

7) Разрешени само като зимни гуми.

9) Само усиленият вариант е разрешен като зимни гуми.

8) Подсилен вариант (XL).

Двигател	Гуми	Comfort при максимум 3 лица		ECO при максимум 3 лица		При пълно натоварване	
		отпред [kPa/bar] ([psi])	отзад [kPa/bar] ([psi])	отпред [kPa/bar] ([psi])	отзад [kPa/bar] ([psi])	отпред [kPa/bar] ([psi])	отзад [kPa/bar] ([psi])
A16 LET	215/55 R17 ⁷⁾ ,	220/2,2 (32)	240/2,4 (34)	270/2,7 (39)	290/2,9 (42)	220/2,2 (32)	290/2,9 (42)
	225/55 R17, 225/50 R17 ⁹⁾ , 235/45 R18 ⁷⁾ , 245/45 R18, 245/40 R19 ⁸⁾ , 245/35 R20 ⁸⁾						
	225/45 R18 ⁷⁾⁸⁾	230/2,3 (33)	250/2,5 (36)	–	–	240/2,4 (34)	310/3,1 (45)

7) Разрешени само като зимни гуми.

9) Само усиленият вариант е разрешен като зимни гуми.

8) Подсилен вариант (XL).

Двигател	Гуми	Comfort при максимум 3 лица		ECO при максимум 3 лица		При пълно натоварване	
		отпред [kPa/bar] ([psi])	отзад [kPa/bar] ([psi])	отпред [kPa/bar] ([psi])	отзад [kPa/bar] ([psi])	отпред [kPa/bar] ([psi])	отзад [kPa/bar] ([psi])
A20NHT	225/50 R17 ⁹⁾ ,	240/2,4 (34)	260/2,6 (38)	270/2,7 (39)	290/2,9 (42)	250/2,5 (36)	320/3,2 (46)
	235/45 R18 ⁷⁾ ,						
	245/35 R20 ⁸⁾						
	225/45 R18 ⁷⁾⁸⁾	270/2,7 (39)	290/2,9 (42)	–	–	280/2,8 (40)	350/3,5 (51)
	215/55 R17 ⁷⁾	230/2,3 (33)	250/2,5 (36)	270/2,7 (39)	290/2,9 (42)	250/2,5 (36)	320/3,2 (46)
	225/55 R17,	220/2,2 (32)	240/2,4 (34)	270/2,7 (39)	290/2,9 (42)	220/2,2 (32)	290/2,9 (42)
245/40 R19 ⁸⁾							
	245/45 R18	220/2,2 (32)	240/2,4 (34)	270/2,7 (39)	290/2,9 (42)	230/2,3 (33)	300/3,0 (43)

9) Само усиленият вариант е разрешен като зимни гуми.

7) Разрешени само като зимни гуми.

8) Подсилен вариант (XL).

Двигател	Гуми	Comfort при максимум 3 лица		ECO при максимум 3 лица		При пълно натоварване	
		отпред [kPa/bar] ([psi])	отзад [kPa/bar] ([psi])	отпред [kPa/bar] ([psi])	отзад [kPa/bar] ([psi])	отпред [kPa/bar] ([psi])	отзад [kPa/bar] ([psi])
A20DTC	225/50 R17 ⁹⁾ ,	220/2,2 (32)	240/2,4 (34)	270/2,7 (39)	290/2,9 (42)	230/2,3 (33)	300/3,0 (43)
	215/55 R17 ⁷⁾ , 235/45 R18 ⁷⁾						
	225/45 R18 ⁷⁾⁸⁾	250/2,5 (36)	270/2,7 (39)	–	–	250/2,5 (36)	320/3,2 (46)
	245/45 R18,	220/2,2 (32)	240/2,4 (35)	270/2,7 (39)	290/2,9 (42)	220/2,2 (32)	290/2,9 (42)
	245/40 R19 ⁸⁾ , 245/35 R20 ⁸⁾						
	225/55 R17	220/2,2 (32)	240/2,4 (35)	290/2,9 (42)	320/3,2 (46)	220/2,2 (32)	290/2,9 (42)

9) Само усиленият вариант е разрешен като зимни гуми.

7) Разрешени само като зимни гуми.

8) Подсилен вариант (XL).

Двигател	Гуми	Comfort при максимум 3 лица		ECO при максимум 3 лица		При пълно натоварване	
		отпред [kPa/bar] ([psi])	отзад [kPa/bar] ([psi])	отпред [kPa/bar] ([psi])	отзад [kPa/bar] ([psi])	отпред [kPa/bar] ([psi])	отзад [kPa/bar] ([psi])
A20DTJ с механична скоростна кутия	225/45 R18 ⁷⁾⁸⁾	250/2,5 (36)	270/2,7 (39)	–	–	250/2,5 (36)	320/3,2 (46)
	215/55 R17 ⁷⁾ ,	220/2,2 (32)	240/2,4 (35)	270/2,7 (39)	290/2,9 (42)	230/2,3 (33)	300/3,0 (43)
	225/50 R17 ⁹⁾ ,						
	235/45 R18 ⁷⁾						
	225/55 R17	220/2,2 (32)	240/2,4 (35)	290/2,9 (42)	320/3,2 (46)	220/2,2 (32)	290/2,9 (42)
	245/45 R18,	220/2,2 (32)	240/2,4 (35)	270/2,7 (39)	290/2,9 (42)	220/2,2 (32)	290/2,9 (42)
	245/40 R19 ⁸⁾ ,						
	245/35 R20 ⁸⁾						

7) Разрешени само като зимни гуми.

8) Подсилен вариант (XL).

9) Само усиленият вариант е разрешен като зимни гуми.

Двигател	Гуми	Comfort при максимум 3 лица		ECO при максимум 3 лица		При пълно натоварване	
		отпред [kPa/bar] ([psi])	отзад [kPa/bar] ([psi])	отпред [kPa/bar] ([psi])	отзад [kPa/bar] ([psi])	отпред [kPa/bar] ([psi])	отзад [kPa/bar] ([psi])
A20DTJ с автоматична скоростна кутия	225/45 R18 ⁷⁾⁸⁾	250/2,5 (36)	270/2,7 (39)	–	–	250/2,5 (36)	320/3,2 (46)
	215/55 R17 ⁷⁾ ,	230/2,3 (33)	250/2,5 (36)	270/2,7 (39)	290/2,9 (42)	230/2,3 (33)	300/3,0 (43)
	225/50 R17 ⁹⁾ ,						
	245/35 R20 ⁸⁾ ,						
	235/45 R18 ⁷⁾						
	225/55 R17	220/2,2 (32)	240/2,4 (35)	290/2,9 (42)	320/3,2 (46)	220/2,2 (32)	290/2,9 (42)
245/45 R18,	220/2,2 (32)	240/2,4 (35)	270/2,7 (39)	290/2,9 (42)	220/2,2 (32)	290/2,9 (42)	
245/40 R19 ⁸⁾							

7) Разрешени само като зимни гуми.

8) Подсилен вариант (XL).

9) Само усиленият вариант е разрешен като зимни гуми.

Двигател	Гуми	Comfort при максимум 3 лица		ECO при максимум 3 лица		При пълно натоварване	
		отпред [kPa/bar] ([psi])	отзад [kPa/bar] ([psi])	отпред [kPa/bar] ([psi])	отзад [kPa/bar] ([psi])	отпред [kPa/bar] ([psi])	отзад [kPa/bar] ([psi])
A20DTH, A20DTH ECOFlex с механична скоростна кутия	225/45 R 18 ⁷⁾⁸⁾	250/2,5 (36)	270/2,7 (39)	–	–	250/2,5 (36)	320/3,2 (46)
	215/55 R 17 ⁷⁾ ,	230/2,3 (33)	250/2,5 (36)	270/2,7 (39)	290/2,9 (42)	240/2,4 (35)	310/3,1 (45)
	225/50 R17 ⁹⁾						
	225/55 R 17	220/2,2 (32)	240/2,4 (35)	290/2,9 (42)	320/3,2 (46)	220/2,2 (32)	290/2,9 (42)
	235/45 R18 ⁷⁾	230/2,3 (33)	250/2,5 (36)	270/2,7 (39)	290/2,9 (42)	230/2,3 (33)	300/3,0 (43)
	245/45 R18,	220/2,2 (32)	240/2,4 (35)	270/2,7 (39)	290/2,9 (42)	220/2,2 (32)	290/2,9 (42)
	245/40 R19 ⁸⁾						
245/35 R20 ⁸⁾	220/2,2 (32)	240/2,4 (35)	270/2,7 (39)	290/2,9 (42)	230/2,3 (33)	300/3,0 (43)	

7) Разрешени само като зимни гуми.

8) Подсилен вариант (XL).

9) Само усиленият вариант е разрешен като зимни гуми.

Двигател	Гуми	Comfort при максимум 3 лица		ECO при максимум 3 лица		При пълно натоварване	
		отпред [kPa/bar] ([psi])	отзад [kPa/bar] ([psi])	отпред [kPa/bar] ([psi])	отзад [kPa/bar] ([psi])	отпред [kPa/bar] ([psi])	отзад [kPa/bar] ([psi])
A20DTH с автоматична скоростна кутия	225/45 R18 ⁷⁾⁸⁾	260/2,6 (38)	280/2,8 (41)	–	–	260/2,6 (38)	330/3,3 (48)
	215/55 R17 ⁷⁾ ,	230/2,3 (33)	250/2,5 (36)	270/2,7 (39)	290/2,9 (42)	240/2,4 (35)	310/3,1 (45)
	225/50 R17 ⁹⁾ ,						
	235/45 R18 ⁷⁾						
	225/55 R17	220/2,2 (32)	240/2,4 (35)	290/2,9 (42)	320/3,2 (46)	220/2,2 (32)	290/2,9 (42)
	245/45 R18,	220/2,2 (32)	240/2,4 (35)	270/2,7 (39)	290/2,9 (42)	220/2,2 (32)	290/2,9 (42)
245/40 R19 ⁸⁾							
245/35 R20 ⁸⁾	230/2,3 (33)	250/2,5 (36)	270/2,7 (39)	290/2,9 (42)	230/2,3 (33)	300/3,0 (43)	

7) Разрешени само като зимни гуми.

8) Подсилен вариант (XL).

9) Само усиленият вариант е разрешен като зимни гуми.

Двигател	Гуми	Comfort при максимум 3 лица		ECO при максимум 3 лица		При пълно натоварване	
		отпред [kPa/bar] ([psi])	отзад [kPa/bar] ([psi])	отпред [kPa/bar] ([psi])	отзад [kPa/bar] ([psi])	отпред [kPa/bar] ([psi])	отзад [kPa/bar] ([psi])
A20DTR с механична скоростна кутия	215/55 R17 ⁷⁾ ,	240/2,4 (35)	260/2,6 (38)	270/2,7 (39)	290/2,9 (42)	240/2,4 (35)	310/3,1 (45)
	225/50 R17 ⁹⁾						
	235/45 R18 ⁷⁾	240/2,4 (35)	260/2,6 (38)	270/2,7 (39)	290/2,9 (42)	250/2,5 (36)	320/3,2 (46)
	245/45 R18,	220/2,2 (32)	240/2,4 (35)	270/2,7 (39)	290/2,9 (42)	220/2,2 (32)	290/2,9 (42)
	245/40 R19 ⁸⁾						
	225/55 R17	220/2,2 (32)	240/2,4 (35)	290/2,9 (42)	320/3,2 (46)	220/2,2 (32)	290/2,9 (42)
	225/45 R18 ⁷⁾⁸⁾	250/2,5 (36)	270/2,7 (39)	–	–	260/2,6 (38)	330/3,3 (48)
	245/35 R20 ⁸⁾	230/2,3 (33)	250/2,5 (36)	270/2,7 (39)	290/2,9 (42)	230/2,3 (33)	300/3,0 (43)

7) Разрешени само като зимни гуми.

9) Само усиленият вариант е разрешен като зимни гуми.

8) Подсилен вариант (XL).

Двигател	Гуми	Comfort при максимум 3 лица		ECO при максимум 3 лица		При пълно натоварване	
		отпред [kPa/bar] [psi]	отзад [kPa/bar] [psi]	отпред [kPa/bar] [psi]	отзад [kPa/bar] [psi]	отпред [kPa/bar] [psi]	отзад [kPa/bar] [psi]
A20DTR с автоматична скоростна кутия	215/55 R17 ⁷⁾ ,	240/2,4 (35)	260/2,6 (38)	270/2,7 (39)	290/2,9 (42)	250/2,5 (36)	320/3,2 (46)
	225/50 R17 ⁹⁾ ,						
	235/45 R18 ⁷⁾						
	245/45 R18,	220/2,2 (32)	240/2,4 (35)	270/2,7 (39)	290/2,9 (42)	220/2,2 (32)	290/2,9 (42)
	245/40 R19 ⁸⁾						
	225/55 R17	220/2,2 (32)	240/2,4 (35)	290/2,9 (42)	320/3,2 (46)	220/2,2 (32)	290/2,9 (42)
	225/45 R18 ⁷⁾⁸⁾	260/2,6 (38)	280/2,8 (41)	–	–	260/2,6 (38)	330/3,3 (48)
245/35 R20 ⁸⁾	230/2,3 (33)	250/2,5 (36)	270/2,7 (39)	290/2,9 (42)	240/2,4 (35)	310/3,1 (45)	
Всички	Временно резервно колело	420/4,2 (61)	420/4,2 (61)	–	–	420/4,2 (61)	420/4,2 (61)

7) Разрешени само като зимни гуми.

9) Само усиленият вариант е разрешен като зимни гуми.

8) Подсилен вариант (XL).

Налягане на гумите за моделите със задвижване на всичките колела

Saloon (лимузина)/Хечбек

Двигател	Гуми	Comfort при максимум 3 лица		ЕСО при максимум 3 лица		При пълно натоварване	
		отпред [kPa/bar] ([psi])	отзад [kPa/bar] ([psi])	отпред [kPa/bar] ([psi])	отзад [kPa/bar] ([psi])	отпред [kPa/bar] ([psi])	отзад [kPa/bar] ([psi])
A20NHT с механична скоростна кутия	225/50 R17 ⁷⁾ ⁸⁾ ,	250/2,5 (36)	230/2,3 (33)	–	–	250/2,5 (36)	300/3,0 (43)
	225/45 R18 ⁷⁾ ⁸⁾						
	215/55 R17 ⁷⁾ ,	230/2,3 (33)	210/2,1 (30)	270/2,7 (39)	260/2,6 (38)	240/2,4 (35)	290/2,9 (42)
	225/55 R17, 235/45 R18 ⁷⁾ , 245/45 R18, 245/40 R19						
	245/35 R20 ⁸⁾	240/2,4 (35)	220/2,2 (32)	270/2,7 (39)	260/2,6 (38)	250/2,5 (36)	300/3,0 (43)

7) Разрешени само като зимни гуми.

8) Подсилен вариант (XL).

Двигател	Гуми	Comfort при максимум 3 лица		ECO при максимум 3 лица		При пълно натоварване	
		отпред [kPa/bar] ([psi])	отзад [kPa/bar] ([psi])	отпред [kPa/bar] ([psi])	отзад [kPa/bar] ([psi])	отпред [kPa/bar] ([psi])	отзад [kPa/bar] ([psi])
A20NHT с автоматична скоростна кутия	225/50 R17 ⁷⁾ ⁸⁾ ,	260/2,6 (38)	240/2,4 (35)	–	–	260/2,6 (38)	310/3,1 (45)
	225/45 R18 ⁷⁾ ⁸⁾						
	215/55 R17 ⁷⁾ ,	230/2,3 (33)	210/2,1 (30)	270/2,7 (39)	260/2,6 (38)	240/2,4 (35)	290/2,9 (42)
	225/55 R17, 235/45 R18 ⁷⁾ , 245/45 R18, 245/40 R19						
	245/35 R20 ⁸⁾	250/2,5 (36)	230/2,3 (33)	270/2,7 (39)	260/2,6 (38)	250/2,5 (36)	300/3,0 (43)

7) Разрешени само като зимни гуми.

8) Подсилен вариант (XL).

Двигател	Гуми	Comfort при максимум 3 лица		ECO при максимум 3 лица		При пълно натоварване	
		отпред [kPa/bar] ([psi])	отзад [kPa/bar] ([psi])	отпред [kPa/bar] ([psi])	отзад [kPa/bar] ([psi])	отпред [kPa/bar] ([psi])	отзад [kPa/bar] ([psi])
A20DTR с механична скоростна кутия	225/50 R17 ⁷⁾ ⁸⁾ ,	250/2,5 (36)	230/2,3 (33)	–	–	260/2,6 (38)	310/3,1 (45)
	225/45 R18 ⁷⁾ ⁸⁾						
	215/55 R17 ⁷⁾ ,	220/2,2 (32)	200/2,0 (29)	270/2,7 (39)	260/2,6 (38)	230/2,3 (33)	280/2,8 (41)
	225/55 R17, 235/45 R18 ⁷⁾ , 245/45 R18, 245/40 R19						
	245/35 R20 ⁸⁾	240/2,4 (35)	220/2,2 (32)	270/2,7 (39)	260/2,6 (38)	250/2,5 (36)	300/3,0 (43)

7) Разрешени само като зимни гуми.

8) Подсилен вариант (XL).

Двигател	Гуми	Comfort при максимум 3 лица		ECO при максимум 3 лица		При пълно натоварване	
		отпред [kPa/bar] ([psi])	отзад [kPa/bar] ([psi])	отпред [kPa/bar] ([psi])	отзад [kPa/bar] ([psi])	отпред [kPa/bar] ([psi])	отзад [kPa/bar] ([psi])
A20DTR с автоматична скоростна кутия	225/50 R17 ⁷⁾ ⁸⁾ ,	250/2,5 (36)	230/2,3 (33)	–	–	260/2,6 (38)	310/3,1 (45)
	225/45 R18 ⁷⁾ ⁸⁾						
	215/55 R17 ⁷⁾ ,	230/2,3 (33)	210/2,1 (30)	270/2,7 (39)	260/2,6 (38)	240/2,4 (35)	290/2,9 (42)
	225/55 R17, 235/45 R18 ⁷⁾ , 245/45 R18, 245/40 R19						
	245/35 R20 ⁸⁾	240/2,4 (35)	220/2,2 (32)	270/2,7 (39)	260/2,6 (38)	250/2,5 (36)	300/3,0 (43)

⁷⁾ Разрешени само като зимни гуми.

⁸⁾ Подсилен вариант (XL).

Двигател	Гуми	Comfort при максимум 3 лица		ECO при максимум 3 лица		При пълно натоварване	
		отпред [kPa/bar] ([psi])	отзад [kPa/bar] ([psi])	отпред [kPa/bar] ([psi])	отзад [kPa/bar] ([psi])	отпред [kPa/bar] ([psi])	отзад [kPa/bar] ([psi])
A28NET с механична скоростна кутия	225/50 R17 ⁷⁾ ⁸⁾ ,	270/2,7 (39)	250/2,5 (36)	–	–	270/2,7 (39)	320/3,2 (46)
	225/45 R18 ⁷⁾ ⁸⁾						
	215/55 R17 ⁷⁾ ,	260/2,6 (38)	240/2,4 (35)	–	–	270/2,7 (39)	320/3,2 (46)
	225/55 R17, 235/45 R18 ⁷⁾ ,						
	245/45 R18, 245/40 R19						
	245/35 R20 ⁸⁾	270/2,7 (39)	250/2,5 (36)	–	–	280/2,8 (41)	330/3,3 (48)

7) Разрешени само като зимни гуми.

8) Подсилен вариант (XL).

Двигател	Гуми	Comfort при максимум 3 лица		ECO при максимум 3 лица		При пълно натоварване	
		отпред [kPa/bar] ([psi])	отзад [kPa/bar] ([psi])	отпред [kPa/bar] ([psi])	отзад [kPa/bar] ([psi])	отпред [kPa/bar] ([psi])	отзад [kPa/bar] ([psi])
A28NET с автоматична скоростна кутия	225/50 R17 ⁷⁾ ⁸⁾ ,	270/2,7 (39)	250/2,5 (36)	–	–	280/2,8 (41)	330/3,3 (48)
	225/45 R18 ⁷⁾ ⁸⁾ , 215/55 R17 ⁷⁾ , 225/55 R17, 235/45 R18 ⁷⁾ , 245/45 R18, 245/40 R19						
	245/35 R20 ⁸⁾	260/2,6 (38)	240/2,4 (35)	–	–	270/2,7 (39)	320/3,2 (46)
A28 NER	235/45 R18 ⁷⁾ ,	250/2,5 (36)	230/2,3 (33)	–	–	260/2,6 (38)	320/3,2 (46)
	245/40 R19 ⁸⁾						

7) Разрешени само като зимни гуми.

8) Подсилен вариант (XL).

Двигател	Гуми	Comfort при максимум 3 лица		ECO при максимум 3 лица		При пълно натоварване	
		отпред [kPa/bar] ([psi])	отзад [kPa/bar] ([psi])	отпред [kPa/bar] ([psi])	отзад [kPa/bar] ([psi])	отпред [kPa/bar] ([psi])	отзад [kPa/bar] ([psi])
	255/35 R20 ⁸⁾	270/2,7 (39)	250/2,5 (36)	–	–	280/2,8 (41)	330/3,3 (48)
Всички	Временно резервно колело	420/4,2 (61)	420/4,2 (61)	–	–	420/4,2 (61)	420/4,2 (61)

⁸⁾ Подсилен вариант (XL).

Station wagon (комби)

Двигател	Гуми	Comfort при максимум 3 лица		ЕСО при максимум 3 лица		При пълно натоварване	
		отпред [kPa/bar] (psi)	отзад [kPa/bar] (psi)	отпред [kPa/bar] (psi)	отзад [kPa/bar] (psi)	отпред [kPa/bar] (psi)	отзад [kPa/bar] (psi)
A20NHT с механична скоростна кутия	225/50 R17 ⁸⁾ , 215/55 R17 ⁷⁾	250/2,5 (36)	250/2,5 (36)	270/2,7 (39)	290/2,9 (42)	250/2,5 (36)	320/3,2 (46)
	225/55 R17	220/2,2 (32)	220/2,2 (32)	270/2,7 (39)	290/2,9 (42)	220/2,2 (32)	290/2,9 (42)
	225/45 R18 ⁷⁾⁸⁾	270/2,7 (39)	270/2,7 (39)	–	–	280/2,8 (41)	340/3,4 (49)
	235/45 R18 ⁷⁾	250/2,5 (36)	250/2,5 (36)	270/2,7 (39)	290/2,9 (42)	260/2,6 (38)	330/3,3 (48)
	245/45 R18	220/2,2 (32)	220/2,2 (32)	270/2,7 (39)	290/2,9 (42)	230/2,3 (33)	300/3,0 (43)
	245/40 R19 ⁸⁾	220/2,2 (32)	220/2,2 (32)	270/2,7 (39)	290/2,9 (42)	220/2,2 (32)	290/2,9 (42)
	245/35 R20 ⁸⁾	240/2,4 (35)	240/2,4 (35)	270/2,7 (39)	290/2,9 (42)	240/2,4 (35)	310/3,1 (45)

8) Подсилен вариант (XL).

7) Разрешени само като зимни гуми.

Двигател	Гуми	Comfort при максимум 3 лица		ECO при максимум 3 лица		При пълно натоварване	
		отпред [kPa/bar] (psi)	отзад [kPa/bar] (psi)	отпред [kPa/bar] (psi)	отзад [kPa/bar] (psi)	отпред [kPa/bar] (psi)	отзад [kPa/bar] (psi)
A20NHT с автоматична скоростна кутия	225/50 R17 ⁸⁾⁷⁾ ,	250/2,5 (36)	250/2,5 (36)	270/2,7 (39)	290/2,9 (42)	260/2,6 (38)	330/3,3 (48)
	215/55 R17 ⁷⁾						
	225/55 R17	220/2,2 (32)	220/2,2 (32)	270/2,7 (39)	290/2,9 (42)	220/2,2 (32)	290/2,9 (42)
	225/45 R18 ⁷⁾⁸⁾	270/2,7 (39)	270/2,7 (39)	–	–	280/2,8 (41)	340/3,4 (49)
	235/45 R18 ⁷⁾	250/2,5 (36)	250/2,5 (36)	270/2,7 (39)	290/2,9 (42)	260/2,6 (38)	330/3,3 (48)
	245/45 R18	220/2,2 (32)	220/2,2 (32)	270/2,7 (39)	290/2,9 (42)	230/2,3 (33)	300/3,0 (43)
	245/40 R19 ⁸⁾	220/2,2 (32)	220/2,2 (32)	270/2,7 (39)	290/2,9 (42)	220/2,2 (32)	290/2,9 (42)
	245/35 R20 ⁸⁾	240/2,4 (35)	240/2,4 (35)	270/2,7 (39)	290/2,9 (42)	250/2,5 (36)	320/3,2 (46)

8) Подсилен вариант (XL).

7) Разрешени само като зимни гуми.

Двигател	Гуми	Comfort при максимум 3 лица		ECO при максимум 3 лица		При пълно натоварване	
		отпред [kPa/bar] (psi)	отзад [kPa/bar] (psi)	отпред [kPa/bar] (psi)	отзад [kPa/bar] (psi)	отпред [kPa/bar] (psi)	отзад [kPa/bar] (psi)
A20DTR	215/55 R17 ⁷⁾ , 225/50 R17 ⁸⁾ , 235/45 R18 ⁷⁾ , 245/35 R20 ⁸⁾	240/2,4 (35)	240/2,4 (35)	270/2,7 (39)	290/2,9 (42)	250/2,5 (36)	320/3,2 (46)
	225/55 R17	220/2,2 (32)	220/2,2 (32)	270/2,7 (39)	290/2,9 (42)	220/2,2 (32)	290/2,9 (42)
	245/40 R19 ⁸⁾						
	245/45 R18	220/2,2 (32)	220/2,2 (32)	270/2,7 (39)	290/2,9 (42)	230/2,3 (33)	300/3,0 (43)
	225/45 R 18 ⁷⁾	270/2,7 (39)	270/2,7 (39)	–	–	280/2,8 (41)	340/3,4 (49)

7) Разрешени само като зимни гуми.

8) Подсилен вариант (XL).

Двигател	Гуми	Comfort при максимум 3 лица		ECO при максимум 3 лица		При пълно натоварване	
		отпред [kPa/bar] (psi)	отзад [kPa/bar] (psi)	отпред [kPa/bar] (psi)	отзад [kPa/bar] (psi)	отпред [kPa/bar] (psi)	отзад [kPa/bar] (psi)
A28NET с механична скоростна кутия	215/55 R17 ⁷⁾ , 225/50 R17 ⁸⁾⁷⁾ , 235/45 R18 ⁷⁾	280/2,8 (41)	280/2,8 (41)	–	–	300/3,0 (43)	340/3,4 (49)
	225/55 R17	250/2,5 (36)	250/2,5 (36)	270/2,7 (39)	290/2,9 (42)	270/2,7 (39)	340/3,4 (49)
	225/45 R18 ⁷⁾⁸⁾ , 245/35 R20 ⁸⁾	270/2,7 (39)	270/2,7 (39)	–	–	280/2,8 (41)	340/3,4 (49)
	245/45 R18	260/2,6 (38)	260/2,6 (38)	–	–	280/2,8 (41)	340/3,4 (49)
	245/40 R19 ⁸⁾	240/2,4 (35)	240/2,4 (35)	–	–	250/2,5 (36)	320/3,2 (46)

7) Разрешени само като зимни гуми.

8) Подсилен вариант (XL).

Двигател	Гуми	Comfort при максимум 3 лица		ECO при максимум 3 лица		При пълно натоварване	
		отпред [kPa/bar] ([psi])	отзад [kPa/bar] ([psi])	отпред [kPa/bar] ([psi])	отзад [kPa/bar] ([psi])	отпред [kPa/bar] ([psi])	отзад [kPa/bar] ([psi])
A28NET с автоматична скоростна кутия	215/55 R17 ⁷⁾ ,	280/2,8 (41)	280/2,8 (41)	–	–	300/3,0 (43)	340/3,4 (49)
	225/50 R17 ⁸⁾⁷⁾ ,						
	235/45 R18 ⁷⁾						
	225/55 R17	260/2,6 (38)	260/2,6 (38)	270/2,7 (39)	290/2,9 (42)	270/2,7 (39)	340/3,4 (49)
	225/45 R18 ⁷⁾⁸⁾ ,	270/2,7 (39)	270/2,7 (39)	–	–	280/2,8 (41)	340/3,4 (49)
	245/35 R20 ⁸⁾						
	245/45 R18	270/2,7 (39)	270/2,7 (39)	–	–	280/2,8 (41)	340/3,4 (49)
	245/40 R19 ⁸⁾	240/2,4 (35)	240/2,4 (35)	–	–	260/2,6 (38)	330/3,3 (48)
A28 NER	235/45 R18 ⁷⁾ ,	250/2,5 (36)	230/2,3 (33)	–	–	260/2,6 (38)	330/3,3 (48)
	245/40 R19 ⁸⁾						

⁷⁾ Разрешени само като зимни гуми.

⁸⁾ Подсилен вариант (XL).

Двигател	Гуми	Comfort при максимум 3 лица		ECO при максимум 3 лица		При пълно натоварване	
		отпред [kPa/bar] (psi)	отзад [kPa/bar] (psi)	отпред [kPa/bar] (psi)	отзад [kPa/bar] (psi)	отпред [kPa/bar] (psi)	отзад [kPa/bar] (psi)
	255/35 R20 ⁸⁾	270/2,7 (39)	250/2,5 (36)	–	–	280/2,8 (41)	340/3,4 (49)
Всички	Временно резервно колело	420/4,2 (61)	420/4,2 (61)	–	–	420/4,2 (61)	420/4,2 (61)

⁸⁾ Подсилен вариант (XL).

Монтажни размери за теглич

Saloon (лимузина)/Хечбек

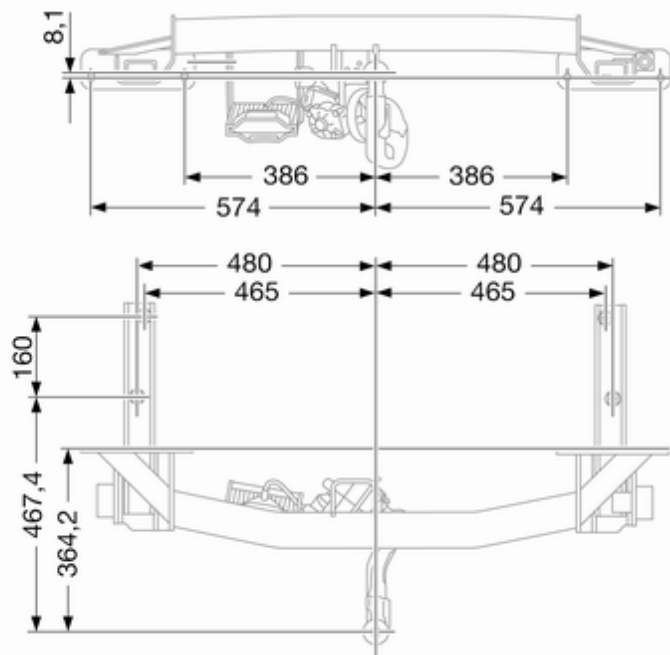
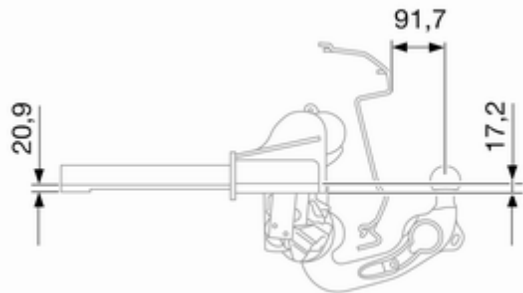

Station wagon (комби)

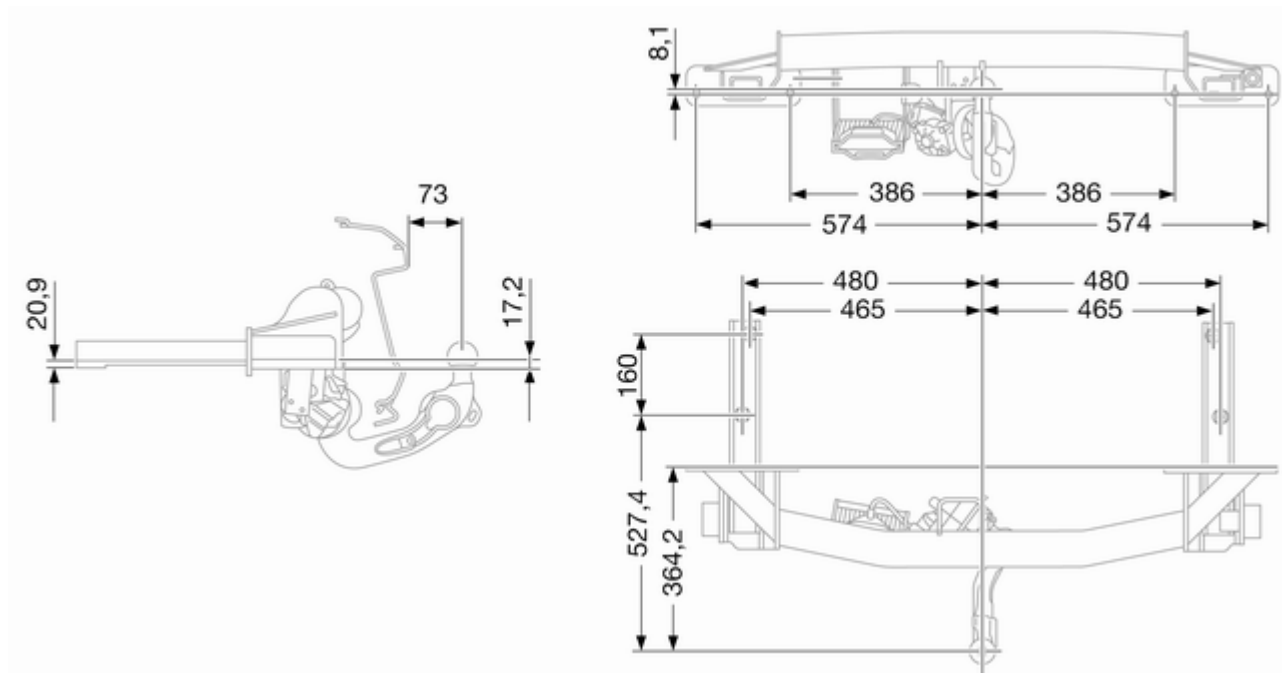

Информация за клиента

Записване на данни за
автомобила и защита на
личната информация 280

Записване на данни за автомобила и защита на личната информация

Системи за записване на данни от събития (черна кутия)

Автомобилът е оборудван с редица високоусъвършенствувани системи, които следят и контролират някои от данните на автомобила. Някои от данните се записват по време на нормалната работа за да се подпомогне поправката на установените неизправности, други данни се записват само при катастрофа или в близко до катастрофа състояние от системи, които се наричат системи за записване на данни от събития (EDR) - популярно название: "черна кутия".

Системите могат да записват данни за състоянието на автомобила и как се борави с него (напр. обороти на двигателя, употреба на спирачките,

използване на предпазните колани). За да се прочетат тези данни се изисква специално оборудване и достъп до автомобила. Това става, когато автомобилът се закара в сервиз. Някои от данните се предават по електронен път на глобалните диагностични системи на Дженерал Моторс (GM). Производителят не проучва информация свързана с катастрофа и не я предава на никого със следните изключения:

- със съгласието на собственика на автомобила или, ако автомобилът е нает под лизинг, със съгласието на наемателя,
- в отговор на официално искане от страна на полицията или подобни държавни служби,
- като част от защитата на производителя в случай на правни процедури,
- според изискванията на закона.

Освен това производителят може да използва събраните или получените данни

- за своите нужди във връзка с развойната си дейност,
- за да ги направи при необходимост достъпни за развойни цели в случай, че се поддържа необходимата поверителност,
- за да сподели обобщени данни, които не са свързани с конкретен автомобил, с други организации за развойни цели.

Азбучен указател

А	
Аварийни предупредителни светлини	127
Автоматичен контрол на светлините	122
Автоматична скоростна кутия ..	149
Адаптивни предни светлини ..	99, 124
Акcesoари и модификации на автомобила	177
Акумулатор	182
Алармена система	32
Антиблокираща спирачна система	155
Антиблокираща спирачна система (ABS)	96
Б	
Багажник на покрива	78
Багажно отделение	68
Багажно (товарно) отделение ..	27
Борден компютър	112
В	
Вентилация.....	50, 134
Вериги за сняг	207
Вместимости	241
Входящи отвори за въздух	142
Въведение	3
Външна температура	85
Външни светлини	13, 98
Вътрешно осветление	130, 193
Г	
Габаритни светлини	128
Гориво за бензинови двигатели	169
Гориво за дизелови двигатели	169
Графичен информационен дисплей, цветен информационен дисплей	102
Грижи за външния вид	220
Грижи за интериора	222
Гуми	202
Д	
Данни на двигателя	229
Двигателно масло	179
Деактивиране на въздушните възглавници	58, 94
Декоративни тасове	206
Детски предпазни системи (седалки)	60
Детски предпазни системи (седалки) ISOFIX	65
Дизелова горивна система, обезвъздушаване	183
Дизелов филтър за твърди частици.....	97, 147

Дисплей на скоростната кутия	149
Дистанционното радиоуправление	22
Дневен километражен брояч	89
Дълбочина на шарката на протектора	205
Дълги светлини	98, 123

Е

Електрическа ръчна спирачка	95
Електрически контакти	86
Електрически прозорци	37
Електрическо регулиране	35
Електронна система за климатичен контрол	136
Електронна стабилизираща система	96, 158
Електронната стабилизираща система е изключена	97
Електронни програми за управление	151

Ж

Жабка	66
-------	----

З

Задвижване на всичките колела	154
Задна светлина за мъгла	99, 128
Задни светлини	188

Замъглени стъкла на фаровете	129
Запалка	87
Запаметени настройки	23
Зареждане с гориво	170
Зареждаща система	94
Защита от изтощаване на акумулатора	132
Зимни гуми	202

И

Идентификационен номер на автомобила	227
Идентификационна табелка	227
Изгорели газове	147
Изпъкнало огледало	35
Имобилайзер	34, 98
Индикатор за незакопчан предпазен колан	93
Инструменти	201
Интерактивна система за шофиране	159

К

Капак на двигателя	179
Катализатор	148
Километражен брояч	89
Клаксон	15, 82
Климатичен контрол	17
Климатична система	135

Ключ за светлините	121
Ключове	21
Колела и гуми	202
Комплект за първа помощ	77
Комплект за ремонт на гуми	207
Контролен индикатор за неизправност	94
Контрол над автомобила	144
Контрол на осветлението на арматурното табло	129
Контролни индикатори (лампи)	91
Контролни органи върху волана	81
Кормилно управление с променливо усилие	96
Круиз контрол	161
Круиз контрол (система за поддържане на дадена скорост)	99
Ксенонови предни фарове	188
Кутия за очила	67
Кутия с предпазители в арматурното табло	198
Кутия с предпазители в багажното отделение	199
Кутия с предпазители в двигателното отделение	195

Л

Лампи за четене	131
Люк на покрива	40

М

Места за поставяне на детската седалка	62
Механична заключваща система	32
Механична скоростна кутия	153
Мигач	93
Монтажни размери за теглич ..	278

Н

Налягане на гумите	202, 242
Налягане на маслото на двигателя	98
Настройване на огледалото	9
Натиснете крачната спирачка . .	98
Неизправност	151
Неизправност в електрическата ръчна спирачка.....	95
Ниско ниво на горивото	98

О

Облегалка за ръцете.....	49, 50
Облегалки за глава	43
Обозначения на гумите	202
Оборотомер	89

Обща информация	172
Общ преглед на таблото с прибори	12
Огледало с автоматично противозаслепяващо регулиране	37
Огледало с ръчно противозаслепяващо регулиране	36
Опасност, предупреждение и внимание	4
Осветление в сенника	131
Осветление на арматурното табло	194
Осветление на регистрационния номер	192
Осветление на централната конзола	131
Осветление при влизане	131
Осветление при излизане	131
Особености при шофирането, съвети относно тегленето ...	172
Отворена врата	99
Отделение за вещи в облегалката за ръце	67
Отключване на автомобила	6
Отопление на задното стъкло . .	39
Отопление на седалката	49

Отопляемо огледало	36
Охлаждаща течност за двигателя	180

П

Паркиране	20, 146
Паспорт на автомобила (Car Pass)	21
Пепелници	87
Персонализиране на автомобила	113
Покривало на товарното (багажното) отделение	70
Поленов филтър	143
Положение на седалката	44
Положения на контакта за запалване	145
Помощ при паркиране	36, 163
Помощ при потегляне по наклон	157
Помощ при пътни знаци.....	109
Помощ при спиране (спирачен асистент)	157
Поставки за чаши	66
Потегляне	19
Превключване на по-висока предавка.....	96
Превозване на товари	79
Предварително подгряване	97
Предни фарове за мъгла	128

Предни фарове при пътуване зад граница	123	Разход на гориво - CO ₂ емисии	171, 232	Сервизна информация	223
Предно отделение за вещи.....	67	Регулиране на волана	10, 81	Сервизно обслужване	143, 223
Предпазен колан	8	Регулиране на облегалките за глава	8	Сигнали при завой и смяна на платното	127
Предпазители	194	Регулиране на обсега (светлинния сноп) на предните фарове	123	Символи	4
Предпазна мрежа	74	Регулиране на седалката	6, 45	Система за отопление и вентилация	134
Предпазни ключалки за деца	26	Регулиране на седалката с електрическо задвижване....	47	Система за превоз на товари ...	72
Предпазни колани	51	Регулируеми вентилационни дюзии	141	Система за следене налягането на гумите	203
Предупредителен триъгълник .	77	Редовно включване на климатичната система	143	Система за следене на налягането в гумите.....	97
Предупредителни зумери	108	Резервно колело	213	Система за стабилизиране на ремаркетото	175
Предупредителни съобщения	105	Рециклиране на излезли от употреба автомобили	178	Система за тракшън контрол (контрол на сцеплението)	158
Предупреждение за напускане на платно.....	96, 167	Ръководството ще ви помогне: ...	3	Система за централно заклучване	24
Прекъсване на електрозахранването	151	Ръчен режим	150	Система на въздушните възглавници	55
Прекъсване подаването на гориво в режим на моторна спирачка	146	Ръчна спирачка.....	156	Система на въздушните възглавници-завеси	57
Препоръчани масла и смазочни материали	224	С		Система на предните въздушни възглавници	55
Прозорци с ръчно задвижване .	37	Светлинен клаксон	123	Система на страничните въздушни възглавници	57
Промяна на размера на джантите и гумите	206	Светлини за заден ход	129	Системата за тракшън контрол е изключена.....	97
Р		Светлини за мъгла	188		
Работа по автомобила	178	Сгъване	35		
Размери на автомобила	240	Сензор за качеството на въздуха.....	136		
Разработване на новия автомобил	144	Сервизен дисплей	90		

Системи за записване на данни от събития (черна кутия).....	280
Системи за измиване и избърсване	15
Системи на въздушните възглавници, обтегачи на предпазните колани	93
Скоростен лост	149
Скоростна кутия	17
Скоростомер	88
Слънчеви сенници	39
Смяна на електрически крушки	184
Смяна на колело	211
Смяна на перото на чистачка .	183
Специфични за автомобила данни	3
Спирачки	155, 182
Спирачки и съединител	95
Спирачна течност	182
Спомагателно отопление.....	141
Стартиране на двигателя	145
Стартиране чрез помощен акумулатор и кабели	215
Странични мигачи	192
Съхраняване на автомобила...	177

Т

Теглене на автомобила	217
Теглене на друг автомобил ...	219
Теглене на ремарке	172
Теглич	173
Тегло на автомобила	234
Техническа характеристика ...	230
Течност за измиване	181
Триточкови предпазни колани ..	52

У

Уговорете скорошно сервизно обслужване	95
Указател за горивото	89
Указател за температурата на охлаждащата течност на двигателя	90
Ултразвукова система за помощ при паркиране	96
Уши за закрепване на седалки Top-tether	65

Ф

Фар за мъгла	99
Фиксирани вентилационни дюзи	142

Х

Халки за привързване	72
Халогенни предни фарове	185

Ц

Център за информация на водача.....	99
-------------------------------------	----

Ч

Часовник.....	85
Чистачка/система за измиване на задното стъкло .	84
Чистачки/система за измиване на предното стъкло	82

Щ

Щори	39
------------	----

Q

Quickheat.....	141
----------------	-----