

МОККА X

Ръководство за експлоатация



Съдържание

Въведение	2
Накратко	6
Ключове, врати, прозорци	22
Седалки, облегалки	43
Съхраняване на вещи	66
Прибори и органи за управление	85
Осветление	132
Климатичен контрол	145
Шофиране и обслужване	153
Грижи за автомобила	209
Сервизно обслужване и поддръжка	257
Технически данни	261
Информация за клиента	273
Азбучен указател	288

Въведение

Гориво	Обозначение	<input type="text"/>		
Моторно масло	Качество	<input type="text"/>		
	Вискозитет	<input type="text"/>		
Налягане на гумите	Размер на гумите		Отпред	Отзад
	Летни гуми	<input type="text"/>	<input type="text"/>	<input type="text"/>
	Зимни гуми	<input type="text"/>	<input type="text"/>	<input type="text"/>
Тегло	Брутно тегло на автомобила	<input type="text"/>		
	- Тегло на празен автомобил, базисен модел	<input type="text"/>		
	= Натоварване	<input type="text"/>		

Специфични за автомобила данни

Моля нанесете данните за Вашия автомобил на предходната страница за да бъдат на разположение. Необходимата информация ще намерите в разделите "Сервиз и поддръжка" и "Технически данни", както и на идентификационната табелка.

Въведение

Вашият автомобил е комбинация от напреднала технология, сигурност, съвместимост с околната среда и икономичност. Настоящото ръководство за експлоатация Ви предоставя цялата необходима информация за да можете да карате автомобила си правилно и сигурно. Уверете се, че пътниците Ви са наясно с възможния риск от катастрофа и нараняване, които могат да възникнат в резултат от неправилното използване на автомобила.

Винаги трябва да спазвате конкретните закони и правила в страната, където се намирате. Тези закони може да се различават от информацията дадена в настоящото ръководство.

Пренебрегването на описанието, дадено в това ръководство, може да повлияе върху вашата гаранция.

Когато настоящото ръководство за експлоатация Ви насочва към сервиз, ние Ви препоръчваме Вашия сервизен партньор на Opel. За автомобили на газ, ние препоръчваме сервиз на Opel, който е оторизиран за сервизно обслужване на такива автомобили.

Всички сервизни партньори на Opel предлагат първокласно обслужване на приемливи цени. Опитни механици обучени от Opel работят в съответствие с конкретните инструкции на Opel.

Ръководството за експлоатация трябва винаги да се държи в автомобила за да Ви е под ръка.

Ръководството ще ви помогне

- Настоящото ръководство описва всички опции и възможности, които се предлагат за този модел. **Някои описания, включително тези за функциите на дисплея и менюто, може да не се отнасят за Вашия автомобил поради варианта на модела, конкретни за дадена страна особености, специално оборудване и аксесоари.**
- От главата "Накратко" да получите начална информация.
- Таблицата със съдържанието в началото на ръководството и във всеки раздел показва къде се намира информацията.
- Азбучният указател ще ви улесни в търсенето на конкретна информация.
- Ръководството за експлоатация се отнася за автомобили с ляво разположен

волан. Работата с автомобила е подобна и при дясно разположен волан.

- Ръководството за експлоатация използва идентификационния код на двигателя. Съответното търговско обозначение и техническият код се намират в главата "Технически данни".
- Инструкциите свързани с посоките, напр. наляво или надясно, напред или назад, винаги трябва да се разбират спрямо посоката на движение.
- Дисплеите могат да не поддържат вашия конкретен език.
- Съобщенията на дисплея и надписите в интериора на автомобила са показани с **удебелен шрифт**.

Опасност, предупреждение и внимание

⚠ Опасност

Текстът означен с **⚠ Опасност** информира относно риск от фатално нараняване. Неспазването на тази информация може да доведе до опасност за живота.

⚠ Предупреждение

Текстът означен с **⚠ Предупреждение** дава информация относно риск от произшествие или нараняване. Неспазването на тази информация може да доведе до нараняване.

Внимание

Текстът отбелязан с **Внимание** съдържа информация относно възможни щети по автомобила. Неспазването на тази информация може да доведе до щети по автомобила.

Символи

Препратката към дадена страница се означава с ↻. ↻, което значи "виж страница".

Препратките към страници и записи от азбучния указател се отнасят до съответните заглавия, посочени в съдържанието на раздела.

Пожелаваме Ви много часове на приятно шофиране.

Ваш екип на Opel

Накратко

Първоначална информация

Отключване на автомобила



Натиснете , за да отключите вратите и багажника. Отворете вратите като дръпнете дръжките. За да отворите вратата на багажника натиснете бутона под дръжката на вратата.

Дистанционно радиоуправление
⇨ 23.

Система за централно заключване
⇨ 26.

Система с електронен ключ ⇨ 24.

Багажно отделение ⇨ 33.

Регулиране на седалката

Надлъжно регулиране

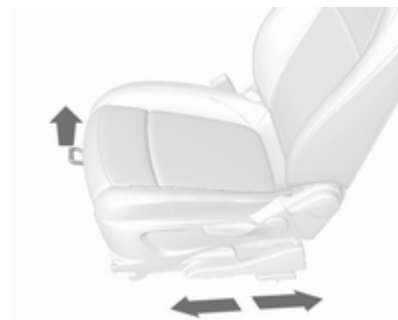

Дръпнете ръчката, плъзнете седалката, освободете ръчката. Опитайте да преместите седалката назад и напред, за да се уверите, че е фиксирана на място.

Положение на седалката ⇨ 45.

Регулиране на седалката ⇨ 46.

Наклон на облегалките

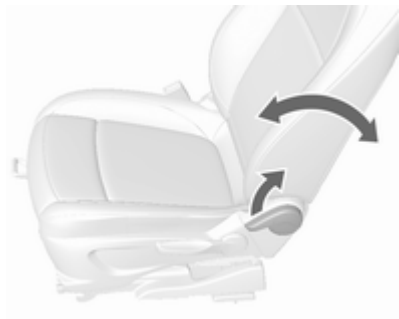

Дръпнете лоста, нагласете наклона и освободете лоста.
 Позволете на седалката да се заключи с щракване.
 Положение на седалката ⇨ 45.
 Регулиране на седалката ⇨ 46.

Височина на седалката



Помпане с лоста
 помпане нагоре : седалката нагоре
 помпане надолу : седалката надолу
 Положение на седалката ⇨ 45.
 Регулиране на седалката ⇨ 46.

Накланяне на седалката

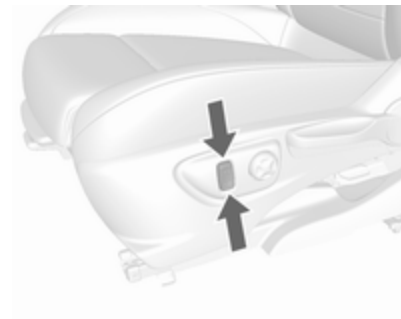

Натиснете бутона
 горна част : предният край нагоре
 долна част : предният край надолу
 Положение на седалката ⇨ 45.
 Регулиране на седалката ⇨ 46.

Регулиране на облегалките за глава

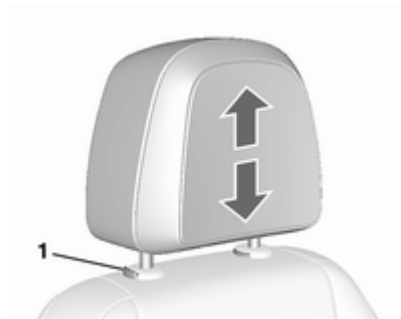

Издърпайте облегалката за глава нагоре. Натиснете ключалката (1), за да освободите и натиснете облегалките за глава надолу.

Облегалки за глава ⇨ 43.

Предпазен колан



Издърпайте предпазния колан и го закопчайте в закопчалката му. Коланът не бива да е усукан и трябва да прилепва плътно към тялото. Облегалката на седалката не бива да бъде наклонена прекалено много назад (препоръчителен ъгъл на наклона: около 25°).

За да откопчаете предпазния колан, натиснете червения бутон върху закопчалката на колана.

Положение на седалката ⇨ 45.

Предпазни колани ⇨ 48.

Система на въздушните възглавници ⇨ 52.

Настройване на огледалото

Вътрешно огледало



За регулиране на огледалото, преместете корпуса му в желаната посока.

Вътрешно огледало с ръчно противозаслепяващо регулиране ⇨ 38.

Вътрешно огледало с автоматично противозаслепяващо регулиране ⇨ 38.

Външни огледала



Изберете съответното външно огледало и го регулирайте.

Изпъкнали външни огледала ⇨ 37.

Електрическо регулиране ⇨ 37.

Сгъваеми външни огледала ⇨ 37.

Отопление на външните огледала ⇨ 38.

Регулиране на волана

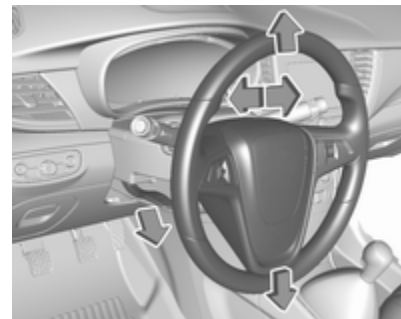

Отключете лоста, настройте волана, блокирайте лоста и проверете дали е заключен добре.

Не регулирайте волана докато не спрете автомобила и не освободите ключалката на волана.

Система на въздушните възглавници ⇨ 52.

Положения на контакта за запалване ⇨ 155.

Общ преглед на таблото с прибори

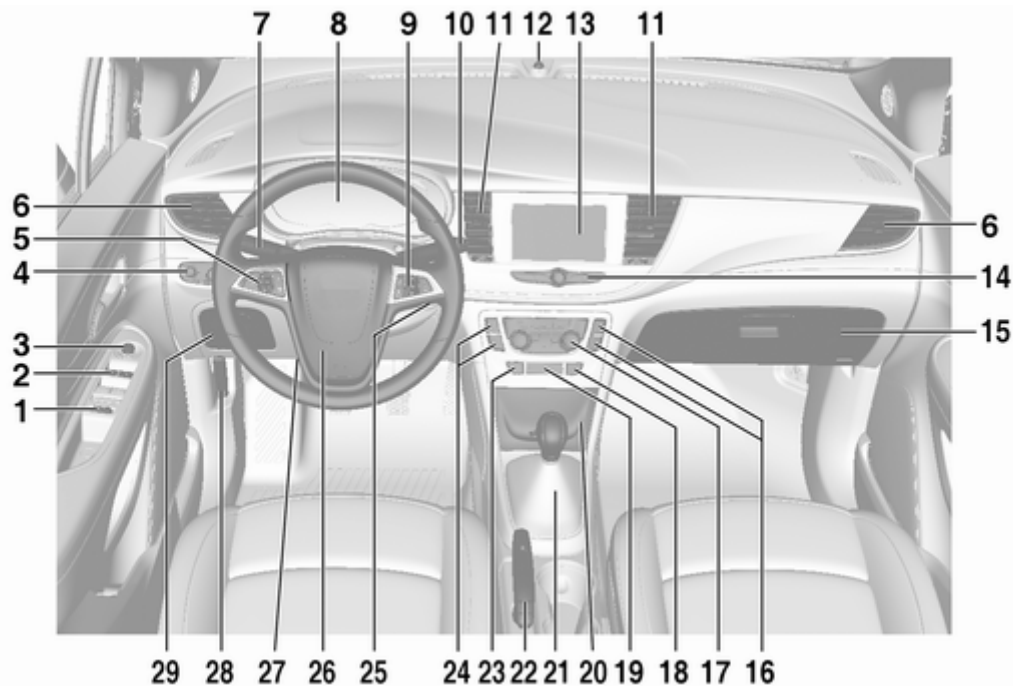

1	Система за централно заключване	26	10	Чистачка на предното стъкло, система за измиване на предното стъкло	87	19	Контролна лампа за деактивирани въздушни възглавници	104
2	Електрическите прозорци ...	39		Чистачка на задното стъкло, система за измиване на задното стъкло	89	20	Предно отделение за вещи	67
3	Външни огледала	37	11	Централни вентилационни дюзи	150		Електрически контакт	92
4	Ключ за светлините	132	12	LED (светодиод) за състоянието на алармената система против кражба	34		USB порт, Вход AUX	
5	Круиз контрол	179	13	Информационен дисплей	115	21	Скоростен лост, механична скоростна кутия	172
	Ограничител на скоростта	181	14	Органи за управление на информационен дисплей ..	115		Скоростен лост, автоматична скоростна кутия	169
	Предупреждение за преден сблъсък	183	15	Жабка	66	22	Ръчна спирачка	175
6	Странични вентилационни дюзи	150	16	Система за контрол на спускането	105	23	Аварийни предупредителни светлини	140
7	Мигачи	140		Избор на гориво	96	24	Помощ при паркиране	186
	Светлинен клаксон	135		Система "стоп/старт"	160		Предупреждение за напускане на платно	195
	Къси и дълги светлини	134	17	Климатична система	145	25	Контакт за запалване с ключалка за волана	155
	Бутони за центъра за информация на водача	109	18	Електронна стабилизираща система (ESC)	177		Бутон за хранване	156
8	Прибори	93						
9	Бутони върху волана	86						

26	Клаксон	87
	Въздушна възглавница за шофьора	55
27	Регулиране на волана	86
28	Ръчка за освобождаване капака на двигателя	212
29	Предно отделение за вещи	67
	Кутия с предпазители	227

Външни светлини



Завъртете ключа за светлините:

- ⏻ : изключени светлини
- ≡☑ : габаритни светлини
- ≡D : къси светлини



Автоматичен контрол на светлините

AUTO : автоматичен контрол на светлините: външните светлини се включват и изключват автоматично

⏻ : активиране или деактивиране на автоматичния контрол на светлините

≡☑ : габаритни светлини

≡D : къси светлини

Светлини за мъгла

Натиснете ключа за светлините:

D⊥ : предни фарове за мъгла

⊥D : задна светлина за мъгла

Осветление ⇨ 132.

Светлинен клаксон, дълги и къси светлини



- светлинен клаксон : дръпнете лоста
- дълги светлини : натиснете лоста напред
- къси светлини : натиснете или дръпнете лоста

Автоматичен контрол на светлините ⇨ 133.

Дълги светлини ⇨ 134.

Светлинен клаксон ⇨ 135.

Адаптивни предни светлини ⇨ 137.

Мигачи

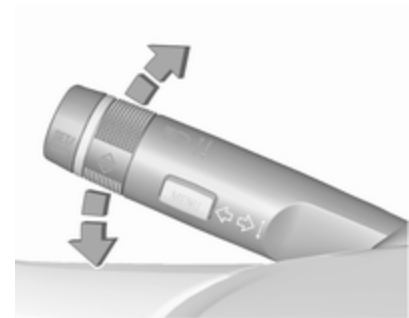

- преместете лоста нагоре : десен мигач
- преместете лоста надолу : ляв мигач

Мигачи ⇨ 140.

Аварийни предупредителни светлини



Задейства се чрез натискане на .

Аварийни предупредителни светлини ⇨ 140.

Клаксон



Натиснете .

Системи за измиване и избърсване

Чистачки на предното стъкло

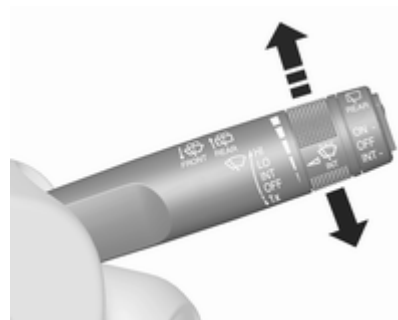

- HI** : бързо
- LO** : бавно
- INT** : интервален режим на бърсане или автоматичен режим на бърсане с помощта на сензор за дъжд
- OFF** : изключено

За еднократно избърсване при изключени чистачки натиснете лоста надолу до позиция **1x**.

Чистачки на предното стъкло ⇨ 87.

Смяна на перото на чистачка
 ⇨ 218.

Система за измиване на предното стъкло

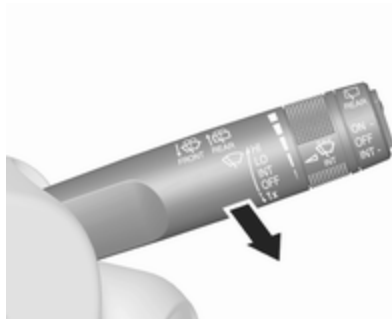

Дръпнете лоста.

Система за измиване на предното стъкло ⇨ 87.

Течност за измиване ⇨ 215.

Чистачка на задното стъкло

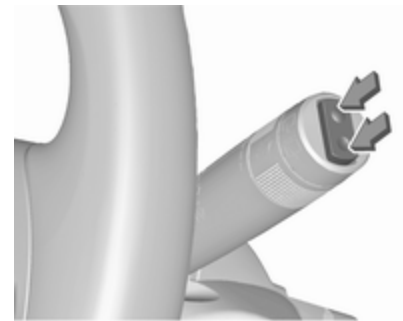

Натиснете бутона за да активирате чистачката на задното стъкло:

горен	:	непрекъсната
превключвател	:	работа
долен	:	интервален
превключвател	:	режим
средно положение	:	изключено

Измиване на задното стъкло

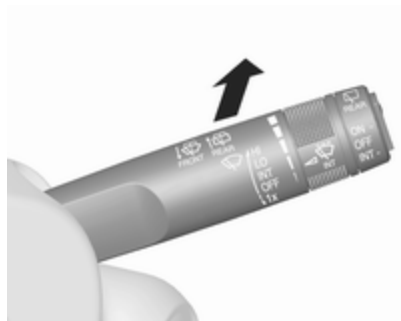

Натиснете лоста.

Върху задното стъкло се напръсква измиваща течност и чистачката прави няколко маха.

Чистачка / система за измиване на задното стъкло ⇨ 89.

Климатичен контрол

Отопляемо задно стъкло,
отопляеми външни огледала



Отоплението се включва чрез натискане на .

Отопляемо задно стъкло ⇨ 41.

Подсушаване и размразяване на прозорците



Натиснете .

Завъртете копчето за температурата на най-високо ниво.

Включете отоплението на задното стъкло .

Системи за климатичен контрол ⇨ 145.

Скоростна кутия

Механична скоростна кутия

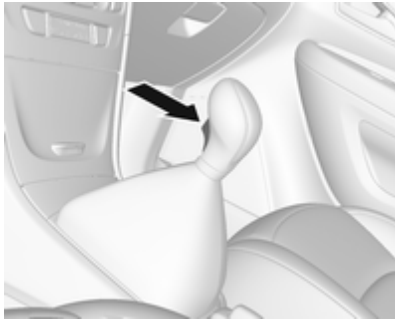

Заден ход: при неподвижен автомобил натиснете педала на съединителя, натиснете бутона на скоростния лост и включете предавката.

Ако предавката не се включи, поставете скоростния лост в неутрално положение, освободете педала на съединителя и го натиснете отново, след това повторно изберете предавката.

Механична скоростна кутия ⇨ 172.

Автоматична скоростна кутия

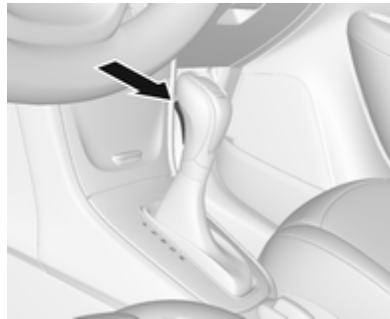

P : паркиране
R : заден ход
N : неутрална
D : предавка за движение

Ръчен режим: Преместете скоростния лост на **M**.

+ : по-висока предавка
- : по-ниска предавка

Скоростният лост може да бъде изваден от **P** само при включено запалване и натиснат спирачен педал. За да включите **P** или **R** натиснете освобождаващия бутон.

Автоматична скоростна кутия
 ⇨ 169.

Потегляне

Преди потегляне проверете

- Налягането и състоянието на гумите ↻ 232, ↻ 272.
- Нивото на маслото в двигателя и нивата на работните течности ↻ 213.
- Всички прозорци, огледала, външните светлини и табелките с регистрационния номер трябва да са почистени от замърсявания, сняг и лед и да са изправни.
- Правилното положение на огледалата, седалките и предпазните колани ↻ 37, ↻ 45, ↻ 50.
- Функционирането на спирачките при ниска скорост, особено ако спирачките са овлажнени.

Стартиране на двигателя

Контакт за запалване

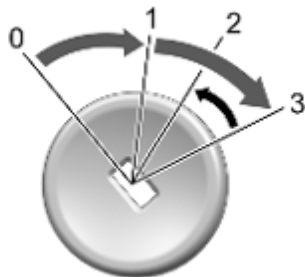

- Завъртете ключа в положение 2.
- Завъртете леко волана за да освободите ключалката му.
- Ръчна скоростна кутия: задействайте съединителя и спирачния педал.
- Автоматична скоростна кутия: задействайте спирачния педал и преместете скоростния лост в положение **P** или **N**.
- Не натискайте педала на газта.

- Дизелови двигатели: изчакайте, докато контролният индикатор  за предварително подгряване изгасне.
- Завъртете ключа в положение 3 и го отпуснете.

За да върнете ключа от позиция 2 към 1 или 0, първо натиснете ключа докрай към кормилната колона.

Бутон за захранване

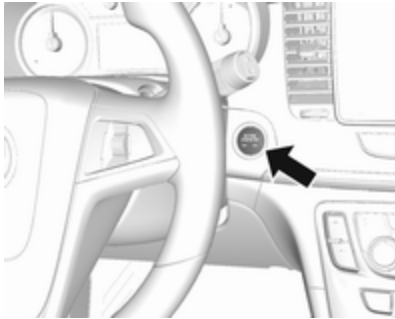

- Натиснете **Engine Start/Stop** за няколко секунди, докато светне зеленият светодиод.
- Завъртете леко волана за да освободите ключалката му.
- Ръчна скоростна кутия: задействайте съединителя и спирачния педал.
- Автоматична скоростна кутия: задействайте спирачния педал и преместете скоростния лост в положение **P** или **N**.

- Не натискайте педала на газта.
- Натиснете **Engine Start/Stop** и отпуснете.

Система "стоп/старт"

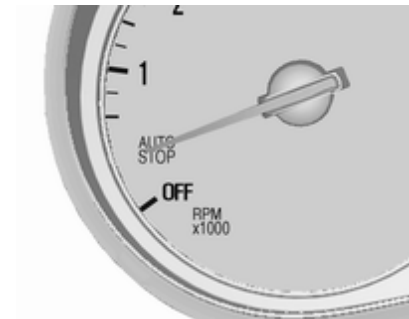

Ако автомобилът се движи с ниска скорост или е в неподвижно състояние и някои условия са налице, активирайте Autostop, както следва:

- Натиснете педала на съединителя.
- Превключете скоростния лост на **N**.
- Отпуснете педала на съединителя.

Autostop се обозначава от стрелката в положение **AUTOSTOP** на тахометъра.

За рестартиране на двигателя натиснете педала на съединителя отново.

Система "стоп/старт" ⇨ 160.

Паркиране

⚠ Предупреждение

- Не паркирайте автомобила върху лесно запалима повърхност. Високата температура на изпускателната система може да запали тази повърхност.
- Винаги натягайте ръчната спирачка. Винаги натягайте спирачката, без да натискате освобождаващия бутон. Върху наклони натягайте ръчната спирачка колкото може по-силно. За да намалите силата за задействане, в същото време натиснете спирачния педал.
- Изключете двигателя.
- Ако автомобилът се намира на хоризонтален терен или върху възходящ наклон, включете на първа предавка или поставете скоростния лост в положение **P** преди да

извадите ключа за запалването. При възходящ наклон завъртайте колелата навън от бордюра.

Ако автомобилът се намира върху низходящ наклон, включете на задна предавка или поставете скоростния лост в положение **P** преди да извадите ключа за запалването. Завъртете предните колела към бордюра.

- Затворете прозорците и люка на покрива.
- Извадете ключа от контакта за запалване. При автомобили с автоматична скоростна кутия ключът може да се извади само, когато скоростният лост е в положение **P**.

Завъртете волана докато усетите, че ключалката го заключи.

- Заключете автомобила с  от дистанционното управление.

Включете алармената система
⇨ 34.

- Вентилаторите за охлаждане на двигателя могат да продължат да работят след изключване на двигателя
⇨ 211.

Внимание

След работа при високи обороти или голямо натоварване на двигателя, оставете двигателя да работи за кратко при ниско натоварване или на празен ход за около 30 секунди преди да го изгасите, с цел предпазване на турбокомпресора.

Ключове, ключалки ⇨ 22.

Паркиране на автомобила за дълъг период от време ⇨ 210.

Ключове, врати, прозорци

Ключове, ключалки	22
Ключове	22
Дистанционното радиуправление	23
Система с електронен ключ	24
Запаметени настройки	26
Система за централно заклучване	26
Заклучване на вратите със закъснение	31
Автоматично заключване	31
Ключалки за деца	32
Врати	33
Багажно отделение	33
Охрана на автомобила	34
Механична заключваща система против кражби	34
Алармена система	34
Имобилайзер	36
Външни огледала	37
Изпъкнало огледало	37
Електрическо регулиране	37

Сгъваеми огледала	37
Отопляеми огледала	38
Вътрешни огледала	38
Огледало с ръчно противозаслепяващо регулиране	38
Огледало с автоматично противозаслепяващо регулиране	38
Прозорци	39
Предно стъкло	39
Прозорци с ръчно задвигване	39
Електрически прозорци	39
Отопление на задното стъкло	41
Слънчеви сенници	41
Покрив	41
Люк на покрива	41

Ключове, ключалки

Ключове

Внимание

Не закрепвайте тежки или
обемни предмети към ключа за
запалване.

Резервни ключове

Номерът на ключа е записан на
снимаем етикет.

Номерът на ключа трябва да се
съобщи при поръчката на резервни
ключове, тъй като той е част от
системата на имобилайзера.

Ключалки ⇨ 253.

Централно заключване ⇨ 26.

Стартиране на двигателя ⇨ 158.

Дистанционно радиуправление
⇨ 23.

Електронен ключ ⇨ 24.

Кодовият номер на адаптера за секретните колесни гайки е посочен в карта. Той трябва да се упомене, когато се поръчва резервен адаптер.

Сгъваем ключ



Натиснете бутона за да разгънете ключа. За да сгънете ключа първо натиснете бутона.

Дистанционното радиоуправление



Позволява действието на следните функции чрез използване на бутоните на дистанционното управление:

- система за централно заключване ⇨ 26
- механична заключваща система против кражби ⇨ 34
- алармена система против кражба ⇨ 34

Дистанционното радиоуправление има обсег на действие от приблизително 30 метра. Обсегът

на действие може да бъде ограничен вследствие на външни въздействия. Мигащите предупредителни светлини потвърждават действието.

Отнасяйте се грижливо с дистанционното управление, пазете го от влага и високи температури и избягвайте ненужното му използване.

Смяна на батерията на дистанционното радиоуправление

Сменете батерията веднага щом намалее обхватът на действие.



Използваните акумулатори не са част от домашния отпадък. Те трябва да се изхвърлят на определените за рециклиране места.



Натиснете бутон, за да изтеглите ключа.



Отворете модула. Подменете батерията (тип на батерията: CR 2032), като внимавате за поставянето ѝ в правилно положение. Затворете секцията и синхронизирайте дистанционното управление.

Неизправност

Ако системата за централно заключване не може да се задейства чрез дистанционното управление, това може да се дължи на следното:

- Диапазонът е надвишен.
- Напрежението на акумулатора е ниско.
- Често използване на дистанционното управление извън обсега му, което изисква ново синхронизиране.
- Претоварване на системата за централно заключване поради задействането ѝ през кратки

интервали - електрозахранването се прекъсва за кратко време.

- Смущение от по-мощни радиовълни от други източници.

Система с електронен ключ

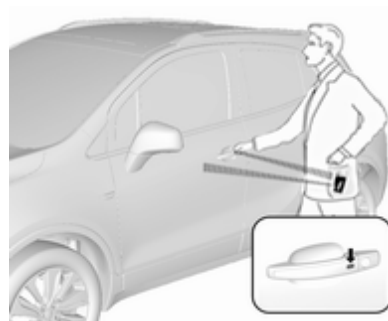

Активира безключова работа на следните функции:

- система за централно заключване ⇨ 26
- стартиране на двигателя ⇨ 158

Електронният ключ просто трябва да се намира в шофьора.

Допълнително, електронният ключ съдържа и функционалността на дистанционното радиоуправление ↻ 23.

Отнасяйте се грижливо с дистанционното управление, пазете го от влага и високи температури и избягвайте ненужното му използване.

Съобщение

Не поставяйте електронния ключ в багажното отделение или пред информационния дисплей.

Смяна на батерията на електронния ключ

Сменете батерията веднага щом системата вече не работи добре или обсегът на действие намалее. Нуждата от смяна на батерията се обозначава чрез съобщение в центъра за информация на водача ↻ 117.



Използваните акумулатори не са част от домашния отпадък. Те трябва да се изхвърлят на определените за рециклиране места.

За смяна:



1. Натиснете бутона в задната част на електронния ключ и извадете острието на ключа от корпуса.



2. Вкарайте острието на ключа около 6 mm в корпуса и завъртете ключа, за да отворите корпуса. Вкарването на острието на ключа по-навътре може да повреди корпуса.
3. Извадете и сменете батерията. Използвайте CR 2032 или еквивалентна батерия. Внимавайте за инсталационната позиция.
4. Затворете корпуса и вкарайте острието на ключа.

Използваните акумулатори не са част от домашния отпадък. Те трябва да се изхвърлят на определените за рециклиране места.

Синхронизация на електронен ключ

Електронният ключ се синхронизира сам автоматично по време на всяко стартиране.

Неизправност

Ако централното заключване не може да се задейства или двигателят не може да се стартира, причината може да бъде една от следните:

- Неизправност в електронния ключ.
- Електронният ключ е извън обсега на действие.
- Напрежението на акумулатора е ниско.
- Претоварване на системата за централно заключване поради задействането ѝ през кратки

интервали - електрозахранването се прекъсва за кратко време.

- Смушение от по-мощни радиовълни от други източници.

За да отстраните причината за неизправността, променете позицията на електронния ключ.

Ръчно отключване ⇨ 26.

Запометени настройки

Когато запалването се изключи, някои функции на следните настройки може да се запаметят автоматично от модула на дистанционното управление или електронния ключ:

- светлини
- Система Инфотейнмънт
- система за централно заключване
- комфортни настройки

Предварително условие е да се активира **Personalization by driver (Персонализация от водача)** в персоналните настройки на

Информационния дисплей. Това трябва да се зададе за всяко дистанционно управление или електронен ключ, които се използват.

Персонализиране на автомобила ⇨ 119.

Система за централно заключване

Системата отключва и заключва вратите, товарното отделение и капака на резервоара.

Вратите се отключват с дръпване на вътрешната ръчка. Повторно дръпване на ръчката отваря вратата.

Съобщение

В случай на злополука, при която се задействат въздушни възглавници и обтегачи на предпазните колани, автомобилът бива отключен автоматично.



Съобщение

Малко след като са отключени с дистанционното управление, вратите се заключват автоматично, ако не се отвори врата. Предварително условие е настройката да се активира от Персонализиране на автомобила ⇨ 119.

Работа с дистанционното управление**Отключване**

Натиснете .

Режим на отключване може да се задава от менюто за персонализиране на автомобила на информационния дисплей. Възможни са две настройки:

- Всички врати, багажно отделение и капачка на резервоара за гориво се отключват с еднократно натискане на .
- Само шофьорската врата и капачката на резервоара за гориво се отключват с еднократно натискане на . За да отключите всички врати и багажното отделение, натиснете двукратно .

Изберете съответната настройка в менюто за настройки на информационния дисплей.

Персонализиране на автомобила ⇨ 119.

Настройката може да се запамети за използваното дистанционно управление.

Запаметени настройки ⇨ 26.

Заклучване

Затворете вратите, товарното отделение и капачка на резервоара.



Натиснете .

Ако вратата на шофьора не е затворена добре, системата за централно заключване няма да работи.

Потвърждение

Работата на системата за централно заключване се потвърждава от аварийните предупредителни светлини. Предварително условие е

настройката да се активира от Персонализиране на автомобила ⇨ 119.

Работа на системата с електронен ключ



Електронният ключ трябва да се намира извън автомобила, най-много на около 1 метър от него, от страната на съответната врата.

Отключване

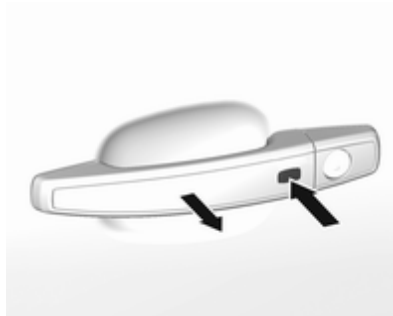

Натиснете бутона на съответната външна дръжка на вратата и дръпнете дръжката.

Режим на отключване може да се задава от менюто за персонализиране на автомобила на информационния дисплей. Възможни са две настройки:

- Всички врати, багажно отделение и капачка на резервоара за гориво се

отключват с натискане на бутона върху някоя външна дръжка на врата еднократно.

- Само вратата на водача и капачката на резервоара за гориво се отключват с натискане на бутона върху външната дръжка на вратата на водача еднократно. За да отключите всички врати и багажното отделение, натиснете двукратно бутона.

Тази настройка може да се промени в менюто за настройки на информационния дисплей.

Персонализиране на автомобила ⇨ 119.

Заклучване

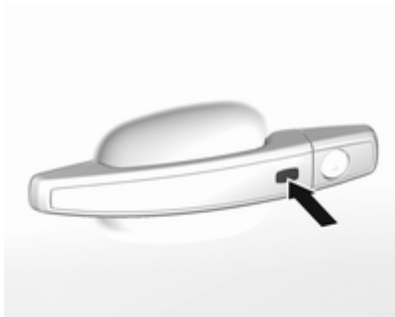

Натиснете бутона на някоя от външните дръжки на вратите.

Всички врати, багажно отделение и капачка на резервоара за гориво се заключват.

Системата се заключва, ако се появи някое от следните събития:

- Са минали повече от пет секунди след отключването.
- Бутонът върху външната дръжка на врата е бил натиснат два пъти в рамките на пет секунди за отключване на автомобила.
- Била е отворена някоя врата и всички врати сега са затворени.

Ако вратата на водача не е затворена добре или ако електронният ключ остане вътре в автомобила или запалването не се изключи, заключване няма да бъде разрешено.

Ако в автомобила има два или повече електронни ключа и запалването е било включено еднократно, вратите ще се заключат, дори ако само един от електронните ключове бъде изваден от автомобила.

Отключване и отваряне на вратата на багажника

Багажната врата и вратите могат да се отключат с натискане на бутона под декоративния ръб на багажната врата, когато електронният ключ е в обхват.

Действия с бутоните на електронния ключ



Системата за централно заключване може също да се управлява с бутоните на електронния ключ.

Натиснете , за да отключите.

Натиснете , за да заключите.

Работа с дистанционното управление ⇨ 26.

Пасивно заключване

Автоматично заключване ⇨ 31.

Потвърждение

Работата на системата за централно заключване се потвърждава от аварийните предупредителни светлини. Предварително условие е настройката да се активира от Персонализиране на автомобила ⇨ 119.

Бутони за централно заключване

Заклучва или отключва всички врати, багажното отделение и капачката на резервоара за гориво отвътре в купето, чрез превключвател в панела на шофьорската врата.



Натиснете , за да заключите.

Натиснете , за да отключите.

Работа с ключа в случай на неизправност на системата за централно заключване

В случай на неизправност, напр. изтощен акумулатор на автомобила или батерия на дистанционното управление / електронния ключ, вратата на водача може да се заключва и отключва с механичния ключ.

Ръчно отключване



Отключете ръчно шофьорската врата като вкарате и завъртите ключа в патрона на ключалката.

Останалите врати могат да се отворят чрез двукратно дръпване на вътрешната дръжка или чрез натискане на  от панела на шофьорската врата. Товарното отделение и капачката на резервоара за гориво вероятно няма да се отключат.

Чрез включване на запалването се деактивира блокиращата система срещу кражба.

Ръчно заключване

Натиснете вътрешния бутон за заключване на всички врати освен шофьорската или натиснете  от панела на шофьорската врата. След това затворете шофьорската врата и я заключете отвън като завъртите ключа в патрона на ключалката. Капачката на резервоара за гориво и багажната врата вероятно няма да се заключат.

Заключване на вратите със закъснение

Тази функция ще забави действителното заключване на вратите и включването на алармената система против кражба с пет секунди, когато превключвателят за заключване на електрическите врати или дистанционното радиоуправление бъдат използвани за заключване на автомобила.

Това може да се промени в "Настройки на автомобила".

Персонализиране на автомобила  119.

ВКЛ.: Когато натискате бутона на централното заключване ще се чуват три предупредителни сигнала, които сигнализират, че забавеното заключване на вратите е активирано.

Вратите няма да се заключат, докато не изминат пет секунди от затварянето на последната врата. Можете временно да отмените забавеното заключване като натиснете бутона за централно заключване или бутона за заключване на дистанционното радиоуправление.

ИЗКЛ.: Вратите ще се заключат веднага след натискането на превключвателя за заключване или  от дистанционното радиоуправление.

Автоматично заключване

Автоматично заключване след потегляне

Тази защитна функция може да се конфигурира за автоматично заключване на всички врати, багажното отделение и вратичката за зареждане с гориво след потегляне и надвишаване на определена скорост.

При спиране след движение, автомобилът ще се отключи автоматично веднага след изваждане на ключа от контакта за запалване или, при система с електронен ключ, когато се изключи запалването.

Активирането или деактивирането на автоматичното заключване може да се зададе в менюто за настройки на информационния дисплей.

Информационен дисплей  115.

Персонализиране на автомобила  119.

Настройката може да се запамети за дистанционното управление или използвания електронен ключ ⇨ 26.

Автоматично повторно заключване след отключване

Тази функция може да се конфигурира за автоматично заключване на всички врати, багажника и вратичката на резервоара скоро след отключване с дистанционното управление или електронния ключ, ако не бъде отворена врата.

Активирането или деактивирането на автоматичното повторно заключване може да се зададе в менюто за настройки на информационния дисплей.

Информационен дисплей ⇨ 115.

Персонализиране на автомобила ⇨ 119.



Настройката може да се запамети за дистанционното управление или използвания електронен ключ ⇨ 26.

Пасивно заключване

При автомобили със система с електронен ключ, тази функция заключва автоматично автомобила след няколко секунди, ако електронен ключ е бил преди това разпознат в автомобила, всички врати са затворени и електронният ключ не е останал вътре в автомобила.

Ако електронният ключ остане в автомобила или запалването все още е включено, то пасивното заключване няма да бъде разрешено.

Ако в автомобила има два или повече електронни ключа и запалването е било включено еднократно, функцията заключва автомобила, ако един от електронните ключове бъде изваден от автомобила.

Пасивното заключване може да се деактивира с натискане на  за няколко секунди, докато едната врата е отворена. То остава деактивирано, докато се натисне  или се включи запалването.

Активирането или деактивирането на пасивното заключване може да се зададе в менюто за настройки на информационния дисплей.

Информационен дисплей ⇨ 115.

Персонализиране на автомобила ⇨ 119.

Настройката може да се запамети за използвания електронен ключ ⇨ 26.

Ключалки за деца



⚠ Предупреждение

Използвайте предпазните детски ключалки винаги, когато на задните седалки има деца.

С помощта на ключ или подходяща отверка завъртете в хоризонтално положение предпазната ключалка за деца в задната врата. Вратата не може да се отвори отвътре. За да деактивирате предпазната ключалка за деца завъртете я във вертикално положение.

Врати

Багажно отделение

Врата на багажника

Отваряне



След като отключите вратата на багажника натиснете бутона и я отворете.

Затваряне

Използвайте една от вътрешните дръжки.

При затварянето, не натискайте превключвателя на сензорната пластина или фирмената емблема, тъй като това ще отключи багажната врата отново.

Система за централно заключване
↻ 26.

Общи съвети относно работата с вратата на багажника

⚠ Опасност

Не карайте с отворена или откритата врата на багажника, напр. при превозване на обемисти товари, тъй като отровните изгорели газове, които са безцветни и нямат мирис могат да навлязат в купето. Това може да предизвика припадък и дори смърт.

Внимание

Преди отваряне на багажната врата, проверете за препятствия над главата, напр. гаражна врата и др., за да се избегнат повреди на багажната врата. Винаги проверявайте зоната на движение над и зад багажната врата.

Съобщение

Монтирането на тежки аксесоари върху задната врата може да ѝ попречи да остава отворена.

**Охрана на
автомобила****Механична заключваща
система против кражби****⚠ Предупреждение**

Не използвайте системата, ако в автомобила има хора! Вратите не могат да се отключат отвътре.

Системата заключва двойно всички врати. Всички врати трябва да са затворени, в противен случай системата не може да се активира.

Отключването на автомобила деактивира механичната заключваща система. Това не може да се направи с бутона за централно заключване.

Активиране

Натиснете  на дистанционното управление двукратно в рамките на пет секунди.

Алармена система

Алармената система е комбинирана със заключваща система против кражби.

Тя следи:

- вратите, багажника, капака на двигателя
- запалването

Отключването на автомобила дезактивира едновременно и двете системи.

Активиране

Всички врати трябва да са затворени и електронният ключ на системата с електронен ключ не трябва да остава в автомобила. В противен случай, системата не може да се активира.

- Дистанционно радиуправление: самоактивира се 30 секунди след заключване на автомобила чрез еднократно натискане на .
- Система с електронен ключ: самоактивира се 30 секунди след заключване на автомобила чрез натискане на бутона върху външната дръжка на вратата.

- Дистанционно радиуправление или електронен ключ: директно чрез двукратно натискане на  в рамките на пет секунди.
- Система с електронен ключ с активирано пасивно заключване: активира се за кратко след настъпване на пасивно заключване.

Съобщение

Промени в интериора на автомобила, като напр. употребата на калъпки за седалките, както и отварянето на прозорците, могат да влошат функционирането на следенето на купето.

Светодиод за статуса

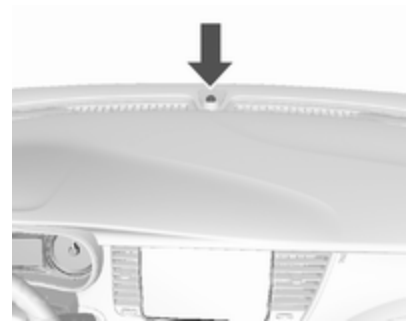

В сензора в горната част на арматурното табло е вграден светодиод, който показва статуса.

Статус по време на първите 30 секунди след активирането на алармената система:

Светодиодът свети	: тест, активиране със закъснение
LED мига бързо	: вратите, багажникът или капакът на двигателя не са добре затворени или в системата има неизправност

Статус след активиране на системата:

LED мига бавно	: системата е активирана
----------------	--------------------------

В случай на неизправност потърсете помощта на сервиз.

Изключване

Дистанционното радиоуправление: Отключването на автомобила с натискане на  деактивира алармената система.

Система с електронен ключ: Отключването на автомобила чрез натискане на бутона върху някоя от външните дръжки на вратите деактивира алармената система.

Електронният ключ трябва да се намира извън автомобила, най-много на около 1 метър от него, от страната на съответната врата.

Системата не се деактивира чрез отключване на вратата на водача с ключа или с бутона за централно заключване в купето.

Аларма

Аларменият сигнал може да бъде спрял чрез натискане на бутон на дистанционното управление или чрез включване на запалването.

Алармената система против кражба може да се деактивира чрез натискане на  или включване на запалването.

Имобилайзер

Системата е част от превключвателя на запалването и проверява дали двигателят може да бъде стартиран с използвания ключ.



Имобилайзерът се активира автоматично след изваждане на ключа от контакта на запалването.



Ако контролната лампа  мига при включено запалване, налице е неизправност в системата.

Двигателят не може да се стартира. Изключете запалването и опитайте да стартирате отново.

Ако контролната лампа продължава да мига, опитайте да стартирате двигателя с помощта на резервния ключ и се обърнете за помощ към сервиз.

Съобщение

Имобилайзерът не заключва вратите. След напускане на автомобила винаги го заключвайте и активирайте алармената система  26,  34.

Контролна лампа (индикатор)  
 107.

Външни огледала

Изпъкнало огледало

Формата на огледалото прави предметите да изглеждат по-малки, което влияе върху преценката на разстоянията.

Електрическо регулиране



Изберете съответното външно огледало като завъртите бутона наляво (L) или надясно (R). След това завъртите бутона за да нагласите огледалото.

В положение 0 нито едно от огледалата не е избрано.

Сгъваеми огледала

Ръчно сгъване



От съображения за безопасност на пешеходците, външните огледала се извъртат от нормалното си положение, ако бъдат блъснати с достатъчно голяма сила. Наместете обратно огледалото като натиснете леко корпуса му.

Електрическо сгъване

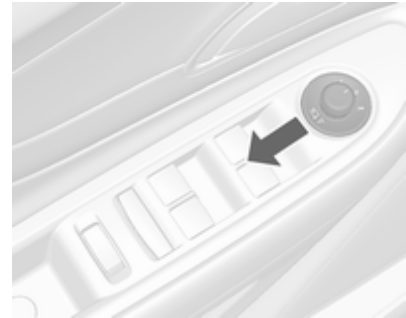

Завъртете бутона в положение 0, след това го натиснете назад. И двете външни огледала се сгъват. Натиснете отново бутона назад - двете външни огледала се връщат в начално положение.

Отопляеми огледала



Задейства се чрез натискане на .
Отоплението работи при работещ двигател и се изключва автоматично след известно време.

Вътрешни огледала

Огледало с ръчно противозаслепяващо регулиране



За да намалите заслепяването завъртете лостчето от долната страна на корпуса на огледалото.

Огледало с автоматично противозаслепяващо регулиране



Заслепяването от следващите автомобили се намалява автоматично при шофиране в тъмното.

Прозорци

Предно стъкло

Стикери на предното стъкло

Не залепвайте стикери, като винетки и други подобни, върху предното стъкло в зоната на вътрешното огледало. В противен случай, зоната за разпознаване на сензора и областта на видимост на камерата в корпуса на огледалото ще бъдат ограничени.

Смяна на предно стъкло

Внимание

Ако автомобилът има сензор на предна камера за помощните системи за водача, много е важно смяната на предното стъкло да се извършва прецизно според спецификациите на Opel. В противен случай, тези системи може да не работят правилно и

има опасност от неочаквано поведение и / или съобщения от тези системи.

Прозорци с ръчно задвижване

Прозорците на вратите могат да се отварят и затварят чрез завъртане на ръчките на прозореца.

Електрически прозорци

⚠ Предупреждение

Бъдете внимателни, когато задвижвате електрическите прозорци. Съществува риск от нараняване, особено за децата.

Ако на задните седалки има деца, включете предпазната система за деца за електрическите прозорци.

Наблюдавайте внимателно прозорците при тяхното затваряне. Уверете се, че при движението им нищо няма да бъде заципано.

Включете запалването за да задействате електрическите прозорци.



Можете да задействате бутона за съответния прозорец като го натиснете за да отворите или го дръпнете за да затворите.

Леко натискане или дръпване до първия ограничител: прозорецът се движи нагоре или надолу докато бутонът е задействан.

Силно натискане или дръпване до втория ограничител и след това отпускане: прозорецът се движи нагоре или надолу автоматично с включена защитна функция. За да

спрете движението му
задействайте бутона още веднъж в
същата посока.

Защитна функция

Ако по време на автоматичното
затваряне, стъклото на прозореца
срещне съпротива над средната
линия, то спира незабавно и
прозорецът се отваря отново.

Отменяща защитна функция

В случай на проблеми при
затварянето поради замръзване
или др.под., включете
запалването, след това дръпнете
превключвателя до първия стоп и
задръжте. Прозорецът се движи
нагоре без активирана защитна
функция. За да спрете движението
отпуснете бутона.

Предпазна система за деца на задните прозорци



Натиснете , за да деактивирате
задните електрически прозорци.

За да активирате натиснете 
отново.

Претоварване

Ако прозорците се задействат
многократно през кратки
интервали, те спират да
функционират за известно време.

Инициализиране на електрическите прозорци

Ако прозорците не могат да бъдат
затворени автоматично (напр.,
след откачане на акумулатора),
активирайте електрониката на
прозорците както следва:

1. Затворете вратите.
2. Включете запалването.
3. Задръжте дръпнат бутона
докато прозорецът се затвори и
още две секунди след това.
4. Повторете действието за всеки
прозорец.

Отопление на задното стъкло



Задейства се чрез натискане на .

Светодиодът в бутона светва, за да покаже активиране.

Отоплението функционира при работещ двигател и се изключва автоматично след известно време.

Слънчеви сенници

За предпазване на очите от заслепяване сенниците могат да се обръщат надолу и да се завъртат настрани.

Капаците на огледалата в слънчевите сенници трябва да са затворени по време на движение.

Ако слънчевите сенници имат лампа за козметичното огледало, тя ще светне при отваряне на капака на огледалото.

Покрив

Люк на покрива

Предупреждение

Бъдете внимателни при работа с люка на покрива. Съществува риск от нараняване, особено за децата.

Внимателно наблюдавайте движещите се части, когато ги задействате. Уверете се, че при движението им нищо няма да бъде защипано.

Включете запалването за да задействате люка.

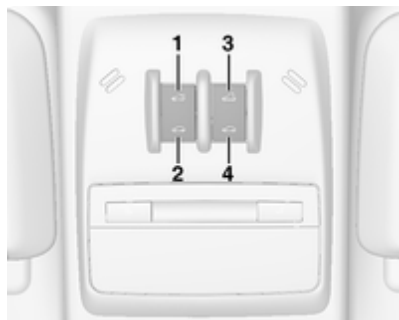

Отваряне и затваряне

Натиснете леко **1** или превключете **2** до първия ограничител: люкът се отваря или затваря докато бутонът е задействан.

Натиснете силно **1** или **2** до втория ограничител и след това отпуснете: люкът автоматично се отваря или затваря с активирана защитна функция. За да спрете движението задействайте бутона още веднъж.

Повдигане и затваряне

Натиснете **3** или **4**: люкът автоматично се повдига или затваря с активирана защитна функция.

Ако люкът е повдигнат, той може да се отвори в една стъпка чрез натискане на превключвателя **1**.

Слънчева щора

Слънчевата щора е с ръчно задвижване.

Затворете или отворете слънчевата щора като я плъзнете.

Когато люкът е отворен, слънчевата щора е винаги отворена.

Замърсявания и отлагания могат да се натрупат по люка на покрива и да причинят затруднения в работата му, шум или да включат системата за дренаж на вода. Периодично отваряйте люка на покрива и отстранявайте препятствията и отлаганията. Избършете областта на люка и

уплътненията му с чиста кърпа, мек сапун и вода. Не отстранявайте смазката от люка на покрива.

Общи съвети

Защитна функция

Ако люкът срещне съпротивление по време на автоматичното затваряне, той спира незабавно и отново се отваря.

Отменяща защитна функция

В случай на проблеми при затварянето поради замръзване или др. подобни, натиснете и задръжте превключвателя **2**. Люкът на покрива ще се затвори без активиране на предпазната функция. За да спрете движението отпуснете бутона.

Инициализиране след прекъсване на захранването

След прекъсване на захранването, управлението на люка на покрива може да е възможно само до ограничена степен. Системата трябва да се инициализира в сервис.

Седалки, облегалки

Облегалки за глава	43
Предни седалки	45
Положение на седалката	45
Регулиране на седалката	46
Отопление на седалката	48
Предпазни колани	48
Триточкови предпазни колани	50
Система на въздушните възглавници	52
Система на предните въздушни възглавници	55
Система на страничните въздушни възглавници	56
Система на въздушните възглавници-завеси	57
Деактивиране на въздушните възглавници	58
Предпазни седалки за деца	59
Детски предпазни системи (седалки)	59
Места за поставяне на детска седалка	63

Облегалки за глава

Положение

⚠ Предупреждение

Шофирайте само с правилно нагласена облегалка за глава.



Горният край на облегалката за глава трябва да бъде на нивото на горната част на главата. Ако при много високи хора това не е възможно, нагласете облегалката

в най-високо положение, а при ниски хора я нагласете в най-ниско положение.

Регулиране

Облегалки за глава на предните седалки

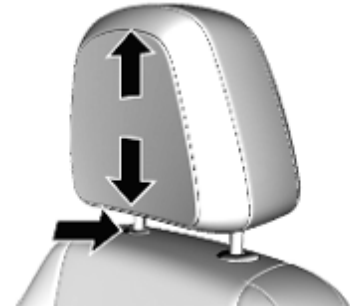

Регулиране на височината

За да повдигнете облегалката за глава, издърпайте я нагоре. Опитайте да преместите облегалката за глава, за да сте сигурни, че тя е фиксирана на място.

За да спуснете облегалката за глава, натиснете закопчалката и натиснете облегалката за глава надолу. Опитайте да преместите облегалката за глава след отпускане на бутона, за да сте сигурни, че тя е фиксирана на място.

Регулиране в хоризонтална посока



За хоризонтално регулиране, издърпайте облегалката за глава напред. Тя се застопорява в три положения.

За да я върнете в най-задна позиция, издърпайте я напълно напред и я отпуснете.

Облегалки за глава на задните седалки

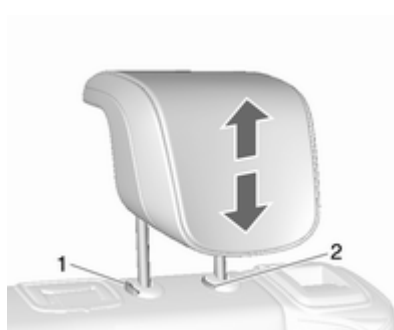

Регулиране на височината

Издърпайте облегалката за глава нагоре.

За да преместите облегалката за глава надолу, натиснете фиксатора (1) и я бутнете в посока надолу.

Изваждане

Повдигнете облегалката за глава до пълната ѝ височина.

Натиснете фиксаторите (1) и (2) едновременно.

Издърпайте облегалката за глава нагоре.

Предни седалки

Положение на седалката

⚠ Предупреждение

Шофирайте само с правилно нагласена седалка.

⚠ Опасност

Не сядайте по-близо от 25 см до волана, за да позволите безопасното надуване на въздушната възглавница.

⚠ Предупреждение

Никога не нагласяйте седалките по време на движение, тъй като те могат да се преместят неконтролируемо.

⚠ Предупреждение

Никога не съхранявайте каквито и да било предмети под седалките.



- Седнете колкото е възможно по-навътре в седалката. Нагласете разстоянието между седалката и педалите така, че краката ви да са леко свити, когато натискате докрай педалите. Плъзнете седалката на предния пътник докрай назад.

- Нагласете достатъчна височина на седалката така, че да получите ясна видимост във всички посоки, както и за да виждате всички прибори. Трябва да има поне една ръка разстояние между главата и тавана на автомобила. Бедрата ви трябва леко да се опират на седалката без да са натиснати в нея.
- Седнете така, че да подпрете колкото е възможно по-добре раменете си на облегалката. Нагласете наклона на облегалката така, че лесно да достигате волана с леко свити ръце. Поддържайте контакта между раменете и облегалката, когато въртите волана. Не накланяйте облегалката на седалката прекалено силно назад. Препоръчваме ви максимален ъгъл на наклон от около 25°.
- Регулирайте седалката и волана така, че китката да ляга върху горната част на волана,

а предлакътят да е напълно изпънат и рамената да са върху облегалката.

- Нагласете волана ⇨ 86.
- Нагласете облегалката за глава ⇨ 43.
- Регулирайте височината на предпазния колан ⇨ 50.
- Регулирайте опората за бедрата така, че да има около два пръста място между ръба на седалката и сгвката на коляното.
- Регулирайте опората за кръста така, че да го подпират естествената форма на гръбначния стълб.

Регулиране на седалката

Управлявайте автомобила само с фиксирани седалки и облегалки на седалките.

Надлъжно регулиране

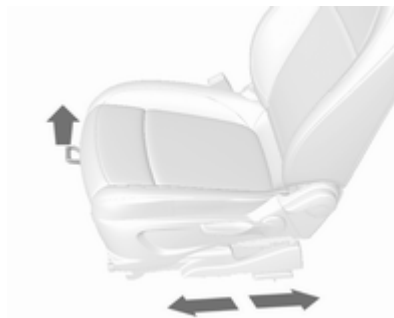

Дръпнете ръчката, плъзнете седалката, освободете ръчката. Опитайте да преместите седалката назад и напред, за да се уверите, че е фиксирана на място.

Наклон на облегалките

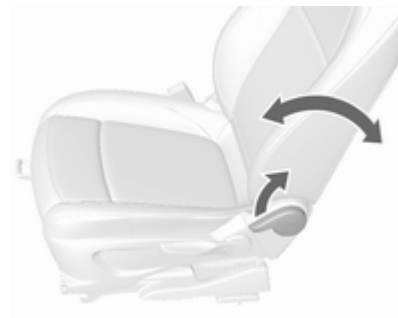

Дръпнете лоста, нагласете наклона и освободете лоста. Позволете на облегалката на седалката да се застопори така, че да чуete щракване.

Височина на седалката



Помпане с лоста

помпане нагоре : седалката нагоре
помпане надолу : седалката надолу

Наклоняване на седалката

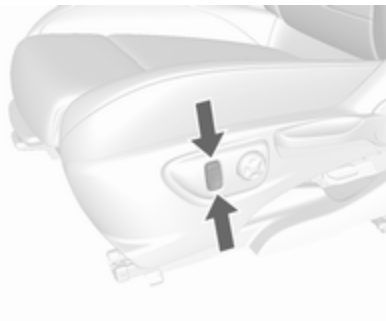

Натиснете бутона

горна част : предният край нагоре
долна част : предният край надолу

Подпора за кръста



Нагласете опората за кръста чрез четирипътния бутон така, както ви е удобно.

Преместване на опората нагоре и надолу: натиснете бутона нагоре или надолу.

Увеличаване и намаляване на опората: натиснете бутона напред или назад.

Регулируема опора за бедрата



Дръпнете лоста и плъзнете опората за бедрата.

Отопление на седалката



Регулирайте отоплението до желаната степен чрез еднократно или неколккратно натискане на  за съответната седалка. Светодиодът в бутона светва, за да покаже настройката.

Продължителното използване на най-високата степен не се препоръчва за хора с чувствителна кожа.

Отоплението на седалката работи при работещ двигател и по време на автоматично спиране.

Система "стоп/старт" ⇨ 160.

Предпазни колани



При рязко ускоряване или забавяне предпазните колани се заключват и задържат пътниците в положението на седалката. Поради това, рискът от нараняване се намалява значително.

⚠ Предупреждение

Поставяйте предпазния колан преди всяко пътуване.

Пътниците, които не поставят предпазните колани, застрашават останалите пътници и самите себе си в случай на инцидент.

Предпазните колани са предвидени за ползване само от един човек в едно и също време. Детски предпазни системи (седалки) ⇨ 59.

Проверявайте периодично за повреди, замърсяване и правилна функционалност всички елементи от системата на предпазните колани.

Подменете повредените компоненти. След произшествие заменете в сервиз коланите и задействалите се обтегачи на предпазните колани.

Съобщение

Уверете се, че предпазните колани не са повредени или защипани от обувки или предмети с остри ръбове. Внимавайте в механизмите за автоматично прибиране да не попадне нечистотия.

Индикатор за незакопчан предпазен колан 🚗 ⇨ 103.

Ограничители на силата на обтягане на коланите

На предните седалки натоварването върху тялото се намалява посредством постепенното отпускане на колана по време на сблъсък.

Обтегачи на коланите

В случай на челен или заден удар с определена сила коланите на предните седалки се затягат.

⚠ Предупреждение

Неправилното боравене (напр. сваляне или поставяне на предпазните колани) може да задейства обтегачите им.

Задействането на обтегачите на предпазните колани се обозначава от постоянно светене на контролната лампа 🚗 ⇨ 104.

Влезлите веднъж в действие обтегачи на предпазните колани трябва да се заменят в сервиз. Обтегачите на предпазните колани могат да се задействат само веднъж.

Съобщение

Не закрепвайте и не поставяйте аксесоари и други предмети, които могат да попречат на действието на обтегачите на предпазните колани. Не правете никакви промени по компонентите на обтегачите на коланите, тъй като това ще направи невалидно разрешението използване на автомобила.

Триточкови предпазни колани

Затягане



Издърпайте плавно предпазния колан от макарата, прекарайте го през тялото като внимавате да не се усуче и вкарайте закопчаващата планка в закопчалката.

Докато карате затягайте редовно набедрената част на колана като издърпвате диагоналната му част.



Отпуснатите и дебелия дрехи пречат на доброто прилягане на предпазния колан. Не поставяйте предмети (напр. ръчни чанти, мобифони) между колана и тялото си.

⚠ Предупреждение

Коланът не бива да ляга върху твърди или чупливи предмети в джобовете на дрехите ви.

Регулиране на височината

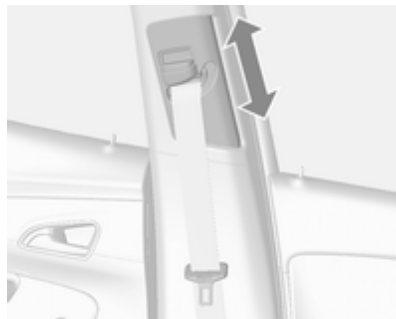

1. Издърпайте леко предпазния колан.
2. Преместете регулатора за височина нагоре или натиснете бутона, за да изключите и натиснете регулатора за височина надолу.



Нагласете височината така, че коланът да ляга върху рамото. Той не бива да минава през врата или горната част на ръката.

⚠ Предупреждение

Не настройвате, докато управлявате автомобила.

Освобождаване



За да освободите предпазния колан, натиснете червения бутон върху закопчалката на колана.

Предпазни колани на задните седалки

Предпазният колан за средната задна седалка може да се изтегли от механизма за автоматично прибиране, само ако облегалката е застопорена в изправено положение.

Използване на предпазен колан по време на бременност

⚠ Предупреждение

Бедрената част на колана трябва да минава колкото може по-ниско за да се избегне натиск върху корема.

Система на въздушните възглавници

Системата на въздушните възглавници се състои от няколко индивидуални системи, в зависимост от нивото на оборудване.

При задействането им, въздушните възглавници се надуват в рамките на милисекунди. Те спадат толкова бързо, че това често остава незабелязано по време на катастрофа.

⚠ Предупреждение

Системата на въздушните възглавници се задейства по експлозивен начин, ремонтите трябва да се извършват само от квалифициран персонал.

⚠ Предупреждение

Добавянето на аксесоари, които променят рамата на автомобила, системата на бронята, височината, ламарините на предния край или страничния ламаринен лист, може да предотврати правилната работа на системата на въздушните възглавници. Работата на системата на въздушните възглавници може да се повлияе и от смяната на части на предните седалки, предпазните колани, сензорния и диагностичния модул на въздушните възглавници, волана, арматурното табло, вътрешните уплътнения на вратите, включително високоговорителите, модулите на въздушните възглавници, тапицерията на тавана или колоните, предните сензори, сензорите за страничен удар или окабеляването на въздушните възглавници.

Съобщение



Управляващата електроника на системата на въздушните възглавници и обтегачите на коланите се намира в областта на централната конзола. Не поставяйте магнитни предмети в тази зона.

Не прикрепвайте никакви предмети върху капците на въздушните възглавници и не ги покривайте с нищо. Сменете повредените капаци в сервиз.

Всяка въздушна възглавница се отваря само веднъж. Незабавно заменяйте отворилите се въздушни възглавници в сервиз. Освен това, може да е необходима замяна и на волана, арматурното табло, някои панели, уплътненията на вратите, дръжки и седалки.

Не правете никакви промени по системата на въздушните възглавници, тъй като това ще

направи невалидно
разрешението за ползването на
автомобила.

Контролна лампа  за системите
на въздушните възглавници  104.

Детски предпазни системи на седалка на пътника до водача със системи за въздушни възглавници

Предупреждение съгласно
ECE R94.02:



EN: NEVER use a rearward-facing child restraint on a seat protected by an ACTIVE AIRBAG in front of it; DEATH or SERIOUS INJURY to the CHILD can occur.

DE: Nach hinten gerichtete Kindersitze NIEMALS auf einem Sitz verwenden, der durch einen davor befindlichen AKTIVEN AIRBAG geschützt ist, da dies den TOD oder SCHWERE VERLETZUNGEN DES KINDES zur Folge haben kann.

FR: NE JAMAIS utiliser un siège d'enfant orienté vers l'arrière sur un siège protégé par un COUSSIN GONFLABLE ACTIF placé devant lui, sous peine d'infliger des BLESSURES GRAVES, voire MORTELLES à l'ENFANT.

ES: NUNCA utilice un sistema de retención infantil orientado hacia atrás en un asiento protegido por un AIRBAG FRONTAL ACTIVO. Peligro de MUERTE o LESIONES GRAVES para el NIÑO.

RU: ЗАПРЕЩАЕТСЯ
устанавливать детское
удерживающее устройство лицом
назад на сиденье автомобиля,

оборудованном фронтальной
подушкой безопасности, если
ПОДУШКА НЕ ОТКЛЮЧЕНА! Это
может привести к СМЕРТИ или
СЕРЬЕЗНЫМ ТРАВМАМ
РЕБЕНКА.

NL: Gebruik NOOIT een achterwaarts gericht kinderzitje op een stoel met een ACTIEVE AIRBAG ervoor, om DODELIJK of ERNSTIG LETSEL van het KIND te voorkomen.

DA: Brug ALDRIG en bagudvendt autostol på et forsæde med AKTIV AIRBAG, BARNET kan komme i LIVSFARE eller komme ALVORLIGT TIL SKADE.

SV: Använd ALDRIG en bakåtvänd barnstol på ett säte som skyddas med en framförvarande AKTIV AIRBAG. DÖDSFALL eller ALLVARLIGA SKADOR kan drabba BARNET.

FI: ÄLÄ KOSKAAN sijoita taaksepäin suunnattua lasten turvaistuinta istuimelle, jonka edessä on AKTIIVINEN TURVATYYNY, LAPSI VOI KUOLLA tai VAMMAUTUA VAKAVASTI.

NO: Bakovervendt barnesikringsutstyr må ALDRI brukes på et sete med AKTIV KOLLISJONSPUTE foran, da det kan føre til at BARNET utsettes for LIVSFARE og fare for ALVORLIGE SKADER.

PT: NUNCA use um sistema de retenção para crianças voltado para trás num banco protegido com um AIRBAG ACTIVO na frente do mesmo, poderá ocorrer a PERDA DE VIDA ou FERIMENTOS GRAVES na CRIANÇA.

IT: Non usare mai un sistema di sicurezza per bambini rivolto all'indietro su un sedile protetto da AIRBAG ATTIVO di fronte ad esso: pericolo di MORTE o LESIONI GRAVI per il BAMBINO!

EL: ΠΟΤΕ μη χρησιμοποιείτε παιδικό κάθισμα ασφαλείας με φορά προς τα πίσω σε κάθισμα που προστατεύεται από μετωπικό ΕΝΕΡΓΟ ΑΕΡΟΣΑΚΟ, διότι το παιδί μπορεί να υποστεί ΘΑΝΑΣΙΜΟ ή ΣΟΒΑΡΟ ΤΡΑΥΜΑΤΙΣΜΟ.

PL: NIE WOLNO montować fotelika dziecięcego zwróconego tyłem do kierunku jazdy na fotelu, przed którym znajduje się WŁĄCZONA PODUSZKA POWIETRZNA. Niezastosowanie się do tego zalecenia może być przyczyną ŚMIERCI lub POWAŻNYCH OBRAŻEŃ u DZIECKA.

TR: Arkaya bakan bir çocuk emniyet sistemini KESİNLİKLE önünde bir AKTİF HAVA YASTIĞI ile korumakta olan bir koltukta kullanmayınız. ÇOCUK ÖLEBİLİR veya AĞIR ŞEKİLDE YARALANABİLİR.

UK: НИКОЛИ не використовуйте систему безпеки для дітей, що встановлюється обличчям назад, на сидінні з УВІМКНЕНОЮ ПОДУШКОЮ БЕЗПЕКИ, інакше це може призвести до СМЕРТІ чи СЕРІОЗНОГО ТРАВМУВАННЯ ДИТИНИ.

HU: SOHA ne használjon hátrafelé néző biztonsági gyerekülést előlről AKTÍV LÉGZSÁKKAL védett ülésen, mert a GYERMEK HALÁLÁT vagy KOMOLY SÉRÜLÉSÉT okozhatja.

HR: NIKADA nemojte koristiti sustav zadržavanja za djecu okrenut prema natrag na sjedalu s AKTIVNIM ZRAČNIM JASTUKOM ispred njega, to bi moglo dovesti do SMRTI ili OZBILJNJIH OZLJEDA za DIJETE.

SL: NIKOLI ne nameščajte otroškega varnostnega sedeža, obrnjenega v nasprotni smeri vožnje, na sedež z AKTIVNO ČELNO ZRAČNO BLAZINO, saj pri tem obstaja nevarnost RESNIH ali SMRTNIH POŠKODB za OTROKA.

SR: NIKADA ne koristiti bezbednosni sistem za decu u kome su deca okrenuta unazad na sedištu sa AKTIVNIM VAZDUŠNIM JASTUKOM ispred sedišta zato što DETE može da NASTRADA ili da se TEŠKO POVREDI.

MK: НИКОГАШ не користете детско седиште свртено наназад на седиште заштитено со АКТИВНО ВОЗДУШНО ПЕРНИЧЕ пред него, зато што детето може ДА ЗАГИНЕ или да биде ТЕШКО ПОВРЕДЕНО.

BG: НИКОГА не използвайте детска седалка, гледаща назад, върху седалка, която е защитена

чрез АКТИВНА ВЪЗДУШНА ВЪЗГЛАВНИЦА пред нея - може да се стигне до СМЪРТ или СЕРИОЗНО НАРАНЯВАНЕ на ДЕТЕТО.

RO: Nu utilizați NICIODATĂ un scaun pentru copil îndreptat spre partea din spate a mașinii pe un scaun protejat de un AIRBAG ACTIV în fața sa; acest lucru poate duce la DECESUL sau VĂTĂMAREA GRAVĂ a COPILULUI.

CS: NIKDY nepoužívejte dětský zádržný systém instalovaný proti směru jízdy na sedadle, které je chráněno před sedadlem AKTIVNÍM AIRBAGEM. Mohlo by dojít k VÁŽNÉMU PORANĚNÍ nebo ÚMRTÍ DÍTĚTE.

SK: NIKDY nepoužívajte detskú sedačku otočenú vzad na sedadle chránenom AKTÍVNÝM AIRBAGOM, pretože môže dôjsť k SMRTI alebo VÁŽNYM ZRANENIAM DIEŤAŤA.

LT: JOKIU BŪDU nemontuokite atgal atgręžtos vaiko tvirtinimo sistemas sėdynėje, prieš kurią įrengta AKTYVI ORO PAGALVĖ, nes VAIKAS GALI ŽŪTI arba RIMTAI SUSIŽALOTI.

LV: NEKĀDĀ GADĪJUMĀ neizmantojiet uz aizmuguri vērstu bērnu sēdekliņi sēdvietā, kas tiek aizsargāta ar tās priekšā uzstādītu AKTĪVU DROŠĪBAS SPILVENU, jo pretējā gadījumā BĒRNS var gūt SMAGAS TRAUMAS vai IET BOJĀ.

ET: ÄRGE kasutage tahapoole suunatud lapseturvaistet istmel, mille ees on AKTIIVSE TURVAPADJAGA kaitstud iste, sest see võib põhjustada LAPSE SURMA või TÕSISE VIGASTUSE.

MT: QATT tuża trażżin għat-ffal li jħares lejn in-naħa ta' wara fuq sit protett b'AIRBAG ATTIV quddiemu; dan jista' jikkawża l-MEWT jew ĠRIEŦI SERJI lit-TFAL.

GA: Ná húsáid srian sábháilteachta linbh cúil RIAMH ar shuíochán a bhfuil mála aeir ag feidhmiú os a chomhair. Tá baol BÁIS nó GORTÚ DONA don PHÁISTE ag baint leis.

Освен предупреждението, изисквано от ECE R94.02, поради съображения за безопасност, никога не използвайте детски предпазни седалки върху

седалката на пътника до водача с активна предна въздушна възглавница.

⚠ Опасност

Не използвайте предпазни седалки за деца на седалката на пътника до водача с активирана предна въздушна възглавница.

Предупредителният надпис е разположен от двете страни на предния слънчев сенник.

Деактивиране на въздушните възглавници ⇨ 58.

Система на предните въздушни възглавници

Системата на предните въздушни възглавници се състои от една въздушна възглавница във волана и друга - в арматурното табло от страната на предния пътник. Мястото им е обозначено с надписа **AIRBAG**.

Системата на предните въздушни възглавници се задейства в случай на сериозен фронтален сблъсък. Запалването трябва да е включено.

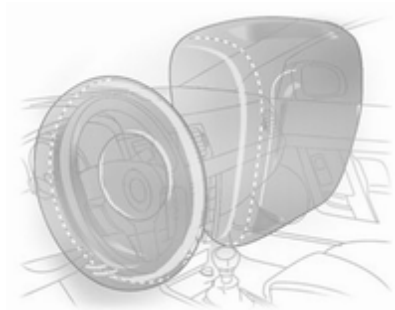

Надулата се въздушна възглавница смекчава удара и по този начин значително се намалява рискът от увреждания на горната част на тялото и главата на предните пътници.

⚠ Предупреждение

Оптимална защита се оказва само ако седалката е в правилно положение.

Положение на седалката ⇨ 45.

Поддържайте свободна зоната на надуване на въздушните възглавници.

Поставяйте правилно предпазния колан и го закопчавайте надеждно. Само тогава въздушната възглавница ще ви защити.

Система на страничните въздушни възглавници



Системата на страничните въздушни възглавници се състои от по една въздушна възглавница във всяка една от предните облегалки. Мястото им е обозначено с надписа **AIRBAG**.

Системата на страничните въздушни възглавници се задейства в случай на сериозен страничен сблъсък. Запалването трябва да е включено.

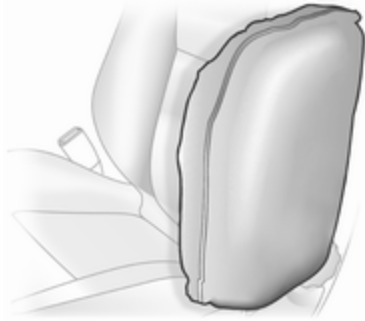

Надулата се въздушна възглавница смекчава удара и по този начин намалява значително опасността от нараняване на горната част на тялото и таза в случай на странично сблъскване.

⚠ Предупреждение

Поддържайте свободна зоната на надуване на въздушните възглавници.

Съобщение

Ползвайте само такива предпазни калъфи за седалки, които са одобрени за дадения автомобил. Внимавайте да не покриете въздушните възглавници.

Система на въздушните възглавници-завеси

Системата на въздушните възглавници-завеси се състои от по една въздушна възглавница от двете страни на покривната рамка. Тя може да се разпознае по надписа **AIRBAG** върху покривната рамка.



Системата на въздушните възглавници-завеси се задейства в случай на сериозен страничен сблъсък. Запалването трябва да е включено.

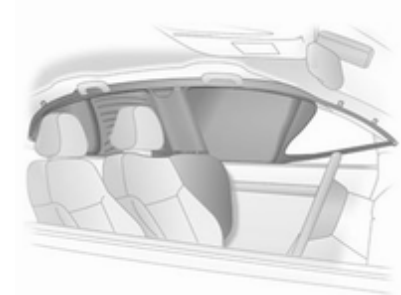

Надулата се въздушна възглавница смекчава удара и по този начин намалява значително опасността от нараняване на главата в случай на странично сблъскване.

⚠ Предупреждение

Поддържайте свободна зоната на надуване на въздушните възглавници.

Куките в покривната рамка са подходящи само за закачване на леки дрехи без закачалки. Не дръжте никакви предмети в окачените дрехи.

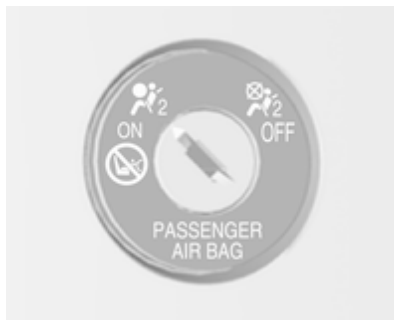

Деактивиране на въздушните възглавници

Системата на въздушната възглавница за предния пътник трябва да се деактивира преди монтиране на детска предпазна система (седалка) на това място. Системите на страничните възглавници и въздушните възглавници-завеси, както и системите на предварителните обтегачи на коланите и системите на всички въздушни възглавници за шофьора остават активирани.



Системата на въздушните възглавници за предния пътник може да се деактивира посредством ключалката от пътническата страна на арматурното табло.

Използвайте ключа за запалване за да изберете положението:

-  : въздушните възглавници за предния пътник са деактивирани и няма да се надуват в случай на сблъсък. Контролната лампа  свети постоянно на средната конзола. Детските предпазни седалки могат да се монтират в съответствие с таблица **Места за монтиране на детски седалки** ⇨ 63. Възрастен човек не бива да сядя на предната седалка.
-  : въздушните възглавници за предния пътник са активни. Детска предпазна седалка не бива да се монтира на седалката.

⚠ Опасност

Съществува риск от фатално нараняване на детето пътуващо в детска седалка при активирана въздушна възглавница за пътника отпред.

Съществува риск от фатално нараняване на възрастния при деактивирана въздушна възглавница за пътника отпред.



Ако контролната лампа  не свети, това означава, че системата на въздушната възглавница за предния пътник ще се задейства в случай на сблъсък.

Сменяйте статуса само при спрял автомобил и изключено запалване.

Положението остава така до следващата промяна.

Контролна лампа за деактивирани въздушни възглавници ↻ 104.

Предпазни седалки за деца**Детски предпазни системи (седалки)**

Препоръчваме ви детските предпазни системи (седалки) на Opel, които са конструирани специално за този автомобил.

Когато използвате детска предпазна система (седалка), спазвайте следните инструкции за употреба и инсталация, както и тези предоставени с детската предпазна система.

Винаги спазвайте местните и държавните разпоредби. В някои страни използването на детски предпазни седалки е забранено за определени места в автомобила.

⚠ Предупреждение

При използване на обърната назад детска предпазна седалка върху предната пътническа седалка, системата

на въздушните възглавници за предния пътник трябва да се деактивира. Ако това не се направи, задействането на въздушните възглавници създава риск от смъртоносно нараняване на детето.

Това особено се отнася за случаите, когато детска предпазна седалка, обърната обратно на посоката на движението, се монтира на предната пътническа седалка.

Деактивиране на въздушните възглавници ⇨ 58.

Етикет на въздушна възглавница ⇨ 52.

Избор на подходяща система

Задните седалки са най-удобното място за закрепване на детска предпазна седалка.

Децата трябва да бъдат превозвани с лице към задната част на автомобила дотогава, докато това е възможно. Това, в случай на катастрофа, намалява

натоварването върху гръбначния стълб на детето, който все още е много слаб.

Подходящи са системи за пасивна безопасност, които съответстват на валидни разпоредби на UN ECE. Проверете местните закони и разпоредби относно задължителната употреба на детски предпазни системи (седалки).

Уверете се, че детската предпазна седалка, която смятате да инсталирате е съвместима с типа на автомобила.

Уверете се, че мястото за монтиране на детската предпазна система е подходящо за целта, вижте следните таблици.

Позволявайте на децата да влизат и излизат от автомобила само от по-далечната от пътното движение страна.

Когато детската предпазна седалка не се използва, обезопасете детската седалка с предпазния колан или я извадете от автомобила.

Съобщение

Не прикрепвайте нищо на детската предпазна седалка и не я покривайте с нищо.

Детска седалка, претърпяла катастрофа, трябва да бъде подменена.

Детските предпазни системи (седалки) могат да се закрепват чрез:

- Триточкови предпазни колани
- ISOFIX скоби
- Анкер Top-tether

Триточкови предпазни колани

Детските предпазни системи (седалки) могат да се закрепват чрез триточков предпазен колан. В зависимост от размера на използваната детска предпазна система (седалка), на задната седалка могат да се разположат до три детски седалки. След закрепване на детската предпазна система (седалка), предпазният колан трябва да се затегне ⇨ 63.

ISOFIX Детски предпазни системи (седалки)

За монтажа на детските предпазни системи (седалки) ISOFIX са възможни два варианта:

- Монтаж на детските предпазни системи (седалки) ISOFIX без постоянен водач
- Монтаж на детските предпазни системи (седалки) ISOFIX с постоянен водач

Монтаж на детските предпазни системи (седалки) ISOFIX без постоянен водач



Закрепете позволената ISOFIX за автомобила детска предпазна седалка ISOFIX към скобите за монтиране. Местата за специфичните за автомобила предпазни седалки ISOFIX са отбелязани в таблицата с IL.



Скобите за монтиране ISOFIX са обозначени с етикет върху облегалката на седалката.

Монтаж на детските предпазни системи (седалки) ISOFIX с постоянен водач



Автомобилът може да е оборудван с водачи пред монтажните конзоли, за да подпомагат монтажа на детската седалка.



Капаците на водачите ще се завъртят назад автоматично, когато закрепяте детските предпазни системи (седалки).

Анкери Top-tether

В зависимост от специфичното за страната оборудване, автомобилът може да има две или три халки за закрепване.

Анкерите за закрепване на седалки Top-Tether са маркирани със символа  за детски седалки.

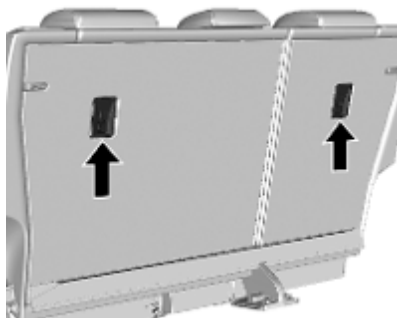

За приставки ISOFIX, които не са за деца, затегнете Top-Tether колана към анкерите Top-Tether.

За предпазни седалки за деца ISOFIX, затегнете Top-Tether колана към анкерите Top-Tether в допълнение към ISOFIX рамката.

Местата за поставяне на детски предпазни седалки ISOFIX от универсалната категория са отбелязани в таблицата с IUF.

Места за поставяне на детска седалка

Позволени варианти за монтиране на детска предпазна седалка

Клас по тегло	На предната пътническа седалка		Върху задните външни седалки	Върху задната средна седалка
	активирана въздушна възглавница	деактивирана въздушна възглавница		
Клас 0: до 10 кг	X	U ¹	U ²	U ²
Клас 0+: до 13 кг	X	U ¹	U ²	U ²
Клас I: от 9 до 18 кг	X	U ¹	U ²	U ²
Клас II: от 15 до 25 кг	X	X	U ²	U ²
Клас III: от 22 до 36 кг	X	X	U ²	U ²

- ¹ : ако детската предпазна седалка се обезопаси с триточков предпазен колан, нагласете височината на седалката до най-горно положение и се уверете, че предпазният колан тръгва напред от горната точка на закрепване. Настройте наклона на облегалката на седалката, ако е необходимо, във вертикална позиция, за да се уверите, че коланът е обтегнат от страната на закопчалката.
- ² : преместете облегалката за глава до най-горно положение. Ако това пречи на правилния монтаж на детска предпазна система (седалка), махнете облегалката за глава ⇨ 43.
- U : универсално подходяща в съчетание с триточков предпазен колан на седалката.
- X : при този тегловен клас не се разрешават никакви детски седалки.

Позволени варианти за монтиране на ISOFIX детска предпазна седалка

Клас по тегло	Клас по ръст	Закрепване	На предната пътническа седалка	Върху задните външни седалки	Върху задната средна седалка
Клас 0: до 10 кг	E	ISO/R1	X	IL ¹	X
Клас 0+: до 13 кг	E	ISO/R1	X	IL ¹	X
	D	ISO/R2	X	IL ¹	X
	C	ISO/R3	X	IL ¹	X
Клас I: от 9 до 18 кг	D	ISO/R2	X	IL ¹	X
	C	ISO/R3	X	IL ¹	X
	B	ISO/F2	X	IL, IUF	X
	B1	ISO/F2X	X	IL, IUF	X
	A	ISO/F3	X	IL, IUF	X
Клас II: от 15 до 25 кг			X	IL	X
Клас III: от 22 до 36 кг			X	IL	X

- ¹ : преместете предната пътническа седалка по най-предно положение или регулирайте наклона на облегалката на предната седалка колкото е нужно до вертикално положение, за да е сигурно, че няма контакт между детската седалка и облегалката на предната седалка.
- IL : подходяща за специалните предпазни системи (седалки) ISOFIX от категориите "специфична за автомобила", "ограничена" или "полууниверсална". Предпазната система ISOFIX трябва да бъде одобрена за дадения тип автомобил.
- IUF : подходяща за предпазни седалки ISOFIX, които се инсталират с лице към предната част на автомобила, принадлежащи към универсалната категория и одобрени за използване в този клас по тегло.
- X : при този тегловен клас не се разрешават никакви детски седалки ISOFIX.

Клас по ръст и способ на закрепване на системите ISOFIX

- A - ISO/F3 : гледаща напред детска предпазна седалка за деца с максимален ръст в тегловен клас от 9 до 18 кг
- B - ISO/F2 : гледаща напред детска предпазна седалка за по-малки деца в тегловен клас от 9 до 18 кг
- B1 - ISO/F2X : гледаща напред детска предпазна седалка за по-малки деца в тегловен клас от 9 до 18 кг
- C - ISO/R3 : гледаща назад детска предпазна седалка за деца с максимален ръст от тегловен клас до 18 кг
- D - ISO/R2 : гледаща назад детска предпазна седалка за по-малки деца в тегловен клас до 18 кг
- E - ISO/R1 : гледаща назад детска предпазна седалка за малки деца в тегловен клас до 13 кг

Съхраняване на вещи

Отделения за вещи	66
Жабка	66
Поставки за чаши	66
Предно отделение за вещи	67
Кутия под седалката	68
Съхранение в централната конзола	68
Система на задния носач	68
Товарно отделение	79
Покривало на товарното (багажното) отделение	81
Заден подов капак	81
Халки за привързване	82
Предупредителен триъгълник	82
Комплект за първа помощ	82
Багажник на покрива	83
Превозване на товари	83

Отделения за вещи

⚠ Предупреждение

Не съхранявайте тежки или остри предмети в отделенията за вещи. В противен случай, капакът на отделението за вещи може да се отвори и пътниците да бъдат наранени от предмети, изхвърлени наоколо в случай на рязко спиране, внезапна промяна на посоката или катастрофа.

Жабка

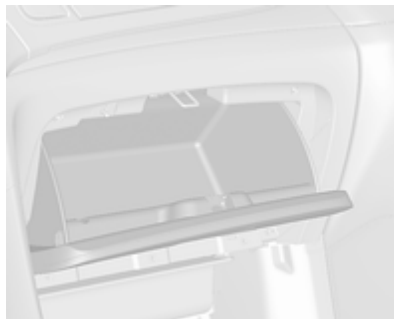

За да я отворите, дръпнете дръжката.

Жабката трябва да бъде затворена по време на движение.

Поставки за чаши



Поставките за чаши се намират в централната конзола и в задната част на централната конзола.



За използване на задната поставка за чаши, сгънете надолу облегалката за ръце на задната седалка.

Предно отделение за вещи



До волана има отделение за съхранение на вещи. Дръпнете ръкохватката, за да отворите.



Допълнително отделение за вещи има в централната конзола.

За отваряне, натиснете бутона.

Капаците на отделенията за вещи трябва да се затварят по време на движение.

Кутия под седалката

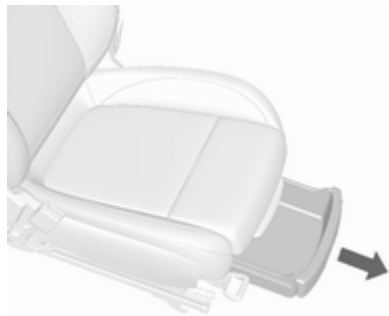

Повдигнете чекмеджето отпред и изтеглете навън. За да го затворите, натиснете навътре чекмеджето докато блокира.

Съхранение в централната конзола

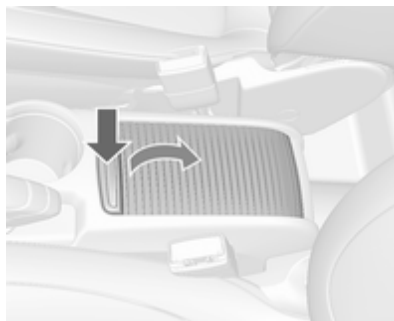

Натиснете бутона и плъзнете капака назад.

Система на задния носач

Система на задния носач за три велосипеда



Системата на задния носач (система Flex-Fix) позволява закрепването на един велосипед към разгъващ се носач, вграден в пода на автомобила. Възможно е да се закачат още два велосипеда върху адаптер. Транспортирането на други предмети не се разрешава.

Максималното натоварване върху системата на задния носач е 60 кг с прикачен адаптер и 30 кг без

адаптер. Това позволява закачането на електрически велосипед към системата на задния носач. Максималният товар за велосипед върху адаптера е 20 кг.

Междуосието на велосипеда не трябва да надвишава 1,15 м. В противен случай не е възможно сигурно закрепване на велосипеда.

Ако не се използва, системата на задния носач трябва да се плъзне обратно в пода на автомобила.

На велосипедите не бива да има предмети, които могат да изпадат при транспортиране.

Внимание

Ако системата на задния носач е удължена и автомобилът е напълно натоварен, просветът до земята ще се намали.

Шофирайте внимателно по път със силен наклон или при преминаване през рампи, издутини и др.

Внимание

Консултирайте се с вашия дилър на велосипеди, преди да закачвате велосипеди с въглеродни рамки. Велосипедите могат да се повредят.

Съобщение

Габаритните светлини на автомобила може да се деактивират, ако се монтира габаритните светлини на системата на задния носач.

Разгъване

Отворете вратата на багажника.

⚠ Предупреждение

В зоната на разтегляне на задната носеща система не бива да има никой, тъй като това създава опасност от нараняване.

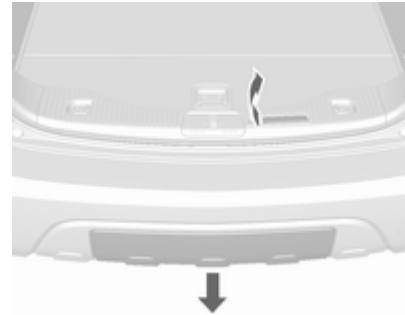

Дръпнете освобождаващата дръжка нагоре. Системата на задния носач се освобождава и излиза бързо от задната броня.



Издърпайте носача навън докрай докато чуете, че се заключва.

Уверете се, че не е възможно да приберете държача без да издърпате освобождаващата дръжка отново.

⚠ Предупреждение

На задната носеща система е позволено да се закрепват товари само в случай, че системата е правилно заключена. Ако задната носеща система не може да се заключи правилно, не поставяйте предмети върху нея и я плъзнете обратно. Потърсете помощта на сервиз.

Разгъване на държача на табелката с регистрационния номер



Повдигнете държача на табелката и го сгънете назад.

Прикрепете табелката с регистрационния номер преди първото използване на системата на задния носач.

Разгънете задните светлини

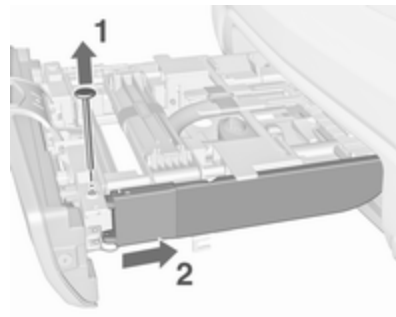

За монтиране на габаритните светлини, демонтирайте двата щифта (1). Издърпайте габаритните светлини от държача към предната страна (2) и надолу, и ги завъртете настрана.

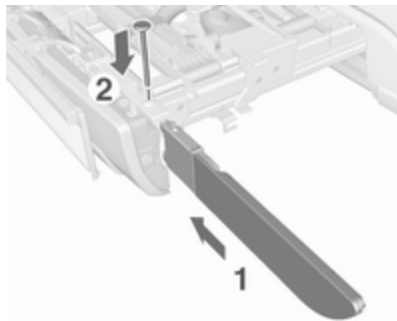

Натиснете габаритните светлини в държача (1) и монтирайте отново щифтовете (2) докрай, за да закрепите светлините.

Разгънете отвора на колелото



Махнете ремъка и разгънете отвора на колелото.

Заклучване на системата на задния носач

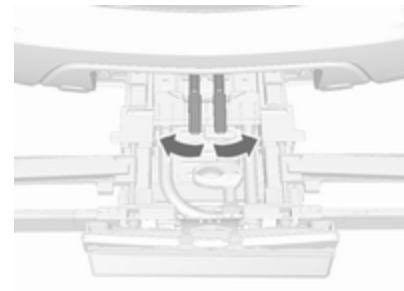

Махнете ремъка и завъртете двата притискащи лоста докрай настрани.

В противен случай обезопасяващата функция не е гарантирана.

Сглобяване на багажник за велосипеди

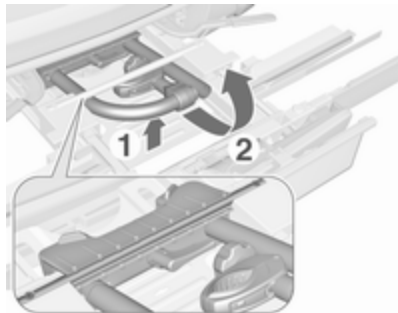

Повдигнете багажника в задната част (1) и го издърпайте назад.

Сгънете нагоре багажника (2).

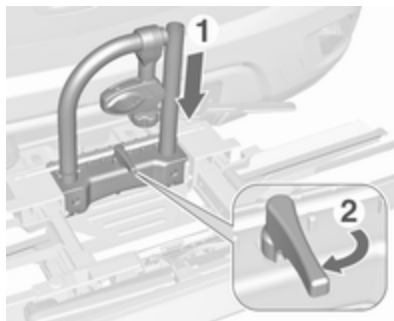

Натиснете надолу багажника (1) и завъртете дръжката (2) назад, за да се закрепи.

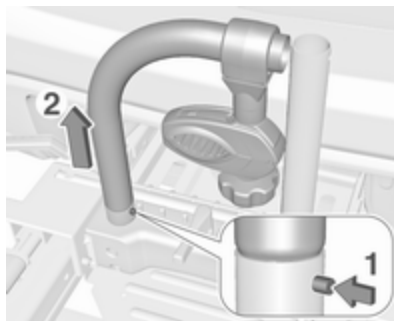

Натиснете бутон (1) и извадете лявата част на багажника (2).

Натиснете бутон (1) и вкарайте лявата част на стойката в дясната част (2).

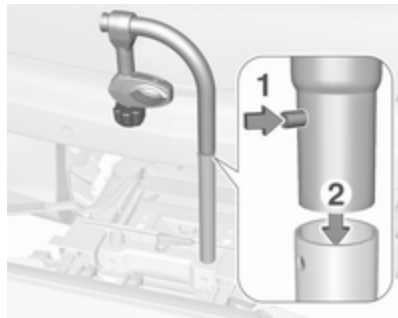

Закрепване на велосипед



1. Завъртете педалите в показаната на илюстрацията позиция и поставете велосипеда върху отворите за колела.

Уверете се, че велосипедът е застанал централно върху отворите за колелата.

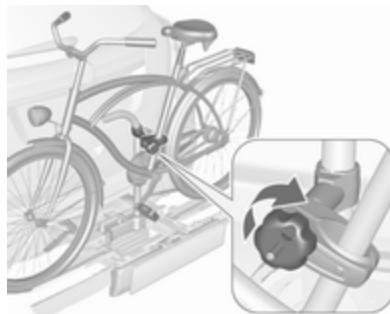

2. Закрепете късата монтажна скоба към рамката на велосипеда. Завъртете бутона по часовниковата стрелка, за да затегнете.

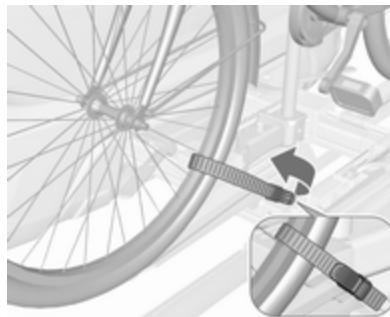

3. Закрепете двете колела на велосипеда в леглата чрез скобите.
4. Проверете дали велосипедът е закрепен добре.

Внимание

Уверете се, че разстоянието между велосипеда и автомобила е поне 5 см. Ако е необходимо, разхлабете дръжката и завъртете настрани.

Закрепване на адаптера

При возене на повече от един велосипед, адаптерът трябва да е фиксиран.

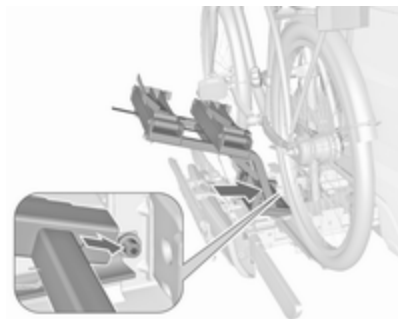

1. Свържете адаптера към системата на задния носач, както е показано на илюстрацията.

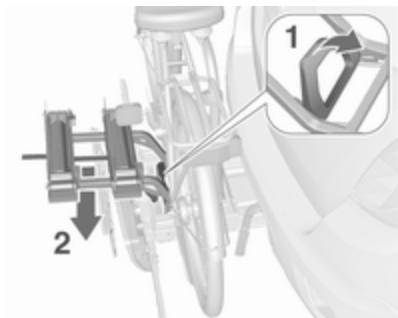

2. Завъртете лоста (1) напред и го задръжте, след това спуснете адаптера (2) в задната част.
3. Отпуснете лоста и проверете дали адаптерът е фиксиран надеждно.

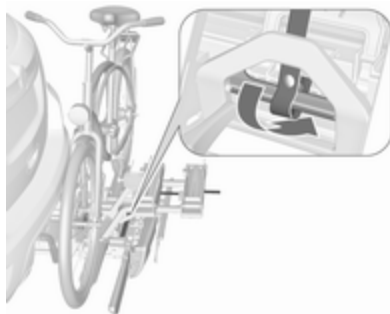

4. Прекарайте ремъка, прикрепен към адаптера, под лоста при сгъване на системата на задния носач. Затегнете ремъка.

Прикрепване на повече велосипеди

Прикрепването на още велосипеди е подобно на прикрепването на първия велосипед. Допълнително може да се наложат някои стъпки:

1. Преди поставяне на велосипеда, винаги разгъвайте отворите за колелата за следващия велосипед, ако е нужно.
2. Винаги завъртайте педалите в подходящо положение, преди да поставите велосипеда.

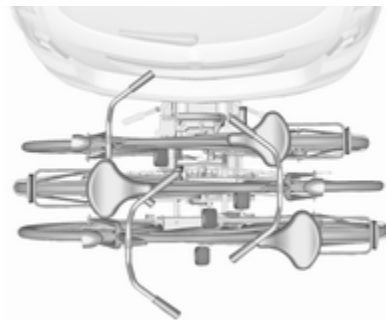

3. Разполагайте велосипедите върху системата на задния носач редуващо се подравнени наляво и надясно.
4. Подравнявайте велосипедите към вече закрепените. Главините на колелата на велосипедите не трябва да се допират една до друга.

5. Закрепвайте велосипедите с монтажни скоби и придържащи ремъци, както е описано за първия велосипед. Монтажните скоби трябва да са закрепени успоредно.

Използвайте дългата монтажна скоба за закрепване на втория велосипед към багажника.

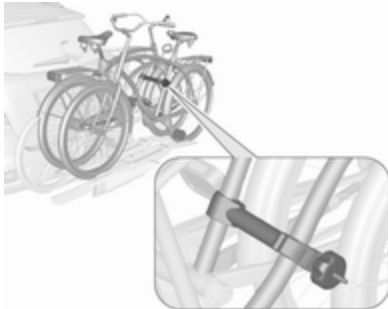

Използвайте късата допълнителна монтажна скоба за закрепване на третия велосипед към багажника. Скобата трябва да се закрепва между рамките на втория и третия велосипед.

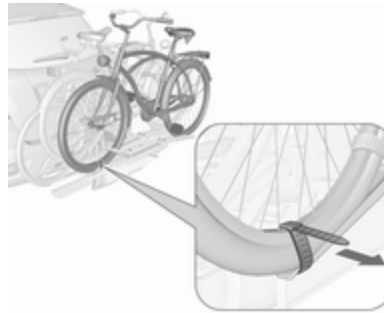

6. Допълнително закрепете двете колела на третия велосипед в леглата чрез обтягащите ремъци.

Препоръчва се да се постави предупредителен знак върху най-задния велосипед за повишена видимост.

Сгънете назад системата на задния носач

Системата на задния носач може да се сгъне назад, за да се получи достъп до багажното отделение.

- Без прикрепен адаптер:

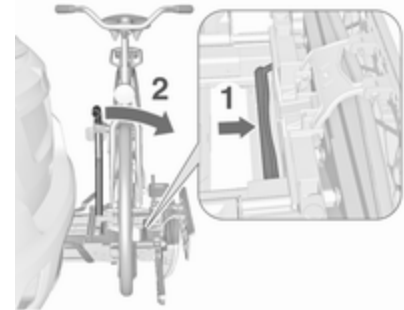

Бутнете лоста (1), за да откачите и го задръжте.

Дръпнете багажника (2) назад, за да сгънете системата на задния носач.

- С прикрепен адаптер:

⚠ Предупреждение

Внимавайте при разглобяването на системата на задния носач, тъй като тя ще се наклони назад. Съществува риск от нараняване.

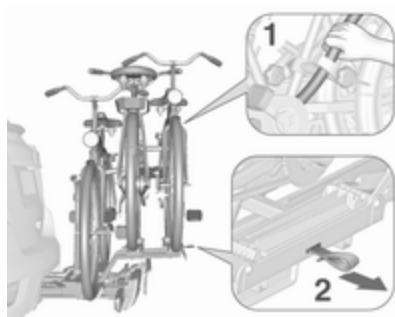

Хванете рамката (1) на най-задния велосипед с една ръка и дръпнете примката (2), за да откочите.

Хванете най-задния велосипед с две ръце и сгънете назад системата на задния носач.

За подобряване на видимостта, габаритните светлини на автомобила се активират, когато системата на задния носач се сгъне назад.

⚠ Предупреждение

При повторно сгъване на системата на задния носач напред, внимавайте за надеждното закрепване на системата.

Сваляне на велосипедите

Свалете двете скоби от гумите на двата велосипеда.

Завъртете бутона обратно на часовниковата стрелка и махнете монтажните скоби.

Откачане на адаптера

Откачете адаптера преди да свалите велосипеда върху системата на задния носач.

1. Сгънете отворите на колелото.

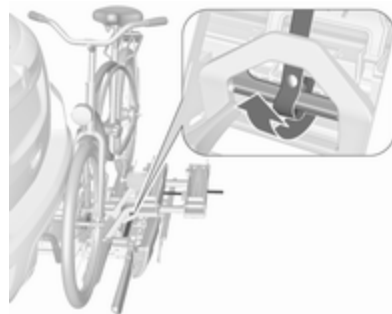

2. Разкопчайте ремъка.

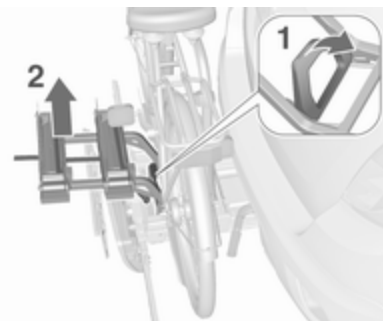

3. Завъртете лоста (1) напред и го задръжте.

4. Повдигнете адаптера (2) в задната част и го свалете.

Разглобяване на багажник за велосипеди

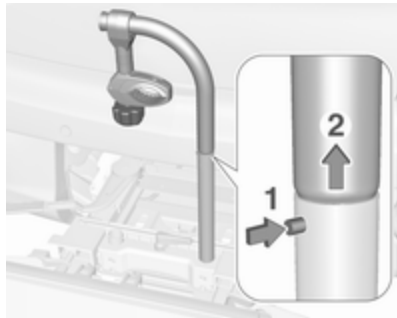

Натиснете бутон (1) и извадете горната част на багажника (2).

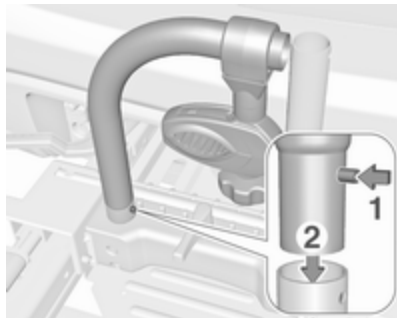

Натиснете бутон (1) и монтирайте багажника отново (2).

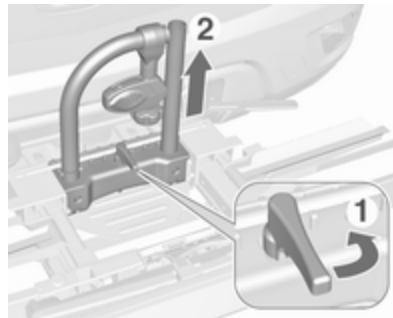

Подредете монтажните скоби както е показано на илюстрацията.

Завъртете дръжката (1) странично, за да откачите и повдигнете стойката (2).

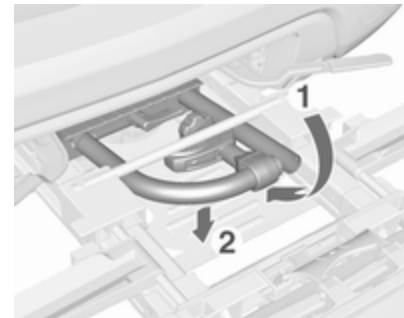

Сгънете багажника назад, след това бутнете напред, докато спре (1).

Натиснете надолу багажника в задната му част (2).

Сгънете отвора на колелото
Сгънете отвора на колелото.
Затегнете ремъка.

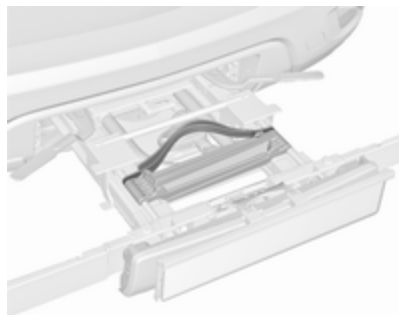

Приберете добре придържащите ремъци.

Отключване на системата на задния носач



Завъртете двата притискащи лоста докрай навътре. Затегнете ремъка.

Сгънете задните светлини

Отстранете двата щифта. Издърпайте габаритните светлини извън държача и ги поставете в положение за прибиране.

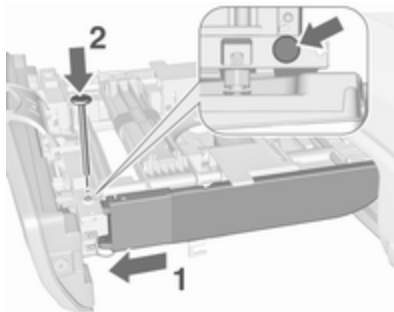

Натиснете габаритните светлини в държача (1). Вкарайте щифтовете в предназначените отвори на държача и габаритните светлини (2).

Съобщение

Проверете дали габаритните светлини на автомобила работят правилно.

Сгънете държача на табелката с регистрационния номер

Повдигнете държача на табелката и го сгънете напред.

Прибиране на системата на задния носач

Внимание

Уверете се, че всички съгваеми части, като отвори за колела и монтажни скоби, се прибират нормално. В противен случай, системата на задния носач може да се повреди при опита за разгъването ѝ.



Бутнете освобождаващия лост нагоре и го задръжте. Повдигнете леко системата и я натиснете в бронята, докато влезе.

Освобождаващата дръжка трябва да се върне в началното си положение.

⚠ Предупреждение

Ако системата не може да се заключи надеждно, моля, потърсете помощта на сервиз.

Товарно отделение

Увеличаване на багажното отделение

Внимание

Първо сгънете задната седалка, преди да приберете облегалката ѝ.

Неспазването може да доведе до повреждане на задната седалка.

1. Свалете облегалката за глава надолу като натиснете фиксатора.

Съобщение

За да осигурите достатъчно пространство за сгъването на задните седалки плъзнете предните седалки напред и изправете облегалките им.

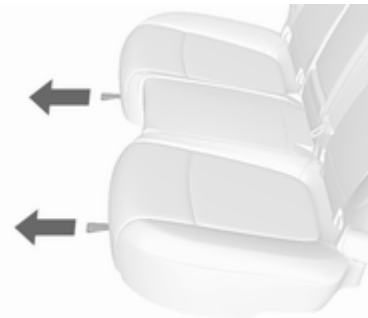

2. Издърпайте ухото под възглавницата на седалката и сгънете надолу възглавницата.



3. Издърпайте освобождаващия лост върху задната облегалка.



4. Сгънете облегалката напред и надолу.

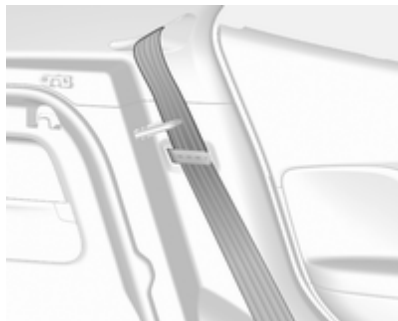

5. Поставете предпазните колани на външните седалки във водачите на коланите.

За да върнете облегалката на седалката в началната ѝ позиция, издърпайте предпазния колан от водачите му и повдигнете облегалката нагоре.

Натиснете внимателно облегалката на мястото ѝ.

⚠ Предупреждение

При разгъване се уверете, че облегалките са надеждно застопорени на място, преди да потеглите. Неспазването на това изискване може да доведе до нараняване или повреда на товара или автомобила в случай на рязко спиране или сблъсък.

Уверете се, че предпазните колани не са притиснати от закопчаващата планка.

Средният заден предпазен колан може да се заключи, когато повдигнете облегалката на седалката. Ако това се случи, оставете колана да се върне назад докрай и повторете действието.

Ако предпазният колан е все още блокиран, сгънете надолу възглавницата на седалката и опитайте отново.

За да върнете обратно задните седалки поставете задната част на седалката в началната ѝ позиция, като при това внимавате ремъците на предпазните колани да не се усучат или заципят под седалката, след което натиснете предната част на седалката силно надолу, докато се застопори.

Внимание

Когато връщате задната облегалка в изправено положение, поставете задния предпазен колан и закопчалките между задната облегалка и седалищната част. Уверете се,

че задният предпазен колан и закопчалките не са притиснати под задната седалка.

Уверете се, че предпазните колани не са усукани или прищипнати от облегалката и са поставени в правилното им положение.

Покривало на товарното (багажното) отделение



Не поставяйте никакви предмети върху покривалото.

Сваляне

Откачете придържашите ремъци от вратата на багажника.

Вдигнете покривалото в задната част и го натиснете нагоре в предната част.

Свалете капака.

Поставяне

Поставете покривалото в страничните водачи и го сгънете надолу.

Закачете придържашите ремъци за вратата на багажника.

Заден подов капак

Задно подово покривало

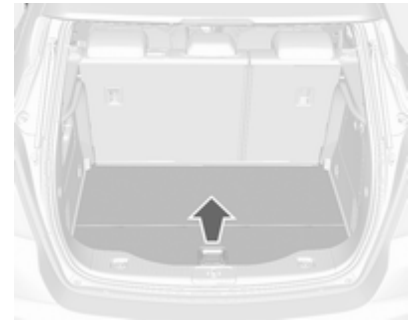

Хванете ръкохватката и повдигнете капака.

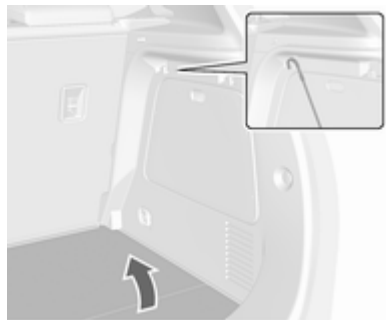

Монтирайте капака към куката в страничната стена.

Халки за привързване

Халките за привързване служат за обезопасяване на предметите срещу изместване, напр. чрез ремъци или мрежа за багаж.

Предупредителен триъгълник



Прибирайте предупредителния триъгълник под подовото покритие в товарното отделение. Закрепете я с ремъка.

Комплект за първа помощ



Съхранявайте комплекта за първа помощ в отделението за вещи на лявата странична стена на багажното отделение.

Багажник на покрива



Багажникът на покрива има странични релси, закрепени към покрива.

От съображения за безопасност и избягване повредата на покрива, препоръчваме да използвате багажник одобрен за дадения автомобил. За повече информация се обърнете към вашия сервиз.

Превозване на товари

- Тежките предмети в багажника трябва да се поставят плътно до облегалките на седалките. Уверете се, че облегалките са заключени добре. Ако предметите трябва да се подредят един върху друг, най-тежките предмети трябва да се поставят най-отдолу.
- Предотвратете плъзгането на незакрепени предмети, като ги обезопасите с ремъци, завързани за халките ⇨ 82.
- Не позволявайте на товара да се подава над горния ръб на облегалката на седалката.
- Не поставяйте никакви предмети върху покривалото на багажното отделение и арматурното табло и не покривайте сензора в горната част на арматурното табло.
- Товарът не бива да пречи на използването на педалите, ръчната спирачка и скоростния лост или да ограничава

свободата на движение на шофьора. Не оставяйте необезопасени предмети в купето.

- Не карайте с отворено багажно отделение.

⚠ Предупреждение

Внимавайте товарът в автомобила да е добре закрепен. В противен случай предметите в автомобила могат да бъдат подхвърлени хаотично и да предизвикат персонални увреждания или щети на товара или автомобила.

- Полезният товар е разликата между допустимото брутно тегло на автомобила (идентификационна табелка ⇨ 261) и теглото на празен автомобил по директивата на ЕС.
За да изчислите полезния товар запишете данните за Вашия автомобил в таблицата за тегла в началото на настоящото ръководство.

Според директивата на ЕС теглото на празния автомобил включва средните тегла на шофьора (68 кг), багажа (7 кг) и всички работни течности (при резервоар за гориво, зареден на 90%).

Допълнителното оборудване и аксесоари увеличават теглото на празния автомобил.

- Товарът на покрива увеличава чувствителността на автомобила към страничен вятър и има вредно въздействие върху управляемостта му поради повисокия център на тежестта. Разпределяйте товара равномерно и го обезопасявайте правилно с помощта на ремъци за закрепване. Регулирайте налягането на гумите и шофирайте със скорост съобразно натоварването. Често проверявайте и натягайте ремъците.

Не карайте с повече от 120 км/ч.

- Допустимото натоварване на покрива е 75 кг. Натоварването на покрива е сбор от теглото на багажника на покрива и самия товар.

Прибори и органи за управление

Органи за управление	86
Регулиране на волана	86
Бутони върху волана	86
Отопляем волан	87
Клаксон	87
Чистачки и система за измиване на предното стъкло	87
Чистачка и система за измиване на задното стъкло ..	89
Външна температура	90
Часовник	90
Електрически контакти	92
Предупредителни светлини, измервателни уреди и контролни индикатори (лампи)	93
Скоростомер	93
Километражен брояч	94
Дневен километражен брояч ..	94
Оборотомер	95
Указател за горивото	95
Селектор за гориво	96

Указател за температурата на охлаждащата течност на двигателя	97
Сервизен дисплей	98
Контролни индикатори (лампи)	99
Мигачи	103
Индикатор за незакопчан предпазен колан	103
Системи на въздушните възглавници и обтегачи на предпазните колани	104
Деактивиране на въздушните възглавници	104
Зареждаща система	104
Контролен индикатор за неизправност	105
Спирачки и съединител	105
Антиблокираща спирачна система (ABS)	105
Превключване на предавки ..	105
Система за контрол на спускането	105
Предупреждение за напускане на платно	105
Електронната стабилизираща система е изключена	106
Електронна стабилизираща система и система за тракшън контрол	106

Системата за тракшън контрол е изключена	106
Предварително подгряване ..	106
AdBlue	106
Система за следене на налягането в гумите	106
Налягане на маслото на двигателя	107
Ниско ниво на горивото	107
Имобилайзер	107
Външни светлини	107
Дълги светлини	107
Асистент за дългите светлини	108
Адаптивни предни светлини .	108
Предни фарове за мъгла	108
Задна светлина за мъгла	108
Круиз контрол (система за поддържане на дадена скорост)	108
Открит автомобил отпред	108
Ограничител на скоростта	108
Помощна система за пътни знаци	109
Отворена врата	109
Дисплей	109
Център за информация на водача	109
Информационен дисплей	115

Предупредителни съобщения	117
Предупредителни зумери	118
Напрежение на акумулатора	118
Персонализиране на автомобила	119
Телематична услуга	125
OnStar	125
ERA GLONASS	129

Органи за управление

Регулиране на волана



Отключете лоста, настройте волана, блокирайте лоста и проверете дали е заключен добре.

Не регулирайте волана докато не спрете автомобила и не освободите ключалката на волана.

Бутони върху волана



Круиз контролът и ограничителят на скоростта се управляват чрез органите за управление от лявата страна на волана.

Допълнително, предупреждението за преден сблъсък може да се зададе чрез органите за управление от лявата страна на волана.

Система Инфотейнмънт може да се управлява чрез органите за управление от дясната страна на волана.

Помощни системи за водача
 ⇨ 179.

Повече информация можете да намерите в ръководството за употреба на системата Инфотеймънт.

Отопляем волан



Отоплението се активира чрез натискане на . Активирането се обозначава от светодиод в бутона. Отоплението работи при работещ двигател.

Клаксон



Натиснете .

Чистачки и система за измиване на предното стъкло

Чистачки на предното стъкло

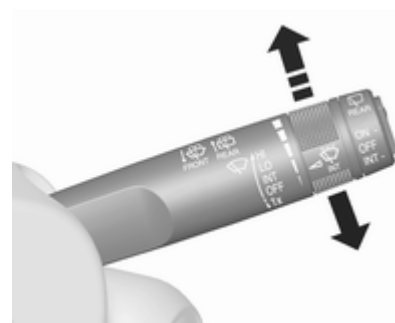

- HI** : бързо
- LO** : бавно
- INT** : интервален режим на бърсане или автоматичен режим на бърсане с помощта на сензор за дъжд
- OFF** : изключено

За еднократно избърсване при изключени чистачки натиснете лоста надолу до позиция **1x**.

Не използвайте чистачките при заледено стъкло.

Изключвайте чистачките в автомивки.

Регулируем интервал на бърсане

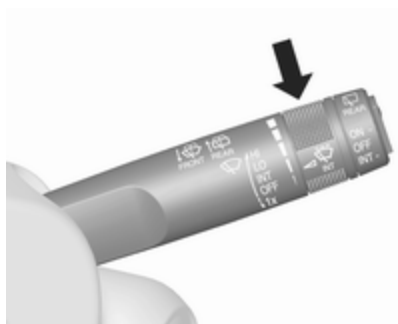

Поставете лоста за чистачките в положение **INT**.

Завъртете колелото за настройка за да нагласите желания интервал на бърсане:

кратък интервал	: завъртете колелото за настройка нагоре
дълъг интервал	: завъртете колелото за настройка надолу

Автоматично бърсане чрез сензор за дъжд



INT : автоматично бърсане чрез сензор за дъжд

Сензорът за дъжд отчита количеството вода върху предното стъкло и автоматично регулира честота на бърсане.

Регулируема чувствителност на сензора за дъжд

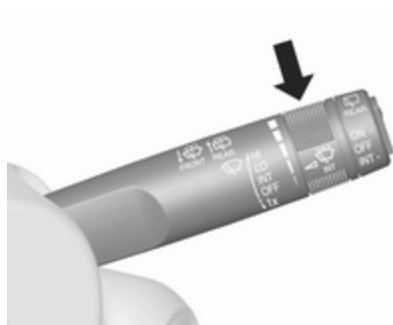

Завъртете колелото за настройка за да регулирате чувствителността:

ниска чувствителност	: завъртете колелото за настройка надолу
висока чувствителност	: завъртете колелото за настройка нагоре

Пазете сензора от прах, замърсяване и лед.

Система за измиване на предното стъкло

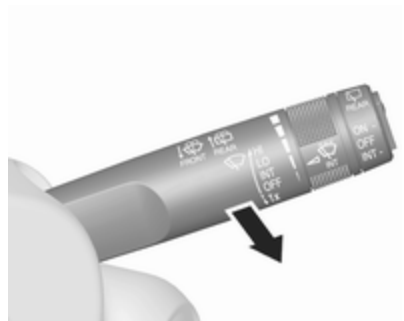

Дръпнете лоста. Върху предното стъкло се напръсква измиваща течност и чистачките правят няколко маха.

Течност за измиване ↗ 215

Чистачка и система за измиване на задното стъкло

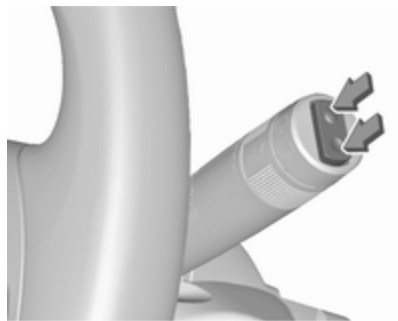

Натиснете бутона за да активирате чистачката на задното стъкло:

горен превключвател	: непрекъсната работа
долен превключвател	: интервален режим
средно положение	: изключено

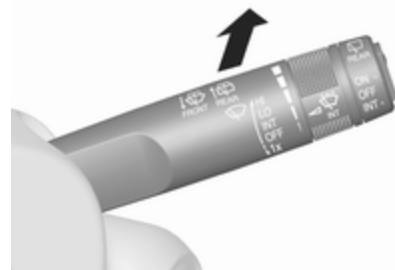

Натиснете лоста. Върху задното стъкло се напръсква измиваща течност и чистачката прави няколко маха.

Не използвайте чистачките при заледено задно стъкло.

Изключвайте чистачките в автомивки.

Чистачката на задното стъкло се задейства автоматично, когато при включени чистачки на предното стъкло се включи задната предавка.

Активирането или деактивирането на тази функция може да се промени в менюто **Settings (Настройки)** на информационния дисплей.

Точност за измиване ⇨ 215.

Персонализиране на автомобила ⇨ 119.

Външна температура



Понижението на температурата се отразява незабавно, а повишението на температурата – с известно закъснение.



Ice Possible.
Drive
with Care

Ако външната температура спадне до 0.5 °C, на информационния център за водача се извежда предупредително съобщение.

⚠ Предупреждение

Пътната настилка може да е вече заледена, въпреки че дисплеят показва няколко градуса над 0 °C.

Часовник

На информационния дисплей се показват датата и точното време. Информационен дисплей ⇨ 115.

Графичен информационен дисплей

Натиснете **MENU** за отваряне на съответното аудио меню.

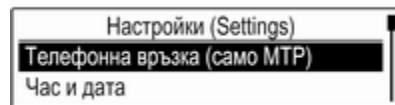

Изберете **Час и дата**.

Задаване на час

Изберете **Задай време** за влизане в съответното подменю.

Изберете **Авт.настр.** в долната част на екрана. Активирайте **Вкл. - RDS** или **Изкл. (ръчно)**.

Ако се избере **Изкл. (ръчно)**, настройте часовете и минутите.

Неколкократно натиснете **12-24 ч.** в долната част на екрана, за да изберете времеви режим.

Ако се избере 12-часов времеви режим, ще се изведе трета колона за настройка на AM и FM. Изберете желаната опция.

Задаване на дата

Изберете **Задай дата** за влизане в съответното подменю.

Изберете **Авт.настр.** в долната част на екрана. Активирайте **Вкл. - RDS** или **Изкл. (ръчно)**.

Ако се избере **Изкл. (ръчно)**, регулирайте настройките на датата.

7" Цветен информационен дисплей

Натиснете  и изберете **Settings (Настройки)**.

Изберете **Time and Date (Час и дата)**, за да се покаже съответното подменю.

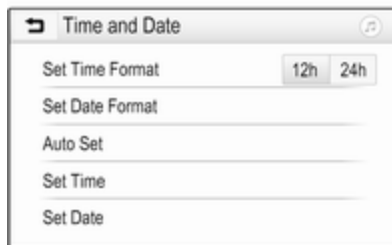

Set Time Format (Задаване на формат за време)

За да изберете желанния часови формат, докоснете екранните бутони **12 h** или **24 h**.

Set Date Format (Задаване на формат за дата)

За избор на желанния формат на дата, изберете **Set Date Format (Задаване на формат за дата)** и маркирайте една от наличните опции в подменюто.

Auto Set (Автом. настройка)

За избор на ръчно или автоматично задаване на дата и час, изберете **Auto Set (Автом. настройка)**.

За автоматично задаване на дата и час, изберете **On - RDS (Вкл. - RDS)**.

За ръчно задаване на дата и час, изберете **Off - Manual (Изкл. - Ръчно)**. Ако **Auto Set (Автом. настройка)** е зададено на **Off - Manual (Изкл. - Ръчно)**, точките **Set Time (Задаване на време)** и **Set Date (Задаване на дата)** от подменюто стават достъпни.

Задаване на дата и час

За настройка на датата и часа, изберете **Set Time (Задаване на време)** или **Set Date (Задаване на дата)**.

Докоснете **+** или **-**, за да регулирате настройките.

8" Цветен информационен дисплей

Натиснете  и след това изберете иконата **Настройки**.

Изберете **Време и дата**.

Настройка на часа

Изберете **Задаване време** за влизане в съответното подменю.

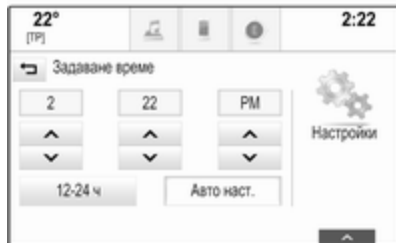

Изберете **Авто наст.** в долната част на екрана. Активирайте **Включено - RDS** или **Изключено - ръчно**.

Ако се избере **Изключено - ръчно**, регулирайте часовете и минутите чрез докосване на **^** или **∨**.

Докоснете **12-24 ч** от дясната страна на екрана, за да изберете времеви режим.

Ако се избере режим 12-hour, ще се изведе трета колона за настройка на AM и PM. Изберете желаната опция.

Настройте датата

Изберете **Задаване дата** за влизане в съответното подменю.

Съобщение

Ако информацията за датата се подава автоматично, този елемент от менюто няма да бъде наличен.

Изберете **Авто наст.** в долната част на екрана. Активирайте **Включено - RDS** или **Изключено - ръчно**.

Ако се избере **Изключено - ръчно**, регулирайте датата чрез докосване на **^** или **∨**.

Дисплей на часовника

Изберете **Показание часовник** за влизане в съответното подменю.

За изключване на дигиталния дисплей на часовника в менютата, изберете **Изкл..**

Електрически контакти



В предната конзола зад капака има електрически контакт с напрежение 12 V. За отваряне, натиснете бутона.

В задната централна конзола може да има друг електрически контакт с напрежение 12 V.

Не надхвърляйте максималната мощност от 120 W.

В зависимост от оборудването, в задната централна конзола има електрически контакт с напрежение 230 V.

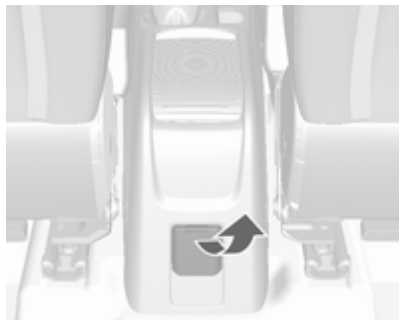

Не надхвърляйте максималната мощност от 150 W.

При изключено запалване електрическият контакт се деактивира.

Освен това електрическият контакт се деактивира при ниско напрежение на акумулатора.

Свързаните електрическите аксесоари трябва да отговарят на стандартите за електромагнитна съвместимост залегнали в DIN VDE 40 839.

Внимание

Не свързвайте аксесоари, които подават ток, като напр. електрически зареждащи устройства или акумулатори.

Не повреждайте контактите като използвате неподходящи щепсели.

Предупредителни светлини, измервателни уреди и контролни индикатори (лампи)

Скоростомер

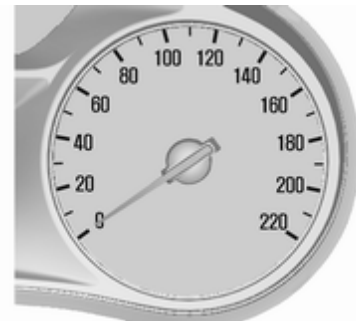

Показва скоростта на автомобила.

Километражен брояч

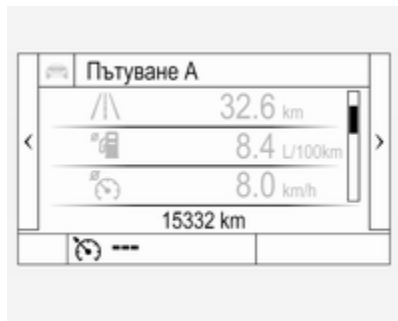

Общото записано разстояние се показва в километри.

Дневен километражен брояч

Записаното разстояние след последното нулиране се показва на екрана на бордния компютър.

Дневният километражен брояч отброява до 9999 км и се рестартира от 0.

Две страници на дневния километражен брояч могат да се избират за различни пътувания.

Приборно табло от средно ниво



Изберете **/i\1**, като натиснете **Menu** на лоста за мигачите. Завъртете колелото за настройка и изберете **/i\1** или **/i\2**. Всяка страница на дневния километражен брояч може да се поотделно, като натиснете **SET/CLR** върху лоста на мигачите на съответното меню.

Табло с прибори от високо ниво

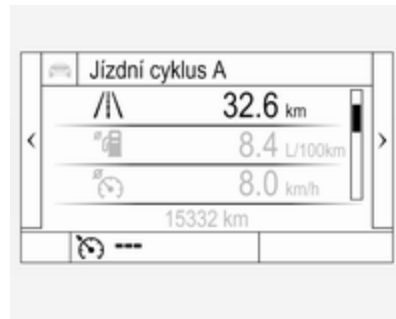

Изберете **Инфо** страница **i** с натискане на **Menu**. Изберете страница **Пътув. А** или **Пътув. Б** със завъртане на колелото за настройка от лоста на мигача.

Всяка страница на дневния километражен брояч може да се поотделно, като натиснете **SET/CLR** върху лоста на мигачите на съответното меню за няколко секунди.

Център за информация на водача
 ⇨ 109.

Оборотомер



Показва оборотите на двигателя. На всяка предавка карайте, доколкото е възможно, при ниски обороти на двигателя.

Внимание

Ако стрелката е в червената предупредителна зона, максимално допустимите обороти за двигателя са надхвърлени. Това представлява риск за двигателя.

Указател за горивото



Показва нивото в горивния или газовия резервоар в зависимост от работния режим.

Стрелката показва страната на автомобила, където е разположена капачката на резервоара.

Контролната лампа  свети, ако нивото на горивото в резервоара е ниско. Ако лампата започне да мига, заредете с гориво незабавно.

По време на работа в режим втечен газ, системата автоматично превключва към

режим бензин, когато резервоарите за газ се изпразнят  96.

Никога не допускайте горивния резервоар да се изпразни докрай.

Поради останало гориво в резервоара, при пълно зареждане на резервоара може да се окаже, че количеството на дялото гориво е по-малко от специфицирания капацитет на резервоара.

Селектор за гориво

Работа на втечен газ, пропан-бутан



Натискането на **LPG** превключва между режим бензин и режим втечен газ веднага, щом необходимите параметри (температура на охлаждащата течност, температура на газа и минимални обороти на двигателя) бъдат достигнати. Изискванията обикновено се постигат след около 60 секунди (в зависимост от външната температура) и първото силно натискане на педала на

газта. Светодиодният статус показва текущия режим на работа при работещ двигател.

Светодиодът : режим бензин.
не свети
Светодиодът : проверка на
примигва : условията за
преход от работа
на гориво към
работа на
втечен газ.
Светва, ако
условията са
изпълнени.

Светодиодът : режим втечен
свети газ.
Светодиодът : резервоарът за
примигва пет втечен газ е
пъти и изгасва празен или има
неизправност в
газовата уредба.
В центъра за
информация на
водача се
показва
съобщение.
Автомобилът
работи в режим
бензин.

Избраният режим на гориво се запамятава и активира отново при следващия цикъл на запалване, ако условията позволяват.

Веднага след като резервоарът за втечен газ се изпразни, в центъра за информация на водача се показва предупредително съобщение и светодиодът в бутона започва да мига бързо. Работата в режим бензин се включва автоматично.

При автоматично превключване между работа на бензин или на газ, може да се усети кратко закъснение на тяговата мощност на двигателя.

Ако резервоарът за бензин е празен, двигателят няма да стартира.

На всеки шест месеца оставайте нивото на горивото да падне, докато контролният индикатор  започне да свети - след това заредете. Това помага да се поддържа качеството на горивото и функционирането на системата в режим бензин.

Зареждайте резервоара докрай през постоянни интервали за да го предпазите от корозия.

Неизправности и ремонти

Ако режим газ не е възможен, проверете следното:

- Има ли достатъчно втечен газ?
- Има ли достатъчно бензин за стартиране?

Поради екстремни температури в съчетание със състава на газа, може да е необходимо малко по-продължително време, за да може системата да превключи от бензин на газ.

В екстремни ситуации, системата може също да се върне към режим бензин, ако не са удовлетворени минималните изисквания. Ако условията позволяват, може да е възможно ръчно превключване обратно към работа в режим на втечен газ.

В случай на други неизправности, потърсете помощта на сервиз.

Внимание

Ремонти и корекции може да се извършват само от обучени специалисти, за да се поддържа безопасността и гаранцията на LPG системата.

Втеченият газ има специфична миризма (той е одоризиран), за да може лесно да се откриват евентуалните утечки.

⚠ Предупреждение

Ако усетите мирис на газ в автомобила или в непосредствената околност, незабавно превключете на режим бензин. Не пушете. Без открити пламъци или източници на запалване.

Ако миризмата на газ продължава да се усеща, не стартирайте двигателя. Причината за неизправността трябва да се отстрани в сервиз.

При използване на подземни паркинги, следвайте инструкциите на разпоредителите на паркинга и местните закони.

Съобщение

В случай на инцидент, изключете запалването.

Гориво за работа на втечен газ
 ⇨ 199.

Указател за температурата на охлаждащата течност на двигателя

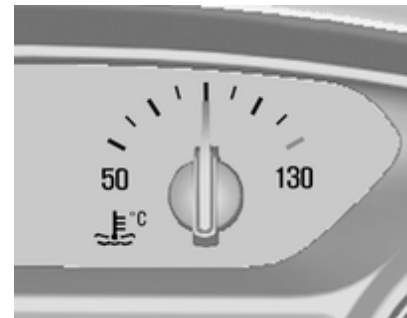

Показва температурата на охлаждащата течност.

- 50 : работната температура на двигателя все още не е достигната
- средна зона : нормална работна температура
- 130 : прекалено висока температура

Внимание

Ако температурата на охлаждащата течност на двигателя е прекалено висока, спрете автомобила и изключете двигателя. Има опасност за двигателя. Проверете нивото на охлаждащата течност.

Сервизен дисплей

Системата за годност на двигателя и филтъра на двигателя. В зависимост от експлоатационните

условия, интервалът за смяна на двигателя и филтъра може да варира в широки граници.

Когато системата изчисли, че експлоатационният живот на двигателя е намалял, в центъра за информация на водача се появява предупредително съобщение. Сменете двигателя и филтъра в сервиз в рамките на една седмица или 500 км (според това кое настъпи първо).

Remaining
Oil Life

100%

Менюто за оставаща трайност на двигателя се извежда в Центъра за информация на водача
☞ 109.



При дисплей от средно ниво, изберете меню **Опция** с натискане на **MENU** от лоста за мигачите. Завъртете колелото за настройка, за да изберете страница **Remaining Oil Life (Оставаща част от експлоатационния живот на маслото)**.

При дисплей от високо ниво, изберете меню **Информация i** с натискане на **MENU** от лоста за мигачите. Завъртете колелото за настройка, за да изберете страница **Годност на маслото**.

Оставащата трайност на двигателя се показва в проценти.

Нулиране

Натиснете **SET/CLR** от лостчето на мигачите за няколко секунди, за да нулирате. Страницата за годност на маслото трябва да е активна. Запалването трябва да е включено, а двигателят - изключен.

Системата трябва да се нулира винаги, когато маслото на двигателя се сменя, за да се осигури правилното ѝ функциониране. Потърсете помощта на сервиз.

Следващо сервизно обслужване

В Центъра за информация на водача се извежда съобщение, когато се изисква поддръжка на автомобила. Закарайте автомобила в сервиз за необходимата поддръжка в рамките на една седмица или 500 км, според това кое настъпи първо. Сервизна информация ⇨ 257.

Контролни индикатори (лампи)

Контролните индикатори описани тук не присъстват във всички автомобили. Описанието се отнася за всички варианти на уредите. В зависимост от оборудването, положението на контролните лампи може да е различно. При включване на запалването повечето от контролните индикатори (лампи) светват за малко в резултат на функционален тест.

Цветът на контролния индикатор означава:

- | | |
|------------------|--|
| червено | : опасност, важно напомняне |
| жълто | : предупреждение, информация, неизправност |
| зелено | : потвърждение на активиране |
| синьо | : потвърждение на активиране |
| безцветно (бяло) | : потвърждение на активиране |

Контролни индикатори на арматурното табло

В зависимост от версията се предлагат два варианта на таблото с прибори:

Приборно табло от средно ниво

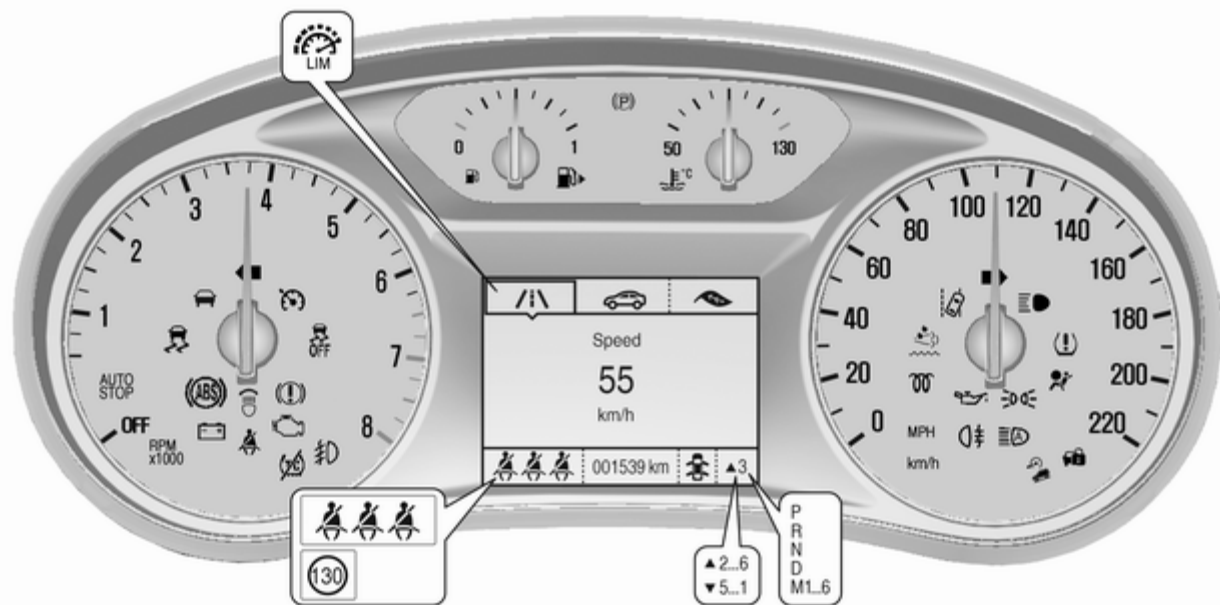



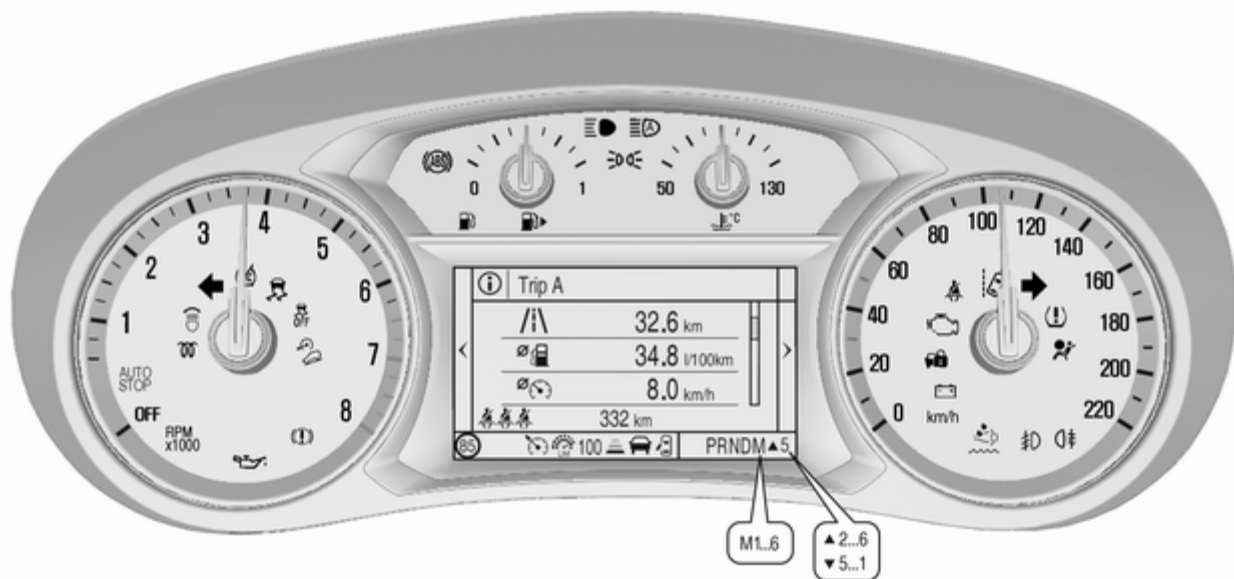

Табло с прибори от високо ниво































Контролни индикатори в централната конзола



Общ преглед

-  Мигач ⇨ 103
-  Индикатор за незакопчан предпазен колан, водач ⇨ 103
-  Индикатор за незакопчан предпазен колан, преден пътник ⇨ 103
-  Системи на въздушните възглавници, обтегачи на предпазните колани ⇨ 104

-  Деактивиране на въздушните възглавници ⇨ 104
-  Зареждаща система ⇨ 104
-  Контролен индикатор за неизправност ⇨ 105
-  Спирачки и съединител ⇨ 105
-  Антиблокираща спирачна система (ABS) ⇨ 105
-  Превключване на предавки ⇨ 105
-  Система за контрол на спускането ⇨ 105
-  Предупреждение за напускане на платно ⇨ 105
-  Електронната стабилизираща система е изключена ⇨ 106
-  Електронна стабилизираща система и система за тракшън контрол ⇨ 106
-  Системата за тракшън контрол е изключена ⇨ 106
-  Подгряване ⇨ 106
-  AdBlue ⇨ 106
-  Система за следене на налягането в гумите ⇨ 106
-  Налягане на маслото на двигателя ⇨ 107
-  Ниско ниво на горивото ⇨ 107
-  Имобилайзер ⇨ 107
-  Външни светлини ⇨ 107
-  Дълги светлини ⇨ 107
-  Асистент за дългите светлини ⇨ 108
-  Адаптивни предни светлини ⇨ 108
-  Светлини за мъгла ⇨ 108
-  Задна светлина за мъгла ⇨ 108
-  Круиз контрол ⇨ 108
-  Открит автомобил отпред ⇨ 108
-  Ограничител на скоростта ⇨ 108
-  Помощна система за пътни знаци ⇨ 109
-  Отворена врата ⇨ 109

Мигачи

↔ свети или мига в зелено.

Светва за кратко

Габаритните светлини са включени.

Мига

Мигачите или аварийните предупредителни светлини са включени.

Бързо мигане: неизправност в мигач или съответния предпазител, неизправност в мигач на ремаркетото.

Смяна на електрически крушки
↔ 219.

Предпазители ↔ 225.

Мигачи ↔ 140.

Индикатор за незакопчан предпазен колан

Индикатор за незакопчан предпазен колан на предните седалки

☛ за седалката на водача свети или примигва в червено в приборното табло.

☛² за предната пътническа седалка свети или мига в червено на средната конзола когато седалката е заета.

Свети

След включване на запалването докато не се закопчае предпазният колан.

Мига

След запалване на двигателя, докато се закопчае предпазният колан.

Статус на предпазен колан на задни седалки (автомобили с дисплей от средно ниво)

☛ светва или мига в бяло в центъра за информация на водача, след стартиране на двигателя.

Свети без цвят

Предпазният колан не е закопчан.

Свети в сиво

Предпазният колан е закопчан.

Мига в бяло или сиво

Закопчан предпазен колан е бил разкопчан.

Закопчаване на предпазния колан
↔ 50.

Статус на предпазен колан на задни седалки (автомобили с дисплей от горно ниво)

☛ светва в зелено или сиво или мига в жълто в центъра за информация на водача, след стартиране на двигателя.

Свети в сиво

Предпазният колан не е закопчан.

Свети в зелено

Предпазният колан е закопчан.

Мига в жълто

Закопчан предпазен колан е бил разкопчан.

Закопчаване на предпазния колан
⇨ 50.

Системи на въздушните възглавници и обтегачи на предпазните колани

☛ свети в червено.

При включване на запалването контролната лампа светва за няколко секунди. Ако не светне, ако не изгасне в рамките на няколко секунди, или ако свети по време на движение, има неизправност в системата на въздушните възглавници. Потърсете помощта на сервиз. Възможно е въздушните възглавници и обтегачите на коланите да не се задействат в случай на катастрофа.

Задействането на въздушните възглавници и обтегачите на коланите се отбелязва чрез постоянното светене на ☛.

⚠ Предупреждение

Причината за неизправността трябва незабавно да се отстрани в сервиз.

Обтегачи на коланите ⇨ 48.

Система на въздушните възглавници ⇨ 52.

Деактивиране на въздушните възглавници

☛₂ свети в жълто.

Въздушната възглавница за предния пътник е активирана.

☛₂ свети в жълто.

Въздушната възглавница за предния пътник е деактивирана
⇨ 58.

⚠ Опасност

Съществува риск от фатално нараняване на детето пътуващо в детска седалка при активирана въздушна възглавница за пътника отпред.

Съществува риск от фатално нараняване на възрастен човек при деактивирана въздушна възглавница за пътника отпред.

Зареждаща система

☑ свети в червено.

Светва при включване на запалването и изгасва малко след стартирането на двигателя.

Свети при работещ двигател

Спрете и изключете двигателя. Акумулаторът не се зарежда. Възможно е нарушаване на охлаждането на двигателя. Сервоусилвателят на спирачките може да спре да работи. Потърсете помощта на сервиз.

Контролен индикатор за неизправност

 свети или мига в жълто.

Светва при включване на запалването и изгасва малко след стартирането на двигателя.

Свети при работещ двигател

Неизправност в системата за контрол на емисията. Възможно е вредната емисия да нахвърли допустимата граница. Незабавно потърсете помощта на сервиз.

Мига при работещ двигател

Това означава неизправност, която може да доведе до повреда на катализатора. Намалете газта докато мигането спре. Незабавно потърсете помощта на сервиз.

Спирачки и съединител

 свети в червено.

Нивото на спирачна и съединителна течност е твърде ниско, когато не се задейства ръчната спирачка ⇨ 216.

Предупреждение

Спрете. Преустановете пътуването. Обърнете се към сервиз.

Свети, когато се задейства ръчната спирачка и запалването се включи ⇨ 175.

Антиблокираща спирачна система (ABS)

 свети в жълто.

Светва за няколко секунди, когато се включи запалването. Системата е готова за работа, когато контролният индикатор изгасне.

Ако контролният индикатор не изгасне след няколко секунди или ако светне по време на движение, налице е неизправност в ABS. Спирачната система продължава да функционира, но без ABS регулиране.

Антиблокираща спирачна система ⇨ 174.

Превключване на предавки

Показва се ▲ или ▼ с цифрата на следващата по-висока или по-ниска предавка, когато се препоръчва превключване на по-висока или по-ниска предавка от съображения за пестене на гориво.

Система за контрол на спускането

 свети или мига в зелено.

Свети в зелено

Системата е готова за работа.

Мига в зелено

Системата работи.

Предупреждение за напускане на платно

 свети в зелено или мига в жълто.

Свети в зелено

Системата е включена и готова за работа.

Мига в жълто

Системата разпознава нежеланата смяна на платно.

Предупреждение за напускане на платно ⇨ 195.

Електронната стабилизираща система е изключена

 свети в жълто.

Системата е изключена.

Електронна стабилизираща система и система за тракшън контрол

 свети или мига в жълто.

Свети

В системата има неизправност. Пътуването може да продължи. Стабилността на автомобила, обаче, може да се влоши в зависимост от пътната настилка.

Причината за неизправността трябва да се отстрани в сервиз.

Мига

Системата е активно включена. Мощността на двигателя може да намалее и спирачките на автомобила автоматично да се задействат леко.

Електронна стабилизираща система ⇨ 177.

Система за тракшън контрол (контрол на сцеплението) ⇨ 176.

Системата за тракшън контрол е изключена

 свети в жълто.

Системата е изключена.

Предварително подгриване

 свети в жълто.

Активира се предварително подгриване на дизеловия двигател. Активира се само, когато външната температура е ниска.

AdBlue

 мига в жълто.

Ниско ниво на AdBlue. Допълнете AdBlue скоро, за да избегнете невъзможност за стартиране на двигателя.

AdBlue ⇨ 165.

Система за следене на налягането в гумите

 свети или мига в жълто.

Свети

Загуба на налягане в гумите. Спрете незабавно и проверете налягането на гумите.

Мига

Неизправност в системата или е монтирана гума без сензор за налягане (напр. резервно колело). След 60 - 90 секунди контролната лампа започва да свети постоянно. Обърнете се към сервиз.

Система за следене на налягането в гумите ⇨ 233.

Налягане на маслото на двигателя

 свети в червено.

Светва при включване на запалването и изгасва малко след стартирането на двигателя.

Свети при работещ двигател

Внимание

Възможно е нарушаване на смазването на двигателя. Това може да доведе до повреда на двигателя и/или блокиране на водещите колела:

1. Натиснете педала на съединителя.
2. Изберете неутрално положение, поставете скоростния лост в положение **N**.
3. Напуснете пътното движение колкото може по-бързо, без да пречите на останалите автомобили.
4. Изключете запалването.

Предупреждение

При изключен двигател за спиране и за въртене на волана се изисква значително по-голямо усилие. По време на Autostop, сервоуправлението на спирачките все още ще работи.

Не вадете ключа, докато автомобилът е неподвижен, в противен случай воланът може да се заключи неочаквано.

Дръжте двигателя изключен и оставете автомобила да бъде изтеглен до сервиз ⇨ 213.

Ниско ниво на горивото

 свети или мига в жълто.

Свети

Нивото на горивото в резервоара е прекалено ниско.

Мига

Горивото е изчерпано. Заредете незабавно. Никога не допускайте резервоарът да се изпразни докрай.

Зареждане с гориво ⇨ 199.

Катализатор ⇨ 165.

Обезвъздушаване на дизеловата горивна система ⇨ 218.

Имобилайзер

 мига в жълто.

Неизправност в системата на имобилайзера. Двигателят не може да се стартира.

Причината за неизправността трябва да се отстрани в сервиз.

Външни светлини

 ⇨ свети в зелено.

Външните светлини са включени ⇨ 132.

Дълги светлини

 ⇨ свети в синьо.

Светва при включени дълги светлини или по време на светлинен клаксон ⇨ 134, или при включени дълги светлини с асистент за дългите светлини, адаптивни предни светлини ⇨ 137.

Асистент за дългите светлини

☰D свети в зелено.

Помощта за дългите светлини се активира ⇨ 137.

Адаптивни предни светлини

⌘ свети или мига в жълто.

Свети

Системата на адаптивни предни светлини се нуждае от сервиз.

Потърсете помощта на сервиз.

Адаптивни предни светлини ⇨ 137.

Мига

Системата превключва на симетрични къси светлини.

Контролният индикатор ⌘ мига в продължение на 4 секунди след включване на запалването за да напомни, че системата е активирана ⇨ 135.

Автоматичен контрол на светлините ⇨ 133.

Предни фарове за мъгла

⌘D свети в зелено.

Предните фарове за мъгла са включени ⇨ 141.

Задна светлина за мъгла

⌘⌘ свети в жълто.

Включена задна светлина за мъгла ⇨ 141.

Круиз контрол (система за поддържане на дадена скорост)

⌘⌘ свети без цвят или в зелено.

Свети без цвят

Системата е включена.

Свети в зелено

Круиз контролът се активира.

Круиз контрол (система за поддържане на дадена скорост) ⇨ 179.

Открит автомобил отпред

⌘⌘ свети в зелено или жълто.

Свети в зелено

Открит е автомобил отпред в същото платно.

Свети в жълто

Разстоянието до предходния движещ се автомобил е твърде малко или при твърде бързото приближаване на друг автомобил.

Предупреждение за преден сблъсък ⇨ 183.

Ограничител на скоростта

⌘⌘ свети без цвят или в зелено.

Свети без цвят

Системата е включена.

Свети в зелено

Ограничителят на скоростта е активен. Зададената скорост е посочена до символа .

Ограничител на скоростта ⇨ 181.

Помощна система за пътни знаци

 показва разпознатите пътни знаци като контролен индикатор.

Помощ при пътни знаци ⇨ 191.

Отворена врата

 свети в червено.

Отворена врата или отворен багажник.

Дисплей

Център за информация на водача

Центърът за информация на водача е разположен в приборния клъстер.

В зависимост от версията и приборното табло, Центърът за информация на водача се предлага с дисплей от средно ниво или високо ниво.

Центърът за информация на водача показва, в зависимост от оборудването:

- общ и дневен километражен брояч
- информация за автомобила
- информация за пътуването / горивото
- информация за икономично шофиране
- съобщения за автомобила и предупреждения
- настройки на автомобила

Дисплей от средно ниво

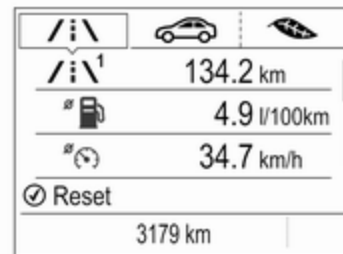

Избиране на менюта и функции

Менютата и функциите могат да се избират чрез бутоните върху лоста за мигачите.



Натиснете **MENU**, за да превключите между главните менюта или за да се върнете от подменю към следващото по-високо ниво на менюто.

Завъртете колелото за настройка, за да изберете подменю от главното меню или за задаване на цифрова стойност.



Натиснете бутон **SET/CLR** за избор и потвърждаване на функция.

Съобщенията за автомобила и сервизното обслужване се извеждат в Центъра за информация на водача при нужда. Потвърдете съобщенията чрез натискане на бутона **SET/CLR**.

Предупредителни съобщения
☞ 117.

Главно меню

Главните менюта са:

- Информация за пробег / гориво, показвана от , вижте описанието по-долу.
- Информация за автомобила, показвана от , вижте описанието по-долу.
- Еко информация, показвана от , вижте описанието по-долу.

Някои от показаните функции се различават при движение и покой на автомобила, а някои функции са активни само при движение на автомобила.

Дисплей от високо ниво

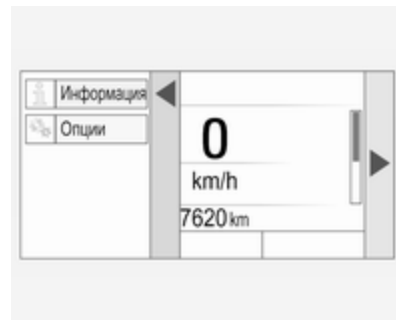

Избиране на менюта и функции

Менютата и функциите могат да се избират чрез бутоните върху лоста за мигачите.



Натиснете **MENU**, за да превключите между главните менюта или за да се върнете от подменю към следващото по-високо ниво на менюто.

Завъртете колелото за настройка, за да изберете подменю от главното меню или за задаване на цифрова стойност.

Натиснете бутон **SET/CLR** за избор и потвърждаване на функция.

Съобщенията за автомобила и сервисното обслужване се извеждат в Центъра за информация на водача при нужда. Потвърдете съобщенията чрез натискане на бутона **SET/CLR**.

Предупредителни съобщения
☞ 117.

Главно меню

Главните менюта са:

- Информация за пробег / гориво, показвана от **Информация i**, вижте описанието по-долу.
- Информация за автомобила, показвана от **Опции** ⚙, вижте описанието по-долу.

Някои от показаните функции се различават при движение и покой на автомобила, а някои функции са активни само при движение на автомобила.

Меню с информация за пътуването / горивото, /i\ или Информация i

Следва списък на всички възможни страници от меното за информация. Някои може да не са достъпни в конкретния ви автомобил. В зависимост от дисплея, някои от функциите може да са обозначени със символи.

Завъртете колелото за настройка, за да изберете страница:

- Дневен километражен брояч 1/2 или A/B
- Среден разход на гориво
- Средна скорост
- Скорост в цифров вид
- Запас на гориво
- Моментен разход на гориво
- Оставащ живот на маслото
- Налягане на гумите
- Помощ при пътни знаци
- Разстояние за следване
- Хронометър
- Ниво на AdBlue

При дисплей от средно ниво, страниците "Оставаща трайност на маслото", "Налягане на гумите", "Помощна система за пътни знаци" и "Разстояние за следване" се показват в менюто за информация за автомобила, изберете .

Дневен километражен брояч 1/2 или A/B

Дневният километражен брояч показва текущото разстояние след определено нулиране.

Дневният километражен брояч отчита до разстояние от 9999 км, след което отново започва от 0.

За да нулирате натиснете **SET/CLR** за няколко секунди.

Информацията за дневен километражен брояч, страница 1/A и 2/B може да се нулира поотделно, докато е активен съответния дисплей.

Ср. икономия на гориво

Показва средния разход на гориво. Измерването може да се нулира по всяко време и започва със стойност по подразбиране.

За да нулирате натиснете **SET/CLR** за няколко секунди.

Средна скорост

Показва средната скорост. Измерването може да бъде нулирано по всяко време.

За да нулирате натиснете **SET/CLR** за няколко секунди.

Скорост в цифров вид



Показва моментната скорост.

Запас на гориво

Пробегът се изчислява въз основа на наличното ниво на гориво в резервоара и моментния разход. Дисплеят показва средни стойности.

След зареждане с гориво пробегът се актуализира автоматично след кратко забавяне.

Когато нивото на горивото в резервоара е ниско, на дисплея се извежда съобщение и контролният индикатор  на горивомера светва.

Когато резервоарът за гориво трябва да се напълни незабавно, на дисплея се извежда предупредително съобщение. Освен това, контролният индикатор  в горивомера свети  107.

Instantaneous Fuel Consumption (Моментен разход на гориво)

Показва моментния разход на гориво.

Remaining Oil Life (Оставаща част от експлоатационния живот на маслото)

Показва приблизителна оценка на оставащия полезен живот на двигателното масло. Цифрата в процент означава оставащата годност на двигателното масло в автомобила  98.

Tyre Pressure (Налягане на гума)

Проверява налягането на гумите на всички колела по време на движение  233.

Помощ при пътни знаци

Показва разпознатите пътни знаци за текущата част от маршрута  191.

Following Distance (Разстояние на следване)

Показва разстоянието до предния движещ се автомобил в секунди  186.

Хронометър

За стартиране и спиране следвайте инструкциите на дисплея. За изчистване натиснете **SET/CLR**.

AdBlue

Показва нивото на AdBlue. Допълнително може да се покаже диапазонът на AdBlue.

Меню с Еко информация, 

- Основни консуматори
- Тенденция на икономия
- Икономичен индекс

При дисплей от високо ниво страниците "Основни консуматори", "Тенденция на икономия" и "Икономичен индекс" се показват в менюто с информация за пътуването/горивото, изберете **Информация**.

Top Consumers (Основни консуматори)

Списък на основните консуматори, включени в момента, се извежда в намаляващ ред. Обозначава се потенциалът за икономия на гориво.

По време на спорадични условия на движение, двигателят ще активира автоматично отоплението на задното стъкло, за да увеличи товара на двигателя. В такъв случай, отоплението на задното стъкло се обозначава като един от основните консуматори, без активиране от потребителя.

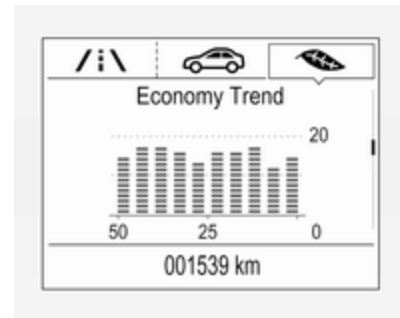
Economy Trend (Тенденция на икономия)

Показва развитието на средния разход на гориво за разстояние от 50 км. Запълнените сегменти показват разхода на стъпки от по 5 км и показват ефекта от топографските особености или поведението при шофиране върху разхода на гориво.

Икономичен индекс

Текущият разход на гориво се обозначава на икономична скала. За икономично шофиране, адаптирайте стила си на шофиране така, че запълнените

сегменти да са в Есо-зоната. Колкото повече сегменти са запълнени, толкова по-висок е разходът на гориво.

Едновременно с това се показва и стойността за средния разход.

Меню с информация за автомобила, или Опции

Следва списък на всички възможни страници от менюто Опции. Някои може да не са достъпни в конкретния ви автомобил. В зависимост от дисплея, някои от функциите може да са обозначени със символи.

Завъртете колелото за настройка, за да направите избор на страница и следвайте инструкциите от подменютата:

- Мерни единици
- Информационни страници
- Предупреждение за превишена скорост
- Натоварване на гуми

Мерни единици

Натиснете **SET/CLR**, докато се изведат мерните единици. Изберете британски или метрични мерни единици, като завъртите колелото за настройка. Потвърдете с натискане на **SET/CLR**.

Информационни страници

Натиснете **SET/CLR** до извеждане на информационните страници. Показва се списък на всички точки от меню Информация. Изберете функциите, които ще бъдат показани в страницата за информация чрез завъртане на колелото за настройка и потвърдете с натискане на **SET/CLR**. Избраните страници имат в полето за отметка. Функциите, които не се показват, имат празно поле за отметка. Вижте **Меню Информация** по-горе.

Предупреждение за превишена скорост



Функцията на предупреждението за скорост предупреждава водача, когато е надвишена зададена скорост.

За задаване на предупреждение за превишена скорост, натискайте **SET/CLR**, докато се изведе страницата. Завъртете колелото за настройка, за да изберете и коригирате стойността. Натиснете **SET/CLR** за задаване на скоростта. След задаване на скоростта, тази функция може да се изключи с натискане на **SET/CLR**, докато се показва тази страница. Ако

избраният лимит за скорост се надвиши, ще се изведе диалогов прозорец с предупреждение и звуков сигнал.

Туре Load (Натоварване на гуми)

Категорията налягане на гумите съгласно реалното напompано налягане на гумите може да се избира ⇨ 233. Завъртете колелото за настройка, за да изберете категория **Light (Светлина)**, **Eco (Еко)** или **Max (Макс.)**.

Натиснете **SET/CLR**, за да потвърдите категорията.

Информационен дисплей

Информационният дисплей е разположен в приборния панел, до таблото с прибори.

В зависимост от конфигурацията на автомобила, автомобилът има

- **Графичен информационен дисплей**
или
- **7" Цветен информационен дисплей** с функция за сензорен екран

или

- **8" Цветен информационен дисплей** с функция за сензорен екран

Информационните дисплеи може да показват:

- точно време ⇨ 90
- външна температура ⇨ 90
- дата ⇨ 90
- система Инфотеймънт, виж описанието в нейното ръководство за ползване
- индикация на камера за задно виждане ⇨ 188
- индикация на инструкции за помощ при паркиране ⇨ 186
- навигация, виж описанието в ръководството за ползване на системата Инфотеймънт
- системни съобщения
- настройки за персонализиране на автомобила ⇨ 119

Графичен информационен дисплей



Натиснете **⏻** за включване на дисплея.

Натиснете **MENU** за избор на главното меню.

Завъртете **MENU**, за да изберете точка от менюто.

Натиснете **MENU** за потвърждаване на избор.

Натиснете **BACK** за изход от меню без промяна на настройката.

7" Цветен информационен дисплей

Избор на менюта и настройки

Достъпът до менютата и настройките става посредством дисплея.





Натиснете  за включване на дисплея.

Натиснете  за показване на началната страница.

Докоснете иконата на желаното меню с пръст.

Докоснете съответната икона за потвърждение на избора.

Докоснете  за връщане към предходното по-високо ниво на менюто.

Натиснете  за връщане към началната страница.

За повече информация, вижте ръководството на "Инфотейнмънт".

Персонализиране на автомобила  119.

8" Цветен информационен дисплей

Избор на менюта и настройки

Има три начина за работа с дисплея:

- чрез бутоните под дисплея
- чрез докосване на сензорния екран с пръста
- чрез разпознаване на реч

Работа с бутони



Натиснете  за включване на дисплея.

Натиснете  за показване на началната страница.

Завъртете **MENU** за избор на икона от менюто или функцията или за обхождане на точки от подменю.



Натиснете **MENU** за потвърждаване на избор.

Натиснете **BACK** за изход от меню без промяна на настройката.

Натиснете  за връщане към началната страница.

За повече информация, вижте ръководството на "Инфотейнмънт".

Работа със сензорен екран

Дисплеят трябва да е включен с натискане на . Натиснете , за да изберете началната страница.

Докоснете необходимата икона или функция от менюто с пръст.

Прелистете по-дългите списъци от подменютата с пръст нагоре или надолу.

Потвърдете желаната функция или избор с докосване.

Докоснете  на дисплея за изход от меню без промяна на настройката.

Натиснете  за връщане към началната страница.

За повече информация, вижте ръководството на "Инфотейнмънт".

Разпознаване на речта

Описание, виж инструкциите към системата Инфотейнмънт.

Персонализиране на автомобила
 119.

Режим Valet

Някои от функциите на центъра за информация на водача и информационния дисплей могат да бъдат ограничени за някои водачи.

Активирането или деактивирането на режим Valet може да се зададе в **Настройки** на менюто за персонализиране на автомобила.

Персонализиране на автомобила
 119.

За повече информация, вижте ръководството на "Инфотейнмънт".

Предупредителни съобщения

Съобщенията се извеждат главно на информационния център за водача, в някои случаи заедно с предупреждение и звуков сигнал.



Натиснете **SET/CLR** на лостчето за мигачите, за да потвърдите съобщението.

Съобщения за автомобила и сервисното обслужване

Предупредителните съобщения се показват като текст. Следвайте инструкциите дадени в съобщенията.

Предупредителни зумери

Ако едновременно се появят няколко предупреждения, ще прозвучи само един предупредителен зумер.

При стартиране на двигателя или по време на шофиране

Предупредителният звуков сигнал за незакопчан предпазен колан има приоритет пред останалите звукови сигнали.

- Ако има отворена врата, багажна врата или капак на двигателя.
- Ако не е закопчан предпазният колан.
- При достигането на определена скорост с натегнатата ръчна спирачка.

- Ако програмираната скорост или ограничението на скоростта бъде надвишено.
- Ако в центъра за информация на водача се появи предупредително съобщение.
- Ако твърде близо следвате автомобила пред вас.
- Ако електронният ключ не е в купето.
- Ако се осъществи неволна смяна на платното.
- Ако системата за помощ при паркиране установи наличието на обект.
- Ако нивото на гориво е ниско.

Когато автомобилът е паркиран и/или вратата на шофьора се отвори

- Ако външните светлини са включени.

По време на Autostop

- Ако вратата на водача е отворена.
- Ако не е изпълнено някое от условията за Autostart.

Напрежение на акумулатора

Когато напрежението на акумулатора спадне, на екрана на центъра за информация на водача се появява предупредително съобщение или предупредителен код 174.

1. Изключете незабавно всички електрически консуматори, които не са необходими за безопасно шофиране, като отопление на седалките, нагреваем заден прозорец или други главни консуматори.
2. Заредете акумулатора като шофирате без прекъсване за известно време или като използвате зарядно устройство.

Предупредителното съобщение или предупредителният код ще изчезне, след като двигателят се стартира последователно двукратно без спад на напрежението.

Ако акумулаторът не може да бъде презареден, причината за неизправността трябва да се отстрани в сервис.

Персонализиране на автомобила

Поведението на автомобила може да се персонализира чрез промяна на настройките в информационния дисплей.

В зависимост от оборудването на автомобила и специфичните за дадената страна разпоредби, някои от функциите описани по-долу може да не са на разположение.

Някои от функциите се показват на екрана или се активират само при работещ двигател.

Персонални настройки

Графичен информационен дисплей

Натиснете **MENU** за отваряне на съответното меню.

Изберете **Настройки (Settings)**, превъртете през списъка и изберете **Настройки на автомобила (Vehicle Settings)**

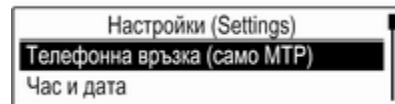

В съответните подменюта могат да се променят следните настройки:

Настройки на автомобила (Vehicle Settings)

- **Климат и качество на въздуха**
 - Макс. автом. скорост на вентилатор:** Променя нивото на въздушния поток от климатика в автоматичен режим.
 - Авт. отопление на седалки:** Автоматично активира отоплението на седалките.
 - Автоматично подсушаване:** Активира и деактивира автоматичното подсушаване.
 - Авт. изсушаване задно стъкло:** Активира автоматичното отопление на задното стъкло.
- **Система за разпознаване / сблъсък**

Паркинг асистент: Активира или деактивира ултразвуковите сензори.

- **Комфорт и удобство**

Сила на звука за сигнали: Променя силата на звука на предупредителните сигнали.

Персонализ. от водача: Активира или деактивира функцията за персонализиране.

Авт. чистачка - задна предавка: Активира или деактивира автоматичното включване на задната чистачка при включване на задна предавка.

- **Осветление**

Светл. за намиране на автомобил:

Активира или деактивира осветлението при влизане.

Осветление при изход:

Активира или деактивира, както и променя продължителността на осветлението при излизане.

Ляво или дясно движение: Сменя между светлини за ляво или дясно движение.

Адаптивно осветяване на пътя: Сменя настройките за функциониране на LED предни фарове.

- **Заклучване на електрически врати**

Откл. вр. - закл. вс.врати: Активира или деактивира функцията за заключване на вратите при отворена шофьорска врата.

Автом.заклучване на вратите: Активира или деактивира функцията за автоматично заключване на вратите след включване на запалването.

Забавено заключване врати: Активира или деактивира забавянето на функцията за заключване на вратите.

- **Дистанционно заключване, отключване, старт**

Обр.връзка светлини от дист.закл.:

Активира или деактивира обратния сигнал от аварийните предупредителни светлини при отключване.

Дистанционно заключване фиидбек: Сменя вида на потвърдението при заключване на автомобила.

Дист.откл. на вратите: Сменя конфигурацията: при отключване дали да отключва само шофьорската врата или целия автомобил.

Заклучване врати: Активира или деактивира автоматичната функция за повторно заключване след отключване без отваряне на автомобила.

Дистанционно управление на прозореца: Активира или деактивира дистанционното управление на електрическите прозорци.

Пасивно отключване на врата: Сменя конфигурацията: при отключване дали да отключва само шофьорската врата или целия автомобил.

Пасивно заключване: Активира или деактивира забавянето на функцията за пасивно заключване. Тази функция заключва автоматично автомобила след няколко секунди, ако са затворени всички врати и електронният ключ е изваден от автомобила.

Сигнал за забравен ключ: Активира или деактивира предупредителния звук при оставяне на електронния ключ в автомобила.

- **Връщане към фабрични настройки:**

Връща всички настройки към първоначалните.

- **Режим обслужване:**

Виж инструкциите към системата Инфотейнмънт.

Персонални настройки

7" Цветен информационен дисплей

Натиснете , изберете **Settings (Настройки)** и след това **Vehicle (Превозно средство)** от информационния дисплей.



В съответните подменюта могат да се променят следните настройки:

Vehicle (Превозно средство)

- **Climate & Air Quality (Климат и качество на въздуха)**

Auto Fan Max Speed (Автом. макс. скорост на вентилатор):

Променя нивото на въздушния поток от климатика в автоматичен режим.

Auto heated seats (Автоматично отопляеми седалки):

Автоматично активира отоплението на седалките.

Auto Defog (Автоматично подсушаване): Активира и деактивира автоматичното подсушаване.

Auto Rear Defog (Автоматично подсушаване на задно стъкло):

Активира автоматичното отопление на задното стъкло.

- **Collision / Detection Systems (Системи за разпознаване на сблъсък)**

Rear View Camera Guidelines (Насочващи линии на камера за задно виждане):

Активира или деактивира насоките от камерата за задно виждане на информационния дисплей.

Park Assist (Паркинг асистент):

Активира или деактивира ултразвуковите сензори.

- **Comfort and Convenience (Комфорт и удобство)**

Chime volume (Сила на звука на сигнали): Променя силата на звука на предупредителните сигнали.

Personalization By Driver (Персонализиране от

шофьора): Активира или деактивира функцията за персонализиране.

Auto Wipe in Reverse Gear (Автом. избърсване при задна предавка): Активира или деактивира автоматичното включване на задната чистачка при включване на задна предавка.

- **Lighting (Светлини)**

Vehicle Locator Lights (Локаторни светлини на автомобила): Активира или деактивира осветлението при влизане.

Exit Lighting (Изход светлини): Активира или деактивира, както и променя продължителността на осветлението при излизане.

Left or Right Hand Traffic (Ляво или дясно движение): Сменя между светлини за ляво или дясно движение.

Adaptive Forward Lighting (Адаптивни предни светлини): Сменя настройките за

функциониране на LED предни фарове.

- **Power Door Locks (Електрически ключалки на вратите)**

Unlocked Door Anti Lock Out (Против блокировка на отключени врати): Активира или деактивира функцията за заключване на вратите при отворена шофьорска врата.

Auto door lock (Автоматично заключване на вратите):

Активира или деактивира функцията за автоматично заключване на вратите след включване на запалването.

Забавено заключване врати:

Активира или деактивира забавянето на функцията за заключване на вратите.

- **Remote Lock, Unlock, Start (Дистанционно заключване, Отключване, Старт)**

Remote Unlock Light Feedback (Обратна информация от дистанционно отключване): Активира или деактивира

обратния сигнал от аварийните предупредителни светлини при отключване.

Дистанционно заключване

фиидбек: Сменя вида на потвърдението при заключване на автомобила.

Remote Door Unlock

(Дистанционно отключване на врата): Сменя

конфигурацията: при отключване дали да отключва само шофьорската врата или целия автомобил.

Relock Remotely Unlocked

Doors (Заключи отново

дистанционно отключени

врати): Активира или

деактивира автоматичната функция за повторно заключване след отключване без отваряне на автомобила.

Remote Window Operation

(Дистанционно управление на прозорците): Активира или

деактивира дистанционното управление на електрическите прозорци.

Пасивно отключване на врата: Сменя конфигурацията: при отключване дали да отключва само шофьорската врата или целия автомобил.

Passive Door Lock (Пасивно заключване на врата):

Активира или деактивира забавянето на функцията за пасивно заключване. Тази функция заключва автоматично автомобила след няколко секунди, ако са затворени всички врати и електронният ключ е изваден от автомобила.

Remote Left in Vehicle Alert (Индикатор за забравено дистанционно управление в автомобила):

Активира или деактивира предупредителния звук при оставяне на електронния ключ в автомобила.

Персонални настройки

8" Цветен информационен дисплей

Натиснете  и след това изберете иконата **НАСТРОЙКИ**.



В съответните подменюта могат да се променят следните настройки:

Превозно средство

- **Качество климат и въздуха**

Авто вентилатор скорост:

Променя нивото на въздушния поток от климатика в автоматичен режим.

Авто затопляне седалки:

Автоматично активира отоплението на седалките.

Авто обезмъгляване: Активира и деактивира автоматичното подсушаване.

Авто задно обезмъгляване:

Активира автоматичното отопление на задното стъкло.

- **Сблъсък / откриване системи**

Асистент за паркиране:

Активира или деактивира ултразвуковите сензори.

- **Комфорт и удобство**

Тон сила на звука: Променя силата на звука на предупредителните сигнали.

Персонализиране от шофьора:

Активира или деактивира функцията за персонализиране.

Авто задна чистачка заден

ход: Активира или деактивира автоматичното включване на задната чистачка при включване на задна предавка.

- **Осветление**

Превозно средство локал.

светлина: Активира или деактивира осветлението при влизане.

Изход осветление: Активира или деактивира, както и

променя продължителността на осветлението при излизане.

Ляво или дясно движение:

Сменя между светлини за ляво или дясно движение.

Адаптивно пътно осветление:

Сменя настройките за функциониране на LED предни фарове.

- **Електрично заключване на врати**

Отворена врата не се

заклучва: Активира или деактивира функцията за заключване на вратите при отворена шофьорска врата.

Автоматично заключване

врати: Активира или деактивира функцията за автоматично заключване на вратите след включване на запалването.

Забавено заключване врати:

Активира или деактивира забавянето на функцията за заключване на вратите. Тази функция забавя действителното заключване на

вратите до затварянето на всички врати.

- **Дистанционно заключ., отключ., старт**

Дистанционно откл. светлинен

сигнал: Активира или деактивира обратния сигнал от аварийните предупредителни светлини при отключване.

Дистанционно заключване

фиидбек: Сменя вида на потвърдението при заключване на автомобила.

Дистанционно отключване на

врати: Сменя конфигурацията: при отключване дали да отключва само шофьорската врата или целия автомобил.

Ново блокиране дистанц. откл.

врати: Активира или деактивира автоматичната функция за повторно заключване след отключване без отваряне на автомобила.

Дистанционно отваряне на

прозорец: Активира или деактивира дистанционното

управление на електрическите прозорци.

Пасивно отключване на врата:

Сменя конфигурацията: при отключване дали да отключва само шофьорската врата или целия автомобил.

Пасивно заключване на врати:

Активира или деактивира забавянето на функцията за пасивно заключване. Тази функция заключва автоматично автомобила след няколко секунди, ако са затворени всички врати и електронният ключ е изваден от автомобила.

Сигнал дистанц. се намира

пр.сред: Активира или деактивира предупредителния звук при оставяне на електронния ключ в автомобила.

Телематична услуга

OnStar

OnStar е персонален асистент за връзка и обслужване с интегриран Wi-Fi хотспот. Услугата OnStar е достъпна 24 часа в денонощие, седем дни в седмицата.

Съобщение

OnStar не се предлага на всички пазари. За повече информация се обърнете към вашия сервиз.

Съобщение

За да бъде достъпна и работеща, системата OnStar се нуждае от валиден абонамент за OnStar, функционираща електрическа система на автомобила, мобилни услуги и връзка с GPS сателит.

За активиране на услугите OnStar и настройка на акаунт, натиснете  и разговаряйте с оператор.

В зависимост от оборудването на автомобила, достъпни са следните услуги:

- Услуги при спешни случаи и помощ в случай на повреда на автомобила
- Wi-Fi хотспот
- Приложение на смартфон
- Дистанционни услуги, напр., местоположение на автомобила, активиране на клаксона и светлините, управление на системата за централно заключване
- Помощ при откраднат автомобил
- Диагностика на автомобила
- Изтегляне на крайна цел

Съобщение

Модулът OnStar на автомобила се деактивира след като не е имало цикъл на запалване в продължение на десет дни. Функциите, изискващи предаване на данни ще са достъпни отново след включване на запалването.

Бутони на OnStar



Бутон Поверителност

Натиснете и задръжте , докато се чуе съобщение за активиране или деактивиране на предаването на местоположението на автомобила.

Натиснете  за отговор на обаждане или за край на разговор с оператор.

Натиснете  за достъп до настройките на Wi-Fi.

Бутон Обслужване

Натиснете  за установяване на връзка с оператор.

Бутон SOS

Натиснете ☎ за установяване на приоритетна аварийна връзка със специално обучен оператор за спешни случаи.

Светодиод за статуса

Зелено: Системата е готова с активирано предаване на местоположението на автомобила.

Зелено мига: Системата е в обаждане.

Червено: Възникнал е проблем.

Не свети: Системата е готова с деактивирано предаване на местоположението на автомобила или системата е в режим на готовност.

Червено / зелено мига за кратко: Предаването на местоположението на автомобила е деактивирано.

Услуги на OnStar

Общи услуги

Ако ви трябва информация, напр. за работно време, интересни обекти и крайни цели или ако имате

нужда от помощ - напр. при повреда на автомобила, спукана гума и празен резервоар за гориво, натиснете ☎ за установяване на връзка с оператор.

Услуги при спешни случаи

В случай на аварийна ситуация, натиснете бутон ☎ и говорете с оператор. След това операторът ще се свърже с доставчиците на услуги в спешни случаи или асистанс, като ги насочи към вашия автомобил.

В случай на катастрофа със задействане на въздушни възглавници или обтегачи на предпазни колани, автоматично ще се извърши аварийно обаждане. Операторът моментално се свързва с вашия автомобил, за да провери дали е нужна помощ.

Wi-Fi хотспот

Wi-Fi хотспотът на автомобила осигурява връзка с интернет с максималната скорост на 4G/LTE.

Съобщение

Функционалността на Wi-Fi хотспот не се предлага за всички пазари.

Съобщение

Някои мобилни устройства се свързват автоматично към Wi-Fi хотспот и използват капацитета за мобилни данни във фонов режим, дори и когато не се използват. Това включва автоматични актуализации, изтегляния, както и трафик за синхронизиране на приложения. Обемът данни, закупен чрез OnStar, може да се изразходва бързо. Изключете автоматичното синхронизиране от настройките на вашето устройство.

Могат да се свържат до седем устройства.

За свързване на мобилно устройство към Wi-Fi хотспот:

1. Натиснете ☎ и след това изберете Настройки на Wi-Fi от информационния дисплей. Показаните настройки

включват име на Wi-Fi хотспот (SSID), парола и тип на свързване.

2. Стартирайте търсенето на Wi-Fi мрежа на вашето мобилно устройство.
3. Изберете точката за достъп на вашия автомобил (SSID), когато се появи в списъка.
4. При запитване, въведете паролата в мобилното си устройство.

Съобщение

За да заявите смяна на SSID или парола, натиснете  и разговаряйте с оператор или влезте в своя акаунт.

За изключване на функционалността за Wi-Fi хотспот, натиснете  за връзка с оператор.

Приложение за смартфон

С приложението за смартфон myOpel някои от функциите на автомобила могат да се управляват дистанционно.

Достъпни са следните функции:

- Заклучване или отключване на автомобила.
- Задействане на клаксона или присветване с фаровете.
- Проверка на нивото на горивото, годността на двигателното масло и налягането на въздуха в гумите (само при наличие на система за следене на налягането в гумите).
- Изпращане на навигационната крайна цел до автомобила, ако е оборудван с вградена навигационна система.
- Намиране на местоположението на автомобила върху картата.
- Управление на Wi-Fi настройки.

За да използвате тези функции, изтеглете приложението от App Store® или Google Play™ Store.

Дистанционно управление

Ако е необходимо, използвайте какъвто и да е телефон за свързване с оператор, който може дистанционно да управлява някои от функциите на автомобила. Намерете съответния телефонен номер на OnStar на нашия уеб сайт в раздела за съответната държава.

Достъпни са следните функции:

- Заклучване или отключване на автомобила.
- Осигуряване на информация за местоположението на автомобила.
- Задействане на клаксона или присветване с фаровете.

Помощ при откраднат автомобил

Ако автомобилът е откраднат, съобщете кражбата на властите и поискайте OnStar помощ при откраднат автомобил. Можете да използвате всякакъв телефон за връзка с оператор. Намерете съответния телефонен номер на OnStar на нашия уеб сайт в раздела за съответната държава.

OnStar може да осигури помощ при локализиране и откриване на автомобила.

Сигнал при кражба

Когато алармената система против кражба се задейства, към OnStar се изпраща уведомление. Ще бъдете информирани за това събитие чрез текстово съобщение или имейл.

Забрана за стартиране

Чрез изпращане на дистанционни сигнали, OnStar може да не позволи рестартиране на автомобила след като е бил изключен.

Диагностика при поискване

По всяко време, напр., когато автомобилът изведе съобщение за автомобила на дисплея, натиснете  за връзка с оператор и поискайте пълна диагностична проверка в реално време, за да определите директно причината. В зависимост от резултатите, операторът ще осигури по-нататъшна помощ.

Диагностичен отчет

Автомобилът автоматично предава диагностични данни към OnStar, като в следствие се изпраща месечен отчет по имейл до вас и до избрания от вас сервиз.

Съобщение

Функцията за уведомление на сервиз може да се деактивира от вашия акаунт.

Отчетът съдържа състоянието на основните работни системи в автомобила, като двигател, скоростна кутия, въздушни възглавници, ABS и др. Отчетът дава и информация за възможните елементи от поддръжката и налягането на въздуха в гумите (само при наличие на система за следене на налягането в гумите).

За да прегледате по-детайлно информацията, изберете връзката в имейла и влезте в своя акаунт.

Изтегляне на крайна цел

Желаната крайна цел може да се изтегли директно в навигационната система.

Натиснете  за свързване с оператор и опишете крайната цел или интересуваният ви обект.

Операторът може да потърси всякакви адреси и интересни обекти, като ги изпрати директно към вградената навигационна система.

Настройки на OnStar

OnStar PIN

За пълен достъп до всички OnStar услуги се изисква четирицифрен PIN. Този PIN може да се персонализира при първия разговор с оператор.

За смяна на PIN натиснете  за връзка с оператор.

Данни за акаунт

Абонатите на OnStar имат акаунти където се съхраняват всички данни. За да заявите смяна на информацията от акаунта, натиснете  и разговаряйте с оператор или влезте в своя акаунт.

Ако услугата OnStar се използва от друг автомобил, натиснете  и поискайте акаунтът да се прехвърли към новия автомобил.

Съобщение

Във всеки случай на бракуване, продажба или друг вид прехвърляне на автомобила, незабавно информирайте OnStar за промените и прекратете услугата на OnStar за този автомобил.

Местоположение на автомобила

Местоположението на автомобила се предава към OnStar при заявка или задействане на услугата. На информационния дисплей се извежда съобщение за това предаване.

За активиране или деактивиране на предаването на местоположението на автомобила, натиснете и задръжте , докато чуете звуково съобщение.

Деактивирането се обозначава от светлината за статус, която мига в червено и зелено за кратко време и при всяко стартиране на автомобила.

Съобщение

Ако предаването на местоположението на автомобила е деактивирано, някои услуги повече няма да са достъпни.

Съобщение

Местоположението на автомобила остава винаги достъпно за OnStar в спешни случаи.

Намерете политиката за поверителност във вашия акаунт.

Софтуерни актуализации

OnStar може дистанционно да актуализира софтуера без понататъшно уведомление или съгласуване. Тези актуализации са за подобряване или поддържане на сигурността и безопасността на използването на автомобила.

Тези актуализации може да засягат поверителни въпроси. Намерете политиката за поверителност във вашия акаунт.

ERA GLONASS

ERA GLONASS е ръчно или автоматично задействана услуга при спешни случаи. Спешните центрове предоставят помощ и информация по време на спешен случай.

В случай на катастрофа със задействане на въздушни възглавници или обтегачи на предпазни колани, автоматично ще се извърши аварийно обаждане. Ще бъде осъществена незабавна връзка с оператор, който ще провери дали е необходима помощ.

Опасност

Услугата е налична само за пазари, където е изисквана от закона и активирана. Допълнително, функцията за

ръчно или автоматично аварийно повикване зависи от наличността на аварийни центрове и инфраструктурата в държавата.

Съобщение

За да е налична и функционираща, системата изисква работещи електрически системи на автомобила, мобилни услуги и GLONASS спътникова връзка. В зависимост от оборудването се използва и резервен акумулатор.

Бутони за управление

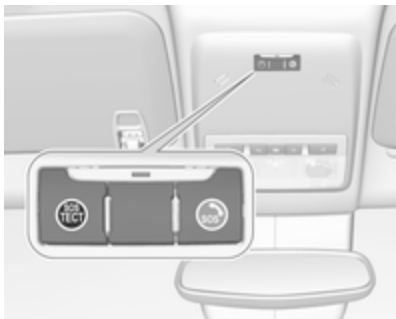

Бутон SOS ☹

Натиснете ☹ и след това натиснете веднага повторно, за да установите аварийна връзка.

Бутон ТЕСТ ☺

Натиснете ☺ за отмяна на обаждането или за сервисно обслужване (само за техници).

Светодиод за статуса

Системата предоставя обратна връзка чрез гласово съобщение или светодиода.

Зелено : Системата е готова или е в рамките на времето за повторно обаждане, по време на което операторът може да се обади след установяване на връзка (прибл. до два часа, възможно е и при изключено запалване).

Зелено мига : Системата набира номер, предава данни или е установена гласова връзка.

Червено : Системата се зарежда за максимум 15 секунди след включване на запалването, след това светодиодът светва в зелено. Ако светодиодът остане червен или от зелен стане червен, това означава, че е възникнал проблем и трябва да потърсите помощ в сервис.

Мига в червено : Обаждането е невъзможно, напр. поради недостъпна мобилна мрежа.

Мига в червено / зелено : Системата е в тестови режим. Не натискайте никакъв бутон и изчакайте таймаута.

Не свети : Системата е изключена.

Съобщение

При много студени условия може да е необходимо време за загряване на резервния

акумулатор. Когато функционира, червеният светодиода светва в зелено.

Потърсете помощ в сервиз, ако светодиода не светне след включване на запалването.

Осветление

Външни светлини	132
Ключ за светлините	132
Автоматичен контрол на светлините	133
Дълги светлини	134
Асистент за дълги светлини .	134
Светлинен клаксон	135
Регулиране светлинния сноп на предните фарове	135
Предни фарове при пътуване зад граница	135
Дневни светлини	137
Адаптивни предни светлини .	137
Аварийни предупредителни светлини	140
Мигачи	140
Предни фарове за мъгла	141
Задни светлини за мъгла	141
Светлини за заден ход	141
Замъглени стъкла на фаровете	141
Вътрешно осветление	141
Контрол на осветлението на арматурното табло	141
Лампи за четене	142

Осветление на жабката	142
Осветление в сенника	142
Светлинни функции	143
Осветление при влизане	143
Осветление при излизане	143
Защита от изтощаване на акумулатора	144

Външни светлини

Ключ за светлините



Завъртете ключа за светлините:

- ☰ : изключени светлини
- ☰☰ : габаритни светлини
- ☰D : къси светлини

Контролна лампа (индикатор) ☰☰
☰ 107.



Превключвател за светлини с автоматичен контрол на светлините



Завъртете ключа за светлините:

AUTO : автоматичен контрол на светлините: външните светлини се включват и изключват автоматично в зависимост от външните светлинни условия

 : активиране или деактивиране на автоматичния контрол на светлините. Ключът се връща на **AUTO**

 : габаритни светлини
 : къси светлини

Задни светлини

Габаритните светлини светват заедно с късите светлини и страничните светлини.

Автоматичен контрол на светлините



Когато функцията за автоматичния контрол на светлините е включена и двигателят работи, системата превключва автоматично между дневни светлини и предни светлини в зависимост от

външните светлинни условия и информацията подадена от системата на сензора за дъжд. Дневни светлини  137.

Активиране на автоматичните предни светлини

При лоши светлинни условия предните светлини се включват.

Допълнително предните фарове се включват, ако чистачките направят няколко маха.

Откриване на тунел

При влизане в тунел, предните фарове се включват незабавно.

Адаптивни предни светлини  137.

Дълги светлини

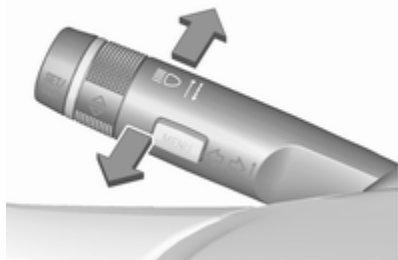

Бутнете лостчето за превключване от къси към дълги светлини.

Дръпнете лостчето за деактивиране на дългите светлини.

Помощ за дългите светлини
 ⇨ 137.

Асистент за дълги светлини

Тази функция автоматично активира дългите светлини през нощта, когато скоростта на автомобила е по-висока от 40 км/ч.

Тя включва автоматично обратно на къси светлини, когато:



- Камерата или сензор в челното стъкло засича светлини на идващи или изпреварващи превозни средства.
- Когато скоростта на автомобила спадне под 20 км/ч.
- Времето е мъгливо или вали сняг.
- При движение в населени места.

Ако няма регистрирани ограничаващи обстоятелства, системата превключва обратно на дълги светлини.

Активиране



Помощта за дългите светлини се активира чрез двукратното натискане на лоста. Дългите светлини се включват автоматично при скорости над 40 км/ч.

Зелената контролна лампа  свети винаги, когато помощта за дългите светлини е активирана (т.е. когато системата е превключила на къси светлини), а синята  свети, когато дългите светлини са включени.

Контролна лампа (индикатор) 
 ⇨ 108.

Изключване

Натиснете лоста за мигачите веднъж. Тя се деактивира и когато предните фарове за мъгла се включат.

Ако светлинният клаксон се активира при включени дълги светлини, помощта за дългите светлини се деактивира.

Ако светлинният клаксон се активира при изключени дълги светлини, помощта за дългите светлини остава включена.

Последната настройка на помощта за дългите светлини се запазва при следващото включване на запалването.

Светлинен клаксон

Дръпнете лоста за активиране на светлинен клаксон.

Дърпането на лостчето деактивира дългите светлини.

AFL-LED предни фарове ⇨ 137.

Регулиране светлинния сноп на предните фарове

Ръчна настройка на обсега на предните фарове



Настройване на обсега на предните фарове съобразно натоварването на автомобила, с цел избягване на заслепяването: завъртете колелото за настройка  в необходимото положение.

0 : заети предни седалки

1 : всички седалки заети

2 : всички седалки заети и товар в багажника

3 : шофьорската седалка заета и товар в багажника

Динамично автоматично нивелиране на предните светлини ⇨ 137.

Предни фарове при пътуване зад граница

Асиметричните къси светлини увеличават видимостта в края на пътното платно от страната на предния пътник.

При пътуване обаче в страни с ляво движение, за избягване на заслепяването пренастройте предните фарове.

Автомобили със система халогенни фарове

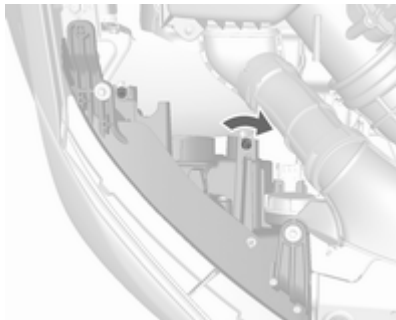

Регулиращите винтове са разположени над предните фарове.

Завъртете с отверка регулиращия винт с половин оборот по посока на часовниковата стрелка.

За връщане към режим на ляво движение, завъртете регулиращите елементи на двата корпуса на предните фарове обратно на часовниковата стрелка с половин оборот.

Внимание

След деактивиране проверете настройката на предните светлини.

Препоръчваме ви да се посъветвате със сервизен център.

Автомобили с адаптивни предни светлини





1. Ключ в гнездото на контактния ключ.
2. Дръпнете лоста за мигачите и го задръжте (светлинен клаксон).



3. Включете запалването.
4. След около пет секунди контролната лампа  започва да мига и прозвучава предупредителен сигнал.

При друга версия предните фарове се регулират за движение от обратната страна на пътя чрез менюто Персонализиране на автомобила. Изберете съответната настройка в **Настройки**,  **Превозно средство**.

Персонализиране на автомобила  119.

Всеки път, когато се включи запалването, контролният индикатор  мига като предупреждение в продължение на около четири секунди.

За деактивиране, изпълнете същата процедура, като описаната по-горе. Контролният индикатор  няма да свети при деактивиране на функцията.

Контролна лампа (индикатор)   108.

Дневни светлини

Дневните светлини увеличават видимостта на автомобила при дневна светлина.

Те се включват автоматично през деня, когато двигателят работи.

Системата превключва между дневни светлини и предни фарове автоматично, в зависимост от условията на осветеност.

Автоматичен контрол на светлините ⇨ 133.

Адаптивни предни светлини

Функциите за адаптивни предни светлини са достъпни само с LED предни фарове за дълги и къси светлини. Диапазонът, разпределението и интензивността на светлините се задействат променливо, в зависимост от условията на осветеност, от типа на пътя и ситуацията на движение.

Светодиодни фарове за къси и дълги светлини

Светодиодните фарове за къси и дълги светлини осигуряват по-добра видимост при всички условия.

Работата е същата както при халогенните фарове.

Ключ за светлините ⇨ 132.

Дълги светлини ⇨ 134.

Светлинен клаксон ⇨ 135.

Предни фарове при пътуване зад граница ⇨ 135.

Автоматичен контрол на светлините ⇨ 133.

Функции на AFL-LED предни фарове

Функциите на AFL-LED предни фарове се активират автоматично при ключ за светлините в позиция **AUTO**. AFL-LED включват следните функции:

- осветление при завиване
- градско осветление
- извънградско осветление

- осветление по магистрала
- помощ за дългите светлини
- функция при паркиране на заден ход
- режим ECO (икономичен)
- динамично автоматично нивелиране на предните фарове

Осветление при завиване



При остри завои или отклонение от пътя, в зависимост от ъгъла на завъртане на волана или сигнала на индикатора, се включва допълнителна лява или дясна странична светлина, която осветява пътя по посока на движението. Активира се до скорост от около 70 км/ч.

Градско осветление



Активират се автоматично при скорост до около 55 км/ч. В ситуации с външна околна светлина двете светлини за завиване се включват с намален интензитет. Светлината е широка и симетрична.

Извънградско осветление

Активира се автоматично при скорости от около 55 км/ч. Светлинният сноп и яркостта са различни за лявата и дясната страна.

Помощ за дългите светлини

Тази функция позволява дългите светлини да функционират като основни светлини при движение през нощта и когато скоростта на автомобила надвиши 40 км/ч.

Тя включва автоматично на къси светлини, когато:

- Камерата или сензор в челното стъкло засича светлини на идващи или изпреварващи превозни средства.
- Когато скоростта на автомобила спадне под 20 км/ч.
- Времето е мъгливо или вали сняг.
- При движение в населени места.

Ако няма регистрирани ограничаващи обстоятелства, системата превключва обратно на дълги светлини.

Активиране



Помощта за дългите светлини се активира чрез двукратното натискане на лоста. Дългите светлини се включват автоматично при скорости над 40 км/ч.

Зелената контролна лампа $\equiv D$ свети винаги, когато помощта за дългите светлини е активирана (т.е. когато системата е превключила на къси светлини), а синята $\equiv D$ свети, когато дългите светлини са включени.

Контролна лампа (индикатор) $\equiv D$
 ⇨ 108.

Изключване

Натиснете лоста за мигачите веднъж. Тя се деактивира и когато предните фарове за мъгла се включат.

Ако светлинният клаксон се активира при включени дълги светлини, помощта за дългите светлини се деактивира.

Ако светлинният клаксон се активира при изключени дълги светлини, помощта за дългите светлини остава включена.

Последната настройка на помощта за дългите светлини се запазва при следващото включване на запалването.

Функция при паркиране на заден ход

За подпомагане на ориентацията на водача при паркиране, едновременно се включват ъгловото осветление и светлината за заден ход, когато предните фарове светят и се включи на задна предавка. Те остават включени в продължение на кратко време след изключване на задната предавка или по време на движение напред със скорост над 7 км/ч.

Режим ECO (Икономичен)

Ако автомобилът спре, например на светофар, се активира режим за пестене на енергия на фаровете.

Динамично автоматично нивелиране на предните светлини

За да се избегне заслепяване на насрещния трафик, нивото на фаровете се настройва автоматично на база на информацията за наклон на автомобила.

Неизправност в системата на AFL-LED светлините

Когато системата открие неизправност в системата на светодиодните фарове,  светва и се показва предупреждение на центъра за информация на водача.

Аварийни предупредителни светлини



Задейства се чрез натискане на .

Мигачи

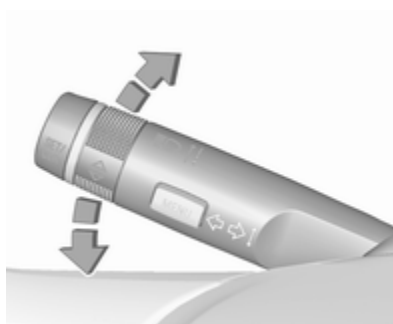

преместете лоста нагоре : десен мигач
 преместете лоста надолу : ляв мигач

Точката на съпротивление може да се почувства при преместване на лоста.

Постоянното мигане се активира, когато лостът се премести отвъд точката на съпротивление.
 Деактивира се, когато волана се задвижи в противоположна посока или лостът се премести ръчно в неутрално положение.

Активирайте временно мигане, като задържите лоста точно преди точката на съпротивление. Мигачите ще мигат до отпускане на лоста.

За да активирате три присветвания потупайте за кратко лоста, без да преминавате точката на съпротивление.

При закачено ремарке, мигачът мигва шест пъти и честотата на звука се променя при натискане на лоста до точката на противодействие и отпускането му.

Преместете лоста до точката на съпротивление и задръжте за присветване до отпускане на лоста.

Предни фарове за мъгла



Задейства се чрез натискане на D .

Задни светлини за мъгла



Задейства се чрез натискане на D .
Поставете ключа за светлините в положение **AUTO**: включването на задната светлина за мъгла автоматично ще включи предните фарове.

Поставете ключа за светлините в положение D : задната светлина за мъгла може да се включи само заедно с предните фарове за мъгла.

Светлини за заден ход

Светлините за заден ход светват при включено запалване и включване на предавката за заден ход.

Замъглени стъкла на фаровете

Вътрешната повърхност на стъклата на фаровете може да се замъгли за кратко при лошо, влажно и студено време, при силен дъжд или след измиване. Замъгляването бързо изчезва от само себе си. За да подпомогнете това, включете предните фарове.

Вътрешно осветление

Контрол на осветлението на арматурното табло



Яркостта на следното осветление може да се настройва при включени външни светлини:

- осветление на приборното табло
- бутони върху волана

Завъртете колелото за настройка D и го задръжте докато желаната яркост бъде достигната.

Вътрешно осветление

Отпред



- натиснете ☀ : изключено
 ☰ : автоматично включване и изключване
 ☀ : включено

Отзад

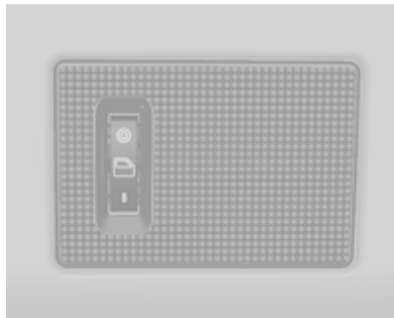

- | : включено
 ☰ : автоматично включване и изключване
 ○ : изключено

Лампи за четене



Предните лампи за четене са разположени в конзолата над главата.

Натиснете ☀ и ☀ за включване или изключване на всяка светлина.

Осветление на жабката

Свети при отворена жабка.

Осветление в сенника

Свети при отворен капак.

Светлинни функции

Осветление при влизане

Осветление "Добре дошли"

Следните светлини се включват за кратко време при отключване на автомобила чрез дистанционното радиоуправление.

- къси светлини
- габаритни светлини
- задни светлини
- осветление на регистрационния номер
- осветление на арматурното табло
- вътрешно осветление

Тази функция работи само когато навън е тъмно и улеснява намирането на автомобила.

Активирането и деактивирането на тази функция може да се промени в настройките на автомобила.

Персонализиране на автомобила
 ⇨ 119.

При отваряне на шофьорската врата се включва допълнително следното осветление:

- осветление на някои бутони
- някои елементи на вътрешното осветление

Осветление при излизане

След напускане на автомобила, късите светлини, габаритните светлини и задните светлини осветяват околността за период от време, който може да се регулира.

Включване

Активирането, деактивирането и продължителността на осветяването на тази функция могат да се сменят в настройките на автомобила.

Персонализиране на автомобила
 ⇨ 119.



1. Изключете запалването.
2. Извадете ключа за запалване.
3. Отворете вратата на шофьора.
4. Дръпнете лоста за мигачите.
5. Затворете вратата на шофьора.

Ако вратата на водача не е затворена, светлините изгасват след няколко секунди.

Осветлението се изключва незабавно, ако лостът за мигачите се дръпне към волана при отворена шофьорска врата.

Защита от изтощаване на акумулатора

За да се предотврати изтощаването на акумулатора, когато запалването е изключено, някои от лампите в интериора се изключват автоматично след известно време.

Климатичен контрол

Климатична система	145
Система за отопление и вентилация	145
Електронна система за климатичен контрол	147
Спомагателно отопление	150
Вентилационни дюзи	150
Регулируеми вентилационни дюзи	150
Фиксирани вентилационни дюзи	151
Поддръжка	151
Входящи отвори за въздух	151
Редовно включване на климатичната система	152
Сервизно обслужване	152

Климатична система

Система за отопление и вентилация



Управляващи органи за:

- разпределение на въздуха
- температура
- скорост на вентилатора
- подсушаване и размразяване



Отопляемо задно стъкло  ↪ 41.

Температура

червено : топло
синьо : студено

Отоплението не е напълно ефективно докато двигателят не достигне работната температура.

Разпределение на въздуха

-  : към предното стъкло и прозорците на предните врати
-  : към зоната на главата
-  : към пространството за крака и предното стъкло

Възможни са комбинирани настройки.

Скорост на вентилатора

Регулирайте въздушния поток като включите вентилатора на желаната скорост.

Подсушаване и размразяване



- Натиснете : вентилаторът автоматично се включва на висока скорост, въздухът се насочва към челното стъкло.
- Завъртете копчето за температурата в позицията за най-топло.

- Включете отоплението на задното стъкло .
- Отворете страничните вентилационни дюзи според желанието и ги насочете към прозорците на вратите.

Климатична система



В допълнение към системата за отопление и вентилация, климатичната система притежава органи за управление на:

-  : охлаждане
-  : рециркулация на въздуха

Охлаждане

Натиснете , за да включите охлаждането. Светодиодът в бутона свети, за да покаже активиране. Охлаждането работи само когато двигателят работи и вентилаторът на климатичния контрол е включен.

Натиснете , отново, за да изключите охлаждането.

Климатичната система охлажда и изсушава постъпващия въздух, когато външната температура е над определено ниво. Затова е възможно образуването на конденз, който се отделя под автомобила.

Ако не е необходимо охлаждане или изсушаване, изключете охладителната система, за да пестите гориво. Активираното охлаждане може да попречи на Autostop.

Система "стоп/старт"  160.

Система за рециркулация на въздуха

Натиснете , за активиране на режима на въздушна рециркулация. Светодиодът в бутона свети, за да покаже активиране.

Натиснете , отново, за да деактивирате режима на въздушна рециркулация.

Предупреждение



В режим на рециркулация се намалява притокът на свеж въздух. При работа без охлаждане влажността на въздуха се увеличава и прозорците могат да се замъглят отвътре. Качеството на въздуха в купето се влошава, което може да причини усещане за сънливост у пътниците.

При горещо и много влажно време, предното стъкло може да се запоти отвън, ако към него се насочи студен въздух. Ако предното

стъкло се запоти отвън, включете чистачките на предното стъкло и ги изключете .

Максимално охлаждане

Отворете за малко прозорците за да може топлият въздух да излезе по-бързо.



- Включете охлаждането .
- Включете системата за рециркулация на въздуха .
- Натиснете копчето за разпределение на въздуха .
- Завъртете копчето за температурата в позицията за най-студено.
- Нагласете вентилатора на най-високата скорост.
- Отворете всички вентилационни дюзи.



Подсушаване и размразяване на прозорците

- Натиснете : вентилаторът автоматично се включва на по-висока скорост, въздухът се насочва към челното стъкло.

- Завъртете копчето за температурата в позицията за най-топло.
- Включете отоплението на задното стъкло .
- Отворете страничните вентилационни дюзи според желанието и ги насочете към прозорците на вратите.

Съобщение

Ако  е натиснат докато двигателя работи, Autostop ще бъде забранен, докато  не се натисне отново.

Ако  е натиснат, докато вентилаторът и двигателят работят, Autostop ще бъде забранен, докато не се натисне отново  или до изключване на вентилатора.

Ако  е натиснат докато двигателят е в Autostop, то двигателят ще се рестартира автоматично.

Ако  е натиснат при включен вентилатор, докато двигателят е в Autostop, то двигателят ще се рестартира автоматично.



Система "стоп/старт"  160.

Електронна система за климатичен контрол



Управляващи органи за:

- разпределение на въздуха
- температура
- скорост на вентилатора

AUTO : автоматичен режим
 : ръчна рециркулация на въздуха
 : подсушаване и размразяване

Отопляемо задно стъкло   41.

Предварително избраната температура се поддържа автоматично. В автоматичен режим, скоростта на вентилатора и разпределението на въздуха автоматично регулират въздушния поток.

Системата може да се командва ръчно чрез копчетата за разпределение на въздуха и на вентилатора.

Всяка промяна на настройките се показва на информационния дисплей за няколко секунди.

Електронната система за климатичен контрол е напълно функционална само при работещ двигател.

Автоматичен режим AUTO

Основни настройки за максимален комфорт:

- Натиснете **AUTO**: разпределението на въздуха и скоростта на вентилатора се регулират автоматично.
- Отворете всички вентилационни дюзи.
- Натиснете , за да включите охлаждането.
- Настройте желаната температура.

Предварително задаване на температурата

Температурата може да се нагласи на желаната стойност.

Ако се нагласи минималната температура, климатичната система работи на максимално охлаждане.

Ако се нагласи максималната температура, климатичната система работи на максимално отопление.



Съобщение

Ако температурата ще бъде понижена от съображения за климатичен комфорт, действието на Autostop може да бъде подтиснато или двигателят ще се рестартира автоматично, когато охлаждането бъде включено.



Система "стоп/старт"  160.



Температурата може да се настройва отделно за водача и за предния пътник.

Подсушаване и размразяване на прозорците

- Натиснете .
- Температурата и разпределението на въздуха се настройват автоматично и вентилаторът работи на висока скорост.
- Включете отоплението на задното стъкло .
- За връщане в предишен режим: натиснете ; за връщане в автоматичен режим: натиснете **AUTO**.

Съобщение

Ако  е натиснат докато двигателя работи, Autostop ще бъде забранен, докато  не се натисне отново.

Ако  е натиснат, докато вентилаторът и двигателят работят, Autostop ще бъде забранен, докато не се натисне отново  или до изключване на вентилатора.

Ако  е натиснат докато двигателят е в Autostop, то двигателят ще се рестартира автоматично.

Ако  е натиснат при включен вентилатор, докато двигателят е в Autostop, то двигателят ще се рестартира автоматично.

Система "стоп/старт" ⇨ 160.

Ръчни настройки

Настройките на системата за климатичен контрол могат да се променят чрез активиране на бутоните и копчетата както следва. Промяната на настройките деактивира автоматичния режим.

Скорост на вентилатора 

Избраната скорост на вентилатора се извежда на дисплея чрез символа  и цифра. При изключване на вентилатора се изключва и климатичната система.

За да се върнете в автоматичен режим: Натиснете **AUTO**.

Разпределение на въздуха , , 

Натиснете съответния бутон за желаната настройка. Светодиодът в бутона свети, за да покаже активиране.

 : към предното стъкло и прозорците на предните врати (климатикът е активиран във фонов режим за предотвратяване на изпотвяване на прозорците)

 : към зоната на главата

 : към пространството за крака и предното стъкло

Възможни са комбинирани настройки.

За да се върнете към автоматично разпределение на въздуха: Деактивирайте съответните настройки или натиснете **AUTO**.

Охлаждане 

Натиснете , за да включите охлаждането. Светодиодът в бутона свети, за да покаже активиране. Охлаждането работи само когато двигателят работи и вентилаторът на климатичния контрол е включен.

Натиснете  отново, за да изключите охлаждането.

Климатичната система охлажда и изсушава постъпващия въздух, когато външната температура е над определено ниво. Затова е възможно образуването на конденз, който се отделя под автомобила.

Ако не е необходимо охлаждане или изсушаване, изключете охладителната система, за да пестите гориво. Активираното охлаждане можа да изключи функцията Autostop.

Система "стоп/старт" ⇨ 160.

Есо се извежда на дисплея, когато охлаждането се деактивира.

Режим на рециркулация на въздуха

Натиснете еднократно , за да активирате режима на ръчната рециркулация на въздуха.

Предупреждение

В режим на рециркулация се намалява притокът на свеж въздух. При работа без охлаждане влажността на въздуха се увеличава и прозорците могат да се замъглят отвътре. Качеството на въздуха в купето се влошава, което може да причини усещане за сънливост у пътниците.

Използване на климатичната система при изгасен двигател

Когато се изключи запалването, остатъчната топлинна или охлаждаща мощност на системата може да се използва за климатичен контрол на купето.

Спомагателно отопление

Въздухоотоплител

Quickheat е спомагателен електрически въздухоотоплител, който автоматично по-бързо затопля купето.

Вентилационни дюзи

Регулируеми вентилационни дюзи

Когато охлаждането работи, трябва да има отворена поне една вентилационна дюза.



За да отворите вентилационната дюза завъртете колелото за настройка надясно. Регулирайте дебита на въздуха през дюзата чрез завъртане на колелото за настройка.

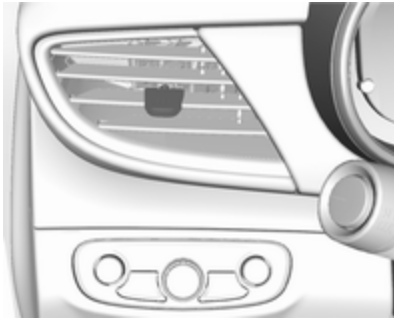

Насочете въздушния поток като наклоните и завъртите ламелите. За да затворите вентилационната дюза завъртете колелото за настройка наляво.

⚠ Предупреждение

Не поставяйте нищо върху ламелите на вентилационните дюзи. Съществува риск от нараняване и нанасяне на щети в случай на катастрофа.

Фиксирани вентилационни дюзи

Допълнителни вентилационни дюзи има под предното стъкло и прозорците на вратите, както и в зоната за краката.

Поддръжка

Входящи отвори за въздух

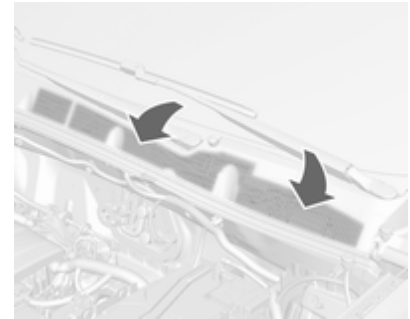

Въздушният отвор пред челното стъкло в двигателното отделение трябва да се поддържа чист, за да не се възпрепятства притокът на въздух.

Отстранявайте нападалите листа, нечистотии или сняг.

Редовно включване на климатичната система

За да се осигури ефикасната работа на системата охлаждането трябва да се включва веднъж месечно за няколко минути, независимо от атмосферните условия и сезона. Охлаждането не работи при ниски външни температури.

Сервизно обслужване

За да осигурите оптималното охлаждащо действие ви препоръчваме да проверявате веднъж годишно климатичната система, като се започне от третата година след първата регистрация на автомобила, включвайки:

- тест за функционалност и налягане
- функционалност на отоплението
- проверка за теч
- проверка на задвижващите ремъци

- почистване на системата за отводняване на кондензатора и изпарителя
- проверка на работата

Съобщение

Хладилният агент R-134a съдържа флуорни газове с парников ефект.

Шофиране и обслужване

Съвети по управлението на автомобила	154
Контрол над автомобила	154
Завиване	154
Стартиране и обслужване	154
Разработване на новия автомобил	154
Положения на контакта за запалване	155
Бутон за захранване	156
Забавено изключване	157
Стартиране на двигателя	158
Прекъсване подаването на гориво в режим на моторна спирачка	160
Система стоп/старт	160
Паркиране	163
Изгорели газове	164
Изпускателен филтър	164
Катализатор	165
AdBlue	165

Автоматична скоростна кутия .	169
Дисплей на скоростната кутия	169
Скоростен лост	169
Ръчен режим	170
Електронни програми за управление	171
Неизправност	171
Прекъсване на електрозахранването	171
Механична скоростна кутия	172
Системи за задвижване	173
Задвижване на всичките колела	173
Спирачки	174
Антиблокираща спирачна система	174
Ръчна спирачка	175
Помощ при спиране	175
Помощ при потегляне по наклон	175
Системи за контрол при шофиране	176
Система за тракшън контрол (контрол на сцеплението)	176
Електронна стабилизираща система (ESC)	177
Система за контрол на спускането	178

Помощни системи за водача . .	179
Круиз контрол (система за поддържане на дадена скорост)	179
Ограничител на скоростта	181
Предупреждение за преден сблъсък	183
Индикация за разстояние отпред	186
Помощ при паркиране	186
Камера за задно виждане	188
Помощна система за пътни знаци	191
Предупреждение за напускане на платно	195
Гориво	196
Гориво за бензинови двигатели	196
Гориво за дизелови двигатели	198
Гориво за работа на втечен газ	199
Зареждане с гориво	199
Прицеп на ремарке	204
Обща информация	204
Особености при шофирането, съвети относно тегленето	204
Теглене на ремарке	205
Теглич	205

Съвети по управлението на автомобила

Контрол над автомобила

Никога не се движете по инерция с неработещ двигател (с изключение на Autostop)

В това положение не работят много устройства (напр.

сервоусилвателяят на спирачките, усилвателяят на кормилното управление). Карането по този начин е опасно за Вас и за останалите. Всички системи функционират по време на Autostop, но ще има контролирано намаляване на сервоусилването на волана и скоростта на автомобила ще се намали.

Система "стоп/старт" ⇨ 160.

Педали

За да се осигури безпрепятствен ход на педалите в тази зона не трябва да има никакви постелки.

Използвайте само подови постелки, които пасват точно и са закрепени с фиксаторите от страната на водача.

Завиване

Ако сервоуправлението се загуби поради спиране на двигателя или неизправност в системата, управлението на автомобила може да изисква големи усилия.

Предупредително съобщение ще се покаже на Информационния дисплей.

Внимание

Автомобили с хидравличен сервоусилвател на волана:

Ако воланът се завърти до крайно положение и се задържи така за повече от 10 секунди, може да се повреди системата за сервоусилване на волана и да се стигне до загуба на сервоусилвателя.

Стартиране и обслужване

Разработване на новия автомобил

Не натискайте ненужно силно спирачките през първите няколко пътувания.

При първо използване на автомобила парафинът и маслото върху системата за отделяне на изгорелите газове могат да предизвикат отделяне на пушек. Паркирайте автомобила на открито за известно време след първото използване, като избягвате вдишването на изпаренията.

През периода на разработване разходът на гориво и двигателно масло може да са по-високи, а процесът по почистването на изпускателния филтър да се извършва по-често. Autostop може да се забрани, за да се осигури зареждане на акумулатора.

Изпускателен филтър ⇨ 164.

Положения на контакта за запалване

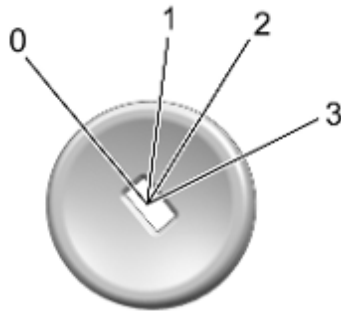

- 0** : изключено запалване: Някои функции остават активни до изваждане на ключа или отваряне на вратата на водача, при условие, че запалването е било включено
- 1** : режим захранване на аксесоари: Блокировката на волана се освобождава, някои електрически функции работят, запалването е изключено

- 2** : запалване в режим захранване: Запалването е включено, дизеловият двигател претърпява предварително подгряване. Контролните индикатори светват и повечето електрически функции работят. За да завъртите ключа от позиция **2** към **1** или **0**, първо натиснете ключа докрай към кормилната колона.
- 3** : стартиране на двигателя: Отпуснете ключа, след като започне процедурата по стартиране

За изключване на автомобила:

1. Уверете се, че автомобилът е спрял.
2. Ако автомобилът е оборудван с автоматична скоростна кутия, поставете скоростния лост в положение **P**.

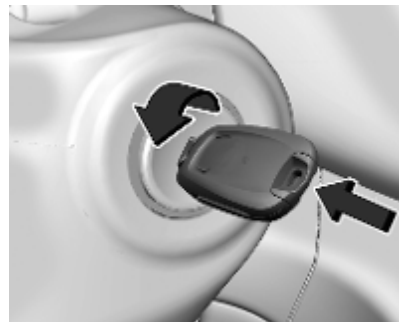

3. Натиснете ключа докрай към кормилната колона, след това завъртете ключа в положение **0**.
4. Извадете ключа.
5. Натегнете ръчната спирачка.

Блокировка на волана

Воланът автоматично се заключва, когато ключът се извади.

⚠ Опасност

Никога не изваждайте ключа от ключа на запалването по време на шофиране, тъй като това ще доведе до заключване на волана.

Бутон за захранване

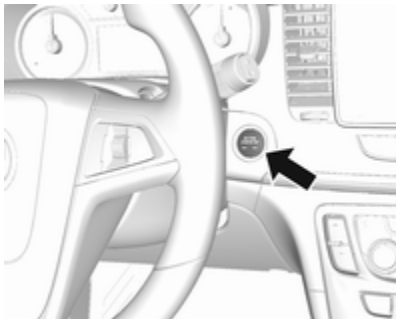

Електронният ключ трябва да е в автомобила.

Режим захранване на аксесоари

Натиснете **Engine Start/Stop** еднократно без задействане на педала на съединителя или спирачката. Жълтият LED в бутона

светва. Блокировката на волана се освобождава и някои електрически функции работят, запалването е изключено.

Запалване в режим захранване

Натиснете и задръжте **Engine Start/Stop** за шест секунди без задействане на педала на съединителя или спирачката. Зеленият LED в бутона светва, дизеловият двигател претърпява предварително подгриване. Контролните индикатори светват и повечето електрически функции работят.

Стартиране на двигателя

Натиснете педала на съединителя (механична скоростна кутия), спирачния педал и натиснете **Engine Start/Stop** още веднъж. Отпуснете бутона, след като започне процедурата по стартиране.

Изключено запалване

Натиснете **Engine Start/Stop** за кратко във всеки режим или когато двигателят работи и автомобилът е неподвижен. Някои функции

остават активни до отваряне на вратата на водача, при условие, че запалването е било включено.

Аварийно изключване по време на шофиране

Натиснете **Engine Start/Stop** за повече от две секунди или натиснете два пъти за кратко в рамките на пет секунди ↪ 158.

Блокировка на волана

Блокировката на волана се активира автоматично, когато:

- Автомобилът е неподвижен.
- Запалването е било изключено.
- Вратата на водача е отворена.

За освобождаване на блокировката на волана, отворете и затворете вратата на водача и включете режим на аксесоари или стартирайте директно двигателя.

⚠ Предупреждение

Когато акумулаторът е изтощен, автомобилът не бива да се тегли и да се стартира чрез теглене или бутане, тъй като ключалката на кормилната колона не може да се освободи.

Работа на автомобилите със система с електронен ключ в случай на неизправност

Ако електронният ключ е неизправен или батерията му е изтощена, Центърът за информация на водача може да изведе **No Remote Detected (Не е открито дистанционно)** или **Replace Battery in Remote Key (Сменете батерията в дистанционния ключ)** на дисплея, когато опитате да стартирате автомобила.

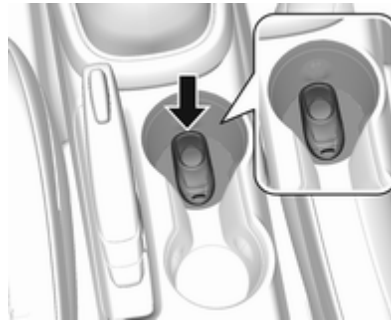

1. Поставете електронния ключ в предната поставка за чаши на централната конзола. Поставете електронния ключ изцяло центриран в зоната на предавателя в надлъжна посока, водоравно с бутоните нагоре, както е показано на илюстрацията.
2. С автомобил в **P** (Паркиране) или **N** (Неутрална), задействайте спирачния педал и натиснете **Engine Start/Stop**.

Сменете батерията на трансмитера при първа възможност.

Забавено изключване

Следните електронни системи могат да работят до десет минути, след като двигателят се изключи

- Електрическите прозорци
- Люк на покрива
- Аудио система

Електрическите прозорци и люкът на покрива ще продължат да функционират до десет минути или докато не се отвори някоя врата. Радиото ще работи при запалване в режим на захранване или спомагателно захранване. След изключване на запалването, радиото ще продължи да работи още десет минути или до отваряне на вратата на водача.

Стартиране на двигателя

Автомобили с контакт за запалване

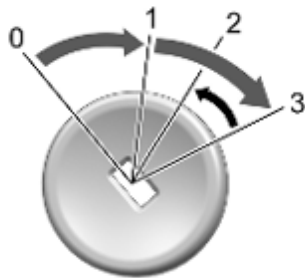

Завъртете ключа в положение 1, за да освободите блокировката на волана.

Ръчна скоростна кутия: натиснете съединителя и спирачния педал.

Автоматична скоростна кутия: натиснете спирачния педал и преместете скоростния лост в положение **P** или **N**.

Не натискайте педала на газта.

Дизелов двигател: завъртете ключа в положение 2, за да включите предварителното подгръване и изчакайте, докато контролният индикатор  изгасне.

Завъртете за малко ключа в положение 3 и го отпуснете: автоматична процедура задейства стартера с кратко закъснение докато двигателят заработи, виж "Автоматичен контрол на стартера".

Механична скоростна кутия: по време на Autostop, двигателят може да се рестартира чрез натискане на педала на съединителя ⇨ 160.

Автоматична скоростна кутия: по време на Autostop, двигателят може да се рестартира чрез отпускане на педала на спирачката ⇨ 160.

Автомобили с бутон за запалване

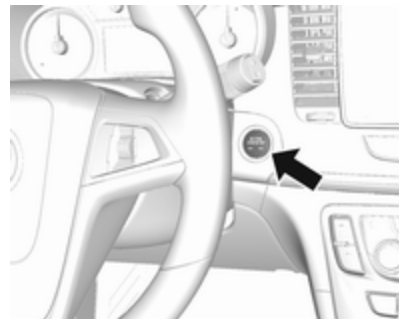

Ръчна скоростна кутия: задействайте съединителя и спирачния педал.

Автоматична скоростна кутия: задействайте спирачния педал и преместете скоростния лост в положение **P** или **N**.

Не натискайте педала на газта.

Натиснете и отпуснете **Engine Start/Stop**: автоматична процедура задейства стартера с кратко закъснение, докато

двигателят заработи, вижте "Автоматичен контрол на стартера".

Преди рестартиране или изключване на двигателя, когато автомобилът е неподвижен, натиснете веднъж за кратко **Engine Start/Stop**.

За стартиране на двигателя по време на Autostop:

- Механична скоростна кутия: по време на Autostop, двигателят може да се стартира чрез натискане на педала на съединителя ⇨ 160.
- Автоматична скоростна кутия: по време на Autostop, двигателят може да се стартира чрез отпускане на педала на спирачката ⇨ 160.

Освобождаване на ключалките

Някои автомобили с автоматична скоростна кутия са оборудвани с електронна система за освобождаване на ключалките. Освобождаването на ключалките е предназначено да не позволи изваждане на контактния ключ, докато лостът е в положение **P**.

Стартиране на двигателя при ниски температури

Стартирането на двигателя без допълнителни нагреватели е възможно до $-25\text{ }^{\circ}\text{C}$ за дизелови двигатели и до $-30\text{ }^{\circ}\text{C}$ за бензинови двигатели. Препоръчва се двигателно масло с правилния вискозитет, правилното гориво, извършени сервизни обслужвания и достатъчно добре зареден акумулатор. При температури под $-30\text{ }^{\circ}\text{C}$, автоматичната скоростна кутия изисква период на подгриване от около пет минути. Скоростният лост трябва да бъде в положение **P**.

Автоматичен контрол на стартера

Тази функция контролира процедурата по стартиране на двигателя. Водачът не трябва да задържа ключа в положение **3** или да задържа **Engine Start/Stop** натиснат. Един път задействана системата продължава да стартира автоматично докато двигателят заработи. Поради проверочната процедура двигателят започва да работи с кратко закъснение.

Възможни причини, поради които двигателят не стартира:

- Педалът на съединителя не е натиснат (механична скоростна кутия).
- Спирачният педал не е натиснат или скоростният лост не е в положение **P** или **N** (автоматична скоростна кутия).
- Получило се е прекъсване.

Подгръване на турбо двигател

При стартиране, наличният въртящ момент на двигателя може да бъде ограничен за кратък период от време, особено когато двигателят е студен.

Ограничението е да се позволи на системата за мазане напълно да защити двигателя.

Прекъсване подаването на гориво в режим на моторна спирачка

Подаването на гориво автоматично се прекъсва в режим на моторна спирачка, напр. при движение с включена предавка, но пуснат педал за газта.

В зависимост от условията на движение, прекъсването на подаването на гориво в режим на моторна спирачка може да се деактивира.

Система стоп/старт

Системата "стоп/старт" спомага за пестене на гориво и намалява емисиите на отработените газове. Когато условията позволяват, тя изключва двигателя, щом автомобилът се движи с ниска скорост или е неподвижен, напр. на светофар или е в задръстване. Тя стартира двигателя автоматично щом се натисне педала на съединителя. Сензор на акумулатора гарантира, че Autostop се извършва само когато акумулаторът има достатъчно заряд за рестартиране.

Активиране

Системата "стоп/старт" е налична щом двигателят е стартиран, автомобилът потегли и условията, посочени по-долу в този раздел, са налице.

Изключване



Деактивирайте система "стоп/старт" ръчно чрез натискане на **A**. Деактивирането се обозначава чрез изгасване на светодиода в бутона.

Autostop

Ако автомобилът се движи с ниска скорост или е неподвижен, активирайте Autostop, както следва:

- Натиснете педала на съединителя.
- Превключете скоростния лост в неутрална позиция.
- Отпуснете педала на съединителя.

Двигателят ще се изключи, докато запалването ще остане включено.

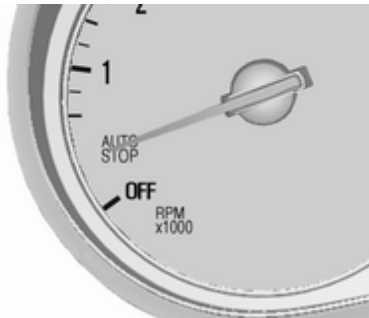

Autostop се обозначава от стрелката в положение **AUTOSTOP** на тахометъра.

По време на Autostop се поддържа отоплението, управлението на волана и спирачките.

Условия за Autostop

Системата "стоп/старт" проверява дали всяко от следните условия е налице:

- Системата "стоп/старт" не е деактивирана ръчно.
- Капакът на двигателя е затворен добре.
- Вратата на водача е затворена или дали е поставен предпазния колан на водача.
- Акумулаторът на автомобила е зареден достатъчно и е в добро състояние.
- Двигателят е загрят.
- Температурата на охлаждащата течност на двигателя не е твърде висока.

- Температурата на отработените газове на двигателя не е много висока, напр., след движение с високо натоварване на двигателя.
- Външната температура е над -5°C .
- Климатичната система позволява Autostop.
- Вакуумът в спирачките е достатъчен.
- Самопочистващата функция на изпускателния филтър не е активна.
- Автомобилът е бил шофиран със скорост, равна най-малко на пешеходна, от последния Autostop насам.

В противен случай, Autostop ще се забрани.

Някои настройки на климатичната система може да забраняват Autostop.

Климатичен контрол ⇨ 146.

Незабавно след движение по магистрала, Autostop може да се забрани.

Разработване на новия автомобил
⇨ 154.

Защита от изтощаване на акумулатора на автомобила

За да се гарантира надеждно рестартиране на двигателя, като част от системата "старт/стоп" са вградени някои функции за защита от изтощаване на акумулатора.

Мерки за пестене на енергия

По време на Autostop някои електрически функции като допълнителен електрически нагревател или подгриване на задното стъкло са деактивирани или превключени на режим за пестене на енергия. Скоростта на вентилатора на климатичната система се намалява за пестене на енергия.

Рестартиране на двигателя от водача

Натиснете педала на съединителя, за да рестартирате двигателя.

Стартирането на двигателя се обозначава от стрелката в положение за обороти на празен ход на оборотомера.

Ако скоростният лост се превключи от неутрална позиция преди първо да е натиснат съединителя,  и съобщение се показват в центъра за информация на водача.

Рестартиране на двигателя от система "стоп/старт"

Скоростният лост трябва да бъде в неутрално положение, за да позволи автоматично рестартиране.

Ако едно от следните условия настъпи по време на Autostop, двигателят ще се рестартира автоматично от системата "стоп/старт":

- Системата "стоп/старт" е деактивирана ръчно.
- Капакът на двигателя е отворен.
- Предпазният колан на водача не е поставен и вратата на водача е отворена.

- Температурата на двигателя е твърде ниска.
- Нивото на заряд на акумулатора на автомобила е под определено ниво.
- Вакуумът в спирачките не е достатъчен.
- Автомобилът е бил шофиран със скорост, равна най-малко на пешеходна.
- Климатичната система изисква стартиране на двигателя.
- Климатикът се включва ръчно.

Ако капакът на двигателя не е затворен добре, в центъра за информация на водача се показва предупредително съобщение.

Ако електрически аксесоар, напр. преносим компактдиск плеър, е свързан към електрическия контакт, може да се забележи кратък спад в захранването по време на рестартиране на двигателя.

Паркиране

⚠ Предупреждение

- Не паркирайте автомобила върху лесно запалима повърхност. Високата температура на изпускателната система може да запали тази повърхност.
- Винаги натягайте ръчната спирачка. Винаги натягайте спирачката, без да натискате освобождаващия бутон. Върху наклони натягайте ръчната спирачка колкото може по-силно. За да намалите силата за задействане, в същото време натиснете спирачния педал.
- Изключете двигателя.
- Ако автомобилът се намира на хоризонтален терен или върху възходящ наклон, включете на първа предавка или поставете скоростния лост в положение **P** преди да

извадите ключа за запалването. При възходящ наклон завъртайте колелата навън от бордюра.

Ако автомобилът се намира върху низходящ наклон, включете на задна предавка или поставете скоростния лост в положение **P** преди да извадите ключа за запалването. Завъртете предните колела към бордюра.

- Затворете прозорците и люка на покрива.
- Извадете ключа от контакта за запалване. При автомобили с автоматична скоростна кутия ключът може да се извади само, когато скоростният лост е в положение **P**.

Завъртете волана докато усетите, че ключалката го заключи.

- Заклучете автомобила.
- Включете алармената система.

Съобщение

В случай на сблъсък, при който се отваря въздушна възглавница, двигателят се изключва автоматично, ако автомобилът спре в рамките на известно време.

Изгорели газове

Опасност

Изгорелите газове на двигателя съдържат отровен въглероден окис, който няма цвят и мирис и може да бъде смъртоносен при вдишване.

Ало изгорелите газове проникнат в купето, отворете прозорците. Причината за неизправността трябва да се отстрани в сервиз.

Избягвайте да карате с отворен багажник, защото изгорелите газове може да проникнат в автомобила.

Изпускателен филтър

Изпускателният филтър е филтър за твърди частици при дизеловите и бензиновите двигатели.

Автоматичен процес на почистване

Изпускателният филтър пречиства изгорелите газове от вредните сажди. Системата включва самопочистваща се функция, която се задейства автоматично, без съобщение по време на движение. Филтърът се почиства периодически чрез изгаряне на саждите при висока температура. Този процес протича автоматично при известни експлоатационни условия и може да трае до 25 минути. Обикновено това трае между седем и дванадесет минути. Autostop не е наличен и през този период може да има по-висок разход на гориво. Съпровождащите процеса миризма и дим са нормално явление.

Системата изисква ръчен процес на почистване

При определени експлоатационни условия, напр., при шофиране на къси разстояния, системата може да не извърши автоматичното самопочистване.

Ако филтърът се нуждае от почистване, но предлагащите експлоатационни условия не са позволили автоматичното почистване, това се сигнализира от светването на  и предупредително съобщение в центъра за информация на водача.

 свети наред с предупредително съобщение, когато изпускателният филтър е пълен. При първа възможност стартирайте процеса на почистване.

 мига наред с предупредително съобщение, когато изпускателният филтър е достигнал максималното си ниво на напълване. Незабавно стартирайте процеса на почистване, за да избегнете повреда на двигателя.

Активирайте ръчен процес на почистване

За да включите процеса на почистване, продължете да карате като поддържате оборотите на двигателя над 2000 оборота в минута. Включете на по-ниска предавка, ако е необходимо. Тогава се стартира почистване на изпускателния филтър.

Почиштането става по-бързо при високи обороти и натоварване на двигателя.

Контролният индикатор  изгасва след приключване на самопочиштането. Продължете да шофирате до завършване на операцията по самопочистване.

Внимание

Ако е възможно, не прекъсвайте процеса на почистване. Шофирайте до приключване на почиштането, за да се избегне необходимостта от сервизно обслужване или ремонт в сервиз.



Процес по почистване не е възможен

Ако по някаква причина не е възможно почистване, контролният индикатор  светва и в центъра за информация на водача се показва предупредително съобщение. Мощността на двигателя може да се намали. Незабавно потърсете помощта на сервиз.

Катализатор

Катализаторът намалява количеството на вредните вещества в изгорелите газове.

Внимание

Горива с качество различно от посочените на стр.  196,  266 може да повредят катализатора или електронните компоненти.

Неизгорелият бензин ще прегрее и повреди катализатора. Затова

избягвайте много честото използване на стартера, изпразването на резервоара докрай и стартирането на двигателя чрез бутане или теглене.

В случай на проблеми със запалването, неравномерна работа на двигателя, явно спадане на мощността на двигателя или други необичайни явления, възможно най-скоро отстранете причините за проблемите в сервиз. Ако се налага по спешност, пътуването може да продължи за кратък период от време, като скоростта на автомобила и оборотите на двигателя се поддържат ниски.

AdBlue

Обща информация

Селективната каталитична редукция (BlueInjection) е метод за значително намаляване на азотните оксиди в отработените емисии. Това се постига чрез

впръскване на отработена течност от дизел в изпускателната система. Амонякът, освободен от течността, реагира с азотните газове (NO_x) от ауспуха и ги превръща в азот и вода.

Обозначение на тази течност е AdBlue®. Това е нетоксична, незапалима, безцветна и без мирис течност, съставена от 32% урея и 68% вода.

Предупреждение

Избягвайте контакт на AdBlue с кожата или очите.

В случай на контакт с кожата или очите, изплакнете с вода.

Внимание

Избягвайте контакт на AdBlue с боята.

В случай на контакт, изплакнете с вода.

AdBlue замръзва при температура от приблизително $-11\text{ }^\circ\text{C}$. Тъй като автомобилът е оборудван с предварителен нагревател за AdBlue, редуцията на емисиите при ниски температури е осигурена. Предварителният нагревател за AdBlue работи автоматично.

Типичният разход на AdBlue е около 2 литра на 1000 км, но може и да е по-висок в зависимост от поведението при шофиране (напр. високо натоварване или теглене).

Резервоар за AdBlue

Нивото на резервоара с AdBlue може да се види в показаното меню.

Предупреждение за ниво

В зависимост от изчисленото количество AdBlue, на центъра за информация на водача се показват различни съобщения. Съобщенията и ограниченията се изискват от закона.

Първото възможно предупреждение е **AdBlue Range: (AdBlue диапазон:) 2400 км**.

Това съобщение ще се появи еднократно за кратко с изчисления пробег. Шофирането е възможно без ограничения.

Следващото ниво на предупреждение е при пробег под 1750 км. Съобщението с текущия пробег винаги ще се показва при включване на запалването и трябва да се потвърди  109. Долейте AdBlue преди да се покаже следващото ниво на предупреждение.

При количество на AdBlue под 900 км, следните предупредителни съобщения се показват едно след друго и не могат да бъдат игнорирани:

- **AdBlue Low Refill Now (Малко AdBlue, долейте сега)**
- **Engine Restart Prevented in (Рестарт на двигателя забранен в) 900 км.**

Освен това контролният индикатор  мига постоянно.

Съобщение

В случай на висок разход на AdBlue, центърът за информация на водача може да покаже това предупреждение без предишните нива на предупреждение.

Последното ниво на предупреждение е при празен резервоар за AdBlue. Рестартирането на двигателя е невъзможно. Следните предупредителни съобщения се показват едно след друго и не мигат да бъдат игнорирани:

- **AdBlue Empty Refill Now (Изразходена AdBlue добавка, добавете сега)**
- **Engine Will Not Restart (Двигателят няма да рестартира).**

Освен това контролният индикатор  мига постоянно.

С активна забраната за рестарт на двигателя, на дисплея ще се изведе следното съобщение:

Refill AdBlue To Start Vehicle (Налейте AdBlue за стартиране на автомобила).

Резервоарът трябва да се зареди докрай с AdBlue, в противен случай рестартирането на двигателя е невъзможно.

↪ 270

Предупреждения за високи нива на емисии

Ако нивото на емисиите на отработени газове се повиши над определена стойност, в центъра за информация на водача ще се изведат предупреждения, подобни на тези за пробег.

Ще се изведат заявки за проверка на изпускателната система и накрая, съобщение за недопускане на рестартиране на двигателя. Тези ограничения са законово изискване.

Консултирайте се със сервиз.

Допълване на AdBlue**Внимание**

Използвайте само AdBlue, отговаряща на европейските стандарти DIN 70 070 и ISO 22241-1.

Не използвайте добавки.

Не разреждайте AdBlue.

В противен случай може да се повреди системата за селективна каталитична редукция.

Съобщение

Когато не е налична помпа за зареждане на пътнически автомобили на бензиностанцията, използвайте само AdBlue бутилки или кутии с уплътнен адаптер за зареждане, за да избегнете разливане и за да сте сигурни, че изпаренията от резервоара са затворени и не излизат навън. AdBlue в бутилки или кутии е налична в много

бензиностанции и може да бъде закупена и от дилърите на Opel и други магазини.

Тъй като AdBlue има ограничена трайност, проверете срока на годност преди пълнене.

Съобщение

При развиване на предпазната капачка от отвора за пълнене, може да излязат амонячни пари. Не вдишвайте, тъй като парите имат остра миризма. Парите не са вредни при вдишване.

Резервоарът за AdBlue трябва да е пълен догоре. Това трябва да се направи, ако вече е показано предупредително съобщение за недопускане на рестартиране на двигателя.

Автомобилът трябва да се паркира на хоризонтална повърхност.

Гърловината за зареждане с AdBlue е разположена зад капака на резервоара за гориво в дясната задна част на автомобила.

Капакът на резервоара за гориво може да се отвори само, ако автомобилът е отключен.

1. Извадете ключа от контакта за запалване.
2. Затворете всички врати, за да се избегне навлизане на амонячни пари в купето.
3. Освободете капака на резервоара за гориво, като го натиснете ⇨ 199.



4. Развийте предпазната капачка от гърловината на резервоара.
5. Отворете контейнера за AdBlue.
6. Поставете единия край на маркуча в контейнера и завинтете другия край върху гърловината за пълнене.

7. Вдигайте контейнера докато се изпразни или докато изтичането от него спре. Това може да отнеме до 5 минути.

8. Поставете контейнера на земята, докато маркучът се изпразни, изчакайте 15 секунди.

9. Развийте маркуча от гърловината на резервоара.

10. Поставете предпазната капачка и завъртете по часовниковата стрелка, докато се застопори.

Съобщение

Изхвърляйте контейнера от AdBlue съгласно екологичните разпоредби. За да използвате повторно маркуча, изплакнете го с чиста вода след употреба.

Автоматична скоростна кутия

Автоматичната скоростна кутия позволява автоматично (автоматичен режим) или ръчно (ръчен режим) превключване на предавките.

Дисплей на скоростната кутия

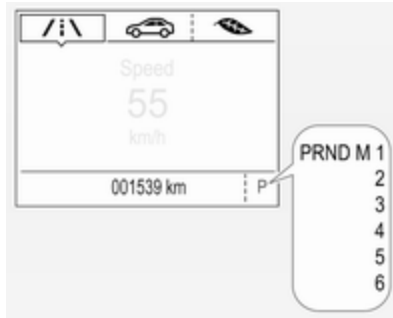

Центърът за информация на водача показва режима или избраната предавка.

В автоматичен режим програмата за движение се показва с **D**.

В ръчен режим се показва **M** и числото на избраната предавка.

R показва задната предавка.

N показва неутрално положение.

P показва положение за паркиране.

Скоростен лост



- P** : позиция за паркиране, колелата са блокирани, използвайте я само при неподвижен автомобил и натегнатата ръчна спирачка
- R** : предавка за заден ход - включвайте я само, когато автомобилът е неподвижен
- N** : неутрална
- D** : автоматичен режим
- M** : ръчен режим
- +** : превключване на по-висока предавка в ръчен режим
- : превключване на по-ниска предавка в ръчен режим

Скоростният лост е блокиран в **P** и може да бъде изваден само при включено запалване и натиснат спирачен педал.

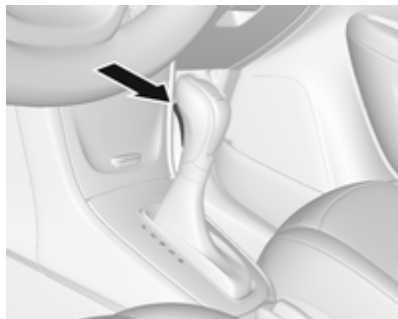

За да включите **P** или **R** натиснете освобождаващия бутон.

Двигателят може да бъде стартиран само при скоростен лост в положение **P** или **N**. След като изберете положение **N**, преди стартиране на двигателя натиснете спирачния педал или дръпнете ръчната спирачка.

Не подавайте газ докато включвате на предавка. Никога не натискайте педала на газта и спирачния педал едновременно.

Когато е включена предавка, автомобилът започва леко да "пълзи" при отпускане на спирачката.

Спиране с помощта на двигателя

За да използвате спирачния ефект на двигателя, изберете навреме по-ниска предавка, когато се спускате по наклон, виж ръчен режим.

Разклащане на автомобила

Разклащането на автомобила е позволено само, ако автомобилът е заседнал в пясък, кал или сняг. Премествайте последователно скоростния лост от **D** в **R** и обратно. Не форсирайте двигателя и избягвайте рязкото подаване на газ.

Паркиране

Натегнете ръчната спирачка и включете **P**.

Ключът за запалване може да се извади само, когато скоростният лост е в положение **P**.

Ръчен режим



Преместете скоростния лост в положение **M**.

Натиснете бутона върху скоростния лост:

- +** : превключване на по-висока предавка
- : превключване на по-ниска предавка

Ако се избере по-висока предавка, когато оборотите на двигателя са прекалено ниски, или се избере по-ниска предавка, когато оборотите са прекалено високи,

превключване не се извършва. Това може да предизвика появата на съобщение на центъра за информация на водача.

В ръчен режим високите обороти на двигателя не водят до автоматично превключване на по-висока предавка.

Показание за смяна на предавка

Символът ▲ с номер до него се показва, когато е препоръчителна смяна на предавката с цел пестене на гориво.

Указание за превключване се показва само в ръчен режим.

Електронни програми за управление

Специални програми автоматично адаптират точките на превключване при карането по възходящи или низходящи наклони.

Адаптивна функция на автоматична скоростна кутия

Тази функция адаптира работата на скоростната кутия по време на движение с постоянна скорост или превключване на предавки. Тя увеличава издръжливостта и запазва най-добро качеството на превключването в продължение на целия живот на трансмисията. Отначало може да възприемате превключването като некомфортно, но това е нормално. Качеството на превключване ще се подобрява постепенно с постоянното движение при всяка предавка и превключване на предавки.

Функция кикдаун

Натискането на педала на газта след позицията за кикдаун ще доведе до максимално ускорение, независимо от избрания режим на движение. Скоростната кутия превключва на по-ниска предавка в зависимост от скоростта на автомобила.

Неизправност

В случай на неизправност се извежда предупредително съобщение на центъра за информация на водача. Предупредителни съобщения ⇨ 117.

Автоматичното превключване на предавките е вече невъзможно. Пътуването може да продължи с ръчно превключване на предавките.

Само най-високата предавка може да се включи. В зависимост от характера на повредата, възможно е и втора предавка да може да се включи в ръчен режим. Превключвайте само при неподвижен автомобил.

Причината за неизправността трябва да се отстрани в сервис.

Прекъсване на електрозахранването

В случай на прекъсване в електрозахранването скоростният лост не може да бъде изваден от

положение **P**. Ключът не може да бъде изваден от контакта за запалване.

Ако акумулаторът е изтощен, стартирайте двигателя чрез помощен акумулатор и кабели ⇨ 248.

Ако причината за неизправността не е в акумулатора, освободете скоростния лост.

1. Задръжте спирачния педал натиснат и изтеглете нагоре лоста на ръчната спирачка.



2. Свалете капачката от конзолата с тънък обект, като например отверка.



3. Вкарайте отверка докрай в отвора.
4. Превключете скоростния лост на **N**.
5. Извадете отверката от процепа.
6. Поставете капачката отново.
7. Причината за прекъсване на захранването трябва да се отстрани в сервиз.

Механична скоростна кутия



За да включите на заден ход, при неподвижен автомобил натиснете педала на съединителя, натиснете бутона на скоростния лост и включете предавката.

Ако предавката не се включи, поставете скоростния лост в неутрално положение, освободете педала на съединителя и го натиснете отново, след това повторно изберете предавката.

Не приплъзвайте ненужно съединителя.

При работа със съединителя натискайте педала му докрай. Не използвайте педала за да подпирате крака си на него.

Внимание

Не се препоръчва да се кара с ръка поставена на скоростния лост.

Показание за смяна на предавка ⇨ 105.

Система "стоп/старт" ⇨ 160.

Системи за задвижване

Задвижване на всичките колела

Системата за задвижване на всичките колела (AWD) подобрява характеристиките на шофирането и стабилността, както и помага да се постигнат възможно най-добри ходови качества независимо от пътната настилка. Системата винаги е активна и не може да се деактивира.

Въртящият момент се разпределя плавно между колелата на предната и задната ос, в зависимост от условията за движение. Допълнително, въртящият момент между задните колела се разпределя в зависимост от повърхността.

За постигане на оптимален ефект от системата, гумите на автомобила не бива да са с различаващи се степени на износване.

Когато използвате резервната гума, AWD системата се деактивира автоматично.

Освен това AWD системата временно ще бъде деактивирана, за да защити системата от прегряване, ако колелото се върти прекомерно. Когато системата се охлажда, AWD системата отново се активира.

Деактивирането на AWD системата ще се укаже от центъра на Центъра за информация на водача.

Ако сервизно съобщение или предупреждение код S73 се появи на центъра за информация на водача, в AWD системата има неизправност. Потърсете помощта на сервиз.

Предупредителни съобщения ⇨ 117.

Теглене на автомобила ⇨ 250.

Спирачки

Спирачната система е съставена от два независими спирачни кръга. Ако единият от спирачните кръгове откаже, автомобилът все още може да бъде спрял с помощта на другия спирачен кръг. Спирачният ефект обаче се постига само при силно натискане на спирачния педал. За това се изисква значително по-голямо усилие. Спирачният път се увеличава. Потърсете помощта на сервиз преди да продължите пътуването.

Ако двигателят не работи, ефектът от сервоусилването на спирачките изчезва след едно-две натискания на спирачния педал. Това не намалява спирачния ефект, но спирането изисква значително по-голям натиск върху педала. Това е особено важно да се има предвид при теглене на автомобила.

Контролна лампа (индикатор) (ⓘ)

↪ 105.

Антиблокираща спирачна система

Антиблокиращата спирачна система (ABS) предпазва колелата от блокиране.

ABS започва да регулира спирачното налягане веднага, щом някое от колелата покаже признаци на блокиране. Автомобилът остава управляем дори и при рязко спиране.

Действието на ABS се усеща по пулсирането на спирачния педал и шума от процеса на регулиране.

За да се постигне оптимален спирачен ефект задръжте педала натиснат докрай през цялото време на спирачния процес, независимо от пулсирането му. Не намалявайте натиска върху педала.

След потегляне, системата извършва самопроверка, която може да се чуе.

Контролна лампа (индикатор) (ⓘ)

↪ 105.

Адаптивна стоп-светлина

При силно натискане на спирачния педал по време на действие на ABS и трите стоп-светлини мигат.

Неизправност

⚠ Предупреждение

При неизправност на ABS е възможно блокиране на колелата в случай на много рязко спиране. Предимствата на ABS вече не са налице. При рязко спиране автомобилът вече не може да се управлява и може да започне да занася.

Причината за неизправността трябва да се отстрани в сервиз.

Ръчна спирачка

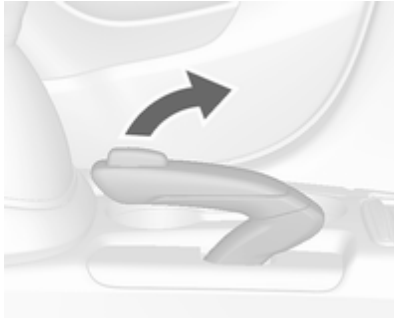

⚠ Предупреждение

Винаги натягвайте силно ръчната спирачка без да натискате бутона за освобождаване; при спиране върху наклон я натягвайте колкото може по-силно.

За да освободите ръчната спирачка дръпнете леко лоста нагоре, натиснете освобождаващия бутон и свалете лоста докрай надолу.

За да намалите силата нужна за задействане на ръчната спирачка натиснете в същото време и спирачния педал.

Контролна лампа (индикатор) (ⓘ)
↔ 105.

Помощ при спиране

Ако спирачният педал се натисне бързо и силно, автоматично се прилага максимална спирачна сила (пълно спиране).

Поддържайте натиска върху спирачния педал докато желаете да продължи процеса на пълното спиране. Спирачната сила автоматично намалява, когато спирачният педал се отпусне.

Помощ при потегляне по наклон

Системата спомага за предотвратяване на нежелателно движение при потегляне по наклони.

При отпускане на спирачния педал след спиране по наклон, спирачките остават активни още две секунди. Спирачките се освобождават автоматично веднага след като автомобилът започне да ускорява.

Помощта при потегляне по наклон не е активна по време на Autostop. Система "стоп/старт" ↔ 160.

Системи за контрол при шофиране

Система за тракшън контрол (контрол на сцеплението)

Системата за тракшън контрол (ТС) е компонент на електронната стабилизираща система (ESC) ⇨ 177.

ТС подобрява стабилността на движение, когато е необходимо, независимо от пътната настилка или сцеплението на гумите, като предотвратява боксуването на водещите колела.

Веднага щом водещите колела започнат да боксват мощността на двигателя се намалява и колелото, което най-много боксува се стопира отделно. Това значително подобрява стабилността на автомобила при каране по хлъзгави пътни настилки.



ТС работи след всяко стартиране на двигателя, веднага щом изгасне индикаторът ⚡.

Когато ТС работи, ⚡ свети.

⚠ Предупреждение

Не допускайте тази специална безопасна функция да Ви изкуши за поемане на рискове при каране.

Пригответе скоростта си към пътните условия.

Контролна лампа (индикатор) ⚡ ⇨ 106.

Изключване



ТС може да се изключи, когато е необходимо да се позволи боксуването на водещите колела: натиснете за кратко ⚡.



Контролната лампа ⚡ светва.

В Центъра за информация на водача се извежда съобщение за статус при деактивирането на ТС.

Когато ТС се деактивира, ESC продължава да работи, но с по-висок праг на контрол.

ТС се включва отново чрез повторно натискане на . В Центъра за информация на водача се извежда съобщение за статус при повторното активиране на ТС. ТС също така се включва отново при следващото включване на запалването.

Неизправност

Ако има неизправност в системата, контролният индикатор  свети постоянно и в центъра за информация на водача се появява съобщение. Системата не е готова за работа.

Причината за неизправността трябва да се отстрани в сервис.

Електронна стабилизираща система (ESC)

Електронната стабилизираща система (ESC) подобрява стабилността при движение, когато е необходимо, независимо от пътната настилка и сцеплението на гумите.

Веднага щом автомобилът започне да занася (недозавиване / презавиване), мощността на двигателя се намалява и колелата биват спирани поотделно.

ESC работи съвместно със системата за тракшън контрол (контрол на сцеплението) (ТС). Тя предпазва водещите колела от буксуване.



ESC работи след всяко стартиране на двигателя, веднага щом изгасне индикаторът .

Когато ESC работи,  свети.

Предупреждение

Не допускайте тази специална безопасна функция да Ви изкуши за поемане на рискове при каране.

Пригодете скоростта си към пътните условия.

Контролна лампа (индикатор) 
↻ 106.

Изключване



ESC може да се деактивира: натиснете и задръжте  за около 5 секунди.

Контролните индикатори  и  светят.

ESC се включва отново чрез повторно натискане на . Ако преди това TC системата е била изключена, тогава и TC, и ESC се включват отново.

ESC също така се включва отново при следващото включване на запалването.

Неизправност

Ако има неизправност в системата, контролният индикатор  свети постоянно и в центъра за информация на водача се появява съобщение. Системата не е готова за работа.

Причината за неизправността трябва да се отстрани в сервиз.

Система за контрол на спускането



Системата за контрол на спускането (DSC) позволява на автомобила да се движи с ниска скорост без натискане на спирачния педал. Автомобилът ще намалява скоростта автоматично до ниска и ще поддържа тази скорост, когато системата се включи. При активна система може да се наблюдава известен шум или вибриране от спирачната система.

Внимание



Използвайте само когато се спускате по стръмни наклони при движение извън пътища. Не използвайте при движение по нормална пътна настилка. Излишната употреба на функцията DCS, например, при движение по нормални пътища, може да повреди спирачната система и функцията ESC.

Активиране



При скорости под прибл. 40 км/ч, натиснете . Зеленият контролен индикатор  мига в приборния панел, за да покаже активирането на DCS. Системата DCS няма да се активира при скорости над 50 км/ч, дори и при натискане на бутона.



Изключване

Натиснете  отново. Зеленият контролен индикатор  изгасва. Натискането на спирачния педал или на педала за газта къщо ще доведе до деактивиране на системата.

Неизправност

Ако зеленият контролен индикатор  не светне или мига след натискане на бутона, в системата има неизправност.

Потърсете помощта на сервиз.

DSC контролни индикатори 
 105.

Помощни системи за водача

Предупреждение

Помощните системи за водача са разработени, за да подпомагат водача, а не да заместват неговото внимание.

Водачът поема пълната отговорност при шофирането на автомобила.

При използване на помощни системи за водача, винаги внимавайте за текущата пътна ситуация.

Круиз контрол (система за поддържане на дадена скорост)



Круиз контролът може да запамятава и поддържа скорост от около 30 до 200 км/ч. Отклонения от запаметената скорост може да се получат при движение по възходящ или низходящ наклон.

От съображения за безопасност круиз контролът не може да се включи докато спирачният педал не бъде натиснат един път. Активирането не е възможно на първа предавка.





Не използвайте круиз контрол в случаите, когато поддържането на постоянна скорост не е препоръчително.

При автоматична скоростна кутия активирайте круиз контрола само в автоматичен режим.

Контролна лампа (индикатор) 
 108.

Включване на системата



Натиснете , контролният индикатор  на приборния панел светва в бяло.

Активиране на функционалността



Ускорете до желаната скорост и завъртете колелото за настройка на **SET/-**: текущата скорост се запаметява и поддържа. Контролният индикатор  на приборния панел светва в зелено. Символът на дисплея от високо

ниво  светва зелено и показва настроената скорост. Педалът за газта може да бъде освободен.

Скоростта на автомобила може да се увеличи чрез натискане на педала за газта. Когато се отпусне педалът за газта, предварително запаметената скорост се възстановява.

Круз контролът остава активиран при превключване на предавките.

Увеличаване на скоростта

При активиран круз контрол задръжте колелото за настройка завъртяно на **RES/+** или кратко го завъртете няколко пъти в **RES/+**: скоростта нараства непрекъснато или на малки стъпки.

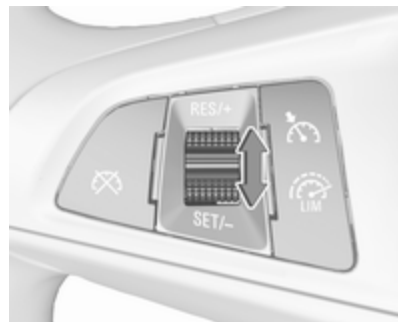

Като алтернативна възможност ускорете до желаната скорост и я запаметете като завъртите в **SET/-**.



Намаляване на скоростта

При активиран круз контрол задръжте колелото за настройка завъртяно на **SET/-** или бързо го завъртете няколко пъти в **SET/-**: скоростта намалява непрекъснато или на малки стъпки.

Деактивиране на функционалността

Натиснете , контролният индикатор  на приборния панел светва в бяло.

На дисплей от високо ниво  се променя на бяло.

Круиз контролът е деактивиран, но не е изключен. Последно запаметената скорост остава в паметта за по-късно възобновяване на скоростта.

Автоматично изключване:



- Когато скоростта на автомобила спадне под около 30 км/ч.
- Скоростта на автомобила спада с над 25 км/ч под зададената скорост.
- При натискане на спирачния педал.
- Педалът на съединителя бъде натиснат за няколко секунди.
- Скоростен лост в положение **N**.
- Обороти на двигателя в много нисък диапазон.
- Когато системата за тракшън контрол (ТС) или електронната стабилизираща система (ESC) работи.

- Задействана е ръчна спирачка.
- Едновременно натискане на **RES/+** и спирачния педал деактивира круиз контрола и изтрива запаметената скорост.

Възстановяване на запаметената скорост

Завъртете колелото за настройка на **RES/+** при скорост над 30 км/ч. Движението се възобновява с предварително запаметената скорост.

Изключване на системата

Натиснете , контролният индикатор  на приборния панел изгасва. Запаметената скорост се изтрива.

Натискането на  за активиране на ограничителя на скоростта или за изключването на запалването изключва и круиз контрола и изтрива запаметената скорост.

Ограничител на скоростта

Ограничителят на скоростта предотвратява надвишаването на предварително настроената максимална скорост.



Максималната скорост може да бъде настроена при скорост на движение над 25 км/ч.

Водачът може да ускорява само до предварително настроената скорост. Промени в ограничената скорост може да се появят при спускане по наклон.

Предварително настроеното ограничение на скоростта се показва в центъра за информация на водача, когато системата е активна.

Включване на системата



Натиснете , символът  светва на центъра за информация на водача.

Ако круиз контролът е били активиран преди, той се изключва, когато ограничителят на скоростта се активира и контролният индикатор  угасва.

Настройване на ограничението на скоростта

Ускорете до желаната скорост и за кратко завъртете колелото с палец до позиция **SET/-**: текущата скорост се запамятва като максимална скорост.

На дисплей от средно ниво  се показва и ограничението на скоростта.

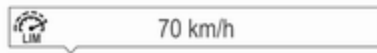

На дисплей от високо ниво  се променя на зелено.

Промяна на ограничението на скоростта

При активен ограничител на скоростта, завъртете колелото с палец до позиция **RES/+**, за да увеличите или до позиция **SET/-**, за да намалите желаната максимална скорост.

Надвишаване на ограничението на скоростта

При надвишаване на ограничената скорост без въвеждане от водача, скоростта ще присветне в центъра за информация на водача и ще прозвучи сигнал по време на този период.

При аварийни случаи е възможно ограничението на скоростта да се надвиши чрез силно натискане на педала за газта почти до точката на съпротивление. В такъв случай няма да прозвучи сигнал.

Освободете педала на газта и функцията за ограничение на скоростта се активира отново, веднага щом автомобилът започне да се движи със скорост по-ниска от тази на ограничението.

Деактивиране на функционалността

Натиснете : ограничителят на скоростта се деактивира и автомобилът може да се управлява без ограничение на скоростта.



На дисплей от средно ниво запаметеното ограничение на скоростта се показва в скоби.

На дисплей от високо ниво  се променя на бяло.

Освен това се изписва и съответно съобщение.

Ограничителят на скоростта е деактивиран, но не е изключен. Последно запаметената скорост остава в паметта за по-късно възобновяване на скоростта.

Възстановяване на ограничението на скоростта

Завъртете колелото с палец в позиция **RES/+**. Запаметеното ограничение на скоростта се извлича и се показва без скоби в Центъра за информация на водача.

Изключване на системата

Натиснете , индикацията за ограничението на скоростта на центъра за информация на водача ще изчезне. Запаметената скорост се изтрива.

С натискането на , за да се активира круиз контрола, ограничителят на скоростта също се деактивира и запаметената скорост се изтрива.

Чрез изключване на запалването се деактивира и ограничителя на скоростта, но ограничението за скорост ще бъде запаметено за следващото активиране на ограничителя на скоростта.

Предупреждение за преден сблъсък

Предупреждението за преден сблъсък може да помогне да се избегне или да се намалят последствията, причинени при предни сблъсъци.

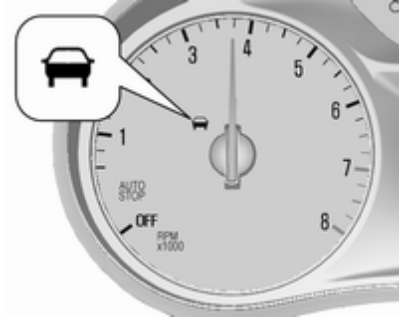

Автомобилът отпред се обозначава чрез контролния индикатор .

Ако превозното средство директно отпред бъде доближено твърде бързо, ще прозвучи предупредителен зумер.

Допълнително, водачът получава уведомление чрез мигаща червена светодиодна ивица, която се прожектира на предното стъкло в неговото полезрение.

Предварително условие е предупреждението за преден сблъсък да не се деактивира чрез натискане на  от волана.

Активиране

Предупреждението за преден сблъсък използва системата на предната камера на предното стъкло, за да открие автомобили точно отпред, по вашия път, на разстояние около 60 м.

Предупреждението за преден сблъсък функционира автоматично при скорост на движение над 40 км/ч, ако не е деактивирано чрез натискане , вижте по-долу.

Предупреждаване на водача

Когато системата е открила автомобил отпред по посоката на движение, светва зеленият символ за автомобил отпред , който се намира в приборния панел.

Когато разстоянието до предходния движещ се автомобил е твърде малко или при твърде бързото приближаване на друг автомобил, контролният индикатор  започва да свети в жълто.

Внимание

Цветът на светлината на този контролен индикатор не отговаря на местните пътни закони относно разстоянието за следване. Шофьорът носи пълната отговорност за поддържане на безопасно разстояние за следване съгласно приложимите правила за движение, атмосферни и пътни условия по всяко време.

Когато времето до потенциалния сблъсък с предния автомобил стане твърде малко и сблъсъкът е неизбежен, водачът бива известен чрез мигаща червена светодиодна ивица, която се прожектира върху предното стъкло в неговото полезрение.





Едновременно с това ще прозвучи предупредителен сигнал. Натиснете спирачния педал и управлявайте с волана, ако това се изисква от ситуацията.

Избиране на чувствителността на предупреждението

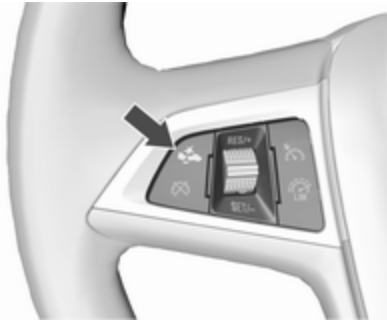
Чувствителността на предупреждението може да се зададе на близка, средна или далечна.



Натиснете : текущата настройка се показва на дисплея на центъра за информация на водача. Натиснете  отново, за да промените чувствителността на предупреждението.



Деактивиране

Системата може да се деактивира. Натиснете няколкократно , докато **Forward Collision Alert Off (Искл. предупреждение за челен сблъсък)** се появи на дисплея на центъра за информация на водача.

Обща информация

Предупреждение

Предупреждението за преден сблъсък е предупредителна система и не задейства спирачките. Ако твърде бързо

приближавате движещия се пред Вас автомобил, може да нямате време да избегнете сблъсъка.

Отговорност на водача е да спазва нужната дистанция, съобразена с трафика, атмосферните условия и видимостта.

По време на шофиране винаги се изисква цялото внимание на водача. Водачът винаги трябва да е готов да реагира и да натисне спирачния педал.

Ограничения на системата

Предупреждението за преден сблъсък е предназначено за предупреждава само за автомобили, но може да реагира и на други обекти.

В следните случаи предупреждението за преден сблъсък може да не открие автомобил отпред или производителността на сензора е ограничена:

- на криволичеци пътища
- когато времето ограничава видимостта, като например при мъгла, дъжд или сняг
- когато сензорът е блокиран от сняг, лед, киша, кал, замърсяване, повреда по предното стъкло или чужди предмети, напр. стикери

Индикация за разстояние отпред

Индикаторът за дистанцията на следване показва разстоянието до предния движещ се автомобил. Системата използва предната камера в предното стъкло, за да открие разстоянието до превозното средство директно отпред по вашия път на движение. Тя е активна при скорости над 40 км/час.

Когато се установи автомобил, движещ се отпред, разстоянието се обозначава за секунди и се извежда на екран в информационния център за водача ↪ 109. Натиснете **MENU** на лоста за

мигачите, за да изберете **Vehicle Information Menu (Меню на информацията за автомобила)**  и завъртете колелото за настройка, за да изберете страницата за показване на дистанцията на следване.



Минималното показвано разстояние е 0,5 сек.

Ако отпред не е открит автомобил или автомобилът отпред е извън обхвата, ще се покажат две тирета: .- s.

Помощ при паркиране



Помощта при паркирането облекчава паркирането чрез измерване на разстоянието между автомобила и препятствията и подаване на звукови сигнали. Пълната отговорност при паркирането обаче пада върху водача.

Системата се състои от четири ултразвукови сензора монтирани в задната броня. Ако автомобилът е оборудван с предна система за помощ при паркиране, тя се състои

от четири допълнителни ултразвукови сензора в предната броня.

Активиране



След включване на запалването, помощната система за задно паркиране ще се активира.

Помощта при паркиране отпред може също така да се активира и при ниска скорост чрез натискане на **P**▲.

Светещият LED (светодиод) разположен в бутона за помощ при паркиране показва, че системата е готова за действие.

Наличието на препятствие се означава със звуков сигнал. С намаляване на разстоянието до препятствието интервалът между сигналите става все по-кратък. Ако разстоянието стане по-малко от 30 см, сигналът става непрекъснат.

Ако **P**▲ се натисне еднократно в рамките на цикъл на запалване, предната помощна система за паркиране се активира отново, ако скоростта на автомобила спадне под определена стойност и ако скоростта на автомобила не е надвишила 25 км/ч преди това.

Изключване

Деактивирайте системата чрез натискане на **P**▲.

Светодиодът в бутона изгасва и в центъра за информация на водача се извежда съобщение.

Ако системата за помощ при паркиране е деактивирана ръчно, тя ще се активира автоматично при следващото включване на запалването.

Системата се деактивира автоматично при определена скорост.

Неизправност

В случай на неизправност в системата, ще се изведе предупредително съобщение на центъра за информация на водача.

Освен това, в центъра за информация на водача се извежда предупредително съобщение, ако се открие неизправност на системата дължаща се на временни фактори напр. покрити със сняг сензори и др.

Предупредителни съобщения
 ⚡ 117.

Важни съвети относно използването на системи за помощ при паркирането

▲ Предупреждение

При определени обстоятелства някои отразяващи повърхности на предмети или дрехи, както и

външни източници на шум могат да попречат на системата да открие препятствията.

Специално трябва да се внимава за ниски препятствия, които могат да повредят долната част на бронята. Ако такива препятствия при доближаване на автомобила излязат извън зоната на разпознаване на сензорите, се задейства непрекъснат звуков сигнал.

Внимание

Ефективността на системата може да намалее, ако бъдат покрити - напр. с лед или сняг.

Ефективността на системата за помощ при паркиране може да намалее при голямо натоварване.

Специални случаи представляват по-високите автомобили в близост (напр. автомобили за трудни (off-road)

терени, мини ванове, ванове). Разпознаването на обект и показването на правилното разстояние в горната част на такива превозни средства не може да се гарантира.

Обекти с много малко сечение на отражението, като тесни предмети или меки материали, могат да не бъдат открити от системата.

Системите за помощ при паркиране не разпознават предмети извън диапазона си на действие.

Съобщение

Системата за помощ при паркиране автоматично открива фабрично монтирания теглич. Тя се деактивира при вкарване на щепсела.

Сензорът може да регистрира несъществуващ обект (ехо смущение), което се предизвиква от външни акустични или механични смущения.

Съобщение

Паркинг асистентът се деактивира, когато системата на задния носач се удължи.

Камера за задно виждане

Камерата за задно виждане помага на водача при движение назад, като показва изглед на зоната зад автомобила.

Изгледът на камерата се показва на информационния дисплей.

⚠ Предупреждение

Камерата за задно виждане не замества видимостта на водача. Имайте предвид че обектите, които са извън полезрението на камерата и сензорите на паркинг асистента,

напр. под бронята или под автомобила, няма да се покажат.

Не се движете на заден ход и не паркирайте автомобила само чрез помощта на камерата за задно виждане.

Винаги проверявайте околностите на автомобила преди да потеглите.

Активиране

Камерата за задно виждане се активира автоматично, когато се включи задна скорост.

Действие



Камерата е монтирана на ръкохватката на багажната врата и има ъгъл на зрителното поле от 130°.



Поради високата позиция на камерата, задната броня може да се види на дисплея като ориентир за положението.

Зоната показвана от камерата е ограничена. Разстоянието на изображението на дисплея може да се различава от реалното.

Водещи линии

Динамичните водещи линии са хоризонтални линии на интервал от 1 метър, които се показват върху изображението, за да дефинират разстоянието до показаните обекти.

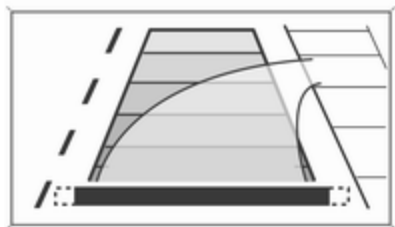

Траекторията на автомобила е показана в съответствие с ъгъла на завиване.

Предупредителни символи

Предупредителните символи се показват като триъгълници Δ на изображението, които показват препятствията, открити от задните сензори на модернизираната помощна система за паркиране.

Допълнително, Δ се извежда на горния ред на информационния дисплей с предупреждение за проверка на околността.

Изключване

Камерата се деактивира, когато определена скорост на движение напред бъде надхвърлена или когато не е включена задна скорост за около 10 секунди.

Камерата за задно виждане може да се деактивира ръчно в менюто за персонализация на автомобила в информационния дисплей. Изберете съответната настройка в **Настройки**.

Персонализиране на автомобила
 ⇨ 119.

Деактивиране на водещите линии и предупредителните символи

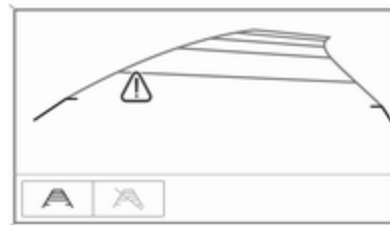

7" Цветен информационен дисплей: Активиране или деактивиране на визуалните водещи линии и предупредителни символи може да се промени със сензорните бутони в долната част на дисплея.

8" Цветен информационен дисплей: Активиране или деактивиране на визуалните водещи линии и предупредителни символи може да се промени от менюто **Настройки** в Информационния дисплей.

Информационен дисплей ↪ 115.
Персонализиране на автомобила
↪ 119.

Неизправност

Съобщенията за неизправности се показват с  на най-горния ред на информационния дисплей.

Камерата за задно виждане може да не функционира правилно, когато:

- Наоколо е тъмно.
- Слънцето или светлината на фарове светят директно в оптиката на камерата.
- Лед, сняг или нещо друго покрива обектива на камерата. Почистете оптиката, промийте я с вода и я избършете с мека кърпа.
- Автомобилът тегли ремарке.
- Автомобилът е претърпял удар отзад.
- Съществуват екстремни температурни промени.

Помощна система за пътни знаци

Действие

Системата за помощ при пътни знаци открива дадени пътни знаци с помощта на камера в предната част на автомобила като ги показва в центъра за информация на водача.

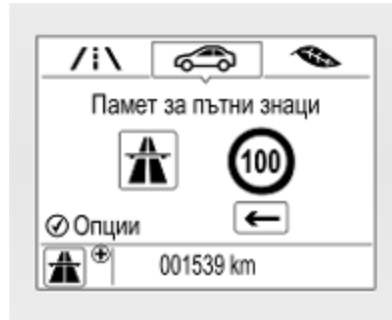

Пътните знаци които могат да бъдат разпознати са:

Знаци за ограничение и забрана за преминаване

- ограничение на скоростта
- изпреварването забранено
- край на ограничението на скоростта
- край на забраната за изпреварване

Пътни знаци

Начало и край на:

- градски региони (специфично за страната)
- магистрали
- А-пътища
- затворени за движение улици

Допълнителни знаци

- допълнителни указания към пътните знаци
- ограничение за теглене на ремарке
- ограничение за влекач
- предупреждение за мокра настилка
- предупреждение за лед
- стрелки за посока

Знаците за ограничение на скоростта се показват на информационния център за водача, докато се разпознае следващият знак за ограничение на скоростта или след изтичане на определено време.



Възможна е комбинацията на няколко знака на дисплея.



Удивителен знак в рамка показва, че е открит допълнителен знак, който не може да се разпознае от системата.

Системата работи без загуба на мощност до скорост от 200 км/ч, в зависимост от условията на осветеност. През нощта системата е активна до скорост от 160 км/ч.



Показания на дисплея

Информация за текущо валидните пътни знаци е налична на страницата на помощната система за пътни знаци в центъра за информация на водача.



Освен това, текущо валидното ограничение на скоростта се показва постоянно в долния ред на центъра за информация на водача. В случай на ограничение на скоростта с прибавка, в тази област се извежда символът +.



Изберете  чрез **MENU** и изберете страницата на помощната система за пътни знаци с въртящия се регулатор върху лоста на мигачите  109.

Когато друга страница е избрана в центъра за информация на водача и след това отново се избере страницата на помощната система за пътни знаци, последният разпознат пътен знак се показва на дисплея.

Предупредителна функция

Предупредителната функция може да се активира или деактивира от менюто за настройки на страницата на помощната система за пътни знаци.



След активиране и когато страницата на помощната система за пътни знаци не е текущо показана на дисплея, новоразпознатите лимит за скоростта и пътни знаци се показват като изскачащи предупреждения на екрана на центъра за информация на водача.



Когато страницата на помощната система за пътни знаци е изведена на дисплея, натиснете **SET/CLR** от лостчето на мигача.



Изберете **Alerts ON** (ВКЛ. предупреждения) или **Alerts OFF** (ИЗКЛ. предупреждения) чрез завъртане на регулиращото колелце и натиснете **SET/CLR**.

Изскачащото предупреждение се показва за около осем секунди в информационния център за водача.

Нулиране на системата

Съдържанието на паметта за пътни знаци може да се изчисти в менюто с настройки на страницата на помощната система за пътни знаци чрез избиране на **Нулиране**

и потвърждаване чрез натискане на **SET/CLR** върху лоста за мигачите за по-дълго време.

Алтернативно, натиснете SET/CLR за три секунди, за да изчистите съдържанието на страницата.

При успешно нулиране се подава звуков сигнал и се показва следният „Знак по подразбиране“, докато не бъде открит следващият пътен знак.



В някои случаи, помощната система за пътни знаци се изчиства автоматично от системата.

Изчистване на пътни знаци

Има различни сценарии, които водят до изчистването на текущо изведените пътни знаци. След

изчистване, „Знакът по подразбиране“ се показва в центъра за информация на водача.

Причини за изчистване на знаци:

- Изминато е предварително зададено разстояние или е изтекло предварително зададено време (различни за всеки тип знак)
- Автомобилът минава през завой
- Скоростта се намалява под 52 км/ч (регистрация на навлизане в град)

Неизправност

Системата за помощ при пътни знаци може да не функционира изправно, ако:

- Областта от предното стъкло, където се намира предната камера, не е чиста или има чужди тела, напр. стикери.
- Пътните знаци са напълно или частично покрити или лошо видими.

- Атмосферните условия са лоши, напр. при силен дъжд, сняг, пряка слънчева светлина или сенки.
- Пътните знаци са неправилно монтирани или са повредени.
- Пътни знаци, които не отговарят на Виенската конвенция за пътните знаци.

Внимание

Системата е предвидена да оказва помощ на водача в разпознаването на дадени пътни знаци в рамките на определен обхват на скоростта. Не пренебрегвайте пътните знаци, които не се показват от системата.

Системата не разпознава никакви други пътни знаци освен общоприетите за ограничаване на скоростта или за край на ограничението.

Не допускате тази специална функция да ви изкуши за поемане на рискове при карането.

Винаги съобразявайте скоростта си към пътните условия.

Системите за подпомагане на водача не го освобождават от пълната отговорност във връзка с управлението на автомобила.

Предупреждение за напускане на платно

Системата за предупреждение за напускане на платно наблюдава маркировките на платното, между които се движи автомобилът, посредством камера монтирана отпред. Системата открива смяната на лента и предупреждава водача в случай на нежелано напускане на лентата чрез визуален и звуков сигнал.

Критерии за регистриране на нежелано напускане на лентата:

- мигачите не са задействани
- спирачният педал не е задействан
- не е установено задействане на педала за газта или ускоряване
- не е установено активно кормилно управление

Ако има действие от страна на шофьора, предупреждение не се издава.

Активиране



Системата за предупреждение за напускане на платно се включва с натискането на . Светването на LED в бутона показва, че системата е включена.

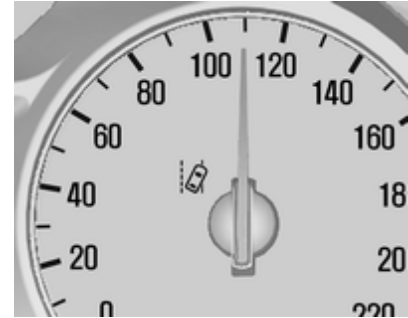

Когато контролната лампа  в приборното табло светне в зелено, системата е готова за работа.

Системата работи само при скорост на автомобила над 56 км/ч и наличие на маркировки на лентата.

Когато системата установи нежелано напускане на лента, контролният индикатор  започва да мига в жълто. В същото време се подава и сигнал.

Изключване

Системата се деактивира чрез натискане на , светодиодът в бутона изгасва.

При скорост под 56 км/ч системата не работи.

Неизправност

Системата за предупреждение за напускане на платно може да не функционира правилно, когато:

- предното стъкло не е чисто
- атмосферните условия са лоши, напр. при силен дъжд, сняг, пряка слънчева светлина или сенки

Системата не може да работи, когато няма установена маркировка за пътна лента.

Гориво

Гориво за бензинови двигатели



Използвайте само безоловно гориво, което отговаря на европейския стандарт EN 228 или еквивалентно.

Двигателят е способен да работи с гориво, което съдържа до 10% етанол (напр., E10).

Използвайте бензин с препоръчаното октаново число. По-ниско октаново число може да намали двигателната мощност и въртящия момент, а също така леко да увеличи разхода на гориво.

Внимание

Не използвайте гориво или добавки към горивото, които съдържат метални съединения, като манган-базираны добавки. Това може да причини повреда на двигателя.

Внимание

Използването на гориво, което не отговаря на EN 228 или еквивалентно, може да доведе до отлагания, увеличено износване или повреда на двигателя.

Внимание

Използването на гориво с по-ниско октаново число от възможно най-ниското число може да доведе до неконтролируемо горене и повреда на двигателя.

Специфичните изисквания за двигателя по отношение на октановото число са посочени в общия преглед на данните на двигателя ⇨ 266. Изискването може да е заменено от специфичен за страната етикет върху вратичката на горивния резервоар.

Добавка към горивото

Горивото трябва да съдържа пречистващи добавки, които помагат за предпазване от образуване на отлагания в двигателя и горивната система. Чистите горивни инжектори и смукателни клапани ще позволят правилната работа на системата за контрол на емисиите. В някои държави горивата не съдържат достатъчни количества добавки, за да поддържат горивните инжектори и смукателните клапани чисти. В тези страни за някои двигатели е необходима добавка към горивото, за да се компенсира тази липса на почистващо действие. Използвайте само добавка към горивото, одобрена за автомобила.

Добавянето на добавка към горивото в пълния резервоар с гориво се изисква най-малко на всеки 15 000 км или след една година, в зависимост от това кое от двете настъпи първо. За повече информация се обърнете към вашия сервиз.

Забранени горива

В някои градове се предлагат горива, съдържащи обогатени с кислород вещества от рода на етери и етанол, както и подобрени горива. Ако тези горива отговарят на описаните по-горе спецификации, те са допустими за употреба. Горива от рода на E85 (85% етанол) и други горива, съдържащи над 15% етанол, обаче, трябва да се използват само в автомобили FlexFuel.

Внимание

Не използвайте гориво, съдържащо метанол. Това може да предизвика корозия на метални части в горивната

система, а също и да повреди пластмасовите и гумените части. Тази повреда не се покрива от гаранцията на автомобила.

Някои горива, основно състезателни горива с високо октаново число, могат да съдържат добавки за повишаване на октана, наричани метилциклопентадиенил манган трикарбонил (ММТ). Не използвайте горива или добавки към горивото с ММТ, тъй като те съкращават живота за запалителните свещи и се отразяват отрицателно върху техническите характеристики на системата за контрол на емисиите. Контролен индикатор за неизправност  може да светне ⇨ 105. Ако това стане, потърсете помощта на сервиз.

Гориво за дизелови двигатели



Използвайте само дизелово гориво, което отговаря на EN 590 и има концентрация на сяра макс. 10 ppm.

Може да се използват горива със съдържание на биодизел (отговарящи на EN 14214) от макс. 7 обемни % (напр. наименувани с B7).

Ако се пътува в страни извън Европейския съюз, възможна е епизодичната употреба на гориво Euro-Diesel със съдържание на сяра под 50 ppm.

Внимание

Честото използване на дизелово гориво, съдържащо повече от 15 ppm сяра ще доведе до тежка повреда на двигателя.

Внимание

Използването на гориво, което не отговаря на EN 590 или сходно, може да доведе до загуба на мощност на двигателя, увеличено износване или повреда на двигателя.

Не използвайте дизелови масла за морски съдове, масла за отопление, Аквазол и други подобни емулсии на дизел с вода. Дизеловите горива не бива да се разреждат с горива, които са предназначени за бензинови двигатели.

Работа при ниска температура

При температури под 0 °C някои дизелови продукти с биодизелови смеси могат да образуват запушвания, да замръзнат или да станат на гел, което може да повлияе на системата за подаване на гориво. Стартирането и работата на двигателя може да не се извършват правилно. Уверете се, че сте заредили зимно дизелово гориво, когато околната температура е под 0 °C.

Дизеловото гориво от клас Arctic може да се използва при изключително ниски температури под -20 °C. Използването на този клас гориво при топли или горещи климатични условия не се препоръчва и може да доведе до заглъхване на двигателя, проблеми при стартиране или повреда на системата за впръскване на горивото.

Гориво за работа на втечен газ



Втеченият газ е известен като LPG (Liquefied Petroleum Gas) или с френското си название GPL (Gaz de Pétrole Liquéfié). LPG се нарича още автогаз.

LPG се състои основно от пропан и бутан. Октановото число е между 105 и 115, в зависимост от съотношението на бутана. LPG се съхранява в течно състояние при налягане около пет до десет бара.

Точката на завиране зависи от налягането и съотношението на сместа. При нормално околно налягане, тя е между $-42\text{ }^{\circ}\text{C}$ (чист пропан) и $-0,5\text{ }^{\circ}\text{C}$ (чист бутан).

Внимание

Системата работи при околна температура от припл. $-8\text{ }^{\circ}\text{C}$ до $100\text{ }^{\circ}\text{C}$.

Цялостното функциониране на системата за LPG може да се гарантира само, ако втеченият газ отговаря на минималните изисквания на DIN EN 589.

Селектор за гориво ↷ 96.

Зареждане с гориво

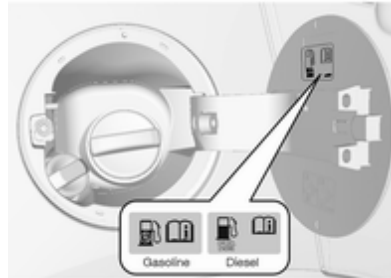

⚠ Опасност

Преди зареждане с гориво изключете запалването и всички външни отоплителни тела с горивна камера.

При зареждане с гориво следвайте указанията и инструкциите за безопасност на бензиностанцията.

⚠ Опасност

Горивото е огнеопасно и избухливо. Не пушете. Не правете нищо, което може да предизвика открит огън и искри.

Ако усещате миризма на гориво в автомобила, незабавно отстранете причината за това в сервис.

Етикет със символи на капака на резервоара за гориво показва допустимите типове гориво. В Европа дюзите на помпите на

бензиностанциите са маркирани с тези символи. Зареждайте само разрешените тип гориво.

Внимание

В случай на липса на гориво не включвайте запалването.

Капакът на резервоара се намира в дясната задна част на автомобила.



Капакът на резервоара за гориво може да се отвори само, ако автомобилът е отключен. Освободете капака на резервоара за гориво като го натиснете.

Зареждане с бензиново и дизелово гориво

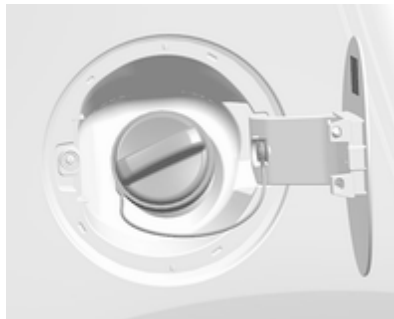

За отваряне, бавно завъртете капачката обратно на часовниковата стрелка.

Капачката на резервоара може да се окачва на конзолата на капака на резервоара.

Поставете дюзата в изправено положение към отвора за пълнене и натискайте с бавно усилие, за да я вкарате.

За зареждане с гориво включете дюзата на помпата.

След автоматично прекъсване на подаването на гориво, резервоарът може да се долее чрез задействане на дюзата на помпата максимум още два пъти.

Внимание

Ако потече гориво, веднага го избършете.

За затваряне, завъртете капачката по часовниковата стрелка, докато щракне.

Затворете клапата и я оставете да се фиксира.

Ограничител за неправилно гориво

⚠ Предупреждение

Не се опитвайте да отворите капака на отвора за пълнене на гориво ръчно, ако автомобилът има инхибитор за неправилно гориво.

Неспазването на това изискване може да доведе до защипване на пръсти.

Дизеловият автомобил е оборудван с ограничител за неправилно гориво.

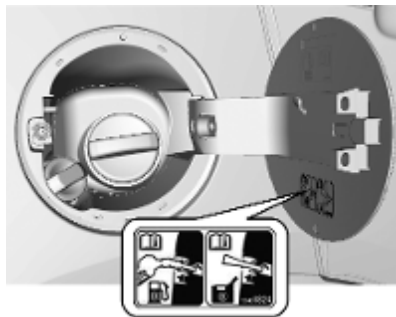

Той гарантира, че капакът на отвора за пълнене може да се отвори само чрез използване на подходяща горивна дюза или фуния за аварийно пълнене.

В случай на авария, долейте с контейнер. За отваряне на капачката на гърловината за зареждане с гориво трябва да се използва фуния.

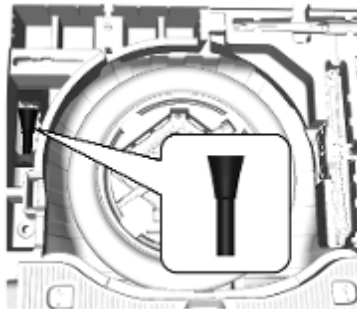

Фунията се прибира в товарното отделение.

Поставете фунията в контейнер за съхранение и я приберете в пластмасова торба.

Използвайте фунията за пълнене на гориво в отвора.

След доливане приберете фунията в пластмасова торба в товарното отделение.

Зареждане с втечен газ

При зареждане с гориво следвайте указанията и инструкциите за безопасност на бензиностанцията.

Адаптер за пълнене

Тъй като системите за пълнене не са стандартизирани, необходими са различни адаптери, които се предлагат от дистрибуторите на Opel и от сервизните партньори на Opel.

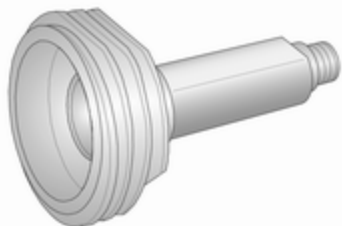

DISH адаптер: Австрия, Босна и Херцеговина, България, Чешка република, Хърватска, Дания, Естония, Франция, Гърция, Унгария, Италия, Латвия, Литва, Македония, Полша, Португалия, Румъния, Сърбия, Словакия, Словения, Швеция, Швейцария, Турция, Украйна

ACME адаптер: Белгия, Германия, Ирландия, Люксембург, Швейцария

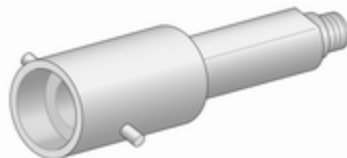
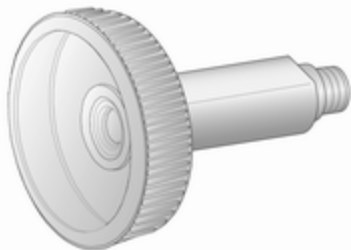

Байонетен адаптер: Холандия, Норвегия, Испания, Великобритания

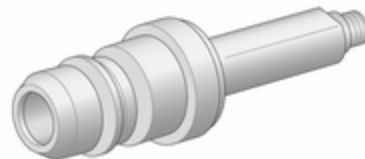

EURO адаптер: Испания

Клапанът за пълнене на втечен газ е зад капачката за пълнене на гориво.



Развийте предпазната капачка от гърловината на резервоара.

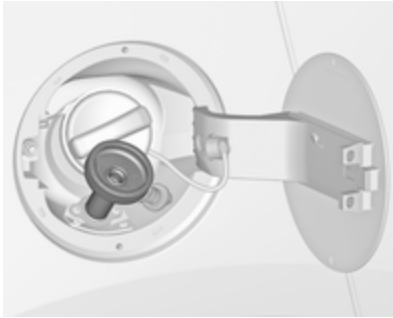

Завийте необходимия адаптер към гърловината на резервоара.

АСМЕ адаптер: Завийте гайката на дюзата за пълнене върху адаптера. Включете заключващия лост на дюзата за пълнене.

DISH адаптер: Поставете дюзата за пълнене в адаптера. Включете заключващия лост на дюзата за пълнене.

Байонетен адаптер: Поставете дюзата за пълнене на адаптера и завъртете на четвърт оборот. Включете заключващия лост на дюзата за пълнене.

EURO адаптер: Притиснете дюзата за пълнене върху адаптера. Включете заключващия лост на дюзата за пълнене.

Натиснете бутона на точката за зареждане на втечен газ. Системата за пълнене спира или започва да работи бавно, когато 80% от обема на резервоара се напълни (максимално ниво на пълнене).

Отпуснете бутона на системата за пълнене и процесът на пълнене спира. Отпуснете блокиращия лост и извадете дюзата за пълнене. Малко количество втечен газ може да изтече.

Махнете адаптера и го приберете в автомобила.

Поставете предпазната капачка, за да не допуснете проникване на чужди тела в отвора на гърловината и в системата.

⚠ Предупреждение

Поради дизайна на системата, изпускането на втечен газ след освобождаване на блокиращия лост е неизбежно. Избягвайте да вдишвате.

⚠ Предупреждение

Резервоарът за втечен газ трябва да се напълни само до 80 % от неговия капацитет поради съображения за безопасност.

Многофункционалният клапан на резервоара за втечен газ автоматично ограничава количеството за пълнене. Ако се добави по-голямо количество, препоръчваме автомобилът да не се излага на директно слънце, докато не се изразходва излишното количество.

Капачка на резервоара за гориво

Използвайте само оригинални капачки за горивния резервоар. Автомобилите с дизелови двигатели имат специални капачки на резервоарите за гориво.

Прицеп на ремарке

Обща информация

Използвайте само теглич одобрен за вашия автомобил. Препоръчваме допълнителното монтиране на теглич да се извърши от сервиз. Може да се наложи да се извършат промени, които засягат охладителната система, термоизолацията или друго оборудване.

Откриването на неизправност в крушките на стоп светлината на ремаркетото не може да открие частична неизправност в крушката. Например, в случай на 4 крушки по 5 W всяка, функцията само открива неизправност в крушката, когато остане само 5 W крушка или не остане нито една изправна.

Монтирането на теглич може да доведе до закриване на отвора за ухото за теглене. В такъв случай, използвайте куката на теглича за теглене. Винаги прибирайте куката на теглича в автомобила, когато не я използвате.

Особености при шофирането, съвети относно тегленето

Преди да закачите ремаркетото смажете топката на куката. Не правете това обаче, ако се използва стабилизатор, който действа върху топката на куката и намалява въртеливите движения.

За ремаркета с ниска стабилност при движение и каравани с допустимо брутно тегло над 1000 кг не бива да се превишава скоростта от 80 км/ч. Препоръчва се използването на стабилизатор.

Ако ремаркетото започне да занася, карайте по-бавно, не се опитвайте да коригирате с волана и натискайте силно спирачката, ако се налага.

Когато се движите надолу по наклон, изберете същата предавка както за изкачване на наклона и карайте с аналогична скорост.

Нагласете налягането на гумите до стойността предвидена за пълно натоварване ⇨ 272.

Теглене на ремарке

Товар на ремаркетото

Максималната стойност на разрешения товар на ремаркетото зависи от автомобила и двигателя и не бива да се надвишава.

Действителното натоварване на ремаркетото е разликата между действителното брутно тегло на ремаркетото и действителното натоварване на съединителното звено при закачено ремарке.

Допустимото натоварване на ремаркетото е дадено в документите на автомобила. Ако не е посочено изрично нещо друго, натоварването е валидно за наклони до 12 %.

Допустимото натоварване на ремаркетото се отнася най-много до указания наклон и височина до 1000 метра над морското равнище. Тъй като с увеличаване на надморската височина мощността на двигателя спада поради намаляване плътността на въздуха, намалявайки по този начин способността за изкачване,

допустимото общо тегло за теглене също трябва да се намалява с 10 % за всеки 1000 метра надморска височина.

Допустимото общо тегло за теглене не е необходимо да се намалява при движение по пътища с малък наклон (по-малък от 8 %, например по магистрала).

Допустимото брутно тегло на автомобила и ремаркетото не бива да се надвишава. Това тегло е обозначено на идентификационната табелка \diamond 261.

Вертикално натоварване на съединителното звено

Вертикалното натоварване на съединителното звено е натоварването, упражнявано от ремаркетото върху сферичната глава на куката. То може да се променя чрез промяна на разпределението на тежестта при товарене на ремаркетото.

Максималното допустимо вертикално натоварване на съединителното звено

(75 кг) е обозначено на идентификационната табелка на теглича и в документите на автомобила. Винаги се стремете към максимално натоварване, особено в случай на тежки ремаркета. Вертикалното натоварване на съединителното звено не бива никога да пада под 25 кг.

Натоварване на задния мост

Допустимото натоварване на моста (виж идентификационната табелка или документацията на автомобила) не трябва да се надвишава.

Теглич

Внимание

Когато не използвате теглича, сваляйте куката му.

Съхраняване на куката на теглича

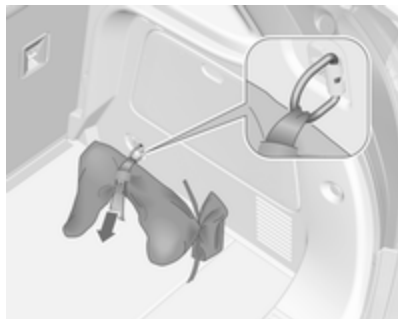

Чантата за гредата със сферичен теглич се съхранява в задното отделение за вещи в пода.

Поставете ремъка през ухото за привързване, увийте го около него два пъти и го затегнете за да закрепите торбичката.

Монтиране на куката за теглича



Освободете и сгънете гнездото надолу. Свалете пробката от отвора предназначен за куката и я приберете.

Проверка на натягането на куката

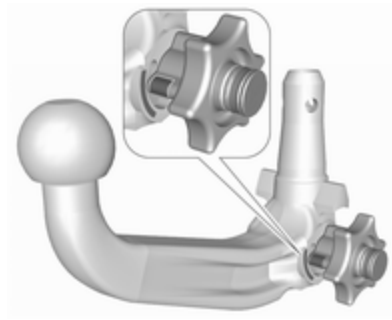

- Червената отметка на ръкохватката трябва сочи към зелената отметка върху куката за теглича.
- Междината между ръкохватката и куката за теглича трябва да е около 6 мм.
- Ключът трябва да е в положение .

В противен случай куката трябва да бъде натегната преди да бъде вкарана:

- Отключете куката като завъртите ключа в положение .

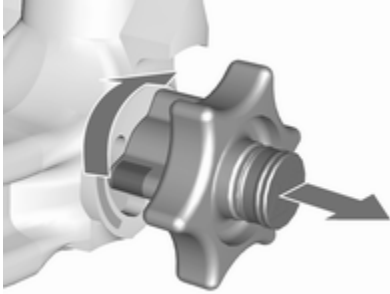

- Издърпайте ръкохватката и я завъртете до упор по посока на часовниковата стрелка.

Поставяне на куката

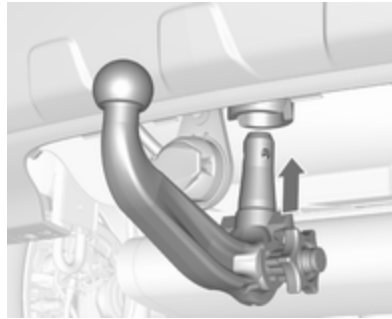

Вкарайте натегнатата кука в отвора и я натиснете силно нагоре докато се заключи с щракване.

Ръкохватката щраква обратно в изходно положение, опряна на куката (без междина).

Предупреждение

Не докосвайте ръкохватката при вкарването.

Заклучете куката като завъртите ключа в положение . Извадете ключа и сложете защитния капак.

Ухо за спирачен кабел



Закачете спирачния кабел за ухото.

Проверете дали куката е монтирана правилно

- Зелената отметка на ръкохватката трябва сочи към зелената отметка върху куката за теглича.
- Не бива да има междина между ръкохватката и куката.
- Куката трябва да е добре заключена в отвора.
- Куката трябва да се заключи и ключът да се извади.

⚠ Предупреждение

Теглене на ремарке се разрешава само при правилно монтирана кука. Ако куката не може да се заключи правилно, обърнете се за помощ към сервиз.

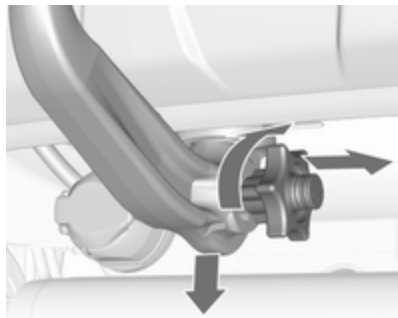
Сваляне на куката

Отворете защитното капаче и завъртете ключа в положение , за да отключите куката.

Издърпайте ръкохватката и я завъртете до упор по посока на часовниковата стрелка.

Издърпайте куката в посока надолу.

Вкарайте пробката в отвора. Сгънете гнездото.

Грижи за автомобила

Обща информация	210
Акcesoари и модификации на автомобила	210
Съхраняване на автомобила	210
Рециклиране на излезли от употреба автомобили	211
Проверки на автомобила	211
Извършване на работа	211
Капак на двигателя	212
Двигателно масло	213
Охлаждаща течност за двигателя	214
Течност за сервоусилвателя на волана	215
Течност за измиване	215
Спирачки	215
Спирачна течност	216
Акумулатор на автомобила ...	216
Обезвъздушаване на дизеловата горивна система	218
Смяна на перо на чистачка ...	218

Смяна на електрически кру- шки	219
Смяна на крушка	219
Халогенни предни фарове ...	220
Предни фарове за мъгла	221
Габаритни светлини	222
Осветление на регистрационния номер	223
Задни светлини за мъгла	224
Електрическа система	225
Предпазители	225
Кутия с предпазители в двигателното отделение	225
Кутия с предпазители в арматурното табло	227
Кутия с предпазители в багажното отделение	229
Инструменти на автомобила ...	230
Инструменти	230
Колела и гуми	231
Зимни гуми	231
Обозначения на гумите	231
Налягане на гумите	232
Система за следене на налягането в гумите	233
Дълбочина на шарката на протектора	238
Промяна на размера на джантите и гумите	238

Декоративни тасове	239
Вериги за сняг	239
Комплект за ремонт на гуми .	240
Смяна на колело	243
Резервно колело	244
Стартиране с помощен акумулятор и кабели	248
Теглене	250
Теглене на автомобила	250
Теглене на друг автомобил .	252
Грижи за външността	253
Грижи за външния вид	253
Грижи за интериора	255

Обща информация

Акcesoари и модификации на автомобила

Препоръчваме ви да използвате оригинални части и акcesoари, както и заводски одобрени части за вашия тип автомобил. Ние не можем да дадем оценка или да гарантираме за качеството на други изделия - даже ако са одобрени и имат разрешение от други инстанции.

Всякакви модификации, конверсии или други промени по стандартната конфигурация на автомобила (включително, но без ограничения, софтуерни модификации, модификации по електронните управляващи модули) може да отмени валидността на гаранцията, предлагана от Opel. Освен това, подобни промени могат да повлияят на системите за подпомагане на водача, разхода на гориво, емисиите на CO₂ и други емисии на превозното средство. Те могат също така да направят

невалидно разрешителното за експлоатация на превозното средство.

Внимание

Когато автомобилът се превозва на влак или камион на пътна помощ (репатрак), калобраните могат да се повредят.

Съхраняване на автомобила

Изваждане от експлоатация за дълъг период от време

Ако автомобилът няма да се използва няколко месеца:

- Измийте и пастирайте автомобила.
- Проверете в сервиз защитното покритие на пастата в двигателното отделение и по шасито.
- Почистете и консервирайте гумите уплътнения.

- Напълнете резервоара за гориво догоре.
- Сменете маслото на двигателя.
- Източете резервоара с измиваща течност.
- Проверете защитата на охлаждащата течност срещу замръзване и корозия.
- Нагласете налягането на гумите до стойността предвидена за пълно натоварване.
- Паркирайте автомобила в сухо и добре проветрявано помещение. Включете на първа или задна предавка или поставете скоростния лост в положение **P**. Обезопасете автомобила срещу потегляне.
- Не натягайте ръчната спирачка.

- Отворете капака на двигателя, затворете всички врати и заключете автомобила.
- Откачете отрицателната клемма на акумулатора. Внимавайте всички системи да са изключени, така например и алармената система.

Въвеждане отново в експлоатация

Когато автомобилът отново трябва да се пусне в експлоатация:

- Свържете отрицателната клемма на акумулатора. Активирайте електрониката на електрическите прозорци.
- Проверете налягането в гумите.
- Напълнете резервоара с измиваща течност.
- Проверете нивото на маслото в двигателя.
- Проверете нивото на охлаждащата течност.
- Поставете табелките с регистрационния номер, ако са били свалени.

Рециклиране на излезли от употреба автомобили

Информация относно центровете за рециклиране на стари автомобили и бракуването на излезли от употреба автомобили можете да намерите на нашата интернет страница, където това се изисква от закона. Поверявайте тази дейност само на оторизирани центрове за рециклиране.

Автомобилите, работещи на газ, трябва да бъдат рециклирани в сервизни центрове, оторизирани за работа с такива автомобили.

Проверки на автомобила

Извършване на работа



⚠ Предупреждение

Извършвайте проверките в двигателното отделение само при изключено запалване.

Охлаждащият вентилатор може да се задейства дори и при изключено запалване.

⚠ Опасност

Запалителната система и ксеноновите предни фарове работят под много високо напрежение. Не ги докосвайте.

Капак на двигателя**Отваряне**

Дръпнете освобождаващата ръчка и я върнете в първоначално положение.

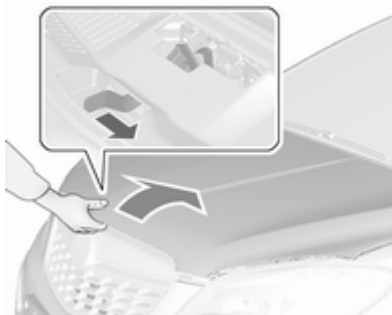

Преместете защитното резе в страни наляво и отворете капака на двигателя.

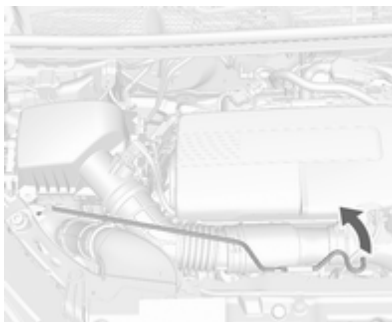

Издърпайте леко пръта за подпиране на капака от държача му. След това го закрепете за куката в лявата страна на капака на двигателя.

Ако капакът на двигателя е отворен по време на Autostop, двигателят ще се рестартира автоматично поради съображения за безопасност.

Затваряне

Преди да затворите капака натиснете подпирания прът в държача му.

Спуснете капака на двигателя и го оставете да падне върху ключалката от малка височина (20-25 cm). Проверете дали капакът е застопорен.

Внимание

Не натискайте капака на двигателя върху ключалката, за да избегнете нащърбвания.

Двигателно масло

Проверявайте редовно нивото на маслото в двигателя ръчно, за да предотвратите повреда на двигателя. Ползвайте масло с необходимата спецификация.

Препоръчани масла и смазочни материали ⇨ 258.

Максималният разход на двигателно масло е 0,6 л за 1000 км.

Извършвайте проверката, когато автомобилът е на равен терен. Двигателят трябва да е с работна температура и да е изключен поне 5 минути преди това.

Извадете масломерната пръчка, избършете я, вкарайте я до упор, издърпайте я и отчетете нивото на маслото.

Вкарайте масломерната пръчка до ограничителя върху дръжката.

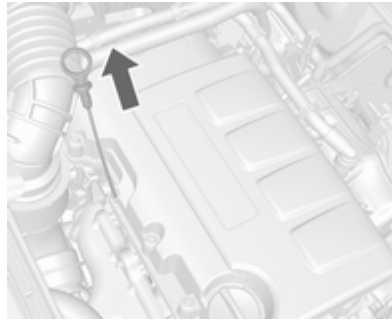

Ако нивото на маслото в двигателя е паднало до обозначението **MIN**, долейте масло.



Препоръчваме да се използва масло със същото качество като това на използваното при последната смяна.

Нивото на маслото не бива да надхвърля обозначението **MAX** на пръчката.

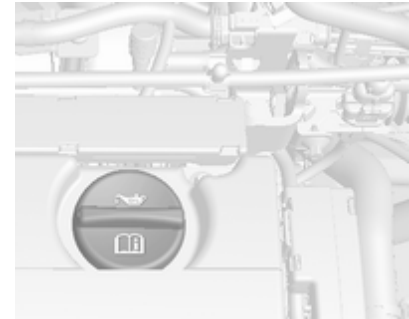

Капачката на отвора за двигателното масло се намира върху капака на разпределителния вал.

Внимание

Излишното масло трябва да бъде източено или изсмукано. Ако маслото надвишава максималното ниво, не стартирайте автомобила и се свържете със сервиз.

Вместимости ⇨ 270.

Поставете обратно капачката и я завинтете.

Охлаждаща течност за двигателя

Охладителният агент осигурява защита срещу замръзване до припл. -30 °С. В северните страни с много ниски температури, фабрично зареденият охладителен агент осигурява защита срещу замръзване до припл. -40 °С.

Внимание

Използвайте само одобрени антифризи.

Охлаждаща течност и антифриз ⇨ 258.

Ниво на охлаждащата течност**Внимание**

Прекалено ниско ниво на охлаждащата течност може да предизвика повреда на двигателя.

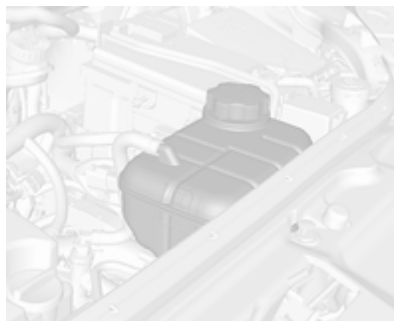

Ако охладителната система е студена, нивото на охлаждащата течност трябва да е над обозначената линия за минимално ниво. Долейте, ако нивото е ниско.

⚠ Предупреждение

Оставете двигателят да изстине преди да отворите капачката. Отворете внимателно капачката като дадете възможност на свръхналягането бавно да намалее.

При доливане използвайте смес от антифриз и чиста водопроводна вода в съотношение 1:1. Ако нямате антифриз, използвайте чиста водопроводна вода. Затегнете плътно капачката. Концентрацията на антифриз трябва да се провери и причината за загуба на охлаждаща течност да се отстрани в сервиз.

Течност за сервоусилвателя на волана

Внимание

Дори и крайно малко количество замърсяване може да повреди кормилната система дотолкова, че тя да не работи правилно. Не позволявайте замърсявания да се допират до вътрешната страна на капчката на резервоара или до щеката, за да не влязат в резервоара.

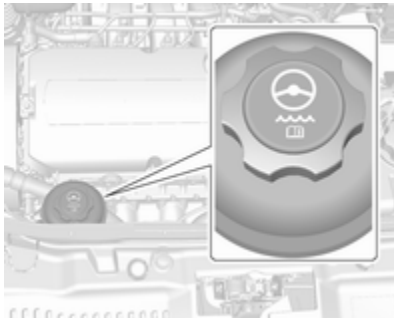

Нивото на течност за сервоусилвателя на волана не трябва да се проверява. Ако при завиване се чуе необичаен шум или сервоусилвателя на волана реагира необичайно, потърсете помощта на сервиз.

Течност за измиване

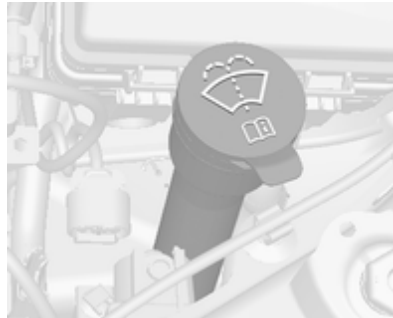

Зареждайте с чиста вода, смесена с подходящо количество одобрен разтвор за измиване на предното стъкло съдържащ антифриз.

Внимание

Само измиваща течност с достатъчна концентрация на антифриз осигурява защита при ниски температури или при внезапен спад на температурата.

Течност за измиване ⇨ 258.

Спирачки

В случай на минимална дебелина на спирачната накладка, по време на спиране се чува стържещ звук.

Можете да продължите да карате, но накладките на спирачките трябва да се сменят възможно най-скоро.

След поставянето на нови накладки не натискайте спирачките ненужно рязко през първите няколко пътувания.

Спирачна течност

⚠ Предупреждение

Спирачната течност е отровна и разяждаща. Избягвайте допир с очите, кожата, тъкани и боядисани повърхности.

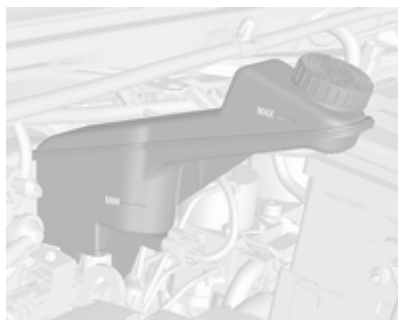

Нивото на спирачната течност трябва да бъде между отметките **MIN** и **MAX**.

Ако нивото на течността е под **MIN**, потърсете съдействие от сервиз.

Течност за спирачки/съединител
↪ 258.

Акумулатор на автомобила

Акумулаторът на автомобила не се нуждае от поддръжка при условие, че начинът на каране позволява необходимото зареждане на акумулатора. Шофирането на кратки разстояния и честите стартирания на двигателя могат да изтощят акумулатора. Избягвайте използването на електрически консуматори, когато не са необходими.



Използваните акумулатори не са част от домашния отпадък. Те трябва да се изхвърлят на определените за рециклиране места.

Ако не използвате автомобила в течение на повече от четири седмици, може да се стигне до изтощаване на акумулатора на автомобила. Откачете отрицателната клемма на акумулатора.

Преди свързване или откачане на акумулатора внимавайте запалването да бъде изключено.

Защита от изтощаване на акумулатора ↪ 144.

Подмяна на акумулатора на автомобила

Съобщение

Всяко отклонение от указанията, дадени в този раздел, може да доведе до временно деактивиране или смущение на Система стоп/старт.

При смяна на акумулатора на автомобила се уверете, че няма отворени вентилационни отвори в близост до положителната клемма. Ако има вентилационен отвор в тази зона, трябва да се затвори с временен капак, а

вентилационния отвор в близост до отрицателната клемма трябва да е отворен.

Използвайте само акумулатори за автомобили, които позволяват кутията с предпазителите да се монтира над акумулатора на автомобила.

Уверете се, че акумулаторът се сменя винаги с друг от същия тип.

Ние препоръчваме да замените акумулатора на автомобила в сервиз.

Система "стоп/старт" ⇨ 160.

Зареждане на акумулатора на автомобила

⚠ Предупреждение

При автомобили със старт/стоп система се уверете, че зарядното напрежение не надхвърля 14,6 V, когато използвате зарядно устройство за акумулатор. В противен

случай акумулаторът на автомобила може да се повреди.

Стартиране с помощен акумулатор и кабели ⇨ 248.

Предупредителен етикет



Значение на символите:

- Без искри, открит пламък или пушене.
- Винаги предпазвайте очите. Експлозивните газове могат да причинят ослепяване или нараняване.

- Дръжте акумулатора на автомобила далеч от деца.
- Акумулаторът на автомобила съдържа сярна киселина, която може да причини слепота или сериозни изгаряния.
- Вижте Ръководството за собственика относно повече информация.
- Експлозивен газ може да има в близост до акумулатора на автомобила.

Обезвъздушаване на дизеловата горивна система

Ако резервоарът за горивото се изпразни докрай, дизеловата горивна система трябва да се обезвъздуши. Включете запалването три пъти, като всяко от тях да трае 15 секунди. След това стартирайте двигателя за не повече от 40 секунди. Повторете тази процедура след не по-малко от 5 секунди. Ако двигателят все още не може да запали, потърсете помощта на сервиз.

Смяна на перо на чистачка

Предно стъкло

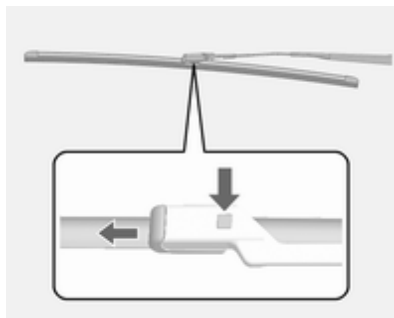

Вдигнете рамото на чистачката, натиснете бутона за да освободите перото и го извадете.

Прикрепете перото на чистачката леко под ъгъл към рамото на чистачката и го натиснете, докато се застопори.

Свалете внимателно рамото на чистачката.

Заден прозорец



1. Махнете капака на чистачката от модула на чистачката.
2. Повдигнете перото на чистачката.

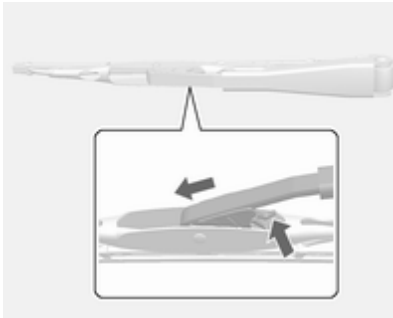

3. Натиснете задържащия щифт на плъзгача.
4. Издърпайте перото на чистачката.

Смяна на електрически крушки

Смяна на крушка

Изключете запалването и изключете съответния превключвател или затворете вратите.

Хващайте новите крушки само за цокъла. Не докосвайте стъклото на крушките с голи ръце.

За смяна използвайте само същия вид крушка.

Сменяйте крушките на предните светлини откъм двигателното отделение.

Съобщение

След каране при силен дъжд или след измиване на автомобила, стъклата на някои от външните светлини може да изглеждат замъглени.

Причината за това е разликата между температурата във вътрешността на фара и външната температура.

Това е подобно на образуването на конденз върху вътрешната страна на прозореца на автомобила при силен дъжд и не означава, че има проблем с автомобила.

Ако водата попадне в електрическата верига на крушката, закарайте автомобила за проверка в оторизиран сервиз.

Халогенни крушки

⚠ Предупреждение

Халогенните крушки са пълни с газ под налягане и могат да се пръснат, ако изпуснете или надраскате крушката. Вие или други хора могат да бъдат наранени. Прочетете и следвайте инструкциите върху опаковката на крушката.

LED осветление

Този автомобил има няколко LED светлини. За смяна на LED светлините се обърнете към сервиз.

Халогенни предни фарове

Модул на предни фарове от базово ниво

Базовият модел автомобил има халогенни дълги и къси предни светлини, LED мигачи, странични и дневни светлини в модула на предните фарове.

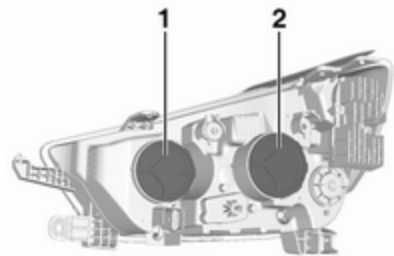

Показана е страна на пътника, страната на водача е подобна.

От страна на водача демонтирайте гърловината за пълнене на бутилката за измиване на предното стъкло, преди да смените крушка.

1. Дълги светлини
2. Къси светлини

Къси и дълги светлини

1. Отворете капака на двигателя.
Капак на двигателя \varnothing 212.

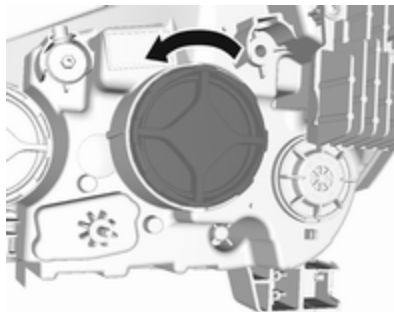

2. Свалете предпазния капак.
3. Завъртете крушката обратно на часовниковата стрелка и издърпайте право назад.

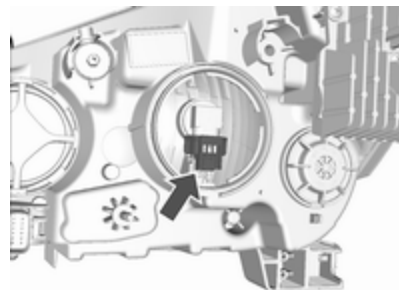

4. Разкачете конектора на кабелния сноп от крушката.
5. Инсталирайте нова крушка във фара комплект като я завъртите по часовника.
6. Свържете отново конектора на кабелния сноп.
7. Сложете защитната капачка на фара.

За страната на водача, монтирайте отново гърловината за пълнене на бутилката за измиване на предното стъкло, като я натиснете силно и право върху бутилката. Уверете се, че щипката на гърловината за

пълнене влиза в държача на електрическия център под капака на двигателя.

Модул на предни фарове от високо ниво

Моделът от горно ниво има LED дълги и къси предни светлини, мигачи, странични и дневни светлини в модула на предните фарове.

Предни фарове за мъгла

Достъп до крушките може да се осъществи от долната страна на автомобила

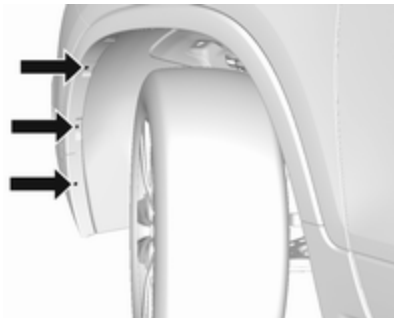

1. Завъртете съответното колело навътре, за да си осигурите по-добър достъп и демонтирайте трите винта тип "звезда" (torx) от външната страна на подкалника.

Инструменти на автомобила
↳ 230.

2. Издърпайте и задръжте обшивката, за да си осигурите достъп до фасунгата на крушката.

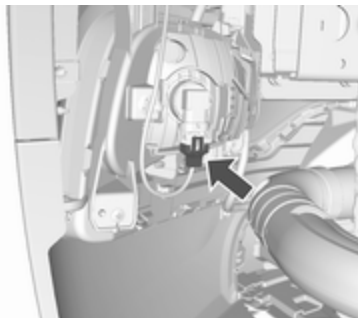

3. Издърпайте придържащия ръб навън и извадете буксата от цокъла на крушката.

4. Завъртете цокъла на крушката обратно на часовниковата стрелка и го извадете от рефлектора.
5. Демонтирайте и заменете контакта на крушката, както и крушката и включете конектора.
6. Вкарайте фасунгата на крушката в рефлектора, като завъртите по часовниковата стрелка и фиксирайте.
7. Монтирайте отново облицовката и затегнете трите винта тип "звезда" (torx).

Габаритни светлини

Лява страна

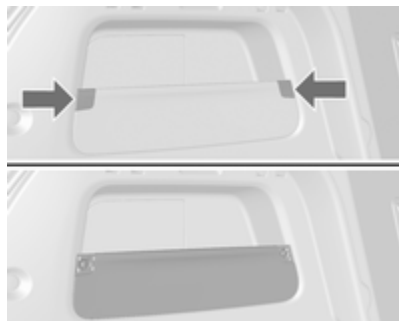

1. Демонтирайте двата капака при съответната външна страна като поставите отвертка. Махнете двата капака и развийте винтовете. Махнете панела.



2. Демонтирайте първо капака като поставите отвертка във вдлъбнатината. След това демонтирайте капака от предната и горната страна. Свалете капака.

Дясна страна



1. Махнете вратичката на отделението за вещи и комплекта за ремонт на гуми.



2. Свалете капака.

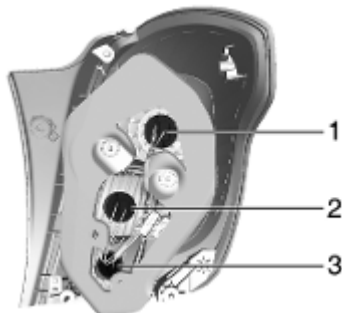

3. Габаритни / стоп светлини, ако не са оборудвани с LED (1)
Мигач (2)
Светлина за заден ход (3)



4. Извадете цокъла на крушката. Извадете и сменете крушката.
5. Сложете носача на крушките в комплекта задни светлини. Вкарайте комплекта задни светлини в каросерията и затегнете. Затворете капаците и ги застопорете.
6. Включете запалването, пробвайте и проверете всички светлини.

Осветление на регистрационния номер

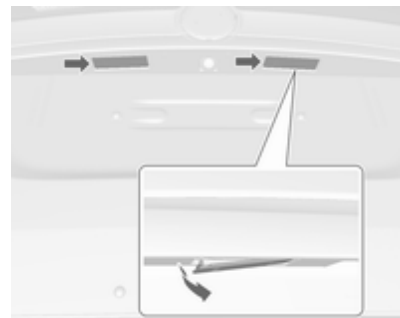

1. Извадете лампата с помощта на отверка.
2. Извадете корпуса на лампата надолу, без да дърпате кабела. Завъртете цокъла на крушката обратно на часовниковата стрелка за да го освободите.
3. Извадете крушката и сложете нова.

4. Вкарайте фасунгата на крушката в тялото на лампата и я завъртете по посока на часовниковата стрелка.
5. Вкарайте тялото на лампата и го застопорете с помощта на отверка.

Задни светлини за мъгла



Достъп до крушките може да се осъществи от долната страна на автомобила.

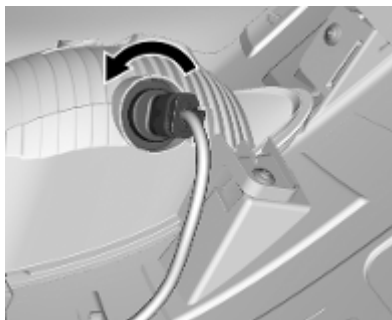

1. Завъртете цокъла на крушката обратно на часовниковата стрелка и го извадете от рефлектора.

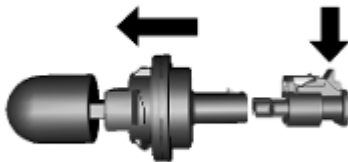

2. Освободете контакта на крушката от конектора, като натиснете фиксиращото езиче.
3. Демонтирайте и заменете контакта на крушката, както и крушката и включете конектора.
4. Пъхнете контакта на крушката в рефлектора, завъртете по часовниковата стрелка и фиксирайте.

Електрическа система

Предпазители

Параметрите на новия предпазител трябва да отговарят на параметрите на дефектирания предпазител.

В кутия над положителната клема на акумулатора се намират някои основни предпазители. При необходимост ги сменяйте в сервис.

Преди смяна на предпазител изключете съответния превключвател и запалването.

Изгорелият предпазител може да се познае по степеня проводник. Не поставяйте нов предпазител докато причината за повредата не е отстранена.

Някои функции са защитени от няколко предпазителя.

Може да има и предпазители без функция.

Съобщение

Не всички описания на кутиите за предпазители в настоящото ръководство се отнасят за вашия автомобил.

Когато проверявате кутия с предпазители, направете справка с етикета на кутията.

Щипка за изваждане на предпазители

Щипката за изваждане на предпазители може да е поставена в кутията с предпазители в двигателното отделение.

В зависимост от типа на предпазителя, поставете щипката отгоре или отстрани на предпазителя и го издърпайте.

Кутия с предпазители в двигателното отделение

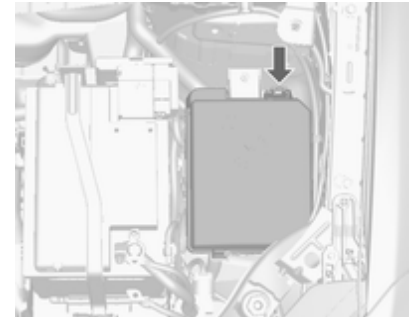

Кутията с предпазители се намира в двигателното отделение. Освободете капака, повдигнете го нагоре и го свалете.

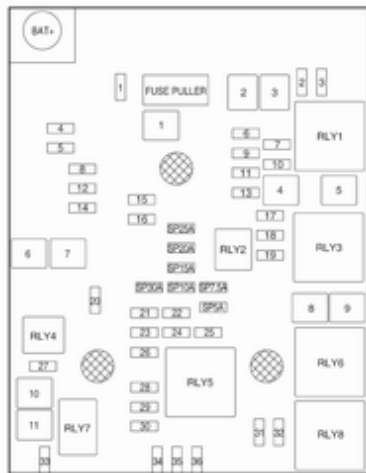

Мини предпазители

№ Верига

- 1 Люк на покрива
- 2 Превключвател на външни огледала / Сензор за дъжд / Електрически прозорец DRV
- 3 –
- 4 –
- 5 Управляващ модул на електрическа спирачка
- 6 Интелигентен сензор за акумулатор
- 7 Ключалка на кормилна колона
- 8 Контролен блок на скоростната кутия
- 9 –
- 10 Камера за задно виждане / Вътрешно огледало за задно виждане / Ключ за предните фарове / Предни фарове
- 11 Чистачка на задното стъкло
- 12 Отопляемо задно стъкло
- 13 Седалка, опора за кръста

№ Верига

- 14 Отопление на външните огледала
- 15 LPG модул / Управляващ модул на горивна система
- 16 Отопление на седалката
- 17 Контролен блок на скоростната кутия R/C / Водна помпа / Спомагателно отопление
- 18 Контролен блок на двигателя R/C
- 19 Горивна помпа
- 20 –
- 21 Охлаждащ вентилатор
- 22 –
- 23 Запалителна намотка / Инжектори
- 24 Помпа на измиваща система
- 25 Изпълнителен механизъм на предни фарове
- 26 Контролни сензори на двигателя
- 27 –
- 28 Запалване

№ Верига

- 29 Запалването 1/2
- 30 Изпускателна система
- 31 Ляв фар – дълги светлини
- 32 Десен фар – дълги светлини
- 33 Контролен модул на двигателя
- 34 Клаксон
- 35 Климатична система
- 36 Предни фарове за мъгла

J-образна кутия с предпазители**№ Верига**

- 1 Управляващ модул на електрическа спирачка
- 2 Предна чистачка
- 3 Модул за линейно захранване
- 4 Силова клемна кутия с предпазители в арматурното табло
- 5 –
- 6 Подгревател на гориво
- 7 Стартер
- 8 Охлаждащ вентилатор
- 9 Охлаждащ вентилатор

№ Верига

- 10 Контролен модул на двигателя / Запалителна свещ
- 11 Стартер

Кутия с предпазители в арматурното табло

При автомобили с ляв волан, вътрешната кутия с предпазители се намира под арматурното табло, от страната на водача. За достъп до предпазителите, махнете отделението за вещи. За да махнете отделението за вещи, отворете го и издърпайте.

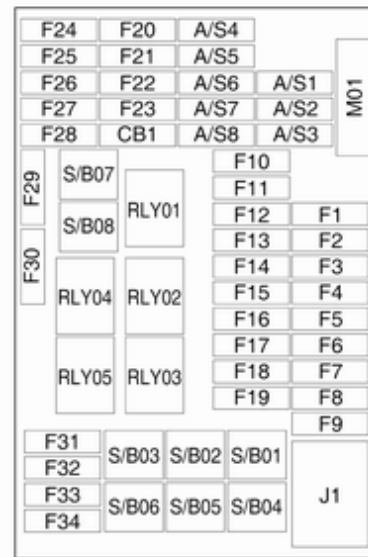

Мини предпазители**№ Верига**

- 1 Контролен модул на каросерията
- 2 Контролен модул на каросерията
- 3 Контролен модул на каросерията
- 4 Контролен модул на каросерията
- 5 Контролен модул на каросерията
- 6 Контролен модул на каросерията
- 7 Контролен модул на каросерията
- 8 Контролен модул на каросерията
- 9 Контакт за запалване
- 10 Безопасен модул за диагностика
- 11 Конектор за данни
- 12 Климатичен контрол
- 13 Врата на багажника

№ Верига

- 14 Централен шлюзов модул
- 15 Предупреждение за напускане на платно / Вътрешно огледало
- 16 Адаптивни предни светлини
- 17 Блокиране на кормилната колона
- 18 Модул на ултразвукова система за помощ при паркиране
- 19 Контролен модул на каросерията / Управление на регулирано напрежение
- 20 Волан
- 21 –
- 22 Запалка / Допълнителен правотоков електроконтакт (отпред)
- 23 Запалка / Допълнителен правотоков електроконтакт (задна централна конзола)
- 24 Резервно
- 25 Модул за телематична услуга
- 26 Отопляем волан

№ Верига

- 27 Клъстер на приборен панел / Система Инфотейнмънт / Превключвател на спомагателно отопление
- 28 Гнездо за ремаркетото
- 29 Информационен дисплей / Система Инфотейнмънт
- 30 Контролен блок на скоростната кутия
- 31 Приборен панел
- 32 Система Инфотейнмънт
- 33 Гнездо за ремаркетото
- 34 Модул Пасивно влизане / Пасивен старт

S/B Предпазители**№ Верига**

- 01 Превключвател за електрическа седалка
- 02 Резервно
- 03 Електрически прозорци предни
- 04 Електрически прозорци задни

№ Верига

- 05 Логистичен режим
- 06 Превключвател за електрическа седалка
- 07 Резервно
- 08 Резервно

Midi предпазител

№	Верига
M01	PTC

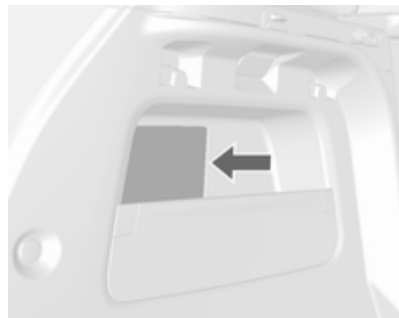
Кутия с предпазителите в багажното отделение

Разположена в лявата страна на задното отделение.

За достъп до предпазителите, махнете капака.

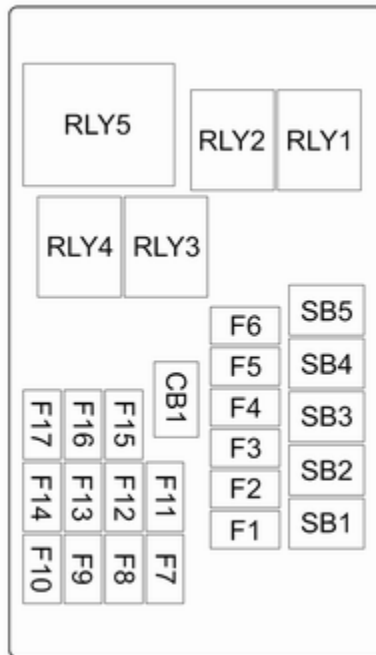
**Мини предпазителите****№ Верига**

- 1 Усилвател
- 2 Задвижване на всичките колела
- 3 –
- 4 Селективна каталитична редуция
- 5 Селективна каталитична редуция
- 6 Селективна каталитична редуция
- 7 Селективна каталитична редуция
- 8 Резервно
- 9 Резервно
- 10 Резервно
- 11 –
- 12 Резервно
- 13 –
- 14 –
- 15 Резервно
- 16 –

№ Верига

17 –

18 –

S/B Предпазители

№ Верига

1 DC/DC 400W трансформатор

2 DC/DC 400W трансформатор

3 –

4 –

5 –

6 –

7 –

8 –

9 –

Инструменти на автомобила

Инструменти

Автомобили с комплект за ремонт на гуми



Инструментите и комплектът за ремонт на гуми са разположени в дясната страна на багажното отделение.

Комплект за ремонт на гуми ⇨ 240.

Автомобили с резервно колело



Крикът и инструментите се намират в отделение над резервното колело в багажника.

Смяна на колело ⇨ 243.

Резервно колело ⇨ 244.

Колела и гуми

Състояние на гумите, състояние на джантите

Преминавайте бавно през ръбове и по възможност под прав ъгъл. Преминаването през остри ръбове може да предизвика повреда на гумите и джантите. При паркиране не притискайте гумите към бордюра.

Проверявайте редовно джантите за наличие на повреди. В случай на повреда или необичайно износване потърсете сервиз.

Зимни гуми

Зимните гуми подобряват безопасността на движение при температури под 7 °C и по тази причина трябва да се поставят на всички колела.

Всички размери гуми са разрешени като зимни гуми ⇨ 272.

Закрепете в зрителното поле на шофьора етикет с информация относно максималната допустима

скорост за дадените гуми, вземайки предвид специфичните разпоредби в дадената страна.

Използването на зимни гуми може да доведе до намаляване на сцеплението по сух път, повишен шум от пътя и по-кратък живот на протектора. След преминаване към зимни гуми следете за промени в управлението и спирането на автомобила.

Ако използвате зимни гуми, непременно използвайте

- гуми от същата марка и тип на протектора за всичките четири колела.
- само радиални гуми с еднакъв размер, товарен диапазон и скоростен коефициент, както оригинално монтираните в завода гуми.

Зимни гуми със същия скоростен коефициент, както оригинално монтираните в завода гуми, може да не се предлагат за гуми със скоростен коефициент H, V, W, Y и ZR. Ако използвате зимни гуми с

по-нисък скоростен коефициент, никога не превишавайте максималната скорост на гумата.

Обозначения на гумите

Напр. **215/60 R 16 95 H**

- 215** : широчина на гумата в мм
60 : съотношение на сечението (височината към широчината на гумата) в проценти
R : тип ремък: Радиална
RF : тип: Гума с подсилени бордове (RFT гума)
16 : диаметър на джантата в инчове
95 : товарен коефициент, напр. 95 отговаря на 690 кг
H : код на допустимата скорост

Код на допустимата скорост:

- Q** : до 160 км/ч
S : до 180 км/ч
T : до 190 км/ч
H : до 210 км/ч
V : до 240 км/ч
W : до 270 км/ч

Изберете гума, подходяща за максималната скорост на вашия автомобил.

Максималната скорост се постига при празен автомобил с водач (75 kg) плюс 125 kg полезен товар. Опционалното оборудване би могло да намали максималната скорост на автомобила.

Техническа характеристика ⇨ 268.

Гуми с означена посока на въртене

Монтирайте гумите с означена посока на въртене така, че да се въртят по посока на движението. Посоката на въртене е обозначена със символ (напр. със стрелка) върху страничната стена на гумата.

Налягане на гумите

Проверявайте налягането на гумите, когато са студени поне веднъж на всеки 14 дена и преди всяко дълго пътуване. Не забравяйте и резервната гума.

Това се отнася и за автомобили със система за следене на налягането в гумите.



Налягане на гумите ⇨ 272.

Информационен стикер за налягането на гумите върху предната лява или дясна рамка на вратата указва оригиналните гуми и съответните им налягания.

За страни извън Европейския съюз, налягането в гумите е независимо от натоварването на гумите.

Налягането на гумите се отнася за студени гуми. То важи както за летни, така и за зимни гуми.

Винаги напомпвайте резервната гума до налягането за пълно натоварване.

Налягането на гумите ECO служи за постигане на възможно най-ниския разход на гориво.

Неподходящото налягане на гумите застрашава безопасността, влошава управлението на автомобила, комфорта при пътуване и икономията на гориво, както и увеличава износването на гумите.

Наляганията на гумите се различават в зависимост от различните опции. За правилна стойност на налягането на гумите, следвайте долната процедура:

1. Определете идентификация код на двигателя. Данни на двигателя ⇨ 266.
2. Идентифицирайте съответната гума.

Таблицата с налягания на гумите показва всички възможни комбинации от гуми ⇨ 272.

За конкретните гуми, одобрени за вашия автомобил, вижте ЕЕС сертификата за съответствие, предоставен с автомобила или другите документи за национална регистрация.

Водачът носи отговорност за правилното регулиране на налягането на гумите.

⚠ Предупреждение

Ако налягането е много ниско, това може да доведе до значително загряване на гумата и вътрешни повреди, водещи до разкъсване на протектора и дори до спукване на гумата при висока скорост.

⚠ Предупреждение

За конкретни гуми, препоръчителното налягане на гумите, показано в таблицата с налягане на въздуха в гумите, може да надвишава максималното налягане на

въздуха в гумите, посочено върху гумата. Никога не надвишавайте максималното налягане на въздуха в гумата, посочено върху гумата.

Зависимост от температурата

Налягането на гумите зависи от температурата на гумите. По време на шофиране, температурата и налягането се увеличават. Стойностите за налягане на гумите върху етикета с информация и таблицата за налягане на гумите са валидни за студени гуми, което означава 20 °C.

Налягането се повишава с почти 10 kPa за всяко увеличение на температурата с 10 °C. Това трябва да се взема под внимание, когато се проверяват топли гуми.

Стойността на налягането в гумата показана на центъра за информация на водача показва реалното налягане на гумата.

Изстинала гума ще показва намалена стойност, което не означава теч на въздух.

Система за следене на налягането в гумите

Системата за следене на налягането в гумите проверява един път на минута налягането в четирите гуми на автомобила след като скоростта му надвиши определена стойност.

Внимание

Система за следене на налягането в гумите предупреждава само за състояние на ниско налягане в гумите и не заменя редовната поддръжка на гумите от водача.

И на четирите колела трябва да има сензори за налягане и гумите трябва да са напомпани до предписаното налягане.

Съобщение

В държавите, в които по закон се изисква наличието на система за следене на налягането в гумите, използването на колела без сензори за налягане ще доведе до отмяна на разрешението за използване на този тип автомобил.

Текущото налягане на гумите може да се покаже в центъра за информация на водача.

Дисплей от средно ниво:

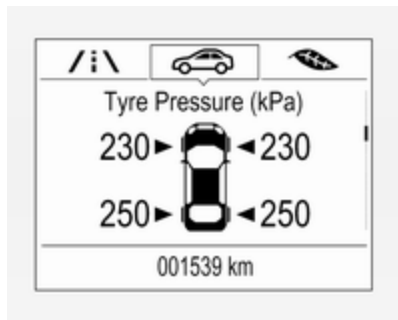

Изберете страницата **Налягане на гумите** от **Vehicle Information Menu (Меню на информацията за автомобила)**  в Центъра за информация на водача ⇨ 109.

Дисплей от високо ниво:



Изберете страницата **Налягане на гумите** от меню **Информация в Центъра за информация на водача** ⇨ 109.

Системният статус и предупрежденията за налягането се показват посредством съобщение и обозначаване на съответната гума в центъра за информация на водача.

Системата отчита температурата в гумите за предупрежденията.

Зависимост от температурата ⇨ 232.



Отчетено състояние на ниско налягане в гумите се обозначава от контролния индикатор  ⇨ 106.

Ако  светне, спрете при първа възможност и напompайте гумите според препоръките ⇨ 272.

Ако  мига в продължение на 60-90 секунди, след което свети постоянно, в системата има неизправност. Обърнете се към сервис.

След напompване, може да се изисква известно време на шофиране, за да се актуализират стойностите на налягането в

гумите в Центъра за информация на водача. През това време може да светне (L).

Ако (L) светне при ниски температури и изгасне след изминаване на известно разстояние, това може да е индикатор за предстоящо спадане на налягане на гумите. Проверете налягането в гумите.

Предупредителни съобщения
⇨ 117.

Ако налягането на гумите трябва да се намали или увеличи, изключете запалването.

Монтирайте гуми само със сензори за налягане - в противен случай налягането на гумите няма да се покаже и (L) ще свети постоянно.

Резервното колело и временното резервно колело не са екипирани със сензори за налягане.

Системата за следене на налягането в гумите не работи с такива гуми. Контролната лампа (L) светва. За останалите три гуми системата работи.

Употребата на разпространените в търговската мрежа комплекти за ремонт на гуми с течност могат да нарушат работата на системата. Фабрично одобрени комплекти за ремонт на гуми могат да бъдат използвани.

Използването на електронни устройства или близостта до съоръжения, които използват подобни честоти на вълните, може да наруши работата на системата за следене на налягането в гумите.

При всяка смяна на гумите, сензорите на системата за следене на налягането в гумите трябва да се демонтират и да преминат сервизно обслужване. За сензора на винтова резба, сменете иглата на вентила и уплътнителния пръстен. При защипан сензор, сменете цялото стебло на вентила.

Статус на натоварване на автомобила

Регулирайте налягането на гумите спрямо състоянието на натоварване съгласно информационната табелка или

таблицата за налягане на гумите
⇨ 272 и изберете подходяща настройка в меню **Tyre Load (Натоварване на гуми)** на центъра за информация на водача, **Vehicle Information Menu (Меню на информацията за автомобила)**
⇨ 109. Тази настройка е еталона за предупрежденията за налягането на гумите.

Менюто **Натоварване на гумите** се показва, само когато автомобилът е неподвижен и е задействана ръчната спирачка. При автомобили с автоматична скоростна кутия скоростният лост трябва да бъде в **P**.

Дисплей от средно ниво:

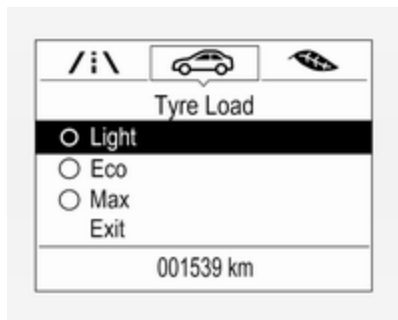

Изберете страницата **Натоварване на гумите** от **Vehicle Information Menu (Меню на информацията за автомобила)**  в Центъра за информация на водача  109.

- **Light (Светлина)** за комфортно налягане за до трима пътуващи.
- **Eco (Еко)** за еко налягане за до трима пътуващи.
- **Max (Макс.)** за пълно натоварване.

Дисплей от високо ниво:

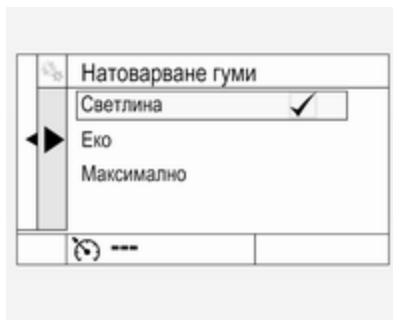

Изберете страницата **Натоварване на гумите** от меню **Опции** в Центъра за информация на водача  109.

- **Light (Светлина)** за комфортно налягане за до трима пътуващи.
- **Eco (Еко)** за еко налягане за до трима пътуващи.
- **Max (Макс.)** за пълно натоварване.

Процес на напасване на сензорите за налягане на гумите

Всеки сензор за налягането в гумите има уникален идентификационен код. Идентификационният код трябва да съответства на новата позиция на гумата след смяна на местата на колелата или след смяна на целия комплект колело, както и при смяна на един или повече сензора за налягане на гумите. Процесът на напасване на сензорите за налягане на гумите трябва да се изпълни и след смяна на резервно колело с нормално колело, съдържащо сензор за налягане на гумите.

Индикаторът за неизправност  и предупредителното съобщение трябва да изгасне в следващия цикъл на запалване. Сензорите съответстват на позициите на колелата, използвайки инструмент за обучение, в следния ред: ляво предно колело, дясно предно колело, дясно задно колело, ляво

задно колело. Мигачът при текущата активна позиция свети до напасване на сензора.

Консултирайте се със сервиз. Необходими са две минути за приспособяване на първата позиция на колело и пет минути общо за приспособяване на всичките четири позиции на колелата. Ако продължи по-дълго, процесът на приспособяване спира и трябва да бъде рестартиран.

Процес на напасване на сензорите за налягане на гумите:

1. Натегнете ръчната спирачка.
2. Включете запалването.
3. При автомобили с автоматична скоростна кутия: поставете скоростния лост на **P**.

При автомобили с механична скоростна кутия: изберете неутрална предавка.

4. Натиснете **MENU** от лоста на мигачите, за да изберете **Vehicle Information Menu (Меню на информацията за автомобила)** в Центъра за информация на водача.

5. Завъртете колелцето на регулатора, за да обходите менюто за налягане на гумите.

Дисплей от средно ниво:

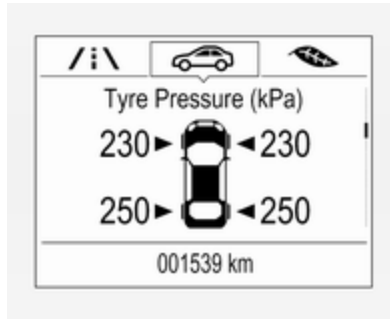

Дисплей от високо ниво:

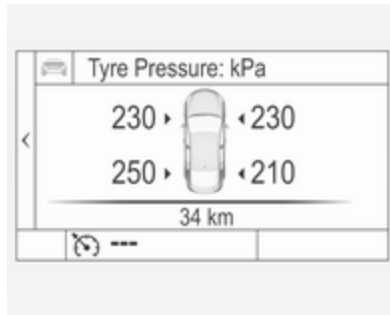

6. Натиснете **SET/CLR** за начало на процеса на напасване на сензори. Трябва да се изведе съобщение за потвърждение на процеса.

7. Натиснете **SET/CLR** отново, за да потвърдите избора. Клаксонът прозвучава двукратно, за да сигнализира, че приемникът е в режим на повторно обучение.

8. Започнете с предното ляво колело.

9. Поставете инструмента за заучаване срещу страничната стена на гумата, близо до стелбото на вентила. След това натиснете бутона, за да активирате сензора за налягането в гумите. Сигнал на клаксона потвърждава, че идентификационният код на сензора е приспособен към тази позиция на гумата и джантата.

10. Пристъпете към предното дясно колело и повторете процедурата в стъпка 9.

11. Пристъпете към задното дясно колело и повторете процедурата в стъпка 9.
12. Пристъпете към лявото задно колело и повторете процедурата в стъпка 9. Клаксонът прозвучава два пъти за да укаже, че идентификационният код на сензора е съгласуван със задното колело от лявата страна, и че процесът на съгласуване на сензора за налягане на гумите вече не е активен.
13. Изключете запалването.
14. Напомпайте всичките четири гуми до препоръчаното налягане, посочено на етикета за налягане на гумите.
15. Уверете се, че статусът на натоварване на гумата е зададен в съответствие с избраното налягане на гумата ⇨ 109.

Дълбочина на шарката на протектора

Проверявайте редовно дълбочината на шарката на протектора.

От съображения за безопасност гумите трябва да се заменят, когато дълбочината на шарките на протектора спадне до 2-3 мм (за зимни гуми - до 4 мм).

От съображения за сигурност се препоръчва дълбочината на шарката на протектора на гумите върху една ос да не се различава с повече от 2 мм.



Законно допустимата минимална дълбочина на шарките на протектора (1,6 мм) е достигната, когато износването стигне до един от индикаторите за износване на шарките на протектора (TWI). Тяхното разположение е обозначено с маркировка върху борда на гумата.

Ако износването на предните гуми е по-голямо от това на задните, сменете местата им. Уверете се, че посоката на въртене на колелата е същата както преди.

Гумите остаряват, дори и ако не се използват. Препоръчваме ви смяна на гумите веднъж на шест години.

Промяна на размера на джантите и гумите

Ако използвате гуми с различен размер от този на монтираните в завода, може да се наложи да се препрограмира номиналното налягане на въздуха в гумите и да се извършат други модификации по автомобила.

След конвертиране към различен размер на гумите, сменете етикетата с наляганията на гумите и инициализирайте отново системата за следене на налягането в гумите. ⇨ 233

⚠ Предупреждение

Използването на неподходящи гуми и джанти може да доведе до инциденти и да направи невалидно разрешението за ползването на автомобила.

Декоративни тасове

Трябва да се използват декоративни тасове и гуми, които са фабрично одобрени за дадения автомобил и отговарят на всички съответни изисквания за комбинация между джанти и гуми.

Ако използвате декоративни тасове и гуми, които не са фабрично одобрени, гумите не трябва да са с профилиран ръб.

Декоративните тасове не бива да пречат на охлаждането на спирачките.

⚠ Предупреждение

Използването на неподходящи гуми и декоративни тасове може да доведе до внезапна загуба на налягане и в резултат на това - до катастрофа.

Автомобили с лети джанти: Когато монтирате ламаринени джанти с гайки за лети джанти, напр. при замяна на зимните гуми, декоративните тасове не могат да се използват на ламаринена джанти.

Вериги за сняг



Използвайте вериги за сняг само на предните колела.

⚠ Предупреждение

Повредите могат да доведат до спукване на гумата.

Веригите за сняг са позволени при гуми с размер 215/65 R16, 215/60 R17 и 215/55 R18.

При гуми с размер 215/65 R16 и 215/60 R17 винаги използвайте вериги с фини звена, подходящи автомобили с повишена

проходимост, за които не прибавят повече от 9 мм към протектора и вътрешната страна на гумата (включително закопчалката на веригата).

При гуми с размер 215/55 R18 използвайте само специални вериги за сняг, които са позволени за Opel Mokka и гуми с тези размери. За по-подробна информация се обърнете към сервиз.

Използването на вериги за сняг не е разрешено за временните резервни колела.

Комплект за ремонт на гуми

Малки дефекти по протектора на гумата могат да се ремонтират с комплекта за ремонт на гуми.

Не изваждайте чуждите тела от гумата.

Пробиви по-големи от 4 мм или такива, близки до борда на гумата, не могат да се поправят чрез комплекта за ремонт на гуми.

⚠ Предупреждение

Не шофирайте с повече от 80 км/ч.

Да не се използва за дълго време.

Кормилното управление и шофирането могат да се влошат.

При спаднала гума:

Натегнете ръчната спирачка и включете на първа предавка, задна предавка или **P**.



Комплектът за ремонт на гуми е разположен в дясната страна на задното отделение.



1. Извадете комплекта за ремонт на гуми от отделението.
2. Извадете компресора.

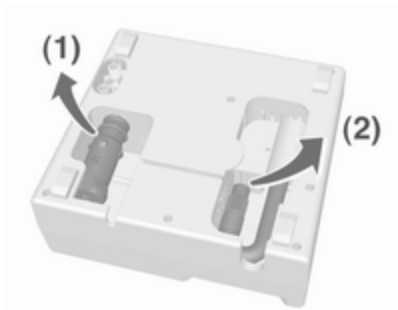

3. Извадете електрическия кабел (1) и въздуховода (2) от отделението в долната част на компресора.



4. Завийте въздуховода на компресора към бутилката с уплътнителен материал.
 5. Поставете бутилката с уплътнителен материал в леглото на компресора.
 Поставете компресора близо гумата така, че бутилката с уплътнителен материал да е изправена.

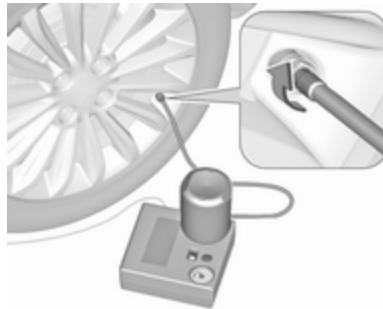

6. Развийте капачката на вентила на дефектната гума.
 7. Завийте маркуча за вентила на гумата.
 8. Ключът на компресора трябва да е в положение O.

9. Свържете щепсела на компресора към електрическия контакт за аксесоари или към контакта за запалката.

За да избегнете изтощаване на акумулатора, ви препоръчваме двигателят да работи.

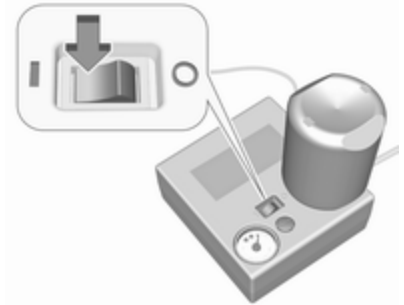

10. Натиснете ключа на компресора в положение I. Гумата бива напълнена с уплътнителен материал.
 11. Манометърът на компресора за кратко време показва 6 бара докато бутилката се изправва (приблизително 30 секунди). След това налягането започва да спада.

12. Всичкият уплътнителен материал се вкарва в гумата. След това гумата бива напмпана.
13. Предписаното налягане на гумата трябва да се достигне в рамките на 10 минути. Налягане на въздуха в гумите φ 272. При достигане на необходимото налягане в гумата изключете компресора.

Ако предписаното налягане не се достигне в рамките на 10 минути, откачете комплекта за ремонт на гуми. Придвигжете се с автомобила така, че гумите да направят една пълна обиколка. Поставете отново комплекта за ремонт на гуми и продължете процедурата за пълнене още 10 мин.. Ако предписаното налягане в гумите все още не е постигнато, гумата е прекалено силно повредена. Потърсете помощта на сервиз.



Изпуснете излишното налягане в гумата с помощта на бутона до индикатора за налягането.

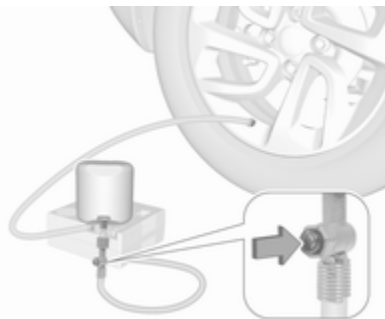

В зависимост от версията бутонът може да се намира на маркуча за въздух.

Не оставяйте компресорът да работи повече от 10 минути.

14. Откачете комплекта за ремонт на гуми. Натиснете фиксатора върху носача за да освободите бутилката с уплътнителния материал. Завийте маркуча за напмпване към свободния щуцер на бутилката. Това предотвратява изпускането на уплътнителен материал от бутилката. Приберете комплекта за ремонт на гуми в багажното отделение.
15. Избършете с кърпа излишния уплътнителен материал.
16. Свалете етикета, показващ максималната позволена скорост от бутилката с уплътнителен материал и го закрепете в зрителното поле на шофьора.
17. Потеглете веднага за да може уплътнителният материал да се разпредели равномерно в гумата. След като изминете около 10 км (но за не повече от 10 минути), спрете и проверете налягането в гумата.

Направете това като завийте маркуча на компресора директно върху вентила на гумата.



Ако налягането е по-голямо от 1,3 бара, коригирайте го до предписаното. Повторете процедурата докато вече няма никаква загуба на налягане.

Ако налягането е паднало под 1,3 бара, автомобилът не бива да се кара. Потърсете помощта на сервиз.

18. Приберете комплекта за ремонт на гуми в багажното отделение.

Съобщение

Тъй като ремонтираната гума губи значително от качествата си, тя трябва да бъде сменена.

При необичаен шум или загряване на компресора трябва да го изключите за поне 30 минути.

Вграденият предпазен вентил на компресора се отваря при 7 бара налягане.

Проверете срока за годност на комплекта. След тази дата неговите уплътнителни качества не са повече гарантирани. Обърнете внимание на срока отбелязан върху бутилката.

Заменете използваната бутилка с уплътнителен материал. Изхвърляйте ползваните бутилки според съответните законови разпоредби.

Компресорът и бутилката могат да се използват до температура от около -30 °C.

Евентуално предоставените адаптери могат да се използват за помпане на други неща, напр.

футболни топки, въздушни дюшеци, надуваеми лодки и т.н. Те могат да се намират от долната страна на компресора. За да ги извадите завийте маркуча на компресора и извадете адаптера.

Смяна на колело

Някои автомобили са екипирани с комплект за ремонт на гуми вместо с резервно колело ⇨ 240.

Извършете следните подготвителни операции и спазвайте следното:

- Паркирайте автомобила на равно място, на твърда и нехлъзгава повърхност. Предните колела трябва да са в изправено положение.
- Натегнете ръчната спирачка и включете на първа предавка, задна предавка или **P**.
- Извадете резервното колело ⇨ 244.
- Никога не сменяйте повече от едно колело наведнъж.

- Използвайте крика само за смяна в случай на спукана гума, но не и за сезонна смяна на зимни или летни гуми.
- Крикът не се нуждае от поддръжка.
- Ако теренът, върху който е паркиран автомобилът е мек, под крика трябва да се подложи здрава дъска (дебела макс. 1 см).
- Извадете тежките предмети от автомобила, преди да го повдигате на крик.
- При повдигането на автомобила на крик в него не бива да има хора или животни.
- Никога не се пъхайте под автомобила, когато е на крик.
- Не стартирайте двигателя, когато автомобилът е вдигнат на крик.
- Почистете гайките на колелото и резбите с чиста кърпа преди да монтирате колелото.

⚠ Предупреждение

Не гресирайте болтовете, гайките и конусите на колелата.

При първа възможност заменете дефектиралата гума или я ремонтирайте.

Точка за вдигане за подемник



Задното рамо на повдигащата платформа трябва да е центрирано под вдлъбнатината на стъпалото.



Положение на предната лапа на подемника в долната част на каросерията.

Резервно колело

Внимание

Използването на резервно колело, което е по-малко от другите колела или в комбинация със зимни гуми, може да влоши ходовите качества на автомобила. Заменете дефектиралата гума възможно най-скоро.

Внимание

Използването на резервно колело, което е по-малко от другите колела или в комбинация със зимни гуми, може да влоши ходовите качества на автомобила. Заменете дефектиралата гума възможно най-скоро.

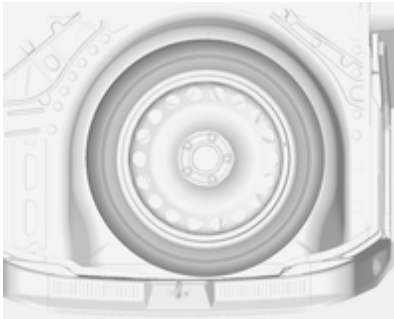

Резервното колело се намира в товарното отделение под подовия капак. Закрепено е с крилчата гайка.

Резервно колело с гума с означена посока на въртене

Ако е възможно, монтирайте гумите с означена посока на въртене така, че да се въртят по посока на движението. Посоката на въртене е обозначена със символ (напр. със стрелка) върху страничната стена на гумата.

Имайте предвид следното при гуми монтирани обратно на означената посока на въртене:

- Ходовите качества може да се влошат. Дефектиралата гума трябва да се смени или ремонтира възможно най-бързо и да се монтира на мястото на резервното колело.
- Карайте особено внимателно по влажни и заснежени пътища.

Монтиране на резервното колело

Извършете следните подготвителни операции и спазвайте следното:

- Паркирайте автомобила на равно място, на твърда и нехлъзгава повърхност. Предните колела трябва да са в изправено положение.
- Натегнете ръчната спирачка и включете на първа предавка, задна предавка или **P**.
- Извадете резервното колело \varnothing 244.
- Никога не сменяйте повече от едно колело наведнъж.
- Използвайте крика само за смяна в случай на спукана гума, но не и за сезонна смяна на зимни или летни гуми.
- Крикът не се нуждае от поддръжка.

- Ако теренът, върху който е паркиран автомобилът е мек, под крика трябва да се подложи здрава дъска (дебела макс. 1 см).
- Извадете тежките предмети от автомобила, преди да го повдигате на крик.
- При повдигането на автомобила на крик в него не бива да има хора или животни.
- Никога не се пъхайте под автомобила, когато е на крик.
- Не стартирайте двигателя, когато автомобилът е вдигнат на крик.
- Почистете гайките на колелото и резбите с чиста кърпа преди да монтирате колелото.

Предупреждение

Не гресирайте болтовете, гайките и конусите на колелата.

1. Освободете капачките на гайките на колелата с помощта на отверка и ги свалете. Свалете декоративния тас.

Лети джанти: Освободете капачките на гайките на колелата с помощта на отверка и ги свалете. Защитете джантата като поставите парче мек плат между отверката и лятата джанта.

Инструменти на автомобила
↻ 230.

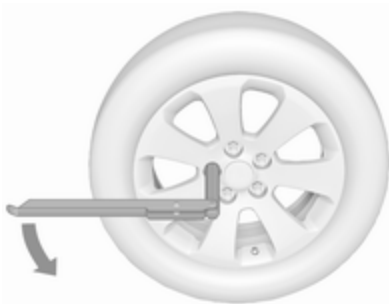

2. Разгънете ключа за колелата и го поставете като внимавате да приляга добре, след което разхлабете всяка една гайка с по половин оборот.

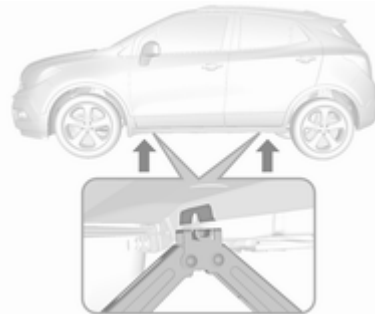

3. Внимавайте да поставите крика правилно спрямо точката на повдигане.

В зависимост от оборудването, първо свалете капаците от точките за повдигане.

4. Нагласете крика до необходимата височина. Поставете го точно под точката на повдигане така, че да не се изплъзне.

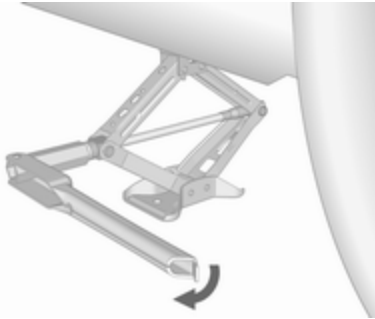

Сложете ключа за колелата и при правилно положение на крика завъртете ключа докато колелото се повдигне от земята.

5. Отвийте гайките на колелото.
6. Сменете колелото.
Резервно колело ⇨ 244.
7. Завийте гайките на колелото.
8. Снизете автомобила и махнете крика.
9. Нахлузете ключа за колелата върху гайката така, че да легне сигурно и затегнете гайките в

кръстосана последователност. Моментът на затягане трябва да бъде 140 Nm.

10. Преди да сложите декоративния тас центрирайте отвора за вентила спрямо вентила на колелото.

Поставете капачките на гайките.

Монтирайте централната капачка на летите джанти.

11. Монтирайте капак на точката за повдигане с крик при вариантите с прагови панели.
12. Приберете смененото колело ⇨ 244 и инструментите на автомобила ⇨ 230.
13. При първа възможност проверете налягането на поставената гума и момента на затягане на гайките.

При първа възможност заменете дефектиралата гума или я ремонтирайте.

Съхраняване на повредено пълноразмерно колело в багажното отделение

Нишата на резервното колело не е предназначена за други размери на гумата, различни от тези на резервното колело.

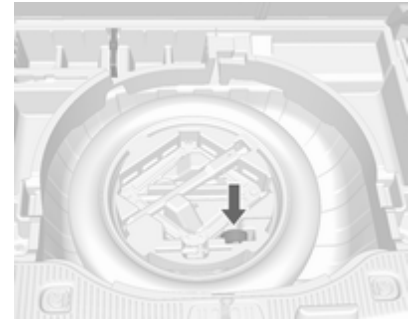

Дефектиралото пълноразмерно колело трябва да се съхранява в багажника закрепено с ремък.

Инструменти на автомобила ⇨ 230.

За закрепване на колелото:

1. Поставете колелото в средата на багажника.

2. Поставете примката на ремъка през ухото за привързване от едната страна.
3. Поставете куката на ремъка през примката и го издърпайте докато ремъкът надеждно се закрепил за ухото за привързване.

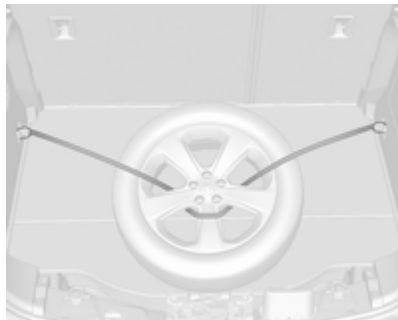

4. Прекарайте ремъка през спиците на колелото както е показано на илюстрацията.
5. Закачете куката за противоположното ухо за привързване.
6. Затегнете ремъка и го обезопасете със закопчалката.

⚠ Опасност

Винаги шофирайте със сгънати и с поставени подглавници задни седалки, когато съхранявате повредена гума с пълен размер в товарното отделение.

Стартиране с помощен акумулатор и кабели

Не стартирайте с бързозарядно устройство.

Двигателят на автомобил с изтощен акумулатор може да бъде стартиран чрез помощни кабели и акумулатора на друг автомобил.

⚠ Предупреждение

Когато стартирате двигателя с помощен акумулатор и кабели бъдете особено внимателни. Всяко отклонение от следващите инструкции може да доведе до наранявания или повреди предизвикани от експлозия на акумулатора или до повреда на електрическите системи и на двата автомобила.

⚠ Предупреждение

Избягвайте допира на акумулатора с очите, кожата, тъкани и боядисани повърхности. Течността съдържа сярна киселина, която може да причини увреждания и повреди в случай на пряк контакт.

- Никога не излагайте акумулатора на открит огън или искри.
- Изтощеният акумулатор може да замръзне при температура от 0 °С. Размразете акумулатора преди да свържете помощните кабели.
- Когато работите с акумулатора носете защитни очила и дрехи.
- Акумулаторът, който ще използвате за стартиране на двигателя, трябва да има същото напрежение като вашия (12 V). Капацитетът му (Ah) не бива да бъде много по-малък от този на изтощения акумулатор.
- Използвайте помощни кабели с изолирани клеми и сечение не по-малко от 16 мм² (25 мм² за дизелов двигател).
- Не откачайте изтощения акумулатор от автомобила.
- Изключете всички излишни електрически консуматори.
- Не се надвесвайте над акумулатора по време на стартирането на двигателя.
- Не допирайте клемите на единия кабел до тези на другия.
- Автомобилите не бива да влизат в контакт един с друг по време на стартиране с помощен акумулатор.
- Натегнете ръчната спирачка, включете скоростния лост в неутрално положение, а при автоматична скоростна кутия - в положение **P**.
- Отворете предпазните капачки на положителната клемма на двата акумулатора.

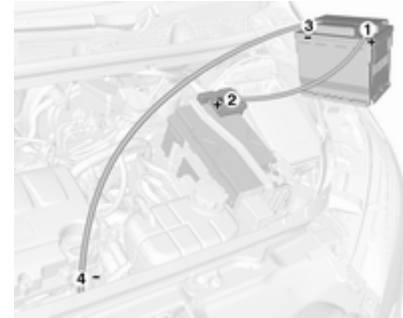

Ред на свързване на кабелите:

1. Свържете червения кабел към положителния полюс на зареждащия акумулатор.
2. Свържете другия край на червения кабел към положителния полюс на изтощения акумулатор.
3. Свържете черния кабел към отрицателния полюс на зареждащия акумулатор.
4. Свържете другия край на черния кабел към някоя точка на заземяване на автомобила, чийто двигател ще бъде стартиран, напр. блока на

двигателя или болтовата връзка на окачването на двигателя. Свържете го възможно най-далече от изтощения акумулатор, но най-малко на 60 см.

Прекарайте помощните кабели така, че да не се допират до въртящи се части в отделението на двигателя.

Стартиране на двигателя:

1. Запалете двигателя на автомобила със спомагателния акумулатор.
2. След 5 минути стартирайте другия двигател. Опитите за стартиране трябва да се правят през интервали от 1 минута и да траят не повече от 15 секунди.
3. Оставете двата двигателя да работят на празен ход около три минути без да сваляте помощните кабели.

4. Включете консуматори на електроенергия (напр. осветлението, отоплението на задното стъкло) в автомобила, чийто двигател бива стартиран.
5. При откачане на кабелите изпълнете горната процедура точно в обратен ред.

Теглене

Теглене на автомобила



Обвийте парче плат около върха на плоска отвертка, за да предотвратите повреда на боята. Вкарайте отвертката в процела при долната част на капачката. Освободете капачката като внимателно преместите отвертката надолу.

Ухото за теглене се съхранява заедно с инструментите на автомобила ⇨ 230.

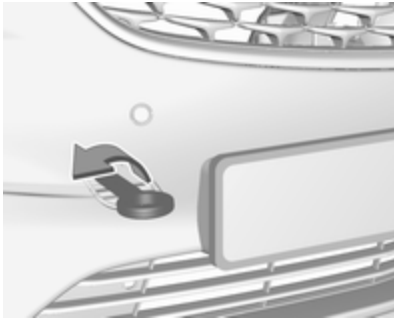

Завийте до упор ухото за теглене докато застане в хоризонтално положение.

Закачете за ухото въже за теглене или още по-добре - влекачен прът.

Ухото за теглене трябва да се използва само за теглене, а не и за повдигане при транспортиране на автомобила.

За да отключите волана и направите възможна работата на стоп-светлините, клаксона и чистачките, включете запалването.

Превключете скоростния лост в неутрална позиция.

Освободете ръчната спирачка.

Внимание

Никога не теглете автомобил със задвижване на всички колела (AWD) с предните или задните гуми на пътя. Ако теглите автомобил, оборудван с AWD, докато предните или задните гуми се търкалят по пътя, системата за задвижване в автомобила може да се повреди сериозно. При теглене на автомобили, оборудвани с AWD, и четирите гуми не трябва да влизат в контакт с пътя.

Внимание

Карайте бавно. Карайте плавно. Прекомерно голямата теглителна сила може да повреди автомобила.

При изключен двигател, за кормуване и спиране на автомобила е необходимо значително по-голямо усилие.

За да се предотврати навлизането на изгорели газове от теглещия автомобил, включете рециркулацията на въздуха ↻ 146 и затворете прозорците.

Автомобили с механична скоростна кутия: Автомобилът трябва да бъде теглен гледащ напред. Максималната скорост е 80 км/ч. Във всички останали случаи и при повредена скоростна кутия, предният мост трябва да се повдигне над земята.

Автомобили с автоматична скоростна кутия: Не теглете автомобила чрез ухо за теглене. Тегленето с въже може да причини сериозна повреда на автоматичната скоростна кутия. При теглене на автомобили с автоматична скоростна кутия, използвайте плоска платформа или подемно оборудване за колелата.

Потърсете помощта на сервис.

След приключване на тегленето развийте ухото за теглене.

Поставете и затворете капачката.

Теглене на друг автомобил

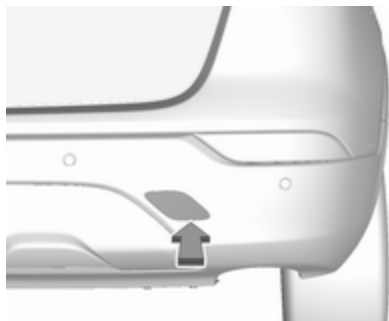

Обвийте парче плат около върха на плоска отвертка, за да предотвратите повреда на боята. Вкарайте отвертката в процепа при долната извивка на капачката. Освободете капачката като внимателно преместите отвертката надолу.

Ухото за теглене се съхранява заедно с инструментите на автомобила ↪ 230.



Завийте до упор ухото за теглене докато застане в хоризонтално положение.

Забранено е използването на ухото намиращо се отдолу на автомобила като ухо за теглене.

Закачете за ухото въже за теглене – или още по-добре влекачен прът.

Ухото за теглене трябва да се използва само за теглене, а не и за повдигане при транспортиране на автомобила.

Внимание

Карайте бавно. Карайте плавно. Прекомерно голямата теглителна сила може да повреди автомобила.

След приключване на тегленето развийте ухото за теглене.

Поставете капачката от долната страна и я застопорете.

Грижи за външността

Грижи за външния вид

Ключалки

Ключалките са гресирани още в завода с висококачествена смазка за ключалки. Използвайте размразяващи препарати само при крайна необходимост, тъй като те премахват смазката и влошават функционирането на ключалките. След използване на препарат за размразяване, смажете отново ключалките в сервиз.

Измиване

Боята на автомобила е подложена на въздействието на околната среда. Редовно измивайте и пастирайте автомобила. Когато използвате автомивки, избирайте програмата, която включва пастиране.

Екскременти от птици, умрели насекоми, смола, полени и други подобни замърсявания трябва да

се почистват незабавно, тъй като те съдържат агресивни съставки, които могат да повредят боята.

Спазвайте указанията на производителя, когато използвате автомивки. Чистачката на предното стъкло и чистачката на задното стъкло трябва да бъдат изключени. Свалете антената и външните аксесоари, напр. покривен багажник и др.

При ръчно измиване на автомобила измивайте щателно и вътрешната страна на калниците.

Почиствайте ръбовете и сгъвките на отворените врати и капака на двигателя, както и покриваните от тях области.

Внимание

Винаги използвайте почистващ препарат с рН стойност от 4 до 9.

Не използвайте почистващи препарати върху горещите повърхности.

Гресируйте в сервиз пантите на всички врати.

Не почиствайте двигателното отделение с пароструйно устройство и устройство работещо с високо налягане.

Щателно измивайте с вода и подсушавайте автомобила с гюдерия. Изплаквайте гюдерията често. Използвайте отделни гюдерии за боята и стъклата: остатъците от вакса върху прозорците влошават видимостта.

Не използвайте твърди предмети за премахване на петна от смола. За боядисаните повърхности използвайте спрей за премахване на петна от смола.

Външни светлини

Стъклата на предните фарове и останалите светлини са направени от пластмаса. Не използвайте абразивни и разяждащи препарати, не използвайте стъргалка за лед, и не ги почиствайте на сухо.

Полиране и пастиране

Пастирайте автомобила редовно (най-късно, когато водата престане да формира капки по боята). В противен случай боята ще пресъхне.

Полирането е необходимо само, когато боята стане матова или върху нея има твърди отлагания.

Полирането на боята със силикон образува защитен филм, който прави пастирането излишно.

Пластмасовите елементи на каросерията не бива да се пастират и полират.

Прозорци и пера на чистачките

Изключете чистачките преди работа в техните зони.

Използвайте мека кърпа, която не отделя мъх, или гюдерия заедно с почистващ препарат за прозорци и препарат за отстраняване на насекоми.

При почистване на задния прозорец отвътре, винаги избърсвайте успоредно на отоплителния елемент, за да се предпази от повреда.

За механично отстраняване на леда използвайте стъргалки за лед с остър ръб. Натискайте силно стъргалката към стъклото, така че под нея да не остават нечистотии, които могат да надраскат стъклото.

Замърсените пера на чистачките се почистват с мека кърпа и почистващ препарат за прозорци.

Отстранете остатъците от замърсяване по перата на чистачките, като използвате мека кърпа и препарат за прозорци. Също така, отстранете всякакви остатъци като вакса, насекоми и други подобни от стъклото.

Остатъци от лед, замърсяване и постоянното избърсване на сухи прозорци ще повреди и дори може да разруши перата на чистачките.

Колела (джанти) и гуми

Не използвайте почистващи средства работещи със струя под високо налягане.

Използвайте почистващ препарат с неутрална киселинност за почистване на джантите.

Джантите са боядисани и могат да се обработват със същите препарати, както и каросерията.

Повреди по боята

Малките повреди по боята трябва да бъдат поправяни с коректор преди да се е образувала ръжда. По-големите повреди или петна от ръжда трябва да се поправят в сервиз.

Шаси

Някои елементи от шасито на автомобила имат положено PVC покритие, докато други критични области са покрити със слой от високоустойчива защитна паста.

След измиване проверете шасито и коригирайте защитното пастиращо покритие, ако е необходимо.

Битуменните и гумени материали могат да повредят PVC покритието. Работата по шасито трябва да се извършва в сервиз.

Преди и след зимата измивайте шасито и проверявайте в сервиз защитното покритие.

Система на втечен газ

Опасност

Втеченният газ е по-тежък от въздуха и може да се събере в ниските места.

Внимавайте при извършване на работи по долната част на каросерията в канал.

При бояджийски работи и при използване на кабина за сушене с температура над 60 °C, системата за втечен газ трябва да се евакуира напълно.

Не правете промени по системата на втеченния газ.

Теглич

Не почиствайте куката за теглича с пароструйно устройство и устройство работещо с високо налягане.

Система на задния носач

Почиствайте системата на задния носач с пароструйка или водоструйка най-малко веднъж годишно.

Ако не се използва често, задействайте системата на задния носач периодично, особено през зимата.

Грижи за интериора

Интериор и тапицерия

Почиствайте вътрешността на автомобила, включително декоративните лайстни и облицовката на арматурното

табло, само със суха кърпа или със специален препарат за интериор на автомобили.

Почистете кожената тапицерия с чиста вода и мека кърпа. В случай на силно замърсяване използвайте препарат за почистване на кожа.

Приборният панел и дисплеите трябва да се почистват само с мека, навлажнена кърпа. Ако е необходимо, използвайте разреден сапунен разтвор.

Почиствайте тапицерията с прахосмукачка и четка. За премахване на петна използвайте препарат за почистване на тапицерия.

Тъканите на дрехите може да не са с трайни цветове. Това може да причини видимо обезцветяване, особено при тапицерии със светли цветове. Отстранимите петна и обезцветявания трябва да се почистват възможно най-скоро.

Почиствайте предпазните колани с хладка вода или със специален препарат за интериор на автомобили.

Внимание

Затваряйте самозалепващите се (тип Velcro) закопчалки по дрехите, тъй като в отворено състояние те могат да повредят тапицерията на автомобила.

Същото се отнася и за дрехи с остри ръбове по тях, напр. ципове, колани или джинси с кабари.

Пластмасови и гумени части

Пластмасовите и гумените части могат да се почистват със същия препарат използван за почистване каросерията на автомобила.

Използвайте препарат за интериор на автомобили, ако е необходимо.

Не използвайте никакви други препарати. Особено избягвайте ползването на разтворители и бензин. Не използвайте почистващи средства работещи със струя под високо налягане.

Сервизно обслужване и поддръжка

Обща информация	257
Сервизна информация	257
Препоръчани работни течности, смазки и резервни части ..	258
Препоръчани масла и смазочни материали	258

Обща информация

Сервизна информация

За да се осигури икономичната и безопасна работа на автомобила, както и да се запази стойността му, от съществено значение е цялата работа по техническото му обслужване да се извършва през определените интервали.

Подробният и обновен план за сервизното обслужване на вашия автомобил е на разположение в сервиза.

Сервизен дисплей ⇨ 98.

Европейско периодично сервизно обслужване

Сервизно обслужване на Вашия автомобил е необходимо на всеки 30 000 км или след една година, според това кое настъпи първо, освен ако нещо друго не е посочено на сервизния дисплей.

По-кратък сервизен интервал може да е валиден при тежки условия на експлоатация, напр., таксите и полицейски автомобили.

Европейското периодично сервизно обслужване е валидно за следните страни:

Андора, Австрия, Белгия, Босна и Херцеговина, България, Хърватия, Кипър, Република Чехия, Дания, Естония, Финландия, Франция, Германия, Гърция, Гренландия, Унгария, Исландия, Ирландия, Италия, Латвия, Лихтенщайн, Литва, Люксембург, Македония, Малта, Монако, Черна гора, Холандия, Норвегия, Полша, Португалия, Румъния, Сан Марино, Сърбия, Словакия, Словения, Испания, Швеция, Швейцария, Великобритания.

Сервизен дисплей ⇨ 98.

Международно периодично сервизно обслужване

Сервизното обслужване на автомобила трябва да се извършва на всеки 15 000 км или след една година, в зависимост кое настъпи първо. Допълнителната смяна на двигателно масло и филтър се обозначава от системата за

годност на двигателното масло, когато се изисква по-рано от поддръжката.

Тежки работни условия са налице, ако често възникват едно или повече от следните обстоятелства: Студен старт, работа в режим на често спиране и потегляне, теглене на ремарке, планинско шофиране, шофиране по лоши и пясъчни пътни настилки, увеличено замърсяване на въздуха, наличие на пясък и високо съдържание на прах във въздуха, шофиране при голяма надморска височина и големи вариации на температурата. При тези тежки условия на работа, някои сервизни дейности може да се наложи да се извършват по-често в сравнение с обичайния интервал на сервизно обслужване.

Международното периодично сервизно обслужване е валидно за страните, които не са посочени в европейското периодично сервизно обслужване.

Сервизен дисплей ⇨ 98.

Заверки

Заверката на сервизното обслужване се прави в гаранционната и сервизна книжка. Датата и изминатите километри се заверяват с подписа и печата на обслужващия сервиз.

Уверете се, че гаранционната и сервизна книжка е попълнена правилно, тъй като доказателството за редовно сервизно обслужване е съществено при гаранционни рекламации, а освен това е от полза при продажбата на автомобила.

Препоръчани работни течности, смазки и резервни части

Препоръчани масла и смазочни материали

Използвайте само продукти, отговарящи на препоръчителните спецификации.

Предупреждение

Експлоатационните материали са опасни и понякога отровни. Боравете внимателно с тях. Обърнете внимание на информацията върху опаковката.

Двигателно масло

Двигателното масло се идентифицира по качеството и вискозитета му. При избора на масло за двигателя да се вземе пред вид, че качеството му е по-важно от вискозитета. Качеството на маслото осигурява например

чистота на двигателя, защита срещу износване, както и контрол на стареенето на маслото, докато вискозитетът дава информация относно гъстотата на маслото в рамките на даден температурен обхват.

Dexos е най-новото качество за двигателно масло, което осигурява оптимална защита за бензинови и дизелови двигатели. Ако не можете да го набавите, трябва да ползвате други двигателни масла с цитираното качество. Препоръките за бензинови двигатели са валидни и за двигатели, работещи със сгъстен природен газ (метан) (CNG), пропан-бутан (LPG) и етанол (E85).

Изберете подходящото моторно масло според неговото качество и според минималната външна температура ⇨ 263.

Доливане на масло в двигателя

Внимание

В случай на разлято масло, избършете го и го изхвърлете по установения ред.

Двигателни масла от различни производители и марки могат да се смесват, ако отговарят на необходимите условия за качество и вискозитет.

Използването на двигателни масла за всички бензинови двигатели само с качество ACEA е забранено, тъй като може да причини повреда на двигателя при определени условия на работа.

Изберете подходящото моторно масло според неговото качество и според минималната външна температура ⇨ 263.

Добавки към двигателните масла

Употребата на добавки към двигателното масло може да предизвика повреда и да анулира гаранцията.

Вискозитет на двигателните масла

Вискозитетът SAE дава информация за гъстотата на маслото.

Всесезонното масло се обозначава от две цифри, напр. SAE 5W-30. Първата цифра, следвана от W, показва нискотемпературния вискозитет, а втората цифра - високотемпературния вискозитет.

Избирайте подходящия вискозитет в зависимост от минималната външна температура ⇨ 263.

Всички препоръчителни вискозитетни класове са подходящи за високи външни температури.

Охлаждаща течност и антифриз

Използвайте само органичен, дълготраен, от киселинен тип охладител (LLC) антифриз, одобрен за автомобила. Обърнете се към сервиз.

Системата е фабрично напълнена с охладителна течност, предвидена за отлична защита срещу корозия и замръзване до припл. -28°C . В северните страни с много ниски температури, фабрично зареденият охладителен агент осигурява защита срещу замръзване до припл. -37°C . Тази концентрация трябва да се поддържа целогодишно. Употребата на добавки към охлаждащата течност, предназначени да осигурят допълнителна защита срещу корозия или да предотвратят малки течове, могат да предизвикат функционални проблеми. Не поемаме отговорност за последствия в резултат на използването на добавки към охлаждащата течност.

Течност за измиване

Използвайте само течност за измиване, одобрена за автомобила, за да предпазите от повреда перата на чистачките, боята, пластмасовите и гумените части. Обърнете се към сервиз.

Течност за спирачки/ съединител

С течение на времето спирачната течност абсорбира влага, която намалява ефективността на спирачките. Затова спирачната течност трябва да се заменя през определените интервали.

Технически данни

Идентифициране на автомобил	261
Идентификационен номер на автомобил	261
Идентификационна табелка	261
Идентификация на двигателя	262
Данни на автомобила	263
Препоръчани масла и смазочни материали	263
Данни на двигателя	266
Техническа характеристика	268
Тегло на автомобила	269
Размери на автомобила	270
Вместимости	270
Налягане на гумите	272

Идентифициране на автомобила

Идентификационен номер на автомобила

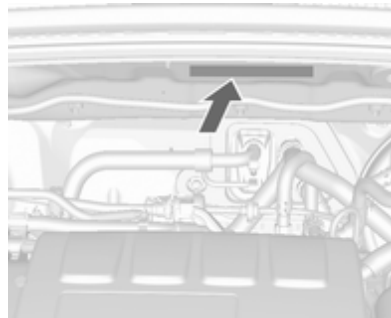

Идентификационният номер на автомобила се намира в двигателното отделение.

При някои модели идентификационният номер може да е щампован и върху арматурното табло така, че да се вижда през предното стъкло.

Идентификационна табелка



Идентификационната табелка е прикрепена към рамката на предната лява или дясна врата.

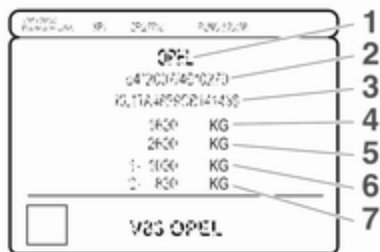

Информация върху идентификационната табелка:

- 1 : производител
- 2 : изпитателен номер
- 3 : идентификационен номер на автомобила
- 4 : допустимо общо брутно тегло на автомобила в кг
- 5 : допустимо общо брутно тегло на автокомпозиция в кг
- 6 : максимално допустимо натоварване на предния мост в кг
- 7 : максимално допустимо натоварване на задния мост в кг

Идентификация на двигателя

Таблиците с технически данни показват идентификационния код на двигателя.

Данни на двигателя ↪ 266.

За идентифициране на съответния двигателя, вижте двигателната мощност в ЕЕС сертификата за съответствие, предоставен с автомобила или другите документи за национална регистрация.

Сертификатът за съответствие показва идентификационния код на двигателя, други национални документи могат да показват техническия код. Проверете работния обем на цилиндъра и мощността на двигателя, за да идентифицирате съответния двигател.

Данни на автомобила

Препоръчани масла и смазочни материали

Сервизен план за Европа

Изисквано качество на двигателното масло

Всички европейски страни с европейски интервал на сервизно обслужване ⇨ 257

Качество на двигателното масло	Всички европейски страни с европейски интервал на сервизно обслужване ⇨ 257		
	Бензинови двигатели B14NET	Всички останали бензинови двигатели (включително CNG, LPG, E85)	Дизелови двигатели
dexos1 Gen2	✓	–	–
dexos2	–	✓	✓

Всички двигатели с изключение на B14NET: В случай, че не разполагате с качество dexos, може да използвате най-много 1 литър моторно масло с качество ACEA C3 еднократно между всеки две смени на маслото.

Вискозитет на двигателните масла

Всички европейски страни с европейски интервал на сервизно обслужване ⇨ 257

Околна температура	Всички европейски страни с европейски интервал на сервизно обслужване ⇨ 257	
	Бензинови двигатели	Дизелови двигатели
до -25 °C	SAE 0W-30 или SAE 0W-40	SAE 0W-20, SAE 0W-30 или SAE 0W-40
	SAE 5W-30 или SAE 5W-40	SAE 5W-30 или SAE 5W-40
под -25 °C	SAE 0W-30 или SAE 0W-40	SAE 0W-20, SAE 0W-30 или SAE 0W-40

Международен сервизен план

Изисквано качество на двигателното масло

Всички страни с международен интервал на сервизно обслужване ⇨ 257

Качество на двигателното масло	Бензинови двигатели B14NET	Всички останали бензинови двигатели (включително CNG, LPG, E85)	Дизелови двигатели
dexos1 Gen2	✓	–	–
dexos2	–	✓	✓

В случай, че не разполагате с dexos качество, можете да използвате следните качества масла, посочени по-долу:

Всички страни с международен интервал на сервизно обслужване ⇨ 257

Качество на двигателното масло	Бензинови двигатели B14NET	Всички останали бензинови двигатели (включително CNG, LPG, E85)	Дизелови двигатели
ACEA A3/B4	–	✓	✓
ACEA C3	–	✓	✓

Вискозитет на двигателните масла**Всички европейски страни с европейски интервал на сервизно обслужване ⇨ 257**

Околна температура	Бензинови двигатели	Дизелови двигатели
до -25 °C	SAE 0W-30 или SAE 0W-40 SAE 5W-30 или SAE 5W-40	SAE 0W-20, SAE 0W-30 или SAE 0W-40 SAE 5W-30 или SAE 5W-40
под -25 °C	SAE 0W-30 или SAE 0W-40	SAE 0W-20, SAE 0W-30 или SAE 0W-40
до -20 °C	SAE 10W-30 ¹⁾ или SAE 10W-40 ¹⁾	SAE 10W-30 ¹⁾ или SAE 10W-40 ¹⁾

1) Разрешено, но се препоръчва употребата на масла с dexos качество.

Данни на двигателя

Идентификационен код на двигателя	D14NET	D14NEL	A18XER
Търговско обозначение	1.4	1.4	1.8
Технически код	D14NET	D14NEL	A18XER
Работен обем [см ³]	1364	1364	1796
Мощност на двигателя [kW]	103	88	103
при обороти в минута	4900-6000	4800-6000	6200
Въртящ момент [Nm]	200	200	178
при обороти в минута	1850-4900	1850-4900	3800
Вид на горивото	Бензин	Бензин	Бензин
Октаново число (RON) ²⁾			
препоръчано	95	95	95
възможно	98	98	98
възможно	91	91	91
Вид допълнително гориво	–	–	–

2) Специфичното изискване за двигателя може да е заменено от специфичен за страната етикет върху вратичката на горивния резервоар.

Идентификационен код на двигателя	D16DTI	D16DTH
Търговско обозначение	1.6	1.6
Технически код	D16DTI	D16DTH
Работен обем [см ³]	1598	1598
Мощност на двигателя [kW]	81	100
при обороти в минута	3500	3500-4000
Въртящ момент [Nm]	300	320
при обороти в минута	1750-2000	2000-2250
Вид на горивото	Дизел	Дизел
Октаново число RON ²⁾		
препоръчано		
възможно		
възможно		
Вид допълнително гориво	-	-

2) Специфичното изискване за двигателя може да е заменено от специфичен за страната етикет върху вратичката на горивния резервоар.

Техническа характеристика

Двигател	D14NET	D14NEL	A18XER
Максимална скорост [км/ч]			
Механична скоростна кутия	196/186 ³⁾	185	180
Автоматична скоростна кутия	191	–	180

3) Автомобили със система за задвижване на всички колела.

Двигател	D16DTI	D16DTH
Максимална скорост [км/ч]		
Механична скоростна кутия	178	190/187 ³⁾
Автоматична скоростна кутия	–	188

3) Автомобили със система за задвижване на всички колела.

Тегло на автомобила

Тегло на празен автомобил, основен модел без опционално оборудване

	Двигател	Механична скоростна кутия	Автоматична скоростна кутия
[кг]	D14NET	1394/1445 ⁴⁾	1409
	D14NEL	1394	–
	A18XER	1380	1467
	D16DTI	1474	–
	D16DTH	1374/1529 ⁴⁾	1487

4) Автомобили със система за задвижване на всички колела.

Допълнителното оборудване и аксесоари увеличават теглото на празния автомобил.

Превозване на товари ⇨ 83.

Размери на автомобила

Дължина [мм]	4275
Широчина без външните огледала [мм]	1781
Широчина заедно с двете външни огледала [мм]	2038
Височина (без антена) [мм]	1659/1746 ⁵⁾
Дължина на пода в багажното отделение [мм]	731
Дължина на багажното отделение със сгънати задни седалки [мм]	1428
Широчина на багажното отделение [мм]	914
Височина на багажното отделение [мм]	808
Междуосово разстояние [мм]	2555
Диаметър на завоя [м]	10,9/11,3 ⁵⁾

5) В зависимост от размера на колелото и оборудването.

Вместимости

Двигателно масло

Двигател	D14NET	D14NEL	A18XER	D16DTH, D16DTI
включително филтър [л]	4,0	4,0	4,5	5,0
между обозначенията MIN и MAX (л)	1,0	1,0	1,0	1,0

Резервоар за горивото

Бензин, количество за презареждане [л]	53
--	----

Дизел, количество за презареждане [л]	52
---------------------------------------	----

Резервоар за AdBlue

AdBlue, количество за доливане [л]	9,8
------------------------------------	-----

Налягане на гумите

Двигател	Гуми	Comfort при максимум 3 лица		ECO при максимум 3 лица		При пълно натоварване	
		отпред [kPa/bar] ([psi])	отзад [kPa/bar] ([psi])	отпред [kPa/bar] ([psi])	отзад [kPa/bar] ([psi])	отпред [kPa/bar] ([psi])	отзад [kPa/bar] ([psi])
D14NET,	215/60 R17,	220/2,2 (32)	220/2,2 (32)	270/2,7 (39)	280/2,8 (41)	270/2,7 (39)	300/3,0 (44)
D14NEL,	215/55 R18						
A18XER	215/65 R16	200/2,0 (29)	200/2,0 (29)	270/2,7 (39)	280/2,8 (41)	270/2,7 (39)	300/3,0 (44)
	225/45 R19	240/2,4 (35)	240/2,4 (35)	270/2,7 (39)	280/2,8 (41)	270/2,7 (39)	280/2,8 (41)
D16DTI,	215/60R17,	240/2,4 (35)	240/2,4 (35)	270/2,7 (39)	280/2,8 (41)	270/2,7 (39)	300/3,0 (44)
D16DTH	215/55 R18						
	215/65 R16	220/2,2 (32)	220/2,2 (32)	270/2,7 (39)	280/2,8 (41)	270/2,7 (39)	300/3,0 (44)
	225/45 R19	240/2,4 (35)	240/2,4 (35)	270/2,7 (39)	280/2,8 (41)	270/2,7 (39)	280/2,8 (41)
Всички	Временно резервно колело 125/70 R16	420/4,2 (60)	420/4,2 (60)	–	–	420/4,2 (60)	420/4,2 (60)

За страни извън Европейския съюз, налягането в гумите е независимо от натоварването на гумите.

Информация за клиента

Информация за клиента	273
Декларация за съответствие REACH	273
Софтуерно потвърждение	277
Регистрирани търговски марки	281
Записване на данни за автомобила и защита на личната информация	282
Системи за записване на данни от събития (черна кутия)	282
Радио честотна идентификация (RFID)	286

Информация за клиента

Декларация за съответствие

Системи за радио предаване

Този автомобил има системи, които предават и / или приемат радиовълни, предмет на Директива 2014/53/EU. Производителите на системите, посочени по-долу, декларират съответствие с Директива 2014/53/EU. Пълният текст на ЕС декларацията за съответствие за всяка система е достъпен на следния интернет адрес: www.opel.com/conformity

Вносител е
Opel / Vauxhall, Bahnhofplatz,
65423 Ruesselsheim am Main,
Germany.

Имобилайзер

Robert Bosch GmbH
Robert Bosch Platz 1, 70839
Gerlingen, Germany

Работна честота: 125 kHz
Максимална изхода мощност:
5,1 dBμA/m @ 10 m

Система Инфотейнмънт R 4.0 / Navi 4.0

LG Electronics European Shared
Service Center B.V.

Krijgsman 1, 1186 DM Amstelveen,
The Netherlands

Работна честота (MHz)	Максимална мощност (dBm)
2400.0 - 2483.5	4
2400.0 - 2483.5	13
5725.0 - 5850.0	13

Система Инфотейнмънт R300 BT Humax Automotive Co. Ltd.

2, Yeongmun-ro, Cheoin-gu, Yongin-si, Gyeonggi-do, Korea

Работна честота: 2402 - 2480 MHz
Максимална мощност: 4 dBm

Система Инфотейнмънт Navi 900 IntelliLink

Robert Bosch Car Multimedia GmbH

Robert-Bosch-Straße 200, 31139
Hildesheim, Germany

Delphi Deutschland GmbH
Delphiplatz 1, 42367 Wuppertal,
Germany

Работна честота (MHz)	Максимална мощност (mW)
2400 - 2480	10
2400 - 2480	20

Модул на антена

Laird
Daimlerring 31, 31135 Hildesheim,
Germany

Работна честота: N/A

Максимална мощност: N/A

Модул OnStar

LG Electronics European Shared
Service Center B.V.

Krijgsman 1, 1186 DM Amstelveen,
The Netherlands

Работна честота (MHz)	Максимална мощност (dBm)
2402 - 2480	4
2412 - 2462	18
880 - 915	33
1710 - 1785	24
1850 - 1910	24
1920 - 1980	24
2500 - 2570	23

Приемник на електронния ключ

Denso Cooperation
Waldeckerstraße 11, 64546
Mörfelden-Walldorf, Germany

Работна честота: 125 kHz

Максимална мощност: -0,14 dBm

Предавател на електронен ключ

Denso Cooperation
1-1, Showa-cho, Kariya-shi, Aichi-
ken 448-8661, Japan

Работна честота: 433,92 MHz

Максимална мощност: -5,88 dBm

Предавател на дистанционно радиоправление

Continental Automotive GmbH
Siemensstraße 12, 93055
Regensburg, Germany

Работна честота: 433,92 MHz

Максимална мощност: -5,7 dBm

Предавател на дистанционно радиоправление

Robert Bosch GmbH
Robert Bosch Platz 1, 70839
Gerlingen, Germany

Работна честота: 433,92 MHz

Максимална мощност: -4 dBm

Приемник на дистанционно радиоправление

Robert Bosch GmbH
Robert Bosch Platz 1, 70839
Gerlingen, Germany

Работна честота: N/A

Максимална мощност: N/A

Сензори за налягане на въздуха в гумите

Schrader Electronics Ltd.

11 Technology Park, Belfast Road,
Antrim BT41 1QS, Northern Ireland,
United Kingdom

Работна честота: 433,92 MHz

Максимална мощност: 10 mW

**Приемник на дистанционно
управление на паркинг нагревател**

Eberspächer Climate Control
Systemse GmbH & Co. KG

Eberspächerstraße 24, 73730
Esslingen, Gemany

Работна честота: N/A

Максимална мощност: N/A

**Предавател на дистанционно
управление на паркинг нагревател**

Eberspächer Climate Control
Systemse GmbH & Co. KG

Eberspächerstrasse 24, 73730
Esslingen, Gemany

Работна честота: 434,6 MHz

Максимална мощност: 10 dBm



GM Korea

GM Korea Company
219-1, Cheongju-ro-2-dong,
Eupyeong, Suwon, 401724, Korea**Declaration of Conformity**

pursuant to Directive 2006/42/EC

We hereby declare that the product:

Product description: Car Jack
Type/Part No. : 13590195

is in conformity with Directive 2006/42/EC.

Technical standards applied:

GMW14337 Standard Equipment Jack - Hardware Tests
GMW15005 Standard Equipment Jack and Spare Tire, Vehicle Test

The person authorized to compile the technical file is:

Hans-Peter Metzger
Adam Opel AG
65423 Rüsselsheim / Germany

Incheon, Republic of Korea, 4 April 2014

Daehyuk An
Engineering Group Manager Tire Wheel Systems
GM Korea

Превод на оригиналната декларация за съответствие

Декларация за съответствие, съгласно Директива на ЕС 2006/42/ЕС

Ние декларираме, че продуктът:

Обозначение на продукта: Крик

Тип/GM номер на част: 13590195

е в съответствие с разпоредбите на Директива 2006/42/ЕС.

Приложими технически стандарти:

GMW 14337 : Крик от стандартно оборудване - хардуерни изпитания

GMW15005 : Стандартно оборудване, крик и резервна гума, изпитания на автомобила

Лицето упълномощено да състави техническата документация е

Hans-Peter Metzger (Ханс-Петер Метцгер)

Мениджър на инженерна група за шаси и структура

Adam Opel AG

D-65423 Rüsselsheim

Подписано от

Daehyeok An (Дехиек Ан)

Мениджър на инженерна група за системи колела и гуми

GM Korea

Pyuung, Incheon, 403-714, Корея

Инчон, Република Корея,
4 април 2014

REACH

Registration, Evaluation, Authorisation and Restriction of Chemicals (REACH) е регулация на Европейския съюз, приета с цел подобряване на защитата на човешкото здраве и околната среда от рисковете, които могат да възникнат от химикалите. Посетете www.opel.com/reach за повече информация и за достъп до цялата комуникация по Член 33.

Софтуерно потвърждение

Някои компоненти на OnStar включват libcurl и unzip софтуер, както и софтуер на други външни разработчици. По-долу са уведомленията и лицензите, свързани с libcurl и unzip софтуер, както и софтуер на други външни разработчици, вижте <http://www.lg.com/global/support/opensource/index>.

Моля, потърсете преведения текст под оригиналния текст.

libcurl

Copyright and permission notice
Copyright (c) 1996 - 2010, Daniel
Stenberg, <daniel@haxx.se>.

All rights reserved.

Permission to use, copy, modify, and
distribute this software for any
purpose with or without fee is hereby
granted, provided that the above
copyright notice and this permission
notice appear in all copies.

The software is provided "as is",
without warranty of any kind, express
or implied, including but not limited to
the warranties of merchantability,
fitness for a particular purpose and
noninfringement of third party rights.
In no event shall the authors or
copyright holders be liable for any
claim, damages or other liability,
whether in an action of contract, tort
or otherwise, arising from, out of or in
connection with the software or the
use or other dealings in the software.

Except as contained in this notice, the
name of a copyright holder shall not
be used in advertising or otherwise to
promote the sale, use or other

dealings in this Software without prior
written authorization of the copyright
holder.

unzip

This is version 2005-Feb-10 of the
Info-ZIP copyright and license. The
definitive version of this document
should be available at <ftp://ftp.info-zip.org/pub/infozip/license.html>
indefinitely.

Copyright (c) 1990-2005 Info-ZIP. All
rights reserved.

For the purposes of this copyright and
license, "Info-ZIP" is defined as the
following set of individuals:

Mark Adler, John Bush, Karl Davis,
Harald Denker, Jean-Michel Dubois,
Jean-loup Gailly, Hunter Goatley, Ed
Gordon, Ian Gorman, Chris Herborth,
Dirk Haase, Greg Hartwig, Robert
Heath, Jonathan Hudson, Paul
Kienitz, David Kirschbaum, Johnny
Lee, Onno van der Linden, Igor
Mandrichenko, Steve P. Miller, Sergio
Monesi, Keith Owens, George
Petrov, Greg Roelofs, Kai Uwe
Rommel, Steve Salisbury, Dave
Smith, Steven M. Schweda, Christian

Spieler, Cosmin Truta, Antoine
Verheijen, Paul von Behren, Rich
Wales, Mike White.

This software is provided "as is,"
without warranty of any kind, express
or implied. In no event shall Info-ZIP
or its contributors be held liable for
any direct, indirect, incidental, special
or consequential damages arising out
of the use of or inability to use this
software.

Permission is granted to anyone to
use this software for any purpose,
including commercial applications,
and to alter it and redistribute it freely,
subject to the following restrictions:

1. Redistributions of source code
must retain the above copyright
notice, definition, disclaimer, and
this list of conditions.
2. Redistributions in binary form
(compiled executables) must
reproduce the above copyright
notice, definition, disclaimer, and
this list of conditions in
documentation and/or other
materials provided with the
distribution. The sole exception to
this condition is redistribution of a

standard UnZipSFX binary (including SFXWiz) as part of a self-extracting archive; that is permitted without inclusion of this license, as long as the normal SFX banner has not been removed from the binary or disabled.

3. Altered versions--including, but not limited to, ports to new operating systems, existing ports with new graphical interfaces, and dynamic, shared, or static library versions--must be plainly marked as such and must not be misrepresented as being the original source. Such altered versions also must not be misrepresented as being Info-ZIP releases--including, but not limited to, labeling of the altered versions with the names "Info-ZIP" (or any variation thereof, including, but not limited to, different capitalizations), "Pocket UnZip," "WiZ" or "MacZip" without the explicit permission of Info-ZIP. Such altered versions are further prohibited from misrepresentative

use of the Zip-Bugs or Info-ZIP e-mail addresses or of the Info-ZIP URL(s).

4. Info-ZIP retains the right to use the names "Info-ZIP," "Zip," "UnZip," "UnZipSFX," "WiZ," "Pocket UnZip," "Pocket Zip," and "MacZip" for its own source and binary releases.

libcurl

Уведомление за авторски права и разрешение

Авторски права (c) 1996 - 2010, Daniel Stenberg, <daniel@haxx.se>.

Всички права запазени.

С настоящето се дава разрешение за използване, копиране, модифициране и разпространение на този софтуер за всякакви цели с или без такса, при условие, че горното уведомление за авторски права и това уведомление за разрешение се показват във всички копия.

Софтуерът се предоставя "такъв, какъвто е", без никаква гаранция, изрична или подразбираща се,

включително, но не ограничено до гаранция за продаваемост, пригодност за конкретна цел и ненарушаване на правата на трети страни. В никакъв случай авторите или притежателите на авторското право не носят отговорност за каквито и да било искове, щети или друг вид отговорност, независимо дали в действието на договор, закононарушение, даващо право на иск или друго, произтичащи от или във връзка със софтуера или употребата му или други действия, свързани със софтуера.

Освен както се съдържа в това уведомление, името на притежателя на авторските права не може да се използва за рекламиране или по друг начин за промотиране на продажбата, употребата или други действия, свързани с този софтуер, без предварително писмено разрешение от притежателя на авторските права.

unzip

Това е версия 2005-Feb-10 на авторското право и лиценз за Info-ZIP. Окончателната версия на този документ следва да е налична завинаги на <ftp://ftp.info-zip.org/pub/infozip/license.html>.

Авторски права (с) 1990-2005 Info-ZIP. Всички права запазени.

За целите на това авторско право и лиценз, "Info-ZIP" се дефинира като следната група от лица:

Mark Adler, John Bush, Karl Davis, Harald Denker, Jean-Michel Dubois, Jean-loup Gailly, Hunter Goatley, Ed Gordon, Ian Gorman, Chris Herborth, Dirk Haase, Greg Hartwig, Robert Heath, Jonathan Hudson, Paul Kienitz, David Kirschbaum, Johnny Lee, Onno van der Linden, Igor Mandrichenko, Steve P. Miller, Sergio Monesi, Keith Owens, George Petrov, Greg Roelofs, Kai Uwe Rommel, Steve Salisbury, Dave Smith, Steven M. Schweda, Christian Spieler, Cosmin Truta, Antoine Verheijen, Paul von Behren, Rich Wales, Mike White.

Софтуерът се предоставя "такъв, какъвто е", без никаква гаранция, изрична или подразбираща се. В никакъв случай Info-ZIP или неговите сътрудници не носят отговорност за каквито и да било преки, непреки, инцидентни, специални или последващи щети, произтичащи от употребата или невъзможността за употреба на този софтуер.

Дава се разрешение на всеки да използва този софтуер за всякаква цел, включително комерсиални приложения, както и да го променя и разпространява свободно, при спазване на следните ограничения:

1. Разпространението на изходния код трябва да запази горното уведомление за авторски права, дефиницията, отказа от отговорност и този списък с условия.
2. Разпространението в двоична форма (компилиран изпълним файл) трябва да възпроизвежда горното уведомление за авторски

права, дефиницията, отказа от отговорност и този списък с условия в документацията и/или други материали, предоставени с дистрибуцията. Единственото изключение от това условие е разпространението на стандартния двоичен UnZipSFX (включително SFXWiz) като част от саморазархивиращ се архив; това е разрешено без включване на този лиценз, стига да не се премахва или деактивира нормалния SFX банер от двоичния файл.

3. Променени версии-включително, но не ограничаващо се до нови операционни системи, съществуващи портове с нови графични интерфейси и динамични, споделени или статични библиотечни версии-трябва да бъдат ясно маркирани като такива и не трябва да се интерпретират погрешно като оригиналния източник. Такива променени версии също така не трябва да

се интерпретират погрешно като издадени от Info-ZIP -- включително, но не ограничаващо се до етиктиране на променените версии с имената "Info-ZIP" (или вариации на това име, включително, но не ограничаващо се до различно използване на главни и малки букви), "Pocket UnZip", "WiZ" или "MacZip", без изричното разрешение на Info-ZIP. За такива променени версии освен това не се допуска да използват подвеждащо имейл адресите на Zip-Bugs или Info-ZIP, нито URL адресите на Info-ZIP.

4. Info-ZIP си запазва правото да използва имената "Info-ZIP", "Zip", "UnZip", "UnZipSFX", "WiZ", "Pocket UnZip", "Pocket Zip" и "MacZip" за своите собствени издания на изходен и двоичен код.

Регистрирани търговски марки

Apple Inc.

Apple CarPlay™ е търговска марка на Apple Inc.

App Store® и iTunes Store® са регистрирани търговски марки на Apple Inc.

iPhone®, iPod®, iPod touch®, iPod nano®, iPad® и Siri® са регистрирани търговски марки на Apple Inc.

Bluetooth SIG, Inc.

Bluetooth® е регистрирана търговска марка на Bluetooth SIG, Inc.

DivX, LLC

DivX® и DivX Certified® са регистрирани търговски марки на DivX, LLC.

EnGIS Technologies, Inc.

BringGo® е регистрирана търговска марка на EnGIS Technologies, Inc.

Google Inc.

Android™ и Google Play™ Store са търговски марки на Google Inc.

Stitcher Inc.

Stitcher™ е търговска марка на Stitcher, Inc.

Verband der Automobilindustrie e.V.

AdBlue® е регистрирана търговска марка на VDA.

Записване на данни за автомобила и защита на личната информация

Системи за записване на данни от събития (черна кутия)

В автомобила ви са монтирани електронни управляващи модули. Управляващите модули обработват данни, които се получават от сензорите на автомобила или които генерират сами или обменят помежду си. Някои управляващи модули са необходими за безопасната работа на вашия автомобил, други ви помагат при шофиране (помощни системи за водача), а трети предоставят функции за комфорт или развлечение и информация.

Следното съдържа обща информация за обработката на данни в автомобила. Ще намерите допълнителна информация за това

кои конкретни данни се качват, съхраняват и предават на трети лица и за каква цел в автомобила ви по ключовата дума "Защита на личните данни", тясно свързана с референциите за засегнатите функционални характеристики в съответното ръководство за експлоатация или в общите условия за продажба. Те са достъпни и онлайн.

Експлоатационни данни в автомобила

Управляващите модули обработват данни за работата на автомобила.

Тези данни включват напр.:

- информация за състоянието на автомобила (напр. скорост, забавяне на движението, странично ускорение, скорост на въртене на колелата, дисплей "започани предпазни колани")
- околна среда (напр. температура, сензор за дъжд, сензор за разстояние)

Като правило тези данни са преходни, не се съхраняват по-дълго от един работен цикъл и се обработват само на борда на самия автомобил. Управляващите модули често включват съхранение на данни (вкл. ключът на автомобила). Това се използва, за да може временно или постоянно да се документира информация за състоянието на автомобила, натоварването на компонентите, изискванията за поддръжка, технически събития и грешки.

В зависимост от нивото на техническото оборудване съхраняваните данни са, както следва:

- работни състояния на компоненти на системи (напр. нива на пълнене, налягане на въздуха в гумите, състояние на акумулатора)
- неизправности и дефекти в компоненти на важни системи (напр. светлини, спирачки)

- системни реакции при специални ситуации по време на шофиране (напр. задействане на въздушна възглавница, задействане на системите за контрол на стабилността)
- информация за събития, довели до повреда на автомобила
- за електрическите превозни средства количеството на заряда в батерията с високо напрежение, очакван диапазон

В специални случаи (напр., ако превозното средство е открило неизправност), може да е необходимо да запазите данни, които в противен случай биха били временни.

Когато използвате сервизно обслужване (напр. ремонти, поддръжка), запаметените експлоатационни данни могат да се четат заедно с идентификационния номер на автомобила и да се използват, където е необходимо. Служителите от сервизната мрежа

(напр. сервизи, производители) или трети страни (напр. услуги при повреди) могат да четат данни от автомобила. Същото важи и за гаранционната работа и мерките за осигуряване на качеството.

Данните основно се четат чрез OBD (On-Board Diagnostics) порта, установен от закона в автомобила. Отчетените експлоатационни данни документират техническото състояние на превозното средство или отделните компоненти и подпомагат диагностиката на грешките, спазването на гаранционните задължения и подобряването на качеството. Тези данни, по-конкретно информацията за натоварването на компонентите, технически събития, грешки на операторите и други неизправности, се предават на производителя при необходимост заедно с идентификационния номер на автомобила. Производителят също носи отговорност за продукта. Производителят потенциално също използва експлоатационни данни на

автомобилите в случай на изтегляне на продукти. Тези данни могат да се използват и за проверка на гаранцията на клиенти и за гаранционни искиове.

Паметта за неизправности в автомобила може да бъде нулирана от сервизна фирма при извършване на сервизно обслужване или ремонт или по ваша заявка.

Функции за комфорт, информация и развлечение

Комфортните настройки и персонализираните настройки могат да се запамятат в автомобила и да се променят или нулират по всяко време.

В зависимост от съответното ниво на оборудване, те включват

- настройки за позиция на седалката и волана
- настройки на шасито и климатика
- персонализирани настройки, като вътрешно осветление

Можете да въведете ваши собствени данни за вашето превозно средство във функциите за информация и развлечение като част от избраните характеристики.

В зависимост от съответното ниво на оборудване, те включват

- мултимедийни данни като музика, видеоклипове или снимки за възпроизвеждане в интегрирана мултимедийна система
- данни от адресната книга за използване с вградена система за свободни ръце или интегрирана навигационна система
- въвеждане на крайни цели
- данни за използване от онлайн услуги

Тези данни за функциите за комфорт, информация и развлечение могат да се съхраняват локално в автомобила или да се съхраняват на устройство, което сте свързали с автомобила (напр. смартфон, USB

стик или MP3 плейър). Данните, които сте въвели сами, могат да бъдат изтрети по всяко време.

Тези данни могат да се предават само от превозното средство по ваше искане, особено когато използвате онлайн услуги в съответствие с избраните от вас настройки.

Интегриране на смартфон, напр. Android Auto или Apple CarPlay

Ако автомобилът ви е оборудван съответно, можете да свържете смартфон или друго мобилно устройство към автомобила, така че да го управлявате чрез вградените в автомобила органи за управление. В този случай изображението и звукът на смартфона могат да се извеждат чрез мултимедийната система. Същевременно към вашия смартфон се изпраща конкретна информация. В зависимост от вида на интегрирането, това включва данни като местоположение, дневен / нощен режим и друга

обща информация за превозното средство. За повече информация, моля, вижте ръководството за експлоатация на системата за автомобили / система Инфотейнмънт.

Интеграцията позволява да се използват избрани приложения за смартфони, като например навигация или възпроизвеждане на музика. Не е възможна по-нататъшна интеграция между смартфона и превозното средство, по-конкретно активен достъп до данните за превозното средство. Видът на допълнителната обработка на данните се определя от доставчика на използваното приложение. Дали ще можете да дефинирате настройки и кои от тях, зависи от съответното приложение и операционната система на вашия смартфон.

Онлайн услуги

Ако вашият автомобил има връзка с радио мрежа, това позволява да се обменят данни между вашия автомобил и други системи. Връзката с радио мрежата се осъществява посредством предавателно устройство във вашия автомобил или предоставено от вас мобилно устройство (напр. смартфон). Онлайн функциите могат да се използват чрез тази връзка с радио мрежа. Те включват онлайн услуги и приложения / приложения, предоставени ви от производителя или други доставчици.

Собствени услуги

В случай на онлайн услуги на производителя, съответните функции се описват от производителя на подходящо място (напр. Ръководство на собственика, уебсайт на производителя) и се предоставя съответната информация за защита на данните. За предоставянето на онлайн услуги

може да се използват лични данни. Обменът на данни за тази цел се осъществява чрез защитена връзка, например напр. използвайки предоставените за тази цел ИТ системи от производителя. Събирането, обработването и използването на лични данни за целите на подготовката на услугите се извършват единствено въз основа на законно разрешение, напр. в случая на законово предписана система за спешни комуникации eCall или договорно споразумение, или по силата на съгласието.

Можете да активирате или деактивирате услугите и функциите (които подлежат на таксуване до определена степен), а в някои случаи и цялата радиовръзка на автомобила. Това не включва задължителни функции и услуги като система за спешна комуникация.

Услуги на трети страни

Ако използвате онлайн услуги от други доставчици (трети страни), тези услуги са предмет на отговорност и защита на данните и условия за използване на въпросния доставчик. Производителят често няма влияние върху обменяното в това отношение съдържание.

Поради това, моля, обърнете внимание на естеството, обхвата и целта на събирането и използването на лични данни в рамките на услугите на трети страни, предоставяни от въпросния доставчик на услуги.

Радио честотна идентификация (RFID)

RFID технологията се използва при някои автомобили за функции като следене на налягането в гумите и имобилайзер. Тя се използва и във връзка с устройства като радио дистанционно управление за заключване/отключване и стартиране. RFID технологията в автомобилите Opel не използва лични данни или връзка с друга система на Opel, съдържаща лични данни.

Азбучен указател

А

Аварийни предупредителни светлини	140
Автоматичен контрол на светлините	133
Автоматична скоростна кутия .	169
Автоматично заключване	31
Адаптивни предни светлини ..	108, 137
Акcesoари и модификации на автомобила	210
Акумулатор на автомобила	216
Алармена система	34
Антиблокираща спирачна система	174
Антиблокираща спирачна система (ABS)	105
Асистент за дълги светлини....	134
Асистент за дългите светлини.	108

Б

Багажник на покрива	83
Багажно отделение	33
Бутон за хранване.....	156
Бутони върху волана	86

В

Вентилационни дюзи.....	150
Вентилация.....	145
Вериги за сняг	239
Вместимости	270

Врати.....	33
Входящи отвори за въздух	151
Въведение	3
Външна температура	90
Външни огледала.....	37
Външни светлини	12, 107, 132
Вътрешни огледала.....	38
Вътрешно осветление.....	141, 142

Г

Габаритни светлини	222
Гориво.....	196
Гориво за бензинови двигатели	196
Гориво за дизелови двигатели	198
Гориво за работа на втечен газ.....	199
Грижи за външния вид	253
Грижи за външността.....	253
Грижи за интериора	255

Д

Данни на автомобила.....	263
Данни на двигателя	266
Двигателно масло	213, 258, 263
Деактивиране на въздушните възглавници	58, 104
Декларация за съответствие...	273
Декоративни тасове	239
Детски предпазни системи (седалки)	59

Дисплей на скоростната кутия	169
Дисплей от високо ниво.....	109
Дисплей от средно ниво.....	109
Дистанционното радиоуправление	23
Дневен километражен брояч	94
Дневни светлини	137
Дълбочина на шарката на протектора	238
Дълги светлини	107, 134

Е

Електрическа система.....	225
Електрически контакти	92
Електрически прозорци	39
Електрическо регулиране	37
Електронна система за климатичен контрол	147
Електронна стабилизираща система и система за тракшън контрол.....	106
Електронна стабилизираща система (ESC).....	177
Електронната стабилизираща система е изключена.....	106
Електронни програми за управление	171
Етикет на въздушна възглавница.....	52

Ж

Жабка	66
-------------	----

З

Забавено изключване.....	157
Завиване.....	154
Задвижване на всичките колела	173
Заден подов капак	81
Задна светлина за мъгла	108
Задни светлини за мъгла. 141, 224	
Заклучване на вратите със закъснение.....	31
Замъглени стъкла на фаровете	141
Запометени настройки.....	26
Записване на данни за автомобила и защита на личната информация.....	282
Зареждане с гориво	199
Зареждаща система	104
Защита от изтощаване на акумулатора	144
Зимни гуми	231

И

Идентификационен номер на автомобила	261
Идентификационна табелка ...	261
Идентификация на двигателя..	262
Извършване на работа	211

Изгорели газове	164
Изпускателен филтър.....	164
Изпъкнало огледало	37
Имобилайзер	36, 107
Индикатор за незакопчан предпазен колан	103
Индикатори.....	93
Индикация за разстояние отпред.....	186
Инструменти	230
Инструменти на автомобила..	230
Информационен дисплей.....	115
Информационни дисплеи.....	109

К

Камера за задно виждане	188
Капак на двигателя	212
Катализатор	165
Километражен брояч	94
Клаксон	14, 87
Климатичен контрол	16
Климатична система.....	145, 146
Ключалки за деца	32
Ключ, запометени настройки.....	26
Ключ за светлините	132
Ключове	22
Ключове, ключалки.....	22
Код.....	117
Колела и гуми	231
Комплект за първа помощ	82

Комплект за ремонт на гуми ...	240
Контролен индикатор за неизправност	105
Контрол над автомобила	154
Контрол на осветлението на арматурното табло	141
Контролни индикатори (лампи).	99
Крик на автомобила.....	230
Круз контрол (система за поддържане на дадена скорост)	108, 179
Кутия под седалката	68
Кутия с предпазители в арматурното табло	227
Кутия с предпазители в багажното отделение	229
Кутия с предпазители в двигателното отделение	225
Л	
Лампи за четене	142
Люк на покрива	41
М	
Масло, двигател.....	258
Масло, моторно.....	263
Места за поставяне на детска седалка	63
Механична заключваща система против кражби	34

Механична скоростна кутия	172
Мигачи	103, 140

Н

Налягане на гумите	232, 272
Налягане на маслото на двигателя	107
Напрежение на акумулатора . .	118
Настройване на огледалото	9
Неизправност	171
Ниско ниво на горивото	107

О

Обезвъздушаване на дизеловата горивна система	218
Облегалки за глава	43
Обозначения на гумите	231
Оборотомер	95
Обща информация	204
Общ преглед на таблото с прибори	10
Огледало с автоматично противозаслепяващо регулиране	38
Огледало с ръчно противозаслепяващо регулиране	38
Ограничител на скоростта	108, 181
Опасност, предупреждение и внимание	4
Органи за управление.....	86

Осветление в сенника	142
Осветление на жабката.....	142
Осветление на регистрационния номер	223
Осветление при влизане	143
Осветление при излизане	143
Особености при шофирането, съвети относно тегленето ...	204
Отворена врата	109
Отделения за вещи.....	66
Отключване на автомобила	6
Открит автомобил отпред.....	108
Отопление на задното стъкло . .	41
Отопление на седалката.....	48
Отопляем волан	87
Отопляеми огледала	38
Отработена течност от дизел. .	165
Охлаждаща течност за двигателя	214
Охлаждаща течност и антифриз.....	258
Охрана на автомобила.....	34

П

Паркиране	20, 163
Персонализиране на автомобила	119
Повреда.....	250
Покрив.....	41

Покривало на товарното (багажното) отделение	81
Положение на седалката	45
Положения на контакта за запалване	155
Помощна система за пътни знаци.....	109, 191
Помощни системи за водача... ..	179
Помощ при паркиране	186
Помощ при потегляне по наклон	175
Помощ при спиране	175
Поставки за чаши	66
Потегляне	18
Превключване на предавки....	105
Превозване на товари	83
Предварително подгриване ...	106
Предни седалки.....	45
Предни фарове за мъгла 108, 141, 221	
Предни фарове при пътуване зад граница	135
Предно отделение за вещи.....	67
Предно стъкло.....	39
Предпазен колан	8
Предпазители	225
Предпазни колани	48
Предпазни седалки за деца.....	59
Предупредителен триъгълник ..	82
Предупредителни зумери	118

Предупредителни светлини.....	93
Предупредителни съобщения	117
Предупреждение за напускане на платно.....	105, 195
Предупреждение за преден сблъсък.....	183
Прекъсване на електрозахранването	171
Прекъсване подаването на гориво в режим на моторна спирачка	160
Препоръчани масла и смазочни материали	258, 263
Прибори.....	93
Пробив.....	243
Проверки на автомобила.....	211
Прозорци.....	39
Прозорци с ръчно задвижване .	39
Промяна на размера на джантите и гумите	238
Пропан-бутан.....	96, 199, 263
Първоначална информация.....	6

Р

Радио честотна идентификация (RFID).....	286
Размери на автомобила	270
Разработване на новия автомобил	154
Регистрирани търговски марки	281

Регулиране на волана	9, 86
Регулиране на облегалките за глава	8
Регулиране на седалката	6, 46
Регулиране светлинния сноп на предните фарове	135
Регулируеми вентилационни дюзки	150
Редовно включване на климатичната система	152
Режим Valet.....	115
Резервно колело	244
Рециклиране на излезли от употреба автомобили	211
Ръководството ще ви помогне	3
Ръчен режим	170
Ръчна спирачка.....	174, 175

С

Светлинен клаксон	135
Светлини за заден ход	141
Светлинни функции.....	143
Сгъваеми огледала	37
Селективна каталитична редукция.....	165
Селектор за гориво	96
Сервизен дисплей	98
Сервизна информация	257
Сервизно обслужване	152
Символи	4

Система за контрол на спускането	105, 178
Система за отопление и вентилация	145
Система за следене на налягането в гумите.....	106, 233
Система за тракшън контрол (контрол на сцеплението)	176
Система за централно заключване	26
Система на въздушните възглавници	52
Система на въздушните възглавници-завеси	57
Система на задния носач.....	68
Система на предните въздушни възглавници	55
Система на страничните въздушни възглавници	56
Система с електронен ключ.....	24
Система стоп/старт.....	160
Системата за тракшън контрол е изключена.....	106
Система Flex-Fix.....	68
Системи за записване на данни от събития (черна кутия).....	282
Системи за измиване и избърсване	14

Системи за контрол при шофиране.....	176
Системи за откриване на препятствие.....	186
Системи на въздушните възглавници и обтегачи на предпазните колани	104
Скоростен лост	169
Скоростна кутия	17
Скоростомер	93
Слънчеви сенници	41
Смяна на колело	243
Смяна на крушка	219
Смяна на перо на чистачка	218
Софтуерно потвърждение.....	277
Специфични за автомобила данни	3
Спирачки	174, 215
Спирачки и съединител	105
Спирачна течност	216
Спомагателно отопление.....	150
Стартиране и обслужване.....	154
Стартиране на двигателя	158
Стартиране с помощен акумулатор и кабели	248
Стойка за велосипеди.....	68
Съвети по управлението на автомобила.....	154

Съхранение в централната конзола	68
Съхраняване на автомобила... ..	210

Т

Тапицерия.....	255
Теглене на автомобила	250
Теглене на друг автомобил	252
Теглене на ремарке	205
Теглич.....	204, 205, 250
Тегло на автомобила	269
Техническа характеристика	268
Течност за измиване	215
Течност за сервоусилвателя на волана.....	215
Течност за спирачки/съединител.....	258
Товар на покрива.....	83
Товарно отделение	79
Триточкови предпазни колани ..	50

У

Указател за горивото	95
Указател за температурата на охлаждащата течност на двигателя	97
Ултразвукова система за помощ при паркиране.....	186

Ф	
Фиксирани вентилационни дюзидюзи	151
Филтър за твърди частици.....	164
Х	
Халки за привързване	82
Халогенни предни фарове	220
Ц	
Център за информация на водача.....	109
Ч	
Часовник.....	90
Чистачка и система за измиване на задното стъкло .	89
Чистачки и система за измиване на предното стъкло	87
А	
AdBlue.....	106, 165
Autostop.....	160
В	
BlueInjection.....	165
Д	
DEF.....	165
Е	
ERA GLONASS.....	129

О	
OnStar.....	125
R	
REACH.....	277

www.opel.com

Copyright by Opel Automobile GmbH, Rüsselsheim, Germany.

Информацията в тази публикация е валидна към датата на публикуване, посочена по-долу. Opel Automobile GmbH си запазва правото да прави промени в техническите спецификации, характеристики и конструкция на автомобилите, свързани с информацията в тази публикация както и промени на самата публикация.

Издание: Юли 2018, Opel Automobile GmbH, Rüsselsheim.

Напечатано на хартия, избелена без хлор.

ID-OMKAOLSE1807-bg

