

OPEL MOVANO

Ръководство за експлоатация



Wir leben Autos.



Съдържание

Въведение	2
Накратко	6
Ключове, врати, прозорци	21
Седалки, облегалки	40
Съхраняване на вещи	64
Прибори и органи за управление	73
Осветление	94
Климатичен контрол	101
Шофиране и обслужване	115
Грижи за автомобила	145
Сервизно обслужване и поддръжка	185
Технически данни	189
Информация за клиента	208
Азбучен указател	210

Въведение

Гориво	Обозначение	<input type="text"/>		
Моторно масло	Качество	<input type="text"/>		
	Вискозитет	<input type="text"/>		
Налягане на гумите	Размер на гумите		Отпред	Отзад
	Летни гуми	<input type="text"/>	<input type="text"/>	<input type="text"/>
	Зимни гуми	<input type="text"/>	<input type="text"/>	<input type="text"/>
Тегло	Брутно тегло на автомобила	<input type="text"/>		
	- Тегло на празен автомобил, базисен модел	<input type="text"/>		
	= Натоварване	<input type="text"/>		

Специфични за автомобила данни

Моля нанесете данните за Вашия автомобил на предходната страница за да бъдат на разположение. Необходимата информация ще намерите в разделите "Сервизно обслужване и поддръжка" и "Технически данни", както и на идентификационната табелка.

Въведение

Вашият автомобил е комбинация от напреднала технология, сигурност, съвместимост с околната среда и икономичност.

Настоящото ръководство за експлоатация Ви предоставя цялата необходима информация за да можете да карате автомобила си правилно и сигурно.

Уверете се, че всички пътници са наясно за възможния риск от инциденти и наранявания, които

могат да настъпят вследствие на неправилното използване на автомобила.

Винаги трябва да спазвате конкретните закони и правила в страната, където се намирате. Тези закони може да се различават от информацията дадена в настоящото ръководство.

Когато това ръководство за експлоатация Ви насочва към сервиз, ние Ви препоръчваме Вашия сервизен партньор на Opel.

Всички сервизни партньори на Opel предлагат първокласно обслужване на приемливи цени. Опитни механици обучени от Opel работят в съответствие с конкретните инструкции на Opel.

Комплектът с ръководства трябва винаги да се държи в автомобила, за да Ви е под ръка.

Ръководството ще ви помогне

- Настоящото ръководство описва всички опции и възможности, които се предлагат за този модел. **Някои описания, включително тези за функциите на дисплея и менюто, може да не се отнасят за Вашия автомобил поради варианта на модела, конкретни за дадена страна спецификации, специално оборудване и аксесоари.**
- От главата "накратко" да получите начална информация.
- Таблицата със съдържанието в началото на ръководството и във всеки раздел показва къде се намира информацията.
- Азбучният указател ще ви улесни в търсенето на конкретна информация.
- Ръководството за експлоатация се отнася за автомобили с ляво разположен волан. Работата с автомобила е подобна и при дясно разположен волан.

- Ръководството за експлоатация използва заводските означения на двигателите. Съответните търговски обозначения се намират в главата "Технически данни".
- Инструкциите свързани с посоките, напр. наляво или надясно, напред или назад, винаги трябва да се разбират спрямо посоката на движение.
- Надписите на дисплея на автомобила може да не са на вашия език.
- Съобщенията на дисплея и надписите в интериора на автомобила са показани с **удебелен шрифт**.

Опасност, предупреждение и внимание

⚠ Опасност

Текстът означен с **⚠ Опасност** информира относно риск от фатално нараняване. Неспазването на тази информация може да доведе до опасност за живота.

⚠ Предупреждение

Текстът означен с **⚠ Предупреждение** дава информация относно риск от произшествие или нараняване. Неспазването на тази информация може да доведе до нараняване.

Внимание

Текстът отбелязан с **Внимание** съдържа информация относно възможни щети по автомобила. Неспазването на тази информация може да доведе до щети по автомобила.

СИМВОЛИ

Препратката към дадена страница се означава с ↪. ↪ значи "виж страница".

Пожелаваме Ви много часове на приятно каране.

Adam Opel AG

Накратко

Първоначална информация

Отключване на автомобила

Отключване с ключ

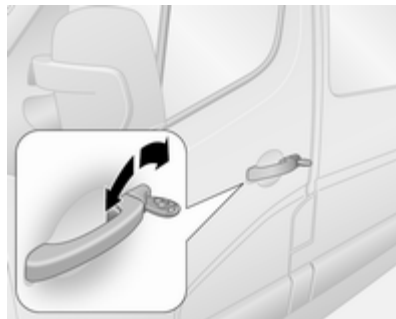

Завъртете ключа в ключалката на шофьорската врата. Отворете вратите като дръпнете дръжките.



Отключване с дистанционното управление



Натиснете бутона  за да отключите предните врати. Натиснете отново, за да отключите целия автомобил.

Отворете вратите като дръпнете дръжките.

Натиснете бутон ; отключват се само товарното отделение и плъзгащите се странични врати.

Дистанционно радиоуправление  21, Система за централно заключване  23, Алармена система  32.

Регулиране на седалката

Положение на седалката



Дръпнете ръчката, плъзнете седалката, освободете ръчката.

Положение на седалката ⇨ 41,
Регулиране на седалката ⇨ 42.

⚠ Опасност

Не сядайте по-близо от 25 см до волана за да позволите безопасното надуване на въздушната възглавница.

Облегалка на седалката

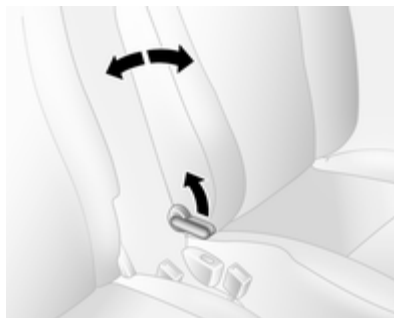

Дръпнете лоста, нагласете наклона и освободете лоста. Позволете на седалката да се заключи с щракване.

Положение на седалката ⇨ 41,
Регулиране на седалката ⇨ 42.

Височина на седалката



Движение на лоста

помпане = седалката нагоре
нагоре
помпане = седалката надолу
надолу

Положение на седалката ⇨ 41,
Регулиране на седалката ⇨ 42.

Регулиране на облегалките за глава

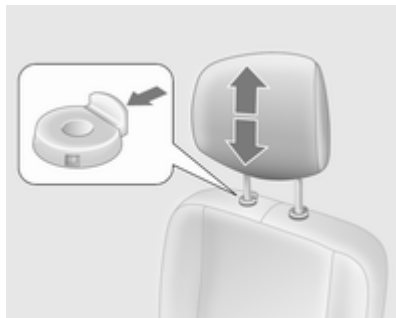

Натиснете фиксатора за да освободите облегалката за глава, регулирайте височината, блокирайте.

Облегалки за глава ⇨ 40.

Предпазен колан



Издърпайте предпазния колан и го заключете в закопчалката му. Коланът не бива да е усукан и трябва да прилепва плътно към тялото. Облегалката на седалката не бива да бъде наклонена прекалено много назад (препоръчителен ъгъл на наклона: около 25 °).

За да освободите предпазния колан, натиснете червения бутон върху закопчалката на колана.

Положение на седалката ⇨ 41,
Предпазни колани ⇨ 48, Система
на въздушните възглавници ⇨ 51.

Настройване на огледалото

Вътрешно огледало



За да намалите заслепяването завъртете лостчето от долната страна на корпуса на огледалото.

Вътрешно огледало ⇨ 36.

Външни огледала

Ръчно регулиране

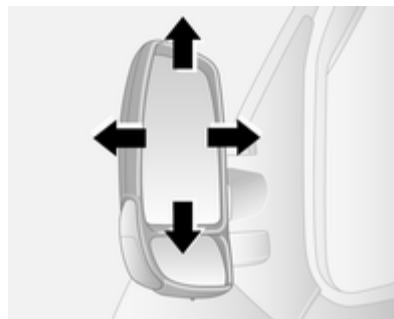

Завъртете огледалото в нужната посока.

Външни огледала ⇨ 34.

Електрическо регулиране



Изберете съответното външно огледало и го регулирайте.

Асферични външни огледала ⇨ 34, Електрическо регулиране ⇨ 35, Сгъване на външните огледала ⇨ 35, Отопляеми външни огледала ⇨ 35.

Регулиране на волана

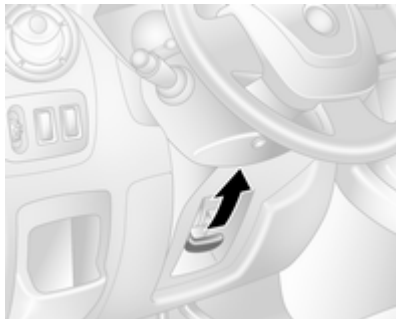

Отключете лоста, настройте волана, блокирайте лоста и проверете дали е заключен добре.

Не регулирайте волана докато не спрете автомобила и не освободите ключалката на волана.

Система на въздушните възглавници ⇨ 51, Позиции на запалването ⇨ 116.

Общ преглед на таблото с прибори

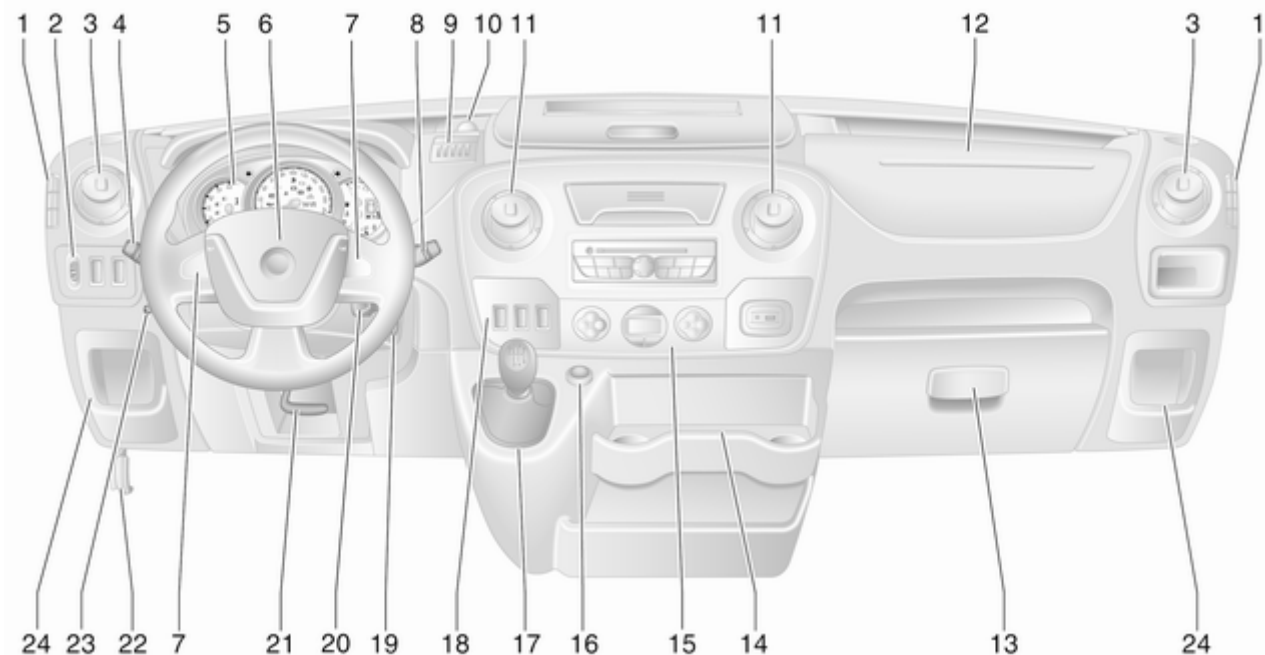

1	Фиксирани вентилационни дюзи 113	Осветление при излизане 100	11	Централни вентилационни дюзи 112	
2	Регулиране светлинния сноп на предните фарове .. 95	Предни фарове за мъгла ... 97	12	Въздушна възглавница за пътника отпред 52	
	Ултразвукова система за помощ при паркиране 137	Задна светлина за мъгла .. 97		Отделение за вещи 64	
	Система за тракшън контрол (контрол на сцеплението) 131	5	Прибори 78	13	Жабка 65
	Електронна стабилизираща програма 132		Дисплей на скоростната кутия 82	14	Поставки за чаши 65
3	Странични вентилационни дюзи 112		Център за информация на водача 89	15	Климатична система 101
4	Ключ за светлините 94	6	Клаксон 74	16	Запалка 78
	Сигнали при завой и смяна на платното 96		Въздушна възглавница за шофьора 52		Електрически контакт 77
	Дълги светлини и къси светлини, светлинен клаксон 95	7	Дистанционно управление от волана 73	17	Скоростен лост, механична скоростна кутия 124
	Габаритни светлини 94		Круиз контрол (система за поддържане на дадена скорост) 133		Автоматизирана механична скоростна кутия 125
	Автоматичен контрол на светлините 94	8	Система за избърсване и измиване на предното стъкло 74	18	Круиз контрол и ограничител на скоростта 133
			Борден компютър 92		Автоматизирана механична скоростна кутия, Зимен режим и товарен (Laden) режим 127
		9	Отделение за монети 64		
		10	Електрически контакт 77		

Контрол на оборотите при празен ход	117
Система "стоп/старт"	118
19 Контакт за запалване с ключалка за волана	116
20 Контролни органи върху кормилната колона	74
21 Регулиране на волана	73
22 Ръчка за освобождаване капака на двигателя	147
23 Спомагателно отопление .	107
24 Отделение за вещи	64
Кутия с предпазители	164

Външни светлини

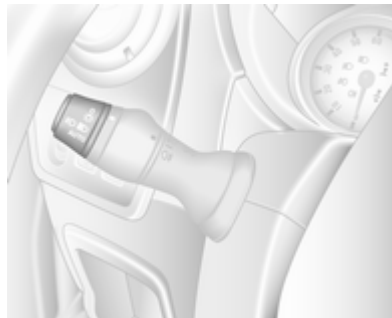

Завъртете ключа за светлините:

- O** = Изключено
- ☞** = Габаритни светлини
- ☞☞** = Предни светлини
- AUTO** = Автоматичен контрол на светлините: Предните фарове се включват и изключват автоматично.
- ☞☞** = Предни фарове за мъгла
- ☞☞** = Задна светлина за мъгла

Светлини ☞ 94, предупредителен зумер за включени предни фарове ☞ 91.

Предни и задна светлини за мъгла

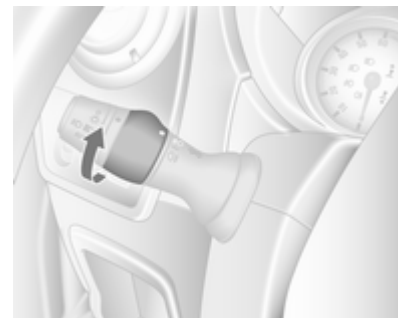

Завъртете ключа за светлините:

- ☞☞** = Предни фарове за мъгла
- ☞☞** = Задна светлина за мъгла

Светлинен клаксон, къси и дълги светлини

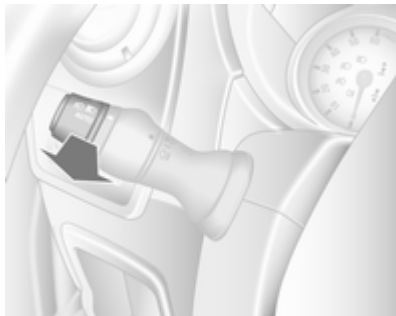

Дръпнете лоста.

Дълги светлини ⇨ 95, Светлинен клаксон ⇨ 95.

Сигнали при завой и смяна на платното

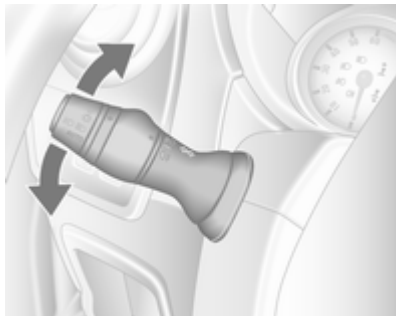

преместете лоста = десен мигач
нагоре
преместете лоста = ляв мигач
надолу

Сигнали при завой и смяна на платното ⇨ 96.

Аварийни предупредителни светлини



Задействат се с бутона ▲.

Аварийни предупредителни светлини ⇨ 96.

Клаксон



Натиснете .

Системи за измиване и избърсване

Чистачки на предното стъкло

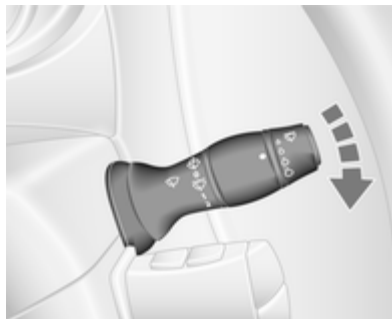

0 = изключено

 = интервален режим на бърсане или автоматичен режим на бърсане със сензор за дъжд

1 = бавно

2 = бързо

Чистачки на предното стъкло, автоматично избърсване със сензор за дъжд ⇨ 74, Смяна на перо на чистачка ⇨ 153.

Система за измиване на предното стъкло

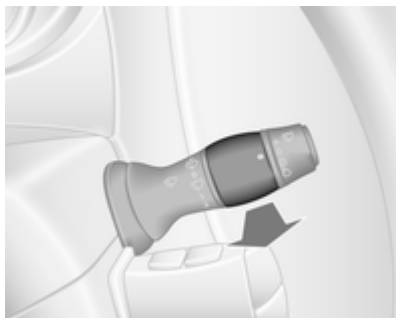

Дръпнете лоста.

кратко
дръпване

= чистачката избърсва веднъж и измиваща течност се пръска върху предното стъкло

продължително
дръпване

= чистачките правят няколко маха и върху предното стъкло се напръсква измиваща течност

Система за измиване на предното стъкло ↻ 74, Смяна на перо на чистачка ↻ 153, Течност за измиване ↻ 150.

Климатичен контрол

Отопляемо задно стъкло, отопляеми външни огледала

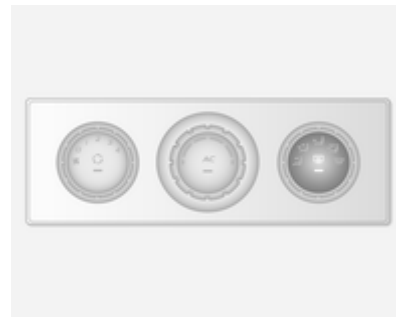



Отоплението се включва чрез натискане на бутона .

Отопляеми външни огледала ↻ 35, Отопляемо задно стъкло ↻ 38.

Подсушаване и размразяване на прозорците



- Завъртете копчето за разпределение на въздуха в положение .
- Завъртете копчето за температурата в позиция най-топло.
- Нагласете вентилатора на най-високата скорост.
- Включете охлаждането **AC**.
- Натиснете бутона .

Система за климатичен контрол
 101.

При автомобили с електронна система за климатичен контрол натиснете бутон . Температурата и разпределението на въздуха се настройват автоматично и вентилаторът работи на висока скорост.

Електронна система за климатичен контрол  103.

Скоростна кутия

Механична скоростна кутия



Заден ход: при неподвижен автомобил натиснете педала на съединителя, след което дръпнете пръстена на скоростния лост и включете предавката.

Ако предавката не се включи, поставете скоростния лост в неутрално положение, освободете педала на съединителя и го натиснете отново; след това повторно изберете предавката.

Механична скоростна кутия  124.

Автоматизирана механична скоростна кутия

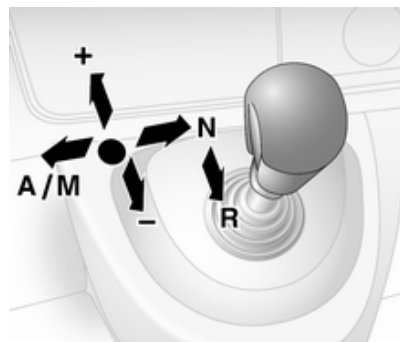

- N** = неутрална
● = предавка за движение
+ = по-висока предавка
- = по-ниска предавка
A/M = превключване между автоматичен и ръчен режим
R = предавка за заден ход

Автоматизирана механична скоростна кутия ⇨ 125.

Потегляне

Преди потегляне проверете

- Налягането и състоянието на гумите ⇨ 167, ⇨ 207.
- Нивото на маслото в двигателя и нивата на работните течности ⇨ 147.
- Всички прозорци, огледала, външно осветление и табелки с регистрационния номер трябва да са почистени от кал, сняг и лед и да са изправни.
- Правилното положение на огледалата, седалките и предпазните колани ⇨ 35, ⇨ 41, ⇨ 50.
- Функционирането на спирачките при ниска скорост, особено ако спирачките са овлажнени.

Стартиране на двигателя

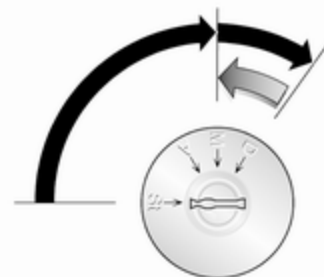

- Завъртете ключа в положение **A**
- завъртете леко волана за да освободите ключалката му
- натиснете педала на съединителя и спирачния педал
- не натискайте педала на газта
- завъртете ключа в положение **M** за да включите предварителното подгриване и изчакайте докато

контролната лампа  изгасне в центъра за информация на водача

- завъртете ключа в положение **D** и го отпуснете

Стартиране на двигателя ⇨ 116.

Система "стоп/старт"



Ако автомобилът се движи с ниска скорост или е неподвижен и някои условия са налице, активирайте Autostop, както следва:

- Натиснете педала на съединителя
- превключете скоростния лост на **N**
- отпуснете педала на съединителя

Показва се Autostop, когато  светва в зелено на приборното табло.

За рестартиране на двигателя натиснете педала на съединителя отново.

Система "стоп/старт" ⇨ 118.

Паркиране

- Винаги натягайте ръчната спирачка без да натискате освобождаващия бутон. Върху наклони натягайте ръчната спирачка колкото може по-силно. За да намалите силата за задействане, в същото време натиснете крачната спирачка.
- Изключете двигателя. Завъртете ключа за запалване в положение **St** и го извадете. Завъртете волана докато усетите, че ключалката го заключи.
- Ако автомобилът е паркиран на равна повърхност или на възходящ наклон, включете на първа предавка преди да изключите запалването. При възходящ наклон завъртайте колелата навън от бордюра. Ако автомобилът е на низходящ наклон, включете задна предавка преди да изключите

запалването. Завъртете предните колела към бордюра.

- Заклучете автомобила и активирайте алармената система ⇨ 32 с бутон **Ⓜ** на дистанционното управление.
- Не паркирайте автомобила върху леснозапалима повърхност. Високата температура на системата за изгорели газове може да подпали повърхността.
- Затворете прозорците.
- Вентилаторите за охлаждане на двигателя могат да продължат да работят след изключване на двигателя ⇨ 146.
- След работа при високи обороти или голямо натоварване на двигателя, оставете двигателя да работи за кратко при ниско натоварване или на празен ход за около 30 секунди преди да го изгасите, с цел предпазване на турбокомпресора.

Ключове, заключване ⇨ 21, изваждане на автомобила от експлоатация за дълъг период от време ⇨ 145.

Ключове, врати, прозорци

Ключове, ключалки	21
Врати	27
Охрана на автомобила	31
Външни огледала	34
Вътрешни огледала	36
Прозорци	36
Покрив	39

Ключове, ключалки

Ключове

Резервни ключове

Номерът на ключа е отбелязан в Car Pass или върху табелката закачена на него.

Номерът на ключа трябва да се съобщи при поръчката на резервни ключове, тъй като той е част от системата на имобилайзера.

Ключалки ⇨ 181.

Паспорт на автомобила (Car Pass)

Car Pass съдържа данни свързани със сигурността на автомобила, поради което трябва да се съхранява на безопасно място.

Когато автомобилът се закара в сервиз, данните от Car Pass са необходими за да се изпълнят някои операции.

Дистанционното радиоуправление



Използва се за задействане на:

- Система за централно заключване
- Механична заключваща система
- Алармена система против кражба

В зависимост от модела, автомобилът може да използва дистанционно управление с 2 бутона или с 3 бутона.

Дистанционното радиоуправление има обсег на действие приблизително 5 метра. Той може да намалее поради външни влияния. Мигащите аварийни светлини потвърждават действието.

Отнасяйте се грижливо с дистанционното управление, пазете го от влага и високи температури и избягвайте ненужното му използване.

Неизправност

Ако системата за централно заключване не може да се задейства чрез дистанционното управление, това може да се дължи на следното:

- Надхвърлен обсег на действие
- Прекалено ниско напрежение на батерията.
- Често използване на дистанционното управление извън обсега му, което изисква ново програмиране в сервиз.
- Смущение от по-мощни радиовълни от други източници

Отключване ⇨ 23.

Смяна на батерията на дистанционното управление

Сменете батерията веднага щом намалее обхвата на действие.



Използваните акумулатори не спадат към битовите отпадъци. Те трябва да се изхвърлят на определените за рециклиране места.



Свалете винта и отворете отделението на батерията в дистанционното устройство като вкарате монета в процепа и завъртите.

Подменете батерията (тип на батерията: CR2016), като внимавате за поставянето ѝ в правилно положение.

Поставете обратно двете половини на капачето като внимавате за правилното му закрепване

Поставете обратно винта и го завийте.

Система за централно заключване

Отключва и заключва предните врати, плъзгащите се странични врати и товарното отделение.

Чрез дистанционното управление с 3-бутон, предните и плъзгащите се странични врати/багажното отделение могат да се отключват и заключват поотделно.

От съображения за безопасност автомобилът не може да бъде заключен, ако ключът за запалване е в контакта.

Отключване на автомобила

Отключване с дистанционното управление с 2-бутон





Натиснете бутон : Отключват се всички врати и багажното отделение.

Отключване с дистанционното управление с 3-бутон



В зависимост от конфигурацията на автомобила:

- Натиснете бутон : Отключват се предните врати.

Натиснете  отново: Отключват се също плъзгащите се странични врати и товарното отделение.

- Натиснете бутон : Отключват се всички врати и багажното отделение.

Ако в рамките на около 2 минути след отключване на автомобила не бъде отворена някоя от вратите, автомобилът автоматично се заключва отново.

Заклучване на автомобила

Затворете всички врати и багажника. Ако вратите не са затворени добре, системата за централно заключване няма да работи.

Заклучване с дистанционното управление с 2-бутона





Натиснете бутон : Заклучват се всички врати и багажното отделение.

Заклучване с дистанционното управление с 3-бутона



Натиснете бутон : Заклучват се всички врати и багажното отделение.

Съобщение



Ако е монтирана, алармата за следене на купето  32 се изключва чрез натискане и задържане на бутон  (което се потвърждава чрез звуков сигнал).

Ако това се направи погрешка, отключете отново вратите и натиснете за кратко бутон , за да заключите автомобила.

Товарно отделение

Заклучване и отключване на багажното отделение с дистанционното управление с 2-бутона





Натиснете еднократно бутона  или : Багажното отделение се заключва или отключва.

Заключване и отключване на багажното отделение с дистанционното управление с 3-бутона



В зависимост от конфигурацията на автомобила:

- Натиснете бутон : Багажното отделение се заключва или отключва.
- Натиснете бутон : Багажното отделение и плъзгащите се странични врати се заключват или отключват.

Превключвател за централно заключване

Заключва или отключва вратите и багажното отделение от купето.



Натиснете превключвател  за заключване или отключване.

Светодиодът в превключвателя свети при заключване на автомобила.

Неизправност в дистанционното управление

Отключване

Отключете ръчно предната врата, като завъртите ключа в ключалката.

Включете запалването и натиснете бутона за централно заключване  за да отворите всички врати и багажното отделение.

Заключване

Заключете ръчно предната врата, като завъртите ключа в ключалката.

Неизправност в системата за централно заключване

Отключване

Отключете ръчно предната врата, като завъртите ключа в ключалката. Другите врати могат да се отворят чрез дръпване на вътрешните ръчки.

Заклучване

Натиснете вътрешното лостче за заключване на всички врати с изключение на шофьорската. След това затворете вратата на шофьора и я заключете отвън с ключа.

Автоматично заключване

Автоматично заключване след потегляне

Тази функция е свързана с безопасността и може да се конфигурира така, че автоматично

да заключва всички врати и багажника веднага щом автомобилът потегли.



Включване

С включено запалване, натиснете и задръжте бутона  на превключвателя за централно заключване за около 5 секунди. Като потвърждение ще се издаде звуков сигнал.

Изключване

При включено запалване натиснете  и задръжте така около 5 секунди. Като потвърждение за деактивирането ще се издаде звуков сигнал.

Предпазни ключалки за деца

Предупреждение

Използвайте предпазните детски ключалки винаги, когато на задните седалки има деца.



Натиснете надолу детската предпазна ключалка - вратата не може да се отвори отвътре. Повдигнете я за да деактивирате действието ѝ.

Врати

Плъзгаща се врата



Плъзгащата се странична врата може да се заключи отвътре с помощта на вътрешен заключващ лост.

Преди потегляне се уверете, че страничната врата е добре затворена.

Електрическа плъзгаща се врата

Отваряне



Със задействана ръчна спирачка, натиснете превключвателя на приборния панел, за да отворите автоматично електрическата плъзгаща се врата; светодиодът в превключвателя мига по време на работата.

Затваряне

Натиснете отново превключвателя; светодиодът мига и се задейства звуков сигнал по време на работата.

⚠ Предупреждение

Внимавайте при работа с електрическата плъзгаща се врата. Опасност от нараняване, особено за децата.

Наблюдавайте внимателно движещата се врата по време на работа с нея. Уверете се, че нищо не може да бъде затиснато от вратата и никой не стои в обсега на движение на вратата.

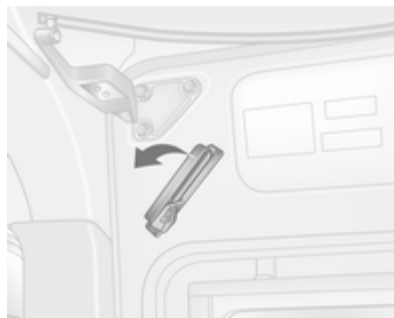
Авариен изход

При спешен случай, освободете вътрешната дръжка.

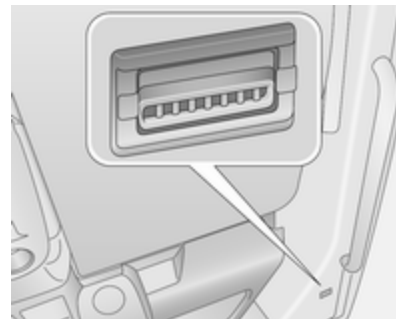

Посредством дръжката, плъзнете ръчно вратата назад, за да се отвори.

Поддръжка

Отговорност на собственика е да осигури смяна на задвижващия ремък след всеки 15000 цикъла, като за тази цел, в долната В-колона е вграден брояч. Обърнете се към сервиз.

Ако задвижващият ремък е неизправен, вратата все още може да се отваря и затваря ръчно.

Електрическо странично стъпало

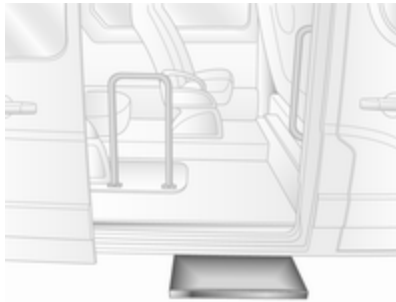

Електрическото странично стъпало се задейства автоматично при отваряне или затваряне на електрическата плъзгача се врата.

⚠ Предупреждение

Уверете се, че има достатъчно разстояние, което да позволи пълно разгръщане и прибиране на електрическото странично стъпало без препятствия.

Задни врати

За да отворите дясната задна врата, дръпнете външната дръжка. Вратата се отваря отвътре чрез дръпване на вътрешната дръжка.



Лявата задна врата се освобождава с помощта на лостчето.

⚠ Предупреждение

Когато автомобилът е паркиран край пътя, отворените задни врати могат да попречат задните светлини да се виждат добре.

Направете автомобила по-лесно забележим за останалите участници в движението като използвате предупредителен триъгълник или друго средство определено от правилника за пътното движение.

Вратите се задържат отворени на 90° чрез заключващи ограничители.



За да отворите вратите на 180° или повече, освободете заключващите ограничители от закопчалките на рамките на вратите и завъртете вратите до желаното положение.



При отваряне на вратите до 270°, те се задържат в напълно отворено положение с помощта на магнитите върху каросерията.

⚠ Предупреждение

Уверете се, че вратите са блокирани, когато са отворени напълно.

Отворените врати могат да се затворят под напора на вятъра!

При затваряне на вратите застопорете заключващите опори за фиксаторите върху рамките на вратите.

Затваряйте лявата врата преди дясната.

Bus

Възможно е да не позволите отваряне на задните врати от салона,

Всички врати трябва да бъдат правилно затворени, а автоматичното заключване трябва да е деактивирано ↺ 26.

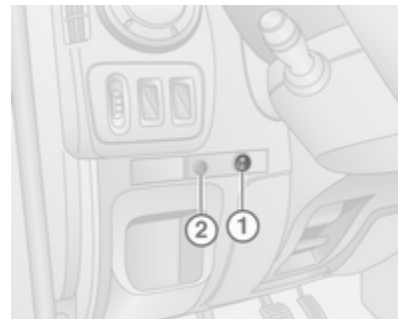

За да заключите задните врати, натиснете **1** на бутон **1**, предупредителния индикатор **2** ще примигне веднъж и ще прозвучи звуков сигнал.



Предупредителният индикатор на задната врата ще светне.

За да отключите задните врати, натиснете **0** на бутон **1**, предупредителният индикатор на задната врата ще изгасне.

Неизправност

В случай на отказ в системата, предупредителният индикатор **2** светва заедно със звуков

предупредителен сигнал. Причината за неизправността на системата трябва да се отстрани в сервис.

Охрана на автомобила

Механична заключваща система против кражби

⚠ Предупреждение

Не използвайте системата, ако в автомобила има хора! Вратите не могат да се отключат отвътре.

Системата заключва двойно вратите. Всички врати трябва да са затворени, в противен случай системата не може да се активира.

Съобщение

Механичната заключваща система против кражби не може да се активира, когато са включени аварийните светлини или страничните светлини.

Активирането и деактивирането не са възможни с превключвателя за централно заключване.

Включване



Натиснете два пъти бутона .

Изключване

Отключете вратите с бутона  на дистанционното управление.

Алармена система

Алармената система се задейства заедно с механичната заключваща система.

Тя следи:

- Врати, капак на багажника, капак на двигателя
- Вътрешността на купето
- Товарно отделение
- Наклона на автомобила, например, дали е повдигнат
- Запалването
- Прекъсване в електрозахранването на алармената сирена

Включване

Всички врати и капакът на двигателя трябва да бъдат затворени.



Натиснете бутона , за да активирате алармената система против кражба. Аварийните светлини примигват два пъти за потвърждение на активирането.

Ако аварийните предупредителни светлини не примигнат при активирането, това означава, че някоя врата или капакът на двигателя не са затворени добре.

Изключване

Отключването на автомобила или включването на запалването деактивира алармената система

против кражба. Аварийните светлини примигват веднъж за потвърждение на деактивирането.

Съобщение

Ако е задействана алармата, отключването на автомобила с ключа няма да спре сирената на алармата. За да спрете сирената, включете запалването.

Аварийните светлини няма да мигат при деактивирането, ако е била задействана алармата.

Активиране без следене вътрешността на купето

Изключвайте следенето на вътрешността на купето, когато в автомобила се оставят животни или ако спомагателният нагревател ☞ 107 е програмиран за таймиран или дистанционен старт.



В зависимост от конфигурацията на автомобила:

- натиснете и задръжте бутона  или
- бързо включете и изключете запалването два пъти, след това затворете вратите и активирайте алармената система против кражба.

Като потвърждение ще се издаде звуков сигнал.

Статусът ще остане до отключване на вратите.

Активиране без следене на наклона на автомобила

Освен това, деактивирайте следенето на наклона на автомобила поради силните ултразвукови сигнали или движения, задействащи алармата, напр., когато автомобилът е на ферибот или влак:

Бързо включете и изключете запалването три пъти последователно, след това затворете вратите и активирайте алармената система против кражба.

Като потвърждение ще се издаде звуков сигнал.

Статусът ще остане до отключване на вратите.

Аларма

При задействането ѝ алармената система издава звуков сигнал от високоговорител с отделно електрозахранване, като в същото време аварийните предупредителни светлини започват да мигат. Броят на

подадените алармени сигнали и тяхната продължителност се определят от закона.

Ако акумулаторът на автомобила е разкачен или има прекъсване в захранването му, ще се задейства алармената система. Първо деактивирайте алармената система против кражба, ако трябва да разкачите акумулатора на автомобила.

За спиране на сирената на алармата (ако е задействана) и деактивиране на алармената система против кражба, свържете отново акумулатора на автомобила и отключете автомобила с бутон  от дистанционното управление (или включете запалването).



Имобилайзер

Системата е част от контакта на запалването и проверява дали двигателят може да бъде стартиран с използвания ключ.

Имобилайзерът се активира автоматично след като ключът се извади от контакта на запалването, а също и ако превключвателят е в контакта на запалването, но двигателят е изгасен.

Ако двигателят не може да бъде стартиран, изключете запалването и извадете ключа; изчакайте около 2 секунди, след което опитайте отново да стартирате. Ако двигателят и тогава не може да се стартира, опитайте да го стартирате с помощта на резервния ключ и се обърнете за помощ към сервиз.

Съобщение

Имобилайзерът не заключва вратите. След напускане на автомобила винаги го заключвайте и активирайте алармената система  23,  32.

Външни огледала

Изпъкнало огледало

Външното изпъкнало огледало намалява заслепяването. Формата на огледалото прави предметите да изглеждат по-малки, което влияе върху преценката на разстоянията.

Ръчно регулиране

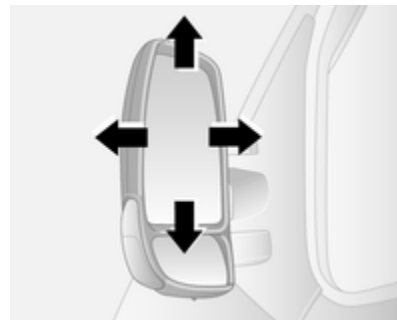

Регулирането на огледалата се извършва чрез завъртане на лостчето в необходимата посока.

Долните огледала не могат да се регулират.

Електрическо регулиране



Изберете съответното външно огледало чрез превключване на бутона наляво или надясно, след това завъртете бутона, за да нагласите огледалото.

Когато бутонът е в средно положение, не е избрано никое огледало.

Долните огледала не са регулират.

Сгъване



От съображения за безопасност на пешеходците външните огледала се извъртат от нормалното си положение, ако бъдат блъснати с достатъчно голяма сила. Наместете обратно огледалото като натиснете леко корпуса му.

Отопляемо огледало

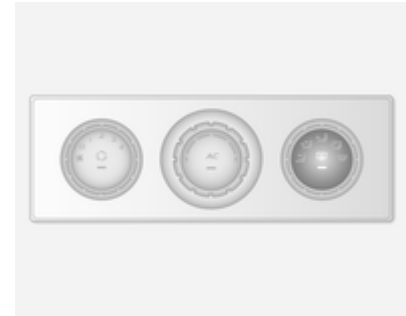

Включва се чрез натискане на бутона  на която и да е система.



Отоплението работи при работещ двигател. То се изключва автоматично след кратко време.

Система за климатичен контрол ↪ 101.

Електронна система за климатичен контрол ↪ 103.

Вътрешни огледала

Огледало с ръчно противозаслепяващо регулиране



За да намалите заслепяването завъртете лостчето от долната страна на корпуса на огледалото.

Прозорци

Прозорци с ръчно задвижване

Прозорците на вратите могат да се отварят и затварят чрез завъртане на ръчката на прозореца.

Електрически прозорци

⚠ Предупреждение

Бъдете внимателни, когато задвижвате електрическите прозорци. Съществува риск от нараняване, особено за децата.

Наблюдавайте внимателно прозорците при тяхното затваряне. Уверете се, че при движението им нищо няма да бъде заципано.

Включете запалването за да задействате електрическите прозорци.



Можете да задействате бутона за съответния прозорец като го натиснете за да отворите или го дръпнете за да затворите.

При автомобили с автоматична функция за прозорца на шофьорската врата: при отваряне дръпнете или натиснете отново бутона за да спрете движението на прозореца.

В случай на трудности при затварянето причинени от замръзване или други подобни, дръпнете бутона няколко пъти за да затворите прозореца на стъпки.

Задни прозорци

Плъзгачи се странични прозорци



Натиснете бутона и плъзнете прозореца, за да отворите. Уверете се, че бутонът щраква при затваряне.

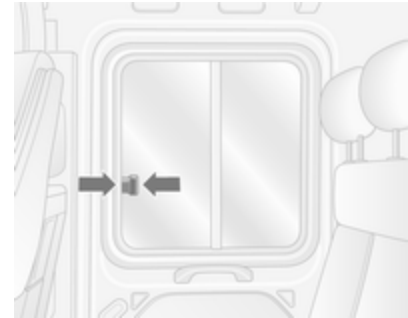

Натиснете бутона и плъзнете прозореца, за да отворите. Уверете се, че бутонът щраква при затваряне.

Отваряне на страничните прозорци

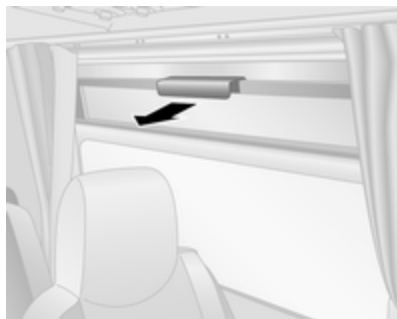

Дръпнете ръкохватката, за да отворите прозореца.

Аварийен изход



За да осигурите аварийен изход от автомобила, използвайте чук 1, за да разбиете стъклото 2.

Отопление на задното стъкло

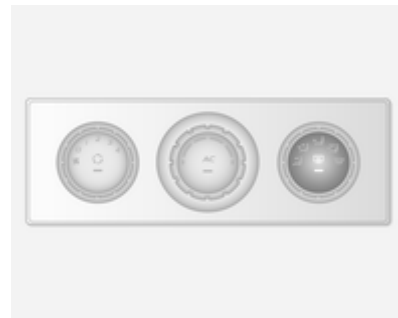

Включва се чрез натискане на бутона  на която и да е система.



Отоплението работи при работещ двигател. То се изключва автоматично след кратко време.

Система за климатичен контрол
↪ 101.

Електронна система за климатичен контрол
↪ 103.

Слънчеви сенници

За предпазване на очите от заслепяване сенниците могат да се обръщат надолу и да се завъртат настрани.

Ако сенниците имат вградени огледала, по време на път капачите им трябва да са затворени.

Слънчевите сенници имат също и отделение за паркинг билети и др.

Покрив

Стъклен панел

Аварийен изход



В случай на авария, стъклото може да се счупи. Използвайте чука, за да разбийете стъкления панел
↪ 37.

Седалки, облегалки

Облегалки за глава	40
Предни седалки	41
Задни седалки	46
Предпазни колани	48
Система на въздушните възглавници	51
Предпазни седалки за деца	55

Облегалки за глава

Положение

⚠ Предупреждение

Шофирайте само с правилно нагласена облегалка за глава.

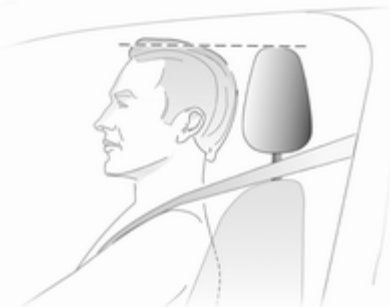

Горният край на облегалката за глава трябва да бъде на нивото на горната част на главата. Ако при много високи хора това не е възможно, нагласете облегалката

в най-високо положение, а при ниски хора я нагласете в най-ниско положение.

Регулиране на височината

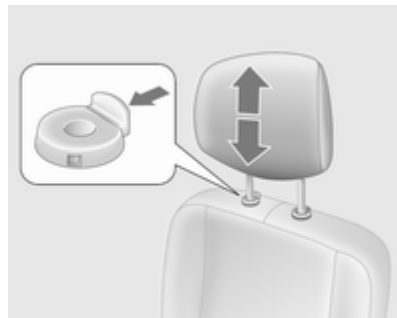

Издърпайте, за да повдигнете или натиснете закопчалката и снижете облегалката за глава. Уверете се, че облегалката за глава се застопорява.

Съобщение

Поставянето на одобрени аксесоари върху облегалката за глава на предната пътническа седалка е позволено само, ако никой не седи на седалката.

Изваждане

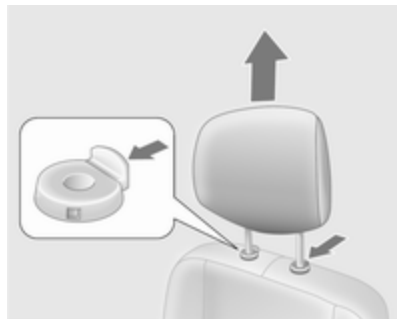

Натиснете и двата фиксатора, издърпайте облегалката за глава нагоре и я извадете.

Приберете облегалките за глава на сигурно място в багажника. Не карайте с извадена облегалка за глава, ако седалката е заета.

Предни седалки

Положение на седалката

⚠ Предупреждение

Шофирайте само с правилно нагласена седалка.



- Седнете колкото е възможно по-навътре в седалката. Нагласете разстоянието между седалката и педалите така, че краката ви да са леко свити, когато натискате педалите. Плъзнете седалката на предния пътник докрай назад.

- Седнете така, че да подпрете колкото е възможно по-добре раменете си на облегалката. Нагласете наклона на облегалката така, че да достигате волана с леко свити ръце. Поддържайте контакта между раменете и облегалката, когато въртите волана. Не наклоняйте облегалката на седалката прекалено силно назад. Препоръчваме ви максимален ъгъл на наклон от 25°.
- Нагласете волана ⇨ 73.
- Нагласете достатъчна височина на седалката така, че да получите ясна видимост във всички посоки, както и за да видите всички прибори. Трябва да има поне една ръка разстояние между главата ви и тавана на автомобила. Бедрата трябва леко да се опират на седалката без да са натиснати в нея.
- Нагласете облегалката за глава ⇨ 40.

- Регулирайте височината на предпазния колан ⇨ 50.
- Регулирайте опората за кръста така, че да го подпират по естествената форма на гръбначния стълб ⇨ 42.

Регулиране на седалката

⚠ Опасност

Не сядайте по-близо от 25 см до волана за да позволите безопасното надуване на въздушната възглавница.

⚠ Предупреждение

Никога не нагласяйте седалките по време на движение, тъй като те могат да се преместят неконтролируемо.

Положение на седалката



Дръпнете ръчката, плъзнете седалката, освободете ръчката.

Положение на пневматичната седалка



Дръпнете ръчката, плъзнете седалката, освободете ръчката.

Облегалка на седалката

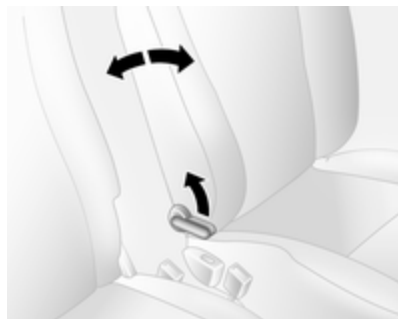

Дръпнете лоста, нагласете наклона и освободете лоста. Позволете на седалката да се заключи с щракване.

Облегалка на пневматичната седалка



Дръпнете лоста, нагласете наклона и освободете лоста. Позволете на седалката да се заключи с щракване.

Височина на седалката



Движение на лоста

помпане = седалката нагоре
нагоре
помпане = седалката надолу
надолу

Височина на пневматичната седалка

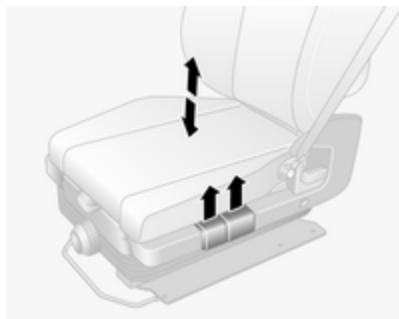

Дръпнете предния лост за освобождаване нагоре, за да регулирате височината на предната част на седалката.

Дръпнете задния лост за освобождаване нагоре, за да регулирате височината на задната част на седалката.

Подпора за кръста



Нагласете опората за кръста, както ви е удобно.

Увеличаване и намаляване на опората: завъртете ръчката-колело, като намалявате натоварването върху облегалката.

Опора за кръста на пневматичната седалка



Нагласете опората за кръста, както ви е удобно.

Задействайте ръчната помпа неколкократно (разположена от долната страна на модула), за да увеличите твърдостта.

Натиснете бутона за освобождаване (разположен в предната част на модула), за да намалите твърдостта.

Чувствителност на пневматичната седалка



Завъртете бутона, за да регулирате чувствителността на окачването на седалката.

Завъртане надясно = По-твърдо
Завъртане наляво = По-меко

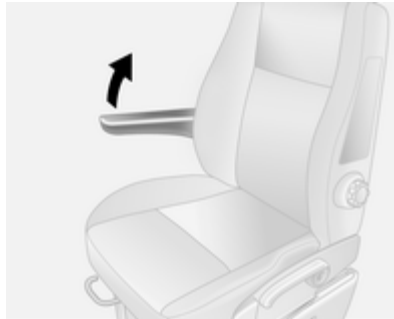

Облегалка за ръце

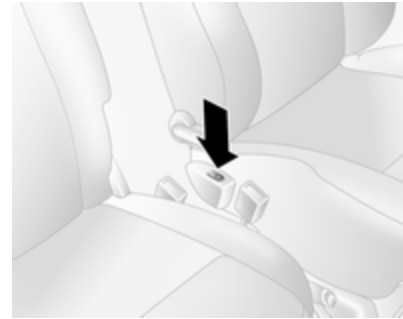

Облегалката за ръце може да се сгъне нагоре, когато не се ползва.

Отопление на седалката



Натиснете бутона  за съответната седалка. За изключване натиснете още веднъж бутона .

Отоплението на седалката се контролира с термостат и се изключва автоматично при достигане на необходимата температура.

Контролната лампа в бутона свети, когато системата е включена, а не само когато отоплението е активно.

Продължителното използване на най-високата степен не се препоръчва за хора с чувствителна кожа.

Отоплението на седалката работи при работещ двигател.

Задни седалки

Достъп до задните седалки

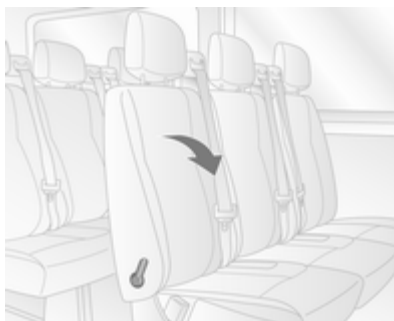

За да улесните достъпа до задните седалки, дръпнете освобождаващия лост и сгънете напред облегалката на седалката.

⚠ Предупреждение

Погрижете се да върнете облегалката в правилното ѝ положение и закопчалките на предпазния колан да закопчават надеждно.

Поставяне на предпазния колан
⇨ 50.

Снемаеми задни седалки

Изваждане

При някои модели товарното пространство може да се увеличи като се извадят задните седалки.

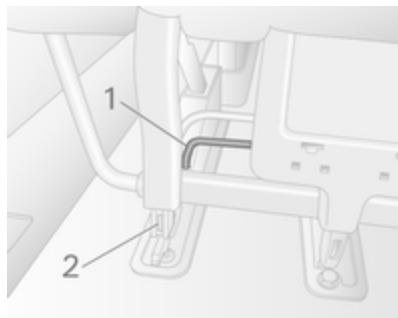

- Повдигнете лоста 1 от двете страни на седалката; щифтовете 2 видимо стърчат, да да обозначат, че седалката е отключена.
- Преместете седалката назад, за да освободите от анкерите на пода.
- Повдигнете седалката, за да я махнете.

⚠ Предупреждение

Подвижните задни седалки са тежки! Не се опитвайте да ги местите без помощ.

Поставяне

Внимание

Задните седалки не са взаимнозаменяеми и трябва да се монтират на първоначалните им места.

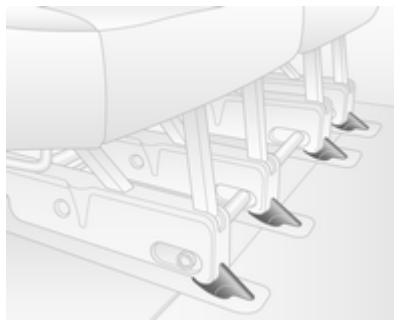

Позиционирайте водачите на седалката непосредствено зад предните анкерни точки на пода и плъзнете напред, за да се фиксира.

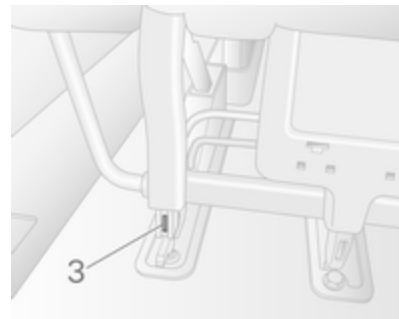

Седалките се заключват автоматично и щифтовете 3 повече не се виждат, което показва, че седалката е заключена.

Внимание

При монтиране на задните седалки, уверете се, че те са правилно разположени върху

анкерните точки на пода и че заключалките са добре закопчани.

Bus

Изваждане

Като използвате инструмента от комплекта с инструменти в жабката, завъртете лостчетата, за да разблокирате седалката.

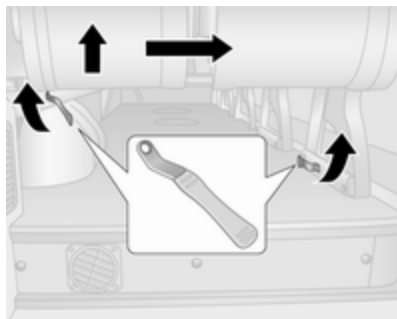

1. Освободете външното закрепване.
2. Освободете вътрешното закрепване.
3. Вдигнете седалката от външната страна и преместете седалката към средата на автомобила.

⚠ Предупреждение

Подвижните задни седалки са тежки! Не се опитвайте да ги местите без помощ.

Поставяне

1. Разположете седалката върху точките на закрепване.
2. Свалете седалката докато се застопори.
3. Уверете се, че седалката е надеждно застопорена на място.

Предпазни колани



При голямо ускоряване или забавяне, предпазните колани се заключват и задържат пътниците в седнало положение. По този начин, рискът от нараняване се намалява значително.

⚠ Предупреждение

Поставяйте предпазния колан преди всяко пътуване.

Пътниците, които не поставят предпазните колани, застрашават останалите пътници и самите себе си в случай на инцидент.

Предпазните колани са предвидени за ползване само от един човек в едно и също време. Детски предпазни системи (седалки) ⇨ 55

Проверявайте периодично здравината и функционалността на всички елементи от системата на предпазните колани.

Подменете повредените компоненти. След произшествие заменете в сервиз коланите и задействалите се обтегачи на предпазните колани.

Съобщение

Уверете се, че предпазните колани не са повредени или заципани от обувки или предмети с остри ръбове. Внимавайте в механизмите за автоматично прибиране да не попадне нечистотия.

Индикатор за незакопчан предпазен колан 🚗 ⇨ 84.

Ограничители на силата на обтягане на коланите

На предните седалки натоварването върху тялото се намалява посредством постепенното отпускане на колана по време на сблъсък.

Обтегачи на коланите

В случай на челен или заден удар с определена сила коланите на предните седалки се затягат.

⚠ Предупреждение

Неправилното боравене (напр. сваляне или поставяне на предпазните колани) може да задейства обтегачите им.

Задействането на обтегачите на предпазните колани се обозначава от постоянно светене на контролната лампа 🚗 ⇨ 84.

Влезлите веднъж в действие обтегачи на предпазните колани трябва да се заменят в сервиз. Обтегачите на предпазните колани могат да се задействат само веднъж.

Съобщение

Не закрепвайте и не поставяйте аксесоари и други предмети, които могат да попречат на действието на обтегачите на предпазните колани. Не правете никакви промени по компонентите на обтегачите на коланите, тъй като това ще направи невалидно разрешението за ползването на автомобила.

Триточкови предпазни колани

Поставяне



Издърпайте плавно предпазния колан от макарата, прекарайте го през тялото като внимавате да не се усуче и вкарайте закопчаващата планка в закопчалката. Докато карате затягвайте редовно набедрената част на колана като издърпвате диагоналната му част.



Отпуснатите и дебелите дрехи пречат на доброто прилягане на предпазния колан. Не поставяйте предмети (напр. ръчни чанти, мобифони) между колана и тялото си.

⚠ Предупреждение

Коланът не бива да ляга върху твърди или чупливи предмети в джобовете на дрехите ви.

Регулиране на височината

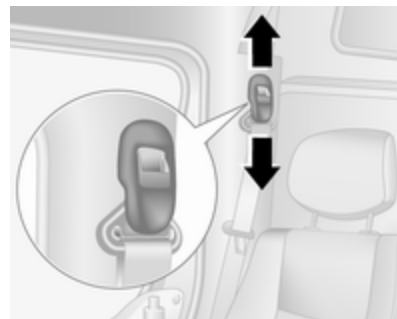

1. Издърпайте леко предпазния колан.
2. Натиснете бутона.
3. Нагласете височината и блокирайте.

Нагласете височината така, че коланът да ляга върху рамото. Той не бива да минава през врата или горната част на ръката.

Не настройвайте височината докато карате.

Сваляне



30054

За да освободите предпазния колан, натиснете червения бутон върху закопчалката на колана.

Използване на предпазния колан по време на бременност



⚠ Предупреждение

Бедрената част на колана трябва да минава колкото може по-ниско за да се избегне натиск върху корема.

Система на въздушните възглавници

Системата на въздушните възглавници се състои от няколко индивидуални системи, в зависимост от нивото на оборудване.

При задействането им въздушните възглавници се надуват в рамките на милисекунди. Те също така спадат толкова бързо, че това често остава незабелязано по време на катастрофа.

⚠ Предупреждение

Неправилното боравене със системите на въздушните възглавници може да предизвика експлодирането им.

Съобщение

Управляващата електроника на системата на въздушните възглавници и обтегачите на коланите се намират в областта на

централната конзола. Не поставяйте магнитни предмети в тази зона.

Не поставяйте никакви предмети върху капаците на въздушните възглавници и не ги покривайте с нищо.

Всяка въздушна възглавница се отваря само веднъж. Незабавно заменяйте отворилите се въздушни възглавници в сервис. Освен това, може да е необходима замяна и на волана, арматурното табло, някои панели, уплътненията на вратите, дръжки и седалки.

Не правете никакви промени по системата на въздушните възглавници, тъй като това ще направи невалидно разрешението за ползването на автомобила.

При надуване на въздушните възглавници излизащите горещи газове могат да причинят изгаряния.

Контролна лампа  за системите на въздушните възглавници ⇨ 84.

Система на предните въздушни възглавници

Системата на предните въздушни възглавници се състои от една въздушна възглавница във волана и друга - в арматурното табло от страната на предния пътник. Мястото им е обозначено с надписа **AIR BAG**.



Също така, отстрани на арматурното табло има предупредителен етикет, който се вижда при отворена предна пътническа врата.

Системата на предния въздушни възглавници се задейства в случай на сблъсък с определена сила. Запалването трябва да е включено.

Надулата се въздушна възглавница смекчава удара и по този начин значително се намалява рискът от увреждания на горната част на тялото и главата на предните пътници.

Предупреждение

Оптимална защита се оказва само ако седалката е в правилно положение ⇨ 41.

Поддържайте свободна зоната на надуване на въздушните възглавници.

Поставяйте правилно предпазния колан и го закопчавайте надеждно. Само тогава въздушната възглавница ще ви защити.

Система на страничните въздушни възглавници

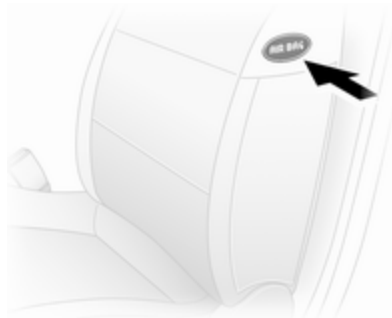

Системата на страничните въздушни възглавници се състои от по една въздушна възглавница във всяка една от предните облегалки. Мястото им е обозначено с надписа **AIRBAG**.

Системата на страничните въздушни възглавници се задейства в случай на сблъсък с определена сила. Запалването трябва да е включено.

Надулата се въздушна възглавница смекчава удара и по този начин намалява значително опасността от нараняване на горната част на тялото и таза в случай на странично сблъскване.

⚠ Предупреждение

Поддържайте свободна зоната на надуване на въздушните възглавници.

Съобщение

Ползвайте само такива предпазни калъфи за седалки, които са одобрени за дадения автомобил. Внимавайте да не покриете въздушните възглавници.

Деактивиране на въздушните възглавници

Системите на предната и страничната въздушни възглавници за предната пътническа седалка трябва да се деактивират, ако на нея трябва да се монтира детска предпазна система (седалка). Обтегачите на

предпазните колани и всички системи на въздушните възглавници за шофьора остават активни.



Системата на въздушните възглавници за предния пътник може да се деактивира посредством ключ от страни на арматурното табло.



При отворена предна врата, натиснете превключвателя и го завъртете обратно на часовниковата стрелка в положение **OFF**.

Въздушните възглавници за пътника отпред са деактивирани и няма да се надуват в случай на сблъсък. Контролният индикатор  свети постоянно до информационния дисплей или в приборния панел и в Центъра за информация на водача се показва съответно съобщение.



Детска предпазна система (седалка) може да се монтира в съответствие с таблицата за места за монтаж ⇨ 57. Възрастен не трябва да заема предната пътническа седалка.

Опасност

Съществува риск от фатално нараняване на детето пътуващо в детска седалка при активирана въздушна възглавница за пътника отпред.

Съществува риск от фатално нараняване на възрастен човек при деактивирана въздушна възглавница за пътника отпред.

Ако контролната лампа  не свети, това означава, че системите на въздушните възглавници за предния пътник ще се задействат в случай на сблъсък.

Ако контролната лампа  продължава да свети заедно с , това означава неизправност в системата. Потърсете помощта на сервиз.

Сменяйте статуса само при спрял автомобил и изключено запалване. Положението остава така до следващата промяна.

Контролна лампа за деактивирани въздушни възглавници ⇨ 84.

Предпазни седалки за деца

Детски предпазни системи (седалки)

Препоръчваме ви детските предпазни системи (седалки) на Opel, които са конструирани специално за този автомобил.

Когато използвате детска предпазна система (седалка), спазвайте следните инструкции за употреба и инсталация, както и тези предоставени с детската предпазна система.

Винаги спазвайте местните и националните разпоредби. В някои страни използването на детски предпазни седалки е забранено за определени места в автомобила.

Предупреждение

При използване на детска предпазна система (седалка) на предната пътническа седалка,

системите на въздушните възглавници за предния пътник трябва да се изключат. Ако не са изключени, тяхното задействане създава опасност за фатално нараняване на детето.

Това особено се отнася за случаите, когато детска предпазна седалка, обърната обратно на посоката на движението, се монтира на предната пътническа седалка.

Деактивиране на въздушните възглавници ⇨ 53.

Избор на подходяща система

Задните седалки са най-удобното място за закрепване на детска предпазна седалка.

Децата трябва да бъдат превозвани с лице към задната част на автомобила дотогава, докато това е възможно. Това, в случай на катастрофа, намалява

натоварването върху гръбначния стълб на детето, който все още е много слаб.

Подходящи са предпазни системи, които отговарят на ECE 44-03 или ECE 44-04. Проверете местните закони и разпоредби относно задължителното използване на детски предпазни системи (седалки).

Уверете се, че детската предпазна седалка, която смятате да инсталирате е съвместима с типа на автомобила.

Уверете се, че мястото за монтиране на детската предпазна система е подходящо за целта.

Позволявайте на децата да влизат и излизат от автомобила само от по-далечната от пътното движение страна.

Когато детската предпазна седалка не се използва, обезопасете детската седалка с предпазния колан или я извадете от автомобила.

Съобщение

Не залепвайте нищо на детската предпазна седалка и не я покривайте с нищо.

Детска седалка, претърпяла катастрофа, трябва да бъде подменена.

Места за поставяне на детска седалка

Позволени варианти за монтиране на детска предпазна седалка

Предни седалки - всички варианти

Клас по тегло и възраст	Единична седалка - страна на преден пътник ¹⁾		Седалка-пейка - страна на преден пътник			
	без въздушна възглавница	с въздушна възглавница	без въздушна възглавница		с въздушна възглавница	
			средна	външна	средна	външна
Клас 0: до 10 кг или до около 10 месеца	U	U ²⁾	U	U	U ²⁾	U ²⁾
Клас 0+: до 13 кг или до около 2 години	U	U ²⁾	U	U	U ²⁾	U ²⁾
Клас I: от 9 до 18 кг или от около 8 месеца до 4 години	U	U ²⁾	U	U	U ²⁾	U ²⁾
Клас II: от 15 до 25 кг или от около 3 до 7 години	U	U ²⁾	U	U	U ²⁾	U ²⁾
Клас III: от 22 до 36 кг или от около 6 до 12 години	U	U ²⁾	U	U	U ²⁾	U ²⁾

1) Ако седалката е регулируема, поставете я в най-задно положение. Уверете се, че предпазният колан е колкото се може по-изпънат в участъка между рамото и горната точка на закрепване.

2) Когато поставяте детската седалка на това място, внимавайте предната въздушна възглавница за пътника да е изключена.

Crew cab - задни седалки

Клас по тегло и възраст

2-ри ред седалки

Външна

В средата

Клас 0: до 10 кг

или до около 10 месеца

U

X

Клас 0+: до 13 кг

или до около 2 години

Клас I: от 9 до 18 кг

или от около 8 месеца до 4 години

U

X

Клас II: от 15 до 25 кг

или от около 3 до 7 години

U

X

Клас III: от 22 до 36 кг

или от около 6 до 12 години

Combi - задни седалки

Клас по тегло и възраст	2-ри ред седалки		3-тии ред седалки	
	Страна на водача външна седалка	Централна седалка	Страна на пътника външна седалка	
Клас 0: до 10 кг или до около 10 месеца	U ³⁾ , +	X	X	X
Клас 0+: до 13 кг или до около 2 години				
Клас I: от 9 до 18 кг или от около 8 месеца до 4 години	U ⁴⁾ , +	UF ⁴⁾ , +	UF ⁴⁾	X
Клас II: от 15 до 25 кг или от около 3 до 7 години	U ⁴⁾	UF ⁴⁾	UF ⁴⁾	X
Клас III: от 22 до 36 кг или от около 6 до 12 години				

3) Преместете предната седалка докрай напред, за да монтирате обърната назад детска седалка, след това преместете обратно седалката отпред, в съответствие с инструкциите за детската седалка.

4) Обърната напред детска седалка; разположете облегалката на детската седалка така, че да допира облегалката на седалката на автомобила. Регулирайте височината на опората за главата или я демонтирайте, ако е нужно; не издърпвайте седалката пред детето назад до повече от половината ход на плъзгачите и не наклоняйте облегалката ѝ на повече от 25°.

Bus - задни седалки**Клас по тегло и възраст****Задни седалки****Клас 0: до 10 кг**

или до около 10 месеца

X

Клас 0+: до 13 кг

или до около 2 години

Клас I: от 9 до 18 кг

или от около 8 месеца до 4 години

X

Клас II: от 15 до 25 кг

или от около 3 до 7 години

X

Клас III: от 22 до 36 кг

или от около 6 до 12 години

- U = Подходяща за детски предпазни седалки от универсалната категория за използване в този клас по тегло и възраст, заедно с триточков предпазен колан.
- UF = Подходяща за гледащи напред детски предпазни седалки от универсалната категория за използване в този клас по тегло и възраст, заедно с триточков предпазен колан.
- ⊕ = Подходящо за детска седалка ISOFIX с монтажни скоби и точки на закрепване, където са монтирани. При монтиране на детска предпазна седалка ISOFIX само такива детски седалки могат да се използват, които са одобрени за дадения автомобил. Вижте "Позволените варианти за монтиране на детска предпазна седалка ISOFIX".
- X = Мястото не е подходящо за деца от този клас по тегло и възраст.

Позволені варіанти за монтиране на детска предпазна седалка ISOFIX

Combi

Клас по тегло	Клас по ръст	Закрепване	Предни седалки	2-ри ред седалки			3-ти ред седалки
				Страна на водача външна седалка	Централна седалка	Страна на пътника външна седалка	
Клас 0: до 10 кг	E	ISO/R1	X	IL	X	X	X
Клас 0+: до 13 кг	E	ISO/R1	X	IL	X	X	X
	D	ISO/R2	X	IL	X	X	X
	C	ISO/R3	X	IL	X	X	X
Клас I: от 9 до 18 кг	D	ISO/R2	X	IL	X	X	X
	C	ISO/R3	X	IL	X	X	X
	B	ISO/F2	X	IL, IUF	IL, IUF	X	X
	B1	ISO/F2X	X	IL, IUF	IL, IUF	X	X
	A	ISO/F3	X	IL, IUF	IL, IUF	X	X

IL = Подходяща за специалните предпазни системи (седалки) ISOFIX от категориите "специфична за автомобила", "с ограничения" или "полууниверсална". Предпазната система ISOFIX трябва да бъде одобрена за дадения тип автомобил.

IUF = Подходяща за предпазни седалки ISOFIX, които се инсталират с лице към предната част на автомобила, принадлежащи към универсалната категория и одобрени за използване в този клас по тегло.

X = При този тегловен клас не се разрешават никакви детски седалки ISOFIX.

Клас по ръст и способ на закрепване на системите ISOFIX

- A - ISO/F3 = Гледаща напред детска предпазна седалка за деца с максимален ръст в тегловен клас от 9 до 18 кг.
- B - ISO/F2 = Гледаща напред детска предпазна седалка за по-малки деца в тегловен клас от 9 до 18 кг.
- B1 - ISO/F2X = Гледаща напред детска предпазна седалка за по-малки деца в тегловен клас от 9 до 18 кг.
- C - ISO/R3 = Гледаща назад детска предпазна седалка за деца с максимален ръст в тегловен клас до 13 кг.
- D - ISO/R2 = Гледаща назад детска предпазна седалка за по-малки деца в тегловен клас до 13 кг.
- E - ISO/R1 = Гледаща назад детска предпазна седалка за малки деца в тегловен клас до 13 кг.

Детски предпазни системи (седалки) ISOFIX

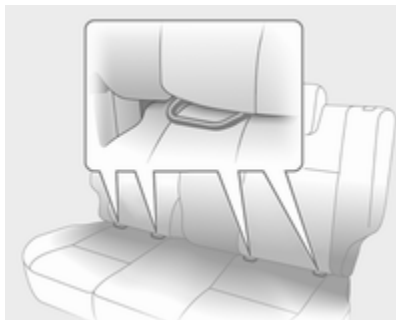

Закрепете позволената ISOFIX за автомобила детска предпазна седалка ISOFIX към скобите за монтиране.

Към скобите за монтиране ISOFIX могат да се закрепват универсални детски предпазни седалки ISOFIX.

Позволените за монтиране места на детска предпазна седалка ISOFIX са обозначение на табелките с **+**, IL и IUF.

Уши за закрепване на седалки Top-tether

Ушите за закрепване на седалки Top-Tether са разположени на гърба на седалката.

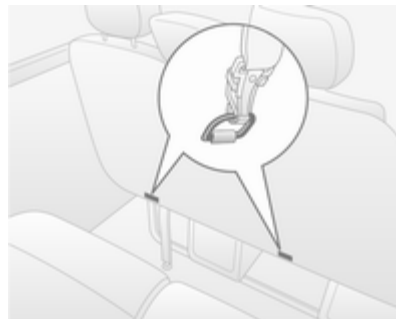

В допълнение към закрепването ISOFIX, стегнете ремъка Top-Tether към ушиите за закрепване Top-Tether. Ремъкът трябва да минава между двете водещи втулки на облегалката за глава.

Местата за поставяне на детски предпазни седалки ISOFIX от универсалната категория са отбелязани в таблицата с IUF.

Съхраняване на вещи

Отделения за вещи	64
Товарно отделение	67
Багажник на покрива	71
Превозване на товари	71

Отделения за вещи

⚠ Предупреждение

Не съхранявайте тежки или остри предмети в отделенията за вещи. В противен случай, капакът на отделениято за вещи може да се отвори и пътниците да бъдат наранени от предмети, изхвърлени наоколо в случай на рязко спиране, внезапна промяна на посоката или катастрофа.

Отделение за съхранение на вещи в арматурното табло



В арматурното табло има отделения за съхранение на вещи, както и джобове и поставки.

В горната част на таблото с прибори има джоб за телефон и/или държач за монети с щипка за талони.

Поставката в централната част на арматурното табло има капак.

Държач за документи

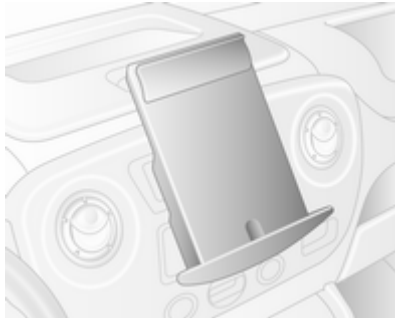

Издърпайте държача за документи от арматурното табло като дръпнете основата му към себе си и след това го завъртете надолу.

За да го приберете повдигнете основата му докато държачът застане в хоризонтално положение, след това го натиснете напълно навътре.

Жабка



Жабката трябва да бъде затворена по време на движение.

Охлаждане на жабката ↪ 113.

Поставки за чаши

Поставките за чаши се намират от двете страни на арматурното табло и в средата на долното приборно табло.

Поставките за чаши могат да се използват и като държачи на подвижния пепелник ↪ 78.

Предно отделение за вещи

Върху преградата на кабината има три закачалки за дрехи

Джобовете на предните врати имат гнезда за бутилки.

Сгъване на облегалката на пътническата седалка

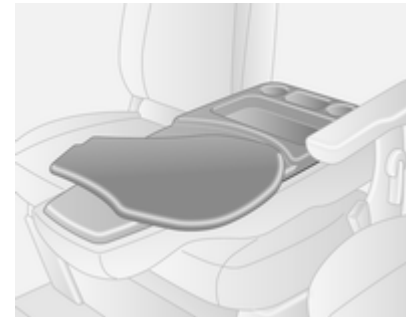

В сгънатата напълно напред облегалка на пътническата седалка има отделения за вещи, както и гнезда за напитки.

Разгъваемата полица, която може да се ползва за писане или документи, трябва да се върне в първоначалното си положение преди облегалката да се повдигне.

Кутия за очила

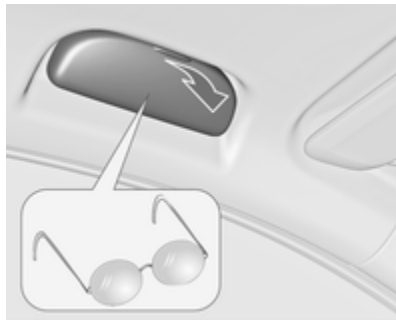

Отваря се надолу.

Не я използвайте за съхраняване на тежки предмети.

Конзола над главата



Общото тегло в тези отделения не бива да надвишава 5 кг.

Кутия под седалката



Като използвате двете примки върху седалищната част на пътническата седалка, дръпнете седалищната част напред за да получите достъп до кутията под седалката.

Отделение за вещи в горната част на шофьорската кабината



Общото тегло в това отделение не бива да надвишава 35 кг.

Отделение за вещи в задната част на автомобила

Bus

Предмети могат да се съхраняват на горните полици за съхраняване на вещи над задните пътнически седалки.

Общото тегло на всяка полица не бива да надвишава 35 кг.

Товарно отделение Халки за привързване

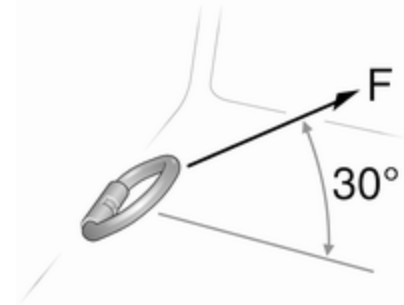

Халките за привързване монтирани в багажника позволяват обезопасяването на товари чрез ремъци за привързване или багажна подова мрежа.

Максималната сила приложена върху халките за привързване не бива да надвишава 5000 N под ъгъл от 30°.

Подвижни халки за привързване

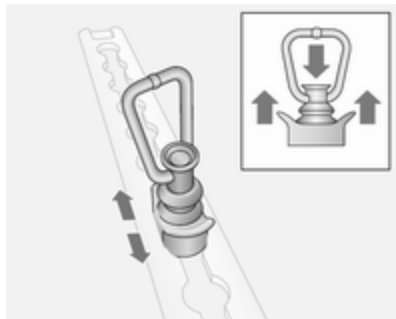

За преместване, натиснете надолу върху средната капачка и плъзнете в желаното положение. Уверете се, че халката влиза правилно в отвора.

Превозване на товари ⇨ 71.

Система за превоз на товари

Подвижна разделителна стена

Подвижната разделителна стена може да се използва между пода и покривните релси.

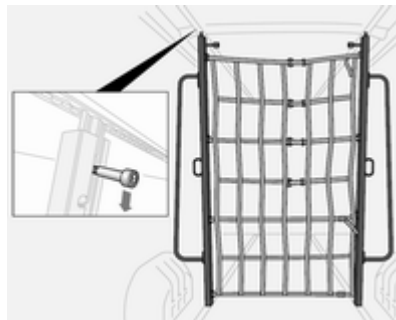

За преместване, дръпнете надолу закопчалката, за да я освободите и позиционирайте стената според необходимостта. Уверете се, че закопчалката щраква напълно и разделителната стена е изправена.



Прибирайте разделителната стена в единия край на багажника, когато не се използва.

Телескопични блокиращи решетки

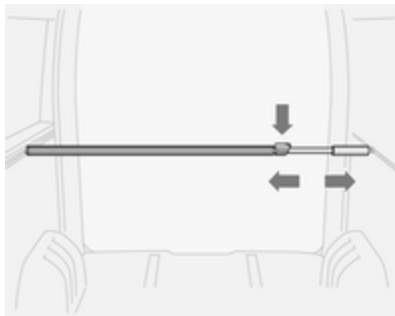

Телескопичните блокиращи решетки могат да се използват във вертикално или хоризонтално положение.

Уверете се, че блокиращите решетки са напълно влезли в релсите за товар, преди да натоварите.

За освобождаване, натиснете надолу върху ключалката и плъзнете решетката едновременно с това.

Максимално натоварване
100 daN/700mm.

Храпови ремъци

Използвайки подходящите храпови ремъци, предметите могат да се застопоряват към подвижните халки за привързване в краищата или товарните релси на пода.



Максималното натоварване за подовите релси е 500 daN/700mm.

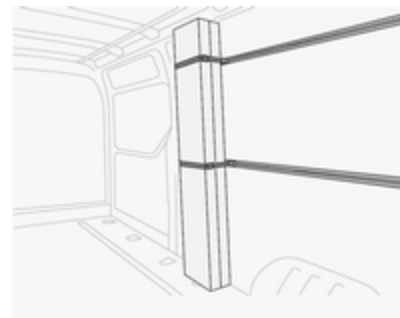

Максималното натоварване за страничните релси е 100 daN/700mm.

Подвижни халки за привързване
↔ 67, Превозване на товари ↔ 71.

Предпазна мрежа



Спуснете предпазната мрежа от областта на тавана и я закрепете към халките за привързване ⇨ 67.

Регулирайте обтягането на ремъците, за да осигурите добро фиксиране на товара.

Когато не се използва, предпазната мрежа трябва да се прибира в тавана.

Превозване на товари ⇨ 71.

Предупредителен триъгълник

Предупредителният триъгълник може да се разположи в пространството под предните седалки.

Кутия под седалката ⇨ 66.

Комплект за първа помощ

Комплектът за първа помощ може да се постави в пространството под предните седалки или в конзолата над главата.

Ако комплектът за първа помощ е разположен в конзолата над главата, там има етикет.

Кутия под седалката ⇨ 66.

Конзола над главата ⇨ 66.

Пожарогасител

Пожарогасителят може да се разположи в пространството под предните седалки.

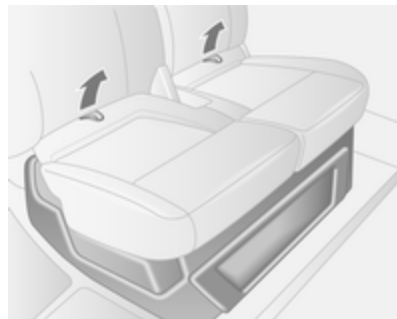

Използвайки двете халки на възглавницата на седалката, издърпайте възглавницата напред, за да получите достъп.

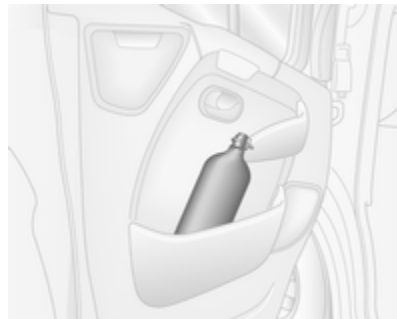

Допълнителен пожарогасител може да се разположи в панела на предната врата.

Като видима индикация за това, на горната конзола е поставен етикет.

Багажник на покрива

От съображения за безопасност и избягване повреда на покрива, препоръчваме да използвате багажник одобрен за Вашия автомобил.

Следвайте инструкциите за монтаж и сваляйте багажника, когато не е необходим.

Превозване на товари

- Тежките предмети трябва да се разпределят равномерно и да се поставят максимално навътре в багажното отделение. Ако предметите ще се подреждат един върху друг, най-тежките предмети трябва да се поставят най-отдолу.
- Закрепвайте тежките предмети с ремъци закачени за халките ↪ 67.
- Укрепвайте предметите в товарното отделение за да ги предпазите от изместване.
- Товарът не бива да пречи на използването на педалите, ръчната спирачка и скоростния лост или да ограничава свободата на движение на шофьора. Не оставяйте незакрепени предмети в купето.
- Не карайте с отворено товарно отделение. Освен това, табелката с номера на

автомобила се осветява правилно и се вижда добре само когато вратите са затворени.

- Полезният товар е разликата между допустимото брутно тегло на автомобила (виж идентификационна табелка ↻ 190) и теглото на празен автомобил по директивата на ЕС.

За да изчислите теглото на празния автомобил според директивата на ЕС, запишете данните за Вашия автомобил в таблицата "Тегла" в началото на настоящото ръководство.

Според директивата на ЕС теглото на празния автомобил включва и средните тегла на шофьора (68 кг), багажа (7 кг) и всички работни течности (при резервоар зареден на 90 %).

Допълнителното оборудване и аксесоари увеличават теглото на празния автомобил.

- Товарът на покрива увеличава чувствителността на автомобила към страничен вятър и има

вредно въздействие върху управляемостта му поради високия център на тежестта. Разпределяйте товара равномерно и го обезопасявайте правилно с помощта на ремъци за закрепване. Регулирайте налягането на гумите съобразно натоварването. Често проверявайте и натягайте ремъците.

Не карайте с повече от 120 км/ч.

- Допустимият товар на покрива (включващ теглото на багажника на покрива) е 200 кг за стандартните версии на покрива. Натоварването на покрива е сбор от теглото на багажника на покрива и самия товар.

Прибори и органи за управление

Органи за управление	73
Предупредителни светлини, измервателни уреди и контролни индикатори (лампи)	78
Информационни дисплеи	89
Предупредителни съобщения . .	90
Борден компютър	92
Тахограф	93

Органи за управление Регулиране на волана

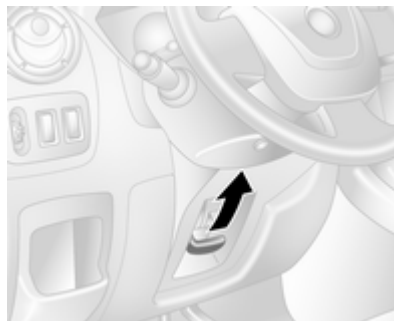

Отключете лоста, настройте волана, блокирайте лоста и проверете дали е заключен добре.

Не регулирайте волана докато не спрете автомобила и не освободите ключалката на волана.

Бутони върху волана



Круз контролът и ограничителят на скоростта могат да се командват чрез бутоните върху волана.

Круз контрол и ограничител на скоростта ⇨ 133.

Клаксон



Натиснете 

Клаксонът се задейства независимо от позицията на контакта на запалването.

Контролни органи върху кормилната колона

Системата Инфотейнмънт може също да се командва чрез бутоните върху кормилната колона.

Допълнителна информация можете да намерите в инструкциите за употреба на системата Инфотейнмънт.

Чистачки/система за измиване на предното стъкло

Чистачки на предното стъкло



 = бърсане през определен интервал

1 = бавно

2 = бързо

Не използвайте чистачките при заледено стъкло.

Изключвайте чистачките в автоматикви.

Автоматично бърсане чрез сензор за дъжд

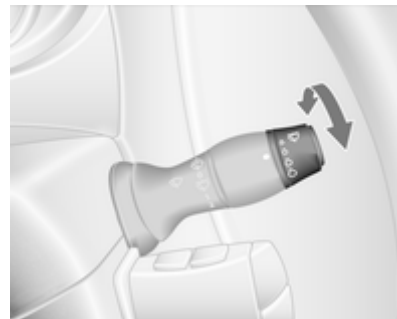

 = Автоматично бърсане чрез сензор за дъжд

Сензорът за дъжд отчита количеството вода върху предното стъкло и автоматично регулира чистачките на предното стъкло.

Автоматичното избърсване трябва да се избере повторно след всяко изключване на запалването.

Регулируема чувствителност на сензора за дъжд

Завъртете колелото за настройка за да регулирате чувствителността:

Ниска чувствителност = завъртете колелото за настройка надолу

Висока чувствителност = завъртете колелото за настройка нагоре

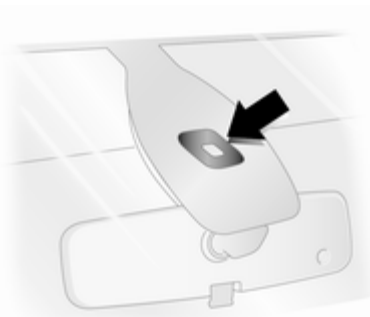

Пазете сензора от прах, замърсяване и лед.

Система за измиване на предното стъкло

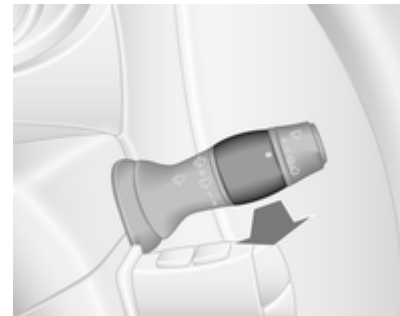

Дръпнете лоста. Предното стъкло се напръсква с измиваща течност.

кратко дръпване = чистачките се задействат еднократно

продължително дръпване = чистачките правят няколко маха

Външна температура



Понижението на температурата се отбелязва незабавно, а повишението на температурата – с известно закъснение.

Ако външната температура падне до 3 °С, °С започва да мига на информационния дисплей като предупреждение за замръзнала пътна настилка. Мигането продължава докато температурата се покачи над 3 °С.

⚠ Предупреждение

Пътната настилка може да е вече замръзнала, въпреки че дисплеят показва няколко градуса над 0 °С.

Часовник

В зависимост от автомобила, текущото време и/или дата може да се появи на информационния дисплей ⇨ 90 или информационния център за водача ⇨ 89.

Настройване на дата и час в информационния дисплей



20003

Часовете и минутите могат да се нагласят с натискане на съответните бутони до дисплея или с помощта на органите за управление на системата Инфотейнмънт.

Допълнителна информация можете да намерите в инструкциите за употреба на системата Инфотейнмънт.

Задаване на час в Център за информация на водача



Часовникът се извежда на дисплея чрез неколккратно натискане на някой от бутоните в края на лостчето за чистачките. Когато часът мига (след припл. 2 секунди):

- Натиснете и задръжте долния бутон
- Часовете мигат
- Натиснете горния бутон за смяна на часовете
- Натиснете и задръжте долния бутон, за да зададете часовете

- Минутите мигат
- Натиснете горния бутон за смяна на минутите
- Натиснете и задръжте долния бутон, за да зададете минутите и да излезете от режима на настройка.

Електрически контакти



В арматурното табло и в задната част на автомобила има електрически контакти с напрежение 12 V.



Свързване на електрически аксесоари при изключен двигател ще изтощи акумулатора. Не надвишавайте максималния разход на енергия от 120 вата. Не свързвайте никакви токоподаващи устройства, напр., електрически зарядни устройства или батерии.

Свързаните електрическите аксесоари трябва да отговарят на стандартите за електромагнитна съвместимост залегнали в DIN VDE 40 839.

Не свързвайте никакви електроподаващи аксесоари, напр. зарядни устройства или батерии.

Внимание

Не повреждайте контакта като използвате неподходящи щепсели.

Запалка



Натиснете запалката. Изключва се автоматично след нажежаване на елемента. Издърпайте запалката.

Пепелници

Внимание

Да се използват само за пепел, а не за запалими отпадъци.

Подвижен пепелник

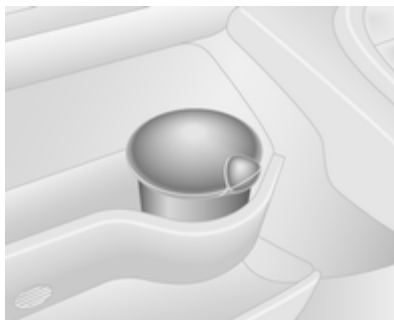

Подвижен пепелник за използване на различни места в автомобила. За да го използвате, отворете капака.

Предупредителни светлини, измервателни уреди и контролни индикатори (лампи)

Скоростомер



Показва скоростта на автомобила. Максималната скорост може да се ограничи от регулатора на скоростта. Автомобилите с тази опция се разпознават по предупредителния етикет на арматурното табло.

При надвишаване на предварително зададеното ограничение прозвучава предупредителен сигнал, който трае 10 секунди.

Съобщение

При дадени условия (напр. стръмни наклони) скоростта на автомобила може да надвиши нагласеното ограничение.

Километражен брояч



Показва изминатото разстояние.

Дневен километражен брояч

Дневният километражен брояч показва изминатото разстояние от последното нулиране.

Натиснете който и да е бутон в края на лоста за чистачките за да се покаже на дисплея дневният километражен брояч.

За нулиране, при показан дневен километражен брояч, натиснете и задръжте някой от бутоните за няколко секунди при включено запалване. Дисплеят започва да мига, след което стойността се нулира.

Оборотомер



Показва оборотите на двигателя.

На всяка предавка карайте, доколкото е възможно, при ниски обороти на двигателя.

Внимание

Ако стрелката е в червената предупредителна зона, максимално допустимите обороти за двигателя са надхвърлени. Това представлява риск за двигателя.

Указател за горивото



Показва нивото на горивото в резервоара.

Контролната лампа  свети, ако нивото на горивото в резервоара е ниско. Заредете незабавно ⇨ 140.

Никога не допускате резервоарът да се изпразни докрай. Дизелова горивна система, обезвъздушаване ⇨ 153.

Поради останало гориво в резервоара, при зареждане на резервоара докрай, може да се

окаже, че количеството на долятото гориво е по-малко от капацитета на резервоара.

Указател за температурата на охлаждащата течност на двигателя



Показва температурата на охлаждащата течност.

лява зона = работната температура на двигателя все още не е достигната
 средна зона = нормална работна температура
 дясна зона = прекалено висока температура

Контролната лампа  свети, ако температурата е прекалено висока ⇨ 85, ⇨ 87.

Внимание

Ако температурата на охлаждащата течност на двигателя е прекалено висока, спрете автомобила и изключете двигателя. Има опасност за двигателя. Проверете нивото на охлаждащата течност.

По физични причини указателят за температурата на охлаждащата течност показва температурата само при адекватно ниво на течността.

Следене на нивото на маслото в двигателя



Следенето на нивото на маслото в двигателя работи правилно, само когато автомобилът се намира на равен терен и двигателят е студен.

Ако нивото на маслото в двигателя е правилно, при включване на запалването в центъра за информация на водача за малко се появява **OIL LEVEL CORRECT (ПРАВИЛНО НИВО НА МАСЛО)**.

Ако нивото на двигателното масло е над минималното ниво, натиснете бутона на бордния компютър в края на лостчето на чистачките в рамките на 30 секунди след включване на запалването. Извежда се съобщението **OIL LEVEL (НИВО НА МАСЛО)** в комбинация с квадратчетата, които съответстват на нивото на маслото.

Със спадане нивото на маслото квадратчетата се заменят с тирета.

□□□□□ = Максимално ниво
 □□□- - - = Средно ниво
 - - - - - = Минимално ниво

Ако минималното ниво на маслото в двигателя бъде достигнато, след включване на запалването на дисплея се появява **TOP-UP OIL LEVEL (ДОЛЕЙ МАСЛО)** заедно с контролния индикатор  в продължение на 30 секунди. Проверете нивото и долейте масло в двигателя .



За да излезете от режима на следене нивото на маслото в двигателя натиснете който и да е от бутоните на бордния компютър. Борден компютър .

Сервизен дисплей

Когато се включи запалването, в центъра за информация на водача може да се покаже за кратко оставащото разстояние до следващото сервизно обслужване. В зависимост от експлоатационните условия

указаният интервал за сервизно обслужване може да варира в широки граници.

Когато оставащото до следващото сервизно обслужване разстояние е по-малко от 3000 км или 2 месеца, в центъра за информация на водача се появява **SERVICE IN (СЕРВИЗ)**.

Когато разстоянието достигне 0 км или настъпи датата за сервиз, контролните индикатори  и  светват в таблото с прибори и **SERVICE DUE (ПРЕДСТОЯЩ СЕРВИЗ)** се извежда в центъра за информация на водача.

Автомобилът има нужда от сервиз. Потърсете помощта на сервиз.

Нулиране на сервизния дисплей

След сервизно обслужване, сервизният дисплей трябва да се нулира.

Ако е налично, изберете разстоянието преди сервизния дисплей в информационния център за водача, след това

натиснете и задръжте някой от бутоните в края на лостчето за чистачките, докато разстоянието преди сервиз се изведе постоянно на дисплея.

Борден компютър ⇨ 92.

Дисплей на скоростната кутия



На дисплея на автоматизираната механична скоростна кутия се показва режимът или включената предавка.

R = Предавка за заден ход

N = Неутрално положение

A = Автоматичен режим

kg = Товарен (Laden) режим

 = Зимен режим

 = Натиснете крачната спирачка

 = Електроника на скоростната кутия

Автоматизирана механична скоростна кутия ⇨ 125.

Контролни индикатори (лампи)

Контролните индикатори описани тук не присъстват във всички автомобили. Описанието се отнася за всички варианти на уредите. При включване на запалването повечето от контролните индикатори (лампи) светват за малко в резултат на функционален тест.

Цветът на контролния индикатор означава:

червено = опасност, важно напомняне

жълто = предупреждение, информация, неизправност

зелено = потвърждение на активиране

синьо = потвърждение на активиране

Контролни индикатори на арматурното табло

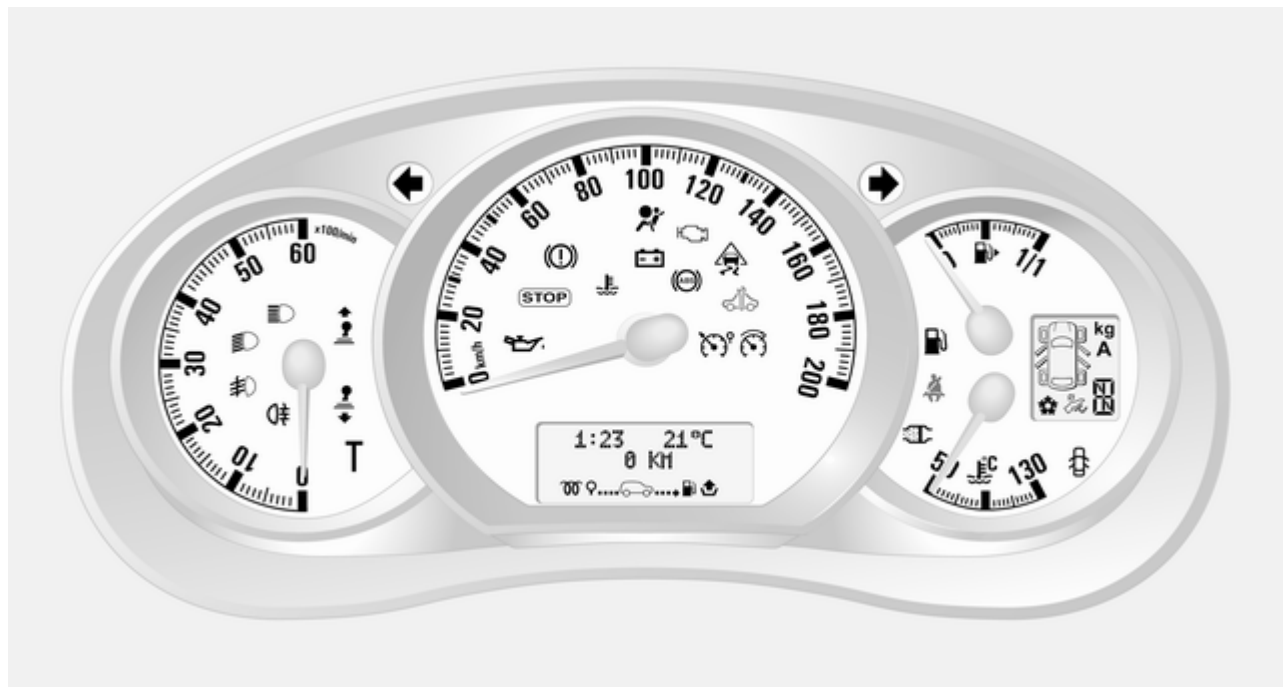

Мигач

↔ мига в зелено.

Мига при включени мигачи или аварийни предупредителни светлини.

Бързо мигане: неизправност в мигач или съответния предпазител.

При включени мигачи се чува предупредителен сигнал. При теглене на ремарке височината на предупредителния тон се променя.

Смяна на електрически крушки ↔ 154

Предпазители ↔ 162.

Мигачи ↔ 96.

Индикатор за незакопчан предпазен колан

☹ свети в червено.

Ако предпазният колан не е закопчан, ☹ ще мига, когато скоростта на автомобила надвиши прибл. 16 км/час. Ще се чуе и

звуково предупреждение в продължение на прибл. 90 секунди.

⚠ Предупреждение

Поставяйте предпазния колан преди всяко пътуване.

Пътниците, които не поставят предпазните колани, застрашават останалите пътници и самите себе си в случай на инцидент.

Системи на въздушните възглавници и обтегачи на предпазните колани

☼ свети в жълто.

При включване на запалването контролната лампа светва за малко. Ако не светне или свети по време на движение, това означава неизправност в системата на въздушните възглавници или обтегачите. Възможно е въздушните възглавници и

обтегачите на коланите да не се задействат в случай на катастрофа.

⚠ Предупреждение



Причината за неизправността трябва незабавно да се отстрани в сервиз.

Задействането на въздушните възглавници и обтегачите на коланите се отбелязва чрез постоянното светене на ☼.

Обтегачи на коланите, система на въздушните възглавници ↔ 48, ↔ 51.

Деактивиране на въздушните възглавници



☼ свети в жълто при включване на запалването и остава да свети, когато въздушната възглавница за предния пътник е деактивирана ↔ 53.

Ако контролната лампа  свети заедно с  потърсете помощта на сервис.

Опасност

Съществува риск от фатално нараняване на детето пътуващо в детска седалка при активирана въздушна възглавница за пътника отпред.

Съществува риск от фатално нараняване на възрастен човек при деактивирана въздушна възглавница за пътника отпред.

Система на въздушните възглавници  51, обтегачи на предпазните колани  48, деактивиране на въздушните възглавници  53.

Зареждаща система

 свети в червено.

Светва при включване на запалването и изгасва малко след стартирането на двигателя.

Свети при работещ двигател

Спрете и изключете двигателя. Акумулаторът не се зарежда. Възможно е нарушаване на охлаждането на двигателя. Захранването на сервомеханизма на спирачките може да бъде прекъснато. Потърсете помощта на сервис.

Контролен индикатор за неизправност

 свети или мига в жълто.

Светва при включване на запалването и изгасва малко след стартирането на двигателя.

Свети при работещ двигател

Неизправност в системата за контрол на емисията. Възможно е вредната емисия да нахвърли допустимата граница. Незабавно потърсете помощта на сервис.

Мига при работещ двигател

Това означава неизправност, която може да доведе до повреда на катализатора. Намалете газта докато мигането спре. Потърсете незабавно помощта на сервис.

Уговорете скорошно сервисно обслужване

 свети в жълто.



Светва при включване на запалването и изгасва малко след стартирането на двигателя.

Може да свети в комбинация с друг контролен индикатор или със съобщение в центъра за информация на водача. Незабавно потърсете помощта на сервис.

Спрете двигателя

 свети в червено.

Светва за няколко секунди, когато се включи запалването.

Ако  свети заедно с  или , спрете незабавно двигателя и потърсете помощта на сервис.

В зависимост от типа на неизправността, в центъра за информация на водача може да се появи и предупредително съобщение.

Спирачна система

 свети в червено.

Свети при освободена ръчна спирачка, ако нивото на спирачната течност е прекалено ниско ⇨ 150.

Предупреждение

Спрете. Преустановете пътуването. Обърнете се към сервиз.

Светва при включване на запалването, ако ръчната спирачка е натегната ⇨ 130.

Спирачна система ⇨ 129.

Износване на спирачните накладки

 свети в жълто.



Свети, когато спирачните накладки за износени ⇨ 129.



Потърсете помощта на сервиз.

Антиблокираща спирачна система (ABS)

 свети в жълто.

Светва за кратко след включване на запалването. Системата е готова за работа, когато  изгасне.

Ако контролните лампи  и  светят заедно със съобщенията **ЧЕК АВС (ПРОВЕРИ АВС)** и **ЧЕК ЕСП (ПРОВЕРИ ЕСП)** в центъра за информация на водача, налице е неизправност в ABS. Спирачната система продължава да функционира, но без ABS регулиране.

Ако контролните лампи , ,  и **STOP** светят, ABS и ESP са деактивирани - появява се съобщението **BRAKING FAULT (НЕИЗПРАВНИ СПИРАЧКИ)**. Потърсете помощта на сервиз.

Антиблокираща спирачна система ⇨ 129.

Превключване на по-висока предавка

 или  свети в жълто.

Светва, когато се препоръчва смяна на предавката с цел подобряване на икономията на гориво.

Електронна стабилизираща програма

 свети или мига в жълто.

Светва за няколко секунди, когато се включи запалването.

Мига по време на каране

Системата е активно включена.
 Мощността на двигателя може да намалее и спирачките на автомобила да се задействат леко
 ⇨ 132.

Свети по време на движение

Системата е изключена. В центъра за информация на водача се появява и съобщението **ESP OFF (ESP ИЗКЛ.)**.

ESP®Plus ⇨ 132.

Температура на охлаждащата течност на двигателя

 свети в червено.

Свети при работещ двигател

Спрете и изключете двигателя.

Внимание

Температурата на охлаждащата течност е прекалено висока.

Проверете нивото на охлаждащата течност ⇨ 149.

Ако количеството на охлаждащата течност е достатъчно, консултирайте се със сервиз.

Предварително подгриване

 свети в жълто.

Предварителното подгриване е включено. Активира се само, когато външната температура е ниска.

Налягане на маслото на двигателя

 свети в червено.

Светва при включване на запалването и изгасва малко след стартирането на двигателя.

Свети при работещ двигател**Внимание**

Възможно е нарушаване на смазването на двигателя. Това може да доведе до повреда на двигателя и/или блокиране на водещите колела:

1. Натиснете педала на съединителя.
2. Изберете неутрално положение, поставете скоростния лост в положение **N**.
3. Напуснете пътното движение колкото може по-бързо, без да пречите на останалите автомобили.
4. Изключете запалването.

⚠ Предупреждение

При изключен двигател за спиране и за въртене на волана се изисква значително по-голямо усилие.

Не вадете ключа, докато автомобилът е неподвижен, в противен случай ключалката на волана може да се задейства неочаквано.

Проверете нивото на маслото преди да потърсите помощта на сервиз ⇨ 147.

Ниско ниво на горивото

 свети в жълто.

Свети, когато нивото на горивото в резервоара е прекалено ниско.

Катализатор ⇨ 123.

Обезвъздушаване на дизеловата горивна система ⇨ 153.

Източете горивния филтър

 свети в жълто.

Светва при включване на запалването и изгасва малко след стартирането на двигателя.

Свети при работещ двигател

Показва наличието на вода в дизеловото гориво. Незабавно потърсете помощта на сервиз.

Система "стоп-старт"

 свети или мига в жълто/зелено.

Свети

Свети в зелено по време на Autostop.

Ако  свети в жълго, ина неизправност в система "стоп-старт". Потърсете помощта на сервиз.

Мига

Мига в зелено по време на автоматичен рестарт.

Система "стоп/старт" ⇨ 118.

Външни светлини

 свети в зелено.

Свети при включени външни светлини ⇨ 94.

Дълги светлини

 свети в синьо.

Свети при включени дълги светлини и при включване на светлинния клаксон ⇨ 95.

Фарове за мъгла

 свети в зелено.

Свети при включени предни фарове за мъгла ⇨ 97.

Задна светлина за мъгла

 свети в жълто.

Свети при включена задна светлина за мъгла ⇨ 97.

Круз контрол (система за поддържане на дадена скорост)

  свети в зелено.

 свети в зелено, когато дадена скорост се запамети.

 свети в зелено, когато системата е включена.

Ограничител на скоростта

 свети в жълто.

 свети в жълто, когато системата е включена.

Круз контрол, ограничител на скоростта ⇨ 133.

Тахограф

T светва, когато има неизправност ⇨ 93.

Отворена врата

 свети в червено.

Свети при отворена врата или отворен багажник.

Автомобили с автоматизирана механична скоростна кутия; контролният индикатор светва в дисплея на скоростната кутия, показвайки коя е отворената врата.

Информационни дисплеи

Център за информация на водача



В зависимост от конфигурацията на автомобила, следните елементи се показват на дисплея:

- Външна температура ⇨ 76
- Часовник ⇨ 76
- Километражен брояч, Дневен километражен брояч ⇨ 79

- Следене на нивото на маслото в двигателя ⇨ 81
- Сервизен дисплей ⇨ 81
- Предупредителни съобщения ⇨ 90
- Борден компютър ⇨ 92

Троен информационен дисплей



20003

Показва точно време, външна температура и дата, когато запалването е включено.

Предупредителни съобщения

Съобщения се извеждат в центъра за информация на водача, в съчетание с контролен индикатор  или STOP.

Информационни съобщения

Информационни съобщения

BATTERY MODE: ECONOMY
(АКУМУЛАТОРЕН РЕЖИМ:
ИКОНОМИЧЕН)

ESP OFF (ESP ИЗКЛ.)

AUTO LIGHTS DEACTIVATED
(АВТОМ.СВЕТЛИНИ
ДЕАКТИВИРАНИ)

OIL LEVEL CORRECT
(ПРАВИЛНО НИВО НА МАСЛО)

Съобщения за неизправност

Показват се в комбинация с контролния индикатор . Продължете да карате с повишено внимание и потърсете помощта на сервиз.

За да отстраните съобщението за неизправност натиснете който и да е бутон в края на лоста за чистачките. След няколко секунди съобщението може да изчезне автоматично и  остава да свети. В такъв случай неизправността се запаметява в компютърната система.

Съобщения за неизправност

CHECK ESP (ПРОВЕРИ ESP)

CHECK FUEL FILTER (ПРОВЕРИ
ГОРИВЕН ФИЛТЪР)

CHECK GEARBOX (ПРОВЕРИ
СКОРОСТНА КУТИЯ)

CHECK AUTO LIGHTS (ПРОВЕРИ
АВТОМ.СВЕТЛИНИ)

Предупредителни съобщения

Те могат да се появят с контролния индикатор STOP или в комбинация с други предупредителни съобщения, контролни индикатори или звуков сигнал. Незабавно спрете двигателя и потърсете помощта на сервиз.

Предупредителни съобщения

**INJECTION FAULT
(НЕИЗПРАВНА ИНЖЕКЦИЯ)**

**ENGINE OVERHEATING
(ПРЕГРЯЛ ДВИГАТЕЛ)**

**GEARBOX OVERHEATING
(ПРЕГРЯВАНЕ НА СКОРОСТНА
КУТИЯ)**

Предупредителни зумери

**Подават се при стартиране на
двигателя или по време на
каране**

- При подаване на сигнал за завой и смяна на платно.
- Ако не е закопчан предпазният колан.
- При достигането на определена скорост с натегнатата ръчна спирачка.
- Ако системата за помощ при паркиране установи наличието на обект.

- Ако автомобилът е с автоматизирана механична скоростна кутия и температурата на съединителя е прекалено висока.
- При автомобили с автоматизирана механична скоростна кутия; когато се отвори врата, докато не е включена неутрална позиция. Съответно съобщение се извежда в центъра за информация на водача.
- Ако скоростта на автомобила дори и за малко надвиши предварително нагласеното ограничение.
- По време на затваряне на електрическа плъзгаща се врата.
- По време на активиране и деактивиране на алармата за следене на наклона на автомобила.

**Когато автомобилът е
паркиран и/или вратата на
шофьора се отвори**

- Ако ключът не е изваден от контакта за запалване.
- Ако външните светлини са включени.
- Ако автомобилът има автоматизирана механична скоростна кутия; не е избрана неутрална предавка или не е натисната крачната спирачка.

Борден компютър

Бордният компютър дава информация за пътни данни които се записват и оценяват електронно.



В зависимост от автомобила, следните функции могат да се избират чрез неколккратно натискане на някой от бутоните, разположени в края на лоста за чистачките.

- Изразходвано гориво
- Среден разход
- Моментен разход на гориво

- Пробег до изчерпване на горивото
- Изминато разстояние
- Средна скорост
- Разстояние преди сервисното обслужване
- Часовник
- Круиз контрол и запаметена скорост на ограничителя на скоростта
- Неизправност и информационни съобщения

Изразходвано гориво

Извежда на дисплея количеството изразходвано гориво от последното нулиране.

Измерването може да бъде стартирано отново по всяко време чрез натискане и задържане на който и да е бутон.

Среден разход

Стойността се показва след изминаване на 400 м.

Средният разход се изчислява като се вземат предвид изминатото разстояние и изразходваното гориво от последното нулиране.

Измерването може да бъде рестартирано по всяко време.



Моментен разход на гориво

Стойността се показва след достигане на скорост от 30 км/ч.

Пробег до изчерпване на горивото

Стойността се показва след изминаване на 400 м.

Пробегът се изчислява на база текущото съдържание на горивния резервоар и средният разход от последното нулиране.

Пробегът не се показва, ако контролната лампа  свети на арматурното табло  88.

Измерването може да бъде рестартирано по всяко време.

Изминато разстояние

Показва разстоянието, изминато от последното нулиране.

Измерването може да бъде рестартирано по всяко време.

Средна скорост

Стойността се показва след изминаване на 400 м.

Показва се средната скорост след последното нулиране.

Измерването може да бъде рестартирано по всяко време.

Спиранията при пътуването, при които се изключва запалването не се включват в изчисленията.

Нулиране на информацията в бордния компютър

За да нулирате информацията в бордния компютър, изберете една от неговите функции, след което натиснете и задръжте някой от бутоните в края на лоста за чистачките.

Следните данни от бордния компютър могат да бъдат нулирани:

- Изразходвано гориво
- Среден разход

- Пробег до изчерпване на горивото
- Изминато разстояние
- Средна скорост

Компютърът се нулира автоматично, когато максималната стойност на който и да е от параметрите бъде надвишена.

Прекъсване на електрическото захранване

Ако електрозахранването прекъсне или напрежението на акумулатора спадне прекалено много, стойностите запаменени в бордния компютър ще бъдат изгубени.

Тахограф



Тахографът се използва според описанието в предоставената инструкция за експлоатация. Съблюдавайте правилата за употребата му.

Контролен индикатор Т свети в таблото с прибори в случай на неизправност. Потърсете помощта на сервиз.

Осветление



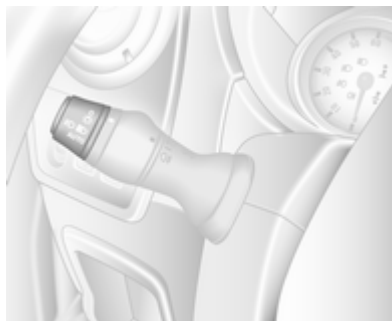

Външни светлини	94
Вътрешно осветление	98
Светлинни функции	100

Външни светлини

Ключ за светлините



Завъртете ключа за светлините:

- O** = Изключено
-  = Габаритни светлини
-  = Предни светлини
- AUTO** = Автоматичен контрол на светлините
-  = Предни фарове за мъгла
-  = Задна светлина за мъгла

Контролна лампа за дългите светлини  88.

Контролна лампа за късите светлини  88.

Автоматичен контрол на светлините

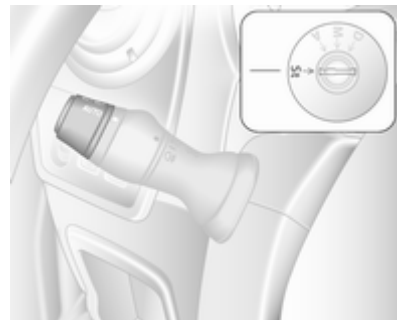

Когато функцията за автоматичен контрол на светлините е включена, при работещ двигател системата превключва между дневни светлини (където са оборудвани) и предни фарове, в зависимост от светлинните условия.

От съображения за безопасност, ключът на светлините трябва винаги да бъде в положение **AUTO**.

Дневни светлини

Дневните светлини увеличават видимостта на автомобила при дневна светлина.

Активиране на автоматичните предни светлини

При лоши светлинни условия предните светлини се включват.

Дълги светлини

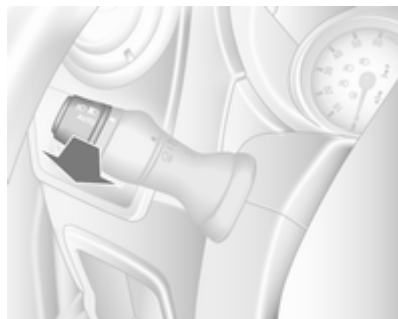

За да превключите между къси и дълги светлини дръпнете лоста докато усетите щракване.

Светлинен клаксон

За да включите светлинния клаксон дръпнете лоста.

Регулиране светлинния сноп на предните фарове

Ръчна настройка на обхвата на предните фарове



Нагласете обсега на предните фарове така, че да отговаря на натоварването на автомобила, за

да предотвратите заслепяването на участниците в насрещното движение.

Завъртете колелото за настройка в необходимото положение:

- 0 = Заети предни седалки
- 4 = Натоварване най-много до допустимото максимално тегло

Предни фарове при пътуване зад граница

Асиметричните къси светлини увеличават видимостта в края на пътното платно от страната на предния пътник.

При пътуване обаче в страни с обратна организация на движението, за избягване на заслепяването на насрещното движение пренастройте предните фарове.

Регулирайте фаровете в сервиз.

Адаптивни предни светлини

Допълнително осветление при завиване

В зависимост от ъгъла на завъртане на волана, скоростта на автомобила и избраната предавка при завиване, се включва допълнителна светлина, която осветява ъгъла на пътя.

Аварийни предупредителни светлини



Включват се с бутона .

Сигнали при завой и смяна на платното

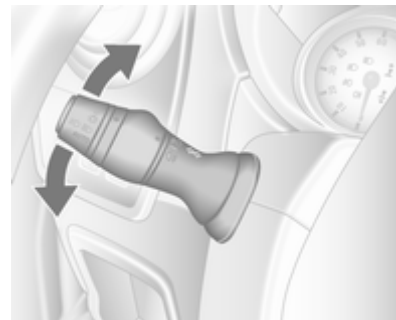

Бутнете лоста нагоре = десен мигач
 Бутнете лоста надолу = ляв мигач

При изправяне на волана лостът автоматично се връща в първоначалното си положение и контролната лампа изгасва. Това не става при леки маневри, като смяна на платното например.

При смяна на платното преместете лоста на половин разстояние - до първата точка на противодействие. При отпускането му лостът се връща обратно.

При преместване на лоста зад първата точка на противодействие мигачът се включва за постоянно. Изключете ръчно мигачите като преместите лоста в първоначалното му положение.

Предни фарове за мъгла

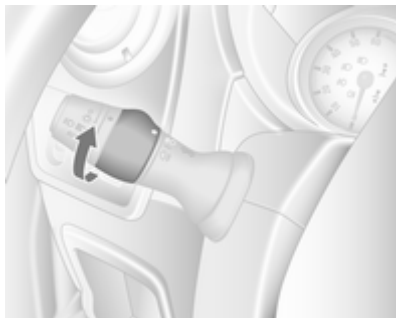

Завъртете вътрешния ключ в положение D и го отпуснете.

Предните фарове за мъгла работят само при включено запалване и предни светлини.

Задна светлина за мъгла

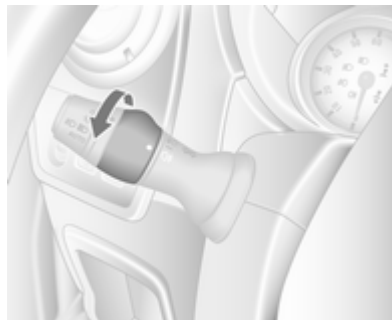

Завъртете вътрешния ключ в положение M и го отпуснете.

Задната светлина за мъгла работи само при включено запалване и включени предни светлини.

Светлини за заден ход

Светлините за заден ход светват при включено запалване и включване на предавката за заден ход.

Замъглени стъкла на фаровете

Вътрешната повърхност на стъклата на фаровете може да се замъгли за кратко при лошо, влажно и студено време, при силен дъжд или след измиване. Замъгляването изчезва бързо, от само себе си; за да ускорите изсушаването включете фаровете.

Вътрешно осветление

Когато ключът е в средно положение, осветлението функционира като вътрешно осветление и светва при отваряне на предните врати.

След затваряне на предните врати, вътрешното осветление изгасва с известно закъснение.

Предни лампи за вътрешно осветление



Задействат се с бутона .

Осветлението на прага изгасва незабавно при включване на запалването.

Задни лампи за вътрешно осветление

Bus

Долни и горни светлини във вратите са разположени в задната част на пътническото отделение.



Задействайте кръглия превключвател в приборния панел:

Натиснете  = включено

Натиснете **OFF** = изключено

Осветление на багажното отделение

Осветлението на багажното отделение може да се настрои да светва при отваряне на страничните и задната врата или да свети постоянно.



Задейства се чрез натискане на бутона:

- Постоянно включена
- В зависимост от функцията на лампата за вътрешно осветление
- Постоянно изключена

Когато вратите се затворят, вътрешното осветление изгасва след забавяне или веднага след включване на запалването.

Лампи за четене

Предни лампи за четене



Включва се с бутона .

Лампата за четене може да се насочва според желанието.

Задни лампи за четене

Bus



Задействайте кръглия превключвател в приборния панел:

натиснете  = включено.

натиснете **OFF** = изключено.



Всяка лампа за четене може да се управлява поотделно и да се насочва по желание.

Светлинни функции

Осветление при излизане

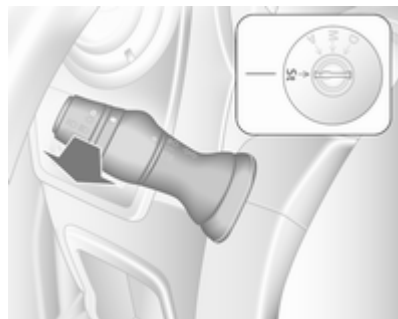

Предните фарове светят в продължение на около 1 минута след паркиране на автомобила и активиране на системата.

Активиране

1. Изключете запалването.
2. Извадете ключа за запалване.
3. Дръпнете лоста за мигачите към волана.

Това може да се повтори до четири пъти с максимална продължителност от 4 минути.

Светлините се изключват незабавно чрез завъртане на ключа за светлините в което и да е положение и последващото му връщане в **0**.

Климатичен контрол

Климатична система	101
Вентилационни дюзи	112
Поддръжка	113

Климатична система

Система за отопление и вентилация



Управляващи органи за:

- Температура
- Скорост на вентилатора
- Разпределение на въздуха

Отопляемо задно стъкло  ↪ 38.

Температура

червено = топло





синьо = студено

Отоплението не е напълно ефективно докато двигателят не достигне работната температура.

Скорост на вентилатора



Регулирайте въздушния поток като включите вентилатора на желаната скорост.

Разпределение на въздуха

-  = към зоната на главата
-  = към зоните на главата и краката
-  = към зоната на краката
-  = към предното стъкло, прозорците на предните врати и зоната на краката,
-  = към предното стъкло и прозорците на предните врати

Възможни са междинни настройки.

Подсушаване и размразяване на прозорците

- Завъртете копчето за температурата в позиция най-топло.
- Нагласете вентилатора на най-високата скорост.
- Завъртете копчето за разпределение на въздуха на .
- Включете отоплението на задното стъкло .
- Отворете страничните вентилационни дюзи според желанието и ги насочете към прозорците на вратите.
- За едновременно затопляне на краката завъртете копчето за разпределение на въздуха в положение .

Климатична система



Като допълнение към системата за отопление и вентилация, климатичната система има функциите:

AC = охлаждане

 = рецикулация на въздуха

Охлаждане (AC)

Включва се чрез бутона **AC** и функционира само когато двигателят и вентилаторът работят.

Климатичната система охлажда и изсушава постъпващия въздух, когато външната температура е малко над точката на замръзване. Възможно е образуването на кондензат, който се отделя под автомобила.

Ако не е необходимо охлаждане или изсушаване, изключете охладителната система за да пестите гориво.

Съобщение

Ако климатичната система е настроена на максимално охлаждане, докато външната температура е висока, Autostop може да е забранен, докато не се достигне заявената температура в салона.

Ако климатичната система е настроена на максимално охлаждане, докато двигателят е в Autostop, двигателят може да се рестартира автоматично.

Система "стоп/старт" ⇨ 118.

Система за рециркуляция на въздуха



Включва се с бутона .

Предупреждение

В режим на рециркуляция се намалява притокът на свеж въздух. При работа без охлаждане влажността на въздуха се увеличава и прозорците могат да се замъглят. Качеството на въздуха в купето се влошава, което може да причини усещане за сънливост у пътниците.

Максимално охлаждане

Отворете за кратко прозорците за да може топлият въздух да излезе по-бързо.

- Включете охлаждането **AC**.
- Включете системата за рециркуляция на въздуха .
- Завъртете копчето за разпределение на въздуха на .

- Завъртете копчето за температурата в позиция най-студено.
- Нагласете вентилатора на най-високата скорост.
- Отворете всички вентилационни дюзи.

Електронна система за климатичен контрол



Управляващи органи за:

- Температура
- Разпределение на въздуха и избор на меню
- Скорост на вентилатора

AUTO = автоматичен режим

 = рециркуляция на въздуха

 = подсушаване и размразяване

Отопляемо задно стъкло  ↗ 38.

Предварително избраната температура се поддържа автоматично. В автоматичен режим скоростта на вентилатора и разпределението на въздуха автоматично регулират въздушния поток.

Системата може да се командва ръчно чрез копчетата за разпределение на въздуха и на температурата.

Електронната система за климатичен контрол е напълно функционална само при работещ двигател.

За да работи правилно сензорът върху арматурното табло, не го покривайте.

Автоматичен режим

Основни настройки за максимален комфорт:

- Натиснете бутона **AUTO**.
- Отворете всички вентилационни дюзи.
- Включете **AC**.
- Настройте желаната температура.

Предварително задаване на температурата

Температурата може да се нагласи на желаната стойност.

За по-голям комфорт променяйте температурата само на малки стъпки.

червено = топло
синьо = студено

Отоплението не е напълно ефективно докато двигателят не достигне работната температура.

Ако се нагласи минималната температура от 15 °C, климатичната система работи на максимално охлаждане.

Ако се нагласи максималната температура от 27 °C, климатичната система работи на максимално затопляне.

Скорост на вентилатора

Избраната скорост на вентилатора се извежда на дисплея с .

При изключване на вентилатора се изключва и климатичната система.

За да се върнете в автоматичен режим: Натиснете бутона **AUTO**.

Подсушаване и размразяване на прозорците

Натиснете бутона .

Температурата и разпределението на въздуха се настройват автоматично и вентилаторът работи на висока скорост.

За да се върнете в автоматичен режим: натиснете бутона  или **AUTO**.

Разпределение на въздуха

Натиснете неколккратно  или .

Стрелките на дисплея показват настройките на разпределението.

Охлаждане

Климатичната система охлажда и изсушава постъпващия въздух, когато външната температура е над определено ниво. Затова е възможно образуването на конденз, който се отделя под автомобила.

Ако не е необходимо охлаждане или изсушаване, натиснете **AC OFF** за да изключите охладителната система - по този начин пестите гориво.

Ръчен режим на рециркулация на въздуха

Включва се с бутона .

⚠ Предупреждение

В режим на рецикулация се намалява притокът на свеж въздух. При работа без охлаждане влажността на въздуха се увеличава и прозорците могат да се замъглят. Качеството на въздуха в купето се влошава, което може да причини усещане за сънливост у пътниците.

Система за отопление на задната част на купето



Ако двигателят е изключен, задното отделение може да се отоплява чрез допълнително отопление, посредством долните вентилационни отвори.

Чрез програмиране на стойности посредством контролния панел, потребителят може да настройва часа, деня и температурата.

Отоплението спира да работи, ако нивото на горивото падне твърде ниско.

По време на работа се използва електричество от акумулатора на автомобила. За кратки пътувания, проверявайте акумулатора на автомобила редовно и го зареждайте, ако е необходимо.



За да се осигури достатъчна производителност, долните вентилационни отвори в задното пътническо отделение не трябва да са запушени.



⚠ Предупреждение

Не задействайте системата когато презареждате гориво, при наличие на прах или запалими изпарения или в затворени пространства (напр. в гараж).



Задаване на ден и час

Натиснете бутон , докато цифрите за часа почнат да мигат.

Ако захранването от акумулатора е било прекъснато преди неговата употреба, натиснете за кратко бутон  или , за да започне да мига дисплея за часа.

Настройка на часа с бутони  или .

Часът е настроен когато цифрите престанат да мигат.

След това ще започнат да мигат цифрите за деня: настройте деня чрез бутони  или .

Денят е настроен когато цифрите престанат да мигат.

Дисплеят ще продължи да свети приблизително 15 секунди след изключване на запалването.

Управление на допълнителното отопление на задното отделение

Натиснете бутон **III** за управление на отоплението. На дисплея ще се появи **III**, което означава, че отоплението работи.

Смяна на периода за работа на отоплението

При изключено отопление (**III** на дисплея изгасва), натиснете за кратко бутон **◀**, докато необходимият период от време започне да мига на дисплея.

Използвайте бутони **◀** и **▷** за регулиране на продължителността на отоплението.

Продължителността е настроена, когато дисплеят изгасне.

Програмиране на режим на отопление

Възможно е да се запаметят до три програми, които позволяват включване на отоплението.

Натиснете бутон **P** толкова пъти, колкото е номерът на желаната запаметена програма.

Натиснете за кратко бутон **◀** или **▷**, програмираното време започва да мига на дисплея.

Използвайки бутонит **◀** или **▷**, настройте желаното време, веднага щом дисплеят за часа спре да мига, настройте деня с бутони **◀** или **▷**.

Часът и денят са настроени когато цифрите престанат да мигат.

Извикване на програмиран режим

За активиране на запаметена програма, натискайте бутон **P**, докато съответният номер се появи на дисплея.

Неутрално положение или няма активирана програма

Натиснете бутон **P**, докато на дисплея вече няма запаметена програма.

Настройка на температурата

За настройка на температурата на отоплението, завъртете кръглия бутон, разположен в контролния панел.

Завъртете по часовниковата стрелка = увеличава температурата

Завъртете обратно на часовниковата стрелка = намалява температурата

Зарядна климатична система

Задната климатична система се задейства заедно с климатичната система за предната част на купето.

Bus

Задни вентилационни отвори



Допълнителна климатизация се предоставя на задното пътническо отделение посредством вентилационни отвори над главата.

Скорост на вентилатора



Регулирайте въздушната струя, за да изберете желаната сила.

завъртете по часовниковата стрелка	=	увеличава въздушната струя
завъртете обратно на часовниковата стрелка	=	намалява въздушната струя

Combi

Допълнителна климатизация се предоставя на задното пътническо отделение посредством

вентилационни отвори над отделението за водача и предния пътник.

Когато климатичната система в предното пътническо отделение е включена, регулирайте въздушната струя, за да изберете желаната сила.

Уверете се, че вентилационните дюзи са отворени, когато се използва, за да се предотврати образуването на лед в системата поради липса на въздушно движение.

Спомагателно отопление

Отоплител на охлаждащата течност

Автономният захранван с гориво нагревател Eberspächer за охладителната течност осигурява бързо загряване на охладителната течност на двигателя, за да се позволи отопление на салон ана автомобила без двигателят да работи.

⚠ Предупреждение

Не задействайте системата когато презареждате гориво, при наличие на прах или запалими изпарения или в затворени пространства (напр. в гараж).

Преди стартиране или програмиране на системата за стартиране, поставете климатичната система на автомобила в режим на отопление и разпределение на въздуха .

Тогава не е необходимо изключване. Отоплението спира автоматично след изтичане на програмираното време за работа. То също така спира да работи, ако нивото на горивото падне твърде ниско.

По време на работа се използва електричество от акумулатора на автомобила. Поради това, времето за шофиране трябва да е поне толкова дълго, колкото времето за отопление. За кратки пътувания,

проверявайте акумулатора на автомобила редовно и го зареждайте, ако е необходимо.









За да се гарантира ефективна работа, пускайте за кратко допълнителния нагревател веднъж месечно.

Блокове за управление

Таймерът или устройството за дистанционно управление включва и изключва системата и се използва за програмиране на конкретното време на потегляне.

Таймер (Хронометър)



- 1  **Бутон за активиране** = Включва/ изключва блока за управление и променя показваната информация
- 2  **Бутон "Назад"** = Избира функции в лентата на менюто и регулира стойности
- 3 **Лента на меню** = Показва функции, които могат да се избират , , ,  и 
- 4  **Бутон "Следващ"** = Избира функции в лентата на менюто и регулира стойности
- 5 **ОК бутон** = Потвърждава избор

Дистанционно управление



Бутоните за управления работят по сходен начин с блока на таймера, описан по-горе.

За да задействате дистанционното управление, натиснете бутона за активиране  и го отпуснете, когато на дисплея се появи лентата на менюто. Индикаторът за сигнал и **SEnd** се появяват за кратко на дисплея, следвани от температурата.

Предупреждение

Когато презареждате гориво, изключете устройството за дистанционно управление, както и нагревателя!

За да изключите, натиснете и задръжте бутона за активиране , за да предотвратите неволно задействане.

Дистанционното управление има максимален обхват от 600 метра. Обхватът може да се намали в зависимост от заобикалящите условия и ако батерията му се изтощи.



Като допълнение към устройството за дистанционно управление, отоплението може да се включи или изключи за 30 минути чрез бутона на приборното табло.

Смяна на батерия

Сменете батерията, когато обхватът на дистанционното управление се намали или когато символът за заряд на батерията примигва.

Отворете капака с помощта на монета и сменете батерията (CR 2430 или подобна), като се уверите, че новата батерия е

правилно поставена с положителната страна (+), обърната към положителните клеми. Поставете отново капака надеждно.

Изхвърляйте старите батерии/ акумулатори в съответствие с разпоредбите за опазване на околната среда.



Използваните акумулатори не спадат към битовите отпадъци. Те трябва да се изхвърлят на определените за рециклиране места.

Показания за неизправност на дистанционното управление

- cobA** = Слаб сигнал - сменете мястото
- conP** = Няма сигнал - преместете се по-близо

- bAlO** = Изтощена батерия - сменете батерията
- Err** = Системна грешка - посъветвайте се със сервиз
- Add, AddE** = Система в режим на обучение

Обучение на дистанционно управление

Ако акумулаторът на автомобила се свърже отново, светодиодът на бутона на арматурното табло свети и системата автоматично конфигурира менюто на дистанционното управление. Ако светодиодът примигва, натиснете бутон **OK** на дистанционното управление, изберете **Add** или **AddE** и потвърдете.



Могат да се конфигурират и допълнителни устройства за дистанционно управление. Натиснете бутона, докато светодиодът примигва, включете дистанционното управление, изберете **Add** и потвърдете.

AddE обучава изключително настоящото устройство за дистанционно управление и блокира всички преди това конфигурирани устройства. **Add** обучава до 4 устройства за дистанционно управление, но само едно устройство може да работи със системата в даден момент от време.

Работа със системата

Отопление

Изберете  в лентата от менюто и потвърдете. На дисплея примигва предварително определеното време за отопление, напр. **L 30**. Фабричната настройка е за 30 минути.

За временно регулиране на времето за отопление, регулирайте с бутон  или  и потвърдете. Стойността може да бъде зададена от 10 до 120 минути. Поради разхода на енергия, отбележете си продължителността на отоплението.

За да изключите, изберете **Ш** в лентата на менюто и потвърдете.

Вентилация **✳**

Изберете **✳** в лентата на менюто и потвърдете.

Времето за вентилация може да се приеме или да регулира.

Показаното време е прието без потвърждение.

За да изключите, изберете **✳** в лентата на менюто и потвърдете.

Програмиране **P**

Могат да се програмиран до 3 предварително зададени времена за потегляне, за един ден или за една седмица.

- Изберете **P** в лентата на менюто и потвърдете
- Изберете желаното число **1, 2** или **3** от предварително зададената памет и потвърдете
- Изберете ден и потвърдете
- Изберете час и потвърдете
- Изберете минути и потвърдете

- Изберете **Ш** или **✳** и потвърдете
- Ако е необходимо, регулирайте времето за работа преди потегляне и потвърдете

Следващото число от предварително зададената памет, което ще се активира, се подчертава и се показва деня от седмицата. Повторете процедурата за програмиране на другите числа от предварително зададената памет.

Натискане на бутон **⊖** по време на процедурата води до излизане от програмата без запаметяване на програмните настройки.

За изтриване на предварително зададено време на потегляне, следвайте стъпките за програмиране, докато символът за отопление **Ш** не примигва. Натиснете бутон **←** или **→**, докато **oFF** не се появи на дисплея и потвърдете.

Отоплението спира автоматично 5 минути след програмираното време на потегляне.

Съобщение

Системата за дистанционно управление е снабдена с термодатчик, който изчислява времето за работа според външната температура и желаното ниво на отопление (ECO или HIGH). Системата стартира автоматично между 5 и 60 минути преди програмираното време на потегляне.

Задайте деня от седмицата, часа и времето за отопление **⊖**

Ако акумулаторът на автомобила е разкачен или ако напрежението му е твърде ниско, устройството трябва да се нулира.

- Изберете **⊖** и потвърдете
- Изберете ден от седмицата и потвърдете
- Променете часа и потвърдете
- Променете минутите и потвърдете
- Променете времето за отопление по подразбиране и потвърдете

Ниво на отопление ↻

Предпочитаното ниво на отопление за програмирано време на потегляне може да се зададе както на ECO, така и на HIGH.

Изберете ↻ и потвърдете. ECO или HIGH примигва на дисплея. Регулирайте чрез бутон ← или → и потвърдете.

Вентилационни дюзи

Регулираеми вентилационни дюзи

Поне една от вентилационните дюзи трябва да бъде отворена по време на охлаждането, така че изпарителят да не се заледи поради липса на движение на въздуха.

Централни вентилационни дюзи

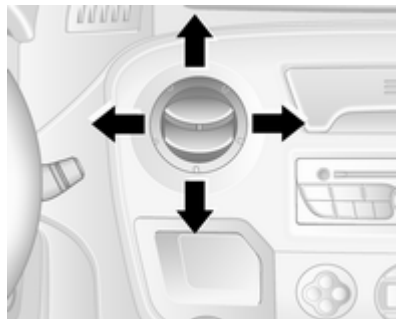

Натиснете дюзата за да я отворите

Насочете въздушния поток като завъртите дюзата.

Бутнете дюзата, за да я затворите.

Странични вентилационни дюзи

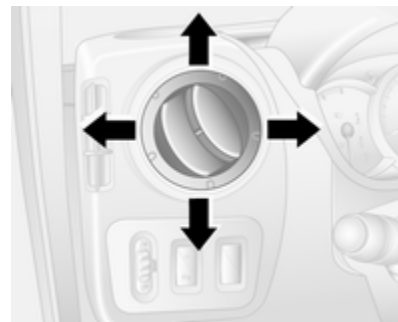

Натиснете дюзата за да я отворите

Насочете въздушния поток като завъртите дюзата.

В зависимост от позицията на копчето за регулиране на температурата, през страничните дюзи в купето на автомобила се насочва студен или затоплен въздух.

Фиксирани вентилационни дюзи

Допълнителни вентилационни дюзи има под предното стъкло и прозорците на вратите, както и в зоната за краката.

Охлаждане на жабката

Климатичната система охлажда също и жабката.

Поддръжка

Входящи отвори за въздух

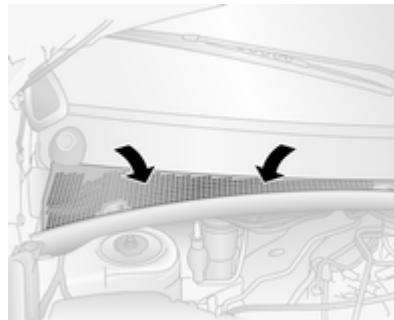

Въздушният отвор пред челното стъкло в двигателното отделение трябва да се поддържа чист, за да не се възпрепятства притокът на въздух. Отстранявайте нападалите листа, нечистотии или сняг.

Поленов филтър

Поленовият филтър почиства навлизащия през входящите отвори въздух от прах, сажди, полени и спори.

Редовно включване на климатичната система

За да се осигури ефикасната работа на системата, охлаждането трябва да се включва веднъж месечно за няколко минути, независимо от атмосферните условия и сезона. Охлаждането не работи при ниски външни температури.

Сервизно обслужване

За да осигурите оптимално охлаждащо действие, ви препоръчваме да проверявате веднъж годишно климатичната система, като се започне от третата година след първата регистрация на автомобила, като проверката включва:

- Тест за функционалност и налягане
- Функционалност на отоплението
- Проверка за теч
- Проверка на задвижващите ремъци
- Почистване на системата за отводняване на кондензатора и изпарителя
- Проверка на работата

Шофиране и обслужване

Съвети по управлението на автомобила	115
Стартиране и обслужване	116
Изгорели газове	123
Механична скоростна кутия	124
Автоматизирана механична скоростна кутия	125
Спирачки	129
Системи за контрол при шофиране	131
Круиз контрол	133
Системи за откриване на препятствие	137
Гориво	139
Теглич	141
Спомагателни функции	143

Съвети по управлението на автомобила

Контрол над автомобила

Никога не се движете по инерция с неработещ двигател (с изключение на Autostop)

В това положение не работят много устройства (напр. сервоусилвателят на спирачките, усилвателят на управлението). Карането по този начин е опасно за Вас и за останалите. Всички системи функционират по време на Autostop, но ще има контролирано намаляване на сервоусилването на волана и скоростта на автомобила ще се намали.

Система "стоп/старт" ⇨ 118.

Педали

За да се осигури безпрепятствен ход на педалите в тази зона не трябва да има никакви постелки.

Сервоусилвател на волана

Никога не оставяйте волана напълно заключен при неподвижен автомобил, тъй като това може да повреди помпата на сервоусилвателя.

Стартиране и обслужване

Разработване на новия автомобил

Не натискайте спирачния педал ненужно силно през първите няколко пътувания и след като са монтирани нови накладки на дисковите спирачки.

При първо използване на автомобила парафинът и маслото върху системата за отделяне на изгорелите газове могат да предизвикат отделяне на пушек. Паркирайте автомобила на открито за известно време след първото използване, като избягвате вдишването на изпаренията.

Не карайте автомобила ненужно бързо или на високи обороти през началния период на разработване.

Разходът на гориво и моторно масло е по-висок от нормалното през периода на разработване.

Положения на контакта за запалване

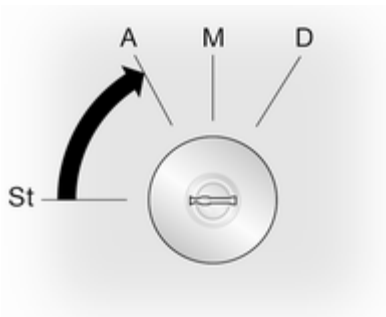

- St = Изключено запалване
- A = Отключен волан, изключено запалване
- M = Включено запалване, при дизелов двигател: предварително подгриване
- D = Стартиране

Стартиране на двигателя

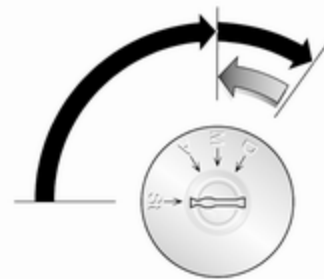

Механична скоростна кутия: натиснете педала на съединителя.

Автоматизирана механична скоростна кутия: натиснете спирачния педал; скоростната кутия автоматично превключва на **N**.

Не подавайте газ.

Завъртете ключа в положение **M** за да включите предварителното подгриване и изчакайте докато контролният индикатор  изгасне в центъра за информация на водача.

Завъртете ключа в положение **D** и го отпуснете.

Високите обороти на двигателя автоматично се връщат до нормалните обороти за празен ход с покачването на температурата на двигателя.

Опитите за стартиране не трябва да продължават повече от 15 секунди. Ако двигателят не стартира, изчакайте 15 секунди, преди да опитате отново да стартирате. Ако е необходимо, натиснете педала за газта преди да повторите процедурата по стартирането.

Преди да повторите стартирането или за да изключите двигателя, завъртете ключа обратно в **St**.



Контрол на оборотите при празен ход



За да увеличите оборотите при празен ход, натиснете бутона. След няколко секунди функцията се активира.

Функцията се деактивира:

- При натискане на педала на съединителя
- При натискане на педала на газта
- Автоматизираната механична скоростна кутия не е в неутрално положение **N**

- Скоростта на автомобила надвишава 0 км/ч
- Контролната лампа ,  или **STOP** светва на арматурното табло

Относно увеличаване на скоростта при празен ход се консултирайте със сервиз.

Прекъсване на подаването на гориво в режим на моторна спирачка

Подаването на гориво автоматично се прекъсва в режим на моторна спирачка, напр. при движение с включена предавка, но без подаване на газ.

Система старт/стоп

Системата "стоп/старт" спомага за пестене на гориво и намалява емисиите на отработените газове. Когато условията позволяват, тя изключва двигателя, щом автомобилът се движи с ниска скорост или е неподвижен, напр., на светофар или е в задръстване. Тя стартира двигателя автоматично щом се натисне педала на съединителя. Сензор на акумулатора гарантира, че Autostop се извършва само когато акумулаторът има достатъчно заряд за рестартиране.

Включване

Системата "стоп/старт" е налична щом двигателят е стартиран, автомобилът потегли и условията, посочени по-долу в този раздел, са налице.

Изключване



Деактивирайте ръчно системата "стоп-старт", като натиснете бутона . Светодиодът в бутона светва, когато системата се деактивира.

Autostop

Ако автомобилът се движи с ниска скорост или е неподвижен, активирайте Autostop, както следва:

- натиснете педала на съединителя
- превключете скоростния лост на **N**
- отпуснете педала на съединителя

Двигателят ще се изключи, докато запалването е включено, ако изискваните условия са налице.



Показва се Autostop, когато  светва в зелено на приборното табло.

По време на Autostop, ефективността на спирачките остава същата.

Условия за Autostop

Системата "стоп-старт" проверява дали са изпълнени всички от следващите условия, в противен случай Autostop ще се забрани.

- системата "стоп/старт" не е деактивирана ръчно
- капакът на двигателя е затворен добре
- вратата на водача е затворена или дали е поставен предпазния колан на водача
- акумулаторът е зареден достатъчно и е в добро състояние
- двигателят е загрят
- температурата на охлаждащата течност на двигателя не е твърде висока

- външната температура не е твърде ниска
- функцията за размразяване не е активирана
- климатичната система не забранява Autostop
- вакуумът в спирачките е достатъчен
- автомобилът се е движил от последния Autostop
- в момента се извършва функция по самопочистване на дизеловия филтър за твърди частици

Autostop може да бъде по-трудно достъпен, когато външната температура се доближава до точката на замръзване.

Някои настройки на климатичната система може да забраняват Autostop. Вижте раздела "Климатичен контрол" за повече информация  101.

Незабавно след движение по магистрала, Autostop може да се забрани.

Autostop може да се забрани временно и когато акумулаторът се зарежда от външен източник.

Разработване на новия автомобил  116.

Защита от изтощаване на акумулатора

За да се гарантира надеждно рестартиране на двигателя, като част от системата "старт/стоп" са вградени някои функции за защита от изтощаване на акумулатора.

Рестартиране на двигателя от водача

Натиснете педала на съединителя, за да рестартирате двигателя. Ако скоростният лост се превключи извън положение **N** или останалите условия не са налице, стартирайте с ключа за запалване.

Контролният индикатор  ще изгасне в приборния панел, когато двигателят рестартира.

Ако скоростният лост се превключи от **N**, преди първо да се натисне съединителят, рестартиране няма да се осъществи.

Рестартиране на двигателя от система "стоп/старт"

Скоростният лост трябва да бъде на **N**, зад позволи автоматично рестартиране.

Ако едно от следните условия настъпят по време на Autostop, двигателят ще се рестартира автоматично от система "стоп/старт". Контролният индикатор  ще мига в зелено в приборния панел, когато двигателят рестартира автоматично.

- Системата "стоп/старт" е деактивирана ръчно
- температурата на двигателя е твърде ниска
- акумулаторът е изтощен
- вакуумът в спирачките не е достатъчен
- автомобилът започва да се движи

- функцията за размразяване е активирана
- климатичната система изисква стартиране на двигателя
- предварително зададеното време се надвиши

Ако електрически аксесоар, напр., преносим компактдиск плеър, е свързан към електрическия контакт, може да се забележи кратък спад в захранването по време на рестартиране.

Ако система Инфотейнмънт е активна, звукът от аудиосистемата може за кратко да се намали или наруши по време на рестартирането.

Предупредителни зумери ⇨ 91.

Паркиране

- Не паркирайте автомобила върху леснозапалима повърхност. Високата температура на системата за изгорели газове може да подпали повърхността.

- Винаги натягвайте ръчната спирачка без да натискате освобождаващия бутон. При спиране върху наклон натягвайте спирачката колкото може по-силно. За да намалите силата за задействане в същото време натиснете и крачната спирачка.
- Изключете двигателя и запалването. Завъртете волана докато усетите, че ключалката го заключи.
- Ако автомобилът е паркиран на равна повърхност или на възходящ наклон, включете на първа предавка преди да изключите запалването. При възходящ наклон завъртайте колелата навън от бордюра.
- Ако автомобилът е на низходящ наклон, включете задна предавка преди да изключите запалването. Завъртете предните колела към бордюра.
- Заключете автомобила и активирайте механичната заключваща система против кражба и алармената система.

Въздушно окачване

Работи автоматично, когато автомобилът се движи. Системата за въздушно окачване постоянно регулира височината на возията, според теглото на автомобила.

За допълнителна информация относно системата за въздушно окачване, вижте предоставените инструкции за експлоатация.

Главен превключвател

Внимание

Системата за въздушно окачване трябва да се изключи, когато автомобилът се тегли, стартира с помощен акумулатор и кабели, повдига от земята или транспортира.

Не изключвайте въздушното окачване, когато шофирате.



Главният превключвател е разположен на колоната на вратата.

Дистанционно управление



Когато се изисква увеличено разстояние до земята или подобрена проходимост, окачването може да се повдигне или спусне чрез дистанционното управление.

Модулът за дистанционно управление е магнитен и може да се закрепва към всяка метална част на автомобила.



С включено запалване, натиснете съответния бутон за 2 секунди, за да регулирате височината на окачването. Светлинният

индикатор ще мига, докато тече регулирането на височината и ще светне постоянно, когато то завърши.

Отнасяйте се грижливо с дистанционното управление, пазете го от влага и високи температури и избягвайте ненужното му използване.



Предварително програмирани настройки

Регулирайте височината на окачването до една от трите предварително програмирани настройки. Бутоните работят само при работещ двигател.

-  = снижено положение
-  = нормално положение
-  = повдигнато положение

Ръчни настройки

Ръчно регулиране може да се извърши само при неподвижен автомобил.

Изберете чрез натискане на бутон  за 2 секунди, после бутон  за повдигане или бутон  за снижаване.

За изход, натиснете някой от предварително програмираните бутони.





Когато автомобилът се движи, автоматично се излиза от режим на ръчна настройка. Ако запалването се изключи, автомобилът ще се върне към нормална височина на возията при последващо включване на запалването.

Сервизен режим

Натиснете бутон  за 5 секунди, за да поставите автомобила в сервизен режим. Светлинният индикатор ще светне. Когато се активира сервизен режим, главният превключвател на въздушното окачване трябва да е изключен.

За изход от сервизен режим, натиснете бутон  отново за 5 секунди.

Неизправност

Ако се установи неизправност, бутон  ще мига прекъсващо. Ако е активиран сервизен режим и има неизправност, бутоните ,  и  ще мигат едновременно.

Причината за неизправността трябва да се отстрани в сервиз.

Изгорели газове

⚠ Опасност

Изгорелите газове на двигателя съдържат отровен въглероден окис, който няма цвят и мирис и може да бъде смъртоносен при вдишване.

Ало изгорелите газове проникнат в купето, отворете прозорците. Причината за неизправността трябва да се отстрани в сервиз.

Избягвайте да карате с отворен багажник, защото изгорелите газове може да проникнат в автомобила.

Дизелов филтър за твърди частици

Дизеловият филтър за твърди частици пречиства изгорелите газове от вредните сажди.

Системата включва самопочистваща се функция, която



се задейства автоматично, без съобщение по време на движение. Филтърът се почиства периодически чрез изгаряне на саждите при висока температура. Този процес става автоматично и отделянето на пушек и миризма по време на този процес е нормално.

Ако филтърът се нуждае от почистване, но автоматичното почистване не е извършено, това се сигнализира чрез светване на контролния индикатор  в приборния панел. Незабавно потърсете помощта на сервиз.

Катализатор

Катализаторът намалява количеството на вредните вещества в изгорелите газове.



Внимание

Горива с качество различно от посоченото на страници  139 и  193 може да повредят катализатора или електронните компоненти.

Неизгорелият бензин ще прегрее и повреди катализатора. Затова избягвайте много честото използване на стартера, изпразването на резервоара докрай и стартирането на двигателя чрез бутане или теглене.

В случай на проблеми със запалването, неравномерна работа на двигателя, спадане на мощността на двигателя или други необичайни явления, възможно най-скоро отстранете причината за проблема в сервиз. Ако се налага по спешност, пътуването може да продължи за кратък период от

време, като скоростта на автомобила и оборотите на двигателя се поддържат ниски.

Ако контролната лампа  мига, възможно е допустимите ограничения за вредните емисии да са надхвърлени. Вдигнете крака си от педала на газта докато  спре да мига и започне да свети постоянно. Свържете се със сервиз незабавно.

Контролна лампа за неизправност  85.

Механична скоростна кутия



За да включите на задна предавка при неподвижен автомобил натиснете педала на съединителя, дръпнете пръстена на скоростния лост и включете предавката.

Ако предавката не се включи, поставете скоростния лост в неутрално положение, освободете педала на съединителя и го натиснете отново; след това повторно изберете предавката.

Не приплъзвайте ненужно съединителя.

При работа със съединителя натискайте педала му докрай. Не използвайте педала за да подпирате крака си на него.

Внимание

Не се препоръчва да се кара с ръка поставена на скоростния лост.

Автоматизирана механична скоростна кутия

Автоматизираната механична скоростна кутия (МТА) позволява ръчно (ръчен режим) и автоматично (автоматичен режим) превключване на предавките с автоматичен контрол на съединителя и в двата режима.

Дисплей на скоростната кутия



Показва текущо избраната предавка и режим.

Стартиране на двигателя

Натиснете спирачния педал, когато стартирате двигателя. Ако спирачният педал не е натиснат,  светва на дисплея на скоростната кутия и двигателят не може да се стартира.

При натискане на спирачния педал скоростната кутия автоматично превключва на **N** (неутрално положение); "N" се появява на дисплея на скоростната кутия и двигателят може да се стартира. Възможно е малко закъснение.

Скоростен лост

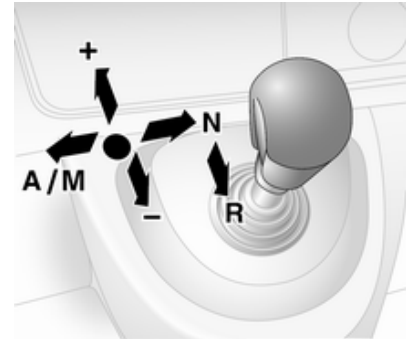

Скоростният лост трябва винаги да се придвижва докрай в избраната посока. При освобождаването му той автоматично се връща в средно положение.

N = Неутрално положение.

A/M = Превключване между автоматичен и ръчен режим.

Дисплеят на скоростната кутия показва "A", когато тя е в автоматичен режим.

- R** = Предавка за заден ход.
Включвайте я само, когато автомобилът е неподвижен. Дисплеят на скоростната кутия показва "R", когато е включена задна предавка.
- +** = Превключване на по-висока предавка.
- = Превключване на по-ниска предавка.

Потегляне

При стартиране на двигателя скоростната кутия е в автоматичен режим. Натиснете спирачния педал и преместете скоростния лост към **+** за да включите на първа предавка.

Ако се избере **R**, се включва предавката за заден ход. При отпускане на спирачния педал, автомобилът започва да се движи. За да потеглите бързо, освободете спирачния педал и подайте газ веднага след включване на предавка.

В автоматичен режим скоростната кутия превключва предавките автоматично, в зависимост от условията на движение.

За да включите на ръчен режим, преместете скоростния лост към **A/M**. Включената в момента предавка се показва на дисплея на скоростната кутия.

За да включите на първа предавка натиснете спирачния педал и преместете скоростния лост към **+** или **-**. Превключването на по-висока или по-ниска предавка се извършва с преместване на скоростния лост към **+** или **-**. Предавките могат да се прескачат с придвижване на скоростния лост през кратки интервали.

Спиране на автомобила

В автоматичен или ръчен режим, при спиране на автомобила се включва първа предавка и съединителят се освобождава. В **R**, задната предавка остава включена.

Когато спирате на наклон, задействайте ръчната или крачната спирачка. За да не се допусне прегряване на съединителя, може да прозвучи прекъсващ звуков сигнал, който напомня да натиснете спирачния педал или да дръпнете ръчната спирачка.

Изключвайте двигателя, когато спирате за по-дълго време, напр. при задръствания.

Когато автомобилът е паркиран и вратата на водача се отвори, ще се чуе предупредителен сигнал, ако не е включена неутрална предавка или не е натиснат педалът на спирачката.

Спиране с помощта на двигателя

Автоматичен режим

Когато се кара по нанадолнище, автоматизираната механична скоростна кутия не превключва на по-висока предавка, докато не се достигнат достатъчно високи обороти на двигателя. При

натискане на спирачките тя своевременно превключва на по-ниска предавка.

Ръчен режим

За да използвате спирачния ефект на двигателя своевременно изберете по-ниска предавка при спускане по наклон.

Разклацане на автомобила

Разклацането на автомобила е позволено само, ако автомобилът е заседнал в пясък, кал, сняг или дупка. Премествайте последователно скоростния лост между **R** и **A/M** (или между **+** и **-**), като в същото време леко натискате педала за газта. Не форсирайте двигателя и избягвайте рязкото подаване на газ.

Паркиране

Натегнете ръчната спирачка. Последно избраната предавка остава включена (наблюдавайте дисплея на скоростната кутия). При **N** няма включена предавка.

При изключено запалване скоростната кутия вече не реагира на движението на скоростния лост.

Ако запалването не е изключено, или ръчната спирачка не е задействана, при отваряне на шофьорската врата прозвучава предупредителен звуков сигнал.

Ръчен режим

Ако се избере по-висока предавка, когато оборотите на двигателя са прекалено ниски, или се избере по-ниска предавка, когато оборотите са прекалено високи, превключване не се извършва. Това предпазва двигателя от работа на прекалено високи или прекалено ниски обороти.

Ако оборотите на двигателя са прекалено ниски, скоростната кутия автоматично превключва на по-ниска предавка.

Ако оборотите на двигателя са прекалено високи, скоростната кутия превключва на по-висока предавка само посредством кикдаун.



Електронни програми за управление

Зимен режим ❄



Включете зимния режим, ако имате проблеми при потегляне по хлъзгави пътни настилки.

Включване

Натиснете бутона . Контролният индикатор  се показва на дисплея на скоростната кутия. Скоростната кутия превключва на автоматичен режим и автомобилът потегля на подходяща предавка.

Изключване

Зимният режим се изключва чрез:

- повторно натискане на бутона ,
- изключване на запалването,
- превключване в ръчен режим.

За да се предпази скоростната кутия при много високи температури на съединителя, може да прозвучи прекъсващ звук сигнал. В такъв случай натиснете спирачния педал, превключете скоростния лост в положение "N" и дръпнете ръчната спирачка, като оставите съединителя да изстине.

Товарен (Laden) режим кг



Възможно е използването на товарния режим както в ръчен, така и в автоматичен режим. И в двата случая превключването на предавките се адаптира автоматично за превозване на повишен полезен товар.

Включване

Натиснете бутона **kg**. Контролният индикатор **kg** се показва на дисплея на скоростната кутия. Скоростната кутия избира оптимизирана схема на превключване на предавките.

Изключване

Товарният режим се изключва чрез:

- повторно натискане на бутона **kg**,
- изключване на запалването.

Функция кикдаун

Ако педалът на газта се натисне след точката на противодействие, скоростната кутия превключва на по-ниска предавка в зависимост от оборотите на двигателя. Така се използва максимално мощността на двигателя за ускоряване.

Ако оборотите на двигателя са прекалено високи, скоростната кутия превключва на по-висока предавка, дори и в ръчен режим. Без функцията кикдаун това автоматично превключване не е възможно в ръчен режим.

Неизправност

В случай на неизправност, на дисплея на скоростната кутия се появява контролният индикатор

✚ Пътуването може да продължи, но карайте внимателно и предпазливо.

Причината за неизправността трябва да се отстрани в сервис.

Прекъсване на електрическото захранване

Съединителят не се освобождава при прекъсване на електрозахранването, когато е включена предавка. Автомобилът не може да се движи.

Ако акумулаторът е изтощен, стартирайте двигателя чрез помощен акумулатор и кабели ⇨ 177.

Ако причината за неизправността не е изтощен акумулатор, обърнете се към сервис.

Ако неутрално положение не може да бъде избрано, автомобилът може да се тегли само с повдигнати водещи колела ⇨ 179.

Теглене на автомобила ⇨ 179.

Спирачки

Спирачната система е съставена от два независими спирачни кръга. Ако единият от спирачните кръгове откаже, автомобилът все още може да бъде спрян с помощта на другия спирачен кръг. Спирачният ефект обаче се постига само при силно натискане на спирачния педал. За целта е необходима значително по-голяма сила. Спирачният път се увеличава. Потърсете помощта на сервис преди да продължите пътуването.

Ако двигателят не работи, ефектът от сервоусилването на спирачките изчезва след едно-две натискания на спирачния педал. Това не намалява спирачния ефект, но спирането изисква значително по-голям натиск върху педала. Това е особено важно да се има предвид при теглене на автомобила.

Контролен индикатор (лампа) (ⓘ)
⇨ 86.

Ако спирачните накладки се износят до определена степен, спирачната система се нуждае от проверка. Потърсете помощта на сервис.

Контролен индикатор (лампа) (ⓘ)
⇨ 86.

Антиблокираща спирачна система

Антиблокираща спирачна система (ABS) предпазва колелата от блокиране.

ABS започва да регулира спирачното налягане веднага, щом някое от колелата покаже признаци на блокиране. Автомобилът остава управляем дори и при рязко спиране.

Действието на ABS се усеща по пулсирането на спирачния педал и шума от процеса на регулиране.

За да се постигне оптимален спирачен ефект задръжте педала натиснат докрай през цялото време на спирачния процес,

независимо от пулсирането му. Не намалявайте натиска върху педала.

Контролна лампа (индикатор) (ABS)
 ⇨ 86.

Неизправност

Ако контролните лампи (ABS) и (ESP) светят заедно със съобщенията **CHECK ABS (ПРОВЕРИ ABS)** и **CHECK ESP (ПРОВЕРИ ESP)** в Центъра за информация на водача, налице е неизправност в ABS. Спирачната система продължава да функционира, но без ABS регулиране.

⚠ Предупреждение

При неизправност на ABS е възможно блокиране на колелата в случай на много рязко спиране. Предимствата на ABS вече не са налице. При рязко спиране автомобилът вече не може да се управлява и може да започне да занася.

Ако контролните лампи (ABS), (ESP), (ESP) и STOP светят, ABS и ESP са деактивирани - в центъра за информация на водача се появява съобщението **BRAKING FAULT (НЕИЗПРАВНИ СПИРАЧКИ)**. Потърсете помощта на сервиз.

Причината за неизправността трябва да се отстрани в сервиз.

Ръчна спирачка

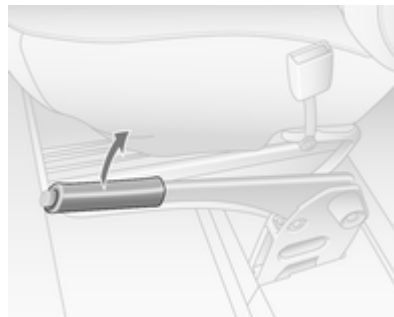

Винаги натягайте силно ръчната спирачка без да натискате бутона за освобождаване; при спиране върху наклон я натягайте колкото може по-силно.

За да освободите ръчната спирачка дръпнете леко лоста нагоре, натиснете освобождаващия бутон и свалете лоста докрай надолу.

За да намалите силата нужна за задействане на ръчната спирачка натиснете в същото време и спирачния педал.

Контролен индикатор (лампа) (P)
 ⇨ 86.

Помощ при спиране (спирачен асистент)

Ако спирачният педал се натисне бързо и силно, автоматично се прилага максимална спирачна сила (пълно стопиране).

Поддържайте натиска върху спирачния педал докато желаете да продължи процеса на пълното

стопиране. Спирачната сила автоматично намалява, когато спирачният педал се отпусне.

Системи за контрол при шофиране

Система за тракшън контрол (контрол на сцеплението)

Системата за контрол на сцеплението (ТС) е съставна част на електронната стабилизираща програма (ESP®Plus), която, когато е необходимо, подобрява стабилността при каране, независимо от типа на пътната настилка и сцеплението на гумите, като предотвратява боксуването на водещите колела.

Веднага щом водещите колела започнат да боксуват мощността на двигателя се намалява и колелото, което най-много боксува се стопира отделно. Това значително подобрява стабилността на автомобила при каране по хлъзгави пътни настилки.

ТС е готова за работа веднага щом запалването се включи и контролната лампа  изгасне на арматурното табло.

Когато ТС е активна,  мига.

Предупреждение

Не допускайте тази специална безопасна функция да Ви изкуши за поемане на рискове при каране.



Пригответе скоростта си към пътните условия.



Контролна лампа (индикатор) 
⇨ 86.

Изключване



Когато е желателно да се позволи боксуването на водещите колела, ТС може да бъде изключена.

Натиснете бутона . Контролната лампа  светва на арматурното табло.

ТС се включва отново чрез повторно натискане на бутона . Контролната лампа  изгасва на арматурното табло. ТС също така се включва отново при следващото включване на запалването.

Когато скоростта на автомобила достигне 50 км/ч, ТС функцията се възстановява автоматично.

Електронна стабилизираща програма

Електронната стабилизираща програма (ESP^{®Plus}) подобрява стабилността на движение, когато е необходимо, независимо от пътната настилка и сцеплението на гумите. Тя също предпазва водещите колела от буксуване.

Веднага щом автомобилът започне да занася (недозавиване/презавиване), мощността на двигателя се намалява и колелата биват спирани поотделно. Това значително подобрява стабилността на автомобила при каране по хлъзгави пътни настилки.

ESP^{®Plus} е готова за работа веднага щом запалването се включи и контролната лампа  изгасне на арматурното табло.

При влизане в действие на ESP^{®Plus} лампата  мига.

Предупреждение

Не допускайте тази специална безопасна функция да Ви изкуши за поемане на рискове при каране.



Пригодете скоростта си към пътните условия.



Контролна лампа (индикатор) 
↪ 86.

Изключване



Когато е необходимо боксуването на водещите колела, ESP®Plus може да бъде изключена.

Натиснете бутона . Контролната лампа  светва на арматурното табло, а в центъра за информация на водача се появява съобщението **ESP OFF (ESP ИЗКЛ.)**.

ESP®Plus се включва отново чрез повторно натискане на бутона . Контролната лампа  изгасва на арматурното табло. ESP®Plus също така се включва отново при следващото включване на запалването.

Когато скоростта на автомобила достигне 50 км/ч, функцията ESP®Plus се възстановява автоматично.

Неизправност

Ако системата установи неизправност, контролната лампа  светва на арматурното табло, а в центъра за информация на водача се появява съобщението **CHECK ESP (ПРОВЕРИ ESP)**.

Причината за неизправността трябва да се отстрани в сервис.

Предупредителни съобщения ⇨ 90.



Круз контрол

Круз контролът може да запаметява и поддържа скорост от 30 км/ч и повече. Отклонения от запаметената скорост може да се получат при каране по възходящ или низходящ наклон.

От съображения за безопасност круз контролът не може да се включи докато спирачният педал не бъде натиснат един път.



Не използвайте круз контрол в случаите, когато поддържането на постоянна скорост не е препоръчително.

При автоматизирана механична скоростна кутия активирайте круз контрола само в автоматичен режим.

Контролни индикатори (лампи)  и  ⇨ 89.

Включване





Натиснете бутона  - контролната лампа  на арматурното табло светва в зелено.

Круз контролът е в състояние на готовност - в центъра за информация на водача се появява съответното съобщение.



Ускорете до желаната скорост и натиснете бутона **+** или **-**. Текущата скорост се запаметява и поддържа - педалът на газта може да бъде освободен.



Контролната лампа  свети в зелено на арматурното табло заедно с , а в центъра за информация на водача се появява съответното съобщение.

Скоростта на автомобила може да се увеличи чрез натискане на педала за газта. Запаметената скорост мига на арматурното табло. Когато се отпусне педалът за газта, предварително запаметената скорост се възстановява.

Скоростта се запаметява до изключване на запалването.

Увеличаване на скоростта

При включен круиз контрол скоростта на автомобила може да се увеличава плавно или на малки стъпки чрез натискане и задържане на бутона **+** или чрез неколкостратното му кратко натискане.

При отпускане на бутона текущата скорост се запамятава и поддържа.

Като алтернативна възможност ускорете до желаната скорост и я запаметете като натиснете бутона **+**.

Намаляване на скоростта

При включен круиз контрол скоростта на автомобила може да се намалява плавно или на малки стъпки чрез натискане и задържане на бутона **-** или чрез неколкостратното му кратко натискане.

При отпускане на бутона текущата скорост се запамятава и поддържа.

Изключване

Натиснете бутона **O**: круиз контролът се деактивира и зеленият контролен индикатор  изгасва на арматурното табло.

Автоматично изключване:

- Когато скоростта на автомобила спадне под 30 км/ч
- При натискане на спирачния педал
- При натискане на педала на съединителя
- При скоростен лост в **N**.



Скоростта се запамятава и в центъра за информация на водача се появява съответното съобщение.

Възстановяване на запаметената скорост

Натиснете бутона **R** при скорост над 30 км/ч.

Ако запаметената скорост е много по-висока от текущата, автомобилът рязко ще се ускори до достигане на запаметената скорост.

Изтриване на запаметената скорост



Натиснете бутона : Зелените контролни индикатори  и  на арматурното табло изгасват.

Ограничител на скоростта при круиз контрол

Ограничителят на скоростта предотвратява надвишаването на предварително нагласената максимална скорост над 30 км/ч.

Включване



Натиснете бутона , контролният индикатор  на арматурното табло светва в жълто.

Функцията за ограничение на скоростта на круиз контрола е в състояние на готовност - в центъра за информация на водача се появява съответното съобщение.

Ускорете до желаната скорост и натиснете бутона **+** или **-**. Текущата скорост се записва.

Автомобилът може да се кара нормално, но не е възможно да се надвиши програмираното ограничение на скоростта, освен в аварийни случаи.

Ако ограничението на скоростта не може да се поддържа, напр. при движение по стръмен наклон, стойността на ограничението започва да мига в центъра за информация на водача.

Увеличаване на ограничението на скоростта

Ограничението на скоростта на автомобила може да се увеличава плавно или на малки стъпки чрез

натискане и задържане на бутона **+** или чрез неколкочкратното му кратко натискане.

Намаляване на ограничението на скоростта

Ограничението на скоростта на автомобила може да се намалява плавно или на малки стъпки чрез натискане и задържане на бутона **-** или чрез неколкочкратното му кратко натискане.

Надвишаване на ограничението на скоростта

При аварийни случаи е възможно ограничението на скоростта да се увеличи чрез силно натискане на педала за газта след точката на противодействие.

Стойността на ограничението на скоростта мига в центъра за информация на водача през това време.

Освободете педала на газта и функцията за ограничение на скоростта се активира отново,

веднага щом автомобилът започне да се движи със скорост по-ниска от тази на ограничението.

Изключване

Натиснете бутона **O**: функцията за ограничение на скоростта се деактивира и автомобилът може да се кара нормално.

Ограничението на скоростта се запаметява и в центъра за информация на водача се появява съответното съобщение.

Повторно активиране

Натиснете бутона **R**: функцията за ограничение на скоростта се активира отново.

Изтриване на скоростта на ограничението

Натиснете бутона .

Жълтият контролен индикатор  на арматурното табло изгасва.

Системи за откриване на препятствие

Помощ при паркиране

Системата за помощ при паркиране прави паркирането в посока назад по-лесно, като измерва разстоянието между задната част на автомобила и евентуалните препятствия. Пълната отговорност при паркирането обаче пада върху водача.



Системата се състои от четири ултразвукови сензора монтирани в задната броня.

Съобщение

Части монтирани в зоната на откриване може да предизвикат неизправна работа.

Включване

При включване на предавката за заден ход, системата се включва автоматично. Готовността за действие се обозначава с кратък звуков сигнал.

Наличието на препятствие се означава със звукови сигнали. С намаляване на разстоянието до препятствието интервалът между сигналите става все по-малък. Ако разстоянието стане по-малко от 30 см, сигналът става непрекъснат.

⚠ Предупреждение

При определени обстоятелства някои отразяващи повърхности на предмети или дрехи, както и

външни източници на шум могат да попречат на системата да открие препятствията.

Изключване



Възможно е системата да бъде деактивирана за постоянно или временно.

Временно изключване

Временното изключване на системата се извършва с натискане на бутона **P**  на таблото с прибори при включено

запалване и включена задна предавка. Контролната лампа в бутона светва.

При избиране на задната предавка не се подава звуков сигнал, което показва, че системата е изключена.

Функцията се включва отново чрез повторно натискане на бутон **P**▲ или при следващото включване на запалването.

Постоянно изключване

Постоянното изключване на системата се извършва с натискане и задържане на бутон **P**▲ на таблото с прибори за около 3 секунди при включено запалване и включена задна предавка. Контролната лампа в бутон започва да свети постоянно.

Системата се изключва и няма да работи. При избиране на задната предавка не се подава звуков сигнал, което показва, че системата е изключена.

Функцията се активира отново чрез натискане и задържане на бутон **P**▲ за около 3 секунди.

Неизправност

Ако системата установи неизправност във функционирането, при включване на задната предавка в продължение на около 5 секунди прозвучава непрекъснат сигнал. Обърнете се към сервиз за отстраняване на повредата.

Внимание

При заден ход пространството отзад трябва да е свободно от препятствия, които могат ударят долната страна на автомобила.

Евентуален удар на задния мост, дори и да не е видим, може да доведе до нетипични промени в поведението на автомобила. В случай на такъв удар се консултирайте със сервиз.

Камера за задно виждане



Камерата обикновено се монтира под лайсната на табелката с регистрационния номер, като мониторът ѝ е разположен в сенника на водача.

Действие

Системата на камерата за задно виждане позволява на водача да вижда на монитора областта зад автомобила при движение на заден ход.

Системата може да се активира или деактивира чрез натискане на бутона Старт/Стоп, разположен от дясната страна на монитора.

Останалите бутони на монитора позволяват на потребителя да избира източник AV1 и AV2 и да се регулират яркостта и контраста на дисплея.

За постигане на оптимална видимост, камерата за задно виждане не трябва да е закрыта от замърсяване, сняг или лед.

Предупреждение

Системата е предназначена като помощ при движение на заден ход и не замества зрението на шофьора.

Не допускате тази функция да ви подведе да рискувате при движение на заден ход.

Недостатъчното внимание при движение на заден ход може да доведе до щети по автомобила, до нараняване или смърт.

Винаги проверявайте околността, задните огледала и се обърнете назад през рамо, за да огледате преди да дадете на заден ход.

Системите за помощ на водача не освобождават водача от пълната отговорност за управлението на автомобила.

Гориво

Гориво за дизелови двигатели

Използвайте само дизелово гориво, което отговаря на DIN EN 590. Горивото трябва да има ниско съдържание на сяра (макс. 10 ppm). Могат да се използват еквивалентни стандартизираны горива с обемно съдържание на биодизел (= FAME съгласно EN14214) от максимум 7 % (както е посочено в DIN 51628 или еквивалентни стандарти).

Не използвайте корабни дизелови горива, горива за отопление, както и горива базирани изцяло или частично на растителна основа, като рапично масло, биодизел, аквазол и други подобни дизел-водни емулсии. Дизеловите горива не бива да се разреждат с горива, които са предназначени за бензинови двигатели.

Вискозитетът и способността за филтриране на дизеловото гориво зависят от температурата. При ниски външни температури заредете с дизелово гориво с гарантирани зимни качества.

Зареждане с гориво

⚠ Опасност

Преди зареждане с гориво изключете двигателя, както и всякакви външни отоплителни системи с горивни камери (указани чрез етикет върху капака на резервоара за гориво). Изключете мобилните телефони.

При зареждане с гориво следвайте указанията и инструкциите за безопасност на бензиностанцията.

⚠ Опасност

Горивото е огнеопасно и избухливо. Не пушете. Не правете нищо, което може да предизвика открит огън и искри. Ако усещате миризма на гориво в автомобила, незабавно отстранете причината за това в сервиз.

Внимание

В случай на липса на гориво не включвайте запалването.

Отворът на горивния резервоар с байонетна капачка се намира в предната лява част на автомобила.

Капакът на резервоара за гориво може да се отвори само, ако автомобилът е отключен и се отвори врата. Отворете капака на горивния резервоар с ръка.



Свалете капачката на резервоара, като я завъртите обратно на посоката на часовниковата стрелка.

Капачката на резервоара може да се окачи на долната конзолка на капака на резервоара.

След приключване на зареждането с гориво поставете обратно капачката на резервоара и я завъртете по посока на часовниковата стрелка.

Внимание

Ако потече гориво, веднага го избършете.

Разход на гориво - CO₂ емисии

Определянето на разхода на гориво се регулира от европейската директива 715/2007 692/2008 А.

Директивата е ориентирана към действителната шофьорска практика: Счита се, че градското движение представлява около $\frac{1}{3}$, а останалите около $\frac{2}{3}$ са сбор от градско и извънградско движение. Студените стартове и фазите на ускоряване също се отчитат.

Спецификацията на емисията на CO₂ е също част от тази директива.

Разходът на гориво зависи от персоналният стил на каране, както и от пътните условия.

Изчислението на разхода на гориво взема под внимание теглото на празния автомобил, установен в съгласие с наредбите. Допълнителното оборудване може да доведе до малко по-голям разход на гориво и емисия на CO₂, както и до по-ниска максимална скорост.

Теглич**Обща информация**

Използвайте само теглич одобрен за Вашия автомобил. Поверете на сервиз допълнителното монтиране на теглич. Може да се наложи да се извършат промени, които засягат охладителната система, термозащитата или друго оборудване.

Особености при шофирането, съвети относно тегленето

При ремаркета със спирачки закачете спирачния кабел.

Преди да закачите ремаркетото смажете топката на куката. Не правете това обаче, ако се използва стабилизатор, който действа върху топката на куката и намалява въртеливите движения. При ремаркета с ниска стабилност се препоръчва използването на стабилизатор.

Максималната скорост от 80 км/ч не бива да се надвишава, дори и в страни, където са позволени по-високи скорости.

Ако ремаркетото започне да занася, карайте по-бавно, не се опитвайте да коригирате с волана и натискайте силно спирачката, ако се налага.

Когато се движите надолу по наклон, изберете същата предавка както за изкачване на наклона и карайте с аналогична скорост.

Нагласете налягането на гумите до стойността предвидена за пълно натоварване ⇨ 207.

Теглене на ремарке

Товар на ремаркетото

Максималната стойност на разрешения товар на ремаркетото зависи от автомобила и двигателя и не бива да се надвишава. Действителното натоварване на ремаркетото е разликата между действителното брутно тегло на

ремаркетото и действителното натоварване на съединителното звено при закачено ремарке.

Допустимото натоварване на ремаркетото е дадено в документите на автомобила. Ако не е посочено изрично нещо друго, натоварването е валидно за наклони до 12 %.

Допустимото натоварване на ремаркетото се отнася най-много до указания наклон и височина до 1000 метра над морското равнище. Тъй като с увеличаване на надморската височина мощността на двигателя спада поради намаляване плътността на въздуха, намалявайки по този начин способността за изкачване, допустимото общо тегло за теглене също трябва да се намалява с 10 % за всеки 1000 метра надморска височина. Допустимото общо тегло за теглене не е необходимо да се намалява при движение по пътища с малък наклон (по-малък от 8 %, например по магистрала).

Допустимото брутно тегло на автомобила и ремаркетото не бива да се надвишава. Това тегло е обозначено на идентификационната табелка ⇨ 190.

Вертикално натоварване на съединителното звено

Вертикалното натоварване на съединителното звено е натоварването, упражнявано от ремаркетото върху сферичната глава на куката. То може да се променя чрез промяна на разпределението на тежестта при товарене на ремаркетото.

Максималното допустимо вертикално натоварване на съединителното звено е обозначено на идентификационната табелка на теглича и в документите на автомобила. Винаги се стремете към максимално натоварване, особено в случай на тежки ремаркета. Вертикалното

натоварване на съединителното звено не бива никога да пада под 25 кг.

При натоварване на ремаркетото от 1200 кг или повече вертикалното натоварване на съединителното звено не бива да бъде под 50 кг.

Натоварване на задния мост

При свързано ремарке и напълно натоварен теглец автомобил (включвайки и всички пътници), допустимото натоварване на задния мост (виж идентификационната табелка или документите на автомобила) не бива да бъде надхвърляно.

Теглич

Внимание

Когато не използвате теглича, сваляйте куката му.

Предупредителен звуков сигнал на теглича

Когато автомобили с монтиран теглич се свържат към ремарке, звукът на предупредителния сигнал се променя при включването на мигачите.

Звукът на предупредителния сигнал се променя, ако има неизправност в мигач на ремаркетото или на теглещия автомобил.

Спомагателни функции

Power take-off



За активиране, при неподвижен автомобил и двигател на празен ход:

- Включете на неутрално положение (MTA = N)
- Натиснете педала на съединителя

- Натиснете превключвателя в приборния панел
- Отпуснете педала на съединителя

Оборотите при празен ход на двигателя се увеличават до 1200 об./мин.

Ако системата не работи, повторете процедурата или постепенно отпускате педала на съединителя.

За деактивиране, натиснете педала на съединителя и натиснете превключвателя в приборния панел.

Грижи за автомобила

Обща информация	145
Проверки на автомобила	146
Смяна на електрически кру- шки	154
Електрическа система	162
Инструменти на автомобила ...	165
Колела и гуми	166
Стартиране с помощен акуму- латор и кабели	177
Теглене	179
Грижи за външността	181

Обща информация

Акcesoари и модификации на автомобила

Препоръчваме ви да използвате оригинални части и акcesoари, както и заводски одобрени части за вашия тип автомобил. Ние не можем да преценим или гарантираме надеждността на други изделия - даже ако са одобрени и имат разрешение от други инстанции.

Не правете никакви изменения по електрическата система, напр. пренастройка на електронните контролни блокове (чип тунинг).

Съхраняване на автомобила

Изваждане от експлоатация за дълъг период от време

Ако автомобилът няма да се използва няколко месеца, трябва да бъдат извършени следните операции:

- Измийте и пастирайте автомобила.
- Проверете защитното покритие на пастата в двигателното отделение и по шасито.
- Почистете и консервирайте гумените уплътнения.
- Сменете маслото на двигателя.
- Източете резервоара с измиваща течност.
- Проверете нивото на охлаждащата течност.
- Нагласете налягането на гумите до стойността предвидена за пълно натоварване.

- Паркирайте автомобила в сухо и добре проветрявано помещение. Включете на първа или задна предавка. Обезопасете автомобила срещу потегляне.
- Не натягвайте ръчната спирачка.
- Отворете капака на двигателя, затворете всички врати и заключете автомобила.
- Откачете отрицателната клемма на акумулатора. Внимавайте всички системи да са изключени, например, алармената система.

Въвеждане отново в експлоатация

Преди автомобилът да се въведе отново в експлоатация трябва да бъдат извършени следните операции:

- Свържете отрицателната клемма на акумулатора. Активирайте електрониката на електрическите прозорци.
- Проверете налягането в гумите.
- Напълнете резервоара с измиваща течност.

- Проверете нивото на маслото в двигателя.
- Проверете нивото на охлаждащата течност.
- Поставете табелките с регистрационния номер, ако са били свалени.

Рециклиране на излезли от употреба автомобили

Информация относно центровете за рециклиране и бракуване на излезли от употреба автомобили можете да намерите на нашата интернет страница. Поверявайте тази дейност само на оторизирани центрове за рециклиране.

Проверки на автомобила

Извършване на работа

Предупреждение

Извършвайте проверките в двигателното отделение само при изключено запалване.

Охлаждащият вентилатор може да се задейства дори и при изключено запалване.

Опасност

Елементите на запалителната система генерират много високо напрежение. Не ги докосвайте.

За по-лесно разпознаване, капачката за наливане на двигателно масло, капачките на резервоарите за охлаждаща течност и измиваща течност, както и дръжката на масломерната пръчка са жълти.

Капак на двигателя

Отваряне



Дръпнете ръчката и я върнете в първоначално положение.

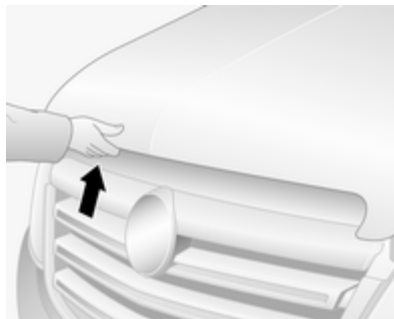

Дръпнете предпазната ключалка, разположена леко вляво от центъра и отворете капака на двигателя.

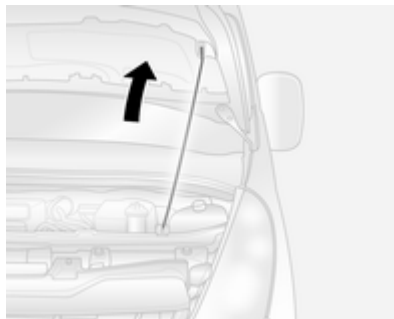

Подпрете капака на двигателя.

Затваряне

Преди да затворите капака натиснете подпирания прът в държача му.

Спуснете капака и го оставете да падне така, че да се заключи. Проверете дали капакът е застопорен.

Двигателно масло

Проверявайте редовно нивото на маслото в двигателя ръчно, за да предотвратите повреда на двигателя.

Ползвайте масло с необходимата спецификация. Препоръчани масла и смазочни материали ⇨ 187.

Извършвайте проверката, когато автомобилът е на равен терен. Двигателят трябва да е с работна температура и да е изключен поне 10 минути преди това.

Извадете масломерната пръчка, избършете я, вкарайте я до упор, издърпайте я и отчетете нивото на маслото.

Внимание

Отговорност на собственика е да поддържа правилното ниво на масло с подходящо качество в двигателя.

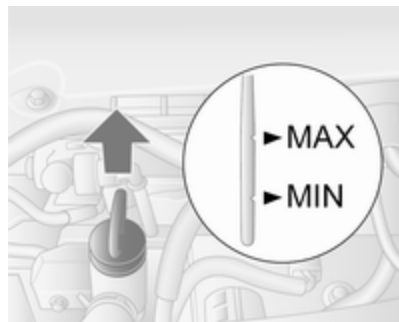

Ако нивото на маслото в двигателя е паднало до обозначението **MIN**, долейте масло.

Внимание

Не допускайте нивото на маслото да спадне под минималното!

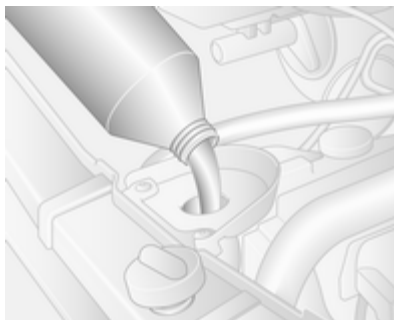

Препоръчваме да се използва масло от същия тип като на използваното при последната смяна.

Нивото на маслото не бива да надхвърля максималното обозначение **MAX** на пръчката.

Внимание

Излишното масло трябва да бъде източено или изсмукано.

Стабилизирането на разхода на двигателно масло може да се очаква едва след като автомобилът е изминал няколко хиляди километра. Едва тогава може да се определи истинският разход.

Ако разходът надвишава 0,5 л на 1000 км след края на периода на разработване, консултирайте се със сервиз.

Вместимости ⇨ 206, следене нивото на маслото в двигателя ⇨ 81.

Поставете обратно капачката и я завинтете.

Охлаждаща течност за двигателя

Охлаждащата течност осигурява защита срещу замръзване до около -28°C .

Внимание

Използвайте само одобрени антифризи.

Ниво на охлаждащата течност

Внимание

Прекалено ниско ниво на охлаждащата течност може да предизвика повреда на двигателя.

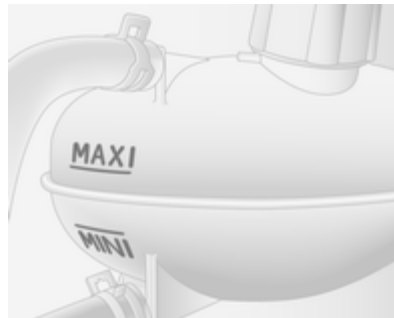

Ако охладителната система е студена, нивото на охлаждащата течност трябва да е малко над обозначението **MINI**. Долейте, ако нивото е ниско.

⚠ Предупреждение

Оставете двигателят да изстине преди да отворите капачката. Отворете внимателно капачката като дадете възможност на свръхналягането бавно да намалее.

Долейте антифриз. Ако не разполагате с антифриз, долейте с чиста водопроводна или дестилирана вода. Затегнете плътно капачката. Концентрацията на антифриз трябва да се провери и причината за загуба на охлаждаща течност да се отстрани в сервиз.

Ако се окаже, че е необходимо голямо количество охлаждаща течност, охладителната система трябва да се обезвъздуши. Потърсете помощта на сервиз.

Хидравлична течност за сервоусилвателя на волана



Ако нивото на течността в резервоара падне под обозначението **MINI**, консултирайте се със сервиз.

Течност за измиване



Зареждайте с чиста вода, смесена с подходящо количество разтвор за измиване на предното стъкло съдържащ антифриз.

Спирачки

Скърцащият звук или светенето на индикатора за износени спирачни накладки  означават, че дебелината на накладките е спаднала до минимум.

Можете да продължите да карате, но накладките на спирачките трябва да се сменят при първа възможност.

След поставянето на нови накладки не натискайте спирачките ненужно рязко през първите пътувания.

Индикатор за износени спирачни накладки  ↻ 86.

Спирачна течност

Предупреждение

Спирачната течност е отровна и разяждаща. Избягвайте допир с очите, кожата, тъкани и боядисани повърхности.

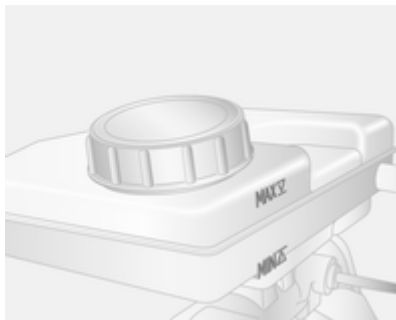

Нивото на спирачната течност трябва да бъде между отметките **MIN** и **MAX**.

Когато доливате, осигурете максимална чистота, тъй като замърсяването на спирачната течност може да доведе до функционални проблеми на спирачната система. Причината за загуба на спирачна течност трябва да се отстрани в сервиз.

Използвайте само спирачни течности одобрени за вашия автомобил.

Течност за спирачки/съединител
↪ 187.

Акумулатор

Акумулаторът на автомобила не се нуждае от поддръжка.

Използваните акумулатори не спадат към битовите отпадъци. Те трябва да се изхвърлят на определените за рециклиране места.

Ако не използвате автомобила в течение на повече от 4 седмици, може да се стигне до изтощаване на акумулатора. Откачете отрицателната клема на акумулатора.

Преди свързване или откачане на акумулатора внимавайте запалването да бъде изключено.

Достъп до акумулатора



Акумулаторът се намира зад панел в стъпката на предната лява врата. Свалете панела, за да получите достъп до акумулатора.

Предупредителен етикет



Значение на символите:

- Без искри, открити пламъци или пушене.
- Винаги предпазвайте очите. Експлозивните газове могат да предизвикат слепота или нараняване.
- Дръжте акумулатора далеч от деца.
- Акумулаторът съдържа сярна киселина, която може да причини слепота или сериозни изгаряния.

- Вижте ръководството за собственика за повече информация.
- Експлозивен газ може да има в близост до акумулатора.

Поддръжка на акумулатора

⚠ Опасност

При зареждане на акумулатора осигурете достатъчно проветряване. Съществува опасност от експлозия, ако се допусне натрупването на газовете, които се образуват по време на зареждане на акумулатора!

Допълнителен акумулатор

В зависимост от допълнителното оборудване на автомобила, някои модели имат допълнителен акумулатор, разположен под предната седалка.

Филтър за дизелово гориво

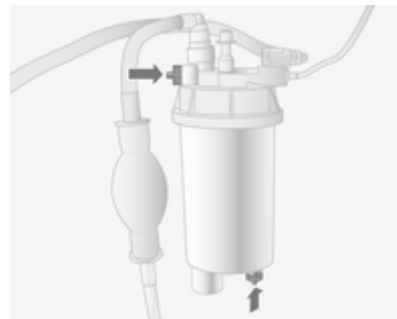

Източвайте остатъчната вода от филтъра за дизелово гориво при всяка смяна на двигателното масло.

Слагайте съд под корпуса на филтъра. За да източите водата, разхлабете набраздените винтове на капака и на долната част на филтъра като ги развиете с около един оборот.

Филтърът е източен, когато от набраздения винт в долната част започне да тече дизелово гориво. Затегнете обратно двата винта.

Проверявайте филтъра за дизелово гориво през по-кратки интервали, ако автомобилът работи при екстремни експлоатационни условия.

Дизелова горивна система, обезвъздушаване

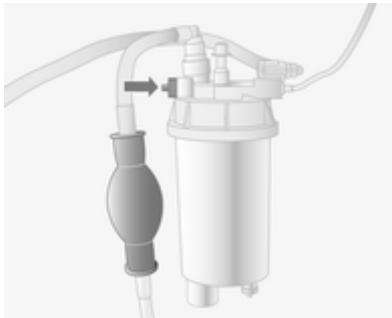

Ако горивният резервоар е изпразнен докрай, е наложително да се извърши вентилиране или обезвъздушаване на горивната система.

Заредете резервоара с гориво и направете следното:

1. Поставете подходящ съд под винта за обезвъздушаване на горивния филтър за да съберете изтеклото гориво.
2. Разхлабете винта за обезвъздушаване (означен със стрелка) с един оборот.
3. Задействайте ръчно помпата с бавни и постоянни движения и правете това докато в горивото излизащо от разхлабения винт за обезвъздушаване вече няма въздушни мехури.
4. Затегнете обратно винта за обезвъздушаване.

Ако двигателят не може да бъде стартиран след няколко опита за обезвъздушаване на дизеловата горивна система, потърсете помощта на сервиз.

Смяна на перото на чистачка

Пера на предните чистачки

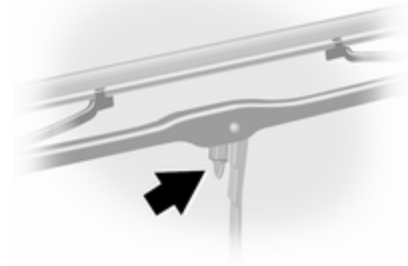

Повдигнете рамото на чистачката, натиснете фиксатора в посока към рамото и освободете перото.

Смяна на електрически крушки

Изключете запалването и съответния превключвател или затворете вратите.

Хващайте новите крушки само за основата! Не докосвайте стъклото на крушките с голи ръце.

Използвайте за смяна само същия тип крушка.

Предни светлини

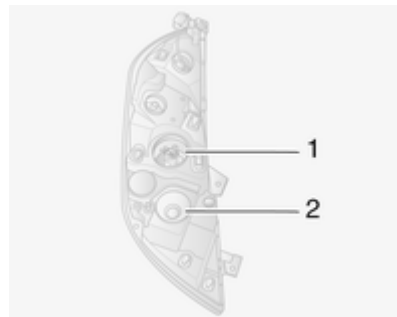

Предните фарове имат отделни системи за дългите 1 и късите 2 светлини.

Дълги светлини



1. Свалете предпазната капачка на предния фар.
2. Откачете щепсела от крушката.

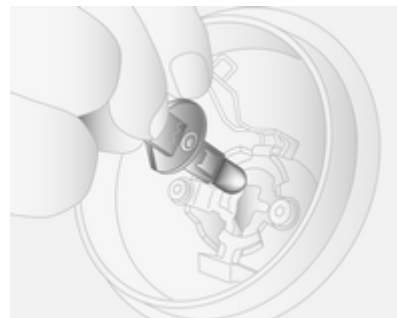

3. Освободете пружинната скоба.
4. Извадете крушката от рефлектора.
5. Поставете нова крушка и я обезопасете с пружинната скоба.
6. Сложете отново щепсела на крушката.
7. Поставете обратно предпазната капачка на предния фар.

Къси светлини



1. Свалете предпазната капачка на предния фар.
2. Откачете щепсела от крушката.
3. Завъртете цокъла на крушката обратно на часовниковата стрелка за да го освободите.
4. Извадете цокъла от рефлектора.

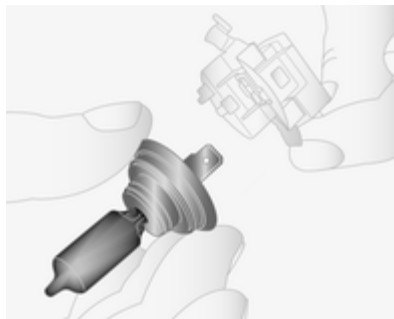

5. Извадете крушката от цокъла и сложете нова крушка.
6. Поставете цокъла, вкарайте двете зъбчета в рефлектора и завъртете по посока на часовниковата стрелка за да застопорите.
7. Сложете отново щепсела на крушката.
8. Поставете обратно предпазната капачка на предния фар.

Габаритни светлини



1. Свалете предпазната капачка на фара.
2. Откачете щепсела от крушката.
3. Завъртете цокъла на крушката обратно на часовниковата стрелка за да го освободите.
4. Извадете цокъла от рефлектора.

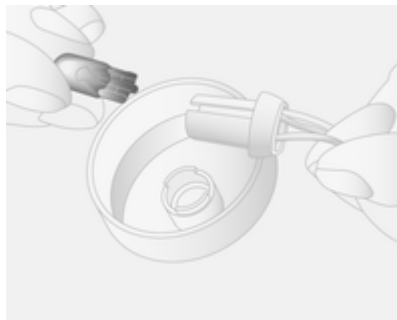

5. Извадете крушката от цокъла и сложете нова крушка.
6. Поставете цокъла, вкарайте двете зъбчета в рефлектора и завъртете по посока на часовниковата стрелка за да застопорите.
7. Сложете отново щепсела на крушката.
8. Поставете обратно предпазната капачка.

Адаптивни предни светлини

Допълнително осветление при завиване

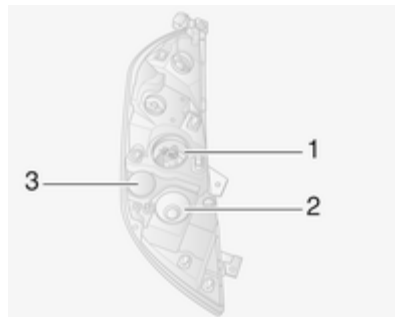

Предните фарове имат отделни системи за дългите **1** и късите **2** светлини. Допълнителната светлина при завиване **3** се намира между предните фарове.

1. Свалете предпазната капачка на фара.
2. Извадете щепсела от крушката.

3. Завъртете цокъла на крушката обратно на посоката на часовниковата стрелка.
4. Извадете цокъла от рефлектора.

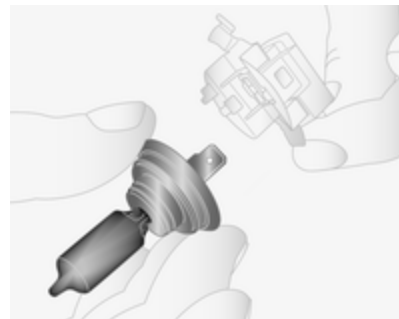

5. Извадете крушката от цокъла и сложете нова крушка.
6. Поставете цокъла, вкарайте двете зъбчета в рефлектора и завъртете по посока на часовниковата стрелка за да застопорите.

7. Сложете отново щепсела на крушката.
8. Поставете обратно предпазната капачка.

Светлини за мъгла

Сменяйте крушките в сервис.

Предни мигачи



1. Свалете предпазната капачка на фара.
2. Откачете щепсела от крушката.

3. Завъртете цокъла на крушката обратно на часовниковата стрелка за да го освободите.
4. Извадете цокъла от рефлектора.

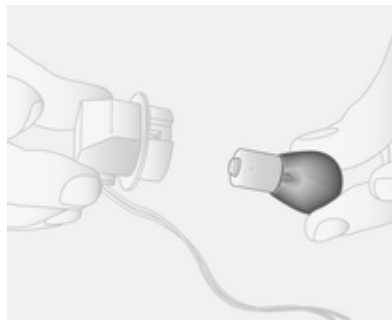

5. Извадете крушката от цокъла и сложете нова крушка.
6. Поставете цокъла, вкарайте двете зъбчета в рефлектора и завъртете по посока на часовниковата стрелка за да застопорите.

7. Сложете отново щепсела на крушката.
8. Поставете обратно предпазната капачка.

Задни светлини

Задни стоп-светлини, габаритни светлини, мигачи, светлини за заден ход и задна светлина за мъгла



1. Свалете горния и долния облицовъчен панел от задната колона.

2. Развийте двете гайки от фиксиращите щифтове в задната част на фара-комплект.
3. Издърпайте фара-комплект в посока назад от външната страна.
4. Извадете щепсела от лампата.



5. Развийте трите винта от задната страна на фара-комплект.
6. Извадете носача на крушките от фара-комплект.

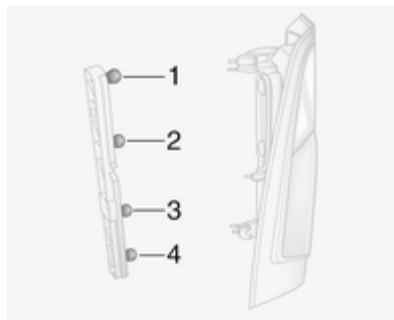

7. Натиснете леко крушката в цокъла, завъртете я обратно на часовниковата стрелка, извадете я и сложете нова крушка.

Мигач (1)

Задна габаритна и стоп-светлина (2)

Светлина за заден ход (3)

Задна светлина за мъгла, може да има такава само от едната страна (4)

8. Поставете цокъла с крушката във фара-комплект.

9. Завийте трите винта от задната страна на фара-комплект.
10. Поставете обратно щепсела на фара.
11. Действайки от външната страна, поставете обратно фара-комплект в първоначалното му положение, като се уверите, че лежи добре.
12. Завийте обратно двете гайки на фиксиращите щифтове на задната част на фара-комплект.
13. Поставете обратно горния и долния облицовъчен панел на задната колона.

Странични мигачи

1. Натиснете лампата-комплект надясно и дръпнете лявата ѝ страна за да я освободите от отвора.



2. Извадете щепсела от лампата.
3. Извадете цокъла на крушката от лампата-комплект като го завъртите на 90°, след което сменете крушката.
4. Поставете цокъла с крушката във фара-комплект.
5. Поставете отново щепсела.
6. Поставете лампата-комплект в отвора и я натиснете наляво, за да се застопори.

Мигачи на огледалото

1. Изместете отпред долния комплект с огледалото, за да получите достъп до винта.
2. Свалете винта с помощта на отверка тип торкс.

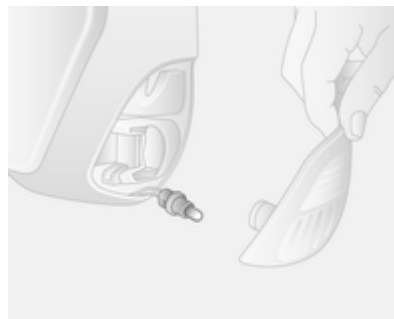

3. Извадете цокъла на крушката от задната страна на долния комплект с огледалото.
4. Сменете крушката.
5. Поставете обратно цокъла на крушката.
6. Завийте обратно винта.

Централна, високо монтирана (трета) стоп-светлина



1. Свалете капака от вътрешната страна на задната врата.
2. Развийте гайката от фиксиращия щифт в задната част на фара-комплект.



3. Извадете лампата-комплект от отвора, от външната страна.
4. Извадете щепсела от лампата.
5. Извадете цокъла на крушката от лампата-комплект и сложете нова крушка.
6. Поставете цокъла на крушката в лампата-комплект и поставете обратно щепсела на лампата.
7. Поставете обратно в отвора лампата-комплект, като се уверите, че е фиксирана добре.

8. Завийте обратно гайката на фиксиращия щифт в задната част на фара-комплект.
9. Поставете капака от вътрешната страна на задната врата.

Осветление на регистрационния номер



1. Свалете стъклото на лампата с помощта на плоска отверка.
2. Свалете стъклото на лампата и сменете крушката.
3. Поставете обратно стъклото на лампата.

Вътрешно осветление

Предни лампи за вътрешно осветление



1. Свалете стъклото на лампата с помощта на плоска отверка.
2. Сменете крушката.
3. Поставете обратно стъклото на лампата.

Осветление на багажното отделение

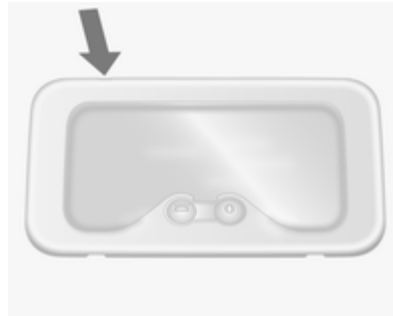

1. Свалете лампата-комплект с помощта на плоска отверка.
2. Извадете щепсела от лампата.
3. Свалете стъклото на лампата и сменете крушката.
4. Сложете отново щепсела и поставете обратно лампата-комплект.

Осветление на панела на предната врата

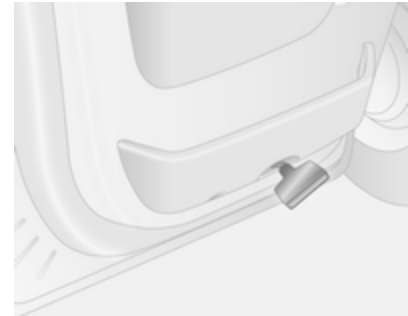

1. Свалете лампата-комплект с помощта на плоска отверка.
2. Свалете стъклото на лампата-комплект.
3. Сменете крушката и поставете обратно стъклото.
4. Поставете обратно лампата-комплект.

Задни лампи за вътрешно осветление

Сменяйте крушките в сервиз.

Осветление на жабката
Сменяйте крушките в сервиз.

**Осветление на
арматурното табло**
Сменяйте крушките в сервиз.

Електрическа система

Предпазители

Параметрите на новия предпазител трябва да отговарят на параметрите на дефектирания предпазител.

В автомобила има две кутии с предпазители:

- в лявата страна на арматурното табло, зад облицовъчния панел.
- в двигателното отделение, под разширителния резервоар с охлаждаща течност.

Преди смяна на предпазител изключете съответния превключвател и запалването.

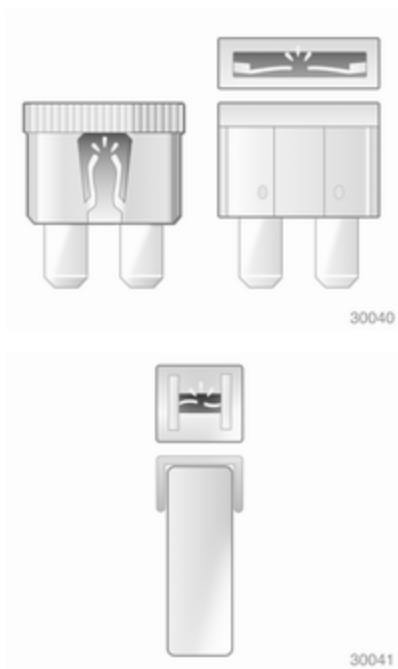

Изгорелият предпазител може да се познае по стопения проводник. Не поставяйте нов предпазител докато причината за повредата не е отстранена.

Препоръчваме да носите със себе си пълен комплект предпазители. Обърнете се към сервиз.

Някои функции са защитени от няколко предпазителя.

Може да има и предпазители без функция.

Щипка за изваждане на предпазители

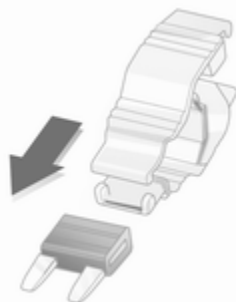

30042

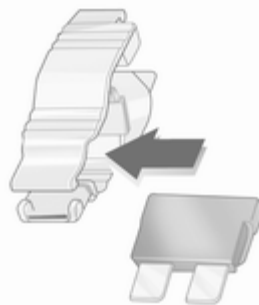

30042



30044

За да се улесни смяната на предпазители, в кутията с предпазители в арматурното табло има щипка за изваждане на предпазители.

В зависимост от типа на предпазителя, сложете щипката отгоре или отстрани на предпазителя и го издърпайте.

Кутия с предпазители в двигателното отделение

Разположена под разширителния резервоар с охлаждаща течност.









Някои вериги може да са защитени от няколко предпазителя.

Поради ограничения достъп заменяйте предпазители в сервиз.

Символ Верига

- | | |
|---|--------------------------|
| ☞ | Десни габаритни светлини |
| ☜ | Леви габаритни светлини |
| ☞ | Дясна къса светлина |

Символ Верига

-  Лява къса светлина
-  Предни фарове за мъгла
-  Лява дълга светлина
-  Дясна дълга светлина
-  ABS
-  Чистачки на предното стъкло
-  Климатична инсталация
-  Отопление на предното стъкло



Кутия с предпазители в арматурното табло

Намира се зад облицовъчния панел на арматурното табло от лявата страна. Дръпнете горната част на панела за да го свалите.









Не дръжте никакви други предмети зад панела.

Някои вериги може да са защитени от няколко предпазителя.

Символ Верига

-  Система Инфотеймънт, отопление на седалките, дисплей на автомобила, аудио връзки, аларма
-  Електрически контакт
-  Запалка
-  Арматурно табло
-  Централно заключване
-  Мигачи, задна светлина за мъгла, контролен модул на каросерията
- DIAG** Диагностичен куплунг
-  ABS, електронна стабилизиреща програма
-  Вътрешно осветление, стоп-светлини
-  Контролен модул на каросерията
- STOP** Стоп светлина
- ALIM UCH Контролен модул на каросерията, електрически прозорци, климатична система

Символ Верига

	Ляво отопляемо задно стъкло
	Дясно отопляемо задно стъкло
	Система за измиване на предното стъкло
	Електронен имобилайзер
	Отопление на седалките
FBL	Допълнително осветление при завиване
	Връзка хендс-фри
T	Тахограф
PTO	Power take-off
	Клаксон
	Предварително подгряване, Дизелов филтър за твърди частици
	Вентилатор на климатичния контрол

Символ Верига

ADP	Допълнителни приспособления
	Електрически прозорци, контролен модул на карoserията

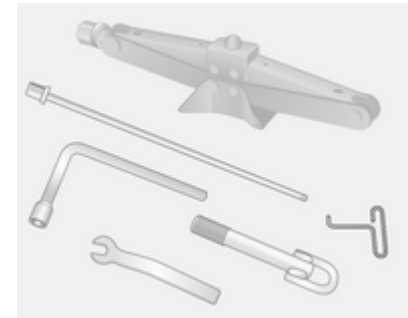
**Инструменти на
автомобила****Инструменти**

Крикът, ключът за колелата, адаптерът, куката за капачката на главината, гаечният ключ и ухото за теглене се намират в комплект разположен под предната седалка.



Автомобили със задни водещи колела: Към автомобила се доставят хидравличен крик и комплект удължители за ползване с крика.



За достъп до комплекта плъзнете седалката докрай напред и сгънете облегалката.

Комплект за ремонт на гуми ⇨ 169.
Резервно колело ⇨ 175.

Колела и гуми

Джанти и гуми

Състояние на гумите, състояние на джантите

Преминавайте бавно през ръбове и по възможност под прав ъгъл. Преминаването през остри ръбове може да предизвика повреда на гумите и джантите. При паркиране не притискайте гумите към бордюра.

Проверявайте редовно джантите за наличие на повреди. В случай на повреда или необичайно износване потърсете сервиз.

Гуми

Фабрично монтираните гуми са съобразени с шасито и предлагат максимален комфорт и безопасност на движението.

Зимни гуми

Зимните гуми подобряват безопасността на движение при температури под 7 °C и по тази причина трябва да се поставят на всички колела.

В зависимост от разпоредбите в дадената страна в зрителното поле на шофьора трябва да бъде прикрепена бележка указваща максимално допустимата скорост за гумите.

Обозначения на гумите

напр. **215/65 R 16 C 109 R**

215 = Широчина на гумата в мм

65 = Съотношение (височината към широчината на гумата в %)

R = Тип конструкция: Радиален

RF = Тип: Гума с подсилени бордове (RFT гума)

16 = Диаметър на джантата в инчове

C = За товарни или търговски цели

88 = Товарен коефициент, напр. 109 отговаря на около 1030 кг

R = Обозначения на допустимата скорост

Обозначения на допустимата скорост:

Q = до 160 км/ч

S = до 180 км/ч

T = до 190 км/ч

H = до 210 км/ч

V = до 240 км/ч

W = до 270 км/ч

Налягане на гумите

Проверявайте налягането на гумите, когато са студени поне веднъж на всеки 14 дена и преди всяко дълго пътуване. Не забравяйте и резервната гума.

Налягане на гумите \varnothing 207.

Налягането на гумите се отнася за студени гуми. То важи както за летни, така и за зимни гуми.

Винаги напompвайте резервната гума до налягането за пълно натоварване.

Неподходящото налягане на гумите намалява безопасността, влошава управлението на автомобила и икономията на гориво и увеличава износването на гумите.

Предупреждение

Ако налягането е много ниско, това може да доведе до значително загряване на гумата и вътрешни повреди, водещи до разкъсване на протектора и дори до спукване на гумата при висока скорост.

Задно задвижване с двойни задни колела

При напompване на външно колело маркуча на помпата трябва да се прокара между двете колела.

Дълбочина на шарката на протектора

Проверявайте редовно дълбочината на шарките на протектора.

От съображения за безопасност гумите трябва да се заменят, когато дълбочината на шарките на протектора спадне до 2-3 мм (за зимни гуми - до 4 мм).

От съображения за безопасност, препоръчваме дълбочината на шарката на протектора на гумите върху една ос да не се различава с повече от 2 мм.



Законно допустимата минимална дълбочина на шарките на протектора (1,6 мм) е достигната, когато износването стигне до един от индикаторите за износване на шарките на протектора (TWI). Тяхното разположение е обозначено с маркировка върху борда на гумата.

Гумите стареят, дори и ако не се използват. Препоръчваме ви смяна на гумите веднъж на 6 години.

Промяна на размера на джантите и гумите

Ако използвате гуми с различен размер от този на монтираните в завода, може да се наложи да се препрограмира скоростомерът и номиналното налягане на гумите, както и да се извършат и други модификации по автомобила.

⚠ Предупреждение

Използването на неподходящи гуми и джанти може да доведе до инциденти и да направи невалидно разрешението за ползването на автомобила.

Декоративни тасове

Трябва да се използват декоративни тасове и гуми, които са фабрично одобрени за дадения автомобил и отговарят на всички съответни изисквания за комбинация между джанти и гуми.

Ако използвате декоративни тасове и гуми, които не са фабрично одобрени, гумите не трябва да са с профилиран ръб.

Декоративните тасове не бива да пречат на охлаждането на спирачките.

⚠ Предупреждение

Използването на неподходящи гуми и декоративни тасове може да доведе до внезапна загуба на налягане и в резултат на това - до катастрофа.

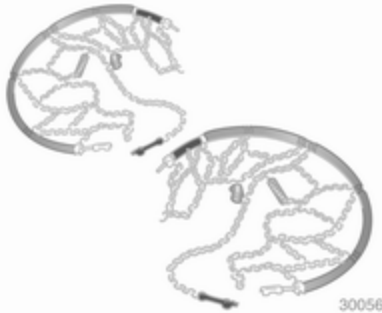
Вериги за сняг

Веригите за сняг са позволени само за водещите колела.

При автомобили с двойни задни колела веригите за сняг са позволени само за външните колела.

Винаги използвайте вериги с фини звена, които не прибавят повече от 15 мм към протектора и вътрешната страна на гумата (включително закопчалката на веригата).

⚠ Предупреждение

Повредите могат да доведат до спукване на гумата.

Тасовете на стоманените джанти могат да се допрат до части от веригата. В такива случаи свалете тасовете на колелата.

Веригите за сняг могат да се използват само при максимална скорост от 50 км/ч, а при движение по почистени от сняг пътища трябва да се използват само за кратък период от време, тъй като на твърд път бързо се износват и могат да се счупят.

Използването на вериги за сняг не е разрешено за временните резервни колела.

Комплект за ремонт на гуми

Малки дефекти по протектора и страничните стени на гумата могат да се ремонтират с комплекта за ремонт на гуми.

Не изваждайте чуждите тела от гумата.

Повреди по-големи от 4 мм и такива близки до ръба на джантите не могат да се поправят чрез комплекта за ремонт на гуми.

⚠ Предупреждение

Не шофирайте с повече от 80 км/ч.

Да не се използва за дълго време.

Кормилното управление и шофирането могат да се влошат.

При спаднала гума:

Натегнете ръчната спирачка и включете на първа или задна предавка.

Комплектът за ремонт на гуми се намира под предната седалка. Плъзнете седалката докрай напред и сгънете облегалката за да получите достъп до комплекта.

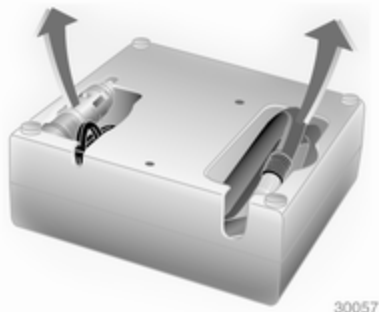

30057

1. Извадете компресора от комплекта за ремонт на гуми.
2. Извадете електрическия кабел и маркуча от отделенията в долната част на компресора.



30058

3. Завийте въздуховода на компресора към бутилката с уплътнителен материал.
4. Поставете бутилката с уплътнителен материал в леглото на компресора.

Поставете компресора близо гумата така, че бутилката с уплътнителен материал да е изправена.

5. Развийте капачката на вентила на дефектната гума.

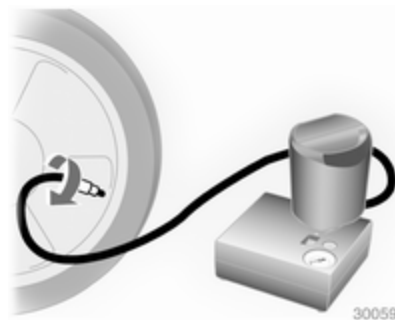

30059

6. Завийте маркуча за вентила на гумата.
7. Ключът на компресора трябва да е в положение 0.



8. Свържете червения **+** захранващ кабел на компресора към клемата за помощно стартиране ⇨ 177.
9. Свържете черния **-** захранващ кабел към някоя точка на заземяване на автомобила, напр. блока на двигателя или болтовата връзка на окачването на двигателя.
- За да избегнете изтощаване на акумулатора, ви препоръчваме двигателят да работи.

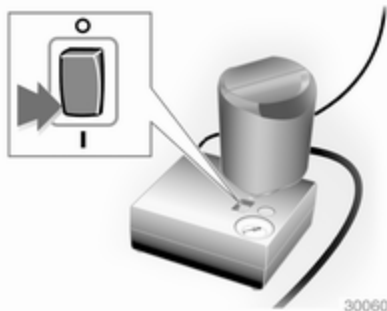

10. Натиснете ключа на компресора в положение I. Гумата бива напълнена с уплътнителен материал.
11. Манометърът на компресора за кратко показва до 6 бара. След това налягането започва да спада.
12. Всичкият уплътнителен материал се вкарва в гумата. След това гумата бива напомпана.



13. Предписаното налягане на гумата трябва да се достигне в рамките на 10 минути. Налягане на гумите ⇨ 207. При достигане

на необходимото налягане в гумата изключете компресора.

Ако предписаното налягане не се достигне в рамките на 10 минути, откачете комплекта за ремонт на гуми. Придвигнете се с автомобила така, че гумата да направи един оборот (около 2 метра). Свържете отново комплекта за ремонт на гуми и продължете процедурата по напомпването в продължение на около 10 минути. Ако предписаното налягане все още не може да се достигне, това означава, че дефектът на гумата е голям. Потърсете помощта на сервиз.

Изпуснете излишното налягане като натиснете бутона над индикатора за налягането.

Не оставяйте компресорът да работи повече от 10 минути.

14. Откачете комплекта за ремонт на гуми. Завийте маркуча за напомпване към свободния щуцер на бутилката с уплътнителен материал. Това

предотвратява изпускането на уплътнителен материал от бутилката. Приберете комплекта за ремонт на гуми под предната седалка.

15. Избършете с кърпа излишния уплътнителен материал.
16. Свалете от комплекта за ремонт на гуми етикета, показващ максималната позволена скорост и го закрепете в зрителното поле на шофьора.

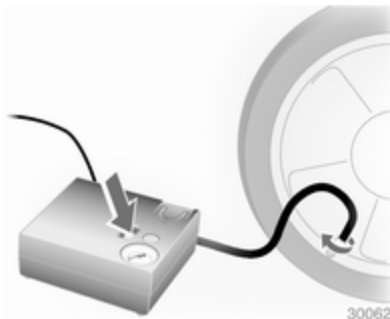

17. Потеглете веднага, за да може уплътнителният материал да се разпредели равномерно в

гумата. След като изминете около 10 км (но за не повече от 10 минути), спрете и проверете налягането в гумата с помощта на компресора. Направете това като завиете маркуча на компресора директно върху вентила на гумата.

18. Ако налягането е по-голямо от 3,1 бара, коригирайте го до предписаното. Повторете процедурата докато вече няма никаква загуба на налягане.

Ако налягането е паднало под 3,1 бара, автомобилът не бива да се кара. Потърсете помощта на сервис.

19. Приберете комплекта за ремонт на гуми под предната седалка.

⚠ Предупреждение

Не допускайте уплътнителният материал да влезе в контакт с кожата, очите или дрехите. Ако погълнете от него, потърсете незабавно медицинска помощ.

Съобщение

Тъй като ремонтiranата гума губи значително от качествата си, тя трябва да бъде сменена.

При необичаен шум или загряване на компресора трябва да го изключите за поне 30 минути.

Вграденият предпазен вентил на компресора се отваря при 7 бара налягане.

Обърнете внимание на срока на годност на комплекта. След тази дата неговите уплътнителни качества не са повече гарантирани. Обърнете внимание на начина на съхранение отбелязан върху бутилката.

Заменете използваната бутилка с уплътнителен материал. Изхвърляйте ползваните бутилки според съответните законови разпоредби.

Компресорът и бутилката могат да се използват до температура от около -30 °C.

Приложените адаптери могат да се използват за напompване на други предмети, напр. футболни топки, надуваеми дюшеци, гумени лодки и др. Те се намират в долната част на компресора. За да ги извадите, завийте маркуча на компресора и издърпайте адаптерите.

Смяна на колело

Някои автомобили са екипирани с комплект за ремонт на гуми вместо с резервно колело ⇨ 169.

Извършете следните подготвителни операции и спазвайте следното:

- Паркирайте автомобила на равно място, на твърда и нехлъзгава повърхност. Предните колела трябва да са в изправено положение.
- Натегнете ръчната спирачка и включете на първа или задна предавка.
- Изключете системата на въздушно окачване ⇨ 121.

- Извадете резервното колело ⇨ 175.
- Никога не сменяйте повече от едно колело наведнъж.
- Използвайте крика само за смяна в случай на спукана гума, но не и за сезонна смяна на зимни или летни гуми.
- Ако теренът, върху който е паркиран автомобилът е мек, под крика трябва да се подложи здрава дъска (дебела макс. 1 см).
- При повдигането на автомобила на крик в него не бива да има хора или животни.
- Никога не се пъхайте под автомобила, когато е на крик.
- Не стартирайте двигателя, когато автомобилът е вдигнат на крик.
- Почистете болтовете/гайките и резбата им преди да монтирате колелото.

⚠ Предупреждение

Не гресирайте болтовете, гайките и конусите на колелата.

1. Свалете декоративния тас с помощта на приложената кука. Инструменти на автомобила ⇨ 165.
2. Нахлузвайте ключа за колелата върху гайките така, че да легне сигурно и разхлабете всяка гайка/болт с половин оборот.

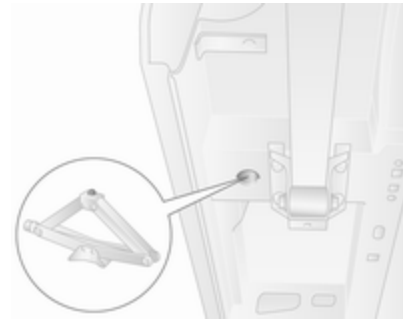

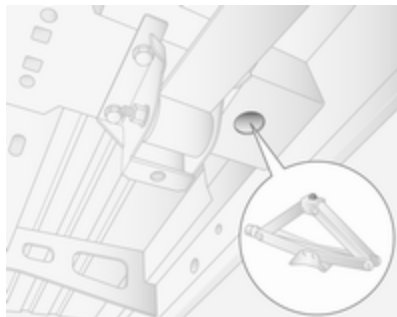

3. Автомобили с предни водещи колела:

За да повдигнете автомобила, поставете повдигащата част на крика под най-близкия до сменяното колело жлеб за крика.

Уверете се, че крикът е поставен правилно. Основата на крика трябва да лежи на земята точно под точката на повдигане, така че да се избегне изплъзването.

Закрепете ключа за колелата към крика и повдигнете автомобила като завъртите

ключа докато колелото се повдигне от земята.

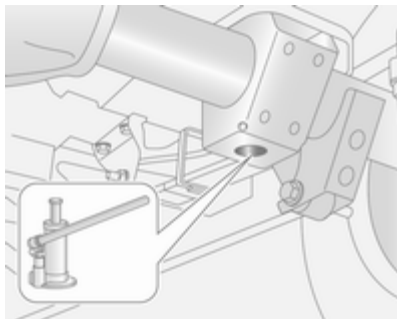

Автомобили със задни водещи колела:

Спазвайте инструкциите за употреба предоставени с хидравличния крик и сглобете необходимите части според предписанията.

Поставете адаптера на отворието за крика, разположено най-близо до колелото, което трябва да се смени.

Уверете се, че крикът е поставен правилно. Главата на

крика трябва да е изравнена с отвора на повдигане. Помпайте крика като натискате ключа за колелата, за да разположите основата му добре.

Повдигнете автомобила чрез натискане на ключа за колелата докато колелото се повдигне от земята.

4. Развийте напълно болтовете/гайките и ги избършете с кърпа.

Приберете някъде болтовете/гайките на колелото, където резбата им няма да се замърси.

5. Сменете колелото.

6. Завийте болтовете/гайките на колелото.

7. Спуснете автомобила.

8. Нахлузвайте ключа за колелата върху гайките така, че да легне сигурно и затегнете всяка гайка/болт в кръстосана последователност. Моментът на затягане е: 172 Nm (предно задвижване), 235 Nm (задно задвижване с двойни задни

колела), 264 Nm (задно задвижване с единични задни колела).

9. Поставете обратно декоративния тас.
10. Приберете смененото колело ⇨ 175 и инструментите на автомобила ⇨ 165.
11. Балансирайте новото колело в сервиз. При първа възможност проверете налягането на поставената гума ⇨ 207 и момента на затягане на болтовете/гайките.

Сменете дефектната гума или я ремонтирайте.

Резервно колело

Някои автомобили са екипирани с комплект за ремонт на гуми вместо с резервно колело ⇨ 169.

Използването на резервно колело, което е по-малко от другите колела или когато останалите колела са със зимни гуми, може да повлияе

върху поведението на автомобила. Заменете дефектиралата гума възможно най-скоро.

Резервното колело е закрепено от долната страна на шасито чрез лебедка и се затяга с кабел с помощта на ключа за колелата и адаптер.

За да достигнете резервното колело при напълно натоварен автомобил със спукана задна гума, може да се наложи да повдигнете автомобила с крик.

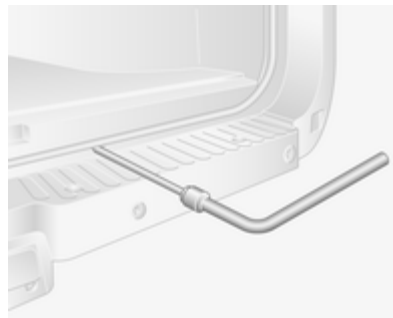

За да освободите резервното колело, разхлабете кабела с помощта на ключа за колелата и адаптера и спуснете напълно колелото.

Внимание

Използвайте само гаечен ключ за колела и адаптер, за да снижите резервното колело.

Използването на пневматични инструменти е забранено. Това може да доведе до повреда на кабела на лебедката и оборудването.

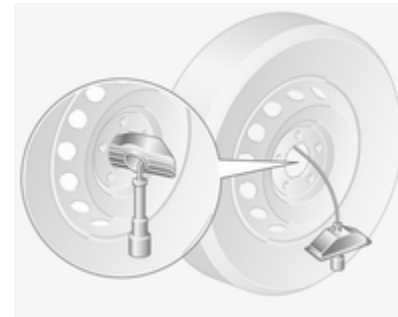

Изправете колелото, свалете щифта от фиксатора и освободете колелото от кабела.

Автомобилите с двойни задни колела имат допълнителна монтажна плоча закрепена към резервното колело. Преди да използвате колелото, развийте гайката и свалете монтажната плоча.

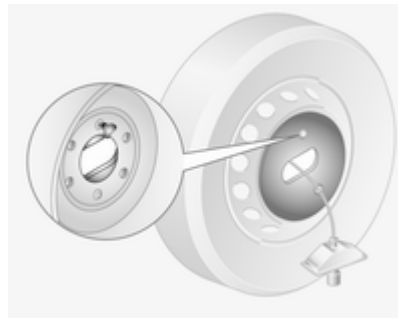

При прибиране на резервното колело поставете монтажната плоча и я закрепете като завинтите гайката.

При монтиране на резервното колело прекарайте кабела от задната страна и през центъра на колелото. Сложете фиксатора и щифта, като внимавате за правилното му положение, а предната част на колелото трябва да сочи надолу. Затегнете кабела с помощта на ключа за колелата и адаптера докато колелото се закрепи надеждно.

Летни и зимни гуми

Ако използвате зимни гуми, имайте пред вид, че резервното колело може да е с лятна гума.

Ако използвате резервното колело с лятна гума, управляемостта на автомобила може да се влоши, особено върху хлъзгави пътни настилки.

Гуми с означена посока на въртене

Монтирайте гумите с означена посока на въртене така, че да се въртят по посока на движението. Посоката на въртене е обозначена

със символ (напр. със стрелка) върху страничната стена на гумата.

Имайте предвид следното при гуми монтирани обратно на означената посока на въртене:

- Ходовите качества може да се влошат. При първа възможност заменете дефектиралата гума или я ремонтирайте.
- Не карайте с повече от 80 км/ч.
- Карайте особено внимателно по влажни и заснежени пътища.

Стартиране с помощен акумулатор и кабели

Не стартирайте с бързозарядно устройство.

Двигателят на автомобил с изтощен акумулатор може да бъде стартиран чрез помощни кабели и акумулатора на друг автомобил.

⚠ Предупреждение

Когато стартирате двигателя с помощен акумулатор и кабели бъдете особено внимателни. Всяко отклонение от следващите инструкции може да доведе до наранявания или повреди предизвикани от експлозия на акумулатора или до повреда на електрическите системи и на двата автомобила.

⚠ Предупреждение

Избягвайте контакт с очите, кожата, тъкани и боядисани повърхности. Течността съдържа сярна киселина, която може да причини нараняване и повреди в случай на пряк контакт.

Внимание

Системата за въздушно окачване трябва да се изключи, преди стартиране с помощен акумулатор и кабели.

- Никога не излагайте акумулатора на открит огън или искри.
- Изтощеният акумулатор може да замръзне при температура от 0 °C. Размразете акумулатора преди да свържете помощните кабели.

- Избягвайте допир с очите, кожата, тъкани и боядисани повърхности. Течността съдържа сярна киселина, която може да причини нараняване и повреди в случай на пряк контакт.
- Когато работите с акумулатора носете защитни очила и дрехи.
- Акумулаторът, който ще използвате за стартиране на двигателя трябва да има същото напрежение като вашия (12 V). Капацитетът му (Ah) не бива да бъде много по-малък от този на изтощения акумулатор.
- Използвайте помощни кабели с изолирани клеми и минимално сечение от 25 мм².
- Не откачайте изтощения акумулатор от автомобила.
- Изключете всички излишни електрически консуматори.
- Изключете системата на въздушно окачване.

- Не се надвесвайте над акумулатора по време на стартирането на двигателя.
- Не допирайте клемите на единия кабел до тези на другия.
- Автомобилите не бива да влизат в контакт един с друг по време на стартиране с помощен акумулатор.
- Натегнете ръчната спирачка, поставете скоростния лост в неутрално положение.

Клема за помощно стартиране



При изтощен акумулатор клемата за помощно стартиране позволява автомобилът да бъде стартиран без да е необходим достъп до акумулатора в автомобила.

Клемата за помощно стартиране се намира в двигателното отделение и е обозначена с "+" върху червения изолиращ капак. Повдигнете червения изолиращ капак за да получите достъп до клемата.

Когато не се използва, червеният изолиращ капак трябва да бъде добре закопчан на място.

Процедура на помощното стартиране

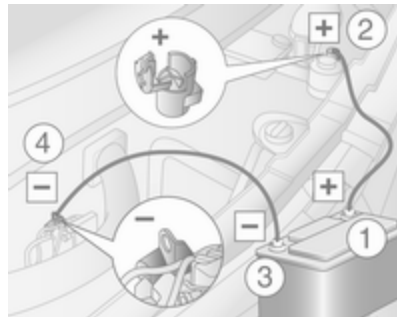

Ред на свързване на кабелите:

1. Свържете червения кабел към положителния полюс на зареждащия акумулатор.
2. Свържете другия край на червения кабел към клемата за помощно стартиране на изтощения акумулатор.

3. Свържете черния кабел към отрицателния полус на зареждащия акумулатор.
4. Свържете другия край на черния кабел към някоя точка на заземяване на автомобила, чийто двигател ще бъде стартиран, напр. блока на двигателя или болтовата връзка на окачването на двигателя. Свържете го възможно най-далече от изтощения акумулатор, но най-малко на 60 см.

Прекарайте помощните кабели така, че да не се допират до въртящи се части в отделението на двигателя.

Стартиране на двигателя:

1. Запалете двигателя на автомобила със спомагателния акумулатор.
2. След 5 минути стартирайте другия двигател. Опитите за стартиране трябва да се правят през интервали от 1 минута и да траят не повече от 15 секунди.
3. Оставете двата двигателя да работят на празен ход около 3 минути без да сваляте помощните кабели.
4. Включете консуматори на електроенергия (напр. осветлението, отоплението на задното стъкло) в автомобила, чийто двигател бива стартиран.
5. При откачане на кабелите изпълнете горната процедура точно в обратен ред.

Теглене

Теглене на автомобила

Ухото за теглене се съхранява заедно с инструментите на автомобила ⇨ 165.



Откачете капачката с подходящ инструмент и го махнете.

Завийте ухото за теглене по часовниковата стрелка в предната точка за теглене и го затегнете добре с помощта на ключа за колелата.

Свържете въже за теглене - или още по-добре прът за теглене - към ухото за теглене; никога не го свързвайте към бронята или елементите на окачването.

Внимание

Не теглете автомобила от към задната страна. Предната халка за теглене трябва да се използва само за теглене, а не за прибиране на автомобила.

Включете запалването, за да отключите волана и направите възможна работата на стоп-светлините, клаксона и чистачките. Изключете системата на въздушно окачване ⇨ 121.

Поставете скоростния лост в неутрално положение.

Ако неутрално положение не може да бъде избрано при автомобили с механична скоростна кутия, автомобилът може да се тегли само с повдигнати водещи колела.

Внимание

Карайте бавно. Карайте плавно. Прекомерно голямата теглителна сила може да повреди автомобила.

При изключен двигател за кормуване и спиране на автомобила е необходимо значително по-голямо усилие.

За да се предотврати навлизането на изгорели газове от теглещия автомобил, включете рецикулацията на въздуха и затворете прозорците.

Потърсете помощта на сервиз.

След приключване на тегленето развийте ухото за теглене и поставете обратно капачката.

Теглене на друг автомобил



Закачете въже - или още по-добре прът за теглене - за ухото за теглене. Никога не го закачайте за задния мост или за елементите на окачването.

Задното ухо за теглене трябва да се използва само за теглене, а не и за повдигане при транспортиране на автомобила.

Внимание

Карайте бавно. Карайте плавно. Прекомерно голямата теглителна сила може да повреди автомобила.

Грижи за външността**Грижи за външния вид****Ключалки**

Ключалките са гресирани още в завода с висококачествена смазка. Използвайте размразяващи препарати само при крайна необходимост, тъй като премахват смазката и влошават функционирането на ключалките. След използване на препарати за размразяване смажете отново ключалките в сервиз.

Измиване

Боята на Вашия автомобил е подложена на въздействието на околната среда. Измивайте и пастирате редовно автомобила. Когато използвате автомивки, избирайте програма, която включва пастиране.

Екскременти от птици, умрели насекоми, смола, полени и другите подобни замърсявания трябва да

се почистват незабавно, тъй като те съдържат агресивни съставки, които могат да повредят боята.

Спазвайте указанията на производителя, когато използвате автомивки. Чистачките трябва да се изключват. Свалете антената и външни аксесоари, напр. багажник на покрива и др.

При ръчно измиване на автомобила измивайте щателно и вътрешната страна на калниците.

Почиствайте ръбовете и сгъвките на отворените врати и капака на двигателя, както и покриваните от тях области.

Внимание

Винаги използвайте почистващ препарат с рН стойност от 4 до 9.

Не използвайте почистващи препарати върху горещите повърхности.

Гресируйте в сервиз пантите на всички врати.

Не почиствайте двигателното отделение с пароструйно устройство и устройство работещо с високо налягане.

Щателно изплакнете и подсушете автомобила с гюдерия.

Изплаквайте гюдерията често.

Използвайте отделни гюдерии за боята и стъклата: остатъците от вакса върху прозорците влошават видимостта.

Не използвайте твърди предмети за премахване на петна от смола. За боядисаните повърхности използвайте спрей за премахване на петна от смола.

Външни светлини

Стъклата на предните фарове и останалите светлини са направени от пластмаса. Не използвайте абразивни или разяждащи препарати, не използвайте стъргалка за лед, и не ги почиствайте на сухо.

Полиране и пастиране

Пастирайте автомобила редовно (най-късно, когато водата престане да формира капки по боята). В противен случай боята ще пресъхне.

Полирането е необходимо само, когато боята потъмнее или върху нея има твърди отлагания.

Полирането на боята със силикон образува защитен филм, който прави пастирането излишно.

Пластмасовите елементи на каросерията не бива да се пастират и полират.

Прозорци и пера на чистачките

Използвайте мека тъкан, която не отделя мъх, или гюдерия заедно с почистващ препарат за прозорци и препарат за отстраняване на насекоми.

Когато почиствате задното стъкло, внимавайте да не повредите нагревателя разположен от вътрешната страна на стъклото.

За механично отстраняване на леда използвайте стъргалки за лед с остър ръб. Натискайте силно стъргалката към стъклото, така че под нея да не остане замърсявания, които могат да надраскат стъклото.

Замърсените пера на чистачките се почистват с мека тъкан и почистващ препарат за прозорци.

Колела (джанти) и гуми

Не използвайте почистващи средства работещи със струя под високо налягане.

Използвайте почистващ препарат с неутрална киселинност за почистване на джантите.

Джантите са боядисани и могат да се обработват със същите препарати, както и каросерията.

Повреди по боята

Малките повреди по боята трябва да бъдат поправяни с коректор преди да се е образувала ръжда. По-големите повреди или петна от ръжда трябва да се поправят в сервиз.

Шаси

Някои части от шасито на автомобила имат положено PVC покритие, докато други критични области са покрити с високоустойчиво защитно пастиращо покритие.

След измиване проверете шасито и коригирайте защитното пастиращо покритие, ако е необходимо

Битуменни или гумени материали могат да повредят PVC покритието. Работата по шасито трябва да се извършва в сервиз.

Преди и след зима измивайте шасито и проверявайте в сервиз защитното покритие.

Теглич

Не почиствайте куката за теглича с пароструйно устройство и устройство работещо с високо налягане.

Грижи за интериора

Интериор и тапицерия

Почиствайте вътрешността на автомобила, включително декоративните лайсни и облицовката на арматурното табло, със суха кърпа или със специален препарат за интериор на автомобили.

Арматурното табло трябва да се почиства само с мека, навлажнена кърпа.

Почиствайте тапицерията с прахосмукачка и четка. За премахване на петна използвайте препарат за почистване на тапицерия.

Тъканите на дрехите може да не са с трайни цветове. Това може да причини видимо обезцветяване,

особено при тапицерии със светли цветове. Отстранимите петна и обезцветявания трябва да се почистват възможно най-скоро.

Почиствайте предпазните колани с хладка вода или със специален препарат за интериор на автомобили.

Внимание

Затваряйте самозалепващите се (тип Velcro) закопчалки по дрехите, тъй като в отворено състояние те могат да повредят тапицерията на автомобила.

Същото се отнася и за дрехи с остри ръбове по тях, като ципове, колани или джинси с кабари.

Пластмасови и гумени части

Пластмасовите и гумени части могат да се почистват със същия препарат използван за почистване каросерията на автомобила.

Използвайте препарат за интериор на автомобили, ако е необходимо.

Не използвайте никакви други препарати. Особено избягвайте ползването на разтворители и бензин. Не използвайте почистващи средства работещи със струя под високо налягане.

Сервизно обслужване и поддръжка

Обща информация	185
Препоръчани работни течности, смазки и резервни части ..	187

Обща информация

Сервизна информация

За да се осигури икономичната и безопасна работа на автомобила, както и да се запази стойността му, от съществено значение е цялата работа по техническото му обслужване да се извършва през определените интервали.

Подробният и обновен план за сервизното обслужване на вашия автомобил е на разположение в сервиза.

Сервизен дисплей ⇨ 81.

Идентификация на двигателя
⇨ 190.

Европейски сервизни интервали - с изключение на Bus

Сервизно обслужване на Вашия автомобил е необходимо на всеки 40000 км или веднъж годишно, според това кое настъпи първо, освен ако нещо друго не е посочено на сервизния дисплей.

Европейски сервизни интервали - само Bus

Сервизно обслужване на Вашия автомобил е необходимо на всеки 30000 км или веднъж годишно, според това кое настъпи първо, освен ако нещо друго не е посочено на сервизния дисплей.

Европейското периодично сервизно обслужване е валидно за следните страни:

Андора, Австрия, Белгия, Хърватия, Република Чехия, Дания, Естония, Финландия, Франция, Германия, Гърция, Унгария, Исландия, Ирландия, Израел, Италия, Латвия, Лихтенщайн, Литва, Люксембург, Холандия, Норвегия, Полша, Португалия, Словакия, Словения, Испания, Швеция, Швейцария, Великобритания.

Сервизни интервали за Румъния и България

Сервизно обслужване на Вашия автомобил е необходимо на всеки 30000 км или веднъж годишно, според това кое настъпи първо, освен ако нещо друго не е посочено на сервизния дисплей.

Интервали на сервизно обслужване за Русия, Украйна и Турция

Сервизно обслужване на Вашия автомобил е необходимо на всеки 20000 км или веднъж годишно, според това кое настъпи първо, освен ако нещо друго не е посочено на сервизния дисплей.

Международно периодично сервизно обслужване

Сервизно обслужване на Вашия автомобил е необходимо на всеки 15000 км или веднъж годишно, според това кое настъпи първо, освен ако нещо друго не е посочено на сервизния дисплей.

Международното периодично сервизно обслужване е валидно за следните страни:

Албания, Босна-Херцеговина, Кипър, Косово, Македония, Малта, Черна гора, Сърбия, Южна Африка.

Заверки

Заверката на сервизното обслужване се прави в сервизната и гаранционна книжка. Датата и изминатите километри се заверяват с подписа и печата на обслужващия сервиз.

Уверете се, че сервизната и гаранционна книжка е попълнена правилно, тъй като доказателството за редовно сервизно обслужване е съществено при гаранционни рекламации, а освен това е от полза при продажбата на автомобила.

Сервизен дисплей

Сервизният интервал е базиран на няколко параметъра в зависимост от начина на експлоатация.

Сервизният дисплей, разположен в Центъра за информация на водача, обозначава кога настъпва датата на следващото сервизно обслужване. Потърсете помощта на сервиз.

Сервизен дисплей ⇨ 81.

Следене на нивото на маслото в двигателя ⇨ 81.

Препоръчани работни течности, смазки и резервни части

Препоръчани масла и смазочни материали

Използвайте само продукти, отговарящи на препоръчителните спецификации. Повредата в резултат от използването на продукти, неотговарящи на тези спецификации, няма да се покрие от гаранцията.

Предупреждение

Експлоатационните материали са опасни и понякога отровни. Боравете внимателно с тях. Обърнете внимание на информацията върху опаковката.

Двигателно масло

Двигателното масло се идентифицира по качеството и вискозитета му. При избора на

масло за двигателя да се вземе пред вид, че качеството му е по-важно от вискозитета. Качеството на маслото осигурява например чистота на двигателя, защита срещу износване, както и контрол на стареенето на маслото, докато вискозитетът дава информация относно гъстотата на маслото в рамките на даден температурен обхват.

Dexos е най-новото качество за двигателно масло, което осигурява оптимална защита за дизелови двигатели. Ако нямате такова, трябва да използвате други двигателни масла с посочените по-долу качества.

Изберете съответното двигателно масло според неговото качество и според минималната околна температура ⇨ 192.

Доливане на моторно масло

Двигателни масла от различни производители и марки могат да се смесват, ако отговарят на необходимите условия за качество и вискозитет.

Използването на двигателни масла само с качество ACEA A1/B1 или A5/B5 е забранено, защото при известни експлоатационни условия след време те могат да предизвикат повреда на двигателя. Изберете съответното двигателно масло според неговото качество и според минималната околна температура ⇨ 192.

Добавки към двигателните масла

Употребата на добавки към двигателното масло може да предизвика повреда и да анулира гаранцията.

Вискозитет на двигателните масла

Вискозитетът SAE дава информация за гъстотата на маслото.

Универсалното масло е обозначено с две цифри, напр. SAE 5W-30. Първата цифра, следвана от буквата W, обозначава вискозитет при ниски температури, а втората цифра - вискозитет при високи температури.

Избирайте подходящия вискозитет в зависимост от минималната външна температура ↪ 192.

Всички от препоръчаните вискозитетни класове за подходящи за високи външни температури.

Охлаждаща течност и антифриз

Използвайте само не съдържаща силикати охлаждаща течност с дълъг експлоатационен период (LLC) одобрена за автомобила, консултирайте се със сервиз.

Системата е заредена в завода с охлаждаща течност осигуряваща отлична защита против корозия и замръзване до около -28 °С. Тази концентрация на антифриза трябва да се поддържа през цялата година. Употребата на добавки към охлаждащата течност, предназначени да осигурят допълнителна защита срещу корозия или да предотвратят малки течове, могат да предизвикат функционални

проблеми. Не поемаме отговорност за последствия в резултат на използването на добавки към охлаждащата течност.

Спирачна течност

Използвайте само спирачна течност DOT4+, одобрена за автомобила - посъветвайте се със сервиза.

С течение на времето спирачната течност абсорбира влага, която намалява ефективността на спирачките. Затова спирачната течност трябва да се заменя през определените интервали.

Винаги съхранявайте спирачната течност в уплътнени съдове (за да избегнете абсорбцията на вода).

Внимавайте спирачната течност да не се замърси.

Технически данни

Идентифициране на автомо- била	189
Данни на автомобила	192

Идентифициране на автомобила

Идентификационен номер на автомобила



Идентификационният номер на
автомобила (VIN) се вижда през
челното стъкло.



Идентификационният номер на
автомобила е посочен също и под
пластмасова лента на стъпалото
на предната дясна врата. Откачете
капаците с помощта на плоска
отвертка, за да получите достъп.

Идентификационна табелка



Идентификационната табелка е прикрепена към колоната на дясната врата.

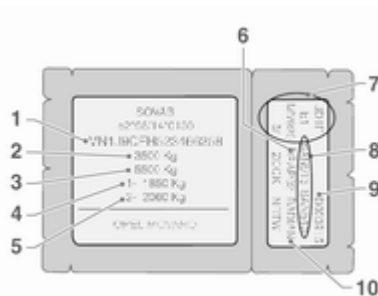

Информация върху идентификационната табелка¹⁾:

- 1** = Идентификационен номер на автомобила
- 2** = Допустимо общо брутно тегло на автомобила в кг
- 3** = Допустимо общо брутно тегло на автокомпозиция в кг
- 4** = Максимално допустимо натоварване на предния мост в кг
- 5** = Максимално допустимо натоварване на задния мост в кг

- 6** = Код на тапицерия
- 7** = Техническа спецификация на автомобила, включително: Код на боята на автомобила, ниво на оборудването и тип на автомобила
- 8** = Спецификация на допълнителното оборудване
- 9** = Номер на изделието
- 10** = Код на вътрешната облицовка

Сборът от натоварването на предния и задния мост не бива да превишава допустимото общо тегло на автомобила. Например, ако предният мост е натоварен максимално, задният мост може да носи само товар, който е равен на общото тегло на автомобила минус натоварването на предния мост.

Техническите данни са определени в съответствие със стандартите на Европейската общност. Запазваме си правото да извършваме промени.

¹⁾ Идентификационната табелка на Вашия автомобил може да се различава от показаната илюстрация.

Спецификациите в документите на автомобила винаги имат предимство пред тези, описани в настоящото ръководство.

Код на двигателя и номер на двигателя

Щампиран върху двигателния цилиндров блок и върху етикет, прикрепен към капака на ангренажната верига, в зависимост от варианта.

Данни на автомобила

Препоръчани масла и смазочни материали

Препоръчано качество на моторното масло

Качество на двигателното масло

dexos 2



В случай, че не разполагате с качество dexos, може да използвате най-много 1 литър моторно масло с качество аsea c3 еднократно между всеки две смени на маслото.

В случай, че не разполагате с качество dexos, в чужбина може да използвате следните качества масла, посочени по-долу:

Качество на двигателното масло

GM-LL-A/B-025



ACEA A3/B4



дизелови двигатели без филтър за твърди частици (DPF)

ACEA C3



дизелови двигатели с DPF

Вискозитет на двигателните масла

Околна температура

до -25 °C

SAE 5W-30 или SAE 5W-40

под -25 °C

SAE 0W-30 или SAE 0W-40

Данни на двигателя

Търговско обозначение Идентификационен код на двигателя	2.3 CDTI ²⁾ M9T	2.3 CDTI ²⁾ M9T	2.3 CDTI ²⁾ M9T
Брой на цилиндрите	4	4	4
Работен обем (см ³)	2299	2299	2299
Мощност на двигателя [kW] (конски сили) при обороти в минута	74 (100) 3500	92 (125) 3500	107 (146) 3500
Въртящ момент (Нм) при обороти в минута	285 1250 - 2000	310 1250 - 2500	350 1500 - 2750
Вид на горивото	Дизел	Дизел	Дизел

²⁾ С или без дизелов филтър за твърди частици.

Тегло на автомобила

Тегло на празен автомобил, основен модел

Модел	Водещи колела	Дължина	Височина на покрива	Брутно тегло на автомобила	Тегло на празен автомобил ³⁾⁴⁾
Ван	Предно задвижване	L1	H1	2800	1806
				3300	1811
				3500	1816
		L2	H2	2800	1834
				3300	1839
				3500	1844
			H3	3300	1885
				3500	1890
				3500	1921
L3	H3	3300	1931		
		3500	1970		
		3500	2010		

3) Теглото на празния автомобил и общото тегло на автомобила се увеличават при модели оборудвани с пакет за лоши пътища - виж идентификационната табелка.

4) Минимално тегло на автомобила, съгласно Одобрение на типа, включително всички течности, инструменти на автомобила и 90 % заредено гориво. Изключват се теглото на водача и опциите, които могат да се махат, напр., резервно колело, преграда на двигателното отделение и плъзгаща се странична товарна врата. Окончателното тегло може да варира според спецификацията на автомобила, напр., опции, премахване на опции и аксесоари.

Модел	Водещи колела	Дължина	Височина на покрива	Брутно тегло на автомобила	Собствено тегло на автомобила ³⁾⁴⁾
Ван	Задно задвижване	L3	H2	3500 ⁵⁾	2110
				3500 ⁶⁾	2246
				4500	2246
			H3	3500 ⁵⁾	2148
				3500 ⁶⁾	2279
				4500	2279
		L4	H2	3500 ⁶⁾	2324
				4500	2324
				3500 ⁶⁾	2366
			H3	3500 ⁶⁾	2366
				4500	2366
				4500	2366

3) Теглото на празния автомобил и общото тегло на автомобила се увеличават при модели оборудвани с пакет за лоши пътища - виж идентификационната табелка.

4) Минимално тегло на автомобила, съгласно Одобрение на типа, включително всички течности, инструменти на автомобила и 90 % заредено гориво. Изключват се теглото на водача и опциите, които могат да се махат, напр., резервно колело, преграда на двигателното отделение и плъзгаща се странична товарна врата. Окончателното тегло може да варира според спецификацията на автомобила, напр., опции, премахване на опции и аксесоари.

5) С единични задни колела.

6) С двойни задни колела.

Модел	Водещи колела	Дължина	Височина на покрива	Брутно тегло на автомобила	Собствено тегло на автомобила ³⁾⁴⁾
Platform Cab	Предно задвижване	L1	H1	3500	1570
		L2	H1	3500	1578
			H2	3500	1593
		L3	H1	3500	1599
			H2	3500	1613

Модел	Водещи колела	Дължина	Височина на покрива	Брутно тегло на автомобила	Собствено тегло на автомобила ³⁾⁴⁾
Chassis Cab	Предно задвижване	L2	H1	3500	1686
		L3	H1	3500	1707

3) Теглото на празния автомобил и общото тегло на автомобила се увеличават при модели оборудвани с пакет за лоши пътища - виж идентификационната табелка.

4) Минимално тегло на автомобила, съгласно Одобрение на типа, включително всички течности, инструменти на автомобила и 90 % заредено гориво. Изключват се теглото на водача и опциите, които могат да се махат, напр., резервно колело, преграда на двигателното отделение и плъзгаща се странична товарна врата. Окончателното тегло може да варира според спецификацията на автомобила, напр., опции, премахване на опции и аксесоари.

Модел	Водещи колела	Дължина	Височина на покрива	Брутно тегло на автомобила	Собствено тегло на автомобила ³⁾⁴⁾
Chassis Cab	Задно задвижване	L2	H1	3500 ⁵⁾	1835
				3500 ⁵⁾	1860
		L3	H1	3500 ⁶⁾	1975
				4500 ⁶⁾	1975
		L4	H1	3500 ⁶⁾	2005
				4500 ⁶⁾	2005

Модел	Водещи колела	Дължина	Височина на покрива	Брутно тегло на автомобила	Собствено тегло на автомобила ³⁾⁴⁾
Crew Cab	Предно задвижване	L2	H1	3500	1887
		L3	H1	3500	1915

3) Теглото на празния автомобил и общото тегло на автомобила се увеличават при модели оборудвани с пакет за лоши пътища - виж идентификационната табелка.

4) Минимално тегло на автомобила, съгласно Одобрение на типа, включително всички течности, инструменти на автомобила и 90 % заредено гориво. Изключват се теглото на водача и опциите, които могат да се махат, напр., резервно колело, преграда на двигателното отделение и плъзгаща се странична товарна врата. Окончателното тегло може да варира според спецификацията на автомобила, напр., опции, премахване на опции и аксесоари.

5) С единични задни колела.

6) С двойни задни колела.

Модел	Водещи колела	Дължина	Височина на покрива	Брутно тегло на автомобила	Собствено тегло на автомобила ³⁾⁴⁾
Crew Cab	Задно задвижване	L2	H1	3500 ⁵⁾	2037
				3500 ⁵⁾	2068
		L3	H1	3500 ⁶⁾	2154
				4500 ⁶⁾	2154
		L4	H1	3500 ⁶⁾	2223
				4500 ⁶⁾	2223
Bus	Предно задвижване	L3	H2	3900	2493

3) Теглото на празния автомобил и общото тегло на автомобила се увеличават при модели оборудвани с пакет за лоши пътища - виж идентификационната табелка.

4) Минимално тегло на автомобила, съгласно Одобрение на типа, включително всички течности, инструменти на автомобила и 90 % заредено гориво. Изключват се теглото на водача и опциите, които могат да се махат, напр., резервно колело, преграда на двигателното отделение и плъзгаща се странична товарна врата. Окончателното тегло може да варира според спецификацията на автомобила, напр., опции, премахване на опции и аксесоари.

5) С единични задни колела.

6) С двойни задни колела.

Размери на автомобила

Van, Doublecab

Брутно тегло на автомобила Размер	Предно задвижване		
	2800, 3300, 3500 L1	3300, 3500 L2	3500 L3
Дължина [мм]	5048	5548	6198
Широчина без огледалата [мм]	2070	2070	2070
Широчина с огледалата [мм]	2470	2470	2470
Височина - ненатоварен (без антена) [мм]	2303	–	–
H1			
H2	2496/2500 ⁷⁾	2496/2499 ⁷⁾	2488
H3	–	2745/2749 ⁷⁾	2744
Междусово разстояние [мм]	3182	3682	4332
Широчина на следата [мм]	1750	1750	1750
Отпред			
Отзад	1730	1730	1730

⁷⁾ 3500 GVW.

Van, Doublecab	Задно задвижване		
	3500, 4500	3500, 4500	3500, 4500
Брутно тегло на автомобила	4500	4500	4500
Размер	L3	L3	L4
Дължина [мм]	6198	6198	6848
Широчина без огледалата [мм]	2070	2070	2070
Широчина с огледалата [мм]	2470	2470	2470
Височина - ненатоварен (без антена) [мм]	2527 ⁸⁾ /2549 ⁹⁾	2549	2557
H2			
H3	2786 ⁸⁾ /2815 ⁹⁾	2815	2808
Междусово разстояние [мм]	3682	3682	4332
Широчина на следата [мм]	1750	1750	1750
Отпред			
Отзад	1730 ⁸⁾ /1612 ⁹⁾	1612	1612

8) С единични задни колела.

9) С двойни задни колела.

Combi	Предно задвижване	
	2800,	2800,
Брутно тегло на автомобила	3500	3500
Размер	L1	L2
Дължина [мм]	5048	5548
Широчина без външните огледала [мм]	2020	2020
Широчина с огледалата [мм]	2470	2470
Височина - ненатоварен (без антена) [мм]	2303	–
H1		
H2	–	2502
Междуосово разстояние [мм]	3182	3682
Широчина на следата [мм]	1750	1750
Отпред		
Отзад	1730	1730

Chassis Cab	Предно задвижване		Задно задвижване				
	3500	3500	3500 ¹⁰⁾	3500 ¹⁰⁾	3500 ¹¹⁾ , 4500	3500 ¹¹⁾ , 4500	3500 ¹¹⁾ , 4500
Брутно тегло на автомобила	L2	L3	L2	L3	L2	L3	L4
Размер	L2	L3	L2	L3	L2	L3	L4
Дължина [мм]	5643	6293	5643	6293	5819	6192	6842
Широчина без огледалата [мм]	2070	2070	2070	2070	2070	2070	2070
Широчина с огледалата [мм]	2470	2470	2470	2470	2470	2470	2470
Височина - ненатоварен (без антена) [мм]	2265	2258	2284	2276	2400	2283	2273
H1							
Междусово разстояние [мм]	3682	4332	3682	4332	3682	3682	4332
Широчина на следата [мм]	1750	1750	1750	1750	1750	1750	1750
Отпред							
Отзад	1730	1730	1730	1730	1612	1612	1612

¹⁰⁾ С единични задни колела.

¹¹⁾ С двойни задни колела.

Crew Cab	Предно задвижване		Задно задвижване			
	3500	3500	3500 ¹²⁾	3500 ¹²⁾	3500 ¹³⁾ , 4500	3500 ¹³⁾ , 4500
Размер	L2	L3	L2	L3	L3	L4
Дължина [мм]	5643	6293	5643	6293	6192	6842
Широчина без огледалата [мм]	2070	2070	2070	2070	2070	2070
Широчина с огледалата [мм]	2470	2470	2470	2470	2470	2470
Височина - ненатоварен (без антена) [мм]	2272	2263	2295	2285	2283	2273
H1						
Междусово разстояние [мм]	3682	4332	3682	4332	3682	4332
Широчина на следата [мм]	1750	1750	1750	1750	1750	1750
Отпред						
Отзад	1730	1730	1730	1730	1612	1612
Platform Cab			Предно задвижване			
Брутно тегло на автомобила			3500	3500		
Размер			L2	L3		
Дължина [мм]			5530	6180		
Широчина без огледалата [мм]			2070	2070		
Широчина с огледалата [мм]			2470	2470		

¹²⁾ С единични задни колела.

¹³⁾ С двойни задни колела.

Platform Cab	Предно задвижване	
Брутно тегло на автомобила	3500	3500
Размер	L2	L3
Височина - ненатоварен (без антена) [мм]	2270	2264
H1		
H2	2463	2457
Междусово разстояние [мм]	3682	4332
Широчина на следата [мм]	1750	1750
Отпред		
Отзад	1730	1730

Bus	Предно задвижване	Задно задвижване
Брутно тегло на автомобила	3900	4500
Размер	L3	L4
Дължина [мм]	6198	6848
Широчина без огледалата [мм]	2070	2070
Широчина с огледалата [мм]	2470	2470
Междусово разстояние [мм]	4332	4332
Височина - ненатоварен (без антена) [мм]	2488	–
H2		
H3	–	2808

Bus	Предно задвижване	Задно задвижване
Брутно тегло на автомобила	3900	4500
Размер	L3	L4
Широчина на следата [мм]	1750	1750
Отпред		
Отзад	1730	1612

Размери на товарното отделение

Ван	Предно задвижване			
	L2	L3		
Дължина	H2	H3	H2	H3
Височина на покрива	3300,			
Брутно тегло на автомобила	3500	3500	3500	3500
Максимална височина на отвора на задната врата (мм)	1820	1820	1820	1820
Широчина на отвора на задната врата (при пода) (мм)	1580	1580	1580	1580
Максимална височина на товарното пространство (мм)	1894	2144	1894	2144
Максимална широчина на товарното пространство (мм)	1765	1765	1765	1765
Широчина между арките на колелата (мм)	1380	1380	1380	1380
Максимална дължина на пода на товарното отделение (мм)	3083	3083	3733	3733

Ван	Задно задвижване					
	L3		H3		L4	
Дължина	H2		H3		H2	H3
Височина на покрива	3500	4500	3500	4500	4500	4500
Брутно тегло на автомобила	3500	4500	3500	4500	4500	4500
Максимална височина на отвора на задната врата (мм)	1724	1724	1724	1724	1724	1724
Широчина на отвора на задната врата (при пода) (мм)	1580	1580	1580	1580	1580	1580
Максимална височина на товарното пространство (мм)	1798	1798	2048	2048	1798	2048
Максимална широчина на товарното пространство (мм)	1765	1765	1765	1765	1765	1765
Широчина между арките на колелата (мм)	1380	1080	1380	1080	1080	1080
Максимална дължина на пода на товарното отделение (мм)	3733	3733	3733	3733	4383	4383

Вместимости

Двигател	M9T
Двигателно масло включително и филтъра (л)	Предно задвижване 8,0 Задно задвижване 8,9
между обозначенията MIN и MAX (л)	1,5 - 2,0
Резервоар за гориво, номинална вместимост (л)	80 или 105

Налягане на гумите

Предно задвижване

Двигател	Брутно тегло на автомобила	Гуми	Налягане на гумите при пълно натоварване ¹⁴⁾	
			Отпред (kPa/bar)	Отзад (kPa/bar)
M9T	2800	215/65 R16 C	340/3,4 (49)	360/3,6 (52)
	3300	215/65 R16 C	360/3,6 (52)	430/4,3 (62)
	3500	225/65 R16 C	380/3,8 (55)	460/4,6 (68)

Задно задвижване с единични задни колела

Двигател	Брутно тегло на автомобила	Гуми	Налягане на гумите при пълно натоварване ¹⁴⁾	
			Отпред (kPa/bar)	Отзад (kPa/bar)
M9T	3500	235/65 R16 C	360/3,6 (52)	450/4,5 (65)

Задно задвижване с двойни задни колела

Двигател	Брутно тегло на автомобила	Гуми	Налягане на гумите при пълно натоварване ¹⁴⁾	
			Отпред (kPa/bar)	Отзад (kPa/bar)
M9T	3500	195/75 R16 C	420/4,2 (61)	420/4,2 (61)
	4500	195/75 R16 C	420/4,2 (61)	420/4,2 (61)

¹⁴⁾ Гумата на резервното колело трябва да се напомпа до най-високото приложимо налягане показано в таблицата.

Информация за клиента

Записване на данни за автомобила и защита на личната информация 208

Записване на данни за автомобила и защита на личната информация

Системи за записване на данни от събития (черна кутия)

Модули за съхранение на данни в автомобила

Голям брой електронни компоненти във вашия автомобил съдържат модули за временно или постоянно съхранение на технически данни за състоянието на автомобила, събития и грешки. като правило, тази техническа информация документира състоянието на частите, модулите, системите или околната среда.

- Работни условия на компонентите на системите (напр., нива на напълване)

- Съобщения за състоянието на автомобила и неговите отделни компоненти (напр., брой обороти на колелата / скорост на въртене, забавяне, надлъжно ускорение)
- Неправилно функциониране и дефекти в компонентите на важни системи
- Реакциите на автомобила в конкретни пътни ситуации (напр., раздуване на въздушна възглавница, активиране на система за контрол на стабилността)
- Околни условия (напр., температура)

Тези данни са изключително технически и спомагат за идентифициране и коригиране на грешки, както и за оптимизиране на функциите на автомобила.

Профили на движение, посочващи изминатите маршрути, не могат да бъдат създадени въз основа на тези данни.

Ако се използват услуги (напр., ремонтни работи, сервизни процеси, гаранционни искове, оценка на качество), служителите от сервизната мрежа (вкл. производителят) могат да прочетат тази техническа информация от модулите за съхранение на данни за грешки и събития, като използват специални диагностични устройства. Ако е необходимо, ще получите допълнителна информация в тези сервизи. След като грешката бъде отстранена, данните се изтриват от модула за съхранение или се презаписват за постоянно.

При използване на автомобила, може да възникнат ситуации, в които тези технически данни, свързани с друга информация (доклади за инциденти, щети по автомобила, свидетелски показания на очевидци и др.) може да бъдат асоциирани с конкретно лице - с помощта на експерт.

Допълнителните функции, договорени с клиента (напр., разположение на автомобила в

аварийни ситуации), позволяват предаването на конкретни данни от автомобила.

Радио честотна идентификация (RFID)

RFID технологията се използва при някои автомобили за функции като безопасност на запалителната система. Тя се използва и във връзка с устройства като радио дистанционно управление за заключване/отключване и стартиране и вградени в автомобила предаватели за отваряне на гаражни врати. RFID технологията в автомобилите Opel не използва лични данни или връзка с друга система на Opel, съдържаща лични данни.

Азбучен указател

А	
Аварийен изход.....	39
Аварийни предупредителни светлини	96
Автоматизирана механична скоростна кутия	125
Автоматичен контрол на светлините	94
Автоматично заключване	26
Адаптивни предни светлини ..	96, 156
Аксесоари и модификации на автомобила	145
Акумулатор	151
Акумулатор, помощно стартиране.....	177
Алармена система	32
Антиблокираща спирачна система	129
Антиблокираща спирачна система (ABS)	86
Антифриз.....	149
Б	
Багажник на покрива	71
Борден компютър	92
Бутони върху волана	73
В	
Вентилация.....	101
Вериги за сняг	169
Вместимости	206
Входящи отвори за въздух	113
Въведение	3
Въздушно окачване	121
Външна температура	76
Външни огледала.....	34
Външни светлини	13, 88
Вътрешни огледала.....	36
Вътрешно осветление	98, 161
Г	
Гориво за дизелови двигатели	139
Греда със сферичен теглич.....	143
Грижи за външния вид	181
Грижи за външността.....	181
Грижи за интериора	183
Гуми	166
Д	
Данни на автомобила.....	192
Данни на двигателя	193
Двигателно масло	147, 187, 192
Деактивиране на въздушните възглавници	53, 84
Декоративни тасове	168

Детски предпазни системи (седалки)	55
Детски предпазни системи (седалки) ISOFIX	63
Джанти и гуми	166
Дизелова горивна система, обезвъздушаване	153
Дизелов филтър за твърди частици	123
Дисплей на скоростната кутия	82, 125
Дистанционното радиоуправление	21
Дистанционно управление	21
Допълнително осветление при завиване	156
Дълбочина на шарката на протектора	168
Дълги светлини	88, 95
Е	
Електрическа плъзгаща се врата	27
Електрически контакти	77
Електрически прозорци	36
Електрическо регулиране	35
Електрическо странично стъпало	27
Електронна система за климатичен контрол	103

Електронна стабилизираща програма	86, 132
Електронни програми за управление	127

Ж

Жабка	65
-------------	----

З

Задна светлина за мъгла	88, 97
Задни врати	29
Задни прозорци	37
Задни светлини	157
Задни седалки	46
Замъглени стъкла на фаровете	97
Запалка	78
Записване на данни за автомобила и защита на личната информация	208
Зареждане с гориво	140
Зареждаща система	85
Зарядна климатична система .	106
Зимни гуми	167

И

Идентификационен номер на автомобила	189
Идентификационна табелка ...	190

Идентифициране на двигателя	190
Извършване на работа	146
Изгорели газове	123
Измиване на автомобила	181
Износване на спирачните накладки	86
Изпъкнало огледало	34
Източете горивния филтър	88
Имобилайзер	34
Индикатор за незакопчан предпазен колан	84
Инструменти	165

К

Камера за задно виждане	138
Капак на двигателя	147
Катализатор	123
Километражен брояч	79
Клаксон	15, 74
Климатичен контрол	16
Климатична система	102
Ключ за светлините	94
Ключове	21
Колани	48
Комплект за първа помощ	70
Комплект за ремонт на гуми ...	169
Конзола над главата	66
Контролен индикатор за неизправност	85

Контрол над автомобила	115
Контрол на оборотите при празен ход	117
Контролни индикатори (лампи)	82
Контролни органи върху кормилната колона.....	74
Круиз контрол	133
Круиз контрол (система за поддържане на дадена скорост)	89
Кутия за очила	66
Кутия под седалката	66
Кутия с предпазители.....	163, 164
Кутия с предпазители в арматурното табло	164
Кутия с предпазители в двигателното отделение	163
Л	
Лампи за четене	99
М	
Масло.....	147
Масло, моторно.....	187, 192
Места за поставяне на детска седалка	57
Механична заключваща система против кражби	31
Механична скоростна кутия	124
Мигач	84

Н

Налягане на гумите	167, 207
Налягане на маслото.....	87
Налягане на маслото на двигателя	87
Настройване на огледалото	9
Неизправност	128
Ниво на маслото.....	81
Ниско ниво на горивото	88

О

Облегалка за ръце	45
Облегалки за глава	40
Обозначения на гумите	167
Оборотомер	79
Обща информация	141
Общ преглед на таблото с прибори	11
Огледала.....	34, 36
Огледало с ръчно противозаслепящо регулиране	36
Октаново число.....	193
Опасност, предупреждение и внимание	4
Осветление на арматурното табло	162
Осветление на багажното отделение	98

Осветление на регистрационния номер	160
Осветление при излизане	100
Обособности при шофирането, съвети относно тегленето ...	141
Отворена врата	89
Отделение за вещи в горната част на шофьорската кабината	67
Отделение за съхранение на вещи в арматурното табло ...	64
Отделения за вещи.....	64
Отключване на автомобила	6
Отопление на външните огледала.....	35
Отопление на задното стъкло . .	38
Отопление на седалката.....	45
Отоплител на охлаждащата течност.....	107
Отопляемо огледало	35
Охлаждане на жабката	113
Охлаждаща течност.....	149
Охлаждаща течност за двигателя	149
Охлаждаща течност и антифриз.....	187

П		
Паркиране	20, 120	
Паспорт на автомобила (Car Pass)	21	
Пепелници	78	
Плъзгаща се врата	27	
Пневматична седалка.....	42	
Пожарогасител	70	
Поленов филтър	113	
Положение на седалката	41	
Положения на контакта за запалване	116	
Помощ при паркиране	137	
Помощ при спиране (спирачен асистент)	130	
Поставки за чаши	65	
Потегляне	18	
Почистване на автомобила.....	181	
Превключване на по-висока предавка.....	86	
Превозване на товари	71	
Предварително подгриване	87	
Предни мигачи	157	
Предни светлини.....	95, 154	
Предни фарове за мъгла	97	
Предни фарове при пътуване зад граница	95	
Предно отделение за вещи	65	
Предпазен колан	8	
Предпазители	162	
Предпазна мрежа	70	
Предпазни ключалки за деца	26	
Предпазни колани	48	
Предупредителен триъгълник . .	70	
Предупредителни зумери	91	
Предупредителни съобщения . .	90	
Предупреждение.....	91	
Прекъсване на електрическото захранване .	129	
Прекъсване на подаването на гориво в режим на моторна спирачка	117	
Препоръчани масла и смазочни материали	187, 192	
Прибори.....	78	
Приборно табло.....	11	
Прозорци.....	36	
Прозорци с ръчно задвижване .	36	
Промяна на размера на джантите и гумите	168	
Р		
Радио честотна идентификация (RFID).....	209	
Размери на автомобила	199	
Размер на гумите и джантите, смяна.....	168	
Разработване на новия автомобил	116	
Разход на гориво - CO ₂ емисии	141	
Регулатор на скоростта.....	78	
Регулиране на волана	10, 73	
Регулиране на облегалките за глава	8	
Регулиране на седалката	7, 42	
Регулиране светлинния сноп на предните фарове	95	
Регулируеми вентилационни дюзи	112	
Редовно включване на климатичната система	113	
Резервно колело	175	
Рециклиране на излезли от употреба автомобили	146	
Ръководството ще ви помогне	3	
Ръчен режим	127	
Ръчна спирачка	130	
Ръчно регулиране	34	
Ръчно спиране - виж "Ръчна спирачка".....	130	
С		
Светлинен клаксон	95	
Светлини.....	94	
Светлини за заден ход	97	
Светлини за мъгла.....	97, 157	
Сгъване	35	
Сервизен дисплей	81	

Сервизна информация	185
Сервизно обслужване	113, 185
Сигнали при завой и смяна на платното	96
Символи	4
Система "стоп-старт".....	88
Система за отопление и вентилация	101
Система за отопление на задната част на купето	105
Система за превоз на товари ..	68
Система за тракшън контрол (контрол на сцеплението)	131
Система за централно заклучване	23
Система на въздушните възглавници	51
Система на предните въздушни възглавници	52
Система на страничните въздушни възглавници	53
Система старт/стоп.....	118
Системи за записване на данни от събития (черна кутия).....	208
Системи за измиване и избърсване	15

Системи на въздушните възглавници и обтегачи на предпазните колани	84
Скоростен лост	125
Скоростна кутия	17
Скоростомер	78
Следене на нивото на маслото в двигателя.....	81
Слънчеви сенници	39
Смяна на гума.....	173
Смяна на електрически крушки	154
Смяна на колело	173
Смяна на перото на чистачка .	153
Специфични за автомобила данни	3
Спирачки	129, 150
Спирачна система	86
Спирачна течност	150, 187
Спомагателно отопление.....	107
Спрете двигателя	85
Стартиране на двигателя 116,	125
Стартиране с помощен акумулатор и кабели	177
Странични мигачи	158
Съкла на фаровете, замъглени.....	97
Съклен панел	39

Съвети по управлението на автомобила.....	115
Съобщения.....	90
Съхраняване на автомобила ..	145

Т

Тапицерия, почистване.....	183
Тахограф.....	89, 93
Теглене на автомобила	179
Теглене на друг автомобил	180
Теглене на ремарке.....	142
Теглич	143
Тегло на автомобила	194
Температура на охлаждащата течност на двигателя	87
Технически данни.....	193
Течност за измиване	150
Триточкови предпазни колани ..	50
Троен информационен дисплей	90

У

Уговорете скорошно сервизно обслужване	85
Указател за горивото	80
Указател за температурата на охлаждащата течност на двигателя	80
Ултразвукова система за помощ при паркиране.....	137

Ухо за теглене.....	179
Уши за закрепване на седалки Top-tether	63
Ф	
Фарове за мъгла	88
Фиксирани вентилационни дюзи	113
Филтър за дизелово гориво	152
Филтър за твърди частици.....	123
Х	
Халки за привързване	67
Хидравлична течност за сервоусилвателя на волана.	150
Ц	
Централна, високо монтирана (трета) стоп-светлина.....	159
Център за информация на водача	89
Ч	
Часовник	76
Чистачки/система за измиване на предното стъкло	74
Р	
Power take-off	143

Copyright by ADAM OPEL AG, Rüsselsheim, Germany.

Информацията в тази публикация е валидна към датата на публикуване, посочена по-долу. Adam Opel AG си запазва правото да прави промени в техническите спецификации, характеристики и конструкция на автомобилите, свързани с информацията в тази публикация както и промени на самата публикация.

Издание: Януари 2013, ADAM OPEL AG, Rüsselsheim.

Напечатано на хартия, избелена без хлор.

KTA-2683/5-bg

01/2013

