

MOVANO

Ръководство за експлоатация



Съдържание

Въведение	2
Накратко	6
Ключове, врати, прозорци	22
Седалки, облегалки	51
Съхраняване на вещи	81
Прибори и органи за управление	93
Осветление	122
Климатичен контрол	131
Шофиране и обслужване	151
Грижи за автомобила	203
Сервизно обслужване и поддръжка	255
Технически данни	259
Информация за клиента	264
Азбучен указател	274

Въведение

Гориво	Обозначение	<input type="text"/>		
Моторно масло	Качество	<input type="text"/>		
	Вискозитет	<input type="text"/>		
Налягане на гумите	Размер на гумите		Отпред	Отзад
	Летни гуми	<input type="text"/>	<input type="text"/>	<input type="text"/>
	Зимни гуми	<input type="text"/>	<input type="text"/>	<input type="text"/>
Тегло	Брутно тегло на автомобила	<input type="text"/>		
	- Тегло на празен автомобил, базисен модел	<input type="text"/>		
	= Натоварване	<input type="text"/>		

Специфични за автомобила данни

Моля нанесете данните за Вашия автомобил на предходната страница за да бъдат на разположение. Необходимата информация ще намерите в разделите "Сервизно обслужване и поддръжка" и "Технически данни", както и на идентификационната табелка.

Въведение

Вашият автомобил е комбинация от напреднала технология, сигурност, съвместимост с околната среда и икономичност.

Настоящото ръководство за експлоатация Ви предоставя цялата необходима информация за да можете да карате автомобила си правилно и сигурно.

Уверете се, че пътниците Ви са наясно с възможния риск от катастрофа и нараняване, които могат да възникнат в резултат от неправилното използване на автомобила.

Винаги трябва да спазвате конкретните закони и правила в страната, където се намирате. Тези закони може да се различават от информацията дадена в настоящото ръководство.

Пренебрегването на описанието, дадено в това ръководство, може да повлияе върху вашата гаранция.

Когато това ръководство за експлоатация Ви насочва към сервиз, ние Ви препоръчваме Вашия сервизен партньор на Opel.

Всички сервизни партньори на Opel предлагат първокласно обслужване на приемливи цени. Опитни механици обучени от Opel работят в съответствие с конкретните инструкции на Opel.

Комплектът с ръководства трябва винаги да се държи в автомобила, за да Ви е под ръка.

Ръководството ще ви помогне

- Настоящото ръководство описва всички опции и възможности, които се предлагат за този модел. **Някои описания, включително тези за функциите на дисплея и менюто, може да не се отнасят за Вашия автомобил поради варианта на модела, конкретни за дадена страна спецификации, специално оборудване и аксесоари.**
- От главата "накратко" да получите начална информация.
- Таблицата със съдържанието в началото на ръководството и във всеки раздел показва къде се намира информацията.
- Азбучният указател ще ви улесни в търсенето на конкретна информация.
- Ръководството за експлоатация се отнася за автомобили с ляво разположен

волан. Работата с автомобила е подобна и при дясно разположен волан.

- Ръководството за експлоатация използва заводските означения на двигателите. Съответните търговски обозначения се намират в главата "Технически данни".
- Инструкциите свързани с посоките, напр. наляво или надясно, напред или назад, винаги трябва да се разбират спрямо посоката на движение.
- Надписите на дисплея на автомобила може да не са на вашия език.
- Съобщенията на дисплея и надписите в интериора на автомобила са показани с **удебелен шрифт**.

Опасност, предупреждение и внимание

⚠ Опасност

Текстът означен с **⚠ Опасност** информира относно риск от фатално нараняване. Неспазването на тази информация може да доведе до опасност за живота.

⚠ Предупреждение

Текстът означен с **⚠ Предупреждение** дава информация относно риск от произшествие или нараняване. Неспазването на тази информация може да доведе до нараняване.

Внимание

Текстът отбелязан с **Внимание** съдържа информация относно възможни щети по автомобила. Неспазването на тази информация може да доведе до щети по автомобила.

Символи

Препратката към дадена страница се означава с ↗. ↗ значи "виж страница".

Препратките към страници и записи от азбучния указател се отнасят до съответните заглавия, посочени в съдържанието на раздела.

Пожелаваме Ви много часове на приятно каране.

Ваш екип на Opel

Накратко

Първоначална информация

Отключване на автомобила

Отключване с ключ

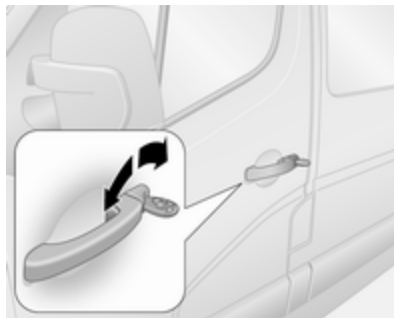

Завъртете ключа в ключалката на шофьорската врата. Отворете вратите като дръпнете дръжките.

Отключване с дистанционното управление



В зависимост от конфигурацията на автомобила:

Натиснете , за да отключите предните врати. Натиснете отново, за да отключите целия автомобил.

Отворете вратите като дръпнете дръжките.

От 3-бутонното дистанционно управление натиснете .

Отключва се само багажното отделение.

Дистанционно радиоуправление
⇨ 23.

Система за централно заключване
⇨ 27.

Алармена система против кражба
⇨ 41.

Отключване с електронен ключ

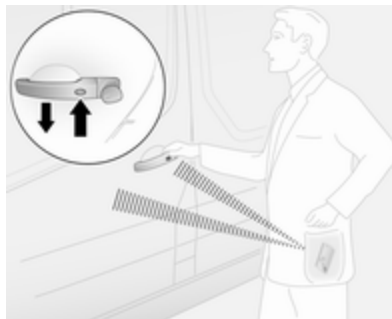

Натиснете бутона на някоя от външните дръжки на вратите, когато електронният ключ е в обхвата на зоната за разпознаване (прибл. 1 метър от предните врати или багажното отделение) и дръпнете дръжката, за да отворите.

Система с електронен ключ ⇨ 24.

Регулиране на седалката

Надлъжно регулиране



Дръпнете ръчката, плъзнете седалката, освободете ръчката.

Опитайте да преместите седалката назад и напред, за да се уверите, че е фиксирана на място.

Положение на седалката ⇨ 53.

Регулиране на седалката ⇨ 54.

Наклон на облегалките

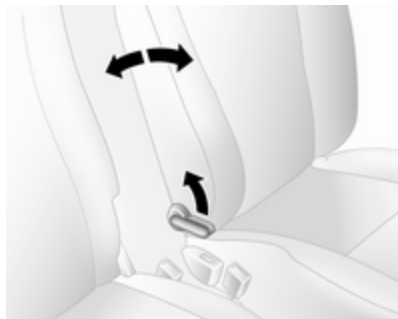

Дръпнете ръкохватката, нагласете наклона и освободете ръкохватката. Позволете на седалката да се заключи с щракване.

Положение на седалката ⇨ 53.

Регулиране на седалката ⇨ 54.

Височина на седалката



Движение на лоста

помпане : седалката се
нагоре повдига нагоре

помпане : седалката се
надолу спуска надолу

Положение на седалката ⇨ 53.

Регулиране на седалката ⇨ 54.

Регулиране на облегалките за глава

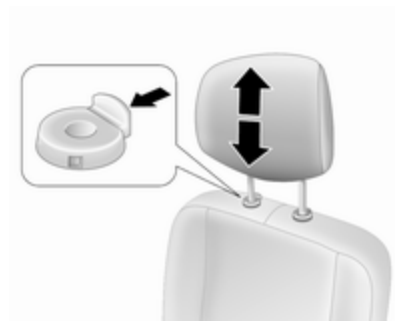

Натиснете бутона за да освободите облегалката за глава, регулирайте височината, блокирайте.

Облегалки за глава ⇨ 51.

Предпазен колан



Издърпайте предпазния колан и го закопчайте в закопчалката му. Коланът не бива да е усукан и трябва да прилепва плътно към тялото. Облегалката на седалката не бива да бъде наклонена прекалено много назад (препоръчителен ъгъл на наклона: около 25 °).

За да откопчаете предпазния колан, натиснете червения бутон върху закопчалката на колана.

Положение на седалката ⇨ 53.

Предпазни колани ⇨ 62.

Система на въздушните възглавници ⇨ 66.

Настройване на огледалото

Вътрешно огледало

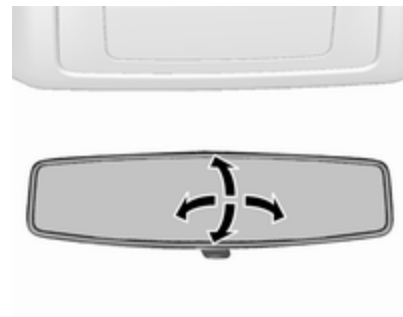

За регулиране на огледалото, преместете корпуса му в желаната посока.

Вътрешно огледало, широко огледало за обратно виждане ⇨ 45.

Външни огледала

Ръчно регулиране

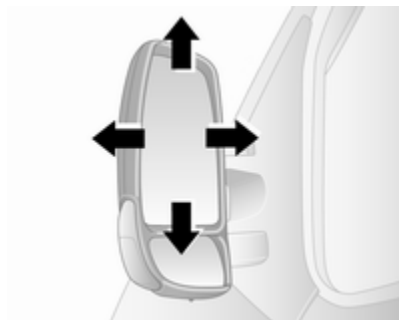

Завъртете огледалото в нужната посока.

Външни огледала ⇨ 43.

Електрическо регулиране



Изберете съответното външно огледало и го регулирайте чрез завъртане на регулатора.

Изпъкнали външни огледала ⇨ 43.

Електрическо регулиране ⇨ 44.

Сгъваеми външни огледала ⇨ 44.

Отопление на външните огледала ⇨ 44.

Регулиране на волана

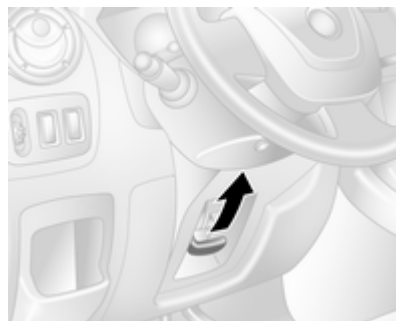

Отключете лоста, настройте волана, блокирайте лоста и проверете дали е заключен добре.

Не регулирайте волана докато не спрете автомобила и не освободите ключалката на волана.

Система на въздушните възглавници ⇨ 66.

Положения на контакта за запалване ⇨ 153.

Общ преглед на таблото с прибори

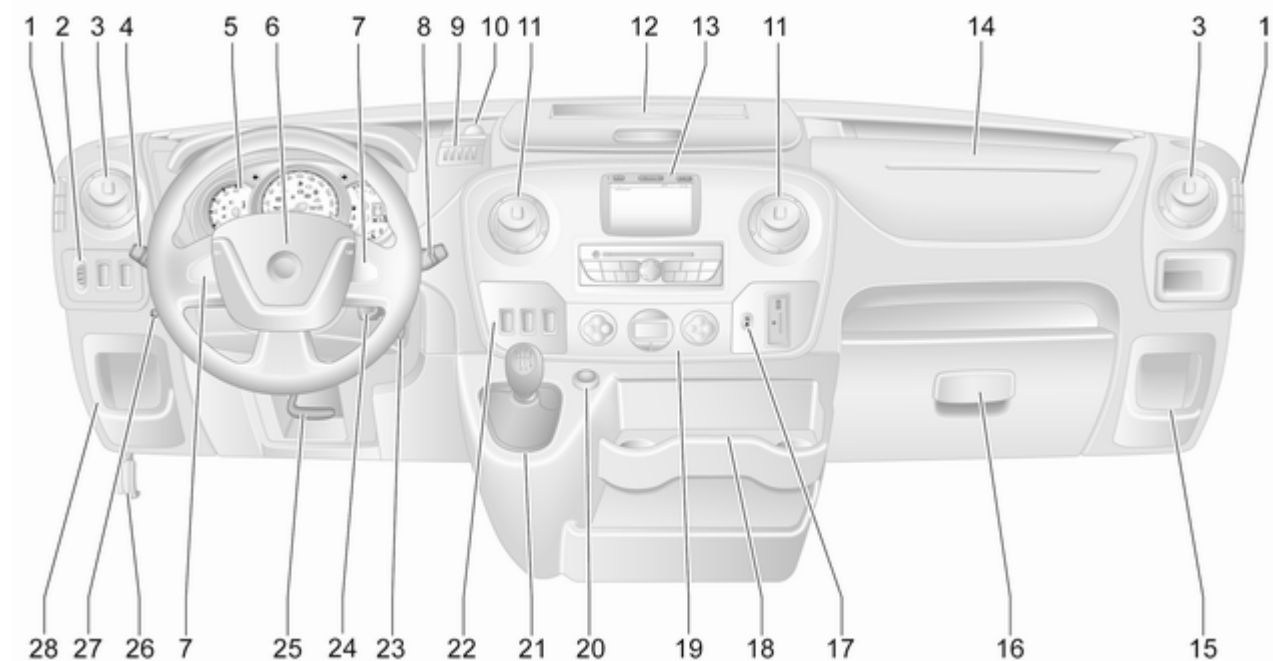



1	Фиксирани вентилационни дюзи 148	Задна светлина за мъгла 127	12	Отделение за вещи 81	
2	Регулиране на обсега (светлинния сноп) на предните фарове 125	Помощ за дългите светлини 124	13	Информационен дисплей . 116	
	Помощ при паркиране 191	5	Прибори 100	14	Въздушна възглавница за пътника отпред 70
	Система за тракшън контрол (контрол на сцеплението) 180		Дисплей на скоростната кутия 104	15	Отделение за вещи 81
	Електронна стабилизираща система ... 181		Център за информация на водача 115	16	Жабка 82
3	Странични вентилационни дюзи 147		Борден компютър 119	17	Индикатор за незакопчан предпазен колан 108
4	Ключ за светлините 122	6	Клаксон 95		Деактивиране на въздушна възглавница за пътника отпред 71
	Мигачи 126		Въздушна възглавница за шофьора 70	18	Поставки за чаши 82
	Дълги светлини и къси светлини, светлинен клаксон 123	7	Дистанционно управление от волана 94	19	Климатична система 131
	Габаритни светлини 122		Круиз контрол 184		Електронна система за климатичен контрол 134
	Автоматичен контрол на светлините 123	8	Система за избърсване и измиване на предното стъкло 95	20	Запалка 100
	Осветление при излизане 130		Борден компютър 119		Електрически контакт 98
	Предни фарове за мъгла . 127	9	Отделение за монети 81	21	Скоростен лост, механична скоростна кутия 172
		10	Електрически контакт, USB слот 98		Автоматизирана механична скоростна кутия 173
		11	Централни вентилационни дюзи 147		

22	Круз контрол	184
	Ограничител на скоростта	186
	Автоматизирана механична скоростна кутия, Зимен и товарен режими	176
	Контрол на оборотите при празен ход	155
	Система "стоп/старт"	156
	Режим ECO (Икономичен)	152
23	Контакт за запалване с ключалка за волана	153
24	Контролни органи върху кормилната колона	95
25	Регулиране на волана	94
26	Ръчка за освобождаване капака на двигателя	206
27	Спомагателно отопление .	140
28	Отделение за вещи	81
	Кутия с предпазители	226

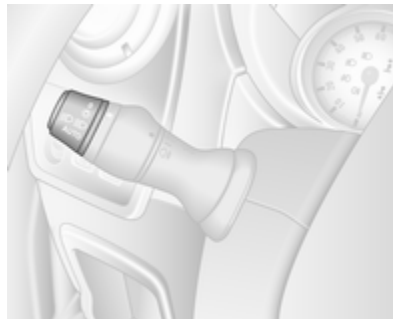
Външни светлини



Завъртете външния ключ за светлините:

- O** : изключено
-  : габаритни светлини
-  : предни фарове
- AUTO** : автоматичен контрол на светлините: предните фарове се включват и изключват автоматично.

Осветление ⇨ 122.

Автоматичен контрол на светлините ⇨ 123.

Предупредителен зумер за включени фарове ⇨ 117.

Светлини за завиване ⇨ 126.

Предни и задна светлини за мъгла

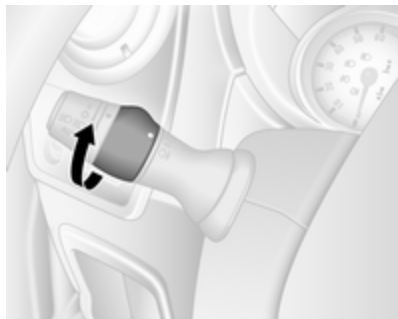

Завъртете вътрешния ключ за светлините:

☉ : предни фарове за мъгла
☉☉ : задни светлини за мъгла

Предни фарове за мъгла ⇨ 127.

Задни светлини за мъгла ⇨ 127.

Светлинен клаксон, дълги и къси светлини

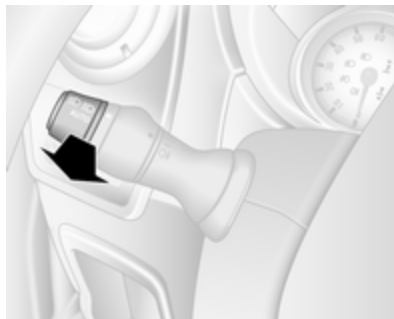

Дърпане на лостчето.

Дълги светлини ⇨ 123.

Светлинен клаксон ⇨ 125.

Мигачи

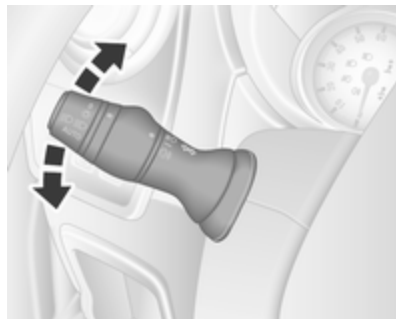

лостче нагоре : десен мигач
лостче надолу : ляв мигач

Мигачи ⇨ 126.

Аварийни предупредителни светлини



Задейства се чрез натискане на .
Аварийни предупредителни светлини ⇨ 126.

Клаксон



Натиснете .
Клаксон ⇨ 95.

Системи за измиване и избърсване

Чистачки на предното стъкло

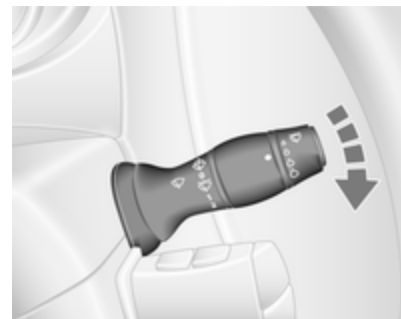

0 : изключено

 / **AUTO** : интервален режим на бърсане или автоматичен режим на бърсане със сензор за дъжд

1 : бавно

2 : бързо

Чистачки на предното стъкло ⇨ 95.

Смяна на перото на чистачка
 ⇨ 215.

Система за измиване на предното стъкло

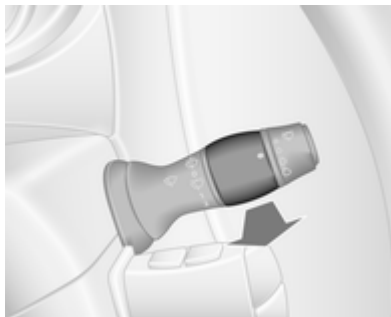

Дръпнете лоста.

краткотрайно дръпване	:	чистачката избърсва веднъж и измиваща течност се пръска върху предното стъкло
продължи- телно дръп- ване	:	чистачките правят няколко маха и върху предното стъкло се напръсква измиваща течност

Система за измиване на предното
 стъкло ⇨ 95.

Течност за измиване ⇨ 210.

Климатичен контрол

Отопление на задното стъкло



Отоплението се включва чрез натискане на .

Отопляемо задно стъкло ⇨ 48.

Отопление на външните огледала



Натискане на  също активира отоплението на външните огледала.

Отопление на външните огледала ⇨ 44.

Подсушаване и размразяване на прозорците

Климатична система



- Завъртете копчето за температура в позицията за най-топло.
- Нагласете вентилатора на най-високата скорост.
- Завъртете копчето за разпределение на въздуха на .
- Включете отоплението на задното стъкло .

- Включете охлаждането **A/C**.
- Отворете страничните вентилационни дюзи според желанието и ги насочете към прозорците на вратите.

Система за климатичен контрол ⇨ 131.

Електронна система за климатичен контрол



Натиснете .

Температурата и разпределението на въздуха се настройват автоматично и вентилаторът работи на висока скорост.

Електронна система за климатичен контрол ↪ 134.

Скоростна кутия

Механична скоростна кутия



Заден ход: при неподвижен автомобил натиснете педала на съединителя, след което дръпнете пръстена на скоростния лост и включете предавката.

Ако предавката не се включи, поставете скоростния лост в неутрално положение, освободете педала на съединителя и го натиснете отново; след това повторно изберете предавката.

Механична скоростна кутия ↪ 172.

Автоматизирана механична скоростна кутия

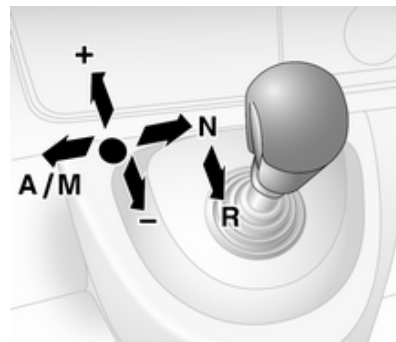

- N** : неутрална
- : положение за каране
- +** : по-висока предавка
- : по-ниска предавка
- A/M** : превключване между автоматичен и ръчен режим
- R** : предавка за заден ход.
Включвайте я само, когато автомобилът е неподвижен.

Автоматизирана механична скоростна кутия ↪ 173.

Потегляне

Преди потегляне проверете

- Налягане на въздуха в гумите
↻ 232 и състояние на гумите
↻ 262.
- Нивото на маслото в двигателя и нивата на работните течности ↻ 207.
- Всички прозорци, огледала, външно осветление и табелки с регистрационния номер трябва да са почистени от кал, сняг и лед и да са изправни.
- Правилното положение на огледалата ↻ 44, седалките ↻ 53 и предпазните колани ↻ 63.
- Функционирането на спирачките при ниска скорост, особено ако спирачките са овлажнени.

Стартиране на двигателя

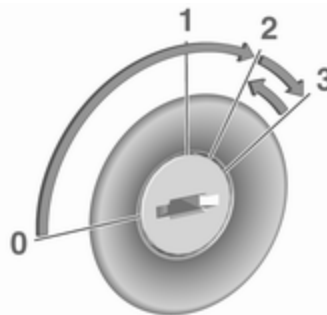

- Завъртете ключа в положение **1**.
- Завъртете леко волана за да освободите ключалката му.
- Натиснете педала на съединителя и спирачния педал.
- Не натискайте педала на газта.
- Завъртете ключа в положение **2**, за да включите предварителното подгриване и

изчакайте докато контролната лампа  изгасне в центъра за информация на водача.

- Завъртете ключа в положение **3** и го отпуснете.
- Стартиране на двигателя ↻ 154.

Система "стоп/старт"



Показва се Autostop, когато контролният индикатор **A** светне в зелено на приборното табло.

Механична скоростна кутия

Ако автомобилът се движи с ниска скорост или е неподвижен и някои условия са налице, активирайте Autostop, както следва:

- натиснете педала на съединителя
- превключете скоростния лост в неутрална позиция
- отпуснете педала на съединителя

За рестартиране на двигателя, със скоростен лост в неутрално положение, натиснете педала на съединителя.

Автоматизирана механична скоростна кутия

Ако автомобилът е неподвижен и са налице определени условия, активирайте Autostop, както следва:

- скоростен лост в положение **N** (или **A/M**)
- натиснете силно спирачния педал
- не подавайте газ

За рестартиране на двигателя, със скоростен лост в положение **N** (или **A/M**) и отпусната ръчна спирачка, отпуснете спирачния педал.

Система "стоп/старт" ⇨ 156.

Паркиране

⚠ Предупреждение

- Не паркирайте автомобила върху лесно запалима повърхност. Високата температура на изпускателната система може да запали тази повърхност.
- Винаги натягайте ръчната спирачка без да натискате освобождаващия бутон. Върху наклони натягайте ръчната спирачка колкото може по-силно. За да намалите силата за задействане, в същото време натиснете спирачния педал.
- Изключете двигателя.
- Ако автомобилът е на равна повърхност или на възходящ наклон, включете на първа предавка. При възходящ наклон завъртайте колелата навън от бордюра.

Ако автомобилът е на низходящ наклон, включете на задна предавка. Завъртете предните колела към бордюра.

- Затворете прозорците.
 - Извадете ключа от контакта за запалване. Завъртете волана докато усетите, че ключалката го заключи.
-
- Заключете автомобила с натискане на  от дистанционното управление ⇨ 27.
 - Включете алармената система ⇨ 41.
 - Вентилаторите за охлаждане на двигателя могат да продължат да работят след изключване на двигателя ⇨ 205.

Внимание

След работа при високи обороти или голямо натоварване на двигателя,

оставете двигателя да работи за кратко при ниско натоварване или на празен ход за около 30 секунди преди да го изгасите, с цел предпазване на турбокомпресора.

Ключове, ключалки ⇨ 22.

Паркиране на автомобила за дълъг период от време ⇨ 204.

Ключове, врати, прозорци

Ключове, ключалки	22
Ключове	22
Паспорт на автомобила (Car Pass)	23
Дистанционното радиуправление	23
Система с електронен ключ	24
Ключалки на вратите	26
Ръчни ключалки на вратите	26
Система за централно заключване	27
Електрически ключалки на вратите	31
Автоматично заключване	32
Предпазни ключалки за деца .	33
Врати	33
Плъзгаща се врата	33
Задни врати	38
Охрана на автомобила	40
Механична заключваща система против кражби	40
Алармена система	41
Имобилайзер	43

Външни огледала	43
Изпъкнало огледало	43
Ръчно регулиране	43
Електрическо регулиране	44
Сгъваеми огледала	44
Отопляеми огледала	44
Вътрешни огледала	45
Огледало с ръчно противозаслепящо регулиране	45
Прозорци	46
Предно стъкло	46
Прозорци с ръчно задвижване	46
Електрически прозорци	46
Задни прозорци	47
Отопление на задното стъкло	48
Слънчеви сенници	49
Покрив	49
Състъклен панел	49

Ключове, ключалки

Ключове

Внимание

Не закрепвайте тежки или обемни предмети към ключа за запалване.

Резервни ключове

Номерът на ключа е отбелязан в Car Pass или върху сменяема табелка.

Номерът на ключа трябва да се съобщи при поръчката на резервни ключове, тъй като той е част от системата на имобилайзера.

Ако трябва да се смени електронният ключ, автомобилът трябва да се откара в сервиз.

Ключалки ⇨ 251.

Дистанционно радиуправление ⇨ 23.

Система с електронен ключ ⇨ 24.

Система за централно заключване ⇨ 27.

Стартиране на двигателя ⇨ 154.

Паспорт на автомобила (Car Pass)

Car Pass съдържа данни свързани със сигурността на автомобила, поради което трябва да се съхранява на безопасно място.

Когато автомобилът се закара в сервиз, данните от Car Pass са необходими за да се изпълнят някои операции.

Дистанционното радиоуправление



Използва се за задействане на:

- система за централно заключване
- механична заключваща система
- алармена система против кражба

В зависимост от модела, автомобилът може да използва дистанционно управление с 2 бутона или с 3 бутона.

Дистанционното управление има обсег на действие от приблизително 5 м. Обсегът на действие може да намалее вследствие на външни въздействия. Мигащите предупредителни светлини потвърждават действието.

Отнасяйте се грижливо с дистанционното управление, пазете го от влага и високи температури и избягвайте ненужното му използване.

Неизправност

Ако системата за централно заключване не може да се задейства чрез дистанционното управление, това може да се дължи на следното:

- Диапазонът е надвишен.
- Напрежението на акумулатора е ниско.
- Често използване на дистанционното управление извън обсега му, което изисква ново програмиране в сервиз.
- Претоварване на системата за централно заключване поради задействането ѝ през кратки интервали - електрозахранването се прекъсва за кратко време.
- Смущение от по-мощни радиовълни от други източници.

Отключване ⇨ 27.

Смяна на батерията на дистанционното управление

Сменете батерията веднага щом намалее обхватът на действие.



Използваните акумулатори не спадат към битовите отпадъци. Те трябва да се изхвърлят на определените за рециклиране места.



Свалете винта и отворете отделението на батерията като вкарате монета в процеп и я завъртите.

Подменете батерията (тип на батерията: CR2016), като внимавате за поставянето ѝ в правилно положение.

Сглобете обратно двете половини на устройството така, че да се застопорят добре.

Поставете винта обратно и го завийте.

Система с електронен ключ

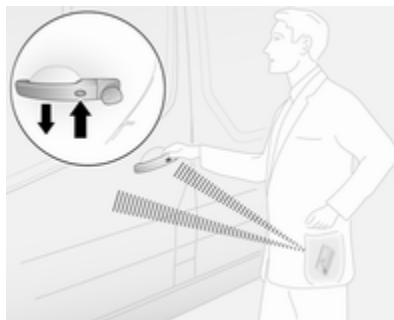

Позволява управление без ръце на системата за централно заключване ⇨ 27.



Електронният ключ просто трябва да се намира в шофьора.



Съобщение

Винаги вземайте електронния ключ със себе си, когато излизате от автомобила.

За хендсфри управление, електронният ключ трябва да е извън автомобила, в диапазон от около 1 метър от предните врати или багажното отделение.

Хендсфри управлението се деактивира автоматично при натискане на превключвателя  за централно заключване  27. За повторно активиране на хендсфри управлението, рестартирайте двигателя.

Смяна на батерията на системата с електронен ключ

Сменете батерията веднага щом системата вече не работи добре или обсегът на действие намалее.



Използваните акумулатори не спадат към битовите отпадъци. Те трябва да се изхвърлят на определените за рециклиране места.



Отворете отделението на батерията в дистанционното устройство като вкарате монета в процепа и завъртите.

Подменете батерията (тип на батерията: CR2016), като внимавате за поставянето ѝ в правилно положение.

Съобщение

Не докосвайте електронната схема в капака, когато сменяте батерията.

Сглобете обратно двете половини на устройството така, че да се застопорят добре.

Неизправност

Ако системата централното заключване не може да се задейства или двигателят не може да се стартира, причината може да бъде една от следните:

- неизправност в електронния ключ
- електронният ключ е извън обсега на действие
- прекалено ниско напрежение на акумулатора
- претоварване на системата за централно заключване поради задействането ѝ през кратки интервали - електрозахранването се прекъсва за кратко време
- смущение от по-мощни радиовълни от други източници

Ключалки на вратите

Защитна ключалка против кражба

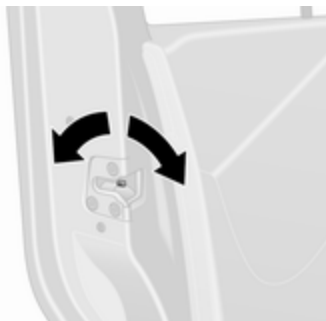

За да не може предните врати да се отворят отвън, отворете вратата и задействайте защитната ключалка против кражба.

Използвайки подходящ инструмент, завъртете превключвателя за заключване на вратата в хоризонтално заключено положение. Вратата не може да се отвори отвън, а само отвътре или с ключа за ръчно отключване.

За деактивиране, завъртете превключвателя в отключено положение.

Ръчни ключалки на вратите

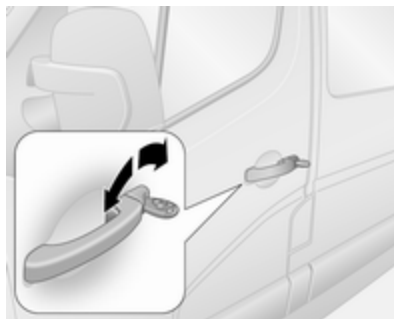

За ръчно отключване на предните врати завъртете ключа в ключалката на шофьорската врата. Отворете предните врати като дръпнете дръжките.

Плъзгаща се странична врата(и)
↪ 33.

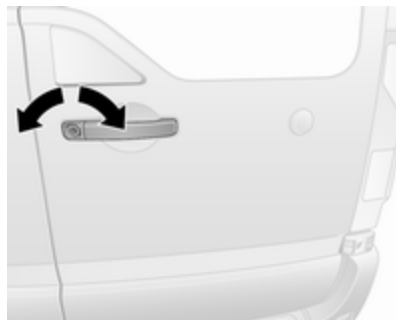

За ръчно отключване на задните врати завъртете ключа в ключалката на дясната задна врата. Отворете вратата като дръпнете дръжката.

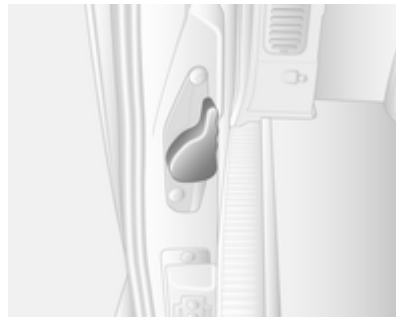

След това задната врата лява се отключва с помощта на лостчето от вътрешната страна на вратата.

Винаги затваряйте лявата врата преди дясната.

Задни врати ⇨ 38.

Система за централно заключване

Отключва и заключва предните врати, плъзгащите се странични врати и товарното отделение.

С 3-бутонното дистанционно управление, предните врати и багажното отделение (и, в зависимост от конфигурацията, плъзгащите се странични врати) могат да се отключват и заключват поотделно.

Съобщение

Малко след като са отключени с дистанционното управление, вратите се заключват автоматично, ако не се отвори врата.

Отключване на автомобила

Работата на системата за централно заключване с дистанционното управление се потвърждава от аварийните предупредителни светлини. Аварийните предупредителни светлини присветват веднъж, за да обозначат отключен автомобил и два пъти, за да обозначат заключен автомобил.

Отключване с дистанционното управление с 2-бутона







Натиснете , за да отключите предните врати. Натиснете отново, за да отключите целия автомобил.

Отключване с дистанционното управление с 3-бутона



В зависимост от конфигурацията на автомобила:

- Натиснете : Отключват се предните врати и плъзгащите се странични врати.
Натиснете  отново: Багажното отделение също се отключва.
- Натиснете : Отключват се предните врати.

Натиснете  отново:
Отключват се също
плъзгащите се странични
врати и товарното отделение.

- Натиснете : Отключват се всички врати и багажното отделение.

Заклучване на автомобила

Затворете всички врати и багажника. Ако вратите не са затворени добре, системата за централно заключване няма да работи.

Заклучване с дистанционното управление с 2-бутона





Натиснете : Заклучват се всички врати и багажното отделение.

Заклучване с дистанционното управление с 3-бутона



Натиснете : Заклучват се всички врати и багажното отделение.

Съобщение



Ако е монтирана, алармата за следене на купето  41 се изключва чрез натискане и задържане на  (което се потвърждава чрез звуков сигнал).

Ако това се направи погрешка, отключете отново вратите и натиснете за кратко  , за да заключите автомобила.

Товарно отделение

Заклучване и отключване на багажното отделение с дистанционното управление с 2-бутона





След отключване на предните врати с  , натиснете отново  : Багажното отделение е отключено.

Натиснете  еднократно: Багажното отделение е заключено.

Заклучване и отключване на багажното отделение с дистанционното управление с 3-бутона



В зависимост от конфигурацията на автомобила:

- Натиснете : Багажното отделение се заключва или отключва.
- Натиснете : Багажното отделение и плъзгащите се странични врати се заключват или отключват.

Работа на системата с електронен ключ



За хендсфри управление, електронният ключ трябва да е извън автомобила, в диапазон от около 1 метър от предните врати или багажното отделение.

Съобщение

Няма бутон за хендсфри управление във външната дръжка на страничната плъзгаща се врата.

В автомобила не трябва да има оставен електронен ключ и в зоната за разпознаване не трябва да има допълнителни електронни

ключове, в противен случай хендсфри управлението на системата за централно заключване няма да работи.

Работата на системата за централно заключване с електронен ключ се потвърждава от аварийните предупредителни светлини. Аварийните предупредителни светлини присветват веднъж, за да обозначат отключен автомобил и веднъж за 4 секунди, за да обозначат заключен автомобил.

По време на заключване, ако има отворена или неправилно затворена врата, системата за централно заключване ще заключва и отключва в бърза последователност, без мигане на аварийните мигащи светлини.

Отключване с електронен ключ - хендсфри управление

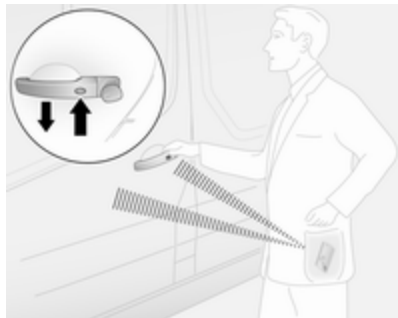

Натиснете бутона на една от двете външни дръжки на предните врати, за да отключите и издърпайте дръжката за отваряне.

За задните врати натиснете бутона на външната дръжка, за да отключите и издърпайте дръжката за отваряне.

Автомобилът се отключва едва след изтичането на поне 3 секунди след заключването чрез хендсфри управление.

Заключване с електронен ключ - хендсфри управление

Натиснете бутона на някоя от външните дръжки на вратите. Заключват се всички врати и багажното отделение.

Автомобилът се заключва едва след изтичането на поне 3 секунди след отключването чрез хендсфри управление.

Заключване и отключване на багажно отделение с електронен ключ - хендсфри управление

Натиснете бутона на външната дръжка на вратата, за да заключите или отключите задните врати (и страничните плъзгачи се врати), когато електронният ключ е в диапазона на зоната за разпознаване (прибл. 1 метър).

Задните врати (и страничните плъзгачи се врати) се заключват/отключват едва след изтичане на поне 3 секунди от последното натискане на бутон.

Превключвател за централно заключване

Заключва или отключва вратите и багажното отделение от купето.



Натиснете  за отключване или заключване.

Светодиодът в превключвателя свети при заключване на автомобила.

В зависимост от версията, ако автомобилът се шофира с отворено багажно отделение, предните врати (и страничните плъзгачи се врати) все още могат да се заключат. С включено

запалване, натиснете и задръжте  за повече от 5 секунди. При затваряне на задните врати, те се заключват автоматично.

Автоматично заключване при излизане от автомобила

В зависимост от версията, превключвателят  може да се използва и за заключване на всички врати и багажното отделение автоматично при затваряне на предната врата и излизане от автомобила:

Извадете ключа от контакта за запалване, след това натиснете и задръжте превключвателя  за повече от 5 секунди. Автомобилът се заключва при затваряне на предната врата.

Автоматично заключване след потегляне ⇨ 32.

Неизправност в дистанционното управление

Отключване

Отключете ръчно предната врата, като завъртите ключа в ключалката.

Включете запалването и натиснете бутона за централно заключване  за да отворите всички врати и багажното отделение.

Заключване

Заключете ръчно предната врата, като завъртите ключа в ключалката.

Неизправност в системата за централно заключване

Отключване

Отключете ръчно предната врата, като завъртите ключа в ключалката. Другите врати могат да се отворят чрез дръпване на вътрешните ръчки.

Заключване

Натиснете вътрешното лостче за заключване на всички врати с изключение на шофьорската. След това затворете вратата на шофьора и я заключете отвън с ключа.

Електрически ключалки на вратите

Combi, Bus

С цел безопасност е възможно водача да задейства дистанционно ключалките на пътническите врати.

Всички врати трябва да бъдат напълно затворени, а автоматичното заключване трябва да е деактивирано ⇨ 32.

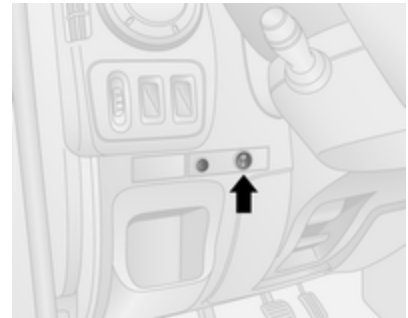

За заключване натиснете страната I на превключвателя. Предупредителният светлинен

индикатор до превключвателя ще присветне веднъж (след това ще изгасне) и ще се чуе звуков сигнал.



Предупредителните светлини в съответните врати изгасват.

За да отключите, натиснете страна **0** на превключвателя.

Предупредителните светлини в съответните врати светят постоянно.

Неизправност

В случай на неизправност в системата, предупредителната светлина заедно с превключвателя свети постоянно и се чува звуков предупредителен сигнал.

Проверете дали вратите са заключени ръчно (вътрешни превключватели на ключалките на вратите).

Ако е необходимо, причината за неизправността трябва да се отстрани в сервис.

Автоматично заключване

Автоматично заключване след потегляне

В зависимост от версията, тази функция е свързана с безопасността и може да се конфигурира така, че автоматично да заключва всички врати и багажника веднага щом автомобилът потегли.



Включване

С включено запалване, натиснете и задръжте бутона **0** на превключвателя за централно заключване за около 5 секунди. Звуков сигнал ще потвърди активирането.

Светодиодът в превключвателя свети при заключване на автомобила.

Изключване

С включено запалване, натиснете и задръжте **0** за около 5 секунди. Звуков сигнал ще потвърди деактивирането.

Предпазни ключалки за деца

⚠ Предупреждение

Използвайте предпазните детски ключалки винаги, когато на задните седалки има деца.



Натиснете надолу детската предпазна ключалка - вратата не може да се отвори отвътре. Повдигнете я за да деактивирате действието ѝ.

Врати

Плъзгаща се врата

Отключете плъзгащата се странична врата с дистанционното управление или с ключа (ако е оборудвано). Отворете вратата с дърпане на дръжката и плъзгане на вратата назад.

Отваряйте и затваряйте плъзгащата се врата само тогава, когато автомобилът е спрял и ръчната спирачка е задействана (при някои модели ще прозвучи предупредителен зумер, ако плъзгащата се врата е отворена, а ръчната спирачка е освободена).



Плъзгащата се странична врата може да се заключи отвътре с помощта на вътрешен заключващ лост.

Преди потегляне се уверете, че страничната врата е добре затворена.

⚠ Предупреждение

Внимавайте при работа със страничната плъзгаща се врата. Съществува риск от нараняване.

Уверете се, че нищо не може да бъде затиснато от вратата и никой не стои в обсега на движение на вратата.

Ако автомобилът е паркиран по наклон, отворена плъзгаща се врата може да се премести неволно поради собственото си тегло.

Затворете плъзгащите се врати преди потегляне.

⚠ Опасност

Не карайте с отворена или открената плъзгаща се странична врата, напр. при превозване на обемисти товари, тъй като отровните изгорели газове, които са безцветни и нямат мирис могат

да навлязат в купето. Това може да предизвика припадък и дори смърт.

Система за централно заключване
↪ 27.

Електрическа плъзгаща се врата

Отваряне



При спряно превозно средство и задействана ръчна спирачка, натиснете превключвателя на приборния панел, за да отворите

автоматично плъзгащата се врата. Светодиодът в превключвателя мига по време на операцията.

Ако превключвателят се натисна, докато двигателят е в Autostop, тогава двигателят ще се рестартира автоматично.

Система "стоп/старт" ↪ 156.

Съобщение

Ако ръчната спирачка не е задействана при натискане на превключвателя, ще прозвучи предупредителен зумер и електрическата плъзгаща се врата няма да се отвори.

За да спрете движението по всяко време, натиснете превключвателя отново. Натиснете още веднъж, за да продължите движението на електрическата плъзгаща се врата.

Съобщение

Ако електрическата плъзгаща се врата е заключена отвътре с активна ключалка за деца, ще прозвучи предупредителен зумер. Отключете ръчно вратата отвътре.

Bus

Двигателят се рестартира автоматично при задействане на превключвателя за електрическата плъзгаща се врата по време на Autostop.

Система "стоп/старт" ⇨ 156.

Затваряне

Натиснете отново превключвателя; светодиодът мига и се задейства звуков сигнал по време на работата.

В случай на затруднения при отваряне или затваряне, напр. поради замръзване, натиснете и задръжте превключвателя, за да увеличите мощността към плъзгащата се врата.

⚠ Предупреждение

Внимавайте при работа с електрическата плъзгаща се врата. Съществува риск от нараняване, особено за децата.

Бъдете особено внимателни, когато автомобилът е паркиран на наклон: отваряйте или затваряйте врата докрай докато не се застопори в блокираното си положение.

Наблюдавайте внимателно движещата се врата по време на работа с нея. Уверете се, че нищо не може да бъде затиснато от вратата и никой не стои в обсега на движение на вратата.

Съобщение

Не задействайте прекалено често електрическата плъзгаща се врата без работещ двигател, тъй като това ще изтощи акумулатора.

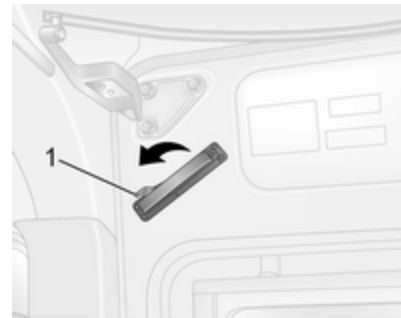
Аварийен изход

При спешен случай, плъзгащата се странична врата може да се отвори ръчно след освобождаване на вътрешната ръкохватка.

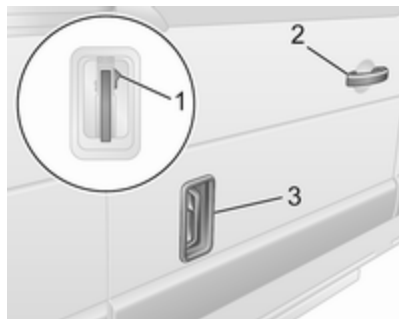

Алтернативно, ако автомобилът е отключен, отворете вратата чрез външната дръжка (в зависимост от варианта на модела). Повдигнете дръжката (3) до позицията на втория прорез, след това плъзнете вратата назад, използвайки дръжката (2) до предния ръб на вратата.

Нулиране

Ако вратата е отворена ръчно, системата на електрическата плъзгаща се врата трябва да се рестартира.



Отворете плъзгащата се странична врата наполовина и преместете съответната ръкохватка до първата вдлъбната позиция. Предупредителният индикатор в приборния панел светва. След това натиснете бутона (1) на съответната дръжка.

Преместете ръкохватката назад и напред, за да се уверите, че изпълнителният механизъм на вратата работи, след това натиснете и задръжте превключвателя на приборния панел, за да затворите напълно вратата. Предупредителният

светлинен индикатор изгасва, когато системата се нулира правилно.

Поддръжка



Отговорност на собственика е да осигурява смяна на задвижващия ремък след всеки 25 000 цикъла, като за тази цел в колона В е вграден брояч. Броячът се увеличава при всяко отваряне и затваряне, като не е възможно да се нулира. Потърсете помощта на сервиз.

Ако задвижващият ремък е неизправен, вратата все още може да се отваря и затвара ръчно.

Неизправност

Ако се установи системна неизправност при отключване на вратите, ще прозвучи предупредителен сигнал и светодиодът в превключателя ще светне. Проверете позицията на външната дръжка. Върнете дръжката в начално положение, ако е в отворена позиция и използвайте ключа за управление на ключалките на вратата.

Потърсете помощ от сервис, ако неизправността продължи.

Електрическо странично стъпало**⚠ Предупреждение**

Внимавайте при използване на електрическото странично стъпало, особено във влажно и студено време.

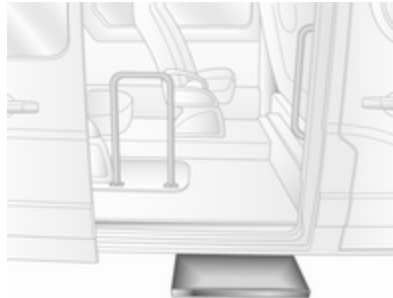

Електрическото странично стъпало се задейства автоматично при отваряне или затваряне на плъзгащата се врата.

⚠ Предупреждение

Уверете се, че има достатъчно разстояние, което да позволи пълно разгръщане и прибиране на електрическото странично стъпало без препятствия.



Индикаторът свети по време на работа на електрическото странично стъпало. Ако той продължава да свети при затворена врата, стъпалото не е прибрано или вратата не е напълно затворена в заключено положение.

В случай на неизправност приберете ръчно електрическото странично стъпало, като отвинтите оранжевия маховик, разположен зад стъпалото, и се уверете, че няма препятствия, които пречат на прибирането. Когато стъпалото се прибере, завинтете оранжевия маховик. Потърсете помощта на сервис.

Задни врати

Заклучете и отключете задните врати с дистанционното управление или с ключа (ако е оборудвано).

Система за централно заключване
 ⇨ 27.

Ръчни ключалки на вратите ⇨ 26.

За да отворите дясната задна врата, дръпнете външната дръжка.



Дясната врата може също да се отвори отвътре чрез издърпване на вътрешната дръжка.



Тогава лявата задна врата се освобождава с помощта на лостчето.

⚠ Предупреждение

Когато автомобилът е паркиран край пътя, отворените задни врати могат да попречат задните светлини да се виждат добре.

Направете автомобила по-лесно забележим за останалите участници в движението като използвате предупредителен

триъгълник или друго средство определено от правилника за пътното движение.

Вратите се задържат отворени на 90° чрез заключващи ограничители.



За да отворите вратите на 180° или повече (в зависимост от модела), освободете заключващите ограничители от закопчалките на рамките на вратите и завъртете вратите до желаното положение.



При отваряне на вратите до 270°, те се задържат в напълно отворено положение с помощта на магнитите върху каросерията.

⚠ Предупреждение

Уверете се, че вратите с удължено отваряне са защитени при пълно отваряне. Отворените врати могат да се затръшнат от силата на вятъра!

При затваряне на вратите застопорете заключващите опори за фиксаторите върху рамките на вратите.

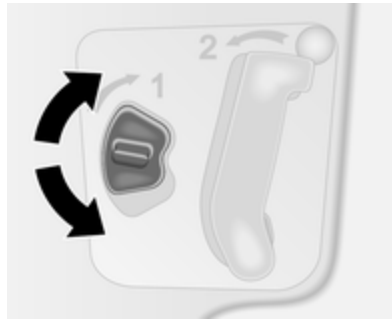

Задните врати могат да се заключват отвътре чрез вътрешния превключвател, разположен от вътрешната страна на дясната врата.

Винаги затваряйте лявата врата преди дясната.

Combi, Bus

При автомобили с ляв волан, задните врати се отварят отвътре чрез издърпване на вътрешната дръжка.

При автомобили с десен волан, издърпайте отвътре вътрешната дръжка на дясната врата и

отворете, след това освободете лявата врата чрез снижаване на лостчето и отваряне.

Винаги затваряйте лявата врата преди дясната.

⚠ Опасност

Не карайте с отворени или открити задни врати, напр. при превозване на обемисти товари, тъй като отровните изгорели газове, които са безцветни и нямат мирис могат да навлязат в купето. Това може да предизвика припадък и дори смърт.

Охрана на автомобила

Механична заключваща система против кражби

⚠ Предупреждение

Не използвайте системата, ако в автомобила има хора! Вратите не могат да се отключат отвътре.

Системата заключва двойно вратите. Всички врати трябва да са затворени, в противен случай системата не може да се активира.

Съобщение

Механичната заключваща система против кражби не може да се активира, когато са включени аварийните светлини или страничните светлини.

Активирането и деактивирането не са възможни с превключвателя за централно заключване.

Работа с дистанционно управление с 2-бутона и с 3-бутона

Включване



Натиснете два пъти  в рамките на 3 секунди.

Аварийните светлини присветват пет пъти за потвърждение.

Изключване

Отключете вратите с натискане на  от дистанционното управление.

Работа на системата с електронен ключ

Работата на дистанционното управление се потвърждава от аварийните предупредителни светлини.

Включване

За хендсфри управление, електронният ключ трябва да е извън автомобила, в диапазон от около 1 метър от предните врати или багажното отделение.

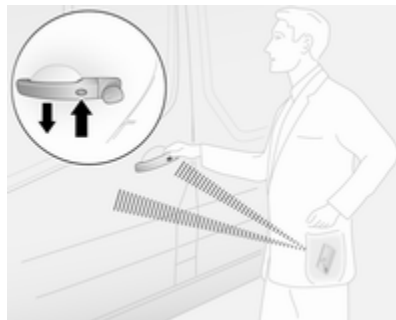

Натиснете двукратно бутона на някоя от външните дръжки на вратите.

Изключване

Отключете вратите с натискане на бутона на някоя външна дръжка на врата.

Хендсфри управлението се деактивира автоматично при натискане на превключвателя  за централно заключване. За повторно активиране на хендсфри управлението, рестартирайте двигателя.

Система за централно заключване  27.

Система с електронен ключ  24.

Алармена система

Алармената система се задейства заедно със системата за централно заключване.

Тя следи:

- врати, капак на двигателя
- вътрешността на купето
- багажно отделение

- запалването
- прекъсване в електрозахранването на алармената сирена

Включване

Всички врати и капакът на двигателя трябва да бъдат затворени.



Натиснете , за да активирате алармената система против кражба. Аварийните светлини примигват два пъти за потвърждение на активирането.

Ако аварийните предупредителни светлини не примигнат при активирането, това означава, че някоя врата или капакът на двигателя не са затворени добре.

Съобщение

Промени в интериора на автомобила, като напр. употребата на калъфки за седалките, както и отварянето на прозорците, могат да влошат функционирането на следенето на купето.

Електронен ключ

За хендсфри управление, електронният ключ трябва да е извън автомобила, в диапазон от около 1 метър от предните врати или багажното отделение.

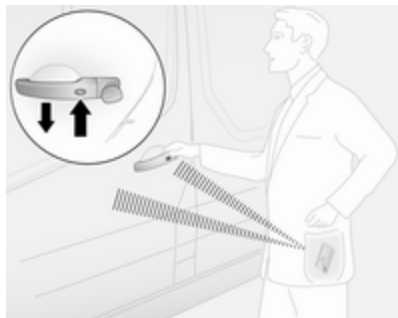

Натиснете бутона на някоя от външните дръжки на вратите. Система с електронен ключ ⇨ 24.

Изключване

Отключването на автомобила или включването на запалването деактивира алармената система против кражба. Аварийните светлини примигват веднъж за потвърждение на деактивирането.

Съобщение

Ако е задействана алармата, отключването на автомобила с ключа няма да спре сирената на алармата. За да спрете сирената,

включете запалването. Аварийните светлини няма да мигат при деактивирането, ако е била задействана алармата.

Активиране без следење вътрешността на купето

Изключвайте следенето на вътрешността на купето, когато в автомобила се оставят животни или ако спомагателният нагревател ⇨ 140 е програмиран за таймиран или дистанционен старт.



В зависимост от конфигурацията на автомобила:

- натиснете и задръжте  или
- бързо включете и изключете запалването два пъти, след това затворете вратите и активирайте алармената система против кражба

Като потвърждение ще се издаде звуков сигнал.

Статусът ще остане до отключване на вратите.

Аларма

При задействането ѝ алармената система издава звуков сигнал от високоговорител с отделно електрозахранване, като в същото време аварийните предупредителни светлини започват да мигат. Броят на подадените алармени сигнали и тяхната продължителност се определят от закона.

Ако акумулаторът на автомобила е разкачен или има прекъсване в захранването му, ще се задейства

алармената система. Първо деактивирайте алармената система против кражба, ако трябва да разкачите акумулатора на автомобила.

За спиране на сирената на алармата (ако е задействана) и деактивиране на алармената система против кражба, свържете отново акумулатора на автомобила и отключете автомобила с бутон  от дистанционното управление (или включете запалването).

Имобилайзер

Системата е част от контакта на запалването и проверява дали двигателят може да бъде стартиран с използвания ключ.



Имобилайзерът се активира автоматично след като ключът се извади от контакта на запалването, а също и ако превключвателят е в контакта на запалването, но двигателят е изгасен.

Ако двигателят не може да бъде стартиран, изключете запалването и извадете ключа; изчакайте около 2 секунди, след което опитайте отново да стартирате. Ако двигателят и тогава не може да се стартира, опитайте да го стартирате с помощта на резервния ключ и се обърнете за помощ към сервиз.

Съобщение

Етикетите за радио честотна идентификация (RFID) могат да причинят интерференция с ключа. Не ги поставяйте близо до ключа при стартиране на автомобила.

Съобщение

Имобилайзерът не заключва вратите. Трябва винаги да заключвате автомобила след като излезете от него  27 и да включвате алармената система срещу кражба  41.

Външни огледала

Изпъкнало огледало

Изпъкналото външно огледало има асферична област и намалява мъртвите зони. Формата на огледалото прави предметите да изглеждат по-малки, което влияе върху преценката на разстоянията.

Ръчно регулиране

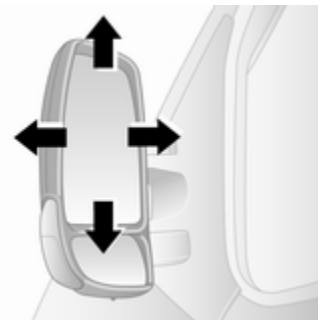

Регулирането на огледалата се извършва чрез завъртане на лостчето в необходимата посока. Долните огледала не са регулират.

Електрическо регулиране



Включете запалването, за да управлявате електрическите външни огледала.

Изберете съответното външно огледало чрез завъртане на бутона по часовниковата стрелка или обратно на часовниковата стрелка, след това завъртете бутона, за да нагласите огледалото.

Когато бутонът е в средно положение, не е избрано никое огледало.

Долните огледала не могат да се регулират.

Сгъваеми огледала



От съображения за безопасност на пешеходците, външните огледала се извъртат от нормалното си положение, ако бъдат блъснати с достатъчно голяма сила. Наместете обратно огледалото като натиснете леко корпуса му.

Положение за паркиране

Външните огледала могат да се сгъват навътре като натиснете леко външния ръб на корпуса, напр. при ограничено място за паркиране.

Отопляеми огледала



Задействат се чрез натискане на  на някоя от системите. По време на работа, в бутона свети LED.



Отоплението функционира при работещ двигател и се изключва автоматично след известно време.

Система за климатичен контрол ↪ 131.

Електронна система за климатичен контрол ↪ 134.

Вътрешни огледала

Огледало с ръчно противозаслепяващо регулиране



За да намалите заслепяването завъртете лостчето от долната страна на корпуса на огледалото.

Широко огледало за обратно виждане



В зависимост от автомобила, в предния слънчев сенник на пътника е разположено изпъкнало огледало, което спомага за увеличаване на видимостта и намаляване на мъртвите точки.

Прозорци

Предно стъкло

Стикери на предното стъкло

Не залепвайте стикери, напр. винетки и други подобни, върху предното стъкло в зоната на вътрешното огледало. В противен случай, зоната на откриване на сензора в корпуса на огледалото може да се ограничи.

Смяна на предно стъкло

Внимание

Ако автомобилът има сензор на предна камера за помощните системи за водача, много е важно смяната на предното стъкло да се извършва прецизно според спецификациите на Opel. В противен случай, тези системи може да не работят правилно и има опасност от неочаквано поведение и / или съобщения от тези системи.

Прозорци с ръчно задвижване

Прозорците на вратите могат да се отворят и затворят чрез завъртане на ръчките на прозореца.

Електрически прозорци

⚠ Предупреждение

Бъдете внимателни, когато задвижвате електрическите прозорци. Съществува риск от нараняване, особено за децата.

Наблюдавайте внимателно прозорците при тяхното затваряне. Уверете се, че при движението им нищо няма да бъде защипано.

Включете запалването за да задействате електрическите прозорци.



Можете да задействате бутона за съответния прозорец като го натиснете за да отворите или го дръпнете за да затворите.

При автомобили с автоматична функция за отваряне на прозореца на вратата на водача: При отваряне задействайте отново превключвателя, за да спрете движението на прозореца.

В случай на трудности при затварянето причинени от замръзване или други подобни, дръпнете бутона няколко пъти за да затворите прозореца на стъпки.

Претоварване

Ако прозорците се задействат многократно в рамките на кратки интервали, тогава действието им се изключва за известно време.

Задни прозорци

Плъзгачи се странични прозорци



Натиснете бутона и плъзнете прозореца, за да отворите. Уверете се, че бутонът щраква при затваряне.

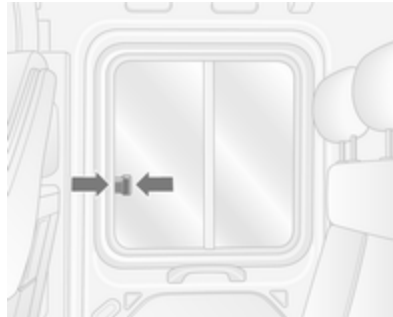

Натиснете бутона и плъзнете прозореца, за да отворите. Уверете се, че бутонът щраква при затваряне.

Отваряне на страничните прозорци

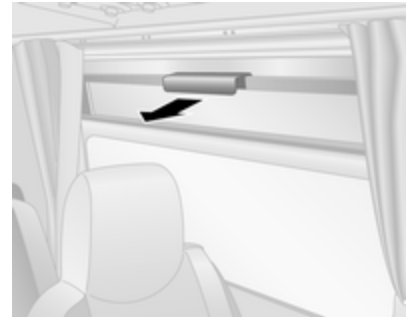

Дръпнете ръкохватката, за да отворите прозореца.

Съобщение

В зависимост от автомобила, някои прозорци може да не се отварят напълно.

Аварийен изход



За да осигурите аварийен изход от автомобила, използвайте чук **1**, за да разбиее стъклото **2**.

В зависимост от версията, аварийният изход може да е през стъкления панел на покрива ↪ 49.

Обектив при движение на заден ход



В задния прозорец може да се монтира обектив при движение на заден ход.

Обективът при движение на заден ход подпомага водача при движение на заден ход, като намалява зоните без видимост.

Отопление на задното стъкло



Задействат се чрез натискане на  на някоя от системите. По време на работа, в бутона свети LED.



Отоплението функционира при работещ двигател и се изключва автоматично след известно време.

Система за климатичен контрол ↻ 131.

Електронна система за климатичен контрол ↻ 134.

Слънчеви сенници

За предпазване на очите от заслепяване сенниците могат да се обръщат надолу и да се завъртат настрани.

Ако сенниците имат вградени огледала, по време на път капаците им трябва да са затворени.

Слънчевите сенници може също да имат и отделение за паркинг билети и др.

Панорамно огледало за обратно виждане ↻ 45.

Покрив

Състклен панел



В зависимост от варианта на модела, багажното отделение може да включва панел на тавана с единично или двойно стъкло.

Аварийен изход

В случай на авария, стъклото може да се счупи. Използвайте предоставения чук, за да ударите стъкления панел.

В зависимост от версията, аварийният изход може алтернативно да е през страничните прозорци ⇨ 47.

Седалки, облегалки

Облегалки за глава	51
Предни седалки	53
Положение на седалката	53
Регулиране на седалката	54
Облегалка за ръце	58
Отопление на седалката	58
Задни седалки	59
Предпазни колани	62
Триточкови предпазни колани	63
Система на въздушните възглавници	66
Система на предните въздушни възглавници	70
Система на страничните въздушни възглавници	71
Деактивиране на въздушните възглавници	71
Предпазни седалки за деца	73
Детски предпазни системи (седалки)	73
Места за поставяне на детска седалка	76

Облегалки за глава

Положение

⚠ Предупреждение

Шофирайте само с правилно нагласена облегалка за глава.

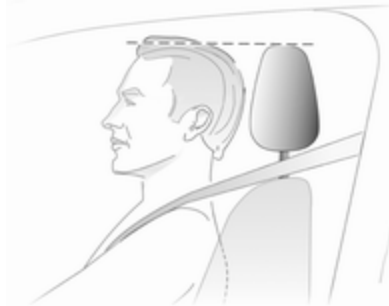

Горният край на облегалката за глава трябва да бъде на нивото на горната част на главата. Ако при много високи пътници това не е възможно, нагласете облегалката

в най-високо положение, а при ниски пътници я нагласете в най-ниско положение.

Регулиране

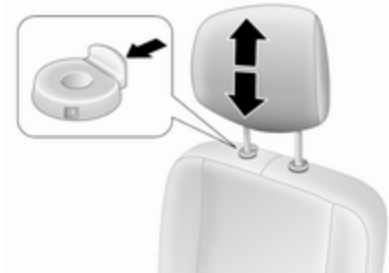

Издърпайте, за да повдигнете или натиснете бутона и снижете облегалката за глава. Уверете се, че облегалката за глава се застопорява.



В зависимост от версията, облегалките за глава могат също да се наклонят напред или назад. Натиснете или дръпнете долната част на облегалката за глава, за да я регулирате.

Съобщение

Поставянето на одобрени аксесоари върху облегалката за глава на предната пътническа седалка е позволено само, ако никога не седи на седалката.

Изваждане

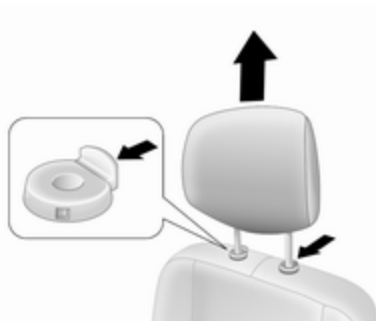

Напр. когато използвате детска предпазна седалка ⇨ 73.

Първо наклонете облегалката на седалката напред, след това издърпайте облегалката за глава до най-горно положение. Натиснете и двата освобождаващи бутоните, и издърпайте облегалката за глава нагоре, за да я извадите.

Приберете облегалките за глава на сигурно място в багажника.

Не карайте с извадена облегалка за глава, ако седалката е заета.

Поставяне

Първо наклонете облегалката напред, след това вкарайте пръчките на облегалката за глава в отворите им.

Снижете облегалката за глава, доколкото е възможно, след това повдигнете облегалката за глава (първо натиснете едновременно бутоните за освобождаване, ако е необходимо), докато се фиксира здраво в желаната позиция.

Предни седалки

Положение на седалката

⚠ Предупреждение

Шофирайте само с правилно нагласена седалка.

⚠ Опасност

Не сядайте по-близо от 25 см до волана, за да позволите безопасното надуване на въздушната възглавница.

⚠ Предупреждение

Никога не нагласяйте седалките по време на движение, тъй като те могат да се преместят неконтролируемо.

⚠ Предупреждение

Никога не съхранявайте каквито и да било незакрепени предмети под седалките.

Отделение за съхранение под седалката, кутия за съхранение ↻ 83.



- Седнете колкото е възможно по-навътре в седалката. Нагласете разстоянието между седалката и педалите така, че краката ви да са леко свити, когато натискате

педалите. Плъзнете седалката на предния пътник докрай назад.

- Нагласете достатъчна височина на седалката така, че да получите ясна видимост във всички посоки, както и за да виждате всички прибори. Трябва да има поне една ръка разстояние между главата ви и тавана на автомобила. Бедрата ви трябва леко да се опират на седалката без да са натиснати в нея.
- Седнете така, че да подпрете колкото е възможно по-добре раменете си на облегалката. Нагласете наклона на облегалката така, че да достигате волана с леко свити ръце. Поддържайте контакта между раменете и облегалката, когато въртите волана. Не накланяйте облегалката на седалката прекалено силно назад. Препоръчваме ви максимален ъгъл на наклон от 25°.

- Регулирайте седалката и волана така, че китката да ляга върху горната част на волана, а предлакътят да е напълно изпънат и рамената да са върху облегалката.
- Нагласете волана ⇨ 94.
- Нагласете облегалката за глава ⇨ 51.
- Регулирайте височината на предпазния колан ⇨ 63.
- Регулирайте опората за кръста така, че да го подпира по естествената форма на гръбначния стълб ⇨ 54.

Регулиране на седалката

Управлявайте автомобила само с фиксирани седалки и облегалки на седалките.

Надлъжно регулиране



Дръпнете ръчката, плъзнете седалката, освободете ръчката. Опитайте да преместите седалката назад и напред, за да се уверите, че е фиксирана на място.

Надлъжно регулиране на пневматична седалка



Дръпнете ръчката, плъзнете седалката, освободете ръчката. Опитайте да преместите седалката назад и напред, за да се уверите, че е фиксирана на място.

Наклон на облегалките

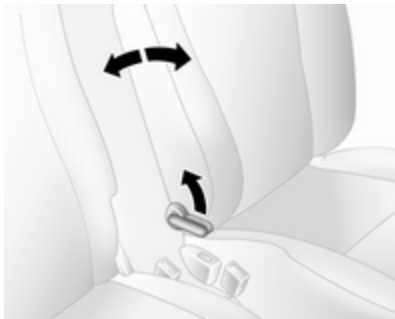

Дръпнете ръкохватката, нагласете наклона и освободете ръкохватката. Позволете на седалката да се заключи с щракване.

Наклон на облегалка на пневматична седалка



Дръпнете ръкохватката, нагласете наклона и освободете ръкохватката. Позволете на седалката да се заключи с щракване.

Височина на седалката



Помпане с лоста

помпане нагоре	: седалката се повдига нагоре
помпане надолу	: седалката се спуска надолу

Височина на пневматичната седалка



Дръпнете предния лост за освобождаване нагоре, за да регулирате височината на предната част на седалката.

Дръпнете задния лост за освобождаване нагоре, за да регулирате височината на задната част на седалката.

Опора за кръста



Нагласете опората за кръста, както ви е удобно.

Увеличаване и намаляване на опората: завъртете ръчката-колело, като намалявате натоварването върху облегалката.

Опора за кръста на пневматичната седалка



Нагласете опората за кръста, както ви е удобно.

Задействайте ръчната помпа неколкократно (разположена от долната страна на модула), за да увеличите твърдостта.

Натиснете бутона за освобождаване (разположен в предната част на модула), за да намалите твърдостта.

Чувствителност на пневматичната седалка



Завъртете бутона, за да регулирате чувствителността на окачването на седалката.

завъртане : по-твърдо
налясно
завъртане : по-меко
наляво

Регулиране на въртящата се седалка

Положение на седалката

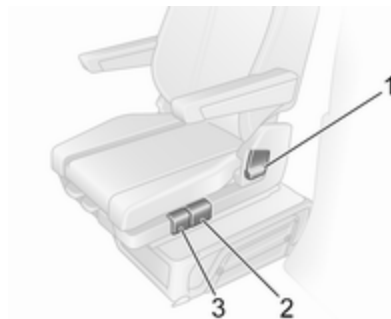

Преместете ръчката 2, плъзнете седалката, освободете ръчката. Опитайте да преместите седалката назад и напред, за да се уверите, че е фиксирана на място.

Облегалка на седалката

Дръпнете ръчката 1, нагласете наклона и отпуснете ръчката. Позволете на седалката да се заключи с щракване.

Ъгъл на основа на седалката
Преместете ръчката 3 за регулиране на ъгъла на основата на седалката.

Опора за кръста

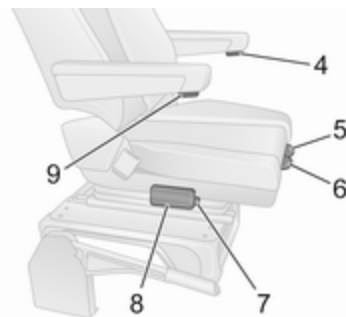

Нагласете опората за кръста, както ви е удобно.

Задействайте ръчната помпа 8 неколкократно (разположена от долната страна на модула), за да увеличите твърдостта.

Натиснете бутона за освобождение 7, за да намалите твърдостта.

Позициониране на основа на седалката

Повдигнете ръчката **5**, преместете основата на седалката назад или напред, отпуснете ръчката.

Облегалки за ръце

За регулиране на височината на облегалките за ръце, завъртете управляващия бутон **4** или **9**.

Въртене на седалката

Седалката на водача може да се завърта до 180° от гледащата право напред позиция, напр. за лесен достъп до багажното отделение при неподвижен автомобил и изключен двигател.

Преди завъртане на седалката, направете следните подготовки:

- Разкопчайте предпазния колан.
- Сгънете нагоре облегалките за ръце.
- Плъзнете седалката докрай назад.
- Спуснете ъгъла на основата на седалката до най-ниско положение.

- Регулирайте наклона на облегалката до изправено положение.
- Отворете вратата на водача.

Повдигнете ръчката **6**, завъртете седалката встрани от гледащата право напред позиция, отпуснете ръчката.

Винаги връщайте седалката в гледащата право напред позиция преди потегляне и се уверявайте, че седалката е блокирана на място, преди да потеглите.

Облегалка за ръце



Облегалките за ръце могат да се сгънат нагоре, когато не се ползват.

Отопление на седалката

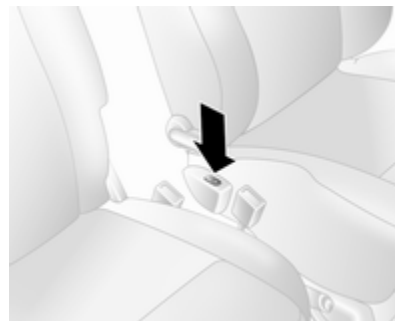

Натиснете  за съответната седалка; светодиодът в превключвателя свети. Натиснете другия край на двупозиционния превключвател, за да изключите отоплението на седалката.

Превозни средства с окачване на седалката: превключвател  се намира под лоста за освобождаване на облегалката от външната страна на седалката.

Отоплението на седалката се контролира от термостат и се изключва автоматично при достигане на достатъчна затопленост на седалката. Светодиодът свети постоянно, когато системата е включена, а не само когато има активно подгриване.

Продължителната употреба от хора с чувствителна кожа не се препоръчва.

Отоплението на седалката работи при работещ двигател.

Задни седалки

Достъп до задните седалки



За улесняване на достъпа до 3-ти ред седалки (където са оборудвани), отворете плъзгащата се странична врата и издърпайте освобождаващия лост на съгваемата седалка от 2-ри ред и сгънете облегалката на седалката напред. Ако е необходимо, разкопчайте предпазните колани от техните закопчалки.

⚠ Предупреждение

Уверете се, че облегалката за гърба е в правилна позиция и закопчалките на предпазните колани са надеждно закопчани.

Закопчаване и разкопчаване на предпазен колан ⇨ 63.

Плъзгаща се врата ⇨ 33.

Снемаеми задни седалки

⚠ Предупреждение

Когато задните седалки се свалят, дръжте ръцете и краката си далече от зоната на движение.

Никога не сваляйте седалките, докато шофирате, тъй като те могат да започнат да се движат неконтролируемо.

Уверете се, че задните седалки и облегалки са напълно застопорени, преди да седате на задните седалки.

Изваждане

При някои модели товарното отделение може да се увеличи като се извадят задните седалки.

⚠ Предупреждение

Подвижните задни седалки са тежки! Не се опитвайте да ги местите без помощ.

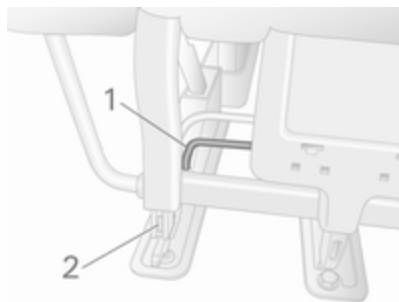

- Дръпнете лоста 1 от двете страни на седалката. Щифовете 2 се подават видимо, за да обозначат отключването на седалката.

- Преместете седалката назад, за да освободите от анкерите на пода.
- Повдигнете седалката, за да я махнете.

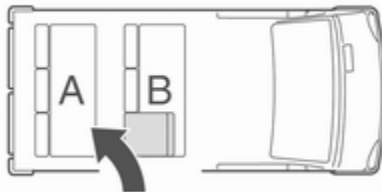
Поставяне

Когато монтирате седалките отново, винаги проверявайте дали редът със сгъващите се седалки за достъп **B** е правилно позициониран пред редът с неподвижните седалки **A**.

Внимание

Седалките от 2-ри и 3-ти ред не са взаимозаменяеми и трябва да се монтират на първоначалните им места.

Съобщение

Уверете се, че анкерните точки са чисти, преди да монтирате седалката. По тях не трябва да има пясъчинки или други елементи, които могат да попречат на седалката да се фиксира надеждно.

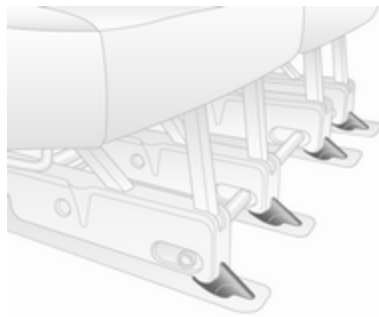

Позиционирайте водачите на седалката непосредствено зад предните анкерни точки на пода и плъзнете напред, за да се фиксират.

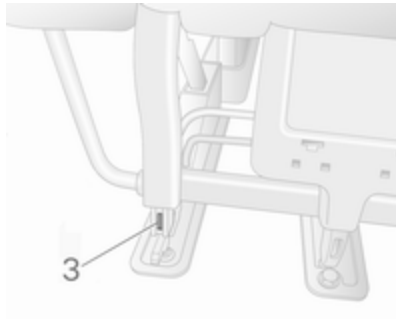

Седалките се заключават автоматично и щифтовете 3 повече не се виждат, което показва, че седалката е заключена.

Внимание

При монтиране на задните седалки, уверете се, че те са правилно разположени върху

анкерните точки на пода и че заключалките са добре закопчани.

Обърнете се към сервис, ако седалките не могат да се фиксират надеждно на място.

Bus Изваждане

⚠ Предупреждение

Подвижните задни седалки са тежки! Не се опитвайте да ги местите без помощ.

Като използвате инструмента от комплекта с инструменти в жабката, завъртете лостчетата, за да разблокирате седалката:

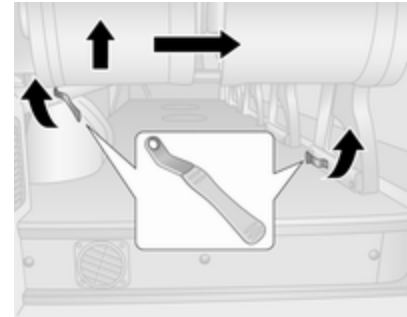

1. Освободете външното закрепване.
2. Освободете вътрешното закрепване (разположено при основата на седалката).
3. Повдигнете седалката отзад.
4. Издърпайте седалката в посока към центъра на автомобила, за да се освободи напълно седалката от своите точки за закрепване.

Поставяне

Съобщение

Уверете се, че анкерните точки са чисти, преди да монтирате седалката. По тях не трябва да

има песъчинки или други елементи, които могат да попречат на седалката да се фиксира надеждно.

1. Разположете седалката върху точките на закрепване.
2. Снизете седалката, докато щракне звучно в точките за закрепване.
3. Уверете се, че седалката е фиксирана надеждно на място, като опитате да раздвижите седалката назад - напред и от ляво на дясно.

Повторете монтажната процедура, ако е необходимо.

Обърнете се към сервиз, ако седалката не може да се фиксира надеждно на място.

Предпазни колани



При голямо ускоряване или забавяне, предпазните колани се заключват и задържат пътниците в седнало положение. По този начин, рискът от нараняване се намалява значително.

⚠ Предупреждение

Поставяйте предпазния колан преди всяко пътуване.

Пътниците, които не поставят предпазните колани, застрашават останалите пътници и самите себе си в случай на инцидент.

Предпазните колани са предвидени за ползване само от един човек в едно и също време.

Детски предпазни системи (седалки) ⇨ 73.

Проверявайте периодично здравината и функционалността на всички елементи от системата на предпазните колани.





Подменете повредените компоненти. След произшествие заменете в сервиз коланите и задействалите се обтегачи на предпазните колани.

Съобщение

Уверете се, че предпазните колани не са повредени или зацепени от обувки или предмети

с остри ръбове. Внимавайте в механизмите за автоматично прибиране да не попадне нечистотия.

Индикатор за незакопчан предпазен колан

В зависимост от версията, двете предни седалки може да бъдат оборудвани с индикатор за незакопчан предпазен колан, обозначен от контролния индикатор  в арматурното табло ,  104,  108.

Ограничители на силата на обтягане на коланите



На предните седалки натоварването върху тялото се намалява посредством постепенното отпускане на колана по време на сблъсък.

Обтегачи на коланите

В случай на челен или заден удар с определена сила коланите на предните седалки се затягат.

Предупреждение

Неправилното боравене (напр. сваляне или поставяне на предпазните колани) може да задейства обтегачите им.

Задействането на обтегачите на предпазните колани се обозначава от постоянно светене на контролната лампа   108.

Влезлите веднъж в действие обтегачи на предпазните колани трябва да се заменят в сервиз. Обтегачите на предпазните колани могат да се задействат само веднъж.

Съобщение

Не закрепвайте и не поставяйте аксесоари и други предмети, които могат да попречат на действието на обтегачите на предпазните колани. Не правете никакви промени по компонентите на обтегачите на коланите, тъй като това ще направи невалидно разрешението за ползването на автомобила.

Триточкови предпазни колани

Предпазни колани на предните седалки

Затягане



Издърпайте плавно предпазния колан от макаратата, прекарайте го през тялото като внимавате да не се усуче и вкарайте закопчаващата планка в закопчалката.

Докато карате затягайте редовно набедрената част на колана като издърпвате диагоналната му част.

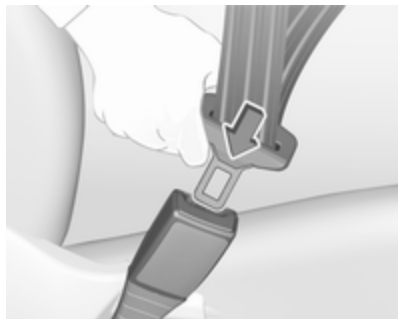

Отпуснатите и дебелите дрехи пречат на доброто прилягане на предпазния колан. Не поставяйте предмети (напр. ръчни чанти, мобифони) между колана и тялото си.

⚠ Предупреждение

Коланът не бива да ляга върху твърди или чупливи предмети в джобовете на дрехите ви.

Индикатор за незакопчан предпазен колан 🚗 ↻ 108.

Регулиране на височината

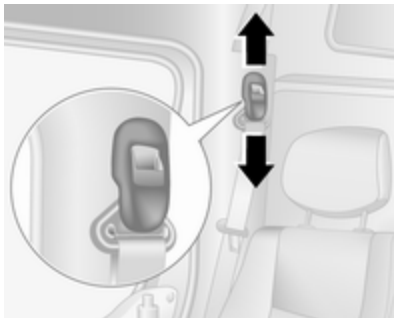

1. Издърпайте леко предпазния колан.
2. Преместете регулатора за височина нагоре или натиснете бутона, за да изключите и натиснете регулатора за височина надолу.



Нагласете височината така, че коланът да ляга върху рамото. Той не бива да минава през врата или горната част на ръката.

⚠ Предупреждение

Не настройвате, докато управлявате автомобила.

Освобождане



За да откопчаете предпазния колан, натиснете червения бутон върху закопчалката на колана. Предпазният колан се прибира автоматично.

Предпазни колани на задните седалки

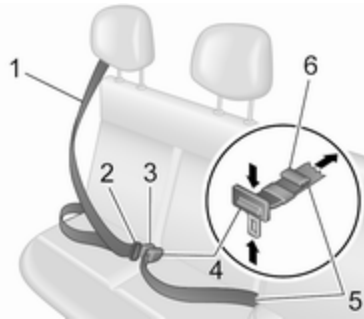

Изтеглете колана **1** от механизма за автоматично прибиране, прекарайте го без усукване през тялото и се уверете, че пластината на закопчалката **2** е влязла докрай в закопчалката **3**, като дръпнете пластината **2**.

Набедрената част на колана **5** трябва да е плътно над бедрата и върху таза.

За затягане дръпнете свободната част **6** на колана. За разхлабване завъртете регулиращата закопчалка **4**, докато се озове на

90° спрямо колана и натиснете регулиращата закопчалка **4**, докато издърпвате набедрената част на колана **5**.

Отпуснатите и дебели дрихы пречат на доброто прилягане на предпазния колан. Не поставяйте предмети (напр. ръчни чанти, мобифони) между колана и тялото си.

⚠ Предупреждение
Коланът не бива да ляга върху твърди или чупливи предмети в джобовете на дрехите ви.

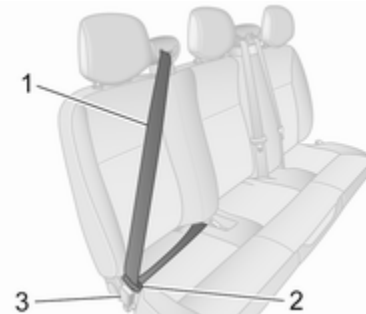

За разкопчаване натиснете червения бутон на закопчалката на колана **3** и така че освободите пластината на закопчалката **2**.

Направлявайте предпазния колан **1**, докато той се прибира автоматично.

⚠ Предупреждение

Уверете се, че задните седалки и облегалки са напълно застопорени, преди да седате на задните седалки.

Задни седалки ⇨ 59.

Внимание

За да се избегне повреда на превозното средство, винаги закопчавайте задните предпазни колани, дори ако седалките не са заети.

Използване на предпазния колан по време на бременност



⚠ Предупреждение

Бедрената част на колана трябва да минава колкото може по-ниско за да се избегне натиск върху корема.

Система на въздушните възглавници

Системата на въздушните възглавници се състои от няколко индивидуални системи, в зависимост от нивото на оборудване.

При задействането им въздушните възглавници се надуват в рамките на милисекунди. Те спадат толкова бързо, че това често остава незабелязано по време на катастрофа.

⚠ Предупреждение

Тъй като системата на въздушните възглавници се задейства по експлозивен начин, ремонтите трябва да се извършват само от квалифициран персонал.

⚠ Предупреждение

Добавянето на аксесоари, които променят рамата на автомобила, системата на бронята, височината, ламарините на предния край или страничния ламаринен лист, може да предотврати правилната работа на системата на въздушните възглавници. Работата на системата на въздушните възглавници може да се повлияе и от смяната на части на предните седалки, предпазните колани, сензорния и диагностичния модул на въздушните възглавници, волана, арматурното табло, вътрешните уплътнения на вратите, включително високоговорителите, модулите на въздушните възглавници, тапицерията на тавана или колоните, предните сензори, сензорите за страничен удар или окабеляването на въздушните възглавници.

Съобщение

Управляващата електроника на системата на въздушните възглавници и обтегачите на коланите се намира в областта на централната конзола. Не поставяйте магнитни предмети в тази зона.

Не прикрепвайте никакви предмети върху капците на въздушните възглавници и не ги покривайте с нищо. Сменете повредените капаци в сервиз.

Всяка въздушна възглавница се отваря само веднъж. Незабавно заменяйте отворилите се въздушни възглавници в сервиз. Освен това, може да е необходима замяна и на волана, арматурното табло, някои панели, уплътненията на вратите, дръжки и седалки.

Не правете никакви промени по системата на въздушните възглавници, тъй като това ще направи невалидно разрешението за ползването на автомобила.

Контролна лампа  за системите на въздушните възглавници  108.

Детски предпазни системи на седалка на пътника до водача със системи за въздушни възглавници

Предупреждение съгласно ECE R94.02:



EN: NEVER use a rear-facing child restraint system on a seat protected by an ACTIVE AIRBAG in front of it, DEATH or SERIOUS INJURY to the CHILD can occur.

DE: Nach hinten gerichtete Kindersitze NIEMALS auf einem Sitz verwenden, der durch einen davor befindlichen AKTIVEN AIRBAG geschützt ist, da dies den TOD oder SCHWERE VERLETZUNGEN DES KINDES zur Folge haben kann.

FR: NE JAMAIS utiliser un siège d'enfant orienté vers l'arrière sur un siège protégé par un COUSSIN GONFLABLE ACTIF placé devant lui, sous peine d'infliger des BLESSURES GRAVES, voire MORTELLES à l'ENFANT.

ES: NUNCA utilice un sistema de retención infantil orientado hacia atrás en un asiento protegido por un AIRBAG FRONTAL ACTIVO. Peligro de MUERTE o LESIONES GRAVES para el NIÑO.

RU: ЗАПРЕЩАЕТСЯ устанавливать детское удерживающее устройство лицом назад на сиденье автомобиля, оборудованном фронтальной подушкой безопасности, если ПОДУШКА НЕ ОТКЛЮЧЕНА! Это

может привести к СМЕРТИ или СЕРЬЕЗНЫМ ТРАВМАМ РЕБЕНКА.

NL: Gebruik NOOIT een achterwaarts gericht kinderzitje op een stoel met een ACTIEVE AIRBAG ervoor, om DODELIJK of ERNSTIG LETSEL van het KIND te voorkomen.

DA: Brug ALDRIG en bagudvendt autostol på et forsæde med AKTIV AIRBAG, BARNET kan komme I LIVSFARE eller komme ALVORLIGT TIL SKADE.

SV: Använd ALDRIG en bakåtvänd barnstol på ett säte som skyddas med en framförvarande AKTIV AIRBAG. DÖDSFALL eller ALLVARLIGA SKADOR kan drabba BARNET.

FI: ÄLÄ KOSKAAN sijoita taaksepäin suunnattua lasten turvaistuinta istuimelle, jonka edessä on AKTIIVINEN TURVATYYNYY, LAPSI VOI KUOLLA tai VAMMAUTUA VAKAVASTI.

NO: Bakovervendt barnesikringsutstyr må ALDRI brukes på et sete med AKTIV KOLLISJONSPUTE foran, da det kan

føre til at BARNET utsettes for LIVSFARE og fare for ALVORLIGE SKADER.

PT: NUNCA use um sistema de retenção para crianças voltado para trás num banco protegido com um AIRBAG ACTIVO na frente do mesmo, poderá ocorrer a PERDA DE VIDA ou FERIMENTOS GRAVES na CRIANÇA.

IT: Non usare mai un sistema di sicurezza per bambini rivolto all'indietro su un sedile protetto da AIRBAG ATTIVO di fronte ad esso: pericolo di MORTE o LESIONI GRAVI per il BAMBINO!

EL: ΠΟΤΕ μη χρησιμοποιείτε παιδικό κάθισμα ασφαλείας με φορά προς τα πίσω σε κάθισμα που προστατεύεται από μετωπικό ΕΝΕΡΓΟ ΑΕΡΟΣΑΚΟ, διότι το παιδί μπορεί να υποστεί ΘΑΝΑΣΙΜΟ ή ΣΟΒΑΡΟ ΤΡΑΥΜΑΤΙΣΜΟ.

PL: NIE WOLNO montować fotelika dziecięcego zwróconego tyłem do kierunku jazdy na fotelu, przed którym znajduje się WŁĄCZONA PODUSZKA POWIETRZNA. Niezastosowanie się do tego

zalecenia może być przyczyną ŚMIERCI lub POWAŻNYCH OBRAŻEŃ u DZIECKA.

TR: Arkaya bakan bir çocuk emniyet sistemini KESİNLİKLE önünde bir AKTİF HAVA YASTIĞI ile korunmakta olan bir koltukta kullanmayınız. ÇOCUK ÖLEBİLİR veya AĞIR ŞEKİLDE YARALANABİLİR.

UK: НИКОЛИ не використовуйте систему безпеки для дітей, що встановлюється обличчям назад, на сидінні з УВІМКНЕНОЮ ПОДУШКОЮ БЕЗПЕКИ, інакше це може призвести до СМЕРТІ чи СЕРЙОЗНОГО ТРАВМУВАННЯ ДИТИНИ.

HU: SOHA ne használjon hátrafelé néző biztonsági gyerekülést előlről AKTÍV LÉGZSÁKKAL védett ülésen, mert a GYERMEK HALÁLÁT vagy KOMOLY SÉRÜLÉSÉT okozhatja.

HR: NIKADA nemojte koristiti sustav zadržavanja za djecu okrenut prema natrag na sjedalu s AKTIVNIM ZRAČNIM JASTUKOM ispred njega, to bi moglo dovesti do SMRTI ili OZBILJNIH OZLJEDA za DIJETE.

SL: NIKOLI ne nameščajte otroškega varnostnega sedeža, obrnjenega v nasprotni smeri vožnje, na sedež z AKTIVNO ČELNO ZRAČNO BLAZINO, saj pri tem obstaja nevarnost RESNIH ali SMRTNIH POŠKODB za OTROKA.

SR: NIKADA ne koristiti bezbednosni sistem za decu u kome su deca okrenuta unazad na sedištu sa AKTIVNIM VAZDUŠNIM JASTUKOM ispred sedišta zato što DETE može da NASTRADA ili da se TEŠKO POVREDI.

MK: НИКОГАШ не користете детско седиште свртено наназад на седиште заштитено со АКТИВНО ВОЗДУШНО ПЕРНИЧЕ пред него, затоа што детето може ДА ЗАГИНЕ или да биде ТЕШКО ПОВРЕДЕНО.

BG: НИКОГА не използвайте детска седалка, гледаща назад, върху седалка, която е защитена чрез АКТИВНА ВЪЗДУШНА ВЪЗГЛАВНИЦА пред нея - може да се стигне до СМЪРТ или СЕРИОЗНО НАРАНЯВАНЕ на ДЕТЕТО.

RO: Nu utilizați NICIODATĂ un scaun pentru copil îndreptat spre partea din spate a mașinii pe un scaun protejat de un AIRBAG ACTIV în fața sa; acest lucru poate duce la DECESUL sau VĂTĂMAREA GRAVĂ a COPILULUI.

CS: NIKDY nepoužívejte dětský zádržný systém instalovaný proti směru jízdy na sedadle, které je chráněno před sedadlem AKTIVNÍM AIRBAGEM. Mohlo by dojít k VÁŽNĚMU PORANĚNÍ nebo ÚMRTÍ DÍTĚTE.

SK: NIKDY nepoužívajte detskú sedačku otočenú vzad na sedadle chránenom AKTÍVNÝM AIRBAGOM, pretože môže dôjsť k SMRTI alebo VÁŽNYM ZRANENIAM DIEŤAŤA.

LT: JOKIU BŪDU nemontuokite atgal atgręžtos vaiko tvirtinimo sistemas sėdynėje, prieš kurią įrengta AKTYVI ORO PAGALVĖ, nes VAIKAS GALI ŽŪTI arba RIMTAI SUSIŽALOTI.

LV: NEKĀDĀ GADĪJUMĀ neizmantojiet uz aizmuguri vērstu bērnu sēdekļiti sēdvietā, kas tiek aizsargāta ar tās priekšā uzstādītu

AKTĪVU DROŠĪBAS SPILVENU, jo pretējā gadījumā BĒRNS var gūt SMAGAS TRAUMAS vai IET BOJĀ.

ET: ÄRGE kasutage tahapooles suunatud lapseturvaistest istmel, mille ees on AKTIIVSE TURVAPADJAGA kaitstud iste, sest see võib põhjustada LAPSE SURMA või TÕSISE VIGASTUSE.

MT: QATT tuża trażżin għat-*tfal* li jħares lejn in-naħa ta' wara fuq sit protett b'AIRBAG ATTIV quddiemu; dan jista' jikkawża l-MEWT jew GRIEHI SERJI lit-TFAL.

GA: Ná húsáid srian sábháilteachta linbh cúil RIAMH ar shuíochán a bhfuil mála aeir ag feidhmiú os a chomhair. Tá baol BÁIS nó GORTÚ DONA don PHÁISTE ag baint leis.

Освен предупрежденията, изисквани по ECE R94.02, поради съображения за безопасност, обърнатите напред детски предпазни системи (седалки) трябва да се използват само съгласно инструкциите и ограниченията в таблицата ⇨ 76.

Етикетът на въздушната възглавница може да бъде разположен от двете страни на предния слънчев сенник.

⚠ Опасност

Не използвайте предпазни седалки за деца на седалката на пътника до водача с активирана предна въздушна възглавница.

Деактивиране на въздушните възглавници ⇨ 71.

Система на предните въздушни възглавници

Системата на предните въздушни възглавници се състои от една въздушна възглавница във волана и друга - в арматурното табло от страната на предния пътник. Мястото им е обозначено с надписа **AIRBAG**.



Освен това, на приборния панел има предупредителен етикет, който се вижда при отворена предна пътническа врата.

Системата на предните въздушни възглавници се задейства в случай на сблъсък с определена сила. Запалването трябва да е включено.

Надулата се въздушна възглавница смекчава удара и по този начин значително се намалява рискът от увреждания на горната част на тялото и главата на предните пътници.

⚠ Предупреждение

Оптимална защита се оказва само ако седалката е в правилно положение.

Положение на седалката ⇨ 53.

Поддържайте свободна зоната на надуване на въздушните възглавници.

Поставяйте правилно предпазния колан и го закопчавайте надеждно. Само тогава въздушната възглавница ще ви защити.

Система на страничните въздушни възглавници

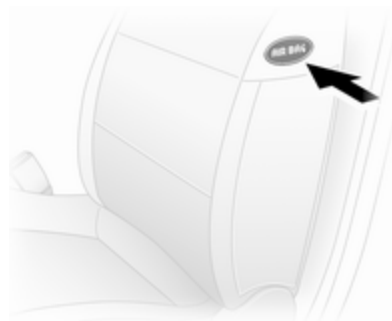

Системата на страничните въздушни възглавници се състои от по една въздушна възглавница във всяка една от предните облегалки. Мястото им е обозначено с надписа **AIRBAG**.

Системата на страничните въздушни възглавници се задейства в случай на сблъсък с определена сила. Запалването трябва да е включено.

Надулата се въздушна възглавница смекчава удара и по този начин намалява значително

опасността от нараняване на горната част на тялото и таза в случай на странично сблъскване.

⚠ Предупреждение

Поддържайте свободна зоната на надуване на въздушните възглавници.

Съобщение

Ползвайте само такива предпазни калъфи за седалки, които са одобрени за дадения автомобил. Внимавайте да не покриете въздушните възглавници.

Деактивиране на въздушните възглавници

Системите на предните и страничните въздушни възглавници за седалката на предния пътник трябва да се деактивират, ако на тази седалка ще се поставя детска предпазна система (седалка), в съответствие с инструкциите от таблиците за места на монтаж на детски седалки ⇨ 76.

Обтегачите на предпазните колани и всички системи на въздушните възглавници за шофьора остават активни.





Системата на въздушните възглавници за предния пътник може да се деактивира посредством ключ отстрани на арматурното табло.



С изключено запалване, отворете предната врата, натиснете превключвателя навътре и го завъртете обратно на часовниковата стрелка до позиция **OFF**.



Въздушните възглавници за пътника отпред са деактивирани и няма да се надуют в случай на сблъсък. Контролният индикатор  109 свети постоянно в приборния панел, а на дисплея на Центъра за информация на водача се извежда съответно съобщение  115.



Детска предпазна седалка може да се монтира в съответствие с таблицата на местата за монтиране  76. Възрастен не бива да сяда на предната пътническа седалка.



⚠ Опасност

Деактивирайте въздушната възглавница за пътника само в комбинация с използване на детска предпазна седалка, посочена в инструкциите и ограниченията на таблица ⇨ 76.

В противен случай, има риск от фатално нараняване при деактивирана въздушна възглавница за пътника, седящ отпред.

Ако контролната лампа  не свети, това означава, че системите на въздушните възглавници за предния пътник ще се задействат в случай на сблъсък.

Ако контролната лампа  продължава да свети заедно с , това означава неизправност в системата. Положението на превключвателя може да е променено неволно при включено запалване. Изключете запалването и го включете отново и поставете превключвателя в

първоначално положение. Ако  и  все още светят, потърсете помощ в сервиз.

Сменяйте статуса само при спрял автомобил и изключено запалване. Положението остава така до следващата промяна.

Контролен индикатор  за деактивиране на въздушните възглавници ⇨ 109.

Предпазни седалки за деца**Детски предпазни системи (седалки)****⚠ Предупреждение**

При използване на детска предпазна система (седалка) на предната пътническа седалка, системите на въздушните възглавници за предния пътник трябва да се изключат. Ако не са изключени, тяхното задействане създава опасност за фатално нараняване на детето.

Това особено се отнася за случаите, когато детска предпазна седалка, обърната обратно на посоката на движението, се монтира на предната пътническа седалка.

Деактивиране на въздушните възглавници ⇨ 71.

Етикет на въздушна възглавница
 ⇨ 66.

Препоръчваме ви детските предпазни системи (седалки), които са конструирани специално за този автомобил. За повече информация се обърнете към вашия сервиз.

Когато използвате детска предпазна система (седалка) спазвайте долните инструкции за употреба и инсталация, както и тези придружаващи детската предпазна седалка.

Винаги спазвайте местните и националните разпоредби. В някои страни използването на детски предпазни седалки е забранено за определени места в автомобила.

Детските предпазни системи (седалки) могат да се закрепват чрез:

- Триточкови предпазни колани
- ISOFIX скоби
- Top-Tether

Триточкови предпазни колани

Детските предпазни системи (седалки) могат да се закрепват чрез триточков предпазен колан ⇨ 63.

В зависимост от размера на използваните детски предпазни системи (седалки), те могат да бъдат прикрепени към някои задни седалки от 2-ри ред и 3-ти ред. След закрепване на детската предпазна система (седалка), предпазният колан трябва да се затегне ⇨ 76.

Детски предпазни системи (седалки) ISOFIX

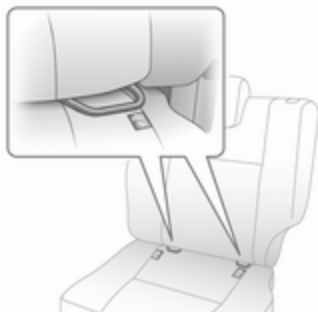

Закрепете позволената ISOFIX за автомобила детска предпазна седалка ISOFIX към скобите за монтиране.

Към скобите ISOFIX могат да се закрепват универсални детски предпазни седалки ISOFIX.

Top-Tether ремък трябва да се използва в допълнение към монтажните скоби ISOFIX.

Позволените за монтиране места на детска предпазна седалка ISOFIX са обозначение на табелките с +, IL и IUF.

Анкери Top-Tether

Анкерите Top-Tether са разположени на гърба на седалката.



В допълнение към монтажа ISOFIX, стегнете ремъка Top-Tether към анкерите за закрепване на седалки Top-Tether. Местата за поставяне на детски предпазни седалки ISOFIX от универсалната категория са отбелязани в таблицата с IUF ⇨ 76.

Избор на подходяща система

Задните седалки са най-удобното място за пристягане на детска предпазна седалка.

Децата трябва да бъдат превозвани с лице към задната част на автомобила дотогава,

докато това е възможно. Това, в случай на катастрофа, намалява натоварването върху гръбначния стълб на детето, който все още е много слаб.

Подходящи са системи за пасивна безопасност, които съответстват на валидни разпоредби на UN ECE. Проверете местните закони и разпоредби относно задължителната употреба на детски предпазни системи (седалки).

Уверете се, че детската предпазна седалка, която искате да инсталирате е съвместима с типа на автомобила.

Уверете се, че мястото за монтиране на детската предпазна система е подходящо за целта, вижте следните таблици.

Позволявайте на децата да влизат и излизат от автомобила само от по-далечната от пътното движение страна.

Когато детската предпазна седалка не се използва, обезопасете я с предпазния колан или я извадете от автомобила.

Съобщение

Не прикрепвайте нищо на детската предпазна седалка и не я покривайте с нищо.

Детска седалка, претърпяла катастрофа, трябва да бъде подменена.

Предпазни ключалки за деца ⇨ 33.

Места за поставяне на детска седалка

Позволени варианти за монтиране на детска предпазна седалка

Предни седалки - всички варианти

Клас по тегло и възраст	Единична седалка - страна на преден пътник ¹⁾		Седалка-пейка - страна на преден пътник			
	без въздушна възглавница	с въздушна възглавница	без въздушна възглавница		с въздушна възглавница	
			средна	външна	средна	външна
Клас 0: до 10 кг	U	U ²⁾	U	U	U ²⁾	U ²⁾
Клас 0+: до 13 кг	U	U ²⁾	U	U	U ²⁾	U ²⁾
Клас I: от 9 до 18 кг	U	U ²⁾	U	U	U ²⁾	U ²⁾
Клас II: от 15 до 25 кг	U	U ²⁾	U	U	U ²⁾	U ²⁾
Клас III: от 22 до 36 кг	U	U ²⁾	U	U	U ²⁾	U ²⁾

1) Ако може да се регулира, нагласете седалката в най-задно положение. Уверете се, че предпазният колан е колкото може по-добре опънат между рамото и горната точка на закрепване.

2) Уверете се, че системата на въздушните възглавници за предния пътник е деактивирана преди да инсталирате детска предпазна седалка на това място.

Crew van - задни седалки
Клас по тегло и възраст

Клас по тегло и възраст	2-ри ред седалки	
	Външна	В средата
Клас 0: до 10 кг	U	X
Клас 0+: до 13 кг		
Клас I: от 9 до 18 кг	U	X
Клас II: от 15 до 25 кг		
Клас III: от 22 до 36 кг	U	X

Combi - задни седалки

Клас по тегло и възраст	2-ри ред седалки			3-тии ред седалки
	Страна на водача		Страна на пътника	
	външна седалка	Централна седалка		
Клас 0: до 10 кг	U ³⁾ , +	X	X	X
Клас 0+: до 13 кг				
Клас I: от 9 до 18 кг	U ⁴⁾ , +	UF ⁴⁾ , +	UF ⁴⁾	X
Клас II: от 15 до 25 кг				
Клас III: от 22 до 36 кг	U ⁴⁾	UF ⁴⁾	UF ⁴⁾	X

- 3) Преместете предната седалка докрай напред, за да монтирате обърната назад детска седалка, след това преместете обратно седалката отпред, в съответствие с инструкциите за детската седалка.
- 4) Обърната напред детска седалка; разположете облегалката на детската седалка така, че да допира облегалката на седалката на автомобила. Регулирайте височината на опората за главата или я демонтирайте, ако е нужно; не издърпвайте седалката пред детето назад до повече от половината ход на плъзгачите и не наклоняйте облегалката ѝ на повече от 25°.

78 Седалки, облегалки

Bus - задни седалки

Клас по тегло и възраст

Задни седалки

Клас 0: до 10 кг

X

Клас 0+: до 13 кг

Клас I: от 9 до 18 кг

X

Клас II: от 15 до 25 кг

X

Клас III: от 22 до 36 кг

Crew cab - задни седалки

Клас по тегло и възраст

2-ри ред седалки

Външна

В средата

Клас 0: до 10 кг

U

X

Клас 0+: до 13 кг

Клас I: от 9 до 18 кг

U

X

Клас II: от 15 до 25 кг

U

X

Клас III: от 22 до 36 кг

U : подходяща за детски предпазни седалки от универсалната категория за използване в този клас по тегло и възраст, заедно с триточков предпазен колан.

UF : подходяща за гледащи напред детски предпазни седалки от универсалната категория за използване в този клас по тегло и възраст, заедно с триточков предпазен колан.

⊕ : подходящо за детска седалка ISOFIX с монтажни скоби и точки на закрепване, където са монтирани. При монтиране на детска предпазна седалка ISOFIX само такива детски седалки могат да се използват, които са одобрени за дадения автомобил. Вижте "**Позволени варианти за монтиране на детска предпазна седалка ISOFIX**".

X : мястото не е подходящо за деца от този клас по тегло и възраст.

Позволени варианти за монтиране на детска предпазна седалка ISOFIX

Combi

Клас по тегло	Клас по ръст	Закрепване	Предни седалки	2-ри ред седалки			3-тии ред седалки
				Страна на водача външна седалка	Централна седалка	Страна на пътника външна седалка	
Клас 0: до 10 кг	E	ISO/R1	X	IL	X	X	X
Клас 0+: до 13 кг	E	ISO/R1	X	IL	X	X	X
	D	ISO/R2	X	IL	X	X	X
	C	ISO/R3	X	IL	X	X	X
Клас I: от 9 до 18 кг	D	ISO/R2	X	IL	X	X	X
	C	ISO/R3	X	IL	X	X	X
	B	ISO/F2	X	IL, IUF	IL, IUF	X	X
	B1	ISO/F2X	X	IL, IUF	IL, IUF	X	X
	A	ISO/F3	X	IL, IUF	IL, IUF	X	X

- IL : подходяща за специалните предпазни системи (седалки) ISOFIX от категориите "специфична за автомобила", "ограничена" или "полууниверсална". Предпазната система ISOFIX трябва да бъде одобрена за дадения тип автомобил.
- IUF : подходяща за предпазни седалки ISOFIX, които се инсталират с лице към предната част на автомобила, принадлежащи към универсалната категория и одобрени за използване в този клас по тегло.
- X : при този тегловен клас не се разрешават никакви детски седалки ISOFIX.

Клас по ръст и способ на закрепване на системите ISOFIX

- A - ISO/F3 : гледаща напред детска предпазна седалка за деца с максимален ръст в тегловен клас от 9 до 18 кг.
- B - ISO/F2 : гледаща напред детска предпазна седалка за по-малки деца в тегловен клас от 9 до 18 кг.
- B1 - ISO/F2X : гледаща напред детска предпазна седалка за по-малки деца в тегловен клас от 9 до 18 кг.
- C - ISO/R3 : гледаща назад детска предпазна седалка за деца с максимален ръст от тегловен клас до 18 кг.
- D - ISO/R2 : гледаща назад детска предпазна седалка за по-малки деца в тегловен клас до 18 кг.
- E - ISO/R1 : гледаща назад детска предпазна седалка за малки деца в тегловен клас до 13 кг.

Съхраняване на вещи

Отделения за вещи	81
Отделение за съхранение на вещи в арматурното табло	81
Жабка	82
Поставки за чаши	82
Предно отделение за вещи	82
Конзола над главата	83
Кутия под седалката	83
Отделение за съхранение на вещи в горната част на кабината	84
Товарно отделение	85
Халки за привързване	85
Система за превоз на товари .	86
Предпазна мрежа	89
Решетка на багажното отделение	89
Предупредителен триъгълник	90
Комплект за първа помощ	90
Пожарогасител	90
Багажник на покрива	91
Превозване на товари	91

Отделения за вещи

⚠ Предупреждение

Не съхранявайте тежки или остри предмети в отделенията за вещи. В противен случай, пътниците да бъдат наранени от предмети, изхвърлени наоколо в случай на рязко спиране, внезапна промяна на посоката или катастрофа.

Отделение за съхранение на вещи в арматурното табло



В арматурното табло има отделения за съхранение на вещи, както и джобове и поставки.

В горната част на таблото с прибори има джоб за телефон и / или държач за монети с щипка за талони.

Поставката в централната част на арматурното табло има капак.

Държач за документи



Издърпайте държача за документи от арматурното табло като дръпнете основата му към себе си и след това го завъртете надолу.

За да го приберете повдигнете основата му докато държачът застане в хоризонтално положение, след това го натиснете напълно навътре.

Жабка



Жабката трябва да бъде затворена по време на движение.

Охлаждане на жабката ⇨ 149.

Поставки за чаши

Поставките за чаши се намират от двете страни на арматурното табло и в средата на долното приборно табло.

Поставките за чаши могат да се използват и като държачи на подвижния пепелник ⇨ 100.

Освен това, поставки за чаши може да са разположени в задната част на предната средна седалка за пътници.

Сгъване на облегалката на пътническата седалка ⇨ 82.

В зависимост от модела, в долната предна част на задните седалки може да са разположени и поставки за чаши.

Предно отделение за вещи

В зависимост от модела, върху подпорната стена на кабината могат да бъдат разположени закачалки или мрежи за съхранение.

Джобовете на предните врати имат гнезда за бутилки.

Сгъваща се облегалка на предна средна пътническа седалка

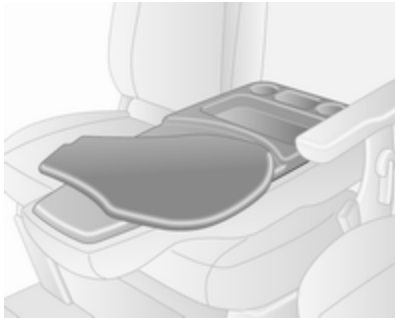

Дръпнете освобождаващата ръкохватка за облегалката на предната средна седалка за пътника към предната част на автомобила, преди да сгънете надолу облегалката до хоризонтално положение.

На задната страна на облегалката има отделения за съхранение на вещи, поставки за чаши и въртяща се полица, която може да се използва за писане или документи.

Върнете въртящата се полица на първоначалното място, преди да издърпате освобождаващата ръкохватка за облегалката и да повдигнете облегалката.

Конзола над главата



Общото тегло в тези отделения не бива да надвишава 5 кг.

Кутия под седалката

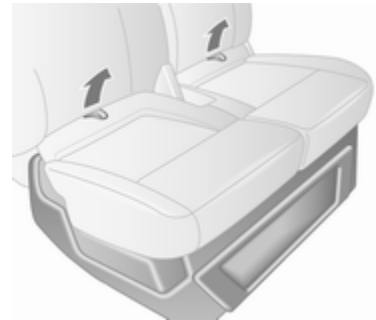

Като използвате двете примки върху седалищната част на пътническата седалка, дръпнете седалищната част напред за да получите достъп до кутията под седалката.

Задна седалка-пейка

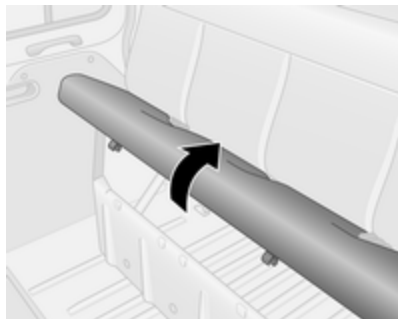

Повдигнете основата на седалката отпред и я свалете, за да получите достъп до отделението за съхраняване на вещи под седалката-пейка.

В зависимост от модела, седалките от тип пейка могат да съдържат и отделения за съхранение в долната предна част на седалката, както и мрежа за съхраняване на вещи от външната страна на седалката.

Отделение за съхранение на вещи в горната част на кабината



Общото тегло в това отделение не бива да надвишава 35 кг.

Отделение за вещи в задната част на автомобила

Combi, Bus

Предмети могат да се съхраняват на горните отделения за съхраняване на вещи над задните пътнически седалки.

Общото тегло не бива да надвишава 20 кг, равномерно разпределени.

Товарно отделение

⚠ Предупреждение

Внимавайте товарът в автомобила да е добре закрепен. В противен случай предметите в автомобила могат да бъдат подхвърлени хаотично и да предизвикат персонални увреждания или щети на товара или автомобила.



Използвайте ръкохватките, разположени близо до задната и страничната плъзгаща се врата(и), за помощ по време на влизане и излизане от багажното отделение.

Халки за привързване

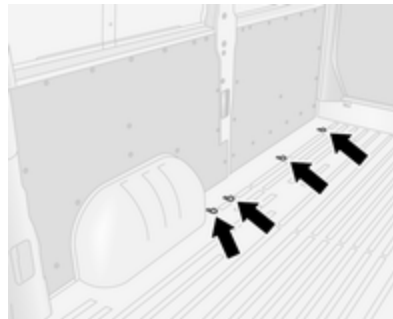

Халките за привързване монтирани в багажника позволяват обезопасяването на товари чрез ремъци за привързване или багажна подова мрежа.

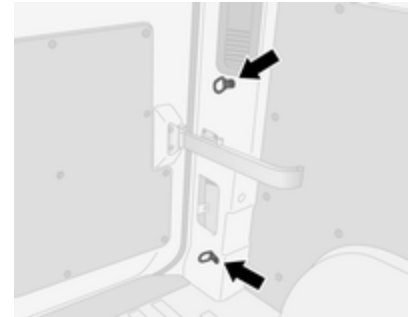

На пода на автомобила може да има халки за привързване и / или в страничната стена. Броят и местоположението на халките за привързване може да се различава в зависимост от автомобила.

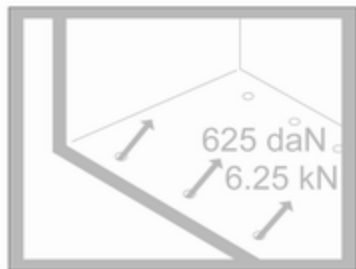

Максималната сила приложена върху халките за привързване не бива да надвишава 625 daN/ 6.25 kN/6250 N.

В зависимост от държавата, максималната сила (напр. 500 daN/ 5 kN/5000 N) може да е посочена върху етикета.

Съобщение

Спецификациите върху етикета винаги имат предимство пред тези, описани в настоящото ръководство.

Превозване на товари ⇨ 91.

Подвижни халки за привързване

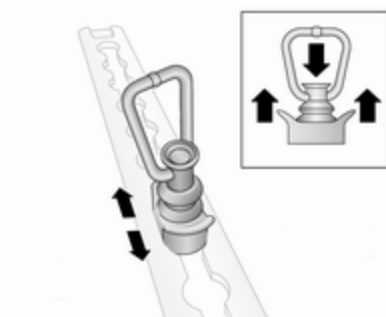

Подвижните халки за привързване могат да се закрепят към страните, пода или товарните релси на покрива. За допълнителна информация вижте "Система за превоз на товари" по-долу.

За преместване, натиснете надолу върху средната капачка и плъзнете в желаното положение. Уверете се, че халките за привързване влизат правилно в отворите.

Превозване на товари ⇨ 91.

Система за превоз на товари

В зависимост от автомобила, предметите в багажното отделение могат да бъдат фиксирани на място или предотвратени от прекомерно плъзгане чрез поставяне на подходяща опция за управление на товари към стените, пода или товарните релси на покрива, използвайки халки за привързване (ако е необходимо).

Може да се използват долни и също горни странични товарни релси, в зависимост от варианта.

Подвижна разделителна стена

Подвижната разделителна стена може да се използва между пода и покривните товарни релси.

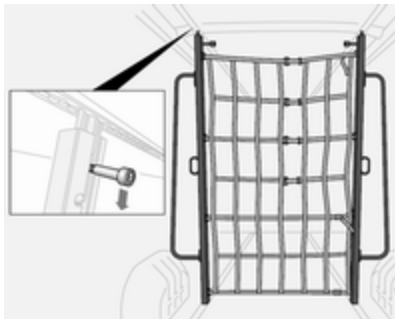

За преместване, дръпнете надолу закопчалката, за да я освободите и позиционирайте стената според необходимостта. Уверете се, че закопчалката щраква напълно и разделителната стена е изправена.

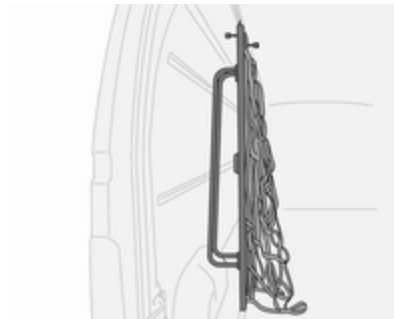

Прибирайте разделителната стена в единия край на багажника, когато не се използва.

Телескопични блокиращи решетки

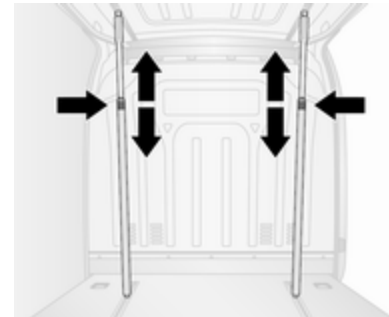

Телескопичните блокиращи решетки могат да се използват във вертикална позиция, да се закрепват към пода и към товарните релси на покрива

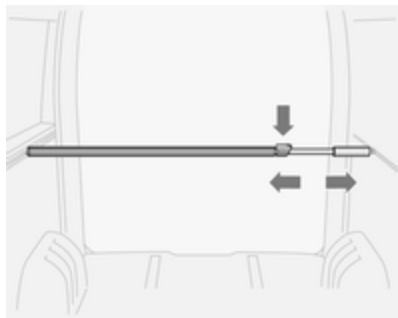

или в хоризонтална позиция, закрепени към страничните товарни релси.

Уверете се, че блокиращите решетки са напълно влезли в релсите за товар, преди да натоварите автомобила.

За освобождаване, натиснете надолу върху ключалката и плъзнете решетката едновременно с това.

Максималното натоварване за страничните товарни релси е 100 daN/700 mm.

Блокиращ капацитет: 300 кг.

Блокираща решетка с предпазна мрежа

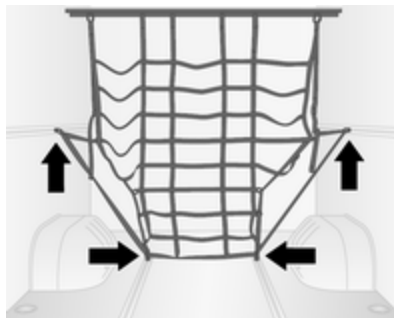

Блокиращата решетка може да се фиксира към горните странични товарни релси; завъртете дръжката, за да фиксирате блокиращата решетка на място.

Уверете се, че блокиращата решетка е напълно застопорена.

Интегрирана предпазна мрежа може след това да бъде прикрепена към подвижните халките за привързване в страничните и покривните товарни релси (вижте илюстрацията).

Храпови ремъци

Използвайки подходящите храпови ремъци, предметите могат да се застопоряват на място, използвайки подвижните халки за привързване в краищата или товарните релси на пода.



Максималното натоварване за подовите товарни релси е 500 daN/700 mm.

Капацитет на привързване: 800 daN в ремъците.

Капацитет на стоманен фиксатор: 170 daN в директен опън.

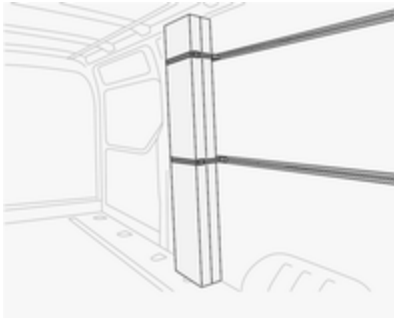

Максималното натоварване за страничните товарни релси е 100 daN/700 mm.

Капацитет на привързване: 300 daN в ремъците.

Подвижни халки за привързване ⇨ 85.

Превозване на товари ⇨ 91.

Предпазна мрежа



Спуснете предпазната мрежа от областта на тавана и я закрепете към халките за привързване в пода на автомобила ⇨ 85.

Регулирайте обтягането на ремъците, за да осигурите добро фиксиране на товара.

Когато не се използва, предпазната мрежа трябва да се прибира в тавана.

Превозване на товари ⇨ 91.

Решетка на багажното отделение



Автомобилите с прозорец в преградата на кабината може да включват метална решетка от страна на багажното отделение.

Решетката осигурява защита от хвърчащи предмети от багажното отделение в случай на рязко спиране, внезапна промяна в посоката или катастрофа.



В зависимост от версията, прозорците в задната врата и плъзгащата се странична врата(и) също съдържат предпазители за прозорци за допълнителна защита и сигурност.

Превозване на товари ⇨ 91.

Предупредителен триъгълник

Предупредителният триъгълник може да се разположи в пространството под предните седалки.

Кутия под седалката ⇨ 83.

Комплект за първа помощ

Като видима индикация за наличието на комплект за първа помощ, на конзолата над главата може да е поставен етикет ⇨ 83.

Комплектът за първа помощ може да се разположи в пространството под предните седалки.

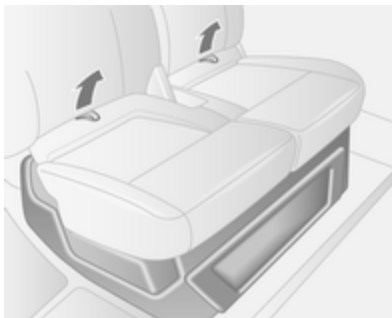

Използвайки двете халки на възглавницата на седалката, издърпайте възглавницата напред, за да получите достъп.

Кутия под седалката ⇨ 83.

В зависимост от версията, комплект за първа помощ може да е разположен алтернативно в пространството между предните седалки или в конзолата над главата.

Пожарогасител

Като видима индикация за наличието на пожарогасител, на конзолата над главата може да е поставен етикет ⇨ 83.

Пожарогасителят може да се разположи в пространството под предните седалки. Използвайки двете халки на възглавницата на седалката, издърпайте възглавницата напред, за да получите достъп.

Кутия под седалката ⇨ 83.

В зависимост от версията, пожарогасителят може да е разположен алтернативно в пространството между предните седалки.

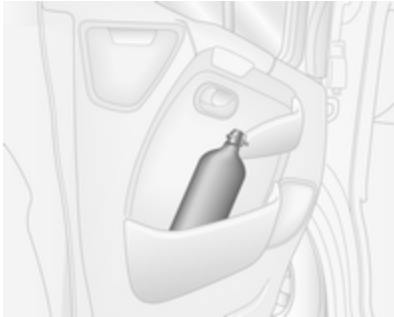

Допълнителен пожарогасител може да има в панела на предната врата или в багажното отделение.

Багажник на покрива

От съображения за безопасност и избягване повредата на покрива, препоръчваме да използвате багажник одобрен за дадения автомобил.

Следвайте инструкциите за монтаж и сваляйте багажника, когато не го използвате.

Превозване на товари

- Тежките предмети трябва да се разпределят равномерно и да се поставят максимално навътре в багажното отделение. Ако предметите трябва да се подредят един върху друг, най-тежките предмети трябва да се поставят най-отдолу.
- Закрепвайте тежките предмети с ремъци закачени за халките ⇨ 85.
- Закрепете предметите на място или предпазете товарите от прекомерно плъзгане чрез поставяне на подходяща опция за управление на товари към стените, пода или товарните релси на покрива, използвайки подвижни халки за привързване.
Система за превоз на товари ⇨ 86.

- Закрепвайте товарите в багажника за да ги предпазите от изместване.
- Товарът не бива да пречи на използването на педалите, ръчната спирачка и скоростния лост или да ограничава свободата на движение на шофьора. Не оставяйте небезопасни предмети в купето.
- Не карайте с отворено багажно отделение. Освен това табелката с регистрационния номер се вижда и е добре осветена, само когато вратите са затворени.

Предупреждение

Внимавайте товарът в автомобила да е добре закрепен. В противен случай предметите в автомобила могат да бъдат подхвърлени хаотично и да предизвикат персонални увреждания или щети на товара или автомобила.

- Полезният товар е разликата между допустимото брутно тегло на автомобила (виж идентификационна табелка \varnothing 260) и теглото на празен автомобил по директивата на ЕС.
За да изчислите полезния товар запишете данните за Вашия автомобил в таблицата "Тегла" в началото на настоящото ръководство.
Според директивата на ЕС теглото на празния автомобил включва средните тегла на шофьора (68 кг), багажа (7 кг) и всички работни течности (при резервоар за гориво, зареден на 90 %).
Допълнителното оборудване и аксесоари увеличават теглото на празния автомобил.
- Товарът на покрива увеличава чувствителността на автомобила към страничен вятър и има вредно въздействие върху управляемостта му поради високия център на тежестта.

Разпределяйте товара равномерно и го обезопасявайте правилно с помощта на ремъци за закрепване. Регулирайте налягането на гумите и шофирайте със скорост съобразно натоварването. Често проверявайте и натягайте ремъците.

Не карайте с повече от 120 км/ч.

- Допустимият товар на покрива (включващ теглото на багажника на покрива) е 200 кг за стандартните версии на покрива. Натоварването на покрива е сбор от теглото на багажника на покрива и самия товар.

Прибори и органи за управление

Органи за управление	94
Регулиране на волана	94
Бутони върху волана	94
Клаксон	95
Контролни органи върху кормилната колона	95
Чистачки и система за измиване на предното стъкло	95
Външна температура	97
Часовник	97
Електрически контакти	98
Запалка	100
Пепелници	100
Предупредителни светлини, измервателни уреди и контролни индикатори (лампи)	100
Табло с прибори	100
Скоростомер	100
Километражен брояч	101
Дневен километражен брояч	101
Оборотомер	101
Указател за горивото	102

Измервателен уред за AdBlue	102
Указател за температурата на охлаждащата течност на двигателя	102
Следене на нивото на маслото в двигателя	103
Сервизен дисплей	103
Дисплей на скоростната кутия	104
Контролни индикатори (лампи)	104
Мигачи	108
Индикатор за незакопчан предпазен колан	108
Системи на въздушните възглавници и обтегачи на предпазните колани	108
Деактивиране на въздушните възглавници	109
Зареждаща система	109
Контролен индикатор за неизправност	109
Уговорете скорошно сервизно обслужване	110
Спрете двигателя	110
Спирачна система	110
Антиблокираща спирачна система (ABS)	111
Превключване на предавки ..	111

Предупреждение за напускане на платно	111
Електронна стабилизираща система	111
Електронната стабилизираща система е изключена	112
Температура на охлаждащата течност на двигателя	112
Предварително подгриване ..	112
AdBlue	112
Система за следене на налягането в гумите	112
Налягане на маслото на двигателя	113
Ниско ниво на горивото	113
Източете горивния филтър ..	114
Система "стоп-старт"	114
Външни светлини	114
Къси светлини	114
Дълги светлини	114
Асистент за дългите светлини	114
Предни фарове за мъгла	114
Задна светлина за мъгла	114
Круиз контрол (система за поддържане на дадена скорост)	114
Активно аварийно спиране ..	115
Ограничител на скоростта ..	115

Тахограф	115
Отворена врата	115
Дисплеи	115
Център за информация на водача	115
Информационен дисплей	116
Предупредителни съобщения	116
Предупредителни зумери	117
Борден компютър	119
Тахограф	121

Органи за управление

Регулиране на волана

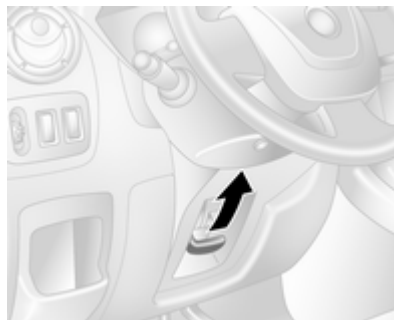

Отключете лоста, настройте волана, заключете лоста и проверете дали воланът е заключен добре.

Не регулирайте волана докато не спрете автомобила и не освободите ключалката на волана.

Бутони върху волана



Круиз контролът и ограничителят на скоростта могат да се командват чрез бутоните върху волана.

Круиз контрол (система за поддържане на дадена скорост) ⇨ 184.

Ограничител на скоростта ⇨ 186.

Клаксон



Натиснете 

Клаксонът се задейства независимо от позицията на контакта на запалването.

Контролни органи върху кормилната колона

Системата Инфотейнмънт може също да се командва чрез бутоните върху кормилната колона.

Повече информация можете да намерите в ръководството за употреба на системата Инфотейнмънт.

Чистачки и система за измиване на предното стъкло

Чистачки на предното стъкло

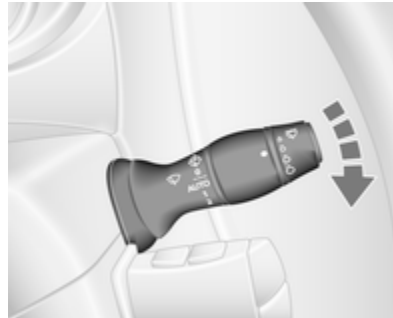

0 : изключено
 / AUTO : интервален режим на бърсане или автоматичен режим на бърсане със сензор за дъжд

1 : бавно
 2 : бързо

Не използвайте чистачките при заледено стъкло.

Изключвайте чистачките в автомивки.

Съобщение

По време на движение, скоростта на чистачките се намалява автоматично, когато автомобилът е в покой. Веднага след като автомобилът започне да се движи, избърсването връща към избраната скорост, освен ако лостът е бил преместен.

Регулируемо забавяне на интервален режим за бърсане

 / AUTO : интервален режим на бърсане

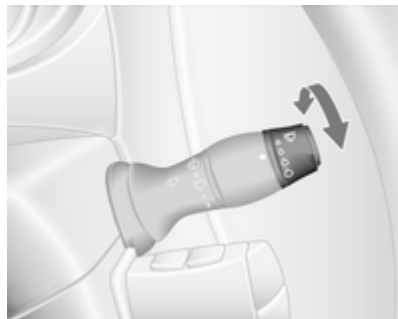

Завъртете регулиращото колелце, за да настроите забавянето между отделните избърсвания:

- | | | |
|--------------------|---|--|
| по-голямо забавяне | : | завъртете колелото за настройка надолу |
| по-кратко забавяне | : | завъртете колелото за настройка нагоре |

Интервалният режим на бърсане трябва да се избере повторно след всяко изключване на запалването.

Автоматично бърсане чрез сензор за дъжд

 / **AUTO** : автоматично бърсане чрез сензор за дъжд

Сензорът за дъжд отчита количеството вода върху предното стъкло и автоматично регулира честотата на бърсането на предното стъкло.

Автоматичното избърсване трябва да се избере повторно след всяко изключване на запалването.

Съобщение

По време на екстремни метеорологични условия, например мъгла или сняг, автоматичното бърсане със сензор за дъжд може да стане недостъпно. Ако е необходимо, изберете друга позиция за бърсане.

Регулируема чувствителност на сензора за дъжд

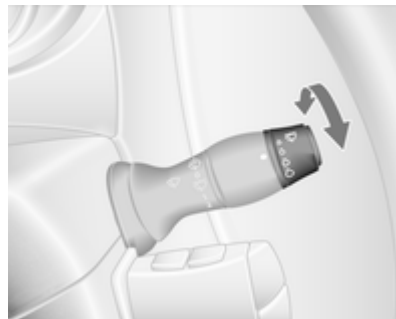

Завъртете колелото за настройка за да

регулирате чувствителността:

- | | | |
|-----------------------|---|--|
| ниска чувствителност | : | завъртете колелото за настройка надолу |
| висока чувствителност | : | завъртете колелото за настройка нагоре |

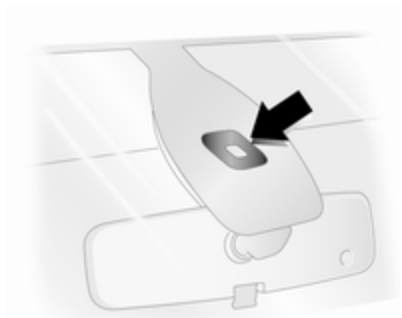

Пазете сензора от прах, замърсяване и лед.

Система за измиване на предното стъкло

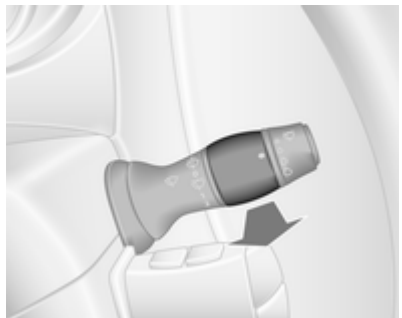

Дръпнете лоста. Предното стъкло се напръсква с измиваща течност.

краткотрайно дръпване	: чистачките правят един мах
продължително дръпване	: чистачките правят няколко маха

Външна температура



Понижението на температурата се отразява незабавно, а повишението на температурата – с известно закъснение.

Ако външната температура падне до 3 °C, °C започва да мига на информационния дисплей като

предупреждение за заледена пътна настилка. Мигането продължава докато температурата се покачи над 3 °C.

⚠ Предупреждение

Пътната настилка може да е вече заледена, въпреки че дисплеят показва няколко градуса над 0 °C.

Часовник

В зависимост от автомобила, текущото време и/или дата може да се появи на информационния дисплей ⇨ 116 или информационния център за водача ⇨ 115.

Настройване на дата и час в информационния дисплей

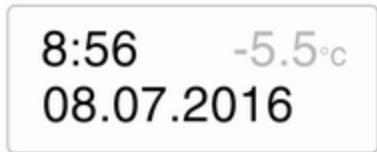

Часовете и минутите могат да се нагласят с натискане на съответните бутони до дисплея или с помощта на органите за управление на системата Инфотеймънт.

Повече информация можете да намерите в ръководството за употреба на системата Инфотеймънт.

Задаване на час в Център за информация на водача



Часовникът се извежда на дисплея чрез неколккратно натискане на бутона в края на лоста за чистачките. Когато часът мига (след припл. 2 секунди):

- Натиснете и задръжте долния бутон.
- Часовете мигат.
- Натиснете горния бутон за смяна на часовете.
- Натиснете и задръжте долния бутон, за да зададете часовете.

- Минутите мигат.
- Натиснете горния бутон за смяна на минутите.
- Натиснете и задръжте долния бутон, за да зададете минутите и да излезете от режима на настройка.

Електрически контакти



Електрически контакти 12 V са разположени върху арматурното табло или до скоростния лост.



В зависимост от автомобила, допълнителен контакт може да е разположен в задната част на автомобила.

Свързване на електрически аксесоари при изключен двигател ще изтощи акумулатора. Не надхвърляйте максималната мощност от 120 W.

⚠ Опасност

За да избегнете опасност от пожар, при едновременно използване на няколко електрически контакта, общото

потребление на свързаните аксесоари не трябва да надвишава 180 W.

При изключено запалване електрическият контакт може да се деактивира.

Освен това, електрическият контакт се активира и при ниско напрежение на акумулатора.

Свързаните електрическите аксесоари трябва да отговарят на стандартите за електромагнитна съвместимост залегнали в DIN VDE 40 839.

Внимание

Не свързвайте аксесоари, които подават ток, като напр. електрически зареждащи устройства или акумулатори.

Не повреждайте контактите като използвате неподходящи щепсели.

USB контакт



В Система Инфотейнмънт (или на арматурното табло) има USB контакт Ψ за свързване на външни източници на звук и за зареждане на устройствата.

Съобщение

Гнездото трябва винаги да се поддържа чисто и сухо.

AUX контакт, слот за SD карта - вижте ръководството за Инфотейнмънт.

Запалка



Натиснете запалката. Изключва се автоматично след нажежаване на елемента. Издърпайте запалката.

Пепелници

Внимание

Да се използват само за пепел, а не за запалими отпадъци.

Подвижен пепелник

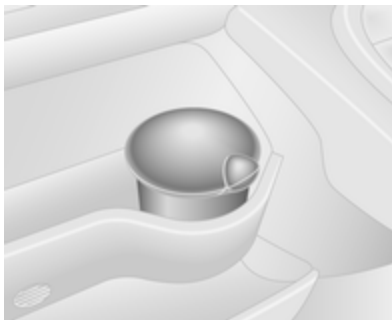

Подвижен пепелник за използване на различни места в автомобила. За да го използвате, отворете капака.

Предупредителни светлини, измервателни уреди и контролни индикатори (лампи)

Табло с прибори

При някои варианти стрелките на приборите за кратко се завъртат до крайно положение при включване на запалването.

Скоростомер



Показва скоростта на автомобила.

Ограничител на скоростта

Максималната скорост може да се ограничи от ограничителят на скоростта. Като видима индикация за това, на арматурното табло е поставен етикет с предупреждение.

При надвишаване на предварително зададеното ограничение прозвучава предупредителен зумер, който трае 10 секунди.

Съобщение

При дадени условия (напр. стръмни наклони) скоростта на автомобила може да надвиши нагласеното ограничение.

Ограничител на скоростта ⇨ 186.

Круз контрол (система за поддържане на дадена скорост) ⇨ 184.

Километражен брояч



Показва изминатото разстояние в километри.

Дневен километражен брояч

Дневният километражен брояч показва изминатото разстояние от последното нулиране.

Натиснете еднократно бутон в края на лоста за чистачките на предното стъкло, за да се покаже на дисплея дневният километражен брояч.

За нулиране, при показан дневен километражен брояч, натиснете и задръжте бутона за няколко секунди при включено запалване. Дисплеят започва да мига, след което стойността се връща на 0.

Тахограф ⇨ 121.

Оборотомер



Показва оборотите на двигателя.

На всяка предавка карайте, доколкото е възможно, при ниски обороти на двигателя.



Внимание

Ако стрелката е в червената предупредителна зона, максимално допустимите обороти за двигателя са надхвърлени. Това представлява риск за двигателя.

Указател за горивото



Показва нивото на горивото в резервоара.

Контролната лампа  свети, ако нивото на горивото в резервоара е ниско. Заредете незабавно  198.

Никога не допускайте резервоарът да се изпразни докрай.



Дизелова горивна система обезвъздушаване  214.

Поради останало гориво в резервоара, при пълно зареждане може да се окаже, че количеството на доляното гориво е по-малко от специфицирания капацитет на резервоара.

Измервателен уред за AdBlue



Измервателният уред за AdBlue показва текущото ниво на AdBlue, което остава в резервоара.

Контролният индикатор   112 свети, ако нивото на горивото в резервоара е ниско. Заредете с AdBlue при първа възможност за да избегнете забрана за стартиране на двигателя.

AdBlue  164.

Указател за температурата на охлаждащата течност на двигателя



Показва температурата на охлаждащата течност.

лява зона	: работната температура на двигателя все още не е достигната
средна зона	: нормална работна температура
дясна зона	: прекалено висока температура

Контролната лампа  свети, ако температурата е прекалено висока ⇨ 110, ⇨ 112.

Внимание

Ако температурата на охлаждащата течност на двигателя е прекалено висока, спрете автомобила и изключете двигателя. Има опасност за двигателя. Проверете нивото на охлаждащата течност.

По физически причини указателят за температурата на охлаждащата течност показва температурата само, ако нивото на охлаждащата течност е достатъчно.

Следене на нивото на маслото в двигателя

Следенето на нивото на маслото в двигателя работи правилно, само когато автомобилът се намира на равен терен и двигателят е студен.

Ако нивото на маслото в двигателя е правилно, при включване на запалването в центъра за информация на водача за малко се появява **OIL LEVEL CORRECT (ПРАВИЛНО НИВО НА МАСЛО)**.

Ако нивото на двигателното масло е над минималното ниво, натиснете бутона на бордния компютър в края на лостчето на чистачките в рамките на 30 секунди след включване на запалването. Извежда се съобщението **OIL LEVEL (НИВО НА МАСЛО)** в комбинация с квадратчетата, които съответстват на нивото на маслото.

Със спадане нивото на маслото квадратчетата се заменят с тирета.

□□□□□□ : максимално ниво
 □□□- - - : средно ниво
 - - - - - : минимално ниво

Ако минималното ниво на маслото в двигателя бъде достигнато, след включване на запалването на дисплея се появява **TOP-UP OIL LEVEL (ДОЛЕЙ МАСЛО)** заедно с контролния индикатор  в продължение на 30 секунди. Проверете нивото и долейте масло в двигателя ⇨ 207.



За да излезете от режима на следене нивото на маслото в двигателя натиснете който и да е от бутоните на бордния компютър.

Борден компютър ⇨ 119.

Сервизен дисплей

Когато се включи запалването, в центъра за информация на водача може да се покаже за кратко оставащото разстояние до следващото сервизно обслужване. В зависимост от експлоатационните условия указаният интервал за сервизно обслужване може да варира в широки граници.

Когато оставащото до следващото сервисно обслужване разстояние е по-малко от 3000 км или два месеца, в центъра за информация на водача се появява **SERVICE IN (СЕРВИЗ)**.

Когато разстоянието достигне 0 км или настъпи датата за сервис, контролните индикатори  и  светват в таблото с прибори и **SERVICE DUE (ПРЕДСТОЯЩ СЕРВИЗ)** се извежда в центъра за информация на водача.

Автомобилът има нужда от сервис. Потърсете помощта на сервис.

Нулиране на сервисния дисплей

След сервисно обслужване, сервисният дисплей трябва да се нулира: ако има, изберете разстоянието преди сервисното обслужване на дисплея в Центъра за информация на водача, след това натиснете и задръжте бутона в края на лоста за чистачките за около десет секунди докато

разстоянието преди сервисното обслужване се покаже за постоянно.

Борден компютър ⇨ 119.

Център за информация на водача ⇨ 115.

Сервисна информация ⇨ 255.

Дисплей на скоростната кутия



Режимът или избраната предавка на автоматизираната механична скоростна кутия се показва на дисплея на скоростната кутия.

R : предавка за заден ход

N : неутрална

A : автоматичен режим

kg : товарен режим

 : зимен режим

 : натиснете крачната спирачка

 : електроника на скоростната кутия

Автоматизирана механична скоростна кутия ⇨ 173.

Контролни индикатори (лампи)

Контролните индикатори описани тук не присъстват във всички автомобили. Описанието се отнася за всички варианти на уредите. В зависимост от оборудването, положението на контролните лампи може да е различно. При включване на запалването повечето от контролните индикатори (лампи) светват за малко в резултат на функционален тест.

Цветът на контролния индикатор означава:

- | | |
|------------------|--|
| червено | : опасност, важно напомняне |
| жълто | : предупреждение, информация, неизправност |
| зелено | : потвърждение на активиране |
| синьо | : потвърждение на активиране |
| безцветно (бяло) | : потвърждение на активиране |

Контролни индикатори на арматурното табло



Контролни индикатори в централната конзола









Контролни индикатори в покривната конзола



Общ преглед

- ↻ Мигачи ⇨ 108
- 🚗 Индикатор за незакопчан предпазен колан ⇨ 108
- 👤 Системи на въздушните възглавници, обтегачи на предпазните колани ⇨ 108
- 🚫 Деактивиране на въздушните възглавници ⇨ 109
- 🔌 Зареждаща система ⇨ 109
- 🚗 Контролен индикатор за неизправност ⇨ 109
- 🔧 Уговорете скорошно сервисно обслужване ⇨ 110
- 📺 Сервисен дисплей ⇨ 110
- STOP Спрете двигателя ⇨ 110
- 🚗 Спирачна система ⇨ 110
- 🚗 Антиблокираща спирачна система (ABS) ⇨ 111
- 🚗 Превключване на предавки ⇨ 111
- 🚗 Предупреждение за напускане на платно ⇨ 111

- 🚗 Електронна стабилизираща система ⇨ 111
- 🚗 Електронната стабилизираща система е изключена ⇨ 112
- 🌡️ Температура на охлаждащата течност на двигателя ⇨ 112
- 🔥 Подгриване ⇨ 112
- 🚗 AdBlue ⇨ 112
- 🚗 Система за следене на налягането в гумите ⇨ 112
- 🚗 Налягане на маслото на двигателя ⇨ 113
- 🚗 Източете горивния филтър ⇨ 114
- 🚗 Ниско ниво на горивото ⇨ 113
- 🚗 Autostop (Система стоп/старт) ⇨ 114
- 🚗 Забранен Autostop (Система стоп/старт) ⇨ 114
- ☀️ Външни светлини ⇨ 114
- 🚗 Къси светлини ⇨ 114
- 🚗 Дълги светлини ⇨ 114

-  Асистент за дългите светлини
↔ 114
-  Светлини за мъгла ↔ 114
-  Задна светлина за мъгла
↔ 114
-  Круиз контрол ↔ 114
-  Активно аварийно спиране
↔ 115
-  Ограничител на скоростта
↔ 115
- T** Тахограф ↔ 115
-  Отворена врата ↔ 115

Мигачи

↔ мига в зелено.

Мига при включени мигачи или аварийни предупредителни светлини.

Бързо мигане: неизправност в мигач или съответния предпазител.

При включени мигачи се чува предупредителен звуков сигнал. При теглене на ремарке височината на предупредителния тон се променя.

Смяна на електрически крушки
↔ 215.

Предпазители ↔ 224.
Мигачи ↔ 126.

Индикатор за незакопчан предпазен колан

 свети или мига в червено.

Ако предпазният колан е разкопчан, контролният индикатор  ще мига, когато скоростта на автомобила надвиши прибл. 16 км/час. Ще се чуе и предупредителен зумер в продължение на прибл. 90 секунди.

Ако предпазният колан се закопчае, индикаторът изгасва.

⚠ Предупреждение

Поставяйте предпазния колан преди всяко пътуване.

Пътниците, които не поставят предпазните колани, застрашават останалите пътници и самите себе си в случай на инцидент.

Триточкови предпазни колани
↔ 63.

Системи на въздушните възглавници и обтегачи на предпазните колани

 свети в жълто.

При включване на запалването контролната лампа светва за кратко. Ако не светне или свети по време на движение, това означава неизправност в системата на въздушните възглавници. Потърсете помощта на сервиз. Възможно е въздушните

възглавници и обтегачите на коланите да не се задействат в случай на катастрофа.

Задействането на въздушните възглавници и обтегачите на коланите се отбелязва чрез постоянното светене на .

Предупреждение

Причината за неизправността трябва незабавно да се отстрани в сервиз.

Обтегачи на коланите ⇨ 62.

Система на въздушните възглавници ⇨ 66.

Деактивиране на въздушните възглавници

 свети в жълто при включване на запалването и остава да свети, когато въздушната възглавница за предния пътник е деактивирана ⇨ 71.

Опасност

Съществува риск от фатално нараняване на детето пътуващо в детска седалка при активирана въздушна възглавница за пътника отпред.

Съществува риск от фатално нараняване на възрастен човек при деактивирана въздушна възглавница за пътника отпред.

Система на въздушните възглавници ⇨ 66.

Обтегачи на предпазните колани ⇨ 62.

Деактивиране на въздушните възглавници ⇨ 71.

Зареждаща система

 свети в червено.

Светва при включване на запалването и изгасва малко след стартирането на двигателя.

Свети при работещ двигател

Спрете и изключете двигателя. Акумулаторът на автомобила не се зарежда. Възможно е нарушаване на охлаждането на двигателя. Сервоусилвателят на спирачките може да не работи. Потърсете помощта на сервиз.



Контролен индикатор за неизправност

 свети или мига в жълто.

Светва за кратко след включване на запалването.

Свети при работещ двигател

Неизправност в системата за контрол на емисията. Възможно е вредната емисия да нахвърли допустимата граница. Незабавно потърсете помощта на сервиз.

Ако  свети в комбинация с , спрете автомобила и изключете двигателя при първа възможност.

⚠ Предупреждение

Причината за неизправността трябва незабавно да се отстрани в сервиз.

Мига при работещ двигател

Това означава неизправност, която може да доведе до повреда на катализатора. Намалете газта докато мигането спре. Потърсете незабавно помощта на сервиз.

Уговорете скорошно сервизно обслужване

 свети в жълто.

Светва за кратко след включване на запалването.

Автомобилът има нужда от сервиз.

Може да свети в комбинация с друг контролен индикатор или със съобщение в центъра за информация на водача ⇨ 115.

Светва, ако е необходимо почистване на дизеловия филтър за твърди частици, а не може да се извърши автоматично почистване ⇨ 163.

⚠ Предупреждение

Причината за неизправността трябва незабавно да се отстрани в сервиз.

Сервизен дисплей

Контролният индикатор  също светва в центъра за информация на водача, когато оставащото разстояние преди следващия сервиз достигне 0 км или настъпи датата за сервиз.



В центъра за информация на водача се появява и съобщението **SERVICE DUE (ПРЕДСТОЯЩ СЕРВИЗ)**.

Сервизен дисплей ⇨ 103.

Спрете двигателя

 СВЕТИ в червено.

Светва за кратко след включване на запалването.

Ако  СВЕТИ (възможно в комбинация с  и / или ), спрете автомобила и изключете двигателя при първа възможност.

⚠ Предупреждение



Причината за неизправността трябва незабавно да се отстрани в сервиз.

В зависимост от типа на неизправността, в центъра за информация на водача може да се появи и предупредително съобщение ⇨ 115.

Спирачна система

 свети в червено.

Контролният индикатор  остава да свети след включване на запалването, ако е задействана ръчната спирачка и изгасва при освобождаване на ръчната спирачка ⇨ 178.

Когато ръчната спирачка е освободена,  свети (вероятно заедно с ) , ако нивото на спирачната течност е твърде ниско  210.

Предупреждение



Спрете. Преустановете пътуването. Обърнете се към сервиз.

Спирачна система  177.





Антиблокираща спирачна система (ABS)

 свети в жълто.

Светва за кратко след включване на запалването. Системата е готова за работа, когато  изгасне.

Ако контролните лампи  и  светят заедно със съобщенията **CHECK ABS (ПРОВЕРИ ABS)** и **CHECK ESP (ПРОВЕРИ ESP)** в центъра за информация на водача  115, налице е неизправност в

ABS. Спирачната система продължава да функционира, но без ABS регулиране.

Ако контролните лампи , ,  и  светят, ABS и ESC са деактивирани - появява се съобщението **BRAKING FAULT (НЕИЗПРАВНИ СПИРАЧКИ)**.

Потърсете помощта на сервиз.

Антиблокираща спирачна система  178.

Превключване на предавки

 или  свети в жълто.

Светва, когато се препоръчва превключване на предавка, с цел пестене на гориво.

Режим ECO (Икономичен)  152.

Предупреждение за напускане на платно

 свети без цвят.

Светва за кратко при включване на запалването и готовност на системата за работа.

Предупредителни зумери прозвучават съвместно с , когато системата разпознае неволна смяна на лентата.

Предупреждение за напускане на платно  195.

Електронна стабилизираща система

 свети или мига в жълто.



Светва за кратко след включване на запалването.

Мига по време на каране

Системата е активно включена. Мощността на двигателя може да намалее и спирачките на автомобила да се задействат леко  181.

Свети по време на движение

Системата не е включена.

Може да светне заедно с контролния индикатор   110.



Съответно съобщение се извежда и в центъра за информация на водача  115.

ESC  181.

Система за тракшън контрол (контрол на сцеплението)  180.

Електронната стабилизираща система е изключена

 свети в зелено.

Ако ESC е била деактивирана с  върху приборното табло, контролният индикатор  свети, а на Центъра за информация на водача  се изписва съответното съобщение.

ESC  181.

Система за тракшън контрол (контрол на сцеплението)  180.

Температура на охлаждащата течност на двигателя

 свети в червено.

Светва за кратко след включване на запалването.

Свети при работещ двигател

Ако  свети (вероятно заедно с контролният индикатор STOP), спрете автомобила и изключете двигателя.

Внимание
Температурата на охлаждащата течност е прекалено висока.

Проверете нивото на охлаждащата течност  208.

Ако количеството на охлаждащата течност е достатъчно, консултирайте се със сервиз.

Предварително подгриване

 свети в жълто.

Предварителното подгриване е включено. Активира се само, когато външната температура е ниска.

AdBlue

 свети в жълто.

Ниско ниво на AdBlue. Заредете с AdBlue при първа възможност, за да избегнете забрана за стартиране на двигателя.

Свети заедно с контролният индикатор , за да покаже системна неизправност или като предупреждение, че стартирането на двигателя може да не е възможно след известно разстояние. Незабавно потърсете помощта на сервиз.

Съответно съобщение може да се извежда и в центъра за информация на водача  115.

AdBlue  164.

Система за следене на налягането в гумите

 свети или мига в жълто.

Светва за кратко след включване на запалването.



Свети

Загуба на налягане в гумите.
Спрете незабавно и проверете налягането на гумите.

Контролният индикатор (⚠) светва заедно с  110, а на Центъра за информация на водача, при откриване на спукана или силно спаднала гума, се появява съответното съобщение.

Мига

Неизправност в системата. След забавяне, контролният индикатор започва да свети постоянно. Обърнете се към сервиз.

Контролният индикатор (⚠) светва заедно с  110, а на Центъра за информация на водача се появява съответното съобщение, ако е монтирана гума без сензор за налягане (напр. резервно колело). Система за следене на налягането в гумите  233.

Налягане на маслото на двигателя

 свети в червено.

Светва за кратко след включване на запалването.

Свети при работещ двигател

Внимание

Възможно е нарушаване на смазването на двигателя. Това може да доведе до повреда на двигателя и/или блокиране на водещите колела:

1. Натиснете педала на съединителя.
2. Изберете неутрално положение, поставете скоростния лост в положение **N**.
3. Напуснете пътното движение колкото може по-бързо, без да пречите на останалите автомобили.
4. Изключете запалването.

Предупреждение

При изключен двигател за спиране и за въртене на волана се изисква значително по-голямо усилие. По време на Autostop, сервоуправлението на спирачките все още ще работи.

Не вадете ключа, докато автомобилът е неподвижен, в противен случай воланът може да се заключи неочаквано.

Дръжте двигателя изключен и оставете автомобила да бъде изтеглен до сервиза.

Ниско ниво на горивото

 свети в жълто.

Светва при включване на запалването и изгасва малко след стартирането на двигателя.

Свети при работещ двигател

Нивото на горивото в резервоара е прекалено ниско. Заредете незабавно.

Никога не допускате резервоарът да се изпразни докрай.

Зареждане с гориво ⇨ 198.

Катализатор ⇨ 163.

Обезвъздушаване на дизеловата горивна система ⇨ 214.

Източете горивния филтър

 свети в жълто.

Установено е наличие на вода в горивния филтър.

Филтър за дизелово гориво ⇨ 213.

Система "стоп-старт"

 свети, когато Autostop е забранен поради неизпълнение на определени условия.

 свети или мига в жълто/зелено.

Свети

Свети в зелено по време на Autostop.

Ако  свети в жълго, има неизправност в системата "стоп-старт". Потърсете помощта на сервиз.

Мига

Мига в зелено по време на автоматичен рестарт.

Система "стоп/старт" ⇨ 156.

Външни светлини

 свети в зелено.

Свети при включени габаритни светлини ⇨ 122.

Къси светлини

 свети в зелено.

Свети при включени предни фарове ⇨ 122.

Дълги светлини

 свети в синьо.

Свети при включени дълги светлини и при включване на светлинния клаксон ⇨ 123.

Асистент за дългите светлини

 светва при активиране на Асистент за дългите светлини ⇨ 124.

Предни фарове за мъгла

 свети в зелено.

Свети при включени предни фарове за мъгла ⇨ 127.

Задна светлина за мъгла

 свети в жълто.

Свети при включена задна светлина за мъгла ⇨ 127.

Круиз контрол (система за поддържане на дадена скорост)

,  свети в зелено или жълто.

 свети в зелено, когато дадена скорост се запамети.

 свети в зелено, когато системата е включена.

Крузи контрол (система за поддържане на дадена скорост)
 ⇨ 184.

Активно аварийно спиране

☚ свети или мига в жълто.

Свети

Системата е деактивирана или е открита неизправност.

Допълнително, в центъра за информация на водача се показва предупредително съобщение.

Проверете причината за деактивирането ⇨ 188 и в случай на системна неизправност потърсете помощ от сервиз.

Мига

Системата е активно включена.

В зависимост от ситуацията, автомобилът може автоматично да започне да спира със средна или голяма сила.

Активно аварийно спиране ⇨ 188.

Ограничител на скоростта

☚ свети в жълто.

Свети, когато системата е включена.

Ограничител на скоростта ⇨ 186.

Тахограф

Т светва, когато има неизправност
 ⇨ 121.

Отворена врата

☚ свети в жълто.

Свети при включено запалване, когато е отворена врата или багажното отделение.

В зависимост от версията, светва и контролен индикатор в дисплея на скоростната кутия, показващ съответната отворена врата.

Дисплеи

Център за информация на водача

Центърът за информация на водача се намира в арматурното табло под скоростомера.



В зависимост от конфигурацията на автомобила, следните елементи се показват на дисплея:

- външна температура ⇨ 97
- часовник ⇨ 97
- километражен брояч, дневен километражен брояч ⇨ 101

- следене на нивото на маслото в двигателя ⇨ 103
- сервизен дисплей ⇨ 103
- съобщения на автомобила ⇨ 116
- борден компютър ⇨ 119
- активно аварийно спиране ⇨ 188

Някои от показаните функции се различават при движещ се и спрял автомобил. Някои от функциите са достъпни само при движещ се автомобил.

Информационен дисплей

Централният дисплей в системата Инфотейнмънт показва часа (и / или външната температура, в зависимост от версията) и информация от система Инфотейнмънт.

Натиснете  за включване на системата Инфотейнмънт.

Алтернативно, системата се включва автоматично се включва при включване на запалването.

В зависимост от системата, системата Инфотейнмънт се управлява чрез бутоните и копчетата на панела на система Инфотейнмънт, контролните органи върху кормилната колона, системата за разпознаване на гласа (ако има такива) или чрез сензорния дисплей.

Работа със сензорен екран

Направете съответния избор от наличните менюта и опции, като докоснете екрана с пръст.

За повече информация, вижте ръководството на Система Инфотейнмънт.

Предупредителни съобщения

Съобщения се извеждат в центъра за информация на водача, в съчетание с контролен индикатор  ИЛИ STOP.

Информационни съобщения

Информационни съобщения

BATTERY MODE: ECONOMY
(АКУМУЛАТОРЕН РЕЖИМ:
ИКОНОМИЧЕН)

ESP OFF (ESP ИЗКЛ.)

AUTO LIGHTS DEACTIVATED
(АВТОМ.СВЕТЛИНИ
ДЕАКТИВИРАНИ)

OIL LEVEL CORRECT
(ПРАВИЛНО НИВО НА МАСЛО)

АКТИВНА АЕBS

ДЕАКТИВИРАНА АЕBS

Съобщения за неизправност

Показват се в комбинация с контролния индикатор . Продължете да карате с повишено внимание и потърсете помощта на сервиз.

За да отстраните съобщението за неизправност натиснете бутона в края на лоста за чистачките. След няколко секунди съобщението може да изчезне автоматично и  остава да свети. В такъв случай неизправността се запамятава в компютърната система.

Съобщения за неизправност

CHECK ESP (ПРОВЕРИ ESP)

CHECK FUEL FILTER (ПРОВЕРИ ГОРИВЕН ФИЛТЪР)

CHECK GEARBOX (ПРОВЕРИ СКОРОСТНА КУТИЯ)

CHECK AUTO LIGHTS (ПРОВЕРИ АВТОМ.СВЕТЛИНИ)

ВНИМАНИЕ АЕВС ПРОВЕРКА

ВНИМАНИЕ АЕВС ДЕАКТИВИРАНА

Предупредителни съобщения

Те могат да се появят с контролния индикатор  или в комбинация с други предупредителни съобщения, контролни индикатори или звуков сигнал. Спрете незабавно двигателя и потърсете помощта на сервиз.

Предупредителни съобщения

**INJECTION FAULT
(НЕИЗПРАВНА ИНЖЕКЦИЯ)**

**ENGINE OVERHEATING
(ПРЕГРЯЛ ДВИГАТЕЛ)**

**GEARBOX OVERHEATING
(ПРЕГРЯВАНЕ НА СКОРОСТНА КУТИЯ)**

Система за следене на налягането в гумите ⇨ 233.

Предупредителни зумери

Ако едновременно се появят няколко предупреждения, ще прозвучи само един предупредителен зумер.

При стартиране на двигателя или по време на шофиране

Предупредителният звуков сигнал за незакопчан предпазен колан има приоритет пред останалите звукови сигнали.

- Ако не е закопчан предпазният колан ⇨ 63.
- При надвишаването на определена скорост с натегната ръчна спирачка ⇨ 178.
- Ако системата за помощ при паркиране разпознае обект или има наличие на неизправност ⇨ 191.
- Ако автомобилът е с автоматизирана механична скоростна кутия и температурата на съединителя е прекалено висока ⇨ 173.
- Ако скоростта на автомобила дори и за малко надвиши предварително нагласеното ограничение ⇨ 100.

- По време на затваряне на електрическа плъзгаща се врата ⇨ 33.
- Ако плъзгащата се врата е отворена, а ръчната спирачка е освободена ⇨ 33.
- По време на активиране и деактивиране на алармата за следене на наклона на автомобила ⇨ 41.
- Ако нивото на AdBlue падне под определено количество или има наличие на неизправност ⇨ 164.
- Ако системата за предупреждение за напускане на лента установи неволна смяна на лентата и когато системата е активирана ⇨ 195.

Когато автомобилът е паркиран и / или вратата на шофьора се отвори

- Ако ключът не е изваден от контакта за запалване.
- Ако външните светлини са включени ⇨ 122.

- Има неизправност в системата за електрическо заключване на вратите ⇨ 31.
- Ако автомобилът има автоматизирана механична скоростна кутия ⇨ 173, ръчната спирачка не е била задействана, скоростният лост не е в неутрално положение или спирачният педал не е бил натиснат. Съответно съобщение може да бъде показано и на информационния център на водача ⇨ 115.
- Ако външната дръжка на плъзгащата се странична врата е в отворена позиция при отключване на автомобила ⇨ 33.
- Ако ръчната спирачка не е задействана при натискане на превключвателя на електрическата плъзгаща се врата ⇨ 33.

- Ако електрическата плъзгаща се врата е заключена отвътре с активна ключалка за деца ⇨ 33.
- Ако двигателят е в Autostop, но не е изключен. Система "стоп/старт" ⇨ 156.

Борден компютър

Бордният компютър дава информация за пътни данни които се записват и оценяват електронно.



В зависимост от автомобила, следните функции могат да се избират чрез неколккратно натискане на бутона, разположен в края на лоста за чистачките:

- изразходвано гориво
- среден разход
- моментен разход на гориво
- пробег

- изминато разстояние
- средна скорост
- разстояние преди сервисното обслужване ⇨ 103
- часовник ⇨ 97
- круиз контрол ⇨ 184
- ограничител на скоростта ⇨ 186
- съобщения за неизправност и информационни съобщения
- километражен брояч ⇨ 101
- дневен километражен брояч ⇨ 101

Изразходвано гориво

Показва количеството изразходвано гориво след последното нулиране.

Измерването може да се рестартира по всяко време с натискане и задържане на бутона в края на лостчето за чистачките.

Среден разход

Стойността се показва след изминаване на 400 м.

Показва се средният разход на гориво като се взема предвид изминатото разстояние и изразходваното гориво след последното нулиране.

Измерването може да бъде стартирано отново по всяко време.

Моментен разход на гориво

Стойността се показва след достигане на скорост от 30 км/ч.

Пробег

Стойността се показва след изминаване на 400 м.

Разстоянието, което може да бъде изминато с наличното гориво се изчислява на база текущото количество гориво в резервоара и средния разход след последното нулиране.

Пробегът не се показва, ако контролната лампа  свети на арматурното табло ⇨ 113.

Измерването може да бъде стартирано отново по всяко време.

Изминато разстояние

Показва разстоянието изминато от последното нулиране.

Измерването може да бъде стартирано отново по всяко време.

Средна скорост

Стойността се показва след изминаване на 400 м.

Показва се средната скорост след последното нулиране.

Измерването може да бъде стартирано отново по всяко време.

Спиранията при пътуването, при които се изключва запалването не се включват в изчисленията.

Нулиране на бордния компютър

За да нулирате информацията в бордния компютър, изберете една от неговите функции, след което натиснете и задръжте бутона в края на лоста за чистачките.

Следните данни от бордния компютър могат да бъдат нулирани:

- изразходвано гориво
- среден разход
- изминато разстояние
- средна скорост

Компютърът се нулира автоматично, когато максималната стойност на който и да е от параметрите бъде надвишена.

Коефициент на икономия на гориво (ecoScoring)

Ако е оборудван, коефициент от 0 до 100 се извежда на информационния дисплей, за да подпомогне оценката на горивната ефективност, въз основа на вашия стил на шофиране.

По-високите коефициенти показват по-добра икономия на гориво.

На дисплея се извеждат и съвети за подобряване на разхода на гориво. Пътуванията могат да бъдат записани в системната памет, което ви позволява да

сравните характеристиките им. Вижте в наръчника към системата Инфотеймънт за повече информация.

Предупредителни съобщения
☞ 116.

Дневник на пътуване

Когато двигателят се изключи, на дисплея на система Инфотеймънт може да се показва дневник на последното пътуване.

Показва се следната информация:

- среден разход на гориво
- дневен километражен брояч
- спестено гориво в километри

Вижте в наръчника към системата Инфотеймънт за повече информация.

Прекъсване на електрическото захранване

Ако електрозахранването прекъсне или напрежението на акумулатора спадне прекалено много, стойностите запаметени в бордния компютър ще бъдат изгубени.

Тахограф



Тахографът се използва според описанието в предоставената инструкция за експлоатация. Съблюдавайте правилата за употребата му.

Контролен индикатор Т свети в таблото с прибори в случай на неизправност. Потърсете помощта на сервиз.

Съобщение

Когато е монтиран тахограф, общото изминато разстояние може да се показва само в тахографа, а не в километражния брояч на приборното табло.

Километражен брояч ⇨ 101.

Осветление

Външни светлини	122
Ключ за светлините	122
Автоматичен контрол на светлините	123
Дълги светлини	123
Асистент за дълги светлини .	124
Светлинен клаксон	125
Регулиране светлинния сноп на предните фарове	125
Предни фарове при пътуване зад граница	125
Дневни светлини	125
Светлини за завиване	126
Аварийни предупредителни светлини	126
Мигачи	126
Предни фарове за мъгла	127
Задна светлина за мъгла	127
Светлини за заден ход	127
Замъглени стъкла на фаровете	127
Вътрешно осветление	128
Осветление на багажното отделение	128
Лампи за четене	129



Светлинни функции	130
Осветление при излизане	130
Защита от изтощаване на акумулатора	130

Външни светлини

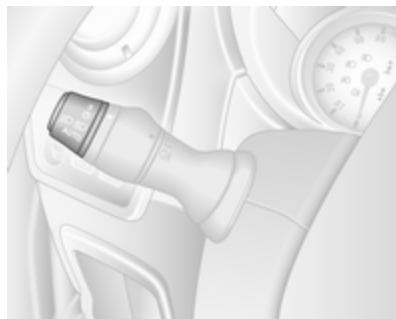
Ключ за светлините



Завъртете външния ключ за светлините:

- O** : изключено
-  : габаритни светлини
-   : предни фарове
- AUTO** : автоматичен контрол на светлините: предните фарове се включват и изключват автоматично.

Завъртете вътрешния ключ за светлините:

☞ : предни фарове за мъгла
☞ : задни светлини за мъгла

Контролна лампа за дългите светлини ☞ 114.

Контролна лампа за късите светлини ☞ 114.

Съобщение

Ако предните фарове са включени ръчно, ще прозвучи предупредителен зумер, когато двигателят се изключи и при отваряне на шофьорската врата, като напомняне, че светлините са все още включени.

Задни светлини

Габалитните светлини светват заедно с късите светлини и страничните светлини.

Автоматичен контрол на светлините

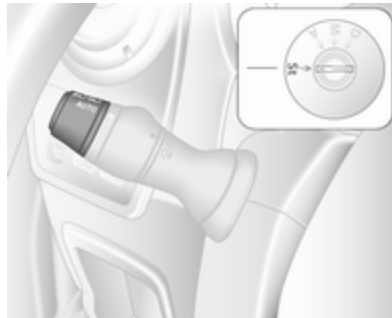

Когато функцията за автоматичен контрол на светлините е включена, при работещ двигател системата превключва между дневни светлини (където са оборудвани) и предни фарове, в зависимост от светлинните условия.

От съображения за безопасност, ключът на светлините трябва винаги да бъде в положение **AUTO**.

Дневни светлини ☞ 125.

Активиране на автоматичните предни светлини

При лоши светлинни условия предните светлини се включват.

Допълнително предните фарове се включват, ако чистачките на предното стъкло са направили няколко маха.

Дълги светлини

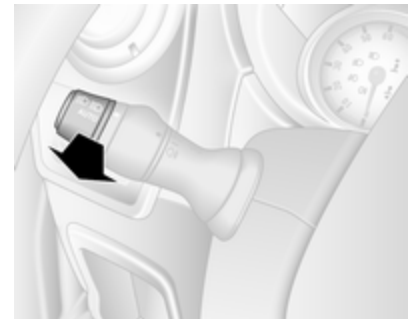

За да превключите между къси и дълги светлини, натиснете или дръпнете лостчето, докато усетите цракване.

Асистент за дълги светлини

Тази функция автоматично активира дългите светлини през нощта, когато скоростта на автомобила е по-висока от 45 км/ч.

Тя включва автоматично обратно на къси светлини, когато:



- Камерата в челното стъкло засече светлини на идващи или изпреварващи превозни средства.
- Времето е мъгливо или вали сняг.
- При движение в населени места.

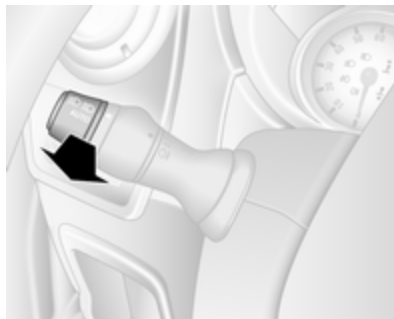

Ако няма регистрирани ограничаващи обстоятелства, системата превключва обратно на дълги светлини.

Включване



Завъртете външния ключ за светлините в положение **AUTO**, след това дръпнете лостчето, за да активирате асистента за дълги светлини.

Контролният индикатор  свети постоянно в приборния панел, когато асистентът е активиран, а синият контролен индикатор   114 свети при включени дълги светлини.

Контролна лампа (индикатор)   114.

Съобщение

Използването на системата не освобождава водача от пълната отговорност във връзка с управлението на автомобила.

Изключване

Дръпнете отново лостчето. Контролният индикатор  изгасва.

Асистентът за дългите светлини се деактивира и когато външният ключ за светлините се премести от позиция **AUTO**.

Съобщение

В зависимост от версията, системата може да се деактивира и чрез система Инфотейнмънт. Вижте в наръчника към системата Инфотейнмънт за повече информация.

Обща информация

Производителността на системата може да се засегне от следното:

- Екстремни атмосферни условия, напр., силен дъжд, мъгла или сняг.
- Предната камера или предното стъкло са възпрепятствани, напр., от преносима навигационна система.
- Светлините на предния или насрещния автомобил не са разпознати.
- Предните фарове не са регулирани правилно.
- Различните отражателни повърхности също могат да доведат до невъзможност на системата да разпознае другите автомобили.

Светлинен клаксон

За да включите светлинния клаксон, дръпнете лостчето.

Регулиране светлинния сноп на предните фарове

Ръчна настройка на обхвата на предните фарове



При включени къси светлини, адаптирайте обсега на предните фарове така, че да отговаря на натоварването на автомобила, за да предотвратите заслепяването на участниците в насрещното движение.

Завъртете колелото за настройка в необходимото положение:

- 0 : заети предни седалки
- 4 : натоварване най-много до допустимото максимално тегло

Предни фарове при пътуване зад граница

Асиметричните къси светлини увеличават видимостта в края на пътното платно от страната на предния пътник.

При пътуване обаче в страни с обратна организация на движението, за избягване на заслепяването на насрещното движение пренастройте предните фарове.

Регулирайте фаровете в сервиз.

Дневни светлини

Дневните светлини увеличават видимостта на автомобила при дневна светлина.

Светлините работят автоматично, когато запалването е включено.

Ако автомобилът е снабден с функция за автоматичен контрол на светлините, системата автоматично превключва между дневни светлини и фарове в зависимост от условията на околното осветление.



Автоматичен контрол на светлините ⇨ 123.

Светлини за завиване

В зависимост от ъгъла на завъртане на волана, скоростта на автомобила и избраната предавка при завиване, се включва допълнителна светлина, която осветява ъгъла на пътя от съответната страна, когато предните фарове са включени.

Аварийни предупредителни светлини



Задейства се чрез натискане на . В случай на рязко спиране, аварийните предупредителни светлини може да се включат автоматично. Изключете с натискане на .

Мигачи

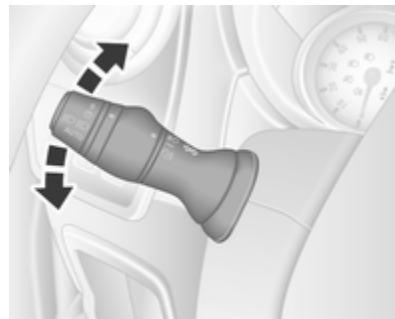

лостче нагоре : десен мигач
лостче надолу : ляв мигач

Точката на съпротивление може да се почувства при преместване на лостчето.

Постоянното мигане се активира, когато лостчето се премести отвъд точката на съпротивление.

Деактивира се, когато волана се задвижи в противоположна посока или лостчето се премести ръчно в неутрално положение.

Активирайте временно мигане, като задържите лостчето точно преди точката на съпротивление. Мигачите ще работят до отпускане на лостчето.

За активиране на три присветвания, докоснете за кратко лостчето, без да преминавате отвъд точката на съпротивление.

Предни фарове за мъгла

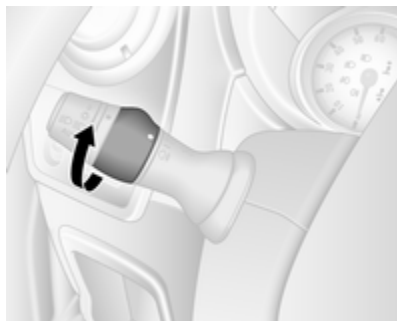

Завъртете вътрешния ключ в положение **D** и го отпуснете.

Предните светлини за мъгла работят при работещ двигател и включени предни фарове.

Задна светлина за мъгла

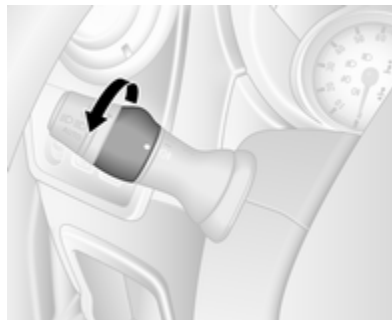

Завъртете вътрешния ключ в положение **R** и го отпуснете.

Задните светлини за мъгла работят при работещ двигател и включени предни фарове.

Светлини за заден ход

Светлините за заден ход светват при включено запалване и включване на предавката за заден ход.

Замъглени стъкла на фаровете

Вътрешната повърхност на стъклата на фаровете може да се замъгли за кратко при лошо, влажно и студено време, при силен дъжд или след измиване.

Замъгляването бързо изчезва от само себе си. За да подпомогнете това, включете предните фарове.

Вътрешно осветление

Осветлението на прага светва при отключване на автомобила с дистанционно управление или при отваряне на предните врати.

Когато вратите се затворят, вътрешното осветление изгасва след забавяне или веднага след включване на запалването.

Предни лампи за вътрешно осветление

При поставен в централна позиция превключвател, осветлението функционира като осветление на прага.



Задейства се чрез натискане на бутона :

- постоянно включено
- включено при отключване и отваряне на вратите
- постоянно изключено

Задни лампи за вътрешно осветление

Combi, Bus

Долни и горни светлини във вратите са разположени в задната част на пътническото отделение.



Задействайте кръглия превключвател в приборния панел:

натиснете **OFF** : изключено
натиснете  : включено

Лампи за четене   129.

Осветление на багажното отделение

Осветлението на багажното отделение може да се настрои да светва при отваряне на страничните и задната врата или да свети постоянно.

При поставен в централна позиция превключвател, осветлението функционира като осветление на прага.



Задейства се чрез натискане на бутон :

- постоянно включено
- включено при отключване и отваряне на вратите
- постоянно изключено

Когато вратите се затворят, вътрешното осветление изгасва след забавяне или веднага след включване на запалването.

Лампи за четене

Предни лампи за четене



Управлява се чрез .

Лампата за четене може да се насочва по желание, в зависимост от версията.



Задни лампи за четене

Combi, Bus



Задействайте кръглия превключвател в приборния панел:

натиснете  : включено
натиснете **OFF** : изключено

Осветление на прага   128.



Всяка лампа за четене може да се включва или изключва поотделно и да се насочва по желание.

Светлинни функции

Осветление при излизане

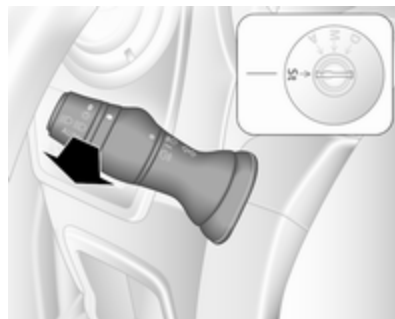

Предните светлини се включват за около 30 секунди след паркиране на автомобила и активиране на системата.

Активиране

1. Изключете запалването.
2. Извадете ключа за запалване.
3. Дръпнете лостчето към волана.

Това действие може да се повтаря до четири пъти.

Предните фарове се изключват незабавно чрез завъртане на ключа за светлините в което и да е положение и последващото му връщане в **0**.

Защита от изтощаване на акумулатора

За да се предотврати изтощаването на акумулатора на автомобила, когато запалването е изключено, някои от лампите в интериора може да се изключват автоматично след известно време.

Климатичен контрол

Климатична система	131
Система за отопление и вентилация	131
Електронна система за климатичен контрол	134
Система за отопление на задната част на купето	136
Зарядна климатична система	139
Спомагателно отопление	140
Вентилационни дюзи	147
Регулируеми вентилационни дюзи	147
Фиксирани вентилационни дюзи	148
Охлаждане на жабката	149
Поддръжка	149
Входящи отвори за въздух	149
Редовно включване на климатичната система	149
Сервизно обслужване	149

Климатична система

Система за отопление и вентилация



Управляващи органи за:

- температура
- скорост на вентилатора
- разпределение на въздуха
- подсушаване и размразяване

Отопляемо задно стъкло ↪ 48.

Отопляеми седалки ↪ 58.

Температура

червено : топло

синьо : студено

Отоплението не е напълно ефективно докато двигателят не достигне работната температура.

Скорост на вентилатора

Регулирайте въздушния поток като включите вентилатора на желаната скорост.

Разпределение на въздуха

: към зоната на главата

: към зоните на главата и краката



: към зоната на краката

: към предното стъкло, прозорците на предните врати и зоната на краката

: към предното стъкло и прозорците на предните врати

Възможни са междинни настройки.

Подсушаване и размразяване на прозорците

- Завъртете копчето за температурата в позицията за най-топло.
- Нагласете вентилатора на най-високата скорост.
- Завъртете копчето за разпределение на въздуха на .
- Включете отоплението на задното стъкло .
- Отворете страничните вентилационни дюзи според желанието и ги насочете към прозорците на вратите.
- За едновременно затопляне на краката завъртете копчето за разпределение на въздуха в положение .

Климатична система



В допълнение към системата за отопление и вентилация, климатичната система има органи за управление на:

A/C : охлаждане

 : рециркулация на въздуха

Отопляемо задно стъкло  ⇨ 48.

Отопляеми седалки  ⇨ 58.

Охлаждане (A/C)

Натиснете **A/C**, за да включите охлаждането. Светодиодът в бутона свети, за да покаже активиране. Охлаждането работи

само когато двигателят работи и вентилаторът на климатичния контрол е включен.

Натиснете **A/C** отново, за да изключите охлаждането.

Климатичната система охлажда и изсушава постъпващия въздух, когато външната температура е малко над точката на замръзване. Затова е възможно образуването на конденз, който се отделя под автомобила.

Ако не е необходимо охлаждане или изсушаване, изключете охладителната система за да пестите гориво.

Съобщение

Ако климатичната система е настроена на максимално охлаждане, докато външната температура е висока, Autostop

може да е забранен, докато не се достигне заявената температура в салона.

Ако климатичната система е настроена на максимално охлаждане, докато двигателят е в Autostop, двигателят може да се рестартира автоматично.

Система "стоп/старт" ⇨ 156.

Система за рециркулация на въздуха

Натиснете  за активиране на режима на въздушна рециркулация. Светодиодът в бутона свети, за да покаже активиране.

Натиснете отново  за деактивиране на режима на въздушна рециркулация.



Предупреждение

В режим на рециркулация се намалява притока на свеж въздух. При работа без охлаждане влажността на въздуха се увеличава и



прозорците могат да се замъглят. Качеството на въздуха в купето се влошава, което може да причини усещане за сънливост у пътниците.

Максимално охлаждане



Отворете за малко прозорците за да може топлият въздух да излезе по-бързо.

- Включете охлаждането **A/C**.
- Включете системата за рециркулация на въздуха .
- Завъртете копчето за разпределение на въздуха на .
- Завъртете копчето за температурата в позицията за най-студено.
- Нагласете вентилатора на най-високата скорост.
- Отворете всички вентилационни дюзи.

Подсушаване и размразяване на прозорците

- Включете охлаждането **A/C**.
- Завъртете копчето за температурата в позицията за най-топло.
- Нагласете вентилатора на най-високата скорост.
- Завъртете копчето за разпределение на въздуха на .
- Включете отоплението на задното стъкло .
- Отворете страничните вентилационни дюзи според желанието и ги насочете към прозорците на вратите.
- За едновременно затопляне на краката завъртете копчето за разпределение на въздуха в положение .

Съобщение



Ако  е натиснат докато двигателя работи, Autostop ще бъде забранен, докато  не се натисне отново.

Ако  е натиснат докато двигателят е в Autostop, то двигателят ще се рестартира автоматично.

Система "стоп/старт" ⇨ 156.

Електронна система за климатичен контрол

Управляващи органи за:

- температура
- разпределение на въздуха ( или ) и избор на меню
- скорост на вентилатора 

AUTO : автоматичен режим

 : рецикулация на въздуха

 : подсушаване и размразяване

 : отопляемо задно стъкло, отопляеми външни огледала

A/C OFF : изключване на климатика

Отопляемо задно стъкло  ⇨ 48.

Отопление на външните огледала  ⇨ 44.

Отопляеми седалки  ⇨ 58.

Предварително избраната температура се поддържа автоматично. В автоматичен режим, скоростта на вентилатора и разпределението на въздуха автоматично регулират въздушния поток.

Системата може да се командва ръчно чрез копчетата за разпределение на въздуха и на температурата.

Електронната система за климатичен контрол е напълно функционална само при работещ двигател.

За да работи правилно сензорът върху арматурното табло, не го покривайте.

Автоматичен режим

Основни настройки за максимален комфорт:

- Натиснете **AUTO** (на дисплея се извежда "AUTO").
- Задайте желаната температура (температурата се извежда на дисплея).
- Отворете всички вентилационни дюзи.

По време на автоматичен режим, настройките за скорост на вентилатора, разпределение на въздуха, климатик и рецикулация

на въздуха се регулират автоматично от системата и не се показват на дисплея.

Предварително задаване на температурата

Температурата може да се настройва по желание с двата бутона под дисплея.

За по-голям комфорт променяйте температурата само на малки стъпки.

червено : топло
синьо : студено

Отоплението не е напълно ефективно докато двигателят не достигне работната температура.

Ако се нагласи минималната температура от 15 °C, климатичната система работи на максимално охлаждане.

Ако се нагласи максималната температура от 27 °C, климатичната система работи на максимално затопляне.

Съобщение

Ако температурата ще бъде понижена от съображения за климатичен комфорт, действието на Autostop може да бъде подтиснато или двигателят ще се рестартира автоматично, когато охлаждането бъде включено.

Система "стоп/старт" ⇨ 156.

Скорост на вентилатора

Скоростта на вентилатора може да се увеличава или намалява с бутоните .

Избраната скорост на вентилатора се извежда на дисплея с .

При изключване на вентилатора се изключва и климатичната система.

За да се върнете в автоматичен режим: Натиснете **AUTO**.

Подсушаване и размразяване на прозорците



Натиснете . Светодиодът светва.

Температурата и разпределението на въздуха се настройват автоматично, климатикът се включва и вентилаторът работи на висока скорост.

Отопляемото задно стъкло и отопляемите външни огледала също се включват автоматично. Натиснете  за изключване без деактивиране на подсушаването/ размразяването на прозорците. Скоростта на вентилатора също може да се намали.

За да се върнете в автоматичен режим: натиснете  или **AUTO**.



Съобщение

Ако  е натиснат докато двигателя работи, Autostop ще бъде забранен, докато  не се натисне отново.





Ако  е натиснат докато двигателят е в Autostop, то двигателят ще се рестартира автоматично.

Система "стоп/старт" ⇨ 156.

Разпределение на въздуха

Натиснете неколкократно  или .

Стрелките на дисплея показват настройките на разпределението:

-  : към предното стъкло и прозорците на предните врати
-  : към предното стъкло, прозорците на предните врати и зоната на краката
-  : към зоната на главата
-  : към зоните на главата и краката
-  : към зоната на краката



За да се върнете в автоматичен режим, натиснете **AUTO**.

Охлаждане

Климатичната система охлажда и изсушава постъпващия въздух, когато външната температура е над определено ниво. Затова е възможно образуването на конденз, който се отделя под автомобила.

Ако не е необходимо охлаждане или изсушаване, натиснете **A/C OFF**, за да изключите охладителната система, като по този начин пестите и гориво. На дисплея се извежда "**A/C OFF**".

Ръчен режим на рециркулация на въздуха

Натиснете  за включване на рециркулация на въздуха. На дисплея се показва .

Предупреждение

В режим на рециркулация се намалява притокът на свеж въздух. При работа без охлаждане влажността на въздуха се увеличава и прозорците могат да се замъглят. Качеството на въздуха в купето се влошава, което може да причини усещане за сънливост у пътниците.

За да се върнете в автоматичен режим, натиснете  или **AUTO**.

Система за отопление на задната част на купето



Ако двигателят е изключен, задното отделение може да се отоплява чрез допълнително отопление, посредством долните вентилационни отвори.

Чрез програмиране на стойности посредством контролния панел, потребителят може да настройва часа, деня и температурата.

Отоплението спира да работи, ако нивото на горивото падне твърде ниско.

По време на работа се използва електричество от акумулатора на автомобила. За кратки пътувания, проверявайте акумулатора на автомобила редовно и го зареждайте, ако е необходимо.

Съобщение

Ако системата за отопление на задната част на купето се активира докато двигателят работи, Autostop ще бъде забранен.

За да се осигури достатъчна производителност, долните вентилационни отвори в задното пътническо отделение не трябва да са запушени.

⚠ Предупреждение

Не задействайте системата когато презареждате гориво, при наличие на прах или запалими изпарения или в затворени пространства (напр. в гараж).

Timer (Хронометър)

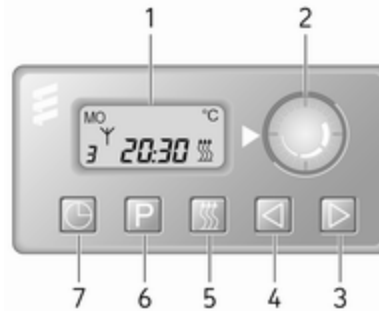

- 1 Дисплей** : Показва предварителни настройки, ден от седмицата или предварително настроен ден, текущо време или предварително настроен час, температура, Υ и ☼
- 2 Температура** : Избира температура
- 3 ▶** : Регулира стойността нагоре

- 4 ◀** : Регулира стойността надолу
- 5 ☼** : Избира настройки на отопление
- 6 P** : Избира предварително зададени настройки
- 7 ☉** : Избира настройки на време и ден от седмицата

Работа

Отопление ☼

Натиснете ☼ , извежда се предварително определената продължителност на отоплението, напр. 30.

За временно регулиране на времето за отопление, регулирайте с ◀ или ▶.

Стойността може да бъде зададена от 10 до 120 минути.

Поради разхода на енергия, отбележете си продължителността на отоплението.

За изключване натиснете ☼ .

За промяна на предварително определената продължителност на отоплението по подразбиране, уверете се, че нагревателят е изключен и задръжте ◀, докато дисплеят започне да мига, след което регулирайте с ◀ или ▶.

Програмиране P

Могат да се програмират до три предварително зададени часове на потегляне в рамките на един ден или един предварително зададен час на потегляне в рамките на една седмица.

- Натиснете еднократно P за избор на номер на предварително зададена памет 1.
- Натиснете двукратно P за избор на номер на предварително зададена памет 2.

- Натиснете трикратно P за избор на номер на предварително зададена памет 3.
- Натиснете отново P за изход от предварително зададената памет.

Начало на отоплението в рамките на 24 часа

- Натиснете P за избор на желан номер на предварително зададена памет 1, 2 или 3.
- Натиснете за кратко ◀ или ▶. Предварително настроеният час мига.
- Регулирайте предварително зададения час с ◀ или ▶.
- Натиснете P за потвърждение и изход от предварително зададената памет.

Начало на отопление до седем дни

- Натиснете P за избор на желан номер на предварително зададена памет 1, 2 или 3.
- Натиснете за кратко ◀ или ▶. Предварително настроеният час мига.
- Регулирайте предварително зададения час с ◀ или ▶.
- След 5 секунди предварително зададеният ден започва да мига.
- Регулирайте предварително зададения ден с ◀ или ▶.
- Предварително зададените дата и час се задават след като дисплеят се промени на текущото време.

Задаване на време и ден от седмицата ☺

Ако акумулаторът на автомобила е разкачен или ако напрежението му е твърде ниско, устройството трябва да се нулира.

- Натиснете ☹, докато времето започне да мига.
- Натиснете ◀ или ▶ за промяна на текущото време.
- Времето се запаметява след като дисплеят престане да мига.
- Изчакайте, докато денят от седмицата започне да мига.
- Натиснете ◀ или ▶ за промяна на деня от седмицата.
- Денят от седмицата се запаметява след като дисплеят престане да мига.

Ниво на отопление

Предпочитаното ниво на отопление за програмирано време на потегляне може да се зададе между 10 и 30°C.

За настройка на температурата на отоплението, завъртете кръглия бутон, разположен в контролния панел.

завъртете по : увеличава
часовниковата температура
стрелка
завъртете : намалява
обратно на температурата
часовниковата
стрелка

Зарядна климатична система

Задната климатична система се задейства заедно с климатичната система за предната част на купето.

Bus

Задни вентилационни отвори



Допълнителна климатизация се предоставя на задното пътническо отделение посредством вентилационни отвори над главата.

Скорост на вентилатора



Регулирайте въздушната струя, за да изберете желаната сила.

завъртете по : увеличава
 часовниковата въздушната
 стрелка струя
 завъртете : намалява
 обратно на въздушната
 часовниковата струя
 стрелка

Съобщение

Задният климатик не може да се включва по време на Autostop.

Система "стоп/старт" ⇨ 156.

Combi

Допълнителна климатизация се предоставя на задното пътническо отделение посредством вентилационни отвори над отделението за водача и предния пътник.

Когато климатичната система в предното пътническо отделение е включена, регулирайте въздушната струя, за да изберете желаната сила.

Уверете се, че вентилационните дюзи са отворени, когато се използва, за да се предотврати образуването на лед в системата поради липса на въздушно движение.

Спомагателно отопление**Отоплител на охлаждащата течност**

Автономният захранван с гориво нагревател за охладителната течност осигурява бързо загряване на охладителната течност на двигателя, за да се позволи

отопление на салона на автомобила без двигателят да работи.

Съобщение

В зависимост от версията, може да се задейства автоматично допълнителен отоплител на охлаждащата течност, за да се ускори отоплението, когато запалването е включено и външната температура е под 5 °C.

⚠ Предупреждение

Не задействайте системата когато презареждате гориво, при наличие на прах или запалими изпарения или в затворени пространства (напр. в гараж).

Преди стартиране или програмиране на системата за стартиране, поставете климатичната система на автомобила в режим на отопление, нагласете разпределение на въздуха на  и включете вентилатора.

Тогава не е необходимо изключване. Отоплението спира автоматично след изтичане на програмираното време за работа. То също така спира да работи, ако нивото на горивото падне твърде ниско.

По време на работа се използва електричество от акумулатора на автомобила. Поради това, времето за шофиране трябва да е поне толкова дълго, колкото времето за отопление. За кратки пътувания, проверявайте акумулатора на автомобила редовно и го зареждайте, ако е необходимо.



За да се гарантира ефективна работа, пускайте за кратко допълнителния нагревател веднъж месечно.

Блокове за управление

Таймерът или устройството за дистанционно управление включва и изключва системата и се използва за програмиране на конкретното време на потегляне.

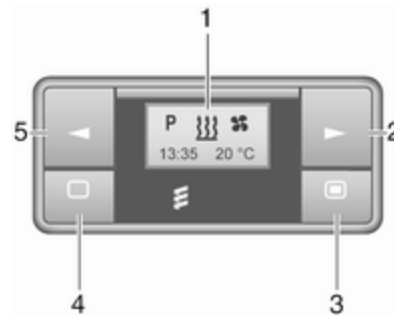
Таймер (Тип А)











- 1 Дисплей** : Показва предварителни настройки, текущо време или предварително настроен час, температура, ,  и 
- 2 ►** : Регулира стойността нагоре
- 3 ■** : Дълго натискане: включва нагревател, кратко натискане: включва дисплея или потвърждава избора

- 4 ◀** : Регулира стойността надолу
- 5 □** : Дълго натискане: включва отопление, кратко натискане: включва дисплея или изход от меню

Дистанционно управление (Тип А)





- 1 Дисплей** : Показва предварителни настройки, текущо време или предварително настроен час, температура, , , ,  и 

- 2  : Дълго натискане: включва нагревател, кратко натискане: включва дисплея или потвърждава избора
- 3  : Регулира стойността нагоре
- 4  : Дълго натискане: включва отопление, кратко натискане: включва дисплея или изход от меню
- 5  : Регулира стойността надолу

Ако не бъдат натиснати никакви бутони в рамките на десет секунди дисплеят ще се изключи автоматично.

Неизправности на дистанционно управление (Тип A)

- INIT** : автоматично разпознаване - изчакайте, докато автоматичното разпознаване приключи
- NO SIGNAL** : няма сигнал - проверете предпазителя за отоплението

-  : лош сигнал - преместете се по-близо
-  : изтощена батерия - сменете батерията
-  : неизправност на отоплението - обърнете се към сервиз
- Add, AddE** : система в режим на обучение

Обучение на дистанционно управление (Тип A)





Ако акумулаторът на автомобила се свърже отново, светодиодът на бутона на арматурното табло свети и системата автоматично конфигурира менюто на дистанционното управление. Ако светодиодът мига, изберете **Add** или **AddE** и потвърдете.

Могат да се конфигурират и допълнителни устройства за дистанционно управление. Натиснете бутона, докато светодиодът примигва, включете дистанционното управление, изберете **Add** и потвърдете.

AddE обучава изключително настоящото устройство за дистанционно управление и блокира всички преди това конфигурирани устройства. **Add** обучава до четири устройства за дистанционно управление, но само едно устройство може да работи със системата в даден момент от време.



Дистанционно управление (Тип В)



1 Дисплей : Показва предварителни настройки, текущо време или предварително настроен час, температура, , ,  и 

2 ► : Регулира стойността нагоре

3 ИЗКЛЮЧЕНО : Изключете нагревателя или натиснете едновременно  и **ИЗКЛЮЧЕНО**, за да потвърдите избора

4  : Включете нагревателя или натиснете едновременно  и **ИЗКЛЮЧЕНО**, за да потвърдите избора

5 ◀ : Регулира стойността надолу

Ако не бъдат натиснати никакви бутони в рамките на 30 секунди дисплеят ще се изключи автоматично.

Предупреждение

Когато презареждате гориво, изключете устройството за дистанционно управление, както и нагревателя!

Дистанционното управление има максимален диапазон от 1000 м. Диапазонът може да се намали

поради условията на околната среда и при изтощаване на батерията.

Неизправности на дистанционно управление (Тип В)

 : слаб сигнал - сменете мястото

FAIL : грешка при предаване на сигнал - приближете се или проверете предпазителя на нагревателя

 : изтощена батерия - сменете батерията

Обучение на дистанционно управление (Тип В)

Могат да се конфигурират до четири допълнителни устройства за дистанционно управление. По време на процесите на допълнително обучение, най-старият предавател ще се изтрива всеки път.

Демонтирайте предпазителя на отоплението за 5 секунди, после го монтирайте отново. В рамките на 2-6 секунди натиснете **OFF** за 1 секунда. Обучението е завършено.

Ако дистанционното не е било използвано дълго време, натиснете бутона **OFF** 6 пъти на интервали от по 2 секунди, след това натиснете и задръжте за още 2 секунди, после изчакайте 2 минути.

Ръчно управление



В зависимост от версията, спомагателното отопление може да се включи в продължение на последно използваното време или в продължение на стандартно време от 30 минути, или да се прекъсне захранването веднага

чрез бутон на арматурното табло. Светодиодът в бутона потвърждава действието.

Смяна на батерия

Сменете батерията, когато обхватът на дистанционното управление се намали или когато символът за заряд на батерията примигва.

Отворете капака и сменете батерията (Тип А: CR 2430, Тип В: 2CR 11108 или еквивалентна), като се уверите, че новата батерия е поставена правилно с положителната (+) страна обърната към положителните клеми. Поставете отново капака надеждно.



Изхвърляйте старите батерии/ акумулатори в съответствие с разпоредбите за опазване на околната среда.







Използваните акумулатори не спадат към битовите отпадъци. Те трябва да се изхвърлят на определените за рециклиране места.

Действие (Тип А)



Отопление

Изберете  в лентата от менюто и потвърдете чрез натискане на . На дисплея примигва предварително определеното време за отопление, напр. **L 30**. Фабричната настройка е за 30 минути.

Регулирайте времето за отопление с  или  и потвърдете. Стойността може да бъде зададена от 10 до 120 минути. Поради разхода на енергия, отбележете си продължителността на отоплението.

За да изключите, изберете  в лентата на менюто и натиснете .

Вентилация

Изберете  в лентата от менюто и потвърдете чрез натискане на .

Регулирайте времето за вентилация с ◀ или ▶ и потвърдете. Стойността може да бъде зададена от 10 до 120 минути. Поради разхода на енергия, отбележете си продължителността на отоплението.

За да изключите, изберете ✖ в лентата на менюто и натиснете □.

Програмиране P

Могат да се програмиран до три предварително зададени времена за потегляне, за един ден или за една седмица.

- Изберете **P** в лентата от менюто и потвърдете чрез натискане на ■.
- Изберете желаното число **P1**, **P2** или **P3** от предварително зададената памет и потвърдете.
- Изберете ↖ и потвърдете.
- Изберете ден от седмицата или група ден от седмицата и потвърдете.
- Изберете час и потвърдете.

- Изберете минути и потвърдете.
- Изберете ⏸ или ✖ и потвърдете.
- Изберете ECO или HIGH и потвърдете.
- Изберете продължителност и потвърдете.
- Натиснете □ за изход.

Повторете процедурата за програмиране на другите числа от предварително зададената памет, ако е необходимо.

За активиране на желания номер на предварително зададена памет, изберете **P1**, **P2** или **P3**, после натиснете On и потвърдете.

При активиране на програма, **P** и ⏸ ще се изведат заедно.

За деактивиране на предварително зададена памет, изберете **P1**, **P2** или **P3**, после натиснете Off и потвърдете.

Отоплението спира автоматично 5 минути след програмираното време на потегляне.



Съобщение

Системата за дистанционно управление е снабдена с термодатчик, който изчислява времето за работа според външната температура и желаното ниво на отопление (ECO или HIGH). Системата стартира автоматично между 5 и 60 минути преди програмираното време на потегляне.

Задаване на време и ден от седмицата ☺

Ако акумулаторът на автомобила е разкачен или ако напрежението му е твърде ниско, устройството трябва да се нулира.

- Изберете ↖ в лентата от менюто и потвърдете.
- Изберете ☺ в лентата от менюто и потвърдете.
- Регулирайте с ◀ или ▶ за промяна на часа и потвърдете.
- Регулирайте с ◀ или ▶ за промяна на минутите и потвърдете.
- Натиснете □ за изход.

- Изберете  в лентата от менюто и потвърдете.
- Изберете **Mo** в лентата от менюто и потвърдете.
- Регулирайте с  или  за промяна на деня от седмицата и потвърдете.
- Натиснете за изход.



Ниво на отопление





Предпочитаното ниво на отопление за програмирано време на потегляне може да се зададе както на ECO, така и на HIGH.





- Изберете  в лентата от менюто и потвърдете.
- Изберете ECO или HIGH и потвърдете.
- Натиснете за изход.

Действие (Тип В)

Отопление или Вентилация

Изберете работния режим  или , ако е необходимо.

- Натиснете  три пъти.
- Натиснете  и **OFF** едновременно,  или  мига.

- Регулирайте чрез  или , за да изберете  или .
- Натиснете едновременно  и **OFF**, за да потвърдите.

За да включите, натиснете  в продължение на 1 секунда.

Извежда се предварително определената продължителност на отоплението, напр. **30**. Фабричната настройка е за 30 минути.







Продължителността на отоплението може да се задава на стъпки от 10 минути. Поради разхода на енергия, отбележете си продължителността на отоплението.

- Натиснете  четири пъти.
- Натиснете  и **ИЗКЛЮЧЕНО** едновременно,   мига.
- Регулирайте с  или  за избор на желаното отопление.
- Натиснете едновременно  и **OFF**, за да потвърдите.

За изключване натиснете **ИЗКЛЮЧЕНО**.

Програмиране

Системата изчислява времето за работа на отоплението в зависимост от температурата в автомобила.

- Двукратно натискане на .
- Натиснете  и **ИЗКЛЮЧЕНО** едновременно,  / мига.
- Регулирайте с  или  за избор на времето за потегляне.
- Натиснете едновременно  и **OFF**, за да потвърдите.



За да включите, натиснете  в продължение на една секунда, извежда се **НТМ**.

Отоплението спира автоматично след програмираното време за потегляне или може да бъде ръчно изключено.

- Двукратно натискане на .
- Натиснете **ИЗКЛЮЧЕНО** в продължение на 1 секунда, **НТМ** изгасва.



Настройка на часа

Ако акумулаторът на автомобила е разкачен или ако напрежението му е твърде ниско, времето трябва да се нулира.

- Натиснете ► еднократно.
- Натиснете  и **ИЗКЛЮЧЕНО** едновременно,  / мига.
- Регулирайте с ◀ или ▶ за задаване на времето.
- Натиснете едновременно  и **OFF**, за да потвърдите.

Ниво на отопление

Предпочитаното ниво на отопление за програмирано време на потегляне може да се зададе между C1 и C5.

- Натиснете ◀ три пъти.
- Натиснете  и **ИЗКЛЮЧЕНО** едновременно,  / мига.
- Регулирайте с ◀ или ▶ за задаване на степента на отопление.
- Натиснете едновременно  и **OFF**, за да потвърдите.

За извеждане на температурата в купето, натиснете два пъти ►.

Вентилационни дюзи

Регулируеми вентилационни дюзи

Поне една от вентилационните дюзи трябва да бъде отворена по време на охлаждането, така че изпарителят да не се заледи поради липса на движение на въздуха.

Централни вентилационни дюзи

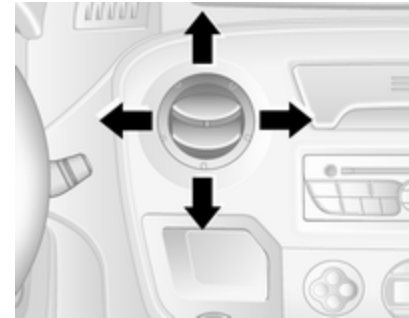

Натиснете дюзата за да я отворите.

Насочете въздушния поток като завъртите дюзата.

Бутнете дюзата, за да я затворите.

Странични вентилационни дюзи

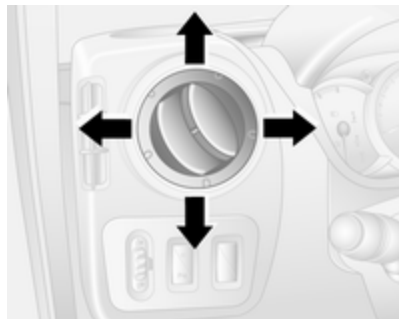

Натиснете дюзата за да я отворите.

Насочете въздушния поток като завъртите дюзата.

В зависимост от позицията на копчето за регулиране на температурата, през страничните дюзи в купето на автомобила се насочва студен или затоплен въздух.

⚠ Предупреждение

Не поставяйте нищо върху ламелите на вентилационните дюзи. Съществува риск от нараняване и нанасяне на щети в случай на катастрофа.

Combi



Регулируемите вентилационни дюзи може да са разположени в покривната рамка. За отваряне, натиснете вентилационната дюза. Задръжте вентилационната дюза и я завъртете до желаната позиция, за да насочите въздушната струя.

Bus



Регулируемите вентилационни дюзи може да са разположени в покривната рамка над седалките. Завъртете регулатора, за да увеличите / намалите въздушната струя към съответната седалка.

Фиксирани вентилационни дюзи

Допълнителни вентилационни дюзи има под предното стъкло и прозорците на вратите, както и в зоната за краката.

Охлаждане на жабката

Климатичната система охлажда също и жабката.

Поддръжка

Входящи отвори за въздух

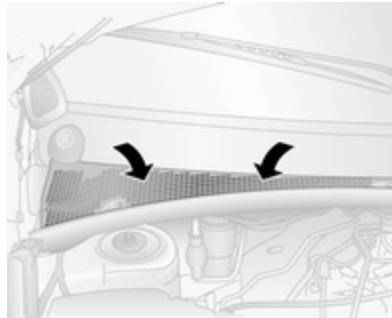

Въздушният отвор пред челното стъкло в двигателното отделение трябва да се поддържа чист, за да не се възпрепятства притокът на въздух. Отстранявайте нападалите листа, нечистотии или сняг.

Редовно включване на климатичната система

За да се осигури ефикасната работа на системата, охлаждането трябва да се включва веднъж месечно за няколко минути, независимо от атмосферните условия и сезона. Охлаждането не работи при ниски външни температури.

Сервизно обслужване

За да осигурите оптималното охлаждащо действие ви препоръчваме да проверявате веднъж годишно климатичната система, като се започне от третата година след първата регистрация на автомобила, включвайки:

- тест за функционалност и налягане
- функционалност на отоплението
- проверка за теч
- проверка на задвижващите ремъци

- почистване на системата за отводняване на кондензатора и изпарителя
- проверка на работата

Съобщение

Хладилният агент R-134a може да съдържа флуорирани парникови газове с потенциал за глобално затопляне от 1430 единици.

Предната климатична система е заредена с 0,58 кг и има еквивалент на CO₂ от 0,83 тона, предната и задната климатична система при варианти Combi е заредена с 1,1 кг и има еквивалент на CO₂ от 1,57 тона, а предната и задната климатична система във вариантите на автобус са заредени с 1,7 кг и има еквивалент на CO₂ от 2,43 тона.

В зависимост от автомобила, информацията за хладилния агент на климатика се посочва върху етикет, разположен в двигателното отделение.

Шофиране и обслужване

Съвети по управлението на автомобила	152
Икономично шофиране	152
Контрол над автомобила	152
Завиване	152
Стартиране и обслужване	153
Разработване на новия автомобил	153
Положения на контакта за запалване	153
Стартиране на двигателя	154
Контрол на оборотите при празен ход	155
Прекъсване подаването на гориво в режим на моторна спирачка	156
Система стоп/старт	156
Паркиране	159
Въздушно окачване	160
Изгорели газове	163
Дизелов филтър за твърди частици	163
Катализатор	163
AdBlue	164

Механична скоростна кутия	172
Автоматизирана механична скоростна кутия	173
Дисплей на скоростната кутия	173
Стартиране на двигателя	173
Скоростен лост	174
Ръчен режим	175
Електронни програми за управление	176
Неизправност	177
Прекъсване на електрическото захранване	177
Спирачки	177
Антиблокираща спирачна система	178
Ръчна спирачка	178
Помощ при спиране	179
Помощ при потегляне по наклон	179
Системи за контрол при шофиране	180
Система за тракшън контрол (контрол на сцеплението)	180
Електронна стабилизираща система (ESC)	181
Заден мост с ограничено приплъзване	183

Помощни системи за водача ..	184
Круиз контрол (система за поддържане на дадена скорост)	184
Ограничител на скоростта	186
Активно аварийно спиране ..	188
Помощ при паркиране	191
Камера за задно виждане	193
Предупреждение за напускане на платно	195
Гориво	197
Гориво за дизелови двигатели	197
Зареждане с гориво	198
Прицеп на ремарке	199
Обща информация	199
Особености при шофирането, съвети относно тегленето ..	199
Теглене на ремарке	200
Теглич	201
Система за стабилизиране на ремаркетото	201
Спомагателни функции	201
Задвижване на допълнителен агрегат	201

Съвети по управлението на автомобила

Икономично шофиране

Режим ЕСО (Икономичен)

Режим ЕСО е функция, която оптимизира разхода на гориво. Засяга мощността и въртящия момент на двигателя, ускорението, индикацията за смяна на предавка, отоплението, климатика и електрическите консуматори.

Включване



Натиснете **ЕСО**. Контролният индикатор светва при активиране, а съответното съобщение се появява на Центъра за информация на водача ⇨ 115.

По време на движение е възможно временно деактивиране на режим ЕСО, напр., за увеличаване на мощността на двигателя, чрез силно натискане на педала на газта.

Режим ЕСО (икономичен) де активира отново при намаляване на налягането от педала на газта.

Изключване

Натиснете **ЕСО** отново. Контролният индикатор изгасва.

Контрол над автомобила

Никога не се движете по инерция с неработещ двигател (с изключение на Autostop)

В това положение не работят много устройства (напр. сервоусилвателяят на спирачките, сервоусилвателяят на волана). Карането по този начин е опасно за

Вас и за останалите. По време на Autostop функционират всички системи, но може да има контролирано намаление в сервоуправлението и скоростта на автомобила се намалява.

Система "стоп/старт" ⇨ 156.

Педали

За да се осигури безпрепятствен ход на педалите, в тяхната зона не бива да има никакви стелки.

Използвайте само подови постелки, които пасват точно и са закрепени с фиксаторите от страната на водача.

Спускане по наклон

Включете на предавка, когато се спускате по наклон, за да гарантирате наличието на достатъчно налягане за спирачната система.

Завиване

Ако сервоусилването на волана се загуби поради спиране на двигателя или системна

неизправност, автомобилът може да се управлява, но с много по-голямо усилие.

Внимание

Автомобили с хидравличен сервоусилвател на волана:

Ако воланът се завърти до крайно положение и се задържи така за повече от 15 секунди, може да се повреди системата за сервоусилване на волана и да се стигне до загуба на сервоусилвателя.

Стартиране и обслужване

Разработване на новия автомобил

Не натискайте спирачния педал ненужно силно по време на първите няколко пътувания, както и след поставянето на нови спирачни накладки.

При първо използване на автомобила парафинът и маслото върху системата за отделяне на изгорелите газове могат да предизвикат отделяне на пушек. Паркирайте автомобила на открито за известно време след първото използване, като избягвате вдишването на изпаренията.

През периода на разработване разходът на гориво и двигателно масло може да е по-висок, а процесът по почистването на дизеловия филтър за твърди частици да се извършва по-често. Autostop може да се забрани, за да се осигури зареждането на акумулатора на автомобила.

Система "стоп/старт" ⇨ 156.

Дизелов филтър за твърди частици ⇨ 163.

Положения на контакта за запалване

Завъртете ключа:

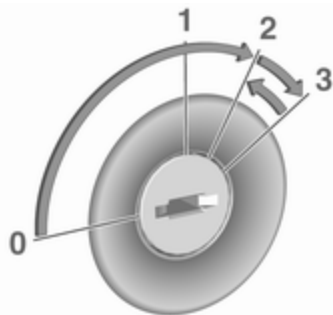

- 0** : изключено запалване: Някои функции остават активни до изваждане на ключа или отваряне на вратата на водача, при условие, че запалването е било включено
- 1** : режим захранване на аксесоари: Блокировката на волана се освобождава, някои електрически функции работят, запалването е изключено

- 2** : запалването е включено, дизеловият двигател претърпява предварително подгряване. Контролните индикатори светват и повечето електрически функции работят
- 3** : стартиране на двигателя: Отпуснете ключа, след като започне процедурата по стартиране

Блокировка на волана

Извадете ключа от контакта за запалване и завъртете волана, докато блокира.

⚠ Опасност

Никога не изваждайте ключа от ключа на запалването по време на шофиране, тъй като това ще доведе до заключване на волана.

Стартиране на двигателя

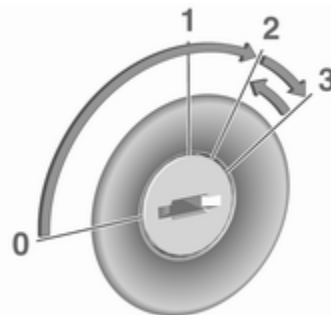

Механична скоростна кутия: натиснете педала на съединителя.
Автоматизирана механична скоростна кутия: натиснете спирачния педал; скоростната кутия автоматично превключва на **N**.

Не подавайте газ.

Завъртете ключа в положение **2**, за да включите предварителното подгряване и задръжте, докато контролният индикатор  изгасне от центъра за информация на водача.

Съобщение

В зависимост от превозното средство, ако е включена предавка по време на предварителното подгриване, на Центъра за информация на водача (DIC) ⇨ 115 се появява съобщение, че педалът на съединителя трябва да бъде натиснат, когато стартирате двигателя.

Завъртете ключа в положение **3** и го отпуснете.

С повишаването на температурата на двигателя повишените обороти автоматично се връщат на нормалните за празен ход.

Опитите за стартиране не бива да продължават повече от 15 секунди. Ако двигателят не стартира, изчакайте 15 секунди преди да повторите процедурата по стартирането. Ако е необходимо, натиснете педала за газта преди да повторите процедурата по стартирането.

Съобщение

Задно задвижване: При стартиране върху равна повърхност с ненатоварено превозно средство се препоръчва избиране на втора предавка при потегляне.

Преди да повторите стартирането или изключите двигателя, завъртете ключа обратно в **0**.

По време на Autostop, двигателят може да се стартира чрез натискане на педала на съединителя.

Система "стоп/старт" ⇨ 156.

Турбо загряване на двигателя



При стартиране, наличният въртящ момент на двигателя може да е ограничен за кратко време, особено ако температурата на двигателя е ниска. Ограничението се налага, за да се позволи на смазочната система да предпази напълно двигателя.

Контрол на оборотите при празен ход

За да увеличите оборотите при празен ход, натиснете бутона. След няколко секунди функцията се активира.

Функцията се деактивира:

- При натискане на педала на съединителя.
- При натискане на педала на газта.
- Автоматизираната механична скоростна кутия не е в положение **N** (неутрално).

- Скоростта на автомобила надвишава 0 км/ч.
- Контролната лампа  или  или STOP светва на арматурното табло.

Относно увеличаване на скоростта при празен ход се консултирайте със сервиз.

Съобщение

Когато е активирана функцията за високи обороти на празен ход, системата стоп/старт се деактивира автоматично.

Система "стоп/старт" ⇨ 156.

Прекъсване подаването на гориво в режим на моторна спирачка

Подаването на гориво автоматично се прекъсва в режим на моторна спирачка, напр. при движение с включена предавка, но пуснат педал за газта.

В зависимост от условията на движение, прекъсването на подаването на гориво в режим на моторна спирачка може да се деактивира.

Система стоп/старт

Системата "стоп/старт" спомага за пестене на гориво и намалява емисиите на отработените газове. Когато условията позволяват, тя изключва двигателя, щом автомобилът се движи с ниска скорост или е неподвижен, напр. на светофар или е в задръстване.

Тя рестартира двигателя автоматично веднага след натискане на педала на съединителя (механична скоростна кутия) или освобождаване на спирачния педал (автоматизирана механична скоростна кутия).

Сензор на акумулатора на автомобила гарантира, че Autostop се извършва само когато акумулаторът на автомобила има достатъчно заряд за рестартиране.

Включване

Системата "стоп/старт" е налична щом двигателят е стартиран, автомобилът потегли и условията, посочени по-долу в този раздел, са налице.

Ако следващите условия не са изпълнени, Autostop се забранява и контролният индикатор  свети в приборното табло ⇨ 114.



Изключване



Деактивирайте система "стоп/старт" ръчно чрез натискане на . Деактивирането се обозначава чрез светване на светодиода в бутона.

За повторно активиране, натиснете  отново. Светодиодът в бутона изгасва. Системата се активира автоматично при следващото включване на запалването.

Съобщение

Когато е активирана функцията за бързи обороти на празен ход, системата стоп/старт се деактивира автоматично и не може да се активира отново с натискане на . Светодиодът в бутона свети, за да покаже деактивираното състояние, а в Центъра за информация на водача  115 може да се покаже съответното съобщение.

Контрол на оборотите при празен ход  155.

Autostop**Механична скоростна кутия**

Ако автомобилът се движи с ниска скорост или е неподвижен, активирайте Autostop, както следва:

- натиснете педала на съединителя
- превключете скоростния лост в неутрална позиция
- отпуснете педала на съединителя

Контролният индикатор  може да мига, ако съединителят не е достатъчно освободен.



Автоматизирана механична скоростна кутия

Ако автомобилът е неподвижен, активирайте Autostop, както следва:

- скоростен лост в положение **N** (или **A/M**)
- натиснете силно спирачния педал
- не подавайте газ

Двигателят ще се изключи, докато запалването е включено, ако изискваните условия са налице.



Показва се Autostop, когато  светне в зелено на приборното табло  114.

По време на Autostop се поддържа отоплението, управлението на волана и спирачките. Помощта при спиране, обаче, не е достъпна  179.

Съобщение

Ако излезете от автомобила докато двигателят е в режим Autostop, ще прозвучи предупредителен зумер като напомняне, че двигателят е в режим на готовност и не е изключен.

 Предупреждение

Преди да излезете от автомобила, изключете двигателя и запалването.

Условия за Autostop

Системата стоп/старт проверява дали са изпълнени всички от следните условия, в противен

случай Autostop ще се забрани и контролният индикатор (R) ще светне в приборния клъстер.

- системата "стоп/старт" не е деактивирана ръчно
- капакът на двигателя е затворен добре
- акумулаторът на автомобила е зареден достатъчно и е в добро състояние
- двигателят е загрял
- температурата на охлаждащата течност на двигателя не е твърде висока
- външната температура не е твърде ниска
- функцията за размразяване не е активирана
- климатичната система не забранява Autostop
- задната климатична система не е активирана
- вакуумът в спирачките е достатъчен

- самопочистващата функция на дизеловия филтър за твърди частици не е активна ⇨ 163
- автомобилът се е движил от последния Autostop

В противен случай, Autostop ще бъде забранена.

Autostop може да се изключи, когато външната температура се доближи до точката на замръзване.

Някои настройки на климатичната система също може да забраняват Autostop. Вижте раздела "Климатичен контрол" за повече информация ⇨ 131.

Незабавно след движение по магистрала, Autostop може да се забрани.

Разработване на новия автомобил ⇨ 153.

Защита от изтощаване на акумулатора на автомобила

За да се гарантира надеждно рестартиране на двигателя, като част от системата "стоп/старт" са

вградени някои функции за защита от изтощаване на акумулатора на автомобила.

Рестартиране на двигателя от водача

Механична скоростна кутия

Със скоростен лост в неутрално положение, натиснете педала на съединителя, за да рестартирате двигателя.

Съобщение

Ако е избрана някоя предавка, педалът на съединителя трябва да се натиснат докрай, за да се рестартира двигателя.

Ако двигателят не се рестартира първия път, натиснете отново докрай педала на съединителя.

Автоматизирана механична скоростна кутия

Със скоростен лост в положение **N** (или **A/M**) и отпусната ръчна спирачка, отпуснете спирачния педал, за да рестартирате двигателя.

Включването на задна предавка или натискането на педала на газта може също да рестартира двигателя.

Зеленият контролен индикатор  ще изгасне в приборния панел, когато двигателят се рестартира. Ако определени условия не са налице, няма да има рестарт. Стартиране с използване на ключа за запалване.

Стартиране на двигателя ⇨ 154.

Bus

Двигателят се рестартира автоматично при задействане на превключвателя за електрическата плъзгаща се врата на арматурното табло по време на Autostop.

Плъзгаща се врата ⇨ 33.

Рестартиране на двигателя от система "стоп/старт"

Ако едно от следните условия настъпят по време на Autostop, двигателят може да се рестартира автоматично от система "стоп/старт". Контролният индикатор 

ще примигва в зелено на приборното табло по време на автоматично рестартиране на двигателя.



- акумулаторът на автомобила е изтощен
- външната температура е твърде ниска
- функцията за размразяване е активирана
- вакуумът в спирачките не е достатъчен
- спирачният педал се натиска неколккратно
- автомобилът започва да се движи

Автоматичен рестарт на двигателя може да не е възможен, ако има отворена врата или капак на двигателя.

Ако електрически аксесоар, напр. преносим компактдиск плеър, е свързан към електрическия контакт, може да се забележи кратък спад в захранването по време на рестартиране.

Ако система Инфотейнмънт е активна, звукът от аудиосистемата може за кратко да се намали или прекъсне по време на рестартирането.

Неизправност

Ако контролният индикатор  свети в жълто или свети LED в бутона за деактивиране , без да е бил натиснат за деактивиране на системата, налице е неизправност в система стоп/старт ⇨ 114.

Съответно съобщение се извежда и в центъра за информация на водача ⇨ 115.

Потърсете помощта на сервиз.

Предупредителни зумери ⇨ 117.

Паркиране

Предупреждение

- Не паркирайте автомобила върху лесно запалима повърхност. Високата температура на

изпускателната система може да запали тази повърхност.

- Винаги натягайте ръчната спирачка без да натискате освобождаващия бутон. Върху наклони натягайте ръчната спирачка колкото може по-силно. За да намалите силата за задействане, в същото време натиснете спирачния педал.
- Изключете двигателя.
- Ако автомобилът е на равна повърхност или на възходящ наклон, включете на първа предавка. При възходящ наклон завъртайте колелата навън от бордюра. Ако автомобилът е на низходящ наклон, включете на задна предавка. Завъртете предните колела към бордюра.

- Затворете прозорците.
- Завъртете ключа за запалване в положение 0 и го извадете. Завъртете волана докато усетите, че ключалката го заключи.

Заклучете автомобила ⇨ 27 и активирайте механичната заключваща система против кражби ⇨ 40 и алармената система ⇨ 41.

Въздушно окачване

Работи автоматично, когато автомобилът се движи. Системата за въздушно окачване постоянно регулира височината на возията, според теглото на автомобила.

Внимание

За осигуряване на безопасна работа на системата на въздушното окачване, не надвишавайте максимално допустимото брутно тегло на автомобила. Вижте

идентификационната табела ⇨ 260 или документите на автомобила.

За допълнителна информация относно системата за въздушно окачване, вижте предоставените инструкции за експлоатация.

Главен превключвател

Внимание

Системата за въздушно окачване трябва да се изключи, когато автомобилът се тегли, стартира с помощен акумулатор и кабели, повдига от земята или транспортира.

Не изключвайте въздушното окачване, когато шофирате.

Стартиране с помощен акумулатор и кабели ⇨ 246.

Теглене на автомобила ⇨ 249.



Главният превключвател се намира в долната част на стойката на дясната врата, зад облицовъчен панел.

Включете за активиране на работата и регулиране на системата за въздушно окачване.

Изключете, за да вкарате автомобила в сервизен режим.

Дистанционно управление



Когато се изисква увеличено разстояние до земята или подобрена проходимост, окачването може да се повдигне или спусне чрез дистанционното управление.

Внимание

Уверете се, че има достатъчен просвет и че няма препятствия при регулиране на височината на окачването.

Модулът за дистанционно управление е магнитен и може да се закрепва към всяка метална част на автомобила или да се прибере в поставката си.

При работещ двигател натиснете съответния бутон за две секунди, за да регулирате височината на окачването. Светлинният индикатор ще мига, докато тече регулирането на височината и ще светне постоянно, когато то завърши.



Ако запалването е включено и двигателят не работи, височината на окачването може само да се снижава.

Съобщение

Боравете внимателно, предпазвайте от влага и високи температури, избягвайте излишни действия.

Предварително програмирани настройки

Регулирайте височината на окачването до една от трите предварително програмирани настройки.



-  : снижено положение
-  : нормално положение
-  : повдигнато положение

Внимание

Ако се установи препятствие при повдигането или снижаването, височината на окачването се връща към нормално положение след известно забавяне. Това не гарантира работа без повреди. Осигуряването на достатъчен просвет и отдалеченост от препятствия е отговорност на водача.

Ръчни настройки

Ръчно регулиране може да се извърши само при неподвижен автомобил.

Изберете чрез натискане на бутон  за 2 секунди, после  за повдигане или  за снижаване.

За изход, натиснете някой от предварително програмираните бутони.

Съобщение

Разпознаването на препятствия не е достъпно по време на ръчно регулиране.

Когато бъде надвишена определена ниска скорост или когато се изключи запалването, регулирането на височината се деактивира автоматично и височината на окачването се връща към нормална позиция.





Сервизен режим

Когато автомобилът е неподвижен, натиснете  за 5 секунди, за да вкарате автомобила в сервизен режим. Светлинният индикатор ще светне.

Когато се активира сервизен режим, главният превключвател на въздушното окачване трябва да е изключен.

За изход от сервизен режим, натиснете  отново за 5 секунди.

Неизправност

Ако се установи неизправност,  ще мига прекъсващо. Ако е активиран сервизен режим и има неизправност, ,  и  ще мигат едновременно.

Причината за неизправността трябва да се отстрани в сервиз.

Изгорели газове

Опасност

Изгорелите газове на двигателя съдържат отровен въглероден окис, който няма цвят и мирис и може да бъде смъртоносен при вдишване.

Ало изгорелите газове проникнат в купето, отворете прозорците. Причината за неизправността трябва да се отстрани в сервиз.

Избягвайте да карате с отворен багажник, защото изгорелите газове може да проникнат в автомобила.

Дизелов филтър за твърди частици

Дизеловият филтър за твърди частици пречиства изгорелите газове от сажди. Системата включва самопочистваща се

функция, която се задейства автоматично, без съобщение по време на движение.

Филтърът се почиства периодически чрез изгаряне на саждите при висока температура. Този процес се извършва автоматично при зададени условия на движение. Autostop не е наличен и през този период може да има по-висок разход на гориво. Съпровождащите процеса миризма и дим са нормално явление.

При известни експлоатационни условия, напр. при каране на къси разстояния, системата може да не извърши автоматичното самопочистване.

Ако филтърът се нуждае от почистване, но предхождащите експлоатационни условия не са позволили да стане автоматично, това ще бъде обозначено чрез светване на контролния индикатор  110. Незабавно потърсете помощта на сервиз.

Внимание

Ако процесът на почистване се прекъсне, има голям риск да се получи сериозна повреда на двигателя.

Почистването става по-бързо при високи обороти и натоварване на двигателя.

Катализатор

Катализаторът намалява количеството на вредните вещества в изгорелите газове.



Внимание

Клас гориво, различен от изброените на страница  197, може да повреди катализатора или електронните компоненти.

Неизгорялото гориво ще прегрее и ще повреди катализатора. Затова избягвайте много честото използване на стартера,

изпразването на резервоара докрай и стартирането на двигателя чрез бутане или теглене.

В случай на проблеми със запалването, неравномерна работа на двигателя, спадане на мощността на двигателя или други необичайни явления, възможно най-скоро отстранете причината за проблема в сервис. Ако се налага по спешност, пътуването може да продължи за кратък период от време, като скоростта на автомобила и оборотите на двигателя се поддържат ниски.

Ако контролната лампа  мига, възможно е допустимите ограничения за вредните емисии да са надхвърлени. Вдигнете крака си от педала на газта докато  спре да мига и започне да свети постоянно. Свържете се със сервис незабавно.

Контролна лампа за неизправност  109.

AdBlue

Обща информация

Селективната каталитична редукция е метод за значително намаляване на азотните оксиди в отработените емисии. Това се постига чрез впръскване на отработена течност от дизел (DEF) в изпускателната система.

Обозначение на тази течност е AdBlue®. Това е нетоксична, незапалима, безцветна и без мирис течност, съставена от 32% урея и 68% вода.

Предупреждение

Избягвайте контакт на AdBlue с кожата или очите.

В случай на контакт с кожата или очите, изплакнете с вода.

Внимание

Избягвайте контакт на AdBlue с боята.

В случай на контакт, изплакнете с вода.

AdBlue замръзва при температура от приблизително -11 °C. Тъй като автомобилът е оборудван с предварителен нагревател за AdBlue, редукцията на емисиите при ниски температури е осигурена. Предварителният нагревател за AdBlue работи автоматично.

Предупреждение за ниво

Разходът на AdBlue е около 3,5 л за 1 000 км и зависи от поведението при шофиране.

Измервателен уред за AdBlue  102.

Версия с предупреждения за нивото в Център за информация на водача

Ако нивото на AdBlue падне под определена стойност, предупреждение за ниво ще се изведе на центъра за информация на водача ⇨ 115.



Освен това, контролният индикатор  свети продължително, заедно с предупредителен зумер.

Заредете резервоара с AdBlue при първа възможност. Вижте "Зареждане с AdBlue" по-долу.

Ако в рамките на определено разстояние не се долее AdBlue, в центъра за информация на водача се показват по-нататъшни предупреждения за ниво, в зависимост от текущото ниво на AdBlue.

Непозволено рестартиране на двигателя

В Центъра за информация на водача се показват последващите подкани за презареждане с AdBlue, а накрая - съобщението, че рестартирането на двигателя ще бъде забранено.

Съобщение

Тези ограничения са законово изискване.

Преди забрана за рестартиране на двигателя, в Центъра за информация на водача се показва предупредително съобщение с 0 км, което показва, че след изключване на запалването, рестартирането на двигателя ще бъде забранено.

След забраната за рестартиране на двигателя, в Центъра за информация на водача се показва

предупредително съобщение, напомнящо на водача, че нивото на AdBlue е недостатъчно.

За да може двигателят да се рестартира, резервоарът трябва да се напълни догоре или с обем от поне 10 л AdBlue, в зависимост от разхода на AdBlue.

Предупредителни стадии: предупреждения за ниво, непозволено рестартиране на двигателя

1. Предупредителното съобщение **TOP UP ADBLUE (ДОЛИВАНЕ НА ADBLUE)** се извежда на дисплея след включване на запалването и когато диапазонът е под 2400 км.

Шофирането е възможно без ограничения.

Заредете резервоара с AdBlue скоро.

2.  светва и предупредителното съобщение **TOP UP ADBLUE (ДОЛИВАНЕ НА ADBLUE)** се извежда на дисплея след включване на запалването и

когато диапазонът е под 1500 км.

Заредете резервоара с AdBlue скоро.

3.  светва и предупредителното съобщение **XXX KM STOP ADD ADBLUE (ДОБАВЯНЕ НА ADBLUE СЛЕД XXX KM)** се извежда на дисплея след включване на запалването и когато диапазонът е под 1000 км. Това съобщение се повтаря на всеки 100 км. Когато диапазонът е по-малък от 200 км, съобщението се повтаря на всеки 50 км.

Скоростта на автомобила може да е ограничена до 20 км/ч след изключване и повторно включване на двигателя, докато диапазонът се намали до 0 км.

При първа възможност резервоарът трябва да се напълни догоре или с обем от

поне 10 л AdBlue (в зависимост от разхода на AdBlue).

4.  светва по време на движение с предупредително съобщение **0 KM STOP ADD ADBLUE (ДОБАВЯНЕ НА ADBLUE СЛЕД 0 KM)**:

Двигателят не може да бъде рестартиран след изключване на запалването.



За да може двигателят да се рестартира, при първа възможност резервоарът трябва да се напълни догоре или с обем от поне 10 л AdBlue (в зависимост от разхода на AdBlue).

Светването на контролния индикатор  може да е придружено от предупредителен зумер.

Предупредителни зумери ⇨ 117.

Предупреждения за високи нива на емисии

Ако нивото на емисиите на отработени газове се повиши над определена стойност, в центъра за информация на водача ще се

изведат предупреждения, подобни на тези за диапазон, описани по-горе. Контролният индикатор  свети продължително, заедно с  ⇨ 110 и предупредителен зумер.

В Центъра за информация на водача се показват заявки за проверка на изпускателната система и накрая съобщението, че рестартирането на двигателя ще бъде забранено.





Съобщение

Тези ограничения са законово изискване.

При запас от AdBlue за пробег от 1100 км, в Центъра за информация на водача се извежда съобщение, показващо оставащото разстояние, което може да измине автомобила преди да се забрани рестартирането на двигателя. Това предупредително съобщение се повтаря на всеки 100 км.



Възможно най-скоро потърсете помощта на сервиз.

Предупредителни стадии: предупреждения за високи нива на емисии

1.  и  светват с предупредително съобщение **CHECK ANTI-POLLUTION (ПРОВЕРКА НА КАТАЛИЗАТОРА)**.
Неизправност в системата, която може да доведе до загуба на двигателна мощност.
Възможно най-скоро потърсете помощта на сервиз.
2.  и  светват с предупредително съобщение **ANTIPOLLUTION xxx KM FAIL (xxx KM НЕИЗПРАВНОСТ НА КАТАЛИЗАТОР)**.
Показва, че след по-малко от 1000 км рестартирането на двигателя след изключване на запалването ще бъде забранено.
Това предупредително съобщение се повтаря на всеки 100 км. Когато диапазонът е по-малък от 200 км, съобщението се повтаря на всеки 50 км.



Скоростта на автомобила може да е ограничена до 20 км/ч след изключване и повторно включване на двигателя, докато диапазонът се намали до 0 км.

Възможно най-скоро потърсете помощта на сервиз.

3.  и  светват с предупредително съобщение **ANTIPOLLUTION 0 KM FAILURE (0 KM НЕИЗПРАВНОСТ НА КАТАЛИЗАТОРА)**.

Двигателят не може да бъде рестартиран след изключване на запалването.



Потърсете помощта на сервиз.

Светването на контролните индикатори  и  може да е придружено от предупредителен зумер.

Предупредителни зумери ⇨ 117.

Версия без предупреждения за нивото в Център за информация на водача



Когато измервателният уред за AdBlue показва много ниско ниво, контролният индикатор  първо свети постоянно, след това при спад на нивото на AdBlue под определено количество,  мига няколко секунди и после светва постоянно.

Заредете резервоара с AdBlue при първа възможност. Вижте "Зареждане с AdBlue" по-долу.
Шофирането е възможно без ограничения.

Загуба на двигателна мощност

Когато нивото на AdBlue спадне още повече, контролният индикатор  мига няколко секунди, после започва да свети постоянно, придружен от предупредителен звуков сигнал и загуба на двигателна мощност.



Съобщение

Тези ограничения са законово изискване.

Ако не се зареди AdBlue преди изпразване на резервоара,  мига и след следващото рестартиране на двигателя, скоростта на автомобила ще се ограничи до прикл. 20 км/ч.

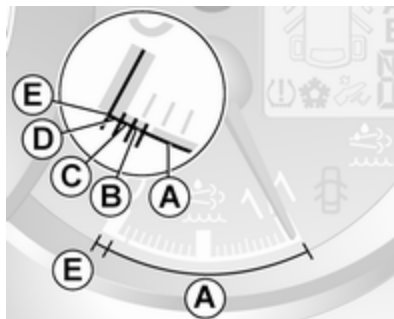
Резервоарът трябва незабавно да се напълни догоре или с обем от поне 10 л AdBlue (в зависимост от разхода на AdBlue).

**Предупредителни стадии:
предупреждения за ниво, загуба на
двигателна мощност**

1. Диапазон **A**. Няма контролен индикатор.
Шофирането е възможно без ограничения.
2. Диапазон **B**. Контролен индикатор  свети:
Заредете резервоара с AdBlue при първа възможност.
3. Диапазон **C**. Контролен индикатор  мига за няколко секунди при всяко включване на

запалването, след това свети постоянно:

Заредете резервоара с AdBlue при първа възможност.

4. Диапазон **D**. Контролен индикатор  мига за няколко секунди при всяко включване на запалването, след това свети постоянно, придружен от предупредителен зумер:
Загуба на двигателна мощност.



При първа възможност резервоарът трябва да се напълни догоре или с обем от поне 10 л AdBlue (в зависимост от разхода на AdBlue).



5. Диапазон **E**. Резервоарът е празен и  свети, придружен от предупредителен зумер:



Скоростта на автомобила ще бъде ограничена до 20 км/ч след изключване и повторно включване на двигателя.

При първа възможност резервоарът трябва да се напълни догоре или с обем от поне 10 л AdBlue (в зависимост от разхода на AdBlue).

Предупреждения за високи нива на емисии

Ако емисиите на отработени газове се повишат над определена стойност, контролният индикатор  свети заедно с  110. Възможно най-скоро потърсете помощта на сервиз.

Ако неизправността не се отстрани в рамките на определено разстояние,  и  мигат няколко секунди, след това започват да светят постоянно. Загуба на двигателна мощност.

Когато неизправността е критична,  и  мигат постоянно и след следващото рестартиране на двигателя, скоростта на автомобила ще се ограничи до прибл. 20 км/ч.

Съобщение

Тези ограничения са законово изискване.



Възможно най-скоро потърсете помощта на сервиз.

Предупредителни стадии: предупреждения за високи нива на емисии

1.  и  светят:

Неизправност в системата.

Възможно най-скоро потърсете помощта на сервиз.

2.  и  мигат при стартиране на двигателя, после светят постоянно:

Неизправност в системата, която води до загуба на двигателна мощност.



Възможно най-скоро потърсете помощта на сервиз.

3.  и  мигат:

Неизправност в системата.

Скоростта на автомобила ще бъде ограничена до 20 км/ч след изключване и повторно включване на двигателя.

Възможно най-скоро потърсете помощта на сервиз.

Светването на контролните индикатори  и  може да е придружено от предупредителен зумер.

Предупредителни зумери  117.

Допълване на AdBlue

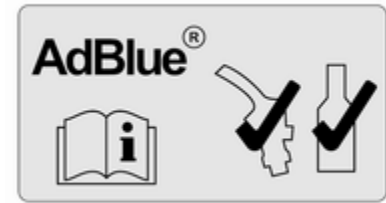

Внимание

Използвайте само AdBlue, отговаряща на европейските стандарти DIN 70 070 и ISO 22241-1.

Не използвайте добавки.

Не разреждайте AdBlue.

В противен случай може да се повреди системата за селективна каталитична редукция.

Съобщение

Ако AdBlue трябва да се долива при много ниски температури, доливането на AdBlue може да не се разпознае от системата. В такъв случай, паркирайте автомобила на място с по-висока околна температура, докато AdBlue се втечни.

Съобщение

Ако стартирането на двигателя е забранено поради ниско ниво на AdBlue, препоръчваме резервоарът да се напълни догоре или с обем от поне 10 л AdBlue (в зависимост от разхода на AdBlue).

Избягвайте доливане на малки количества (напр. по-малко от 10 л) тъй като системата може да не регистрира доливането.

Съобщение

При развиване на предпазната капачка от отвора за пълнене, може да излязат амонячни пари. Не вдишвайте, тъй като парите имат остра миризма. Парите не са вредни при вдишване.

Автомобилът трябва да се паркира на хоризонтална повърхност.

Отворът за зареждане с AdBlue се намира зад вратичката на отвора за зареждане, разположена от дясната страна на автомобила.

Вратичката на отвора за зареждане може да се отвори само, ако автомобилът е отключен и се отвори дясната врата.

⚠ Опасност

Автомобили със система "стоп/старт": Двигателят трябва да се изключи и контактният ключ трябва да се извади, за да се избегне риска от автоматично стартиране на двигателя от системата.

Вместимости ⇨ 262.

Бензиностанция

⚠ Опасност

При зареждане с AdBlue следвайте указанията и инструкциите за безопасност на бензиностанцията.

1. Изключете двигателя и извадете ключа от гнездото.
2. Отворете дясната врата и отворете вратичката за пълнене на гориво.

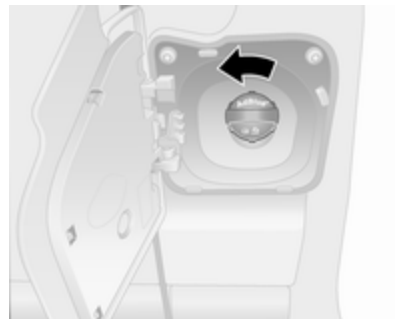

3. Развийте синята предпазна капачка обратно на часовниковата стрелка от гърловината на резервоара.
4. Поставете докрай пистолета на помпата и тогава го включете.
5. Когато приключите със зареждането, поставете защитната капачка и я завъртете по посока на часовниковата стрелка, докато щракне.
6. Затворете вратичката на отвора за зареждане и дясната врата.

Контейнер с AdBlue

Съобщение

Използвайте само специално предвидени контейнери с AdBlue, за да не допълните прекалено много или малко AdBlue. Освен това, парите в резервоара се улавят в контейнера и не могат да излязат навън.

Съобщение

Тъй като AdBlue има ограничена трайност, проверете срока на годност преди пълнене.

1. Изключете двигателя и извадете ключа от гнездото.
2. Отворете дясната врата и отворете вратичката за пълнене на гориво.

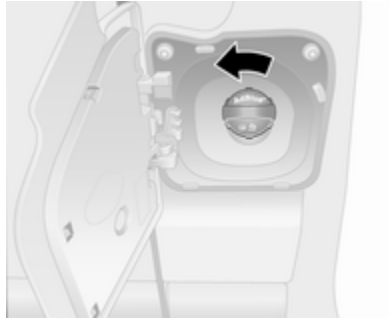

3. Развийте синята предпазна капачка обратно на часовниковата стрелка от гърловината на резервоара.
4. Отворете контейнера за AdBlue.
5. Поставете единия край на маркуча в контейнера и завинтете другия край върху гърловината за пълнене.

6. Вдигайте контейнера докато се изпразни или докато изтичането от него спре. Това може да отнеме до пет минути.
7. Поставете контейнера на земята, докато маркучът се изпразни, изчакайте 15 секунди.
8. Развийте маркуча от гърловината на резервоара.
9. Поставете предпазната капачка и завъртете по часовниковата стрелка, докато се застопори.
10. Затворете вратичката на отвора за зареждане и дясната врата.

Съобщение

Изхвърляйте контейнера от AdBlue съгласно екологичните разпоредби. Маркучът може да бъде използван повторно след измиване с чиста вода преди AdBlue-то да се изпари.

Съобщение

Оставете автомобила да работи на празен ход поне десет секунди, за да може системата да разпознае зареждането с AdBlue.

Неспазването на тази процедура ще доведе до това, че системата ще разпознае зареждането на AdBlue едва след припл. 20 минути движение.



Ако зареждането на AdBlue се разпознае успешно, предупреждението за ниво на AdBlue ще изчезне.

Ако зареждането на AdBlue не се разпознае след известно време на работа на двигателя, потърсете помощта на сервиз.

Капачка за резервоар

Използвайте само оригинални капачки за резервоара. Резервоарът за AdBlue има специална капачка.

Неизправност

Ако системата отчете неизправност в работата, контролният индикатор  светва, заедно с  и предупредителен зумер. Незабавно потърсете помощта на сервиз.

В зависимост от версията, съответно съобщение може да бъде показано и на информационния център на водача  115.

Механична скоростна кутия

За да включите на задна предавка при неподвижен автомобил натиснете педала на съединителя, дръпнете пръстена на скоростния лост и включете предавката.

Ако предавката не се включи, поставете скоростния лост в неутрално положение, освободете педала на съединителя и го натиснете отново, след това повторно изберете предавката.

Не приплъзвайте ненужно съединителя.

При работа със съединителя натискайте педала му докрай. Не използвайте педала за да подпирате крака си на него.

Внимание

Не се препоръчва да се кара с ръка поставена на скоростния лост.

Превключване на предавки ⇨ 111.
Система "стоп/старт" ⇨ 156.

Автоматизирана механична скоростна кутия

Автоматизираната механична скоростна кутия (МТА) позволява ръчно (ръчен режим) и автоматично (автоматичен режим) превключване на предавките с автоматичен контрол на съединителя и в двата режима.

Дисплей на скоростната кутия



Показва текущо избраната предавка и режим.

Стартиране на двигателя

Натиснете спирачния педал, когато стартирате двигателя. Ако спирачният педал не е натиснат,  светва на дисплея на скоростната кутия и двигателят не може да се стартира.

При натискане на спирачния педал скоростната кутия автоматично превключва на **N** (неутрално положение). "N" се появява на дисплея на скоростната кутия и двигателят може да се стартира. Възможно е малко закъснение.

Скоростен лост

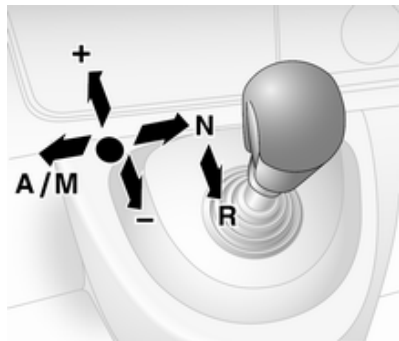

Скоростният лост трябва винаги да се придвижва докрай в избраната посока. При освобождаването му той автоматично се връща в средно положение.

N : неутрална

A/M : превключване между

M автоматичен и ръчен режим

Дисплеят на скоростната кутия показва "А", когато тя е в автоматичен режим.

- R** : предавка за заден ход
Включвайте я само, когато автомобилът е неподвижен. Дисплеят на скоростната кутия показва "R", когато е включена задна предавка.
- +** : превключване на по-висока предавка.
- : превключване на по-ниска предавка.

Потегляне

При стартиране на двигателя скоростната кутия е в автоматичен режим. Натиснете спирачния педал и преместете скоростния лост към **+** за да включите на първа предавка.

Ако се избере **R**, се включва предавката за заден ход. При отпускане на спирачния педал, автомобилът започва да се движи. За да потеглите бързо, освободете спирачния педал и подайте газ веднага след включване на предавка.

В автоматичен режим скоростната кутия превключва предавките автоматично, в зависимост от условията на движение.

За включване на ръчен режим, преместете скоростния лост към **A/M**. Текущата предавка ще се появи на дисплея на скоростната кутия.

За да включите на първа предавка натиснете спирачния педал и преместете скоростния лост към **+** или **-**. Превключването на по-висока или по-ниска предавка се извършва с преместване на скоростния лост към **+** или **-**. Предавките могат да се прескачат с придвижване на скоростния лост през кратки интервали.

Спиране на автомобила

В автоматичен или ръчен режим, при спиране на автомобила се включва първа предавка и съединителят се освобождава. В **R**, задната предавка остава включена.

Когато спирате на наклон, задействайте ръчната или спирачния педал. За да не се допусне прегряване на съединителя, може да прозвучи прекъсващ звуков сигнал, който напомня да натиснете спирачния педал или да дръпнете ръчната спирачка.

Изключвайте двигателя, когато спирате за по-дълго време, напр. при задръствания.

Когато автомобилът е паркиран и вратата на водача се отвори, ще се чуе предупредителен сигнал, ако не е включена неутрална предавка или не е натиснат педалът на спирачката.

Спиране с помощта на двигателя

Автоматичен режим

Когато се кара по нанадолнище, автоматизираната механична скоростна кутия не превключва на по-висока предавка, докато не се достигнат достатъчно високи обороти на двигателя. При

натискане на спирачките тя своевременно превключва на по-ниска предавка.

Ръчен режим

За да използвате спирачния ефект на двигателя своевременно изберете по-ниска предавка при спускане по наклон.

Разклащане на автомобила

Разклащането на автомобила е позволено само, ако автомобилът е заседнал в пясък, кал, сняг или дупка. Премествайте последователно скоростния лост между **R** и **A/M** (или между **+** и **-**), като в същото време леко натискате педала за газта. Не форсирайте двигателя и избягвайте рязкото подаване на газ.

Паркиране

Натегнете ръчната спирачка. Последно избраната предавка остава включена (наблюдавайте дисплея на скоростната кутия). При **N** няма включена предавка.

При изключено запалване скоростната кутия вече не реагира на движението на скоростния лост.

Ако запалването не е изключено, или ръчната спирачка не е задействана, при отваряне на шофьорската врата прозвучава предупредителен звуков сигнал.

Ръчен режим

Ако се избере по-висока предавка, когато оборотите на двигателя са прекалено ниски, или се избере по-ниска предавка, когато оборотите са прекалено високи, превключване не се извършва. Това предпазва двигателя от работа на прекалено високи или прекалено ниски обороти.

Ако оборотите на двигателя са прекалено ниски, скоростната кутия автоматично превключва на по-ниска предавка.

Ако оборотите на двигателя са прекалено високи, скоростната кутия превключва на по-висока предавка само посредством кикдаун.

Електронни програми за управление

Зимен режим ❄️



Активирайте зимния режим, ако имате проблеми при потегляне по хлъзгави пътни настилки.

Включване

Натиснете ❄️. Контролният индикатор ❄️ се показва на дисплея на скоростната кутия. Скоростната кутия превключва в автоматичен режим и автомобилът потегля на подходяща предавка.

Изключване

Зимният режим се изключва чрез:

- повторно натискане на ❄️
- изключване на запалването
- превключване на ръчен режим

С цел предпазване на скоростната кутия при много висока температура на съединителя, като предупреждение може да се чуе прекъснат звуков сигнал. В такъв случай натиснете спирачния педал, превключете скоростния лост в положение "N" и дръпнете ръчната спирачка, като оставите съединителя да изстине.

Товарен режим kg



Възможно е товарният режим да се използва както в ръчен, така и в автоматичен режим. И в двата случая превключването на предавките се адаптира автоматично за превозване на повишен полезен товар.

Включване

Натиснете kg. Контролният индикатор kg се показва на дисплея на скоростната кутия. Скоростната кутия избира оптимизирана схема на превключване на предавките.

Изключване

Товарният режим се изключва чрез:

- повторно натискане на **kg**
- изключване на запалването

Функция кикдаун

Ако педалът на газта се натисне след точката на противодействие, скоростната кутия превключва на по-ниска предавка в зависимост от оборотите на двигателя. Пълната мощност на двигателя е на разположение за ускоряването.

Ако оборотите на двигателя са прекалено високи, скоростната кутия превключва на по-висока предавка, дори и в ръчен режим. Без кикдаун това автоматично превключване не се извършва в ръчен режим.

Неизправност

В случай на неизправност, на дисплея на скоростната кутия се появява контролният индикатор .

Пътуването може да продължи, но карайте внимателно и предпазливо.

Причината за неизправността трябва да се отстрани в сервиз.

Прекъсване на електрическото захранване

Съединителят не се освобождава при прекъсване на електрозахранването, когато е включена предавка. Автомобилът не може да се движи.

Ако акумулаторът е изтощен, стартирайте двигателя чрез помощен акумулатор и кабели
↪ 246.

Ако причината за неизправността не е изтощен акумулатор, обърнете се към сервиз.

Ако неутрално положение не може да бъде избрано, автомобилът може да се тегли само с повдигнати водещи колела
↪ 249.

Теглене на автомобила
↪ 249.

Спирачки

Спирачната система е съставена от два независими спирачни кръга. Ако единият от спирачните кръгове откаже, автомобилът все още може да бъде спрян с помощта на другия спирачен кръг. Спирачният ефект обаче се постига само при силно натискане на спирачния педал. За целта е необходима значително по-голяма сила. Спирачният път се увеличава. Потърсете помощта на сервиз преди да продължите пътуването.

Ако двигателят не работи, ефектът от сервоусилването на спирачките изчезва след едно-две натискания на спирачния педал. Това не намалява спирачния ефект, но спирането изисква значително по-голям натиск върху педала. Това е особено важно да се има предвид при теглене на автомобила.

Контролна лампа (индикатор) 
↪ 110.



Антиблокираща спирачна система

Антиблокиращата спирачна система (ABS) предпазва колелата от блокиране.



ABS започва да регулира спирачното налягане веднага, щом някое от колелата покаже признаци на блокиране. Автомобилът остава управляем дори и при рязко спиране.

Действието на ABS се усеща по пулсирането на спирачния педал и шума от процеса на регулиране.

За да се постигне оптимален спирачен ефект задръжте педала натиснат докрай през цялото време на спирачния процес, независимо от пулсирането му. Не намалявайте натиска върху педала.

Контролен индикатор (лампа)   111.



Неизправност

Ако контролните лампи  и  светят заедно със съобщенията **CHECK ABS (ПРОВЕРИ ABS)** и

CHECK ESP (ПРОВЕРИ ESP) в центъра за информация на водача, налице е неизправност в ABS. Спирачната система продължава да функционира, но без ABS регулиране.

Предупреждение

При неизправност на ABS е възможно блокиране на колелата в случай на много рязко спиране. Предимствата на ABS вече не са налице. При рязко спиране автомобилът вече не може да се управлява и може да започне да занася.

Ако контролните лампи ,  и  и **STOP** светят, ABS и ESC са деактивирани - в центъра за информация на водача се появява съобщението **BRAKING FAULT (НЕИЗПРАВНИ СПИРАЧКИ)**. Потърсете помощта на сервиз.

Причината за неизправността трябва да се отстрани в сервиз.

Ръчна спирачка

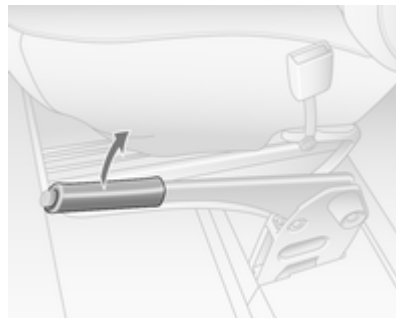

Предупреждение

Винаги натягвайте силно ръчната спирачка без да натискате бутона за освобождаване; при спиране върху наклон я натягвайте колкото може по-силно.

За да освободите ръчната спирачка дръпнете леко лоста нагоре, натиснете освобождаващия бутон и свалете лоста докрай надолу.

За да намалите силата нужна за задействане на ръчната спирачка натиснете в същото време и спирачния педал.

Контролна лампа (индикатор) (D)
↪ 110.

Паркиране ↪ 159.

Прибираща се ръчна спирачка

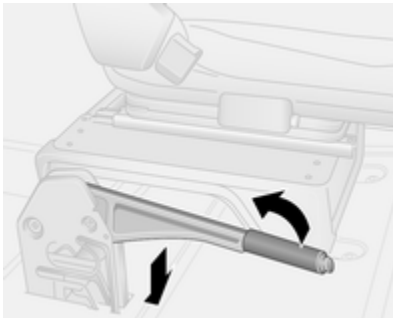

В зависимост от автомобила, лостът на ръчната спирачка се прибира до хоризонтална позиция, дори при задействана ръчна спирачка.

За да освободите ръчната спирачка, натиснете бутона за освобождаване и дръпнете леко лоста нагоре, след това върнете лоста в хоризонтално положение.

За да задействате ръчната спирачка, дръпнете лоста нагоре и го освободете. Лостът се връща в хоризонтално положение.

Помощ при спиране

Ако спирачният педал се натисне бързо и силно, автоматично се прилага максимална спирачна сила (пълно спиране).

Поддържайте натиска върху спирачния педал докато желаете да продължи процеса на пълното спиране. Спирачната сила автоматично намалява, когато спирачният педал се отпусне.

Помощ при спиране не е достъпна по време на Autostop.

Система "стоп/старт" ↪ 156.

Помощ при потегляне по наклон

Системата спомага за предотвратяване на нежелателно движение при потегляне по наклони.

Когато отпуснете спирачния педал след спиране на наклон (със скоростен лост на предна или задна предавка), спирачките остават задействани за още 2 секунди. Спирачките се освобождават автоматично веднага след като автомобилът започне да ускорява.

Внимание

Системата за помощ при потегляне по наклон не може напълно да попречи на движението на автомобила във всички ситуации (особено стръмни наклони и т.н.).

Ако е необходимо, натиснете спирачния педал, за да не позволите преместване на автомобила назад.

Помощта при потегляне по наклон не е активна по време на Autostop. Система "стоп/старт" ⇨ 156.

Системи за контрол при шофиране

Система за тракшън контрол (контрол на сцеплението)

Системата тракшън контрол (ТС) е съставна част на електронната стабилизираща система (ESC), която, когато е необходимо, подобрява стабилността при каране, независимо от типа на пътната настилка и сцеплението на гумите, като предотвратява боксуването на водещите колела.

Веднага щом водещите колела започнат да боксват мощността на двигателя се намалява и колелото, което най-много боксува се стопира отделно. Това значително подобрява стабилността на автомобила при каране по хлъзгави пътни настилки.

ТС е готова за работа веднага щом запалването се включи и контролната лампа ⚡ изгасне на

арматурното табло. Съответно съобщение се извежда и в центъра за информация на водача ⇨ 115.

Когато ТС е активна, ⚡ мига.

Предупреждение

Не допускайте тази специална безопасна функция да Ви изкуши за поемане на рискове при каране.

Пригодете скоростта си към пътните условия.

Контролна лампа (индикатор) ⚡ ⇨ 111.

Система за стабилизиране на ремаркетото ⇨ 201.



Функция за подобро сцепление





Ако е необходимо, в случай на разめкната пътна настилка, кал или заснежени пътни настилки, системата за тракшън контрол (контрол на сцеплението) (ТС) може да се деактивира с цел подобряване на сцеплението:

Натиснете  в приборния панел.





Контролният индикатор  свети в приборното табло, а на дисплея на Център за информация на водача се извежда съответно съобщение  115.

Когато скоростта на автомобила достигне 50 км/ч, системата превключва автоматично от функция за подобро сцепление на работа на тракшън контрол. Контролният индикатор  изгасва на арматурното табло.

ТС се включва отново чрез повторно натискане на . Контролният индикатор  изгасва.

ТС също така се включва отново при следващото включване на запалването.

Неизправност

Ако системата установи неизправност, контролният индикатор  111 светва на арматурното табло заедно с  110, а в центъра за информация на водача се появява съответното съобщение  115.

Системата за тракшън контрол (контрол на сцеплението) не работи. Причината за неизправността трябва да се отстрани в сервис.

Предупредителни съобщения  116.

Електронна стабилизираща система (ESC)

Електронната стабилизираща система (ESC) подобрява стабилността при движение, когато е необходимо, независимо от

пътната настилка и сцеплението на гумите. Тя също предпазва водещите колела от буксуване.

Веднага щом автомобилът започне да занася (недозавиване / презавиване), мощността на двигателя се намалява и колелата биват спирани поотделно. Това значително подобрява стабилността на автомобила при каране по хлъзгави пътни настилки.

ESC е готова за работа веднага щом запалването се включи и контролната лампа ⚠ изгасне на арматурното табло. Съответно съобщение се извежда и в центъра за информация на водача ⇨ 115.

При влизане в действие на ESC, ⚠ мига.

⚠ Предупреждение

Не допускайте тази специална безопасна функция да Ви изкуши за поемане на рискове при каране.

Пригледете скоростта си към пътните условия.

Контролна лампа (индикатор) ⚠ ⇨ 111.

Система за стабилизиране на ремаркетото ⇨ 201.

Функция за подобро сцепление



Ако е необходимо, в случай на размякната пътна настилка, кал или заснежени пътни настилки, ESC може да се деактивира с цел подобряване на сцеплението:

Натиснете ⚠ в приборния панел.

Контролният индикатор ⚠ свети в приборното табло, а на дисплея на Център за информация на водача се извежда съответно съобщение ⇨ 115.

Когато скоростта на автомобила достигне 50 км/ч, системата превключва автоматично от функция за подобро сцепление на работа на ESC. Контролният индикатор ⚠ изгасва на арматурното табло.



ESC се включва отново чрез повторно натискане на ⚠. Контролният индикатор ⚠ изгасва.

ESC също така се включва отново при следващото включване на запалването.

Engine Drag Torque Control

Системата Engine Drag Torque Control е интегрална характеристика на ESC. При превключване на по-ниска предавка при хлъзгави условия на пътя се увеличават оборотите и въртящият момент на двигателя, за да се предотврати блокирането на задвижващите колела при внезапно намаляване на ускорението.

Неизправност

Ако системата установи неизправност, контролният индикатор  111 светва на арматурното табло заедно с  110, а в центъра за информация на водача се появява съответното съобщение 115.

ESC не работи. Причината за неизправността трябва да се отстрани в сервис.

Предупредителни съобщения
116.

Заден мост с ограничено приплъзване

Автомобилите със задвижване на задните колела могат да бъдат оборудвани с автоматична блокировка на задния диференциал, която автоматично контролира въртящия момент, предаван към всяко от задните колела, и повишава сцеплението в случай на мека почва, кал или заснежени пътни настилки.

Предупреждение

Не допускайте тази специална безопасна функция да Ви изкуши за поемане на рискове при каране.

Пригответе скоростта си към пътните условия.

Когато автомобилът достигне скорост от 30 км/ч или след като задните колела се върнат върху повърхности с нормално сцепление, например път с настилка, системата автоматично се изключва, понякога придружено

от шум (без последствие за поведението на превозното средство).

Системата може да бъде деактивирана и ръчно, след възобновяване на нормални условия на сцепление, чрез кратко отпускане на педала на газта.

Помощни системи за водача

⚠ Предупреждение

Помощните системи за водача са разработени, за да подпомагат водача, а не да заместват неговото внимание.

Водачът поема пълната отговорност при шофирането на автомобила.

При използване на помощни системи за водача, винаги внимавайте за текущата пътна ситуация.

Круиз контрол (система за поддържане на дадена скорост)



Круиз контролът може да запаметява и поддържа скорост от 30 км/ч и повече. Отклонения от запаметената скорост може да се получат при каране по възходящ или низходящ наклон.

Запаметената скорост ще започне да мига на дисплея на центъра за информация на водача ⇨ 115.

От съображения за безопасност круиз контролът не може да се включи докато спирачният педал не бъде натиснат един път.



Не използвайте круиз контрол в случаите, когато поддържането на постоянна скорост не е препоръчително.

При автоматизирана механична скоростна кутия активирайте круиз контрола само в автоматичен режим.

Контролни индикатори (лампи)  и  ⇨ 114.

Включване на системата





Натиснете , контролният индикатор  на приборния панел светва в зелено.

Круиз контролът е в състояние на готовност - в центъра за информация на водача се появява съответното съобщение.



Ускорете до желаната скорост и натиснете **+** или **-**. Текущата скорост се запаметява и поддържа - педалът на газта може да бъде освободен.



Контролната лампа  свети в зелено на арматурното табло заедно с , а в центъра за информация на водача се появява съответното съобщение.

Скоростта на автомобила може да се увеличи чрез натискане на педала за газта. Запаметената скорост мига на арматурното табло. Когато се отпусне педалът за газта, предварително запаметената скорост се възстановява.

Круз контролът остава активиран при превключване на предавките.

Скоростта се запаметява до изключване на запалването.

Увеличаване на скоростта

При включен круз контрол скоростта на автомобила може да се увеличава плавно или на малки стъпки чрез натискане и задържане на **+** или чрез неколкочкратното му кратко натискане.

При отпускане на бутона текущата скорост се запаметява и поддържа.

Като алтернативна възможност ускорете до желаната скорост и я запаметете като натиснете **+**.

Намаляване на скоростта

При включен круз контрол скоростта на автомобила може да се намалява плавно или на малки стъпки чрез натискане и задържане на **-** или чрез неколкочкратното му кратко натискане.

При отпускане на бутона текущата скорост се запаметява и поддържа.

Деактивиране на функционалността



Натиснете **O**, круиз контролът се деактивира и зеленият контролен индикатор  изгасва на арматурното табло.

Автоматично изключване:

- когато скоростта на автомобила спадне под 30 км/ч
- при натискане на педала на спирачката
- при натискане на педала на съединителя
- когато скоростният лост се постави в положение **N**

Скоростта се запаметява и в центъра за информация на водача се появява съответното съобщение.



Активиране на функционалността

Натиснете **R** при скорост над 30 км/ч.

Ако запаметената скорост е много по-висока от текущата, автомобилът рязко ще се ускори до достигане на запаметената скорост.

Натискане на **+** също ще активира отново функцията за круиз контрол, но само при текущата скорост на автомобила, а не на запаметената скорост.

Изключване на системата



Натиснете , зелените контролни индикатори  и  на приборния панел изгасват.

Ограничител на скоростта

Ограничителят на скоростта предотвратява надвишаването на предварително нагласената максимална скорост над 30 км/ч.

Включване на системата



Натиснете , контролният индикатор  на приборния панел светва в жълто.

Функцията за ограничител на скоростта е в състояние на готовност - в центъра за информация на водача се появява съответното съобщение.



Ускорете до желаната скорост и натиснете **+** или **-**. Текущата скорост се записва.

Автомобилът може да се кара нормално, но не е възможно да се надвиши програмираното ограничение на скоростта, освен в аварийни случаи.

Ако ограничението на скоростта не може да се поддържа, напр. при движение по стръмен наклон, стойността на ограничението започва да мига в центъра за информация на водача.

Увеличаване на ограничението на скоростта

Ограничението на скоростта може да се увеличава плавно или на малки стъпки чрез натискане и задържане на **+** или чрез неколкотократно му кратко натискане.

Намаляване на ограничението на скоростта

Ограничението на скоростта може да се намалява плавно или на малки стъпки чрез натискане и задържане на **-** или чрез неколкотократно му кратко натискане.

Надвишаване на ограничението на скоростта

При аварийни случаи е възможно ограничението на скоростта да се увеличи чрез силно натискане на педала за газта след точката на противодействие.

Стойността на ограничението на скоростта мига в центъра за информация на водача през това време.

Освободете педала на газта и функцията за ограничение на скоростта се активира отново, веднага щом автомобилът започне да се движи със скорост по-ниска от тази на ограничението.

Съобщение

При автомобили, снабдени с ограничител на скоростта, натискане на педала на газта докрай няма да позволи да надвишите зададената максимална скорост на автомобила.

Ограничител на скоростта ↪ 186.

Деактивиране на функционалността



Натиснете **O**: функцията за ограничение на скоростта се деактивира и автомобилът може да се шофира нормално.

Ограничението на скоростта се запаметява и в центъра за информация на водача се появява съответното съобщение.

Активиране на функционалността

Натиснете **R**, функцията за ограничение на скоростта се активира отново.

Натискане на **+** също ще активира отново функцията на ограничителя на скоростта, но само при текущата скорост на автомобила, а не на запаметената скорост.

Изключване на системата

Натиснете **☺**.

Жълтият контролен индикатор **☺** на арматурното табло изгасва.

Ограничител на максималната скорост

В съответствие с местните или националните разпоредби, автомобилът може да е оборудван с фиксиран ограничител на максималната скорост, който не може да се деактивира.

Ако има, предупредителен етикет с обозначение на фиксирано ограничение за максимална скорост (90 до 130 км/ч) е поставен на арматурното табло.

Отклонения от лимита за максимална скорост може да се получат за кратко при спускане по наклон поради физични причини.

При надвишаване на предварително зададеното ограничение може да прозвучи предупредителен зумер, който трае 10 секунди.

Автомобили, оборудвани също и с ограничител на скоростта: максималната скорост не може да се надвишава с натискане на педала на газта отвъд точката на съпротивление.

Активно аварийно спиране

Активно аварийно спиране при предстоящ сблъсък може да помогне да се намалят последствията от удара с автомобили директно пред автомобила, когато ударът не може да бъде избегнат нито със спиране, нито с маневриране. Тази функция използва различни параметри (напр. сензора на камерата, радарния сензор, спирачното налягане, скоростта на автомобила), за да изчисли вероятността от преден сблъсък.

⚠ Предупреждение

Тази система не е проектирана да сваля отговорността от водача да управлява автомобила и да гледа напред. Нейната функция е ограничена до подпомагане само за намаляване на скоростта на автомобила преди сблъсък.

Системата разпознава само превозни средства, движещи се в същата посока на движение.

След внезапна смяна на платното, системата се нуждае от известно време, за да открие следващия стоящ отпред автомобил.

Водачът винаги трябва да е готов да реагира и да натисне спирачния педал и да маневрира, за да избегне сблъсъка.

Условия за работа

Системата функционира при скорост на автомобила между 15 км/ч и 100 км/ч.

Включване

Системата се активира автоматично при включване на запалването.

Действие

При шофиране в посочения по-горе диапазон на скоростта и надвиснала опасност от сблъсък с предно превозно средство,  ще мига и ще се чуе предупредителен зумер.

Светлинният индикатор  и зумерът спират, когато системата установи, че сблъсъкът вече не е неизбежен.

Точно преди предстоящия сблъсък системата спира автоматично, за да намали скоростта на удара при сблъсъка или да предотврати катастрофата.

⚠ Предупреждение

Не разчитайте на системата да спре автомобила. Аварийното автоматично спиране няма да спре, ако скоростта е извън

работния обхват, а само ще сигнализира при открити автомобили.

Деактивиране и повторно активиране

Активното аварийно спиране може да се деактивира при неподвижен автомобил и включено запалване:



Превключвайте центъра за информация на водача с бутоните на върха на дясното лостче, докато се появи съобщението **АКТИВНА АЕBS**.

За деактивиране на системата натиснете и задръжте един от двата бутона за около 3 секунди. На дисплея се извежда съобщението **ДЕАКТИВИРАНА AEBS** и в таблото с прибори светва  до повторното активиране на системата.

За повторно активиране на системата натиснете и задръжте един от двата бутона за около 3 секунди. Съобщението **АКТИВНА AEBS** се извежда на дисплея и  изчезва.

Предупредителни съобщения
 116.

Препоръчваме да деактивирате системата от "Персонализиране на автомобила" в следните случаи:

- при теглене на автомобила
- преди използване на автоматична автомивка с включено запалване
- ако предното стъкло е повредено в близост до камерата
- ако предната броня е била повредена

Условия за повторно активиране

Системата за активно аварийно спиране може да се активира повторно само, ако:

- скоростният лост не е в неутрално положение
- ръчната спирачка не е задействана
- автомобилът не завива

Ограничения на системата

В някои случаи, активното аварийно спиране може да осигури кратко автоматично спиране в ситуации, в които това може да не е необходимо, например, в гаражи, заради пътните знаци в завой или заради автомобили в другите платна. Това е нормална работа, автомобилът не се нуждае от сервиз. Натиснете здраво педала на газта, за да отмените автоматичното спиране, ако ситуацията и околностите позволяват това.



В следните случаи, работата на активното аварийно спиране е ограничена:



- шофиране по криволичещи или хълмисти пътища
- разпознаване на всички автомобили, особено ако са с ремарке, трактори, кални автомобили и др.
- разпознаване на автомобил, когато климатичните условия ограничават видимостта, като например мъгла, дъжд или сняг
- шофиране нощно време
- сензор в предното стъкло или в радарния модул зад предната броня е блокиран от сняг, лед, кал, кал, мръсотия и т.н.
- предното стъкло е повредено или по него има чужди предмети, напр. стикери

Пълното Ви внимание се изисква винаги, когато управлявате автомобила и трябва да бъдете готови да реагирате и да натиснете спирачките и / или да завъртите волана, за да избегнете сблъсък.

Неизправност

В случай, че системата изисква сервисно обслужване, се извежда съобщение на центъра за информация на водача.

Освен това, предупредителните светлинни индикатори  и  светят едновременно.

Когато системата установи, че функционирането не е достъпно, предупредителните светлинни индикатори  или  светват и остават така. Допълнително, в центъра за информация на водача се показва съобщение. Работата на системата може временно да бъде нарушена (например: радарът или камерата са замърсени от мръсотия, кал, сняг и др.). В такъв случай паркирайте автомобила и изключете двигателя. Почистете зоната на предното стъкло около камерата и зоната за разпознаване на радара в предната броня. Когато предупредителните светлини и съобщенията все още се появяват,

след като сте стартирали отново автомобила, потърсете помощ от сервис.

Помощ при паркиране

Предупреждение

Водачът е този, който носи цялата отговорност за маневрите при паркиране.

Винаги проверявайте наоколо, когато се движите назад и използвате помощната система за задно паркиране.

Системата за помощ при паркиране измерва разстоянието между автомобила и препятствията зад автомобила. Тя информира и предупреждава водача чрез издаване на звукови сигнали.



Системата се състои от четири ултразвукови сензора монтирани в задната броня.

Съобщение

Части монтирани в зоната на откриване може да предизвикат неизправна работа.

Включване

При включване на предавката за заден ход системата се включва автоматично. Готовността за действие се обозначава с кратък звук сигнал.

С намаляване на разстоянието до препятствието интервалът между звуковите сигнали става все по-малък. Ако разстоянието стане по-малко от 30 см, звуковият сигнал става непрекъснат.

Изключване



Има възможност за постоянно или временно изключване на системата.

Временно деактивиране

Временно деактивирайте системата с натискане на **P** на приборния панел при включено запалване. LED в бутона светва при деактивиране.

При включване на задна предавка няма да прозвучи звуков сигнал, което означава, че системата е деактивирана.

Функцията се включва отново чрез повторно натискане на **P** или при следващото включване на запалването.

Постоянно изключване

Постоянно деактивирайте системата с натискане и задържане на **P** на приборния панел за припл. три секунди при включено запалване. LED в бутона свети постоянно при постоянно деактивиране.

Системата е деактивирана и няма да работи. При включване на задна предавка няма да прозвучи звуков сигнал, което означава, че системата е деактивирана.

Функцията се активира отново чрез натискане и задържане на **P** за около 3 секунди.

Неизправност

Ако системата установи оперативна грешка, при избор на задна предавка ще прозвучи непрекъснат звуков сигнал в продължение на около 3 секунди. Консултирайте се със сервиз за отстраняване на повредата.

Внимание

При заден ход пространството отзад трябва да е свободно от препятствия, които могат ударят долната страна на автомобила.

Евентуален удар на задния мост, дори и да не е видим, може да доведе до нетипични промени в поведението на автомобила. В случай на такъв удар се консултирайте със сервиз.

Основни бележки за системата за помощ при паркиране

⚠ Предупреждение

При определени обстоятелства някои отразяващи повърхности на предмети или дрехи, както и външни източници на шум могат да попречат на системата да открие препятствията.

Специално трябва да се внимава за ниски препятствия, които могат да повредят долната част на бронята.

Внимание

Ефективността на сензорите може да намалее, ако бъдат покрити - напр. с лед или сняг.

Ефективността на системата за помощ при паркиране може да намалее при голямо натоварване.

Специални случаи представляват по-високите автомобили (напр. автомобили за трудни (off-road) терени, мини ванове, ванове). Разпознаването на обект в горната част на такива превозни средства не може да се гарантира.

Обекти с много малко сечение на отражението, като тесни предмети или меки материали, могат да не бъдат открити от системата.

Системата за помощ при паркиране не може да разпознае обекти, които са извън обхвата на сензорите.

Камера за задно виждане

Камерата за задно виждане подпомага водача при движението на заден ход, като показва зоната зад автомобила във вътрешното огледало или в информационния дисплей.

⚠ Предупреждение

Камерата за задно виждане не замества видимостта на водача. Имайте предвид че обектите, които са извън полезрението на камерата, напр., под бронята или под автомобила, няма да се покажат.

Не управлявайте автомобила на заден ход, гледайки само в дисплея, а се оглеждайте зад и около автомобила преди потегляне назад.



Обикновено камерата се монтира в задните врати, под рамката на регистрационния номер.

Зоната, показвана от камерата, е ограничена. Разстоянието на изображението на дисплея може да се различава от реалното.

Съобщение

За постигане на оптимална видимост, камерата за задно виждане не трябва да е покрита с мръсотия, сняг или лед.

Включване

Дисплей на вътрешни огледала

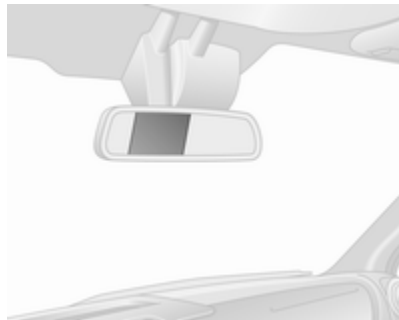

Дисплеят на камерата за задно виждане се активира автоматично, когато се включи задна скорост. Звуков сигнал ще потвърди активирането.

Информационен дисплей



При автомобилите с навигационна система, дисплеят на камерата за задно виждане се показва на информационния дисплей.

Изображение на линия на движение (1)

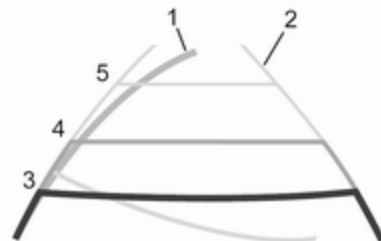

В зависимост от версията, линията на движение (1) на автомобила се показва в синьо на информационния дисплей. Тя показва пътя на автомобила в съответствие с ъгъла на завиване.

Фиксирано изображение на линия на движение (2)

Фиксираната линия (2) показва пътя на автомобила, ако колелата се държат изправени.

Водещите линии (3, 4, 5) се използват съвместно с фиксираната линия (2) и показват разстоянието зад автомобила.

Интервалите на водещата линия са както следва:

3 (червено) : 30 см

4 (жълто) : 70 см

5 (зелено) : 150 см

Настройки

Настройките, напр. яркост, могат да се задават чрез Система Инфотейнмънт. Вижте в наръчника към системата Инфотейнмънт за повече информация.

Изключване

Камерата се деактивира след забавяне, ако не се включи задна предавка.

Неизправност

Камерата за задно виждане може да не функционира правилно, когато:

- наоколо е тъмно
- слънцето или лъч на фарове светят директно в обектива на камерата
- лед, сняг или нещо друго покрива обектива на камерата. Почистете обектива, измийте с вода и избършете с мек парцал
- задните врати не са затворени добре
- автомобилът е претърпял удар отзад
- съществуват екстремни температурни промени

Предупреждение за напускане на платно

Системата за предупреждение за напускане на лента използва предна камера за наблюдаване на лентовите маркировки, между които се движи автомобилът. Системата открива смяната на

лента и предупреждава водача в случай на нежелано напускане на лентата чрез визуален и звуков сигнал.

Критерии за регистриране на нежелано напускане на лента:

- мигачите не са задействани
- не е установено активно кормилно управление

Ако има действие от страна на шофьора, предупреждение не се издава.

Включване



Системата за предупреждение за напускане на платно се включва с натискането на  в покривната конзола. Изгасването на LED в бутона показва, че системата е включена.



Когато контролният индикатор  \diamond 111 в приборното табло светне, системата е готова за работа. Съответно съобщение се извежда и в центъра за информация на водача \diamond 115.

Контролният индикатор  изгасва, когато системата не е готова да предупреждава водача.

Системата работи само при скорост на автомобила над 60 км/ч и наличие на разпознати маркировки на лентата.

Ако мигачите не се задействат при смяна на лентата, т.е., установена е неволна смяна на лентата, контролният индикатор  мига заедно със звуков сигнал, за да предупреди водача.

Изключване

Системата се деактивира чрез натискане на , светодиодът в бутона светва. Съответно съобщение се извежда и в центъра за информация на водача.

При скорост под 60 км/ч системата не работи.

Съвети за работа

Системата за предупреждение за напускане на платно може да не функционира правилно, когато:

- Предното стъкло не е чисто.
- Атмосферните условия са лоши, напр. при силен дъжд, сняг, пряка слънчева светлина или сенки.

Системата не може да работи, когато не се открива маркировка на пътно платно.

Неизправност

В случай на неизправност в системата, в Центъра за информация на водача се извежда предупредително съобщение (възможно и в комбинация с контролен индикатор ) и LED в бутона светва.

Потърсете помощта на сервиз.

Център за информация на водача \diamond 115.

Гориво

Гориво за дизелови двигатели

Дизеловите двигатели са съвместими с биогоривата, които отговарят на настоящите и бъдещите европейски стандарти и могат да бъдат заредени от бензиностанции:



Дизелови горива, които отговарят на стандарта EN590, смесени с биогориво, което отговаря на стандарта EN14214 (възможно съдържание на до 7% метилов естер на мастни киселини).



Дизелови горива, които отговарят на стандарта EN16734, смесени с биогориво, което отговаря на стандарта EN14214 (възможно съдържание на до 10% метилов естер на мастни киселини).

Ако се пътува в страни извън Европейския съюз, възможна е епизодичната употреба на гориво Euro-Diesel със съдържание на сярa под 50 ppm.

Внимание

Честото използване на дизелово гориво, съдържащо повече от 15 ppm сярa ще доведе до тежка повреда на двигателя.

Внимание

Използването на гориво, което не отговаря на EN 590 или сходно, може да доведе до загуба на мощност на двигателя, увеличено износване или повреда на двигателя, както и до отмяна на гаранцията.

Не използвайте дизелови масла за морски съдове, масла за отопление, Аквазол и други подобни емулсии на дизел с вода. Дизеловите горива не бива да се разреждат с горива, които са предназначени за бензинови двигатели. Не използвайте добавки.

Вискозитетът и способността за филтриране на дизеловото гориво зависят от температурата. При ниски външни температури заредете с дизелово гориво с гарантирани зимни качества.

Филтър за дизелово гориво ⇨ 213.

Дизелова горивна система обезвъздушаване ⇨ 214.

Работа при ниска температура

При температури под 0 °C някои дизелови продукти с биодизелови смеси могат да образуват запушвания, да замръзнат или да станат на гел, което може да повлияе на системата за подаване на гориво. Стартирането и работата на двигателя може да не се извършват правилно. Уверете се, че сте заредили зимно дизелово гориво, когато околната температура е под 0 °C.

Дизеловото гориво от Arctic клас може да се използва при екстремно ниски температури под -20 °C. Използването на този клас гориво в топъл или горещ климат не се препоръчва и може да доведе до блокиране на двигателя, лошо стартиране или повреда на системата за впръскване на горивото.

Зареждане с гориво

⚠ Опасност

Преди зареждане с гориво изключете двигателя и всички външни отоплителни тела с горивна камера. Изключете мобилните телефони.

При зареждане с гориво следвайте указанията и инструкциите за безопасност на бензиностанцията.

⚠ Опасност

Горивото е огнеопасно и избухливо. Не пушете. Не правете нищо, което може да предизвика открит огън и искри. Ако усещате миризма на гориво в автомобила, незабавно отстранете причината за това в сервис.

Етикет със символи на капака на резервоара за гориво показва допустимите типове гориво. В

Европа дюзите на помпите на бензиностанциите са маркирани с тези символи. Зареждайте само разрешените тип гориво.

Внимание

В случай на липса на гориво не включвайте запалването.

Отворът на горивния резервоар с байонетна капачка се намира в предната лява част на автомобила.

Капакът на резервоара за гориво може да се отвори само, ако автомобилът е отключен и се отвори врата. Отворете капака на горивния резервоар с ръка.

⚠ Опасност

Автомобили със система "стоп/старт": Двигателят трябва да се изключи и контактният ключ трябва да се извади, за да се избегне риска от автоматично стартиране на двигателя от системата.

Вместимости ⇨ 262.

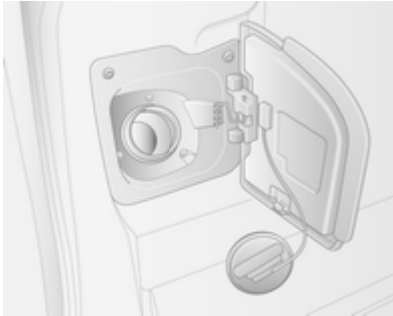

За отваряне, бавно завъртете капачката обратно на часовниковата стрелка.

Капачката на резервоара може да се окачи на долната конзолка на капака на резервоара.

Поставете дюзата в изправено положение към отвора за пълнене и натискайте с бавно усилие, за да я вкарате.

За зареждане с гориво включете дюзата на помпата.

След автоматичното прекъсване на подаването на гориво, резервоарът може да се долее чрез задействане на дюзата на помпата максимум още два пъти.

Внимание

Ако потече гориво, веднага го избършете.

За да затворите, завъртете капачката за пълнене на гориво по часовниковата стрелка.

Затворете капака на гърловината за зареждане с гориво.

Капачка на резервоара за гориво

Използвайте само оригинални капачки за горивния резервоар. Автомобилите с дизелови двигатели имат специални капачки на резервоарите за гориво.

Прицеп на ремарке

Обща информация

Използвайте само теглич одобрен за Вашия автомобил. Поверете на сервиз допълнителното монтиране на теглич. Може да се наложи да се извършат промени, които засягат охладителната система, термозащитата или друго оборудване.

Особености при шофирането, съвети относно тегленето

В случай, че ремаркетото има спирачки, закачете спирачния кабел към ухото.

Преди да закачите ремаркетото смажете топката на куката. Не правете това обаче, ако се използва стабилизатор на накрайника, който намалява въртеливите движения. За ремаркета с ниска стабилност на движението използването на стабилизатор се препоръчва.

Максималната скорост от 80 км/ч не бива да се надвишава, дори и в страни, където са позволени по-високи скорости.

Ако ремаркетото започне да занася, карайте по-бавно, не се опитвайте да коригирате с волана и натискайте силно спирачката, ако се налага.

Когато се движите надолу по наклон изберете същата предавка като за изкачване на наклона и карайте с аналогична скорост.

Нагласете налягането на гумите до стойността предвидена за пълно натоварване ⇨ 262.

Теглене на ремарке

Натоварване на ремаркетото

Максималната стойност на разрешения товар на ремаркетото зависи от автомобила и двигателя и не бива да се надвишава. Действителното натоварване на ремаркетото е разликата между действителното брутно тегло на

ремаркетото и действителното натоварване на съединителното звено при закачено ремарке.

Допустимото натоварване на ремаркетото е дадено в документите на автомобила. Ако не е посочено изрично нещо друго, натоварването е валидно за наклони до 12%.

Допустимото натоварване на ремаркетото се отнася най-много до указания наклон и височина до 1000 м над морското равнище. Тъй като с увеличаване на надморската височина мощността на двигателя спада поради намаляване плътността на въздуха, намалявайки по този начин способността за изкачване, допустимото общо тегло за теглене също трябва да се намалява с 10% за всеки 1000 метра надморска височина. Общото тегло, което може да бъде теглено, не е необходимо да се намалява при движение по пътища с малък наклон (по-малък от 8%, например по магистрала).

Допустимото общо тегло за теглене не бива да се надвишава. Това тегло е обозначено на идентификационната табелка ⇨ 260.

Вертикално натоварване на съединителното звено

Вертикалното натоварване на съединителното звено е натоварването, упражнявано от ремаркетото върху сферичната глава на куката. То може да се променя чрез промяна на разпределението на тежестта при товарене на ремаркетото.

Максималното допустимо вертикално натоварване на съединителното звено е обозначено на идентификационната табелка на теглича и в документите на автомобила. Винаги се стремете към максимално натоварване, особено в случай на тежки ремаркета. Вертикалното натоварване на съединителното звено не бива никога да пада под 25 кг.

При натоварване на ремаркетото от 1200 кг или повече вертикалното натоварване на съединителното звено не бива да бъде под 50 кг.

Натоварване на задния мост

При свързано ремарке и напълно натоварен теглещ автомобил (включително и всички пътници) допустимото натоварване на задния мост (виж идентификационната табелка или документите на автомобила) не бива да бъде надвишено.

Теглич

Внимание
Когато не използвате теглича, сваляйте куката му.

Звукът на теглича

Когато автомобили с монтиран теглич се свържат към ремарке, звукът на предупредителния сигнал се променя при включването на мигачите.

Звукът на предупредителния сигнал се променя, ако има неизправност в мигач на ремаркетото или на теглещия автомобил.

Система за стабилизиране на ремаркетото

Ако системата забележи люлеене, мощността на двигателя се намалява, като автомобилът и ремаркетото се спират изборително докато люлеенето спре. Докато системата работи дръжте волана колкото е възможно по-неподвижен.

Системата за стабилизиране на ремаркетото е функция на електронната стабилизираща система (ESC) ↗ 181.

Спомагателни функции

Задвижване на допълнителен агрегат



Включване

За активиране на задвижване на допълнителен агрегат, при неподвижен автомобил и двигател, работещ на празен ход:

- Превключете скоростния лост в неутрално положение (при автомобили с автоматизирана механична скоростна кутия: скоростен лост в положение **N**).

- Натиснете педала на съединителя.
- Натиснете превключвателя в приборния панел; LED в бутона светва след около 2 секунди.
- Отпуснете педала на съединителя.

Оборотите при празен ход на двигателя се увеличават до 1200 об./мин.

Внимание

По време на работата на задвижването на допълнителен агрегат, никога не премествайте скоростния лост от неутралното положение (при автомобили с автоматизирана механична скоростна кутия: скоростен лост в положение **N**), за да се избегне повреда по скоростната кутия.

Ако е необходима смяна на предавка, напр., за коригиране на скоростта на движение, задвижването на допълнителен агрегат първо трябва винаги да се деактивира.

Изключване

За деактивиране на задвижването на допълнителен агрегат:

- Натиснете педала на съединителя.
- Натиснете превключвателя в приборния панел; LED в бутона изгасва след около 2 секунди.
- Отпуснете педала на съединителя.

Неизправност

Ако LED в бутона не светне при опит за активиране на задвижване на допълнителен агрегат и / или системата не работи:

Постепенно отпуснете педала на съединителя.



- или -

- Превключете скоростния лост в неутрално положение (при автомобили с автоматизирана механична скоростна кутия: скоростен лост в положение **N**).
- Натиснете педала на съединителя.

- Натиснете превключвателя в приборния панел. Светодиодът в превключвателя свети в продължение на около 2 секунди.
- Отпуснете педала на съединителя.

След това повторете горната процедура.

Съобщение

Функцията за задвижване на допълнителен агрегат не е достъпна, когато контролният индикатор  110, STOP  110 или  112 свети.

Грижи за автомобила

Обща информация	204
Акcesoари и модификации на автомобила	204
Съхраняване на автомобила	204
Рециклиране на излезли от употреба автомобили	205
Проверки на автомобила	205
Извършване на работа	205
Капак на двигателя	206
Двигателно масло	207
Охлаждаща течност за двигателя	208
Течност за сервоусилвателя на волана	209
Течност за измиване	210
Спирачки	210
Спирачна течност	210
Акумулатор на автомобила ...	211
Дизелов горивен филтър	213
Обезвъздушаване на дизеловата горивна система	214
Смяна на перо на чистачка ...	215

Смяна на електрически кру- шки	215
Смяна на крушка	215
Предни фарове	216
Предни фарове за мъгла	219
Предни мигачи	219
Габаритни светлини	219
Странични мигачи	221
Централна, високо монтирана (трета) стоп-светлина	222
Осветление на регистрационния номер	222
Вътрешно осветление	223
Осветление на арматурното табло	224
Електрическа система	224
Предпазители	224
Кутия с предпазители в двигателното отделение	226
Кутия с предпазители в арматурното табло	226
Кутия с предпазители в багажното отделение	228
Инструменти на автомобила ...	230
Инструменти	230
Колела и гуми	231
Гуми	231
Зимни гуми	231
Обозначения на гумите	231

Налигане на гумите	232
Система за следене на налягането в гумите	233
Дълбочина на шарката на протектора	236
Промяна на размера на джантите и гумите	236
Декоративни тасове	236
Вериги за сняг	237
Комплект за ремонт на гуми .	238
Смяна на колело	241
Резервно колело	244
Стартиране с помощен акуму- латор и кабели	246
Теглене	249
Теглене на автомобила	249
Теглене на друг автомобил .	250
Грижи за външността	251
Грижи за външния вид	251
Грижи за интериора	253

Обща информация

Акcesoари и модификации на автомобила

Препоръчваме ви да използвате оригинални части и акcesoари, както и заводски одобрени части за вашия тип автомобил. Ние не можем да дадем оценка или да гарантираме за качеството на други изделия - даже ако са одобрени и имат разрешение от други инстанции.

Всякакви модификации, конверсии или други промени по стандартната конфигурация на автомобила (включително, но без ограничения, софтуерни модификации, модификации по електронните управляващи модули) може да отмени валидността на гаранцията, предлагана от Opel. Освен това, подобни промени могат да повлияят на системите за подпомагане на водача, разхода на гориво, емисиите на CO₂ и други емисии на превозното средство. Те могат също така да направят

невалидно разрешителното за експлоатация на превозното средство.

Внимание

Когато автомобилът се превозва на влак или камион на пътна помощ (репатрак), калобраните могат да се повредят.

Съхраняване на автомобила

Изваждане от експлоатация за дълъг период от време

Ако автомобилът няма да се използва няколко месеца:

- Измийте и пастирайте автомобила.
- Проверете в сервис защитното покритие на пастата в двигателното отделение и по шасито.
- Почистете и консервирайте гумените уплътнения.

- Сменете маслото на двигателя.
- Източете резервоара с измиваща течност.
- Проверете защитата на охлаждащата течност срещу замръзване и корозия.
- Нагласете налягането на гумите до стойността предвидена за пълно натоварване.
- Паркирайте автомобила в сухо и добре проветрявано помещение. Включете на първа или задна предавка. Обезопасете автомобила срещу потегляне.
- Не натягайте ръчната спирачка.
- Затворете всички врати с изключение на предната лява врата и заключете автомобила.

- Откачете отрицателната клемма на акумулатора. Внимавайте всички системи да са изключени, така например и алармената система.
- Затворете и заключете предната лява врата.

Въвеждане отново в експлоатация

Когато автомобилът отново трябва да се пусне в експлоатация:

- Свържете отрицателната клемма на акумулатора. Активирайте електрониката на електрическите прозорци.
- Проверете налягането в гумите.
- Напълнете резервоара с измиваща течност.
- Проверете нивото на маслото в двигателя.
- Проверете нивото на охлаждащата течност.
- Поставете табелките с регистрационния номер, ако са били свалени.

Рециклиране на излезли от употреба автомобили

Информация относно центровете за рециклиране на стари автомобили и бракуването на излезли от употреба автомобили можете да намерите на нашата интернет страница, където това се изисква от закона. Поверявайте тази дейност само на оторизирани центрове за рециклиране.

Проверки на автомобила

Извършване на работа

Предупреждение

Извършвайте проверките в двигателното отделение само при изключено запалване. Автомобилът трябва да е в Autostop ↻ 156.

Охлаждащият вентилатор може да се задейства дори и при изключено запалване.

Опасност

Елементите на запалителната система генерират много високо напрежение. Не ги докосвайте.

За по-лесно разпознаване, капачката за наливане на двигателно масло, капачките на резервоарите за охлаждаща

течност и измиваща течност, както и дръжката на масломерната пръчка са жълти.

Капак на двигателя

Отваряне



Дръпнете освобождаващата ръчка и я върнете в първоначално положение.

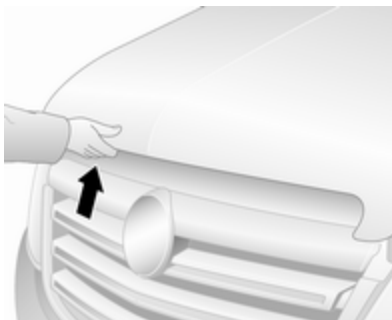

Дръпнете предпазната ключалка, разположена в съседство с центъра и отворете капака на двигателя.

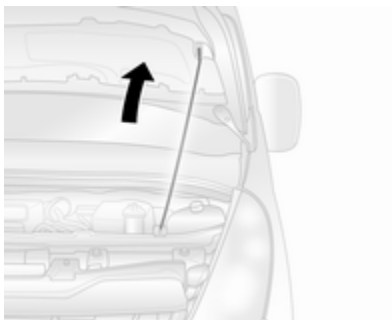

Издърпайте нагоре опорния прът от държачите му, след това го закрепете в куката върху долната страна на капака на двигателя.

Ако капакът на двигателя е отворен по време на Autostop, двигателят ще се рестартира автоматично поради съображения за безопасност.

Система "стоп/старт" ⇨ 156.

Внимание

Уверете се, че чистачките на предното стъкло са изключени, преди да отворите капака на двигателя ⇨ 95.

Затваряне

Преди да затворите капака натиснете подпирания прът в държача му.

Спуснете капака на двигателя и го оставете да падне върху ключалката от малка височина (20-25 cm). Проверете дали капакът е заключен.

Внимание

Не натискайте капака на двигателя върху ключалката, за да избегнете нацърбвания.

⚠ Предупреждение

В случай на дори незначително член сблъсък, проверете в сервиз предпазителя на капака на двигателя.

Двигателно масло

Проверявайте редовно нивото на маслото в двигателя ръчно, за да предотвратите повреда на двигателя.

Ползвайте двигателно масло с правилната спецификация.

Препоръчани масла и смазочни материали ⇨ 257.

Максималният разход на двигателно масло е 0,6 л за 1000 км.

Извършвайте проверката, когато автомобилът е на равен терен. Двигателят трябва да е с работна температура и да е изключен поне 10 минути преди това.

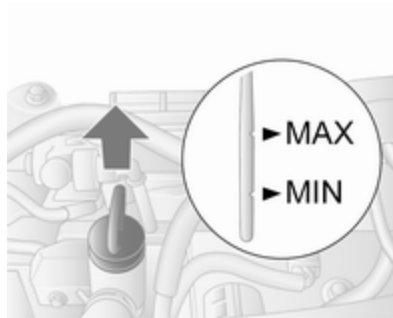

Издърпайте масломерната пръчка, избършете я добре, вкарайте я отново докрай, издърпайте я и отчетете нивото на двигателното масло.

Ако нивото на маслото в двигателя е паднало до обозначението **MIN**, долейте масло.

Внимание

Не допускате нивото на маслото да спадне под минималното!

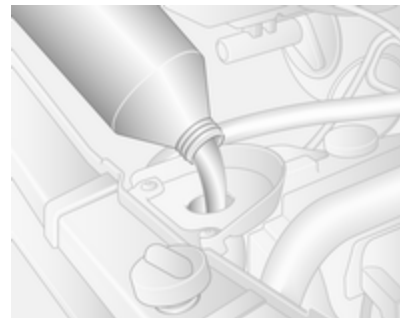

Препоръчваме да се използва масло от същия тип като на използваното при последната смяна.

Между отметките **MIN** и **MAX** може да се налее прибл. 1,5 - 2,0 л.

Нивото на маслото не бива да надхвърля максималното обозначение **MAX** на пръчката.

Внимание

Излишното масло трябва да бъде източено или изсмукано. Ако маслото надвишава максималното ниво, не стартирайте автомобила и се свържете със сервиз.

За да не се разлее масло при доливането, препоръчваме да се използва фуния. Уверете се, че фунията е надеждно поставена в тръбата на пълнителя.

Стабилизирането на разхода на двигателно масло може да се очаква едва след като автомобилът е изминал няколко хиляди километра. Едва тогава може да се определи истинският разход.

Ако разходът надвишава 0,6 л на 1000 км след края на периода на разработване, консултирайте се със сервиз.

Следене на нивото на маслото в двигателя ↪ 103.

Поставете обратно капачката и я завинтете.

Охлаждаща течност за двигателя

Охлаждащата течност осигурява защита срещу замръзване до около -28 °C.

Внимание

Използвайте само одобрени антифризи.

Ниво на охлаждащата течност**Внимание**

Прекалено ниско ниво на охлаждащата течност може да предизвика повреда на двигателя.

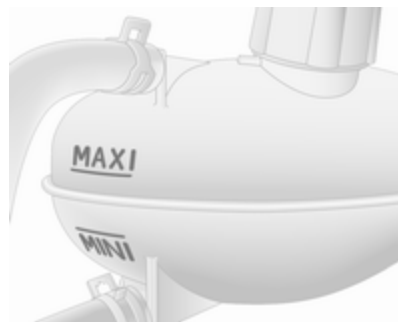

Ако охладителната система е студена, нивото на охлаждащата течност трябва да е малко над обозначението **MINI**. Долейте, ако нивото е ниско.

⚠ Предупреждение

Оставете двигателят да изстине преди да отворите капачката. Отворете внимателно капачката като дадете възможност на свръхналягането бавно да намалее.

Долейте антифриз. Ако не разполагате с антифриз, долейте с чиста водопроводна или дестилирана вода. Затегнете плътно капачката. Концентрацията на антифриз трябва да се провери и причината за загуба на охлаждаща течност да се отстрани в сервиз.

Ако се окаже, че е необходимо голямо количество охлаждаща течност, охладителната система трябва да се обезвъздуши. Потърсете помощта на сервиз.

Течност за сервоусилвателя на волана

Внимание

Дори и крайно малко количество замърсяване може да повреди кормилната система дотолкова, че тя да не работи правилно. Не позволявайте замърсявания да се допират до вътрешната

страна на капачката на резервоара, за да не влязат в резервоара.

Нивото на течността нормално не се проверява. Ако при завиване се чуе необичаен шум или сервоусилвателят на волана реагира необичайно, потърсете помощта на сервиз.

В зависимост от автомобила, резервоарът за течността за сервоусилвателя на волана може да е разположен в двигателното отделение (Тип А) или под арката на предното колело, зад облицовъчния панел (Тип В).

Тип А



Ако нивото на течността в резервоара падне под обозначението **MINI**, консултирайте се със сервиз.

Тип В



Ако нивото на течността в резервоара падне под обозначението **MIN**, консултирайте се със сервиз.

Течност за измиване



Зареждайте с чиста вода, смесена с подходящо количество разтвор за измиване на предното стъкло съдържащ антифриз.

Внимание

Само измиваща течност с достатъчна концентрация на антифриз осигурява защита при ниски температури или при внезапен спад на температурата.

Използването на течност за измиване, съдържаща изопропанол, може да повреди екстериорните лампи.

Спирачки

В случай на минимална дебелина на спирачната накладка, по време на спиране се чува стържещ звук.

Можете да продължите да карате, но накладките на спирачките трябва да се сменят при първа възможност.

След поставянето на нови накладки не натискайте спирачките ненужно рязко през първите пътувания.

Спирачна течност

 **Предупреждение**

Спирачната течност е отровна и разяждаща. Избягвайте допир с очите, кожата, тъкани и боядисани повърхности.

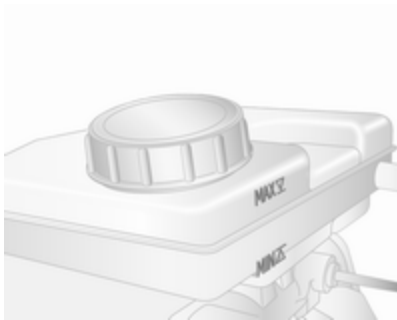

Нивото на спирачната течност трябва да бъде между отметките **MIN** и **MAX**.

Когато доливате, осигурете максимална чистота, тъй като замърсяването на спирачната течност може да доведе до функционални проблеми на спирачната система. Причината за загуба на спирачна течност трябва да се отстрани в сервис.

Използвайте само спирачни течности одобрени за вашия автомобил.

Течност за спирачки/съединител
↪ 257.

Акумулатор на автомобила

Клемата за стартиране с помощен акумулатор и кабели е разположена в двигателното отделение.

Стартиране с помощен акумулатор и кабели ↪ 246.

Акумулаторът на автомобила не се нуждае от поддръжка при условие, че начинът на каране позволява необходимото зареждане на акумулатора. Шофирането на кратки разстояния и честите стартирания на двигателя могат да изтощят акумулатора. Избягвайте използването на електрически консуматори, когато не са необходими.

Контролният индикатор  свети, ако има неизправност в зареждащата система. Спрете, изключете двигателя и потърсете помощта на сервис.

Зареждаща система ↪ 109.



Използваните акумулатори не спадат към битовите отпадъци. Те трябва да се изхвърлят на определените за рециклиране места.

Ако не използвате автомобила в течение на повече от четири седмици, може да се стигне до изтощаване на акумулатора на автомобила. Откачете отрицателната клемма на акумулатора.

Опасност

Уверете се, че запалването е напълно изключено (превозното средство не трябва да е в

Autostop), преди свързване или разкачване на акумулатора на автомобила.

Система "стоп/старт" ⇨ 156.

Защита от изтощаване на акумулатора ⇨ 130.

Достъп до акумулатора



Акумулаторът се намира зад панел в стъпенката на предната лява врата. Свалете панела, за да получите достъп до акумулатора.

Подмяна на акумулатора на автомобила

Уверете се, че акумулаторът се сменя винаги с друг от същия тип.

Потърсете помощ от сервиз, за да смените акумулатора на автомобила.

Система "стоп/старт" ⇨ 156.

Зареждане на акумулатора на автомобила

⚠ Предупреждение

При автомобили със старт/стоп система се уверете, че зарядното напрежение не надхвърля 14,6 V, когато използвате зарядно устройство за акумулатор. В противен случай акумулаторът на автомобила може да се повреди.

⚠ Опасност

При зареждане на акумулатора осигурете достатъчно проветряване. Съществува опасност от експлозия, ако се допусне натрупването на газовете, които се образуват по време на зареждане на акумулатора!

Стартиране с помощен акумулатор и кабели ⇨ 246.

Предупредителен етикет



Значение на символите:

- Без искри, открити пламъци или пушене.
- Винаги предпазвайте очите. Експлозивните газове могат да предизвикат слепота или нараняване.
- Дръжте акумулатора на автомобила далеч от деца.
- Акумулаторът на автомобила съдържа сярна киселина, която може да причини слепота или сериозни изгаряния.
- Вижте ръководството за собственика за повече информация.
- Експлозивен газ може да има в близост до акумулатора.

Допълнителен акумулатор

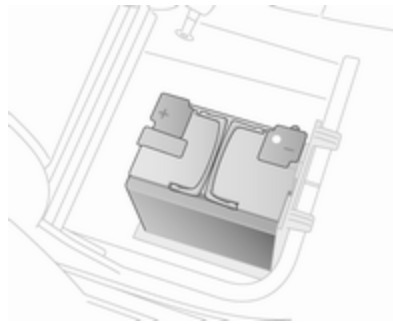

В зависимост от допълнителното оборудване на автомобила, някои модели имат допълнителен акумулатор, разположен под предната дясна седалка.

Съобщение

Допълнителният акумулатор автоматично се свързва към основния акумулатор на автомобила само когато двигателят работи. Той не се налага да бъде ръчно изключван, преди да изключите основната батерия на превозното средство

или преди стартирането на двигателя с помощен акумулатор и кабели.

Клемите са предназначени за допълнителни електрически консуматори с максимална мощност от 50 А.

Стартиране с помощен акумулатор и кабели ↻ 246.

Дизелов горивен филтър

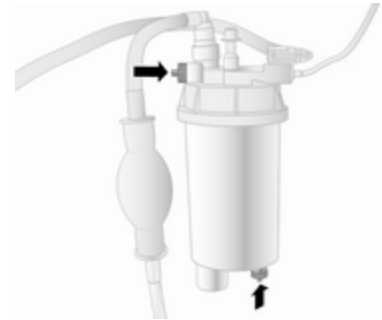

Източвайте остатъчната вода от филтъра за дизелово гориво при всяка смяна на двигателното масло.

Слагайте съд под корпуса на филтъра. За да източите водата, разхлабете набраздените винтове на капака и на долната част на филтъра като ги развиете с около един оборот.

Филтърът е източен, когато от набраздения винт в долната част започне да тече дизелово гориво. Затегнете обратно двата винта.

Проверявайте филтъра за дизелово гориво през по-кратки интервали, ако автомобилът работи при екстремни експлоатационни условия.

Обезвъздушаване на дизеловата горивна система



Ако горивният резервоар е изпразнен докрай, е необходимо да се извърши вентилиране или обезвъздушаване на горивната система.

Заредете резервоара с гориво и направете следното:

1. Поставете подходящ съд под винта за обезвъздушаване на горивния филтър за да съберете изтеклото гориво.

2. Разхлабете винта за обезвъздушаване (означен със стрелка) с един оборот.
3. Задействайте ръчно помпата с бавни и постоянни движения и правете това докато в горивото излизащо от разхлабения винт за обезвъздушаване вече няма въздушни мехури.
4. Затегнете обратно винта за обезвъздушаване.

При автомобили с вградена помпа за зареждане, заредете резервоара с гориво и направете следното:

Внимание

Не завъртайте контакта за запалването в положение **3**, преди да започнете процедурата по обезвъздушаване.

Положения на контакта за запалване ↪ 153.

1. Завъртете ключа за запалване до позиция **2** и задръжте за 5 секунди.
2. Завъртете обратно ключа за запалване до позиция **1** и задръжте за 3 секунди.
3. Повторете стъпки 1 и 2 няколко пъти.
4. Завъртете ключа в положение **3**, после го върнете до **0**.

Ако двигателят не може да бъде стартиран след няколко опита за обезвъздушаване на дизеловата горивна система, потърсете помощта на сервиз.

Смяна на перо на чистачка

Пера на предните чистачки

Ако е необходимо, използвайте стъпалото под предните фарове, за да достигнете чистачката на предното стъкло.

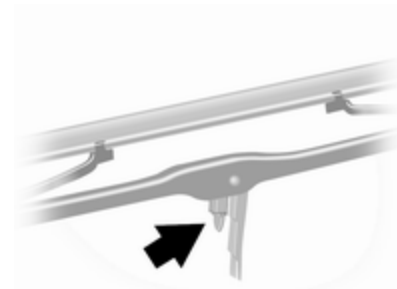

Повдигнете рамото на чистачката, натиснете фиксатора в посока към рамото и освободете перото.

Прикрепете перото на чистачката леко под ъгъл към рамото на чистачката и го натиснете, докато се застопори.

Свалете внимателно рамото на чистачката.

Смяна на електрически крушки

Смяна на крушка

Уверете се, че запалването е напълно изключено (превозното средство не трябва да е в Autostop ↻ 156) и изключете съответния превключвател или затворете вратите.

Хващайте новите крушки само за цокъла. Не докосвайте стъклото на крушките с голи ръце.

Използвайте за смяна само същия тип крушка.

Проверка на крушката

След смяна на крушка, включете запалването, задействайте и проверете светлините.

Извършване на работа ↻ 205.

Предни фарове

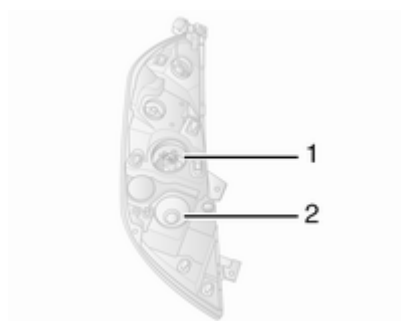

Предните фарове имат отделни системи за дългите 1 и късите 2 светлини.

Дълги светлини



1. Свалете предпазната капачка на предния фар.
2. Откачете конектора на кабелния сноп от държача на крушката.

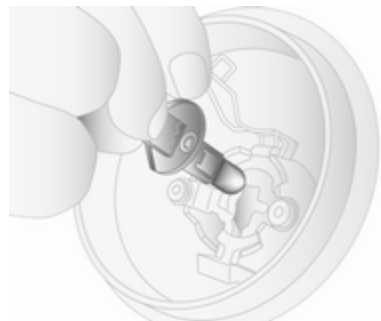

3. Освободете пружинната щипка и издърпайте държача на крушката от корпуса на рефлектора.
4. Извадете крушката от цокъла и сложете нова крушка.
5. Вкарайте цокъла на крушката в корпуса на рефлектора.
6. Закрепете с пружинната щипка и закачете конектора на кабелния сноп към държача на крушката.
7. Монтирайте предпазната капачка на предния фар.

Къси светлини



1. Свалете предпазната капачка на предния фар.
2. Откачете конектора на кабелния сноп от държача на крушката.
3. Завъртете цокъла на крушката обратно на часовниковата стрелка за да го освободите.
4. Извадете цокъла от рефлектора.

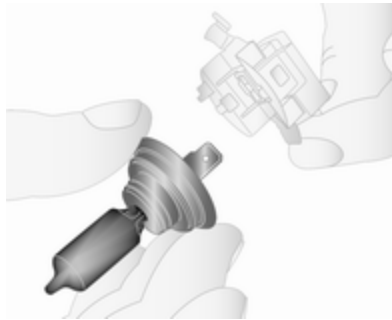

5. Извадете крушката от цокъла и сложете нова крушка.
6. Поставете цокъла, вкарайте двете зъбчета в рефлектора и завъртете по посока на часовниковата стрелка за да застопорите.
7. Закачете конектора на кабелния сноп към държача на крушката.
8. Монтирайте предпазната капачка на предния фар.

Габаритни светлини



1. Свалете предпазната капачка на фара.
2. Откачете конектора на кабелния сноп от държача на крушката.
3. Завъртете цокъла на крушката обратно на часовниковата стрелка за да го освободите.
4. Извадете цокъла от рефлектора.

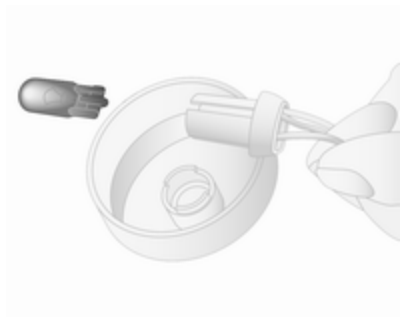

5. Извадете крушката от цокъла и сложете нова крушка.
6. Поставете цокъла, вкарайте двете зъбчета в рефлектора и завъртете по посока на часовниковата стрелка за да застопорите.
7. Закачете конектора на кабелния сноп към държача на крушката.
8. Сложете предпазната капачка на фара.

Допълнително осветление при завиване

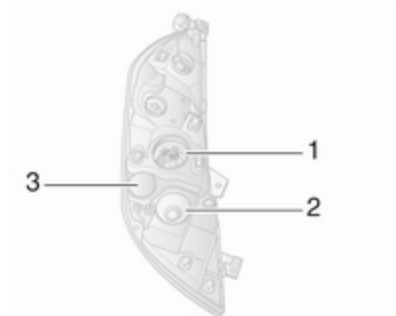

Предните фарове имат отделни системи за дългите **1** и късите **2** светлини. Допълнителната светлина при завиване **3** се намира между предните фарове.

1. Свалете предпазната капачка на фара.
2. Откачете конектора на кабелния сноп от държача на крушката.
3. Завъртете цокъла на крушката обратно на часовниковата стрелка за да го освободите.

4. Извадете цокъла от рефлектора.

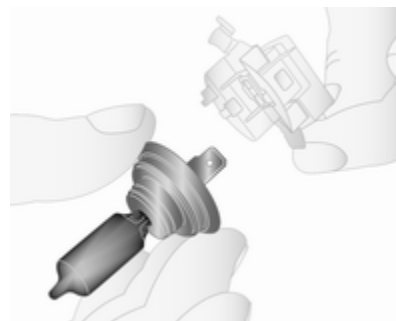

5. Извадете крушката от цокъла и сложете нова крушка.
6. Поставете цокъла, вкарайте двете зъбчета в рефлектора и завъртете по посока на часовниковата стрелка за да застопорите.
7. Закачете конектора на кабелния сноп към държача на крушката.
8. Сложете предпазната капачка на фара.

Предни фарове за мъгла

Сменете крушката на предния фар за мъгла в сервиз.

Предни мигачи



1. Свалете предпазната капачка на фара.
2. Откачете конектора на кабелния сноп от държача на крушката.
3. Завъртете цокъла на крушката обратно на часовниковата стрелка за да го освободите.
4. Извадете цокъла от рефлектора.

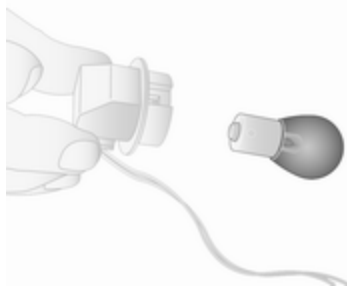

5. Извадете крушката от цокъла и сложете нова крушка.
6. Поставете цокъла, вкарайте двете зъбчета в рефлектора и завъртете по посока на часовниковата стрелка за да застопорите.
7. Закачете конектора на кабелния сноп към държача на крушката.
8. Сложете предпазната капачка на фара.

Габаритни светлини

Мигач, габаритна и стоп светлина, светлини за заден ход, задна светлина за мъгла

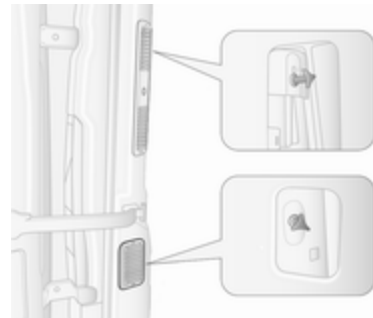

1. Свалете горния и долния облицовъчен панел от задната колона.
2. Развийте двете гайки от фиксиращите щифтове в задната част на фара-комплект.
3. Издърпайте фара-комплект в посока назад от външната страна.
4. Извадете щепсела от лампата.



5. Развийте трите винта от задната страна на фара-комплект.
6. Извадете носача на крушките от фара-комплект.



7. Натиснете леко крушката в цокъла, завъртете я обратно на часовниковата стрелка, извадете я и сложете нова крушка.

Мигач (1)

Задна габаритна и стоп-светлина (2)

Светлини за заден ход (3)

Задна светлина за мъгла, може да има такава само от едната страна (4)

8. Поставете цокъла с крушката във фара-комплект.
9. Завийте трите винта от задната страна на фара-комплект.
10. Поставете обратно щепсела на фара.
11. Действайки от външната страна, поставете обратно фара-комплект в първоначалното му положение, като се уверите, че лежи добре.

12. Завийте обратно двете гайки на фиксиращите щифтове на задната част на фара-комплект.
13. Поставете обратно горния и долния облицовъчен панел на задната колона.

Crew Cab, Chassis Cab

Мигач, габаритна и стоп светлина, светлини за заден ход, задна светлина за мъгла

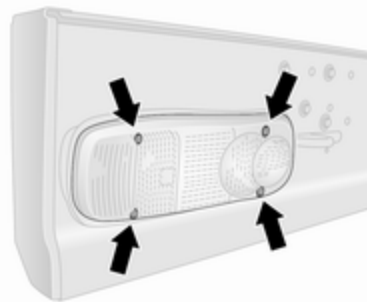

1. Демонтирайте четирите винта от лещата.
2. Извадете лещата от апертурата.

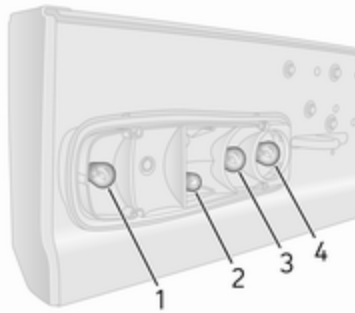

3. Натиснете леко крушката в цокъла, завъртете я обратно на часовниковата стрелка, извадете я и сложете нова крушка.

Мигач (1)

Задна габаритна и стоп-светлина (2)

Светлини за заден ход (3)

Задна светлина за мъгла, може да има такава само от едната страна (4)

4. Монтирайте лещата в апертурата и поставете четирите винта.

Странични мигачи

1. Натиснете лампата надясно и дръпнете лявата ѝ страна за да я освободите от отвора.



2. Извадете щепсела от лампата.
3. Извадете държача на крушката от сглобката на лампата, като го завъртите на 90°, след което сменете крушката.
4. Поставете държача на крушката в сглобката на лампата.

5. Закачете конектора на кабелния сноп към сглобката на лампата.
6. Вкарайте лампата-комплект в отвора и я натиснете наляво, за да се застопори.

Мигачи на огледалото

1. Изместете отпред долния комплект с огледалото, за да получите достъп до винта.
2. Свалете винта с помощта на отверка тип торкс.

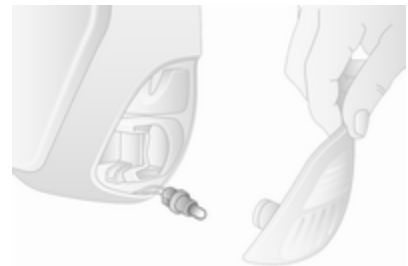

3. Извадете цокъла на крушката от задната страна на долния комплект с огледалото.

4. Сменете крушката.
5. Монтирайте държача на крушката в сглобката на долното огледало.
6. Завийте обратно винта.

Централна, високо монтирана (трета) стоп-светлина



1. Свалете капака от вътрешната страна на задната врата.
2. Развийте гайката от фиксиращия щифт в задната част на фара-комплект.

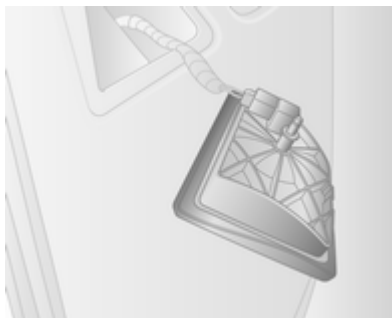

3. Извадете лампата-комплект от отвора, от външната страна.
4. Извадете щепсела от лампата.
5. Извадете цокъла на крушката от лампата-комплект и сложете нова крушка.
6. Поставете цокъла на крушката в лампата-комплект и поставете обратно щепсела на лампата.
7. Поставете обратно в отвора лампата-комплект, като се уверите, че е фиксирана добре.

8. Завийте обратно гайката на фиксиращия щифт в задната част на фара-комплект.
9. Поставете капака от вътрешната страна на задната врата.

Осветление на регистрационния номер



1. Откачете сглобката на лампата с помощта на плоска отвертка.
2. Извадете щепсела от лампата.
3. Свалете стъклото на лампата и сменете крушката.

4. Монтирайте капака на лещата и закачете конектора на кабелния сноп към сглобката на лампата.
5. Монтирайте сглобката на лампата.

Crew Cab, Chassis Cab



1. Демонтирайте двата винта от капака на лещата.
2. Свалете стъклото на лампата и сменете крушката.
3. Монтирайте капака на лещата и поставете двата винта.

Вътрешно осветление

Предни лампи за вътрешно осветление

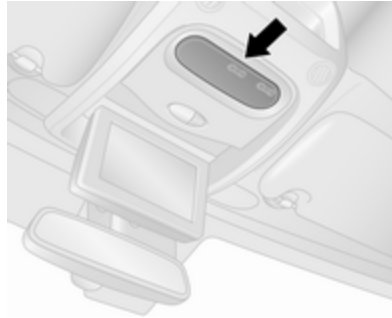

1. Свалете лампата-комплект с помощта на плоска отверка.
2. Сменете крушката.
3. Монтирайте сглобката на лампата.

Осветление на багажното отделение



1. Свалете лампата-комплект с помощта на плоска отверка.
2. Извадете щепсела от лампата.
3. Свалете стъклото на лампата и сменете крушката.
4. Монтирайте капака на лещата и закачете конектора на кабелния сноп към сглобката на лампата.
5. Монтирайте сглобката на лампата.

Осветление на панела на предната врата



1. Свалете лампата-комплект с помощта на плоска отверка.
2. Завъртете цокъла на крушката обратно на часовниковата стрелка за да го освободите.
3. Подновете крушката и вкарайте държача на крушката.
4. Монтирайте сглобката на лампата.

Задни лампи за вътрешно осветление

Сменяйте крушките в сервиз.

Осветление на жабката

Сменяйте крушките в сервиз.

Осветление на арматурното табло

Сменяйте крушките в сервиз.

Електрическа система

Предпазители

Параметрите на новия предпазител трябва да отговарят на параметрите на дефектирания предпазител.

В автомобила има две кутии с предпазители:

- в лявата страна на арматурното табло, зад облицовъчния панел
- в двигателното отделение, под разширителния резервоар с охлаждаща течност

Combi

Допълнителна кутия с предпазители е разположена зад облицовъчния панел от дясната страна на товарното отделение, до задната врата.

Bus

Допълнителна кутия с предпазители е разположена от долната дясна страна на товарното отделение, под облицовъчния панел на спалното.

Преди смяна на предпазител изключете съответния включвател и запалването.



Изгорелият предпазител може да се познае по стопената жичка. Не поставяйте нов предпазител докато причината за повредата не е отстранена.

Препоръчва се да носите със себе си пълен комплект с предпазител. Обърнете се към сервиз.

Някои функции са защитени от няколко предпазителя.

Може да има и предпазител без функция.

Съобщение

Не всички описания на кутиите за предпазител в настоящото ръководство се отнасят за вашия автомобил.

Когато проверявате кутия с предпазител, направете справка с етикета на кутията.

Щипка за изваждане на предпазител

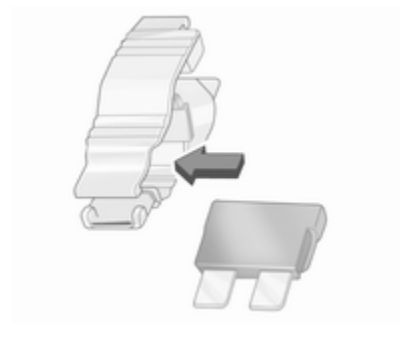
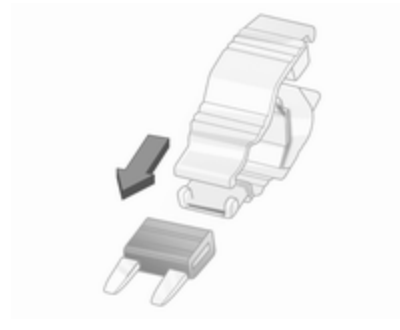

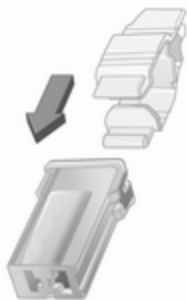

За да се улесни смяната на предпазители, в кутията с предпазители в арматурното табло има щипка за изваждане на предпазители.

В зависимост от типа на предпазителя, поставете щипката отгоре или отстрани на предпазителя и го издърпайте.













Кутия с предпазители в двигателното отделение

Разположена под разширителния резервоар с охлаждаща течност.

Някои вериги може да са защитени от няколко предпазителя.

Поради ограничения достъп заменяйте предпазители в сервис.

Символ Верига

-  Десни габаритни светлини
-  Леви габаритни светлини
-  Дясна къса светлина
-  Лява къса светлина
-  Предни фарове за мъгла
-  Лява дълга светлина
-  Дясна дълга светлина
-  ABS
-  Чистачки на предното стъкло
-  Система за отопление и вентилация / Климатик
-  Отопление на предното стъкло
-  Пневматично окачване

CONFORT

Кутия с предпазители в арматурното табло





Намира се зад облицовъчния панел на арматурното табло от лявата страна. Дръпнете горната част на панела за да го свалите.









Не дръжте никакви други предмети зад панела.

Някои вериги може да са защитени от няколко предпазителя.





Символ Верига

	Система Инфотеймънт / Отопление на седалката / Център за информация на водача / Аудио съединения / Аларма
	Електрически контакт
	Запалка
	Аматурно табло
	Централно заключване
	Вътрешно осветление
	Мигачи / Задни светлини за мъгла / Управляващ модул на каросерията
DIAG	Диагностичен куплунг
	ABS / Електронна стабилизираща система
	Вътрешно осветление / Стоп-светлини
	Контролен модул на каросерията
STOP	Стоп светлина

Символ Верига

<small>ALIM UCH</small>	Контролен модул на каросерията / Електрически прозорци / Система за отопление и вентилация / Климатик
	Ляво отопляемо задно стъкло
	Дясно отопляемо задно стъкло
	Система за измиване на предното стъкло
	Електронен имобилайзер
	Отопление на седалките
FBL	Допълнително осветление при завиване
	Връзка хендс-фри
T	Тахограф
PTO	Задвижване на допълнителен агрегат
	Клаксон
	Предварително подгриване / Дизелов филтър за твърди частици
	Вентилатор на климатичния контрол

Символ Верига

	Отопление на външните огледала
	Ляв страничен мигач
	Десен страничен мигач
	Навигационна система
ADP	Допълнителни приспособления
	Електрически прозорци / Контролен модул на каросерията

Кутия с предпазители в багажното отделение

Combi

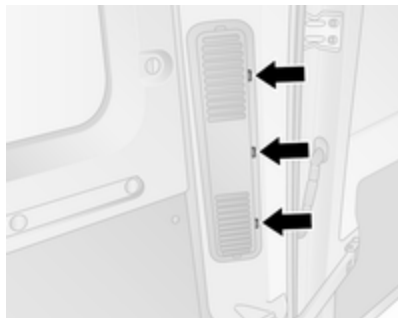

Разположена зад облицовъчния панел от дясната страна на товарното отделение, до задната врата.

Използвайки подходящ инструмент, напр., отвертка с плосък връх, откачете облицовъчния панел на три места, показани на илюстрацията и го свалете.

Не дръжте никакви други предмети зад панела.

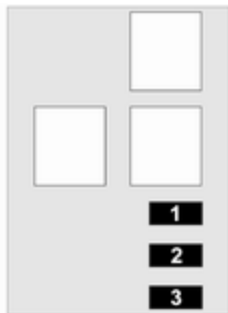

№ Верига

- 1 Скорост 3: допълнителен изпарител
- 2 Скорост 2: допълнителен изпарител
- 3 Скорост 1: допълнителен изпарител

Bus

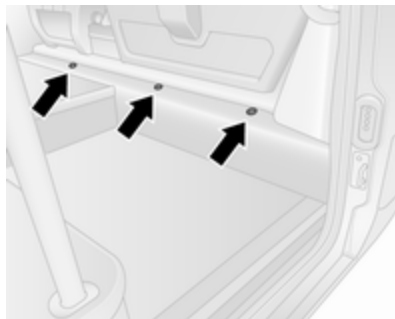

Разположена под облицовъчния панел на стъпалото от долната дясна страна на товарното отделение.

Използвайки подходящ инструмент, напр., отвертка с плосък връх, откачете облицовъчния панел на три места, показани на илюстрацията и го свалете.

Не дръжте никакви други предмети зад панела.



№ Верига

- 1 Стоп/старт
- 2 Електромагнит за заключване на електрическа плъзгаща се врата
- 3 Зумер при заключване на електрическа плъзгаща се врата
- 4 Скорост 2: изпарителен вентилатор от дясна страна
- 5 Скорост 2: изпарителен вентилатор от лява страна
- 6 Скорост 1: изпарителен вентилатор от лява страна
- 7 Отопление от лява страна
- 8 Скорост 3: изпарителен вентилатор от лява страна
- 9 Кондензаторен вентилатор
- 10 Отопление от дясна страна
- 11 Скорост 3: изпарителен вентилатор от дясна страна
- 12 Електрическа плъзгаща се врата
- 13 Осветление на коридора
- 14 Панел за краката

№ Верига

- 15 Предупредителен зумер за детска безопасност
- 16 Скорост 1: изпарителен вентилатор от дясна страна

Някои вериги може да са защитени от няколко предпазителя.

Инструменти на автомобила

Инструменти

Автомобили с резервно колело

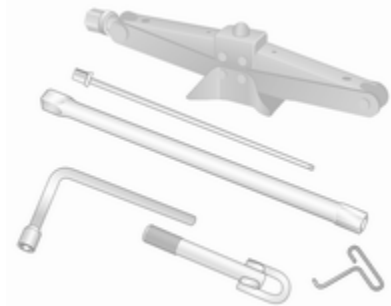

Крикът, ключът за колелата, адаптерите (за демонтаж на резервното колело), куката за капачката на главината и ухото за теглене се намират в комплект разположен под предната седалка.

Съобщение

В зависимост от автомобила, може да има няколко адаптера за демонтаж на резервното колело.

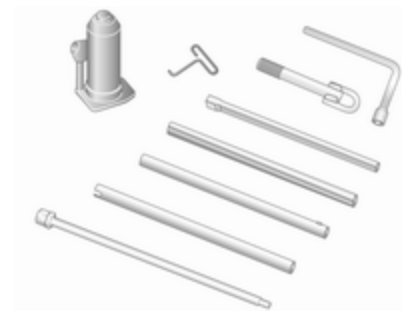

Автомобили със задни водещи колела: Към автомобила се доставят хидравличен крик и комплект удължителни стъпки за ползване с крика.

Смяна на колело ⇨ 241.

Резервно колело ⇨ 244.

Теглене на автомобила ⇨ 249.

Автомобили без резервно колело



Някои автомобили са екипирани с комплект за ремонт на гуми вместо с резервно колело.

За достъп до комплекта плъзнете седалката докрай напред и сгънете облегалката.

Ако е поставен капак, повдигнете капака леко и го плъзнете назад, за да го махнете.

Съобщение

Не се опитвайте да изваждате модула изпод седалката.

Съществува риск от нараняване.

Комплект за ремонт на гуми ⇨ 238.

Колела и гуми

Състояние на гумите, състояние на джантите

Преминавайте бавно през ръбове и по възможност под прав ъгъл. Преминаването през остри ръбове може да предизвика повреда на гумите и джантите. При паркиране не притискайте гумите към бордюра.

Проверявайте редовно джантите за наличие на повреди. В случай на повреда или необичайно износване потърсете сервиз.

Препоръчваме да не сменяте предните колела със задните и обратно, тъй като това може да окаже влияние върху стабилността на автомобила. Винаги използвайте по-малко износени гуми на задния мост.

Гуми

Фабрично монтираните гуми са съобразени с шасито и предлагат максимален комфорт и безопасност на движението.

Зимни гуми

Зимните гуми подобряват безопасността на движение при температури под 7 °C и по тази причина трябва да се поставят на всички колела.

Закрепете в зрителното поле на шофьора етикет с информация относно максималната допустима скорост с дадените гуми, вземайки предвид специфичните разпоредби в дадената страна.

Обозначения на гумите

напр. **215/65 R 16 C 109 R**

215 : широчина на гумата в мм

65 : съотношение на сечението (височината към широчината на гумата) в %

R : тип ремък: Радиална

- RF** : тип: Гума с подсилени бордове (RFT гума)
16 : диаметър на джантата в инчове
C : за товарни или търговски цели
88 : товарен коефициент, напр. 109 отговаря на около 1030 кг
R : код на допустимата скорост

Код на допустимата скорост:

- Q** : до 160 км/ч
S : до 180 км/ч
T : до 190 км/ч
H : до 210 км/ч
V : до 240 км/ч
W : до 270 км/ч

Изберете гума, подходяща за максималната скорост на вашия автомобил.

Максималната скорост се постига при празен автомобил с водач (75 кг) плюс 125 кг полезен товар. Опционалното оборудване би могло да намали максималната скорост на автомобила.

Гуми с означена посока на въртене

Монтирайте гумите с означена посока на въртене така, че да се въртят по посока на движението. Посоката на въртене е обозначена със символ (напр. със стрелка) върху страничната стена на гумата.

Налягане на гумите

Проверявайте налягането на гумите, когато са студени поне веднъж на всеки 14 дена и преди всяко дълго пътуване. Не забравяйте и резервната гума. Това се отнася и за автомобили със система за следене на налягането в гумите.

Информационен стикер за налягането на гумите върху рамката на вратата на водача указва оригиналните гуми и съответните им налягания. Винаги помпайте гумите до налягането, указано върху стикера.

Налягане на гумите ⇨ 262.

Налягането на гумите се отнася за студени гуми. То важи както за летни, така и за зимни гуми.

Винаги напомпвайте резервната гума до най-високото налягане, определено за този размер на гума.

Неподходящото налягане на гумите застрашава безопасността, влошава управлението на автомобила, комфорта при пътуване и нарушава икономията на гориво, както и увеличава износването на гумите.

Наляганията на гумите се различават в зависимост от различните опции. За правилна стойност на налягането на гумите, следвайте долната процедура:

1. Идентифицирайте типа на задвижването.
2. Идентифицирайте брутното тегло на автомобила.
3. Идентифицирайте съответната гума.

Таблицата с налягания на гумите показва всички възможни комбинации от гуми ⇨ 262.

За конкретните гуми, одобрени за вашия автомобил, вижте ЕЕС сертификата за съответствие, предоставен с автомобила или другите документи за национална регистрация.

Водачът носи отговорност за правилното регулиране на налягането на гумите.

Предупреждение

Ако налягането е много ниско, това може да доведе до значително загряване на гумата и вътрешни повреди, водещи до разкъсване на протектора и дори до спукване на гумата при висока скорост.

Предупреждение

За конкретни гуми, препоръчителното налягане на гумите, показано в таблицата с налягане на въздуха в гумите, може да надвишава максималното налягане на

въздуха в гумите, посочено върху гумата. Никога не надвишавайте максималното налягане на въздуха в гумата, посочено върху гумата.

Зависимост от температурата

Налягането на гумите зависи от температурата на гумите. По време на шофиране, температурата и налягането се увеличават.

Стойностите за налягане на гумите, показани на етикета с информация за гумите и таблицата за налягане на гумите са валидни за студени гуми, което означава 20 °С. Налягането се увеличава с почти 10кPa (0,1 бара) за всяко увеличение на температурата с 10 °С. Това трябва да се взема под внимание, когато се проверяват топли гуми.

Теглене на ремарке

При теглене на ремарке с напълно натоварен автомобил, налягането на въздуха в гумите трябва да се

увеличи с 20 kPa/0,2 bar (3,0 psi), а максималната скорост да се ограничи до 100 км/ч.

Теглене на ремарке ⇨ 200.

Задно задвижване с двойни задни колела

При напompване на външно колело маркуча на помпата трябва да се прокара между двете колела.

Система за следене на налягането в гумите

Системата за следене на налягането на гумите използва радио и сензорна технология за проверка на нивото на налягането на гумите.

Внимание

Система за следене на налягането в гумите предупреждава само за състояние на ниско налягане в гумите и не заменя редовната поддръжка на гумите от водача.

И на четирите колела трябва да има сензори за налягане и гумите трябва да са напompани до предписаното налягане.

Съобщение

В държавите, в които по закон се изисква наличието на система за следене на налягането в гумите, използването на колела без сензори за налягане ще доведе до отмяна на разрешението за използване на този тип автомобил.

Сензорите на системата за следене на налягането в гумите следи въздушното налягане в гумите и предава отчитанията от налягането на гумите към приемник разположен в автомобила.

Диаграма на налягането в гумите ⇨ 262.

Състояние на ниско налягане на гумите



Установеното състояние на ниско налягане на гумите се обозначава чрез светване на контролния индикатор (⚠) ⇨ 112 и извеждане на съобщение в Центъра за информация на водача.

Ако (⚠) светне, спрете при първа възможност и напompайте гумите според препоръките ⇨ 262.

След напompване, може да се изисква известно време на шофиране, за да се актуализират

стойностите на налягането в гумите в системата. През това време може да светне (⚠).

Ако (⚠) светне при ниски температури и изгасне след изминаване на известно разстояние, това може да е индикатор за спадане на налягането на гумата. Проверете налягането на всичките четири гуми.

Ако налягането на гумите трябва да се намали или увеличи, изключете запалването.

Монтирайте само колела със сензори за налягане, в противен случай (⚠) ще мига в продължение на няколко секунди, след това започва да свети постоянно с поява на контролен индикатор (⚠) ⇨ 110 и съобщение в Центъра за информация на водача.

Резервното колело и временното резервно колело не са екипирани със сензори за налягане. Системата за следене на налягането в гумите не работи с

такива колела. За останалите три колела, системата за следене на налягането в гумите работи.

Контролният индикатор (⚠) и съобщение на дисплея се появяват при всеки цикъл на запалване, докато гумите не бъдат напомпани до правилното налягане.

Център за информация на водача
↪ 115.

Предупредителни съобщения
↪ 116.

Пробив

Пробив или силно спаднала гума се обозначават чрез светване на контролния индикатор (⚠) заедно с STOP ↪ 110 и извеждане на съобщение в Центъра за информация на водача. Спрете автомобила и изключете двигателя.

Налягане на гумите ↪ 262.

Комплект за ремонт на гуми ↪ 238.

Резервно колело ↪ 244.

Смяна на колело ↪ 241.

Функция за повторно обучение



След ремонтиране на пробив и напомпване на гумите до правилното налягане, системата за следене на налягането в гумите трябва да преизчисли.

Налягане на гумите ↪ 262.

Комплект за ремонт на гуми ↪ 238.

По време на движение, изберете менюто за налягане на гумите в Центъра за информация на водача чрез натискане на бутона на края на лостчето за чистачките. Натиснете и задръжте бутона за около пет секунди, за да инициализирате преизчисление.

Съответно съобщение се извежда в центъра за информация на водача.

За завършване на процеса на обучение може да е необходимо движение със скорост над 40 км/ч за няколко минути. Системата може да осигури само ограничена информация през това време.

Ако по време на процеса на самообучение възникнат проблеми, контролният индикатор (⚠) остава да свети и в центъра за информация на водача се показва предупредително съобщение.

Център за информация на водача
↪ 115.

Предупредителни съобщения
↪ 116.

Обща информация

Употребата на разпространените в търговската мрежа вериги за сняг или комплекти за ремонт на гуми с течност могат да нарушат работата на системата. Фабрично одобрени комплекти за ремонт на гуми могат да бъдат използвани.

Комплект за ремонт на гуми ⇨ 238.
Вериги за сняг ⇨ 237.

Външно радиооборудване с висока мощност може да наруши работата на системата за следене на налягането в гумите.

При всяка смяна на гумите, сензорите на системата за следене на налягането в гумите трябва да се демонтират и да преминат сервисно обслужване.

Дълбочина на шарката на протектора

Проверявайте редовно дълбочината на шарката на протектора.

От съображения за безопасност гумите трябва да се заменят, когато дълбочината на шарките на протектора спадне до 2-3 мм (за зимни гуми - до 4 мм).

От съображения за безопасност, препоръчваме дълбочината на шарката на протектора на гумите върху една ос да не се различава с повече от 2 мм.



Законно допустимата минимална дълбочина на шарките на протектора (1,6 мм) е достигната, когато износването стигне до един от индикаторите за износване на шарките на протектора (TWI). Тяхното разположение е обозначено с маркировка върху борда на гумата.

Гумите остаряват, дори и ако не се използват. Препоръчваме ви смяна на гумите веднъж на 6 години.

Промяна на размера на джантите и гумите

Ако използвате гуми с различен размер от този на монтираните в завода, може да се наложи да се препрограмира номиналното налягане на въздуха в гумите и да се извършат други модификации по автомобила.

След като преминете на гуми с друг размер, сменете в сервис етикета с налягането на гумите.

Система за следене на налягането в гумите ⇨ 233.

⚠ Предупреждение

Използването на неподходящи гуми и джанти може да доведе до инциденти и да направи невалидно разрешението за ползването на автомобила.

Декоративни тасове

Трябва да се използват декоративни тасове и гуми, които са фабрично одобрени за дадения

автомобил и отговарят на всички съответни изисквания за комбинация между джанти и гуми.

Ако използвате декоративни тасове и гуми, които не са фабрично одобрени, гумите не трябва да са с профилиран ръб.

Декоративните тасове не бива да пречат на охлаждането на спирачките.

⚠ Предупреждение

Използването на неподходящи гуми и декоративни тасове може да доведе до внезапна загуба на налягане и в резултат на това - до катастрофа.

Вериги за сняг



Веригите за сняг са позволени само за водещите колела.

При автомобили с двойни задни колела веригите за сняг са позволени само за външните колела.

Винаги използвайте вериги с фини звена, които не прибавят повече от 15 мм към протектора и вътрешната страна на гумата (включително закопчалката на веригата).

⚠ Предупреждение

Повредите могат да доведат до спукване на гумата.

Декоративните тасове на стоманените джанти могат да се допрат до части от веригата. В такива случаи свалете декоративните тасове.

Веригите за сняг могат да се използват само при максимална скорост от 50 км/ч, а при движение по почистени от сняг пътища трябва да се използват само за кратък период от време, тъй като на твърд път бързо се износват и могат да се счупят.

Използването на вериги за сняг не е разрешено на временното резервно колело или на колела с размер, различен от този на монтираните в завода.

Комплект за ремонт на гуми

Малки дефекти по протектора на гумата могат да се ремонтират с комплекта за ремонт на гуми.

Не изваждайте чуждите тела от гумата.

Повреди по-големи от 4 мм и такива близки до ръба на джантите не могат да се поправят чрез комплекта за ремонт на гуми.

⚠ Предупреждение

Не шофирайте с повече от 80 км/ч.

Да не се използва за дълго време.

Кормилното управление и шофирането могат да се влошат.

При спаднала гума:

Задействайте ръчната спирачка и включете на неутрална предавка (механична скоростна кутия) или **N** (автоматизирана механична скоростна кутия).

Комплектът за ремонт на гуми се намира под предната седалка. Плъзнете седалката докрай напред и сгънете облегалката за да получите достъп до комплекта.

1. Извадете комплекта за ремонт на гуми под предната седалка.
2. Извадете компресора.
3. Извадете електрозахранващия кабел(и) и въздуховода от отделението в долната част на компресора.



4. Завийте въздуховода на компресора към бутилката с уплътнителен материал.

5. Поставете бутилката с уплътнителен материал в леглото на компресора.

Поставете компресора близо гумата така, че бутилката с уплътнителен материал да е изправена.

6. Развийте капачката на вентила на дефектната гума.

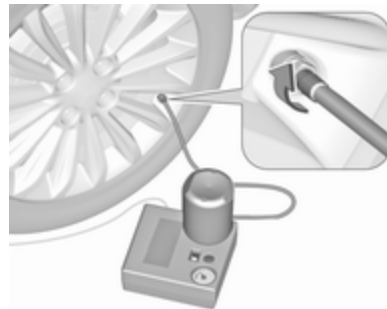

7. Завийте маркуча за пълнене на уплътнител към вентила на гумата.
8. Двупозиционният превключвател на компресора трябва да бъде поставен в положение **O**.

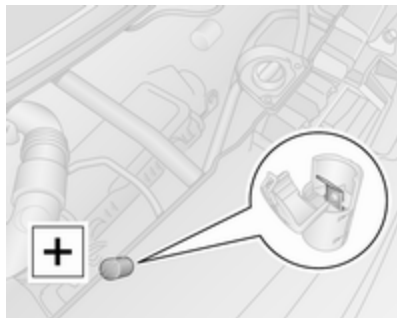

9. Свържете червения **+** захранващ кабел на компресора към клемата за помощно стартиране ↻ 246.

Съобщение

В зависимост от модела, клемата за помощен старт може да е разположена в лявата или в дясната страна на двигателното отделение.

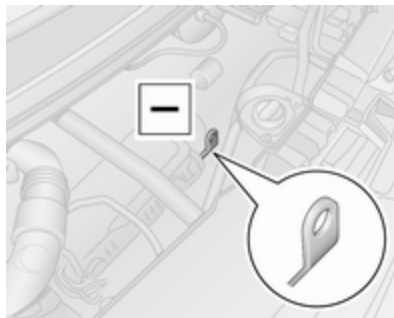

10. Свържете черния **-** захранващ кабел към някоя точка на заземяване на автомобила, напр. блока на двигателя или болтовата връзка на окачването на двигателя.

Съобщение

В зависимост от комплекта за ремонт на гуми, може да се наложи да свържете единичен светодиод за захранването към изхода за мощност или гнездото на запалката.

За този тип, червеният **+** и черният **-** захранващ кабел няма да са представени.

За да избегнете изтощаване на акумулатора, ви препоръчваме двигателят да работи.

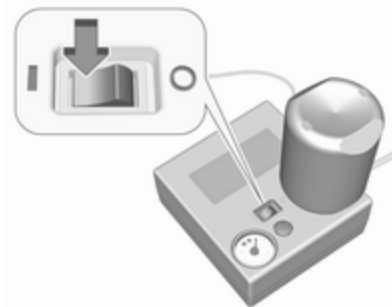

11. Поставете двупозиционния превключвател на компресора в положение I. Гумата бива напълнена с уплътнителен материал.
12. Манометърът на компресора за кратко показва до 6 бара. След това налягането започва да спада.
13. Всичкият уплътнителен материал се вкарва в гумата. След това гумата бива напompана.



14. Предписаното налягане на гумата трябва да се достигне в рамките на 10 минути.

Налягане на гумите ↪ 262.

Когато се достигне необходимото налягане, изключете компресора, като поставите двупозиционния превключвател в положение **O**.

Ако предписаното налягане не се достигне в рамките на 10 минути, откачете комплекта за ремонт на гуми. Придвигжете се с автомобила така, че гумата да направи един оборот (около 2 метра). Свържете отново комплекта за ремонт на гуми и

продължете процедурата по напмпването в продължение на около 10 минути. Ако предписаното налягане все още не може да се достигне, това означава, че дефектът на гумата е голям. Потърсете помощта на сервиз.

Изпуснете излишното налягане в гумата с помощта на бутона до индикатора за налягането.

Не оставяйте компресорът да работи повече от 10 минути.

15. Откачете комплекта за ремонт на гуми.
16. Избършете с кърпа излишния уплътнителен материал.
17. Свалете етикета показващ максималната позволена скорост от комплекта за ремонт на гуми и го закрепете в зрителното поле на шофьора.
18. Завийте маркуча за пълнене с уплътнител към свободната връзка на флакона с уплътнител. Това предотвратява изпускането на уплътнителен материал от

бутилката. Приберете бутилката с уплътнител в пластмасовата торба. Приберете комплекта за ремонт на гуми под предната седалка.

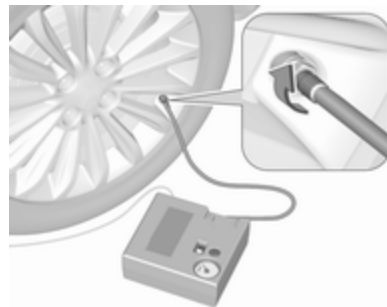

19. Потеглете веднага, за да може уплътнителният материал да се разпредели равномерно в гумата. След като изминете около 10 км (но за не повече от 10 минути), спрете и проверете налягането в гумата с помощта на компресора. Направете това като завиете маркуча на компресора директно върху вентила на гумата.

20. Ако налягането е по-голямо от 3,1 бара, коригирайте го до предписаното. Повторете процедурата докато вече няма никаква загуба на налягане.
Ако налягането е паднало под 3,1 бара, автомобилът не бива да се кара. Потърсете помощта на сервиз.
21. Приберете комплекта за ремонт на гуми под предната седалка.

Съобщение

Тъй като ремонтираната гума губи значително от качествата си, тя трябва да бъде сменена.

При необичаен шум или загряване на компресора трябва да го изключите за поне 30 минути.

Вграденият предпазен вентил на компресора се отваря при 7 бара налягане.

Проверете срока за годност на комплекта. След тази дата неговите уплътнителни качества

не са повече гарантирани. Обърнете внимание на срока отбелязан върху бутилката. Заменете използваната бутилка с уплътнителен материал. Изхвърляйте ползваните бутилки според съответните законови разпоредби.

Компресорът и бутилката могат да се използват до температура от около -30 °С.

Смяна на колело

Извършете следните подготвителни операции и спазвайте следното:

- Паркирайте автомобила на равно място, на повърхност, която е твърда и не се хлъзга. Предните колела трябва да са в изправено положение.
- Задействайте ръчната спирачка и включете първа или задна предавка (механична скоростна кутия) или **N** (автоматизирана механична скоростна кутия).
- Изключете системата на въздушно окачване ⇨ 160.

- Извадете резервното колело ⇨ 244.
- Никога не сменяйте повече от едно колело наведнъж.
- Използвайте крика само за смяна в случай на спукана гума, но не и за сезонна смяна на зимни или летни гуми.
- Крикът не се нуждае от поддръжка.
- Ако терена, върху който е паркиран автомобилът, е мек, под крика трябва да се подложи здрава дъска (дебела максимум 1 см).
- При повдигането на автомобила на крик в него не трябва да има хора или животни.
- Никога не се пъхайте под автомобила, когато е на крик.
- Не стартирайте двигателя, когато автомобилът е вдигнат на крик.
- Почистете болтовете / гайките и резбата им преди да монтирате колелото.

⚠ Предупреждение

Не гресируйте болтовете, гайките и конусите на колелата.

1. Свалете декоративния тас с помощта на приложената кука.

Инструменти на автомобила
↪ 230.

В зависимост от превозното средство, първо свалете капачиците на болтовете / гайките на ръка, след това махнете капача на колелото или натиснете капача на колелото в точките, обозначени със стрелките и завъртете, за да се освободи.

Задно задвижване с двойни задни колела: Демонтирайте удължителя на вентила на гумата от вътрешното задно колело.

2. Монтирайте ключа за колелата (в зависимост от автомобила, свържете ключа за колелата към адаптерите), като се уверите, че той е надеждно

фиксиран и разхлабете всеки болт / гайка на колелата с половин оборот.

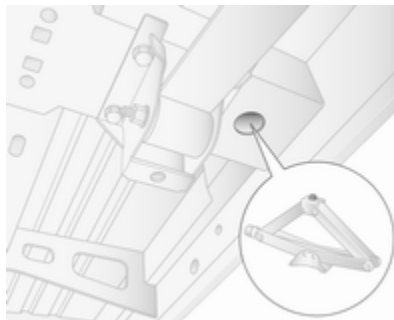
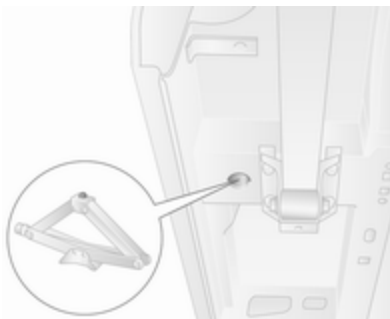

3. Автомобили с предни водещи колела:

Ако е оборудван, закрепете повдигач към повдигащата част при смяна на предно колело.

За да повдигнете автомобила, поставете повдигащата част на крика (инструменти на автомобила ↪ 230) под най-близкия до сменяното колело жлеб за крика.

Уверете се, че крикът е поставен правилно. Основата на крика трябва да лежи на земята точно под точката на повдигане, така че да се избегне изплъзването.

Закрепете ключа за колелата към крика и повдигнете автомобила като завъртите ключа докато колелото се повдигне от земята.

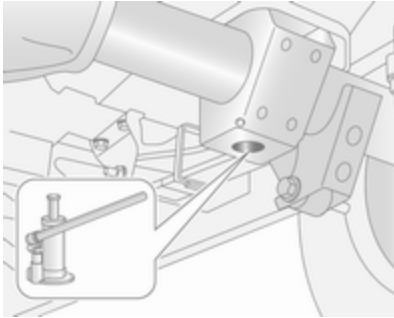

Автомобили със задни водещи колела:

Спазвайте инструкциите за употреба предоставени с хидравличния крик (инструменти на автомобила ⇨ 230) и сглобете необходимите части според предписанията.

Поставете адаптера на отворието за крика, разположено най-близо до колелото, което трябва да се смени.

Уверете се, че крикът е поставен правилно. Главата на крика трябва да е изравнена с

отвора на повдигане. Помпайте крика като натискате ключа за колелата / адаптерите, за да разположите основата му добре.

Повдигнете автомобила чрез натискане на ключа за колелата докато колелото се повдигне от земята.

4. Развийте напълно болтовете / гайките и ги избършете с кърпа.

Приберете някъде болтовете / гайките на колелото, където резбата им няма да се замърси.

5. Сменете колелото.
6. Завийте болтовете / гайките на колелото.
7. Спуснете автомобила.
8. Монтирайте гаечния ключ за колела (в зависимост от автомобила, свържете ключа за колела към адаптерите), като се уверите, че той е надеждно фиксиран и затегнете всеки болт / гайка на колелата в кръстосана последователност. Моментът на затягане е: 172 Nm (предно задвижване),

235 Nm (задно задвижване с двойни задни колела), 264 Nm (задно задвижване с единични задни колела).

9. Поставете обратно декоративния тас.

Задно задвижване с двойни задни колела: Монтирайте удължителя на вентила на гумата към вътрешното задно колело преди да поставите отново декоративния тас.

Съобщение

Ако има, монтирайте секретните болтове най-близо до вентила на гумата (в противен случай няма да е възможно да поставите отново таса).

10. Приберете смененото колело ⇨ 244 и инструментите на автомобила ⇨ 230.
11. Балансирайте в сервиз новопоставеното колело. При първа възможност проверете налягането на поставената гума ⇨ 262 и момента на затягане на болтовете / гайките.

Сменете дефектната гума или я ремонтирайте.

Резервно колело

Резервното колело може да се окачестви и като временно резервно колело в зависимост от размера му сравнен с този на другите колела и правилата на дадената страна. В този случай се прилага допустима максимална скорост, въпреки че няма етикет на резервното колело, където да е посочено това.

Внимание

Използването на резервно колело, което е по-малко от другите колела или в комбинация със зимни гуми, може да влоши ходовите качества на автомобила. Заменете дефектиралата гума възможно най-скоро.

Резервното колело е закрепено от долната страна на шасито чрез лебедка и се затяга с кабел с

помощта на ключа за колелата и адаптери (в зависимост от автомобила).

Може да се наложи да повдигнете автомобила на крик при спаднала гума, за да получите достъп до резервното колело при напълно натоварен автомобил.

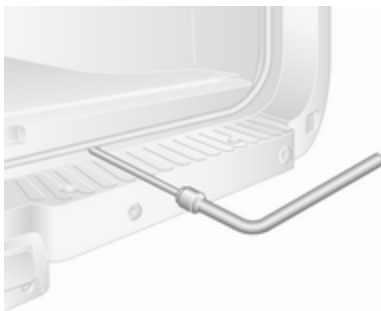

За освобождаване на резервното колело, разхлабете кабела чрез свързване на ключа за колелата и адаптерите (в зависимост от автомобила) до показаната позиция на слота и снижете докрай колелото чрез завъртане на ключа по часовниковата стрелка.

Внимание

Използвайте само гаечен ключ за колела и адаптери (в зависимост от автомобила), за да снижите резервното колело. Използването на пневматични инструменти е забранено. Това може да доведе до повреда на кабела на лебедката и оборудването.



Поставете колелото изправено, откачете фиксатора от джантата и освободете колелото от кабела и

свързания фиксатор чрез прекарване на тези компоненти през центъра на колелото.

Автомобилите с двойни задни колела имат допълнителна монтажна плоча закрепена към резервното колело. Преди да използвате колелото, развийте гайката и свалете монтажната плоча.

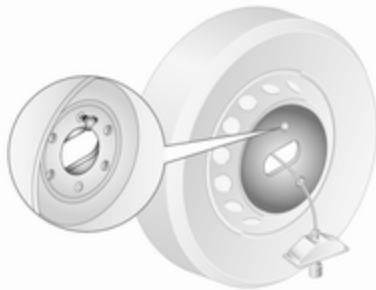

При повторно инсталиране на резервното колело, първо закрепете монтажната плочка (автомобили с двойни задни колела) и закрепете с гайката.

Поставете колелото в изправено положение, след това прокарайте кабела и свързания конектор от към предната част на колелото (от страната с клапан за гумите) и през неговия център. Сложете фиксатора и го закачете на място, като внимавате за правилното му положение, а предната част на колелото (от страната без клапан за гумите) трябва да сочи нагоре при преинсталирането.

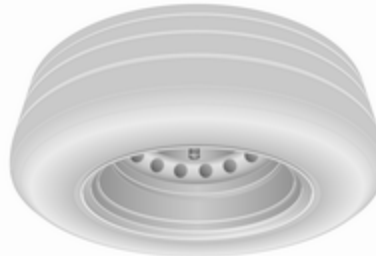

Поставете колелото под рамката на автомобила, директно под подемния механизъм.



След това затегнете жилото, използвайки колесен гаечен ключ и адаптери чрез свързване към слот позицията, илюстрирана по-горе, и завъртане на ключа обратно на часовниковата стрелка, докато колелото се фиксира в напълно повдигната позиция.

⚠ Предупреждение

Уверете се, че предната част на колелото (от страната на клапана на гумата) сочи нагоре, когато резервното колело е повторно инсталирано под рамата на автомобила.

Временно резервно колело

Внимание

Използването на резервно колело, което е по-малко от другите колела или в комбинация със зимни гуми, може да влоши ходовите качества на автомобила. Заменете дефектиралата гума възможно най-скоро.

Поставяйте само едно временно резервно колело. Не карайте с повече от 80 км/ч. Вземайте завоите бавно. Не го използвайте за дълъг период от време.

Вериги за сняг ⇨ 237.

Летни и зимни гуми

Ако използвате зимни гуми, имайте предвид, че резервното колело може все още да е с лятна гума.

Ако използвате резервното колело с лятна гума, ходовите качества на автомобила може да се влошат, особено при хлъзгави пътни настилки.

Гуми с означена посока на въртене

Монтирайте гумите с означена посока на въртене така, че да се въртят по посока на движението. Посоката на въртене е обозначена със символ (напр. със стрелка) върху страничната стена на гумата.

Имайте предвид следното при гуми монтирани обратно на означената посока на въртене:

- Ходовите качества може да се влошат. Дефектиралата гума трябва да се смени или ремонтира възможно най-бързо и да се монтира на мястото на резервното колело.
- Не карайте с повече от 80 км/ч.
- Карайте особено внимателно по влажни и заснежени пътища.

Стартиране с помощен акумулатор и кабели

Клемата за стартиране с помощен акумулатор и кабели е разположена в двигателното отделение.

Двигателят на автомобил с изтощен акумулатор може да бъде стартиран чрез помощни кабели и акумулатора на друг автомобил.

Не стартирайте с бързозарядно устройство.

⚠ Предупреждение

Когато стартирате двигателя с помощен акумулатор и кабели бъдете особено внимателни. Всяко отклонение от следващите инструкции може да доведе до наранявания или повреди предизвикани от експлозия на акумулатора или до повреда на електрическите системи и на двата автомобила.

⚠ Предупреждение

Избягвайте допира на акумулатора с очите, кожата, тъкани и боядисани повърхности. Течността съдържа сярна киселина, която може да причини увреждания и повреди в случай на пряк контакт.

Внимание

Системата за въздушно окачване трябва да се изключи, преди стартиране с помощен акумулатор и кабели.

Въздушно окачване ⇨ 160.

- Никога не излагайте акумулатора на автомобила на открит огън или искри.
- Разределеният акумулатор на автомобила може да замръзне дори и при 0 °C. Размразете замръзналия акумулатор преди да свържете с кабелите помощния акумулатор.

- Когато работите с акумулатора носете защитни очила и дрехи.
- Акумулаторът, който ще използвате за стартиране на двигателя, трябва да има същото напрежение като вашия (12 V). Капацитетът му (Ah) не бива да бъде много по-малък от този на изтощения акумулатор на автомобила.
- Използвайте помощни кабели с изолирани клеми и минимално сечение от 25 мм².
- Не откачайте изтощия акумулатор от автомобила.
- Изключете всички излишни електрически консуматори.
- Изключете системата на въздушно окачване ⇨ 160.
- Не се надвесвайте над акумулатора на автомобила по време на стартирането на двигателя.
- Не допирайте клемите на единия кабел до тези на другия.

- Автомобилите не бива да влизат в контакт един с друг по време на стартиране с помощен акумулатор.
- Задействайте ръчната спирачка и включете на неутрална предавка (механична скоростна кутия) или **N** (автоматизирана механична скоростна кутия).

Клема за помощно стартиране



При изтощен акумулатор на автомобила, клемата за помощно стартиране позволява

автомобилът да бъде стартиран без да е необходим достъп до акумулатора в автомобила.

Клемата за помощно стартиране се намира в двигателното отделение и е обозначена с "+" върху червения изолиращ капак. Повдигнете червения изолиращ капак за да получите достъп до клемата.

Когато не се използва, червеният изолиращ капак трябва да бъде добре закопчан на място.

Процедура на помощното стартиране

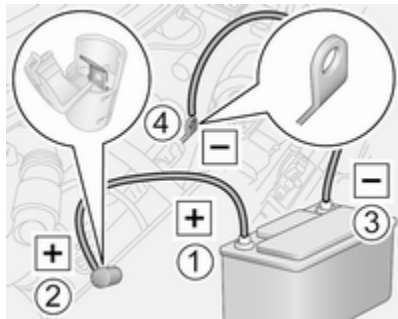

В зависимост от модела, клемата за помощно стартиране може да е разположена в лявата или в дясната страна на двигателното отделение.

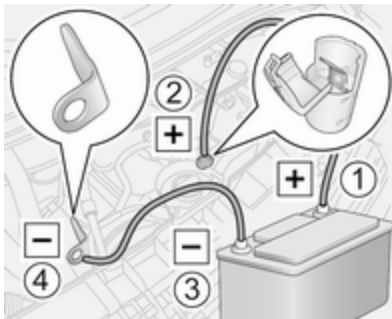

Ред на свързване на кабелите:

1. Свържете червения кабел към положителния полюс (1) на зареждащия акумулатор.
2. Свържете другия край на червения кабел към клемата за помощно стартиране (2) на изтощения акумулатор на автомобила.

3. Свържете черния кабел към отрицателния полюс (3) на зареждащия акумулатор.
4. Свържете другия край на черния кабел към някоя точка на заземяване на автомобила (4), чийто двигател ще бъде стартиран, напр. блока на двигателя или болтовата връзка на окачването на двигателя. Свържете го възможно най-далече от изтощения акумулатор на автомобила, но най-малко на 60 см разстояние.

Прекарайте помощните кабели така, че да не се допират до въртящи се части в двигателното отделение.

Стартиране на двигателя:

1. Стартирайте двигателя на автомобила чрез помощния акумулатор.
2. След 5 минути стартирайте другия двигател. Опитите за стартиране трябва да траят не повече от 15 секунди и да се правят през интервали от 1 минута.

- Оставете двата двигателя да работят на празен ход около 3 минути без да сваляте помощните кабели.
- Включете консуматори на електроенергия (напр. предните светлини, отоплението на задното стъкло) в автомобила, чийто двигател бива стартиран.
- При откачане на кабелите изпълнете горната процедура точно в обратен ред.

Теглене

Теглене на автомобила

Ухото за теглене и ключа за колелата се съхраняват при инструментите на автомобила ⇨ 230.



Откачете капака с подходящ инструмент и го махнете.

Завийте ухото за теглене по часовниковата стрелка в предната точка за теглене и го затегнете добре с помощта на ключа за колелата.

Закачете въже - или още по-добре прът за теглене - за ухото за теглене. Никога не го закачайте за бронята или за елементите на окачването.

Внимание

Не теглете автомобила от към задната страна. Предната халка за теглене трябва да се използва само за теглене, а не за прибиране на автомобила.

Включете запалването, за да позволите работата на стоповете, клаксона и чистачките на предното стъкло и леко завъртете волана, за да освободите блокировката на волана.

Изключете системата на въздушно окачване ⇨ 160.

Внимание

Деактивирайте помощните системи за водача, като активното аварийно спиране

⇨ 188, в противен случай автомобилът може да спре аварийно по време на теглене.

Превключете скоростния лост в неутрална позиция.

Освободете ръчната спирачка.

Внимание

Автомобили с автоматизирана механична скоростна кутия: Ако неутрално положение не може да бъде избрано, автомобилът може да се тегли само с повдигнати водещи колела.

Автомобилът винаги трябва да се тегли с изключено запалване.

Автоматизирана механична скоростна кутия ⇨ 173.

Внимание

Карайте бавно. Карайте плавно. Прекомерно голямата теглителна сила може да повреди автомобила.

При изключен двигател, за кормуване и спиране на автомобила е необходимо значително по-голямо усилие.

За да се предотврати навлизането на изгорели газове от теглеция автомобил, включете рецикулацията на въздуха ⇨ 132 и затворете прозорците.

Потърсете помощта на сервиз.

След приключване на тегленето развийте ухото за теглене и поставете обратно капачката.

Теглене на друг автомобил



Закачете въже - или още по-добре прът за теглене - за ухото за теглене. Никога не го закачайте за задния мост или за елементите на окачването.

Внимание

Задната халка за теглене трябва да се използва само за теглене, а не за прибиране на автомобила.

Внимание

Карайте бавно. Карайте плавно. Прекомерно голямата теглителна сила може да повреди автомобила.

Грижи за външността

Грижи за външния вид

Ключалки

Ключалките са гресирани още в завода с висококачествена смазка за ключалки. Използвайте размразяващи препарати само при крайна необходимост, тъй като те премахват смазката и влошават функционирането на ключалките. След използване на препарат за размразяване, смажете отново ключалките в сервиз.

Измиване

Боята на автомобила е подложена на въздействието на околната среда. Редовно измивайте и пастирайте автомобила. Когато използвате автомивки, избирайте програмата, която включва пастиране. Ограничения за покрити с фолио или матирани боядисани части на каросерията или декоративни ленти, вижте "Полиране и пастиране".

Екскременти от птици, умрели насекоми, смола, полени и други подобни замърсявания трябва да се почистват незабавно, тъй като те съдържат агресивни съставки, които могат да повредят боята.

Спазвайте указанията на производителя, когато използвате автомивки. Предните чистачки трябва да се изключат, а външните огледала трябва да се сгънат. Свалете антената и външните аксесоари, напр. покривен багажник и др.

При ръчно измиване на автомобила измивайте щателно и вътрешната страна на калниците.

Почиствайте ръбовете и сгъвките на отворените врати и капака на двигателя, както и покриваните от тях области.

Почистете светлите метални повърхности с почистващ разтвор, одобрен за алуминий, за да избегнете повреда.

Внимание

Винаги използвайте почистващ препарат с рН стойност от четири до девет.

Не използвайте почистващи препарати върху горещите повърхности.

Гресирайте в сервиз пантите на всички врати.

Не почиствайте двигателното отделение с пароструйно устройство и устройство работещо с високо налягане.

Щателно измийте с вода и подсушете автомобила с гюдерия. Изплаквайте гюдерията често. Използвайте отделни гюдерии за боята и стъклата: остатъците от вакса върху прозорците влошават видимостта.

Не използвайте твърди предмети за премахване на петна от смола. За боядисаните повърхности използвайте спрей за премахване на петна от смола.

Външни светлини

Стъклата на предните фарове и останалите светлини са направени от пластмаса. Не използвайте абразивни и разяждащи препарати, не използвайте стъргалка за лед, и не ги почиствайте на сухо.

Полиране и пастиране

Пастирайте автомобила редовно (най-късно, когато водата престане да формира капки по боята). В противен случай боята ще пресъхне.

Полирането е необходимо само, когато боята стане матова или върху нея има твърди отлагания.

Полирането на боята със силикон образува защитен филм, който прави пастирането излишно.

Небоядисани пластмасови елементи на каросерията не бива да се пастират и полират.

Покрити с матово фолио части на каросерията или декоративни ленти не трябва да се полират, за да се избегне излъскване. Не

използвайте програми за горещо пастиране на автомивки, ако автомобилът е снабден с такива части.

Боядисани с матово покритие части, напр., капак на корпус на огледало, не трябва да се полират. В противен случай тези части ще станат блестящи или ще се обезцветят.

Прозорци и пера на чистачките

Изключете чистачките преди работа в техните зони.

Използвайте мека кърпа, която не отделя мъх, или гюдерия заедно с почистващ препарат за прозорци и препарат за отстраняване на насекоми.

При почистване на задния прозорец отвътре, винаги избърсвайте успоредно на отоплителния елемент, за да се предпази от повреда.

За механично отстраняване на леда използвайте стъргалки за лед с остър ръб. Натискайте силно

стъргалката към стъклото, така че под нея да не остават нечистотии, които могат да надраскат стъклото.

Отстранете остатъците от замърсяване по перата на чистачките, като използвате мека кърпа и препарат за прозорци. Също така, отстранете всякакви остатъци като вакса, насекоми и други подобни от стъклото.

Колела (джанти) и гуми

Не използвайте почистващи средства работещи със струя под високо налягане.

Използвайте почистващ препарат с неутрална киселинност за почистване на джантите.

Джантите са боядисани и могат да се обработват със същите препарати, както и каросерията.

Повреди по боята

Малките повреди по боята трябва да бъдат поправяни с коректор преди да се е образувала ръжда. По-големите повреди или петна от ръжда трябва да се поправят в сервиз.

Шаси

Някои елементи от шасито на автомобила имат положено PVC покритие, докато други критични области са покрити със слой от високоустойчива защитна паста.

След измиване проверете шасито и коригирайте защитното пастиращо покритие, ако е необходимо.

Битуменните и гумени материали могат да повредят PVC покритието. Работата по шасито трябва да се извършва в сервиз. Преди и след зимата измивайте шасито и проверявайте в сервиз защитното покритие.

Теглич

Не почиствайте куката за теглича с пароструйно устройство и устройство работещо с високо налягане.

Грижи за интериора

Интериор и тапицERIA

Почиствайте вътрешността на автомобила, включително декоративните лайстни и облицовката на арматурното табло, само със суха кърпа или със специален препарат за интериор на автомобили.

Почистете кожената тапицERIA с чиста вода и мека кърпа. В случай на силно замърсяване използвайте препарат за почистване на кожа.

Приборният панел и дисплеите трябва да се почистват само с мека, навлажнена кърпа. Ако е необходимо, използвайте разреден сапунен разтвор.

Почиствайте тапицERIAта с прахосмукачка и четка. За премахване на петна използвайте препарат за почистване на тапицERIA.

Тъканите на дрехите може да не са с трайни цветове. Това може да причини видимо обезцветяване, особено при тапицERIA с светли цветове. Отстранимите петна и обезцветявания трябва да се почистват възможно най-скоро.

Почиствайте предпазните колани с хладка вода или със специален препарат за интериор на автомобили.

Внимание

Затваряйте самозалепващите се (тип Velcro) закопчалки по дрехите, тъй като в отворено състояние те могат да повредят тапицERIAта на автомобила.

Същото се отнася и за дрехи с остри ръбове по тях, като ципове, колани или джинси с кабари.

Пластмасови и гумени части

Пластмасовите и гумените части могат да се почистват със същия препарат използван за почистване каросерията на автомобила.

Използвайте препарат за интериор на автомобили, ако е необходимо.

Не използвайте никакви други препарати. Особено избягвайте ползването на разтворители и бензин. Не използвайте почистващи средства работещи със струя под високо налягане.

Сервизно обслужване и поддръжка

Обща информация	255
Сервизна информация	255
Препоръчани работни течности, смазки и резервни части ..	257
Препоръчани масла и смазочни материали	257

Обща информация

Сервизна информация

За да се осигури икономичната и безопасна работа на автомобила, както и да се запази стойността му, от съществено значение е цялата работа по техническото му обслужване да се извършва през определените интервали.

Подробният и обновен план за сервизното обслужване на вашия автомобил е на разположение в сервиза.

Сервизен дисплей ⇨ 103.

Идентификация на двигателя
⇨ 260.

Европейски сервизни интервали - с изключение на Bus

Сервизно обслужване на Вашия автомобил е необходимо на всеки 40 000 км или две години, според това кое настъпи първо, освен ако нещо друго не е посочено на сервизния дисплей.

По-кратък сервизен интервал може да е валиден при тежки условия на експлоатация, напр., таксите и полицейски автомобили.

Европейски сервизни интервали - само Bus

Сервизно обслужване на Вашия автомобил е необходимо на всеки 30 000 км или една година, според това кое настъпи първо, освен ако нещо друго не е посочено на сервизния дисплей.

Европейското периодично сервизно обслужване е валидно за следните страни:

Андора, Австрия, Белгия, Хърватия, Република Чехия, Дания, Естония, Финландия, Франция, Германия, Гърция, Унгария, Исландия, Ирландия, Италия, Латвия, Лихтенщайн, Литва, Люксембург, Холандия, Норвегия, Полша, Португалия, Словакия, Словения, Испания, Швеция, Швейцария, Великобритания.

Международно периодично сервизно обслужване

Албания, Босна и Херцеговина, Косово, Македония, Черна гора, Сърбия, Румъния, България, Молдова, Кипър:

Сервизно обслужване на Вашия автомобил е необходимо на всеки 30 000 км или две години, според това кое настъпи първо, освен ако нещо друго не е посочено на сервизния дисплей.

Турция, Мароко:

Сервизно обслужване на Вашия автомобил е необходимо на всеки 20 000 км или една година, според това кое настъпи първо, освен ако нещо друго не е посочено на сервизния дисплей.

Русия, Украйна, Беларус, Казахстан, Малта:

Сервизно обслужване на Вашия автомобил е необходимо на всеки 15 000 км или една година, според това кое настъпи първо, освен ако нещо друго не е посочено на сервизния дисплей.

Алжир, Тунис:

Сервизно обслужване на Вашия автомобил е необходимо на всеки 10 000 км или една година, според това кое настъпи първо, освен ако нещо друго не е посочено на сервизния дисплей.

Тежки работни условия са налице, ако често възникват едно или повече от следните обстоятелства: Студен старт, работа в режим на често спиране и потегляне, теглене на ремарке, планинско шофиране, шофиране по лоши и пясъчни пътни настилки, увеличено замърсяване на въздуха, наличие на пясък и високо съдържание на прах във въздуха, шофиране при голяма надморска височина и големи вариации на температурата. При тези тежки условия на работа, някои сервизни дейности може да се наложи да се извършват по-често в сравнение с обичайния интервал на сервизно обслужване.

Заверки

Заверката на сервизното обслужване се прави в гаранционната и сервизна книжка. Датата и изминатите километри се заверяват с подписа и печата на обслужващия сервиз.

Уверете се, че гаранционната и сервизна книжка е попълнена правилно, тъй като доказателството за редовно сервизно обслужване е съществено при гаранционни рекламации, а освен това е от полза при продажбата на автомобила.

Сервизен дисплей

Сервизният интервал е базиран на няколко параметъра в зависимост от начина на експлоатация.

Сервизният дисплей, разположен в Центъра за информация на водача, обозначава кога настъпва датата на следващото сервизно обслужване. Потърсете помощта на сервиз.

Сервизен дисплей ⇨ 103.

Следене на нивото на маслото в двигателя ⇨ 103.

Препоръчани работни течности, смазки и резервни части

Препоръчани масла и смазочни материали

Използвайте само продукти, отговарящи на препоръчителните спецификации.

Предустройство

Експлоатационните материали са опасни и понякога отровни. Боравете внимателно с тях. Обърнете внимание на информацията върху опаковката.

Моторно масло

Двигателното масло се идентифицира по качеството и вискозитета му. При избора на масло за двигателя да се вземе пред вид, че качеството му е по-важно от вискозитета. Качеството на маслото осигурява например

чистота на двигателя, защита срещу износване, както и контрол на стареенето на маслото, докато вискозитетът дава информация относно гъстотата на маслото в рамките на даден температурен обхват.

Dexos е най-новото качество за двигателно масло, което осигурява оптимална защита за дизелови двигатели. Ако нямате такова, трябва да използвате други двигателни масла с посочените по-долу качества.

Изберете съответното двигателно масло според неговото качество и според минималната околна температура ⇨ 261.

Доливане на двигателно масло

Внимание

В случай на разлято масло, избършете го и го изхвърлете по установения ред.

Двигателни масла от различни производители и марки могат да се смесват, ако отговарят на необходимите условия за качество и вискозитет.

Изберете съответното двигателно масло според неговото качество и според минималната околна температура ⇨ 261.

Добавки към двигателните масла

Употребата на добавки към двигателното масло може да предизвика повреда и да анулира гаранцията.

Вискозитет на двигателните масла

Вискозитетът SAE дава информация за гъстотата на маслото.

Универсалното масло е обозначено с две цифри, напр., SAE 5W-30. Първата цифра, следвана от W, оозначава вискозитет при ниски температури, а втората цифра обозначава вискозитет при високи температури.

Избирайте подходящия вискозитет в зависимост от минималната външна температура ⇨ 261.

Всички от препоръчаните вискозитетни класове за подходящи за високи външни температури.

Охлаждаща течност и антифриз

Използвайте само не съдържаща силикати охлаждаща течност с дълъг експлоатационен период (LLC) одобрена за автомобила. Обърнете се към сервиз.

Системата е заредена в завода с охлаждаща течност осигуряваща отлична защита против корозия и замръзване до около -28 °C. Тази концентрация на антифриза трябва да се поддържа през цялата година. Употребата на добавки към охлаждащата течност, предназначени да осигурят допълнителна защита срещу корозия или да предотвратят малки течове, могат да предизвикат функционални проблеми. Не поемаме

отговорност за последствия в резултат на използването на добавки към охлаждащата течност.

Течност за измиване

Използвайте само течност за измиване, одобрена за автомобила, за да предпазите от повреда перата на чистачките, боята, пластмасовите и гумените части. Обърнете се към сервиз.

Спирачна течност

С течение на времето спирачната течност абсорбира влага, която намалява ефективността на спирачките. Затова спирачната течност трябва да се заменя през определените интервали.

AdBlue

Използвайте AdBlue само за намаляване на азотните оксиди в отработените емисии ⇨ 164.

Технически данни

Идентифициране на автомобила	259
Идентификационен номер на автомобила	259
Идентификационна табелка ..	260
Идентификация на двигателя	261
Данни на автомобила	261
Препоръчани масла и смазочни материали	261
Вместимости	262
Налягане на гумите	262

Идентифициране на автомобила

Идентификационен номер на автомобила

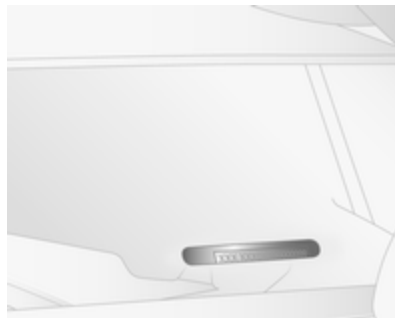

Идентификационният номер на автомобила (VIN) се вижда през челното стъкло.



Идентификационният номер на автомобила е посочен също и под пластмасова лента на стъпалото на предната дясна врата. Откачете капачите с помощта на плоска отвертка, за да получите достъп.

Идентификационна табелка



Идентификационната табелка е прикрепена към колоната на дясната врата.

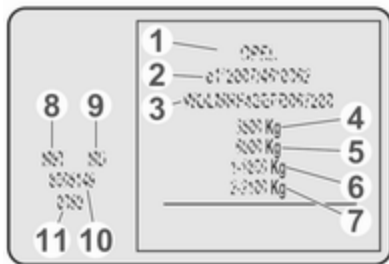

Информация върху идентификационната табелка:

- 1** : име на производител
- 2** : изпитателен номер
- 3** : идентификационен номер на автомобила
- 4** : допустимо общо брутно тегло на автомобила в кг
- 5** : допустимо общо брутно тегло на автокомпозиция в кг
- 6** : максимално допустимо натоварване на предния мост в кг
- 7** : максимално допустимо натоварване на задния мост в кг
- 8** : тип двигател

- 9** : идентификационен код на двигателя
- 10** : фабричен номер
- 11** : код на боята на автомобила

Съобщение

Идентификационната табелка на вашия автомобил може да се различава от показаната илюстрация.

Сборът от натоварването на предния и задния мост не бива да превишава допустимото общо тегло на автомобила. Например, ако предният мост е натоварен максимално, задният мост може да носи само товар, който е равен на общото тегло на автомобила минус натоварването на предния мост.

Собственото тегло на автомобила зависи от спецификацията на превозното средство, напр. допълнително оборудване и аксесоари. Вижте ЕЕС сертификата за съответствие, предоставен с автомобила или другите документи за национална регистрация.

Техническите данни са определени в съответствие със стандартите на Европейската общност. Запазваме си правото да извършваме промени.

Спецификациите в документите на автомобила винаги имат предимство пред тези, описани в настоящото ръководство.

Идентификация на двигателя

Мовапо има дизелови двигатели с четири цилиндъра и работен обем 2298 cm³. Кодът на идентификатора на двигателя започва с M9T и определя мощността и категорията на емисиите. Това е част от идентификационната табела, щампована върху цилиндровия блок на двигателя и върху етикета, прикрепен към капака на газоразпределителния механизъм, в зависимост от варианта.

За допълнителни технически данни, вижте ЕЕС сертификата за съответствие, предоставен с автомобила или другите документи за национална регистрация.

Данни на автомобила

Препоръчани масла и смазочни материали

Изисквано качество на двигателното масло

Качество на двигателното масло:
Европа

dexos 2



За страни с международен интервал за сервизно обслужване ⇨ 255 можете да използвате качества на двигателно масло, посочени по-долу:

Качество на двигателното масло:
Международен

dexos 2



ACEA C3



двигатели с филтър за твърди частици

ACEA A3/B4



двигатели без филтър за твърди частици

262 Технически данни

Вискозитет на двигателните масла

Околна температура

до -25 °C SAE 0W-30 или
SAE 0W-40

Околна температура

SAE 5W-30 или
SAE 5W-40

под
-25 °C SAE 0W-30 или
SAE 0W-40

Вместимости

Резервоар за горивото

Резервоар за гориво, номинална вместимост [л]

80 или 105

Резервоар за AdBlue

AdBlue, номинална вместимост [л]

22,5

Налягане на гумите

Предно задвижване

Брутно тегло на автомобила Гума

Отпред

[кРа/бар] (либри на
квадратен цол)

Отзад

[кРа/бар] (либри на
квадратен цол)

2800	215/65 R16 C 109/107R	340/3,4 (49)	360/3,6 (52)
3300	215/65 R16 C 109/107R	360/3,6 (52)	430/4,3 (62)
3500	225/65 R16 C 112/110R	380/3,8 (55)	460/4,6 (68)
3900	225/65 R16 C 112/110R	380/3,8 (55)	460/4,6 (68)

Задно задвижване с единични задни колела		Отпред	Отзад
Брутно тегло на автомобила	Гума	[кРа/бар] (либри на квадратен цол)	[кРа/бар] (либри на квадратен цол)
3500	235/65 R16 C 115/113R	360/3,6 (52)	450/4,5 (65)
Задно задвижване с двойни задни колела		Отпред	Отзад
Брутно тегло на автомобила	Гума	[кРа/бар] (либри на квадратен цол)	[кРа/бар] (либри на квадратен цол)
3500	195/75 R16 C 107/105R	420/4,2 (61)	420/4,2 (61)
4500	195/75 R16 C 107/105R	420/4,2 (61)	420/4,2 (61)

Информация за клиента

Информация за клиента	264
Декларация за съответствие REACH	264
Регистрирани търговски марки	268
Записване на данни за автомобила и защита на личната информация	268
Системи за записване на данни от събития (черна кутия)	268
Радио честотна идентификация (RFID)	272

Информация за клиента

Декларация за съответствие

Системи за радиопредаване

Този автомобил има системи, които предават и / или приемат радиовълни, предмет на Директива 2014/53/EU. Производителите на системите, посочени по-долу, декларират съответствие с Директива 2014/53/EU. Пълният текст на ЕС декларацията за съответствие за всяка система е достъпен на следния интернет адрес: www.opel.com/conformity

Вносител е
Opel / Vauxhall, Bahnhofplatz,
65423 Ruesselsheim am Main,
Germany.

Приемник на дистанционно радиопредаване
Visteon Electronics

04 Rue Nelson Mandela, Zone Industrielle Borj Cedria, 2055 Bir El Bey, Tunisia

Работна честота: 433 MHz

Максимална мощност: 10 mW ERP

Предавател на дистанционно радиопредаване

Visteon Electronics

04 Rue Nelson Mandela, Zone Industrielle Borj Cedria, 2055 Bir El Bey, Tunisia

Работна честота: 433 MHz

Максимална мощност: 10 mW ERP

Предавател на електронен ключ ALPS ELECTRIC EUROPE GmbH

Ohmstrasse 4, 85716
Unterschleissheim, Germany

Работна честота: 433 MHz

Максимална мощност: 10 mW ERP

Имобилайзер

Visteon Electronics

04 Rue Nelson Mandela, Zone Industrielle Borj Cedria, 2055 Bir El Bey, Tunisia

Работна честота: 125 kHz
Максимална мощност:
42 dB μ A/m @ 10 m

Имобилайзер

ALPS ELECTRIC EUROPE GmbH
Ohmstrasse 4, 85716
Unterschleissheim, Germany
Работна честота: 125 kHz
Максимална мощност:
42 dB μ A/m @ 10 m

Система Инфотейнмънт IntelliLink Touch

Continental Automotive GmbH
1 Rue de Clairefontaine, 78120
Rambouillet, France
Работна честота: N/A
Максимална мощност: N/A

NAVI 50 IntelliLink / NAVI 80 IntelliLink

LG Electronics
LG Electronics European Shared
Service Center B.V., Krijgsman 1,
1186 DM Amstelveen, The
Netherlands
Работна честота: 2,4 GHz

Максимална мощност:
100 mW EIRP

Система Инфотейнмънт R16 / R16 BT USB / CD18 BT USB

Visteon Electronics
04 Rue Nelson Mandela, Zone
Industrielle Borj Cedria, 2055 Bir El
Bey, Tunisia
Работна честота:
2400 – 2483,5 MHz
Максимална мощност:
100 mW EIRP

Система Инфотейнмънт R15 BT / CD16 BT / CD16 BT DAB+

HUMAX Poland Sp.z.o.o.
Ul. Przemyslowa 4, 97-400
Belchatow, Poland
Работна честота: 2402 - 2480 MHz
Максимална мощност: 4dBm EIRP

Модул за навигация

TomTom Int'l BV
De Ruijterkade 154, 1011 AC
Amsterdam, The Netherlands
Работна честота:
2400 - 2483,5 MHz

Максимална мощност:
100 mW EIRP

Приемник на дистанционно управление на паркинг нагревател

Eberspaecher Climate Control
Systems GmbH & Co. KG
Eberspaecherstrasse 24, 73730
Esslingen, Germany
Работна честота: N/A
Максимална мощност: N/A

Предавател на дистанционно управление на паркинг нагревател

Eberspaecher Climate Control
Systems GmbH & Co. KG
Eberspaecherstrasse 24, 73730
Esslingen, Germany
Работна честота: 434,6 MHz
Максимална мощност: 10dBm

Телеметичен управляващ модул

Continental Automotive
1 Rue de Clairefontaine, 78120
Rambouillet, France
Работна честота:
2400 – 2483,5 MHz

Максимална мощност:
100 mW EIRP

Дисплей на камера за задно виждане

Ficosa International

Gran Via de Carles III, 98, 08028
Barcelona, Spain

Работна честота (MHz)	Максимална мощност (dBm)
824 - 894 MHz	39 dBm
880 - 960 MHz	39 dBm
1710 - 1880 MHz	36 dBm
1850 - 1890 MHz	33 dBm

Телематичен дисплей MASTERNAUT INTERNATIONAL

4 rue Charles Cros 27400 Louviers,
France

Работна честота (MHz)	Максимална мощност (dBm)
900 MHz	33 dBm
1800 MHz	30 dBm

Приемник за следене на налягането в гумите

Schrader Electronics

Trooperslane Industrial Estate, 2
Meadowbank Rd, Carrickfergus
BT38 8YF, United Kingdom

Работна честота: N/A

Максимална мощност: N/A

Сензори за налягане на въздуха в гумите

Schrader Electronics

Trooperslane Industrial Estate, 2
Meadowbank Rd, Carrickfergus
BT38 8YF, United Kingdom

Работна честота:
433,05 – 434,79 MHz

Максимална мощност: 10 mW ERP

Модул на сензори за налягане на въздуха в гумите

Visteon Electronics

04 Rue Nelson Mandela, Zone
Industrielle Borj Cedria, 2055 Bir El
Bey, Tunisia

Работна честота: N/A

Максимална мощност: N/A

Радарни системи

Декларации за съответствие на радарните системи, предназначени за конкретните държави, са показани на следващата страница:

European Union

EC Directive: 1999/5/EC
 Manufacturer: Delphi Electronics & Safety
 Model / Type Designation: L2C0038TR
 Description / Intended Use:
 Electronically Scanned Radar (ESR),
 a 76.5GHz adaptive cruise control system
 radar fitted to motor vehicles at vehicle
 manufacture
 Applied Standards:
 47 CFR Part 15
 CEPT ERC Recommendation 70-03
 EN 60950
 EN 301 091
 European Commission Directive
 2006/28/EC

I declare that the product referenced
 above is in compliance with the essential
 requirements and other relevant
 provisions of Directive 1999/5/EC, on the
 approximation of the laws of the member
 states relating to Directive 1999/5/EC.

Brazil

Modelo: L2C0038TR



1071-10-3451



0107897843800248

prejudicial, mesmo de estações do
 mesmo tipo, e não pode causar
 interferência a sistemas operando em
 caráter primário

Este equipamento
 opera em caráter
 secundário, isto é,
 não tem direito a
 proteção contra
 interferência

Indonesia
 14785/POSTEL/2010
 1982

Jordan

Type Approval No.: TRC/LPD/2009/87
 Equipment Type: Low Power Device (LPD)

Malaysia

Approval #: B 05358

Moldova

8526

Morocco

AGREE PAR L'ANRT MAROC
 Numéro d'agrément :
 MR 4838 ANRT 2009
 Date d'agrément : 22/5/2009

Singapore

Complies with
 IDA Standards
 DA105753

South Africa

TA-2009/163
 APPROVED

South Korea

방송통신위원회
 인가번호 : KCC-0809R12008TR

Taiwan

● CCAB09LP4590T3

UAE

TRA
 REGISTERED No:
 0018923/09
 DEALER No:
 DA0047809/10

United States of America and Canada
 Model / FCC ID: L2C0038TR IC: 3432A-0038TR

This device complies with Part 15 of the FCC Rules
 and with Industry Canada license-exempt RSS
 standard(s). Operation is subject to the following
 two conditions: (1) This device may not cause
 harmful interference, and (2) This device must
 accept any interference received, including
 interference that may cause undesired operation.

Le présent appareil est conforme aux CNR
 d'industrie Canada applicables aux appareils
 radio exempts de licence. L'exploitation est
 autorisée aux deux conditions suivantes: (1)
 l'appareil ne doit pas produire de brouillage, et
 (2) l'utilisateur de l'appareil doit accepter tout
 brouillage radioélectrique subi, même si le
 brouillage est susceptible d'en compromettre le
 fonctionnement.

Note: Changes or modifications not expressly
 approved by the party responsible for compliance
 could void the user's authority to operate the
 equipment. The term "IC:" before the radio
 certification number only signifies that Industry
 Canada technical specifications were met.

Note: This equipment complies with radiation
 exposure limits set forth for an uncontrolled
 environment. This equipment should be installed
 and operated with minimum distance of 20 cm
 between the radiator and your body.

REACH

Registration, Evaluation, Authorisation and Restriction of Chemicals (REACH) е регулация на Европейския съюз, приета с цел подобряване на защитата на човешкото здраве и околната среда от рисковете, които могат да възникнат от химикалите. Посетете www.opel.com/reach за повече информация и за достъп до цялата комуникация по Член 33.

Регистрирани търговски марки

Apple Inc.

Apple CarPlay™ е търговска марка на Apple Inc.

App Store® и iTunes Store® са регистрирани търговски марки на Apple Inc.

iPhone®, iPod®, iPod touch®, iPod nano®, iPad® и Siri® са регистрирани търговски марки на Apple Inc.

Bluetooth SIG, Inc.

Bluetooth® е регистрирана търговска марка на Bluetooth SIG, Inc.

DivX, LLC

DivX® и DivX Certified® са регистрирани търговски марки на DivX, LLC.

EnGIS Technologies, Inc.

BringGo® е регистрирана търговска марка на EnGIS Technologies, Inc.

Google Inc.

Android™ и Google Play™ Store са търговски марки на Google Inc.

Stitcher Inc.

Stitcher™ е търговска марка на Stitcher, Inc.

Verband der Automobilindustrie e.V.

AdBlue® е регистрирана търговска марка на VDA.

Записване на данни за автомобила и защита на личната информация

Системи за записване на данни от събития (черна кутия)

В автомобила ви са монтирани електронни управляващи модули. Управляващите модули обработват данни, които се получават от сензорите на автомобила или които генерират сами или обменят помежду си. Някои управляващи модули са необходими за безопасната работа на вашия автомобил, други ви помагат при шофиране (помощни системи за водача), а трети предоставят функции за комфорт или развлечение и информация.

Следното съдържа обща информация за обработката на данни в автомобила. Ще намерите допълнителна информация за това

кои конкретни данни се качват, съхраняват и предават на трети лица и за каква цел в автомобила ви по ключовата дума "Защита на личните данни", тясно свързана с референциите за засегнатите функционални характеристики в съответното ръководство за експлоатация или в общите условия за продажба. Те са достъпни и онлайн.

Експлоатационни данни в автомобила

Управляващите модули обработват данни за работата на автомобила.

Такива данни включват напр.:

- информация за състоянието на автомобила (напр. скорост, забавяне на движението, странично ускорение, скорост на въртене на колелата, дисплей "закопчани предпазни колани")
- околна среда (напр. температура, сензор за дъжд, сензор за разстояние)

По правило тези данни са преходни, не се съхраняват по-дълго от един работен цикъл и се обработват само на борда на самия автомобил. Управляващите модули често включват съхранение на данни (включително и ключът за автомобила). Това се използва, за да може временно или постоянно да се документира информация за състоянието на автомобила, натоварването на компонентите, изискванията за поддръжка, технически събития и грешки.

В зависимост от нивото на техническото оборудване съхраняваните данни са както следва:

- работни състояния на компоненти на системи (напр. нива на пълнене, налягане на въздуха в гумите, състояние на акумулатора)
- неизправности и дефекти в компоненти на важни системи (напр. светлини, спирачки)

- системни реакции при специални ситуации по време на шофиране (напр. задействане на въздушна възглавница, задействане на системите за контрол на стабилността)
- информация за събития, довели до повреда на автомобила
- за електрическите превозни средства количеството на заряда в батерията с високо напрежение, очакван диапазон

В специални случаи (напр., ако превозното средство е открито неизправност), може да е необходимо да запазите данни, които в противен случай биха били временни.

Когато използвате сервизно обслужване (напр. ремонти, поддръжка), запаметените експлоатационни данни могат да се четат заедно с идентификационния номер на автомобила и да се използват когато е необходимо. Служителите от сервизната мрежа (напр.

сервиси, производители) или трети страни (напр. услуги при повреди) могат да четат данни от автомобила. Същото важи и за гаранционната работа и мерките за осигуряване на качеството.

Данните основно се четат чрез OBD (On-Board Diagnostics) порта, установен от закона в автомобила. Отчетените експлоатационни данни документират техническото състояние на превозното средство или отделните компоненти и подпомагат диагностиката на грешките, спазването на гаранционните задължения и подобряването на качеството. Тези данни, по-конкретно информацията за натоварването на компонентите, технически събития, грешки на операторите и други неизправности, се предават на производителя при необходимост заедно с идентификационния номер на автомобила. Производителят също носи отговорност за продукта. Производителят потенциално също използва експлоатационни данни на

автомобилите в случай на изтегляне на продукти. Тези данни могат да се използват и за проверка на гаранцията на клиенти и за гаранционни искове.

Паметта за неизправности в автомобила може да бъде нулирана от сервисна фирма при извършване на сервисно обслужване или ремонт или по ваша заявка.

Функции за комфорт, информация и развлечение

Комфортните настройки и персонализираните настройки могат да се запамят в автомобила и да се променят или нулират по всяко време.

В зависимост от съответното ниво на оборудване, те включват

- настройки за позиция на седалката и волана
- настройки на шасито и климатика
- персонализирани настройки, като вътрешно осветление

Можете да въведете ваши собствени данни за вашето превозно средство във функциите за информация и развлечение като част от избраните характеристики.

В зависимост от съответното ниво на оборудване, те включват

- мултимедийни данни като музика, видеоклипове или снимки за възпроизвеждане в интегрирана мултимедийна система
- данни от адресната книга за използване с вградена система за свободни ръце или интегрирана навигационна система
- въвеждане на крайни цели
- данни за използване от онлайн услуги

Тези данни за функциите за комфорт, информация и развлечение могат да се съхраняват локално в автомобила или да се съхраняват на устройство, което сте свързали с автомобила (напр. смартфон, USB

стик или MP3 плейър). Данните, които сте въвели сами, могат да бъдат изтрети по всяко време.

Тези данни могат да се предават само от превозното средство по ваше искане, особено когато използвате онлайн услуги в съответствие с избраните от вас настройки.

Интегриране на смартфон, напр. Android Auto или Apple CarPlay

Ако автомобилът ви е оборудван съответно, можете да свържете смартфон или друго мобилно устройство към автомобила, така че да го управлявате чрез вградените в автомобила органи за управление. В този случай изображението и звукът на смартфона могат да се извеждат чрез мултимедийната система. Същевременно към вашия смартфон се изпраща конкретна информация. В зависимост от вида на интегрирането, това включва данни като местоположение, дневен / нощен режим и друга

обща информация за превозното средство. За повече информация, моля, вижте ръководството за експлоатация на системата за автомобили / система Инфотейнмънт.

Интеграцията позволява да се използват избрани приложения за смартфони, като например навигация или възпроизвеждане на музика. Не е възможна по-нататъшна интеграция между смартфона и превозното средство, по-конкретно активен достъп до данните за превозното средство. Видът на допълнителната обработка на данните се определя от доставчика на използваното приложение. Дали ще можете да дефинирате настройки и кои от тях, зависи от съответното приложение и операционната система на вашия смартфон.

Онлайн услуги

Ако вашият автомобил има връзка с радио мрежа, това позволява да се обменят данни между вашия автомобил и други системи. Връзката с радио мрежата се осъществява посредством предавателно устройство във вашия автомобил или предоставено от вас мобилно устройство (напр. смартфон). Онлайн функциите могат да се използват чрез тази връзка с радио мрежа. Те включват онлайн услуги и приложения / приложения, предоставени ви от производителя или други доставчици.

Собствени услуги

В случай на онлайн услуги на производителя, съответните функции се описват от производителя на подходящо място (напр. Ръководство на собственика, уебсайт на производителя) и се предоставя съответната информация за защита на данните. За предоставянето на онлайн услуги

може да се използват лични данни. Обменът на данни за тази цел се осъществява чрез защитена връзка, например напр. използвайки предоставените за тази цел ИТ системи от производителя. Събирането, обработването и използването на лични данни за целите на подготовката на услугите се извършват единствено въз основа на законно разрешение, напр. в случая на законово предписана система за спешни комуникации eCall или договорно споразумение, или по силата на съгласието.

Можете да активирате или деактивирате услугите и функциите (които подлежат на таксуване до определена степен), а в някои случаи и цялата радиовръзка на автомобила. Това не включва задължителни функции и услуги като система за спешна комуникация.

Услуги на трети страни

Ако използвате онлайн услуги от други доставчици (трети страни), тези услуги са предмет на отговорност и защита на данните и условия за използване на въпросния доставчик.

Производителят често няма влияние върху обменното в това отношение съдържание.

Поради това, моля, обърнете внимание на естеството, обхвата и целта на събирането и използването на лични данни в рамките на услугите на трети страни, предоставяни от въпросния доставчик на услуги.

Радио честотна идентификация (RFID)

RFID технологията се използва при някои автомобили за функции като следене на налягането в гумите и имобилайзер. Тя се използва и във връзка с устройства като радио дистанционно управление за заключване/отключване и стартиране. RFID технологията в автомобилите Opel не използва лични данни или връзка с друга система на Opel, съдържаща лични данни.

Азбучен указател

А

Авариен изход.....	47, 49
Аварийни предупредителни светлини	126
Автоматизирана механична скоростна кутия.....	18, 173
Автоматичен контрол на светлините	123
Автоматично заключване.....	27, 32
Акcesoари и модификации на автомобила	204
Активно аварийно спиране.....	115, 188
Акумулатор.....	23, 24, 140, 211
Акумулатор на автомобила	211, 246
Акумулатор, помощно стартиране.....	246
Акумулатор с абсорбираща стъклена вата.....	211
Алармена система	41
Антиблокираща спирачна система	178
Антиблокираща спирачна система (ABS)	111
Антифриз.....	208
Асистент за дълги светлини.....	124
Асистент за дългите светлини.	114

Б

Багажник на покрива	91
Борден компютър	119
Бутони върху волана	94

В

Вентилационни дюзи.....	147
Вентилация.....	131
Вериги за сняг	237
Вискозитет на двигателните масла.....	257
Височина на возията.....	160
Височина на окачването.....	160
Вместимости	262
Врати.....	33
Входящи отвори за въздух	149
Въведение	3
Въздушно окачване	160
Външна температура	97
Външни огледала.....	43
Външни светлини	13, 114, 122
Въртяща се полица.....	82
Вътрешни огледала.....	45
Вътрешно осветление	128, 223

Г

Габаритни светлини.....	122, 219
Гориво за дизелови двигатели	197
Греда със сферичен теглич.....	201
Грижи за външния вид	251
Грижи за външността.....	251

Грижи за интериора	253
Гуми	231

Д

Данни на автомобила.....	261
Двигателно масло	207
Деактивиране на въздушните възглавници	71, 109
Декларация за съответствие... ..	264
Декоративни тасове	236
Детски предпазни системи (седалки)	73
Дизелов горивен филтър	213
Дизелово гориво.....	197
Дизелов филтър за твърди частици	163
Дисплей на скоростната кутия	104, 173
Дистанционното радиоуправление	23
Дистанционно управление.....	23
Дистанционно управление на паркиране.....	191
Дневен километражен брояч ..	101
Дневник на пътуване.....	119
Дневни светлини	125
Добавки към двигателните масла.....	257
Допълнително осветление при завиване.....	126, 216

Дълбочина на шарката на протектора	236
Дълги светлини	114, 123
Държач за паркинг талони.....	49

Е

Електрическа плъзгаща се врата.....	33
Електрическа система.....	224
Електрически аксесоари.....	98
Електрически ключалки на вратите.....	31
Електрически контакти	98
Електрически прозорци	46
Електрическо регулиране	44
Електрическо странично стъпало.....	33
Електронна система за климатичен контрол	134
Електронна стабилизираща система	111, 201
Електронна стабилизираща система (ESC).....	181
Електронната стабилизираща система е изключена.....	112
Електронни програми за управление	176
Етикет на въздушна възглавница.....	66

Ж

Жабка	82
-------------	----

З

Завиване.....	152
Задвижване на допълнителен агрегат.....	201
Заден мост с ограничено приплъзване.....	183
Задна лампа за четене.....	129
Задна светлина за мъгла 114, 122, 127, 219	
Задни врати	38
Задни прозорци	47
Задни седалки	59
Достъп до задните седалки....	59
Изваждане.....	59
Монтаж.....	59
Bus.....	59
Задно осветление на прага.....	128
Закачалки за дрехи.....	82
Замъглени стъкла на фаровете	127
Запалка	100
Записване на данни за автомобила и защита на личната информация.....	268
Зареждане с гориво	198
Зареждаща система	109
Зарядна климатична система .	139

Защита от изтощаване на акумулатора	130
Защитна ключалка против кражба.....	26
Зимни гуми	231

И

Идентификационен номер на автомобила	259
Идентификационна табелка ...	260
Идентификация на двигателя..	261
Изваждане на автомобила от експлоатация.....	211
Извършване на работа	205
Изгорели газове.....	163
Измервателен уред за AdBlue.	102
Измиване на автомобила.....	251
Изпъкнало огледало	43
Източете горивния филтър	114
Икономично шофиране.....	152
Имобилайзер	43
Индикатор за незакопчан предпазен колан	108
Индикатори.....	100
Инструменти	230
Инструменти на автомобила. .	230
Информационен дисплей.....	116
Информационни дисплеи.....	115

К

Камера за задно виждане	193
Капак на двигателя	206
Катализатор	163
Километражен брояч	101
Клаксон	15, 95
Климатичен контрол	17
Климатична система.....	131, 132
Ключалки на вратите.....	26
Ключ за колелата.....	230
Ключ за светлините	122
Ключове	22
Ключове, ключалки.....	22
Коефициент на икономия на гориво (ecoScoring).....	119
Колела и гуми	231
Комплект за първа помощ	90
Комплект за ремонт на гуми ...	238
Конзола над главата	83
Контролен индикатор за неизправност	109
Контрол над автомобила	152
Контрол на оборотите при празен ход.....	155
Контролни индикатори (лампи)	104
Контролни органи върху кормилната колона.....	95
Крик.....	230
Крик на автомобила.....	230

Круиз контрол (система за поддържане на дадена скорост)	114, 184
Кука на капак на главина.....	230
Кутия под седалката	83
Кутия с предпазители.....	226, 228
Кутия с предпазители в арматурното табло	226
Кутия с предпазители в багажното отделение	228
Кутия с предпазители в двигателното отделение	226
Къси светлини.....	114

Л

Лампи за четене	129
-----------------------	-----

М

Масло.....	207
Масло, моторно.....	257, 261
Места за поставяне на детска седалка	76
Механична заключваща система против кражби	40
Механична скоростна кутия	18, 172
Мигачи	108, 126
Моторно масло.....	257, 261
Мрежа за съхраняване на вещи.....	82, 83

Мрежа на пода за багаж..... 85
 Място за съхранение в
 задната седалка-пейка..... 83

Н

Налягане на гумите 232, 262
 Налягане на маслото..... 113
 Налягане на маслото на
 двигателя 113
 Настройване на огледалото 9
 Неизправност 177
 Ниво на маслото..... 103
 Ниско ниво на горивото 113

О

Обезвъздушаване на
 дизеловата горивна система 214
 Обектив при движение на
 заден ход..... 47
 Облегалка за ръце 58
 Облегалки за глава 51
 Обозначения на гумите 231
 Оборотомер 101
 Обща информация 199
 Общ преглед на таблото с
 прибори 11
 Огледала..... 43, 45
 Огледало с ръчно
 противозаслепящо
 регулиране 45

Ограничител на скоростта.....
 100, 115, 186
 Опасност, предупреждение и
 внимание 4
 Органи за управление..... 94
 Осветление..... 122
 Осветление на арматурното
 табло 224
 Осветление на багажното
 отделение..... 128
 Осветление на
 регистрационния номер 222
 Осветление при излизане 130
 Особенности при шофирането,
 съвети относно тегленето ... 199
 Отворена врата 115
 Отделение за вещи в задната
 част на автомобила..... 84
 Отделение за съхранение на
 вещи в арматурното табло..... 81
 Отделение за съхранение на
 вещи в горната част на
 кабината 84
 Отделения за бутилки..... 82
 Отделения за вещи..... 81
 Отключване на автомобила 6
 Отопление на външните
 огледала..... 17
 Отопление на задното стъкло
 17, 48

Отопление на седалката..... 58
 Отоплител на охлаждащата
 течност..... 140
 Отопляеми огледала 44
 Отработена течност от дизел.. 164
 Охлаждане на жабката 149
 Охлаждаща течност..... 208
 Охлаждаща течност за
 двигателя 208
 Охлаждаща течност и
 антифриз..... 257
 Охрана на автомобила..... 40

П

Паркиране 20, 159
 Паспорт на автомобила (Car
 Pass) 23
 Педали..... 152
 Пепелници 100
 Плъзгаща се врата 33
 Плъзгаща се странична врата... 33
 Пневматична седалка..... 54
 Повреда..... 249
 Подгриване..... 154
 Подсушаване и размразяване... 17
 Пожарогасител..... 90
 Покрив..... 49
 Стъклен панел..... 49
 Положение на седалката 53

Положения на контакта за запалване	153
Помощни системи за водача... ..	184
Помощ при паркиране	191
Помощ при потегляне по наклон	179
Помощ при спиране	179
Поставки за напитки.....	82
Поставки за чаши	82
Потегляне	19
Почистване на автомобила.....	251
Превключване на предавки.....	111
Превозване на товари	91
Предварително подгриване	112
Предни лампи за вътрешно осветление.....	128
Предни лампи за четене.....	129
Предни мигачи.....	219
Предни светлини.....	122, 123
Предни седалки.....	53
Предни фарове	216
Предни фарове за мъгла 114, 122, 127, 219	
Предни фарове при пътуване зад граница	125
Предно отделение за вещи.....	82
Предно стъкло.....	46
Предпазен колан	9
Предпазител за прозорци.....	89
Предпазители	224

Предпазна мрежа	89
Предпазни ключалки за деца	33
Предпазни колани	62
Предпазни седалки за деца.....	73
Предупредителен триъгълник . .	90
Предупредителни зумери	117
Предупредителни светлини.....	100
Предупредителни съобщения	116
Предупреждение за напускане на платно.....	111, 195
Прекъсване на електрическото захранване .	177
Прекъсване подаването на гориво в режим на моторна спирачка	156
Препоръчани масла и смазочни материали	257, 261
Прибора се ръчна спирачка	178
Прибори.....	100
Приборно табло.....	11
Пробив.....	238, 241
Проверки на автомобила.....	205
Прозорци.....	46
Прозорци с ръчно задвижване .	46
Промяна на размера на джантите и гумите	236
Просвет до земята.....	160
Първа помощ.....	90
Първоначална информация.....	6

Р

Радио честотна идентификация (RFID).....	272
Размер на гумите и джантите, смяна.....	236
Разработване на новия автомобил	153
Регистрирани търговски марки	268
Регулиране на волана	10, 94
Регулиране на облегалките за глава	8
Регулиране на седалката	7, 54
Регулиране светлинния сноп на предните фарове	125
Регулируеми вентилационни дюзи	147
Редовно включване на климатичната система	149
Режим ЕСО (Икономичен).....	152
Резервно колело	244
Резервоар за горивото.....	262
Резервоар за AdBlue.....	262
Ремъци.....	62
Ремъци за привързване.....	85
Рециклиране на излезли от употреба автомобили	205
Решетка на багажното отделение.....	89
Решетка-преграда за кабината.	89
Ръководството ще ви помогне	3

Ръкохватки.....	85
Ръчен режим	175
Ръчна спирачка	178
Ръчни ключалки на вратите.....	26
Ръчно регулиране	43
Ръчно спиране - виж "Ръчна спирачка".....	178

С

Светлинен клаксон	125
Светлини за завиване.....	126
Светлини за заден ход	127
Светлини за мъгла.....	127
Светлинни функции.....	130
Свързване на ремарке.....	199
Сгъваема седалка.....	82
Сгъваеми огледала	44
Секретни болтове.....	241
Селективна каталитична редукция.....	164
Сензорен екран.....	116
Сензор за дъжд.....	95
Сервизен дисплей	103, 110
Сервизна информация	255
Сервизно обслужване	149, 255
Символи	4
Система "стоп/старт".....	19
Система "стоп-старт".....	114
Система за отопление и вентилация	131

Система за отопление на задната част на купето	136
Система за превоз на товари ...	86
Система за следене на налягането в гумите.....	112, 233
Система за стабилизиране на ремаркетото	201
Система за тракшън контрол (контрол на сцеплението)	180
Система за централно заклучване	27
Система на въздушните възглавници	66
Система на въздушно окачване.....	249
Система на предните въздушни възглавници	70
Система на страничните въздушни възглавници	71
Система с електронен ключ.....	24
Система стоп/старт.....	156
Системи за записване на данни от събития (черна кутия).....	268
Системи за измиване и избърсване	15
Системи за контрол при шофиране.....	180, 183
Системи за откриване на препятствие.....	191

Системи на въздушните възглавници и обтегачи на предпазните колани	108
Скоростен лост	174
Скоростна кутия	18
Скоростомер	100
Следене на нивото на маслото в двигателя.....	103
Слънчеви сенници	49
Смяна на гума.....	241
Смяна на колело	241
Смяна на крушка	215
Смяна на перо на чистачка	215
Специфични за автомобила данни	3
Спирачки	177, 210
Спирачна система	110
Спирачна течност	210, 257
Спомагателно отопление.....	140
Спрете двигателя.....	110
Стартиране и обслужване.....	153
Стартиране на двигателя..	19, 154, 173
Стартиране с помощен акумулатор и кабели	246
Странични мигачи	221
Странични прозорци.....	47
Стъкла на фаровете, замъглени.....	127
Стъклен панел	49

Съвети по управлението на автомобила.....	152
Съобщения.....	116
Съхраняване на автомобила... ..	204
Съхраняване на вещи.....	81

Т

Табло с прибори	100
Тапицерия.....	253
Тахограф.....	115, 121
Теглене на автомобила	249
Теглене на друг автомобил	250
Теглене на ремарке.....	200
Теглич.....	199, 201
Температура на охлаждащата течност на двигателя	112
Течност за измиване	210
Течност за сервоусилвателя на волана.....	209
Товар на покрива.....	91
Товарно отделение.....	27, 85
Триточкови предпазни колани ..	63
Турбо загряване на двигателя.	154

У

Уговорете скорошно сервизно обслужване	110
Указател за горивото	102
Указател за температурата на охлаждащата течност на двигателя	102

Ултразвукова система за помощ при паркиране.....	191
Ухо за теглене.....	249

Ф

Фиксирани вентилационни дюзи	148
Филтър за твърди частици.....	163
Функция за подобрено сцепление.....	180, 181, 183

Х

Халки за привързване	85
----------------------------	----

Ц

Централна, високо монтирана (трета) стоп-светлина.....	222
Център за информация на водача.....	115

Ч

Часовник	97
Чистачки и система за измиване на предното стъкло	95

Ш

Широко огледало за обратно виждане.....	45, 49
--	--------

А

AdBlue.....	112, 164, 257
Autostop.....	19, 154, 156

В

Bus Задни седалки.....	59
---------------------------	----

С

система Инфотейнмънт.....	116
---------------------------	-----

Д

DEF.....	164
DPF (дизелов филтър за твърди частици).....	163

Е

ecoScoring.....	119
Engine Drag Torque Control.....	181

І

ISOFIX.....	73
-------------	----

Р

REACH.....	268
------------	-----

Т

Top-Tether.....	73
-----------------	----

U

USB контакт.....	98
------------------	----

www.opel.com

Copyright by Opel Automobile GmbH, Rüsselsheim, Germany.

Информацията в тази публикация е валидна към датата на публикуване, посочена по-долу. Opel Automobile GmbH си запазва правото да прави промени в техническите спецификации, характеристики и конструкция на автомобилите, свързани с информацията в тази публикация както и промени на самата публикация.

Издание: Август 2018, Opel Automobile GmbH, Rüsselsheim.

Напечатано на хартия, избелена без хлор.

ID-OMVBOLSE1808-bg

