Съдържание

Въведение	2
Накратко	6
Ключове, врати, прозорци	20
Седалки, облегалки	35
Съхраняване на вещи	58
Прибори и органи за управление	64
Осветление	87
Климатичен контрол	93
Шофиране и обслужване	104
Грижи за автомобила	129
Сервизно обслужване и поддръжка	164
Технически данни	169
Информация за клиента	182
Азбучен указател	184

Въведение

Гориво	Обозначение	<input type="text"/>		
Моторно масло	Качество	<input type="text"/>		
	Вискозитет	<input type="text"/>		
Налягане на гумите	Размер на гумите		Отпред	Отзад
	Летни гуми	<input type="text"/>	<input type="text"/>	<input type="text"/>
	Зимни гуми	<input type="text"/>	<input type="text"/>	<input type="text"/>
Тегло	Брутно тегло на автомобила	<input type="text"/>		
	- Тегло на празен автомобил, базисен модел	<input type="text"/>		
	- Допълнително тегло	<input type="text"/>		
	- Тежки аксесоари	<input type="text"/>		
	= Натоварване	<input type="text"/>		

Специфични за автомобила данни

Моля нанесете данните за Вашия автомобил на предходната страница за да бъдат на разположение. Необходимата информация ще намерите в разделите "Сервиз и поддръжка" и "Технически данни", както и на идентификационната табелка.

Въведение

Вашият автомобил е комбинация от напреднала технология, сигурност, съвместимост с околната среда и икономичност.

Настоящото ръководство за експлоатация Ви предоставя цялата необходима информация за да можете да карате автомобила си правилно и сигурно.

Уверете се, че пътниците Ви са наясно с възможния риск от катастрофа и нараняване, които могат да възникнат в резултат от неправилното използване на автомобила.

Винаги трябва да спазвате конкретните закони и правила в страната, където се намирате. Тези закони може да се различават от информацията дадена в настоящото ръководство.

Когато настоящото ръководство за експлоатация Ви насочва към сервиз, ние Ви препоръчваме Вашия сервизен партньор на Opel.

Всички сервизни партньори на Opel предлагат първокласно обслужване на приемливи цени. Опитни механици обучени от Opel работят в съответствие с конкретните инструкции на Opel.

Ръководството за експлоатация трябва винаги да се държи в автомобила за да Ви е под ръка.

Ръководството ще ви помогне:

- Настоящото ръководство описва всички опции и възможности, които се предлагат за този модел. **Някои описания, включително тези за функциите на дисплея и менюто, може да не**

се отнасят за Вашия автомобил поради варианта на модела, конкретни за дадена страна спецификации, специално оборудване и аксесоари.

- От главата "Накратко" да получите начална информация.
- Таблицата със съдържанието в началото на ръководството и във всеки раздел показва къде се намира информацията.
- Азбучният указател ще ви улесни в търсенето на конкретна информация.
- Ръководството за експлоатация се отнася за автомобили с ляво разположен волан. Работата с автомобила е подобна и при дясно разположен волан.
- Ръководството за експлоатация използва заводските означения на двигателите. Съответните търговски обозначения се намират в главата "Технически данни".

- Инструкциите свързани с посоките, напр. наляво или надясно, напред или назад, винаги трябва да се разбират спрямо посоката на движение.
- Надписите на дисплея на автомобила може да не са на вашия език.
- Съобщенията на дисплея и надписите в интериора на автомобила са показани с удебелен шрифт.

Опасност, предупреждение и внимание

Опасност

Текстът означен с  **Опасност** информира относно риск от фатално нараняване. Неспазването на тази информация може да доведе до опасност за живота.



Предупреждение

Текстът означен с  **Предупреждение** дава информация относно риск от произшествие или нараняване. Неспазването на тази информация може да доведе до нараняване.

Внимание

Текстът отбелязан с **Внимание** съдържа информация относно възможни щети по автомобила. Неспазването на тази информация може да доведе до щети по автомобила.

Символи

Препратката към дадена страница се означава с . , което значи "виж страница".

Пожелаваме Ви много часове на приятно шофиране.

Adam Opel AG

Накратко

Първоначална информация

Отключване на автомобила

Отключване с ключ

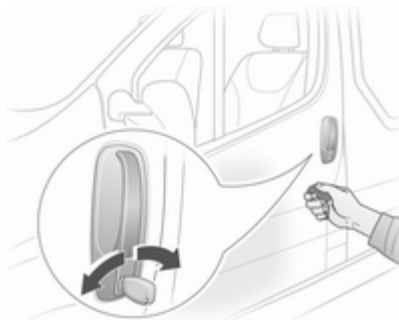

Завъртете ключа в ключалката на шофьорската врата. Отворете вратите като дръпнете дръжките.

Отключване с дистанционното управление



Натиснете бутона  (или натиснете и задръжте), за да отключите автомобила.

Дистанционно радиоуправление
↔ 20, Система за централно
заклучване ↔ 22, Багажник
↔ 27.

Регулиране на седалките

Положение на седалката

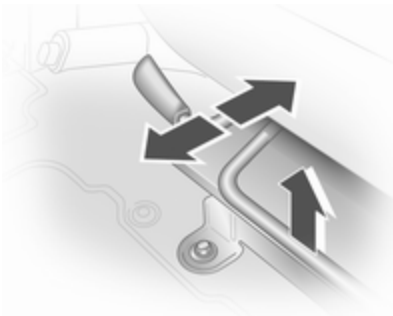

Дръпнете ръчката, плъзнете седалката, освободете ръчката.

Положение на седалката ⇨ 36,
Регулиране на седалката ⇨ 37.

⚠ Опасност

Не сядайте по-близо от 25 см до волана за да позволите безопасното надуване на въздушната възглавница.

Облегалка на седалката

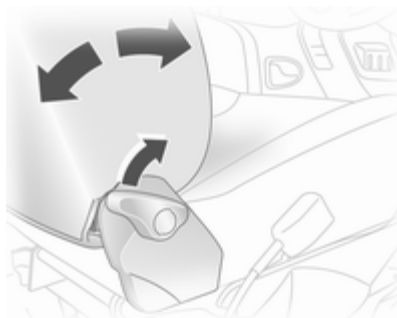

Дръпнете лоста, нагласете наклона и освободете лоста. Оставете седалката да се заключи. При регулирането не се облягайте на облегалката.

Положение на седалката ⇨ 36,
Регулиране на седалката ⇨ 37.

Височина на седалката

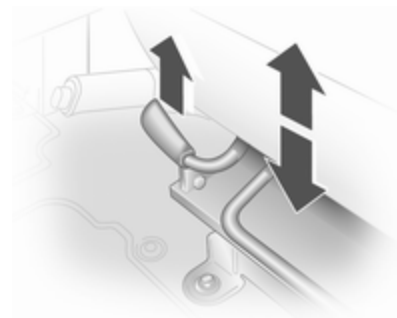

Повдигнете лоста и променете натиска на тежестта от тялото върху седалката за да я повдигнете или спуснете.

Положение на седалката ⇨ 36,
Регулиране на седалката ⇨ 37.

Регулиране на облегалките за глава

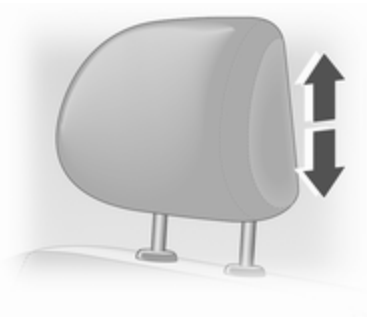

Повдигнете или спуснете облегалката за глава до желаната височина.

Облегалки за глава ⇨ 35.

Предпазен колан



Издърпайте предпазния колан и го заключете в закопчалката му. Коланът не бива да е усукан и трябва да прилепва плътно към тялото. Облегалката на седалката не бива да бъде наклонена прекалено много назад (препоръчителен ъгъл на наклона: около 25°).

За да освободите предпазния колан, натиснете червения бутон върху закопчалката на колана.

Положение на седалката ⇨ 36,
Предпазни колани ⇨ 43, Система
на въздушните възглавници ⇨ 46.

Настройване на огледалото

Вътрешно огледало



За да намалите заслепяването
завъртете лостчето от долната
страна на корпуса на огледалото.

Вътрешно огледало ↻ 32.

Външни огледала

Ръчно регулиране

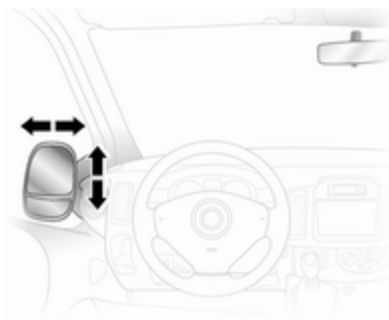

Завъртете огледалото в нужната
посока.

Външни огледала ↻ 31.

Електрическо регулиране



Изберете съответното външно
огледало и го нагласете.

Асферични външни огледала
↻ 31, Електрическо регулиране
↻ 31, Сгъване на външните
огледала ↻ 32, Отопляеми
външни огледала ↻ 32.

Регулиране на волана

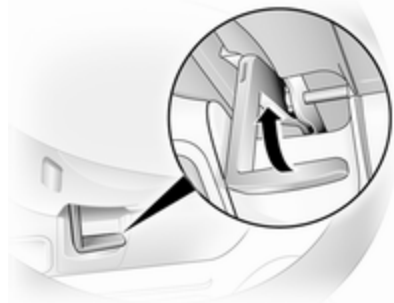

Отключете лоста, настройте волана, блокирайте лоста и проверете дали е заключен добре.

Не регулирайте волана докато не спрете автомобила и не освободите ключалката на волана.

Система на въздушните възглавници ⇨ 46, Позиции на запалването ⇨ 105.

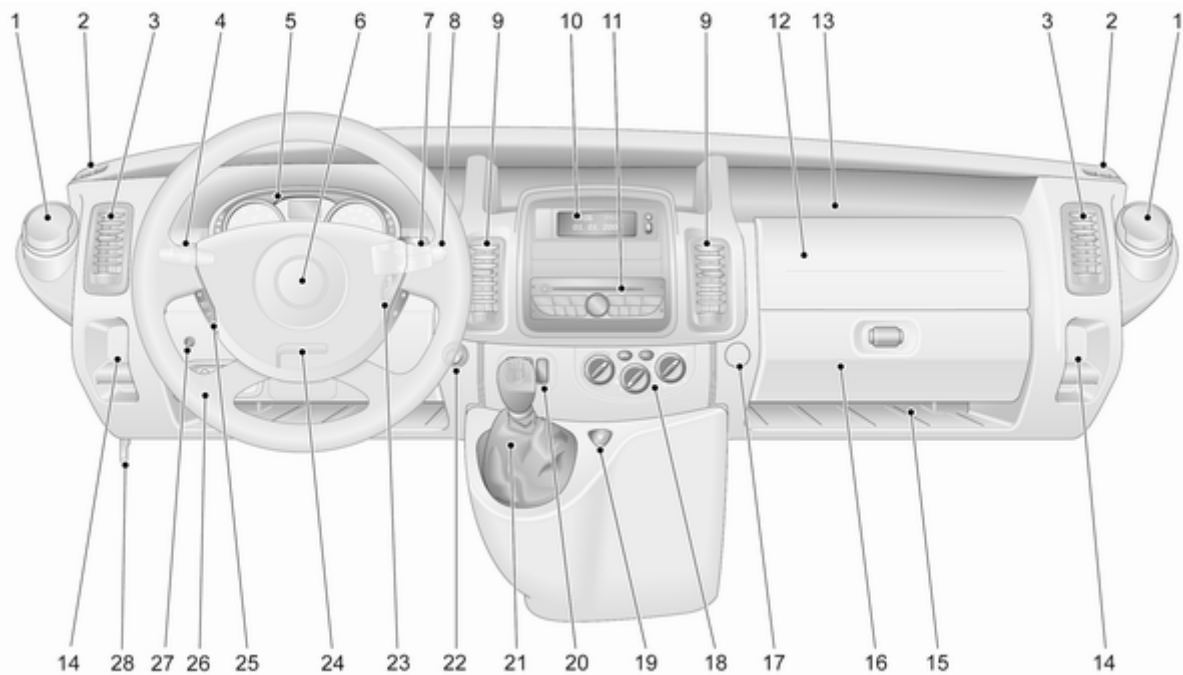

Общ преглед на таблото с прибори

1	Пепелник	69	7	Контролни органи върху кормилната колона	65	19	Аварийни предупредителни светлини	89
	Поставки за чаши	58	8	Система за избърсване и измиване на предното стъкло	65	20	Система за централно заключване	22
	Кутия с предпазители	144		Чистачка на задното стъкло, система за измиване на задното стъкло	67		Отопление на външните огледала	32
2	Фиксирани вентилационни дюзи	101		Бордови компютър	84		Отопление на задното стъкло	34
3	Странични вентилационни дюзи	101	9	Централни вентилационни дюзи	101		Автоматизирана механична скоростна кутия, Зимен режим и товарен (Laden) режим	112
4	Ключ за светлините	87	10	Троен информационен дисплей	81		Круиз контрол и ограничител на скоростта	118
	Задни светлини за мъгла ..	90	11	Тахограф	101	21	Скоростен лост, механична скоростна кутия	108
	Предни фарове за мъгла ...	89	12	Въздушна възглавница за предния пътник	47		Автоматизирана механична скоростна кутия	109
	Осветление при излизане	92	13	Отделение за съхранение на вещи	58	22	Електрически контакт	68
	Мигачи, габаритни светлини, светлинен клаксон, къси и дълги светлини	89	14	Отделение за монети	58		Запалка	69
5	Прибори	69	15	Отделение за съхранение на вещи	58	23	Контакт за запалване с ключалка за волана	105
	Център за информация на водача	81	16	Жабка	58			
	Дисплей на скоростната кутия	73	17	Кука	11			
6	Клаксон	65	18	Климатична система	93			
	Въздушна възглавница за шофьора	47						

- 24 Регулиране на волана 64
- 25 Дистанционно управление от волана 64
- Круиз контрол (система за поддържане на дадена скорост) 118
- 26 Ултразвукова система за помощ при паркиране 122
- Регулиране светлинния сноп на предните фарове .. 88
- Електронна стабилизираща програма 117
- 27 Спомагателно отопление .. 96
- 28 Ръчка за освобождаване капака на двигателя 131

Външни светлини



Завъртете ключа за светлините

- 0 = Изключено
- ☞ = Габаритни светлини
- ☞ ☞ = Предни светлини
- ☞ ☞ = Предни фарове за мъгла
- ☞ ☞ = Предни и задна светлини за мъгла

Светлини ☞ 87, предупредителен зумер за включени предни фарове ☞ 82.

Предни и задна светлини за мъгла



Завъртете ключа за светлините

- ☞ ☞ = Предни фарове за мъгла
- ☞ ☞ = Предни и задна светлини за мъгла

Светлинен клаксон, дълги и къси светлини

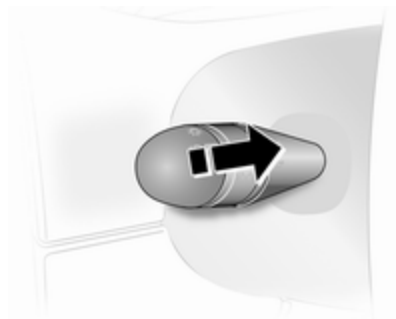

Дръпнете лоста.

Дълги светлини ⇨ 88, Светлинен клаксон ⇨ 88.

Сигнали при завой и смяна на платното

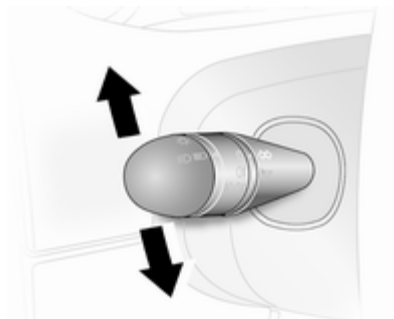

преместете лоста = десен мигач
нагоре
преместете лоста = ляв мигач
надолу

Сигнали при завой и смяна на платното ⇨ 89.

Аварийни предупредителни светлини



Включват се с бутона .

Аварийни предупредителни светлини ⇨ 89.

Клаксон



Натиснете .

Системи за измиване и избърсване

Чистачки на предното стъкло

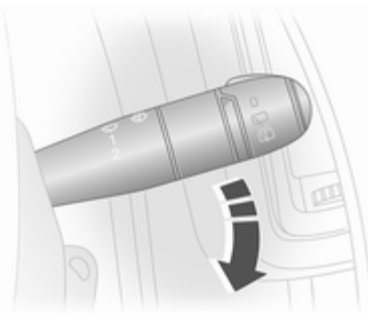

 = интервален режим на бърсане

1 = бавно

2 = бързо

Чистачки на предното стъкло

↻ 65, Подмяна на перо на

чистачка ↻ 138.

Системи за измиване на предното стъкло и предните фарове

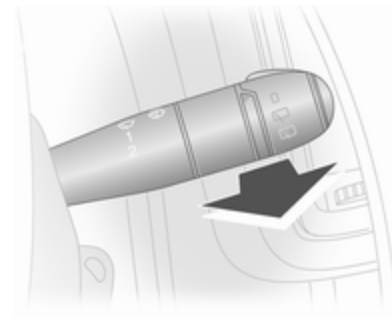

Дръпнете лоста.

кратко дръпване = чистачките се задействат еднократно



продължително дръпване = чистачките правят няколко маха и върху предното стъкло се напръсква измиваща течност

Система за измиване на челното стъкло и предните фарове ⇨ 65, Подмяна на перото на чистачката ⇨ 138, Измиваща течност ⇨ 136.

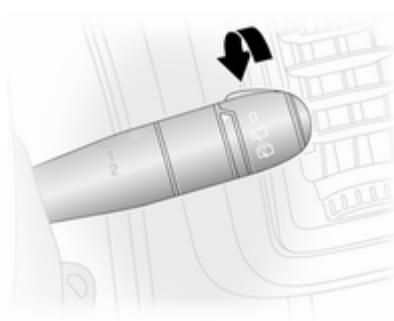
Чистачка и система за измиване на задното стъкло



Завъртете лоста.

- 0 = изключване
-  = чистачка
-  = измиване

Чистачка и система за измиване на задното стъкло ⇨ 67, Подмяна на перо на чистачка ⇨ 138, Измиваща течност ⇨ 136.

Климатичен контрол

Отопляемо задно стъкло, отопляеми външни огледала



Отоплението се включва чрез натискане на бутона .

Отопляеми външни огледала ⇨ 32, Отопляемо задно стъкло ⇨ 34.

Подсушаване и размразяване на прозорците



Завъртете копчето за разпределение на въздуха в положение .

Завъртете копчето за температурата в позицията за най-топло.

Нагласете вентилатора на най-високата скорост.

Включете охлаждането **AC**.

Система за климатичен контрол
↪ 93.

Скоростна кутия

Механична скоростна кутия

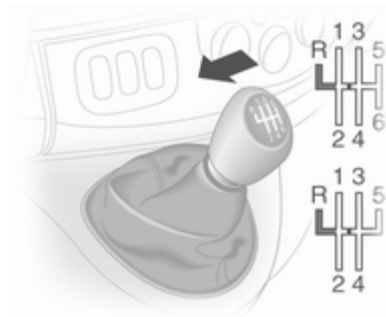

Заден ход: при неподвижен автомобил изчакайте 3 секунди след натискане на педала на съединителя, след това издърпайте пръстена на скоростния лост и включете предавката.

Ако предавката не се включва, поставете скоростния лост в неутрално положение, освободете педала на

съединителя и го натиснете отново, след това повторно изберете предавката.

Механична скоростна кутия ↪ 108.

Автоматизирана механична скоростна кутия

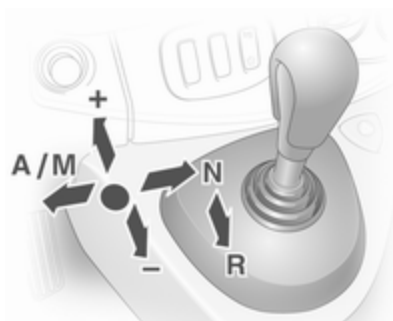

- N** = неутрална
● = предавка за движение
+ = по-висока предавка
- = по-ниска предавка
A/M = превключване между автоматичен и ръчен режим
R = предавка за заден ход

Автоматизирана механична скоростна кутия ⇨ 109.

Потегляне

Преди потегляне проверете

- Налягането и състоянието на гумите ⇨ 147, ⇨ 180,
- Нивото на маслото в двигателя и нивата на работните течности ⇨ 131.
- Всички прозорци, огледала, външните светлини и табелките с регистрационния номер трябва да са почистени от замърсявания, сняг и лед и да са изправни.
- Правилното положение на огледалата, седалките и предпазните колани ⇨ 31, ⇨ 36, ⇨ 44.
- Функционирането на спирачките при ниска скорост, особено ако спирачките са овлажнени.

Стартиране на двигателя

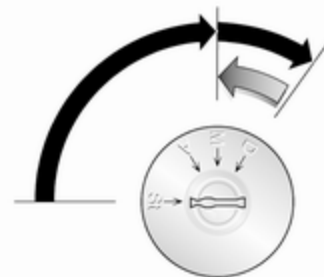

- Завъртете ключа в положение **A**
- завъртете леко волана за да освободите ключалката му
- натиснете педала на съединителя и спирачния педал
- не натискайте педала на газта
- при дизелови двигатели: завъртете ключа в положение **M** за да включите предварителното подгръване и изчакайте докато контролната лампа  изгасне в центъра за информация на водоча.

- завъртете ключа в положение **D** и го отпуснете.

Стартиране на двигателя ⇨ 105.

Паркиране

- Винаги натягайте ръчната спирачка без да натискате освобождаващия бутон. При спиране върху наклон натягайте спирачката колкото може по-силно. За да намалите силата за задействане, в същото време натиснете крачната спирачка.
- Изключете двигателя. Завъртете ключа за запалване в положение **St** и го извадете. Завъртете волана докато усетите, че ключалката го заключи.
- Ако автомобилът се намира на хоризонтален терен или върху възходящ наклон, включете на първа предавка преди да изключите запалването. При възходящ наклон завъртайте колелата навън от бордюра.
Ако автомобилът се намира върху низходящ наклон, включете на задна предавка преди да изключите запалването. Завъртете предните колела към бордюра.

- Заклучете автомобила и активирайте алармената система ⇨ 29 с бутон  на дистанционното управление.
- Не паркирайте автомобила върху леснозапалима повърхност. Високата температура на системата за изгорелите газове може да подпали повърхността.
- Затворете прозорците.
- Вентилаторите за охлаждане на двигателя могат да продължат да работят след изключване на двигателя ⇨ 130.
- След работа при високи обороти или голямо натоварване на двигателя, оставете двигателя да работи за кратко при ниско натоварване или на празен ход за около 30 секунди преди да го изгасите, с цел предпазване на турбокомпресора.

Ключове, ключалки ⇨ 20.

Паркиране на автомобила за дълъг период от време ⇨ 129.

Ключове, врати, прозорци

Ключове, ключалки	20
Врати	26
Охрана на автомобила	28
Външни огледала	31
Вътрешни огледала	32
Прозорци	33

Ключове, ключалки

Ключове

Резервни ключове

Номерът на ключа е отбелязан на самия ключ или върху сменяема табелка.

Номерът на ключа трябва да се съобщи при поръчката на резервни ключове, тъй като той е част от системата на имобилайзера.

Ключалки ⇨ 160.

Паспорт на автомобила (Car Pass)

Car Pass съдържа данни свързани със сигурността на автомобила, поради което трябва да се съхранява на безопасно място.

Когато автомобилът се закара в сервиз, данните от Car Pass са необходими за да се изпълнят някои операции.

Дистанционното радиоуправление



Използва се за задействане на:

- Система за централно заключване
- Механична заключваща система
- Алармена система против кражба

В зависимост от модела, автомобилът може да използва дистанционно управление с 2 бутона или с 3 бутона.

Дистанционното радиоуправление има обсег на действие приблизително 5 метра. Обсегът на действие може да намалее вследствие на външни въздействия. Мигащите предупредителни светлини потвърждават действието.

Отнасяйте се грижливо с дистанционното управление, пазете го от влага и високи температури и избягвайте ненужното му използване.

Неизправност

Ако системата за централно заключване не може да се задейства чрез дистанционното управление, това може да се дължи на следното:

- Надхвърлен обсег на действие
- Прекалено ниско напрежение на батерията.

- Често използване на дистанционното управление извън обсега му, което изисква ново програмиране в сервис.
 - Смуцение от по-мощни радиовълни от други източници
- Отключване ⇨ 22.

Смяна на батерията на дистанционното управление

Сменете батерията веднага щом намалее обхватът на действие.



Използваните батерии не са част от домашния отпадък. Те трябва да се изхвърлят на определените за рециклиране места.

Дистанционно управление с 2 бутона

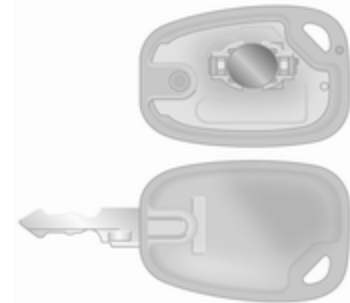

Отворете отделението на батерията в дистанционното устройство като вкарате монета в процепа и завъртите.

Подменете батерията (тип на батерията: CR 2016), като внимавате за поставянето ѝ в правилно положение.

Сглобете обратно двете половини на капака така, че да се застопорят добре.

Дистанционно управление с 3 бутона



Свалете винта и отворете отделението на батерията като вкарате монета в процеп и я завъртите.

Подменете батерията (тип на батерията: CR 1616), като внимавате за поставянето ѝ в правилно положение.

Сглобете обратно двете половини на капака така, че да се застопорят добре.

Поставете винта обратно и го завийте.

Система за централно заключване

Отключете и заключете предните врати, плъзгащите се странични врати, багажното отделение и вратичката за пълнене на гориво.

Чрез дистанционното управление с 3-бутона, предните/плъзгащите се странични врати и багажното отделение могат да се отключват и заключват поотделно.

От съображения за безопасност автомобилът не може да бъде заключен, ако ключът за запалване е в контакта.

Отключване на автомобила



Отключване с ключ

Завъртете ключа в ключалката на вратата на водача по посока към предната част на автомобила.

Отключване с дистанционното управление с 2-бутона







В зависимост от конфигурацията на автомобила:



- Натиснете бутона : Отключват се всички врати и багажното отделение.
- Натиснете еднократно бутона , за да отключите предните врати и натиснете двукратно , за да отключите всички врати и багажното отделение.

Отключване с дистанционното управление с 3-бутона



В зависимост от конфигурацията на автомобила:

- Натиснете бутона : Отключват се предните врати. Натиснете и задръжте бутона : Отключват се всички врати и багажното отделение.
- Натиснете бутона : Отключват се предните врати и плъзгащите се странични врати. Натиснете и задръжте бутона : Отключват се всички врати и багажното отделение.

- Натиснете бутона : Отключва се само вратата на водача. Натиснете и задръжте : Отключват се всички врати и багажното отделение.

Ако в рамките на около 30 секунди след отключване на автомобила не бъде отворена някоя от вратите, автомобилът автоматично се заключва отново.

Заклучване на автомобила

Затворете вратите, багажното отделение и капака на резервоара. Ако вратите не са затворени добре, системата за централно заключване няма да работи.



Заклучване с ключ

Завъртете ключа в ключалката на вратата на водача по посока към задната част на автомобила.

Заклучване с дистанционното управление с 2-бутона



В зависимост от конфигурацията на автомобила:



- Натиснете за кратко бутона : Заклучват се всички врати и багажното отделение.
- Натиснете еднократно бутона , за да заключите предните врати и натиснете двукратно , за да заключите всички врати и багажното отделение.

Заклучване с дистанционното управление с 3-бутона



- Натиснете за кратко бутон :
Заклучват се всички врати и багажното отделение.

Съобщение

Ако е монтирана, алармата за следене на купето  29 се изключва чрез натискане и задържане на бутон  (което се потвърждава чрез звуков сигнал).





Ако това се направи погрешка, отключете отново вратите и натиснете за кратко бутон , за да заключите автомобила.

Товарно отделение

Заклучване и отключване на багажното отделение с дистанционното управление с 2-бутона





В зависимост от конфигурацията на автомобила:

- Натиснете еднократно бутон  или : Багажното отделение се заключва или отключва.
- Натиснете двукратно бутон  или : Багажното отделение се заключва или отключва.

Заклучване и отключване на багажното отделение с дистанционното управление с 3-бутона



В зависимост от конфигурацията на автомобила:



- Натиснете бутон :
Багажното отделение се заключва или отключва.
- Натиснете бутон :
Багажното отделение и плъзгащите се странични врати се заключват или отключват.

Превключвател за централно заключване

Системата заключва и отключва вратите, багажното отделение и капака на резервоара от купето.



Натиснете бутона:

-  = заключване
-  = отключване

Независими ключалки на вратите

Някои модели са оборудвани с независими ключалки на багажното отделение за допълнителна сигурност.

При ключалки на врати, заключващи се при затваряне, когато вратите могат да се заключат и отключат чрез дистанционното управление, багажното отделение трябва да се отвори ръчно чрез завъртане на ключа в ключалката.

Автоматично заключване

Автоматично заключване след потегляне

Тази функция е свързана с безопасността и може да се конфигурира така, че автоматично да заключва всички врати, багажника и капака на резервоара веднага щом автомобилът потегли.

Включване

С включено запалване, натиснете и задръжте бутона  на превключвателя за централно заключване за около 5 секунди. Звуков сигнал ще потвърди активирането.

Изключване

С включено запалване, натиснете и задръжте бутона  на превключвателя за централно заключване за около 5 секунди. Звуков сигнал ще потвърди деактивирането.

Ключалки за деца



Предупреждение

Използвайте предпазните детски ключалки винаги, когато на задните седалки има деца.

Предпазната ключалка за деца на плъзгащата се врата се намира в задната част на вратата (под бравата).

С помощта на ключ или подходяща отверка завъртете в хоризонтално положение предпазната ключалка за деца в задната врата. Вратата не може да се отвори отвътре. За да деактивирате предпазната ключалка за деца, завъртете я във вертикално положение.

Врати

Плъзгаща се врата



Преди потегляне се уверете, че страничната врата е добре затворена.

Вратата може да се заключи отвътре с помощта на вътрешен заключващ лост.

Задни врати

За да отворите лявата задна врата дръпнете външната дръжка. Вратата се отваря отвътре чрез дръпване на вътрешната дръжка.

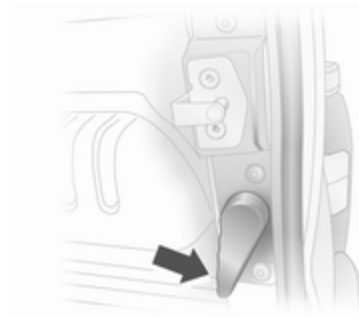

Задната дясна врата се освобождава посредством лоста.

⚠ Предупреждение

Когато автомобилът е паркиран край пътя, отворените задни врати могат да попречат задните светлини да се виждат добре.

Направете автомобила по-лесно забележим за останалите участници в движението като използвате предупредителен триъгълник или друго средство определено от правилника за пътното движение.



Вратите се задържат отворени на 90° чрез заключващи ограничители. За да отворите вратите на 180° или повече дръпнете освобождаващите дръжки и отворете вратите колкото е необходимо.

⚠ Предупреждение

Уверете се, че вратите са блокирани, когато са отворени напълно.

Отворените врати могат да се затворят под напора на вятъра!

Винаги затваряйте дясната врата преди лявата.

Багажно отделение

Врата на багажника

Отваряне



След като отключите с помощта на дистанционното управление, натиснете бутона на вратата на багажника и я отворете до напълно отворено положение.

Вратата на багажника може да се отвори и отвътре чрез натискане надолу на вътрешния бутон за освобождаване.

Съобщение

В много студен климат, помощта при отваряне, предоставена от хидравликата на багажната врата, може да бъде редуцирана.

Затваряне

Затворете вратата използвайки вътрешната каишка. Уверете се, че вратата е напълно затворена.

Общи съвети относно работата с вратата на багажника**⚠ Предупреждение**

Не карайте с отворена или откритата врата на багажника, например когато превозвате обемисти предмети, тъй като отровните изгорели газове могат да проникнат в купето.

Внимание

При отваряне на задната врата се уверете, че има достатъчно свободно пространство както отгоре (поне 2,15 м), така и отзад.

**Охрана на
автомобила****Механична заключваща
система против кражби****⚠ Предупреждение**

Не използвайте системата, ако в автомобила има хора! Вратите не могат да се отключат отвътре.

Системата блокира всички врати и багажника.

Всички врати и багажникът трябва да са затворени, в противен случай системата не може да се активира.

Съобщение

Механичната заключваща система против кражби не може да се активира, когато са включени аварийните светлини или страничните светлини.

Активирането и деактивирането не са възможни с превключвателя за централно заключване.

Включване



Натиснете два пъти бутона .

- или -

Завъртете ключа в ключалката на шофьорската врата в посока към задната част на автомобила двукратно.

Изключване

Отключете вратите с ключа или бутона  от дистанционното управление.

Алармена система

Алармената система се задейства заедно със системата за централно заключване.

Тя следи:

- Врати, капак на багажника, капак на двигателя
- Вътрешността на купето,
- Товарно отделение,
- Прекъсване в електрозахранването на алармената сирена.

Включване

Всички врати и капакът на двигателя трябва да бъдат затворени.



Натиснете бутона , за да активирате алармената система против кражба. Аварийните светлини примигват два пъти за потвърждение на активирането.

Ако аварийните предупредителни светлини не примигнат при активирането, това означава, че някоя врата или капакът на двигателя не са затворени добре.

Изключване

Отключването на автомобила или включването на запалването деактивира алармената система

против кражба. Аварийните светлини примигват веднъж за потвърждение на деактивирането.

Съобщение

Ако е задействана алармата, отключването на автомобила с ключа няма да спре сирената на алармата. За да спрете сирената, включете запалването.

Аварийните светлини няма да мигат при деактивирането, ако е била задействана алармата.

Активиране без следење вътрешността на купето

Деактивирайте следенето на вътрешността на купето, напр., когато в автомобила са останали хора или животни.



Натиснете и задръжте бутона ; ще прозвучи сигнал за потвърждение. Статусът ще остане до отключване на вратите.

Аларма

При задействането ѝ алармената система издава звуков сигнал от високоговорител с отделно електрозахранване, като в същото време аварийните предупредителни светлини започват да мигат. Броят на подадените алармени сигнали и тяхната продължителност се определят от закона.

Ако акумулаторът на автомобила е разкачен или има прекъсване в захранването му, ще се задейства алармената система. Първо деактивирайте алармената система против кражба, ако трябва да разкачите акумулатора на автомобила.

За спиране на сирената на алармата (ако е задействана) и деактивиране на алармената система против кражба, свържете отново акумулатора на автомобила и отключете автомобила с бутон  от дистанционното управление (или включете запалването).

Имобилайзер

Системата е част от контакта на запалването и проверява дали двигателят може да бъде стартиран с използвания ключ.

Имобилайзерът се активира автоматично след като ключът се извади от контакта на запалването,

а също и ако превключвателят е в контакта на запалването, но двигателят е изгасен.

Ако двигателят не може да бъде стартиран, изключете запалването и извадете ключа; изчакайте около 2 секунди, след което опитайте отново да стартирате. Ако двигателят и тогава не може да се стартира, опитайте да го стартирате с помощта на резервния ключ и се обърнете за помощ към сервиз.

Съобщение

Имобилайзерът не заключва вратите. След напускане на автомобила винаги го заключвайте и активирайте алармената система ↪ 22, ↪ 29.

Външни огледала

Изпъкнало огледало

Външното изпъкнало огледало намалява заслепяването. Формата на огледалото прави предметите да изглеждат по-малки, което влияе върху преценката на разстоянията.

Ръчно регулиране

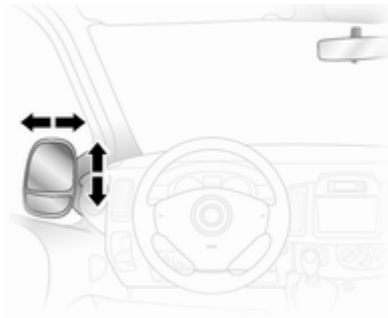

Регулирането на огледалата се извършва чрез завъртане в необходимата посока.

Долните огледала не са регулират.

Електрическо регулиране



Изберете съответното външно огледало чрез превключване на бутона наляво или надясно, след това завъртете бутона, за да нагласите огледалото.

Когато бутонът е в средно положение, не е избрано никое огледало.

Долните огледала не могат да се регулират.

Сгъване



От съображения за безопасност на пешеходците, външните огледала се извъртат от нормалното си положение, ако бъдат блъснати с достатъчно голяма сила. Наместете обратно огледалото като натиснете леко корпуса му.

Отопляемо огледало



Задейства се чрез натискане на бутона .

Отоплението работи при работещ двигател. То се изключва автоматично след кратко време.

Система за климатичен контрол
 93.

Вътрешни огледала

Огледало с ръчно противозаслепяващо регулиране



За да намалите заслепяването завъртете лостчето от долната страна на корпуса на огледалото.

Прозорци

Прозорци с ръчно задвижване

Прозорците на вратите могат да се отворят и затворят чрез завъртане на ръчката на прозореца.

Електрически прозорци

⚠ Предупреждение

Бъдете внимателни, когато задвижвате електрическите прозорци. Съществува риск от нараняване, особено за децата.

Наблюдавайте внимателно прозорците при тяхното затваряне. Уверете се, че при движението им нищо няма да бъде заципано.

Електрическите прозорци могат да бъдат задействани при включено запалване.



Можете да задействате бутона за съответния прозорец като го натиснете за да отворите или го дръпнете за да затворите.

При прозорци с автоматично действие дръпнете или натиснете бутона отново за да спрете движението на прозореца.

В случай на трудности при затварянето причинени от замръзване или други подобни, дръпнете бутона няколко пъти за да затворите прозореца на стъпки.

Задни прозорци

Плъзгащи се странични прозорци

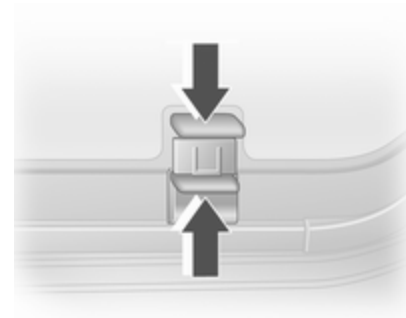

За да отворите прозореца, дръпнете нагоре фиксатора и плъзнете прозореца.

За да го затворите, дръпнете нагоре фиксатора и плъзнете прозореца докато фиксаторът се застопори.

Съобщение

При отваряне или затваряне на прозорците дръжте фиксатора повдигнат, за да осигурите достатъчна междина за стъклото.

Отопление на задното стъкло

Задейства се чрез натискане на бутона .

Отоплението работи при работещ двигател и се изключва автоматично след известно време.

Система за климатичен контрол
➔ 93.

Слънчеви сенници

За предпазване на очите от заслепяване сенниците могат да се обръщат надолу и да се завъртат настрани.

Ако сенниците имат вградени огледала, по време на път техните капаци трябва да са затворени.

Седалки, облегалки

Облегалки за глава	35
Предни седалки	36
Задни седалки	39
Предпазни колани	43
Система на въздушните възглавници	46
Предпазни седалки за деца	50

Облегалки за глава

Положение

⚠ Предупреждение

Шофирайте само с правилно нагласена облегалка за глава.

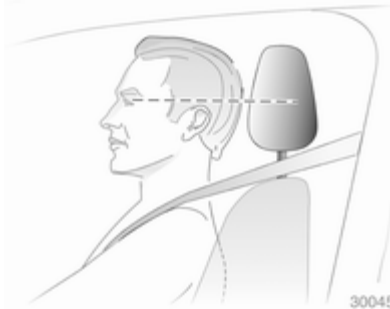

Средата на облегалката за глава трябва да бъде на нивото на очите. Ако при много високи хора това не е възможно, нагласете облегалката в най-високо

положение, а при ниски хора я нагласете в най-ниско положение.

Регулиране

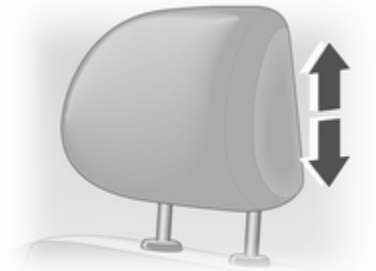

Издърпайте облегалката за глава нагоре или я натиснете надолу.

Съобщение

Поставянето на одобрени аксесоари върху облегалката за глава на предната пътническа седалка е позволено само, ако никои не седи на седалката.

Изваждане на облегалката за глава

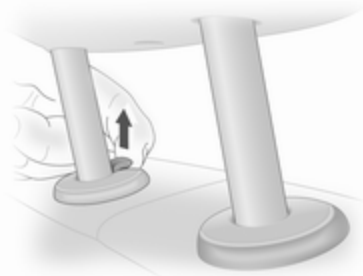

За да извадите облегалката за глава, дръпнете фиксатора и издърпайте облегалката нагоре.

Приберете облегалките за глава на сигурно място в багажника. Не карайте с извадена облегалка за глава, ако седалката е заета.

Предни седалки

Положение на седалката

⚠ Предупреждение

Шофирайте само с правилно нагласена седалка.



- Седнете колкото е възможно по-навътре в седалката. Нагласете разстоянието между седалката и педалите така, че краката ви да са леко свити, когато натискате педалите. Плъзнете седалката на предния пътник докрай назад.

- Седнете така, че да подпрете колкото е възможно по-добре раменете си на облегалката. Нагласете наклона на облегалката така, че да достигате волана с леко свити ръце. Поддържайте контакта между раменете и облегалката, когато въртите волана. Не наклоняйте облегалката на седалката прекалено силно назад. Препоръчваме ви максимален ъгъл на наклон от около 25°.
- Нагласете волана ⇨ 64.
- Нагласете достатъчна височина на седалката така, че да получите ясна видимост във всички посоки, както и за да виждате всички прибори. Трябва да има поне една ръка разстояние между главата ви и тавана на автомобила. Бедрата трябва леко да се опират на седалката без да са натиснати в нея.
- Нагласете облегалката за глава ⇨ 35.

- Регулирайте височината на предпазния колан ⇨ 44.
- Регулирайте опората за кръста така, че да го подпира по естествената форма на гръбначния стълб ⇨ 37.

Регулиране на седалката

⚠ Опасност

Не сядайте по-близо от 25 см до волана за да позволите безопасното надуване на въздушната възглавница.

⚠ Предупреждение

Никога не нагласяйте седалките по време на движение, тъй като те могат да се преместят неконтролируемо.

Положение на седалката

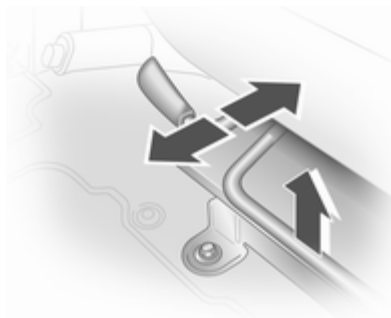

Дръпнете ръчката, плъзнете седалката, освободете ръчката.

Облегалка на седалката

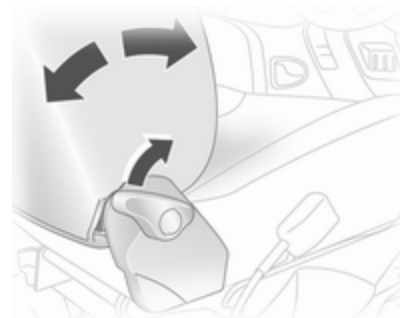

Дръпнете ръкохватката, нагласете наклона и освободете ръкохватката. Позволете на облегалката на седалката да се застопори така, че да чуete щракване.

При регулирането не се облягайте на облегалката.

Височина на седалката

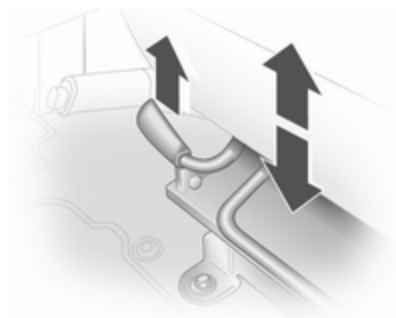

Повдигнете лоста и с промяна на тежестта на тялото нагласете височината.

Опора за кръста

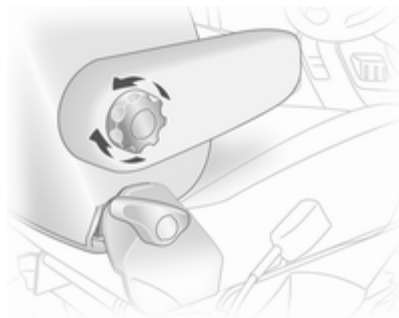

Нагласете опората за кръста с помощта на ръкохватката така, че да ви е удобно.

Завъртете ръкохватката за да увеличите или намалите опората.

Облегалка за ръцете





Нагласете облегалката за ръце както ви е удобно.

- Повдигнете облегалката за ръце на стъпки до желаната височина.
- За да промените позицията, дръпнете докрай облегалката за ръце нагоре, след това я свалете до желаната височина.

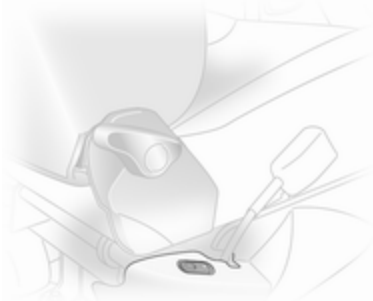
Отопление на седалката



Натиснете бутона  за съответната седалка. За изключване натиснете още веднъж бутона .

Отоплението на седалките се управлява с помощта на термостат и се изключва автоматично, когато температурата на седалката е достатъчна.

Контролният индикатор в бутона свети, когато системата е включена, а не само когато отоплението е активно.

Продължителното използване на най-високата степен не се препоръчва за хора с чувствителна кожа.

Отоплението на седалката работи при работещ двигател.

Задни седалки

Втори ред седалки



Когато сгъвате или изваждате задните седалки, погрижете се облегалките за ръце да бъдат сгънати в крайното си изправено положение.

Също така свалете долния страничен панел на седалката като го откачите от държачите.



За да се позволи поставянето на дълги предмети под седалките облицовъчния капак под централната седалка може да се сваля.

Достъп до задните седалки



За да улесните достъпа до задните седалки, сгънете напред показаната облегалка. Ако е необходимо, освободете от закопчалките предпазния колан с двете закопчаващи планки.

⚠ Предупреждение

Погрижете се да върнете облегалката в правилното ѝ положение и закопчалките на предпазния колан да закопчават надеждно.

Поставяне на предпазния колан ⇨ 44.

Сгъване на седалките

При някои варианти товарното пространство може да се увеличи като се сгънат нагоре задните седалки.



Свалете облегалките за глава ⇨ 35. Дръпнете страничната ръчка, за да освободите облегалката и я сгънете напред върху седалката; ако е необходимо освободете от закопчалките предпазните колани с две закопчаващи планки.

Освободете двата заключващи пръта в задната основа на седалката като ги издърпате назад. Вдигнете и сгънете цялата седалка докато рамката на седалката се фиксира на място.

⚠ Предупреждение

Бъдете предпазливи при сгъване на седалките - пазете се от движещи се части. Уверете се, че седалката е надеждно закрепена, когато е напълно сгъната.

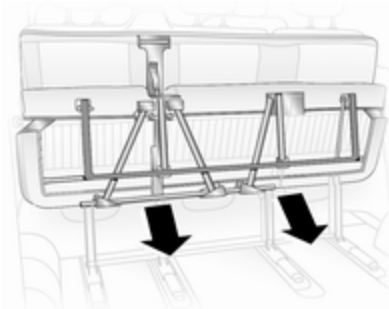

За да върнете сгънатите седалки в нормалното им положение, подпрете седалката и освободете пръта като го дръпнете направо към вас.

Спуснете постепенно седалката като позволите задните подпорни крака да се разгънат надолу. Спуснете напълно седалката като осигурите правилното положение и заключването на задните подпорни крака.

Изправете облегалката на седалката, поставете обратно облегалките за глава и свържете предпазните колани.

⚠ Предупреждение

Когато поставяте седалката, внимавайте тя да е правилно разположена върху точките на закрепване и заключващите палци да са напълно заключени, облегалката да е върната в правилното ѝ положение и предпазните колани да са надеждно закопчани.

Снемаеми задни седалки

При някои модели товарното пространство може да се увеличи като се извадят задните седалки.

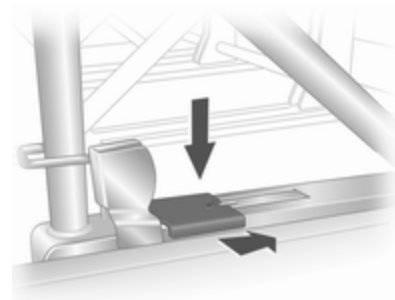

Освободете седалките като натиснете надолу и плъзнете напред заключващите фиксатори намиращи се отляво и отдясно върху опорите на седалката.

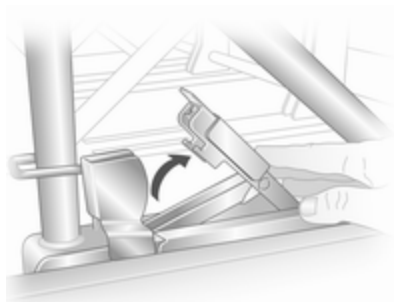

При повдигнати фиксатори бутнете седалките назад и ги освободете от точките на закрепване в пода. Сега седалките могат да бъдат извадени навън.

Седалките могат да бъдат извадени от автомобила само през плъзгащата се врата.

⚠ Предупреждение

Снемаемите седалки са тежки!
Не се опитвайте да ги изваждате сами.

Когато поставяте седалките, уверете се, че са правилно наместени в точките на закрепване, и че заключващите фиксатори са заключени добре.

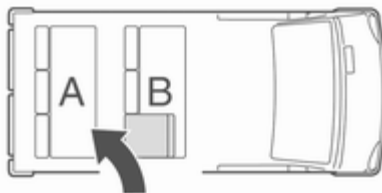

⚠ Предупреждение

При обратното поставяне на седалките винаги внимавайте редът със сгъваемата седалка за осигуряване на достъп **В** да е поставен правилно пред реда с фиксирани седалки **А**.

Ако седалките не са наместени правилно, достъпът за пътници ще бъде сериозно възпрепятстван.

Предпазни колани



При голямо ускоряване или забавяне предпазните колани се заключват и задържат пътниците в седнало положение. По този начин, рискът от нараняване се намалява значително.

⚠ Предупреждение

Поставяйте предпазния колан преди всяко пътуване.

Пътниците, които не поставят предпазните колани, застрашават останалите пътници и самите себе си в случай на инцидент.

Предпазните колани са предвидени за ползване само от един човек в едно и също време. Те не са подходящи за лица под 12 годишна възраст или такива по-ниски от 150 см.

Проверявайте периодично за повреди и правилна функционалност всички елементи от системата на предпазните колани.

Подменете повредените компоненти. След произшествие заменете в сервиз коланите и задействалите се обтегачи на предпазните колани.

Съобщение

Уверете се, че предпазните колани не са повредени или защипани от обувки или предмети с остри ръбове. Внимавайте в механизмите за автоматично прибиране да не попадне нечистотия.

Индикатор за незакончан предпазен колан  76.

Ограничители на силата на обтягане на коланите

На предните седалки натоварването върху тялото се намалява посредством постепенното отпускане на колана по време на сблъсък.

Обтегачи на предпазните колани

В случай на челен или заден удар с определена сила коланите на предните седалки се затягат.

⚠ Предупреждение

Неправилното боравене (напр. изваждане или монтиране на колани) може да задейства обтегачите с риск от нараняване.

Задействането на обтегачите на предпазните колани се обозначава от постоянното светене на контролната лампа  ↻ 76.

Влезлите веднъж в действие обтегачи на предпазните колани трябва да се заменят в сервиз. Обтегачите на предпазните колани могат да се задействат само веднъж.

Съобщение

Не закрепвайте и не поставяйте аксесоари и други предмети в зоната на действие на обтегачите на предпазните колани. Не правете никакви промени по компонентите на обтегачите на коланите, тъй като това ще направи невалидно разрешението за ползването на автомобила.

Триточкови предпазни колани

Поставяне



30052

Издърпайте плавно предпазния колан от макарата, прекарайте го през тялото като внимавате да не се усуче и вкарайте закопчаващата планка в закопчалката. Докато карате затягайте редовно набедрената част на колана като издърпвате диагоналната му част.



30053

Отпуснатите и дебелия дрехи пречат на доброто прилягане на предпазния колан. Не поставяйте предмети (напр. ръчни чанти, мобифони) между колана и тялото си.

⚠ Предупреждение

Коланът не бива да ляга върху твърди или чупливи предмети в джобовете на дрехите ви.

Регулиране на височината

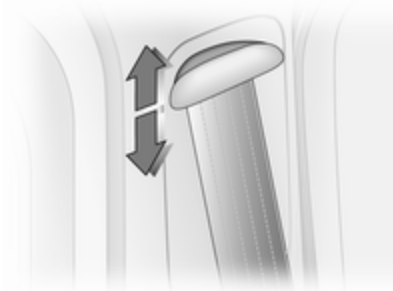

Плъзнете регулатора нагоре или надолу до желаното положение:

- Натиснете бутона на регулатора, след това плъзнете надолу.
- Издърпайте регулатора без да натискате бутон.

Нагласете височината така, че коланът да ляга върху рамото. Той не бива да минава през врата или горната част на ръката.

Не настройвайте височината докато карате.

Сваляне



30054

За да освободите предпазния колан, натиснете червения бутон върху закопчалката на колана.

Предпазни колани на задните седалки

Предпазен колан с две закопчаващи планки

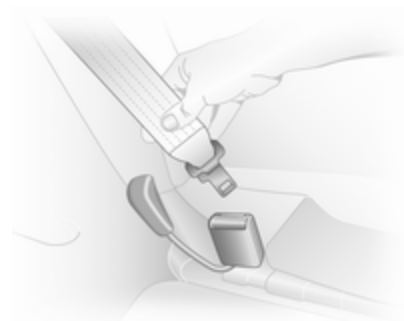

Преди поставяне на колана първо вкарайте долната закопчаваща планка в закопчалката от външната страна на седалката.

След това коланът вече може да се използва по същия начин като стандартния предпазен колан.

⚠ Предупреждение

Предпазният колан няма да е ефективен при катастрофа, ако долната закопчаваща планка не добре заключена.

При откопчаване на предпазния колан винаги освобождавайте централната закопчалка преди закопчалката от страни на седалката.

Винаги откопчавайте долната закопчаваща планка от външната закопчалка преди да извадите седалки от автомобила или когато искате да улесните достъпа до задните седалки.

Втори ред седалки ⇨ 39.

Използване на предпазния колан по време на бременност



⚠ Предупреждение

Бедрената част на колана трябва да минава колкото може по-ниско за да се избегне натиск върху корема.

Система на въздушните възглавници

Системата на въздушните възглавници се състои от няколко индивидуални системи, в зависимост от нивото на оборудване.

При задействането им въздушните възглавници се надуват в рамките на милисекунди. Те също така спадат толкова бързо, че това често остава незабелязано по време на катастрофа.

⚠ Предупреждение

Неправилното боравене със системите на въздушните възглавници може да предизвика експлодирането им.

Съобщение

Управляващата електроника на системата на въздушните възглавници и обтегачите на коланите се намира в областта на централната конзола. Не поставяйте магнитни предмети в тази зона.

Не залепвайте нищо върху капациите на въздушните възглавници и не ги покривайте с нищо.

Всяка въздушна възглавница се отваря само веднъж. Заменяйте отворилите се въздушни възглавници в сервиз.

Не правете никакви промени по системата на въздушните възглавници, тъй като това ще направи невалидно разрешението за ползването на автомобила.

В случай на отваряне на въздушна възглавница препоръчваме воланът, арматурното табло, всички панелни части, уплътнението на вратите, дръжките и седалките да се демонтират само от сервиз.

При надуване на въздушните възглавници излизащите горещи газове могат да причинят изгаряния.

Контролна лампа  за системите на въздушните възглавници ⇨ 76.

Система на предните въздушни възглавници

Системата на предните въздушни възглавници се състои от една въздушна възглавница във волана и друга - в арматурното табло от страната на предния пътник. Мястото им е обозначено с надписа **AIRBAG**.

Системата на предните въздушни възглавници се задейства в случай на сблъсък с определена сила. Запалването трябва да е включено.

Надулата се въздушна възглавница смекчава удара и по този начин значително се намалява рискът от увреждания на горната част на тялото и главата на предните пътници.

Предупреждение

Оптимална защита се оказва само ако седалката е в правилно положение ⇨ 36.

Поддържайте свободна зоната на надуване на въздушните възглавници.

Поставяйте правилно предпазния колан и го закопчавайте надеждно. Само тогава въздушната възглавница ще ви защити.

Система на страничните въздушни възглавници

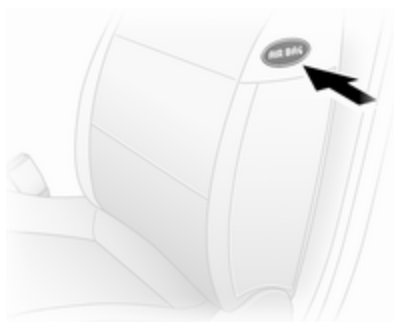

Системата на страничните въздушни възглавници се състои от по една въздушна възглавница във всяка една от предните облегалки. Мястото им е обозначено с надписа **AIRBAG**.

Системата на страничните въздушни възглавници се задейства в случай на сблъсък с определена сила. Запалването трябва да е включено.

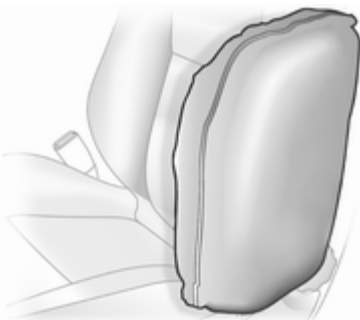

Надулата се въздушна възглавница смекчава удара и по този начин намалява значително опасността от нараняване на горната част на тялото и таза в случай на странично сблъскване.

⚠ Предупреждение

Поддържайте свободна зона на надуване на въздушните възглавници.

Съобщение

Ползвайте само такива предпазни калъфки за седалки, които са одобрени за дадения автомобил. Внимавайте да не покриете въздушните възглавници.

Система на въздушните възглавници-завеси



Системата на въздушните възглавници-завеси се състои от по една въздушна възглавница от двете страни на покривната рамка. Мястото им е обозначено с надписа **AIRBAG** върху облицовката на тавана.

Системата на въздушните възглавници-завеси се задейства в случай на сблъсък с определена сила. Запалването трябва да е включено.

Надулата се въздушна възглавница смекчава удара и по този начин намалява значително опасността от нараняване на главата в случай на странично сблъскване.

⚠ Предупреждение

Поддържайте свободна зона на надуване на въздушните възглавници.

Деактивиране на въздушните възглавници

Системите на предната и страничната въздушни възглавници за предната пътническа седалка трябва да се деактивират, ако на нея трябва да се монтира детска предпазна система (седалка). Системата на въздушните възглавници-завеси,

както и системите на обтегачите на коланите и системите на всички въздушни възглавници за шофьора остават активирани.



Системата за деактивиране на въздушните възглавници е обозначена от страни на арматурното табло с етикет, който се вижда при отворена предна пътническа врата.

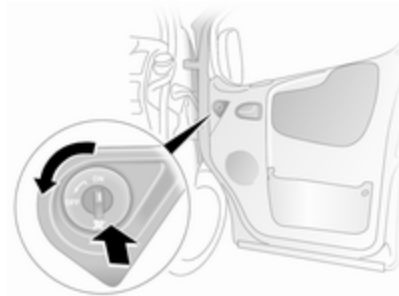

Системата на въздушните възглавници за предния пътник може да се деактивира чрез превключвателя намиращ се на предната пътническа врата.

При отворена предна пътническа врата натиснете превключвателя и го завъртете обратно на часовниковата стрелка в положение **OFF**.

Въздушните възглавници за пътника отпред са деактивирани и няма да се надуват в случай на сблъсък. Контролната лампа  свети постоянно на арматурното табло. Детска предпазна седалка

може да се монтира в съответствие с таблицата на местата за монтиране ⇨ 52.



⚠ Опасност

Съществува риск от фатално нараняване на детето пътуващо в детска седалка при активирана въздушна възглавница за пътника отпред.

Съществува риск от фатално нараняване на възрастен човек при деактивирана въздушна възглавница за пътника отпред.

Ако контролната лампа  не свети, това означава, че системите на въздушните възглавници за предния пътник ще се задействат в случай на сблъсък.

Сменяйте статуса само при спрял автомобил и изключено запалване. Положението остава така до следващата промяна.

Ако контролната лампа  продължава да свети заедно с , това означава неизправност в системата. Потърсете помощта на сервиз.

Контролна лампа за деактивирани въздушни възглавници ⇨ 76.

Предпазни седалки за деца

Детски предпазни системи (седалки)

Препоръчваме ви детските предпазни системи (седалки) на Opel, които са конструирани специално за този автомобил.

Когато използвате детска предпазна система (седалка), спазвайте следните инструкции за употреба и инсталация, както и тези предоставени с детската предпазна система.

Винаги спазвайте местните и държавните разпоредби. В някои страни използването на детски предпазни седалки е забранено за определени места в автомобила.

⚠ Предупреждение

При използване на детска предпазна система (седалка) на предната пътническа седалка, системите на въздушните възглавници за предния пътник трябва да се изключат. Ако не са изключени, тяхното задействане създава опасност за фатално нараняване на детето.

Това особено се отнася за случаите, когато детска предпазна седалка, обърната обратно на посоката на движението, се монтира на предната пътническа седалка.

Деактивиране на въздушните възглавници ⇨ 49.

Избор на подходяща система

Задните седалки са най-удобното място за закрепване на детска предпазна седалка.

Деца трябва да бъдат превозвани с лице към задната част на автомобила дотогава, докато това е възможно. Това, в случай на катастрофа, намалява натоварването върху гръбначния стълб на детето, който все още е много слаб,.

Системата трябва да се смени, когато главата на детето вече не се подпира добре на височината на очите.

Деца под 12 години или по-ниски от 150 см трябва да пътуват само в подходяща детска предпазна седалка.

Тъй като правилното поставяне на колана рядко е възможно при деца по-ниски от 150 см, настоятелно ви препоръчваме да използвате подходяща детска предпазна седалка, дори и когато поради възрастта на детето това не е задължително.

Никога не дръжте детето в ръце по време на пътуване. Трудно ще можете да удържите детето в случай на сблъсък.

Когато возите деца, използвайте детска седалка, която отговаря на теглото им.

Уверете се, че детската предпазна седалка, която смятате да инсталирате е съвместима с типа на автомобила.

Уверете се, че мястото за монтиране на детската предпазна система е подходящо за целта.

Позволявайте на децата да влизат и излизат от автомобила само от по-далечната от пътното движение страна.

Когато детската предпазна седалка не се използва, обезопасете детската седалка с предпазния колан или я извадете от автомобила.

Съобщение

Не залепвайте нищо на детската предпазна седалка и не я покривайте с нищо.

Детска седалка, претърпяла катастрофа, трябва да бъде подменена.

Места за поставяне на детска седалка

Позволени варианти за монтиране на детска предпазна седалка

Предни седалки - всички варианти

Клас по тегло и възраст	Единична седалка - страна на преден пътник ¹⁾		Седалка-пейка - страна на преден пътник			
	без въздушна възглавница	с въздушна възглавница	без въздушна възглавница	с въздушна възглавница	средна	външна
Клас 0: до 10 кг или до около 10 месеца	U	U ²⁾	X	U	X	U ²⁾
Клас 0+: до 13 кг или до около 2 години	U	U ²⁾	UF	U	UF	U ²⁾
Клас I: от 9 до 18 кг или от около 8 месеца до 4 години	U	U ²⁾	UF	U	UF	U ²⁾
Клас II: от 15 до 25 кг или от около 3 до 7 години	U	U ²⁾	UF	U	UF	U ²⁾
Клас III: от 22 до 36 кг или от около 6 до 12 години	U	U ²⁾	UF	U	UF	U ²⁾

1) Ако може да се регулира, нагласете седалката в най-задно положение. Уверете се, че предпазният колан е колкото може по-добре опънат между рамото и горната точка на закрепване.

2) Уверете се, че системата на въздушните възглавници за предния пътник е деактивирана преди да инсталирате детска предпазна седалка на това място.

Combi - задни седалки

Клас по тегло и възраст	2-ри ред седалки		3-тии ред седалки ³⁾⁴⁾		
	Страна на водача външна седалка	В средата	Страна на пътника външна седалка	Външна	В средата
Клас 0: до 10 кг или до около 10 месеца	U, +	U, +	U	X	X
Клас 0+: до 13 кг или до около 2 години	U, +	U, +	U	X	X
Клас I: от 9 до 18 кг или от около 8 месеца до 4 години	U, +	U, +	U	X	X
Клас II: от 15 до 25 кг или от около 3 до 7 години	U	U	U	X	X
Клас III: от 22 до 36 кг или от около 6 до 12 години					

3) Допустимо е монтирането на универсална детска седалка към третия ред седалки само, ако седалките от втория ред са свалени и предпазните колани имат достатъчна дължина за типа на детската седалка.

4) При автомобили с 2-местна седалка пейка само на втория ред, е разрешено монтирането на универсална детска седалка на третия ред седалки, но само на външната пътническа седалка (най-близката до плъзгащата се врата), поради увеличеното разстояние пред нея.

Tour - задни седалки

Клас по тегло и възраст	2-ри ред седалки		3-тии ред седалки ³⁾⁴⁾		
	Страна на водача външна седалка	В средата	Страна на пътника външна седалка	Външна	В средата
Клас 0: до 10 кг или до около 10 месеца	U, +	U, +	U	X	X
Клас 0+: до 13 кг или до около 2 години	U, +	U, +	U	X	X
Клас I: от 9 до 18 кг или от около 8 месеца до 4 години	U	U	U	X	X
Клас II: от 15 до 25 кг или от около 3 до 7 години	U	U	U	X	X
Клас III: от 22 до 36 кг или от около 6 до 12 години					

3) Допустимо е монтирането на универсална детска седалка към третия ред седалки само, ако седалките от втория ред са свалени и предпазните колани имат достатъчна дължина за типа на детската седалка.

4) При автомобили с 2-местна седалка пейка само на втория ред, е разрешено монтирането на универсална детска седалка на третия ред седалки, но само на външната пътническа седалка (най-близката до плъзгащата се врата), поради увеличеното разстояние пред нея.

- U = Подходяща за детски предпазни седалки от универсалната категория за използване в този клас по тегло и възраст, заедно с триточков предпазен колан.
- UF = Подходяща за гледащи напред детски предпазни седалки от универсалната категория за използване в този клас по тегло и възраст, заедно с триточков предпазен колан.
- ⊕ = Подходяща за детска седалка ISOFIX с монтажни скоби и точки на закрепване, където са монтирани. При монтиране на детска предпазна седалка ISOFIX само такива детски седалки могат да се използват, които са одобрени за дадения автомобил. Вижте "Позволени варианти за монтиране на детска предпазна седалка ISOFIX".
- X = Мястото не е подходящо за деца от този клас по тегло и възраст.

Клас по ръст и способ на закрепване на системите ISOFIX

- A - ISO/F3 = Гледаща напред детска предпазна седалка за деца с максимален ръст в тегловен клас от 9 до 18 кг.
- B - ISO/F2 = Гледаща напред детска предпазна седалка за по-малки деца в тегловен клас от 9 до 18 кг.
- B1 - ISO/F2X = Гледаща напред детска предпазна седалка за по-малки деца в тегловен клас от 9 до 18 кг.
- C - ISO/R3 = Гледаща назад детска предпазна седалка за деца с максимален ръст в тегловен клас до 13 кг.
- D - ISO/R2 = Гледаща назад детска предпазна седалка за по-малки деца в тегловен клас до 13 кг.
- E - ISO/R1 = Гледаща назад детска предпазна седалка за малки деца в тегловен клас до 13 кг.

Позволени варианти за монтиране на детска предпазна седалка ISOFIX

Клас по тегло	Клас по ръст	Закрепване	Предни седалки	2-ри ред седалки		Страна на пътника външна седалка	3-тии ред седалки
				Страна на водача външна седалка	В средата		
Клас 0: до 10 кг	E	ISO/R1	X	IL	IL	X	X
Клас 0+: до 13 кг	E	ISO/R1	X	IL	IL	X	X
	D	ISO/R2	X	IL	IL	X	X
	C	ISO/R3	X	IL	IL ⁵⁾	X	X
Клас I: от 9 до 18 кг	D	ISO/R2	X	IL	IL	X	X
	C	ISO/R3	X	IL	X ⁵⁾	X	X
	B	ISO/F2	X	IL, IUF	IL, IUF	X	X
	B1	ISO/F2X	X	IL, IUF	IL, IUF	X	X
	A	ISO/F3	X	IL, IUF	IL, IUF	X	X

IL = Подходяща за специалните предпазни системи (седалки) ISOFIX от категориите "специфична за автомобила", "с ограничения" или "полууниверсална". Предпазната система ISOFIX трябва да бъде одобрена за дадения тип автомобил.

IUF = Подходяща за предпазни седалки ISOFIX, които се инсталират с лице към предната част на автомобила, принадлежащи към универсалната категория и одобрени за използване в този клас по тегло.

X = При този тегловен клас не се разрешават никакви детски седалки ISOFIX.

⁵⁾ Детска седалка ISOFIX от този клас размер може да се постави на тази седалка само в автомобили с единична предна пътническа седалка.

Детски седалки Isofix

Закрепете позволената ISOFIX за автомобила детска предпазна седалка ISOFIX към скобите за монтиране.

Към скобите ISOFIX могат да се закрепват универсални детски предпазни седалки ISOFIX.

Позволените за монтиране места на детска предпазна седалка ISOFIX са обозначение на табелките с **+**, IL и IUF.

Съхраняване на вещи

Отделения за вещи	58
Товарно отделение	59
Багажник на покрива	61
Превозване на товари	62

Отделения за вещи

Отделение за съхранение на вещи в арматурното табло

В арматурното табло има отделения за съхранение на вещи, както и джобове и поставки.

В горната част на арматурното табло има държач за монети и/или поставка за телефон.

Жабка

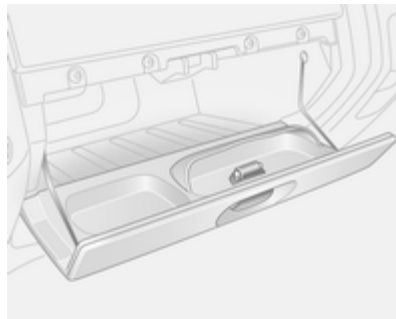

В жабката има поставка за слънчеви очила.

Затваряйте жабката по време на движение.

Гнезда за напитки

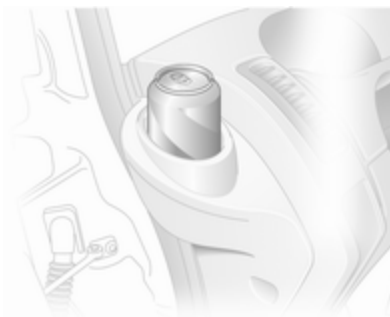

Гнездата за напитки са разположени от двете страни на арматурното табло.

За да ползвате гнездата за напитки извадете пепелника.

Предно отделение за вещи

Върху преградата на кабината има две закачалки за дрехи.

Джобовете на предните врати имат гнезда за бутилки.

Отделение за съхранение на вещи в горната част на кабината

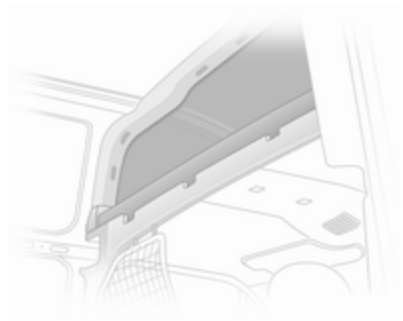

Общото тегло на багажа в това отделение не трябва да надвишава 30 кг.

Товарно отделение

Покривало на товарното (багажното) отделение

Не поставяйте никакви предмети върху покривалото.

Сваляне

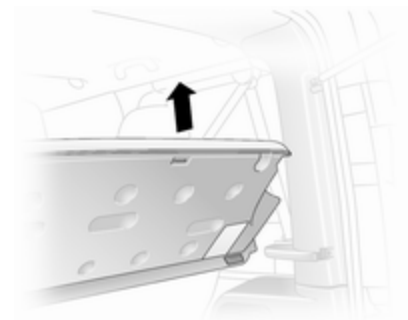

Подигнете покривалото и го откачете от страничните водачи.

Релси и куки за закрепване на товари

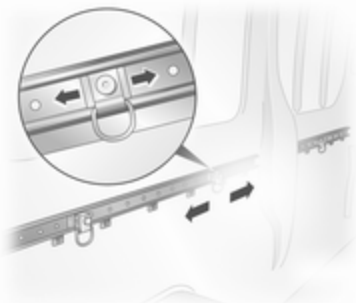

Релсите за закрепване на товари в товарното отделение предоставят регулируеми точки за закрепване и обезопасяване на товара.

- Освободете централния щифт на устройството за закрепване като го дръпнете срещу съпротивлението на пружината,
- плъзнете устройството за закрепване в желаното положение, точно над подходящ отвор за закрепване,

- отпуснете централния щифт на устройството за закрепване като внимавате да влезе правилно в отвора на устройството и да го заключи,
- в това положение можете да закрепите товара на място като ползвате ремъците за привързване закачени към устройството за закрепване.

Максималното натоварване на всяка точка за закрепване е 75 кг. За да предотвратите опасността този максимум да бъде надвишен, трябва да избягвате използването на ремъци за привързване от храпов тип.

Халки за привързване

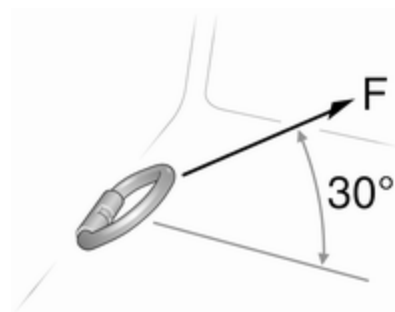

Халките за привързване служат за обезопасяване на предметите срещу изместване, напр. чрез ремъци или подова мрежа за багаж.

Максималната сила приложена върху халките за привързване не бива да надвишава 5000 N под ъгъл от 30°.

Предпазна мрежа

Зад предните или задните седалки може да се монтира предпазна мрежа.

Забранено е превозването на пътници зад предпазната мрежа.

Монтиране (предно или задно положение)

Повдигнете капациите на монтажните гнезда, вкарайте в тях пръта на мрежата и го блокирайте. Закачете ремъците за халките за закрепване, намиращи се зад предните седалки, или за халките върху рамката на задната седалка, след което затегнете ремъците.

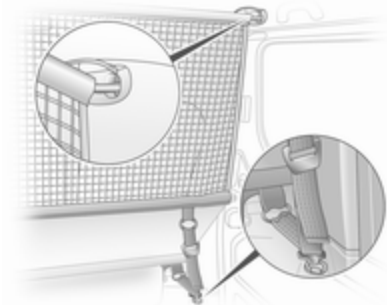

Изваждане

Обърнете нагоре регулатора на дължината на ремъците и ги откачете.

Предупредителен триъгълник

Предупредителният триъгълник може да се разположи в пространството под предните седалки.

Комплект за първа помощ

Комплектът за първа помощ може да се разположи в пространството под предните седалки.

Багажник на покрива

От съображения за безопасност и избягване повредата на покрива, препоръчваме да използвате багажник одобрен за дадения автомобил.

Съобщение

Предните точки за монтаж на багажник, разположени над кабината, са само за цялостна багажна система и не трябва да се използват за монтиране на покривни рейки.

Следвайте инструкциите за монтаж и сваляйте багажника, когато не го използвате.

Допълнителна информация ⇨ 62.

Превозване на товари

- Тежките предмети трябва да се разпределят равномерно и да се поставят максимално навътре в багажното отделение. Ако предметите трябва да се подредят един върху друг, най-тежките предмети трябва да се поставят най-отдолу.
- Закрепвайте тежките предмети с ремъци закачени за халките.
- Укрепвайте предметите в багажника за да ги предпазите от изместване.
- Не поставяйте никакви предмети върху покривалото на багажното отделение и върху арматурното табло.
- Товарът не бива да пречи на използването на педалите, ръчната спирачка и скоростния лост или да ограничава свободата на движение на шофьора. Не оставяйте небезопасени предмети в купето.

- Не карайте с отворено багажно отделение. Освен това табелката с регистрационния номер се вижда и е добре осветена, само когато вратите са затворени.

- Полезният товар е разликата между допустимото брутно тегло на автомобила (виж идентификационна табелка \diamond 170) и теглото на празен автомобил по директивата на ЕС.

За да изчислите теглото на празния автомобил според директивата на ЕС, запишете данните за Вашия автомобил в таблицата "Тегла" в началото на настоящото ръководство.

Според директивата на ЕС теглото на празния автомобил включва и средните тегла на шофьора (68 кг), багажа (7 кг) и всички работни течности (при резервоар зареден на 90 %).

Допълнителното оборудване и аксесоари увеличават теглото на празния автомобил.

- Товарът на покрива увеличава чувствителността на автомобила към страничен вятър и има вредно въздействие върху управляемостта му поради повишения център на тежестта. Разпределяйте товара равномерно и го обезопасявайте правилно с помощта на ремъци за закрепване. Регулирайте налягането на гумите и шофирайте със скорост съобразно натоварването. Често проверявайте и натягайте ремъците.

Максималното допустимо натоварване на покрива (включващо и теглото на багажника) е 280 кг за вариантите със стандартен покрив и 210 кг за вариантите с висок покрив (с изключение на модификациите на Platform cab). Натоварването на покрива е сбор от теглото на багажника на покрива и самия товар.

Максималното допустимо натоварване на покрива за одобрените багажни системи

с пълна дължина е 210 кг за вариантите със стандартен покрив и 140 кг за вариантите с висок покрив (с изключение на модификациите на Platform cab). Натоварването на покрива е сбор от теглото на багажника на покрива и самия товар.

Прибори и органи за управление

Органи за управление	64
Предупредителни светлини, измервателни уреди и контролни индикатори (лампи)	69
Информационни дисплеи	81
Предупредителни съобщения . .	82
Борден компютър	84
Тахограф	86

Органи за управление Регулиране на волана

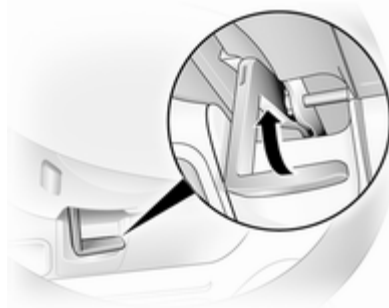

Отключете лоста, настройте волана, блокирайте лоста и проверете дали е заключен добре.

Не регулирайте волана докато не спрете автомобила и не освободите ключалката на волана.

Бутони върху волана



Круз контролът и ограничителят на скоростта могат да се командват чрез бутоните върху волана.

Круз контрол и ограничител на скоростта ⇨ 118.

Клаксон



Натиснете .

Клаксонът се задейства независимо от позицията на контакта на запалването.

Контролни органи върху кормилната колона

Системата Инфотейнмънт може да се командва и чрез бутоните върху кормилната колона.

Повече информация можете да намерите в ръководството за употреба на системата Инфотейнмънт.

Чистачки/система за измиване на предното стъкло

Чистачки на предното стъкло

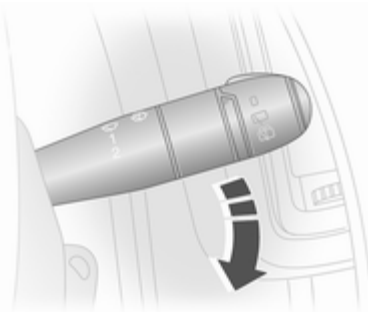



-  = бърсане през определен интервал
- 1 = бавно
- 2 = бързо

Не използвайте чистачките при заледено стъкло.

Изключвайте чистачките в автомивки.

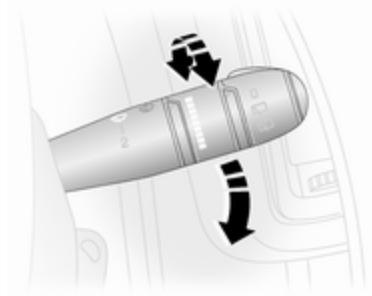
Автоматично бърсане чрез сензор за дъжд



 = автоматично бърсане чрез сензор за дъжд

Сензорът за дъжд отчита количеството вода върху предното стъкло и автоматично регулира честотата на бърсане за чистачките на предното стъкло.

При стартиране на двигателя е необходимо ново избиране на автоматичното избърсване.

Регулируема чувствителност на сензора за дъжд

Завъртете колелото за настройка за да регулирате чувствителността:

ниска чувствителност	= завъртете колелото за настройка надолу
висока чувствителност	= завъртете колелото за настройка нагоре



Пазете сензора от прах, замърсяване и лед.

Система за измиване на предното стъкло

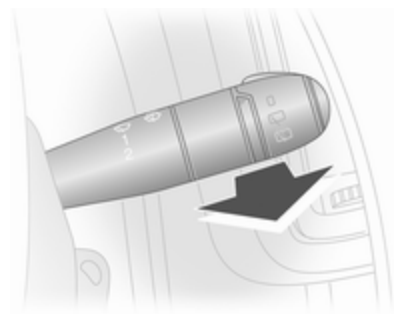



Дръпнете лоста. Предното стъкло се напръсква с измиваща течност.

кратко дръпване	= чистачките се задействат еднократно
продължително дръпване	= чистачките правят няколко маха

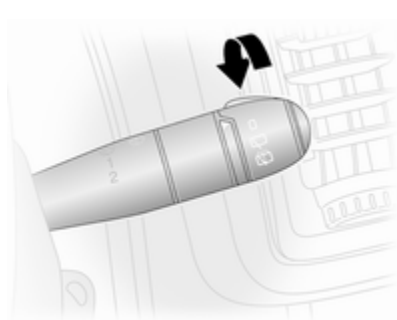
Чистачка/система за измиване на задното стъкло



Завъртете:

- 0** = изключване
-  = зимна експлоатация
-  = задното стъкло се напръсква с измиваща течност

Външна температура

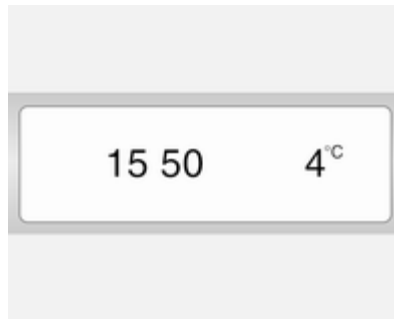

Понижението на температурата се отбелязва незабавно, а повишението на температурата – с известно закъснение.

Ако външната температура падне до 3°C, °C започва да мига на информационния дисплей като предупреждение за заледена пътна настилка. Мигането продължава докато температурата се покачи над 3°C.

⚠ Предупреждение

Пътната настилка може да е вече заледена, въпреки че дисплеят показва няколко градуса над 0 °C.

Часовник

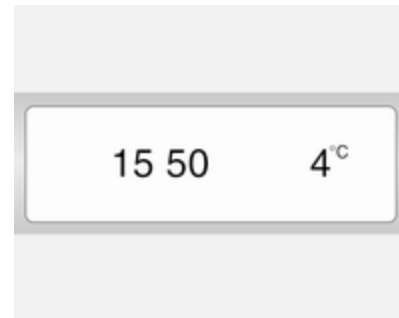

В зависимост от автомобила, текущото време може да се появи на информационния дисплей и/или информационния център за водача.

Информационен дисплей:

Часовете и минутите могат да се нагласят с натискане на съответните бутони до дисплея или с помощта на органите за управление на системата Инфотеймънт.

За повече информация, вижте ръководството на Система Инфотеймънт.

Център за информация на водача:

Часовникът се извежда на дисплея чрез неколккратно натискане на бутона в края на лостчето за чистачките. Когато времето започне да мига (след припл. 2 секунди), натиснете и задръжте бутона:

- Часовете мигат,
- Натиснете неколккратно бутона, за да промените часа,
- Натиснете и задръжте бутона, за да зададете часа,
- Минутите мигат,

- Натиснете неколккратно бутона, за да промените минутите,
- Натиснете и задръжте бутона, за да зададете минутите,

Електрически контакти

В арматурното табло и в задната част на автомобила има електрически контакти с напрежение 12 V.



Свързване на електрически аксесоари при изключен двигател ще изтощи акумулатора. Не надхвърляйте максималната мощност от 120 вата. Не свързвайте никакви електроподаващи аксесоари, напр. зарядни устройства или батерии.

Свързаните електрическите аксесоари трябва да отговарят на стандартите за електромагнитна съвместимост залегнали в DIN VDE 40 839.

Не свързвайте никакви електроподаващи аксесоари, напр. зарядни устройства или батерии.

Внимание

Не повреждайте контакта като използвате неподходящи щепсели.

Запалка



Запалката е разположена в арматурното табло.

Натиснете запалката. Изключва се автоматично след нажежаване на елемента. Издърпайте запалката.

Пепелници

Внимание

Да се използват само за пепел, а не за запалими отпадъци.

Подвижен пепелник



Подвижен пепелник за различно ползване в автомобила. За да го използвате, отворете капака.

Предупредителни светлини, измервателни уреди и контролни индикатори (лампи)

Скоростомер



Показва скоростта на автомобила. Максималната скорост може да се ограничи от регулатора на скоростта. Като видима индикация за това, на арматурното табло е поставен етикет с предупреждение.

При надвишаване на предварително зададеното ограничение прозвучава предупредителен сигнал, който трае 10 секунди.

Съобщение

При дадени условия (напр. стръмни наклони) скоростта на автомобила може да надвиши нагласеното ограничение.

Километражен брояч



Показва изминатото разстояние.

Дневен километражен брояч

Дневният километражен брояч се появява под километражния брояч като показва разстоянието изминато от последното нулиране.

За да нулирате, при показан дневен километражен брояч и включено запалване натиснете и задръжте бутона в края на лоста за чистачките за няколко секунди. Дисплеят започва да мига, след което стойността се нулира.

Оборотомер



Показва оборотите на двигателя.

На всяка предавка карайте, доколкото е възможно, при ниски обороти на двигателя.

Внимание

Ако стрелката е в червената предупредителна зона, максимално допустимите обороти за двигателя са надхвърлени. Това представлява риск за двигателя.

Указател за горивото

Показва нивото на горивото в резервоара.

Осветените правоъгълници съответстват на нивото на горивото.

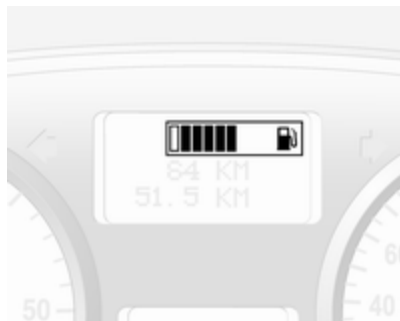

Когато резервоарът е пълен, светят всички правоъгълници, с изключение на правоъгълника за предупреждение за ниско ниво на горивото (най-левият в указателя за горивото), който остава празен.

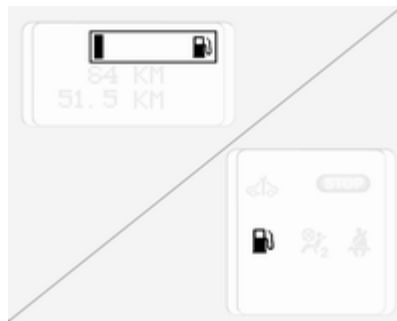

Когато предупредителният правоъгълник за ниско ниво на горивото светне в указателя за горивото (т.е. от празен стане пълен), контролният индикатор  също светва в долната част на приборния панел ⇨ 73; нивото на горивото е много ниско: заредете незабавно ⇨ 124.

Никога не допускайте резервоарът да се изпразни докрай. Дизелова горивна система, обезвъздушаване ⇨ 138.

Съобщение

За да се гарантира правилно извеждане на нивото на горивото на дисплея, запалването трябва да се изключи преди зареждане с гориво. Избягвайте доливания на малки количества гориво (напр., по-малко от 5 литра), за да се гарантират правилни показания.

Поради останало гориво в резервоара, при пълно зареждане на резервоара може да се окаже, че количеството на долятото гориво е по-малко от специфицирания капацитет на резервоара.

Следене на нивото на маслото в двигателя

Следенето на нивото на маслото в двигателя работи правилно, само когато автомобилът се намира на равен терен и двигателят е студен.

Ако е достигнато минималното ниво на маслото в двигателя, съобщението **OIL** се извежда на

информационния център за водача в продължение на 30 секунди след включване на запалването. Проверете нивото и долейте масло в двигателя ⇨ 131.

Ако нивото на маслото в двигателя е правилно, при включване на запалването в центъра за информация на водача за малко се появява съобщението **OIL LEVEL CORRECT (ПРАВИЛНО НИВО НА МАСЛО)**.

Ако нивото на двигателното масло е над минималното ниво, натиснете бутона на бордния компютър в края на лостчето на чистачките в рамките на 30 секунди след включване на запалването. Извежда се съобщението **OIL LEVEL (НИВО НА МАСЛО)** в комбинация с квадратчета, които съответстват на нивото на маслото.

Със спадане на нивото на маслото, квадратчетата се заменят с тирета:

□ □ □ □ □ □ = Максимално ниво
 □□□ - - - = Междинно ниво
 - - - - - = Минимално ниво

За да излезете от режима на следене нивото на маслото в двигателя натиснете бутона на бордния компютър.



Борден компютър ⇨ 84.

Сервизен дисплей

Когато се включи запалването, в центъра за информация на водача може да се покаже за кратко оставащото разстояние до следващото сервизно обслужване. В зависимост от експлоатационните условия указаният интервал за сервизно обслужване може да варира в широки граници.

Когато оставащото до следващото сервизно обслужване разстояние е по-малко от 3000 км или

2 месеца, в центъра за информация на водача се появява **SERVICE IN (СЕРВИЗ)**.

Когато разстоянието стане 0 км или настъпи датата на сервизното обслужване, контролната лампа  и  започват да светят на арматурното табло и съответно в центъра за информация на водача, а съответното съобщение **SERVICE DUE (ПРЕДСТОЯЩ СЕРВИЗ)** се появява в центъра за информация на водача.

Автомобилът има нужда от сервиз. Потърсете помощта на сервиз.

Нулиране на сервисния дисплей

След сервисно обслужване, сервисният дисплей трябва да се нулира. Ако е налично, изберете разстоянието преди сервисния дисплей в информационния център за водача, след това натиснете и задръжте бутона в края на лостчето за чистачките, докато разстоянието преди сервис се изведе постоянно на дисплея. Борден компютър ↻ 84.

Дисплей на скоростната кутия



Режимът или избраната предавка на автоматизираната механична скоростна кутия се показва в центъра за информация на водача.

- R** = Предавка за заден ход
- N** = Неутрално положение
- A** = Автоматичен режим
- кг** = Товарен (Laden) режим
- ☼** = Зимен режим

- ☼** = Натиснете крачната спирачка
- ☼** = Електроника на скоростната кутия

Автоматизирана механична скоростна кутия ↻ 109.

Контролни индикатори (лампи)

Контролните индикатори описани тук не присъстват във всички автомобили. Описанието се отнася за всички варианти на уредите. При включване на запалването повечето от контролните индикатори (лампи) светват за малко в резултат на функционален тест.

Цветът на контролния индикатор
означава:

- червено = опасност, важно
напомняне
- жълто = предупреждение,
информация,
неизправност
- зелено = потвърждение на
активиране
- синьо = потвърждение на
активиране

Контролни индикатори на арматурното табло

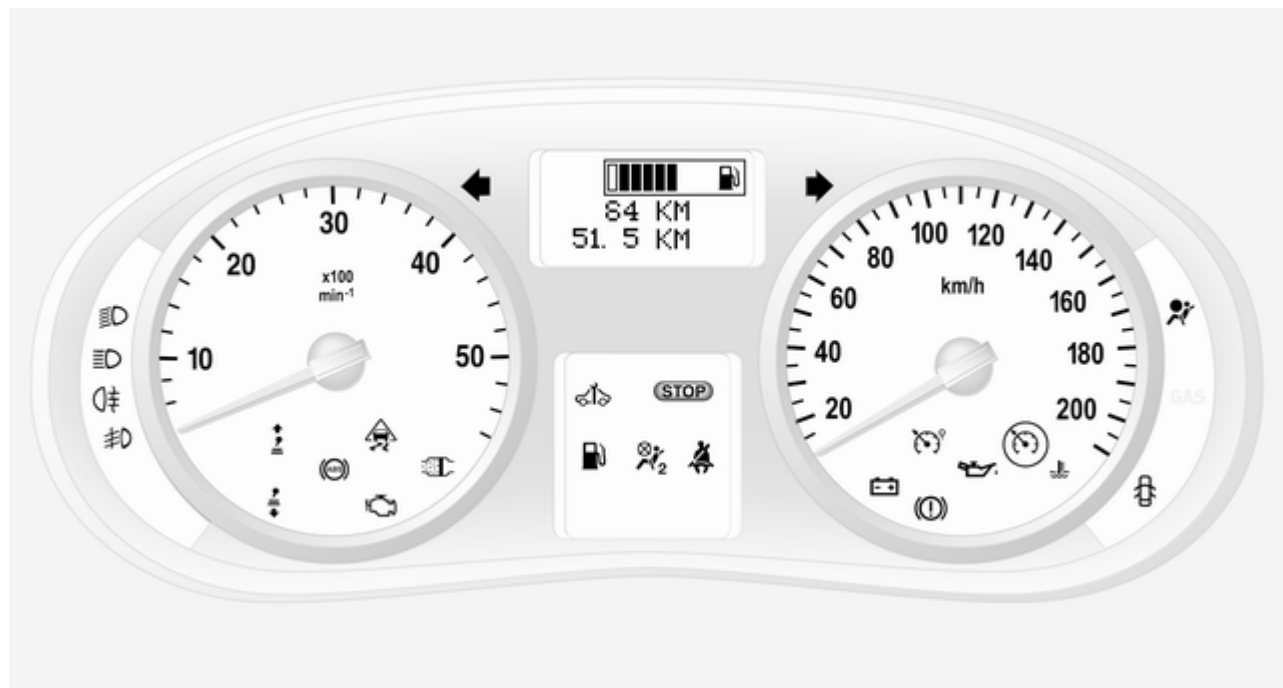

Мигач

↔ мига в зелено.

Мига при включени мигачи или аварийни предупредителни светлини.

Бързо мигане: неизправност в мигач или съответния предпазител.

При включване на мигачите ще чуете предупредителен сигнал. При теглене на ремарке звукът на предупредителния сигнал се променя.

Смяна на електрически крушки
↔ 139.

Предпазители ↔ 143.

Мигачи ↔ 89.

Индикатор за незакопчан предпазен колан

☞ свети в червено.

Ако предпазният колан не е закопчан, ☞ ще мига, когато скоростта на автомобила надвиши прибл. 16 км/час. Ще се чуе

и звуково предупреждение в продължение на прибл. 90 секунди.

⚠ Предупреждение

Поставяйте предпазния колан преди всяко пътуване.

Пътниците, които не поставят предпазните колани, застрашават останалите пътници и самите себе си в случай на инцидент.

Системи на въздушните възглавници, обтегачи на предпазните колани

☞ свети в жълто.

При включване на запалването контролната лампа светва за малко. Ако не светне или свети по време на движение, това означава неизправност в обтегачите на предпазните колани или в системата на въздушните възглавници. Възможно е въздушните възглавници

и обтегачите на коланите да не се задействат в случай на катастрофа.

Задействането на обтегачите на предпазните колани или на въздушните възглавници се обозначава от постоянното светене на ☞.



⚠ Предупреждение

Причината за неизправността трябва незабавно да се отстрани в сервис.

Обтегачи на предпазните колани, система на въздушните възглавници ↔ 43, ↔ 46.

Деактивиране на въздушните възглавници

☞ свети в жълто при включване на запалването и остава да свети, когато въздушната възглавница за предния пътник е деактивирана.

Ако контролната лампа  свети заедно с  или , потърсете помощта на сервиз.

Опасност

Съществува риск от фатално нараняване на детето пътуващо в детска седалка при активирана въздушна възглавница за пътника отпред.

Съществува риск от фатално нараняване на възрастен човек при деактивирана въздушна възглавница за пътника отпред.

Система на въздушните възглавници ⇨ 46, обтегачи на предпазните колани ⇨ 43, деактивиране на въздушните възглавници ⇨ 49.

Зареждаща система

 свети в червено.

Светва при включване на запалването и изгасва малко след стартирането на двигателя.

Свети при работещ двигател

Спрете и изключете двигателя. Акумулаторът не се зарежда. Възможно е нарушаване на охлаждането на двигателя. Захранването на сервомеханизма на спирачките може да бъде прекъснато. Потърсете помощта на сервиз.

Контролен индикатор за неизправност

 свети или мига в жълто.

Светва при включване на запалването и изгасва малко след стартирането на двигателя.

Свети при работещ двигател

Неизправност в системата за контрол на емисията. Възможно е вредната емисия да нахвърли допустимата граница. Незабавно потърсете помощта на сервиз.

Мига при работещ двигател

Това означава неизправност, която може да доведе до повреда на катализатора. Намалете газта докато мигането спре. Потърсете незабавно помощта на сервиз.

Уговорете скорошно сервизно обслужване





 свети в жълто.

Светва при включване на запалването и изгасва малко след стартирането на двигателя.

Може да свети в комбинация с друг контролен индикатор или със съобщение в центъра за информация на водача. Незабавно потърсете помощта на сервиз.

Спрете двигателя

STOP свети в червено.

Свети заедно с , ,  или ; изключете незабавно двигателя и потърсете помощта на сервиз.

Спирачна система

() свети в червено.

Свети при освободена ръчна спирачка, ако нивото на спирачната течност е прекалено ниско ⇨ 136.

Предупреждение

Спрете. Преустановете пътуването. Обърнете се към сервиз.

Светва при включване на запалването, ако ръчната спирачка е натегната ⇨ 115.



Ако съобщението **BRAKING FAULT (НЕИЗПРАВНОСТ В СПИРАЧНАТА СИСТЕМА)** се появи в центъра за информация на водача, това означава неизправност в спирачната система. Незабавно потърсете помощта на сервиз.



Спирачна система ⇨ 114.

Антиблокираща спирачна система (ABS)

() свети в жълто.

Светва за кратко след включване на запалването. Системата е готова за работа, когато () изгасне.

Ако контролният индикатор () не изгасне след няколко секунди или ако светне по време на движение, налице е неизправност в ABS. Контролният индикатор () може да започне да свети на арматурното табло и заедно със съобщенията **CHECK ABS (ПРОВЕРЕТЕ ABS)** и **CHECK ESP (ПРОВЕРЕТЕ ESP)** в центъра за информация на водача. Спирачната система продължава да функционира, но без ABS регулиране.

Ако контролните лампи () () () и **STOP** светят, ABS и ESP са деактивирани - в центъра за информация на водача се появява съобщението **BRAKING FAULT (НЕИЗПРАВНОСТ**

В СПИРАЧНАТА СИСТЕМА).

Незабавно потърсете помощта на сервиз.

Антиблокираща спирачна система ⇨ 114.

Превключване на по-висока предавка

() или () свети.

Когато светне, е препоръчително да се превключи на друга предавка с цел икономия.

Електронна стабилизираща програма

() свети или мига в жълто.

Светва за няколко секунди, когато се включи запалването.

Мига по време на движение

Системата е активно включена. Мощността на двигателя може да намалее и спирачките на автомобила автоматично да се задействат леко.

Свети по време на движение

Системата е изключена. В центъра за информация на водача се появява и съобщението **ESP OFF (ESP ИЗКЛЮЧЕНА)**.

ESP®Plus ⇨ 117.

Температура на охлаждащата течност на двигателя

 свети в червено.

Свети при работещ двигател

Спрете и изключете двигателя.

Внимание

Температурата на охлаждащата течност е прекалено висока.

Проверете нивото на охлаждащата течност ⇨ 134.

Ако количеството на охлаждащата течност е достатъчно, консултирайте се със сервиз.

Предварително подгриване

 свети в жълто.

Предварителното подгриване е включено. Активира се само, когато външната температура е ниска.

Дизелов филтър за твърди частици

 свети в жълто.

Свети, когато дизеловият филтър за твърди частици се нуждае от почистване ⇨ 106.

Налягане на маслото на двигателя

 свети в червено.

Светва при включване на запалването и изгасва малко след стартирането на двигателя.

Свети при работещ двигател**Внимание**

Възможно е нарушаване на смазването на двигателя. Това може да доведе до повреда на двигателя и/или блокиране на водещите колела:

1. Натиснете педала на съединителя.
2. Изберете неутрално положение, поставете скоростния лост в положение **N**.

3. Напуснете пътното движение колкото може по-бързо, без да пречите на останалите автомобили.
4. Изключете запалването.

Предупреждение

При изключен двигател за спиране и за въртене на волана се изисква значително по-голямо усилие.

Не вадете ключа, докато автомобилът е неподвижен, в противен случай ключалката на волана може да се задейства неочаквано.

Проверете нивото на маслото преди да потърсите помощта на сервис ⇨ 131.

Ниско ниво на горивото

 свети в жълто.

Свети, когато нивото на горивото в резервоара е прекалено ниско; заредете незабавно ⇨ 124

Катализатор ⇨ 107.

Обезвъздушаване на дизеловата горивна система ⇨ 138.

Външни светлини

 свети в зелено.

Свети при включени външни светлини ⇨ 87.

Дълги светлини

 свети в синьо.

Свети при включени дълги светлини и при включен светлинен клаксон ⇨ 88.

Фар за мъгла

 свети в зелено.

Свети при включени предни фарове за мъгла ⇨ 89.

Задна светлина за мъгла

 свети в жълто.

Свети при включена задна светлина за мъгла ⇨ 90.

Круиз контрол

 ,  свети в зелено.

 свети в зелено, когато дадена скорост се запамети.

 свети в зелено, когато системата е включена.

Ограничител на скоростта

 свети в оранжево.

 свети в оранжево, когато системата е включена.

Круиз контрол, ограничител на скоростта ⇨ 118.

Отворена врата

 свети в червено.

Може да свети, ако някоя от вратите не е добре затворена.

Информационни дисплеи

Център за информация на водача

Центърът за информация на водача се намира в арматурното табло между скоростомера и оборотомера.



- Километражен брояч ⇨ 70
- Указател за горивото ⇨ 70
- Следене на нивото на маслото в двигателя ⇨ 71

- Сервизен дисплей ⇨ 72
- Дисплей на скоростната кутия ⇨ 73
- Предупредителни съобщения ⇨ 82
- Борден компютър ⇨ 84

Троен информационен дисплей

Дисплеят показва точно време, външна температура и информация на системата Инфотейнмънт.

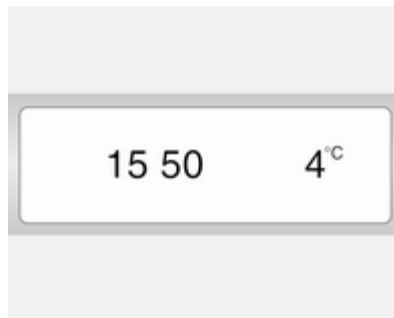

- Външна температура ⇨ 67
- Часовник ⇨ 67

За повече информация, вижте ръководството на Система Инфотейнмънт.

Предупредителни съобщения

Съобщенията се показват в центъра за информация на водача като в същото време на арматурното табло свети и контролният индикатор  или

STOP.

Информационни съобщения

Информационни съобщения

BATTERY MODE: ECONOMY
(АКУМУЛАТОРЕН РЕЖИМ:
ИКОНОМИЧЕН)

ESP OFF (ESP ИЗКЛ.)

AUTO LIGHTS DEACTIVATED
(АВТОМ.СВЕТЛИНИ
ДЕАКТИВИРАНИ)

OIL LEVEL CORRECT
(ПРАВИЛНО НИВО НА МАСЛО)

Съобщения за неизправност

Показват се в комбинация с контролния индикатор . Продължете да карате с повишено внимание и потърсете помощта на сервис.

За да отстраните съобщението за неизправност натиснете бутона в края на лоста за чистачките. След няколко секунди съобщението може да изчезне автоматично и  остава да свети. В такъв случай неизправността се запамятава в компютърната система.

Съобщения за неизправност

CHECK ESP (ПРОВЕРИ ESP)

**CHECK FUEL FILTER (ПРОВЕРИ
ГОРИВЕН ФИЛТЪР)**

**CHECK GEARBOX (ПРОВЕРИ
СКОРОСТНА КУТИЯ)**

**CHECK AUTO LIGHTS (ПРОВЕРИ
АВТОМ.СВЕТЛИНИ)**

Предупредителни съобщения

Тези съобщения се появяват заедно с контролния индикатор . Спрете незабавно двигателя и потърсете помощта на сервис.

Предупредителни съобщения

INJECTION FAULT
(НЕИЗПРАВНА ИНЖЕКЦИЯ)

ENGINE OVERHEATING
(ПРЕГРЯЛ ДВИГАТЕЛ)

GEARBOX OVERHEATING
(ПРЕГРЯВАНЕ НА СКОРОСТНА
КУТИЯ)

Предупредителни зумери

При стартиране на двигателя или по време на шофиране:

- При сигнализиране за завой и смяна на платното.
- Ако не е закопчан предпазният колан.

- Ако автомобилът е с автоматизирана механична скоростна кутия и температурата на съединителя е прекалено висока.
- Ако скоростта на автомобила дори и за малко надвиши предварително нагласеното ограничение.

Когато автомобилът е паркиран и/или вратата на шофьора се отвори:

- Когато ключът остане в контакта за запалване.
- Ако външните светлини са включени.
- Ако автомобилът има автоматизирана механична скоростна кутия; не е избрана неутрална предавка или не е натисната крачната спирачка.

Ниво на маслото в двигателя



Ако е достигнато минималното ниво на маслото в двигателя, съобщението **OIL** се извежда на информационния център за водача в продължение на 30 секунди след включване на запалването. Проверете нивото на маслото ⇨ 131.

Данните за нивото на маслото могат да се нулират само, ако запалването е изключено преди повече от две минути.

За по-точно показание на нивото на маслото, натиснете бутона в края на лостчето за чистачките в рамките на 30 секунди след включване на запалването. Следене на нивото на маслото в двигателя ⇨ 71.

Борден компютър

Бордният компютър дава информация за пътни данни които се записват и оценяват електронно.

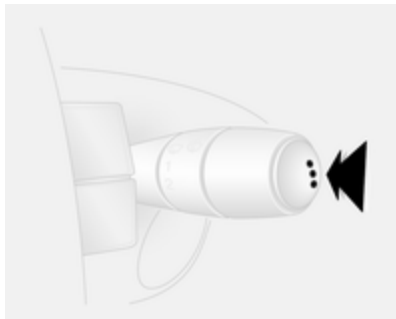

В зависимост от автомобила, следните функции могат да се избират чрез неколккратно натискане на бутона разположен в края на лоста за чистачките.

- Изразходвано гориво
- Average consumption (Среден разход)

- Instantaneous consumption (Моментен разход на гориво)
- Range (Пробег)
- Изминато разстояние (Distance travelled)
- Average speed (Средна скорост)
- Distance before service (Разстояние преди сервисното обслужване)
- Часовник
- Круиз контрол и запаметена скорост на ограничителя на скоростта
- Неизправност и информационни съобщения

Изразходвано гориво

Показва количеството изразходвано гориво след последното нулиране.

Измерването може да бъде стартирано отново по всяко време чрез натискане и задържане на бутона.

Average consumption (Среден разход)

Стойността се показва след изминаване на 400 м.

Показва се средният разход на гориво като се взема предвид изминатото разстояние и изразходваното гориво след последното нулиране.

Измерването може да бъде стартирано отново по всяко време.



Instantaneous consumption (Моментен разход на гориво)

Стойността се показва след достигане на скорост от 30 км/ч.

Range (Пробег)

Стойността се показва след изминаване на 400 м.

Разстоянието, което може да бъде изминато с наличното гориво се изчислява на база текущото количество гориво в резервоара и средния разход след последното нулиране.

Пробегът не се показва, ако контролната лампа  свети на арматурното табло  80.

Измерването може да бъде стартирано отново по всяко време.

Изминато разстояние (Distance travelled)

Показва разстоянието изминато от последното нулиране.

Измерването може да бъде стартирано отново по всяко време.

Average speed (Средна скорост)

Стойността се показва след изминаване на 400 м.

Показва се средната скорост след последното нулиране.

Измерването може да бъде стартирано отново по всяко време.

Спиранията при пътуването, при които се изключва запалването не се включват в изчисленията.

Нулиране на бордния компютър

За да нулирате информацията в бордния компютър, изберете една от неговите функции, след което натиснете и задръжте бутона в края на лоста за чистачките.

Следните данни от бордния компютър могат да бъдат нулирани:

- Изразходвано гориво
- Average consumption (Среден разход)
- Range (Пробег)
- Изминато разстояние (Distance travelled)
- Average speed (Средна скорост)

Компютърът се нулира автоматично, когато максималната стойност на който и да е от параметрите бъде надвишена.

Прекъсване на електрическото захранване

Ако електрозахранването прекъсне или напрежението на акумулатора спадне прекалено много, стойностите запазени в бордния компютър ще бъдат изгубени.

Тахограф



Тахографът се използва според описанието в предоставената инструкция за експлоатация. Съблюдавайте правилата за употребата му.



Осветление

Външни светлини	87
Вътрешно осветление	90
Светлинни функции	92

Външни светлини Ключ за светлините



Завъртете ключа за светлините:

- 0** = Изключено
-  = Габаритни светлини
-   = Предни светлини

Контролна лампа за дългите светлини  ⇨ 80.

Контролна лампа за късите светлини  ⇨ 80.

Автоматичен контрол на светлините

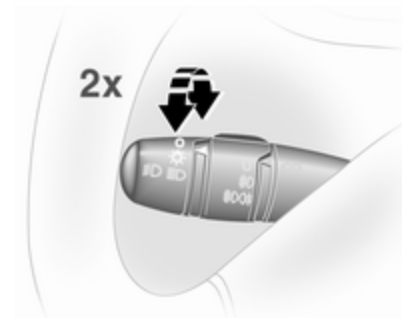

Когато двигателят работи, предните фарове се включват автоматично при слаба светлина отвън.

Активиране

1. Включете запалването.
2. Завъртете ключа за светлините на  и го върнете на **0**.
3. Повторете стъпка 2 в рамките на около 5 секунди.
4. Прозвучава двоен звуков сигнал за потвърждение.

Повторете операцията за да деактивирате.

От съображения за сигурност се препоръчва функцията да е включена.

При лоши светлинни условия, напр. мъгла, включете ръчно предните светлини.

Дълги светлини

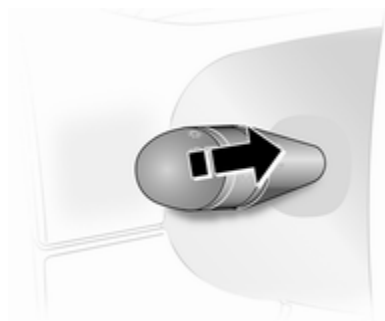

За да превключите между къси и дълги светлини дръпнете лоста докато щракне.

Светлинен клаксон

За да включите светлинния клаксон дръпнете лоста.

Регулиране на обсега (светлинния сноп) на предните фарове

Ръчна настройка на обсега на предните фарове



Нагласете обсега на предните фарове така, че да отговаря на натоварването на автомобила, за

да предотвратите заслепяването на участниците в насрещното движение.

Завъртете колелото за настройка в необходимото положение:

0 = Без натоварване

4 = Натоварване най-много до допустимото максимално тегло

Предни фарове при пътуване зад граница

Асиметричните къси светлини увеличават видимостта в края на пътното платно от страната на предния пътник.

При пътуване обаче в страни с обратна организация на движението, за избягване на заслепяването на насрещното движение пренастройте предните фарове.

Регулирайте фаровете в сервиз.

Дневни светлини

Дневните светлини увеличават видимостта на автомобила при дневна светлина.

При включено запалване предните светлини са включени, а осветлението на арматурното табло е омекотено.

Дневните светлини се изключват при изключване на запалването.

Аварийни предупредителни светлини



Включват се с бутона .

Сигнали при завой и смяна на платното

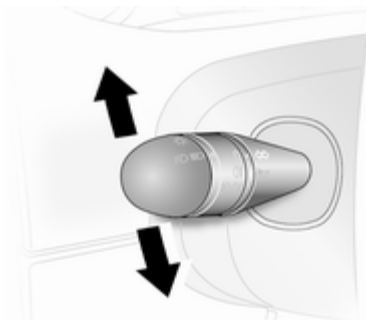

Бутнете лоста нагоре = десен мигач
Бутнете лоста надолу = ляв мигач

При връщане на волана лостът автоматично се връща в изходно положение и индикаторът изгасва. Това не се случва при леко завъртане на волана, например при смяна на пътното платно.

Когато сменят платното, бутнете лоста частично, до първа позиция. Когато го освободите, лостът се връща обратно.

Ако преместите лоста след първата позиция, индикаторът свети постоянно. Изключете ръчно мигачите като преместите лоста в първоначалното му положение.

Предни фарове за мъгла



Завъртете вътрешния превключвател в положение .

Предните фарове за мъгла работят само при включено запалване и включени предни светлини.

Задна светлина за мъгла

Завъртете вътрешния превключвател в положение .

Задната светлина за мъгла се включва заедно с предните фарове за мъгла и работи само, когато запалването и предните светлини са включени.

Светлини за заден ход

Светлините за заден ход светват при включено запалване и включване на предавката за заден ход.

Замъглени стъкла на фаровете

Вътрешната повърхност на стъклата на фаровете може да се замъгли за кратко при лошо, влажно и студено време, при силен дъжд или след измиване. Замъгляването изчезва бързо, от само себе си; за да ускорите изсушаването включете фаровете.

Вътрешно осветление

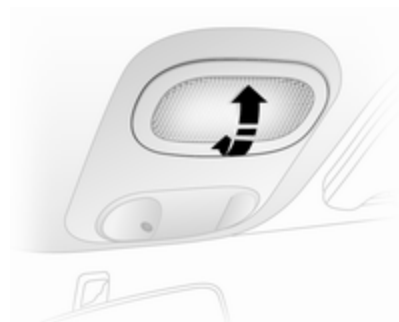

В зависимост от автомобила, осветлението на купето може да се управлява чрез превключвател или чрез наклоняване на лещата в една от 3 позиции, т.е.:

- Включено
- Осветление в салона
- Изключено

Когато ключът или лещата е в средно положение, осветлението функционира като вътрешно осветление и светва при отваряне на предните врати.

Когато предните врати се затворят, вътрешното осветление изгасва след около 20 секунди или веднага след включване на запалването.

Осветление на багажното отделение

Осветлението на багажното отделение може да се настрои да светва при отваряне на страничните и задната врата или да свети постоянно.



Задейства се като наклоните стъклото на лампата в една от следните три позиции, т.е.:

- Включено
- Управлява се чрез функционирането на предното осветление на купето
- Изключено

Когато предното осветление на купето функционира като вътрешно осветление, преместете лещата на лампата на багажното отделение в централно положение; осветлението на багажното отделение ще функционира като вътрешно осветление и също ще свети при отваряне на страничните или задната врата.

Когато вратите се затворят, вътрешното осветление изгасва след около 20 секунди или веднага след включване на запалването.

Лампи за четене

Отделна лампа с насочена светлина за страната на предния пътник може да е разположена до предната лампа на купето. Включва се с превключвателя.

Светлинни функции

Осветление при излизане

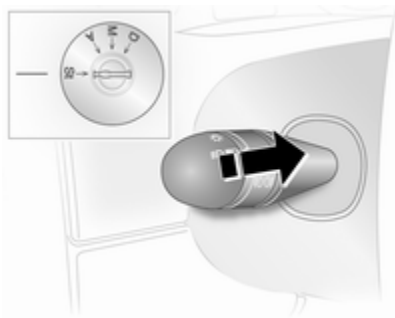

Предните светлини се включват за около 30 секунди след паркиране на автомобила и активиране на системата.

Активиране

1. Изключете запалването.
2. Извадете ключа за запалване.

3. Отворете вратата на шофьора.
4. Дръпнете лоста за мигачите към волана.

Това действие може да се повтори до четири пъти за достигане на максимален период от време 2 минути.

Осветлението се изключва незабавно чрез включване на запалването или завъртане на ключа за светлините.

Климатичен контрол

Климатична система	93
Вентилационни дюзи	101
Поддръжка	102

Климатична система

Система за отопление и вентилация



Управляващи органи за:

- Температура
- Скорост на вентилатора
- Разпределение на въздуха

Отопляемо задно стъкло  ↪ 34.

Температура





червено = топло
синьо = студено

Отоплението не е напълно ефективно докато двигателят не достигне работната температура.

Скорост на вентилатора



Регулирайте въздушния поток като включите вентилатора на желаната скорост.

Разпределение на въздуха

-  = към зоната на главата
-  = към зоните на главата и краката
-  = към зоната на краката
-  = към предното стъкло, прозорците на предните врати и зоната на краката,
-  = към предното стъкло и прозорците на предните врати

Възможни са междинни настройки.

Подсушаване и размразяване на прозорците

- Завъртете копчето за температурата в позицията за най-топло.
- Нагласете вентилатора на най-високата скорост.
- Завъртете копчето за разпределение на въздуха на .
- Включете отоплението на задното стъкло .
- Отворете страничните вентилационни дюзи според желанието и ги насочете към прозорците на вратите.
- За едновременно затопляне на краката завъртете копчето за разпределение на въздуха в положение .

Климатична система



Като допълнение към системата за отопление и вентилация, климатичната система има функциите:

AC = охлаждане

 = рецикулация на въздуха

Охлаждане (AC)

Включва се чрез бутона **AC** и функционира само когато двигателят и вентилаторът работят.

Климатичната система охлажда и изсушава постъпващия въздух, когато външната температура е малко над точката на замръзване. Затова е възможно образуването на конденз, който се отделя под автомобила.

Ако не е необходимо охлаждане или изсушаване, изключете охладителната система за да пестите гориво.

Система за рецикулация на въздуха



Включва се с бутона .

Предупреждение

В режим на рецикулация се намалява притокът на свеж въздух. При работа без охлаждане влажността на въздуха се увеличава и прозорците могат да се замъглят. Качеството на въздуха в купето се влошава, което може да причини усещане за сънливост у пътниците.

Максимално охлаждане

Отворете за малко прозорците за да може топлият въздух да излезе по-бързо.

- Включете охлаждането **AC**.
- Включете системата за рециркулация на въздуха .
- Завъртете копчето за разпределение на въздуха на .
- Завъртете копчето за температурата в позицията за най-студено.
- Нагласете вентилатора на най-високата скорост.
- Отворете всички вентилационни дюзи.

Система за отопление на задната част на купето



Вентилаторът на отоплението за задната част на купето подава въздушен поток към задната част на автомобила през задните вентилационни дюзи.

Съобщение

Специфични за отделни страни версии: Отоплението спира да работи, ако нивото на горивото падне под 11 литра.



Дебитът на въздушния поток се определя от вентилатора. Температурата на въздуха се контролира от копчето за температурата на арматурното табло.

Вентилаторът има 3 скорости:

0 = изключване

3 = висока скорост

Задна климатична система

Задната климатична система се задейства заедно с климатичната система за предната част на купето.

Превключвател за вентилатора за задната климатична система



Вентилаторът за задната климатична система подава въздушен поток към задната част на купето през задните вентилационни дюзи.

Включете вентилатора докато климатичната система работи за да позволите притока на охладен и обезвлажнен (изсушен) въздух.

Дебитът на въздушния поток се определя от вентилатора.

Вентилаторът има 3 скорости:

0 = изключване

3 = висока скорост

Спомагателно отопление

Отоплител на охлаждащата течност

Автономният захранван с гориво нагревател Eberspächer за охладителната течност осигурява бързо загряване на охладителната течност на двигателя, за да се позволи отопление на салон ана автомобила без двигателят да работи.

⚠ Предупреждение

Не задействайте системата когато презареждате гориво, при наличие на прах или запалими изпарения или в затворени пространства (напр. в гараж).

Преди стартиране или програмиране на системата за стартиране, поставете климатичната система на автомобила в режим на отопление и разпределение на въздуха .

Тогава не е необходимо изключване. Отоплението спира автоматично след около 2 часа постоянна работа, а също така ще спре да работи, ако нивото на горивото в автомобила спадне твърде ниско.

По време на работа се използва електричество от акумулатора на автомобила. За кратки пътувания, проверявайте акумулатора на автомобила редовно и го зареждайте, ако е необходимо.

За да се гарантира ефективна работа, пускайте за кратко допълнителния нагревател веднъж месечно.

Блокове за управление

Таймерът или устройството за дистанционно управление включва и изключва системата и се използва за програмиране на конкретното време на потегляне.

Тимер (Хронометър)



- | | | |
|---|--------------------------|--|
| 1 | ☰
Бутон за активиране | = Включва/ изключва блока за управление и променя показваната информация |
| 2 | ← Бутон "Назад" | = Избира функции в лентата на менюто и регулира стойности |
| 3 | Лента на меню | = Показва функции, които могат да се избират ☰, ✖, P, ☰ и ☰ |
| 4 | → Бутон "Следващ" | = Избира функции в лентата на менюто и регулира стойности |
| 5 | OK бутон | = Потвърждава избор |

Дистанционно управление



Бутоните за управления работят по сходен начин с блока на таймера, описан по-горе.

За да задействате дистанционното управление, натиснете бутона за активиране ☰ и го отпуснете, когато на дисплея се появи лентата на менюто. Индикаторът за сигнал и **SENd** се появяват за кратко на дисплея, следвани от температурата.

⚠ Предупреждение

Когато презареждате гориво, изключете устройството за дистанционно управление, както и нагревателя!

За да изключите, натиснете и задръжте бутона за активиране , за да предотвратите неволно задействане.

Дистанционното управление има максимален обхват от 600 метра. Обхватът може да се намали в зависимост от заобикалящите условия и ако батерията му се изтощи.



Като допълнение към устройството за дистанционно управление, отоплението може да се включи или изключи за 30 минути чрез бутона на приборното табло.

Смяна на батерия

Сменете батерията, когато обхватът на дистанционното управление се намали или когато символът за заряд на батерията примигва.

Отворете капака с помощта на монета и сменете батерията (CR 2430 или подобна), като се уверите, че новата батерия

е правилно поставена с положителната страна (+), обърната към положителните клеми. Поставете отново капака надеждно.

Изхвърляйте старите батерии/ акумулатори в съответствие с разпоредбите за опазване на околната среда.



Използваните батерии не са част от домашния отпадък. Те трябва да се изхвърлят на определените за рециклиране места.

Показания за неизправност на дистанционното управление

- cobA** = Слаб сигнал - сменете мястото
- conP** = Няма сигнал - преместете се по-близо
- bALo** = Изтощена батерия - сменете батерията

Err = Системна грешка -
посъветвайте се със сервис

Add, = Система в режим на
AddE обучение

Обучение на дистанционно управление

Ако акумулаторът на автомобила се свърже отново, светодиодът на бутона на арматурното табло свети и системата автоматично конфигурира менюто на дистанционното управление. Ако светодиодът примигва, натиснете бутон **OK** на дистанционното управление, изберете **Add** или **AddE** и потвърдете.

Могат да се конфигурират и допълнителни устройства за дистанционно управление. Натиснете бутона, докато светодиодът примигва, включете дистанционното управление, изберете **Add** и потвърдете.



AddE обучава изключително настоящото устройство за дистанционно управление и блокира всички преди това конфигурирани устройства. **Add**

обучава до 4 устройства за дистанционно управление, но само едно устройство може да работи със системата в даден момент от време.

Функциониране

Отопление

Изберете  в лентата от менюто и потвърдете. На дисплея примигва предварително определеното време за отопление, напр. **L 30**.

За временно регулиране на времето за отопление, регулирайте с бутон  или  и потвърдете. Стойността може да бъде зададена от 10 до 120 минути.

За да изключите, изберете  в лентата на менюто и потвърдете.

Вентилация



Изберете  в лентата на менюто и потвърдете.

Времето за вентилация може да се приеме или да регулира. Показаното време е прието без потвърждение.

За да изключите, изберете  в лентата на менюто и потвърдете.



Програмиране P

Могат да се програмиран до 3 предварително зададени времена за потегляне, за един ден или за една седмица.

- Изберете **P** в лентата на менюто и потвърдете
- Изберете желаното число **1, 2** или **3** от предварително зададената памет и потвърдете
- Изберете ден и потвърдете
- Изберете час и потвърдете
- Изберете минути и потвърдете
- Изберете  или  и потвърдете
- Ако е необходимо, регулирайте времето за работа преди потегляне и потвърдете

Следващото число от предварително зададената памет, което ще се активира, се подчертава и се показва деня от седмицата. Повторете процедурата за програмиране на другите числа от предварително зададената памет.

Натискане на бутон  по време на процедурата води до излизане от програмата без запаметяване на програмните настройки.

За изтриване на предварително зададено време на потегляне, следвайте стъпките за програмиране, докато символът за отопление  не примигва. Натиснете бутон  или , докато **oFF** не се появи на дисплея и потвърдете.

Отоплението спира автоматично 5 минути след програмираното време на потегляне.

Съобщение

Системата за дистанционно управление е снабдена с термодатчик, който изчислява времето за работа според външната температура и желаното ниво на отопление (ECO или HIGH). Системата стартира автоматично между 5 и 60 минути преди програмираното време на потегляне.



Задайте деня от седмицата, часа и времето за отопление

Ако акумулаторът на автомобила е разкачен или ако напрежението му е твърде ниско, устройството трябва да се нулира.

- Изберете  и потвърдете
- Изберете ден от седмицата и потвърдете
- Променете часа и потвърдете
- Променете минутите и потвърдете
- Променете времето за отопление по подразбиране и потвърдете

Ниво на отопление

Предпочитаното ниво на отопление за програмирано време на потегляне може да се зададе както на ECO, така и на HIGH.

Изберете  и потвърдете. ECO или HIGH примигва на дисплея. Регулирайте чрез бутон  или  и потвърдете.

Вентилационни дюзи

Регулируеми вентилационни дюзи

Поне една от вентилационните дюзи трябва да бъде отворена по време на охлаждането, за да не се заледи изпарителят поради липса на движение на въздуха.

Централни вентилационни дюзи

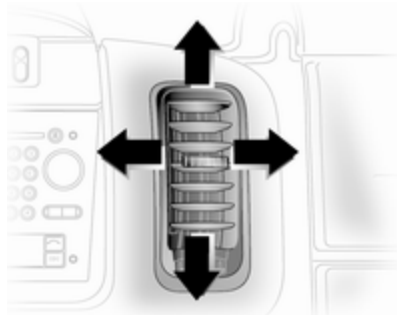

За да отворите или затворите вентилационната дюза завъртете колелото за регулиране наляво или надясно.

Насочете въздушния поток като наклоните и завъртите ламелите.

Странични вентилационни дюзи

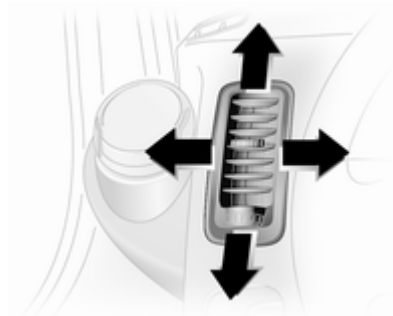

За да отворите или затворите страничните вентилационни дюзи завъртете колелото за регулиране наляво или надясно.

Насочете въздушния поток като наклоните и завъртите ламелите.

В зависимост от позицията на копчето за регулиране на температурата, през страничните дюзи в купето на автомобила се насочва студен или затоплен въздух.

Фиксирани вентилационни дюзи

Допълнителни вентилационни дюзи има под предното стъкло и прозорците на вратите, както и в зоната за краката.

Вентилационни дюзи в задната част на купето

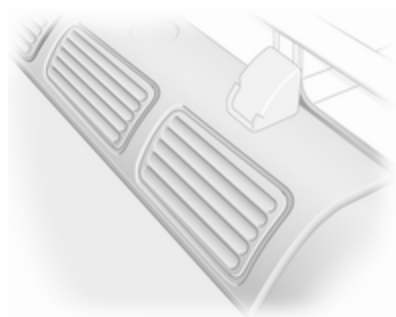

Въздушният поток се насочва към централните и десните дюзи за постигане на оптимално разпределение.

Поддръжка

Входящ отвор за въздух

Въздушният отвор пред челното стъкло в двигателното отделение трябва да се поддържа чист, за да не се възпрепятства притокът на въздух. Отстранявайте нападалите листа, нечистотии или сняг.

Поленов филтър

Поленовият филтър пречиства навлизащия през входящия отвор въздух от прах, сажди, полени и спори.

Редовно включване на климатичната система

За да се осигури постоянната и ефикасна работа на системата, охлаждането трябва да се включва веднъж месечно за няколко минути, независимо от атмосферните условия и сезона. Охлаждането не работи при много ниски външни температури.

Сервизно обслужване

За да осигурите оптималното охлаждащо действие, ви препоръчваме да проверявате веднъж годишно климатичната система, като се започне от третата година след първата регистрация на автомобила, включвайки:

- Тест за функционалност и налягане
- Функционалност на отоплението
- Проверка за теч
- Проверка на задвижващите ремъци

-
- Почистване на системата за отводняване на кондензатора и изпарителя
 - Проверка на работата

Шофиране и обслужване

Съвети по управлението на автомобила	104
Стартиране и обслужване	104
Изгорели газове	106
Механична скоростна кутия	108
Автоматизирана механична скоростна кутия	109
Спирачки	114
Системи за контрол при шофиране	116
Круиз контрол (система за поддържане на дадена скорост)	118
Системи за откриване на препятствие	122
Гориво	123
Теглич	126

Съвети по управлението на автомобила

Контрол над автомобила

Никога не се движете по инерция с изгасен двигател

В това положение не работят много устройства (напр. сервоусилвателят на спирачките, усилвателят на управлението). Карането по този начин е опасно за Вас и за останалите.

Педали

За да се осигури безпрепятствен ход на педалите в тяхната зона не трябва да има никакви стелки.

Сервоусилвател на волана

Никога не оставяйте волана завъртян докрай, когато автомобилът е в покой, тъй като това може да повреди помпата на сервоусилвателя на волана.

Стартиране и обслужване

Разработване на новия автомобил

Не натискайте спирачния педал ненужно силно по време на първите няколко пътувания, както и след поставянето на нови спирачни накладки.

При първо използване на автомобила парафинът и маслото върху системата за отделяне на изгорелите газове могат да предизвикат отделяне на пушек. Паркирайте автомобила на открито за известно време след първото използване, като избягвате вдишването на изпаренията.

Разходът на гориво и двигателно масло може да е по-висок от нормалното през периода на разработване.

Положения на контакта за запалване

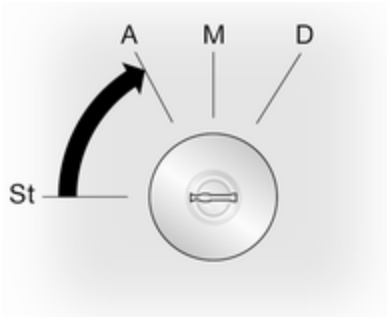

- St** = Изключено запалване
A = Отключен волан, изключено запалване
M = Включено запалване.
 Дизелови двигатели:
 предварително подгръване
D = Стартиране

Стартиране на двигателя

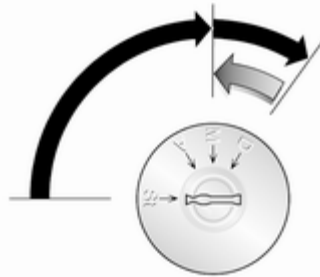

Механична скоростна кутия:
 натиснете педала на съединителя.

Автоматизирана механична скоростна кутия: натиснете спирачния педал; скоростната кутия автоматично включва на **N**.

Не подавайте газ.

Дизелови двигатели: завъртете ключа в положение **M** за да включите предварителното подгръване и изчакайте докато контролната лампа  изгасне в центъра за информация на водача.

Завъртете ключа в положение **D** и го отпуснете.

С повишаването на температурата на двигателя повишените обороти автоматично се връщат на нормалните за празен ход.

Опитите за стартиране не бива да продължават повече от 15 секунди. Ако двигателят не стартира, изчакайте 15 секунди преди да повторите процедурата по стартирането. Ако е необходимо, натиснете педала за газа преди да повторите процедурата по стартирането.

Преди да повторите стартирането или изключите двигателя, завъртете ключа обратно в **St**.

Прекъсване подаването на гориво в режим на моторна спирачка

Подаването на гориво автоматично се прекъсва в режим на моторна спирачка, напр. при движение с включена предавка, но без подаване на газ.

Паркиране

- Не паркирайте автомобила върху леснозапалима повърхност. Високата температура на системата за изгорелите газове може да подпали повърхността.
- Винаги натягайте ръчната спирачка без да натискате освобождаващия бутон. При спиране върху наклон натягайте спирачката колкото може по-силно. За да намалите силата за задействане в същото време натиснете и крачната спирачка.
- Изключете двигателя и запалването. Завъртете волана докато усетите, че ключалката го заключи.
- Ако автомобилът е паркиран на равна повърхност или на възходящ наклон, включете на първа предавка преди да изключите запалването. При възходящ наклон завъртайте предните колела навън от бордюра.

Ако автомобилът е на низходящ наклон, включете задна предавка преди да изключите запалването. Завъртете предните колела към бордюра.

- Заключете автомобила и активирайте механичната заключваща система против кражба и алармената система.

Изгорели газове

Опасност

Изгорелите газове на двигателя съдържат отровен въглероден окис, който няма цвят и мирис и може да бъде смъртоносен при вдишване.

Ало изгорелите газове проникнат в купето, отворете прозорците. Причината за неизправността трябва да се отстрани в сервиз.

Избягвайте да карате с отворен багажник, защото изгорелите газове може да проникнат в автомобила.

Дизелов филтър за твърди частици

Дизеловият филтър за твърди частици пречиства изгорелите газове от вредните сажди. Системата включва самопочистваща се функция, която

се задейства автоматично по време на движение. Филтърът се почиства чрез изгаряне на саждите при висока температура. Този процес протича автоматично при известни експлоатационни условия и може да трае до 20 минути. Възможно е през това време разходът на гориво да се увеличи. Съпровождащите процеса миризма и дим са нормално явление.



При известни експлоатационни условия, напр. при каране на къси разстояния, системата не може да извърши автоматичното самопочистване.

Ако контролната лампа  свети, продължете да карате и веднага щом пътната обстановка позволи, увеличете скоростта над 60 км/ч - почистването на дизеловия филтър за твърди частици ще започне.



Не се препоръчва спирането или изключването на двигателя докато трае почистването.



Внимание

Ако процесът на почистване се прекъсне повече от веднъж, има голям риск да се получи сериозна повреда на двигателя.

Почистването става по-бързо при високи обороти и натоварване на двигателя.

Контролната лампа  угасва веднага след приключване на почистването.

Ако контролната лампа  не изгасне или  свети заедно с , обърнете се към сервиз за отстраняване на повредата.

Контролна лампа (индикатор)   77.

Катализатор

Катализаторът намалява количеството на вредните съставки в изгорелите газове.



Внимание

Горива с качество различно от посочените на стр. ⇨ 123, ⇨ 172 може да повредят катализатора или електронните компоненти.

Неизгорелият бензин ще прегрее и повреди катализатора. Затова избягвайте много честото използване на стартера, изпразването на резервоара докрай и стартирането на двигателя чрез бутане или теглене.

В случай на проблеми със запалването, неравномерна работа на двигателя, спадане на мощността на двигателя или други необичайни явления, възможно най-скоро отстранете причините за проблемите в сервиз. Ако се налага по спешност, пътуването може да продължи за кратък

период от време, като скоростта на автомобила и оборотите на двигателя се поддържат ниски.

Ако контролната лампа  мига, допустимите ограничения за вредните емисии може би са надхвърлени. Вдигнете крака си от педала за газта докато  спре да мига и започне да свети постоянно. Веднага се обърнете към сервиз.

Контролен индикатор за неизправност ⇨ 77

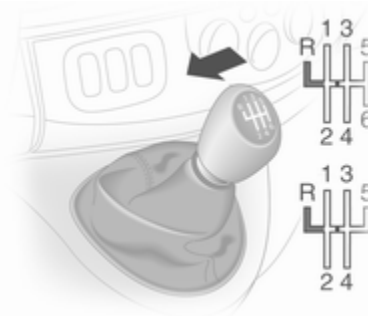
Механична скоростна кутия

За да включите на задна предавка, при неподвижен автомобил натиснете педала на съединителя, издърпайте нагоре пръстена на скоростния лост, след което включете предавката срещу силата на съпротивление.

Ако предавката не се включи, поставете скоростния лост в неутрално положение, освободете педала на

съединителя и го натиснете отново, след това повторно изберете предавката.

Не приплъзвайте ненужно съединителя.

При работа със съединителя натискайте педала му докрай. Не използвайте педала за да подпирате крака си на него.

Внимание

Не се препоръчва да се кара с ръка поставена на скоростния лост.

Автоматизирана механична скоростна кутия

Скоростната кутия Easytronic позволява ръчно (ръчен режим) и автоматично (автоматичен режим) превключване на предавките с автоматичен контрол на съединителя и в двата режима.

Дисплей на скоростната кутия



Показва режима и текущо избраната предавка.

Стартиране на двигателя

Натиснете спирачния педал, когато стартирате двигателя. Ако спирачният педал не е натиснат,  светва на дисплея на скоростната кутия и двигателят не стартира.

Когато крачната спирачка е натисната, скоростната кутия автоматично превключва на **N** (неутрално положение); "N" се появява на дисплея на скоростната кутия и двигателят може да бъде стартиран. Възможно е малко закъснение.

Скоростен лост

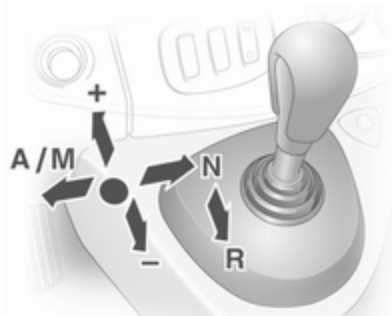

Скоростният лост трябва винаги да се придвижва докрай в избраната посока. При освобождаването му той автоматично се връща в средно положение.

- N** = Неутрално положение.
A/M = Превключване между автоматичен и ръчен режим.

В автоматичен режим дисплеят на скоростната кутия показва "A".

- R** = Предавка за заден ход.
 Включвайте я само, когато автомобилът е неподвижен. При включена предавка за заден ход дисплеят на скоростната кутия показва "R".
- +** = Превключване на по-висока предавка.
- = Превключване на по-ниска предавка.

Потегляне

При стартиране на двигателя скоростната кутия е в автоматичен режим. Натиснете спирачния педал и преместете скоростния лост към **+** за да включите на първа предавка. Ако се избере **R**, се включва предавката за заден ход. При отпускане на спирачния педал автомобилът започва да се движи. За да потеглите бързо, освободете спирачния педал и подайте газ веднага след включване на предавка.

В автоматичен режим скоростната кутия превключва на други предавки автоматично, в зависимост от пътните условия.

За да превключите на ръчен режим преместете скоростния лост към **A/M**. Текущата предавка се появява на дисплея на скоростната кутия. За да включите на първа предавка натиснете спирачния педал и преместете скоростния лост към **+** или **-**. Превключването на по-висока или по-ниска предавка се извършва с преместване на скоростния лост към **+** или **-**. Предавките могат да се прескачат с придвижване на скоростния лост през кратки интервали.

Спиране на автомобила

В автоматичен или ръчен режим, при спиране на автомобила се включва първа предавка и съединителят се освобождава. В **R**, задната предавка остава включена.

При спиране върху наклон натегнете ръчната спирачка или натиснете спирачния педал. За да

се предотврати прегряване на съединителя, може да прозвучи прекъснат предупредителен сигнал, който напомня да натиснете спирачния педал или да задействате ръчната спирачка.

Изключвайте двигателя, когато спирате за по-дълго време, напр. при задръствания.

Когато автомобилът е паркиран и вратата на водача се отвори, ще се чуе предупредителен сигнал, ако не е включена неутрална предавка или не е натиснат педалът на спирачката.

Спиране с помощта на двигателя

Автоматичен режим

Когато се кара по нанадолнище, автоматизираната механична скоростна кутия не превключва на по-висока предавка, докато не се достигнат достатъчно високи обороти на двигателя. При натискане на спирачките тя съвременно превключва на по-ниска предавка.

Ръчен режим

За да използвате спирачния ефект на двигателя съвременно изберете по-ниска предавка при спускане по наклон.

Разклащане на автомобила

Разклащането на автомобила е позволено само, ако автомобилът е заседнал в пясък, кал, сняг или дупка. Премествайте последователно скоростния лост между **R** и **A/M** (или между **+** и **-**) и обратно, като в същото време леко натискате педала на газа. Не форсирайте двигателя и избягвайте рязкото подаване на газ.

Паркиране

Натегнете ръчната спирачка. Последно избраната предавка остава включена (наблюдавайте дисплея на скоростната кутия). При **N** няма включена предавка.

При изключено запалване скоростната кутия вече не реагира на движението на скоростния лост.

Ръчен режим

Ако се избере по-висока предавка, когато оборотите на двигателя са прекалено ниски, или се избере по-ниска предавка, когато оборотите са прекалено високи, превключване не се извършва. Това предпазва двигателя от работа на прекалено високи или прекалено ниски обороти.

Ако оборотите на двигателя са прекалено ниски, скоростната кутия автоматично превключва на по-ниска предавка.

Ако оборотите на двигателя са прекалено високи, скоростната кутия превключва на по-висока предавка само посредством кикдаун.

Електронни програми за управление

Зимен режим ❄



Активирайте зимния режим, ако имате проблеми при потегляне по хлъзгави пътни настилки.

Включване

Натиснете бутона ❄. На дисплея на скоростната кутия се появява ❄. Скоростната кутия превключва в автоматичен режим и автомобилът потегля на подходяща предавка.

Изключване

Зимният режим се изключва чрез:

- повторно натискане на бутона ❄,
- изключване на запалването
- превключване в ръчен режим

С цел предпазване на скоростната кутия при много висока температура на съединителя, като предупреждение може да се чуе прекъснат звуков сигнал. В такива случаи натиснете крачната спирачка, изберете "N" и натегнете ръчната спирачка за да позволите на съединителя да изстине.

Товарен режим kg



Възможно е товарният режим да се използва както в ръчен, така и в автоматичен режим. И в двата случая схемите за превключване на предавките се адаптират автоматично към увеличения товар на автомобила.

Включване

Натиснете бутона kg. На дисплея на скоростната кутия се появява kg. Сега скоростната кутия ще избира оптимизирани схеми за превключване на предавките.

Изключване

Товарният режим се изключва чрез:

- повторно натискане на бутона **kg**,
- изключване на запалването

Функция кикдаун

Ако педалът на газта се натисне след точката на противодействие, скоростната кутия превключва на по-ниска предавка в зависимост от оборотите на двигателя. Пълната мощност на двигателя е на разположение за ускоряването.

Ако оборотите на двигателя са прекалено високи, скоростната кутия превключва на по-висока предавка, дори и в ръчен режим. Без механизъм за превключване на по-ниска предавка, това автоматично превключване не се извършва в ръчен режим.

Неизправност

В случай на неизправност, на дисплея на скоростната кутия се показва . Пътуването може да продължи, но трябва да карате внимателно и предпазливо.

Причината за неизправността трябва да се отстрани в сервиз.

Прекъсване на електрическото захранване

Съединителят не се освобождава при прекъсване на електрозахранването, когато е включена предавка. Автомобилът не може да се движи.

Ако акумулаторът е изтощен, стартирайте двигателя чрез помощен акумулатор и кабели  155.

Ако причината за неизправността не е изтощен акумулатор, обърнете се към сервиз.

Ако неутрално положение не може да бъде избрано, автомобилът може да се тегли само с повдигнати водещи колела.

Теглене на автомобила  158.

Спирачки

Спирачната система е съставена от два независими спирачни кръга.

Ако единият от спирачните кръгове откаже, автомобилът все още може да бъде спрян с помощта на другия спирачен кръг. Спирачният ефект обаче се постига само при силно натискане на спирачния педал. За целта е необходима значително по-голяма сила. Спирачният път се увеличава. Потърсете помощта на сервиз преди да продължите пътуването.

Ако двигателят не работи, ефектът от сервоусилването на спирачките изчезва след едно-две натискания на спирачния педал. Това не намалява спирачния ефект, но за спирането се изисква значително по-голям натиск върху педала. Това е особено важно да се има предвид при теглене на автомобила.

Ако контролната лампа (Ⓢ) светне на арматурното табло по време на движение, а в центъра за

информация на водача се появи съобщението **BRAKING FAULT (НЕИЗПРАВНОСТ В СПИРАЧНАТА СИСТЕМА)**, налице е неизправност в спирачната система. Незабавно потърсете помощта на сервиз.

Контролни индикатори (лампи) (Ⓢ)
↪ 78.

Предупредителни съобщения ↪ 82.

Антиблокираща спирачна система

Антиблокираща спирачна система (ABS) предпазва колелата от блокиране.

ABS започва да регулира спирачното налягане веднага, щом някое от колелата покаже признаци на блокиране. Автомобилът остава управляем дори и при рязко спиране.

Действието на ABS се усеща по пулсирането на спирачния педал и шума от процеса на регулиране.

За да се постигне оптимален спирачен ефект задръжте педала натиснат докрай през цялото време на спирачния процес, независимо от пулсирането му. Не намалявайте натиска върху педала.



Контролни индикатори (лампи) (Ⓢ),
↪ 78.

Неизправност

Ако контролният индикатор (Ⓢ) не изгасне няколко секунди след включване на запалването или ако светне по време на движение, налице е неизправност в ABS. Контролният индикатор Ⓢ може да започне да свети на арматурното табло и заедно със съобщенията **CHECK ABS (ПРОВЕРЕТЕ ABS)** и **CHECK ESP (ПРОВЕРЕТЕ ESP)** в центъра за информация на водача. Спирачната система продължава да функционира, но без ABS регулиране.

⚠ Предупреждение

При неизправност на ABS е възможно блокиране на колелата в случай на много рязко спиране. Предимствата на ABS вече не са налице. При рязко спиране автомобилът вече не може да се управлява и може да започне да занася.

Ако контролните лампи (ABS), , (ESP) и  светят, ABS и ESP са деактивирани - в центъра за информация на водача се появява съобщението **BRAKING FAULT (НЕИЗПРАВНОСТ В СПИРАЧНАТА СИСТЕМА)**. Потърсете помощта на сервиз.

Причината за неизправността трябва да се отстрани в сервиз.

Предупредителни съобщения ⇨ 82.

Ръчна спирачка

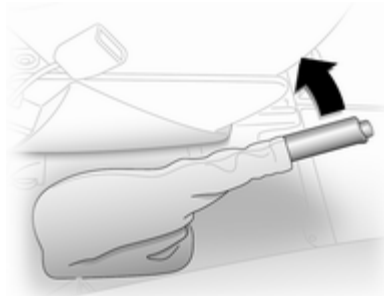

Винаги натягайте силно ръчната спирачка без да натискате бутона за освобождаване; при спиране върху наклон я натягайте колкото може по-силно.

За да освободите ръчната спирачка дръпнете леко лоста нагоре, натиснете освобождаващия бутон и свалете лоста докрай надолу.

За да намалите силата нужна за задействане на ръчната спирачка натиснете в същото време и спирачния педал.

Контролен индикатор (лампа) (ESP), ⇨ 78.

Помощ при спиране

Ако спирачния педал се натисне бързо и силно, автоматично се прилага максимална спирачна сила (пълно спиране).

Поддържайте натиска върху спирачния педал докато желаете да продължи процеса на пълното спиране. Максималната спирачна сила автоматично намалява, когато спирачния педал се отпусне.

Системи за контрол при шофиране

Система за тракшън контрол (контрол на сцеплението)

Системата тракшън контрол (ТС) е съставна част на електронната стабилизираща програма (ESP®Plus), която, когато е необходимо, подобрява стабилността при каране, независимо от типа на пътната настилка и сцеплението на гумите, като предотвратява боксуването на водещите колела.

Веднага щом водещите колела започнат да боксуват мощността на двигателя се намалява и колелото, което най-много боксува се стопира отделно. Това значително подобрява стабилността на автомобила при каране по хлъзгави пътни настилки.



ТС е готова за работа веднага щом запалването се включи и контролната лампа  изгасне на арматурното табло.

Когато ТС е активна,  мига.

Предупреждение

Не допускайте тази специална безопасна функция да Ви изкуши за поемане на рискове при каране.



Пригответе скоростта си към пътните условия.



Контролни индикатори (лампи)   78.

Изключване





Когато е желателно да се позволи боксуването на водещите колела, ТС може да бъде изключена.

Натиснете бутона . Контролната лампа  светва на арматурното табло, а в центъра за информация на водача се появява съобщението **ESP OFF (ESP ИЗКЛЮЧЕНА)**.

ТС се включва отново чрез повторно натискане на бутона . Контролната лампа  изгасва на арматурното табло. ТС също така се включва отново при следващото включване на запалването.

Когато скоростта на автомобила достигне 50 км/ч, функцията TC се възстановява автоматично.

Неизправност

Ако системата установи неизправност, контролната лампа  светва на арматурното табло  77, а в центъра за информация на водача се появява съобщението **CHECK ESP (ПРОБЕТЕ ESP)**.

Причината за неизправността трябва да се отстрани в сервис.

Предупредителни съобщения  82.

Електронна стабилизираща програма

Електронната стабилизираща програма (ESP®Plus) подобрява стабилността на движение, когато е необходимо, независимо от пътната настилка и сцеплението на гумите. Тя също предпазва водещите колела от буксуване.

Веднага щом автомобилът започне да занася (недозавиване/презавиване), мощността на двигателя се намалява и колелата биват спирани поотделно. Това значително подобрява стабилността на автомобила при каране по хлъзгави пътни настилки.



ESP®Plus е готова за работа веднага щом запалването се включи и контролната лампа  изгасне на арматурното табло.

При влизане в действие на ESP®Plus  мига.

Предупреждение

Не допускайте тази специална безопасна функция да Ви изкуши за поемане на рискове при каране.



Пригледете скоростта си към пътните условия.



Контролни индикатори (лампи)   78.

Изключване



Когато е необходимо буксуването на водещите колела, ESP®Plus може да бъде изключена.



Натиснете бутона . Контролната лампа  светва на арматурното табло, а в центъра за информация на водача се появява съобщението **ESP OFF (ESP ИЗКЛЮЧЕНА)**.

ESP®Plus се включва отново чрез повторно натискане на бутона . Контролната лампа  изгасва на арматурното табло. ESP®Plus също

така се включва отново при следващото включване на запалването.

Когато скоростта на автомобила достигне 50 км/ч, функцията ESP^{®Plus} се възстановява автоматично.

Неизправност

Ако системата установи неизправност, контролната лампа  светва на арматурното табло  77, а в центъра за информация на водача се появява съобщението **CHECK ESP (ПРОВЕРЕТЕ ESP)**.

Причината за неизправността трябва да се отстрани в сервис.

Предупредителни съобщения  82.

Круз контрол (система за поддържане на дадена скорост)



Круз контрол

Круз контролът може да запамята и поддържа скорост от 30 км/ч и повече. Отклонения от запаметената скорост може да се получат при каране по възходящ или низходящ наклон.

От съображения за безопасност круз контролът не може да се включи докато спирачният педал не бъде натиснат един път.



Не използвайте круз контрол в случаите, когато поддържането на постоянна скорост не е препоръчително.

При автоматизирана механична скоростна кутия активирайте круз контрола само в автоматичен режим.

Контролни индикатори (лампи)  и   80.

Включване





Натиснете бутонa  - контролната лампа  на арматурното табло светва в зелено.

Круз контролът е в състояние на готовност - в центъра за информация на водача се появява съответното съобщение.



Ускорете до желаната скорост и натиснете бутона **+** или **-**. Текущата скорост се запамятава и поддържа - педалът на газта може да бъде освободен.



Контролната лампа  свети в зелено на арматурното табло заедно с , а в центъра за информация на водача се появява съответното съобщение.

Скоростта на автомобила може да се увеличи чрез натискане на педала за газта. Запаметената скорост мига на арматурното табло. Когато се отпусне педалът за газта, предварително запаметената скорост се възстановява.

Скоростта се запамятава до изключване на запалването.

Увеличаване на скоростта

При включен круиз контрол скоростта на автомобила може да се увеличава плавно или на малки стъпки чрез натискане и задържане на бутона **+** или чрез неколкочкратното му кратко натискане.

При отпускане на бутона текущата скорост се запамятава и поддържа.

Като алтернативна възможност ускорете до желаната скорост и я запаметете като натиснете бутона **+**.

Намаляване на скоростта

При включен круиз контрол скоростта на автомобила може да се намалява плавно или на малки стъпки чрез натискане и задържане на бутона **-** или чрез неколкочкратното му кратко натискане.

При отпускане на бутона текущата скорост се запамятава и поддържа.

Изключване



Натиснете бутона **O**: круиз контролът се деактивира и зеленият контролен индикатор  изгасва на арматурното табло.

Автоматично изключване:

- Когато скоростта на автомобила спадне под 30 км/ч
- При натискане на спирачния педал

- При натискане на педала на съединителя

- Когато скоростния лост се постави в положение **N**.



Скоростта се запаметява и в центъра за информация на водача се появява съответното съобщение.

Възстановяване на запаметената скорост

Натиснете бутона **R** при скорост над 30 км/ч.

Ако запаметената скорост е много по-висока от текущата, автомобилът рязко ще се ускори до достигане на запаметената скорост.

Изтриване на запаметената скорост



Натиснете бутона : Зелените контролни индикатори  и  на арматурното табло изгасват.

Ограничител на скоростта при круиз контрол

Ограничителят на скоростта предотвратява надвишаването на предварително нагласената максимална скорост над 30 км/ч.

Включване



Натиснете бутона  - контролната лампа  на арматурното табло светва в оранжево.

Функцията за ограничение на скоростта на круиз контрола е в състояние на готовност - в центъра за информация на водача се появява съответното съобщение.

Ускорете до желаната скорост и натиснете бутона **+** или **-**. Текущата скорост се записва.

Автомобилът може да се кара нормално, но не е възможно да се надвиши програмираното ограничение на скоростта, освен в аварийни случаи.

Ако ограничението на скоростта не може да се поддържа, напр. при движение по стръмен наклон, стойността на ограничението започва да мига в центъра за информация на водача.

Увеличаване на ограничението на скоростта

Ограничението на скоростта на автомобила може да се увеличава плавно или на малки стъпки чрез натискане и задържане на бутона **+** или чрез неколкочкратното му кратко натискане.

Намаляване на ограничението на скоростта

Ограничението на скоростта на автомобила може да се намалява плавно или на малки стъпки чрез

натискане и задържане на бутона **-** или чрез неколкочкратното му кратко натискане.

Надвишаване на ограничението на скоростта

При аварийни случаи е възможно ограничението на скоростта да се увеличи чрез силно натискане на педала за газта след точката на противодействие. Стойността на ограничението на скоростта мига в центъра за информация на водача през това време.

Освободете педала на газта и функцията за ограничение на скоростта се активира отново, веднага щом автомобилът започне да се движи със скорост по-ниска от тази на ограничението.

Изключване



Натиснете бутона **O**:
Ограничението на скоростта се деактивира и автомобилът може да се кара нормално.

Ограничението на скоростта се запаметява и в центъра за информация на водача се появява съответното съобщение.

Повторно активиране

Натиснете бутона **R**: Функцията за ограничение на скоростта се активира отново.

Изтриване на скоростта на ограничението

Натиснете бутона : Оранжевата контролна лампа  на арматурното табло изгасва.

Системи за откриване на препятствие

Помощ при паркиране



Системата за помощ при паркиране прави паркирането в посока назад по-лесно, като измерва разстоянието между задната част на автомобила и евентуалните препятствия. Пълната отговорност при паркирането обаче пада върху водача.

Системата се състои от четири ултразвукови сензора монтирани в задната броня.

Съобщение

Части монтирани в зоната на откриване може да предизвикат неизправна работа.

Включване

При включване на предавката за заден ход системата се включва автоматично. Готовността за действие се обозначава с кратък звуков сигнал.

Наличието на препятствие се означава със звукови сигнали. С намаляване на разстоянието до препятствието интервалът между сигналите става все по-малък. Когато разстоянието стане по-малко от 30 см, сигналът става непрекъснат.

⚠ Предупреждение

При определени обстоятелства някои отразяващи повърхности на предмети или дрехи, както и външни източници на шум могат да попречат на системата да открие препятствията.

Изключване



Има възможност за постоянно или временно изключване на системата.

Временно изключване

Временното изключване на системата се извършва с натискане на бутона  на арматурното табло при включено запалване и включена задна предавка. При избиране на задната предавка не се подава звуков сигнал, което показва, че системата е изключена.

Функцията се включва отново чрез повторно натискане на бутона  или при следващото включване на запалването.

Постоянно изключване

Деактивирането на системата за постоянно става чрез натискане и задържане на бутона  на арматурното табло за около 3 секунди, като при това запалването и задната предавка трябва да са включени. Системата се изключва и няма да работи. При избиране на задната предавка не се подава звуков сигнал, което показва, че системата е изключена.

Функцията се активира отново чрез натискане и задържане на бутона  за около 3 секунди.

Неизправност

Ако системата установи неизправност във функционирането, при включване на задната предавка в продължение на около 5 секунди прозвучава непрекъснат сигнал. Обърнете се към сервиз за отстраняване на повредата.

Внимание

При заден ход пространството отзад трябва да е свободно от препятствия, които могат ударят долната страна на автомобила.

Евентуален удар на задния мост, дори и да не е видим, може да доведе до нетипични промени в поведението на автомобила. В случай на такъв удар се консултирайте със сервиз.

Гориво

Гориво за бензинови двигатели

Използвайте само безоловно гориво, което отговаря на изискванията на DIN EN 228.

Горива със съдържание на етанол, надхвърлящо 5 %, могат да се използват само, ако даденият автомобил е специално разработен и одобрен за използване на такива горива.

Използвайте бензин с препоръчаното октаново число \diamond 172. Използването на гориво с прекалено ниско октаново число може да намали мощността и въртящия момент на двигателя и увеличава леко разхода на гориво.

Внимание

Използването на гориво с прекалено ниско октаново число може да доведе до неконтролируемо горене и повреда на двигателя.

Гориво за дизелови двигатели

Използвайте само дизелово гориво, което отговаря на изискванията на DIN EN 590. Горивото трябва да има ниско съдържание на сяра (макс. 50 ppm). Могат да се използват еквивалентни стандартизирани горива с обемно съдържание на биодизел (= FAME съгласно EN14214) от максимум 10% (както е посочено в DIN 51628 или еквивалентни стандарти).
Не използвайте корабни дизелови горива, горива за отопление, както и горива базирани изцяло на растителна основа, като рапично масло, биодизел, аквазол и други

подобни дизел-водни емулсии. Дизеловите горива не бива да се разреждат с горива, които са предназначени за бензинови двигатели.

Вискозитетът и способността за филтриране на дизеловото гориво зависят от температурата. При ниски външни температури заредете с дизелово гориво с гарантирани зимни качества.

Зареждане с гориво**⚠ Опасност**

Преди зареждане с гориво изключете двигателя, както и всякакви външни отоплителни системи с горивни камери (указани чрез етикет върху капака на резервоара за гориво). Изключете мобилните телефони.

При зареждане с гориво следвайте указанията и инструкциите за безопасност на бензиностанцията.

⚠ Опасност

Горивото е огнеопасно и избухливо. Не пушете. Не правете нищо, което може да предизвика открит огън и искри. Ако усещате миризмата на гориво в автомобила, незабавно отстранете причината за това в сервис.

Съобщение

За да се гарантира правилно извеждане на нивото на горивото на дисплея, запалването трябва да се изключи преди зареждане с гориво. Избягвайте доливания на малки количества гориво (напр., по-малко от 5 литра), за да се гарантират правилни показания.

Отворът за зареждане на резервоара с байонетна капачка се намира в лявата страна на автомобила.

Капакът на резервоара за гориво може да се отвори само, ако автомобилът е отключен.



За да отключите и отворите капачката на резервоара за гориво вкарайте ключа и завъртете обратно на часовниковата стрелка. Когато приключите със зареждане на горивото, поставете обратно капачката на резервоара и завъртете ключа докрай по посока на часовниковата стрелка.

Внимание

Ако потече гориво, веднага го избършете.

Неизправност

При прекъсване на електрозахранването системата за централно заключване не отключва капака на резервоара за гориво. В такива случаи го освободете ръчно.



За отваряне

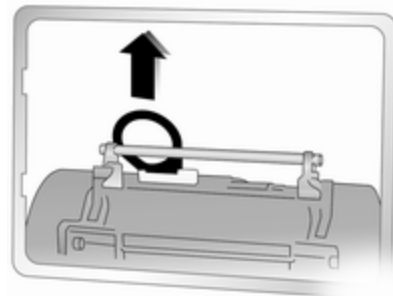

- Преместете лявата предна седалка, за да получите достъп до капака на механизма за освобождаване.
- Свалете капака и преместете встрани предпазния колан.
- Повдигнете освобождаващия механизъм, за да отключите капака на резервоара.

За затваряне

- Затворете капака на резервоара и спуснете механизма за освобождаване, за да заключите капака.
- Поставете обратно капака на механизма за освобождаване.
- Върнете на място лявата предна седалка.

Ако причината за прекъсване на електрозахранването не е изтощен акумулатор, обърнете се към сервиз.

Разход на гориво - CO₂ емисии

Разходът на гориво се определя от Директива 80/1268/ЕЕС (последно издание 2004/3/ЕС).

Директивата е ориентирана към действителната шофьорска практика: Счита се, че градското движение представлява около $\frac{1}{3}$, а останалите около $\frac{2}{3}$ са сбор от

градско и извънградско движение. Студените стартове и фазите на ускоряване също се отчитат.

Спецификацията на емисията на CO₂ е също част от тази директива.

Разходът на гориво зависи от персоналният стил на каране, както и от пътните условия.

Изчислението на разхода на гориво взема под внимание теглото на празния автомобил, установен в съгласие с наредбите. Допълнителното оборудване може да доведе до малко по-големи разход на гориво и емисия на CO₂ и по-ниска максимална скорост.

Теглич

Обща информация

Използвайте само теглич одобрен за Вашия автомобил. Препоръчваме допълнителното монтиране на теглич да се извърши от сервиз. Може да се наложи да се извършат промени, които засягат охладителната система, термозащитата или друго оборудване.

Монтажни размери на заводски монтиран теглич ⇨ 181.

Особености при шофирането, съвети относно тегленето

В случай, че ремаркетото има спирачки, закачете спирачния кабел към ухото.

Преди да закачите ремаркетото смажете топката на куката. Не правете това обаче, ако се използва стабилизатор на накрайника, който намалява

въртеливите движения. За ремаркета с ниска стабилност на движението използването на стабилизатор се препоръчва.

Максималната скорост от 80 км/ч не бива да се надвишава, дори и в страни, където са позволени по-високи скорости.

Ако ремаркетото започне да се клати, карайте по-бавно, не се опитвайте да коригирате с волана и натискайте силно спирачката, ако се налага.

Когато се движите надолу по наклон, изберете същата предавка както за изкачване на наклона и карайте с аналогична скорост.

Нагласете налягането на гумите до стойността предвидена за пълно натоварване ⇨ 180.

Теглене на ремарке

Товар на ремаркетото

Максималната стойност на допустимото натоварване на ремаркетото зависи от автомобила

и двигателя и не бива да се надвишава. Действителното натоварване на ремаркетото е разликата между действителното брутно тегло на ремаркетото и действителното натоварване на съединителното звено при закачено ремарке.

Допустимото натоварване на ремаркетото е дадено в документите на автомобила. Ако не е посочено изрично нещо друго, натоварването е валидно за наклони до 12 %.

Допустимото натоварване на ремаркетото се отнася най-много до указания наклон и височина до 1000 метра над морското равнище. Тъй като с увеличаване на надморската височина мощността на двигателя спада поради намаляване плътността на въздуха, намалявайки по този начин способността за изкачване, допустимото общо тегло за теглене също трябва да се намалява с 10 % за всеки 1000 метра надморска височина. Допустимото общо тегло за

теглене не е необходимо да се намалява при движение по пътища с малък наклон (по-малък от 8 %, например по магистрали).

Допустимото общо тегло за теглене не бива да се надвишава. Това тегло е обозначено на идентификационната табелка ⇨ 170.

Вертикално натоварване на съединителното звено

Вертикалното натоварване на съединителното звено е натоварването, упражнявано от ремаркетото върху сферичната глава на куката. То може да се променя чрез промяна на разпределението на тежестта при товарене на ремаркетото.

Максималното допустимо вертикално натоварване на съединителното звено е обозначено на идентификационната табелка на теглича и в документите на автомобила. Винаги се стремете към максимално натоварване,

особено в случай на тежки ремаркета. Вертикалното натоварване на съединителното звено не бива никога да пада под 25 кг.

При натоварване на ремаркетото от 1200 кг или повече вертикалното натоварване на съединителното звено не бива да бъде под 50 кг.

Натоварване на задния мост

При свързано ремарке и напълно натоварен теглещ автомобил (включително и всички пътници) допустимото натоварване на задния мост (виж идентификационната табелка или документите на автомобила) не бива да бъде надвишено.

Теглич

Внимание
Когато не използвате теглича, сваляйте куката му.

Звуков сигнал на теглича

При автомобили оборудвани с теглич и прикачено ремарке височината на предупредителния тон при задействане на мигачите се променя.

Височината на предупредителния сигнал също ще се промени, в зависимост от това дали има неизправност в мигач на ремаркетото или в мигач на теглещия автомобил.

Грижи за автомобила

Обща информация	129
Проверки на автомобила	130
Смяна на електрически крушки	139
Електрическа система	143
Инструменти на автомобила ...	145
Колела и гуми	146
Теглене	158
Грижи за външността	160

Обща информация

Акcesoари и модификации на автомобила

Препоръчваме ви да използвате оригинални части и акcesoари, както и заводски одобрени части за вашия тип автомобил. Ние не можем да преценим или гарантираме надеждността на други изделия - даже ако са одобрени и имат разрешение от други инстанции.

Не правете никакви изменения по електрическата система, напр. пренастройка на електронните контролни блокове (чип тунинг).

Съхраняване на автомобила

Изваждане от експлоатация за дълъг период от време

Ако автомобилът няма да се използва няколко месеца, трябва да бъдат извършени следните операции:

- Измийте и пастирайте автомобила.
- Проверете в сервиз защитното покритие на пастата в двигателното отделение и по шасито.
- Почистете и консервирайте гумите уплътнения.
- Сменете маслото на двигателя.
- Източете резервоара с измиваща течност.
- Проверете нивото на охлаждащата течност.
- Нагласете налягането на гумите до стойността предвидена за пълно натоварване.

- Паркирайте автомобила в сухо и добре проветрявано помещение. Включете на първа или задна предавка. Обезопасете автомобила срещу потегляне.
- Не натягвайте ръчната спирачка.
- Отворете капака на двигателя, затворете всички врати и заключете автомобила.
- Откачете отрицателната клемма на акумулатора. Внимавайте всички системи да са изключени, например алармената система.

Въвеждане отново в експлоатация

Преди автомобилът да се въведе отново в експлоатация трябва да бъдат извършени следните операции:

- Свържете отрицателната клемма на акумулатора. Активирайте електрониката на електрическите прозорци.
- Проверете налягането в гумите.

- Напълнете резервоара с измиваща течност.
- Проверете нивото на маслото в двигателя.
- Проверете нивото на охлаждащата течност.
- Поставете табелките с регистрационния номер, ако са били свалени.

Рециклиране на излезли от употреба автомобили

Информация относно центровете за рециклиране на стари автомобили и бракуването на излезли от употреба автомобили можете да намерите на нашата интернет страница. Поверявайте тази дейност само на оторизирани центрове за рециклиране.

Проверки на автомобила

Работа по автомобила

Предупреждение

Извършвайте проверките в двигателното отделение само при изключено запалване. Охлаждащият вентилатор може да се задейства дори и при изключено запалване.

Опасност

Елементите на запалителната система генерират много високо напрежение. Не ги докосвайте.

За по-лесно разпознаване, капачката за наливане на двигателно масло, капачките на резервоарите за охлаждаща течност и измиваща течност, както и дръжката на масломерната пръчка са жълти.

Капак на двигателя

Отваряне



Дръпнете освобождаващата ръчка и я върнете в първоначално положение.

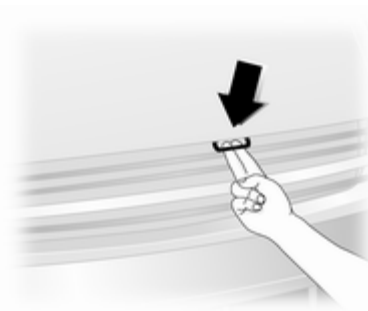

Дръпнете ключалката и отворете капака.

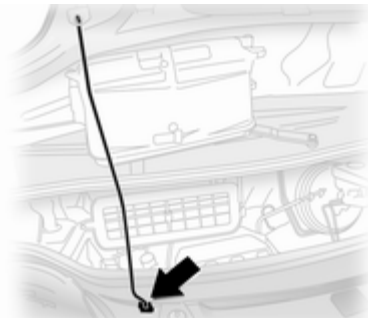

Подпрете капака на двигателя.

Затваряне

Преди да затворите капака натиснете подпирания прът в държача му.

Спуснете капака и го оставете да падне така, че да се заключи. Проверете дали капакът е заключен.

Двигателно масло

Проверявайте редовно нивото на маслото в двигателя ръчно, за да предотвратите повреда на двигателя.

Ползвайте масло с необходимата спецификация. Препоръчани масла и смазочни материали ⇨ 166.

Извършвайте проверката, когато автомобилът е на равен терен. Двигателят трябва да е с работна температура и да е изключен поне 10 минути преди това.

Извадете масломерната пръчка, избършете я, вкарайте я до упор, издърпайте я и отчетете нивото на маслото.

Внимание

Отговорност на собственика е да поддържа правилното ниво на масло с подходящо качество в двигателя.

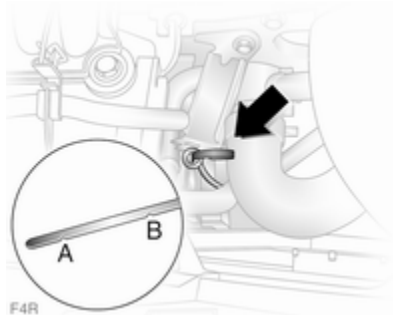

В зависимост от варианта двигател се използват различни масломерни пръчки. На илюстрациите е показана проверка и доливане на масло съответно на бензинови и дизелови двигатели.

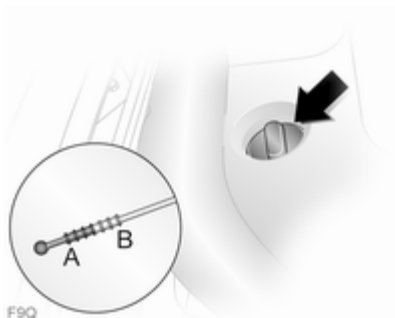

Измерителната пръчка на двигателите F9Q е монтирана на капачката на отвора за наливане на масло; отворете капачката като я завъртите обратно на часовниковата стрелка.

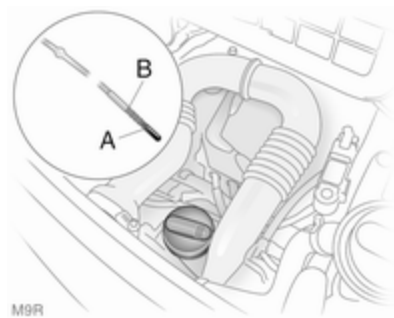

За да проверите нивото на маслото при двигателите M9R, завъртете капачката обратно на часовниковата стрелка, извадете измерителната пръчка, избършете я и я вкарайте обратно докрай.

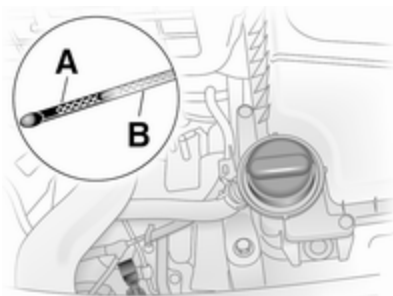

G9U

Ако нивото на маслото в двигателя е паднало до обозначението **A** ("долей масло"), долейте масло.

Внимание

Не допускайте нивото на маслото да спадне под минималното!

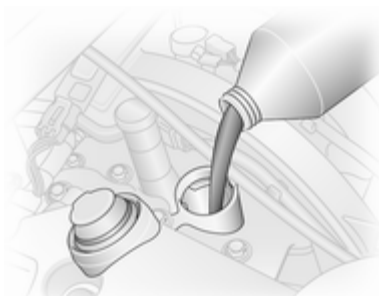

F4R

Препоръчваме да се използва масло от същия тип като на използваното при последната смяна.

Нивото на маслото не бива да надхвърля отметката за максимално ниво **B** на пръчката.

Внимание

Излишното масло трябва да бъде източено или изсмукано.

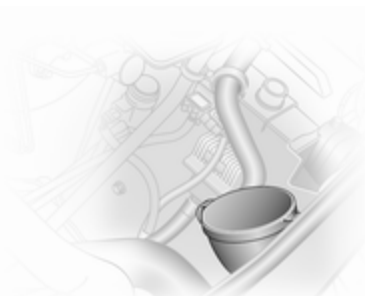

F9Q

За да предотвратите разливане, когато доливате масло в двигатели F9Q, използвайте фунията, която се намира отпред в двигателното отделение.

За да освободите фунията, повдигнете пластмасовия фиксатор на фунията и я вдигнете.

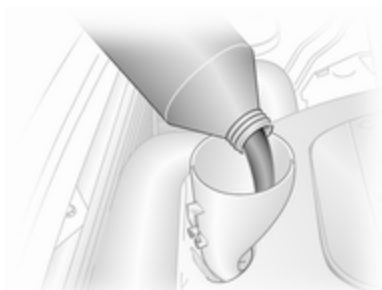

F90

Свалете капачките и поставете фунията в отвора за наливане на масло така, че да стои стабилно.

При поставянето ѝ обратно, сложете капачките и закрепете добре фунията.

Стабилизирането на разхода на двигателно масло може да се очаква едва след като автомобилът е изминал няколко хиляди километра. Едва тогава може да се определи истинският разход.

Ако разходът надвишава 0,5 л на 1000 км след края на периода на разработване, консултирайте се със сервиз.

Вместимости ⇨ 179, следене нивото на маслото в двигателя ⇨ 71.

Поставете обратно капачката и я завинтете.

Въздушен филтър на двигателя

Индикатор на въздушния поток в двигателя

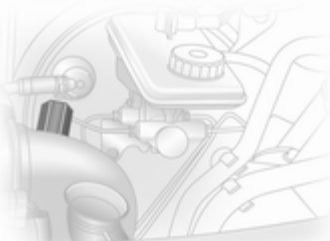

При някои модели в смукателната система на двигателя е разположен индикатор, който сигнализира, ако притокът на въздух към двигателя е намален.

Без индикация	= Няма ограничение
Червена индикация	= Ограничен

В случай на червена индикация при работещ двигател се обърнете към сервиз.

Охлаждаща течност за двигателя

Охлаждащата течност осигурява защита срещу замръзване до около -28 °С.

Внимание

Използвайте само одобрени антифризи.

Ниво на охлаждащата течност

Внимание

Прекалено ниско ниво на охлаждащата течност може да предизвика повреда на двигателя.

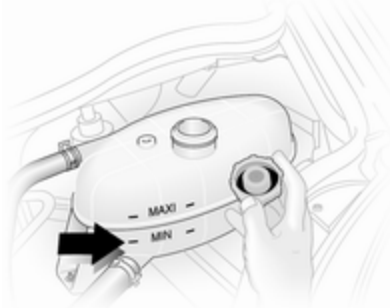

Ако охладителната система е студена, нивото на охлаждащата течност трябва да е малко над обозначението **MIN**. Долейте, ако нивото е ниско.

⚠ Предупреждение

Оставете двигателят да изстине преди да отворите капачката. Отворете внимателно капачката като дадете възможност на свръхналягането бавно да намалее.

Долейте антифриз. Ако не разполагате с антифриз, долейте с чиста водопроводна или дестилирана вода. Затегнете плътно капачката. Концентрацията на антифриз трябва да се провери и причината за загуба на охлаждаща течност да се отстрани в сервис.

В случай, че е необходимо голямо количество охлаждаща течност, наложително е да се извърши обезвъздушаване на охладителната система. Потърсете помощта на сервис.

Ако температурата на охлаждащата течност е прекалено висока, контролната лампа 

започва да свети в червено на арматурното табло заедно с **STOP**  79. Консултирайте се със сервис, ако нивото на охлаждащата течност е достатъчно.

Хидравлична течност за сервоусилвателя на волана

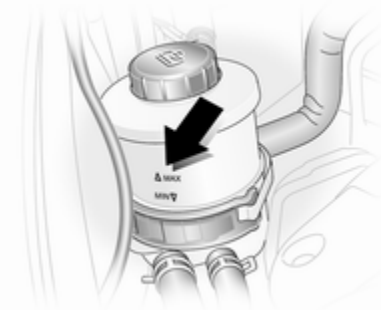

Ако течността в резервоара падне под отметката **MIN**, консултирайте се със сервис.

Течност за измиване



Зареждайте с чиста вода, смесена с подходящо количество разтвор за измиване на предното стъкло съдържащ антифриз.

Спирачки

Скърцащият звук показва, че накладките на спирачките са достигнали минималната позволена дебелина. Можете да продължите карането, но накладките на спирачките трябва да се сменят възможно най-скоро.

След поставянето на нови накладки не натискайте спирачките ненужно рязко през първите няколко пътувания.

Спирачна течност

⚠ Предупреждение

Спирачната течност е отровна и разяждаща. Избягвайте допир с очите, кожата, тъкани и боядисани повърхности.

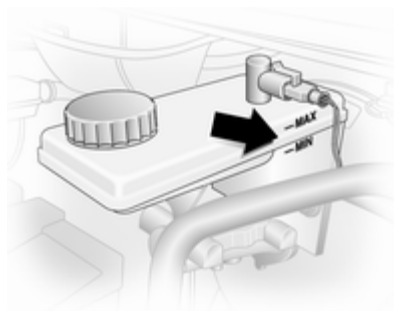

Нивото на спирачната течност трябва да бъде между отметките **MIN** и **MAX**.

Когато доливате, осигурете максимална чистота, тъй като замърсяването на спирачната течност може да доведе до функционални проблеми в спирачната система. Причината за загуба на спирачна течност трябва да се отстрани в сервиз.

Използвайте само висококачествени спирачни течности одобрени за вашия автомобил.

Течност за спирачки/съединител
↻ 166.

Акумулатор

Акумулаторът на автомобила не се нуждае от поддръжка.

Използваните акумулатори не спадат към битовите отпадъци. Те трябва да се изхвърлят на определените за рециклиране места.

Ако не използвате автомобила в течение на повече от 4 седмици, може да се стигне до изтощаване на акумулатора. Откачете отрицателната клемма на акумулатора.

Преди свързване или откачане на акумулатора внимавайте запалването да бъде изключено.

Достъп до акумулатора

Акумулаторът се намира под предната лява седалка, под капака на пода ↻ 155.

Поддръжка на акумулатора

⚠ Опасност

При зареждане на акумулатора осигурете достатъчно проветряване. Съществува опасност от експлозия, ако се допусне натрупването на газовете, които се образуват по време на зареждане на акумулатора!

Смяна на акумулатора

При смяна на акумулатора се уверете, че няма отворени вентилационни отвори в близост до положителната клемма. Ако има вентилационен отвор в тази зона, той трябва да се затвори с временна капачка, а вентилационният отвор в близост до отрицателната клемма трябва да е отворен.

Препоръчваме ви да смените акумулатора в сервиз.

Допълнителен акумулатор

В зависимост от допълнителното оборудване на автомобила, някои модели имат допълнителен акумулатор, разположен до основния акумулатор.

Филтър за дизелово гориво

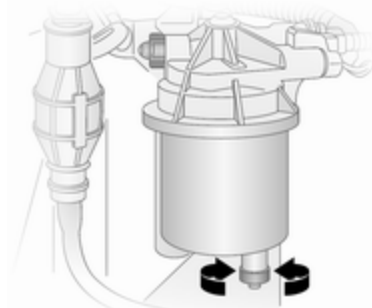

Източвайте остатъчната вода от горивния филтър при всяка смяна на двигателното масло.

Поставете съд под корпуса на филтъра. Разхлабете винтовете на капачката и долната страна на филтъра с около един оборот, за да изтече водата.

Водата е изтекла, когато от долния винт започне да излиза гориво. Завийте обратно двата винта.

Проверявайте филтъра за дизелово гориво през по-кратки интервали, ако автомобилът работи при екстремни експлоатационни условия.

Дизелова горивна система, обезвъздушаване

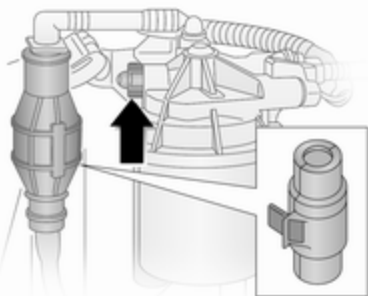

Ако горивният резервоар се изпразни докрай, необходимо е да се извърши обезвъздушаване на дизеловата горивна система.

Напълнете резервоара с гориво и направете следното:

1. Свалете предпазния капак от подкачващата помпа.
2. Поставете подходящ съд под винта за обезвъздушаване за да съберете горивото.
3. Разхлабете с един оборот винта (посочен със стрелка).
4. Помпайте ръчно подкачващата помпа бавно и непрекъснато, докато в изтичащото от разхлабения винт гориво вече няма въздушни мехурчета.
5. Затегнете обратно винта на филтъра.
6. Поставете обратно предпазния капак на подкачващата помпа.

Смяна на перото на чистачка

Пера на предните чистачки

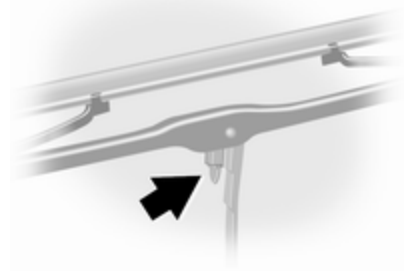

Повдигнете рамото на чистачката, натиснете фиксатора в посока към рамото и освободете перото.

Перо на чистачката на задното стъкло

Повдигнете рамото на чистачката, завъртете перото и го освободете.

Смяна на електрически крушки

Изключете запалването и съответния превключвател или затворете вратите.

Хващайте новите крушки само за цокъла! Не докосвайте стъклото на крушките с голи ръце.

Използвайте за смяна само същия тип крушка.

Предни светлини

Къси и дълги светлини

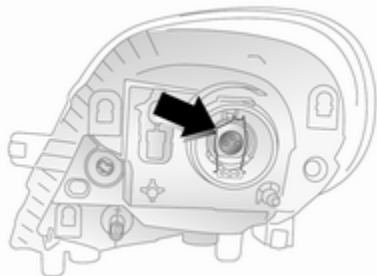

1. Откачете кабелния щепсел.
2. Свалете гуменото уплътнение.
3. Откачете задържащата скоба и извадете крушката.
4. Сменете крушката и поставете задържащата скоба като се уверите, че крушката е правилно поставена.
5. Поставете гуменото уплътнение и кабелния щепсел.

Габаритни светлини

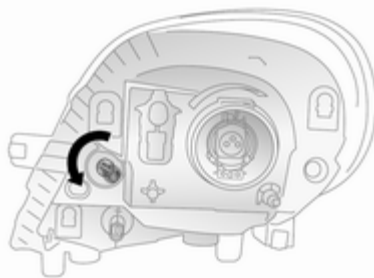

1. Извадете цокъла на крушката от рефлектора, като го завъртите на 90°.
2. Сменете крушката.
3. Поставете цокъла на крушката в рефлектора.

Светлини за мъгла

Сменете крушките в сервиз.

Предни мигачи

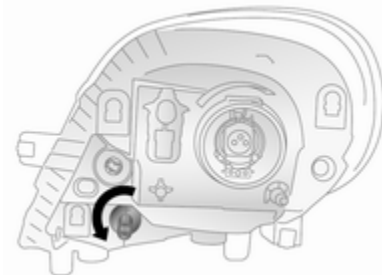

1. Извадете цокъла на крушката от рефлектора, като го завъртите на 90°.
2. Сменете крушката.
3. Поставете цокъла на крушката в рефлектора.

Задни светлини

Задни стоп-светлини, мигачи и габаритни светлини

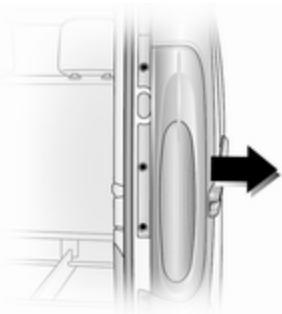

1. Отвийте трите винта (използвайте предоставения инструмент).

2. Внимателно освободете фара-комплект от осигурителните щифтове от външната страна и го извадете.



3. Завъртете цокъла на крушката, за да го отделите от фара.
4. Сменете крушката.
5. Натиснете цокъла във фара - след това го завъртете, за да го фиксирате.
6. Проверете дали кабелният щепсел е поставен правилно.

7. Поставете задния фар на мястото му, като се уверите че е легнал правилно.
8. Поставете фара-комплект върху осигурителните щифтове и завийте трите винта.

Странични мигачи

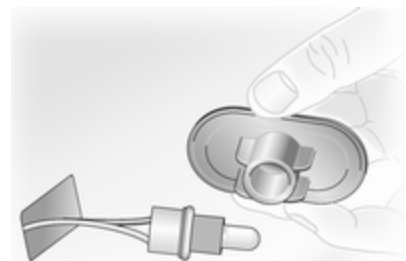

1. Освободете скобите на мигача от основата към калника с помощта на плоска отвертка и издърпайте фара-комплект от отвора.

2. Извадете цокъла на крушката от фара-комплект като го завъртите на 90° и поставете новата крушка.
3. Поставете цокъла с крушката във фара-комплект, след което монтирайте фара в отвора.

Централна, високо монтирана (трета) стоп-светлина

Сменете крушките в сервис.

Светлина за заден ход

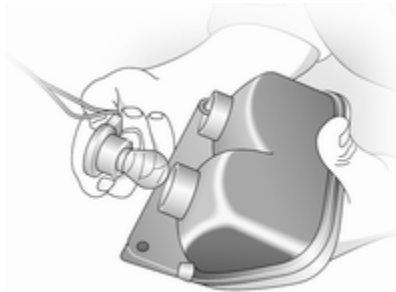

1. Отвийте двата винта (използвайте предоставения инструмент) и извадете фара.
2. Завъртете цокъла на крушката, за да го отделите от фара.
3. Сменете крушката.
4. Натиснете цокъла във фара - след това го завъртете, за да го фиксирате.
5. Монтирайте фара чрез двата винта.

Осветление на регистрационния номер

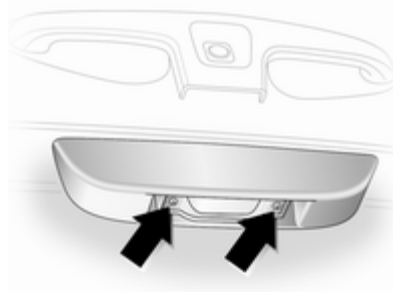

1. Отвийте 2-та винта (показани със стрелка) и свалете стъклото.
2. Сменете крушката.
3. Поставете стъклото; завийте винтовете.

Задна светлина за мъгла

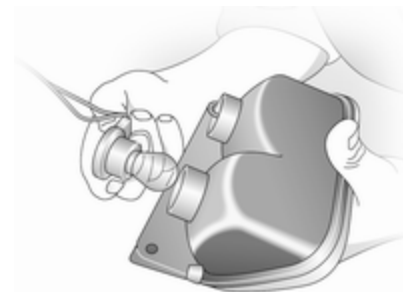

1. Отвийте двата винта (използвайте предоставения инструмент) и извадете фара.
2. Завъртете цокъла на крушката, за да го отделите от фара.
3. Сменете крушката.

4. Натиснете цокъла във фара - след това го завъртете, за да го фиксирате.
5. Монтирайте фара чрез двата винта.

Вътрешно осветление

Предни лампи за вътрешно осветление

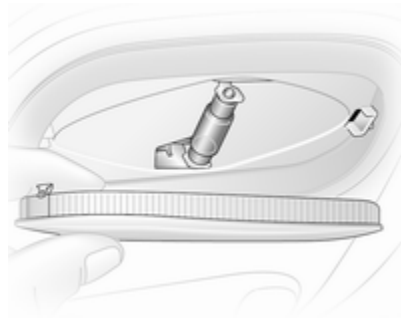

1. Извадете стъклото, като използвате плоска отвертка.
2. Сменете крушката.
3. Поставете обратно стъклото.

Осветление на багажното отделение

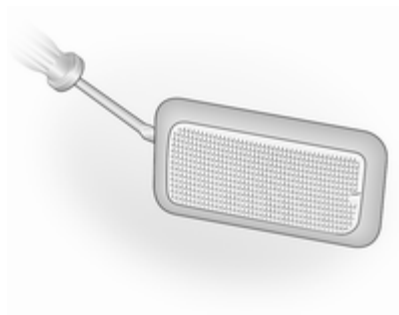

1. Извадете лампата, като използвате плоска отвертка.
2. За да си осигурите достъп до крушката, свалете задния капак на лампата.
3. Сменете крушката и поставете капака.
4. Поставете обратно лампата.

Задни лампи за вътрешно осветление

Сменете крушките в сервиз.

Осветление на жабката

Сменете крушките в сервиз.

Осветление на арматурното табло

Сменете крушките в сервиз.

Електрическа система

Предпазители

Параметрите на новия предпазител трябва да отговарят на параметрите на дефектирания предпазител.

Кутията с предпазители се намира в лявата страна на арматурното табло, под гнездото за напитки.

Преди смяна на предпазител изключете съответния включвател и запалването.

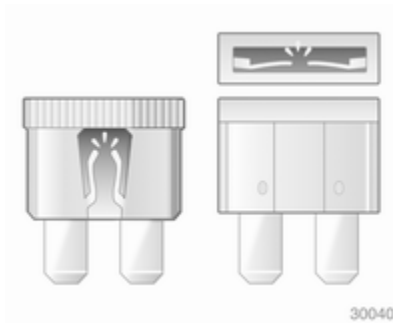

Изгорелият предпазител може да се познае по стопената жичка. Не поставяйте нов предпазител докато причината за повредата не е отстранена.

Препоръчваме да носите със себе си пълен комплект предпазители. В кутията с предпазители е предвидено място за резервните предпазители.

Някои функции са защитени от няколко предпазителя.

Може да има и предпазители без функция.

Щипка за изваждане на предпазители

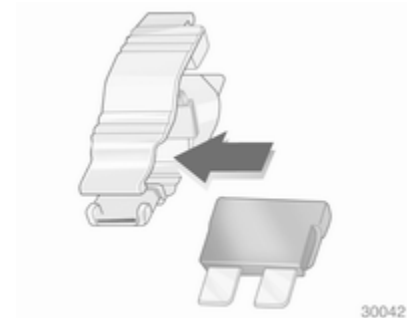
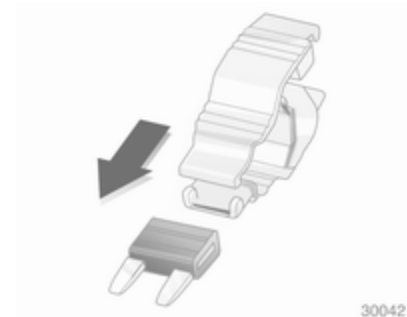

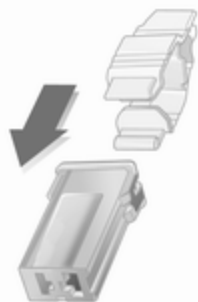

30044

За да се улесни смяната на предпазителите, в кутията с предпазителите има щипка за изваждане на предпазителите.

В зависимост от типа на предпазителя, поставете щипката отгоре или отстрани на предпазителя и го издърпайте.

Кутия с предпазителите в арматурното табло



Намира се в лявата страна на арматурното табло, под гнездото за напитки.











Извадете пепелника от лявото гнездо за напитки и дръпнете капака на кутията с предпазителите за да я отворите. Не дръжте никакви други предмети зад капака.

Някои вериги може да са защитени от няколко предпазителя.



Символ Приложение

	Климатик
	Отопление на външните огледала
	Отопление на предните седалки
	Електрически прозорци
	Ляв фар – дълги светлини
	Десен фар – дълги светлини
	Чистачки на предното стъкло
	Радио, Система Инфотейнмънт
	Запалка
Boiler	Отоплител на задната част на купето
	Клаксон
	Ляв фар – къси светлини
	Десен фар – къси светлини
	Арматурно табло
	Отопление

Символ Приложение

	Лампа за вътрешно осветление
	Антиблокираща спирачна система
	Отопление на задните стъкла
	Часовник, вътрешно осветление, радио, система Инфотейнмънт
UCH	Система за впръскване на горивото
INJ	
	Измиване на задното стъкло
	Чистачка на задното стъкло
	Ляв страничен мигач
	Десен страничен мигач
	Централно заключване
	Електрически регулируеми външни огледала
STOP	Контролна лампа Stop, дневни светлини

Символ Приложение

	Задна светлина за мъгла
	Предни фарове за мъгла
	Електрически контакт
T	Тахограф

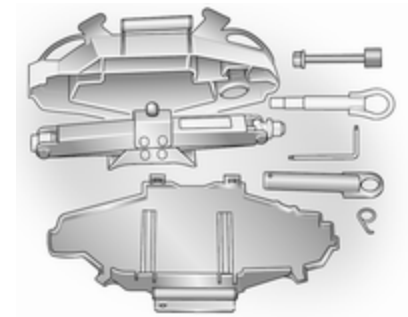
**Инструменти на
автомобила****Инструменти**

Крикът, адаптерите, хруповата ръкохватка, торксовият ключ, куката за капачката на главината, ухото за теглене и специалният инструмент за резервното колело се съхраняват заедно под седалката на шофьора.

Резервно колело ⇨ 154.

Автомобили с комплект за ремонт на гуми: Ухото за теглене и торксовият ключ се съхраняват в кутията на комплекта за ремонт на гуми, под предната седалка.

Комплект за ремонт на гуми ⇨ 149.

Колела и гуми

Джанти и гуми

Състояние на гумите, състояние на джантите

Преминавайте бавно през ръбове и по възможност - под прав ъгъл. Преминаването през остри ръбове може да предизвика повреда на гумите и джантите. При паркиране не притискайте гумите към бордюра.

Проверявайте редовно джантите за наличие на повреди. В случай на повреда или необичайно износване потърсете сервис.

Гуми

Фабрично монтираните гуми са съобразени с шасито и предлагат максимален комфорт и безопасност на движението.

Зимни гуми

Зимните гуми подобряват безопасността на движението при температури под 7 °С, поради което трябва да се поставят на всички колела.

В зависимост от разпоредбите в дадената страна в зрителното поле на шофьора трябва да бъде прикрепена бележка указваща максимално допустимата скорост за гумите.

Обозначения на гумите

напр. **195/65 R 16 C 88 Q**

- 195** = Широчина на гумата в мм
- 65** = Съотношение (височината към широчината на гумата) в %
- R** = Тип конструкция: Радиална
- RF** = Тип: Гума с подсилени бордове (RFT гума)
- 16** = Диаметър на джантата в инчове

- C** = За използване за товарни цели или като автомобил с търговско предназначение
- 88** = Товарен коефициент, напр. 88 отговаря на 567 кг
- Q** = Код на допустимата скорост

Код на допустимата скорост:

- Q** = до 160 км/ч
- S** = до 180 км/ч
- T** = до 190 км/ч
- H** = до 210 км/ч
- V** = до 240 км/ч
- W** = до 270 км/ч

Налягане на гумите

Проверявайте налягането на гумите, когато са студени поне веднъж на всеки 14 дена и преди всяко дълго пътуване. Не забравяйте и резервната гума.

Налягане на гумите ⇨ 180.

Налягането на гумите се отнася за студени гуми. То важи както за летни, така и за зимни гуми.

Винаги напомнимайте резервната гума до налягането за пълно натоварване.

Неподходящото налягане на гумите застрашава безопасността, влошава управлението на автомобила, комфорта при пътуване и икономията на гориво, както и увеличава износването на гумите.

⚠ Предупреждение

Ако налягането е много ниско, това може да доведе до значително загряване на гумата и вътрешни повреди, водещи до разкъсване на протектора и дори до спукване на гумата при висока скорост.

Дълбочина на шарката на протектора

Проверявайте редовно дълбочината на шарката на протектора.

От съображения за безопасност гумите трябва да се сменят, когато дълбочината на шарките на протектора спадне до 2-3 мм (за зимни гуми - до 4 мм).



Законно допустимата минимална дълбочина на шарките на протектора (1,6 мм) е достигната, когато износването стигне до един от индикаторите за износване на шарките на протектора (TWI). Тяхното разположение е обозначено с маркировка върху борда на гумата.

Ако износването на предните гуми е по-голямо от това на задните, сменете местата им. Уверете се, че посоката на въртене на колелата е същата както преди.

Гумите остаряват, дори и ако не се използват. Препоръчваме ви смяна на гумите веднъж на 6 години.

Промяна на размера на джантите и гумите

Ако използвате гуми с различен размер от този на монтираните в завода, може да се наложи да се препрограмира скоростомерът и номиналното налягане на гумите, както и да се извършат и други модификации по автомобила.

⚠ Предупреждение

Използването на неподходящи гуми и джанти може да доведе до инциденти и да направи невалидно разрешението за ползването на автомобила.

Декоративни тасове

Трябва да се използват декоративни тасове и гуми, които са фабрично одобрени за дадения автомобил и отговарят на всички съответни изисквания за комбинация между джанти и гуми.

Ако използвате декоративни тасове и гуми, които не са фабрично одобрени, гумите не трябва да са с профилиран ръб.

Декоративните тасове не бива да пречат на охлаждането на спирачките.

⚠ Предупреждение

Използването на неподходящи гуми и декоративни тасове може да доведе до внезапна загуба на налягане и в резултат на това - до катастрофа.

Вериги за сняг



Веригите за сняг са позволени само за предните колела.

Винаги използвайте вериги с фини звена, които не прибавят повече от 15 мм към протектора и вътрешната страна на гумата (включително закопчалката на веригата).

За гуми с размер 215/65 R16 се консултирайте със сервиз.

⚠ Предупреждение

Повредите могат да доведат до спукване на гумата.

Тасовете на стоманените джанти могат да се допрат до части от веригата. В такива случаи свалете тасовете на колелата.

Веригите за сняг могат да се използват само при максимална скорост от 50 км/ч, а при движение по почистени от сняг пътища трябва да се използват само за кратък период от време, тъй като на твърд път бързо се износват и могат да се счупят.

Комплект за ремонт на гуми

Малки дефекти по протектора и страничните стени на гумата могат да се ремонтират с комплекта за ремонт на гуми.

Не изваждайте чуждите тела от гумата.

Повреди по-големи от 4 мм и такива близки до ръба на джантата не могат да се поправят чрез комплекта за ремонт на гуми.

⚠ Предупреждение

Не карайте с повече от 80 км/ч.

Не използвайте тази гума за дълъг период от време.

Управляемостта и боравенето с автомобила може да се затруднят.

При спаднала гума:

Натегнете ръчната спирачка и включете на първа предавка или задна предавка.

Комплектът за ремонт на гуми се намира под предната седалка.

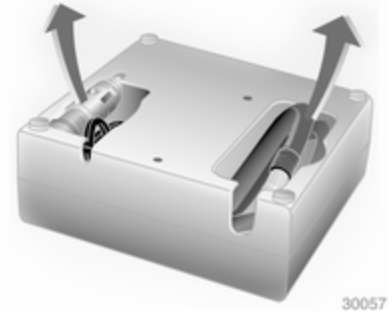

1. Извадете компресора от комплекта за ремонт на гуми.
2. Извадете електрическия кабел и въздуховода от отделението в долната част на компресора.



30058

3. Завийте въздуховода на компресора към бутилката с уплътнителен материал.
4. Поставете бутилката с уплътнителен материал в леглото на компресора. Поставете компресора близо гумата така, че бутилката с уплътнителен материал да е изправена.
5. Развийте капачката на вентила на дефектната гума.

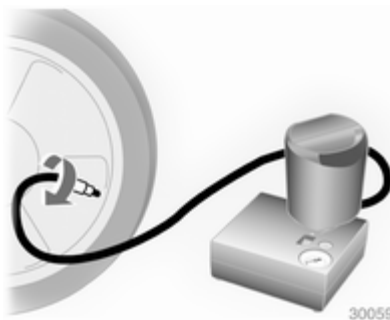

30059

6. Завийте маркуча за вентила на гумата.
7. Ключът на компресора трябва да е в положение 0.
8. Свържете щепсела на компресора към електрическия контакт за аксесоари или към контакта за запалката.
За да избегнете изтощаване на акумулатора, ви препоръчваме двигателят да работи.

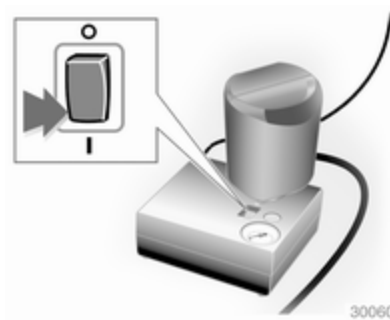

30060

9. Натиснете ключа на компресора в положение I. Гумата бива напълнена с уплътнителен материал.
10. Указателят за налягането на компресора за кратко показва до 6 бара (600 kPa/87 psi). След това налягането започва да спада.
11. Всичкият уплътнителен материал се вкарва в гумата. След това гумата бива напompана.



12. Предписаното налягане на гумата трябва да се достигне в рамките на 10 минути. Налягане на гумите ≈ 180 . При достигане на необходимото налягане в гумата изключете компресора.

Ако предписаното налягане не се достигне в рамките на 10 минути, откачете комплекта за ремонт на гуми. Изминете с автомобила такова разстояние, че гумите да направят една пълна обиколка (около 2 метра). Свържете отново комплекта за ремонт на

гуми и продължете процедурата по напompването в продължение на около 10 минути. Ако предписаното налягане все още не може да се достигне, това означава, че дефектът на гумата е голям. Потърсете помощта на сервиз.

Изпуснете излишното налягане в гумата с помощта на бутона над индикатора за налягането. Не оставяйте компресорът да работи повече от 10 минути.

13. Откачете комплекта за ремонт на гуми. Завийте маркуча за напompване към свободния щуцер на бутилката. Това предотвратява изпускането на уплътнителен материал от бутилката. Приберете комплекта за ремонт на гуми под предната седалка.
14. Избършете с кърпа излишния уплътнителен материал.

15. Свалете етикета показващ максималната позволена скорост от комплекта за ремонт на гуми и го закрепете в зрителното поле на шофьора.

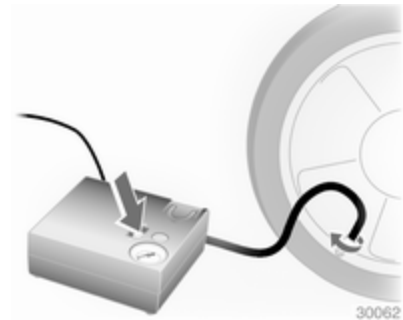

16. Потеглете веднага, за да може уплътнителният материал да се разпредели равномерно в гумата. След като изминете около 10 км (но за не повече от 10 минути), спрете и проверете налягането в гумата с помощта на компресора. Направете това като завиете маркуча на компресора директно върху вентила на гумата.

17. Ако налягането в гумата е повече от 3,1 бара (310 kPa/45 psi), коригирайте го до правилната стойност. Повторете процедурата докато вече няма никаква загуба на налягане.
- Ако налягането е паднало под 3,1 бара (310 kPa/45 psi), автомобилът не бива да се кара. Потърсете помощта на сервиз.
18. Приберете комплекта за ремонт на гуми под предната седалка.

⚠ Предупреждение

Не допускайте уплътнителният материал да влезе в контакт с кожата, очите или дрехите. Ако погълнете от него, потърсете незабавно медицинска помощ.

Съобщение

Тъй като ремонтираната гума губи значително от качествата си, тя трябва да бъде сменена.

При необичаен шум или загряване на компресора трябва да го изключите за поне 30 минути.

Вграденият предпазен вентил на компресора се отваря при 7 бара налягане.

Обърнете внимание на срока на годност на комплекта. След тази дата неговите уплътнителни качества не са повече гарантирани. Обърнете внимание на начина на съхранение отбелязан върху бутилката.

Заменете използваната бутилка с уплътнителен материал. Изхвърляйте ползваните бутилки според съответните законови разпоредби.

Компресорът и бутилката могат да се използват до температура от около -30 °C.

Приложените адаптери могат да се използват за напompване на други предмети, напр. футболни топки, надуваеми дюшеци, гумени лодки и др. Те се намират в долната част на компресора. За да ги извадите, завийте маркуча на компресора и издърпайте адаптерите.

Смяна на колело

Някои автомобили са екипирани с комплект за ремонт на гуми вместо с резервно колело ⇨ 149.

Извършете следните подготвителни операции и спазвайте следното:

- Паркирайте автомобила на равно място, на твърда и нехлъзгава повърхност. Предните колела трябва да са в изправено положение.
- Натегнете ръчната спирачка и включете на първа предавка или задна предавка.
- Извадете резервното колело ⇨ 154.

- Никога не сменяйте повече от едно колело наведнъж.
 - Използвайте крика само за смяна в случай на спукана гума, но не и за сезонна смяна на зимни или летни гуми.
 - Ако теренът, върху който е паркиран автомобилът е мек, под крика трябва да се подложи здрава дъска (дебела макс. 1 см).
 - При повдигането на автомобила на крик в него не бива да има хора или животни.
 - Никога не се пъхайте под автомобила, когато е на крик.
 - Не стартирайте двигателя, когато автомобилът е вдигнат на крик.
1. Свалете декоративния тас
⇨ 145.

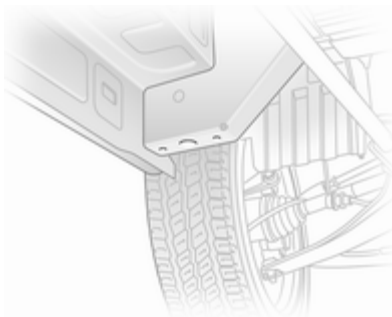

2. Разхлабете всеки един болт с половин оборот като използвате храповата ръкохватка и адаптера. Храповият механизъм трябва да се завърти обратно на часовниковата стрелка за да се разхлабят болтовете. Обърнете храповата ръкохватка, ако е необходимо.

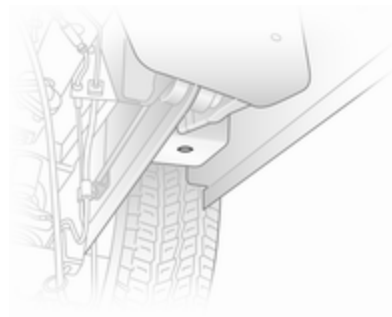

3. Повдигнете автомобила като поставите повдигачия палец на крика под отворието за крика, разположено най-близо до колелото, което трябва да се смени.
Уверете се, че крикът е поставен правилно. Основата на крика трябва да лежи на земята точно под точката на повдигане, така че да се избегне изплъзването.

4. Поставете адаптера върху крика и повдигнете автомобила чрез храповия механизъм, докато колелото се отдели от земята.
5. Развийте напълно болтовете на колелото като ги завъртите обратно на часовниковата стрелка и ги избършете с парче плат.
Приберете някъде болтовете на колелото, където резбата им няма да се замърси.
6. Сменете колелото.
7. Завийте болтовете на колелото.
8. Спуснете автомобила.
9. Затегнете всеки един болт в кръстосана последователност. Моментът на затягане трябва да бъде 140 Nm.
10. Поставете обратно декоративния тас.
11. Сменете колелото.

12. Приберете смененото колело ⇨ 154 и инструментите на автомобила ⇨ 145.
13. Балансирайте в сервис новопоставеното колело. При първа възможност проверете налягането на поставената гума ⇨ 180 и момента на затягане на болтовете.

Сменете дефектната гума или я ремонтирайте.

Резервно колело

Някои автомобили са екипирани с комплект за ремонт на гуми вместо с резервно колело ⇨ 149.

Използването на резервно колело, което е по-малко от другите колела или когато останалите колела са със зимни гуми, може да повлияе върху ходовите качества на автомобила. Заменете дефектиралата гума възможно най-скоро.

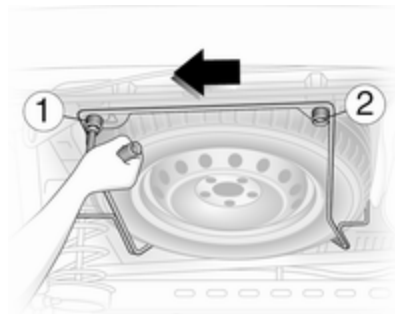

Резервното колело е монтирано под задната част на шасито и е обезопасено с помощта на секретен болт, който може да се извади само с помощта на предоставения инструмент.

⚠ Предупреждение

Поради тежестта на резервното колело в комплект, бъдете внимателни, когато освобождавате носача му. Не отвивайте болта **1** докрай.

Подпрете резервното колело с подходящ предмет, за да не падне внезапно докато разхлабвате болтовете на носача - има опасност от нараняване!

За да достигнете резервното колело при напълно натоварен автомобил със спукана задна гума, може да се наложи да повдигнете автомобила с крик.

За да освободите носача на резервното колело, разхлабете болта **1** без да го отвивате докрай. Отвийте докрай болта **2**, изтеглете носача наляво докато се освободи болта **1** и спуснете носача надолу.

Когато поставяте обратно колелото, внимавайте да позиционирате правилно носача и след това затегнете болтовете.

Летни и зимни гуми

Ако използвате зимни гуми, имайте пред вид, че резервното колело може да е с лятна гума.

Ако използвате резервното колело с лятна гума, управляемостта на автомобила може да се влоши, особено върху хлъзгави пътни настилки.

Гуми с означена посока на въртене

Монтирайте гумите с означена посока на въртене така, че да се въртят по посока на движението. Посоката на въртене е обозначена със символ (напр. със стрелка) върху страничната стена на гумата.

Имайте предвид следното при гуми монтирани обратно на означената посока на въртене:

- Ходовите качества може да се влошат. При първа възможност заменете дефектиралата гума или я ремонтирайте.
- Не карайте с повече от 80 км/ч.
- Карайте особено внимателно по влажни и заснежени пътища.

Стартиране с помощен акумулатор и кабели

Не стартирайте с бързозарядно устройство.

Двигателят на автомобил с изтощен акумулатор може да бъде стартиран чрез помощни кабели и акумулатора на друг автомобил.

⚠ Предупреждение

Когато стартирате двигателя с помощен акумулатор и кабели бъдете особено внимателни. Всяко отклонение от следващите инструкции може да доведе до наранявания или повреди предизвикани от експлозия на акумулатора или до повреда на електрическите системи и на двата автомобила.

- Никога не излагайте акумулатора на открит огън или искри.
- Изтощеният акумулатор може да замръзне при температура от 0 °C. Размразете акумулатора преди да свържете помощните кабели.
- Избягвайте допир с очите, кожата, тъкани и боядисани повърхности. Течността съдържа сярна киселина, която може да причини нараняване и повреди в случай на пряк контакт.

- Когато работите с акумулатора носете защитни очила и дрехи.
- Акумулаторът, който ще използвате за стартиране на двигателя трябва да има същото напрежение като вашия (12 V). Капацитетът му (Ah) не бива да бъде много по-малък от този на изтощения акумулатор.
- Използвайте помощни кабели с изолирани клеми и сечение не по-малко от 16 мм² (25 мм² за дизелов двигател).
- Не откачайте изтощения акумулатор от автомобила.
- Изключете всички излишни електрически консуматори.
- Не се надвесвайте над акумулатора по време на стартирането на двигателя.
- Не допирайте клемите на единия кабел до тези на другия.

- Автомобилите не бива да влизат в контакт един с друг по време на стартиране с помощен акумулатор.
- Задействайте ръчната спирачка, поставете скоростната кутия в неутрално положение.

Достъп до акумулатора

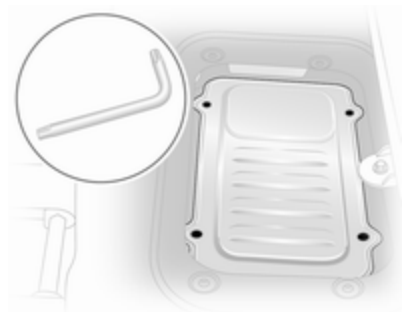

Акумулаторът се намира под предната лява седалка, под капака на пода. Повдигнете капака на пода и използвайте инструмент от комплекта с инструменти (или комплекта за ремонт на гуми), за да разхлабите четирите винта.

Обърнете внимание на стрелката върху капака на акумулатора, която трябва да сочи напред, когато поставяте обратно капака.

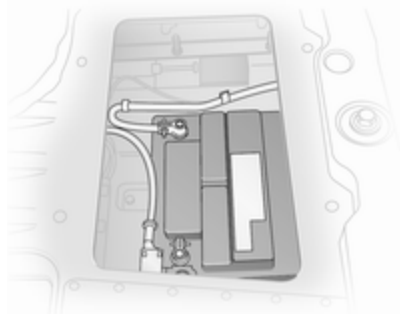

Свалете капака, за да получите достъп до акумулатора.

Процедура на помощното стартиране

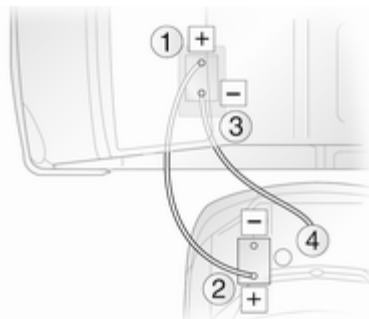

Ред на свързване на кабелите:

1. Свържете червения кабел към положителния полюс на зареждащия акумулатор.
2. Свържете другия край на червения кабел към положителния полюс на изтощения акумулатор.
3. Свържете черния кабел към отрицателния полюс на зареждащия акумулатор.

4. Свържете другия край на черния кабел към някоя точка на заземяване на автомобила, чийто двигател ще бъде стартиран, напр. блока на двигателя или болтовата връзка на окачването на двигателя. Свържете го възможно най-далече от изтощения акумулатор, но най-малко на 60 см.

Прекарайте помощните кабели така, че да не се допират до въртящи се части в двигателното отделение.

Стартиране на двигателя:

1. Запалете двигателя на автомобила със спомагателния акумулатор.
2. След 5 минути стартирайте другия двигател. Опитите за стартиране трябва да се правят през интервали от 1 минута и да траят не повече от 15 секунди.
3. Оставете двата двигателя да работят на празен ход около 3 минути без да сваляте помощните кабели.

4. Включете консуматори на електроенергия (напр. осветлението, отоплението на задното стъкло) в автомобила, чийто двигател бива стартиран.
5. При откачане на кабелите изпълнете горната процедура точно в обратен ред.

Теглене

Теглене на автомобила

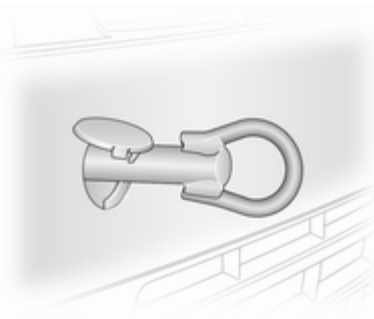

Ухото за теглене се съхранява заедно с инструментите на автомобила ⇨ 145.

Завийте ухото за теглене докрай в предния отвор за теглене.

Закачете въже - или още по-добре прът за теглене - за ухото за теглене. Никога не го закачайте за бронята или за елементите на окачването.

Внимание

Не теглете автомобила от към задната страна. Предната халка за теглене трябва да се използва само за теглене, а не за прибиране на автомобила.

Включете запалването, за да отключите волана и направите възможна работата на стоп-светлините, клаксона и чистачките.

Поставете скоростния лост в неутрално положение.

Включете аварийните светлини на двата автомобила.

Ако неутрално положение не може да бъде избрано при автомобили с механична скоростна кутия, автомобилът може да се тегли само с повдигнати водещи колела.

Внимание

Карайте бавно. Карайте плавно. Прекомерно голямата теглителна сила може да повреди автомобила.

При изключен двигател, за кормуване и спиране на автомобила е необходимо значително по-голямо усилие.

За да се предотврати навлизането на изгорели газове от теглещия автомобил, включете рециркулацията на въздуха и затворете прозорците.

Потърсете помощта на сервиз.

След приключване на тегленето развийте ухото за теглене.

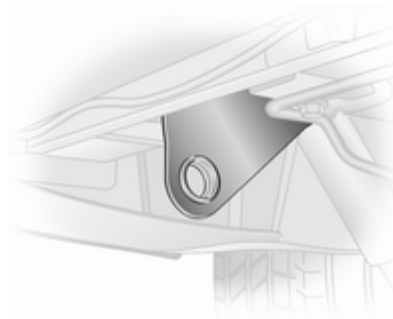
Теглене на друг автомобил

Неподвижното ухо за теглене се намира под задната броня.

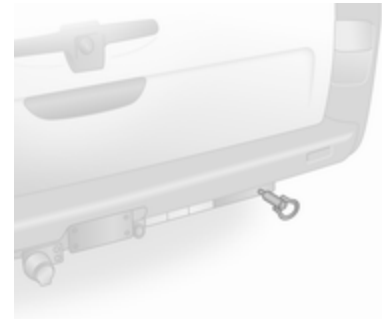

Автомобили с теглич имат гнездо за сменяемо ухо за теглене. Завийте ухото за теглене, предоставено заедно с инструментите на автомобила, докрай в гнездото.

Свържете въже за теглене - или по-добре прът за теглене - към задното ухо за теглене; никога не свързвайте към задния мост или елементите на окачването.

Задното ухо за теглене трябва да се използва само за теглене, а не за повдигане при транспортиране на автомобила.

Внимание

Карайте бавно. Карайте плавно. Прекомерно голямата теглителна сила може да повреди автомобила.

Грижи за външността**Грижи за външния вид****Ключалки**

Ключалките са гресирани още в завода с висококачествена смазка за ключалки. Използвайте размразяващи препарати само при крайна необходимост, тъй като те премахват смазката и влошават функционирането на ключалките. След използване на препарати за размразяване смажете отново ключалките в сервиз.

Измиване

Боята на автомобила е подложена на въздействието на околната среда. Редовно измивайте и пастирайте автомобила. Когато използвате автомивки, избирайте програма, която включва пастиране.

Екскременти от птици, умрели насекоми, смола, полени и други подобни замърсявания трябва да

се почистват незабавно, тъй като те съдържат агресивни съставки, които могат да повредят боята.

Спазвайте указанията на производителя, когато използвате автомивки. Чистачките на предното стъкло и чистачката на задното стъкло трябва да бъдат изключени. Свалете антената и външните аксесоари, напр. багажник на покрива и др.

При ръчно измиване на автомобила измивайте щателно и вътрешната страна на калниците.

Почиствайте ръбовете и сгъвките на отворените врати и капака на двигателя, както и покриваните от тях области.

Гресируйте в сервиз пантите на всички врати.

Не почиствайте двигателното отделение с пароструйно устройство и устройство работещо с високо налягане.

Щателно изплакнете и подсушете автомобила с гюдерия. Изплаквайте гюдерията често.

Използвайте отделни гюдерии за боята и стъклата: остатъците от вакса върху прозорците влошават видимостта.

Не използвайте твърди предмети за премахване на петна от смола. За боядисаните повърхности използвайте спрей за премахване на петна от смола.

Външни светлини

Стъклата на предните фарове и останалите светлини са направени от пластмаса. Не използвайте абразивни или разяждащи препарати, не използвайте стъргалка за лед, и не ги почиствайте на сухо.

Полиране и пастиране

Пастирайте автомобила редовно (най-късно, когато водата престане да формира капки по боята). В противен случай боята ще пресъхне.

Полирането е необходимо само, когато боята потъмнее или върху нея има твърди отлагания.

Полирането на боята със силикон образува защитен филм, който прави пастирането излишно.

Пластмасовите елементи на каросерията не бива да се пастират и полират.

Прозорци и пера на чистачките

Използвайте мека тъкан, която не отделя мъх, или гюдерия заедно с почистващ препарат за прозорци и препарат за отстраняване на насекоми.

Когато почиствате отопляемото задно стъкло, внимавайте да не повредите нагревателя, разположен от вътрешната страна на стъклото.

За механично отстраняване на леда използвайте стъргалки за лед с остър ръб. Натискайте силно стъргалката към стъклото, така че под нея да не остават нечистотии, които могат да надраскат стъклото.

Замърсените пера на чистачките се почистват с мека тъкан и почистващ препарат за прозорци.

Колела и гуми

Не използвайте почистващи средства работещи със струя под високо налягане.

Използвайте почистващ препарат с неутрална киселинност за почистване на джантите.

Джантите са боядисани и могат да се обработват със същите препарати, както и каросерията.

Повреди по боята

Малките повреди по боята трябва да бъдат поправяни с коректор преди да се е образувала ръжда. По-големите повреди или петна от ръжда трябва да се поправят в сервиз.

Шаси

Някои елементи от шасито на автомобила имат положено PVC покритие, докато други критични области са покрити със слой от високоустойчива защитна паста.

След измиване проверете шасито и коригирайте защитното пастиращо покритие, ако е необходимо

Битуменни и гумени материали могат да повредят PVC покритието. Работата по шасито трябва да се извършва в сервиз.

Преди и след зима измивайте шасито и проверявайте в сервиз защитното покритие.

Двигателно отделение

Препоръчително е двигателното отделение да се измива преди и след зимния сезон, както и да се консервира със защитна паста. Преди измиване на двигателя покрийте алтернатора и резервоара за спирачна течност с пластмасово фолио.

Когато миете двигателя с пароструйно устройство, не насочвайте струята на парата към компонентите на ABS (антиблокиращата спирачна система), климатичната система или ремъчната предавка.

След измиване на двигателя щателно пастирайте в сервиз всички компоненти на двигателното отделение.

Не използвайте почистващи средства работещи със струя под високо налягане.

Теглич

Не почиствайте куката за теглича с пароструйно устройство и устройство работещо с високо налягане.

Грижи за интериора

Интериор и тапицерия

Почиствайте вътрешността на автомобила, включително декоративните лайстни и облицовката на арматурното табло, само със суха кърпа или със специален препарат за интериор на автомобили.

Арматурното табло трябва да се почиства само с мека, навлажнена кърпа.

Почиствайте тапицерията с прахосмукачка и четка. За премахване на петна използвайте препарат за почистване на тапицерия.

Почиствайте предпазните колани с хладка вода или със специален препарат за интериор на автомобили.

Внимание

Затваряйте самозалепващите се (тип Velcro) закопчалки по дрехите, тъй като в отворено състояние те могат да повредят тапицерията на автомобила. Същото се отнася и за дрехи с остри ръбове по тях, като ципове, колани или джинси с кабари.

Пластмасови и гумени части

Пластмасовите и гумените части могат да се почистват със същия препарат използван за почистване каросерията на автомобила.

Използвайте препарат за интериор на автомобили, ако е необходимо.

Не използвайте никакви други препарати. Особено избягвайте ползването на разтворители и бензин. Не използвайте почистващи средства работещи със струя под високо налягане.

Сервизно обслужване и поддръжка

Обща информация	164
Препоръчани работни течности, смазки и резервни части	166

Обща информация

Сервизна информация

За да се осигури икономичната и безопасна работа на автомобила, както и да се запази стойността му, от съществено значение е цялата работа по техническото му обслужване да се извършва през определените интервали.

Подробният и обновен план за сервизното обслужване на вашия автомобил е на разположение в сервиза.

Сервизен дисплей ⇨ 72.

Идентификация на двигателя ⇨ 170.

Европейско периодично сервизно обслужване - с изключение на двигател M9R 630

Сервизно обслужване на Вашия автомобил е необходимо на всеки 30000 км или веднъж годишно, според това кое настъпи първо, освен ако нещо друго не е посочено на сервизния дисплей.

Европейски периодично сервизно обслужване - само за двигател M9R 630

Сервизно обслужване на Вашия автомобил е необходимо на всеки 40000 км или веднъж годишно, според това кое настъпи първо, освен ако нещо друго не е посочено на сервизния дисплей.

Европейското периодично сервизно обслужване е валидно за следните страни:

Андора, Австрия, Белгия, Хърватия, Република Чехия, Дания, Естония, Финландия, Франция, Германия, Гърция, Унгария, Исландия, Ирландия,

Израел, Италия, Латвия, Лихтенщайн, Литва, Люксембург, Холандия, Норвегия, Полша, Португалия, Словакия, Словения, Испания, Швеция, Швейцария, Великобритания.

Международно периодично сервизно обслужване Румъния, България, двигатели М9R:

Сервизно обслужване на Вашия автомобил е необходимо на всеки 20000 км или веднъж годишно, според това кое настъпи първо, освен ако нещо друго не е посочено на сервизния дисплей.

Румъния, България - двигатели F9Q, международни бензинови двигатели, Турция, Русия, Украйна:

Сервизно обслужване на Вашия автомобил е необходимо на всеки 15000 км или веднъж годишно, според това кое настъпи първо, освен ако нещо друго не е посочено на сервизния дисплей.

Международни дизелови двигатели, международни+ бензинови двигатели, Алжир, Мароко, Тунис, Обединени арабски емирства:

Сервизно обслужване на Вашия автомобил е необходимо на всеки 10000 км или веднъж годишно, според това кое настъпи първо, освен ако нещо друго не е посочено на сервизния дисплей.

Международни+ дизелови двигатели:

Сервизно обслужване на Вашия автомобил е необходимо на всеки 8000 км или веднъж годишно, според това кое настъпи първо, освен ако нещо друго не е посочено на сервизния дисплей.

Международни++ дизелови двигатели:

Сервизно обслужване на Вашия автомобил е необходимо на всеки 5000 км или веднъж годишно, според това кое настъпи първо, освен ако нещо друго не е посочено на сервизния дисплей.

Международни++ бензинови двигатели:

Сервизно обслужване на Вашия автомобил е необходимо на всеки 5000 км или на 6 месеца, според това кое настъпи първо, освен ако нещо друго не е посочено на сервизния дисплей.

Международното периодично сервизно обслужване е валидно за следните страни: Албания, Австралия, Босна и Херцеговина, Кипър, Косово, Македония, Малта, Черна гора, Нова Зеландия, Сърбия, Сингапур, Южна Африка.

Международното+ периодично сервизно обслужване е валидно за следните страни: Беларус, Молдавия.

Международното++ периодично сервизно обслужване е валидно за следните страни: Хонг Конг, Казахстан.

Заверки

Заверката на сервизното обслужване се прави в сервизната и гаранционна книжка. Датата

и изминатите километри се заверяват с подписа и печата на обслужващия сервиз.

Уверете се, че сервизната и гаранционна книжка е попълнена правилно, тъй като доказателството за редовно сервизно обслужване е съществено при гаранционни рекламации, а освен това е от полза при продажбата на автомобила.

Сервизен интервал с оставащата част от експлоатационния живот на маслото

Сервизният интервал е базиран на няколко параметъра в зависимост от начина на експлоатация.

Сервизният дисплей сигнализира кога да смените маслото на двигателя.

Сервизен дисплей ⇨ 72.

Препоръчани работни течности, смазки и резервни части

Препоръчани масла и смазочни материали

Използвайте само тествани и одобрени продукти. Повреди получени в резултат от употребата на неодобрени експлоатационни материали не се покриват от гаранцията.

⚠ Предупреждение

Експлоатационните материали са опасни и понякога отровни. Боравете внимателно с тях. Обърнете внимание на информацията върху опаковката.

Моторно масло

Двигателното масло се идентифицира по качеството и вискозитета му. При избора на

масло за двигателя да се вземе пред вид, че качеството му е по-важно от вискозитета.

Качеството на маслото гарантира чистотата на двигателя, защитата от износване и стареенето на маслото, докато вискозитетният клас дава информация за гъстотата на маслото за даден температурен диапазон.

Dexos е най-новото качество за двигателно масло, което осигурява оптимална защита за бензинови и дизелови двигатели. Ако нямате такова, трябва да използвате други двигателни масла с посочените по-долу качества.

Качество на двигателното масло

dexos 2 = За всички бензинови и дизелови двигатели

Алтернативни масла в случай, че няма на разположение dexos:

GM-LL- = Бензинови
A-025 = двигатели
GM-LL- = Дизелови двигатели
B-025

Алтернативни масла в случай, че няма на разположение GM-LL-A-025 или GM-LL-B-025:

- ACEA A3/B3 = Бензинови двигатели
ACEA A3/B4 = Дизелови двигатели без филтър за твърди частици (DPF)
ACEA C3 = Дизелови двигатели с DPF

Доливане на двигателно масло

Двигателни масла от различни производители и марки могат да се смесват, ако отговарят на необходимите условия за качество и вискозитет.

Използването на двигателни масла само с качество ACEA A1/B1 или A5/B5 е забранено, защото при известни експлоатационни условия след време те могат да предизвикат повреда на двигателя.

Добавки към двигателните масла

Употребата на добавки към двигателното масло може да предизвика повреда и да анулира гаранцията.

Вискозитет на двигателните масла

За дизелови двигатели използвайте масла с вискозитет SAE 0W-30, 0W-40, 5W-30 или 5W-40.

За бензинови двигатели използвайте масла с вискозитет SAE 0W-30, 0W-40, 5W-30, 5W-40 или 10W-40.

Класификацията SAE на вискозитета определя способността на маслото да тече. Студеното масло е по-гъсто от горещото.

Всесезонното масло се означава с две цифри. Първата цифра, последвана от W, означава вискозитета при ниска температура, а втората - вискозитета при висока температура.

Избирайте подходящия вискозитет в зависимост от минималната външна температура.

- до -25°C:
SAE 5W-30 или SAE 5W-40
- под -25°C:
SAE 0W-30 или SAE 0W-40

Охлаждаща течност и антифриз

Използвайте само дълготраен антифриз (LLC) без силикат.

Системата е заредена в завода с охлаждаща течност осигуряваща отлична защита против корозия и замръзване до около -28 °C. Тази концентрация на антифриза трябва да се поддържа през цялата година.

Употребата на добавки към охлаждащата течност, предназначени да осигурят допълнителна защита срещу корозия или да предотвратят малки течове, могат да предизвикат функционални

проблеми. Не поемаме отговорност за последствия в резултат на използването на добавки към охлаждащата течност.

Течност за спирачки/ съединител

Използвайте само спирачна течност DOT4.

С течение на времето спирачната течност абсорбира влага, която намалява ефективността на спирачките. Затова спирачната течност трябва да се заменя през определените интервали.

Винаги съхранявайте спирачната течност в уплътнени съдове (за да избегнете абсорбцията на вода).

Внимавайте спирачната течност да не се замърси.

Технически данни

Идентифициране на автомобила	169
Данни на автомобила	172

Идентифициране на автомобила

Идентификационен номер на автомобила

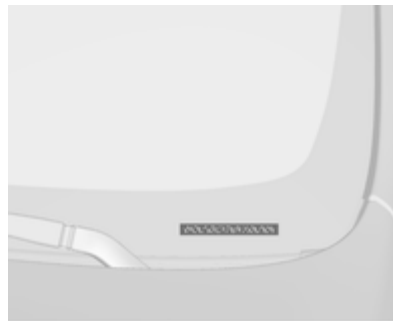

Идентификационният номер на
автомобила се вижда през челното
стъкло.

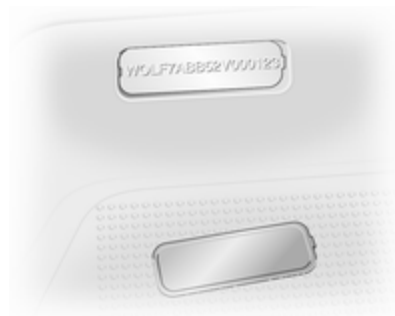

Идентификационният номер на
автомобила е посочен също и под
пластмасова лента на стъпалото
на дясната врата.

Идентификационна табелка



Идентификационната табелка е прикрепена към колоната на дясната врата.

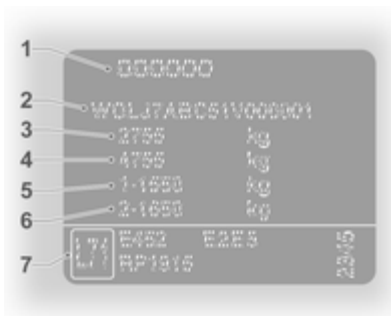

Информация върху идентификационната табелка¹⁾:

- 1 = Производител, изпитателен номер
- 2 = Идентификационен номер на автомобила
- 3 = Допустимо общо (брутно) тегло на автомобила
- 4 = Допустимо общо тегло за теглене
- 5 = Максимално допустимо натоварване на предния мост

- 6 = Максимално допустимо натоварване на задния мост
- 7 = Специфични данни за автомобила или страната

Сборът от натоварването на предния и задния мост не бива да превишава допустимото общо тегло на автомобила. Например, ако предният мост е натоварен максимално, задният мост може да носи само товар, който е равен на общото тегло на автомобила минус натоварването на предния мост.

Техническите данни са определени в съответствие със стандартите на Европейската общност. Запазваме си правото да извършваме промени. Спецификациите в документите на автомобила винаги имат предимство пред тези, описани в настоящото ръководство.

¹⁾ Идентификационната табелка на Вашия автомобил може да се различава от показаната илюстрация.

Идентифициране на двигателя

Посредством номера на шасито на автомобила (VIN) е възможно да се определи типът на двигателя монтиран на вашия автомобил. Седмият знак показва типа на двигателя:

Знак	Двигател
L, N или W:	2.0 бензин, F4R 820
C:	1.9 дизел, F9Q 760
3, 9 или P	2.0 дизел, M9R 630 - Висока изходна мощност с Euro IV
8, S или Y:	2.0 дизел, M9R 630 - Ниска изходна мощност с Euro IV
1 или 7	2.0 дизел, M9R 630 - Висока изходна мощност с Euro V
0 или 4	2.0 дизел, M9R 630 - Ниска изходна мощност с Euro V

Знак	Двигател
H, T или Z:	2.0 дизел, M9R 786 - Висока изходна мощност
E, M или X:	2.0 дизел, M9R 786 - Ниска изходна мощност
U:	2.0 дизел, M9R 788
J:	2.5 дизел, G9U 630 - Висока изходна мощност с дизелов филтър за твърди частици
R:	2.5 дизел, G9U 630 - Ниска изходна мощност с дизелов филтър за твърди частици
V:	2.5 дизел, G9U 630 - Висока изходна мощност без дизелов филтър за твърди частици

Идентификационен код на двигателя и номер на двигателя

Щамповани са на идентификационна табелка в долната задна част на блока на двигателя.

Данни на автомобила

Данни на двигателя

Търговско обозначение	2.0	1.9	2.0
Идентификационен код на двигателя	F4R 820	F9Q 760	M9R 630 ²⁾
Брой на цилиндрите	4	4	4
Работен обем [см ³]	1998	1870	1995
Мощност на двигателя [kW]	86	74	66 / 84
при обороти в минута	4700	3500	3500
Въртящ момент [Nm]	186	240	260 / 300
при обороти в минута	3750	1800	1500
Вид на горивото	Бензин	Дизел	Дизел
Октаново число (RON)			
препоръчано	95		
възможно	98		
възможно	91 ³⁾		

²⁾ Ниска / Висока мощност.

³⁾ Ако няма безоловно гориво от клас супер, може да се ползва и гориво 91 RON, като се вземат мерки да се избягва голямото натоварване на двигателя и карането с пълна газ.

Търговско обозначение	2.0 M9R 786 ⁴⁾	2.0 M9R 786 ⁵⁾	2.5 G9U 630 ⁶⁾
Идентификационен код на двигателя		M9R 788	
Брой на цилиндрите	4	4	4
Работен обем [см ³]	1995	1995	2464
Мощност на двигателя [kW] при обороти в минута	66 3500	84 3500	84 / 107 3500
Въртящ момент [Nm] при обороти в минута	290 1600	310 2100	290 / 310 1600 / 2100
Вид на горивото	Дизел	Дизел	Дизел

4) Малка мощност.

5) Голяма мощност.

6) Ниска / Висока мощност.

Тегло на автомобила

Тегло на празен автомобил, основен модел

Модел	Междусово разстояние	Покрив	Клас по полезен товар	Двигател	Тегло на празен автомобил ⁷⁾⁸⁾
Ван	Къса	Стандартна	1000	F4R	1660
				F9Q	1660
				M9R	1678
				G9U	1736
	Стандартна	1200	F4R	1660	
			F9Q	1669	
			M9R	1688	
			G9U	1737	
	Висок	1200	F4R	1695	
			F9Q	1713	
			M9R	1760	
			G9U	1810	

7) Теглото на празен автомобил и брутно тегло на автомобила нарастват при модели оборудвани с пакети за лош път - направете справка с идентификационната табелка на автомобила.

8) Минимално тегло на автомобила, съгласно Одобрение на типа, включително всички течности, инструменти на автомобила и 90% заредено гориво. Изключват се теглото на водача и опциите, които могат да се махат, напр. резервно колело, преграда на двигателното отделение и плъзгаща се странична товарна врата. Окончателното тегло може да варира според спецификацията на автомобила, напр., опции, премахване на опции и аксесоари.

Модел	Междусово разстояние	Покрив	Клас по полезен товар	Двигател	Собствено тегло на автомобила ⁷⁾⁸⁾
Ван	Дълга	Стандартна	1200	F4R	1660
				F9Q	1676
				M9R	1724
				G9U	1772
	Висок		1200	F4R	1745
				F9Q	1761
				M9R	1810
				G9U	1860

7) Теглото на празен автомобил и брутното тегло на автомобила нарастват при модели оборудвани с пакети за лош път - направете справка с идентификационната табелка на автомобила.

8) Минимално тегло на автомобила, съгласно Одобрение на типа, включително всички течности, инструменти на автомобила и 90% заредено гориво. Изключват се теглото на водача и опциите, които могат да се махат, напр. резервно колело, преграда на двигателното отделение и плъзгаща се странична товарна врата. Окончателното тегло може да варира според спецификацията на автомобила, напр., опции, премахване на опции и аксесоари.

Модел	Междусово разстояние	Покрив	Клас по полезен товар	Двигател	Собствено тегло на автомобила ⁷⁾⁸⁾	
Combi Къса	Стандартна	1000		F4R	1818	
				F9Q	1835	
				M9R	1883	
				G9U	1940	
	Стандартна	1200			F4R	1829
					F9Q	1846
					M9R	1893
					G9U	1942
Дълга	Стандартна	1200			F4R	1890
					F9Q	1906
					M9R	1954
					G9U	2003

7) Теглото на празен автомобил и брунтото тегло на автомобила нарастват при модели оборудвани с пакети за лош път - направете справка с идентификационната табелка на автомобила.

8) Минимално тегло на автомобила, съгласно Одобрение на типа, включително всички течности, инструменти на автомобила и 90% заредено гориво. Изключват се теглото на водача и опциите, които могат да се махат, напр. резервно колело, преграда на двигателното отделение и плъзгаща се странична товарна врата. Окончателното тегло може да варира според спецификацията на автомобила, напр., опции, премахване на опции и аксесоари.

Модел	Междусово разстояние	Покрив	Клас по полезен товар	Двигател	Собствено тегло на автомобила ⁷⁾⁸⁾
Platform cab	Дълга	Стандартна	1200	F4R	1449 ⁹⁾
				F9Q	1467 ⁹⁾
				M9R	1515 ⁹⁾
				G9U	1563 ⁹⁾
Tour	Къса	Стандартна	900	F4R	1879
				F9Q	–
				M9R	1944
				G9U	2018

- 7) Теглото на празен автомобил и брутното тегло на автомобила нарастват при модели оборудвани с пакети за лош път - направете справка с идентификационната табелка на автомобила.
- 8) Минимално тегло на автомобила, съгласно Одобрение на типа, включително всички течности, инструменти на автомобила и 90% заредено гориво. Изключват се теглото на водача и опциите, които могат да се махат, напр. резервно колело, преграда на двигателното отделение и плъзгаща се странична товарна врата. Окончателното тегло може да варира според спецификацията на автомобила, напр., опции, премахване на опции и аксесоари.
- 9) Автомобил без преустройство на каросерията.

Размери на автомобила

Тип	Ван		Combi/Tour ¹⁰⁾		Platform cab
	Къса	Дълга	Къса	Дълга	Дълга
Междусово разстояние					
Дължина (мм)	4782	5182	4782	5182	5130
Широчина без външните огледала (мм)	1904	1904	1904	1904	1904
Широчина заедно с двете външни огледала (мм)	2232	2232	2232	2232	2232/2434 ¹¹⁾
Височина - ненатоварен (без антена) [mm] ¹²⁾					
Стандартен покрив	1968	1968	1968	1968	1981
Висок покрив	2492	2492	–	–	–
Междусово разстояние [mm]	3098	3498	3098	3498	3498
Широчина на следата [mm]					
Отпред	1615	1615	1615	1615	1615
Отзад	1630	1630	1630	1630	1630

10) Моделът Tour се предлага само с късо междусово разстояние.

11) С външни огледала с дълго рамо.

12) Височина на автомобила без преустройство на каросерията.

Размери на товарното пространство

Междусово разстояние Височина на покрива	Ван		Дълга	
	Къса	Висок	Стандартна	Висок
Максимална височина на отвора на задната врата [mm]	1335	1818	1335	1818
Максимална широчина на отвора на задната врата (при пода) [mm]	1390	1390	1390	1390
Максимална височина на товарното пространство [mm]	1387	1913	1387	1913
Максимална широчина на товарното пространство [mm]	1690	1690	1690	1690
Широчина между арките на колелата [mm]	1268	1268	1268	1268
Максимална дължина на товарния под [mm]	2400	2400	2800	2800
Товарна височина, ненатоварен [mm]	543	547	542	548
Широчина на отвора на плъзгащата се странична врата [mm]	1000	1000	1000	1000
Височина на отвора на плъзгащата се странична врата [mm]	1285	1285	1285	1285

Вместимости

Моторно масло

Двигател	F4R	F9Q	M9R	G9U
Двигателно масло включително филтъра (л)	5,4	4,7	7,7	7,5
между обозначенията MIN и MAX (л)	1,5 - 2,0	1,5 - 2,0	1,5 - 2,0	1,5 - 2,0

Резервоар за горивото

Двигател	F4R	F9Q	M9R	G9U
Резервоар за гориво, номинална вместимост (л)	92	92	92	92

Налягане на гумите

Гуми	Налягане на гумите при пълно натоварване ¹³⁾	
	Отпред [кPa/бар] (psi - либри на квадратен цол)	Отзад [кPa/бар] (psi - либри на квадратен цол)
195/65 R16 C	340/3,4 (49)	370/3,7 (54)
195/75 R16 C	380/3,8 (55)	420/4,2 (61)
205/65 R16 C	380/3,8 (55)	420/4,2 (61)
215/65 R16 C	310/3,1 (45)	340/3,4 (49)

¹³⁾ Гумата на резервното колело трябва да се наpomпа до най-високото приложимо налягане показано в таблицата.

Монтажни размери за теглич

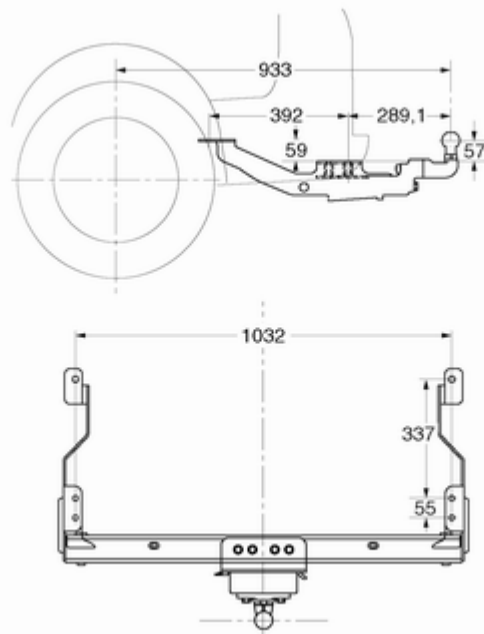

Информация за клиента

Записване на данни за
автомобила и защита на
личната информация 182

Записване на данни за автомобила и защита на личната информация

Системи за записване на данни от събития (черна кутия)

Автомобилът е оборудван с редица високоусъвършенствувани системи, които следят и контролират някои от данните на автомобила. Някои от данните се записват по време на нормалната работа за да се подпомогне поправката на установените неизправности, други данни се записват само при катастрофа или в близко до катастрофа състояние от системи, които се наричат системи за записване на данни от събития (EDR) - популярно название: "черна кутия".

Системите могат да записват данни за състоянието на автомобила и как се борава с него

(напр. обороти на двигателя, употреба на спирачките, използване на предпазните колани). За да се прочетат тези данни се изисква специално оборудване и достъп до автомобила. Това става, когато автомобилът се закара в сервиз. Някои от данните се предават по електронен път на глобалните диагностични системи на Дженерал Моторс (GM). Производителят не проучва информация свързана с катастрофа и не я предава на никого със следните изключения:

- със съгласието на собственика на автомобила или, ако автомобилът е нает под лизинг, със съгласието на наемателя,
- в отговор на официално искане от страна на полицията или подобни държавни служби,
- като част от защитата на производителя в случай на правни процедури,
- според изискванията на закона.

Освен това производителят може да използва събраните или получените данни

- за своите нужди във връзка с развойната си дейност,
- за да ги направи при необходимост достъпни за развойни цели в случай, че се поддържа необходимата поверителност,
- за да сподели обобщени данни, които не са свързани с конкретен автомобил, с други организации за развойни цели.

Азбучен указател

A		Врата на багажника.....	27
Аварийни предупредителни светлини	89	Втори ред седалки	39
Автоматизирана механична скоростна кутия	109	Входящ отвор за въздух	102
Автоматичен контрол на светлините	87	Въведение	3
Автоматично заключване	25	Въздушен филтър на двигателя	134
Акcesoари и модификации на автомобила	129	Външна температура	67
Акумулатор	136	Външни огледала.....	31
Акумулатор, помощно стартиране.....	155	Външни светлини	13, 80
Алармена система	29	Вътрешни огледала.....	32
Антиблокираща спирачна система	114	Вътрешно осветление	90, 142
Антиблокираща спирачна система (ABS)	78	Г	
Антифриз.....	134	Гнезда за напитки	58
Б		Гориво за бензинови двигатели	123
Багажник на покрива	61	Гориво за дизелови двигатели	124
Багажно отделение	27	Греда със сферичен теглич.....	128
Борден компютър	84	Грижи за външния вид	160
Бутони върху волана	64	Грижи за интериора	162
В		Гуми	146
Вентилация.....	93	Д	
Вериги за сняг	148	Данни на двигателя	172
Вместимости	179	Двигателно масло	131
		Деактивиране на въздушните възглавници	49, 76
		Декоративни тасове	148

Детски предпазни системи (седалки)	50
Детски седалки Isofix	57
Джанти и гуми	146
Дизелова горивна система, обезвъздушаване	138
Дизелов филтър за твърди частици.....	79, 106
Дисплей на скоростната кутия	73, 109
Дистанционното радиоуправление	20
Дистанционно управление.....	20
Дневни светлини	89
Дълбочина на шарката на протектора	147
Дълги светлини	80, 88
Е	
Електрически контакти	68
Електрически прозорци	33
Електрическо регулиране	31
Електронна стабилизираща програма	78, 117
Електронни програми за управление	112
Ж	
Жабка	58

З

Задна климатична система	96
Задна светлина за мъгла	
.....	80, 90, 141
Задни врати	26
Задни прозорци	33
Задни светлини	140
Замъглени стъкла на фаровете	90
Запалка	69
Зареждане с гориво	124
Зареждаща система	77
Зимни гуми	146

И

Идентификационен номер на автомобила	169
Идентификационна табелка ...	170
Идентифициране на двигателя.....	170
Изгорели газове.....	106
Измиване на автомобила.....	160
Изпъкнало огледало	31
Имобилайзер	30
Индикатор за незакопчан предпазен колан	76
Индикатор на въздушния поток в двигателя.....	134
Инструменти	145

К

Капак на двигателя	131
Катализатор	107
Километражен брояч	70
Клаксон	15, 65
Климатичен контрол	16
Климатична система	94
Ключалки за деца	25
Ключ за светлините	87
Ключове	20
Код.....	82
Колани.....	43
Комплект за първа помощ	61
Комплект за ремонт на гуми ...	149
Контролен индикатор за неизправност	77
Контрол над автомобила	104
Контролни индикатори (лампи) ..	73
Контролни органи върху кормилната колона	65
Круиз контрол	80, 118
Кутия с предпазители.....	144
Кутия с предпазители в арматурното табло	144

Л

Лампи за четене	91
-----------------------	----

М	
Масло.....	131
Масло, двигател.....	166
Места за поставяне на детска седалка	52
Механична заключваща система против кражби	28
Механична скоростна кутия	108
Мигач	76
Монтажни размери за теглич ..	181
Моторно масло.....	166
Н	
Налягане на гумите	147, 180
Налягане на маслото.....	79
Налягане на маслото на двигателя	79
Настройване на огледалото	9
Неизправност	113
Ниво на маслото.....	71
Ниво на маслото в двигателя ...	83
Ниско ниво на горивото	80
О	
Облегалка за ръцете	38
Облегалки за глава	35
Обозначения на гумите	146
Оборотомер	70
Обща информация	126
Общ преглед на таблото с прибори	12
Огледала.....	31, 32
Огледало с ръчно противозаслепяващо регулиране	32
Октаново число.....	172
Опасност, предупреждение и внимание	4
Осветление.....	87
Осветление на арматурното табло	142
Осветление на багажното отделение	91
Осветление на регистрационния номер	141
Осветление при излизане	92
Особености при шофирането, съвети относно тегленето ...	126
Отворена врата	80
Отделение за съхранение на вещи в арматурното табло	58
Отделение за съхранение на вещи в горната част на кабината	59
Отключване на автомобила	6
Отопление на външните огледала.....	32
Отопление на задното стъкло ..	34

Отопление на седалката.....	39
Отоплител на охлаждащата течност.....	96
Отопляемо огледало	32
Охлаждаща течност.....	134
Охлаждаща течност за двигателя	134
Охлаждаща течност и антифриз.....	166

П

Паркиране	19, 106
Паспорт на автомобила (Car Pass)	20
Пепелници	69
Плъзгаща се врата	26
Покривало на товарното (багажното) отделение	59
Поленов филтър	102
Положение на седалката	36
Положения на контакта за запалване	105
Помощ при паркиране	122
Помощ при спиране	115
Потегляне	18
Почистване на автомобила....	160
Превключване на по-висока предавка	78
Превозване на товари	62
Предварително подгриване	79

Предни мигачи	139
Предни светлини.....	88, 139
Предни фарове за мъгла	89
Предни фарове при пътуване зад граница	88
Предно отделение за вещи	59
Предпазен колан	8
Предпазители	143
Предпазна мрежа	60
Предпазни колани	43
Предупредителен триъгълник ..	61
Предупредителни зумери	82
Предупредителни съобщения ..	82
Предупреждение.....	82
Прекъсване на електрическото захранване ..	113
Прекъсване подаването на гориво в режим на моторна спирачка	105
Препоръчани масла и смазочни материали	166
Прибори.....	69
Приборно табло.....	12
Прозорци.....	33
Прозорци с ръчно задвижване ..	33
Промяна на размера на джантите и гумите	148

Р

Работа по автомобила	130
Размери на автомобила	178
Размер на гумите и джантите, смяна.....	148
Разработване на новия автомобил	104
Разход на гориво - CO ₂ емисии	126
Регулиране на волана	10, 64
Регулиране на облегалките за глава	8
Регулиране на обсега (светлинния сноп) на предните фарове	88
Регулиране на седалката	37
Регулиране на седалките	7
Регулируеми вентилационни дюзи	101
Редовно включване на климатичната система	102
Резервно колело	154
Релси и куки за закрепване на товари	60
Рециклиране на излезли от употреба автомобили	130
Ръководството ще ви помогне: ...	3
Ръчен режим	111
Ръчна спирачка	115

Ръчна спирачка - виж "Ръчна спирачка".....	115
Ръчно регулиране	31

С

Светлина за заден ход	141
Светлинен клаксон	88
Светлини за заден ход	90
Светлини за мъгла.....	89, 139
Сгъване	32
Сервизен дисплей	72
Сервизна информация	164
Сервизно обслужване	102, 164
Сигнали при завой и смяна на платното	89
Символи	4
Система за отопление и вентилация	93
Система за отопление на задната част на купето	95
Система за тракшън контрол (контрол на сцеплението)	116
Система за централно заклучване	22
Система на въздушните възглавници	46
Система на въздушните възглавници-завеси	48
Система на предните въздушни възглавници	47

Система на страничните въздушни възглавници	48
Системи за записване на данни от събития (черна кутия).....	182
Системи за измиване и избърсване	15
Системи на въздушните възглавници, обтегачи на предпазните колани	76
Скоростен лост	110
Скоростна кутия	17
Скоростомер	69
Следене на нивото на маслото в двигателя	71
Слънчеви сенници	34
Смяна на гума.....	152
Смяна на електрически крушки	139
Смяна на колело	152
Смяна на перото на чистачка ..	138
Специфични за автомобила данни	3
Спирачки	114, 136
Спирачна система	78
Спирачна течност	136
Спомагателно отопление	96
Спрете двигателя	77
Стартиране на двигателя	105, 109

Стартиране с помощен акумулатор и кабели	155
Странични мигачи	140
Стъкла на фаровете, замъглени.....	90
Съобщения.....	82
Съхраняване на автомобила... ..	129
Т	
Тапицерия, почистване.....	162
Тахограф.....	86
Теглене на автомобила	158
Теглене на друг автомобил	159
Теглене на ремарке.....	127
Теглич	128
Тегло на автомобила	174
Температура на охлаждащата течност на двигателя	79
Технически данни.....	172
Течност за измиване	136
Течност за спирачки/съединител.....	166
Триточкови предпазни колани ..	44
Троен информационен дисплей	81

У

Уговорете скорошно сервизно обслужване	77
Указател за горивото	70
Ухо за теглене.....	158

Ф

Фар за мъгла	80
Фиксирани вентилационни дюзи	101
Филтър за дизелово гориво	137
Филтър за твърди частици.....	106

Х

Халки за привързване	60
Хидравлична течност за сервоусилвателя на волана	135

Ц

Централна, високо монтирана (трета) стоп-светлина	141
Център за информация на водача	81

Ч

Часовник	67
Чистачка/система за измиване на задното стъкло .	67
Чистачки/система за измиване на предното стъкло	65

