

OPEL VIVARO

Ръководство за експлоатация



Wir leben Autos.



Съдържание

Въведение	2
Накратко	6
Ключове, врати, прозорци	21
Седалки, облегалки	36
Съхраняване на вещи	59
Прибори и органи за управление	64
Осветление	85
Климатичен контрол	91
Шофиране и обслужване	102
Грижи за автомобила	127
Сервизно обслужване и поддръжка	162
Технически данни	167
Информация за клиента	180
Азбучен указател	182

Въведение

Гориво	Обозначение	<input type="text"/>		
Моторно масло	Качество	<input type="text"/>		
	Вискозитет	<input type="text"/>		
Налягане на гумите	Размер на гумите		Отпред	Отзад
	Летни гуми	<input type="text"/>	<input type="text"/>	<input type="text"/>
	Зимни гуми	<input type="text"/>	<input type="text"/>	<input type="text"/>
Тегло	Брутно тегло на автомобила	<input type="text"/>		
	- Тегло на празен автомобил, базисен модел	<input type="text"/>		
	- Допълнително тегло	<input type="text"/>		
	- Тежки аксесоари	<input type="text"/>		
	= Натоварване	<input type="text"/>		

Специфични за автомобила данни

Моля нанесете данните за Вашия автомобил на предходната страница за да бъдат на разположение. Необходимата информация ще намерите в разделите "Сервиз и поддръжка" и "Технически данни", както и на идентификационната табелка.

Въведение

Вашият автомобил е комбинация от напреднала технология, сигурност, съвместимост с околната среда и икономичност.

Настоящото ръководство за експлоатация Ви предоставя цялата необходима информация за да можете да карате автомобила си правилно и сигурно.

Уверете се, че пътниците Ви са наясно с възможния риск от катастрофа и нараняване, които могат да възникнат в резултат от неправилното използване на автомобила.

Винаги трябва да спазвате конкретните закони и правила в страната, където се намирате. Тези закони може да се различават от информацията дадена в настоящото ръководство.

Когато настоящото ръководство за експлоатация Ви насочва към сервиз, ние Ви препоръчваме Вашия сервизен партньор на Opel.

Всички сервизни партньори на Opel предлагат първокласно обслужване на приемливи цени. Опитни механици обучени от Opel работят в съответствие с конкретните инструкции на Opel.

Ръководството за експлоатация трябва винаги да се държи в автомобила за да Ви е под ръка.

Ръководството ще ви помогне:

- Настоящото ръководство описва всички опции и възможности, които се предлагат за този модел. **Някои описания, включително тези за функциите на дисплея и менюто, може да не**

се отнасят за Вашия автомобил поради варианта на модела, конкретни за дадена страна спецификации, специално оборудване и аксесоари.

- От главата "Накратко" да получите начална информация.
- Таблици със съдържанието в началото на ръководството и във всеки раздел показва къде се намира информацията.
- Азбучният указател ще ви улесни в търсенето на конкретна информация.
- Ръководството за експлоатация се отнася за автомобили с ляво разположен волан. Работата с автомобила е подобна и при дясно разположен волан.
- Ръководството за експлоатация използва заводските означения на двигателите. Съответните търговски обозначения се намират в главата "Технически данни".

- Инструкциите свързани с посоките, напр. наляво или надясно, напред или назад, винаги трябва да се разбират спрямо посоката на движение.
- Надписите на дисплея на автомобила може да не са на вашия език.
- Съобщенията на дисплея и надписите в интериора на автомобила са показани с **удебелен шрифт**.

Опасност, предупреждение и внимание

⚠ Опасност

Текстът означен с **⚠ Опасност** информира относно риск от фатално нараняване. Неспазването на тази информация може да доведе до опасност за живота.

⚠ Предупреждение

Текстът означен с **⚠ Предупреждение** дава информация относно риск от произшествие или нараняване. Неспазването на тази информация може да доведе до нараняване.

Внимание

Текстът отбелязан с **Внимание** съдържа информация относно възможни щети по автомобила. Неспазването на тази информация може да доведе до щети по автомобила.

Символи

Препратката към дадена страница се означава с ↪. ↪, което значи "виж страница".

Пожелаваме Ви много часове на приятно шофиране.

Adam Opel AG

Накратко

Първоначална информация

Отключване на автомобила

Отключване с ключ



Завъртете ключа в ключалката на шофьорската врата. Отворете вратите като дръпнете дръжките.

Отключване с дистанционното управление



Натиснете бутона  (или натиснете и задръжте), за да отключите автомобила.

Дистанционно радиоуправление
↔ 21, Система за централно
заклучване ↔ 23, Багажник
↔ 28.

Регулиране на седалките

Положение на седалката

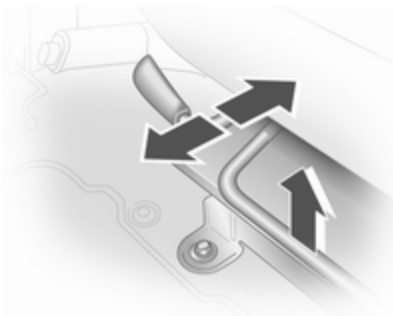

Дръпнете ръчката, плъзнете седалката, освободете ръчката.

Положение на седалката ⇨ 37,
Регулиране на седалката ⇨ 38.

⚠ Опасност

Не сядайте по-близо от 25 см до волана за да позволите безопасното надуване на въздушната възглавница.

Облегалка на седалката

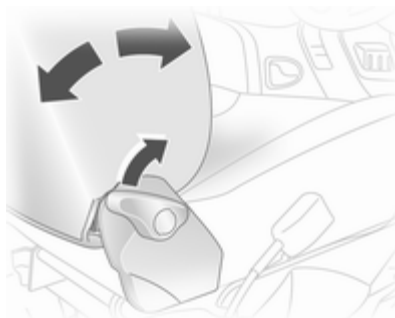

Дръпнете лоста, нагласете наклона и освободете лоста. Оставете седалката да се заключи. При регулирането не се облягайте на облегалката.

Положение на седалката ⇨ 37,
Регулиране на седалката ⇨ 38.

Височина на седалката



Повдигнете лоста и променете натиска на тежестта от тялото върху седалката за да я повдигнете или спуснете.

Положение на седалката ⇨ 37,
Регулиране на седалката ⇨ 38.

Регулиране на облегалките за глава

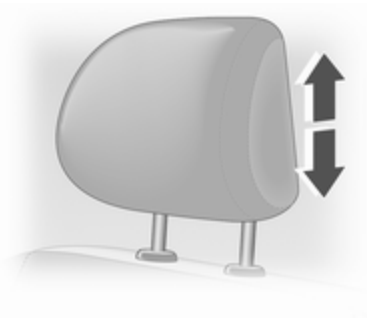

Повдигнете или спуснете облегалката за глава до желаната височина.

Облегалки за глава ⇨ 36.

Предпазен колан



Издърпайте предпазния колан и го заключете в закопчалката му. Коланът не бива да е усукан и трябва да прилепва плътно към тялото. Облегалката на седалката не бива да бъде наклонена прекалено много назад (препоръчителен ъгъл на наклона: около 25°).

За да освободите предпазния колан, натиснете червения бутон върху закопчалката на колана.

Положение на седалката ⇨ 37,
Предпазни колани ⇨ 44, Система
на въздушните възглавници ⇨ 47.

Настройване на огледалото

Вътрешно огледало



За да намалите заслепяването
завъртете лостчето от долната
страна на корпуса на огледалото.

Вътрешно огледало ⇨ 33.

Външни огледала

Ръчно регулиране

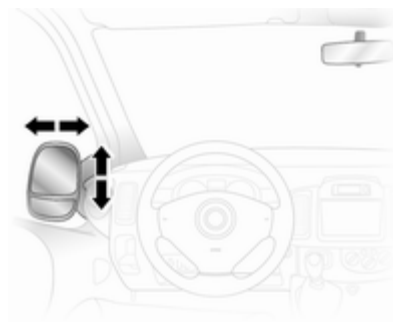

Завъртете огледалото в нужната
посока.

Външни огледала ⇨ 32.

Електрическо регулиране



Изберете съответното външно
огледало и го нагласете.

Асферични външни огледала
⇨ 32, Електрическо регулиране
⇨ 32, Сгъване на външните
огледала ⇨ 33, Отопляеми
външни огледала ⇨ 33.

Регулиране на волана

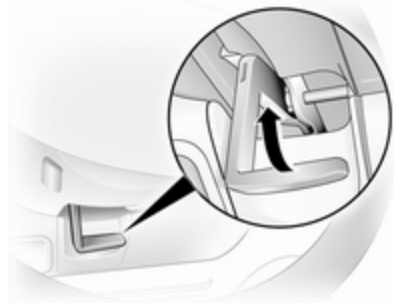

Отключете лоста, настройте волана, блокирайте лоста и проверете дали е заключен добре.

Не регулирайте волана докато не спрете автомобила и не освободите ключалката на волана.

Система на въздушните възглавници ⇨ 47, Позиции на запалването ⇨ 103.

Общ преглед на таблото с прибори

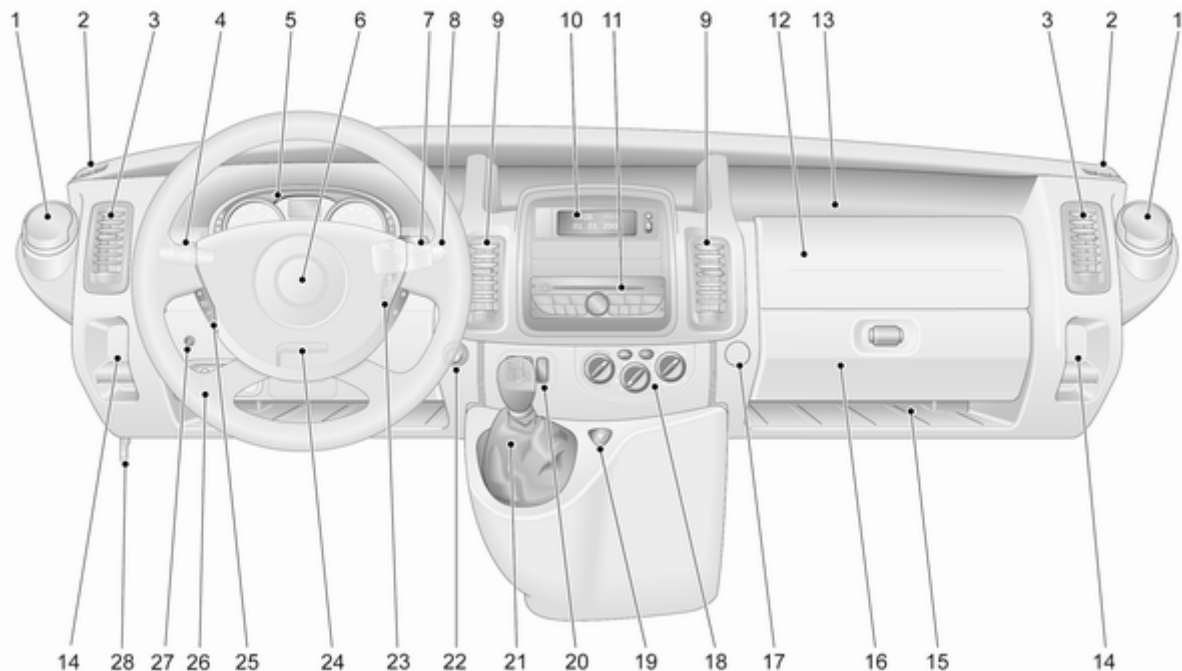





1	Пепелник	69	6	Клаксон	65	15	Отделение за съхранение на вещи	59
	Гнезда за напитки	59		Въздушна възглавница за шофьора	48	16	Жабка	59
	Кутия с предпазители	142	7	Контролни органи върху кормилната колона	65	17	Кука	11
2	Фиксирани вентилационни дюзи	99	8	Чистачка на предното стъкло, система за измиване на предното стъкло	65	18	Климатична система	91
3	Странични вентилационни дюзи	99		Чистачка на задното стъкло, система за измиване на задното стъкло	67	19	Аварийни предупредителни светлини	87
4	Ключ за светлините	85		Борден компютър	83	20	Система за централно заклучване	23
	Задна светлина за мъгла ...	88	9	Централни вентилационни дюзи	99		Отопление на външните огледала	33
	Предни фарове за мъгла ...	88	10	Троен информационен дисплей	80		Отопляемо задно стъкло	35
	Осветление при излизане .	90	11	Тахограф	99		Автоматизирана механична скоростна кутия, Зимен режим и товарен (Laden) режим	109
	Сигнали при завой и смяна на платното	87	12	Въздушна възглавница за предния пътник	48		Круз контрол и ограничител на скоростта	115
	Габаритни светлини	85	13	Отделение за съхранение на вещи	59			
	Светлинен клаксон, къси и дълги светлини	86	14	Отделение за монети	59			
5	Прибори	69						
	Център за информация на водача	80						
	Дисплей на скоростната кутия	73						

21	Скоростен лост, механична скоростна кутия	106	Електронна стабилизираща програма	114	
	Автоматизирана механична скоростна кутия	106	Система за тракшън контрол (контрол на сцеплението)	113	
22	Електрически контакт	68	27	Спомагателно отопление ...	94
	Запалка	69	28	Ръчка за освобождаване капака на двигателя	129
23	Контакт за запалване с ключалка за волана	103			
24	Регулиране на волана	64			
25	Дистанционно управление от волана	64			
	Круз контрол (система за поддържане на дадена скорост)	115			
26	Ултразвукова система за помощ при паркиране	119			
	Регулиране на обсега (светлинния сноп) на предните фарове	86			

Външни светлини



Завъртете ключа за светлините

-  = Изключено
-  = Габаритни светлини
-  = Предни светлини
-  = Предни фарове за мъгла
-  = Предни и задна светлини за мъгла

Светлини ↻ 85, автоматичен контрол на светлините ↻ 85, предупредителен зумер за включени предни фарове ↻ 81.

Предни и задна светлини за мъгла



Завъртете ключа за светлините

☞ = Предни фарове за мъгла

☞☞ = Предни и задна светлини за мъгла

Светлинен клаксон, дълги и къси светлини

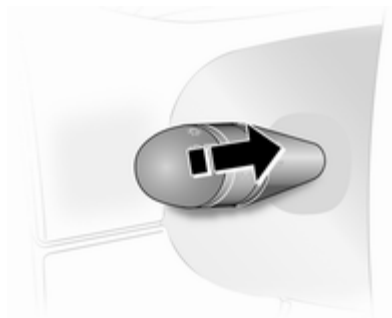

Дръпнете лоста.

Дълги светлини ☞ 86, Светлинен клаксон ☞ 86.

Сигнали при завой и смяна на платното

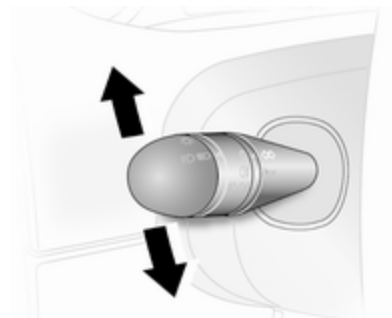

преместете лоста = десен мигач нагоре

преместете лоста = ляв мигач надолу

Сигнали при завой и смяна на платното ☞ 87.

Аварийни предупредителни светлини



Включват се с бутона .
Аварийни предупредителни светлини ⇨ 87.

Клаксон



Натиснете .

Системи за измиване и избърсване

Чистачки на предното стъкло

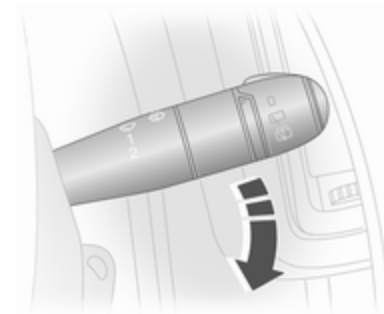

-  = интервален режим на бърсане
- 1** = бавно
- 2** = бързо

Чистачки на предното стъкло
⇨ 65, Подмяна на перо на чистачка ⇨ 136.

Системи за измиване на предното стъкло и предните фарове

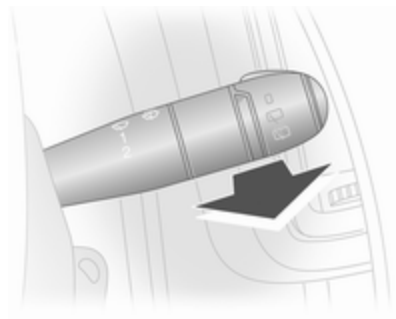

Дръпнете лоста.

кратко дръпване	=	чистачките се задействат еднократно
продължително дръпване	=	чистачките правят няколко маха и върху предното стъкло се напръсква измиваща течност

Система за измиване на челното стъкло и предните фарове ⇨ 65, Подмяна на перото на чистачката ⇨ 136, Измиваща течност ⇨ 133.

Чистачка и система за измиване на задното стъкло

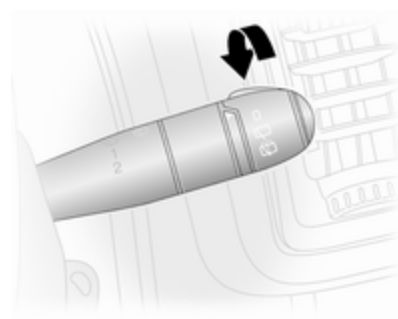

Завъртете лоста.

0	=	изключване
	=	чистачка
	=	измиване

Чистачка и система за измиване на задното стъкло ⇨ 67, Подмяна на перо на чистачка ⇨ 136, Измиваща течност ⇨ 133.

Климатичен контрол

Отопляемо задно стъкло,
отопляеми външни огледала



Отоплението се включва чрез натискане на бутона .

Отопляеми външни огледала
⇨ 33, Отопляемо задно стъкло
⇨ 35.

Подсушаване и размразяване на прозорците



Завъртете копчето за разпределение на въздуха в положение .

Завъртете копчето за температурата в позиция най-топло.

Нагласете вентилатора на най-високата скорост.

Включете охлаждането **AC**.

Включете отоплението на задното стъкло .

Система за климатичен контрол
⇨ 91.

Скоростна кутия

Механична скоростна кутия

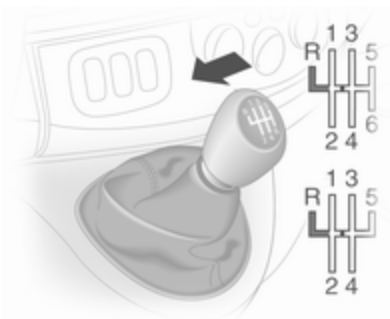

Заден ход: при неподвижен автомобил изчакайте 3 секунди след натискане на педала на съединителя, след това издърпайте пръстена на скоростния лост и включете предавката.

Ако предавката не се включва, поставете скоростния лост в неутрално положение, освободете

педала на съединителя и го натиснете отново, след това повторно изберете предавката.
Механична скоростна кутия ⇨ 106.

Автоматизирана механична скоростна кутия

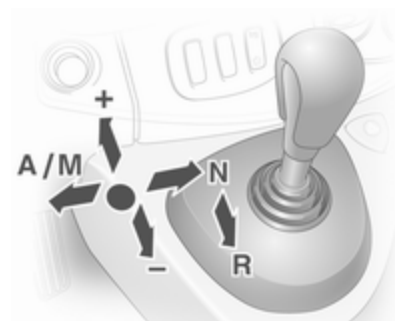

- N** = неутрална
- = предавка за движение
- +** = по-висока предавка
- = по-ниска предавка
- A/M** = превключване между автоматичен и ръчен режим
- R** = предавка за заден ход

Автоматизирана механична скоростна кутия ⇨ 106.

Потегляне

Преди потегляне проверете

- Налягането и състоянието на гумите ⇨ 145, ⇨ 178,
- Нивото на маслото в двигателя и нивата на работните течности ⇨ 129.
- Всички прозорци, огледала, външните светлини и табелките с регистрационния номер трябва да са почистени от замърсявания, сняг и лед и да са изправни.
- Правилното положение на огледалата, седалките и предпазните колани ⇨ 32, ⇨ 37, ⇨ 45.
- Функционирането на спирачките при ниска скорост, особено ако спирачките са овлажнени.

Стартиране на двигателя

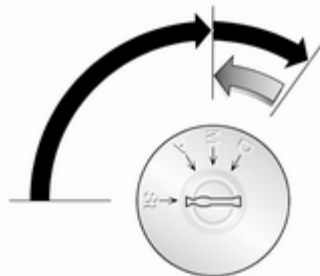

- Завъртете ключа в положение **A**
- завъртете леко волана за да освободите ключалката му
- натиснете педала на съединителя и спирачния педал
- не натискайте педала на газта
- при дизелови двигатели: завъртете ключа в положение **M** за да включите предварителното подгряване и изчакайте докато

контролната лампа  изгасне в центъра за информация на водача.

- завъртете ключа в положение **D** и го отпуснете.

Стартиране на двигателя ⇨ 103.

Паркиране

- Винаги натягайте ръчната спирачка без да натискате освобождаващия бутон. При спиране върху наклон натягайте спирачката колкото може по-силно. За да намалите силата за задействане, в същото време натиснете крачната спирачка.
- Изключете двигателя. Завъртете ключа за запалване в положение **St** и го извадете. Завъртете волана докато усетите, че ключалката го заклочи.
- Ако автомобилът се намира на хоризонтален терен или върху възходящ наклон, включете на първа предавка преди да изключите запалването. При възходящ наклон завъртайте колелата навън от бордюра. Ако автомобилът се намира върху низходящ наклон, включете на задна предавка преди да изключите

запалването. Завъртете предните колела към бордюра.

- Заклучете автомобила и активирайте алармената система ⇨ 30 с бутон **Ⓢ** на дистанционното управление.
- Не паркирайте автомобила върху леснозапалима повърхност. Високата температура на системата за изгорелите газове може да подпали повърхността.
- Затворете прозорците.
- Вентилаторите за охлаждане на двигателя могат да продължат да работят след изключване на двигателя ⇨ 128.
- След работа при високи обороти или голямо натоварване на двигателя, оставете двигателя да работи за кратко при ниско натоварване или на празен ход за около 30 секунди преди да го изгасите, с цел предпазване на турбокомпресора.

Ключове, ключалки ⇨ 21.

Паркиране на автомобила за дълъг период от време ⇨ 127.

Ключове, врати, прозорци

Ключове, ключалки	21
Врати	27
Охрана на автомобила	29
Външни огледала	32
Вътрешни огледала	33
Прозорци	34

Ключове, ключалки

Ключове

Резервни ключове

Номерът на ключа е отбелязан на самия ключ или върху сменяема табелка.

Номерът на ключа трябва да се съобщи при поръчката на резервни ключове, тъй като той е част от системата на имобилайзера.

Ключалки ⇨ 158.

Паспорт на автомобила (Car Pass)

Car Pass съдържа данни свързани със сигурността на автомобила, поради което трябва да се съхранява на безопасно място.

Когато автомобилът се закара в сервиз, данните от Car Pass са необходими за да се изпълнят някои операции.

Дистанционното радиоуправление



Използва се за задействане на:

- Система за централно заключване
- Механичната заключваща система
- Алармената система против кражба

В зависимост от модела, автомобилът може да използва дистанционно управление с 2 бутона или с 3 бутона.

Дистанционното радиоуправление има обсег на действие приблизително 5 метра. Той може да намалее поради външни влияния. Мигащите аварийни светлини потвърждават действието.

Отнасяйте се грижливо с дистанционното управление, пазете го от влага и високи температури и избягвайте ненужното му използване.

Неизправност

Ако системата за централно заключване не може да се задейства чрез дистанционното управление, това може да се дължи на следното:

- Надхвърлен обсег на действие
- Прекалено ниско напрежение на батерията
- Често използване на дистанционното управление извън обсега му, което изисква ново програмиране в сервис
- Смущение от по-мощни радиовълни от други източници

Отключване ↪ 23.

Смяна на батерията на дистанционното управление

Сменете батерията веднага щом намалее обхвата на действие.



Използваните батерии не са част от домашните отпадъци. Те трябва да се изхвърлят на определените за рециклиране места.

Дистанционно управление с 2 бутона

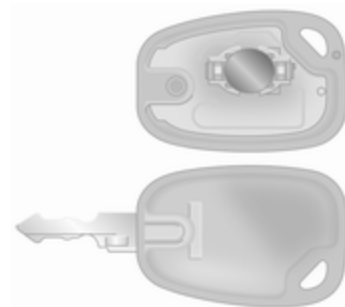

Отворете отделението на батерията в дистанционното устройство като вкарате монета в процепа и завъртите.

Подменете батерията (тип на батерията: CR 2016), като внимавате за поставянето ѝ в правилно положение.

Сглобете обратно двете половини на капака така, че да се застопорят добре.

Дистанционно управление с 3 бутона



Свалете винта и отворете отделението на батерията в дистанционното устройство като вкарате монета в процеп и завъртите.

Подменете батерията (тип на батерията: CR 2016), като внимавате за поставянето ѝ в правилно положение.

Сглобете обратно двете половини на капака така, че да се застопорят добре.

Поставете обратно винта и го завийте.

Система за централно заключване

Отключете и заключете предните врати, плъзгащите се странични врати, багажното отделение и вратичката за пълнене на гориво.

Чрез дистанционното управление с 3-бутона, предните и плъзгащите се странични врати/багажното отделение могат да се отключват и заключват поотделно.

От съображения за безопасност автомобилът не може да бъде заключен, ако ключът за запалване е в контакта.

Отключване на автомобила



Отключване с ключ

Завъртете ключа в ключалката на вратата на водача по посока към предната част на автомобила.

Отключване с дистанционното управление с 2-бутона





В зависимост от конфигурацията на автомобила:

- Натиснете бутона : Отключват се всички врати и багажното отделение.
- Натиснете еднократно бутона , за да отключите предните врати и натиснете двукратно , за да отключите всички врати и багажното отделение.



Отключване с дистанционното управление с 3-бутона



В зависимост от конфигурацията на автомобила:

- Натиснете бутона : Отключват се предните врати. Натиснете и задръжте бутона : Отключват се всички врати и багажното отделение.
- Натиснете бутона : Отключват се предните врати и плъзгащите се странични врати. Натиснете и

задръжте бутона : Отключват се всички врати и багажното отделение.

- Натиснете бутона : Отключва се само вратата на водача. Натиснете и задръжте : Отключват се всички врати и багажното отделение.

Ако в рамките на около 30 секунди след отключване на автомобила не бъде отворена някоя от вратите, автомобилът автоматично се заключва отново.

Заключване на автомобила

Затворете вратите, багажното отделение и капака на резервоара. Ако вратите не са затворени добре, системата за централно заключване няма да работи.



Заключване с ключ

Завъртете ключа в ключалката на вратата на водача по посока към задната част на автомобила.

Заключване с дистанционното управление с 2-бутона



В зависимост от конфигурацията на автомобила:



- Натиснете за кратко бутона : Заключват се всички врати и багажното отделение.
- Натиснете еднократно бутона , за да заключите предните врати и натиснете двукратно , за да заключите всички врати и багажното отделение.

Заклучване с дистанционното управление с 3-бутона



Натиснете за кратко бутона :
Заклучват се всички врати и багажното отделение.

Съобщение

Ако е монтирана, алармата за следене на купето  30 се изключва чрез натискане и задържане на бутона  (което се потвърждава чрез звуков сигнал).





Ако това се направи погрешка, отключете отново вратите и натиснете за кратко бутона , за да заключите автомобила.

Багажно отделение

Заклучване и отключване на багажното отделение с дистанционното управление с 2-бутона





В зависимост от конфигурацията на автомобила:

- Натиснете еднократно бутона  или : Багажното отделение се заключва или отключва.
- Натиснете двукратно бутона  или : Багажното отделение се заключва или отключва.

Заклучване и отключване на багажното отделение с дистанционното управление с 3-бутона



В зависимост от конфигурацията на автомобила:

- Натиснете бутона :
Багажното отделение се заключва или отключва.
- Натиснете бутона :
Багажното отделение и плъзгащите се странични врати се заключват или отключват.

Превключвател за централно заключване

Системата заключва и отключва вратите, багажното отделение и капака на резервоара от купето.



Натиснете бутона:

 = заключване

 = отключване

Независими ключалки на вратите

Някои модели са оборудвани с независими ключалки на багажното отделение за допълнителна сигурност.

При ключалки на врати, заключващи се при затваряне, когато вратите могат да се заключат и отключат чрез дистанционното управление, багажното отделение трябва да се отвори ръчно чрез завъртане на ключа в ключалката.

Автоматично заключване

Автоматично заключване след потегляне

Тази функция е свързана с безопасността и може да се конфигурира така, че автоматично да заключва всички врати, багажника и капака на резервоара веднага щом автомобилът потегли.

Включване

С включено запалване, натиснете и задръжте бутона  на превключвателя за централно заключване за около 5 секунди. Звуков сигнал ще потвърди активирането.

Изключване

С включено запалване, натиснете и задръжте бутона  на превключвателя за централно заключване за около 5 секунди. Звуков сигнал ще потвърди деактивирането.

Ключалки за деца



Предупреждение

Използвайте предпазните детски ключалки винаги, когато на задните седалки има деца.

Предпазната ключалка за деца на плъзгащата се врата се намира в задната част на вратата (под бравата).

С помощта на ключ или подходяща отверка завъртете в хоризонтално положение предпазната ключалка за деца в задната врата. Вратата не може да се отвори отвътре. За да деактивирате предпазната ключалка за деца, завъртете я във вертикално положение.

Врати

Плъзгаща се врата



Преди потегляне се уверете, че страничната врата е добре затворена.

Вратата може да се заключва отвътре с помощта на вътрешния ключ.

Задни врати

За да отворите лявата задна врата дръпнете външната дръжка. Вратата се отваря отвътре чрез дръпване на вътрешната дръжка.

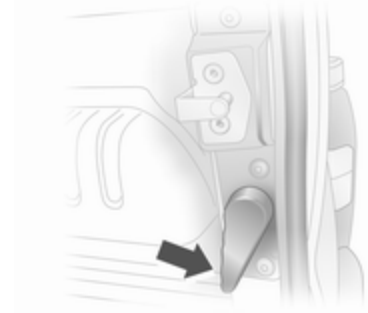

Задната дясна врата се освобождава посредством лоста.

⚠ Предупреждение

Когато автомобилът е паркиран край пътя, отворените задни врати могат да попречат задните светлини да се виждат добре.

Направете автомобила по-лесно забележим за останалите участници в движението като използвате предупредителен триъгълник или друго средство определено от правилника за пътното движение.



Вратите се задържат отворени на 90° чрез заключващи ограничители. За да отворите вратите на 180° или повече дръпнете освобождаващите дръжки и отворете вратите колкото е необходимо.

⚠ Предупреждение

Уверете се, че вратите са блокирани, когато са отворени напълно.

Отворените врати могат да се затворят под напора на вятъра!

Винаги затваряйте дясната врата преди лявата.

Багажно отделение**Врата на багажника****Отваряне**

След като отключите с помощта на дистанционното управление, натиснете бутона на вратата на багажника и я отворете до напълно отворено положение.

Вратата на багажника може да се отвори и отвътре чрез натискане надолу на вътрешния бутон за освобождаване.

Съобщение

В много студен климат, помощта при отваряне, предоставена от хидравликата на багажната врата, може да бъде редуцирана.

Система за централно заключване
↪ 23.

Затваряне

Затворете вратата използвайки вътрешната каишка. Уверете се, че вратата е напълно затворена.

Система за централно заключване
↪ 23.

Общи съвети относно работата с вратата на багажника**⚠ Предупреждение**

Не карайте с отворена или откъхната врата на багажника, например когато превозвате обемисти предмети, тъй като отровните изгорели газове могат да проникнат в купето.

Внимание

При отваряне на задната врата се уверете, че има достатъчно свободно пространство както отгоре (поне 2,15 м), така и отзад.

**Охрана на
автомобила****Механична заключваща
система против кражби****⚠ Предупреждение**

Не използвайте системата, ако в автомобила има хора! Вратите не могат да се отключат отвътре.

Системата блокира всички врати и багажника.

Всички врати и багажникът трябва да са затворени, в противен случай системата не може да се активира.

Съобщение

Механичната заключваща система против кражби не може да се активира, когато са включени аварийните светлини или страничните светлини.

Активирането и деактивирането не са възможни с превключвателя за централно заключване.

Включване



Натиснете два пъти бутона .

- или -

Завъртете ключа в ключалката на шофьорската врата в посока към задната част на автомобила двукратно.

Изключване

Отключете вратите с ключа или бутона  от дистанционното управление.

Алармена система

Алармената система се задейства заедно с механичната заключваща система.

Тя следи:

- Врати, капак на багажника, капак на двигателя
- Вътрешността на купето
- Товарно отделение
- Наклона на автомобила, например, дали е повдигнат
- Запалване
- Прекъсване в електрозахранването на алармената сирена

Включване

Всички врати и капакът на двигателя трябва да бъдат затворени.



Натиснете бутона , за да активирате алармената система против кражба. Аварийните светлини примигват два пъти за потвърждение на активирането.

Ако аварийните предупредителни светлини не примигнат при активирането, това означава, че някоя врата или капакът на двигателя не са затворени добре.

Изключване

Отключването на автомобила или включването на запалването деактивира алармената система

против кражба. Аварийните светлини примигват веднъж за потвърждение на деактивирането.

Съобщение

Ако е задействана алармата, отключването на автомобила с ключа няма да спре сирената на алармата. За да спрете сирената, включете запалването.

Аварийните светлини няма да мигат при деактивирането, ако е била задействана алармата.

Активиране без следење втрешността на купето

Деактивирайте следенето на втрешността на купето, напр., когато в автомобила се оставят животни или ако спомагателният нагревател \rightarrow 94 е бил програмиран за таймиран или дистанционен старт.



Натиснете и задръжте бутона ; ще прозвучи сигнал за потвърждение.

Статусът ще остане до отключване на вратите.

Аларма

При задействането ѝ алармената система издава звуков сигнал от високоговорител с отделно електрозахранване, като в същото време аварийните предупредителни светлини започват да мигат. Броят на подадените алармени сигнали и тяхната продължителност се определят от закона.

Ако акумулаторът на автомобила е разкачен или има прекъсване в захранването му, ще се задейства алармената система. Първо деактивирайте алармената система против кражба, ако трябва да разкачите акумулатора на автомобила.

За спиране на сирената на алармата (ако е задействана) и деактивиране на алармената система против кражба, свържете отново акумулатора на автомобила и отключете автомобила с бутон  от дистанционното управление (или включете запалването).

Имобилайзер

Системата е част от контакта на запалването и проверява дали двигателят може да бъде стартиран с използвания ключ.

Имобилайзерът се активира автоматично след като ключът се извади от контакта на запалването,

а също и ако превключвателят е в контакта на запалването, но двигателят е изгасен.

Ако двигателят не може да бъде стартиран, изключете запалването и извадете ключа; изчакайте около 2 секунди, след което опитайте отново да стартирате. Ако двигателят и тогава не може да се стартира, опитайте да го стартирате с помощта на резервния ключ и се обърнете за помощ към сервиз.

Съобщение

Имобилайзерът не заключва вратите. След напускане на автомобила винаги го заключвайте и активирайте алармената система ⇨ 23, ⇨ 30.

Външни огледала

Изпъкнало огледало

Изпъкналото външно огледало има асферична област и намалява мъртвите зони. Формата на огледалото прави предметите да изглеждат по-малки, което влияе върху преценката на разстоянията.

Ръчно регулиране

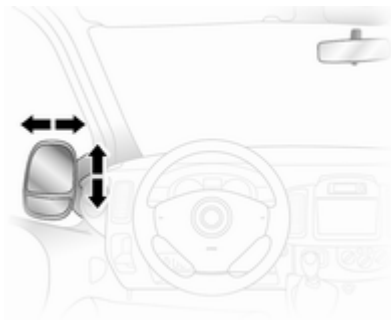

Регулирането на огледалата се извършва чрез завъртане в необходимата посока.

Долните огледала не са регулират.

Електрическо регулиране



Изберете съответното външно огледало чрез превключване на бутона наляво или надясно, след това завъртете бутона, за да нагласите огледалото.

Когато бутонът е в средно положение, не е избрано никое огледало.

Долните огледала не могат да се регулират.

Сгъване



От съображения за безопасност на пешеходците, външните огледала се извъртат от нормалното си положение, ако бъдат блъснати с достатъчно голяма сила. Наместете обратно огледалото като натиснете леко корпуса му.

Отопляемо огледало



Задейства се чрез натискане на бутона .

Отоплението работи при работещ двигател. То се изключва автоматично след кратко време.

Система за климатичен контрол
↪ 91.

Вътрешни огледала

Огледало с ръчно противозаслепяващо регулиране

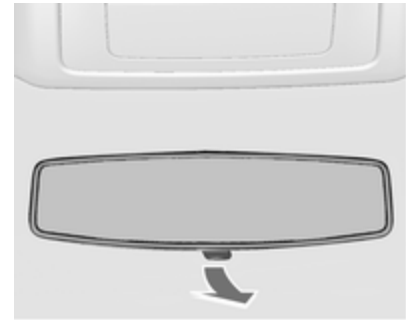

За да намалите заслепяването завъртете лостчето от долната страна на корпуса на огледалото.

Прозорци

Предно стъкло

Топлоотразително предно стъкло

Топлоотразителното предно стъкло има покритие, което отразява слънчевото лъчение. Сигнали с данни, напр., от станции за плащане на пътна такса, може също да бъдат отразени.

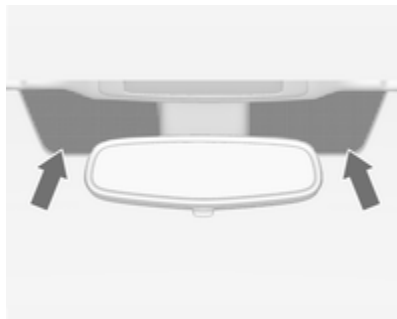

Маркираните области на предното стъкло нямат нанесено покритие. Устройствата за запис на

електронни данни и плащане на пътни такси трябва да се закрепват в тези области. В противен случай, може да възникне неизправност при записа на данни.

Стикери на предно стъкло

Не залепвайте стикери, от рода на винетки или други подобни, на предното стъкло в областта на вътрешното огледало.

Прозорци с ръчно задвижване

Прозорците на вратите могат да се отварят и затварят чрез завъртане на ръчката на прозореца.

Електрически прозорци

⚠ Предупреждение

Бъдете внимателни, когато задвижвате електрическите прозорци. Съществува риск от нараняване, особено за децата.

Наблюдавайте внимателно прозорците при тяхното затваряне. Уверете се, че при движението им нищо няма да бъде заципано.

Електрическите прозорци могат да бъдат задействани при включено запалване.



Можете да задействате бутона за съответния прозорец като го натиснете за да отворите или го дръпнете за да затворите.

При прозорци с автоматично действие дръпнете или натиснете бутона отново за да спрете движението на прозореца.

В случай на трудности при затварянето причинени от замръзване или други подобни, дръпнете бутона няколко пъти за да затворите прозореца на стъпки.

Задни прозорци

Плъзгачи се странични прозорци

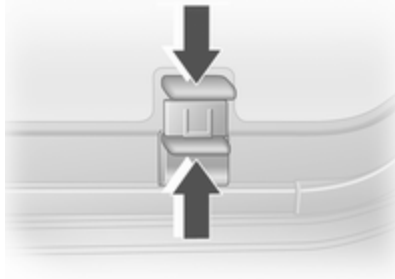

За да отворите прозореца, дръпнете нагоре фиксатора и плъзнете прозореца.

За да го затворите, дръпнете нагоре фиксатора и плъзнете прозореца докато фиксаторът се застопори.

Съобщение

При отваряне или затваряне на прозорците дръжте фиксатора повдигнат, за да осигурите достатъчна междина за стъклото.

Отопление на задното стъкло



Задейства се чрез натискане на бутона .

Отоплението работи при работещ двигател и се изключва автоматично след известно време.

Система за климатичен контрол  91.

Слънчеви сенници

За предпазване на очите от заслепяване сенниците могат да се обръщат надолу и да се завъртат настрани.

Ако сенниците имат вградени огледала, по време на път техните капаците трябва да са затворени.

Седалки, облегалки

Облегалки за глава	36
Предни седалки	37
Задни седалки	40
Предпазни колани	44
Система на въздушните възглавници	47
Предпазни седалки за деца	51

Облегалки за глава

Положение

⚠ Предупреждение

Шофирайте само с правилно нагласена облегалка за глава.

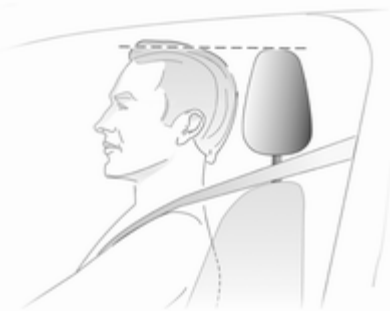

Горният край на облегалката за глава трябва да бъде на нивото на горната част на главата. Ако при много високи хора това не е възможно, нагласете облегалката

в най-високо положение, а при ниски хора я нагласете в най-ниско положение.

Регулиране

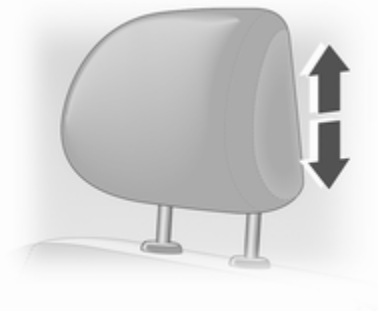

Издърпайте облегалката за глава нагоре или я натиснете надолу.

Съобщение

Поставянето на одобрени аксесоари върху облегалката за глава на предната пътническа седалка е позволено само, ако никога не седи на седалката.

Изваждане на облегалката за глава

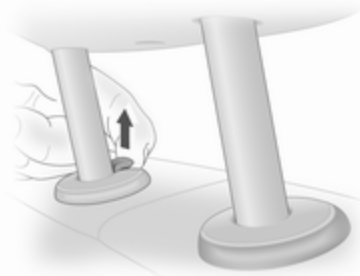

За да извадите облегалката за глава, дръпнете фиксатора и издърпайте облегалката нагоре.

Приберете облегалките за глава на сигурно място в багажника. Не карайте с извадена облегалка за глава, ако седалката е заета.

Предни седалки

Положение на седалката

⚠ Предупреждение

Шофирайте само с правилно нагласена седалка.



- Седнете колкото е възможно по-навътре в седалката. Нагласете разстоянието между седалката и педалите така, че краката ви да са леко свити, когато натискате педалите. Плъзнете седалката на предния пътник докрай назад.

- Седнете така, че да подпрете колкото е възможно по-добре раменете си на облегалката. Нагласете наклона на облегалката така, че да достигате волана с леко свити ръце. Поддържайте контакта между раменете и облегалката, когато въртите волана. Не наклоняйте облегалката на седалката прекалено силно назад. Препоръчваме ви максимален ъгъл на наклон от около 25°.
- Нагласете волана ⇨ 64.
- Нагласете достатъчна височина на седалката така, че да получите ясна видимост във всички посоки, както и за да виждате всички прибори. Трябва да има поне една ръка разстояние между главата ви и тавана на автомобила. Бедрата ви трябва леко да се опират на седалката без да са натиснати в нея.
- Нагласете облегалката за глава ⇨ 36.

- Регулирайте височината на предпазния колан ⇨ 45.
- Регулирайте опората за кръста така, че да го подпират по естествената форма на гръбначния стълб ⇨ 38.

Регулиране на седалката

⚠ Опасност

Не сядайте по-близо от 25 см до волана за да позволите безопасното надуване на въздушната възглавница.

⚠ Предупреждение

Никога не нагласяйте седалките по време на движение, тъй като те могат да се преместят неконтролируемо.

Положение на седалката

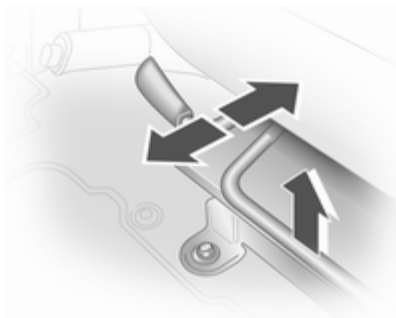

Дръпнете ръчката, плъзнете седалката, освободете ръчката.

Облегалка на седалката

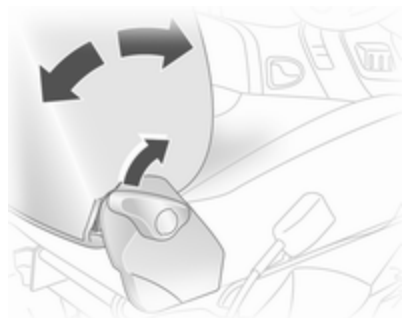

Дръпнете ръкохватката, нагласете наклона и освободете ръкохватката. Позволете на облегалката на седалката да се застопори така, че да чуete щракване.

При регулирането не се облягайте на облегалката.

Височина на седалката

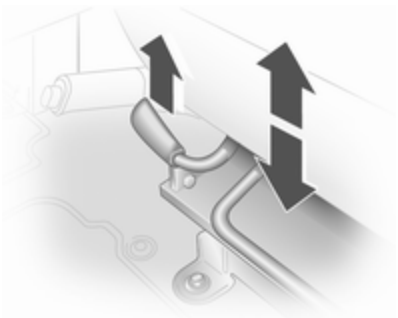

Повдигнете лоста и с промяна на тежестта на тялото нагласете височината.

Опора за кръста

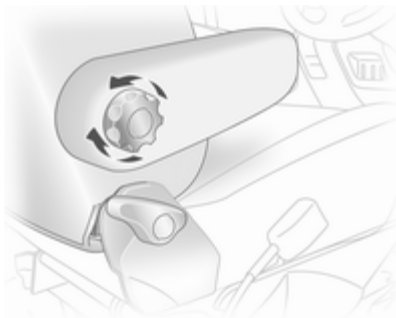

Нагласете опората за кръста с помощта на ръкохватката така, че да ви е удобно.
Завъртете ръкохватката за да увеличите или намалите опората.

Облегалка за ръцете





Нагласете облегалката за ръце както ви е удобно.

- Повдигнете облегалката за ръце на стъпки до желаната височина.
- За да промените позицията, дръпнете докрай облегалката за ръце нагоре, след това я свалете до желаната височина.

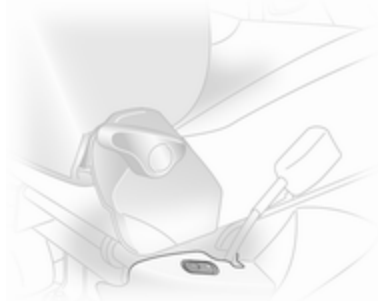
Отопление на седалката



Натиснете бутона  за съответната седалка. За изключване натиснете още веднъж бутона .

Отоплението на седалките се управлява с помощта на термостат и се изключва автоматично, когато температурата на седалката е достатъчна.

Контролният индикатор в бутона свети, когато системата е включена, а не само когато отоплението е активно.

Продължителното използване на най-високата степен не се препоръчва за хора с чувствителна кожа.

Отоплението на седалката работи при работещ двигател.

Задни седалки

Втори ред седалки

Предупреждение

Никога не нагласяйте седалките по време на движение, тъй като те могат да се преместят неконтролируемо.



Когато сгъвате или изваждате задните седалки, погрижете се облегалките за ръце да бъдат сгънати в крайното си изправено положение.

Също така свалете долния страничен панел на седалката като го откачите от държачите.



За да се позволи поставянето на дълги предмети под седалките облицовъчния капак под централната седалка може да се сваля.

Достъп до задните седалки



За да улесните достъпа до задните седалки, сгънете напред показаната облегалка. Ако е необходимо, освободете от закопчалките предпазния колан с двете закопчаващи планки.

⚠ Предупреждение

Погрижете се да върнете облегалката в правилното ѝ положение и закопчалките на предпазния колан да закопчават надеждно.

Поставяне на предпазния колан
⇨ 45.

Сгъване на седалките

При някои варианти товарното пространство може да се увеличи като се сгънат нагоре задните седалки.



Свалете облегалките за глава
⇨ 36.

Натиснете облегалката на седалката назад **1**, след това дръпнете страничната ръкохватка за освобождаване **2**.

Сгънете подлакътника напред към основата на седалката **3**, ако е необходимо, освободете двучковите предпазни колани от техните катарамы.

Освободете двата заключващи пръта в задната основа на седалката като ги издърпате назад **4**.

Вдигнете и сгънете цялата седалка докато рамката на седалката се фиксира на място.

⚠ Предупреждение

Бъдете предпазливи при сгъване на седалките - пазете се от движещи се части. Уверете се, че седалката е надеждно закрепена, когато е напълно сгъната.

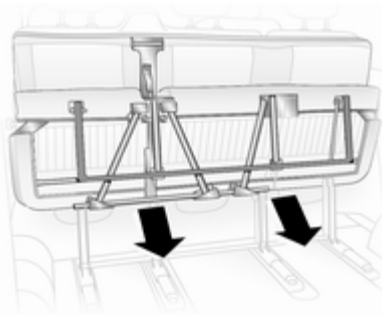

За да върнете сгънатите седалки в нормалното им положение, подпрете седалката и освободете пръта като го дръпнете напред към вас.

Спуснете постепенно седалката като позволите задните подпорни крака да се разгънат надолу. Спуснете напълно седалката като осигурите правилното положение и заключването на задните подпорни крака.

Изправете облегалката на седалката, поставете обратно облегалките за глава и свържете предпазните колани.

⚠ Предупреждение

Когато поставяте седалката, внимавайте тя да е правилно разположена върху точките на закрепване и заключващите палци да са напълно заключени, облегалката да е върната в правилното ѝ положение и предпазните колани да са надеждно закопчани.

Снимаеми задни седалки

При някои модели товарното пространство може да се увеличи като се извадят задните седалки.

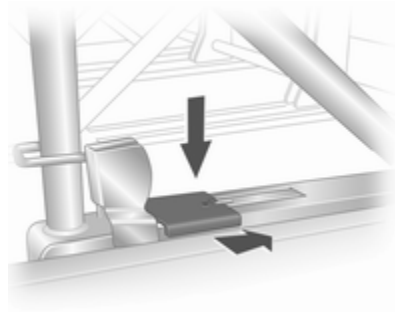

Освободете седалките като натиснете надолу и плъзнете напред заключващите фиксатори намиращи се отляво и отдясно върху опорите на седалката.

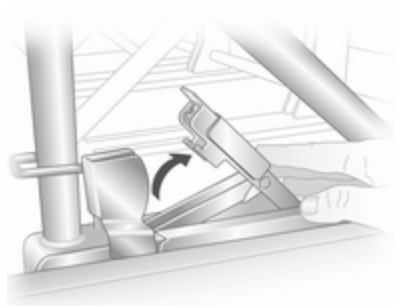

При повдигнати фиксатори бутнете седалките назад и ги освободете от точките на закрепване в пода. Сега седалките могат да бъдат извадени навън.

Седалките могат да бъдат извадени от автомобила само през плъзгащата се врата.

⚠ Предупреждение

Снемаемите седалки са тежки!
Не се опитвайте да ги изваждате сами.

Когато поставяте седалките, уверете се, че са правилно наместени в точките на закрепване, и че заключващите фиксатори са заключени добре.

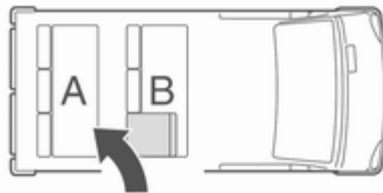

⚠ Предупреждение

При обратното поставяне на седалките винаги внимавайте редът със сгъваемата седалка за осигуряване на достъп **B** да е поставен правилно пред реда с фиксирани седалки **A**.

Ако седалките не са наместени правилно, достъпът за пътници ще бъде сериозно възпрепятстван.

Предпазни колани



При голямо ускоряване или забавяне предпазните колани се заключват и задържат пътниците в седнало положение. По този начин, рискът от нараняване се намалява значително.

⚠ Предупреждение

Поставяйте предпазния колан преди всяко пътуване.

Пътниците, които не поставят предпазните колани, застрашават останалите пътници и самите себе си в случай на инцидент.

Предпазните колани са предвидени за ползване само от един човек в едно и също време. Детски предпазни системи (седалки) ⇨ 51.

Проверявайте периодично за повреди и правилна функционалност всички елементи от системата на предпазните колани.

Подменете повредените компоненти. След произшествие заменете в сервиз коланите и задействайте се обтегачи на предпазните колани.

Съобщение

Уверете се, че предпазните колани не са повредени или защитени от обувки или предмети с остри ръбове. Внимавайте в механизмите за автоматично прибиране да не попадне нечистотия.

Индикатор за незакопчан предпазен колан 🚨 ⇨ 75.

Ограничители на силата на обтягане на коланите

На предните седалки натоварването върху тялото се намалява посредством постепенното отпускане на колана по време на сблъсък.

Обтегачи на предпазните колани

В случай на челен или заден удар с определена сила коланите на предните седалки се затягат.

⚠ Предупреждение

Неправилното боравене (напр. изваждане или монтиране на колани) може да задейства обтегачите с риск от нараняване.

Задействането на обтегачите на предпазните колани се обозначава от постоянното светене на контролната лампа  75.

Влезлите веднъж в действие обтегачи на предпазните колани трябва да се заменят в сервис. Обтегачите на предпазните колани могат да се задействат само веднъж.

Съобщение

Не закрепвайте и не поставяйте аксесоари и други предмети в зоната на действие на обтегачите на предпазните колани. Не правете никакви промени по компонентите на обтегачите на коланите, тъй като това ще

направи невалидно разрешението за ползването на автомобила.

Триточкови предпазни колани

Поставяне



Издърпайте плавно предпазния колан от макарата, прекарайте го през тялото като внимавате да не се усуче и вкарайте закопчаващата планка в закопчалката. Докато карате затягайте редовно набедрената част на колана като издърпвате диагоналната му част.

Индикатор за незакопчан предпазен колан  75.



Отпуснатите и дебелите дрехи пречат на доброто прилягане на предпазния колан. Не поставяйте предмети (напр. ръчни чанти, мобифони) между колана и тялото си.

⚠ Предупреждение

Коланът не бива да ляга върху твърди или чупливи предмети в джобовете на дрехите ви.

Регулиране на височината

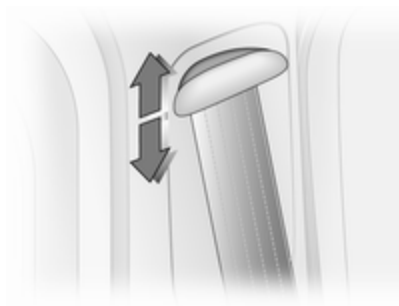

Плъзнете регулатора нагоре или надолу до желаното положение:

- Натиснете бутона на регулатора, след това плъзнете надолу.
- Издърпайте регулатора без да натискате бутон.

Нагласете височината така, че коланът да ляга върху рамото. Той не бива да минава през врата или горната част на ръката.

Не настройвайте височината докато карате.

Сваляне



30054

За да освободите предпазния колан, натиснете червения бутон върху закопчалката на колана.

Предпазни колани на задните седалки

Предпазен колан с две закопчаващи планки

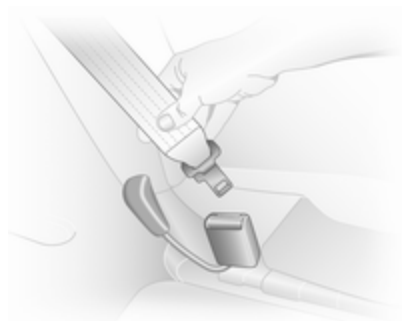

Преди поставяне на колана първо вкарайте долната закопчаваща планка в закопчалката от външната страна на седалката.

След това коланът вече може да се използва по същия начин като стандартния предпазен колан.

⚠ Предупреждение

Предпазният колан няма да е ефективен при катастрофа, ако долната закопчаваща планка не добре заключена.

При откопчаване на предпазния колан винаги освобождавайте централната закопчалка преди закопчалката отстрани на седалката.

Винаги откопчавайте долната закопчаваща планка от външната закопчалка преди да извадите седалки от автомобилa или когато искате да улесните достъпа до задните седалки.

Втори ред седалки ⇨ 40.

Използване на предпазния колан по време на бременност



⚠ Предупреждение

Бедрената част на колана трябва да минава колкото може по-ниско за да се избегне натиск върху корема.

Система на въздушните възглавници

Системата на въздушните възглавници се състои от няколко индивидуални системи, в зависимост от нивото на оборудване.

При задействането им въздушните възглавници се надуват в рамките на милисекунди. Те също така спадат толкова бързо, че това често остава незабелязано по време на катастрофа.

⚠ Предупреждение

Неправилното боравене със системите на въздушните възглавници може да предизвика експлодирането им.

Съобщение

Управляващата електроника на системата на въздушните възглавници и обтегачите на коланите се намират в областта на

централната конзола. Не поставяйте магнитни предмети в тази зона.

Не залепвайте нищо върху капаците на въздушните възглавници и не ги покривайте с нищо.

Всяка въздушна възглавница се отваря само веднъж. Заменяйте отворилите се въздушни възглавници в сервиз.

Не правете никакви промени по системата на въздушните възглавници, тъй като това ще направи невалидно разрешението за ползването на автомобила.

В случай на отваряне на въздушна възглавница препоръчваме воланът, арматурното табло, всички панелни части, уплътнението на вратите, дръжките и седалките да се демонтират само от сервиз.

При надуване на въздушните възглавници излизащите горещи газове могат да причинят изгаряния.

Контролна лампа  за системите на въздушните възглавници ⇨ 75.

Система на предните въздушни възглавници

Системата на предните въздушни възглавници се състои от една въздушна възглавница във волана и друга - в арматурното табло от страната на предния пътник. Мястото им е обозначено с надписа **AIRBAG**.

Системата на предните въздушни възглавници се задейства в случай на сблъсък с определена сила. Запалването трябва да е включено.

Надулата се въздушна възглавница смекчава удара и по този начин значително се намалява рискът от увреждания на горната част на тялото и главата на предните пътници.

Предупреждение

Оптимална защита се оказва само ако седалката е в правилно положение ⇨ 37.

Поддържайте свободна зоната на надуване на въздушните възглавници.

Поставяйте правилно предпазния колан и го закопчавайте надеждно. Само тогава въздушната възглавница ще ви защити.

Система на страничните въздушни възглавници

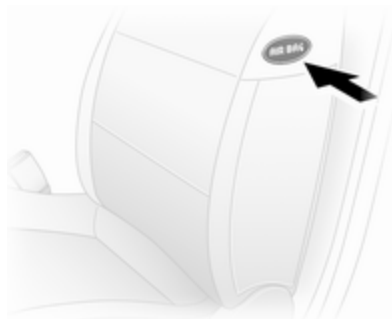

Системата на страничните въздушни възглавници се състои от по една въздушна възглавница във всяка една от предните облегалки. Мястото им е обозначено с надписа **AIRBAG**.

Системата на страничните въздушни възглавници се задейства в случай на сблъсък с определена сила. Запалването трябва да е включено.

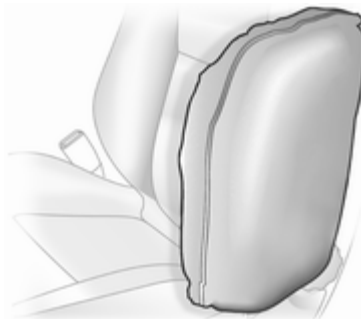

Надулата се въздушна възглавница смекчава удара и по този начин намалява значително опасността от нараняване на горната част на тялото и таза в случай на странично сблъскване.

Предупреждение

Поддържайте свободна зона на надуване на въздушните възглавници.

Съобщение

Ползвайте само такива предпазни калъфки за седалки, които са одобрени за дадения автомобил. Внимавайте да не покриете въздушните възглавници.

Система на въздушните възглавници-завеси



Системата на въздушните възглавници-завеси се състои от по една въздушна възглавница от двете страни на покривната рамка. Мястото им е обозначено с надписа **AIRBAG** върху облицовката на тавана.

Системата на въздушните възглавници-завеси се задейства в случай на сблъсък с определена сила. Запалването трябва да е включено.

Надулата се въздушна възглавница смекчава удара и по този начин намалява значително опасността от нараняване на главата в случай на странично сблъскване.

⚠ Предупреждение

Поддържайте свободна зона на надуване на въздушните възглавници.

Деактивиране на въздушните възглавници

Системите на предната и страничната въздушни възглавници за предната пътническа седалка трябва да се деактивират, ако на нея трябва да се монтира детска предпазна система (седалка). Системата на въздушните възглавници-завеси,

както и системите на обтегачите на коланите и системите на всички въздушни възглавници за шофьора остават активирани.



Системата за деактивиране на въздушните възглавници е обозначена от страни на арматурното табло с етикет, който се вижда при отворена предна пътническа врата.

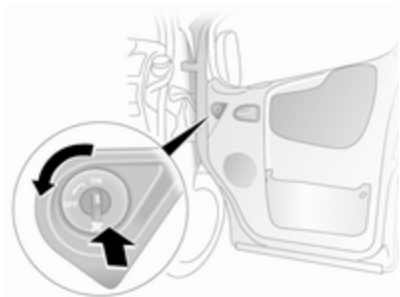

Системата на въздушните възглавници за предния пътник може да се деактивира чрез превключвателя намиращ се на предната пътническа врата.

При отворена предна пътническа врата натиснете превключвателя и го завъртете обратно на часовниковата стрелка в положение **OFF**.

Воздушните възглавници за пътника отпред са деактивирани и няма да се надуват в случай на сблъсък. Контролната лампа  свети постоянно на арматурното табло. Детска предпазна седалка

може да се монтира в съответствие с таблицата на местата за монтиране ⇨ 53.



Опасност

Съществува риск от фатално нараняване на детето пътуващо в детска седалка при активирана въздушна възглавница за пътника отпред.

Съществува риск от фатално нараняване на възрастен човек при деактивирана въздушна възглавница за пътника отпред.

Ако контролната лампа  не свети, това означава, че системите на въздушните възглавници за предния пътник ще се задействат в случай на сблъсък.

Сменяйте статуса само при спрял автомобил и изключено запалване. Положението остава така до следващата промяна.

Ако контролната лампа  продължава да свети заедно с , това означава неизправност в системата. Потърсете помощта на сервиз.

Контролна лампа за деактивирани въздушни възглавници ⇨ 75.

Предпазни седалки за деца

Детски предпазни системи (седалки)

Препоръчваме ви детските предпазни системи (седалки) на Opel, които са конструирани специално за този автомобил.

Когато използвате детска предпазна система (седалка), спазвайте следните инструкции за употреба и инсталация, както и тези предоставени с детската предпазна система.

Винаги спазвайте местните и държавните разпоредби. В някои страни използването на детски предпазни седалки е забранено за определени места в автомобила.

Предупреждение

При използване на детска предпазна система (седалка) на предната пътническа седалка,

системите на въздушните възглавници за предния пътник трябва да се изключат. Ако не са изключени, тяхното задействане създава опасност за фатално нараняване на детето.

Това особено се отнася за случаите, когато детска предпазна седалка, обърната обратно на посоката на движението, се монтира на предната пътническа седалка.

Деактивиране на въздушните възглавници ⇨ 50.

Избор на подходяща система

Задните седалки са най-удобното място за закрепване на детска предпазна седалка.

Децата трябва да бъдат превозвани с лице към задната част на автомобила дотогава, докато това е възможно. Това, в случай на катастрофа, намалява

натоварването върху гръбначния стълб на детето, който все още е много слаб.

Подходящи са предпазни системи, които отговарят на ECE 44-03 или ECE 44-04. Проверете местните закони и разпоредби относно задължителното използване на детски предпазни системи (седалки).

Уверете се, че детската предпазна седалка, която смятате да инсталирате е съвместима с типа на автомобила.

Уверете се, че мястото за монтиране на детската предпазна система е подходящо за целта.

Позволявайте на децата да влизат и излизат от автомобила само от по-далечната от пътното движение страна.

Когато детската предпазна седалка не се използва, обезопасете детската седалка с предпазния колан или я извадете от автомобила.

Съобщение

Не залепвайте нищо на детската предпазна седалка и не я покривайте с нищо.

Детска седалка, претърпяла катастрофа, трябва да бъде подменена.

Места за поставяне на детска седалка

Позволените варианти за монтиране на детска предпазна седалка

Предни седалки - всички варианти

Клас по тегло и възраст	Единична седалка - страна на преден пътник ¹⁾		Седалка-пейка - страна на преден пътник			
	без въздушна възглавница	с въздушна възглавница	без въздушна възглавница средна	с въздушна възглавница външна	с въздушна възглавница средна	с въздушна възглавница външна
Клас 0: до 10 кг или до около 10 месеца	U	U ²⁾	X	U	X	U ²⁾
Клас 0+: до 13 кг или до около 2 години	U	U ²⁾	UF	U	UF	U ²⁾
Клас I: от 9 до 18 кг или от около 8 месеца до 4 години	U	U ²⁾	UF	U	UF	U ²⁾
Клас II: от 15 до 25 кг или от около 3 до 7 години	U	U ²⁾	UF	U	UF	U ²⁾
Клас III: от 22 до 36 кг или от около 6 до 12 години	U	U ²⁾	UF	U	UF	U ²⁾

1) Ако седалката е регулируема, поставете я в най-задно положение. Уверете се, че предпазният колан е колкото се може по-изпънат в участъка между рамото и горната точка на закрепване.

2) Когато поставяте детската седалка на това място, внимавайте предната въздушна възглавница за пътника да е изключена.

Combi - задни седалки

Клас по тегло и възраст	2-ри ред седалки		3-тии ред седалки ³⁾⁴⁾		
	Страна на водача външна седалка	В средата	Страна на пътника външна седалка	Външна	В средата
Клас 0: до 10 кг или до около 10 месеца	U, +	U, +	U	X	X
Клас 0+: до 13 кг или до около 2 години	U, +	U, +	U	X	X
Клас I: от 9 до 18 кг или от около 8 месеца до 4 години	U	U	U	X	X
Клас II: от 15 до 25 кг или от около 3 до 7 години	U	U	U	X	X
Клас III: от 22 до 36 кг или от около 6 до 12 години					

3) Допустимо е монтирането на универсална детска седалка към третия ред седалки само, ако седалките от втория ред са свалени и предпазните колани имат достатъчна дължина за типа на детската седалка.

4) При автомобили с 2-местна седалка пейка само на втория ред, е разрешено монтирането на универсална детска седалка на третия ред седалки, но само на външната пътническа седалка (най-близката до плъзгащата се врата), поради увеличеното разстояние пред нея.

Tour - задни седалки

Клас по тегло и възраст	2-ри ред седалки		3-тии ред седалки ³⁾⁴⁾		
	Страна на водача външна седалка	В средата	Страна на пътника външна седалка	Външна	В средата
Клас 0: до 10 кг или до около 10 месеца	U, +	U, +	U	X	X
Клас 0+: до 13 кг или до около 2 години					
Клас I: от 9 до 18 кг или от около 8 месеца до 4 години	U, +	U, +	U	X	X
Клас II: от 15 до 25 кг или от около 3 до 7 години	U	U	U	X	X
Клас III: от 22 до 36 кг или от около 6 до 12 години					

3) Допустимо е монтирането на универсална детска седалка към третия ред седалки само, ако седалките от втория ред са свалени и предпазните колани имат достатъчна дължина за типа на детската седалка.

4) При автомобили с 2-местна седалка пейка само на втория ред, е разрешено монтирането на универсална детска седалка на третия ред седалки, но само на външната пътническа седалка (най-близката до плъзгащата се врата), поради увеличеното разстояние пред нея.

- U = Подходяща за детски предпазни седалки от универсалната категория за използване в този клас по тегло и възраст, заедно с триточков предпазен колан.
- UF = Подходяща за гледащи напред детски предпазни седалки от универсалната категория за използване в този клас по тегло и възраст, заедно с триточков предпазен колан.
- ⊕ = Подходящо за детска седалка ISOFIX с монтажни скоби и точки на закрепване, където са монтирани. При монтиране на детска предпазна седалка ISOFIX само такива детски седалки могат да се използват, които са одобрени за дадения автомобил. Вижте "Позволените варианти за монтиране на детска предпазна седалка ISOFIX".
- X = Мястото не е подходящо за деца от този клас по тегло и възраст.

Клас по ръст и способ на закрепване на системите ISOFIX

- A - ISO/F3 = Гледаща напред детска предпазна седалка за деца с максимален ръст в тегловен клас от 9 до 18 кг.
- B - ISO/F2 = Гледаща напред детска предпазна седалка за по-малки деца в тегловен клас от 9 до 18 кг.
- B1 - ISO/F2X = Гледаща напред детска предпазна седалка за по-малки деца в тегловен клас от 9 до 18 кг.
- C - ISO/R3 = Гледаща назад детска предпазна седалка за деца с максимален ръст от тегловен клас до 13 кг.
- D - ISO/R2 = Гледаща назад детска предпазна седалка за по-малки деца в тегловен клас до 13 кг.
- E - ISO/R1 = Гледаща назад детска предпазна седалка за малки деца в тегловен клас до 13 кг.

Позволени варианти за монтиране на ISOFIX детска предпазна седалка

Клас по тегло	Клас по ръст	Закрепване	Предни седалки	2-ри ред седалки		3-тии ред седалки	
				Страна на водача външна седалка	Страна на пътника външна седалка		
				В средата			
Клас 0: до 10 кг	E	ISO/R1	X	IL	IL	X	X
Клас 0+: до 13 кг	E	ISO/R1	X	IL	IL	X	X
	D	ISO/R2	X	IL	IL	X	X
	C	ISO/R3	X	IL	IL ⁵⁾	X	X
Клас I: от 9 до 18 кг	D	ISO/R2	X	IL	IL	X	X
	C	ISO/R3	X	IL	IL ⁵⁾	X	X
	B	ISO/F2	X	IL, IUF	IL, IUF	X	X
	B1	ISO/F2X	X	IL, IUF	IL, IUF	X	X
	A	ISO/F3	X	IL, IUF	IL, IUF	X	X

IL = Подходяща за специалните предпазни системи (седалки) ISOFIX от категориите "специфична за автомобила", "с ограничения" или "полууниверсална". Предпазната система ISOFIX трябва да бъде одобрена за дадения тип автомобил.

IUF = Подходяща за предпазни седалки ISOFIX, които се инсталират с лице към предната част на автомобила, принадлежащи към универсалната категория и одобрени за използване в този клас по тегло.

X = При този тегловен клас не се разрешават никакви детски седалки ISOFIX.

⁵⁾ Детска седалка ISOFIX от този клас размер може да се постави на тази седалка само в автомобили с единична предна пътническа седалка.

Детски седалки Isofix

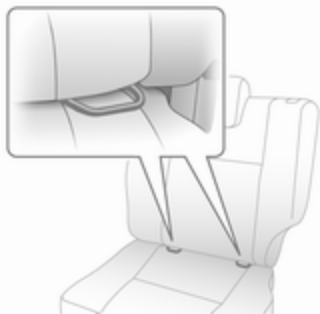

Закрепете позволената ISOFIX за автомобила детска предпазна седалка ISOFIX към скобите за монтиране.

Към скобите ISOFIX могат да се закрепват универсални детски предпазни седалки ISOFIX.

Позволените за монтиране места на детска предпазна седалка ISOFIX са обозначение на табелките с +, IL и IUF.

Уши за закрепване на седалки Top-tether

Ушите за закрепване на седалки Top-Tether са разположени на гърба на седалката.

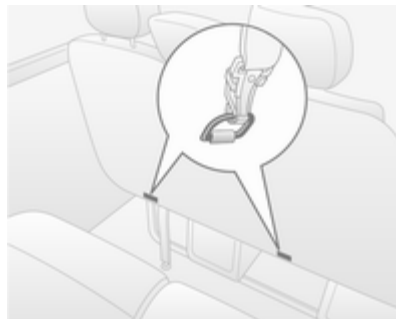

В допълнение към закрепването ISOFIX, стегнете ремъка Top-Tether към ушиите за закрепване Top-Tether. Ремъкът трябва да минава между двете водещи стебла на облегалката за глава.

Местата за поставяне на детски предпазни седалки ISOFIX от универсалната категория са отбелязани в таблицата с IUF.

Съхраняване на вещи

Отделения за вещи	59
Товарно отделение	60
Багажник на покрива	62
Превозване на товари	62

Отделения за вещи

Отделение за съхранение на вещи в арматурното табло

В арматурното табло има отделения за съхранение на вещи, както и джобове и поставки.

В горната част на арматурното табло има държач за монети и/или поставка за телефон.

Жабка

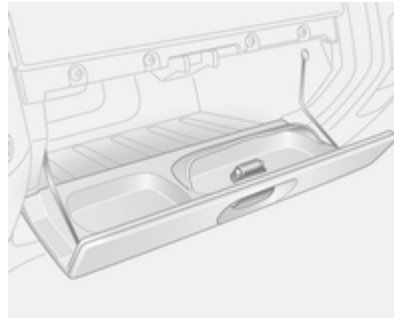

В жабката има поставка за слънчеви очила.

Затваряйте жабката по време на движение.

Гнезда за напитки

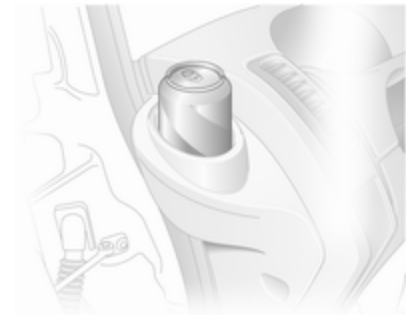

Гнездата за напитки са разположени от двете страни на арматурното табло.

За да ползвате гнездата за напитки извадете пепелника.

Предно отделение за вещи

Върху преградата на кабината има две закачалки за дрехи.

Джобовете на предните врати имат гнезда за бутилки.

Отделение за съхранение на вещи в горната част на кабината

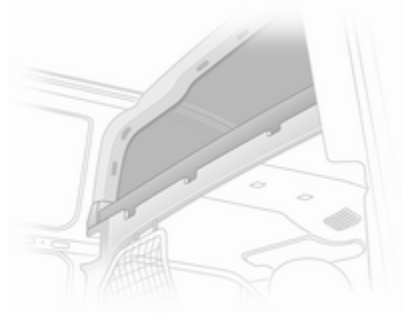

Общото тегло на багажа в това отделение не трябва да надвишава 30 кг.

Товарно отделение

Покривало на товарното (багажното) отделение

Не поставяйте никакви предмети върху покривалото.

Сваляне

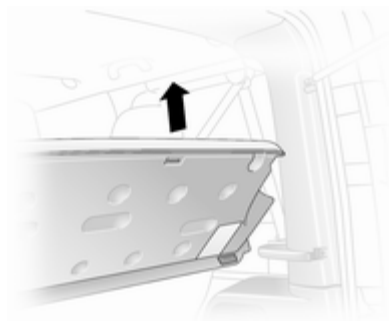

Подигнете покривалото и го откачете от страничните водачи.

Релси и куки за закрепване на товари

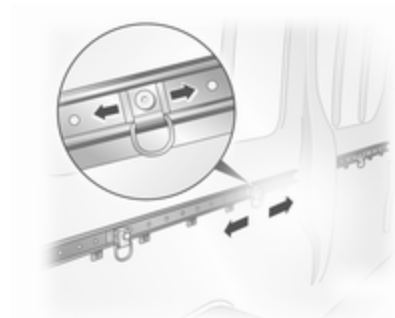

Релсите за закрепване на товари в товарното отделение предоставят регулируеми точки за закрепване и обезопасяване на товара.

- Освободете централния щифт на устройството за закрепване като го дръпнете срещу съпротивлението на пружината,
- плъзнете устройството за закрепване в желаното положение, точно над подходящ отвор за закрепване,

- отпуснете централния щифт на устройството за закрепване като внимавате да влезе правилно в отвора на устройството и да го заключи,
- в това положение можете да закрепите товара на място като ползвате ремъците за привързване закачени към устройството за закрепване.

Максималното натоварване на всяка точка за закрепване е 75 кг. За да предотвратите опасността този максимум да бъде надвишен, трябва да избягвате използването на ремъци за привързване от храпов тип.

Халки за привързване

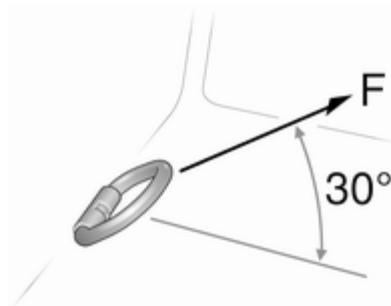

Халките за привързване служат за обезопасяване на предметите срещу изместване, напр. чрез ремъци или подова мрежа за багаж.

Максималната сила приложена върху халките за привързване не бива да надвишава 5000 N под ъгъл от 30°.

Предпазна мрежа

Зад предните или задните седалки може да се монтира предпазна мрежа.

Забранено е превозването на пътници зад предпазната мрежа.

Монтиране (предно или задно положение)

Повдигнете капациите на монтажните гнезда, вкарайте в тях пръта на мрежата и го блокирайте. Закачете ремъците за халките за закрепване, намиращи се зад предните седалки, или за халките върху рамката на задната седалка, след което затегнете ремъците.

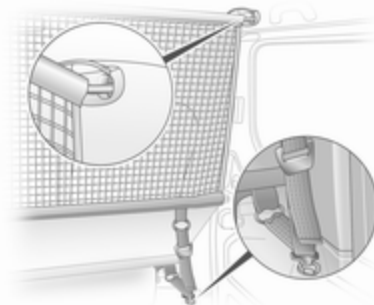

Изваждане

Обърнете нагоре регулатора на дължината на ремъците и ги откачете.

Предупредителен триъгълник

Предупредителният триъгълник може да се разположи в пространството под предните седалки.

Комплект за първа помощ

Комплектът за първа помощ може да се разположи в пространството под предните седалки.

Багажник на покрива

От съображения за безопасност и избягване повредата на покрива, препоръчваме да използвате багажник одобрен за дадения автомобил.

Съобщение

Предните точки за монтаж на багажник, разположени над кабината, са само за цялостна багажна система и не трябва да се използват за монтиране на покривни рейки.

Следвайте инструкциите за монтаж и сваляйте багажника, когато не го използвате.

Допълнителна информация ↪ 62.

Превозване на товари

- Тежките предмети трябва да се разпределят равномерно и да се поставят максимално навътре в багажното отделение. Ако предметите трябва да се подредят един върху друг, най-тежките предмети трябва да се поставят най-отдолу.
- Закрепвайте тежките предмети с ремъци закачени за халките.
- Укрепвайте предметите в багажника за да ги предпазите от изместване.
- Не поставяйте никакви предмети върху покривалото на багажното отделение и върху арматурното табло.
- Товарът не бива да пречи на използването на педалите, ръчната спирачка и скоростния лост или да ограничава свободата на движение на шофьора. Не оставяйте необезопасени предмети в купето.

- Не карайте с отворено багажно отделение. Освен това, табелката с номера на автомобила се осветява правилно и се вижда добре само когато вратите са затворени.

- Полезният товар е разликата между допустимото брутно тегло на автомобила (виж идентификационна табелка ⇨ 168) и теглото на празен автомобил по директивата на ЕС.

За да изчислите теглото на празния автомобил според директивата на ЕС, запишете данните за Вашия автомобил в таблицата "Тегла" в началото на настоящото ръководство.

Според директивата на ЕС теглото на празния автомобил включва и средните тегла на шофьора (68 кг), багажа (7 кг) и всички работни течности (при резервоар зареден на 90 %).

Допълнителното оборудване и аксесоари увеличават теглото на празния автомобил.

- Товарът на покрива увеличава чувствителността на автомобила към страничен вятър и има вредно въздействие върху управляемостта му поради повишения център на тежестта. Разпределяйте товара равномерно и го обезопасявайте правилно с помощта на ремъци за закрепване. Регулирайте налягането на гумите и шофирайте със скорост съобразно натоварването. Често проверявайте и натягайте ремъците.

Не карайте с повече от 120 км/ч.

Максималното допустимо натоварване на покрива (включващо и теглото на багажника) е 280 кг за вариантите със стандартен покрив и 210 кг за вариантите с висок покрив (с изключение на модификациите на Platform cab). Натоварването на покрива е

сбор от теглото на багажника на покрива и самия товар.

Максималното допустимо натоварване на покрива за одобрените багажни системи с пълна дължина е 210 кг за вариантите със стандартен покрив и 140 кг за вариантите с висок покрив (с изключение на модификациите на Platform cab). Натоварването на покрива е сбор от теглото на багажника на покрива и самия товар.

Прибори и органи за управление

Органи за управление	64
Предупредителни светлини, измервателни уреди и контролни индикатори (лампи)	69
Информационни дисплеи	80
Предупредителни съобщения . .	81
Борден компютър	83
Тахограф	84

Органи за управление Регулиране на волана

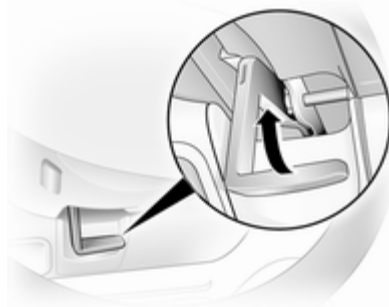

Отключете лоста, настройте волана, блокирайте лоста и проверете дали е заключен добре. Не регулирайте волана докато не спрете автомобила и не освободите ключалката на волана.

Бутони върху волана



Круз контролът и ограничителят на скоростта могат да се командват чрез бутоните върху волана.

Круз контрол и ограничител на скоростта ⇨ 115.

Клаксон

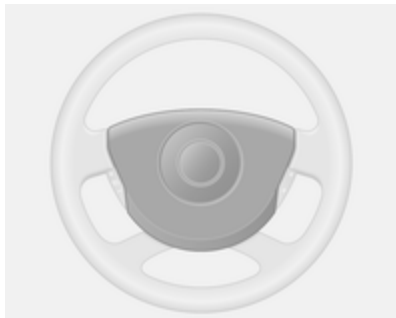

Натиснете .

Клаксонът се задейства независимо от позицията на контакта на запалването.

Контролни органи върху кормилната колона

Системата Инфотейнмънт може да се командва и чрез бутоните върху кормилната колона.

Повече информация можете да намерите в ръководството за употреба на системата Инфотейнмънт.

Чистачки/система за измиване на предното стъкло

Чистачки на предното стъкло

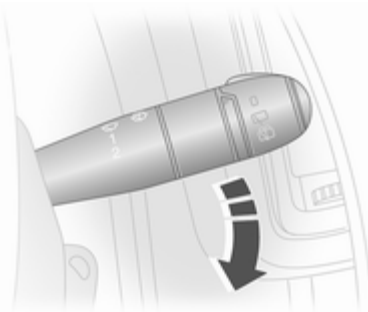



-  = бърсане през определен интервал
- 1 = бавно
- 2 = бързо

Не използвайте чистачките при заледено стъкло.

Изключвайте чистачките в автомативки.

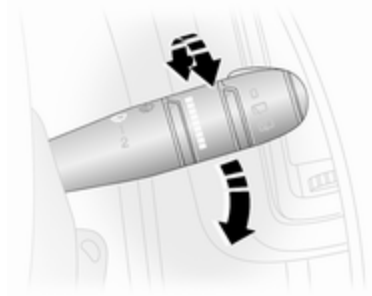
Автоматично бърсане чрез сензор за дъжд



 = автоматично бърсане чрез сензор за дъжд

Сензорът за дъжд отчита количеството вода върху предното стъкло и автоматично регулира честотата на бърсане за чистачките на предното стъкло.

Автоматичното избърсване трябва да се избере повторно след всяко изключване на запалването.

Регулируема чувствителност на сензора за дъжд

Завъртете колелото за настройка за да регулирате чувствителността:

- | | |
|-----------------------|--|
| ниска чувствителност | = завъртете колелото за настройка надолу |
| висока чувствителност | = завъртете колелото за настройка нагоре |

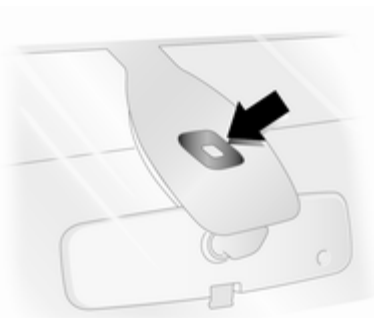

Пазете сензора от прах, замърсяване и лед.

Система за измиване на предното стъкло

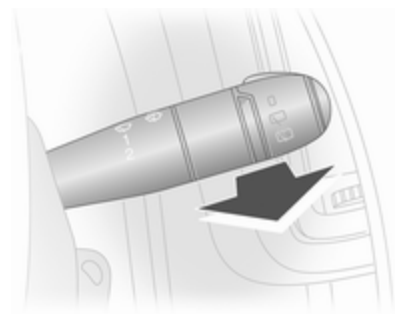



Дръпнете лоста. Предното стъкло се напръсква с измиваща течност.

- | | |
|------------------------|---------------------------------------|
| кратко дръпване | = чистачките се задействат еднократно |
| продължително дръпване | = чистачките правят няколко маха |

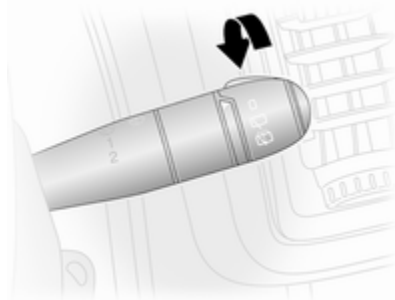
Чистачка/система за измиване на задното стъкло



Завъртете:

- 0** = изключване
-  = зимна експлоатация
-  = задното стъкло се напръсква с измиваща течност

Външна температура

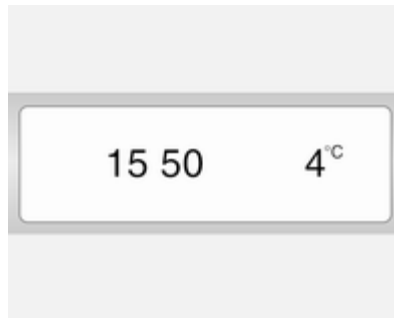

Понижението на температурата се отбелязва незабавно, а повишението на температурата – с известно закъснение.

Ако външната температура падне до 3 °С, °С започва да мига на информационния дисплей като предупреждение за заледена пътна настилка. Мигането продължава докато температурата се покачи над 3 °С.

⚠ Предупреждение

Пътната настилка може да е вече заледена, въпреки че дисплеят показва няколко градуса над 0 °С.

Часовник

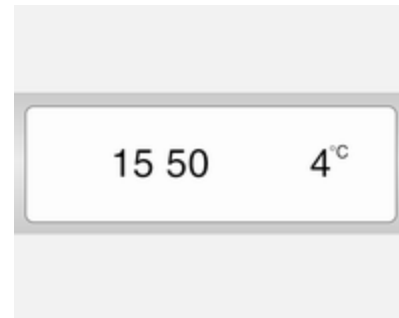

В зависимост от автомобила, текущото време може да се появи на информационния дисплей и/или информационния център за водача.

Информационен дисплей:

Часовете и минутите могат да се нагласят с натискане на съответните бутони до дисплея или с помощта на органите за управление на системата Инфотеймънт.

За повече информация, вижте ръководството на Система Инфотеймънт.

Център за информация на водача:

Часовникът се извежда на дисплея чрез неколкократно натискане на бутона в края на лостчето за чистачките. Когато времето започне да мига (след припл. 2 секунди), натиснете и задръжте бутона:

- Часовете мигат,
- Натиснете неколкократно бутона, за да промените часа,
- Натиснете и задръжте бутона, за да зададете часа,
- Минутите мигат,

- Натиснете неколкократно бутона, за да промените минутите,
- Натиснете и задръжте бутона, за да зададете минутите,

Електрически контакти

В арматурното табло и в задната част на автомобила има електрически контакти с напрежение 12 V.



Свързване на електрически аксесоари при изключен двигател ще изтощи акумулатора. Не надхвърляйте максималната мощност от 120 вата. Не свързвайте никакви електроподаващи аксесоари, напр. зарядни устройства или батерии.

Свързаните електрическите аксесоари трябва да отговарят на стандартите за електромагнитна съвместимост залегнали в DIN VDE 40 839.

Не свързвайте никакви електроподаващи аксесоари, напр. зарядни устройства или батерии.

Внимание

Не повреждайте контакта като използвате неподходящи щепсели.

Запалка



Запалката е разположена в арматурното табло.

Натиснете запалката. Изключва се автоматично след нажежаване на елемента. Издърпайте запалката.

Пепелници

Внимание

Да се използват само за пепел, а не за запалими отпадъци.

Подвижен пепелник



Подвижен пепелник за различно ползване в автомобила. За да го използвате, отворете капака.

Предупредителни светлини, измервателни уреди и контролни индикатори (лампи)

Скоростомер



Показва скоростта на автомобила. Максималната скорост може да се ограничи от регулатора на скоростта. Автомобилите с тази опция се разпознават по предупредителния етикет на арматурното табло.

При надвишаване на предварително зададеното ограничение прозвучава предупредителен сигнал, който трае 10 секунди.

Съобщение

При дадени условия (напр. стръмни наклони) скоростта на автомобила може да надвиши нагласеното ограничение.

Километражен брояч



Показва изминатото разстояние.

Дневен километражен брояч

Дневният километражен брояч се появява под километражния брояч като показва разстоянието изминато от последното нулиране.

За да нулирате, при показан дневен километражен брояч и включено запалване натиснете и задръжте бутона в края на лоста за чистачките за няколко секунди. Дисплеят започва да мига, след което стойността се нулира.

Оборотомер



Показва оборотите на двигателя.

На всяка предавка карайте, доколкото е възможно, при ниски обороти на двигателя.

Внимание

Ако стрелката е в червената предупредителна зона, максимално допустимите обороти за двигателя са надхвърлени. Това представлява риск за двигателя.

Указател за горивото

Показва нивото на горивото в резервоара.

Осветените правоъгълници съответстват на нивото на горивото.

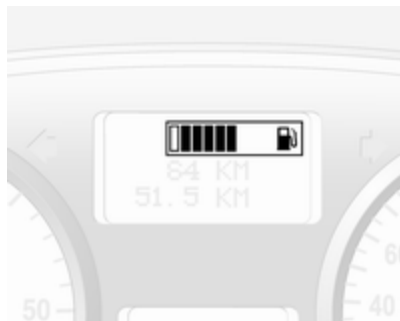

Когато резервоарът е пълен, светят всички правоъгълници, с изключение на правоъгълника за предупреждение за ниско ниво на горивото (най-левият в указателя за горивото), който остава празен.

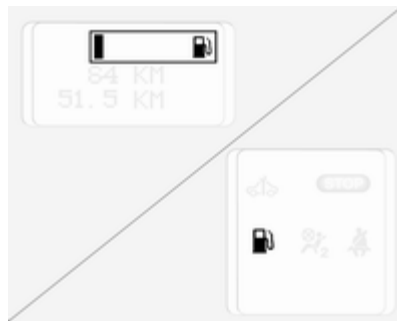

Когато предупредителният правоъгълник за ниско ниво на горивото светне в указателя за горивото (т.е. от празен стане пълен), контролният индикатор  също светва в долната част на приборния панел ↪ 73; нивото на горивото е много ниско: заредете незабавно ↪ 122.

Никога не допускайте резервоарът да се изпразни докрай. Дизелова горивна система, обезвъздушаване ↪ 136.

Съобщение

За да се гарантира правилно извеждане на нивото на горивото на дисплея, запалването трябва да се изключи преди зареждане с гориво. Избягвайте доливания на малки количества гориво (напр., по-малко от 5 литра), за да се гарантират правилни показания.

Поради останало гориво в резервоара, при пълно зареждане на резервоара може да се окаже, че количеството на долятото гориво е по-малко от специфицирания капацитет на резервоара.

Следене на нивото на маслото в двигателя

Следенето на нивото на маслото в двигателя работи правилно, само когато автомобилът се намира на равен терен и двигателят е студен.

Ако е достигнато минималното ниво на маслото в двигателя, съобщението **OIL** се извежда на информационния център за водача

в продължение на 30 секунди след включване на запалването.

Проверете нивото и долейте масло в двигателя ⇨ 129.

Ако нивото на маслото в двигателя е правилно, при включване на запалването в центъра за информация на водача за малко се появява съобщението **OIL LEVEL CORRECT (ПРАВИЛНО НИВО НА МАСЛО)**.

Ако нивото на двигателното масло е над минималното ниво, натиснете бутона на бордния компютър в края на лостчето на чистачките в рамките на 30 секунди след включване на запалването. Извежда се съобщението **OIL LEVEL (НИВО НА МАСЛО)** в комбинация с квадратчета, които съответстват на нивото на маслото.

Със спадане на нивото на маслото, квадратчетата се заменят с тирета:

□□□□□ = Максимално ниво

□□□- - - = Средно ниво

- - - - - = Минимално ниво



За да излезете от режима на следене нивото на маслото в двигателя натиснете бутона на бордния компютър.

Борден компютър ⇨ 83.

Сервизен дисплей

Когато се включи запалването, в центъра за информация на водача може да се покаже за кратко оставащото разстояние до следващото сервизно обслужване. В зависимост от експлоатационните условия, указаният интервал за сервизно обслужване може да варира в широки граници.

Когато оставащото до следващото сервизно обслужване разстояние е по-малко от 3000 км или 2 месеца, в центъра за информация на водача се появява **SERVICE IN (СЕРВИЗ)**.

Когато разстоянието стане 0 км или настъпи датата на сервизното обслужване, контролната лампа  и  започват да светят на

арматурното табло и съответно в центъра за информация на водача, а съответното съобщение **SERVICE DUE (ПРЕДСТОЯЩ СЕРВИЗ)** се появява в центъра за информация на водача.

Автомобилът има нужда от сервиз. Потърсете помощта на сервиз.

Нулиране на сервизния дисплей

След сервизно обслужване, сервизният дисплей трябва да се нулира. Ако е налично, изберете разстоянието преди сервизния дисплей в информационния център за водача, след това натиснете и задръжте бутона в края на лостчето за чистачките, докато разстоянието преди сервиз се изведе постоянно на дисплея. Борден компютър ⇨ 83.



Център за информация на водача ⇨ 80.

Сервизна информация ⇨ 162.

Дисплей на скоростната кутия



Режимът или избраната предавка на автоматизираната механична скоростна кутия се показва в центъра за информация на водача.

- R** = Предавка за заден ход
- N** = Неутрално положение
- A** = Автоматичен режим
- кг** = Товарен (Laden) режим
-  = Зимен режим
-  = Натиснете крачната спирачка
-  = Електроника на скоростната кутия

Автоматизирана механична скоростна кутия ⇨ 106.

Контролни индикатори (лампи)

Контролните индикатори описани тук не присъстват във всички автомобили. Описанието се отнася за всички варианти на уредите.

В зависимост от екипировката местоположението на контролните индикатори може да се различава.

При включване на запалването повечето от контролните индикатори (лампи) светват за малко в резултат на функционален тест.

Цвятът на контролния индикатор означава:

- червено = опасност, важно напомняне
- жълто = предупреждение, информация, неизправност

- зелено = потвърждение на активиране
- синьо = потвърждение на активиране

Контролни индикатори на арматурното табло

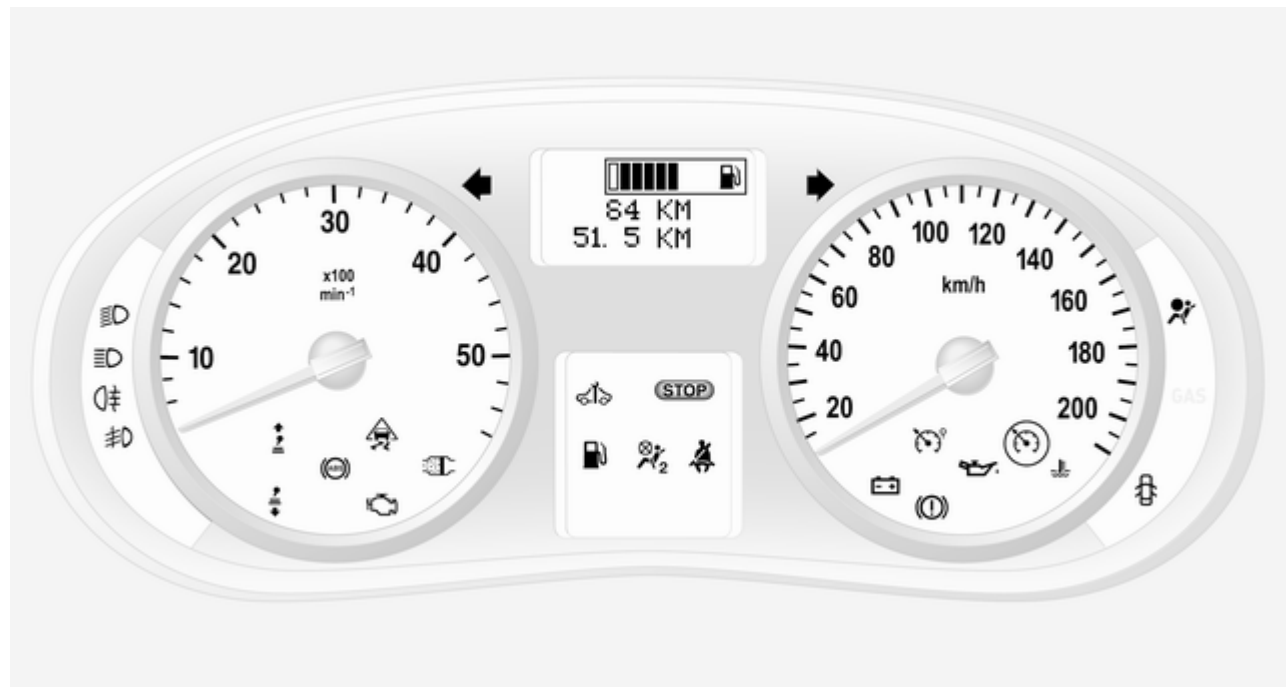

Мигач

↔ мига в зелено.

Мига при включени мигачи или аварийни предупредителни светлини.

Бързо мигане: неизправност в мигач или съответния предпазител.

При включване на мигачите ще чуете предупредителен сигнал. При теглене на ремарке звукът на предупредителния сигнал се променя.

Смяна на електрически крушки
↔ 137.

Предпазител ↔ 141.

Мигачи ↔ 87.

Индикатор за незакопчан предпазен колан

☹ свети в червено.

Ако предпазният колан не е закопчан, ☹ ще мига, когато скоростта на автомобила надвиши прибл. 16 км/час. Ще се чуе и

звуково предупреждение в продължение на прибл. 90 секунди.

⚠ Предупреждение

Поставяйте предпазния колан преди всяко пътуване.

Пътниците, които не поставят предпазните колани, застрашават останалите пътници и самите себе си в случай на инцидент.

Системи на въздушните възглавници, обтегачи на предпазните колани

☹ свети в жълто.

При включване на запалването контролната лампа светва за малко. Ако не светне или свети по време на движение, това означава неизправност в обтегачите на предпазните колани или в системата на въздушните възглавници. Възможно е въздушните възглавници и

обтегачите на коланите да не се задействат в случай на катастрофа.

Задействането на обтегачите на предпазните колани или на въздушните възглавници се обозначава от постоянното светене на ☹.



⚠ Предупреждение

Причината за неизправността трябва незабавно да се отстрани в сервис.

Обтегачи на предпазните колани, система на въздушните възглавници ↔ 44, ↔ 47.

Деактивиране на въздушните възглавници

☹₂ свети в жълто при включване на запалването и остава да свети, когато въздушната възглавница за предния пътник е деактивирана.

Ако контролната лампа  свети заедно с  или , потърсете помощта на сервиз.

Опасност

Съществува риск от фатално нараняване на детето пътуващо в детска седалка при активирана въздушна възглавница за пътника отпред.

Съществува риск от фатално нараняване на възрастен човек при деактивирана въздушна възглавница за пътника отпред.

Система на въздушните възглавници ⇨ 47, обтегачи на предпазните колани ⇨ 44, деактивиране на въздушните възглавници ⇨ 50.

Зареждаща система

 свети в червено.

Светва при включване на запалването и изгасва малко след стартирането на двигателя.

Свети при работещ двигател

Спрете и изключете двигателя. Акумулаторът не се зарежда. Възможно е нарушаване на охлаждането на двигателя. Захранването на сервомеханизма на спирачките може да бъде прекъснато. Потърсете помощта на сервиз.

Контролен индикатор за неизправност

 свети или мига в жълто.

Светва при включване на запалването и изгасва малко след стартирането на двигателя.

Свети при работещ двигател

Неизправност в системата за контрол на емисията. Възможно е вредната емисия да нахвърли допустимата граница. Незабавно потърсете помощта на сервиз.

Мига при работещ двигател

Това означава неизправност, която може да доведе до повреда на катализатора. Намалете газта докато мигането спре. Потърсете незабавно помощта на сервиз.

Уговорете скорошно сервизно обслужване





 свети в жълто.

Светва при включване на запалването и изгасва малко след стартирането на двигателя.

Може да свети в комбинация с друг контролен индикатор или със съобщение в центъра за информация на водача. Незабавно потърсете помощта на сервиз.

Спрете двигателя

 свети в червено.

Свети заедно с , ,  или ; изключете незабавно двигателя и потърсете помощта на сервиз.

Спирачна система

() свети в червено.

Свети при освободена ръчна спирачка, ако нивото на спирачната течност е прекалено ниско ⇨ 134.

Предупреждение

Спрете. Преустановете пътуването. Обърнете се към сервис.

Светва при включване на запалването, ако ръчната спирачка е натегната ⇨ 112.



Ако съобщението **BRAKING FAULT (НЕИЗПРАВНИ СПИРАЧКИ)** се появи в центъра за информация на водача, това означава неизправност в спирачната система. Незабавно потърсете помощта на сервис.

Спирачна система ⇨ 111.



Антиблокираща спирачна система (ABS)

() свети в жълто.

Светва за кратко след включване на запалването. Системата е готова за работа, когато () изгасне.

Ако контролният индикатор () не изгасне след няколко секунди или ако светне по време на движение, налице е неизправност в ABS. Контролният индикатор  може да започне да свети на арматурното табло и заедно със съобщенията **CHECK ABS (ПРОВЕРИ ABS)** и **CHECK ESP (ПРОВЕРИ ESP)** в центъра за информация на водача.

Спирачната система продължава да функционира, но без ABS регулиране.

Ако контролните лампи () () () и **STOP** светят, ABS и ESP са деактивирани - в центъра за информация на водача се появява съобщението **BRAKING FAULT**

(НЕИЗПРАВНИ СПИРАЧКИ).

Незабавно потърсете помощта на сервис.

Антиблокираща спирачна система ⇨ 111.

Превключване на по-висока предавка

 или  свети в зелено.

Препоръчва се да смените предавката, когато свети, за да подобрите разхода на гориво.

Електронна стабилизираща програма

 свети или мига в жълто.

Светва за няколко секунди, когато се включи запалването.

Мига по време на движение

Системата е активно включена. Мощността на двигателя може да намалее и спирачките на автомобила автоматично да се задействат леко.

Свети по време на движение

Системата е изключена. В центъра за информация на водача се появява и съобщението **ESP OFF (ESP ИЗКЛ.)**.

ESP®Plus ⇨ 114.

Температура на охлаждащата течност на двигателя

 свети в червено.

Свети при работещ двигател

Спрете и изключете двигателя.

Внимание

Температурата на охлаждащата течност е прекалено висока.

Проверете нивото на охлаждащата течност ⇨ 132.

Ако количеството на охлаждащата течност е достатъчно, консултирайте се със сервиз.

Предварително подгриване

 свети в жълто.

Предварителното подгриване е включено. Активира се само, когато външната температура е ниска.

Дизелов филтър за твърди частици

 свети в жълто.

Свети, когато дизеловият филтър за твърди частици се нуждае от почистване ⇨ 104.

Налягане на маслото на двигателя

 свети в червено.

Светва при включване на запалването и изгасва малко след стартирането на двигателя.

Свети при работещ двигател**Внимание**

Възможно е нарушаване на смазването на двигателя. Това може да доведе до повреда на двигателя и/или блокиране на водещите колела:

1. Натиснете педала на съединителя.
2. Изберете неутрално положение, поставете скоростния лост в положение **N**.

3. Напуснете пътното движение колкото може по-бързо, без да пречите на останалите автомобили.
4. Изключете запалването.

Предупреждение

При изключен двигател за спиране и за въртене на волана се изисква значително по-голямо усилие.

Не вадете ключа, докато автомобилът е неподвижен, в противен случай ключалката на волана може да се задейства неочаквано.

Проверете нивото на маслото преди да потърсите помощта на сервиз ⇨ 129.

Ниско ниво на горивото

 свети в жълто.

Свети, когато нивото на горивото в резервоара е прекалено ниско; заредете незабавно ⇨ 122

Катализатор ⇨ 105.

Обезвъздушаване на дизеловата горивна система ⇨ 136.

Външни светлини

 свети в зелено.

Свети при включени външни светлини ⇨ 85.

Дълги светлини

 свети в синьо.

Свети при включени дълги светлини и при включен светлинен клаксон ⇨ 86.

Фар за мъгла

 свети в зелено.

Свети при включени предни фарове за мъгла ⇨ 88.

Задна светлина за мъгла

 свети в жълто.

Свети при включена задна светлина за мъгла ⇨ 88.

Круиз контрол (система за поддържане на дадена скорост)

 ,  свети в зелено.

 свети в зелено, когато дадена скорост се запамети.

 свети в зелено, когато системата е включена.

Ограничител на скоростта

 свети в жълто.

 свети в жълто, когато системата е включена.

Круиз контрол, ограничител на скоростта ⇨ 115.

Информационни дисплеи

Център за информация на водача



В зависимост от конфигурацията на автомобила, следните елементи се показват на дисплея:

- Километражен брояч, Дневен километражен брояч ⇨ 70
- Указател за горивото ⇨ 70
- Следене на нивото на маслото в двигателя ⇨ 71

- Сервизен дисплей ⇨ 72
- Дисплей на скоростната кутия ⇨ 73
- Предупредителни съобщения ⇨ 81
- Борден компютър ⇨ 83

Троен информационен дисплей

Дисплеят показва точно време, външна температура и информация на системата Инфотейнмънт.

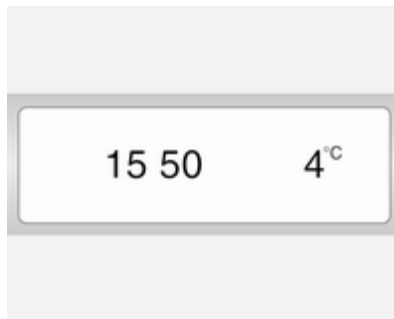

- Външна температура ⇨ 67
- Часовник ⇨ 67

За повече информация, вижте ръководството на Система Инфотейнмънт.

Предупредителни съобщения

Съобщенията се показват в центъра за информация на водача като в същото време на арматурното табло свети и контролният индикатор  или STOP.

Информационни съобщения

Информационни съобщения

BATTERY MODE: ECONOMY
(АКУМУЛАТОРЕН РЕЖИМ:
ИКОНОМИЧЕН)

ESP OFF (ESP ИЗКЛ.)

AUTO LIGHTS DEACTIVATED
(АВТОМ.СВЕТЛИНИ
ДЕАКТИВИРАНИ)

OIL LEVEL CORRECT
(ПРАВИЛНО НИВО НА МАСЛО)

Съобщения за неизправност

Показват се в комбинация с контролният индикатор . Продължете да карате с повишено внимание и потърсете помощта на сервиз.

За да отстраните съобщението за неизправност натиснете бутона в края на лоста за чистачките. След няколко секунди съобщението може да изчезне автоматично и  остава да свети. В такъв случай неизправността се запаметява в компютърната система.

Съобщения за неизправност

CHECK ESP (ПРОВЕРИ ESP)

**CHECK FUEL FILTER (ПРОВЕРИ
ГОРИВЕН ФИЛТЪР)**

**CHECK GEARBOX (ПРОВЕРИ
СКОРОСТНА КУТИЯ)**

**CHECK AUTO LIGHTS (ПРОВЕРИ
АВТОМ.СВЕТЛИНИ)**

Предупредителни съобщения

Тези съобщения се появяват заедно с контролният индикатор  STOP. Незабавно спрете двигателя и потърсете помощта на сервиз.

Предупредителни съобщения

INJECTION FAULT
(НЕИЗПРАВНА ИНЖЕКЦИЯ)

ENGINE OVERHEATING
(ПРЕГРЯЛ ДВИГАТЕЛ)

GEARBOX OVERHEATING
(ПРЕГРЯВАНЕ НА СКОРОСТНА
КУТИЯ)

Предупредителни зумери

При стартиране на двигателя или по време на шофиране:

- При подаване на сигнал за завой и смяна на платно.
- Ако не е закопчан предпазният колан.
- Ако системата за помощ при паркиране установи наличието на обект.

- Ако автомобилът е с автоматизирана механична скоростна кутия и температурата на съединителя е прекалено висока.
- При автомобили с автоматизирана механична скоростна кутия; когато се отвори врата, докато не е включена неутрална позиция. Съответно съобщение се извежда в центъра за информация на водача.
- Ако скоростта на автомобила дори и за малко надвиши предварително нагласеното ограничение.

Когато автомобилът е паркиран и/или вратата на шофьора се отвори:

- Когато ключът остане в контакта за запалване.
- Ако външните светлини са включени.
- Ако автомобилът има автоматизирана механична скоростна кутия; не е избрана неутрална предавка или не е натисната крачната спирачка.

Ниво на маслото в двигателя



Ако е достигнато минималното ниво на маслото в двигателя, съобщението **OIL** се извежда на информационния център за водача в продължение на 30 секунди след включване на запалването. Проверете нивото на маслото ⇨ 129.

Данните за нивото на маслото могат да се нулират само, ако запалването е изключено преди повече от две минути.

За по-точно показание на нивото на маслото, натиснете бутона в края на лостчето за чистачките в рамките на 30 секунди след включване на запалването. Следете на нивото на маслото в двигателя ⇨ 71.

Борден компютър

Бордният компютър дава информация за пътни данни които се записват и оценяват електронно.

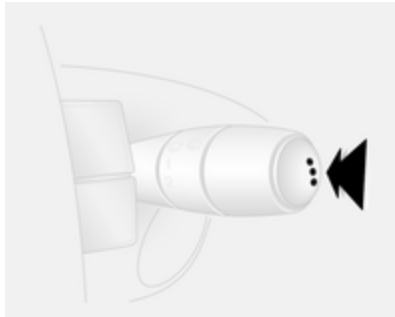

В зависимост от автомобила, следните функции могат да се избират чрез неколккратно натискане на бутона разположен в края на лоста за чистачките.

- Изразходвано гориво
- Среден разход
- Моментен разход на гориво

- Пробег
- Изминато разстояние
- Средна скорост
- Разстояние преди сервисното обслужване
- Часовник
- Круиз контрол и запаметена скорост на ограничителя на скоростта
- Неизправност и информационни съобщения

Изразходвано гориво

Показва количеството изразходвано гориво след последното нулиране.

Измерването може да бъде стартирано отново по всяко време чрез натискане и задържане на бутона.

Среден разход

Стойността се показва след изминаване на 400 м.

Показва се средният разход на гориво като се взема предвид изминатото разстояние и изразходваното гориво след последното нулиране.

Измерването може да бъде стартирано отново по всяко време.



Моментен разход на гориво

Стойността се показва след достигане на скорост от 30 км/ч.

Пробег

Стойността се показва след изминаване на 400 м.

Разстоянието, което може да бъде изминато с наличното гориво се изчислява на база текущото количество гориво в резервоара и средния разход след последното нулиране.

Пробегът не се показва, ако контролната лампа  свети на арматурното табло  79.

Измерването може да бъде стартирано отново по всяко време.

Изминато разстояние

Показва разстоянието изминато от последното нулиране.

Измерването може да бъде стартирано отново по всяко време.

Средна скорост

Стойността се показва след изминаване на 400 м.

Показва се средната скорост след последното нулиране.

Измерването може да бъде стартирано отново по всяко време.

Спиранията при пътуването, при които се изключва запалването не се включват в изчисленията.

Нулиране на бордния компютър

За да нулирате информацията в бордния компютър, изберете една от неговите функции, след което натиснете и задръжте бутона в края на лоста за чистачките.

Следните данни от бордния компютър могат да бъдат нулирани:

- Изразходвано гориво
- Среден разход
- Пробег
- Изминато разстояние
- Средна скорост

Компютърът се нулира автоматично, когато максималната стойност на който и да е от параметрите бъде надвишена.

Прекъсване на електрическото захранване

Ако електрозахранването прекъсне или напрежението на акумулатора спадне прекалено много, стойностите запаметени в бордния компютър ще бъдат изгубени.

Тахограф



Тахографът се използва според описанието в предоставената инструкция за експлоатация. Съблюдавайте правилата за употребата му.



Осветление

Външни светлини	85
Вътрешно осветление	89
Светлинни функции	90

Външни светлини Ключ за светлините



Завъртете ключа за светлините:

- O** = Изключено
-  = Габаритни светлини
-  = Предни светлини

Контролна лампа за дългите светлини  ⇨ 79.

Контролна лампа за късите светлини  ⇨ 79.

Автоматичен контрол на светлините

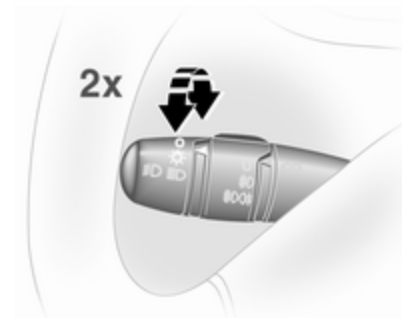

Когато функцията за автоматичен контрол на светлините е активирана, при работещ двигател системата превключва между дневни светлини и предни светлини, в зависимост от светлинните условия.

Активиране:

1. Включете запалването.
2. Завъртете ключа за светлините на  и го върнете на **O**.

3. Повторете стъпка 2 в рамките на около 5 секунди.
4. Прозвучава двоен звуков сигнал за потвърждение.

Повторете операцията за да деактивирате.

От съображения за сигурност се препоръчва функцията за автоматичен контрол на светлините да е включена.

Дневни светлини

Дневните светлини увеличават видимостта на автомобила при дневна светлина. Светлините работят автоматично, когато запалването е включено.

Активиране на автоматичните предни светлини

При лоши светлинни условия предните светлини се включват.

Дълги светлини

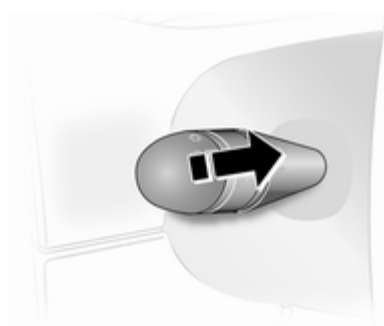

За да превключите между къси и дълги светлини дръпнете лоста докато щракне.

Светлинен клаксон

За да включите светлинния клаксон дръпнете лоста.

Регулиране на обсега (светлинния сноп) на предните фарове

Ръчна настройка на обсега на предните фарове



Нагласете обсега на предните фарове така, че да отговаря на натоварването на автомобила, за да предотвратите заслепяването на участниците в насрещното движение.

Завъртете колелото за настройка в необходимото положение:

0 = Без натоварване

4 = Натоварване най-много до допустимото максимално тегло

Предни фарове при пътуване зад граница

Асиметричните къси светлини увеличават видимостта в края на пътното платно от страната на предния пътник.

При пътуване обаче в страни с обратна организация на движението, за избягване на заслепяването на насрещното движение пренастройте предните фарове.

Регулирайте фаровете в сервиз.

Аварийни предупредителни светлини



Включват се с бутона .

Сигнали при завой и смяна на платното

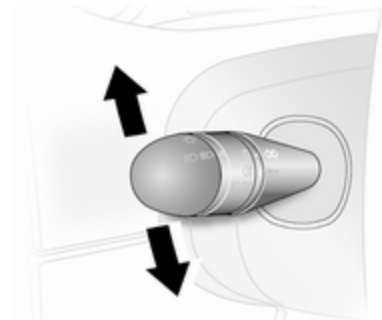

Бутнете лоста = десен мигач
нагоре
Бутнете лоста = ляв мигач
надолу

При връщане на волана лостът автоматично се връща в изходно положение и индикаторът изгасва. Това не се случва при леко завъртане на волана, например при смяна на пътното платно.

Когато сменяте платното, бутнете лоста частично, до първа позиция. Когато го освободите, лостът се връща обратно.

Ако преместите лоста след първата позиция, индикаторът свети постоянно. Изключете ръчно мигачите като преместите лоста в първоначалното му положение.

Предни фарове за мъгла



Завъртете вътрешния превключвател в положение $\#D$.

Предните фарове за мъгла работят само при включено запалване и включени предни светлини.

Задна светлина за мъгла

Завъртете вътрешния превключвател в положение $\#D\ddot{D}$.

Задната светлина за мъгла се включва заедно с предните фарове за мъгла и работи само, когато запалването и предните светлини са включени.

Светлини за заден ход

Светлините за заден ход светват при включено запалване и включване на предавката за заден ход.

Замъглени стъкла на фаровете

Вътрешната повърхност на стъклата на фаровете може да се замъгли за кратко при лошо, влажно и студено време, при силен дъжд или след измиване. Замъгляването изчезва бързо, от само себе си; за да ускорите изсушаването включете фаровете.

Вътрешно осветление



В зависимост от автомобила, осветлението на купето може да се управлява чрез превключвател или чрез накланяне на лещата в една от 3 позиции, т.е.:

- Включено
- Осветление в салона
- Изключено

Когато ключът или лещата е в средно положение, осветлението функционира като вътрешно осветление и светва при отваряне на предните врати.

Когато предните врати се затворят, вътрешното осветление изгасва след около 20 секунди или веднага след включване на запалването.

Осветление на багажното отделение

Осветлението на багажното отделение може да се настрои да светва при отваряне на страничните и задната врата или да свети постоянно.



Задейства се като наклоните стъклото на лампата в една от следните три позиции, т.е.:

- Включено
- Управлява се чрез функционирането на предното осветление на купето
- Изключено

Когато предното осветление на купето функционира като вътрешно осветление, преместете лещата на лампата на багажното отделение в централно положение; осветлението на багажното отделение ще функционира като вътрешно осветление и също ще свети при отваряне на страничните или задната врата.

Когато вратите се затворят, вътрешното осветление изгасва след около 20 секунди или веднага след включване на запалването.

Лампи за четене

Отделна лампа с насочена светлина за страната на предния пътник може да е разположена до предната лампа на купето.

Включва се с превключвателя.

Светлинни функции

Осветление при излизане

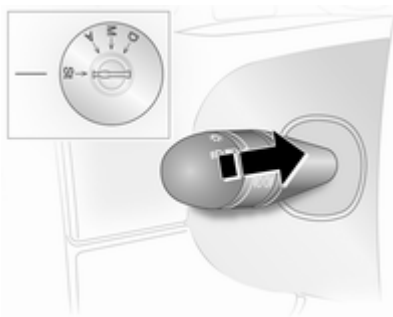

Предните светлини се включват за около 30 секунди след паркиране на автомобила и активиране на системата.

Активиране

1. Изключете запалването.
2. Извадете ключа за запалване.

3. Отворете вратата на шофьора.
4. Дръпнете лоста за мигачите към волана.

Това действие може да се повтори до четири пъти за достигане на максимален период от време 2 минути.

Осветлението се изключва незабавно чрез включване на запалването или завъртане на ключа за светлините.

Климатичен контрол

Климатична система	91
Вентилационни дюзи	99
Поддръжка	100

Климатична система

Система за отопление и вентилация



Управляващи органи за:

- Температура
- Скорост на вентилатора
- Разпределение на въздуха

Отопляемо задно стъкло  ↪ 35.

Температура

червено = топло





синьо = студено

Отоплението не е напълно ефективно докато двигателят не достигне работната температура.

Скорост на вентилатора



Регулирайте въздушния поток като включите вентилатора на желаната скорост.

Разпределение на въздуха

-  = към зоната на главата
-  = към зоните на главата и краката
-  = към зоната на краката
-  = към предното стъкло, прозорците на предните врати и зоната на краката,
-  = към предното стъкло и прозорците на предните врати

Възможни са междинни настройки.

Подсушаване и размразяване на прозорците

- Завъртете копчето за температурата в позицията за най-топло.
- Нагласете вентилатора на най-високата скорост.
- Завъртете копчето за разпределение на въздуха на .
- Включете отоплението на задното стъкло .
- Отворете страничните вентилационни дюзи според желанието и ги насочете към прозорците на вратите.
- За едновременно затопляне на краката завъртете копчето за разпределение на въздуха в положение .

Климатична система



Като допълнение към системата за отопление и вентилация, климатичната система има функциите:

AC = охлаждане

 = рецикулация на въздуха

Охлаждане (AC)

Включва се чрез бутона **AC** и функционира само, когато двигателят и вентилаторът работят.

Климатичната система охлажда и изсушава постъпващия въздух, когато външната температура е малко над точката на замръзване. Затова е възможно образуването на конденз, който се отделя под автомобила.



Ако не е необходимо охлаждане или изсушаване, изключете охладителната система за да пестите гориво.

Система за рецикулация на въздуха

Включват се с бутона .



Предупреждение

В режим на рецикулация се намалява притокът на свеж въздух. При работа без охлаждане влажността на въздуха се увеличава и прозорците могат да се замъглят. Качеството на въздуха в купето се влошава, което може да причини усещане за сънливост у пътниците.

При горещо и много влажно време, предното стъкло може да се запоти отвън, ако към него се насочи студен въздух. Ако предното стъкло се запоти отвън, задействайте чистачките на предното стъкло и избягвайте употребата на настройките за разпределение на въздуха  и .

Максимално охлаждане

Отворете за кратко прозорците за да може топлият въздух да излезе по-бързо.

- Включете охлаждането **AC**.
- Включете системата за рецикулация на въздуха .
- Завъртете копчето за разпределение на въздуха на .
- Завъртете копчето за температурата в позиция най-студено.
- Нагласете вентилатора на най-високата скорост.
- Отворете всички вентилационни дюзи.

Система за отопление на задната част на купето



Вентилаторът на отоплението за задната част на купето подава въздушен поток към задната част на автомобила през задните вентилационни дюзи.

Съобщение

Специфични за отделни страни версии: Отоплението спира да работи, ако нивото на горивото падне под 11 литра.



Дебитът на въздушния поток се определя от вентилатора. Температурата на въздуха се контролира от копчето за температурата на арматурното табло.

Вентилаторът има 3 скорости:

- 0 = изключване
- 3 = висока скорост

Задна климатична система

Задната климатична система се задейства заедно с климатичната система за предната част на купето.

Превключвател за вентилатора за задната климатична система



Вентилаторът за задната климатична система подава въздушен поток към задната част на купето през задните вентилационни дюзи.

Включете вентилатора докато климатичната система работи за да позволите притока на охладен и обезвлажнен (изсушен) въздух.

Дебитът на въздушния поток се определя от вентилатора.

Вентилаторът има 3 скорости:

0 = изключване

3 = висока скорост

Спомагателно отопление

Отоплител на охлаждащата течност

Автономният захранван с гориво нагревател Eberspächer за охладителната течност осигурява бързо загряване на охладителната течност на двигателя, за да се позволи отопление на салон ана автомобила без двигателят да работи.

⚠ Предупреждение

Не задействайте системата когато презареждате гориво, при наличие на прах или запалими изпарения или в затворени пространства (напр. в гараж).

Преди стартиране или програмиране на системата за стартиране, поставете климатичната система на автомобила в режим на отопление и разпределение на въздуха .

Тогава не е необходимо изключване. Отоплението спира автоматично след изтичане на програмираното време за работа. То също така спира да работи, ако нивото на горивото падне твърде ниско.

По време на работа се използва електричество от акумулатора на автомобила. Поради това, времето за шофиране трябва да е поне толкова дълго, колкото времето за отопление. За кратки пътувания,

проверявайте акумулатора на автомобила редовно и го зареждайте, ако е необходимо.







За да се гарантира ефективна работа, пускайте за кратко допълнителния нагревател веднъж месечно.

Блокове за управление

Таймерът или устройството за дистанционно управление включва и изключва системата и се използва за програмиране на конкретното време на потегляне.

Тимер (Хронометър)



- 1  Бутон за активиране = Включва/ изключва блока за управление и променя показваната информация
- 2  Бутон "Назад" = Избира функции в лентата на менюто и регулира стойности
- 3 Лента на меню = Показва функции, които могат да се избират , , P,  и 
- 4  Бутон "Следващ" = Избира функции в лентата на менюто и регулира стойности
- 5 ОК бутон = Потвърждава избор

Дистанционно управление



Бутоните за управления работят по сходен начин с блока на таймера, описан по-горе.

За да задействате дистанционното управление, натиснете бутона за активиране  и го отпуснете, когато на дисплея се появи лентата на менюто. Индикаторът за сигнал и **SENd** се появяват за кратко на дисплея, следвани от температурата.

⚠ Предупреждение

Когато презареждате гориво, изключете устройството за дистанционно управление, както и нагревателя!

За да изключите, натиснете и задръжте бутона за активиране , за да предотвратите неволно задействане.

Дистанционното управление има максимален обхват от 600 метра. Обхватът може да се намали в зависимост от заобикалящите условия и ако батерията му се изтощи.



Като допълнение към устройството за дистанционно управление, отоплението може да се включи или изключи за 30 минути чрез бутона на приборното табло.

Смяна на батерия

Сменете батерията, когато обхватът на дистанционното управление се намали или когато символът за заряд на батерията примигва.

Отворете капака с помощта на монета и сменете батерията (CR 2430 или подобна), като се уверите, че новата батерия е

правилно поставена с положителната страна (+), обърната към положителните клеми. Поставете отново капака надеждно.

Изхвърляйте старите батерии/ акумулатори в съответствие с разпоредбите за опазване на околната среда.



Използваните батерии не са част от домашните отпадъци. Те трябва да се изхвърлят на определените за рециклиране места.

Показания за неизправност на дистанционното управление

- sobA** = Слаб сигнал - сменете мястото
- conP** = Няма сигнал - преместете се по-близо
- bALo** = Изтощена батерия - сменете батерията

- Err** = Системна грешка -
посъветвайте се със
сервиз
- Add,**
AddE = Система в режим на
обучение

Обучение на дистанционно управление

Ако акумулаторът на автомобила се свърже отново, светодиодът на бутона на арматурното табло свети и системата автоматично конфигурира менюто на дистанционното управление. Ако светодиодът примигва, натиснете бутон **OK** на дистанционното управление, изберете **Add** или **AddE** и потвърдете.

Могат да се конфигурират и допълнителни устройства за дистанционно управление. Натиснете бутона, докато светодиодът примигва, включете дистанционното управление, изберете **Add** и потвърдете.



AddE обучава изключително настоящото устройство за дистанционно управление и блокира всички преди това

конфигурирани устройства. **Add** обучава до 4 устройства за дистанционно управление, но само едно устройство може да работи със системата в даден момент от време.

Работа със системата

Отопление

Изберете  в лентата от менюто и потвърдете. На дисплея примигва предварително определеното време за отопление, напр. **L 30**. Фабричната настройка е за 30 минути.

За временно регулиране на времето за отопление, регулирайте с бутон  или  и потвърдете. Стойността може да бъде зададена от 10 до 120 минути. Поради разхода на енергия, отбележете си продължителността на отоплението.

За да изключите, изберете  в лентата на менюто и потвърдете.

Вентилация



Изберете  в лентата на менюто и потвърдете.

Времето за вентилация може да се приеме или да регулира. Показаното време е прието без потвърждение.

За да изключите, изберете  в лентата на менюто и потвърдете.

Програмиране P

Могат да се програмиран до 3 предварително зададени времена за потегляне, за един ден или за една седмица.

- Изберете **P** в лентата на менюто и потвърдете
- Изберете желаното число **1, 2** или **3** от предварително зададената памет и потвърдете
- Изберете ден и потвърдете
- Изберете час и потвърдете
- Изберете минути и потвърдете
- Изберете  или  и потвърдете
- Ако е необходимо, регулирайте времето за работа преди потегляне и потвърдете

Следващото число от предварително зададената памет, което ще се активира, се подчертава и се показва деня от седмицата. Повторете процедурата за програмиране на другите числа от предварително зададената памет.

Натискане на бутон \odot по време на процедурата води до излизане от програмата без запаметяване на програмните настройки.

За изтриване на предварително зададено време на потегляне, следвайте стъпките за програмиране, докато символът за отопление III не примигва. Натиснете бутон \leftarrow или \rightarrow , докато **OFF** не се появи на дисплея и потвърдете.

Отоплението спира автоматично 5 минути след програмираното време на потегляне.

Съобщение

Системата за дистанционно управление е снабдена с термодатчик, който изчислява времето за работа според

външната температура и желаното ниво на отопление (ECO или HIGH). Системата стартира автоматично между 5 и 60 минути преди програмираното време на потегляне.

Задайте деня от седмицата, часа и времето за отопление \odot

Ако акумулаторът на автомобила е разкачен или ако напрежението му е твърде ниско, устройството трябва да се нулира.

- Изберете \odot и потвърдете
- Изберете ден от седмицата и потвърдете
- Променете часа и потвърдете
- Променете минутите и потвърдете
- Променете времето за отопление по подразбиране и потвърдете

Ниво на отопление \odot

Предпочитаното ниво на отопление за програмирано време на потегляне може да се зададе както на ECO, така и на HIGH.

Изберете \odot и потвърдете. ECO или HIGH примигва на дисплея. Регулирайте чрез бутон \leftarrow или \rightarrow и потвърдете.

Вентилационни дюзи

Регулируеми вентилационни дюзи

Поне една от вентилационните дюзи трябва да бъде отворена по време на охлаждането, така че изпарителят да не се заледи поради липса на движение на въздуха.

Централни вентилационни дюзи

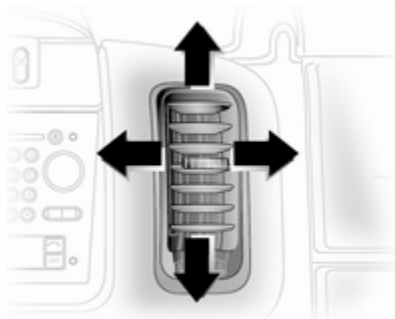

За да отворите или затворите вентилационната дюза завъртете колелото за регулиране наляво или надясно.

Насочете въздушния поток като наклоните и завъртете ламелите.

Странични вентилационни дюзи

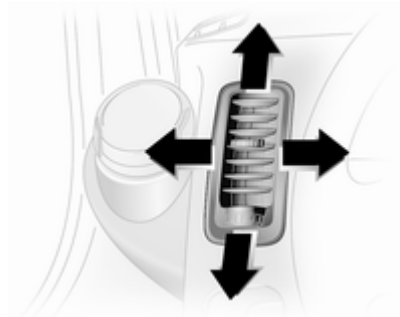

За да отворите или затворите страничните вентилационни дюзи завъртете колелото за регулиране наляво или надясно.

Насочете въздушния поток като наклоните и завъртете ламелите.

В зависимост от позицията на копчето за регулиране на температурата, през страничните дюзи в купето на автомобила се насочва студен или затоплен въздух.

Предупреждение

Не поставяйте нищо върху ламелите на вентилационните дюзи. Съществува риск от нараняване и нанасяне на щети в случай на катастрофа.

Фиксирани вентилационни дюзи

Допълнителни вентилационни дюзи има под предното стъкло и прозорците на вратите, както и в зоната за краката.

Вентилационни дюзи в задната част на купето

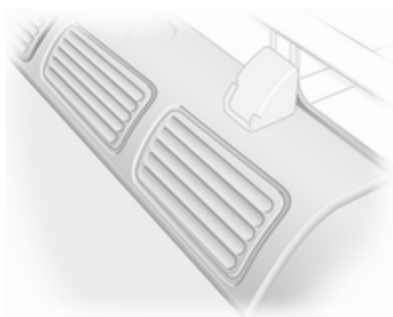

Въздушният поток се насочва към централните и десните дюзи за постигане на оптимално разпределение.

Поддръжка

Входящ отвор за въздух

Въздушният отвор пред челното стъкло в двигателното отделение трябва да се поддържа чист, за да не се възпрепятства притокът на въздух. Отстранявайте нападалите листа, нечистотии или сняг.

Поленов филтър

Поленовият филтър пречиства навлизащия през входящия отвор въздух от прах, сажди, полени и спори.

Редовно включване на климатичната система

За да се осигури постоянната и ефикасна работа на системата, охлаждането трябва да се включва веднъж месечно за няколко минути, независимо от атмосферните условия и сезона. Охлаждането не работи при много ниски външни температури.

Сервизно обслужване

За да осигурите оптималното охлаждащо действие, ви препоръчваме да проверявате веднъж годишно климатичната система, като се започне от третата година след първата регистрация на автомобила, включвайки:

- Тест за функционалност и налягане
- Функционалност на отоплението
- Проверка за теч
- Проверка на задвижващите ремъци

-
- Почистване на системата за отводняване на кондензатора и изпарителя
 - Проверка на работата

Шофиране и обслужване

Съвети по управлението на автомобила	102
Стартиране и обслужване	102
Изгорели газове	104
Механична скоростна кутия	106
Автоматизирана механична скоростна кутия	106
Спирачки	111
Системи за контрол при шофиране	113
Круиз контрол (система за поддържане на дадена скорост)	115
Системи за откриване на препятствие	119
Гориво	121
Теглич	124

Съвети по управлението на автомобила

Контрол над автомобила

Никога не се движете по инерция с изгасен двигател

В това положение не работят много устройства (напр. сервоусилвателят на спирачките, усилвателят на управлението). Карането по този начин е опасно за Вас и за останалите.

Педали

За да се осигури безпрепятствен ход на педалите в тази зона не трябва да има никакви постелки.

Сервоусилвател на волана

Никога не оставяйте волана завъртян докрай, когато автомобилът е в покой, тъй като това може да повреди помпата на сервоусилвателя на волана.

Стартиране и обслужване

Разработване на новия автомобил

Не натискайте спирачния педал ненужно силно по време на първите няколко пътувания, както и след поставянето на нови спирачни накладки.

При първо използване на автомобила парафинът и маслото върху системата за отделяне на изгорелите газове могат да предизвикат отделяне на пушек. Паркирайте автомобила на открито за известно време след първото използване, като избягвате вдишването на изпаренията.

През периода на разработване разходът на гориво и двигателно масло може да са по-високи, а процесът по почистването на дизеловия филтър за твърди частици да се извършва по-често.

Дизелов филтър за твърди частици
 ⇨ 104.

Положения на контакта за запалване

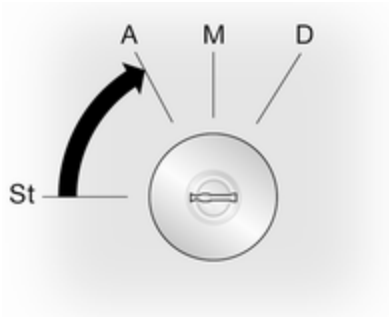

- St** = Изключено запалване
A = Отключен волан, изключено запалване
M = Включено запалване.
 Дизелови двигатели:
 предварително подгръване
D = Стартиране

Стартиране на двигателя

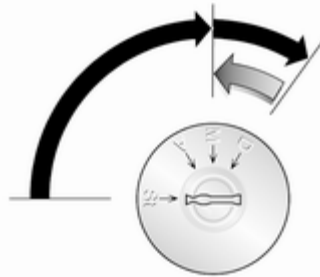

Механична скоростна кутия: натиснете педала на съединителя.

Автоматизирана механична скоростна кутия: натиснете спирачния педал; скоростната кутия автоматично включва на **N**.

Не подавайте газ.

Дизелови двигатели: завъртете ключа в положение **M** за да включите предварителното подгръване и изчакайте докато контролната лампа  изгасне в центъра за информация на водача.

Завъртете ключа в положение **D** и го отпуснете.

С повишаването на температурата на двигателя повишените обороти автоматично се връщат на нормалните за празен ход.

Опитите за стартиране не бива да продължават повече от 15 секунди. Ако двигателят не стартира, изчакайте 15 секунди преди да повторите процедурата по стартирането. Ако е необходимо, натиснете педала за газа преди да повторите процедурата по стартирането.

Преди да повторите стартирането или изключите двигателя, завъртете ключа обратно в **St**.

Прекъсване подаването на гориво в режим на моторна спирачка

Подаването на гориво автоматично се прекъсва в режим на моторна спирачка, напр. при движение с включена предавка, но без подаване на газ.

Паркиране

- Не паркирайте автомобила върху леснозапалима повърхност. Високата температура на системата за изгорелите газове може да подпали повърхността.
- Винаги натягайте ръчната спирачка без да натискате освобождаващия бутон. При спиране върху наклон натягайте спирачката колкото може по-силно. За да намалите силата за задействане в същото време натиснете и крачната спирачка.
- Изключете двигателя и запалването. Завъртете волана докато усетите, че ключалката го заключи.
- Ако автомобилът е паркиран на равна повърхност или на възходящ наклон, включете на първа предавка преди да изключите запалването. При възходящ наклон завъртайте предните колела навън от бордюра.

Ако автомобилът е на низходящ наклон, включете задна предавка преди да изключите запалването. Завъртете предните колела към бордюра.

- Заключете автомобила и активирайте механичната заключваща система против кражба и алармената система.

Изгорели газове

Опасност

Изгорелите газове на двигателя съдържат отровен въглероден окис, който няма цвят и мирис и може да бъде смъртоносен при вдишване.



Ало изгорелите газове проникнат в купето, отворете прозорците. Причината за неизправността трябва да се отстрани в сервиз.

Избягвайте да карате с отворен багажник, защото изгорелите газове може да проникнат в автомобила.

Дизелов филтър за твърди частици

Дизеловият филтър за твърди частици пречиства изгорелите газове от вредните сажди. Системата включва самопочистваща се функция, която



се задейства автоматично, без съобщение по време на движение. Филтърът се почиства периодически чрез изгаряне на саждите при висока температура. Този процес става автоматично и отделянето на пушек и миризма по време на този процес е нормално.

Ако филтърът се нуждае от почистване, но автоматичното почистване не е извършено, това се сигнализира чрез светване на контролния индикатор  и  в приборния панел. Незабавно потърсете помощта на сервиз.

Катализатор

Катализаторът намалява количеството на вредните съставки в изгорелите газове.



Внимание

Горива с качество различно от посочените на стр.  121,  171 може да повредят катализатора или електронните компоненти.

Неизгорелият бензин ще прегрее и повреди катализатора. Затова избягвайте много честото използване на стартера, изпразването на резервоара докрай и стартирането на двигателя чрез бутане или теглене.

В случай на проблеми със запалването, неравномерна работа на двигателя, спадане на мощността на двигателя или други необичайни явления, възможно най-скоро отстранете причините за проблемите в сервиз. Ако се налага по спешност, пътуването може да продължи за кратък

период от време, като скоростта на автомобила и оборотите на двигателя се поддържат ниски.

Ако контролната лампа  мига, допустимите ограничения за вредните емисии може би са надхвърлени. Вдигнете крака си от педала за газта докато  спре да мига и започне да свети постоянно. Веднага се обърнете към сервиз.

Контролен индикатор за неизправност  76

Механична скоростна кутия

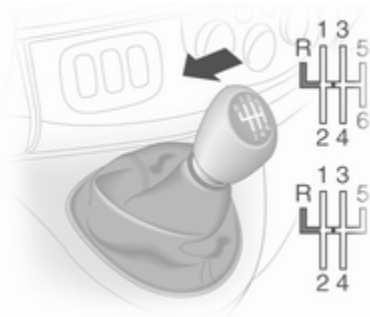

За да включите на задна предавка, при неподвижен автомобил натиснете педала на съединителя, издърпайте нагоре пръстена на скоростния лост, след което включете предавката срещу силата на съпротивление.

Ако предавката не се включи, поставете скоростния лост в неутрално положение, освободете

педала на съединителя и го натиснете отново, след това повторно изберете предавката.

Не приплъзвайте ненужно съединителя.

При работа със съединителя натискайте педала му докрай. Не използвайте педала за да подпирате крака си на него.

Внимание

Не се препоръчва да се кара с ръка поставена на скоростния лост.

Автоматизирана механична скоростна кутия

Тази скоростна кутия позволява ръчно (ръчен режим) и автоматично (автоматичен режим) превключване на предавките с автоматичен контрол на съединителя и в двата режима.

Дисплей на скоростната кутия



Показва режима и текущо избраната предавка.

Стартиране на двигателя

Натиснете спирачния педал, когато стартирате двигателя. Ако спирачният педал не е натиснат,  светва на дисплея на скоростната кутия и двигателят не стартира.

Когато крачната спирачка е натисната, скоростната кутия автоматично превключва на **N** (неутрално положение); "N" се появява на дисплея на скоростната кутия и двигателят може да бъде стартиран. Възможно е малко закъснение.

Скоростен лост

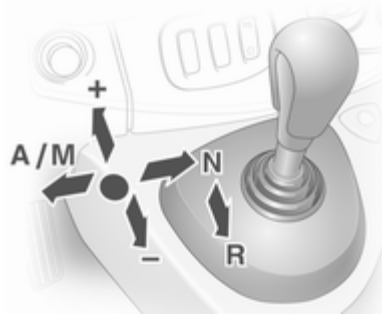

Скоростният лост трябва винаги да се придвижва докрай в избраната посока. При освобождаването му той автоматично се връща в средно положение.

- N** = Неутрално положение.
- A/M** = Превключване между автоматичен и ръчен режим.

В автоматичен режим дисплеят на скоростната кутия показва "A".

- R** = Предавка за заден ход.
Включвайте я само, когато автомобилът е неподвижен. При включена предавка за заден ход дисплеят на скоростната кутия показва "R".
- +** = Превключване на по-висока предавка.
- = Превключване на по-ниска предавка.

Потегляне

При стартиране на двигателя скоростната кутия е в автоматичен режим. Натиснете спирачния педал и преместете скоростния лост към **+** за да включите на първа предавка. Ако се избере **R**, се включва предавката за заден ход. При отпускане на спирачния педал автомобилът започва да се движи. За да потеглите бързо, освободете спирачния педал и подайте газ веднага след включване на предавка.

В автоматичен режим скоростната кутия превключва на други предавки автоматично, в зависимост от пътните условия.

За да превключите на ръчен режим преместете скоростния лост към **A/M**. Текущата предавка се появява на дисплея на скоростната кутия. За да включите на първа предавка натиснете спирачния педал и преместете скоростния лост към **+** или **-**. Превключването на по-висока или по-ниска предавка се извършва с преместване на скоростния лост към **+** или **-**. Предавките могат да се прескачат с придвижване на скоростния лост през кратки интервали.

Спиране на автомобила

В автоматичен или ръчен режим, при спиране на автомобила се включва първа предавка и съединителят се освобождава. В **R**, задната предавка остава включена.

При спиране върху наклон натегнете ръчната спирачка или натиснете спирачния педал. За да

се предотврати прегряване на съединителя, може да прозвучи прекъснат предупредителен сигнал, който напомня да натиснете спирачния педал или да задействате ръчната спирачка.

Изключвайте двигателя, когато спирате за по-дълго време, напр. при задръствания.

Когато автомобилът е паркиран и вратата на водача се отвори, ще се чуе предупредителен сигнал, ако не е включена неутрална предавка или не е натиснат педалът на спирачката.

Спиране с помощта на двигателя

Автоматичен режим

Когато се кара по нанадолнище, автоматизираната механична скоростна кутия не превключва на по-висока предавка, докато не се достигнат достатъчно високи обороти на двигателя. При натискане на спирачките тя своевременно превключва на по-ниска предавка.

Ръчен режим

За да използвате спирачния ефект на двигателя своевременно изберете по-ниска предавка при спускане по наклон.

Разклащане на автомобила

Разклащането на автомобила е позволено само, ако автомобилът е заседнал в пясък, кал, сняг или дупка. Премествайте последователно скоростния лост между **R** и **A/M** (или между **+** и **-**) и обратно, като в същото време леко натискате педала на газта. Не форсирайте двигателя и избягвайте рязкото подаване на газ.

Паркиране

Натегнете ръчната спирачка. Последно избраната предавка остава включена (наблюдавайте дисплея на скоростната кутия). При **N** няма включена предавка.

При изключено запалване скоростната кутия вече не реагира на движението на скоростния лост.

Ръчен режим

Ако се избере по-висока предавка, когато оборотите на двигателя са прекалено ниски, или се избере по-ниска предавка, когато оборотите са прекалено високи, превключване не се извършва.

Това предпазва двигателя от работа на прекалено високи или прекалено ниски обороти.

Ако оборотите на двигателя са прекалено ниски, скоростната кутия автоматично превключва на по-ниска предавка.

Ако оборотите на двигателя са прекалено високи, скоростната кутия превключва на по-висока предавка само посредством кикдаун.

Електронни програми за управление

Зимен режим ❄



Активирайте зимния режим, ако имате проблеми при потегляне по хлъзгави пътни настилки.

Включване

Натиснете бутона ❄. На дисплея на скоростната кутия се появява ❄. Скоростната кутия превключва в автоматичен режим и автомобилът потегля на подходяща предавка.

Изключване

Зимният режим се изключва чрез:

- повторно натискане на бутона ❄,
- изключване на запалването,
- превключване в ръчен режим.

С цел предпазване на скоростната кутия при много висока температура на съединителя, като предупреждение може да се чуе прекъснат звуков сигнал. В такива случаи натиснете крачната спирачка, изберете "N" и натегнете ръчната спирачка за да позволите на съединителя да изстине.

Товарен режим кг



Възможно е товарният режим да се използва както в ръчен, така и в автоматичен режим. И в двата случая схемите за превключване на предавките се адаптират автоматично към увеличения товар на автомобила.

Включване

Натиснете бутона **kg**. На дисплея на скоростната кутия се появява **kg**. Сега скоростната кутия ще избира оптимизирани схеми за превключване на предавките.

Изключване

Товарният режим се изключва чрез:

- повторно натискане на бутона **kg**,
- изключване на запалването.

Функция кикдаун

Ако педалът на газта се натисне след точката на противодействие, скоростната кутия превключва на по-ниска предавка в зависимост от оборотите на двигателя. Пълната мощност на двигателя е на разположение за ускоряването.

Ако оборотите на двигателя са прекалено високи, скоростната кутия превключва на по-висока предавка, дори и в ръчен режим. Без механизъм за превключване на по-ниска предавка, това автоматично превключване не се извършва в ръчен режим.

Неизправност

В случай на неизправност, на дисплея на скоростната кутия се показва . Пътуването може да продължи, но трябва да карате внимателно и предпазливо.

Причината за неизправността трябва да се отстрани в сервиз.

Прекъсване на електрическото захранване

Съединителят не се освобождава при прекъсване на електрозахранването, когато е включена предавка. Автомобилът не може да се движи.

Ако акумулаторът е изтощен, стартирайте двигателя чрез помощен акумулатор и кабели  153.

Ако причината за неизправността не е изтощен акумулатор, обърнете се към сервиз.

Ако неутрално положение не може да бъде избрано, автомобилът може да се тегли само с повдигнати водещи колела.

Теглене на автомобила ⇨ 156.

Спирачки

Спирачната система е съставена от два независими спирачни кръга.

Ако единият от спирачните кръгове откаже, автомобилът все още може да бъде спряен с помощта на другия спирачен кръг. Спирачният ефект обаче се постига само при силно натискане на спирачния педал. За целта е необходима значително по-голяма сила. Спирачният път се увеличава. Потърсете помощта на сервиз преди да продължите пътуването.

Ако двигателят не работи, ефектът от сервоусилването на спирачките изчезва след едно-две натискания на спирачния педал. Това не намалява спирачния ефект, но за спирането се изисква значително по-голям натиск върху педала. Това е особено важно да се има предвид при теглене на автомобила.

Ако контролната лампа (ⓘ) светне на арматурното табло по време на движение, а в центъра за

информация на водача се появи съобщението **BRAKING FAULT (НЕИЗПРАВНИ СПИРАЧКИ)**, налице е неизправност в спирачната система. Незабавно потърсете помощта на сервиз.

Контролна лампа (индикатор) (ⓘ)
⇨ 77.

Предупредителни съобщения ⇨ 81.

Антиблокираща спирачна система

Антиблокираща спирачна система (ABS) предпазва колелата от блокиране.



ABS започва да регулира спирачното налягане веднага, щом някое от колелата покаже признаци на блокиране. Автомобилът остава управляем дори и при рязко спиране.

Действието на ABS се усеща по пулсирането на спирачния педал и шума от процеса на регулиране.

За да се постигне оптимален спирачен ефект задръжте педала натиснат докрай през цялото време на спирачния процес, независимо от пулсирането му. Не намалявайте натиска върху педала.



Контролна лампа (индикатор) 
 ⇨ 77.

Неизправност

Ако контролният индикатор  не изгасне няколко секунди след включване на запалването или ако светне по време на движение, налице е неизправност в ABS. Контролният индикатор  може да започне да свети на арматурното табло и заедно със съобщенията **CHECK ABS (ПРОВЕРИ ABS)** и **CHECK ESP (ПРОВЕРИ ESP)** в центъра за информация на водача. Спирачната система продължава да функционира, но без ABS регулиране.

Предупреждение

При неизправност на ABS е възможно блокиране на колелата в случай на много рязко спиране. Предимствата на ABS вече не са налице. При рязко спиране автомобилът вече не може да се управлява и може да започне да занася.

Ако контролните лампи , ,  и **STOP** светят, ABS и ESP са деактивирани - в центъра за информация на водача се появява съобщението **BRAKING FAULT (НЕИЗПРАВНИ СПИРАЧКИ)**. Потърсете помощта на сервиз.

Причината за неизправността трябва да се отстрани в сервиз.

Предупредителни съобщения ⇨ 81.

Ръчна спирачка

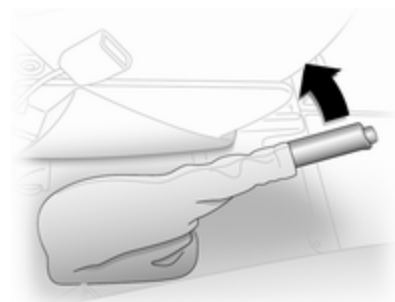

Винаги натягайте силно ръчната спирачка без да натискате бутона за освобождаване; при спиране върху наклон я натягайте колкото може по-силно.

За да освободите ръчната спирачка дръпнете леко лоста нагоре, натиснете освобождаващия бутон и свалете лоста докрай надолу.

За да намалите силата нужна за задействане на ръчната спирачка натиснете в същото време и спирачния педал.

Контролен индикатор (лампа) (I),
⇨ 77.

Помощ при спиране

Ако спирачният педал се натисне бързо и силно, автоматично се прилага максимална спирачна сила (пълно спиране).

Поддържайте натиска върху спирачния педал докато желаете да продължи процеса на пълното спиране. Максималната спирачна сила автоматично намалява, когато спирачният педал се отпусне.

Системи за контрол при шофиране

Система за тракшън контрол (контрол на сцеплението)

Системата тракшън контрол (ТС) е съставна част на електронната стабилизираща програма (ESP®Plus), която, когато е необходимо, подобрява стабилността при каране, независимо от типа на пътната настилка и сцеплението на гумите, като предотвратява боксуването на водещите колела.

Веднага щом водещите колела започнат да боксуват мощността на двигателя се намалява и колелото, което най-много боксува се стопира отделно. Това значително подобрява стабилността на автомобила при каране по хлъзгави пътни настилки.

ТС е готова за работа веднага щом запалването се включи и контролната лампа  изгасне на арматурното табло.

Когато ТС е активна,  мига.

Предупреждение

Не допускате тази специална безопасна функция да Ви изкуши за поемане на рискове при каране.



Пригответе скоростта си към пътните условия.



Контролна лампа (индикатор) 
⇨ 77.

Изключване





Когато е желателно да се позволи боксуването на водещите колела, ТС може да бъде изключена.

Натиснете бутона . Контролната лампа  светва на арматурното табло, а в центъра за информация на водача се появява съобщението **ESP OFF (ESP ИЗКЛ.)**.

ТС се включва отново чрез повторно натискане на бутона . Контролната лампа  изгасва на арматурното табло. ТС също така се включва отново при следващото включване на запалването.

Когато скоростта на автомобила достигне 50 км/ч, функцията ТС се възстановява автоматично.

Неизправност

Ако системата установи неизправност, контролната лампа  светва на арматурното табло  76, а в центъра за информация на водача се появява съобщението **CHECK ESP (ПРОБЕРИ ESP)**.

Причината за неизправността трябва да се отстрани в сервиз.

Предупредителни съобщения  81.

Електронна стабилизираща програма

Електронната стабилизираща програма (ESP[®]Plus) подобрява стабилността на движение, когато е необходимо, независимо от пътната настилка и сцеплението на гумите. Тя също предпазва водещите колела от буксуване.

Веднага щом автомобилът започне да занася (недозавиване/презавиване), мощността на двигателя се намалява и колелата биват спирани поотделно. Това значително подобрява стабилността на автомобила при каране по хлъзгави пътни настилки.



ESP[®]Plus е готова за работа веднага щом запалването се включи и контролната лампа  изгасне на арматурното табло.

При влизане в действие на ESP[®]Plus  мига.

Предупреждение

Не допускайте тази специална безопасна функция да Ви изкуши за поемане на рискове при каране.



Пригледете скоростта си към пътните условия.



Контролна лампа (индикатор)   77.

Изключване



Когато е необходимо боксуването на водещите колела, ESP®Plus може да бъде изключена.



Натиснете бутона . Контролната лампа  светва на арматурното табло, а в центъра за информация на водача се появява съобщението **ESP OFF (ESP ИЗКЛ.)**.

ESP®Plus се включва отново чрез повторно натискане на бутона . Контролната лампа  изгасва на арматурното табло. ESP®Plus също

така се включва отново при следващото включване на запалването.

Когато скоростта на автомобила достигне 50 км/ч, функцията ESP®Plus се възстановява автоматично.

Неизправност

Ако системата установи неизправност, контролната лампа  светва на арматурното табло  76, а в центъра за информация на водача се появява съобщението **CHECK ESP (ПРОВЕРИ ESP)**.

Причината за неизправността трябва да се отстрани в сервис.

Предупредителни съобщения  81.

Круиз контрол (система за поддържане на дадена скорост)

Круиз контрол

Круиз контролът може да запаметява и поддържа скорост от 30 км/ч и повече. Отклонения от запаметената скорост може да се получат при каране по възходящ или низходящ наклон.

От съображения за безопасност круиз контролът не може да се включи докато спирачният педал не бъде натиснат един път.



Не използвайте круиз контрол в случаите, когато поддържането на постоянна скорост не е препоръчително.

При автоматизирана механична скоростна кутия активирайте круиз контрола само в автоматичен режим.

Контролни индикатори (лампи)  и   79.

Включване





Натиснете бутона , контролната лампа  на арматурното табло светва в зелено.

Круиз контролът е в състояние на готовност - в центъра за информация на водача се появява съответното съобщение.



Ускорете до желаната скорост и натиснете бутона **+** или **-**. Текущата скорост се запаметява и поддържа - педалът на газта може да бъде освободен.



Контролната лампа  свети в зелено на арматурното табло заедно с , а в центъра за информация на водача се появява съответното съобщение.

Скоростта на автомобила може да се увеличи чрез натискане на педала за газ. Запаметената скорост мига на арматурното табло. Когато се отпусне педалът за газта, предварително запаметената скорост се възстановява.

Скоростта се запаметява до изключване на запалването.

Увеличаване на скоростта

При включен круиз контрол скоростта на автомобила може да се увеличава плавно или на малки стъпки чрез натискане и задържане на бутона **+** или чрез неколкостепенното му кратко натискане.

При отпускане на бутона текущата скорост се запамятава и поддържа.

Като алтернативна възможност ускорете до желаната скорост и я запамятете като натиснете бутона **+**.

Намаляване на скоростта

При включен круиз контрол скоростта на автомобила може да се намалява плавно или на малки стъпки чрез натискане и задържане на бутона **-** или чрез неколкостепенното му кратко натискане.

При отпускане на бутона текущата скорост се запамятава и поддържа.

Изключване



Натиснете бутона **O**: круиз контролът се деактивира и зеленият контролен индикатор  изгасва на арматурното табло.

Автоматично изключване:

- Когато скоростта на автомобила спадне под 30 км/ч,
- При натискане на спирачния педал,
- При натискане на педала на съединителя,
- Когато скоростният лост се постави в положение **N**,



Скоростта се запамятава и в центъра за информация на водача се появява съответното съобщение.

Възстановяване на запамятената скорост

Натиснете бутона **R** при скорост над 30 км/ч.

Ако запамятената скорост е много по-висока от текущата, автомобилът рязко ще се ускори до достигане на запамятената скорост.



Изтриване на запамятената скорост

Натиснете бутона : Зелените контролни индикатори  и  на арматурното табло изгасват.



Ограничител на скоростта при круиз контрол

Ограничителят на скоростта предотвратява надвишаването на предварително нагласената максимална скорост над 30 км/ч.

Включване

Натиснете бутона , контролният индикатор  на арматурното табло светва в жълто.

Функцията за ограничение на скоростта на круиз контрола е в състояние на готовност - в центъра за информация на водача се появява съответното съобщение.

Ускорете до желаната скорост и натиснете бутона  или . Текущата скорост се записва.

Автомобилът може да се кара нормално, но не е възможно да се надвиши програмираното ограничение на скоростта, освен в аварийни случаи.

Ако ограничението на скоростта не може да се поддържа, напр. при движение по стръмен наклон, стойността на ограничението започва да мига в центъра за информация на водача.

Увеличаване на ограничението на скоростта

Ограничението на скоростта на автомобила може да се увеличава плавно или на малки стъпки чрез натискане и задържане на бутона  или чрез неколкочкратното му кратко натискане.

Намаляване на ограничението на скоростта

Ограничението на скоростта на автомобила може да се намалява плавно или на малки стъпки чрез натискане и задържане на бутона  или чрез неколкочкратното му кратко натискане.

Надвишаване на ограничението на скоростта

При аварийни случаи е възможно ограничението на скоростта да се увеличи чрез силно натискане на педала за газта след точката на противодействие. Стойността на ограничението на скоростта мига в центъра за информация на водача през това време.

Освободете педала на газта и функцията за ограничение на скоростта се активира отново, веднага щом автомобилът започне да се движи със скорост по-ниска от тази на ограничението.

Изключване



Натиснете бутона : Ограничението на скоростта се деактивира и автомобилът може да се кара нормално.

Ограничението на скоростта се запаметява и в центъра за информация на водача се появява съответното съобщение.

Повторно активиране

Натиснете бутона **R**: Функцията за ограничение на скоростта се активира отново.

Изтриване на ограничението на скоростта

Натиснете бутона : Жълтият контролен индикатор  на арматурното табло изгасва.

Системи за откриване на препятствие

Помощ при паркиране

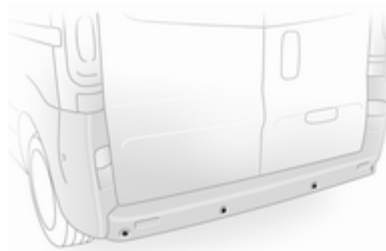

Системата за помощ при паркиране прави паркирането в посока назад по-лесно, като измерва разстоянието между задната част на автомобила и евентуалните препятствия. Пълната отговорност при паркирането обаче пада върху водача.

Системата се състои от четири ултразвукови сензора монтирани в задната броня.

Съобщение

Части монтирани в зоната на откриване може да предизвикат неизправна работа.

Включване

При включване на предавката за заден ход системата се включва автоматично. Готовността за действие се обозначава с кратък звуков сигнал.

Наличието на препятствие се означава със звукови сигнали. С намаляване на разстоянието до препятствието интервалът между сигналите става все по-малък. Ако разстоянието стане по-малко от 30 см, сигналът става непрекъснат.

Предупреждение

При определени обстоятелства някои отразяващи повърхности на предмети или дрехи, както и

външни източници на шум могат да попречат на системата да открие препятствията.

Изключване



Има възможност за постоянно или временно изключване на системата.

Временно изключване

Временното изключване на системата се извършва с натискане на бутона  на арматурното табло при включено запалване и включена задна предавка. При избиране на

задната предавка не се подава звуков сигнал, което показва, че системата е изключена.

Функцията се включва отново чрез повторно натискане на бутона  или при следващото включване на запалването.

Постоянно изключване

Деактивирането на системата за постоянно става чрез натискане и задържане на бутона  на арматурното табло за около 3 секунди, като при това запалването и задната предавка трябва да са включени. Системата се изключва и няма да работи. При избиране на задната предавка не се подава звуков сигнал, което показва, че системата е изключена.

Функцията се активира отново чрез натискане и задържане на бутона  за около 3 секунди.

Неизправност

Ако системата установи неизправност във функционирането, при включване

на задната предавка в продължение на около 5 секунди прозвучава непрекъснат сигнал. Обърнете се към сервиз за отстраняване на повредата.

Внимание

При заден ход пространството отзад трябва да е свободно от препятствия, които могат ударят долната страна на автомобила.

Евентуален удар на задния мост, дори и да не е видим, може да доведе до нетипични промени в поведението на автомобила. В случай на такъв удар се консултирайте със сервиз.

Гориво

Гориво за бензинови двигатели

Използвайте само безоловно гориво, което отговаря на европейския стандарт EN 228 или E DIN 51626-1 или еквивалентен.

Вашият двигател е способен да работи с гориво E10, което отговаря на тези стандарти. Горивото E10 съдържа до 10 % биоетанол.

Използвайте бензин с препоръчаното октаново число \diamond 171. Използването на гориво с прекалено ниско октаново число може да намали мощността и въртящия момент на двигателя и увеличава леко разхода на гориво.

Внимание

Не използвайте гориво или добавки към горивото, които съдържат метални съединения,

като манган-базирани добавки. Това може да причини повреда на двигателя.

Внимание

Използването на гориво, което не отговаря на EN 228 или E DIN 51626-1 или еквивалентно, може да доведе до отлагания, увеличено износване или повреда на двигателя, както и до отмяна на гаранцията.

Внимание

Използването на гориво с прекалено ниско октаново число може да доведе до неконтролируемо горене и повреда на двигателя.

Гориво за дизелови двигатели

Използвайте само дизелово гориво, което отговаря на изискванията на EN 590.

В държави извън Европейския съюз, използвайте гориво Euro-Diesel с концентрация на сяра под 50 ppm.

Внимание

Използването на гориво, което не отговаря на EN 590 или сходно, може да доведе до загуба на мощност на двигателя, увеличено износване или повреда на двигателя, както и до отмяна на гаранцията.

Не използвайте дизелови масла за морски съдове, масла за отопление, Аквазол и други подобни емулсии на дизел с вода. Дизеловите горива не бива да се

разреждат с горива, които са предназначени за бензинови двигатели.

Зареждане с гориво

⚠ Опасност

Преди зареждане с гориво изключете двигателя, както и всякакви външни отоплителни системи с горивни камери (указани чрез етикет върху капака на резервоара за гориво). Изключете мобилните телефони.

При зареждане с гориво следвайте указанията и инструкциите за безопасност на бензиностанцията.

⚠ Опасност

Горивото е огнеопасно и избухливо. Не пушете. Не правете нищо, което може да предизвика открит огън и искри.

Ако усещате миризма на гориво в автомобила, незабавно отстранете причината за това в сервиз.

Внимание

В случай на липса на гориво не включвайте запалването.

Съобщение

За да се гарантира правилно извеждане на нивото на горивото на дисплея, запалването трябва да се изключи преди зареждане с гориво. Избягвайте доливания на малки количества гориво (напр., по-малко от 5 литра), за да се гарантират правилни показания.

Отворът за зареждане на резервоара с байонетна капачка се намира в лявата страна на автомобила.

Капакът на резервоара за гориво може да се отвори само, ако автомобилът е отключен.



За да отключите и отворите капачката на резервоара за гориво вкарайте ключа и завъртете обратно на часовниковата стрелка. Когато приключите със зареждане на горивото, поставете обратно капачката на резервоара и завъртете ключа докрай по посока на часовниковата стрелка.

Внимание

Ако потече гориво, веднага го избършете.

Неизправност

При прекъсване на електрозахранването системата за централно заключване не отключва капака на резервоара за гориво. В такива случаи го освободете ръчно.



Отваряне

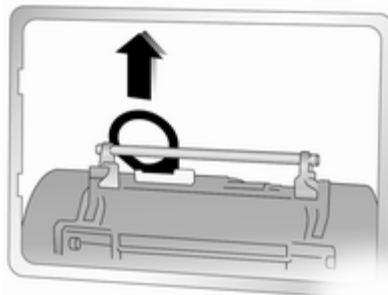

- Преместете лявата предна седалка, за да получите достъп до капака на механизма за освобождаване.
- Свалете капака и преместете встрани предпазния колан.
- Повдигнете освобождаващия механизъм, за да отключите капака на резервоара.

Затваряне

- Затворете капака на резервоара и спуснете механизма за освобождаване, за да заключите капака.
- Поставете обратно капака на механизма за освобождаване.
- Върнете на място лявата предна седалка.

Ако причината за прекъсване на електрозахранването не е изтощен акумулатор, обърнете се към сервиз.

Разход на гориво - CO₂ емисии

Определянето на разхода на гориво се регулира от европейската директива 715/2007 692/2008 А.

Директивата е ориентирана към действителната шофьорска практика: Счита се, че градското движение представлява около $\frac{1}{3}$, а останалите около $\frac{2}{3}$ са сбор от

градско и извънградско движение. Студените стартове и фазите на ускоряване също се отчитат.

Спецификацията на емисията на CO₂ е също част от тази директива.

Разходът на гориво зависи от персоналният стил на каране, както и от пътните условия.

Изчислението на разхода на гориво взема под внимание теглото на празния автомобил, установен в съгласие с наредбите. Допълнителното оборудване може да доведе до малко по-голям разход на гориво и емисия на CO₂, както и до по-ниска максимална скорост.

Теглич

Обща информация

Използвайте само теглич одобрен за Вашия автомобил.

Препоръчваме допълнителното монтиране на теглич да се извърши от сервиз. Може да се наложи да се извършат промени, които засягат охладителната система, термозащитата или друго оборудване.

Монтажни размери на заводски монтиран теглич ⇨ 179.

Особености при шофирането, съвети относно тегленето

В случай, че ремаркетото има спирачки, закачете спирачния кабел към ухото.

Преди да закачите ремаркетото смажете топката на куката. Не правете това обаче, ако се използва стабилизатор на накрайника, който намалява

въртеливите движения. За ремаркетата с ниска стабилност на движението използването на стабилизатор се препоръчва.

Максималната скорост от 80 км/ч не бива да се надвишава, дори и в страни, където са позволени високи скорости.

Ако ремаркетото започне да се клати, карайте по-бавно, не се опитвайте да коригирате с волана и натискайте силно спирачката, ако се налага.

Когато се движите надолу по наклон, изберете същата предавка както за изкачване на наклона и карайте с аналогична скорост.

Нагласете налягането на гумите до стойността предвидена за пълно натоварване ⇨ 178.

Теглене на ремарке

Товар на ремаркетото

Максималната стойност на допустимото натоварване на ремаркетото зависи от автомобила и

двигателя и не бива да се надвишава. Действителното натоварване на ремаркетото е разликата между действителното брутно тегло на ремаркетото и действителното натоварване на съединителното звено при закачено ремарке.

Допустимото натоварване на ремаркетото е дадено в документите на автомобила. Ако не е посочено изрично нещо друго, натоварването е валидно за наклони до 12 %.

Допустимото натоварване на ремаркетото се отнася най-много до указания наклон и височина до 1000 метра над морското равнище. Тъй като с увеличаване на надморската височина мощността на двигателя спада поради намаляване плътността на въздуха, намалявайки по този начин способността за изкачване, допустимото общо тегло за теглене също трябва да се намалява с 10 % за всеки 1000 метра надморска височина. Допустимото общо тегло за

теглени не е необходимо да се намалява при движение по пътища с малък наклон (по-малък от 8 %, например по магистрали).

Допустимото общо тегло за теглене не бива да се надвишава. Това тегло е обозначено на идентификационната табелка ⇨ 168.

Вертикално натоварване на съединителното звено

Вертикалното натоварване на съединителното звено е натоварването, упражнявано от ремаркетото върху сферичната глава на куката. То може да се променя чрез промяна на разпределението на тежестта при товарене на ремаркетото.

Максималното допустимо вертикално натоварване на съединителното звено е обозначено на идентификационната табелка на теглича и в документите на автомобила. Винаги се стремете към максимално натоварване,

особено в случай на тежки ремаркета. Вертикалното натоварване на съединителното звено не бива никога да пада под 25 кг.

При натоварване на ремаркетото от 1200 кг или повече вертикалното натоварване на съединителното звено не бива да бъде под 50 кг.

Натоварване на задния мост

При свързано ремарке и напълно натоварен теглещ автомобил (включително и всички пътници) допустимото натоварване на задния мост (виж идентификационната табелка или документите на автомобила) не бива да бъде надвишено.

Теглич

Внимание
Когато не използвате теглича, сваляйте куката му.

⚠ Предупреждение

Теглене на ремарке се разрешава само при правилно монтирана кука. Ако куката не може да се заключи правилно, обърнете се за помощ към сервиз.

Предупредителен звуков сигнал на теглича

Когато автомобили с монтиран теглич се свържат към ремарке, звукът на предупредителния сигнал се променя при включването на мигачите.

Височината на предупредителния сигнал също ще се промени, в зависимост от това дали има неизправност в мигач на ремаркетото или в мигач на теглещия автомобил.

Грижи за автомобила

Обща информация	127
Проверки на автомобила	128
Смяна на електрически крушки	137
Електрическа система	141
Инструменти на автомобила ...	144
Колела и гуми	144
Теглене	156
Грижи за външността	158

Обща информация

Акcesoари и модификации на автомобила

Препоръчваме ви да използвате оригинални части и акcesoари, както и заводски одобрени части за вашия тип автомобил. Ние не можем да преценим или гарантираме надеждността на други изделия - даже ако са одобрени и имат разрешение от други инстанции.

Не правете никакви изменения по електрическата система, напр. пренастройка на електронните контролни блокове (чип тунинг).

Съхраняване на автомобила

Изваждане от експлоатация за дълъг период от време

Ако автомобилът няма да се използва няколко месеца:

- Измийте и пастирайте автомобила.
- Проверете в сервиз защитното покритие на пастата в двигателното отделение и по шасито.
- Почистете и консервирайте гумите уплътнения.
- Напълнете резервоара за гориво догоре.
- Сменете маслото на двигателя.
- Източете резервоара с измиваща течност.
- Проверете защитата на охлаждащата течност срещу замръзване и корозия.
- Нагласете налягането на гумите до стойността предвидена за пълно натоварване.

- Паркирайте автомобила в сухо и добре проветрявано помещение. Включете на първа или задна предавка. Обезопасете автомобила срещу потегляне.
- Не натягвайте ръчната спирачка.
- Отворете капака на двигателя, затворете всички врати и заключете автомобила.
- Откачете отрицателната клемма на акумулатора. Внимавайте всички системи да са изключени, например алармената система.

Въвеждане отново в експлоатация

Когато автомобилът отново трябва да се пусне в експлоатация:

- Свържете отрицателната клемма на акумулатора. Активирайте електрониката на електрическите прозорци.
- Проверете налягането в гумите.
- Напълнете резервоара с измиваща течност.
- Проверете нивото на маслото в двигателя.

- Проверете нивото на охлаждащата течност.
- Поставете табелките с регистрационния номер, ако са били свалени.

Рециклиране на излезли от употреба автомобили

Информация относно центровете за рециклиране на стари автомобили и бракуването на излезли от употреба автомобили можете да намерите на нашата интернет страница. Поверявайте тази дейност само на оторизирани центрове за рециклиране.

Проверки на автомобила

Извършване на работа

Предупреждение

Извършвайте проверките в двигателното отделение само при изключено запалване.

Охлаждащият вентилатор може да се задейства дори и при изключено запалване.

Опасност

Елементите на запалителната система генерират много високо напрежение. Не ги докосвайте.

За по-лесно разпознаване, капачката за наливане на двигателно масло, капачките на резервоарите за охлаждаща течност и измиваща течност, както и дръжката на масломерната пръчка са жълти.

Капак на двигателя

Отваряне



Дръпнете освобождаващата ръчка и я върнете в първоначално положение.

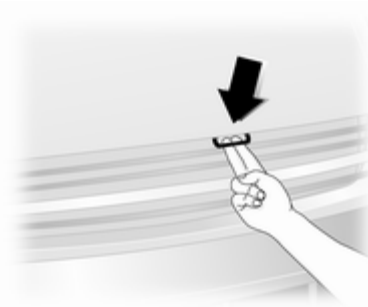

Дръпнете ключалката и отворете капака.

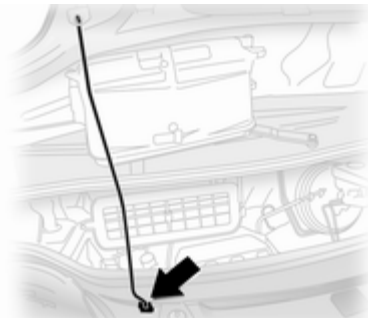

Подпрете капака на двигателя.

Затваряне

Преди да затворите капака натиснете подпирания прът в държача му.

Спуснете капака и го оставете да падне така, че да се заключи. Проверете дали капакът е заключен.

Двигателно масло

Проверявайте редовно нивото на маслото в двигателя ръчно, за да предотвратите повреда на двигателя.

Ползвайте масло с необходимата спецификация. Препоръчани масла и смазочни материали ⇨ 164.

Извършвайте проверката, когато автомобилът е на равен терен. Двигателят трябва да е с работна температура и да е изключен поне 10 минути преди това.

Извадете масломерната пръчка, избършете я, вкарайте я до упор, издърпайте я и отчетете нивото на маслото.

Внимание

Отговорност на собственика е да поддържа правилното ниво на масло с подходящо качество в двигателя.

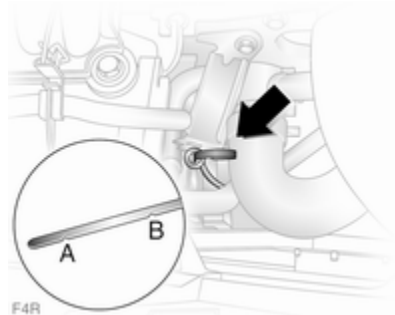

В зависимост от варианта двигател се използват различни масломерни пръчки. На илюстрациите е показана проверка и доливане на масло съответно на бензинови и дизелови двигатели.

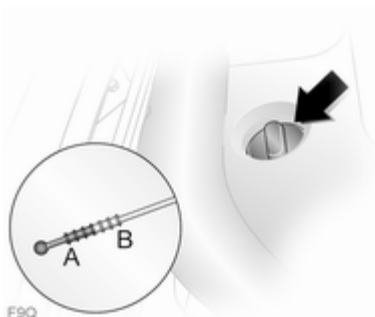

Измерителната пръчка на двигателите F9Q е монтирана на капачката на отвора за наливане на масло; отворете капачката като завъртите обратен на часовниковата стрелка.

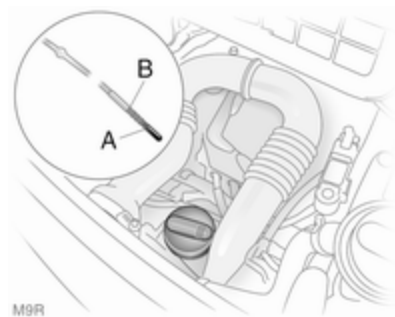

За да проверите нивото на маслото при двигателите M9R, завъртете капачката обратно на часовниковата стрелка, извадете измерителната пръчка, избършете я и я вкарайте обратно докрай.

Ако нивото на маслото в двигателя е паднало до обозначението **A** ("долей масло"), долейте масло.

Внимание

Не допускате нивото на маслото да спадне под минималното!

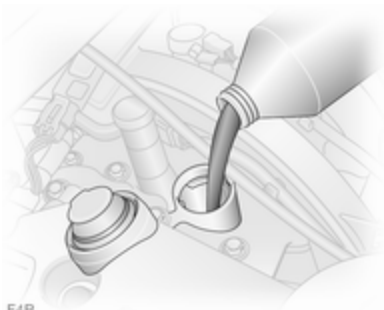

F4R

Препоръчваме да се използва масло от същия тип като на използваното при последната смяна.

Нивото на маслото не бива да надхвърля отметката за максимално ниво **В** на пръчката.

Внимание

Излишното масло трябва да бъде източено или изсмукано.

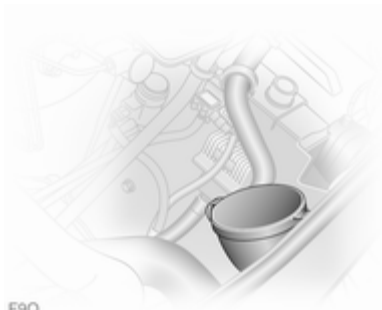

F9Q

За да предотвратите разливане, когато доливате масло в двигатели F9Q, използвайте фунията, която се намира отпред в двигателното отделение.

За да освободите фунията, повдигнете пластмасовия фиксатор на фунията и я вдигнете.

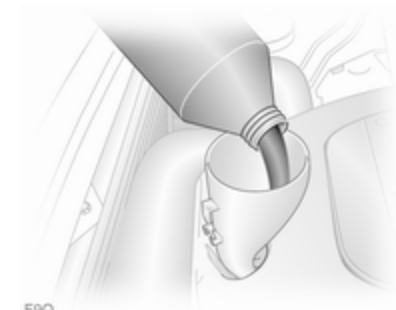

F9Q

Свалете капачките и поставете фунията в отвора за наливане на масло така, че да стои стабилно.

При поставянето ѝ обратно, сложете капачките и закрепете добре фунията.

Стабилизирането на разхода на двигателно масло може да се очаква едва след като автомобилът е изминал няколко хиляди километра. Едва тогава може да се определи истинският разход.

Ако разходът надвишава 0,5 л на 1000 км след края на периода на разработване, консултирайте се със сервиз.

Вместимости ⇨ 178, следене нивото на маслото в двигателя ⇨ 71.

Поставете обратно капачката и я завинтете.

Въздушен филтър на двигателя

Индикатор на въздушния поток в двигателя

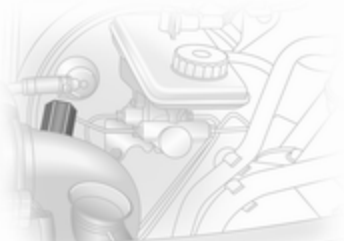

При някои модели в смукателната система на двигателя е разположен индикатор, който сигнализира, ако притокът на въздух към двигателя е намален.

Без индикация = Няма ограничение
 Червена индикация = Ограничен

В случай на червена индикация при работещ двигател се обърнете към сервиз.

Охлаждаща течност за двигателя

Охлаждащата течност осигурява защита срещу замръзване до около -28 °С.

Внимание

Използвайте само одобрени антифризи.

Ниво на охлаждащата течност

Внимание

Прекалено ниско ниво на охлаждащата течност може да предизвика повреда на двигателя.

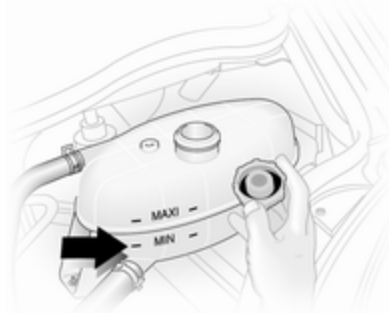

Ако охладителната система е студена, нивото на охлаждащата течност трябва да е малко над обозначението **MIN**. Долейте, ако нивото е ниско.

⚠ Предупреждение

Оставете двигателят да изстине преди да отворите капачката. Отворете внимателно капачката като дадете възможност на свръхналягането бавно да намалее.

Долейте антифриз. Ако не разполагате с антифриз, долейте с чиста водопроводна или дестилирана вода. Затегнете плътно капачката. Концентрацията на антифриз трябва да се провери и причината за загуба на охлаждаща течност да се отстрани в сервис.

В случай, че е необходимо голямо количество охлаждаща течност, наложително е да се извърши обезвъздушаване на охладителната система. Потърсете помощта на сервис.

Ако температурата на охлаждащата течност е прекалено висока, контролната лампа 

започва да свети в червено на арматурното табло заедно с **STOP**  78. Консултирайте се със сервис, ако нивото на охлаждащата течност е достатъчно.

Хидравлична течност за сервоусилвателя на волана

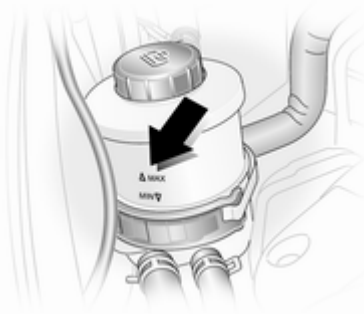

Ако течността в резервоара падне под отметката **MIN**, консултирайте се със сервис.

Течност за измиване



Зареждайте с чиста вода, смесена с подходящо количество разтвор за измиване на предното стъкло съдържащ антифриз.

Внимание

Само измиваща течност с достатъчна концентрация на антифриз осигурява защита при ниски температури или при внезапен спад на температурата.

Спирачки

Скърцащият звук показва, че накладките на спирачките са достигнали минималната позволена дебелина. Можете да продължите карането, но накладките на спирачките трябва да се сменят възможно най-скоро.

След поставянето на нови накладки не натискайте спирачките ненужно рязко през първите няколко пътувания.

Спирачна течност

⚠ Предупреждение

Спирачната течност е отровна и разяждаща. Избягвайте допир с очите, кожата, тъкани и боядисани повърхности.

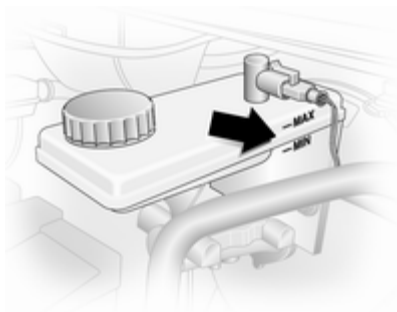

Нивото на спирачната течност трябва да бъде между отметките **MIN** и **MAX**.

Когато доливате, осигурете максимална чистота, тъй като замърсяването на спирачната течност може да доведе до функционални проблеми в спирачната система. Причината за загуба на спирачна течност трябва да се отстрани в сервиз.

Използвайте само висококачествени спирачни течности одобрени за вашия автомобил.

Течност за спирачки/съединител
 ⇨ 164.

Акумулатор

Акумулаторът на автомобила не се нуждае от поддръжка при условие, че начинът на каране позволява необходимото зареждане на акумулатора. Шофирането на кратки разстояния и честите стартирания на двигателя могат да изтощят акумулатора. Избягвайте използването на електрически консуматори, когато не са необходими.



Използваните батерии не са част от домашните отпадъци. Те трябва да се изхвърлят на определените за рециклиране места.

Ако не използвате автомобила в течение на повече от 4 седмици, може да се стигне до изтощаване на акумулатора. Откачете отрицателната клемма на акумулатора.

Преди свързване или откачане на акумулатора внимавайте запалването да бъде изключено.

Достъп до акумулатора

Акумулаторът се намира под предната лява седалка, под капака на пода ↻ 153.

Поддръжка на акумулатора

⚠ Опасност

При зареждане на акумулатора осигурете достатъчно проветряване. Съществува опасност от експлозия, ако се допусне натрупването на газовете, които се образуват по време на зареждане на акумулатора!

Подмяна на акумулатора

При смяна на акумулатора се уверете, че няма отворени вентилационни отвори в близост до положителната клемма. Ако има вентилационен отвор в тази зона, трябва да се затвори с временен капак, а вентилационния отвор в близост до отрицателната клемма трябва да е отворен.

Ние препоръчваме да замените акумулатора в сервиз.

Допълнителен акумулатор

В зависимост от допълнителното оборудване на автомобила, някои модели имат допълнителен акумулатор, разположен до основния акумулатор.

Филтър за дизелово гориво

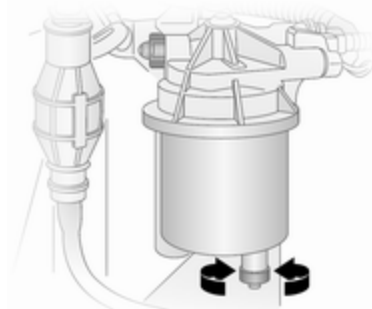

Източвайте остатъчната вода от горивния филтър при всяка смяна на двигателното масло.

Поставете съд под корпуса на филтъра. Разхлабете винтовете на капака и долната страна на филтъра с около един оборот, за да изтече водата.

Водата е изтекла, когато от долния винт започне да излиза гориво. Завийте обратно двата винта.

Проверявайте филтъра за дизелово гориво през по-кратки интервали, ако автомобилът работи при екстремни експлоатационни условия.

Дизелова горивна система, обезвъздушаване

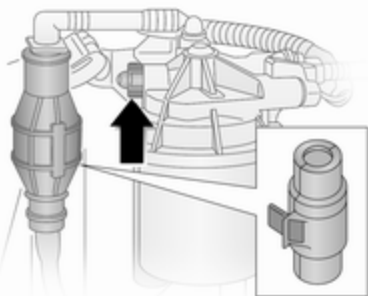

Ако горивният резервоар се изпразни докрай, необходимо е да се извърши обезвъздушаване на дизеловата горивна система.

Напълнете резервоара с гориво и направете следното:

1. Свалете предпазния капак от подкачващата помпа.
2. Поставете подходящ съд под винта за обезвъздушаване за да съберете горивото.
3. Разхлабете с един оборот винта (посочен със стрелка).
4. Помпайте ръчно подкачващата помпа бавно и непрекъснато, докато в изтичащото от разхлабения винт гориво вече няма въздушни мехурчета.
5. Затегнете обратно винта на филтъра.
6. Поставете обратно предпазния капак на подкачващата помпа.

Смяна на перото на чистачка

Пера на предните чистачки

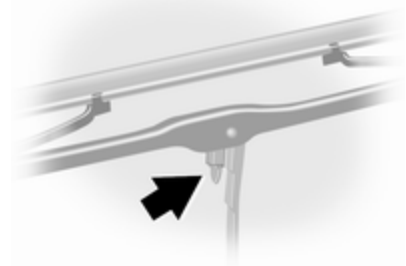

Повдигнете рамото на чистачката, натиснете фиксатора в посока към рамото и освободете перото.

Перо на чистачката на задното стъкло

Повдигнете рамото на чистачката, завъртете перото и го освободете.

Смяна на електрически крушки

Изключете запалването и съответния превключвател или затворете вратите.

Хващайте новите крушки само за цокъла! Не докосвайте стъклото на крушките с голи ръце.

Използвайте за смяна само същия тип крушка.

Предни фарове

Къси и дълги светлини

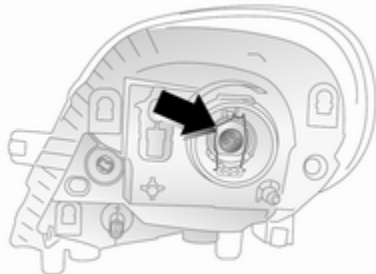

1. Откачете кабелния щепсел.
2. Свалете гуменото уплътнение.
3. Откачете задържащата скоба и извадете крушката.
4. Сменете крушката и поставете задържащата скоба като се уверите, че крушката е правилно поставена.
5. Поставете гуменото уплътнение и кабелния щепсел.

Габаритни светлини

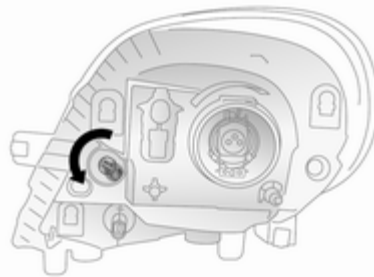

1. Извадете цокъла на крушката от рефлектора, като го завъртите на 90°.
2. Сменете крушката.
3. Поставете цокъла на крушката в рефлектора.

Светлини за мъгла

Сменете крушките в сервиз.

Предни мигачи

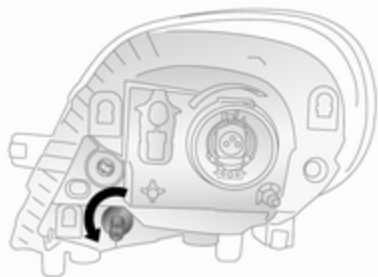

1. Извадете цокъла на крушката от рефлектора, като го завъртите на 90°.
2. Сменете крушката.
3. Поставете цокъла на крушката в рефлектора.

Задни светлини

Задни стоп-светлини, мигачи и габаритни светлини

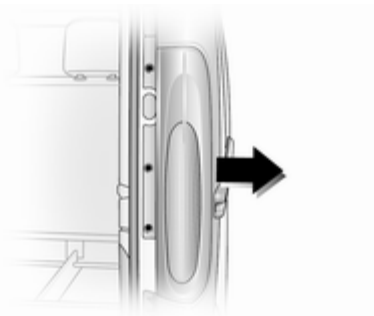

1. Отвийте трите винта (използвайте предоставения инструмент).
2. Внимателно освободете фара-комплект от осигурителните щифтове от външната страна и го извадете.



3. Завъртете цокъла на крушката, за да го отделите от фара.
4. Сменете крушката.
5. Натиснете цокъла във фара - след това го завъртете, за да го фиксирате.
6. Проверете дали кабелният щепсел е поставен правилно.
7. Поставете задния фар на мястото му, като се уверите че е легнал правилно.
8. Поставете фара-комплект върху осигурителните щифтове и завийте трите винта.

Странични мигачи

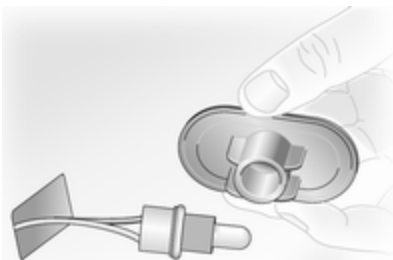

1. Освободете скобите на мигача от основата към калника с помощта на плоска отвертка и издърпайте фара-комплект от отвора.
2. Извадете цокъла на крушката от фара-комплект като го завъртите на 90° и поставете новата крушка.
3. Поставете цокъла с крушката във фара-комплект, след което монтирайте фара в отвора.

Централна, високо монтирана (трета) стоп-светлина

Сменете крушките в сервис.

Светлина за заден ход

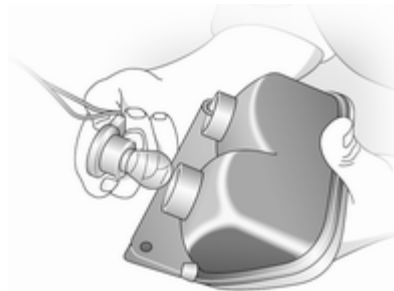

1. Отвийте двата винта (използвайте предоставения инструмент) и извадете фара.
2. Завъртете цокъла на крушката, за да го отделите от фара.
3. Сменете крушката.

4. Натиснете цокъла във фара - след това го завъртете, за да го фиксирате.
5. Монтирайте фара чрез двата винта.

Осветление на регистрационния номер

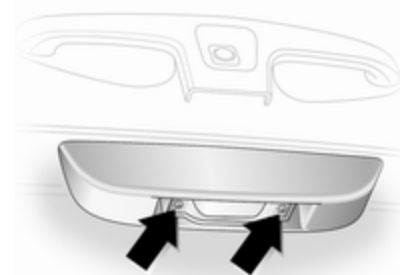

1. Отвийте 2-та винта (показани със стрелка) и свалете стъклото.
2. Сменете крушката.
3. Поставете стъклото; завийте винтовете.

Задна светлина за мъгла

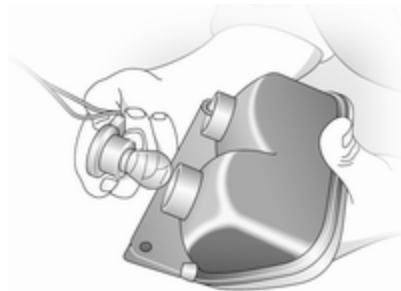

1. Отвийте двата винта (използвайте предоставения инструмент) и извадете фара.
2. Завъртете цокъла на крушката, за да го отделите от фара.
3. Сменете крушката.
4. Натиснете цокъла във фара - след това го завъртете, за да го фиксирате.
5. Монтирайте фара чрез двата винта.

Вътрешно осветление

Предни лампи за вътрешно осветление

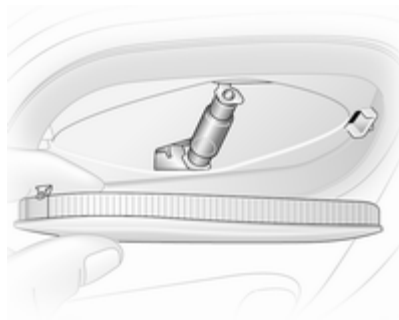

1. Извадете стъклото, като използвате плоска отвертка.
2. Сменете крушката.
3. Поставете обратно стъклото.

Осветление на багажното отделение

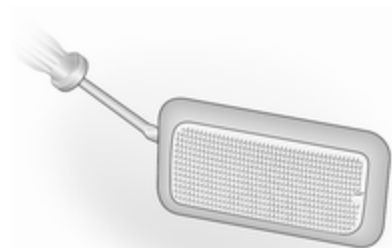

1. Извадете лампата, като използвате плоска отвертка.
2. За да си осигурите достъп до крушката, свалете задния капак на лампата.
3. Сменете крушката и поставете капака.
4. Поставете обратно лампата.

Задни лампи за вътрешно осветление

Сменете крушките в сервиз.

Осветление на жабката
Сменете крушките в сервиз.

**Осветление на
арматурното табло**
Сменете крушките в сервиз.

Електрическа система

Предпазители

Параметрите на новия предпазител трябва да отговарят на параметрите на дефектирания предпазител.

Кутията с предпазители се намира в лявата страна на арматурното табло, под гнездото за напитки.

Преди смяна на предпазител изключете съответния превключвател и запалването.

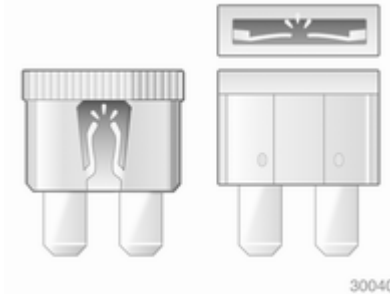

30041

Изгорелият предпазител може да се познае по стопения проводник. Не поставяйте нов предпазител докато причината за повредата не е отстранена.

Препоръчваме да носите със себе си пълен комплект предпазители. В кутията с предпазители е предвидено място за резервните предпазители.

Някои функции са защитени от няколко предпазителя.

Може да има и предпазители без функция.

Щипка за изваждане на предпазители

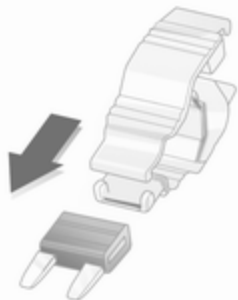

30042

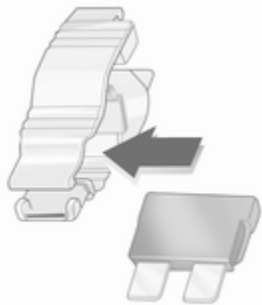

30042



30044

За да се улесни смяната на предпазители в кутията с предпазители има щипка за изваждане на предпазители. В зависимост от типа на предпазителя, поставете щипката отгоре или отстрани на предпазителя и го издърпайте.

Кутия с предпазители в арматурното табло

















Намира се в лявата страна на арматурното табло, под гнездото за напитки.











Извадете пепелника от лявото гнездо за напитки и дръпнете капака на кутията с предпазители за да я отворите. Не дръжте никакви други предмети зад капака.

Някои вериги може да са защитени от няколко предпазителя.



Символ Приложение

	Климатик
	Отопление на външните огледала
	Отопление на предните седалки
	Електрически прозорци
	Ляв фар – дълги светлини
	Десен фар – дълги светлини
	Чистачки на предното стъкло
	Радио, Система Инфотейнмънт
	Запалка
Boiler	Отоплител на задната част на купето
	Клаксон
	Ляв фар – къси светлини
	Десен фар – къси светлини
	Арматурно табло
	Отопление

Символ Приложение

	Лампа за вътрешно осветление
	Антиблокираща спирачна система
	Отопление на задните стъкла
	Часовник, вътрешно осветление, радио, система Инфотейнмънт
UCH	Система за впръскване на горивото
INJ	Измиване на задното стъкло
	Чистачка на задното стъкло
	Ляв страничен мигач
	Десен страничен мигач
	Централно заключване
	Електрически регулируеми външни огледала
	Контролна лампа Stop, дневни светлини
	Задна светлина за мъгла

Символ Приложение

	Предни фарове за мъгла
	Електрически контакт
T	Тахограф

Инструменти на автомобила

Инструменти

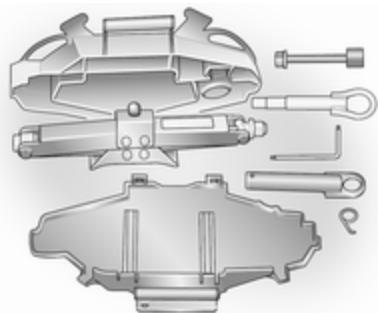

Крикът, адаптерите, хrapовата ръкохватка, торксовият ключ, куката за капачката на главината, ухото за теглене и специалният инструмент за резервното колело се съхраняват заедно под седалката на шофьора.

Резервно колело ⇨ 152.

Автомобили с комплект за ремонт на гуми: Ухото за теглене и торксовият ключ се съхраняват в кутията на комплекта за ремонт на гуми, под предната седалка.

Комплект за ремонт на гуми ⇨ 147.

Колела и гуми

Джантите и гуми

Състояние на гумите, състояние на джантите

Преминавайте бавно през ръбове и по възможност - под прав ъгъл. Преминаването през остри ръбове може да предизвика повреда на гумите и джантите. При паркиране не притискайте гумите към бордюра.

Проверявайте редовно джантите за наличие на повреди. В случай на повреда или необичайно износване потърсете сервиз.

Гуми

Фабрично монтираните гуми са съобразени с шасито и предлагат максимален комфорт и безопасност на движението.

Зимни гуми

Зимните гуми подобряват безопасността на движение при температури под 7 °C и по тази причина трябва да се поставят на всички колела.

В зависимост от разпоредбите в дадената страна в зрителното поле на шофьора трябва да бъде прикрепена бележка указваща максимално допустимата скорост за гумите.

Обозначения на гумите

напр. **195/65 R 16 C 88 Q**

- 195** = Широчина на гумата в мм
- 65** = Съотношение (височината към широчината на гумата) в %
- R** = Тип конструкция: Радиална
- RF** = Тип: Гума с подсилени бордове (RFT гума)
- 16** = Диаметър на джантата в инчове
- C** = За използване за товарни цели или като автомобил с търговско предназначение

- 88** = Товарен коефициент, напр. 88 отговаря на 567 кг
- Q** = Код на допустимата скорост

Код на допустимата скорост:

- Q** = до 160 км/ч
- S** = до 180 км/ч
- T** = до 190 км/ч
- H** = до 210 км/ч
- V** = до 240 км/ч
- W** = до 270 км/ч

Налягане на гумите

Проверявайте налягането на гумите, когато са студени поне веднъж на всеки 14 дена и преди всяко дълго пътуване. Не забравяйте и резервната гума.

Налягане на гумите ⇨ 178.

Налягането на гумите се отнася за студени гуми. То важи както за летни, така и за зимни гуми.

Винаги напомпвайте резервната гума до налягането за пълно натоварване.

Неподходящото налягане на гумите застрашава безопасността, влошава управлението на автомобила, комфорта при пътуване и икономията на гориво, както и увеличава износването на гумите.

Предупреждение

Ако налягането е много ниско, това може да доведе до значително загряване на гумата и вътрешни повреди, водещи до разкъсване на протектора и дори до спукване на гумата при висока скорост.

Дълбочина на шарката на протектора

Проверявайте редовно дълбочината на шарката на протектора.

От съображения за безопасност гумите трябва да се сменят, когато дълбочината на шарките на протектора спадне до 2-3 мм (за зимни гуми - до 4 мм).

От съображения за сигурност се препоръчва дълбочината на шарката на протектора на гумите върху една ос да не се различава с повече от 2 mm.



Законно допустимата минимална дълбочина на шарките на протектора (1,6 mm) е достигната, когато износването стигне до един от индикаторите за износване на шарките на протектора (TWI). Тяхното разположение е обозначено с маркировка върху борда на гумата.

Ако износването на предните гуми е по-голямо от това на задните, сменете местата им. Уверете се, че посоката на въртене на колелата е същата както преди.

Гумите остаряват, дори и ако не се използват. Препоръчваме ви смяна на гумите веднъж на 6 години.

Промяна на размера на джантите и гумите

Ако използвате гуми с различен размер от този на монтираните в завода, може да се наложи да се препрограмира скоростомерът и номиналното налягане на гумите, както и да се извършат и други модификации по автомобила.

⚠ Предупреждение

Използването на неподходящи гуми и джанти може да доведе до инциденти и да направи невалидно разрешението за ползването на автомобила.

Декоративни тасове

Трябва да се използват декоративни тасове и гуми, които са фабрично одобрени за дадения автомобил и отговарят на всички съответни изисквания за комбинация между джанти и гуми.

Ако използвате декоративни тасове и гуми, които не са фабрично одобрени, гумите не трябва да са с профилиран ръб.

Декоративните тасове не бива да пречат на охлаждането на спирачките.

⚠ Предупреждение

Използването на неподходящи гуми и декоративни тасове може да доведе до внезапна загуба на налягане и в резултат на това - до катастрофа.

Вериги за сняг



Веригите за сняг са позволени само за предните колела.

Винаги използвайте вериги с фини звена, които не прибавят повече от 15 мм към протектора и вътрешната страна на гумата (включително закопчалката на веригата).

За гуми с размер 215/65 R16 се консултирайте със сервиз.

⚠ Предупреждение

Повредите могат да доведат до спукване на гумата.

Тасовете на стоманените джанти могат да се допрат до части от веригата. В такива случаи свалете тасовете на колелата.

Веригите за сняг могат да се използват само при максимална скорост от 50 км/ч, а при движение по почистени от сняг пътища трябва да се използват само за кратък период от време, тъй като на твърд път бързо се износват и могат да се счупят.

Комплект за ремонт на гуми

Малки дефекти по протектора и страничните стени на гумата могат да се ремонтират с комплекта за ремонт на гуми.

Не изваждайте чуждите тела от гумата.

⚠ Предупреждение

Не карайте с повече от 80 км/ч.

Не използвайте тази гума за дълъг период от време.

Управляемостта и боравенето с автомобила може да се затруднят.

При спаднала гума:

Натегнете ръчната спирачка и включете на първа предавка или задна предавка.

Комплектът за ремонт на гуми се намира под предната седалка.



30057

1. Извадете компресора от комплекта за ремонт на гуми.
2. Извадете електрическия кабел и въздуховода от отделението в долната част на компресора.



30058

3. Завийте въздуховода на компресора към бутилката с уплътнителен материал.
4. Поставете бутилката с уплътнителен материал в леглото на компресора.
Поставете компресора близо гумата така, че бутилката с уплътнителен материал да е изправена.
5. Развийте капачката на вентила на дефектната гума.

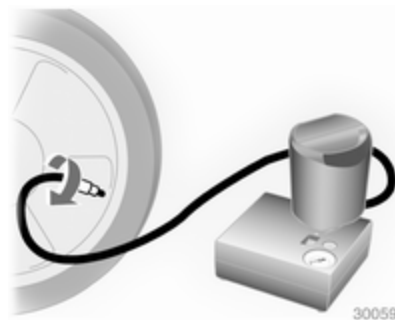

30059

6. Завийте маркуча за вентила на гумата.
7. Ключът на компресора трябва да е в положение **O**.
8. Свържете щепсела на компресора към електрическия контакт за аксесоари или към контакта за запалката.
За да избегнете изтощаване на акумулатора, ви препоръчваме двигателят да работи.

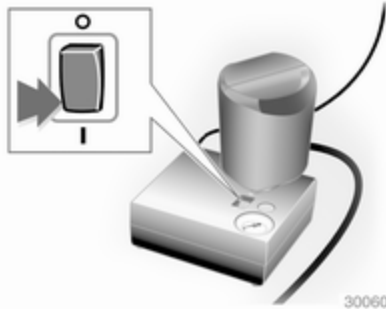

30060

9. Натиснете ключа на компресора в положение I. Гумата бива напълнена с уплътнителен материал.
10. Указателят за налягането на компресора за кратко показва до 6 бара (600 kPa/87 psi). След това налягането започва да спада.
11. Всичкият уплътнителен материал се вкарва в гумата. След това гумата бива наpomпана.



30061

12. Предписаното налягане на гумата трябва да се достигне в рамките на 10 минути. Налягане на гумите \varnothing 178. При достигане на необходимото налягане в гумата изключете компресора. Ако предписаното налягане не се достигне в рамките на 10 минути, откачете комплекта за ремонт на гуми. Изминете с автомобила такова разстояние, че гумите да направят една пълна обиколка (около 2 метра). Свържете отново комплекта за ремонт на гуми и продължете процедурата по

напомпването в продължение на около 10 минути. Ако предписаното налягане все още не може да се достигне, това означава, че дефектът на гумата е голям. Потърсете помощта на сервис.

Изпуснете излишното налягане в гумата с помощта на бутона над индикатора за налягането. Не оставяйте компресорът да работи повече от 10 минути.

13. Откачете комплекта за ремонт на гуми. Заявийте маркуча за наpomпване към свободния щуцер на бутилката. Това предотвратява изпускането на уплътнителен материал от бутилката. Приберете комплекта за ремонт на гуми под предната седалка.
14. Избършете с кърпа излишния уплътнителен материал.
15. Свалете етикета показващ максималната позволена скорост от комплекта за ремонт на гуми и го закрепете в зрителното поле на шофьора.

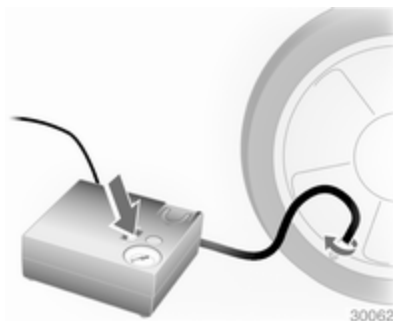

16. Потеглете веднага, за да може уплътнителният материал да се разпредели равномерно в гумата. След като изминете около 10 км (но за не повече от 10 минути), спрете и проверете налягането в гумата с помощта на компресора. Направете това като завийте маркуча на компресора директно върху вентила на гумата.
17. Ако налягането в гумата е повече от 3,1 бара (310 kPa/ 45 psi), коригирайте го до правилната стойност. Повторете процедурата докато

вече няма никаква загуба на налягане.

Ако налягането е паднало под 3,1 бара (310 kPa/45 psi), автомобилът не бива да се кара. Потърсете помощта на сервиз.

18. Приберете комплекта за ремонт на гуми под предната седалка.

⚠ Предупреждение

Не допускайте уплътнителният материал да влезе в контакт с кожата, очите или дрехите. Ако погълнете от него, потърсете незабавно медицинска помощ.

Съобщение

Тъй като ремонтираната гума губи значително от качествата си, тя трябва да бъде сменена.

При необичаен шум или загряване на компресора трябва да го изключите за поне 30 минути.

Вграденият предпазен вентил на компресора се отваря при 7 бара налягане.

Обърнете внимание на срока на годност на комплекта. След тази дата неговите уплътнителни качества не са повече гарантирани. Обърнете внимание на начина на съхранение отбелязан върху бутилката.

Заменете използваната бутилка с уплътнителен материал. Изхвърляйте ползваните бутилки според съответните законови разпоредби.

Компресорът и бутилката могат да се използват до температура от около -30 °C.

Приложените адаптери могат да се използват за напompване на други предмети, напр. футболни топки, надуваеми дюшеци, гумени лодки и др. Те се намират в долната част на компресора. За да ги извадите, завийте маркуча на компресора и издърпайте адаптерите.

Смяна на колело

Някои автомобили са екипирани с комплект за ремонт на гуми вместо с резервно колело ⇨ 147.

Извършете следните подготвителни операции и спазвайте следното:

- Паркирайте автомобила на равно място, на повърхност, която е твърда и не се хлъзга. Предните колела трябва да са в изправено положение.
- Натегнете ръчната спирачка и включете на първа или задна предавка.
- Извадете резервното колело ⇨ 152.
- Никога не сменяйте повече от едно колело наведнъж.
- Използвайте крика само за смяна в случай на спукана гума, но не и за сезонна смяна на зимни или летни гуми.

- Ако терена, върху който е паркиран автомобилът, е мек, под крика трябва да се подложи здрава дъска (дебела максимум 1 см).
 - При повдигането на автомобила на крик в него не бива да има хора или животни.
 - Никога не се пъхайте под автомобила, когато е на крик.
 - Не стартирайте двигателя, когато автомобилът е вдигнат на крик.
1. Свалете декоративния тас ⇨ 144.

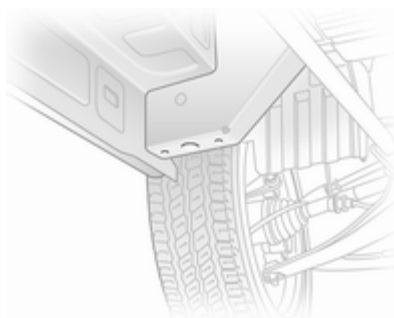

2. Разхлабете всеки един болт с половин оборот като използвате хrapовата ръкохватка и адаптера. Хrapовият механизъм трябва да се завърти обратно на часовниковата стрелка за да се разхлабят болтовете. Обърнете хrapовата ръкохватка, ако е необходимо.

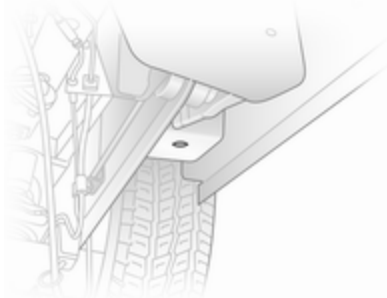

3. За да повдигнете автомобила, поставете повдигащата част на крика под най-близкия до сменяното колело жлеб за крика.

Уверете се, че крикът е поставен правилно. Основата на крика трябва да лежи на земята точно под точката на повдигане, така че да се избегне изплъзването.

4. Поставете адаптера върху крика и повдигнете автомобила чрез храповия механизъм, докато колелото се отдели от земята.

5. Развийте напълно болтовете на колелото като ги завъртите обратно на часовниковата стрелка и ги избършете с парче плат.

Приберете някъде болтовете на колелото, където резбата им няма да се замърси.

6. Сменете колелото.

7. Завийте болтовете на колелото.

8. Спуснете автомобила.

9. Затегнете всеки един болт в кръстосана последователност. Моментът на затягане трябва да бъде 140 Nm.

10. Поставете обратно декоративния тас.

11. Сменете колелото.

12. Приберете смененото колело ⇨ 152 и инструментите на автомобила ⇨ 144.

13. Балансирайте новото колело в сервиз. При първа възможност проверете налягането на поставената гума ⇨ 178 и момента на затягане на болтовете.

Сменете дефектната гума или я ремонтирайте.

Резервно колело

Някои автомобили са екипирани с комплект за ремонт на гуми вместо с резервно колело ⇨ 147.

Използването на резервно колело, което е по-малко от другите колела или когато останалите колела са със зимни гуми, може да повлияе върху ходовите качества на автомобила. Заменете дефектиралата гума възможно най-скоро.

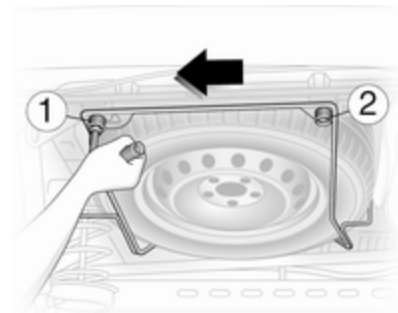

Резервното колело е монтирано под задната част на шасито и е безопасно с помощта на секретен болт, който може да се извади само с помощта на предоставения инструмент.

⚠ Предупреждение

Поради тежестта на резервното колело в комплект, бъдете внимателни, когато освобождавате носача му. Не отвивайте болта **1** докрай.

Подпрете резервното колело с подходящ предмет, за да не падне внезапно докато разхлабвате болтовете на носача - има опасност от нараняване!

За да достигнете резервното колело при напълно натоварен автомобил със спукана задна гума, може да се наложи да повдигнете автомобила с крик.

За да освободите носача на резервното колело, разхлабете болта **1** без да го отвивате докрай. Отвийте докрай болта **2**, изтеглете носача наляво докато се освободи болта **1** и спуснете носача надолу.

Когато поставяте обратно колелото, внимавайте да позиционирате правилно носача и след това затегнете болтовете.

Летни и зимни гуми

Ако използвате зимни гуми, имайте пред вид, че резервното колело може да е с лятна гума.

Ако използвате резервното колело с лятна гума, управляемостта на автомобила може да се влоши, особено върху хлъзгави пътни настилки.

Гуми с означена посока на въртене

Монтирайте гумите с означена посока на въртене така, че да се въртят по посока на движението. Посоката на въртене е обозначена със символ (напр. със стрелка) върху страничната стена на гумата.

Имайте предвид следното при гуми монтирани обратно на означената посока на въртене:

- Ходовите качества може да се влошат. При първа възможност заменете дефектиралата гума или я ремонтирайте.
- Не карайте с повече от 80 км/ч.
- Карайте особено внимателно по влажни и заснежени пътища.

Стартиране с помощен акумулатор и кабели

Не стартирайте с бързозарядно устройство.

Двигателят на автомобил с изтощен акумулатор може да бъде стартиран чрез помощни кабели и акумулатора на друг автомобил.

⚠ Предупреждение

Когато стартирате двигателя с помощен акумулатор и кабели бъдете особено внимателни. Всяко отклонение от

следващите инструкции може да доведе до наранявания или повреди предизвикани от експлозия на акумулатора или до повреда на електрическите системи и на двата автомобила.

⚠ Предупреждение

Избягвайте контакт с очите, кожата, тъкани и боядисани повърхности. Течността съдържа сярна киселина, която може да причини нараняване и повреди в случай на пряк контакт.

- Никога не излагайте акумулатора на открит огън или искри.
- Изтощеният акумулатор може да замръзне при температура от 0 °С. Размразете акумулатора преди да свържете помощните кабели.
- Когато работите с акумулатора носете защитни очила и дрехи.

- Акумулаторът, който ще използвате за стартиране на двигателя трябва да има същото напрежение като вашия (12 V). Капацитетът му (Ah) не бива да бъде много по-малък от този на изтощения акумулатор.
- Използвайте помощни кабели с изолирани клеми и сечение не по-малко от 16 мм² (25 мм² за дизелов двигател).
- Не откачайте изтощения акумулатор от автомобила.
- Изключете всички излишни електрически консуматори.
- Не се надвесвайте над акумулатора по време на стартирането на двигателя.
- Не допирайте клемите на единия кабел до тези на другия.
- Автомобилите не бива да влизат в контакт един с друг по време на стартиране с помощен акумулатор.
- Натегнете ръчната спирачка, поставете скоростния лост в неутрално положение.

Достъп до акумулатора

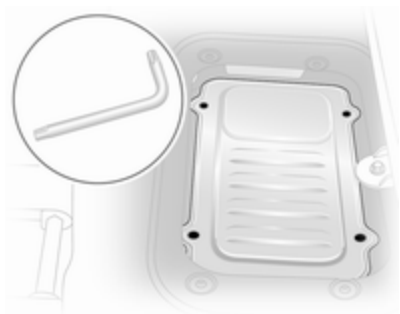

Акумулаторът се намира под предната лява седалка, под капака на пода. Повдигнете капака на пода и използвайте инструмента от комплекта с инструменти (или комплекта за ремонт на гуми), за да разхлабите четирите винта.

Обърнете внимание на стрелката върху капака на акумулатора, която трябва да сочи напред, когато поставяте обратно капака.

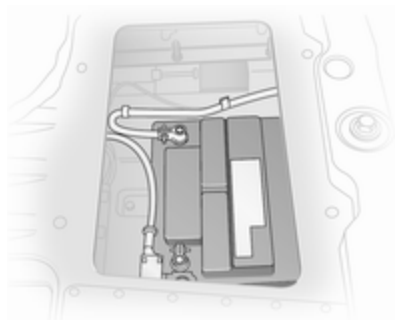

Свалете капака, за да получите достъп до акумулатора.

Процедура на помощното стартиране

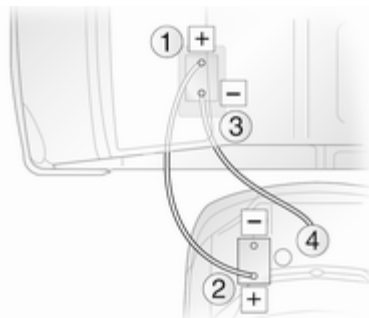

Ред на свързване на кабелите:

1. Свържете червения кабел към положителния полюс на зареждащия акумулатор.
2. Свържете другия край на червения кабел към положителния полюс на изтощения акумулатор.

3. Свържете черния кабел към отрицателния полюс на зареждащия акумулатор.
4. Свържете другия край на черния кабел към някоя точка на заземяване на автомобила, чийто двигател ще бъде стартиран, напр. блока на двигателя или болтовата връзка на окачването на двигателя. Свържете го възможно най-далече от изтощения акумулатор, но най-малко на 60 см.

Прекарайте помощните кабели така, че да не се допират до въртящи се части в отделението на двигателя.

Стартиране на двигателя:

1. Запалете двигателя на автомобила със спомагателния акумулатор.
2. След 5 минути стартирайте другия двигател. Опитите за стартиране трябва да се правят през интервали от 1 минута и да траят не повече от 15 секунди.

3. Оставете двата двигателя да работят на празен ход около 3 минути без да сваляте помощните кабели.
4. Включете консуматори на електроенергия (напр. осветлението, отоплението на задното стъкло) в автомобила, чийто двигател бива стартиран.
5. При откачане на кабелите изпълнете горната процедура точно в обратен ред.

Теглене

Теглене на автомобила

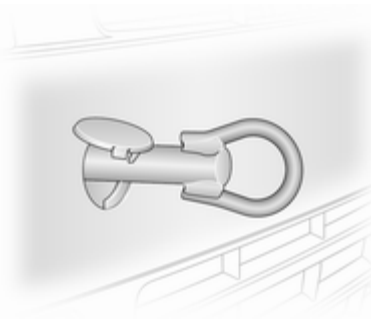

Ухото за теглене се съхранява заедно с инструментите на автомобила ⇨ 144.

Завийте ухото за теглене докрай в предния отвор за теглене.

Свържете въже за теглене - или още по-добре прът за теглене - към ухото за теглене; никога не го свързвайте към бронята или елементите на окачването.

Внимание

Не теглете автомобила от към задната страна. Предната халка за теглене трябва да се използва само за теглене, а не за прибиране на автомобила.

Внимание

Активирайте предпазните детски ключалки в задните врати, ако задните седалки са заети. Предпазни ключалки за деца ⇨ 26.

Включете запалването, за да отключите волана и направите възможна работата на стоп-светлините, клаксона и чистачките.

Поставете скоростния лост в неутрално положение.

Ако неутрално положение не може да бъде избрано при автомобили с автоматизирана механична

скоростна кутия, автомобилът може да се тегли само с повдигнати водещи колела.

Внимание

Карайте бавно. Карайте плавно. Прекомерно голямата теглителна сила може да повреди автомобила.

При изключен двигател, за кормуване и спиране на автомобила е необходимо значително по-голямо усилие.

За да се предотврати навлизането на изгорели газове от теглещия автомобил, включете рециркулацията на въздуха и затворете прозорците.

Потърсете помощта на сервиз.

След приключване на тегленето развийте ухото за теглене.

Теглене на друг автомобил

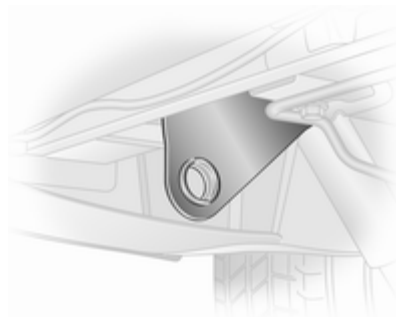

Неподвижното ухо за теглене се намира под задната броня.

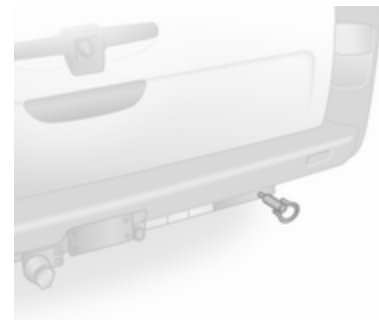

Автомобили с теглич имат гнездо за сменяемо ухо за теглене. Завийте ухото за теглене, предоставено заедно с инструментите на автомобила, докрай в гнездото.

Свържете въже за теглене - или по-добре прът за теглене - към задното ухо за теглене; никога не свързвайте към задния мост или елементите на окачването.

Задното ухо за теглене трябва да се използва само за теглене, а не за повдигане при транспортиране на автомобила.

Внимание

Карайте бавно. Карайте плавно. Прекомерно голямата теглителна сила може да повреди автомобила.

Грижи за външността**Грижи за външния вид****Ключалки**

Ключалките са гресирани още в завода с висококачествена смазка за ключалки. Използвайте размразяващи препарати само при крайна необходимост, тъй като те премахват смазката и влошават функционирането на ключалките. След използване на препарати за размразяване смажете отново ключалките в сервиз.

Измиване

Боята на автомобила е подложена на въздействието на околната среда. Редовно измивайте и пастирайте автомобила. Когато използвате автомивки, избирайте програмата, която включва пастиране.

Екскременти от птици, умрели насекоми, смола, полени и други подобни замърсявания трябва да

се почистват незабавно, тъй като те съдържат агресивни съставки, които могат да повредят боята.

Спазвайте указанията на производителя, когато използвате автомивки. Чистачките на предното стъкло и чистачката на задното стъкло трябва да бъдат изключени. Свалете антената и външните аксесоари, напр. багажник на покрива и др.

При ръчно измиване на автомобила измивайте щателно и вътрешната страна на калниците.

Почиствайте ръбовете и сгъвките на отворените врати и капака на двигателя, както и покриваните от тях области.

Внимание

Винаги използвайте почистващ препарат с рН стойност от 4 до 9.

Не използвайте почистващи препарати върху горещите повърхности.

Гресирайте в сервиз пантите на всички врати.

Не почиствайте двигателното отделение с пароструйно устройство и устройство работещо с високо налягане.

Щателно изплакнете и подсушете автомобила с гюдерия.

Изплаквайте гюдерията често.

Използвайте отделни гюдерии за боята и стъклата: остатъците от вакса върху прозорците влошават видимостта.

Не използвайте твърди предмети за премахване на петна от смола. За боядисаните повърхности използвайте спрей за премахване на петна от смола.

Външни светлини

Стъклата на предните фарове и останалите светлини са направени от пластмаса. Не използвайте абразивни или разяждащи препарати, не използвайте стъргалка за лед, и не ги почиствайте на сухо.

Полиране и пастиране

Пастирайте автомобила редовно (най-късно, когато водата престане да формира капки по боята). В противен случай боята ще пресъхне.

Полирането е необходимо само, когато боята потъмнее или върху нея има твърди отлагания.

Полирането на боята със силикон образува защитен филм, който прави пастирането излишно.

Пластмасовите елементи на каросерията не бива да се пастират и полират.

Прозорци и пера на чистачките

Използвайте мека тъкан, която не отделя мъх, или гюдерия заедно с почистващ препарат за прозорци и препарат за отстраняване на насекоми.

Когато почиствате отопляемото задно стъкло, внимавайте да не повредите нагревателя, разположен от вътрешната страна на стъклото.

За механично отстраняване на леда използвайте стъргалки за лед с остър ръб. Натискайте силно стъргалката към стъклото, така че под нея да не остане нечистотии, които могат да надраскат стъклото.

Замърсените пера на чистачките се почистват с мека тъкан и почистващ препарат за прозорци.

Джанти и гуми

Не използвайте почистващи средства работещи със струя под високо налягане.

Използвайте почистващ препарат с неутрална киселинност за почистване на джантите.

Джантите са боядисани и могат да се обработват със същите препарати, както и каросерията.

Повреди по боята

Малките повреди по боята трябва да бъдат поправяни с коректор преди да се е образувала ръжда. По-големите повреди или петна от ръжда трябва да се поправят в сервиз.

Шаси

Някои елементи от шасито на автомобила имат положено PVC покритие, докато други критични области са покрити със слой от високоустойчива защитна паста.

След измиване проверете шасито и коригирайте защитното пастиращо покритие, ако е необходимо.

Битуменни и гумени материали могат да повредят PVC покритието. Работата по шасито трябва да се извършва в сервиз.

Преди и след зима измивайте шасито и проверявайте в сервиз защитното покритие.

Двигателно отделение

Препоръчително е двигателното отделение да се измива преди и след зимния сезон, както и да се консервира със защитна паста.

Преди измиване на двигателя покрийте алтернатора и резервоара за спирачна течност с пластмасово фолио.

Когато миете двигателя с пароструйно устройство, не насочвайте струята на парата към компонентите на ABS (антиблокиращата спирачна система), климатичната система или ремъчната предавка и нейните компоненти.

След измиване на двигателя щателно пастирайте в сервиз всички компоненти в двигателното отделение със защитна паста.

Не използвайте почистващи средства работещи със струя под високо налягане.

Теглич

Не почиствайте куката за теглича с пароструйно устройство и устройство работещо с високо налягане.

Грижи за интериора

Интериор и тапицерия

Почиствайте вътрешността на автомобила, включително декоративните лайстни и

облицовката на арматурното табло, само със суха кърпа или със специален препарат за интериор на автомобили.

Арматурното табло трябва да се почиства само с мека, навлажнена кърпа.

Почиствайте тапицерията с прахосмукачка и четка. За премахване на петна използвайте препарат за почистване на тапицерия.

Тъканите на дрехите може да не са с трайни цветове. Това може да причини видимо обезцветяване, особено при тапицерии със светли цветове. Отстранимите петна и обезцветявания трябва да се почистват възможно най-скоро.

Почиствайте предпазните колани с хладка вода или със специален препарат за интериор на автомобили.

Внимание

Затваряйте самозалепващите се (тип Velcro) закопчалки по дрехите, тъй като в отворено състояние те могат да повредят тапицерията на автомобила.

Същото се отнася и за дрехи с остри ръбове по тях, като ципове, колани или джинси с кабари.

Пластмасови и гумени части

Пластмасовите и гумените части могат да се почистват със същия препарат използван за почистване каросерията на автомобила.

Използвайте препарат за интериор на автомобили, ако е необходимо.

Не използвайте никакви други препарати. Особено избягвайте използването на разтворители и бензин. Не използвайте почистващи средства работещи със струя под високо налягане.

Сервизно обслужване и поддръжка

Обща информация	162
Препоръчани работни течности, смазки и резервни части	164

Обща информация

Сервизна информация

За да се осигури икономичната и безопасна работа на автомобила, както и да се запази стойността му, от съществено значение е цялата работа по техническото му обслужване да се извършва през определените интервали.

Подробният и обновен план за сервизното обслужване на Вашия автомобил е на разположение в сервиза.

Сервизен дисплей ⇨ 72.

Идентификация на двигателя ⇨ 168.

Европейски интервали за сервизно обслужване - само за двигатели M9R 630 и M9R 692

Сервизно обслужване на Вашия автомобил е необходимо на всеки 40 000 км или веднъж годишно, според това кое настъпи първо, освен ако нещо друго не е посочено на сервизния дисплей.

Европейски интервали за сервизно обслужване - с изключение на двигатели M9R 630 и M9R 692

Сервизно обслужване на Вашия автомобил е необходимо на всеки 30000 км или веднъж годишно, според това кое настъпи първо, освен ако нещо друго не е посочено на сервизния дисплей.

Европейският план за сервизно обслужване се отнася за следните страни:

Андора, Австрия, Белгия, Хърватия, Република Чехия, Дания, Естония, Финландия,

Франция, Германия, Гърция, Унгария, Исландия, Ирландия, Израел, Италия, Латвия, Лихтенщайн, Литва, Люксембург, Холандия, Норвегия, Полша, Португалия, Словакия, Словения, Испания, Швеция, Швейцария, Великобритания.

Международно периодично сервизно обслужване

Румъния, България - с изключение на двигатели F9Q:

Сервизно обслужване на Вашия автомобил е необходимо на всеки 30000 км или веднъж годишно, според това кое настъпи първо, освен ако нещо друго не е посочено на сервизния дисплей.

Румъния, България - двигатели F9Q, Мароко - двигатели F4R, Турция:

Сервизно обслужване на Вашия автомобил е необходимо на всеки 20000 км или веднъж годишно, според това кое настъпи първо, освен ако нещо друго не е посочено на сервизния дисплей.

Международни бензинови двигатели, Мароко - с изключение на F4R, Русия, Украйна:

Сервизно обслужване на Вашия автомобил е необходимо на всеки 15000 км или веднъж годишно, според това кое настъпи първо, освен ако нещо друго не е посочено на сервизния дисплей.

Международни дизелови двигатели, международни+ бензинови двигатели, Алжир, Тунис, Обединени арабски емирства:

Сервизно обслужване на Вашия автомобил е необходимо на всеки 10000 км или веднъж годишно, според това кое настъпи първо, освен ако нещо друго не е посочено на сервизния дисплей.

Международни+ дизелови двигатели:

Сервизно обслужване на Вашия автомобил е необходимо на всеки 8000 км или веднъж годишно, според това кое настъпи първо, освен ако нещо друго не е посочено на сервизния дисплей.

Международни++ дизелови двигатели:

Сервизно обслужване на Вашия автомобил е необходимо на всеки 5000 км или веднъж годишно, според това кое настъпи първо, освен ако нещо друго не е посочено на сервизния дисплей.

Международни++ бензинови двигатели:

Сервизно обслужване на Вашия автомобил е необходимо на всеки 5000 км или на 6 месеца, според това кое настъпи първо, освен ако нещо друго не е посочено на сервизния дисплей.

Международното периодично сервизно обслужване е валидно за следните страни: Албания, Австралия, Босна и Херцеговина, Кипър, Косово, Македония, Малта, Черна гора, Нова Зеландия, Сърбия, Сингапур, Южна Африка.

Международното+ периодично сервизно обслужване е валидно за следните страни: Беларус, Молдавия.

Международното++ периодично сервизно обслужване е валидно за следните страни: Хонг Конг, Казахстан.

Заверки

Заверката на сервизното обслужване се прави в сервизната и гаранционна книжка. Датата и изминатите километри се заверяват с подписа и печата на обслужващия сервиз.

Уверете се, че сервизната и гаранционна книжка е попълнена правилно, тъй като доказателството за редовно сервизно обслужване е съществено при гаранционни рекламации, а освен това е от полза при продажбата на автомобила.

Сервизен дисплей

Сервизният интервал е базиран на няколко параметъра в зависимост от начина на експлоатация.

Сервизният дисплей, разположен в Центъра за информация на водача, обозначава кога настъпва

датата на следващото сервизно обслужване. Потърсете помощта на сервиз.

Сервизен дисплей ⇨ 72.

Следене на нивото на маслото в двигателя ⇨ 71.

Препоръчани работни течности, смазки и резервни части

Препоръчани масла и смазочни материали

Използвайте само продукти, отговарящи на препоръчителните спецификации. Повредата в резултат от използването на продукти, неотговарящи на тези спецификации, няма да се покрие от гаранцията.

Предупреждение

Експлоатационните материали са опасни и понякога отровни. Боравете внимателно с тях. Обърнете внимание на информацията върху опаковката.

Двигателно масло

Двигателното масло се идентифицира по качеството и вискозитета му. При избора на

масло за двигателя да се вземе пред вид, че качеството му е по-важно от вискозитета. Качеството на маслото осигурява например чистота на двигателя, защита срещу износване, както и контрол на стареенето на маслото, докато вискозитетът дава информация относно гъстотата на маслото в рамките на даден температурен обхват.

Dexos е най-новото качество за двигателно масло, което осигурява оптимална защита за бензинови и дизелови двигатели. Ако не можете да го набавите, трябва да ползвате други двигателни масла с цитираното качество.

Изберете подходящото моторно масло според неговото качество и според минималната външна температура ⇨ 170.

Доливане на двигателно масло

Двигателни масла от различни производители и марки могат да се смесват, ако отговарят на необходимите условия за качество и вискозитет.

Използването на двигателни масла само с качество ACEA A1/B1 или A5/B5 е забранено, защото при известни експлоатационни условия след време те могат да предизвикат повреда на двигателя. Изберете подходящото моторно масло според неговото качество и според минималната външна температура ⇨ 170.

Добавки към двигателните масла

Употребата на добавки към двигателното масло може да предизвика повреда и да анулира гаранцията.

Вискозитет на двигателните масла

Вискозитетът SAE дава информация за гъстотата на маслото.

Всесезонното масло се обозначава от две цифри, напр. SAE 5W-30. Първата цифра, следвана от W, показва нискотемпературния вискозитет, а втората цифра - вискотемпературния вискозитет.

Избирайте подходящия вискозитет в зависимост от минималната външна температура ⇨ 170.

Всички от препоръчаните вискозитетни класове за подходящи за високи външни температури.

Охлаждаща течност и антифриз

Използвайте само не съдържаща силикати охлаждаща течност с дълъг експлоатационен период (LLC) одобрена за автомобила, консултирайте се със сервиз.

Системата е заредена в завода с охлаждаща течност осигуряваща отлична защита против корозия и замръзване до около -28 °C. Тази концентрация на антифриза трябва да се поддържа през цялата година. Употребата на добавки към охлаждащата течност, предназначени да осигурят допълнителна защита срещу корозия или да предотвратят малки течове, могат да предизвикат функционални

проблеми. Не поемаме отговорност за последствия в резултат на използването на добавки към охлаждащата течност.

Спирачна течност

Използвайте само спирачна течност DOT4, одобрена за автомобила - посъветвайте се със сервиза.

С течение на времето спирачната течност абсорбира влага, която намалява ефективността на спирачките. Затова спирачната течност трябва да се заменя през определените интервали.

Винаги съхранявайте спирачната течност в уплътнени съдове (за да избегнете абсорбцията на вода).

Внимавайте спирачната течност да не се замърси.

Технически данни

Идентифициране на автомобила	167
Данни на автомобила	170

Идентифициране на автомобила

Идентификационен номер на автомобила

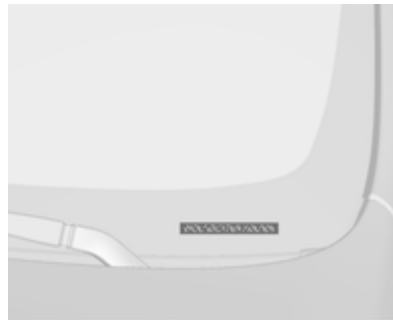

Идентификационният номер на
автомобила се вижда през челното
стъкло.

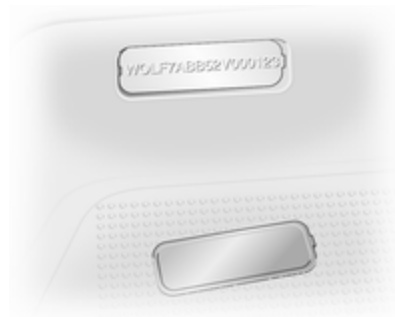

Идентификационният номер на
автомобила е посочен също и под
пластмасова лента на стъпалото
на дясната врата.

Идентификационна табелка



Идентификационната табелка е прикрепена към колоната на дясната врата.

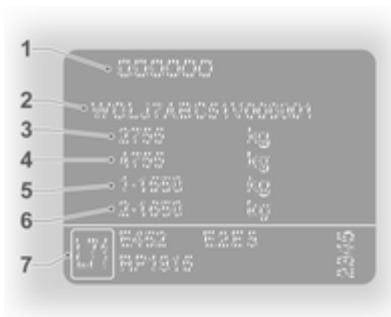

Информация върху идентификационната табелка¹⁾:

- 1 = Производител, изпитателен номер
- 2 = Идентификационен номер на автомобила
- 3 = Допустимо общо (брутно) тегло на автомобила
- 4 = Допустимо общо тегло за теглене
- 5 = Максимално допустимо натоварване на предния мост

- 6 = Максимално допустимо натоварване на задния мост
- 7 = Специфични данни за автомобила или страната

Сборът от натоварването на предния и задния мост не бива да превишава допустимото общо тегло на автомобила. Например, ако предният мост е натоварен максимално, задният мост може да носи само товар, който е равен на общото тегло на автомобила минус натоварването на предния мост.

Техническите данни са определени в съответствие със стандартите на Европейската общност. Запазваме си правото да извършваме промени. Спецификациите в документите на автомобила винаги имат предимство пред тези, описани в настоящото ръководство.

¹⁾ Идентификационната табелка (VIN) на вашия автомобил може да се различава от показаната на фигурата.

Идентифициране на двигателя

Посредством номера на шасито на автомобила (VIN) е възможно да се определи типът на двигателя монтиран на вашия автомобил. За по-подробна информация се посъветвайте със сервиза.

Данни на автомобила

Препоръчани масла и смазочни материали

Препоръчано качество на моторното масло

Качество на двигателното масло

dexos 2



В случай, че не разполагате с качество dexos, в чужбина може да използвате следните качества масла, посочени по-долу:

Качество на двигателното масло

GM-LL-A-025



бензинови двигатели

GM-LL-B-025



дизелови двигатели

ACEA A3/B3



бензинови двигатели

ACEA A3/B4



дизелови двигатели без филтър за твърди частици (DPF)

ACEA C3



дизелови двигатели с DPF

Вискозитет на двигателните масла**Околна температура****Бензинови и дизелови двигатели**

до -25 °C

SAE 5W-30 или SAE 5W-40

под -25 °C

SAE 0W-30 или SAE 0W-40

Данни на двигателя**Търговско обозначение**

2.0

1.9

2.0

F4R 820

F9Q 760

M9R 630²⁾**Идентификационен код на двигателя**

M9R 692

Брой на цилиндрите

4

4

4

Работен обем (см³)

1998

1870

1995

Мощност на двигателя (kW)

86

74

66 / 84

при обороти в минута

4700

3500

3500

Въртящ момент (Nm)

186

240

260 / 300

при обороти в минута

3750

1800

1500

Вид на горивото

Бензин

Дизел

Дизел

Препоръчително октаново число RON

95

възможно

98

възможно

91³⁾

2) Ниска / Висока мощност.

3) Ако няма безоловно гориво от клас супер, може да се ползва и гориво 91 RON, като се вземат мерки да се избягва голямото натоварване на двигателя и карането с пълна газ.

Търговско обозначение	2.0 M9R 786 ⁴⁾	2.0 M9R 786 ⁵⁾ M9R 788
Идентификационен код на двигателя		
Брой на цилиндрите	4	4
Работен обем (см ³)	1995	1995
Мощност на двигателя (kW) при обороти в минута	66 3500	84 3500
Въртящ момент (Nm) при обороти в минута	290 1600	310 2100
Вид на горивото	Дизел	Дизел

4) Малка мощност.

5) Голяма мощност.

Тегло на автомобила

Тегло на празен автомобил, основен модел

Модел	Междусово разстояние	Покрив	Клас по полезен товар	Двигател	Тегло на празен автомобил ⁶⁾⁷⁾
Van	Късо	Стандартен	1000	F4R	1660
				F9Q	1660
				M9R	1678
	Стандартен	1200	F4R	1660	
			F9Q	1669	
			M9R	1688	
	Висок	1200	F4R	1695	
			F9Q	1713	
			M9R	1760	

6) Теглото на празния автомобил и общото тегло на автомобила се увеличават при модели оборудвани с пакет за лоши пътища - виж идентификационната табелка (VIN).

7) Минимално тегло на автомобила, съгласно Одобрение на типа, включително всички течности, инструменти на автомобила и 90% заредено гориво. Изключват се теглото на водача и опциите, които могат да се махат, напр. резервно колело, преграда на двигателното отделение и плъзгаща се странична товарна врата. Окончателното тегло може да варира според спецификацията на автомобила, напр., опции, премахване на опции и аксесоари.

Модел	Междусово разстояние	Покрив	Клас по полезен товар	Двигател	Тегло на празен автомобил ⁶⁾⁷⁾
Van	Дълго	Стандартен	1200	F4R	1660
				F9Q	1676
				M9R	1724
	Висок	1200	F4R	1745	
			F9Q	1761	
			M9R	1810	

6) Теглото на празния автомобил и общото тегло на автомобила се увеличават при модели оборудвани с пакет за лоши пътища - виж идентификационната табелка (VIN).

7) Минимално тегло на автомобила, съгласно Одобрение на типа, включително всички течности, инструменти на автомобила и 90% заредено гориво. Изключват се теглото на водача и опциите, които могат да се махат, напр. резервно колело, преграда на двигателното отделение и плъзгаща се странична товарна врата. Окончателното тегло може да варира според спецификацията на автомобила, напр., опции, премахване на опции и аксесоари.

Модел	Междусово разстояние	Покрив	Клас по полезен товар	Двигател	Тегло на празен автомобил ⁶⁾⁷⁾
Combi Късо	Стандартен	1000		F4R	1818
				F9Q	1835
				M9R	1883
	Стандартен	1200		F4R	1829
				F9Q	1846
				M9R	1893
Дълго	Стандартен	1200		F4R	1890
				F9Q	1906
				M9R	1954

Модел	Междусово разстояние	Покрив	Клас по полезен товар	Двигател	Тегло на празен автомобил ⁶⁾⁷⁾
Platform cab Дълго	Стандартен	1200		F4R	1449 ⁸⁾
				F9Q	1467 ⁸⁾
				M9R	1515 ⁸⁾

6) Теглото на празния автомобил и общото тегло на автомобила се увеличават при модели оборудвани с пакет за лоши пътища - виж идентификационната табелка (VIN).

7) Минимално тегло на автомобила, съгласно Одобрение на типа, включително всички течности, инструменти на автомобила и 90% заредено гориво. Изключват се теглото на водача и опциите, които могат да се махат, напр. резервно колело, преграда на двигателното отделение и плъзгаща се странична товарна врата. Окончателното тегло може да варира според спецификацията на автомобила, напр., опции, премахване на опции и аксесоари.

8) Автомобил без преустройство на каросерията.

Модел	Междусово разстояние	Покрив	Клас по полезен товар	Двигател	Тегло на празен автомобил ⁶⁾⁷⁾
Tour	Късо	Стандартен	900	F4R	1879
				F9Q	-
				M9R	1944

Размери на автомобила

Тип Междусово разстояние	Ван		Combi/Tour ⁹⁾		Platform cab
	Къса	Дълга	Къса	Дълга	Дълга
Дължина (мм)	4782	5182	4782	5182	5130
Широчина без външните огледала (мм)	1904	1904	1904	1904	1904
Широчина заедно с двете външни огледала (мм)	2232	2232	2232	2232	2232/2434 ¹⁰⁾
Височина - ненатоварен (без антена) [мм] ¹¹⁾					
Стандартен покрив	1968	1968	1968	1968	1981
Висок покрив	2492	2492	-	-	-
Междусово разстояние [мм]	3098	3498	3098	3498	3498
Широчина на следата [мм]					
Отпред	1615	1615	1615	1615	1615
Отзад	1630	1630	1630	1630	1630

⁹⁾ Моделът Tour се предлага само с късо междусово разстояние.

¹⁰⁾ С външни огледала с дълго рамо.

¹¹⁾ Височина на автомобила без преустройство на каросерията.

Размери на товарното пространство

Междусово разстояние	Ван		Дълга	
	Къса	Висок	Стандартна	Висок
Височина на покрива	Стандартна	Висок	Стандартна	Висок
Максимална височина на отвора на задната врата [мм]	1335	1818	1335	1818
Максимална широчина на отвора на задната врата (при пода) [мм]	1390	1390	1390	1390
Максимална височина на товарното пространство [мм]	1387	1913	1387	1913
Максимална широчина на товарното пространство [мм]	1690	1690	1690	1690
Широчина между арките на колелата [мм]	1268	1268	1268	1268
Максимална дължина на товарния под [мм]	2400	2400	2800	2800
Товарна височина, ненатоварен [мм]	543	547	542	548
Широчина на отвора на плъзгащата се странична врата [мм]	1000	1000	1000	1000
Височина на отвора на плъзгащата се странична врата [мм]	1285	1285	1285	1285

Вместимости

Двигателно масло

Двигател	F4R	F9Q	M9R
Двигателно масло включително и филтъра (л)	5,4	4,7	7,7
между обозначенията MIN и MAX (л)	1,5 - 2,0	1,5 - 2,0	1,5 - 2,0

Резервоар за горивото

Резервоар за гориво, номинална вместимост (л)	92
---	----

Налягане на гумите

Гуми	Налягане на гумите при пълно натоварване ¹²⁾	
	Отпред [кPa/бар] (psi - либри на квадратен цол)	Отзад [кPa/бар] (psi - либри на квадратен цол)
195/65 R16 C	340/3,4 (49)	370/3,7 (54)
195/75 R16 C	380/3,8 (55)	420/4,2 (61)
205/65 R16 C	380/3,8 (55)	420/4,2 (61)
215/65 R16 C	310/3,1 (45)	340/3,4 (49)

¹²⁾ Гумата на резервното колело трябва да се наpomпа до най-високото приложимо налягане показано в таблицата.

Монтажни размери за теглич

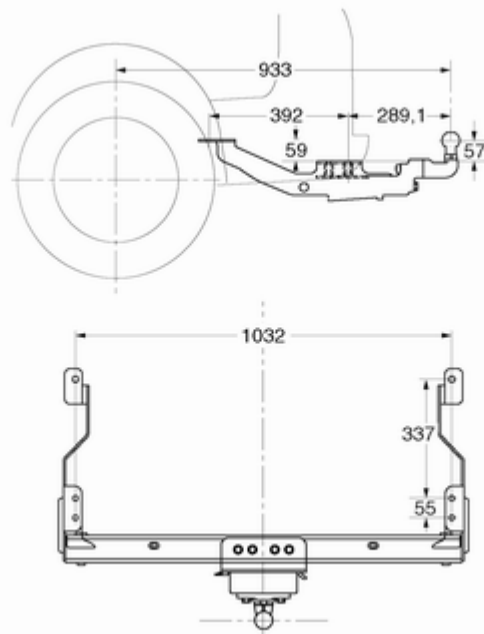

Информация за клиента

Записване на данни за
автомобила и защита на
личната информация 180

Записване на данни за автомобила и защита на личната информация

Системи за записване на данни от събития (черна кутия)

Модули за съхранение на данни в автомобила

Голям брой електронни компоненти във вашия автомобил съдържат модули за временно или постоянно съхранение на технически данни за състоянието на автомобила, събития и грешки. като правило, тази техническа информация документира състоянието на частите, модулите, системите или околната среда.

- Работни условия на компонентите на системите (напр., нива на напълване)

- Съобщения за състоянието на автомобила и неговите отделни компоненти (напр., брой обороти на колелата / скорост на въртене, забавяне, надлъжно ускорение)
- Неправилно функциониране и дефекти в компонентите на важни системи
- Реакциите на автомобила в конкретни пътни ситуации (напр., раздуване на въздушна възглавница, активиране на система за контрол на стабилността)
- Околни условия (напр., температура)

Тези данни са изключително технически и спомагат за идентифициране и коригиране на грешки, както и за оптимизиране на функциите на автомобила.

Профили на движение, посочващи изминатите маршрути, не могат да бъдат създадени въз основа на тези данни.

Ако се използват услуги (напр., ремонтни работи, сервизни процеси, гаранционни искове, оценка на качество), служителите от сервизната мрежа (вкл. производителят) могат да прочетат тази техническа информация от модулите за съхранение на данни за грешки и събития, като използват специални диагностични устройства. Ако е необходимо, ще получите допълнителна информация в тези сервизи. След като грешката бъде отстранена, данните се изтриват от модула за съхранение или се презаписват за постоянно.

При използване на автомобила, може да възникнат ситуации, в които тези технически данни, свързани с друга информация (доклади за инциденти, щети по автомобила, свидетелски показания на очевидци и др.) може да бъдат асоциирани с конкретно лице - с помощта на експерт.

Допълнителните функции, договорени с клиента (напр., разположение на автомобила в

аварийни ситуации), позволяват предаването на конкретни данни от автомобила.

Радио честотна идентификация (RFID)

RFID технологията се използва при някои автомобили за функции като следене на налягането в гумите и безопасност на запалителната система. Тя се използва и във връзка с устройства като радио дистанционно управление за заключване/отключване и стартиране и вградени в автомобила предаватели за отваряне на гаражни врати. RFID технологията в автомобилите Opel не използва лични данни или връзка с друга система на Opel, съдържаща лични данни.

Азбучен указател

A		
Аварийни предупредителни светлини	87	
Автоматизирана механична скоростна кутия	106	
Автоматичен контрол на светлините	85	
Автоматично заключване	26	
Акcesoари и модификации на автомобила	127	
Акумулатор	134	
Акумулатор, помощно стартиране	153	
Алармена система	30	
Антиблокираща спирачна система	111	
Антиблокираща спирачна система (ABS)	77	
Антифриз	132	
B		
Багажник на покрива	62	
Багажно отделение	28	
Борден компютър	83	
Бутони върху волана	64	
B		
Вентилационни дюзи	99	
Вентилация	91	
Вериги за сняг	147	
		Вместимости
		Врата на багажника
		Врати
		Втори ред седалки
		Входящ отвор за въздух
		Въведение
		Въздушен филтър на двигателя
		Външна температура
		Външни огледала
		Външни светлини
		Вътрешни огледала
		Вътрешно осветление
		Г
		Габаритни светлини
		Гнезда за напитки
		Гориво
		Гориво за бензинови двигатели
		Гориво за дизелови двигатели
		Греда със сферичен теглич
		Грижи за външния вид
		Грижи за външността
		Грижи за интериора
		Гуми

Д	
Данни на автомобила.....	170
Данни на двигателя	171
Двигателно масло	129, 164, 170
Деактивиране на въздушните възглавници	50, 75
Декоративни тасове	146
Детски предпазни системи (седалки)	51
Детски седалки Isofix	58
Джанти и гуми	144
Дизелова горивна система, обезвъздушаване	136
Дизелов филтър за твърди частици.....	78, 104
Дисплей на скоростната кутия	73, 106
Дистанционното радиоуправление	21
Дистанционно управление.....	21
Дневни светлини.....	85
Дълбочина на шарката на протектора	145
Дълги светлини	79, 86
Е	
Електрическа система.....	141
Електрически контакти	68
Електрически прозорци	34

Електрическо регулиране	32
Електронна стабилизираща програма	77, 114
Електронни програми за управление	109
Ж	
Жабка	59
З	
Задна климатична система	94
Задна светлина за мъгла	79, 88, 140
Задни врати	27
Задни прозорци	35
Задни светлини	138
Задни седалки.....	40
Замъглени стъкла на фаровете	88
Запалка	69
Записване на данни за автомобила и защита на личната информация.....	180
Зареждане с гориво	122
Зареждаща система	76
Зимни гуми	145

И	
Идентификационен номер на автомобила	167
Идентификационна табелка ...	168
Идентифициране на двигателя.....	168
Извършване на работа	128
Изгорели газове.....	104
Измиване на автомобила.....	158
Изпъкнало огледало	32
Имобилайзер	31
Индикатор за незакопчан предпазен колан	75
Индикатори.....	69
Индикатор на въздушния поток в двигателя.....	132
Инструменти	144
Инструменти на автомобила. .	144
Информационни дисплеи.....	80
К	
Капак на двигателя	129
Катализатор	105
Километражен брояч	70
Клаксон	15, 65
Климатичен контрол	17
Климатична система	92
Ключалки за деца	26
Ключ за светлините	85

Ключове	21	Механична заключваща		Опасност, предупреждение и	
Ключове, ключалки.....	21	система против кражби	29	внимание	4
Код.....	81	Механична скоростна кутия ...	106	Органи за управление.....	64
Колани.....	44	Мигач	75	Органи за управление върху	
Комплект за първа помощ	62	Монтажни размери за теглич ..	179	волана:.....	64
Комплект за ремонт на гуми ...	147	Н		Осветление.....	85
Контролен индикатор за		Налягане на гумите	145, 178	Осветление на арматурното	
неизправност	76	Налягане на маслото.....	78	табло	141
Контрол над автомобила	102	Налягане на маслото на		Осветление на багажното	
Контролни индикатори (лампи). 73		двигателя	78	отделение	89
Контролни органи върху		Настройване на огледалото	9	Осветление на	
кормилната колона	65	Неизправност	110	регистрационния номер	139
Крик на автомобила.....	144	Ниво на маслото.....	71	Осветление при излизане	90
Крузи контрол	115	Ниво на маслото в двигателя ...	82	Особености при шофирането,	
Крузи контрол (система за		Ниско ниво на горивото	79	съвети относно тегленето ...	124
поддържане на дадена		О		Отделение за съхранение на	
скорост)	79	Облегалка за ръцете	39	вещи в арматурното табло....	59
Кутия с предпазители.....	142	Облегалки за глава	36	Отделение за съхранение на	
Кутия с предпазители в		Обозначения на гумите	145	вещи в горната част на	
арматурното табло	142	Оборотомер	70	кабината	60
Л		Общ инфорация	124	Отделения за вещи.....	59
Лампи за четене	90	Обща информация	124	Отключване на автомобила	6
М		Общ преглед на таблото с		Отопление на външните	
Масло.....	129	прибори	11	огледала.....	33
Масло, моторно.....	164, 170	Огледала.....	32, 33	Отопление на задното стъкло ..	35
Места за поставяне на детска		Огледало с ръчно		Отопление на седалката.....	40
седалка	53	противозаслепяващо		Отоплител на охлаждащата	
		регулиране	33	течност.....	94
		Октаново число.....	171	Отопляемо огледало	33

Охлаждаща течност.....	132
Охлаждаща течност за двигателя	132
Охлаждаща течност и антифриз.....	164
Охрана на автомобила.....	29

П

Паркиране	20, 104
Паспорт на автомобила (Car Pass)	21
Пепелници	69
Плъзгаща се врата	27
Повреда.....	156
Покривало на товарното (багажното) отделение	60
Поленов филтър	100
Положение на седалката	37
Положения на контакта за запалване	103
Помощ при паркиране	119
Помощ при спиране	113
Потегляне	19
Почистване на автомобила.....	158
Превключване на по-висока предавка.....	77
Превозване на товари	62
Предварително подгриване	78
Предни мигачи	138
Предни светлини.....	85, 86

Предни седалки.....	37
Предни фарове	137
Предни фарове за мъгла	88
Предни фарове при пътуване зад граница	87
Предно отделение за вещи	60
Предно стъкло.....	34
Предпазен колан	8
Предпазители	141
Предпазна мрежа	61
Предпазни колани	44
Предупредителен триъгълник ..	62
Предупредителни зумери	81
Предупредителни светлини.....	69
Предупредителни съобщения ..	81
Предупреждение.....	81
Прекъсване на електрическото захранване ..	110
Прекъсване подаването на гориво в режим на моторна спирачка	103
Препоръчани масла и смазочни материали	164, 170
Прибори.....	69
Приборно табло.....	11
Пробив.....	151
Проверки на автомобила.....	128
Прозорци.....	34

Прозорци с ръчно задвижване .	34
Промяна на размера на джантите и гумите	146

Р

Радио честотна идентификация (RFID).....	181
Размери на автомобила	176
Размер на гумите и джантите, смяна.....	146
Разработване на новия автомобил	102
Разход на гориво - CO ₂ емисии	123
Регулиране на волана	10, 64
Регулиране на облегалките за глава	8
Регулиране на обсега (светлинния сноп) на предните фарове	86
Регулиране на седалката	38
Регулиране на седалките	7
Регулируеми вентилационни дюзи	99
Редовно включване на климатичната система	100
Резервно колело	152
Релси и куки за закрепване на товари	60

Рециклиране на излезли от употреба автомобили	128
Ръководството ще ви помогне: ...	3
Ръчен режим	109
Ръчна спирачка	112
Ръчна спирачка - виж "Ръчна спирачка"	112
Ръчно регулиране	32

С

Светлина за заден ход	139
Светлинен клаксон	86
Светлини за заден ход	88
Светлини за мъгла.....	88, 137
Свързване на ремарке.....	124
Сгъване	33
Сервизен дисплей	72
Сервизна информация	162
Сервизно обслужване	100, 162
Сигнали при завой и смяна на платното	87
Символи	4
Система за отопление и вентилация	91
Система за отопление на задната част на купето	93
Система за тракшън контрол (контрол на сцеплението)	113
Система за централно заключване	23

Система на въздушните възглавници	47
Система на въздушните възглавници-завеси	49
Система на предните въздушни възглавници	48
Система на страничните въздушни възглавници	49
Системи за записване на данни от събития (черна кутия).....	180
Системи за измиване и избърсване	15
Системи за откриване на препятствие.....	119
Системи на въздушните възглавници, обтегачи на предпазните колани	75
Скоростен лост	107
Скоростна кутия	18
Скоростомер	69
Следене на нивото на маслото в двигателя.....	71
Слънчеви сенници	35
Смяна на гума.....	151
Смяна на електрически крушки	137
Смяна на колело	151
Смяна на перото на чистачка .	136

Специфични за автомобила данни	3
Спирачки	111, 134
Спирачна система	77
Спирачна течност	134
Спомагателно отопление.....	94
Спрете двигателя	76
Стартиране и обслужване.....	102
Стартиране на двигателя	103, 107
Стартиране с помощен акумулатор и кабели	153
Странични мигачи	139
Съкла на фаровете, замъглени.....	88
Съвети по управлението на автомобила.....	102
Съобщения.....	81
Съхраняване на автомобила... ..	127
Съхраняване на вещи.....	59

Т

Тапицерия.....	160
Тахограф.....	84
Теглене на автомобила	156
Теглене на друг автомобил ...	157
Теглене на ремарке.....	124
Теглич.....	124, 125, 156
Тегло на автомобила	173
Температура на охлаждащата течност на двигателя	78

Технически данни.....	171
Течност за измиване	133
Течност за спирачки/ съединител.....	164
Триточкови предпазни колани . .	45
Троен информационен дисплей	80

У

Уговорете скорошно сервизно обслужване	76
Указател за горивото	70
Ултразвукова система за помощ при паркиране.....	119
Ухо за теглене.....	156
Уши за закрепване на седалки Top-tether	58

Ф

Фар за мъгла	79
Фиксирани вентилационни дюзи	99
Филтър за дизелово гориво	135
Филтър за твърди частици.....	104

Х

Халки за привързване	61
Хидравлична течност за сервоусилвателя на волана	133

Ц

Централна, високо монтирана (трета) стоп-светлина	139
Център за информация на водача.....	80

Ч

Часовник	67
Чистачка/система за измиване на задното стъкло .	67
Чистачки/система за измиване на предното стъкло	65

Copyright by ADAM OPEL AG, Rüsselsheim, Germany.

Информацията в тази публикация е валидна към датата на публикуване, посочена по-долу. Adam Opel AG си запазва правото да прави промени в техническите спецификации, характеристики и конструкция на автомобилите, свързани с информацията в тази публикация както и промени на самата публикация.

Издание: Септември 2012, ADAM OPEL AG, Rüsselsheim.

Напечатано на хартия, избелена без хлор.

КТА-2682/4-bg

Септември 2012

