

OPEL Movano / Vivaro

Ръководство за Инфотейнмънт



Wir leben Autos.



Съдържание

| | |
|-----------------------------|-----|
| Въведение | 4 |
| Радио | 45 |
| CD плейър | 57 |
| Вход AUX | 61 |
| USB порт | 64 |
| Музика през Bluetooth | 68 |
| Външни устройства | 77 |
| Навигация | 79 |
| Разпознаване на гласа | 132 |
| Телефон | 136 |
| Азбучен указател | 160 |

Въведение

| | |
|--|----|
| Обща информация | 4 |
| Преглед на елементите на управлението | 7 |
| Защита от кражба | 24 |
| Употреба | 25 |
| Настройки на тона | 35 |
| Настройки на силата на звука ... | 38 |
| Системни настройки | 39 |

Обща информация

Система Инфотейнмънт предоставя информация и развлечения от най-ново поколение за автомобила.

Радиото е оборудвано с честотни ленти за FM, MW и LW, с възможност за запаметяване на канали.

Аудио плейърът възпроизвежда аудио CD, MP3 CD и WMA CD.

Външни устройства за съхранение на данни, напр. iPod, MP3 плейър или USB стик, или преносим плейър, могат да се включват към система Инфотейнмънт.

Допълнителните аудиоизточници могат да бъдат свързани и посредством Bluetooth.

Цифровият звуков процесор предлага няколко предварително нагласени режима на звучене (еквалайзер) за оптимизиране на звука.

Динамичното планиране на маршрута от навигационната система ще ви води надеждно и

сигурно към вашата крайна цел и ще ви помогне да избегнете задръствания и други проблеми с пътния трафик.

Опционално, Система Инфотейнмънт може да се управлява чрез бутоните на кормилната колона или чрез системата за гласово разпознаване.

Освен това, системата Инфотейнмънт може да бъде оборудвана и със система за свободни ръце.

Добре обмисленият дизайн на елементите на управлението и ясните менюта позволяват лесното и интуитивно ползване на системата.

Съобщение

Това ръководство описва всички опции и функции, достъпни в различните варианти на система Инфотейнмънт. Някои описания, включително тези за функциите на дисплея и менютата, може да не се отнасят за вашия автомобил, поради различия в

модела, спецификацията, специалното оборудване или аксесоари.

Важна информация относно употребата и пътната безопасност

⚠ Предупреждение

Шофирайте безопасно винаги, когато използвате система Инфотейнмънт.

Ако имате притеснения, спрете автомобила, преди да боравите със система Инфотейнмънт.

Радиоприемане

Радиоприемането може да бъде смутено от статично електричество, шум, изкривяване или загуба на приемането поради:

- промяна на разстоянието до радиопредавателя,
- смесването на станции поради отражение и
- засенчване.

В случай на лошо радиоприемане, силата на звука ще се намали автоматично, за да минимизира ефекта на смущението.

Ръководството ще ви помогне

- Това ръководство описва функции, които може да бъдат или да не бъдат налични във Вашия конкретен автомобил, в зависимост от това дали са опции или вследствие от промени, въведени след публикуването на това ръководство. Моля, вижте документацията за покупката, за да проверите всяка от функциите на автомобила.
- Някои описания и органи за управление, включително символи, дисплеи и функции на менюто, може да не се отнасят за Вашия автомобил поради варианта на модела, конкретни за дадена страна спецификации, специално оборудване и аксесоари.

- Таблицата със съдържанието в началото на ръководството и във всеки раздел показва къде се намира информацията.
- Азбучният указател ще ви улесни в търсенето на конкретна информация.
- Надписите на дисплея на автомобила може да не са на вашия език.
- Съобщенията на дисплея и надписите в интериора на автомобила са показани с **Удебелен шрифт**.
- Действията, посочени в това ръководство, се отнасят за органите за управление на система Инфотейнмънт. За еквивалентните им органи за управление в кормилната колона, вижте прегледа на тези органи ↪ 7.

Предупреждение и внимание



Предупреждение

Текстът означен с  **Предупреждение** дава информация относно риск от произшествие или нараняване. Неспазването на тази информация може да доведе до нараняване.

Внимание

Текстът отбелязан с **Внимание** съдържа информация относно възможни щети по автомобила. Неспазването на тази информация може да доведе до щети по автомобила.

Символи

Препратката към дадена страница се означава с . , което значи "виж страница".

Преглед на елементите на управлението



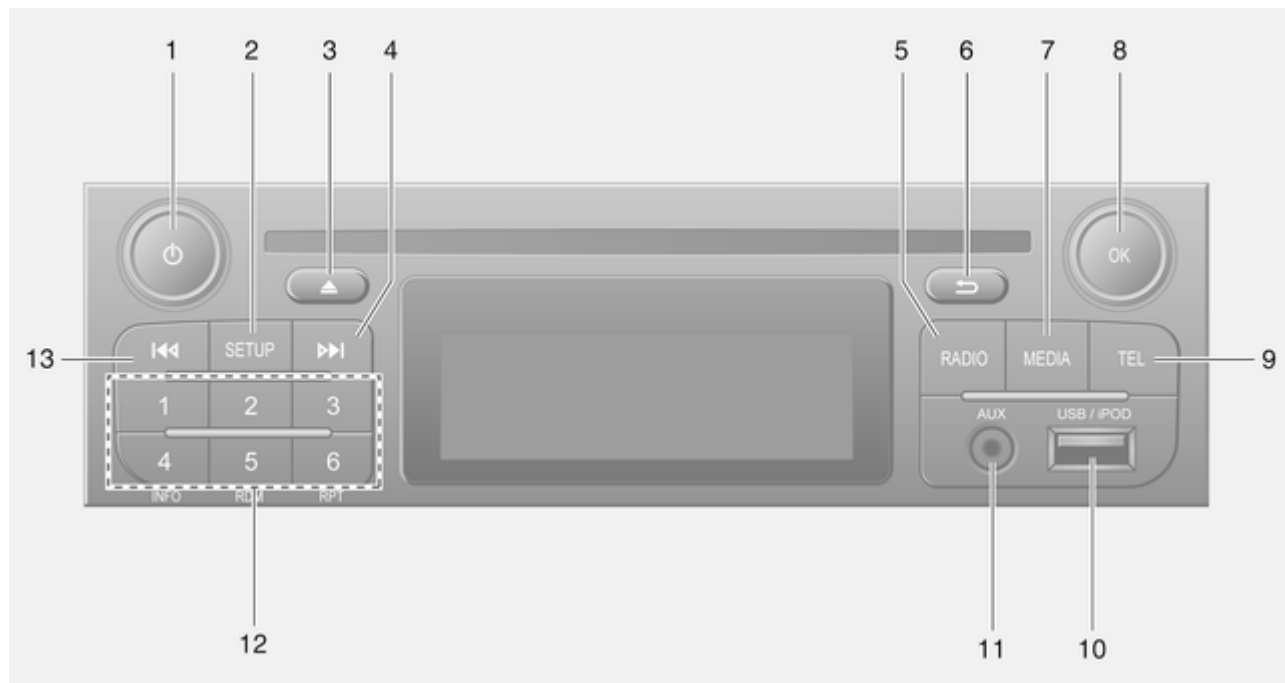

USB на R15 BT



- | | | |
|--|--|---|
| <p>1  - Натиснете: Включване/изключване 25</p> <p>Натискане: Изключване/ включване на звука 25</p> <p>Завъртане: Регулиране на силата на звука 25</p> <p>2 SETUP - кратко натискане: Меню Настройки 25</p> <p>Показва радио текстова информация 52</p> <p>Дълго натискане: Автоматично запаметяване на станции ... 51</p> <p>3 Изключване/включване на звука 25</p> <p>4  - Радио, кратко натискане: Търсене на следваща радио честота 48</p> <p>Дълго натискане: Автоматично търсене на станции 48</p> <p>5 RADIO - Сменя звукоизточник, вълнов обхват 45</p> | <p>6  - Връщане към предходно меню, отмяна на действие 25</p> <p>7 MEDIA - Сменя звукоизточник 58</p> <p>8 Въртящ се бутон OK 25</p> <p>Натискане: Потвърждение на действие 25</p> <p>Завъртане: Достъп до опции на показаното меню 25</p> <p>Завъртане: Сменя радиочестота 48</p> <p>9 TEL - Меню на телефона .. 136</p> <p>10 USB порт 64</p> <p>11 Вход AUX 61</p> <p>12 Бутони за станции с номера от 1 до 6 48</p> <p>Кратко натискане: Избор на станция 48</p> <p>Дълго натискане: Запаметяване на станция . . 48</p> | <p>13  - Радио, кратко натискане: Търсене на предишна радио честота 48</p> <p>Дълго натискане: Автоматично търсене на станции 48</p> |
|--|--|---|

USB на R16 BT



- | | | |
|---|---|--|
| <p>1  - Натиснете: Включване/изключване 25</p> <p>Завъртане: Регулиране на силата на звука 25</p> <p>2 Бутони за станции с номера от 1 до 6 48</p> <p>Кратко натискане: Избор на станция 48</p> <p>Дълго натискане: Запаметяване на станция . . 48</p> <p>3 RADIO - Сменя звукоизточник, вълнов обхват 45</p> <p>4 MEDIA - Сменя звукоизточник 58</p> <p>5 Въртящ се бутон 25</p> <p>Кратко натискане: Потвърждение на действие 25</p> <p>Завъртане: Достъп до опции на показаното меню 25</p> | <p>6  - Връщане към предходно меню, отмяна на действие 25</p> <p>7  - Радио, кратко натискане: Търсене на следваща радио честота 48</p> <p>Дълго натискане: Автоматично търсене на станции 48</p> <p>Аудио/MP3/WMA CD, Кратко натискане: Прескача запис напред 58</p> <p>Дълго натискане: Бързо напред 58</p> <p>8 USB порт 64</p> <p>9 SETUP - кратко натискане: Меню Настройки 25</p> <p>10 TEL - Меню на телефона .. 136</p> <p>11  - Радио, кратко натискане: Търсене на предишна радио честота 48</p> <p>Дълго натискане: Автоматично търсене на станции 48</p> | <p>12 TEXT - Показва радио текстова информация 52</p> <p>13 Вход AUX 61</p> |
|---|---|--|



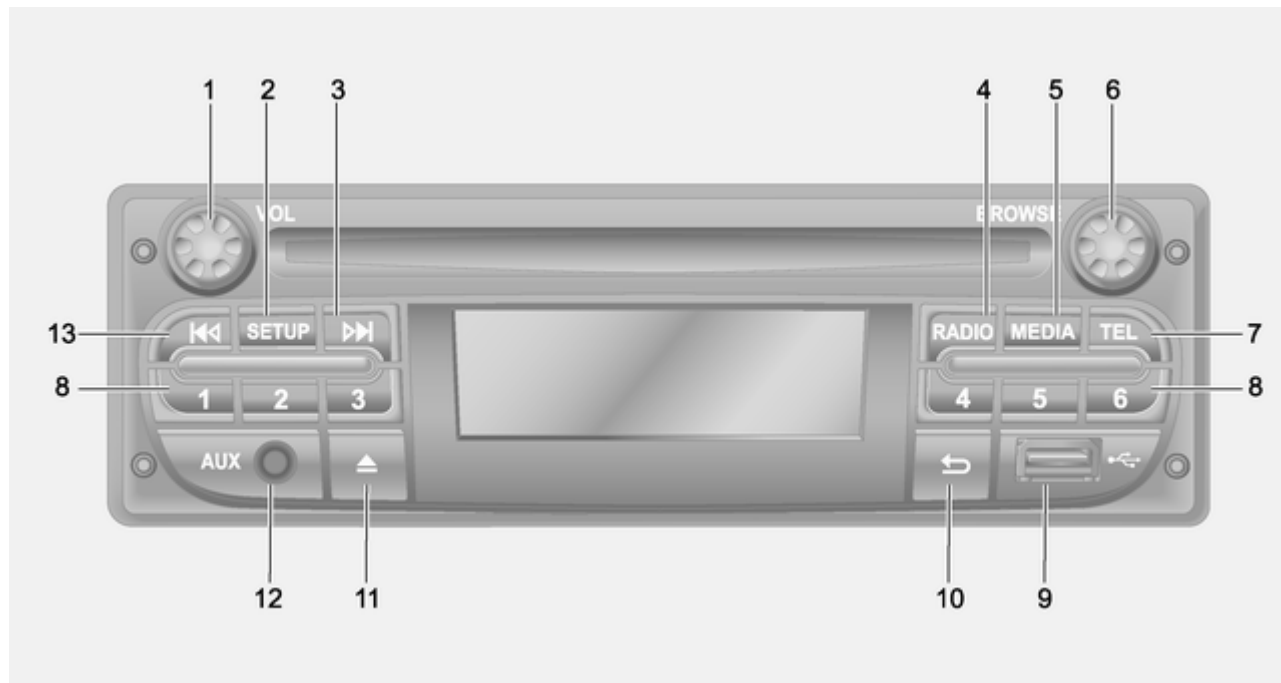

USB на CD16 BT

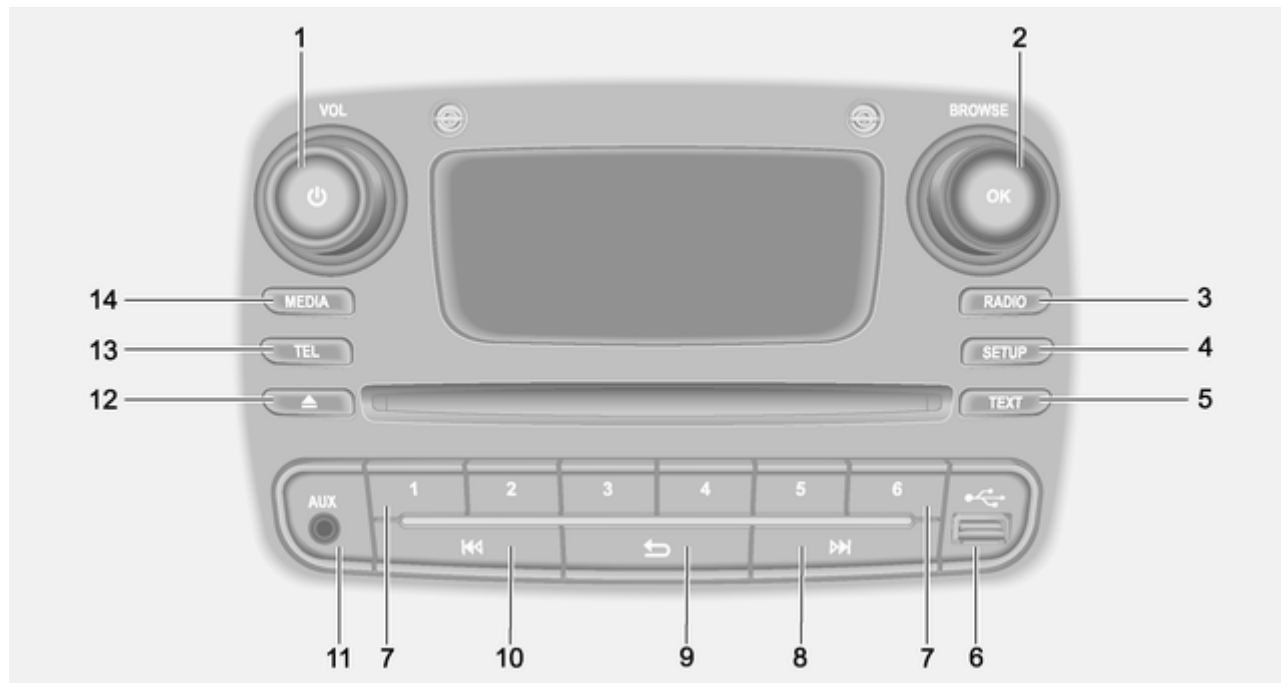

- | | | |
|---|---|---|
| <p>1 - Натиснете: Включване/изключване 25</p> <p>Завъртане: Регулиране на силата на звука 25</p> <p>2 SETUP - кратко натискане: Меню Настройки 25</p> <p>3 - Радио, кратко натискане: Търсене на следваща радио честота 48</p> <p>Дълго натискане: Автоматично търсене на станции 48</p> <p>Аудио/MP3/WMA CD, Кратко натискане: Прескача запис напред 58</p> <p>Дълго натискане: Бързо напред 58</p> <p>4 RADIO - Сменя звукоизточник, вълнов обхват 45</p> <p>5 MEDIA - Сменя звукоизточник 58</p> | <p>6 Въртящ се бутон 25</p> <p>Кратко натискане: Потвърждение на действие 25</p> <p>Завъртане: Достъп до опции на показаното меню 25</p> <p>7 TEL - Меню на телефона .. 136</p> <p>8 Бутони за станции с номера от 1 до 6 48</p> <p>Кратко натискане: Избор на станция 48</p> <p>Дълго натискане: Запаметяване на станция . . 48</p> <p>9 USB порт 64</p> <p>10 - Връщане към предходно меню, отмяна на действие 25</p> <p>11 - Изваждане на CD 58</p> <p>12 Вход AUX 61</p> | <p>13 - Радио, кратко натискане: Търсене на предишна радио честота 48</p> <p>Дълго натискане: Автоматично търсене на станции 48</p> <p>Аудио/MP3/WMA CD, Кратко натискане: Прескача запис назад 58</p> <p>Дълго натискане: Бързо назад 58</p> |
|---|---|---|

USB на CD18 BT



- | | | |
|--|---|---|
| <p>1  - Натиснете: Включване/изключване 25</p> <p>Завъртане: Регулиране на силата на звука 25</p> <p>2 Въртящ се бутон OK 25</p> <p>Кратко натискане: Потвърждение на действие 25</p> <p>Завъртане: Достъп до опции на показаното меню 25</p> <p>3 RADIO - Сменя звукоизточник, вълнов обхват 45</p> <p>4 SETUP - кратко натискане: Меню Настройки 25</p> <p>5 TEXT - Показва радио текстова информация 52</p> <p>6 USB порт 64</p> | <p>7 Бутони за станции с номера от 1 до 6 48</p> <p>Кратко натискане: Избор на станция 48</p> <p>Дълго натискане: Запаметяване на станция . . 48</p> <p>8  - Радио, кратко натискане: Търсене на следваща радио честота 48</p> <p>Дълго натискане: Автоматично търсене на станции 48</p> <p>Аудио/MP3/WMA CD, Кратко натискане: Прескача запис напред 58</p> <p>Дълго натискане: Бързо напред 58</p> <p>9  - Връщане към предходно меню, отмяна на действие 25</p> | <p>10  - Радио, кратко натискане: Търсене на предишна радио честота 48</p> <p>Дълго натискане: Автоматично търсене на станции 48</p> <p>Аудио/MP3/WMA CD, Кратко натискане: Прескача запис назад 58</p> <p>Дълго натискане: Бързо назад 58</p> <p>11 Вход AUX 61</p> <p>12  - Изваждане на CD 58</p> <p>13 TEL - Меню на телефона . . 136</p> <p>14 MEDIA - Сменя звукоизточник 58</p> |
|--|---|---|

CD35 BT USB / CD35 BT USB NAVI

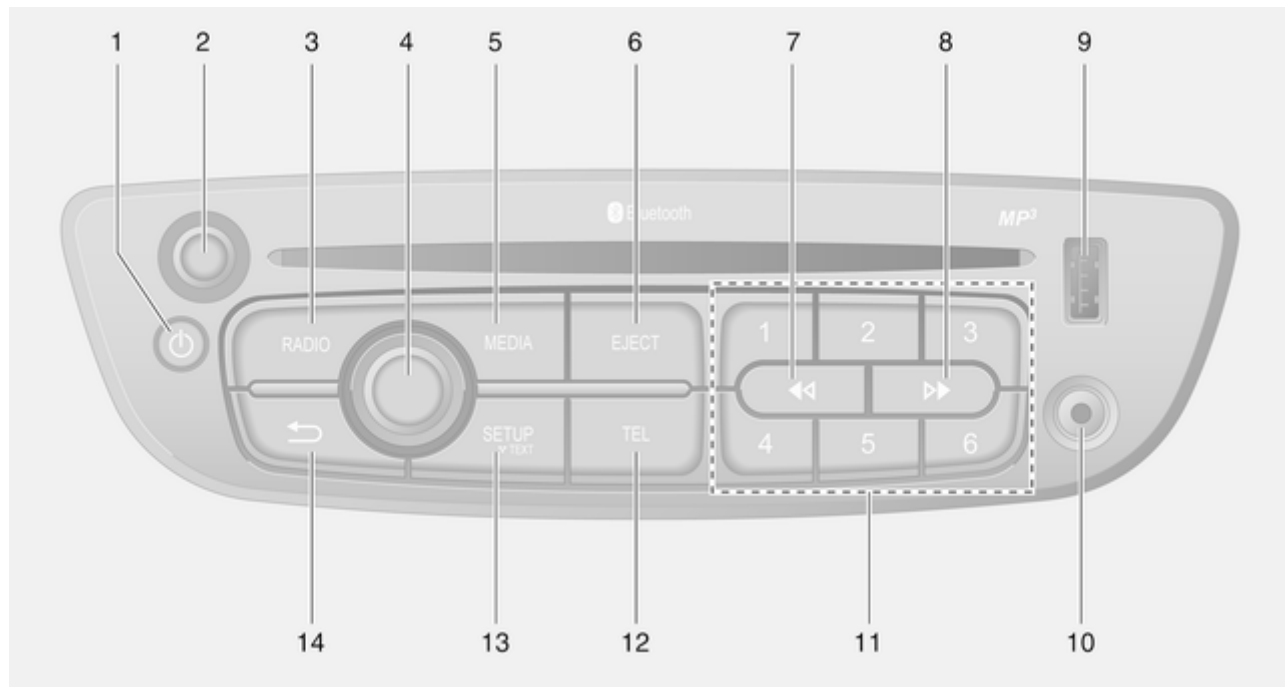

| | | | | | | | | |
|---|--|----|---|---|----|----|--|-----|
| 1 | ○ - Натиснете: Включване/изключване | 25 | | Завъртане: Избор на следваща/предходна станция | 48 | | Аудио/MP3 CD, Кратко натискане: Прескача запис напред | 58 |
| 2 | Въртящ се бутон за сила на звука - Натиснете: Изключване/включване на звука | 25 | | Завъртане: Смяна на CD/MP3 запис | 58 | | Дълго натискане: Бързо напред | 58 |
| | Завъртане: Регулиране на силата на звука | 25 | 5 | MEDIA - Сменя звукоизточник | 58 | 9 | USB порт | 64 |
| 3 | RADIO - Сменя звукоизточник, вълнов обхват | 45 | 6 | EJECT - Изваждане на CD . | 58 | 10 | Вход AUX | 61 |
| 4 | Централен въртящ се бутон | 25 | 7 | ◀ - Радио, кратко натискане: Търсене на предишна радио честота | 48 | 11 | Бутони за станции с номера от 1 до 6 | 48 |
| | Натискане: Потвърждение на действие | 25 | | Дълго натискане: Автоматично търсене на станции | 48 | | Кратко натискане: Избор на станция | 48 |
| | Завъртане: Достъп до опции на показаното меню | 25 | | Аудио/MP3/WMA CD, Кратко натискане: Прескача запис назад | 58 | | Дълго натискане: Запаметяване на станция . . | 48 |
| | Завъртане: Достъп до списък на запаметени станции | 45 | 8 | Дълго натискане: Бързо назад | 58 | 12 | TEL - Меню на телефона .. | 136 |
| | | | | Дълго натискане: Бързо назад | 58 | 13 | SETUP / TEXT - кратко натискане: Меню Настройки | 25 |
| | | | | ▶ - Радио, кратко натискане: Търсене на следваща радио честота | 48 | | Дълго натискане: Показва радио текстова информация | 52 |
| | | | | Дълго натискане: Автоматично търсене на станции | 48 | | Дълго натискане: Показва CD текстова информация | 58 |

| | | |
|----|--|----|
| 14 | → - Връщане към предходно меню, отмяна на действие | 25 |
|----|--|----|

NAVI 50

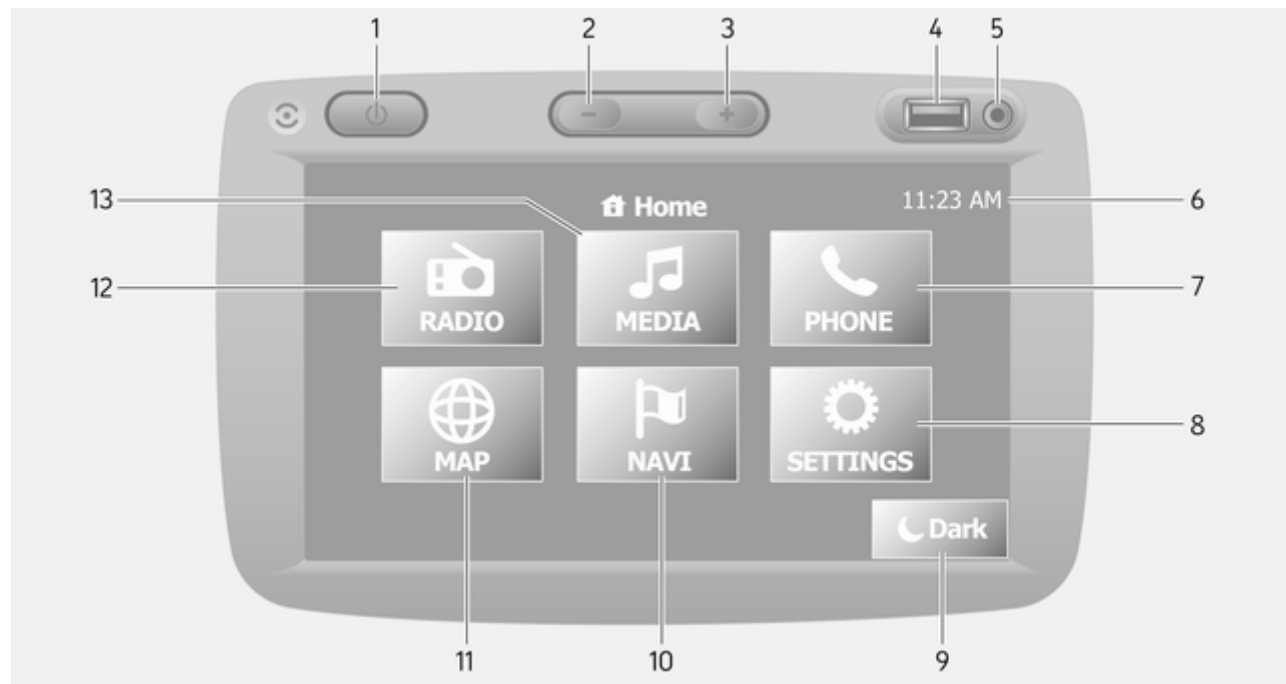

| | | | | | |
|---|--|-----|----|--|----|
| 1 | ⊙ - Натиснете: Включване/изключване | 25 | 10 | NAVI: Навигационно меню | 79 |
| 2 | —: Намалвяване на силата на звука | 25 | 11 | КАРТА: Показване на карта | 79 |
| 3 | +: Увеличаване на силата на звука | 25 | 12 | РАДИО: Сменя аудио източника на карта | 45 |
| 4 | USB порт | 64 | 13 | МЕДИЯ: Сменя аудио източника - USB, iPod | 64 |
| 5 | Вход AUX | 61 | | BT (Bluetooth) | 68 |
| 6 | Часовник | 25 | | AUX | 61 |
| 7 | ТЕЛЕФОН: Меню на телефона | 136 | | | |
| 8 | НАСТРОЙКИ: Аудио настройки, напр. "Настройки на тона" | 35 | | | |
| | "Настройки на силата на звука" | 38 | | | |
| | Bluetooth настройки | 25 | | | |
| | Настройки на дисплея | 25 | | | |
| | Системни настройки | 39 | | | |
| 9 | ☾ ТЪМНО: Потъмняване на екрана (показва се само часовникът и информация за аудио системата) | 25 | | | |

NAVI 80

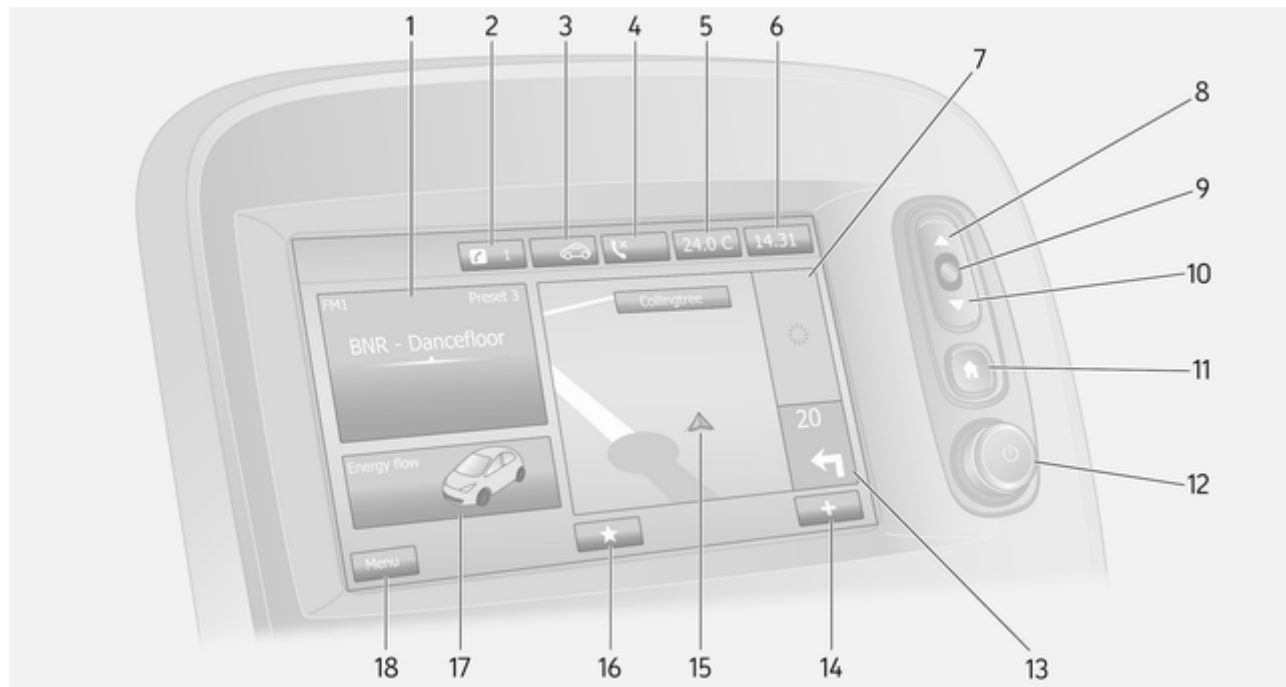

| | | |
|--|--|--|
| <p>1 Аудио информация, напр. радио 45</p> <p>Допълнителни устройства 61</p> <p>♣ USB устройства 64</p> <p>Музика през Bluetooth 68</p> <p>2 ⓘ: Системни известия 25</p> <p>3 🌀: Качество на атмосферния въздух 25</p> <p>Функция "Екологично шофиране" 25</p> <p>4 ☎: Статус на телефона 136</p> <p>Списък с повиквания 147</p> <p>5 Външна температура 25</p> <p>6 Часовник 25</p> <p>7 Пътна информация 116</p> <p>8 ▲: Показване на списъци - скролиране нагоре 25</p> <p>Карта: Промяна на мащаба 116</p> <p>9 Влизане в менюта, потвърждаване на действия 25</p> | <p>10 ▼: Показване списъци - скролиране надолу 25</p> <p>Карта: Промяна на мащаба 116</p> <p>11 🏠: Начална страница 25</p> <p>12 ⏻ - Натиснете: Включване/изключване 25</p> <p>Завъртане: Промяна на силата на звука 25</p> <p>13 Навигация: Посока и разстояние до следващата смяна на посока 79</p> <p>14 +: Падащо меню 25</p> <p>15 Навигационен дисплей 79</p> <p>Карта 116</p> <p>16 ★: Любими, напр. за навигация 79</p> <p>Медия (напр. Радио) 45</p> <p>Телефон 136</p> <p>Услуги 84</p> <p>17 Икономично шофиране 25</p> | <p>18 Меню: Достъп до основното меню 25</p> |
|--|--|--|

Контролни органи върху кормилната колона - Тип А

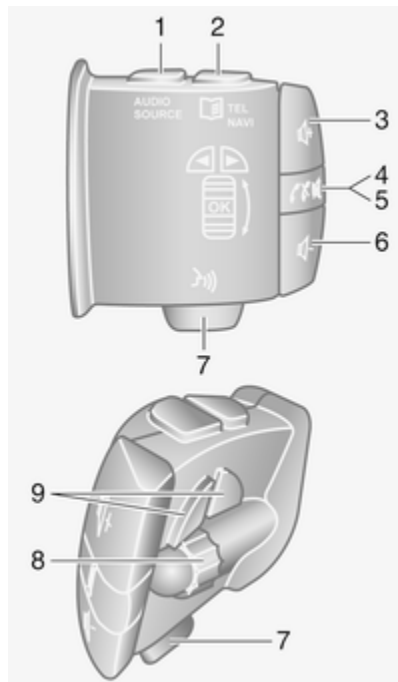

- 1 **AUDIO/SOURCE** - Сменя звукоизточник 25
 - 2 **TEL** - Меню на телефона 136
 - NAVI** - Меню на навигацията 84
 - 3 **↻** - Увеличава звука 25
 - 4 **⊘** - Изключване/включване на звука 25
 - 5 **☞ ⊗** - Приемане/край на телефонно повикване 147
 - 6 **↵** - Намалява звука 25
 - 7 **☞** - Гласово разпознаване 133
 - 8 **OK** - Потвърждава действия 45
- Завъртане: Движение нагоре/надолу по менютата на дисплея, избор на следваща/предишна запаметена радиостанция / радиочестота / аудио запис 48

- 9 **◀ / ▶** - Придвижва наляво/надясно в рамките на текста, движение по екрана 58



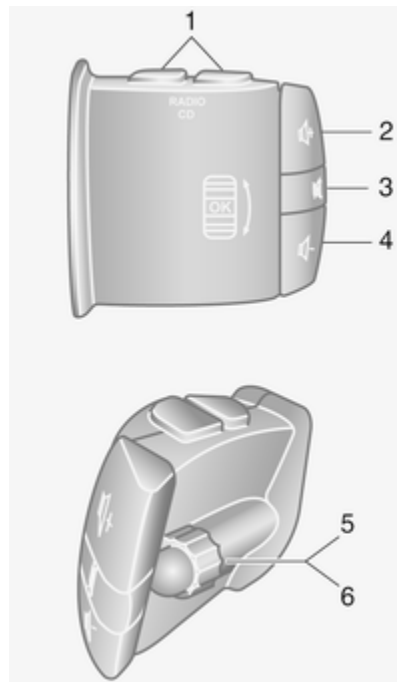

Контролни органи върху
кормилната колона - Тип В

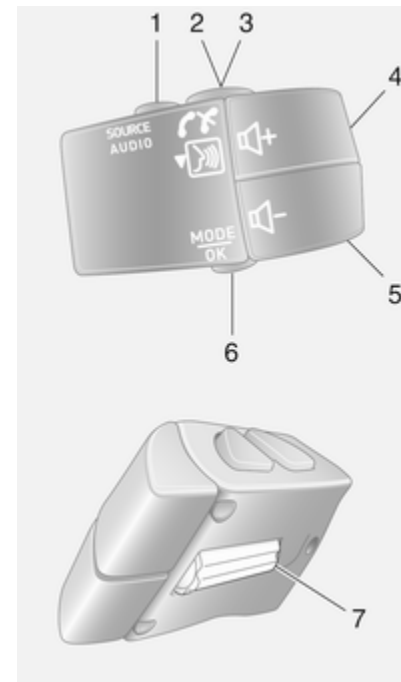

- 1 **RADIO/CD** - Сменя
звукоизточник 45
- MEDIA** - Сменя
звукоизточник 45
- 2 - Увеличава звука 25
- 3 - Изключване/
включване на звука 25
- 4 - Намалява звука 25
- 5 Кратко натискане: Сменя
радиоизточник, вълнов
обхват 45
- Дълго натискане:
Автоматично
запаметяване на станции ... 51
- 6 Завъртане: Сменя
радиочестота 48
- Кратко натискане: Избор
на аудио запис (режим
на CD плейър) 58
- Дълго натискане: Бързо
превъртане напред/
назад на аудио запис
(режим на CD плейър) 58

Контролни органи върху
кормилната колона - Тип С



- | | | |
|---|---|-----|
| 1 | SOURCE/AUDIO - Сменя звукоизточник | 25 |
| 2 |  | 136 |
| | Приемане/край на телефонно повикване | 147 |
| |  - Изключване/включване на звука | 25 |
| 3 |  - Активира гласово разпознаване | 133 |
| 4 |  - Увеличава звука, изключва/включва звука | 25 |
| 5 |  - Намалява звука, изключва/включва звука | 25 |
| 6 | MODE/OK - Потвърждава действия, сменя аудио режим | 45 |
| | Приемане/край на телефонно повикване | 147 |
| 7 | Завъртане: Достъп до опции на менюто, следваща/предишна запаметена радиостанция / радиочестота / аудио запис | 45 |

Защита от кражба

За предотвратяване на кражби е предвидена електронна защитна система. Системата Инфотейнмънт може да функционира само във Вашия автомобил и по тази причина не представлява ценност за крадците.

Защитният код (предоставя се отделно) трябва да се въведе при първото използване на системата и след продължително прекъсване на захранването.

Въвеждане на секретния код

При първото включване на система Инфотейнмънт, на дисплея се извежда съобщението **Radio code (Код на радиото)**, след това **0000**.

За въвеждане на първата цифра от защитния код, натиснете номерирания бутон **1** на уреда неколккратно, до появата на дисплея на желаната цифра. Въведете втората, третата и четвъртата цифра, използвайки бутоните **2, 3 и 4** по същия начин.

Когато се покаже пълният код, натиснете и задръжте бутона **6**, докато се чуе звуков сигнал. Системата се отключва след въвеждане на правилния код.

Въведен е неправилен код

Когато се въведе неправилен код, на дисплея се извежда **Error code (Код за грешка)**, после **Wait 100 (Изчакай 100)**.

Изчакайте до изтичане на отброяването, след това въведете правилния код. При всяко неправилно въвеждане на кода, времето за отброяване се увеличава.

Смяна на географската зона

Когато се въведе защитният код, може да бъдете запитани да въведете географска зона, напр.:

- Европа
- Азия
- Арабски страни
- Америка

Изключете система Инфотейнмънт, след това едновременно натиснете бутоните **1** и **5**, и въртящия се бутон \odot . След това натиснете бутона \blacktriangleleft или \blacktriangleright , докато желаната зона се освети на дисплея и потвърдете с бутона **6**.

Употреба

Управление на Инфотейнмънт

Система Инфотейнмънт се управлява чрез бутони, въртящи се бутони и/или менюта на дисплея.

Въвеждането на данни може да се извърши чрез:

- централния управляващ блок в приборния панел \curvearrowright 7 или
- органите за управление върху кормилната колона \curvearrowright 7
- системата за разпознаване на глас (ако е налична) \curvearrowright 132
- екранът, чувствителен на допир (NAVI 50, NAVI 80) \curvearrowright 7

Включване и изключване на системата Инфотейнмънт

Натиснете копчето/бутона \odot за включване на Системи Инфотейнмънт.

Активира се предходно избраният аудио източник.

Натиснете копчето/бутона \odot (или, в зависимост от системата, натиснете и задръжте), за да изключите Система Инфотейнмънт.

Съобщение

Часовникът се показва, когато Система Инфотейнмънт се изключи.

NAVI 80:

Система Инфотейнмънт автоматично се включва при включване на запалването. Вместо това, ако е необходимо, натиснете бутона \odot .

Показват се следните опции:

- **Смяна на настройките** (за оторизиране или отказване на споделянето на данни)

Съобщение

Когато споделянето на данни е изключено, някои приложения може да не функционират правилно.

- **Език** (за смяна на езика на системата)
- **Готово** (за връщане към началната страница)

Система Инфотейнмънт автоматично се изключва при изключване на запалването и отваряне на вратата на водача. Вместо това, ако е необходимо, натиснете бутона \odot .

Съобщение

Часът и външната температура се показват, когато системата Инфотейнмънт е изключена.



Автоматично изключване



С изключено запалване, ако Система Инфотейнмънт се включи от копчето/бутона \odot , тя ще се изключи автоматично скоро след последното действие на потребителя. В зависимост от

системата, автоматичното изключване се появява след около 5 до 20 минути.

Натискане на копчето/бутона  отново ще позволи на Система Инфотейнмънт да остане включена за още 5 до 20 минути.

Настройка на силата на звука

Завъртете въртящия се бутон/ въртящия се бутон за силата на звука  или натиснете бутона  или .

Алтернативно (чрез бутоните върху волана), натиснете бутон  или .

NAVI 80:

За да настроите различни индивидуални нива на силата на звука (напр. инструкции за навигиране, съобщения за трафика, телефонни обаждания) от началната страница, натиснете **МЕНЮ**, след това **Система** и накрая **Звук** на екрана на дисплея.

Вижте (NAVI 80) "Системни настройки"  39.

Запометена сила на звука





Когато система Инфотейнмънт се изключи, текущата сила на звука се запаметява.

Компенсация на силата на звука в зависимост от скоростта

Когато се активира управлението на силата на звука в зависимост от скоростта ( 38), звукът се адаптира автоматично, за да компенсира шума от движението.



Заглушаване на звука

За да заглушите звука на текущия аудио източник, натиснете за кратко бутона/въртящия се бутон за силата на звука  (или завъртете бутона докрай обратно на часовниковата стрелка).

Алтернативно (чрез бутоните върху волана), натиснете бутон  или  или натиснете едновременно  и .

Спиране на заглушаването

За спиране на заглушаването, натиснете за кратко (или завъртете) бутона/въртящия се бутон за силата на звука  отново.

Алтернативно (чрез бутоните върху волана): Натиснете отново бутон  или натиснете едновременно  и .

Съобщение

При получаване на съобщение за трафика, системата автоматично се извежда от режим на заглушаване на звука.

За допълнителна информация вижте "Радио система за данни"  52.

Работа на дисплея

R15 BT USB, R16 BT USB, CD16 BT USB, CD18 BT USB - Работа с екрана на дисплея

- За придвижване нагоре/надолу по дисплея: Завъртете въртящия се бутон **OK**.
- За потвърждаване на действие: Натиснете въртящия се бутон **OK**.
- За отмяна на действията (и връщане към предходното меню): Натиснете бутон **↶**.

CD35 BT USB - Работа с екрана на дисплея

- За придвижване нагоре/надолу по дисплея: Завъртете средния въртящ се бутон.
- За потвърждаване на действие: Натиснете средния въртящ се бутон.
- За отмяна на действията (и връщане към предходното меню): Натиснете бутон **↶**.

NAVI 50 - Работа с екрана на дисплея

Използвайте екрана, чувствителен на допир, за следните показани менюта, както е описано във всеки раздел:

■ 📻 РАДИО

Вижте раздел "Радио" ⇨ 45.

■ 🎵 MEDIA

Вижте раздел "USB порт" ⇨ 64.

■ 📞 PHONE

Вижте раздел "Телефон" ⇨ 136.

■ 🌐 КАРТА

Вижте раздел "Навигация" ⇨ 79.

■ 📻 NAVI

Вижте раздел "Навигация" ⇨ 79.

■ ⚙️ НАСТРОЙКИ

Вижте (NAVI 50) "Настройки на тона" ⇨ 35, "Настройки на силата на звука" ⇨ 38 и "Системни настройки" ⇨ 39.

Когато се покаже началният екран 🏠, възможно е да скриете тези менюта от дисплея (ще се показват само часовникът и информация за аудио системата), натискайки бутона **☾** **ТЪМНО**. За да се покажат тези менюта отново, натиснете някъде по екрана.

NAVI 80 - Работа с екрана на дисплея

Използвайте екрана, чувствителен на допир, за следните показани менюта, както е описано във всеки раздел.



На началната страница, натиснете **МЕНЮ** на екрана на дисплея, за да влезнете в основното меню. Показват се следните менюта и органи за управление:

-  **Навигация**

Вижте раздел "Навигация"  79.

-  **Мултимедия**

Вижте раздел "Радио"  45.

Вижте "AUX вход"  61.

Вижте раздел "USB порт"  64.

Вижте "Музика през Bluetooth"  68.

-  **Телефон**

Вижте раздел "Телефон"  136.

-  **Автомобил**

Натиснете, за да отворите менюта "Екологично шофиране²", "Грижа" (напр. качество на атмосферния въздух), "Бордови компютър" и "Настройки".

Вижте (NAVI 80) "Начини на управление" по-долу.

-  **@ Услуги**

Натиснете, за да отворите менюта "Запамятаване", "Навигационни услуги", "Приложения" и "Настройки".

Вижте (NAVI 80) "Начини на управление" по-долу.

-  *** Система**

Вижте (NAVI 80) "Системни настройки"  39.

- : Връщане към предишната страница

- : Преминаване на следващата страница

- : Отваряне на падащо меню

- : Връщане към предишно меню

Екранът на дисплея може да се управлява с помощта на следните органи за управление на Система Инфотеймънт:

- : Начална страница

- : Показване на списъци; скролиране нагоре

Карта; промяна на мащаба

- Централен бутон: Влизане в менюта, потвърждаване на действия

- : Показване на списъци; скролиране надолу

Карта; промяна на мащаба

Съобщение

В зависимост от автомобила, функционирането на екрана, чувствителен на допир, може да бъде ограничено по време на движение.

Начини на управление

РАДИО

За смяна на звукоизточника на радио: В зависимост от Система Инфотеймънт, натиснете бутона **RADIO, RADIO/CD** или **AUDIO/SOURCE**.

NAVI 50

За да влезете по всяко време в меню "Радио", натиснете бутона **Home**  и след това **РАДИО** на екрана на дисплея.

NAVI 80

За да влезете в меню "Радио" от началната страница, натиснете **МЕНЮ**, след това **Мултимедия** и накрая **Радио** на екрана на дисплея

Подробно описание на функциите на радиото ⇨ 45.

ЗВУКОИЗТОЧНИЦИ

За промяна на аудио източника на **CD**, **USB**, **AUX**, Bluetooth или iPod (където е приложимо): В зависимост от Система Инфотейнмънт, натиснете бутон **MEDIA**, **RADIO/CD** или **AUDIO/SOURCE**.

NAVI 50: За да влезете по всяко време в менюто на допълнителните устройства (**USB**, **iPod**, **BT** (Bluetooth), **AUX**), натиснете бутона Home  и след това **МЕДИЯ** на екрана на дисплея. Натиснете ▼ в горния ляв ъгъл и изберете допълнителен източник.

NAVI 80: За да влезете в менюто за допълнителните устройства (USB, SD карта, AUX вход, Аудио CD, Bluetooth) от началната страница,

натиснете бутона **МЕНЮ**, след това **Мултимедия** и накрая **Медия** на екрана на дисплея. Изберете допълнителен източник от показвания списък.

R15 BT USB, R16 BT USB

Подробно описание на:

- функциите на входа AUX ⇨ 61
- функциите на USB порта ⇨ 64
- музика през Bluetooth ⇨ 68

CD16 BT USB, CD18 BT USB

Подробно описание на:

- функциите на CD плейъра ⇨ 58
- функциите на входа AUX ⇨ 61
- функциите на USB порта ⇨ 64
- музика през Bluetooth ⇨ 68

USB на CD35 BT

Подробно описание на:

- функциите на CD плейъра ⇨ 58
- функциите на входа AUX ⇨ 61
- функциите на USB порта ⇨ 64
- музика през Bluetooth ⇨ 68

NAVI 50

Подробно описание на:

- функциите на входа AUX ⇨ 61
- функциите на USB порта ⇨ 64
- музика през Bluetooth ⇨ 68

NAVI 80

Подробно описание на:

- функциите на входа AUX ⇨ 61
- функциите на USB порта ⇨ 64
- музика през Bluetooth ⇨ 68

НАВИГАЦИЯ, КАРТА (CD35 BT USB NAVI, NAVI 50, NAVI 80)

Подробно описание на "Навигационна система" ⇨ 79, "Разглеждане на карта" ⇨ 116.

PHONE

Използвайте опциите за дисплей в следните менюта за свързване към мобилни телефони, извършване на телефонни обаждания, създаване на списъци с контакти и конфигуриране на различни настройки.

Подробно описание на функциите на системата за свободни ръце ⇨ 136.

R15 BT USB, R16 BT USB, CD16 BT USB, CD18 BT USB - Телефон

За достъп до меню **Phone (Телефон)**: Натиснете бутона  или **TEL**.

За достъп до менюто с настройки на телефона: Натиснете бутон **TEL** и след това изберете **Phone settings (Настройки на телефона)**.

CD35 BT USB - Телефон

За достъп до меню **Phone (Телефон)**: Натиснете бутона  или **TEL**.

За достъп до менюто с настройки на телефона: Натиснете бутон **SETUP / TEXT** и след това изберете **Phone settings (Настройки на телефона)**.

NAVI 50 - Телефон

За да влезете в меню "Телефон" по всяко време: Натиснете бутона **Home**  и след това **ТЕЛЕФОН** на екрана на дисплея.

NAVI 80 - Телефон

За да влезете в меню "Телефон" от началната страница, натиснете бутона **МЕНЮ** и след това **Телефон** на екрана на дисплея.

ИНФОРМАЦИЯ ЗА АВТОМОБИЛА (NAVI 80)

За да влезете в меню "Автомобил" от началната страница, натиснете бутона **МЕНЮ** и след това **Автомобил** на екрана на дисплея.

В зависимост от автомобила, показват се следните менюта:

- **Driving Eco²**
- **Грижа**
- **Бордови компютър**
- **Настройки**

Driving Eco²

На разположение са следните функции:

- **Доклад за пътуването**

Показва следните данни от последното пътуване:

Среден разход на гориво, средна скорост, общ разход на гориво, регенерирана енергия или

изминат пробег, средна стойност на екологично шофиране, предвиждане на спиранията, възможност да се управлява скоростта на автомобила.

За да запаметите данни от пътуване: Натиснете "Запаметяване", след това изберете типа пътуване от следния списък:

У дома/работа, почивка, уикенд, пътуване, частно.

За да нулирате данни от пътуване: Натиснете "Нулиране". Отменете или потвърдете с "Да" или "Не".

- **Моите предпочитани пътувания**

Показва промените в стила Ви на шофиране (когато данните за пътуването са запаметени).

Папка "Резюме" показва следното: Общо разстояние на маршрута, изминато разстояние, дата на обновяване на информацията, средна оценка по 100-та система.

Папка "Детайли" показва записана информация за пътуването.

■ Обучение в екологично шофиране

Показва съвети за намаляване на разхода на гориво

Прелистете страниците и се запознайте със съветите.

Грижа

На разположение са следните функции:

- **Йонизатор:** Изберете режим "Почистване", за да помогнете за намаляване на бактериите и алергените във въздуха, или изберете режим "Почивка", за да подобрите обстановката на шофиране чрез излъчване на йони. Работата спира автоматично след 30 минути.

Изключете, ако не е необходимо.

За да активирате автоматичния режим на работа, натиснете "Стартиране на йонизатора" с всяко стартиране на автомобила (отметната кутийка).

- **Ароматизатор:** Променя типа аромат и интензивността на разпръскване в купето.
- **Качество на атмосферния въздух:** Показва графика на качеството на атмосферния въздух за определен период от време, оценено от "Добър" до "Замърсен —" (ниско ниво) до "Замърсен +" (високо ниво).

Натиснете **Готово**, за да потвърдите промените.

Бордови компютър

Показва следната информация от последното нулиране:

- Начална дата на изчислението
- Общо разстояние
- Средна скорост
- Среден разход на гориво
- Общ разход на гориво или енергия

За да нулирате информацията на бордовия компютър и бордния компютър на приборния панел, натиснете **Нулиране** и след това **Да**, за да потвърдите.

За допълнителна информация вижте "Борден компютър" в ръководството за експлоатация.

Настройки

Следните настройки могат да се променят:

■ Паркинг асистент

- ◆ В зависимост от автомобила, натиснете **Преден паркинг асистент** или **Заден паркинг асистент**, за да включите/ изключите (кутийката е отменната/не е отменната). Натиснете **Потвърждение**, за да запаметите промените.
- ◆ **Сила на звука:**
Натиснете **+** или **—** до лентата за силата на звука, за да промените силата на звука на ултразвуковата система за помощ при паркиране. За допълнителна информация вижте "Помощ при паркиране" в ръководството за експлоатация.
- ◆ **Настройки на камерата за задно виждане:**

Изберете, за да включите/ изключите камерата за задно виждане, да промените указанията (статични/ динамични) и да промените настройките на изображението (напр. яркост, наситеност и контраст).

Натиснете **Готово**, за да запаметите промените. За допълнителна информация вижте "Камера за задно виждане" в ръководството за експлоатация.

◆ **+** (падащо меню):

Натиснете **+** в меню **Паркинг асистент** или подменютата и след това **Връщане на стойностите по подразбиране**, за да възстановите заводските настройки по подразбиране за

всички опции или текущата опция "Паркинг асистент".

■ **Настройки на изображението**

За да настроите напр. яркостта, наситеността или контраста.

■ Следните опции (в зависимост от автомобила) могат да се настройват:

- ◆ Автоматично прибиране на външните огледала в положение за паркиране при заключване на автомобила (включено/изключено)
- ◆ Заключване/отключване на вратите по време на шофиране
- ◆ Активиране на чистачката на задното стъкло при избор на задна предавка (включено/ изключено)
- ◆ Дневни светлини (включени/ изключени)
- ◆ Отключване на вратата на водача само при отваряне на вратата (включено/изключено)
- ◆ Лесен достъп (включен/ изключен)

- ◆ Индикатор за стила на шофиране (уред за измерване на пестенето на гориво) на таблото с прибори (включен/ изключен)
- ◆ Резултат за екологичност (включен/изключен)

УСЛУГИ (NAVI 80)

За да влезете в меню "Услуги" от началната страница, натиснете бутона **МЕНЮ** и след това **Услуги** на екрана на дисплея.

Показват се следните менюта:

- **Запаметяване**
- **Навигационни услуги**
- **Настройки**
- Приложения (напр. калкулатор, четец)

Запаметяване

Изберете, за да влезете в онлайн магазина и да купите приложения за Вашата Система Инфотейнмънт.

Показват се следните опции:

- **Избор:** Показва списък с приложения.
- **Основни приложения:** Сортира приложенията по популярност.
- **Категории:** Показва приложенията по теми, напр. забавление, карти.
- **+** (падащо меню):
 - ◆ **Търсене:** Търси с помощта на ключови думи.
 - ◆ **Обновяване:** Търси актуализации за приложенията, услугите и изтегленото съдържание.
 - ◆ **Моите продукти:** Обобщение на приложенията, услугите и изтегленото съдържание и датите им на изтичане.
 - ◆ **Правна информация:** Показва правна информация за магазина.

Когато сте избрали ново съдържание за изтегляне, натиснете **Покупка**, за да изберете вида на плащане; изберете кредитна или дебитна карта.

Отметнете кутийката, за да приемете условията на продажба, след това продължете с плащането.

Въведете валиден имейл адрес, след това натиснете **ОК**, за да потвърдите.

Съобщение

Фактурите се изпращат на въведения имейл адрес заедно (ако е необходимо) с инструкции за инсталиране и потребителска информация за приложенията, услугите или друго свалено съдържание.

Въведете данните на платежната карта. Натиснете **Готово**, за да продължите и изтеглянето ще започне веднага. Иконата на изтегленото приложение се появява в меню **Услуги**.

Съобщение

Времето за сваляне може да се променя в зависимост от размера на приложението и качеството на приемане на сигнала на мрежата.

Данните на платежната карта и имейл адресът се запаметяват автоматично. При бъдещи плащания, запаметените платежни карти могат да бъдат избрани чрез **Плащане с вече запаметена в паметта карта**.

За да изберете платежни карти, натиснете **☰** до изисканата карта. За да изтриете имейл адрес, изберете иконата до линията на имейл адреса, за да отворите списък с имейл адресите и натиснете **☰** до изискания имейл адрес.

Навигационни услуги

В допълнение към безплатните навигационни услуги (напр. информация за трафика, неподвижни камери за следене на скоростта) могат да се добавят допълнителни функции чрез абониране за платени услуги в реално време.

Вижте (NAVI 80) "Услуги в реално време" в раздел "Навигация"
⇨ 84.

Настройки

Показват се следните менюта:

■ Мениджър на приложенията

Изберете, за да изтриете данни на приложението, да деинсталирате приложения и да видите информация "за", "системна употреба" и "конфиденциалност".

За да изтриете съдържание, изберете приложението, след това натиснете **+** и накрая **Изтриване на приложение** или **Изтриване на данни на приложение**.

■ Мениджър за свързването

Изберете, за да управлявате допълнителните Bluetooth устройства.

■ Навигационни услуги

Изберете, за да получите достъп до навигационните свързани услуги, напр. трафик, камери за скорост, локално търсене, My TomTom LIVE, време.

Вижте (NAVI 80) "Услуги в реално време" в раздел "Навигация" ⇨ 84.

■ Актуализиране на приложения

Изберете, за да търсите актуализации на изтеглените приложения.

■ Настройки на споделянето на данни

Изберете, за да включите/ изключите споделянето на данни.

Съобщение

Когато споделянето на данни е изключено, някои приложения може да не функционират правилно.

■ Активиране/деактивиране на Bluetooth

Изберете, за да включите/ изключите Bluetooth. Показва се съобщение за потвърждение.

Приложения

Показват се икони на различни приложения, услуги и друго съдържание, изтеглени на

системата Инфотейнмънт. Изберете съответната икона, за да стартирате приложението.

Някои приложения са безплатни за употреба по време на първоначалния тестови период. Подновете абонаментите през магазина.

ЛЮБИМИ (NAVI 80)

Когато се покаже началната страница, натиснете **★**, за да видите, добавите или изтриете любими за следните функции:

- **↑ Навигация** ⇨ 79.
- **🎵 Мултимедия** - вижте "Радио" ⇨ 45.
- **☎ Телефон** ⇨ 136.
- **@ Услуги** ⇨ 84.

Предпочитани обекти за навигация

Изберете празен слот на дисплея или натиснете **+** (за да отворите падащо меню), след това изберете **Добавяне към любими**.

Изберете от показания списък, за да добавите запаметена крайна цел към предпочитаните обекти.

За допълнителна информация вижте (NAVI 80) "Въвеждане на пътна цел" в раздел "Навигация" ⇨ 106.

Предпочитани мултимедийни файлове

Изберете празен слот на дисплея или натиснете **+** (за да отворите падащо меню) и след това **Добавяне към любими**.

Изберете от показания списък, за да добавите предварително запаметена FM радиостанция към любими.

Любими на телефона

Изберете празен слот на дисплея или натиснете **+** (за да отворите падащо меню) и след това **Добавяне към любими**.

Изберете от показания списък, за да добавите телефонен контакт към любими.

За допълнителна информация вижте (NAVI 80) "Телефонен указател" в раздел "Телефон" ⇨ 147.

Любими услуги

Изберете празен слот на дисплея или натиснете **+** (за да отворите падащо меню) и след това **Добавяне към любими**.

Изберете от показания списък, за да добавите инсталирано приложение в любими.

Изтриване на любими

Натиснете **+** и изберете **Изтриване на всички любими** или изберете любим от показания списък и след това натиснете **Изтриване на любим**. Показва се съобщение за потвърждение. Натиснете **Изтриване**, за да потвърдите.

Настройки на тона

R15 BT USB - Настройки на тона

В менюто за аудио настройки могат да се задават характеристиките на звука.

Натиснете бутона **SETUP**, за да отворите менюто с настройки.

Изберете **Audio settings (Аудио настройки)** и завъртете въртящия се бутон **OK**, докато желаната настройка се избере от:

- **BASS** (ниски честоти)
- **TREBLE** (високи честоти)
- **FADER** (баланс на звука отпред/отзад)
- **BALANCE** (баланс на звука вляво/вдясно)

Дисплеят показва типа на настройката, последван от настроената стойност.

Задайте желаната стойност чрез завъртане на **OK** и натискане на бутона за потвърждение.

За изход от менюто за аудио настройки, натиснете бутона **↵**.

Съобщение

Ако няма активност, системата ще излезе автоматично от менюто за аудио настройки.

Нагласяне на ниски и високи честоти

Изберете **Bass (Ниски честоти)** или **Treble (Високи честоти)**.

Задайте желаната стойност чрез завъртане на **OK** и натискане на бутона за потвърждение на настройката.

Регулиране на разпределението на силата на звука вдясно - вляво
Изберете **Balance (Баланс)**.

Задайте желаната стойност чрез завъртане на **OK** и натискане на бутона за потвърждение на настройката.

Регулиране на разпределението на силата на звука отпред - отзад
Изберете **Fader (Фейдър)**.

Задайте желаната стойност чрез завъртане на **OK** и натискане на бутона за потвърждение на настройката.

CD35 BT USB - Настройки на тона

В менюто за аудио настройки могат да се задават характеристиките на звука.

Натиснете бутона **SETUP / TEXT**, за да отворите менюто с настройки.

Изберете **Audio settings (Аудио настройки)** и завъртете въртящия се бутон, докато желаната настройка се избере.

Дисплеят показва типа на настройката, последван от настроената стойност.

Стойност **0** означава, че функцията е деактивирана.

За да излезете от менюто за настройките, натиснете **SETUP / TEXT** (или **→**).

Съобщение

Ако няма активност, системата ще излезе автоматично от менюто за аудио настройки.

Оптимизиране на звученето за различните стилове музика
Изберете меню **Musical atmosphere (Музикална атмосфера)**.

Завъртете въртящия се бутон за да изберете от:

- **Pop (Поп) / Rock (Рок)**
- **Classical (Класика)**
- **Jazz (Джаз)**
- **Neutral (Неутрално положение)**

Показаните опции предлагат оптимизирани ниски, средни и високи честоти за съответния стил музика.

Задайте стила на музиката чрез натискане на въртящия се бутон.

Нагласяне на ниски и високи честоти

Изберете меню **Musical atmosphere (Музикална атмосфера)**.

Завъртете средния въртящ се бутон за избор на **Bass/treble (Ниски/високи честоти)** и натиснете бутона за потвърждение.

Завъртете средния въртящ се бутон за достъп до **Bass (Ниски честоти)** или **Treble (Високи честоти)** и натиснете бутона за потвърждение.

Задайте желаната стойност за избрана опция чрез завъртане на средния въртящ се бутон и натискане на бутона за потвърждение.

Оптимизиране на разпределението на звука
Изберете меню **Sound optimisation** (Оптимизация на звука).

За да оптимизирате разпределението на звука за целия автомобил или само за водача, завъртете въртящия се бутон, за да изберете от: **Vehicle (Меню)** или **Driver (Шофьор)**.

Задайте чрез натискане на бутона.

Регулиране на разпределението на силата на звука вдясно - вляво
Изберете меню **Sound optimisation** (Оптимизация на звука).

Завъртете въртящия се бутон за да изберете **Balance/fader (Баланс/фейдър)**. Натиснете бутона за извеждане на текущата настройка за **Balance (Баланс)** и и завъртете бутона, за да регулирате.

Натиснете бутона, за да нагласите желаната стойност и за да се покаже настройката **Fader (Фейдър)**.

Регулиране на разпределението на силата на звука отпред - отзад
Настройката **Fader (Фейдър)** се показва след задаване на **Balance (Баланс)**.

Завъртете бутона, за да регулирате затихването между предна/задна част.

Намаляване на силата на звука отпред

Служи за подтискане на звука в задната и намаляването му само в предната част на автомобила:

Изберете меню **Sound optimisation** (Оптимизация на звука).

Завъртете средния въртящ се бутон за избор на **Rear OFF (задни изключени)** и натиснете бутона за задаване.

Automatic Gain Control (AGC)

За включване на разширяване на ниската сила на звука:

Изберете менюто **AGC активиран** и натиснете средния въртящ се бутон за активиране.

Възстановяване на подразбиращите се настройки на аудио

Изберете **Настройки по подразбиране** и натиснете средния въртящ се бутон за потвърждение.

Всички аудио настройки се връщат към стойностите по подразбиране.

Показване на версията на софтуера

За да се изпише версията на софтуера, влезте в меню **Версия на софтуера** и натиснете въртящия се бутон.

NAVI 50 - Настройки на тона

За да влезете по всяко време в меню "Настройки", натиснете бутона Home  и след това **НАСТРОЙКИ** на екрана на дисплея.

Показват се настройките на следните подменюта:

■ **Аудио**

Вижте "Аудио настройки" подолу.

■ **Дисплей**

Вижте (NAVI 50) "Системни настройки" ⇨ 39.

■ **Bluetooth**

Вижте (NAVI 50) "Системни настройки" ⇨ 39.

■ **Система**

Вижте (NAVI 50) "Системни настройки" ⇨ 39.

Аудио настройки

Изберете **Аудио**, за да се покажат следните опции:

■ **Сила на звука/Скорост** (Изкл./1/2/3/4/5)

Управление на силата на звука в зависимост от скоростта - вижте (NAVI 50) "Настройки на силата на звука" ⇨ 38.

■ **Гръмкост** (Вкл./Изкл.)

Вижте (NAVI 50) "Настройки на силата на звука" ⇨ 38.

■ **Звук**

Натиснете ►, за да отворите подменюто за настройките на баланса за разпределението на силата на звука и тона.

От лявата страна на дисплея настройте десния/левия баланс с ◀/▶ и предния/задния баланс с ▲/▼ и натиснете **ОК**, за да потвърдите промените.

От дясната страна на дисплея настройте характеристиките на тона на **Ниски честоти**, **Средни честоти** и **Високи честоти** (между -5 до +5) с ◀/▶.

Настройки на силата на звука

Компенсация на силата на звука в зависимост от скоростта

Когато тази функция се активира, силата на звука се адаптира автоматично, за да компенсира шума от движението.

CD35 BT USB - Настройки на силата на звука

Когато тази функция се активира, силата на звука се адаптира автоматично, за да компенсира шума от движението.

Натиснете бутона **SETUP / TEXT**, за да отворите менюто с настройки. Изберете **Audio settings (Аудио настройки)**, следвано от **Adaptation volume km/h (Адаптиране силата на звука км/ч)**, чрез завъртане на средния въртящ се бутон и натиснете бутона, за да потвърдите избора.

Завъртете бутона, за да нагласите степента на адаптацията на звука.

Стойност **0** означава, че функцията е деактивирана.

NAVI 50 - Настройки на силата на звука

За да влезете по всяко време в меню "Настройки", натиснете бутона **Home**  и след това **НАСТРОЙКИ** на екрана на дисплея.

Показват се настройките на следните подменюта:

- **Аудио**
- **Дисплей**
Вижте (NAVI 50) "Системни настройки" ⇨ 39.
- **Bluetooth**
Вижте (NAVI 50) "Системни настройки" ⇨ 39.
- **Система**
Вижте (NAVI 50) "Системни настройки" ⇨ 39.

Аудио настройки

Изберете **Аудио**, за да се покажат следните опции:

- **Сила на звука/Скорост** (Изкл./1/2/3/4/5)

Настройте степента на адаптацията на звука.

- **Гръмкост** (Вкл./Изкл.)
- **Звук**

Вижте (NAVI 50) "Настройки на тона" ⇨ 35.

Системни настройки

R15 BT USB, R16 BT USB, CD16 BT USB, CD18 BT USB - Системни настройки

Натиснете бутон **SETUP** и влезте в менюто за настройки чрез завъртане и натискане на бутон **OK**.

След като направите настройки на системата, натиснете **SETUP** за изход от менюто и запис на промените. Системата запаметява и излиза от менюто автоматично след определен период от време.

Смяна на езика на системата

Сменете езика на дисплея чрез влизане в меню **Language (Език)**. Изберете език от списъка чрез завъртане и натискане на бутона **OK**.

Възстановяване на подразбиращите се настройки на системата

За да върнете системните настройки на техните стойности по подразбиране, изберете **Default settings (Начални настройки)** като завъртите и натиснете бутон **OK**. При поискване, потвърдете промяната чрез натискане на бутона **OK** отново.

CD35 BT USB - Системни настройки

Натиснете бутона **SETUP / TEXT**, за да отворите менюто с настройки.

След като направите настройки на системата, натиснете **SETUP / TEXT** за изход от менюто и запис на промените. Системата

запаметява и излиза от менюто автоматично след определен период от време.

Настройка на часовника

За да нагласите времето влезте в меню **Clock (Часовник)**. Завъртете средния въртящ се бутон, за да регулирате настройката **Часове**, след това натиснете бутона за потвърждение. Завъртете бутона, за да регулирате настройката **Минути**, след това натиснете бутона за потвърждение.

Смяна на езика на системата

Сменете езика на дисплея чрез влизане в меню **Language (Език)**. Завъртете средния въртящ се бутон, за да изберете един от 9-те езика от списъка, след това натиснете бутона за потвърждение.

Възстановяване на подразбиращите се настройки на системата

За да върнете системните настройки на техните стойности по подразбиране, изберете **Default settings (Начални настройки)** като

завъртите и натиснете въртящия се бутон. При поискване, потвърдете промяната чрез натискане на бутона отново.

NAVI 50 - Системни настройки

За да влезете по всяко време в меню "Настройки", натиснете бутона Home  и след това **НАСТРОЙКИ** на екрана на дисплея.

Показват се настройките на следните подменюта:

■ Аудио:

Вижте (NAVI 50) "Настройки на тона" ⇨ 35 и "Настройки на силата на звука" ⇨ 38.

■ Показване: Виж по-долу.

■ Bluetooth: Виж по-долу.

■ Система: Виж по-долу.

Дисплей

Изберете **Дисплей**, за да се покажат следните опции:

■ Яркост (ниска/средна/висока)

■ Режим карта (автоматичен/дневен/нощен)

- ◆ **Автоматичен:** Дневният и нощният режим се сменят автоматично.
- ◆ **Ден:** Екранът на картата винаги е с ярки цветове.
- ◆ **Нощ:** Екранът на картата винаги е с тъмни цветове.

Bluetooth

Изберете **Bluetooth**, за да се покажат следните опции:

- **Показване на списъка с Bluetooth устройства**
- **Търсене на Bluetooth устройство**
- **Оторизация на външно устройство**
- **Смяна на парола** (за вдвояване на Bluetooth устройства със Система Инфотейнмънт)

За допълнителна информация вижте (NAVI 50) "Музика през Bluetooth" ⇨ 68 и "Свързване чрез Bluetooth" в раздел "Телефон" ⇨ 142.

Система

Изберете **Система**, за да се покажат следните опции:

- **Език** (смяна на езика на дисплея и гласовите инструкции за навигационната система)
- **Часовник/мерни единици**

Следните настройки могат да се променят:

- ◆ **Формат на часа** (12-часов/24-часов)
- ◆ **NAVI мерни единици** (км/мили)
- ◆ **Настройване на часа**

Натиснете ►, за да отворите подменю **Настройване на часа**, съдържащо следните опции:

Автоматично/Ръчно

Ако е избрано ръчно настройване на часа, коригирайте в зависимост от случая.

- **Заводски настройки**

Следните настройки могат да се нулират до заводските настройки по подразбиране:

- ◆ **Всички**
- ◆ **Телефон**
- ◆ **Навигация**
- ◆ **Аудио-Меди-Радио-Система**
- **Навигация** (Вкл./Изкл.)
- **Версия на системата** (показва номера на версията на Система Инфотейнмънт)

След като настроите системата, натиснете  (и изберете друго меню на дисплея), за да излезете от менюто и да запаметите промените. Системата запаметява и излиза от менюто автоматично след определен период от време.

NAVI 80 - Системни настройки

За да влезете в меню "Системни настройки" от началната страница, натиснете бутона **МЕНЮ** и след това **Система** на екрана на дисплея.

Показват се настройките на следните подменюта:

- **Език**
- **Дисплей**

- **Звук**
- **Часовник**
- **Предупреждения за безопасност**
- **Начален екран**
- **Клавиатури**
- **Нагласяване на мерни единици**
- **Статус и информация**
- **Изваждане на SD-карта**
- **Възстановяване на фабричните настройки**

След промяна на системните настройки, натиснете **Готово**, за да потвърдите.

Език

За да смените езика на Система Инфотейнмънт и типа на гласа.

Дисплей

Показват се следните настройки:

- **Дневна яркост**: Променя яркостта на екрана, за да отговорят на нивата на външната светлина (дневна светлина).
По време на ниски нива на външната светлина, екранът на

дисплея се вижда по-добре, когато дисплеят не е много ярък.

- **Нощна яркост:** Променя яркостта на екрана, за да отговорят на нивата на външната светлина (нощна светлина).

По време на ниски нива на външната светлина, екранът на дисплея се вижда по-добре, когато дисплеят не е много ярък.

- **Превключване на нощен режим през нощта:** За активиране на автоматичното превключване между дневна/нощна яркост.

Нощният режим се активира по време на ниски нива на външната светлина и когато предните фарове са включени.

- **Използване на нощен режим:** За активиране на нощния режим.

Звук

Показват се настройките на следните подменюта:

- **Нива на звука:** За промяна на силата на звука и звуците на информацията за трафика, системата свободни ръце за

телефона, тона на звънене, алармите на приложенията, гласът на системата и навигационните инструкции.

- **Аларми:** За настройване на силата на алармата и включване/изключване на алармите, когато екранът на дисплея е изключен.

- **Чувствителност към скоростта:** За настройване на силата на звука според скоростта на автомобила.

- **Глас на компютъра:** Настройва типа на информацията, която ще се дава от гласа на Система Инфотейнмънт.

- **Глас:** Променя гласа, използван от Система Инфотейнмънт.

Часовник

За настройване на часовника на системата и формата на дисплея за часа.

Препоръчва се да оставите включена опцията за автоматично настройване на часа.

Предупреждения за безопасност

За включване/изключване на различни аларми, предоставени от Система Инфотейнмънт. Отметнете съответните кутийки, за да включите.

Начален екран

За смяна на конфигурацията на началната страница.

Изберете от списъка с опции, за да видите предварителен изглед на всяко оформление на началната страница.

Клавиатури

За да смените първо азбуката (напр. гръцки) и след това типа клавиатура (напр. Qwerty).

Нагласяване на мерни единици

За смяна на мерните единици, напр. мерни единици за разстояние, координати, термометър и барометър.

Статус и информация

За показване на системна информация, напр. информация за версията, GPS статуса, статуса на мрежата, лицензите и авторските права.

Изваждане на SD-карта

За безопасно изваждане на SD картата.

Възстановяване на фабричните настройки

За изтриване на цялата информация на системата Инфотейнмънт. Следвайте инструкциите на дисплея.

Съобщение

След това Система

Инфотейнмънт ще се рестартира по подразбиране на английски език. Ако е необходимо, в меню

Система изберете **Език**, за да промените езика.

Мултимедийни настройки

За да влезете в меню "Настройки на мултимедията" от началната страница, натиснете **МЕНЮ**, след това **Мултимедия** и **Настройки** на екрана на дисплея.

Показват се настройките на следните подменюта:

- **Звук**
- **Радио**
- **Медия**
- **Снимки**
- **Видео**

След промяна на настройките натиснете **Готово**, за да продължите.

Звук

Следните настройки на звука могат да се обновят:

- "Пространственост":
Настройва разпределението за звука в автомобила.
- "Акустични условия":
Настройва опциите на звука, напр. "Поп рок", "Класическа музика", "Джаз", "Неутрален".

Изберете "Ръчно" за ръчно настройване на нивата на високите и ниските честоти.

Натиснете **Потвърждение**, за да запаметите промените.

- "Arkamys демонстрация":
Избор на пробния режим "Arkamys".
- "Arkamys усилване на ниските честоти":
Включване/Изключване усилването на ниските честоти.

Радио

Следните настройки на радиото могат да се обновят:

- Включване/Изключване на търсенето на алтернативни честоти (AF)
- Включване/Изключване на информацията за трафика
- Включване/Изключване на типа програма
- Обновяване на списъка със запаметени радиостанции

За допълнителна информация вижте (NAVI 80) "Радио" ⇨ 45.

Медия

Следните настройки на медията могат да се обновят:

- Повтаряне на запис: Включване/изключване
- Разбъркване: Включване/изключване
- Показване на обложка на албум: Включване/изключване
- Bluetooth връзка: Конфигуриране

За допълнителна информация вижте (NAVI 80) "Музика през Bluetooth" ⇨ 68.

Снимки

Следните настройки на снимките могат да се обновят:

- Настройване на време на показване на снимки по време на режима на слайдшоу.
- Настройване на ефекта на преминаване между снимките в режим на слайдшоу.
- Превключване от нормален на цял екран.

За допълнителна информация вижте "Показване на снимки" ⇨ 77.

Видео

Следните настройки на видеото могат да се обновят:

- Настройване на типа на дисплея за видео файлове.
- Превключване от нормален на цял екран.

За допълнителна информация вижте "Възпроизвеждане на филми" ⇨ 77.

Радио

| | |
|---|----|
| Употреба | 45 |
| Търсене на станции | 48 |
| Списъци с автоматично запазени станции | 51 |
| Радиоинформационна система (RDS) | 52 |
| Цифрово аудио излъчване | 56 |

Употреба

Радиоприемане

Радиоприемането може да бъде смутено от статично електричество, шум, изкривяване или загуба на приемането поради:

- промяна на разстоянието до радиопредавателя,
- смесването на станции поради отражение и
- засенчване.

R15 BT USB, R16 BT USB, CD16 BT USB, CD18 BT USB - Органи за управление

Най-важните бутони за работа с радиото са:

- **RADIO**: Включва радиото, сменя вълнов обхват
- **◀ ▶**: Търсене на станции
- Въртящ се бутон **OK**: Смяна на честота
- Бутони за станции 1...6:
Предварително запазени бутони със станции

- **SETUP**: Системни настройки, автоматично запазване на станции
- **TEXT**: Показва радио текстова информация

Включване на радиото

Натиснете бутон **RADIO** за превключване на източника на звука към радиото.

Ще се приема предходно избраната станция.

Избор на вълнов обхват

Натискайте неколккратно бутона **RADIO** за превключване между наличните вълнови обхвати (напр. FM1, FM2, AM).

Включва се последно слушаната станция в този вълнов обхват.

CD35 BT USB - Органи за управление

Най-важните бутони за работа с радиото са:

- **RADIO**: Включва радиото, сменя вълнов обхват
- **◀▶**: Смяна на честота, търсене на станции
- Централен въртящ се бутон: Достъп до списък на запаметени станции
- Бутони за станции 1...6: Предварително запаметени бутони със станции
- **SETUP / TEXT**: Системни настройки

Включване на радиото

Натиснете бутон **RADIO** за превключване на източника на звука към радиото.

Ще се приема предходно избраната станция.

Избор на вълнов обхват

Натискайте неколккратно бутона **RADIO** за превключване между наличните вълнови обхвати (напр. FM1, FM2, MW, LW).

Включва се последно слушаната станция в този вълнов обхват.

NAVI 50 - Органи за управление

Използвайте екрана, чувствителен на достъп, за да работите с радиото.

Главните органи за управление са:

- **FM/AM**: Натиснете ▼, за да превключите между FM и AM вълновите обхвати.
- **◀/▶**: Натиснете, за да стартирате автоматичното търсене на следваща/предишна радиостанция.
- **◀/▶**: Натиснете, за да смените следващата/предишната честота на стъпки от 0,5.

Включване на радиото

За да активирате радиото по всяко време, натиснете бутона Home  и след това **РАДИО** на екрана на дисплея. Ще се приема предходно избраната станция.

Показват се следните подменюта:

- **Главно**: Показване на радиостанция/честота.
- **Списък**: Показване на азбучен списък на наличните радиостанции (максимум 50 станции).

Съобщение

Радиостанции без RDS: Показва се само честотата. Тези станции се показват на края на списъка.

- **Предварително запаметен**: Показване на запаметените любими радиостанции.
- **Опции**: Следните настройки могат да се променят:
 - ♦ **RDS** (Вкл./Изкл.)
 - ♦ **Съобщения за трафика** (Вкл./Изкл.)

- ◆ **Регион** (Вкл./Изкл.)
- ◆ **Новини** (Вкл./Изкл.)
- ◆ **AM** (Вкл./Изкл.)
- ◆ **Обновяване на списък** (Вкл./Изкл.)

Вижте (NAVI 50)
"Радиоинформационна система (RDS)" ⇨ 52.

Избор на вълнов обхват

Натиснете ▼ до **FM/AM** в горния ляв ъгъл на дисплея и изберете вълнови обхват FM или AM.

Включва се последно слушаната станция в този вълнов обхват.

Съобщение

AM обхватът може да бъде изключен от меню **Опции**.

NAVI 80 - Органи за управление

Използвайте екрана, чувствителен на достъп, за да работите с радиото.

Главните органи за управление са:

- **FM/AM**: Натиснете папката в горния ляв ъгъл на дисплея и превключете между вълнови обхвати FM и AM.
- **⟨/⟩**: Натиснете, за да стартирате автоматичното търсене на следваща/предишна радиостанция.
- **</>**: Натиснете, за да смените следващата/предишната честота на стъпки от 0,1 MHz.
- **↕/↕**: Натиснете, за да скролирате през списък със станции.

Включване на радиото

За да влезете в меню "Радио" от началната страница, натиснете **МЕНЮ**, след това **Мултимедия** и накрая **Радио** на екрана на дисплея.

На разположение са следните режими:

- **Предварително запаметен**:
Показване на запаметените любими радиостанции.

■ Списък:

Показване на азбучен списък на наличните радиостанции (максимум 50 станции).

Съобщение

Радиостанции без RDS: Показва се само честотата. Тези станции се показват на края на списъка.

■ Честота:

Ръчно или автоматично търсене чрез сканиране на избрания честотен обхват.

Избор на вълнов обхват

Натиснете папка **FM/AM** в горния ляв ъгъл на дисплея и превключете между вълновите обхвати.

Включва се последно слушаната станция в този вълнов обхват.

Търсене на станции

Автоматично търсене на станции

R15 BT USB, R16 BT USB, CD16 BT USB, CD18 BT USB -

Автоматично търсене на станции

Натиснете за кратко бутона **◀◀** или **▶▶** за търсене на следващата станция, която може да бъде приета в текущия вълнов обхват.

Ако не бъде намерена станция, автоматичното търсене продължава до повторното натискане на **◀◀** или **▶▶**.

CD35 BT USB - Автоматично търсене на станции

Натиснете бутона **◀◀** или **▶▶** за припл. 2 секунди за търсене на следващата станция, която може да бъде приета в текущия вълнов обхват.

Ако не бъде намерена станция, автоматичното търсене продължава до повторното натискане на **◀◀** или **▶▶**.

NAVI 50 - Автоматично търсене на станции

Натиснете **◀◀** или **▶▶** на дисплея, за да търсете следващата приемана в текущия вълнов обхват станция.

Ако не бъде намерена станция, автоматичното търсене продължава до повторното натискане на **◀◀** или **▶▶**.

NAVI 80 - Автоматично търсене на станции

Натиснете **◀** или **▶** на дисплея, за да търсете следващата приемана в текущия вълнов обхват станция.

Ако не бъде намерена станция, автоматичното търсене продължава до повторното натискане на **◀** или **▶**.

Ръчно търсене на станции

R15 BT USB, R16 BT USB, CD16 BT USB, CD18 BT USB - Ръчно търсене на станции

Изберете желаните вълнов обхват, след това натиснете и задръжте бутона **◀◀** или **▶▶** за сканиране на избрания обхват.

Отпуснете бутона, когато наближите желаната честота. Тогава се извършва автоматично търсене на следващата приемана станция и тя се приема автоматично.

Завъртете бутон **OK** за постъпкова промяна на честотата.

Търсене на запаметени станции

Това ви позволява да извиквате радиостанции, които преди това сте запаметили.

За запамяване на станция, изберете желаните вълнов обхват и станция, след това натиснете бутон за станция 1...6, докато чуете звуков сигнал, потвърждаващ запамяването на станцията под

съответния номер. За всеки вълнов обхват могат да се запамятят до 6 станции.

Извикване на запаметена станция

За извикване на станция, изберете желания вълнов обхват, след това натиснете за кратко бутон за станция 1...6.

Търсене на име на радиостанция (само FM)

Изберете вълнов обхват FM, след това маркирайте името на станцията на екрана с бутон ◀ или ▶.

Натиснете бутон ƒ или ƒ няколко пъти, за да търсите ръчно в списъка със запаметени станции. Ако няма име на станцията, може вместо това да се покаже нейната честота.

Азбучният списък съдържа до 60 FM радио станции с най-добро приемане. Този списък може да се обновява по всяко време. Списъци с автоматично запаметени станции ⇨ 51.

CD35 BT USB - Ръчно търсене на станции

Изберете желания вълнов обхват, след това натиснете и задръжте бутона ◀◀ или ▶▶ за сканиране на избрания обхват.

Отпуснете бутона, когато наблизите желаната честота. Тогава се извършва автоматично търсене на следващата приемана станция и тя се приема автоматично.

Натиснете бутон ◀◀ или ▶▶ за кратко, за да смените честотата на стъпки.

Търсене на запаметени станции

Това ви позволява да извиквате радиостанции, които преди това сте запаметили.

За запамятане на станция, изберете желания вълнов обхват и станция, след това натиснете бутон за станция 1...6, докато чуете звуков сигнал, потвърждаващ запамятането на станцията под съответния номер. За всеки вълнов обхват могат да се запамятят до 6 станции.

Извикване на запаметена станция

За извикване на станция, изберете желания вълнов обхват, след това натиснете за кратко бутон за станция 1...6.

Търсене на име на радиостанция (само FM)

Изберете вълнов обхват FM и отворете списъка с FM радио станции, като завъртите централния бутон.

Завъртете бутона, за да търсите ръчно желаното име на станция и натиснете бутона за избор.

Азбучният списък съдържа до 50 FM радио станции с най-добро приемане. Този списък може да се обновява по всяко време. Списъци с автоматично запаметени станции ⇨ 51.

NAVI 50 - Ръчно търсене на станции

Изберете желания вълнов обхват и след това натиснете ◀ или ▶, за да смените следващата/ предишната честота на стъпки от 0,5.

Търсене на запаметени станции

Това ви позволява да извиквате радиостанции, които преди това сте запаметили.

За да запаметите станция, изберете желаня вълнов обхват и станция и след това натиснете **Предварително запаметен**, за да се покажат запаметените любими станции.

Натиснете и задръжте на желаното местоположение. Честотата или името на радиостанцията се появява на любимото местоположение, потвърждавайки че станцията е била запаметена. Могат да се запаметят 12 станции на вълнов обхват.

Извикване на запаметена станция

За да извикате повторно станция, изберете желаня вълнов обхват и след това натиснете

Предварително запаметен, за да се покажат запаметените любими станции. Натиснете за кратко желаната любима радиостанция.

Натиснете ►, за да получите достъп до любимите местоположения **7-12**.

Търсене на име на радиостанция (само FM)

Изберете вълновия обхват FM и след това натиснете **Списък**, за да се покаже азбучен списък на наличните радиостанции.

Натиснете бутон ▼ или ▲, за да търсите ръчно името на желаната станция. Ако няма име на станцията, може вместо това да се покаже нейната честота.

Азбучният списък съдържа до 50 радиостанции с най-добро приемане. Този списък може да се обновява по всяко време. Списъци с автоматично запаметени станции ☞ 51.

NAVI 80 - Ръчно търсене на станции

Изберете желаня вълнов обхват и след това натиснете < или >, за да смените следващата/предишната честота на стъпки от 0,1 MHz.

Търсене на запаметени станции

Това ви позволява да извиквате радиостанции, които преди това сте запаметили.

За да запаметите станция, изберете желаня вълнов обхват и станция и след това натиснете **Предварително запаметен**, за да се покажат запаметените любими станции.

Натиснете и задръжте върху желаното местоположение, докато чуете сигнал. Честотата или името на радиостанцията се появява на любимото местоположение, потвърждавайки че станцията е била запаметена. Могат да се запаметят 6 станции на вълнов обхват.

Или изберете желаня вълнов обхват и станция и след това натиснете **Честота** или **Списък**. Натиснете +, за да отворите падащо меню, след това изберете **Запамети като предварително запаметени**.

Извикване на запаметена станция

За да извикате повторно станция, изберете желаня вълнов обхват и след това натиснете

Предварително запаметен, за да се покажат запаметените любими станции. Натиснете за кратко желаната любима радиостанция.

Търсене на име на радиостанция (само FM)

Изберете вълновия обхват FM и след това натиснете **Списък**, за да се покаже азбучен списък на наличните радиостанции.

Натиснете бутон **↵** или **↵**, за да търсите ръчно името на желаната станция. Ако няма име на станцията, може вместо това да се покаже нейната честота.

Азбучният списък съдържа до 50 радио станции с най-добро приемане. Този списък може да се обновява по всяко време. Списъци с автоматично запаметени станции ↪ 51.

Списъци с автоматично запаметени станции

Станциите, които могат да бъдат приемани най-добре в дадения вълнов обхват, се търсят и запамятват автоматично посредством функцията за автоматично запамятване.

Автоматично запамятване на станции

R15 BT USB, R16 BT USB, CD16 BT USB, CD18 BT USB - Автоматично запамятване на станции

Вълновият обхват FM има списък за автоматично запамятване (AST), на който могат да се запамятат 6 станции.

Докато слушате радиото, натиснете и задръжте бутон **SETUP**: 6-те станции с най-силен сигнал ще се запамятат автоматично в AST.

Съобщение

Поради силата на сигнала, възможно е да се запамятат по-малко от 6 станции.

CD35 BT USB - Автоматично запамятване на станции

В зависимост от автомобила, системата извършва постоянно обновяване и автоматично запамятване на най-много 50 радио станции.

Извикване на станция

R15 BT USB, R16 BT USB, CD16 BT USB, CD18 BT USB - Повторно извикване на станция

Изберете желаня вълнов обхват, след това натиснете за кратко бутон за станция 1...6, за да извикате запаметена станция.

Заизвикване на станция от списъци с автоматично запаметени станции (AST), докато слушате радио, натиснете за кратко бутон **SETUP**, за да активирате режим AST. Ще се приема предходно избраната станция. Натиснете за кратко бутон

за станция 1...6, за да извикате друга запаметена станция от списъка с автоматично запаметени станции.

CD35 BT USB - Повторно извикване на станция

Изберете желаня вълнов обхват, след това натиснете за кратко бутон за станция 1...6, за да извикате запаметена станция.

Алтернативно, изберете вълнов обхват FM и отворете списъка с FM радио станции, като завъртите централния бутон. Завъртете бутон, за да търсите ръчно желаното име на станция и натиснете бутон за избор.

Ръчно обновяване на списъка със станции

Станциите могат да се запамятват и ръчно в списъка за автоматично запамятване¹⁾.

За да обновите списъка със станции и да получите най-новите станции, активирайте обновяването на системата ръчно.

¹⁾ Само CD35 BT USB, NAVI 50, NAVI 80.

В зависимост от системата, по време на ръчното обновяване звукът може да се заглуши.

CD35 BT USB - Ръчно обновяване на списъка със станции

Натиснете бутон **SETUP / TEXT** и завъртете централния бутон за достъп до **Radio functions (Функции на радиото)**.

Завъртете бутон за избор на **Update FM list (Обновяване на FM списъка)** и натиснете за потвърждение.

NAVI 50 - Ръчно обновяване на списъка със станции

Натиснете **Опции** и след това **Начало** до **Обновяване на списък; Обновяване...** се появява и остава на дисплея до приключване на обновяването.

NAVI 80 - Ръчно обновяване на списъка със станции

От началната страница, натиснете **МЕНЮ**, след това **Мултимедия** и накрая **Радио** на екрана на дисплея.

Изберете някой от следните режими:

- **Предварително запаметен**
- **Списък**
- **Честота**

Натиснете **+**, за да отворите падащо меню, след това изберете **Обновяване на списъка с радиостанции**.

Радиоинформационна система (RDS)

RDS е услуга на FM станция, която ви помага да намерите желаната станция и осигурява безпроблемното ѝ приемане.

Преимущества на RDS

- Името на програмата на избраната станция се показва на дисплея, вместо нейната честота.
- При автоматично търсене на станции, системата Инфотейнмънт се настройва само на RDS станции.
- Системата Инфотейнмънт винаги се настройва на най-добрата честота на приемане за избраната станция посредством AF (алтернативна честота).

R15 BT USB, R16 BT USB, CD16 BT USB, CD18 BT USB - RDS функции

Конфигуриране на RDS

Натиснете бутон **SETUP** и завъртете бутон **OK** за достъп до меню **RDS**. Натиснете бутона за избор.

Завъртете въртящия се бутон, за да изберете **RDS НАСТРОЙКА**.

Включване и изключване на RDS

Натиснете **Опции** на екрана на дисплея. Следните настройки могат да се променят:

Включване/изключване на **RDS-AF** чрез натискане на въртящия се бутон **OK**. На дисплея се извежда **AF**, когато е активна RDS.

Текстова информация (радио текст)

Някои FM радиостанции предават текстова информация свързана с излъчваната програма (напр. името на песента).

Натиснете бутон **SETUP** и завъртете бутон **OK** за достъп до меню **Радио текст**.

Завъртете въртящия се бутон, за да изберете **РАДИО** и натиснете бутона, за да видите тази информация.

CD35 BT USB - RDS функции

Конфигуриране на RDS

Натиснете бутон **SETUP / TEXT** и завъртете средния въртящ се бутон за достъп до меню **Radio functions (Функции на радиото)**. Натиснете бутона за избор.

Завъртете въртящия се бутон за да изберете **RDS-AF**.

Включване и изключване на RDS

Включване/изключване на **RDS-AF** чрез натискане на средния въртящ се бутон.

Информация за трафика

Програмите за пътната обстановка са FM RDS станции, които излъчват новини свързани с пътната обстановка.

Включване и изключване на услугата за информация за трафика

За да включите или изключите пътните съобщения:

Натиснете бутон **SETUP / TEXT** и завъртете средния въртящ се бутон за достъп до меню **Radio functions (Функции на радиото)**. Натиснете бутона за избор.

Завъртете въртящия се бутон, за да изберете **i Traffic (i трафик)** и натиснете, за включване/ изключване.

- При включена функция за пътна информация, възпроизвеждането на CD/MP3 се преустановява за времето на излъчване на пътното съобщение.
- Пътните съобщения няма да се излъчват автоматично, когато е избран вълнов обхват LW или MW. Сменете звукоизточника или вълновия обхват на FM, за да се осигури автоматично приемане на пътните съобщения.

Блокиране на пътни съобщения

За да блокирате пътни съобщения, напр. при възпроизвеждане на CD/MP3: Натиснете средния въртящ се бутон (или бутон →).

Пътното съобщение се прекъсва, но функцията за пътна информация остава включена.

Текстова информация (радио текст)

Някои FM радиостанции предават текстова информация свързана с излъчваната програма (напр. името на песента).

Натиснете и задръжте бутон **SETUP / TEXT**, за да видите тази информация.

Натиснете бутон → или изчакайте 30 секунди, за да се върнете на първоначалния екран.

NAVI 50 - RDS функции

Конфигуриране на RDS

Натиснете **Опции** на екрана на дисплея. Следните настройки могат да се променят:

- **RDS** (Вкл./Изкл.)
Изключете, ако не е необходимо.
- **Съобщения за трафика** (Вкл./Изкл.)
Виж по-долу.

- **Регион** (Вкл./Изкл.)
Виж по-долу.
- **Новини** (Вкл./Изкл.)
Виж по-долу.
- **AM** (Вкл./Изкл.)
Изключете, ако не е необходимо.
- **Обновяване на списък** (Вкл./Изкл.)
Вижте (NAVI 50) "Списъци с автоматично запазени станции" ⇨ 51.

Съобщения за трафика

Ако **Съобщения за трафика** са включени:

- Съобщения за трафика от някои FM радиостанции се излъчват автоматично.
- FM радиостанции и възпроизвеждане от допълнителен аудио източник се прекъсва за времето на излъчване на съобщението за трафика.

Регион

Ако **Регион** е включен:

Честотата на някои FM радиостанции може да се промени в зависимост от географската област.

Лошото приемане понякога може да доведе до хаотични и нежелани промени в честотата. Изключете **Регион**, ако е необходимо.

Новини

Ако **Новини** са включени:

- Новините от някои FM радиостанции се излъчват автоматично.
- FM радиостанции и възпроизвеждане от допълнителен аудио източник се прекъсва за времето на излъчване на съобщението за трафика.

Текстова информация (радио текст)

Някои FM радиостанции предават текстова информация свързана с излъчваната програма (напр. името на песента).

NAVI 80 - RDS функции

Конфигуриране на RDS

За да влезете в меню "Настройки на радиото" от началната страница, натиснете **МЕНЮ**, след това **Мултимедия** и **Настройки** и накрая **Радио** на екрана на дисплея.

Натиснете **+**, за да отворите падащо меню и да получите достъп до опцията "Настройки на радиото".

Следните настройки на радиото могат да се обновят:

- Включване/Изключване на търсенето на алтернативни честоти (AF)
- Включване/Изключване на информацията за трафика
- Включване/Изключване на типа програма
- Обновяване на списъка със запаметени радиостанции

Алтернативни честоти (AF)

Включете RDS-AF функцията, за да настроите постоянно приемане на най-добрата честота на излъчване на избраната станция.

Лошото приемане понякога може да доведе до хаотични и нежелани промени в честотата. Изключете RDS-AF функцията, ако е необходимо.

Информация за трафика

Програмите за пътната обстановка са FM RDS станции, които излъчват новини свързани с пътната обстановка.

Включете информацията за трафика за автоматично получаване на трафик бюлетини, когато се излъчват.

Търсене по типа на програмата (PtY)

Включете PtY, за да се покаже типа на текущо излъчваната програма (напр. новини, спорт)

Обновяване на радио списъка

Вижте (NAVI 80) "Списъци с автоматично запаметени станции"
⇨ 51.

Текстова информация (радио текст)

Някои FM радиостанции предават текстова информация свързана с излъчваната програма (напр. името на песента).

За да проверите за текстова информация от който и да е режим на радиото напр. **Предварително запаметен, Списък, Честота**, натиснете **+**, за да отворите падащо меню и да получите достъп до текстовата информация.

Цифрово аудио излъчване

Цифровото аудио излъчване (DAB) е иновативна и универсална система за радиоизлъчване.

Обща информация

- DAB станциите се обозначават с името на програмата вместо с честотата на излъчване.
- При DAB, няколко радиопрограми (услуги) могат да се излъчват на една единствена честота (ансамбъл).
- Освен висококачествените цифрови аудио услуги, DAB може също така и да излъчва информация във връзка с програмите, както и много други данни, включително и информация във връзка с пътуването и пътната обстановка.
- Веднага щом даден DAB приемник улови сигнал изпратен от радиопредавател (дори и сигналът да е много слаб), звуковъзпроизвеждането е осигурено.
- Няма фадинг (отслабване на звука), което е типично за AM и FM радиоприемането. DAB сигналът се възпроизвежда с постоянна сила на звука.

- Смущения причинени от станции намиращи се на съседни честоти (явление типично за AM и FM приемането) не се наблюдават при DAB.

Ако DAB сигналът е твърде слаб, за да се улови от приемника, системата превключва към същата програма на друга DAB или FM станция.

- Ако DAB сигналът се отразява от естествени препятствия или сгради, качеството на DAB приемането се подобрява, докато това на AM и FM в такива случаи значително се влошава.
- Когато се активира DAB приемането, FM тунерът на система Инфотейнмънт остава активен във фонов режим и постоянно търси за най-добре приеманите FM станции.

CD плейър

| | |
|-----------------------|----|
| Обща информация | 57 |
| Употреба | 58 |

Обща информация

CD плейърът на система Инфотейнмънт може да възпроизвежда аудио CD, MP3 CD и WMA CD.

CD16 BT, CD18 BT: Формати AAC и WAV могат също да се възпроизвеждат.

Важна информация относно аудио и MP3/WMA CD-тата

Внимание

При никакви обстоятелства не поставяйте DVD-та, единични CD-та с диаметър 8 см или със специална форма в аудиоплейъра.

Не трябва да залепвате никакви етикети върху компактните дискове. Такива дискове може да се заклинят в устройството и да го повредят. Така ще се стигне до скъпо струваща замяна на устройството.

- Аудио CD-та със защита от запис, които не съответствуват на аудио CD стандарта, може да не могат да бъдат добре възпроизведени или въобще да не функционират.
- Самостоятелно записани CD-R и CD-RW, както и WMA файлове с Digital Rights Management (DRM) от онлайн музикални магазини може да не се възпроизвеждат коректно или да не се възпроизвеждат изобщо.
- При дискове със смесен режим (комбинация на аудио и данни, напр. MP3), се разпознават и възпроизвеждат само аудио записите.
- Записаните впоследствие CD-R-та и CD-RW-та са почувствителни спрямо неправилното боравене в сравнение с предварително записаните CD-та. Затова трябва да се борави правилно с дисковете, особено в случай на записани впоследствие CD-R-та и CD-RW-та; виж по-долу.

- При смяна на CD-та внимавайте да не оставяте върху тях отпечатъци от пръсти.
- Поставете обратно компакт-дискете в тяхната опаковка веднага след изваждането им от CD плейъра, за да ги предпазите от повреда и замърсяване.
- Нечистотиите и течностите върху CD-то могат да замърсят лещите на аудио плейъра, намиращи се в устройството и да причинят повреда.
- Пазете CD-тата от топлина и пряка слънчева светлина.
- Следните ограничения се отнасят до MP3/WMA CD:
 - Могат да се четат само MP3 и WMA файлове.
 - Максимална дълбочина на структурата на папките: 11 нива
 - Максимален брой на MP3 и/или WMA файловете, които могат да се запишат: 1000 файла
 - Валидни разширения на списъците с песни: .m3u, .pls

Заглавията на списъците със записи трябва да бъдат във формата на "относителни пътеки".

- Работата на MP3 и WMA файловете е идентична. Когато се зареди CD с WMA файлове, се показват менютата свързани с MP3.

Употреба

CD16 BT USB, CD18 BT USB - Използване на CD плейър

Стартиране на възпроизвеждане на CD

Включете система Инфотейнмънт (чрез натискане на бутон ) и поставете диска с отпечатаната страна нагоре в отвора за CD, докато дискът се издърпа: възпроизвеждането започва автоматично.

Ако в устройството вече има диск, натиснете бутон **MEDIA** неколккратно за избор на желания аудио източник: възпроизвеждането започва.

Съобщение

В зависимост от данните, записани върху аудио CD или MP3 CD, на дисплея ще се извежда различна информация за CD и текущо възпроизвеждания музикален запис.

Избиране на албум или запис

Завъртете въртящия се бутон **OK**, за да изберете албум или запис от списъка.

Преминаване на следващия или предходния запис

Натиснете за кратко бутон **⏮** или **⏭** веднъж или няколко пъти.

Бързо превъртане напред/назад

Натиснете и задръжте бутон **⏮** или **⏭** за бързо превъртане напред или назад на текущия запис.

Случайно възпроизвеждане

По време на възпроизвеждане на CD, натиснете и задръжте номерирания бутон **2** или **4** (от бутоните за станции с номера от 1 до 6), за да активирате възпроизвеждане в произволен ред.

MIX се появява на дисплея, когато случайното възпроизвеждане е активно.

Съобщение

При MP3 CD, функцията за възпроизвеждане в случаен ред се отнася само за текущия албум.

Натиснете и задръжте отново номерирания бутон **2** или **4**, за да деактивирате.

MIX изчезва от дисплея.

Случайното възпроизвеждане може също и да се деактивира чрез изваждането на CD-то.

Съобщение

Случайното възпроизвеждане не се деактивира при изключване на аудио системата и смяна на звукоизточника.

Пауза

Натиснете за кратко въртящия се бутон \odot , \otimes или едновременно \blacktriangleleft и \blacktriangleright , за да прекъснете възпроизвеждането на CD/MP3. Натиснете отново за подновяване на възпроизвеждането.

Тази функция за пауза се деактивира автоматично при регулиране силата на звука, при смяна на звукоизточника или при излъчване на автоматични информационни съобщения.

Показване на допълнителна текстова информация (CD текст или идентификатор ID3)

След избор на запис или албум, натиснете за кратко **TEXT** или номерирания бутон **5** (от бутоните за станции с номера от 1 до 6), за достъп до текстовата информация от диска (напр. име на изпълнител, заглавие на албум или песен).

За изваждане на цялата текстова информация наведнъж, натиснете и задръжте номерирания бутон **5** или **TEXT**.

За изход, натиснете бутон \rightarrow .

Изваждане на CD

Натиснете бутона \triangleleft : CD-то излиза от CD слота.

Ако CD-то не се вземе след изваждането му, то отново ще се придърпа автоматично в устройството след няколко секунди.

CD35 BT - Употреба на CD плейър

Стартиране на възпроизвеждане на CD

Включете система Инфотейнмънт (чрез натискане на бутон \odot) и поставете диска с отпечатаната страна нагоре в отвора за CD, докато дискът се издърпа: възпроизвеждането започва автоматично.

Ако в устройството вече има диск, натиснете бутон **MEDIA** неколкократно за избор на желания аудио източник: възпроизвеждането започва.

Съобщение

В зависимост от данните, записани върху аудио CD или MP3 CD, на дисплея ще се извежда различна информация за CD и текущо възпроизвеждания музикален запис.

Избиране на албум или запис

Завъртете средния въртящ се бутон, за да изберете албум или запис от списъка.

Преминаване на следващия или предходния запис

Натиснете за кратко бутона **◀** или **▶** веднъж или няколко пъти.

Бързо превъртане напред/назад

Натиснете и задръжте бутон **◀** или **▶** за бързо превъртане напред или назад на текущия запис.

Случайно възпроизвеждане

Натиснете бутона **SETUP / TEXT**, за да отворите менюто с настройки.

Завъртете средния въртящ се бутон за избор на **Audio settings (Аудио настройки)** и натиснете бутона за потвърждение.

Изберете **Random (Случайно)** и натиснете бутона, за да активирате.

Съобщение

При MP3/WMA CD-та случайното възпроизвеждане се прилага за записите от текущия албум, след което преминава на следващия албум.

Пауза

Натиснете за кратко въртящия се бутон за сила на звука, **⌘** или едновременно **⏸** и **⏸**, за да прекъснете възпроизвеждането на CD/MP3. Натиснете отново за подновяване на възпроизвеждането.

Тази функция за пауза се деактивира автоматично при регулиране силата на звука, при смяна на звукоизточника или при излъчване на автоматични информационни съобщения.

Показване на допълнителна текстова информация (CD текст или идентификатор ID3)

След избор на запис или албум, натиснете и задръжте средния въртящ се бутон за достъп до текстовата информация от диска (напр. име на изпълнител, заглавие на албум или песен).

За изход, натиснете бутон **→**.

Изваждане на CD

Натиснете бутона **⏏**: CD-то излиза от CD слота.

Ако CD-то не се вземе след изваждането му, то отново ще се придърпа автоматично в устройството след няколко секунди.

Вход AUX

Обща информация 61

Употреба 61

Обща информация

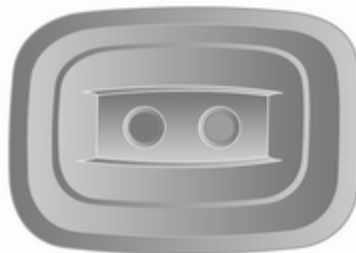

Има AUX гнездо за свързване на външни звукоизточници.

Съобщение

Електрическите входове трябва винаги да се поддържат чисти и сухи.

Например, възможно е свързване на преносим CD плейър с 3,5 мм жак конектор към вход AUX.

Употреба

Аудио източник, който е свързан към вход AUX, може да се управлява само чрез управлението на самия аудио източник, т.е., не през система Инфотейнмънт. Избирайте запис направо от звукоизточника само при спрял автомобил.

Внимание

Преди свързване или разкачане на спомагателно устройство, напр., преносим CD плейър, изключете плейъра и системата Инфотейнмънт, за да избегнете проблеми с качеството на звука и евентуална повреда на оборудването.

При свързване на устройството, чрез вкарване на щепсела във входа, системата автоматично открива звукоизточника. В зависимост от силата на записания звук, може да има забавяне на звука от източника.

Името на изпълнителя или песента не се показват на екрана на дисплея.

Съобщение

Уверете се, че допълнителното устройство е надеждно закрепено по време на движение. Пътниците да бъдат наранени от предмети, изхвърлени наоколо в случай на рязко спиране, внезапна промяна на посоката или катастрофа.

R15 BT USB, R16 BT USB, CD16 BT USB, CD18 BT USB - Използване на AUX входа

Натиснете бутона **MEDIA** или **AUDIO/SOURCE** за промяна на аудио източника към режим **AUX**, след това включете допълнителното устройство. На екрана на дисплея ще се изведе **AUX**.

Настройки на AUX

Натиснете бутона **SETUP**, за да отворите менюто с настройки.

Изберете **AUX IN** и завъртете въртящия се бутон **OK**, докато желаната настройка се избере от:

- HI (300 mV)
- MID (600 mV)
- LO (1200 mV)

CD35 BT USB - Използване на вход AUX

Натиснете бутона **MEDIA** за активиране на режим **AUX**, след това включете допълнителното устройство. На екрана на дисплея ще се изведе **Jack**.

NAVI 50 - Използване на AUX входа

За да влезете по всяко време в меню "Медия", натиснете бутона **Home**  и след това **МЕДИЯ** на екрана на дисплея.

За да превключите между допълнителните източници, натиснете **▼** в горния ляв ъгъл. Достъпни са следните опции:

- **USB**: Вижте (NAVI 50) "USB порт" ⇨ 64.
- **iPod**: Вижте (NAVI 50) "USB порт" ⇨ 64.
- **BT**: Вижте (NAVI 50) "Музика през Bluetooth" ⇨ 68.
- **AUX**: Изберете, за да промените аудио източника към режим **AUX**, след това включете допълнителното устройство.

NAVI 80 - Използване на AUX входа

Променя аудио източника към режим **AUX** за възпроизвеждане на съдържание от свързаното допълнително устройство.

За да влезете в меню "Медия" от началната страница, натиснете **МЕНЮ**, след това **Мултимедия** и накрая **Медия** на екрана на дисплея.

Натиснете **+**, за да отворите падащо меню. Достъпни са следните опции:

- **Допълнителен куплунг:** Променя аудио източника към режим AUX, след това включва допълнителното устройство.
- **USB:** Вижте (NAVI 80) "USB порт"
⇨ 64
- **Bluetooth връзка:** Вижте (NAVI 80) "Музика през Bluetooth"
⇨ 68
- **SD карта**
- **CD плейър**

USB порт

Обща информация 64

Възпроизвеждане на
запометени аудио файлове 65

Обща информация



В Система Инфотеймънт (или в централната конзола) има USB куплунг за свързване на външни източници на звук.

Съобщение

Електрическите входове трябва винаги да се поддържат чисти и сухи.

Към USB порта могат да се свържат MP3 плейър, USB драйв или iPod.

Тези устройства могат да се управляват чрез органите за управление и менютата на системата Инфотеймънт.

Важна информация MP3 плейър и USB драйв

- Свързаните MP3 плейъри и USB драйвовете трябва да отговарят на спецификацията USB MSC.
- Поддържат се само MP3 плейъри и USB драйвовете с размер на сектора от 512 байта и размер на клъстера най-много 32 килобайта във файлова система FAT32.
- Твърдите дискове (HDD) не се поддържат.
- За данни записани върху MP3 плейър или USB устройство се отнасят следните ограничения:
Могат да се четат само MP3, WMA и ACC¹⁾ файлове. WAV файлове и компресирани файлове не могат да се възпроизведат.

¹⁾ Не при NAVI 50, NAVI 80.

Максимална дълбочина на структурата на папките: 11 нива.

Максимален брой файлове за запаметяване: 1000 файла.

WMA файлове с Digital Rights Management (DRM) от онлайн музикални магазини може да не се възпроизвеждат коректно или да не се възпроизвеждат изобщо.

Валидни разширения на списъците със записи: .m3u, .pls.

Заглавията на списъците със записи трябва да бъдат във формата на "относителни пътеки".

Възпроизвеждане на запаметени аудио файлове

След свързване е възможно използването на менютата и контролите на система Инфотейнмънт за управление на аудио устройство.

R15 BT USB, R16 BT USB, CD16 BT USB, CD18 BT USB - Възпроизвеждане на музика през USB кулпунг

MP3 плейър / iPod / USB устройства

Системата разпознава аудио устройство при свързване на USB устройство и текущият запис автоматично се показва.

Когато се свърже ново аудио устройство, първият запис от първата папка ще се възпроизведе автоматично. При повторно свързване на устройството, ще се поднови предишно възпроизвежданият запис.

В зависимост от свързаното аудио устройство, изберете папка (MP3 плейър, USB памет) или списък с песни (портативен цифров музикален плейър).

Работата с източниците на информация, свързани посредством USB, е в основни линии същата, като тази с аудио/MP3/WMA CD ↪ 58.

Избиране на запис

За директен избор на записи (и смяна на папки), първо изберете системата от менюта на аудио устройството чрез натискане на въртящия се бутон OK по време на възпроизвеждане. Изберете записи и сменяйте папки чрез завъртане и натискане на бутона.

CD35 BT USB -

Възпроизвеждане на музика през USB кулпунг

MP3 плейър / iPod / USB устройства

Системата разпознава аудио устройството при свързване на USB устройство и първият запис в първата папка се възпроизвежда автоматично. При повторно свързване на устройството, ще се поднови предишно възпроизвежданият запис.

В зависимост от свързаното аудио устройство, изберете папка (MP3 плейър, USB памет) или списък с песни (портативен цифров музикален плейър).

Работата с източниците на информация, свързани посредством USB, е в основни линии същата, като тази с аудио/MP3/WMA CD ⇨ 58.

Избиране на запис

За директен избор на записи (и смяна на папки), първо изберете системата от менюта на аудио устройството чрез натискане на въртящия се бутон по време на възпроизвеждане (при iPod, завъртете бутона за достъп до менюто). Изберете записи и сменяйте папки чрез завъртане и натискане на бутона.

NAVI 50 - Възпроизвеждане на музика през USB куплунг

MP3 плейър / iPod / USB устройства

Системата разпознава аудио устройство при свързване на USB устройство и текущият запис автоматично се показва.

Когато е активно меню **МЕДИЯ**, на разположение са следните подменюта:

- **Плейър**
- **Списък**
- **Опции**

За да превключите между аудио източниците, натиснете ▼ в горния ляв ъгъл. Достъпни са следните опции:

- **USB:** Изберете, за да смените аудио източника в USB режим.
- **iPod:** Изберете, за да смените аудио източника в USB режим.
- **BT:** Вижте NAVI 50 "Музика през Bluetooth" ⇨ 68.
- **AUX:** Вижте NAVI 50 "Aux вход" ⇨ 61.

Плейър

Натиснете, за да се покаже първият запис. Следните опции са на разположение на екрана на този дисплей:

- ◀◀ (натиснете, за да прескочите предишният запис, натиснете и задръжте, за да се върнете бързо назад)
- ||▶ (натиснете за пауза/ възпроизвеждане)
- ▶▶ (натиснете, за да прескочите следващият запис, натиснете и задръжте, за да отидете бързо напред)

Списък

Показване на списък със записите в текущия албум/папка. Натиснете даден запис, за да го възпроизведете директно.

Съобщение

По подразбиране, албумите се показват в азбучен ред.

Ако бъде включено USB устройство, всички папки ще бъдат на едно ниво в дървовидната структура.

За да се върнете на предишното ниво на дървовидната структура на папките, натиснете **↑**.

Опции

Натиснете, за да се покажат следните опции:

- **Повторение** (Изкл./Запис/Папка/ Всички)
- **Разбъркване** (Вкл./Изкл.)

NAVI 80 - Възпроизвеждане на музика през USB куплунг

MP3 плейър / USB драйв

Променя аудио източника към режим USB за възпроизвеждане на файлове от свързаното USB устройство.

За да влезете в меню "Медия" от началната страница, натиснете **МЕНЮ**, след това **Мултимедия** и накрая **Медия** на екрана на дисплея.

Натиснете **+**, за да отворите падащо меню. Достъпни са следните опции:

- **USB**: Сменете, за да смените аудио източника в USB режим.
- **Допълнителен куплунг**: Вижте NAVI 80 "AUX вход" ⇨ 61.
- **Bluetooth връзка**: Вижте NAVI 80 "Музика през Bluetooth" ⇨ 68.
- **SD карта**
- **CD плейър**: Вижте NAVI 80 "AUX вход" ⇨ 61.

Когато е избран USB режим, дисплеят включва следните опции:

- **⏮** или **⏭**: Отиване на предишния/следващия запис
- **⏸**: Поставяне на пауза на запис
- **Плъзгач** на изминалото време: Скролиране през записи
- **Нов избор**: Избор на друг запис от свързания аудио източник

- **Текущ списък с песни**: Достъп до текущия списък с песни
- **←**: Връщане към предишния екран
- **+**: Отваряне на падащо меню; за смяна на аудио източника или достъпа до настройките на записа (напр. включване/ изключване на разбъркването или повторението, показване на подробности за текущия запис и достъп до настройките на звука).

Разкачане от USB гнездо

Възпроизвеждането спира незабавно при откачане на аудио устройството от USB куплунга.

Музика през Bluetooth

| | |
|-----------------------|----|
| Обща информация | 68 |
| Работа | 68 |

Обща информация

Допълнителните Bluetooth аудио източници (напр. музикални мобилни телефони, MP3 плейъри и др.), които поддържат Bluetooth протокола за музика A2DP, могат да се свързват безжично към системата Инфотейнмънт.

Важна информация

- Система Инфотейнмънт се свързва само с Bluetooth устройства, които поддържат A2DP (Advanced Audio Distribution Profile). С по-старите версии може да възникнат проблеми при свързването.
- Bluetooth устройството трябва да поддържа AVRCP (Audio Video Remote Control Profile) версия 1.0 или следваща. Ако устройството не поддържа

AVRCP, само силата на звука може да се управлява през системата Инфотейнмънт.

- Преди свързване на Bluetooth устройството към система Инфотейнмънт, запознайте се с инструкциите за работа на Bluetooth устройството.

Работа

Предварителни изисквания

Следните предварителни изисквания трябва да са налице, за да се контролира активирано чрез Bluetooth аудио устройство посредством Система Инфотейнмънт:

- Bluetooth функцията на система Инфотейнмънт трябва да е активирана.

Вижте "Свързване чрез Bluetooth" в раздел "Телефон"
 ⇨ 142.

- Bluetooth функцията на Bluetooth-активирания допълнителен звукоизточник трябва да е активна (вижте инструкциите на устройството).
- В зависимост от звукоизточника, може да е необходимо устройството да се направи "видимо" (вижте инструкциите на устройството).
- Звукоизточникът трябва да се стикова и свърже към системата Инфотейнмънт.

R15 BT USB, R16 BT USB, CD16 BT USB, CD18 BT USB - Възпроизвеждане на музика през Bluetooth

Bluetooth връзка

Между аудио устройството и система Инфотейнмънт трябва да е установена връзка чрез Bluetooth, т.е. устройството трябва да е стиковано към автомобила преди да го използвате.

Вижте "Свързване чрез Bluetooth" в раздел "Телефон" ⇨ 142.

- В списъка на устройствата могат да се стиковат и запамятат най-много 5 аудио устройства, но в едно и също време само с един от тях може да бъде установена връзка.
- Ако устройството има едновременно аудио и телефонни функции, трябва да се стиковат и двата вида функции. Регистриране (сдвояване) на мобилен телефон ⇨ 139.
- Телефонните функции ще останат активни по време на използване на аудио плейъра, а възпроизвеждането на музика ще се прекъсне по време на използване на телефона.

Стиковане на допълнително аудио устройство към система Инфотейнмънт

За сдвояване (стиковане) на аудио устройство, натиснете бутон **TEL** и изберете **Стиковане на устройство** чрез завъртане и натискане на бутон **OK**. Извежда се екранът **Готов за сдвояване**.

След това, с аудио устройството потърсете Bluetooth оборудване в близката околност.

Изберете **My Radio** (т.е., името на системата) от списъка в аудиоустройството и въведете, ако е приложимо, от клавиатурата на устройството кода за стиковане, показан на дисплея на система Инфотейнмънт.

Съобщение

Ако аудио устройството няма екран, въведете стандартния код за стиковане в устройството, след това в система Инфотейнмънт. Вижте инструкциите за експлоатацията относно стандартния код за стиковане на това аудио устройство, обикновено, това е **0000**. В зависимост от устройството, кодът за стиковане може да се наложи да се въведе в обратен ред, т.е., първо в система Инфотейнмънт.

Ако стиковането е неуспешно, системата севръща към предходното меню и се извежда съответно съобщение. Повторете процедурата, ако е необходимо.

След приключване на стиковането, на дисплея на система Инфотейнмънт ще се изведе потвърдително съобщение, следвано от името на стикованото аудио устройство.

Съобщение

При наличие на активна Bluetooth връзка, управлението на аудио устройството чрез система Инфотейнмънт ще изтощи батерията на аудио устройството по-бързо.

Свързване на аудио устройство

Аудио устройствата се свързват автоматично към Система Инфотейнмънт след приключване на процедурата по стиковане.

За свързване на аудио устройство след като е било стиковано, или за свързване на друго стиковано аудио устройство, различно от текущото, натиснете бутон **TEL** и

изберете меню **Избор на устройство**. Списъкът на устройствата показва вече стикованите аудио устройства.

Изберете желаното устройство от списъка, след това потвърдете чрез завъртане на бутон **OK**. Съобщение на дисплея ще потвърди свързването.

Разкачане на аудио устройство

За откачане на аудио устройство от Система Инфотейнмънт, натиснете бутон **TEL** (или бутон **SETUP**) и изберете **Bluetooth connection (Свързване посредством Bluetooth)**. Изберете желаното устройство от списъка, след това изберете **Disconnect the device (Изключване на устройството)** чрез завъртане и натискане на **OK**. Съобщение на дисплея ще потвърди откачането.

Изключването на аудио устройството или деактивиране на Bluetooth функцията на аудио устройството прекъсва връзката на устройството със система Инфотейнмънт.

Премахване на стиковане на допълнително аудио устройство от система Инфотейнмънт

Ако списъкът със стиковани аудио устройства е пълен, ново аудио устройство може да се стикова само, ако за съществуващо аудио устройство се преустанови стиковането.

За премахване на стиковането, т.е., за изтриване на телефона от паметта на системата, натиснете бутон **TEL** и изберете **Изтриване на устройство**. Изберете желаното устройство от списъка с устройства и натиснете въртящия се бутон **OK** за потвърждение на изтриването при запитване.

Управление през система Инфотейнмънт

При безжично стиковане и свързване, възпроизвеждането на звук започва автоматично.

Тогава аудио устройството може да се управлява чрез функционалните бутони на система Инфотейнмънт, въртящите се бутони и менютата.

Диапазонът от достъпни функции, които могат да се управляват чрез система Инфотейнмънт, зависи от типа на аудио устройството.

Управлението на аудио устройството при безжично свързване е подобно на управлението на CD плейъра ⇨ 58.

CD35 BT USB - Възпроизвеждане на музика през Bluetooth

Bluetooth връзка

Между аудио устройството и система Инфотейнмънт трябва да е установена връзка чрез Bluetooth, т.е. устройството трябва да е стиковано към автомобила преди да го използвате.

Вижте (CD35 BT USB) "Свързване чрез Bluetooth" в раздел "Телефон" ⇨ 142.

- В списъка на устройствата могат да се стиковат и запаметят най-много 5 аудио устройства, но в

едно и също време само с един от тях може да бъде установена връзка.

- Ако устройството има едновременно аудио и телефонни функции, могат да се стиковат едната или и двете функции. Регистриране (сдвояване) на мобилен телефон ⇨ 139.
- Телефонните функции ще останат активни по време на използване на аудио плейъра, а възпроизвеждането на музика ще се прекъсне по време на използване на телефона.

Стиковане на допълнително аудио устройство към система Инфотейнмънт

За сдвояване (стикование) на аудио устройство, натиснете бутон **SETUP / TEXT** и изберете **Bluetooth connection (Свързване посредством Bluetooth)**. Изберете празно място чрез завъртане на средния въртящ се бутон и натиснете бутона, за да видите следващото меню.

Изберете **Стиковане на устройство**, като завъртите и натиснете въртящия се бутон, след което от аудио устройството потърсете Bluetooth оборудване в близост с него.

Изберете **My_Radio** (т.е., името на системата) от списъка в аудиоустройството и въведете, ако е приложимо, от клавиатурата на устройството кода за стиковане, показан на дисплея на система Инфотейнмънт.

Съобщение

Ако аудио устройството няма екран, въведете стандартния код за стиковане в устройството, след това в система Инфотейнмънт. Вижте инструкциите за експлоатация относно стандартния код за стиковане на това аудио устройство, обикновено, това е **0000**. В зависимост от устройството, кодът за стиковане може да се наложи да се въведе в обратен ред, т.е., първо в система Инфотейнмънт.

Ако стиковането е неуспешно, ще се изведе съобщение **Неуспешно сдвояване**. Повторете процедурата, ако е необходимо.

След приключване на стиковането, на дисплея на системата Инфотейнмънт ще се изведе потвърдително съобщение, следвано от името на стикованото аудио устройство.

Съобщение

При наличие на активна Bluetooth връзка, управлението на аудио устройството чрез система Инфотейнмънт ще изтощи батерията на аудио устройството по-бързо.

Свързване на аудио устройство

Аудио устройствата се свързват автоматично към Система Инфотейнмънт след приключване на процедурата по стиковане.

За свързване на аудио устройство след като е било стиковано, или за свързване на друго стиковано аудио устройство, различно от текущото, натиснете бутон **SETUP / TEXT** и изберете **Bluetooth**

connection (Свързване посредством Bluetooth) (или натиснете бутон **TEL**, когато няма свързано устройство). Списъкът на устройствата показва вече стикованите аудио устройства.

Изберете желаното устройство от списъка, след това потвърдете чрез завъртане на въртящия се бутон. Съобщение на дисплея ще потвърди свързването.

Разкачане на аудио устройство

За да прекъснете връзката на дадено аудио устройство със система Инфотейнмънт, изберете желаното аудио устройство от менюто **Bluetooth connection (Свързване посредством Bluetooth)**, след което изберете **Disconnect the device (Изключване на устройството)**, като завъртите и натиснете средния въртящ се бутон. Съобщение на дисплея ще потвърди откачането.

Изключването на аудио устройството или деактивиране на Bluetooth функцията на аудио

устройството прекъсва връзката на устройството със система Инфотейнмънт.

Премахване на стиковане на допълнително аудио устройство от система Инфотейнмънт

Ако списъкът със стиковани аудио устройства е пълен, ново аудио устройство може да се стикова само, ако за съществуващо аудио устройство се преустанови стиковането.

За премахване на стиковането, т.е., за изтриване на аудио устройството от паметта на системата, натиснете бутона **SETUP / TEXT** и изберете **Bluetooth connection (Свързване посредством Bluetooth)**. Изберете желаното аудио устройство от списъка, натиснете средния въртящ се бутон и изберете **Изтриване**.

Управление през система Инфотейнмънт

При безжично стиковане и свързване, възпроизвеждането на звук започва автоматично.

Тогава аудио устройството може да се управлява чрез функционалните бутони на система Инфотейнмънт, въртящите се бутони и менютата.

Диапазонът от достъпни функции, които могат да се управляват чрез система Инфотейнмънт, зависи от типа на аудио устройството.

Управлението на аудио устройството при безжично свързване е подобно на управлението на CD плейъра ⇨ 58.

NAVI 50 - Възпроизвеждане на музика през Bluetooth

Bluetooth връзка

Между аудио устройството и система Инфотейнмънт трябва да е установена връзка чрез

Bluetooth, т.е. устройството трябва да е стиковано към автомобила преди да го използвате.

Вижте (NAVI 50) "Свързване чрез Bluetooth" в раздел "Телефон" ⇨ 142.

- В списъка на устройствата могат да се стиковат и запамятат най-много 8 аудио устройства, но в едно и също време само с един от тях може да бъде установена връзка.
- Ако устройството има едновременно аудио и телефонни функции, трябва да се стиковат и двата вида функции. Регистриране (сдвояване) на мобилен телефон ⇨ 139.
- Телефонните функции ще останат активни по време на използване на аудио плейъра, а възпроизвеждането на музика ще се прекъсне по време на използване на телефона.

Стиковане на допълнително аудио устройство към система Инфотейнмънт

За да сдвоите аудио устройство, натиснете бутона Home  и след това **НАСТРОЙКИ** на екрана на дисплея.

Изберете **Bluetooth**, след това или **Търсене на Bluetooth устройство** или **Оторизация на външно устройство**.

С аудио устройството потърсете Bluetooth оборудване в близката околност.

Изберете **MEDIA-NAV** (напр. името на Система Инфотейнмънт) от списъка на аудио устройството, след това (ако е необходимо), от клавиатурата на аудио устройството, въведете кода сдвояване, показан на екрана на дисплея на Система Инфотейнмънт.

По подразбиране кодът за сдвояване е **0000**. За да смените този код за сдвояване, преди

процедурата по вдвояване да започне, изберете **Смяна на парола**, за да обновите.

Съобщение

Ако аудио устройството няма екран, въведете стандартния код за стиковане в устройството, след това в системата Инфотейнмънт. Вижте инструкциите за експлоатация относно стандартния код за стиковане на това аудио устройство, обикновено, това е 0000. В зависимост от устройството, кодът за стиковане може да се наложи да се въведе в обратен ред, т.е., първо в системата Инфотейнмънт.

Повторете процедурата, ако вдвояването е неуспешно.

Съобщение

При наличие на активна Bluetooth връзка, управлението на аудио устройството чрез система Инфотейнмънт ще изтощи батерията на аудио устройството по-бързо.

Свързване на аудио устройство

Аудио устройствата се свързват автоматично към Система Инфотейнмънт след приключване на процедурата по стиковане.

За да смените свързаното аудио устройство, натиснете бутона Home  и след това **НАСТРОЙКИ** на екрана на дисплея.

След това изберете **Bluetooth** и накрая **Показване на списъка с Bluetooth устройства**. Списъкът на устройствата показва вече стикованите аудио устройства.

Изберете желаното аудио устройство от списъка, след това потвърдете чрез натискане на **ОК**.

Разкачане на аудио устройство

Изключването на аудио устройството или деактивиране на Bluetooth функцията на аудио устройството прекъсва връзката на устройството със Система Инфотейнмънт.

Премахване на стиковане на допълнително аудио устройство от система Инфотейнмънт

Ако списъкът със стиковани аудио устройства е пълен, ново аудио устройство може да се стикова само, ако за съществуващо аудио устройство се преустанови стиковането.

За да прекратите вдвояването, напр., за да изтриете аудио устройство от паметта на системата, натиснете бутона Home  и след това **НАСТРОЙКИ** на екрана на дисплея.

Изберете **Bluetooth** и след това **Показване на списъка с Bluetooth устройства**.

От списъка с устройства изберете желаното аудио устройство и натиснете , за да изтриете устройството. Ако е необходимо, изтрийте всички устройства в списъка, натискайки **Опции** и след това **Изтриване на всички**. Потвърдете с бутона **ОК**.

Управление през система Инфотейнмънт

При безжично стиковане и свързване, възпроизвеждането на звук започва автоматично.

Аудио устройството може да се управлява посредством опциите на дисплея на Система Инфотейнмънт.

Диапазонът от достъпни функции, които могат да се управляват чрез система Инфотейнмънт, зависи от типа на аудио устройството.

За управление на аудио устройството, когато е безжично свързано, вижте (NAVI 50) "Възпроизвеждане на запазени аудио файлове" в раздел "USB порт" ⇨ 65.

NAVI 80 - Възпроизвеждане на музика през Bluetooth

Bluetooth връзка

Между аудио устройството и система Инфотейнмънт трябва да е установена връзка чрез

Bluetooth, т.е. устройството трябва да е стиковано към автомобила преди да го използвате.

- Има максимален брой аудио устройства, които могат да се сдвоят и запазят в списъка с устройства, но в едно и също време само с едно от тях може да бъде установена връзка.
- Ако устройството има едновременно аудио и телефонни функции, трябва да се стиковат и двата вида функции. Регистриране (сдвояване) на мобилен телефон ⇨ 139.
- Телефонните функции ще останат активни по време на използване на аудио плейъра, а възпроизвеждането на музика ще се прекъсне по време на използване на телефона.

Стиковане на допълнително аудио устройство към система Инфотейнмънт

От началната страница, натиснете **МЕНЮ**, след това **Мултимедия** и накрая **Настройки** на екрана на дисплея.

Изберете **Медия**, за да влезете в менюто с настройките на медията, след това натиснете опцията "Конфигуриране на свързването чрез Bluetooth".

Процедурата по сдвояване е подобна на сдвояването на мобилен телефон. Вижте (NAVI 80) "Свързване чрез Bluetooth" в раздел "Телефон" ⇨ 142.

Свързване на аудио устройство

Аудио устройствата се свързват автоматично към Система Инфотейнмънт след приключване на процедурата по стиковане.

По всяко време можете да смените аудио източника към режим "Bluetooth", за да възпроизведате файлове от свързано Bluetooth устройство.

От началната страница, натиснете **МЕНЮ**, след това **Мултимедия** и накрая **Медия** на екрана на дисплея.

Натиснете **+** (за да отворите падащо меню) и изберете **Свързване чрез Bluetooth**, за да смените аудио източника към Bluetooth.

Разкачане на аудио устройство

Изключването на аудио устройството или деактивиране на Bluetooth функцията на аудио устройството прекъсва връзката на устройството със Система Инфотейнмънт.

Премахване на стиковане на допълнително аудио устройство от система Инфотейнмънт

За да прекратите сдвояването, напр., за да изтриете устройство от паметта на системата:

От началната страница, натиснете **МЕНЮ**, след това **Мултимедия** и накрая **Настройки** на екрана на дисплея.

Изберете **Медия**, за да влезете в менюто с настройките на медията, след това натиснете опцията "Конфигуриране на свързването чрез Bluetooth".

Процедурата по прекратяване на сдвояването е подобна на сдвояването на мобилен телефон. Вижте (NAVI 80) "Свързване чрез Bluetooth" в раздел "Телефон" ⇨ 142.

Управление през система Инфотейнмънт

При безжично сдвояване и свързване, възпроизвеждането на звук може да започне автоматично.

Аудио устройството може да се управлява посредством опциите на дисплея на Система Инфотейнмънт.

Диапазонът от достъпни функции, които могат да се управляват чрез система Инфотейнмънт, зависи от типа на аудио устройството.

За управление на аудио устройството, когато е безжично свързано, вижте (NAVI 80) "Възпроизвеждане на запаметени аудио файлове" в раздел "USB порт" ⇨ 65.

Външни устройства

Показване на снимки 77

Възпроизвеждане на филми 77

Показване на снимки

NAVI 80 - Показване на изображения

За да влезете в меню "Изображения" от началната страница, натиснете **МЕНЮ**, след това **Мултимедия** и накрая **Изображения** на екрана на дисплея.

Изберете свързаното устройство-източник (напр. SD карта, USB), за да получите достъп до отделни снимки или за да се стартирате слайдшоу на всички съвместими снимки на устройството.

Показването включва следите опции:

- < или >: Отиване на предишна/следваща снимка
- **Миниатюри**: Превключва между цял екран и минимизиран изглед
- **Нов избор**: Избира друга снимка от свързаното устройство-източник
- **+**: Отваряне на падащо меню; за смяна на устройството-източник

или достъпа до настройките на снимките.

Когато разглеждате снимки/слайдшоу, падащото меню Ви позволява и да настроите ниво на мащабиране и показва всички снимки в миниатюрна форма.

Настройки на снимките - вижте (NAVI 80) "Системни настройки" ⇨ 39.

Възпроизвеждане на филми

NAVI 80 - Възпроизвеждане на филми

За да влезете в меню "Видео файлове" от началната страница, натиснете **МЕНЮ**, след това **Мултимедия** и накрая **Видео файлове** на екрана на дисплея.

Изберете свързаното устройство-източник (напр. SD карта, USB), за да получите достъп до отделни или съвместими видео файлове на устройството.

Показването включва следните опции:

- ◀◀ или ▶▶: Отиване на предишен/следващ видео файл
- ||: Поставяне на пауза на видео файл
- Плъзгач на изминалото време: Скролиране през видео файлове
- **Нов избор**: Избира друга снимка от свързаното устройство-източник
- **Цял екран**: Превключване на цял екран
- ←: Връщане към предишния екран
- +: Отваряне на падащо меню; за смяна на устройството-източник или достъпа до настройките на видео файла.

По време на възпроизвеждане на видео файл падащото меню Ви позволява връщане към списъка с видео файлове.

Настройки на видео файл - вижте (NAVI 80) "Системни настройки"

↪ 39.

Навигация

| | |
|------------------------------|-----|
| Обща информация | 79 |
| Употреба | 84 |
| Въвеждане на пътна цел | 106 |
| Водене | 116 |
| Преглед на символите | 130 |

Обща информация

⚠ Предупреждение

Навигационната система подпомага ориентирането ви, но не може да ви замести напълно. Шофирайте внимателно и предпазливо.

Ако упътването от навигационната система противоречи на правилата за движение, винаги спазвайте правилата за движение.

Навигационната система ви води сигурно към целта на пътуването ви, без да имате нужда от физическа карта.

Ако услугата **Traffic info (Пътна информация)** е достъпна във вашата страна или регион, текущата пътна обстановка също ще се отчита при изчисляването на маршрута. Системата получава пътни съобщения в текущата зона на приемане.

За получаване на най-актуална информация за трафика в реално време, абонирайте се за услугите в реално време чрез уебсайта на **TomTom™**¹⁾.

Функциониране на навигационната система

Местоположението и движението на автомобила се регистрират от навигационната система чрез сензори.

Изминатото разстояние се определя от сигнала на автомобилния скоростомер, а завоите се определят посредством жирокопен сензор.

Местоположението се определя от сателити на GPS (Глобална система за позициониране).

Чрез сравняване на тези сензорни сигнали с цифровите карти на навигационната система е възможно точното определяне на местоположението на автомобила.

¹⁾ CD35 BT USB NAVI, NAVI 80.

При използване на автомобила за първи път или след пътуване с ферибот и др. системата се самокалибрира. Затова е нормално, ако тя не може да определи точното местоположение преди автомобилът да е изминал известно разстояние.

След въвеждането на адреса на пътната цел или на обект, представляващ интерес (най-близка бензиностанция, хотел и т.н.) маршрутът се изчислява от текущото местоположение до избраната цел на пътуването.

Воденето по маршрута се осъществява посредством гласови инструкции и екрана на дисплея.

⚠ Предупреждение

Зони от рода на еднопосочни улици и пешеходни зони не са отбелязани на картата на навигационната система. В такива райони, системата може да издаде предупреждение,

което трябва да се потвърди. Поради това, бъдете особено внимателни за еднопосочни улици и други пътища и входове, в които не трябва да се навлиза.

SD карта (CD35 BT USB NAVI, NAVI 80)

SD картата съдържа навигационна система, както и, освен всичко друго, цифрова карта на градовете и пътищата във вашата страна.

След доставка на нов автомобил, на разположение са 60 дни, през които картата може да се обнови безплатно. След изтичането на този срок, актуализирането на картите става срещу заплащане.

Съобщение

За да избегнете възможни технически проблеми, използвайте съвместима SD карта за работа и обновяване на навигационната система. Не пъхайте SD картата в което и да е

друго устройство (напр. цифров фотоапарат, мобилен телефон и т.н.), както и в друг автомобил.

Инсталиране на софтуера TomTom HOME™

За обновяване на цифровите карти и получаване на ексклузивни услуги, включително предупреждения за трафика и опасностите в реално време, трябва да си направите акаунт в уебсайта на TomTom™ и трябва да инсталирате безплатния софтуер на TomTom HOME™.

Създаване на акаунт

Създайте своя интернет акаунт за TomTom™ чрез уебсайта на TomTom™. Изберете напр., опцията **Създай акаунт** на уебстраницата и въведете съответната информация.

Инсталиране на софтуера



Вкарайте SD картата в четящото устройство на компютъра (или във външно четящо устройство на карти), като компютърът трябва да е свързан с интернет. Инсталирането на софтуера започва автоматично.

Следвайте екранните инструкции за инсталиране на безплатния софтуер на TomTom HOME™.

Вашата SD карта се разпознава автоматично от системата след началното конфигуриране.

Обновяване на SD карта и навигационна система

Актуализациите се пускат регулярно, напр. за карти и пътни камери.

Тези актуализации са достъпни само чрез софтуера **TomTom HOME (Софтуер TomTom HOME)**, който е достъпен чрез SD картата.

Използвайки софтуера **TomTom HOME (Софтуер TomTom HOME)**, е възможно:

- Да се обнови навигационната система (карти, пътни камери и др.),
- Да се абонирате за LIVE услуги,
- Да се запазят системните данни на Вашия компютър,
- Да се добавят или изтрият данни,
- Да се персонализира системата,

- Да се споделят поправки в карти с други ползватели на системата (**Map Share™**),
- Да се изтегли пълното ръководство за потребителя на Навигационна система TomTom™.

Менютата на софтуера **TomTom HOME (Софтуер TomTom HOME)** ви ръководят при тези действия.

Обновяване на системата

За да получите максималното от навигационната система, обновявайте я колкото може по-често. **Map Share™** обновяванията на картите могат да се споделят с други ползватели на системата.

Основни функции на приложението TomTom HOME (Софтуер TomTom HOME)

Изтегляне на нови и допълнителни карти

Изберете иконата **Добави карти** за достъп до менюто за изтегляне на карти.

Зареждане на гласове, представляващи интерес обекти и др

Изберете иконите "Add Traffic" (Добави трафик), "Voices" (Гласове), "Safety Cameras" (Камери за безопасност) и др. за да:

- заредите гласове с цел персонализиране на системата,
- заредите представляващи интерес обекти и др.

Съобщение

В някои страни законът забранява зареждането и активирането на функция, която предупреждава за наличие на камера - подобно действие може да доведе до даване под съд.

Запишете SD картата и системните данни

Системните данни могат да се запишат на компютъра ви и също да се възстановят при нужда.

Препоръчва се системните данни да се запазват редовно. Запазването на данните позволява

те да могат да бъдат възстановени, ако например SD картата се загуби или повреди.

Инструкции за изтегляне

Възможен е достъп до пълното ръководство за потребителя на Навигационна система TomTom™.

Персонализиране на системата

Възможно е също така да се персонализира системата чрез инсталиране на нови обекти, представляващи интерес, както и на синтезирани гласове и даже чрез промяна на цветовата схема.

USB флаш стик (NAVI 50)

USB флаш стик е нужен на навигационната система за съхранение, наред с другите неща, на цифрова карта на градовете и пътищата във Вашата държава.

Съобщение

Използвайте USB запаметяващо устройство с минимален капацитет от 4 GB.

След доставка на нов автомобил, на разположение са 90 дни, през които картата може да се обнови

безплатно. След изтичането на този срок, актуализирането на картите става срещу заплащане.

Съобщение

За да избегнете възможни технически проблеми, използвайте съвместимо USB запаметяващо устройство за работа и обновяване на навигационната система. Не пъхайте USB запаметяващото устройство в което и да е друго устройство (напр. цифров фотоапарат, мобилен телефон и т.н.), както и в друг автомобил.

Инсталиране на софтуера

За да актуализирате цифровите карти и да се възползвате от ексклузивните услуги за изтегляне, трябва да създадете акаунт на уеб страницата Naviextras.com и да инсталирате безплатния софтуер.

Създаване на акаунт

Създайте своя Интернет акаунт през уеб сайта на Naviextras.com. Изберете напр., опцията

"Регистриране" на уеб страницата и въведете съответната информация.

Инсталиране на софтуера

Инсталирайте софтуера на Вашия компютър, изтегляйки го от <https://dacia.naviextras.com/toolbox>.

Следвайте инструкциите на екрана, за да инсталирате софтуера и да стартирате онлайн приложението.

Регистриране на навигационната система

Навигационната система трябва да се регистрира с новия Ви Интернет акаунт.

Пъхнете празен USB флаш стик в USB слота на навигационната система. На екрана на дисплея изберете **NAVI**, след това **Опции** и накрая **Обновяване на карта**.

За да сте сигурни, че цялото съдържание се е запаметило в навигационната система, изберете **Опции** и след това **Обновяване**.

Изчакайте процесът на обновяване да приключи, преди да извадите USB флаш стика.

Пъхнете USB флаш стика в USB слота на Вашия компютър, като компютърът трябва да е свързан с Интернет. Когато онлайн приложението е стартирано и USB флаш стикът е разпознат, името на системата (или софтуера) се появява в прозореца на приложението. Навигационната система е регистрирана в потребителския Ви профил.

След първоначалната настройка USB флаш стикът автоматично се разпознава от навигационната система и от онлайн приложението.

Обновяване на USB флаш стика и навигационната система

Актуализациите се пускат регулярно, напр. за карти и пътни камери.

Съобщение

В някои страни законът забранява зареждането и активирането на функция, която предупреждава за наличие на камера - подобно действие може да доведе до даване под съд.

Тези обновявания са налични само през каталога на онлайн приложението, достъп до който се получава през USB флаш стика.

Използвайки онлайн приложението е възможно:

- Да се обнови навигационната система (карти, пътни камери и др.),
- Обновяване до премиум списък с обекти, представляващи интерес,
- Да се добавят или изтрият данни,
- Да се персонализира системата.

Менютата на онлайн приложението Ви ръководят при тези действия.

Обновяване на системата

За да получите максималното от навигационната система, обновявайте я колкото може по-често.

Пъхнете USB флаш стика в USB слота на навигационната система. Наличните обновявания на USB флаш стика се разпознават от навигационната система, а екранът за обновяване се показва автоматично.

Изберете **Обновяване** от екрана на дисплея, за да започнете инсталиране на обновяванията на навигационната система. По време на процеса на обновяване навигационната система може да се рестартира автоматично.

Съобщение

Изберете ← на екрана, за да се върнете на предишния екран.

Или натиснете бутона Home , след това **NAVI**, **Опции** и накрая **Обновяване на карта**. Изберете **Опции** и след това **Обновяване**.

Изчакайте процесът на обновяване да приключи, преди да извършвате каквито и да е други действия или да извадите USB флаш стика.

Употреба

SD КАРТА

Изключете навигационната система и вкарайте SD картата в нейния слот. SD картата е чуплива, не я прегъвайте.

CD35 BT USB NAVI

Поставяне на SD карта

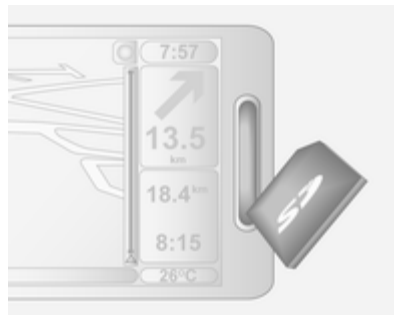

Уверете се, че SD картата е пъхната правилно. Ориентацията може да варира в зависимост от местоположението на слота за SD карта в автомобила.

Изваждане на SD карта

Изберете **Remove SD card**

(Извади SD картата) от основното меню, потвърдете с десния програмируем бутон . Ще се изведе съобщение, когато е безопасно да извадите SD картата.

За да извадите SD картата от слота, първо я натиснете и след това я освободете. Картата леко се освобождава, след което може да бъде извадена.

NAVI 80

Поставяне на SD карта

Изключете системата Инфотейнмънт и пъхнете SD картата в слота ѝ. SD картата е чуплива, не я прегъвайте.

Уверете се, че SD картата е пъхната правилно. Ориентацията може да варира в зависимост от местоположението на слота за SD карта в автомобила.

Изваждане на SD карта

За да извадите SD карта от системата Инфотейнмънт, на началната страница натиснете **МЕНЮ**, след това **Система** и накрая **Извади SD карта** на екрана на дисплея; сега SD картата може да се извади безопасно.

За да извадите SD картата от слота, първо я натиснете и след това я освободете. Картата леко се освобождава, след което може да бъде извадена.

Съобщение

За да избегнете възможни технически проблеми, използвайте съвместима SD карта за работа и обновяване на навигационната система. Не пъхайте SD картата в което и да е друго устройство (напр. цифров фотоапарат, мобилен телефон и т.н.), както и в друг автомобил.

USB ФЛАШ СТИК

NAVI 50

Поставяне на USB флаш стик

Изключете навигационната система и поставете USB флаш стика в USB слота на Система Инфотейнмънт. USB флаш стикът е чувлив, бъдете внимателни.

Изваждане на USB флаш стик

Изключете навигационната система и извадете USB флаш стика от USB слота на Система Инфотейнмънт.

ДИСТАНЦИОННО УПРАВЛЕНИЕ

CD35 BT USB NAVI

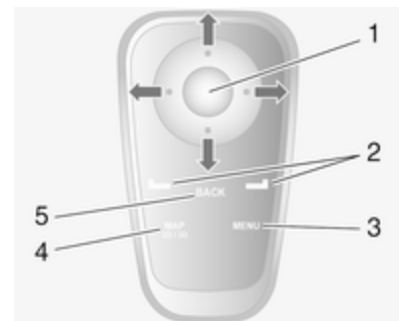

1. Централен бутон:
Потвърждение, достъп до бързото меню
Натиснете нагоре, надолу, надясно, наляво: Придвижване в меню или карта
Натиснете нагоре/надолу: Регулиране на мащаба на картата (увеличаване/ намаляване)

Натиснете надясно: Достъп до информация за трафика

2. Програмируеми бутони (← и →)

От меню: Изберете и потвърдете действията

От карта: Ляв бутон (←) - повтаря гласова инструкция; Десен бутон (→) - показва обобщение за маршрут

3. MENU: Достъп до основното меню

4. MAP 2D/3D

От меню: Показва картата

От карта: Превключва картата между 2D и 3D режим

5. BACK: Връщане към предходния екран



Програмируемите бутони (← и →) избират или потвърждават действия, които се появяват в долната част на екрана.

Светодиодът на дистанционното управление светва еднократно при свързването на дистанционното управление към навигационната система. За по-бързо свързване натиснете един от бутоните на дистанционното управление при стартиране на системата, преди появата на юридическите забележки.

Ако светодиода мига и на екрана се появи съобщение, батериите се нуждаят от подмяна.

Смяна на батерия



Натиснете надолу ключалката на гърба на устройството и свалете панела с клавиатурата.

Поставете нови батерии (тип: AAA / LR03 / UM4 1,5V), като внимавате за правилното им позициониране, след това сложете обратно капачето.

АКТИВИРАНЕ НА НАВИГАЦИОННАТА СИСТЕМА

Включване

Навигационната система се включва автоматично при включване на запалването. В останалите случаи, натиснете копчето/бутона .

При изключено запалване, навигационната система може да се използва в продължение на припл. 20 минути.

Натиснете копчето/бутона , за да включите навигационната система. Системата се изключва автоматично припл. 20 минути след последното действие от страна на потребителя.

Изключване

При изключено запалване, навигационната система се изключва автоматично, когато се отвори шофьорската врата.

С включено запалване, натиснете копчето/бутона , за да изключите навигационната система.

Превключване между менютата на система Инфотейнмънт и навигационна система CD35 BT USB NAVI



При включени система Инфотейнмънт и навигационна система, натиснете бутона **NAVI** (на кормилната колона), за да превключите между екраните на система Инфотейнмънт и навигационната система.

Когато органите за управление на Инфотейнмънт се използват за смяна, например, на аудио източника, екранът на система Инфотейнмънт временно припокрива екрана на навигационната система. След кратко забавяне, екранът отново се връща обратно.

Съобщение

Часовникът се показва, когато превключите към екрана на Система Инфотейнмънт.

NAVI 50

С активирана навигационна система, натиснете бутона Home  или натиснете и задръжте  на екрана на дисплея, за да се върнете в основното меню на Система Инфотейнмънт.

NAVI 80

С активирана навигационна система, натиснете  на екрана на дисплея (един или повече пъти), за да се върнете в основното меню на Система Инфотейнмънт.

ИНФОРМАЦИЯ НА ДИСПЛЕЯ

CD35 BT USB NAVI - Информация на дисплея

Екран на меню

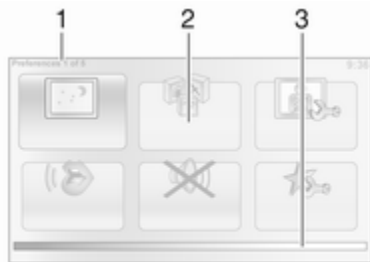

Екранът на менюто съдържа следното:

1. Име на менюто
2. Избиране на подменю
3. Лента за позициониране на страницата на менюто

За да получите достъп до основното меню натиснете бутона **MENU**.

Менютата могат да включват няколко екранни страници. Лентата за прелистване показва текущото местоположение.

Бързо меню

Quick menu (Бързо меню) съдържа предварително зададен набор от някои често използвани елементи от менюто (напр. скриване на карта, отмяна на маршрут, справка за пътни камери и т.н.).

За достъп до бързото меню, натиснете централния бутон на дистанционното управление.

Екран на карта



Екранът на картата съдържа следното:

1. Предупреждение за следваща рискова зона в рамките на дадено разстояние (фиксирана или мобилна камера за скорост, училище и др.)
2. Ограничение на скоростта. Светва в червено и мига, ако ограничението за скорост бъде надвишено
3. Името на следващия главен път или информация за пътен знак, ако има такава
4. Странична лента за трафика: Съобщава за инциденти по маршрута, индикатор за приемане на пътна информация
5. Точно време
6. Посока и разстояние до следващата смяна на посока
7. Външна температура (в зависимост от автомобила)

8. Информация за пътуването, напр. очаквано време за пристигане, общо оставащо разстояние
9. Текущо местоположение
10. Информация за аудио системата
11. Компас

За да получите достъп до екрана на картата по всяко време, натиснете бутона **MAP 2D/3D**.

Всяка направена промяна се потвърждава с програмируемите бутони (← и →), преди преминаване към екрана с картата, иначе промените ще се загубят.

На екрана с картата, натиснете отново бутона **MAP 2D/3D**, за да превключите между режим 2D и 3D.

NAVI 50 - Информация на дисплея Екран на меню

За да влезете в екрана на меню "Навигация", натиснете бутона Home  и след това **NAVI** на екрана на дисплея.



Екранът на меню "Навигация" съдържа следните менюта и подменюта:

■ Пътна цел

Вижте (NAVI 50) "Въвеждане на пътна цел" ⇨ 106.

- ◆ Адрес
- ◆ Интересни обекти
- ◆ История
- ◆ Любими

◆ Намиране на карта

◆ Координати

■ Маршрут

Вижте (NAVI 50) "Информация за маршрута" и "Редактиране на маршрут" в раздел "Водене" ⇨ 116.

◆ Създаване на маршрут/ Изтриване на маршрут

◆ Избягвания

◆ Общ преглед

◆ Отмяна на маршрут

◆ Алтернативни маршрути

◆ Маршрут

■ Опции

Вижте (NAVI 50) "Конфигуриране на навигационната система" по-долу.

◆ Предупреждения

◆ Настройки за маршрут



◆ Настройки на картата

◆ Настройки на гласа



◆ Формат на координатите

- ◆ GPS
- ◆ Актуализиране на карта

Екран на карта





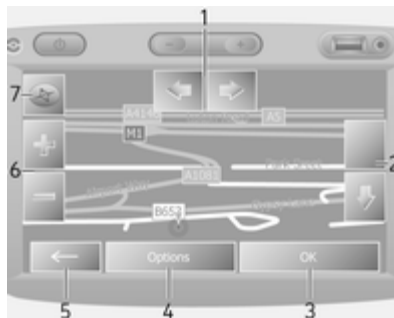

За да влезете на екрана на картата без навигация, натиснете бутона Home  и след това **КАРТА** на екрана на дисплея. Вижте (NAVI 50) "Разглеждане на карта" в раздел "Водене"  116.

Натиснете някъде върху картата. Курсорът показва текущо избраната позиция. За да скролирате в картата, плъзнете курсора в нужната посока.

За да влезете на екрана на картата с навигация, натиснете бутона Home  и след това **NAVI** на екрана на дисплея и въведете крайна цел. Вижте (NAVI 50) "Въвеждане на пътна цел"  106.

Екранът на картата (с или без водене о маршрут) съдържа следните органи за управление и информация:



1.  : Завъртане на картата наляво/надясно
2.  : Перспектива (ниска/ нормална/висока).
3. **OK**: Потвърждаване на действия
4. Меню **Опции**
5. : Връщане към предишния екран
6.  : Промяна на мащаба (увеличаване/намаляване)
7. Компас (натиснете, за да превключите между 2D/3D режимите на картата)

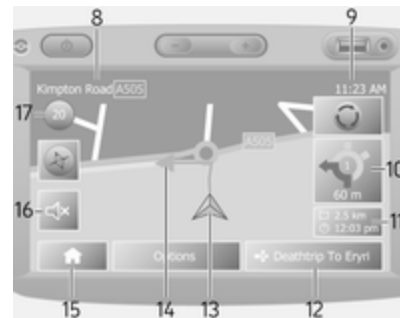

8. Името на следващия главен път или информация за пътен знак, ако има такава
9. Точно време
10. Посока и разстояние до следващата смяна на посока
11. Информация за пътуването, напр. очаквано време за пристигане, общо оставащо разстояние
12. Информация за аудио системата
13. : Текущо местоположение
14. Изчислен маршрут и сменена посока

15. Начално меню
16. ☎/☎x: Включване/изключване на гласовото водене
17. Ограничение на скоростта

Изглед на кръстовище

По време на воденето по маршрут, преди всяка промяна на посоката, автоматично се показва едър план на пресечката. Нормалният изглед се връща след преминаване на пресечката.

Изглед на магистрала

По време на водене по маршрут, преди всеки кръстовище на магистрала автоматично се показва 3D изглед на кръстопътя. Нормалният изглед се връща след преминаване на кръстовище.

Съобщение

За някои кръстовища на автомагистралите на карта та може да се появи само малка стрелка за завиване.

NAVI 80 - Информация на дисплея Екран на меню

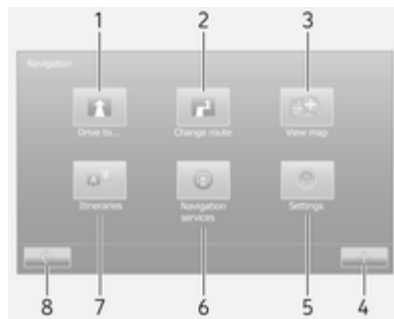

На началната страница, натиснете **МЕНЮ** и след това **Навигация** на екрана на дисплея, за да влезете в меню "Навигация".

Екранът на меню "Навигация" съдържа следните менюта, подменюта и органи за управление:

1. НАСОЧВАНЕ КЪМ...

Вижте (NAVI 80) "Въвеждане на пътна цел" ⇨ 106.

- ◆ У дома
- ◆ Запометени местоположения

- ◆ Адрес
- ◆ Скорошни крайни цели
- ◆ Локално търсене
- ◆ Обект, представляващ интерес
- ◆ Точка върху картата
- ◆ Географска ширина, географска дължина

2. СМЯНА НА МАРШРУТА

Вижте (NAVI 80) "Редактиране на маршрут" в раздел "Водене" ⇨ 116.

- ◆ Изчисляване на алтернативен маршрут
- ◆ Отмяна на маршрут
- ◆ Пътуване през
- ◆ Избягване на блокиран път
- ◆ Избягване на част от маршрут
- ◆ Свеждане до минимум на закъсненията поради трафик

3. ПОКАЗВАНЕ НА КАРТАТА

Вижте (NAVI 80) "Разглеждане на карта" в раздел "Водене" ⇨ 116.

- ◆ Използвайте това меню, за да...
- ◆ Търсене
- ◆ Промяна на детайлите на картата
- ◆ Добавяне към запаметени местоположения

4. **+**: Падащо меню

5. НАСТРОЙКИ

Вижте (NAVI 80) "Конфигуриране на навигационната система" по-долу.

- ◆ Изключване на гласовото водене
- ◆ Планиране на маршрут
- ◆ Показване на обекти, представляващи интерес (POI) на картата
- ◆ Управление на обекти, представляващи интерес (POI)
- ◆ Глас
- ◆ EV настройки

- ◆ Задаване на домашно местоназначение
- ◆ Управление на запаметени местоположения
- ◆ Превключване на карта
- ◆ Смяна на цветовете на картата
- ◆ Символ "Автомобил"
- ◆ Разширени

6. НАВИГАЦИОННИ УСЛУГИ

Вижте (NAVI 80) "Услуги в реално време" по-долу.

- ◆ Трафик
- ◆ Камери за следене на скоростта
- ◆ Локално търсене
- ◆ My TomTom live
- ◆ Времето

7. МАРШРУТИ

Вижте (NAVI 80) "Редактиране на маршрут" в раздел "Водене" ⇨ 116.

8. **←**: Връщане към предишния екран

Екран на карта

За да влезете в екрана на картата без навигация, на началната страница натиснете **МЕНЮ**, след това **Навигация** и накрая **Показване на карта** на екрана на дисплея.

Натиснете някъде върху картата. Курсорът показва текущо избраната позиция. За да скролирате в картата, плъзнете курсора в нужната посока.

За да влезете на екрана на картата с навигация, на началната страница натиснете **МЕНЮ** и след това **Навигация** на екрана на дисплея и въведете дестинация. Вижте (NAVI 80) "Въвеждане на пътна цел" ⇨ 106.

Екранът на картата (с или без водене о маршрут) съдържа следните органи за управление и информация:

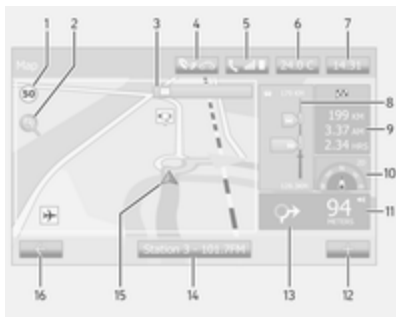

1. Ограничение на скоростта (светва в червено и мига, ако ограничението за скорост бъде надвишено)
2. : Промяна на мащаба (увеличаване/намаляване)
3. Името на следващия главен път или информация за пътен знак, ако има такава
4. : Качество на атмосферния въздух
5. : Информация за телефона
6. Външна температура
7. Часовник

8. Трафик информация, напр. инциденти на пътя, индикатор за приемане, карта на трафика
9. Информация за пътуването, напр. очаквано време на пристигане, общо оставащо разстояние, статус на пътуването (зелено знаме/червено знаме)

Резюме на маршрут

10. Компас (натиснете, за да превключите между 2D/3D режимите на картата)
11. Смяна на силата на звука на инструкциите за водене
12. : Падащо меню
13. Посока и разстояние до следващата смяна на посока
14. Информация за аудио системата
15. : Текущо местоположение (курсор)
Изчислен маршрут и сменена посока
16. : Връщане към предишния екран

Изображения на ленти

По време на воденето по маршрут, преди всяка важна промяна по пътя, автоматично ще се покаже 3D изглед на кръстовището (със стрелка, указваща завои и пътни знаци). Нормалният изглед се връща след преминаване на кръстовище.

За да изключите изгледа на изображенията на лентата, вижте (NAVI 80) "Разширени настройки" в "Конфигуриране на навигационната система" по-долу.

Автоматично мащабиране



По време на воденето по маршрут, преди всяка промяна на посоката, автоматично се показва едър план на кръстовището. Нормалният изглед се връща след преминаване на кръстовище.

За да изключите функцията за автоматично мащабиране, вижте (NAVI 80) "Разширени настройки" в "Конфигуриране на навигационната система" по-долу.

ИЗПОЛЗВАНЕ НА КЛАВИАТУРИ НА ЕКРАНА

NAVI 50

За придвижване по екрана и въвеждане на символи от буквената и цифровата клавиатура, направете съответния избор, докосвайки екрана на дисплея.



- Изберете **Опции**, за да смените типа клавиатура (напр. Qwerty, ABC).
- Изберете **1^&**, за да превключите на числа и символи.
- Изберете иконата на падащото меню , за да се покаже списък с резултатите от текущата операция (напр. въвеждане на крайна цел).
- Въведеното може да се коригира по време на въвеждане с екранния символ .
- Натиснете бутон , за да спрете работата с клавиатурата и за да се върнете към предходния екран.

Съобщение

Когато създавате запис, някои букви и цифри няма да са налични за избор (оцветени в сиво), в зависимост от информацията, записана в навигационната система.

NAVI 80

За придвижване по екрана и въвеждане на символи от буквената и цифровата клавиатура, направете съответния избор, докосвайки екрана на дисплея.

- Въведеното може да се коригира по време на въвеждане с екранния символ .
- Натиснете бутон , за да спрете работата с клавиатурата и за да се върнете към предходния екран.

МАРШРУТИ С ВОДЕНЕ

CD35 BT USB NAVI

Системата предлага наръчник за бързо запознаване с различните функции.

Изберете **Guided tours (Маршрути с водене)** в основното меню, след това - желания тур:

- **Remote control operation (Работа с дистанционно управление)**
- **Driving view (Поглед по посока на пътя)**
- **Menu options (Опции на менюто)**
- **Browse map (Разглеждане на карта)**
- **Route planning (Планиране на маршрут)**
- **Itinerary planning (Планиране на пътуване)**
- **Traffic information (Пътна информация)**
- **Warnings and notifications (Предупреждения и съобщения)**
- **Quick menu (Бързо меню)**
- **TomTom HOME (Софтуер TomTom HOME)**

УСЛУГИ В РЕАЛНО ВРЕМЕ

CD35 BT USB NAVI - Услуги в реално време

Услугите в реално време включват предупреждения за пътна безопасност, актуална информация за трафика с HD Traffic™, локално търсене с Google™ и прогноза за времето.

Тези функции се предлагат безплатно през 3 месечен пробен период, след което се изисква абонамент. Посетете уеб сайта на TomTom и вижте раздел **Услуги**, за да се абонираме за **Услуги в реално време**.

Съобщение

Услугите в реално време не са налични в някои държави или региони.

За да проверите статуса на вашия абонамент по всяко време, изберете **Моите услуги** от менюто **Услуги в реално време**. Някои функции няма да бъдат достъпни за избор в основното меню, преди да се абонираме за услугите в

реално време. За достъп до тези функции, изберете **Услуги в реално време** от основното меню на навигационната система.

Предупреждения за безопасност

Тази услуга включва местоположението на мобилните камери за следене на скоростта в реално време, фиксираните камери и местата с висок риск за катастрофи.

Актуална информация за неподвижните камери може да се изтегли от уебсайта на TomTom HOME™.

Тази услуга може да се активира и деактивира по всяко време чрез **Предупреждения за безопасност** от менюто **Услуги в реално време**.

HD Traffic™

За да получавате само актуална информация за трафика в реално време и за да планирате най-добрия маршрут към вашата пътна цел, изберете **HD трафик** в менюто **Услуги в реално време**.

Съобщение

Услугата **HD трафик** показва само **Трафик**, ако не е активиран абонамент.

Локално търсене с Google™

Тази услуга ви позволява да използвате ключова дума за бързо намиране на интересни обекти и задаването им като пътна цел.

Времето

Прогнозата за времето предоставя справки за до 5 дни за вашето текущо местоположение и за избраната от вас пътна цел.

NAVI 80 - Услуги в реално време

В допълнение към безплатните навигационни услуги (напр. информация за трафика, неподвижни камери за следене на скоростта) могат да се добавят допълнителни функции чрез абониране за платени услуги в реално време.

Услугите в реално време включват актуална трафик информация с "HD Traffic™", обновявания и местоположения на фиксирани и

мобилни камери за следене на скоростта, локално търсене, прогноза за времето и статус на абонамента "My TomTom LIVE".

Съобщение

Услугите в реално време не са налични в някои държави или региони.

Показват се следните менюта:

■ Трафик/HD трафик

Изберете, за да получите актуална информация за трафика в реално време.

Съобщение

Услугата **HD трафик** показва само **Трафик**, ако не е активиран абонамент.

■ Камери за следене на скоростта

Показва предупрежденията и местоположението на мобилните камери за следене на скоростта в реално време, фиксираните камери и местата с висок риск за катастрофи.

Съобщение

Информацията за камерите за контрол на скоростта се обновява онлайн от цялата общност потребители на системата.

Изключете функцията през меню "Камери за следене на скоростта" в "Услуги в реално време", ако е необходимо.

Съобщение

В някои страни законът забранява зареждането и активирането на функция, която предупреждава за наличие на камера - подобно действие може да доведе до даване под съд.

■ Локално търсене

Тази услуга ви позволява да използвате ключова дума за бързо намиране на интересни обекти и задаването им като пътна цел.

■ My TomTom LIVE

Показва датата на изтичане на услугите, за които сте се абонаирали. Подновете абонаментите през магазина.

Съобщение

За да се използва тази услуга, трябва да се въведе валиден имейл адрес.

Съобщение

Фактурите се изпращат на въведения имейл адрес заедно (ако е необходимо) с инструкции за инсталиране и потребителска информация за приложенията, услугите или друго свалено съдържание.

■ Времето

Прогнозата за времето предоставя справки за до 5 дни за вашето текущо местоположение и за избраната от вас пътна цел.

ГЛЕДАНЕ НА ОБРАЗИ

CD35 BT USB NAVI - ГЛЕДАНЕ НА ОБРАЗИ

Системата може да се използва за гледане на образи (снимки). Изберете **Image viewer** (**Гледане на**

изображения) в основното меню; галерията с образи се отваря и можете да изберете даден образ.

За прелистване между изображенията в режим на слайдшоу, изберете **Slideshow (Фото шоу)** чрез десния програмируем бутон  и задайте брой секунди за слайд, когато бъдете попитани за това, като използвате бутоните за посока.

За задаване на ръчен режим на слайдшоу, изберете **Ръчно** чрез преместване най-вдясно на дисплея за брой секунди на слайд, след това използвайте бутоните за посока, за да преминавате ръчно през отделните изображения. Започнете показването чрез натискане на десния програмируем бутон .

При обновяване на навигационната система могат да се добавят и изтриват изображения.

Съвместими формати за образи са:

- JPG: Greyscale и RGB
- BMP: 1-битово, 2 цвята; 4-битово, 16 цвята; 8-битово, 256 цвята и 24-битово, 16,7 милиона цвята



НАСТРОЙКА НА НАВИГАЦИОННАТА СИСТЕМА

CD35 BT USB NAVI -

Конфигуриране на навигационната система

Сила на звука при навигация

За промяна на силата на звука по време на гласова инструкция, завъртете бутона  или натиснете **+** или **-**.

Алтернативно, натиснете бутон  или  откормилната колона, за да промените силата на звука.

За повторение на гласова инструкция, натиснете левия програмируем бутон .

Системни предпочитания

Системата може да се настрои според персоналните изисквания. Изберете **Change preferences (Промяна на предпочитанията)** от основното меню за преглед на настройваемите предпочитания.

Определени елементи от менюто могат да се намерят по-бързо чрез бързото меню. Натиснете централния бутон на дистанционното управление, за да отворите **Quick menu (Бързо меню)**.

Change Home location (Промяна на домашното местоположение)

Служи за промяна на местоположението на Вашия дом.

Manage favourites (Работа с предпочитани обекти)

За изтриване на запазени предпочитани пътни цели. Изберете желания запис, след това **Done (Изпълнено)** чрез програмируемия бутон, за да изтриете записа.

Switch map (Смяна на карта)

Използва се при инсталиране на няколко пътни карти на SD картата. За да смените картата изберете **Switch map (Смяна на карта)**, след което изберете необходимата карта.

Voice preferences (Предпочитания във връзка с гласовия контрол)

За избор на глас за инструкциите и за избор на човешки или синтезиран глас.

Инструкциите с човешки глас предоставят само опростено водене, докато инструкциите със синтезиран глас предоставят пътни указания плюс допълнителна информация (напр. пътни знаци и трафик информация).

Деактивиране на глас

За деактивиране на гласовите инструкции и използване само на картата като средство за водене.

Turn off sound (Изключване на звука)

За деактивиране на всички звуци, включително гласовите инструкции и предупреждения и т.н.. За включване на звука обратно, изберете **Turn on sound (Включване на звука)**.

Safety preferences (Предпочитания във връзка с безопасността)

За активиране на звуковите предупреждения, напр., когато карате по-бързо от определена скорост или при приближаване на училища и др. Тази опция може да се използва и за опростяване на менютата.

Planning preferences (Предпочитания във връзка с планирането)

Могат да се изберат пет типа предпочитания във връзка с планирането. Препоръчаното предпочитание е **Fastest route (Най-бърз маршрут)**.

След избиране на критериите за планирането, системата позволява активирането на функцията

IQ Routes™. Когато е активирана, тази функция планира най-добрия маршрут като взема предвид текущата скорост на трафика по пътя.

Toll road preferences (Предпочитания във връзка с платените пътища):

След въвеждане на пътна цел системата пита дали желаете да промените това искане. Изберете едно от трите типа предпочитания във връзка с планирането, след което приключете с помощта на десния софтуерен бутон ↵.

Типове пътища: Избира предпочитания относно дадени участъци от маршрута, напр. недовършени пътища и фериботи.

Насочване към платно

При доближаване до важна промяна по пътя, системата може да покаже кръстовището в едър план със стрелка, указваща завой, както и пътни знаци. Тази функция може да се деактивира, ако е необходимо.

Automatic zooming (Автоматично зумиране)

По време на водене дисплеят постепенно се намалява преди всяка смяна на посока. При желание този режим може да се деактивира.

Show POI on map (Покажи на картата обект, представляващ интерес)

Служи за избиране на представляващи интерес обекти (POI), които да се показват на картата.

Manage POIs (Работа с обекти представляващи интерес)

Служи за добавяне, промяна или изтриване на POI (интересни обекти) или POI категории.

Set units (Нагласяне на мерни единици)

Служи за нагласяне на мерни единици за разстояние: Изберете **Miles (Мили)** или **Kilometres (Километри)**, след което изберете **Done (Изпълнено)** с помощта на софтуерния бутон.

Clock display (Дисплей на часовника): Изберете една от трите възможности за изобразяване на часовника, след това изберете **Done (Изпълнено)** с помощта на софтуерния бутон за да преминете на следващата стъпка.

Coordinates (Координати):

Изберете една от трите възможности за изобразяване на географска ширина и дължина, след това изберете **Done (Изпълнено)** с помощта на софтуерния бутон за да преминете на следващата стъпка.

Показване/скриване на съветите

Когато използвате навигационната система, тя извежда съвети, за да ви помогне в използването на функциите. Това може да се деактивира с избирането на **Hide tips (Скриване на съветите)**. За да активирате отново, изберете **Show tips (Показване на съветите)**.

Change car symbol (Смяна на символа на автомобила)

Променя начина на изобразяване на символа за автомобила.

2D map settings (Настройки за 2D карти)

За да смените подразбиращата се настройка на картата между 2D и 3D.

Compass preferences (Предпочитания във връзка с компаса)

Сменя изобразяването на компаса на екрана с картата.

Status bar preferences (Предпочитания във връзка с лентата за състоянието)

Добавя към списъка с опции, които се показват на лентата за състоянието на навигационната карта.

Name preferences (Предпочитания във връзка с имената)

Показва улиците и номерата на картата.

Използване на дневни/нощни цветове

В подразбиращия се автоматичне режим, системата превключва сама между дневен и нощен режим.

Ако предпочитате ръчен режим, автоматичният режим може да се деактивира чрез избиране на **Use day colours** (Използване на дневни цветове) или **Use night colours** (Използване на нощни цветове).

Автоматичното превключване може да се активира отново чрез менюто **Brightness preferences** (Предпочитания във връзка с яркостта).

Change map colours (Промяна на цветовете на картата)

Има възможност да се заредят и нови цветове. За да изберете зареден цвят, изберете допълнителна цветна схема, а след това - необходимия цвят.

Brightness preferences (Предпочитания във връзка с яркостта)

Регулирайте яркостта на екрана така, че да съответства на нивото на околната осветеност.

Set clock (Нагласяне на часовника)

Когато се преминава от лятно на зимно часово време и обратно, както и при пътуване в чужбина, времето на системата трябва да се настрои. Изберете **Set clock**

(Нагласяне на часовника):

системата предлага три начина на изобразяване. Изберете желания начин, а след това **Done** (Изпълнено) с помощта на софтуерния бутон. Нагласете часовника, след което изберете **Done** (Изпълнено).

Синхронизиране на часовника:

Възможността за синхронизиране позволява времето да се нагласи направо като се използва GPS информация. Изберете тази опция **Sync** (Синхронизиране) с помощта на левия софтуерен бутон.

Start-up preferences (Предпочитания във връзка с началните настройки)

Използва се за промяна на настройките на системата при стартирането ѝ, както и за промяна на началната страница с избрана снимка.

Show fewer menu options (Показване на по-малко опции на менюто)

Позволява опростяване на менюто, за да улесни ползването му. За да активирате отново всички опции, изберете отново тази икона.

Change language (Смяна на език)

За да промените езика изберете **Language** (Език) - необходимият език може да се избере от списък.

Reset factory settings (Възстановяване на заводските настройки)

Служи за връщане в първоначално състояние на всички системни параметри и за изтриване на всички лични данни.

Изберете **Reset factory settings (Възстановяване на заводските настройки)** в основното меню, след това следвайте инструкциите на екрана с помощта на софтуерните бутони.

Частично ресетиране: позволява изтриването на всички лични данни (предпочитани, неотдавнашни пътни цели и др).

След ресетиране системата стартира отново на английски език.

NAVI 50 - Конфигуриране на навигационната система

Меню **Опции** Ви позволява да промените и обновявате следните настройки на картата и навигацията:

- **Предупреждения**
- **Настройки за маршрут**
- **Настройки на картата**
- **Настройки на гласа**
- **Формат на координатите**
- **GPS**
- **Актуализиране на карта**

Предупреждения

Натиснете бутона Home , след това **NAVI**, **Опции** и накрая **Предупреждения**, за да влезете в следните настройки:

- **Предупреждение за превишена скорост** (Вкл./Изкл.)
- **Постоянно показване на ограничението на скоростта** (Вкл./Изкл.)
- **Известяване за доближаване на точка за предупреждение** (Вкл./Изкл.)

Предупреждение за превишена скорост:

Цифровата карта съдържа ограничения на скоростта за определени пътища. Звуковите и/или визуалните предупреждения се задействат когато автомобилът надвиши ограничението на скоростта.

Постоянно показване на ограничението на скоростта:

Ограничението на скоростта за определени пътища винаги се вижда на екрана.

Известяване за доближаване на точка за предупреждение: Когато автомобилът премине през точка за предупреждение, на екрана ще се появи предупредителен знак.

Съобщение

Предупрежденията може да не са налични за някои пътища или региони.

Настройки за маршрут

Натиснете бутона Home , след това **NAVI**, **Опции** и накрая **Настройки на маршрута**, за да влезете в следните настройки:

- **Метод на планиране на маршрут** (Бърз/Кратък/Екологичен)
- **Магистрала** (Вкл./Изкл.)
- **Такса за определен период от време** (Вкл./Изкл.)
- **Еднократна пътна такса** (Вкл./Изкл.)
- **Фериботи** (Вкл./Изкл.)

- **Споделено пътуване/HOV** (Вкл./ Изкл.)
- **Неасфалтирани пътища** (Вкл./ Изкл.)

Ако е необходимо, натиснете **Опции** и след това **Връщане на настройките по подразбиране**, за да върнете всяка от тези настройки към заводските настройки по подразбиране.

Или, ако картата е показана (не е активно водене по маршрут), можете да влезете в меню **Настройки на маршрута** чрез натискане на **Опции**.

За повече информация вижте (NAVI 50) "Информация на дисплея", "Екран на карта" по-горе.

Метод на планиране на маршрут: Изберете **Бързо**, за да зададете по-бърз маршрут до въведената крайна цел. Този метод предполага, че превозното средство ще се движи с или близо до ограничението на скоростта по всички пътища.

Изберете **Кратък**, за да зададете най-краткия маршрут и да сведете до минимум общото разстояние, което трябва да изминете до достигане на крайната цел.

Изберете **Екологичен**, за да зададете компромис между най-бързия и най-краткия метод на планиране на маршрут. Предложеният маршрут може да е по-къс от най-бързия метод, но не значително по-бавен.

Магистрали: За включване или изключване на магистрали от маршрута.

Изключете, напр. при теглене на превозно средство или когато шофирането по магистрала не е разрешено.

Съобщение

Спазвайте разпоредбите на страната, в която шофирате.

Такса за определен период от време: За включване или изключване на пътища, които

изискват закупуване на специален лиценз за определени периоди от време.

Еднократна пътна такса: За включване или изключване на пътища, за които трябва да се заплати такса за еднократно преминаване.

Фериботи: За включване или изключване на използването на фериботи, кораби и влакове.

Споделено пътуване/HOV: Да бъдат включени или изключени лентите за автомобили за споделено пътуване или лентите за автомобили с много заети места (HOV).

Неасфалтирани пътища: За включване или изключване на неасфалтирани пътища, напр. мръсни, чакълести пътища.

Настройки на картата

Натиснете бутона Home , след това **NAVI**, **Опции** и накрая **Карта**, за да влезете в следните настройки:

- **Режим на изгледа** (2D/3D)
- **Перспектива** (Ниска/Нормална/Висока)
- **Изглед на магистрала** (Вкл./Изкл)
- **Маркери на обекти, представляващи интерес (POI)**

Или, ако картата е показана (не е активно водене по маршрут), можете да влезете в меню **Карта** чрез натискане на **Опции**.

За повече информация вижте (NAVI 50) "Информация на дисплея", "Екран на карта" по-горе.

Режим на изгледа: Изберете **Режим на изгледа**, за да режима по подразбиране на картата между 2D изглед отгоре и изглед с 3D перспектива.

Или, натиснете "Компас" върху картата, за да превключите между 2D/3D режими на картата.

Перспектива: Изберете **Перспектива**, за да увеличите или намалите изгледа на картата.

Или, ако картата е показана (не е активно водене по маршрут), натиснете , за да увеличите или намалите изгледа на картата. При достигане на максимално положение стават сиви.

Изглед на магистрала: Изберете **Изглед на магистрала**, за да включите или изключите изгледа на кръстовище на магистрала по време на водене по маршрут.

За повече информация вижте (NAVI 50) "Информация на дисплея", "Екран на карта" по-горе.

Маркери на обекти, представляващи интерес (POI): Изберете **Маркери на обекти, представляващи интерес (POI)** и след това , за да се покаже списък с типовете обекти, представляващи интерес (POI).

Използвайте този екран, за да включите/изключите (покажете или скриете на картата) определени маркери за типа обект,

представляващ интерес (POI) на картата, напр. място за настаняване, летище, кафене или бар.

Изберете типа на обекта, представляващ интерес (POI), за да отворите списък с неговите подкатегории и да включите/изключите (покажете или скриете) отделни подкатегории.

Съобщение

Обектите, представляващи интерес, са видими на картата в зависимост от степента на мащабиране.

Настройки на гласа

Натиснете бутона Home , след това **NAVI**, **Опции** и накрая **Настройки на гласа**, за да смените езика на гласовото водене.

Прехвърлете списъка с езици, натискайки  и натиснете **ОК**, за да потвърдите избора.

Формат на координатите

Натиснете бутона Home , след това **NAVI**, **Опции** и накрая **Формат на координатите**, за да смените формата на въведените координати както следва:

- DD.DDDDD
- DD MM.MMM
- DD MM SS.S

GPS

Натиснете бутона Home , след това **NAVI**, **Опции** и накрая **GPS**, за да видите GPS информацията, напр. налични сателити, тяхното местоположение и сила на сигнала.

Актуализиране на карта

Натиснете бутона Home , след това **NAVI**, **Опции** и накрая **Обновяване на картата**, за да се покаже следното съобщение на цифровата карта:

- Точки за предупреждение
- Изглед на кръстовище
- Карти

■ Места

■ Предварително обработена пътна мрежа

Може да се обнови специално съдържание или съдържанието на цялата карта. Първо изберете една от опциите или натиснете **Опции** и след това **Обновяване**. Изчакайте обновяването да приключи.

Вижте (NAVI 50) "USB флаш памет", "Обновяване на USB флаш паметта и навигационната система" в раздел "Обща информация"  79.

NAVI 80 - Конфигуриране на навигационната система

За да влезете в меню "Настройки на навигацията" от началната страница, натиснете **МЕНЮ**, след това **Мултимедия** и **Настройки** на екрана на дисплея. Показват се настройките на следните подменюта:

- Изключване на гласовото водене:

Включване/изключване на гласовото водене по време на навигация.

■ Планиране на маршрут:

Изберете предпочитания от Вас тип планиране; препоръчително е да изберете "Най-бързия маршрут". Екологичният маршрут ще спести най-много гориво.

След това включете/изключете "iQ routes™", ако е необходимо. iQ routes™ позволява маршрутите да се изчисляват в съответствие със средните нива на трафика през определен ден и час, както и да се изчисли най-добрият маршрут според реалната скорост на трафика.

■ Показване на обекти, представляващи интерес (POI) на картата:

Показва или скрива категории на маркери на обекти, представляващи интерес (POI) на картата.

- **Управление на обекти, представляващи интерес (POI):**

Добавя, променя или изтрива POI (интересни обекти) или POI категории.

- **Глас:**

За избор на синтезиран мъжки или женски глас (за гласови инструкции) от списъка с налични гласова.

Човешките гласове дават по-простени инструкции при гласово водене и не са на разположение, когато използвате функцията за гласово разпознаване ↪ 132.

- **EV настройки:**

Не се използва.

- **Задаване на домашно местоназначение:**

Смяна на домашния или най-често използвания адрес за крайна цел.

- **Управление на запаметени местоположения:**

Изтриване или преименуване на запаметени адреси за крайна цел.

За да преименувате, изберете адрес от показания списък и натиснете **Преименуване**, след това въведете новото име. Натиснете **Готово**, за да потвърдите. За да изтриете избран адрес, натиснете **Изтриване** и потвърдете, когато бъдете подканени.

- **Превключване на картата:**

Ако на SD картата е инсталирана повече от една карта, използвайте тази опция за превключване между запаметените карти. Изберете "Смяна на картата" и след това изберете желаната от Вас карта от наличните опции.

- **Смяна на цветовете на картата:**

Смяна на дневните и нощните цветове, използвани за навигационната карта.

За изтегляне на нови цветове; изберете нов цвят, изберете

допълнителна цвятова схема и след това изберете желания цвят от наличните опции.

- **Символ "Автомобил":**

Смяна на иконата на автомобила, която се използва за 3D навигационната карта.

- **Разширени:**

Изберете от следните разширени настройки:

- ◆ **Информация за картата:**

Показва/скрива показана на картата информация, напр. номер преди името на улицата, имена на улиците/име на текущата улица, име на улицата след текущата улица.

- ◆ **Поведение на картата:**

Промяна на начина на работа на картата със следните опции:

Показване на изображения на лентата (напр. на кръстовища на магистрала), завъртане на картата с посоката на автомобила (само в режим 2D), автоматично превключване към режим 3D по време на

водене, автоматично мащабиране (режим 2D, режим 3D).

♦ Източник на трафик информация:

Избор на източник на трафик информация от наличния списък.

Въвеждане на пътна цел

CD35 BT USB NAVI - Въвеждане на пътна цел

Избор на пътна цел

От основното меню, изберете **Navigate to... (Навигация до...)**, след това изберете от следните възможности:

Home (Дом)

Води Ви към Вашия дом.

За да запаметите адреса на вашия дом, вижте **Добавяне и запамяване на предпочитана пътна цел**.

Favourite (Предпочитана пътна цел)

Списък със запаметени често посещавани пътни цели.

- Изберете **Favourite (Предпочитана пътна цел)** и потвърдете.
- Изберете желаната пътна цел от списъка и потвърдете.

За запамяване на пътна цел в списъка с предпочитани пътни цели, вижте **Добавяне и запамяване на предпочитана пътна цел**.

Съобщение

Иконата **Favourite (Предпочитана пътна цел)** ще стане сива, ако няма записани крайни цели като Предпочитания.

Address: (Адрес:)

Въведете целия или част от адреса (т.е. град и улица или градски център, код на област и т.н.).

Съобщение

Приемат се само адреси, познати на навигационната система чрез цифровата карта.

- При първо използване, задайте страната на пътната цел.
- Въведете името на желания град. Системата може да предложи няколко града (първият ред винаги е маркиран в жълто).
- Изберете желания град от списъка с предложения и изберете **Done (Изпълнено)** чрез програмируемия бутон.
- Постъпете по същия начин за **Street: (Улица:)** и **House number: (Номер:)**.



Ако желаният град не е в краткия списък с предложения, можете да видите пълен списък чрез стрелката за падащо меню (в горния десен ъгъл на екрана).

Системата запазва в паметта си въведените преди това градове. Те могат след това да се изберат директно от пълния списък, който се извежда чрез стрелката за падащо меню.

Recent destination (Неотдавнашна пътна цел)

Служи за избиране на пътна цел от списък с последните използвани адреси, които се запаметяват автоматично.

Point of Interest (Обект представляващ интерес)(POI)

Обектът, представляващ интерес е услуга, институция или туристическа зона в близост до дадено местоположение.

Обектите, представляващи интерес се класифицират в различни категории (напр. ресторанти, музеи, паркинги и др.).

Изберете **Point of Interest (Обект представляващ интерес)** и потвърдете, след това потърсете POI от следните опции:

Търсене по POI име

Въведете POI името и системата автоматично започва търсенето на представляващия интерес обект.

Търсене по POI категория

Изберете желан тип категория (напр. музей), след това изберете желаната област от следните опции:

- **POI near you (Представляващ интерес обект наблизо),**
- **POI in city (Представляващ интерес обект в населеното място)**
- **POI near Home (Представляващ интерес обект до дома)**

Изберете **Done (Изпълнено)** за начало на търсенето.

Point on map (Точка върху картата)

Позволява дефиниране на пътна цел от картата. Разположете курсора върху тази пътна цел и потвърдете. Системата изчислява маршрута.

Latitude Longitude (Географска ширина Географска дължина)

Дефинира пътна цел с помощта на нейните географска ширина и дължина.

Потвърдете пътната цел

След като информацията за пътната цел е въведена, системата изчислява маршрута. След приключване на изчислението системата показва резюме от навигацията и предлага две възможности:

- **Details (Детайли):** Показва детайли за пътуването в различен формат. Вижте (CD35 BT USB NAVI) "Информация за маршрута" в раздел "Водене".
- **Done (Изпълнено):** Воденето по маршрута започва.

Ако не бъде потвърдена, тази страница се затваря след няколко секунди и воденето по маршрута започва автоматично.

Функцията IQ routes™ може да оптимизира времето за пътуването като използва статистически данни. За активиране или деактивиране на тази функция, вижте **Route planning (Планиране на маршрут)** в раздел **Употреба**.

Добавяне и запаметяване на предпочитана пътна цел
Изберете **Add Favourite (Добави предпочитана пътна цел)** от основното меню.

Местоположението на предпочитаната пътна цел може да се избере от следните възможности:

Home (Дом)

Запазва адреса на вашия дом като предпочитана пътна цел.

Favourite (Предпочитана пътна цел)

Не се използва.

Address: (Адрес:)

При въвеждане на адрес можете да избирате от следните опции:

- Център на града,
- Улица и номер,
- Код на област,
- Пресечка или кръстопът.

Recent destination (Неотдавнашна пътна цел)

Служи за избиране на предпочитана пътна цел от списъка с последните пътни цели.

Point of Interest (Обект представляващ интерес)

При добавяне на обект представляващ интерес (POI) към вашите предпочитания, изберете от следните опции:

- **POI near you (Представляващ интерес обект наблизо):** Търси от списък с POI в близост до Вашето текущо местоположение.

- **POI in city (Представляващ интерес обект в населеното място):** Избира POI в дадено селище или град. Населеното място трябва да се укаже.
- **POI near Home (Представляващ интерес обект до дома):** Търси от списък с POI в близост до Вашия дом.

По време на навигацията към пътната цел също може да се направи избор от списък с POI:

- **POI along route (Представляващ интерес обект по маршрута),**
- **POI near destination (Представляващ интерес обект в близост до пътната цел).**

My location (Моето местоположение)

Ако спрете в близост до нещо интересно, то може да се запази като предпочитана пътна цел. Системата винаги предлага име, обикновено адреса, но може да бъде избрано друго име. За да въведете име започнете да го пишете.

Point on map (Точка върху картата)

Изберете местоположението на предпочитаната пътна цел с помощта на курсора, след което изберете **Done (Изпълнено)** с помощта на софтуерния бутон.

Latitude Longitude (Географска ширина Географска дължина)

Създава предпочитана пътна цел чрез въвеждане на географската ширина и дължина.

Изтриване или преименуване на предпочитание

Изберете **Change preferences (Промяна на предпочитанията)**, а след това - **Manage favourites (Работа с предпочитани обекти)**: изберете предпочитаната пътна цел, след което - **Delete item (Изтриване на позиция)** или **Rename item (Преименуване на позиция)** с помощта на софтуерния бутон.

Предварително подготвяне на маршрут

Пътуванията могат да се планират предварително, напр. за да се разбере колко продължително се очаква да бъде пътуването, или за да се провери маршрутът.

Изберете Prepare route (Съставяне на маршрут) от основното меню.

Изберете стартова точка по същия начин както при избора на пътна цел, след това изберете пътната цел. Изберете типа на маршрута и потвърдете. Системата планира маршрута и позволява да се видят детайли от него.

NAVI 50 - Въвеждане на пътна цел**Избор на пътна цел**

За да влезете в меню **Крайна цел**, натиснете бутона Home , след това **NAVI** и накрая **Крайна цел** от екрана на дисплея.

Следните опции на менюто са на разположение за въвеждане на крайна цел:

■ Адрес

Въведете адрес с помощта на клавиатурата.

■ Интересни обекти

Изберете обекти, представляващи интерес (POI), напр. бензиностанция, ресторант, паркинг.

■ История

Изберете от списъка с предишни крайни цели.

■ Любими

Изберете от запаметен списък с предпочитани крайни цели.

■ Намиране на карта

Изберете крайна цел от цифровата карта.

■ Координати

Въведете координатите на крайната цел.

След като въведете крайна цел, изчакайте 10 секунди или натиснете **OK** за незабавно започване на воденето.

Въведете адрес

Натиснете бутона Home , след това **NAVI**, **Крайна цел** и накрая **Адрес** на екрана на дисплея и въведете част от или цял адрес, напр.:

- **Държава**
- **Населено място**
- **Улица**
- **Номер**
- **Пресечна улица**

Съобщение

Пълните адреси могат да бъдат въвеждани само при разпознаване от навигационната система.

Когато въвеждате адрес за първи път, натиснете **Държава**, след това използвайте клавиатурата, за да въведете името на желаната държава. Или, използвайте

иконата на падащото меню  и изберете от списъка с предложените държави.

Съобщение

Когато въвеждате адрес, някои букви и цифри няма да са налични за избор (оцветени в сиво), в зависимост от адресите, разпознати от навигационната система.

Постъпете по същия начин, за да въведете подробности за **Населеното място, Улицата, Номера и Пресечната улица**.

Адресът автоматично се запаметява в паметта и е на разположение за последващ избор.

За работа с клавиатурата вижте (NAVI 50) "Използване на клавиатури на екрана" в раздел "Употреба" ⇨ 84.

Съобщение

Номер и Пресечка са налични само след като се въведе **Улица**.

Когато се въвежда **Улица** не е необходимо да се укаже видът на пътя (улица, булевард и т.н.).

Избиране на обекти, представляващи интерес (POI)

С помощта на следните опции, обектите, представляващи интерес (POI) могат да се изберат като крайна цел:

- Предварително запаметен списък с обекти, представляващи интерес (POI)
- Категории обекти, представляващи интерес (POI)
- Бързо търсене на обекти, представляващи интерес (POI) през картата

Предварително запаметен списък с обекти, представляващи интерес (POI)

Натиснете бутона Home , след това **NAVI**, **Крайна цел** и накрая **Обекти, представляващи интерес** от екрана на дисплея, за да

изберете от списъка с често използвани предварително запаметени категории.

Или, натиснете **Намери** и използвайте клавиатурата, за да търсите крайна цел по име.

Категории обекти, представляващи интерес (POI)

Натиснете бутона Home , след това **NAVI**, **Крайна цел**, **Обект**, **представляващи интерес** и накрая **Обикновено търсене** на екрана на дисплея, за да изберете от списъка с категории и подкатегории.

Търсенето на обекти, представляващи интерес (POI) се различава в зависимост от текущата ситуация:

- Ако воденето по маршрут е активно, обектите, представляващи интерес (POI) **Бензиностанция** и **Ресторант** се търсят по маршрута, а обектът, представляващ интерес (POI) **Паркинг** се търси около крайната цел.

- Ако воденето по маршрут не е активно, обектите, представляващи интерес (POI) се търсят около текущата позиция.
- Ако текущата позиция не може да бъде локализирана (напр. няма GPS сигнал), обектите, представляващи интерес (POI) се търсят около последно познатата позиция.

Достъпни са следните опции:

■ В населено място/предградие

За търсене на обект, представляващ интерес (POI) в рамките на избрано населено място/предградие (резултатите в списъка са подредени по отдалеченост от центъра на населеното място).

■ По маршрута

За търсене на обект, представляващ интерес (POI) по текущия маршрут (резултатите в списъка са подредени по дължината на необходимия обход).

■ Около моята позиция

За търсене на обект, представляващ интерес (POI) около текущата позиция (резултатите в списъка са подредени по отдалеченост от тази позиция).

■ Около крайната цел

За търсене на обект, представляващ интерес (POI) около крайната цел на текущия маршрут (резултатите в списъка са подредени по отдалеченост от крайната цел).

Когато се покаже списък с обекти, представляващи интерес (POI), те могат да се подредят или покажат на картата. Натиснете **Опции**, за да се покажат следните опции:

■ Сортиране по име

■ Сортиране по разстояние

■ Сортиране по обход (ако воденето по маршрут е активно)

■ Показване на всички на картата

Бързо търсене на обекти, представляващи интерес (POI)
Натиснете някъде върху картата. Курсорът показва текущо избраната позиция. За да скролирате в картата, плъзнете курсора в нужната посока.

Натиснете **Опции** и след това **Обекти, представляващи интерес около курсора**, за да се покажат имената на най-близките обекти, представляващи интерес (POI) и отдалечеността им от избраната позиция върху картата.

Избор от списък с предишни крайни цели

Натиснете бутона Home , след това **NAVI, Крайна цел** и накрая **История**, за да отворите списък с предварително въведени крайни цели.

За да сортирате списъка, натиснете **Опции**, за да се покаже следното:

- **Сортиране по име**
- **Сортиране по разстояние**
- **Изтрий всички**

Или, натиснете **Намери** и използвайте клавиатурата, за да търсете крайна цел по име.

Избор от списък с предпочитани крайни цели

Натиснете бутона Home , след това **NAVI, Крайна цел** и накрая **Предпочитана пътна цел**, за да отворите списък със запаметени предпочитани крайни цели.

Когато се покаже списък с предпочитаните крайни цели, те могат да се подредят или покажат на картата. Натиснете **Опции**, за да се покажат следните опции:

- **Сортиране по име**
- **Сортиране по разстояние**
- **Показване на всички на картата**
- **Изтрий всички**

Или, натиснете **Намери** и използвайте клавиатурата, за да търсете предпочитана крайна цел по име.

Избор на крайна цел от картата
Натиснете Home , след това **NAVI, Крайна цел** и накрая **Намиране на картата**, за да започнете търсене на крайна цел, скролирайки картата.

Натиснете някъде върху картата. Курсорът показва текущо избраната позиция. За да скролирате в картата, плъзнете курсора в нужната посока.

Натиснете **ОК**, за да изберете позицията като крайна цел.

Въвеждане на координати на крайна цел

Натиснете бутона Home , след това **NAVI, Крайна цел** и накрая **Координати**, за да започнете търсене на крайна цел чрез въвеждане на координатите ѝ.

За да смените формата на координатите, натиснете **Опции** и изберете от следните опции:

- **Географска ширина/дължина**
Стойностите могат да бъдат въведени от следните формати:

- ◆ Десетични градуси
- ◆ Градуси и десетични минути
- ◆ Градуси, минути и десетични секунди
- **UTM** (Universal Transverse Mercator) (Универсална напречна цилиндрична проекция на Меркатор)

Потвърдете пътната цел

Когато е избрана крайна цел, маршрутът се появява на картата. Натиснете **ОК** и задайте като **Нов маршрут**.

Ако воденето по маршрут е активно, крайната цел може да се зададе като **Междинен етап** по маршрута.

Добавяне и запаметяване на предпочитана пътна цел

Когато е избрана крайна цел, натиснете **Опции**, за да се покажат следните опции:

- **Добавяне към предпочитани крайни цели:** Запаметява крайната цел в списъка с предпочитани крайни цели

- **Информация:** Показва местоположението (адреса) на избраната позиция, GPS координатите (географска ширина/дължина) и, ако е приложимо, телефонния номер на избрания обект, представляващ интерес POI.
- **Обратно в автомобила:** Връщане към текущото местоположение на автомобила)

Преди запаметяване на предпочитана крайна цел, името ѝ може да се смени от клавиатурата.

За работа с клавиатурата вижте (NAVI 50) "Използване на клавиатури на екрана" в раздел "Употреба" ⇨ 84.

Изтриване на предпочитана крайна цел

Когато е избрана предпочитана крайна цел, натиснете **Опции**, за да се покажат следните опции:

- **Изтриване на предпочитана крайна цел**
- **Изтриване на всички**

Натиснете, за да изберете желаната опция и да потвърдите.

NAVI 80 - Въвеждане на пътна цел

Избор на пътна цел

От началната страница, натиснете **МЕНЮ**, след това **Навигация** и накрая **Насочване към...** на екрана на дисплея.

Изберете крайна цел от следните опции на дисплея:

- **У дома**
- **Запаметени местоположения**
- **Адрес**
- **Скорешни крайни цели**
- **Локално търсене**
- **Зарядна станция** (не се използва)
- **Обект, представляващ интерес**
- **Точка върху картата**
- **Географска ширина, географска дължина**

У дома

Води Ви към Вашия домашен адрес.

За да запаметите домашния си адреси от началната страница натиснете **МЕНЮ**, след това **Навигация** и накрая **Настройки** на екрана на дисплея.

Изберете **Задаване на домашен адрес** и въведете адрес.

Вижте (NAVI 80) "Конфигуриране на навигационната система" в раздел "Употреба" ⇨ 84.

Запаметени местоположения

Изберете от списъка с предварително запаметени крайни цели.

За да изтриете или преименувате запаметени крайни цели, от началната страница натиснете **МЕНЮ**, след това **Навигация** и накрая **Настройки** на екрана на дисплея.

След това изберете **Управление на запаметени местоположения** и обновете избраната крайна цел, ако е необходимо.

Вижте (NAVI 80) "Конфигуриране на навигационната система" в раздел "Употреба" ⇨ 84.

Адрес

Въведете част от или цял адрес от клавиатурата, напр.:

- **Държава**
- **Пощенски код**
- **Населено място/Град**
- **Улица**
- **Номер на къща**

Съобщение

Пълните адреси могат да бъдат въведени само при разпознаване от навигационната система.

Когато въведете адрес за първи път, ще трябва да въведете и държавата на крайната цел. Използвайте клавиатурата, за да въведете името на държавата.

По време на въвеждането на дисплея могат да се появят предположения. Натиснете, за да изберете показана на дисплея

крайна цел или натиснете **Списък**, за да отворите пълния списък за текущата част от адреса.

Съобщение

Когато въведете адрес, някои букви и цифри няма да са налични за избор (оцветени в сиво), в зависимост от адресите, разпознати от навигационната система.

Постъпете по същия начин, за да въведете **Пощенски код** или за да въведете подробности за **Населеното място/града, Улицата и Номера**.

Адресът автоматично се запамята в паметта и е на разположение за последващ избор.

За работа с клавиатурата вижте (NAVI 80) "Използване на клавиатури на екрана" в раздел "Употреба" ⇨ 84.

Скоросни крайни цели

Изберете от списък с предишни крайни цели, които са били запаметени автоматично.

Локално търсене

Изберете близък обект, представляващ интерес (POI), въвеждайки ключови думи от клавиатурата.

Съобщение

Локалното търсене е налично при абониране за платените услуги в реално време.

За допълнителна информация вижте (NAVI 80) "Услуги в реално време" в раздел "Употреба" ⇨ 84.

Обект, представляващ интерес

С помощта на следните опции, обектите, представляващи интерес (POI) могат да се изберат като крайна цел:

- Категории обекти, представляващи интерес (POI):
Изберете тип на категорията на обект, представляващ интерес (POI) (напр. бензиностанция, ресторант, паркинг), след това изберете област на търсене (напр. **Близък обект, представляващ интерес (PO)**, **Обект, представляващ интерес**

(POI) в населено място, Обекти, представляващ интерес (POI) около домашния адрес).

Въведете името на населеното място/града и натиснете **Готово**, за да потвърдите избора си.

- Имена на обектите, представляващи интерес (POI):
Въведете име на обект, представляващ интерес (POI) и изберете, за да започнете търсене.

Точка върху картата

Изберете крайна цел от цифровата карта.

За да скролирате в картата, плъзнете курсора в нужната посока, след това потвърдете позицията като крайна цел.

Географска ширина, географска дължина

Въведете координатите на крайната цел.

Потвърдете пътната цел

Когато е запаметена крайна цел, маршрутът се появява на картата, а резюме на маршрута ще намерите в папка .

Натиснете папка LIVE, за да видите трафик информация в реално време. За допълнителна информация вижте (NAVI 80) "Услуги в реално време" в раздел "Употреба" ⇨ 84.

Натиснете **Готово**, за да потвърдите маршрута.

Добавяне и запамятане на предпочитана пътна цел Добавяне към запаметени местоположения

От началната страница, натиснете **МЕНЮ**, след това **Навигация** и накрая **Насочване към...** на екрана на дисплея.

Изберете **Текущи крайни цели** и изберете крайна цел от показания списък.

Натиснете **+** (за да отворите падащо меню), след това **Добавяне към запаметени местоположения**, задайте име на крайната цел от клавиатурата и след това натиснете **Следващ**.

Показва се съобщение, питащо Ви дали запаметеният адрес трябва да се зададе като домашен адрес. Изберете **Да** или **Не**. Ще се появи съобщение, потвърждаващо, че адресът е запаметен.

Добавяне към предпочитана крайна цел

От началната страница натиснете **★**, за да отворите менюто с предпочитани крайни цели и изберете **Навигация**.

За да зададете запаметена крайна цел като предпочитана, натиснете **+** (за да отворите падащо меню) и след това **Добавяне към предпочитани крайни цели**.

Изберете от показания списък, за да добавите запаметена крайна цел към предпочитаните обекти.

За допълнителна информация вижте (NAVI 80) "Любими" в раздел "Инструкция" ⇨ 25.

Изтриване на предпочитана крайна цел

От началната страница натиснете **★**, за да отворите менюто с предпочитани крайни цели и изберете **Навигация**.

Натиснете **+** и изберете **Изтриване на всички любими** или изберете любим от показания списък и след това натиснете **Изтриване на любим**. Показва се съобщение за потвърждение. Натиснете **Изтриване**, за да потвърдите.

За допълнителна информация вижте (NAVI 80) "Любими" в раздел "Инструкция" ⇨ 25.

Водене

ИНФОРМАЦИЯ ЗА МАРШРУТА

CD35 BT USB NAVI - Информация за маршрута

За да видите маршрута преди начало на воденето, изберете **View route (Разглеждане на маршрут)** след въвеждане на пътната цел.

Изберете детайлите за маршрута от следните опции:

Browse as text (Разглеждане като текст)

Показва плана на маршрута. Показват се няколко детайла от маршрута:

- стрелки за смяна на посоката,
- типове пътища,
- имена на пътищата,
- разстояние преди кръстопът.

Browse as images (Разглеждане като образи)

Показва промените в посоката като образи.

Browse map of route (Разглеждане на карта на маршрут)

Показва картата на маршрута.

Show route demo (Показване на демонстрация на маршрут)

Показва демонстрация на маршрута. Скоростта на демонстрацията може да се избира.

Show route summary (Показване на резюме от маршрут)

Показва детайли от времетраенето на пътуването, разстоянието и типа на пътя. За да получите достъп до тази страница направо от навигационната карта, натиснете десния софтуерен бутон.

Покажи трафика по маршрута

Показва преглед на пътните произшествия засягащи пътуването.

NAVI 50 - Информация за маршрута

За да видите маршрута преди началото на воденето, натиснете бутона Home  и след това **Маршрут** на екрана на дисплея след въвеждане на крайната цел.

Въвеждане на пътна цел ⇨ 106.

Достъпни са следните опции:

■ Редактиране на маршрут

Вижте (NAVI 50) "Редактиране на маршрут" по-долу.

■ Избягвания

Вижте (NAVI 50) "Редактиране на маршрут" по-долу.

■ Общ преглед

Виж по-долу.

■ Отмяна на маршрут

Вижте (NAVI 50) "Деактивиране на воденето" по-долу.

■ Алтернативни маршрути

Вижте (NAVI 50) "Редактиране на маршрут" по-долу.

■ Маршрут

Вижте (NAVI 50) "Редактиране на маршрут" по-долу.

Общ преглед

Когато се покаже екранът **Маршрут**, натиснете **Преглед**, за да получите подробен план на текущия маршрут и гледка от птичи поглед на маршрута върху картата.

Тази опция на менюто съдържа следната информация:

- Име и/или адрес на крайната цел
- Общо време на маршрута
- Общо разстояние на маршрута
- Специални точки и участъци на маршрута (напр. платени пътища, магистрали, и т.н.)
- Алтернативни пътища (напр. кратки, бързи, икономични)

Когато се покаже екранът **Преглед**, натиснете **Опции**, за да получите достъп до следните подменюта:

■ **Алтернативни маршрути**

Вижте (NAVI 50) "Редактиране на маршрут" по-долу.

■ **Маршрут**

Вижте (NAVI 50) "Редактиране на маршрут" по-долу.

■ **Настройки за маршрут**

Вижте (NAVI 50) "Конфигуриране на навигационната система"
↪ 84.

■ **Симулиране на маршрут**

Виж по-долу.

Съобщение

Тези опции могат да са достъпни по време на водене по маршрут, като натиснете зоната "Информация за пътуването (напр. прогнозно време на пристигане, общо оставащо разстояние) на екрана.

Вижте (NAVI 50) "Информация на дисплея" в раздел "Употреба"
↪ 84.

Симулиране на маршрут

Тази функция Ви позволява да видите бърз преглед на предложения маршрут.

Достъпни са следните опции:

- ▶/|| = Стартира или спира симулацията на маршрута
- ⌂ = Връщане към предишна маневра
- ⌂ = Отиване на следваща маневра
- 1x / 4x / 8x = Увеличаване на скоростта на симулация на маршрута
- ← = Връщане към предишния екран

NAVI 80 - Информация за маршрута

За да видите маршрута преди началото на воденето, натиснете **+** (за да отворите падащо меню), след това изберете **Подробности за маршрута** след въвеждане на крайната цел.

Достъпни са следните опции:

■ **Инструкции на дисплея:**

Показване на плана на маршрута.

Показват се следните детайли:

- ◆ стрелки за смяна на посоката
- ◆ типове пътища
- ◆ имена на пътищата
- ◆ разстояние преди разклон на пътя (км/мили)

■ **Показване на карта на маршрута:**

Показване на карта на маршрута.

■ **Показване на демо маршрут:**

Показва демонстрация на маршрута.

■ **Резюме на маршрута:**

Връщане към предишния екран.

Показват се подробности за времетраенето на пътуването, разстоянието и типа пътуване. Вижте (NAVI 80) "IQ routes™" в раздел "Въвеждане на пътна цел" ↪ 106.

■ Показване на крайната цел:

Показване на промените в посоката като образи.

■ Показване на трафика по маршрута:

Показва преглед на всички пътни инциденти, касаещи настоящото пътуване, с подробности.

С абонирането за услуги в реално време, папката "На живо" дава по-подробен преглед на пътуването (напр. закъснения поради трафик, неподвижни и мобилни камери за скорост).

За допълнителна информация вижте (NAVI 80) "Услуги в реално време" в раздел "Употреба" ⇨ 84.

РЕДАКТИРАНЕ НА МАРШРУТ**CD35 BT USB NAVI - Edit Itinerary (Редактиране на пътуване)**

За да промените маршрута изберете **Find alternative (Намиране на алтернатива)** от главното меню. Достъпни са следните опции:

Calculate alternative (Изчисляване на алтернатива)

Изчислява алтернативен маршрут на вече планирания. Системата ще потърси друг маршрут от текущото местоположение до пътната цел.

Avoid roadblock (Избягване на блокиран път)

Изберете тази опция, ако има блокиран път или задръстване, които не са били отбелязани от функцията за пътна информация. Може да се избере каква част от маршрута да се избегне: Да се избягнат 100 м, 500 м, 2000 м или 5000.

Системата преизчислява маршрута като избягва отсечката от маршрута с избраната дължина.

Recalculate original (Преизчисляване на първоначалния маршрут)

Връща се към първоначалния маршрут.

Avoid part of route (Избягване на част от маршрута)

Избягва дадена част от маршрута, като даден път или кръстопът. Изберете пътя, който трябва да се избегне, от списъка на пътищата на маршрута.

Minimise traffic delays (Минимизиране на забавянията по пътя)

Изберете това меню за да планирате маршрут базиран на последната пътна информация.

Travel via... (Пътуване през...)

Изберете тази опция за да промените маршрута така, че той да минава през дадено място, напр. за да вземете някого. Мястото се избира по същия начин

като пътна цел, така че същите опции са на разположение:

Address: (Адрес:), Favourite (Предпочитана пътна цел), Point of Interest (Обект представляващ интерес) и **Point on map (Точка върху картата)**.

Системата изчислява нов маршрут до пътна цел, който минава през избраното място.

NAVI 50 - Редактиране на маршрут

Тази функция позволява преглед на плана на маршрута до въведената крайна цел.

Появява се следната информация:

- Стрелки за смяна на посоката
- Номер на път
- Разстояние преди смяна на посоката

Натиснете **Опции**, за да смените и сортирате детайлите на маршрута.

Достъпни са следните опции:

■ Резюме

Показва всеки междинен етап и крайната цел, включително разстоянието до междинния

етап, оставащото време до следващия междинен етап и времето на пристигане.

■ Нормално

Показва всяка маневра, с име на улица или място, разстояние и номера на отсечките на маршрута.

Тази опция показва информация за пътепоказателя, достъп и ограничения за маневриране, предупреждения и информация за системните предпочитания.

■ Списък с пътища

Показва само главните отсечки на маршрута с помощта на имена/номера на пътя.

Тази опция показва дължината на всяка отсечка, оставащото време до следващата отсечка, времето на пристигане и средната посока.

Или, тези опции на маршрута могат да се сменят чрез натискане на папка "Посока и разстояние до следващата смяна на посоката" на дисплея по време на воденето по

маршрут. Натиснете **Опции**, за да смените и сортирате детайлите на маршрута.

Вижте (NAVI 50) "Информация на дисплея", "Екран на карта" в раздел "Употреба" ⇨ 84.

Редактиране на маршрут

За да редактирате маршрута, променяйки списъка с междинни етапи, натиснете бутона Home ⇨, след това **Маршрут** и накрая **Редактиране на маршрут** на екрана на дисплея.

Достъпни са следните опции:

Горе + = Добавяне на междинен етап

Долу + = Добавяне на нова крайна цел

☒ = Изтрива крайна цел

За да промените реда на междинните етапи в списъка, натиснете **Опции** и след това **Пренареждане**, и преместете междинните етапи нагоре/надолу.

За различните методи за въвеждане на крайна цел, вижте (NAVI 50) "Въвеждане на пътна цел" ⇨ 106.

Избягвания

За да редактирате маршрута, избягвайки конкретни отсечки, натиснете бутона Home , след това **Маршрут** и накрая **Избягвания** на екрана на дисплея.

Изберете отсечка от списъка на екрана на дисплея, които трябва да бъде избегната. Отсечката, която ще бъде избегната, ще се маркира в червено.

Алтернативни маршрути

За да смените начина на планиране на маршрут, натиснете бутона Home , след това **Маршрут** и накрая **Алтернативни маршрути** на екрана на дисплея.

Следните опции са налични, всяка с разстояние и очаквано време:

- Бърз
- Кратък
- Икономичен

Изберете една от опциите и потвърдете новия маршрут, натискайки .

За допълнителна информация вижте (NAVI 50) "Конфигуриране на навигационната система" в раздел "Употреба" ⇨ 84.

NAVI 80 - Редактиране на маршрут

Пътуванията могат да се планират предварително, избирайки както началната точка, така и крайната цел.

От началната страница, натиснете **МЕНЮ**, след това **Навигация** и накрая **Маршрути** на екрана на дисплея.

Изберете начална точка по същия начин, по който въвеждате крайна цел. Вижте (NAVI 80) "Въвеждане на пътна цел" ⇨ 106. След това изберете крайна цел, изберете типа маршрут и потвърдете.

Системата планира маршрута и Ви позволява да видите подробности.

Смяна на маршрута

За да смените маршрута по време на активно водене по маршрут, от началната страница натиснете **МЕНЮ**, след това **Навигация** и накрая **Смяна на маршрута** на екрана на дисплея.

Достъпни са следните опции:

- Изчисляване на алтернативен маршрут
- Отмяна на маршрут
- Пътуване през
- Избягване на блокиран път
- Избягване на част от маршрут
- Свеждане до минимум на закъсненията поради трафик

Изчисляване на алтернативен маршрут

Изберете, за да изчислите алтернативен маршрут до крайната цел.

Отмяна на маршрут

Изберете, за да спрете воденето по текущия маршрут.

За да рестартирате воденето, натиснете **Насочване към..** и след това **Текущи крайни цели** на екрана на дисплея и изберете отново маршрута.

Пътуване през (междинни етапи)

Изберете, за да смените изчисления маршрут до Вашата крайна цел, така че да включите конкретно местоположение (междинен етап).

Местоположението, което трябва да се включи, се въвежда по същия начин като въвеждането на крайна цел.

Изберете от същия списък с опции, напр. "Адрес", "Запометени местоположения", "Обект, представляващ интерес", "Точка върху картата".

Вижте (NAVI 80) "Въвеждане на пътна цел" ⇨ 106.

Избягване на блокиран път

Изберете тази опция, в случай че блокиране на път в момента не се съобщава от услугата за пътна информация.

Вижте (NAVI 80) "Пътна информация" по-долу.

Изберете разстоянието (в метри) от маршрута, което трябва да се избегне, напр. "100 м", "500 м", "2 000 м", "5 000 м".

Маршрутът се преизчислява, за да се избегне отсечка от маршрута за избраното разстояние.

Избягване на част от маршрут

Изберете, за да избегнете част от маршрута. Изберете пътя, който трябва да се избегне, от списъка на пътищата по маршрута.

Свеждане до минимум на закъсненията поради трафик

Изберете, за да планирате маршрут базиран на последната пътна информация.

ДЕАКТИВИРАНЕ НА ВОДЕНЕТО

CD35 BT USB NAVI - Деактивиране на воденето

За да спрете воденето по време на неговото действие, изберете **Clear route** (Изясняване на маршрута)

(или **Отмяна на маршрут**) в основното меню и потвърдете. За да възобновите воденето изберете **Navigate to... (Навигация до...)**, след което **Recent destination** (Неотдавнашна пътна цел).

NAVI 50 - Деактивиране на воденето

За да спрете воденето по време на неговото действие, натиснете бутона Home , след това **Маршрут** и накрая **Отмяна на маршрут** на екрана на дисплея.

NAVI 80 - Деактивиране на воденето

За да спрете воденето по време на неговото действие, натиснете **+** и след това **Изтриване на маршрут** на екрана на дисплея.

РАЗГЛЕЖДАНЕ НА КАРТА

CD35 BT USB NAVI - Browse map (Разглеждане на карта)

Изберете **Browse map** (Разглеждане на карта) от основното меню или използвайте

един от бутоните за посока върху контролния панел. Десният софтуерен бутон увеличава и намалява чрез използване на бутоните нагоре и надолу. За достъп до опциите натиснете бутона ОК, а след това - десния софтуерен бутон.

Options (Опции)

Достъп до опцията ще получите в режим разглеждане (браузър) на карта. Това меню позволява избора на информацията, която ще се покаже на браузъра. За да промените предпочитанията във връзка с показването на представляващи интерес обекти (POI), натиснете левия софтуерен бутон. За потвърждаване на избора натиснете десния софтуерен бутон.

Find (Намери)

Картата може да бъде центрирана в конкретно местоположение; натиснете левия софтуерен бутон - появилото се меню може да центрира спрямо:

- Вашия дом,
- предпочитана пътна цел,
- даден адрес,
- неодавнашна пътна цел,
- обект представляващ интерес,
- вашето текущо местоположение.

Cursor position: (Позиция на курсора:)

За да получите достъп до **Cursor position: (Позиция на курсора:)** от браузъра на картата натиснете бутона ОК. Използвайте това меню за да:

- центрирате картата спрямо местоположението на автомобила,
- ползвате навигацията за придвижване до точка от картата,
- търсите точка върху картата,
- добавите точка от картата към предпочитаните пътни цели,

- добавите точка от картата към представляващите интерес обекти,
- коригирате местоположението на автомобила.

NAVI 50 - Разглеждане на карта

За да влезете по всяко време в екрана на картата, натиснете бутона Home  и след това **КАРТА** на екрана на дисплея.

Натиснете някъде върху картата. Курсорът показва текущо избраната позиция. За да скролирате в картата, плъзнете курсора в нужната посока.

За допълнителна информация за работата на органите за управление вижте (NAVI 50) "Екран на карта" в раздел "Употреба" ⇨ 84.

Меню "Опции"

Когато се покаже екранът на картата, натиснете **Опции**, за да се покаже следното:

- **Настройки за маршрут:**

Вижте (NAVI 50) "Конфигуриране на навигационната система" в раздел "Употреба" ⇨ 84.

- **Настройки на картата:**

Вижте (NAVI 50) "Конфигуриране на навигационната система" в раздел "Употреба" ⇨ 84.

- **Къде съм?:**

Вижте (NAVI 50) "ПОМОЩ!" по-долу.

NAVI 80 - Разглеждане на карта

За да влезете в екрана на картата без навигация, на началната страница натиснете **МЕНЮ**, след това **Навигация** и накрая **Показване на карта** на екрана на дисплея.

Натиснете някъде върху картата. Курсорът показва текущо избраната позиция. За да скролирате в картата, плъзнете курсора в нужната посока.

Когато се покаже екранът на картата, натиснете **+**, за да отворите падащо меню, съдържащо следните опции:

- **Използвайте това меню, за да...**
- **Търсене**
- **Промяна на детайлите на картата**
- **Добавяне към запаметени местоположения**

Използвайте това меню, за да...

Изберете тази опция, за да извършите някое от следните действия:

- Центриране на картата спрямо местоположението на автомобила
- Навигиране до точка от картата
- Търсене на точка върху картата
- Добавяне на точка от картата към предпочитаните пътни цели

- Добавяне на точка от картата към списъка с обектите, представляващите интерес
- Коригиране на позицията на Вашия автомобил

Търсене

Изберете тази опция, за да центрирате картата на:

- вашия дом
- запаметен адрес
- даден адрес
- неотдавнашна пътна цел
- локално търсене
- обект представляващ интерес

Промяна на детайлите на картата

Изберете тази опция, за да включите/изключите следните настройки на картата:

- пътна обстановка
- имена
- обекти, представляващи интерес (POI)
- фон на сателитното изображение на картата
- GPS координати

Добавяне към запаметени местоположения

Изберете тази опция, за да добавите текущата позиция на картата като запаметена крайна цел. Използвайте клавиатурата, за да въведете име или потвърдите предложеното име.

За работа с клавиатурата вижте (NAVI 80) "Използване на клавиатури на екрана" в раздел "Употреба" ⇨ 84.

ПОМОЩ!

CD35 BT USB NAVI - Помощ!

Използвайте **Help me!** (Помогни ми!) за да намерите и влезете във връзка с места, където ще получите помощ. Могат да се изберат следните опции:

Emergency phone numbers

(Телефонни номера за аварийни (спешни) случаи)

Менюто **Emergency phone numbers** (Телефонни номера за аварийни (спешни) случаи) предлага различни центрове за услуги:

- **Nearest police station** (Най-близкото полицейско отделение),
- **Nearest doctor** (Най-близкият лекар),
- **Nearest hospital** (Най-близката болница),
- **Nearest public transport** (Най-близкият градски транспорт),
- **Nearest car repair services** (Най-близките автомобилни сервизи),
- **Nearest dentist** (Най-близкият зъболекар),
- **Nearest pharmacy** (Най-близката аптека),
- **Nearest vet** (Най-близкият ветеринарен лекар).

При избиране на центъра за услуга се показват местоположението и телефонния номер. Изберете

центъра за услуги като пътна цел чрез натискане на софтуерния бутон.

Drive to help (Насочване към места за оказване на помощ)

Използвайте системата за навигация до:

- **Nearest car repair services** (Най-близките автомобилни сервизи),
- **Nearest hospital** (Най-близката болница),
- **Nearest doctor** (Най-близкият лекар),
- **Nearest police station** (Най-близкото полицейско отделение),
- **Nearest pharmacy** (Най-близката аптека),
- **Nearest dentist** (Най-близкият зъболекар).

Where am I? (Къде съм?)

Системата показва Вашето текущо местоположение (адрес), както и GPS координатите (географска ширина/дължина).

NAVI 50 - Помощ!

Когато се покаже екранът на картата, натиснете **Опции** и след това **Where am I? (Къде съм?)** на екрана на дисплея, за да проверите полезната информация за текущото местоположение и да търсите близки обекти, представляващи интерес (POI).

За да влезете по всяко време в екрана на картата, натиснете бутона Home  и след това **КАРТА** на екрана на дисплея.

Where am I? (Къде съм?)

Тази опция на менюто съдържа следната информация:

- Текущо местоположение (адрес)
- Географска ширина
- Географска дължина
- Надморска височина
- GPS статус

Натиснете **Опции**, за да се покажат следните опции:

- **Добавяне към предпочитани крайни цели**

За допълнителна информация вижте (NAVI 50) "Въвеждане на пътна цел", "Добавяне и запаметяване на предпочитана пътна цел" ⇨ 106.

- **Информация за държава:** Вижте "Информация за държава" по-долу.

Информация за държава

Тази функция Ви позволява да проверявате информация за дадена държава и законодателството за текущото местоположение.

Когато се покаже екранът **Where am I? (Къде съм?)**, натиснете **Опции** и след това **Информация за държавата** на екрана на дисплея.

Тази опция на менюто съдържа следната информация:

- Ограничения на скоростта
- Телефонен код на държава (международен код за избиране, напр. +49)

- Номер за спешни обаждания (напр. 112)
- Правни ограничения, напр.:
 - ◆ Изисквания за оборудване на автомобила, напр. предупредителен триъгълник, комплект за първа помощ, пожарогасител, резервни крушки, светлоотразителна решетка и т.н.
 - ◆ Законови изисквания за предните фарове
 - ◆ Максимално ниво на алкохола в кръвта
 - ◆ Законови изисквания за веригите
 - ◆ Законови изисквания за зимните гуми

Помощ наблизо

Тази функция Ви позволява да търсите помощ в близост до текущото Ви местоположение.

Когато се покаже екранът **Where am I? (Къде съм?)**, натиснете **Помощ наблизо** на екрана на дисплея.

Тази опция на менюто съдържа следната информация:

- **Автомобилен сервис наблизо** (услуги за ремонт на автомобили)
- **Здравна помощ наблизо** (медицински услуги и спешна помощ)
- **Полиция наблизо** (полицейски управления)
- **Бензиностанции наблизо** (бензиностанции)

Изберете подходящата опция, за да получите достъп до местните обекти, представляващи интерес (POI).

За информация за обектите, представляващи интерес (POI) вижте (NAVI 50) "Въвеждане на пътна цел" ⇨ 106.

TomTom ПЪТНИ КАМЕРИ

CD35 BT USB NAVI

Системата може да издава предупреждения във връзка с камери за безопасност и скорост разположени по маршрута. За

достъп до различни опции изберете **TomTom Safety Cameras (TomTom камери за безопасност)** в основното меню:

Report safety camera (Въвеждане на камера за безопасност)

Ако системата не покаже камера по маршрута, нейните детайли могат да се въведат ръчно чрез избора на **Report safety camera (Въвеждане на камера за безопасност)**.

Типът на камерата трябва да се въведе (фиксирана или мобилна). Системата отваря страница от картата - като използвате органите за указване на посока, разположете червения маркер върху местоположението на камерата и го потвърдете посредством софтуерните бутони.

Потвърдете типа на камерата и, ако **Speed camera (Камера за скорост)** е избрано, ограничението на скоростта също трябва да се въведе и потвърди.

За да може системата да интегрира камери въведени ръчно от други ползватели, трябва да сте абониран за обновяване на камерите в **TomTom HOME (Софтуер TomTom HOME)**.

Предупреждението за камерата се активира само след като нейното местоположение бъде потвърдено от техническия отдел на TomTom.

Бързото меню също може да се ползва за да се запише наличието на камера. Изберете **Report safety camera (Въвеждане на камера за безопасност)**. Системата изисква да се въведе типът на камерата, както и от коя страна на пътя е. Потвърдете с десния софтуерен бутон.

Change warning preferences (Промяна на предпочитанията за предупреждение)

Използвайте тази опция за да изтриете или промените времето за предупреждение преди камерата, както и звука на предупреждението.

За да добавите предупреждения за камера (мобилна камера, камера за платен път и т.н.), маркирайте необходимите типове камери. Изберете типа камера, който желаете да промените, след което, за да изтриете предупреждението, използвайте софтуерните бутони за да потвърдите с "yes" (да) или "no" (не). Ако изберете "No", въведете времето за предупреждение преди камерата и **Done (Изпълнено)** като използвате софтуерния бутон.

Изберете желаните звуци за предупреждението за приближаване на камера. Изпробвайте звука посредством левия софтуерен бутон и го потвърдете с десния софтуерен бутон.

Disable alerts (Изключване на предупрежденията)

Предупрежденията за камера могат да се разрешават/забраняват. Изберете **Disable alerts (Изключване на предупрежденията)** в основното меню, ако предупрежденията се разрешават

или **Enable alerts (Включване на предупрежденията)**, ако предупрежденията се забраняват.

Съобщение

В някои страни законът забранява зареждането и активирането на функция, която предупреждава за наличие на камера - подобно действие може да доведе до даване под съд.

ПЪТНА ИНФОРМАЦИЯ

CD35 BT USB NAVI - Информация за трафика

Позволява приемането на актуална пътна информация от местни източници. Пътната информация може да съдържа:

- произшествия и инциденти,
- степен на трафика,
- ремонт на пътя,
- климатични условия,
- закворени пътни ленти.

Услугата **Traffic info (Пътна информация)** не се предлага във всички страни и региони.

Пътните инциденти се сигнализируют посредством гласови съобщения и символи върху картата - вижте "Преглед на символите" ⇨ 130.

За да се покаже статуса на услугата **Traffic info (Пътна информация)**, на страницната лента за трафика се появяват следните икони:

A = Уредът търси FM станция излъчваща пътна информация.

○ = Пътната информация е актуална или в момента се обновява.

◐ = Информацията не е обновена от поне 9 минути.

◑ = Информацията не е обновена от поне 14 минути.

◒ = Информацията не е обновена от поне 19 минути.

● = Информацията не е обновена от поне 24 минути.

За управление на услугата **Traffic info (Пътна информация)**, изберете **Traffic info (Пътна информация)** (или **HD трафик**) от основното меню и изберете от следните възможности:

Minimise traffic delays (Минимизиране на забавянията по пътя)

Изберете това меню за да планирате маршрут базиран на последната пътна информация.

Show traffic on route (Показване на трафика по маршрута)

Изберете това меню за да видите преглед на всички пътни инциденти по маршрута. Използвайте софтуерните бутони на появилия се екран за да видите по-подробна информация за всеки инцидент.

Browse map (Разглеждане на карта)

Това меню позволява изучаването на картата и актуализирането ѝ съобразно пътната обстановка в

района. Картата изобразява последното показано местоположение.

За информация относно инцидентите показани на картата, изберете даден инцидент с помощта на десния и левия бутон, след което потвърдете.

За по-бърз достъп до района, който търсите, добавете го към предпочитаните пътни цели.

Change Traffic info preferences (Промяна на предпочитанията за пътната информация)

Следните неща могат да се променят:

- Автоматично минимизиране на забавянията след всяко обновяване на пътната обстановка.
- Известяване със сигнал "биип", когато пътната обстановка по маршрута се промени.

Read aloud traffic info (Прочитане на глас на пътна информация)

Изберете това меню, ако желаете пътните инциденти по маршрута да бъдат съобщавани гласно.

NAVI 80 - Информация за трафика

Позволява приемането на актуална пътна информация от местни източници.

От началната страница, натиснете **МЕНЮ**, след това **Навигация** и накрая **Трафик/HD трафик** на екрана на дисплея.

Навигационната система известява за пътните инциденти с гласови съобщения, лентата за трафик информацията, а също и чрез показване на символи върху картата.

Вижте "Преглед на символите" ⇨ 130.

Системата получава обновявания приблизително на всеки 15 минути, а пътните инциденти се показват само за главните пътища.

Услугата **За пътната обстановка** е кръстена **HD трафик**, ако е активирана функцията за услуги в реално време. С **HD трафик** обновяванията се получават приблизително на всеки 3 минути и пътните инциденти се показват само за второстепенните пътища.

За допълнителна информация вижте (NAVI 80) "Услуги в реално време" в раздел "Употреба" ⇨ 84.

В зависимост от текущата пътна обстановка лентата за трафик информацията може да включва следната информация:

- Големи закъснения по маршрута (в минути)
- Неизвестна или неопределена ситуация (сиво)
- Бавен трафик (оранжево)
- Задръстване (червено)
- Неподвижен трафик или затворен път (тъмно червено)
- Разстояние преди следващото произшествие (в км/мили)

За да управлявате услугата за трафик информация, изберете от следните опции:

■ Свеждане до минимум на закъсненията поради трафик

Отменете пътуването въз основа на най-новата информация за трафика.

■ Показване на трафика до маршрут у дома/работа

Изберете **У дома/работа** или **Работа/у дома**, за да се покаже преглед на всички пътни инциденти по маршрута у дома/работа.

За да смените адреса у дома/работа, изберете **Смяна на маршрута у дома/работа** и обновете с помощта на клавиатурата.

■ Показване на трафика по маршрут

Показване на преглед на всички пътни инциденти по текущия маршрут. За повече информация натиснете иконите за инцидент.

■ Разглеждане на картата

Изберете, за да разгледате картата и да се информирате за състоянието на трафика в района.

Картата показва последно търсеното място. За повече информация натиснете иконите за инцидент.

■ Автоматично прочитане на трафик информацията по време на движение

Активиране на гласовото водене за трафик информацията.

Настройки на трафик услугата

Изберете **Настройки на трафика** и отметнете кутийката до нужните предпочитания (напр. автоматично свеждане до минимум на закъсненията след всяко обновяване на трафика) и изберете **Готово**, за да потвърдите.

Преглед на символите

 = Произшествие

 = Улично задръстване

 = Една или повече улични ленти са затворени

 = Затворен път

 = Пътно произшествие

 = Пътен ремонт

 = Силен дъжд

 = Снеговалеж

 = Силен вятър, буря

 = Мъгла

 = Заледяване

Разпознаване на гласа

| | |
|-------------------------------|-----|
| Обща информация | 132 |
| Управление на навигация | 133 |
| Управление на телефон | 133 |

Обща информация

Функцията за гласово разпознаване Ви позволява да управлявате някои функции чрез гласова команда.

За да не се започне нежелано обаждане към записан контакт по време на разговори в автомобила, функцията за гласово разпознаване трябва първо да се активира през бутона **3** на контролните органи върху кормилната колона.

Преглед на елементите на управлението ⇨ 7.

USB на CD35 BT

Функцията за гласово разпознаване на телефонната система за свободни ръце позволява да се управляват някои от функциите на мобилния телефон посредством гласови инструкции.

Могат да се създават гласови идентификатори за контактите в телефонния указател на

автомобила, които позволяват да повъзните на контакт без ръчно избиране на името или номера му.

В случай на неправилно ползване, функцията за гласово разпознаване изисква да повторите желаната команда, или изброява възможните опции.

NAVI 80

Функцията за гласово разпознаване Ви позволява да управлявате някои функции чрез гласова команда, включително:

■ Навигация

Вижте "Управление на навигацията" в този раздел ⇨ 133.

■ Телефон



Вижте "Управление на телефона" в този раздел ⇨ 133.

■ Приложения

Натиснете бутона **3** на контролните органи върху кормилната колона, за да отворите основното меню **Гласово управление**. След

сигнала кажете **"Приложения"** и името на желаното приложение, за да го стартирате.

Когато се задейства, се показва основното меню **Гласово управление** и индикаторът за гласово разпознаване в горния десен ъгъл показва състоянието на системата и нивата на оптимизация:

| | |
|---|---|
| Зелено | = оптимално гласово разпознаване |
| Оранжево | = добро гласово разпознаване |
| Червен | = средно гласово разпознаване |
| Микрофон  | = Системата е готова да получи гласова команда |
| Високоговорител  | = В момента гласови команди се дават от системата |
| Икона за зареждане | = Данните се зареждат в момента |

Управление на навигация

NAVI 80

Активиране на гласовото разпознаване

За активиране на функцията за гласово разпознаване:

Натиснете бутона  на контролните органи върху кормилната колона, за да отворите основното меню **Гласово управление**.

След сигнала кажете **"Крайна цел"**, за да влезете в новия адрес. Кажете **"Адрес"**, след това кажете целия нов адрес (номер, улица, населено място/град).

Разпознатият от системата адрес се показва от системата. Потвърдете крайната цел, когато бъдете подканени да започнете воденето.

Или, след сигнала кажете **"Текущи крайни цели"**, за да получите достъп до списък с най-новите крайни цели и да изберете желаната от Вас цел.

За допълнителна информация вижте (NAVI 80) "Въвеждане на пътна цел" в раздел "Навигация" ⇨ 106.

Управление на телефон

USB на CD35 BT

Създаване на гласови идентификатори

В допълнение към имената и номерата, могат да се създават гласови идентификатори при добавянето на нови контакти към телефонния указател на автомобила. Вижте "Работа" в раздел "Телефон" ⇨ 147.

Гласови идентификатори могат да се добавят или променят и в следствие, чрез избор на следните менюта и опции:

- **Управление на директория,**
- **Vehicle phonebook (Телефонен указател на автомобила),**
- **Modify this contact (Модифициране на контакта).**

Изберете контакт от списъка, след това изберете следните опции чрез завъртане и натискане на бутона:

- **(voice tag) (идентификатор за гласово повикване),**
- **Launch voice tag recording (Стартиране на записване на идентификатор за гласово повикване),**

След подканата да запишете гласовия идентификатор, изговорете го след звуковия сигнал. Системата ви подканва да повторите гласовия идентификатор. Ако системата не разпознае повторения гласов идентификатор, тя ще ви подкани да го повторите още веднъж. При

успешното записване на гласовия идентификатор получавате потвърждение.

След приключване запазете гласовия идентификатор с другите детайли на контакта, като изберете **Memorise (Запаметяване).**

Активиране на гласовото разпознаване

За активиране на функцията за гласово разпознаване:

Натиснете бутона **⌘** на волана

След звуковия сигнал повторете гласовия идентификатор записан предварително за желаня контакт, за да стартирате процесът на набиране на номера.

Изговорете гласовия идентификатор направо, напр. не казвайте "Call" ("Повикване") преди гласовия идентификатор.

Ако системата не разпознае гласовия идентификатор, тя ви подканва да го повторите. Ако и след това тя все още не може да разпознае гласовия идентификатор, се възпроизвежда

списъкът от записаните гласови идентификатори. Повторете желаня гласов идентификатор, когато го чуете, за да стартирате процесът на набиране на номера.

Ако системата все още не може да разпознае гласовия идентификатор, функцията за гласово разпознаване автоматично се деактивира.

NAVI 80

Активиране на гласовото разпознаване

За активиране на функцията за гласово разпознаване:

Натиснете бутона **⌘** на контролните органи върху кормилната колона, за да отворите основното меню **Гласово управление.**

След сигнала кажете "**Телефон**", за да получите достъп до меню "Телефон". Кажете името на запаметен контакт или телефонен номер. Желаният контакт се показва на дисплея, ако е регистриран в системата.

Произнесете "**Обаждане**" за започване на набирането.

Кажете "**Изтриване**", за да отмените въведеното и да опитате отново.

Или, за да започнете разговор директно от главното меню

Гласово управление, натиснете бутона  и след това кажете името на запометен контакт или телефонен номер.

Телефон

| | |
|---|-----|
| Обща информация | 136 |
| Свързване | 139 |
| Свързване чрез Bluetooth | 142 |
| Аварийно обаждане | 147 |
| Работа | 147 |
| Мобилни телефони и радио оборудване (СВ) | 159 |

Обща информация

Телефонната система хендс-фри ви дава възможност да провеждате разговори по мобилния си телефон посредством микрофона и високоговорителите на автомобила, както и да управлявате най-важните функции на мобилния телефон чрез системата Инфотейнмънт.

За да можете да използвате системата за свободни ръце на телефона, мобилният телефон трябва да бъде свързан с нея посредством **Bluetooth**.

Не всеки мобифон поддържа всички функции на телефонната система хендс-фри. Достъпните за дадения телефон функции зависят от съответния мобифон и оператора на мрежата. Вижте инструкциите за работа на вашия мобилен телефон или се обърнете към мобилния си оператор.

Важна информация относно употребата и пътната безопасност

⚠ Предупреждение

Използването на система за свободни ръце по време на шофиране е опасно поради намаляване на концентрацията на вниманието при разговора. Паркирайте автомобила, преди да използвате системата за свободни ръце.

Спазвайте разпоредбите на страната, в която шофирате.

Също така, спазвайте специалните правила, валидни за дадени области, и винаги изключвайте мобилния телефон, ако използването му е забранено, ако той предизвиква смущения или има вероятност за възникване на опасни ситуации.

⚠ Предупреждение

Мобилните телефони оказват въздействие върху околната среда. Поради това, трябва да се запознаете с разпоредбите за безопасност, преди да използвате телефона.

Bluetooth



Порталът за телефон е сертифициран от Bluetooth Special Interest Group (SIG).

Допълнителна информация относно спецификацията можете да намерите в Интернет на адрес <http://www.bluetooth.com>



Управление на телефон

Най-важните елементи от управлението на телефона са следните:

Управление от Система Инфотейнмънт или кормилната колона:

- Бутон  TEL
 - или -
 - Бутон TEL
 - или -
 - ТЕЛЕФОН на  екрана на началното меню (NAVI 50)
 - или -
 - ТЕЛЕФОН на екрана на основното меню (NAVI 80)
 - или -
- Натиснете, за да отворите меню **Phone (Телефон)**.

Органи за управление на кормилната колона:

-  , : Приемане на повикване, край/отказване на повикване.
 - или -
- **MODE/OK**: Приемане на повикване, край/отказване на повикване, потвърждаване на действие.
- : Активиране/деактивиране на разпознаването на реч.

В зависимост от Система Инфотейнмънт някои от функциите на системата за свободни ръце на телефона могат да се и управляват посредством гласово разпознаване ⇨ 133.

Работа на дисплея

R15 BT USB, R16 BT USB, CD16 BT USB, CD18 BT USB - Работа с екрана на дисплея

- За придвижване нагоре/надолу по дисплея: Завъртете въртящия се бутон **OK**.
- За потвърждаване на действие: Натиснете въртящия се бутон **OK**.
- За отмяна на действията (и връщане към предходното меню): Натиснете бутон **↵**.

CD35 BT USB - Работа с екрана на дисплея

- За придвижване нагоре/надолу по дисплея: Завъртете средния въртящ се бутон.
- За потвърждаване на действие: Натиснете средния въртящ се бутон.
- За отмяна на действията (и връщане към предходното меню): Натиснете бутон →.

NAVI 50 - Работа с екрана на дисплея

За да влезете в екрана на меню "Телефон", натиснете бутона Home  и след това **ТЕЛЕФОН** на екрана на дисплея.

На разположение са следните подменютата:

- **Телефонен указател**
- **Списък с повиквания**
- **Избиране**

За да превключите между подменютата, натиснете ▼ в горния ляв ъгъл.

- За придвижване нагоре/надолу по дисплея: Натиснете ▲ или ▼.
- За потвърждаване на действие: Натиснете **OK**.
- За отмяна на действията (и връщане към предходното меню): Натиснете ←.

NAVI 80 - Работа с екрана на дисплея

За да влезете в меню "Телефон" от началната страница, натиснете бутона **МЕНЮ** и след това **Телефон** на екрана на дисплея.

На разположение са следните подменютата:

- **Телефонен указател**
- **Списъци с повиквания**
- **Избиране на номер**
- **Гласова поща**
- **Настройки**

- За придвижване нагоре/надолу по дисплея: Натиснете ⌵ или ⌶.
- За отмяна на действията (и/или връщане към предходното меню): Натиснете ←.
- За да отворите падащо меню (напр. добавяне на контакти към списък с любими): Натиснете +

Съобщение

С натискането на ★ на началната страница менюто с предпочитани пътни цели може да е достъпно по всяко време.

Използване на клавиатури на екрана**R15 BT USB, R16 BT USB, CD16 BT USB, CD18 BT USB - Използване на клавиатури на екрана**

За придвижване по екрана и въвеждане на символи от цифровата клавиатура, показана на екрана: Завъртете и натиснете въртящия се бутон **OK**.

Въведеното може да се коригира по време на въвеждане с екранния символ ←.

Натиснете бутон →, за да спрете работата с клавиатурата и за да се върнете към предходния екран.

CD35 BT USB - Използване на клавиатури на екрана

За придвижване по екрана и въвеждане на символи от цифровата и от буквената клавиатура, показана на екрана: Завъртете и натиснете средния въртящ се бутон.

Въведеното може да се коригира по време на въвеждане с екранния символ ←.

Натиснете бутон →, за да спрете работата с клавиатурата и за да се върнете към предходния екран.

NAVI 50, NAVI 80 - Използване на клавиатури на екрана

За придвижване по екрана и въвеждане на символи от цифровата клавиатура, направете съответния избор, докосвайки екрана на дисплея.

Въведеното може да се коригира по време на въвеждане с екранния символ ↩.

Натиснете бутон ←, за да спрете работата с клавиатурата и за да се върнете към предходния екран.

Свързване

Към системата за свободни ръце трябва да се свърже мобилен телефон, за да може да се управляват неговите функции чрез система Инфотейнмънт.

Мобилен телефон не може да бъде свързан към системата преди да е сдвоен с нея. Направете справка с раздел **Bluetooth връзка** (☛ 142) относно стиковането на мобилен телефон с телефонна система за свободни ръце посредством Bluetooth.

При включване на запалването, системата за свободни ръце претърсва околността за стиковани телефони. **Bluetooth** трябва да се активира на мобилния телефон, за да може телефонът да бъде

разпознат от системата за свободни ръце. Търсенето продължава докато не бъде открит сдвоен телефон. Съобщение на дисплея показва, че телефонът е свързан.

Съобщение

При наличие на активна Bluetooth връзка, използването на системата за свободни ръце на телефона ще изтощи по-бързо батерията на мобилния телефон.

Автоматично свързване

За да се свърже вашият телефон автоматично при включване на системата, трябва да се активира функцията за автоматична **Bluetooth** връзка на вашия телефон, вижте инструкциите за работа с мобилния телефон.

Съобщение

В зависимост от системата, когато свържете повторно сдвояване телефон или когато 2-та сдвоени телефона са в обхвата на системата за свободни ръце на телефона, приоритетният телефон (ако е зададен такъв)

или последно свързаният телефон се свързва автоматично, дори и когато този телефон е извън автомобила, стига да е в обхвата на системата за свободни ръце на телефона.

По време на автоматично свързване, ако вече има текущ разговор, той ще се превключи автоматично към микрофона и високоговорителите на автомобила.

Ако свързването е неуспешно:

- Проверете дали телефонът е включен,
- Проверете дали батерията на телефона не е изтощена,
- Проверете дали телефонът е вече стикован.

Функцията Bluetooth на мобифона и на телефонната система хендс-фри трябва да са активни и мобифонът трябва да е конфигуриран да приема искане за свързване от системата.

Ръчно свързване

R15 BT USB, R16 BT USB, CD16 BT USB, CD18 BT USB - Ръчно свързване

За смяна на свързания към системата за свободни ръце мобилен телефон, натиснете бутона **TEL** и изберете менюто **Избор на устройство**. Списъкът на устройствата показва вече сдвоените телефони.

Изберете желаня телефон от списъка, след това потвърдете чрез завъртане на бутона **OK**. Съобщение на дисплея ще потвърди свързването на телефона.

CD35 BT USB - Ръчно свързване

За смяна на свързания към системата за свободни ръце мобилен телефон, натиснете бутона **SETUP / TEXT** и изберете **Bluetooth connection (Свързване посредством Bluetooth)** (или натиснете бутон **TEL**, когато не е

свързано устройство). Списъкът на устройствата показва вече сдвоените телефони.

Изберете желаня телефон от списъка, след това потвърдете чрез завъртане и натискане на въртящия се бутон. Съобщение на дисплея ще потвърди свързването на телефона.

NAVI 50 - Ръчно свързване

За да смените телефона, свързан към системата за свободни ръце на телефона, натиснете бутона **Home**  и след това **НАСТРОЙКИ** на екрана на дисплея.

След това изберете **Bluetooth** и накрая **Показване на списъка с Bluetooth устройства**. Списъкът на устройствата показва вече сдвоените телефони.

Изберете желаня телефон от списъка, след това потвърдете чрез натискане на **OK**.

NAVI 80 - Ръчно свързване

За да смените телефона, свързан към системата за свободни ръце на телефона, от началната страница

натиснете **МЕНЮ**, след това **Телефон** и накрая **Настройки** на екрана на дисплея.

След това изберете **Управление на устройства**. Списъкът на устройствата показва вече сдвоените телефони. Изберете желаня телефон от списъка.

Прекъсване на телефонната връзка

Ако телефонът е изключен, връзката му със системата за свободни ръце се прекъсва автоматично.

По време на разкачането, ако вече има текущ разговор, той ще се прехвърли автоматично към мобилния телефон.

R15 BT USB, R16 BT USB, CD16 BT USB, CD18 BT USB - Прекратяване на сдвояването на мобилен телефон

За откачане на телефон от Система Инфотеймънт, натиснете бутон **TEL** (или бутон **SETUP**) и изберете **Bluetooth connection** (Свързване

посредством Bluetooth). Изберете желаното устройство от списъка, след това изберете **Disconnect the device** (Изключване на устройството) чрез завъртане и натискане на **ОК**. Съобщение на дисплея ще потвърди откачането на телефона.

CD35 BT USB - Прекратяване на сдвояването на мобилен телефон

За откачане на телефон от Система Инфотеймънт, натиснете бутон **SETUP / TEXT** и изберете **Bluetooth connection** (Свързване посредством Bluetooth). Изберете желаното устройство от списъка, след това изберете **Disconnect the device** (Изключване на устройството) чрез завъртане и натискане на средния въртящ се бутон. Съобщение на дисплея ще потвърди откачането на телефона.

NAVI 80 - Прекратяване на сдвояването на мобилен телефон

За да прекратите сдвояването на мобилен телефон към Система Инфотеймънт, от началната

страница натиснете **МЕНЮ**, след това **Телефон** и накрая **Настройки** на екрана на дисплея.

След това изберете **Управление на устройства**. Изберете свързания телефон от показания списък, за да прекратите сдвояването.

Дефиниране на приоритетен телефон

R15 BT USB, R16 BT USB, CD16 BT USB, CD18 BT USB - Дефиниране на приоритетен телефон

Приоритетният телефон е последно свързаният телефон.

Когато се включи запалването, системата за свободни ръце на телефона започва да търси приоритетен сдвоен телефон, ако има дефиниран такъв. Търсенето продължава докато не бъде открит сдвоен телефон.

CD35 BT USB - Дефиниране на приоритетен телефон

Приоритетният телефон е последно свързаният телефон.

Когато се включи запалването, системата за свободни ръце на телефона започва да търси приоритетен сдвоен телефон, ако има дефиниран такъв. Търсенето продължава докато не бъде открит сдвоен телефон.

Свързване чрез Bluetooth

Bluetooth е радио стандарт за безжична връзка, например, на телефон с други устройства.

Информация от рода на списък с телефонни номера на контакти и списъци с обаждания може да се прехвърля. Функционалността може да бъде ограничена в зависимост от модела на телефона.

Предварителни изисквания

Следните предварителни изисквания трябва да са налице, за да се контролира мобилен телефон с Bluetooth посредством Система Инфотейнмънт:

- Bluetooth функцията на система Инфотейнмънт трябва да е активирана.
- Bluetooth функцията на мобилния телефон с Bluetooth трябва да се активира (вижте инструкциите за мобилния телефон).
- В зависимост от телефона, може да е необходимо устройството да се направи "видимо" (вижте инструкциите на телефона).
- Мобилният телефон трябва да е стикован и свързан към система Инфотейнмънт.

Активиране на Bluetooth функцията на система Инфотейнмънт

R15 BT USB, R16 BT USB, CD16 BT USB, CD18 BT USB - Активиране на Bluetooth

За да може Система Инфотейнмънт да разпознава и управлява мобилен телефон с Bluetooth, първо трябва да се

активира функцията за Bluetooth. Деактивирайте функцията, ако не се използва.

Натиснете бутон **TEL** и изберете **Bluetooth** чрез завъртане и натискане на въртящия се бутон **OK**.

Изберете **ВКЛ.** или **ИЗКЛ.** и потвърдете чрез натискане на бутона.

CD35 BT USB - Активиране на Bluetooth

За да може Система Инфотейнмънт да разпознава и управлява мобилен телефон с Bluetooth, първо трябва да се активира функцията за Bluetooth. Деактивирайте функцията, ако не се използва.

Натиснете бутон **SETUP / TEXT** и изберете **Phone settings (Настройки на телефона)** чрез завъртане и натискане на средния въртящ се бутон.

Изберете **Bluetooth** активиран или **Bluetooth** деактивиран и потвърдете чрез натискане на бутона.

NAVI 50 - Активиране на Bluetooth
Натиснете бутона Home  и след това **НАСТРОЙКИ** на екрана на дисплея.

Изберете **Bluetooth**, за да се покажат следните опции:

- Показване на списъка с Bluetooth устройства
- Търсене на Bluetooth устройство
- Оторизация на външно устройство
- Смяна на парола

Когато се покаже екранът **Bluetooth**, устройствата, поддържащи Bluetooth, могат да се сдвоят със Система Инфотейнмънт.

NAVI 80 - Активиране на Bluetooth
За да влезете в меню "Настройки на телефона" от началната страница, натиснете **МЕНЮ**, след това **Телефон** и **Настройки** на екрана на дисплея.

Показват се следните опции:

- Управление на устройства
- Нива на звука
- Гласова поща
- Включване/изключване на Bluetooth
- Автоматично изтегляне на данни от телефон (Вкл./Изкл.)

Натиснете **Включване на Bluetooth**, за да отметнете кутийката до нея. Устройствата, поддържащи Bluetooth, могат да се сдвоят със Система Инфотейнмънт.

Вижте (NAVI 80) "Настройки на телефона" в раздел "Работа" за допълнителна информация  147.

Сдвояване на мобилен телефон с хендс-фри телефонна система

За да можете да ползвате телефонната система хендс-фри, трябва да се установи връзка между мобифона и системата посредством **Bluetooth**, т.е. мобилният телефон трябва да се стикова с автомобила, преди да го използвате. За да бъде възможно това, мобилният телефон трябва да поддържа Bluetooth. Направете справка с ръководството за употреба на мобилния телефон.

За да се установи връзка чрез Bluetooth, системата за свободни ръце на телефона трябва да бъде включена и Bluetooth трябва да е активира на мобилния телефон.

Съобщение

Ако друг телефон бъде свързан автоматично по време на нова процедура по стиковане, той ще бъде разкачен автоматично, за да позволи продължаването на новата процедура по стиковане.

Стиковането позволява на системата за свободни ръце на телефона да разпознае и запамети даден мобилен телефон в списъка с устройствата. В списъка на устройствата могат да се стиковат и запамятат най-много 5 мобилни телефона¹⁾, но в едно и също време само с един от тях може да бъде установена връзка.

След завършване на стиковането, на дисплея на система Инфотейнмънт ще се изведе съобщение с името на стикования телефон и той автоматично се свързва към системата за свободни ръце. Мобиленият телефон може да бъде управляван посредством бутоните за управление на система Инфотейнмънт.

Съобщение

При наличие на активна Bluetooth връзка, използването на системата за свободни ръце на телефона ще изтощи по-бързо батерията на мобилния телефон.

R15 BT USB, R16 BT USB, CD16 BT USB, CD18 BT USB - Сдвояване на мобилен телефон

За сдвояване (стикование) на телефон към системата за свободни ръце, натиснете бутон **TEL** и изберете **Стиковане на устройство** чрез завъртане и натискане на бутон **OK**. Извежда се екранът **Готов за сдвояване**.

С мобилния телефон, потърсете Bluetooth оборудване в близката околност.

Изберете **My Radio** (напр. името на системата за свободни ръце на телефона) от списъка в мобилния телефон и въведете от клавиатурата на телефона кода за стиковане, показан на дисплея на система Инфотейнмънт.

Ако стиковането е неуспешно, системата свързва към предходното меню и се извежда съответно съобщение. Повторете процедурата, ако е необходимо.

CD35 BT USB - Сдвояване на мобилен телефон

За сдвояване (стикование) на мобилния телефон към системата за свободни ръце, натиснете бутона **SETUP / TEXT** и изберете **Bluetooth connection (Свързване посредством Bluetooth)** от менюто за настройки. Изберете празно място чрез завъртане на средния въртящ се бутон и натиснете бутона, за да видите следващото меню.

Изберете **Pair phone (Регистриране на телефон)** като завъртите и натиснете средния въртящ се бутон, след което от мобилния телефон потърсете Bluetooth устройство в близост с телефона.

Изберете **My_Radio** (напр. името на системата за свободни ръце на телефона) от списъка в мобилния телефон и въведете от клавиатурата на телефона кода за стиковане, показан на дисплея на система Инфотейнмънт.

¹⁾ Максимум 8 мобилни телефона с NAVI 50.

Ако стиковането е неуспешно, ще се изведе съобщение **Неуспешно вдвояване**. Повторете процедурата, ако е необходимо.

NAVI 50 - Сдвояване на мобилен телефон

Натиснете бутона Home  и след това **НАСТРОЙКИ** на екрана на дисплея.

Изберете **Bluetooth**, след това или **Търсене на Bluetooth устройство** или **Оторизация на външно устройство**.

Или, когато сте в меню **Телефон**, натиснете  на дисплея.

С мобилния телефон, потърсете Bluetooth оборудване в близката околност.

Изберете **MEDIA-NAV** (напр. името на системата за свободни ръце на телефона) от списъка в мобилния телефон и, ако е необходимо, въведете от клавиатурата на телефона кода за вдвояване, показан на дисплея на Система Инфотейнмънт.

По подразбиране кодът за вдвояване е **0000**. За да смените този код за вдвояване, преди процедурата по вдвояване да започне, изберете **Смяна на парола**, за да обновите.

Повторете процедурата, ако вдвояването е неуспешно.

NAVI 80 - Сдвояване на мобилен телефон

За да влезете в меню "Настройки на телефона" от началната страница, натиснете **МЕНЮ**, след това **Телефон** и **Настройки** на екрана на дисплея.

От списъка с опции изберете **Управление на устройства**. На дисплея се показва съобщение, питащо Ви дали искате да зададете свързване чрез Bluetooth между Вашето устройство и Система Инфотейнмънт. Изберете **Да**, за да продължите. Система Инфотейнмънт започва да търси близки Bluetooth устройства и показва списък с устройства.

Изберете вашето устройство от показания списък. В зависимост от модела на телефона, потвърдете искането за вдвояване или въведете кода за вдвояване от клавиатурата на мобилния телефон, за да го свържете със Система Инфотейнмънт.

За да сдвоите допълнителни устройства, от екрана **Управление на устройства** натиснете **+**, за да отворите падащо меню и изберете **Добавяне**, за да сдвоите допълнителни устройства по същия начин.

Повторете процедурата, ако вдвояването е неуспешно.

Преустановяване на вдвояването на мобилен телефон с хендс-фри телефонна система

Ако списъкът със сдвоени телефони е пълен, нов телефон може да се сдвои само, ако за съществуващ телефон се преустанови вдвояването.

Съобщение

Премахването на сдвояването с телефона изтрива всички изтеглени от телефона контакти и историята на обажданията от телефонния указател за телефона в системата за свободни ръце.

**R15 BT USB, R16 BT USB,
CD16 BT USB, CD18 BT USB -
Прекратяване на сдвояването на
мобилен телефон**

За премахване на сдвояването, т.е. за изтриване на телефона от паметта на системата за свободни ръце на телефона, натиснете бутона **TEL** и изберете **Изтриване на устройство**.

Изберете желан телефон от списъка с устройства и натиснете въртящия се бутон **OK** за потвърждение на изтриването при запитване.

**CD35 BT USB - Прекратяване на
сдвояването на мобилен телефон**

За премахване на стиковането, т.е., за изтриване на телефона от паметта на системата за свободни

ръце на телефона, натиснете бутона **SETUP / TEXT** и изберете **Bluetooth connection (Свързване посредством Bluetooth)** от менюто за настройки.

Изберете желан телефон от списъка с устройства, натиснете средния въртящ се бутон и изберете **Изтриване**.

**NAVI 50 - Прекратяване на
сдвояването на мобилен телефон**

За да прекратите сдвояването, напр., за да изтриете телефон от паметта на системата за свободни ръце на телефона, натиснете бутона **Home**  и след това **НАСТРОЙКИ** на екрана на дисплея.

Изберете **Bluetooth** и след това **Показване на списъка с Bluetooth устройства**.

От списъка с устройства изберете желан телефон и след това натиснете , за да изтриете устройството. Ако е необходимо, изтрийте всички устройства в

списъка, натискайки **Опции** и след това **Изтриване на всички**. Потвърдете с бутона **OK**.

**NAVI 80 - Прекратяване на
сдвояването на мобилен телефон**

За да прекратите сдвояването, напр., за да изтриете телефон от паметта на системата за свободни ръце на телефона, отидете на екран **Управление на устройства**.

От началната страница, натиснете **МЕНЮ**, след това **Телефон** и накрая **Настройки** на екрана на дисплея.

Изберете **Управление на устройства**, след това натиснете **+**, за да отворите падащо меню, изберете **Изтриване** и изтрийте избраното устройство от списъка.

Аварийно обаждане

⚠ Предупреждение

Установяването на връзка не се гарантира при всички ситуации. По тази причина, не разчитайте единствено на мобилен телефон, когато става въпрос за жизнено важно обаждане (напр., за медицинска помощ).

Ви някои мрежи, може да е необходимо да има валидна SIM карта, правилно поставена в мобилния телефон.

⚠ Предупреждение

Имайте пред вид, че можете да се обадате или получавате повиквания по мобилния телефон само, ако се намирате в район с достатъчно силен сигнал.

При известни обстоятелства, не можете да правите спешни обаждания във всички мрежи за

мобилен телефони; възможно е спешните обаждания да не могат да се извършат и когато някои услуги и/или телефонни функции на дадена мрежа са активни. Обърнете се към вашия мобилен оператор за повече информация.

Номерата за спешни случаи се различават според страната или региона. Моля, осведомете се предварително относно телефонния номер за спешно обаждане в дадения регион или страна.

Наберете номера за спешни обаждания (вижте "Работа" ☎ 147); създадена е телефонна връзка с центъра за спешни обаждания. Отговорете на въпросите на служителите относно спешния случай.

⚠ Предупреждение

Не прекъсвайте обаждането докато не Ви помолят за това от центъра за спешно повикване.

NAVI 50

За да видите номера за спешни обаждания за текущото местоположение, натиснете бутона Home ☰ и след това **КАРТА** на екрана на дисплея.

Натиснете **Опции** и след това **Where am I? (Къде съм?)**.

Когато се покаже екранът **Where am I? (Къде съм?)**, натиснете **Опции** и след това **Информация за държавата** на екрана на дисплея: На екрана се показва номера за спешни обаждания (напр. 112).

Работа

Въведение

Когато се установи свързване чрез Bluetooth между вашия мобилен телефон и системата за

свободни ръце, определени функции на вашия телефон могат да се управляват чрез органите за управление или дисплея на Система Инфотейнмънт.

Тогава е възможно, напр., да се импортират контактите и телефонните номера от мобилния ви телефон в системата за свободни ръце.



След свързване, данните от мобилния телефон се предават към системата за свободни ръце. Това може да отнеме известно време, в зависимост от модела на телефона. През това време работата с мобилния телефон, чрез системата Инфотейнмънт е възможна само до ограничена степен.

Съобщение

Не всички мобилни телефони поддържат функциите на системата за свободни ръце. Поради това са възможни отклонения от описания обхват на функциите.



Меню Телефон

За извеждане на меню **Phone (Телефон)**:

- Натиснете бутона  **TEL**
- или -
- Натиснете бутона **TEL**
- или -
- Натиснете бутона Home  и след това **ТЕЛЕФОН** на екрана на дисплея (NAVI 50)
- От началната страница натиснете **МЕНЮ** и след това **Телефон** на екрана на дисплея (NAVI 80).

Управление на силата на звука



R15 BT, R16 BT USB, CD16 BT, CD18 BT USB - Управление на силата на звука

По време на телефонен разговор, завъртете въртящия се бутон  или натиснете  или  (бутони върху волана), за да промените силата на звука на телефона.

CD35 BT USB - Управление на силата на звука



За задаване на сила на звука за телефонни повиквания, гласово разпознаване или мелодии на звънене, натиснете бутон **SETUP / TEXT** и изберете **Phone settings (Настройки на телефона)** от менюто за настройки, след това **Volume (Сила на звука)**.

Изберете желаната опция (напр. **Сила на звънене**) и регулирайте силата на звука със средния въртящ се бутон.

По време на телефонен разговор, завъртете въртящия се бутон за силата на звука или натиснете  или  (бутони върху волана), за да промените силата на звука на телефона.



NAVI 50 - Управление на силата на звука

По време на телефонен разговор, завъртете бутона **+** или **-** на Система Инфотейнмънт, за да промените силата на звука на телефона.

Алтернативно (чрез бутоните върху волана), натиснете бутон  или .

NAVI 80 - Управление на силата на звука

По време на телефонен разговор, завъртете въртящия се бутон  на Система Инфотеймънт, за да промените силата на звука на телефона.

Алтернативно (чрез бутоните върху волана), натиснете бутон  или .



Набиране на телефонен номер

Достъпни са няколко опции за набиране на телефонни номера, включително повикване на контакт от телефонния указател или от списък с повиквания. Номерата могат да се набират и ръчно.

Ръчно въвеждане на телефонен номер

R15 BT USB, R16 BT USB, CD16 BT USB, CD18 BT USB - Ръчно въвеждане на телефонен номер



При показано меню **Phone (Телефон)** изберете **Избиране** от списъка.

Въведете желанния номер чрез цифровата клавиатура ( 136) и изберете  за начало на набирането.

За повторно набиране на последния номер, натиснете и задръжте бутон **TEL**.

CD35 BT USB - Ръчно въвеждане на телефонен номер

При показано меню **Phone (Телефон)** изберете **Dial a number (Набиране на номер)** от списъка.



Въведете желанния номер чрез цифровата клавиатура ( 136) и изберете иконата  от дисплея. Натиснете средния въртящ се бутон за начало на набирането.

NAVI 50 - Ръчно въвеждане на телефонен номер

При показано меню **Phone (Телефон)** натиснете  в горния ляв ъгъл и изберете **Избиране** от списъка.

Въведете желанния номер чрез цифровата клавиатура и изберете  за начало на набирането.

Вижте (NAVI 50) "Използване на клавиатури на екрана" в раздел "Обща информация"  136.

Въведеното може да се коригира по време на въвеждане с екранния символ . Натиснете и задръжте , за да изтриете всички номера наведнъж.

NAVI 80 - Ръчно въвеждане на телефонен номер

От началната страница, натиснете **МЕНЮ**, след това **Телефон** и накрая **Избиране на номер** на екрана на дисплея

Въведете желанния номер чрез цифровата клавиатура и натиснете **Повикване** за начало на набирането.

Въведеното може да се коригира по време на въвеждане с екранния символ .

Телефонен указател

Телефонният указател съдържа списъци с контакти, достъпни само за текущия ползвател на автомобила. От съображения за поверителност всеки зареден списък с контакти може да се види само, когато съответният телефон е свързан.

R15 BT USB, R16 BT USB, CD16 BT USB, CD18 BT USB - Телефонен указател

След сдвояване на мобилния телефон към Система Инфотеймънт, списъкът с контакти на телефона се изтегля в системата за свободни ръце на телефона.

За да изберете номер от телефонния указател, след извеждане на меню **Phone (Телефон)**, изберете **Телефонен указател** и изберете желаното име

от азбучния списък. Натиснете въртящия се бутон **OK** за начало на набирането.

CD35 BT USB - Телефонен указател

След установяване на връзката, списъкът с контактите от мобилния телефон се зарежда в системата за свободни ръце. При всяко свързване на телефона, телефонният указател на системата ще се обнови автоматично.

Телефонният указател може да се обнови и ръчно, когато телефонът е свързан чрез избор на меню **Phone settings (Настройки на телефона)**, последван от **Update (Обновяване)**. Изберете опция **Update (Обновяване)** и потвърдете чрез завъртане и натискане на средния въртящ се бутон.

Могат да се заредят най-много 500 контакта и 4 номера към всеки контакт. Ако капацитетът на паметта бъде надхвърлен, се появява напомняне да изтриете излишните контакти. Изтрите

контакти остават в телефона, но биват изтрети от паметта на системата.

Набиране на номер от телефонния указател

За да изберете номер от телефонния указател, след извеждане на меню **Phone (Телефон)**, изберете **Phone settings (Настройки на телефона)** за извеждане на списъка с контакти.

Изберете първата буква от желаното име чрез завъртане на средния въртящ се бутон. Натиснете бутона, за да покажете контактите с тази първа буква, ако има такива.

Завъртете въртящия се бутон, за да изберете желания контакт и натиснете бутона, за да се покажат съответните детайли. Изберете съответния номер за контакта и натиснете бутона за начало на набирането.

Добавяне на контакти към телефонния указател

Контакти могат да се добавят към телефонния указател чрез избиране на следните опции от менюто:

- **Phone settings (Настройки на телефона)**
- **Add contact (Добавяне на контакт)**

Използвайте азбучната и цифровата клавиатури (↪ 136), за да въведете име и най-много 4 номера за новия контакт.

Неправилно въведените имена и номера чрез клавиатурата могат да се изтриват и по време на създаване на контакта.

NAVI 50 - Телефонен указател

След сдвояване на мобилния телефон към Система Инфотейнмънт, списъкът с контакти на телефона се изтегля в системата за свободни ръце на телефона.

При показано меню **Phone (Телефон)** натиснете ▼ в горния ляв ъгъл и изберете **Телефонен указател** от списъка.

За да изберете номер от телефонния указател, изберете желанния контакт от списъка.

Или, натиснете **Търсене по име** на дисплея, след това въведете името на желанния контакт от клавиатурата.

Вижте (NAVI 50) "Използване на клавиатури на екрана" в раздел "Обща информация" ↪ 136.

NAVI 80 - Телефонен указател

След сдвояване на мобилния телефон към Система Инфотейнмънт, списъкът с контакти на телефона се изтегля в системата за свободни ръце на телефона.

Съобщение

Споделянето на данни трябва да е разрешено на Вашия телефон. Вижте инструкциите за

експлоатация за Вашия мобилен телефон или се обърнете към Вашия мобилен оператор.

Функцията "Автоматично сваляне на данни от телефона" трябва също да бъде включена от менюто за настройките на телефона в Система Инфотейнмънт. Вижте (NAVI 80) "Настройки на телефона" по-долу.

От началната страница, натиснете **МЕНЮ**, след това **Телефон** и накрая **Телефонен указател** на екрана на дисплея

За да изберете номер от телефонния указател, изберете желанния контакт от списъка. Ако в контакт има повече от един запаметен номер, изберете съответния номер, когато бъдете подканени.

След първоначалното сдвояване на телефона със Система Инфотейнмънт, системата може да се обнови с най-новите контакти на Вашия мобилен телефон. Натиснете **+**, за да отворите падащо меню и изберете

Обновяване на данните на телефона. Ако е необходимо, изберете **Помощ** от падащото меню за помощ.

За да добавите контакт към списъка Ви с любими, натиснете **+** и изберете **Добавяне на контакт към страницата с любими.**

Съобщение

С натискането на **★** на началната страница менюто с предпочитани пътни цели може да е достъпно по всяко време.

За допълнителна информация вижте (NAVI 80) "Любими" в раздел "Инструкция" ↗ 25.

Списъци на повикванията

R15 BT USB, R16 BT USB, CD16 BT USB, CD18 BT USB - Списъци на повикванията

За набиране на номер от списъците с история на повикванията (напр. набрани номера, получени повиквания, пропуснати повиквания), изберете съответната опция, напр.

Последни повиквания от меню **Списък с повикванията**. Изберете съответния номер за контакта и натиснете **OK** за начало на набирането.

CD35 BT USB - Списъци на повикванията

За набиране на номер от списъците с история на повикванията (напр., набрани номера, получени повиквания, пропуснати повиквания), изберете съответната опция, напр., **Набрани повиквания** от меню **История**. Изберете съответния номер за контакта и натиснете средния въртящ се бутон за начало на набирането.

NAVI 50 - Списъци на повикванията

След свързване на мобилен телефон към Система Инфотеймънт, списъкът на избраните номера, получените и пропуснати повиквания в мобилния телефон се прехвърлят автоматично към системата за свободни ръце на телефона.

При показано меню **Phone (Телефон)** натиснете **▼** в горния ляв ъгъл и изберете **Списъци на повикванията** от списъка.

За да изберете номер от списъците с историята на повикванията, изберете от следните опции на дисплея:

- **Всички:** Показва списък с всички повиквания в долните списъци.
- **☎:** Избрани номера.
- **☎:** Приети повиквания.
- **☎:** Пропуснати повиквания.

Най-новите повиквания се показват в горната част. Изберете желаните контакти от избрания списък за начало на набирането.

NAVI 80 - Списъци на повикванията

След свързване на мобилен телефон към Система Инфотеймънт, списъкът на избраните номера, получените и пропуснати повиквания в мобилния телефон се прехвърлят автоматично към системата за свободни ръце на телефона.



Съобщение



Споделянето на данни трябва да е разрешено на Вашия телефон. Вижте инструкциите за експлоатация за Вашия мобилен телефон или се обърнете към Вашия мобилен оператор.

Функцията "Автоматично сваляне на данни от телефона" трябва също да бъде включена от менюто за настройките на телефона в Система Инфотейнмънт. Вижте (NAVI 80) "Настройки на телефона" по-долу.

От началната страница, натиснете **МЕНЮ**, след това **Телефон** и накрая **Списъци с повиквания** на екрана на дисплея.

За да изберете номер от списъците с историята на повикванията, изберете от следните опции на дисплея:

- **Всички:** Показва списък с всички повиквания в долните списъци.
- : Приети повиквания.
- : Пропуснати повиквания.
- : Избрани номера.

Най-новите повиквания се показват в горната част. Или, натиснете  или , за да се придвижите нагоре/надолу по дисплея.

Изберете желаните контакт от избрания списък с повиквания за начало на набирането.

Съобщение

Ако е необходимо, натиснете **+** (за да отворите падащото меню) и изберете **Обновяване на данните в телефона**, за да обновите списъците с обажданията.

Кутия с гласова поща

R15 BT USB, R16 BT USB, CD16 BT USB, CD18 BT USB, CD35 BT USB - Кутия с гласова поща

За да чуете гласовите съобщения на мобилния телефон през Система Инфотейнмънт, докато телефонът е свързан, изберете меню **VoiceMail box (Кутия с гласова поща)**.

NAVI 80 - Кутия с гласова поща



За да чуете гласовите съобщения на мобилния телефон през Система Инфотейнмънт, докато телефонът е свързан, от началната страница натиснете **МЕНЮ**, след това **Телефон** и накрая **Гласова поща** на екрана на дисплея.

Ще се покаже екранът за конфигуриране, ако кутията с гласова поща не е конфигурирана. Въведете номер от цифровата клавиатура и потвърдете.

Приемане на повиквания

R15 BT USB, R16 BT USB, CD16 BT USB, CD18 BT USB - Приемане на повиквания

За приемане на повикването, в зависимост от конфигурацията на автомобила:

- Натиснете за кратко бутона  (на волана)
- Изберете иконата  от дисплея (чрез завъртане и натискане на средния въртящ се бутон **OK**)

За отхвърляне на повикването, в зависимост от конфигурацията на автомобила:

- Натиснете и задръжте бутона ✖ (на волана)
- Изберете иконата 📞 от дисплея (чрез завъртане и натискане на средния въртящ се бутон **OK**)

При приемане на повикване, повикващият номер може да се покаже на дисплея на система Инфотейнмънт. Ако номерът е запаметен в паметта на системата, вместо него се показва съответното име. Ако номерът не може да се покаже, се изписва съобщението **Private number (Частен номер)**.

CD35 BT USB - Приемане на повиквания

За приемане на повикването, натиснете за кратко бутона 📞 (на волана).

За отхвърляне на повикването:

- Натиснете и задръжте бутона ✖ (на волана), или
- Изберете **Refuse (Отказване)** от дисплея (чрез завъртане и натискане на средния въртящ се бутон)

При приемане на повикване, повикващият номер може да се покаже на дисплея на система Инфотейнмънт. Ако номерът е запаметен в паметта на системата, вместо него се показва съответното име. Ако номерът не може да се покаже, се изписва съобщението **Неизвестен**.

Тонът на звънене на системата за свободни ръце зависи от модела на телефона и режима (тих, вибриране, и т.н.).

Автоматично изчакване на повикване

От съображения за безопасност, по подразбиране се задава автоматично активиране на функцията за чакащо повикване. Препоръчва се тази функция да остане активирана.

При получаване на входящо повикване, предупреждение осведомява повикващата страна, че Вие шофирате. Разговорът започва автоматично и дължината му се показва на дисплея на система Инфотейнмънт. Приемайте повиквания само когато това е безопасно.

За деактивиране на автоматичното изчакване на повиквания, вижте (CD35 BT USB) "Активиране/ деактивиране на автоматично изчакване на повиквания" в раздел "Настройки на телефона".

При деактивирано автоматично изчакване на повикванията е възможно да се откаже повикване, като се избере **Refuse (Отказване)** или чрез натискане и задръжане на бутона ✖. За да задръжите повикването, изберете **Pause (Пауза)**; автоматично съобщение информира повикващата страна, че повикването е задръжано.

Функцията за автоматичното изчакване на повикванията може временно да се потисне с избиране на **Подновяване**, а с натискане на бутона , повикването се приема.

NAVI 50 - Приемане на повиквания

За приемане на повикването:

- Натиснете **Приемане** на екрана на дисплея.
- Натиснете за кратко бутона  (на волана)

За отхвърляне на повикването:

- Натиснете **Отказване** на екрана на дисплея.
- Натиснете и задръжте бутона  (на волана).

При приемане на повикване, повикващият номер може да се покаже на дисплея на система Инфотейнмънт. Ако номерът е запаметен в паметта на системата, вместо него се показва съответното име. Ако номерът не може да се покаже, се изписва съобщението **Неизвестен**.

NAVI 80 - Приемане на повиквания

За приемане на повикването:

- Натиснете **Приемане** на екрана на дисплея.
- Натиснете за кратко бутона  (на волана).

За отхвърляне на повикването:

- Натиснете **Отказване** на екрана на дисплея.
- Натиснете и задръжте бутона  (на волана).

При приемане на повикване, повикващият номер може да се покаже на дисплея на система Инфотейнмънт. Ако номерът е запаметен в паметта на системата, вместо него се показва съответното име. Ако номерът не може да се покаже, се изписва съобщението **Няма идентификатор на повикващия**.

Функции по време на телефонно обаждане

R15 BT USB, R16 BT USB, CD16 BT USB, CD18 BT USB - Функции по време на телефонно обаждане

В допълнение към управлението на силата на звука, по време на телефонен разговор имате и следните възможности:

- Превключване на повикването към мобилния телефон
- Достъп до клавиатурата
- Край на повикването

Завъртете и натиснете въртящия се бутон **OK**, за да изберете и потвърдите.

Превключване на повикването от системата за свободни ръце на телефона към мобилния телефон чрез избор на елемента на мобилния телефон върху дисплея. Някои мобилни телефони може да бъдат изключени от системата за свободни ръце при превключване в този режим.

С помощта на цифровата клавиатура (☞ 136) също може да се въведе номер, напр. за контролиране на гласов сървър от рода на кутията с гласова поща. Изберете елемент **#123** от дисплея за достъп до цифровата клавиатура. Вижте "**VoiceMail box (Кутия с гласова поща)**" за повече информация.

За край на повикването, в зависимост от конфигурацията на автомобила:

- Натиснете за кратко бутона ✕.
- Натиснете бутона TEL.
- Изберете иконата 📞 от дисплея.

CD35 BT USB - Функции по време на телефонно обаждане

В допълнение към управлението на силата на звука, по време на телефонен разговор имате и следните възможности:

- **Pause (Пауза) / Подновяване**
- **Handset (Слушалка)**

- **Keyboard (Клавиатура)**
- **Hang up (Прекъсване на разговора)**

За да задържите повикването изберете **Pause (Пауза)**; автоматично съобщение информира повикващата страна, че повикването е задържано. Изберете **Подновяване**, за да продължите повикването.

Можете да прехвърлите повикването от телефонната система за свободни ръце към мобилния телефон чрез избиране на **Handset (Слушалка)**. Някои мобилни телефони може да бъдат изключени от системата за свободни ръце при превключване в този режим.

С помощта на цифровата клавиатура (☞ 136) също може да се въведе номер, напр. за контролиране на гласов сървър от рода на кутията с гласова поща. Изберете точка **Keyboard (Клавиатура)** от менюто за достъп

до цифровата клавиатура. Вижте "**VoiceMail box (Кутия с гласова поща)**" за повече информация.

За край на повикването:

- Натиснете бутон ✕ или
- Изберете **Hang up (Прекъсване на разговора)**, след това натиснете средния въртящ се бутон

NAVI 50 - Функции по време на телефонно обаждане

В допълнение към управлението на силата на звука, по време на телефонен разговор имате и следните възможности:

- 📞: Край на повикването.
- 📵: Изключен микрофон на автомобила
- 📶: Включен микрофон на автомобила
- 📞*: Прехвърляне на разговор към мобилен телефон
- 📞📶: Прехвърляне на разговор към микрофона и високоговорителите на автомобила

NAVI 80 - Функции по време на телефонно обаждане

В допълнение към управлението на силата на звука, по време на телефонен разговор имате и следните възможности:

- Задържане на повикване:
Натиснете **+** (за да отворите падащо меню) и след това изберете **Задържане**. Натиснете **Продължи**, за да продължите повикването.
- Прехвърляне на разговор към мобилен телефон: Натиснете **+** (за да отворите падащо меню) и след това изберете **Слушалки**.
В някои случаи телефонът може да се изключи от Система Инфотеймънт по време на прехвърляне на повикване.
- Край на повикването: Натиснете **Край на повикването**.
- Връщане към предишно меню: Натиснете **←**.

Настройки на телефона

CD35 BT USB - Настройки на телефона

Натиснете бутона **SETUP / TEXT** и изберете меню **Phone settings (Настройки на телефона)**.

Активиране/деактивиране на автоматично изчакване на повиквания

За активиране или деактивиране на автоматичното изчакване на повикванията, влезте в менюто **Put on hold (Задържано повикване)** и след това маркирайте **Automatic (Автоматично)** (настройка по подразбиране) или **Manual (Ръчно)**.

По време на автоматичен режим, ще прозвучи тон, който показва, че повикването е на изчакване.

Смяна на мелодии за звънене

Тонът на звънене на автомобила или телефона могат да се променят за входящите повиквания. Влезте в меню **Ring tone (Тон на звънене)**, след това изберете **Vehicle (Меню)** или **Phone (Телефон)**.

Съобщение

В зависимост от модела на телефона, функцията за прехвърляне на мелодии за позвъняване може да не е достъпна.

Възстановяване на подразбиращите се настройки на телефона

За да върнете телефонните настройки на техните стойности по подразбиране, изберете **Default settings (Начални настройки)** като завъртите и натиснете въртящия се бутон. Потвърдете промяната при запитване.

Показване на версията на софтуера

За да се изпише версията на софтуера, изберете **Display software version (Показване версията на софтуера)** като завъртите и натиснете въртящия се бутон.

NAVI 50 - Настройки на телефона Възстановяване на подразбиращите се настройки на телефона

За да влезете по всяко време в меню "Настройки", натиснете бутона Home  и след това **НАСТРОЙКИ** на екрана на дисплея.

Изберете **Система**, след това **Заводски настройки** и накрая **Телефон**, за да върнете заводските настройки на телефона. Потвърдете, натискайки **ОК**.

Показване на версията на софтуера

За да влезете по всяко време в меню "Настройки", натиснете бутона Home  и след това **НАСТРОЙКИ** на екрана на дисплея.

Изберете **Система** и след това **Версия на системата**, за да видите версията на софтуера.

NAVI 80 - Настройки на телефона

От началната страница, натиснете **МЕНЮ**, след това **Телефон** и накрая **Настройки** на екрана на дисплея.

Изберете от следните опции на дисплея:

■ Управление на устройствa:

Вижте (NAVI 80) "Сдвояване на мобилен телефон" в раздел "Свързване чрез Bluetooth"  142.

■ Нива на звука:

За да настроите силата на звука и тона на звънене на повикване на системата за свободни ръце на телефона.

■ Гласова поща:

Вижте (NAVI 80) "Кутия с гласова поща" по-горе.

■ Включване/Изключване на Bluetooth:

Вижте (NAVI 80) "Активиране на Bluetooth" в раздел "Свързване чрез Bluetooth"  142.

■ Автоматично изтегляне на данни от телефон:

Натиснете тази опция, за да отметнете кутийката до нея.

При сдвояване и/или свързване на телефона към Система Инфотеймънт, списъкът с контакти и повиквания в мобилния телефон може да се изтегли в системата свободни ръце на телефона.

Споделянето на данни също трябва да е оторизирано на Вашия телефон. Вижте инструкциите за работа на вашия мобилен телефон или се обърнете към мобилния си оператор.

Мобилни телефони и радио оборудване (СВ)

Указания за монтаж и съвети при експлоатация

Тези специфични за автомобила указания за монтаж и съвети при експлоатация на производителя на мобилния телефон и устройство "свободни ръце" трябва да се спазват при монтиране и работа с мобилен телефон. Ако това не бъде направено може да се анулира типовото одобрение на автомобила (Директива на ЕС 95/54/ЕО).

Препоръки за безпроблемна работа:

- Професионално монтирана външна антена за приемане на максимално голям обхват,
- Максимална мощност на излъчване: 10 вата,
- Монтаж на телефона в подходяща точка, прегледайте съответната забележка в

Ръководството за експлоатация, глава Система на въздушните възглавници.

Консултирайте се относно местата предвидени за инсталиране на външната антена и закрепването на оборудването, както и относно начините за използване на устройствата с мощност на излъчване над 10 W.

Използването на устройство хендс-фри без външна антена с мобилни телефони отговарящи на стандарт GSM 900/1800/1900 и UMTS е позволено само, ако максималната сила на излъчване на мобилния телефон е 2 вата за GSM 900 и 1 ват за другите типове.

Поради съображения за безопасност, не използвайте телефона по време на шофиране. Дори използването на устройство тип "Свободни ръце" може да разсейва по време на шофиране.

⚠ Предупреждение

Радиооборудването и мобилните телефони, които не отговарят на споменатите стандарти, трябва да работят само с антена закрепена отвън на автомобила.

Внимание

Ако се използват без външна антена, мобилните телефони и радиооборудването могат да предизвикат неизправност в електрониката на автомобила, освен ако се спазват гореспоменатите правила.

Азбучен указател

| | |
|--|----------|
| А | |
| ААС файлове..... | 57 |
| Аварийно обаждане..... | 147 |
| Автоматично запаметяване на станции..... | 51 |
| Автоматично изключване..... | 25 |
| Автоматично изчакване на повикване..... | 147 |
| Автоматично мащабиране..... | 84 |
| Автоматично свързване на телефон..... | 139 |
| Автоматично търсене на станции..... | 48 |
| Адаптирана сила на звука км/ч.. | 38 |
| Активиране на гласовото разпознаване..... | 133 |
| Активиране на навигационната система..... | 84 |
| Ароматизатор..... | 25 |
| АСС файлове..... | 64 |
| Аудио настройки..... | 35, 58 |
| Аудио CD..... | 57 |
| Б | |
| Баланс..... | 35 |
| Безопасност на пътя..... | 4, 136 |
| Бордови компютър..... | 25 |
| Бързо меню..... | 84 |
| Бързо назад..... | 58 |
| Бързо напред..... | 58 |
| В | |
| Видео файлове..... | 77 |
| Високи честоти..... | 35 |
| Включване/изключване..... | 25 |
| Водене | 116 |
| Времето..... | 84 |
| Въведете адрес..... | 106 |
| Въвеждане на пътна цел | 106 |
| Възпроизвеждане на запометени аудио файлове.... | 65 |
| Възпроизвеждане на музика през Bluetooth..... | 68 |
| Възпроизвеждане на филми..... | 77 |
| Възстановяване на подразбиращите се настройки | 25 |
| Възстановяване на фабричните настройки..... | 39 |
| Г | |
| Географска ширина, географска дължина..... | 106 |
| Гласови идентификатори..... | 133 |
| Гласово разпознаване..... | 132, 133 |
| Гласово управление..... | 133 |
| Гледане на образи..... | 84 |
| Гръмкост..... | 35 |

Д

| | |
|---|-----|
| Деактивиране на воденето..... | 116 |
| Дефиниране на приоритетен телефон..... | 139 |
| Дисплей..... | 25 |
| Дистанционно управление..... | 84 |
| Добавяне на контакти към телефонния указател..... | 147 |
| Добавяне на предпочитана крайна цел..... | 106 |
| Домашен адрес..... | 106 |
| Домашно местоположение..... | 84 |

Е

| | |
|---------------------|----|
| Език..... | 25 |
| Екран на карта..... | 84 |
| Екран на меню..... | 84 |

З

| | |
|--|--------|
| Заглушаване на звука..... | 25, 58 |
| Заден ИЗКЛ..... | 35 |
| Запазени местоположения.. | 106 |
| Запазени станции..... | 48 |
| Запазяване..... | 25 |
| Запазяване на предпочитана крайна цел..... | 106 |
| Запазяване на станции..... | 51 |
| Защита от кражба | 24 |
| Защитен код..... | 24 |
| Звукоизточници..... | 25 |

И

| | |
|---|-----|
| Избиране на запис..... | 58 |
| Избор на албум..... | 58 |
| Избор на вълнов обхват..... | 45 |
| Избор на пътна цел..... | 106 |
| Избягване на блокирани пътища..... | 116 |
| Избягване на част от маршрут | 116 |
| Изваждане на CD..... | 58 |
| Извикване на запазена станция..... | 48 |
| Извикване на станция..... | 51 |
| Изглед на кръстовище..... | 84 |
| Изглед на магистрала..... | 84 |
| Изключване на предупрежденията за камери..... | 116 |
| Изображения на ленти..... | 84 |
| Използване на екрана на дисплея..... | 25 |
| Използване на AUX входа..... | 61 |
| Изтриване на предпочитана крайна цел..... | 106 |
| Изтриване на устройство от списък с Bluetooth устройства..... | 142 |
| Изчакване на повикване..... | 147 |
| Изчисляване на алтернативен маршрут..... | 116 |

| | |
|---|--------|
| Инструкции за инсталиране на телефон..... | 159 |
| Информация за автомобила..... | 25 |
| Информация за държава. 116, 147 | |
| Информация за маршрута..... | 116 |
| Информация за трафика..... | 52 |
| Информация на дисплея..... | 58, 84 |

Й

| | |
|----------------|----|
| Йонизатор..... | 25 |
|----------------|----|

К

| | |
|---|---------|
| Камери за следене на скоростта | 84 |
| Кarti..... | 79 |
| Категории обекти, представляващи интерес (POI)..... | 106 |
| Качество на атмосферния въздух..... | 25 |
| Клавиатури на екрана..... | 84, 136 |
| Компас..... | 84 |
| Компенсация на силата на звука в зависимост от скоростта..... | 38 |
| Контролни органи върху кормилната колона..... | 7 |
| Конфигуриране на навигационната система..... | 84 |
| Координати..... | 84, 106 |

| | |
|---------------------------|----------|
| Кутия с гласова поща..... | 147 |
| Къде съм?..... | 116, 147 |

Л

| | |
|----------------------|-----|
| Локално търсене..... | 106 |
| Любими..... | 25 |
| Медия..... | 25 |
| Навигация..... | 25 |
| Телефон..... | 25 |
| Услуги..... | 25 |

М

| | |
|---|----------|
| Маршрут..... | 84 |
| Маршрути с водене..... | 84 |
| Междинни етапи..... | 106, 116 |
| Меню Телефон..... | 147 |
| Метод на планиране на маршрут..... | 84 |
| Миниатюри..... | 77 |
| Мобилни телефони и радио оборудване (CB)..... | 159 |
| MP3 плейъри..... | 64 |
| Музикална атмосфера..... | 35 |
| Музика през Bluetooth..... | 68 |
| Мултимедийни настройки..... | 39 |
| Мултимедия..... | 77 |

Н

| | |
|---|-----|
| Набиране на телефонен номер | 147 |
| Навигационна система | |
| Инсталиране на софтуера..... | 79 |
| Кarti..... | 79 |
| Регистриране на навигационната система..... | 79 |
| Създаване на акаунт..... | 79 |
| Създаване на акаунт в TOMTOM HOME™..... | 79 |
| GPS (Global Positioning System)..... | 79 |
| SD карта..... | 79 |
| TomTom HOME™..... | 79 |
| Traffic info service..... | 79 |
| USB флаш стик..... | 79 |
| Навигационни предупреждения | 84 |
| Навигационни услуги..... | 25 |
| Намиране на карта..... | 116 |
| Настройка на времето..... | 25 |
| Настройка на силата на звука. . . | 25 |
| Настройки..... | 25 |
| Настройки за маршрут..... | 84 |
| Настройки на звука..... | 35 |
| Настройки на изображението. . . | 25 |
| Настройки на камерата за задно виждане..... | 25 |
| Настройки на силата на звука. . . | 38 |
| Настройки на телефона..... | 147 |

| | |
|-----------------------------|-----|
| Настройки на тона..... | 35 |
| Начини на управление..... | 25 |
| Ниски честоти..... | 35 |
| Новини..... | 52 |
| Номера за спешни обаждания. | 116 |

О

| | |
|--|---------------------------------|
| Обекти, представляващи интерес (POI)..... | 106 |
| Обновяване на списъка със станции..... | 51 |
| Обновяване на FM списък..... | 51 |
| Обучение в екологично шофиране..... | 25 |
| Обща информация..... | 4, 57, 61, 64, 68, 79, 132, 136 |
| Оптимизация на звука..... | 35 |
| Органи за управление на приборния панел..... | 7 |
| Органи за управление на радиото..... | 45 |
| Отмяна на стиковане на мобилен телефон..... | 142 |
| Оторизация на външно устройство..... | 142 |

П

| | |
|-----------------------------|-----|
| Паркинг асистент..... | 25 |
| Пауза..... | 58 |
| Покажи трафика по маршрута. | 116 |

| | |
|--|-----|
| Показване на резюме на маршрута..... | 116 |
| Показване на снимки..... | 77 |
| Помощ!..... | 116 |
| Пощенска кутия..... | 147 |
| Преглед на елементите на управлението..... | 7 |
| Преглед на маршрут..... | 116 |
| Преглед на символите | 130 |
| Предварително подготвяне на маршрут..... | 106 |
| Предпочитани крайни цели..... | 106 |
| Предпочитания във връзка с гласовия контрол..... | 84 |
| Предпочитания във връзка с планирането на маршрут..... | 84 |
| Предупреждения за безопасност..... | 84 |
| Прекъсване на телефонната връзка..... | 139 |
| Преносими CD плейъри..... | 61 |
| Приемане на повиквания..... | 147 |
| Приложения..... | 25 |
| Промяна на домашното местоположение..... | 84 |
| Пътна информация..... | 116 |
| Пътна цел..... | 84 |

P

| | |
|--|---------|
| Работа..... | 68, 147 |
| Работа на дисплея..... | 25, 136 |
| Радио..... | 45 |
| Цифрово аудио излъчване..... | 56 |
| DAB..... | 56 |
| Радиоинформационна система (RDS) | 52 |
| Радиоприемане..... | 45 |
| Радио текст..... | 52 |
| Радио функции..... | 51, 52 |
| Разглеждане на карта..... | 116 |
| Разкачане на аудио устройство | 68 |
| Разширяване на ниската сила на звука..... | 35 |
| Регион..... | 52 |
| Регистриране (сдвояване) на мобилен телефон..... | 142 |
| Регулатор за сила на звука..... | 35 |
| Редактиране на маршрут..... | 116 |
| Ръководството ще ви помогне..... | 4 |
| Ръчно въвеждане на телефонен номер..... | 147 |
| Ръчно запаметяване на станция | 51 |
| Ръчно свързване на телефон.. | 139 |
| Ръчно търсене на станции..... | 48 |

C

| | |
|---|--------|
| Свеждане до минимум на закъсненията поради трафик | 116 |
| Свързване..... | 139 |
| Свързване на аудио устройство | 68 |
| Свързване на телефон..... | 139 |
| Свързване чрез Bluetooth..... | 142 |
| Сила на звука..... | 133 |
| Адаптирана сила на звука км/ч | 38 |
| Заден ИЗКЛ..... | 35 |
| Компенсация на силата на звука в зависимост от скоростта..... | 25, 38 |
| Разпределение на силата на звука..... | 35 |
| Разширяване на ниската сила на звука..... | 35 |
| Сила на звука на съобщения за пътната обстановка..... | 38 |
| Automatic Gain Control (AGC).. | 35 |
| Сила на звука на съобщения за пътната обстановка..... | 38 |
| Сила на звука при навигация..... | 84 |
| Система за свободни ръце на телефона..... | 147 |
| Система Инфотейнмънт | |
| Включване/изключване..... | 25 |
| Системни настройки..... | 39 |

| | |
|--|--------|
| Системни предпочитания на навигацията..... | 84 |
| Скорошни крайни цели..... | 106 |
| Слайдшоу..... | 84 |
| Случайно възпроизвеждане..... | 58 |
| Смяна на батерия..... | 84 |
| Смяна на езика на системата | 25, 39 |
| Смяна на паролата за свързване чрез Bluetooth..... | 142 |
| Снимки..... | 77 |
| Списък с УКВ станции..... | 51 |
| Списък с Bluetooth устройства..... | 142 |
| Списъци на повикванията..... | 147 |
| Списъци с автоматично запаметени станции..... | 51 |
| Справка за пътни камери..... | 116 |
| Стиковане на аудио устройство | 68 |
| Съобщения за трафика (ТА)..... | 52 |
| Т | |
| Текстова информация (радио текст)..... | 52 |
| Текстова информация (CD текст или идентификатор ID3) | 58 |
| Телефон..... | 136 |
| Телефонен указател..... | 147 |
| Точно време..... | 25 |
| Търсене на име на радио станция..... | 48 |

| | |
|--------------------------------------|-----|
| Търсене на станции..... | 48 |
| Търсене на Bluetooth устройство..... | 142 |

У

| | |
|-------------------------------|--------------------|
| Указания за работа с телефон | 159 |
| Употреба..... | 25, 45, 58, 61, 84 |
| Употреба на системата | |
| Инфотеймънт..... | 25 |
| Употреба на CD плейъра..... | 58 |
| Управление на Инфотеймънт.. | 25 |
| Управление на навигация..... | 133 |
| Управление на силата на звука | 147 |
| Управление на телефон... 133, | 136 |
| Услуги..... | 25 |
| Услуги в реално време..... | 84 |

Ф

| | |
|---|-----|
| Функции по време на телефонно обаждане..... | 147 |
| Функция за активиране на Bluetooth..... | 142 |
| Функция за деактивиране на Bluetooth..... | 142 |

Ц

| | |
|------------------------------|----|
| Цифрово аудио излъчване..... | 56 |
|------------------------------|----|

Ч

| | |
|---------------|------------|
| Часовник..... | 25, 39, 84 |
|---------------|------------|

Щ

| | |
|-------------|----|
| Щепсел..... | 61 |
|-------------|----|

А

| | |
|--|----|
| AF (Алтернативна честота)..... | 52 |
| AGC активиран..... | 35 |
| AST (Списък с автоматично запаметени станции)..... | 51 |
| Automatic Gain Control (AGC)..... | 35 |

В

| | |
|-----------------------|-----|
| Вход AUX..... | 61 |
| Bluetooth..... | 136 |
| Bluetooth връзка..... | 68 |

С

| | |
|------------------|--------|
| CD дисплей..... | 58 |
| CD плейър..... | 57, 58 |
| CD текст..... | 58 |
| CD playback..... | 58 |

Д

| | |
|-------------------|----|
| DAB..... | 56 |
| Driving Eco2..... | 25 |

Г

| | |
|----------------------------------|----|
| GPS (Global Positioning System). | 79 |
|----------------------------------|----|

Н

| | |
|----------------|----|
| HD трафик..... | 84 |
|----------------|----|

| | | |
|----------------------------|--------|---------------------------|
| I | | |
| I Новини..... | 52 | |
| ID3 идентификатори..... | 58 | |
| iPod..... | 64, 65 | |
| M | | |
| MIX..... | 58 | |
| MP3 плейър..... | 65 | |
| MP3 файлове..... | 64 | |
| MP3 CD..... | 57 | |
| My TomTom LIVE..... | 84 | |
| P | | |
| POI..... | 106 | |
| PTY (Тип на програма)..... | 52 | |
| R | | |
| RDS..... | 52 | |
| S | | |
| SD карта..... | 79, 84 | |
| T | | |
| TomTom пътни камери..... | 116 | |
| TomTom HOME™..... | 79 | |
| Traffic info service..... | 79 | |
| U | | |
| USB драйв..... | 64 | |
| USB куплунг..... | 65 | |
| USB порт..... | 64 | |
| | | USB устройства..... 65 |
| | | USB флаш стик..... 79, 84 |
| | | W |
| | | WAV файлове..... 57 |
| | | WMA файлове..... 64 |
| | | WMA CD..... 57 |

www.opel.com

Copyright by ADAM OPEL AG, Rüsselsheim, Germany.

Информацията в тази публикация е валидна към датата на публикуване, посочена по-долу. Adam Opel AG си запазва правото да прави промени в техническите спецификации, характеристики и конструкция на автомобилите, свързани с информацията в тази публикация както и промени на самата публикация.

Издание: Октомври 2014, ADAM OPEL AG, Rüsselsheim.

Напечатано на хартия, избелена без хлор.

KTA-2701/6-bg

10/2014

