

VIVARO

Ръководство за експлоатация



Съдържание

Въведение	2
Накратко	6
Ключове, врати, прозорци	23
Седалки, облегалки	51
Съхраняване на вещи	82
Прибори и органи за управление	95
Осветление	123
Климатичен контрол	132
Шофиране и обслужване	149
Грижи за автомобила	192
Сервизно обслужване и поддръжка	238
Технически данни	242
Информация за клиента	249
Азбучен указател	258

Въведение

Гориво	Обозначение	<input type="text"/>		
Моторно масло	Качество	<input type="text"/>		
	Вискозитет	<input type="text"/>		
Налягане на гумите	Размер на гумите		Отпред	Отзад
	Летни гуми	<input type="text"/>	<input type="text"/>	<input type="text"/>
	Зимни гуми	<input type="text"/>	<input type="text"/>	<input type="text"/>
Тегло	Брутно тегло на автомобила	<input type="text"/>		
	- Тегло на празен автомобил, базисен модел	<input type="text"/>		
	= Натоварване	<input type="text"/>		

Специфични за автомобила данни

Моля нанесете данните за Вашия автомобил на предходната страница за да бъдат на разположение. Необходимата информация ще намерите в разделите "Сервиз и поддръжка" и "Технически данни", както и на идентификационната табелка.

Въведение

Вашият автомобил е комбинация от напреднала технология, сигурност, съвместимост с околната среда и икономичност.

Настоящото ръководство за експлоатация Ви предоставя цялата необходима информация за да можете да карате автомобила си правилно и сигурно.

Уверете се, че пътниците Ви са наясно с възможния риск от катастрофа и нараняване, които могат да възникнат в резултат от неправилното използване на автомобила.

Винаги трябва да спазвате конкретните закони и правила в страната, където се намирате. Тези закони може да се различават от информацията дадена в настоящото ръководство.

Пренебрегването на описанието, дадено в това ръководство, може да повлияе върху вашата гаранция.

Когато настоящото ръководство за експлоатация Ви насочва към сервиз, ние Ви препоръчваме Вашия сервизен партньор на Opel.

Всички сервизни партньори на Opel предлагат първокласно обслужване на приемливи цени. Опитни механици обучени от Opel работят в съответствие с конкретните инструкции на Opel.

Ръководството за експлоатация трябва винаги да се държи в автомобила за да Ви е под ръка.

Ръководството ще ви помогне

- Настоящото ръководство описва всички опции и възможности, които се предлагат за този модел. **Някои описания, включително тези за функциите на дисплея и менюто, може да не се отнасят за Вашия автомобил поради варианта на модела, конкретни за дадена страна спецификации, специално оборудване и аксесоари.**
- От главата "Накратко" да получите начална информация.
- Таблицата със съдържанието в началото на ръководството и във всеки раздел показва къде се намира информацията.
- Азбучният указател ще ви улесни в търсенето на конкретна информация.
- Ръководството за експлоатация се отнася за автомобили с ляво разположен

волан. Работата с автомобила е подобна и при дясно разположен волан.

- Ръководството за експлоатация използва заводските означения на двигателите. Съответните търговски обозначения се намират в главата "Технически данни".
- Инструкциите свързани с посоките, напр. наляво или надясно, напред или назад, винаги трябва да се разбират спрямо посоката на движение.
- Надписите на дисплея на автомобила може да не са на вашия език.
- Съобщенията на дисплея и надписите в интериора на автомобила са показани с **удебелен шрифт**.

Опасност, предупреждение и внимание

⚠ Опасност

Текстът означен с **⚠ Опасност** информира относно риск от фатално нараняване. Неспазването на тази информация може да доведе до опасност за живота.

⚠ Предупреждение

Текстът означен с **⚠ Предупреждение** дава информация относно риск от произшествие или нараняване. Неспазването на тази информация може да доведе до нараняване.

Внимание

Текстът отбелязан с **Внимание** съдържа информация относно възможни щети по автомобила. Неспазването на тази информация може да доведе до щети по автомобила.

Символи

Препратката към дадена страница се означава с ↻. ↻, което значи "виж страница".

Препратките към страници и записи от азбучния указател се отнасят до съответните заглавия, посочени в съдържанието на раздела.

Пожелаваме Ви много часове на приятно шофиране.

Ваш екип на Opel

Накратко

Първоначална информация

Отключване на автомобила

Отключване с дистанционното управление



Натиснете  за да отключите вратата на водача. Натиснете отново, за да отключите целия автомобил.

Отворете вратите като дръпнете дръжките.

Натиснете . Само багажникът се отключва.

Дистанционно радиоуправление
↪ 24.

Система за централно заключване
↪ 29.

Багажно отделение ↪ 39.

Отключване с механичен ключ
↪ 29.

Отключване с електронен ключ

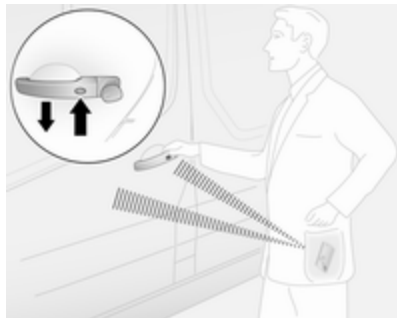

Натиснете бутона на някоя от външните дръжки на вратите, когато електронният ключ е в обхвата на зоната за разпознаване (прибл. 1 метър от предните врати или багажното отделение) и дръпнете дръжката, за да отворите.

- или -

Натиснете бутон  на електронния ключ, за да отключите всички врати и товарното отделение.

Система с електронен ключ ⇨ 25.

Регулиране на седалката

Надлъжно регулиране



Дръпнете ръчката, плъзнете седалката, освободете ръчката.

Опитайте да преместите седалката назад и напред, за да се уверите, че е фиксирана на място.

Положение на седалката ⇨ 53.

Регулиране на седалката ⇨ 54.

Наклон на облегалките

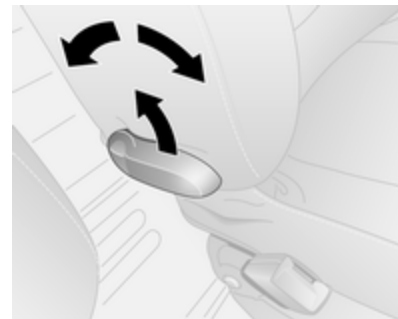

Дръпнете лоста, нагласете наклона и освободете лоста. Оставете облегалката на седалката да се застопори. При регулирането не се облягайте на облегалката.

Положение на седалката ⇨ 53.

Регулиране на седалката ⇨ 54.

Височина на седалката

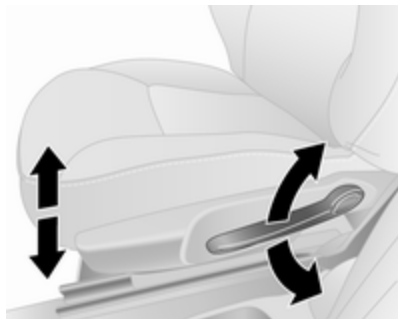

Помпане с лоста:

помпане : седалката нагоре
нагоре

помпане : седалката
надолу надолу

Положение на седалката ⇨ 53.

Регулиране на седалката ⇨ 54.

Регулиране на облегалките за глава

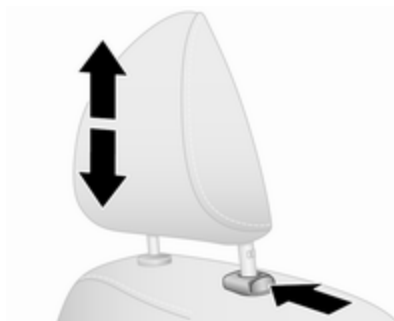

Натиснете бутона за да освободите облегалката за глава, регулирайте височината, блокирайте.

Облегалки за глава ⇨ 51.

Предпазен колан



Издърпайте предпазния колан и го закопчайте в закопчалката му. Коланът не бива да е усукан и трябва да прилепва плътно към тялото. Облегалката на седалката не бива да бъде наклонена прекалено много назад (препоръчителен ъгъл на наклона: около 25°).

За да откопчаете предпазния колан, натиснете червения бутон върху закопчалката на колана.

Положение на седалката ⇨ 53.

Предпазни колани ⇨ 61.

Система на въздушните възглавници ⇨ 66.

Настройване на огледалото

Вътрешно огледало



За регулиране на огледалото, преместете корпуса му в желаната посока.

Вътрешно огледало, широко огледало за обратно виждане ⇨ 46.

Вътрешно огледало с автоматично противозаслепяващо регулиране ⇨ 47.

Външни огледала

Ръчно регулиране

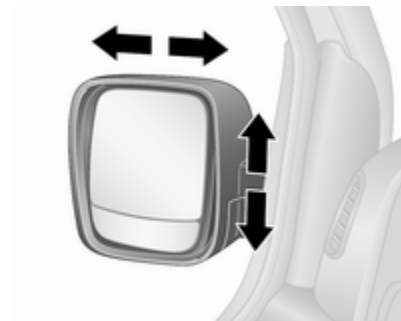

Завъртете огледалото в нужната посока.

Външни огледала ⇨ 45.

Електрическо регулиране

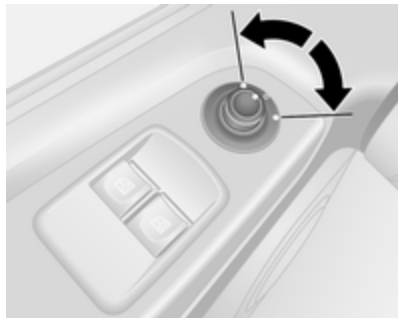

Изберете съответното външно огледало и го нагласете.

Изпъкнали външни огледала ⇨ 45.

Електрическо регулиране ⇨ 45.

Сгъваеми външни огледала ⇨ 46.

Отопление на външните огледала ⇨ 46.

Регулиране на волана

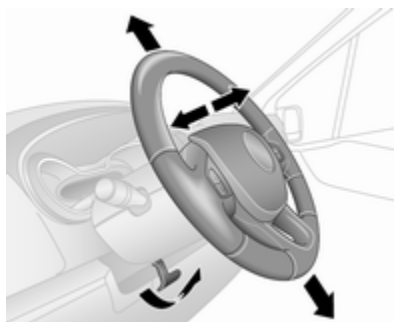

Отключете лоста, настройте волана, блокирайте лоста и проверете дали е заключен добре.

Не регулирайте волана докато не спрете автомобила и не освободите ключалката на волана.

Система на въздушните възглавници ⇨ 66.

Положения на контакта за запалване ⇨ 152.

Общ преглед на таблото с прибори

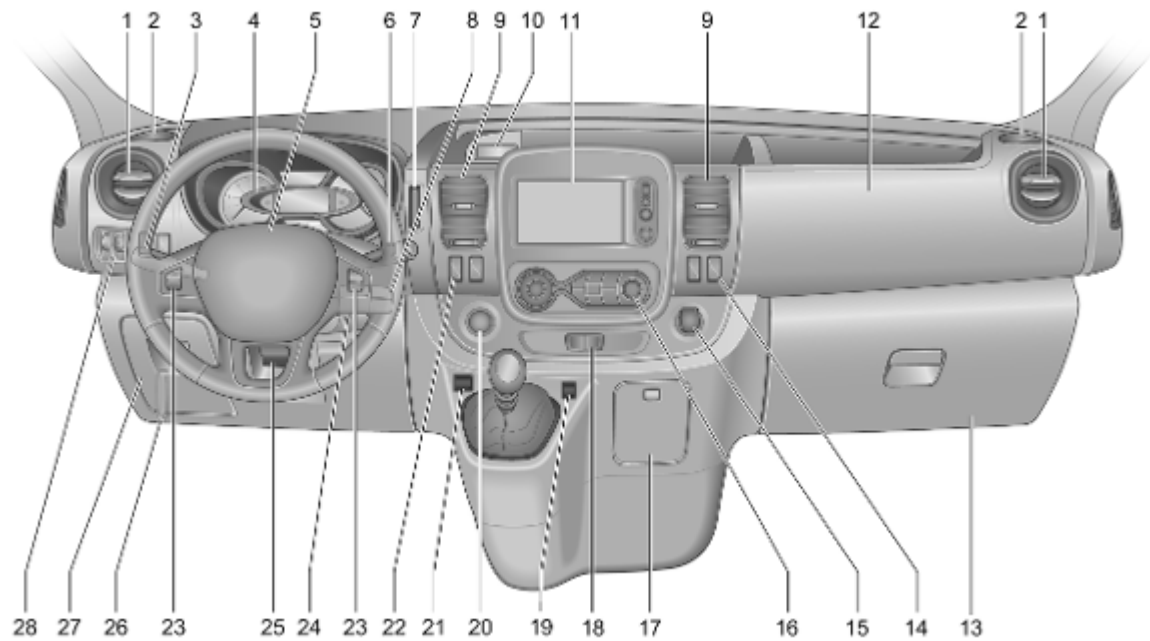

- | | | |
|---|--|---|
| 1 Странични
вентилационни дюзи 146 | 6 Чистачка на предното
стъкло, система за
измиване на предното
стъкло 97 | 14 Отопление на външните
огледала 46 |
| 2 Пепелник 102 | Чистачка на задното
стъкло, система за
измиване на задното
стъкло 99 | Отопляемо задно стъкло 49 |
| Поставки за чаши 84 | Борден компютър 119 | Контрол на оборотите
при празен ход 155 |
| 3 Ключ за светлините 123 | 7 Карточетец за система с
електронен ключ 25 | 15 Електрически контакт 101 |
| Задна светлина за мъгла . 127 | 8 Контролни органи върху
кормилната колона 97 | Запалка 102 |
| Предни фарове за мъгла . 127 | 9 Централни
вентилационни дюзи 146 | 16 Климатична система 132 |
| Осветление при излизане 131 | 10 Електрически контакт 101 | Електронна система за
климатичен контрол 135 |
| Мигачи 126 | Запалка 102 | 17 Пепелник 102 |
| Габаритни светлини 123 | Поставка за монети, USB
слот 82 | Поставки за чаши 84 |
| Светлинен клаксон, къси
и дълги светлини 124 | 11 Информационен дисплей . 117 | 18 Аварийни
предупредителни
светлини 126 |
| 4 Прибори 103 | 12 Въздушна възглавница
за предния пътник 70 | Система за централно
заклучване 29 |
| Център за информация
на водача 116 | 13 Жабка 84 | 19 Предна помощна
система за паркиране 181 |
| Борден компютър 119 | | 20 Бутон за хранане за
система с електронен
ключ 152 |
| 5 Клаксон 97 | | 21 Еко бутон за режим на
икономия на гориво 150 |
| Въздушна възглавница
за шофьора 70 | | |

22	Система "стоп/старт"	157
	Круиз контрол (система за поддържане на дадена скорост)	176
	Ограничител на скоростта	179
23	Дистанционно управление от волана	96
	Круиз контрол (система за поддържане на дадена скорост)	176
24	Контакт за запалване с ключалка за волана	152
25	Регулиране на волана	96
26	Ръчка за освобождаване капака на двигателя	195
27	Кутия с предпазители	213
28	Помощна система за задно паркиране	181
	Електронна стабилизираща система ...	175
	Система за тракшън контрол (контрол на сцеплението)	173

Регулиране на обсега (светлинния сноп) на предните фарове	125
Осветление на арматурното табло	128
Спомагателно отопление .	139
Ограничител на скоростта	179

Външни светлини

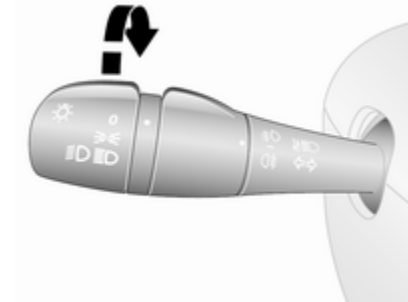

Завъртете външния ключ за светлините:

- O** : изключено
- ☞☞** : габаритни светлини
- ☞☞☞** : предни фарове

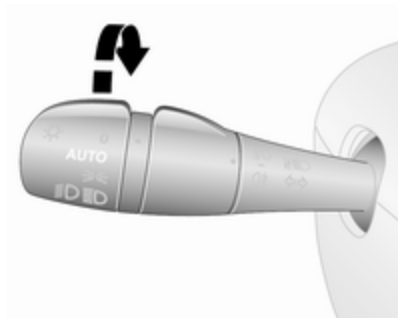

Автомобили с автоматичен контрол на светлините:

AUTO : автоматичен контрол на светлините: външните светлини се включват и изключват автоматично в зависимост от външните светлинни условия.

Осветление ⇨ 123.

Автоматичен контрол на светлините ⇨ 124.

Предупредителен зумер за включени фарове ⇨ 118.

Предни и задна светлини за мъгла

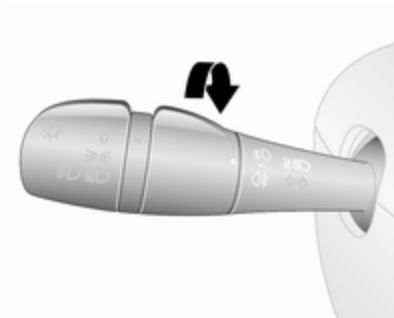

Завъртете вътрешния ключ за светлините

⌘D : предни фарове за мъгла
⌘¶ : задна светлина за мъгла

Предни фарове за мъгла ⇨ 127.

Задна светлина за мъгла ⇨ 127.

Светлинен клаксон, къси и дълги светлини

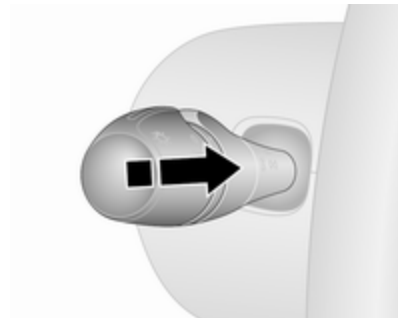

светлинен клаксон	: дърпане на лостчето
дълги светлини	: бутане на лостчето
къси светлини	: натиснете или дръпнете лостчето

Автоматичен контрол на светлините ⇨ 124.

Дълги светлини ⇨ 124.

Светлинен клаксон ⇨ 124.

Мигачи

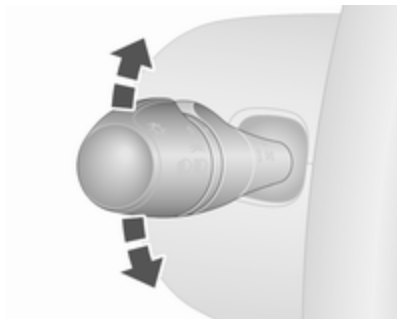

лостче нагоре : десен мигач

лостче надолу : ляв мигач

Мигачи ⇨ 126.

Аварийни предупредителни светлини



Задейства се чрез натискане на .

Аварийни предупредителни светлини ⇨ 126.

Клаксон



Натиснете .

Системи за измиване и избърсване

Чистачки на предното стъкло

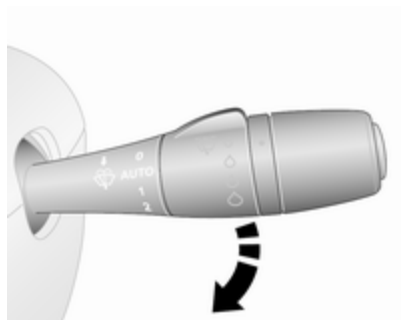

- 0** : изключено
- AUTO** или  : интервален режим на бърсане или автоматичен режим на бърсане с помощта на сензор за дъжд
- 1** : бавно
- 2** : бързо

Чистачки на предното стъкло
⇨ 97.

Смяна на перото на чистачка
⇨ 203.

Система за измиване на предното стъкло

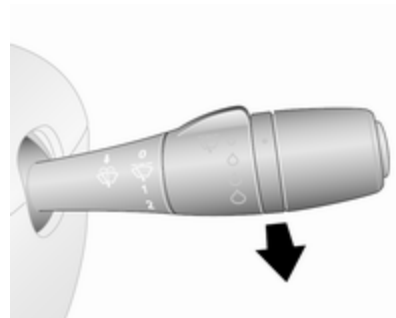

Дръпнете лоста.

Система за измиване на предното стъкло ⇨ 97.

Течност за измиване ⇨ 199.

Чистачка и система за измиване на задното стъкло

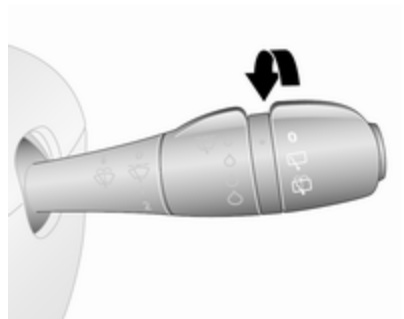

Завъртете лоста:

○ : изключено

☐ : чистачка

☑ : измиване

Чистачка и измиване на задното стъкло ⇨ 99.

Течност за измиване ⇨ 199.

Климатичен контрол

Отопляемо задно стъкло



Отоплението се включва чрез натискане на ☐.

Отопляемо задно стъкло ⇨ 49.

Отопление на външните огледала

Натискане на ☐ също активира отоплението на външните огледала.

Отопление на външните огледала ⇨ 46.

Подсушаване и размразяване на прозорците

Климатична система





- Завъртете копчето за разпределение на въздуха в положение ☐.
- Завъртете копчето за температурата в позиция най-топло.
- Нагласете вентилатора на най-високата скорост.
- Включете охлаждането **A/C**.
- Включете отоплението на задното стъкло ☐.

Система за климатичен контрол
 ⇨ 132.

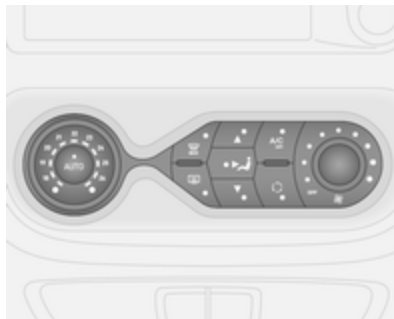
Електронна система за климатичен контрол



- Натиснете  LED в бутона светва при задействане.
- Температура, разпределение на въздуха и охлаждане се регулират автоматично и вентилаторът работи с висока скорост.
- Включете отоплението на задното стъкло  ⇨ 49.

Електронна система за климатичен контрол ⇨ 135.

Скоростна кутия

Механична скоростна кутия



Заден ход: при неподвижен автомобил изчакайте три секунди след натискане на педала на съединителя, след това издърпайте пръстена на скоростния лост и включете предавката.

Ако предавката не се включва, поставете скоростния лост в неутрално положение, освободете педала на съединителя и го натиснете отново, след това повторно изберете предавката.

Механична скоростна кутия ⇨ 170.

Потегляне

Преди потегляне проверете

- Налягане на въздуха в гумите
⇨ 218 и състояние на гумите
⇨ 248.
- Нивото на маслото в двигателя и нивата на работните течности ⇨ 196.
- Всички прозорци, огледала, външните светлини и табелките с регистрационния номер трябва да са почистени от замърсявания, сняг и лед и да са изправни.
- Правилното положение на огледалата ⇨ 45, седалките ⇨ 53 и предпазните колани ⇨ 63.
- Функционирането на спирачките при ниска скорост, особено ако спирачките са овлажнени.

Стартиране на двигателя с ключ

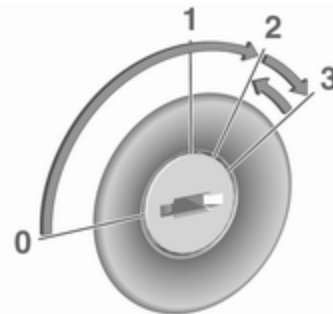

- Завъртете ключа в положение 1.
- Завъртете леко волана за да освободите ключалката му.
- Натиснете педала на съединителя и спирачния педал.
- Не натискайте педала на газта.
- Дизелови двигатели: завъртете ключа в положение 2, за да включите предварителното подгряване и

изчакайте, докато контролният индикатор  изгасне в приборния панел.

- Завъртете ключа в положение **3** и го отпуснете.

Стартиране на двигателя ⇨ 154.

Стартиране на двигателя с бутон за захранване



Електронният ключ трябва да е в автомобила - в карточетеца или в предното отделение за пътници.

- Завъртете леко волана за да освободите ключалката му.
- Натиснете педала на съединителя и спирачния педал.
- Не натискайте педала на газта.
- Натиснете **START/STOP** и отпуснете.
- Двигателят стартира след кратко забавяне.

Бутон за захранване ⇨ 152.

Система "стоп/старт"



Ако автомобилът се движи с ниска скорост или е неподвижен и някои условия са налице, активирайте Autostop, както следва:

- Натиснете педала на съединителя.
- Превключете скоростния лост в неутрална позиция.
- Отпуснете педала на съединителя.

Показва се Autostop, когато **A** светне на приборното табло
↪ 115.

За рестартиране на двигателя натиснете педала на съединителя отново.

Система "стоп/старт" ↪ 157.

Паркиране

⚠ Предупреждение

- Не паркирайте автомобила върху лесно запалима повърхност. Високата температура на изпускателната система може да запали тази повърхност.
- Винаги натягайте ръчната спирачка без да натискате освобождаващия бутон. Върху наклони натягайте ръчната спирачка колкото може по-силно. За да намалите силата за задействане, в същото време натиснете спирачния педал.
- Изключете двигателя.
- Ако автомобилът е на равна повърхност или на възходящ наклон, включете на първа предавка. При възходящ наклон завъртайте колелата навън от бордюра.

Ако автомобилът е на низходящ наклон, включете на задна предавка.

Завъртете предните колела към бордюра.

- Затворете прозорците.
- Извадете ключа от контакта за запалване. Завъртете волана докато усетите, че ключалката го заключи.

- Заключете автомобила с натискане на  от дистанционното управление ⇨ 29.

Задействайте механичната заключваща система против кражби ⇨ 41 и алармената система против кражба ⇨ 42.

- Вентилаторите за охлаждане на двигателя могат да продължат да работят след изключване на двигателя ⇨ 194.

Внимание

След работа при високи обороти или голямо натоварване на двигателя, оставете двигателя да работи за кратко при ниско натоварване или на празен ход за около 30 секунди преди да го изгасите, с цел предпазване на турбокомпресора.

Ключове, ключалки ⇨ 23.

Паркиране на автомобила за дълъг период от време ⇨ 193.

Ключове, врати, прозорци

Ключове, ключалки	23
Ключове	23
Паспорт на автомобила (Car Pass)	24
Дистанционното радиоуправление	24
Система с електронен ключ	25
Ключалки на вратите	28
Система за централно заключване	29
Автоматично заключване	35
Ключалки за деца	35
Врати	36
Глъзгаща се врата	36
Задни врати	37
Багажно отделение	39
Охрана на автомобила	41
Механична заключваща система против кражби	41
Алармена система	42
Имобилайзер	44
Външни огледала	45
Изпъкнало огледало	45

Ръчно регулиране	45
Електрическо регулиране	45
Сгъваеми огледала	46
Отопляеми огледала	46
Вътрешни огледала	46
Огледало с ръчно противозаслепяващо регулиране	46
Огледало с автоматично противозаслепяващо регулиране	47
Прозорци	47
Предно стъкло	47
Електрически прозорци	48
Задни прозорци	49
Отопление на задното стъкло	49
Слънчеви сенници	50

Ключове, ключалки

Ключове

Внимание

Не закрепвайте тежки или обемни предмети към ключа за запалване.

Резервни ключове

Номерът на ключа е отбелязан на самия ключ или върху сменяема табелка.

Номерът на ключа трябва да се съобщи при поръчката на резервни ключове, тъй като той е част от системата на имобилайзера.

Ако трябва да се смени електронният ключ, автомобилът трябва да се откара в сервис.

Ключалки ⇨ 234.

Дистанционно радиоуправление ⇨ 24.

Система с електронен ключ ⇨ 25.

Система за централно заключване ⇨ 29.

Стартиране на двигателя ⇨ 154.

Паспорт на автомобила (Car Pass)

Car Pass съдържа данни свързани със сигурността на автомобила, поради което трябва да се съхранява на безопасно място.

Когато автомобилът се закара в сервиз, данните от Car Pass са необходими за да се изпълнят някои операции.

Дистанционното радиоуправление



Използва се за задействане на:

- система за централно заключване ⇨ 29
- багажно отделение ⇨ 39
- механична заключваща система против кражби ⇨ 41
- алармена система против кражба ⇨ 42

Дистанционното управление има обсег на действие от приблизително 5 м. Обсегът на действие може да ограничен вследствие на външни въздействия. Мигащите аварийни светлини потвърждават действието.

Отнасяйте се грижливо с дистанционното управление, пазете го от влага и високи температури и избягвайте ненужното му използване.

В зависимост от модела, автомобилът може да използва дистанционно управление с 2 бутона или с 3 бутона, или електронен ключ, който включва функционалността на дистанционното управление.

Система с електронен ключ ⇨ 25.

Неизправност

Ако системата за централно заключване не може да се задейства чрез дистанционното управление, това може да се дължи на следното:

- Диапазонът е надвишен.
- Напрежението на акумулатора е ниско.
- Често използване на дистанционното управление извън обсега му, което изисква ново програмиране в сервиз.
- Претоварване на системата за централно заключване поради задействането ѝ през кратки интервали - електрозахранването се прекъсва за кратко време.
- Смущение от по-мощни радиовълни от други източници.

Ръчно управление с ключа ⇨ 29.

Смяна на батерията на дистанционното управление

Сменете батерията веднага щом намалее обхвата на действие.



Използваните акумулатори не са част от домашния отпадък. Те трябва да се изхвърлят на определените за рециклиране места.



Свалете винта и отворете отделението на батерията в дистанционното устройство като вкарате монета в процеп и завъртите.



Подменете батерията (тип на батерията: CR2016), като внимавате за поставянето ѝ в правилно положение.

Сглобете обратно двете половини на капака така, че да се застопорят добре.

Поставете обратно винта и го завийте.

Система с електронен ключ

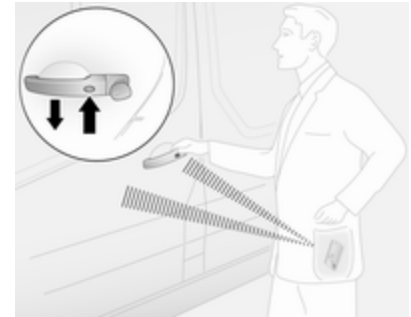

Активира хендсфри управление на следните функции:

- система за централно заключване ⇨ 29
- багажно отделение ⇨ 39
- включване на запалването и стартиране на двигателя ⇨ 152
- механична заключваща система против кражба ⇨ 41
- алармена система против кражба ⇨ 42

Електронният ключ просто трябва да се намира в шофьора.

Съобщение

Винаги вземайте електронния ключ със себе си, когато излизате от автомобила.

Оставеният в карточетеца електронен ключ се обозначава чрез предупредителен зумер ⇨ 118 и съобщение в Центъра за информация на водача ⇨ 117 при отваряне на вратата на водача.

Допълнително, електронният ключ включва функционалността на дистанционното управление ⇨ 24 и функцията за осветление при влизане ⇨ 130.

За хендсфри управление, електронният ключ трябва да е извън автомобила, в диапазон от около 1 метър от предните врати или багажното отделение. Обхватът на работа на бутоните на електронния ключ може да бъде ограничен от външни влияния. Мигащите аварийни светлини потвърждават действието.

Отнасяйте се грижливо с дистанционното управление, пазете го от влага и високи температури и избягвайте ненужното му използване.

Съобщение

Не поставяйте електронния ключ в багажника по време на движение, тъй като това е извън зоната на разпознаване (обозначава се от предупредителен зумер при ниска скорост ⇨ 118 и съобщение в Центъра за информация на водача ⇨ 117).

Съобщение

В случай, че електронният ключ се съхранява в отделението за предния пътник и в Центъра за информация на водача се появи съобщение (възможно е заедно с предупредителен зумер), което показва, че той е извън обхвата на приемане, препоръчваме поставяне на електронен ключ в четеца на карти.

Съобщение

Ако електронният ключ не е открит в отделението за предния пътник след отваряне и затваряне на вратата при работещ двигател, в Центъра за информация на водача се появява съобщение (придружено от предупредителен сигнал при надвишаване на определена скорост), което показва, че ключът е извън обхвата на приемане.

Това ви помага, например, да се избегне потегляне след слизане на пътник, у който се намира електронният ключ.

Съобщението изчезва след като електронният ключ бъде разпознат отново.

Хендсфри управлението се деактивира автоматично при задействане на бутоните на електронния ключ или натискане на превключвателя за централно заключване  ⇨ 29. За повторно активиране на хендсфри управлението, рестартирайте двигателя.

Бутон за захранване ⇨ 152.

Смяна на батерията на системата с електронен ключ

Сменете батерията веднага щом системата вече не работи добре или обсегът на действие намалее. Нуждата от смяна на батерията се обозначава чрез съобщение в центъра за информация на водача ⇨ 117.



Използваните акумулатори не са част от домашния отпадък. Те трябва да се изхвърлят на определените за рециклиране места.

Нуждата от смяна на батерията се обозначава чрез съобщение в центъра за информация на водача ⇨ 117.

Съобщение

В аварийен случай, автомобилът все още може да се заключва / отключва с помощта на аварийния ръчен ключ в корпуса на електронния ключ ⇨ 25.

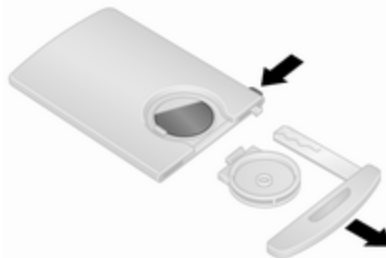

Натиснете и отпуснете бутона за освобождаване от страни на електронния ключ и издърпайте аварийния ръчен ключ от горе. Откачете капака на батерията, разположен на задната страна на електронния ключ, след това натиснете едната страна на батерията, за да освободите и извадите батерията.

Подменете батерията (тип на батерията: CR2016), като внимавате за поставянето ѝ в правилно положение.

Поставете отново капака на батерията и вкарайте отново аварийния ръчен ключ.

Синхронизация на електронен ключ

Натиснете някой от бутоните на електронния ключ четирикратно в обхвата на зоната за разпознаване (прибл. 1 метър от предните врати или багажното отделение). Електронният ключ ще се синхронизира при включване на запалването.

Неизправност

Ако системата централното заключване не може да се задейства или двигателят не може да се стартира, причината може да бъде една от следните:

- неизправност в електронния ключ
- електронният ключ е извън обсега на действие
- прекалено ниско напрежение на акумулатора
- претоварване на системата за централно заключване поради задействането ѝ през кратки интервали - електрозахранването се прекъсва за кратко време
- смущение от по-мощни радиовълни от други източници

Аварийен ръчен ключ



Натиснете и отпуснете бутона за освобождаване от страни на електронния ключ и издърпайте аварийния ръчен ключ от горе.

Заклучете или отключете ръчно вратите, като завъртите ключа в ключалката.

След употреба, поставете отново аварийния ръчен ключ в корпуса на електронния ключ.

Ключалки на вратите

Защитна ключалка против кражба



За да не може вратите да се отворят отвън, отворете вратата на водача и задействайте защитната ключалка против кражба.

Използвайки подходящ инструмент, завъртете превключвателя за заключване на вратата в заключено положение. Вратите/багажната врата не могат да се отворят отвън.

Защитната ключалка против кражба остава задействана дори и след отключване на автомобила с дистанционното управление. Вратите / багажната врата могат да се отворят само отвътре или чрез ръчния ключ.

Съобщение

В зависимост от модела, багажната врата може да остане отключена, когато е активирана защитната ключалка против кражба.

За деактивиране, завъртете превключвателя в отключено положение.

Ръчно заключване на задна врата



Завъртете превключвателя за заключване по часовниковата стрелка, за да заключите лявата задна врата от към вътрешността на багажното отделение. За отключване, завъртете превключвателя обратно на часовниковата стрелка.

Задни врати ↪ 37.

Система за централно заключване

Отключва и заключва предните врати, плъзгащите се странични врати и товарното отделение.

Чрез дистанционното управление с 3-бутон, предните врати и багажното отделение/плъзгащите се странични врати (където са оборудвани) могат да се отключват и заключват поотделно.

От съображения за безопасност автомобилът не може да бъде заключен, ако ключът за запалване е в контакта.

Съобщение

Ако не се отвори врата в рамките на около две минути след отключване на автомобила, той се заключва отново автоматично.

Затворете вратите и багажника. Ако вратите не са затворени добре, системата за централно заключване няма да работи.

Вижте „Ръчно управление с ключа“ по-долу за допълнителна информация.



Работа с дистанционното управление

Работата на системата за централно заключване с дистанционното управление се потвърждава от аварийните предупредителни светлини. Аварийните предупредителни светлини присветват веднъж, за да обозначат отключен автомобил и два пъти, за да обозначат заключен автомобил.

Отключване с дистанционното управление с 2-бутон







В зависимост от конфигурацията и модела:

- Натиснете и задръжте , за да отключите всички врати и товарното отделение.
- или -
- Натиснете еднократно , за да отключите вратата на водача и натиснете двукратно , за да отключите всички врати и багажното отделение.

Отключване с дистанционното управление с 3-бутона



В зависимост от конфигурацията и модела:

- Натиснете и задръжте , за да отключите всички врати и товарното отделение.
- или -
- Натиснете еднократно , за да отключите вратата на водача и натиснете двукратно , за да отключите всички врати и багажното отделение.
- или -
- Натиснете еднократно , за да отключите всички врати и товарното отделение.

Заклучване с дистанционното управление с 2-бутона





Натиснете : Заклучват се всички врати и багажното отделение.

Заклучване с дистанционното управление с 3-бутона



Натиснете : Заклучват се всички врати и багажното отделение.

Съобщение

Ако е монтирана, алармата за следене на купето  42 се изключва чрез натискане и задържане на  (което се потвърждава чрез звуков сигнал).

Ако това се направи погрешка, отключете отново вратите и натиснете за кратко , за да заключите автомобила.

Заклучване и отключване на багажно отделение с дистанционното управление с 2-бутона



В зависимост от конфигурацията и модела, натиснете  един или два пъти, за да отключите багажното отделение (и страничните плъзгачи се врати).

Натиснете  за заключване на багажното отделение (и, в зависимост от версията, на плъзгачите се странични врати).

Заклучване и отключване на багажно отделение с дистанционното управление с 3-бутона



Натиснете  за отключване на багажното отделение (и, в зависимост от версията, на плъзгачите се странични врати).

Работа на системата с електронен ключ

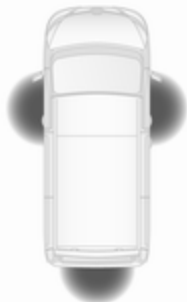

За хендсфри управление, електронният ключ трябва да е извън автомобила, в диапазон от около 1 метър от предните врати или багажното отделение.

Съобщение

Няма бутон за хендсфри управление във външната дръжка на страничната плъзгаща се врата.

В автомобила не трябва да има оставен електронен ключ и в зоната за разпознаване не трябва да има допълнителни електронни

ключове, в противен случай хендсфри управлението на системата за централно заключване няма да работи.

Работата на системата за централно заключване с електронен ключ се потвърждава от аварийните предупредителни светлини. Аварийните предупредителни светлини присветват веднъж, за да обозначат отключен автомобил и два пъти, за да обозначат заключен автомобил.

По време на заключване, ако има отворена или неправилно затворена врата, системата за централно заключване ще заключва и отключва в бърза последователност, без мигане на аварийните мигащи светлини.

⚠ Опасност

Никога не оставяйте електронен ключ вътре в автомобила, когато в него са оставени деца или животни, за да се предпазите от нежелателно

задействане на прозорци, врати или двигател. Съществува риск от фатално нараняване.

Отключване с електронен ключ - хендсфри управление

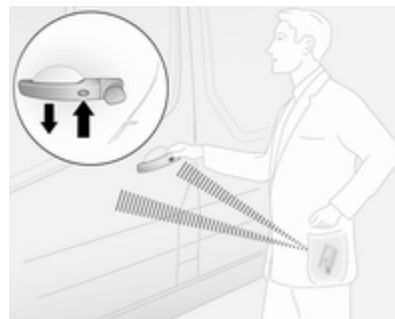

Натиснете бутона на една от двете външни дръжки на предните врати, за да отключите и издърпайте дръжката за отваряне.

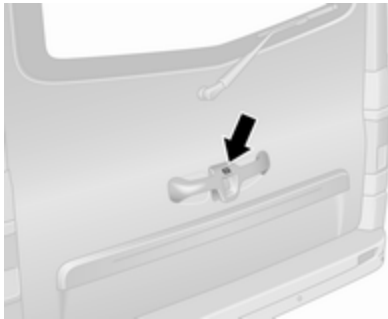

За задните врати / багажната врата, натиснете бутона на външната дръжка, за отключите и издърпайте дръжката за отваряне.

Автомобилът се отключва едва след изтичането на поне три секунди след заключването чрез хендсфри управление.

Хендсфри управлението се деактивира автоматично при задействане на бутоните на електронния ключ. За повторно активиране на хендсфри управлението, рестартирайте двигателя.

Отключване с бутоните на електронния ключ



Натиснете , за да отключите всички врати и товарното отделение.

Заклучване с електронен ключ - хендсфри управление

Натиснете бутона на някоя от външните дръжки на вратите. Заклучват се всички врати и багажното отделение.

Автомобилът се заключва едва след изтичането на поне 3 секунди след отключването чрез хендсфри управление.

Хендсфри управлението се деактивира автоматично при задействане на бутоните на електронния ключ. За повторно активиране на хендсфри управлението, рестартирайте двигателя.

Заклучване с бутоните на електронния ключ



Натиснете , за да заключите всички врати и товарното отделение.

Заклучване и отключване на багажно отделение с електронен ключ - хендсфри управление

Натиснете бутона на външната дръжка на вратата, за да заключите или отключите задните врати / багажната врата (и страничните плъзгащи се врати), когато електронният ключ е в диапазона на зоната за разпознаване (прибл. 1 метър).

Задните врати/багажната врата (и страничните плъзгащи се врати) се заключват/отключват едва след изтичане на поне 3 секунди от последното натискане на бутон.

Хендсфри управлението се деактивира автоматично при задействане на бутоните на електронния ключ. За повторно активиране на хендсфри управлението, рестартирайте двигателя.

Заклучване и отключване на багажно отделение с електронен ключ - бутони



Натиснете  за заключване или отключване на задните врати / багажната врата (и страничните плъзгащи се врати).

Система с електронен ключ ⇨ 25.

Ръчно управление с ключа

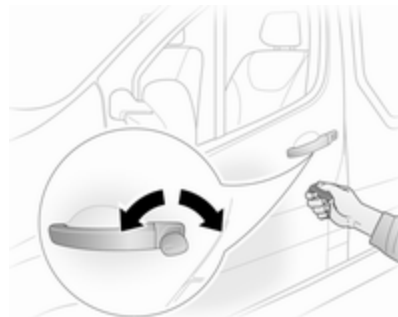

Заклучете или отключете ръчно вратите, като завъртите ключа в ключалката.

Съобщение

Ако е необходимо да се смени батерията в електронния ключ, автомобилът все още може да се заключва/отключва с помощта на аварийния механичен ключ в корпуса на електронния ключ ⇨ 25.

Превключвател за централно заключване

Заклучва или отключва вратите и багажното отделение от купето.



Натиснете  за заключване на автомобила. Активирането се обозначава от светодиода в бутона. При затваряне на отворена врата, тя се заключва автоматично.

Натиснете отново , за да отключите целия автомобил.

Ако автомобилът се шофира с отворено багажно отделение, предните врати (и страничните плъзгачи се врати) все още могат да се заключат. С включено

запалване, натиснете и задръжте  за около 5 секунди. При затваряне на задните врати / багажната врата, те се заключват автоматично.

Автоматично заключване ⇨ 35.

Работата на хендсфри управлението се забранява автоматично, когато е натиснат . За повторно активиране на хендсфри управлението, рестартирайте двигателя.

Система с електронен ключ ⇨ 25.

Автоматично заключване

Автоматично заключване след потегляне

Тази функция е свързана с безопасността и може да се конфигурира така, че автоматично да заключва всички врати и багажника веднага щом автомобилът потегли.

Включване

С работещ двигател, натиснете и задръжте бутона  за централното заключване за около 5 секунди. Звуков сигнал ще потвърди активирането.

Изключване

С работещ двигател, натиснете и задръжте бутона  за централното заключване за около 5 секунди. Звуков сигнал ще потвърди деактивирането.

Превключвател за централно заключване ⇨ 29.

Ключалки за деца



Предпазната ключалка за деца на плъзгащата се странична врата се намира в задната част на вратата (под бравата).

За да не може плъзгащата се странична врата да се отваря отвътре, отворете вратата и задействайте защитните ключалки за деца.

⚠ Предупреждение

Използвайте защитните ключалки за деца винаги когато на задните седалки има деца, за да не позволите неволно отваряне на вратите отвътре.

Използвайки подходящ инструмент, завъртете превключвателя на детската ключалка в плъзгащата се врата до заключено положение; вратата не може да се отвори отвътре.

Детската ключалка остава задействана дори и след отключване на автомобила с

дистанционното управление. Вратата може да се отвори само отвън.

За деактивиране, завъртете превключвателя на ключалката за деца в отключено положение.

Врати

Плъзгаща се врата



Отваряйте и затваряйте плъзгащата се странична врата само когато автомобилът е неподвижен със задействана ръчна спирачка.

Издърпайте дръжката назад, за да отключите и отворите от вътрешната страна.

Вратата може да се заключва отвътре с помощта на вътрешния ключ.

Система за централно заключване
 ⇨ 29.

⚠ Предупреждение

Внимавайте при работа със страничната плъзгаща се врата. Съществува риск от нараняване.

Уверете се, че нищо не може да бъде затиснато от вратата и никой не стои в обсега на движение на вратата.

Ако автомобилът е паркиран по наклон, отворена плъзгаща се врата може да се премести неволно поради собственото си тегло.

Затворете плъзгащите се врати преди потегляне.

Задни врати

Задните врати могат да се отворят само, ако автомобилът е отключен.

Система за централно заключване
↔ 29.

За да отворите лявата задна врата, дръпнете външната дръжка.

Вратата се отваря отвътре чрез дръпване на вътрешната дръжка.



Задната дясна врата се освобождава посредством лоста.

⚠ Предупреждение

Когато автомобилът е паркиран край пътя, отворените задни врати могат да попречат задните светлини да се виждат добре.

Направете автомобила по-лесно забележим за останалите участници в движението като използвате предупредителен триъгълник или друго средство определено от правилника за пътното движение.

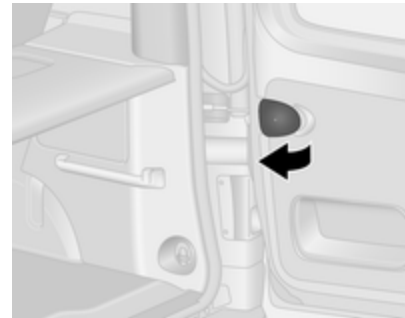

Вратите се задържат отворени на 90° чрез заключващи ограничители. За да отворите вратите на 180° или повече дръпнете освобождаващите дръжки и отворете вратите колкото е необходимо.

⚠ Предупреждение

Уверете се, че вратите са блокирани, когато са отворени напълно.

Отворените врати могат да се затворят под напора на вятъра!

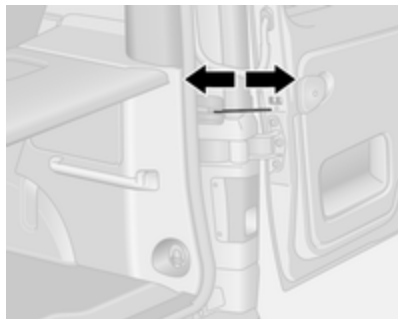

При затваряне на вратите застопорете заключващите опори за фиксаторите върху рамките на вратите.

Винаги затваряйте дясната врата преди лявата.

Ключалки на вратите ⇨ 28.

Система за централно заключване ⇨ 29.

Движение с отворено багажно отделение



Само в изключителни случаи, за движение с отворена дясна задна врата (напр., ако трябва да се превозват дълги предмети), отворете лявата, след това дясната задна врата, след това затворете лявата задна врата.

Съобщение

Не използвайте лявата задна врата за задържане на предмети на място.

Ако е възможно, закрепвайте тежките предмети с ремъци закачени за халките ⇨ 89.

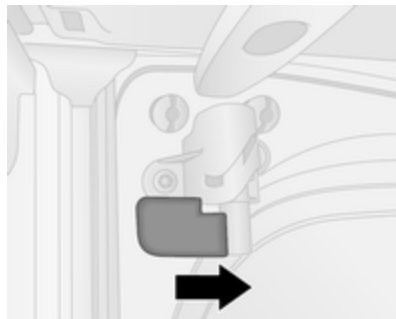

Вкарайте вътрешната ключалка в нейния корпус чрез завъртане на дръжката по часовниковата стрелка до заключено положение. Вратата се заключва и не може да се отвори отвън.

Съобщение

Табелката с регистрационния номер се вижда и е добре осветена, само когато задните врати са затворени.

Освободете ключалката, като завъртите дръжката обратно на часовниковата стрелка, за да позволите отварянето на вратата.

Внимание

Винаги се уверявайте, че товарът в автомобила е надеждно закрепен при движение с отворено багажно отделение.

За повече информация, вижте „Превозване на товари“ ⇨ 93.

Винаги спазвайте местните и националните разпоредби.

⚠ Опасност

Изгорелите газове на двигателя съдържат отровен въглероден окис, който няма цвят и мирис и може да бъде смъртоносен при вдишване.

При шофиране с отворен багажник изгорелите газове може да проникнат в автомобила. Отворете прозорците.

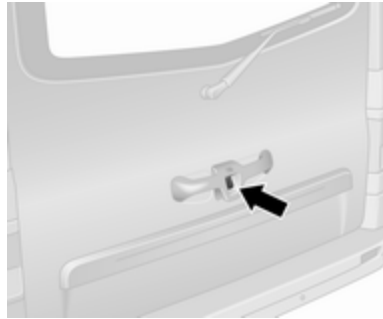
Багажно отделение**Врата на багажника****Отваряне**

След като отключите, натиснете бутона на вратата на багажника и я отворете до напълно отворено положение.

Вратата на багажника може да се отвори и отвътре чрез задействане на вътрешния бутон за освобождаване.

Съобщение

В много студен климат, помощта при отваряне, предоставена от хидравликата на багажната врата, може да бъде редуцирана.

Система за централно заключване ⇨ 29.

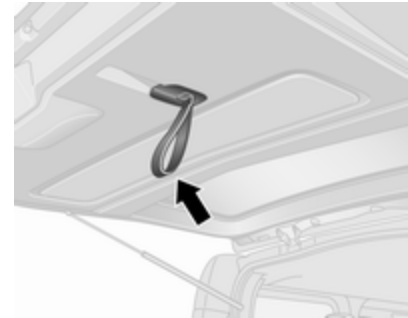
Затваряне

Спуснете багажната врата, използвайки вътрешната каишка.

Внимание

Поставете пръстите чрез ремъка преди издърпване, за да се избегне повреда по ремъка.

Отпуснете каишката, когато багажната врата се спусне и натиснете багажната врата за пълно затваряне.

Система за централно заключване
↪ 29.

Аварийно отваряне на багажното отделение от салона на автомобила



В зависимост от модела, разбийте капака от вътрешната страна на багажната врата.

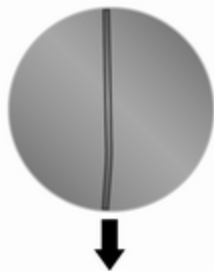

След това хванете здраво металната корда и я издърпайте надолу, за да отключите. Натиснете багажната врата, за да я отворите.

Общи съвети относно работата с вратата на багажника**⚠ Опасност**

Не карайте с отворена или откритата врата на багажника, напр. при превозване на обемисти товари, тъй като отровните изгорели газове, които са безцветни и нямат мирис могат да навлязат в купето. Това може да предизвика припадък и дори смърт.

Внимание

Преди отваряне на багажната врата, проверете за препятствия над главата, напр.

гаражна врата и др., за да се избегнат повреди на багажната врата.

При отваряне на задната врата се уверете, че има достатъчно свободно пространство както отгоре (поне 2,15 м), така и отзад.

Съобщение

Монтирането на тежки аксесоари върху задната врата може да ѝ попречи да остава отворена.

Охрана на автомобила

Механична заключваща система против кражби

⚠ Предупреждение

Не използвайте системата, ако в автомобила има хора! Вратите не могат да се отключат отвътре.

Системата блокира всички врати и багажното отделение.

Всички врати и багажното отделение трябва да са затворени, в противен случай системата не може да се активира.

Съобщение

Механичната заключваща система против кражби не може да се активира, когато са включени аварийните светлини или страничните светлини.

Активирането и деактивирането не са възможни с превключвателя за централно заключване.

Система за централно заключване
↪ 29.

Работа с дистанционно управление с 2-бутона и с 3-бутона

Операцията се потвърждава чрез аварийните предупредителни светлини, които примигват пет пъти.

Включване



Двукратно натискане на .

- или -

Завъртете ръчния ключ в ключалката на шофьорската врата в посока към задната част на автомобила двукратно.

Изключване

Отключете вратите с натискане на  на дистанционното управление или чрез завъртане на ръчния ключ в ключалката на вратата на водача към предницата на автомобила.

Работа на системата с електронен ключ

Работата на дистанционното управление се потвърждава от аварийните предупредителни светлини.

Включване

За хендсфри управление, електронният ключ трябва да е извън автомобила, в диапазон от около 1 метър от предните врати или багажното отделение.

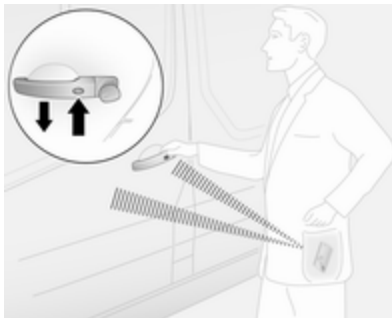

Натиснете двукратно бутона на някоя от външните дръжки на вратите.

- или -



Двукратно натискане на .

Изключване

Отключете вратите с натискане на бутона на някоя външна дръжка на врата или натиснете .

Хендсфри управлението се деактивира автоматично при задействане на бутоните на електронния ключ (или натискане на превключвателя за централно заключване ). За повторно активиране на хендсфри управлението, рестартирайте двигателя.

Система за централно заключване  29.

Система с електронен ключ  25.

Алармена система

Алармената система се задейства заедно с механичната заключваща система  29.

Тя следи:

- врати, задни врати / багажна врата, капак на двигателя
- вътрешността на купето

- багажно отделение
- запалването
- прекъсване в електрозахранването на алармената сирена

Включване

Всички врати и капакът на двигателя трябва да бъдат затворени.

Аварийните светлини примигват за потвърждение на активирането. Ако аварийните предупредителни светлини не примигнат при активирането, това означава, че някоя врата или капакът на двигателя не са затворени добре.

Дистанционно управление с 2-бутона и с 3-бутона

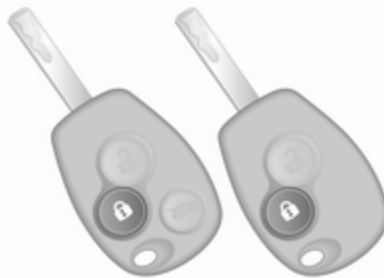

Натиснете , за да активирате алармената система против кражба.

Електронен ключ

За хендсфри управление, електронният ключ трябва да е извън автомобила, в диапазон от около 1 метър от предните врати или багажното отделение.

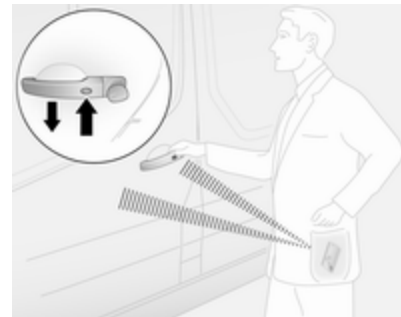

Натиснете бутона на някоя от външните дръжки на вратите.

- или -



Натиснете **Ⓜ**, за да активирате алармената система против кражба.

Система с електронен ключ ⇨ 25.

Изключване

Отключването на автомобила (с **Ⓜ** или с бутона на някоя от външните дръжки на вратите) или включването на запалването деактивират алармената система против кражба. Аварийните светлини примигват за потвърждение на деактивирането. Системата не се деактивира при отключване на вратата на водача с ключа или с превключвателя за централно заключване в купето.

Съобщение

Ако е задействана алармата, отключването на автомобила с ключа няма да спре сирената на алармата. За да спрете сирената, включете запалването. Аварийните светлини няма да мигат при деактивирането, ако е била задействана алармата.

Активиране без следене вътрешността на купето

Деактивирайте следенето на вътрешността на купето, напр., когато в автомобила се оставят животни или ако спомагателният нагревател е бил програмиран за таймиран или дистанционен старт ⇨ 139.

Натиснете и задръжте **Ⓜ** на дистанционното управление или електронния ключ. Като потвърждение ще се издаде звуков сигнал.

Статусът ще остане до отключване на вратите.

Аларма

При задействането ѝ алармената система издава звуков сигнал от високоговорител с отделно електрозахранване, като в същото време аварийните предупредителни светлини започват да мигат. Броят на подадените алармени сигнали и тяхната продължителност се определят от закона.

Ако акумулаторът на автомобила е разкачен или има прекъсване в захранването му, ще се задейства алармената система. Първо деактивирайте алармената система против кражба, ако трябва да разкачите акумулатора на автомобила.

За спиране на сирената на алармата (ако е задействана) и деактивиране на алармената система против кражба, свържете отново акумулатора на автомобила и отключете автомобила (или включете запалването).

Имобилайзер

Имобилайзерът е част от контакта на запалването и проверява дали двигателят може да бъде стартиран с използвания ключ.

Имобилайзерът се активира автоматично след като ключът се извади от контакта на запалването, а също и ако превключвателят е в контакта на запалването, но двигателят е изгасен.

Ако двигателят не може да бъде стартиран, изключете запалването и извадете ключа; изчакайте около две секунди, след което опитайте отново да стартирате. Ако двигателят и тогава не може да се стартира, опитайте да го стартирате с помощта на резервния ключ и се обърнете за помощ към сервиз.

Съобщение

Етикетите за радио честотна идентификация (RFID) могат да причинят интерференция с ключа. Не ги поставяйте близо до ключа при стартиране на автомобила.

Съобщение

Имобилайзерът не заключва вратите. След напускане на автомобила винаги го заключвайте и активирайте алармената система ↵ 29, ↵ 42.

Външни огледала

Изпъкнало огледало

Изпъкналото външно огледало има асферична област и намалява мъртвите зони. Формата на огледалото прави предметите да изглеждат по-малки, което влияе върху преценката на разстоянията.

Ръчно регулиране

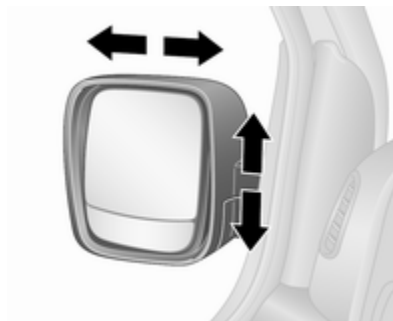

Регулирането на огледалата се извършва чрез завъртане в необходимата посока.

Електрическо регулиране



Изберете съответното външно огледало чрез превключване на бутона наляво или надясно, след това завъртете бутона, за да нагласите огледалото.

Когато бутонът е в средно положение, не е избрано никое огледало.

Сгъваеми огледала

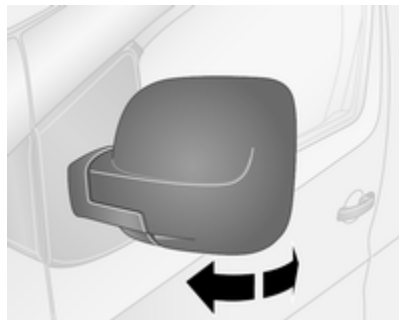

От съображения за безопасност на пешеходците външните огледала се извъртат от нормалното си положение, ако бъдат блъснати с достатъчно голяма сила. Наместете огледалото като натиснете леко корпуса на огледалото.

Положение за паркиране

Външните огледала могат да се сгъват навътре като натиснете леко външния ръб на корпуса, напр. при ограничено място за паркиране.

В зависимост от версията, външните огледала могат да се сгъват в положение за паркиране при заключване на автомобила. За повече информация, вижте ръководството на Инфотейнмънт.

Отопляеми огледала



Задейства се чрез натискане на . Активирането се обозначава от светодиод в бутона.

Отоплението работи при работещ двигател. То се изключва автоматично след кратко време.

Система за климатичен контрол
 132.

Вътрешни огледала

Огледало с ръчно противозаслепяващо регулиране



За да намалите заслепяването завъртете лостчето от долната страна на корпуса на огледалото.

Широко огледало за обратно виждане



В зависимост от автомобила, в предния слънчев сенник на пътника е разположено изпъкнало огледало, което спомага за увеличаване на видимостта и намаляване на мъртвите точки.

Огледало с автоматично противозаслепяващо регулиране



Заслепяването от следващите автомобили се намалява автоматично при шофиране в тъмното.

Прозорци

Предно стъкло

Топлоотразително предно стъкло

Топлоотразителното предно стъкло има покритие, което отразява слънчевото лъчение. Сигнали с данни, напр., от станции за плащане на пътна такса, може също да бъдат отразени.

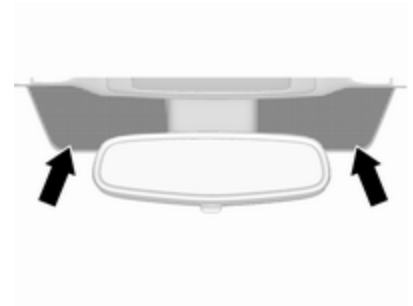

Маркираните области на предното стъкло нямат нанесено покритие. Устройствата за запис на електронни данни и плащане на

пътни такси трябва да се закрепват в тези области. В противен случай, може да възникне неизправност при записа на данни.

Стикери на предно стъкло

Не залепвайте стикери, от рода на винетки или други подобни, на предното стъкло в областта на вътрешното огледало.

Смяна на предно стъкло

Внимание

Ако автомобилът има сензор на предна камера за помощните системи за водача, много е важно смяната на предното стъкло да се извършва прецизно според спецификациите на Opel. В противен случай, тези системи може да не работят правилно и има опасност от неочаквано поведение и/или съобщения от тези системи.

Електрически прозорци

⚠ Предупреждение

Бъдете внимателни, когато задвижвате електрическите прозорци. Съществува риск от нараняване, особено за децата. Наблюдавайте внимателно прозорците при тяхното затваряне. Уверете се, че при движението им нищо няма да бъде заципано.

Включете запалването, за да задействате електрическите прозорци.



Можете да задействате бутона за съответния прозорец като го натиснете за да отворите или го дръпнете за да затворите.

За задействане на стъпки: Натиснете или дръпнете превключвателя за кратко.

За автоматично отваряне или затваряне: Натиснете или дръпнете превключвателя за по-продължително време.

Прозорецът се движи нагоре или надолу автоматично, когато е активирана функцията за безопасност. За да спрете движението му задействайте бутона още веднъж в същата посока.

В случай на трудности при затварянето причинени от замръзване или други подобни, дръпнете бутона няколко пъти за да затворите прозореца на стъпки.

Защитна функция

Ако стъклото на прозореца срещне съпротивление по време на автоматичното затваряне, то спира незабавно и отново се отваря.

Претоварване

Ако прозорците се задействат многократно в рамките на кратки интервали, тогава действието им се изключва за известно време.

Задни прозорци

Плъзгачи се странични прозорци

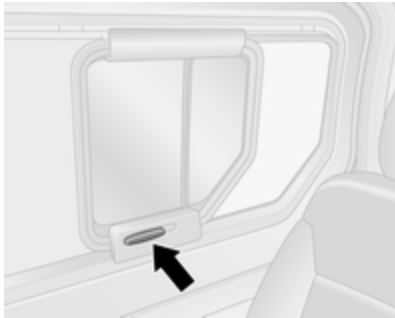

За да отворите или затворите, първо освободете прозореца чрез натискане на предната част на дръжката надолу, докато достигне вертикално положение, след това плъзнете прозореца.

Слънцезащитна щора

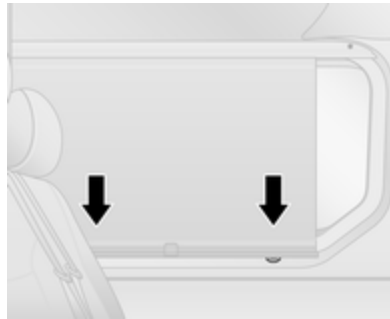

В зависимост от автомобила, в капака на прозореца е вградена слънцезащитна щора.

За да затворите, издърпайте ръкохватката надолу и задействайте блокиращите елементи в долната част.

За да отворите, освободете блокиращите елементи като издърпате слънцезащитната щора леко към вас и я насочите нагоре.

Отопление на задното стъкло



Задейства се чрез натискане на . Активирането се обозначава от светодиода в бутона.

Отоплението работи при работещ двигател и се изключва автоматично след известно време.

Система за климатичен контрол  132.

Слънчеви сенници

За предпазване на очите от заслепяване сенниците могат да се обръщат надолу и да се завъртат настрани.

Слънчевите сенници имат козметични огледала и поставка за билети в задната част.

Капаците на огледалата трябва да са затворени по време на движение.

Панорамно огледало за обратно виждане ⇨ 46.

Седалки, облегалки

Облегалки за глава	51
Предни седалки	53
Положение на седалката	53
Регулиране на седалката	54
Сгъване облегалката на седалката	55
Облегалка за ръце	56
Отопление на седалката	56
Задни седалки	57
Предпазни колани	61
Триточкови предпазни колани	63
Система на въздушните възглавници	66
Система на предните въздушни възглавници	70
Система на страничните въздушни възглавници	71
Система на въздушните възглавници-завеси	71
Деактивиране на въздушните възглавници	72

Предпазни седалки за деца	74
Детски предпазни системи (седалки)	74
Места за поставяне на детска седалка	77

Облегалки за глава

Положение

⚠ Предупреждение

Шофирайте само с правилно нагласена облегалка за глава.

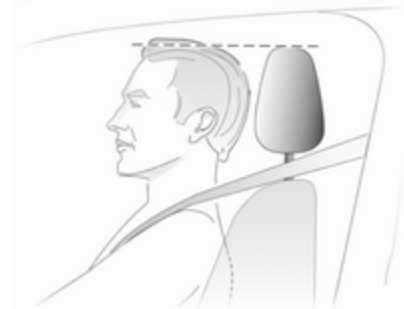

Горният край на облегалката за глава трябва да бъде на нивото на горната част на главата. Ако при много високи хора това не е възможно, нагласете облегалката

в най-високо положение, а при ниски хора я нагласете в най-ниско положение.

Регулиране



За повдигане, дръпнете нагоре облегалката за глава и фиксирайте.

За снижаване, натиснете бутона за освобождаване, регулирайте височината и фиксирайте.



Облегалките за глава на задните седалки също могат да се сгъват напред.

Съобщение

Поставянето на одобрени аксесоари върху облегалката за глава на предната пътническа седалка е позволено само, ако никой не седи на седалката.

Изваждане

Напр. когато използвате детска предпазна седалка ⇨ 74.

Първо наклонете облегалката на седалката напред, след това издърпайте облегалката за глава до най-горно положение.

Натиснете бутона за освобождаване и издърпайте облегалката за глава нагоре, за да я свалите.

Приберете облегалките за глава на сигурно място в багажника.

Не карайте с извадена облегалка за глава, ако седалката е заета.

Поставяне

Първо наклонете облегалката напред, след това вкарайте пръчките на облегалката за глава в отворите им.

Снижете облегалката за глава, доколкото е възможно, след това повдигнете облегалката за глава (първо натиснете бутона за освобождаване, ако е необходимо), докато се фиксира здраво в желаната позиция.

Предни седалки

Положение на седалката

⚠ Предупреждение

Шофирайте само с правилно нагласена седалка.

⚠ Опасност

Не сядайте по-близо от 25 см до волана, за да позволите безопасното надуване на въздушната възглавница.

⚠ Предупреждение

Никога не нагласяйте седалките по време на движение, тъй като те могат да се преместят неконтролируемо.

⚠ Предупреждение

Никога не съхранявайте каквито и да било незакрепени предмети под седалките.

Отделение за съхранение под седалката, кутия за съхранение ↻ 86.



- Седнете колкото е възможно по-навътре в седалката. Нагласете разстоянието между седалката и педалите така, че краката ви да са леко свити, когато натискате

педалите. Плъзнете седалката на предния пътник докрай назад.

- Нагласете достатъчна височина на седалката така, че да получите ясна видимост във всички посоки, както и за да виждате всички прибори. Трябва да има поне една ръка разстояние между главата ви и тавана на автомобила. Бедрата ви трябва леко да се опират на седалката без да са натиснати в нея.
- Седнете така, че да подпрете колкото е възможно по-добре раменете си на облегалката. Нагласете наклона на облегалката така, че да достигате волана с леко свити ръце. Поддържайте контакта между раменете и облегалката, когато въртите волана. Не накланяйте облегалката на седалката прекалено силно назад. Препоръчваме ви максимален ъгъл на наклон от 25°.

- Регулирайте седалката и волана така, че китката да ляга върху горната част на волана, а предлакътят да е напълно изпънат и рамената да са върху облегалката.
- Нагласете волана ⇨ 96.
- Нагласете облегалката за глава ⇨ 51.
- Регулирайте височината на предпазния колан ⇨ 63.
- Регулирайте опората за кръста така, че да го подpira по естествената форма на гръбначния стълб ⇨ 54.

Регулиране на седалката

Управлявайте автомобила само с фиксирани седалки и облегалки на седалките.

Надлъжно регулиране



Дръпнете ръчката, плъзнете седалката, после освободете ръчката.

Опитайте да преместите седалката назад и напред, за да се уверите, че е фиксирана на място.

Наклон на облегалките

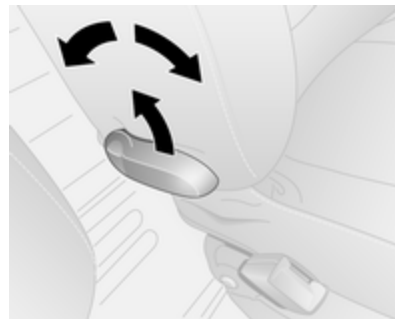

Дръпнете лоста, нагласете наклона и освободете лоста. Позволете на облегалката на седалката да се застопори така, че да чуете щракване.

При регулирането не се облягайте на облегалката.

Височина на седалката

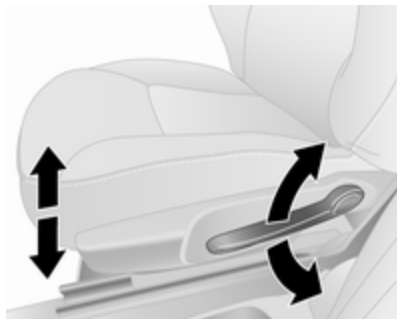

Помпане с лоста:

- помпане нагоре : седалката нагоре
- помпане надолу : седалката надолу

Опора за кръста

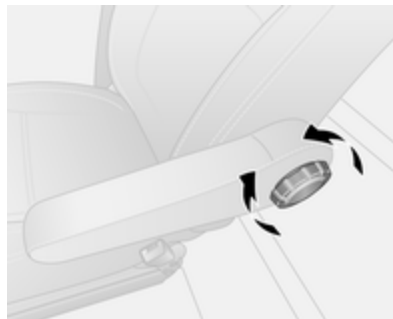

Нагласете опората за кръста с помощта на ръкохватката така, че да ви е удобно.

Завъртете ръкохватката за да увеличите или намалите опората.

Сгъване облегалката на седалката

Сгъваща се предна средна пътническа седалка

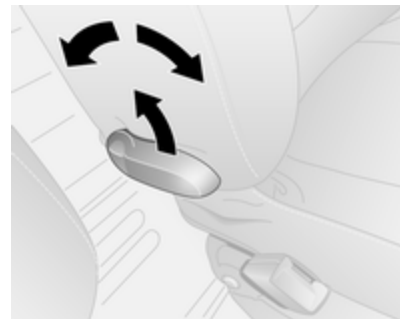

Издърпайте освобождаващия лост, сгънете облегалката докрай напред, а след това отпуснете лоста. Позволете на облегалката на седалката да се застопори така, че да чуete щракване.

Съобщение

Когато височината на седалката е в най-горното положение, натиснете облегалките за глава надолу преди да сгънете облегалката.

Уверете се, че нищо не пречи на сгъването на седалката, напр. сенник ↻ 50, поставка за чаши ↻ 84.

За да върнете в първоначалното положение, вдигнете облегалката, а след това отпуснете лоста. Позволете на облегалката на седалката да се застопори така, че да чуete щракване.

⚠ Предупреждение

Когато предната пътническа седалка е в сгънато положение, системата на въздушните възглавници за предния пътник трябва да се деактивира.

Деактивиране на въздушните възглавници ↻ 72.

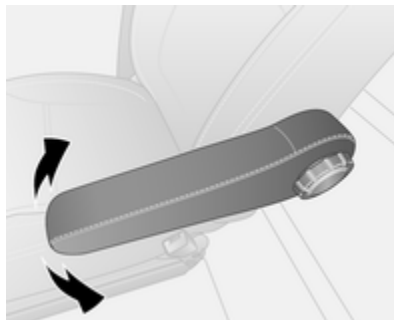
Облегалка за ръце

Сгънете облегалката за ръце в най-изправено положение, когато не е нужна или за да позволите движение в най-ниската позиция. Повдигнете облегалката за ръце според необходимото.

Отопление на седалката

Натиснете  за съответната седалка, когато двигателят работи; светодиодът в превключвателя светва. Натиснете другия край на двупозиционния превключвател, за да изключите отоплението на седалката.

Отоплението на седалките се управлява с помощта на термостат и се изключва автоматично, когато температурата на седалката е достатъчна.

Продължителната употреба от хора с чувствителна кожа не се препоръчва.

Задни седалки

В зависимост от автомобила, може да са оборудвани 2-ри ред и 3-ти ред задни седалки.

Достъп до задните седалки



За улесняване на достъпа до 3-ти ред седалки (където са оборудвани), отворете плъзгащата се странична врата и натиснете надолу освобождаващия лост на сгъваемата седалка от 2-ри ред и сгънете облегалката на седалката напред. Ако е необходимо, разкопчайте предпазните колани от техните закопчалки.

⚠ Предупреждение

Уверете се, че облегалката за гърба е в правилна позиция и закопчалките на предпазните колани са надеждно закопчани.

Закопчаване и разкопчаване на предпазен колан ⇨ 63.

Плъзгаща се врата ⇨ 36.

Възглавница на седалката

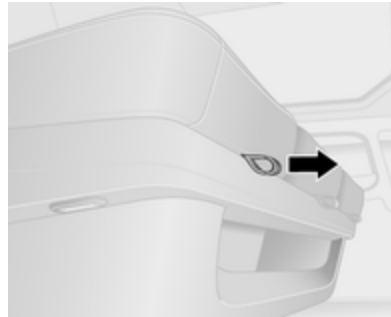

В зависимост от версията, седалката на възглавницата може да се регулира в една от петте позиции чрез издърпване на

ремъка, разположен в предната част на седалката и леко плъзване на възглавницата на седалката напред или назад.

Кутия под седалката ⇨ 86.

Сгъване и сваляне на задни седалки

⚠ Предупреждение

Когато задните седалки се сгъват или свалят, дръжте ръцете и краката си далече от зоната на движение.

Никога не настройвате седалките, докато шофирате, тъй като те могат да започнат да се движат неконтролируемо.

Уверете се, че задните седалки и облегалки са напълно застопорени, преди да седате на задните седалки.

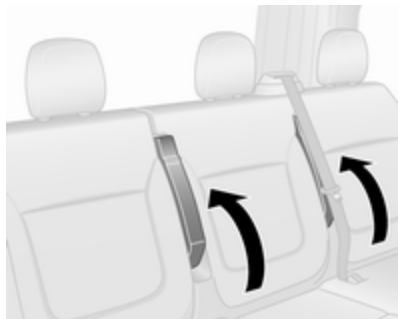

Преди сгъване или сваляне на задните седалки, погрижете се облегалките за ръце да бъдат сгънати в крайното си изправено положение.

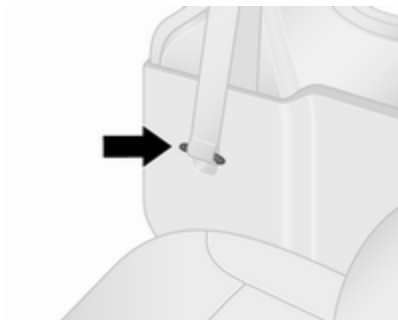

Преди сгъване или сваляне на задните седалки, първо освободете предпазните колани на външните седалки от закопчалките им и приберете закопчаващите пластини в корпуса им.

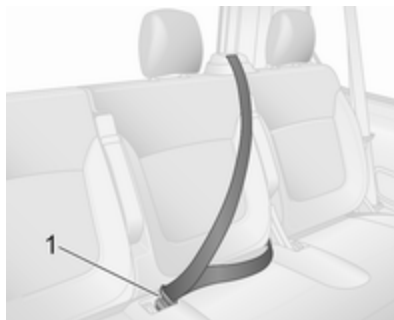

За средната задна седалка, вкарайте закопчаващата пластина в закопчалката 1.

Сгъване на задни седалки

При някои модели товарното отделение може да се увеличи, като се сгънат задните седалки от 3-ти ред (където са оборудвани).

⚠ Предупреждение

При сгъване на седалката внимавайте - пазете се от движещите се части. Убедете се, че седалката е застопорена, когато е напълно сгъната.

Ако е необходимо, свалете облегалките за глава ⇨ 51.

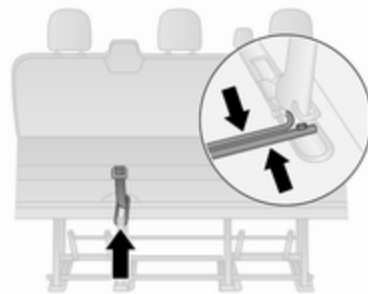

Издърпайте ремъка за освобождаване и сгнетете облегалката върху седалката.

Хванете заключващите лостове и ги съберете един към друг едновременно.

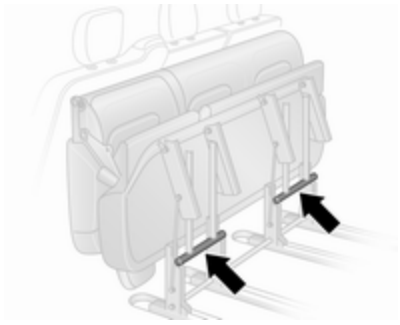

Повдигнете и сгънете модула на седалката напред, докато щракне в сгъната напред позиция.

Натиснете върху седалката и я фиксирайте на място чрез натискане на заключващите лостчета (стрелки). Уверете се, че седалката е фиксирана надеждно.

Внимание

От съображения за безопасност, не поставяйте товари върху сгъваемите задни седалки.

При връщане на модула на седалката в първоначалното му положение, дръпнете заключващите лостове, внимателно снижете седалката и се уверете, че заключващите лостчета са правилно разположени и фиксирани.

Съобщение

Уверете се, че анкерните точки са чисти, преди да монтирате седалката. По тях не трябва да има пясъчинки или други елементи, които могат да попречат на седалката да се фиксира надеждно.

Повдигнете облегалката за гърба и сменете облегалките за глава, ако е необходимо.

Сваляне на задни седалки

При някои модели товарното отделение може да се увеличи, като се свалят задните седалки от 2-ри ред и 3-ти ред (където са оборудвани).

⚠ Предупреждение

Никога не местете задните седалки, докато шофирате, тъй като те могат да започнат да се движат неконтролируемо.

⚠ Предупреждение

Подвижните седалки са тежки! Не се опитвайте да ги местите без помощ.

Ако е необходимо, свалете облегалките за глава ⇨ 51.

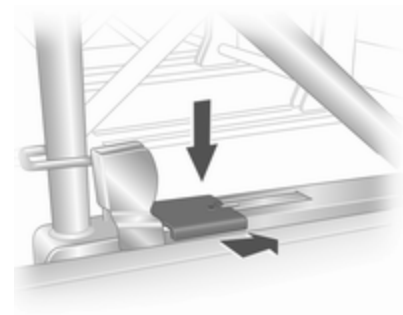

Освободете седалките като натиснете надолу и плъзнете напред заключващите фиксатори намиращи се отляво и отдясно върху опорите на седалката.

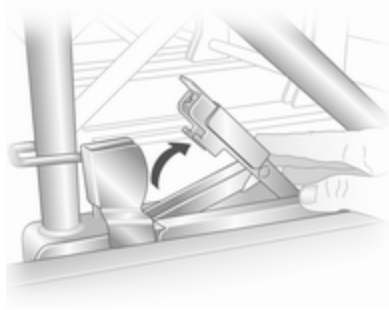

Вдигнете заключващите фиксатори, след това преместете седалката назад, за да се освободи от задните точки на закрепване в пода.

Вдигнете седалката, а след това я преместете назад отново, за да я освободите от предните точки на закрепване в пода. Сега седалката може да бъде извадена навън.

Седалките трябва да бъдат сваляни само през плъзгащата се странична врата (не през задната врата / багажната врата). Седалките от 2-ри ред трябва да се свалят от автомобила преди седалките от 3-ти ред.

Монтиране на задни седалки

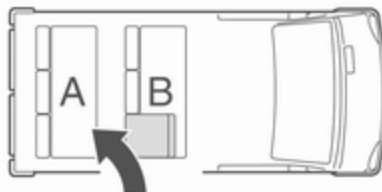

Когато монтирате седалките отново, винаги проверявайте дали редът със сгъващите се седалки за достъп **В** е правилно позициониран пред редът с неподвижните седалки **А**.

Седалките трябва да бъдат вкарвани само през плъзгащата се странична врата (не през задната врата / багажната врата). Седалките от 3-ти ред трябва да се вкарват в автомобила преди седалките от 2-ри ред.

Внимание

Седалките от 2-ри и 3-ти ред не са взаимозаменяеми и трябва да се монтират на първоначалните им места.

Съобщение

Уверете се, че анкерните точки са чисти, преди да монтирате седалката. По тях не трябва да има пясъчинки или други елементи, които могат да попречат на седалката да се фиксира надеждно.

Поставете седалката над предните точки на закрепване, след това натиснете седалката, докато тя легне върху задните точки на закрепване.

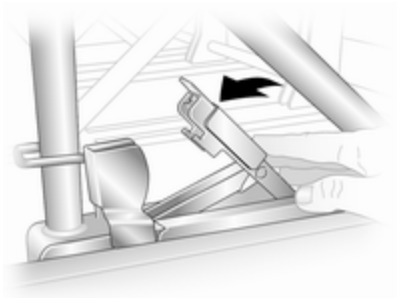

Спуснете заключващите щифтове и ги натиснете, докато се фиксират надеждно на място. Уверете се, че визуалните маркери на заключващите щифтове са правилно подравнени.

⚠ Предупреждение

При монтиране на седалките се уверете, че те са правилно разположени върху анкерните точки и че заключалките са добре закопчани.

Обърнете се към сервис, ако седалките не могат да се фиксират надеждно на място.

Предпазни колани



При голямо ускоряване или забавяне предпазните колани се заключват и задържат пътниците в седнало положение. По този начин, рискът от нараняване се намалява значително.

⚠ Предупреждение

Поставяйте предпазния колан преди всяко пътуване.

Пътниците, които не поставят предпазните колани, застрашават останалите пътници и самите себе си в случай на инцидент.

Предпазните колани са предвидени за ползване само от един човек в едно и също време.

Детски предпазни системи (седалки) ⇨ 74.

Проверявайте периодично здравината и функционалността на всички елементи от системата на предпазните колани.

Подменете повредените компоненти. След произшествие заменете в сервиз коланите и задействалите се обтегачи на предпазните колани.

Съобщение

Уверете се, че предпазните колани не са повредени или защитени от обувки или предмети

с остри ръбове. Внимавайте в механизмите за автоматично прибиране да не попадне нечистотия.

Индикатор за незакопчан предпазен колан

В зависимост от версията, двете предни седалки може да бъдат оборудвани с индикатор за незакопчан предпазен колан, обозначен от контролния индикатор  в покривната конзола ⇨ 110.

Ограничители на силата на обтягане на коланите

На предните седалки натоварването върху тялото се намалява посредством постепенното отпускане на колана по време на сблъсък.

Обтегачи на предпазните колани

В случай на челен или заден удар с определена сила коланите на предните седалки се затягат.

⚠ Предупреждение

Неправилното боравене (напр. изваждане или монтиране на колани) може да задейства обтегачите с риск от нараняване.

Задействането на обтегачите на предпазните колани се обозначава от постоянното светене на контролната лампа  ⇨ 110.

Влезлите веднъж в действие обтегачи на предпазните колани трябва да се заменят в сервиз. Обтегачите на предпазните колани могат да се задействат само веднъж.

Съобщение

Не закрепвайте и не поставяйте аксесоари и други предмети, които могат да попречат на действието на обтегачите на предпазните колани. Не правете никакви промени по компонентите на обтегачите на коланите, тъй като това ще направи невалидно разрешението за ползването на автомобила.

Триточкови предпазни колани

Предпазни колани на предните седалки

Затягане



Издърпайте плавно предпазния колан от макарата, прекарайте го през тялото като внимавате да не се усуче и вкарайте закопчавачата планка в закопчалката.

Докато карате затягайте редовно набедрената част на колана като издърпвате диагоналната му част.

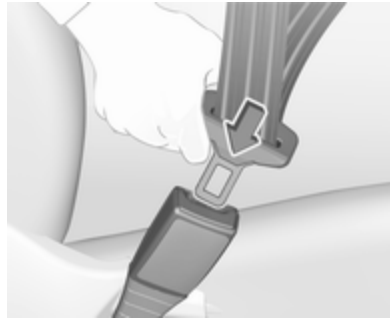

Отпуснатите и дебелите дрехи пречат на доброто прилягане на предпазния колан. Не поставяйте предмети (напр. ръчни чанти, мобифони) между колана и тялото си.

⚠ Предупреждение

Коланът не бива да ляга върху твърди или чупливи предмети в джобовете на дрехите ви.

Индикатор за незакопчан предпазен колан  110.

Регулиране на височината

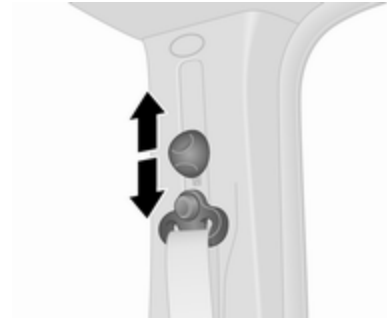

Плъзнете регулатора нагоре или надолу до желаното положение:

- Издърпайте леко предпазния колан.
- Наклонете регулатора надолу, за да го освободите, а след това плъзнете регулатора на височината надолу или го натиснете нагоре, без да накланяте регулатора.



Нагласете височината така, че коланът да ляга върху рамото. Той не бива да минава през врата или горната част на ръката.

⚠ Предупреждение

Не настройвате, докато управлявате автомобила.

Освобождаване



За да откопчаете предпазния колан, натиснете червения бутон върху закопчалката на колана. Предпазният колан се прибира автоматично.

Предпазни колани на задните седалки

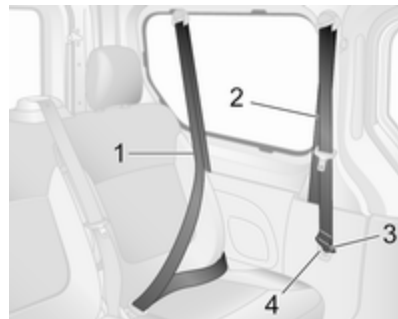

За 2-рия ред седалки винаги използвайте най-предните предпазни колани **2** (разположени зад 2-рия ред седалки). Когато предпазните колани на 2-рия ред седалки **2** не се използват, поставете закопчаващата пластина **3** в корпуса и **4**, за да се избегне повреда по автомобила.

За 3-тия ред седалки (вижте фигурата) винаги използвайте най-задните предпазни колани **1** (разположени зад 3-тия ред седалки).



Преди закопчаване на задния външен предпазен колан, първо се уверете, че долната закопчаваща пластина **5** е влязла докрай в закопчалката си **6**.

След това прекарайте колана през областта на скута и рамото (не усуквайте) и вкарайте горната закопчаваща пластина в съответната закопчалка.

Вижте "Предпазни колани на предните седалки" по-горе относно закопчаването и разкопчаването.

⚠ Предупреждение

Предпазният колан няма да бъде ефективен в случай на инцидент, ако не са закопчани правилно и долната, и горната закопчаващи пластини.

Когато разкопчавате колана, винаги освобождавайте първо горната закопчаваща пластина от нейната закопчалка, преди долната.

Извадете закопчаващите пластини от закопчалките, преди да изваждате седалките от автомобила или за улесняване на достъпа до задните седалки.

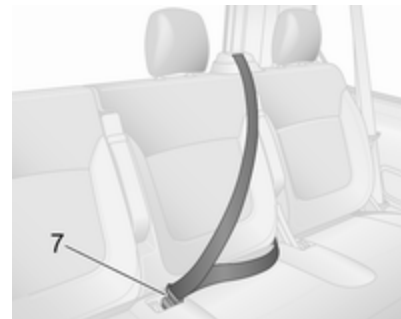

При задната средна седалка, издърпайте предпазния колан от прибиращия механизъм, прекарайте го през тялото като внимавате да не се усуче и вкарайте закопчаващата планка в закопчалката **7**.

⚠ Предупреждение

Уверете се, че задните седалки и облегалки са напълно застопорени, преди да седате на задните седалки.

Задни седалки ⇨ 57.

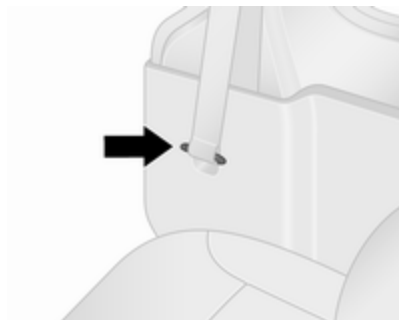

За да се избегне повреда на превозното средство, винаги съхранявайте закопчаващите пластини на задните външни предпазни колани в техния корпус, ако има такъв.

За средната задна седалка, вкарайте закопчаващата пластина в съответната закопчалка, когато седалката не е заета.

Използване на предпазния колан по време на бременност



⚠ Предупреждение

Бедрената част на колана трябва да минава колкото може по-ниско за да се избегне натиск върху корема.

Система на въздушните възглавници

Системата на въздушните възглавници се състои от няколко индивидуални системи, в зависимост от нивото на оборудване.

При задействането им, въздушните възглавници се надуват в рамките на милисекунди. Те спадат толкова бързо, че това често остава незабелязано по време на катастрофа.

⚠ Предупреждение

Тъй като системата на въздушните възглавници се задейства по експлозивен начин, ремонтите трябва да се извършват само от квалифициран персонал.

⚠ Предупреждение

Добавянето на аксесоари, които променят рамата на автомобила, системата на бронята, височината, ламарините на предния край или страничния ламаринен лист, може да предотврати правилната работа на системата на въздушните възглавници. Работата на системата на въздушните възглавници може да се повлияе и от смяната на части на предните седалки, предпазните колани, сензорния и диагностичния модул на въздушните възглавници, волана, арматурното табло, вътрешните уплътнения на вратите, включително високоговорителите, модулите на въздушните възглавници, тапицерията на тавана или колоните, предните сензори, сензорите за страничен удар или окабеляването на въздушните възглавници.

Съобщение

Управляващата електроника на системата на въздушните възглавници и обтегачите на коланите се намира в областта на централната конзола. Не поставяйте магнитни предмети в тази зона.

Не прикрепвайте никакви предмети върху капците на въздушните възглавници и не ги покривайте с нищо. Сменете повредените капаци в сервиз.

Всяка въздушна възглавница се отваря само веднъж. Незабавно заменяйте отворилите се въздушни възглавници в сервиз. Освен това, може да е необходима замяна и на волана, арматурното табло, някои панели, уплътненията на вратите, дръжки и седалки.

Не правете никакви промени по системата на въздушните възглавници, тъй като това ще направи невалидно разрешението за ползването на автомобила.

Контролна лампа  за системите на въздушните възглавници  110.

Детски предпазни системи на седалка на пътника до водача със системи за въздушни възглавници

Предупреждение съгласно ECE R94.02:



EN: NEVER use a rear-facing child restraint system on a seat protected by an ACTIVE AIRBAG in front of it, DEATH or SERIOUS INJURY to the CHILD can occur.

DE: Nach hinten gerichtete Kindersitze NIEMALS auf einem Sitz verwenden, der durch einen davor befindlichen AKTIVEN AIRBAG geschützt ist, da dies den TOD oder SCHWERE VERLETZUNGEN DES KINDES zur Folge haben kann.

FR: NE JAMAIS utiliser un siège d'enfant orienté vers l'arrière sur un siège protégé par un COUSSIN GONFLABLE ACTIF placé devant lui, sous peine d'infliger des BLESSURES GRAVES, voire MORTELLES à l'ENFANT.

ES: NUNCA utilice un sistema de retención infantil orientado hacia atrás en un asiento protegido por un AIRBAG FRONTAL ACTIVO. Peligro de MUERTE o LESIONES GRAVES para el NIÑO.

RU: ЗАПРЕЩАЕТСЯ устанавливать детское удерживающее устройство лицом назад на сиденье автомобиля, оборудованном фронтальной подушкой безопасности, если ПОДУШКА НЕ ОТКЛЮЧЕНА! Это

может привести к СМЕРТИ или СЕРЬЕЗНЫМ ТРАВМАМ РЕБЕНКА.

NL: Gebruik NOOIT een achterwaarts gericht kinderzitje op een stoel met een ACTIEVE AIRBAG ervoor, om DODELIJK of ERNSTIG LETSEL van het KIND te voorkomen.

DA: Brug ALDRIG en bagudvendt autostol på et forsæde med AKTIV AIRBAG, BARNET kan komme i LIVSFARE eller komme ALVORLIGT TIL SKADE.

SV: Använd ALDRIG en bakåtvänd barnstol på ett säte som skyddas med en framförvarande AKTIV AIRBAG. DÖDSFALL eller ALLVARLIGA SKADOR kan drabba BARNET.

FI: ÄLÄ KOSKAAN sijoita taaksepäin suunnattua lasten turvaistuinta istuimelle, jonka edessä on AKTIIVINEN TURVATYYNYY, LAPSI VOI KUOLLA tai VAMMAUTUA VAKAVASTI.

NO: Bakovervendt barnesikringsutstyr må ALDRI brukes på et sete med AKTIV KOLLISJONSPUTE foran, da det kan

føre til at BARNET utsettes for LIVSFARE og fare for ALVORLIGE SKADER.

PT: NUNCA use um sistema de retenção para crianças voltado para trás num banco protegido com um AIRBAG ACTIVO na frente do mesmo, poderá ocorrer a PERDA DE VIDA ou FERIMENTOS GRAVES na CRIANÇA.

IT: Non usare mai un sistema di sicurezza per bambini rivolto all'indietro su un sedile protetto da AIRBAG ATTIVO di fronte ad esso: pericolo di MORTE o LESIONI GRAVI per il BAMBINO!

EL: ΠΟΤΕ μη χρησιμοποιείτε παιδικό κάθισμα ασφαλείας με φορά προς τα πίσω σε κάθισμα που προστατεύεται από μετωπικό ΕΝΕΡΓΟ ΑΕΡΟΣΑΚΟ, διότι το παιδί μπορεί να υποστεί ΘΑΝΑΣΙΜΟ ή ΣΟΒΑΡΟ ΤΡΑΥΜΑΤΙΣΜΟ.

PL: NIE WOLNO montować fotelika dziecięcego zwróconego tyłem do kierunku jazdy na fotelu, przed którym znajduje się WŁĄCZONA PODUSZKA POWIETRZNA. Niezastosowanie się do tego

zalecenia może być przyczyną ŚMIERCI lub POWAŻNYCH OBRAŻEŃ u DZIECKA.

TR: Arkaya bakan bir çocuk emniyet sistemini KESİNLİKLE önünde bir AKTİF HAVA YASTIĞI ile korunmakta olan bir koltukta kullanmayınız. ÇOCUK ÖLEBİLİR veya AĞIR ŞEKİLDE YARALANABİLİR.

UK: НИКОЛИ не використовуйте систему безпеки для дітей, що встановлюється обличчям назад, на сидінні з УВІМКНЕНОЮ ПОДУШКОЮ БЕЗПЕКИ, інакше це може призвести до СМЕРТІ чи СЕРІОЗНОГО ТРАВМУВАННЯ ДИТИНИ.

HU: SOHA ne használjon hátrafelé néző biztonsági gyerekülést előlről AKTÍV LÉGZSÁKKAL védett ülésen, mert a GYERMEK HALÁLÁT vagy KOMOLY SÉRÜLÉSÉT okozhatja.

HR: NIKADA nemojte koristiti sustav zadržavanja za djecu okrenut prema natrag na sjedalu s AKTIVNIM ZRAČNIM JASTUKOM ispred njega, to bi moglo dovesti do SMRTI ili OZBILJNIH OZLJEDA za DIJETE.

SL: NIKOLI ne nameščajte otroškega varnostnega sedeža, obrnjenega v nasprotni smeri vožnje, na sedež z AKTIVNO ČELNO ZRAČNO BLAZINO, saj pri tem obstaja nevarnost RESNIH ali SMRTNIH POŠKODB za OTROKA.

SR: NIKADA ne koristiti bezbednosni sistem za decu u kome su deca okrenuta unazad na sedištu sa AKTIVNIM VAZDUŠNIM JASTUKOM ispred sedišta zato što DETE može da NASTRADA ili da se TEŠKO POVREDI.

MK: НИКОГАШ не користете детско седиште свртено наназад на седиште заштитено со АКТИВНО ВОЗДУШНО ПЕРНИЧЕ пред него, затоа што детето може ДА ЗАГИНЕ или да биде ТЕШКО ПОВРЕДЕНО.

BG: НИКОГА не използвайте детска седалка, гледаща назад, върху седалка, която е защитена чрез АКТИВНА ВЪЗДУШНА ВЪЗГЛАВНИЦА пред нея - може да се стигне до СМЪРТ или СЕРИОЗНО НАРАНЯВАНЕ на ДЕТЕТО.

RO: Nu utilizați NICIODATĂ un scaun pentru copil îndreptat spre partea din spate a mașinii pe un scaun protejat de un AIRBAG ACTIV în fața sa; acest lucru poate duce la DECESUL sau VĂTĂMAREA GRAVĂ a COPILULUI.

CS: NIKDY nepoužívejte dětský zádržný systém instalovaný proti směru jízdy na sedadle, které je chráněno před sedadlem AKTIVNÍM AIRBAGEM. Mohlo by dojít k VÁŽNĚMU PORANĚNÍ nebo ÚMRTÍ DÍTĚTE.

SK: NIKDY nepoužívajte detskú sedačku otočenú vzad na sedadle chránenom AKTÍVNÝM AIRBAGOM, pretože môže dôjsť k SMRTI alebo VÁŽNYM ZRANENIAM DIEŤAŤA.

LT: JOKIU BŪDU nemontuokite atgal atgręžtos vaiko tvirtinimo sistemas sėdynėje, prieš kurią įrengta AKTYVI ORO PAGALVĖ, nes VAIKAS GALI ŽŪTI arba RIMTAI SUSIŽALOTI.

LV: NEKĀDĀ GADĪJUMĀ neizmantojiet uz aizmuguri vērstu bērnu sēdekļiti sēdvietā, kas tiek aizsargāta ar tās priekšā uzstādītu

AKTĪVU DROŠĪBAS SPILVENU, jo pretējā gadījumā BĒRNS var gūt SMAGAS TRAUMAS vai IET BOJĀ.

ET: ÄRGE kasutage tahapoole suunatud lapseturvaistet istmel, mille ees on AKTIIVSE TURVAPADJAGA kaitstud iste, sest see võib põhjustada LAPSE SURMA või TÕSISE VIGASTUSE.

MT: QATT tuża trażżin għat-*tfal* li jħares lejn in-naħa ta' wara fuq sit protett b'AIRBAG ATTIV quddiemu; dan jista' jikkawża l-MEWT jew GRIEHI SERJI lit-TFAL.

GA: Ná húsáid srian sábháilteachta linbh cúil RIAMH ar shuíochán a bhfuil mála aeir ag feidhmiú os a chomhair. Tá baol BÁIS nó GORTÚ DONA don PHÁISTE ag baint leis.

Освен предупрежденията, изисквани по ECE R94.02, поради съображения за безопасност, обърнатите напред детски предпазни системи (седалки) трябва да се използват само съгласно инструкциите и ограниченията в таблиците с места за поставяне на детска седалка ⇨ 77.

Етикетът на въздушната възглавница е разположен върху предния слънчев сенник.

⚠ Опасност

Не използвайте предпазни седалки за деца на седалката на пътника до водача с активирана предна въздушна възглавница.

Деактивиране на въздушните възглавници ⇨ 72.

Система на предните въздушни възглавници

Системата на предните въздушни възглавници се състои от една въздушна възглавница във волана и друга - в арматурното табло от страната на предния пътник. Мястото им е обозначено с надписа **AIRBAG**.

Системата на преднит въздушни възглавници се задейства в случай на сблъсък с определена сила. Запалването трябва да е включено.

Надулата се въздушна възглавница смекчава удара и по този начин значително се намалява рискът от увреждания на горната част на тялото и главата на предните пътници.

⚠ Предупреждение

Оптимална защита се оказва само ако седалката е в правилно положение.

Положение на седалката ⇨ 53.

Поддържайте свободна зоната на надуване на въздушните възглавници.

Поставяйте правилно предпазния колан и го закопчавайте надеждно. Само тогава въздушната възглавница ще ви защити.

Система на страничните въздушни възглавници



Системата на страничните въздушни възглавници се състои от по една въздушна възглавница във всяка една от предните облегалки. Мястото им може да е обозначено с надписа **AIRBAG**.

Системата на страничните въздушни възглавници се задейства в случай на сблъсък с определена сила. Запалването трябва да е включено.

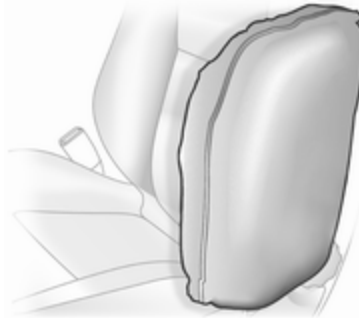

Надулата се въздушна възглавница смекчава удара и по този начин намалява значително опасността от нараняване на горната част на тялото и таза в случай на странично сблъскване.

⚠ Предупреждение

Поддържайте свободна зоната на надуване на въздушните възглавници.

Съобщение

Ползвайте само такива предпазни калъфки за седалки, които са одобрени за дадения автомобил. Внимавайте да не покриете въздушните възглавници.

Система на въздушните възглавници-завеси



Системата на въздушните възглавници-завеси се състои от по една въздушна възглавница от двете страни на покривната рамка. Мястото им може да е обозначено с надписа **AIRBAG** върху облицовката на тавана.

Системата на въздушните възглавници-завеси се задейства в случай на сериозен страничен сблъсък. Запалването трябва да е включено.

Надулата се въздушна възглавница смекчава удара и по този начин намалява значително опасността от нараняване на главата в случай на странично сблъскване.

⚠ Предупреждение

Поддържайте свободна зоната на надуване на въздушните възглавници.

Куките на дръжките в покривната рамка са подходящи само за закачане на леки дрехи без закачалки. Не дръжте никакви предмети в окачените дрехи.

Деактивиране на въздушните възглавници

Системата на въздушна възглавница за предния пътник трябва да се деактивира, ако на предната пътническа седалка ще се монтира детска предпазна седалка в съответствие с инструкциите от таблиците с места за поставяне на детска седалка ↻ 77.



Обтегачите на предпазните колани и всички останали системи на въздушни възглавници остават активни.

В зависимост от автомобила, има предупреждение върху етиката на въздушната възглавница, поставен върху сенника за предния пътник. За повече информация, вижте "Система на въздушните възглавници" ↻ 66.



Системата на въздушните възглавници за предния пътник може да се деактивира посредством превключвател от страни на арматурното табло. Не отваряйте вратата на предния пътник за достъп до превключвателя, освен ако автомобилът е неподвижен и запалването е изключено.

Натиснете превключвателя и завъртете, за да изберете позицията:



 OFF : системата на въздушната възглавница за предния пътник е деактивирана и няма да се надуе в случай на сблъсък. При включено запалване, контролен индикатор  OFF свети непрекъснато в конзолата на покрива ⇨ 107, ⇨ 111 и на дисплея на Център за информация на водача се извежда съответно съобщение ⇨ 116.



 ON : системата на въздушната възглавница за предния пътник е активна.



Опасност



Деактивирайте въздушната възглавница за пътника само в комбинация с използване на детска предпазна седалка, посочена в инструкциите и ограниченията на таблица ⇨ 77.

В противен случай, има риск от фатално нараняване при деактивирана въздушна възглавница за пътника, седящ отпред.

Ако контролният индикатор  ON свети след включване на запалването, а контролният индикатор  OFF не свети, въздушната възглавница за предния пътник ще се раздуе в случай на сблъсък.

Ако двата контролни индикатора  ON и  OFF светят едновременно, има системна неизправност. Състоянието на системата не се вижда, затова на предната пътническа седалка не е разрешено да сяда никой. Веднага се обърнете към сервиз.

Ако контролната лампа  ⇨ 111 продължава да свети заедно с  ⇨ 110, това означава неизправност в системата. Положението на превключвателя може да е променено неволно при включено запалване. Изключете запалването и го включете отново

и поставете превключвателя в първоначално положение. Ако  и  все още светят, потърсете помощ в сервиз.

Сменяйте статуса само при спрял автомобил и изключено запалване. Положението остава така до следващата промяна.

Контролна лампа за деактивирани въздушни възглавници ⇨ 111.

Предпазни седалки за деца

Детски предпазни системи (седалки)

⚠ Опасност

При използване на обърната назад детска предпазна седалка върху предната пътническа седалка, системата на въздушните възглавници за предния пътник трябва да се деактивира. Това се отнася и за някои обърнати напред детски предпазни седалки, посочени в таблица ⇨ 77.

Деактивиране на въздушните възглавници ⇨ 72.

Етикет на въздушна възглавница ⇨ 66.

Препоръчваме ви детските предпазни системи (седалки), които са конструирани специално

за този автомобил. За повече информация се обърнете към вашия сервиз.

Когато използвате детска предпазна система (седалка), спазвайте следните инструкции за употреба и инсталация, както и тези предоставени с детската предпазна система.

Винаги спазвайте местните и националните разпоредби. В някои страни използването на детски предпазни седалки е забранено за определени места в автомобила.

Детските предпазни системи (седалки) могат да се закрепват чрез:

- Триточкови предпазни колани
- ISOFIX скоби
- Top-Tether

Триточкови предпазни колани

Детските предпазни системи (седалки) могат да се закрепват чрез триточков предпазен колан ⇨ 63.

В зависимост от размера на използваните детски предпазни системи (седалки), те могат да бъдат прикрепени към някои задни седалки от 2-ри ред и 3-ти ред. След закрепване на детската предпазна система (седалка), предпазният колан трябва да се затегне ⇨ 77.

Конзоли ISOFIX

Монтажните скоби на ISOFIX са обозначени чрез емблемата или символа ISOFIX върху възглавницата на седалката.

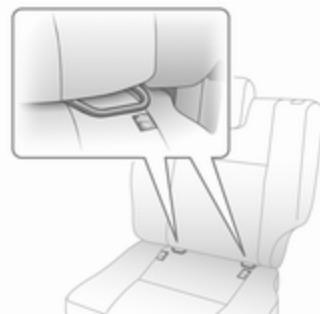

Закрепете позволената ISOFIX за автомобила детска предпазна седалка ISOFIX към скобите за монтиране.

Към скобите ISOFIX могат да се закрепват универсални детски предпазни седалки ISOFIX.

Top-Tether ремък трябва да се използва в допълнение към монтажните скоби ISOFIX.

Позволените за монтиране места на детска предпазна седалка ISOFIX са обозначение на табелките с +, IL и IUF.

Анкери Top-Tether

Анкерите Top-Tether са разположени на гърба на седалката.

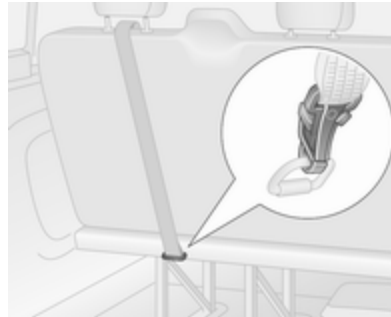

В допълнение към конзолите ISOFIX, стегнете ремъка Top-Tether към анкерите за закрепване на седалки Top-Tether. Ремъкът трябва да минава между двете водещи стебла на облегалката за глава.

Местата за поставяне на детски предпазни седалки ISOFIX от универсалната категория са отбелязани в таблицата с IUF \diamond 77.

Избор на подходяща система

Задните седалки са най-удобното място за закрепване на детска предпазна седалка.

Деца трябва да бъдат превозвани с лице към задната част на автомобила дотогава, докато това е възможно. Това, в случай на катастрофа, намалява натоварването върху гръбначния стълб на детето, който все още е много слаб.

Подходящи са системи за пасивна безопасност, които съответстват на валидни разпоредби на UN ECE. Проверете местните закони и разпоредби относно задължителната употреба на детски предпазни системи (седалки).

Уверете се, че детската предпазна седалка, която смятате да инсталирате е съвместима с типа на автомобила.

Уверете се, че мястото за монтиране на детската предпазна система е подходящо за целта, вижте следните таблици.

Позволявайте на децата да влизат и излизат от автомобила само от по-далечната от пътното движение страна.

Когато детската предпазна седалка не се използва, обезопасете детската седалка с предпазния колан или я извадете от автомобила.

Съобщение

Не прикрепвайте нищо на детската предпазна седалка и не я покривайте с нищо.

Детска седалка, претърпяла катастрофа, трябва да бъде подменена.

Предпазни ключалки за деца ⇨ 35.

Система за централно заключване ⇨ 29.

Места за поставяне на детска седалка

Позволені варианти за монтиране на детска предпазна седалка

Предни седалки - Van

Клас по тегло и възраст	Единична предна пътническа седалка ¹		Двойна предна пътническа седалка		
	активирана въздушна възглавница	деактивирано или без въздушна възглавница	активирана въздушна възглавница	деактивирано или без въздушна възглавница по средата	външна
Клас 0: до 10 кг	X	U	X	X	U
Клас 0+: до 13 кг					
Клас I: от 9 до 18 кг	X	U	X	X	U
Клас II: от 15 до 25 кг	X	U	X	X	U
Клас III: от 22 до 36 кг					

¹ : Гледащи напред предпазни седалки за деца: Извадете облегалката за глава ⇨ 51. Плъзнете седалката докрай назад. Поставете седалката в най-високо положение. Максималният наклон на седалката е 25°. Регулиране на седалката ⇨ 54.

Предни седалки - комби, двойна кабина

Клас по тегло и възраст	Единична предна пътническа седалка ¹		Двойна предна пътническа седалка		
	активирана въздушна възглавница	деактивирано или без въздушна възглавница	активирана въздушна възглавница	деактивирано или без въздушна възглавница по средата	външна
Клас 0: до 10 кг	X	U	X	X	U
Клас 0+: до 13 кг	X	U	X	X	U
Клас I: от 9 до 18 кг	X	U ²	X	X	U ²
Клас II: от 15 до 25 кг	X	X	X	X	X
Клас III: от 22 до 36 кг	X	X	X	X	X

¹ : Ако е регулируема, плъзнете седалката докрай назад и я поставете в най-високо положение. Максималният наклон на седалката е 25°. Регулиране на седалката ⇨ 54.

² : Гледаци назад предпазни седалки за деца само за този клас по тегло и възраст.

Задни седалки - комби, двойна кабина

Клас по тегло и възраст	2-ри ред седалки ¹	3-тии ред седалки
Клас 0: до 10 кг	U	U
Клас 0+: до 13 кг	U	U
Клас I: от 9 до 18 кг	U ²	U ²
Клас II: от 15 до 25 кг	U ²	U ²
Клас III: от 22 до 36 кг	U ²	U ²

- ¹ : Ако е необходимо, плъзнете регулируемата предна седалка напред, за да инсталирате детска предпазна система на тези седалки. Може да няма достатъчно място за инсталиране на конкретните детски предпазни системи (седалки) при автомобилите, оборудвани с фиксирани предни седалки.
- ² : Гледащи напред предпазни седалки за деца: Свалете облегалката за глава ⇨ 51, преди да инсталирате детска предпазна седалка. Седалката пред тази инсталационна позиция не трябва да е на повече от половината път назад върху релсите си. Максималният наклон на седалката е 25°. Регулиране на седалката ⇨ 54.

U : Подходяща за детски предпазни седалки от универсалната категория за използване в този клас по тегло и възраст, заедно с триточков предпазен колан.

X : Мястото не е подходящо за деца от този клас по тегло и възраст.

Позволени варианти за монтиране на ISOFIX детска предпазна седалка

Клас по тегло	Размер клас	Закрепване	Предни седалки	2-ри ред седалки ¹		3-тии ред седалки	
				В средата	Външна	автомобили с единична пътническа седалка	автомобили с двойна пътническа седалка
Клас 0: до 10 кг	E	ISO/R1	X	X	IL	IL	X
Клас 0+: до 13 кг	E	ISO/R1	X	X	IL	IL	X
	D	ISO/R2	X	X	IL	X	X
	C	ISO/R3	X	X	IL	X	X

Клас по тегло	Размер клас	Закрепване	Предни седалки	2-ри ред седалки ¹			3-тии ред седалки
				В средата	Външна	автомобили с единична пътническа седалка	
Клас I: от 9 до 18 кг	D	ISO/R2	X	X	IL	X	X
	C	ISO/R3	X	X	IL	X	X
	B	ISO/F2	X	X	IL, IUF ²	IL, IUF ²	X
	B1	ISO/F2X	X	X	IL, IUF ²	IL, IUF ²	X
	A	ISO/F3	X	X	IL, IUF ²	IL, IUF ²	X
Клас II: от 15 до 25 кг			X	X	IL, IUF ²	IL, IUF ²	X
Клас III: от 22 до 36 кг			X	X	IL, IUF ²	IL, IUF ²	X

¹ : Ако е необходимо, плъзнете регулируемата предна седалка напред, за да инсталирате детска предпазна система на тези седалки. Може да няма достатъчно място за инсталиране на детска предпазна система (седалка) при автомобилите, оборудвани с фиксирани предни седалки.

² : Гледащи напред предпазни седалки за деца: Свалете облегалката за глава ⇨ 51, преди да инсталирате детска предпазна седалка. Седалката пред тази инсталационна позиция не трябва да е на повече от половината път назад върху релсите си. Максималният наклон на седалката е 25°. Регулиране на седалката ⇨ 54.

IUF : Подходяща за предпазни седалки ISOFIX, които се инсталират с лице към предната част на автомобила, принадлежащи към универсалната категория и одобрени за използване в този клас по тегло.

X : При този тегловен клас не се разрешават никакви детски седалки ISOFIX.

IL : Подходяща за специалните предпазни системи (седалки) ISOFIX от категориите "специфична за автомобила", "с ограничения" или "полууниверсална". Предпазната система ISOFIX трябва да бъде одобрена за дадения тип автомобил.

Клас по ръст и способ на закрепване на системите ISOFIX

- A - ISO/F3 : Гледаща напред детска предпазна седалка за деца с максимален ръст в тегловен клас от 9 до 18 кг.
- B - ISO/F2 : Гледаща напред детска предпазна седалка за по-малки деца в тегловен клас от 9 до 18 кг.
- B1 - ISO/F2X : Гледаща напред детска предпазна седалка за по-малки деца в тегловен клас от 9 до 18 кг.
- C - ISO/R3 : Гледаща назад детска предпазна седалка за деца с максимален ръст от тегловен клас до 18 кг.
- D - ISO/R2 : Гледаща назад детска предпазна седалка за по-малки деца в тегловен клас до 18 кг.
- E - ISO/R1 : Гледаща назад детска предпазна седалка за малки деца в тегловен клас до 13 кг.

Съхраняване на вещи

Отделения за вещи	82
Отделение за съхранение на вещи в арматурното табло	82
Жабка	84
Поставки за чаши	84
Предно отделение за вещи	84
Съхранение на вещи в панела на вратата	86
Кутия под седалката	86
Отделение за съхранение на вещи в горната част на кабината	88
Товарно отделение	88
Покривало на товарното (багажното) отделение	89
Халки за привързване	89
Предпазна мрежа	91
Решетка на багажното отделение	91
Предупредителен триъгълник	92
Комплект за първа помощ	92
Багажник на покрива	92

Превозване на товари	93
----------------------------	----

Отделения за вещи

⚠ Предупреждение

Не съхранявайте тежки или остри предмети в отделенията за вещи. В противен случай, капакът на отделението за вещи може да се отвори и пътниците да бъдат наранени от предмети, изхвърлени наоколо в случай на рязко спиране, внезапна промяна на посоката или катастрофа.

Отделение за съхранение на вещи в арматурното табло

В арматурното табло има отделения за съхранение на вещи, както и джобове и поставки.



Стойка за монети може да е разположена върху арматурното табло.



Стойка за телефон може да е разположена върху арматурното табло.

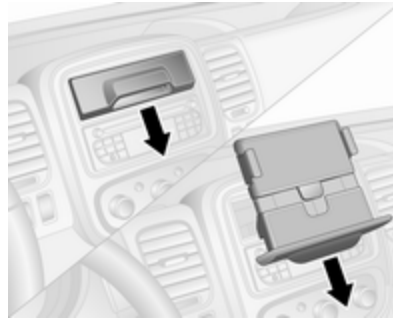

Стойка за таблет може да е разположена върху арматурното табло.

За да използвате стойката за таблет, издърпайте докрай дръжката към себе си. Завъртете стойката и я натиснете докрай навътре. Ако е необходимо, снижете основата на стойката, за да я удължите.

За да я поставите отново, издърпайте стойката за таблет докрай към себе си, повдигнете я нагоре, докато стане хоризонтална и я натиснете докрай навътре.

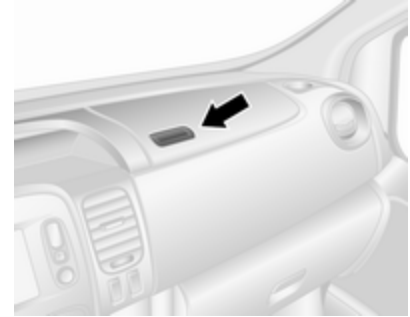

В зависимост от версията, поставката върху арматурното табло може да има капак.

Жабка

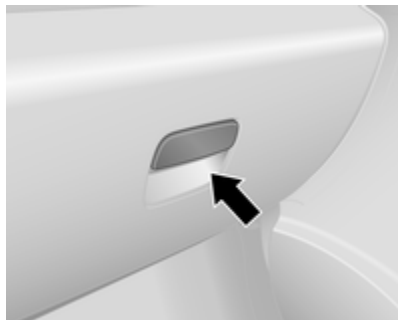

За да я отворите, дръпнете дръжката.

В зависимост от версията, в жабката може да има осветление, което се включва, когато се отвори жабката, която може също и да се заключва.

Жабката трябва да бъде затворена по време на движение.

Поставки за чаши



Поставки за чаши са разположени в двата края на приборния панел, централно в долния приборен панел и, в зависимост от версията, също така в джобовете на вратите и в областта на задната седалка.

Допълнителни поставки за чаши са разположени на гърба на сгънатата надолу средна задна седалка ↻ 84, ↻ 57.

Поставките за чаши могат да се използват и като държачи на подвижния пепелник. Извадете преносимия пепелник, за да използвате поставките за чаши.

Пепелници ↻ 102.

Предно отделение за вещи

Куки за връшни дрехи са разположени върху преградата на кабината и върху дръжките за хващане в тапицерията на тавана.

Сгъване на облегалка на средна седалка

Когато е сгъната докрай напред, в облегалката на седалката за предния пътник се използват отделение за вещи, поставка за чаши и поставка за документи.

Сгъване облегалката на седалката ↻ 55.

⚠ Предупреждение

Когато предната средна пътническа седалка е в сгънато положение, системата на

въздушните възглавници за предния пътник трябва да се деактивира.

Деактивиране на въздушните възглавници ↪ 72.

Затворете поставката за чаши в арматурното табло, преди да сгъвате облегалката надолу.



Натиснете бутона (със стрелка) от задната страна на облегалката, за да разблокирате поставката за документи и да си осигурите достъп до отделенията за съхранение на вещи.

За да монтирате поставката за документи, поставете крайния елемент(и) в някой от слотовете на поставката за чаши.

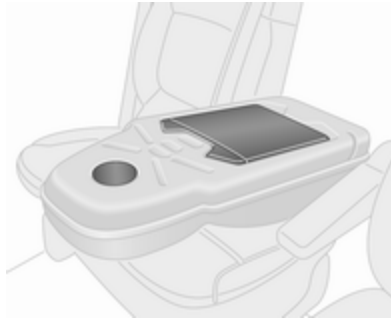

Поставка за документи трябва да се върне в първоначално положение преди повдигане на облегалката на седалката.

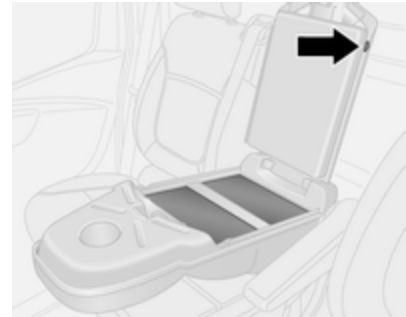

Ако е необходимо, пристегнете предметите с ремъка.

Когато отделението за съхранение е затворено, е възможно през прореза да се прокара заряден кабел от вещь, намираща в отделението за съхранение, напр. за свързване на устройства с електрически контакт.

Електрически контакти ↪ 101.

Съхранение на вещи в панела на вратата

Джобовете в предните и задните врати съдържат отделения за бутилки и, в зависимост от версията, поставка за чаши или пепелник.

Кутия под седалката

При някои варианти, под предната седалка има кутия за съхраняване на вещи. Издърпайте кутията за съхраняване на вещи, за да я извадите.

В многоместните седалки може да има и отделение за съхранение в ниската предна част на седалката.



Като използвате ремъците върху възглавницата на пътническата седалка, дръпнете възглавницата напред, за да си осигурите достъп до кутията под възглавницата на седалката.

Двойна кабина - Кутия под седалката

В зависимост от версията, многоместните седалки съдържат подвижни кутии за съхраняване на вещи под някои от възглавниците на седалките.

Отваряне

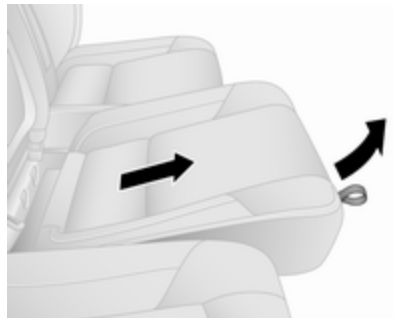

За достъп до всяка кутия за съхраняване на вещи, първо махнете възглавницата на седалката, като хванете ремъка, разположен в предния ръб на възглавницата и издърпате възглавницата нагоре, след това плъзнете леко възглавницата напред.

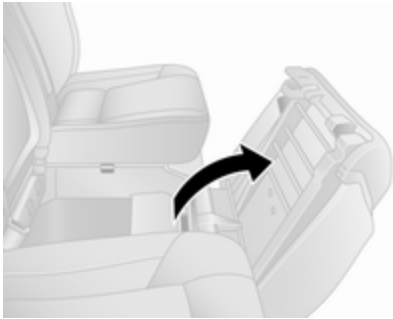

След това издърпайте нагоре задната част на възглавницата на седалката, за да я отворите.

Сваляне

Кутията за съхраняване на вещи може също да се извади при отваряне на възглавницата на седалката. Издърпайте нагоре за демонтиране на фиксиращия пръстен от вътрешността на кутията, след това плъзнете кутията навън от мястото ѝ под седалката.

Поставете обратно кутията на място, когато не я използвате.

Затваряне

За да затворите: сгънете надолу възглавницата на седалката, натиснете я леко назад, а след това натиснете предната част на възглавницата надолу, за да щракне.

При сгънато положение надолу, издърпване на ремъка ви позволява и да регулирате положението на възглавницата на седалката в зависимост от личните ви предпочитания.

Регулиране на седалката ⇨ 54.

Задни седалки ⇨ 57.

Функция за превозване на дълги товари

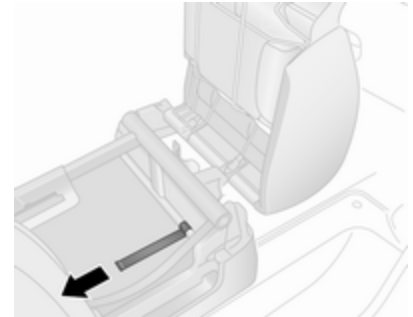

За да се позволи съхранение на дълги предмети под задните седалки (само от страната на предната пътническа седалка на автомобила), долните декоративни капаци могат да се освобождават.

Първо издърпайте ремъка върху възглавницата на пътническата седалка, за да вдигнете седалката, след това наклонете навътре предния капак като издърпате зъбчето зад седалката (виж. илюстрацията).

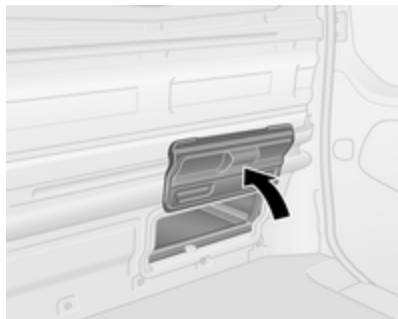

Сгънете нагоре задния капак с ръка. Той се задържа в отворено положение чрез магнити.

⚠ Предупреждение

Пътниците не трябва да използват седалката, когато превозват предмети зад нея с отворени долни декоративни капаци.

Отделение за съхранение на вещи в горната част на кабината



Общото тегло в това отделение не бива да надвишава 35 кг.

Товарно отделение

Не закрепвайте и не окачвайте предмети по горните или долните подпори на страните на багажното отделение.

⚠ Предупреждение

Внимавайте товарът в автомобила да е добре закрепен. В противен случай предметите в автомобила могат да бъдат подхвърлени хаотично и да предизвикат персонални увреждания или щети на товара или автомобила.

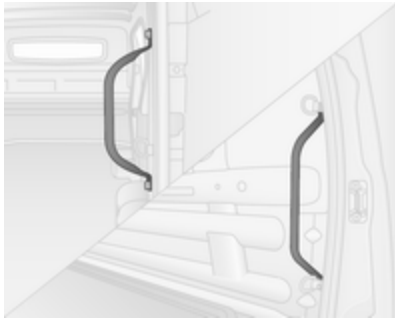

Използвайте ръкохватките, разположени близо до задната и страничната плъзгаща се врата(и), за помощ по време на влизане и излизане от багажното отделение.

Покривало на товарното (багажното) отделение

Задна полица за багаж

Не поставяйте прекалено тежки предмети или предмети с остри ръбове върху задната полица за багаж.

Максималният допустим товар е 50 кг.

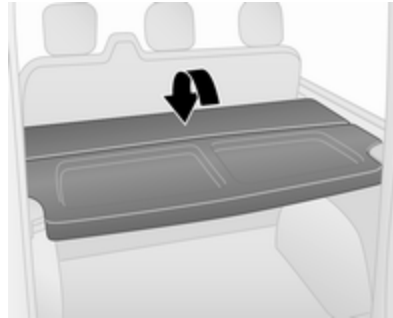

Задната полица за багаж може да се монтира в две положения, т.е., в горно или долно положение.

Задният рафт за багаж също може да се сгъне нагоре, което позволява по-голяма функционалност на багажното отделение.

Сваляне

За да свалите, освободете полицата за багаж от фиксаторите в двата края.

Ако задните седалки ⇨ 57 са сгънати, махнете полицата за багаж и я приберете хоризонтално пред сгънатите задни седалки.

Монтаж

Поставете отново полицата за багаж, като я фиксирате от двете страни.

Халки за привързване

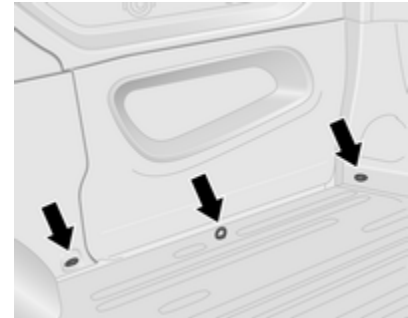

Халките за привързване са монтирани на пода на багажното отделение, за да позволят застопоряването на багажите срещу подхлъзване посредством ремъци или багажна подова мрежа.

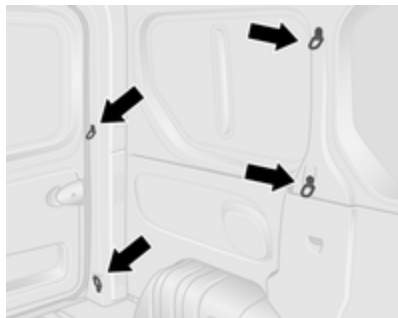

На пода на автомобила може да има халки за привързване и / или в страничната стена. Броят и местоположението на халките за привързване може да се различава в зависимост от автомобила.

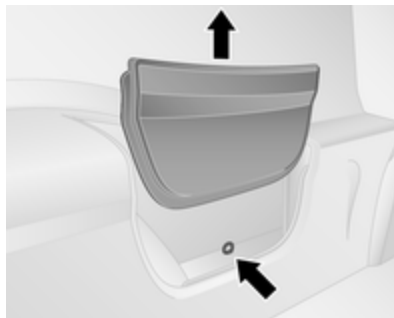

В зависимост от автомобила, халките за привързване може да са разположени зад облицовъчен панел в страничната стена. За достъп до халките за привързване извадете облицовъчния панел, като го издърпате нагоре и го поставете в един от задните джобове за съхранение.

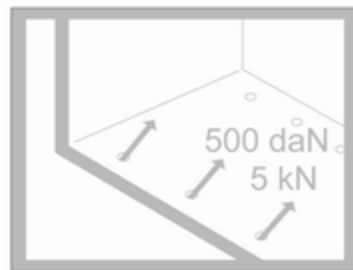

Максималната сила приложена върху халките за привързване не бива да надвишава 500 daN/5 kN/ 5 000 N.

В зависимост от държавата, максималната сила може да е посочена върху етикета.

Съобщение

Спецификациите върху етикета винаги имат предимство пред тези, описани в настоящото ръководство.

Превозване на товари ⇨ 93.

Предпазна мрежа

Зад предните или задните седалки може да се монтира предпазна мрежа.

Забранено е превозването на пътници зад предпазната мрежа.

Монтаж



Освободете капаците в тапицерията на тавана (чрез отвертка с плосък край) за достъп до крепежните елементи, след това вкарайте прътите на багажната мрежа в левия и десния крепежен елемент и застопорете.

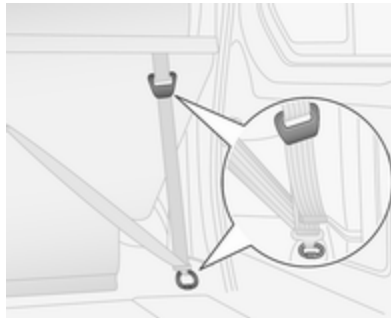

Прикрепете ремъците към халките за привързване или пръстените зад седалките, след това обтегнете ремъците.

Изваждане

Отпуснете ремъците и ги откачете от халките или пръстените за привързване. Извадете прътите на мрежата от крепежните елементи и затворете капаците.

Решетка на багажното отделение

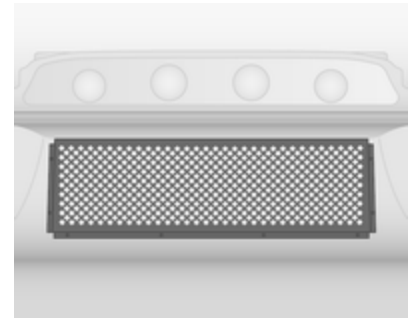

Автомобилите с прозорец в преградата на кабината може да включват метална решетка от страна на багажното отделение.

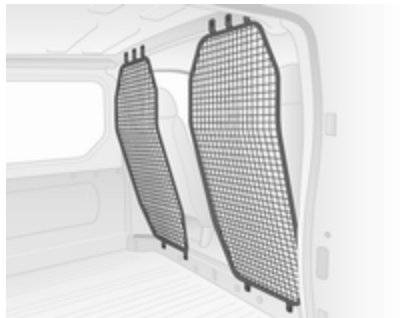

В зависимост от превозното средство, автомобилите без кабинна преграда могат да включват ограничаващи решетки зад предните седалки.



Комби автомобилите може да включват ограничаваща решетка зад 2-рия ред седалки.

Съобщение

Решетката осигурява защита от хвърчащи предмети от багажното отделение в случай на рязко спиране, внезапна промяна в посоката или катастрофа.

Превозване на товари ⇨ 93.

Предупредителен триъгълник

Предупредителният триъгълник може да се разположи в пространството под седалките.

Кутия под седалката ⇨ 86.

Комплект за първа помощ

Комплектът за първа помощ може да се разположи в пространството под седалките.

Кутия под седалката ⇨ 86.

Багажник на покрива

От съображения за безопасност и избягване повредата на покрива, препоръчваме да използвате багажник одобрен за дадения автомобил. За повече информация се обърнете към вашия сервиз.

Следвайте инструкциите за монтаж и сваляйте багажника, когато не го използвате.

Съобщение

Ако са монтирани гуми с размер 215/60 R17 C, преди монтаж на багажник на покрива се посъветвайте със сервиз.

За повече информация, вижте "Превозване на товари" по-долу.

Превозване на товари

- Тежките предмети трябва да се разпределят равномерно и да се поставят максимално навътре в багажното отделение. Ако предметите трябва да се подредят един върху друг, най-тежките предмети трябва да се поставят най-отдолу.
 - Предотвратете плъзгането на незакрепени предмети, като ги обезопасите с ремъци, завързани за халките ⇨ 89.
 - Когато превозвате предмети в товарното отделение, облегалките на седалките от задния ред не бива да са наклонени напред.
 - Не позволявайте на товара да се подава над горния ръб на облегалката на седалката.
 - Не поставяйте никакви предмети върху приборния панел.
- Товарът не бива да пречи на използването на педалите, ръчната спирачка и скоростния лост или да ограничава свободата на движение на шофьора. Не оставяйте небезопасни предмети в купето.
 - Не карайте с отворено багажно отделение. Освен това табелката с регистрационния номер се вижда и е добре осветена, само когато вратите са затворени.

Предупреждение

Внимавайте товарът в автомобила да е добре закрепен. В противен случай предметите в автомобила могат да бъдат подхвърлени хаотично и да предизвикат персонални увреждания или щети на товара или автомобила.

- Полезният товар е разликата между допустимото брутно тегло на автомобила (виж идентификационна табелка

⇨ 243) и теглото на празен автомобил по директивата на ЕС.

За да изчислите полезния товар запишете данните за Вашия автомобил в таблицата "Тегла" в началото на настоящото ръководство.

Според директивата на ЕС теглото на празния автомобил включва средните тегла на шофьора (68 кг), багажа (7 кг) и всички работни течности (при резервоар за гориво, зареден на 90%).

Допълнителното оборудване и аксесоари увеличават теглото на празния автомобил.

- Товарът на покрива увеличава чувствителността на автомобила към страничен вятър и има вредно въздействие върху управляемостта му поради високия център на тежестта. Разпределяйте товара равномерно и го обезопасявайте правилно с помощта на ремъци за

закрепване. Регулирайте налягането на гумите и шофирайте със скорост съобразно натоварването. Често проверявайте и натягайте ремъците.

Не карайте с повече от 120 км/ч.

Допустимият товар на покрива е 200 кг за Н1 варианти с висок покрив и 150 кг за Н2 варианти с висок покрив (с изключение на конверсиите Platform cab). Натоварването на покрива е сбор от теглото на багажника на покрива и самия товар.

Прибори и органи за управление

Органи за управление	96
Регулиране на волана	96
Бутони върху волана	96
Клаксон	97
Контролни органи върху кормилната колона	97
Чистачки и система за измиване на предното стъкло	97
Чистачка и система за измиване на задното стъкло ..	99
Външна температура	99
Часовник	100
Електрически контакти	101
Запалка	102
Пепелници	102
Предупредителни светлини, измервателни уреди и контролни индикатори (лампи)	103
Табло с прибори	103
Скоростомер	103
Километражен брояч	104
Дневен километражен брояч	104
Оборотомер	104

Указател за горивото	104
Измервател на икономия на гориво	106
Сервизен дисплей	106
Контролни индикатори (лампи)	107
Мигачи	109
Индикатор за незакопчан предпазен колан	110
Системи на въздушните възглавници и обтегачи на предпазните колани	110
Деактивиране на въздушните възглавници	111
Зареждаща система	111
Контролен индикатор за неизправност	111
Уговорете скорошно сервизно обслужване	111
Спрете двигателя	112
Спирачна система	112
Антиблокираща спирачна система (ABS)	112
Превключване на предавки ..	113
Електронна стабилизираща система	113
Електронната стабилизираща система е изключена	113
Температура на охлаждащата течност на двигателя	113

Предварително подгряване ..	114
AdBlue	114
Система за следене на налягането в гумите	114
Налягане на маслото на двигателя	114
Режим на икономия на гориво	115
Ниско ниво на горивото	115
Система "стоп-старт"	115
Външни светлини	115
Дълги светлини	115
Предни фарове за мъгла	116
Задна светлина за мъгла	116
Круз контрол (система за поддържане на дадена скорост)	116
Ограничител на скоростта	116
Тахограф	116
Отворена врата	116
Дисплеи	116
Център за информация на водача	116
Информационен дисплей	117
Предупредителни съобщения	117
Предупредителни зумери	118
Ниво на маслото в двигателя	119
Борден компютър	119

Тахограф 122

Органи за управление

Регулиране на волана

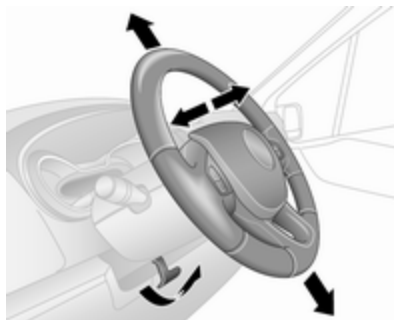

Отключете лоста, настройте волана, блокирайте лоста и проверете дали е заключен добре.
Не регулирайте волана докато не спрете автомобила и не освободите ключалката на волана.

Бутони върху волана



Круиз контролът и ограничителят на скоростта могат да се командват чрез бутоните върху волана.

Круиз контрол (система за поддържане на дадена скорост)
☞ 176.

Клаксон



Натиснете .

Клаксонът се задейства независимо от позицията на контакта на запалването.

Контролни органи върху кормилната колона

Системата Инфотейнмънт и свързаният мобилен телефон могат да се управляват чрез контролните органи върху кормилната колона.

Повече информация можете да намерите в ръководството за употреба на системата Инфотейнмънт.

Чистачки и система за измиване на предното стъкло

Чистачки на предното стъкло

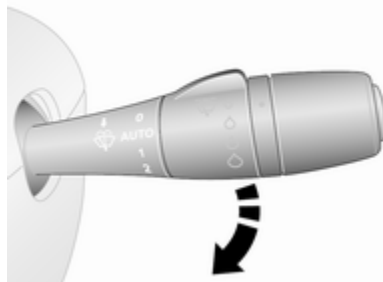

- | | |
|---|--|
| 0 | : изключено |
| AUTO или  | : интервален режим на бърсане или автоматичен режим на бърсане с помощта на сензор за дъжд |
| 1 | : бавно |
| 2 | : бързо |

Не използвайте чистачките при заледено стъкло.

Изключвайте чистачките в автомивки.

Съобщение

По време на движение, скоростта на чистачките се намалява автоматично, когато автомобилът е в покой. Веднага след като автомобилът започне да се движи, избърсването връща към избраната скорост, освен ако лостът е бил преместен.

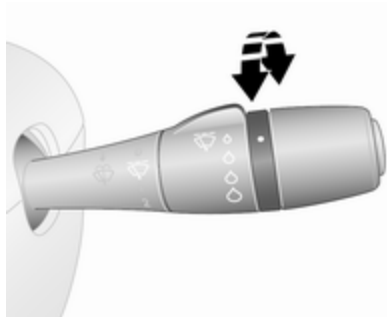
Регулируем интервал на бърсане

Поставете лоста за чистачките в положение **AUTO** или .

Завъртете колелото за настройка за да нагласите желания интервал на бърсане.

Автоматично бърсане чрез сензор за дъжд

Поставете лоста за чистачките в положение **AUTO** или .

Сензорът за дъжд отчита количеството вода върху предното стъкло и автоматично регулира честота на бърсане.

Автоматичното избърсване трябва да се избере повторно след всяко изключване на запалването.

Регулируема чувствителност на сензора за дъжд

Завъртете колелото за настройка за да регулирате чувствителността.

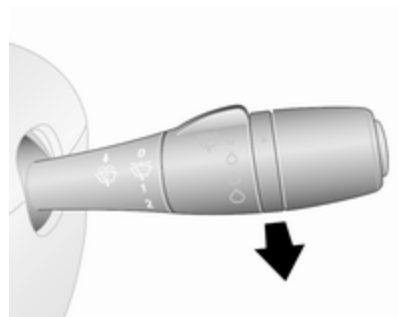

Сензорът за дъжд е разположен на предното стъкло. Пазете областта около сензора от прах, замърсяване и лед.

Система за измиване на предното стъкло

Дръпнете лоста. Предното стъкло се напръсква с измиваща течност.

кратко дръпване	: чистачките се задействат
	еднократно
продължително дръпване	: чистачките правят няколко маха

Позиция за поддръжка

В зависимост от модела, лостът за чистачките на предното стъкло може да бъде оборудван с позиция

за поддръжка, за да се улесни подмяната на перата на чистачките.

Преди подмяна на перата на чистачките включете запалването, след това преместете лоста за чистачките докрай надолу; чистачката спира в положение встрани от капака на двигателя.

Смяна на перото на чистачка
 ⇨ 203.

Чистачка и система за измиване на задното стъкло

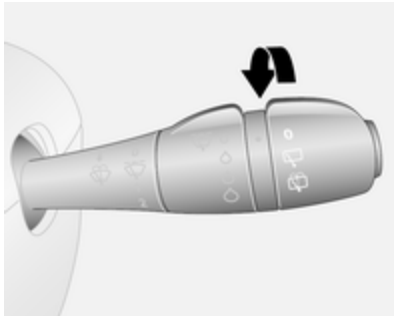

Завъртете лоста:

- : изключено
- ☑ : зимна експлоатация
- ☑ : задното стъкло се напръсква с измиваща течност

Честотата на избърсване зависи от скоростта на автомобила.

Чистачката на задното стъкло се задейства автоматично, когато при включени чистачки на предното стъкло се включи задната предавка.

Не използвайте чистачките при заледено задно стъкло.

Изключвайте чистачките в автомивки.

Външна температура



Понижението на температурата се отбелязва незабавно, а повишението на температурата – с известно закъснение.

Ако външната температура падне до 3 °С, °С започва да мига в Центъра за информация на водача като предупреждение за заледена пътна настилка. Мигането продължава докато температурата се покачи над 3 °С.

⚠ Предупреждение

Пътната настилка може да е вече заледена, въпреки че дисплеят показва няколко градуса над 0 °C.

Часовник

В зависимост от автомобила, текущото време може да се появи на информационния дисплей или информационния център за водача.

Информационен дисплей

Часовете и минутите могат да се нагласят с натискане на съответните бутони до дисплея или с помощта на органите за управление на системата Инфотейнмънт.

За повече информация, вижте ръководството на Инфотейнмънт.

Център за информация на водача

Настройката на часовника се извежда на дисплея чрез неколкократно натискане на бутона в края на лостчето за чистачките.

Натиснете и задръжте за около 5 секунди бутона:

- часовете мигат
- натиснете неколкократно бутона, за да промените часа
- изчакайте около 5 секунди за задаване на часовете
- минутите мигат
- натиснете неколкократно бутона, за да промените минутите
- изчакайте около 5 секунди за задаване на минутите

Център за информация на водача
☞ 116.

Електрически контакти



Електрически контакт 12 V е разположен в арматурното табло. Отворете капачето нагоре.



В зависимост от автомобила, допълнителен контакт може да е разположен в задната част на автомобила.

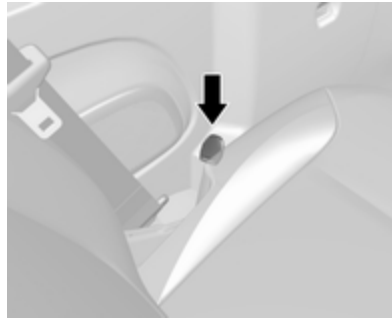

Друг допълнителен контакт може да има разположен по протежение на външния ръб на седалката пейка.

Свързване на електрически аксесоари при изключен двигател ще изтощи акумулатора. Не надхвърляйте максималната мощност от 120 W.

⚠ Опасност

За да избегнете опасност от пожар, при едновременно използване на няколко електрически контакта, общото потребление на свързаните аксесоари не трябва да надвишава 180 W.

При изключено запалване електрическият контакт може да се деактивира.

Освен това, електрическият контакт се активира и при ниско напрежение на акумулатора.

Свързаните електрическите аксесоари трябва да отговарят на стандартите за електромагнитна съвместимост заети в DIN VDE 40 839.

Внимание

Не свързвайте аксесоари, които подават ток, като напр. електрически зареждащи устройства или акумулатори.

Не повреждайте контактите като използвате неподходящи щепсели.

USB контакт



В Система Инфотейнмънт (или на арматурното табло) има USB контакт Ψ за свързване на външни източници на звук и за зареждане на устройства.

Съобщение

Гнездото трябва винаги да се поддържа чисто и сухо.

AUX контакт, слот за SD карта - вижте ръководството за Инфотейнмънт.

Запалка



Запалката е разположена в арматурното табло.

Натиснете запалката. Изключва се автоматично след нажежаване на елемента. Издърпайте запалката.

Пепелници

Внимание

Да се използват само за пепел, а не за запалими отпадъци.

Подвижен пепелник



Подвижен пепелник за различно ползване в автомобила. За да го използвате, отворете капака.

Пепелници могат да са разположени в поставките за чаши са разположени в двата края на приборния панел, централно в долния приборен панел и, в

зависимост от версията, в джобовете на вратите или в областта на задната седалка.

Поставки за чаши ⇨ 84.

Предупредителни светлини, измервателни уреди и контролни индикатори (лампи)

Табло с прибори

При някои варианти стрелките на приборите за кратко се завъртат до крайно положение при включване на запалването.

Скоростомер



Показва скоростта на автомобила.

Ограничител на скоростта

Максималната скорост може да се ограничи от ограничителят на скоростта. Автомобилите с тази опция се разпознават по предупредителния етикет на арматурното табло.

При надвишаване на предварително зададеното ограничение прозвучава предупредителен зумер в продължение на 10 секунди, като това става на всеки 40 секунди.

Съобщение

При някои условия (напр. стръмни наклони), скоростта на автомобила може да надвиши зададеното ограничение.

Ограничител на скоростта ⇨ 179.

Круиз контрол (система за поддържане на дадена скорост) ⇨ 176.

Километражен брояч



Показва изминатото разстояние.

Дневен километражен брояч

Дневният километражен брояч се появява под километражния брояч в Центъра за информация на водача, като показва разстоянието изминато от последното нулиране.

За да нулирате, при показан дневен километражен брояч и включено запалване натиснете и задръжте бутона в края на лоста за

чистачките за няколко секунди. Дисплеят започва да мига, след което стойността се нулира.

Център за информация на водача
 ⇨ 116.

Оборотомер



Показва оборотите на двигателя.

На всяка предавка карайте, доколкото е възможно, при ниски обороти на двигателя.

Внимание

Ако стрелката е в жълтата предупредителна зона, максимално допустимите обороти за двигателя са надхвърлени. Това представлява риск за двигателя.

Указател за горивото

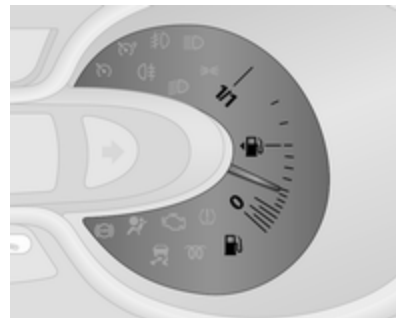

Показва нивото на горивото в резервоара.

Стрелката показва страната на автомобила, където е разположена капачката на резервоара.

Контролният индикатор  също светва в приборния панел ⇨ 107, когато нивото на горивото е ниско (прибл. оставащ резерв за 50 км): заредете гориво незабавно ⇨ 188.

Никога не допускайте резервоарът да се изпразни докрай.

Дизелова горивна система, обезвъздушаване ⇨ 203.

Съобщение

За да се гарантира правилно извеждане на нивото на горивото на дисплея, запалването трябва да се изключи преди зареждане с гориво. Избягвайте доливания на малки количества гориво (напр., по-малко от 5 л), за да се гарантират правилни показания.

Поради останало гориво в резервоара, при пълно зареждане на резервоара може да се окаже, че количеството на долятото гориво е по-малко от специфицирания капацитет на резервоара.

Индикатор за ниво на AdBlue



Оставащото количество AdBlue в проценти може да се показва в Центъра за информация на водача ⇨ 116.

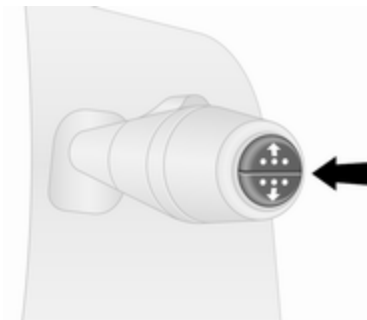

Натиснете неколккратно бутона в края на лоста на чистачките, докато се покаже меню "Оставащо количество AdBlue в проценти".

Предупреждение за ниво

Ако нивото на AdBlue падне под определена стойност, предупреждение за ниво ще се изведе на центъра за информация на водача ⇨ 116. Освен това, контролният индикатор  ⇨ 114 свети продължително, заедно с предупредителен зумер.

Заредете резервоара с AdBlue при първа възможност.

AdBlue ⇨ 163.

Измервател на икономия на гориво

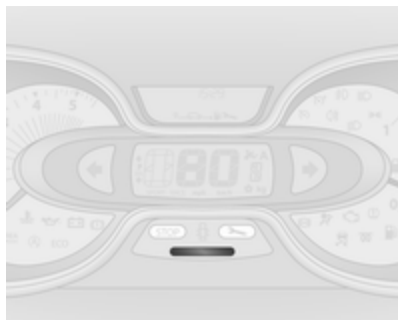

В зависимост от модела, измервателят на икономията на гориво (или "индикатор за стил на шофиране") осигурява моментално изчисляване на разхода на гориво на базата на текущия стил на шофиране.

Измервателят използва цветовете, за да обозначи текущата горивна ефективност:

- Зелено : постигната е най-добрата възможна икономия на гориво
- Жълт : твърде агресивен стил на шофиране
- Оранжев : най-малко ефективна икономия на гориво

Измервателят на икономия на гориво е активен по подразбиране.

В зависимост от версията, измервателят на икономия на гориво (или "индикатор за стил на шофиране") може да се деактивира чрез система Инфотеймънт. Вижте в наръчника към системата Инфотеймънт за повече информация.

Сервизен дисплей

Когато се включи запалването, в центъра за информация на водача може да се покаже за кратко оставащото разстояние до следващото сервизно обслужване. В зависимост от

експлоатационните условия, указаният интервал за сервизно обслужване може да варира в широки граници.

На дисплея може да се покаже и "distance before service" (разстояние до сервиз) чрез натискане на бутон на края на лостчето за чистачки за около 5 секунди.

Когато оставащото до следващото сервизно обслужване разстояние е по-малко от 1500 км или един месец, в центъра за информация на водача се появява съобщение.

Когато разстоянието стане 0 км или настъпи датата на сервизното обслужване, контролният индикатор  светва на арматурното табло и съответно в центъра за информация на водача, а съответното съобщение се появява в центъра за информация на водача.

Автомобилът има нужда от сервиз. Потърсете помощта на сервиз.

Нулиране на сервизния дисплей

След сервизно обслужване, сервизният дисплей трябва да се нулира:

Изберете дисплея "distance before service" (разстояние до сервиз) в Информационния център на водача чрез неколкостепенно натискане на бутона на края на лостчето за чистачките, след това натиснете и задръжте бутона за около 10 секунди, докато "distance before service" започне да се показва непрекъснато, т.е. дисплеят вече не мига.

При някои превозни средства, може да се наложи да натиснете и задръжте бутона два пъти. В такъв случай направете следното:

След избор на дисплея "distance before service" (разстояние до сервиз), натиснете и задръжте бутона за около 10 секунди, докато "distance before service" (разстояние до сервиз) започне да мига на дисплея. След това натиснете и задръжте бутона

отново за около 10 секунди, за да нулирате интервала за сервизно обслужване.

Ако контролният индикатор  не изчезне от таблото с прибори, изминете най-малко 15 км, след което изключете запалването за поне 1 минута, преди да повторите процедурата.

Борден компютър ⇨ 119.

Център за информация на водача ⇨ 116.

Сервизна информация ⇨ 238.

Контролни индикатори (лампи)

Контролните индикатори описани тук не присъстват във всички автомобили. Описанието се отнася за всички варианти на уредите.

В зависимост от екипировката местоположението на контролните индикатори може да се различава.

При включване на запалването повечето от контролните индикатори (лампи) светват за малко в резултат на функционален тест.

Цветът на контролния индикатор означава:

червено	: опасност, важно напомняне
жълто	: предупреждение, информация, неизправност
зелено	: потвърждение на активиране
синьо	: потвърждение на активиране
безцветно (бяло)	: потвърждение на активиране





Контролни индикатори на арматурното табло



























Контролни индикатори в покривната конзола



Общ преглед

-  Мигачи ⇨ 109
-  Индикатор за незакопчан предпазен колан ⇨ 110
-  Системи на въздушните възглавници, обтегачи на предпазните колани ⇨ 110
-  ON Активиране на въздушните възглавници ⇨ 111
-  OFF Деактивиране на въздушните възглавници ⇨ 111

-  Зареждаща система ⇨ 111
-  Контролен индикатор за неизправност ⇨ 111
-  Уговорете скорошно сервизно обслужване ⇨ 111
-  STOP Спрете двигателя ⇨ 112
-  Спирачна система ⇨ 112
-  Антиблокираща спирачна система (ABS) ⇨ 112
-  Превключване на предавки ⇨ 113
-  Електронна стабилизираща система ⇨ 113
-  Електронната стабилизираща система е изключена ⇨ 113
-  Температура на охлаждащата течност на двигателя ⇨ 113
-  Подгриване ⇨ 114
-  AdBlue ⇨ 114
-  Система за следене на налягането в гумите ⇨ 114

-  Налягане на маслото на двигателя ⇨ 114
- ECO** Режим на икономия на гориво ⇨ 115
-  Ниско ниво на горивото ⇨ 115
-  (A) Autostop (Система стоп/старт) ⇨ 115
-  (A) Забранен Autostop (Система стоп/старт) ⇨ 115
-  ≡D Външни светлини ⇨ 115
-  ≡E Външни светлини ⇨ 115
-  ≡D Дълги светлини ⇨ 115
-  ≡D Светлини за мъгла ⇨ 116
-  0# Задна светлина за мъгла ⇨ 116
-  Круиз контрол ⇨ 116
-  0# Ограничител на скоростта ⇨ 116
- T** Тахограф ⇨ 116
-  Отворена врата ⇨ 116

Мигачи

⇨ мига в зелено.

Мига при включени мигачи или аварийни предупредителни светлини.

Бързо мигане: неизправност в мигач или съответния предпазител.

При включени мигачи се чува предупредителен звуков сигнал.

Смяна на електрически крушки
↪ 204.

Предпазители ↪ 212.

Мигачи ↪ 126.

Индикатор за незакопчан предпазен колан

☘ свети или мига в червено.

Ако предпазният колан е разкопчан, контролният индикатор

☘ ще мига, когато скоростта на автомобила надвиши прибл.

16 км/час. Ще се чуе и предупредителен зумер в продължение на до две минути.

Ако предпазният колан се закопчае, индикаторът изгасва.

Съобщение

Тежки предмети върху предните седалки могат да доведат до светване на контролния индикатор ☘. Махнете предмета от седалката или закопчайте предпазния колан.

⚠ Предупреждение

Поставяйте предпазния колан преди всяко пътуване.

Пътниците, които не поставят предпазните колани, застрашават останалите пътници и самите себе си в случай на инцидент.

Триточкови предпазни колани
↪ 63.

Системи на въздушните възглавници и обтегачи на предпазните колани

☘ свети в жълто.

Светва за кратко след включване на запалването.

Ако не светне или свети по време на движение, това означава неизправност в обтегачите на предпазните колани или в системата на въздушните възглавници. Възможно е въздушните възглавници и обтегачите на коланите да не се задействат в случай на катастрофа.

Задействането на обтегачите на предпазните колани или на въздушните възглавници се обозначава от постоянното светене на ☘.

⚠ Предупреждение

Причината за неизправността трябва незабавно да се отстрани в сервиз.

Обтегачи на предпазните колани
↪ 61.

Система на въздушните възглавници ↪ 66.



Деактивиране на въздушните възглавници



 ON свети в жълто.

Въздушната възглавница за предния пътник е активирана.

 OFF свети в жълто.

Въздушната възглавница за предния пътник е деактивирана  72.

Ако двата контролни индикатора  ON и  OFF светят едновременно, има системна неизправност. Състоянието на системата не се вижда, затова на предната пътническа седалка не е разрешено да сяда никой. Веднага се обърнете към сервиз.

Ако свети заедно с  или , потърсете помощта на сервиз.

Опасност

Съществува риск от фатално нараняване на детето пътуващо в детска седалка при активирана въздушна възглавница за пътника отпред.

Съществува риск от фатално нараняване на възрастен човек при деактивирана въздушна възглавница за пътника отпред.

Система на въздушните възглавници  66.

Обтегачи на предпазните колани  61.

Деактивиране на въздушните възглавници  72.

Зареждаща система

 свети в червено.

Светва за кратко след включване на запалването.

Свети при работещ двигател

Ако контролният индикатор  свети при работещ двигател (заедно с контролния индикатор STOP и предупредителен зумер): Спрете, изключете двигателя.

Акумулаторът на автомобила не се зарежда. Възможно е нарушаване на охлаждането на двигателя. Захранването на сервомеханизма

на спирачките може да бъде прекъснато. Потърсете помощта на сервиз.

Контролен индикатор за неизправност

 свети или мига в жълто.

Светва за кратко след включване на запалването.

Свети при работещ двигател

Неизправност в системата за контрол на емисията. Възможно е вредната емисия да нахвърли допустимата граница. Незабавно потърсете помощта на сервиз.

Мига при работещ двигател

Това означава неизправност, която може да доведе до повреда на катализатора. Намалете газта докато мигането спре. Потърсете незабавно помощта на сервиз.

Уговорете скорошно сервизно обслужване

 свети в жълто.

Светва за кратко след включване на запалването.



Може да свети заедно с останалите контролни индикатори и съответно съобщение в Центъра за информация на водача ⇨ 116.

Незабавно потърсете помощта на сервиз.

Спрете двигателя

 свети в червено.

Светва за кратко след включване на запалването.

Свети заедно с останалите контролни индикатори (напр., , ) и , придружени от предупредителен зумер и съответно съобщение в центъра за информация на водача ⇨ 116: незабавно спрете двигателя и потърсете помощ от сервиз.

Спирачна система



 свети в червено.

Свети след включване на запалването, ако е задействана ръчната спирачка ⇨ 172 и изгасва при освобождаване на ръчната спирачка.

Свети при освободена ръчна спирачка, ако нивото на спирачната течност е прекалено ниско ⇨ 199.

Предупреждение

Спрете. Преустановете пътуването. Обърнете се към сервиз.



Ако  свети заедно с контролния индикатор  и предупредителен зумер, има неизправност в спирачната система. Съответно съобщение се извежда и в центъра за информация на водача ⇨ 116. Незабавно потърсете помощта на сервиз.





Спирачна система ⇨ 170.

Антиблокираща спирачна система (ABS)

 свети в жълто.

Светва за кратко след включване на запалването. Системата е готова за работа, когато  изгасне.

Ако контролният индикатор  не изгасне след няколко секунди или ако светне по време на движение, налице е неизправност в ABS. Контролният индикатор  може да започне да свети на арматурното табло и заедно със съответно съобщение и в центъра за информация на водача ⇨ 116. Спирачната система продължава да работи, но без ABS регулиране и Електронна стабилизираща система.

Ако контролните индикатори , ,  и  има неизправност в спирачната система. Съответно съобщение се извежда в центъра за информация на водача. Незабавно потърсете помощта на сервиз.

Антиблокираща спирачна система (ABS) ⇨ 171.

Превключване на предавки

⚙️ или ⚙️ свети.

Препоръчва се да смените предавката, когато свети, за да подобрите разхода на гориво.

Електронна стабилизираща система

⚙️ свети или мига в жълто.

Светва за кратко след включване на запалването.

Мига по време на движение

Системата е активно включена. Мощността на двигателя може да намалее и спирачките на автомобила автоматично да се задействат леко.

Свети по време на движение

Системата не е достъпна. Съответно съобщение се извежда и в центъра за информация на водача ⇨ 116.

ESC ⇨ 175.

Система за тракшън контрол (контрол на сцеплението) ⇨ 173.

Електронната стабилизираща система е изключена

⚙️ свети в зелено.

Ако ESC е била деактивирана с ⚙️ върху приборното табло, контролният индикатор ⚙️ свети, а на Центъра за информация на водача ⇨ 116 се изписва съответното съобщение.

ESC ⇨ 175.

Система за тракшън контрол (контрол на сцеплението) ⇨ 173.

Температура на охлаждащата течност на двигателя

⚙️ свети в синьо или червено.

Светва за кратко в червено при включване на запалването, след това става син.

Свети в червено при работещ двигател

Спрете и изключете двигателя.

Внимание

Температурата на охлаждащата течност е прекалено висока.

Проверете нивото на охлаждащата течност ⇨ 197.

Ако количеството на охлаждащата течност е достатъчно, консултирайте се със сервиз.

Контролният индикатор трябва да е син, преди да може да продължите движението.

Предварително подгриване

 свети в жълто.

Предварителното подгриване е включено. Активира се само, когато външната температура е ниска.

AdBlue

 свети в жълто.

Ниско ниво на AdBlue. Заредете с AdBlue при първа възможност, за да избегнете забрана за стартиране на двигателя.

Свети заедно с контролния индикатор , за да покаже системна неизправност или като предупреждение, че стартирането на двигателя може да не е възможно след известно разстояние. Незабавно потърсете помощта на сервиз.

Съответно съобщение се извежда в центъра за информация на водача  116.

Процентът на оставаща AdBlue също може да се провери чрез неколкостранно натискане на бутона в края на лоста за чистачките.

Борден компютър  119.

AdBlue  163.



Система за следене на налягането в гумите

 свети или мига в жълто.

Светва за кратко след включване на запалването.



Свети

Загуба на налягане в гумите. Спрете незабавно и проверете налягането на гумите.

Контролният индикатор  светва заедно с  112, а на Центъра за информация на водача, при откриване на спукана или силно спаднала гума, се появява съответното съобщение.

Мига

Неизправност в системата. След забавяне, контролният индикатор започва да свети постоянно. Обърнете се към сервиз.

Контролният индикатор  светва заедно с  111, а на Центъра за информация на водача се появява съответното съобщение, ако е монтирана гума без сензор за налягане (напр. резервно колело).



Система за следене на налягането в гумите  219.

Налягане на маслото на двигателя

 свети в червено.

Светва за кратко след включване на запалването.

Свети при работещ двигател

Ако контролният индикатор  свети при работещ двигател (заедно с контролния индикатор  и предупредителен зумер): Спрете, изключете двигателя.

Внимание

Възможно е нарушаване на смазването на двигателя. Това може да доведе до повреда на двигателя и / или блокиране на водещите колела:

1. Натиснете педала на съединителя.
2. Изберете неутрално положение (или поставете скоростния лост в положение N).
3. Напуснете пътното движение колкото може по-бързо, без да пречите на останалите автомобили.
4. Изключете запалването.

⚠ Предупреждение

При изключен двигател за спиране и за въртене на волана се изисква значително по-голямо усилие.

Не вадете ключа, докато автомобилът е неподвижен, в противен случай ключалката на волана може да се задейства неочаквано.

Дръжте двигателя изключен и оставете автомобила да бъде изтеглен до сервиз ⇨ 196.

Режим на икономия на гориво

ECO свети в зелено при включен ECO режим за намаляване на разхода на гориво.

ECO режим, икономично шофиране ⇨ 150.

Ниско ниво на горивото

 свети в жълто.

Светва за кратко след включване на запалването.

Свети, когато нивото в горивния резервоар е ниско (прибл. оставащ резерв за 50 км). Заредете незабавно ⇨ 188.

Катализатор ⇨ 162.

Дизелова горивна система обезвъздушаване ⇨ 203.

Система "стоп-старт"

 свети, когато двигателят е в Autostop.

 свети, когато Autostop е забранен поради неизпълнение на определени условия.

Система "стоп/старт" ⇨ 157.

Външни светлини

 свети в зелено.

Свети при включени предни фарове.

 свети в зелено.

Свети при включени габаритни светлини.

Осветление ⇨ 123.

Дълги светлини

 свети в синьо.

Свети при включени дълги светлини и при включване на светлинния клаксон ⇨ 124.

Предни фарове за мъгла

☞ свети в зелено.

Свети при включени предни фарове за мъгла ⇨ 127.

Задна светлина за мъгла

☞ свети в жълто.

Свети при включена задна светлина за мъгла ⇨ 127.

Круиз контрол (система за поддържане на дадена скорост)

☞, ☞ свети в зелено.

☞ свети в зелено, когато дадена скорост се запамети.

☞ свети в зелено, когато системата е включена.

Круиз контрол (система за поддържане на дадена скорост) ⇨ 176.

Ограничител на скоростта

☞ свети в жълто.

Свети, когато системата е включена.

Ограничител на скоростта ⇨ 179.

Тахограф

T светва, когато има неизправност ⇨ 122.

Отворена врата

☞ свети в червено.

Свети, ако някоя от вратите не е добре затворена.

Съответно съобщение се извежда и в центъра за информация на водача ⇨ 116.

Дисплей

Център за информация на водача



В зависимост от конфигурацията на автомобила, следните елементи се показват на дисплея:

- външна температура ⇨ 99
- часовник ⇨ 100
- километражен брояч ⇨ 104
- дневен километражен брояч ⇨ 104
- сервизен дисплей ⇨ 106

- съобщения на автомобила
↪ 117
- борден компютър ↪ 119

Информационен дисплей



Информационният дисплей показва информация за система Инфотейнмънт, часът и, в зависимост от версията, външната температура.

Натиснете  за включване на системата Инфотейнмънт. Алтернативно, системата се включва автоматично се включва при включване на запалването.

В зависимост от системата, системата Инфотейнмънт се управлява чрез бутоните и копчетата на панела на система Инфотейнмънт, контролните органи върху кормилната колона, системата за разпознаване на гласа (ако има такива) или чрез сензорния дисплей.

Работа със сензорен екран

Направете съответния избор от наличните менюта и опции, като докоснете екрана с пръст.

За повече информация, вижте ръководството на Инфотейнмънт.

Предупредителни съобщения

Съобщенията се показват в центъра за информация на водача и може да са придружени от светене на контролния индикатор  или STOP в приборния панел.

Информационни съобщения

Информационни съобщения относно, напр., условия за стартиране на двигателя, система "стоп/старт", задействане на ръчна спирачка, централно заключване, заключване на волана и др., дават текущия статус на определени автомобилни функции и инструкции за употреба.

Съобщения за неизправност

Съобщения за неизправност относно, напр., горивен филтър, въздушни възглавници, емисии на отработени газове и др., се извеждат заедно с контролния

индикатор . Карайте внимателно и потърсете помощ от сервиз при първа възможност.

За да изтриете съобщенията от дисплея, напр. "**ПРОВЕРКА НА ИНЖЕКЦИОН**", натиснете бутона в края на лоста за чистачките. След няколко секунди съобщението може да изчезне автоматично и  остава да свети. В такъв случай неизправността се запамятава в компютърната система.

Предупредителни съобщения

Предупредителни съобщения относно, напр., неизправност на двигател, акумулатор или спирачна система, се извеждат заедно с контролния индикатор  и може да са придружени от предупредителен зумер. Спрете незабавно двигателя и потърсете помощта на сервиз.

Предупредителни съобщения, напр. "**НЕИЗПРАВНОСТ В ЗАРЕЖДАНЕ НА АКУМУЛАТОРА**" изчезват, когато причината за неизправността е отстранена.

Съобщения за икономия на гориво

Съобщенията за икономия на гориво предоставят съвети за подобряване на ефективността на горивото. Пътуванията могат да бъдат записани в системната памет, което ви позволява да сравните характеристиките им.

Вижте в наръчника към системата Инфотейнмънт за повече информация.









Коефициент на икономия на гориво  119.

Предупредителни зумери

Ако едновременно се появят няколко предупреждения, ще прозвучи само един предупредителен зумер.

При стартиране на двигателя или по време на шофиране:

Предупредителният звуков сигнал за незакопчан предпазен колан има приоритет пред останалите звукови сигнали.

- Ако не е закопчан предпазният колан  61.
- Ако системата за помощ при паркиране установи наличието на предмет  181.
- Ако скоростта на автомобила дори и за малко надвиши предварително нагласеното ограничение  176,  179.
- Ако някоя врата или капакът на двигателя не са затворени добре, когато автомобилът надвиши определена скорост.
- По време на активиране и деактивиране на алармата за следене на наклона на автомобила  42.
- Ако в спирачната система има неизправност  112.
- Ако акумулаторът на автомобила не се зарежда  111.
- Ако смазването на двигателя е прекъснато  114.

- Ако има нужда от презареждане с AdBlue или има неизправност ⇨ 163.
- Ако електронният ключ е извън обхвата на разпознаване.
Система с електронен ключ ⇨ 25.
Бутон за захранване ⇨ 152.

Когато автомобилът е паркиран и / или вратата на шофьора се отвори:

- Ако ключът остане в контакта за запалване.
- Ако електронният ключ е оставен в карточетеца.
Система с електронен ключ ⇨ 25.
Бутон за захранване ⇨ 152.
- Ако автомобилът е в Autostop.
Система "стоп/старт" ⇨ 157.
- Ако външните светлини са включени ⇨ 123.

Ниво на маслото в двигателя

Ако е достигнато минималното ниво на маслото в двигателя, в Центъра за информация на водача ⇨ 116 се извежда съобщение в продължение на 30 секунди след стартиране на двигателя.

Проверете нивото на маслото ⇨ 196.

Борден компютър

Бордният компютър дава информация за пътни данни които се записват и оценяват електронно.

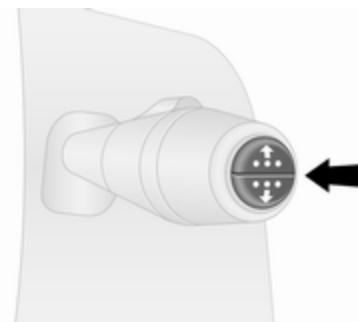

В зависимост от автомобила, следните функции могат да се избират чрез неколккратно натискане на бутона, разположен в края на лоста за чистачките:

- изразходвано гориво
- среден разход
- моментен разход на гориво
- пробег

- изминато разстояние
- средна скорост
- оставащо количество AdBlue в проценти ⇨ 163
- разстояние преди сервизното обслужване ⇨ 106
- часовник ⇨ 100
- външна температура ⇨ 99
- круиз контрол и запаметена скорост на ограничителя на скоростта ⇨ 176
- коефициент на икономия на гориво (ecoScoring)
- съобщения за неизправност и информационни съобщения
- километражен брояч ⇨ 104
- дневен километражен брояч ⇨ 104

Изразходвано гориво

Извежда на дисплея количеството изразходвано гориво от последното нулиране.

Измерването може да бъде стартирано отново по всяко време чрез натискане и задържане на бутона.

Среден разход

Стойността се показва след изминаване на 400 м.

Средният разход се изчислява като се вземат предвид изминатото разстояние и изразходваното гориво от последното нулиране.

Измерването може да бъде рестартирано по всяко време.

Моментен разход на гориво

Стойността се показва след достигане на скорост от 30 км/ч.

Пробег до изчерпване на горивото

Стойността се показва след изминаване на 400 м.

Пробегът се изчислява на база текущото съдържание на горивния резервоар и средният разход от последното нулиране.

Пробегът няма да се покаже на дисплея, ако контролният индикатор  свети в центъра за информация на водача ⇨ 115.

Изминато разстояние

Показва разстоянието, изминато от последното нулиране.

Измерването може да бъде рестартирано по всяко време.

Средна скорост

Стойността се показва след изминаване на 400 м.

Показва се средната скорост след последното нулиране.

Измерването може да бъде рестартирано по всяко време.

Спиранията при пътуването, при които се изключва запалването не се включват в изчисленията.

Нулиране на информацията в бордния компютър

За да нулирате информацията в бордния компютър, изберете една от неговите функции, след което натиснете и задръжте бутона в края на лоста за чистачките.

Следните данни от бордния компютър могат да бъдат нулирани:

- изразходвано гориво
- среден разход
- изминато разстояние
- средна скорост

Компютърът се нулира автоматично, когато максималната стойност на който и да е от параметрите бъде надвишена.

Коефициент на икономия на гориво (ecoScoring)

Ако е оборудван, коефициент от 0 до 100 се извежда в центъра за информация на водача, за да подпомогне оценката на горивната ефективност, въз основа на вашия стил на шофиране.

По-високите коефициенти показват по-добра икономия на гориво.

В центъра за информация на водача се извеждат и съвети за подобряване на разхода на гориво. Пътуванията могат да бъдат записани в системната памет, което ви позволява да сравните характеристиките им. Вижте в наръчника към системата Инфотеймънт за повече информация.

Предупредителни съобщения
↻ 117.

Дневник на пътуване

Когато двигателят се изключи, в центъра за информация на водача може да се показва дневник на последното пътуване.

Показва се следната информация:

- среден разход на гориво
- общ разход на гориво
- дневен километражен брояч
- спестено гориво в километри

Мерна единица

За да промените мерната единица за времетраенето на пътуване:

Автомобили с бутон за запалване:

При изключено запалване, едновременно натиснете и задръжте бутона на края на лостчето за чистачките и натиснете бутона за захранване ↻ 152. Центърът за информация на водача мига около 10 секунди до показване на новата мерна единица. Отпуснете бутона на края на лостчето за чистачките, когато дисплеят престане да мига.

Автомобили без бутон за запалване:

При изключено запалване, едновременно натиснете и задръжте бутона на края на лостчето за чистачките и включете запалването. Центърът за информация на водача мига около 10 секунди до показване на новата мерна единица. Отпуснете бутона на края на лостчето за чистачките, когато дисплеят престане да мига.

Когато двигателят е изключен, бордният компютър автоматично се връща към първоначалната мерна единица.

Прекъсване на електрозахранването

Ако електрозахранването прекъсне или напрежението на акумулатора спадне прекалено много, стойностите запаменети в бордния компютър ще бъдат изгубени.

Тахограф

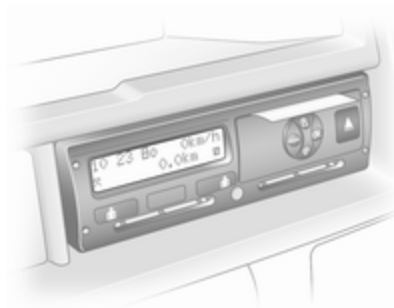

Тахографът се използва според описанието в предоставената инструкция за експлоатация. Съблюдавайте правилата за употребата му.

В зависимост от оборудването, тахографът може да се монтира в конзола, разположена над система Инфотейнмънт в арматурното табло.

Съобщение

Когато е монтиран тахограф, общото изминато разстояние може да се показва само в тахографа, а не в километражния брояч на приборното табло.

Километражен брояч ⇨ 104.

Контролен индикатор T ⇨ 116 свети в таблото с прибори в случай на неизправност. Потърсете помощта на сервиз.

Осветление

Външни светлини	123
Ключ за светлините	123
Автоматичен контрол на светлините	124
Дълги светлини	124
Светлинен клаксон	124
Регулиране светлинния сноп на предните фарове	125
Предни фарове при пътуване зад граница	125
Дневни светлини	126
Светлини за завиване	126
Аварийни предупредителни светлини	126
Мигачи	126
Предни фарове за мъгла	127
Задни светлини за мъгла	127
Светлини за заден ход	127
Замъглени стъкла на фаровете	127
Вътрешно осветление	128
Контрол на осветлението на арматурното табло	128
Осветление на багажното отделение	129

Лампи за четене	130
Осветление на жабката	130
Светлинни функции	130
Осветление при влизане	130
Осветление при излизане	131
Защита от изтощаване на акумулатора	131

Външни светлини

Ключ за светлините

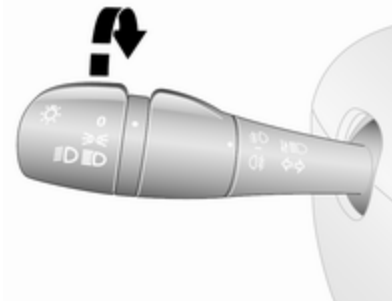

Завъртете външния превключвател:

- 0** : изключено
- ☞☞** : габаритни светлини
- ☞☞☞** : предни фарове

Контролна лампа за дългите светлини ☞☞ ☞ 115.

Контролна лампа за късите светлини ☞☞☞ ☞ 115.

Съобщение

Ако предните фарове са включени ръчно, ще прозвучи предупредителен зумер, когато двигателят се изключи и при отваряне на шофьорската врата, като напомняне, че светлините са все още включени.

Задни светлини

Габалитните светлини светват заедно с късите светлини и страничните светлини.

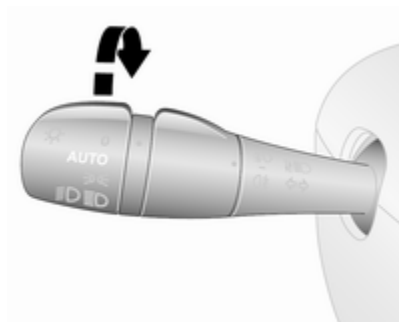
Автоматичен контрол на светлините

AUTO : автоматичен контрол на светлините

Когато функцията за автоматичен контрол на светлините е активирана, при работещ двигател системата превключва между дневни светлини и предни светлини, в зависимост от външните светлинни условия.

От съображения за сигурност се препоръчва функцията за автоматичен контрол на светлините да е включена.

Активиране на автоматичните предни светлини

При лоши светлинни условия предните светлини се включват.

Допълнително предните фарове се включват, ако чистачките на предното стъкло са направили няколко маха.

Дневни светлини ⇨ 126.

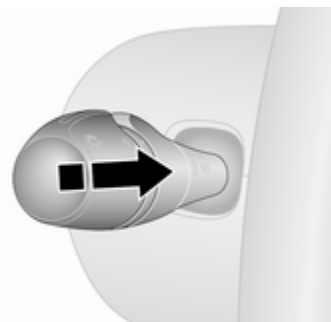
Дълги светлини

За да превключите от къси на дълги светлини бутнете лостчето напред.

За да включите отново на къси светлини, бутнете отново лостчето напред или го дръпнете.

Светлинен клаксон

За да включите светлинния клаксон, дръпнете лостчето.

Регулиране светлинния сноп на предните фарове

Ръчна настройка на обсега на предните фарове



Нагласете обсега на предните фарове така, че да отговаря на натоварването на автомобила, за да предотвратите заслепяването на участниците в насрещното движение.

Завъртете колелото за настройка  в необходимото положение:

- 0 : само водач, без товар
- 2 : с пътници и пълен товар

Изберете друга позиция в зависимост от натоварването.

Предни фарове при пътуване зад граница

Асиметричните къси светлини увеличават видимостта в края на пътното платно от страната на предния пътник.



При пътуване обаче в страни с обратна организация на движението, за избягване на заслепяването на насрещното движение пренастройте предните фарове.

Регулиране



Отворете капака на двигателя  195 и намерете маркировката (показана на илюстрацията) до всеки от фаровете.

За всеки фар:

С помощта на отвертка, завъртете винта до $\frac{1}{4}$ оборот към символа , за да свалите светлинния лъч или към символ , за да вдигнете светлинния лъч.

Уверете се, че светлинният лъч на фаровете се връща в първоначалното си положение, когато е необходимо.

Дневни светлини

Дневните светлини увеличават видимостта на автомобила при дневна светлина. Те може да се включват автоматично, когато двигателят работи.

Ако е необходимо, дневните светлини може да се деактивират чрез Система Инфотейнмънт. За повече информация, вижте ръководството на Инфотейнмънт.

Автоматичен контрол на светлините ↪ 124.

Светлини за завиване

При включени къси светлини, в зависимост от ъгъла на завиване, скоростта на автомобила и избраната предавка по време на завиване, предната светлина за мъгла също ще се включи, за да освети ъгъла на пътя от съответната страна.

Аварийни предупредителни светлини



Задейства се чрез натискане на .

В случай на рязко спиране, аварийните предупредителни светлини може да се включат автоматично. Изключете с натискане на .

Мигачи

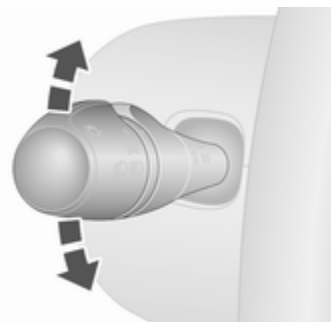

лостче нагоре : десен мигач
лостче надолу : ляв мигач

Точката на съпротивление може да се почувства при преместване на лостчето.

Постоянното мигане се активира, когато лостчето се премести отвъд точката на съпротивление.

Деактивира се, когато волана се задвижи в противоположна посока или лостчето се премести ръчно в неутрално положение.

Активирайте временно мигане, като задържите лостчето точно преди точката на съпротивление. Мигачите ще работят до отпускане на лостчето.

За активиране на три присветвания, докоснете за кратко лостчето, без да преминавате отвъд точката на съпротивление.

Предни фарове за мъгла

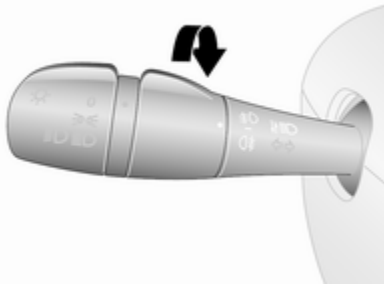

Завъртете вътрешния превключвател в положение M . Контролната лампа M светва на арматурното табло.

Предните фарове за мъгла работят само при включено запалване и включени предни светлини.

Задни светлини за мъгла

Завъртете вътрешния превключвател в положение R . Контролната лампа R светва на арматурното табло.

Задната светлина за мъгла се включва заедно с предните фарове за мъгла и работи само, когато запалването и предните светлини са включени.

Светлини за заден ход

Светлините за заден ход светват при включено запалване и включване на предавката за заден ход.

Замъглени стъкла на фаровете

Вътрешната повърхност на стъклата на фаровете може да се замъгли за кратко при лошо, влажно и студено време, при силен дъжд или след измиване. Замъгляването бързо изчезва от само себе си. За да подпомогнете това, включете предните фарове.

Вътрешно осветление

Контрол на осветлението на арматурното табло



Яркостта на следното осветление може да се настройва при включени външни светлини:

- осветление на приборното табло
- Информационен дисплей
- светещи превключватели и работни елементи

Завъртете колелото за настройка , докато се получи необходимата яркост.

Вътрешно осветление

Осветление в салона

По време на влизане и излизане от автомобила, в зависимост от положението на превключвателя, предното и задното осветление на прага се включва автоматично, заедно в осветлението в нишата за крака, а след това се изключва след известно закъснение.

Предно осветление на прага



Действие на бутона:

натиснете **O** : изключено
 централно : автоматично
 положение : включване и
 изключване
 натиснете  : включено

Когато превключвателят е в средно положение, осветлението функционира като вътрешно осветление и светва при отваряне на предните врати.

След затваряне на предните врати, вътрешното осветление изгасва с известно закъснение.

Задни лампи за вътрешно осветление

Горното осветление на багажното отделение може да се настрои да светва при отваряне на страничните или задната врата, или да свети постоянно.



Действие на бутона:

- натиснете **O** : изключено
- централно : автоматично
- положение : включване и
- изключване
- натиснете  : включено

Когато превключвателят е в средно положение, осветлението функционира като вътрешно осветление и светва при отваряне на страничните или задните врати.

След затваряне на вратите, вътрешното осветление изгасва с известно закъснение.

Светодиодни насочени светлини

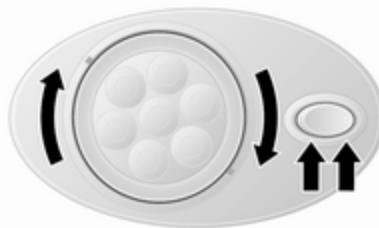

В зависимост от автомобила, може да има регулируеми светодиодни насочени светлини, както и двупозиционен превключвател.

Осветление на многоместна седалка

В зависимост от автомобила, осветлението на многоместната седалка светва при отваряне на плъзгащата се странична врата.

Осветление при задните седалки



В зависимост от автомобила, осветлението на задните седалки може да се настрои да свети при отваряне на вратата или да е включено постоянно.

Светлините се задействат чрез натискане на бутона на съответната светлина.

Осветление на багажното отделение

Долните светлини на багажното отделение светват при отварянето му.

Лампи за четене

Предни лампи за четене



Действие на бутона:

натиснете **O** : изключено

натиснете **☀** : включено

Осветление на жабката

Осветлението на жабката светва при отварянето ѝ.

Светлинни функции

Осветление при влизане

Осветление "Добре дошли"

Светлините на автомобила се включват за кратко, за да се улесни намирането на автомобила в тъмнината.

Работа с дистанционното управление

Светлините се включват при отключване на автомобила с дистанционно управление.

Работа на системата с електронен ключ



Натиснете **☀**. За изключване, натиснете още веднъж.

Осветление при излизане

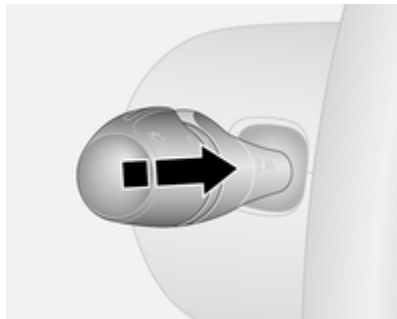

Ако е оборудвано, предните светлини се включват за около 30 секунди след паркиране на автомобила и активиране на системата.

Активиране

1. Изключване на светлините (позиция **0**).
2. Изключете запалването.
3. Извадете ключа за запалване.
4. Отворете вратата на шофьора.
5. Дръпнете лостчето към волана.

Съответно съобщение може да се извежда и в центъра за информация на водача ⇨ 116.

Това действие може да се повтори до четири пъти за достигане на максимален период от време 2 минути.

Осветлението се изключва незабавно чрез включване на запалването или завъртане на ключа за светлините.

Защита от изтощаване на акумулатора

За да се предотврати изтощаването на акумулатора на автомобила, когато запалването е изключено, някои от лампите в интериора може да се изключват автоматично след известно време.

Климатичен контрол

Климатична система	132
Система за отопление и вентилация	132
Електронна система за климатичен контрол	135
Система за отопление на задната част на купето	137
Зарядна климатична система	138
Спомагателно отопление	139
Вентилационни дюзи	146
Регулируеми вентилационни дюзи	146
Фиксирани вентилационни дюзи	147
Охлаждане на жабката	147
Поддръжка	147
Входящи отвори за въздух	147
Редовно включване на климатичната система	147
Сервизно обслужване	147

Климатична система

Система за отопление и вентилация



Управляващи органи за:

- температура
- скорост на вентилатора
- разпределение на въздуха

Отопляемо задно стъкло  ↪ 49.

Температура





червено : топло
синьо : студено

Отоплението не е напълно ефективно докато двигателят не достигне работната температура.

Скорост на вентилатора



Регулирайте въздушния поток като включите вентилатора на желаната скорост.

Разпределение на въздуха

-  : към зоната на главата
-  : към зоните на главата и краката
-  : към зоната на краката
-  : към предното стъкло, прозорците на предните врати и зоната на краката
-  : към предното стъкло и прозорците на предните врати

Възможни са междинни настройки.

Подсушаване и размразяване на прозорците

- Завъртете копчето за температурата в позиция най-топло.
- Нагласете вентилатора на най-високата скорост.
- Завъртете копчето за разпределение на въздуха на .
- Включете отоплението на задното стъкло .
- Отворете страничните вентилационни дюзи според желанието и ги насочете към прозорците на вратите.
- За едновременно затопляне на краката завъртете копчето за разпределение на въздуха в положение .

Отопяемо задно стъкло ⇨ 49.

Климатична система

В допълнение към системата за отопление и вентилация, климатичната система притежава органи за управление на:

A/C : охлаждане

 : рецикулация на въздуха

Отопяеми седалки ⇨ 56.

Охлаждане (A/C)



Натиснете **A/C**, за да включите охлаждането. Активирането се обозначава от светването на светодиода в бутона. Охлаждането

работи само когато двигателят работи и вентилаторът на климатичния контрол е включен.

Натиснете **A/C** отново, за да изключите охлаждането.

Климатичната система охлажда и изсушава постъпващия въздух, когато външната температура е над определено ниво. Затова е възможно образуването на конденз, който се отделя под автомобила.

Ако не е необходимо охлаждане или изсушаване, изключете охладителната система, за да пестите гориво. Активираното охлаждане може да изключи функцията Autostop.

Система "стоп/старт" ⇨ 157.

Съобщение

Техническите характеристики на климатика се намаляват при активиране на ECO режим ⇨ 150.

Система за рециркулация на въздуха





Натиснете  за активиране на режима на въздушна рециркулация. Активирането се обозначава от светването на светодиода в бутона.

Натиснете отново  за деактивиране на режима на въздушна рециркулация.

Предупреждение

В режим на рециркулация се намалява притокът на свеж въздух. При работа без

охлаждане, влажността на въздуха се увеличава и прозорците могат да се замъглят отвътре. Качеството на въздуха в купето се влошава, което може да причини усещане за сънливост у пътниците.

При горещо и много влажно време, предното стъкло може да се запоти отвън, ако към него се насочи студен въздух. Ако предното стъкло се запоти отвън, задействайте чистачките на предното стъкло и избягвайте употребата на настройките за разпределение на въздуха  и .



Максимално охлаждане

Отворете за кратко прозорците за да може топлият въздух да излезе по-бързо.

- Включете охлаждането **A/C**.
- Включете системата за рециркулация на въздуха .
- Завъртете копчето за разпределение на въздуха на **2i**.

- Завъртете копчето за температурата в позиция най-студено.
- Нагласете вентилатора на най-високата скорост.
- Отворете всички вентилационни дюзи.

Подсушаване и размразяване на прозорците

- Завъртете копчето за температурата в позиция най-топло.
- Нагласете вентилатора на най-високата скорост.
- Завъртете копчето за разпределение на въздуха на .
- Включете охлаждането **A/C**.
- Включете отоплението на задното стъкло .

- Отворете страничните вентилационни дюзи според желанието и ги насочете към прозорците на вратите.
- За едновременно затопляне на краката завъртете копчето за разпределение на въздуха в положение .

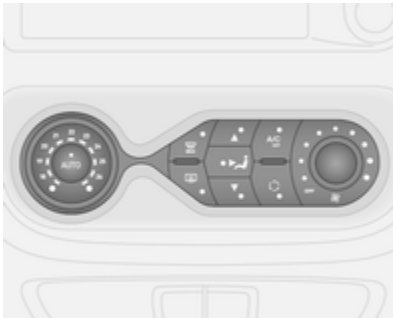

Отопляемо задно стъкло ⇨ 49.

Електронна система за климатичен контрол



Управляващи органи за:

- разпределение на въздуха
- температура
- скорост на вентилатора

AUTO : автоматичен режим
 : подсушаване и размразяване
 : отопляемо задно стъкло

A/C OFF : изключване на климатика

 : ръчна рециркулация на въздуха

Отопляемо задно стъкло  ⇨ 49.

Отопляеми седалки ⇨ 56.

Предварително избраната температура се поддържа автоматично. В автоматичен режим, скоростта на вентилатора и разпределението на въздуха автоматично регулират въздушния поток.

Системата може да се командва ръчно чрез копчетата за разпределение на въздуха и на вентилатора.

Електронната система за климатичен контрол е напълно функционална само при работещ двигател.

Автоматичен режим AUTO

Основни настройки за максимален комфорт:

- Включете вентилатора.
- Натиснете **AUTO**: скорост на вентилатора, разпределение на въздуха, охлаждане и рециркулация на въздуха се регулират автоматично.
- Настройте желаната температура.
- Отворете всички вентилационни дюзи.

За да изключите електронната система за климатичен контрол, изключете вентилатора.



Предварително задаване на температурата

Температурата може да се нагласи на желаната стойност.

Ако се нагласи минималната температура, климатичната система работи на максимално охлаждане.



Ако се нагласи максималната температура, климатичната система работи на максимално отопление.

Подсушаване и размразяване на прозорците

- Натиснете : LED в бутона светва при задействане.
- Температура, разпределение на въздуха и охлаждане се регулират автоматично и вентилаторът работи с висока скорост.
- Включете отоплението на задното стъкло  ⇨ 49.

За да се върнете в автоматичен режим: натиснете  или **AUTO**.

Съобщение

Ако  е натиснат докато двигателя работи, Autostop ще бъде забранен, докато  не се натисне отново.

Ако  е натиснат докато двигателят е в Autostop, то двигателят ще се рестартира автоматично.

Система "стоп/старт" ⇨ 157.

Ръчни настройки

Ръчната смяна на някоя от следните настройки ще деактивира Автоматичен режим:

Скорост на вентилатора

Регулирайте ръчно въздушния поток като включите вентилатора на желаната скорост.

При изключване на вентилатора се изключва и климатичната система.

Разпределение на въздуха

Натиснете съответния бутон за желаната настройка. LED в бутона светва при задействане.

- ▲ : към предното стъкло и прозорците на предните врати
- ↺ : към зоната на главата
- ▼ : към зоната на краката

Комбинации от настройки са възможни с натискане на два бутона до светване на двата LED. За да се върнете в автоматичен режим: Натиснете бутона **AUTO**.

Охлаждане A/C

Климатичната система охлажда и изсушава постъпващия въздух, когато външната температура е над определено ниво. Затова е възможно образуването на конденз, който се отделя под автомобила.

Съобщение

Техническите характеристики на климатика се намаляват при активиране на ECO режим ⇨ 150.

Ако не е необходимо охлаждане или изсушаване, натиснете **A/C OFF**, за да изключите охладителната система, като по този начин пестите и гориво. Светодиодът в бутона светва.

За да се върнете в автоматичен режим: Натиснете бутона **AUTO**.

Режим на рециркулация на въздуха

Активирайте или деактивирайте ръчно режима на рециркулация с . LED светва в бутон при активиране.

Предупреждение

В режим на рециркулация се намалява притокът на свеж въздух. При работа без охлаждане влажността на въздуха се увеличава и прозорците могат да се замъглят отвътре. Качеството на въздуха в купето се влошава, което може да причини усещане за сънливост у пътниците.

За да се върнете в автоматичен режим: Натиснете бутон **AUTO**.

Система за отопление на задната част на купето

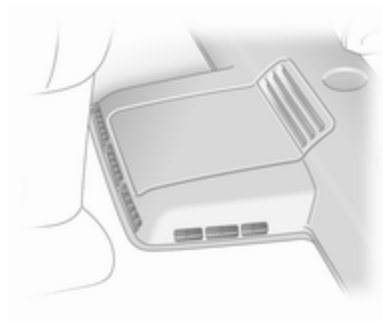



Вентилаторът на отоплението за задната част на купето подава въздушен поток към задната част на автомобила през задните вентилационни дюзи.



Дебитът на въздушния поток се определя от вентилатора. Температурата на въздуха се контролира от копчето за температурата на арматурното табло.



За да включите вентилатора за отопление, натиснете , за да активирате вентилатора за отопление. Вентилаторът за отопление се включва, ако светодиодът на бутона и светодиодът на управлението на вентилатора в покрива не светят.

Задайте вентилатора на , за да регулирате количеството затоплен въздух, който трябва да се навлезе в задната част на салона.

Зарядна климатична система

Задната климатична система се задейства заедно с климатичната система за предната част на купето.

Превключвател за вентилатора за задната климатична система



Вентилаторът за задната климатична система подава въздушен поток към задната част на купето през задните вентилационни дюзи. Дебитът на въздушния поток се определя от вентилатора.

За да позволите разпределение на охладен въздух без влага (изсушен):

Натиснете **A/C OFF**, за да включите климатичната система. Системата работи, ако светодиодът в бутона не свети.



Натиснете  **OFF**, за да включите вентилатора на задната климатизация. Вентилаторът се включва, ако светодиодът на бутона и светодиодът на управлението на вентилатора в покрива не светят.

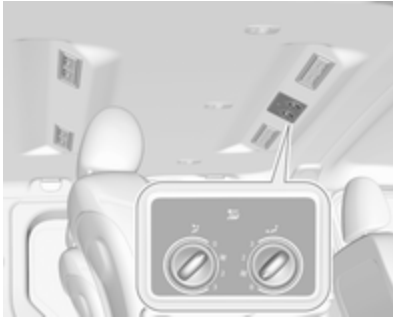

Задайте вентилатора на , за да регулирате количеството охладен въздух, който трябва да се навлезе в задната част на салона.

Спомагателно отопление

Отоплител на охлаждащата течност

Автономният захранван с гориво нагревател за охлаждащата течност осигурява бързо загряване на охлаждащата течност на двигателя, за да се позволи

отопление на салона на автомобила без двигателят да работи.

Предупреждение

Не задействайте системата когато презареждате гориво, при наличие на прах или запалими изпарения или в затворени пространства (напр. в гараж).

Преди стартиране или програмиране на системата за стартиране, поставете климатичната система на автомобила в режим на отопление, нагласете разпределение на въздуха на  и включете вентилатора.

Тогава не е необходимо изключване. Отоплението спира автоматично след изтичане на програмираното време за работа. То също така спира да работи, ако нивото на горивото падне твърде ниско.



По време на работа се използва електричество от акумулатора на автомобила. Поради това, времето за шофиране трябва да е поне толкова дълго, колкото времето за отопление. За кратки пътувания, проверявайте акумулатора на автомобила редовно и го зареждайте, ако е необходимо. За да се гарантира ефективна работа, пускайте за кратко допълнителния нагревател веднъж месечно.

Блокове за управление

Таймерът или устройството за дистанционно управление включва и изключва системата и се използва за програмиране на конкретното време на потегляне.

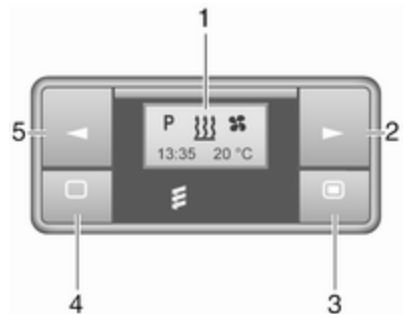
Таймер (Тип А)







- 1 Дисплей** : Показва предварителни настройки, текущо време или предварително настроен час, температура  и .
- 2 ►** : Регулира стойността нагоре
- 3 ■** : Дълго натискане: включва нагревател, кратко натискане: включва дисплея или потвърждава избора

- 4 □** : Дълго натискане: включва отопление, кратко натискане: включва дисплея или изход от меню
- 5 ◀** : Регулира стойността надолу

Дистанционно управление (Тип А)



- 1 Дисплей** : Показва предварителни настройки, текущо време или предварително настроен час, температура, , ,  и 

- 2 ■** : Дълго натискане: включва нагревател, кратко натискане: включва дисплея или потвърждава избора
- 3 ►** : Регулира стойността нагоре
- 4 □** : Дълго натискане: включва отопление, кратко натискане: включва дисплея или изход от меню
- 5 ◀** : Регулира стойността надолу

Ако не бъдат натиснати никакви бутони в рамките на десет секунди дисплеят ще се изключи автоматично.

Неизправности на дистанционно управление (Тип А)

- INIT** : автоматично разпознаване - изчакайте, докато автоматичното разпознаване приключи
- NO SIGNAL** : няма сигнал - проверете предпазителя за отоплението

- ∇ : лош сигнал - преместете се по-близо
- ▣ : изтощена батерия - сменете батерията
- ≡ : неизправност на отоплението - обърнете се към сервис
- Add**, **AddE** : система в режим на обучение

Обучение на дистанционно управление (Тип А)

Ако акумулаторът на автомобила се свърже отново, светодиода на бутона на арматурното табло свети и системата автоматично конфигурира менюто на дистанционното управление. Ако светодиодът мига, изберете **Add** или **AddE** и потвърдете.

Могат да се конфигурират и допълнителни устройства за дистанционно управление. Натиснете бутона, докато светодиодът примигва, включете дистанционното управление, изберете **Add** и потвърдете.

AddE обучава изключително настоящото устройство за дистанционно управление и блокира всички преди това конфигурирани устройства. **Add** обучава до четири устройства за дистанционно управление, но само едно устройство може да работи със системата в даден момент от време.

Дистанционно управление (Тип В)



- 1 Дисплей** : Показва предварителни настройки, текущо време или предварително настроен час, температура, ∇, ▣, ≡ и ☺

2 ► : Регулира стойността нагоре

- 3 ИЗКЛЮЧЕНО** : Изключете нагревателя или натиснете едновременно ≡ и **ИЗКЛЮЧЕНО**, за да потвърдите избора

4 ≡ : Включете нагревателя или натиснете едновременно ≡ и **ИЗКЛЮЧЕНО**, за да потвърдите избора

5 ◀ : Регулира стойността надолу

Ако не бъдат натиснати никакви бутони в рамките на 30 секунди дисплеят ще се изключи автоматично.

⚠ Предупреждение

Когато презареждате гориво, изключете устройството за дистанционно управление, както и нагревателя!

Дистанционното управление има максимален диапазон от 1000 м. Диапазонът може да се намали поради условията на околната среда и при изтощаване на батерията.

Неизправности на дистанционно управление (Тип В)

⚡ : слаб сигнал - сменете мястото

FAIL : грешка при предаване на сигнал - приближете се или проверете предпазителя на нагревателя

🔋 : изтощена батерия - сменете батерията

Обучение на дистанционно управление (Тип В)

Могат да се конфигурират до четири допълнителни устройства за дистанционно управление. По

време на процесите на допълнително обучение, най-старият предавател ще се изтрива всеки път.

Демонтирайте предпазителя на отоплението за 5 секунди, после го монтирайте отново. В рамките на 2–6 секунди натиснете **OFF** за 1 секунда. Обучението е завършено.

Ако дистанционното не е било използвано дълго време, натиснете бутона **OFF** шест пъти на интервали от по 2 секунди, след това натиснете и задръжте за още 2 секунди, после изчакайте 2 минути.

Ръчно управление

В зависимост от версията, спомагателното отопление може да се включи в продължение на последно използваното време или в продължение на стандартно време от 30 минути, или да се прекъсне захранването веднага чрез бутон в долната част на арматурното табло, до волана.

Светодиодът в бутона потвърждава действието.

Смяна на батерия

Сменете батерията, когато обхватът на дистанционното управление се намали или когато символът за заряд на батерията примигва.

Отворете капака и сменете батерията (Тип А: CR 2430, Тип В: 2CR 11108 или еквивалентна), като се уверите, че новата батерия е поставена правилно с положителната (+) страна обърната към положителните клеми. Поставете отново капака надеждно.



Изхвърляйте старите батерии/ акумулатори в съответствие с разпоредбите за опазване на околната среда.







Използваните акумулатори не са част от домашния отпадък. Те трябва да се изхвърлят на определените за рециклиране места.

Действие (Тип А)

Отопление





Изберете  в лентата от менюто и потвърдете чрез натискане на . На дисплея примигва предварително определеното време за отопление, напр. **L 30**. Фабричната настройка е за 30 минути.

Регулирайте времето за отопление с  или  и потвърдете. Стойността може да бъде зададена от десет до 120 минути. Поради разхода на енергия, отбележете си продължителността на отоплението.

За да изключите, изберете  в лентата на менюто и натиснете .

Програмиране P

Могат да се програмиран до три предварително зададени времена за потегляне, за един ден или за една седмица.

- Изберете **P** в лентата от менюто и потвърдете чрез натискане на .
- Изберете желаното число **P1**, **P2** или **P3** от предварително зададената памет и потвърдете.
- Изберете  и потвърдете.
- Изберете ден от седмицата или група ден от седмицата и потвърдете.
- Изберете час и потвърдете.
- Изберете минути и потвърдете.
- Изберете  и потвърдете.
- Изберете ECO или HIGH и потвърдете.
- Изберете продължителност и потвърдете.
- Натиснете  за изход.

Повторете процедурата за програмиране на другите числа от предварително зададената памет, ако е необходимо.

За активиране на желания номер на предварително зададена памет, изберете **P1**, **P2** или **P3**, после натиснете **On** и потвърдете.

При активиране на програма, **P** и **W** ще се изведат заедно.

За деактивиране на предварително зададена памет, изберете **P1**, **P2** или **P3**, после натиснете **Off** и потвърдете.

Отоплението спира автоматично 5 минути след програмираното време на потегляне.







Съобщение



Системата за дистанционно управление е снабдена с термодатчик, който изчислява времето за работа според външната температура и желаното ниво на отопление (ECO или HIGH). Системата стартира автоматично между пет

и 60 минути преди програмираното време на потегляне.

Задаване на време и ден от седмицата

Ако акумулаторът на автомобила е разкачен или ако напрежението му е твърде ниско, устройството трябва да се нулира.

- Изберете  в лентата от менюто и потвърдете.
- Изберете  в лентата от менюто и потвърдете.
- Регулирайте с  или  за промяна на часа и потвърдете.
- Регулирайте с  или  за промяна на минутите и потвърдете.
- Натиснете за изход.
- Изберете  в лентата от менюто и потвърдете.
- Изберете **Mo** в лентата от менюто и потвърдете.

- Регулирайте с  или  за промяна на деня от седмицата и потвърдете.
- Натиснете за изход.

Ниво на отопление



Предпочитаното ниво на отопление за програмирано време на потегляне може да се зададе както на ECO, така и на HIGH.

- Изберете **W** в лентата от менюто и потвърдете.
- Изберете ECO или HIGH и потвърдете.
- Натиснете за изход.

Действие (Тип B)

Отопление **W**

Изберете работния режим **W**, ако е необходимо.

- Натиснете  три пъти.
- Натиснете **W** и **ИЗКЛЮЧЕНО** едновременно, **W** / мига.
- Регулирайте чрез  или , за да изберете **W**.
- Натиснете едновременно **W** и **OFF**, за да потвърдите.

За да включите, натиснете **⏏** в продължение на една секунда. Извежда се предварително определената продължителност на отоплението, напр. **30**. Фабричната настройка е за 30 минути.

Продължителността на отоплението може да се задава на стъпки от десет минути. Поради разхода на енергия, отбележете си продължителността на отоплението.

- Натиснете **▶** четири пъти.
- Натиснете **⏏** и **ИЗКЛЮЧЕНО** едновременно, **⊖** / мига.
- Регулирайте с **◀** или **▶** за избор на желаното отопление.
- Натиснете едновременно **⏏** и **OFF**, за да потвърдите.

За изключване натиснете **ИЗКЛЮЧЕНО**.

Програмиране **⊖**

Системата изчислява времето за работа на отоплението в зависимост от температурата в автомобила.

- Двукратно натискане на **◀**.
- Натиснете **⏏** и **ИЗКЛЮЧЕНО** едновременно, **⊖** / мига.
- Регулирайте с **◀** или **▶** за избор на времето за потегляне.
- Натиснете едновременно **⏏** и **OFF**, за да потвърдите.

За да включите, натиснете **⏏** в продължение на една секунда, извежда се **НТМ**.

Отоплението спира автоматично след програмираното време за потегляне или може да бъде ръчно изключено.

- Двукратно натискане на **◀**.
- Натиснете **ИЗКЛЮЧЕНО** в продължение на една секунда, **НТМ** изгасва.

Настройка на времето

Ако акумулаторът на автомобила е разкачен или ако напрежението му е твърде ниско, времето трябва да се нулира.

- Натиснете **▶** еднократно.
- Натиснете **⏏** и **ИЗКЛЮЧЕНО** едновременно, **⊖** / мига.

- Регулирайте с **◀** или **▶** за задаване на времето.
- Натиснете едновременно **⏏** и **OFF**, за да потвърдите.

Ниво на отопление

Предпочитаното ниво на отопление за програмирано време на потегляне може да се зададе между C1 и C5.

- Натиснете **◀** три пъти.
- Натиснете **⏏** и **ИЗКЛЮЧЕНО** едновременно, **⏏** / мига.
- Регулирайте с **◀** или **▶** за задаване на степента на отопление.
- Натиснете едновременно **⏏** и **OFF**, за да потвърдите.

За извеждане на температурата в купето, натиснете два пъти **▶**.

Вентилационни дюзи

Регулируеми вентилационни дюзи

Поне една от вентилационните дюзи трябва да бъде отворена по време на охлаждането, така че изпарителят да не се заледи поради липса на движение на въздуха.

⚠ Предупреждение

Не поставяйте нищо върху ламелите на вентилационните дюзи. Съществува риск от нараняване и нанасяне на щети в случай на катастрофа.

Централни вентилационни дюзи



За отваряне или затваряне на централните вентилационни дюзи и насочване на въздушната струя, наклонете решетките нагоре или надолу и завъртете регулатора наляво или надясно.

Странични вентилационни дюзи

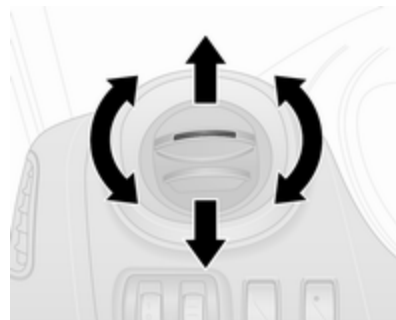

За отваряне или затваряне на страничните вентилационни дюзи, наклонете решетките нагоре или надолу.

Насочете въздушния поток като завъртите дюзите.

В зависимост от позицията на копчето за регулиране на температурата, през страничните дюзи в купето на автомобила се насочва студен или затоплен въздух.

Задни вентилационни отвори

В зависимост от автомобила, допълнителни регулируеми вентилационни отвори се намират в задната част на салона.

Фиксирани вентилационни дюзи

Допълнителни вентилационни дюзи са разположени под предното стъкло и прозорците на вратите, в нишите за краката и, в зависимост от автомобила, в задното пътническо отделение.

Охлаждане на жабката

Климатичната система охлажда също и жабката.

Поддръжка

Входящи отвори за въздух

Въздушният отвор пред челното стъкло в двигателното отделение трябва да се поддържа чист, за да не се възпрепятства притокът на въздух. Отстранявайте нападалите листа, нечистотии или сняг.

Редовно включване на климатичната система

За да се осигури постоянната и ефикасна работа на системата, охлаждането трябва да се включва веднъж месечно за няколко минути, независимо от атмосферните условия и сезона. Охлаждането не работи при много ниски външни температури.

Сервизно обслужване

За да осигурите оптималното охлаждащо действие ви препоръчваме да проверявате веднъж годишно климатичната

система, като се започне от третата година след първата регистрация на автомобила, включвайки:

- тест за функционалност и налягане
- функционалност на отоплението
- проверка за теч
- проверка на задвижващите ремъци
- почистване на системата за отводняване на кондензатора и изпарителя
- проверка на работата

Съобщение

Хладилният агент R-134a съдържа флуорирани парникови газове с потенциал за глобално затопяне от 1430 единици.

Предната климатична система е заредена с 0,58 кг и е с еквивалент на CO₂ от 0,83 т, предната и задната климатични системи са заредени с 0,88 кг и са с еквивалент на CO₂ от 1,26 т.

В зависимост от автомобила, информацията за хладилния агент на климатика се посочва върху етикет, разположен в двигателното отделение.

Шофиране и обслужване

Съвети по управлението на автомобила	150
Икономично шофиране	150
Контрол над автомобила	150
Завиване	151
Стартиране и обслужване	151
Разработване на новия автомобил	151
Положения на контакта за запалване	152
Бутон за захранване	152
Стартиране на двигателя	154
Контрол на оборотите при празен ход	155
Изключване на автомобила ..	156
Прекъсване подаването на гориво в режим на моторна спирачка	157
Система стоп/старт	157
Паркиране	160
Изгорели газове	161
Дизелов филтър за твърди частици	161

Катализатор	162
AdBlue	163
Механична скоростна кутия	170
Спирачки	170
Антиблокираща спирачна система	171
Ръчна спирачка	172
Помощ при спиране	172
Помощ при потегляне по наклон	172
Системи за контрол при шофиране	173
Система за тракшън контрол (контрол на сцеплението)	173
Електронна стабилизираща система (ESC)	175
Помощни системи за водача .	176
Круиз контрол (система за поддържане на дадена скорост)	176
Ограничител на скоростта	179
Помощ при паркиране	181
Камера за задно виждане	184
Гориво	186
Гориво за дизелови двигатели	186
Зареждане с гориво	188

Прицеп на ремарке	190
Обща информация	190
Особености при шофирането, съвети относно тегленето	190
Теглене на ремарке	190
Система за стабилизиране на ремаркетото	191

Съвети по управлението на автомобила

Икономично шофиране

Режим ECO (Икономичен)

Режим ECO е функция, която оптимизира разхода на гориво. Засяга мощността и въртящия момент на двигателя, ускорението, индикацията за смяна на предавка, отоплението, климата и електрическите консуматори.

Включване



Натиснете **ECO**. Контролната лампа **ECO** светва на арматурното табло при активиране.

Съобщение

Използването на режим ECO (Икономичен) може да се отрази на работата на системата за климатичен контрол ↪ 132.



По време на движение е възможно временно деактивиране на режим ECO, напр., за увеличаване на мощността на двигателя, чрез силно натискане на педала на газта.

Режим ECO (икономичен) деактивира отново при намаляване на налягането от педала на газта.

Изключване

Натиснете **ECO** отново. Контролният индикатор **ECO** изгасва на арматурното табло.

Контрол над автомобила

Никога не се движете по инерция с неработещ двигател (с изключение на Autostop)

В това положение не работят много устройства (напр. сервоусилвателяят на спирачките, усилвателяят на управлението). Карането по този начин е опасно за Вас и за останалите. По време на Autostop функционират всички системи, но може да има контролирано намаление в сервоуправлението и скоростта на автомобила се намалява.

Система "стоп/старт" ↪ 157.

Педали

За да се осигури безпрепятствен ход на педалите, в тяхната зона не бива да има никакви стелки.

Използвайте само подови постелки, които пасват точно и са закрепени с фиксаторите от страната на водача.

Спускане по наклон

Включете на предавка, когато се спускате по наклон, за да гарантирате наличието на достатъчно налягане за спирачната система.

Завиване

Ако сервоусилвателят на волана се загуи поради спиране на двигателя или системна неизправност, автомобилът може да се управлява, но това ще изисква повишено усилие.

Внимание

Автомобили с хидравличен сервоусилвател на волана:

Ако воланът се завърти до крайно положение и се задържи така за повече от 15 секунди, може да се повреди системата за сервоусилване на волана и да се стигне до загуба на сервоусилвателя.

Стартиране и обслужване

Разработване на новия автомобил

Не натискайте спирачния педал ненужно силно по време на първите няколко пътувания, както и след поставянето на нови спирачни накладки.

При първо използване на автомобила парафинът и маслото върху системата за отделяне на изгорелите газове могат да предизвикат отделяне на пушек. Паркирайте автомобила на открито за известно време след първото използване, като избягвате вдишването на изпаренията.

През периода на разработване разходът на гориво и двигателно масло може да са по-високи, а процесът по почистването на дизеловия филтър за твърди частици да се извършва по-често. Autostop може да се забрани, за да се осигури зареждането на акумулатора на автомобила.

Система "стоп/старт" ⇨ 157.

Дизелов филтър за твърди частици
⇨ 161.

Положения на контакта за запалване

Завъртете ключа:

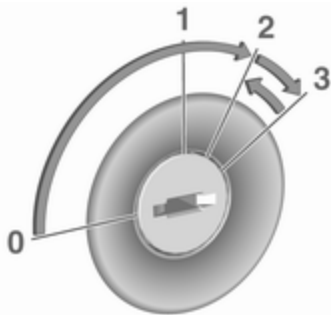

- 0** : изключено запалване: Някои функции остават активни до изваждане на ключа или отваряне на вратата на водача, при условие, че запалването е било включено
- 1** : режим захранване на аксесоари: Блокировката на волана се освобождава, някои електрически функции работят, запалването е изключено
- 2** : запалването е включено, дизеловият двигател претърпява предварително подгряване. Контролните индикатори светват и повечето електрически функции работят
- 3** : стартиране на двигателя: Отпуснете ключа, след като започне процедурата по стартиране

Блокировка на волана

Издадете ключа от контакта за запалване и завъртете волана, докато блокира.

⚠ Опасност

Никога не изваждайте ключа от ключа на запалването по време на шофиране, тъй като това ще доведе до заключване на волана.

Бутон за захранване



Електронният ключ трябва да е в автомобила - в карточетеца или в предното отделение за пътници.

Ако електронният ключ не е в автомобила, се извежда съответно съобщение в Центъра за информация на водача ⇨ 116.

Съобщение

Не поставяйте електронния ключ в багажника по време на движение, тъй като това е извън зоната на разпознаване (обозначава се от предупредителен зумер при ниска скорост ⇨ 118 и съобщение в Центъра за информация на водача ⇨ 117).

Съобщение

В случай, че електронният ключ се съхранява в отделението за предния пътник и в Центъра за информация на водача се появи съобщение (възможно е заедно с предупредителен зумер), което показва, че той е извън обхвата на приемане, препоръчваме поставяне на електронен ключ в четеца на карти.

Някои функции, напр., Система Инфотеймънт, са достъпни за използване веднага щом влезете в автомобила.

Режим захранване на аксесоари

Натиснете **START/STOP** без да натискате педала на съединителя или спирачката, за да позволите използването на още електрически функции.

Тези функции се изключват автоматично след известно закъснение.

Стартиране на двигателя

Задействайте съединителя и спирачния педал и натиснете **START/STOP**. Отпуснете бутона, след като процедурата за стартиране започне.

Ако е включена предавка, двигателят може да се стартира само с натискане на педала на съединителя и натискане на бутона **START/STOP**.

В някои случаи може да е необходимо да се завърти леко волана, докато се натиска **START/STOP**, за да се отключи

волана. Съответно съобщение се извежда в центъра за информация на водача ⇨ 116.

При много ниски външни температури (напр. под -10 °C), дръжте педала на съединителя натиснат заедно с натискането на **START/STOP**, докато двигателят се стартира.

Ако някое от условията за стартиране не е изпълнено, се извежда съответно съобщение в Центъра за информация на водача ⇨ 116.

Предупредителни съобщения ⇨ 117.

Спиране на двигателя

Електронният ключ трябва да е в автомобила - в карточетеца или в предното отделение за пътници.

При неподвижен автомобил, натиснете **START/STOP** за стартиране на двигателя. Заклучването на волана се включва при отваряне на вратата на водача и заклучване на автомобила.

Ако електронният ключ не е открит, се извежда съответно съобщение в Центъра за информация на водача ⇨ 116. В този случай натиснете бутон **START/STOP** за 2 секунди, за да спрете двигателя.

Система за централно заключване ⇨ 29.

Захранване при изключен двигател

Натиснете **START/STOP** за повече от 2 секунди. Двигателят спира, а някои функции, напр. система Инфотеймънт, са достъпни за около още 10 минути.

Тези функции спират да работят при отваряне на вратата на водача и заключване на автомобила.

Съобщение

Винаги вземайте електронния ключ със себе си, когато излизате от автомобила.

Оставеният в карточетеца електронен ключ се обозначава чрез предупредителен зумер

⇨ 118 и съобщение в Центъра за информация на водача ⇨ 117 при отваряне на вратата на водача.

⚠ Опасност

Никога не оставяйте електронен ключ вътре в автомобила, когато в него са оставени деца или животни, за да се предпазите от нежелателно задействане на прозорци, врати или двигател. Съществува риск от фатално нараняване.

Неизправност

Ако двигателят не може да се стартира, причината може да бъде една от следните:

- Неизправност в електронния ключ.
- Електронният ключ е извън обсега на действие.
- Прекалено ниско напрежение на батерията.
- Претоварване на системата за централно заключване поради задействането ѝ през кратки

интервали - електрозахранването се прекъсва за кратко време.

- Смущение от по-мощни радиовълни от други източници.

Смяна на батерия ⇨ 24.

Система за централно заключване ⇨ 29.

Система с електронен ключ ⇨ 25.

Стартиране на двигателя

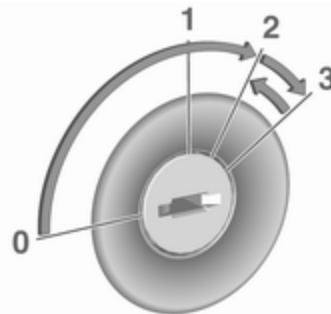

Механична скоростна кутия: натиснете педала на съединителя. Не подавайте газ.

Дизелови двигатели: завъртете ключа в положение **2**, за да включите предварителното подгряване и изчакайте, докато контролният индикатор  изгасне в приборния панел ⇨ 114.

Завъртете ключа в положение **3** и го отпуснете.

С повишаването на температурата на двигателя повишените обороти автоматично се връщат на нормалните за празен ход.

Опитите за стартиране не бива да продължават повече от 15 секунди. Ако двигателят не стартира, изчакайте 15 секунди преди да повторите процедурата по стартирането. Ако е необходимо, натиснете педала за газта преди да повторите процедурата по стартирането.

Преди да повторите стартирането или изключите двигателя, завъртете ключа обратно в **0**.

По време на Autostop, двигателят може да се стартира чрез натискане на педала на съединителя.

Система "стоп/старт" ⇨ 157.

Турбо загряване на двигателя



При стартиране, наличният въртящ момент на двигателя може да е ограничен за кратко време, особено ако температурата на двигателя е ниска. Ограничението се налага, за да се позволи на смазочната система да предпази напълно двигателя.

Контрол на оборотите при празен ход



За да увеличите оборотите при празен ход, натиснете бутона. След няколко секунди функцията се активира.

Функцията се деактивира:

- При натискане на педала на съединителя.
- При натискане на педала на газта.
- Скоростта на автомобила надвишава 0 км/ч.
- Контролната лампа ,  или STOP светва на арматурното табло.

Относно увеличаване на скоростта при празен ход се консултирайте със сервиз.

Съобщение

Когато е активирана функцията за високи обороти на празен ход, системата стоп/старт се деактивира автоматично.

Система "стоп/старт" ⇨ 157.

Изключване на автомобила

Система за прекъсване на горивото

Ако горивото свърши, горивната система се прекъсва и трябва да се рестартира след зареждане. Съответно предупредително съобщение може да бъде показано и на информационния център на водача ⇨ 116.

Опасност

Ако можете да помиришете гориво в автомобила или има теч на гориво, незабавно отстранете повредата в сервиз. Не нулирайте системата за прекъсване на подаването на гориво, за да се избегне риск от пожар.

Рестартиране с дистанционно управление / ръчен ключ

За нулиране на системата за прекъсване на горивото и позволяване на автомобила да се движи:

1. Завъртете ключа за запалване в положение **2** ⇨ 152.
2. Изчакайте няколко минути, за да може да се рестартира горивната система.
3. Завъртете ключа в положение **3**, за да стартирате двигателя.

Ако двигателят не се стартира, повторете процедурата.

Рестартиране със система с електронен ключ

За нулиране на системата за прекъсване на горивото и позволяване на автомобила да се движи:

1. Поставете електронния ключ в карточетеца ⇨ 152.
2. Натиснете **START/STOP** без да натискате педалите.
3. Изчакайте няколко минути, за да може да се рестартира горивната система.

Ако двигателят не се стартира, повторете процедурата.

Система с електронен ключ ⇨ 25.

Бутон за хранване ⇨ 152.

Зареждане с гориво ⇨ 188.

Прекъсване подаването на гориво в режим на моторна спирачка

Подаването на гориво автоматично се прекъсва в режим на моторна спирачка, напр. при движение с включена предавка, но пуснат педал за газта.

В зависимост от условията на движение, прекъсването на подаването на гориво в режим на моторна спирачка може да се деактивира.

Система стоп/старт

Системата "стоп/старт" спомага за пестене на гориво и намалява емисиите на отработените газове. Когато условията позволяват, тя изключва двигателя, щом автомобилът се движи с ниска скорост или е неподвижен, напр. на светофар или е в задръстване. Тя рестартира двигателя автоматично щом се натисне педала на съединителя.

Сензор на акумулатора на автомобила гарантира, че Autostop се извършва само когато акумулаторът на автомобила има достатъчно заряд за рестартиране.

Преди да излезете от автомобила, изключете двигателя и запалването.

Включване

Системата "стоп/старт" е налична щом двигателят е стартиран, автомобилът потегли и условията, посочени по-долу в този раздел, са налице.

Ако следващите условия не са изпълнени, Autostop се забранява и контролният индикатор (A) свети в приборното табло ⇨ 115.

Изключване



Деактивирайте ръчно система старт/стоп с натискане на . LED в бутона светва при деактивиране и съответно съобщение се извежда в центъра за информация на водача ⇨ 116.

Ако се деактивира ръчно, възможно е повторно активиране на система "стоп/старт" с натискане на  отново. LED в бутона изгасва и съответно съобщение се извежда в Центъра за информация на водача.

Системата се активира автоматично при следващото включване на запалването.

Предупредителни съобщения ⇨ 117.

Съобщение

Когато е активирана функцията за бързи обороти на празен ход, системата стоп/старт се деактивира автоматично и не може да се активира отново с натискане на . Светодиодът в бутона свети, за да покаже деактивираното състояние, а в Центъра за информация на водача ⇨ 116 може да се покаже съответното съобщение.

Контрол на оборотите при празен ход ⇨ 155.

В зависимост от модела, ако шофьорската врата се отвори или предпазният колан на водача се откачи, системата старт-стоп се деактивира автоматично, а двигателят се изключва. Рестартирайте двигателя с натискане на **START/STOP**.

Бутон за хранване ⇨ 152.

Autostop

Ако автомобилът се движи с ниска скорост или е неподвижен, активирайте Autostop, както следва:

- натиснете педала на съединителя
- превключете скоростния лост в неутрална позиция
- отпуснете педала на съединителя

Двигателят ще се изключи, докато запалването е включено, ако изискваните условия са налице.



Показва се Autostop, когато  светне на приборното табло ⇨ 115.

По време на Autostop ефективността на отоплението и спирачките остава същата. Помощта при спиране, обаче, не е достъпна ⇨ 172.

Внимание

Действието на сервоусилвателя на волана може да бъде намалено по време на Autostop.

Ако излезете от автомобила докато двигателят е в режим Autostop, ще прозвучи предупредителен зумер и на Центъра за информация на водача ще се изведе съобщение **"ИЗКЛЮЧЕНО ЗАПАЛВАНЕ"** като напомняне, че двигателят е в режим на готовност и не е изключен.

Условия за Autostop

Системата стоп/старт проверява дали са изпълнени всички от следните условия, в противен

случай Autostop ще се забрани и контролният индикатор  ще светне в приборния клъстер:

- системата "стоп/старт" не е деактивирана ръчно
- капакът на двигателя е затворен добре
- вратата на водача е затворена или дали е оставен предпазния колан на водача
- акумулаторът на автомобила е зареден достатъчно и е в добро състояние
- двигателят е загрял
- температурата на охлаждащата течност на двигателя не е твърде висока
- външната температура не е твърде ниска или твърде висока (напр. под 0 °C или над 35 °C)
- функцията за размразяване не е активирана
- климатичната система не забранява Autostop
- вакуумът в спирачките е достатъчен

- самопочистващата функция на дизеловия филтър за твърди частици не е активна ⇨ 161
- антиблокиращата спирачна система (ABS) ⇨ 171, Системата за тракшън контрол (TC) ⇨ 173 и Електронната стабилизираща система (ESC) ⇨ 175 не са активно задействани
- автомобилът се е движил от последния Autostop

В противен случай, Autostop ще бъде забранена.

Някои настройки на климатичната система също може да забраняват Autostop. Вижте раздела "**Климатичен контрол**" за повече информация ⇨ 135.

Незабавно след движение по магистрала, Autostop може да се забрани.

Разработване на новия автомобил ⇨ 151.

Защита от изтощаване на акумулатора на автомобила

За да се гарантира надеждно рестартиране на двигателя, като част от системата "старт/стоп" са вградени някои функции за защита от изтощаване на акумулатора.

Рестартиране на двигателя от водача

Натиснете педала на съединителя, за да рестартирате двигателя.

Съобщение

Ако е избрана някоя предавка, педалът на съединителя трябва да се натиснат докрай, за да се рестартира двигателя.

Рестартирането на двигателя може да бъде прекъснато, ако педалът на съединителя се отпусне прекалено бързо, докато е включена предавка.

Ако двигателят не се рестартира първия път, натиснете отново докрай педала на съединителя.

Алтернативно, натиснете бутон  за рестартиране на двигателя, докато е в Autostop.

Контролният индикатор  115 ще изгасне в приборния панел, когато двигателят се рестартира.

Рестартиране на двигателя от система "стоп/старт"

Скоростният лост трябва да бъде в неутрално положение, за да позволи автоматично рестартиране.

Ако едно от следните условия настъпи по време на Autostop, двигателят ще се рестартира автоматично от системата "стоп/старт":

- акумулаторът на автомобила е изтощен
- външната температура е твърде ниска или твърде висока (напр. под 0 °C или над 35 °C)
- функцията за размразяване е активирана  135
- вакуумът в спирачките не е достатъчен



- спирачният педал се натиска неколккратно
- автомобилът започва да се движи

Автоматичен рестарт на двигателя може да не е възможен, ако има отворена врата или капак на двигателя.

Ако електрически аксесоар, напр. преносим компактдиск плеър, е свързан към електрическия контакт, може да се забележи кратък спад в захранването по време на рестартиране на двигателя.

Ако система Инфотейнмънт е активна, звукът от аудиосистемата може за кратко да се намали или прекъсне по време на рестартирането.

Неизправност

Ако възникне неизправност в системата "стоп-старт", LED в  светва и съответно съобщение се извежда в Центъра за информация на водача  116. Потърсете помощта на сервиз.

Предупредителни съобщения  117.

Предупредителни зумери  118.

Паркиране

Предупреждение

- Не паркирайте автомобила върху лесно запалима повърхност. Високата температура на изпускателната система може да запали тази повърхност.
- Винаги натягайте ръчната спирачка без да натискате освобождаващия бутон. Върху наклони натягайте ръчната спирачка колкото може по-силно. За да намалите силата за задействане, в същото време натиснете спирачния педал.
- Изключете двигателя.
- Ако автомобилът е на равна повърхност или на възходящ

наклон, включете на първа предавка. При възходящ наклон завъртайте колелата навън от бордюра.

Ако автомобилът е на низходящ наклон, включете на задна предавка. Завъртете предните колела към бордюра.

- Затворете прозорците.
- Извадете ключа от контакта за запалване. Завъртете волана докато усетите, че ключалката го заключи.
- Заключете автомобила с натискане на  от дистанционното управление ⇨ 29.
Включете алармената система ⇨ 42.
- Вентилаторите за охлаждане на двигателя могат да продължат да работят след изключване на двигателя ⇨ 194.

Внимание

След работа при високи обороти или голямо натоварване на двигателя, оставете двигателя да работи за кратко при ниско натоварване или на празен ход за около 30 секунди преди да го изгасите, с цел предпазване на турбокомпресора.

Съхраняване на автомобила
⇨ 193.

Изгорели газове

Опасност

Изгорелите газове на двигателя съдържат отровен въглероден окис, който няма цвят и мирис и може да бъде смъртоносен при вдишване.

Ало изгорелите газове проникнат в купето, отворете прозорците. Причината за неизправността трябва да се отстрани в сервиз.

Избягвайте да карате с отворен багажник, защото изгорелите газове може да проникнат в автомобила.



Дизелов филтър за твърди частици

Дизеловият филтър за твърди частици пречиства изгорелите газове от сажди. Системата включва самопочистваща се

функция, която се задейства автоматично, без съобщение по време на движение.

Филтърът се почиства периодически чрез изгаряне на саждите при висока температура. Този процес се извършва автоматично при зададени условия на движение. Autostop не е наличен и през този период може да има по-висок разход на гориво. Съпровождащите процеса миризма и дим са нормално явление.

При известни експлоатационни условия, напр. при каране на къси разстояния, системата не може да извърши автоматичното самопочистване.

Ако филтърът се нуждае от почистване и ако предхождащите експлоатационни условия не са позволили автоматичното почистване, това се сигнализира чрез светване на контролните индикатори  ↻ 111 и  ↻ 111 в приборния панел. Незабавно потърсете помощта на сервиз.

Внимание

Ако процесът на почистване се прекъсне, има голям риск да се получи сериозна повреда на двигателя.

Почистването става по-бързо при високи обороти и натоварване на двигателя.

Катализатор

Катализаторът намалява количеството на вредните съставки в изгорелите газове.



Внимание

Клас гориво, различен от изброените на страница  186, може да повреди катализатора или електронните компоненти.

Неизгорялото гориво ще прегрее и ще повреди катализатора. Затова избягвайте много честото използване на стартера,

изпразването на резервоара докрай и стартирането на двигателя чрез бутане или теглене.

В случай на проблеми със запалването, неравномерна работа на двигателя, спадане на мощността на двигателя или други необичайни явления, възможно най-скоро отстранете причините за проблемите в сервиз. Ако се налага по спешност, пътуването може да продължи за кратък период от време, като скоростта на автомобила и оборотите на двигателя се поддържат ниски.

Ако контролната лампа  мига, допустимите ограничения за вредните емисии може би са надхвърлени. Вдигнете крака си от педала за газта докато  спре да мига и започне да свети постоянно. Веднага се обърнете към сервиз.

Контролна лампа за неизправност  111.

AdBlue

Обща информация

Селективната каталитична редукция е метод за значително намаляване на азотните оксиди в отработените емисии. Това се постига чрез впръскване на отработена течност от дизел (DEF) в изпускателната система.

Обозначение на тази течност е AdBlue®. Това е нетоксична, незапалима, безцветна и без мирис течност, съставена от 32% урея и 68% вода.

Предупреждение

Избягвайте контакт на AdBlue с кожата или очите.

В случай на контакт с кожата или очите, изплакнете с вода.

Внимание

Избягвайте контакт на AdBlue с боята.

В случай на контакт, изплакнете с вода.

AdBlue замръзва при температура от приблизително -11°C . Тъй като автомобилът е оборудван с предварителен нагревател за AdBlue, редукцията на емисиите при ниски температури е осигурена. Предварителният нагревател за AdBlue работи автоматично.

Индикатор за ниво на AdBlue



Оставащото количество AdBlue в проценти може да се показва в Центъра за информация на водача  116.

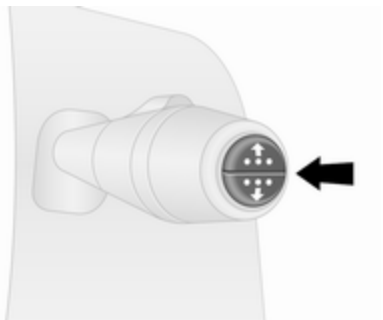

Натиснете неколккратно бутона в края на лоста на чистачките, докато се покаже меню "Оставащо количество AdBlue в проценти".

Предупреждение за ниво

Разходът на AdBlue е около 3,5 л за 1 000 км и зависи от поведението при шофиране.



Ако нивото на AdBlue падне под определена стойност, предупреждение за ниво ще се изведе на центъра за информация на водача ↻ 116. Освен това, контролният индикатор  свети продължително, заедно с предупредителен зумер.

Заредете резервоара с AdBlue при първа възможност. Вижте "Зареждане с AdBlue" по-долу.

Ако в рамките на определено разстояние не се долее AdBlue, в центъра за информация на водача се показват по-нататъшни

предупреждения за ниво, в зависимост от текущото ниво на AdBlue.

Непозволено рестартиране на двигателя

В Центъра за информация на водача се показват последващите подкани за презареждане с AdBlue, а накрая - съобщението, че рестартирането на двигателя ще бъде забранено.

Съобщение

Тези ограничения са законово изискване.

Преди забрана за рестартиране на двигателя, в Центъра за информация на водача се показва предупредително съобщение с 0 км, което показва, че след изключване на запалването, рестартирането на двигателя ще бъде забранено.



След забраната за рестартиране на двигателя, в Центъра за информация на водача се показва предупредително съобщение, напомнящо на водача, че нивото на AdBlue е недостатъчно.

За да може двигателят да се рестартира, резервоарът трябва да се напълни догоре или с обем от поне 10 л AdBlue, в зависимост от разхода на AdBlue.

Предупредителни стадии: предупреждения за ниво, непозволено рестартиране на двигателя

1. Предупредителното съобщение **ADBLUE LEVEL LOW (ADBLUE НИСКО НИВО)** се извежда на дисплея след включване на запалването и когато диапазонът е под 2400 км.
Шофирането е възможно без ограничения.
Заредете резервоара с AdBlue скоро.
2.  светва и предупредителното съобщение **ADBLUE TO FILL (ADBLUE ЗА ПЪЛНЕНЕ)** се извежда на дисплея след включване на запалването и когато диапазонът е под 1500 км.

Заредете резервоара с AdBlue скоро.



3.  светва и предупредителното съобщение **XXXX KM FAILURE TOP UP ADBLUE (XXXX KM НЕИЗПРАВНОСТ ДОЛЕЙТЕ ADBLUE)** се извежда на дисплея след включване на запалването и когато диапазонът е под 1000 км.
При първа възможност резервоарът трябва да се напълни догоре или с обем от поне 10 л AdBlue (в зависимост от разхода на AdBlue).
4.  светва по време на движение с предупредително съобщение **OKM FAILURE TOP UP ADBLUE (OKM НЕИЗПРАВНОСТ ДОЛЕЙТЕ ADBLUE)**.
Двигателят не може да бъде рестартиран след изключване на запалването.
За да може двигателят да се рестартира, при първа възможност резервоарът трябва да се напълни догоре или с обем от поне 10 л AdBlue

(в зависимост от разхода на AdBlue).

Светването на контролния индикатор  може да е придружено от предупредителен зумер.

Предупредителни зумери ⇨ 118.

Предупреждения за високи нива на емисии

Ако нивото на емисиите на отработени газове се повиши над определена стойност, в центъра за информация на водача ще се изведат предупреждения, подобни на тези за диапазон, описани по-горе. Контролният индикатор  свети продължително, заедно с  и предупредителен зумер.





В Центъра за информация на водача се показват заявки за проверка на изпускателната система и накрая съобщението, че рестартирането на двигателя ще бъде забранено.

Съобщение

Тези ограничения са законово изискване.

При запас от AdBlue за пробег от 1100 км, в Центъра за информация на водача се извежда съобщение, показващо оставащото разстояние, което може да измине автомобила преди да се забрани рестартирането на двигателя. Това предупредително съобщение се повтаря на всеки 100 км. Възможно най-скоро потърсете помощта на сервиз.

Предупредителни стадии: предупреждения за високи нива на емисии

1.  и  светват с предупредително съобщение **CHECK ANTI-POLLUTION (ПРОВЕРКА НА КАТАЛИЗАТОРА)**.
Неизправност в системата, която може да доведе до загуба на двигателна мощност.
Възможно най-скоро потърсете помощта на сервиз.
2.  и  светват с предупредително съобщение **XXXX KM FAILURE TOP UP ADBLUE (XXXX KM**



НЕИЗПРАВНОСТ ДОЛЕЙТЕ ADBLUE).

Показва, че след по-малко от 1100 км рестартирането на двигателя след изключване на запалването ще бъде забранено.

Това предупредително съобщение се повтаря на всеки 100 км.



Скоростта на автомобила може да е ограничена до 20 км/ч след изключване и повторно включване на двигателя, докато диапазонът се намали до 0 км.

Възможно най-скоро потърсете помощта на сервиз.

3.  и  светват с предупредително съобщение **OKM FAILURE TOP UP ADBLUE (OKM НЕИЗПРАВНОСТ ДОЛЕЙТЕ ADBLUE)**.

Двигателят не може да бъде рестартиран след изключване на запалването.

Потърсете помощта на сервиз.

Светването на контролните индикатори  и  може да е придружено от предупредителен зумер.

Предупредителни зумери ⇨ 118.

Допълване на AdBlue

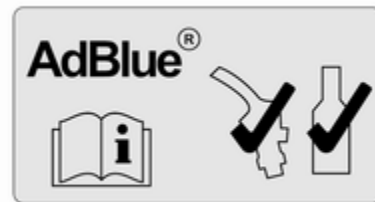

Внимание

Използвайте само AdBlue, отговаряща на европейските стандарти DIN 70 070 и ISO 22241-1.

Не използвайте добавки.

Не разреждайте AdBlue.

В противен случай може да се повреди системата за селективна каталитична редукция.

Съобщение

Ако AdBlue трябва да се долива при много ниски температури, доливането на AdBlue може да не се разпознае от системата. В такъв случай, паркирайте автомобила на място с по-висока околна температура, докато AdBlue се втечни.

Съобщение

Ако стартирането на двигателя е забранено поради ниско ниво на AdBlue, препоръчваме резервоарът да се напълни догоре или с обем от поне 10 л AdBlue (в зависимост от разхода на AdBlue).

Избягвайте доливане на малки количества (напр. по-малко от 10 л) тъй като системата може да не регистрира доливането.

Съобщение

При развиване на предпазната капачка от отвора за пълнене, може да излязат амонячни пари. Не вдишвайте, тъй като парите имат остра миризма. Парите не са вредни при вдишване.

Автомобилът трябва да се паркира на хоризонтална повърхност.

Отворът за зареждане с AdBlue се намира зад вратичката на отвора за зареждане на резервоара, разположена от лявата страна на автомобила.

Капакът на резервоара за гориво може да се отвори само, ако автомобилът е отключен и се отвори лявата врата.

⚠ Опасност

Автомобили със система "стоп/старт": Двигателят трябва да се изключи и контактният ключ трябва да се извади, за да се избегне риска от автоматично стартиране на двигателя от системата.

Вместимости ⇨ 247.

Бензиностанция

⚠ Опасност

При зареждане с AdBlue следвайте указанията и инструкциите за безопасност на бензиностанцията.

1. Изключете двигателя и извадете ключа от гнездото.
2. Отворете лявата врата и отворете вратичката за пълнене на гориво.



3. Развийте предпазната капачка обратно на часовниковата стрелка от гърловината на резервоара.

Внимание

Предпазната капачка за AdBlue е синята долна капачка (със стрелка на илюстрацията), а капачката на резервоара за гориво е черната горна капачка ↺ 188.

В случай на неправилно зареждане не включвайте запалването. Незабавно потърсете помощта на сервиз.

4. Поставете докрай пистолета на помпата и тогава го включете.
5. Когато приключите със зареждането, поставете защитната капачка и я завъртете по посока на часовниковата стрелка, докато щракне.
6. Затворете капачката на резервоара и лявата врата.

Контейнер с AdBlue

Съобщение

Използвайте само специално предвидени контейнери с AdBlue, за да не допълните прекалено много или малко AdBlue. Освен това, парите в резервоара се улавят в контейнера и не могат да излязат навън.

Съобщение

Тъй като AdBlue има ограничена трайност, проверете срока на годност преди пълнене.

1. Изключете двигателя и извадете ключа от гнездото.
2. Отворете лявата врата и отворете вратичката за пълнене на гориво.



3. Развийте предпазната капачка обратно на часовниковата стрелка от гърловината на резервоара.

Внимание

Предпазната капачка за AdBlue е синята долна капачка (със стрелка на илюстрацията), а капачката на резервоара за гориво е черната горна капачка ↺ 188.

В случай на неправилно зареждане не включвайте запалването. Незабавно потърсете помощта на сервиз.

- Отворете контейнера за AdBlue.
- Поставете единия край на маркуча в контейнера и завинтете другия край върху гърловината за пълнене.
- Вдигайте контейнера докато се изпразни или докато изтичането от него спре. Това може да отнеме до 5 минути.
- Поставете контейнера на земята, докато маркучът се изпразни, изчакайте 15 секунди.
- Развийте маркуча от гърловината на резервоара.
- Поставете предпазната капачка и завъртете по часовниковата стрелка, докато се застопори.
- Затворете капачката на резервоара и лявата врата.

Съобщение

Изхвърляйте контейнера от AdBlue съгласно екологичните разпоредби. Маркучът може да

бъде използван повторно след измиване с чиста вода преди AdBlue-то да се изпари.

Съобщение

Оставете автомобила да работи на празен ход поне десет секунди, за да може системата да разпознае зареждането с AdBlue.

Неспазването на тази процедура ще доведе до това, че системата ще разпознае зареждането на AdBlue едва след прибл. 20 минути движение.



Ако зареждането на AdBlue се разпознае успешно, предупреждението за ниво на AdBlue ще изчезне.

Ако зареждането на AdBlue не се разпознае след известно време на работа на двигателя, потърсете помощта на сервиз.

Капачка за резервоар

Използвайте само оригинални капачки за резервоара. Резервоарът за AdBlue има специална капачка.

Неизправност

Ако системата отчете неизправност в работата, контролният индикатор  светва, заедно с  и предупредителен зумер. Незабавно потърсете помощта на сервиз.

Съответно съобщение се извежда в центъра за информация на водача  116.

Механична скоростна кутия



За да включите на задна предавка, при неподвижен автомобил натиснете педала на съединителя, издърпайте нагоре пръстена на скоростния лост, след което включете предавката срещу силата на съпротивление.

Ако предавката не се включи, поставете скоростния лост в неутрално положение, освободете педала на съединителя и го натиснете отново. След това повторете избора на предавка.

Не приплъзвайте ненужно съединителя.

При работа със съединителя натискайте педала му докрай. Не използвайте педала за да подпирате крака си на него.

Внимание

Не се препоръчва да се кара с ръка поставена на скоростния лост.

Превключване на предавки ⇨ 113.

Система "стоп/старт" ⇨ 157.

Спирачки

Спирачната система е съставена от два независими спирачни кръга. Ако единият от спирачните кръгове откаже, автомобилът все още може да бъде спряен с помощта на другия спирачен кръг. Спирачния ефект обаче се постига само при силно натискане на спирачния педал. За целта е необходима значително по-голяма сила. Спирачният път се увеличава. Потърсете помощта на сервиз преди да продължите пътуването.

Ако двигателят не работи, ефектът от сервоусилването на спирачките изчезва след едно-две натискания на спирачния педал. Това не намалява спирачния ефект, но за спирането се изисква значително по-голям натиск върху педала. Това е особено важно да се има предвид при теглене на автомобила.

Ако контролната лампа (Ⓢ) светне на арматурното табло по време на движение, а в центъра за информация на водача ⇨ 116 се

появи съответно съобщение, налице е неизправност в спирачната система. Незабавно потърсете помощта на сервиз.

Контролна лампа (индикатор)  \diamond 112.

Предупредителни съобщения \diamond 117.

Антиблокираща спирачна система

Антиблокираща спирачна система (ABS) предпазва колелата от блокиране.

ABS започва да регулира спирачното налягане веднага, щом някое от колелата покаже признаци на блокиране. Автомобилът остава управляем дори и при рязко спиране.

Действието на ABS се усеща по пулсирането на спирачния педал и шума от процеса на регулиране.



За да се постигне оптимален спирачен ефект задръжте педала натиснат докрай през цялото време на спирачния процес,

независимо от пулсирането му. Не намалявайте натиска върху педала.

След потегляне, системата извършва самопроверка, която може да се чуе.



Контролна лампа (индикатор)  \diamond 112.

Неизправност

Ако контролният индикатор  не изгасне няколко секунди след включване на запалването или светне по време на движение, налице е неизправност в ABS. Контролният индикатор  \diamond 111 може да започне да свети на арматурното табло и заедно със съответно съобщение и в центъра за информация на водача. Спирачната система продължава да функционира, но без ABS регулиране.

Предупреждение

При неизправност на ABS е възможно блокиране на колелата в случай на много рязко спиране. Предимствата на ABS вече не са налице. При рязко спиране автомобилът вече не може да се управлява и може да започне да занася.

Ако контролните индикатори ,  \diamond 112 и  \diamond 112 има неизправност в спирачната система. Съответно съобщение се извежда и в центъра за информация на водача \diamond 116. Причината за неизправността трябва да се отстрани в сервиз. Предупредителни съобщения \diamond 117.

Ръчна спирачка

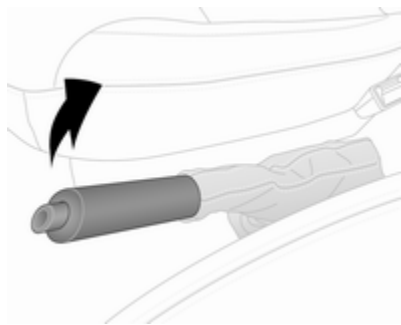

⚠ Предупреждение

Винаги натягайте силно ръчната спирачка без да натискате бутона за освобождаване; при спиране върху наклон я натягайте колкото може по-силно.

За да освободите ръчната спирачка дръпнете леко лоста нагоре, натиснете освобождаващия бутон и свалете лоста докрай надолу.

За да намалите силата нужна за задействане на ръчната спирачка натиснете в същото време и спирачния педал.

Контролна лампа (индикатор) (ⓘ)
↪ 112.

Паркиране ↪ 160.

Помощ при спиране

Ако спирачният педал се натисне бързо и силно, автоматично се прилага максимална спирачна сила (пълно спиране).

Поддържайте натиска върху спирачния педал докато желаете да продължи процеса на пълното спиране. Максималната спирачна сила автоматично намалява, когато спирачният педал се отпусне.

Помощ при спиране не е достъпна по време на Autostop.

Система "стоп/старт" ↪ 157.

Помощ при потегляне по наклон

Системата спомага да не се допусне нежелано движение при спускане по наклон.

Когато отпуснете спирачния педал след спиране на наклон (със скоростен лост на предна или задна предавка), спирачките остават задействани за още 2 секунди. Спирачките се освобождават автоматично веднага след като автомобилът започне да ускорява.

Внимание

Системата за помощ при потегляне по наклон не може напълно да попречи на движението на автомобила във всички ситуации (особено стръмни наклони и т.н.).

Ако е необходимо, натиснете спирачния педал, за да не позволите преместване на автомобила напред или назад.

Помощта при потегляне по наклон не е активна по време на Autostop. Система "стоп/старт" ⇨ 157.

Системи за контрол при шофиране

Система за тракшън контрол (контрол на сцеплението)

Системата тракшън контрол (ТС) е съставна част на електронната стабилизираща система (ESC), която, когато е необходимо, подобрява стабилността при каране, независимо от типа на пътната настилка и сцеплението на гумите, като предотвратява боксуването на водещите колела.

Веднага щом водещите колела започнат да боксуват мощността на двигателя се намалява и колелото, което най-много боксува се стопира отделно. Това значително подобрява стабилността на автомобила при каране по хлъзгави пътни настилки.

Система за тракшън контрол (контрол на сцеплението) е готова за работа веднага щом запалването се включи и

контролната лампа ⚡ изгасне на арматурното табло. Съответно съобщение се извежда и в центъра за информация на водача ⇨ 116.

Когато системата за тракшън контрол (контрол на сцеплението) е активна, ⚡ мига.

Предупреждение

Не допускате тази специална безопасна функция да Ви изкуши за поемане на рискове при каране.

Пригодете скоростта си към пътните условия.

Контролна лампа (индикатор) ⚡ ⇨ 113.

Система за стабилизиране на ремаркетото ⇨ 191.



Функция за подобро сцепление





Ако е необходимо, в случай на размякната пътна настилка, кал или заснежени пътни настилки, системата за тракшън контрол (контрол на сцеплението) може да се деактивира с цел подобряване на сцеплението:

Натиснете  в приборния панел.





Контролният индикатор  свети в приборното табло, а на дисплея на Център за информация на водача се извежда съответно съобщение  116.

Когато скоростта на автомобила достигне 50 км/ч, системата превключва автоматично от функция за подобро сцепление към работа на тракшън контрол. Контролният индикатор  изгасва на арматурното табло.

Тракшън контролът се включва отново чрез повторно натискане на . Контролният индикатор  изгасва.

Системата за тракшън контрол (контрол на сцеплението) също така се включва отново при следващото включване на запалването.

Неизправност

Ако системата установи неизправност, контролният индикатор  113 светва на арматурното табло заедно с  111, а в центъра за информация на водача се появява съответното съобщение  116.



Системата за тракшън контрол (контрол на сцеплението) не работи. Причината за неизправността трябва да се отстрани в сервис.

Предупредителни съобщения  117.

Електронна стабилизираща система (ESC)

Електронната стабилизираща система (ESC) подобрява стабилността при движение, когато е необходимо, независимо от пътната настилка и сцеплението на гумите. Тя също предпазва водещите колела от буксуване.

Веднага щом автомобилът започне да занася (недозавиване / презавиване), мощността на двигателя се намалява и колелата биват спирани поотделно. Това значително подобрява стабилността на автомобила при каране по хлъзгави пътни настилки.



ESC е готова за работа веднага щом запалването се включи и контролната лампа  изгасне на арматурното табло. Съответно съобщение се извежда и в центъра за информация на водача  116.

При влизане в действие на ESC,  мига.

Предупреждение

Не допускайте тази специална безопасна функция да Ви изкуши за поемане на рискове при каране.

Пригледете скоростта си към пътните условия.

Контролна лампа (индикатор)   113.

Система за стабилизиране на ремаркетото  191.



Функция за подобро сцепление



Ако е необходимо, в случай на размяната пътна настилка, кал или заснежени пътни настилки, ESC може да се деактивира с цел подобряване на сцеплението:



Натиснете  в приборния панел.



Контролният индикатор  свети в приборното табло, а на дисплея на Център за информация на водача се извежда съответно съобщение  116.

Когато скоростта на автомобила достигне 50 км/ч, системата превключва автоматично от функция за подобро сцепление

към работа на ESC. Контролният индикатор  изгасва на арматурното табло.



ESC се включва отново чрез повторно натискане на . Контролният индикатор  изгасва.



ESC също така се включва отново при следващото включване на запалването.

Engine Drag Torque Control

Системата Engine Drag Torque Control е интегрална характеристика на ESC. При превключване на по-ниска предавка при хлъзгави условия на пътя се увеличават оборотите и въртящият момент на двигателя, за да се предотврати блокирането на задвижващите колела при внезапно намаляване на ускорението.

Неизправност

Ако системата установи неизправност, контролният индикатор   113 светва на арматурното табло заедно с 

 111, а в центъра за информация на водача се появява съответното съобщението .

ESC не работи. Причината за неизправността трябва да се отстрани в сервиз.

Предупредителни съобщения  117.

Помощни системи за водача

Предупреждение

Помощните системи за водача са разработени, за да подпомагат водача, а не да заместват неговото внимание.

Водачът поема пълната отговорност при шофирането на автомобила.



При използване на помощни системи за водача, винаги внимавайте за текущата пътна ситуация.

Круиз контрол (система за поддържане на дадена скорост)

Круиз контролът може да запамятава и поддържа скорост от 30 км/ч и повече. Отклонения от запаметената скорост може да се получат при каране по възходящ или низходящ наклон.



От съображения за безопасност круиз контролът не може да се включи докато спирачният педал не бъде натиснат един път.

Не използвайте круиз контрол в случаите, когато поддържането на постоянна скорост не е препоръчително.

Контролни индикатори (лампи)  и  116.

Включване на системата





Натиснете . Контролният индикатор  на приборния панел светва в зелено.

Круиз контролът е в състояние на готовност - в центъра за информация на водача се появява съответното съобщение.



Ускорете до желаната скорост и натиснете **+** или **-**. Текущата скорост се запаметява и поддържа - педалът на газта може да бъде освободен.



Контролната лампа  свети в зелено на арматурното табло заедно с , а в центъра за информация на водача се появява съответното съобщение.

Скоростта на автомобила може да се увеличи чрез натискане на педала за газ. Запаметената скорост мига на арматурното табло. Когато се отпусне педалът за газта, предварително запаметената скорост се възстановява.

Круиз контролът остава активиран при превключване на предавките.

Скоростта се запаметява до изключване на запалването.

Увеличаване на скоростта

При включен круиз контрол скоростта на автомобила може да се увеличава плавно или на малки стъпки чрез натискане и задържане на **+** или чрез неколкостепенното му кратко натискане.

При отпускане на бутона текущата скорост се запаметява и поддържа.

Като алтернативна възможност ускорете до желаната скорост и я запаметете като натиснете **+**.

Намаляване на скоростта

При включен круиз контрол скоростта на автомобила може да се намалява плавно или на малки стъпки чрез натискане и задържане на **-** или чрез неколкостепенното му кратко натискане.

При отпускане на бутона текущата скорост се запаметява и поддържа.

Деактивиране на функционалността



Натиснете **O**. Круиз контролът се деактивира и зеленият контролен индикатор  изгасва на арматурното табло.

Автоматично изключване:

- когато скоростта на автомобила спадне под 30 км/ч
- при натискане на педала на спирачката
- при натискане на педала на съединителя

- когато скоростният лост се постави в положение **N**
- оборотите на двигателя са в много нисък или много висок диапазон

Скоростта се запаметява и в центъра за информация на водача се появява съответното съобщение.



Активиране на функционалността

Натиснете **R** при скорост над 30 км/ч.

Ако запаметената скорост е много по-висока от текущата, автомобилът рязко ще се ускори до достигане на запаметената скорост.

Натискане на **+** също ще активира отново функцията за круиз контрол, но само при текущата скорост на автомобила, а не на запаметената скорост.

Изключване на системата



Натиснете . Зелените контролни индикатори  и  на приборния панел изгасват.

Ограничител на скоростта

Ограничителят на скоростта предотвратява надвишаването на предварително нагласената максимална скорост над 30 км/ч.

Включване на системата



Натиснете . Контролният индикатор  на приборния панел светва в жълто.

Функцията за ограничение на скоростта на круиз контрола е в състояние на готовност - в центъра за информация на водача се появява съответното съобщение.

Ускорете до желаната скорост и натиснете **+** или **-**. Текущата скорост се записва.

Автомобилът може да се кара нормално, но не е възможно да се надвиши програмираното ограничение на скоростта, освен в аварийни случаи.

Ако ограничението на скоростта не може да се поддържа, напр. при движение по стръмен наклон, стойността на ограничението започва да мига в центъра за информация на водача. ↪ 116, придружено от предупредителен зумер.

Увеличаване на ограничението на скоростта

Ограничението на скоростта може да се увеличава плавно или на малки стъпки чрез натискане и задържане на **+** или чрез неколкотократно му кратко натискане.

Намаляване на ограничението на скоростта

Ограничението на скоростта може да се намалява плавно или на малки стъпки чрез натискане и задържане на **-** или чрез неколкотократно му кратко натискане.

Надвишаване на ограничението на скоростта

При аварийни случаи е възможно ограничението на скоростта да се увеличи чрез силно натискане на педала за газта след точката на противодействие. През този период скоростта на ограничението ще примигва в

центъра за информация на водача
 ⇨ 116, заедно с предупредителен зумер.

Освободете педала на газта и функцията за ограничение на скоростта се активира отново, веднага щом автомобилът започне да се движи със скорост по-ниска от тази на ограничението.

Деактивиране на функционалността

Натиснете **O**. Функцията за ограничение на скоростта се деактивира и автомобилът може да се шофира нормално.



Ограничението на скоростта се запаметява и в центъра за информация на водача се появява съответното съобщение.

Активиране на функционалността

Натиснете **R**, функцията за ограничение на скоростта се активира отново.

Натискане на **+** също ще активира отново функцията на ограничителя на скоростта, но само при текущата скорост на автомобила, а не на запаметената скорост.

Изключване на системата

Натиснете . Жълтият контролен индикатор  на таблото с прибори изгасва.

Ограничител на максималната скорост

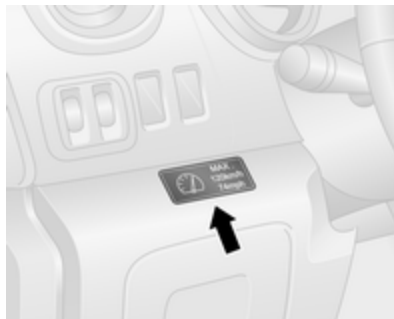

В съответствие с местните или националните разпоредби, автомобилът може да е оборудван

с фиксиран ограничител на максималната скорост, който не може да се деактивира.

Ако има, предупредителен етикет с обозначение на фиксирано ограничение за максимална скорост (90 до 130 км/ч) е поставен на арматурното табло.

Отклонения от лимита за максимална скорост може да се получат за кратко при спускане по наклон поради физични причини.

При надвишаване на предварително зададеното ограничение прозвучава предупредителен зумер в продължение на десет секунди, като това става на всеки 40 секунди.

Автомобили, оборудвани също и с ограничител на скоростта при круиз контрол: максималната скорост не може да се надвишава с натискане на педала на газта отвъд точката на съпротивление.

Помощ при паркиране

Помощна система за задно паркиране

Предупреждение

Водачът е този, който носи цялата отговорност за маневрите при паркиране.

Винаги проверявайте наоколо, когато се движите назад и използвате помощната система за задно паркиране.

Системата за помощ при паркиране измерва разстоянието между автомобила и препятствията зад автомобила. Тя информира и предупреждава водача чрез издаване на звукова и визуална индикация.

Не се взема предвид прикачен прицеп на ремарке.



Системата се състои от четири ултразвукови сензора монтирани в задната броня.

Съобщение

Части монтирани в зоната на откритване може да предизвикат неизправна работа.

Включване

При включване на предавката за заден ход системата се включва автоматично. Готовността за действие се обозначава с кратък звуков сигнал.

С намаляване на разстоянието до препятствието интервалът между звуковите сигнали става все по-

малък. Ако разстоянието стане по-малко от 30 см, звуковият сигнал става непрекъснат.

Съобщение

При версиите с информационен дисплей, силата на звука на зумерите може да се регулира чрез Система Инфотейнмънт. Вижте в наръчника към системата Инфотейнмънт за повече информация.

Изключване



Има възможност за постоянно или временно изключване на системата.

Съобщение

При версиите с информационен дисплей, функцията може да се деактивира чрез Система Инфотейнмънт. Вижте в наръчника към системата Инфотейнмънт за повече информация.

Временно изключване

Временно деактивирайте системата с натискане на **P**▲ на приборния панел при включено запалване. LED в бутона светва при деактивиране.

При включване на задна предавка няма да прозвучи звуков сигнал, което означава, че системата е деактивирана.

Функцията се включва отново чрез повторно натискане на **P**▲ или при следващото включване на запалването.

Постоянно изключване

Постоянно деактивирайте системата с натискане и задържане на **P**▲ на приборния панел за припл. 3 секунди при

включено запалване. LED в бутона свети постоянно при постоянно деактивиране.

Системата се изключва и няма да работи. При включване на задна предавка няма да прозвучи звуков сигнал, което означава, че системата е деактивирана.

Функцията се активира отново чрез натискане и задържане на **P**▲ за около 3 секунди.

Неизправност

Ако системата установи работна неизправност, при включване на задна предавка ще прозвучи аларма за около 5 секунди, на Центъра за информация на водача ще се изведе съответно съобщение ⇨ 116 и  ще светне в приборния панел ⇨ 111. Обърнете се към сервиз за отстраняване на повредата.

Внимание

При заден ход пространството отзад трябва да е свободно от препятствия, които могат ударят долната страна на автомобила.

Евентуален удар на задния мост, дори и да не е видим, може да доведе до нетипични промени в поведението на автомобила. В случай на такъв удар се консултирайте със сервиз.

Предупредителни съобщения
⇨ 117.

Предна помощна система за паркиране

⚠ Предупреждение

Водачът носи цялата отговорност за маневрите при паркиране.

Винаги проверявайте наоколо, когато се движите назад или напред, докато използвате помощната система за паркиране.

Предната система за помощ при паркиране измерва разстоянието между автомобила и препятствията пред автомобила. Тя информира и предупреждава водача чрез издаване на звукови сигнали.

Системата има четири ултразвукови сензора монтирани в предната броня.

Включване

Системата се активира автоматично само при скорост до 15 км/ч.



Светещият LED (светодиод) разположен в бутон за помощ при паркиране **P**▲ показва, че системата е готова за действие.

Индикация

Системата предупреждава водача със звукови сигнали за потенциално опасни препятствия пред автомобила на разстояние в периметър до 80 см.

С намаляване на разстоянието до препятствието интервалът между сигналите става все по-малък. Ако разстоянието стане по-малко от около 30 см, сигналът става непрекъснат.

Изключване

Системата се деактивира автоматично, когато автомобилът надвиши скоростта от 20 км/ч.

Възможно е и ръчно активиране чрез натискане на бутона за помощ при паркиране **P**▲.

Когато системата се деактивира ръчно, светодиодът в бутон изгасва.

След ръчно деактивиране, предната помощна система за паркиране се активира отново, ако се натисне **P**▲.

Неизправност

В случай на повреда или ако системата временно не работи, се чува дълъг звуков сигнал, последван от няколко кратки звукови сигнала.

Основни бележки за системата за помощ при паркиране

⚠ Предупреждение

При определени обстоятелства някои отразяващи повърхности на предмети или дрехи, както и външни източници на шум могат да попречат на системата да открие препятствията.

Специално трябва да се внимава за ниски препятствия, които могат да повредят долната част на бронята.

Внимание

Ефективността на сензорите може да намалее, ако бъдат покрити - напр. с лед или сняг.

Ефективността на системата за помощ при паркиране може да намалее при голямо натоварване.

Специални случаи представляват по-високите автомобили (напр. автомобили за трудни (off-road) терени, мини ванове, ванове). Разпознаването на обект в горната част на такива превозни средства не може да се гарантира.

Обекти с много малко сечение на отражението, като тесни предмети или меки материали, могат да не бъдат открити от системата.

Системата за помощ при паркиране не може да разпознае обекти, които са извън обхвата на сензорите.

Камера за задно виждане

Камерата за задно виждане подпомага водача при движение на заден ход, като показва зоната зад автомобила във вътрешното огледало или в информационния дисплей.

⚠ Предупреждение

Камерата за задно виждане не замества видимостта на водача. Имайте предвид че обектите, които са извън полезрението на камерата, напр., под бронята или под автомобила, няма да се покажат.

Не управлявайте автомобила на заден ход, гледайки само в дисплея, а се оглеждайте зад и около автомобила преди потегляне назад.



Камерата е монтирана над задните врати / багажната врата.

Зоната, показвана от камерата, е ограничена. Разстоянието на изображението на дисплея може да се различава от реалното.

Съобщение

За постигане на оптимална видимост, камерата за задно виждане не трябва да е покрита с мръсотия, сняг или лед.

Включване

Дисплей на вътрешни огледала



Дисплеят на камерата за задно виждане се активира автоматично, когато се включи задна скорост. Звуков сигнал ще потвърди активирането.

Информационен дисплей



При автомобилите с навигационна система, дисплеят на камерата за задно виждане може да се показва на информационния дисплей (в зависимост от модела).

Показване на линия на движение (1)

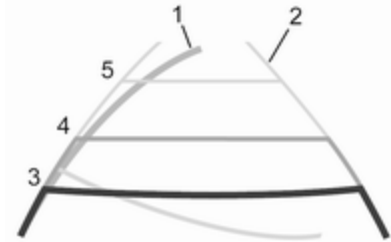

В зависимост от версията, линията на движение (1) на автомобила се показва в синьо на информационния дисплей. Тя показва пътя на автомобила в съответствие с ъгъла на завиване.

Показване на фиксирана линия (2)

Фиксираната линия (2) показва пътя на автомобила, ако колелата се държат изправени.

Водещите линии (3, 4, 5) се използват съвместно с фиксираната линия (2) и показват разстоянието зад автомобила.

Интервалите на водещата линия са както следва:

3 (червено) : 30 см

4 (жълто) : 70 см

5 (зелено) : 150 см

Настройки

Настройки, напр. яркост, контраст и цветове, могат да се променят през система Инфотейнмънт. Също така, функцията може да се изключи постоянно. Вижте в наръчника към системата Инфотейнмънт за повече информация.

Изключване

Камерата се деактивира след забавяне, ако не се включи задна предавка за около 5 секунди.

Неизправност

Камерата за задно виждане може да не функционира правилно, когато:

- наоколо е тъмно
- слънцето или лъч на фарове светят директно в обектива на камерата

- лед, сняг или нещо друго покрива обектива на камерата. Почистете обектива, измийте с вода и избършете с мек парцал
- задните врати / вратата на багажника не са затворени добре
- автомобилът е претърпял удар отзад
- съществуват екстремни температурни промени

Гориво

Гориво за дизелови двигатели

Дизеловите двигатели са съвместими с горивата, които отговарят на настоящите и бъдещите европейски стандарти и могат да бъдат заредени от бензиностанции:



Дизелови горива, които отговарят на стандарта EN590, смесени с биогориво, което отговаря на стандарта EN14214 (възможно съдържание на до 7% метилови естер на мастни киселини).



Дизелови горива, които отговарят на стандарта EN16734, смесени с биогориво, което отговаря на стандарта EN14214 (възможно съдържание на до 10% метилов естер на мастни киселини).

Ако се пътува в страни извън Европейския съюз, възможна е епизодичната употреба на гориво Euro-Diesel със съдържание на сяра под 50 ppm.

Внимание

Честото използване на дизелово гориво, съдържащо повече от 15 ppm сяра ще доведе до тежка повреда на двигателя.

Внимание

Използването на гориво, което не отговаря на EN 590 или сходно, може да доведе до загуба на мощност на двигателя, увеличено износване или повреда на двигателя, както и до отмяна на гаранцията.

Не използвайте дизелови масла за морски съдове, масла за отопление, Аквазол и други подобни емулсии на дизел с вода. Дизеловите горива не бива да се разреждат с горива, които са предназначени за бензинови двигатели.

Вискозитетът и способността за филтриране на дизеловото гориво зависят от температурата. При ниски външни температури заредете с дизелово гориво с гарантирани зимни качества.

Филтър за дизелово гориво ⇨ 202.

Дизелова горивна система обезвъздушаване ⇨ 203.

Работа при ниска температура

При температури под 0 °C някои дизелови продукти с биодизелови смеси могат да образуват запушвания, да замръзнат или да станат на гел, което може да повлияе на системата за подаване на гориво. Стартирането и работата на двигателя може да не се извършват правилно. Уверете се, че сте заредили зимно дизелово гориво, когато околната температура е под 0 °C.

Дизеловото гориво от Arctic клас може да се използва при екстремно ниски температури под -20 °C. Използването на този клас гориво в топъл или горещ климат не се препоръчва и може да доведе до блокиране на двигателя, лошо стартиране или повреда на системата за впръскване на горивото.

Зареждане с гориво

⚠ Опасност

Преди зареждане с гориво изключете двигателя и всички външни отоплителни тела с горивна камера.

Автомобили със система "стоп/старт": Двигателят трябва да се изключи и контактният ключ трябва да се извади, за да се избегне риска от автоматично стартиране на двигателя от системата.

Изключете мобилните телефони.

При зареждане с гориво следвайте указанията и инструкциите за безопасност на бензиностанцията.

⚠ Опасност

Горивото е огнеопасно и избухливо. Не пушете. Не правете нищо, което може да предизвика открит огън и искри. Ако усещате миризма на гориво в автомобила, незабавно отстранете причината за това в сервис.

Етикет със символи на капака на резервоара за гориво показва допустимите типове гориво. В Европа дюзите на помпите на бензиностанциите са маркирани с тези символи. Зареждайте само разрешените тип гориво.

Внимание

В случай на липса на гориво не включвайте запалването.

Съобщение

За да се гарантира правилно извеждане на нивото на горивото на дисплея, запалването трябва да се изключи преди зареждане с

гориво. Избягвайте доливания на малки количества гориво (напр., по-малко от 5 л), за да се гарантират правилни показания.

Вратичката на отвора за зареждане на резервоара се намира в лявата страна на автомобила.

Капакът на резервоара за гориво може да се отвори само, ако автомобилът е отключен и се отвори лявата врата.

Съобщение

Не отваряйте лявата плъзгаща се странична врата по време на зареждане с гориво.

Издърпайте вратичката, за да отворите.

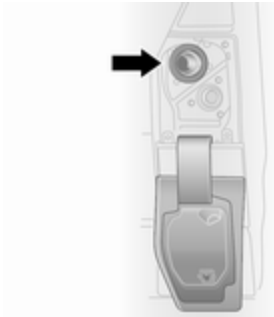

Внимание

При автомобили с AdBlue, предпазната капачка за AdBlue е синята долна капачка ↗ 163, а капачката на резервоара за гориво е черната горна капачка (със стрелка на илюстрацията). В случай на липса на гориво не включвайте запалването. Незабавно потърсете помощта на сервиз.

За отваряне, бавно завъртете капачката обратно на часовниковата стрелка.

Капачката на резервоара може да се окачва на конзолата на капака на резервоара.

Поставете дюзата в изправено положение към отвора за пълнене и натискайте с бавно усилие, за да я вкарате.

За зареждане с гориво включете дюзата на помпата.

След автоматично прекъсване на подаването на гориво, резервоарът може да се долее чрез задействане на дюзата на помпата максимум още два пъти.

Внимание

Ако потече гориво, веднага го избършете.

Когато приключите със зареждане на горивото, поставете обратно капачката на резервоара и ключа докрай по посока на часовниковата стрелка.

Затворете капака на гърловината за зареждане с гориво.

Капачка на резервоара за гориво

Използвайте само оригинални капачки за горивния резервоар. Автомобилите с дизелови двигатели имат специални капачки на резервоарите за гориво.

Прицеп на ремарке

Обща информация

Препоръчваме допълнителното монтиране на теглич да се извърши от сервиз. Може да се наложи да се извършат промени, които засягат охладителната система, термозащитата или друго оборудване. Използвайте само теглич одобрен за Вашия автомобил.

Особености при шофирането, съвети относно тегленето

В случай, че ремаркетото има спирачки, закачете спирачния кабел към ухото.

Преди да закачите ремаркетото смажете топката на куката. Не правете това обаче, ако се използва стабилизатор на крайника, който намалява въртеливите движения. За ремаркета с ниска стабилност на движението използването на стабилизатор се препоръчва.

Максималната скорост от 80 км/ч не бива да се надвишава, дори и в страни, където са позволени по-високи скорости.

Ако ремаркетото започне да се клати, карайте по-бавно, не се опитвайте да коригирате с волана и натискайте силно спирачката, ако се налага.

Когато се движите надолу по наклон, изберете същата предавка както за изкачване на наклона и карайте с аналогична скорост.

Нагласете налягането на гумите до стойността предвидена за пълно натоварване ⇨ 248.

Теглене на ремарке

Товар на ремаркетото

Максималната стойност на допустимото натоварване на ремаркетото зависи от автомобила и двигателя и не бива да се надвишава. Действителното натоварване на ремаркетото е разликата между действителното брутно тегло на ремаркетото и

действителното натоварване на съединителното звено при закачено ремарке.

Допустимото натоварване на ремаркетото е дадено в документите на автомобила. Ако не е посочено изрично нещо друго, натоварването е валидно за наклони до 12%.

Допустимото натоварване на ремаркетото се отнася най-много до указания наклон и височина до 1000 м над морското равнище. Тъй като с увеличаване на надморската височина мощността на двигателя спада поради намаляване плътността на въздуха, намалявайки по този начин способността за изкачване, допустимото общо тегло за теглене също трябва да се намалява с 10% за всеки 1000 метра надморска височина. Допустимото общо тегло за теглене не е необходимо да се намалява при движение по пътища с малък наклон (по-малък от 8%, например по магистрала).

Допустимото общо тегло за теглене не бива да се надвишава. Това тегло е обозначено на идентификационната табелка ⇨ 243.

Вертикално натоварване на съединителното звено

Вертикалното натоварване на съединителното звено е натоварването, упражнявано от ремаркетото върху сферичната глава на куката. То може да се променя чрез промяна на разпределението на тежестта при товарене на ремаркетото.

Максималното допустимо вертикално натоварване на съединителното звено е обозначено на идентификационната табелка на теглича и в документите на автомобила. Винаги се стремете към максимално натоварване, особено в случай на тежки ремаркета. Вертикалното натоварване на съединителното звено не бива никога да пада под 25 кг.

При натоварване на ремаркетото от 1200 кг или повече вертикалното натоварване на съединителното звено не бива да бъде под 50 кг.

Натоварване на задния мост

При свързано ремарке и напълно натоварен теглец автомобил (включително и всички пътници) допустимото натоварване на задния мост (виж идентификационната табелка или документите на автомобила) не бива да бъде надвишено.

Система за стабилизиране на ремаркетото

Ако системата забележи люлеене, мощността на двигателя се намалява, като автомобилът и ремаркетото се спират избирателно докато люлеенето спре. Докато системата работи дръжте волана колкото е възможно по-неподвижен.

Системата за стабилизиране на ремаркетото е функция на електронната стабилизираща система (ESC) ⇨ 175.

Грижи за автомобила

Обща информация 193

- Акcesoари и модификации на
автомобила 193
- Съхраняване на автомобила 193
- Рециклиране на излезли от
употреба автомобили 194

Проверки на автомобила 194

- Извършване на работа 194
- Капак на двигателя 195
- Двигателно масло 196
- Въздушен филтър на
двигателя 197
- Охлаждаща течност за
двигателя 197
- Течност за сервоусилвателя
на волана 198
- Течност за измиване 199
- Спирачки 199
- Спирачна течност 199
- Акумулатор на автомобила ... 200
- Дизелов горивен филтър 202

- Обезвъздушаване на
дизеловата горивна
система 203
- Смяна на перо на чистачка ... 203

Смяна на електрически кру- шки 204

- Смяна на крушка 204
- Предни фарове 204
- Предни фарове за мъгла 205
- Предни мигачи 206
- Габаритни светлини 206
- Странични мигачи 207
- Централна високо монтирана
стоп-светлина 208
- Светлини за заден ход 209
- Осветление на
регистрационния номер 209
- Задна светлина за мъгла 210
- Вътрешно осветление 210
- Осветление на таблото с
прибори 211

Електрическа система 212

- Предпазители 212
- Кутия с предпазители в
арматурното табло 213

Инструменти на автомобила ... 216

- Инструменти 216

Колела и гуми 217

- Гуми 217

- Зимни гуми 217
- Обозначения на гумите 217
- Налягане на гумите 218
- Система за следене на
налягането в гумите 219
- Дълбочина на шарката на
протектора 222
- Промяна на размера на
джантите и гумите 222
- Декоративни тасове 222
- Вериги за сняг 223
- Комплект за ремонт на гуми . 223
- Смяна на колело 226
- Резервно колело 228

Стартиране с помощен акуму- латор и кабели 230

Теглене 232

- Теглене на автомобила 232
- Теглене на друг автомобил . 233

Грижи за външността 234

- Грижи за външния вид 234
- Грижи за интериора 236

Обща информация

Акcesoари и модификации на автомобила

Препоръчваме ви да използвате оригинални части и акcesoари, както и заводски одобрени части за вашия тип автомобил. Ние не можем да преценим или гарантираме надеждността на други изделия - даже ако са одобрени и имат разрешение от други инстанции.

Всякакви модификации, конверсии или други промени по стандартната конфигурация на автомобила (включително, но без ограничения, софтуерни модификации, модификации по електронните управляващи модули) може да отмени валидността на гаранцията, предлагана от Opel. Освен това, подобни промени могат да повлияят на системите за подпомагане на водача, разхода на гориво, емисиите на CO₂ и други емисии на превозното средство. Те могат също така да направят

невалидно разрешителното за експлоатация на превозното средство.

Внимание

Когато автомобилът се превозва на влак или камион на пътна помощ (репатрак), калобраните могат да се повредят.

Съхраняване на автомобила

Изваждане от експлоатация за дълъг период от време

Ако автомобилът няма да се използва няколко месеца:

- Измийте автомобила.
Пастирайте боядисаните части на автомобила.
Грижи за външния вид ↻ 234.
- Проверете в сервиз защитното покритие на пастата в двигателното отделение и по шасито.

- Почистете и консервирайте гумите уплътнения.
- Напълнете резервоара за гориво догоре.
- Сменете маслото на двигателя.
- Източете резервоара с измиваща течност.
- Проверете защитата на охлаждащата течност срещу замръзване и корозия.
- Нагласете налягането на гумите до стойността предвидена за пълно натоварване.
- Паркирайте автомобила в сухо и добре проветрявано помещение. Включете на първа или задна предавка. Обезопасете автомобила срещу потегляне.
- Не натягайте ръчната спирачка.
- Отворете капака на двигателя, затворете всички врати и заключете автомобила.

Въвеждане отново в експлоатация

Когато автомобилът отново трябва да се пусне в експлоатация:

- Проверете налягането в гумите.
- Напълнете резервоара с измиваща течност.
- Проверете нивото на маслото в двигателя.
- Проверете нивото на охлаждащата течност.
- Тъй като трайността на AdBlue е ограничена до две години, течността трябва да се сменя, ако е твърде остаряла. Потърсете помощта на сервиз.
- Поставете табелките с регистрационния номер, ако са били свалени.

Рециклиране на излезли от употреба автомобили

Информация относно центровете за рециклиране и бракуване на излезли от употреба автомобили можете да намерите на нашата интернет страница, където това се изисква от закона. Поверявайте тази дейност само на оторизирани центрове за рециклиране.

Проверки на автомобила

Извършване на работа

⚠ Предупреждение

Извършвайте проверките в двигателното отделение само при изключено запалване. Автомобилът трябва да е в Autostop ↪ 157.

Охлаждащият вентилатор може да се задейства дори и при изключено запалване.

⚠ Опасност

Елементите на запалителната система генерират много високо напрежение. Не ги докосвайте.

За по-лесно разпознаване, капачката за наливане на двигателно масло, капачките на резервоарите за охлаждаща течност, спирачна течност и

измиваща течност, както и дръжката на масломерната пръчка са жълти.

Капак на двигателя

Отваряне



Дръпнете освобождаващата ръчка и я върнете в първоначално положение.

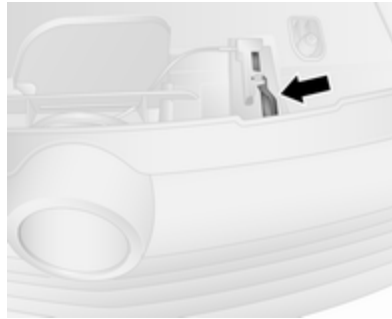

Преместете предпазната закопчалка, разположена малко вдясно от центъра, наляво и вдигнете капака на двигателя.

Капакът се държи отворен автоматично от повдигача.

Ако капакът на двигателя е отворен по време на Autostop, двигателят ще се рестартира автоматично поради съображения за безопасност.

Система "стоп/старт" ⇨ 157.

Внимание

Уверете се, че чистачките на предното стъкло са изключени, преди да отворите капака на двигателя ⇨ 97.

Затваряне

Спуснете капака на двигателя и го оставете да падне върху ключалката от малка височина (около 30 cm). Проверете дали капакът е заключен.

Внимание

Не натискайте капака на двигателя върху ключалката, за да избегнете нащърбвания.

⚠ Предупреждение

В случай на дори незначително челен сблъсък, проверете в сервиз предпазителя на капака на двигателя.

Двигателно масло

Проверявайте редовно нивото на маслото в двигателя ръчно, за да предотвратите повреда на двигателя.

Ползвайте двигателно масло с правилната спецификация.

Препоръчани масла и смазочни материали ⇨ 240.

Максималният разход на двигателно масло е 0,6 л за 1000 км.

Извършвайте проверката, когато автомобилът е на равен терен. Двигателят трябва да е с работна температура и да е изключен поне 10 минути преди това.

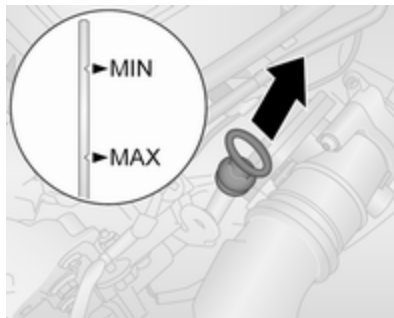

Издърпайте масломерната пръчка, избършете я добре, вкарайте я отново докрай, издърпайте я и отчетете нивото на двигателното масло.

Ако нивото на маслото в двигателя е паднало до обозначението **MIN**, долейте масло.

Внимание

Не допускайте нивото на маслото да спадне под минималното!

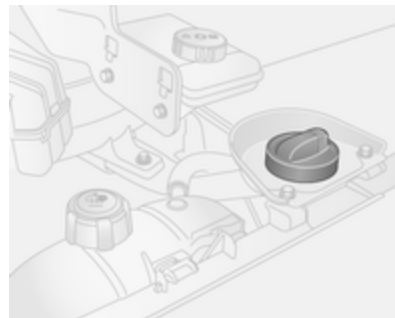

Препоръчваме да се използва масло от същия тип като на използваното при последната смяна.

Между отметките **MIN** и **MAX** може да се напълни обем от около 2,1 л при двигатели R9M 408, R9M 413 и R9M 415, съответно около 3,5 л при двигатели R9M 450 и R9M 452.

Нивото на маслото не бива да надхвърля максималното обозначение **MAX** на пръчката.

Внимание

Излишното масло трябва да бъде източено или изсмукано. Ако маслото надвишава максималното ниво, не стартирайте автомобила и се свържете със сервиз.

За да не позволите разливане, когато наливате двигателното масло, ви препоръчваме да използвате фуния за доливане на двигателно масло. Уверете се, че фунията е надеждно поставена в тръбата на пълнителя.

След доливане, поставете фунията в найлонов плик и я съхранявайте надеждно.

Стабилизирането на разхода на двигателно масло може да се очаква едва след като автомобилът е изминал няколко хиляди километра. Едва тогава може да се определи истинският разход.

Ако разходът надвишава 0,6 л на 1000 км след края на периода на разработване, консултирайте се със сервиз.

Поставете обратно капачката и я завинтете.

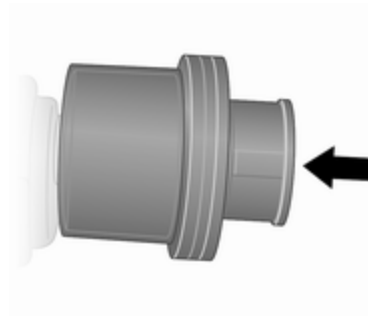
Въздушен филтър на двигателя**Индикатор на въздушния поток в двигателя**

При някои модели в смукателната система на двигателя е разположен индикатор, който сигнализира, ако притокът на въздух към двигателя е намален.

Без индикация : Няма ограничение

Червена индикация : Ограничен

В случай на червена индикация при работещ двигател се обърнете към сервиз.

Охлаждаща течност за двигателя

Охлаждащата течност осигурява защита срещу замръзване до около -28 °C.

Внимание

Използвайте само одобрени антифризи.

Ниво на охлаждащата течност

Внимание

Прекалено ниско ниво на охлаждащата течност може да предизвика повреда на двигателя.



Ако охладителната система е студена, нивото на охлаждащата течност трябва да е малко над обозначението **MINI**. Долейте, ако нивото е ниско.

⚠ Предупреждение

Оставете двигателят да изстине преди да отворите капачката. Отворете внимателно капачката като дадете възможност на свръхналягането бавно да намалее.

Долейте антифриз. Ако не разполагате с антифриз, долейте с чиста водопроводна или дестилирана вода. Затегнете плътно капачката. Концентрацията на антифриз трябва да се провери и причината за загуба на охлаждаща течност да се отстрани в сервис.

В случай, че е необходимо голямо количество охлаждаща течност, наложително е да се извърши обезвъздушаване на охладителната система. Потърсете помощта на сервис.

Ако температурата на охлаждащата течност е прекалено висока, контролната лампа  \diamond 113 започва да свети в червено

на арматурното табло заедно с **STOP** \diamond 112. Консултирайте се със сервис, ако нивото на охлаждащата течност е достатъчно.

Течност за сервоусилвателя на волана

Внимание

Дори и крайно малко количество замърсяване може да повреди кормилната система дотолкова, че тя да не работи правилно. Не позволявайте замърсявания да се допират до вътрешната страна на капачката на резервоара, за да не влязат в резервоара.

Резервоарът за течност за сервоусилвателя на волана е разположен под левия подкалник, зад декоративен панел.

Нивото на течността нормално не се проверява. Ако при завиване се чуе необичаен шум или

сервоусилвателят на волана реагира необичайно, потърсете помощта на сервиз.

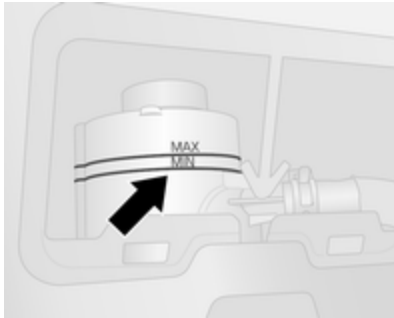

Ако течността в резервоара падне под отметката **MIN**, консултирайте се със сервиз.

Течност за измиване

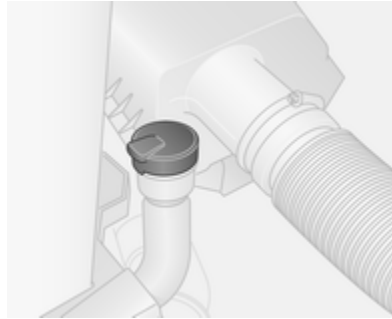

Зареждайте с чиста вода, смесена с подходящо количество разтвор за измиване на предното стъкло съдържащ антифриз.

Внимание

Само измиваща течност с достатъчна концентрация на антифриз осигурява защита при ниски температури или при внезапен спад на температурата.

Използването на течност за измиване, съдържаща изопропанол, може да повреди екстериорните лампи.

Течност за измиване ⇨ 240.

Спирачки

След поставянето на нови накладки не натискайте спирачките ненужно рязко през първите няколко пътувания.

Спирачна течност

⚠ Предупреждение

Спирачната течност е отровна и разяждаща. Избягвайте допир с очите, кожата, тъкани и боядисани повърхности.



Нивото на спирачната течност трябва да бъде между отметките **MINI** и **MAXI**.

Когато доливате, осигурете максимална чистота, тъй като замърсяването на спирачната течност може да доведе до функционални проблеми в спирачната система. Причината за загуба на спирачна течност трябва да се отстрани в сервиз.

Използвайте само висококачествени спирачни течности одобрени за вашия автомобил.

Спирачна течност ⇨ 240.

Акумулатор на автомобила

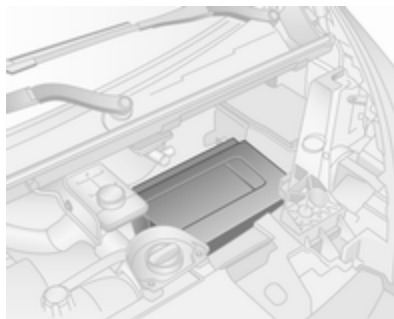

Акумулаторът на автомобила се намира под капак в двигателното отделение.

Акумулаторът на автомобила не се нуждае от поддръжка при условие, че начинът на каране позволява необходимото зареждане на акумулатора. Шофирането на кратки разстояния и честите стартирания на двигателя могат да изтощат акумулатора. Избягвайте използването на електрически консуматори, когато не са необходими.

Контролният индикатор  свети, ако има неизправност в зареждащата система. Спрете, изключете двигателя и потърсете помощта на сервиз.

Зареждаща система ⇨ 111.



Използваните акумулатори не са част от домашния отпадък. Те трябва да се изхвърлят на определените за рециклиране места.

Ако не използвате автомобила в течение на повече от четири седмици, може да се стигне до изтощаване на акумулатора на автомобила.

Опасност

Уверете се, че запалването е напълно изключено (превозното средство не трябва да е в

Autostop), преди свързване или разкачване на акумулатора на автомобила.

Система "стоп/старт" ⇨ 157.

Подмяна на акумулатора на автомобила

Уверете се, че акумулаторът се сменя винаги с друг от същия тип.

Потърсете помощ от сервиз, за да смените акумулатора на автомобила.

Система "стоп/старт" ⇨ 157.

Зареждане на акумулатора на автомобила

⚠ Предупреждение

При автомобили със старт/стоп система се уверете, че зарядното напрежение не надхвърля 14,6 V, когато използвате зарядно устройство за акумулатор. В противен

случай акумулаторът на автомобила може да се повреди.

⚠ Опасност

При зареждане на акумулатора осигурете достатъчно проветряване. Съществува опасност от експлозия, ако се допусне натрупването на газовете, които се образуват по време на зареждане на акумулатора!

Стартиране с помощен акумулатор и кабели ⇨ 230.

Предупредителен етикет



Значение на символите:

- Без искри, открити пламъци или пушене.
- Винаги предпазвайте очите. Експлозивните газове могат да предизвикат слепота или нараняване.
- Дръжте акумулатора на автомобила далеч от деца.
- Акумулаторът на автомобила съдържа сярна киселина, която може да причини слепота или сериозни изгаряния.

- Вижте ръководството за собственика за повече информация.
- Експлозивен газ може да има в близост до акумулатора.

Допълнителен акумулатор

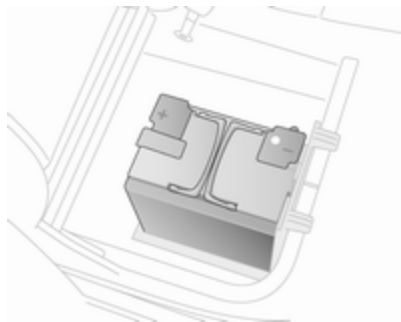

В зависимост от допълнителното оборудване на автомобила, някои модели имат допълнителен акумулатор, разположен под предната многоместна пътническа седалка.

Съобщение

Допълнителният акумулатор автоматично се свързва към основния акумулатор на автомобила само когато двигателят работи. Той не се налага да бъде ръчно изключван, преди да изключите основната батерия на превозното средство или преди стартирането на двигателя с помощен акумулатор и кабели.

Клемите са предназначени за допълнителни електрически консуматори с максимална мощност от 50 А.

Стартиране с помощен акумулатор и кабели ⇨ 230.

Дизелов горивен филтър

Достъпът до филтъра за дизелово гориво може да се осъществи от долната страна на автомобила.



Източвайте остатъчната вода от филтъра при всяка смяна на двигателното масло.

Поставете съд под корпуса на филтъра. Разхлабете винта на долната страна на филтъра с около един оборот, за да изтече водата.

Филтърът е източен, когато започне да излиза чиста вода без дизелово гориво. Затегнете обратно винта.

Проверявайте филтъра за дизелово гориво през по-кратки интервали, ако автомобилът работи при екстремни експлоатационни условия.

Обезвъздушаване на дизеловата горивна система

Ако горивният резервоар се изпразни докрай, необходимо е да се извърши обезвъздушаване на дизеловата горивна система.

Заредете гориво, след това направете следното:

С контактен ключ

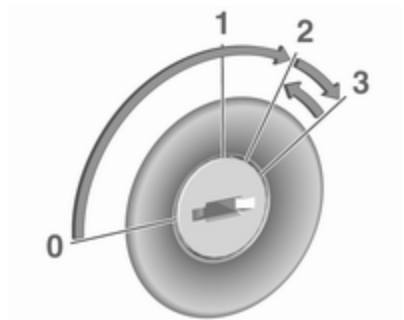

- Включете запалването (ключ в положение 2) за 5 секунди.
- Изключете запалването (ключ в положение 1) за 3 секунди.

- Повторете този процес няколко пъти.
- Стартирайте двигателя (ключ в положение 3), след това изключете (ключ в положение 0).

Положения на контакта за запалване ⇨ 152.

С бутон за запалване



- Поставете електронния ключ в карточетеца.
- Натиснете бутона **START/STOP** без да натискате никой от педалите.
- Изчакайте няколко минути преди да стартирате двигателя.

Бутон за захранване ⇨ 152.

Ако двигателят все още не може да запали, потърсете помощта на сервис.

Стартиране на двигателя ⇨ 154.

Смяна на перо на чистачка

Перо на предните чистачки

Преди подмяна на перата на чистачките, преместете лоста за чистачките на позицията за поддръжка (ако има такава).

Чистачки и система за измиване на предното стъкло ⇨ 97.

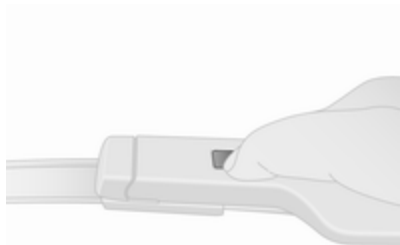

Вдигнете рамото на чистачката, натиснете бутона за да освободите перото и го извадете.

Прикрепете перото на новата чистачка леко под ъгъл към рамото на чистачката и го натиснете, докато се застопори.

Свалете внимателно рамото на чистачката.

Перо на чистачката на задното стъкло

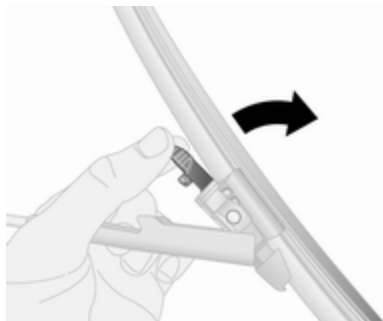

Вдигнете рамото на чистачката, натиснете заедно задържащите зъбчета, за да освободите перото и го повдигнете, за да го извадите.

Свалете внимателно рамото на чистачката.

При поставяне на ново перо на чистачка се уверявайте, че е добре закрепено.

Смяна на електрически крушки

Смяна на крушка

Изключете запалването и изключете съответния превключвател или затворете вратите.

Хващайте новите крушки само за цокъла. Не докосвайте стъклото на крушките с голи ръце.

Използвайте за смяна само същия тип крушка.

Проверка на крушката

След смяна на крушка, включете запалването, действайте и проверете светлините.

Предни фарове

Къси и дълги светлини

Сменяйте крушките на фаровете откъм двигателното отделение.

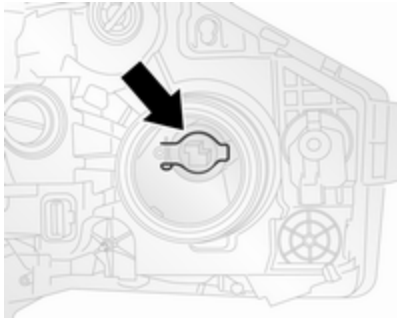

1. Демонтирайте предпазния капак, като го завъртите обратно на часовниковата стрелка.
2. Откачете конектора на кабелния сноп.
3. Откачете задържащата скоба (вижте илюстрацията) и извадете крушката.
4. Сменете крушката и поставете задържащата скоба като се уверите, че крушката е правилно поставена.
5. Закачете отново конектора на кабелния сноп и предпазния капак.

Габаритни светлини / Дневни светлини

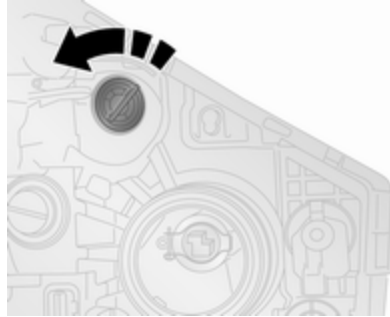

1. Демонтирайте предпазния капак, като го завъртите обратно на часовниковата стрелка.
2. Освободете фиксиращите щипки и извадете държача на крушката от корпуса на рефлектора.
3. Сменете крушката.

4. Монтирайте държача на крушката в корпуса на рефлектора и закопчайте фиксиращите щипки.
5. Сложете предпазната капачка на фара.

Дневни светлини със светодиоди

Дневните светлини се състоят от светодиоди, които не подлежат на смяна. Посъветвайте се със сервиз в случай на неизправен светодиод.

Предни фарове за мъгла

Достъп до крушката на предния фар за мъгла има отдолу под автомобила.

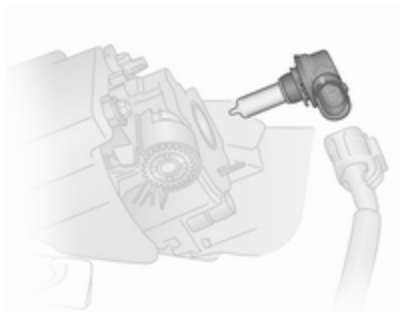

1. От лявата страна на автомобила, освободете фиксиращата щипка и отворете капака за достъп.

От дясната страна на автомобила, развийте двата винта и фиксиращите щипки, за да свалите капака за достъп.

2. Откачете конектора на кабелния сноп.
3. Завъртете цокъла на крушката обратно на часовниковата стрелка и свалете крушката.
4. Сменете крушката и монтирайте държача.

5. Поставете отново щепсела.
6. От лявата страна на автомобила, затворете капака за достъп.

От дясната страна на автомобила, монтирайте капака за достъп и поставете двата винта.

Предни мигачи

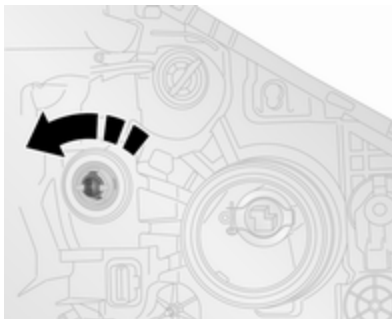

1. Извадете цокъла на крушката от рефлектора, като завъртите обратно на часовниковата стрелка.
2. Сменете крушката.
3. Поставете цокъла на крушката в рефлектора.

Габаритни светлини

Задни стоп-светлини, мигачи и габаритни светлини

Отворете задните врати / багажната врата за достъп до габаритните светлини.

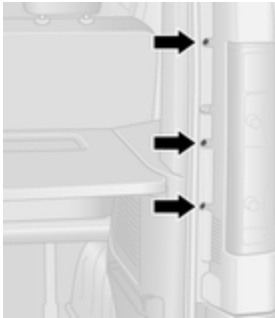

1. Отвийте трите болта (използвайте предоставения инструмент).
2. Внимателно освободете фара-комплект от осигурителните щифтове от външната страна и го извадете.
3. Извадете щепсела от лампата.

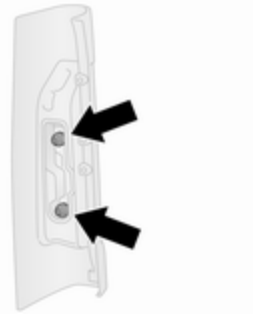

4. Завъртете държача на крушката обратно на часовниковата стрелка, за да го отделите от лампата.
5. Сменете крушката.
6. Натиснете, за да монтирате държача на крушката в лампата, после го завъртете по часовниковата стрелка, за да го фиксирате.
7. Свържете отново конектора на окабеляването към модула на светлините и проверете дали е разположено правилно.

8. Поставете задния фар на мястото му, като се уверите че е легнал правилно върху фиксиращите щифтове.
9. Поставете трите болта.

Странични мигачи

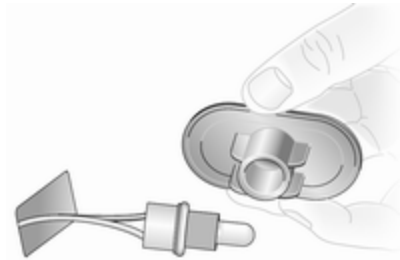

1. Извадете блока на лампата от калника като натиснете щипките с помощта на подходящ инструмент и издърпате блока на лампата от отвора.

2. Извадете цокъла на крушката от модула на фара, като го завъртите обратно на часовниковата стрелка и поставете новата крушка.
3. Поставете цокъла с крушката във фара-комплект, след което монтирайте фара в отвора.

Централна високо монтирана стоп-светлина

Задни врати

1. Отворете задните врати.

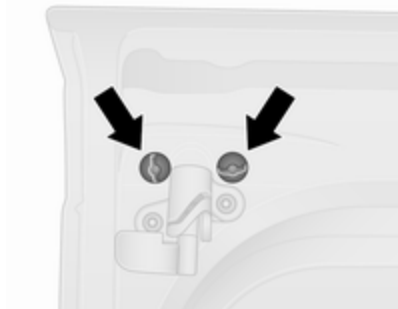

2. Демонтирайте двата болта от вътрешната страна на задните врати.

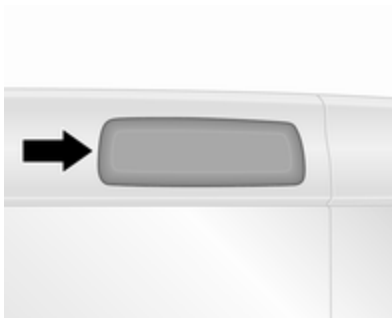

3. От към външната страна на автомобила, демонтирайте държача на крушката, като освободите щипките с плоска отвертка.
4. Сменете крушката.
5. Монтирайте държача и поставете отново двата болта.

Врата на багажника

1. Отворете вратата на багажника.

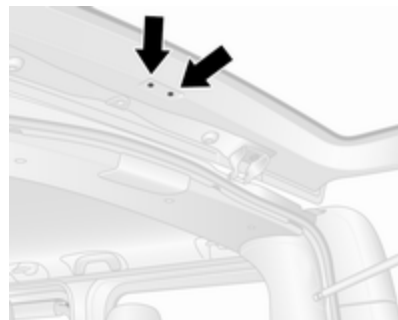

2. Демонтирайте двата болта от багажната врата.



- От към външната страна на автомобила, демонтирайте държача на крушката, като освободите щипките с плоска отвертка.
- Сменете крушката.
- Монтирайте държача и поставете отново двата болта.

Светлини за заден ход



- Отвийте двата болта (използвайте предоставения инструмент) и извадете фара.
- Извадете щепсела от лампата.

- Завъртете цокъла на крушката обратно на часовниковата стрелка, за да го отделите от фара.
- Сменете долната крушка.
- Натиснете цокъла във фара - след това го завъртете по часовниковата стрелка, за да го фиксирате.
- Поставете обратно щепсела на фара.
- Монтирайте фара чрез двата болта.

Осветление на регистрационния номер

H1 Височина на покрива

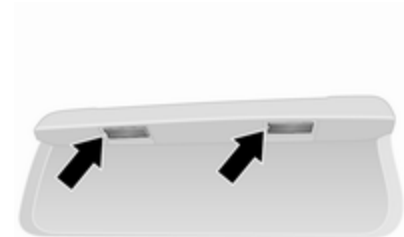

- Извадете лампата, като използвате плоска отвертка.
- Откачете конектора на кабелния сноп.
- Извадете лещата, за да освободите щипките.
- Сменете крушката.
- Монтирайте лещата и закачете конектора на кабелния сноп.
- Поставете лампата в корпуса.

H2 Височина на покрива



1. Отвийте двата винта (използвайте предоставения инструмент), за да извадите лещата.
2. Сменете крушката.
3. Монтирайте лещата в корпуса и поставете двата винта.

Задна светлина за мъгла



1. Отвийте двата болта (използвайте предоставения инструмент) и извадете фара.
2. Извадете щепсела от лампата.
3. Завъртете цокъла на крушката обратно на часовниковата стрелка, за да го отделите от фара.
4. Сменете горната крушка.
5. Натиснете цокъла във фара - след това го завъртете по часовниковата стрелка, за да го фиксирате.

6. Поставете обратно щепсела на фара.
7. Монтирайте фара чрез двата болта.

Вътрешно осветление

Предно и задно осветление на прага



1. Освободете лещата от щипките и фиксатора с помощта на отвертка с плосък връх.
2. Сменете крушката.
3. Монтирайте обратно лещите.

Осветление при задните седалки

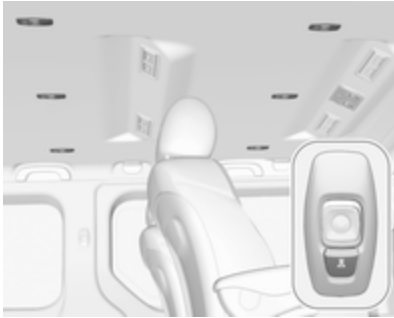

Сменете крушките в сервис.

Осветление на багажното отделение



1. Освободете лещата от щипките с помощта на отвертка с плосък връх.
2. Демонтирайте задния капак на модула на лампата.
3. Сменете крушката.
4. Монтирайте задния капак и модула на лампата.

Осветление на жабката

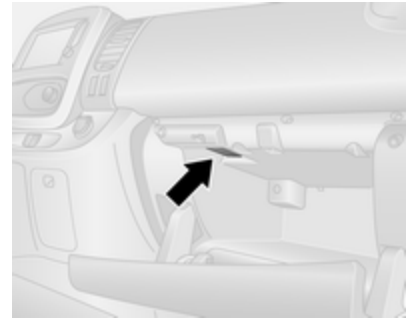

1. Извадете модула на лещите, като използвате плоска отвертка.
2. Сменете крушката.
3. Монтирайте обратно лещите.

Осветление на таблото с прибори

Сменете крушките в сервис.

Електрическа система

Предпазители

Параметрите на новия предпазител трябва да отговарят на параметрите на дефектирания предпазител.

В автомобила има две кутии с предпазители:

- в лявата страна на арматурното табло, зад облицовъчния панел
- в двигателното отделение, до акумулатора

Съобщение

Кутията с предпазители в двигателното отделение трябва да се отваря само от сервизен специалист.

Преди смяна на предпазител изключете съответния превключвател и запалването.

В автомобила има различни типове предпазители.

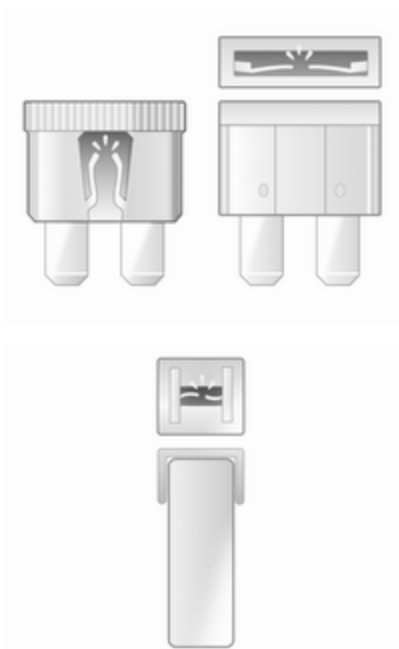

В зависимост от типа на предпазителя, изгорял предпазител може да се познае по разтопената му жичка. Не

поставяйте нов предпазител докато причината за повредата не е отстранена.

Препоръчваме да носите със себе си пълен комплект предпазители. В кутията с предпазители е предвидено място за резервните предпазители.

Някои функции са защитени от няколко предпазителя.

Може да има и предпазители без функция.

Съобщение

Не всички описания на кутиите за предпазители в това ръководство за собственика се отнасят за вашия автомобил. Вижте етикета на кутията с предпазители, ако има такъв.

Щипка за изваждане на предпазители

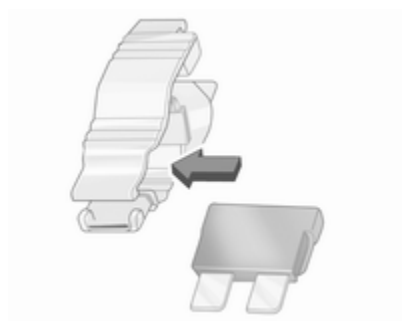
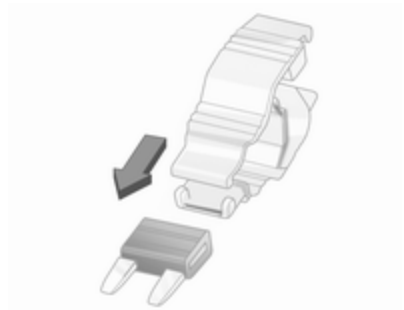

Пинцета за предпазители може да се намира върху капака на кутията с предпазители в арматурното табло.

В зависимост от типа на предпазителя, поставете щипката отгоре или от страни на предпазителя и го издърпайте.

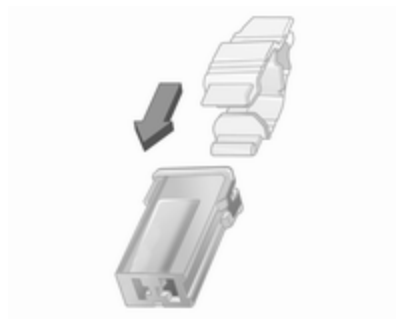

Кутия с предпазители в арматурното табло

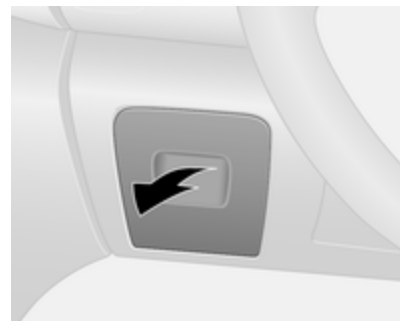

Кутията с предпазители се намира в лявата страна на арматурното табло, зад декоративен панел.

Издърпайте горната част на декоративния панел и го махнете, за да осигурите достъп до кутията с предпазители.

Не дръжте никакви други предмети зад панела.

Някои вериги може да са защитени от няколко предпазителя.

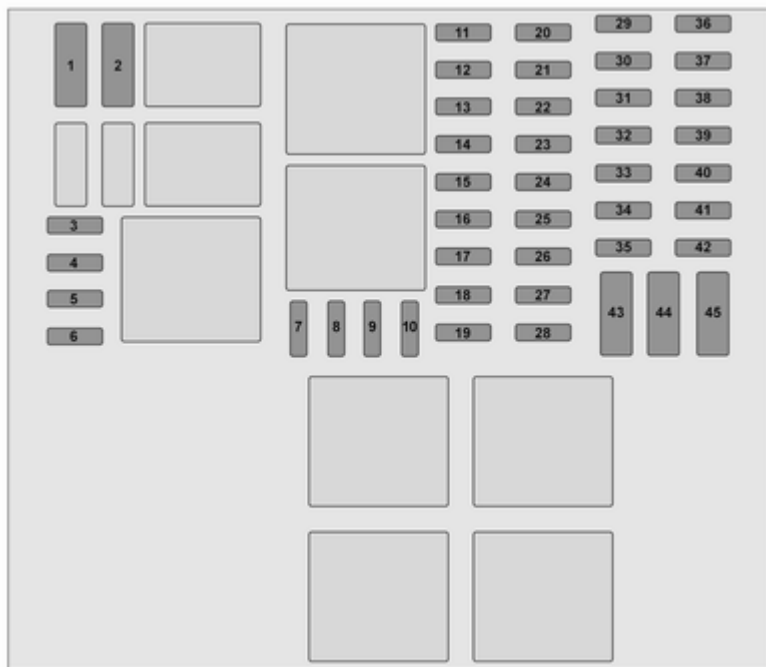

№ Верига

- 1 Резервен акумулатор (автомобили със система с електронен ключ)
- 2 Адаптации
- 3 Адаптации
- 4 Акумулатор на автомобила (автомобили със система с електронен ключ)
- 5 Допълнително отопление и вентилация / Климатична система
- 6 Система за допълнително отопление и вентилация
- 7 Електрически външни огледала / Допълнителни адаптации
- 8 Отопление на външните огледала
- 9 Радио / Мултимедия / Електрически външни огледала / Диагностичен контакт
- 10 Мултимедия / Прицеп на ремарке
- 11 Осветление на прага / Защита от изтощаване на акумулатора

№ Верига

- 12 Дясна дълга светлина / Лява къса светлина / Габаритни светлини / Дясна дневна светлина
- 13 Аварийни предупредителни светлини / Мигачи
- 14 Централно заключване
- 15 Лява дълга светлина / Дясна къса светлина / Габаритни светлини / Лява дневна светлина
- 16 Предни фарове за мъгла / Задни светлини за мъгла / Осветление на регистрационния номер
- 17 Аларма / Клаксон / Осветление / Чистачка
- 18 Табло с прибори
- 19 Система за отопление и вентилация
- 20 Чистачка на задното стъкло / Помпа за измиване на предното стъкло / Клаксон
- 21 Общ акумулатор
- 22 Светлини за заден ход

№ Верига

- 23 Превключвател на спирачки
- 24 Впръскване на гориво / Стартер
- 25 Въздушна възглавница / Ключалка на кормилна колона
- 26 Електрически прозорец на пътника
- 27 Сервоусилвател на волана
- 28 Стоп-светлини
- 29 Резервен акумулатор (автомобили със система с електронен ключ)
- 30 Сервизен дисплей
- 31 Запалка / Електрически контакт
- 32 Система за отопление и вентилация
- 33 Стоп-светлини / ABS / Имобилайзер
- 34 Вътрешно осветление / Климатизация
- 35 Стартиране със система с електронен ключ
- 36 Чистачка на задното стъкло

№ Верига

- 37 Предупредителни зумери
- 38 Електрически контакт в багажника
- 39 Електрически прозорец на шофьора
- 40 Заден електрически контакт
- 41 Стартиране / Контролен модул на каросерията
- 42 Отопление на седалките
- 43 Тахограф
- 44 Чистачки на предното стъкло
- 45 Отопление / Климатик

След като смените повредените предпазители, поставете отново декоративния панел.

Инструменти на автомобила

Инструменти



Крикът, ключът за колелата, втулката за колесни болтове, шестограмният ключ, адаптерите, куката за декоративните тасове и ухото за теглене са прибрали заедно под седалката на водача.



Плъзнете седалката напред и сгънете облегалката напред ⇨ 54 за достъп до кутията с инструменти. Кутията с инструменти може да се застопори на място с крилчатата гайка. Завъртете крилчатата гайка обратно на часовниковата стрелка, за да освободите.

Смяна на колело ⇨ 226.

Резервно колело ⇨ 228.

Автомобили с комплект за ремонт на гуми: Куката на декоративния тас на колелото и шестограмният ключ се съхраняват в кутията на комплекта за ремонт на гуми, под седалката на водача.

Комплект за ремонт на гуми ⇨ 223.

Колела и гуми

Състояние на гумите, състояние на джантите

Преминавайте бавно през ръбове и по възможност - под прав ъгъл. Преминаването през остри ръбове може да предизвика повреда на гумите и джантите. При паркиране не притискайте гумите към бордюра.

Проверявайте редовно джантите за наличие на повреди. В случай на повреда или необичайно износване потърсете сервиз.

Препоръчваме да не сменяте предните колела със задните и обратно, тъй като това може да окаже влияние върху стабилността на автомобила. Винаги използвайте по-малко износени гуми на задния мост.

Гуми

Фабрично монтираните гуми са съобразени с шасито и предлагат максимален комфорт и безопасност на движението.

Зимни гуми

Зимните гуми подобряват безопасността на движение при температури под 7 °С и по тази причина трябва да се поставят на всички колела.

В зависимост от разпоредбите в дадената страна в зрителното поле на шофьора трябва да бъде прикрепена бележка указваща максимално допустимата скорост за гумите.

Обозначения на гумите

Напр. **195/65 R 16 C 88 Q**

195 : Широчина на гумата в мм

65 : Съотношение (височината към широчината на гумата) в %

R : Тип конструкция: Радиална

- RF** : Тип: Гума с подсилени бордове (RFT гума)
- 16** : Диаметър на джантата в инчове
- C** : За използване за товарни цели или като автомобил с търговско предназначение
- 88** : Товарен коефициент, напр. 88 отговаря на 567 кг
- Q** : Код на допустимата скорост

Код на допустимата скорост:

- Q** : до 160 км/ч
- S** : до 180 км/ч
- T** : до 190 км/ч
- H** : до 210 км/ч
- V** : до 240 км/ч
- W** : до 270 км/ч

Изберете гума, подходяща за максималната скорост на вашия автомобил.

Максималната скорост се постига при празен автомобил с водач (75 кг) плюс 125 кг полезен товар. Опционалното оборудване би могло да намали максималната скорост на автомобила.

Гуми с означена посока на въртене

Монтирайте гумите с означена посока на въртене така, че да се въртят по посока на движението. Посоката на въртене е обозначена със символ (напр. със стрелка) върху страничната стена на гумата.

Налягане на гумите

Проверявайте налягането на гумите, когато са студени поне веднъж на всеки 14 дена и преди всяко дълго пътуване. Не забравяйте и резервната гума. Това се отнася и за автомобили със система за следене на налягането в гумите.



Информационен стикер за налягането на гумите върху рамката на вратата на водача указва оригиналните гуми и съответните им налягания. Винаги помпайте гумите до налягането, указано върху стикера.

Налягане на гумите ⇨ 248.

Налягането на гумите се отнася за студени гуми. То важи както за летни, така и за зимни гуми.

Винаги напompвайте резервната гума до най-високото налягане, определено за този размер на гума.

Неподходящото налягане на гумите застрашава безопасността, влошава управлението на автомобила, комфорта при пътуване и икономията на гориво, както и увеличава износването на гумите.

Таблицата с налягания на гумите показва всички възможни комбинации от гуми ⇨ 248.

За конкретните гуми, одобрени за вашия автомобил, вижте ЕЕС сертификата за съответствие, предоставен с автомобила или другите документи за национална регистрация.

Водачът носи отговорност за правилното регулиране на налягането на гумите.

Предупреждение

Ако налягането е много ниско, това може да доведе до значително загряване на гумата и вътрешни повреди, водещи до разкъсване на протектора и дори до спукване на гумата при висока скорост.

Предупреждение

За конкретни гуми, препоръчителното налягане на гумите, показано в таблицата с налягане на въздуха в гумите, може да надвишава максималното налягане на въздуха в гумите, посочено върху гумата. Никога не надвишавайте максималното налягане на въздуха в гумата, посочено върху гумата.

Зависимост от температурата

Налягането на гумите зависи от температурата на гумите. По време на шофиране, температурата и налягането се увеличават.

Стойностите за налягане на гумите, показани на етикета с информация за гумите и таблицата за налягане на гумите са валидни за студени гуми, което означава 20 °С. Налягането се увеличава с почти 10кPa (0,1 бара) за всяко увеличение на температурата с

10 °С. Това трябва да се взема под внимание, когато се проверяват топли гуми.

Теглене на ремарке

При теглене на ремарке с напълно натоварен автомобил, налягането на въздуха в гумите трябва да се увеличи с 20 kPa/0,2 bar (3,0 psi), а максималната скорост да се ограничи до 100 км/ч.

Теглене на ремарке ⇨ 190.

Система за следене на налягането в гумите

Системата за следене на налягането на гумите използва радио и сензорна технология за проверка на нивото на налягането на гумите.

Внимание

Система за следене на налягането в гумите предупреждава само за

състояние на ниско налягане в гумите и не заменя редовната поддръжка на гумите от водача.

И на четирите колела трябва да има сензори за налягане и гумите трябва да са напompани до предписаното налягане.

Съобщение

В държавите, в които по закон се изисква наличието на система за следене на налягането в гумите, използването на колела без сензори за налягане ще доведе до отмяна на разрешението за използване на този тип автомобил.

Сензорите на системата за следене на налягането в гумите следи въздушното налягане в гумите и предава отчитанията от налягането на гумите към приемник разположен в автомобила.

Диаграма на налягането в гумите ⇨ 248.

Състояние на ниско налягане на гумите



Установеното състояние на ниско налягане на гумите се обозначава чрез светване на контролния индикатор (⚠) ⇨ 114 и извеждане на съобщение в Центъра за информация на водача.

Ако (⚠) светне, спрете при първа възможност и напompайте гумите според препоръките ⇨ 248.

След напompване, може да се изисква известно време на шофиране, за да се актуализират

стойностите на налягането в гумите в системата. През това време може да светне (⚠).

Ако (⚠) светне при ниски температури и изгасне след изминаване на известно разстояние, това може да е индикатор за предстоящо спадане на налягането в гумата. Проверете налягането на всичките четири гуми.

Ако налягането на гумите трябва да се намали или увеличи, изключете запалването.

Монтирайте само колела със сензори за налягане, в противен случай (⚠) ще мига в продължение на няколко секунди, след това започва да свети постоянно с поява на контролен индикатор ⇨ 111 и съобщение в Центъра за информация на водача.

Резервното колело и временното резервно колело не са екипирани със сензори за налягане. Системата за следене на налягането в гумите не работи с

такива колела. За останалите три колела, системата за следене на налягането в гумите работи.

Контролният индикатор (⚠) и съобщение на дисплея се появяват при всеки цикъл на запалване, докато гумите не бъдат напомпани до правилното налягане.

Център за информация на водача
↪ 116.

Предупредителни съобщения
↪ 117.

Пробив

Пробив или силно спаднала гума се обозначават чрез светване на контролния индикатор (⚠) заедно с STOP ↪ 112 и извеждане на съобщение в Центъра за информация на водача. Спрете автомобила и изключете двигателя.

Налягане на гумите ↪ 248.

Комплект за ремонт на гуми ↪ 223.

Резервно колело ↪ 228.

Смяна на колело ↪ 226.

Функция за повторно обучение

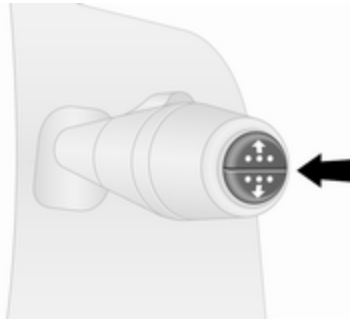

След ремонтиране на пробив и напомпване на гумите до правилното налягане, системата за следене на налягането в гумите трябва да преизчисли.

Налягане на гумите ↪ 248.

Комплект за ремонт на гуми ↪ 223.

По време на движение, изберете менюто за налягане на гумите в Центъра за информация на водача чрез натискане на бутона на края на лостчето за чистачките. Натиснете и задръжте бутона за около 5 секунди, за да инициализирате преизчисление.

Съответно съобщение се извежда в центъра за информация на водача.

За завършване на процеса на обучение може да е необходимо движение със скорост над 40 км/ч за няколко минути. Системата може да осигури само ограничена информация през това време.

Ако по време на процеса на самообучение възникнат проблеми, контролният индикатор (⚠) остава да свети и в центъра за информация на водача се показва предупредително съобщение.

Център за информация на водача
↪ 116.

Предупредителни съобщения
↪ 117.

Обща информация

Употребата на разпространените в търговската мрежа вериги за сняг или комплекти за ремонт на гуми с течност могат да нарушат работата на системата. Фабрично одобрени комплекти за ремонт на гуми могат да бъдат използвани.

Комплект за ремонт на гуми ⇨ 223.
Вериги за сняг ⇨ 223.

Външно радиооборудване с висока мощност може да наруши работата на системата за следене на налягането в гумите.

При всяка смяна на гумите, сензорите на системата за следене на налягането в гумите трябва да се демонтират и да преминат сервисно обслужване.

Дълбочина на шарката на протектора

Проверявайте редовно дълбочината на шарката на протектора.

От съображения за безопасност гумите трябва да се заменят, когато дълбочината на шарките на протектора спадне до 2-3 мм (за зимни гуми - до 4 мм).

От съображения за сигурност се препоръчва дълбочината на шарката на протектора на гумите върху една ос да не се различава с повече от 2 mm.



Законно допустимата минимална дълбочина на шарките на протектора (1,6 мм) е достигната, когато износването стигне до един от индикаторите за износване на шарките на протектора (TWI). Тяхното разположение е обозначено с маркировка върху борда на гумата.

Гумите остаряват, дори и ако не се използват. Препоръчваме ви смяна на гумите веднъж на 6 години.

Промяна на размера на джантите и гумите

Ако използвате гуми с различен размер от този на монтираните в завода, може да се наложи да се препрограмира номиналното налягане на въздуха в гумите и да се извършат други модификации по автомобила.

След като преминете на гуми с друг размер, сменете в сервис етикета с налягането на гумите.

Система за следене на налягането в гумите ⇨ 219.

⚠ Предупреждение

Използването на неподходящи гуми и джанти може да доведе до инциденти и да направи невалидно разрешението за ползването на автомобила.

Декоративни тасове

Трябва да се използват декоративни тасове и гуми, които са фабрично одобрени за дадения

автомобил и отговарят на всички съответни изисквания за комбинация между джанти и гуми.

Ако използвате декоративни тасове и гуми, които не са фабрично одобрени, гумите не трябва да са с профилиран ръб.

Декоративните тасове не бива да пречат на охлаждането на спирачките.

⚠ Предупреждение

Използването на неподходящи гуми и декоративни тасове може да доведе до внезапна загуба на налягане и в резултат на това - до катастрофа.

Вериги за сняг



Веригите за сняг са позволени само за предните колела.

Винаги използвайте вериги с фини звена, които не прибавят повече от 15 мм към протектора и вътрешната страна на гумата (включително закопчалката на веригата).

За гуми с размер 215/60 R17 се консултирайте със сервиз.

⚠ Предупреждение

Повредите могат да доведат до спукване на гумата.

Тасовете на стоманените джанти могат да се допрат до части от веригата. В такива случаи свалете тасовете на колелата.

Веригите за сняг могат да се използват само при максимална скорост от 50 км/ч, а при движение по почистени от сняг пътища трябва да се използват само за кратък период от време, тъй като на твърд път бързо се износват и могат да се счупят.

Използването на вериги за сняг не е разрешено за временното резервно колело.

Комплект за ремонт на гуми

Малки дефекти по протектора и страничните стени на гумата могат да се ремонтират с комплекта за ремонт на гуми.

Не изваждайте чуждите тела от гумата.

Повреди по-големи от четири мм и такива близки до ръба на джантите не могат да се поправят чрез комплекта за ремонт на гуми.

⚠ Предупреждение

Не карайте с повече от 80 км/ч.

Не използвайте тази гума за дълъг период от време.

Управляемостта и боравенето с автомобила може да се затруднят.

При спаднала гума:

Натегнете ръчната спирачка и включете на първа или задна предавка.

Комплектът за ремонт на гуми се намира под седалката на водача.

Инструменти на автомобила ↪ 216.

1. Извадете компресора и бутилката с уплътнителен материал от кутията на комплекта за ремонт на гуми.

2. Извадете електрическия кабел и маркуча от отделенията в долната част на компресора.



3. Завийте въздуховода към бутилката с уплътнителен материал.
4. Поставете бутилката с уплътнителен материал в леглото на компресора.
Поставете компресора близо гумата така, че бутилката с уплътнителен материал да е изправена.
5. Развийте капачката на вентила на дефектната гума.

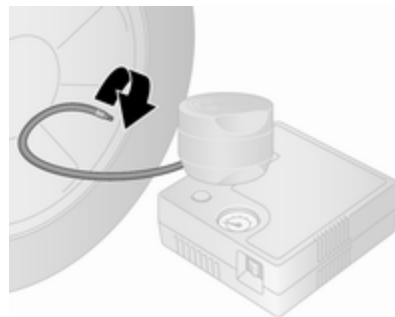

6. Завийте маркуча за вентила на гумата.
7. Ключът на компресора трябва да е в положение **O**.
8. Свържете кабелът за електрическа връзка към аксесоари или към контакта за запалката.
За да избегнете изтощаване на акумулатора, ви препоръчваме двигателят да работи.

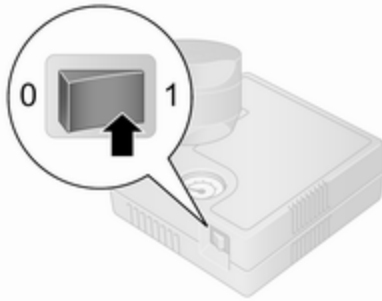

9. Натиснете ключа на компресора в положение I. Гумата бива напълнена с уплътнителен материал.
10. Манометърът на компресора за кратко показва до шест бара (600 kPa/87 psi). След това налягането започва да спада.
11. Всичкият уплътнителен материал се вкарва в гумата. След това гумата бива напompана.



12. Предписаното налягане на гумата трябва да се достигне в рамките на 15 минути.
Налягане на гумите ⇨ 248.
При достигане на необходимото налягане в гумата изключете компресора.
Ако предписаното налягане не се достигне в рамките на 15 минути, откачете комплекта за ремонт на гуми. Придвигнете се с автомобила така, че гумата да направи един оборот (около 2 метра). Свържете отново комплекта за ремонт на гуми и продължете процедурата по напompването около 15 минути.

Ако предписаното налягане все още не може да се достигне, това означава, че дефектът на гумата е голям. Потърсете помощта на сервис.

Изпуснете излишното налягане в гумата с помощта на бутона до индикатора за налягането.

Не оставяйте компресорът да работи повече от 15 минути.

13. Откачете комплекта за ремонт на гуми.
14. Избършете с кърпа излишния уплътнителен материал.
15. Свалете от комплекта за ремонт на гуми етикета, показващ максималната позволена скорост и го закрепете в зрителното поле на шофьора.
16. Приберете бутилката с уплътнител в пластмасовата торба. Върнете комплекта за ремонт на гуми в кутията и приберете под седалката на водача.

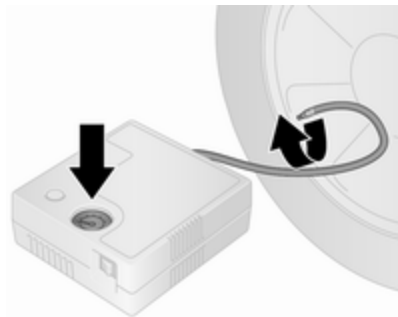

17. Потеглете веднага, за да може уплътнителният материал да се разпредели равномерно в гумата. След като изминете около 10 км (но за не повече от 10 минути), спрете и проверете налягането в гумата с помощта на компресора. Завинтете въздуховода от компресора директно върху вентила на гумата, когато правите това.

18. Ако налягането в гумата е повече от 2,2 бара (220 kPa/31 psi), коригирайте го до правилната стойност. Повторете процедурата докато

вече няма никаква загуба на налягане.

Ако налягането е паднало под 2,2 бара (220 kPa/31 psi), автомобилът не бива да се кара. Потърсете помощта на сервиз.

19. Откачете комплекта за ремонт на гumi, върнете го в кутията и приберете под седалката на водача.

⚠ Предупреждение

Не допускайте уплътнителният материал да влезе в контакт с кожата, очите или дрехите. Ако погълнете от него, потърсете незабавно медицинска помощ.

Съобщение

Тъй като ремонтираната гума губи значително от качествата си, тя трябва да бъде сменена.

При необичаен шум или загряване на компресора трябва да го изключите за поне 30 минути.

Обърнете внимание на условията за съхранение и датата на изтичане на срока на годност, отбелязани върху бутилката с уплътнителен материал. Уплътняващата способност на материала не се гарантира след този срок.

Заменете използваната бутилка с уплътнителен материал. Изхвърляйте ползваните бутилки с уплътнителен материал според съответните законови разпоредби.

Смяна на колело

Някои автомобили са екипирани с комплект за ремонт на гumi вместо с резервно колело ↪ 223.

Извършете следните подготвителни операции и спазвайте следното:

- Паркирайте автомобила на равно място, на повърхност, която е твърда и не се хлъзга. Предните колела трябва да са в изправено положение.

- Натегнете ръчната спирачка и включете на първа или задна предавка.
- Извадете резервното колело ⇨ 228.
- Никога не сменяйте повече от едно колело наведнъж.
- Използвайте крика само за смяна в случай на спукана гума, но не и за сезонна смяна на зимни или летни гуми.
- Крикът не се нуждае от поддръжка.
- Ако терена, върху който е паркиран автомобилът, е мек, под крика трябва да се подложи здрава дъска (дебела максимум 1 см).
- Отстранете тежките предмети от автомобила, преди да го повдигате на крик.
- При повдигането на автомобила на крик в него не бива да има хора или животни.
- Никога не се пъхайте под автомобила, когато е на крик.

- Не стартирайте двигателя, когато автомобилът е вдигнат на крик.
- Почистете болтовете / гайките на колелото и резбите с чиста кърпа преди да монтирате колелото.

⚠ Предупреждение

Не гресирайте болтовете, гайките и конусите на колелата.

1. Свалете декоративния тас (с помощта на приложената кука).
Инструменти на автомобила ⇨ 216.

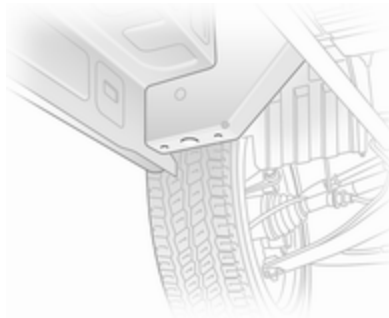

2. Разхлабете всеки един от болтовете на колелото с по половин оборот с помощта на ключа за колелата. Уверете се, че гаечният ключ е стабилно разположен. Гаечният ключ трябва да се завърти обратно на часовниковата стрелка, за да се разхлабят болтовете. Обърнете гаечния ключ, ако е необходимо.

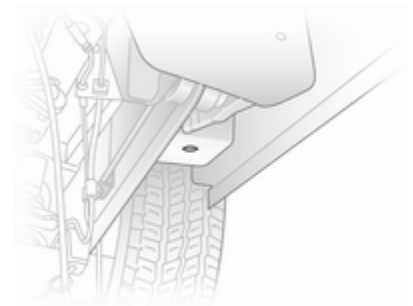

3. Поставете повдигащата част на крика под най-близкия до сменяното колело жлеб за крика.

Уверете се, че крикът е поставен правилно. Основата

на крика трябва да лежи на земята точно под точката на повдигане, така че да се избегне изплъзването.

4. Поставете гаечния ключ върху крика и повдигнете автомобила чрез гаечния ключ, докато колелото се отдели от земята.
5. Развийте напълно болтовете на колелото като ги завъртите обратно на часовниковата стрелка и ги избършете с парче плат.

Приберете някъде болтовете на колелото, където резбата им няма да се замърси.

6. Сменете колелото.
Резервно колело ⇨ 228.
7. Завийте болтовете на колелото.
8. Снизете автомобила и махнете крика.
9. Затегнете всеки един от болтовете на колелото в кръстосана последователност с помощта на ключа за колелата. Уверете се, че гаечният ключ е стабилно разположен.

Гаечният ключ трябва да се завърти по часовниковата стрелка, за да се затегнат болтовете. Обърнете гаечния ключ, ако е необходимо.

Моментът на затягане трябва да бъде 160 Nm.

10. Сменете декоративния тас на колелото, като се уверите, че отворът за вентила в таса е подравнен с вентила на гумата, преди да монтирате.

Съобщение

Ако има, монтирайте секретните болтове най-близо до вентила на гумата (в противен случай няма да е възможно да поставите отново таса).

11. Приберете смененото колело ⇨ 228 и инструментите на автомобила ⇨ 216.
12. Балансирайте новото колело в сервис.

Проверете налягането на монтираната гума ⇨ 248.

Проверете момента на затягане на болтовете на колелото.

При първа възможност заменете дефектиралата гума или я ремонтирайте.

Резервно колело

Някои автомобили са екипирани с комплект за ремонт на гуми вместо с резервно колело ⇨ 223.

Резервното колело може да се окачестви и като временно резервно колело в зависимост от размера му сравнен с този на другите колела и правилата на дадената страна. В този случай се прилага допустима максимална скорост, въпреки че няма етикет на резервното колело, където да е посочено това.

Внимание

Използването на резервно колело, което е по-малко от другите колела или в комбинация със зимни гуми, може да влоши ходовите

качества на автомобила.
Заменете дефектиралата гума
възможно най-скоро.

За да достигнете резервното колело при напълно натоварен автомобил със спукана задна гума, може да се наложи да повдигнете автомобила с крик.

Смяна на колело ⇨ 226.

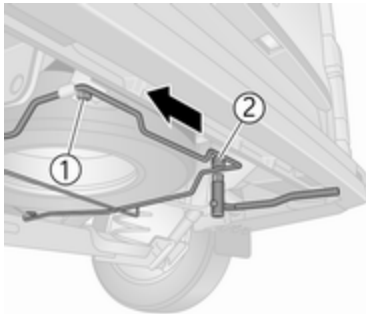

Резервното колело е монтирано под задната част на шасито и е обезопасено с помощта на секретен болт, който може да се

извади само с помощта на предоставения инструмент за колесни болтове.

Инструменти на автомобила ⇨ 216.

⚠ Предупреждение

Поради тежестта на резервното колело в комплект, бъдете внимателни, когато освобождавате носача му. Не отвивайте болта **1** докрай.

Подпрете резервното колело с подходящ предмет, за да не падне внезапно докато разхлабвате болтовете на носача - има опасност от нараняване!

За да освободите носача на резервното колело, разхлабете напълно болта **2**, след това развийте болта **1**, без да го отвивате докрай. След това раздвижете носача на резервното колело нагоре и надолу и наляво-надясно, докато се освободи болта **1**, после спуснете носача надолу.

Когато поставяте обратно колелото, внимавайте да позиционирате правилно носача и след това затегнете болтовете.

Летни и зимни гуми

Ако използвате зимни гуми, имайте пред вид, че резервното колело може да е с лятна гума.

Ако използвате резервното колело с лятна гума, управляемостта на автомобила може да се влоши, особено върху хлъзгави пътни настилки.

Гуми с означена посока на въртене

Монтирайте гумите с означена посока на въртене така, че да се въртят по посока на движението. Посоката на въртене е обозначена със символ (напр. със стрелка) върху страничната стена на гумата.

Имайте предвид следното при гуми монтирани обратно на означената посока на въртене:

- Ходовите качества може да се влошат. Дефектиралата гума трябва да се смени или ремонтира възможно най-бързо и да се монтира на мястото на резервното колело.
- Не карайте с повече от 80 км/ч.
- Карайте особено внимателно по влажни и заснежени пътища.

Стартиране с помощен акумулатор и кабели

Не стартирайте с бързозарядно устройство.

Двигателят на автомобил с изтощен акумулатор може да бъде стартиран чрез помощни кабели и акумулатора на друг автомобил.

⚠ Предупреждение

Когато стартирате двигателя с помощен акумулатор и кабели бъдете особено внимателни. Всяко отклонение от следващите инструкции може да доведе до наранявания или повреди предизвикани от експлозия на акумулатора или до повреда на електрическите системи и на двата автомобила.

⚠ Предупреждение

Избягвайте допира на акумулатора с очите, кожата, тъкани и боядисани повърхности. Течността съдържа сярна киселина, която може да причини увреждания и повреди в случай на пряк контакт.

- Никога не излагайте акумулатора на открит огън или искри.
- Разределеният акумулатор на автомобила може да замръзне дори и при 0 °С. Размразете замръзналия акумулатор преди да свържете с кабелите помощния акумулатор.
- Когато работите с акумулатора носете защитни очила и дрехи.
- Акумулаторът, който ще използвате за стартиране на двигателя трябва да има същото напрежение като вашия (12 V). Капацитетът му

(Ah) не бива да бъде много по-малък от този на изтощения акумулатор.

- Използвайте помощни кабели с изолирани клеми и сечение не по-малко от 16 мм² (25 мм² за дизелов двигател).
- Не откачайте изтощения акумулатор от автомобила.
- Изключете всички излишни електрически консуматори.
- Не се надвесвайте над акумулатора по време на стартирането на двигателя.
- Не допирайте клемите на единия кабел до тези на другия.
- Автомобилите не бива да влизат в контакт един с друг по време на стартиране с помощен акумулатор.
- Натегнете ръчната спирачка, поставете скоростния лост в неутрално положение.
- Отворете предпазните капачки на положителната клема на двата акумулатора.

Фунията се намира в товарното отделение.

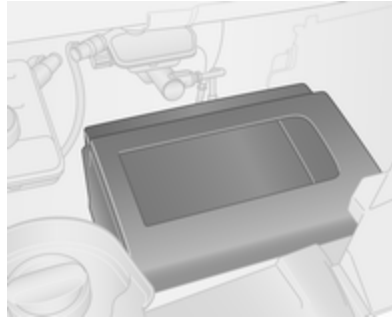

Свалете капака, за да получите достъп до акумулатора.

Съобщение

Ако е наличен, допълнителният акумулатор автоматично се свързва към основния акумулатор на автомобила само когато двигателят работи. Той не трябва да се разкачва ръчно преди стартиране с помощен акумулатор и кабели.

Акумулатор на автомобила ⇨ 200.

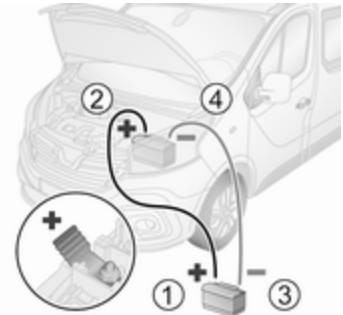

Ред на свързване на кабелите:

1. Свържете червения кабел към положителния полюс (1) на зареждащия акумулатор.
2. Свържете другия край на червения кабел към положителния полюс (2) на изтощения акумулатор.
3. Свържете черния кабел към отрицателния полюс (3) на зареждащия акумулатор.
4. Свържете другия край на черния кабел към някоя точка на заземяване на автомобила (4), чийто двигател ще бъде стартиран, напр. блока на

двигателя или болтовата връзка на окачването на двигателя. Свържете го възможно най-далече от изтощения акумулатор на автомобила, но най-малко на 60 см разстояние.

Прекарайте помощните кабели така, че да не се допират до въртящи се части в отделението на двигателя.

Стартиране на двигателя:

1. Запалете двигателя на автомобила със спомагателния акумулатор.
2. След пет минути стартирайте другия двигател. Опитите за стартиране трябва да се правят през интервали от 1 минута и да траят не повече от 15 секунди.
3. Оставете двата двигателя да работят на празен ход около 3 минути без да сваляте помощните кабели.
4. Включете консуматори на електроенергия (напр. предните светлини,

отоплението на задното стъкло) в автомобила, чийто двигател бива стартиран.

5. При откачане на кабелите изпълнете горната процедура точно в обратен ред.

Теглене

Теглене на автомобила

Ухото за теглене се съхранява заедно с инструментите на автомобила ⇨ 216.

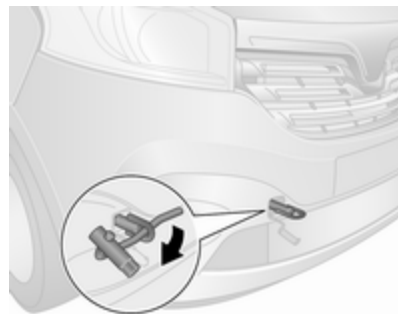

Развийте капачката с помощта на подходящ инструмент.

Завийте ухото за теглене по часовниковата стрелка в предната точка за теглене и го затегнете добре с помощта на ключа за колелата.

Свържете въже за теглене - или още по-добре прът за теглене - към ухото за теглене; никога не го свързвайте към бронята или елементите на окачването.

Внимание

Не теглете автомобила от към задната страна. Предната халка за теглене трябва да се използва само за теглене, а не за прибиране на автомобила.

Внимание

Активирайте предпазните детски ключалки в задните врати, ако задните седалки са заети.

Предпазни ключалки за деца
↪ 35.

Включете запалването, за да позволите работата на стоповете, клаксона и чистачките на предното стъкло и леко завъртете волана, за да освободите блокировката на волана.

Съобщение

В зависимост от версията, може да е необходимо да включите двигателя за да е възможна работата на стоп светлините.

Превключете скоростния лост в неутрална позиция.

Освободете ръчната спирачка.

Внимание

Карайте бавно. Карайте плавно. Прекомерно голямата теглителна сила може да повреди автомобила.

При изключен двигател, за кормуване и спиране на автомобила е необходимо значително по-голямо усилие.

Включете аварийни предупредителни светлини ↪ 126.

За да се предотврати навлизането на изгорели газове от теглеция автомобил, включете рециркулацията на въздуха ↪ 133 и затворете прозорците.

Потърсете помощта на сервиз.

След приключване на тегленето, развийте ухото за теглене и поставете обратно капачката.

Теглене на друг автомобил

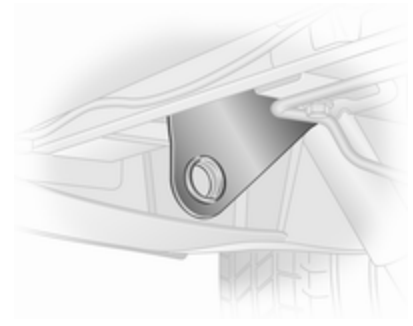

Фиксираното ухо за теглене е разположено под задната броня, от лявата страна на автомобила.

Свържете въже за теглене - или по-добре прът за теглене - към задното ухо за теглене; никога не свързвайте към задния мост или елементите на окачването.

Задното ухо за теглене трябва да се използва само за теглене, а не за повдигане при транспортиране на автомобила.

Внимание

Карайте бавно. Карайте плавно. Прекомерно голямата теглителна сила може да повреди автомобила.

Прицеп на ремарке ⇨ 190.

Грижи за външността

Грижи за външния вид

Ключалки

Ключалките са гресирани още в завода с висококачествена смазка за ключалки. Използвайте размразяващи препарати само при крайна необходимост, тъй като те премахват смазката и влошават функционирането на ключалките. След използване на препарат за размразяване, смажете отново ключалките в сервиз.

Измиване

Боята на вашия автомобил е изложена на въздействието на околната среда, затова измивайте редовно автомобила си.

При използване на автоматични автомивки, препоръчваме такива с текстилни четки и програма без пастиращи добавки. Ограничения за покрити с фолио или матирани боядисани части на каросерията или декоративни ленти, вижте "Полиране и пастиране".

Никога не използвайте пароструйка или водоструйка за двигателното отделение.

Пастирайте боядисаните части на автомобила редовно.

Екскременти от птици, умрели насекоми, смола, полени и други подобни замърсявания трябва да се почистват незабавно, тъй като те съдържат агресивни съставки, които могат да повредят боята.

Спазвайте указанията на производителя, когато използвате автомивки. Предните чистачки и задната чистачка трябва да се изключат, а външните огледала трябва да се сгънат. Свалете антената и външните аксесоари, напр. покривен багажник и др.

При ръчно измиване на автомобила измивайте щателно и вътрешната страна на калниците.

Почиствайте ръбовете и сгънките на отворените врати и капака на двигателя, както и покриваните от тях области.

Почистете светлите метални повърхности с почистващ разтвор, одобрен за алуминий, за да избегнете повреда.

Внимание

Винаги използвайте почистващ препарат с рН стойност от четири до девет.

Не използвайте почистващи препарати върху горещите повърхности.

Щателно измийте с вода и подсушете автомобила с гюдерия. Изплаквайте гюдерията често. Използвайте отделни гюдерии за боята и стъклата: остатъците от вакса върху прозорците влошават видимостта.

Гресирайте в сервиз пантите на всички врати.

Не използвайте твърди предмети за премахване на петна от смола. За боядисаните повърхности използвайте спрей за премахване на петна от смола.

Външни светлини

Стъклата на предните фарове и останалите светлини са направени от пластмаса. Не използвайте абразивни и разяждащи препарати, не използвайте стъргалка за лед, и не ги почиствайте на сухо.

Полиране и пастиране

Пастирайте автомобила редовно (най-късно, когато водата престане да формира капки по боята). В противен случай боята ще пресъхне.

Полирането е необходимо само, когато боята стане матова или върху нея има твърди отлагания.

Полирането на боята със силикон образува защитен филм, който прави пастирането излишно.

Небоядисани пластмасови елементи на каросерията не бива да се пастират и полират.

Покрити с матово фолио части на каросерията или декоративни ленти не трябва да се полират, за да се избегне излъскване. Не

използвайте програми за горещо пастиране на автомивки, ако автомобилът е снабден с такива части.

Боядисани с матово покритие части, напр., капак на корпус на огледало, не трябва да се полират. В противен случай тези части ще станат блестящи или ще се обезцветят.

Прозорци и пера на чистачките

Изключете чистачките преди работа в зоните на тяхното движение.

Използвайте мека кърпа, която не отделя мъх, или гюдерия заедно с почистващ препарат за прозорци и препарат за отстраняване на насекоми.

При почистване на задния прозорец отвътре, винаги избърсвайте успоредно на отоплителния елемент, за да се предпази от повреда.

За механично отстраняване на леда използвайте стъргалки за лед с остър ръб. Натискайте силно

стъргалката към стъклото, така че под нея да не остават нечистотии, които могат да надраскат стъклото.

Отстранете остатъците от замърсяване по перата на чистачките, като използвате мека кърпа и препарат за прозорци. Също така, отстранете всякакви остатъци като вакса, насекоми и други подобни от стъклото.

Остатъци от лед, замърсяване и постоянното избърсване на сухи прозорци ще повреди и дори може да разруши перата на чистачките.

Колела и гуми

Не използвайте почистващи средства работещи със струя под високо налягане.

Използвайте почистващ препарат с неутрална киселинност за почистване на джантите.

Джантите са боядисани и могат да се обработват със същите препарати, както и каросерията.

Повреди по боята

Малките повреди по боята трябва да бъдат поправяни с коректор преди да се е образувала ръжда. По-големите повреди или петна от ръжда трябва да се поправят в сервиз.

Шаси

Някои елементи от шасито на автомобила имат положено PVC покритие, докато други критични области са покрити със слой от високоустойчива защитна паста.

След измиване проверете шасито и коригирайте защитното пастиращо покритие, ако е необходимо.

Битуменните и гумени материали могат да повредят PVC покритието. Работата по шасито трябва да се извършва в сервиз.

Преди и след зимата измивайте шасито и проверявайте в сервиз защитното покритие.

Теглич

Не почиствайте куката за теглича с пароструйно устройство и устройство работещо с високо налягане.

Грижи за интериора

Интериор и тапицерия

Почиствайте вътрешността на автомобила, включително декоративните лайстни и облицовката на арматурното табло, само със суха кърпа или със специален препарат за интериор на автомобили.

Почистете кожената тапицерия с чиста вода и мека кърпа. В случай на силно замърсяване използвайте препарат за кожа.

Приборният панел и дисплеите трябва да се почистват само с мека, навлажнена кърпа. Ако е необходимо, използвайте разреден сапунен разтвор.

Почиствайте текстилната тапицерия с прахосмукачка и четка. За премахване на петна използвайте препарат за почистване на тапицерия.

Тъканите на дрехите може да не са с трайни цветове. Това може да причини видимо обезцветяване, особено при тапицерии със светли цветове. Отстранимите петна и обезцветявания трябва да се почистват възможно най-скоро.

Почиствайте предпазните колани с хладка вода или със специален препарат за интериор на автомобили.

Внимание

Затваряйте самозалепващите се (тип Velcro) закопчалки по дрехите, тъй като в отворено състояние те могат да повредят тапицерията на автомобила.

Същото се отнася и за дрехи с остри ръбове по тях, като ципове, колани или джинси с кабари.

Пластмасови и гумени части

Пластмасовите и гумените части могат да се почистват със същия препарат използван за почистване на каросерията на автомобила. Използвайте препарат за интериор на автомобили, ако е необходимо.

Не използвайте никакви други препарати. Особено избягвайте използването на разтворители и бензин. Не използвайте почистващи средства работещи със струя под високо налягане.

Сервизно обслужване и поддръжка

Обща информация	238
Сервизна информация	238
Препоръчани работни течности, смазки и резервни части ..	240
Препоръчани масла и смазочни материали	240

Обща информация

Сервизна информация

За да се осигури икономичната и безопасна работа на автомобила, както и да се запази стойността му, от съществено значение е цялата работа по техническото му обслужване да се извършва през определените интервали.

Подробният и обновен план за сервизното обслужване на Вашия автомобил е на разположение в сервиза.

Сервизен дисплей ⇨ 106.

Идентификация на двигателя ⇨ 243.

Европейско периодично сервизно обслужване

Сервизно обслужване на Вашия автомобил е необходимо на всеки 40 000 км или две години, според това кое настъпи първо, освен ако нещо друго не е посочено на сервизния дисплей.

По-кратък сервизен интервал може да е валиден при тежки условия на експлоатация, напр., таксите и полицейски автомобили.

Европейският план за сервизно обслужване се отнася за следните страни:

Андора, Австрия, Белгия, Хърватия, Република Чехия, Дания, Естония, Финландия, Франция, Германия, Гърция, Унгария, Исландия, Ирландия, Италия, Латвия, Лихтенщайн, Литва, Люксембург, Холандия, Норвегия, Полша, Португалия, Словакия, Словения, Испания, Швеция, Швейцария, Великобритания.

Сервизен дисплей ⇨ 106.

Международно периодично сервизно обслужване

Израел:

Сервизно обслужване на Вашия автомобил е необходимо на всеки 40 000 км или две години, според

това кое настъпи първо, освен ако нещо друго не е посочено на сервизния дисплей.

Албания, Босна и Херцеговина, Косово, Македония, Черна Гора, Сърбия:

Сервизно обслужване на Вашия автомобил е необходимо на всеки 30 000 км или две години, според това кое настъпи първо, освен ако нещо друго не е посочено на сервизния дисплей.

Румъния, България, Молдова, Кипър:

Сервизно обслужване на Вашия автомобил е необходимо на всеки 30 000 км или една година, според това кое настъпи първо, освен ако нещо друго не е посочено на сервизния дисплей.

Турция:

Сервизно обслужване на Вашия автомобил е необходимо на всеки 20 000 км или една година, според това кое настъпи първо, освен ако нещо друго не е посочено на сервизния дисплей.

Мароко, Южна Африка, Русия, Украйна, Беларус, Казахстан:

Сервизно обслужване на Вашия автомобил е необходимо на всеки 15 000 км или една година, според това кое настъпи първо, освен ако нещо друго не е посочено на сервизния дисплей.

Алжир, Тунис, Малта, Сингапур:

Сервизно обслужване на Вашия автомобил е необходимо на всеки 10 000 км или една година, според това кое настъпи първо, освен ако нещо друго не е посочено на сервизния дисплей.

Египет:

Сервизно обслужване на Вашия автомобил е необходимо на всеки 8 000 км или една година, според това кое настъпи първо, освен ако нещо друго не е посочено на сервизния дисплей.

Тежки работни условия са налице, ако често възникват едно или повече от следните обстоятелства: Студен старт, работа в режим на често спиране и потегляне, теглене на ремарке, планинско шофиране,

шофиране по лоши и пясъчни пътни настилки, увеличено замърсяване на въздуха, наличие на пясък и високо съдържание на прах във въздуха, шофиране при голяма надморска височина и големи вариации на температурата. При тези тежки условия на работа, някои сервизни дейности може да се наложи да се извършват по-често в сравнение с обичайния интервал на сервизно обслужване.

Сервизен дисплей ⇨ 106.

Заверки

Заверката на сервизното обслужване се прави в гаранционната и сервизна книжка. Датата и изминатите километри се заверяват с подписа и печата на обслужващия сервиз.

Уверете се, че гаранционната и сервизна книжка е попълнена правилно, тъй като доказателството за редовно сервизно обслужване е съществено при гаранционни

рекламации, а освен това е от полза при продажбата на автомобила.

Сервизен дисплей

Сервизният интервал е базиран на няколко параметъра в зависимост от начина на експлоатация.

Сервизният дисплей, разположен в Центъра за информация на водача, обозначава кога настъпва датата на следващото сервизно обслужване. Потърсете помощта на сервиз.

Сервизен дисплей ⇨ 106.

Препоръчани работни течности, смазки и резервни части

Препоръчани масла и смазочни материали

Използвайте само продукти, отговарящи на препоръчителните спецификации.

Предупреждение

Експлоатационните материали са опасни и понякога отровни. Боравете внимателно с тях. Обърнете внимание на информацията върху опаковката.

Моторно масло

Двигателното масло се идентифицира по качеството и вискозитета му. При избора на масло за двигателя да се вземе пред вид, че качеството му е по-важно от вискозитета. Качеството на маслото осигурява например

чистота на двигателя, защита срещу износване, както и контрол на стареенето на маслото, докато вискозитетът дава информация относно гъстотата на маслото в рамките на даден температурен обхват.

Dexos е най-новото качество за двигателно масло, което осигурява оптимална защита за дизелови двигатели. Ако нямате такова, трябва да използвате други двигателни масла с посочените подолу качества.

Изберете подходящото моторно масло според неговото качество и според минималната външна температура ⇨ 244.

Доливане на масло в двигателя

Внимание

В случай на разлято масло, избършете го и го изхвърлете по установения ред.

Двигателни масла от различни производители и марки могат да се смесват, ако отговарят на необходимите условия за качество и вискозитет.

Изберете подходящото моторно масло според неговото качество и според минималната външна температура ⇨ 244.

Добавки към двигателните масла

Употребата на добавки към двигателното масло може да предизвика повреда и да анулира гаранцията.

Вискозитет на двигателните масла

Вискозитетът SAE дава информация за гъстотата на маслото.

Универсалното масло е обозначено с две цифри, напр., SAE 5W-30. Първата цифра, следвана от W, оозначава вискозитет при ниски температури, а втората цифра обозначава вискозитет при високи температури.

Избирайте подходящия вискозитет в зависимост от минималната външна температура ⇨ 244.

Всички от препоръчаните вискозитетни класове за подходящи за високи външни температури.

Охлаждаща течност и антифриз

Използвайте само не съдържаща силикати охлаждаща течност с дълъг експлоатационен период (LLC) одобрена за автомобила. Обърнете се към сервиз.

Системата е заредена в завода с охлаждаща течност осигуряваща отлична защита против корозия и замръзване до около -28 °C. Тази концентрация на антифриза трябва да се поддържа през цялата година. Употребата на добавки към охлаждащата течност, предназначени да осигурят допълнителна защита срещу корозия или да предотвратят малки течове, могат да предизвикат функционални проблеми. Не поемаме

отговорност за последствия в резултат на използването на добавки към охлаждащата течност.

Течност за измиване

Използвайте само течност за измиване, одобрена за автомобила, за да предпазите от повреда перата на чистачките, боята, пластмасовите и гумените части. Обърнете се към сервиз.

Спирачна течност

С течение на времето спирачната течност абсорбира влага, която намалява ефективността на спирачките. Затова спирачната течност трябва да се заменя през определените интервали.

AdBlue

Използвайте AdBlue само за намаляване на азотните оксиди в отработените емисии ⇨ 163.

Технически данни

Идентифициране на авто- мобила	242
Идентификационен номер на автомобила	242
Идентификационна табелка .	243
Идентификация на двигателя	244
Данни на автомобила	244
Препоръчани масла и смазочни материали	244
Размери на автомобила	245
Вместимости	247
Налягане на гумите	248

Идентифициране на автомобила

Идентификационен номер на автомобила



Идентификационният номер на
автомобила се вижда през челното
стъкло.

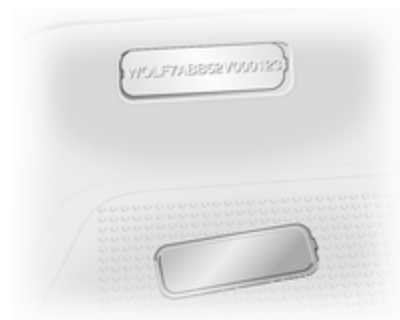

Идентификационният номер на
автомобила е посочен също и под
пластмасова лента на стъпалото
на дясната врата.

Идентификационна табелка



Идентификационната табелка е прикрепена към колоната на дясната врата.

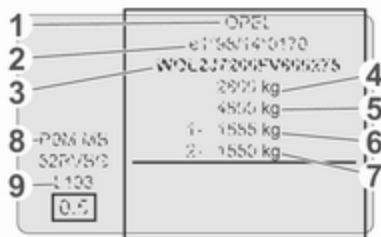

Информация върху идентификационната табелка:

- 1 : Производител
- 2 : Изпитателен номер
- 3 : Идентификационен номер на автомобила
- 4 : Допустимо общо брутно тегло на автомобила в кг
- 5 : Допустимо общо брутно тегло на автокомпозиция в кг
- 6 : Максимално допустимо натоварване на предния мост в кг
- 7 : Максимално допустимо натоварване на задния мост в кг

- 8 : Код на двигателя
- 9 : Специфични данни за автомобила или страната

Съобщение

Идентификационната табелка на вашия автомобил може да се различава от показаната илюстрация.

Сборът от натоварването на предния и задния мост не бива да превишава допустимото общо тегло на автомобила.

Собственото тегло на автомобила зависи от спецификацията на превозното средство, напр. допълнително оборудване и аксесоари. Вижте ЕЕС сертификата за съответствие, предоставен с автомобила или другите документи за национална регистрация.

Техническите данни са определени в съответствие със стандартите на Европейската общност. Запазваме си правото да извършваме промени. Спецификациите в документите на

автомобила винаги имат предимство пред тези, описани в настоящото ръководство.

Идентификация на двигателя

Vivaro има дизелови двигатели с четири цилиндъра и работен обем 1598 cm³. Кодът на идентификатора на двигателя започва с R9M и определя мощността и категорията на емисиите. Това е част от идентификационната табелка и е щампован върху цилиндровия блок на двигателя.

За допълнителни технически данни, вижте ЕЕС сертификата за съответствие, предоставен с автомобила или другите документи за национална регистрация.

Посредством номера на шасито на автомобила (VIN) също е възможно да се определи типът на двигателя монтиран на вашия автомобил. За по-подробна информация се посъветвайте със сервиза.

Данни на автомобила

Препоръчани масла и смазочни материали

Препоръчано качество на моторното масло

Качество на двигателното масло: Европа

dexos 2 ✓

За страни с международно приет интервал за сервизно обслужване ⇨ 238, можете да използвате масло с качество, посочено по-долу:

Качество на двигателното масло: Международен

dexos 2 ✓

ACEA C3 ✓

двигатели с филтър за твърди частици

ACEA A3/B4 ✓

двигатели без филтър за твърди частици

Вискозитет на двигателните масла

Околна температура

до -25 °C SAE 0W-30 или SAE 0W-40

SAE 5W-30 или SAE 5W-40

под -25 °C SAE 0W-30 или SAE 0W-40

Размери на автомобила

Тип	Ван		Combi		Двойна кабина		Platform cab
	L1	L2	L1	L2	L1	L2	L2
Междуосово разстояние							
Дължина [мм]	4999	5399	4999	5399	4999	5399	5248
Широчина без външните огледала [мм]	1956	1956	1956	1956	1956	1956	1955
Широчина заедно с двете външни огледала [мм]	2283	2283	2283	2283	2283	2283	2283
Височина - ненатоварен (без антена) [мм]							
H1	1971	1967	1970	1970	1971	1967	1971
H2	2493	2493	-	-	-	-	-
Междуосово разстояние [мм]	3098	3498	3098	3498	3098	3498	3498

Размери на товарното пространство

Ван	L1		L2	
	H1	H2	H1	H2
Височина на покрива				
Максимална височина на отвора на задната врата [мм]	1295	1818	1295	1818
Максимална широчина на отвора на задната врата (при пода) [мм]	1391	1391	1391	1391
Максимална височина на товарното пространство [мм]	1387	1913	1387	1913
Максимална широчина на товарното пространство [мм]	1662	1662	1662	1662
Широчина между арките на колелата [мм]	1268	1268	1268	1268
Максимална дължина на товарния под [мм]	2537	2537	2937	2937
Максимална дължина на товарния под	3815	3815	4150	4150
до нишата за крака на предния пътник (с функция за преминаване на товара) [мм]				

246 Технически данни

Ван	L1		L2	
	H1	H2	H1	H2
Височина на покрива				
Широчина на отвора на плъзгащата се странична врата [мм]	1229	1229	1229	1229
Широчина на отвора на страничната плъзгаща се врата - при 100 мм от пода [мм]	1030	1030	1030	1030
Височина на отвора на плъзгащата се странична врата [мм]	1284	1284	1284	1284

Combi	L1	L2
Максимална височина на отвора на задната врата [мм]	1295	1295
Максимална широчина на отвора на задната врата (при пода) [мм]	1391	1391
Максимална височина на товарното пространство [мм]	1369	1369
Максимална широчина на товарното пространство [мм]	1662	1662
Широчина между арките на колелата [мм]	1268	1268
Максимална дължина на товарния под - с багажна врата [мм]	736 / 1620 ¹⁾	1136 / 2020 ¹⁾
Максимална дължина на товарния под - със задни врати [мм]	765 / 1679 ¹⁾	1165 / 2079 ¹⁾
Широчина на отвора на плъзгащата се странична врата [мм]	1229	1229
Широчина на отвора на страничната плъзгаща се врата - при 100 мм от пода [мм]	1030	1030
Височина на отвора на плъзгащата се странична врата [мм]	1284	1284

1) В зависимост от реда на седалката.

Двойна кабина	L1	L2
Максимална височина на отвора на задната врата [мм]	1320	1320
Максимална широчина на отвора на задната врата (при пода) [мм]	1391	1391
Максимална височина на товарното пространство [мм]	1387	1387
Максимална широчина на товарното пространство [мм]	1662	1662
Широчина между арките на колелата [мм]	1268	1268
Максимална дължина на товарния под [мм]	2000	2400
Максимална дължина на товарния под - зад задните седалки [мм]	1370	1770
Широчина на отвора на плъзгащата се странична врата [мм]	1229	1229
Широчина на отвора на страничната плъзгаща се врата - при 100 мм от пода [мм]	1030	1030
Височина на отвора на плъзгащата се странична врата [мм]	1284	1284

Вместимости

Резервоар за горивото

Резервоар за гориво, номинална вместимост [л]	80
---	----

Резервоар за AdBlue

AdBlue, номинална вместимост [л]	22,5
----------------------------------	------

Налягане на гумите

Гуми	Отпред [кПа/бар] (psi - либри на квадратен цол)	Отзад [кПа/бар] (psi - либри на квадратен цол)
195/75 R16 C 107/105T, 205/65 R16 C 107/105T	380/3,8 (55)	420/4,2 (61)
215/65 R16 C 106/104T, 215/65 R16 C 107/105T	310/3,1 (45)	340/3,4 (49)
215/60 R17 C 109/107T	350/3,5 (51) ²⁾	390/3,9 (57) ³⁾

2) Combi: 320/3,2 (46) за шофиране извън магистрали.

3) Combi: 350/3,5 (51) за шофиране извън магистрали.

Информация за клиента

Информация за клиента	249
Декларация за съответствие REACH	249
Регистрирани търговски марки	253
Записване на данни за автомобила и защита на личната информация	253
Системи за записване на данни от събития (черна кутия)	253
Радио честотна идентификация (RFID)	257

Информация за клиента

Декларация за съответствие

Системи за радио предаване

Този автомобил има системи, които предават и / или приемат радиовълни, предмет на Директива 2014/53/EU. Производителите на системите, посочени по-долу, декларират съответствие с Директива 2014/53/EU. Пълният текст на ЕС декларацията за съответствие за всяка система е достъпен на следния интернет адрес: www.opel.com/conformity

Вносител е
Opel / Vauxhall, Bahnhofplatz,
65423 Ruesselsheim am Main,
Germany.

Предавател на електронен ключ

Continental Automotive
1 Rue de Clairefontaine, 78120
Rambouillet, France

Работна честота: 433 MHz
Максимална мощност: 10 mW ERP

Имобилайзер

Visteon Electronics
04 Rue Nelson Mandela, Zone
Industrielle Borj Cedria, 2055 Bir El
Bey, Tunisia

Работна честота: 125 kHz
Максимална мощност:
42 dBμA/m @ 10 m

Имобилайзер

Continental Automotive
1 Rue de Clairefontaine, 78120
Rambouillet, France
Работна честота: 125 kHz
Максимална мощност:
42 dBμA/m @ 10 m

IntelliLink Touch

Continental Automotive
1 Rue de Clairefontaine, 78120
Rambouillet, France
Работна честота: N/A
Максимална мощност: N/A

NAVI 50 IntelliLink / NAVI 80 IntelliLink

LG Electronics

LG Electronics European Shared Service Center B.V., Krijgsman 1, 1186 DM Amstelveen, The Netherlands

Работна честота: 2,4 GHz

Максимална мощност:
100 mW EIRP**Модул за навигация**

TomTom Int'l BV

De Ruijterkade 154, 1011 AC Amsterdam, The Netherlands

Работна честота: 2,4 GHz

Максимална мощност:
100 mW EIRP**Приемник на дистанционно управление на паркинг нагревател**

Eberspaecher Climate Control Systems GmbH & Co. KG

Eberspaecherstrasse 24, 73730 Esslingen, Germany

Работна честота: N/A

Максимална мощност: N/A

Предавател на дистанционно управление на паркинг нагревател

Eberspaecher Climate Control Systems GmbH & Co. KG

Eberspaecherstrasse 24, 73730 Esslingen, Germany

Работна честота: 434,6 MHz

Максимална мощност: 10 dBm

Телематичен управляващ модул

Continental Automotive

1 Rue de Clairefontaine, 78120 Rambouillet, France

Работна честота:
2400 – 2483,5 MHzМаксимална мощност:
100 mW EIRP**R16 / R16 BT USB / CD18 BT USB**

Visteon Electronics

04 Rue Nelson Mandela, Zone Industrielle Borj Cedria, 2055 Bir El Bey, Tunisia

Работна честота: 2,4 GHz

Максимална мощност:
100 mW EIRP**Предавател на дистанционно радиоуправление**

Visteon Electronics

04 Rue Nelson Mandela, Zone Industrielle Borj Cedria, 2055 Bir El Bey, Tunisia

Работна честота: 433 MHz

Максимална мощност: 10 mW ERP

Приемник на дистанционно радиоуправление

Visteon Electronics

04 Rue Nelson Mandela, Zone Industrielle Borj Cedria, 2055 Bir El Bey, Tunisia

Работна честота: 433 MHz

Максимална мощност: 10 mW ERP

Дисплей на камера за задно виждане

Ficosa International

Gran Via de Carles III, 98, 08028 Barcelona, Spain

Работна честота (MHz)	Максимална мощност (dBm)
824 - 894	39
880 - 960	39
1710 - 1880	36
1850 - 1890	33

Телематичен модул

Masternaut International

4 Rue Charles Cros, 27400 Louviers,
France

Работна честота (MHz)	Максимална мощност (dBm)
900	33
1800	30

Следене на налягането в гумите

Schrader Electronics

Trooperslane Industrial Estate, 2
Meadowbank Rd, Carrickfergus
BT38 8YF, United Kingdom

Работна честота: 433 MHz

Максимална мощност: 10 mW ERP

Радарни системи

Декларации за съответствие на радарните системи, предназначени за конкретните държави, са показани на следващата страница:

European Union

EC Directive: 1999/5/EC

Manufacturer: Delphi Electronics & Safety

Model / Type Designation: L2C0038TR

Description / Intended Use:

Electronically Scanned Radar (ESR), a 76.5GHz adaptive cruise control system radar fitted to motor vehicles at vehicle manufacture

Applied Standards:

47 CFR Part 15

CEPT ERC Recommendation 70-03

EN 60950

EN 301 091

European Commission Directive

2006/28/EC

I declare that the product referenced above is in compliance with the essential requirements and other relevant provisions of Directive 1999/5/EC, on the approximation of the laws of the member states relating to Directive 1999/5/EC.

Brazil

Modelo: L2C0038TR



1071-10-3451



0107897843800248

Este equipamento opera em caráter secundário, isto é, não tem direito a proteção contra interferência

prejudicial, mesmo de estações do mesmo tipo, e não pode causar interferência a sistemas operando em caráter primário

Indonesia

14785/POSTEL/2010

1982

Jordan

Type Approval No.: TRC/LPD/2009/87

Equipment Type: Low Power Device (LPD)

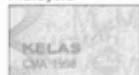
Malaysia

Approval #: B 05358

Moldova

8526

Morocco

AGREE PAR L'ANRT MAROC

Numéro d'agrément :

MR 4838 ANRT 2009

Date d'agrément : 22/5/2009

Singapore

Complies with

IDA Standards

DA105753

South Africa

TA-2009/163

APPROVED

South Korea

방송통신위원회

인용번호 : KCC-0904PRL200908TR

Taiwan

◎ CCAB09LP4590T3

UAE

TRA

REGISTERED No:

0018923/09

DEALER No:

DA0047809/10

United States of America and Canada

Model / FCC ID: L2C0038TR IC: 3432A-0038TR

This device complies with Part 15 of the FCC Rules and with Industry Canada license-exempt RSS standard(s). Operation is subject to the following two conditions: (1) This device may not cause harmful interference, and (2) This device must accept any interference received, including interference that may cause undesired operation.

Le présent appareil est conforme aux CNR d'industrie Canada applicables aux appareils radio exempts de licence. L'exploitation est autorisée aux deux conditions suivantes: (1) l'appareil ne doit pas produire de brouillage, et (2) l'utilisateur de l'appareil doit accepter tout brouillage radioélectrique subi, même si le brouillage est susceptible d'en compromettre le fonctionnement.

Note: Changes or modifications not expressly approved by the party responsible for compliance could void the user's authority to operate the equipment. The term "IC:" before the radio certification number only signifies that Industry Canada technical specifications were met.

Note: This equipment complies with radiation exposure limits set forth for an uncontrolled environment. This equipment should be installed and operated with minimum distance of 20 cm between the radiator and your body.

REACH

Registration, Evaluation, Authorisation and Restriction of Chemicals (REACH) е регулация на Европейския съюз, приета с цел подобряване на защитата на човешкото здраве и околната среда от рисковете, които могат да възникнат от химикалите. Посетете www.opel.com/reach за повече информация и за достъп до цялата комуникация по Член 33.

Регистрирани търговски марки

Apple Inc.

Apple CarPlay™ е търговска марка на Apple Inc.

App Store® и iTunes Store® са регистрирани търговски марки на Apple Inc.

iPhone®, iPod®, iPod touch®, iPod nano®, iPad® и Siri® са регистрирани търговски марки на Apple Inc.

Bluetooth SIG, Inc.

Bluetooth® е регистрирана търговска марка на Bluetooth SIG, Inc.

DivX, LLC

DivX® и DivX Certified® са регистрирани търговски марки на DivX, LLC.

EnGIS Technologies, Inc.

BringGo® е регистрирана търговска марка на EnGIS Technologies, Inc.

Google Inc.

Android™ и Google Play™ Store са търговски марки на Google Inc.

Stitcher Inc.

Stitcher™ е търговска марка на Stitcher, Inc.

Verband der Automobilindustrie e.V.

AdBlue® е регистрирана търговска марка на VDA.

Записване на данни за автомобила и защита на личната информация

Системи за записване на данни от събития (черна кутия)

В автомобила ви са монтирани електронни управляващи модули. Управляващите модули обработват данни, които се получават от сензорите на автомобила или които генерират сами или обменят помежду си. Някои управляващи модули са необходими за безопасната работа на вашия автомобил, други ви помагат при шофиране (помощни системи за водача), а трети предоставят функции за комфорт или развлечение и информация.

Следното съдържа обща информация за обработката на данни в автомобила. Ще намерите допълнителна информация за това

кои конкретни данни се качват, съхраняват и предават на трети лица и за каква цел в автомобила ви по ключовата дума "Защита на личните данни", тясно свързана с референциите за засегнатите функционални характеристики в съответното ръководство за експлоатация или в общите условия за продажба. Те са достъпни и онлайн.

Експлоатационни данни в автомобила

Управляващите модули обработват данни за работата на автомобила.

Такива данни включват напр.:

- информация за състоянието на автомобила (напр. скорост, забавяне на движението, странично ускорение, скорост на въртене на колелата, дисплей "закопчани предпазни колани")
- околна среда (напр. температура, сензор за дъжд, сензор за разстояние)

По правило тези данни са преходни, не се съхраняват по-дълго от един работен цикъл и се обработват само на борда на самия автомобил. Управляващите модули често включват съхранение на данни (включително и ключът за автомобила). Това се използва, за да може временно или постоянно да се документира информация за състоянието на автомобила, натоварването на компонентите, изискванията за поддръжка, технически събития и грешки.

В зависимост от нивото на техническото оборудване съхраняваните данни са както следва:

- работни състояния на компоненти на системи (напр. нива на пълнене, налягане на въздуха в гумите, състояние на акумулатора)
- неизправности и дефекти в компоненти на важни системи (напр. светлини, спирачки)

- системни реакции при специални ситуации по време на шофиране (напр. задействане на въздушна възглавница, задействане на системите за контрол на стабилността)
- информация за събития, довели до повреда на автомобила
- за електрическите превозни средства количеството на заряда в батерията с високо напрежение, очакван диапазон

В специални случаи (напр., ако превозното средство е открито неизправност), може да е необходимо да запазите данни, които в противен случай биха били временни.

Когато използвате сервизно обслужване (напр. ремонти, поддръжка), запаметените експлоатационни данни могат да се четат заедно с идентификационния номер на автомобила и да се използват когато е необходимо. Служителите от сервизната мрежа (напр.

сервиси, производители) или трети страни (напр. услуги при повреди) могат да четат данни от автомобила. Същото важи и за гаранционната работа и мерките за осигуряване на качеството.

Данните основно се четат чрез OBD (On-Board Diagnostics) порта, установен от закона в автомобила. Отчетените експлоатационни данни документират техническото състояние на превозното средство или отделните компоненти и подпомагат диагностиката на грешките, спазването на гаранционните задължения и подобряването на качеството. Тези данни, по-конкретно информацията за натоварването на компонентите, технически събития, грешки на операторите и други неизправности, се предават на производителя при необходимост заедно с идентификационния номер на автомобила. Производителят също носи отговорност за продукта. Производителят потенциално също използва експлоатационни данни на

автомобилите в случай на изтегляне на продукти. Тези данни могат да се използват и за проверка на гаранцията на клиенти и за гаранционни искове.

Паметта за неизправности в автомобила може да бъде нулирана от сервизна фирма при извършване на сервизно обслужване или ремонт или по ваша заявка.

Функции за комфорт, информация и развлечение

Комфортните настройки и персонализираните настройки могат да се запамят в автомобила и да се променят или нулират по всяко време.

В зависимост от съответното ниво на оборудване, те включват

- настройки за позиция на седалката и волана
- настройки на шасито и климатика
- персонализирани настройки, като вътрешно осветление

Можете да въведете ваши собствени данни за вашето превозно средство във функциите за информация и развлечение като част от избраните характеристики.

В зависимост от съответното ниво на оборудване, те включват

- мултимедийни данни като музика, видеоклипове или снимки за възпроизвеждане в интегрирана мултимедийна система
- данни от адресната книга за използване с вградена система за свободни ръце или интегрирана навигационна система
- въвеждане на крайни цели
- данни за използване от онлайн услуги

Тези данни за функциите за комфорт, информация и развлечение могат да се съхраняват локално в автомобила или да се съхраняват на устройство, което сте свързали с автомобила (напр. смартфон, USB

стик или MP3 плейър). Данните, които сте въвели сами, могат да бъдат изтрети по всяко време.

Тези данни могат да се предават само от превозното средство по ваше искане, особено когато използвате онлайн услуги в съответствие с избраните от вас настройки.

Интегриране на смартфон, напр. Android Auto или Apple CarPlay

Ако автомобилът ви е оборудван съответно, можете да свържете смартфон или друго мобилно устройство към автомобила, така че да го управлявате чрез вградените в автомобила органи за управление. В този случай изображението и звукът на смартфона могат да се извеждат чрез мултимедийната система. Същевременно към вашия смартфон се изпраща конкретна информация. В зависимост от вида на интегрирането, това включва данни като местоположение, дневен / нощен режим и друга

обща информация за превозното средство. За повече информация, моля, вижте ръководството за експлоатация на системата за автомобили / система Инфотейнмънт.

Интеграцията позволява да се използват избрани приложения за смартфони, като например навигация или възпроизвеждане на музика. Не е възможна по-нататъшна интеграция между смартфона и превозното средство, по-конкретно активен достъп до данните за превозното средство. Видът на допълнителната обработка на данните се определя от доставчика на използваното приложение. Дали ще можете да дефинирате настройки и кои от тях, зависи от съответното приложение и операционната система на вашия смартфон.

Онлайн услуги

Ако вашият автомобил има връзка с радио мрежа, това позволява да се обменят данни между вашия автомобил и други системи. Връзката с радио мрежата се осъществява посредством предавателно устройство във вашия автомобил или предоставено от вас мобилно устройство (напр. смартфон). Онлайн функциите могат да се използват чрез тази връзка с радио мрежа. Те включват онлайн услуги и приложения / приложения, предоставени ви от производителя или други доставчици.

Собствени услуги

В случай на онлайн услуги на производителя, съответните функции се описват от производителя на подходящо място (напр. Ръководство на собственика, уебсайт на производителя) и се предоставя съответната информация за защита на данните. За предоставянето на онлайн услуги

може да се използват лични данни. Обменът на данни за тази цел се осъществява чрез защитена връзка, например напр. използвайки предоставените за тази цел ИТ системи от производителя. Събирането, обработването и използването на лични данни за целите на подготовката на услугите се извършват единствено въз основа на законно разрешение, напр. в случая на законово предписана система за спешни комуникации eCall или договорно споразумение, или по силата на съгласието.

Можете да активирате или деактивирате услугите и функциите (които подлежат на таксуване до определена степен), а в някои случаи и цялата радиовръзка на автомобила. Това не включва задължителни функции и услуги като система за спешна комуникация.

Услуги на трети страни

Ако използвате онлайн услуги от други доставчици (трети страни), тези услуги са предмет на отговорност и защита на данните и условия за използване на въпросния доставчик.

Производителят често няма влияние върху обменяното в това отношение съдържание.

Поради това, моля, обърнете внимание на естеството, обхвата и целта на събирането и използването на лични данни в рамките на услугите на трети страни, предоставяни от въпросния доставчик на услуги.

Радио честотна идентификация (RFID)

RFID технологията се използва при някои автомобили за функции като следене на налягането в гумите и имобилайзер. Тя се използва и във връзка с устройства като радио дистанционно управление за заключване/отключване и стартиране. RFID технологията в автомобилите Opel не използва лични данни или връзка с друга система на Opel, съдържаща лични данни.

Азбучен указател

А

Аварийни предупредителни светлини	126
Автоматичен контрол на светлините	124
Автоматично заключване	35
Автоматично прекъсване на горивото.....	156
Аксесоари и модификации на автомобила	193
Акумулатор.....	24, 25, 139, 200
Акумулатор на автомобила	200, 230
Акумулатор, помощно стартиране.....	230
Акумулатор с абсорбираща стъклена вата.....	200
Алармена система	42
Антиблокираща спирачна система	171
Антиблокираща спирачна система (ABS)	112
Антифриз.....	197

Б

Багажник на покрива	92
Багажно отделение	39
Борден компютър	119
Бутон за захранване.....	19, 152

Бутони върху волана	96
Бутони за телефон.....	97

В

Вентилационни дюзи.....	146
Вентилация.....	132
Вериги за сняг	223
Вискозитет на двигателните масла.....	240
Вместимости	247
Врата на багажника.....	39
Врати.....	36
Временно резервно колело.....	228
Входящи отвори за въздух	147
Въведение	3
Въздушен филтър на двигателя.....	197
Външна температура	99
Външни огледала.....	45
Външни светлини	13, 115, 123
Вътрешни огледала.....	46
Вътрешно осветление.....	128, 210

Г

Габаритни светлини.....	123, 206
Гориво за дизелови двигатели	186
Грижи за външния вид	234
Грижи за външността.....	234
Грижи за интериора	236

Гуми	217
Гуми с означена посока на въртене.....	217, 228

Д

Данни на автомобила.....	244
Двигателно масло	196
Двойна кабина.....	86
Деактивиране на въздушните възглавници	72, 111
Декларация за съответствие..	249
Декоративни тасове	222
Детски предпазни системи (седалки)	74
Джобове в предните врати.....	86
Дизелов горивен филтър	202
Дизелово гориво.....	186
Дизелов филтър за твърди частици	161
Дистанционното радиуправление	24
Дистанционно управление.....	24
Дистанционно управление на паркиране.....	181
Дневен километражен брояч .	104
Дневник на пътуване.....	119
Дневни светлини.....	124, 126
Добавки към двигателните масла.....	240

Дълбочина на шарката на протектора	222
Дълги светлини	115, 124

Е

Електрическа система.....	212
Електрически аксесоари.....	101
Електрически контакти	101
Електрически прозорци	48
Електрическо регулиране	45
Електронна система за климатичен контрол	135
Електронна стабилизираща програма.....	175, 191
Електронна стабилизираща система	113
Електронна стабилизираща система (ESC).....	175
Електронната стабилизираща система е изключена.....	113
Електронно записване на данни	47
Етикет на въздушна възглавница.....	66, 72

Ж

Жабка	84
-------------	----

З

Завиване.....	151
Задна полица за багаж.....	89
Задна светлина за мъгла	116, 210

Задни врати.....	28, 37
Задни лампи за вътрешно осветление.....	128
Задни прозорци	49
Задни светлини за мъгла.....	127
Задни седалки	57
2-ри ред седалки.....	57
3-тии ред седалки.....	57
Достъп до задните седалки....	57
Монтаж.....	57
Регулиране на възглавница на седалка.....	57
Сваляне.....	57
Сгъване.....	57
Закачалки за дрехи.....	84
Замъглени стъкла на фаровете	127
Запалка	102
Записване на данни за автомобила и защита на личната информация.....	253
Зареждане с гориво	188
Зареждаща система	111
Зарядна климатична система .	138
Защита от изтощаване на акумулатора	131
Защитна ключалка против кражба.....	28
Зимни гуми	217

И

Идентификационен номер на автомобила	242
Идентификационна табелка ...	243
Идентификация на двигателя..	244
Изваждане на автомобила от експлоатация.....	193, 200
Извършване на работа	194
Изгорели газове.....	161, 232
Изключване на автомобила	156
Измервател на икономия на гориво.....	106
Измиване на автомобила.....	234
Изпъкнало огледало	45
Икономично шофиране.....	150
Имобилайзер	44
Индикатор за незакопчан предпазен колан	110
Индикатор за стил на шофиране.....	106
Индикатори.....	103
Индикатор на въздушния поток в двигателя.....	197
Инструмент за застопоряване на резервно колело.....	216
Инструменти	216
Инструменти на автомобила	216, 232
Информационен дисплей.....	117
Информационни дисплеи.....	116

К

Камера за задно виждане	184
Капак на двигателя	195
Катализатор	162
Километражен брояч	104
Клаксон	15, 97
Климатичен контрол	17
Климатична система.....	132, 133
Ключалки за деца	35
Ключалки на вратите.....	28
Ключ за колелата.....	216
Ключ за светлините	123
Ключове	23
Ключове, ключалки.....	23
Коефициент на икономия на гориво.....	117, 119
Колани.....	61
Колела и гуми	217
Комплект за първа помощ	92
Комплект за ремонт на гуми ...	223
Контролен индикатор за неизправност	111
Контрол над автомобила	150
Контрол на оборотите при празен ход.....	155
Контрол на осветлението на арматурното табло	128
Контролни индикатори (лампи)	107
Контролни органи върху кормилната колона.....	97

Крик.....	216
Крик на автомобила.....	216
Круиз контрол (система за поддържане на дадена скорост)	116, 176
Кука на декоративен тас на колелото.....	216
Кутия за съхраняване на вещи..	86
Кутия под седалката	86
Кутия с предпазители.....	213
Кутия с предпазители в арматурното табло	213

Л

Лампи за четене	130
-----------------------	-----

М

Масло.....	196
Масло, моторно.....	196, 240, 244
Места за поставяне на детска седалка	77
Механична заключваща система против кражби	41
Механична скоростна кутия	170
Мигачи	109, 126
Многоместна седалка.....	86
Моторно масло.....	240, 244
Мрежа на пода за багаж.....	89

Н		Ограничител на скоростта.....		Отделение за съхранение на	
Налягане на гумите	218, 248	103, 116, 179	вещи в арматурното табло.....	82
Налягане на маслото.....	114	Опасност, предупреждение и		Отделение за съхранение на	
Налягане на маслото на		внимание	4	вещи в горната част на	
двигателя	114	Органи за управление.....	96	кабината	88
Настройване на огледалото	9	Органи за управление върху		Отделения за бутилки.....	86
Ниво на маслото в двигателя .	119	волана.....	96	Отделения за вещи.....	82
Ниско ниво на горивото	115	Осветление.....	123	Отключване на автомобила	6
О		Осветление "Добре дошли".....	130	Отопление на външните	
Обезвъздушаване на		Осветление в нишата за крака	128	огледала.....	17
дизеловата горивна система	203	Осветление на багажното		Отопление на задното стъкло . .	49
Облегалка за ръце	56	отделение.....	129	Отопление на седалката.....	56
Облегалки за глава	51	Осветление на жабката.....	130	Отоплител на охлаждащата	
Обозначения на гумите	217	Осветление на		течност.....	139
Оборотомер	104	регистрационния номер	209	Отопляеми огледала	46
Обща информация	190	Осветление на таблото с		Отопляемо задно стъкло.....	17
Общ преглед на таблото с		прибори	211	Отработена течност от дизел..	163
прибори	11	Осветление при влизане	130	Охлаждане на жабката	147
Огледала.....	45, 46	Осветление при задните		Охлаждане (A/C).....	133
Огледало с автоматично		седалки.....	128	Охлаждаща течност.....	197
противозаслепящо		Осветление при излизане	131	Охлаждаща течност за	
регулиране	47	Особености при шофирането,		двигателя	197
Огледало с ръчно		съвети относно тегленето . .	190	Охлаждаща течност и	
противозаслепящо		Отваряне на багажната врата		антифриз.....	240
регулиране	46	в аварийни ситуации.....	39	Охрана на автомобила.....	41
Ограничител на		Отворена врата	116		
максималната скорост.....	179	Отделение в арматурното табло	82	П	
Ограничителна решетка.....	91	Отделение за вещи.....	84	Паркинг нагревател.....	139
		Отделение за документи.....	84	Паркиране	21, 160
		Отделение за монети.....	82		

Паспорт на автомобила (Car Pass)	24
Педали.....	150
Пепелници	102
Плъзгаща се врата	36
Плъзгаща се странична врата... 36	
Повреда.....	232
Подгръвяне.....	154
Подсушаване и размразяване... 17	
Покривало на товарното (багажното) отделение	89
Положение на седалката	53
Положения на контакта за запалване	152
Помощни системи за водача... 176	
Помощ при паркиране	181
Помощ при потегляне по наклон	172
Помощ при спиране	172
Поставки за чаши	84
Потегляне	19
Почистване на автомобила.... 234	
Превключване на предавки.... 113	
Превозване на товари	93
Предварително подгръвяне 114	
Предни лампи за четене..... 130	
Предни мигачи	206
Предни светлини..... 123, 124	
Предни седалки.....	53
Предни фарове	204

Предни фарове за мъгла 116, 127, 205	
Предни фарове при пътуване зад граница	125
Предно осветление на прага... 128	
Предно отделение за вещи..... 84	
Предно стъкло.....	47
Предпазен колан	8
Предпазители	212
Предпазна мрежа	91
Предпазни колани	61
Предпазни седалки за деца..... 74	
Предупредителен триъгълник . . 92	
Предупредителни зумери	118
Предупредителни светлини.... 103	
Предупредителни съобщения 117	
Предупреждение.....	118
Прекъсване подаването на гориво в режим на моторна спирачка	157
Препоръчани масла и смазочни материали 240, 244	
Прибори.....	103
Приборно табло.....	11
Пробив.....	226
Проверки на автомобила..... 194	
Прозорци..... 47, 48	
Промяна на размера на джантите и гумите	222
Първоначална информация..... 6	

Р

Радио честотна идентификация (RFID).....	257
Размери на автомобила	245
Размер на гумите и джантите, смяна.....	222
Разработване на новия автомобил	151
Разстояние до сервизно обслужване.....	106
Регистрирани търговски марки 253	
Регулиране на волана	10, 96
Регулиране на облегалките за глава	8
Регулиране на седалката	7, 54
Регулиране светлинния спол на предните фарове	125
Регулируеми вентилационни дюзи	146
Редовно включване на климатичната система	147
Режим на икономия на гориво. 115	
Режим ЕСО (Икономичен)..... 150	
Резервно колело	228
Резервоар за горивото.....	247
Резервоар за AdBlue.....	247
Ремици за привързване..... 89	
Рециклиране на излезли от употреба автомобили	194
Рециркулация на въздуха 133, 232	

Решетка на багажното отделение.....	91
Ръководството ще ви помогне	3
Ръкохватки.....	88
Ръчна спирачка.....	170, 172
Ръчна спирачка - виж "Ръчна спирачка".....	172
Ръчно заключване на задна врата.....	28
Ръчно регулиране	45

С

Светлинен клаксон	124
Светлини за завиване.....	126
Светлини за заден ход	127, 209
Светлини за мъгла.....	127
Светлинни функции.....	130
Светодиодни насочени светлини.....	128
Свързване на ремарке.....	190
Сгъваеми огледала	46
Сгъване на облегалка на средна седалка.....	84
Сгъване облегалката на седалката	55
Сгъваща се предна средна пътническа седалка.....	55
Седалки.....	86
Секретни болтове.....	226

Селективна каталитична редуция.....	163
Сензорен екран.....	117
Сервизен дисплей	106
Сервизна информация	238
Сервизно обслужване	147, 238
Символи	4
Система "стоп/старт".....	19
Система "стоп-старт".....	115
Система за отопление и вентилация	132
Система за отопление на задната част на купето	137
Система за прекъсване на горивото.....	156
Система за следене на налягането в гумите.....	114, 219
Система за стабилизиране на ремаркетото	191
Система за тракшън контрол (контрол на сцеплението)	173
Система за централно заключване	29
Система Инфотейнмънт.....	117
Система на въздушните възглавници	66
Система на въздушните възглавници-завеси	71
Система на предните въздушни възглавници	70

Система на страничните въздушни възглавници	71
Система с електронен ключ.....	25
Система стоп/старт.....	157
Системи за записване на данни от събития (черна кутия).....	253
Системи за измиване и избърсване	16
Системи за контрол при шофиране.....	173
Системи за откриване на препятствие.....	181
Системи на въздушните възглавници и обтегачи на предпазните колани	110
Скоростна кутия	18
Скоростомер	103
Слънчеви сенници	50
Смяна на гума.....	226
Смяна на колело	226
Смяна на крушка	204
Смяна на перо на чистачка	203
Специфични за автомобила данни	3
Спирачки	170, 199
Спирачна система	112
Спирачна течност	199
Спомагателно отопление.....	139
Спрете двигателя.....	112

Стартиране и обслужване.....	151
Стартиране на двигателя... 19,	154
Стартиране с помощен акумулатор и кабели	230
Стикери за пътни такси.....	47
Стикери на предно стъкло.....	47
Стойка за таблет.....	82
Стойка за телефон.....	82
Странични мигачи	207
Стъкла на фаровете, замъглени.....	127
Съвети по управлението на автомобила.....	150
Съобщения.....	117
Съобщения за неизправност... 117	
Съхранение на вещи в панела на вратата.....	86
Съхраняване на автомобила... 193	
Съхраняване на вещи.....	82
Т	
Табло с прибори	103
Тапицерия.....	236
Тахограф.....	116, 122
Теглене на автомобила	232
Теглене на друг автомобил	233
Теглене на ремарке.....	190
Теглич.....	190, 232
Температура на охлаждащата течност на двигателя	113

Течност за измиване	199
Течност за сервоусилвателя на волана.....	198
Течност за спирачки/ съединител.....	240
Товар на покрива.....	93
Товарно отделение	88
Топлоотразително предно стъкло.....	47
Триточкови предпазни колани . .	63
Турбо загряване на двигателя.	154

У

Уговорете скорошно сервизно обслужване	111
Указател за горивото	104
Ултразвукова система за помощ при паркиране.....	181
Ухо за теглене.....	216, 232

Ф

Фиксирани вентилационни дюзи	147
Филтър за твърди частици.....	161
Функция за подобрено сцепление.....	173, 175
Функция за превозване на дълги товари.....	86

Х

Халки за привързване	89
----------------------------	----

Ц

Централна високо монтирана стоп-светлина	208
Център за информация на водача.....	116

Ч

Часовник	100
Чистачка и система за измиване на задното стъкло .	99
Чистачки и система за измиване на предното стъкло	97

Ш

Шестограмен ключ.....	216
Широко огледало за обратно виждане.....	46

А

AdBlue.....	114, 119, 163, 240
AGM акумулатор.....	200
Autostop.....	154, 157

D

DEF.....	163
DPF (дизелов филтър за твърди частици).....	161

E

ecoScoring.....	119
Engine Drag Torque Control.....	175

I	
ISOFIX.....	74
R	
REACH.....	253
T	
Top-Tether.....	74
U	
USB контакт.....	101

www.opel.com

Copyright by Opel Automobile GmbH, Rüsselsheim, Germany.

Информацията в тази публикация е валидна към датата на публикуване, посочена по-долу. Opel Automobile GmbH си запазва правото да прави промени в техническите спецификации, характеристики и конструкция на автомобилите, свързани с информацията в тази публикация както и промени на самата публикация.

Издание: Август 2018, Opel Automobile GmbH, Rüsselsheim.

Напечатано на хартия, избелена без хлор.

ID-OVIBOLSE1808-bg

