

ZAFIRA

Ръководство за експлоатация



Съдържание

Въведение	2
Накратко	6
Ключове, врати, прозорци	21
Седалки, облегалки	39
Съхраняване на вещи	73
Прибори и органи за управление	104
Осветление	144
Система Инфотеймънт	156
Климатичен контрол	213
Шофиране и обслужване	223
Грижи за автомобила	295
Сервизно обслужване и поддръжка	346
Технически данни	350
Информация за клиента	363
Азбучен указател	376

Въведение

Гориво	Обозначение	<input type="text"/>		
Моторно масло	Качество	<input type="text"/>		
	Вискозитет	<input type="text"/>		
Налягане на гумите	Размер на гумите		Отпред	Отзад
	Летни гуми	<input type="text"/>	<input type="text"/>	<input type="text"/>
	Зимни гуми	<input type="text"/>	<input type="text"/>	<input type="text"/>
Тегло	Брутно тегло на автомобила	<input type="text"/>		
	- Тегло на празен автомобил, базисен модел	<input type="text"/>		
	= Натоварване	<input type="text"/>		

Специфични за автомобила данни

Моля нанесете данните за Вашия автомобил на предходната страница за да бъдат на разположение. Необходимата информация ще намерите в разделите "Сервиз и поддръжка" и "Технически данни", както и на идентификационната табелка.

Въведение

Вашият автомобил е комбинация от напреднала технология, сигурност, съвместимост с околната среда и икономичност. Настоящото ръководство за експлоатация Ви предоставя цялата необходима информация за да можете да карате автомобила си правилно и сигурно. Уверете се, че пътниците Ви са наясно с възможния риск от катастрофа и нараняване, които могат да възникнат в резултат от неправилното използване на автомобила.

Винаги трябва да спазвате конкретните закони и правила в страната, където се намирате. Тези закони може да се различават от информацията дадена в настоящото ръководство.

Пренебрегването на описанието, дадено в това ръководство, може да повлияе върху вашата гаранция.

Когато настоящото ръководство за експлоатация Ви насочва към сервиз, ние Ви препоръчваме Вашия сервизен партньор на Opel. За автомобили на газ, ние препоръчваме сервиз на Opel, който е оторизиран за сервизно обслужване на такива автомобили.

Всички сервизни партньори на Opel предлагат първокласно обслужване на приемливи цени. Опитни механици обучени от Opel работят в съответствие с конкретните инструкции на Opel.

Ръководството за експлоатация трябва винаги да се държи в автомобила за да Ви е под ръка.

Ръководството ще ви помогне

- Настоящото ръководство описва всички опции и възможности, които се предлагат за този модел. **Някои описания, включително тези за функциите на дисплея и менюто, може да не се отнасят за Вашия автомобил поради варианта на модела, конкретни за дадена страна спецификации, специално оборудване и аксесоари.**
- От главата "Накратко" да получите начална информация.
- Таблицата със съдържанието в началото на ръководството и във всеки раздел показва къде се намира информацията.
- Азбучният указател ще ви улесни в търсенето на конкретна информация.
- Ръководството за експлоатация се отнася за автомобили с ляво разположен

волан. Работата с автомобила е подобна и при дясно разположен волан.

- Ръководството за експлоатация използва идентификационния код на двигателя. Съответното търговско обозначение и техническият код се намират в главата "Технически данни".
- Инструкциите свързани с посоките, напр. наляво или надясно, напред или назад, винаги трябва да се разбират спрямо посоката на движение.
- Дисплеите могат да не поддържат вашия конкретен език.
- Съобщенията на дисплея и надписите в интериора на автомобила са показани с **удебелен шрифт**.

Опасност, предупреждение и внимание

⚠ Опасност

Текстът означен с **⚠ Опасност** информира относно риск от фатално нараняване. Неспазването на тази информация може да доведе до опасност за живота.

⚠ Предупреждение

Текстът означен с **⚠ Предупреждение** дава информация относно риск от произшествие или нараняване. Неспазването на тази информация може да доведе до нараняване.

Внимание

Текстът отбелязан с **Внимание** съдържа информация относно възможни щети по автомобила. Неспазването на тази информация може да доведе до щети по автомобила.

Символи

Препратката към дадена страница се означава с ↗. ↗ значи "виж страница".

Препратките към страници и записи от азбучния указател се отнасят до съответните заглавия, посочени в съдържанието на раздела.

Пожелаваме Ви много часове на приятно шофиране.

Adam Opel GmbH

Накратко

Първоначална информация

Отключване на автомобила



Натиснете , за да отключите вратите и багажника. Отворете вратите като дръпнете дръжките. За да отворите вратата на багажника натиснете бутона под дръжката на вратата.

Дистанционно радиоуправление
↪ 22, Система за централно
заклучване ↪ 24, Багажник
↪ 27.

Регулиране на седалката Надлъжно регулиране

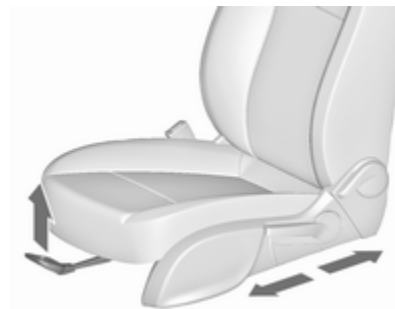

Дръпнете ръчката, плъзнете седалката, освободете ръчката. Опитайте да преместите седалката назад и напред, за да се уверите, че е фиксирана на място.

Положение на седалката ↪ 41,
Ръчно регулиране на седалката
↪ 42, Електрическо регулиране
на седалките ↪ 44.

Наклон на облегалките



Дръпнете ръкохватката, нагласете наклона и освободете ръкохватката. Позволете на седалката да се заключи с щракване.

Положение на седалката ⇨ 41,
Ръчно регулиране на седалката ⇨ 42, Електрическо регулиране на седалките ⇨ 44.

Височина на седалката

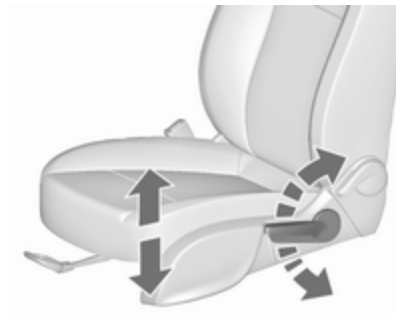

Помпане с лоста

помпане нагоре : седалката нагоре
помпане надолу : седалката надолу

Положение на седалката ⇨ 41,
Ръчно регулиране на седалката ⇨ 42, Електрическо регулиране на седалките ⇨ 44.

Накланяне на седалката

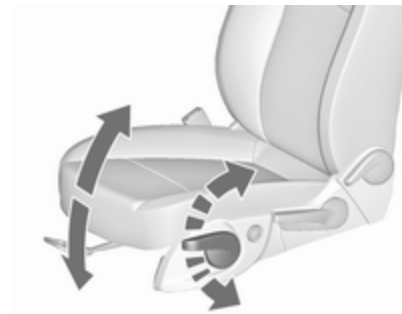

Помпане с лоста

помпане нагоре : предният край нагоре
помпане надолу : предният край надолу

Положение на седалката ⇨ 41,
Ръчно регулиране на седалката ⇨ 42, Електрическо регулиране на седалките ⇨ 44.

Регулиране на облегалките за глава

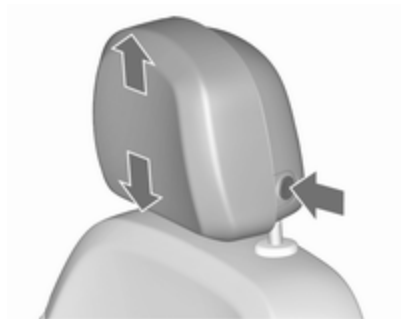

Натиснете бутона за да освободите облегалката за глава, регулирайте височината, блокирайте.

Облегалки за глава ⇨ 39.

Предпазен колан



Издърпайте предпазния колан и го закопчайте в закопчалката му. Коланът не бива да е усукан и трябва да прилепва плътно към тялото. Облегалката на седалката не бива да бъде наклонена прекалено много назад (препоръчителен ъгъл на наклона: около 25 °).

За да откопчаете предпазния колан, натиснете червения бутон върху закопчалката на колана.

Положение на седалката ⇨ 41,
Предпазни колани ⇨ 55, Система на въздушните възглавници ⇨ 59.

Настройване на огледалото

Вътрешно огледало



За регулиране на огледалото, преместете корпуса му в желаната посока.

Вътрешно огледало с ръчно противозаслепяващо регулиране ⇨ 33, Вътрешно огледало с автоматично противозаслепяващо регулиране ⇨ 33.

Външни огледала

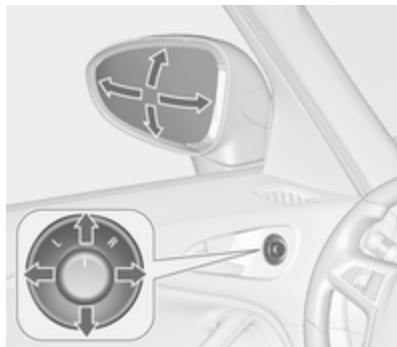

Изберете съответното външно огледало като завъртите бутона наляво (**L**) или надясно (**R**). Регулирайте съответното огледало чрез наклоняване на четирипосочния бутон за управление.

Асферични външни огледала ⇨ 32, Електрическо регулиране ⇨ 32, Сгъване на външните огледала ⇨ 32, Отопляеми външни огледала ⇨ 33.

Регулиране на волана

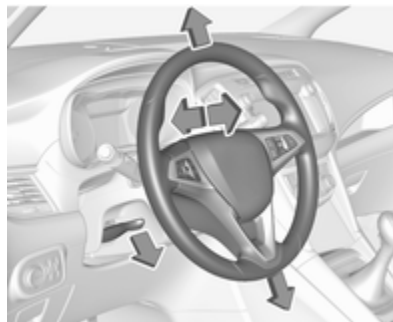

Отключете лоста, настройте волана, блокирайте лоста и проверете дали е заключен добре.

Не регулирайте волана докато не спрете автомобила и не освободите ключалката на волана.

Система на въздушните възглавници ⇨ 59, Позиции на запалването ⇨ 225.

Общ преглед на таблото с прибори

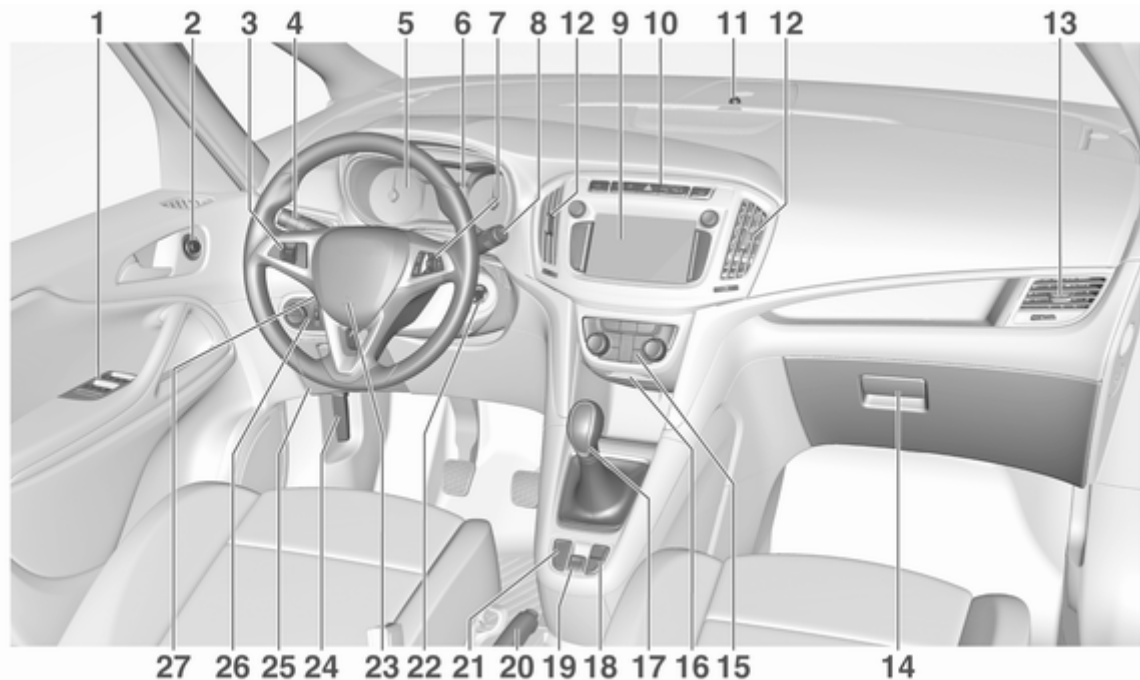

1	Електрическите прозорци ... 34	7	Бутони върху волана 105	12	Централни вентилационни дюзи 220
2	Външни огледала 32	8	Чистачка на предното стъкло, система за измиване на предното стъкло, система за измиване на предните фарове, чистачка на задното стъкло, система за измиване на задното стъкло 106	13	Странични вентилационни дюзи 220
3	Круиз контрол (система за поддържане на дадена скорост) 250	9	Информационен дисплей 133	14	Жабка 73
	Ограничител на скоростта 252	10	Система за централно заключване 24	15	Климатична система 213
	Адаптивен круиз контрол .. 254		Аварийни предупредителни светлини 150	16	Вход USB 10
	Предупреждение за преден сблъсък 261		Режим Sport 248		Електрически контакт 110
4	Сигнали при завой и смяна на платното, светлинен клаксон, къси и дълги светлини, асистент за дългите светлини 150		Режим TOUR 248	17	Скоростен лост, механична скоростна кутия 241
	Осветление при излизане 154		Избор на гориво 114		Автоматична скоростна кутия 237
	Габаритни светлини 152		Контролна лампа за деактивирани въздушни възглавници 122	18	Система за тракшън контрол (контрол на сцеплението) 246
	Бутони за Център за информация на водача 129	11	LED (светодиод) за състоянието на алармената система против кражба 29		Електронна стабилизираща система .. 247
5	Прибори 112				Предупреждение за напускане на платно 279
6	Център за информация на водача 129			19	Електрическа ръчна спирачка 243
				20	Механична ръчна спирачка 243

- 21 Системи за помощ при паркиране 268
- Еко бутон за система старт-стоп 228
- 22 Контакт за запалване с ключалка за волана 225
- 23 Клаксон 106
- Въздушна възглавница за шофьора 63
- 24 Ръчка за освобождаване капака на двигателя 298
- 25 Кутия с предпазители 316
- Отделение за вещи 75
- 26 Ключ за светлините 144
- Регулиране на обсега (светлинния сноп) на предните фарове 147
- Предни фарове за мъгла . 151
- Задна светлина за мъгла 151
- Осветлението на арматурното табло 152
- 27 Регулиране на волана 105

Външни светлини



AUTO : автоматичният контрол на светлините превключва автоматично между дневни светлини и предни фарове

☞☞ : габаритни светлини

☞D : предни фарове

Автоматичен контрол на светлините ☞ 145.

Светлини за мъгла

Натиснете ключа за светлините:

☞D : предни фарове за мъгла

☞Q : задна светлина за мъгла

Осветление ☞ 144.

Светлинен клаксон, дълги и къси светлини

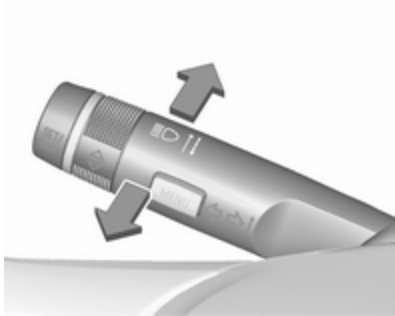

- светлинен клаксон : дръпнете лоста
 дълги светлини : натиснете лоста напред
 къси светлини : натиснете или дръпнете лоста

Дълги светлини ⇨ 145.

Светлинен клаксон ⇨ 146.

LED предни фарове ⇨ 148.

Помощ за дългите светлини ⇨ 148.

Сигнали при завой и смяна на платното

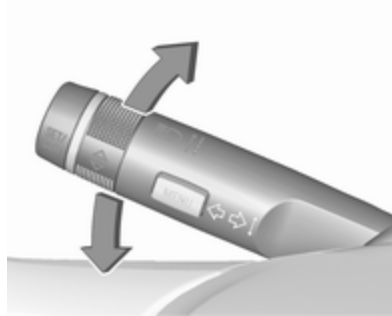

- преместете лоста нагоре : десен мигач
 преместете лоста надолу : ляв мигач

Сигнали при завой и смяна на платното ⇨ 150, Габаритни светлини ⇨ 152.

Аварийни предупредителни светлини



Задейства се чрез натискане на .
 Аварийни предупредителни светлини ⇨ 150.

Клаксон



Натиснете .

Системи за измиване и избърсване

Чистачки на предното стъкло

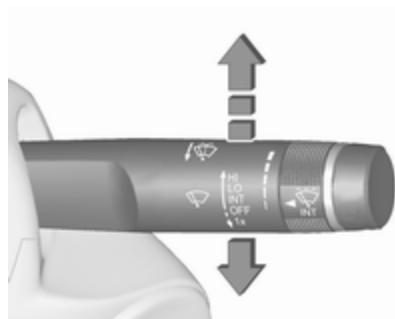



HI : бързо

LO : бавно

INT : интервален режим на бърсане или автоматичен режим на бърсане с помощта на сензор за дъжд

OFF : не свети

За еднократно избърсване при изключени чистачки натиснете лоста надолу до позиция **1x**.

Чистачки на предното стъкло
 106, Подмяна на перо на чистачка  304.

Система за измиване на предното стъкло



Дръпнете лоста.

Система за измиване на предното стъкло ↻ 106, Течност за измиване ↻ 301.

Чистачка на задното стъкло

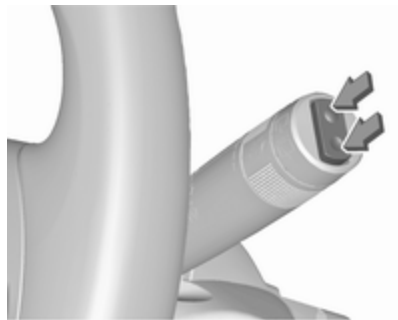

Натиснете бутона за да активирате чистачката на задното стъкло:

горен	:	непрекъсната работа
превключвател		
долен	:	интервален режим
превключвател		
средно положение	:	не свети
жение		

Измиване на задното стъкло

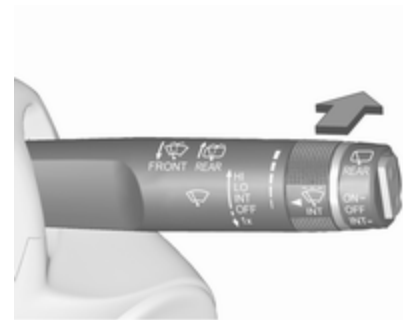

Натиснете лоста.

Върху задното стъкло се напръсква измиваща течност и чистачката прави няколко маха.

Чистачка/система за измиване на задното стъкло ↻ 108.

Климатичен контрол

Отопляемо задно стъкло,
отопляеми външни огледала



Отоплението се включва чрез натискане на .

Отопляемо задно стъкло ⇨ 36.

Подсушаване и размразяване на прозорците



Натиснете .

Завъртете копчето за температурата на най-високо ниво.

Включете отоплението на задното стъкло .

Система за климатичен контрол ⇨ 213.

Скоростна кутия

Механична скоростна кутия



Заден ход: при неподвижен автомобил натиснете педала на съединителя, натиснете бутона на скоростния лост и включете предавката.

Механична скоростна кутия ⇨ 241.

Автоматична скоростна кутия



- P** : положение за паркиране
- R** : заден ход
- N** : неутрален режим
- D** : автоматичен режим
- M** : ръчен режим
- +** : превключване на по-висока предавка
- : превключване на по-ниска предавка

Скоростният лост може да бъде изваден от **P** само при включено запалване и натиснат спирачен педал. За да включите **P** или **R** натиснете освобождаващия бутон.

Автоматична скоростна кутия
 ⇨ 237.

Потегляне

Преди потегляне проверете

- Налягането и състоянието на гумите ⇨ 320, ⇨ 361.
- Нивото на маслото в двигателя и нивата на работните течности ⇨ 298.
- Всички прозорци, огледала, външно осветление и табелки с регистрационния номер трябва да са почистени от кал, сняг и лед и да са изправни.
- Правилното положение на огледалата, седалките и предпазните колани ⇨ 32, ⇨ 41, ⇨ 56.
- Функционирането на спирачките при ниска скорост, особено ако спирачките са овлажнени.

Стартиране на двигателя

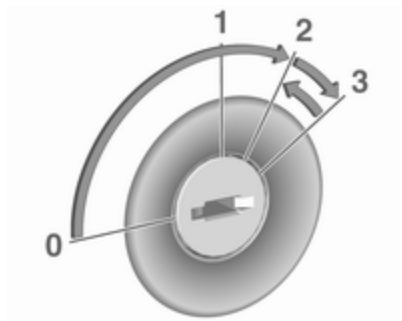

- Завъртете ключа в положение 1.
- Завъртете леко волана за да освободите ключалката му.
- Натиснете педала на съединителя и спирачния педал.
- Автоматична скоростна кутия: задействайте спирачния педал и преместете скоростния лост в положение **P** или **N**.
- Не натискайте педала на газта.

- Дизелови двигатели: завъртете ключа в положение 2, за да включите предварителното подгряване и изчакайте докато контролният индикатор  изгасне.
- Завъртете ключа в положение 3 и го отпуснете.

Стартиране на двигателя ⇨ 226.

Система "стоп/старт"

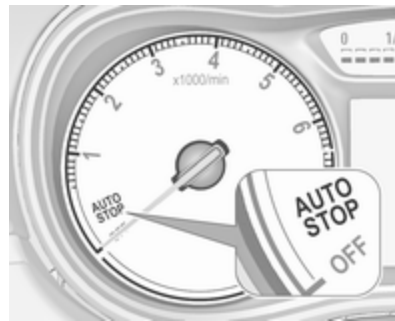

Ако автомобилът се движи с ниска скорост или е в неподвижно състояние и някои условия са налице, активирайте Autostop, както следва:

- Натиснете педала на съединителя.
- Включете на неутрална предавка.
- Отпуснете педала на съединителя.

Autostop се обозначава от стрелкана в положение **AUTOSTOP** на тахометъра.

За рестартиране на двигателя натиснете педала на съединителя отново. Рестартирането се обозначава от стрелката в положение за празни обороти на тахометъра.

Система "стоп/старт" ⇨ 228.

Паркиране

Предупреждение

- Не паркирайте автомобила върху лесно запалима повърхност. Високата температура на изпускателната система може да запали тази повърхност.
- Винаги натягайте ръчната спирачка. Винаги натягайте ръчната спирачка без да натискате освобождаващия бутон. Върху наклони натягайте ръчната спирачка колкото може по-силно. За да намалите силата за задействане, в същото време натиснете спирачния педал.

При автомобили с електрическа ръчна спирачка, натиснете превключвател (Ⓢ) за около една секунда.

Електрическата ръчна спирачка се задейства,

когато контролният индикатор (Ⓢ) светне ⇨ 123.

- Изключете двигателя.
- Ако автомобилът се намира на хоризонтален терен или върху възходящ наклон, включете на първа предавка или поставете скоростния лост в положение **P** преди да извадите ключа за запалването. При възходящ наклон завъртайте колелата навън от бордюра.

Ако автомобилът се намира върху низходящ наклон, включете на задна предавка или поставете скоростния лост в положение **P** преди да извадите ключа за запалването. Завъртете предните колела към бордюра.

- Затворете прозорците.
- Извадете ключа от контакта за запалване. Завъртете волана докато усетите, че ключалката го заключи.

При автомобили с автоматична скоростна кутия ключът може да се извади само, когато скоростният лост е в положение **P**.

- Заклучете автомобила с натискане на  от дистанционното управление.
- Включете алармената система ⇨ 29.
- Вентилаторите за охлаждане на двигателя могат да продължат да работят след изключване на двигателя ⇨ 297.

Внимание

След работа при високи обороти или голямо натоварване на двигателя, оставете двигателя да работи за кратко при ниско натоварване или на празен ход за около 30 секунди преди да го изгасите, с цел предпазване на турбокомпресора.

Ключове, заключване ⇨ 21, изваждане на автомобила от експлоатация за дълъг период от време ⇨ 296.

Ключове, врати, прозорци

Ключове, ключалки	21
Ключове	21
Паспорт на автомобила (Car Pass)	22
Дистанционното радиоуправление	22
Запометени настройки	23
Система за централно заключване	24
Автоматично заключване	26
Ключалки за деца	27
Врати	27
Багажно отделение	27
Охрана на автомобила	28
Механична заключваща система против кражби	28
Алармена система	29
Имобилайзер	31
Външни огледала	32
Изпъкнало огледало	32
Електрическо регулиране	32
Сгъваеми огледала	32
Отопляеми огледала	33

Вътрешни огледала	33
Огледало с ръчно противозаслепяващо регулиране	33
Огледало с автоматично противозаслепяващо регулиране	33
Прозорци	34
Предно стъкло	34
Прозорци с ръчно задвижване	34
Електрически прозорци	34
Отопление на задното стъкло	36
Слънчеви сенници	37
Щори	37
Покрив	37
Стъклен панел	37

Ключове, ключалки

Ключове

Внимание

Не закрепвайте тежки или обемни предмети към ключа за запалване.

Резервни ключове

Номерът на ключа е отбелязан в Car Pass или върху табелката закачена на него.

Номерът на ключа трябва да се съобщи при поръчката на резервни ключове, тъй като той е част от системата на имобилайзера.

Ключалки ⇨ 342.

Кодовият номер на адаптера за заключващите колесни гайки е посочен в карта. Той трябва да се упомене, когато се поръчва резервен адаптер.

Смяна на колело ⇨ 331.

Сгъваем ключ



Натиснете бутона за да разгънете ключа. За да сгънете ключа първо натиснете бутона.

Паспорт на автомобила (Car Pass)

Car Pass съдържа данни свързани със сигурността на автомобила, поради което трябва да се съхранява на безопасно място.

Когато автомобилът се закара в сервис, данните от Car Pass са необходими за да се изпълнят някои операции.

Дистанционното радиоуправление



Използва се за задействане на:

- система за централно заключване
- механична заключваща система
- алармена система против кражба
- електрически прозорци

Дистанционното радиоуправление има обхват на действие приблизително 20 метра. Той може да намалее поради външни

влияния. Мигащите аварийни светлини потвърждават действието.

Отнасяйте се грижливо с дистанционното управление, пазете го от влага и високи температури и избягвайте ненужното му използване.

Неизправност

Ако системата за централно заключване не може да се задейства чрез дистанционното управление, това може да се дължи на следното:

- Надвишен диапазон.
- Твърде ниско напрежение на акумулатора.
- Често използване на дистанционното управление извън обсега му, което изисква ново синхронизиране.
- Претоварване на системата за централно заключване поради задействането ѝ през кратки

интервали - електрозахранването се прекъсва за кратко време.

- Смущение от по-мощни радиовълни от други източници.

Отключване ⇨ 24.

Основни настройки

Някои настройки може да се променят в менюто Настройки на информационния дисплей.

Персонализиране на автомобила ⇨ 136.

Смяна на батерията на дистанционното радиуправление

Сменете батерията веднага щом намалее обхвата на действие.



Използваните акумулатори не спадат към битовите отпадъци. Те трябва да се изхвърлят на определените за рециклиране места.

Сгъваем ключ

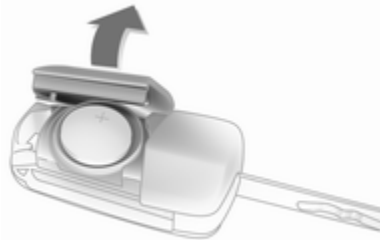

Разгънете ключа и отворете секцията. Подменете батерията (тип на батерията: CR 2032), като внимавате за поставянето ѝ в правилно положение. Затворете секцията и синхронизирайте дистанционното управление.

Ключ с неподвижна секция на ключа

Сменяйте батерията в сервис.

Запометени настройки

Когато запалването се изключи, следните настройки се запомняват автоматично от модула на дистанционното управление:

- светлини
- система Инфотейнмънт
- система за централно заключване
- настройки на спортния режим
- комфортни настройки

Запометените настройки се използват автоматично при следващото включване на запалването със запометения ключ на дистанционното управление ⇨ 225.

Предварително условие е да се активира **Персонализиране от шофьора** в персоналните настройки на информационния дисплей. Това трябва да се зададе

за всяко използвано дистанционно управление. Промяна на статуса е възможно само след заключване и отключване на автомобила.

Персонализиране на автомобила
 ⇨ 136.

Система за централно заключване

Системата отключва и заключва вратите, товарното отделение и капака на резервоара.

Вратите се отключват с дръпване на вътрешната ръчка. Повторно дръпване на ръчката отваря вратата.

Съобщение

В случай на злополука, при която се задействат въздушни възглавници и обтегачи на предпазните колани, автомобилът бива отключен автоматично.

Съобщение

Малко след като са отключени с дистанционното управление, вратите се заключват повторно автоматично, ако не се отвори врата.



Отключване



Натиснете .

Възможни са две настройки:

- За да отключите само вратата на шофьора, багажното отделение и капака на резервоара натиснете

еднократно . За да отключите всички врати, натиснете  два пъти.

- За да отключите всички врати, багажното отделение и капака на резервоара, натиснете еднократно .

Тази настройка може да се промени в менюто Настройки на информационния дисплей. Персонализиране на автомобила
 ⇨ 136.

Настройката може да се запамети за използвания ключ. Запаметени настройки ⇨ 23.

Заклучване

Затворете вратите, товарното отделение и капака на резервоара.



Натиснете .

Ако вратата на шофьора не е затворена добре, системата за централно заключване няма да работи.

Отключване и отваряне на задната врата



Натиснете  при изключено запалване. Вратата на багажника се освобождава и може да се отключи и отвори чрез натискане на бутона под дръжката на вратата.

Бутони за централно заключване

Системата заключва и отключва всички врати, багажното отделение и капака на резервоара от купето.



Натиснете  за заключване.

Натиснете  за отключване.

Неизправност в дистанционното управление

Отключване



Отключете ръчно шофьорската врата като завъртите ключа в ключалката. Включете запалването и натиснете , за да отключите всички врати, багажното отделение и капака на резервоара. Чрез включване на запалването се деактивира заключващата система против кражба.

Заклучване

Заклучете ръчно шофьорската врата като завъртите ключа в ключалката.

Неизправност в системата за централно заключване

Отключване

Отключете ръчно шофьорската врата като завъртите ключа в ключалката. Другите врати могат да се отворят чрез двукратното дръпване на вътрешната ръчка. Багажникът и капакът на резервоара за гориво не могат да се отворят. За да деактивирате заключващата система против кражба включете запалването  29.

Заклучване

Натиснете вътрешното лостче за заключване на всички врати с изключение на шофьорската. След това затворете вратата на шофьора и я заключете отвън с ключа. Капакът на резервоара за гориво и вратата на багажника не могат да се заключат.

Автоматично заключване

Тази функция е свързана с безопасността и може да се конфигурира така, че автоматично да заключва всички врати, багажника и капака на резервоара веднага щом автомобилът надвиши дадена скорост.

Настройките може да се променят от менюто Настройки на информационния дисплей. Персонализиране на автомобила  136.

Настройките могат да се запаметят за използвания ключ  23.

Ключалки за деца



⚠ Предупреждение

Използвайте предпазните детски ключалки винаги, когато на задните седалки има деца.

С помощта на ключ или подходяща отверка завъртете в хоризонтално положение предпазната ключалка за деца в задната врата. Вратата не може да се отвори отвътре. За да деактивирате предпазната ключалка за деца завъртете я във вертикално положение.

Врати

Багажно отделение

Врата на багажника

Отваряне

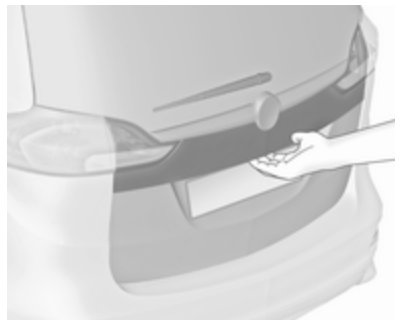

След като отключите вратата на багажника натиснете бутона под лайсната на вратата и я отворете.

Система за централно заключване
 ⇨ 24.

Затваряне



Използвайте вътрешната дръжка.

Не натискайте превключвателя, чувствителен на допир, разположен от долната страна на ръкохватката на багажната врата, докато я затваряте, тъй като това ще отключи капака отново.

Система за централно заключване
 ⇨ 24.

Общи съвети относно работата с вратата на багажника

⚠ Опасност

Не карайте с отворена или откряната врата на багажника, напр. при превозване на обемисти товари, тъй като отровните изгорели газове, които са безцветни и нямат мирис могат да навлязат в купето. Това може да предизвика припадък и дори смърт.

Внимание

Преди отваряне на багажната врата, проверете за препятствия над главата, напр. гаражна врата и др., за да се избегнат повреди на багажната врата. Винаги проверявайте зоната на движение над и зад багажната врата.

Съобщение

Монтирането на тежки аксесоари върху задната врата може да ѝ попречи да остава отворена.

Охрана на автомобила

Механична заключваща система против кражби

⚠ Предупреждение

Не използвайте системата, ако в автомобила има хора! Вратите не могат да се отключат отвътре.

Системата заключва двойно всички врати. Всички врати трябва да са затворени, в противен случай системата не може да се активира.

Отключването на автомобила деактивира механичната заключваща система. Това не може да се направи с бутона за централно заключване.

Активиране



Натиснете  на дистанционното управление двукратно в рамките на 5 секунди.

Алармена система

Алармената система е комбинирана със заключваща система против кражби.

Тя следи:

- врати, капак на багажника, капак на двигателя
- купето, включително и намиращия се в съседство багажник

- наклона на автомобила, например, дали е повдигнат
- запалването

Активиране

- Активира се автоматично 30 секунди след заключване на автомобила (инициализиране на системата).



- Директно чрез повторното натискане на  на дистанционното управление след заключването.

Съобщение

Промени в интериора на автомобила, като употребата на калъфки за седалките, както и отварянето на прозорците или люка на покрива, могат да влошат функционирането на следенето на купето.

Активиране без следене на вътрешността на купето и наклона на автомобила

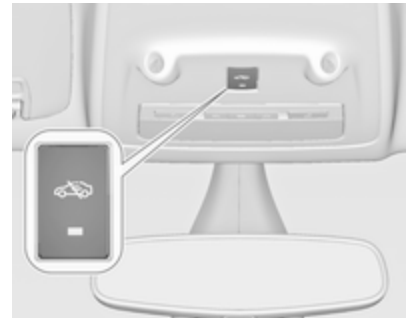

Изключете следенето на купето и на наклона на автомобила, ако в него има оставени животни, тъй като при силни ултразвукови

сигнали или движения да се задейства алармата. Изключвайте също и когато автомобилът бива превозван на ферибот или влак.

1. Затворете багажната врата, капака на двигателя и прозорците.
2. Натиснете . Светодиодът в бутона светва в продължение на най-много десет секунди.
3. Затворете вратите.
4. Включете алармената система.

Съобщение със статуса се показва на центъра за информация на водача.

Светодиод за статуса

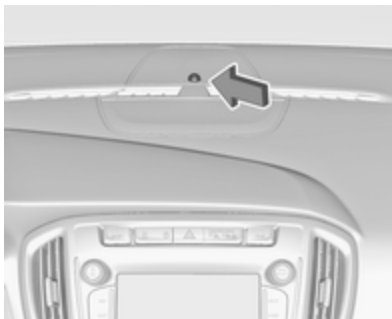

В сензора в горната част на арматурното табло е вграден светодиод, който показва статуса.

Статус по време на първите 30 секунди след активирането на алармената система:

Светодиодът свети	: тест, активиране със закъснение
LED мига бързо	: вратите, багажникът или капакът на двигателя не са добре затворени или в системата има неизправност

Статус след активиране на системата:

LED мига бавно	: системата е активирана
----------------	--------------------------

В случай на неизправност потърсете помощта на сервиз.

Изключване

Отключването на автомобила деактивира алармената система.

Аларма

При задействане на алармата, се включва клаксонът и аварийните предупредителни светлини започват да мигат едновременно. Броят на подадените алармени сигнали и тяхната продължителност се определят от закона.

Аларменият сигнал може да бъде спряен чрез натискане на бутон на дистанционното управление или чрез включване на запалването.

Алармената система може да се деактивира само чрез натискане на  или чрез включване на запалването.

Задействана аларма, която не е била прекъсната от водача, ще се обозначи чрез аварийните светлини. Те ще присветнат бързо три пъти, когато следващият път автомобилът бъде отключен с дистанционното управление.

Допълнително, на информационния център за водача ще се изведе предупредително съобщение след включване на запалването.

Предупредителни съобщения
↪ 135.

Ако акумулаторът на автомобила трябва да бъде откачен (например за сервизна работа), алармената сирена трябва да се деактивира както следва: включете и след това изключете запалването, след което откачете акумулатора на автомобила в рамките на 15 секунди.

Имобилайзер

Системата е част от превключвателя на запалването и проверява дали двигателят може да бъде стартиран с използвания ключ.

Имобилайзерът се активира автоматично след изваждане на ключа от контакта на запалването.

Ако контролната лампа  мига при включено запалване, налице е неизправност в системата; двигателят не може да бъде стартиран. Изключете запалването и опитайте да стартирате отново.

Ако контролната лампа продължава да мига, опитайте да стартирате двигателя с помощта на резервния ключ и се обърнете за помощ към сервиз.

Съобщение

Имобилайзерът не заключва вратите. След напускане на автомобила винаги го заключвайте и активирайте алармената система ↪ 24, ↪ 29.

Контролен индикатор (лампа) 
↪ 127.

Външни огледала

Изпъкнало огледало

Изпъкналото външно огледало съдържа асферична област и намалява мъртвите участъци. Формата на огледалото прави предметите да изглеждат по-малки, което влияе върху преценката на разстоянията.

Предупреждение за страничната сяпа зона ⇨ 272.

Електрическо регулиране

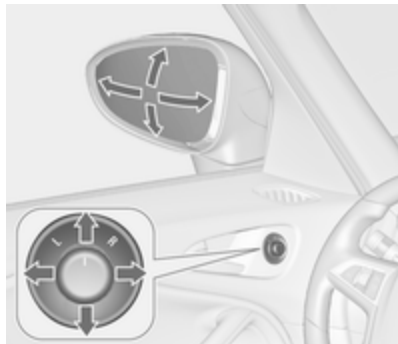

Изберете съответното външно огледало като завъртите бутона наляво (**L**) или надясно (**R**). Регулирайте съответното огледало чрез наклоняване на четирипосочния бутон за управление.

В положение **0** нито едно от огледалата не е избрано.

Сгъваеми огледала



От съображения за безопасност на пешеходците, външните огледала се извъртат от нормалното си положение, ако бъдат блъснати с

достатъчно голяма сила. Наместете обратно огледалото като натиснете леко корпуса му.

Електрическо сгъване

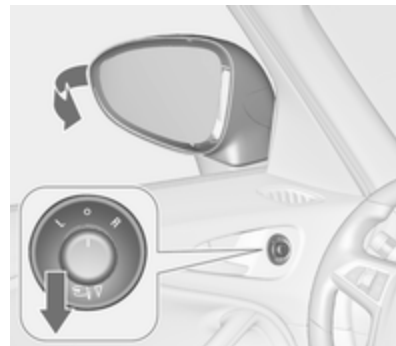

Завъртете бутона в положение **0**, след това го натиснете надолу. И двете външни огледала се сгъват.

Натиснете отново бутона надолу - двете външни огледала се връщат в начално положение.

Ако огледало сгънато с помощта на електрическото задвижване се разгъне ръчно, натискането на бутона ще разгъне само другото огледало.

Отопляеми огледала



Задейства се чрез натискане на .
Отоплението функционира при работещ двигател и се изключва автоматично след известно време.

Вътрешни огледала

Огледало с ръчно противозаслепяващо регулиране



За да намалите заслепяването завъртете лостчето от долната страна на корпуса на огледалото.

Огледало с автоматично противозаслепяващо регулиране



Заслепяването през нощта от превозните средства идващи отзад се намалява автоматично.

Прозорци

Предно стъкло

Топлоотразително предно стъкло

Топлоотразителното предно стъкло има покритие, което отразява слънчевото лъчение. Сигнали с данни, напр., от станции за плащане на пътна такса, може също да бъдат отразени.

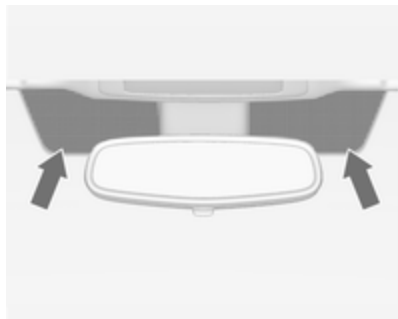

Маркираните области на предното стъкло нямат нанесено покритие. Устройствата за запис на електронни данни и плащане на

пътни такси трябва да се закрепват в тези области. В противен случай, може да възникне неизправност при запис на данни.

Стикери на предното стъкло

Не залепвайте стикери от рода на винетки и други подобни върху предното стъкло в зоната на вътрешното огледало. В противен случай, зоната за разпознаване на сензора и областта на видимост на камерата в корпуса на огледалото ще бъдат ограничени.

Смяна на предно стъкло

Внимание

Ако автомобилът има сензор на предна камера за помощните системи за водача, много е важно смяната на предното стъкло да се извършва прецизно според спецификациите на Opel. В противен случай, тези системи може да не работят правилно и

има опасност от неочаквано поведение и/или съобщения от тези системи.

Прозорци с ръчно задвижване

Прозорците на вратите могат да се отворят и затворят чрез завъртане на ръчките на прозореца.

Електрически прозорци

⚠ Предупреждение

Бъдете внимателни, когато задвижвате електрическите прозорци. Съществува риск от нараняване, особено за децата.

Ако на задните седалки има деца, включете предпазната система за деца за електрическите прозорци.

Наблюдавайте внимателно прозорците при тяхното затваряне. Уверете се, че при движението им нищо няма да бъде защитано.

Включете запалването за да задействате електрическите прозорци. Захранване при изключен двигател \diamond 226.



Можете да задействате бутона за съответния прозорец като го натиснете за да отворите или го дръпнете за да затворите.

Леко натискане или дръпване до първия ограничител: прозорецът се движи нагоре или надолу докато бутонът е задействан.

Силно натискане или дръпване до втория ограничител и след това отпускане: прозорецът се движи нагоре или надолу автоматично с

активирана защитна функция. За да спрете движението му задействайте бутона още веднъж в същата посока.

Защитна функция



Ако по време на автоматичното затваряне, стъклото на прозореца срещне съпротива над средната линия, то спира незабавно и прозорецът се отваря отново.

Отменяща защитна функция

В случай на проблеми при затварянето поради замръзване или др.под., включете запалването, след това дръпнете превключвателя до първия стоп и задръжте. Прозорецът се движи нагоре без активирана защитна функция. За да спрете движението отпуснете бутона.

Предпазна система за деца на задните прозорци





Натиснете , за да деактивирате електрическите прозорци на задните врати - светодиодът светва. За да активирате натиснете  отново.

Задействане на прозорците отвън

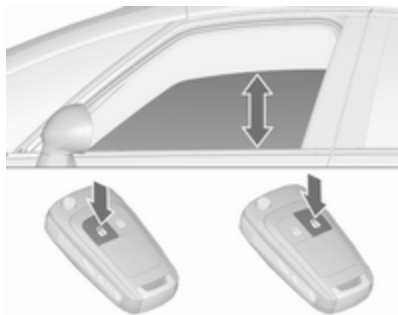
Прозорците могат да бъдат задействани дистанционно отвън.



Натиснете и задръжете , за да отворите прозорците.

Натиснете и задръжете , за да затворите прозорците.

Отпуснете бутона за да спрете движението на прозореца.

Ако прозорците се отворят или затворят напълно, аварийните светлини ще присветнат два пъти.

Претоварване

Ако прозорците се задействат многократно през кратки интервали, те спират да функционират за известно време.

Инициализиране на електрическите прозорци

Ако прозорците не могат да бъдат затворени автоматично (напр. след откачане на акумулатора), на центъра за информация на водача се показва предупредително съобщение.

Предупредителни съобщения
 135.

Активирането на електрониката на прозорците се извършва по следния начин:

1. Затворете вратите.
2. Включете запалването.
3. Задръжете дръпнат бутона докато прозорецът се затвори и още две секунди след това.
4. Повторете действието за всеки прозорец.

Отопление на задното стъкло



Задейства се чрез натискане на .

Отоплението функционира при работещ двигател и се изключва автоматично след известно време.

В зависимост от типа на двигателя отоплението на задното стъкло се включва автоматично, когато се почиства дизеловият филтър за твърди частици.

Слънчеви сенници

За предпазване на очите от заслепяване сенниците могат да се обръщат надолу и да се завъртат настрани.

Капаците на огледалата трябва да бъдат затворени по време на шофиране.

От задната страна на сенника има държач за талони.

Щори

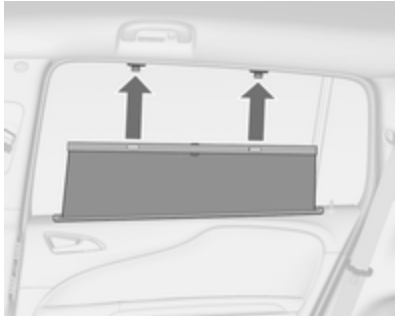

За да намалите слънчевата светлина в зоната на втория ред седалки, дръпнете щората нагоре

с помощта на ръкохватката и я фиксирайте в горно положение в рамката на вратата.

Покрив

Състклен панел

Панорамен покрив

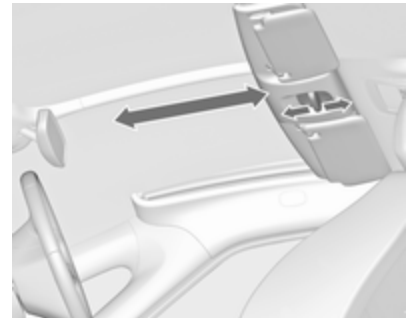



Издърпайте плъзгача, за да отворите капака на панорамния покрив.



Натиснете плъзгача, за да покриете панорамния покрив.



Слънчева щора

Слънчевата щора над задните седалки се управлява електрически.



 : отваряне
 : затваряне

Натиснете леко  или  до първия ограничител: щората се отваря или затваря докато бутонът е задействан.

Натиснете силно  или  до втория ограничител и след това го отпуснете: щората се отваря или затваря автоматично. За да спрете движението задействайте бутона още веднъж.

Защитна функция

Ако слънчевата щора срещне съпротивление по време на автоматичното затваряне, тя спира незабавно и отново се отваря.



Функция за готовност

В положение 1 на контакта за запалване, слънчевата щора може да се задейства  225.

Инициализиране след прекъсване на захранването



След прекъсване на захранването, може да е възможно само ограничено задействане на слънчевата щора.

Инициализирайте системата както следва:



1. Завъртете ключа за запалване в позиция 1.
2. Натиснете леко  (отваряне) два пъти до първия стоп, слънчевата щора се отваря леко.
3. Веднага натиснете  (затваряне) два пъти леко до

първия стоп, слънчевата щора се затваря леко.

След стъпка 3, слънчевата щора е в режим на инициализиране без предпазна функция.

4. Натиснете леко  (отваряне) до първия стоп, докато слънчевата щора се отвори напълно.
5. Натиснете леко  (затваряне) до първия стоп, докато слънчевата щора се затвори напълно.

След тази процедура, слънчевата щора е инициализирана с активирана предпазна функция.

Когато  или  се натисне силно до втория стоп по време на инициализиране, процедурата се отменя.

Седалки, облегалки

Облегалки за глава	39
Активни облегалки за глава	41
Предни седалки	41
Положение на седалката	41
Ръчно регулиране на седалката	42
Електрическо регулиране на седалките	44
Облегалка за ръце	46
Отопление на седалката	47
Задни седалки	48
Втори ред седалки	48
Трети ред седалки	53
Предпазни колани	55
Триточкови предпазни колани	56
Система на въздушните възглавници	59
Система на предните въздушни възглавници	63
Система на страничните въздушни възглавници	64

Система на въздушните възглавници-завеси	64
Деактивиране на въздушните възглавници	65
Предпазни седалки за деца	67
Детски предпазни системи (седалки)	67
Места за поставяне на детска седалка	70

Облегалки за глава

Местоположение

⚠ Предупреждение

Шофирайте само с правилно нагласена облегалка за глава.



Горният край на облегалката за глава трябва да бъде на нивото на горната част на главата. Ако при много високи пътници това не е възможно, нагласете облегалката

в най-високо положение, а при ниски пътници я нагласете в най-ниско положение.

Регулиране

Облегалки за глава на предните седалки

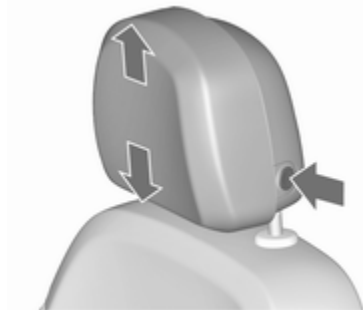

Регулиране на височината

Натиснете бутона за да освободите облегалката за глава, регулирайте височината, блокирайте.

Регулиране в хоризонтална посока

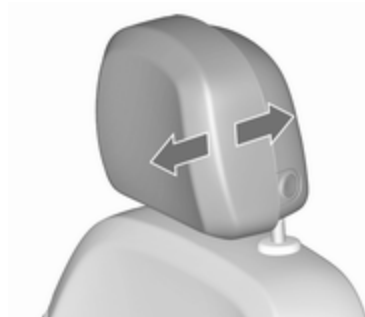

За хоризонтално регулиране, издърпайте облегалката за глава напред. Тя се застопорява в няколко положения.

За да я върнете в най-задна позиция, издърпайте я напълно напред и я отпуснете.

Облегалки за глава на задните седалки



Регулиране на височината

Издърпайте облегалката за глава нагоре или натиснете фиксатора за да я освободите и бутнете облегалката за глава надолу.

Изваждане

Натиснете и двата фиксатора, издърпайте облегалката за глава нагоре и я извадете.

Активни облегалки за глава

В случай на удар отзад предните части на активните облегалки за глава се преместват леко напред. Така главата се подpira по-ефикасно и с това се намалява рискът от нараняване вследствие на "камшичен" удар.

Съобщение

Одобрени аксесоари могат да се прикрепят само, ако седалката не се използва.

Предни седалки

Положение на седалката

⚠ Предупреждение

Шофирайте само с правилно нагласена седалка.

⚠ Предупреждение

Никога не нагласяйте седалките по време на движение, тъй като те могат да се преместят неконтролируемо.

⚠ Опасност

Не сядайте по-близо от 25 см до волана, за да позволите безопасното надуване на въздушната възглавница.

⚠ Предупреждение

Никога не съхранявайте каквито и да било предмети под седалките.



- Седнете колкото е възможно по-навътре в седалката. Нагласете разстоянието между седалката и педалите така, че краката ви да са леко свити, когато натискате педалите. Плъзнете седалката на предния пътник докрай назад.

- Нагласете достатъчна височина на седалката така, че да получите ясна видимост във всички посоки, както и за да виждате всички прибори. Трябва да има поне една ръка разстояние между главата ви и тавана на автомобила. Бедрата ви трябва леко да се опират на седалката без да са натиснати в нея.
- Седнете така, че да подпрете колкото е възможно по-добре раменете си на облегалката. Нагласете наклона на облегалката така, че лесно да достигате волана с леко свити ръце. Поддържайте контакта между раменете и облегалката, когато въртите волана. Не накланяйте облегалката на седалката прекалено силно назад. Препоръчваме ви максимален ъгъл на наклона от около 25°.
- Регулирайте седалката и волана така, че китката да ляга върху горната част на волана,

а ръката да е напълно изпъната и рамената да са върху облегалката.

- Нагласете волана ⇨ 105.
- Нагласете облегалката за глава ⇨ 39.
- Регулирайте височината на предпазния колан ⇨ 56.
- Регулирайте опората за бедрата така, че да има около два пръста място между ръба на седалката и сгввката на коляното.
- Регулирайте опората за кръста така, че да го подпира по естествената форма на гръбначния стълб.

Ръчно регулиране на седалката

Управлявайте автомобила само с фиксирани седалки и облегалки на седалките.

Надлъжно регулиране



Дръпнете ръчката, плъзнете седалката, освободете ръчката. Опитайте да преместите седалката назад и напред, за да се уверите, че е фиксирана на място.

Наклон на облегалките



Дръпнете ръкохватката, нагласете наклона и освободете ръкохватката. Позволете на облегалката на седалката да се застопори така, че да чуete щракване.

Височина на седалката

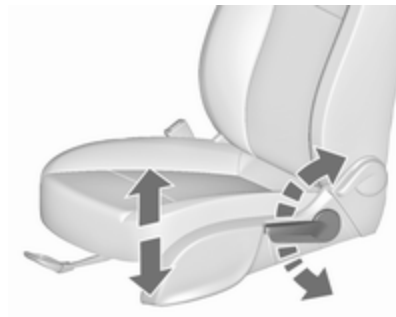

Помпане с лоста

помпане нагоре : седалката нагоре
помпане надолу : седалката надолу

Накланяне на седалката

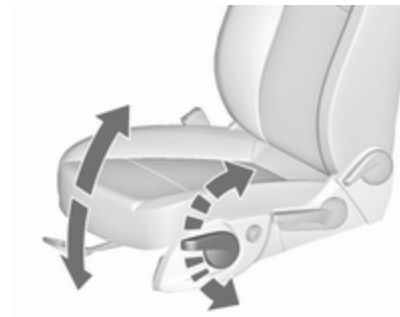

Помпане с лоста

помпане нагоре : предният край нагоре
помпане надолу : предният край надолу

Подпора за кръста



Нагласете опората за кръста чрез четирипътния бутон така, както ви е удобно.

Преместване на опората нагоре и надолу: натиснете бутона нагоре или надолу.

Увеличаване и намаляване на опората: натиснете бутона напред или назад.

Регулируема опора за бедрата

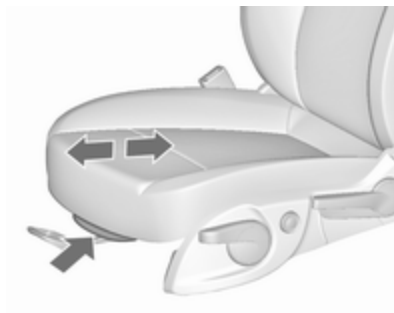

Дръпнете лоста и плъзнете опората за бедрата.

Електрическо регулиране на седалките

⚠ Предупреждение

Внимание трябва да се отделя и при работа с електрическите седалки. Съществува риск от нараняване, особено за деца. Може да бъдат захванати предмети.

Наблюдавайте внимателно седалките при тяхното регулиране. Пътниците в автомобила трябва да бъдат информирани за това.

Надлъжно регулиране



Преместете бутона напред/назад.

Височина на седалката

Преместете бутона нагоре/надолу.

Наклоняване на седалката

Преместете предната част на превключвателя нагоре/надолу.

Наклон на облегалките

Завъртете бутона напред/назад.

Подпора за кръста

Нагласете опората за кръста чрез четирипътния бутон така, както ви е удобно.

Преместване на опората нагоре и надолу: натиснете бутона нагоре или надолу.

Увеличаване и намаляване на опората: натиснете бутона напред или назад.

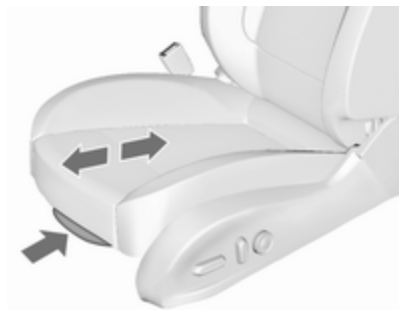
Регулируема опора за бедрата

Дръпнете лоста и плъзнете опората за бедрата.

Претоварване

Ако настройката на седалката причинява електрическо претоварване, електрозахранването автоматично се преустановява за известно време.

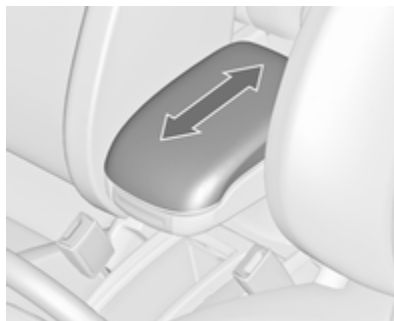
Облегалка за ръце**Основна облегалка за ръце**

Облегалката за ръце може да се плъзне напред.

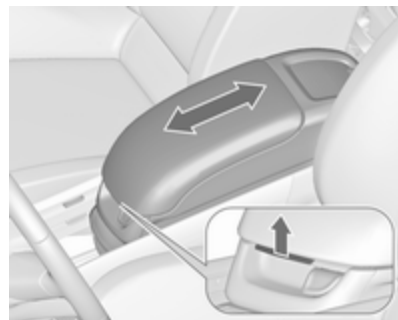
Облегалка за ръце FlexConsole

Облегалката за ръце може да се премести по централната конзола. Издърпайте ръкохватката, за да плъзнете облегалката за ръце.

Съществуват две отделения за съхраняване на вещи, чекмедже за съхраняване на вещи и подвижна стойка за чаши в конзолата на облегалката за ръце.

Отделение за вещи в облегалката за ръце ⇨ 76.

Демонтаж на облегалката за ръце

Flex console облегалката за ръце може да бъде демонтирана.



Натиснете фиксаторите навътре и сгънете надолу заключващия механизъм в задната част на облегалката за ръце.

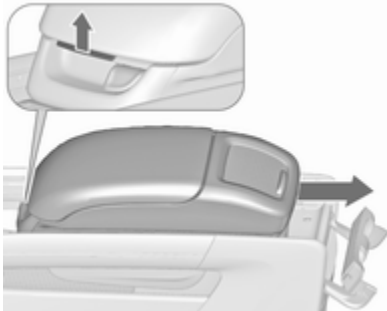

Издърпайте ръкохватката от предната страна на облегалката за ръце и плъзнете облегалката за ръце назад навън от конзолата.

Монтажът се извършва в обратен ред.

Отопление на седалката



Регулирайте отоплението до желаната степен чрез еднократно или неколккратно натискане на  за съответната седалка. Контролният индикатор в бутона обозначава настройката.

Продължителното използване на най-високата степен не се препоръчва за хора с чувствителна кожа.

Отоплението на седалката работи при работещ двигател и по време на автоматично спиране.

Система "стоп/старт" ⇨ 228.

Задни седалки

Втория ред седалки

⚠ Предупреждение

Когато седалките или облегалките на втория и третия ред седалки се регулират или сгъват, дръжте ръцете и краката си далече от зоната на движение.

Никога не съхранявайте предмети под седалките.

Никога не настройвате седалките, докато шофирате, тъй като те могат да започнат да се движат неконтролируемо.

Винаги шофирайте с фиксирани седалки и облегалки.

Основни седалки

Положение на седалката

Всяка седалка на втория ред може да бъде индивидуално преместена напред или назад.



Дръпнете ръчката, плъзнете седалката, освободете ръчката и позволете на седалката да се застопори.

Седалките може да се фиксират в междинни позиции.

Облегалка на седалката

Наклонът на облегалката на всяка седалка може да бъде настройван индивидуално в три позиции.



Издърпайте ухото, настройте наклона, отпуснете ремъка и позволете облегалката да се фиксира.

⚠ Предупреждение

Използвайте вертикалната позиция на облегалките на седалките, само за да увеличите обемът за багаж, а не за да седате.

Багажно отделение, сгъване на облегалките ⇨ 86.

Функция за лесно влизане

За да позволи лесното влизане на седалките на третия ред, външните седалки на втория ред може да се наклонят.

Издърпайте освобождаващата скоба, сгънете облегалката и преместете седалката напред.

**Разгъване на седалките обратно след сгъване за лесно влизане**

Най-напред преместете седалката в желаната позиция и след това вдигнете облегалката.

⚠ Предупреждение

При разгъване се уверете, че седалката е надеждно застопорена, преди да потеглите. Неспазването на това изискване може да доведе до нараняване в случай на рязко спиране или сблъсък.

Комфортни седалки

Възможни са два вида употреба:

Нормални седалки, всичките три седалки могат да се използват и да се настройват индивидуално.

Комфортни седалки, само външните седалки могат да се използват, но с най-комфортни настройки.

Положение на седалката

В нормална позиция трите седалки на втория ред могат да се преместват индивидуално в надлъжна посока.

Издърпайте ръкохватката под седалката, плъзнете седалката, освободете ръкохватката и позволете на седалката да се фиксира.



В комфортна позиция външните седалки допълнително могат да се движат и напречно, когато облегалката на централната седалка се сгъне, за да се използва като облегалка за ръце.

Седалките може да се фиксират в междинни позиции.

Промяна от нормално положение на седалките в комфортно положение

- Натиснете надолу облегалката за главата на централната седалка, като натиснете фиксатора ↻ 39.

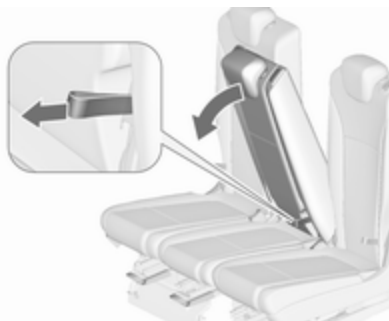

- Сгънете облегалката на централната седалка, като издърпате ухото.

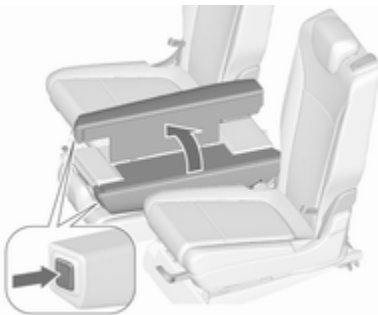

- Натиснете бутоните отляво и отдясно в близост до облегалката за глава на централната седалка и сгънете външните части от облегалката, за да се използват като облегалка за ръце. Поставете частите на облегалката в позицията за облегалка за ръце.
- Издърпайте ръкохватката под всяка външна седалка и плъзнете седалките назад. В задната зона седалките се движат в напречна посока. Позволете на седалката да се фиксира.

Това е най-комфортната позиция за сядане на външните седалки.

Внимание

Със седалки в комфортно положение:

- Не използвайте функцията за лесно влизане ↻ 48.

- Не сгъвайте облегалките на външните седалки.
- Не разгъвайте облегалката на централната седалка.
- Не разгъвайте или сгъвайте седалките на третия ред ⇨ 53.

Това ще повреди седалките.

⚠ Предупреждение

Поставяйте седалките в комфортна комфортна позиция само, ако седалките на третия ред не са заети.

Промяна от комфортно положение на седалките в нормално положение



- Издърпайте ръкохватката под всяка външна седалка и плъзнете седалките в предна позиция.

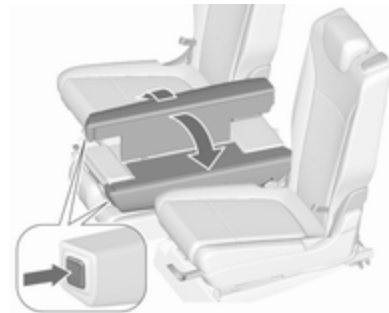

- Натиснете бутоните отляво и отдясно в близост до облегалката за глава на централната седалка и разгънете двете части на облегалката за ръце към облегалката на централната седалка.
- Разгънете централната облегалка. Настройте позицията, като издърпате ремъка.

Внимание

Преди да разгънете облегалката на централната седалка се уверете, че облегалките за ръце са сгънати.

Уверете се, че всички позиции са правилно застопорени.

Облегалка на седалката

Наклонът на облегалката може да бъде настроен индивидуално в три позиции.



Издърпайте ухото, настройте наклона, отпуснете ремъка и позволете облегалката да се фиксира.

⚠ Предупреждение

Използвайте вертикалната позиция на облегалките на седалките, само за да увеличите обемът за багаж, а не за да седате.

Багажно отделение, сгъване на облегалките ⇨ 86.

Функция за лесно влизане

За да позволи лесното влизане на седалките на третия ред, външните седалки на втория ред може да се накланят.

Издърпайте освобождаващата скоба, сгънете облегалката и преместете седалката напред.

**Внимание**

Със седалки в комфортна позиция:

- Не използвайте функцията за лесно влизане.
- Не дърпайте ремъка, за да настроите наклона на облегалката на седалката.

Това ще повреди седалките.

Разгъване на седалките обратно след сгъване за лесно влизане

Най-напред преместете седалката в желаната позиция и след това вдигнете облегалката.

⚠ Предупреждение

При разгъване се уверете, че седалката е надеждно застопорена, преди да потеглите. Неспазването на това изискване може да доведе до нараняване в случай на рязко спиране или сблъсък.

Трети ред седалки**⚠ Предупреждение**

Когато седалките или облегалките на втория и третия ред седалки се регулират или сгъват, дръжте ръцете и краката си далече от зоната на движение.

Никога не съхранявайте предмети под седалките.

Никога не настройвате седалките, докато шофирате, тъй като те могат да започнат да се движат неконтролируемо. Винаги шофирайте с фиксирани седалки и облегалки.

**Внимание**

Преди да разгънете или сгънете седалките, всички компоненти трябва да са свалени от страничните релси и от халките за привързване.

Халките за привързване трябва да са в позиция за съхранение.

Седалките на третия ред може да се сгъват надолу към пода на автомобила, ако не са необходими или при нужда от увеличаване на размера на багажното отделение.

Седалките на третия ред могат да се използват единствено, ако седалките на втория ред не са в комфортна позиция.

Изправяне на седалките

- Сгънете навътре килима за вътрешна защита ⇨ 92 и демонтирайте покривалото на багажното отделение ⇨ 89.

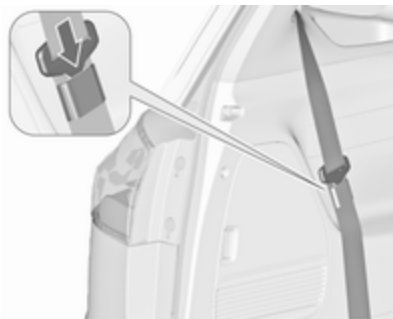

- Пъхнете заключващата планка на предпазния колан от всяка страна в джоба, който е монтиран при предпазния колан.

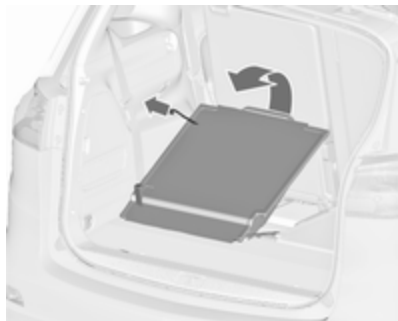

- Издърпайте нагоре седалката за горното ухо, разгънете и позволете на седалката да се фиксира в изправена позиция.

Сгъване надолу на седалките в пода на автомобила

- Натиснете надолу облегалката за главата, като натискате фиксатора ↻ 39.
- Пъхнете заключващата планка на предпазния колан от всяка страна в джоба, който е монтиран при предпазния колан.



- Издърпайте долното ухо и едновременно завъртете облегалката напред, докато седалката се спусне в пода на автомобила.
- Монтирайте килима за вътрешна защита ↻ 92 и покривалото на багажното отделение ↻ 89.

Предпазни колани



При рязко ускоряване или забавяне предпазните колани се заключват и задържат пътниците в положението на седалката. Поради това, рискът от нараняване се намалява значително.

⚠ Предупреждение

Поставяйте предпазния колан преди всяко пътуване.

Пътниците, които не поставят предпазните колани, застрашават останалите пътници и самите себе си в случай на инцидент.

Предпазните колани са предвидени за ползване само от един човек в едно и също време. Детски предпазни системи (седалки) ⇨ 67.



Проверявайте периодично за повреди, замърсяване и правилна функционалност всички елементи от системата на предпазните колани.

Подменете повредените компоненти. След произшествие заменете в сервиз коланите и задействалите се обтегачи на предпазните колани.

Съобщение

Уверете се, че предпазните колани не са повредени или защипани от обувки или предмети с остри ръбове. Внимавайте в механизмите за автоматично прибиране да не попадне нечистотия.

Индикатор за незакопчан предпазен колан

Всяка седалка е оборудвана с индикатор за незакопчан предпазен колан, означен за предните седалки като контролен индикатор  в оборотомера ⇨ 121, а за задните седалки - като символите  или  на центъра за информация на водача ⇨ 129.

Ограничители на силата на обтягане на коланите



На предните седалки натоварването върху тялото се намалява посредством постепенното отпускане на колана по време на сблъсък.

Обтегачи на коланите

В случай на челен или заден удар с определена сила коланите на предните седалки се затягат.

⚠ Предупреждение

Неправилното боравене (напр. сваляне или поставяне на предпазните колани) може да задейства обтегачите им.

Задействането на обтегачите на предпазните колани се обозначава от постоянно светене на контролната лампа   121.

Влезлите веднъж в действие обтегачи на предпазните колани трябва да се заменят в сервис. Обтегачите на предпазните колани могат да се задействат само веднъж.

Съобщение

Не закрепвайте и не поставяйте аксесоари и други предмети, които могат да попречат на действието на обтегачите на предпазните колани. Не правете никакви промени по компонентите

на обтегачите на коланите, тъй като това ще направи невалидно разрешението използване на автомобила.

Триточкови предпазни колани

Затягане



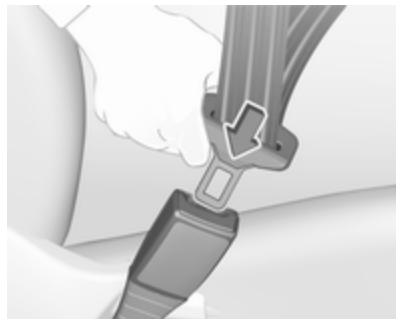

Издърпайте плавно предпазния колан от макарата, прекарайте го през тялото като внимавате да не се усуче и вкарайте закопчаващата планка в закопчалката. Докато карате затягвайте редовно набедрената част на колана като издърпвате диагоналната му част.



Отпуснатите и дебели дрихи пречат на доброто прилягане на предпазния колан. Не поставяйте предмети (напр. ръчни чанти, мобифони) между колана и тялото си.

⚠ Предупреждение

Коланът не бива да ляга върху твърди или чупливи предмети в джобовете на дрехите ви.

Индикатор за незакопчан предпазен колан   121,  129

Регулиране на височината



1. Издърпайте леко предпазния колан.
2. Преместете регулатора за височина нагоре или натиснете бутона, за да изключите и натиснете регулатора за височина надолу.



Нагласете височината така, че коланът да ляга върху рамото. Той не бива да минава през врата или горната част на ръката.

Не настройвайте височината докато карате.

Освобождаване



За да освободите предпазния колан, натиснете червения бутон върху закопчалката на колана.

Предпазен колан на централната седалка на втория ред седалки

Централната седалка е снабдена със специфичен триточков предпазен колан.

Издърпайте заключващите планки и колана от фиксатора на покрива.



Свалете долната заключваща планка от фиксатора и я захванете в лявата закопчалка (1) на централната седалка. Прекарайте горната заключваща планка заедно с колана над скута и рамото (не усуквайте колана) и я закопчайте в дясната закопчалка (2) на централната седалка.

За да откопчаете предпазния колан първо натиснете бутона на дясната закопчалка (2) и извадете горната закопчаваща планка. След това натиснете бутона на лявата закопчалка (1) и свалете долната заключваща планка. Предпазният колан се прибира автоматично.

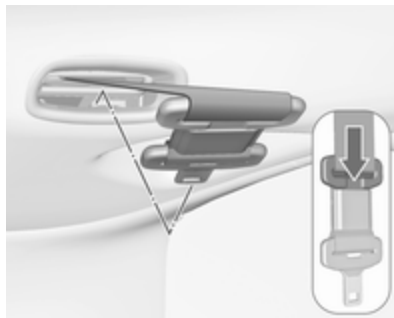

Натиснете горната закопчаваща планка в държача. Сгънете закопчаните една към друга планки към предпазния колан.



Вкарайте държача на предпазния колан в тавана като долната планка трябва да сочи напред.

Предпазни колани за седалките на третия ред

Предпазните колани за седалките от третия ред са триточкови.

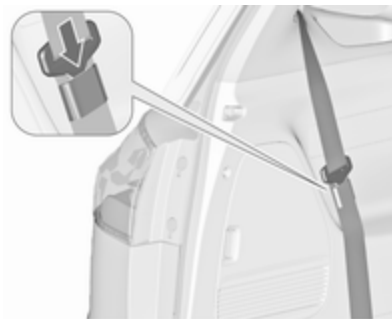

Когато предпазните колани не се използват или когато сгъвате седалките, пъхнете заключващите планки на предпазния колан в джоба, монтиран на колана.

Ако централната седалка на втория ред е заета и предпазният колан е закопчан, само на лица с

ръст до макс. 150 см се позволява да използват лявата седалка на третия ред.

Съществува предупредителен етикет на задната страна на централния предпазен колан, когато той бъде издърпан, за да информира пътника на лявата седалка на третия ред.

Използване на предпазните колани по време на бременност



⚠ Предупреждение

Бедрената част на колана трябва да минава колкото може по-ниско за да се избегне натиск върху корема.

Система на въздушните възглавници

Системата на въздушните възглавници се състои от няколко индивидуални системи, в зависимост от нивото на оборудване.

При задействането им въздушните възглавници се надуват в рамките на милисекунди. Те спадат толкова бързо, че това често остава незабелязано по време на катастрофа.

⚠ Предупреждение

Системата на въздушните възглавници се задейства по експлозивен начин, ремонтите трябва да се извършват само от квалифициран персонал.

⚠ Предупреждение

Добавянето на аксесоари, които променят рамата на автомобила, системата на бронята, височината, ламарините на предния край или страничния ламаринен лист, може да предотврати правилната работа на системата на въздушните възглавници. Работата на системата на въздушните възглавници може да се повлияе и от смяната на части на предните седалки, предпазните колани, сензорния и диагностичния модул на въздушните възглавници, волана, арматурното табло, вътрешните уплътнения на вратите, включително високоговорителите, модулите на въздушните възглавници, тапицерията на тавана или колоните, предните сензори, сензорите за страничен удар или окабеляването на въздушните възглавници.

Съобщение

Управляващата електроника на системата на въздушните възглавници и обтегачите на коланите се намира в областта на централната конзола. Не поставяйте магнитни предмети в тази зона.

Не прикрепвайте никакви предмети върху капаците на въздушните възглавници и не ги покривайте с нищо. Сменете повредените капаци в сервиз.

Всяка въздушна възглавница се отваря само веднъж. Незабавно заменяйте отворилите се въздушни възглавници в сервиз. Освен това, може да е необходима замяна и на волана, арматурното табло, някои панели, уплътненията на вратите, дръжки и седалки.

Не правете никакви промени по системата на въздушните възглавници, тъй като това ще направи невалидно разрешението за ползването на автомобила.

Контролна лампа  за системите на въздушните възглавници  121.

Детски предпазни системи на седалка на пътника до водача със системи за въздушни възглавници

Предупреждение съгласно ECE R94.02:



EN: NEVER use a rearward-facing child restraint on a seat protected by an ACTIVE AIRBAG in front of it; DEATH or SERIOUS INJURY to the CHILD can occur.

DE: Nach hinten gerichtete Kindersitze NIEMALS auf einem Sitz verwenden, der durch einen davor befindlichen AKTIVEN AIRBAG geschützt ist, da dies den TOD oder SCHWERE VERLETZUNGEN DES KINDES zur Folge haben kann.

FR: NE JAMAIS utiliser un siège d'enfant orienté vers l'arrière sur un siège protégé par un COUSSIN GONFLABLE ACTIF placé devant lui, sous peine d'infliger des BLESSURES GRAVES, voire MORTELLES à l'ENFANT.

ES: NUNCA utilice un sistema de retención infantil orientado hacia atrás en un asiento protegido por un AIRBAG FRONTAL ACTIVO. Peligro de MUERTE o LESIONES GRAVES para el NIÑO.

RU: ЗАПРЕЩАЕТСЯ устанавливать детское удерживающее устройство лицом назад на сиденье автомобиля, оборудованном фронтальной подушкой безопасности, если ПОДУШКА НЕ ОТКЛЮЧЕНА! Это

может привести к СМЕРТИ или СЕРЬЕЗНЫМ ТРАВМАМ РЕБЕНКА.

NL: Gebruik NOOIT een achterwaarts gericht kinderzitje op een stoel met een ACTIEVE AIRBAG ervoor, om DODELIJK of ERNSTIG LETSEL van het KIND te voorkomen.

DA: Brug ALDRIG en bagudvendt autostol på et forsæde med AKTIV AIRBAG, BARNET kan komme i LIVSFARE eller komme ALVORLIGT TIL SKADE.

SV: Använd ALDRIG en bakåtvänd barnstol på ett säte som skyddas med en framförvarande AKTIV AIRBAG. DÖDSFALL eller ALLVARLIGA SKADOR kan drabba BARNET.

FI: ÄLÄ KOSKAAN sijoita taaksepäin suunnattua lasten turvaistuinta istuimelle, jonka edessä on AKTIIVINEN TURVATYYNYY, LAPSI VOI KUOLLA tai VAMMAUTUA VAKAVASTI.

NO: Bakovervendt barnesikringsutstyr må ALDRI brukes på et sete med AKTIV KOLLISJONSPUTE foran, da det kan

føre til at BARNET utsettes for LIVSFARE og fare for ALVORLIGE SKADER.

PT: NUNCA use um sistema de retenção para crianças voltado para trás num banco protegido com um AIRBAG ACTIVO na frente do mesmo, poderá ocorrer a PERDA DE VIDA ou FERIMENTOS GRAVES na CRIANÇA.

IT: Non usare mai un sistema di sicurezza per bambini rivolto all'indietro su un sedile protetto da AIRBAG ATTIVO di fronte ad esso: pericolo di MORTE o LESIONI GRAVI per il BAMBINO!

EL: ΠΟΤΕ μη χρησιμοποιείτε παιδικό κάθισμα ασφαλείας με φορά προς τα πίσω σε κάθισμα που προστατεύεται από μετωπικό ΕΝΕΡΓΟ ΑΕΡΟΣΑΚΟ, διότι το παιδί μπορεί να υποστεί ΘΑΝΑΣΙΜΟ ή ΣΟΒΑΡΟ ΤΡΑΥΜΑΤΙΣΜΟ.

PL: NIE WOLNO montować fotelika dziecięcego zwróconego tyłem do kierunku jazdy na fotelu, przed którym znajduje się WŁĄCZONA PODUSZKA POWIETRZNA. Niezastosowanie się do tego

zalecenia może być przyczyną ŚMIERCI lub POWAŻNYCH OBRAŻEŃ u DZIECKA.

TR: Arkaya bakan bir çocuk emniyet sistemini KESİNLİKLE önünde bir AKTİF HAVA YASTIĞI ile korunmakta olan bir koltukta kullanmayınız. ÇOCUK ÖLEBİLİR veya AĞIR ŞEKİLDE YARALANABİLİR.

UK: НИКОЛИ не використовуйте систему безпеки для дітей, що встановлюється обличчям назад, на сидінні з УВІМКНЕНОЮ ПОДУШКОЮ БЕЗПЕКИ, інакше це може призвести до СМЕРТІ чи СЕРЙОЗНОГО ТРАВМУВАННЯ ДИТИНИ.

HU: SOHA ne használjon hátrafelé néző biztonsági gyerekülést előlről AKTÍV LÉGZSÁKKAL védett ülésen, mert a GYERMEK HALÁLÁT vagy KOMOLY SÉRÜLÉSÉT okozhatja.

HR: NIKADA nemojte koristiti sustav zadržavanja za djecu okrenut prema natrag na sjedalu s AKTIVNIM ZRAČNIM JASTUKOM ispred njega, to bi moglo dovesti do SMRTI ili OZBILJNIH OZLJEDA za DIJETE.

SL: NIKOLI ne nameščajte otroškega varnostnega sedeža, obrnjenega v nasprotni smeri vožnje, na sedež z AKTIVNO ČELNO ZRAČNO BLAZINO, saj pri tem obstaja nevarnost RESNIH ali SMRTNIH POŠKODB za OTROKA.

SR: NIKADA ne koristiti bezbednosni sistem za decu u kome su deca okrenuta unazad na sedištu sa AKTIVNIM VAZDUŠNIM JASTUKOM ispred sedišta zato što DETE može da NASTRADA ili da se TEŠKO POVREDI.

MK: НИКОГАШ не користете детско седиште свртено наназад на седиште заштитено со АКТИВНО ВОЗДУШНО ПЕРНИЧЕ пред него, затоа што детето може ДА ЗАГИНЕ или да биде ТЕШКО ПОВРЕДЕНО.

BG: НИКОГА не използвайте детска седалка, гледаща назад, върху седалка, която е защитена чрез АКТИВНА ВЪЗДУШНА ВЪЗГЛАВНИЦА пред нея - може да се стигне до СМЪРТ или СЕРИОЗНО НАРАНЯВАНЕ на ДЕТЕТО.

RO: Nu utilizați NICIODATĂ un scaun pentru copil îndreptat spre partea din spate a mașinii pe un scaun protejat de un AIRBAG ACTIV în fața sa; acest lucru poate duce la DECESUL sau VĂTĂMAREA GRAVĂ a COPILULUI.

CS: NIKDY nepoužívejte dětský zádržný systém instalovaný proti směru jízdy na sedadle, které je chráněno před sedadlem AKTIVNÍM AIRBAGEM. Mohlo by dojít k VÁŽNĚMU PORANĚNÍ nebo ÚMRTÍ DÍTĚTE.

SK: NIKDY nepoužívajte detskú sedačku otočenú vzad na sedadle chránenom AKTÍVNYM AIRBAGOM, pretože môže dôjsť k SMRTI alebo VÁŽNYM ZRANENIAM DIEŤAŤA.

LT: JOKIU BŪDU nemontuokite atgal atgręžtos vaiko tvirtinimo sistemas sėdynėje, prieš kurią įrengta AKTYVI ORO PAGALVĖ, nes VAIKAS GALI ŽŪTI arba RIMTAI SUSIŽALOTI.

LV: NEKĀDĀ GADĪJUMĀ neizmantojiet uz aizmuguri vērstu bērnu sēdekliīti sēdvietā, kas tiek aizsargāta ar tās priekšā uzstādītu

AKTĪVU DROŠĪBAS SPILVENU, jo pretējā gadījumā BĒRNS var gūt SMAGAS TRAUMAS vai IET BOJĀ.

ET: ĀRGE kasutage tahapoole suunatud lapseturvaistet istmel, mille ees on AKTIIVSE TURVAPADJAGA kaitstud iste, sest see võib põhjustada LAPSE SURMA või TÕSISE VIGASTUSE.

MT: QATT tuža tražžin għat-ḥfal li jħares lejn in-naħa ta' wara fuq sit protett b'AIRBAG ATTIV quddiemu; dan jista' jikkawża l-MEWT jew GRIEHI SERJI lit-TFAL.

GA: Ná húsáid srian sábháilteachta linbh cúil RIAMH ar shuíochán a bhfuil mála aeir ag feidhmiú os a chomhair. Tá baol BÁIS nó GORTÚ DONA don PHÁISTE ag baint leis.

Освен предупрежденията, изисквани по ECE R94.02, поради съображения за безопасност, обърнатите напред детски предпазни системи (седалки) трябва да се използват само съгласно инструкциите и ограниченията в таблицата ⇨ 70.

⚠ Опасност

Не използвайте предпазни седалки за деца на седалката на пътника до водача с активирана предна въздушна възглавница.

Етикетът на въздушната възглавница е разположен от двете страни на предния слънчев сенник.

Деактивиране на въздушните възглавници ⇨ 65.

Система на предните въздушни възглавници

Системата на предните въздушни възглавници се състои от една въздушна възглавница във волана и друга - в арматурното табло от страната на предния пътник. Мястото им е обозначено с надписа **AIRBAG**.

Системата на предните въздушни възглавници се задейства в случай на сериозен фронтален сблъсък. Запалването трябва да е включено.

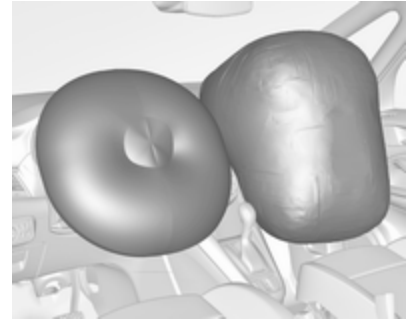

Надулата се въздушна възглавница смекчава удара и по този начин значително се намалява рискът от увреждания на горната част на тялото и главата на предните пътници.

⚠ Предупреждение

Оптимална защита се оказва само ако седалката е в правилно положение.

Положение на седалката ⇨ 41.

Поддържайте свободна зоната на надуване на въздушните възглавници.

Поставяйте правилно предпазния колан и го закопчавайте надеждно. Само тогава въздушната възглавница ще ви защити.

Система на страничните въздушни възглавници



Системата на страничните въздушни възглавници се състои от по една въздушна възглавница във всяка една от предните облегалки. Мястото им е обозначено с надписа **AIRBAG**.

Системата на страничните въздушни възглавници се задейства в случай на сериозен страничен сблъсък. Запалването трябва да е включено.



Надулата се въздушна възглавница смекчава удара и по този начин намалява значително опасността от нараняване на горната част на тялото и таза в случай на странично сблъскване.

⚠ Предупреждение

Поддържайте свободна зоната на надуване на въздушните възглавници.

Съобщение

Ползвайте само такива предпазни калъфки за седалки, които са одобрени за дадения автомобил. Внимавайте да не покриете въздушните възглавници.

Система на въздушните възглавници-завеси

Системата на въздушните възглавници-завеси се състои от по една въздушна възглавница от двете страни на покривната рамка. Тя може да се разпознае по надписа **AIRBAG** върху покривната рамка.

Системата на въздушните възглавници-завеси се задейства в случай на сериозен страничен сблъсък. Запалването трябва да е включено.

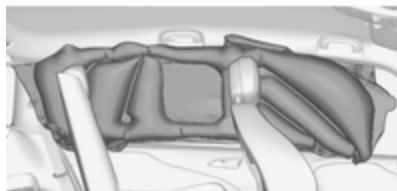

Надулата се въздушна възглавница смекчава удара и по този начин намалява значително опасността от нараняване на главата в случай на странично сблъскване.

Системата на въздушните възглавници-завеси не защитава пътниците на третия ред седалки.

⚠ Предупреждение

Поддържайте свободна зоната на надуване на въздушните възглавници.

Куките на дръжките в покривната рамка са подходящи само за закачане на леки дрехи без закачалки. Не дръжте никакви предмети в окачените дрехи.



Деактивиране на въздушните възглавници

Системата на въздушната възглавница за предния пътник трябва да се деактивира преди монтиране на детска предпазна система (седалка) на това място. Системите на страничните възглавници и въздушните възглавници-завеси, както и системите на предварителните обтегачи на коланите и системите на всички въздушни възглавници за шофьора остават активирани.



Системата на въздушните възглавници за предния пътник може да се деактивира посредством ключалката от пътническата страна на арматурното табло.

Използвайте ключа за запалване за да изберете положението:

OFF (ИЗКЛ.)  : въздушната възглавница за предния пътник е деактивирана и няма да се надуе в случай на сблъсък. Контролният индикатор OFF (ИЗКЛ.)  свети постоянно на централната конзола.

Детските предпазни седалки могат да се монтират в съответствие с таблица **Места за монтиране на детски седалки** ⇨ 70.

Възрастен човек не бива да сяда на предната седалка

ON (ВКЛ.)  : въздушната възглавница за предния пътник е активна. Детска предпазна седалка не бива да се монтира на седалката

⚠ Опасност

Съществува риск от фатално нараняване на детето пътуващо в детска седалка при активирана въздушна възглавница за пътника отпред.

Съществува риск от фатално нараняване на възрастния при деактивирана въздушна възглавница за пътника отпред.



Ако контролният индикатор ON (ВКЛ.)  свети за припл. 60 секунди след включване на запалването, системата на

въздушните възглавници за предния пътник ще се раздуе в случай на катастрофа.

Ако двата контролни индикатора светят в едно и също време, това означава неизправност на системата. Състоянието на системата не се вижда, затова на предната пътническа седалка не бива да сяда никой. Свържете се със сервиз незабавно.

Сменяйте статуса само при спрял автомобил и изключено запалване.

Положението остава така до следващата промяна.

Контролна лампа за деактивирани въздушни възглавници ⇨ 122.

Предпазни седалки за деца

Детски предпазни системи (седалки)

⚠ Опасност

При използване на обърната назад детска предпазна седалка върху предната пътническа седалка, системата на въздушните възглавници за предния пътник трябва да се деактивира. Това се отнася и за някои обърнати напред детски предпазни седалки, посочени в таблиците ⇨ 70.

Деактивиране на въздушните възглавници ⇨ 65, Етикет на въздушната възглавница ⇨ 59.

Препоръчваме ви детските предпазни системи (седалки), които са конструирани специално за този автомобил. За повече информация се обърнете към вашия сервиз.

Преди да фиксирате детско столче, настройте облегалката за глава в позицията ⇨ 39.

Когато използвате детска предпазна система (седалка) спазвайте долните инструкции за употреба и инсталация, както и тези придружаващи детската предпазна седалка.

Винаги спазвайте местните и националните разпоредби. В някои страни използването на детски предпазни седалки е забранено за определени места в автомобила.

Детските предпазни системи (седалки) могат да се закрепват чрез:

- Триточкови предпазни колани
- ISOFIX скоби
- Top-tether

Триточкови предпазни колани

Детските предпазни системи (седалки) могат да се закрепват чрез триточков предпазен колан. В зависимост от размера на използваните детски предпазни системи, може да се поставят до две седалки на външните седалки на втория ред и на седалките на третия ред ⇨ 70.

ISOFIX скоби



Закрепете позволената ISOFIX за автомобила детска предпазна седалка ISOFIX към скобите. Местата за специфичните за

автомобила предпазни седалки ISOFIX са отбелязани в таблицата ISOFIX ⇨ 70.

Скобите ISOFIX са обозначени с етикет върху облегалката на седалката.



Когато използвате ISOFIX детски предпазни системи (седалки) на втория ред седалки, ние Ви препоръчваме да настроите съответната външна седалка от третия ред на третия зъб, преди крайната задна позиция, спрямо основните седалки. Комфортните седалки, ако са налични, трябва да са в нормална позиция ⇨ 48.

Детската предпазна система (седалка) i-size е универсална детска предпазна система ISOFIX съгласно Регулация №129 на ООН.

Детски предпазни системи (седалки) i-size могат да се използват на всяка автомобилна седалка, подходяща за i-size, i-size таблица ⇨ 70.

В допълнение към скобите ISOFIX трябва да се използва Top-tether ремък или подпорен крак.



Детските седалки i-size и автомобилните седалки с i-size одобрение са маркирани със символа i-size, вижте илюстрацията.

Анкери Top-tether

Анкерите за закрепване на седалки Top-tether са маркирани със символа  за детски седалки.

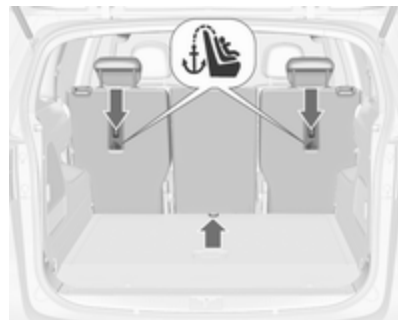

В допълнение към скобите ISOFIX, стегнете ремъка Top-tether към анкерите за закрепване на седалки Top-tether.

Местата за поставяне на детски предпазни седалки ISOFIX от универсалната категория са отбелязани в таблицата с IUF ⇨ 70.

Избор на подходяща система

Задните седалки са най-удобното място за пристягане на детска предпазна седалка.

Децата трябва да бъдат превозвани с лице към задната част на автомобила дотогава,

докато това е възможно. Това, в случай на катастрофа, намалява натоварването върху гръбначния стълб на детето, който все още е много слаб.

Подходящи са детски предпазни системи (седалки), които съответстват на валидни разпоредби на UN ECE. Проверете местните закони и разпоредби относно задължителната употреба на детски предпазни системи (седалки).

Следните детски предпазни седалки се препоръчват за следните теглови класове:

Maxi Cosi CabrioFix за деца до 13 кг за група 0, група 0+ и Duo Plus за деца от 13 кг до 18 кг в група I.

Уверете се, че детската предпазна седалка, която искате да инсталирате е съвместима с типа на автомобила.

Уверете се, че мястото за монтиране на детската предпазна система е подходящо за целта, вижте следните таблици.

Позволявайте на децата да влизат и излизат от автомобила само от по-далечната от пътното движение страна.

Когато детската предпазна седалка не се използва, обезопасете я с предпазния колан или я извадете от автомобила.

Съобщение

Не прикрепвайте нищо на детската предпазна седалка и не я покривайте с нищо.

Детска седалка, претърпяла катастрофа, трябва да бъде подменена.

Места за поставяне на детска седалка

Допустими опции за пристягане на система на детска предпазна седалка с триточков предпазен колан

Клас по тегло	На предната пътническа седалка		На външните седалки от втория ред	На средната седалка от втория ред	На седалките на третия ред
	активирана въздушна възглавница	деактивирана въздушна възглавница			
Клас 0: до 10 кг	X	U ^{1,2}	U/L ³	X	U/L ³
Клас 0+: до 13 кг	X	U ^{1,2}	U/L ³	X	U/L ³
Клас I: от 9 до 18 кг	X	U ^{1,2}	U/L ^{3,4}	X	U/L ^{3,4}
Клас II: от 15 до 25 кг	X	X	U/L ^{3,4}	X	U/L ^{3,4}
Клас III: от 22 до 36 кг	X	X	U/L ^{3,4}	X	U/L ^{3,4}

U : универсално подходяща в съчетание с триточков предпазен колан на седалката

L : подходяща за специалните детски предпазни системи от категориите "специфична за автомобила", "с ограничения" или "полууниверсална". Системата на детската предпазна седалка трябва да бъде одобрена за конкретния тип автомобил (вижте списъка с типа автомобили на детската предпазна седалка)

X : при този тегловен клас не се разрешават никакви детски седалки

¹ : преместете седалката напред колкото е необходимо и регулирайте облегалката на седалката колкото е необходимо до вертикално положение, за да сте сигурни, че коланът минава напред от горната точка за закрепване

² : преместете седалката нагоре колкото е необходимо и регулирайте облегалката на седалката колкото е необходимо до вертикално положение, за да сте сигурни, че коланът е обтегнат от към страната на закопчалката

³ : преместете съответната предна седалка пред детската предпазна седалка напред колкото е необходимо

⁴ : регулирайте съответната облегалка за глава според необходимостта или я демонтирайте, ако е необходимо

Позволени варианти за монтиране на детска предпазна седалка ISOFIX с конзоли ISOFIX

Тази таблица се отнася за всички детски предпазни системи (седалки) ISOFIX

Клас по тегло	Клас по ръст	Закрепване	На предната пътническа седалка	На външните седалки от втория ред	На средната седалка от втория ред	На седалките на третия ред
Клас 0: до 10 кг	G	ISO/L2	X	X	X	X
	F	ISO/L1	X	X	X	X
	E	ISO/R1	X	IL ³	X	X
Клас 0+: до 13 кг	E	ISO/R1	X	IL ³	X	X
	D	ISO/R2	X	IL ³	X	X
	C	ISO/R3	X	IL ³	X	X
Клас I: от 9 до 18 кг	D	ISO/R2	X	IL ^{3,4}	X	X
	C	ISO/R3	X	IL ^{3,4}	X	X
	B	ISO/F2	X	IL, IUF ^{3,4}	X	X
	B1	ISO/F2X	X	IL, IUF ^{3,4}	X	X
	A	ISO/F3	X	IL, IUF ^{3,4}	X	X
Клас II: от 15 до 25 кг			X	IL ^{3,4}	X	X
Клас III: от 22 до 36 кг			X	IL ^{3,4}	X	X

IL : подходяща за специалните предпазни системи ISOFIX от категориите "специфична за автомобила", "с ограничения" или "полууниверсална". Системата на ISOFIX предпазна седалка трябва да бъде одобрена за конкретния тип автомобил (вижте списъка с типа автомобили на детската предпазна седалка)

IUF : подходяща за предпазни седалки ISOFIX, които се инсталират с лице към предната част на автомобила, принадлежащи към универсалната категория и одобрени за използване в този клас по тегло

- X : при този тегловен клас не се разрешават никакви детски седалки ISOFIX
- ¹ : преместете седалката напред колкото е необходимо и регулирайте облегалката на седалката колкото е необходимо до вертикално положение, за да сте сигурни, че коланът минава напред от горната точка за закрепване
- ² : преместете седалката нагоре колкото е необходимо и регулирайте облегалката на седалката колкото е необходимо до вертикално положение, за да сте сигурни, че коланът е обтегнат от към страната на закопчалката
- ³ : преместете съответната предна седалка пред детската предпазна седалка напред колкото е необходимо
- ⁴ : регулирайте съответната облегалка за глава според необходимостта или я демонтирайте, ако е необходимо

- A - ISO//F3 : гледаща напред детска предпазна седалка за деца с максимален ръст в тегловен клас от 9 до 18 кг.
- B - ISO//F2 : гледаща напред детска предпазна седалка за по-малки деца в тегловен клас от 9 до 18 кг.
- B1 - ISO//F2X : гледаща напред детска предпазна седалка за по-малки деца в тегловен клас от 9 до 18 кг.
- C - ISO//R3 : гледаща назад детска предпазна седалка за деца с максимален ръст от тегловен клас до 18 кг.
- D - ISO//R2 : гледаща назад детска предпазна седалка за по-малки деца в тегловен клас до 18 кг.
- E - ISO//R1 : гледаща назад детска предпазна седалка за малки деца в тегловен клас до 13 кг.

Позволени варианти за монтиране на детска предпазна седалка i-Size с конзоли ISOFIX

	На предната пътническа седалка		На външните седалки от втория ред	На средната седалка от втория ред	На седалките на третия ред
	активирана въздушна възглавница	деактивирана въздушна възглавница			
детски предпазни системи (седалки) i-Size	X	X	i - U	X	X

- i - U : подходящо за универсални обърнати с лицето напред или назад детски предпазни системи (седалки) i-Size
- X : позицията за сядане не е подходяща за универсални детски предпазни системи (седалки) i-Size

Съхраняване на вещи

Отделения за вещи	73
Жабка	73
Поставки за чаши	74
Предно отделение за вещи	75
Съхранение на вещи в панела на вратата	75
Конзола над главата	75
Кутия под седалката	76
Отделение за вещи в облегалката за ръце	76
Съхранение в централната конзола	77
Система на задния носач	77
Товарно отделение	86
Отделение за вещи в задната част на автомобила	89
Покривало на товарното (багажното) отделение	89
Заден подов капак	92
Странични релси и куки	96
Халки за привързване	96
Система за превоз на товари .	96
Предпазна мрежа	98
Сгъваща се масичка	100

Предупредителен триъгълник	100
Комплект за първа помощ	100
Багажник на покрива	101
Превозване на товари	102

Отделения за вещи

⚠ Предупреждение

Не съхранявайте тежки или остри предмети в отделенията за вещи. В противен случай, капакът на отделението за вещи може да се отвори и пътниците да бъдат наранени от предмети, изхвърлени наоколо в случай на рязко спиране, внезапна промяна на посоката или катастрофа.

Жабка

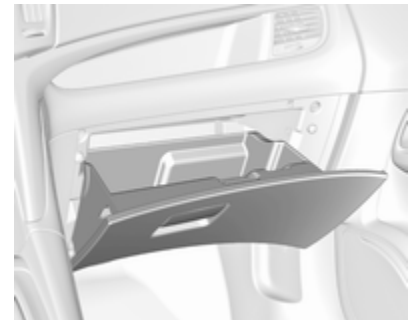

За да отворите жабката издърпайте ръкохватката.

В жабката има адаптер за фиксиращите колесни гайки.

Жабката трябва да бъде затворена по време на движение.

Поставки за чаши

Предна стойка за чаши



Стойките за чаши са разположени на централната конзола между предните седалки.

Плъзгаща се стойка за чаши в облегалката за ръце FlexConsole

Стойката за чаши може да се премества по водещите релси в облегалката за ръце FlexConsole или да се демонтира напълно.



Натиснете ръкохватката отпред на стойката за чаши, за да се плъзне. Облегалка за ръцете ⇨ 46.

Демонтирайте стойката за чаши

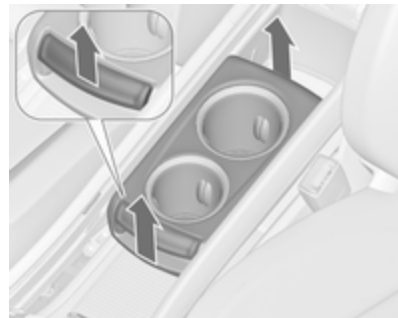

Издърпайте ръкохватката от предната страна на стойката за чаши и я демонтирайте вертикално от конзолата.

Монтажът се извършва в обратен ред.

Съобщение

Монтирайте държача за чаши в посоката, показана на илюстрацията. В противен случай държачите за чаши могат да не се застопорят правилно.

Задна стойка за чаши



Допълнителни стойки за чаши са разположени между седалките на третия ред.

Стойка за бутилки

Джобовете на предните и задните врати са проектирани да съхраняват бутилки.

Предно отделение за вещи



До волана има отделение за съхранение на вещи.

Съхранение на вещи в панела на вратата

На панела на предната врата са разположени малки джобове за съхраняване например на мобилни телефони.

Конзола над главата

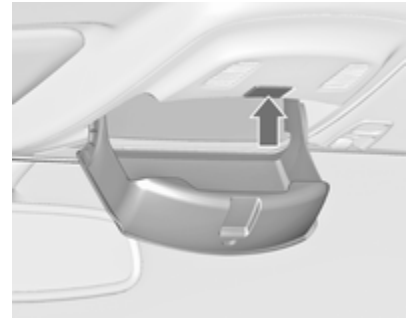

Натиснете бутона, за да отворите кутията за съхраняване на вещи. Кутията може да бъде натоварвана с макс. 0,2 кг.

Кутия под седалката

Кутия за съхраняване на вещи

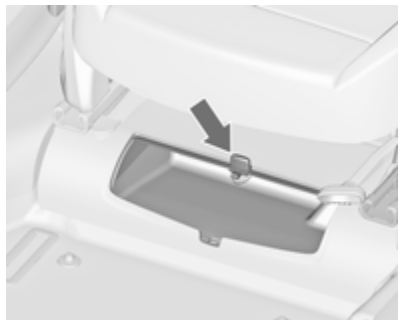

Съществува кутия за съхраняване на вещи под седалката на пътника до водача. Плъзнете капака, за да отворите или затворите кутията. Максимален товар: 1,5 кг.

Чекмедже за съхраняване на вещи под седалката



Натиснете бутона във вдлъбнатината и издърпайте кутията. Максимален товар: 3 кг. Затворете я като я натиснете навътре докато блокира.

Отделение за вещи в облегалката за ръце

Отделение за съхраняване на вещи в облегалката за ръце FlexConsole

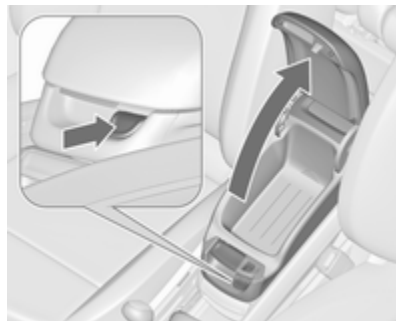

Натиснете бутона, за да отворите отделението за съхраняване на вещи в облегалката за ръце.

Зад облегалката за ръце има друго отделение за съхраняване на вещи. Плъзнете капака, за да отворите.

Съхранение в централната конзола

Централна конзола



Отделението за вещи може да се използва за съхранение на дребни предмети.

Плъзнете капак назад, за да отворите.

Задна конзола

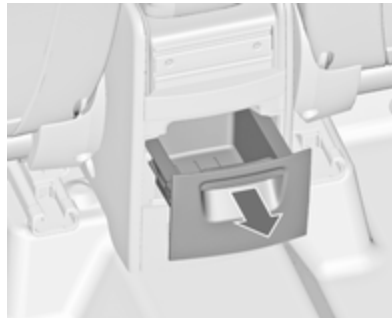

На задната страна на FlexConsole е разположено чекмедже за съхраняване на вещи. Издърпайте навън, за да отворите.

Внимание

Не използвайте за пепел или други тлеещи материали.

Система на задния носач

Система на задния носач за четири велосипеда



Системата на задния носач (система Flex-Fix) позволява да се закрепят два велосипеда към разгъващ се носач, вграден в пода на автомобила. Възможно е да се закачат още два велосипеда върху адаптер. Транспортирането на други предмети не се разрешава.

Максималното натоварване върху системата на задния носач е 80 кг с прикачен адаптер и 60 кг без адаптер. Максималният товар за

велосипед върху системата на задния носач е 30 кг. Това позволява закачането на електрически велосипеди към системата на задния носач.

Максималният товар за велосипед върху адаптера е 20 кг.

Разстоянието между осите на колело не трябва да надвишава 1,15 метра. В противен случай надеждното закрепване на велосипед не е възможно.

Ако не се използва, системата на задния носач трябва да се плъзне обратно в пода на автомобила.

На велосипедите не бива да има предмети, които могат да изпаднат при транспортиране.

Внимание

Ако системата на задния носач е удължена и автомобилът е напълно натоварен, просветът на шасито ще се намали.

Шофирайте внимателно по път със силен наклон или при преминаване през рампи, издутини и др.

Внимание

Консултирайте се с вашия дилър на велосипеди, преди да закачвате велосипеди с въглеродни рамки. Велосипедите може да се повредят.

Съобщение

Габаритните светлини на автомобила може да се деактивират, ако се монтират габаритните светлини на системата на задния носач.

Разгъване

Отворете вратата на багажника.

⚠ Предупреждение

В зоната на разтегляне на задната носеща система не бива да има никой, тъй като това създава опасност от нараняване.

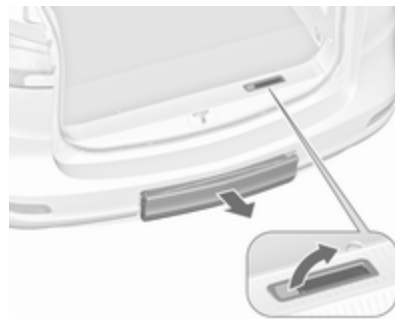

Дръпнете освобождаващата дръжка нагоре. Системата на задния носач се освобождава и излиза бързо от задната броня.



Издърпайте носача навън докрай докато чуете, че се заключва. Уверете се, че не е възможно да приберете държача без да издърпате освобождаващата дръжка отново.

⚠ Предупреждение

На задната носеща система е позволено да се закрепват товари само в случай, че системата е правилно заключена. Ако задната носеща система не може да се заключи правилно, не поставяйте

предмети върху нея и я плъзнете обратно. Потърсете помощта на сервиз.

Разгъване на държача на табелката с регистрационния номер

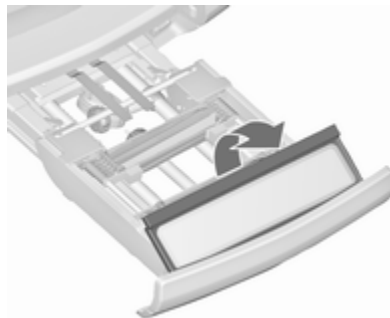

Повдигнете държача на табелката и го сгънете назад.

Разгънете задните светлини

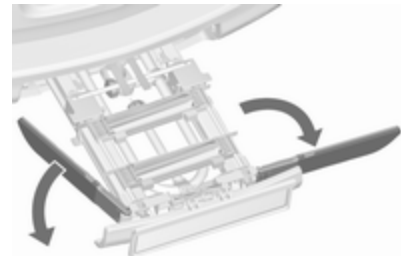

Разгънете двете задни светлини.

Заклучване на системата на задния носач



Завъртете двата притискащи лоста докрай настрани.

В противен случай обезопасяващата функция не е гарантирана.

Разгънете отворите на колелото



Разгънете двата отвора на колелото.

Сглобяване на багажник за велосипеди

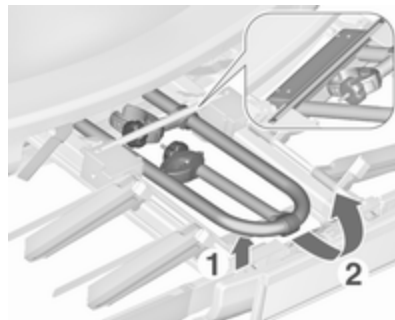

Повдигнете багажника в задната част (1) и го издърпайте назад. Сгънете нагоре багажника (2).

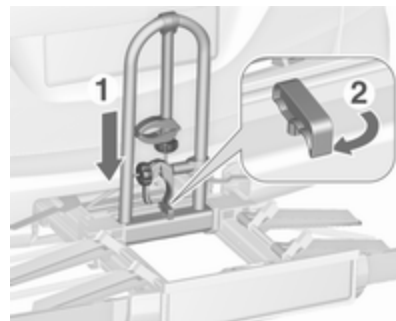

Натиснете надолу багажника (1) и завъртете дръжката (2) назад, за да се закрепят.

Закрепване на първия велосипед



1. Завъртете педалите в показаната на илюстрацията позиция и поставете велосипеда върху предните отвори за колела.

Уверете се, че велосипедът е застанал централно върху отворите за колелата.

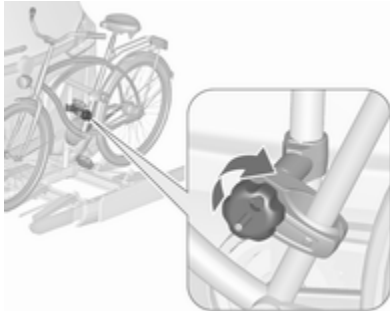

2. Закрепете късата монтажна скоба към рамката на велосипеда. Завъртете бутона по часовниковата стрелка, за да затегнете.

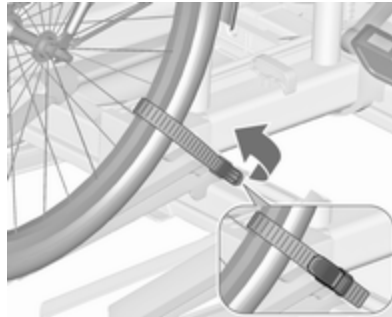

3. Закрепете двете колела на велосипеда в леглата чрез скобите.
4. Проверете дали велосипедът е закрепен добре.

Внимание

Уверете се, че разстоянието между велосипеда и автомобила е поне 5 см. Ако е необходимо, разхлабете дръжката и завъртете настрани.

Закрепване на адаптера

При превоз на повече от два велосипеда, адаптерът трябва да се закрепва преди закрепване на втория велосипед.

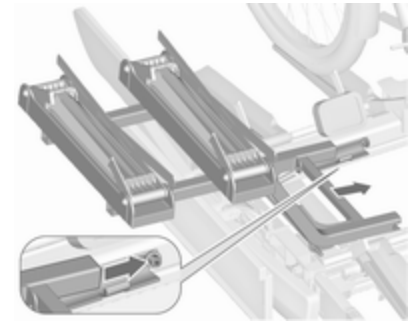

1. Закачете адаптера към системата на задния носач, както е показано на илюстрацията.

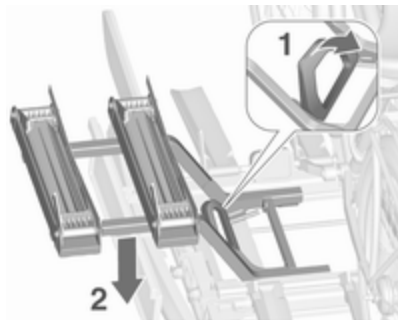

2. Завъртете лоста (1) напред и задръжте, след това спуснете адаптера (2) в задната част.
3. Отпуснете лоста и проверете дали адаптерът е фиксиран надеждно.



4. Прекарайте ремъка, прикрепен към адаптера, под лоста за сгъване на системата на задния носач. Затегнете ремъка.

Прикрепване на повече велосипеди

Прикрепването на още велосипеди е подобно на прикрепването на първия велосипед. Допълнително може да се наложат някои стъпки:

1. Преди поставяне на велосипеда, винаги разгъвайте отворите за колелата за следващия велосипед, ако е нужно.

2. Винаги завъртайте педалите в подходящо положение, преди да поставите велосипеда.

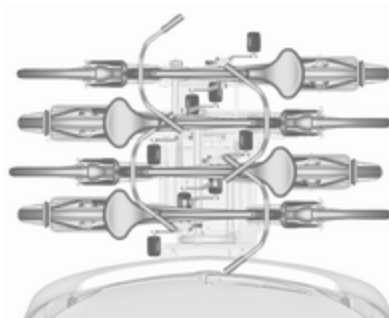

3. Разполагайте велосипедите върху системата на задния носач редуващо се подравнени наляво и надясно.
4. Подравнявайте велосипедите към вече закрепените. Главините на колелата на велосипедите не трябва да се допират една до друга.
5. Закрепвайте велосипедите с монтажни скоби и придържащи ремъци, както е описано за първия велосипед. Монтажните

скоби трябва да са закрепени успоредно.

Използвайте дългата монтажна скоба за закрепване на втория велосипед към багажника.

Използвайте по-дългата допълнителна монтажна скоба за закрепване на третия велосипед към багажника.

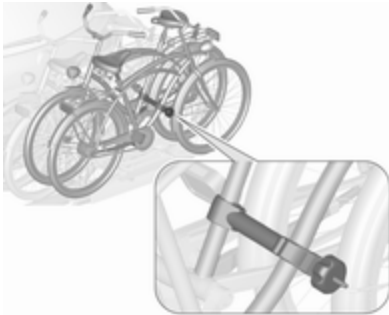

Използвайте късата допълнителна монтажна скоба за закрепване на четвъртия велосипед към багажника. Скобата трябва да се закрепят между рамките на третото и четвъртото колело.

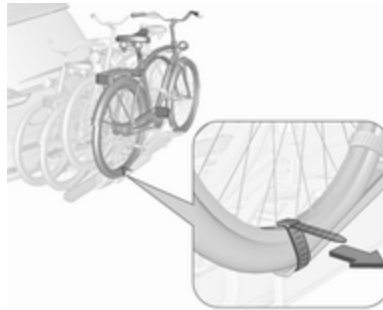

6. Допълнително закрепете двете колела на четвъртия велосипед в леглата чрез обтягащите ремъци.

Препоръчва се да се постави предупредителен знак върху най-задния велосипед за повишена видимост.

Сгънете назад системата на задния носач

Системата на задния носач може да се сгъне назад, за да се получи достъп до багажното отделение.

- Без прикрепен адаптер:

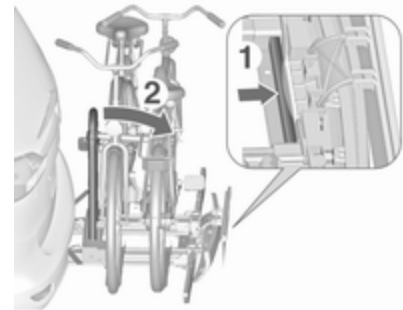

Бутнете лоста (1), за да откачите, и задръжте.

Дръпнете багажника (2) назад, за да сгънете системата на задния носач.

- С прикрепен адаптер:

⚠ Предупреждение

Внимавайте при разглобяването на системата на задния носач, тъй като тя ще се наклони назад. Съществува риск от нараняване.

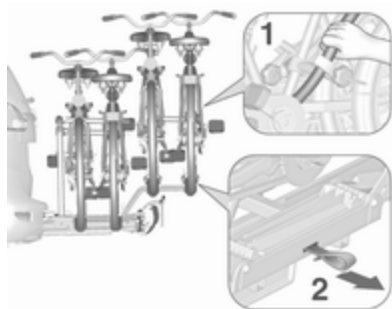

Хванете рамката (1) на най-задния велосипед с една ръка и дръпнете примката (2), за да откачите.

Хванете най-задния велосипед с две ръце и сгънете назад системата на задния носач.

За подобряване на видимостта, габаритните светлини на автомобила се активират, когато системата на задния носач се сгъне назад.

⚠ Предупреждение

При повторно сгъване на системата на задния носач напред, внимавайте за надеждното закрепване на системата.

Сваляне на велосипедите

Свалете двете скоби от гумите на велосипедите.

Завъртете бутона обратно на часовниковата стрелка и махнете монтажните скоби.

Откачане на адаптера

Откачете адаптера преди да свалите последния велосипед, останал върху системата на задния носач.

1. Сгънете отворите на колелото.



2. Разкопчайте ремъка.

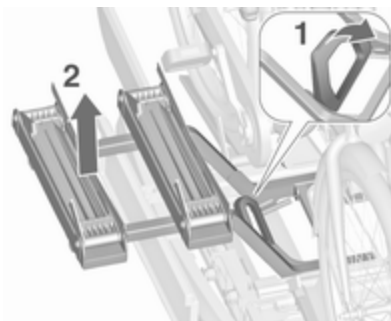

3. Завъртете лоста (1) напред и задръжте.

4. Повдигнете адаптера (2) в задната част и го свалете.

Разглобяване на багажник за велосипеди

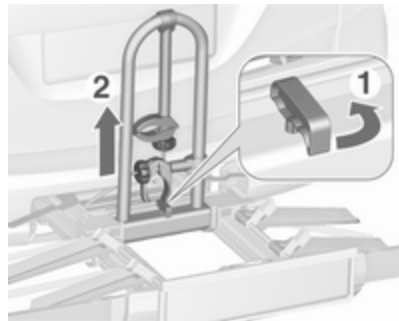

Подредете монтажните скоби както е показано на илюстрацията.

Завъртете ръкохватката (1) напред, за да откачите и повдигнете багажника (2).

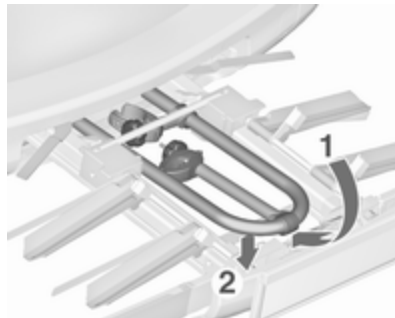

Сгънете багажника назад, след това бутнете напред, докато спре (1).

Натиснете надолу багажника в задната му част (2).

Сгънете отворите на колелото
Сгънете двата отвора на колелото.

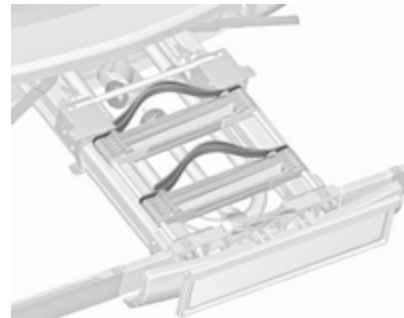

Приберете добре придържащите ремъци.

Отключване на системата на задния носач



Завъртете двата притискащи лоста докрай навътре.

Сгънете задните светлини

Завъртете навътре двете габаритни светлини.

Сгънете държача на табелката с регистрационния номер

Повдигнете държача на табелката и го сгънете напред.

Прибиране на системата на задния носач

Внимание

Внимавайте за акуратното прибиране на всички сгъваеми части, като отвори за колела и монтажни скоби. В противен случай, системата на задния носач може да се повреди при опита за разгъването ѝ.

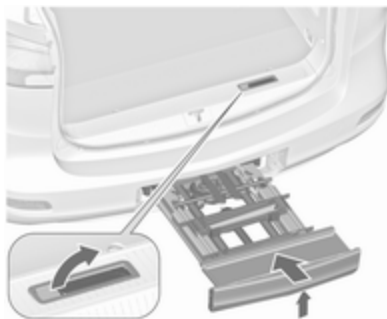

Бутнете освобождаващия лост нагоре и задръжте. Повдигнете леко системата на задния носач и я натиснете в бронята, докато влезе.

Освобождаващата дръжка трябва да се върне в началното си положение.

⚠ Предупреждение

Ако системата не може да се заключи надеждно, потърсете помощта на сервиз.

Товарно отделение

Седалките на третия ред може да се сгъват поотделно към пода на автомобила. Облегалките на седалките на втория ред могат да се сгъват напред поотделно. Също така и облегалката на седалката на пътника до водача може да се сгъва.

Създава се напълно равно багажно отделение, ако всичките задни седалки и облегалки бъдат сгънати, включително и облегалката на седалката на пътника до водача. В зависимост от натоварването, може да се сгъват само отделни седалки или облегалки.

Заден подов капак ↪ 92.

⚠ Предупреждение

Когато седалките или облегалките се регулират или сгъват, дръжте ръцете и краката си далече от зоната на движение.

Никога не съхранявайте предмети под седалките.

Винаги шофирайте с фиксирани седалки и облегалки.

Внимание

Преди да разгънете или сгънете седалките, всички компоненти трябва да са свалени от страничните релси и от халките за привързване.

Халките за привързване трябва да с в позиция за съхранение.



Сгъване на седалките на третия ред

- Натиснете надолу облегалката за главата, като натискате фиксатора ↻ 39.

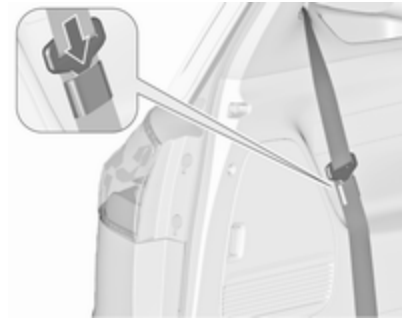

- Пъхнете заключващата планка на предпазния колан от всяка страна в джоба, който е монтиран при предпазния колан.



- Издърпайте долното ухо и едновременно завъртете облегалката напред, докато седалката се спусне в пода на автомобила.
- Монтирайте килима на пода ⇨ 92 и покривалото на багажното отделение ⇨ 89, ако е необходимо.

Изправяне на седалките

Издърпайте нагоре седалката за горното ухо, разгънете и позволете на седалката да се фиксира в изправена позиция.

Сгъване на облегалките на седалките на втория ред

- Свалете покривалото на багажното отделение, ако е необходимо ⇨ 89.
- Натиснете надолу облегалките за главата, като натискате фиксатора ⇨ 39.
- Преместете седалката на пътника до водача в позиция, при която се избягва контакт с облегалките за глава на сгънатите облегалки.

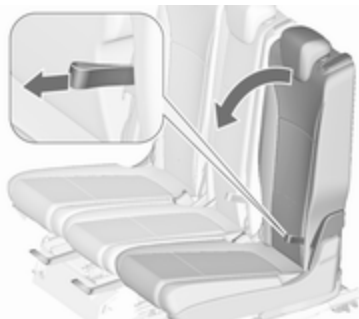

- Издърпайте ухото и сгънете надолу облегалката към седалката.

Внимание

- Не сгъвайте облегалките на външните седалки, докато седалките са в комфортна позиция ⇨ 48.
- Не вдигайте лоста на системата за лесен достъп, докато облегалките на седалките са сгънати.

Може да повредите седалките.

- В обратния случай издърпайте ухото и настройте облегалката във вертикална позиция като позиция за превоз на товари.

⚠ Предупреждение

Използвайте вертикалната позиция на облегалките на седалките, само за да увеличите обемът за багаж, а не за да седате.

Разгъване на облегалката

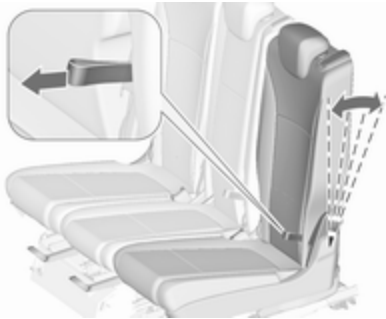

Повдигнете облегалката във вертикално положение. Регулирайте наклона, като издърпате ухото.

Уверете се, че всички позиции са правилно застопорени.

⚠ Предупреждение

Движете се с автомобила само, когато облегалките на седалките са добре заключени на местата си. В противен случай съществува опасност от наранявания и нанасяне на

щети на превозвания товар или по автомобила в случай на рязко спиране или сблъсък.

Отделение за вещи в задната част на автомобила

От двете страни на багажното отделение са разположени рафтове за съхраняване на вещи.



За да отворите, освободете капака в страничния облицовъчен панел и го демонтирайте.

Отделение за съхраняване на вещи в пода



При версията без трети ред седалки, под килима на пода са разположени кутии за съхраняване на вещи. Повдигнете килима, за да отворите.

Покривало на товарното (багажното) отделение

Не поставяйте тежки предмети или предмети с остри ръбове върху покривалото на товарното отделение.

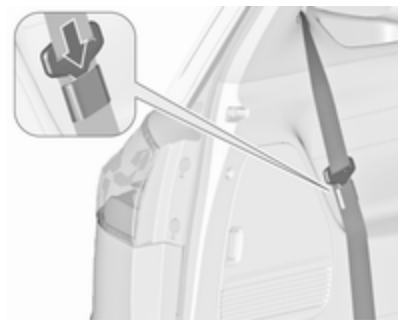

Преди да използвате покривалото на багажното отделение, пъхнете заключващата планка на предпазния колан от всяка страна в джоба, който е монтиран при предпазния колан.

Затваряне

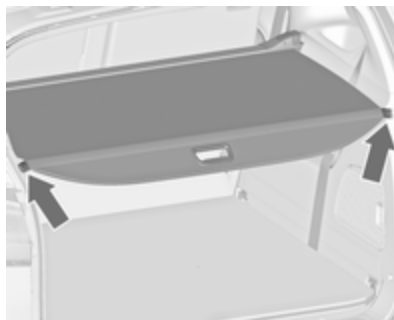

Издърпайте назад покривалото на товарното отделение с помощта на ръкохватката и го застопорете в страничните фиксатори.

Отваряне

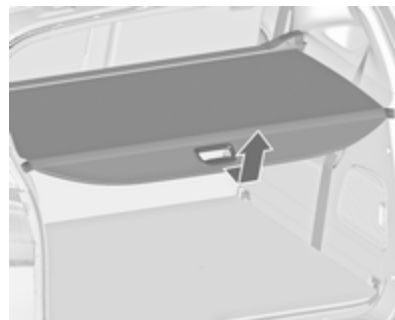

Освободете покривалото на багажното отделение от страничните конзоли. Хванете дръжката и насочвайте покривалото на товарното отделение, докато то се навие напълно.

Изваждане

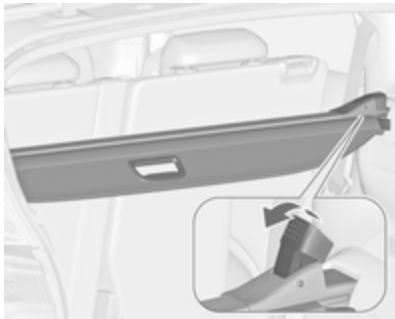

Отворете покривалото на багажника.

Дръпнете освобождаващия лост нагоре и задръжте. Повдигнете покривалото на товарното отделение от дясната му страна и го извадете от фиксаторите.

Съхраняване на вещи в багажното отделение

Ако покривалото на багажното отделение не се използва, съхранявайте го в отделението за съхраняване на вещи в пода на автомобила.

Отворете капака на отделението за съхраняване на вещи пред багажната врата.

Демонтирайте покривалото на товарното отделение и го завъртете така, че освобождаващото лостче да е насочено наляво.

Поставете корпуса така, че горната страна да сочи напред, а частта с дръжката да сочи нагоре.

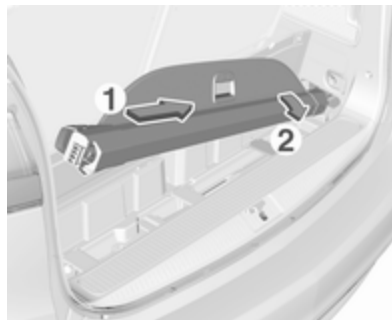

Поставете покривалото на товарното отделение в отвора от дясната страна на товарното отделение (1) и го завъртете

докато дръжката остане в хоризонтално положение върху корпуса (2).

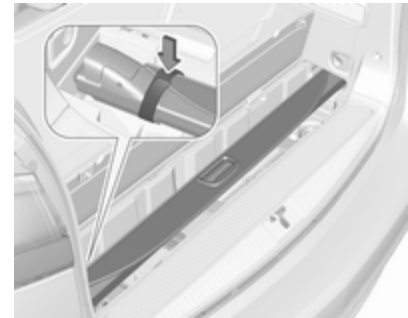

Затегнете покривалото на багажното отделение за съхраняване на вещи с велкро лентата.

Монтаж

Вкарайте лявата страна на покривалото в жлеба, дръпнете освобождаващия лост нагоре и задръжте, вкарайте дясната страна на багажното покривало и застопорете.

Заден подов капак

Килим на пода

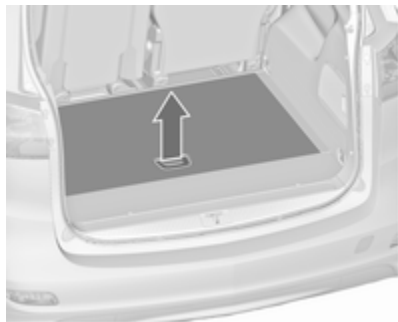

При версиите без трети ред седалки, под килима на пода са разположени кутии за съхраняване на вещи. За да ги отворите, повдигнете килима на пода и го сгънете нагоре зад задните седалки.

Килим за вътрешна защита

Килимът за вътрешна защита изпълнява функция за покриване и защита на багажното отделение и

се използва, когато всичките или една седалка/облегалка бъде сгъната.

Чрез сгъване и разгъване на килима са възможни множество индивидуални приложения.

Килимът за вътрешна защита е наличен в две версии:

- **Стандартният килим за защита** покрива зоната между багажната врата и втория ред седалки, когато третият ред седалки се използва или ако една седалка е сгъната.
- **Килимът за вътрешна защита Flex cover** е с двоен размер спрямо стандартния килим за защита и е свързан с цип. Той покрива напълно багажното отделение, когато всички или една седалка на третия ред бъде сгъната.

Килимът за защита може да се сгъва надлъжно на 4 части (стандартен) или на 8 части (Flex cover), със закопчана с цип централна част и напречно на 4 части.

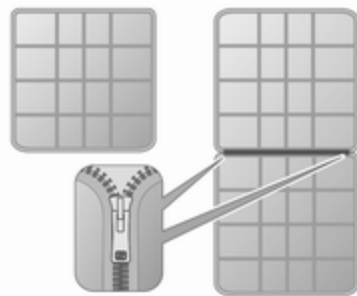

По-долу са описани само няколко примера на употреба на килимите.

Преди сгъване и разгъване на килима, всички компоненти трябва да се демонтират от страничните релси и от халките за привързване. Халките за привързване трябва да са в прибрана позиция.

Покриване на багажното отделение между багажната врата и втория ред седалки

е възможно както със **стандартния килим за защита**, така и с **килима за вътрешна защита Flex cover**, ако е сгънат при ципа си наполовина (два слоя).



Килимът е разположен сгънат зад изправените седалки на третия ред.

- Сгънете надолу третия ред седалки.



- Разгънете частите на сгънатия килим, така че първата част да е вдигната нагоре към облегалките на седалките на втория ред.
- Когато сгъвате облегалките на седалките на втория ред, килимът се разгъва автоматично и покрива мястото между двата реда седалки.
- За да може да се повдигне една седалка от третия ред, сгънете килима наполовина по дължината му.



- Издърпайте килима малко навън, за да защитите прага на товарното отделение, когато товарите тежки предмети. Повдигнете застъпващата част на килима преди да затворите багажната врата.

Покриване на багажното отделение нагоре до облегалките на предните седалки

Възможно е само с килима за вътрешна защита Flex cover, ако е сгънат при ципа си наполовина (двоен слой).

Килимът се разтяга до втория ред седалки, както е описано по-напред.



- Сгънете облегалките на седалките от втория ред.
- Разгънете горните части на килима с два слоя, така че багажното отделение да бъде покрито напълно. Първата част на килима вече е повдигната към облегалките на предните седалки.



- Сгънете застъпващата задна част под килима преди да затворите багажната врата.

Частично покриване на товарното отделение

Възможно е само с **килима за вътрешна защита Flex cover**, ако е сгънат при ципа си наполовина (двоен слой).

като например, когато облегалката на лявата външна седалка не е сгъната

Килимът се разтяга до втория ред седалки, както е описано в първия раздел.

- Сгънете надолу облегалките, които трябва да се покрият.



- Откопчайте ципа зад повдигнатата облегалка.

- Издърпайте навън килима, докато първата част не се изпълне на пода на багажното отделение.
- Повдигнете нагоре по дължина частта, която е откопчана от ципа и я сгънете към центъра.

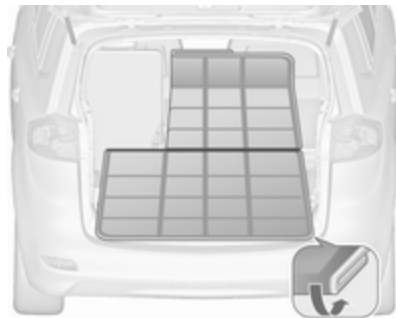

- Разтегнете горната част на килима с два слоя над сгънатите облегалки.
- Сгънете застъпващата задна част под килима преди да затворите багажната врата.

Направете същото, когато една външна облегалка и централната облегалка не са сгънати.

например, когато само централната облегалка е сгъната
Килимът се разтяга до втория ред седалки, както е описано в първия раздел.

- Сгънете надолу централната облегалка, за да бъде покрита.



- Разкопчайте ципа от двете страни зад лявата и дясната облегалки.
- Издърпайте навън килима, докато първата част не се изпъне на пода на багажното отделение.

- Повдигнете нагоре по дължина двете части, които са откопчани от ципа и ги сгънете към центъра.

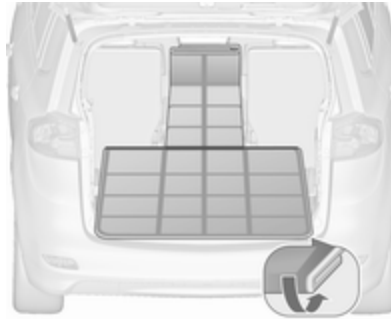

- След това разтегнете малката горна част на килима с два слоя над централната облегалка.
- Сгънете застъпващата задна част под килима преди да затворите багажната врата.

Следващите илюстрации показват някои допълнителни примери.

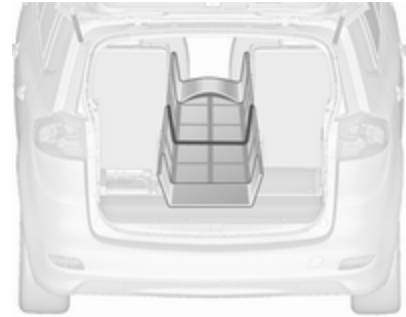

Пример за дълги малки предмети, например ски.

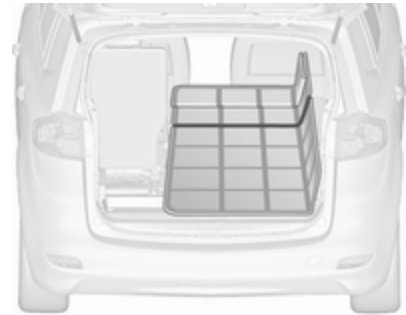

Пример за странична защита.

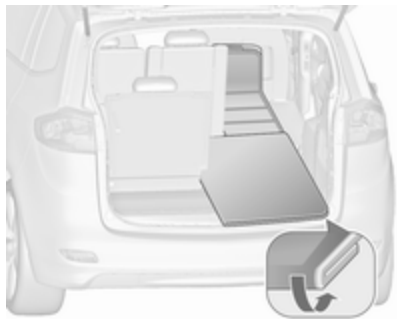

Пример за покриване на сгъната облегалка на втория ред и една сгъната седалка на третия ред.

Странични релси и куки



Вкарайте куките на желаното място в релсите: вкарайте куката в горния жлеб на релсата и я натиснете в долния жлеб.

Халки за привързване



Халките за привързване служат за обезопасяване на предметите срещу изместване, напр. чрез ремъци или мрежа за багаж.

Система за превоз на товари

FlexOrganizer е гъвкава система за разделяне на товарното отделение.

Системата се състои от:

- адаптери
- мрежести джобове

- куки
- променлива преградна мрежа

Компонентите се монтират във водещите релси на двата страничните панела чрез адаптери и куки.

Монтиране на адаптерите в релсите

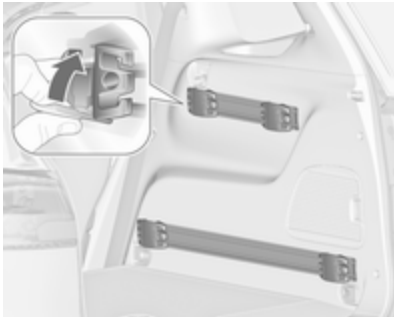

Обърнете плунката надолу, вкарайте адаптера в горния и долния жлеб на релсата и го преместете в желаното положение. Обърнете плунката нагоре, за да заключите адаптера.

За да го свалите, завъртете плунката надолу и го извадете от релсата.

Променлива преградна мрежа

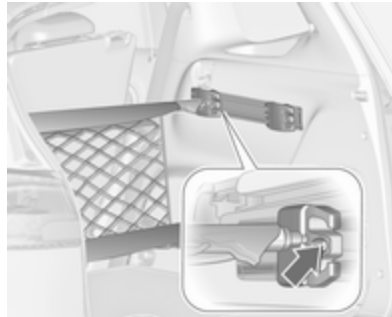

Вкарайте адаптерите на необходимите места в релсите. Съединете двете половинки на прътовете на мрежата.

За да ги монтирате, натиснете ги един към друг малко и ги вкарайте в съответните отвори на адаптерите.

За да ги извадите, натиснете прътовете един към друг и ги извадете от адаптерите.

Мрежести джобове

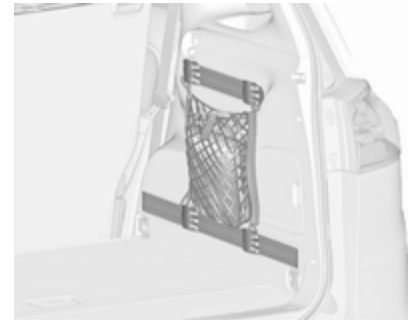

Вкарайте адаптерите на необходимите места в релсите. Мрежестият джоб може да се окачи на адаптерите.

Монтиране на куките в релсите



Вкарайте куката не желаното място, първо в горния жлеб на релсата и след това я натиснете в долния жлеб. При изваждането първо я дръпнете и извадете от горния жлеб.

Преградна мрежа пред вратата на багажното отделение



Монтирайте директно пред багажната врата.

Преди монтаж вкарайте навътре четирите накрайника на лоста на мрежата, като завъртате всеки накрайник обратно на часовниковата стрелка.

За да монтирате, натиснете лостовете на мрежата заедно и ги пхнете в отворите на рамката на багажната врата. По-дългият прът трябва да бъде вкаран горе.

За да ги свалите натиснете едновременно прътовете и ги извадете.

Предпазна мрежа

Предпазната мрежа може да се монтира зад седалките на втория ред или зад предния ред седалки. Забранено е превозването на пътници зад предпазната мрежа.

Монтаж зад втория ред седалки



- Съществуват монтажни отвори от двете страни в рамката на тавана над втория ред седалки: окачете и фиксирайте

лоста на мрежата от едната страна, сгънете го и окачете и фиксирайте лоста от другата страна.

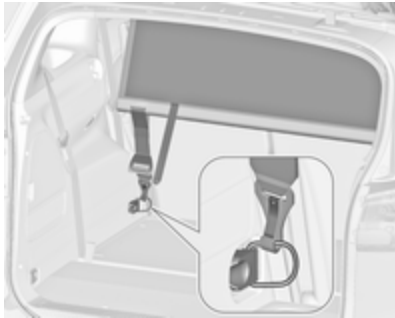

- Закачете куките на ремъците на предпазната мрежа към предните халки за привързване от двете страни на багажното отделение.
- Натегнете двата ремъка, като опънете свободния край.

Монтаж зад предните седалки



- Съществуват монтажни отвори от двете страни в рамката на тавана над предните седалки: окачете и фиксирайте лоста на мрежата от едната страна, сгънете го и окачете и фиксирайте лоста от другата страна.

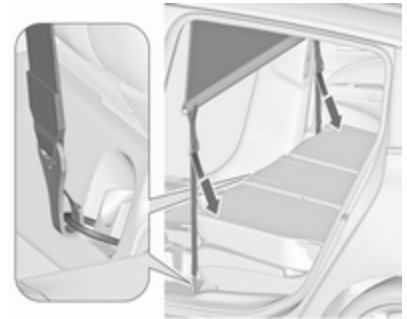

- Закачете куките на ремъците на предпазната мрежа към халките за привързване от двете страни на пода пред седалките.
- Натегнете двата ремъка, като опънете свободния край.

Изваждане

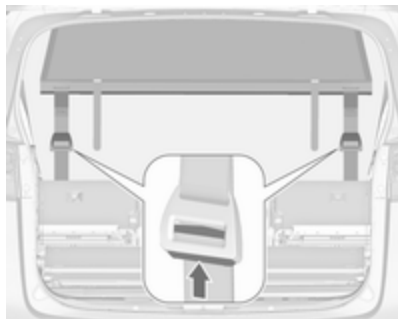

Натиснете бутона на обтегача, за да освободите ремъка от двете страни. Откачете куките от халките. Откачете прътовете на предпазната мрежа от скобите в рамката на тавана. Навийте мрежата нагоре и я закрепете с ремък.

Прибиране

Отворете капака на отделенията за съхраняване на вещи в пода на багажното отделение пред багажната врата.

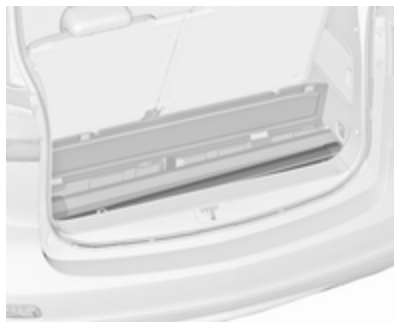

Поставете предпазната мрежа в отделениято за съхраняване на вещи и затворете капака.

Сгъваща се масичка

Намира се на облегалките на предните седалки.

Отворете масичката като я дръпнете нагоре докато се фиксира.

Сгънете я чрез натискане надолу докато премине точката на противодействие.

Не поставяйте тежки предмети върху сгъваемата масичка.

Предупредителен триъгълник

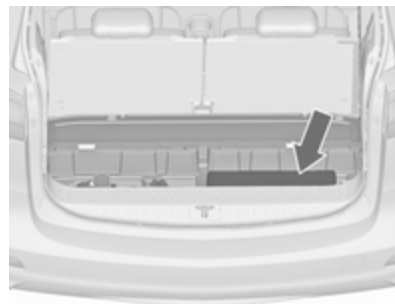

Приберете аварийния триъгълник в отделениято за съхраняване на вещи в пода на багажното отделение пред багажната врата.

Комплект за първа помощ

Съхранявайте комплекта за първа помощ и сигналната жилетка под седалката на шофьора.

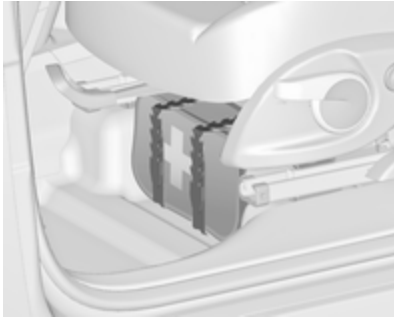

Използвайте ремъците, за да фиксирате.



При друга версия, комплектът за първа помощ е разположен в кутията за съхраняване на вещи под седалката на водача. Плъзнете капака, за да отворите или затворите кутията.

Багажник на покрива

От съображения за безопасност и избягване повреда на покрива, препоръчваме да използвате багажник одобрен за Вашия автомобил. За повече информация се обърнете към вашия сервиз.

Следвайте инструкциите за монтаж и сваляйте багажника, когато не е необходим.

Монтиране на багажник на покрива

Автомобили с релси на покрива



Закрепете багажника на покрива в областта на отворите, посочени със стрелки на фигурата.

Автомобили без релси на покрива



За да захванете багажника на покрива към покрива, отворете капачките в панелите на покрива. Пъхнете монтажните средства, както е указано, във фиксаторите, показани на илюстрацията.

Превозване на товари

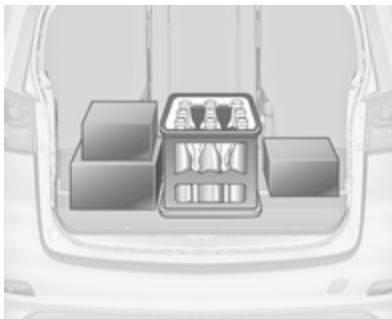

- Тежките предмети в багажника трябва да се поставят плътно до облегалките на седалките. Уверете се, че облегалките са заключени добре. Ако предметите трябва да се подредят един върху друг, най-тежките предмети трябва да се поставят най-отдолу.
- Закрепвайте тежките предмети с ремъци закачени за халките ↺ 96.

- Укрепвайте предметите в багажника за да ги предпазите от изместване.
- Не позволявайте на товара да се подава над горния ръб на облегалката на седалката.
- Не поставяйте никакви предмети върху покривалото на багажното отделение и върху арматурното табло.
- Товарът не бива да пречи на използването на педалите, ръчната спирачка и скоростния лост или да ограничава свободата на движение на шофьора. Не оставяйте небезопасни предмети в купето.
- Не карайте с отворено багажно отделение.

⚠ Предупреждение

Внимавайте товарът в автомобила да е добре закрепен. В противен случай предметите в автомобила могат да бъдат подхвърлени хаотично

и да предизвикат персонални увреждания или щети на товара или автомобила.

- Полезният товар е разликата между допустимото брутно тегло на автомобила (виж идентификационна табелка ⇨ 350) и теглото на празен автомобил по директивата на ЕС.

За да изчислите полезния товар запишете данните за Вашия автомобил в таблицата за тегла в началото на настоящото ръководство.

Според директивата на ЕС теглото на празния автомобил включва средните тегла на шофьора (68 кг), багажа (7 кг) и всички работни течности (при резервоар за гориво, зареден на 90 %).

Допълнителното оборудване и аксесоари увеличават теглото на празния автомобил.

- Товарът на покрива увеличава чувствителността на автомобила към страничен

вятър и има вредно въздействие върху управляемостта му поради по-високия център на тежестта. Разпределяйте товара равномерно и го обезопасявайте правилно с помощта на ремъци за закрепване. Регулирайте налягането на гумите и шофирайте със скорост съобразно натоварването. Често проверявайте и натягайте ремъците.

Не карайте с повече от 120 км/ч.

Позволеното натоварване на покрива е 75 кг за автомобили без релси на покрива и 100 кг за автомобили с релси на покрива. Натоварването на покрива е сбор от теглото на багажника на покрива и самия товар.

Прибори и органи за управление

Органи за управление	105
Регулиране на волана	105
Бутони върху волана	105
Отопляем волан	106
Клаксон	106
Чистачки/система за измиване на предното стъкло	106
Чистачка/система за измиване на задното стъкло	108
Външна температура	109
Часовник	109
Електрически контакти	110
Запалка	111
Пепелници	111
Предупредителни светлини, измервателни уреди и контролни индикатори (лампи)	112
Табло с прибори	112
Скоростомер	112
Километражен брояч	112
Дневен километражен брояч	112
Оборотомер	113
Указател за горивото	113

Селектор за гориво	114
Указател за температурата на охлаждащата течност на двигателя	116
Сервизен дисплей	117
Контролни индикатори (лампи)	118
Мигач	120
Индикатор за незакопчан предпазен колан	121
Системи на въздушните възглавници и обтегачи на предпазните колани	121
Деактивиране на въздушните възглавници	122
Зареждаща система	122
Контролен индикатор за неизправност	123
Спирачки и съединител	123
Задействайте педала	123
Електрическа ръчна спирачка	123
Неизправност в електрическата ръчна спирачка	124
Антиблокираща спирачна система (ABS)	124
Превключване на предавки ..	124
Сервоусилвател на волана ..	124
Разстояние за следване	124

Предупреждение за напускане на платно	125
Електронната стабилизираща система е изключена	125
Електронна стабилизираща система и система за тракшън контрол	125
Системата за тракшън контрол е изключена	125
Предварително подгряване ..	125
Дизелов филтър за твърди частици	125
AdBlue	126
Система за следене на налягането в гумите	126
Налягане на маслото на двигателя	126
Ниско ниво на горивото	127
Имобилайзер	127
Външни светлини	127
Дълги светлини	127
Асистент за дългите светлини	127
LED предни фарове	127
Фар за мъгла	127
Задна светлина за мъгла	127
Круиз контрол (система за поддържане на дадена скорост)	127
Адаптивен круиз контрол	128

Открит автомобил отпред	128
Ограничител на скоростта	128
Помощна система за пътни знаци	128
Отворена врата	128
Информационни дисплеи	129
Център за информация на водача	129
Информационен дисплей	133
Предупредителни съобщения 135	
Предупредителни зумери	135
Напрежение на акумулатора	136
Персонализиране на автомо- била	136
Телематична услуга	139
OnStar	139

Органи за управление

Регулиране на волана

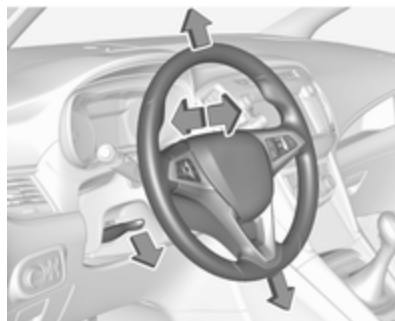

Отключете лоста, настройте волана, заключете лоста и проверете дали воланът е заключен добре.

Не регулирайте волана докато не спрете автомобила и не освободите ключалката на волана.

Бутони върху волана



Системата Инфотейнмънт, някои помощни системи на водача и свързаният мобилен телефон могат да се управляват чрез органите за управление върху волана.

Повече информация можете да намерите в ръководството за употреба на системата Инфотейнмънт.

Помощни системи за водача
↪ 250.

Отопляем волан



Отоплението се активира чрез натискане на . Активирането се обозначава от светодиода в бутона.



Препоръчаните места за хващане на волана се затоплят по-бързо и до по-висока температура от другите зони на волана.

Отоплението работи, когато двигателят работи и по време на автоматично спиране.

Система "стоп/старт" ⇨ 228.

Клаксон



Натиснете .

Чистачки/система за измиване на предното стъкло

Чистачки на предното стъкло

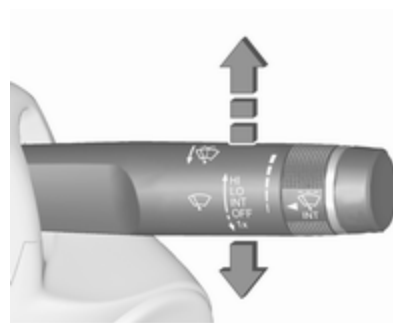

- HI** : бързо
- LO** : бавно
- INT** : интервален режим на бърсане или автоматичен режим на бърсане с помощта на сензор за дъжд
- OFF** : изключено

За еднократно избърсване при изключени чистачки натиснете лоста надолу до позиция **1x**.

Не използвайте чистачките при заледено стъкло.

Изключвайте чистачките в автомивки.

Регулируем интервал на бърсане



Поставете лоста за чистачките в положение **INT**.

Завъртете колелото за настройка за да нагласите желания интервал на бърсане:

кратък интервал	: завъртете колелото за настройка нагоре
дълъг интервал	: завъртете колелото за настройка надолу

Регулируема чувствителност на сензора за дъжд



Поставете лоста за чистачките в положение **INT**.

Завъртете колелото за настройка, за да регулирате чувствителността на сензора за дъжд.

Сензорът за дъжд отчита количеството вода върху предното стъкло и автоматично регулира честотата и скоростта на бърсане.

След 20 секунди без дейност по бърсане, рамената на чистачките се придвижват леко надолу до паркирано положение.

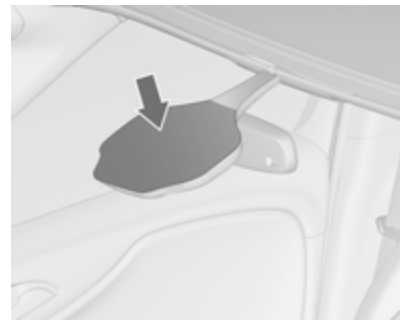

Пазете сензора от прах, замърсяване и лед.

Система за измиване на предното стъкло



Дръпнете лоста. Върху предното стъкло се напръсква измиваща течност и чистачките правят няколко маха.

Течност за измиване ⇨ 301

Чистачка/система за измиване на задното стъкло

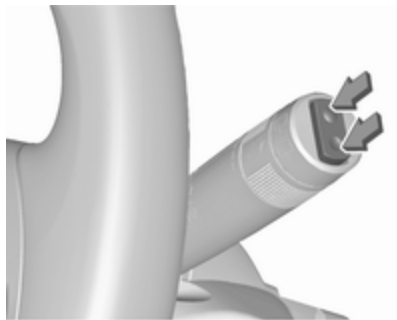

Натиснете бутона за да активирате чистачката на задното стъкло:

горно положение	: непрекъсната работа
долно положение	: интервален режим
средно положение	: изключено



Натиснете лоста. Върху задното стъкло се напръсква измиваща течност и чистачката прави няколко маха.

Не използвайте чистачките при заледено задно стъкло.

Изключвайте чистачките в автомивки.

Чистачката на задното стъкло се задейства автоматично, когато при включени чистачки на предното стъкло се включи задната предавка.

Активирането или деактивирането на тази функция може да се промени в менюто Настройки на информационния дисплей.

Персонализиране на автомобила
 ⇨ 136.

Външна температура



Понижението на температурата се отразява незабавно, а повишението на температурата – с известно закъснение.



Ice Possible.
 Drive
 with Care

Ако външната температура спадне до 3 °C, на информационния център за водача се извежда предупредително съобщение.

⚠ Предупреждение

Пътната настилка може да е вече заледена, въпреки че дисплеят показва няколко градуса над 0 °C.

Часовник

На информационния дисплей се показват датата и точното време.

R 4.0 IntelliLink

Натиснете  и изберете **Settings (Настройки)**.

Изберете **Time and Date (Час и дата)**, за да се покаже съответното подменю.

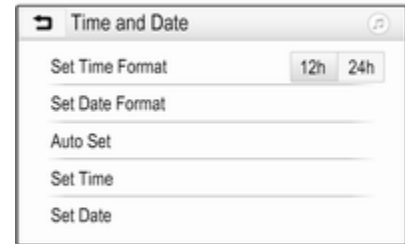

Set Time Format (Задаване на формат за време)

За да изберете желаните часови формат, докоснете екранните бутони **12 h** или **24 h**.

Set Date Format (Задаване на формат за дата)

За избор на желания формат на дата, изберете **Set Date Format (Задаване на формат за дата)** и маркирайте една от наличните опции в подменюто.

Auto Set (Автом. настройка)

За избор на ръчно или автоматично задаване на дата и час, изберете **Auto Set (Автом. настройка)**.

За автоматично задаване на дата и час, изберете **On - RDS (Вкл. - RDS)**.

За ръчно задаване на дата и час, изберете **Off - Manual (Изкл. - Ръчно)**. Ако **Auto Set (Автом. настройка)** е зададено на **Off - Manual (Изкл. - Ръчно)**, точките **Set Time (Задаване на време)** и **Set Date (Задаване на дата)** от подменюто стават достъпни.

Задаване на дата и час

За настройка на датата и часа, изберете **Set Time (Задаване на време)** или **Set Date (Задаване на дата)**.

Докоснете **+** и **-** за регулиране на настройките.

Електрически контакти



В предната конзола има електрически контакт с напрежение 12 волта. Отворете капачето надолу.

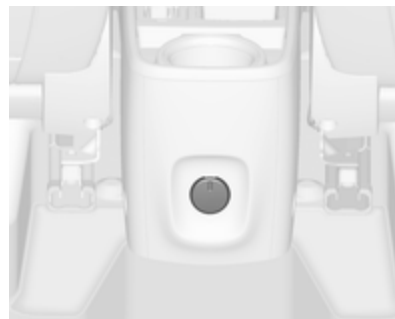

В задната конзола има допълнителни електрически контакти с напрежение 12 волта



както и в лявата странична стена на багажното отделение.

Не надхвърляйте максималната мощност от 120 вата.

При изключено запалване електрическите контакти са деактивирани. Освен това, електрическите контакти се деактивират при ниско напрежение на акумулатора.

Свързаните електрическите аксесоари трябва да отговарят на стандартите за електромагнитна съвместимост залегнали в DIN VDE 40 839.

Не свързвайте никакви електроподаващи аксесоари, напр. зарядни устройства или батерии.

Не повреждайте контакта като използвате неподходящи щепсели.

Система "стоп/старт" ⇨ 228.

Запалка



Запалката е разположена в предната конзола. Отворете капачето надолу.

Натиснете запалката. Изключва се автоматично след нажежаване на елемента. Издърпайте запалката.

Пепелници

Внимание

Да се използват само за пепел, а не за запалими отпадъци.

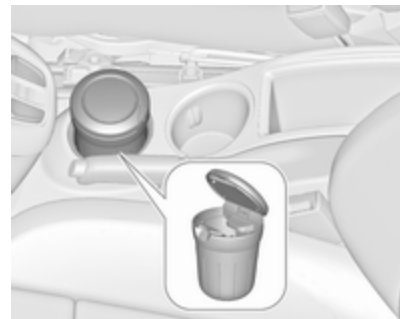

Подвижният пепелник може да се поставя в гнездата за напитки.

Предупредителни светлини, измервателни уреди и контролни индикатори (лампи)

Табло с прибори

При някои варианти стрелките на приборите за кратко се завъртат до крайно положение при включване на запалването.

Скоростомер



Показва скоростта на автомобила.

Километражен брояч

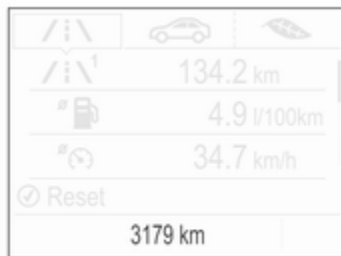

Общото записано разстояние се показва в километри.

Дневен километражен брояч

Показва записаното разстояние след последното нулиране.



Дневният километражен брояч отброява до 9999 км и се рестартира от 0.

Две страници на дневния километражен брояч могат да се избират за различни пътувания.

Изберете /i\, като натиснете **Menu** на лоста за мигачите. Завъртете регулиращия пръстен върху лоста на мигачите и изберете /i\1 или /i\2. Всяка страница на дневния километражен брояч може да се поотделно, като натиснете **SET/CLR** върху лоста на мигачите на съответното меню.

Оборотомер

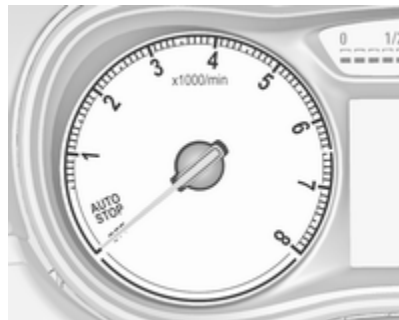

Показва оборотите на двигателя.
На всяка предавка карайте,
доколкото е възможно, при ниски
обороты на двигателя.

Внимание

Ако стрелката е в червената предупредителна зона, максимално допустимите обороти за двигателя са надхвърлени. Това представлява риск за двигателя.

Указател за горивото

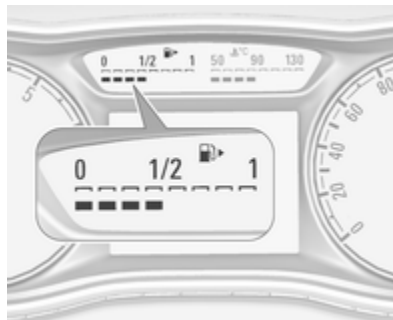

Показва нивото на горивото или наличната газ (пропан-бутан или метан) в резервоара, в зависимост от използваното гориво.

Броя светещи светодиоди показва нивото в съответния горивен резервоар. 8 светодиода означават, че горивния резервоар е пълен.

По време на работа на газ, се показва нивото в резервоара за газ.

Индикация за ниско ниво на горивото

Ако е останал само един светещ в бяло светодиоди, това показва, че нивото на горивото е ниско.

Ако цветът на светодиода се промени в червен и  светне в жълто, заредете резервоар по-скоро.

Ако светодиода светне в червено и  мига в жълто, заредете незабавно.

Никога не допускайте резервоарът за гориво да се изпразни докрай.

Стрелката показва страната на автомобила, където е разположена капачката на резервоара.

Поради останало гориво в резервоара, при пълно зареждане може да се окаже, че количеството на долятото гориво е по-малко от специфицирания капацитет на резервоара.



По време на работа в режим на газ, системата автоматично превключва в бензинов режим, когато резервоарите за втечен газ се изпразнят ⇨ 114.

Селектор за гориво

Работа на природен газ, метан



Натискането на  превключва между работа на бензин и работа на природен газ. Превключването е невъзможно при високи натоварвания (напр., мощно ускорение, движение с напълно отворена дроселова клапа). Статусът на светодиода показва текущия работен режим.

-  изключено : работа с природен газ
-  свети : режим бензин
-  мига : не е възможно превключване, някой от видовете гориво е свършил

Веднага щом резервоарът за природен газ се изпразни, системата автоматично превключва в бензинов режим до изключване на запалването.

Ако резервоарът за природен газ не се зареди, системата трябва ръчно да се превключи на бензинов режим преди двигателят да се рестартира. Това ще предотврати повредата на катализатора (прегриване предизвикано от неравномерно подаване на гориво).

Ако превключвателят за избор се задейства няколко пъти за кратко време, се активира забрана на превключването. Двигателят остава в текущия работен режим. Забраната на превключването остава активна до изключване на запалването.

При режим бензин е възможна слаба загуба на мощност и въртящ момент. Ето защо трябва да приспособите стила си на шофиране (напр., при изпреварване) и голямо натоварване на автомобила (напр., при теглене) съобразно това.

На всеки шест месеца оставайте нивото на горивото да падне, докато контролният индикатор  започне да свети - след това заредете. Това е необходимо за да се поддържа качеството на горивото, както и функционалността на системата необходима за бензиновия режим.

Зареждайте резервоара докрай през постоянни интервали за да го предпазите от корозия.

Съобщение

Резервоарите за природен газ (Тип IV) са направени от подсилена пластмаса от леки влакна.

След удар зад предните седалки или преминаване върху предмети, които удрят долната част на каросерията на

автомобила, резервоарите за природен газ трябва да се проверят. Препоръчваме оторизиран сервиз на Opel за обслужването на автомобили, работещи с природен газ.

Използване на природен газ за гориво ⇨ 283.

Работа на втечен газ, пропан-бутан



Натискането на **LPG** превключва между режим бензин и режим втечен газ веднага, щом необходимите параметри (температура на охлаждащата течност, температура на газа и

минимални обороти на двигателя) бъдат достигнати. Изискванията обикновено се постигат след около 60 секунди (в зависимост от външната температура) и първото силно натискане на педала на газта. Светодиодът за състояние показва текущия работен режим.

- изключено : режим бензин
- мига : проверка на условията за преход от работа на гориво към работа на втечен газ. Светва, ако условията са изпълнени.
- свети : режим втечен газ
- присветва 5 пъти и изгасва : резервоарът за втечен газ е празен или има неизправност в газовата уредба. В центъра за информация на водача се показва съобщение.

Ако горивният резервоар е празен, двигателят няма да стартира.

Избраният режим на гориво се запаметява и активира отново при следващия цикъл на запалване, ако условията позволяват.

Веднага щом резервоарът за втечен газ се изпразни, системата автоматично превключва в бензинов режим до изключване на запалването.

При автоматично превключване между работа на бензин или на газ, може да се усети кратко закъснение на тяговата мощност на двигателя.

На всеки шест месеца оставайте нивото на горивото да падне, докато контролният индикатор Insignia започне да свети - след това заредете. Това помага да се поддържа качеството на горивото и функционирането на системата в режим бензин.

Зареждайте резервоара докрай през постоянни интервали за да го предпазите от корозия.

Неизправности и ремонти

Ако режим газ не е възможен, проверете следното:

- Има ли достатъчно втечен газ?
- Има ли достатъчно бензин за стартиране?

Поради екстремни температури в съчетание със състава на газта, може да е необходимо малко по-продължително време, за да може системата да превключи от бензин на газ.

В екстремни ситуации, системата може също да се върне към режим бензин, ако не са удовлетворени минималните изисквания. Ако условията позволяват, може да е възможно ръчно превключване обратно към работа в режим на втечен газ.

В случай на други неизправности, потърсете помощта на сервиз.

Внимание

Ремонти и корекции може да се извършват само от обучени специалисти, за да се поддържа безопасността и гаранцията на LPG системата.

Втечненият газ има специфична миризма (той е одоризиран), за да може лесно да се откриват евентуалните утечки.

⚠ Предупреждение

Ако усетите мирис на газ в автомобила или в непосредствената околност, незабавно превключете на режим бензин. Не пушете. Без открити пламъци или източници на запалване.

Ако миризмата на газ продължава да се усеща, не стартирайте двигателя. Причината за неизправността трябва да се отстрани в сервиз.

При използване на подземни паркинги, следвайте инструкциите на разпоредителите на паркинга и местните закони.

Съобщение

В случай на инцидент, изключете запалването и светлините.

Гориво за работа на втечен газ
☞ 283.

Указател за температурата на охлаждащата течност на двигателя

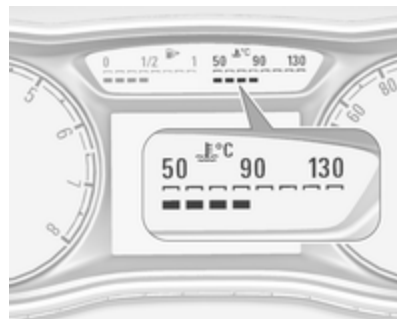

Няколко светодиода показват температурата на охлаждащата течност.

- до 3 светодиода : работната температура на двигателя все още не е достигната
- 4 до 6 светодиода : нормална работна температура
- повече от 6 светодиода : прекалено висока температура

Внимание

Ако температурата на охлаждащата течност на двигателя е прекалено висока, спрете автомобила и изключете двигателя. Има опасност за двигателя. Проверете нивото на охлаждащата течност.

Сервизен дисплей

Системата за годност на двигателното масло информира кога да смените маслото и

масления филтър на двигателя. В зависимост от експлоатационните условия, интервалът за смяна на двигателното масло и филтъра може да варира в широки граници.

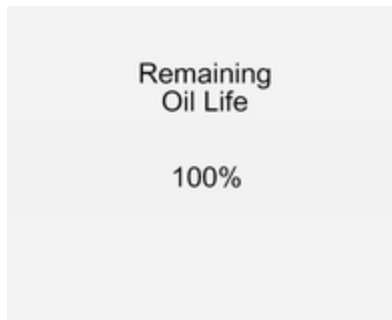

Менюто за оставаща трайност на двигателното масло се извежда в Центъра за информация на водача ⇨ 129.



Изберете меню Информация за автомобила  като натиснете бутон **MENU** на лоста за мигачите. Завъртете регулиращия пръстен, за да изберете **Remaining Oil Life (Оставаща част от експлоатационния живот на маслото)**.

Оставащата трайност на двигателното масло се показва в проценти.

Нулиране

Натиснете **SET/CLR** от лостчето на мигачите за няколко секунди, за да нулирате. Запалването трябва да е включено, а двигателят - изключен.

Системата трябва да се нулира винаги, когато маслото на двигателя се сменя, за да се осигури правилното ѝ функциониране. Потърсете помощта на сервиз.

Следващо сервизно обслужване

Когато системата изчисли, че експлоатационният живот на двигателното масло е намалял, в центъра за информация на водача се появява **Change Engine Oil Soon (Сменете скоро маслото на двигателя)**. Сменете двигателното масло и масления филтър в сервиз в рамките на една седмица или 500 км (според това кое настъпи първо).

Сервизна информация ⇨ 346.

Контролни индикатори (лампи)

Контролните индикатори описани тук не присъстват във всички автомобили. Описанието се отнася за всички варианти на уредите. В

зависимост от оборудването, положението на контролните лампи може да е различно. При включване на запалването повечето от контролните индикатори (лампи) светват за малко в резултат на функционален тест.







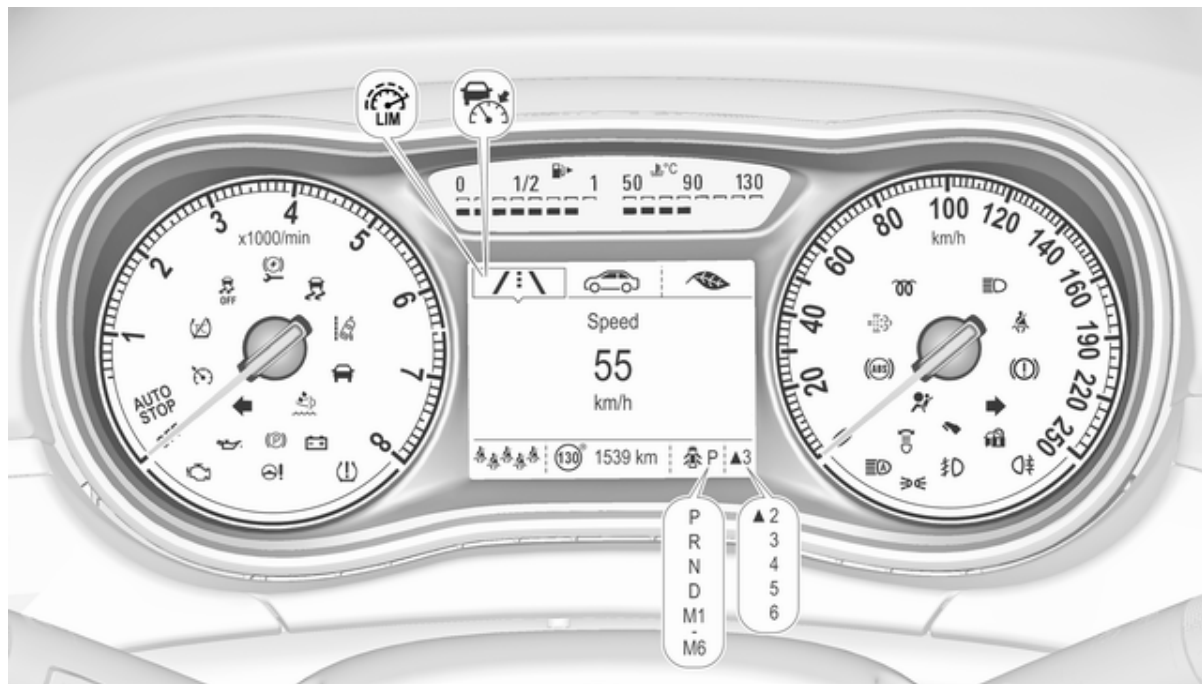





Цвятът на контролния индикатор означава:















- | | |
|------------------|--|
| червено | : опасност, важно напомняне |
| жълто | : предупреждение, информация, неизправност |
| зелено | : потвърждение на активиране |
| синьо | : потвърждение на активиране |
| безцветно (бяло) | : потвърждение на активиране |











Контролни индикатори на арматурното табло



Общ преглед

-  Мигач ⇨ 120
-  Индикатор за незакопчан предпазен колан ⇨ 121
-  Системи на въздушните възглавници, обтегачи на предпазните колани ⇨ 121
-  Деактивиране на въздушните възглавници ⇨ 122
-  Зареждаща система ⇨ 122
-  Контролен индикатор за неизправност ⇨ 123
-  Спирачки и съединител ⇨ 123
-  Електрическа ръчна спирачка ⇨ 123
-  Неизправност на електрическа ръчна спирачка ⇨ 124
-  Задействайте педала ⇨ 123
-  Антиблокираща спирачна система (ABS) ⇨ 124
-  Превключване на предавки ⇨ 124
-  Разстояние за следване ⇨ 124

-  Сервоусилвател на волана ⇨ 124
-  Предупреждение за напускане на платно ⇨ 125
-  Електронната стабилизираща система е изключена ⇨ 125
-  Електронна стабилизираща система и система за тракшън контрол ⇨ 125
-  Системата за тракшън контрол е изключена ⇨ 125
-  Подгриване ⇨ 125
-  Дизелов филтър за твърди частици ⇨ 125
-  AdBlue ⇨ 126
-  Система за следене на налягането в гумите ⇨ 126
-  Налягане на маслото на двигателя ⇨ 126
-  Ниско ниво на горивото ⇨ 127
-  Имобилайзер ⇨ 127
-  Външни светлини ⇨ 127
-  Дълги светлини ⇨ 127

-  Асистент за дългите светлини ⇨ 127
-  LED предни фарове ⇨ 148
-  Светлини за мъгла ⇨ 127
-  Задна светлина за мъгла ⇨ 127
-  Круиз контрол (система за поддържане на дадена скорост) ⇨ 127 / Адаптивен круиз контрол ⇨ 128
-  Адаптивен круиз контрол ⇨ 128
-  Открит автомобил отпред ⇨ 128
-  Ограничител на скоростта ⇨ 128
-  Помощна система за пътни знаци ⇨ 128
-  Отворена врата ⇨ 128

Мигач

⇨ свети или мига в зелено.

Светва за кратко

Габаритните светлини са включени.

Мига

Мигачите или аварийните предупредителни светлини са включени.

Бързо мигане: неизправност в мигач или съответния предпазител, неизправност в мигач на ремаркетото.

Смяна на електрически крушки
↪ 305, Предпазители ↪ 313.

Мигачи ↪ 150.

Индикатор за незакопчан предпазен колан

Индикатор за незакопчан предпазен колан на предните седалки

☹ за седалката на водача или на пътника до водача, светва или мига в червено на таблото с приборите.

Свети

След включване на запалването докато не се закопчае предпазният колан.

Мига

След запалване на двигателя, за около 100 секунди, докато не се закопчае предпазният колан.

Закопчаване на предпазния колан
↪ 56.

Статус на предпазните колани за задните седалки



☹ светва или мига в бяло в центъра за информация на водача, след стартиране на двигателя.

Свети без цвят

Предпазният колан не е закопчан.

Свети в сиво

Предпазният колан е закопчан.

Мига в бяло или сиво

Закопчан предпазен колан е бил разкопчан.

Закопчаване на предпазния колан
↪ 56.

Системи на въздушните възглавници и обтегачи на предпазните колани

☹ свети в червено.

При включване на запалването контролният индикатор светва за около четири секунди. Ако не светне, ако не изгасне в рамките на четири секунди, или ако свети по време на движение, има неизправност в системата на въздушните възглавници. Потърсете помощта на сервиз. Възможно е въздушните възглавници и обтегачите на коланите да не се задействат в случай на катастрофа.

Задействането на въздушните възглавници и обтегачите на коланите се отбелязва чрез постоянното светене на .

Предупреждение

Причината за неизправността трябва незабавно да се отстрани в сервиз.

Обтегачи на коланите, система на въздушните възглавници ⇨ 55, ⇨ 59.

Деактивиране на въздушните възглавници



ON (ВКЛ.)  свети в жълто.

Светва за припл. 60 секунди, след като се включи запалването. Въздушната възглавница за предния пътник е активирана.

OFF (ИЗКЛ.)  свети в жълто.

Въздушната възглавница за предния пътник е деактивирана ⇨ 65.

Опасност

Съществува риск от фатално нараняване на детето пътуващо в детска седалка при активирана въздушна възглавница за пътника отпред.

Съществува риск от фатално нараняване на възрастен човек при деактивирана въздушна възглавница за пътника отпред.

Зареждаща система

 свети в червено.

Светва при включване на запалването и изгасва малко след стартирането на двигателя.

Свети при работещ двигател

Спрете и изключете двигателя. Акумулаторът на автомобила не се зарежда. Възможно е нарушаване на охлаждането на двигателя. Сервоусилвателят на спирачките може да спре да работи. Потърсете помощта на сервиз.

Контролен индикатор за неизправност

 свети или мига в жълто.

Светва при включване на запалването и изгасва малко след стартирането на двигателя.

Свети при работещ двигател

Неизправност в системата за контрол на емисията. Възможно е вредната емисия да нахвърли допустимата граница. Незабавно потърсете помощта на сервис.

Мига при работещ двигател

Това означава неизправност, която може да доведе до повреда на катализатора. Намалете газта докато мигането спре. Незабавно потърсете помощта на сервис.

Спирачки и съединител

 свети в червено.

Нивото на спирачна и съединителна течност е твърде ниско, когато не се задейства ръчната спирачка ⇨ 302.

Предупреждение

Спрете. Преустановете пътуването. Обърнете се към сервис.

Свети, когато се задейства ръчната спирачка и запалването се включи ⇨ 243.

Задействайте педала

 свети или мига в жълто.

Свети

Спирачният педал трябва да се натисне, за да се освободи електрическата ръчна спирачка ⇨ 243

Педалът на съединителя трябва да се натисне, за да се стартира двигателя в режим Autostop. Система "стоп/старт" ⇨ 228.

Мига

Педалът на съединителя трябва да се натисне, за да се стартира двигателя с ключа ⇨ 17, ⇨ 226.

При някои версии съобщението за задействане на педала на съединителя се показва в Центъра за информация на водача ⇨ 135.

Електрическа ръчна спирачка

 свети или мига в червено.

Свети

Електрическата ръчна спирачка е задействана ⇨ 243.

Мига

Електрическата ръчна спирачка не е напълно задействана или освободена. Включете запалването, натиснете крачната спирачка и опитайте да възстановите първоначалното положение на системата като първо освободите и след това задействате електрическата ръчна спирачка. Ако  продължава да мига, прекъснете пътуването и потърсете помощта на сервис.

Неизправност в електрическата ръчна спирачка

☉ свети или мига в жълто.

Свети

Електрическата ръчна спирачка работи с намалена ефективност
↪ 243.

Мига

Електрическата ръчна спирачка е в сервизен режим. Спрете автомобила, задействайте и освободете електрическата ръчна спирачка за да я върнете в изходно положение.

Предупреждение

Причината за неизправността трябва незабавно да се отстрани в сервиз.

Антиблокираща спирачна система (ABS)

 свети в жълто.

Светва за няколко секунди, когато се включи запалването. Системата е готова за работа, когато контролният индикатор изгасне.

Ако контролният индикатор не изгасне след няколко секунди или ако светне по време на движение, налице е неизправност в ABS.

Спирачната система продължава да функционира, но без ABS регулиране.

Антиблокираща спирачна система
↪ 242.

Превключване на предавки

Показва се ▲ с цифрата на следващата по-висока предавка, когато се препоръчва превключване на по-висока предавка поради съображения за пестене на гориво.

Сервоусилвател на волана

☉! свети в жълто.

Свети при намалено сервоуправление

Сервоуправлението е намалено поради прегряване на системата. Контролният индикатор изгасва, когато системата се охлади.

Система "стоп/старт" ↪ 228.

Свети при деактивирано сервоуправление

Неизправност в системата на сервоуправление Обърнете се към сервиз.

Разстояние за следване

 обозначава настройката на разстояние за следване на чувствителността на предупреждението при преден сблъсък, използвайки запълнени правоъгълници за разстоянието.

Предупреждение за преден сблъсък ↪ 261.

Предупреждение за напускане на платно

 свети в зелено или мига в жълто.

Свети в зелено

Системата е включена и готова за работа.

Мига в жълто

Системата разпознава нежеланата смяна на платно.

Електронната стабилизираща система е изключена

 свети в жълто.

Системата е изключена.

Електронна стабилизираща система и система за тракшън контрол



 свети или мига в жълто.

Свети

В системата има неизправност. Пътуването може да продължи. Стабилността на автомобила, обаче, може да се влоши в зависимост от пътната настилка. Причината за неизправността трябва да се отстрани в сервиз.

Мига

Системата е активно включена. Мощността на двигателя може да намалее и спирачките на автомобила автоматично да се задействат леко.

Електронно управление на стабилността  247, система за контрол на сцеплението  246.

Системата за тракшън контрол е изключена

 свети в жълто.

Системата е изключена.

Предварително подгриване

 свети в жълто.

Предварителното подгриване е включено. Активира се само, когато външната температура е ниска.

Дизелов филтър за твърди частици

 свети или мига в жълто.

Дизеловият филтър за твърди частици се нуждае от почистване.

Продължете да се движите до изгасване на . Ако е възможно, не оставяйте оборотите на двигателя да паднат под 2000 об/мин.

Свети

Дизеловият филтър за твърди частици е пълен. При първа възможност стартирайте процеса на почистване.

Мига

Достигнато е максималното ниво на запълване на филтъра. Незабавно стартирайте процеса на почистване, за да избегнете повреда на двигателя.

Дизелов филтър за твърди частици
↔ 232, система "стоп-старт" ↔ 228.

AdBlue

 мига в жълто.

Ниско ниво на AdBlue. Допълнете AdBlue скоро, за да избегнете невъзможност за стартиране на двигателя.

AdBlue ↔ 234.

Система за следене на налягането в гумите

 свети или мига в жълто.

Свети

Загуба на налягане в гумите.
Спрете незабавно и проверете налягането на гумите.

Мига

Неизправност в системата или е монтирана гума без сензор за налягане (напр. резервно колело). След 60 - 90 секунди контролната лампа започва да свети постоянно. Обърнете се към сервиз.

Налягане на маслото на двигателя

 свети в червено.

Светва при включване на запалването и изгасва малко след стартирането на двигателя.

Свети при работещ двигател**Внимание**

Възможно е нарушаване на смазването на двигателя. Това може да доведе до повреда на двигателя и/или блокиране на водещите колела:

1. Натиснете педала на съединителя.
2. Изберете неутрално положение, поставете скоростния лост в положение **N**.
3. Напуснете пътното движение колкото може по-бързо, без да пречите на останалите автомобили.
4. Изключете запалването.

 Предупреждение

При изключен двигател за спиране и за въртене на волана се изисква значително по-голямо усилие. По време на Autostop, сервоуправлението на спирачките все още ще работи.

Не вадете ключа, докато автомобилът е неподвижен, в противен случай воланът може да се заключи неочаквано.

Проверете нивото на маслото преди да потърсите помощта на сервиз ↔ 298.

Ниско ниво на горивото

 свети или мига в жълто.

Свети

Нивото на горивото в резервоара е прекалено ниско.

Мига

Горивото е изчерпано. Заредете незабавно. Никога не допускате резервоарът да се изпразни докрай.

Зареждане с гориво ⇨ 283.

Катализатор ⇨ 233.

Обезвъздушаване на дизеловата горивна система ⇨ 304.

Имобилайзер

 мига в жълто.

Неизправност в системата на имобилайзера. Двигателят не може да се стартира.

Външни светлини

 свети в зелено.

Външните светлини са включени ⇨ 144.

Дълги светлини

 свети в синьо.

Светва при включени дълги светлини, по време на светлинен клаксон ⇨ 145 или при включени дълги светлини с асистент за дългите светлини ⇨ 146.

Асистент за дългите светлини

 свети в зелено.

Активирана е помощната система за дълги светлини ⇨ 148.

LED предни фарове

 свети или мига в жълто.

Свети

Неизправност в системата.

Потърсете помощта на сервис.

Мига

Системата се превключва към симетрични къси светлини.

Контролният индикатор  свети за около четири секунди след включване на запалването като напомняне за симетричните фарове ⇨ 147.

Фар за мъгла

 свети в зелено.

Предните фарове за мъгла са включени ⇨ 151.

Задна светлина за мъгла

 свети в жълто.

Включена задна светлина за мъгла ⇨ 151.

Круз контрол (система за поддържане на дадена скорост)

 свети без цвят или в зелено.

Свети без цвят

Системата е включена.

Свети в зелено

Круиз контролът е активен. Зададената скорост е обозначена в центъра за информация на водача.

Круиз контрол (система за поддържане на дадена скорост) ⇨ 250.

Адаптивен круиз контрол

 свети без цвят или в зелено.

 свети в центъра за информация на водача.

 свети без цвят

Системата е включена.

 свети в зелено

Адаптивният круиз контрол е активен.

Когато адаптивният круиз контрол е включен или активен,  със зададената стойност се показва на центъра за информация на водача. Адаптивен круиз контрол ⇨ 254.

Открит автомобил отпред



 свети в зелено.

Свети в зелено

Открит е автомобил отпред в същото платно.

Адаптивен круиз контрол ⇨ 254, предупреждение за преден сблъсък ⇨ 261.

Ограничител на скоростта

 свети в центъра за информация на водача, когато ограничителят на скоростта е активиран. Зададената скорост е посочена заедно със символа .

Ограничител на скоростта ⇨ 252.

Помощна система за пътни знаци

 показва разпознатите пътни знаци като контролен индикатор. Помощ при пътни знаци ⇨ 275.

Отворена врата

 свети в червено.

Отворена врата или отворен багажник.

Информационни дисплеи

Център за информация на водача

Центърът за информация на водача е разположен в приборния клъстер.

Следните менюта могат да се избират в Центъра за информация на водача чрез бутоните върху лоста на мигачите:

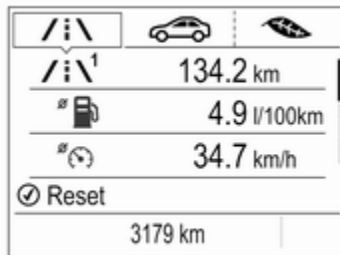

- информация за пробег/гориво, показвана от , вижте описанието по-долу
- информация за автомобила, показвана от , вижте описанието по-долу
- меню с информация за икономия, показвана от , вижте описанието по-долу

Следните индикации се появяват, ако е необходимо:

- предупредителни съобщения ⇨ 135
- показание за смяна на предавка ⇨ 124
- индикатор за режим на движение ⇨ 237
- предупреждение за налягане на гумите ⇨ 322
- индикатор за незакопчан предпазен колан ⇨ 121
- сервисна информация ⇨ 117

Някои от показаните функции са различни при автомобил в движение и неподвижен

автомобил. Някои функции са достъпни само при движещ се автомобил.

Избиране на менюта и функции

Менютата и функциите могат да се избират чрез бутоните върху лоста за мигачите.



Натиснете **MENU**, за да превключите между менютата или за да се върнете от подменю към следващото по-високо ниво на менюто.



Завъртете колелото на джойстика, за да изберете подменю от главното меню или за задаване на цифрова стойност.



Натиснете бутон **SET/CLR** за избор и потвърждаване на функция.

Съобщенията за автомобила и сервизното обслужване се извеждат в Центъра за информация на водача при нужда. Потвърдете съобщенията чрез натискане на бутона **SET/CLR**. Предупредителни съобщения ⇨ 135.

Информация за пътуването/ горивото /i\

Възможните страници са:

- скорост на автомобила в цифров вид
- дневен километражен брояч
- среден разход на гориво
- средна скорост на автомобила
- моментен разход на гориво
- запас на гориво
- запас от гориво, двойногоривен двигател
- ниво на горивото, двойногоривен двигател
- хронометър

Скорост на автомобила в цифров вид

Показва моментната скорост.

Дневен километражен брояч

Дневният километражен брояч показва текущото разстояние след определено нулиране.

Дневният километражен брояч отброява до 9999 км и се рестартира от 0.

Завъртете регулиращия пръстен, за да изберете между страница за пътуванията 1 и 2.

За да нулирате, натиснете **SET/CLR** за няколко секунди, докато разглеждате тази страница.

Информацията за страница за пробег 1 и 2 може да се нулира поотделно, докато е активен съответният дисплей.

Среден разход на гориво

Показва средния разход на гориво. Измерването може да се нулира по всяко време и започва със стойност по подразбиране.

За да нулирате, натиснете **SET/CLR** за няколко секунди, докато разглеждате тази страница. Информацията за страница за пробег 1 и 2 може да се нулира поотделно, докато е активен съответния дисплей.

На автомобили с двойногоривен двигател: Средният разход се показва за текущия избран режим - пропан-бутан, метан или бензин.

Средна скорост на автомобила

Показва средната скорост. Измерването може да бъде нулирано по всяко време.

За да нулирате, натиснете **SET/CLR** за няколко секунди, докато разглеждате тази страница. Информацията за страница за пробег 1 и 2 може да се нулира поотделно, докато е активен съответния дисплей.

Моментен разход на гориво

Показва моментния разход на гориво.



На автомобили с двойногоривен двигател: Моментния разход се показва за текущия избран режим - пропан-бутан, метан или бензин.

Запас на гориво

Пробегът се изчислява въз основа на текущото ниво в горивния резервоар и моментния разход. Дисплеят показва средни стойности.

След зареждане с гориво пробегът се актуализира автоматично след кратко забавяне.

Когато нивото на горивото в резервоара е ниско, на дисплея се извежда съобщение и контролният индикатор  на горивомера светва.

Когато резервоарът трябва да се напълни незабавно, на дисплея се извежда предупредително съобщение. Допълнително контролният индикатор  мига в указателя за горивото  127.

Запас от гориво, двойногоривен двигател



Показване на приблизителния общ запас от гориво и за всеки горивен резервоар (с пропан-бутан или метан и бензин). Ниско ниво на горивото в един от двата резервоара се обозначава чрез **Low (Ниско)** в съответната секция.

Ниво на горивото, двойногоривен двигател

Показване на нивото на горивото в проценти за текущо избрания режим, пропан-бутан, метан или бензин.

Хронометър

За да го използвате, следвайте инструкциите на дисплея.

Информация за автомобила

Възможните страници са:

- мерна единица
- предупреждение за превишена скорост
- показание за оставаща годност на маслото в двигателя
- налягане на гумите
- натоварване на гумите
- разстояние за следване
- помощ при пътни знаци

Единици

Натиснете бутон **SET/CLR** докато се показва страница. Изберете имперска (мерна единица 1) или метрична (мерна единица 3) система като завъртите дисковия регулатор. Натиснете **SET/CLR** за задаване на мерната единица.

Предупреждение за превишена скорост

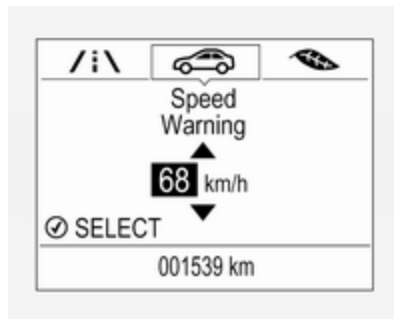

Функцията на предупреждението за скорост предупреждава водача, когато е надвишена зададена скорост.

За задаване на предупреждение за превишена скорост, натискайте **SET/CLR**, докато се изведе страницата. Завъртете регулиращия пръстен, за да изберете стойността. Натиснете **SET/CLR** за задаване на скоростта.

Ако ограничението на избраната скорост е надвишено, се чува предупредителен зумер. След

задаване на скоростта, тази функция може да се изключи с натискане на **SET/CLR**, докато се показва тази страница.

Оставащ живот на маслото

Показва приблизителна оценка на оставащия полезен живот на двигателното масло. Цифрата в проценти означава текущата оставаща годност на маслото и ви показва кога да смените двигателното масло и филтъра  117.

Налягане на гумите

Наляганията на гумите на всички колела се показват на тази страница по време на движение  322.

Натоварване на гумите

Категорията налягане на гумите съгласно реалното напompано налягане на гумите може да се избира  322.

Разстояние за следване

Показва разстоянието до предния движещ се автомобил в секунди
 ⇨ 265. Ако адаптивният круиз контрол е активен, тази страница показва вместо това настройката на разстоянието за следване.

Помощ при пътни знаци

Показва разпознатите пътни знаци за текущата част от маршрута
 ⇨ 275.

Меню с информация за икономия 

Възможните страници са:

- тенденция на икономия
- икономичен индекс
- основни консуматори

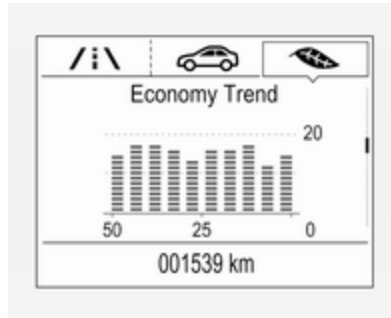
Тенденция на икономия

Показва развитието на средния разход на гориво за разстояние от 50 км. Запълнените сегменти показват разхода на стъпки от по 5 км и ефекта от топографските особености или шофьорското поведение върху разхода на гориво.

Графиката може да се нулира с натискане на **SET/CLR**.

Икономичен индекс

Текущият разход на гориво се обозначава на икономична скала. За икономично шофиране, адаптирайте стила си на

шофиране така, че запълнените сегменти да са в Есо-зоната. Колкото повече запълнени сегменти има, толкова по-висок е разходът на гориво.

Едновременно с това се показва и стойността за средния разход.

Основни консуматори

Списък на основните консуматори, включени в момента, се извежда в намаляващ ред. Посочва се потенциалът за пестене на гориво.

По време на спорадични условия на движение, двигателят ще активира автоматично отоплението на задното стъкло, за да увеличи товара на двигателя. В такъв случай, отоплението на задното стъкло се обозначава като един от основните консуматори, без активиране от потребителя.

Информационен дисплей

Информационният дисплей е разположен в приборния панел, до приборното табло.

Автомобилът има 7" R 4.0 IntelliLink дисплей със сензорен екран.

Информационните дисплеи може да показват:

- точно време ↻ 109
- външна температура ↻ 109
- дата ↻ 109
- Система Инфотейнмънт, виж описанието в нейното ръководство за ползване
- индикация на камера за задно виждане ↻ 273
- индикация за паркинг асистента ↻ 268
- навигация, виж описанието в ръководството за ползване на системата Инфотейнмънт
- системни съобщения
- настройки за персонализиране на автомобила ↻ 136

R 4.0 IntelliLink

Избор на менюта и настройки

Достъпът до менютата и настройките става посредством дисплея.





Натиснете  за включване на дисплея.

Натиснете  за показване на началната страница.

Докоснете иконата на желаното меню с пръст.

Докоснете съответната икона за потвърждение на избора.

Докоснете  за връщане към предходното по-високо ниво на менюто.

Натиснете  за връщане към началната страница.

За повече информация, вижте ръководството на "Инфотейнмънт".

Персонализиране на автомобила ↻ 136.

Предупредителни съобщения

Съобщенията се извеждат главно на информационния център за водача, в някои случаи заедно с предупреждение и звуков сигнал.



Автомобилни и сервизни съобщения на центъра за информация на водача

Предупредителните съобщения се показват като текст. Следвайте инструкциите дадени в съобщенията.

Натиснете **SET/CLR, MENU** или завъртете колелото за настройка, за да потвърдите съобщението.

Съобщения на информационния дисплей

Някои важни съобщения се показват допълнително на информационния дисплей. Някои съобщения само се показват на дисплея за няколко секунди.

Предупредителни зумери

Подават се при стартиране на двигателя или по време на каране

Ще се чуе само един предупредителен звуков сигнал.

Предупредителният звуков сигнал за незакопчан предпазен колан има приоритет пред останалите звукови сигнали.

- Ако не е закопчан предпазният колан.
- Ако при потеглянето не е добре затворена някоя врата или вратата на багажника.

- При достигането на определена скорост с натегната ръчна спирачка.
- Ако адаптивният круиз контрол се изключи автоматично.
- Ако твърде близо следвате автомобила пред вас.
- Ако програмираната скорост или ограничението на скоростта бъде надвишено.
- Ако в центъра за информация на водача се появи предупредително съобщение.
- Ако системата за помощ при паркиране установи наличието на обект.
- Ако се осъществи неволна смяна на платното.
- Ако е включена задна предавка и системата на задния носач е разгъната.
- Ако дизеловият филтър за твърди частици е достигнал максималното ниво на запълване на филтъра.

Когато автомобилът е паркиран и/или вратата на шофьора се отвори

- Ако външните светлини са включени.

По време на Autostop

- Ако вратата на водача е отворена.
- Ако не е изпълнено някое от условията за Autostart.

Напрежение на акумулатора

Когато напрежението на акумулатора на автомобила спадне, на екрана на центъра за информация на водача се появява предупредително съобщение.

1. Изключете незабавно всички електрически консуматори, които не са необходими за безопасно шофиране, като

отопление на седалките, нагреваем заден прозорец или други главни консуматори.

2. Заредете акумулатора на автомобила като шофирате без прекъсване за известно време или като използвате зарядно устройство.

Предупредителното съобщение ще изчезне след като двигателят е стартирал два пъти последователно без спад на напрежението.

Ако акумулаторът на автомобила не може да бъде презареден, причината за неизправността трябва да се отстрани в сервиз.

Персонализиране на автомобила

Поведението на автомобила може да се персонализира чрез промяна на настройките в информационния дисплей.

Някои от персоналните настройки за различни шофьори могат да се запамятат индивидуално за всеки ключ на автомобила. Запаметени настройки ⇨ 23.

В зависимост от оборудването на автомобила и специфичните за дадената страна разпоредби, някои от функциите описани по-долу може да не са на разположение.

Някои от функциите се показват на екрана или се активират само при работещ двигател.

Персонални настройки

Дисплей 7" IntelliLink

Натиснете , изберете **Settings (Настройки)** и след това **Vehicle (Превозно средство)** от сензорния екран.

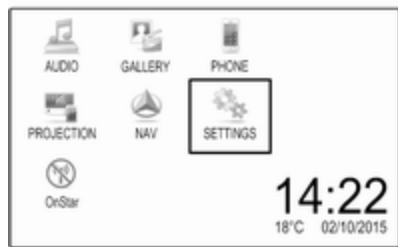

В съответните подменюта могат да се променят следните настройки:

Vehicle (Превозно средство)

- **Climate & Air Quality (Климат и качество на въздуха)**

Auto Fan Max Speed (Автом. макс. скорост на вентилатор):

Променя регулирането на вентилатора. Променената настройка ще се активира след изключване и повторно включване на запалването.

Air Conditioning Mode (Режим на климатик):

Активира или деактивира охлаждането при включване на запалването или

използва последно избраната настройка.

Auto Defog (Автоматично подсушаване): Активира и деактивира автоматичното подсушаване.

Auto Rear Defog (Автоматично подсушаване на задно стъкло):

Автоматично активира отопляемото задно стъкло.

- **Collision / Detection Systems (Системи за разпознаване на сблъсък)**

Park Assist (Паркинг асистент):

Активира или деактивира ултразвуковата помощ при паркиране. Активирането се избира с или без закачен прицеп за ремарке.

Auto collision preparation (Автоматична подготовка за сблъсък):

Активира или деактивира автоматичната спирачна функционалност на автомобила в случай на непосредствена опасност от сблъсък. Следното е избираемо: системата ще поеме контрол върху

спирачката, само звуково предупреждение или цялостно деактивиране.

Side Blind Zone Alert (Предупреждение за странична сяпа зона):

Активира или деактивира предупреждението за странична сяпа зона.

- **Comfort and Convenience (Комфорт и удобство)**

Chime volume (Сила на звука на сигнали): Променя силата на звука на предупредителните сигнали.

Personalization By Driver (Персонализиране от шофьора):

Активира или деактивира функцията за персонализиране.

Auto Wipe in Reverse Gear (Автом. избърсване при задна предавка):

Активира или деактивира автоматичното включване на задната чистачка при включване на задна предавка.

- **Lighting (Светлини)**
Vehicle Locator Lights (Локаторни светлини на автомобила): Активира или деактивира осветлението при влизане.
Exit Lighting (Изход светлини): Активира или деактивира, както и променя продължителността на осветлението при излизане.
- **Power Door Locks (Електрически ключалки на вратите)**
Unlocked Door Anti Lock Out (Против блокировка на отключени врати): Активира или деактивира функцията за заключване на вратите при отворена шофьорска врата.
Auto door lock (Автоматично заключване на вратите): Активира или деактивира функцията за автоматично отключване на вратите след изключване на запалването. Активира или деактивира функцията за автоматично

заклучване на вратите след потегляне.

Забавено заключване врати: Активира или деактивира забавянето на функцията за заключване на вратите.

- **Remote Lock, Unlock, Start (Дистанционно заключване, Отключване, Старт)**

Remote Unlock Light Feedback (Обратна информация от дистанционно отключване):

Активира или деактивира обратния сигнал от аварийните предупредителни светлини при отключване.

Дистанционно заключване фиидбек: Сменя вида на потвърдението при заключване на автомобила.

Remote Door Unlock (Дистанционно отключване на врата): Сменя конфигурацията: при отключване дали да отключва само шофьорската врата или целия автомобил.

Relock Remotely Unlocked Doors (Заклучи отново дистанционно отключени врати): Активира или деактивира автоматичната функция за повторно заключване след отключване без отваряне на автомобила.

Телематична услуга

OnStar

OnStar е персонален асистент за връзка и обслужване с интегриран Wi-Fi хотспот. Услугата OnStar е достъпна 24 часа в денонощие, седем дни в седмицата.

Съобщение

OnStar не се предлага на всички пазари. За повече информация се обърнете към вашия сервиз.

Съобщение

За да бъде достъпна и работеща, системата OnStar се нуждае от валиден абонамент за OnStar, функционираща електрическа система на автомобила, мобилни услуги и връзка с GPS сателит.

За активиране на услугите OnStar и настройка на акаунт, натиснете  и разговаряйте с оператор.

В зависимост от оборудването на автомобила, достъпни са следните услуги:

- Услуги при спешни случаи и помощ в случай на повреда на автомобила
- Wi-Fi хотспот
- Приложение на смартфон
- Дистанционни услуги, напр., местоположение на автомобила, активиране на клаксона и светлините, управление на системата за централно заключване
- Помощ при откраднат автомобил
- Диагностика на автомобила
- Изтегляне на крайна цел

Съобщение

Модулът OnStar на автомобила се деактивира след като не е имало цикъл на запалване в продължение на десет дни. Функциите, изискващи предаване на данни ще са достъпни отново след включване на запалването.

Бутони на OnStar





Съобщение

В зависимост от оборудването, бутоните на OnStar могат също да бъдат интегрирани в огледалото за обратно виждане.

Бутон Поверителност

Натиснете и задръжте , докато се чуе съобщение за активиране или деактивиране на предаването на местоположението на автомобила.

Натиснете  за отговор на обаждане или за край на разговор с оператор.

Натиснете  за достъп до настройките на Wi-Fi.

Бутон Обслужване

Натиснете  за установяване на връзка с оператор.

Бутон SOS

Натиснете  за установяване на приоритетна аварийна връзка със специално обучен оператор за спешни случаи.

Светодиод за статуса

Зелено: Системата е готова с активирано предаване на местоположението на автомобила.

Зелено мига: Системата е в обаждане.

Червено: Възникнал е проблем.

Не свети: Системата е готова с деактивирано предаване на местоположението на автомобила или системата е в режим на готовност.

Червено / зелено мига за кратко: Предаването на местоположението на автомобила е деактивирано.

Услуги на OnStar

Общи услуги

Ако ви трябва информация, напр. за работно време, интересни обекти и крайни цели или ако имате нужда от помощ - напр. при повреда на автомобила, спукана гума и празен резервоар за гориво, натиснете  за установяване на връзка с оператор.

Услуги при спешни случаи

В случай на аварийна ситуация, натиснете бутон  и говорете с оператор. След това операторът ще се свърже с доставчиците на услуги в спешни случаи или асисанс, като ги насочи към вашия автомобил.

В случай на катастрофа със задействане на въздушни възглавници или обтегачи на предпазни колани, автоматично ще се извърши аварийно обаждане. Операторът моментално се свързва с вашия автомобил, за да провери дали е нужна помощ.

Wi-Fi хотспот

Wi-Fi хотспотът на автомобила осигурява връзка с интернет с максималната скорост на 4G/LTE.

Съобщение

Функционалността на Wi-Fi хотспот не се предлага за всички пазари.

Могат да се свържат до седем устройства.

За свързване на мобилно устройство към Wi-Fi хотспот:

1. Натиснете  и изберете настройки на Wi-Fi от информационния дисплей. Показаните настройки включват название на Wi-Fi хотспот (SSID), парола и тип свързване.
2. Стартирайте търсенето на Wi-Fi мрежа на вашето мобилно устройство.
3. Изберете точката за достъп на вашия автомобил (SSID), когато се появи в списъка.
4. При запитване, въведете паролата в мобилното си устройство.

Съобщение

За да заявите смяна на SSID или парола, натиснете ⓘ и разговаряйте с оператор или влезте в своя акаунт.

За изключване на функционалността за Wi-Fi хотспот, натиснете ⓘ за връзка с оператор.

Приложение за смартфон

С приложението за смартфон myOpel някои от функциите на автомобила могат да се управляват дистанционно.

Достъпни са следните функции:

- Заклучване или отключване на автомобила.
- Задействане на клаксона или присветване с фаровете.
- Проверка на нивото на горивото, годността на двигателното масло и налягането на въздуха в гумите (само при наличие на система за следене на налягането в гумите).

- Изпращане на навигационната крайна цел до автомобила, ако е оборудван с вградена навигационна система.
- Намиране на местоположението на автомобила върху картата.
- Управление на Wi-Fi настройки.

За да използвате тези функции, изтеглете приложението от App Store® или Google Play™ Store.

Дистанционно управление

Ако е необходимо, използвайте какъвто и да е телефон за свързване с оператор, който може дистанционно да управлява някои от функциите на автомобила. Намерете съответния телефонен номер на OnStar на нашия уеб сайт в раздела за съответната държава.

Достъпни са следните функции:

- Заклучване или отключване на автомобила.
- Осигуряване на информация за местоположението на автомобила.
- Задействане на клаксона или присветване с фаровете.

Помощ при откраднат автомобил

Ако автомобилът е откраднат, съобщете кражбата на властите и поискайте OnStar помощ при откраднат автомобил. Можете да използвате всякакъв телефон за връзка с оператор. Намерете съответния телефонен номер на OnStar на нашия уеб сайт в раздела за съответната държава.

OnStar може да осигури помощ при локализиране и откриване на автомобила.

Сигнал при кражба

Когато алармената система против кражба се задейства, към OnStar се изпраща уведомление. Ще бъдете информирани за това събитие чрез текстово съобщение или имейл.

Забрана за стартиране

Чрез изпращане на дистанционни сигнали, OnStar може да не позволи рестартиране на автомобила след като е бил изключен.

Диагностика при поискване

По всяко време, напр., когато автомобилът изведе съобщение за автомобила на дисплея, натиснете  за връзка с оператор и поискайте пълна диагностична проверка в реално време, за да определите директно причината. В зависимост от резултатите, операторът ще осигури по-нататъшна помощ.

Диагностичен отчет

Автомобилът автоматично предава диагностични данни към OnStar, като в следствие се изпраща месечен отчет по имейл до вас и до избрания от вас сервиз.

Съобщение

Функцията за уведомление на сервиз може да се деактивира от вашия акаунт.

Отчетът съдържа състоянието на основните работни системи в автомобила, като двигател, скоростна кутия, въздушни възглавници, ABS и др. Отчетът дава и информация за възможните елементи от поддръжката и налягането на въздуха в гумите (само при наличие на система за следене на налягането в гумите).

За да прегледате по-детайлно информацията, изберете връзката в имейла и влезте в своя акаунт.

Изтегляне на крайна цел

Желаната крайна цел може да се изтегли директно в навигационната система.

Натиснете  за свързване с оператор и опишете крайната цел или интересуваният ви обект.

Операторът може да потърси всякакви адреси и интересни обекти, като ги изпрати директно към вградената навигационна система.

Настройки на OnStar

OnStar PIN

За пълен достъп до всички OnStar услуги се изисква четирицифрен PIN. Този PIN може да се персонализира при първия разговор с оператор.

За смяна на PIN натиснете  за връзка с оператор.

Данни за акаунт

Абонатите на OnStar имат акаунти където се съхраняват всички данни. За да заявите смяна на информацията от акаунта, натиснете  и разговаряйте с оператор или влезте в своя акаунт.

Ако услугата OnStar се използва от друг автомобил, натиснете  и поискайте акаунтът да се прехвърли към новия автомобил.

Съобщение

Във всеки случай на бракуване, продажба или друг вид прехвърляне на автомобила, незабавно информирайте OnStar

за промените и прекратете услугата на OnStar за този автомобил.

Местоположение на автомобила

Местоположението на автомобила се предава към OnStar при заявка или задействане на услугата. На информационния дисплей се извежда съобщение за това предаване.

За активиране или деактивиране на предаването на местоположението на автомобила, натиснете и задръжте , докато чуете звуково съобщение.

Деактивирането се обозначава от светлината за статус, която мига в червено и зелено за кратко време и при всяко стартиране на автомобила.

Съобщение

Ако предаването на местоположението на автомобила е деактивирано, някои услуги повече няма да са достъпни.

Съобщение

Местоположението на автомобила остава винаги достъпно за OnStar в спешни случаи.

Намерете политиката за поверителност във вашия акаунт.

Софтуерни актуализации

OnStar може дистанционно да актуализира софтуера без понататъшно уведомление или съгласуване. Тези актуализации са за подобряване или поддържане на сигурността и безопасността на използването на автомобила.

Тези актуализации може да засягат поверителни въпроси. Намерете политиката за поверителност във вашия акаунт.

Осветление

Външни светлини	144
Ключ за светлините	144
Автоматичен контрол на светлините	145
Дълги светлини	145
Асистент за дълги светлини ..	146
Светлинен клаксон	146
Регулиране светлинния сноп на предните фарове	147
Предни фарове при пътуване зад граница	147
Дневни светлини	148
LED предни фарове	148
Аварийни предупредителни светлини	150
Сигнали при завой и смяна на платното	150
Предни фарове за мъгла	151
Задни светлини за мъгла	151
Габаритни светлини	152
Светлини за заден ход	152
Замъглени стъкла на фаровете	152
Вътрешно осветление	152
Контрол на осветлението на арматурното табло	152

Лампи за четене	153
Осветление в сенника	153
Светлинни функции	154
Осветление на централната конзола	154
Осветление при влизане	154
Осветление при излизане	154
Защита от изтощаване на акумулатора	155

Външни светлини

Ключ за светлините



Завъртете ключа за светлините:

AUTO : автоматичният контрол на светлините превключва автоматично между дневни светлини и предни фарове

☞ : габаритни светлини

☞D : предни фарове

При включване на запалването автоматичният контрол на светлините се активира.

Контролен индикатор (лампа) ➤
 ⇨ 127.

Задни светлини

Габаритните светлини светват заедно с късите/дългите светлини и страничните светлини.

Автоматичен контрол на светлините



Когато функцията за автоматичния контрол на светлините е включена и двигателят работи, системата превключва автоматично между дневни светлини и предни светлини в зависимост от

външните светлинни условия и информацията подадена от системата на сензора за дъжд.

Когато функцията за автоматичния контрол на светлините е включена и двигателят работи, системата превключва автоматично между дневни светлини и предни светлини в зависимост от външните светлинни условия.

Дневни светлини ⇨ 148.

Активиране на автоматичните предни светлини

При лоши светлинни условия предните светлини се включват.

Предните фарове също така се включват, ако чистачките са активирани за няколко маха.

Откриване на тунел

При влизане в тунел, предните фарове се включват незабавно.

Дълги светлини

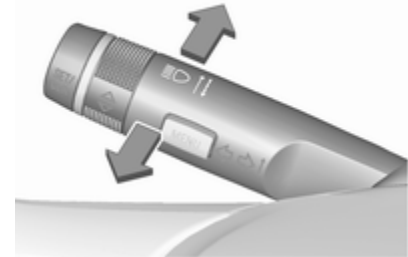

Бутнете лостчето за превключване от къси към дълги светлини.

Дръпнете лостчето за деактивиране на дългите светлини.

Помощ за дългите светлини
 ⇨ 148.

Асистент за дълги светлини

Тази функция позволява дългите светлини да функционират като основни светлини при движение през нощта и когато скоростта на автомобила надвиши 40 км/ч.

Тя включва автоматично на къси светлини, когато:



- Камерата или сензор в челното стъкло засича светлини на идващи или изпреварващи превозни средства.
- Когато скоростта на автомобила спадне под 20 км/ч.
- Времето е мъгливо или вали сняг.
- При движение в населени места.



Ако няма регистрирани ограничаващи обстоятелства, системата превключва обратно на дълги светлини.

Активиране



Асистентът за дълги светлини се активира чрез натискане на лоста за мигачите два пъти при скорост на движение над 40 км/ч.

Зелената контролна лампа  свети винаги, когато помощта за дългите светлини е активирана (т.е. когато системата е превключила на къси светлини), а синята  свети, когато дългите светлини са включени.

Контролен индикатор (лампа)   127.

Изключване

Натиснете лоста за мигачите веднъж. Тя се деактивира и когато предните фарове за мъгла се включат.

Ако светлинният клаксон се активира при включени дълги светлини, помощта за дългите светлини се деактивира.

Ако светлинният клаксон се активира при изключени дълги светлини, помощта за дългите светлини остава включена.

Последната настройка на помощта за дългите светлини се запазва при следващото включване на запалването.

Светлинен клаксон

За да включите светлинния клаксон дръпнете лоста.

Дърпането на лостчето деактивира дългите светлини.

LED предни фарове  148.

Регулиране светлинния сноп на предните фарове

Ръчна настройка на обхвата на предните фарове



Настройване на обсега на предните фарове съобразно натоварването на автомобила, с цел избягване на заслепяването: завъртете колелото за настройка  в необходимото положение.

- 0 : заети предни седалки
- 1 : всички седалки заети

- 2 : всички седалки заети и товар в багажника
- 3 : шофьорската седалка заета и товар в багажника

Динамично автоматично нивелиране на предните светлини  148.

Предни фарове при пътуване зад граница

Асиметричните къси светлини увеличават видимостта в края на пътното платно от страната на предния пътник.

При пътуване обаче в страни с ляво движение, за избягване на заслепяването пренастройте предните фарове.

Автомобили с халогенни фарове

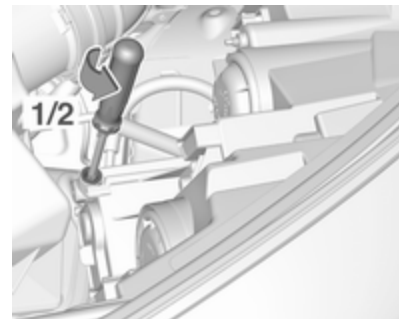

Съществува бял елемент за настройка на задната страна на корпуса на фара.

Завъртете регулиращите елементи на корпуса на всеки фар с $1/2$ оборота с шестограмен ключ шести размер обратно на часовниковата стрелка, за да зададете режим на дясно движение. За да настроите, поставете ключа във водача, както е показано на илюстрацията. Като алтернатива може да се използва кръстатата отвертка трети размер.

За да възстановите режима на ляво движение, завъртете регулиращите елементи на корпусите на двата фара с $1/2$ оборота по часовниковата стрелка.

Автомобили с LED предни фарове



1. Ключ в гнездото на контактния ключ.
2. Дръпнете лоста за мигачите и го задръжте (светлинен клаксон).

3. Включете запалването.
4. След около пет секунди контролната лампа H започва да мига и прозвучава предупредителен сигнал.

Контролен индикатор (лампа) H
 ⇨ 127.

Всеки път, когато се включи запалването, H мига като предупреждение в продължение на около четири секунди.

За деактивиране, изпълнете същата процедура, както е описано по-горе. H не мига, когато функцията е деактивирана.

Дневни светлини

Дневните светлини увеличават видимостта на автомобила при дневна светлина.

Те се включват автоматично, когато двигателят работи.

Системата превключва между дневни светлини и предни фарове автоматично, в зависимост от

условията на осветеност. Автоматичен контрол на светлините ⇨ 145.

LED предни фарове

Светодиодната система за осветление включва:

- светодиодни фарове за къси и дълги светлини
- светлини за завиване
- градско осветление
- помощ за дългите светлини
- функция при паркиране на заден ход
- режим ECO (икономичен)
- динамично автоматично нивелиране на предните светлини

Светодиодни фарове за къси и дълги светлини

Светодиодните фарове за къси и дълги светлини осигуряват по-добра видимост при всички условия.

Работата е същата както при халогенните фарове.

Превключвател на светлини ⇨ 144, дълги светлини ⇨ 145, светлинен клаксон ⇨ 146, фарове при пътуване зад граница ⇨ 147.

Автоматичен контрол на светлините ⇨ 145.

Светлини за завиване



При остри завои или отклонение от пътя, в зависимост от ъгъла на завъртане на волана или сигнала на индикатора, се включва допълнителна лява или дясна странична светлина, която осветява пътя по посока на движението. Активира се до скорост от около 70 км/ч.

Градско осветление



Активират се автоматично при скорост до около 55 км/ч. В ситуации с външна околна светлина двете светлини за завиване се включват с намален интензитет. Светлината е широка и симетрична.

Помощ за дългите светлини

⇨ 146

Функция при паркиране на заден ход

За подпомагане на ориентацията на водача при паркиране, едновременно се включват ъгловото осветление и светлината за заден ход, когато предните фарове светят и се включи на задна предавка. Те остават включени в продължение на кратко време след изключване на задната предавка или по време на движение напред със скорост над 7 км/ч.

Режим ECO (Икономичен)

Ако автомобилът спре, например на светофар, се активира режим за пестене на енергия на фаровете.

Динамично автоматично нивелиране на предните светлини

За да се избегне заслепяване на насрещния трафик, нивото на фаровете се настройва автоматично на база на информацията за наклон на автомобила.

Предни фарове при пътуване зад граница

⇨ 147.

Неизправност в системата на LED предни фарове

Когато системата открие неизправност в системата на светодиодните фарове,  светва и се показва предупреждение на центъра за информация на водача.

Аварийни предупредителни светлини



Задейства се чрез натискане на . В случай на злополука, при която се отваря въздушна възглавница, аварийните предупредителни светлини се включват автоматично.

Сигнали при завой и смяна на платното



преместете лоста нагоре : десен мигач
преместете лоста надолу : ляв мигач

Точката на съпротивление може да се почувства при преместване на лоста.

Постоянното мигане се активира, когато лостът се премести отвъд точката на съпротивление. Деактивира се, когато волана се

задвижи в противоположна посока или лостът се премести ръчно в неутрално положение.

Активирайте временно мигане, като задържите лоста точно преди точката на съпротивление.

Мигачите ще работят до отпускане на лостчето.

За активиране на три присветвания, докоснете за кратко лостчето, без да преминавате отвъд точката на съпротивление.

Когато е прикачено ремарке, мигачът примигва шест пъти, когато се натисне лостчето, докато се усети съпротивление и след това се отпусне.

Предни фарове за мъгла



Задейства се чрез натискане на D/D .

Поставете ключа за светлините в положение **AUTO**: включването на предните светлини за мъгла автоматично ще включи предните фарове.

Задни светлини за мъгла



Задейства се чрез натискане на D/D .

Поставете ключа за светлините в положение **AUTO**: включването на задната светлина за мъгла автоматично ще включи предните фарове.

Поставете ключа за светлините в положение D/D : задната светлина за мъгла може да се включи само заедно с предните фарове за мъгла.

Задната светлина за мъгла на автомобила се деактивира при теглене на ремарке или включен

щепсел в гнездото, напр., при използване на багажник за велосипеди.

Габаритни светлини



При паркиране на автомобила могат да се включат габаритните светлини от едната страна:

1. Изключете запалването.
2. Бутнете лоста за мигачите докрай нагоре (десни габаритни светлини) или надолу (леви габаритни светлини).

Потвърждава се от сигнал и контролната лампа за съответния мигач.

Светлини за заден ход

Светлините за заден ход светват при включено запалване и включване на предавката за заден ход.

Замъглени стъкла на фаровете

Вътрешната повърхност на стъклата на фаровете може да се замъгли за кратко при лошо, влажно и студено време, при силен дъжд или след измиване. Замъгляването изчезва бързо от само себе си; за да ускорите подсушаването включете фаровете.

Вътрешно осветление

Контрол на осветлението на арматурното табло



Яркостта на следното осветление може да се настройва при включени външни светлини:

- осветление на приборното табло
- Информационен дисплей
- светещи превключватели и работни елементи

Завъртете колелото за настройка ☞ и го задръжте докато желаната яркост бъде достигната.

Вътрешно осветление

При влизане и излизане от автомобила предните и задните лампи за вътрешно осветление автоматично се включват и след кратко закъснение се изключват.

Съобщение

В случай на злополука, при която се отваря въздушна възглавница, вътрешното осветление се включва автоматично.

Предни лампи за вътрешно осветление

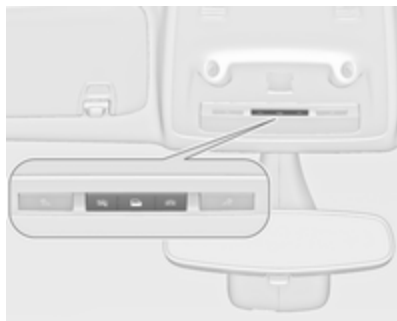

Действие на бутона:

-  : автоматично включване и изключване
- натиснете  : вкл.
- натиснете  : изкл.



Задни лампи за вътрешно осветление

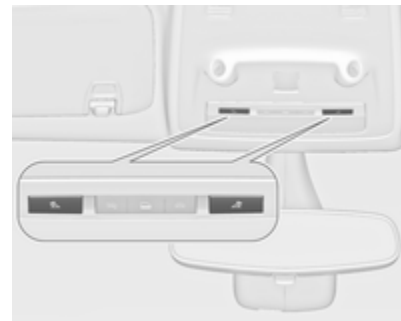

Светят заедно с предните лампи за вътрешно осветление в зависимост от позицията на бутона.

Лампи за четене



Задейства се чрез натискане на  и  в предните и задните лампи за вътрешно осветление.

Осветление в сенника

Свети при отворен капак.

Светлинни функции

Осветление на централната конзола

Спот светлината вградена във вътрешното осветление се включва при включване на предните фарове.

Осветление при влизане

Осветление "Добре дошли"

При отключване на автомобила с дистанционното управление предните фарове, задните светлини, осветлението на регистрационния номер, осветлението на приборния панел, вътрешното осветление и светлинните ленти във вратите и във FlexConsole се включват за кратко време. Тази функция работи само когато навън е тъмно и улеснява намирането на автомобила.

Осветлението се изключва незабавно при завъртане на ключа за запалване в положение 1 ⇨ 225.

Активирането или деактивирането на тази функция може да се промени в менюто Настройки на информационния дисплей. Персонализиране на автомобила ⇨ 136.

Настройките могат да се запаметят за използвания ключ ⇨ 23.

При отваряне на шофьорската врата се включва допълнително следното осветление:

- осветление на някои бутони
- Център за информация на водача
- осветление на джобовите на вратите

Осветление при излизане

При изваждане на ключа от контакта на запалването се включват следните светлини:

- вътрешно осветление
- осветление на приборното табло (само когато е тъмно)
- светлинни тръби във вратите
- осветление на регистрационния номер

Ще се изключи автоматично след забавяне и ще се активира отново при отваряне на вратата на водача.

Осветление на пътя

Предните фарове, задните светлини и осветлението на регистрационния номер се включват за регулируем период от време след напускане на автомобила.

Активиране



1. Изключете запалването.
2. Извадете ключа за запалване.
3. Отворете вратата на шофьора.
4. Дръпнете лоста за мигачите.
5. Затворете вратата на шофьора.

Ако шофьорската врата не е затворена, светлините изгасват след две минути.

Осветлението при излизане се изключва незабавно, ако лостът за мигачите се дръпне към волана при отворена шофьорска врата.

Активирането, деактивирането и продължителността на тази функция може да се промени в менюто Настройки на информационния дисплей. Персонализиране на автомобила ⇨ 136.

Настройките могат да се запаметят за използвания ключ ⇨ 23.

Защита от изтощаване на акумулатора

За да се предотврати изтощаването на акумулатора на автомобила, когато запалването е изключено, някои от лампите в интериора се изключват автоматично след известно време.

Система Инфотейнмънт

Въведение	156
Обща информация	156
Защита от кражба	157
Преглед на елементите на управлението	158
Употреба	161
Основни операции	164
Настройки на тона	167
Настройки на силата на звука	168
Системни настройки	169
Радио	172
Употреба	172
Търсене на станции	172
Списъци на предпочитани станции	174
Радиоинформационна система (RDS)	175
Цифрово аудио излъчване ...	176
Външни устройства	178
Обща информация	178
Възпроизвеждане на аудио ..	180
Показване на снимки	182

Възпроизвеждане на филми .	183
Използване на приложения за смартфон	184
Навигация	186
Обща информация	186
Употреба	188
Въвеждане на пътна цел	193
Водене	198
Разпознаване на реч	202
Обща информация	202
Употреба	202
Телефон	202
Обща информация	202
Свързване чрез Bluetooth	203
Аварийно обаждане	206
Работа	206
Мобилни телефони и радио оборудване (CB)	211

Въведение

Обща информация

Системата Инфотейнмънт ви предлага най-съвременните достижения в областта на информационно-развлекателните системи за автомобили.

Използвайки функциите на тунера на радиото, можете да регистрирате до 25 станции в пет страници с предпочитания.

Можете да свържете външни устройства за съхранение на данни към система Инфотейнмънт като допълнителни аудио източници; чрез кабел или чрез Bluetooth®.

Навигационната система с динамично планиране на маршрута ви води сигурно към целта на пътуването ви, и ако е необходимо, автоматично избягва задръствания и други проблеми по пътя.

В допълнение, система Инфотейнмънт е оборудвана с телефонен портал, който

позволява удобно и безопасно използване на вашия мобилен телефон в автомобила.

Можете да управлявате някои приложения на смартфона и чрез система Инфотейнмънт.

Като опция, системата Инфотейнмънт може да се използва чрез сензорния екран и бутоните върху таблото за управление, бутоните върху волана или - ако се поддържа от мобилния телефон - чрез системата за разпознаване на реч.

Добре обмисленият дизайн на елементите на управлението, сензорният екран и ясните менюта позволяват лесното и интуитивно ползване на системата.

Съобщение

Това ръководство описва всички опции и функции, достъпни в различните варианти на система Инфотейнмънт. Някои описания, включително тези за функциите на дисплея и менютата, може да не се отнасят за вашия автомобил, поради различия в

модела, спецификацията, специалното оборудване или аксесоари.

Важна информация относно употребата и пътната безопасност

⚠ Предупреждение

Системата Инфотейнмънт трябва да се използва така, че по всяко време да можете да карате безопасно автомобила си. Ако сте несигурни, спрете автомобила и ползвайте системата Инфотейнмънт, докато автомобилът е спрял.

⚠ Предупреждение

В някои райони еднопосочните улици и други пътища и входове (напр. пешеходни зони), които са забранени за влизане, не са отбелязани на картата. В такива райони системата Инфотейнмънт може да издаде предупреждение, което трябва

да се приеме. Затова, трябва да обръщате специално внимание на еднопосочни улици, пътища и входове, които са забранени за влизане.

Радиоприемане

Радиоприемането може да бъде смутено от съскане, шум, изкривявания или загуба на приемането поради:

- промяна на разстоянието до радиопредавателя
- смесване на станции поради отражение
- засенчване

Защита от кражба

Системата Инфотейнмънт е снабдена с електронна защитна система с цел предпазване от кражба.



По тази причина системата Инфотейнмънт работи само във Вашия автомобил и не представлява ценност за крадците.



Преглед на елементите на управлението

Управляващ панел



1	Дисплей / сензорен екран . 164
2	Начално меню 164
	Екранни бутони за достъп до:
	AUDIO (АУДИО): аудио функции
	GALLERY (ГАЛЕРИЯ): функции за снимки и филми
	PHONE (ТЕЛЕФОН): функции за мобилен телефон
	ПРОЕКЦИЯ (ПРОЖЕКЦИЯ): проектиране на телефона
	NAV: Приложение BringGo®
	SETTINGS (НАСТРОЙКИ): системни настройки
	OnStar: Wi-Fi настройки на OnStar 161
3	Индикатори за час, дата и температура 169

4	
	Кратко натискане: отваряне на телефонното меню 206
	или отваряне на функцията за проектиране на телефона (ако е активирана) 184
	Продължително натискане: активиране на разпознаване на реч 202
5	
	Кратко натискане: преход към следваща станция при активно радио 172
	или преход към следващ запис при активно външно устройство 180

	Дълго натискане: търсене на станция нагоре при активно радио 172
	или бързо превъртане напред при активно външно устройство 180
6	
	Кратко натискане: включва система Инфотейнмънт, ако е изключена 161
	или заглушава звука на системата, ако е включена 161
	Продължително натискане: изключване на система Инфотейнмънт 161
	Завъртане: наглася силата на звука 161
7	
	Кратко натискане: преход към предишна станция при активно радио 172

или преход към предишен запис при активно външно устройство 180

Дълго натискане: търсене на станция надолу при активно радио 172

или бързо превъртане назад при активно външно устройство 180

8 

Кратко натискане: отваряне на началното меню 161

Продължително натискане: отваряне на функцията за проектиране на телефона (ако е активирана) 184

Бутони върху волана

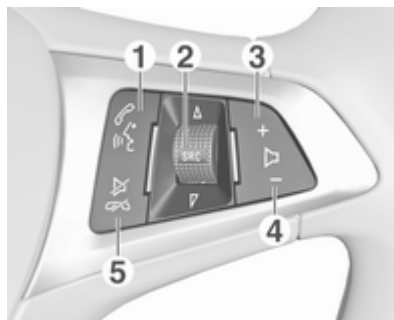

1 

Кратко натискане: отваря менюто на OnStar, ако няма свързан телефон 161

или приема телефонно обаждане, ако има свързан телефон 202

или отваря менюто на телефона, ако има свързан телефон 206

или набиране на последния номер в списъка с повиквания, когато се показва телефонното меню 206

или превключване между разговори при наличие на изчакващи 206

Продължително натискане: активиране на разпознаване на реч 202

2 SRC (Източник) 161

Натискане: избира звукоизточник 161

Завъртане нагоре/надолу: избира следваща/предишна предварително запаметена радиостанция при активно радио 172

или избор на следващ/предишен запис/раздел/снимка при активно външно устройство 180

или избор на следващ/
предишен запис в списък
с обаждания при активен
телефонен портал и
отворен списък с
обаждания 206

Завъртане нагоре/
надолу и задържане:
бърз преход през записи
от списък с обаждания 206

3 +

Натискане: увеличава
силата на звука

4 –

Натискане: намаляване
на силата на звука

5 

Натискане: приключва/
отказва повикване 206

или деактивиране на
разпознаването на речта .. 202

или активира/
деактивира функция за
заглушаване на звука 161

Употреба

Елементи на управлението

Системата Инфотейнмънт се управлява посредством функционални бутони, сензорен екран, както и менютата, които се показват на дисплея.

Въвеждането на данни може да се извърши и чрез:

- централния управляващ блок в таблото за управление ⇨ 158
- сензорния екран ⇨ 164
- органите за аудио управление върху волана ⇨ 158
- разпознаване на речта ⇨ 202

Включване и изключване на системата Инфотейнмънт

Натиснете . След включване, активен става последно избраният източник от системата Инфотейнмънт.

Автоматично изключване

Ако системата Инфотейнмънт е била включена с натискане на  при включено запалване, тя ще се изключи автоматично отново 10 минути след последната извършена от потребителя операция.

Нагласяне на силата на звука

Завъртане . Текущата настройка се показва на дисплея.

При включване на системата Инфотейнмънт автоматично се наглася последно настроената сила на звука, ако тя е по-малка от максималната сила на звука при включване. За подробно описание ⇨ 168.

Компенсация на силата на звука в зависимост от скоростта

При активиране на компенсацията на силата на звука в зависимост от скоростта ⇨ 168, силата на звука се адаптира автоматично за да компенсира уличния шум и шума от въздушното съпротивление по време на движение.

Заглушаване на звука

Натиснете , за изключване на звука от система Инфотейнмънт.

За да отмените функцията за изключване на звука: натиснете  отново. Последно избраната сила на звука се задава отново.

Начини на управление

Натиснете  за показване на началното меню.



Съобщение

За подробно описание на работата на менюто през сензорния екран ⇨ 164.

Аудио

Изберете **Аудио**, за да се отвори главното меню на последно избрания аудио режим.

Изберете **Източник** на екрана за показване на лентата за избор на действие.





За промяна към друг аудио режим: докоснете един от елементите на лентата за избор на действие.

За подробно описание на:

- Радио функции ⇨ 172
- Външни устройства (**USB**, **Bluetooth**) ⇨ 180

Галерия

Изберете **Галерия**, за да отворите менюто за филми и изображения при файлове, запазени на външно устройство от рода на USB устройство или смарт телефон.

Изберете  или  за показване на менюто за филми и изображения. Изберете желания файл на филм или изображение за показване на съответния елемент на дисплея.



За подробно описание на:

- Функции за снимки ⇨ 182
- Функции за филми ⇨ 183

Телефон

Преди да може да се използва телефонния портал трябва да бъде установена връзка между система Инфотейнмънт и мобилния телефон.

За подробно описание за подготовка и установяване на връзка чрез Bluetooth между система Инфотейнмънт и мобилен телефон ⇨ 202.

Ако мобилният телефон е свързан, изберете **Телефон** за показване на главното меню на телефонния портал.

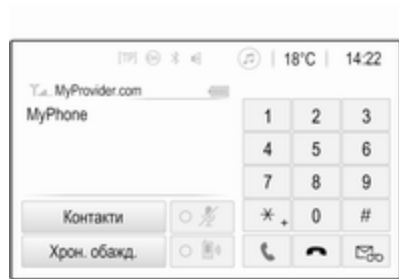

За подробно описание на работата на мобилния телефон през система Инфотейнмънт ⇨ 206.

Проекция

За показване на конкретни приложения от дисплея на вашия смартфон в система Инфотейнмънт свържете смартфона.

Изберете **Проекция** за стартиране на функцията за проектиране.

В зависимост от свързания смартфон, се показва главно меню с различни избираеми приложения.

За подробно описание ⇨ 184.

Nav

(R 4.0 IntelliLink, ако **Проекция** не е налично)

За стартиране на навигационното приложение BringGo, изберете **Nav**.

За подробно описание ⇨ 184.

Навигация

(Navi 4.0 IntelliLink)

Натиснете , за да се покаже началния екран.

Изберете **Навигация**, за да се покаже картата за навигация, показваща зоната около текущото местоположение.



За подробно описание на функциите на навигацията ⇨ 186.

Настройки

Изберете **Настройки**, за да отворите меню за различни настройки, свързани със системата, напр. деактивиране на **Звуково потвържд. за докосване**.

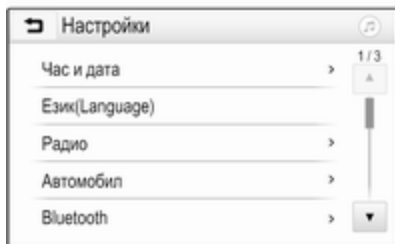

OnStar

За показване на меню с Wi-Fi настройки на OnStar, изберете **OnStar**.

За подробно описание, вижте Ръководството за експлоатация.

Основни операции

Дисплеят на система Инфотейнмънт има чувствителна към докосване сензорна повърхност, която позволява директно взаимодействие с показваните елементи за управление на менютата.

Внимание

Не използвайте заострени или твърди предмети като химикалки, моливи и други подобни за работа със сензорния екран.

Екранен бутон ↵

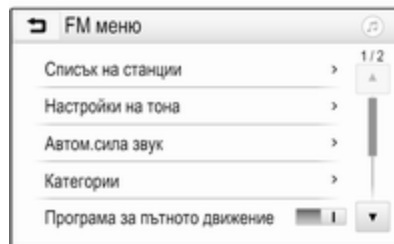

Когато работите с менюта, натиснете ↵ в съответното подменю, за да преминете в следващото по-високо ниво на менюто.

Когато не се показва екранен бутон ↵, вие се намирате в най-високото ниво на съответното меню. Натиснете 🏠, за да се покаже началния екран.

Избор или активиране на екранен бутон или елемент от меню

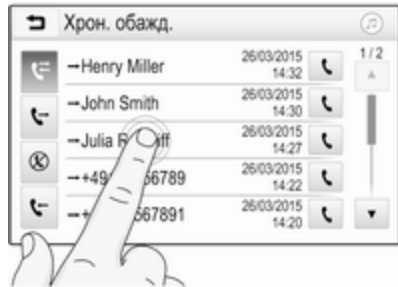

Докоснете на екранен бутон или елемент от меню.

Съответната функция на системата се активира, показва се съобщение или се показва подменю с допълнителни възможности.

Съобщение

В следващите раздели, стъпките за избор и активиране на екранен бутон или точка от менюто посредством сензорния екран ще

бъдат описвани като "...изберете <име на бутон>/<име на точка от менюто>".

Преместване на елементи в началното меню

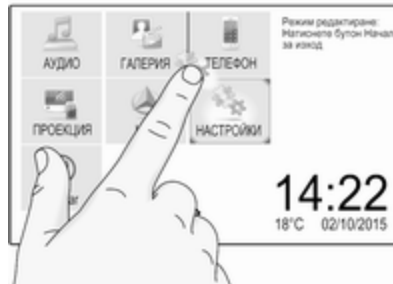

Докоснете и задръжте елемента, който желаете да преместите докато около иконите не се появят червени кутийки. Преместете пръста си до желаното място и отпуснете елемента.

Съобщение

Трябва да се натиска постоянно, а пръстът трябва да се движи с еднаква скорост.

Всички останали елементи се пренареждат.

Натиснете един от бутоните на таблото за управление, за да излезете от режима за редактиране.

Съобщение

Режимът на редактиране приключва автоматично след 30 секунди липса на активност.

Прелистване на списъци

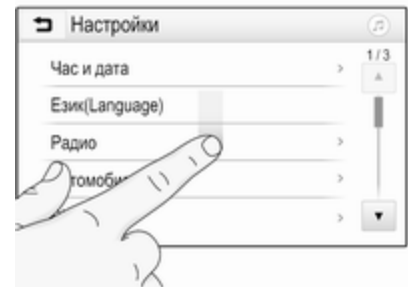

Ако има повече налични елементи, отколкото представените на екрана, списъкът трябва да се превърти.

За да превъртите през списък с елементи на менюто, по избор можете:

- Да поставите пръста си където и да е върху екрана и да го преместите нагоре или надолу.

Съобщение

Трябва да се натиска постоянно, а пръстът трябва да се движи с еднаква скорост.

- Докоснете ▼ или ▲ в горната или долната част на лентата за превъртане.
- С пръст преместете плъзгача на лентата за превъртане нагоре и надолу.

За да се върнете в горната част на списъка, докоснете заглавието на списъка.

Съобщение

В последващите раздели, работните стъпки за превъртане до елемент от списък чрез сензорен екран ще бъдат описани като "...преминете до <име на елемент>".

Превъртане на страници

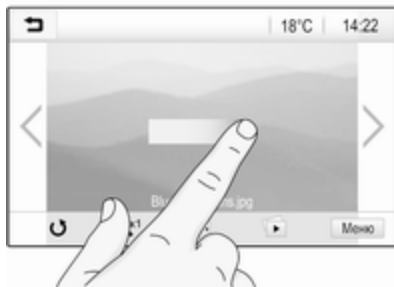

Съобщение

Страниците могат да се превъртат, само ако има повече от една достъпна страница.

За да превъртите от една страница към друга:

- Поставете пръста си където и да е върху екрана и го преместете наляво, за да превъртите до следващата страница или надясно, за да превъртите до предишната страница.

Съобщение

Трябва да се натиска постоянно, а пръстът трябва да се движи с еднаква скорост.

- Докоснете > или < на екрана.

Съобщение

В последващите раздели, работните стъпки за превъртане на страници чрез сензорния екран ще бъдат описани като "...преминете на....страница".

Бърз преход към приложението за аудио и навигация

Използвайки символите Ⓢ или Ⓣ, които се показват в най-горния ред на някои от менютата, можете директно да преминете към друго приложение.

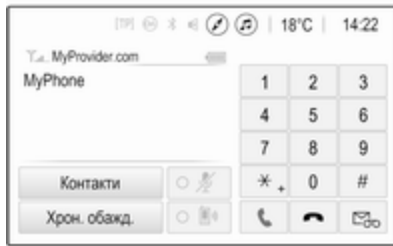

За директен преход към менюто **Аудио** изберете .

За директен преход към менюто **Навигация** изберете .

Съобщение

Символът  е достъпен само при активно водене по маршрут.

Настройки на тона

В менюто за настройки на тона могат да се задават характеристиките на звука. Достъп до менюто може да се осъществи от всяко главно меню на аудио източник.

За да отворите менюто с настройки на тона, изберете **Меню** на долния ред на съответното аудио главно меню. Ако е необходимо, превъртете през списъка с елементи на менюто и изберете **Настройки на тона**. Показва се съответното меню.

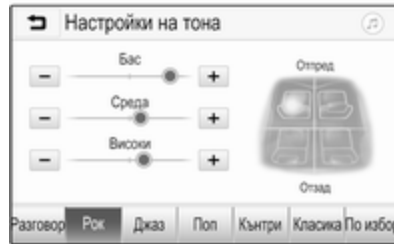

Режим на еквалайзер

Използвайте тази настройка, за да оптимизирате тона за стила музика, напр, **Рок** или **Класика**.

Изберете желанния стил на звук в лентата за избор на действие в долната част на екрана. Ако изберете **По избор**, можете ръчно да регулирате следните настройки.

Бас

Използвайте тази настройка за разширяване или открояване на дълбоките честоти на аудио източниците.

Докоснете + или -, за да регулирате настройката.

Среда

Използвайте тази настройка за разширяване или открояване на средните честоти на аудио източника.

Докоснете + или -, за да регулирате настройката.

Високи

Използвайте тази настройка за разширяване или открояване на високите честоти на аудио източниците.

Докоснете + или -, за да регулирате настройката.

Настройване на баланс и миксер

Използвайте илюстрацията от дясната страна на менюто, за да регулирате баланса и миксера.

За да определите точката в салона, където звука е на най-високо ниво, докоснете съответната точка на илюстрацията.

Съобщение

Настройките за баланс и миксер са валидни за всички аудио източници. Те не могат да се регулират поотделно за всеки аудио източник.

Настройки на силата на звука

Настройка на максималната сила на звука при включване

Натиснете  и изберете **Настройки**.

Изберете **Радио**, превъртете през списъка, а след това изберете **Макс.старт.сила звук**. От съображения за сигурност и удобство, диапазонът на силата на звука е ограничен.

Докоснете + или - за регулиране на настройките или преместване на плъзгача за сила на звука.

Регулиране на компенсиранията сила на звука в зависимост от скоростта

Натиснете  и изберете **Настройки**.

Изберете **Радио**, превъртете през списъка, а след това изберете **Автом.сила звук**.

За да регулирате степента на адаптиране на силата на звука, изберете една от опциите в списъка.

Изкл: няма увеличаване на силата на звука при увеличаване на скоростта на автомобила

Високо: максимално увеличаване на силата на звука при увеличаване на скоростта на автомобила

Активиране или деактивиране на функция за сигнал при контактна обратна връзка

Ако е активирана функцията за сигнал при контактна обратна връзка, всяко докосване на екранен бутон или елемент от менюто се обозначава от звуков сигнал.

Натиснете  и изберете **Настройки**.

Изберете **Радио**, а след това превъртете списъка до **Звуково потвържд. за докосване**.

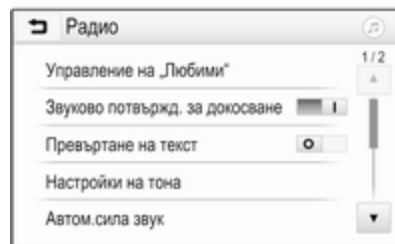

Докоснете екранния бутон до **Звуково потвържд. за докосване**, за да активирате или деактивирате функцията.

Сила на звука на съобщения за пътната обстановка

За да регулирате силата на звука на съобщения за пътната обстановка, задайте желаната сила на звука по време на излъчване на съобщение за пътната обстановка от системата. Съответната настройка след това се запаметява от системата.

Системни настройки

Следните настройки засягат цялата система. Всички други настройки са описани по теми в съответните глави на това ръководство.

Настройки на дата и час

Натиснете  и изберете **Настройки**.

Изберете **Час и дата**, за да се покаже съответното подменю.

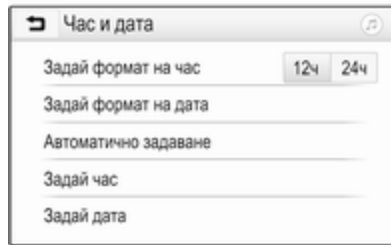

Задай формат на час

За да изберете желания часови формат, докоснете екранните бутони **12 h** или **24 h**.

Задай формат на дата

За избор на желания формат на дата, изберете **Задай формат на дата** и маркирайте една от наличните опции в подменюто.

Автоматично задаване

За избор на ръчно или автоматично задаване на дата и час, изберете **Автоматично задаване**.

За автоматично задаване на дата и час, изберете **Вкл. - RDS**.

За ръчно задаване на дата и час, изберете **Изкл. - Ръчно**. Ако **Автоматично задаване** е зададено на **Изкл. - Ръчно**, точките **Задай час** и **Задай дата** от подменюто стават достъпни.

Задаване на дата и час

За настройка на датата и часа, изберете **Задай час** или **Задай дата**.

Докоснете **+** и **-** за регулиране на настройките.

Настройки за език

Натиснете  и изберете **Настройки**.

Изберете **Език(Language)** за показване на съответното меню.

За да настроите езика за текстове на менюто, докоснете желания език.

Функция за превъртане на текст

Ако на екрана се показва дълъг текст, напр. заглавия на песни или имена на радиостанции, текстът може да се превърта постоянно или може да се превърти веднъж и той да се покаже като отрязък.

Натиснете  и изберете **Настройки**.

Изберете **Радио**.

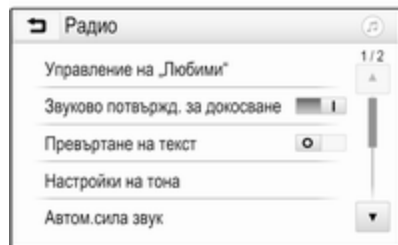

Ако искате текстът да се превърта постоянно, активирайте **Превъртане на текст**.

Ако желаете текстът да се превърта на блокове, деактивирайте настройката.

Функция за черен дисплей

Ако не искате да виждате осветения дисплей, напр., нощно време, можете да го изключите.

Натиснете  и изберете **Настройки**.

Превъртете през списъка и изберете **Изключване на дисплей**. Дисплеят се изключва; аудио функциите остават активни.

За повторно включване на дисплея докоснете екрана или натиснете бутон.

Фабрични настройки

(R 4.0 IntelliLink)

Натиснете  и изберете **Settings (Настройки)**.

Превъртете през списъка и изберете **Return to Factory Settings (Върни към фабрични настройки)**.

За да възстановите всички настройки за персонализиране на автомобила, изберете **Възстановяване на настройките на автомобила**.

За да изтриете сдвоените Bluetooth устройства, списъка с контакти и записаните номера на гласова поща, изберете **Clear All Private Data (Изчисти всички лични данни)**.

За да нулирате настройките за тон и сила на звука, да изтриете всички предпочитания и да изтриете избора на тон за звънене, изберете **Restore Radio Settings (Възстанови настройки на радиото)**.

При всеки случай се извежда предупредително съобщение. Изберете **Continue (Продължи)**, за да върнете настройките в изходно положение.

Фабрични настройки

(Navi 4.0 IntelliLink)

Натиснете  и изберете **Настройки**.

Превъртете през списъка и изберете **Към фабричните настройки**.

Настройки на автомобила

За да възстановите всички настройки за персонализиране на автомобила, изберете **Възст. на настройки на автомобила**.

Показва се диалогов прозорец. Потвърдете диалоговото съобщение.

Информация за телефона

За да изтриете сдвоените Bluetooth устройства, списъка с контакти и записаните номера на гласова поща, изберете **Изчистване на информацията за телефона**.

Показва се диалогов прозорец. Потвърдете диалоговото съобщение.

Настройки на радиото

За да нулирате настройките за тон и сила на звука и да изтриете всички предпочитания, изберете **Възстанови настройки на радиото**.

Показва се диалогов прозорец. Потвърдете диалоговото съобщение.

Навигационни настройки

За да нулирате параметрите на навигацията и настройките на навигационната система, изберете **Възстановяване настройките на навигацията**. Показва се подменю.

В зависимост от това кой набор параметри искате да нулирате, изберете **Изчистване на история на навигация** (скорошни пътни цели), **Изчистване на Любими за навигация** (любими) или **Нулиране на опции и настройки за навигация** (напр., настройки за дисплея на картата, гласови съобщения или опции за маршрута).

Показва се диалогов прозорец. Потвърдете диалоговото съобщение.

Версия на системата

Натиснете  и изберете **Настройки**.

Превъртете през списъка и изберете **Информация за софтуера**.

Ако е свързано USB устройство, можете да запаметите информацията за автомобила на това USB устройство.

Изберете **Актуализиране на системата** и след това **Запис инфо за автомоб. в USB**.

За актуализиране на системата се обърнете към сервиз.

Настройки на автомобила

Настройки на автомобила са описани в ръководството за експлоатация.

Радио

Употреба

Активиране на радиото

Натиснете  и изберете **Аудио**. Показва се последното избрано главно меню за аудио

Изберете **Източник** от главното меню на радиото, за да отворите интерактивната селекторна лента.





Изберете желания вълнов обхват. Включва се последно слушаната станция в избрания вълнов обхват.



Търсене на станции

Автоматично търсене на станции





Натиснете за кратко или докоснете  или  върху таблото за управление или върху екрана за възпроизвеждане на предишната или следващата станция в паметта за станции.

Ръчно търсене на станции

Натиснете и задръжте  или  върху таблото за управление. Отпуснете, когато желаната честота е почти достигната.

Търси се следващата станция, която може да бъде приета и тя се включва автоматично.

Съобщение

Вълнов обхват FM: когато RDS функцията е активирана, се търсят само RDS станции , а когато е включена функцията за пътната обстановка (TP), се търсят само станции за пътната обстановка .

Настройка на станции

Докоснете  на екрана. Показва се дисплеят на **Директна настройка**.

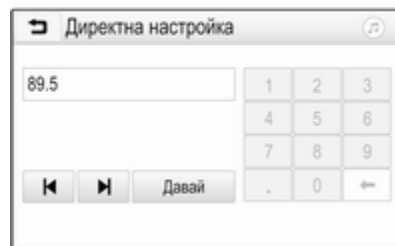

Въведете желаната честота. Използвайте ← за изтриване на въведени цифри. Ако е необходимо, докоснете ◀ или ▶ за последваща настройка на въведените данни.

Потвърдете въведените данни за възпроизвеждане на станцията.

Списъци със станции

Изберете **Меню** от главното меню на радиото, за да отворите конкретно подменю на съответния вълнов обхват.

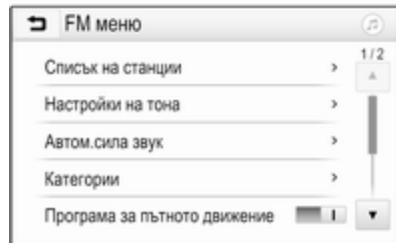

Изберете специфично за вълновия обхват **Списък на станции**. Показват се всички приемани станции на съответния вълнов обхват и в текущата зона на приемане.

Изберете желаната станция.

Съобщение

Приеманата в момента радиостанция се обозначава със символ ► до името на станцията.

Списъци с категории

Много радио станции излъчват код за типа на програмата (PTY), който определя типа на излъчваната програма (напр. новини). Някои станции също така сменят кода за типа на програмата в зависимост от съдържанието, което се предава в момента.

Системата Инфотейнмънт запаметява тези станции, сортирани по типа на програмата, в съответния списък с категории.

Съобщение

Елемент **Категории** от списъка с е достъпен само за FM и DAB вълнови обхвати.

За търсене на типа програма, определен от станциите, изберете **Категории**.

Показва се списък с типове програми, които са достъпни в момента.

Изберете желания тип програма. Показва се списък от станции, излъчващи програма от избрания тип.

Изберете желаната станция.

Съобщение

Приеманата в момента радиостанция се обозначава със символ ► до името на станцията.

Обновяване на списъците със станции

Ако станциите, запаметени в списъка за конкретната честотна лента, повече не са достъпни, списъкът за AM или DAB трябва да се обнови.

Съобщение

Списъкът с FM станции се обновява автоматично.

Изберете **Меню** от главното меню на радиото и след това изберете **Актуализиране на списъка със станции**.

Съобщение

При обновяване на списъка със станциите за даден вълнов обхват, се обновява и списъка с категории.

Започва търсене на станции и се показва съответното съобщение. След като търсенето завърши, се показва съответния списък със станции.

Съобщение

Приеманата в момента радиостанция се обозначава със символ ► до името на станцията.

Списъци на предпочитани станции

Станции от всички вълнови обхвати могат да се запаметят ръчно в списъците на предпочитаните станции.



Достъпни са пет списъка с предпочитани станции, както във всеки от тях могат да се запаметят пет станции.

Съобщение

Текущо приеманата станция се маркира.

Запаметяване на станция

Ако е необходимо, докоснете < или >, за да превъртите страниците с предпочитания.

За да запаметите активната в момента радиостанция в програмиран екранен бутон: докоснете и задръжте желания

екранен бутон за няколко секунди. Съответната честота или името на станцията се показва на екранния бутон.

Включване на станции

Ако е необходимо, докоснете < или >, за да превъртите до желаната страница с предпочитания.

Изберете програмирания екранен бутон, в който е запаметена желаната радиостанция.

Задаване броя на достъпните страници с предпочитания

За да определите броя на страниците с предпочитания, показвани за избор, натиснете ⚙, а след това изберете **Настройки** на екрана.

Изберете **Радио** и след това **Управление на „Любими“** за да се покаже съответното подменю.

В зависимост от това кои страници с предпочитания желаете да се показват, активирайте или деактивирайте страниците.

Радиоинформационна система (RDS)

Радиоинформационната система (RDS) е услуга извършвана от FM станциите, която значително облекчава намирането на желаната станция и безпроблемното ѝ приемане.

Преимущества на RDS

- На дисплея вместо честотата на станцията се появява името на програмата.
- По време търсене на станции, системата Инфотейнмънт се настройва само на RDS станции.
- Системата Инфотейнмънт винаги се настройва на най-добрата честота на приемане за дадената станция посредством AF (алтернативна честота).
- В зависимост от станцията, която се приема, системата Инфотейнмънт показва радио

текст, който може да съдържа напр. информация за текущата програма.

Конфигурация на RDS

Докоснете **Меню** на долния ред на главно меню на FM обхвата на радиото, за да отворите конкретно подменю на съответния вълнов обхват.

Превъртете до **RDS**.

Активиране и деактивиране **RDS**.

Програма за пътната обстановка

Програмите за пътната обстановка са RDS станции, които излъчват новини свързани с пътната обстановка. При включена функция за пътна обстановка, текущо възпроизвеждания аудио източник се преустановява за времето на излъчване на пътното съобщение.

Активиране на функцията на програмата за пътната обстановка

Изберете **Меню** на долния ред на главно меню на FM обхвата на радиото, за да отворите конкретно подменю на съответния вълнов обхват.

Докоснете екранния бутон до **Програма за пътното движение**, за да активирате или деактивирате функцията.

Съобщение

В списъка със станции, TP се показва до станциите, предлагащи програма за пътното движение.

Ако е активирана услуга на радиото за пътната обстановка, на горния ред на всички главни менюта се показва **[TP]**. Ако текущата станция не е станция излъчваща програми за пътната обстановка, TP е сиво и търсенето се стартира автоматично за следващата станция с програма за пътната обстановка. Веднага след намиране на радиостанция с услуга за пътната обстановка, **TP**

се осветява. Ако не се намери радиостанция с услуга за пътната обстановка, TP остава сиво.

Ако по съответната станция се излъчва съобщение за пътната обстановка, се появява съобщение.

За прекъсване на съобщението и връщане към функцията, активирана преди това, докоснете екрана или натиснете ϕ .

Райониране

Понякога, RDS станциите излъчват регионални програми на различни честоти.

Изберете **Меню** на долния ред на главно меню на FM обхвата на радиото, за да отворите конкретно подменю на съответния вълнов обхват и превъртете до **Регион**

Активиране и деактивиране **Регион**.

Ако районирането е активирано, се избират алтернативни честоти за същите регионални програми, когато е необходимо. Ако регионализацията е изключена,

алтернативните честоти на станциите се избират без да се вземат предвид регионалните програми.

Цифрово аудио излъчване

DAB излъчва радиостанции цифрово.

DAB станциите се обозначават с името на програмата вместо с честотата на излъчване.

Обща информация

- При DAB, няколко радиoproграми (услуги) могат да се излъчват на един единствен ансамбъл.
- Освен висококачествените цифрови аудио услуги, DAB може също така и да излъчва информация във връзка с програмите, както и много други данни, включително и информация във връзка с пътуването и пътната обстановка.

- Веднага щом даден DAB приемник улови сигнал изпратен от радиопредавателя (дори и сигналът да е много слаб), звуковъзпроизвеждането е осигурено.
- В случай на слаб прием, силата на звука се намалява автоматично, за да се избегне влиянието на неприятни шумове. Ако DAB сигналът е прекалено слаб за да се интерпретира от приемника, приемането напълно се преустановява. Това може да се избегне чрез активиране на **DAB-DAB свързване** и/или **DAB-FM свързване** в менюто за DAB (виж по-долу).
- Смущения причинени от станции намиращи се на съседни честоти (явление типично за AM и FM приемането) не се наблюдават при DAB.

- Ако DAB сигналът се отразява от естествени препятствия или сгради, качеството на DAB приемането се подобрява, докато това на AM и FM в такива случаи значително се влошава.
- Когато се активира приемането на DAB, FM тунерът на Система Инфотейнмънт остава активен във фонов режим и постоянно претърсва за най-добре приеманите FM станции. Ако се активира TP ⇄ 175, ще се обявяват трафик съобщенията от FM станцията с най-добро приемане. Деактивирайте TP ако DAB приемането не трябва да се прекъсва от FM трафик съобщения.

DAB съобщения

Освен музикални програми, много DAB станции излъчват и съобщения от различни категории. Ако активирате някои или всички

категории, приеманата в момента DAB услуга се прекъсва, когато има съобщение от тези категории.

Изберете **Меню** на долния ред на главно меню на DAB обхвата на радиото, за да отворите конкретно подменю на съответния вълнов обхват.

Превъртете през списъка и изберете **DAB съобщения** за показване на списък с достъпните категории.

Активирайте всички или само желаните категории съобщения. Различни категории съобщения могат да бъдат избрани в едно и също време.

DAB-DAB свързване

Ако тази функция е активиране, устройството превключва на същата услуга (програма) в друг DAB ансамбъл (ако е достъпен), когато DAB сигналът е прекалено слаб за да може да се интерпретира от приемника.

Изберете **Меню** на долния ред на главно меню на DAB обхвата на радиото, за да отворите конкретно подменю на съответния вълнов обхват.

Превъртете през списъка и активирайте или деактивирайте **DAB-DAB свързване**.

DAB-FM свързване

Ако тази функция е активиране, устройството превключва на съответна FM (УКВ) на активната DAB услуга (ако има достъпна такава), когато DAB сигналът е прекалено слаб за да може да се интерпретира от приемника.

Превъртете през списъка и активирайте или деактивирайте **DAB-FM свързване**.

L честота

При тази функция, можете да определите кои вълнови обхвати на DAB трябва да се приемат от система Инфотейнмънт.

L обхват (наземно и сателитно радио) е друг радио обхват, който може да се приема допълнително.

Изберете **Меню** на долния ред на главно меню на DAB обхвата на радиото, за да отворите конкретно подменю на съответния вълнов обхват.

Превъртете през списъка и активирайте или деактивирайте **L честота**.

EPG

Електронното ръководство за програми предоставя информация за текущата и следващата програма на съответната DAB станция.

Изберете **Меню** на долния ред от главното меню за DAB радио, а след това изберете **Списък на станции**.

За показване на програмата на желаната станция, докоснете иконата до станцията.

Външни устройства

Обща информация

В средната конзола е разположен USB порт за свързване на външни устройства.

Съобщение

USB портът трябва винаги да се поддържа чист и сух.

USB порт

MP3 плейър, USB устройство, SD карта (чрез USB конектор/адаптер) или смартфон могат да се свържат към този USB порт.

Към система Инфотейнмънт могат едновременно да бъдат свързани до две USB устройства.

Съобщение

За свързването на две USB устройства се изисква външен USB хъб.

Система Инфотейнмънт може да възпроизвежда аудио файлове, да показва файлове с изображения или да възпроизвежда файлове с филми, записани на USB устройства.

При свързване с USB порт, различни функции на устройствата, посочени по-горе, могат да се задействат чрез бутоните и менютата на система Инфотейнмънт.

Съобщение

Не всички допълнителни устройства се поддържат от система Инфотейнмънт. Проверете списъка със съвместими устройства на нашия уебсайт.

Свързване/разкачване на устройство

Свържете едно от устройствата, посочени по-горе, към USB порта. Ако е необходимо, използвайте подходящия кабел за свързване. Функцията за музика се стартира автоматично.

Съобщение

Ако се свърже USB устройство, което не може да се прочете, ще се появи съответното съобщение за грешка и система Инфотейнмънт автоматично ще превключи на предишната функция.

За да разкачите USB устройството изберете друга функция и след това извадете USB устройството.

Внимание

Избягвайте разкачване на устройството по време на възпроизвеждане. Това може да повреди устройството или система Инфотейнмънт.

Автоматично стартиране на USB

По подразбиране, аудио менюто за USB се показва автоматично веднага щом се свърже USB устройство.

При желание, тази функция може да се деактивира.

Натиснете  и изберете

Настройки, за да отворите менюто с настройки.

Изберете **Радио**, превъртете до **Автомат. стартиране на USB** и докоснете екранния бутон до функцията.

За повторно активиране на функцията, докоснете отново екранния бутон.

Bluetooth

Устройства, които поддържат Bluetooth музикални профили A2DP и AVRCP, могат да се свързват безжично към система Инфотейнмънт. Система Инфотейнмънт може да възпроизвежда музикални файлове от тези устройства.

Свързване на устройство

За подробно описание на начина за установяване на Bluetooth връзка ↻ 203.

Файлови формати и папки

Максималният капацитет на устройство, поддържано от система Инфотейнмънт, възлиза на 2500 файла с музика, 2500 файла със снимки, 250 файла с филми, 2500 папки и 10 степени на структура от папки. Поддържат се само устройства, форматиращи във файлова система FAT16/FAT32.

Ако има изображения, включени в аудио мета данните, тези изображения се показват на екрана.

Съобщение

Някои файлове може да не се възпроизвеждат изправно. Това може да се дължи на различен формат на записване или на състоянието на файла.

Файлове от онлайн магазини, за които са приложени цифрови (авторски) права (DRM), не могат да се възпроизвеждат.

Система Инфотейнмънт може да възпроизвежда следните аудио файлове, файлове със снимки и филми, съхранявани във външни устройства.

Аудио файлове

Възпроизвежданите формати на аудио файлове са MP3 (MPEG-1 Layer 3, MPEG-2 Layer 3), WMA, AAC, AAC+, ALAC OGG WAF (PCM), AIFF, 3GPP (само аудио), аудио книги и LPCM. Устройствата iPod® и iPhone® възпроизвеждат ALAC, AIFF, аудио книги и LPCM.

Когато се възпроизвежда файл с информация за ID3 етикет, система Инфотейнмънт може да показва информация, напр. за заглавието на записа и изпълнителя.

Файлове със снимки

Възпроизвежданите формати на файлове с изображения са JPG, JPEG, BMP, PNG и GIF.

JPG файловете трябва да са с размер от 64 до 5 000 пиксела на ширина и от 64 до 5 000 пиксела на височина.

BMP, PNG и GIF файловете трябва да са с размер от 64 до 1024 пиксела на ширина и от 64 до 1024 пиксела на височина.

Размерът на файла с изображение не трябва да надминава 1MB.

Файлове с филми

Възпроизвежданите формати на файлове с филми са AVI и MP4.

Максималната разделителна способност е 1280 x 720 пиксела. Честотата на смяна на кадрите трябва да бъде по-малка от 30 кадъра/сек.

Приложимият кодек е H.264/ MPEG-4 AVC.

Възпроизвежданите аудио формати са .MP3, .AC3, .AAC и .WMA.

Форматът на показваните субтитри е .SMI.

Възпроизвеждане на аудио

Активиране на функцията за музика

Ако устройството все още не е свързано към система Инфотейнмънт, свържете устройството ↻ 178.

Обикновено, съответното главно аудио меню се показва автоматично.

Ако възпроизвеждането не започне автоматично, напр. ако **Автомат. стартиране на USB** е деактивирано ↻ 178, изпълнете следните стъпки:

Натиснете 🏠 и изберете **Аудио**, за да отворите последното избрано главно аудио меню.

Изберете **Източник** в лентата за избор на действие, а след това изберете желаня аудио източник, за да отворите съответното главно аудио меню.

Възпроизвеждането на аудио записи започва автоматично.



Функционални бутони

Прекъсване и възобновяване на възпроизвеждане

Докоснете **II**, за да прекъснете възпроизвеждането. Екранният бутон се променя на **►**.

Докоснете **►**, за да продължите отново възпроизвеждането.

Възпроизвеждане на следващия или предишния запис

Докоснете **►►** за възпроизвеждане на следващия запис.

Докоснете **◀◀** в рамките на първите две секунди от възпроизвеждането на записа, за да се върнете към предишния запис.

Връщане в началото на текущия запис

Докоснете **◀◀**, след като изминат две секунди от началото на възпроизвеждането на записа.

Бързо превъртане напред и превъртане назад

Докоснете и задръжте **◀◀** или **►►**. Отпуснете за връщане към нормален режим на възпроизвеждане.

Като алтернатива, можете да преместите наляво или надясно плъзгача, показващ позицията на текущия запис.

Възпроизвеждане на записи в произволен ред

Докоснете **⌘** за възпроизвеждане на записите в произволен ред. Екранният бутон се променя на **⌘**.

Докоснете **⌘** отново, за да деактивирате функцията за възпроизвеждане в произволен ред и да се върнете в нормалния режим на възпроизвеждане.

Функция на Преглед музика

За показване на екрана за разглеждане, докоснете екрана. Като алтернатива, изберете **Меню** на долния ред от главния аудио

екран за показване на съответното аудио меню, а след това изберете **Преглед музика**.

Показват се различни категории, в които са подредени записите, напр. **Списъци за изпълн.**, **Изпълнители** или **Албуми**.

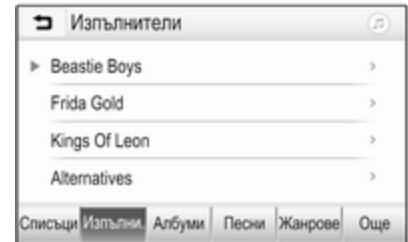

Изберете желаната категория, подкатегория (ако има), а след това изберете запис.

Изберете записа за начало на възпроизвеждане.

Показване на снимки

Можете да разглеждате снимки от USB устройство.

Съобщение

За ваша безопасност някои от функциите са деактивирани по време на движение.

Активиране на функцията за снимки

Ако устройството все още не е свързано към система Инфотейнмънт, свържете устройството ⇨ 178.

Натиснете  и изберете **Галерия**, за да отворите главното мултимедийно меню.

Докоснете , за да отворите главното меню за снимки за показване на списък с елементи, запаметени в USB устройството. Изберете желаната снимка. Ако се съхранява в папка, изберете съответната папка.



Докоснете екрана, за да скриете лентата с менюто. Докоснете отново екрана, за да покажете отново лентата с менюто.

Функционални бутони

Режим на цял екран

Изберете  за показване на снимката в режим за цял екран. Докоснете екрана, за да излезете от режима за цял екран.

Разглеждане на следващата или предишната снимка

Докоснете > или плъзнете наляво, за да разглеждате следващата снимка

Докоснете < или плъзнете надясно, за да разглеждате предишната снимка.

Завъртане на снимка

Изберете  за завъртане на снимката.

Увеличаване или намаляване на снимка

Докоснете  един или няколко пъти, за да увеличите снимка или да се върнете към първоначалния ѝ размер.

Разглеждане на слайдшоу (показване на снимки в последователност)

Изберете , за да разглеждате снимките, запаметени в USB устройството, в последователно показване.

Докоснете екрана, за да прекратите последователното показване.

Меню Снимки

Изберете **Меню** на долния ред от екрана, за да се покаже **Меню Снимки**.

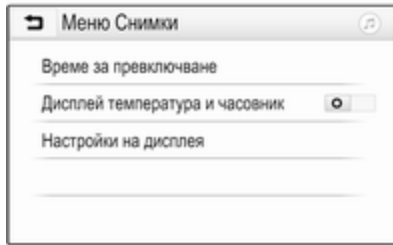

Време на последователно показване

Изберете **Време за превключване** за извеждане на списък на възможните последователности за време. Активирайте желаната последователност от време, в която всяка снимка да се показва при последователно показване в режим на слайдшоу.

Показване на часовник и температура

Ако желаете часа и температурата да се показват в режим на цял екран, активирайте **Дисплей температура и часовник**.

Настройки на дисплея

Изберете **Настройки на дисплея**, за да отворите подменю за регулирането на яркостта и контраста.

Докоснете + или -, за да регулирате настройките.

Възпроизвеждане на филми

Можете да гледате филми от USB устройство, свързано с USB порта.

Съобщение

За ваша безопасност функцията за филми не е достъпна по време на шофиране.

Активиране на функцията за филми

Ако устройството все още не е свързано към система Инфотейнмънт, свържете устройството ↻ 178.

Натиснете ⏏ и изберете **Галерия**, за да отворите главното мултимедийно меню.

Докоснете ⏏, за да отворите главното меню за филми и за показване на списък с елементи, запаметени в USB устройството. Изберете желания филм. Ако се съхранява в папка, изберете съответната папка.

Филмът се показва.



Функционални бутони

Цял екран

Изберете ⏏ за показване на филма в режим за цял екран. Докоснете екрана, за да излезете от режима за цял екран.

Прекъсване и възобновяване на възпроизвеждане

Докоснете **II**, за да прекъснете възпроизвеждането. Екранният бутон се променя на **▶**.

Докоснете **▶**, за да продължите отново възпроизвеждането.

Възпроизвеждане на следващия или предишния запис

Докоснете **▶** за възпроизвеждане на следващия филм.

Докоснете **◀** в рамките на първите пет секунди от възпроизвеждането на филма, за да се върнете към предишния филм.

Връщане в началото на текущия филм

Докоснете **◀**, след като изминат пет секунди от началото на възпроизвеждането на филма.

Бързо превъртане напред и превъртане назад

Докоснете и задръжте **◀** или **▶**. Отпуснете за връщане към нормален режим на възпроизвеждане.

Меню на филм

Изберете **Меню** на долния ред от екрана, за да се покаже **Меню Филми**.

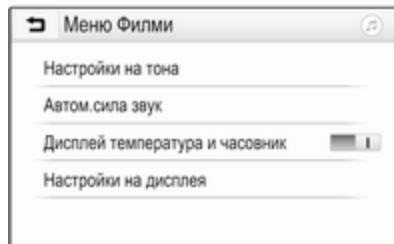
**Показване на часовник и температура**

Ако желаете часа и температурата да се показват в режим на цял екран, активирайте **Дисплей температура и часовник**.

Настройки на дисплея

Изберете **Настройки на дисплея**, за да отворите подменю за регулиране на яркостта и контраста.

Докоснете **+** и **-**, за да регулирате настройките.

Използване на приложения за смартфон**Проектиране на телефона**

Приложенията за проектиране на изображението на телефона Apple CarPlay™ и Android™ Auto показват избраните приложения от вашия смарт телефон на екрана на системата Инфотейнмънт и позволяват тяхното управление директно чрез управляващите бутони на системата Инфотейнмънт.

Проверете при производителя на устройството дали тази функция е съвместима с вашия смартфон и дали това приложение е достъпно в страната, в която се намирате.

Подготовка на смартфона

Телефон с Android: Изтеглете приложението Android Auto в смартфона от Google Play™ Store.

iPhone: Уверете се, че Siri® е активирана на Вашия смарт телефон.

Активиране на проектиране на телефона в менюто с настройки

Натиснете , за да се покаже началният екран, след това изберете икона **Настройки**.

Придвийте се през списъка до **Apple CarPlay** или **Android Auto**.

Уверете се че съответното приложение е активирано.

Свързване на мобилния телефон

Свържете смартфона към USB порта  178.

Стартиране на проектиране на телефона

За да стартирате функцията за проектиране на телефона, натиснете , а след това изберете **Проекция**.

Съобщение

Ако приложението е разпознато от система Инфотейнмънт, иконата на приложението може да се смени на **Apple CarPlay** или **Android Auto**.

За да стартирате функцията, като алтернатива можете да натиснете и задържите  за няколко секунди.

Показаният екран за проектиране на телефона зависи от вашия смартфон и версията на софтуера.

Връщане в екрана на Инфотейнмънт

Натиснете .

BringGo

BringGo е навигационно приложение, което предоставя търсене на местоположение, извеждане на карта на дисплея и водене по маршрут.

Изтегляне на приложението

Преди BringGo да може да бъде задействано чрез органите за управление и менютата на система

Инфотейнмънт съответното приложение трябва да се инсталира в смартфона.

Изтеглете приложението от App Store® или от Google Play Store.

Активиране на BringGo в менюто с настройки

Натиснете , за да се покаже началният екран, след това изберете икона **Настройки**.

Придвийте се през списъка до **BringGo**.

Уверете се че приложението е активирано.

Свързване на мобилния телефон

Свържете смартфона към USB порта  178.

Стартиране на BringGo

За стартиране на приложението натиснете  и след това изберете иконата **Nav**.

На дисплея на система Инфотейнмънт се показва главното меню на приложението.

За допълнителна информация относно начина за работа с приложението, вижте инструкциите на уеб сайта на производителя.

Навигация

Обща информация

Навигационната система ще ви направлява надеждно до крайна цел на вашето пътуване.

Текущата пътна ситуация се отчита при изчисляване на маршрута. За тази цел, системата Инфотейнмънт получава съобщения за пътната обстановка в текущата зона на приемане посредством RDS-TMC.

Навигационната система обаче не може да вземе предвид пътните произшествия, променените неотдавна правила за движение, както и аварийни ситуации или проблеми, които възникват внезапно (напр. пътен ремонт).

Внимание

Използването на навигационната система не освобождава шофьора от отговорността за правилно и внимателно движение по

пътищата. Съответните правила за движение трябва да се спазват винаги. Ако упътването от навигационната система противоречи на правилата за движение, винаги спазвайте правилата за движение.

Функциониране на навигационната система

Местоположението и движението на автомобила се регистрират от навигационната система посредством сензори. Изминатото разстояние се отчита чрез сигнала на скоростомера на автомобила, движенията при завиване по завои чрез сензор. Местоположението се определя от сателити на GPS (Глобална система за позициониране).

Чрез сравняване на сигналите от сензорите с цифровите карти, е възможно местоположението да се определи с точност около 10 м.

Системата ще работи и с GPS сигнал с недобро качество. Все пак обаче, точността на определяне на местоположението ще бъде намалена.

След въвеждане на желания адрес или обект, представляващ интерес (най-близка бензиностанция, хотел и т.н.), маршрутът се изчислява от текущото местоположение до избраната пътна цел.

Воденето по маршрут се извършва чрез гласови инструкции и стрелка, както и с помощта на цветна карта на дисплея.

Важна информация

Система за пътна информация ТМС и динамично водене по маршрута

Системата за пътна информация ТМС получава цялата текуща пътна информация от ТМС радиостанции. Тази информация се включва при изчислението на целия маршрут. По време на този процес маршрутът се планира

така, че пътните проблеми свързани с предварително избрани критерии да бъдат избягнати.

Ако по време на активно водене по маршрута възникне пътен проблем, в зависимост от предварително направените настройки се появява съобщение дали маршрутът да бъде променен.

Информацията за пътната обстановка ТМС се показва на дисплея на картата като символи или като подробен текст в менюто на ТМС съобщенията.

За да можете да използвате пътната информация ТМС системата трябва да приема ТМС станциите от дадения регион.

ТМС станциите за пътната обстановка могат да се избират в менюто за навигация ↻ 188.

Данни за карта

Данните за всички необходими карти са запаметени в системата Инфотейнмънт.

За да актуализирате данните от навигационната карта, закупете нови данни от дилър на Opel или на нашата начална страница <http://opel.navigation.com/>. Ще ви бъде предоставено USB устройство, съдържащо актуализацията.

Свържете USB устройството към USB порта и следвайте инструкциите на екрана. Автомобилът трябва да е включен по време на процеса на актуализация.

Съобщение

Автомобилът остава в експлоатация по време на процеса на актуализация. Ако автомобилът се изключи, актуализацията може да се спре временно. Приложението за навигация, Bluetooth и други външни устройства не са достъпни до завършване на процеса на актуализация.

Употреба

За да се покаже навигационната карта, натиснете  и след това изберете икона **Навигация**.

Воденето по маршрута не е активно



- Показва се изгледа на картата.
- Текущото местоположение е обозначено с кръг със стрелка, сочеща към посоката на пътуване.
- Името на улицата, на която се намирате в момента, се показва в дъното на екрана.

Активно водене по маршрута



- Показва се изгледа на картата.
- Активният маршрут се обозначава от оцветена линия.
- Движещият се автомобил е отбелязан с кръгче и стрелка, сочеща по посоката на движение.
- Следващата маневра на завиване се обозначава в отделното поле от лявата страна на екрана.

- Времето на пристигане или времето на пътуване се показва над символа със стрелка.
- Оставащото разстояние до пътната цел се показва над символа със стрелка.

Манипулиране на картата

Превъртане

За превъртане на картата, поставете пръста си където и да е върху екрана и да го преместите нагоре, надолу, наляво или надясно в зависимост от посоката, в която желаете да превъртите.

Картата се премества като показва нов участък.

За да се върнете към текущото местоположение, изберете **Рецентриране** в дъното на екрана.

Центриране

Докоснете и задръжте желаното местоположение върху екрана. Картата се центрира около това местоположение.

Показва се червен 📍 при съответното местоположение, а съответния адрес се показва в етикет.



За да се върнете към текущото местоположение, изберете **Рецентриране** в дъното на екрана.

Мащабиране

За да увеличите избрано място от картата, поставете два пръста върху екрана и ги раздалечете един от друг.

Алтернативно използвайте **+** от екрана с картата.

За да намалите увеличението и да покажете по-голяма област около избрано място от картата, поставете два пръста върху екрана и ги съберете един към друг.

Алтернативно използвайте **—** от екрана с картата.

Екранен бутон за отмяна

По време на активно водене по маршрут, екранен бутон **Отмени** се показва от лявата страна на екрана.

За отмяна на активното водене по маршрут изберете **Отмени**.

За няколко секунди екранният бутон **Продълж.** ще се покаже на екрана с картата. Изберете **Продълж.** за рестартиране на отменената сесия на водене.

Екранен бутон за преглед

По време на активно водене по маршрут, екранен бутон **Обзор** се показва от лявата страна на екрана.

За да се покаже преглед на текущо активния маршрут, изберете **Обзор**. Картата се променя и дава обзор на желания маршрут.

За връщане към нормалния изглед, изберете отново **Обзор**.

Екранен бутон 📄

Ако има активно водене по маршрут и сте на магистрала, в долната част на картата ще се изведе допълнителен екранен бутон 📄.

Изберете 📄, за да се изведе списък с всички предстоящи сервизни станции.



При избор на желания изход, можете да получите достъп до интересни обекти в съответната област и да започнете водене по маршрут до някои от тези места ⇨ 193.

Екранен бутон X

В меню или подменю изберете X, за да се върнете директно към картата.

Текущо местоположение

Изберете името на улицата в дъното на екрана. Показва се информация за текущото местоположение.

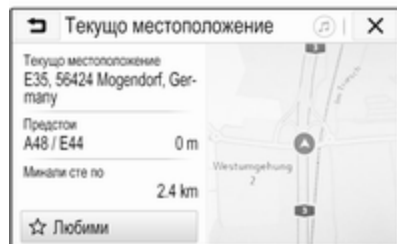

За запаметяване на текущото местоположение като любимо, изберете **Любими**. Иконата ★ се запълва и мястото се запаметява в списъка с любими.

Настройки на картата

Изглед на карта

Имате избор между три различни изгледа на картата.

Изберете 🌞 на екрана с картата и след това неколкратно натиснете бутона за изглед на карта, за да превключвате между различните опции.

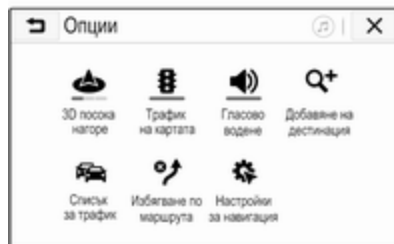

В зависимост от предишната настройка, екранният бутон е обозначен като **3D посока нагоре**, **2D посока нагоре** или **2D север нагоре**. Изгледът на картата се променя според екранния бутон.

Изберете желаната опция.

Цветове на картата

В зависимост от условията на външната осветеност, оцветяването на екрана с картата (светли цветове за деня и тъмни цветове за през нощта) може да се адаптира.

Изберете 🌞 от екрана с картата, за да се покаже менюто **Опции**.

Изберете **Настройки на навигацията**, а след това **Цветове на картата**.

Настройката по подразбиране е **Автоматично**. Когато се активира **Автоматично**, екранът се адаптира автоматично.

Алтернативно, активирайте **Ден (светло)** или **Нощ (тъмно)** за само светъл или само тъмен екран.

Функция за автоматично мащабиране

Ако е активирана функцията за автоматично мащабиране (настройка по подразбиране), нивото на увеличение се променя автоматично, когато приближава маневра за завиване по време на активно водене по маршрут. По този начин можете винаги да получите добра представа за съответната маневра.

Ако функцията за автоматично мащабиране се деактивира, избраното ниво на увеличение остава същото по време на целия процес на водене по маршрут.

За деактивиране на функцията изберете  от картата, за да се покаже менюто **Опции**. Изберете **Настройки на навигацията** и докоснете плъзгача в съседство с **Авто-мащабиране**.

Докоснете отново екранния бутон, за да активирате отново функцията.

Икони с POI (Обекти, представляващи интерес) на картата

POI са обекти, представляващи общ интерес, напр., бензиностанции или ресторанти.

Показването на POI категории върху картата може да се адаптира персонално.

Изберете  от картата, за да се покаже менюто **Опции**. Изберете **Настройки на навигацията**, а след това **Показване на картата**.

Активирайте желаните категории POI.

Икони за пътни събития на картата

Пътните събития могат да се показват директно върху картата.

За активиране на функцията изберете  от картата, за да се покаже менюто **Опции**. Изберете **Трафик на картата**. Екранният бутон се променя на режим на активиране.

За деактивиране на функцията изберете отново **Трафик на картата**.

Показване на времето

Показването на времето в течение на активно водене по маршрут може да се извършва в два различни режима: оставащото време (докато се достигне крайната цел) или времето на пристигане (когато ще се достигне пътната цел).

Изберете  от картата, за да се покаже менюто **Опции**. Изберете **Настройки на навигацията**, а след това **Формат на времето до дестинацията**.

Активирайте желаната опция в подменюто.

Съобщение

По време на активно водене по маршрута, показването на времето може да се смени чрез докосване на полето за показване на времето върху екрана.

Предпочитания за аларми

Ако желаете, можете да получавате допълнително известие за конкретни трафик зони.

Изберете  от картата, за да се покаже менюто **Опции**. Изберете **Настройки на навигацията**, а след това **Предпочитания за предупр..**

Ако се активира **Пътна камера**, ще получавате предупреждения при приближаване до неподвижна камера за скорост.

Съобщение

Тази функция е достъпна само, ако такава система за алармиране съответства на законовите разпоредби, приложими в страната, в която се намирате.

Активирайте желаната опция.

Гласово водене

Процесът на водене по маршрут може да се съпровожда от гласови съобщения, издавани от системата.

Съобщение

Функцията за гласови съобщения при навигация не се поддържа на всички езици. Ако няма налични гласови съобщения, системата

автоматично издава звуков сигнал, за да обозначи предстоящите маневри.

Активиране

Функцията за гласово водене се активира по подразбиране. За деактивиране на функцията изберете  от картата, за да се покаже менюто **Опции** и след това докоснете **Гласово водене..** Екранният бутон се променя.

Изберете отново екранния бутон, за да активирате отново функцията.

Настройки на гласово водене

За определяне на системните изходи, които могат да подпомагат активното водене по маршрут, изберете  от картата, **Настройки на навигацията** и след това **Гласово водене**.

Ако се активира **Нормално гласово водене**, следващата маневра ще се обявява чрез гласово съобщение.

Ако се активира **Само звуков сигнал**, уведомяването ще става само със звукови сигнали.

В подменюто на **Насоки по време на повикване** могат да се задават възможните гласови изходи по време на телефонно повикване.

Активирайте желаните опции.

Съобщение

Гласови съобщения се издават само, ако се активира **Гласово водене** в менюто **Опции**, вижте по-горе.

Информация

Изберете  от картата, за да се покаже менюто **Опции**. Изберете **Настройки на навигацията**, а след това **Информация**.

Текстовете на реда и условията на производителя или декларацията за поверителност могат да се видят чрез съответните подточки на менюто.

Извежда се версията на навигационната карта.

Въвеждане на пътна цел

Приложението за навигация предоставя различни опции за задаване на крайна цел за водене по маршрут.

Въвеждане на пътна цел чрез карта

Възможно е директно въвеждане на пътни цели от екрана с картата.

Лични адреси на картата

Можете да определите предварително два преки пътища за адреси (например Дом и Работа) за лесно стартиране на водене по маршрут до тези две места. Адресите могат да се зададат в менюто за настройки и да се обозначат поотделно. След това те могат да се избират директно от картата.

За записване на адресите изберете  на картата, **Настройки на навигацията** и след това **Настройване на „Моите места“**.

Изберете една от точките на менюто (**Дом** и **Работа** по подразбиране). Използвайте клавиатурата за въвеждане на необходимите данни в полето за адрес. За подробно описание на клавиатурата, вижте по-долу.

За промяна на названието на личния адрес изберете , за да скриете клавиатурата и изберете един от елементите в списъка. Алтернативно, въведете ново име в първото поле за въвеждане.

Ако е необходимо, докоснете в едно от полетата за въвеждане, за да се изведе отново клавиатурата и изберете **Готово**.

Местоположението се запазва като пряк път.

За да започнете водене по маршрута до едно от тези местоположения, изберете екранния бутон  от картата. Показват се двете крайни цели.

Изберете един от екранните бутони. Извежда се менюто **Маршр..**

Активирайте желаните маршрут и после изберете **Давай** за начало на воденето по маршрута.

Избор на пътна цел чрез карта

Превъртете до желаните участък от картата. Докоснете и задръжте желаното местоположение върху екрана. Картата се центрира около това местоположение.

Показва се червен  при съответното местоположение, а съответният адрес се показва в етикет.



Докоснете етикета. Извежда се менюто **Подробности**. Изберете **Давай**, за да започне воденето по маршрут.

Въвеждане чрез клавиатура

Изберете **Q** от картата, за да се покаже менюто за търсене на крайна цел.



Можете директно да въведете дума за търсене, например адрес, POI категория или име, телефон за контакт, предпочитание, скорошна крайна цел или координати в

полето за въвеждане в горната част на екрана с менюто за търсене.

Съобщение

Координатите трябва да се въведат по следния начин: ширина, дължина - например "43.3456, 9.432435".

Алтернативно, изберете **Адрес**, **Обекти** или **Изход** за използване на шаблон за търсене. Ако е необходимо, докоснете **>**, за да превъртите страницата.

За достъп до клавиатурата с цифри и символи изберете **?123**.

Изберете **ABC** на същата позиция на клавиатурата, за да се върнете към буквената клавиатура.

За да въведете знак, докоснете съответния екранен бутон. Знакът се въвежда при отпускане на бутона.

Докоснете и задръжте буквен екранен бутон, за да се покажат свързаните с него букви в изскачащо меню. Отпуснете и после изберете желаната буква.

За въвеждане на главни букви изберете **↑** и след това желаният символ.

За изтриване на символ изберете **✕**. За изтриване на целия запис изберете малкия символ **X** в полето за въвеждане.

Веднага след въвеждане на символите, системата започва да прави предложения за думата, която искате да напишете. Всеки допълнително въведен знак се преценява в процеса на съвпадение.



Ако прецените, изберете една от предложените думи. Когато полетата за въвеждане се попълнят, изберете **Търсене** от клавиатурата. Извежда се менюто **Резултати**.



Изберете желаната пътна цел. Извежда се менюто **Подробности**. Изберете **Давай**, за да започне воденето по маршрут.

Като отчита въведената комбинация от букви, системата също така създава списък на вероятните пътни цели, сглобени от контактите в телефона, POI, адресите, наскоро използваните пътни цели и запаметените любими. Докоснете  в долната част на екрана, за да скриете клавиатурата и да изведете списъка.

За показване на клавиатурата отново, докоснете в полето за въвеждане.

Ако прецените, изберете крайна цел от списъка. Извежда се менюто **Подробности**. Изберете **Давай**, за да започне воденето по маршрут.

Списъци с избираеми пътни цели

За достъп до списъците изберете  от картата и, ако е необходимо, докоснете  за превъртане на страницата.



Изберете една от опциите:



- **Скорошни:** списък с наскоро използваните пътни цели
- **Любими:** списък с пътни цели, запаметени като любими
- **Контакти:** списък с адреси, запаметени в телефонния указател на мобилния телефон, който е свързан в момента чрез Bluetooth

За да изберете пътна цел от един от списъците, преминете през съответния списък и изберете желаната пътна цел. Извежда се менюто **Подробности**. Изберете **Давай**, за да започне воденето по маршрут.

Скорошни крайни цели

Списъкът на последните пътни цели се попълва автоматично с пътни цели, използвани при водене по маршрут.

Адресите от списъка със скорошни пътни цели може да се запаметят като любими. Влезте в списъка със скорошни крайни цели, изберете  в съседство с желания адрес, за да се покажат допълнителни функционални бутони и след това изберете . Ако иконата е запълнена, адресът е запаметен в списъка с любими.

Адресите могат да се изтриват от списъка със скорошни пътни цели. Влезте в списъка със скорошни крайни цели, изберете  в съседство с желания адрес и след това изберете , за да изтриете съответния адрес.

Любими

Любими пътни цели могат да се добавят, когато в съседство с адреса се появи иконата . Когато

иконата със звезда се запълни, съответният адрес е запамен като любим.

Позициите на любимите пътни цели в списъка могат да се променят. Влезте в списъка с любими крайни цели, изберете : в съседство с желаната любима цел, за да се покажат допълнителни функционални бутони и след това изберете ^ или v.

Имената на любимите пътни цели в списъка могат да се променят. Влезте в списъка с любими крайни цели, изберете : в съседство с желаната любима цел, за да се покажат допълнителни функционални бутони и след това изберете ✎. Показва се клавиатура. Въведете желаното име и изберете **Готово**.

Любимите цели могат да се изтриват. Влезте в списъка с любими крайни цели, изберете : в съседство с желаната любима цел, за да се покажат допълнителни функционални бутони и след това изберете ★. Любимата пътна цел се деактивира (незапълнена

звезда). Ако изберете иконата отново, любимата пътна цел се активира отново (запълнена звезда). При излизане от списъка с любими цели, ако има деактивирани такива, те се изтриват от списъка.

Контакти

Можете да търсите адреси в списъка като използвате клавиатурата. Въведете първите букви на думата (име или адрес), който искате да търсите. Показват се всички записи, съдържащи дума, която започва с тези букви.

За подробно описание на клавиатурата, вижте по-горе.

Търсене по категория

POI могат да се търсят и по категория.

Изберете Q от картата и след това изберете **Обекти**.



Съобщение

Ако желаете, задайте местоположението, около което искате да търсите за POI чрез въвеждане от клавиатурата във второто поле за въвеждане (настройка по подразбиране: Наоколо) и след това използвайте менюто за търсене по категория.

Ако е необходимо, превъртете до желаната страница и след това изберете една от основните категории в менюто.

В зависимост от избраната категория може да са достъпни различни подкатегории.

Придвижете се през подкатегиите, докато достигнете списъка **Резултати**.

Изберете желаня POI. Извежда се менюто **Подробности**. Изберете **Давай**, за да започне воденето по маршрут.

Списък Резултати

В списъка **Резултати** са изброени различните възможни пътни цели.



Ако има активно водене по маршрут, ще са достъпни две различни секции.



Изберете между секциите:

- **По маршрута:** възможни пътни цели по текущо активния маршрут
- **При дестинацията:** възможни пътни цели около крайната цел на маршрута

Списъкът може да се сортира по два различни начина. Изберете **⇅** в горния десен ъгъл на екрана и активирайте желаната опция.

Ако активирате сортиране по уместност, системата се опитва да ви даде най-доброто съвпадение според думата за търсене.

Ако активирате сортиране по отдалеченост, системата подрежда пътните цели според разстоянието им до текущото ви местоположение.

Меню Подробности

След избирането на пътна цел ще се покаже меню **Подробности**.

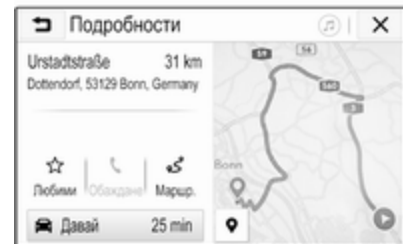

Запомняване на предпочитания

За да съхраните съответната пътна цел като любима, активирайте **Любими** (пълнена звезда: запомнена любима цел, незапълнена звезда: не запомнена любима цел).

Пътната цел се запаметява като любима и след това е достъпна чрез списъка с любими пътни цели.

Инициране на телефонно обаждане

В някои случаи, например при избор на POI, за съответната пътна цел може да има телефонен номер. За да се обадите на този номер, изберете ☎.

Настройка на маршрута

В случай, че системата намери повече от един възможен маршрут, можете да изберете между предложените маршрути.

Изберете **Маршр.**, за да се изведе списък с всички намерени от системата маршрути. Активирайте желания маршрут и после изберете **Давай** за начало на воденето по маршрута.

Маршрути с няколко пътни цели

След е започнала водене по маршрута, има възможност да добавите пътни цели за активния

маршрут, например да вземете приятел по пътя или да спрете на бензиностанция.

Съобщение

По един маршрут могат да се комбинират до пет пътни цели.

Стартиране на водене по маршрута към желаната пътна цел.

За добавяне на друга пътна цел изберете 📍 на картата и след това

Добавяне на дестинация. Показва се менюто за търсене на пътна цел.

Придвигнете се до желаната пътна цел. Извежда се менюто

Подробности. Изберете **Добав..**

Съобщение

Ако изберете **Давай**, воденето по маршрута до първоначално избраната пътна цел спира и заточва водене към новата пътна цел.

Пътните цели са подредени в реда, в който са въведени, като последната добавена пътна цел е първата, към която ще бъдете насочени. За проверка или потвърждение по време на

шофиране, името на следващата пътна цел се показва над времето на пристигане и разстоянието.

Редът на пътните цели може да се променя ⇨ 198.

Водене

Воденето по маршрута се осигурява от навигационната система чрез нагледни инструкции и гласови подкани (гласово напътствие).

Нагледни инструкции

На дисплея се показват нагледни инструкции.



Съобщение

При активно водене по маршрут и когато не сте в приложението за навигация, маневрите за завиване се обозначават чрез диалогови съобщения, показвани в горната част на екрана.

Гласово водене

Гласовите команди на навигацията ще съобщават коя посока да се следва при приближаване към пресечка, на която трябва да направите завой.

За активиране на функцията за гласови съобщения ⇨ 188.

Докоснете голямата стрелка за завой в лявата страна на екрана, за да повторите последната инструкция от гласовите указания.

Начало и отмяна на водене по маршрут

За начало на воденето по маршрута изберете **Давай в менюто** **Подробности** след като е избрана пътна цел ⇨ 193.

За отмяна на воденето по маршрута изберете **Отмени** от лявата страна на екрана ⇨ 188.

Списък с пътни цели

Списъкът **Дестинации** съдържа всички пътни цели, които принадлежат към текущо активния маршрут.

Докоснете > в полето за време и разстояние. Показва се списък **Дестинации**.



В случай на наличен телефонен номер изберете ☎ за начало на телефонно обаждане.

За смяна на реда на пътните цели изберете ⌵ в полето на пътната цел, чиято позиция ще се променя. Редът се променя и избраната пътна цел се поставя на първо място.

За изтриване на пътна цел от маршрута изберете 🗑 в полето на съответната пътна цел. Пътната цел се изтрива и маршрутът се преподрежда.

Списък със завои

Следващата маневра на завиване се показва от лявата страна на екрана.

Изберете ☰ под индикацията за маневра, за да се покаже списъкът със завои. Списъкът със завои съдържа всички предстоящи завои по активния маршрут.



За да се покаже маневра за завиване на картата, превъртете през списъка и докоснете желаната маневра. Картата прави преход до съответното място върху картата.

За избягване на участък от маршрута изберете : в съседство със съответната маневра за завиване. Показва се символ 🚧.

За преизчисляване на маршрута без съответния участък от маршрута, изберете 🔄. Маршрутът се променя.

Изберете първата маневра от списъка, за да се върнете към нормалния екран с навигационна карта.

Настройки на трафика

По отношение на пътните събития има различни възможни опции.

Списък с пътни произшествия

Списъкът с пътни произшествия съдържа всички пътни събития, разпознати от системата.

За достъп до списъка с пътни произшествия изберете 📍 от картата и след това **Списък за трафик**. Показва се списък.

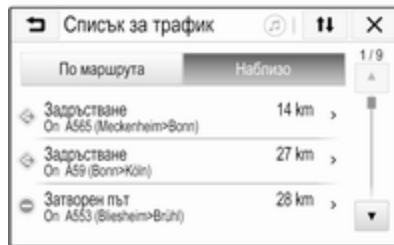

Ако има активно водене по маршрут, изберете между секциите:

- **По маршрута:** пътни събития по активния маршрут
- **Наблизо:** пътни събития в близост до текущото местоположение на автомобила

Пътни събития

Ако е необходимо, превъртете до желаното пътнo събитие.

За показване на допълнителна информация изберете съответното пътнo събитие.

Сортиране на списък

Списъкът за събития наблизо може да се организира по два различни начина.

За промяна на реда на сортиране изберете 📏 в горния десен ъгъл на екрана. Извежда се менюто **Сортиране на трафик събития**.

Активирайте желаната опция.

Трафик станция

Каналът за трафик съобщения, осигуряващ информация за пътния трафик, може да се зададе персонално, ако желаете.

Изберете  от картата, за да се покаже менюто **Опции**. Изберете **Настройки на навигацията**, а след това **Ресурси за трафик**.

Извежда се списък на текущо достъпните трафик станции.

По подразбиране се активира **Автоматично**. Станцията се адаптира автоматично от системата.

Ако искате информацията за трафика да се взема от конкретна станция, активирайте съответната станция.

Функция за избягване на трафика

Пътните събития се вземат под внимание, когато системата определя маршрут до пътната цел.

По време на активно водене по маршрут, маршрутът може да бъде променен в съответствие с входящите съобщения за пътната обстановка.

За задаване на параметрите за тези промени изберете  от картата, за да се покаже менюто **Опции**. Изберете **Настройки на навигацията**, **Опции за маршрута**, а след това **Авто-пренас. за избягв. трафик**.

Ако искате системата да променя автоматично маршрута според новите трафик съобщения, активирайте **Автоматично пренасочване**.

Ако искате да бъдете питани преди промяна на маршрута, активирайте **Винаги питай**.

Ако не искате маршрутите да се променят, активирайте **Никога**.

Настройки за маршрут

Могат да се задават параметри за избор на път и маршрут.

Типове пътища

При желание може да се избягват някои типове пътища.

Изберете  от картата, за да се покаже менюто **Опции**. Изберете **Избягване по маршрута** и активирайте типовете пътища, които искате да се избягват.

Съобщение

Ако воденето по маршрут е активно при смяна на пътни настройки, маршрутът се преизчислява съгласно новите настройки.

Тип маршрут

За задаване на тип на маршрута изберете  от картата, за да се покаже менюто **Опции**. Изберете **Настройки на навигацията**, **Опции за маршрута**, а след това **Тип маршрут**.

Активирайте желаната опция:

- **Най-бърз** за най-бърз маршрут
- **Екологичен** за маршрут, позволяващ екологично шофиране

Разпознаване на реч



Обща информация

Гласовото приложение за прехвърляне на система Инфотейнмънт позволява достъп до командите за разпознаване на реч на вашия смартфон. Вижте инструкциите за експлоатация, предоставени от производителя на вашия смартфон, за да разберете дали смартфонът поддържа тази функция.

За да използвате приложението за гласово прехвърляне, смартфонът трябва да е свързан със системата Инфотейнмънт чрез USB кабел ⇨ 178 или чрез Bluetooth ⇨ 203.

Употреба

Активиране на разпознаването на речта

Натиснете и задръжте  върху таблото за управление или  върху волана, за да стартирате

сесия за разпознаване на реч. На екрана се извежда съобщението от гласовата команда.

Веднага, след като чуете звуков сигнал, можете да произнесете команда. За информация относно поддържаните команди, вижте инструкциите за експлоатация на вашия смартфон.

Регулиране на силата на звука на гласовите команди

Завъртете  върху таблото за управление или натиснете **+ / -** от дясната страна на волана, за да увеличите или намалите силата на звука на гласовите команди.

Деактивиране на разпознаването на речта

Натиснете  върху волана. Съобщението с гласовата команда изчезва и сесията за разпознаване на реч се прекратява.

Телефон

Обща информация

Телефонният портал ви дава възможност да провеждате разговори по мобилния си телефон посредством микрофона и високоговорителите на автомобила, както и да управлявате най-важните функции на мобилния телефон чрез системата Инфотейнмънт на автомобила. За да можете да използвате телефонния портал, мобилният телефон трябва да бъде свързан със система Инфотейнмънт посредством Bluetooth.

Не всеки мобифон поддържа всички функции за телефон. Използваните за дадения телефон функции зависят от съответния мобифон и оператора на мрежата. Повече информация по тази тема можете да намерите в ръководството за експлоатация на Вашия мобифон, а можете също така да поискате информация и от оператора на мрежата.

Важна информация относно употребата и пътната безопасност

⚠ Предупреждение

Мобилните телефони оказват въздействие върху околната среда. Във връзка с това има издадени разпоредби и директиви относно безопасността. Вие трябва да сте запознати със съответните директиви преди да започнете да използвате телефонните функции.

⚠ Предупреждение

Използването на устройство хендс фри при шофиране е опасно поради намаляване на концентрацията на вниманието по време на разговора. Преди да използвате устройството хендс фри, паркирайте

автомобила си. Спазвайте наредбите на страната, в която се намирате.

Не забравяйте да спазвате специалните правила валидни за дадени области и винаги изключвайте мобилния телефон ако използването му е забранено, ако той предизвиква смущения или има вероятност за възникване на опасни ситуации.

Bluetooth

Порталът за телефон е сертифициран от Bluetooth Special Interest Group (SIG).

Допълнителна информация относно спецификацията можете да намерите в Интернет на адрес <http://www.bluetooth.com>.

Свързване чрез Bluetooth

Bluetooth е радио стандарт за безжично свързване, напр. на мобилни телефони, смартфони или други устройства.

Чрез меню **Bluetooth** се извършва стиковане (обмен на PIN код между Bluetooth устройството и система Инфотейнмънт) и свързване на Bluetooth устройството към система Инфотейнмънт.

Меню Bluetooth

Натиснете  и изберете **Настройки**.

Изберете **Bluetooth** за показване на меню Bluetooth.

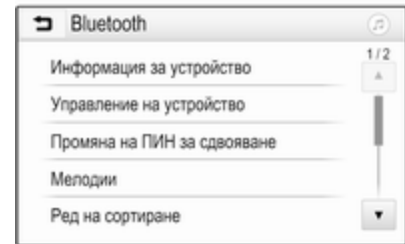

Сдвояване на устройство

Важна информация

- Към системата могат да се сдвоят до десет устройства.
- Само едно стиковано устройство може да се свърже във всеки един момент към система Инфотейнмънт.
- Стиковането трябва да се изпълни само веднъж, освен ако устройството не бъде изтрито от списъка на стикованите устройства. Ако устройството е било свързано преди това, система Инфотейнмънт установява връзката автоматично.
- Работата с Bluetooth изтощава значително батерията на устройството. Поради това, свържете устройството към USB порта за зареждане.

Сдвояване на ново устройство

1. Активирайте Bluetooth функцията на Bluetooth устройството. За повече

информация вижте ръководството за потребителя на Bluetooth устройството.

2. Натиснете , а след това изберете **Настройки** на информационния дисплей.

Изберете **Bluetooth** и след това **Управление на устройство** за да се покаже съответното меню.



Съобщение

Ако няма свързан телефон, достъп до меню **Управление на устройство** може да се осъществи и чрез менюто на телефона:

Натиснете  и изберете

Телефон.

3. Докоснете **Търсене на устройство**. Всички открити устройства с Bluetooth наоколо се показват в нов списък за търсене.
4. Докоснете Bluetooth устройството, което желаете да сдвоите.
5. Потвърдете процедурата за сдвояване:

- Ако се поддържа SSP (защитено опростено сдвояване):

Потвърдете съобщенията в система Инфотейнмънт и устройството с Bluetooth.

- Ако не се поддържа SSP (защитено опростено сдвояване):



В система Инфотейнмънт: показва се съобщение **Инфо**, изискващо да въведете ПИН код във вашето устройство с Bluetooth.

В устройството с Bluetooth: въведете ПИН кода и

потвърдете въведената информация.

6. Система Инфотейнмънт и устройството се сдвояват.

Съобщение

Ако устройството с Bluetooth е сдвоено успешно,  до устройството с Bluetooth показва, че функцията за телефона е активирана, а  показва, че функцията за музика през Bluetooth е активирана.

7. Телефонният указател се изтегля автоматично в система Инфотейнмънт. В зависимост от телефона, на системата Инфотейнмънт трябва да бъде позволен достъп до телефонния указател. Ако се изисква, потвърдете съобщенията, показвани на Bluetooth устройството.
- Ако тази функция не се поддържа от устройството с Bluetooth, се появява съответно съобщение.

Смяна на ПИН кода за Bluetooth

Натиснете  и изберете **Настройки**.

Изберете **Bluetooth** и след това **Промяна на ПИН за сдвояване** за да се покаже съответното подменю. Показва се клавиатура. Въведете искания четирицифрен ПИН код.

За изтриване на въведен номер, изберете .

Потвърдете въведеното чрез **Въведи**.

Свързване на сдвоено устройство

Натиснете  и изберете **Настройки**.

Изберете **Bluetooth** и след това **Управление на устройство** за да се покаже съответното меню.

Изберете устройството с Bluetooth, което желаете да свържете. Устройството се свързва.

Съобщение

Свързаното устройство и достъпните опции се осветяват.

Разкачване на устройство

Натиснете  и изберете **Настройки**.

Изберете **Bluetooth** и след това **Управление на устройство** за да се покаже съответното меню.

Изберете свързаното в момента устройство с Bluetooth. Получавате подкана със съобщение.

Изберете **Да**, за да разкачите устройството.

Изтриване на устройство

Натиснете  и изберете **Настройки**.

Изберете **Bluetooth** и след това **Управление на устройство** за да се покаже съответното меню.

Изберете  в съседство с Bluetooth устройството. Получавате подкана със съобщение.

Изберете **Да**, за да изтриете устройството.

Информация за устройство

Натиснете  и изберете **Настройки**.

Изберете **Bluetooth** и след това **Информация за устройство** за да се покаже съответното меню.

Показваната информация включва **Име на устройство, Адрес и PIN код.**

Аварийно обаждане

⚠ Предупреждение

Установяването на връзка не се гарантира при всички ситуации. По тази причина не бива да разчитате единствено на мобилен телефон, когато става въпрос за жизнено важно обаждане (напр. за медицинска помощ).

При някои мрежи може да е необходимо да има валидна SIM карта правилно поставена в мобилния телефон.

⚠ Предупреждение

Имайте пред вид че можете да се обаждате или получавате повиквания по мобилния телефон ако се намирате в район с достатъчно силен сигнал. При известни обстоятелства не можете да правите спешни обаждания във всички мрежи за мобилни телефони; възможно е това да се случи, когато някои услуги и/или телефонни функции на дадена мрежа са активни. Можете да се осведомите за това от операторите на местната мрежа.

Номерът за спешно обаждане може да се различава в зависимост от региона и страната. Моля, осведомете се предварително относно телефонния номер за спешно обаждане в дадения регион.

Извършване на спешно повикване

Наберете номера за спешно повикване (напр. **112**).

Осъществява се телефонна връзка с центъра за спешно повикване.

Отговаряйте, когато обслужващият персонал ви задава въпроси за спешния случай.

⚠ Предупреждение

Не прекъсвайте обаждането докато не Ви помолят за това от центъра за спешно повикване.

Работа

Веднага след като посредством Bluetooth е осъществена връзка между мобилния телефон и системата Инфотейнмънт, вие получавате възможност да управлявате много от функциите на мобилния телефон чрез системата Инфотейнмънт.

Съобщение

В режим "хендс фри" работата на мобилния телефон все още е възможна, напр. при повикване или регулиране на звука.

След осъществяване на връзка между мобилния телефон и системата Инфотейнмънт данните от мобилния телефон се предават на системата Инфотейнмънт. Това може да отнеме известно време, в зависимост от мобилния телефон и количеството данни, които ще се прехвърлят. През това време, работата с мобилния телефон чрез системата Инфотейнмънт е възможна само до ограничена степен.

Съобщение

Не всички мобилни телефони поддържат всички функции на телефонния портал. Поради това са възможни отклонения от описания по-долу обхват на функциите.

Главно меню за телефон

Натиснете  и след това изберете **ТЕЛЕФОН**, за да се покаже съответното меню.

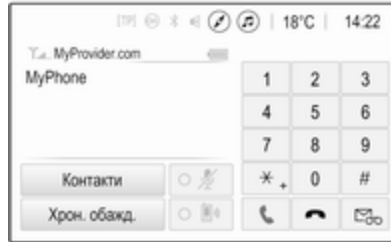

Съобщение

Главното меню **Телефон** е достъпно само ако мобилен телефон се свърже със система Инфотейнмънт чрез Bluetooth. За подробно описание ⇨ 203.

Много функции на мобилния телефон сега могат да се управляват чрез главното меню на телефона (и свързаните

подменюта) и чрез специфичните за телефона органи за управление върху волана.



Инициране на телефонно обаждане

Въвеждане на телефонен номер

Натиснете  и изберете **Телефон**.

Введете телефонен номер като използвате клавиатурата в главното меню на телефона.

За да изтриете един или повече въведени знаци, докоснете или докоснете и задръжте .

Докоснете  на екрана или натиснете  върху волана, за да започнете да набирате.

Използване на телефонния указател

Съобщение

Когато мобилен телефон се сдвоява със система Инфотейнмънт през Bluetooth, телефонният указател на мобилния телефон се изтегля автоматично ⇨ 203.

Натиснете  и изберете **Телефон**.

Изберете **Контактив** главното меню на телефона.

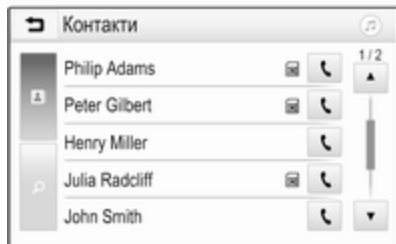

Съобщение

Символът  в съседство с телефонен номер показва, че контактът е запаметен в SIM картата.

Бързо търсене

1. Изберете  за извеждане на списък на всички контакти.
2. Превъртете през списъка със записи на контакти.

3. Докоснете контакта, на който желаете да се обадите. Ще се изведе меню с всички запаметени телефонни номера за избрания контакт.

4. Изберете желаня телефонен номер, за да започнете повикването.

Меню за търсене

Ако телефонният указател съдържа много записи, можете да търсите желаня контакт чрез менюто за търсене.

Изберете  в меню **Контакти**, за да се покаже раздела за търсене.

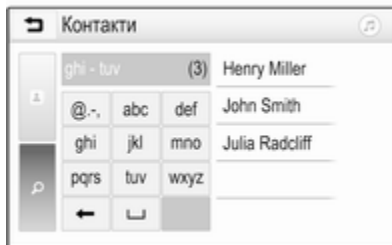

Буквите са организирани в групи по азбучен ред върху екранните бутони: **abc, def, ghi, jkl, mno, pqrs, tuv** и **wxyz**.

Използвайте  за изтриване на въведената група букви.

1. Изберете бутона, съдържащ първата буква от името на контакта, който желаете да търсите.

Например: Ако контактът, който желаете да търсите, започва с "g", изберете екранен бутон **ghi**.

Показват се всички контакти, съдържащи една от буквите върху този бутон, в този случай "g", "h" и "i".

2. Изберете бутона, съдържащ втората буква от името на контакта, който желаете да търсите.
3. Продължавайте да въвеждате още букви на контакта, който желаете да търсите, докато не се покаже желаня контакт.

4. Докоснете контакта, на който желаете да се обадите. Ще се изведе меню с всички запаметени телефонни номера за избрания контакт.
5. Изберете желания телефонен номер, за да започнете повикването. Показва се следния дисплей.



Настройки за контакти

Списъкът с контактни може да се подреди по собствено име или по фамилно име.

Натиснете  и след това изберете **Настройки**, за да се покаже съответното меню.

Изберете **Bluetooth** и след това **Ред на сортиране**. Активирайте желаната опция.



Използвайки хронология на повикванията

Всички изходящи, входящи или пропуснати повиквания се регистрират.

Натиснете  и изберете **Телефон**.

Изберете **Хрон. обажд.** в главното меню на телефона.



Изберете  за изходящи повиквания,  за пропуснати повиквания,  за входящи

повиквания и  за всички повиквания. Показва се съответния списък с повиквания.

Изберете желания запис, за да започнете повикване.

Повторно набиране на телефонен номер

Последно набраният телефонен номер може да се набере повторно.

Натиснете  и изберете **Телефон**.

Изберете  на екрана или натиснете  от волана.

Използване на номера за бързо набиране

Номерата за бързо набиране, които са запаметени в мобилния телефон, също могат да се набират с помощта на клавиатурата на главното меню на телефона.

Натиснете  и изберете **Телефон**.

Докоснете и задръжте съответната цифра върху клавиатурата, за да започнете повикването.



Входящо телефонно обаждане

Приемане на повикване



Ако по време на входящото телефонно обаждане има активен аудио режим, напр., радио или USB режим, съответният аудио източник ще се заглуши и ще остане без звук до приключване на разговора.

Извежда се съобщение с телефонния номер или името (ако е налично) на източника.



За да отговорите на повикване, изберете  в съобщението или натиснете  върху волана.

Отхвърляне на повикване

За да откажете повикване, изберете  в съобщението или натиснете  върху волана.

Промяна на тона на звънене

Натиснете  и изберете **Настройки**.

Изберете **Bluetooth** и след това **Мелодии** за да се покаже съответното меню. Извежда се списък на всички сдвоени устройства.

Изберете желаното устройство. Показва се списък с всички тонове на звънене за това устройство.

Изберете един от тоновете на звънене.

Функции по време на телефонно обаждане

По време на текущо телефонно повикване се показва главното меню на телефона.

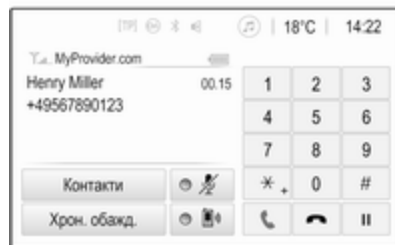



Временно деактивиране на режима на свободни ръце

За да продължите разговора по мобилния телефон, активирайте .

За връщане към режима на свободни ръце, деактивирайте .

Временно деактивиране на микрофона

За изключване на звука на микрофона, активирайте .

За повторно включване на звука на микрофона, деактивирайте .

Приключване на телефонно обаждане

Изберете  за край на повикването.

Гласова пощенска кутия

Можете да работите с вашата гласова пощенска кутия чрез система Инфотейнмънт.

Номер на гласова поща

Натиснете  и изберете **Настройки**.

Изберете **Bluetooth**. Превъртете през списъка и изберете **Номера на гласова поща**.

Извежда се списък на всички сдвоени устройства.

Изберете съответния телефон. Показва се клавиатура.

Въведете номера на гласова поща за съответния телефон.

Повикване на гласова пощенска кутия

Натиснете  и изберете **Телефон**.

Изберете  на екрана. Гласовата кутия е повикана.

Като алтернатива, въведете номера на гласова поща чрез клавиатурата на телефона.

Мобилни телефони и радио оборудване (СВ)

Инструкции за инсталация и ръководство за експлоатация

При инсталиране и използване на мобилния телефон трябва да се спазват инструкциите на Opel за инсталация, както и тези на ръководството за експлоатация предоставено от производителя на телефона и устройството за свободни ръце. Неизпълнението на тези указания може да анулира разрешението за експлоатация на автомобила (Директива ЕС 95/54/ЕС).

Предпоставки за безпроблемно използване:

- Професионално монтирана външна антена за приемане на максимално голям обхват
- Максимална мощност на излъчване 10 вата.
- Монтаж на телефона в подходяща точка, прегледайте съответната забележка в Ръководството за експлоатация, раздел **Система на въздушните възглавници**.

Консултирайте се относно местата предвидени за инсталиране на външната антена и закрепването на оборудването, както и за начините за използване на устройства с мощност на излъчване над 10 W.

Използването на устройство за свободни ръце без външна антена с мобилни телефони отговарящи на стандарт GSM 900/1800/1900 и UMTS е позволено само, ако максималната сила на излъчване на мобилния телефон е 2 вата за GSM 900 и 1 ват за другите типове.

От съображения за безопасност не използвайте телефона по време на шофиране. Дори използването на устройство за свободни ръце може да отвлече вниманието Ви по време на каране.

Предупреждение

Радиооборудването и мобилните телефони, които не отговарят на споменатите стандарти, трябва да работят само с антена закрепена отвън на автомобила.

Внимание

Ако се използват без външна антена, мобилните телефони и радиооборудването могат да предизвикат неизправност в електрониката на автомобила, освен ако се спазват гореспоменатите правила.

Климатичен контрол

Климатична система	213
Система за отопление и вентилация	213
Електронна система за климатичен контрол	216
Спомагателно отопление	220
Вентилационни дюзи	220
Регулируеми вентилационни дюзи	220
Фиксирани вентилационни дюзи	221
Поддръжка	221
Входящи отвори за въздух	221
Поленов филтър	221
Редовно включване на климатичната система	222
Сервизно обслужване	222

Климатична система

Система за отопление и вентилация



Управляващи органи за:

- температура
- разпределение на въздуха
- скорост на вентилатора
- подсушаване и размразяване



Отопляемо задно стъкло  ↪ 36.

Температура

червено : топло
синьо : студено

Отоплението не е напълно ефективно докато двигателят не достигне работната температура.

Разпределение на въздуха

-  : към предното стъкло и прозорците на предните врати
-  : към зоната на главата през регулируемите вентилационни дюзи
-  : към пространството за крака и предното стъкло

Възможни са всички комбинации.

Скорост на вентилатора

Регулирайте въздушния поток като включите вентилатора на желаната скорост.

Подсушаване и размразяване



- Натиснете : вентилаторът автоматично се включва на висока скорост, въздухът се насочва към челното стъкло.
- Завъртете копчето за температурата в позиция най-топло.



- Включете отоплението на задното стъкло .
- Отворете страничните вентилационни дюзи според желанието и ги насочете към прозорците на вратите.

Климатична система



В допълнение към системата за отопление и вентилация, климатичната система притежава органи за управление на:

-  : охлаждане
-  : рециркулация на въздуха

Отопляеми седалки  ↗ 47,
Отопляем волан  ↗ 106.

Охлаждане

Натиснете , за да включите охлаждането. Светодиодът в бутона свети, за да покаже активиране. Охлаждането работи само когато двигателят работи и вентилаторът на климатичния контрол е включен.

Натиснете  отново, за да изключите охлаждането.

Климатичната система охлажда и изсушава постъпващия въздух, когато външната температура е малко над точката на замръзване. Възможно е образуването на кондензат, който се отделя под автомобила.

Ако не е необходимо охлаждане или изсушаване, изключете охладителната система, за да пестите гориво. Активираното охлаждане може да попречи на автоматичните спирания.

Система "стоп/старт" ↗ 228.

Система за рецикулация на въздуха

Натиснете  за активиране на режима на въздушна рецикулация. Светодиодът в бутона свети, за да покаже активиране.

Натиснете отново  за деактивиране на режима на въздушна рецикулация.

Предупреждение



В режим на рецикулация се намалява притокът на свеж въздух. При работа без охлаждане влажността на въздуха се увеличава и прозорците могат да се замъглят отвътре. Качеството на въздуха в купето се влошава, което може да причини усещане за сънливост у пътниците.

При горещо и много влажно време, предното стъкло може да се запоти отвън, ако към него се насочи студен въздух. Ако предното

стъкло се изпоти от външната страна, включете чистачката на предното стъкло и изключете .



Максимално охлаждане

Отворете за кратко прозорците за да може топлият въздух да излезе по-бързо.



- Включете охлаждането .
- Включете системата за рецикулация на въздуха .
- Натиснете копчето за разпределение на въздуха .
- Завъртете копчето за температурата в позиция най-студено.
- Нагласете вентилатора на най-високата скорост.
- Отворете всички вентилационни дюзи.



Подсушаване и размразяване на прозорците





- Натиснете : вентилаторът автоматично се включва на по-висока скорост, въздухът се насочва към челното стъкло.
- Завъртете копчето за температурата в позиция най-топло.
- Включете отоплението на задното стъкло .
- Отворете страничните вентилационни дюзи според желанието и ги насочете към прозорците на вратите.

Съобщение

Ако  е натиснат докато двигателят работи, Autostop ще бъде забранен, докато  не се натисне отново.

Ако  е натиснат, докато вентилаторът и двигателят работят, Autostop ще бъде забранен, докато не се натисне отново  или до изключване на вентилатора.

Ако  е натиснат докато двигателят е в Autostop, то двигателят ще се рестартира автоматично.

Ако  е натиснат при включен вентилатор, докато двигателят е в Autostop, то двигателят ще се рестартира автоматично.

Система "стоп/старт" ⇨ 228.

Електронна система за климатичен контрол

Климатичният контрол с двойна температурна зона позволява различни температури за климатизация на страната на шофьора и тази на предния пътник.



В автоматичен режим, температурата, скоростта на вентилатора и разпределението на въздуха се регулират автоматично.





Управляващи органи за:

- температура от страна на шофьора
- разпределение на въздуха

- скорост на вентилатора
- температура от страна на предния пътник

-  : охлаждане
- AUTO** : автоматичен режим
-  : ръчна рецикулация на въздуха
-  : подсушаване и размразяване

Нагревател на задното стъкло 
 ⇨ 36, отопляеми седалки  ⇨ 47,
 отопляем волан  ⇨ 106.

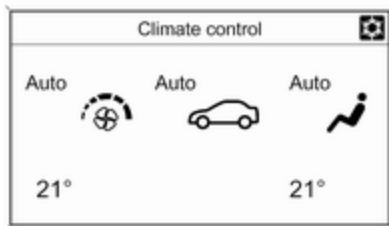

Настройките за климатичен контрол са показани на информационния дисплей.

Промените на настройките изскачат за кратко, като припокриват показваното в момента меню.

Системата за климатичен контрол е напълно функционална само при работещ двигател.

Автоматичен режим AUTO



Основни настройки за максимален комфорт:

- Натиснете **AUTO**. Светодиодът в бутоната свети, за да покаже активиране. Разпределението на въздуха и скоростта на вентилатора се регулират автоматично.

- Отворете всички вентилационни отвори, за да позволите оптимизирано разпределение на въздуха в автоматичен режим.
- Натиснете  за превключване към оптимално охлаждане и подсушаване. Светодиодът в бутона свети, за да покаже активиране.
- Нагласете предварително избраната температура за шофьора и тази за предния пътник посредством левия и десния въртящ се бутон. Препоръчителната температура е 22 °C.

Регулирането на скоростта на вентилатора в автоматичен режим може да се промени в менюто **Настройки** в информационния дисплей.

Персонализиране на автомобила
↪ 136.

Всички вентилационни дюзи автоматично се включват в автоматичен режим. Затова вентилационните дюзи винаги трябва да бъдат отворени.

Предварително задаване на температурата

Температурите могат да се задават в стойности между 16 °C и 28 °C.



Ако е зададена минимална температура **Lo**, системата за климатичен контрол работи на максимално охлаждане, ако е включено охлаждане .



Ако се нагласи максималната температура **Hi**, климатичната система работи на максимално отопление.

Съобщение

Ако  е включен, намаляване на зададената температура в салона може да доведе до рестартиране на двигателя от автоматично спиране или да забрани автоматично спиране.

Система "стоп/старт" ↪ 228.



Подсушаване и размразяване на прозорците



- Натиснете . Светодиодът в бутона свети, за да покаже активиране.
- Температурата и разпределението на въздуха се настройват автоматично и вентилаторът работи на висока скорост.
- Включете отоплението на задното стъкло .
- За връщане в предишен режим: натиснете . За връщане в автоматичен режим: натиснете **AUTO**.

Настройката за автоматично отопление на задното стъкло може да се промени от менюто

Настройки в информационния дисплей. Персонализиране на автомобила ⇨ 136.

Съобщение

Ако  е натиснат докато двигателя работи, Autostop ще бъде забранен, докато  не се натисне отново.

Ако  е натиснат, докато вентилаторът и двигателят работят, Autostop ще бъде забранен, докато не се натисне отново  или до изключване на вентилатора.

Ако  е натиснат докато двигателят е в Autostop, то двигателят ще се рестартира автоматично.

Ако  е натиснат при включен вентилатор, докато двигателят е в Autostop, то двигателят ще се рестартира автоматично.

Система "стоп/старт" ⇨ 228.

Ръчни настройки

Настройките на системата за климатичен контрол могат да се променят чрез активиране на бутоните и копчетата както следва. Промяната на настройките деактивира автоматичния режим.

Скорост на вентилатора



Натиснете долния бутон, за да намалите скоростта на вентилатора или горния бутон - за да я увеличите. Скоростта на вентилатора се обозначава на дисплея чрез броя на показаните чертички.



При натискане и задържане на долния бутон, вентилаторът и охлаждането се изключват.

При натискане и задържане на горния бутон вентилаторът започва да работи на максимална скорост.

За да се върнете в автоматичен режим: Натиснете **AUTO**.

Разпределение на въздуха , ,

Натиснете съответния бутон за желаната настройка. Светодиодът в бутона свети, за да покаже активиране.

-  : към предното стъкло и прозорците на предните врати (климатикът е активиран във фонов режим, за да спомогне срещу замъгляване на прозорците)
-  : към зоната на главата през регулируемите вентилационни дюзи
-  : към пространството за крака и предното стъкло

Възможни са всички комбинации.

Връщане към автоматично разпределение на въздуха: натиснете **AUTO**.

Охлаждане

Натиснете , за да включите охлаждането. Активирането се обозначава от светодиод в бутона. Охлаждането работи само когато двигателят работи и вентилаторът на климатичния контрол е включен.

Натиснете , отново, за да изключите охлаждането.

Климатичната система охлажда и изсушава постъпващия въздух, когато външната температура е над определено ниво. Възможно е образуването на кондензат, който се отделя под автомобила.

Ако не е необходимо охлаждане или изсушаване, изключете охладителната система, за да пестите гориво. Когато охладителната система се изключи, няма да има заявка за рестартиране на двигателя от страна на климатичната система по време на Autostop. Изключение: ако системата за размразяване е

активирана и външната температура е над 0 °C. Система стоп/старт ⇨ 228.

Дисплеят ще показва **ACON (ВКЛ.)**, когато охлаждането е активирано или **ACOFF (ИЗКЛ.)**, когато охлаждането е деактивирано.

Активирането или деактивирането на охлаждането след стартиране на двигателя може да се промени в менюто Настройки на информационния дисплей. Персонализиране на автомобила ⇨ 136.

Режим на рециркулация на въздуха

Натиснете  за активиране на режима на въздушна рециркулация. Светодиодът в бутона свети, за да покаже активиране.

Натиснете , отново, за да деактивирате режима на рециркулация.

Предупреждение

В режим на рециркулация се намалява притокът на свеж въздух. При работа без охлаждане влажността на въздуха се увеличава и прозорците могат да се замъглят отвътре. Качеството на въздуха в купето се влошава, което може да причини усещане за сънливост у пътниците.

При горещо и много влажно време, предното стъкло може да се запоти отвън, ако към него се насочи студен въздух. Ако предното стъкло се изпоти от външната страна, включете чистачката на предното стъкло и изключете .



Основни настройки

Някои настройки може да се променят в менюто **Настройки** на информационния дисплей. Персонализиране на автомобила
 ↪ 136.

Спомагателно отопление

Въздухоотоплител

Quickheat е спомагателен електрически въздухоотоплител, който автоматично по-бързо затопля купето.

Вентилационни дюзи

Регулируеми вентилационни дюзи

Когато охлаждането работи, трябва да има отворена поне една вентилационна дюза.



За да отворите вентилационната дюза завъртете колелото за настройка в положение I. Регулирайте дебита на въздуха през дюзата чрез завъртане на колелото за настройка.



Насочете въздушния поток като наклоните и завъртите ламелите.



За да затворите вентилационната дюза завъртете колелото за настройка в положение **0**.



Вентилационните дюзи за задните пътници са от лявата и дясната страна зад предните седалки.

⚠ Предупреждение

Не поставяйте нищо върху ламелите на вентилационните дюзи. Съществува риск от нараняване и нанасяне на щети в случай на катастрофа.

Фиксирани вентилационни дюзи

Допълнителни вентилационни дюзи има под предното стъкло и прозорците на вратите, както и в зоната за краката.

Поддръжка

Входящи отвори за въздух

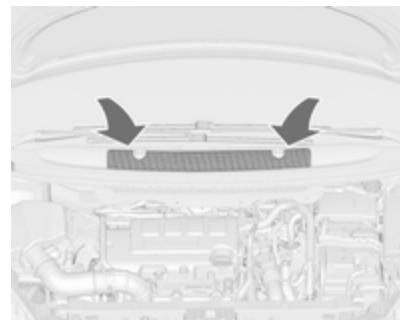

Въздушният отвор пред челното стъкло в двигателното отделение трябва да се поддържа чист, за да не се възпрепятства притокът на въздух. Отстранявайте нападалите листа, нечистотии или сняг.

Поленов филтър

Поленовият филтър пречиства навлизания през входящия отвор въздух от прах, сажди, полени и спори.

Редовно включване на климатичната система

За да се осигури ефикасната работа на системата охлаждането трябва да се включва веднъж месечно за няколко минути, независимо от атмосферните условия и сезона. Охлаждането не работи при ниски външни температури.

Сервизно обслужване

За да осигурите оптималното охлаждащо действие ви препоръчваме да проверявате веднъж годишно климатичната система, като се започне от третата година след първата регистрация на автомобила, включвайки:

- тест за функционалност и налягане
- функционалност на отоплението
- проверка за теч
- проверка на задвижващите ремъци

- почистване на системата за отводняване на кондензатора и изпарителя
- проверка на работата

Съобщение

Хладилният агент R-134a съдържа флуорни газове с парников ефект.

Шофиране и обслужване

Съвети по управлението на автомобила	224
Контрол над автомобила	224
Завиване	224
Стартиране и обслужване	225
Разработване на новия автомобил	225
Положения на контакта за запалване	225
Забавено изключване	226
Стартиране на двигателя	226
Прекъсване подаването на гориво в режим на моторна спирачка	227
Система стоп/старт	228
Паркиране	230
Изгорели газове	232
Дизелов филтър за твърди частици	232
Катализатор	233
AdBlue	234

Автоматична скоростна кутия .	237
Дисплей на скоростната кутия	237
Скоростен лост	238
Ръчен режим	239
Електронни програми за управление	239
Неизправност	240
Прекъсване на електрозахранването	240
Механична скоростна кутия	241
Спирачки	242
Антиблокираща спирачна система	242
Ръчна спирачка	243
Помощ при спиране	245
Помощ при потегляне по наклон	245
Системи за контрол при шофиране	246
Система за тракшън контрол (контрол на сцеплението)	246
Електронна стабилизираща система (ESC)	247
Интерактивна система за шофиране	248

Помощни системи за водача . .	250
Круиз контрол (система за поддържане на дадена скорост)	250
Ограничител на скоростта	252
Адаптивен круиз контрол	254
Предупреждение за преден сблъсък	261
Индикация за разстояние отпред	265
Активно аварийно спиране ...	266
Помощ при паркиране	268
Предупреждение за страничната сяпа зона	272
Камера за задно виждане	273
Помощна система за пътни знаци	275
Предупреждение за напускане на платно	279
Гориво	280
Гориво за бензинови двигатели	280
Гориво за дизелови двигатели	282
Използване на природен газ за гориво	283
Гориво за работа на втечен газ	283

Зареждане с гориво	283
Разход на гориво - CO ₂ емисии	289
Прицеп на ремарке	290
Обща информация	290
Особености при шофирането, съвети относно тегленето	290
Теглене на ремарке	291
Теглич	292
Система за стабилизиране на ремаркетото	294

Съвети по управлението на автомобила

Контрол над автомобила

Никога не се движете по инерция с изгасен двигател

В това положение не работят много устройства (напр. сервоусилвателят на спирачките, усилвателят на кормилното управление). Карането по този начин е опасно за Вас и за останалите. По време на Autostop работят всички системи. Система "стоп/старт" ⇨ 228.

Повишаване на оборотите на празен ход

Ако поради състоянието на акумулатора на автомобила се налага неговото зареждане, трябва да се повиши изходящата мощност на генератора. Това може да се постигне с повишаване на оборотите на празен ход, което може да се чуе.

В центъра за информация на водача се появява съобщение.

Педали

За да се осигури безпрепятствен ход на педалите, в тяхната зона не бива да има никакви стелки.

Използвайте само подови постелки, които пасват точно и са закрепени с фиксаторите от страната на водача.

Завиване

Ако сервоусилването на волана се загуби поради спиране на двигателя или системна неизправност, автомобилът може да се управлява, но с много по-голямо усилие.

Контролен индикатор (лампа) ☹!
⇨ 124.

Стартиране и обслужване

Разработване на новия автомобил

Не натискайте ненужно силно спирачките през първите няколко пътувания.

При първо използване на автомобила парафинът и маслото върху системата за отделяне на изгорелите газове могат да предизвикат отделяне на пушек. Паркирайте автомобила на открито за известно време след първото използване, като избягвате вдишването на изпаренията.

През периода на разработване разходът на гориво и двигателно масло може да са по-високи, а процесът по почистването на дизеловия филтър за твърди частици да се извършва по-често. Autostop може да бъде забранен, за да се позволи зареждане на акумулатора.

Дизелов филтър за твърди частици
↪ 232.

Положения на контакта за запалване

Завъртете ключа:

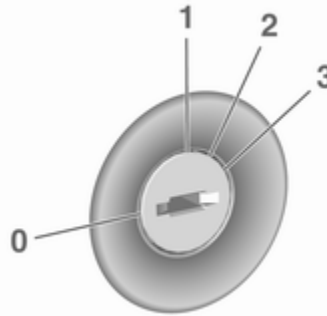

- 0 : изключено запалване: Някои функции остават активни до изваждане на ключа или отваряне на вратата на водача, при условие, че запалването е било включено
- 1 : режим захранване на аксесоари: Блокировката на волана се освобождава, някои електрически функции работят, запалването е изключено

- 2 : запалване в режим захранване: Запалването е включено, дизеловият двигател претърпява предварително подгриване. Контролните индикатори светват и повечето електрически функции работят
- 3 : стартиране на двигателя: Отпуснете ключа, след като започне процедурата по стартиране

Блокировка на волана

Извадете ключа от контакта за запалване и завъртете волана, докато блокира.

⚠ Опасност

Никога не изваждайте ключа от ключа на запалването по време на шофиране, тъй като това ще доведе до заключване на волана.

Забавено изключване

Следните електронни системи могат да работят до отваряне на вратата на водача или до десет минути след изключване на запалването:

- електрически прозорци
- електрически контакти

Стартиране на двигателя

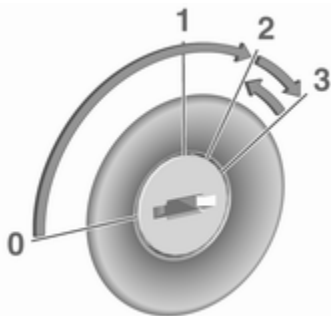

Завъртете ключа в положение **1**, за да освободите блокировката на волана.

Ръчна скоростна кутия: задействайте съединителя и спирачния педал.

Автоматична скоростна кутия: задействайте спирачния педал и преместете скоростния лост в положение **P** или **N**.

Не натискайте педала на газта.

Дизелови двигатели: завъртете ключа в положение **2**, за да включите предварителното подгръване и изчакайте докато контролният индикатор  изгасне.

Завъртете за малко ключа в положение **3** и го отпуснете: автоматична процедура задейства стартера с кратко закъснение докато двигателят заработи, виж автоматичен контрол на стартера.

Механична скоростна кутия: по време на Autostop, двигателят може да се стартира чрез натискане на педала на съединителя ⇨ 228.

Автоматична скоростна кутия: по време на Autostop, двигателят може да се стартира чрез отпускане на педала на спирачката ⇨ 228.

Преди да повторите стартирането или за да изключите двигателя, завъртете ключа обратно в положение **0**.

Опасност

Изключването на двигателя по време на шофиране може да причини загуба на мощност в спирачната система и системата за управление. Системите за асистенция и системите на въздушните възглавници са изключени. Осветлението и спирачните светлини ще изгаснат. Поради тази причина изключете двигателя и запалването по време на шофиране само при необходимост в случай на авария.

Стартиране на двигателя при ниски температури

Стартирането на двигателя без допълнителни нагреватели е възможно до -25°C за дизелови двигатели и до -30°C за бензинови двигатели. Препоръчва се двигателно масло с правилния вискозитет, правилното гориво, извършени сервисни обслужвания и достатъчно добре зареден акумулатор. При температури под -30°C , автоматичната скоростна кутия се нуждае от етап на подгряване за около пет минути. Скоростният лост трябва да бъде в положение **P**.

Автоматичен контрол на стартера

Тази функция контролира процедурата по стартиране на двигателя. Не е необходимо шофьорът да държи ключа в позиция **3**. Един път задействана системата продължава да стартира автоматично докато двигателят заработи. Поради

проверочната процедура двигателят започва да работи с кратко закъснение.

Възможни причини, поради които двигателят не стартира:

- Педалът на съединителя не е натиснат (ръчна скоростна кутия).
- Спирачният педал не е натиснат или скоростният лост не е в положение **P** или **N** (автоматична скоростна кутия).
- Получило се е прекъсване.

Турбо загряване на двигателя

При стартиране, наличният въртящ момент на двигателя може да е ограничен за кратко време, особено ако температурата на двигателя е ниска. Ограничението се налага, за да се позволи на смазочната система да предпази напълно двигателя.

Прекъсване подаването на гориво в режим на моторна спирачка

Подаването на гориво автоматично се прекъсва в режим на моторна спирачка, напр. при движение с включена предавка, но пуснат педал за газта.

В зависимост от условията на движение, прекъсването на подаването на гориво в режим на моторна спирачка може да се деактивира.

Система стоп/старт

Системата "стоп/старт" спомога за пестене на гориво и намалява емисиите на отработените газове. Когато условията позволяват, тя изключва двигателя, щом автомобилът се движи с ниска скорост или е неподвижен, напр. на светофар или е в задръстване. Тя стартира двигателя автоматично щом се натисне педала на съединителя. Сензор на акумулатора на автомобила гарантира, че Autostop се извършва само когато акумулаторът на автомобила има достатъчно заряд за рестартиране.

Активиране

Системата "стоп/старт" е налична щом двигателят е стартиран, автомобилът потегли и условията, посочени по-долу в този раздел, са налице.

Изключване



Деактивирайте система "стоп/старт" ръчно чрез натискане на **eco**. Деактивирането се обозначава чрез изгасване на светодиода в бутона.

Autostop

Ако автомобилът се движи с ниска скорост или е неподвижен, активирайте Autostop, както следва:

- Натиснете педала на съединителя.
- Превключете скоростния лост в неутрална позиция.
- Отпуснете педала на съединителя.

Двигателят ще се изключи, докато запалването ще остане включено.

Индикация

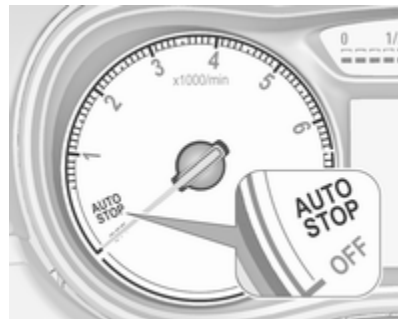

Autostop се обозначава от стрелкана в положение **AUTOSTOP** на тахометъра.

След рестартиране се обозначават оборотите на празния ход.

По време на Autostop, ефективността на отоплението и спирачките остава същата.

Условия за Autostop

Системата "стоп/старт" проверява дали всяко от следните условия е налице.

- Системата "стоп/старт" не е деактивирана ръчно.
- Капакът на двигателя е затворен добре.
- Вратата на водача е затворена или дали е поставен предпазния колан на водача.
- Акумулаторът на автомобила е зареден достатъчно и е в добро състояние.
- Двигателят е загрял.
- Температурата на охлаждащата течност на двигателя не е твърде висока.

- Температурата на отработените газове на двигателя не е много висока, напр., след движение с високо натоварване на двигателя.
- Външната температура е над -5°C .
- Климатичната система позволява Autostop.
- Вакуумът в спирачките е достатъчен.
- Самопочистващата функция на дизеловия филтър за твърди частици не е активна.
- Автомобилът е бил шофиран със скорост, равна най-малко на пешеходна, от последния Autostop насам.

В противен случай, Autostop ще бъде забранена.

Някои настройки на климатичната система може да забраняват Autostop. Вижте раздела за климатика за повече подробности ⇨ 216.

Незабавно след движение по магистрала, Autostop може да се забрани.

Разработване на новия автомобил ⇨ 225.

Защита от изтощаване на акумулатора на автомобила

За да се гарантира надеждно рестартиране на двигателя, като част от системата "старт/стоп" са вградени някои функции за защита от изтощаване на акумулатора.

Мерки за пестене на енергия



По време на Autostop някои електрически функции като допълнителен електрически нагревател или подгриване на задното стъкло са деактивирани или преключени на режим за пестене на енергия. Скоростта на вентилатора на климатичната система се намалява за пестене на енергия.

Рестартиране на двигателя от водача

Натиснете педала на съединителя, за да рестартирате двигателя.

Когато двигателят се рестартира, контролният индикатор (A) в центъра за информация на водача изгасва.

Ако скоростният лост се превключи от неутрална позиция преди първо да е натиснат педала на съединителя, контролният индикатор  светва или се показва като съобщение в центъра за информация на водача.

Контролен индикатор (лампа) 
 123.

Рестартиране на двигателя от система "стоп/старт"

Скоростният лост трябва да бъде в неутрално положение, за да позволи автоматично рестартиране.

Ако едно от следните условия настъпят по време на Autostop, двигателят ще се рестартира автоматично от система "стоп/старт".

- Системата "стоп/старт" е деактивирана ръчно.
- Капакът на двигателя е отворен.
- Предпазният колан на водача не е поставен и вратата на водача е отворена.
- Температурата на двигателя е твърде ниска.
- Нивото на заряд на акумулатора на автомобила е под определено ниво.
- Вакуумът в спирачките не е достатъчен.
- Автомобилът е бил шофиран със скорост, равна най-малко на пешеходна.
- Климатичната система изисква стартиране на двигателя.
- Климатикът се включва ръчно.

Ако капакът на двигателя не е затворен добре, в центъра за информация на водача се показва предупредително съобщение.

Ако електрически аксесоар, напр. преносим компактдиск плеър, е свързан към електрическия

контакт, може да се забележи кратък спад в захранването по време на рестартиране на двигателя.

Паркиране

Предупреждение

- Не паркирайте автомобила върху лесно запалима повърхност. Високата температура на изпускателната система може да запали тази повърхност.
 - Винаги натягайте ръчната спирачка. Винаги натягайте ръчната спирачка без да натискате освобождаващия бутон. Върху наклони натягайте ръчната спирачка колкото може по-силно. За да намалите силата за задействане, в същото време натиснете спирачния педал.
- При автомобили с електрическа ръчна

спирачка натиснете превключвателя (P) за поне една секунда, докато контролният индикатор (P) светне постоянно и електрическата ръчна спирачка се задейства ⇨ 123.

- Изключете двигателя.
- Ако автомобилът се намира на хоризонтален терен или върху възходящ наклон, включете на първа предавка или поставете скоростния лост в положение **P** преди да извадите ключа за запалването. При възходящ наклон завъртайте колелата навън от бордюра.

Ако автомобилът се намира върху низходящ наклон, включете на задна предавка или поставете скоростния лост в положение **P** преди да извадите ключа за запалването. Завъртете предните колела към бордюра.

- Затворете прозорците.
- Извадете ключа от контакта за запалване. Завъртете волана докато усетите, че ключалката го заключи.

При автомобили с автоматична скоростна кутия ключът може да се извади само, когато скоростният лост е в положение **P**.

- Заключете автомобила.
- Включете алармената система.
- Вентилаторите за охлаждане на двигателя могат да продължат да работят след изключване на двигателя ⇨ 297.

Внимание

След работа при високи обороти или голямо натоварване на двигателя, оставете двигателя да работи за кратко при ниско натоварване или на празен ход за около

30 секунди преди да го изгасите, с цел предпазване на турбокомпресора.

Съобщение

В случай на сблъсък, при който се отваря въздушна възглавница, двигателят се изключва автоматично, ако автомобилът спре в рамките на известно време.

Изгорели газове

Опасност

Изгорелите газове на двигателя съдържат отровен въглероден окис, който няма цвят и мирис и може да бъде смъртоносен при вдишване.

Ало изгорелите газове проникнат в купето, отворете прозорците. Причината за неизправността трябва да се отстрани в сервиз.

Избягвайте да карате с отворен багажник, защото изгорелите газове може да проникнат в автомобила.

Дизелов филтър за твърди частици

Автоматичен процес на почистване

Дизеловият филтър за твърди частици пречиства изгорелите газове от вредните сажди. Системата включва самопочистваща се функция, която се задейства автоматично, без съобщение по време на движение. Филтърът се почиства периодически чрез изгаряне на саждите при висока температура. Този процес протича автоматично при известни експлоатационни условия и може да трае до 25 минути. Обикновено това трае между седем и дванадесет минути. Autostop не е наличен и през този период може да има по-висок разход на гориво. Съпровождащите процеса миризма и дим са нормално явление.

Системата изисква почистване

При известни експлоатационни условия, напр. при движение на къси разстояния, системата може да не извърши автоматичното самопочистване.

Ако филтърът се нуждае от почистване, но предхождащите експлоатационни условия не са позволили автоматичното почистване, това се сигнализира от светването на  и предупредително съобщение в центъра за информация на водача.

 свети наред с предупредително съобщение, когато дизеловият филтър за твърди частици е пълен. При първа възможност стартирайте процеса на почистване.

 мига наред с предупредително съобщение, когато дизеловият филтър за твърди частици е достигнал максималното си ниво на напълване. Незабавно стартирайте процеса на почистване, за да избегнете повреда на двигателя.

Активирайте процес на самопочистване

За да включите процеса на почистване, продължете да карате като поддържате оборотите на двигателя над 2000 оборота в минута. Включете на по-ниска предавка, ако е необходимо. Почистването на дизеловия филтър за твърди частици започва.

Процесът на почистване завършва по-бързо при високи двигателни обороти и натоварване.

Контролният индикатор  изгасва след приключване на самопочистването. Продължете да шофирате до завършване на операцията по самопочистване.

Внимание

Ако е възможно, не прекъсвайте процеса на почистване. Шофирайте до приключване на почистването, за да се избегне

необходимостта от сервизно обслужване или ремонт в сервиз.

Процес по почистване не е възможен

Ако по някаква причина не е възможно почистване, контролният индикатор  светва и в центъра за информация на водача се показва предупредително съобщение. Мощността на двигателя може да се намали. Незабавно потърсете помощта на сервиз.

Катализатор

Катализаторът намалява количеството на вредните вещества в изгорелите газове.

Внимание

Горива с качество различно от посочените на стр. ⇨ 280, ⇨ 355 може да повредят катализатора или електронните компоненти.

Неизгорелият бензин ще прегрее и повреди катализатора. Затова избягвайте много честото използване на стартера, изпразването на резервоара докрай и стартирането на двигателя чрез бутане или теглене.

В случай на проблеми със запалването, неравномерна работа на двигателя, явно спадане на мощността на двигателя или други необичайни явления, възможно най-скоро отстранете причините за проблемите в сервиз. Ако се налага по спешност, пътуването може да продължи за кратък период от време, като

скоростта на автомобила и оборотите на двигателя се поддържат ниски.

AdBlue

Обща информация

Селективната каталитична редукция (BlueInjection) е метод за значително намаляване на азотните оксиди в отработените емисии. Това се постига чрез впръскване на отработена течност от дизел ((DEF)) в изпускателната система. Амониакът, освободен от течността, реагира с азотните газове (NO_x) от ауспуха и ги превръща в азот и вода.

Обозначение на тази течност е AdBlue®. Това е нетоксична, незапалима, безцветна и без мирис течност, съставена от 32 % урея и 68 % вода.

⚠ Предупреждение

Избягвайте контакт на AdBlue с кожата или очите.

В случай на контакт с кожата или очите, изплакнете с вода.

Внимание

Избягвайте контакт на AdBlue с боята.

В случай на контакт, изплакнете с вода.

AdBlue замръзва при температура от приблизително $-11\text{ }^\circ\text{C}$. Тъй като автомобилът е оборудван с предварителен нагревател за AdBlue, редукцията на емисиите при ниски температури е осигурена. Предварителният нагревател за AdBlue работи автоматично.

Типичната консумация на AdBlue е около 1,2 литра на 1000 км за автомобили с двигатели B16DTH и B16DTJ и около два литра на 1000 км за автомобили с

двигатели B20DTH. Консумацията може да бъде и по-висока в зависимост от вида шофиране (напр. високо натоварване или теглене на ремарке).

Резервоар за AdBlue

За оставащия обем от ок. пет литра има превключвател за нивото на течността. Предупредителни съобщения се появяват само под този праг. Вместимост на резервоара ↪ 360.

Предупреждение за ниво

В зависимост от изчисленото количество AdBlue, на центъра за информация на водача се показват различни съобщения. Съобщенията и ограниченията се изискват от закона.

Първото възможно предупреждение е **AdBlue Range: (AdBlue диапазон:) 2400 км.**

Това съобщение ще се появи еднократно за кратко с изчисления пробег. Шофирането е възможно без ограничения.

Следващото ниво на предупреждение е при пробег под 1750 км. Съобщението с текущия пробег винаги ще се показва при включване на запалването и трябва да се потвърди ↗ 129. Долейте AdBlue преди да се покаже следващото ниво на предупреждение.

При количество на AdBlue под 900 км, следните предупредителни съобщения се показват едно след друго и не могат да бъдат игнорирани:

- **AdBlue Low Refill Now (Малко AdBlue, долейте сега)**
- **Engine Restart Prevented in (Рестарт на двигателя забранен в) 900 км.**

Освен това контролният индикатор  мига постоянно.

Съобщение

В случай на висок разход на AdBlue, центърът за информация на водача може да покаже това предупреждение без предишните нива на предупреждение.

Последното ниво на предупреждение е при празен резервоар за AdBlue. Рестартирането на двигателя е невъзможно. Следните предупредителни съобщения се показват едно след друго и не могат да бъдат игнорирани:

- **AdBlue Empty Refill Now (Изразходена AdBlue добавка, добавете сега)**
- **Engine Will Not Restart (Двигателят няма да рестартира).**

Освен това контролният индикатор  мига постоянно.

С активна забраната за рестарт на двигателя, на дисплея ще се изведе следното съобщение:

Refill AdBlue To Start Vehicle (Налейте AdBlue за стартиране на автомобила).

Резервоарът трябва да се зареди докрай с AdBlue, в противен случай рестартирането на двигателя е невъзможно.

Предупреждения за високи нива на емисии

Ако нивото на емисиите на отработени газове се повиши над определена стойност, в центъра за информация на водача ще се изведат предупреждения, подобни на тези за пробега.

Ще се изведат заявки за проверка на изпускателната система и накрая, съобщение за недопускане на рестартиране на двигателя. Тези ограничения са законово изискване.

Консултирайте се със сервиз.

Допълване на AdBlue

Внимание

Използвайте само AdBlue, отговаряща на европейските стандарти DIN 70 070 и ISO 22241-1.

Не използвайте добавки.

Не разреждайте AdBlue.

В противен случай може да се повреди системата за селективна каталитична редукция.

Съобщение

Когато не е налична помпа за зареждане на пътнически автомобили на бензиностанцията, използвайте само AdBlue бутилки или кутии с уплътнен адаптер за зареждане, за да избегнете разливане и за да сте сигурни, че изпаренията от резервоара са затворени и не излизат навън. AdBlue в бутилки или кутии е налична в много бензиностанции и може да бъде закупена и от дилърите на Opel и други магазини.

Тъй като AdBlue има ограничена трайност, проверете срока на годност преди пълнене.

Съобщение

Зареждането с AdBlue се установява от системата само при активиране на гореспоменатия превключвател за нивото на течността в резервоара.

В случай, че не се разпознае успешно доливането на AdBlue:

1. Шофирайте без да спирате автомобила в продължение на 10 минути, като поддържате скорост над 20 км/ч.
2. Ако доливането на AdBlue е разпознато успешно, ограничението за AdBlue ще изчезне.

Ако доливането на AdBlue все още не е разпознато успешно, потърсете съдействие от сервиз.

Ако AdBlue трябва да се долива при температури под -11 °C, доливането на AdBlue може да не се разпознае от системата. В такъв случай, паркирайте автомобила на място с по-висока околна температура, докато AdBlue се втечни.

Съобщение

При развиване на предпазната капачка от отвора за пълнене, може да излязат амонячни пари. Не вдишвайте, тъй като парите имат остра миризма. Парите не са вредни при вдишване.

Резервоарът за AdBlue трябва да е пълен догоре. Това трябва да се направи, ако вече е показано предупредително съобщение за недопускане на рестартиране на двигателя.

Автомобилът трябва да се паркира на хоризонтална повърхност.

Гърловината за зареждане с AdBlue е разположена зад капака на резервоара за гориво в дясната задна част на автомобила.

Капакът на резервоара за гориво може да се отвори само, ако автомобилът е отключен.

1. Извадете ключа от контакта за запалване.
2. Затворете всички врати, за да се избегне навлизане на амонячни пари в купето.
3. Освободете капака на резервоара за гориво, като го натиснете ↵ 283.



4. Развийте предпазната капачка от гърловината на резервоара.
5. Отворете контейнера за AdBlue.
6. Поставете единия край на маркуча в контейнера и завинтете другия край върху гърловината за пълнене.
7. Вдигайте контейнера докато се изпразни или докато изтичането от него спре. Това може да отнеме до пет минути.
8. Поставете контейнера на земята, докато маркучът се изпразни, изчакайте 15 секунди.

9. Развийте маркуча от гърловината на резервоара.
10. Поставете предпазната капачка и завъртете по часовниковата стрелка, докато се застопори.

Съобщение

Изхвърляйте контейнера от AdBlue съгласно екологичните разпоредби. Маркучът може да бъде използван повторно след измиване с чиста вода преди AdBlue-то да се изпари.

Автоматична скоростна кутия

Автоматичната скоростна кутия позволява автоматично (автоматичен режим) или ръчно (ръчен режим) превключване на предавките.

Ръчно превключване е възможно в ръчен режим **M** чрез натискане на скоростния лост до позиция **+** или **-** ⇨ 239.

Дисплей на скоростната кутия

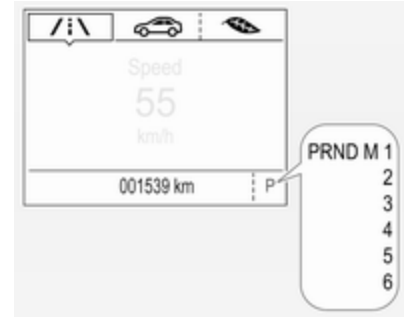

Центърът за информация на водача показва режима или избраната предавка.

В автоматичен режим програмата за движение се показва с **D**.

В ръчен режим се показва **M** и числото на избраната предавка.

R показва задната предавка.

N показва неутрално положение.

P показва положение за паркиране.

Скоростен лост



P : позиция за паркиране, колелата са блокирани, използвайте я само при неподвижен автомобил и натегнатата ръчна спирачка

R : предавка за заден ход - включвайте я само, когато автомобилът е неподвижен

N : неутрална

D : автоматичен режим

M : ръчен режим

+ : превключване на по-висока предавка в ръчен режим

- : превключване на по-ниска предавка в ръчен режим



Скоростният лост е блокиран в положение **P** и може да се премести от там само при включено запалване, натискане на бутона за освобождаване на скоростния лост и натиснат спирачен педал.

Ако спирачният педал не е натиснат, контролната лампа  свети.

Ако скоростният лост не е в **P** когато запалването се изключи, контролният индикатор  примигва.

За да включите **P** или **R** натиснете освобождаващия бутон.

Двигателят може да бъде стартиран само при скоростен лост в положение **P** или **N**. След като изберете положение **N**, преди стартиране на двигателя натиснете спирачния педал или дръпнете ръчната спирачка.

Не подавайте газ докато включвате на предавка. Никога не натискайте педала на газта и спирачния педал едновременно.

Когато е включена предавка, автомобилът започва леко да "пъзли" при отпускане на спирачката.

Спиране с помощта на двигателя

За да използвате спирачния ефект на двигателя, изберете навреме по-ниска предавка, когато се спускате по наклон, виж ръчен режим.

Разклацане на автомобила

Разклацането на автомобила е позволено само, ако автомобилът е заседнал в пясък, кал или сняг. Премествайте последователно скоростния лост от **D** в **R** и обратно. Не форсирайте двигателя и избягвайте рязкото подаване на газ.

Паркиране

Натегнете ръчната спирачка и включете **P**.

Ключът за запалване може да се извади само, когато скоростният лост е в положение **P**.

Ръчен режим

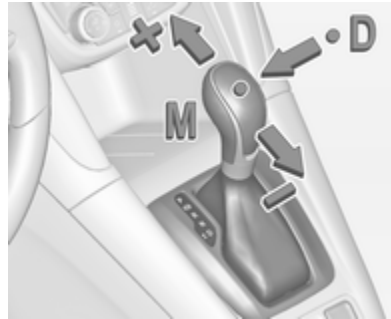

Преместете скоростния лост от позиция **D** наляво в позиция **M**.

Бутнете скоростния лост нагоре **+** за превключване на по-висока предавка.

Бутнете скоростния лост надолу **-** за превключване на по-ниска предавка.

Ако се избере по-висока предавка, когато оборотите на двигателя са прекалено ниски, или се избере по-ниска предавка, когато оборотите са прекалено високи, превключване не се извършва.

Това може да предизвика появата на съобщение на центъра за информация на водача.

В ръчен режим, високите обороти на двигателя не водят до автоматично превключване на по-висока предавка.

Показание за смяна на предавка

Символът **▲** с номер до него се показва, когато е препоръчителна смяна на предавката с цел пестене на гориво.

Указание за превключване се показва само в ръчен режим.

Електронни програми за управление

- След стартирането на студен двигател програмата за работната температура увеличава оборотите на двигателя за да доведе по-бързо катализатора до необходимата температура.

- Функцията за автоматично превключване в неутрално положение автоматично превключва на празен ход, когато автомобилът спре с включена предна предавка и натиснат педал на спирачката.
- При включване на Режим SPORT скоростната кутия превключва при по-високи обороти на двигателя (освен когато е активиран круиз контрол). режим SPORT ⇨ 248.
- Специални програми автоматично адаптират точките на превключване при карането по възходящи или низходящи наклони.
- При условия на сняг и лед или други хлъзгави повърхности, електронното управление на трансмисията позволява на водача да избере ръчно първа, втора или трета предавка за потегляне.

Функция кикдаун

Ако в автоматичен режим педалът на газта се натисне докрай, скоростната кутия превключва на по-ниска предавка в зависимост от оборотите на двигателя.

Неизправност

В случай на неизправност се извежда съобщение на центъра за информация на водача. Предупредителни съобщения ⇨ 135.

Автоматичното превключване на предавките е вече невъзможно. Пътуването може да продължи с ръчно превключване на предавките.

Само най-високата предавка може да се включи. В зависимост от характера на повредата, възможно е и втора предавка да може да бъде включена в ръчен режим. Превключвайте само при неподвижен автомобил.

Причината за неизправността трябва да се отстрани в сервиз.

Прекъсване на електрозахранването

В случай на прекъсване в електрозахранването скоростният лост не може да бъде изваден от положение P. Ключът не може да бъде изваден от контакта за запалване.

Ако акумулаторът е изтощен, стартирайте двигателя чрез помощен акумулатор и кабели ⇨ 338.

Ако причината за неизправността не е в акумулатора, освободете скоростния лост.

1. Натегнете ръчната спирачка.

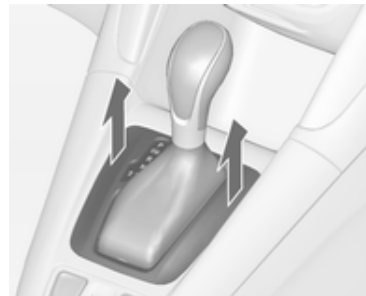

- Освободете ръкава на скоростния лост в централната конзола от предната част, сгънете я нагоре и я завъртете наляво.

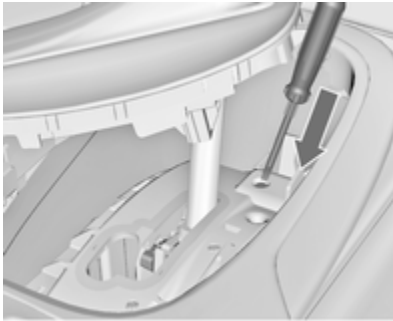

- Натиснете надолу освобождаващото лостче и преместете скоростния лост извън **P** или **N**. Ако тези положения се включат отново, скоростният лост отново ще се заключи в това положение.

Причината за прекъсване на захранването трябва да се отстрани в сервис.

- Поставете обратно ръкава на скоростния лост в конзолата и го закопчайте.

Механична скоростна кутия



За да включите на задна предавка, натиснете педала на съединителя, а след това натиснете бутона за освобождаване на скоростния лост, след което включете предавката.

Ако предавката не се включва, поставете скоростния лост в неутрално положение, освободете педала на съединителя и го натиснете отново, след това повторно изберете предавката.

Не приплъзвайте ненужно съединителя.

При работа със съединителя натискайте педала му докрай. Не използвайте педала за да подпирате крака си на него.

Внимание

Не се препоръчва да се кара с ръка поставена на скоростния лост.

Показание за смяна на предавка ⇨ 124.

Система "стоп/старт" ⇨ 228.

Спирачки

Спирачната система е съставена от два независими спирачни кръга. Ако единият от спирачните кръгове откаже, автомобилът все още може да бъде спрян с помощта на другия спирачен кръг. Спирачният ефект обаче се постига само при силно натискане на спирачния педал. За това се изисква значително по-голямо усилие. Спирачният път се увеличава. Потърсете помощта на сервиз преди да продължите пътуването.

Ако двигателят не работи, ефектът от сервоусилването на спирачките изчезва след едно-две натискания на спирачния педал. Това не намалява спирачния ефект, но спирането изисква значително по-голям натиск върху педала. Това е особено важно да се има предвид при теглене на автомобила.

Контролен индикатор (лампа) (ⓘ)
⇨ 123.

Антиблокираща спирачна система

Антиблокиращата спирачна система (ABS) предпазва колелата от блокиране.

ABS започва да регулира спирачното налягане веднага, щом някое от колелата покаже признаци на блокиране. Автомобилът остава управляем дори и при рязко спиране.

Действието на ABS се усеща по пулсирането на спирачния педал и шума от процеса на регулиране.

За да се постигне оптимален спирачен ефект задръжте педала натиснат докрай през цялото време на спирачния процес, независимо от пулсирането му. Не намалявайте натиска върху педала.

След потегляне, системата извършва самопроверка, която може да се чуе.



Контролен индикатор (лампа) (Ⓢ)
↪ 124.

Адаптивна стоп-светлина

При силно натискане на спирачния педал по време на действие на ABS и трите стоп-светлини мигат.

Неизправност

⚠ Предупреждение

При неизправност на ABS е възможно блокиране на колелата в случай на много рязко спиране. Предимствата на ABS вече не са налице. При рязко спиране автомобилът вече не може да се управлява и може да започне да занася.

Причината за неизправността трябва да се отстрани в сервиз.

Ръчна спирачка

⚠ Предупреждение

Преди напускане на автомобила, проверете статуса на ръчната спирачка. Контролният индикатор (Ⓢ) (ръчно задействана ръчна спирачка) или (Ⓢ) (електрическа ръчна спирачка) трябва да свети постоянно.

Механична ръчна спирачка

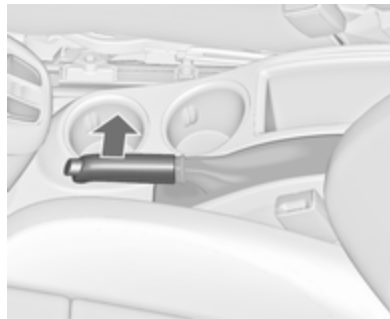

⚠ Предупреждение

Винаги натягвайте силно ръчната спирачка без да натискате бутона за освобождаване; при спиране върху наклон я натягвайте колкото може по-силно.

За да освободите ръчната спирачка дръпнете леко лоста нагоре, натиснете освобождаващия бутон и свалете лоста докрай надолу.

За да намалите силата нужна за задействане на ръчната спирачка натиснете в същото време и спирачния педал.

Контролен индикатор (лампа) (Ⓢ)
↪ 123.

Електрическа ръчна спирачка



Задействане при неподвижен автомобил

⚠ Предупреждение

Натиснете превключвателя (P) за поне една секунда, докато контролният индикатор (P) светне постоянно и електрическата ръчна спирачка се задейства ⇨ 123.

Електрическата ръчна спирачка се задейства автоматично с адекватна сила.

Преди напускане на автомобила, проверете статуса на електрическата ръчна спирачка. Контролен индикатор (P) ⇨ 123.

Електрическата ръчна спирачка винаги може да бъде активирана, дори и при изключено запалване.

Не задействайте прекалено често системата на електрическата ръчна спирачка при неработещ двигател, тъй като това ще изтощи акумулатора.

Освобождение

Включете запалването. Задръжте натисната крачната спирачка и след това натиснете бутона (E).

Функция за потегляне

Автомобили с механична скоростна кутия: Натискане на педала на съединителя, а след това лекото му отпускане и леко натискане на педала на газта

освобождава автоматично електрическата ръчна спирачка. Това не е възможно, когато в същото време бутонът (P) е издърпан.

Автомобили с автоматична скоростна кутия: Задействане на D, а след това леко натискане на педала на газта освобождава автоматично електрическата ръчна спирачка. Това не е възможно, когато в същото време бутонът (P) е издърпан.

Динамично спиране при движещ се автомобил



Когато автомобилът се движи и бутонът (P) се държи издърпан, системата на електрическата ръчна спирачка намалява скоростта на автомобила, но не се прилага статично.



Веднага щом бутонът (P) се освободи, динамичното спиране се преустановява.



Проверка на функционирането

Когато автомобилът не се движи, електрическата ръчна спирачка може да се задейства автоматично. Това се прави, за да се провери системата.

Неизправност

Неизправността в системата на електрическата ръчна спирачка се обозначава от контролната лампа  и от предупредително съобщение, което се извежда в центъра за информация на водача. Предупредителни съобщения  135.

Задействане на електрическата ръчна спирачка: дръпнете и задръжте бутона  за повече от пет секунди. Ако контролната лампа  свети, електрическата ръчна спирачка е задействана.

Освобождаване на електрическата ръчна спирачка: натиснете и задръжте бутона  за повече от две секунди. Ако контролната лампа  изгасне, електрическата ръчна спирачка е освободена.

Контролната лампа  мига: електрическата ръчна спирачка не е напълно задействана или освободена. При постоянно мигане освободете ръчната спирачка и повторно опитайте да я задействате.

Помощ при спиране

Ако спирачният педал се натисне бързо и силно, автоматично се прилага максимална спирачна сила.

Действието на помощта при спиране може да се усети от пулсирането на спирачния педал и по-голямото съпротивление, което той оказва при натискане.

Поддържайте натиска върху спирачния педал, докато желаете да продължи процеса на пълното стопиране. Спирачната сила автоматично намалява, когато спирачният педал се отпусне.

Помощ при потегляне по наклон

Системата спомага за предотвратяване на нежелателно движение при потегляне по наклони.

При отпускане на спирачния педал след спиране по наклон, спирачките остават активни още две секунди. Спирачките се освобождават автоматично веднага щом автомобилът започне да ускорява скоростта си или след като изтече времето за задържане от две секунди.

Помощта при потегляне по наклон не е активна по време на Autostop.

Системи за контрол при шофиране

Система за тракшън контрол (контрол на сцеплението)

Системата за тракшън контрол (ТС) е компонент на електронната стабилизираща система.

ТС подобрява стабилността на движение, когато е необходимо, независимо от пътната настилка или сцеплението на гумите, като предотвратява боксуването на водещите колела.

Веднага щом водещите колела започнат да боксуват мощността на двигателя се намалява и колелото, което най-много боксува се стопира отделно. Това значително подобрява стабилността на автомобила при каране по хлъзгави пътни настилки.





ТС е на разположение след всяко стартиране на двигателя, след като контролният индикатор  изгасне.

Когато ТС работи,  мига.

Предупреждение

Не допускайте тази специална безопасна функция да Ви изкуши за поемане на рискове при каране.

Пригледете скоростта си към пътните условия.

Контролен индикатор (лампа)   125.

Изключване



ТС може да се изключи, когато е необходимо да се позволи боксуването на водещите колела: натиснете за кратко .

В Центъра за информация на водача се извежда съобщение за статус при деактивирането на ТС.



Контролната лампа  светва.

Когато ТС се деактивира, ESC продължава да работи, но с висок праг на контрол.

ТС се включва отново чрез повторно натискане на . В Центъра за информация на водача се извежда съобщение за статус при повторното активиране на ТС. ТС също така се включва отново при следващото включване на запалването.

Неизправност

Ако има неизправност в системата, контролният индикатор  свети постоянно и в центъра за информация на водача се появява съобщение. Системата не е готова за работа.

Причината за неизправността трябва да се отстрани в сервис.

Електронна стабилизираща система (ESC)

Електронната стабилизираща система (ESC) подобрява стабилността при движение, когато е необходимо, независимо от пътната настилка и сцеплението на гумите.

Веднага щом автомобилът започне да занася (недозавиване/презавиване), мощността на двигателя се намалява и колелата биват спирани поотделно.

ESC работи съвместно със системата за тракшън контрол (контрол на сцеплението) (ТС). Тя предпазва водещите колела от буксуване.



ESC е на разположение след всяко стартиране на двигателя, след като контролният индикатор  изгасне.

Когато ESC работи,  мига.

Предупреждение

Не допускате тази специална безопасна функция да Ви изкуши за поемане на рискове при каране.



Пригодете скоростта си към пътните условия.

Контролен индикатор (лампа)  ⇨ 125.



Изключване





ESC и TC могат да се деактивира:

- задръжете  натиснат за поне пет секунди: ESC и TC се деактивират едновременно.  и  светва и в центъра за информация на водача се извеждат съобщения за състоянието.



- За деактивиране само на системата за тракшън контрол (контрол на сцеплението), натиснете за кратко бутона : TC се деактивира, но ESC остава активна,  свети. В Центъра за информация на водача се извежда съобщение за статус при деактивирането на TC.

ESC се включва отново чрез повторно натискане на бутона . Ако система TC е била деактивирана преди това, и двете системи TC и ESC се активират отново.  и  изгасват, когато TC и ESC се активират отново.

ESC също така се включва отново при следващото включване на запалването.

Неизправност

Ако има неизправност в системата, контролният индикатор  свети постоянно и в центъра за информация на водача се появява съобщение. Системата не е готова за работа.

Причината за неизправността трябва да се отстрани в сервиз.

Интерактивна система за шофиране

Flex Ride (система за гъвкаво каране)

Системата Flex Ride позволява на шофьора да избира измежду три режима на каране:

- Режим SPORT: натиснете **SPORT**, светва LED.
- Режим TOUR: натиснете **TOUR**, светва LED.
- Нормален режим: не са натиснати нито **SPORT**, нито **TOUR**, не свети LED.

Деактивирането на режим SPORT и TOUR става чрез натискане на съответния бутон още веднъж.

Във всеки режим на каране Flex Ride обхваща в мрежа следните електронни системи:

- Постоянен контрол на амортизаторите
- Контрола на педала за газта
- Контрола на кормилното управление
- Автоматична скоростна кутия

Режим SPORT



Настройките на системата се адаптират към спортен стил на шофиране.

Режим TOUR



Настройките на системата са адаптирани към комфортен стил на каране.

Нормален режим

Всички настройки на системите са адаптирани към стандартните стойности.

Контрол на режима на каране

При всеки един ръчно избран режим на каране - SPORT, TOUR или нормален, контролът на режима на каране (DMC) непрекъснато регистрира и анализира реалните характеристики на карането, реакциите на шофьора, както и активното динамично състояние на автомобила. Ако е необходимо, контролният блок на DMC променя автоматично настройките в рамките на избрания режим на каране, а когато установи големи отклонения, режимът на каране се променя за времето на промяната.

Ако например е избран Нормален режим и DMC установи спортен стил на каране, тогава DMC променя някои от настройките на нормалния режим в спортни настройки. DMC извършва промяна към режим SPORT в случай на много спортен стил на каране.

Ако например е избран режим TOUR и при каране по път с много завои внезапно се наложи рязко

спиране, DMC ще забележи динамичните условия и ще промени настройките за окачването така, че да отговарят на режим SPORT с цел да се подобри стабилността на автомобила.

Когато характеристиката на каране или динамичното състояние на автомобила се върнат към предното състояние, DMC ще промени настройките така, че да отговарят на предишно избрания начин на каране.

Персонализирани настройки в режим Sport

Шофьорът може да избере функциите на режим SPORT, когато **SPORT** е натиснат.

Изберете съответните настройки в **Настройки** на информационния дисплей.

Информационен дисплей ⇨ 133.

Персонализиране на автомобила ⇨ 136.

Помощни системи за водача

⚠ Предупреждение

Помощните системи за водача са разработени, за да подпомагат водача, а не да заместват неговото внимание.

Водачът поема пълната отговорност при шофирането на автомобила.

При използване на помощни системи за водача, винаги внимавайте за текущата пътна ситуация.

Круиз контрол (система за поддържане на дадена скорост)

Круиз контролът може да съхранява и поддържа скорости от прилб. 30 км/ч до максималната скорост на автомобила. Отклонения от запамената

скорост може да се получат при движение по възходящ или низходящ наклон.

От съображения за безопасност, круиз контролът не може да се включи докато спирачният педал не бъде натиснат един път. Активирането ѝ не е възможно на първа скорост.





Не използвайте круиз контрол в случаите, когато поддържането на постоянна скорост не е препоръчително.

При автоматична скоростна кутия активирайте круиз контрола само в автоматичен режим.

Контролен индикатор (лампа) 
⇨ 127.

Включване



Натиснете ; контролният индикатор  на приборния панел светва в бяло.

Активиране

Ускорете до желаната скорост и завъртете колелото за настройка на **SET/-** - текущата скорост се запаметява и поддържа. Контролният индикатор  на приборния панел светва в зелено. Педалът за газта може да бъде освободен.

Скоростта на автомобила може да се увеличи чрез натискане на педала за газ. Когато се отпусне

педалът за газта, предварително запаметената скорост се възстановява.

Круз контролът остава активен по време на превключване на предавки.

Увеличаване на скоростта

При активиран круз контрол задръжте колелото за настройка завъртяно на **RES/+** или кратко го завъртете няколко пъти в **RES/+**: скоростта нараства непрекъснато или на малки стъпки.



Като алтернативна възможност ускорете до желаната скорост и я запаметете като завъртите в **SET/-**.



Намаляване на скоростта

При активиран круз контрол задръжте колелото за настройка завъртяно на **SET/-** или бързо го завъртете няколко пъти в **SET/-**: скоростта намалява непрекъснато или на малки стъпки.

Изключване

Натиснете , контролният индикатор  на приборния панел светва в бяло.

Круиз контролът е деактивиран, но не е изключен. Последно запаметената скорост остава в паметта за по-късно възобновяване на скоростта.

Автоматично изключване:



- Когато скоростта на автомобила спадне под около 30 км/ч.
- Скоростта на автомобила спада с над 25 км/ч под зададената скорост.
- При натискане на спирачния педал.
- Педалът на съединителя бъде натиснат за няколко секунди.
- Скоростен лост в положение **N**.
- Обороти на двигателя в много нисък диапазон.
- Когато системата за тракшън контрол или електронната стабилизираща система работи.

- Задействана е ръчна спирачка.
- Едновременно натискане на **RES/+** и спирачния педал деактивира круиз контрола и изтрива запаметената скорост.

Възстановяване на запаметената скорост

Завъртете колелото за настройка на **RES/+** при скорост над 30 км/ч. Движението продължава с предварително запаметената скорост.

Изключване

Натиснете ; контролният индикатор  на приборния панел изгасва. Запаметената скорост се изтрива.

Натискането на  за активиране на ограничителя на скоростта или за изключването на запалването изключва и круиз контрола и изтрива запаметената скорост.

Ограничител на скоростта

Ограничителят на скоростта предотвратява надвишаването на предварително настроената максимална скорост.



Максималната скорост може да се зададе при скорости над 25 км/ч до 200 км/ч.

Водачът може да ускорява само до предварително настроената скорост. Промени в ограничената скорост може да се появят при спускане по наклон.

Предварително настроеното ограничение на скоростта се показва в центъра за информация на водача, когато системата е активна.

Активиране



Натиснете , символът  светва на центъра за информация на водача.

Ако круиз контролът или адаптивният круиз контрол са били активирани преди, те се изключват, когато ограничителят на скоростта се активира и контролният индикатор  угасва.

Настройване на ограничението на скоростта

Ускорете до желаната скорост и за кратко завъртете бутон до позиция **SET/-**: текущата скорост се

настройва за максимална скорост.  и ограничението за скоростта се показват на центъра за информация на водача.

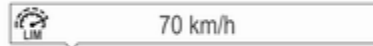

Промяна на ограничението на скоростта

При активен ограничител на скоростта, завъртете колелото с палец до позиция **RES/+**, за да увеличите или до позиция **SET/-**, за да намалите желаната максимална скорост.

Надвишаване на ограничението на скоростта

При надвишаване на ограничената скорост без въвеждане от водача, скоростта ще присветне в центъра за информация на водача и ще прозвучи сигнал по време на този период.

При аварийни случаи е възможно ограничението на скоростта да се надвиши чрез силно натискане на педала за газта почти до точката на съпротивление. В такъв случай няма да прозвучи сигнал.

Освободете педала на газта и функцията за ограничение на скоростта се активира отново, веднага щом автомобилът започне да се движи със скорост по-ниска от тази на ограничението.

Изключване

Натиснете : ограничителят на скоростта се деактивира и автомобилът може да се управлява без ограничение на скоростта.

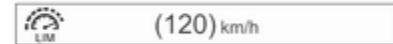

Запаметеният лимит за скоростта се показва в скоби. Освен това се изписва и съответно съобщение.

Ограничителят на скоростта е деактивиран, но не е изключен. Последно запаметената скорост остава в паметта за по-късно възобновяване на скоростта.

Възстановяване на ограничението на скоростта

Завъртете колелото с палец в позиция **RES/+**. Запаметеното ограничение на скоростта се извлича и се показва без скоби в Центъра за информация на водача.

Изключване

Натиснете , индикацията за ограничението на скоростта на центъра за информация на водача ще изчезне. Запаметената скорост се изтрива.

С натискането на , за да се активира круиз контрола или адаптивния круиз контрол, ограничителят на скоростта също се деактивира и запаметената скорост се изтрива.

Чрез изключване на запалването се деактивира и ограничителя на скоростта, но ограничението за скорост ще бъде запаметено за следващото активиране на ограничителя на скоростта.

Адаптивен круиз контрол

Адаптивният круиз контрол е разширение на традиционния круиз контрол, като е прибавена функция за поддържане на определено разстояние зад предностоящия автомобил.

Адаптивният круиз контрол автоматично намалява скоростта на движение, когато се приближава по-бавно движещ се автомобил. Той след това настройва скоростта на автомобила, така че да следва автомобила отпред на избраната дистанция на следване. Скоростта на автомобила се увеличава или намалява, така че да се следва автомобилът отпред, но да не се надвиши настроената предварително скорост. Той може

да задейства ограничено спирачките, като активира и стоп светлините.





Адаптивният круиз контрол може да запамети и поддържа скорости над около 50 км/ч и да натисне спирачките автоматично, за да следва по-бавен автомобил до минимална скорост от 30 км/ч.



Адаптивният круиз контрол използва радарен сензор, за да открива автомобили отпред. Ако не бъде открит автомобил отпред на пътя, адаптивният круиз контрол ще се държи като традиционен круиз контрол.

С цел безопасност, системата не може да се активира преди да се отпусне педалът на спирачките, след като веднъж запалването е било включено. Активирането ѝ не е възможно на първа скорост.

Адаптивният круиз контрол е препоръчително да се използва на дълги прави пътища, като магистрали или главни пътища с равномерен трафик. Не използвайте системата в случаите, когато поддържането на постоянна скорост не е препоръчително.



Контролен индикатор   128,   127.

Предупреждение

Винаги се изисква цялото внимание на водача, когато автомобилът се управлява с включен адаптивен круиз контрол. Водачът напълно владее автомобила, тъй като спирачният педал, педалът на газта и превключвателят за отмяна са с приоритет пред работата на адаптивния круиз контрол.

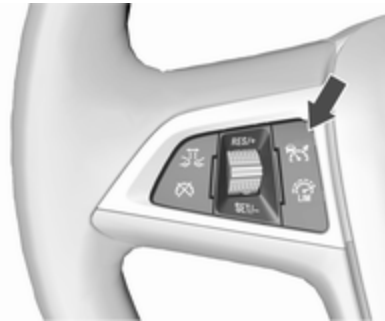
Включване



Натиснете , за да включите адаптивния круиз контрол. Контролният индикатор  светва в бяло. Освен това на центъра за информация на водача се появява .

Активиране с настройване на скоростта

Адаптивният круиз контрол може да се активира при скорости между 50 км/ч и 180 км/ч.

Ускорете до желаната скорост и завъртете колелото за настройка на **SET/-** - текущата скорост се

запаметява и поддържа. Контролната лампа  светва в зелено.



Символът на адаптивния круиз контрол , настройката за дистанцията на следване и настроената скорост се показват на центъра за информация на водача.

Педалът за газта може да бъде освободен. Адаптивният круиз контрол остава активен по време на превключване на предавки.

Отменяне на настроената скорост

Винаги е възможно да се движите по-бързо от настроената скорост, като натиснете педала на газта. Когато педалът на газта бъде освободен, круиз контролът възстановява желаната дистанция

на следване, ако отпред се движи по-бавен автомобил. В противен случай круиз контролът се връща към запаметената скорост.

След като веднъж системата бъде активирана, адаптивният круиз контрол намалява скоростта или спира, ако открие автомобил отпред, който е по-бавен или е близо от желаната дистанция на следване.

Предупреждение

Ускоряването от страна на водача води до деактивиране на автоматичното спиране от системата. Това се обозначава с предупреждение, изведено в информационния център за водача.

Увеличаване на скоростта

При активен адаптивен круиз контрол, задръжте колелото с палец в позиция **RES/+**: скоростта се увеличава постоянно на големи

стъпки, или активирайте последователно **RES/+**: скоростта се увеличава на малки стъпки.

Ако автомобилът се движи с активиран адаптивен круиз контрол много по-бързо, отколкото желаете, например, след отпускане на педала на газта, тогава текущата скорост може да бъде запаметена и поддържана, като завъртите колелото с палец в позиция **SET/-**.

Намаляване на скоростта

При активен адаптивен круиз контрол, задръжте колелото с палец в позиция **SET/-**: скоростта намалява постоянно на големи стъпки, или активирайте последователно **SET/-**: скоростта намалява на малки стъпки.

Ако автомобилът се движи с активиран адаптивен круиз контрол много по-бавно, отколкото желаете, например, поради по-бавния автомобил отпред, тогава текущата скорост може да бъде

запаметена и поддържана, като завъртите колелото с палец в позиция **SET/-**.

Възстановяване на запаметената скорост

Ако системата се включи, но не е активна, тогава завъртете колелото с палец в позиция **RES/+** при скорост над 50 км/ч, за да подновите запаметената скорост.



Запаметената скорост се показва в скоби, когато системата е включена, но не е активна,

Настройване на дистанцията на следване

Когато адаптивният круиз контрол открие по-бавно движещ се автомобил на пътя, той ще настрои скоростта на автомобила, за да поддържа дистанцията на следване, избрана от водача.

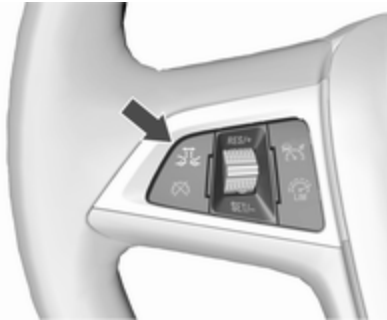
Дистанцията на следване може да бъде настроена на близка, средна и далечна.



Натиснете : текущата настройка се показва на дисплея на центъра за информация на водача. Натиснете  отново, за да промените дистанцията на следване. Настройката също се извежда на центъра за информация на водача.



Избраната дистанция на следване се показва чрез запълнени квадратчета на страницата за управление на активния круиз контрол.

Забележете, че настройката на дистанцията на следване се споделя с настройката за чувствителността на предупреждението за преден сблъсък.

Пример: Ако е избрана настройка 3 (далечно), тогава водачът е предупреждаван по-рано за възможен сблъсък, също така ако адаптивният круиз контрол не е активен или е изключен.

⚠ Предупреждение

Отговорност на водача е да спазва нужната дистанция, съобразена с трафика, атмосферните условия и видимостта. Разстоянието за следване може да се регулира или системата да се изключи, когато преобладаващите условия налагат това.

Откриване на автомобили отпред



Светва зеленият контролен индикатор за автомобил отпред , когато системата е открила автомобил отпред по посоката на движение.

Предупреждение за преден сблъсък  261.

Ако този символ не се появи или се появи за кратко, адаптивният круиз контрол няма да реагира на автомобилите отпред.

Изключване

Адаптивният круиз контрол се деактивира от водача, когато:

-  е натиснат.
- Педалът на спирачката е натиснат.
- Педалът на съединителя бъде натиснат за повече от четири секунди.
- Скоростният лост на автоматичната скоростна кутия е поставен в позиция **N**.

Системата също се деактивира автоматично, когато:

- Скоростта на автомобила се увеличи над 190 км/ч или се намали под 45 км/ч.
- Системата за тракшън контрол (контрол на сцеплението) работи.
- Електронната стабилизираща система функционира.

- Няма трафик и нищо не е открито на пътя за няколко минути. В този случай няма радарно ехо и сензорът може да съобщи, че е блокиран.
- Активната система за аварийно спиране активира спирачките.
- Движение по стръмни наклони.
- Радарният сензор е блокиран от лед или слой вода.
- Открита е неизправност в радара, двигателя или спирачната система.

Когато адаптивният круиз контрол е деактивиран, контролният индикатор  променя цвета си от зелен на бял и се показва съобщение на центъра за информация на водача.





Запаметената скорост се поддържа и се показва в скоби в центъра за информация на водача. Системата е деактивирана, но не е изключена.

Предупреждение

Когато адаптивният круиз контрол е деактивиран, водачът трябва да поеме пълното управление над спирачката и двигателя.

Изключване

Натиснете , за да изключите адаптивния круиз контрол. Контролният индикатор  и  на центъра за информация на водача ще изчезнат. Запаметената скорост се изтрива.

Изключването на запалването също изключва и адаптивния круиз контрол и изтрива запаметената скорост.

На вниманието на водача

- Използвайте внимателно адаптивния круиз контрол по пътища със завой или планински пътища, тъй като той може да изгуби автомобила отпред и да му е необходимо време, за да го открие отново.
- Не използвайте системата по хлъзгави пътища, тъй като това може да създаде резки промени в сцеплението на гумите (превъртане на гумите), което да доведе до загуба на управление на автомобила.
- Не използвайте адаптивния круиз контрол по време на дъжд, снеговалеж или при наличие на кал, тъй като радарният сензор може да бъде покрит със слой вода, кал, лед или сняг. Това намалява или напълно запречва видимостта. В случай на блокиране на сензора, почистете капака на сензора.

Граници на системата

- Автоматичното спиращо усилие на системата не позволява интензивно спиране и нивото на спиране може да не е достатъчно за избягване на сблъсък.
- След рязка смяна на платното, системата се нуждае от време, за да открие следващия автомобил отпред. Така че, ако отпред се установи нов автомобил, системата може да ускори, вместо да намали.
- Адаптивният круиз контрол игнорира насрещния трафик.
- Адаптивният круиз контрол не задейства спиращка в случай на поява на пешеходци, животни, много бавно движещи се или спрели автомобили.
- Не използвайте адаптивен круиз контрол при теглене на ремарке.

Завой

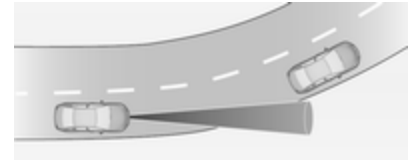

Адаптивният круиз контрол изчислява пътя на базата на центробежната сила. Този път взима под внимание характеристиките на текущия завой, но не може да вземе предвид бъдещата промяна на завоя. Системата може да изгуби текущия автомобил отпред или да вземе предвид автомобил който не е в текущото платно на движение. Това може да се случи, когато се влиза в завой или ако завоят стане по-остър или по-плавен. Ако повече не се открие автомобил отпред, контролният индикатор 🚗 ще изгасне.

Ако центробежната сила в завой е твърде висока, системата леко забавя автомобила. Това спиращо ниво не е проектирано да избягва завъртане в завой. Водачът носи

отговорност за намаляване на избраната скорост преди навлизане в завой и като цяло да адаптира скоростта към типа на пътя и съществуващите ограничения на скоростта.

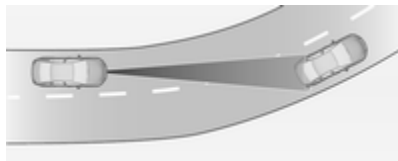

Магистрала

На магистрала, адаптирайте настроената скорост към условията и времето. Никога не забравяйте ограничения обхват на видимост на адаптивния круиз контрол, ограниченото ниво на спиране и времето за реакция при проверка, дали автомобилът е на пътя или не. Адаптивният круиз контрол може да не успее да спре автомобила на време, за да избегне удар с много по-бавен автомобил или след смяна на платното. Това е особено вярно,

ако се движите бързо или ако видимостта е намалена поради климатичните условия.

При влизане в или излизане от магистрала, адаптивният круиз контрол може да изгуби предния автомобил и да ускори до настроената скорост. Поради тази причина, намалете настроената скорост преди да излезете от или влезете в магистрала.

Промяна на пътя на автомобила

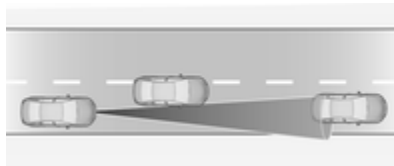

Ако друг автомобил влезе в платното Ви, адаптивният круиз контрол ще го вземе под внимание едва когато той е изцяло пред вас. Бъдете готови да предприемете действия и натиснете педала на спирачката, ако се нуждаете от по-бързо спиране.

Внимание при теглене на ремарке или изкачване на наклон

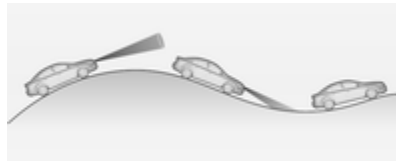

Производителността на системата при изкачване на наклон или при теглене на ремарке зависи от скоростта на движение, натоварването на автомобила, трафика и наклона на пътя. Той може да не открие автомобил пред Вас при движение по наклони. На стръмни наклони може да се наложи да използвате педала на газта, за да запазите скоростта на движение. При спускане по наклон, особено когато теглите ремарке, може да се наложи да спирате, за да намалите скоростта си.

Забележете, че натискането на педала на спирачките деактивира системата. Не се препоръчва да използвате адаптивния круиз контрол на стръмни наклони, особено когато теглите ремарке.

Радарен модул



Радарният модул е монтиран зад радиаторната решетка под емблемата.

⚠ Предупреждение

Радарният модул е регулиран грижливо по време на производството. Поради това, след челен сблъсък не използвайте повече системата. Дори и предната броня да изглежда непокътната, сензорът зад нея може да е извън позиция и да не реагира

правилно. След катастрофа, винаги оставяйте колата в сервиз, за да може сервизните специалисти да проверят и коригират позицията на сензора на адаптивния круиз контрол.

Настройки

Настройките могат да се променят от менюто за персонализиране на автомобила на информационния дисплей.

Изберете съответната настройка в **Настройки** на информационния дисплей.

Информационен дисплей ⇨ 133.

Персонализиране на автомобила ⇨ 136.

Неизправност

Ако адаптивният круиз контрол не функционира временно (напр. при блокиране от лед) или ако съществува постоянна системна грешка, на центъра за информация на водача ще се появи съобщение.

Предупредителни съобщения ⇨ 135.

Предупреждение за преден сблъсък

Предупреждението за преден сблъсък може да помогне да се избегне или да се намалят последствията, причинени при преден сблъсък.



Автомобилът отпред се обозначава чрез контролен индикатор .



Ако предният автомобил се приближи твърде бързо, на центъра за информация на водача ще се чуе предупредителен сигнал и ще се покаже предупреждение.

Предварителното условие е предупреждението за преден сблъсък да бъде активирано чрез менюто за персонализиране на автомобила ⇨ 136 или да не е деактивирано чрез натискане на  (в зависимост от системата, вижте по-долу).

В зависимост от оборудването на автомобила, съществуват два варианта на предупреждение за преден сблъсък:

- **Предупреждение за преден сблъсък на базата на радарната система**
на автомобилите, оборудване с адаптивен круиз контрол ⇨ 254.
- **Предупреждение за преден сблъсък на базата на системата на предната камера**
на автомобилите с обикновен круиз контрол ⇨ 250.

Предупреждение за преден сблъсък на базата на радарната система

Системата използва радарен сензор зад радиаторната решетка, за да открие автомобил отпред на разстояние от макс. 150 метра.



Активиране

Предупреждението за преден сблъсък започва да функционира автоматично при скорост на движение над скоростта на ходене, ако настройката **Auto collision preparation (Автоматична подготовка за сблъсък)** не е деактивирана в менюто за персонализиране на автомобила ⇨ 136.

Избиране на чувствителността на предупреждението

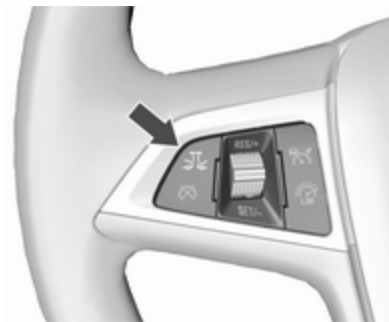
Чувствителността на предупреждението може да бъде настроена на близка, средна и далечна.



Натиснете ; текущата настройка се показва в центъра за информация на водача. Натиснете отново , за да промените чувствителността на предупреждението. Настройката също се показва на най-горния ред на центъра за информация на водача.



Забележете, че настройката за времетраенето на предупреждението се споделя с настройката за дистанцията на следване на адаптивния круиз контрол. Така че промяната на времетраенето на предупреждението променя и настройката за дистанцията на следване на адаптивния круиз контрол.

Предупреждаване на водача

Когато системата е открила автомобил отпред по посоката на движение, светва зеленият символ за автомобил отпред , който се намира в приборния панел.

Внимание

Цветът на светлината на този контролен индикатор не отговаря на местните пътни закони относно разстоянието за следване. Шофьорът носи пълната отговорност за поддържане на безопасно разстояние за следване съгласно приложимите правила за движение, атмосферни и пътни условия по всяко време.



Когато разстоянието до предходния движещ се автомобил стане твърде малко или при твърде бързото приближаване на друг автомобил и неизбежност на сблъсък, символът на предупреждението за сблъсък се показва на центъра за информация на водача и се чува

предупредителен звуков сигнал. Натиснете педала на спирачката, ако това е необходимо в тази ситуация.

Настройки

Настройките могат да се променят от менюто за персонализиране на автомобила на информационния дисплей.

Изберете съответната настройка в **Настройки** на информационния дисплей.

Персонализиране на автомобила
 136.

Предупреждение за преден сблъсък на базата на системата на предната камера

Предупреждението за преден сблъсък използва системата на предната камера на предното стъкло, за да открие автомобили точно отпред, по вашия път, на разстояние около 60 метра.

Активиране

Предупреждението за преден сблъсък функционира автоматично при скорост на движение над 40 км/ч, ако не е деактивирано чрез натискане на , вижте по-долу.

Избиране на чувствителността на предупреждението

Чувствителността на предупреждението може да бъде настроена на близка, средна и далечна.

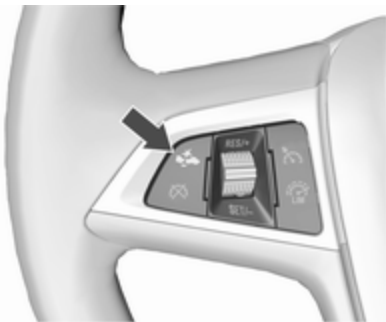

Натиснете ; текущата настройка се показва в центъра за информация на водача. Натиснете

отново , за да промените чувствителността на предупреждението.

**Предупреждаване на водача**

Когато системата е открила автомобил отпред по посоката на движение, светва зеленият символ за автомобил отпред , който се намира в приборния панел.

Внимание

Цветът на светлината на този контролен индикатор не отговаря на местните пътни закони относно разстоянието за

следване. Шофьорът носи пълната отговорност за поддържане на безопасно разстояние за следване съгласно приложимите правила за движение, атмосферни и пътни условия по всяко време.



Когато разстоянието до предходния движещ се автомобил стане твърде малко или при твърде бързото приближаване на друг автомобил и неизбежност на сблъсъка, символът на предупреждението за сблъсък се показва на центъра за информация на водача и се чува предупредителен звуков сигнал. Натиснете педала на спирачката, ако това е необходимо в тази ситуация.

Изключване

Системата може да бъде изключена. Натиснете неколкократно , докато **Forward Collision Alert Off (Изкл. предупреждение за челен сблъсък)** се появи на дисплея на центъра за информация на водача.

Обща информация за двата варианта на предупреждението за преден сблъсък

Предупреждение

Предупреждението за преден сблъсък е предупредителна система и не задейства спирачките. Ако твърде бързо приближавате движещия се пред Вас автомобил, може да нямате време да избегнете сблъсъка.

Отговорност на водача е да спазва нужната дистанция, съобразена с трафика, атмосферните условия и видимостта.

По време на шофиране винаги се изисква цялото внимание на водача. Водачът винаги трябва да е готов да реагира и да натисне спирачния педал.

Ограничения на системата

Системата е проектирана да предупреждава само за автомобили, но може да реагира също така и на други метални предмети.

В следните случаи предупреждението за преден сблъсък може да не открие автомобил отпред или производителността на сензора е ограничена:

- на криволичеши пътища
- когато времето ограничава видимостта, като например при мъгла, дъжд или сняг
- когато сензорът е блокиран от сняг, лед, киша, кал, замърсяване, повреда по предното стъкло или чужди предмети, напр. стикери

Индикация за разстояние отпред

Индикаторът за дистанцията на следване показва разстоянието до предния движещ се автомобил. Системата използва, в зависимост от оборудването на автомобила, или радара зад радиаторната решетка, или предната камера на предното стъкло, за да измери разстоянието до предния автомобил във вашето платно. Тя е активна при скорости над 40 км/час.

Когато бъде открит автомобил отпред, разстоянието се указва в секунди и се показва на страницата на центъра за информация на водача  129. Натиснете **MENU** на лоста за мигачите, за да изберете **Vehicle Information Menu (Меню на информацията за автомобила)**  и завъртете колелото за настройка, за да изберете страницата за показване на дистанцията на следване.

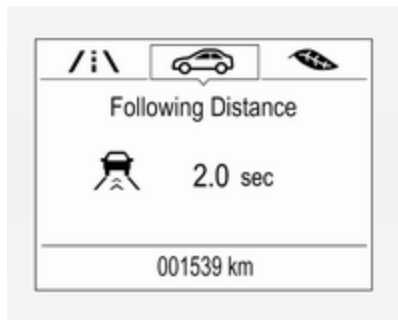

Минималното показвано разстояние е 0,5 сек.

Ако отпред не е открит автомобил или автомобилът отпред е извън обхвата, ще се покажат две тирета: -.- s.



Ако адаптивният круиз контрол е активен, тази страница показва настройката на чувствителността на предупрежденията, вместо настройката за разстоянието на следване ⇨ 254.

Активно аварийно спиране

Активно аварийно спиране при предстоящ сблъсък може да помогне да се намалят последствията от удара с автомобили или препятствия директно пред автомобила, когато ударът не може да бъде избегнат

нито със спиране, нито с маневриране. Преди да се извърши активно аварийно спиране, водачът се предупреждава от предупреждението за преден сблъсък ⇨ 261.

Тази функция използва различни параметри (напр. радарния сензор, спирачното налягане, скоростта на автомобила), за да изчисли вероятността от преден сблъсък.

Активното аварийно спиране започва да функционира автоматично при скорост на движение над скоростта на ходене, ако настройката **Auto collision preparation (Автоматична подготовка за сблъсък)** не е деактивирана в менюто за персонализиране на автомобила ⇨ 136.

Системата включва:

- **система за подготовка на спирането**
- **автоматично спиране при критична ситуация**
- **помощ при спиране, следяща ситуацията пред автомобила**

⚠ Предупреждение

Тази система не е проектирана да сваля отговорността от водача да управлява автомобила и да гледа напред. Тя е само допълнителна функция. Водачът трябва да продължава да натиска спирачни педал, както диктува пътната обстановка.

Система за подготовка на спирането

Когато приближавате друг автомобил отпред толкова бързо, че сблъсъкът е вероятен, системата за подготовка на спирането подава малко налягане към спирачките. Това намалява

времето за реакция, когато се извърши ръчно или автоматично спиране.

Спирачната системата се подготвя, така че спирането да започне по-бързо.

Автоматично спиране при критична ситуация

След подготовката на спирането и точно преди предстоящия сблъсък, тази функция автоматично подава ограничено спирачно усилие, за да намали скоростта на удар при сблъсъка.

Помощ при спиране, следяща ситуацията пред автомобила

В допълнение към системата за подготовка на спирането и автоматичното спиране при критична ситуация, помощта при спиране, следяща ситуацията пред автомобила, става почувствителна. По този начин, лекото натискане на педала на спирачката води до незабавно интензивно спиране. Тази функция

помага на водача да спре по-бързо и по-интензивно преди предстоящия сблъсък.

⚠ Предупреждение

Активното аварийно спиране не е проектирано да извърши интензивно самостоятелно спиране или автоматично са избегне сблъсъка. Тя е проектирана да намали скоростта на автомобила преди сблъсък. Тя може да не се задейства при спрели автомобили, пешеходци или животни. След внезапна смяна на платното, системата се нуждае от известно време, за да открие следващия стоящ отпред автомобил.

По време на шофиране винаги се изисква цялото внимание на водача. Водачът винаги трябва да е готов да реагира и да натисне спирачния педал и да маневрира, за да избегне сблъсъка. Системата е проектирана да работи, само

ако всички пътници са поставили предпазните си колани.

Ограничения на системата

Активното аварийно спиране е ограничено и не функционира при дъжд, сняг или кал, тъй като радарният сензор може да е покрит със слой вода, кал, лед или сняг. В случай на блокиране на сензора, почистете капака на сензора.

В някои редки случаи системата за активно аварийно спиране може да осигури кратко автоматично спиране в ситуации, в които това може да не е необходимо, например заради пътните знаци в завой или заради автомобили в другите платна. Това е приемливо и автомобилът не се нуждае от сервис. Леко натиснете педала на газта, за да неутрализирате автоматичното спиране.

Настройки

Настройките могат да се променят от менюто за персонализиране на автомобила на информационния дисплей.

Изберете съответната настройка в **Настройки** на информационния дисплей.

Персонализиране на автомобила
↻ 136.

Неизправност

В случай на необходимост от сервис на системата, се извежда предупредително съобщение на центъра за информация на водача.

Ако системата не функционира както трябва, на центъра за информация на водача се показват предупредителни съобщения.

Предупредителни съобщения
↻ 135.

Помощ при паркиране

Предна и задна помощна система за паркиране

⚠ Предупреждение

Водачът носи цялата отговорност за маневрите при паркиране.

Винаги проверявайте наоколо, когато се движите назад или напред, докато използвате помощната система за паркиране.

Предната и задната помощна система за паркиране измерва разстоянието между автомобила отпред и зад автомобила. Тя информира и предупреждава водача чрез издаване на звукова и визуална индикация.

Тя използва два различни звукови предупредителни сигнала за предната и задна наблюдавани зони, всеки от които е с различен тон. Сигналът за препятствия отпред прозвучава през предните

високоговорители, а за препятствия отзад - сигналът прозвучава от задните високоговорители.



Системата има четири ултразвукови сензора, монтирани в предната и задната броня.

Активиране

При включена задна предавка, предната и задна помощна система за паркиране е в готовност за работа.

Системата също се активира автоматично при скорост до 11 км/ч.



Светещият LED (светодиод) разположен в бутона за помощ при паркиране **P**▲ показва, че системата е готова за действие.

Ако **P**▲ се изключи в рамките на цикъла на запалване, предната помощ при паркиране се деактивира. Ако преди това скоростта на автомобила е надвишила 25 км/ч, помощната система за паркиране ще се активира отново, когато скоростта спадне под 11 км/ч.

Индикация

Системата предупреждава водача със звукови сигнали за потенциално опасни препятствия зад и пред автомобила.

В зависимост от коя страна на автомобила препятствието е по-близо, ще чуете съответно звукови предупредителни сигнали от съответната страна на автомобила. С намаляване на разстоянието до това препятствие интервалът между сигналите става все по-кратък. Ако разстоянието стане по-малко от около 30 см, сигналът става непрекъснат.

Освен това, разстоянието до препятствията отзад и отпред се показва чрез линии за променящото се разстояние в Центъра за информация на водача \diamond 129 или, в зависимост от варианта - на информационния дисплей \diamond 133.

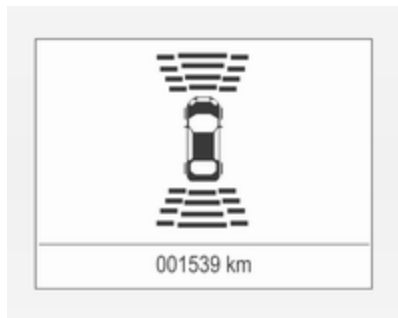

Препятствията отзад се обозначават едновременно чрез звук и визуално.

Предните препятствия се обозначават най-напред визуално. При разстояния под 80 см прозвучава и акустичен сигнал.

Показването на дистанцията може да бъде подтиснато от предупредителни съобщения с повисок приоритет. След изчистване, съобщението с индикация за разстоянието се показва отново.

Изключване

Задната помощна система за паркиране се изключва автоматично при изключване на задна предавка.

Предната помощна система за паркиране се деактивира автоматично при скорост над 11 км/ч.



Възможно е и ръчно активиране чрез натискане на бутона за помощ при паркиране **P**▲.

Когато системата се деактивира ръчно, светодиодът в бутона изгасва, а в центъра за

информация на водача се появява **Park Assist Off (Изключена помощ при паркиране)**.

След ръчно деактивиране, предната и задната помощна система за паркиране се активира отново, ако се натисне **P**▲ или се включи задна предавка.

Цялата система може да се деактивира ръчно от менюто за персонализиране на автомобила в Информационен дисплей. Тя остава деактивирана по време на цикъла на запалване или до повторно активиране от менюто за персонализация.

Персонализиране на автомобила
 ↻ 136.

При използване на теглич за ремарке сменете конфигурационните настройки от менюто за персонализиране на автомобила в Информационен дисплей. Персонализиране на автомобила
 ↻ 136.

Неизправност

В случай на неизправност или ако системата временно не работи, напр. поради високо ниво на външен шум или други пречещи фактори, в Центъра за информация на водача се показва изскачащо съобщение.

Предупредителни съобщения
 ↪ 135.

Основни бележки за системата за помощ при паркиране**⚠ Предупреждение**

При определени обстоятелства някои отразяващи повърхности на предмети или дрехи, както и външни източници на шум могат да попречат на системата да открие препятствията.

Специално трябва да се внимава за ниски препятствия, които могат да повредят долната част на бронята.

Внимание

Ефективността на системата може да намалее, ако бъдат покрити - напр. с лед или сняг.

Ефективността на системата за помощ при паркиране може да намалее при голямо натоварване.

Специални случаи представляват по-високите автомобили в близост (напр. автомобили за трудни (off-road) терени, мини ванове, ванове). Разпознаването на обект и показването на правилното разстояние в горната част на такива превозни средства не може да се гарантира.

Обекти с много малко сечение на отражението, като тесни предмети или меки материали, могат да не бъдат открити от системата.

Системите за помощ при паркиране не разпознават предмети извън диапазона си на действие.

Съобщение

Системата за помощ при паркиране автоматично открива фабрично монтирания теглич. Тя се деактивира при вкарване на щепсела.

Възможно е сензорът да регистрира несъществуващ обект (ехо смущение), което се предизвиква от външни акустични или механични смущения.

Съобщение

Ако е включена предна предавка и се надвиши определена скорост, системата за помощ при паркиране ще се деактивира, когато системата за заден багажник е изтеглена.

Ако първо е включена задната предавка, системата за помощ при паркиране ще засече системата за заден багажник и ще подаде звук от зумера. Натиснете за кратко **P** , за да деактивирате системата за помощ при паркиране.

Предупреждение за страничната сляпа зона

Системата за предупреждение за страничната сляпа зона открива и съобщава за предмети от страни на автомобила, които са в указаната "сляпа" зона. Системата извежда визуално предупреждение във всяко външно огледало, когато открива обекти, които може да не се виждат във вътрешното и външните огледала.

Сензорите на системата са разположени в бронята отляво и отдясно на автомобила.

⚠ Предупреждение

Предупреждението за страничната мъртва зона не замества видимостта на водача.

Системата не засича:

- автомобили извън страничната мъртва зона, които се приближават твърде бързо

- пешеходци, велосипедисти или животни

Преди да смените платно, винаги поглеждате във всички огледала, огледайте се през рамо и подайте мигач.

Когато системата открие автомобил в страничната сляпа зона при движение напред, независимо дали изпреварвате автомобили или ви изпреварват, в съответното външно огледало за обратно виждане ще светне жълт символ A^{B} . Ако след това водачът пусне мигач, предупредителният символ A^{B} започва да мига в жълто като предупреждение да не се сменят платната.

Съобщение

Ако преминаващият автомобил се движи поне с 10 км/ч по-бързо от задминавания, то предупредителният символ A^{B} в съответното външно огледало може да не светне.

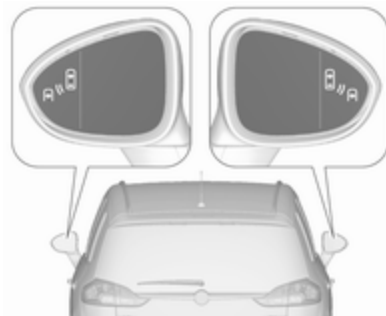

Предупреждението за страничната сляпа зона е активно при скорости между 10 км/ч и 140 км/ч. Движението с по-висока скорост от 140 км/ч деактивира системата, като това се показва от по-слабото осветяване на предупредителните символи A^{B} в двете външни огледала. При намаляване на скоростта, предупредителните символи ще изгаснат. Ако автомобилът след това се окаже в сляпата зона, предупредителните символи A^{B} ще светнат както е нормално от съответната страна.

Когато автомобилът се стартира, индикаторите в двете външни огледала ще светнат за кратко, за да покажат, че системата функционира.

Системата може да се активира или деактивира в информационния дисплей. Персонализиране на автомобила ⇨ 136.

Системата се деактивира, ако автомобилът тегли ремарке.

Деактивирането се обозначава чрез съобщение в центъра за информация на водача.

Зони на откриване

Зоните на откриване започват при задната броня и са с обхват прибл. три метра отзад и отстрани. Височината на зоните е между половин метър и два метра от повърхността.

Предупреждение за страничната сляпа зона е проектирано да игнорира неподвижните обекти напр. огради, стълбове, бордюри, стени и греди. Паркираните автомобили и приближаващите автомобили също не се откриват.

Неизправност

Редки случаи на пропуснато известяване може да се появят при нормално условия и ще зачестят при мокро време.

Предупреждението за страничната сляпа зона не функционира, когато левият или десният ъгъл на задната броня са покрити с кал, мръсотия, сняг, лед, киша или при обилни валежи. Инструкции за почистване ⇨ 342.

В случай на неизправност на системата или ако системата не функционира поради временни проблеми, на центъра за информация на водача ще се покаже съобщение. В случай на постоянна неизправност, потърсете помощ в сервиз.

Камера за задно виждане

Камерата за задно виждане помага на водача при движение назад, като показва изглед на зоната зад автомобила.

Изгледът на камерата се показва на информационния дисплей.

⚠ Предупреждение

Камерата за задно виждане не замества видимостта на водача. Имайте предвид че обектите, които са извън полезрението на камерата и сензорите на паркинг асистента, напр. под бронята или под автомобила, няма да се покажат.

Не управлявайте автомобила на заден ход, гледайки само в информационния дисплей, а се оглеждайте зад и около автомобила преди потегляне назад.

Активиране

Камерата за задно виждане се активира автоматично, когато се включи задна скорост.

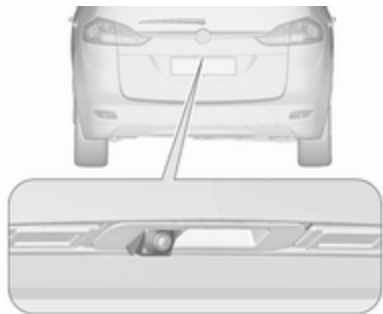
Действие

Камерата е монтирана в ръкохватката на багажната врата.

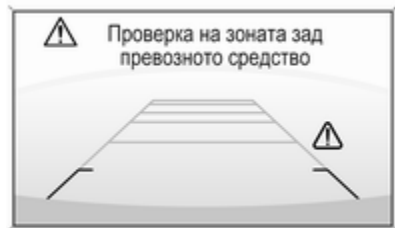

Поради високата позиция на камерата, задната броня може да се види на дисплея като ориентир за положението.

Зоната, показвана от камерата, е ограничена. Разстоянието на изображението на дисплея може да се различава от реалното.

Водещи линии

Динамичните водещи линии са хоризонтални линии на интервал от един метър, които се показват върху изображението, за да дефинират разстоянието до показаните обекти.

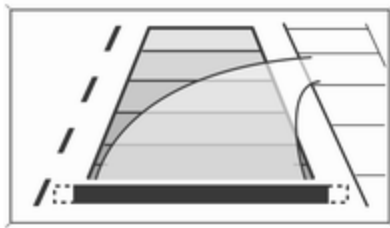

Траекторията на автомобила е показана в съответствие с ъгъла на завиване.

Предупредителни символи

Предупредителните символи се показват като триъгълници \triangle на изображението, които показват препятствията, открити от задните сензори на паркинг асистента.

Допълнително, \triangle се извежда на горния ред на информационния дисплей с рпедупреждение за проверка на околностите.

Изключване

Камерата се изключва, когато определена скорост на движение напред бъде надхвърлена или когато не е включена задна скорост за около 15 секунди. Камерата за задно виждане може да се деактивира ръчно от менюто Персонализиране на автомобила на информационния дисплей. Изберете съответната настройка в **Настройки**.

Персонализиране на автомобила
 ⇨ 136.

Деактивиране на водещите линии и предупредителните символи

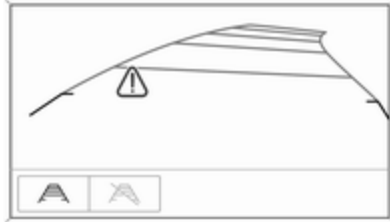

7" R 4.0 IntelliLink Активиране или деактивиране на визуалните водещи линии и предупредителни символи може да се промени със сензорните бутони в долната част на дисплея.

Информационен дисплей ↗ 133.

Персонализиране на автомобила ↗ 136.

Неизправност

Съобщенията за неизправности се показват с  на най-горния ред на информационния дисплей.

Камерата за задно виждане може да не функционира правилно, когато:

- Наоколо е тъмно.
- Слънцето или светлината на фарове светят директно в оптиката на камерата.
- Лед, сняг или нещо друго покрива обектива на камерата. Почистете оптиката, промийте я с вода и я избършете с мека кърпа.
- Багажната врата не е затворена правилно.
- Автомобилът е претърпял удар отзад.
- Съществуват екстремни температурни промени.

Помощна система за пътни знаци

Действие

Системата за помощ при пътни знаци открива дадени пътни знаци с помощта на камера в предната

част на автомобила като ги показва в центъра за информация на водача.

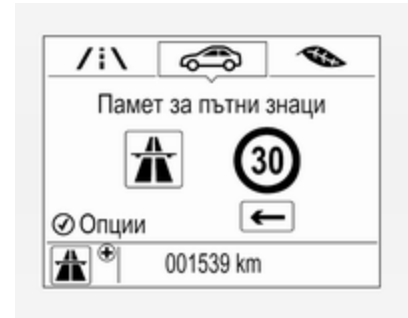

Пътните знаци които могат да бъдат разпознати са:

Ограничителни знаци и знаци за забранено изпреварване

- ограничение на скоростта
- изпреварването забранено
- край на ограничението на скоростта
- край на забраната за изпреварване

Пътни знаци

начало и край на:

- градски региони (специфично за страната)
- магистрали
- първокласни пътища
- улици, на които играят деца

Допълнителни знаци

- допълнителни указания към пътните знаци
- ограничение за теглене на ремарке
- ограничение за влекач
- предупреждение за мокра настилка
- предупреждение за заледяване
- стрелки за посоката на движение

Знаците за ограничение на скоростта се показват на центъра за информация на водача, докато не бъде открит следващия знак за ограничение на скоростта или за край на ограничението на

скоростта, както и след изтичане на предварително настроеното време за показване.



Възможна е комбинацията на няколко знака на дисплея.



Удивителен знак в рамка показва, че е открит допълнителен знак, който не може да се разпознае от системата.

Системата работи без загуба на мощност до скорост от 200 км/ч, в зависимост от условията на осветеност. През нощта системата е активна до скорост от 160 км/ч.

Показания на дисплея

Информация за текущо валидните пътни знаци е налична на страницата на помощната система за пътни знаци в центъра за информация на водача.



Освен това, текущо валидното ограничение на скоростта се показва постоянно в долния ред на центъра за информация на водача. В случай на ограничение на скоростта с прибавка, в тази област се извежда символът +.



Изберете  чрез **MENU** и изберете страницата на помощната система за пътни знаци с въртящия се регулатор върху лоста на мигачите ↻ 129.

Когато друга страница е избрана в центъра за информация на водача и след това отново се избере страницата на помощната система за пътни знаци, последният разпознат пътен знак се показва на дисплея.

Предупредителна функция

Предупредителната функция може да се активира или деактивира от менюто за настройки на страницата на помощната система за пътни знаци.



След активиране и когато страницата на помощната система за пътни знаци не е текущо показана на дисплея, новоразпознатите лимит за скоростта и пътни знаци се показват като изскачащи предупреждения на екрана на центъра за информация на водача.



Когато страницата на помощната система за пътни знаци е изведена на дисплея, натиснете **SET/CLR** от лостчето на мигача.



Изберете **Alerts ON (ВКЛ. предупреждения)** или **Alerts OFF (ИЗКЛ. предупреждения)** чрез завъртане на регулиращото колелце и натиснете **SET/CLR**.

Изскачащото предупреждение се показва за около осем секунди в информационния център за водача.

Нулиране на системата

Съдържанието на паметта за пътни знаци може да се изчисти в менюто с настройки на страницата на помощната система за пътни знаци чрез избиране на **Нулиране**

и потвърждаване чрез натискане на **SET/CLR** върху лоста за мигачите за по-дълго време.

Алтернативно, натиснете SET/CLR за три секунди, за да изчистите съдържанието на страницата.

При успешно нулиране се подава звуков сигнал и се показва следният "Знак по подразбиране", докато не бъде открит следващият пътен знак.



В някои случаи, помощната система за пътни знаци се изчиства автоматично от системата.

Изчистване на пътни знаци

Има различни сценарии, които водят до изчистването на текущо изведените пътни знаци. След

изчистване, "Знакът по подразбиране" се показва в центъра за информация на водача.

Причини за изчистване на знаци:

- Изминато е предварително зададено разстояние или е изтекло предварително зададено време (различни за всеки тип знак)
- Автомобилът минава през завои
- Скоростта се намалява под 52 км/ч (регистриране на навлизане в град)

Неизправност

Системата за помощ при пътни знаци може да не функционира изправно, ако:

- Областта от предното стъкло, където се намира предната камера, не е чиста или има стикери.
- Пътните знаци са напълно или частично покрити или лошо видими.

- Атмосферните условия са лоши, напр. при силен дъжд, сняг, пряка слънчева светлина или сенки.
- Пътните знаци са неправилно монтирани или са повредени.
- Пътни знаци, които не отговарят на Виенската конвенция за пътните знаци (Wiener Übereinkommen über Straßenverkehrszeichen).

Внимание

Системата е предвидена да оказва помощ на водача в разпознаването на дадени пътни знаци в рамките на определен обхват на скоростта. Не пренебрегвайте пътните знаци, които не се показват от системата.

Системата не разпознава никакви други пътни знаци освен общоприетите за ограничаване на скоростта или за край на ограничението.

Не допускайте тази специална функция да ви изкуши за поемане на рискове при карането.

Винаги съобразявайте скоростта си към пътните условия.

Системите за подпомагане на водача не го освобождават от пълната отговорност във връзка с управлението на автомобила.

Предупреждение за напускане на платно

Системата за предупреждение за напускане на платно наблюдава маркировките на платното, между които се движи автомобилът, посредством камера монтирана отпред. Системата открива смяната на лента и предупреждава водача в случай на нежелано напускане на лентата чрез визуален и звуков сигнал.



Критерии за регистриране на нежелано напускане на лента:

- Мигачите не са задействани.
- Спирачният педал не е задействан.
- Не е установено задействане на педала за газта или ускоряване.
- Не е установено активно кормилно управление.

Ако има действие от страна на шофьора, предупреждение не се издава.

Активирване



Системата за предупреждение за напускане на платно се включва с натискането на . Светването на LED в бутона показва, че системата е включена. Когато контролната лампа  в приборното табло светне в зелено, системата е готова за работа.

Системата работи само при скорост на автомобила над 56 км/ч и наличие на маркировки на лентата.

Когато системата установи нежелано напускане на лента, контролният индикатор  започва да мига в жълто. В същото време се подава и сигнал.



Изключване

Системата се деактивира чрез натискане на , светодиодът в бутона изгасва.

При скорост под 56 км/ч системата не работи.

Неизправност

Системата за предупреждение за напускане на платно може да не функционира правилно, когато:

- Предното стъкло не е чисто.
- Атмосферните условия са лоши, напр. при силен дъжд, сняг, пряка слънчева светлина или сенки.

Системата не може да работи, ако не се разпознае маркировка за пътна лента.

Гориво

Гориво за бензинови двигатели

Използвайте само безоловно гориво, което отговаря на европейския стандарт EN 228 или еквивалентно.

Двигателят е способен да работи с гориво, което съдържа до 10 % етанол (напр., Е10).

Използвайте бензин с препоръчаното октаново число. По-ниско октаново число може да намали двигателната мощност и въртящия момент, а също така леко да увеличи разхода на гориво.

Внимание

Не използвайте гориво или добавки към горивото, които съдържат метални съединения, като манган-базирани добавки. Това може да причини повреда на двигателя.

Внимание

Използването на гориво, което не отговаря на EN 228 или еквивалентно, може да доведе до отлагания, увеличено износване или повреда на двигателя.

Внимание

Използването на гориво с пониско октаново число от възможно най-ниското число може да доведе до неконтролируемо горене и повреда на двигателя.

Специфичните изисквания за двигателя по отношение на октановото число са посочени в общия преглед на данните на двигателя ⇨ 355. Изискването може да е заменено от специфичен за страната етикет върху вратичката на горивния резервоар.

Добавки към горивото извън Европа

Горивото трябва да съдържа пречистващи добавки, които помагат за предпазване от образуване на отлагания в двигателя и горивната система. Чистите горивни инжектори и смукателни клапани ще позволят правилната работа на системата за контрол на емисиите. Някои горива не съдържат достатъчни количества добавки, за да поддържат горивните инжектори и смукателните клапани чисти.

За да се компенсира тази липса на почистване, добавете Fuel System Treatment PLUS към горивния резервоар при всяка смяна на двигателното масло или на всеки 15 000 км, което настъпи първо. Този препарат се предлага във вашия сервиз.



В някои градове се предлагат горива, съдържащи обогатени с кислород вещества от рода на етери и етанол, както и подобрени горива. Ако тези горива отговарят на описаните по-горе

спецификации, те са допустими за употреба. Горива от рода на E85 (85% етанол) и други горива, съдържащи над 15% етанол, обаче, трябва да се използват само в автомобили FlexFuel.

Внимание

Не използвайте гориво, съдържащо метанол. Това може да предизвика корозия на метални части в горивната система, а също и да повреди пластмасовите и гумените части. Тази повреда не се покрива от гаранцията на автомобила.

Някои горива, основно състезателни горива с високо октаново число, могат да съдържат добавки за повишаване на октана, наречани метилциклопентадиенил манган трикарбонил (ММТ). Не използвайте горива или добавки към горивото с ММТ, тъй като те съкращават живота за запалителните свещи и се отразяват отрицателно върху

техническите характеристики на системата за контрол на емисиите. Контролен индикатор за неизправност  може да светне  123. Ако това стане, потърсете помощта на сервиз.

Гориво за дизелови двигатели

Използвайте само дизелово гориво, което отговаря на EN 590 и има концентрация на сяра макс. 10 ppm.

Може да се използват горива със съдържание на биодизел (отговарящи на EN 14214) от макс. 7 обемни % (напр. наименувани с B7).

Ако се пътува в страни извън Европейския съюз, възможна е епизодичната употреба на гориво Euro-Diesel със съдържание на сяра под 50 ppm.

Внимание

Честото използване на дизелово гориво, съдържащо повече от 15 ppm сяра ще доведе до тежка повреда на двигателя.

Внимание

Използването на гориво, което не отговаря на EN 590 или сходно, може да доведе до загуба на мощност на двигателя, увеличено износване или повреда на двигателя, както и до отмяна на гаранцията.

Не използвайте дизелови горива за морски съдове, горива за отопление, Аквазол и други подобни водно-дизелови емулсии. Дизеловите горива не бива да се разреждат с горива, които са предназначени за бензинови двигатели.

Работа при ниска температура

При температури под 0 °C някои дизелови продукти с биодизелови смеси могат да образуват запушвания, да замръзнат или да станат на гел, което може да повлияе на системата за подаване на гориво. Стартирането и работата на двигателя може да не се извършват правилно. Уверете се, че сте заредили зимно дизелово гориво, когато околната температура е под 0 °C.

Дизеловото гориво от Arctic клас може да се използва при екстремно ниски температури под -20 °C. Използването на този клас гориво в топъл или горещ климат не се препоръчва и може да доведе до блокиране на двигателя, лошо стартиране или повреда на системата за впръскване на горивото.

Използване на природен газ за гориво

Природният газ е познат като CNG (Compressed Natural Gas - сгъстен природен газ).

Използвайте природен газ с метаново съдържание припл. 78 - 99 %. L-gas (нискокалоричен) има припл. 78 - 87 % а H-gas (висококалоричен) има припл. 87 - 99 %. Биогазът има същото метаново съдържание, но може също така да се използва, ако е бил химически подготвен и десулфуризиран.

Ползвайте само природен газ или биогаз, който отговаря на изискванията на DIN 51624.

Течен LPG газ не бива да се използва.

Гориво за работа на втечен газ

Втеченият газ е известен като LPG (Liquefied Petroleum Gas) или с френското си название GPL (Gaz de Pétrole Liquéfié). LPG се нарича още автогаз.

LPG се състои основно от пропан и бутан. Октановото число е между 105 и 115, в зависимост от съотношението на бутана. LPG се съхранява в течно състояние при налягане около пет до десет бара.

Точката на завиране зависи от налягането и съотношението на сместа. При нормално околно налягане, тя е между $-42\text{ }^{\circ}\text{C}$ (чист пропан) и $-0,5\text{ }^{\circ}\text{C}$ (чист бутан).

Внимание

Системата работи при околна температура от припл. $-8\text{ }^{\circ}\text{C}$ до $100\text{ }^{\circ}\text{C}$.

Цялостното функциониране на системата за LPG може да се гарантира само, ако втеченият газ отговаря на минималните изисквания на DIN EN 589.

Зареждане с гориво

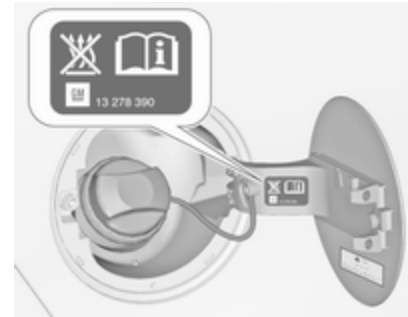

⚠ Опасност

Преди зареждане с гориво изключете запалването и всички външни отоплителни

тела с горивна камера.
Изключете мобилните телефони.

При зареждане с гориво следвайте указанията и инструкциите за безопасност на бензиностанцията.

⚠ Опасност

Горивото е огнеопасно и избухливо. Не пушете. Не правете нищо, което може да предизвика открит огън и искри.

Ако усещате миризмата на гориво в автомобила, незабавно отстранете причината за това в сервис.

Внимание

В случай на липса на гориво не включвайте запалването.

Капакът на резервоара се намира в дясната задна част на автомобила.



Капакът на резервоара за гориво може да се отвори само, ако автомобилът е отключен. Освободете капака на резервоара за гориво като го натиснете.

Зареждане с бензиново и дизелово гориво

За отваряне, бавно завъртете капачката обратно на часовниковата стрелка.

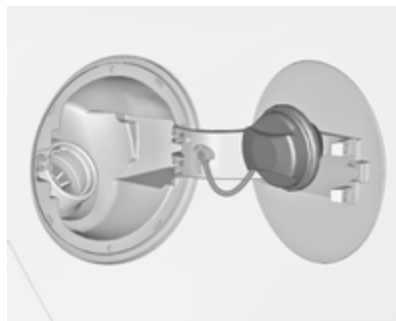

Капачката на резервоара може да се окачва на конзолата на капака на резервоара.

За презареждане, напълно пхнете пистолета на помпата и тогава го включете.

След автоматичното прекъсване на подаването на гориво, резервоарът може да се долее чрез задействане на дюзата на помпата максимум още два пъти.

Внимание

Ако потече гориво, веднага го избършете.

За затваряне, завъртете капачката по часовниковата стрелка, докато щракне.

Затворете клапата и я оставете да се фиксира.

Автомобили с инхибитор за неправилно гориво

⚠ Предупреждение

Не се опитвайте да отворите капака на отвора за пълнене на гориво ръчно, ако автомобилът има инхибитор за неправилно гориво.

Неспазването на това изискване може да доведе до защипване на пръсти.

Автомобилите със система за селективна каталитична редукция са оборудвани и с инхибитор за неправилно гориво.

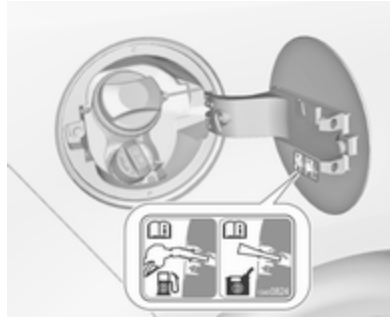

Той гарантира, че капакът на отвора за пълнене може да се отвори само чрез използване на дюза за дизелово гориво или фуния за аварийно пълнене.

Бавно завъртете капачката обратно на часовниковата стрелка.

Капачката може да се окачва на конзолата на капака на резервоара.

Поставете дюзата изправена спрямо отвора за пълнене и натискайте с бавно усилие, за да я вкарате.

В случай на авария, долейте с контейнер. За отваряне на капачката на гърловината за зареждане с гориво трябва да се използва фуния.

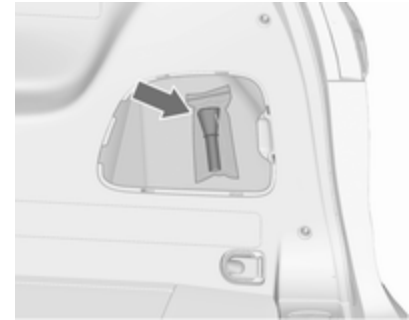

Фунията е разположена в дясното отделение за съхранение на вещи в багажното отделение.

Поставете фунията изправена спрямо отвора за пълнене и натискайте с бавно усилие, за да я вкарате.

Използвайте фунията за пълнене на дизелово гориво в отвора.

След напълване, поставете фунията в найлонова торбичка и я приберете в отделението за съхраняване на вещи.

Система за селективна каталитична редукция ⇨ 234.

Зареждане с природен газ

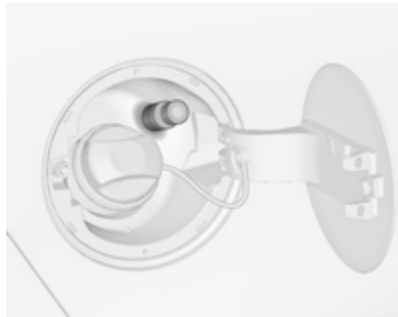

Капакът на резервоара за гориво може да се отвори само, ако автомобилът е отключен. Освободете капака на резервоара за гориво като го натиснете.

⚠ Предупреждение

Зареждайте само с максимално налягане от 250 бара. Използвайте само станции за зареждане, които са с температурна компенсация.

Процедурата по зареждането трябва да бъде извършена цялостно, т.е., гърловината на резервоара трябва да се вентилира.

Вместимостта на резервоара за природен газ зависи от външната температура, налягането при зареждане и типа на системата за зареждане. Вместимости ⇨ 360.

Затворете клапата и я оставете да се фиксира.

Термини в чужбина за "автомобили работещи с природен газ":

Немски	Erdgasfahrzeuge
Английски	NGVs = Natural Gas Vehicles
Френски	Véhicules au gaz naturel -или- Véhicules GNV
Италиански	Metano auto

Термини в чужбина за "природен газ":

Немски	Erdgas
Английски	CNG = Compressed Natural Gas
Френски	GNV = Gaz Naturel (pour) Véhicules -или- CGN = carburantgaz naturel
Италиански	Metano (per auto)

Зареждане с втечнен газ

При зареждане с гориво следвайте указанията и инструкциите за безопасност на бензиностанцията.

Клапанът за пълнене на втечнен газ е зад капачката за пълнене на гориво.

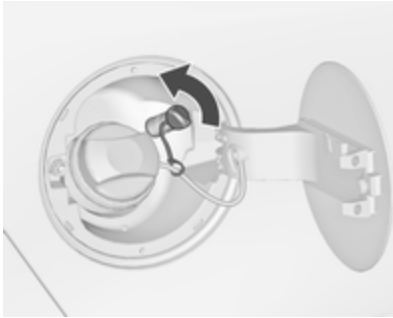

Развийте предпазната капачка от гърловината на резервоара.



Завийте необходимия адаптер към гърловината на резервоара.

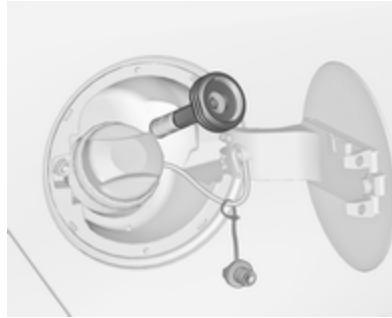

ACME адаптер: Завийте гайката на дюзата за пълнене върху адаптера. Натиснете блокиращия лост на дюзата за пълнене надолу.

DISH гърловина за пълнене: Поставете дюзата за пълнене в адаптера. Натиснете блокиращия лост на дюзата за пълнене надолу.

Гърловина за пълнене тип байонет: Поставете дюзата за пълнене на адаптера и завъртете по часовниковата стрелка или обратно на часовниковата стрелка на четвърт оборот. Издърпайте докрай блокиращия лост на дюзата за пълнене.

EURO гърловина за пълнене:

Натиснете дюзата за пълнене върху адаптера, докато щракне.

Натиснете бутона на точката за зареждане на втечнен газ. Системата за пълнене спира или започва да работи бавно, когато 80 % от обема на резервоара се напълни (максимално ниво на пълнене).

Отпуснете бутона на системата за пълнене, за да спрете пълненето. Отпуснете блокиращия лост и извадете дюзата за пълнене. Малко количество втечнен газ може да изтече.

Махнете адаптера и го приберете в автомобила.

Поставете предпазната капачка, за да не допуснете проникване на чужди тела в отвора на гърловината и в системата.

⚠ Предупреждение

Поради дизайна на системата, изпускането на втечен газ след освобождаване на блокиращия лост е неизбежно. Избягвайте да вдишвате.

⚠ Предупреждение

Резервоарът за втечен газ трябва да се напълни само до 80 % от неговия капацитет поради съображения за безопасност.

Многофункционалният клапан на резервоара за втечен газ автоматично ограничава количеството за пълнене. Ако се добави по-голямо количество, препоръчваме автомобилът да не се излага на директно слънце, докато не се изразходва излишното количество.

Адаптер за пълнене

Тъй като системите за пълнене не са стандартизирани, необходими са различни адаптери, които се предлагат от дистрибуторите на Opel и от оторизираните сервизи на Opel.

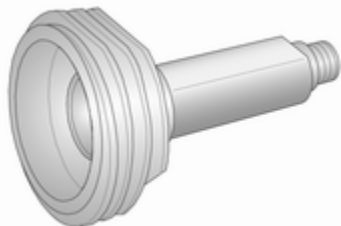

АСМЕ адаптер: Белгия, Германия, Ирландия, Люксембург, Швейцария

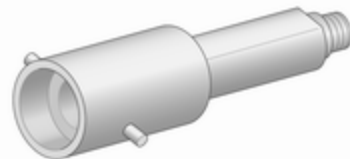

Байонетен адаптер: Холандия, Норвегия, Испания, Обединено Кралство

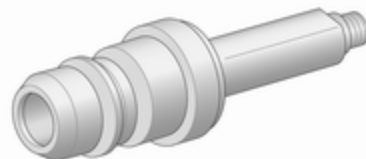

EURO адаптер: Испания



DISH адаптер: Австрия, Босна и Херцеговина, България, Хърватска, Чешка република, Дания, Естония, Франция, Гърция, Унгария, Италия, Латвия, Литва, Македония, Полша, Португалия, Румъния, Сърбия, Словакия, Словения, Швеция, Швейцария, Турция, Украйна

Капачка на резервоара за гориво

Използвайте само оригинални капачки за горивния резервоар. Автомобилите с дизелови двигатели имат специални капачки на резервоарите за гориво.

Разход на гориво - CO₂ емисии

Бензинови и дизелови двигатели

Разходът на гориво (комбиниран) на модел Opel Zafira е в диапазона 9,2 до 4,5 л/100 км.

Емисиите на CO₂ (комбинирани) са в интервала от 182 до 119 г/км.

За конкретните стойности за вашия автомобил, вижте ЕЕС сертификата за съответствие, предоставен с автомобила или другите документи за национална регистрация.

Двигатели на природен газ

Разходът на газ (комбиниран) на модел Opel Zafira is 4,7 кг/100 км.

Емисиите на CO₂ (комбинирани) са 129 г/км.

За конкретните стойности за вашия автомобил, вижте ЕЕС сертификата за съответствие,

предоставен с автомобила или другите документи за национална регистрация.

Обща информация

Официалният разход на гориво и конкретните цифри за емисии на CO₂, които са посочени, са свързани с базовия модел за ЕС със стандартно оборудване.

Данните за разход на гориво и за емисии на CO₂ се определят съгласно разпоредба R (EC) No. 715/2007 (в съответно приложимата версия), като се отчитат теглото на автомобила в работно състояние, както е указано от разпоредбата.

Цифрите се предоставят само за целите на сравнението между различните варианти на автомобила и не трябва да се приемат като гаранция за реалния разход на гориво на конкретен автомобил. Допълнителното оборудване може да доведе до малко по-високи резултати от посочените цифри за разхода на гориво и емисиите на CO₂. Освен

това, разходът на гориво зависи от персоналният стил на каране, както и от пътните условия.

Природен газ

Информацията за разхода на гориво е получена чрез използване на еталонно гориво G20 (съдържание на метан 99 - 100 mol%) при предписани условия на каране. При използване на природен газ с по-ниско съдържание на метан разходът на гориво може да се различава от специфицираните стойности.

Прицеп на ремарке

Обща информация

Използвайте само теглич одобрен за Вашия автомобил. Автомобилите с двигатели на природен газ изискват специално оборудване за теглене.

Препоръчваме допълнителното монтиране на теглич да се извърши от сервиз. Може да се наложи да се извършат промени, които засягат охладителната система, термозащитата или друго оборудване.

Откриването на неизправност в крушките на стоп светлината на ремаркетото не може да открие частична неизправност в крушката. Например, в случай на 4 x 5 вата, функцията само открива неизправност в крушката, когато остане само 5-ватовата крушка или не остане нито една изправна.

Монтирането на теглич може да доведе до закриване на отвора за ухото за теглене. В такъв случай

използвайте куката на теглича за теглене. Дръжте винаги в автомобила куката за теглича.

Особености при шофирането, съвети относно тегленето

Преди да закачите ремаркетото смажете топката на куката. Не правете това обаче, ако се използва стабилизатор, който действа върху топката на куката и намалява въртеливите движения.

За ремаркета с ниска стабилност и каравани с допустимо брутно тегло повече от 1300 кг настоятелно препоръчваме употребата на стабилизатор, когато се движите със скорост над 80 км/ч.

Ако ремаркетото започне да занася, карайте по-бавно, не се опитвайте да коригирате с волана и натискайте силно спирачката, ако се налага.

Когато се движите надолу по наклон, изберете същата предавка както за изкачване на наклона и карайте с аналогична скорост.

Нагласете налягането на гумите до стойността предвидена за пълно натоварване ⇨ 361.

Теглене на ремарке

Товар на ремаркетото

Максималната стойност на разрешената товар на ремаркетото зависи от автомобила и двигателя и не бива да се надвишава.

Действителното натоварване на ремаркетото е разликата между действителното брутно тегло на ремаркетото и действителното натоварване на съединителното звено при закачено ремарке.

Допустимото натоварване на ремаркетото е дадено в документите на автомобила. Ако изрично не е посочено нещо друго, то е валидно за наклони до 12%.

Допустимото натоварване на ремаркетото се прилага до указания наклон и морско равнище. Тъй като с увеличаване на надморската височина мощността на двигателя спада поради намаляване плътността на въздуха,

намалявайки по този начин способността за изкачване, допустимото общо тегло за теглене също трябва да се намалява с 10% за всеки 1000 метра надморска височина. Общото тегло, което може да бъде теглено, не е необходимо да се намалява при движение по пътища с малък наклон (по-малък от 8 %, например по магистрала).

Допустимото брутно тегло на автомобила и ремаркетото не бива да се надвишава. Това тегло е обозначено на идентификационната табелка ⇨ 350.

Вертикално натоварване на съединителното звено

Вертикалното натоварване на съединителното звено е натоварването, упражнявано от ремаркетото върху сферичната глава на куката. То може да се променя чрез промяна на разпределението на тежестта при товарене на ремаркетото.

Максималното допустимо вертикално натоварване на съединителното звено (75 кг) е обозначено на идентификационната табелка на теглича и в документите на автомобила.

Съобщение

Двигатели B16DTH, B16DTJ, B20DTH и B20DTJ: В зависимост от оборудването, максималното допустимо вертикално натоварване на съединителното звено може да бъде 75 кг или 60 кг.

Винаги се стремете към максимално натоварване, особено в случай на тежки ремаркета. Вертикалното натоварване на съединителното звено не бива никога да пада под 25 кг.

Натоварване на задния мост

При прикачено ремарке и максимално натоварен теглещ автомобил допустимото натоварване на задния мост (виж идентификационната табелка или документите на автомобила) може да се надвиши с 60 кг, а допустимото общо тегло на автомобила – с 60 кг. В случай на превишаване на допустимото натоварване на задния мост, максимално допустимата скорост е 100 км/ч.

Теглич

Внимание
Когато не използвате теглича, сваляйте куката му.

Съхраняване на куката на теглича



Тегличът се прибира в отделението за съхранение в дясната странична стена.

Монтиране на куката за теглича



Освободете и сгънете гнездото надолу. Свалете пробката от отвора предназначен за куката и я приберете.

Проверка на натягането на куката



- Червената отметка на ръкохватката трябва сочи към зелената отметка върху куката за теглича.
- Междината между ръкохватката и куката за теглича трябва да е около 6 мм.
- Ключът трябва да е в положение .

В противен случай куката трябва да бъде натегната преди да бъде вкарана:

- Отключете куката като завъртите ключа в положение .

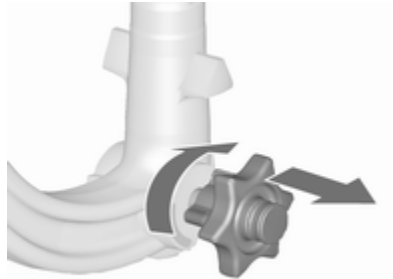

- Издърпайте ръкохватката и я завъртете до упор по посока на часовниковата стрелка.

Поставяне на куката

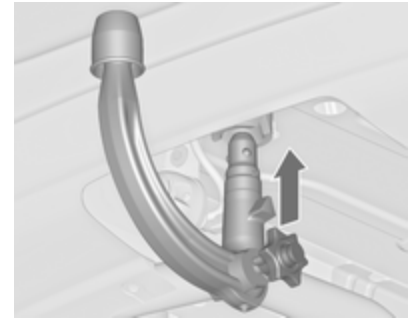

Вкарайте натегнатата кука в отвора и я натиснете силно нагоре докато се заключи с щракване.

Ръкохватката щраква обратно в изходно положение, опряна на куката без междина.

Предупреждение

Не докосвайте ръкохватката при вкарването.

Заклучете куката като завъртите ключа в положение . Извадете ключа и сложете защитния капак.

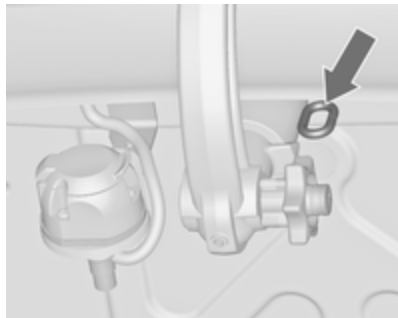
Ухо за спирачен кабел

Закачете спирачния кабел за ухото.

Проверете дали куката е монтирана правилно

- Зелената отметка на ръкохватката трябва сочи към зелената отметка върху куката за теглича.
- Не бива да има междина между ръкохватката и куката.
- Куката трябва да е добре заключена в отвора.
- Куката трябва да се заключи и ключът да се извади.

⚠ Предупреждение

Теглене на ремарке се разрешава само при правилно монтирана кука. Ако куката не може да се заключи правилно, обърнете се за помощ към сервис.

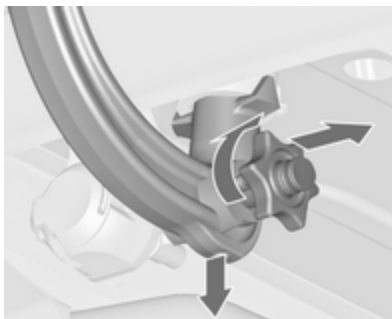
Сваляне на куката

Отворете защитното капаче и завъртете ключа в положение , за да отключите куката.

Издърпайте ръкохватката и я завъртете до упор по посока на часовниковата стрелка. Издърпайте куката в посока надолу.

Вкарайте пробката в отвора. Сгънете гнездото.

Система за стабилизиране на ремаркетото

Ако системата забележи люлеене, мощността на двигателя се намалява, като автомобилът и ремаркетото се спират избирателно докато люлеенето спре. Докато системата работи дръжте волана колкото е възможно по-неподвижен.

Системата за стабилизиране на ремаркетото (TSA) е функция на електронната стабилизираща система ↗ 247.

Грижи за автомобила

Обща информация	296
Акcesoари и модификации на автомобила	296
Съхраняване на автомобила	296
Рециклиране на излезли от употреба автомобили	297
Проверки на автомобила	297
Извършване на работа	297
Капак на двигателя	298
Двигателно масло	298
Охлаждаща течност за двигателя	300
Течност за сервоусилвателя на волана	301
Течност за измиване	301
Спирачки	302
Спирачна течност	302
Акумулатор на автомобила ...	302
Обезвъздушаване на дизеловата горивна система	304
Смяна на перо на чистачка ...	304

Смяна на електрически кру- шки	305
Смяна на крушка	305
Халогенни предни фарове	305
Светодиодни фарове	307
Светлини за мъгла	307
Габаритни светлини	308
Странични мигачи	311
Осветление на регистрационния номер	312
Вътрешно осветление	312
Осветление на таблото с прибори	312
Електрическа система	313
Предпазители	313
Кутия с предпазители в двигателното отделение	314
Кутия с предпазители в арматурното табло	316
Кутия с предпазители в багажното отделение	317
Инструменти на автомобила ...	319
Инструменти	319
Колела и гуми	319
Зимни гуми	319
Обозначения на гумите	320
Налягане на гумите	320
Система за следене на налягането в гумите	322

Дълбочина на шарката на протектора	326
Промяна на размера на джантите и гумите	326
Декоративни тасове	327
Вериги за сняг	327
Комплект за ремонт на гуми .	327
Смяна на колело	331
Резервно колело	334
Стартиране с помощен акуму- латор и кабели	338
Теглене	340
Теглене на автомобила	340
Теглене на друг автомобил .	341
Грижи за външността	342
Грижи за външния вид	342
Грижи за интериора	344

Обща информация

Акcesoари и модификации на автомобила

Препоръчваме ви да използвате оригинални части и акcesoари, както и заводски одобрени части за вашия тип автомобил. Ние не можем да преценим или гарантираме надеждността на други изделия - даже ако са одобрени и имат разрешение от други инстанции.

Всякакви модификации, конверсии или други промени по стандартната конфигурация на автомобила (включително, но без ограничения, софтуерни модификации, модификации по електронните управляващи модули) може да отмени валидността на гаранцията, предлагана от Opel. Освен това, такива промени могат да засегнат системите за помощ на водача, да се отразят на разхода на гориво, емисиите на CO₂ и другите емисии на автомобила и да доведат до липса на по-нататъшно

съответствие на автомобила с разрешение за ползване, което засяга валидността на вашата автомобилна регистрация.

Внимание

Когато автомобилът се превозва на влак или камион на пътна помощ (репатрак), калобраните могат да се повредят.

Съхраняване на автомобила

Изваждане от експлоатация за дълъг период от време

Ако автомобилът няма да се използва няколко месеца:

- Измийте и пастирайте автомобила.
- Проверете защитното покритие на пастата в двигателното отделение и по шасито.
- Почистете и консервирайте гумените уплътнения.

- Напълнете резервоара за гориво догоре.
- Сменете маслото на двигателя.
- Източете резервоара с измиваща течност.
- Проверете защитата на охлаждащата течност срещу замръзване и корозия.
- Нагласете налягането на гумите до стойността предвидена за пълно натоварване.
- Паркирайте автомобила в сухо и добре проветрявано помещение. Включете на първа или задна предавка или поставете скоростния лост в положение **P**. Обезопасете автомобила срещу потегляне.
- Не натягайте ръчната спирачка.

- Отворете капака на двигателя, затворете всички врати и заключете автомобила.
- Откачете отрицателната клемма на акумулатора. Внимавайте всички системи да са изключени, например, алармената система.

Въвеждане отново в експлоатация

Когато автомобилът отново трябва да се пусне в експлоатация:

- Свържете отрицателната клемма на акумулатора. Активирайте електрониката на електрическите прозорци.
- Проверете налягането в гумите.
- Напълнете резервоара с измиваща течност.
- Проверете нивото на маслото в двигателя.
- Проверете нивото на охлаждащата течност.

- Тъй като трайността на AdBlue е ограничена до две години, течността трябва да се сменя, ако е твърде остаряла. Потърсете помощта на сервиз.
- Поставете табелките с регистрационния номер, ако са били свалени.

Рециклиране на излезли от употреба автомобили

Информация относно центровете за рециклиране и бракуване на излезли от употреба автомобили можете да намерите на нашата интернет страница, където това се изисква от закона. Поверявайте тази дейност само на оторизирани центрове за рециклиране.

Автомобилите, работещи с газ, трябва да бъдат рециклирани в сервизни центрове, оторизирани за работа с такива автомобили.

Проверки на автомобила

Извършване на работа



⚠ Предупреждение

Извършвайте проверките в двигателното отделение само при изключено запалване.

Охлаждащият вентилатор може да се задейства дори и при изключено запалване.

⚠ Опасност

Запалителната система работи под много високо напрежение. Не я докосвайте.

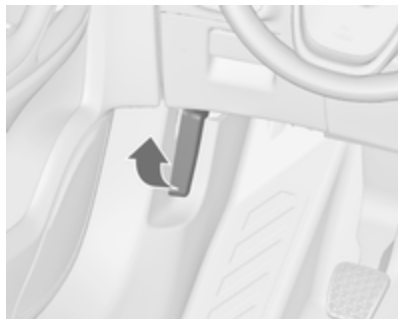
Капак на двигателя**Отваряне**

Дръпнете ръчката и я върнете в първоначално положение.



Преместете защитното резе в страни наляво и отворете капака на двигателя.

Капакът се държи отворен автоматично от повдигача.

Ако капакът на двигателя е отворен по време на Autostop, двигателят ще се рестартира автоматично поради съображения за безопасност.

Затваряне

Преди да затворите капака натиснете подпирания прът в държача му.

Спуснете капака на двигателя и го оставете да падне върху ключалката от малка височина (20-25 cm). Проверете дали капакът е застопорен.

Внимание

Не натискайте капака на двигателя върху ключалката, за да избегнете нащърбвания.

Двигателно масло

Проверявайте редовно нивото на маслото в двигателя ръчно, за да предотвратите повреда на двигателя. Ползвайте масло с необходимата спецификация. Препоръчани масла и смазочни материали ⇨ 347.

Максималният разход на двигателно масло е 0,6 литра за 1000 км.

Извършвайте проверката, когато автомобилът е на равен терен. Двигателят трябва да е с работна температура и да е изключен поне пет минути преди това.

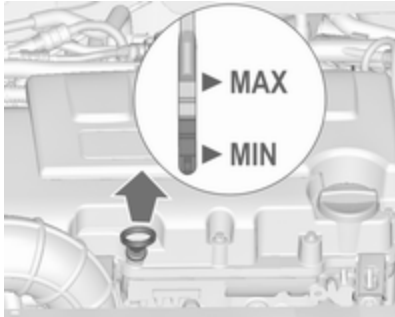

Изтеглете пръчката за измерване на нивото на маслото, почистете я, вкарайте я отново докрай, издърпайте и отчетете нивото на маслото в двигателя.

В зависимост от варианта двигател се използват различни масломерни пръчки.

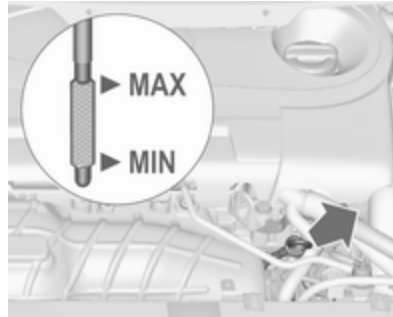

Ако нивото на маслото в двигателя е паднало до обозначението **MIN**, долейте масло.

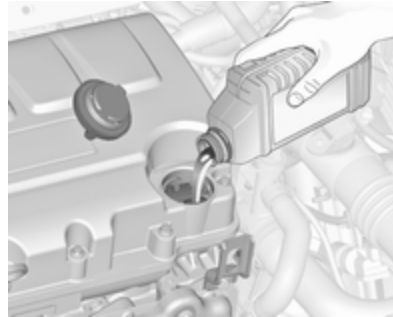

Препоръчваме да се използва масло със същото качество като това на използваното при последната смяна.

Нивото на маслото не бива да надхвърля обозначението **MAX** на пръчката.

При някои двигатели може да е необходима фуния, за да се налее двигателното масло.



Фунията е разположена в дясното отделение за съхранение на вещи в багажното отделение.

Използвайте фунията, за да налеете двигателното масло в отвора за маслото.

След напълване, поставете фунията в найлонова торбичка и я приберете в отделението за съхраняване на вещи.

Внимание

Излишното масло трябва да бъде източено или изсмукано.

Вместимости ⇨ 360.

Поставете обратно капачката и я завинтете.

Охлаждаща течност за двигателя

Охладителният агент осигурява защита срещу замръзване до припл. -28 °С. В студени региони с много ниски температури, фабрично зареденият охлаждателен агент осигурява защита срещу замръзване до припл. -37 °С.

Внимание

Използвайте само одобрени антифризи.

Охлаждаща течност и антифриз ⇨ 347.

Ниво на охлаждащата течност

Внимание

Прекалено ниско ниво на охлаждащата течност може да предизвика повреда на двигателя.

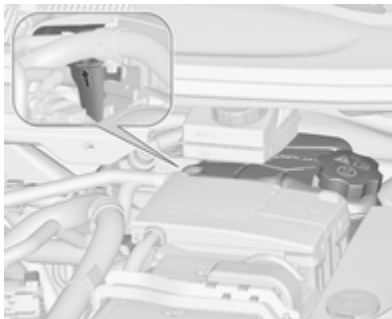

Ако охлаждащната система е студена, нивото на охлаждащата течност трябва да е над обозначената линия за минимално ниво. Долейте, ако нивото е ниско.

⚠ Предупреждение

Оставете двигателят да изстине преди да отворите капачката. Отворете внимателно капачката като дадете възможност на свръхналягането бавно да намалее.

При доливане използвайте смес от антифриз и чиста водопроводна вода в съотношение 1:1. Ако нямате антифриз, използвайте чиста водопроводна вода. Затегнете плътно капачката.

Двигател B16DTH: След стартиране на двигателя, задайте отоплението на най-висока температура и скоростта на вентилатора на поне първо ниво за около пет минути. Това ще осигури излизане на въздуха в охлаждащната система.

Концентрацията на антифриз трябва да се провери и причината за загуба на охлаждаща течност да се отстрани в сервис.

Течност за сервоусилвателя на волана

Внимание

Дори и крайно малко количество замърсяване може да повреди кормилната система дотолкова, че тя да не работи правилно. Не позволявайте замърсявания да се допират до вътрешната страна на капачката на резервоара или до щеката, за да не влязат в резервоара.

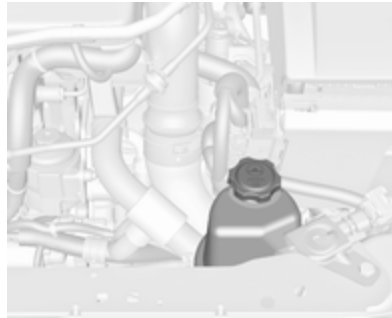

Нивото на течност за сервоусилвателя на волана нормално не се проверява. Ако при завиване се чуе необичаен шум или сервоусилвателя на волана реагира необичайно, потърсете помощта на сервис.

Течност за измиване



Зареждайте с чиста вода, смесена с подходящо количество от одобрен разтвор за измиване на предното стъкло съдържащ антифриз.

Внимание

Само измиваща течност с достатъчна концентрация на антифриз осигурява защита при ниски температури или при внезапен спад на температурата.

Спирачки

В случай на минимална дебелина на спирачната накладка, по време на спиране се чува стържещ звук.

Можете да продължите да карате, но накладките на спирачките трябва да се сменят възможно най-скоро.

След поставянето на нови накладки не натискайте спирачките ненужно рязко през първите няколко пътувания.

Спирачна течност

⚠ Предупреждение

Спирачната течност е отровна и разяждаща. Избягвайте допир с очите, кожата, тъкани и боядисани повърхности.

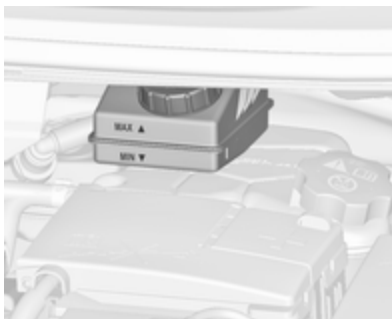

Нивото на спирачната течност трябва да бъде между отметките **MIN** и **MAX**.

Ако нивото на течността е под **MIN**, потърсете съдействие от сервиз.

Течност за спирачки/съединител
 ⇨ 347.

Акумулатор на автомобила

Акумулаторът на автомобила не се нуждае от поддръжка при условие, че начинът на каране позволява необходимото зареждане на акумулатора. Шофирането на

кратки разстояния и честите стартирания на двигателя могат да изтощят акумулатора. Избягвайте използването на електрически консуматори, когато не са необходими.



Използваните акумулатори не спадат към битовите отпадъци. Те трябва да се изхвърлят на определените за рециклиране места.

Ако не използвате автомобила в течение на повече от четири седмици, може да се стигне до изтощаване на акумулатора на автомобила. Откачете отрицателната клемма на акумулатора.

Преди свързване или откачане на акумулатора внимавайте запалването да бъде изключено.

Защита от изтощаване на акумулатора ⇨ 155.

Разкачване на акумулатора

Ако акумулаторът на автомобила трябва да бъде откачен (например за сервисна работа), алармената сирена трябва да се деактивира както следва: включете и след това изключете запалването, след което откачете акумулатора на автомобила в рамките на 15 секунди.

Подмяна на акумулатора на автомобила

Съобщение

Всяко отклонение от указанията, дадени в този раздел, може да доведе до временно деактивиране или смущение на Система стоп/старт.

При смяна на акумулатора на автомобила се уверете, че няма отворени вентилационни отвори в близост до положителната клемма. Ако има вентилационен отвор в тази зона, трябва да се затвори с временен капак, а

вентилационния отвор в близост до отрицателната клемма трябва да е отворен.

Използвайте само акумулатори които позволяват кутията с предпазителите да се монтира над акумулатора на автомобила.

Уверете се, че акумулаторът се сменя винаги с друг от същия тип.

Ние препоръчваме да замените акумулатора на автомобила в сервис.

Система "стоп/старт" ⇨ 228.

Зареждане на акумулатора на автомобила

⚠ Предупреждение

При автомобили със система "стоп/старт" се уверете, че потенциалът за зареждане не надвишава 14,6 волта, когато се използва зарядно устройство. В противен случай акумулаторът може да се повреди.

Стартиране с помощен акумулатор и кабели ⇨ 338.

Предупредителен етикет



Значение на символите:

- Без искри, открити пламъци или пушене.
- Винаги предпазвайте очите. Експлозивните газове могат да предизвикат слепота или нараняване.
- Дръжте акумулатора на автомобила далеч от деца.
- Акумулаторът на автомобила съдържа сярна киселина, която може да причини слепота или сериозни изгаряния.

- Вижте ръководството за собственика за повече информация.
- Експлозивен газ може да има в близост до акумулатора на автомобила.

Обезвъздушаване на дизеловата горивна система

Ако резервоарът за горивото се изпразни докрай, дизеловата горивна система трябва да се обезвъздуши. Включете запалването три пъти, като всяко от тях трае 15 секунди. След това стартирайте двигателя за не повече от 40 секунди. Повторете този процес след не по-малко от пет секунди. Ако двигателят все още не може да запали, потърсете помощта на сервиз.

Смяна на перо на чистачка

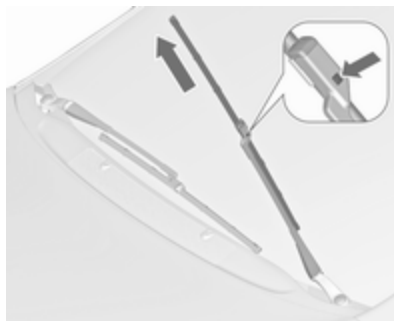

Повдигнете рамото на чистачката докато остане във вдигнато положение, натиснете бутона, за да освободите перото на чистачката и го свалете.

Прикрепете перото на чистачката леко под ъгъл към рамото на чистачката и го натиснете, докато се застопори.

Свалете внимателно рамото на чистачката.

Перо на чистачката на задното стъкло



Повдигнете рамото на чистачката. Откачете перото както е показано на илюстрацията и го извадете.

Прикрепете перото на чистачката леко под ъгъл към рамото на чистачката и го натиснете, докато се застопори.

Свалете внимателно рамото на чистачката.

Смяна на електрически крушки

Смяна на крушка

Изключете запалването и изключете съответния превключвател или затворете вратите.

Хващайте новите крушки само за цокъла. Не докосвайте стъклото на крушките с голи ръце.

Използвайте за смяна само същия тип крушка.

Сменяйте крушките на предните светлини откъм двигателното отделение.

Проверка на крушката

След смяна на крушка, включете запалването, задействайте и проверете светлините.

Халогенни предни фарове

Халогенни предни фарове с отделни крушки за къси и дълги светлини. Габаритните светлини и

дневните светлини използват светодиоди и не могат да се заменят.

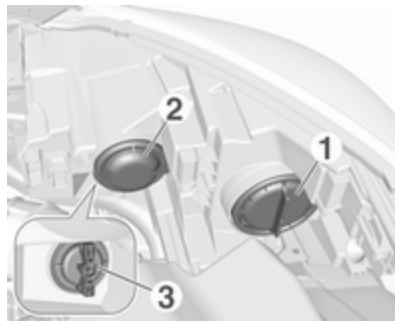

Къси светлини (1) външна крушка.

Дълги светлини (2) вътрешна крушка.

Предни мигачи (3)

Къси светлини (1)



1. Завъртете капачката обратно на часовниковата стрелка и я свалете.

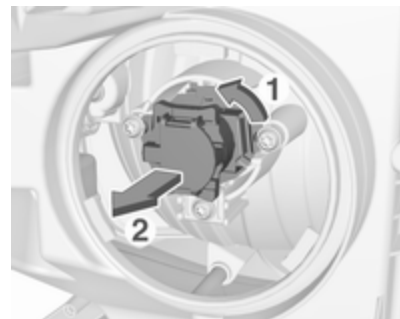

2. Завъртете цокъла на крушката обратно на часовниковата стрелка за да го освободите. Издърпайте държача на крушката от корпуса на рефлектора.

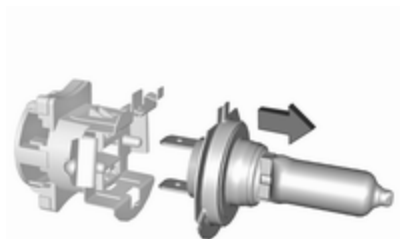

3. Демонтирайте крушката от конектора, като я издърпате.
4. Заменете крушката и я включете към конектора.
5. Вкарайте държача на крушката, вкарайте двете зъбчета в корпуса на рефлектора и

завъртете по посока на часовниковата стрелка, за да фиксирате.

6. Поставете капачката и я завъртете по посока на часовниковата стрелка.

Дълги светлини (2)



1. Завъртете капачката обратно на часовниковата стрелка и я свалете.



2. Издърпайте държача на крушката от корпуса на рефлектора.

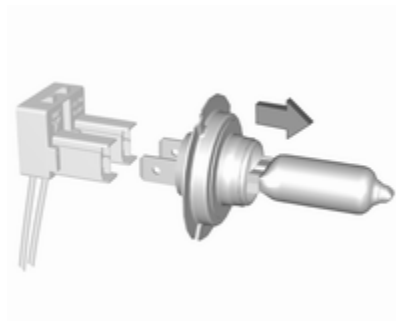

3. Демонтирайте крушката от конектора, като я издърпате.

4. Заменете крушката и я включете към конектора.
5. Пъхнете и натиснете държача на крушката в корпуса на рефлектора като поставите двете зъбчета на позиция.
6. Поставете капачката и я завъртете по посока на часовниковата стрелка.

Преден мигач (3)



1. Завъртете контакта на крушката обратно на часовниковата стрелка, за да го освободите. Извадете фасонката на крушката от корпуса на рефлектора.

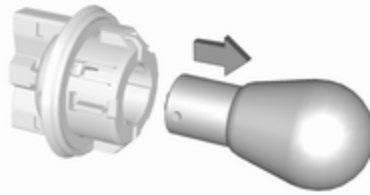

2. Демонтирайте крушката от фасонката, като я завъртите обратно на часовниковата стрелка и дърпате.
3. Заменете и поставете нова крушка във фасонката, като завъртите по часовниковата стрелка.
4. Вкарайте контакта на крушката в корпуса на рефлектора и го завъртете по часовниковата стрелка.

Светодиодни фарове

Фаровете за къси и дълги светлини, страничните светлини, дневните светлини и мигачите са проектирани да са светодиодни и не могат да се заменят.

В случай на неизправност, ремонтирайте светлините в сервис.

Светлини за мъгла

Крушките са достъпни от долната страна на автомобила.

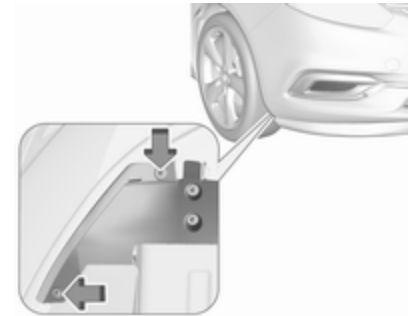

1. Демонтирайте външните винтове на капака, както е показано на илюстрацията.

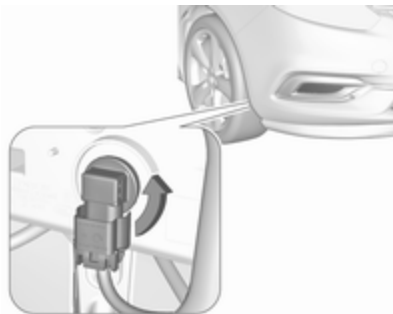

2. Закачете настрани капака.
Завъртете контакта на крушката обратно на часовниковата стрелка и го демонтирайте от корпуса на рефлектора.

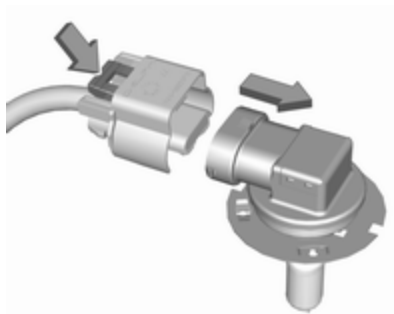

3. Освободете контакта на крушката от конектора, като натиснете фиксиращото езиचे.
4. Демонтирайте и заменете контакта на крушката, както и крушката и включете към конектора.
5. Вкарайте фасонката на крушката в корпуса на рефлектора, завъртете по часовниковата стрелка и фиксирайте.
6. Монтирайте капака с винтовете.

Габаритни светлини

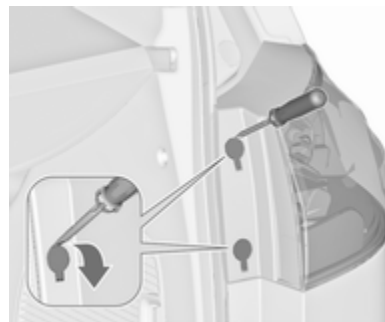

1. Закачете настрани капака на винтовете.



2. Демонтирайте винтовете, маркирани със стрелки.

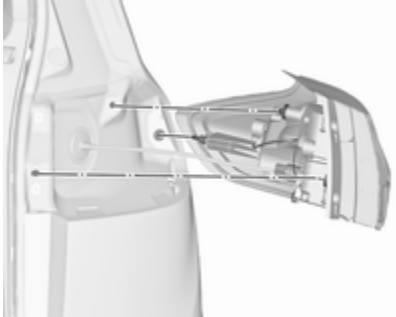

3. Внимателно издърпайте фара-комплект от осигурителните щифтове и го свалете.
4. Изключете конектора от сглобката на светлината.

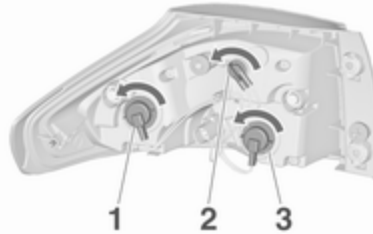

5. Демонтирайте и сменете крушката, като завъртите контакта на крушката.
Мигач (1)
Задни светлини (2)
Стоп-светлина (3)

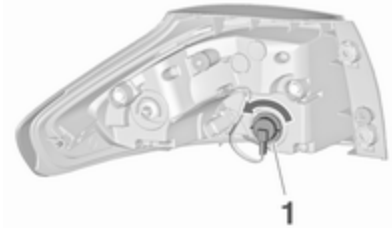

Задни светлини със светодиоди за габаритни светлини и стоп светлини

Само лампите на мигачите (1) могат да се сменят.

Демонтирайте и сменете крушката, като завъртите контакта на крушката.

6. Свържете конектора към сглобката на светлината.
7. Фиксирайте сглобката на светлината към задържащите щифтове и захванете сглобката с винтовете.
8. Пъхнете капака на винта.

Светлини за заден ход (4) на багажната врата



1. Отворете багажната врата и демонтирайте капака.



2. Завъртете цокъла на крушката обратно на часовниковата стрелка и го извадете от рефлектора.



3. Демонтирайте крушката от контакта, като я издърпате.
4. Сменете и вкарайте нова крушка в контакта.
5. Вкарайте контакта на крушката в рефлектора и го завъртете по часовниковата стрелка.
6. Монтирайте капака.

Задна светлина за мъгла

Крушките са достъпни от долната страна на автомобила.

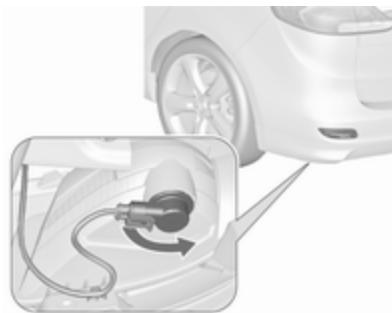

1. Завъртете контакта на крушката обратно на часовниковата стрелка и го демонтирайте от рефлектора.



2. Демонтирайте крушката от контакта, като я завъртите обратно на часовниковата стрелка.
3. Сменете и поставете нова крушка в контакта, като завъртите по часовниковата стрелка.
4. Пъхнете контакта на крушката в рефлектора, завъртете по часовниковата стрелка и фиксирайте.

Проверка на крушката

Включете запалването, пробвайте и проверете всички светлини.

Странични мигачи

За смяна на крушка, демонтирайте корпуса на лампата:



1. Плъзнете лампата наляво и демонтирайте с десния ѝ край.



2. Завъртете цокъла на крушката обратно на часовниковата стрелка и го извадете от корпуса.

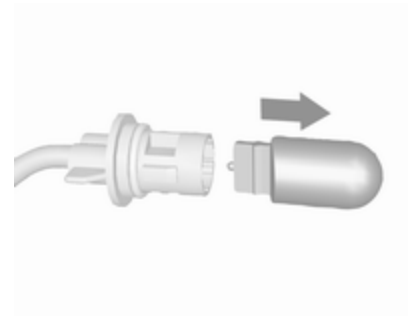

3. Издърпайте крушката от цокъла и сложете нова крушка.
4. Вкарайте държача на крушката и завъртете по часовника.
5. Вкарайте левия край на лампата, плъзнете наляво и вкарайте десния край.

Осветление на регистрационния номер

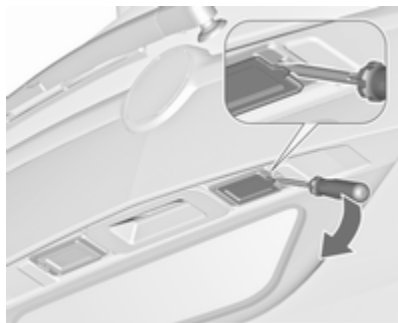

1. Вкарайте отверката във вдлъбнатината на капака, натиснете настрани и освободете пружината. Свалете капака.

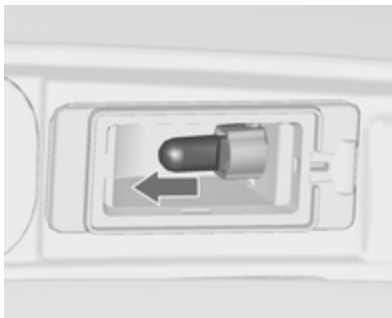

2. Демонтирайте крушката от контакта, като я издърпате.
3. Сменете крушката и вкарайте нова в контакта.
4. Натиснете капака към корпуса.

Вътрешно осветление

Вътрешно осветление, лампи за четене

Сменете крушките в сервис.

Осветление на багажното отделение

Сменете крушките в сервис.

Осветление на таблото с прибори

Сменете крушките в сервис.

Електрическа система

Предпазители

Параметрите на новия предпазител трябва да отговарят на параметрите на дефектирания предпазител.

В автомобила има три кутии с предпазители:

- в предната лява част на двигателното отделение
- при автомобили с ляв волан, в купето - зад отделението за вещи, а при автомобили с десен волан - зад жабката
- зад капак в лявата част на багажното отделение

Преди смяна на предпазител изключете съответния превключвател и запалването.

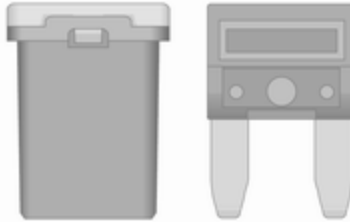

В автомобила има различни видове предпазители.



В зависимост от типа на предпазителя, изгорял предпазител може да се познае по разтопената му жичка. Не поставяйте нов предпазител докато причината за повредата не е отстранена.

Някои функции са защитени от няколко предпазителя.

Може да има и предпазители без функция.

Щипка за изваждане на предпазители

Щипката за изваждане на предпазители може да е поставена в кутията с предпазители в двигателното отделение.

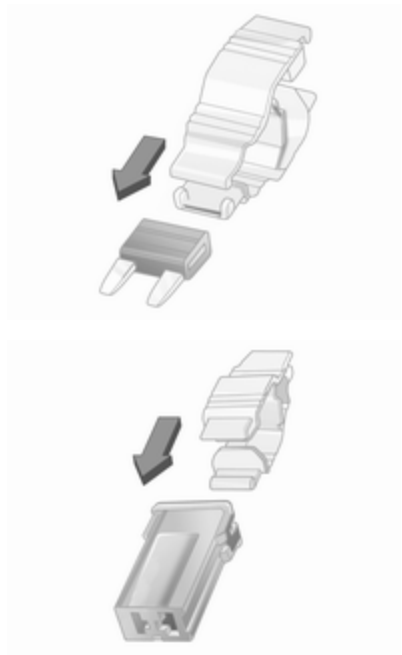

В зависимост от типа на предпазителя, поставете щипката отгоре или отстрани на предпазителя и го издърпайте.

Кутия с предпазители в двигателното отделение

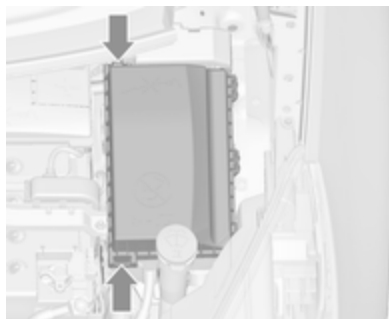

Кутията с предпазителите се намира в предната лява част на двигателното отделение.

Откачете капака и го сгънете нагоре, докато спре. Махнете капака вертикално нагоре.



№ Верига

- 1 Контролен модул на двигателя
- 2 Ламбда сензор
- 3 Впръскване на горивото/Запалителна система
- 4 Впръскване на горивото/Запалителна система
- 5 –
- 6 Отопление на външно огледало/Алармена система против кражба
- 7 Управление на вентилатора/Контролен модул на двигателя/Контролен модул на скоростна кутия
- 8 Ламбда сонда/Охлаждане на двигател
- 9 Сензор на задното стъкло
- 10 Сензор на акумулатора
- 11 Освобождаване на багажната врата
- 12 Адаптивни предни светлини/Автоматичен контрол на светлините
- 13 ABS

№ Верига

- 14 Чистачка на задното стъкло
- 15 Контролен модул на двигателя
- 16 Стартер
- 17 Контролен блок на скоростната кутия
- 18 Отопляемо задно стъкло
- 19 Предни електрически прозорци
- 20 Задни електрически прозорци
- 21 Заден електрически център
- 22 Лява дълга светлина (халогенна)
- 23 –
- 24 Десен фар (светодиоден)
- 25 Ляв фар (светодиоден)
- 26 Предни фарове за мъгла
- 27 Подгръвяване на дизеловия филтър
- 28 Система "стоп/старт"
- 29 Електрическа ръчна спирачка
- 30 ABS
- 31 Адаптивен круиз контрол

№ Верига

- 32 Въздушна възглавница
- 33 Адаптивни предни светлини/Автоматичен контрол на светлините
- 34 Рециркулация на отработените газове
- 35 Външно огледало/Сензор за дъжд
- 36 Климатичен контрол
- 37 Електромагнитен клапан на контейнера с активен въглен
- 38 Вакуумна помпа
- 39 Централен контролен модул
- 40 Системи за измиване на предното/задното стъкло
- 41 Дясна дълга светлина (халогенна)
- 42 Вентилатор на радиатора
- 43 Чистачки на предното стъкло
- 44 Чистачки на предното стъкло
- 45 Вентилатор на радиатора
- 46 –
- 47 Клаксон

№ Верига

- 48 Вентилатор на радиатора
- 49 Горивна помпа
- 50 Нивелиране на предните фарове/Адаптивни предни светлини
- 51 Въздушна клапа
- 52 Спомагателно отопление/ Дизелов двигател
- 53 Контролен модул на скоростната кутия/Контролен модул на двигателя
- 54 Вакуумна помпа/Клъстер на приборния панел/Отопление и вентилация/Климатик

След смяна на дефектирания предпазител, затворете капака на кутията с предпазителите и го закопчайте с натиск.

Ако капакът на кутията с предпазителите не е затворен добре, може да се получи неизправно действие.

Кутия с предпазители в арматурното табло



При автомобили с ляв волан кутията с предпазителите се намира зад отделението за вещи в арматурното табло.

Отворете отделението и го бутнете наляво за да го отключите. Обърнете отделението надолу и го извадете.



При автомобили с десен волан кутията с предпазителите се намира зад капак в жабката. Отворете жабката, след това отворете капака и го обърнете надолу.



№ Верига

- 1 Круиз контрол/Ограничител на скоростта/Адаптивен круиз контрол/Органи за управление на волана
- 2 Външни светлини/Контролен модул на каросерията
- 3 Външни светлини/Контролен модул на каросерията
- 4 Система "Инфотейнмънт"
- 5 Система Инфотейнмънт/Прибори
- 6 Електрически контакт/Запалка
- 7 Електрически контакт
- 8 Лява къса светлина/Контролен модул на каросерия
- 9 Дясна къса светлина/Контролен модул на каросерия/Модул на въздушна възглавница
- 10 Ключалки на вратите/Контролен модул на каросерията
- 11 Вътрешен вентилатор
- 12 –
- 13 –

№ Верига

- 14 Диагностичен куплунг
- 15 Въздушна възглавница
- 16 Електрически контакт
- 17 Климатична система
- 18 Логистика
- 19 Контролен модул на каросерията
- 20 Контролен модул на каросерията
- 21 Клъстер на приборния панел/Алармена система против кражба
- 22 Сензор за запалване
- 23 Контролен модул на каросерията
- 24 Контролен модул на каросерията
- 25 –
- 26 –

Кутия с предпазители в багажното отделение

Кутията с предпазители се намира зад капак в лявата страна на багажното отделение.



Свалете капака.



Ако е оборудван с комплект за ремонт на гуми, демонтирайте цялата кутия.

Разпределение на предпазителите

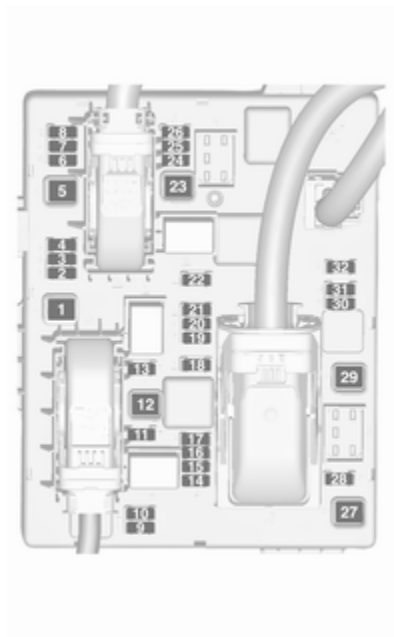

№ Верига

- 1 –
- 2 Електрически контакт за ремаркетото
- 3 Помощ при паркиране
- 4 Система за селективна каталитична редукция
- 5 –
- 6 –
- 7 Електрическа седалка
- 8 –
- 9 Система за селективна каталитична редукция
- 10 Сензор за азотен оксид
- 11 Модул за ремаркетото/електрически контакт за ремаркетото
- 12 Модул за ремаркетото
- 13 Електрически контакт за ремаркетото
- 14 –
- 15 –
- 16 Вътрешно огледало/Камера за задно виждане
- 17 Електрически контакт

№ Верига

- 18 –
 19 Отопление на волана
 20 Слънчева щора
 21 Отопление на предните седалки
 22 –
 23 –
 24 Система за селективна каталитична редуция
 25 –
 26 –
 27 –
 28 –
 29 –
 30 –
 31 –
 32 Активна система на амортизаторите/Предупреждение за напускане на платно

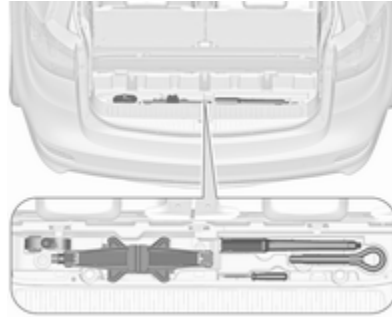
Инструменти на автомобила**Инструменти**

Някои инструменти, ухото за теглене и (само при автомобили с резервно колело) крикът на автомобила, са разположени в задното отделение за съхранение в пода на товарното отделение.

Отворете капака пред багажната врата.

Колела и гуми**Състояние на гумите, състояние на джантите**

Преминавайте бавно през ръбове и по възможност под прав ъгъл. Преминаването през остри ръбове може да предизвика повреда на гумите и джантите. При паркиране не притискайте гумите към бордюра.

Проверявайте редовно джантите за наличие на повреди. В случай на повреда или необичайно износване потърсете сервиз.

Зимни гуми

Зимните гуми подобряват безопасността на движение при температури под 7 °C и по тази причина трябва да се поставят на всички колела.

Всички размери гуми са разрешени като зимни гуми ⇨ 361.

Закрепете в зрителното поле на шофьора етикет с информация относно максималната допустима

скорост за дадените гуми, вземайки предвид специфичните разпоредби в дадената страна.

Обозначения на гумите

Напр. **215/60 R 16 95 H**

215 : широчина на гумата в мм

60 : съотношение на сечението (височината към широчината на гумата) в %

R : тип ремък: Радиална

RF : тип: Гума с подсилени бордове (RFT гума)

16 : диаметър на джантата в инчове

95 : товарен коефициент, напр. 95 отговаря на 690 кг

H : код на допустимата скорост

Код на допустимата скорост:

Q : до 160 км/ч

S : до 180 км/ч

T : до 190 км/ч

H : до 210 км/ч

V : до 240 км/ч

W : до 270 км/ч

Изберете гума, подходяща за максималната скорост на вашия автомобил.

Максималната скорост се постига при празен автомобил с водач (75 кг) плюс 125 кг полезен товар. Опционалното оборудване би могло да намали максималната скорост на автомобила.

Техническа характеристика ⇨ 357.

Гуми с означена посока на въртене

Монтирайте гумите с означена посока на въртене така, че да се въртят по посока на движението. Посоката на въртене е обозначена със символ (напр. със стрелка) върху страничната стена на гумата.

Налягане на гумите

Проверявайте налягането на гумите, когато са студени поне веднъж на всеки 14 дена и преди всяко дълго пътуване. Не забравяйте и резервната гума.

Това се отнася и за автомобили със система за следене на налягането в гумите.



Налягане на гумите ⇨ 361.

Информационен стикер за налягането на гумите върху предната лява или дясна рамка на вратата указва оригиналните гуми и съответните им налягания.

Налягането на гумите се отнася за студени гуми. То важи както за летни, така и за зимни гуми.

Винаги напомпвайте резервната гума до налягането за пълно натоварване.

Налягането на гумите ECO служи за постигане на възможно най-ниския разход на гориво.

Неподходящото налягане на гумите застрашава безопасността, влошава управлението на автомобила, комфорта при пътуване и икономията на гориво, както и увеличава износването на гумите.

Наляганията на гумите се различават в зависимост от различните опции. За правилна стойност на налягането на гумите, следвайте долната процедура:

1. Определете идентифициращия код на двигателя. Данни на двигателя ⇨ 355.
2. Идентифицирайте съответната гума.

Таблицата с налягания на гумите показва всички възможни комбинации от гуми ⇨ 361.

За конкретните гуми, одобрени за вашия автомобил, вижте ЕЕС сертификата за съответствие,

предоставен с автомобила или другите документи за национална регистрация.

Водачът носи отговорност за правилното регулиране на налягането на гумите.

⚠ Предупреждение

Ако налягането е много ниско, това може да доведе до значително загряване на гумата и вътрешни повреди, водещи до разкъсване на протектора и дори до спукване на гумата при висока скорост.

⚠ Предупреждение

За конкретни гуми, препоръчителното налягане на гумите, показано в таблицата с налягане на въздуха в гумите, може да надвишава максималното налягане на въздуха в гумите, посочено върху гумата. Никога не

надвишавайте максималното налягане на въздуха в гумата, посочено върху гумата.

Ако налягането на гумите трябва да бъде намалено или увеличено при автомобили със система за следене на налягането в гумите, изключете запалването. След регулиране на налягането на гумите включете запалването и изберете подходящата настройка от страница **Натоварване на гуми** в центъра за информация на водача, ⇨ 129.

Зависимост от температурата

Налягането на гумите зависи от температурата на гумите. По време на шофиране, температурата и налягането се увеличават. Стойностите за налягане на гумите върху етикета с информация и таблицата за налягане на гумите са валидни за студени гуми, което означава 20 °C.

Налягането се повишава с почти 10 kPa за всяко увеличение на температурата с 10 °C. Това трябва да се взема под внимание, когато се проверяват топли гуми.

Стойността на налягането в гумата показана на центъра за информация на водача показва реалното налягане на гумата. Изстинала гума ще показва намалена стойност, което не означава теч на въздух.

Система за следене на налягането в гумите

Системата за следене на налягането в гумите проверява един път на минута налягането в четирите гуми на автомобила след като скоростта му надвиши определена стойност.

Внимание

Система за следене на налягането в гумите предупреждава само за

състояние на ниско налягане в гумите и не заменя редовната поддръжка на гумите от водача.

И на четирите колела трябва да има сензори за налягане и гумите трябва да са напompани до предписаното налягане.

Съобщение

В държавите, в които по закон се изисква наличието на система за следене на налягането в гумите, използването на колела без сензори за налягане ще доведе до отмяна на разрешението за използване на този тип автомобил.

Текущото налягане на гумите може да се покаже в центъра за информация на водача.



Изберете менюто с бутоните на лоста за мигачите.

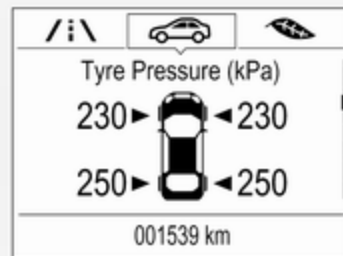



Изберете страницата **Налягане на гумите** от **Vehicle Information Menu (Меню на информацията за автомобила)**  129.

Системният статус и предупрежденията за налягането се показват посредством съобщение и обозначаване на съответната гума в центъра за информация на водача.

Системата отчита температурата в гумите за предупрежденията.





Отчетено състояние на ниско налягане в гумите се обозначава от контролния индикатор  126.

Ако  светне, спрете при първа възможност и напомпайте гумите според препоръките  361.

Ако  мига в продължение на 60-90 секунди, след което свети постоянно, в системата има неизправност. Обърнете се към сервиз.

След напомпване, може да се изисква известно време на шофиране, за да се актуализират стойностите на налягането в гумите в Центъра за информация на водача. През това време може да светне .

Ако  светне при ниски температури и изгасне след изминаване на известно разстояние, това може да е индикатор за спадане на налягането на гумата. Проверете налягането в гумите.

Предупредителни съобщения  135.

Ако налягането на гумите трябва да се намали или увеличи, изключете запалването.

Монтирайте гуми само със сензори за налягане - в противен случай налягането на гумите няма да се покаже и  ще свети постоянно.

Временното резервно колело не е оборудвано със сензори за налягане. Системата за следене на налягането в гумите не работи с такива колела. Контролната лампа  светва. За останалите три колела системата работи.

Употребата на разпространените в търговската мрежа комплекти за ремонт на гуми с течност могат да нарушат работата на системата. Фабрично одобрени комплекти за ремонт на гуми могат да бъдат използвани.

Използването на електронни устройства или близостта до съоръжения, които използват подобни честоти на вълните, може да наруши работата на системата за следене на налягането в гумите.

При всяка смяна на гумите, сензорите на системата за следене на налягането в гумите трябва да се демонтират и да преминат сервизно обслужване. За сензора на винтова резба: сменете иглата на вентила и уплътнителния пръстен. За сензор на щипка: сменете цялото стебло на вентила.

Статус на натоварване на автомобила

Регулирайте налягането на гумите спрямо състоянието на натоварване съгласно информационната табелка или таблицата за налягане на гумите ⇨ 361 и изберете съответната настройка в меню **Натоварване на гумите** в центъра за информация на водача ⇨ 129. Тази настройка е референция за предупрежденията за налягане на гумите.

Менюто **Натоварване на гумите** се показва, ако автомобилът е неподвижен и е задействана ръчната спирачка. При автомобили с автоматична скоростна кутия скоростният лост трябва да бъде в **P**.

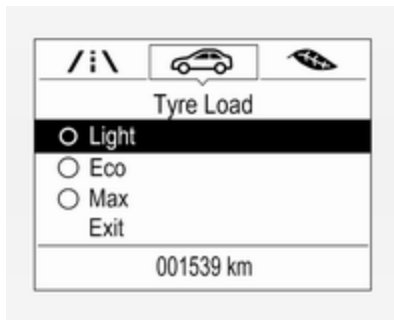

Изберете страницата **Натоварване на гумите** от **Vehicle Information Menu (Меню на информацията за автомобила)**  в центъра за информация на водача ⇨ 129.

Изберете:

- **Light (Светлина)** за комфортно налягане за до 3 пътувачи.
- **Eco (Еко)** за еко налягане за до 3 пътувачи.
- **Max (Макс.)** за пълно натоварване.

Процес на напасване на сензорите за налягане на гумите

Всеки сензор за налягането в гумите има уникален идентификационен код. Идентификационният код трябва да съответства на новата позиция на гумата след смяна на местата на колелата или след смяна на целия комплект колело, както и при смяна на един или повече сензора за налягане на гумите. Процесът на напасване на сензорите за налягане на гумите трябва да се изпълни и след смяна на резервно колело с нормално колело, съдържащо сензор за налягане на гумите.

Индикаторът за неизправност (!) и предупредителното съобщение трябва да изгасне в следващия цикъл на запалване. Сензорите съответстват на позициите на колелата, използвайки инструмент за обучение, в следния ред: ляво предно колело, дясно предно колело, дясно задно колело, ляво

задно колело. Мигачът при текущата активна позиция свети до напасване на сензора.

Консултирайте се с вашия сервиз за съдействие. Необходими са две минути за приспособяване на първата позиция на колело и пет минути общо за приспособяване на всичките четири позиции на колелата. Ако продължи по-дълго, процесът на приспособяване спира и трябва да бъде рестартиран.

Процес на напасване на сензорите за налягане на гумите:

1. Натегнете ръчната спирачка.
2. Включете запалването.
3. При автомобили с автоматична скоростна кутия: поставете скоростния лост на **P**.
При автомобили с механична скоростна кутия: изберете неутрална предавка.
4. Натиснете **MENU** от лоста на мигачите, за да изберете **Vehicle Information Menu (Меню на информацията за автомобила)**  в центъра за информация на водача.

5. Завъртете колелцето на регулатора, за да обходите менюто за налягане на гумите.

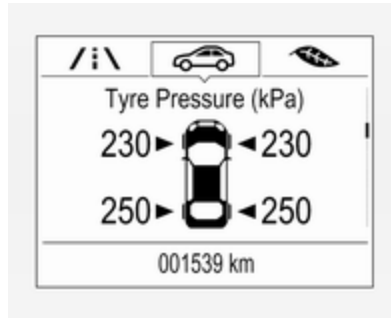

6. Натиснете **SET/CLR** за начало на процеса на напасване на сензори. Трябва да се изведе съобщение за потвърждение на процеса.
7. Натиснете **SET/CLR** отново, за да потвърдите избора. Клаксонът прозвучава двукратно, за да покаже, че приемникът е в режим на повторно обучение.
8. Започнете с предното ляво колело.

9. Поставете инструмента за заучаване срещу страничната стена на гумата, близо до стеблото на вентила. След това натиснете бутона, за да активирате сензора за налягането в гумите. Сигнал на клаксона потвърждава, че идентификационният код на сензора е приспособен към тази позиция на колелото.

10. Пристъпете към предното дясно колело и повторете процедурата в стъпка 9.
11. Пристъпете към задното дясно колело и повторете процедурата в стъпка 9.
12. Пристъпете към лявото задно колело и повторете процедурата в стъпка 9. Клаксонът прозвучава два пъти за да укаже, че идентификационният код на сензора е съгласуван със задната лява гума, и че процесът на съгласуване на сензора за налягане на гумите вече не е активен.
13. Изключете запалването.

14. Напомпайте всичките четири гуми до препоръчаното налягане, посочено на етикетата за налягане на гумите.
15. Уверете се, че статусът на натоварване на гумата е зададен в съответствие с избраното налягане ↪ 129.

Дълбочина на шарката на протектора

Проверявайте редовно дълбочината на шарката на протектора.

От съображения за безопасност гумите трябва да се заменят, когато дълбочината на шарките на протектора спадне до 2-3 мм (за зимни гуми - до 4 мм).

От съображения за безопасност, препоръчваме дълбочината на шарката на протектора на гумите върху една ос да не се различава с повече от 2 мм.



Законно допустимата минимална дълбочина на шарките на протектора (1,6 мм) е достигната, когато износването стигне до един от индикаторите за износване на шарките на протектора (TWI). Тяхното разположение е обозначено с маркировка върху борда на гумата.

Ако износването на предните гуми е по-голямо от това на задните, периодично сменяйте местата им. Уверете се, че посоката на въртене на колелата остава същата.

Гумите остаряват, дори и ако не се използват. Препоръчваме ви смяна на гумите веднъж на 6 години.

Промяна на размера на джантите и гумите

Ако използвате гуми с различен размер от този на монтираните в завода, може да се наложи да се препрограмира скоростомерът и номиналното налягане на гумите, както и да се извършат и други модификации по автомобила.

След като преминете на гуми с друг размер, сменете в сервиз етикетата с налягането на гумите ↪ 322.

⚠ Предупреждение

Използването на неподходящи гуми и джанти може да доведе до инциденти и да направи невалидно разрешението за ползването на автомобила.

Декоративни тасове

Трябва да се използват декоративни тасове и гуми, които са фабрично одобрени за дадения автомобил и отговарят на всички съответни изисквания за комбинация между джанти и гуми.

Ако използвате декоративни тасове и гуми, които не са фабрично одобрени, гумите не трябва да са с профилиран ръб.

Декоративните тасове не бива да пречат на охлаждането на спирачките.

⚠ Предупреждение

Използването на неподходящи гуми и декоративни тасове може да доведе до внезапна загуба на налягане и в резултат на това - до катастрофа.

Автомобили със стоманени джанти: Когато се използват заключващи се колесни гайки, не поставяйте декоративни тасове.

Вериги за сняг



Веригите за сняг са позволени само за предните колела.

Винаги използвайте вериги с фини звена, които не прибавят повече от 10 мм към протектора и вътрешната страна на гумата (включително закопчалката на веригата).

⚠ Предупреждение

Повредите могат да доведат до спукване на гумата.

Веригите за сняг са позволени само за гуми с размер 215/60 R16 и 225/50 R17.

Използването на вериги за сняг не е разрешено за временните резервни колела.

Комплект за ремонт на гуми

Малки дефекти по протектора на гумата могат да се ремонтират с комплекта за ремонт на гуми.

Не изваждайте чуждите тела от гумата.

Пробиви по-големи от 4 мм или такива, близки до борда на гумата, не могат да се поправят чрез комплекта за ремонт на гуми.

⚠ Предупреждение

Не шофирайте с повече от 80 км/ч.

Да не се използва за дълго време.

Кормилното управление и шофирането могат да се влошат.

При спаднала гума:

Натегнете ръчната спирачка и включете на първа предавка, задна предавка или **P**.



Комплектът за ремонт на гумите се намира зад капак в лявата страна на багажното отделение.

1. Извадете комплекта за ремонт на гуми от отделението.
2. Извадете компресора.



3. Извадете електрическия кабел и въздуховода от отделението в долната част на компресора.



4. Завийте въздуховода на компресора към бутилката с уплътнителен материал.
5. Поставете бутилката с уплътнителен материал в леглото на компресора.

Поставете компресора близо гумата така, че бутилката с уплътнителен материал да е изправена.

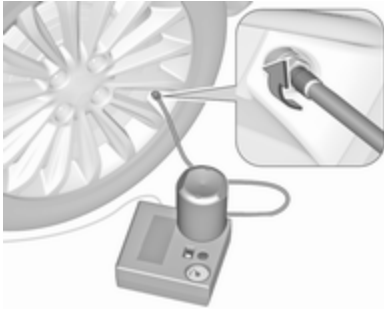

6. Развийте капачката на вентила на дефектната гума.
7. Завийте маркуча за вентила на гумата.
8. Ключът на компресора трябва да е в положение O.
9. Свържете щепсела на компресора към електрическия контакт за аксесоари или към контакта за запалката.

За да избегнете изтощаване на акумулатора, ви препоръчваме двигателят да работи.

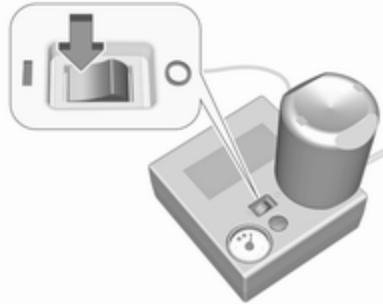

10. Натиснете ключа на компресора в положение I. Гумата бива напълнена с уплътнителен материал.
11. Манометърът на компресора за кратко време показва шест бара докато бутилката се изпразва (приблизително 30 секунди). След това налягането започва да спада.
12. Всичкият уплътнителен материал се вкарва в гумата. След това гумата бива напompана.
13. Предписаното налягане на гумата трябва да се достигне в рамките на десет минути.

Налягане на гумите ⇨ 361. При достигане на необходимото налягане в гумата изключете компресора.



Ако предписаното налягане не се достигне в рамките на десет минути, откачете комплекта за ремонт на гуми. Придвигнете се с автомобила така, че гумите да направят една пълна обиколка. Свържете отново комплекта за ремонт на гуми и продължете процедурата по напompването около десет минути. Ако предписаното налягане все още не може да се достигне, това означава, че дефектът на

гумата е голям. Потърсете помощта на сервиз.

Изпуснете излишното налягане в гумата с помощта на бутона до индикатора за налягането.

Не оставяйте компресорът да работи повече от десет минути.

14. Откачете комплекта за ремонт на гуми. Натиснете фиксатора върху носача за да освободите бутилката с уплътнителния материал. Завийте маркуча за напompване към свободния щуцер на бутилката. Това предотвратява изпускането на уплътнителен материал от бутилката. Приберете комплекта за ремонт на гуми в багажното отделение.

15. Избършете с кърпа излишния уплътнителен материал.

16. Свалете етикета, показващ максималната позволена скорост, от бутилката с уплътнителен материал и го закрепете в зрителното поле на шофьора.

17. Потеглете веднага за да може уплътнителният материал да се разпредели равномерно в гумата. След като изминете около 10 км (но за не повече от десет минути), спрете и проверете налягането в гумата. Направете това като завийте маркуча на компресора директно върху вентила на гумата.

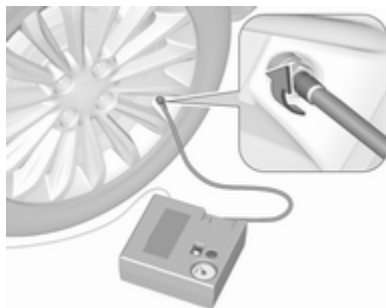

Ако налягането е по-голямо от 1,3 бара, коригирайте го до предписаното. Повторете процедурата докато вече няма никаква загуба на налягане.

Ако налягането е паднало под 1,3 бара, автомобилът не бива

да се кара. Потърсете помощта на сервиз.

18. Приберете комплекта за ремонт на гуми в багажното отделение.

Съобщение

Тъй като ремонтираната гума губи значително от качествата си, тя трябва да бъде сменена.

При необичаен шум или загряване на компресора трябва да го изключите за поне 30 минути.

Предпазният вентил на компресора се отваря при седем бара налягане.

Проверете срока за годност на комплекта. След тази дата неговите уплътнителни качества не са повече гарантирани. Обърнете внимание на срока отбелязан върху бутилката.

Заменете използваната бутилка с уплътнителен материал. Изхвърляйте ползваните бутилки според съответните законови разпоредби.

Компресорът и бутилката могат да се използват до температура от около -30 °C.

Предоставените адаптери могат да се използват за помпане на други неща, напр. футболни топки, въздушни дюшеци, надуваеми лодки и т.н. Те се намират от долната страна на компресора. За да ги извадите завийте маркуча на компресора и извадете адаптера.

Смяна на колелото

Някои автомобили са екипирани с комплект за ремонт на гуми вместо с резервно колело ⇨ 327.

Извършете следните подготвителни операции и спазвайте следното:

- Паркирайте автомобила на равно място, на твърда и нехлъзгава повърхност. Предните колела трябва да са в изправено положение.
- Натегнете ръчната спирачка и включете на първа предавка, задна предавка или **P**.

- Извадете резервното колело ⇨ 334.
- Никога не сменяйте повече от едно колело наведнъж.
- Използвайте крика само за смяна в случай на спукана гума, но не и за сезонна смяна на зимни или летни гуми.
- Крикът не се нуждае от поддръжка.
- Ако терена, върху който е паркиран автомобилът, е мек, под крика трябва да се подложи здрава дъска (дебела максимум 1 см).
- Извадете тежките предмети от автомобила, преди да го повдигате на крик.
- При повдигането на автомобила на крик в него не трябва да има хора или животни.
- Никога не се пъхайте под автомобила, когато е на крик.

- Не стартирайте двигателя, когато автомобилът е вдигнат на крик.
- Почистете гайките на колелото и резбите с чиста кърпа преди да монтирате колелото.

⚠ Предупреждение

Не гресирайте болтовете, гайките и конусите на колелата.

1. Освободете капачките на гайките на колелата с помощта на отверка и ги свалете. При лети джанти поставете мека тъкан под отверката. Свалете декоративния тас. Инструменти на автомобила ⇨ 319.

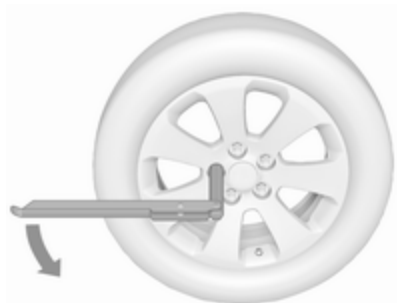

2. Разгънете ключа за колелата и го поставете като внимавате да приляга добре, след което разхлабете всяка една гайка с по половин оборот.

Колелата може да са защитени със заключващи колесни гайки. За да развиете тези гайки, първо прикрепете адаптера към главата на гайката, преди да поставите самия ключ. Адаптерът се намира в жабката.

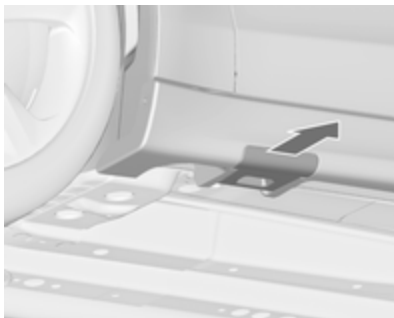

3. Някои версии може да притежават точки за повдигане на автомобила с капаци. Издърпайте настрани капаците.



4. Внимавайте да поставите крика правилно спрямо точката на повдигане.

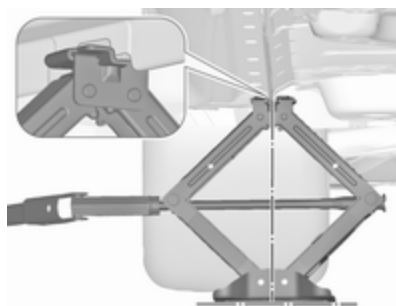

5. Нагласете крика до необходимата височина. Поставете го точно под точката на повдигане така, че да не се изплъзне.



Сложете ключа за колелата и при правилно положение на крика завъртете ключа докато колелото се повдигне от земята.

6. Отвийте гайките на колелото.
7. Сменете колелото. Резервно колело ⇨ 334
8. Завийте гайките на колелото.
9. Спуснете автомобила и отстранете крика.
10. Нахлузете ключа за колелата върху болта така, че да легне сигурно и затегнете гайките последователно, в кръстосана

последователност. Моментът на затягане трябва да бъде 140 Nm.

11. Преди да сложите декоративния тас центрирайте отвора за вентила спрямо вентила на колелото.
Поставете капачките на гайките.
12. Монтирайте капаците на точките за повдигане на автомобила.
13. Приберете смененото колело ⇨ 334, инструментите на автомобила ⇨ 319 и адаптера за заключване на колесните гайки ⇨ 73.
14. При първа възможност проверете налягането на поставената гума и момента на затягане на гайките.

При първа възможност заменете дефектиралата гума или я ремонтирайте.

Позиции за повдигане чрез платформа

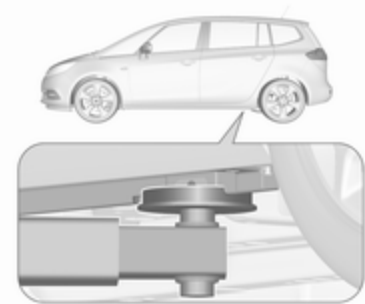

Задното рамо на повдигащата платформа трябва да е центрирано под вдлъбнатината на стъпалото.

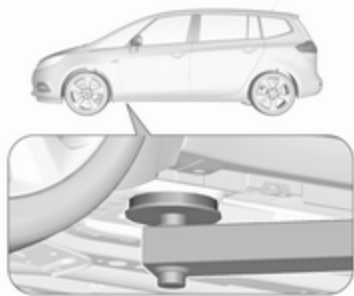

Предното рамо на платформата трябва да се разположи под шасито.

Резервно колело

Ако монтирате резервно колело, което се различава от останалите колела, това колело може да се определи като временно резервно колело и се прилагат съответни ограничения на скоростта, въпреки, че това не е обозначено върху някой информационен етикет. Потърсете съдействие от сервис, за да се информирате за приложимото ограничение на скоростта.

Резервното колело има стоманена джантата.

Внимание

Използването на резервно колело, което е по-малко от другите колела или в комбинация със зимни гуми, може да влоши ходовите качества на автомобила. Заменете дефектиралата гума възможно най-скоро.

Резервното колело е разположено в поставка под пода на автомобила.

1. Отворете отделението за съхраняване на вещи в багажника ⇨ 319.
2. Извадете двете капачки над шестоъгълните болтове.



3. Захванете ключа на гумите към шестоъгълния болт и го завъртете обратно на часовниковата стрелка, докато се усети съпротивление.
4. Направете същото и с другия шестоъгълнен болт.

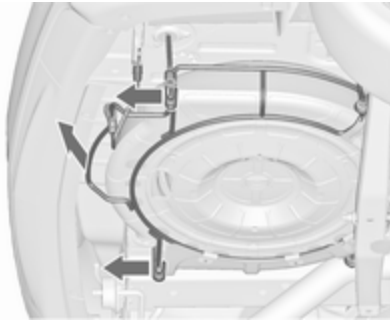

5. Вдигнете държача на резервното колело и откачете двете кукички.
6. Спуснете държача на резервното колело.



7. Откачете осигурителния кабел.

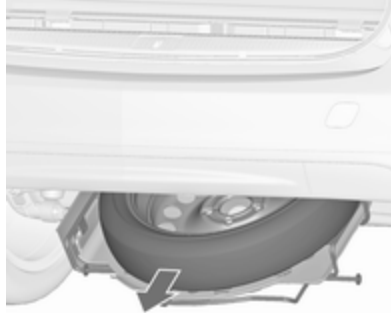

8. Спуснете напълно носача и извадете резервното колело.
9. Сменете колелото.
Повреденото колело трябва да се фиксира в багажното отделение, вижте по-долу.
10. Повдигнете празния носач на резервното колело и вкарайте осигурителното въже.
11. Повдигнете държача на резервното колело още и фиксирайте към двете кукички. Отворените страни на

кукичките трябва да гледат в посоката на движение на автомобила.

12. Затворете празния държач на резервното колело, като завъртите двата шестоъгълни болта по часовниковата стрелка с помощта на ключа за гумите.
13. Поставете капачките над двата шестоъгълни болта.
14. Приберете ключа за гумите и крика в отделението за съхраняване на вещи отпред на капака на багажната врата.
15. Затворете капака на отделението за съхраняване на вещи.

При прибиране на резервното колело към държача на резервното колело, трябва да отбележите, че резервното колело е разположено с вентила над вдлъбнатината на държача на колелото.

Съхраняване на повредено пълноразмерно колело в багажното отделение

Държачът на резервното колело не е предназначен за други размери на гумата, различни от тези на резервното колело.

Ако повреденото колело е по-широко от резервното, то трябва да се съхранява в багажното отделение и да се фиксира с ремък. Инструменти на автомобила ⇨ 319.

Седалките на третия ред трябва да са сгънати надолу ⇨ 86.

1. Поставете колелото близо до лявата страна на багажното отделение.

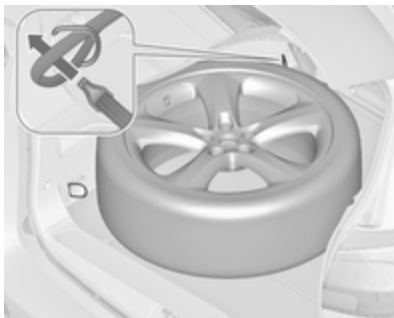

2. Поставете примката на ремъка през предното ухо за привързване от лявата страна.
3. Поставете куката на ремъка през примката и го издърпайте докато ремъкът надеждно се закрепил за ухото за привързване.

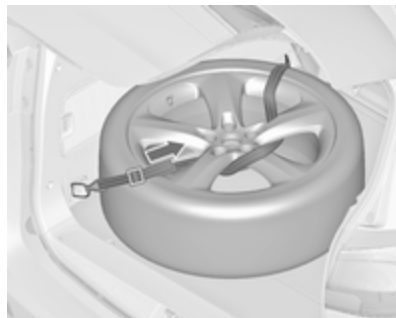

4. Прекарайте ремъка през спиците на колелото както е показано на илюстрацията.
5. Закачете куката за задното ляво ухо за привързване.
6. Затегнете ремъка и го обезопасете със закопчалката.

⚠ Опасност

Винаги шофирайте със сгънати и с поставени подглавници задни седалки, когато съхранявате повредена гума с пълен размер в товарното отделение.

⚠ Предупреждение

Съхраняването на крика, колело или друго оборудване в багажника може да предизвика наранявания, ако те не са добре закрепени. При внезапно спиране или сблъсък незакрепените предмети могат да ударят някого.

Винаги съхранявайте крика и инструментите в съответните отделения и ги обезопасявайте, като ги закрепвате.

Повредено колело, поставено в багажното отделение, трябва винаги да се закрепва с ремъка.

Временно резервно колело

Внимание

Използването на резервно колело, което е по-малко от другите колела или в комбинация със зимни гуми, може да влоши ходовите

качества на автомобила. Заменете дефектиралата гума възможно най-скоро.

Поставяйте само едно временно резервно колело. Не карайте с повече от 80 км/ч. Вземайте завоите бавно. Не го използвайте за дълъг период от време.

Ако вашият автомобил спуска гума от задната страна докато тегли друг автомобил, монтирайте временното резервно колело отпред, а здрава пълноразмерна гума - отзад.

Вериги за сняг ⇨ 327.

Резервно колело с гума с означена посока на въртене

Ако е възможно, монтирайте гумите с означена посока на въртене така, че да се въртят по посока на движението. Посоката на въртене е обозначена със символ (напр. със стрелка) върху страничната стена на гумата.

Имайте предвид следното при гуми монтирани обратно на означената посока на въртене:

- Ходовите качества може да се влошат. Дефектиралата гума трябва да се смени или ремонтира възможно най-бързо и да се монтира на мястото на резервното колело.
- Карайте особено внимателно по влажни и заснежени пътища.

Стартиране с помощен акумулатор и кабели

Не стартирайте с бързозарядно устройство.

Двигателят на автомобил с изтощен акумулатор може да бъде стартиран чрез помощни кабели и акумулатора на друг автомобил.

Не стартирайте с бързозарядно устройство.

⚠ Предупреждение

Когато стартирате двигателя с помощен акумулатор и кабели бъдете особено внимателни. Всяко отклонение от следващите инструкции може да доведе до наранявания или повреди предизвикани от експлозия на акумулатора или до повреда на електрическите системи и на двата автомобила.

⚠ Предупреждение

Избягвайте допира на акумулатора с очите, кожата, тъкани и боядисани повърхности. Течността съдържа сярна киселина, която може да причини увреждания и повреди в случай на пряк контакт.

- Никога не излагайте акумулатора на открит огън или искри.
- Разределеният акумулатор на автомобила може да замръзне дори и при 0 °C. Размразете замръзналия акумулатор преди да свържете с кабелите помощния акумулатор.
- Когато работите с акумулатора носете защитни очила и дрехи.
- Акумулаторът, който ще използвате за стартиране на двигателя трябва да има същото напрежение като вашия (12 V). Капацитетът му

(Ah) не бива да бъде много по-малък от този на изтощения акумулатор.

- Използвайте помощни кабели с изолирани клеми и сечение не по-малко от 16 мм² (25 мм² за дизелов двигател).
- Не откачайте изтощения акумулатор от автомобила.
- Изключете всички излишни електрически консуматори.
- Не се надвесвайте над акумулатора по време на стартирането на двигателя.
- Не допирайте клемите на единия кабел до тези на другия.
- Автомобилите не бива да влизат в контакт един с друг по време на стартиране с помощен акумулатор.

- Натегнете ръчната спирачка, включете скоростния лост в неутрално положение, а при автоматична скоростна кутия - в положение **P**.
- Отворете предпазната капачка на положителната клемма на вашия акумулатор в двигателното отделение и тази на спомагателния акумулатор.

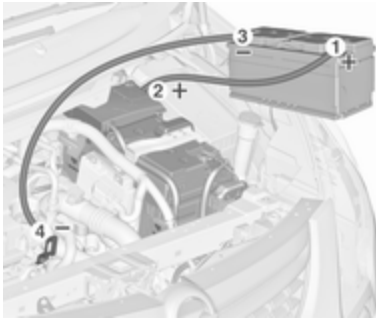

Ред на свързване на кабелите:

1. Свържете червения кабел към положителния полюс на зареждащия акумулатор.
2. Свържете другия край на червения кабел към положителния полюс на изтощения акумулатор.
3. Свържете черния кабел към отрицателния полюс на зареждащия акумулатор.
4. Свържете другия край на черния проводник към заземяващата точка на вашия автомобил до кутията в двигателното отделение.

Прекарайте помощните кабели така, че да не се допират до въртящи се части в отделението на двигателя.

Стартиране на двигателя:

1. Запалете двигателя на автомобила със спомагателния акумулатор.
2. След пет минути стартирайте другия двигател. Опитите за стартиране трябва да се правят

през интервали от една минута и да траят не повече от 15 секунди.

3. Оставете двата двигателя да работят на празен ход около три минути без да сваляте помощните кабели.
4. Включете консуматори на електроенергия (напр. осветлението, отоплението на задното стъкло) в автомобила, чийто двигател бива стартиран.
5. При откачане на кабелите изпълнете горната процедура точно в обратен ред.

Теглене

Теглене на автомобила



Освободете капачката отдолу и я свалете в посока надолу.

Ухото за теглене се съхранява заедно с инструментите на автомобила ↪ 319.

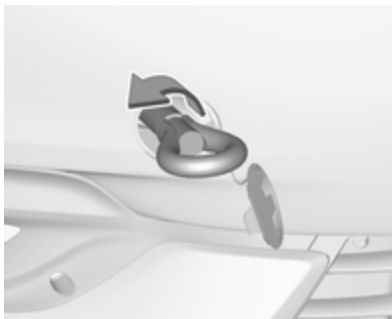

Завийте до упор ухото за теглене докато застане в хоризонтално положение.

Закачете за ухото въже за теглене – или още по-добре влекачен прът.

Ухото за теглене трябва да се използва само за теглене, а не и за повдигане при транспортиране на автомобила.

За да отключите волана и направите възможна работата на стоп-светлините, клаксона и чистачките, включете запалването.

Превключете скоростния лост в неутрална позиция.

Освободете ръчната спирачка.

Внимание

Карайте бавно. Карайте плавно. Прекомерно голямата теглителна сила може да повреди автомобила.

При изключен двигател за кормуване и спиране на автомобила е необходимо значително по-голямо усилие.

За да се предотврати навлизането на изгорели газове от теглещия автомобил, включете рециркулацията на въздуха и затворете прозорците.

Автомобили с автоматична скоростна кутия: Автомобилът трябва да се тегли обрънат напред, не по-бързо от 80 км/ч и на разстояние не повече от 100 км. Ако гореспоменатите скорост и разстояние са по-големи или скоростната кутия е повредена, предният мост трябва да се повдигне над земята.

Потърсете помощта на сервиз.

След приключване на тегленето развийте ухото за теглене.

Поставете капачката от долната страна и я затворете.

Теглене на друг автомобил



Вкарайте отвертка в процепа при долния ръб на капачката. Освободете капачката като внимателно преместите отверката надолу. За да предотвратите повреда се препоръчва да поставите парче плат между отверката и рамката.

Ухото за теглене се съхранява заедно с инструментите на автомобила ⇨ 319.



Завийте до упор ухото за теглене докато застане в хоризонтално положение.

Забранено е използването на ухото намиращо се отдолу на автомобила като ухо за теглене.

Закачете за ухото въже за теглене – или още по-добре влекачен прът.

Ухото за теглене трябва да се използва само за теглене, а не и за повдигане при транспортиране на автомобила.

Внимание

Карайте бавно. Карайте плавно. Прекомерно голямата теглителна сила може да повреди автомобила.

След приключване на тегленето развийте ухото за теглене.

Поставете капачката от долната страна и я застопорете.

Грижи за външността

Грижи за външния вид

Ключалки

Ключалките са гресирани още в завода с висококачествена смазка. Използвайте размразяващи препарати само при крайна необходимост, тъй като премахват смазката и влошават функционирането на ключалките. След използване на препарат за размразяване, смажете отново ключалките в сервис.

Измиване

Боята на Вашия автомобил е подложена на въздействието на околната среда. Измивайте и пастирате редовно автомобила. Когато използвате автомивки, избирайте програма, която включва пастиране.

Екскременти от птици, умрели насекоми, смола, полени и другите подобни замърсявания трябва да

се почистват незабавно, тъй като те съдържат агресивни съставки, които могат да повредят боята.

Спазвайте указанията на производителя, когато използвате автомивки. Чистачката на предното стъкло и чистачката на задното стъкло трябва да бъдат изключени. Свалете антената и външни аксесоари, напр. багажник на покрива и др.

При ръчно измиване на автомобила измивайте щателно и вътрешната страна на калниците.

Почиствайте ръбовете и съгвките на отворените врати и капака на двигателя, както и покриваните от тях области.

Почистете светлите метални повърхности с почистващ разтвор, одобрен за алуминий, за да избегнете повреди.

Внимание

Винаги използвайте почистващ препарат с pH стойност от четири до девет.

Не използвайте почистващи препарати върху горещите повърхности.

Не почиствайте двигателното отделение с пароструйно устройство и устройство работещо с високо налягане.

Щателно изплакнете и подсушете автомобила с гюдерия.

Изплаквайте гюдерията често. Използвайте отделни гюдерии за боята и стъклата: остатъците от вакса върху прозорците влошават видимостта.

Гресируйте в сервис пантите на всички врати.

Не използвайте твърди предмети за премахване на петна от смола. За боядисаните повърхности използвайте спрей за премахване на петна от смола.

Външни светлини

Стъклата на предните фарове и останалите светлини са направени от пластмаса. Не използвайте абразивни или разяждащи препарати, не използвайте стъргалка за лед, и не ги почиствайте на сухо.

Полиране и пастиране

Пастирайте автомобила редовно (най-късно, когато водата престане да формира капки по боята). В противен случай боята ще пресъхне.

Полирането е необходимо само, когато боята потъмнее или върху нея има твърди отлагания.

Полирането на боята със силикон образува защитен филм, който прави пастирането излишно.

Пластмасовите елементи на каросерията не бива да се пастират и полират.

Прозорци и пера на чистачките

Използвайте мека тъкан, която не отделя мъх, или гюдерия заедно с почистващ препарат за прозорци и препарат за отстраняване на насекоми.

При почистване на задния прозорец отвътре, винаги избърсвайте успоредно на отоплителния елемент, за да се предпази от повреда.

За механично отстраняване на леда използвайте стъргалки за лед с остър ръб. Натискайте силно стъргалката към стъклото, така че под нея да не остават замърсявания, които могат да надраскат стъклото.

Отстранете остатъците от замърсяване по перата на чистачките, като използвате мека кърпа и препарат за прозорци. Също така, отстранете всякакви остатъци като вакса, насекоми и други подобни от стъклото.

Остатъци от лед, замърсяване и постоянното избърсване на сухи прозорци ще повреди и дори може да разруши перата на чистачките.

Стъклен панел

Никога не почиствайте люка с разтвори или абразивни агенти, горива, агресивни вещества (напр. лакочистител, разтворители съдържащи ацетон и т.н.), киселинни или силно алкални вещества, както и с абразивни средства.

Колела и гуми

Не използвайте почистващи средства работещи със струя под високо налягане.

Използвайте почистващ препарат с неутрална киселинност за почистване на джантите.

Джантите са боядисани и могат да се обработват със същите препарати, както и каросерията.

Повреди по боята

Малките повреди по боята трябва да бъдат поправяни с коректор преди да се е образувала ръжда. По-големите повреди или петна от ръжда трябва да се поправят в сервиз.

Шаси

Някои части от шасито на автомобила имат положено PVC покритие, докато други критични области са покрити с високоустойчиво защитно пастиращо покритие.

След измиване проверете шасито и коригирайте защитното пастиращо покритие, ако е необходимо.

Битуменни или гумени материали могат да повредят PVC покритието. Работата по шасито трябва да се извършва в сервиз.

Преди и след зима измивайте шасито и проверявайте в сервиз защитното покритие.

Система на втечен газ

⚠ Опасност

Втеченият газ е по-тежък от въздуха и може да се събере в ниските места.

Внимавайте при извършване на работи по долната част на каросерията в канал.

При бояджийски работи и при използване на кабина за сушене с температура над 60 °С, резервоарът за втечен газ трябва да се демонтира.

Не правете промени по системата на втечения газ.

Теглич

Не почиствайте куката за теглича с пароструйно устройство и устройство работещо с високо налягане.

Система на задния носач

Почиствайте системата на задния носач с пароструйка или водоструйка най-малко веднъж годишно.

Ако не се използва често, задействайте системата на задния носач периодично, особено през зимата.

Въздушна клапа

Почиствайте системата на клапата в предната броня за поддържане на изправно функциониране.

Грижи за интериора

Интериор и тапицерия

Почиствайте вътрешността на автомобила, включително декоративните лайсни и облицовката на арматурното табло, със суха кърпа или със специален препарат за интериор на автомобили.

Почистете кожената тапицерия с чиста вода и мека кърпа. В случай на силно замърсяване използвайте препарат за кожа.

Приборният панел и дисплеите трябва да се почистват само с мека, навлажнена кърпа. Ако е необходимо, използвайте разреден сапунен разтвор.

Почиствайте тапицерията с прахосмукачка и четка. За премахване на петна използвайте препарат за почистване на тапицерия.

Тъканите на дрехите може да не са с трайни цветове. Това може да причини видимо обезцветяване, особено при тапицерии със светли цветове. Отстранимите петна и обезцветявания трябва да се почистват възможно най-скоро.

Почиствайте предпазните колани с хладка вода или със специален препарат за интериор на автомобили.

Внимание

Затваряйте самозалепващите се (тип Velcro) закопчалки по дрехите, тъй като в отворено състояние те могат да повредят тапицерията на автомобила.

Същото се отнася и за дрехи с остри ръбове по тях, като ципове, колани или джинси с кабари.

Пластмасови и гумени части

Пластмасовите и гумени части могат да се почистват със същия препарат използван за почистване каросерията на автомобила. Използвайте препарат за интериор на автомобили, ако е необходимо. Не използвайте никакви други препарати. Особено избягвайте ползването на разтворители и бензин. Не използвайте почистващи средства работещи със струя под високо налягане.

Сервизно обслужване и поддръжка

Обща информация	346
Сервизна информация	346
Препоръчани работни течности, смазки и резервни части ..	347
Препоръчани масла и смазочни материали	347

Обща информация

Сервизна информация

За да се осигури икономичната и безопасна работа на автомобила, както и да се запази стойността му, от съществено значение е цялата работа по техническото му обслужване да се извършва през определените интервали.

Подробният и обновен план за сервизното обслужване на вашия автомобил е на разположение в сервиза.

Сервизен дисплей ⇨ 117.

Европейско периодично сервизно обслужване

Сервизно обслужване на Вашия автомобил е необходимо на всеки 30 000 км или веднъж годишно, според това кое настъпи първо, освен ако нещо друго не е посочено на сервизния дисплей.

По-кратък сервизен интервал може да е валиден при тежки условия на експлоатация, напр., таксите и полицейски автомобили.

Европейското периодично сервизно обслужване е валидно за следните страни:

Андора, Австрия, Белгия, Босна и Херцеговина, България, Хърватия, Кипър, Република Чехия, Дания, Естония, Финландия, Франция, Германия, Гърция, Гренландия, Унгария, Исландия, Ирландия, Италия, Латвия, Лихтенщайн, Литва, Люксембург, Македония, Малта, Монако, Черна гора, Холандия, Норвегия, Полша, Португалия, Румъния, Сан Марино, Сърбия, Словакия, Словения, Испания, Швеция, Швейцария, Великобритания.

Сервизен дисплей ⇨ 117.

Международно периодично сервизно обслужване

Сервизно обслужване на Вашия автомобил е необходимо на всеки 15000 км или веднъж годишно, според това кое настъпи първо, освен ако нещо друго не е посочено на сервизния дисплей.

Тежки работни условия са налице, ако често възникват едно или повече от следните обстоятелства: Студен старт, работа в режим на често спиране и потегляне, теглене на ремарке, планинско шофиране, шофиране по лоши и пясъчни пътни настилки, увеличено замърсяване на въздуха, наличие на пясък и високо съдържание на прах във въздуха, шофиране при голяма надморска височина и големи вариации на температурата. При тези тежки условия на работа, някои сервизни дейности може да се наложи да се извършват по-често в сравнение с обичайния интервал на сервизно обслужване.

Международното периодично сервизно обслужване е валидно за страните, които не са посочени в европейското периодично сервизно обслужване.

Сервизен дисплей ⇨ 117.

Заверки

Заверката на сервизното обслужване се прави в книжката Сервиз и гаранция. Датата и изминатите километри се заверяват с подписа и печата на обслужващия сервиз.

Уверете се, че книжката Сервиз и гаранция е попълнена правилно, тъй като доказателството за редовно сервизно обслужване е съществено при гаранционни рекламации, а освен това е от полза при продажбата на автомобила.

Сервизен интервал с оставащата част от експлоатационния живот на маслото

Сервизният интервал е базиран на няколко параметъра в зависимост от начина на експлоатация.

Сервизният дисплей сигнализира кога да смените маслото на двигателя.

Сервизен дисплей ⇨ 117.

Препоръчани работни течности, смазки и резервни части

Препоръчани масла и смазочни материали

Използвайте само продукти, отговарящи на препоръчителните спецификации.

Предупреждение

Експлоатационните материали са опасни и понякога отровни. Боравете внимателно с тях. Обърнете внимание на информацията върху опаковката.

Двигателно (моторно) масло

Двигателното масло се идентифицира по качеството и вискозитета му. При избора на масло за двигателя да се вземе пред вид, че качеството му е по-важно от вискозитета. Качеството на маслото осигурява например

чистота на двигателя, защита срещу износване, както и контрол на стареенето на маслото, докато вискозитетът дава информация относно гъстотата на маслото в рамките на даден температурен обхват.

Dexos е най-новото качество за двигателно масло, което осигурява оптимална защита за бензинови и дизелови двигатели. Ако нямате такава, трябва да използвате други двигателни масла с посочените по-долу качества. Препоръките за бензинови двигатели са валидни също и за двигатели, работещи със съгъстен природен газ (CNG), втечен петролен газ (LPG) и етанол (E85).

Изберете съответното двигателно масло според неговото качество и според минималната околна температура ⇨ 352.

Доливане на моторно масло

Внимание

В случай на разлято масло, избършете го и го изхвърлете по установения ред.

Двигателни масла от различни производители и марки могат да се смесват, ако отговарят на необходимите условия за качество и вискозитет.

Използването на двигателни масла за всички бензинови двигатели само с качество ACEA е забранено, тъй като може да причини повреда на двигателя при определени условия на работа.

Изберете съответното двигателно масло според неговото качество и според минималната околна температура ⇨ 352.

Добавки към двигателните масла

Употребата на добавки към двигателното масло може да предизвика повреда и да анулира гаранцията.

Вискозитет на двигателните масла

Вискозитетът SAE дава информация за гъстотата на маслото.

Универсалното масло е обозначено с две цифри, напр. SAE 5W-30. Първата цифра, следвана от буквата W, обозначава вискозитет при ниски температури, а втората цифра - вискозитет при високи температури.

Избирайте подходящия вискозитет в зависимост от минималната външна температура ⇨ 352.

Всички от препоръчаните вискозитетни класове за подходящи за високи външни температури.

Охлаждаща течност и антифриз

Използвайте само органичен, дълготраен, от киселинен тип охладител (LLC) антифриз, одобрен за автомобила. Обърнете се към сервиз.

Системата е фабрично напълнена с охладителна течност, предвидена за отлична защита срещу корозия и замръзване до припл. -28 °С. В северните страни с много ниски температури, фабрично зареденият охладителен агент осигурява защита срещу замръзване до припл. -37 °С. Тази концентрация трябва да се поддържа целогодишно. Употребата на добавки към охлаждащата течност, предназначени да осигурят допълнителна защита срещу корозия или да предотвратят малки течове, могат да предизвикат функционални проблеми. Не поемаме отговорност за последствия в резултат на използването на добавки към охлаждащата течност.

Течност за спирачки/ съединител

С течение на времето спирачната течност абсорбира влага, която намалява ефективността на спирачките. Затова спирачната течност трябва да се заменя през определените интервали.

Течност за измиване

Използвайте само течност за измиване, одобрена за автомобила, за да предпазите от повреда перата на чистачките, боята, пластмасовите и гумените части. Обърнете се към сервиз.

AdBlue

Използвайте AdBlue само за намаляване на азотните оксиди в отработените емисии ⇨ 234.

Технически данни

Идентифициране на автомобила	350
Идентификационен номер на автомобила	350
Идентификационна табелка ..	350
Идентификация на двигателя	351
Данни на автомобила	352
Препоръчани масла и смазочни материали	352
Данни на двигателя	355
Техническа характеристика ..	357
Тегло на автомобила	358
Размери на автомобила	359
Вместимости	360
Налягане на гумите	361

Идентифициране на автомобила

Идентификационен номер на автомобила



Идентификационният номер на автомобила е щампован на идентификационната табелка и на пода, закрит с капак под мокета.

Идентификационният номер на автомобила може да е щампован върху приборния панел, видим през предното стъкло, или в двигателното отделение върху десния панел на каросерията.

Идентификационна табелка

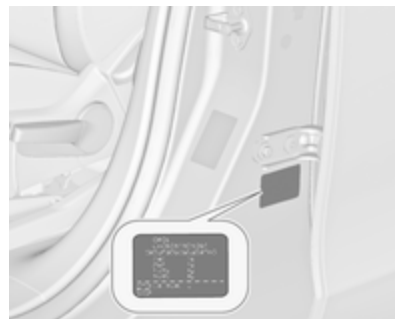

Идентификационната табелка е прикрепена към рамката на предната лява или дясна врата.

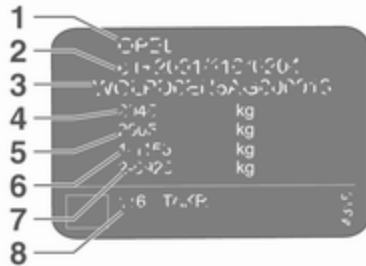

Информация върху идентификационната табелка:

- 1 : производител
- 2 : номер на разрешение за работа
- 3 : идентификационен номер на автомобила
- 4 : допустимо общо брутно тегло на автомобила в кг
- 5 : допустимо общо брутно тегло на автокомпозиция в кг
- 6 : максимално допустимо натоварване на предния мост в кг

7 : максимално допустимо натоварване на задния мост в кг

8 : специфични данни за автомобила или страната

Сборът от натоварването на предния и задния мост не бива да превишава допустимото общо тегло на автомобила. Например, ако предният мост е натоварен максимално, задният мост може да носи само товар, който е равен на общото тегло на автомобила минус натоварването на предния мост.

Техническите данни са определени в съответствие със стандартите на Европейската общност. Запазваме си правото да извършваме промени. Спецификациите в документите на автомобила винаги имат предимство пред тези, описани в настоящото ръководство.

Идентификация на двигателя

Таблиците с технически данни показват идентификационния код на двигателя. Данни на двигателя ↻ 355.

За идентифициране на съответния двигателя, вижте двигателната мощност в ЕЕС сертификата за съответствие, предоставен с автомобила или другите документи за национална регистрация.

Данни на автомобила

Препоръчани масла и смазочни материали

Сервизен план за Европа

Изисквано качество на двигателното масло

Всички европейски страни с европейски интервал на сервизно обслужване ⇨ 346

Качество на двигателното масло	Бензинови двигатели B14NET	Всички останали бензинови двигатели (включително CNG, LPG, E85)	Дизелови двигатели
dexos1 Gen2	✓	–	–
dexos2	–	✓	✓

Всички двигатели с изключение на B14NET: В случай, че не разполагате с dexos качество, не можете да използвате най-много един литър двигателно масло с качество ACEA C3 еднократно между всеки две смени на двигателното масло.

Вискозитет на двигателните масла

Всички европейски страни с европейски интервал на сервизно обслужване ⇨ 346

Околна температура	Бензинови и дизелови двигатели
до -25 °C	SAE 0W-30 или SAE 0W-40 SAE 5W-30 или SAE 5W-40
под -25 °C	SAE 0W-30 или SAE 0W-40

Международен сервизен план

Изисквано качество на двигателното масло

Всички страни с международен интервал на сервизно обслужване ⇨ 346

Качество на двигателното масло	Бензинови двигатели B14NET	Всички останали бензинови двигатели (включително CNG, LPG, E85)	Дизелови двигатели
dexos1 Gen2	✓	–	–
dexos2	–	✓	✓

В случай, че не разполагате с dexos качество, можете да използвате следните качества масла, посочени по-долу:

Всички страни с международен интервал на сервизно обслужване ⇨ 346

Качество на двигателното масло	Бензинови двигатели B14NET	Всички останали бензинови двигатели (включително CNG, LPG, E85)	Дизелови двигатели
ACEA A3/B4	–	✓	✓
ACEA C3	–	✓	✓

Вискозитет на двигателните масла

Всички страни с международен интервал на сервизно обслужване ⇨ 346

Околна температура Бензинови и дизелови двигатели

до -25 °C SAE 0W-30 или SAE 0W-40
SAE 5W-30 или SAE 5W-40

под -25 °C SAE 0W-30 или SAE 0W-40

до -20 °C SAE 10W-30¹⁾ или SAE 10W-40¹⁾

1) Разрешено, но се препоръчва употребата на масла с dexos качество.

Данни на двигателя

Идентификационен код на двигателя	B14NEL	B14NET	B14NET	B16XNT	B16SHT	B16SHL
Търговско обозначение	1.4	1.4	1.4 Пропан-бутан	1.6 CNG	1.6	1.6
Технически код	B14NET	B14NET	B14NET	B16XNT	B16SHT	B16SHT
Работен обем [см ³]	1364	1364	1364	1598	1598	1598
Мощност на двигателя [kW]	88	103	103	110	147	125
при обороти в минута	4200-6000	4900-6000	4900	5000	5500	4750-6000
Въртящ момент [Нм]	200	200	200	210	280	260
при обороти в минута	1850-4200	1850-4900	1850-4900	2300	1650-5000	1650-4500
Вид на горивото	Бензин	Бензин	Втечен газ/ Бензин	Природен газ/ Бензин	Бензин	Бензин
Октаново число (RON) ²⁾						
препоръчано	95	95	95	95	98	98
възможно	98	98	98	98	95	95
възможно	91	91	91	91	91	91
Вид допълнително гориво	–	–	Втечен газ (LPG)	Природен газ (CNG)	–	–

2) Специфичното изискване за двигателя може да е заменено от специфичен за страната етикет върху вратичката на горивния резервоар.

356 Технически данни

Идентификационен код на двигателя	B16DTJ	B16DTH	B20DTJ	B20DTH
Търговско обозначение	1.6 Turbo	1.6 Turbo	2.0 Turbo	2.0 Turbo
Технически код	B16DTH	B16DTH	B20DTH	B20DTH
Работен обем [см ³]	1598	1598	1956	1956
Мощност на двигателя [kW]	88	99	96	125
при обороти в минута	4000	3500-4000	3750	4000
Въртящ момент [Нм]	320	320	300	400
при обороти в минута	2000	2000	1500-2750	1750-2500
Вид на горивото	Дизел	Дизел	Дизел	Дизел

Техническа характеристика

Двигател	B14NEL	B14NET	B14NET	B16XNT	B16SHL	B16SHT
			Пропан-бутан	CNG		
Максимална скорост ³⁾ [км/ч]						
Механична скоростна кутия	190	200	195	200	–	–
със система "стоп/старт"	192	202	–	–	–	220
Автоматична скоростна кутия	–	197	–	–	208	–

3) Указаната максимална скорост е достижима при празен автомобил (без водач) плюс 200 кг полезен товар. Допълнителното оборудване може да намали специфицираната максимална скорост на автомобила.

Двигател	B16DTJ	B16DTH	B20DTJ	B20DTH
Максимална скорост ³⁾ [км/ч]				
Механична скоростна кутия	–	–	–	208
със система "стоп/старт"	186	191	–	208
Автоматична скоростна кутия	–	–	190	205

3) Указаната максимална скорост е достижима при празен автомобил (без водач) плюс 200 кг полезен товар. Допълнителното оборудване може да намали специфицираната максимална скорост на автомобила.

Тегло на автомобила

Тегло на празен автомобил, основен модел без опционално оборудване

	Двигател	Механична скоростна кутия	Автоматична скоростна кутия
5-седалки/7-седалки (кг)	B14NEL	1613/1640	–
	B14NET	1613/1640	1613/1640
	B14NET LPG	1664/1691	–
	B16XNT CNG	1701/1728	–
	B16SHL	–	1701/1728
	B16SHT	1664/1691	–
	B16DTJ	1701/1728	–
	B16DTH	1701/1728	–
	B20DTJ	–	1788/1815
	B20DTH	1733/1760	1788/1815

Допълнителното оборудване и аксесоари увеличават теглото на празния автомобил.

Превозване на товари ⇨ 102.

Размери на автомобила

Дължина [мм]	4666
Широчина заедно със сгънати външни огледала [мм]	1928
Широчина заедно с двете външни огледала [мм]	2100
Височина (без антена) [мм]	1620 - 1710
Дължина на пода на багажното отделение при сгънат трети ред седалки [мм]	1094
Дължина на багажното отделение отделение със сгънати втори и трети ред седалки [мм]	1842
Широчина на товарното отделение [мм]	1057
Височина на багажното отделение [мм]	840
Междуосово разстояние [мм]	2760
Диаметър на завоя [м]	11,9

Вместимости**Двигателно (моторно) масло**

Двигател	B14NEL	B14NET, B14NET LPG	B16XNT CNG	B16SHL, B16SHT
вкл. филтър [л]	4,0	4,0	4,5	5,5
между обозначенията MIN и MAX [л]	1,0	1,0	1,0	1,0

Двигател	B16DTJ, B16DTH	B20DTJ	B20DTH
вкл. филтър [л]	5,0	5,25	5,25
между обозначенията MIN и MAX [л]	1,0	1,0	1,0

Резервоар за горивото

Бензин/дизел, количество за доливане [л]	58
Природен газ CNG, количество за доливане [кг] или [л]	25 кг ⁴⁾ или 144 л
Бензин, количество за презареждане [л]	14
Втечен газ LPG, количество за доливане [л]	60

4) При 20 MPa/200 bar/2900 psi и 15 °C.

Резервоар за AdBlue

AdBlue, количество за доливане [л]	7,5
------------------------------------	-----

Налягане на гумите

Двигател	Гуми	Comfort при максимум 3 лица		ЕСО при максимум 3 лица		При пълно натоварване	
		отпред [kPa/bar] ([psi])	отзад [kPa/bar] ([psi])	отпред [kPa/bar] ([psi])	отзад [kPa/bar] ([psi])	отпред [kPa/bar] ([psi])	отзад [kPa/bar] ([psi])
B14NEL, B14NET	215/60 R16,	220/2,2 (32)	220/2,2 (32)	260/2,6 (38)	260/2,6 (38)	230/2,3 (33)	300/3,0 (43)
	225/50 R17, 235/45 R18, 235/40 R19						
B14NET LPG	225/50 R17,	220/2,2 (32)	220/2,2 (32)	260/2,6 (38)	260/2,6 (38)	230/2,3 (33)	300/3,0 (43)
	235/45 R18, 235/40 R19						
B16XNT CNG	225/50 R17	220/2,2 (32)	220/2,2 (32)	260/2,6 (38)	260/2,6 (38)	230/2,3 (33)	280/2,8 (41)
B16SHL, B16SHT	225/50 R17,	260/2,6 (38)	240/2,4 (35)	280/2,8 (41)	280/2,8 (41)	270/2,7 (39)	320/3,2 (46)
	235/45 R18, 235/40 R19						

362 Технически данни

Двигател	Гуми	Comfort при максимум 3 лица		ЕСО при максимум 3 лица		При пълно натоварване	
		отпред [kPa/bar] ([psi])	отзад [kPa/bar] ([psi])	отпред [kPa/bar] ([psi])	отзад [kPa/bar] ([psi])	отпред [kPa/bar] ([psi])	отзад [kPa/bar] ([psi])
B16DTJ, B16DTH	215/60 R16,	240/2,4 (35)	240/2,4 (35)	280/2,8 (41) 5)	280/2,8 (41) 5)	260/2,6 (38)	300/3,0 (43)
	225/50 R17, 235/45 R18, 235/40 R19						
B20DTJ, B20DTH	225/50 R17,	260/2,6 (38)	240/2,4 (35)	280/2,8 (41)	280/2,8 (41)	280/2,8 (41)	320/3,2 (46)
	235/45 R18, 235/40 R19						
Всички	Временно резервно колело 125/70 R17	420/4,2 (61)	420/4,2 (61)	–	–	420/4,2 (61)	420/4,2 (61)

5) В комбинация с гуми със свръхниско съпротивление срещу въртене: 300/3,0 (43).

Информация за клиента

Информация за клиента	363
Декларация за съответствие REACH	363
Ремонт на повреди от сблъсък	368
Софтуерно потвърждение	369
Регистрирани търговски марки	372
Записване на данни за автомобила и защита на личната информация	373
Системи за записване на данни от събития (черна кутия)	373
Радио честотна идентификация (RFID)	374

Информация за клиента

Декларация за съответствие

Системи за радио предаване

Този автомобил има системи, които предават и / или приемат радиовълни, предмет на Директива 1999/5/ЕС или 2014/53/EU. Производителите на системите, посочени по-долу, декларират съответствие с Директива 1999/5/ЕС или 2014/53/EU. Пълният текст на ЕС декларацията за съответствие за всяка система е достъпен на следния интернет адрес: www.opel.com/conformity

Вносител е
Opel / Vauxhall, Bahnhofplatz,
65423 Ruesselsheim am Main,
Germany.

**Система Инфотейнмънт R 4.0 /
Navi 4.0**
LGE

LG Electronics European Shared
Service Center B.V., Krijgsman 1,
1186 DM Amstelveen, The
Netherlands

Работна честота (MHz)	Максимална мощност (dBm)
2402.0 - 2480.0	4
2400.0 - 2483.5	13
5725.0 - 5850.0	13
2400.0 - 2483.5	4

Модул DAB+

Panasonic Automotive & Industrial
Systems Europe GmbH, Robert-
Bosch-Straße 27-29, 63225 Langen,
Germany

Работна честота: N/A

Максимална мощност: N/A

Антенa Laird

Laird

8100 Industrial Park Drive, Grand
Blanc, MI, 48439 USA

Работна честота: N/A

Максимална мощност: N/A

Антенa Kathrain

Kathrein Automotive GmbH

Roemerring 1, 31137 Hildesheim,
Germany

Работна честота: N/A

Максимална мощност: N/A

OnStar модул

LGE

LG Electronics European Shared
Service Center B.V., Krijgsman 1,
1186 DM Amstelveen, The
Netherlands

Работна честота (MHz)	Максимална мощност (dBm)
-----------------------	--------------------------

2402 - 2480	4
2412 - 2462	18
880 - 915	33
1710 - 1785	24
1850 - 1910	24
1920 - 1980	24
2500 - 2570	23

Преден радарен модул

Delphi

Delphiplatz 1, 42119 Wuppertal,
Germany

Работна честота: 76 - 77 GHz

Максимална мощност: 55 EIRP
dBm**Имобилайзер**

Continental Automotive GmbH

Siemensstrasse 12, 93055
Regensburg, Germany

Работна честота: 125 kHz

Максимална мощност:
5,1 dBuA/m @ 10m**Приемник на дистанционното радиоправление**

Continental Automotive GmbH

Siemensstrasse 12, 93055
Regensburg, Germany

Работна честота: 433,92 MHz

Максимална мощност: N/A

Предавател на дистанционното радиоправление

Continental Automotive GmbH

Siemensstrasse 12, 93055
Regensburg, Germany

Работна честота: 433,92 MHz

Максимална мощност: -5,7 dBm

Сензори за налягане на въздуха в гумите

Schrader Electronics Ltd.

11 Technology Park, Belfast Road,
Antrim BT41 1QS, Northern Ireland,
United Kingdom

Работна честота: 433,92 MHz

Максимална мощност: 10 dBm

Приемник на дистанционно радиоправление на паркинг нагревател

Webasto Thermo & Comfort SE

Friedrichshafener Str. 9, 82205 D-
Gilching, Germany

Работна честота: N/A

Максимална мощност: N/A

Предавател на дистанционно радиоправление на паркинг нагревател

Webasto Thermo & Comfort SE

Friedrichshafener Str. 9, 82205 D-
Gilching, Germany

Работна честота: 869 MHz

Максимална мощност: 14 dBm

Радарни системи

Декларации за съответствие на радарните системи, предназначени за конкретните държави, са показани на следващата страница:

European Union

EC Directive: 1999/5/EC

Manufacturer: Delphi Electronics & Safety

Model / Type Designation: L2C0038TR

Description / Intended Use:

Electronically Scanned Radar (ESR), a 76.5GHz adaptive cruise control system radar fitted to motor vehicles at vehicle manufacture

Applied Standards:

47 CFR Part 15

CEPT ERC Recommendation 70-03

EN 60950

EN 301 091

European Commission Directive

2006/28/EC

I declare that the product referenced above is in compliance with the essential requirements and other relevant provisions of Directive 1999/5/EC, on the approximation of the laws of the member states relating to Directive 1999/5/EC.

Brazil

Modelo: L2C0038TR



1071-10-3451



0107897843800248

Este equipamento opera em caráter secundário, isto é, não tem direito a proteção contra interferência

prejudicial, mesmo de estações do mesmo tipo, e não pode causar interferência a sistemas operando em caráter primário

Indonesia

14785/POSTEL/2010

1982

Jordan

Type Approval No.: TRC/LPD/2009/87

Equipment Type: Low Power Device (LPD)

Malaysia

Approval #: B 05358

Moldova

8526

Morocco

AGREE PAR L'ANRT MAROC

Numéro d'agrément :

MR 4838 ANRT 2009

Date d'agrément : 22/5/2009

Singapore

Complies with

IDA Standards

DA105753

South Africa

TA-2009/163

APPROVED

South Korea

방송통신위원회

인용번호 : KCC-0904PRL200908TR

Taiwan

◎ CCAB09LP4590T3

UAE

TRA

REGISTERED No:

0018923/09

DEALER No:

DA0047809/10

United States of America and Canada

Model / FCC ID: L2C0038TR IC: 3432A-0038TR

This device complies with Part 15 of the FCC Rules and with Industry Canada license-exempt RSS standard(s). Operation is subject to the following two conditions: (1) This device may not cause harmful interference, and (2) This device must accept any interference received, including interference that may cause undesired operation.

Le présent appareil est conforme aux CNR d'industrie Canada applicables aux appareils radio exempts de licence. L'exploitation est autorisée aux deux conditions suivantes: (1) l'appareil ne doit pas produire de brouillage, et (2) l'utilisateur de l'appareil doit accepter tout brouillage radioélectrique subi, même si le brouillage est susceptible d'en compromettre le fonctionnement.

Note: Changes or modifications not expressly approved by the party responsible for compliance could void the user's authority to operate the equipment. The term "IC:" before the radio certification number only signifies that Industry Canada technical specifications were met.

Note: This equipment complies with radiation exposure limits set forth for an uncontrolled environment. This equipment should be installed and operated with minimum distance of 20 cm between the radiator and your body.



Wir lieben Autos.

Konformitätserklärung

nach EG Richtlinie 2006/42/EG

Hiermit erklären wir, dass das Produkt:

Produktbezeichnung: Wagenheber

Typ/GM-Teilenummern: 13348505, 13504504

den Bestimmungen der Richtlinie 2006/42/EG entspricht.

Angewendete technische Normen:

GMW9237 Jacking
GM 14337 Standard Equipment Jack - Hardware Treads
GMW5127 Vehicle Integrity-Hoisting and Service Station Jacking
GMW15005 Standard Equipment Jack and Spare Tire, Vehicle Test
ISO TS 16949 Qualitätsmanagementsystem

Der Unterzeichner ist Bevollmächtigter für die Zusammenstellung der technischen Unterlagen.

Rüsselsheim, 31. Januar 2014



Hans-Peter Metzger
Engineering Group Manager Chassis & Structure
Adium Opel AG

Adium Opel AG
Kraussnickstr. 1
64223 Rüsselsheim
T 049 421 33 1 38 01 421 7 88 00
www.opel.de

Vertrauenswürdig
Michael Lohschulte, Dr. Thomas Schäfer,
Peter Thies, Susanne Weidner, Julian Willms

Auditorfirma:
Dipl.-Ing. U. Grogg (Hauptberuflich)

Seit der Grundschicht: Klausurkorn
Anlagenführerschein, msp 2010/8
Hilfsmechaniker der 1. Stufe

Превод на оригиналната декларация за съответствие

Декларация за съответствие, съгласно Директива на ЕС 2006/42/ЕС

Ние декларираме, че продуктът:

Обозначение на продукта: Крик

Тип/GM номер на част: 13348505, 13504504

е в съответствие с разпоредбите на Директива 2006/42/ЕС.

Приложими технически стандарти:

- GMN9737 : повдигане с крик
GM 14337 : крик от стандартно оборудване - хардуерни изпитания
GMN5127 : интегритет на автомобила - издигане и повдигане с крик в сервиз

- GMW15005 : стандартно оборудване, крик и резервна гума, изпитания на автомобила
ISO TS 16949 : системи за управление на качеството

Подписалата страна е оторизирана да компилира техническата документация.

Рюселсхайм, 31 януари 2014

подписано от

Ханс-Петер Метцгер (Hans-Peter Metzger)

Мениджър на инженерна група за шаси и структура

Adam Opel AG

D-65423 Rüsselsheim

REACH

Registration, Evaluation, Authorisation and Restriction of Chemicals (REACH) е регулация на Европейския съюз, приета с цел подобряване на защитата на човешкото здраве и околната среда от рисковете, които могат да възникнат от химикалите. Посетете www.opel.com/reach за повече информация и за достъп до цялата комуникация по Член 33.

Ремонт на повреди от сблъсък**Дебелина на боята**

Поради технологиите на производството, дебелината на боята може да варира между 50 и 400 µm.

Поради това, различната дебелина на боята не е индикатор за ремонт на повреди от сблъсък.

Софтуерно потвърждение

Някои компоненти на OnStar включват libcurl и unzip софтуер, както и софтуер на други външни разработчици. По-долу са уведомленията и лицензите, свързани с libcurl и unzip софтуер, както и софтуер на други външни разработчици, вижте <http://www.lg.com/global/support/opensource/index>.

Моля, потърсете преведения текст под оригиналния текст.

libcurl

Copyright and permission notice

Copyright (c) 1996 - 2010, Daniel Stenberg, <daniel@haxx.se>.

All rights reserved.

Permission to use, copy, modify, and distribute this software for any purpose with or without fee is hereby granted, provided that the above copyright notice and this permission notice appear in all copies.

The software is provided "as is", without warranty of any kind, express or implied, including but not limited to

the warranties of merchantability, fitness for a particular purpose and noninfringement of third party rights. In no event shall the authors or copyright holders be liable for any claim, damages or other liability, whether in an action of contract, tort or otherwise, arising from, out of or in connection with the software or the use or other dealings in the software.

Except as contained in this notice, the name of a copyright holder shall not be used in advertising or otherwise to promote the sale, use or other dealings in this Software without prior written authorization of the copyright holder.

unzip

This is version 2005-Feb-10 of the Info-ZIP copyright and license. The definitive version of this document should be available at <ftp://ftp.info-zip.org/pub/infozip/license.html> indefinitely.

Copyright (c) 1990-2005 Info-ZIP. All rights reserved.

For the purposes of this copyright and license, "Info-ZIP" is defined as the following set of individuals:

Mark Adler, John Bush, Karl Davis, Harald Denker, Jean-Michel Dubois, Jean-loup Gailly, Hunter Goatley, Ed Gordon, Ian Gorman, Chris Herborth, Dirk Haase, Greg Hartwig, Robert Heath, Jonathan Hudson, Paul Kienitz, David Kirschbaum, Johnny Lee, Onno van der Linden, Igor Mandrichenko, Steve P. Miller, Sergio Monesi, Keith Owens, George Petrov, Greg Roelofs, Kai Uwe Rommel, Steve Salisbury, Dave Smith, Steven M. Schweda, Christian Spieler, Cosmin Truta, Antoine Verheijen, Paul von Behren, Rich Wales, Mike White.

This software is provided "as is," without warranty of any kind, express or implied. In no event shall Info-ZIP or its contributors be held liable for any direct, indirect, incidental, special or consequential damages arising out of the use of or inability to use this software.

Permission is granted to anyone to use this software for any purpose, including commercial applications, and to alter it and redistribute it freely, subject to the following restrictions:

1. Redistributions of source code must retain the above copyright notice, definition, disclaimer, and this list of conditions.
2. Redistributions in binary form (compiled executables) must reproduce the above copyright notice, definition, disclaimer, and this list of conditions in documentation and/or other materials provided with the distribution. The sole exception to this condition is redistribution of a standard UnZipSFX binary (including SFXWiz) as part of a self-extracting archive; that is permitted without inclusion of this license, as long as the normal SFX banner has not been removed from the binary or disabled.
3. Altered versions--including, but not limited to, ports to new operating systems, existing ports

with new graphical interfaces, and dynamic, shared, or static library versions--must be plainly marked as such and must not be misrepresented as being the original source. Such altered versions also must not be misrepresented as being Info-ZIP releases--including, but not limited to, labeling of the altered versions with the names "Info-ZIP" (or any variation thereof, including, but not limited to, different capitalizations), "Pocket UnZip," "WiZ" or "MacZip" without the explicit permission of Info-ZIP. Such altered versions are further prohibited from misrepresentative use of the Zip-Bugs or Info-ZIP e-mail addresses or of the Info-ZIP URL(s).

4. Info-ZIP retains the right to use the names "Info-ZIP," "Zip," "UnZip," "UnZipSFX," "WiZ," "Pocket UnZip," "Pocket Zip," and "MacZip" for its own source and binary releases.

libcurl

Уведомление за авторски права и разрешение

Авторски права (c) 1996 - 2010, Daniel Stenberg, <daniel@haxx.se>.

Всички права запазени.

С настоящето се дава разрешение за използване, копиране, модифициране и разпространение на този софтуер за всякакви цели с или без такса, при условие, че горното уведомление за авторски права и това уведомление за разрешение се показват във всички копия.

Софтуерът се предоставя "такъв, какъвто е", без никаква гаранция, изрична или подразбираща се, включително, но не ограничено до гаранция за продаваемост, пригодност за конкретна цел и ненарушаване на правата на трети страни. В никакъв случай авторите или притежателите на авторското право не носят отговорност за каквито и да било искове, щети или друг вид отговорност, независимо дали в действието на договор,

закононарушение, даващо право на иск или друго, произтичащи от или във връзка със софтуера или употребата му или други действия, свързани със софтуера.

Освен както се съдържа в това уведомление, името на притежателя на авторските права не може да се използва за рекламиране или по друг начин за промотиране на продажбата, употребата или други действия, свързани с този софтуер, без предварително писмено разрешение от притежателя на авторските права.

unzip

Това е версия 2005-Feb-10 на авторското право и лиценза за Info-ZIP. Окончателната версия на този документ следва да е налична завинаги на <ftp://ftp.info-zip.org/pub/infozip/license.html>.

Авторски права (с) 1990-2005 Info-ZIP. Всички права запазени.

За целите на това авторско право и лиценз, "Info-ZIP" се дефинира като следната група от лица:

Mark Adler, John Bush, Karl Davis, Harald Denker, Jean-Michel Dubois, Jean-loup Gailly, Hunter Goatley, Ed Gordon, Ian Gorman, Chris Herborth, Dirk Haase, Greg Hartwig, Robert Heath, Jonathan Hudson, Paul Kienitz, David Kirschbaum, Johnny Lee, Onno van der Linden, Igor Mandrichenko, Steve P. Miller, Sergio Monesi, Keith Owens, George Petrov, Greg Roelofs, Kai Uwe Rommel, Steve Salisbury, Dave Smith, Steven M. Schweda, Christian Spieler, Cosmin Truta, Antoine Verheijen, Paul von Behren, Rich Wales, Mike White.

Софтуерът се предоставя "такъв, какъвто е", без никаква гаранция, изрична или подразбираща се. В никакъв случай Info-ZIP или неговите сътрудници не носят отговорност за каквито и да било преки, непреки, инцидентни, специални или последващи щети, произтичащи от употребата или невъзможността за употреба на този софтуер.

Дава се разрешение на всеки да използва този софтуер за всякаква цел, включително комерсиални

приложения, както и да го променя и разпространява свободно, при спазване на следните ограничения:

1. Разпространението на изходния код трябва да запази горното уведомление за авторски права, дефиницията, отказа от отговорност и този списък с условия.
2. Разпространението в двоична форма (компилиран изпълним файл) трябва да възпроизвежда горното уведомление за авторски права, дефиницията, отказа от отговорност и този списък с условия в документацията и/или други материали, предоставени с дистрибуцията. Единственото изключение от това условие е разпространението на стандартния двоичен UnZipSFX (включително SFXWiz) като част от саморазархивиращ се архив; това е разрешено без включване на този лиценз,

стига да не се премахва или деактивира нормалния SFX банер от двоичния файл.

3. Променени версии-включително, но не ограничаващо се до нови операционни системи, съществуващи портове с нови графични интерфейси и динамични, споделени или статични библиотечни версии-трябва да бъдат ясно маркирани като такива и не трябва да се интерпретират погрешно като оригиналния източник. Такива променени версии също така не трябва да се интерпретират погрешно като издадени от Info-ZIP -- включително, но не ограничаващо се до етиктиране на променените версии с имената "Info-ZIP" (или вариации на това име, включително, но не ограничаващо се до различно използване на главни и малки букви), "Pocket UnZip", "WiZ" или "MacZip", без изричното разрешение на Info-ZIP. За

такива променени версии освен това не се допуска да използват подвеждащо имейл адресите на Zip-Bugs или Info-ZIP, нито URL адресите на Info-ZIP.

4. Info-ZIP си запазва правото да използва имената "Info-ZIP", "Zip", "UnZip", "UnZipSFX", "WiZ", "Pocket UnZip", "Pocket Zip" и "MacZip" за своите собствени издания на изходен и двоичен код.

Регистрирани търговски марки

Apple Inc.

Apple CarPlay™ е търговска марка на Apple Inc.

App Store® и iTunes Store® са регистрирани търговски марки на Apple Inc.

iPhone®, iPod®, iPod touch®, iPod nano®, iPad® и Siri® са регистрирани търговски марки на Apple Inc.

Aupeo! GmbH

AUPEO® е регистрирана търговска марка на Aupeo! GmbH.

Bluetooth SIG, Inc.

Bluetooth® е регистрирана търговска марка на Bluetooth SIG, Inc.

DivX, LLC

DivX® и DivX Certified® са регистрирани търговски марки на DivX, LLC.

EnGIS Technologies, Inc.

BringGo® е регистрирана търговска марка на EnGIS Technologies, Inc.

Google Inc.

Android™ и Google Play™ Store са търговски марки на Google Inc.

Stitcher Inc.

Stitcher™ е търговска марка на Stitcher, Inc.

Verband der Automobilindustrie e.V.

AdBlue® е регистрирана търговска марка на VDA.

Записване на данни за автомобила и защита на личната информация

Системи за записване на данни от събития (черна кутия)

Модули за съхранение на данни в автомобила

Голям брой електронни компоненти във вашия автомобил съдържат модули за временно или постоянно съхранение на технически данни за състоянието на автомобила, събития и грешки. Като правило, тази техническа информация документира състоянието на частите, модулите, системите или околната среда.

- работни условия на компонентите на системите (напр., нива на напълване)
- съобщения за състоянието на автомобила и неговите отделни компоненти (напр.,

брой обороти на колелата / скорост на въртене, забавяне, надлъжно ускорение)

- неправилно функциониране и дефекти в компонентите на важни системи
- реакциите на автомобила в конкретни пътни ситуации (напр., раздуване на въздушна възглавница, активиране на система за контрол на стабилността)
- околни условия (напр., температура)

Тези данни са изключително технически и спомагат за идентифициране и коригиране на грешки, както и за оптимизиране на функциите на автомобила.

Профили на движение, посочващи изминатите маршрути, не могат да бъдат създадени въз основа на тези данни.

Ако се използват услуги (напр., ремонтни работи, сервизни процеси, гаранционни искиове, оценка на качество), служителите от сервизната мрежа (вкл.

производителят) могат да прочетат тази техническа информация от модулите за съхранение на данни за грешки и събития, като използват специални диагностични устройства. Ако е необходимо, ще получите допълнителна информация в тези сервизи. След като грешката бъде отстранена, данните се изтриват от модула за съхранение или се презаписват за постоянно.

При използване на автомобила, може да възникнат ситуации, в които тези технически данни, свързани с друга информация (доклади за инциденти, щети по автомобила, свидетелски показания на очевидци и др.) може да бъдат асоциирани с конкретно лице - с помощта на експерт.

Допълнителните функции, договорени с клиента (напр., разположение на автомобила в аварийни ситуации), позволяват предаването на конкретни данни от автомобила.

Радио честотна идентификация (RFID)

RFID технологията се използва при някои автомобили за функции като следене на налягането в гумите и безопасност на запалителната система. Тя се използва и във връзка с устройства като радио дистанционно управление за заключване/отключване и стартиране и вградени в автомобила предаватели за отваряне на гаражни врати. RFID технологията в автомобилите Opel не използва лични данни или връзка с друга система на Opel, съдържаща лични данни.

Азбучен указател

A	
Аварийни предупредителни светлини	150
Аварийно обаждане.....	206
Автоматичен контрол на светлините	145
Автоматична сила на звука.....	168
Автоматична скоростна кутия .	237
Автоматично заключване	26
Адаптивен круиз контрол. 128, 254	
Акcesoари и модификации на автомобила	296
Активиране на аудио от USB... 180	
Активиране на музика през Bluetooth.....	180
Активиране на навигационната система.....	188
Активиране на радиото.....	172
Активиране на снимка от USB. 182	
Активиране на телефон.....	206
Активиране на филм от USB... 183	
Активни облегалки за глава.....	41
Активно аварийно спиране.....	266
Акумулатор на автомобила	302
Алармена система	29
Антиблокираща спирачна система	242
Антиблокираща спирачна система (ABS)	124
Асистент за дълги светлини....	146
Асистент за дългите светлини. 127	
Аудио файлове.....	178
Б	
Багажник на покрива	101
Багажно отделение	27
Бутони върху волана	105
В	
Вентилационни дюзи.....	220
Вентилация.....	213
Вериги за сняг	327
Включване на системата Инфотейнмънт.....	161
Включване на станции.....	174
Вместимости	360
Водене	198
Водене по маршрут.....	198
Врати.....	27
Втори ред седалки	48
Входящи отвори за въздух	221
Въведение	3
Въвеждане на пътна цел	193
Възпроизвеждане на аудио.....	180
Възпроизвеждане на филми....	183
Външна температура	109
Външни огледала.....	32
Външни светлини	12, 127, 144
Вътрешни огледала.....	33
Вътрешно осветление.....	152,
	153, 312

Г			
Габаритни светлини. 144, 152, 308		Дистанционното радиоуправление 22	Елементи на управлението
Гласово водене..... 188		Дневен километражен брояч . . 112	Волан..... 158
Гласово разпознаване..... 202		Дневни светлини 148	система Инфотейнмънт..... 158
Гориво..... 280		Дълбочина на шарката на	Етикет на въздушна
Гориво за бензинови		протектора 326	възглавница..... 59
двигатели 280		Дълги светлини 127, 145	Ж
Гориво за дизелови двигатели 282		Е	Жабка 73
Гориво за работа на втечен		Електрическа ръчна спирачка	З
газ..... 283	 123, 243	Забавено изключване..... 226
Грижи за външния вид 342		Електрическа система..... 313	Завиване..... 224
Грижи за външността..... 342		Електрически контакти 110	Заглушаване на звука..... 161
Грижи за интериора 344		Електрически прозорци 34	Задействайте педала..... 123
Д		Електрическо регулиране 32	Заден подов капак 92
Данни на автомобила..... 352		Електрическо регулиране на	Задна светлина за мъгла 127
Данни на двигателя 355		седалките 44	Задни светлини за мъгла..... 151
Двигателно масло 298		Електронна система за	Задни седалки..... 48
Двигателно (моторно) масло . .		климатичен контрол 216	Замъглени стъкла на
..... 347, 352		Електронна стабилизираща	фаровете 152
Деактивиране на въздушните		система и система за	Запалка 111
възглавници 65, 122		тракшън контрол..... 125	Запаметени настройки..... 23
Декларация за съответствие... 363		Електронна стабилизираща	Запаметяване на станции..... 174
Декоративни тасове 327		система (ESC)..... 247	Записване на данни за
Детски предпазни системи		Електронната стабилизираща	автомобила и защита на
(седалки) 67		система е изключена..... 125	личната информация..... 373
Дизелов филтър за твърди		Електронни програми за	Зареждане с гориво 283
частици..... 125, 232		управление 239	Зареждаща система 122
Дисплей на скоростната кутия 237			Защита от изтощаване на
			акумулатора 155

Защита от кражба	157
Зимни гуми	319

И

Идентификационен номер на автомобила	350
Идентификационна табелка ..	350
Идентификация на двигателя..	351
Избор на вълнов обхват.....	172
Извършване на работа	297
Изгорели газове	232
Използване на приложения за смартфон.....	184
Използване на природен газ за гориво	283
Изпъкнало огледало	32
Имобилайзер	31, 127
Индикатор за незакопчан предпазен колан	121
Индикатори.....	112
Индикация за разстояние отпред.....	265
Инструменти	319
Инструменти на автомобила ..	319
Интелигентен текст.....	176
Интерактивна система за шофиране.....	248
Информационен дисплей.....	133
Информационни дисплеи.....	129

К

Камера за задно виждане	273
Капак на двигателя	298
Карти.....	188
Катализатор	233
Километражен брояч	112
Клаксон	14, 106
Климатичен контрол	16
Климатична система.....	213, 214
Ключалки за деца	27
Ключ за светлините	144
Ключове	21
Ключове, ключалки.....	21
Код.....	135
Колела и гуми	319
Комплект за първа помощ	100
Комплект за ремонт на гуми ..	327
Конзола над главата	75
Контакти.....	193
Контролен индикатор за неизправност	123
Контрол над автомобила	224
Контрол на осветлението на арматурното табло	152
Контролни индикатори (лампи)	118
Крик на автомобила.....	319
Круиз контрол (система за поддържане на дадена скорост)	127, 250
Кутия под седалката	76

Кутия с предпазители в арматурното табло	316
Кутия с предпазители в багажното отделение	317
Кутия с предпазители в двигателното отделение	314

Л

Лампи за четене	153
Любими.....	193

М

Максимална сила на звука при включване.....	168
Масло, двигател.....	298, 347
Масло, моторно.....	352
Места за поставяне на детска седалка	70
Механична заключваща система против кражби	28
Механична скоростна кутия	241
Мигач	120
Мобилни телефони и радио оборудване (СВ)	211

Н

Налягане на гумите	320, 361
Налягане на маслото на двигателя	126
Напрежение на акумулатора ..	136
Настройване на огледалото	8

Настройки на дисплея.....	182, 183
Настройки на силата на звука.....	168
Настройки на тона.....	167
Начално меню.....	164
Неизправност	240
Неизправност в	
електрическата ръчна	
спирачка.....	124
Ниско ниво на горивото	127
Номера за бързо набиране.....	206

О

Обезвъздушаване на	
дизеловата горивна система	304
Облегалка за ръце.....	46
Облегалки за глава	39
Обозначения на гумите	320
Оборотомер	113
Обща информация. .	178, 186,
	202, 290
Приложения за смартфон.....	178
Телефон.....	202
Bluetooth.....	178
система Инфотейнмънт.....	156
DAB.....	176
Navigation (Навигация).....	186
USB.....	178
Общ преглед на таблото с	
прибори	10

Огледало с автоматично	
противозаслепяващо	
регулиране	33
Огледало с ръчно	
противозаслепяващо	
регулиране	33
Ограничител на скоростта	128, 252
Опасност, предупреждение и	
внимание	4
Органи за управление.....	105
Органи за управление върху	
волана.....	158
Осветление в сенника	153
Осветление на завоите.....	148
Осветление на	
регистрационния номер	312
Осветление на таблото с	
прибори	312
Осветление на централната	
конзола	154
Осветление при влизане	154
Осветление при излизане	154
Основни операции.....	164
Особености при шофирането,	
съвети относно тегленето . .	290
Отворена врата	128
Отделение за вещи в задната	
част на автомобила.....	89
Отделение за вещи в	
облегалката за ръце	76

Отделения за вещи.....	73
Отключване на автомобила	6
Открит автомобил отпред.....	128
Отопление на задното стъкло . .	36
Отопление на седалката.....	47
Отопляем волан	106
Отопляеми огледала	33
Отработена течност от дизел. .	234
Охлаждаща течност за	
двигателя	300
Охлаждаща течност и	
антифриз.....	347
Охрана на автомобила.....	28

П

Паркиране	19, 230
Паспорт на автомобила	
(Car Pass)	22
Пепелници	111
Персонализиране на	
автомобила	136
Повикване	
Входящо повикване.....	206
Инициране на телефонно	
обаждане.....	206
Тон на звънене.....	206
Функции по време на	
телефонно обаждане.....	206
Повреда.....	340
Показване на снимки.....	182

Покрив.....	37
Покривало на товарното (багажното) отделение	89
Поленов филтър	221
Положение на седалката	41
Положения на контакта за запалване	225
Помощна система за пътни знаци.....	128, 275
Помощни системи за водача... 250	
Помощ при паркиране	268
Помощ при потегляне по наклон	245
Помощ при спиране	245
Поставки за чаши	74
Потегляне	17
Превключване на предавки.... 124	
Превозване на товари	102
Преглед на елементите на управлението.....	158
Предварително подгряване ... 125	
Предни светлини.....	144
Предни седалки.....	41
Предни фарове за мъгла	151
Предни фарове при пътуване зад граница	147
Предно отделение за вещи..... 75	
Предно стъкло.....	34
Предпазен колан	8
Предпазители	313

Предпазна мрежа	98
Предпазни колани	55
Предпазни седалки за деца..... 67	
Предупредителен триъгълник 100	
Предупредителни зумери	135
Предупредителни светлини.... 112	
Предупредителни съобщения 135	
Предупреждение за напускане на платно..... 125, 279	
Предупреждение за преден сблъсък.....	261
Предупреждение за страничната сляпа зона..... 272	
Прекъсване на електрозахранването	240
Прекъсване подаването на гориво в режим на моторна спирачка	227
Препоръчани масла и смазочни материали 347, 352	
Прибори.....	112
Пробив.....	331
Проверки на автомобила..... 297	
Проектиране на телефона..... 184	
Прозорци.....	34
Прозорци с ръчно задвижване . 34	
Промяна на размера на джантите и гумите	326
Пропан-бутан..... 114, 283, 352	
Пътни инциденти.....	198

Р

Работа.....	206
Работа с менюто.....	164
Работа със системата Външни устройства.....	178
Меню.....	164
Навигационна система.....	188
Радио.....	172
Телефон.....	206
Радио Активиране.....	172
Включване на станции.....	174
Запаметяване на станции.... 174	
Избор на вълнов обхват..... 172	
Интелигентен текст.....	176
Конфигуриране на DAB..... 176	
Конфигуриране на RDS..... 175	
Настройка на станции..... 172	
Радиоинформационна система (RDS).....	175
Райониране.....	175
Регионални.....	175
Списъци на предпочитани станции.....	174
Търсене на станции.....	172
Употреба.....	172
Цифрово аудио излъчване (DAB).....	176
DAB съобщения.....	176

Радиоинформационна система (RDS)	175
Радио честотна идентификация (RFID).....	374
Размери на автомобила	359
Разпознаване на речта.....	202
Разработване на новия автомобил	225
Разстояние за следване.....	124
Разход на гориво - CO ₂ емисии	289
Райониране.....	175
Регионални.....	175
Регистрирани търговски марки	372
Регулиране на волана	9, 105
Регулиране на облегалките за глава	8
Регулиране на седалката	6
Регулиране светлинния сноп на предните фарове	147
Регулируеми вентилационни дюзи	220
Редовно включване на климатичната система	222
Резервно колело	334
Ремонт на повреди от сблъсък	368
Рециклиране на излезли от употреба автомобили	297
Ръководството ще ви помогне	3
Ръчен режим	239

Ръчна спирачка.....	242, 243
Ръчно регулиране на седалката	42

С

Светлинен клаксон	146
Светлини за заден ход	152
Светлини за мъгла	307
Светлинни функции.....	154
Светодиодни фарове.....	307
Свързване на ремарке.....	290
Свързване чрез Bluetooth.....	203
Сгъваеми огледала	32
Сгъваща се масичка	100
Сдвояване.....	203
Селективна каталитична редукция.....	234
Селектор за гориво	114
Сервизен дисплей	117
Сервизна информация	346
Сервизно обслужване	222, 346
Сервоусилвател на волана.....	124
Сигнали при завой и смяна на платното	150
Сила на звука	
Автоматична сила на звука .	168
Компенсация на силата на звука в зависимост от скоростта.....	168
Максимална сила на звука при включване.....	168

Нагласяне на силата на звука.....	161
Ограничение на силата на звука при високи температури.....	161
Сила на звука на тон на звънене.....	168
Сила на звука на TP.....	168
Сила на звука при докосване	168
Функция за изключване на звука.....	161
Сила на звука на TP.....	168
Сила на звука при докосване..	168
Символи	4
Система за контрол при шофиране.....	246
Система за отопление и вентилация	213
Система за превоз на товари ...	96
Система за следене на налягането в гумите.....	126, 322
Система за стабилизиране на ремаркетото	294
Система за тракшън контрол (контрол на сцеплението)	246
Система за централно заключване	24
Система на въздушните възглавници	59

Система на въздушните възглавници-завеси	64
Система на задния носач.....	77
Система на предните въздушни възглавници	63
Система на страничните въздушни възглавници	64
Система стоп/старт.....	228
Системата за тракшън контрол е изключена.....	125
Система Flex-Fix.....	77
Системи за записване на данни от събития (черна кутия).....	373
Системи за измиване и избърсване	14
Системи за откриване на препятствие.....	268
Системи на въздушните възглавници и обтегачи на предпазните колани	121
Системни настройки.....	169
Скоростен лост	238
Скоростна кутия	16
Скоростомер	112
Слънчеви сенници	37
Смартфон.....	178
Проектиране на телефона....	184
Смяна на колело	331
Смяна на крушка	305

Смяна на перо на чистачка	304
Софтуерно потвърждение.....	369
Специфични за автомобила данни	3
Спирачки	242, 302
Спирачки и съединител	123
Спирачна течност	302
Списък със завои.....	198
Списъци на предпочитани станции.....	174
Включване на станции.....	174
Запаметяване на станции....	174
Спомагателно отопление.....	220
Стартиране и обслужване.....	225
Стартиране на двигателя	226
Стартиране с помощен акумулатор и кабели	338
Стойка за велосипеди.....	77
Странични мигачи	311
Странични релси и куки	96
Съклен панел	37
Съвети по управлението на автомобила.....	224
Съхранение в централната конзола	77
Съхранение на вещи в панела на вратата.....	75
Съхраняване на автомобила... ..	296
Съхраняване на вещи.....	73

Т

Табло с прибори	112
Тапицерия.....	344
Теглене.....	290, 340
Теглене на автомобила	340
Теглене на друг автомобил ...	341
Теглене на ремарке	291
Теглич.....	290, 292
Тегло на автомобила	358
Телефон	
Входящо повикване.....	206
Въвеждане на номер.....	206
Главно меню за телефон.....	206
Избиране на тона на звънене	206
Номер за бързо набиране... ..	206
Обща информация.....	202
Свързване с Bluetooth.....	203
Спешни повиквания.....	206
Телефонен указател.....	206
Функции по време на телефонно обаждане.....	206
Хронология на повиквания... ..	206
Bluetooth.....	202
Телефонен указател.....	206
Техническа характеристика ...	357
Течност за измиване	301
Течност за сервоусилвателя на волана.....	301
Течност за спирачки/съединител.....	347

ТМС станции.....	186
Товар на покрива.....	102
Товарно отделение	86
Тон на звънене	
Промяна на тона на звънене	206
Сила на звука на тон на звънене.....	168
Трети ред седалки	53
Триточкови предпазни колани ..	56
Търсене на станции.....	172

У

Указател за горивото	113
Указател за температурата на охлаждащата течност на двигателя	116
Ултразвукова система за помощ при паркиране.....	268
Употреба.....	161, 172, 188, 202
Меню.....	164
Навигационна система.....	188
Радио.....	172
Телефон.....	206
Bluetooth.....	178
USB.....	178
Управляващ панел на система Инфотейнмънт.....	158

Ф

Файлове с филми.....	178
Файлове със снимки.....	178

Файлови формати	
Аудио файлове.....	178
Файлове с филми.....	178
Файлове със снимки.....	178
Фар за мъгла	127
Фиксирани вентилационни дюзи	221
Филтър за твърди частици.....	232
Фуния.....	283

Х

Халки за привързване	96
Халогенни предни фарове	305
Хронология на повиквания.....	206

Ц

Център за информация на водача.....	129
Цифрово аудио излъчване.....	176

Ч

Часовник.....	109
Чистачка/система за измиване на задното стъкло	108
Чистачки/система за измиване на предното стъкло	106

Щ

Щори	37
------------	----

A

AdBlue.....	126, 234, 347
Autostop.....	228

B

BlueInjection.....	234
Bluetooth	
Меню за музика през Bluetooth.....	180
Обща информация.....	178
Свързване на устройство.....	178
Свързване с Bluetooth.....	203
Сдвояване.....	203
Телефон.....	206
BringGo.....	184

C

CNG.....	114, 283
----------	----------

D

DAB.....	176
DEF.....	234

L

LED предни фарове.....	127, 148
------------------------	----------

N

Navigation (Навигация)	
Актуализиране на карта.....	186
Водене по маршрут.....	198
Въвеждане на пътна цел.....	193
Дисплей на картата.....	188

Контакти.....	193
Любими.....	193
Манипулиране на картата....	188
Пътни инциденти.....	198
Скорешни крайни цели.....	193
Списък със завои.....	198
Текущо местоположение.....	188
TMC станции.....	186, 198

O

OnStar.....	139
-------------	-----

P

POI.....	193
----------	-----

Q

Quickheat (спомогателно отопление).....	220
--	-----

R

RDS.....	175
REACH.....	368

U**USB**

Меню за аудио от USB.....	180
Меню на снимка от USB.....	182
Меню на филм от USB.....	183
Обща информация.....	178
Свързване на устройство.....	178

www.opel.com

Copyright by ADAM OPEL GmbH, Rüsselsheim, Germany.

Информацията в тази публикация е валидна към датата на публикуване, посочена по-долу. Adam Opel GmbH си запазва правото да прави промени в техническите спецификации, характеристики и конструкция на автомобилите, свързани с информацията в тази публикация както и промени на самата публикация.

Издание: Август 2017, ADAM OPEL GmbH, Rüsselsheim.

Напечатано на хартия, избелена без хлор.

ID-OZACOLSE1708-bg

