

# OPEL COMBO

Uživatelská příručka





---

# Obsah

Úvod .....	2
V krátkosti .....	6
Klíče, dveře a okna .....	19
Sedadla, zádržné prvky .....	34
Úložné prostory .....	59
Přístroje a ovládací prvky .....	68
Osvětlení .....	99
Klimatizace .....	106
Řízení vozidla a jeho provoz .....	113
Péče o vozidlo .....	140
Servis a údržba .....	177
Technické údaje .....	180
Informace pro zákazníka .....	191
Rejstřík .....	194

## Úvod

Palivo	Označení	<input type="text"/>		
Motorový olej	Druh oleje	<input type="text"/>		
	Viskozita	<input type="text"/>		
Tlak v pneumatikách	Rozměr pneumatik		Přední	Zadní
	Letní pneumatiky	<input type="text"/>	<input type="text"/>	<input type="text"/>
	Zimní pneumatiky	<input type="text"/>	<input type="text"/>	<input type="text"/>
Hmotnosti				
	Celková hmotnost jízdní soupravy	<input type="text"/>		
	- Pohotovostní hmotnost vozidla v základní výbavě	<input type="text"/>		
	= Náklad	<input type="text"/>		

## Specifické údaje o vozidle

Zapište prosím údaje Vašeho vozidla na předchozí straně, aby byly snadno přístupné. Tyto informace jsou k dispozici v částech „Servis a údržba“ a „Technické údaje“ a rovněž na identifikačním štítku.

## Úvod

Vaše vozidlo je navržená kombinace pokročilé technologie, bezpečnosti, ohleduplnosti k životnímu prostředí a hospodárnosti.

Tato uživatelská příručka Vám poskytuje veškeré nezbytné informace k tomu, abyste s vozidlem mohli jezdit bezpečně a hospodárně.

Upozorněte své spolucestující na možné nebezpečí nehody a zranění následkem nesprávného používání vozidla.

Vždy musíte dodržovat specifické zákony a předpisy země, v které se právě nacházíte. Tyto zákony se mohou lišit od informací v této uživatelské příručce.

Nedodržení pokynů uvedených v této příručce může mít vliv na platnost záruky.

Když je v této uživatelské příručce doporučována návštěva servisu, doporučujeme Vašeho servisního partnera Opel.

U vozidel na plyn doporučujeme kontaktovat ohledně opravy vozů na plyn autorizovaný servis Opel.

Všichni servisní partneři Opel nabízejí prvotřídní servis za přijatelné ceny. Zkušení mechanici, vyškolení firmou Opel, pracují v souladu s pokyny firmy Opel.

Balíček literatury pro zákazníka by měl být uložen ve vozidle a vždy při ruce.

## Používání této příručky

- Tato příručka popisuje všechno volitelné příslušenství a vlastnosti dostupné pro tento model. **Určité vlastnosti, včetně těch týkajících se displeje a funkcí nabídky, se nemusí vztahovat na Vaše vozidlo**

**v důsledku varianty modelu, země, specifikace, zvláštní výbavy nebo příslušenství.**

- V části „V krátkosti“ najdete úvodní přehled.
- Obsah na začátku této příručky a v každé části ukazuje, kde se příslušné informace nacházejí.
- Rejstřík Vám umožní vyhledávat specifické informace.
- Tato uživatelská příručka popisuje vozidla s levostranným řízením. U vozidel s pravostranným řízením je ovládání podobné.
- Uživatelská příručka využívá identifikační kód motoru. Odpovídající obchodní označení se nachází v části „Technické údaje“.
- Směrové údaje, např. vlevo nebo vpravo nebo dopředu nebo dozadu, se vždy vztahují ke směru jízdy.

- Vyobrazení nemusejí podporovat Váš specifický jazyk.
- Zprávy displeje a vnitřní označení jsou psány **tučným** písmem.

## Nebezpečí, výstrahy a varování

### **⚠ Nebezpečí**

Text označený **⚠ Nebezpečí** poskytuje informace o nebezpečí smrtelného zranění. Nedodržování těchto pokynů může vést k ohrožení života.

### **⚠ Varování**

Text označený **⚠ Varování** poskytuje informace o nebezpečí nehody nebo zranění. Nedodržování těchto pokynů může vést ke zranění.

### **Výstraha**

Text označený **Výstraha** poskytuje informace o možném poškození vozidla. Nedodržování těchto pokynů může vést k poškození vozidla.

## Symboly

Odkazy na stránky mají označení ↗.  
↗ znamená „viz strana“.

Odkazy na stránky a položky indexu odkazují na názvy kapitol uvedené v obsahu.

Přejeme Vám mnoho hodin spokojené jízdy.

**Adam Opel AG**



## V krátkosti

### Informace o první jízdě

#### Odemknutí vozidla

##### Odemknutí klíčem



Otočte klíč v zámku dveří řidiče směrem k přední části vozidla.

#### Odemknutí dálkovým ovládáním



Stisknutím  odemknete vozidlo. Dveře otevřete zatažením za rukojeť.

Pro otevření pouze zavazadlového prostoru stiskněte . Stisknutím tlačítka pod rukojetí zadních výklopných dveří zadní výklopné dveře otevřete.

Rádiový dálkový ovladač ⇨ 20.

Centrální zamykání ⇨ 23.

Zavazadlový prostor ⇨ 26.

Elektricky ovládaná okna ⇨ 31.



## Nastavení sedadla

### Podélné nastavení

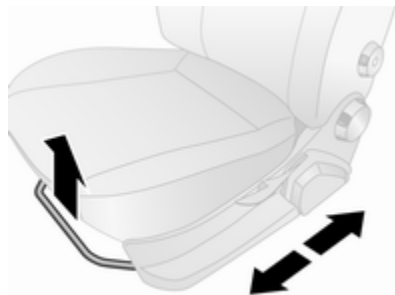

Zvedněte rukojeť, posuňte sedadlo, uvolněte rukojeť.

Pokuste se posunout sedadlo dozadu a dopředu a ujistěte se, že je sedadlo zjištěno v požadované poloze.

Poloha sedadel ⇨ 35.

Nastavení sedadla ⇨ 36.

### Sklon opěradel

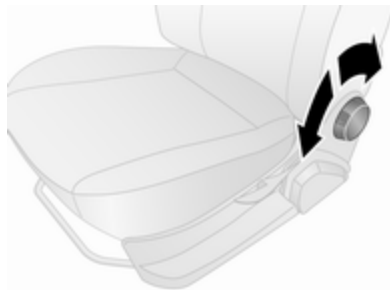

Otáčejte kolečkem. Při nastavování opěradla se o něj neopírejte.

Poloha sedadel ⇨ 35.

Nastavení sedadla ⇨ 36.

### Výška sedadla

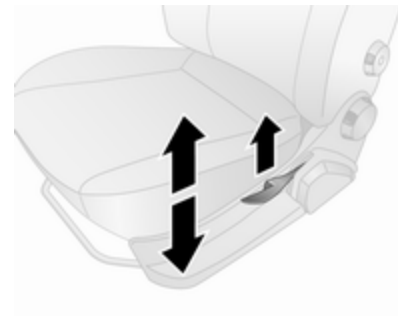

Pumpovací pohyb páčkou

nahoru : vyšší

dolů : nižší

Použijte páčku a přizpůsobte váhu těla působící na sedačku tak, aby se zvýšila nebo snížila.

Poloha sedadel ⇨ 35.

Nastavení sedadla ⇨ 36.

## Nastavení opěrky hlavy

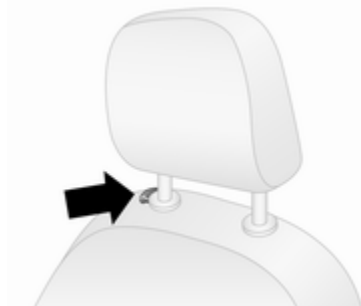

Stiskněte uvolňovací tlačítko, nastavte výšku, zablokujte.  
Opěrky hlavy ⇨ 34.

## Bezpečnostní pás



Vytáhněte bezpečnostní pás a upevněte ji do spony pásu. Bezpečnostní pás nesmí být překroucený a musí těsně přiléhat k tělu. Opěradlo nesmí být příliš zakloněno (maximum přibližně 25°).  
Chcete-li pás odepnout, stiskněte červené tlačítko na sponě pásu.  
Poloha sedadel ⇨ 35.  
Bezpečnostní pásy ⇨ 44.  
Systém airbagů ⇨ 47.

## Nastavení zrcátka

### Vnitřní zpětné zrcátko

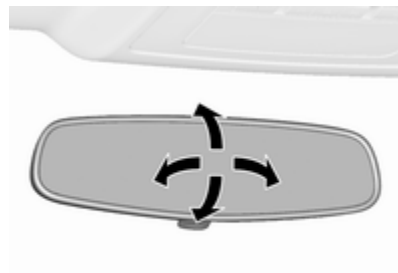

Zrcátko nastavte otočením tělesa zrcátka do požadované polohy.  
Vnitřní zpětné zrcátko s ručně nastavitelnou funkcí proti oslnění ⇨ 30.

## Vnější zrcátka

### Ruční nastavení

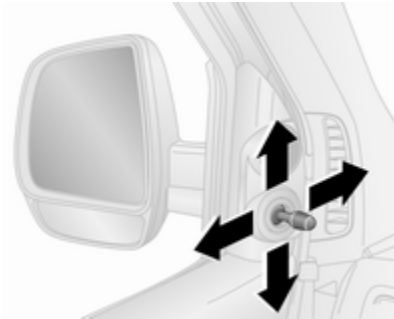

Natočte páčku požadovaným směrem.

Dolní zrcátka nejsou nastavitelná.

## Elektrické nastavení



Vyberte odpovídající zrcátko otočením ovladače doleva ◀ nebo doprava ▶. Poté pohybem ovladače nastavte zrcátko.

V poloze ● není vybráno žádné zrcátko.

Vypouklá vnější zrcátka ⇨ 29.

Elektrické nastavení ⇨ 29.

Sklápěcí vnější zrcátka ⇨ 30.

Vyhřívání vnějších zpětných zrcátek ⇨ 30.

## Nastavení polohy volantu

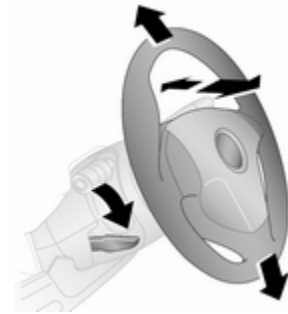

Odjistěte páčku, nastavte volant, poté páčku zajistěte a dbejte, aby byla zcela zajištěná.

Volant nastavujte pouze při stojícím vozidle a po odjištění zámku volantu.

Systém airbagů ⇨ 47.

Polohy zapalování ⇨ 114.

## Přehled přístrojové desky

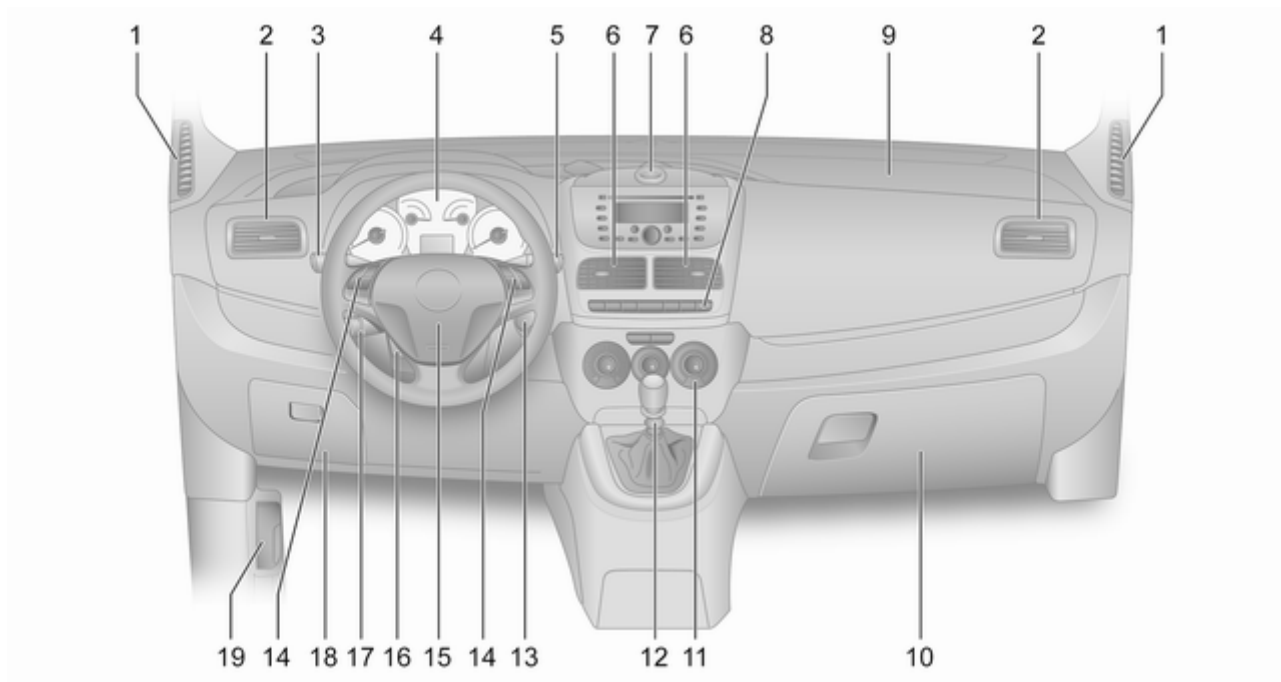

1	Fixované ventilační otvory . . . 111	8	Nastavení sklonu světlometů ..... 100	12	Páka voliče, mechanická převodovka ..... 121
2	Boční větrací otvory ..... 110		Ovládací prvky informačního centra řidiče ... 89		Automatizovaná mechanická převodovka .... 121
3	Spínač světel ..... 99		Palubní počítač ..... 96	13	Spínací skříňka se zámekem řízení ..... 114
	Dálková světla, tlumená světla ..... 99		Osvětlení přístrojů ..... 102	14	Ovládací prvky na volantu ... 69
	Světelná houkačka ..... 99		Výstražná světla ..... 100	15	Houkačka ..... 69
	Světla pro jízdu ve dne ..... 100		Přední světla do mlhy ..... 101		Airbag řidiče ..... 50
	Ukazatele směru a změny jízdního pruhu ..... 101		Zadní světlo do mlhy ..... 101	16	Nastavení polohy volantu ... 69
4	Přístroje ..... 75		Vyhřívání zadního okna ..... 33	17	Tempomat ..... 130
	Informační centrum řidiče .... 89		Vyhřívání vnějších zpětných zrcátek ..... 30	18	Pojistková skříňka ..... 157
5	Stěrače/ostřikovač čelního okna ..... 70		Hodiny ..... 71	19	Uvolňovací páčka kapoty ... 142
	Stěrač/ostřikovač zadního okna ..... 70		Vypnutí airbagu ..... 51		
	Ostřikovače světlometů ..... 71	9	Airbag předního spolujezdce ..... 50		
	Denní počítadlo kilometrů .... 75	10	Odkládací schránka v palubní desce ..... 60		
6	Středové větrací otvory ..... 110	11	Systém topení a větrání ..... 106		
7	Držák na dokumenty, kapsa pro osobní navigační zařízení ..... 59		Systém klimatizace ..... 107		
			Elektronicky řízená klimatizace ..... 108		

## Vnější osvětlení vozidla



Otočný spínač osvětlení:

- : vyp / světla pro jízdu ve dne
- ☉ : boční světla / světlomety

Osvětlení ↷ 99.

Světla pro jízdu ve dne ↷ 100.

## Světla do mlhy



Stiskněte přepínač světel:

- ☉ : přední světla do mlhy
- ☉☉ : zadní světlo do mlhy

Přední světla do mlhy ↷ 101.

Zadní světlo do mlhy ↷ 101.

## Světelná houkačka, dálková světla a potkávací světla

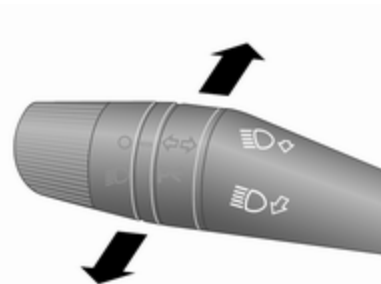

- |                   |                      |
|-------------------|----------------------|
| světelná houkačka | : zatáhněte za páčku |
| dálková světla    | : zatlačte páčku     |
| potkávací světla  | : zatáhněte za páčku |

V závislosti na verzi se dálková světla a tlumená světla přepínají přitážením páčky k volantu.

Dálková světla ↷ 99.

Světelná houkačka ↷ 99.

## Ukazatele směru a změny jízdního pruhu

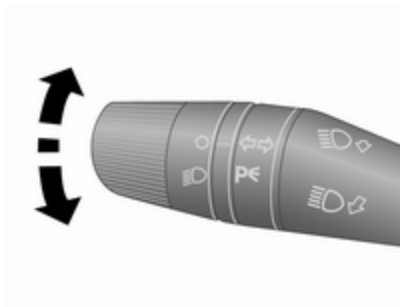

- páčka nahoru : pravý ukazatel směru  
páčka dolů : levý ukazatel směru

Ukazatele směru a změny jízdního pruhu ↗ 101.

## Výstražná světla



Ovládána stisknutím tlačítka .  
Výstražná světla ↗ 100.

## Houkačka





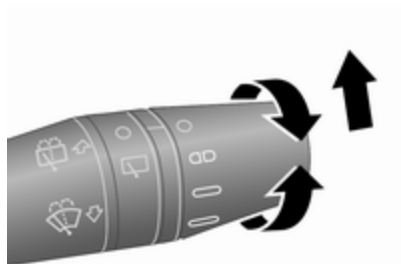

Stiskněte .  
Houkačka ↗ 69.

## Systémy ostřikovače a stěračů

### Stěrač čelního skla



Otáčejte páčkou:

-  : vypnuto
-  : intervalové stírání
-  : stěrače pracují pomalu
-  : rychlé stírání

Pro jedno setření při vypnutých stěračích čelního skla posuňte páčku nahoru.

Stěrače čelního skla ⇨ 70.

Výměna lišty stěrače ⇨ 148.

### Ostřikovače čelního skla a světlometů

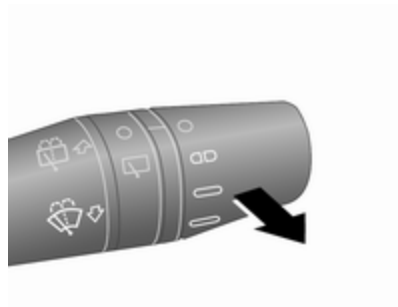



Zatáhněte za páčku.

Systém ostřikovačů čelního skla a světlometů ⇨ 70.

Kapalina ostřikovače ⇨ 145.

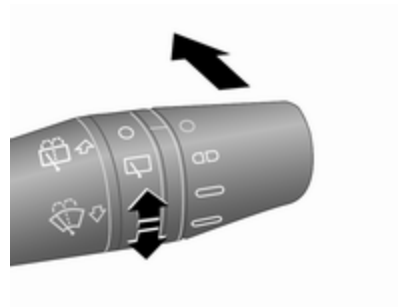
### Systém stěrače a ostřikovače zadního skla



Stěrač zadního okna zapnete otočením kroužku do polohy .

Stěrač zadního skla se automaticky zapne, když jsou zapnuté stěrače čelního skla a zařadíte zpátečku.

Zatlačte páčku: Kapalina ostřikovače se rozstříkne na zadní sklo a stěrač provede několik setření.

Stěrač/ostřikovač zadního skla ⇨ 70.



## Klimatizace

Vyhřívání zadního okna,  
vyhřívání vnějších zpětných  
zrcátek



Vyhřívání se ovládá stisknutím  
tlačítka .

Vyhřívání zadního skla ⇨ 33.

Vyhřívání vnějších zpětných zrcátek  
⇨ 30.

Odstranění zamlžení a námrazy  
z oken

Systém klimatizace



Nastavte ovladač teploty na nejvyšší  
úroveň.

Nastavte rychlost ventilátoru na  
nejvyšší úroveň.

Nastavte ovládací prvek distribuce  
vzduchu na .

Zapněte klimatizaci .

Zapněte vyhřívání zadního skla .

Systém topení a větrání ⇨ 106.

Systém klimatizace ⇨ 107.

Elektronicky řízená klimatizace



Stiskněte .

Teplota a distribuce vzduchu jsou  
nastaveny automaticky a ventilátor  
běží ve vysoké rychlosti.

Návrat do automatického režimu:  
stiskněte  nebo **AUTO**.

Elektronicky řízená klimatizace  
⇨ 108.

## Převodovka

### Mechanická převodovka

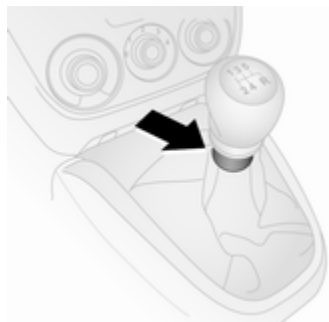

Zpátečka: řadíte pouze ve stojícím vozidle. Po uplynutí třech sekund po sešlápnutí pedálu spojky zvedněte prstencem na řadicí páce a zařadíte zpátečku.

Pokud se Vám zpátečku nepodaří zařadit, zařadíte neutrál, uvolněte pedál spojky a znovu jej sešlápněte; poté zkuste zpátečku zařadit znovu.

Mechanická převodovka ⇨ 121.

### Automatizovaná mechanická převodovka

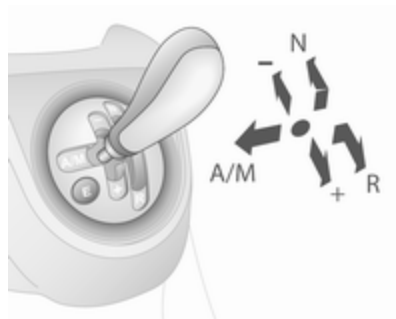

**N** : poloha neutrálu

● : poloha jízdy

**+** : vyšší převodový stupeň

**-** : nižší převodový stupeň

**A/M** : přepnutí mezi automatickým a manuálním režimem

**R** : zpátečka (s blokováním páky voliče)

Automatizovaná mechanická převodovka ⇨ 121.

## Rozjezd

### Kontrola před jízdou

- Tlak vzduchu v pneumatikách a jejich stav ⇨ 160, ⇨ 190.
- Hladinu motorového oleje a hladiny kapalin ⇨ 143.
- Všechna okna, zrcátka, vnější osvětlení a registrační značky, zda jsou čisté, není na nich sníh nebo námraza a jsou funkční.
- Správná poloha zrcátek, sedadel a bezpečnostních pásů ⇨ 29, ⇨ 35, ⇨ 45.
- Funkce brzd při nízké rychlosti, obzvláště pokud jsou brzdy mokré.

## Startování motoru

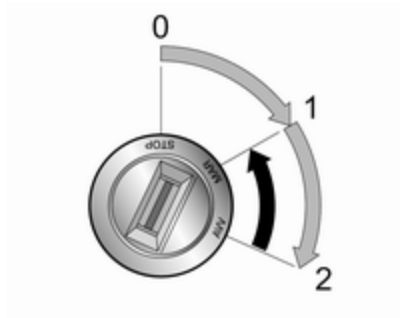

- Otočte klíč do pozice 1.
- Mírným pohybem volantu uvolněte zámek řízení.
- Sešlápněte spojku a brzdu.
- Automatizovaná manuální převodovka: Sešlápněte brzdový pedál, převodovka automaticky zařadí **N** (neutrál).
- Nepřidávejte plyn.
- Vznětové motory: otočte klíč do polohy 1 pro žhavení a počkejte až do zhasnutí kontrolky .
- Otočte klíč do polohy 2 a uvolněte.

Startování motoru ⇨ 114.

## System Stop–start



Pokud se vozidlo pohybuje pomalou rychlostí nebo stojí a jsou splněny jisté podmínky, aktivujte Autostop následujícím způsobem:

- Sešlápněte spojkový pedál.
- Páku přesuňte na neutrál.
- Uvolněte spojkový pedál.

Autostop je indikován, když se v informačním centru řidiče zobrazí  ⇨ 89.

Pokud chcete motor znovu nastartovat, opět sešlápněte spojkový pedál.

System Stop–start ⇨ 116.

## Parkování

### Varování

- Vozidlo neparkujte na povrchu, který se může snadno vznítit. Takovýto povrch by se mohl vznítit od výfukového systému, který má vysokou teplotu.
- Parkovací brzdu vždy zabrzděte bez stisknutí uvolňovacího tlačítka. Ve svahu směrem dolů nebo nahoru ji zabrzděte co možno nejpevněji. Současně sešlápněte brzdový pedál, aby se snížily vyvíjené provozní síly.
- Vypněte motor.
- Jestliže se vozidlo nachází na vodorovném povrchu nebo ve svahu směrem vzhůru, před vypnutím zapalování zařadte první převodový stupeň. Ve svahu směrem vzhůru otočte přední kola směrem od obrubníku.

Jestliže se vozidlo nachází na svahu směrem dolů, před vypnutím zapalování zařadte zpětný chod. Natočte přední kola směrem k obrubníku.

- Zavřete okna.
- Otočte klíč zapalování do polohy 0 a vyjměte jej ze spínače zapalování. Otáčejte volantem dokud neucítíte, že se zamknul zámek řízení.
- Vozidlo uzamkněte pomocí  na dálkovém ovládní.
- Ventilátor chlazení motoru může běžet po vypnutí motoru ⇨ 142.

### Výstraha

Po jízdě s motorem ve vysokých otáčkách nebo při velkém zatížení motoru nechte motor před vypnutím zapalování běžet v nízkých otáčkách nebo na volnoběh asi 30 sekund, aby nedošlo k poškození turbodmychadla.

Dlouhodobé odstavení vozidla  
⇨ 141.

Klíče, zámky ⇨ 19.

## Klíče, dveře a okna

<b>Klíče, zámky</b> .....	<b>19</b>
Klíče .....	19
Car Pass .....	20
Rádiový dálkový ovladač .....	20
Manuálně ovládané zámky dveří .....	21
Systém centrálního zamykání ...	23
Dětské zámkové pojistky .....	24
<b>Dveře</b> .....	<b>25</b>
Posuvné dveře .....	25
Zadní dveře .....	25
Zavazadlový prostor .....	26
<b>Zabezpečení vozidla</b> .....	<b>28</b>
Mechanická ochrana proti odcizení .....	28
Imobilizér .....	28
<b>Vnější zrcátka</b> .....	<b>29</b>
Vydutý tvar .....	29
Ruční nastavení .....	29
Elektrické nastavení .....	29
Sklopná zrcátka .....	30
Vyhřívání zrcátek .....	30
<b>Vnitřní zrcátka</b> .....	<b>30</b>
Manuální změna odrazivosti .....	30

<b>Okna</b> .....	<b>31</b>
Čelní sklo .....	31
Manuálně ovládaná okna .....	31
Elektricky ovládaná okna .....	31
Zadní okna .....	32
Vyhřívání zadního okna .....	33
Sluneční clony .....	33

## Klíče, zámky

### Klíče

#### Výstraha

Na klíč zapalování nezavěšujte těžké nebo rozměrné předměty.

### Výměna klíčů

Číslo klíče je specifikované v Car Pass nebo na odnímatelném štítku.

Číslo klíče je nutné sdělit při objednávání náhradních klíčů, jelikož je součástí systému imobilizéru.

Zámky ⇨ 174.

### Klíč s výklopnou planžetou



Stisknutím tlačítka vyklopíte planžetu klíče. Pro sklopení klíče nejprve stiskněte tlačítko.

### Car Pass

Karta vozidla obsahuje údaje o vozidle související se zabezpečením a měla by být proto skladována na bezpečném místě.

Pokud je vozidlo přijato do servisní dílny, jsou tyto údaje o vozidle potřebné k provedení určitých úkonů.

### Rádiový dálkový ovladač



Můžete jej použít k ovládní:

- systém centrálního zamykání ↪ 23
- ochrana proti odcizení ↪ 28
- elektricky ovládaná okna ↪ 31

Dálkové ovládní má provozní dosah až 5 metrů. Provozní dosah může být omezen vnějšími vlivy. Výstražná světla potvrzují činnost.

Zacházejte s ním s péčí, chraňte jej před vlhkostí a vysokými teplotami a nepoužívejte jej zbytečně.

### Porucha

Pokud nefunguje dálkové ovládní centrálního zamykání, může to být z těchto důvodů:

- Závada dálkového ovládní.
- Jste mimo dosah.
- Napětí baterie je příliš nízké.
- Časté, opakované používání dálkového ovládní v době, kdy je mimo dosah.
- Pokud opakovaným používáním v krátkých intervalech přetížíte systém centrálního zamykání, krátkodobě se přeruší napájení.
- Rádiové vlny dálkového ovládní jsou rušeny jiným zdrojem.

Odemknutí ↪ 23.

### Výměna baterie dálkového ovládní

Vyměňte baterii, jakmile zkrátí provozní dosah.



Baterie nepatří do domácího odpadu. Musejí se zlikvidovat v příslušné recyklační sběrně.

### Klíč s výklopnou planžetou

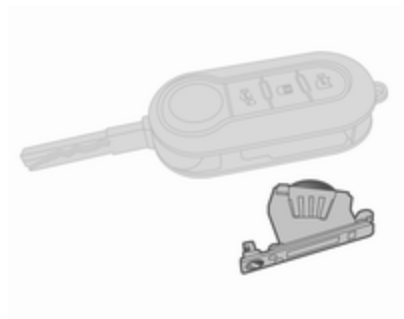

Vytáhněte klíč (pro odkrytí držáku baterie) a pomocí vhodného šroubováku vyšroubujte šroub a vyjměte držák baterie. Vyjměte

držák baterie z klíče a vyměňte baterii (typ CR 2032), věnujte přitom pozornost montážní poloze.

Znovu upevněte držák baterie do klíče a zajistěte jej šroubkem.

## Manuálně ovládané zámky dveří

Pokud dojde k přerušení napájení, vybití akumulátoru vozidla nebo závadě v systému centrálního zamykání, nelze dveře odemknout pomocí dálkového ovládání.

### Odemknutí



Zasuňte klíč do válcové vložky zámku dveří řidiče a otočením zámku směrem k přední části vozidla dveře odemkněte. Dveře řidiče otevřete zatažením za vnější kliku.

Přední dveře spolujezdce a boční posuvné dveře lze pak otevřít pomocí vnějších nebo vnitřních klik.

Zadní dveře odemkněte otočením klíče ve válcové vložce zámku (pokud je ve výbavě), nebo je otevřete zevnitř vozidla. Zadní výklopné dveře nelze za výše popsaných podmínek zvenku odemknout.

Zadní dveře ⇨ 25.

Nouzové odemknutí zadních výklopných dveří zevnitř ⇨ 26.

Dětské pojistky ⇨ 24.

### Zamknutí

Zavřete zadní dveře/zadní výklopné dveře ⇨ 25 a zamkněte je otočením klíče ve válcové vložce zámku (pokud je ve výbavě).

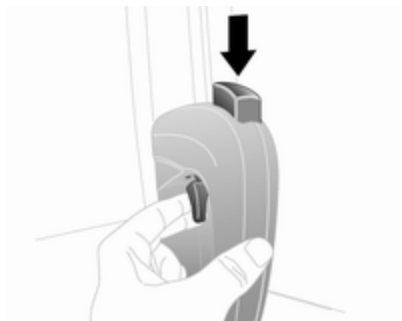

Zatlačte dolů vnitřní pojistku zámku (pokud je ve výbavě) na vnitřní klíče posuvných dveří a/nebo přepněte manuální pojistku na posuvných dveřích (pokud je ve výbavě), viz níže. Potom dveře zavřete zvenčí.

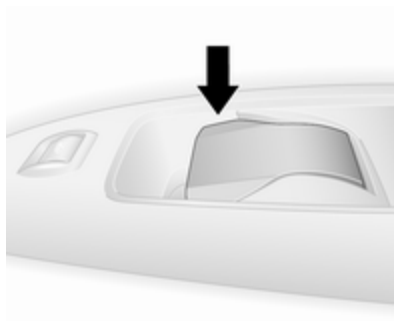

Zavřete dveře spolujezdce a zvenitř zatlačte dolů vnitřní pojistku zámku. Potom zavřete dveře řidiče a zamkněte je zvenčí otočením klíče ve válcové vložce zámku směrem k zadní straně vozidla. Vozidlo se uzamkne.

Mechanická ochrana proti odcizení  
 ⇨ 28.

### Manuální zámek posuvných dveří

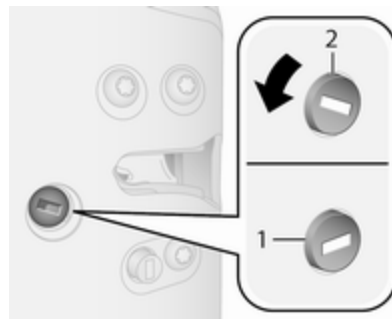

Aby se posuvné dveře nedaly otevřít zvenku, dveře otevřete a aktivujte manuální pojistku.

Pomocí vhodného nástroje otočte spínačem pojistky na dveřích do polohy Zamknuto 1. Dveře nyní nemůžete zvenku otevřít.

#### Poznámky

Manuální pojistka v posuvných bočních zůstane aktivována dokonce i po odemknutí vozidla pomocí dálkového ovládání.

Pro vypnutí pojistky otevřete dveře zevnitř vozidla a potom otočte spínač do odemknuté polohy 2.



## System centrálního zamykání

Odemkne a zamkne přední dveře, boční posuvné dveře a zavazadlový prostor.

Zatažením za vnitřní kliku dveří se příslušné dveře odemknou a otevřou.

Z bezpečnostních důvodů nemůže být vozidlo zamknuto, když je klíč ve spínací skříňce.

### Odemknutí

#### Poznámky

V případě nehody o určité síle nárazu se vozidlo automaticky odemkne.

System odpojení paliva ↪ 96.

### Dodávkové vozidlo



Stisknutí ovladače : Přední dveře se odemknou.



Stisknutí ovladače : Zadní dveře/ zadní výklopné dveře a posuvné boční dveře se odemknou.

### Combi, Combo Tour

Stisknutí ovladače : Všechny dveře, zadní dveře/dveře zavazadlového prostoru a posuvné boční dveře jsou odemčeny.

Stisknutí ovladače : Zadní dveře/ zadní výklopné dveře se odemknou.

### Poznámky



Je-li manuální pojistka v posuvných bočních dveřích aktivována, zůstane aktivována dokonce i po odemknutí vozidla pomocí dálkového ovládání.

Manuální pojistka v posuvných bočních dveřích ↪ 21.

### Zamknutí

Zavřete všechny dveře. Nejsou-li dveře správně zavřené, centrální zamykání nebude fungovat.

**Poznámky**

Pokud jsou otevřeny dveře nebo Zadní výklopné dveře, kontrolka  ve sdruženém přístroji se rozsvítí  89.



Stiskněte tlačítko . Všechny dveře, zadní dveře/dveře zavazadlového prostoru a posuvné boční dveře jsou odemčené.

**Automatické zamknutí**

Vozidlo lze nakonfigurovat tak, aby se dveře automaticky zamkly, jakmile rychlost vozidla překročí 20 km/h. Informační centrum řidiče  89.

**Odemknutí zavazadlového prostoru zvenku**

Stisknutí ovladače : Zavazadlový prostor (zadní dveře / dveře zavazadlového prostoru a posuvné boční dveře) jsou odemčené.

Když je zavazadlový prostor zamknutý, dioda LED v tlačítku svítí.

**Dětské zámkové pojistky****⚠ Varování**

Pokud na zadních sedadlech sedí děti, použijte dětské zámkové pojistky.

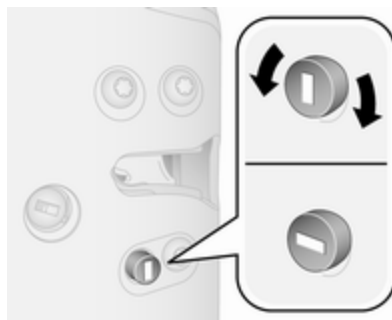

Použitím klíče nebo vhodného nástroje otočte spínač dětské pojistky v bočních posuvných dveřích do vodorovné polohy. Dveře nyní nemůžete zevnitř otevřít.

Otočením dětské pojistky do svislé polohy tuto funkci vypnete.

## Dveře

### Posuvné dveře

Pomocí dálkového ovládání odemkněte boční posuvné dveře ⇨ 23.

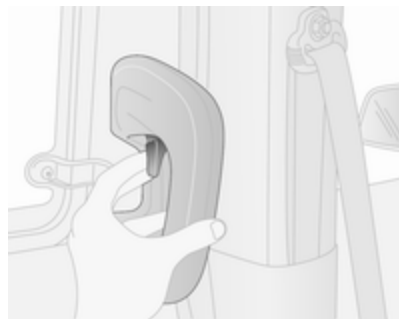

Zatáhněte za páčku na vnitřní klíče a dveře posuňte.

#### Výstraha

Zajistěte, aby boční posuvné dveře byly před jízdou zcela zavřené a zabezpečené.

Centrální zamykání ⇨ 23.

#### Výstraha

Aby nedošlo k poškození, nepokoušejte se ovládat posuvné dveře, když je víčko hrdla plnění paliva otevřené.

Doplňování paliva ⇨ 135.

### Zadní dveře

Pomocí dálkového ovládání nebo otočením klíče v zámku zadních dveří otevřete zadní dveře.

Centrální zamykání ⇨ 23, manuálně ovládané zámky ⇨ 21.

Vždy nejdříve otevřete levé dveře než pravé dveře.

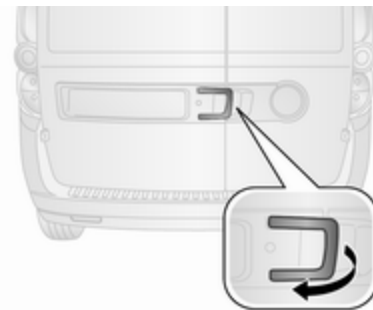

Levé zadní dveře otevřete zatažením za vnější kliku.

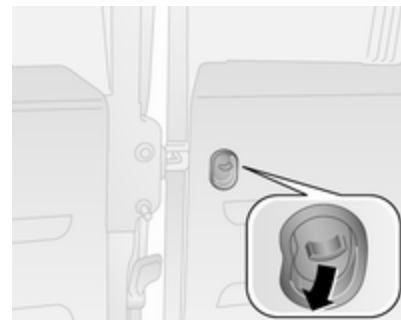

Zevnitř vozidla se dveře otvírají stisknutím vnitřní kliky dolů.

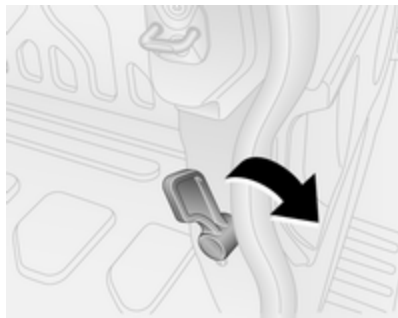

Pravé zadní dveře se uvolňují pomocí páčky.

### ⚠ Varování

Zadní světla mohou být zakryta, pokud jsou otevřené zadní dveře a vozidlo je zaparkované na okraji silnice.

Upozorněte na vozidlo další účastníky dopravního provozu pomocí výstražného trojúhelníku nebo jiného zařízení předepsaného dopravními předpisy.



Dveře jsou zadrženy v poloze 90° pomocí omezovačů otevření. Pro otevření dveří na 180° stlačte zámek a rozevřete dveře do požadované polohy.

### ⚠ Varování

Dbejte na to, aby dveře se zvětšeným úhlem otevíráním byly při plném otevření zabezpečené.

Otevřené dveře se mohou zavřít působením větru!

Vždy zavřete nejprve pravé dveře, potom levé dveře.

Centrální zamykání ⇨ 23.

## Zavazadlový prostor

### Dveře zavazadlového prostoru

#### Otevření

Pomocí dálkového ovládání odemkněte zadní výklopné dveře ⇨ 23.

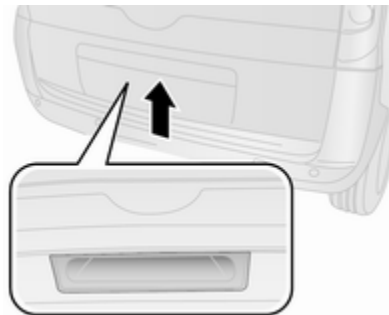

Stiskněte tlačítko pod rukojetí zadních výklopných dveří.

### ⚠ Nebezpečí

Při přepravě objemných předmětů nejezděte s otevřenými nebo pootvřenými dveřmi

zavazadlového prostoru, protože by do vozidla mohly vnikat toxické výfukové plyny, které nelze vidět a cítit. Důsledkem může být ztráta vědomí a dokonce smrt.

### Výstraha

Před otevřením dveří zavazadlového prostoru zkontrolujte překážky jako jsou vrata garáže, aby jste zabránili poškození dveří zavazadlového prostoru. Vždy zkontrolujte oblast pohybu nad a pod dveřmi zavazadlového prostoru.

### Poznámky

Montáž určitého těžkého příslušenství na dveře zavazadlového prostoru může mít nepříznivý vliv na jejich setrvání v otevřené poloze.

### Zavření

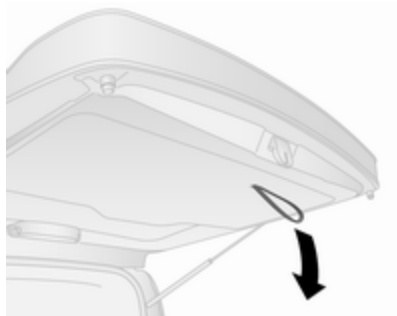

Použijte vnitřní popruh.

### Poznámky

Abyste předešli poškození, prostrčte před zatažením dolů prsty popruhem.

Před jízdou se ujistěte, že je výklopná zad' zcela uzavřena.

Centrální zamykání ⇨ 23.

### Nouzové odemknutí zadních výklopných dveří zevnitř



Přístupový otvor (označený šipkou) umožňuje uvolnění západky zadních výklopných dveří pomocí vhodného nástroje. Pro odemknutí a otevření zadních výklopných dveří posuňte páčku doprava.

## Zabezpečení vozidla

### Mechanická ochrana proti odcizení

#### ⚠ Varování

Nepoužívejte tento systém, pokud ve vozidle zůstávají cestující!  
Dveře není možno zevnitř odemknout.

Systém trvale zamkne (deadlock) všechny dveře. Všechny dveře musejí být zavřené, jinak nemůže být systém aktivován.

### Aktivování



Na dálkovém ovládní stiskněte dvakrát tlačítko .

#### Poznámky

V závislosti na verzi odblokuje dvojití otočení klíče v zámku dveří řidiče směrem k zadní části vozidla pouze zadní dveře. Manuálně ovládané zámky dveří ⇨ 21.

### Deaktivace

Systém se na každých dveří automaticky deaktivuje, když:

- odemknete dveře
- otočíte klíč ve spínací skříňce do polohy 1

### Imobilizér

Systém je součástí spínače zapalování a kontroluje, zda je možné vozidlo nastartovat použitým klíčem. Imobilizér se automaticky zapne po vytažení klíče ze spínače zapalování.

Pokud při startování kontrolka  svítí, došlo k poruše v systému; motor nemůžete nastartovat. Vypněte zapalování a pokuste se opětovně nastartovat.

Pokud  zůstane svítit, pokuste se nastartovat motor rezervním klíčem a obraťte se na servis.

#### Poznámky

Tagy identifikace rádiové frekvence (RFID) mohou způsobit rušení klíče. Neumíst'ujte je v blízkosti klíče při startování vozidla.

#### Poznámky

Imobilizér nezamkne dveře. Po opouštění vozidla ho vždy uzamkněte ⇨ 23.

Pokud se kontrolka  rozsvítí za jízdy, systém může provádět automatický test. Tento proces je normální.

Kontrolka   88.

## Vnější zrcátka

### Vydutý tvar

Konvexní vnější zrcátko má asferickou plochu a omezuje mrtvé úhly. Tvar zrcátka způsobuje, že se objekty jeví jako menší, což bude mít vliv na schopnost odhadovat vzdálenosti.

### Ruční nastavení

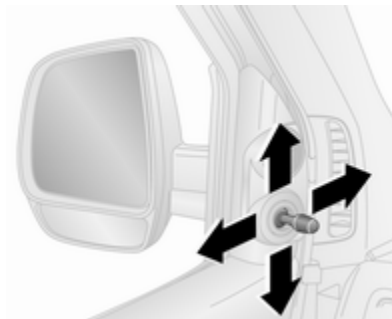

Nastavte zrcátka natočením páčky požadovaným směrem.

Dolní zrcátka nejsou nastavitelná.

## Elektrické nastavení



Vyberte odpovídající zrcátko otočením ovladače doleva ◀ nebo doprava ▶. Poté pohybem ovladače nastavte zrcátko.

V poloze ● není vybráno žádné zrcátko.

## Sklopná zrcátka

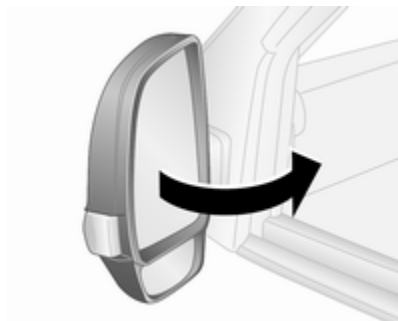

S ohledem na bezpečnost chodců se při nárazu dostatečnou silou vnější zpětná zrcátka vyklopí ze své normální polohy. Lehkým tlakem je možno zrcátko opět vrátit do jeho původní polohy.

### Parkovací poloha

Vnější zpětná zrcátka lze sklopit mírným zatlačením na vnější okraj tělesa zrcátka, například při parkování ve stísněném prostoru.

## Vyhřívání zrcátek



Ovládá se stisknutím tlačítka .

Vyhřívání funguje za chodu motoru a vypne se automaticky po uplynutí krátké doby.

## Vnitřní zrcátka

### Manuální změna odrazivosti

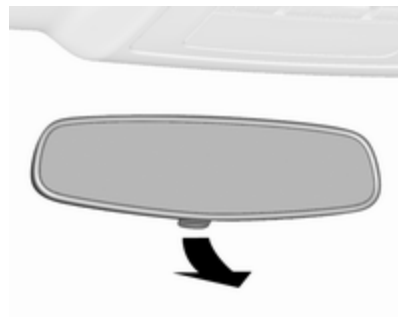

Za účelem snížení oslňování nastavte páčku na spodní straně tělesa zrcátka.



## Okna

### Čelní sklo

#### Nálepky na čelní sklo

Nelepte na čelní sklo do blízkosti vnitřního zrcátka dálniční nálepky apod.

#### Manuálně ovládaná okna

Okna dveří je možné otvírat nebo zavírat pomocí spouštěčů oken.

#### Elektricky ovládaná okna

##### Varování

Při obsluze elektricky ovládaných oken buďte opatrní. Hrozí nebezpečí zranění, zejména dětem.

Jestliže přepravujete na zadních sedadlech děti, zapněte dětskou bezpečnostní pojistku elektricky ovládaných oken.

Při zavírání oken a střešního okna dávejte pozor. Vždy se přesvědčte, že jejich pohybu nic nebrání.

Elektricky ovládaná okna lze ovládat při zapnutém zapalování.



Použitím spínače pro příslušné okno je stačením otevřete nebo zatažením zavřete.

Krátké stlačení nebo vytažení: okno se pohybuje nahoru nebo dolů ve fázích, pokud spínač držíte.

Silnějším stačením nebo zatažením a poté uvolněním: okno se plně pohybuje nahoru nebo dolů se

zapnutou bezpečnostní funkcí. Použití spínače ještě jednou ve stejném směru zastaví pohyb okna.

Když je klíč zapalování vytažený nebo v poloze 0, okna lze ovládat po dobu přibližně 2 minut. Jakmile se otevrou dveře, deaktivují se.

#### Bezpečnostní funkce

Když sklo okna při automatickém zavírání narazí na překážku, ihned se zastaví a opět se otevře.

Pokud je bezpečnostní funkce aktivovaná pětkrát během doby kratší než jedna minuta, deaktivuje se. Okna se zavřou pouze ve fázích, a nikoli automaticky.

Elektroniku oken aktivujte tak, že okna otevřete. Bezpečnostní funkce je obnovena a okna budou fungovat normálně.

#### Přetížení

Pokud jsou okna opakovaně uváděna do pohybu během krátkého intervalu, vypne se na určitý čas jejich činnost.

## Nastavování elektricky ovládaných oken

Pokud okna nelze automaticky zavřít (např. po odpojení akumulátoru vozidla), aktivujte elektroniku oken následovně:

1. Zavřete dveře.
2. Zapněte zapalování.
3. Zatáhněte a podržte spínač, dokud se okno nezavře, a poté ho podržte ještě dalších pět sekund.
4. Tento postup zopakujte pro každé okno.

## Dětská pojistka zadních oken



Stisknutím  deaktivujete elektrické ovládání oken v zadních dveřích.

Opětovným stisknutím  se znovu zapne.

## Ovládání oken zvenku

Okna lze ovládat dálkově mimo vozidlo při zamykání a odemykání vozidla.

Centrální zamykání ⇨ 23.

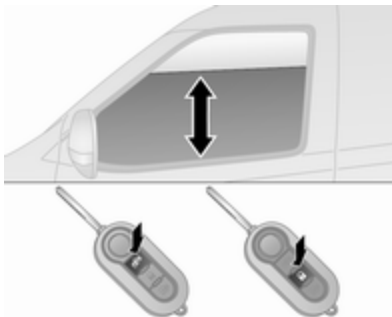

Stisknutím a přidržením tlačítka  okna otevřete.

Stisknutím a přidržením tlačítka  okna zavřete.

Uvolnění tlačítka zastaví pohyb oken.

## Zadní okna

### Otvírání zadních dveří

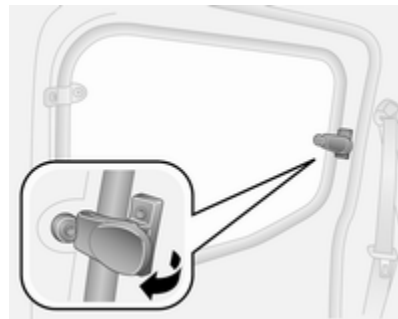

Pro otevření posuňte páčku ven a držte ji, dokud se okno celé neotevře.

Pro zavření páčku vytáhněte, potom na ni tlačte, dokud se okno celé nezavře.

## Vyhřívání zadního okna



Ovládá se stisknutím tlačítka .

Vyhřívání funguje za chodu motoru a vypne se automaticky po uplynutí krátké doby.

## Sluneční clony

Sluneční clony lze sklopit dolů nebo do strany, jako ochranu před slunečním svitem.

Pokud mají sluneční clony zabudovaná zrcátka, musejí být kryty zrcátkem během jízdy zavřené.

Držák vstupenek je umístěn na zadní straně sluneční clony.

## Sedadla, zádržné prvky

Opěrky hlavy .....	34
<b>Přední sedadla</b> .....	<b>35</b>
Poloha sedadla .....	35
Nastavení sedadla .....	36
Sklopení sedadla .....	37
Loketní opěrka .....	38
Topení .....	39
<b>Zadní sedadla</b> .....	<b>39</b>
Sedadla druhé řady .....	39
Sedadla v třetí řadě .....	41
<b>Bezpečnostní pásy</b> .....	<b>44</b>
Tříbodový bezpečnostní pás .....	45
<b>Systém airbagů</b> .....	<b>47</b>
Systém čelních airbagů .....	50
Boční airbagy .....	51
Vypnutí airbagu .....	51
<b>Dětské zádržné prvky</b> .....	<b>53</b>
Dětské zádržné systémy .....	53
Místa pro instalaci dětských zádržných systémů .....	55
Dětské zádržné systémy ISOFIX .....	58
Top-tether upevňovací poutka ...	58

## Opěrky hlavy

### Poloha

#### ⚠ Varování

Jeďte pouze s opěrkou hlavy nastavenou do správné polohy.

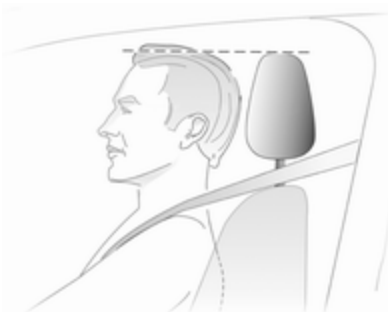

Horní okraj opěrky hlavy by měl být v úrovni s horní částí hlavy. Pokud není možné, pro velmi vysoké cestující, takto opěrku nastavit, musíte ji vysunout do nejvyšší polohy; pro velmi malé cestující ji nastavte do nejnižší polohy.

## Nastavení

### Přední opěrky hlavy, nastavení výšky



Stiskněte uvolňovací tlačítko, nastavte výšku a zablokujte.

### Zadní opěrky hlavy, nastavení výšky



Vytáhněte opěrku hlavy nahoru nebo stisknutím tlačítek uvolněte opěrku a zatlačte ji dolů.

### Vyjmutí

#### Zadní opěrky hlavy, demontáž

Stiskněte obě uvolňovací tlačítka, vytáhněte opěrku hlavy nahoru a vyjměte ji.

Zajištění demontovaných opěrek hlavy v zavazadlovém prostoru.

#### Poznámky

Schválené příslušenství se smí připojit pouze v případě, že se sedadlo nepoužívá.

## Přední sedadla

### Poloha sedadla

#### ⚠ Varování

Jezděte pouze se správně nastaveným sedadlem.

#### ⚠ Nebezpečí

Sed'te alespoň 25 cm od volantu, čímž umožníte bezpečné nafouknutí airbagu.

#### ⚠ Varování

Nikdy nenastavujte sedadla během jízdy, jelikož by se jejich pohyb mohl stát nekontrolovatelným.

#### ⚠ Varování

Pod sedadly kromě úložné schránky neukládejte žádné předměty ⇨ 61.



- Sed'te tak, aby Vaše pánev byla co možná nejbližší k opěradlu. Nastavte vzdálenost mezi sedadlem a pedály tak, aby nohy byly při sešlápnutí pedálů mírně pokrčené. Posuňte sedadlo předního spolujezdce co nejdále dozadu.
- Nastavte výšku sedadla dostatečně vysoko, abyste měli jasný výhled do všech stran a na veškeré ukazatele přístrojů. Mezi hlavou a rámem střechy by měl být prostor nejméně pro jednu ruku. Vaše stehna by měla lehce spočívat na sedadle bez zatlačování do sedadla.

- Sedněte tak, aby Vaše ramena byla co možná nejbliže k opěradlu. Nastavte sklon opěradla tak, abyste mohli dosáhnout na volant s mírně pokrčenými pažemi. Při otáčení volantem udržujte kontakt mezi rameny a opěradlem. Nezaklánějte opěradlo příliš dozadu. Doporučujeme maximální sklon cca. 25°.
- Sedadlo a volant nastavte tak, aby zápěstí plně natažených rukou spočívala na volantu a ramena se přitom opírala o opěradlo.
- Nastavte volant ↷ 69.
- Nastavte opěrku hlavy ↷ 34.
- Nastavte výšku bezpečnostního pásu ↷ 45.
- Nastavte bederní opěrku tak, aby podpírala přirozený tvar páteře.

## Nastavení sedadla

Jezděte pouze, když jsou sedadla a opěradla správně zajištěna.

### Poloha sedadla

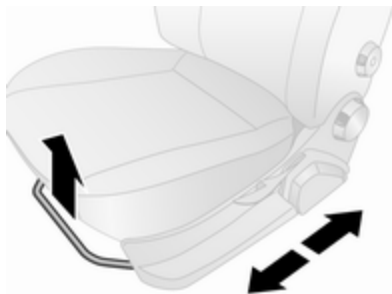

Zvedněte rukojeť, posuňte sedadlo, uvolněte rukojeť.

Pokuste se posunout sedadlo dozadu a dopředu a ujistěte se, že je sedadlo zajištěno v požadované poloze.

### Opěradla

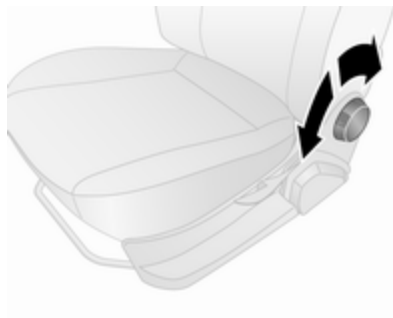

Otáčejte kolečkem. Při nastavování opěradla se o něj neopírejte.

## Výška sedadla

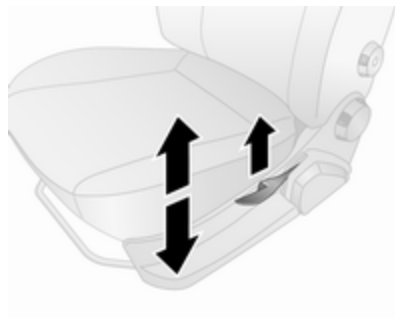

Pumpovací pohyb páčkou

nahoru : vyšší  
dolů : nižší

Použijte páčku a přizpůsobte váhu těla působící na sedačku tak, aby se zvýšila nebo snížila.

## Bederní opěrka

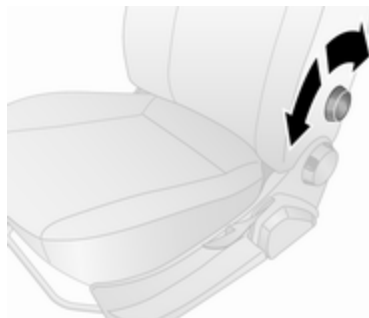

Pomocí kolečka nastavte bederní opěrku dle Vašich požadavků.

Otáčením kolečka zvětšíte nebo zmenšíte podpírání.

## Sklopení sedadla

### Sklopení předního sedadla spolujezdce

V závislosti na verzi může být sedadlo předního spolujezdce sklopeno naplocho do polohy stolu.

Přesuňte sedadlo předního spolujezdce co nejdále dozadu, abyste se během skládání vyhnuli kontaktu s přístrojovou deskou.

### Poznámky

Pokud je sedadlo v nejvyšší poloze, zasuňte před sklopením sedadla opěrku hlav ↷ 34.

Ujistěte se, že nic nebrání sklopení sedadel, například sluneční clona nebo odkládací schránka.



Zatáhněte za uvolňovací páky (1), sklopte opěradlo zcela dopředu a páky uvolněte. Pak zatlačte opěrku zad dále dolů, aby byla úplně naplocho.



Přitáhněte klapku (2) umístěnou na základně opěradla a současně zatlačte opěradlo dolů, co nejdále.

U některých verzí je na vnitřní straně sedadla předního spolujezdce umístěna jedna uvolňovací páka. Zatahněte za uvolňovací páku, sklopte opěradlo úplně dopředu, uvolněte páku a pak zatlačte opěradlo dolů, úplně naplocho. Klapka na základně opěradla není u některých verzí použita.

#### **Poznámky**

Při dopředu sklopeném opěradle nepoužívejte ruční kolečko pro nastavení sklonu opěradla.

#### **⚠ Varování**

Pokud je sedadlo předního spolujezdce sklopeno, musí být deaktivován systém airbagů předního spolujezdce.

Vypnutí airbagu ⇨ 51.

#### **⚠ Varování**

Vždy se ujistěte, že náklad je ve vozidle bezpečně uložen. Jinak mohou být předměty vrženy do prostoru vozidla a způsobit poranění osob nebo poškození nákladu či vozu.

#### **Vyklopení předního sedadla spolujezdce**

Chcete-li obnovit vzpřímenou polohu sedadla, zatahněte za klapku umístěnou na základně opěradla a současně přitáhněte opěradlo co nejdále.

Zatahněte za uvolňovací páky, zvedněte úplně opěradlo a páky uvolněte.

#### **Loketní opěrka**

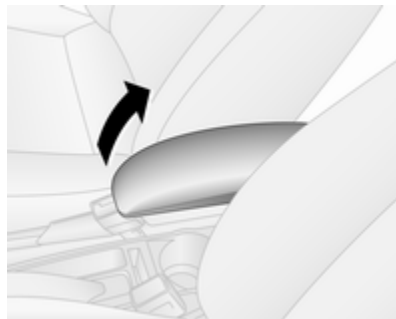

Loketní opěrku předního sedadla podle potřeby zdvihněte nebo spustěte.



## Topení



Vyhřívání sedadla aktivujete stisknutím tlačítka  pro příslušné přední sedadlo. Aktivace se zobrazí pomocí diody LED v tlačítku.

Stiskněte tlačítko  ještě jednou a vypnete vyhřívání sedadla.

Vyhřívání sedadel je termostaticky řízené a při dosažení dostatečné teploty sedadla se automaticky vypne.

Nedoporučujeme, aby tuto funkci používali delší dobu lidé s citlivou pokožkou.

Vyhřívání sedadla pracuje při zapnutém zapalování a během režimu Autostop. Systém Stop-start  116.

## Zadní sedadla

### Sedadla druhé řady

#### Varování

Nikdy nenastavujte sedadla během jízdy, jelikož by se jejich pohyb mohl stát nekontrolovatelným.

V závislosti na verzi může být zavazadlový prostor zvětšen sklopením druhé řady sedadel (jsou-li použité).

Pokud je nainstalovaná třetí řada sedadel, proveďte zvětšení zavazadlového prostoru podle pokynů v „Sklopení sedadel“ nebo „Demontování sedadel“ v kapitole „Třetí řada sedadel“  41.

## Sklopení sedadel

- Stiskněte uvolňovací tlačítka a zatlačte opěrku hlavy dolů ↻ 34.
- Rozepněte bezpečnostní pásy a zajistěte, aby nebránili sklápění sedadla.
- Pokud je potřeba, vyjměte kryt zavazadlového prostoru ↻ 62.

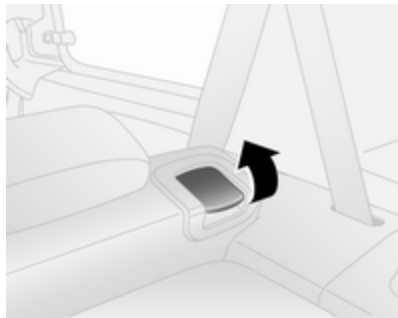

1. Zatáhněte za uvolňovací páku opěradla a sklopte opěradlo dolů na čalounění sedadla.

### Poznámky

Červená značka na uvolňovací páce je viditelná, když odpojíte opěrku zad.

### Poznámky

Opěradlo je rozděleno na dvě části. V případě potřeby lze obě části sklopit.



2. Zatáhněte za uvolňovací páku, základna sedadla se aktivuje a začne se automaticky zvedat.

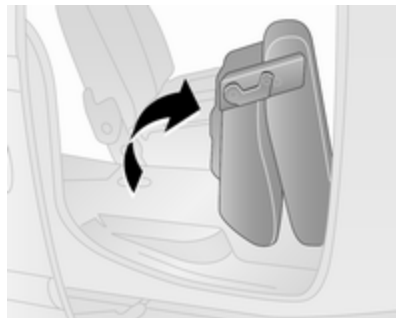

3. Sklopte celou sestavu sedadla dopředu.

### Poznámky

Štítek označující postup skládání sedadla může být umístěn na vnějším okraji základny sedadla.

### Varování

Při sklápění sedadla buďte opatrní - dejte pozor na pohyblivé součásti. Po kompletním sklopení sedadla dbejte, aby bylo zajištěné.

## Rozložení sedadel

1. Zajistěte, aby bezpečnostní pásy byly rozepnuty a nebránily pohybu při vyklápění sedadel.
2. Spusťte sestavu sedadla na podlahu a zajistěte, aby sedadlo bylo bezpečně aretováno v dané poloze.
3. Zvedněte opěradlo a nastavte opěrku hlavy.

### Poznámky

Opěradlo je řádně zajištěné, pokud červená značka na uvolňovací páce již není vidět.

### ⚠ Varování

Před rozjetím při rozkládání sedadla zkontrolujte, zda je sedadlo spolehlivě zajištěno v poloze. Neprovedení této kontroly může mít za následek zranění osob při prudkém brzdění nebo kolizi.

### ⚠ Varování

Jezděte s vozidlem pouze pokud jsou opěradla bezpečně zajištěna ve své pozici. Jinak v případě prudkého brzdění či nehody existuje nebezpečí osobního zranění nebo poškození nákladu či vozidla.

## Sedadla v třetí řadě

### ⚠ Varování

Nikdy nenastavujte sedadla během jízdy, jelikož by se jejich pohyb mohl stát nekontrolovatelným.

V závislosti na verzi může být zavazadlový prostor zvětšen sklopením třetí řady sedadel.

## Sklopení sedadel

- Stiskněte uvolňovací tlačítka a zatlačte opěrku hlavy dolů ↴ 34.
- Rozepněte bezpečnostní pásy a zajistěte, aby nebránili sklápění sedadla.
- Pokud je potřeba, vyjměte kryt zavazadlového prostoru ↴ 62.



1. Zatáhněte za uvolňovací páku opěradla a sklopte opěradlo dolů na čalounění sedadla.

### Poznámky

Červená značka na uvolňovací páce je viditelná, když odpojíte opěrku zad.

2. Zatáhněte za spodní popruh a sklopte sestavu sedadla dopředu.



3. Zajistěte sklopené sedadlo ve vzpřímené poloze upevněným pružným lankem (na rámu sedadla) k opěrce hlavy sedadla před sklopeným sedadlem.

#### Poznámky

Štítek označující postup skládání sedadla může být umístěn na dolní části opěradla vzadu.

#### ⚠ Varování

Při sklápění sedadla buďte opatrní - dejte pozor na pohyblivé součásti. Po kompletním sklopení sedadla dbejte, aby bylo zajištěné.

#### ⚠ Varování

Pokud je přední sedadlo ve složené poloze, nesmí na zadním sedadle sedět žádná osoba. Riziko poranění.

#### Rozložení sedadel

1. Zajistěte, aby bezpečnostní pásy byly rozepnuty a nebránily pohybu při vyklápění sedadel.
2. Chcete-li sedadlo demontovat, sejměte pružné lanko a spusťte sestavu sedadla k podlaze. Zadní podpěra se musí nacházet na ukotvení a musí být spolehlivě zajištěna v dané poloze.
3. Zvedněte opěradlo a nastavte opěrku hlavy.

#### Poznámky

Opěradlo je řádně zajištěné, pokud červená značka na uvolňovací páce již není vidět.

#### ⚠ Varování

Před rozjetím při rozkládání sedadla zkontrolujte, zda je sedadlo spolehlivě zajištěno v poloze. Neprovedení této kontroly může mít za následek zranění osob při prudkém brzdění nebo kolizi.

#### Demontáž sedadel

V závislosti na verzi může být zavazadlový prostor zvětšen vyjmutím třetí řady sedadel.

#### ⚠ Varování

Demontovatelná zadní sedadla jsou těžká! Nepokoušejte se je demontovat bez pomoci.

- Stiskněte uvolňovací tlačítka a vytáhněte opěrky hlavy zadního sedadla nahoru a vyjměte je ⇨ 34.
  - Zajistěte, aby bezpečnostní pásy byly rozepnuty a nebránily pohybu při vyklápění sedadel.
  - Pokud je potřeba, vyjměte kryt zavazadlového prostoru ⇨ 62.
1. Sklopte sestavu sedadla (viz také „Sklopení sedadel“).

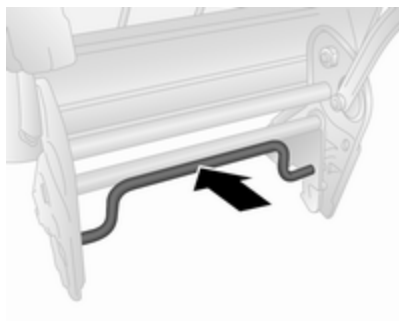

2. Stiskněte dolní páku, odpojte zámky a demontujte sestavu sedadla z kotevních míst na podlaze.
3. Uložte opěrky hlavy na zadní stranu rámu sedadla.

### Montáž sedadel



1. Připevněte přední podpěry sestavy sedadla k přednímu ukotvení.
2. Spust'te zadní sestavu sedadla na podlahu a zajistěte, aby zadní podpěra byla umístěna v kotevních místech.

3. Zatlačte za dolní páku a zatáhněte za ni, čímž se ujistíte, že zámky jsou řádně aretovány a sestava sedadla je bezpečně zajištěna v dané poloze.
4. Demontujte opěrky hlavy ze zadní strany rámu sedadla, pak zvedněte opěradlo a nasadte opěrku hlavy.

### Poznámky

Opěradlo je řádně zajištěné, pokud červená značka na uvolňovací páce již není vidět.

### ⚠ Varování

Při instalaci zadních sedadel musí být sestava sedadla správně usazena v kotvicích bodech, pojistky musí být řádně zaklesnuté a opěradlo musí být vráceno do správné polohy.

Neprovedení této kontroly může mít za následek zranění osob při prudkém brzdění nebo kolizi.

## Bezpečnostní pásy



Bezpečnostní pásy se zablokují během prudkého zrychlení nebo zpomalení vozidla, čímž udržují sedící cestující v poloze. Proto je značně sníženo riziko zranění.

### ⚠ Varování

Před každou jízdou si zapněte bezpečnostní pás.

V případě nehody nepřipoutané osoby ohrožují spolucestující i samy sebe.

Bezpečnostní pásy jsou určeny vždy jen pro jednu osobu. Dětský zádržný systém ⇨ 53.

Pravidelně kontrolujte všechny součásti systému bezpečnostních pásů z hlediska poškození, znečištění a správného fungování.

Poškozené díly nechte vyměnit. Po nehodě nechte v servisu vyměnit bezpečnostní pásy a aktivované předpínače pásů.

### Poznámky

Ujistěte se, že bezpečnostní pásy nejsou poškozeny botami nebo ostrými předměty nebo roztrženy. Dbejte na to, aby se do navíječů pásů nedostaly nečistoty.

Připomenutí bezpečnostního pásu 🚨 ⇨ 81.

### Omezovače tahu bezpečnostních pásů

Na předních sedadlech je tlak vyvíjený na tělo snížen během kolize prostřednictvím postupného uvolňování pásu.

## Předpínače bezpečnostních pásů

V případě čelní srážky nebo nárazu zezadu, v závislosti na síle nárazu, je zámeček pásu stažen směrem dolů.

### ⚠ Varování

Nesprávná manipulace (např. demontáž nebo montáž pásů) může aktivovat předpínače pásů.

Aktivace předpínačů bezpečnostních pásů je signalizována stálým svícením kontrolky 🚨 ⇨ 81.

Aktivované předpínače bezpečnostních pásů se musí vyměnit v servisu. Předpínače bezpečnostních pásů se mohou aktivovat pouze jednou.

### Poznámky

Neupevňujte ani neinstalujte příslušenství nebo jiné předměty, které by mohly narušovat činnost předpínačů bezpečnostních pásů. Neprovádějte žádné úpravy součástí předpínačů bezpečnostních pásů, jelikož tím bude zrušena homologace vozidla.

## Třibodový bezpečnostní pás

### Zapnutí



Vytáhněte pás z navíječe, vedte nepřekročený pás přes tělo a vložte zámkovou sponu do zámků pásu. Během jízdy pravidelně utahujte břišní pás tím, že zatáhnete za ramenní pás.

Připomenutí bezpečnostního pásu   
⇨ 81.

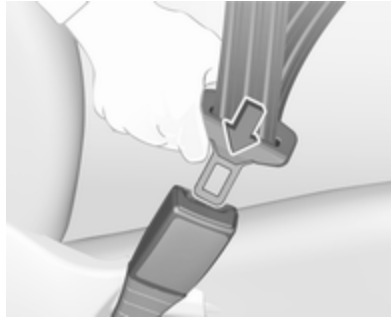

Volný nebo objemný oděv brání správnému přilehnutí pásu na tělo. Neumísťujte předměty, jako např. kabelky nebo mobilní telefony, mezi bezpečnostní pás a vaše tělo.

### Varování

Pás nesmí spočívat na tvrdých nebo křehkých předmětech v kapsách Vašeho oděvu.

## Seřizovač výšky

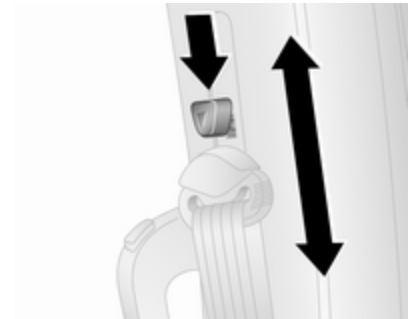

1. Povytáhněte pás.
2. Seřizovač výšky posuňte vzhůru nebo stisknutím tlačítka dolů proveďte odjištění a seřizovač výšky posuňte směrem dolů.



Nastavte výšku tak, aby pás vedl přes rameno. Pás nesmí vést přes krk nebo horní část paže.

Neprovádějte nastavení za jízdy.

### Odepnutí



Chcete-li pás odepnout, stiskněte červené tlačítko na sponě pásu.

### Bezpečnostní pásy na zadních sedadlech

Bezpečnostní pás na prostředním zadním sedadle můžete vytáhnout z navíječe, jen když je opěradlo v poloze zcela vzadu.

### Používání bezpečnostního pásu během těhotenství



#### **⚠ Varování**

Aby se zabránilo tlaku vyvíjenému na břicho, musí být pánevní pás umístěný přes pánev.



## System airbagů

V závislosti na rozsahu výbavy se systém airbagů skládá z několika samostatných systémů.

Když jsou aktivovány, naplní se airbagy v řádu milisekund. Také velmi rychle splasknou, takže je to někdy během kolize nezaznamatelné.

### Poznámky

V závislosti na závažnosti kolize může s ohledem na bezpečnost automaticky dojít k odpojení palivového systému a vypnutí motoru. Resetování systému odpojení paliva: viz "Zprávy palivového systému" ⇨ 96.

### Poznámky

Data použitelnosti komponent systému airbagů lze najít na štítku uvnitř odkládací schránky v palubní desce. Kontaktujte autoservis a nechte si komponenty systému airbagů vyměnit.

### ⚠ Varování

Při nesprávné manipulaci se systémy airbagů může dojít k náhlé aktivaci airbagů.

### Poznámky

Řídící elektronika předpínačů bezpečnostních pásů a systému airbagů je umístěna ve středové konzole. Do této oblasti neumísťujte žádné magnetické předměty.

Na kryty airbagů nepřipevňujte žádné předměty ani je nezakrývejte jinými materiály.

Každý airbag se naplní pouze jednou. Aktivované airbagy nechte vyměnit v servisu. Kromě toho může být nutné nechat vyměnit volant, palubní desku, části obložení, těsnění dveří, kliky a sedadla.

Neprovádějte žádné úpravy systému airbagů, jelikož tím bude zrušena homologace vozidla.

### ⚠ Varování

Pokud se airbagy nafouknou, unikající horké plyny mohou způsobit popáleniny.

Kontrolka  systému airbagů ⇨ 81.

### Porucha

Pokud se v systému airbagů a předpínačů bezpečnostních pásů vyskytne závada, rozsvítí se na sestavě sdružených přístrojů kontrolka . Systém není funkční.

V závislosti na verzi rovněž se může v informačním centru řidiče ⇨ 89 zobrazit výstražná zpráva, např. **Airbag failure (Porucha airbagu)**.

Nechte příčinu poruchy odstranit v servisu.

Kontrolka  ⇨ 81.

### Dětské zádržné systémy na předním sedadle spolujezdce se systémy airbagů

Výstraha podle směrnice Evropské hospodářské komise ECE R94.02:



**EN:** NEVER use a rear-facing child restraint system on a seat protected by an ACTIVE AIRBAG in front of it, DEATH or SERIOUS INJURY to the CHILD can occur.

**DE:** Nach hinten gerichtete Kindersitze NIEMALS auf einem Sitz verwenden, der durch einen davor befindlichen AKTIVEN AIRBAG geschützt ist, da dies den TOD oder SCHWERE VERLETZUNGEN DES KINDES zur Folge haben kann.

**FR:** NE JAMAIS utiliser un siège d'enfant orienté vers l'arrière sur un siège protégé par un COUSSIN GONFLABLE ACTIF placé devant lui,

sous peine d'infliger des BLESSURES GRAVES, voire MORTELLES à l'ENFANT.

**ES:** NUNCA utilice un sistema de retención infantil orientado hacia atrás en un asiento protegido por un AIRBAG FRONTAL ACTIVO. Peligro de MUERTE o LESIONES GRAVES para el NIÑO.

**RU:** ЗАПРЕЩАЕТСЯ устанавливать детское удерживающее устройство лицом назад на сиденье автомобиля, оборудованном фронтальной подушкой безопасности, если ПОДУШКА НЕ ОТКЛЮЧЕНА! Это может привести к СМЕРТИ или СЕРЬЕЗНЫМ ТРАВМАМ РЕБЕНКА.

**NL:** Gebruik NOOIT een achterwaarts gericht kinderzitje op een stoel met een ACTIEVE AIRBAG ervoor, om DODELIJK of ERNSTIG LETSEL van het KIND te voorkomen.

**DA:** Brug ALDRIG en bagudvendt autostol på et forsæde med AKTIV AIRBAG, BARNET kan komme i LIVSFARE eller komme ALVORLIGT TIL SKADE.

**SV:** Använd ALDRIG en bakåtvänd barnstol på ett säte som skyddas med en framförvarande AKTIV AIRBAG. DÖDSFALL eller ALLVARLIGA SKADOR kan drabba BARNET.

**FI:** ÄLÄ KOSKAAN sijoita taaksepäin suunnattua lasten turvaistuinta istuimelle, jonka edessä on AKTIIVINEN TURVATYYNY, LAPSI VOI KUOLLA tai VAMMAUTUA VAKAVASTI.

**NO:** Bakovervendt barnesikringsutstyr må ALDRI brukes på et sete med AKTIV KOLLISJONSPUTE foran, da det kan føre til at BARNET utsettes for LIVSFARE og fare for ALVORLIGE SKADER.

**PT:** NUNCA use um sistema de retenção para crianças voltado para trás num banco protegido com um AIRBAG ACTIVO na frente do mesmo, poderá ocorrer a PERDA DE VIDA ou FERIMENTOS GRAVES na CRIANÇA.

**IT:** Non usare mai un sistema di sicurezza per bambini rivolto all'indietro su un sedile protetto da

AIRBAG ATTIVO di fronte ad esso:  
pericolo di MORTE o LESIONI  
GRAVI per il BAMBINO!

**EL:** ΠΟΤΕ μη χρησιμοποιείτε παιδικό κάθισμα ασφαλείας με φορά προς τα πίσω σε κάθισμα που προστατεύεται από μετωπικό ΕΝΕΡΓΟ ΑΕΡΟΣΑΚΟ, διότι το παιδί μπορεί να υποστεί ΘΑΝΑΣΙΜΟ ή ΣΟΒΑΡΟ ΤΡΑΥΜΑΤΙΣΜΟ.

**PL:** NIE WOLNO montować fotelika dziecięcego zwróconego tyłem do kierunku jazdy na fotelu, przed którym znajduje się WŁĄCZONA PODUSZKA POWIETRZNA. Niezastosowanie się do tego zalecenia może być przyczyną ŚMIERCI lub POWAŻNYCH OBRAŻEŃ u DZIECKA.

**TR:** Arkaya bakan bir çocuk emniyet sistemini KESİNLİKLE önünde bir AKTİF HAVA YASTIĞI ile korunmakta olan bir koltukta kullanmayınız. ÇOCUK ÖLEBİLİR veya AĞIR ŞEKİLDE YARALANABİLİR.

**UK:** НИКОЛИ не використовуйте систему безпеки для дітей, що встановлюється обличчям назад,

на сидінні з УБИМКНЕНОЮ ПОДУШКОЮ БЕЗПЕКИ, інакше це може призвести до СМЕРТІ чи СЕРІОЗНОГО ТРАВМУВАННЯ ДИТИНИ.

**HU:** SOHA ne használjon hátrafelé néző biztonsági gyerekülést előlről AKTÍV LÉGZSÁKKAL védett ülésen, mert a GYERMEK HALÁLÁT vagy KOMOLY SÉRÜLÉSÉT okozhatja.

**HR:** NIKADA nemojte koristiti sustav zadržavanja za djecu okrenut prema natrag na sjedalu s AKTIVNIM ZRAČNIM JASTUKOM ispred njega, to bi moglo dovesti do SMRTI ili OZBILJNIH OZLJEDA za DIJETE.

**SL:** NIKOLI ne nameščajte otroškega varnostnega sedeža, obrnjenega v nasprotni smeri vožnje, na sedež z AKTIVNO ČELNO ZRAČNO BLAZINO, saj pri tem obstaja nevarnost RESNIH ali SMRTNIH POŠKODB za OTROKA.

**SR:** NIKADA ne koristiti bezbednosni sistem za decu u kome su deca okrenuta unazad na sedištu sa AKTIVNIM VAZDUŠNIM

JASTUKOM ispred sedišta zato što DETE može da NASTRADA ili da se TEŠKO POVREDI.

**MK:** НИКОГАШ не користете детско седиште свртено наназад на седиште заштитено со АКТИВНО ВОЗДУШНО ПЕРНИЧЕ пред него, затоа што детето може ДА ЗАГИНЕ или да биде ТЕШКО ПОВРЕДЕНО.

**BG:** НИКОГА не използвайте детска седалка, гледаща назад, върху седалка, която е защитена чрез АКТИВНА ВЪЗДУШНА ВЪЗГЛАВНИЦА пред нея - може да се стигне до СМЪРТ или СЕРИОЗНО НАРАНЯВАНЕ на ДЕТЕТО.

**RO:** Nu utilizați NICIODATĂ un scaun pentru copil îndreptat spre partea din spate a mașinii pe un scaun protejat de un AIRBAG ACTIV în fața sa; acest lucru poate duce la DECESUL sau VĂTĂMAREA GRAVĂ a COPILULUI.

**CS:** NIKDY nepoužívejte dětský zádržný systém instalovaný proti směru jízdy na sedadle, které je chráněno před sedadlem AKTIVNÍM

**AIRBAGEM.** Mohlo by dojít k VÁŽNÉMU PORANĚNÍ nebo ÚMRTÍ DÍTĚTE.

**SK:** NIKDY nepoužívejte dětskou sedačku otočenou vzad na sedadle chráněném AKTÍVNÝM AIRBAGOM, protože může dojít k SMRTI alebo VÁŽNYM ZRANENIAM DIEŤAŤA.

**LT:** JOKIU BŪDU nemontuokite atgal atgręžtos vaiko tvirtinimo sistemas sėdynėje, prieš kurią įrengta AKTYVI ORO PAGALVĖ, nes VAIKAS GALI ŽŪTI arba RIMTAI SUSIŽALOTI.

**LV:** NEKĀDĀ GADĪJUMĀ neizmantojiet uz aizmuguri vērstu bērnu sēdekļi sēdvietā, kas tiek aizsargāta ar tās priekšā uzstādītu AKTĪVU DROŠĪBAS SPILVENU, jo pretējā gadījumā BĒRNS var gūt SMAGAS TRAUMAS vai IET BOJĀ.

**ET:** ÄRGE kasutage tahapoolle suunatud lapseturvaistet istmel, mille ees on AKTIIVSE TURVAPADJAGA kaitstud iste, sest see võib põhjustada LAPSE SURMA või TÕSISE VIGASTUSE.

**MT:** QATT tuża trażżin għat-tfal li jġares lejn in-naġna ta' wara fuq sit protett b' AIRBAG ATTIV quddiemu; dan jista' jikkawża l-MEWT jew GRIEHI SERJI lit-TFAL.

Kromě varování vyžadovaného směrnici ECE R94.02 z bezpečnostních důvodů nikdy nepoužívejte dětský zádržný systém montovaný po směru jízdy na předním sedadle spolujezdce se zapnutým předním airbagem. Štítek airbagu může být umístěn na obou stranách sluneční clony spolujezdce na předním sedadle.

#### Nebezpečí

Nepoužívejte dětské sedačky na sedadle spolujezdce se zapnutým předním airbagem.

Vypnutí airbagu ⇨ 51.

## System čelních airbagů

System čelních airbagů se skládá z jednoho airbagu ve volantu a jednoho v přístrojové desce na straně předního spolujezdce. Poznáte je podle nápisů **AIRBAG**.



Dále se výstražný štítek může na sluneční cloně spolujezdce.

Dětské zádržné systémy ⇨ 53.

Vypnutí airbagu ⇨ 51.



Přední airbagy se naplní v případě předního nárazu o určité síle. Musí být zapnuté zapalování.

Naplňené airbagy ztlumí náraz, čímž značně sníží riziko zranění horní části těla a hlavy cestujících na předních sedadlech.

### ⚠ Varování

Optimální ochrana je poskytována pouze se sedadlem ve správné poloze.

Poloha sedadla ⇨ 35.

Dbejte na to, aby v oblasti plnění airbagů nebyly žádné překážky.

Bezpečnostní pás správně nasadíte a bezpečně zapnete. Pouze potom je airbag schopen poskytovat ochranu.

### Boční airbagy

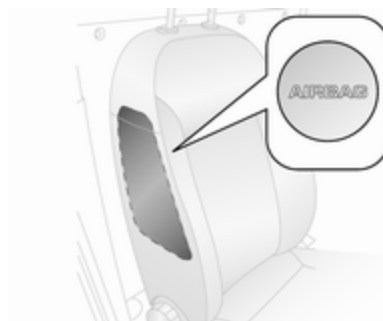

Systém bočních airbagů se skládá z airbagu v opěradle každého předního sedadla. Poznáte je podle nápisu **AIRBAG**.

Boční airbagy se naplní v případě bočního nárazu o určité síle. Musí být zapnuté zapalování.

Naplňené airbagy ztlumí náraz, čímž značně sníží riziko zranění horní části těla a pánve při bočním nárazu.

### ⚠ Varování

Dbejte na to, aby v oblasti plnění airbagu nebyly žádné překážky.

### Poznámky

Používejte pouze ochranné potahy sedadel, které byly pro vozidlo schváleny. Dbejte na to, abyste airbagy nezakryli.

### Vypnutí airbagu

Pokud je dětský zádržný systém umístěn na tomto sedadle, musí být systém airbagu předního spolujezdce vypnut.

Systémy bočního airbagu, předpínačů pásů a všech airbagů sedadla řidiče zůstanou aktivní.

Systém airbagu předního spolujezdce lze deaktivovat v nabídce nastavení v informačním centru řidiče ⇨ 89.



Systém airbagů předního spolujezdce deaktivujte takto:

1. Stiskněte jednou tlačítko **SET** ↵ a otevřete nabídku nastavení.
2. Pomocí tlačítek **▲** a **▼** procházejte možnosti nabídky, dokud se nezobrazí **Pass bag (Airbag spolujezdce)** (ve standardní verzi)  
- nebo -  
**Passenger bag (Airbag spolujezdce)** (v multifunkční verzi) se zobrazí.
3. Pro přístup do této možnosti nabídky stiskněte **SET** ↵.

4. Stisknutím **▲** nebo **▼** přepínáte z **Pass bag On (Airbag spolujezdce zap)** na **Pass bag off (Airbag spolujezdce vyp)** (standardní verze)  
- nebo -  
z **Passenger bag On (Airbag spolujezdce zap)** na **Passenger bag Off (Airbag spolujezdce vypnut)** (multifunkční verze).
5. Stisknutím tlačítka **SET** ↵ výběr potvrdíte. V závislosti na verzi se na displeji také zobrazí zpráva požadující potvrzení.
6. Stiskněte tlačítko **▲** nebo **▼** a vyberte možnost **Yes (Ano)**.
7. Krátkým stisknutím tlačítka **SET** ↵ potvrdíte deaktivaci a automaticky se vrátíte na předchozí obrazovku.





Airbagy sedadla předního spolujezdce jsou vypnuty a v případě nehody se nenaplní. Na stropní konzole se nepřetržitě rozsvítí kontrolka . Dětský zádržný systém může být nainstalován podle tabulky **umístění dětských zádržných systémů** ⇨ 55.

### ⚠ Nebezpečí

Nebezpečí smrtelného zranění dítěte používajícího dětský zádržný systém na sedadle se zapnutým airbagem předního spolujezdce.

Nebezpečí smrtelného zranění dospělé osoby na sedadle s vypnutým airbagem předního spolujezdce.

Pokud nesvítí kontrolka , naplní se v případě nehody airbag předního spolujezdce.

Pokud se současně rozsvítí kontrolky  a , nastala v systému porucha. Stav systému není rozpoznatelný, proto není povoleno žádné osobě obsadit sedadlo předního spolujezdce. Obrat'te se okamžitě na servis.

Stav měňte pouze, když vozidlo stojí a zapalování je vypnuto. Stav zůstává stejný do příští změny.

Kontrolka  pro airbag a napínače bezpečnostních pásů ⇨ 81.

Kontrolka  vypnutí airbagu ⇨ 82.

Opětovná aktivace systému airbagů předního spolujezdce - viz Informační centrum řidiče ⇨ 89.

## Dětské zádržné prvky

### Dětské zádržné systémy

Doporučujeme dětský zádržný systém Opel, který je upraven specificky pro toto vozidlo.

Při používání dětského zádržného systému věnujte pozornost následujícímu způsobu používání a instalačním pokynům a také pokynům dodaným spolu s dětským zádržným systémem.

Vždy dodržujte místní nebo národní předpisy. V některých zemích je na určitých sedadlech zakázáno používat dětské zádržné systémy.

### ⚠ Varování

Při používání dětského zádržného systému na sedadle předního spolujezdce musí být vypnut systém airbagů sedadla předního spolujezdce; pokud se tak

nestane, aktivace airbagů představuje nebezpečí smrtelného zranění dítěte.

Je to důležité obzvláště v případě, že jsou na sedadle předního spolujezdce použity dětské zádržné systémy obrácené proti směru jízdy.

Vypnutí airbagu ⇨ 51.

Štítek airbagu ⇨ 47.

### **Volba vhodného zádržného systému**

K upevnění dětského zádržného systému jsou nejvhodnější zadní sedadla.

Děti by měly používat co nejdéle dětský zádržný systém instalovaný zády ke směru jízdy. Tím se zajistí, že páteř dětí, která je stále velmi slabá, je při nehodě vystavena mnohem menšímu namáhání.

Vhodné jsou zádržné systémy, které splňují požadavky platných předpisů OSN EHS. Zjistěte v místních

zákonech a předpisech, co je povinné pro použití dětských zádržných systémů.

Ujistěte se, že instalovaný dětský zádržný systém je kompatibilní s typem vozidla.

Ujistěte se, že umístění dětského zádržného systému ve vozidle je správné.

Dovolte dětem nastupovat a vystupovat z vozidla pouze na straně, která nesměřuje do vozovky.

Pokud dětský zádržný systém právě nepoužíváte, zajistěte jej bezpečnostním pásem nebo vyjměte z vozidla.

#### **Poznámky**

Na dětský zádržný systém nic nepřipevňujte a nezakrývejte jej žádnými jinými materiály.

Dětský zádržný systém, který byl při nehodě vystaven zatížení, musíte vyměnit.



## Místa pro instalaci dětských zádržných systémů

### Přípustné možnosti pro instalaci dětského zádržného systému

Hmotnostní a věkové kategorie	Sedadlo předního spolujezdce		Druhá řada		Třetí řada
	zapnutý airbag	vypnutý airbag	vnější sedadlo	prostřední sedadlo	
<b>Skupina 0: do 10 kg</b> nebo přibližně 10 měsíců	X	U <sup>1</sup>	U, +	U	X
<b>Skupina 0+: do 13 kg</b> nebo přibližně 2 let	X	U <sup>1</sup>	U, +	U	X
<b>Skupina I: 9 až 18 kg</b> nebo přibližně 8 měsíců až 4 roky	X	U <sup>1</sup>	U, +	U	X
<b>Skupina II: 15 až 25 kg</b> nebo přibližně 3 až 7 let	X	X	U	U	X
<b>Skupina III: 22 až 36 kg</b> nebo přibližně 6 až 12 let	X	X	U	U	X

<sup>1</sup> : Při upevňování tříbodového bezpečnostního pásu posuňte mechanismus pro výškové nastavení do nejvyšší polohy a zajistěte, aby bezpečnostní pás směřoval dopředu z nejvyššího bodu ukotvení. Nastavte sklon opěradla sedadla co možná nejsvisleji, abyste zajistili utažení pásu na straně přezky.

**+** : K dispozici je sedadlo vozidla s ukotvením ISOFIX. Pokud použijete ISOFIX, je možné použít pouze dětský zádržný systém ISOFIX schválený pro toto vozidlo.

U : Obecně vhodná sedačka ve spojení s tříbodovým bezpečnostním pásem.

X : V této váhové třídě není povolen žádný dětský zádržný systém.

## Přípustné možnosti pro instalaci dětského zádržného systému ISOFIX

Hmotnostní kategorie	Velikostní kategorie	Úchyt	Sedadlo spolujezdce	Na vnějších sedadlech ve druhé řadě	Na prostředním sedadle ve druhé řadě	Na sedadlech ve třetí řadě
Skupina 0: do 10 kg	E	ISO/R1	X	IL	X	X
Skupina 0+: do 13 kg	E	ISO/R1	X	IL	X	X
	D	ISO/R2	X	IL	X	X
	C	ISO/R3	X	IL <sup>1)</sup>	X	X
Skupina I: 9 až 18 kg	D	ISO/R2	X	IL	X	X
	C	ISO/R3	X	IL <sup>1)</sup>	X	X
	B	ISO/F2	X	IUF	X	X
	B1	ISO/F2X	X	IUF	X	X
	A	ISO/F3	X	IUF	X	X

1) Dětskou autosedačku ISOFIX lze upevnit zvednutím hlavové opěrky zcela nahoru.

IL : Vhodné pro specifické zádržné systémy ISOFIX následujících kategorií: 'specifické-vozidlo', 'omezený' nebo 'polouniverzální'. Zádržné systémy ISOFIX musí být schváleny pro specifický typ vozidla.

IUF : Vhodné pro dětské zádržné systémy ISOFIX univerzální kategorie, schválené pro používání v této váhové kategorii a obrácené po směru jízdy.

X : V této váhové třídě není schválen žádný ISOFIX dětský zádržný systém.

**Velikostní kategorie a přípravek sedadla ISOFIX**

- A - ISO/F3 : Dětské zadržné systémy umístěné po směru jízdy pro děti ve váhové kategorii 9 až 18 kg.
- B - ISO/F2 : Dětské zadržné systémy obrácené po směru jízdy pro menší děti ve váhové kategorii 9 až 18 kg.
- B1 - ISO/F2X : Dětské zadržné systémy obrácené po směru jízdy pro menší děti ve váhové kategorii 9 až 18 kg.
- C - ISO/R3 : Dětské zadržné systémy obrácené proti směru jízdy pro děti ve váhové kategorii do 18 kg.
- D - ISO/R2 : Dětské zadržné systémy obrácené proti směru jízdy pro menší děti ve váhové kategorii do 18 kg.
- E - ISO/R1 : Dětské zadržné systémy obrácené proti směru jízdy pro nejmladší děti ve váhové kategorii do 13 kg.

## Dětské zádržné systémy ISOFIX

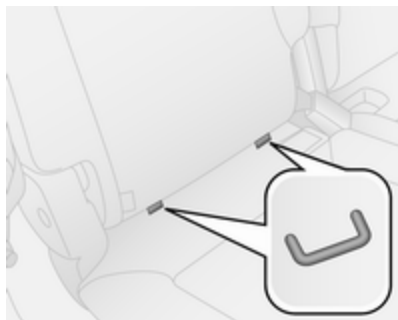

Upevněte dětské zádržné systémy ISOFIX, schválené pro toto vozidlo, k upevňovacím držákům ISOFIX. Polohy dětských zádržných systémů ISOFIX specifické pro vozidlo jsou označeny v tabulce IL.

ISOFIX upevňovací držáky jsou označeny na opěradle značkou.

Před upevněním dětské autosedačky upravte polohu hlavové opěrky ⇨ 34.

## Top-tether upevňovací poutka

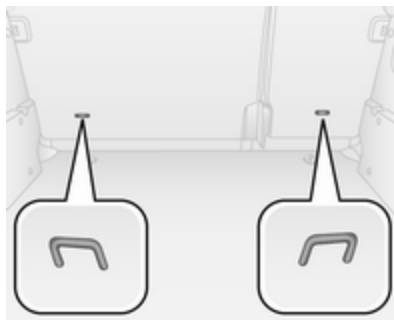

Kromě upevnění ISOFIX upevněte popruh Top-tether k Top-tether upevňovací poutkům. Popruh musí být vedený mezi oběma vodícími tyčemi opěrky hlavy.

Polohy dětských zádržných systémů ISOFIX univerzální kategorie jsou označeny v tabulce IUF.

## Úložné prostory

<b>Úložné schránky</b> .....	<b>59</b>
Úložný prostor v přístrojové desce .....	59
Odkládací schránka v palubní desce .....	60
Držáky nápojů .....	60
Přední odkládací schránka .....	60
Stropní konzola .....	60
Úložný prostor pod sedadlem ....	61
<b>Zavazadlový prostor</b> .....	<b>61</b>
Zadní úložný prostor .....	61
Kryt nákladového prostoru .....	62
Poutací oka .....	64
Mřížka zavazadlového prostoru .....	64
<b>Systém střešních nosičů</b> .....	<b>65</b>
Střešní nosič .....	65
<b>Informace o nakládání</b> .....	<b>66</b>

## Úložné schránky

### ⚠ Varování

Neukládejte do úložných schránek těžké a ostré předměty. V opačném případě by při prudkém zabrzdění, náhlé změně směru nebo při nehodě mohly předměty vržené do prostoru vozidla zranit cestující.

## Úložný prostor v přístrojové desce

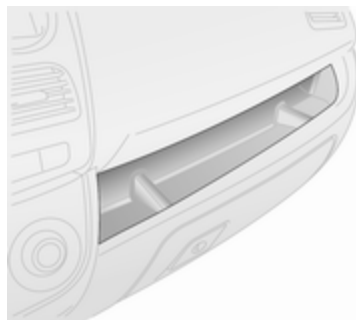

Úložné schránky jsou umístěny na obou stranách přístrojové desky.

## Držák dokumentů

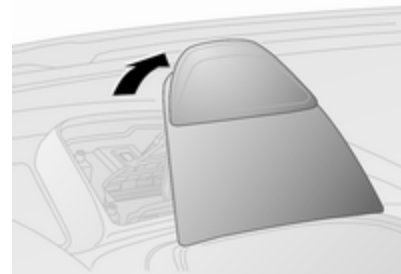

Zatáhněte za zadní část držáku dokumentů směrem nahoru z přístrojové desky a nechte ho vyklopený.

Pro sklopení spusťte držák dokumentů zpět do přístrojové desky a zatlačte ho dolů tak, aby slyšitelně zapadl.

### Odkládací schránka v palubní desce

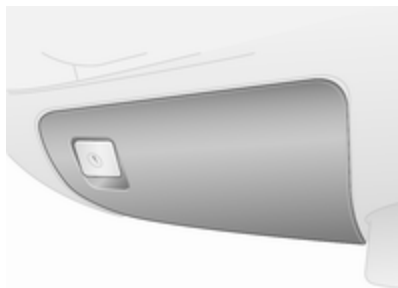

Odkládací schránku v palubní desce otevřete zatažením za páčku.

V závislosti na verzi může být odkládací schránka v palubní desce uzamykatelná klíčem zapalování.

Pokud je vozidlo v pohybu, musí být odkládací schránka v palubní desce uzavřena.

### Držáky nápojů

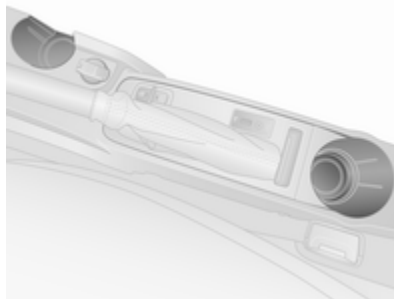

Držáky nápojů jsou umístěny v konzole mezi předními sedadly.

Držáky nápojů lze také použít k přidržení přenosného popelníku  $\varnothing$  74.

### Přední odkládací schránka

Úložné schránky jsou umístěny v kapsách předních dveří.

Věšáčky jsou umístěny na přepážce kabiny (pokud jsou ve výbavě).

### Stropní konzola

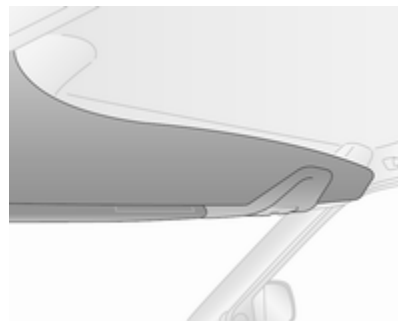

Ve stropní konzole uchovávejte pouze lehké předměty, např. dokumenty nebo mapy.

## Úložný prostor pod sedadlem

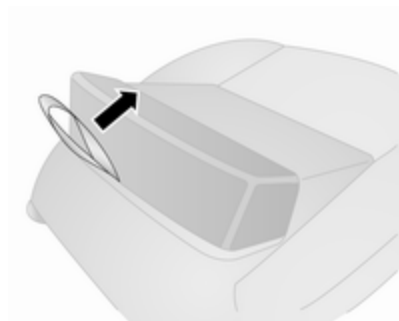

Pro přístup do úložného prostoru zatáhněte za smyčku na sedáku.

## Zavazadlový prostor

### Zadní úložný prostor

Úložné schránky jsou umístěny v kapsách zadních dveří a bočních stěnách zavazadlového prostoru.

### Střešní tyče

Nepřekračujte maximální zatížení 25 kg (zahrnuje hmotnost těchto tyčí). Náklad na střešních tyčích vždy rovnoměrně rozložte. Tento náklad nesmí bránit úplnému zavření dveří.

Upevňovací šrouby na čtyřech nosnících pravidelně dotahujte.

### Výstraha

Nepoužívejte elastické vázací prostředky, například elastické lanko. Doporučujeme používat popruhy z popruhovité tkaniny.

Střešní tyče jsou navrženy k namontování ve specifické pozici. Jestliže jsou tyto střešní tyče namontovány v pozici jiné, nelze zaručit jejich řádné upevnění.

Aby bylo zajištěno správné upevnění, nesmí se mezi patky těchto tyčí a karosérii vozidla vkládat žádný materiál (například pryž, plast).

### ⚠ Varování

Použitím střešních tyčí může být negativně ovlivněno řízení a chování vozidla.

### Vyjmutí

Odmontování střešních tyčí, když nejsou používány:



1. Na jedné straně vozidla otočte rukojeť pod první střešní tyčí (nachází se pod držákem), čímž

provedete povolení, a poté tuto rukojeť posuňte směrem dovnitř, ke středu vozidla.

2. Výše uvedený krok opakujte pro druhou stranu vozidla.

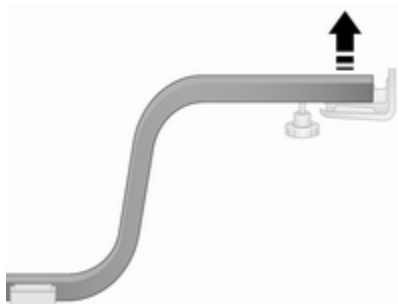

3. Střešní tyč posuňte směrem vzhůru, čímž ji na obou stranách uvolníte z držáku, a tuto střešní tyč zcela vyjměte.
4. Výše uvedené kroky opakujte pro druhou střešní tyč.
5. Odmontujte šrouby na čtyřech držácích, abyste tyto držáky mohli odmontovat z karosérie vozidla.

## Kryt nákladového prostoru

### Roztahovací kryt nákladového prostoru

Na roztahovací kryt zavazadlového prostoru neumísťujte těžké předměty a předměty s ostrými hranami.

### Zavření



Táhněte kryt za rukojeť směrem dozadu a zajistěte jej do držáků na stranách.

### Otevření

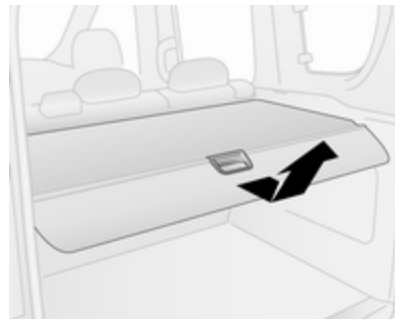

Odstraňte kryt nákladového prostoru z úchytů po stranách. Držte kryt a veděte jej, dokud není plně svinut.

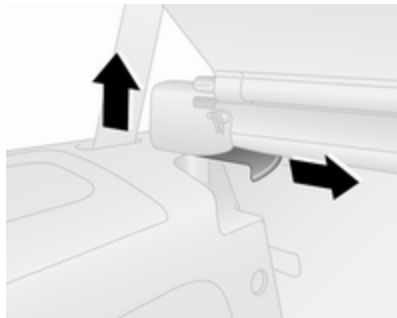

**Demontáž**

Otevřete kryt zavazadlového prostoru.

Zatáhněte za uvolňovací páčku a zvedněte kryt z úchyty.

**Montáž**

Zasaňte jednotlivé strany krytu nákladového prostoru do drážky, zatáhněte za uvolňovací páčku. Zasaňte kryt nákladového prostoru a nechte ho zaklesnout.

**Deska vzadu za sedadly**

Deska vzadu za sedadly se skládá ze dvou částí: z přední a zadní. Přední část lze otevřít nebo zavřít, což rozšíří možnosti využití zavazadlového prostoru.

Na desku za zadními sedadly neumísťujte zbytečně těžké předměty a předměty s ostrými hranami.

**⚠ Varování**

Vždy se ujistěte, že náklad je ve vozidle bezpečně uložen. Jinak mohou být předměty vrženy do prostoru vozidla a způsobit osobní zranění nebo poškození nákladu či vozidla.

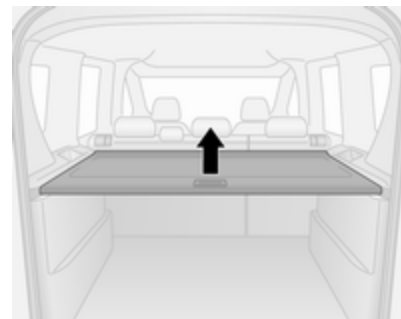

Desku za zadními sedadly lze nastavit do dvou poloh, např. do horní polohy

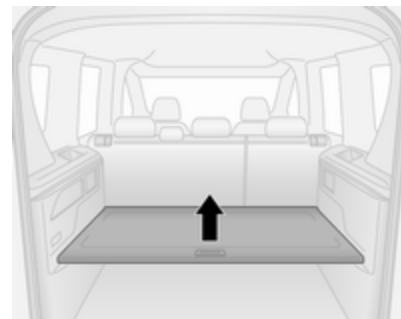

nebo dolní polohy. V dolní poloze je maximální přípustné zatížení 70 kg.

### Demontáž

Pokud jsou zadní sedadla ve sklopené poloze, sundejte desku za zadními sedadly a uložte ji vodorovně mezi opěradla zadních sedadel a sklopená zadní sedadla.

### Výstraha

Z bezpečnostních důvodů nepokládejte náklad na složená zadní sedadla.

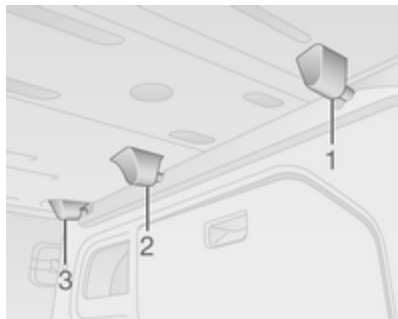

Chcete-li desku vytáhnout, uvolněte přední úchyty (1) na obou stranách a nadzvedněte přední část desky.

Uvolněte desku ze zadních úchyty (2 a 3) na obou stranách a nadzvedněte zadní část desky.

### Montáž

Namontujte desku za zadní sedadla tak, že zajistíte úchyty vpředu a vzadu na obou stranách.

### Poutací oka

#### Dodávkové vozidlo

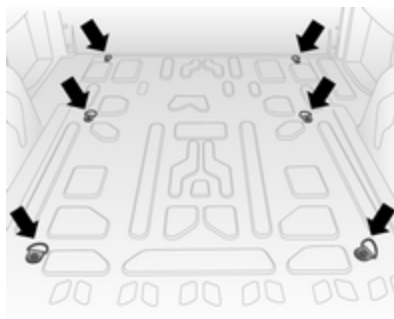

Poutací oka jsou určena pro zajištění předmětů proti klouzání, např. pomocí poutacích popruhů nebo sítě na zavazadla.

### Combo Tour

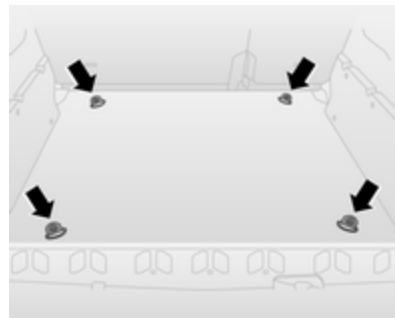

### Mřížka zavazadlového prostoru

V závislosti na verzi může být zavazadlový prostor zvětšen otevřením přepážky zavazadlového prostoru na straně předního spolujezdce (je-li namontována).

- Sklopte sedadlo předního spolujezdce. Viz také „Sklopení sedadla“ ⇨ 37.
- Zevnitř zavazadlového prostoru uvolněte kolík (1) na zadní straně přepážky a odemkněte a pak otočením otevřete dveře přepážky přes sklopené sedadlo předního spolujezdce.

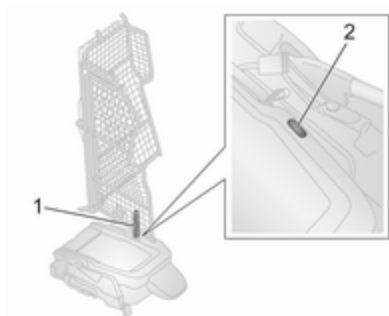

- Vložte kolík do drážky (2) na opěradle sklopeného sedadla předního spolujezdce a zajistěte jej v dané poloze.

### ⚠ Varování

Přepážka zavazadlového prostoru musí být během jízdy vždy uzamčena v některé poloze. V opačném případě by při prudkém zabrzdění, náhlé změně směru nebo při nehodě mohla přepážka zranit cestující.

### Dělicí přepážka

V závislosti na verzi je za sedadlem řidiče nebo za zadními sedadly namontována dělicí přepážka, která má chránit sedadla cestujících před nezajištěnými předměty v zavazadlovém prostoru.

## System střešních nosičů

### Střešní nosič

Z bezpečnostních důvodů a aby se zabránilo poškození střechy, se doporučuje použít systém střešního nosiče schválený pro dané vozidlo. Další informace vám poskytne servis.

Dodržujte pokyny k instalaci a odmontujte střešní nosič, pokud jej právě nepoužíváte.

### Montáž střešního nosiče



Za účelem upevnění střešního nosiče zasuňte upevňovací šrouby do otvorů uvedených na obrázku.

### Poznámky

Použití střešních nosičů není na variantách s vysokou střechou (H2) povoleno.

Rozměry vozidla ⇨ 188.

## Informace o nakládání

- Těžké předměty v ložném prostoru musejí být umístěny rovnoměrně a co nejvíce vpředu. Pokud je možné předměty vrstvit, těžší předměty umístěte dolů.
- Těžké předměty zajistěte poutacími popruhy upevňnými do poutacích ok ⇨ 64.
- Volně ložené předměty v zavazadlovém prostoru zajistěte, aby se zabránilo jejich posunování.
- Při přepravování předmětů v zavazadlovém prostoru nesmějí být opěradla zadních sedadel nakloněná dopředu ani sklopena dolů.
- Dbejte na to, aby náklad nevyčínal nad horní okraj opěradel.
- Na vysouvací kryt zavazadlového prostoru ⇨ 62 nebo přístrojovou desku nesmíte umístit žádné předměty a nezakrývejte snímač na horní straně přístrojové desky ⇨ 108.

- Náklad nesmí bránit používání pedálů, ruční brzdy a řazení převodových stupňů nebo omezovat volný pohyb řidiče. Do interiéru neumísťujte volně ložené, nezajištěné předměty.
- Nejezděte s otevřeným zavazadlovým prostorem.

### Varování

Vždy se ujistěte, že náklad je ve vozidle bezpečně uložen. Jinak mohou být předměty vrženy do prostoru vozidla a způsobit poranění osob nebo poškození nákladu či vozu.

- Užitečná hmotnost je rozdíl mezi přípustnou celkovou hmotností vozidla (viz identifikační štítek ⇨ 180) a pohotovostní hmotností.

K vypočtení užitečné hmotnosti zanechte údaje Vašeho vozidla do tabulky hmotností na začátku této příručky.

Pohotovostní hmotnost podle EC zahrnuje hmotnost řidiče (68 kg),

zavazadel (7 kg) a provozních kapalin (přibližně 90 % objemu palivové nádrže).

Volitelná výbava a příslušenství zvyšují pohotovostní hmotnost.

- Náklad na střeše zvyšuje citlivost vozidla na boční vítr a ovlivňuje chování vozidla v důsledku zvýšení těžiště vozidla. Náklad rovnoměrně rozložte a řádně jej zajistěte upevňovacími popruhy. Upravte tlak vzduchu v pneumatikách a přizpůsobte rychlost vozidla podle podmínek zatížení vozidla. Popruhy pravidelně kontrolujte a přitahujte.

Při jízdě nepřekračujte rychlost 120 km/h.

Dovolené zatížení střechy (včetně vlastní hmotnosti střešního nosiče) je 100 kg. Zatížení střechy se skládá z hmotnosti střešního nosiče a nákladu.

## Přístroje a ovládací prvky

<b>Ovládací prvky</b> .....	<b>69</b>
Nastavení polohy volantu .....	69
Ovládací prvky na volantu .....	69
Houkačka .....	69
Stěrače/ostřikovač čelního okna .....	70
Stěrač/ostřikovač zadního okna .....	70
Ostřikovač světlometů .....	71
Venkovní teplota .....	71
Hodiny .....	71
Napájecí zásuvky .....	73
Zapalovač cigaret .....	74
Popelníky .....	74
<b>Výstražné kontrolky, měřicí přístroje a ukazatele</b> .....	<b>75</b>
Sestava sdružených přístrojů ....	75
Rychloměr .....	75
Počítadlo kilometrů .....	75
Denní počítadlo kilometrů .....	75
Otáčkoměr .....	75
Palivoměr .....	76
Volič paliva .....	76

Ukazatel teploty chladicí kapaliny motoru .....	77
Servisní displej .....	77
Displej převodovky .....	78
Kontrolky .....	78
Obecná výstraha .....	81
Ukazatele směru .....	81
Připomenutí bezpečnostního pásu .....	81
Airbag a předpínače bezpečnostních pásů .....	81
Vypnutí airbagu .....	82
Systém nabíjení .....	82
Kontrolka nesprávné funkce .....	82
Brzdová soustava .....	83
Opořebení brzdových destiček .....	83
Protiblokovací systém brzd (ABS) .....	83
Převodovka .....	83
Řazení převodových stupňů .....	84
Asistent rozjezdu ve svahu .....	84
Ultrazvukový parkovací asistent .....	84
Elektronické stabilizace vozidla .....	84
Teplota chladicí kapaliny motoru .....	85
Žhavení .....	85
Filtr pevných částic .....	85

Systém sledování tlaku vzduchu v pneumatikách .....	86
Tlak motorového oleje .....	86
Vyměňte motorový olej .....	87
Nízká hladina motorového oleje .....	87
Nízká hladina paliva .....	87
Vypuštění vody z palivového filtru .....	88
Imobilizér .....	88
Systém Stop-start .....	88
Vnější osvětlení .....	88
Dálková světla .....	89
Světlo do mlhy .....	89
Zadní světlo do mlhy .....	89
Tempomat .....	89
Otevřené dveře .....	89
<b>Informační displeje</b> .....	<b>89</b>
Informační centrum řidiče .....	89
<b>Zprávy vozidla</b> .....	<b>95</b>
Výstražné zvonkohry .....	95
Zprávy palivového systému .....	96
<b>Palubní počítač</b> .....	<b>96</b>

## Ovládací prvky

### Nastavení polohy volantu



Odjistěte páčku, nastavte volant, poté páčku zajistěte a dbejte, aby byla zcela zajištěná.

Volant nastavujte pouze při stojícím vozidle a po odjištění zámku volantu.

### Ovládací prvky na volantu



Informační a zábavní systém a připojený mobilní telefon je možné ovládat ovládacími prvky na volantu.

Další informace se nacházejí v uživatelské příručce informačního a zábavního systému.

### Houkačka



Stiskněte .



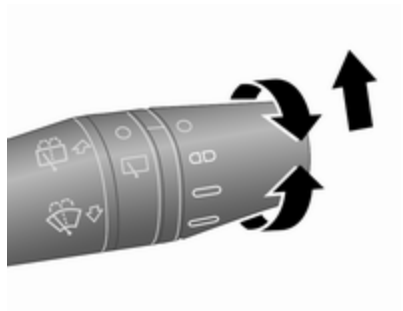

Houkačka zahouká bez ohledu na polohu spínače zapalování.

## Stěrače/ostřikovač čelního okna

### Stěrač čelního skla



Otáčejte páčkou:

-  : vypnuto
-  : intervalové stírání
-  : stěrače pracují pomalu
-  : rychlé stírání

Pro jedno setření při vypnutých stěračích čelního skla posuňte páčku nahoru.

Nepoužívejte v případě, že je čelní okno namrzlé.

V myčkách automobilů je vypněte.

### Cyklovač stěračů

Páčka stěračů v poloze .

Stěrač čelního skla se automaticky přizpůsobí rychlosti vozidla.

### Ostřikovač čelního okna

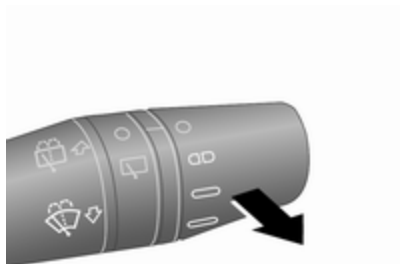



Krátce zatáhněte za páčku, kapalina ostřikovačů ostříkne čelní sklo.

Zatáhněte za páčku a držte ji, kapalina ostřikovače se rozstříkne na čelní sklo a stěrače budou stírat, dokud páčku neuvolníte.

Kapalina do ostřikovačů ⇨ 145,  
Výměna lišty stěrače ⇨ 148.

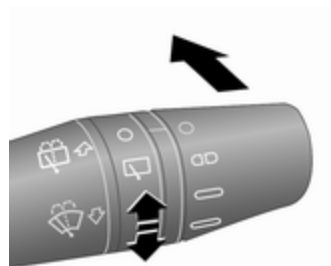
## Stěrač/ostřikovač zadního okna



Stěrač zadního okna zapnete otočením kroužku do polohy .

Zatlačte páčku. Kapalina ostřikovače se rozstříkne na zadní sklo a stěrače provedou několik setření.

Nepoužívejte v případě, že je zadní okno namrzlé.

V myčkách automobilů je vypněte.

Stěrač zadního skla se automaticky zapne, když jsou zapnuté stěrače čelního skla a zařadíte zpátečku.



## Ostřikovač světlometů

Při zapnutých tlumených světlech dojde k ostříknutí světlometů kapalinou ostřikovačů při zapnutí ostřikovačů čelního skla (v závislosti na verzi).

### Poznámky

Kapalina do ostřikovačů není stříkána na světlometry, pokud je její hladina nízká.

## Venkovní teplota

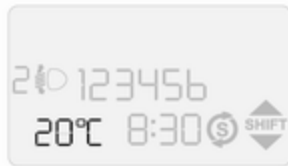

V závislosti na verzi může být venkovní teplota (pokud je tato funkce ve výbavě) zobrazována nepřetržitě v informačním centru řidiče ⇨ 89, nebo bude zobrazena

v informačním centru řidiče po stisknutí tlačítka **TRIP** na konci páčky stěračů ⇨ 96.

### ⚠ Varování

Povrch vozovky může být namrzlý i v případě, že je na displeji zobrazena venkovní teplota o několik stupňů vyšší než 0 °C.

## Hodiny

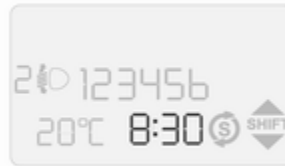

V závislosti na verzi (standardní nebo multifunkční displej) se v informačním centru řidiče ⇨ 89 může zobrazovat aktuální čas a/nebo datum.

Hodnoty lze upravovat pomocí **SET** ⇨, ▲ a ▼ na přístrojové desce.

## Nastavení času na informačním centru řidiče - standardní verze

1. Stiskněte jednou tlačítko **SET** ⇨ a otevřete nabídku nastavení.
2. Pomocí ▲ a ▼ procházejte možnosti nabídky, dokud se nezobrazí **HODINA**.
3. Stisknutím tlačítka **SET** ⇨ otevřete položku nabídky. Na displeji budou blikat hodiny.
4. Stisknutím tlačítka ▲ nebo ▼ zvyšujte nebo snižujte zobrazenou hodnotu.
5. Stisknutím tlačítka **SET** ⇨ potvrdíte změny. Na displeji budou blikat minuty.
6. Stisknutím tlačítka ▲ nebo ▼ zvyšujte nebo snižujte zobrazenou hodnotu.
7. Krátkým stisknutím tlačítka **SET** ⇨ potvrdíte změny a automaticky se vrátíte na předchozí obrazovku.

## Nastavení data a času na informačním centru řidiče - multifunkční verze

### Nastavení času

Po otevření této položky v nabídce můžete nastavit čas nebo změnit režim hodin na režim 12 hodin nebo 24 hodin.

Stiskněte jednou tlačítko **SET** ➔ a otevřete nabídku nastavení.

Pomocí tlačítek **▲** a **▼** procházejte možnosti nabídky, dokud se nezobrazí **Set time (Nastavit čas)**.

Pro přístup do této možnosti nabídky stiskněte **SET** ➔, zobrazí se **Time (Čas)**.

Nastavení času:

1. Stisknutím tlačítka **SET** ➔ otevřete možnost podnabídky **Time (Čas)**. Na displeji budou blikat hodiny.
2. Stisknutím tlačítka **▲** nebo **▼** zvyšujte nebo snižujte zobrazenou hodnotu.
3. Stisknutím tlačítka **SET** ➔ potvrdíte změny. Na displeji budou blikat minuty.

4. Stisknutím tlačítka **▲** nebo **▼** zvyšujte nebo snižujte zobrazenou hodnotu.

5. Pro potvrzení změn krátce stiskněte **SET** ➔.

Chcete-li změnit režim hodin mezi 12 a 24 hodinami:

1. Po nastavení času se může automaticky zobrazit **Mode (Režim)**. Alternativně můžete pro přístup do této možnosti podnabídky stisknout **▲** nebo **▼**.
2. Pro přístup do této možnosti podnabídky stiskněte **SET** ➔, displej začne blikat.
3. Stisknutím tlačítka **▲** nebo **▼** přepnete režim hodin na 12h a 24h.
4. Krátkým stisknutím tlačítka **SET** ➔ potvrdíte změny a automaticky se vrátíte na předchozí obrazovku.

### Nastavení data

1. Stiskněte jednou tlačítko **SET** ➔ a otevřete nabídku nastavení.
2. Pomocí tlačítek **▲** a **▼** procházejte možnosti nabídky, dokud se nezobrazí **Set date (Nastavit datum)**.
3. Stisknutím tlačítka **SET** ➔ otevřete položku nabídky. Na displeji bude blikat rok.
4. Stisknutím tlačítka **▲** nebo **▼** zvyšujte nebo snižujte zobrazenou hodnotu.
5. Stisknutím tlačítka **SET** ➔ potvrdíte změny. Na displeji bude blikat měsíc.
6. Stisknutím tlačítka **▲** nebo **▼** zvyšujte nebo snižujte zobrazenou hodnotu.
7. Stisknutím tlačítka **SET** ➔ potvrdíte změny. Na displeji bude blikat den.

8. Stisknutím tlačítka ▲ nebo ▼ zvyšujete nebo snižujete zobrazenou hodnotu.
9. Krátkým stisknutím tlačítka **SET** ➔ potvrdíte změny a automaticky se vrátíte na předchozí obrazovku.

## Napájecí zásuvky

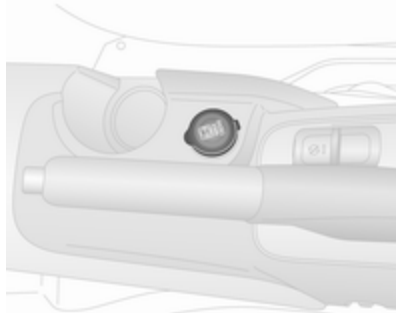

Napájecí zásuvka 12 V je umístěna na přední straně středové konzole.

## Zadní napájecí zásuvky

V závislosti na modelu se 12 V napájecí zásuvky nacházejí na boční straně zavazadlového prostoru.

### Dodávka s krátkým rozvorem

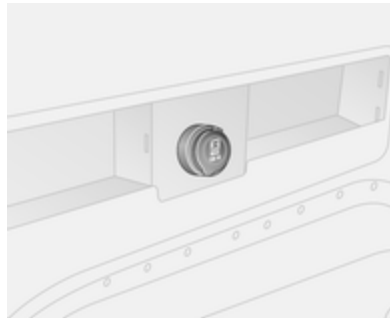

### Dodávka s dlouhým rozvorem



### Combo Tour



Nepřekračujte maximální spotřebu energie 180 W.

Při vypnutém zapalování jsou elektrické zásuvky vypnuty. Elektrické zásuvky se při nízkém napětí akumulátoru vozidla vypnou.

Připojené elektrické příslušenství musí splňovat požadavky elektromagnetické kompatibility uvedené v DIN VDE 40 839.

**Výstraha**

Nepřipojujte žádné napájecí příslušenství, např. elektrické nabíječky nebo baterie.

Použitím nevhodného příslušenství může dojít k poškození zásuvky.

Pokud používáte soupravu na opravu pneumatik, vypněte všechny elektrické spotřebiče. Souprava na opravu pneumatik ↻ 164.

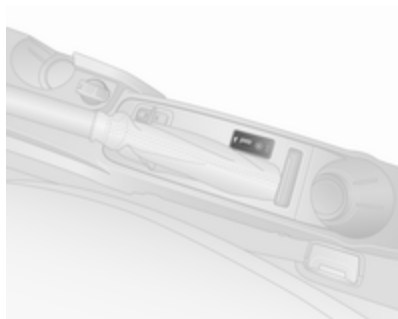
**USB port, zásuvka AUX**

USB port a zásuvka AUX pro připojení externích zdrojů audia je umístěna na zadní straně středové konzoly.

Pro přístup k zásuvce otevřete posunovací kryt.

**Poznámky**

Tyto zásuvky se musí udržovat čisté a suché.

Další informace se nacházejí v uživatelské příručce informačního a zábavního systému.

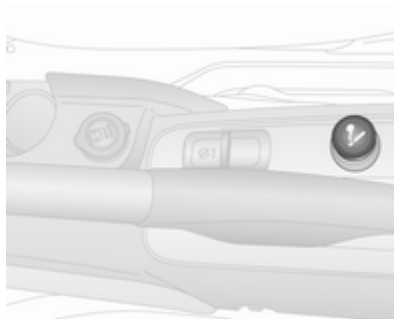
**Zapalovač cigaret**

Zapalovač cigaret je umístěný ve středové konzole.

Zatlačte zapalovač cigaret dovnitř. Zapalovač se automaticky vypne, jakmile je nahřátý. Zapalovač vyjměte.

**Popelníky****Výstraha**

Je určen pouze pro popel, ne pro hořlavý odpad.

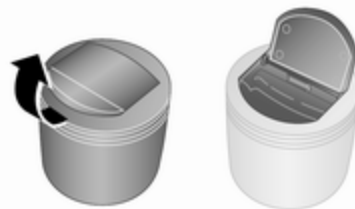

Přenosný popelník by se měl nacházet v držácích nápojů ve středové konzole.

## Výstražné kontrolky, měřicí přístroje a ukazatele

### Sestava sdružených přístrojů

Při zapnutí zapalování se ručičky přístrojů mohou krátce otočit do koncové polohy.

### Rychloměr



Ukazuje rychlost vozidla.

### Počítadlo kilometrů

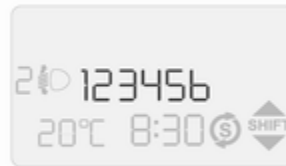

Zobrazuje zaznamenanou vzdálenost v kilometrech.

Dokud vozidlo neujede 100 km, na displeji se může zobrazit **H**.

### Denní počítadlo kilometrů

Zobrazí se zaznamenaná vzdálenost od posledního vynulování.

V závislosti na verzi (standardní nebo multifunkční displej) může mít vozidlo dvě nezávislá počítadla kilometrů jízdy **A** nebo **B**, která zobrazují vzdálenost, kterou vozidlo ujelo od posledního vynulování.

Stisknutím a podržením tlačítka **TRIP** na konci páčky stěračů ⇨ 96 po dobu několika sekund při zobrazeném příslušném počítadle kilometrů jízdy počítadlo vymažete.

### Otáčkoměr



Ukazuje otáčky motoru.

Pokud je to možné, udržujte při každé zařazené rychlosti nízké otáčky motoru.

## Palivoměr

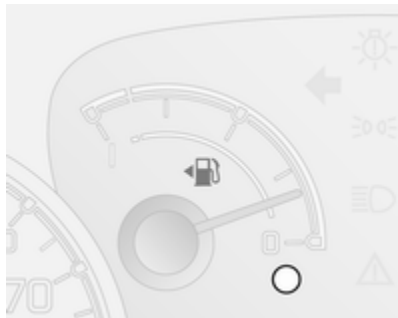

Zobrazuje hladinu paliva nebo hladinu plynu v nádrži v závislosti na provozním režimu.

Během provozu na zemní plyn systém automaticky přepne na benzín, když se vyprázdní plynové nádrže ↻ 76. Volič paliva ↻ 134.

Pokud je hladina v nádrži nízká, svítí kontrolka ○.

### Poznámky

Symbol ◀ vedle 🛢 signalizuje, že víko plnicího hrdla palivové nádrže je umístěno na levé straně vozidla.

Nikdy nesmíte nádrž zcela vyprázdnit.

Jelikož v nádrži zůstalo nějaké palivo, může být doplněné množství méně než uvedený objem nádrže.

Ručička bude ukazovat na **0** a kontrolka ○ bude blikat, což znamená, že v systému došlo k závadě. Vyhledejte pomoc v servisu.

Kontrolka nízké hladiny paliva ○  
↻ 87.

## Palivoměr CNG



V režimu provozu na zemní plyn odpovídají čtyři svislé pruhy vedle **CNG** hladině metanu v nádržích. S klesající hladinou paliva pruhy na palivoměru CNG mizí.

Je-li v nádobách málo methanu, **CNG** a poslední pruh budou blikat.

Doplňování paliva ↻ 135.

## Volič paliva

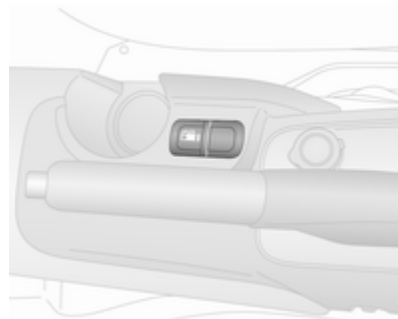

Stisknutím 🛢 ve středové konzole (pokud je ve výbavě) přepnete z provozu na benzín na provoz na zemní plyn. Stav LED 🟢 indikuje aktuální provozní režim.

- vypnut : provoz na zemní plyn
- svítí : provoz na benzín

Pokud se při provozu na zemní plyn v informačním centru řidiče ↻ 89 rozsvítí kontrolka , je nádrž na zemní plyn prázdná a automaticky dojde k přepnutí na provoz na benzín. Palivo pro provoz na zemní plyn ↻ 134, doplňování paliva ↻ 135.

## Ukazatel teploty chladicí kapaliny motoru



Zobrazuje teplotu chladicí kapaliny.

Jestliže se rozsvítí kontrolka , znamená to, že teplota chladicí kapaliny je příliš vysoká. V závislosti na verzi se rovněž v informačním centru řidiče zobrazí zpráva ↻ 89. Vyhledejte pomoc v servisu.

### Výstraha

Pokud je teplota příliš vysoká, tak zastavte vozidlo a vypněte motor. Hrozí poškození motoru. Zkontrolujte hladinu chladicí kapaliny.

## Servisní displej



Servisní displej je k dispozici ve vozidlech s multifunkční verzí informačního centra řidiče ↻ 89.

Po zapnutí zapalování se může krátce zobrazit zbývající vzdálenost do příštího termínu servisu.

V závislosti na jízdních podmínkách se interval signalizování servisní prohlídky může značně měnit.

Pokud je zbývající vzdálenost do provedení servisní prohlídky menší než 2000 km, na informačním centru řidiče se zobrazí **Serv..** Servisní připomenutí se aktivuje po každých 200 km a pokud zbývající vzdálenost klesne pod 200 km, je aktivováno častěji.

Když zbývající vzdálenost klesne na nulu, zobrazí se v informačním centru řidiče varovná zpráva, např. **Service coupon expired (Servisní kupon vypršel)**.

Vozidlo potřebuje servis. Vyhledejte pomoc v servisu.

Vzdálenost zbývající do příštího termínu servisu lze zobrazit v informačním centru řidiče výběrem možnosti **Service (Servis)** v nabídce nastavení ↻ 89.

## Znovu nastavení zobrazování servisní prohlídky

Po provedení servisu se servisní displej musí v servisu resetovat.

Servisní informace ↪ 177.

## Displej převodovky

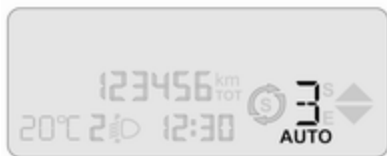

Na displeji pro převodovku je zobrazen režim a aktuální převodový stupeň automatizované manuální převodovky.

Automatizovaná mechanická převodovka ↪ 121.

## Kontrolky

Zde uvedené kontrolky nemusejí být ve všech vozidlech. Tento popis platí pro všechny verze panelu přístrojů. V závislosti na vybavení se poloha kontrolky může měnit.

Při zapnutí zapalování se většina kontrolky krátce rozsvítí z důvodu zkoušky funkčnosti.

Barvy kontrolky znamenají:

- červená : nebezpečí, důležité upozornění
- žlutá : výstraha, informace, porucha
- zelená : potvrzení zapnutí
- modrá : potvrzení zapnutí
- bílá : potvrzení zapnutí



## Kontrolky bloku přístrojů









## Kontrolka na střešní konzole



Deaktivace airbagu ⇨ 51, ⇨ 82.

## Přehled

-  Obecná výstraha ⇨ 81
-  Ukazatele směru ⇨ 81
-  Připomenutí bezpečnostního pásu ⇨ 81
-  Airbag a předpínače bezpečnostních pásů ⇨ 81
-  Vypnutí airbagu ⇨ 82
-  Systém dobíjení ⇨ 82

 Kontrolka nesprávné funkce ⇨ 82

 Brzdová soustava ⇨ 83

 Opotřebením brzdových destiček ⇨ 83

 Protiblokovací systém brzd (ABS) ⇨ 83

 Převodovka ⇨ 83

 Řazení převodových stupňů ⇨ 84

 Asistent rozjezdu ve svahu ⇨ 84

 Ultrazvukový parkovací asistent ⇨ 84

 Elektronické řízení stability ⇨ 84

 Teplota chladicí kapaliny motoru ⇨ 85

 Žhavení ⇨ 85

 Filtr pevných částic ⇨ 85

 Systém sledování tlaku vzduchu v pneumatikách ⇨ 86

 Tlak motorového oleje ⇨ 86, Vyměňte motorový olej ⇨ 87

 Nízká hladina motorového oleje ⇨ 87

 Nízká hladina paliva ⇨ 87

 Vypuštění palivového filtru ⇨ 88

 Imobilizér ⇨ 88

 Systém Stop-start ⇨ 88

 Vnější osvětlení ⇨ 88

 Porucha vnějšího osvětlení ⇨ 88

 Dálková světla ⇨ 89

 Světlo do mlhy ⇨ 89





 Zadní světlo do mlhy ⇨ 89

 Tempomat ⇨ 89

 Otevřené dveře ⇨ 89

## Obecná výstraha

△ svítí žlutě.

V závislosti na modelu se může kontrolka △ rozsvítit nezávisle nebo společně s  ↻ 88,  ↻ 88,  ↻ 84 nebo  ↻ 84.

Pokud △ svítí společně s  ↻ 87, vypněte ihned motor a vyhledejte pomoc v servisu.

V případě poruchy kontrolky  airbagu a předpínače bezpečnostních pásů ↻ 81 se rozsvítí kontrolka △

△ se rozsvítí i v případě, že je aktivován spínač zastavení přívodu paliva. Obráťte se na servis.

System odpojení přívodu paliva ↻ 96, vypnutí vozidla ↻ 115.

V závislosti na verzi se může v informačním centru řidiče také zobrazit výstražná zpráva ↻ 89.

## Ukazatele směru

↻ nebo ↻ bliká zeleně.

## Bliká

Je zapnut ukazatel směru nebo výstražná světla.

Rychlé blikání: porucha ukazatelů směru nebo související pojistky, porucha ukazatelů směru přívěsu.

Výměna žárovky ↻ 149, pojistky ↻ 155.

Ukazatele směru ↻ 101.

## Připomenutí bezpečnostního pásu

### Připomenutí bezpečnostního pásu pro přední sedadla

 pro sedadlo řidiče a/nebo přední sedadlo spolujezdce svítí nebo bliká.

### Svítí

Při zapnutí zapalování se krátce rozsvítí kontrolka , pokud není zapnutý bezpečnostní pás řidiče a/nebo spolujezdce vpředu. Dále se na několik sekund ozve zvukový signál.

## Bliká

Během jízdy bude  blikat a 90 sekund bude znít zvukový signál, dokud se nezapnou bezpečnostní pásy vpředu.

Tříbodové bezpečnostní pásy ↻ 45.

## △ Varování

Před každou jízdou si zapněte bezpečnostní pás.

V případě nehody nepřipoutané osoby ohrožují spolucestující i samy sebe.

## Poznámky

Hlasitost varovné zvukové signalizace lze nastavit také v informačním centru řidiče ↻ 89.



## Airbag a předpínače bezpečnostních pásů

 svítí červeně.

Po zapnutí zapalování se kontrolka rozsvítí na dobu přibližně čtyři sekundy.

Pokud se nerozsvítí, po uplynutí čtyř sekund nezhasne nebo se rozsvítí za jízdy, došlo k poruše v systému airbagů. Vyhledejte pomoc v servisu. V tom případě nemusejí být airbasy a předpínače pásů při nehodě funkční.

Aktivace předpínačů bezpečnostních pásů nebo airbagů je signalizována trvalým svícením .



V závislosti na verzi se rozsvítí kontrolka  v případě poruchy kontrolky .

Obecná výstraha   81.

V závislosti na verzi rovněž se může v informačním centru řidiče  89 zobrazit výstražná zpráva, např. **Airbag failure (Porucha airbagu).**

### Varování

Okamžitě nechte příčinu poruchy odstranit v servisu.

Předpínače pásů, systém airbagů  44,  47.

## Vypnutí airbagu

 svítí žlutě.

### S aktivovaným airbagem předního spolujezdce:

Při zapnutí zapalování a kontrolka  přibližně na čtyři sekundy rozsvítí, další čtyři sekundy bude blikat a potom zhasne.

### S deaktivovaným airbagem předního spolujezdce:

 svítí trvale žlutě.

Vypnutí airbagu  51.

### Nebezpečí

Nebezpečí smrtelného zranění dítěte používajícího dětský zádržný systém zároveň se zapnutým airbagem předního spolujezdce.

Nebezpečí smrtelného zranění dospělé osoby při vypnutí airbagu předního spolujezdce.

## Systém nabíjení

 svítí červeně.

Rozsvítí se při zapnutí zapalování a krátce po nastartování motoru zhasne.

### Pokud se rozsvítí za chodu motoru

Zastavte, vypněte motor. Nenabíjí se akumulátor. Může dojít k přerušení chlazení motoru. Posilovač brzd může přestat fungovat. Vyhledejte pomoc v servisu.

## Kontrolka nesprávné funkce

 svítí nebo bliká žlutě.

Rozsvítí se při zapnutí zapalování a krátce po nastartování motoru zhasne.

### Pokud se rozsvítí za chodu motoru

Porucha v systému řízení emisí. Mohou být překročeny limity obsahu škodlivin. Neprodleně vyhledejte pomoc v servisu.

## Pokud bliká za chodu motoru

Závada, která může vést k poškození katalyzátoru. Uvolněte plynový pedál až do zastavení blikání. Neprodleně vyhledejte pomoc v servisu.

V závislosti na verzi rovněž může v informačním centru řidiče být zobrazena výstražná zpráva ⇨ 89.

## Brzdová soustava

 svítí červeně.

Svítí po zapnutí zapalování, pokud je zabrzděná parkovací brzda ⇨ 127. Pokud je překročena určitá rychlost a parkovací brzda je aktivována, ozve se zvukové upozornění.

Svítí při odbrzděné parkovací brzdě pokud je hladina brzdové kapaliny příliš nízká ⇨ 146.

### Varování

Zastavte. Nepokračujte v jízdě.  
Obraťte se na servis.

Svítí, pokud selže podtlakový posilovač brzd; brzdový pedál je pak při sešlápnutí tuhý. Brzdová soustava

zůstává funkční, je však omezena činnost posilovače. Při zatáčení může být také výrazně tužší řízení.

V závislosti na verzi rovněž se může v informačním centru řidiče ⇨ 89 zobrazit výstražná zpráva, např. **Brake fluid level insuff. (Hladina brzdové kapaliny nedostatečná).**

## Opotřebení brzdových destiček

 svítí žlutě.

Přední brzdové destičky jsou opotřebované, neprodleně vyhledejte pomoc v servisu.



V závislosti na verzi rovněž se může v informačním centru řidiče ⇨ 89 zobrazit výstražná zpráva, např. **Check brake pads (Zkontrolujte brzdové destičky).**

## Protiblokovací systém brzd (ABS)

 svítí žlutě.

Rozsvítí se na několik sekund po zapnutí zapalování. Systém je provozuschopný, pokud kontrolka zhasne.

Jestliže tato kontrolka po několika sekundách nezhasne, nebo jestliže se rozsvítí během jízdy, došlo k poruše v systému ABS. Brzdová soustava vozidla je i nadále funkční, ale bez možnosti regulace systémem ABS.

Pokud došlo k poruše v brzdovém systému, rozsvítí se kontrolka  společně s kontrolkou . V závislosti na verzi rovněž se může v informačním centru řidiče ⇨ 89 zobrazit výstražná zpráva, např. **ABS unavailable (Systém ABS není k dispozici).** Neprodleně vyhledejte pomoc v servisu.

Protiblokovací systém brzd ⇨ 126.

## Převodovka

 svítí červeně.

Rozsvítí se na několik sekund po zapnutí zapalování.

 Rozsvítí se v průběhu jízdy, když se v převodovce vyskytne závada.



Rovněž se může v informačním centru řidiče zobrazit výstražná zpráva  89, ve spojení s výstražnou akustickou signalizací.

V jízdě můžete pokračovat při dodržování předvídaného a opatrného stylu jízdy.

Co nejdříve dejte příčinu této závady opravit v dílně.

Automatizovaná mechanická převodovka  121.

## Řazení převodových stupňů

Pokud je z důvodu úspory paliva doporučeno přefazení převodového stupně, rozsvítí se v informačním centru řidiče  89 .



## Asistent rozjezdu ve svahu



 svítí žlutě.

Rozsvítí se na několik sekund po zapnutí zapalování.

Pokud kontrolka po několika sekundách nezhasne nebo pokud se rozsvítí během jízdy, došlo

v asistentu rozjezdu ve svahu k poruše. Poruchu nechte odstranit v servisu.

Kontrolka systému elektronického řízení stability vozidla (ESC)  se může rovněž rozsvítit  84 společně s kontrolkou .

U některých verzí se může rozsvítit kontrolka  pokud kontrolka  není k dispozici. V informačním centru řidiče  89 se může také zobrazit výstražná zpráva, např. **Hill holder unavailable (Asistent pro rozjezd ve stoupání není k dispozici).**

Obecná výstraha   81.

Asistent rozjezdu ve svahu  127.

## Ultrazvukový parkovací asistent

 svítí žlutě.

Porucha v systému



nebo

Závada z důvodu znečištěných snímačů nebo ledem či sněhem zakrytých snímačů

nebo

Rušení z důvodu vnějších zdrojů ultrazvuku. Jakmile je zdroj rušení odstraněn, systém bude pracovat normálně.

Nechte příčinu poruchy v systému odstranit v servisu.

Jako alternativa se rozsvítí kontrolka  pokud se kontrolka  nevyskytuje. V závislosti na verzi rovněž se může v informačním centru řidiče  89 zobrazit výstražná zpráva, např. **Parking help unavailable (Parkovací asistent není k dispozici).**

Obecná výstraha   81.

Ultrazvukový parkovací asistent  131.

## Elektronické stabilizace vozidla

 svítí nebo bliká žlutě.

Rozsvítí se na několik sekund po zapnutí zapalování. Systém je provozuschopný, pokud kontrolka zhasne.

## Bliká během jízdy

Systém je aktivně zapojený. Může být snížen výstupní výkon motoru a vozidlo může být v malé míře automaticky brzděno.

## Svítlí během jízdy

V systému nastala porucha. Můžete pokračovat v jízdě. Nicméně jízdní stabilita může být zhoršena v závislosti na stavu povrchu vozovky.

Nechte příčinu poruchy odstranit v servisu.

V závislosti na verzi rovněž se může v informačním centru řidiče ↻ 89 zobrazit výstražná zpráva, např. **ESP unavailable (Systém ESP není k dispozici)**.

Systém elektronického řízení stability (ESC) ↻ 129, Systém regulace prokluzu/protiskluzový regulátor (ASR) ↻ 128.

## Teplota chladicí kapaliny motoru

○ svítí červeně.

Rozsvítí se na několik sekund po zapnutí zapalování.

Jestliže se rozsvítí kontrolka ○, znamená to, že teplota chladicí kapaliny je příliš vysoká. V závislosti na verzi rovněž může v informačním centru řidiče být zobrazena výstražná zpráva ↻ 89. Vyhledejte pomoc v servisu.

### Výstraha

Je-li teplota chladicí kapaliny motoru příliš vysoká, zastavte vozidlo a vypněte zapalování. Nebezpečí pro motor. Zkontrolujte hladinu chladicí kapaliny.

Pokud kontrolka zůstane svítit, požádejte o pomoc v servisu.

Ukazatel teploty chladicí kapaliny motoru ↻ 77.

## Žhavení

☹ svítí žlutě.

Žhavení vznětového motoru je aktivní. Aktivuje se pouze při nízké venkovní teplotě.

## Poznámky

Za velmi vysokých teplot může krátce svítit ☹, když zapnete zapalování.

Motor je možné spustit po zhasnutí kontrolky ☹.

Startování motoru ↻ 114.

## Bliká

Je detekována porucha systému žhavení motoru. V závislosti na verzi rovněž se může v informačním centru řidiče ↻ 89 zobrazit výstražná zpráva, např. **Check glow plugs (Zkontrolujte žhavicí svíčky)**.

Pokud kontrolka ☹ nezhasne, informujte se v servisu.

## Filtr pevných částic

☹ svítí žlutě.

Rozsvítí se na několik sekund po zapnutí zapalování.

Pokud nezhasne po krátké prodlevě nebo se rozsvítí za jízdy, vyžaduje filtr pevných částic vyčištění. Pokračujte v jízdě, dokud ☹ nezhasne.

V závislosti na verzi rovněž může v informačním centru řidiče být zobrazena výstražná zpráva ↗ 89.

Pokud to je možné, nenechávejte během procesu čištění otáčky motoru klesnout pod 2000 ot/min.

Kontrolka  se rozsvítí, pokud je filtr pevných částic zaplněn. Aby nedošlo k poškození motoru, co nejdříve spusťte čištění.

Filtr pevných částic ↗ 119, systém Stop-start ↗ 116.

## Systém sledování tlaku vzduchu v pneumatikách

 svítí nebo bliká žlutě.

### Svítí

Ztráta tlaku vzduchu v pneumatikách. Okamžitě zastavte a zkontrolujte tlak vzduchu v pneumatikách.

Pokud je detekován defekt pneumatiky nebo závažné podhuštění pneumatiky, rozsvítí se kontrolka  doprovázená výstražnou akustickou signalizací a u vozidla

s multifunkční verzí informačního centra řidiče ↗ 89 se rovněž zobrazí příslušná zpráva.

### Bliká

Porucha v systému. Po několika sekundách se trvale rozsvítí . Obrat'te se na servis.

V závislosti na verzi se rovněž v informačním centru řidiče zobrazí příslušná zpráva, pokud je namontována pneumatika bez snímače tlaku (například rezervní kolo).

Systém sledování tlaku vzduchu v pneumatikách ↗ 161.

## Tlak motorového oleje

 svítí červeně.

Rozsvítí se při zapnutí zapalování a krátce po nastartování motoru zhasne.

## Pokud se rozsvítí za chodu motoru

V závislosti na verzi rovněž může v informačním centru řidiče být zobrazena výstražná zpráva ↗ 89.

### Výstraha

Může dojít k přerušení mazání motoru. Může dojít k poškození motoru a/nebo zablokování poháněných kol.

1. Sešlápněte pedál spojky.
2. Zařaďte neutrál (nebo přesuňte páku voliče do polohy **N**).
3. Co nejdříve bezpečně opusťte proud vozidel, abyste nebránili jejich pohybu.
4. Vypněte zapalování.



### ⚠ Varování

Pokud motor neběží, budete muset při brzdění a řízení vyvinout mnohem větší sílu. Během režimu Autostop je posilovač brzd stále funkční.

Nevytahujte klíč zapalování ze spínací skřínky, dokud vozidlo zcela nestojí, jinak může dojít k neočekávanému zamknutí řízení.

Zkontrolujte hladinu motorového oleje před tím, než vyhledáte pomoc v servisu ↗ 143.

## Vyměňte motorový olej

### Vznětové motory s filtrem pevných částic

🚗 svítí červeně.

Rozsvítí se při zapnutí zapalování a krátce po nastartování motoru zhasne.

System sledování životnosti motorového oleje vás upozorní na nutnost výměny motorového oleje.

Jestliže bliká kontrolka 🚗, znamená to, že životnost motorového oleje poklesla a tento olej se musí vyměnit.

V závislosti na verzi rovněž se může v informačním centru řidiče ↗ 89 zobrazit výstražná zpráva, např.

#### **Change engine oil (Vyměňte motorový olej).**

V závislosti na jízdních vlastnostech se indikovaný interval výměny oleje může značně měnit.

V závislosti na modelu může 🚗 blikat následujícími způsoby:

- jednu minutu každé dvě hodiny, nebo
- ve tříminutových cyklech s vypnutým 🚗 v pětisekundových intervalech

Toto varování se aktivuje při každém startování motoru, dokud se motorový olej nevymění a dokud se nevyvuluje servisní displej. Vyhledejte pomoc v servisu.

Zobrazování servisního intervalu ↗ 77.

## Nízká hladina motorového oleje

🚗 svítí červeně.

Rozsvítí se na několik sekund po zapnutí zapalování.

Jestliže tato kontrolka po několika sekundách nezhasne, nebo jestliže se rozsvítí během jízdy, je nedostatečná hladina motorového oleje.

V závislosti na verzi rovněž se může v informačním centru řidiče ↗ 89 zobrazit výstražná zpráva, např.

#### **Check engine oil level (Zkontrolujte hladinu motorového oleje).**

Zkontrolujte hladinu motorového oleje před tím, než vyhledáte pomoc v servisu ↗ 143.

## Nízká hladina paliva

○ svítí nebo bliká žlutě.

Rozsvítí se na několik sekund po zapnutí zapalování.

## Svítlí

Hladina v palivové nádrži je příliš nízká. Okamžitě palivo doplňte ↻ 135.

Nikdy nesmíte nádrž zcela vyprázdnit.

V závislosti na verzi rovněž se může v informačním centru řidiče ↻ 89 zobrazit výstražná zpráva, např. **Warning low fuel (Výstraha ohledně nízké hladiny paliva).**

Katalyzátor ↻ 120.

## Bliká

Porucha v palivovém systému. Nechte příčinu poruchy odstranit v servisu.

Ukazatel palivoměru bude ukazovat na 0. Palivoměr ↻ 76.

## Vypuštění vody z palivového filtru

 svítí žlutě.

Rozsvítí se na několik sekund po zapnutí zapalování.

## Pokud se rozsvítí za chodu motoru

Signalizuje přítomnost vody v naftě.

V závislosti na verzi rovněž se může v informačním centru řidiče ↻ 89 zobrazit výstražná zpráva, např.

**Check diesel fuel filter (Zkontrolujte čistič paliva - motorové nafty).**

Neprodleně vyhledejte pomoc v servisu.

## Imobilizér

 svítí žlutě.

Pokud došlo k poruše v imobilizéru, rozsvítí se při startu vozidla kontrolka . Motor nemůžete nastartovat.

V závislosti na verzi rovněž může v informačním centru řidiče být zobrazena výstražná zpráva ↻ 89.



Vyhledejte pomoc v servisu.

Imobilizér ↻ 28.

## Systém Stop-start

 svítí žlutě.

Došlo k závadě v systému. Nechte příčinu poruchy odstranit v servisu.

Jako alternativa se rozsvítí kontrolka  pokud se kontrolka  nevyskytuje.

V závislosti na verzi rovněž se může v informačním centru řidiče ↻ 89 zobrazit výstražná zpráva, např. **Start&Stop unavailable (Funkce Start/Stop není k dispozici).**

Obecná výstraha  ↻ 81.

Systém Stop-start ↻ 116.

## Vnější osvětlení

 svítí zeleně.



Je rozsvícené vnější osvětlení vozidla ↻ 99.

Kontrolka  se rovněž rozsvítí v okamžiku, když je zapnuta funkce osvětlení při vystupování ↻ 105.

## Porucha vnějšího osvětlení

 svítí žlutě.

Porucha jednoho nebo několika vnějších světel nebo související pojistky.

Jako alternativa se rozsvítí kontrolka  pokud se  nevyskytuje.

V závislosti na verzi rovněž může v informačním centru řidiče být zobrazena výstražná zpráva ↗ 89.

Obecná výstraha ⚠ ↗ 81.

Výměna žárovky ↗ 149.

## Dálková světla

☰ svítí modře.

Svítí, když jsou zapnuta dálková světla a když se bliká pomocí světlometů ↗ 99.

## Světlo do mlhy

☼ svítí zeleně.

Jsou rozsvícená přední mlhová světla ↗ 101.

## Zadní světlo do mlhy

☼ svítí žlutě.

Je zapnuto zadní světlo do mlhy ↗ 101.

## Tempomat

⏸ svítí zeleně.

Systém je zapnut.

V závislosti na verzi se také může v informačním centru řidiče ↗ 89 zobrazit zpráva, např. **Cruise Control on (Tempomat zapnut)**.

Tempomat ↗ 130.

## Otevřené dveře

☹ svítí červeně.

Svítí, když jsou otevřené dveře, kapota nebo dveře zavazadlového prostoru.

V závislosti na verzi rovněž může v informačním centru řidiče být zobrazena výstražná zpráva ↗ 89.

Když se vozidlo začne rozjíždět, ozve se rovněž výstražný zvukový signál.

## Informační displeje

### Informační centrum řidiče



Informační centrum řidiče je umístěno v sestavě sdružených přístrojů mezi rychloměrem a otáčkoměrem. K dispozici jsou dvě verze: standardní



a multifunkční verze s možností dalšího nastavení.

Některé ze zobrazených funkcí se mohou lišit podle toho, zda se s vozidlem jede nebo zda vozidlo stojí. Některé možnosti jsou k dispozici pouze, když se s vozidlem jede.

V závislosti na verzi se na displeji mohou zobrazovat následující položky:

- počítadlo kilometrů, palubní počítač ⇨ 75
- hodiny ⇨ 71
- venkovní teplota ⇨ 71, ⇨ 96

- nastavení sklonu světlometů ⇨ 100
- displej převodovky ⇨ 121
- indikace systému Stop–start ⇨ 116
- zprávy vozidla ⇨ 95
- palubní počítač ⇨ 96

### Výběr nabídek a možností

Nabídky a možnosti lze vybrat pomocí tlačítek v přístrojové desce.



Stiskněte jednu tlačítko **SET** ⇨ a otevřete nabídku nastavení.

Pro procházení možností nabídky stiskněte **▲** nebo **▼** a pro vstup do zobrazené možnosti nabídka znovu stiskněte **SET** ⇨.

Pro procházení dostupných možností nastavení nebo zvýšení/snížení zobrazené hodnoty stiskněte **▲** nebo **▼**.

Stisknutím a podržením **▲** nebo **▼** rychle zvýšíte/snížíte hodnotu (dalším stisknutím se zastavíte na požadované hodnotě).

Po provedení změn dalším krátkým stisknutím **SET** ⇨ změny potvrdíte a vrátíte se na předchozí obrazovku displeje.

Další možností je stisknout a podržet **SET** ⇨ a vrátit se na předchozí obrazovku, aniž by se uložily změny v současné poloze nabídky.

### Poznámky

Po uplynutí jisté doby se nabídka nastavení automaticky zavře. Ukládají se pouze změny, které byly již potvrzeny krátkým stisknutím **SET** ⇨.

## Možnosti nabídky nastavení - Standardní verze

Nabídka nastavení obsahuje následující možnosti:

- **ILLU**
- **SPEED**
- **HOURL**
- **UNIT**
- **bUZZ**
- **BAG P**
- **DRL**

### ILLU (Jas osvětlení interiéru)

Během jízdy v noci se zapnutými tlumenými světly nastavíte jas osvětlení interiéru vozidla (např. osvětlení přístrojové desky, displeje klimatizace).

### SPEED (Výstražný signál omezení rychlosti)

Aktivuje a deaktivuje zvukový signál výstrahy omezení rychlosti a změny maximální rychlosti. Lze uložit rychlost mezi 30 a 200 km/h.

Je-li tato funkce aktivována, řidiče upozorní zvukový signál, jakmile překročí maximální rychlost.

Po otevření této položky v nabídce funkci funkci aktivujete nebo deaktivujete (nastavte **Zap** nebo **Vyp**) a potvrdíte ji.

Je-li funkce aktivována (**Zap**) a stisknete **SET** , aktivuje se momentálně nastavená rychlost. Podle potřeby tuto hodnotu upravte a potvrdte.

Výstražné zvonkohry ⇨ 95.

### HOURL (Nastavení hodin)

Nastavte hodiny (blikající hodnota) a nastavenou hodnotu potvrdte. Nastavte minuty (blikající hodnota) a nastavenou hodnotu potvrdte.



Hodiny ⇨ 71.

### UNIT (Měrná jednotka)

Zvolte měrnou jednotku **km** nebo **miles**.

### bUZZ (Hlasitost výstražného zvukového upozornění)

Upravte hlasitost výstražného zvukového upozornění a nastavení potvrďte. K dispozici je osm úrovní hlasitosti.

Výstražné zvukové upozornění se ozve při každém stisknutí **SET** ,  nebo .

Výstražné zvonkohry ⇨ 95.

### BAG P (Aktivace/deaktivace předního a bočního airbagu spolujezdce)

Pokud na sedadle předního spolujezdce bude sedět dospělá osoba, aktivujte airbagy předního spolujezdce. Pokud na toto sedadlo budete instalovat dětský zádržný systém, airbagy deaktivujte.

### ⚠ Nebezpečí

Nebezpečí smrtelného zranění dítěte používajícího dětský zádržný systém na sedadle se zapnutým airbagem předního spolujezdce.

Nebezpečí smrtelného zranění dospělé osoby na sedadle s vypnutým airbagem předního spolujezdce.

Po zpřístupnění této možnosti v nabídce aktivujte a deaktivujte airbagy (**Airbag spolujezdce Zap** nebo **Airbag spolujezdce Vyp**) a nastavení potvrďte. Na displeji se zobrazí potvrzovací zpráva. Zvolte **ANO** (potvrzení změn) nebo **Ne** (zrušení změn).

Vypnutí airbagu ⇨ 51.

### DRL (Světla pro jízdu ve dne)

Aktivují se světla pro jízdu ve dne, což zlepší viditelnost vozidla během dne (nastavte **Zapnuto**). Pokud tuto funkci nepotřebujete, deaktivujte ji (nastavte **Vyp**).

Světla pro jízdu ve dne ⇨ 100.

### Možnosti nabídky nastavení - Multifunkční verze

Nabídka nastavení obsahuje následující možnosti:

- **Dimmer (Stmívač)**
- **Speed beep (Pípnutí k upozornění na rychlost)**
- **TripB data (Data pro cestu B)**
- **Set time (Nastavit čas)**
- **Set date (Nastavit datum)**
- **See radio (Viz rádio) (nebo Informace rádia)**
- **Autoclose (Automatické zavření)**
- **Units (Jednotky) (nebo Měrná jednotka)**
- **Language (Jazyk)**
- **Buzzer volume (Hlasitost bzučáku) (nebo hlasitost výstražného zvukového upozornění)**
- **Button vol. (Tlačítko pro hlasitost) (nebo Hlasitost tlačítek)**
- **Belt buzzer (Bzučák pro bezpečnostní pásy) (nebo Zvuková signalizace připomenutí bezpečnostních pásů)**

- **Service (Servis)**
- **Passenger bag (Airbag spolujezdce) (nebo Airbag spolujezdce)**
- **Day lights (Světla pro denní svícení) (nebo Světla pro jízdu ve dne)**
- **Exit Menu (Zavření nabídky)**

### Dimmer (Stmívač) (Jas osvětlení interiéru)

Během jízdy v noci se zapnutými tlumenými světly nastavíte jas osvětlení interiéru vozidla (např. osvětlení přístrojové desky, displeje klimatizace).

V závislosti na verzi lze jas nastavit také stisknutím tlačítek ▲ a ▼ bez vstupování do nabídky nastavení.

### Speed beep (Pípnutí k upozornění na rychlost) (Výstražný signál omezení rychlosti)

Aktivuje a deaktivuje zvukový signál výstrahy omezení rychlosti a změny maximální rychlosti. Lze uložit rychlost mezi 30 a 200 km/h.

Je-li tato funkce aktivována, řidiče upozorní zvukový signál, jakmile překročí maximální rychlost.

Po otevření této položky v nabídce funkci funkci aktivujete nebo deaktivujete (nastavte **Zap** nebo **Vyp**) a potvrdíte ji.

Je-li funkce aktivována (**Zap**) a stisknete **SET** ↵, aktivuje se momentálně nastavená rychlost. Podle potřeby tuto hodnotu upravte a potvrdíte.

Výstražné zvonkohry ⇨ 95.

### **TripB data (Data pro cestu B)**

Aktivujte nebo deaktivujte druhý palubní počítač (nastavte **Zap** nebo **Vyp**).

Na počítadle B se zaznamenává průměrná spotřeba, ujetá vzdálenost, průměrná rychlost a doba jízdy (jízdní čas). Měření může být kdykoliv znovu zahájeno. Palubní počítač ⇨ 96.

### **Set time (Nastavit čas) (Nastavení hodin a režimu hodin)**

Po otevření této položky v nabídce můžete nastavit čas nebo změnit režim hodin na režim 12 hodin nebo 24 hodin.

Zvolte položku **Čas** a výběr potvrďte. Nastavte hodiny (blikající hodnota) a nastavenou hodnotu potvrďte. Nastavte minuty (blikající hodnota) a nastavenou hodnotu potvrďte.

Zvolte položku **Režim** a výběr potvrďte. Zvolte 12h nebo 24h a výběr potvrďte.

Hodiny ⇨ 71.

### **Set date (Nastavit datum)**

Nastavte rok (blikající hodnota) a nastavenou hodnotu potvrďte. Nastavte měsíc (blikající hodnota) a nastavenou hodnotu potvrďte. Nastavte den (blikající hodnota) a nastavenou hodnotu potvrďte.

### **See radio (Viz rádio) nebo Informace rádia (zobrazí informace rádia a audio systému)**

V závislosti na verzi aktivujte informace rádia (nastavte **Zap**) a zobrazte informace rádia a audio systému (např. frekvence stanice, zprávy RDS, číslo stopy). Pokud tuto funkci nepotřebujete, deaktivujte ji (nastavte **Vyp**).

### **Autoclose (Automatické zavření) (automatické centrální zamknutí během jízdy)**

Pokud aktivujete funkci automatického zavření (nastavíte **Zap**), dveře se automaticky zamknou, jakmile rychlost vozidla překročí 20 km/h. Pokud tuto funkci nepotřebujete, deaktivujte ji (nastavte **Vyp**).

### **Units (Jednotky) nebo Měrná jednotka (pro vzdálenost, spotřebu paliva a teplotu)**

Po zpřístupnění této položky nabídky můžete nastavit měrné jednotky pro vzdálenost, spotřebu paliva a teplotu.

Zvolte možnost **Vzdálenost** a výběr potvrďte. Nastavte měrnou jednotku na **km** nebo **mi** (míle) a nastavenou hodnotu potvrďte.

Zvolte položku **Spotřeba** a výběr potvrďte. Pokud položku **Vzdálenost** nastavíte na **km**, můžete jako měrnou jednotku spotřeby paliva nastavit **l/100km** nebo **km/l**. Pokud položku **Vzdálenost** nastavíte na **mi** (míle), spotřeba paliva se bude zobrazovat v **mpg**.

Zvolte možnost **Teplota** a výběr potvrďte. Nastavte měrnou jednotku na **°C** nebo **°F** (míle) a nastavenou hodnotu potvrďte.

### Language (Jazyk)

Volitelné jazyky zahrnují následující: angličtina, němčina, francouzština, italština, portugalština, španělština, nizozemština, polština a turečtina. Zvolte požadovaný jazyk a potvrďte jej.

### Buzzer volume (Hlasitost bzučáku) nebo Hlasitost výstražného zvukového upozornění (Hlasitost výstražného zvukového upozornění)

Upravte hlasitost výstražného zvukového upozornění a nastavení potvrďte. K dispozici je osm úrovní hlasitosti.

Výstražné zvonkohry ⇨ 95.

### Button vol. (Tlačítko pro hlasitost) nebo Hlasitost tlačítek

Výstražné zvukové upozornění se ozve při každém stisknutí tlačítka **SET** ⇨, ▲ nebo ▼.

Upravte hlasitost těchto zvukového upozornění a nastavení potvrďte. K dispozici je osm úrovní hlasitosti.

Výstražné zvonkohry ⇨ 95.

### Belt buzzer (Bzučák pro bezpečnostní pásy) nebo Zvuková signalizace připomenutí bezpečnostních pásů (znovu aktivuje

### zvukové připomenutí bezpečnostního pásu řidiče a/nebo předního spolujezdce)

Tato nabídka je k dispozici pouze, pokud připomenutí bezpečnostních pásů není aktivní.

Pokud se tato funkce aktivuje, řidič a/nebo přední spolujezdec budou upozorněni zvukovým signálem, pokud si nepřipoutají bezpečnostní pás.

Připomenutí bezpečnostního pásu ⇨ 81.

### Service (Servis) (Vzdálenost do dalšího servisu)

Po vstupu do této možnosti nabídky zobrazíte zbývající vzdálenost do dalšího servisu (dostupnost v závislosti na verzi).

Vzdálenost do dalšího servisu se rovněž zobrazí automaticky, pokud vzdálenost dosáhne 2000 km a tato indikace se opakuje každých 200 km.

Zobrazování servisního intervalu ⇨ 77.



### Passenger bag (Airbag spolujezdce) nebo Airbag spolujezdce (aktivace/deaktivace předního a bočního airbagu spolujezdce)

Pokud na sedadle předního spolujezdce bude sedět dospělá osoba, aktivujte airbasy předního spolujezdce. Pokud na toto sedadlo budete instalovat dětský zadržný systém, airbasy deaktivujte.

#### Nebezpečí

Nebezpečí smrtelného zranění dítěte používajícího dětský zadržný systém na sedadle se zapnutým airbagem předního spolujezdce.

Nebezpečí smrtelného zranění dospělé osoby na sedadle s vypnutým airbagem předního spolujezdce.

Po zpřístupnění této možnosti v nabídce aktivujte a deaktivujte airbasy (**Airbag spolujezdce Zap** nebo **Airbag spolujezdce Vyp**) a nastavení potvrďte. Na displeji se

zobrazí potvrzovací zpráva. Zvolte **ANO** (potvrzení změn) nebo **Ne** (zrušení změn).

Vypnutí airbagu ⇨ 51.

### Day lights (Světla pro denní svícení) nebo Světla pro jízdu ve dne

Aktivují se světla pro jízdu ve dne, což zlepší viditelnost vozidla během dne (nastavte **Zapnuto**). Pokud tuto funkci nepotřebujete, deaktivujte ji (nastavte **Vyp**).

Světla pro jízdu ve dne ⇨ 100.

### Exit Menu (Zavření nabídky)

Zvolte tuto možnost, pokud chcete nabídku nastavení ukončit.

## Zprávy vozidla

### Výstražné zvonkohry

Ozve se pouze jedno varovné zvukové upozornění.

Varovné zvukové upozornění na nepřipoutané bezpečnostní pásy má vyšší prioritu než jakákoliv jiná zvuková upozornění.

### Při startování motoru nebo během jízdy

- Pokud není zapnutý bezpečnostní pás.
- Pokud je překročena určitá rychlost se zabrzděnou parkovací brzdou.
- Pokud parkovací asistent zjistí překážku.
- Pokud se zjistí závada v parkovacím asistentu.
- Pokud při rozjezdu vozidla nejsou zcela zavřené dveře, kapota nebo zadní výklopné dveře.
- Pokud rychlost vozidla krátce překročí nastavený limit.

- Jestliže systém Stop-Start nemůže motor opět nastartovat automaticky.
- Vozidla s automatizovanou manuální převodovkou; brzdový pedál nebyl při spuštění motoru sešlápnut.
- Vozidla s automatizovanou manuální převodovkou; při rozjždění nebo za jízdy byl zvolen nesprávný převodový stupeň.
- Vozidla s automatizovanou manuální převodovkou; když vozidlo stojí, motor je v chodu a převodovka je připojena, v některých situacích automaticky přeřadí na **N**.
- Pokud je teplota spojky příliš vysoká u vozidel s automatizovanou manuální převodovkou.

- Pokud je zjištěna závada ve vozidlech s automatizovanou mechanickou převodovkou.
- Jestliže se v informačním centru řidiče objeví výstražná zpráva, například Nízký tlak v pneumatikách.

### Když vozidlo stojí a/nebo dveře řidiče jsou otevřené

- Když je klíč ve spínací skřínce.

## Zprávy palivového systému

### Systém odpojení paliva

V případě kolize jisté závažnosti se palivový systém z bezpečnostních důvodů automaticky odpojí a motor vypne.

Kontrolka  $\Delta \rightarrow$  81 se rozsvítí v případě, že spínače uzavření přívodu paliva bude aktivován a v závislosti na verzi se na informačním centru řidiče může zobrazit výstražná zpráva  $\rightarrow$  89.

Chcete-li resetovat systém odpojení paliva, aby se s vozidlem mohlo jet, viz "Vypnutí vozidla"  $\rightarrow$  115.

## Palubní počítač

Palubní počítač poskytuje informace o údajích jízdy, které stále zaznamenává a elektronicky vyhodnocuje.



V závislosti na verzi vozidla lze funkce vybrat opakovaným stisknutím tlačítka **TRIP** na konci páčky stěračů:

### Standardní verze

- venková teplota (pokud je ve výbavě)
- dojezd
- ujetá vzdálenost

- průměrná spotřeba
- okamžitá spotřeba
- průměrná rychlost
- doba cesty (doba jízdy)

### Multifunkční verze

K výběru a současnému záznamu jsou k dispozici dvě počítadla kilometrů, počítadlo A a počítadlo B.

Informace dvou palubních počítačů mohou být vynulovány samostatně, což umožňuje zobrazit různé ujeté vzdálenosti.

#### Počítadlo A

- dojezd
- ujetá vzdálenost
- průměrná spotřeba
- okamžitá spotřeba
- průměrná rychlost
- doba cesty (doba jízdy)

#### Počítadlo B

- ujetá vzdálenost
- průměrná spotřeba

- průměrná rychlost
- doba cesty (doba jízdy)

Počítadlo B lze deaktivovat na informačním centru řidiče ⇨ 89.

### Vynulování informací palubního počítače

Pro vynulování palubního počítače zvolte jednu z jeho funkcí, potom stiskněte a na několik sekund podržte **TRIP**.

Následující informace palubního počítače budou vynulovány:

- průměrná spotřeba
- ujetá vzdálenost
- průměrná rychlost
- doba cesty (doba jízdy)

Při vynulování palubního počítače se na displeji zobrazí potvrzovací zpráva.

#### Poznámky

Palubní počítač se automaticky vynuluje, když je překročena maximální hodnota jakéhokoliv parametru.

### Venkovní teplota

Zobrazuje se venkovní teplota (v závislosti na verzi).

Venkovní teplota ⇨ 71, ⇨ 89.

### Dojezd

Dojezd je vypočten z aktuálního množství paliva v nádrži a průměrné spotřeby od posledního vynulování.

Jakmile je dojezd menší než 50 km, na displeji se objeví \_ \_ \_ \_.

Hodnota dojezdu se po doplnění paliva s malým zpožděním automaticky přepočítá.

Měření může být kdykoliv znovu zahájeno.

#### Poznámky

Rozsah se nezobrazí, pokud vozidlo zůstane delší dobu zaparkováno s běžícím motorem.

### Ujetá vzdálenost

Zobrazí se vzdálenost ujetá od posledního vynulování.

Měření může být kdykoliv znovu zahájeno.

### Průměrná spotřeba

Pro výpočet zobrazené průměrné spotřeby se bere v úvahu ujetá vzdálenost a palivo spotřebované od posledního vynulování.

Měření může být kdykoliv znovu zahájeno.

### Okamžitá spotřeba

Zobrazení okamžité spotřeby paliva.

Pokud vozidlo zaparkujete na delší dobu s běžícím motorem, na displeji se objeví \_ \_ \_ \_.

### Průměrná rychlost

Zobrazí se průměrná rychlost od posledního vynulování.

Měření může být kdykoliv znovu zahájeno.

Přerušení jízdy s vypnutím zapalování se do výpočtu nezahrnují.

### Doba cesty (doba jízdy)

Zobrazí se čas, který uběhl od posledního vynulování.

Měření může být kdykoliv znovu zahájeno.

### Ukončení práce s palubním počítačem

Chcete-li ukončit práci s palubním počítačem, stiskněte a podržte **SET** ➔ déle než dvě sekundy.

Informační centrum řidiče ⇨ 89.

### Přerušení napájení

Pokud dojde k přerušení napájení nebo pokud příliš nízko poklesne napětí akumulátoru vozidla, hodnoty uložené v palubním počítači se ztratí.

## Osvětlení

<b>Vnější osvětlení vozidla</b> .....	<b>99</b>
Spínač světel .....	99
Dálková světla .....	99
Světelná houkačka .....	99
Nastavení sklonu světlometů . .	100
Světlometry při jízdě do zahraničí .....	100
Světla pro jízdu ve dne .....	100
Výstražná světla .....	100
Směrová světla a signály změny jízdniho pruhu .....	101
Přední světla do mlhy .....	101
Zadní světla do mlhy .....	101
Světla zpátečky .....	102
Zamířené prosvětlovací kryty světél .....	102
<b>Osvětlení interiéru</b> .....	<b>102</b>
Regulace podsvícení panelu přístrojů .....	102
Osvětlení zavazadlového prostoru .....	104
<b>Funkční prvky osvětlení</b> .....	<b>105</b>
Osvětlení při vystupování .....	105
Ochrana proti vybití akumulátoru .....	105

## Vnější osvětlení vozidla

### Spínač světel



Otočný spínač osvětlení:

- : vyp / světla pro jízdu ve dne
- ☰D : boční světla / světlometry

Kontrolka 88.

### Koncová světla

Koncová světla se rozsvítí společně s potkávacími/dálkovými světly a bočními světly.

## Dálková světla

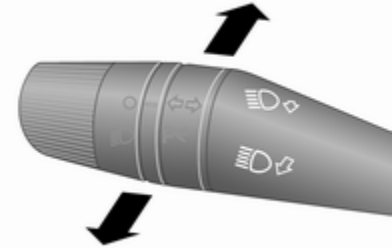

Pro přepnutí z tlumených světel na dálková světla zatlačte na pákový přepínač. Chcete-li přepnout na potkávací světla, potáhněte za páčku.

V závislosti na verzi se dálková světla a tlumená světla přepínají přitážením páčky k volantu.

## Světelná houkačka

Světelnou houkačku zapnete přitážením páčky.

## Nastavení sklonu světlometů

### Ruční nastavení sklonu světlometů



Prizpůsobení dosahu světlometů podle zatížení vozidla, aby se zabránilo oslnění ostatních účastníků silničního provozu: Držte nebo tak dlouho, dokud se v informačním centru řidiče nezobrazí požadované nastavení ↻ 89.

- 0 : obsazena přední sedadla
- 1 : obsazena všechna sedadla

- 2 : obsazena všechna sedadla a zavazadlový prostor naložen
- 3 : obsazeno sedadlo řidiče a náklad v zavazadlovém prostoru

## Světlomety při jízdě do zahraničí

Asymetrická světla prodlužují pole viditelnosti na pravé straně jízdního pruhu.

Při jízdě v zemích, kde se jezdí na opačné straně vozovky, nastavte světlomety tak, aby se zabránilo oslnování protijedoucích vozidel.

Světlomety nechte seřadit v servisu.

## Světla pro jízdu ve dne

Světla pro jízdu ve dne zvyšují viditelnost vozidla za denního světla.

Je-li tato funkce aktivována a zapalování je zapnuté, světlomety se automaticky rozsvítí s osvětlení přístrojové desky se ztlumí. Spínač světel musí být v poloze . Světla pro jízdu ve dne zhasnou, když vypnete zapalování.

## Poznámky

Za zapnutí světel v případě potřeby, např. během jízdy tunelem nebo za tmy, zůstane odpovědný řidič.

Světla pro jízdu ve dne se aktivují/deaktivují v nabídce v informačním centru řidiče ↻ 89.

Je-li tato funkce deaktivována, světla se automaticky nerozsvítí, když se zapalování zapne a spínač světel se přepne do polohy .

## Výstražná světla



Ovládána stisknutím tlačítka .

V závislosti na verzi se výstražná světla mohou zapínat automaticky během prudkého brzdění.

## Směrová světla a signály změny jízdního pruhu



- Páčka nahoru : pravý ukazatel směru  
 Páčka dolů : levý ukazatel směru

Pokud je páčka posunuta za bod odporu, směrové světlo se zapne trvale. Při pohybu volantem zpět se směrové světlo automaticky deaktivuje.

Pro pět záblesků, např. při změně jízdního pruhu, stiskněte páčku až do pocítění odporu a potom jí uvolněte.

Pro delší signalizaci posuňte páčku k bodu odporu a podržte ji.

Ukazatele směru ručně vypnete vrácením páčky do původní polohy.

## Přední světla do mlhy



Ovládána stisknutím tlačítka .

Zapnutím předních světel do mlhy se automaticky zapnou i boční světla.

Opakovaným stisknutím  světla do mlhy vypnete.

## Zadní světla do mlhy



Ovládána stisknutím tlačítka .

Zadní světlo do mlhy je možné zapnout pouze v případě, že je zapnuté zapalování i světlomety nebo boční světla (s předními světly do mlhy).

Zadní světlo do mlhy zhasnete opětovným stisknutím  nebo vypnutím světlometů a/nebo předních světel do mlhy.

## Světla zpátečky

Světla pro jízdu dozadu se rozsvítí, když je zapnuté zapalování a je zařazena zpátečka.

## Zamířené prosvětlovací kryty světel

Vnitřní strana krytů světel se může za špatného, vlhkého a chladného počasí, v hustém dešti nebo po mytí vozidla zamířit. Zamíření zmizí samo, urychlit to můžete rozsvícením světlometů.

## Osvětlení interiéru

### Regulace podsvícení panelu přístrojů

Během jízdy v noci se zapnutými světlomety nastavte jas osvětlení interiéru vozidla (např. osvětlení přístrojové desky, displeje klimatizace atd.) v nabídce nastavení v informačním centru řidiče ↻ 89.

Nastavení jasu:

### Standardní verze informačního centra řidiče



1. Stiskněte jednu tlačítko **SET** ↻ a otevřete nabídku nastavení.
2. Stisknutím tlačítek **▲** a **▼** procházejte možnosti nabídky, dokud se nezobrazí **ILLU** (Osvětlení).
3. Pro přístup do této možnosti nabídky stiskněte **SET** ↻.
4. Stisknutím tlačítka **▲** nebo **▼** zvyšujte nebo snižujte zobrazenou hodnotu.
5. Krátkým stisknutím tlačítka **SET** ↻ potvrdíte změny a automaticky se vrátíte na předchozí obrazovku.

### Multifunkční verze informačního centra řidiče

1. Stiskněte **SET** ↻ a otevřete nabídku nastavení.
2. Stisknutím tlačítek **▲** a **▼** procházejte možnosti nabídky, dokud se nezobrazí **Dimmer** (Stmívač).
3. Pro přístup do této možnosti nabídky stiskněte **SET** ↻.



4. Stisknutím tlačítka ▲ nebo ▼ zvyšujete nebo snižujete zobrazenou hodnotu.
5. Krátkým stisknutím tlačítka **SET** ➔ potvrdíte změny a automaticky se vrátíte na předchozí obrazovku.

V závislosti na verzi lze jas nastavit také stisknutím tlačítek ▲ a ▼ bez vstupování do nabídky nastavení.

Informační centrum řidiče ➔ 89.

## Osvětlení interiéru

V závislosti na modelu se během nástupu a výstupu z vozidla automaticky rozsvítí přední a zadní komfortní osvětlení, které se po jisté prodlevě vypne.

### Poznámky

V případě nehody jisté závažnosti se světla v interiéru automaticky rozsvítí. Systém odpojení paliva ➔ 96.

## Přední světlo interiéru



Prostřední poloha spínače: automatické osvětlování interiéru. Pro ruční ovládání po zavření dveří stiskněte na některé straně skla světel.

## Přední světlo interiéru s lampičkami na čtení



Prostřední poloha spínače: automatické osvětlování interiéru.

Lze ho ovládat samostatně nebo společně spínačem  $\boxplus$  při zavírání dveří.

Pro ovládání příslušné lampičky na čtení stiskněte  $\boxplus$  vlevo nebo vpravo.

## Zadní stropní svítlny

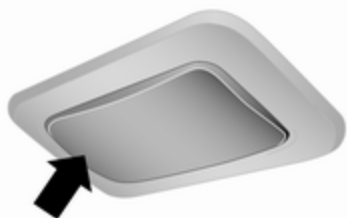

Prostřední poloha spínače:  
automatické osvětlování interiéru.

Pro ruční ovládání po zavření dveří  
stiskněte na některé straně skla  
světla.

## Osvětlení zavazadlového prostoru

V závislosti na modelu se osvětlení  
zavazadlového prostoru rozsvítí,  
když se otevřou zadní dveře/dveře  
zavazadlového prostoru nebo  
posuvné dveře.

## Vytahovací zadní komfortní osvětlení

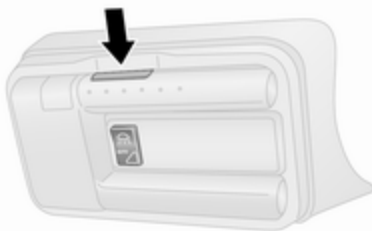

V závislosti na modelu se může  
rozsvítit zadní komfortní osvětlení,  
pokud se otevřou zadní dveře/zadní  
výklopné dveře nebo posuvné dveře  
a prostřední spínač se nachází  
v prostřední poloze.

Světlo bude stále svítit, pokud  
stisknete horní část centrálního  
spínače .

Světlo bude stále vypnuté, pokud  
stisknete spodní část centrálního  
spínače **(AUTO OFF)**.

Chcete-li použít osvětlení jako  
kapesní svítlnu, stiskněte horní část  
soustavy osvětlení (viz obrázek),  
světlo uvolněte a zatáhněte svítlnu  
zlehka dolů. Svítlnu zapínáte  
a vypínáte tisknutím spínače na konci  
svítlny.

Svítlnu po použití vraťte na místo,  
aby se dobil akumulátor.

## Funkční prvky osvětlení

### Osvětlení při vystupování

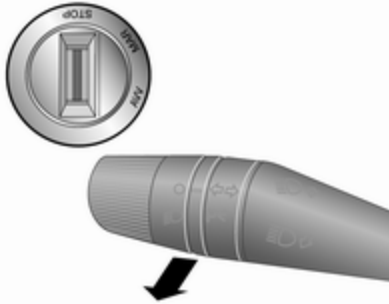



Pokud je ve výbavě, rozsvítí se světlomety na přibližně na 30 sekund poté, kdy je vozidlo zaparkováno a systém je zapnut.

### Aktivace

1. Vypněte zapalování.
2. Vyjměte klíč ze spínací skříňky.
3. Přitáhněte páčku ukazatelů směru směrem k volantu.
4. Aktivujte páčku ukazatelů směru znovu do dvou minut.

Tuto akci je možné opakovat maximálně sedmkrát do maximální celkové doby 210 sekund.

Při použití se na sestavě sdružených přístrojů rozsvítí kontrolka  88. V závislosti na verzi rovněž může v informačním centru řidiče být zobrazena výstražná zpráva  89.

### Deaktivace

Vypněte přitážením páčky ukazatelů směru na dobu delší než dvě sekundy.

### Ochrana proti vybití akumulátoru

Za účelem zajištění spolehlivých startů motoru je vozidlo vybaveno několika funkcemi ochrany akumulátoru proti vybití, které jsou součástí systému stop-start, např. některá světla mohou být po určité době vypnuta.

Systém Stop-start  116.

# Klimatizace

<b>Systémy regulace prostředí</b> .....	106
Systém topení a větrání .....	106
Klimatizace .....	107
Elektronicky řízená klimatizace .....	108
<b>Ventilační otvory</b> .....	110
Nastavitelné větrací otvory .....	110
Nepohyblivé ventilační otvory ..	111
<b>Údržba</b> .....	111
Otvory pro sání vzduchu .....	111
Pylový filtr .....	111
Pravidelné uvedení klimatizace do činnosti .....	111
Servis .....	111

## Systémy regulace prostředí

### Systém topení a větrání



Ovládací prvky pro:

- teplota
- rychlost ventilátoru
- distribuce vzduchu

Vyhřívání zadního okna  ↻ 33.

### Teplota





červená : teplejší vzduch  
modrá : chladnější vzduch

Vytápění nebude plně účinné, dokud motor nedosáhne normální provozní teploty.

### Rychlost ventilátoru

Nastavte proudění vzduchu přepnutím ventilátoru na požadovanou rychlost.



### Distribuce vzduchu

-  : do oblasti hlavy
-  : do oblasti hlavy a oblasti nohou
-  : pro prostor pro nohy a čelní sklo
-  : na čelní okno, okna předních dveří a do oblasti nohou
-  : na čelní okno a na okna v předních dveřích

Nastavení mezi těmito hodnotami je možné.

### Odstranění zamlžení a námrazy z oken

- Nastavte ovládací prvek teploty na nejvyšší teplotu.
- Nastavte rychlost ventilátoru na nejvyšší úroveň.
- Nastavte ovládací prvek distribuce vzduchu na .



- Zapněte vyhřívání zadního okna .
- Boční větrací otvory podle potřeby otevřete a nastavte na okna dveří.
- K současnému vyhřátí prostoru pro nohy nastavte ovladač rozvodu vzduchu na .

## Klimatizace





Navíc k systému topení a větrání má systém klimatizace ovládací prvky pro:

-  : chlazení
-  : recirkulaci vzduchu

Vyhřívání předních sedadel  ↻ 39.  
Vyhřívání zadního okna  ↻ 33.

### Chlazení

Chlazení se zapíná stiskem . Aktivace se zobrazí pomocí diody LED v tlačítku. Chlazení je funkční pouze tehdy, když motor běží a ventilátor klimatizace je zapnutý.

Dalším stisknutím tlačítka  chlazení vypnete.

Systém klimatizace ochlazuje a odvlhčuje (vysouší) vzduch, pokud je venkovní teplota nad určitou úroveň. Proto se může tvořit kondenzace a odkapávat ze spodku vozidla.

Pokud nepotřebujete ochlazovat nebo vysoušet vzduch, vypněte chlazení, čímž uspoříte palivo.

Zapnuté chlazení může způsobit zákaz režimu Autostop. Systém Stop-start ↻ 116.

### Systém recirkulace vzduchu

Stisknutím tlačítka  aktivujete režim recirkulace vzduchu. Aktivace se zobrazí pomocí diody LED v tlačítku.

Opětovným stisknutím  deaktivujete režim recirkulace vzduchu.

### Varování

V režimu cirkulace vzduchu je omezena výměna čerstvého vzduchu. Při režimu bez chlazení se vlhkost vzduchu zvyšuje, takže může dojít k zamražení oken. Kvalita vzduchu v interiéru se zhoršuje, takže cestující mohou pocítit i nevolnost.

Za teplých a velmi vlhkých klimatických podmínek se čelní sklo může zvenku mlžit, pokud na něj směřuje chladný vzduch. Pokud se čelní sklo zvenku mlží, aktivujte stěrač čelního skla a deaktivujte .

## Maximální chlazení

Krátce otevřete okna, aby se rychle vyvětral horký vzduch.

- Zapněte klimatizaci ☀.
- Zapněte systém recirkulace vzduchu ↻.
- Nastavte ovládací prvek distribuce vzduchu na ↻.
- Nastavte ovládací prvek teploty na nejnižší teplotu.
- Nastavte rychlost ventilátoru na nejvyšší úroveň.
- Otevřete všechny větrací otvory.

## Odstranění zamlžení a námrazy z oken

- Nastavte ovládací prvek teploty na nejvyšší teplotu.
- Nastavte rychlost ventilátoru na nejvyšší úroveň.
- Nastavte ovládací prvek distribuce vzduchu na ↻.
- Zapněte klimatizaci ☀.
- Zapněte vyhřívání zadního okna ☀.

- Boční větrací otvory podle potřeby otevřete a nastavte na okna dveří.
- K současnému vyhřátí prostoru pro nohy nastavte ovladač rozvodu vzduchu na ↻.



Systém Stop-start ⇨ 116.

## Elektronicky řízená klimatizace



Ovládací prvky pro:

- teplota
- rozvod vzduchu a volba menu
- rychlost ventilátoru

- AUTO** : automatický režim  
 : recirkulaci vzduchu  
 : odstranění zamlžení a námrazy  
**OFF** : zapínání/vypínání

Vyhřívání zadního okna ☀ ⇨ 33.

Přednastavená teplota je automaticky regulována.

V automatickém režimu rychlost ventilátoru a distribuce vzduchu automaticky regulují proudění vzduchu.

Pomocí ovládacích prvků distribuce vzduchu a proudění vzduchu je možné systém manuálně přizpůsobit.

Elektronicky řízenou klimatizaci je možné plně využívat pouze při nastartovaném motoru.

Pro umožnění správného fungování nezakrývejte snímač na přístrojové desce.

## Automatický režim

Základní nastavení pro dosažení maximálního komfortu:

- Stiskněte **AUTO**.
- Otevřete všechny větrací otvory.

- Zapněte klimatizaci ☼.
- Nastavte požadovanou teplotu.

### Přednastavení teploty

Teploty je možné nastavit na požadované hodnoty.

Pro maximální pohodlí měňte teplotu pouze v malých krocích. Pro nastavení otočte knoflíkem **AUTO**.

po směru hodi- : teplejší vzduch nových ručiček  
proti směru : chladnější vzduch hodinových ručiček

Vytápění nebude plně účinné, dokud motor nedosáhne normální provozní teploty.

Když je minimální teplota nastavena pod 16°C, elektronicky řízená klimatizace běží na maximální chlazení. Na displeji se objeví LO.

Pokud je maximální teplota nastavena nad 32°C, elektronicky řízená klimatizace běží na maximální ohřev. Na displeji se objeví HI.

### Poznámky

Pokud je zapnuto **A/C**, snížením nastavení teploty v kabině může dojít k opětovnému nastartování motoru z automatického zastavení provedeného funkcí Autostop nebo k potlačení provedení funkce Autostop.

Systém Stop-start ⇨ 116.

### Rychlost ventilátoru

Na displeji se zobrazí zvolená rychlost ventilátoru pomocí sloupců.

Rychlost ventilátoru zvýšíte nebo snížíte stisknutím **—** nebo **+**.

maximální : zobrazeny rychlost ventilá- všechny sloupce toru

minimální rych- : zobrazen jeden lost ventilátoru sloupec

Aby bylo možné vypnout ventilátor, musí být vypnuté chlazení ☼.

Pro návrat k automatické rychlosti ventilátoru: Stiskněte **AUTO**.

### Odstranění zamlžení a námrazy z oken

Stiskněte  **max**.

Teplota a distribuce vzduchu jsou nastaveny automaticky a ventilátor běží ve vysoké rychlosti.

Jakmile vozidlo dosáhne normální provozní teploty, funkce zůstane aktivní přibližně tři minuty.

Návrat do automatického režimu: stiskněte ☼ nebo **AUTO**.

### Distribuce vzduchu

Stiskněte tlačítko **▲**, **▼** nebo **►**.

LED v tlačítkách svítí.

Šipky zobrazené na displeji ukazují nastavení rozvodu vzduchu.

### Chlazení

Chlazení se zapíná stiskem ☼. Chlazení je funkční pouze tehdy, když motor běží a ventilátor klimatizace je zapnutý.

Dalším stisknutím tlačítka ☼ chlazení vypnete.

Systém klimatizace ochlazuje a odvlhčuje (vysouší) vzduch, pokud je venkovní teplota nad specifickou úrovní. Proto se může tvořit kondenzace a odkapávat ze spodku vozidla.

Pokud nepotřebujete ochlazovat nebo vysoušet vzduch, opětovným stisknutím  vypnete systém chlazení, čímž uspoříte palivo.

### Manuální režim recirkulace vzduchu

Ovládána stisknutím tlačítka .

zapnutá recirkulace : LED v tlačítku se rozsvítí; na displeji se objeví 

vypnutá recirkulace : LED v tlačítku zhasne; na displeji se objeví 

#### Varování

V režimu cirkulace vzduchu je omezena výměna čerstvého vzduchu. Při režimu bez chlazení se vlhkost vzduchu zvyšuje, takže může dojít k zamlžení oken.

Kvalita vzduchu v interiéru se zhoršuje, takže cestující mohou pocítit i nevolnost.

Za teplých a velmi vlhkých klimatických podmínek se čelní sklo může zvenku mlžit, pokud na něj směřuje chladný vzduch. Pokud se čelní sklo zvenku mlží, aktivujte stěrač čelního skla a deaktivujte .

Systém Stop-start  116.

## Ventilační otvory

### Nastavitelné větrací otvory

Když je ochlazování zapnuté, musíte otevřít alespoň jeden větrací otvor, aby v důsledku nedostatečného pohybu vzduchu nenamrzl výparník.

#### Varování

Na klapky větracích otvorů nepřipevňujte žádné předměty. V případě nehody hrozí nebezpečí poškození a zranění.



## Středové větrací otvory, boční větrací otvory

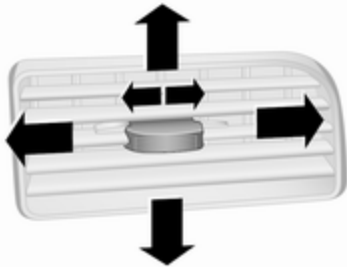

Větrací otvor otevřete posunutím knoflíku doleva.

Nasměrujte proud vzduchu natočením větracího otvoru.

Větrací otvor zavřete posunutím knoflíku doprava.

## Nepohyblivé ventilační otvory

Další větrací otvory jsou umístěné pod čelním oknem a okny dveří a v prostorách pro nohy.

## Údržba

### Otvory pro sání vzduchu

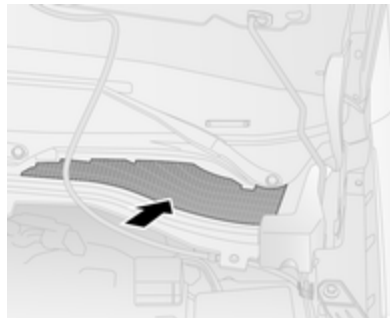

Otvory pro sání vzduchu, které se nacházejí před čelním sklem, musíte udržovat v čistotě z důvodu umožnění průchodu vzduchu. Odstraňte jakékoliv listí, špínu nebo sněh.

### Pylový filtr

Pylový filtr odstraňuje prach, saze, pyly a spory ze vzduchu vstupujícího do vozidla otvory pro sání vzduchu.

## Pravidelné uvedení klimatizace do činnosti

Aby byl trvale zachován optimální výkon, musí být chlazení, nezávisle na počasí a ročním období, jednou za měsíc na několik minut zapnuto. Provoz chlazení klimatizace není možný při příliš nízké venkovní teplotě.

## Servis

Aby byl trvale zachován optimální výkon chlazení, doporučuje se jednou za rok zkontrolovat systém regulace prostředí, a to počínaje třetím rokem od počáteční registrace vozidla, a zahrnující:

- test funkčnosti a tlaku
- funkčnost topení
- kontrola těsnosti
- kontrola hnacích řemenů
- vyčištění odtokového vedení kondenzátoru a výparníku
- test výkonnosti

**Poznámky**

Chladivo R-134a obsahuje  
fluorované skleníkové plyny.

# Řízení vozidla a jeho provoz

<b>Rady pro jízdu</b> .....	<b>113</b>
Kontrola nad vozidlem .....	113
Řízení .....	114
<b>Startování a provoz</b> .....	<b>114</b>
Záběh nového vozidla .....	114
Polohy spínače zapalování .....	114
Startování motoru .....	114
Vypnutí vozidla .....	115
Odpojení při přeběhu .....	116
Systém stop-start .....	116
Parkování .....	118
<b>Výfuk motoru</b> .....	<b>119</b>
Filtr pevných částic .....	119
Katalyzátor .....	120
<b>Manuální převodovka</b> .....	<b>121</b>
<b>Automatizovaná manuální převodovka</b> .....	<b>121</b>
Automatizovaná mechanická převodovka .....	121
Displej převodovky .....	121
Startování motoru .....	122
Páka voliče .....	122
Manuální režim .....	124

Elektronické jízdní programy ...	124
Porucha .....	125
<b>Brzdy</b> .....	<b>126</b>
Protiblokovací systém brzd .....	126
Parkovací brzda .....	127
Brzdový asistent .....	127
Asistent rozjezdu ve svahu .....	127
<b>Podvozkové systémy</b> .....	<b>128</b>
Systém kontroly prokluzu .....	128
Elektronické řízení stability .....	129
<b>Asistenční systémy pomoci řidiči</b> .....	<b>130</b>
Tempomat .....	130
Parkovací asistent .....	131
<b>Palivo</b> .....	<b>133</b>
Palivo pro zážehové motory ...	133
Palivo pro vznětové motory .....	134
Palivo pro provoz na zemní plyn .....	134
Doplňování paliva .....	135
Spotřeba paliva - emise CO <sub>2</sub> ..	137
<b>Tažné zařízení</b> .....	<b>138</b>
Všeobecné informace .....	138
Chování vozidla za jízdy a rady pro jízdu s přívěsem .....	138
Tažení přívěsu .....	138

## Rady pro jízdu

### Kontrola nad vozidlem

#### Nikdy nedojíždějte při vypnutém motoru (s výjimkou režimu Autostop)

Mnoho systémů za tohoto stavu nefunguje (např. posilovač brzd, posilovač řízení). Taková jízda je pro Vás i ostatní účastníky silničního provozu velmi nebezpečná. Všechny funkce v režimu Autostop fungují, nicméně dojde k řízenému snížení účinnosti posilovače řízení a snížení rychlosti vozidla.

Systém Stop-start ⇨ 116.

### Pedály

V oblasti pedálů Vám při sešlápnutí pedálů až na podlahu nesmí překážet žádný koberec nebo rohožka.

## Řízení

Pokud dojde k přerušení posilování řízení z důvodu zastavení motoru nebo závady systému, lze stále vozidlo řídit, ale bude k tomu nutné vyvinout větší sílu.

### Výstraha

Nikdy nenechávejte volant v plném rejdu, když je vozidlo v klidu, protože tím může dojít k poškození čerpadla řízení s posilovačem.

## Startování a provoz

### Záběh nového vozidla

Během prvních několika cest nebrzděte zbytečně intenzívně.

Jedete-li s vozidlem poprvé, může se z výfukové soustavy odpařovat vosk a olej, což může vytvářet kouř. Po první jízdě zaparkujte vozidlo na chvíli venku a vyvarujte se vdechování výparů.

Během doby záběhu může být spotřeba paliva a motorového oleje vyšší a proces čištění čističe pevných částic vznětového motoru může být prováděn častěji. Funkce Autostop může být zakázána aby bylo umožněno dobít akumulátoru vozidla.

Filtr pevných částic ⇨ 119.

## Polohy spínače zapalování

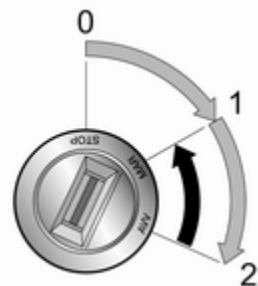

- 0 : odemknutý zámek volantu, vypnuté zapalování
- 1 : zapalování zapnuto, u vznětového motoru předehřívání
- 2 : startování

## Startování motoru

Manuální převodovka: Sešlápněte spojkový a brzdový pedál.

Automatizovaná manuální převodovka: Sešlápněte brzdový pedál, převodovka automaticky zařadí N (neutrál)

Nepřidávejte plyn.

Vznětový motor: otočte klíč do polohy 1 pro žhavení, dokud nezhasne kontrolka .

Krátce otočte klíč do polohy 2 a uvolněte.

Před opětovným startováním nebo za účelem vypnutí motoru otočte klíčem zpět do polohy 0.

### Autostop

V režimu Autostop se motor nastartuje automaticky po sešlápnutí spojkového pedálu.

Vozidla s automatizovanou manuální převodovkou (MTA): Abyste umožnili automatické opětovné nastartování, zařaďte převodový stupeň pro jízdu vpřed, uvolněte brzdový pedál nebo přesuňte páku do polohy +, – nebo R.

Systém Stop-start ⇨ 116.

### Startování vozidla při nízkých teplotách

Motor lze bez nezávislého topení startovat při teplotách do -25 °C v případě vznětových motorů a -30 °C v případě zážehových motorů. Musí se používat motorový olej se správnou viskozitou, správné palivo a dostatečně nabitý akumulátor vozidla. Dále se musí provádět příslušné servisní prohlídky.

### Rychlé zahřátí motoru

Po spuštění může být dostupný točivý moment motoru na krátkou dobu omezen, zejména když je teplota motoru nízká. Omezení má umožnit mazacímu systému, aby plně chránil motor.

### Vypnutí vozidla

#### Systém odpojení paliva

V případě kolize jisté závažnosti se palivový systém z bezpečnostních důvodů automaticky odpojí a motor vypne.

Kontrolka  se rozsvítí v případě, že spínače uzavření přívodu paliva bude aktivován a v závislosti na verzi se na informačním centru řidiče může zobrazit výstražná zpráva ⇨ 89.

Obecná výstražná kontrolka  ⇨ 81.

#### Poznámky

Kromě toho se vozidlo automaticky odemkne a výstražná světla a vnitřní osvětlení se rozsvítí.

Přepněte klíč v zapalování do polohy 0, abyste předešli vybití akumulátoru vozidla. Okamžitě požádejte o pomoc v servisu. Požádejte o kontrolu průsaku paliva v motorovém prostoru, pod vozidlem a v blízkosti palivové nádrže.

Chcete-li resetovat systém odpojení paliva, aby se s vozidlem mohlo jet:

1. Otočte klíčem v zapalování do polohy 1 ⇨ 114.
2. Plně zapněte pravé ukazatele směru ⇨ 101.
3. Vypněte pravé ukazatele směru.
4. Plně zapněte levé ukazatele směru.
5. Vypněte levé ukazatele směru.

- Opakujte kroky 2, 3, 4 a 5.
- Otočte klíč v zapalování do polohy 0.

### ⚠ Nebezpečí

Pokud ucítíte ve vozidle palivo nebo pokud dojde k úniku paliva, okamžitě přistavte vozidlo do servisu a požádejte o sjednání nápravy. Aby nehrozilo riziko požáru, neresetujte systém odpojení paliva.

Zprávy palivového systému ↗ 96.

### Odpojení při přeběhu

Přívod paliva se automaticky uzavře při přeběhu, např. když vozidlo jede se zařazeným převodovým stupněm, avšak pedál plynu je uvolněný.

V závislosti jízdních podmínkách může být odpojení při přeběhu deaktivováno.

### Systém stop-start

Systém stop-start pomáhá ušetřit palivo a snížit emise výfukových plynů. Pokud to situace dovolí, motor se vypne, jakmile se vozidlo pohybuje pomalou rychlostí nebo stojí, např. na křižovatce nebo v dopravní zácpě. Po sešlápnutí spojky se motor automaticky nastartuje.

Snímač akumulátoru vozidla zajistí, že se režim Autostop aktivuje pouze, pokud je akumulátor vozidla dostatečně nabitý pro další nastartování.

### Aktivace

Funkce stop-start je k dispozici okamžitě po nastartování motoru a rozjezdu vozidla, když jsou splněny podmínky uvedené v této kapitole.

### Deaktivace

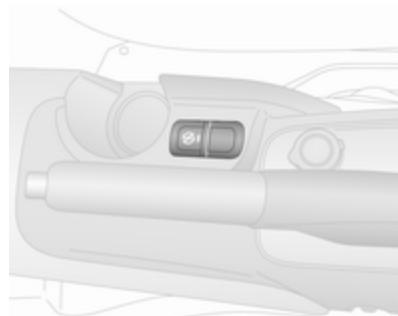

Systém stop-start deaktivujete manuálně stisknutím  na středové konzole. Deaktivace je potvrzena rozsvícením kontrolky LED v tlačítku.

V závislosti na verzi se také může v informačním centru řidiče ↗ 89 zobrazit zpráva, např. **Start&Stop disconnected (Funkce Start/Stop odpojena)**.



## Autostop

Pokud se vozidlo pohybuje pomalou rychlostí nebo stojí, aktivujte Autostop následujícím způsobem:

- sešlápněte spojkový pedál
- zařaďte pákou neutrál
- uvolněte spojkový pedál

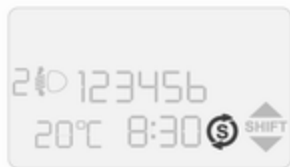
Motor se vypne, přestože zapalování zůstane zapnuté.



Autostop je indikován, když v informačním centru řidiče bliká kontrolka   89.

Během aktivace funkce Autostop zůstávají zachovány parametry topení, funkčnost posilovače řízení a funkčnost brzd.

### Výstraha

Účinek posilovače řízení může být snížen při Autostop.

### Podmínky pro aktivaci funkce Autostop

Systém stop-start kontroluje, zda jsou splněny všechny následující podmínky. Jinak bude funkce Autostop zakázána.

- funkce stop-start se nevypne manuálně
- kapota je zcela zavřená
- dveře řidiče jsou zavřené a řidič je připoután bezpečnostním pásem
- akumulátor vozidla je v dobrém stavu a dostatečně nabitý
- motor je zahřátý
- teplota chladicí kapaliny motoru není příliš vysoká

- teplota výfuků motoru není příliš vysoká, např. po jízdě s vysokým zatížením motoru
- teplota okolí není příliš nízká
- klimatizace umožní vypnutí pomocí funkce Autostop
- neprobíhá automatické čištění filtru pevných částic
- vozidlo se pohnulo od poslední aktivace systému Autostop
- podtlak brzd je dostačující
- stěrače čelního skla nepracují vysokou rychlostí
- není zařazena zpátečka
- není zapnuto vyhřívání oken

Okolní teplota blízká bodu mrazu může zablokovat funkci Autostop.

Ve vozidlech s automatizovanou mechanickou převodovkou může být funkce Autostop zakázána, dokud není dosaženo rychlosti asi 10 km/h.

Režim Autostop může být zakázán okamžitě po jízdě po dálnici.

Záběh nového vozidla  114.

### Ochrana proti vybití akumulátoru vozidla

Aby bylo zajištěno spolehlivé startování motoru, je součástí systému stop-start několik funkcí, které chrání akumulátor vozidla před vybitím.

### Opětovné nastartování motoru

#### Mechanická převodovka

Aby bylo možné motor automaticky nastartovat znovu, páka voliče musí být v neutrálu.

Motor znovu nastartujte sešlápnutím spojkového pedálu.

#### Automatizovaná mechanická převodovka



Při zařazené poloze **N** umožníte automatický start zařazením jiného převodového stupně, uvolněním brzdového pedálu nebo přesunutím řadicí páky do polohy **+**, **-** nebo **R**.

Pokud se k zásuvce připojí elektrické příslušenství, např. přenosný CD přehrávač, může při opětovném startování dojít k menšímu poklesu napětí.



### Opětovné nastartování motoru pomocí klíče



Pokud během funkce Autostop nastane jedna z následujících podmínek, bude nutné motor znovu nastartovat ručně pomocí klíče.

- řidič není připoután bezpečnostním pásem a dveře řidiče jsou otevřené
- od vypnutí motoru uběhly tři minuty

V tomto případě v informačním centru řidiče bliká kontrolka , doprovázená výstražnou akustickou signalizací. V závislosti na verzi rovněž se může v informačním centru řidiče zobrazit příslušná zpráva  89.

### Porucha

Pokud se na sdruženém přístroji rozsvítí kontrolka , znamená to, že se vyskytuje závada v systému Stop-Start  88.

U některých verzí se může rozsvítit kontrolka , pokud kontrolka  není k dispozici. V informačním centru řidiče  89 se může také zobrazit

výstražná zpráva, např. **Start&Stop unavailable (Funkce Start/Stop není k dispozici)**.

Obecná výstraha   81.

Vyhledejte pomoc v servisu.

## Parkování

### Varování

- Vozidlo neparkujte na povrchu, který se může snadno vznítit. Takovýto povrch by se mohl vznítit od výfukového systému, který má vysokou teplotu.
- Parkovací brzdu vždy zabrzděte bez stisknutí uvolňovacího tlačítka. Ve svahu směrem dolů nebo nahoru ji zabrzděte co možno nejpevněji. Současně sešlápněte brzdový pedál, aby se snížily vyvíjené provozní síly.
- Vypněte motor.
- Jestliže se vozidlo nachází na vodorovném povrchu nebo ve



svahu směrem vzhůru, před vypnutím zapalování zařadte první převodový stupeň. Ve svahu směrem vzhůru otočte přední kola směrem od obrubníku.

Jestliže se vozidlo nachází na svahu směrem dolů, před vypnutím zapalování zařadte zpětný chod. Natočte přední kola směrem k obrubníku.

- Zavřete okna.
  - Otočte klíč zapalování do polohy 0 a vyjměte jej ze spínače zapalování. Otáčejte volantem dokud neucítíte, že se zamknul zámek řízení.
- Zamkněte vozidlo ⇨ 23.
  - Aktivujte mechanickou ochranu proti odcizení ⇨ 28.

### Poznámky

V případě nehody s naplněním airbagu se motor automaticky vypne pokud se vozidlo během určitého času zastaví.

## Výfuk motoru

### ⚠ Nebezpečí

Výfukové plyny vznikající při spalování paliva v motoru, obsahují jedovatý oxid uhelnatý, který je bez barvy a bez zápachu. Vdechování tohoto oxidu je životu nebezpečné.

Pokud výfukové plyny vniknou do interiéru vozidla, otevřete okna. Příčinu poruchy nechte odstranit v servisu.

Vyvarujte se jízdy s otevřeným zavazadlovým prostorem, jinak by do vozidla mohly vnikat výfukové plyny.

## Filter pevných částic

Systém filtru pevných částic odstraňuje škodlivé saze z výfukových plynů. Tento systém obsahuje funkci samočinného čištění, která pracuje automaticky během jízdy bez jakéhokoliv upozornění. Filtr se čistí pravidelně prostřednictvím spalování sazí při vysoké teplotě.

K tomuto procesu dochází automaticky při daných jízdních podmínkách a může trvat až 25 minut. Obvykle proces trvá 15 minut. Během této doby režim Autostop není k dispozici a spotřeba paliva může být poněkud vyšší. Vydávání zápachu a kouře během tohoto procesu je normálním jevem. Za určitých jízdních podmínek, např. při krátkých cestách, se systém nemůže sám automaticky čistit.



Jestliže vyžaduje filtr čištění a předchozí jízdní podmínky neumožnily automatické vyčištění, bude to signalizováno kontrolkou .

V závislosti na verzi se rovněž může v informačním centru řidiče objevit výstražná zpráva ⇨ 89.

Kontrolka  se rozsvítí, pokud je filtr pevných částic zaplněn. Aby nedošlo k poškození motoru, co nejdříve spusťte čištění.

### Postup čištění

Pro spuštění postupu čištění pokračujte v jízdě a udržujte otáčky motoru nad 2000 ot/min. Pokud je třeba, zařadte nižší převodový stupeň. Čištění filtru pevných částic se následně spustí.

#### Výstraha

Pokud je proces čištění přerušeno, je zde riziko přivození vážného poškození motoru.

Čištění je nejrychlejší při vysokých otáčkách a zatížení motoru.

Kontrolka  zhasne v okamžiku dokončení samočinného čištění.

### Katalyzátor

Katalyzátor snižuje množství škodlivých látek ve výfukových plynech.

#### Výstraha

Jiné třídy paliva než ty, které jsou uvedené na stránkách ⇨ 133, ⇨ 183, by mohly poškodit katalyzátor nebo elektronické komponenty.

Nespálený benzín se přehřeje a poškodí katalyzátor. Proto se vyvarujte nadměrného používání startéru, vyjetí veškerého benzínu v palivové nádrži a startování motoru roztlačováním nebo roztahováním.

V případě vynechávání motoru, nerovnoměrného chodu motoru, snížení výkonu motoru nebo jiných neobvyklých problémů, nechte co možná nejdříve příčinu poruchy odstranit v servisu. V nouzovém případě je možné krátkou dobu

pokračovat v jízdě a to nízkou rychlostí a s nízkými otáčkami motoru.

## Manuální převodovka

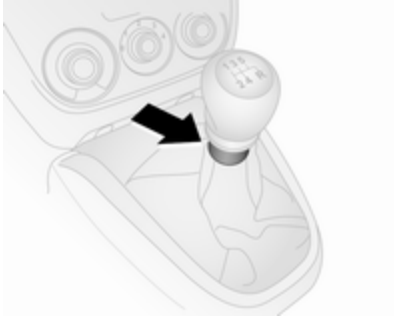

Postup řazení zpátečky: Při stojícím vozidle počkejte tři sekundy po sešlápnutí pedálu spojky zvedněte prsteneč na řídicí páce a zařaďte zpátečku.



Pokud se Vám zpátečku nepodaří zařadit, zařaďte neutrál, uvolněte pedál spojky a znovu jej sešlápněte; poté zkuste zpátečku zařadit znovu.

Nenechávejte zbytečně prokluzovat spojku.

Při použití zcela sešlápněte pedál spojky. Nepoužívejte pedál jako opěrku nohy.

### Výstraha

Není rozumné řídit s rukou položenou na páce voliče.

Pokud se z důvodu snížení spotřeby doporučuje přeřadit, rozsvítí se v informačním centru řidiče 84 kontrolka  nebo .

## Automatizovaná manuální převodovka

### Automatizovaná mechanická převodovka

Automatizovaná mechanická převodovka (MTA) umožňuje jak manuální řazení (manuální režim), tak i automatické řazení (automatický režim); spojka je vždy ovládána plně automaticky.

### Displej převodovky

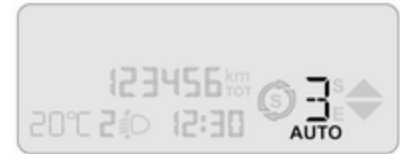

Na displeji je zobrazen aktuálně zvolený jízdní stupeň nebo aktuální režim.

## Startování motoru

Při startování motoru sešlápněte brzdový pedál.

Pokud není brzdový pedál sešlápnut, ozve se zvukový výstražní signál ↻ 95 a motor nelze nastartovat.

V závislosti na verzi rovněž se může v informačním centru řidiče ↻ 89 zobrazit výstražná zpráva, např.

**Depress brake pedal (Sešlápněte brzdový pedál).**

### Poznámky

Hlasitost varovné zvukové signalizace lze nastavit také v informačním centru řidiče ↻ 89.

Pokud je sešlápnut brzdový pedál, převodovka automaticky přeřadí na **N** (neutrál) a je možné nastartovat motor. Může se vyskytnout mírná prodleva.

## Autostop

V režimu Autostop při zařazení poloze **N** umožníte automatický start motoru zařazením jiného převodového stupně, uvolněním brzdového pedálu nebo přesunutím řadicí páky do polohy **+**, **-** nebo **R**.

Systém Stop-start ↻ 116.

## Páka voliče

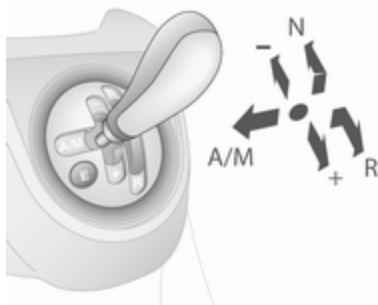

Páka voliče musí být vždy vedena ve správném směru až nadoraz.

## Poznámky

Nedržte páku voliče v mezilehlé poloze. Ne zcela zařazený převodový stupeň může mít za následek nesprávnou funkci a v Informačním centru řidiče se může zobrazit varovná zpráva.

Vraťte páku voliče do středové polohy. Po krátké chvíli se v informačním centru řidiče zobrazí **N** a systém bude znovu pracovat normálním způsobem.

Informační centrum řidiče ↻ 89.

Po zařazení polohy **A/M**, **+** nebo **-** a uvolnění páky voliče se páka automaticky vrátí do středové polohy.

- N** : neutrál
- : poloha jízdy
- A/M** : přepnutí mezi automatickým a manuálním režimem

Displej převodovky zobrazí **AUTO**, pokud je převodovka v automatickém režimu.

- R** : zpátečka

Zpátečku řadte pouze ve stojícím vozidle. Displej převodovky zobrazí "R" pokud je zařazena zpátečka.

- + : zařazení vyššího převodového stupně
- : přeřazení na nižší převodový stupeň

### Výstraha

Není rozumné řídit s rukou položenou na páce voliče.

### Rozjezd

Chcete-li zařadit první převodový stupeň, když je spuštěný motor, sešlápněte brzdový pedál a posuňte páku voliče směrem k +. Vyšší nebo nižší převodový stupeň zařadíte tak, že páku voliče přesunete do polohy + nebo -.

Opakovaným posunováním páky voliče rychle za sebou lze převodové stupně vynechat.

Řidič bude upozorněn na volbu nesprávného převodového stupně varovným zvukovým signálem společně se zprávou v informačním centru řidiče ⇨ 89. Systém přeřadí směrem dolů tak, že nejvhodnější převodový stupeň zvolí automaticky.

Při zvolení polohy **R** se zařadí zpátečka. Jakmile brzdový pedál uvolníte, vozidlo se začne rozjíždět. Pro rychlý rozjezd uvolníte brzdový pedál a zrychlete okamžitě po zařazení převodového stupně.

Posunutím páky voliče směrem k **A/M** se zapne automatický režim a převodovka bude automaticky řadit převodové stupně v závislosti na jízdních podmínkách.

Pro zapnutí manuálního režimu posuňte páku voliče směrem k **A/M**. Na displeji převodovky se zobrazí aktuální převodový stupeň.

### Zastavení vozidla

Pokud je vozidlo zastaveno, je v automatickém i ručním režimu zařazen první převodový stupeň a spojka se rozpojí. Při nastavení **R** zůstává zpátečka zařazena.

Když vozidlo stojí, motor je v chodu a je zařazen převodový stupeň, v některých situacích automaticky přeřadí na **N**.

Při zastavení ve svahu zatáhněte parkovací brzdu nebo sešlápněte pedál brzdy. Aby se předešlo přehřátí

spojky, může znít přerušovaný zvukový signál upozorňující, že je třeba sešlápnout pedál brzdy nebo zabrzdit parkovací brzdu.

Vypněte motor, když stojíte delší dobu, např. v dopravní zácpě.

### Brzdění motorem

#### Automatický režim

Při jízdě z kopce automatizovaná mechanická převodovka neřadí vyšší převodové stupně, dokud motor nedosáhne předepsaných otáček. Při brzdění přeřazuje na nižší stupeň ve správný čas.

#### Manuální režim

Abyste využili brzdícího účinku motoru, zvolte při jízdě z kopce včas nižší převodový stupeň.

## Rozhoupání vozidla

Vyprošťování vozidla rozhoupáním je povoleno pouze v případě, že vozidlo uvízlo v písku, bahně, sněhu nebo výmolu. Opakovaně přesunujte páku voliče mezi polohami **R** a **A/M** (nebo mezi **+** a **-**) a zároveň lehce sešlapujte plynový pedál. Motor nevytáchejte a vyvarujte se náhlého zrychlení.

## Parkování

Zabrzďte parkovací brzdou. V převodovce zůstane zařazený naposledy zvolený převodový stupeň (viz displej převodovky).

### Výstraha

Neopouštějte vozidlo s převodovkou v poloze **N**.



Pokud je stále zapnuté zapalování, ozve se výstražný zvukový signál, bude-li vozidlo zaparkováno a převodovka bude v poloze **N**.

Je-li vypnuté zapalování, převodovka nereaguje na pohyby páky voliče.

## Manuální režim

Pokud jsou otáčky motoru příliš nízké, převodovka automaticky podřadí na nižší převodový stupeň.

V manuálním režimu nedochází při vysokých otáčkách motoru k automatickému přecházení na vyšší převodový stupeň. Pokud jsou otáčky motoru příliš vysoké, převodovka přepne na vyšší převodový stupeň pouze prostřednictvím funkce kickdown (přecházení dolů při sešlápnutí akceleračního pedálu) ⇨ 124.

Pokud se z důvodu snížení spotřeby doporučuje přeradit, rozsvítí se v informačním centru řidiče ⇨ 84 kontrolka  nebo .

## Elektronické jízdny programy

### Režim Eco E

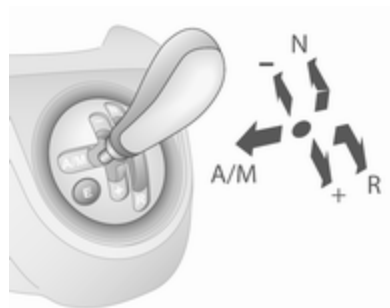

Když je zařazen automatický režim, lze pro snížení spotřeby paliva zvolit režim Eco.

Režim Eco volí nejvhodnější převodový stupeň podle rychlosti vozidla, otáček motoru a intenzity, jakou řidič sešlapuje plynový pedál.

### Aktivace

Stiskněte tlačítko **E** na skříni páky voliče. Jako známka aktivace se na displeji převodovky zobrazí kontrolka **E**.

### Deaktivace

Režim Eco se vypne:

- další stisknutí **E**
- přepnutím do manuálního režimu

Aby byla převodovka chráněna, při velmi vysokých teplotách spojky může znít přerušovaný zvukový signál. V takových případech sešlápněte brzdový pedál, zařadte **N**, zabrzděte parkovací brzdu a nechte převodovku vychladnout.

### Kickdown

Pokud je pedál plynu sešlápnutý za hranici tlakového bodu, převodovka podřadí na nižší převodový stupeň v závislosti na otáčkách motoru. Můžete tak pro akceleraci využít maximální výkon motoru.

Pokud jsou otáčky motoru příliš vysoké, převodovka se přepne na vyšší převodový stupeň, dokonce i v

manuálním režimu. Pokud kickdown nepoužijete, automatické přeřazení v manuálním režimu neproběhne.

### Porucha



V případě poruchy se na displeji převodovky zobrazí kontrolka .

V jízdě můžete pokračovat při dodržování předvídaného a opatrného stylu jízdy.

V informačním centru řidiče se může zobrazit výstražná zpráva společně se zvukovou výstrahou ⇨ 95.

### Poznámky

Hlasitost varovné zvukové signalizace lze nastavit také v informačním centru řidiče ⇨ 89.

Nechte příčinu poruchy odstranit v servisu.

## Brzdy

Brzdový systém se skládá ze dvou nezávislých brzdových okruhů.

Jestliže dojde k výpadku funkce jednoho z těchto okruhů, lze vozidlo brzdít pomocí druhého brzdového okruhu. Brzdného účinku se ale dosáhne pouze pevným sešlápnutím brzdového pedálu. Budete muset při brzdění vyvinout mnohem větší sílu. Brzdná dráha je delší. Před pokračováním ve Vaší cestě vyhledejte pomoc v servisu.

Při vypnutém motoru přestane posilovač brzd fungovat po jednom až dvou sešlápnutích pedálu brzdy. Nesníží se brzdny účinek, ale k zastavení vozidla musíte vyvinout mnohem větší sílu. To je důležité zejména při tažení.

Kontrolka  ↪ 83.

## Protiblokovací systém brzd

Protiblokovací systém brzd (ABS) zabraňuje zablokování kol.

Jakmile některé z kol začne jevit sklon k zablokování, začne systém ABS regulovat brzdny tlak pro příslušné kolo. Vozidlo zůstane říditelné dokonce i při prudkém brzdění.

Činnost systému ABS se projeví pulzováním brzdového pedálu a zvukem regulačního procesu.

Chcete-li dosáhnout optimálního brzdění, držte při brzdění sešlápnutý pedál brzdy i když pedál pulzuje. Tlak na pedál brzdy nesnižujte.

Po nastartování systém provede automaticky test, který může být slyšitelný.

## Porucha

Pokud dojde k poruše, na sestavě sdružených přístrojů se rozsvítí kontrolka . V závislosti na verzi rovněž se může v informačním centru řidiče ↪ 89 zobrazit výstražná zpráva, např. **ABS unavailable (Systém ABS není k dispozici)**.

## Varování

Pokud je v systému ABS porucha, kola mají tendenci se zablokovat v případě nezvykle silného brzdění. Výhody systému ABS nejsou k dispozici. Během prudkého brzdění není vozidlo možné řídit a může dojít ke smyku.

Nechte příčinu poruchy odstranit v servisu.

Kontrolka  ↪ 83.



## Parkovací brzda

### Manuální parkovací brzda

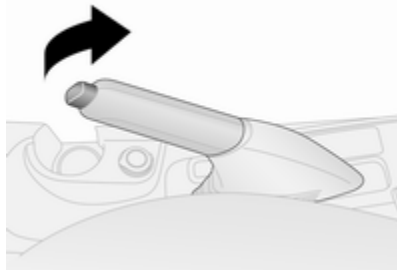

#### ⚠ Varování

Vždy pevně zabrzděte parkovací brzdou bez použití uvolňovacího tlačítka, a ve svahu směrem dolů nebo nahoru ji zabrzděte co možno nejpevněji.

Pokud chcete parkovací brzdou uvolnit, lehce nadzvedněte páku, stiskněte uvolňovací tlačítko a páku spusťte úplně dolů.

Za účelem snížení silového působení parkovací brzdy současně sešlápněte brzdový pedál.

Pokud je překročena určitá rychlost a parkovací brzda je aktivována, ozve se zvukové upozornění.

#### Poznámky

Hlasitost varovné zvukové signalizace lze nastavit také v informačním centru řidiče ↻ 89.

Kontrolka (P) ↻ 83.

### Brzdový asistent

Pokud je brzdový pedál sešlápnut rychle a silně, je automaticky použita maximální brzdná síla (plné brzdění).

Udržujte trvalý tlak na brzdový pedál po celou dobu, dokud je nutné prudké brzdění. Po uvolnění brzdového pedálu se maximální brzdná síla automaticky sníží.

### Asistent rozjezdu ve svahu

Systém pomáhá eliminovat nežádoucí pohyb vozidla při rozjíždění ve svazích.

Při uvolnění brzdového pedálu po zastavení na svahu zůstanou brzdy další dvě sekundy aktivované. Brzdy se automaticky uvolní, jakmile vozidlo začne brzdit.



Pokud se během jízdy rozsvítí kontrolka (H) ↻ 84, došlo k poruše v systému asistenta rozjezdu ve svahu. V závislosti na verzi rovněž se může v informačním centru řidiče ↻ 89 zobrazit výstražná zpráva, např.

Hill holder unavailable (Asistent pro rozjezd ve stoupání není k dispozici).

Poruchu nechte odstranit v servisu.

V režimu Autostop není asistent rozjezdu do svahu aktivní.

Systém Stop-start ↗ 116.

## Podvozkové systémy

### Systém kontroly prokluzu

Protiskluzový regulátor (ASR) je součástí systému elektronického řízení stability (ESC).

ASR zlepšuje v případě potřeby jízdní stabilitu, bez ohledu na typ povrchu vozovky nebo přilnavost pneumatik, zabraňováním protáčení poháněných kol.

Jakmile se poháněná kola začnou protáčet, je snížen výkon motoru a nejvíce protáčející se kolo je samostatně přibrzdováno. Tím se také výrazně zlepšuje jízdní stabilita vozidla na kluzkém povrchu vozovky.



Systém ASR je připraven po každém nastartování motoru a zhasnutí kontrolky .

Když ASR pracuje,  bliká.

#### Varování

Nenechte se na základě tohoto bezpečnostního prvku svést k riskantnímu stylu jízdy.

Přizpůsobte rychlost podmínkám vozovky.

## Deaktivace

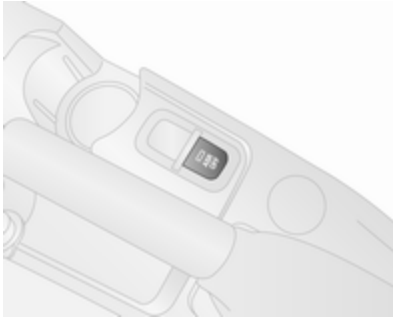

Pokud je požadováno protáčení poháněných kol, lze ASR vypnout: krátce stiskněte **ASR OFF**.

LED dioda v tlačítku bliká a v závislosti na verzi se také může v informačním centru řidiče ↻ 89 zobrazit zpráva, např. **ASR disconnect (Odpojení systému ASR (protiprokluzová regulace))**.

Systém ASR opět aktivujete dalším stisknutím tlačítka **ASR OFF**.

Systém ASR se také znovu zapne při příštím zapnutí zapalování.

## Porucha

ASR se v případě poruchy vypne automaticky. Na sdruženém přístroji se rozsvítí kontrolka . V závislosti na verzi se také může v informačním centru řidiče ↻ 89 zobrazit zpráva, např. **ESP unavailable (Systém ESP není k dispozici)**.

Nechte příčinu poruchy odstranit v servisu.

Kontrolka  ↻ 84.

## Elektronické řízení stability

Systém elektronické stabilizace vozidla (ESC) zlepšuje v případě potřeby jízdní stabilitu, a to bez ohledu na typ povrchu vozovky nebo přilnavost pneumatik. Brání také protáčení poháněných kol.

Jakmile začne vozidlo přecházet do smyku (nedotáčivost/přetáčivost vozidla), bude snížen výstupní výkon motoru a kola vozidla budou individuálně brzděna. Tím se také výrazně zlepšuje jízdní stabilita vozidla na kluzkém povrchu vozovky.



Systém ESC je připraven po každém nastartování motoru a zhasnutí kontrolky .

Když ESC pracuje,  bliká.

Systém ESC se automaticky aktivuje, když se spustí motor vozidla, a nelze ho deaktivovat.

### Varování

Nenechte se na základě tohoto bezpečnostního prvku svést k riskantnímu stylu jízdy.

Přizpůsobte rychlost podmínkám vozovky.

## Porucha

V případě závady je systém ESC automaticky vypnut a na sdruženém přístroji se rozsvítí kontrolka .

V závislosti na verzi se také může zobrazit zpráva, např. **ESP unavailable (Systém ESP není k dispozici)**. Rozsvítí se rovněž LED v tlačítku **ASR OFF**.

Nechte příčinu poruchy odstranit v servisu.

Kontrolka  ↻ 84.

## Asistenční systémy pomoci řidiči

### Varování

Asistenční systémy pomoci řidiči mají za úkol pomoci řidiče, nikoliv nahradit jeho pozornost.

Za jízdu s vozidlem je v plném rozsahu odpovědný řidič.

Pokud používáte asistenční systémy pomoci řidiči, vždy věnujte náležitou pozornost dopravní situaci.

## Tempomat

Tempomat může ukládat a udržovat rychlosti přibližně nad 30 km/h. Při jízdě v kopci směrem nahoru nebo dolů může dojít k odchylkám od uložených rychlostí.

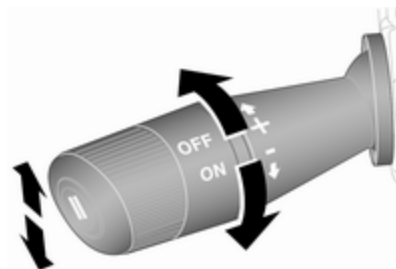

Nepoužívejte tempomat k udržování konstantní rychlosti, pokud to není rozumné.

## Zapnutí



Otočte koncovou částí páčky do polohy **ON**, na sestavě sdružených přístrojů se rozsvítí kontrolka  ↻ 89. V závislosti na verzi se také může v informačním centru řidiče ↻ 89 zobrazit zpráva, např. **Cruise Control on (Tempomat zapnut)**.

### Aktivace

Zrychlete na požadovanou rychlost a zatlačte páčku směrem nahoru (+), aktuální rychlost se uloží a bude udržována. Plynový pedál může být uvolněn.

Rychlost vozidla můžete zvýšit sešlápnutím pedálu plynu. Když uvolníte pedál plynu, bude opět udržována dříve nastavená rychlost. Tempomat zůstává při řazení aktivní.

### Zvýšení rychlosti

Při aktivním tempomatu zatlačte páčku nahoru (+) nebo ji opakovaně stiskněte krátce nahoru (+): rychlost se zvyšuje plynule nebo v malých přírůstcích.

Nebo zrychlete na požadovanou rychlost a uložte ji posunutím páčky nahoru (+).

### Snížení rychlosti

Při aktivním tempomatu zatlačte páčku dolů (-) nebo ji opakovaně stiskněte krátce dolů (-); rychlost se snižuje plynule nebo v malých přírůstcích.

### Deaktivace

Automatická deaktivace:

- rychlost vozidla pod asi 30 km/h
- je sešlápnutý pedál brzdy
- je sešlápnutý pedál spojky
- je v činnosti systém kontroly trakce/protiskluzový regulátor (ASR) nebo systém elektronického řízení stability vozidla (ESC).

### Obnovení uložené rychlosti

Stiskněte **II** při rychlosti nad 30 km/h. Uložená rychlost bude dosažena.

### Vypnutí

Otočte konec páčky do polohy **OFF**, kontrolka  zhasne. Uložená rychlost je vymazána. Vypnutí zapalování uloženou rychlost rovněž vymaže.

### Parkovací asistent

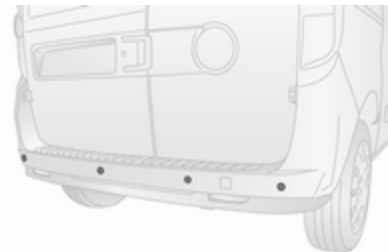

Parkovací asistent usnadňuje parkování tím, že měří vzdálenost mezi vozidlem a překážkami a informuje o ní akustickým signálem. Za parkovací manévry je ale nadále plně odpovědný řidič.

Systém se skládá ze čtyř ultrazvukových parkovacích snímačů upevněných v zadním nárazníku.

### Použití systému

Při zařazení zpátečky se automaticky zapne parkovací asistent.

Intervaly mezi pípáním se budou při přibližování vozidla k překážce zkracovat. Je-li vzdálenost menší než 30 cm, bude znít nepřerušovaný tón, který se vypne, jakmile se tato vzdálenost zvětší.

### Porucha



Pokud dojde v systému k poruše, na sestavě sdružených přístrojů se rozsvítí kontrolka  ↪ 84.

V závislosti na verzi rovněž se může v informačním centru řidiče ↪ 89 zobrazit výstražná zpráva, např.

**Parking help unavailable (Parkovací asistent není k dispozici).**

Na funkčnost systému mohou mít vliv následující situace:

- Ultrazvukové snímače nejsou čisté. Udržujte nárazník čistý bez bláta, špíny, sněhu, ledu a sněhové břechky.
- Snímače jsou zakryty námrazou nebo ledem.
- Zadní dveře/zadní výklopné dveře jsou otevřené.
- Při posledním jízdním cyklu visel ze zadních dveří/zadních výklopných dveří nějaký předmět. Jakmile tento předmět odstraníte, obnoví se normální funkce parkovacího asistenta.
- Na zadní části vozidla je uchycen předmět nebo kryt.

- Nárazník je poškozen. Přistavte vozidlo do servisu, kde systém opraví.
- Výkon systému ovlivňují další podmínky, jako jsou vibrace sbíječky.

Pokud by systém stále nefungoval dobře, požádejte o pomoc v servisu.

Zvukový signál se krátce ozve také v případě, kdy došlo k poruše a zařadíte zpětný chod ↪ 95.

### Poznámky

Hlasitost varovné zvukové signalizace lze nastavit také v informačním centru řidiče ↪ 89.

### Důležité rady pro používání systému parkovacího asistenta

#### Varování

Za určitých podmínek může určitý typ lesklého povrchu objektu nebo oděv, stejně tak jako určitý typ

venkovního hluku způsobit, že systém nesprávně detekuje překážku.

Zvláštní pozornost je nutné věnovat nízkým překážkám, které mohou poškodit dolní část nárazníku. Pokud takovéto překážky během přibližování se vozidla opustí senzory snímanou oblast, bude znít nepřerušovaná výstraha.

### Výstraha

Výkonnost čidel může být snížena, pokud jsou zakryty např. ledem nebo sněhem.

V důsledku těžkého nákladu může být snížena výkonnost systémů parkovacího asistenta.

Zvláštní podmínky platí pokud jsou zahrnuty vyšší vozidla (např. terénní vozidla, malá dodávková auta, dodávková auta). Zjištění překážek v horní části těchto vozidel nelze zaručit.

Překážky s velmi malým odrazovým průřezem, jako jsou překážky úzkého tvaru, nebo měkké materiály, nemusí být systémem zaznamenány.

Parkovacího asistent nebude varovat před srážkou s předměty, které jsou mimo dosah snímání senzorů.

### Poznámky

Systém parkovacího asistenta automaticky rozpozná těžné zařízení nainstalované ve výrobním závodě. Je vypnut, když je zapojena přípojka.

Snímač mohl zaznamenat neexistující překážku (rušivý odraz) zapříčiněnou vnějším zvukovým nebo mechanickým rušením.

## Palivo

### Palivo pro zážehové motory

Používejte pouze bezolovnaté palivo, které splňuje požadavky normy EN 228 nebo E DIN 51626-1 nebo podobné palivo.

Motor je schopen provozu na palivo, které obsahuje až 10 % etanolu (například E10).

Používejte palivo s doporučeným oktanovým číslem ⇨ 183. Pro motor specifické požadavky jsou uvedeny v přehledu dat motoru ⇨ 183. Tento požadavek může být přebit pro danou zemi specifickým štítkem na klapce hrdla pro plnění palivem.

### Výstraha

Nepoužívejte palivo ani jiná aditiva do paliva, která obsahují kovové příměsi jako např. aditiva na bázi manganu. To může způsobit poškození motoru.

**Výstraha**

Při použití jiného paliva než paliva, které splňuje požadavky normy EN 228 nebo E DIN 51626-1 či podobné normy, může dojít k usazování nečistot nebo poškození motoru.

**Výstraha**

Použití paliva s příliš nízkým oktanovým číslem může vést k nekontrolovanému spalování a poškození motoru.

**Palivo pro vznětové motory**

Používejte pouze naftu, které splňuje normu EN 590.

V zemích mimo Evropskou Unii používejte palivo Euro-Diesel s obsahem síry pod 50 ppm.

**Výstraha**

Při použití jiného paliva než paliva, které splňuje požadavky normy EN 590 či podobné normy, může dojít k poklesu výkonu, zvýšení opotřebení nebo poškození motoru, což může mít vliv na platnost záruky.

Nepoužívejte naftu určenou do námořních motorů, topné oleje, Aquazole ani podobné emulze vody a nafty. Motorové nafty se nesmějí ředit palivy, která jsou určena pro benzínové motory.



**Palivo pro provoz na zemní plyn**

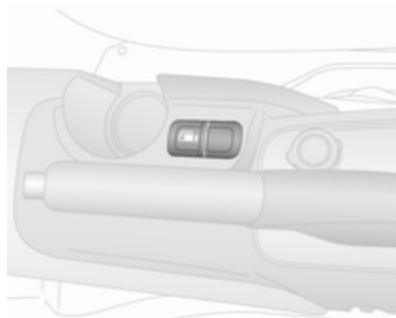

Používejte zemní plyn s obsahem metanu přibližně 78 - 99 %. Plyn L (nízký obsah) obsahuje přibližně 78 - 87 % a plyn H (vysoký obsah) přibližně 87 - 99 %. Bioplyn se stejným obsahem metanu lze také použít, pokud byl chemicky připraven a odsířen.

Používejte pouze zemní plyn nebo bioplyn splňující normu DIN 51624.

Nesmí se používat tekutý plyn nebo LPG.

**Volič paliva**

Stisknutím  ve středové konzole přepnete z provozu na benzin na provoz na zemní plyn. Stav LED  indikuje aktuální provozní režim.

 vypnut : provoz na zemní plyn  
 svítí : provoz na benzin

Jakmile jsou nádrže na zemní plyn prázdné, automaticky se zapne provoz na benzin. V informačním



centru řidiče ⇨ 89 se rozsvítí kontrolka , která bude svítit, dokud nevypnete zapalování.

Při automatickém přepnutí mezi provozem na benzin nebo na plyn může být pozorovatelná krátká prodleva trakčního výkonu motoru.

Každých šest měsíců vyjeďte benzínovou nádrž do takové míry, aby se rozsvítila kontrolka  a doplňte palivo. Toto je nezbytné za účelem udržování kvality paliva a také funkce systému nutné pro provoz na benzin.

V pravidelných intervalech zcela naplňte nádrž, aby se zabránilo tvorbě koroze v nádrži.

## Doplňování paliva

Dvířka hrdla palivové nádrže se nacházejí na levé zadní straně vozidla.

### Nebezpečí

Před doplňováním paliva vypněte motor a jakákoliv spalovací nezávislá topení. Vypněte mobilní telefony.

Při doplňování paliva dodržujte provozní a bezpečnostní pokyny čerpací stanice.

### Nebezpečí

Palivo je hořlavé a výbušné. Nekuřte. Žádný otevřený oheň nebo jiskry.

Jestliže ucítíte zápach paliva uvnitř vozidla, nechte příčinu ihned odstranit v servisu.

### Výstraha

Pokud načerpáte nesprávné palivo, neotáčejte klíčem v zapalování.

Rukou otevřete kryt plnicího hrdla palivové nádrže vytážením krytu.

Zasuňte klíč zapalování do uzávěru palivové nádrže a odemkněte jej otočením proti směru hodinových ručiček.

Pro sejmutí uzávěru palivové nádrže otočte uzávěr proti směru hodinových ručiček.

### Výstraha

Aby nedošlo k poškození, nepokoušejte se ovládat posuvné dveře, když je víčko hrdla plnění paliva otevřené.

### Poznámky

V závislosti na modelu se posuvné boční dveře mohou namontovat s bezpečnostním systémem, který znemožní úplné otevření dveří, když je víčko hrdla plnění nádrže otevřené.

Posuvné boční dveře ⇨ 25.



Uzávěr palivové nádrže je možné nasadit do držáku na dvířkách hrdla palivové nádrže.

Chcete-li doplnit palivo, zasuňte úplně čerpací pistolí a zapněte ji.

Po automatickém vypnutí lze nádrž ještě doplnit maximálně dvěma dalšími spuštěními pistole čerpadla.

### Výstraha

Přeteklé palivo ihned otřete.

Uzávěr palivové nádrže nasadte zpátky a otočte ve směru hodinových ručiček.

Zasuňte klíč zapalování do uzávěru palivové nádrže a zamkněte jej otočením ve směru hodinových ručiček. Potom klíč vytáhněte.

Zavřete uzávěr palivové nádrže.

### Doplňování zemního plynu

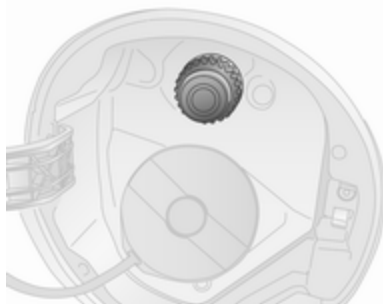

Otevřete kryt palivové nádrže.

### ⚠ Varování

Doplňujte pouze s maximálním výstupním tlakem 250 barů. Používejte pouze plnicí stanice s vyrovnáváním teploty.

Proces doplňování musí být úplný, tj. plnicí hrdlo nesmí být větráno.

Kapacita nádrže na zemní plyn závisí na venkovní teplotě, plnicím tlaku a typu systému pro doplňování paliva.

Po dokončení čerpání paliva uzávěr plnění paliva zavřete.

Výrazy pro **vozidla na zemní plyn** v zahraničí:

**Němčina** Erdgasfahrzeuge

**Angličtina** NGVs = Natural Gas Vehicles

**Francouzština** Véhicules au gaz naturel – or – Véhicules GNV

**Italština** Metano auto

Výrazy pro **zemní plyn** v zahraničí:

<b>Němčina</b>	Erdgas
<b>Angličtina</b>	CNG = Compressed Natural Gas
<b>Francouzština</b>	GNV = Gaz Naturel (pour) Véhicules - nebo - CGN = carburantgaz naturel
<b>Italština</b>	Metano (per auto)

### Uzávěr palivové nádrže

Používejte pouze originální víčka palivové nádrže. Vozidla se vznětovým motorem mají speciální uzávěr palivové nádrže.

### Systém odpojení paliva

V případě kolize jisté závažnosti se palivový systém z bezpečnostních důvodů automaticky odpojí a motor vypne.

Nulování systému odpojení paliva: Viz "Zprávy palivového systému"  
↪ 96.

### Spotřeba paliva - emise CO<sub>2</sub>

Spotřeba paliva (kombinovaná) u modelu Opel Combo se pohybuje mezi 7,7 a 4,5 l/100 km.

V závislosti na zemi se spotřeba paliva může zobrazovat v km/l. V tomto případě se spotřeba paliva (kombinovaná) modelu Opel Combo pohybuje v rozmezí od 13,0 do 22,2 km/l.

Emise CO<sub>2</sub> (kombinované) se pohybují od 179 do 120 g/km.

Hodnoty platné pro váš konkrétní vůz najdete v certifikátu shody EHS, který jste obdrželi se svým vozem, nebo v jiném národním registračním dokladu.

### Všeobecné informace

Oficiální spotřeba paliva a konkrétní hodnota emisí CO<sub>2</sub> platí pro základní model EU se standardní výbavou.

Spotřeba paliva a emise CO<sub>2</sub> se stanoví v souladu se předpisem R (ES) č. 715/2007 (v nejnovějším znění), přičemž se bere v úvahu běžná hmotnost vozidla dle předpisu.

Hodnoty jsou pouze informativní pro účely porovnání jednotlivých variant vozidel. Nelze je považovat za záruku skutečné spotřeby paliva v konkrétním vozidle.

Při další výbavě mohou být výsledné hodnoty spotřeby a emisí CO<sub>2</sub> nepatrně vyšší. Kromě toho je spotřeba paliva závislá na osobním stylu jízdy a rovněž na podmínkách vozovky a dopravního provozu.

### Zemní plyn

Informace o spotřebě paliva byly získány prostřednictvím použití referenčního paliva G20 (obsah metanu 99 - 100 mol%) za předepsaných jízdních podmínek. Při použití zemního plynu s nižším obsahem metanu se může spotřeba od daných hodnot lišit.

## Tažné zařízení

### Všeobecné informace

Používejte pouze tažné zařízení, které bylo pro vozidlo schváleno. Vozidla s motorem na zemní plyn mohou vyžadovat speciální tažné zařízení.

Dodatečnou montáž tažného zařízení svěřte servis. Může být nezbytné provést změny, které mají vliv na chladicí systém, tepelné štíty nebo jiné vybavení.

Namontované tažné zařízení může zakrýt otvor tažného oka. Pokud toto nastane, použijte pro tažení tyč s kulovou hlavou. Tyč s kulovou hlavou mějte stále ve vozidle.

### Chování vozidla za jízdy a rady pro jízdu s přívěsem

Před připojením přívěsu namažte kulovou hlavu. Namažte však kulovou hlavu, pokud používáte stabilizátor tlumící účinky sil vznikajících vychýlením přívěsu z přímého směru.

U přívěsů s menší jízdní stabilitou a obytných přívěsů s celkovou povolenou hmotností více než 1 300 kg se důrazně doporučuje používat stabilizátor při jízdě rychlostí větší než 80 km/h.

Pokud se přívěs za jízdy rozkývá, zpomalte. Nepokoušejte se korigovat kývání pohyby volantem. V případě potřeby prudčeji přibrzděte.

Při jízdě z kopce zařaďte vždy stejný převodový stupeň, jaký byste použili pro jízdu do kopce a jedte přibližně stejnou rychlostí.

Nastavte tlak vzduchu v pneumatikách na hodnotu předepsanou pro plné zatížení  
⇨ 190.

### Tažení přívěsu

#### Hmotnosti přívěsu

Přípustné hmotnosti přívěsu jsou maximální hodnoty závislé na vozidle a motoru, které nesmějí být překročeny. Skutečná hmotnost přívěsu je rozdíl mezi skutečnou

celkovou hmotností přívěsu a skutečným zatížením kulové hlavy tažného zařízení v připojeném stavu.

Přípustné hmotnosti přívěsu jsou uvedeny v dokumentech vozidla. Obecně platí tyto hodnoty pro stoupání do max. 12 %.

Povolené zatížení přívěsu platí pro uvedené stoupání/klesání do nadmořské výšky 1000 m.n.m. Se stoupající nadmořskou výškou klesá výkon motoru v důsledku řídkého vzduchu a je tedy snížena schopnost stoupání, čímž se snižuje povolená hmotnost soupravy o 10 % na každých 1000 metrů nadmořské výšky. Hmotnost soupravy nemusí být snížena při jízdě po vozovkách s mírným stoupáním/klesáním (méně než 8 % na dálnicích).

Maximální celková povolená hmotnost jízdní soupravy nesmí být překročena. Tato hmotnost je uvedena na identifikačním štítku  
⇨ 180.

### **Svislé zatížení kulové hlavy**

Svislé zatížení kulové hlavy je zatížení, které vyvíjí přívěs na kulovou hlavu. Změnou rozložení nákladu během nakládání přívěsu můžete toto zatížení změnit.

Hodnota maximálního povoleného svislého zatížení kulové hlavy (60 kg) je uvedena na štítku tažného zařízení a v dokumentech vozidla. Vždy se zaměřte na maximální zatížení, zejména v případě těžkých přívěsů. V žádném případě nesmí být svislé zatížení kulové hlavy nižší než 25 kg.

### **Zatížení zadní nápravy**

Nesmí být překročeno přípustné zatížení náprav (viz identifikační štítek nebo doklady k vozidlu).

## Péče o vozidlo

<b>Všeobecné informace</b> .....	<b>141</b>
Příslušenství a úpravy vozidla .	141
Skladování vozidla .....	141
Recyklace vozidla po ukončení jeho životnosti .....	142
<b>Kontroly vozidla</b> .....	<b>142</b>
Provádění práce .....	142
Kapota motoru .....	142
Motorový olej .....	143
Chladicí kapalina motoru .....	144
Kapalina do posilovače řízení .	145
Kapalina do ostřikovačů .....	145
Brzdy .....	146
Brzdová kapalina .....	146
Akumulátor vozidla .....	146
Výměna lišty stěrače .....	148
<b>Výměna žárovky</b> .....	<b>149</b>
Halogenové světlomety .....	149
Světla do mlhy .....	151
Koncová světla .....	151
Boční ukazatele směru .....	152
Přídavné brzdové světlo .....	152
Osvětlení registrační značky ...	152
Osvětlení interiéru .....	153
Osvětlení přístrojové desky .....	154

<b>Elektrická soustava</b> .....	<b>155</b>
Pojistky .....	155
Pojistková skříňka v motorovém prostoru .....	156
Pojistková skříňka v přístrojové desce .....	157
<b>Náradí vozidla</b> .....	<b>158</b>
Náradí .....	158
<b>Kola a pneumatiky</b> .....	<b>159</b>
Zimní pneumatiky .....	159
Značení pneumatik .....	159
Tlak vzduchu v pneumatikách .	160
Systém monitorování tlaku vzduchu v pneumatikách .....	161
Hloubka vzorku .....	162
Změna velikosti pneumatiky a kola .....	163
Kryty kol .....	163
Řetězy na kola .....	163
Souprava na opravu pneumatik .....	164
Výměna kola .....	166
Rezervní kolo .....	168
<b>Startování pomocí startovacích kabelů</b> .....	<b>171</b>
<b>Tažení</b> .....	<b>172</b>
Tažení vozidla .....	172
Tažení jiného vozidla .....	173

<b>Péče o vzhled</b> .....	<b>174</b>
Péče o exteriér .....	174
Péče o interiér .....	176

## Všeobecné informace

### Příslušenství a úpravy vozidla

Doporučujeme používat originální náhradní díly a příslušenství a díly schválené výrobním závodem pro typ Vašeho vozidla. U jiných produktů nemůžeme provádět vyhodnocování ani zaručit spolehlivost - a to ani v případě, že mají oficiálně nebo jinak udělené schválení.

Jakákoli úprava, přestavba nebo jiná změna standardní specifikace vozidla (včetně úprav softwaru a úprav elektronických řídicích jednotek, ale nejen těchto) může mít za následek zánik záruky poskytované společností Opel. Kromě toho tyto změny mohou ovlivnit spotřebu paliva, emise CO<sub>2</sub> a další emise vozidla, které tím pádem nebude splňovat požadavky typového schválení, což může způsobit neplatnost registrace vašeho vozidla.

### Výstraha

Při přepravě vozidla vlakem nebo na odtahovém voze by se mohly poškodit zástěrky za podběhem.

## Skladování vozidla

### Dlouhodobé odstavení vozidla

Jestliže hodláte vozidlo odstavit na několik měsíců:

- Umyjte a navoskujte vozidlo.
- Nechte zkontrolovat vosk v motorovém prostoru a na spodku vozidla.
- Vyčistěte a nakonzervujte pryžová těsnění.
- Doplněte kompletně palivovou nádrž.
- Vyměňte motorový olej.
- Vypusťte nádržku kapaliny ostřikovače.
- Zkontrolujte ochranu proti zamrznutí a korozi chladicí kapaliny.

- Nastavte tlak vzduchu v pneumatikách na hodnotu předepsanou pro plné zatížení.
- Zaparkujte vozidlo na suchém a dobře větraném místě. Zařaďte první převodový stupeň nebo zpátečku, aby se vozidlo nerozjelo.
- Parkovací brzdu nechte odbrzděnou.
- Otevřete kapotu, zavřete všechny dveře a zamkněte vozidlo.
- Odpojte svorku od záporného vývodu akumulátoru vozidla. Uvědomte si, že žádný systém není funkční, např. mechanická ochrana proti odcizení.

### Opětovné uvedení vozidla do provozu

Když hodláte vozidlo opětovně uvést do provozu:

- Připojte svorku k zápornému vývodu akumulátoru vozidla. Aktivujte elektroniku elektricky ovládaných oken.

- Zkontrolujte tlak vzduchu v pneumatikách.
- Naplňte nádržku kapaliny ostřikovače.
- Zkontrolujte hladinu motorového oleje.
- Zkontrolujte hladinu chladicí kapaliny.
- Pokud je to nutné, namontujte RZ.

### Recyklace vozidla po ukončení jeho životnosti

Informace o recyklačních centrech a recyklaci vozidla po ukončení jeho životnosti naleznete na naší internetové stránce. Tuto práci svěřte pouze autorizovanému recyklačnímu středisku.

Vozidla s pohonem na zemní plyn musí být recyklovány autorizovaným servisním střediskem pro vozidla s pohonem na zemní plyn.

## Kontroly vozidla

### Provádění práce

#### ⚠ Varování

Kontroly v motorovém prostoru provádějte pouze při vypnutém zapalování.

Ventilátor chladiče může začít pracovat i při vypnutém zapalování.

#### ⚠ Nebezpečí

Systém zapalování používá mimořádně vysoké napětí. Nedotýkejte se ho.

## Kapota motoru

### Otevření



Zatáhněte za uvolňovací páčku a vraťte jí do původní polohy.





Posuňte bezpečnostní západku do strany a otevřete kapotu.

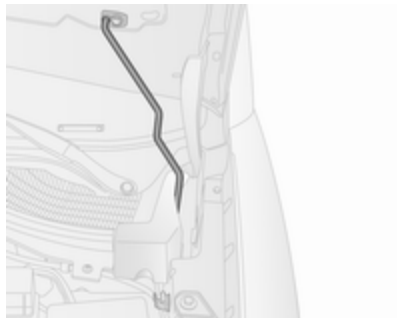

Zajistěte vzpěru kapoty.

Pokud se během režimu Autostop otevře kapota, motor se z bezpečnostních důvodů automaticky znovu nastartuje.

Systém Stop-start ⇨ 116.

### Zavření

Před zavřením kapoty zatlačte vzpěru do držáku.

Kapotu spusťte a z malé výšky (20-25 cm) ji nechte zapadnout do západky. Zkontrolujte, zda je kapota zajištěná.

### Výstraha

Kapotu do západky nezatlačujte, abyste ji nepromáčkli.

### Motorový olej

Kontrolujte pravidelně hladinu motorového oleje, abyste předešli poškození motoru. Ujistěte se, že je použit motorový olej správné specifikace. Doporučené kapaliny a maziva ⇨ 178.

Kontrolka pro nízkou hladinu motorového oleje  ⇨ 87.

Maximální spotřeba motorového oleje je 0,6 litru na 1000 km.

Kontrolu provádějte s vozidlem na vodorovném povrchu. Motor musí mít provozní teplotu a být vypnut nejméně pět minut.

Vytáhněte měrku, dočista jí otřete, zasuňte ji dovnitř k dorazu na rukojeti, vytáhněte ji a přečtěte hladinu motorového oleje.

Zasuňte měrku k dorazu na rukojeti a otočte ji o polovinu otáčky.

### Poznámky

V závislosti na variantě motoru mohou být použity rozdílné měrky.

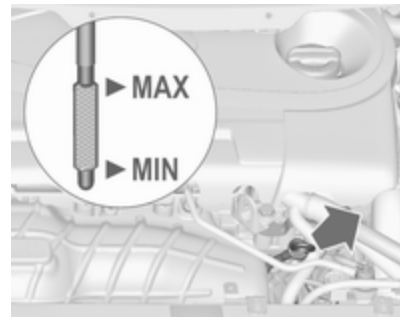

Pokud hladina motorového oleje klesla ke značce **MIN**, doplňte motorový olej.

### Poznámky

Motor ve vašem vozidle se může od vyobrazení na obrázku lišit.

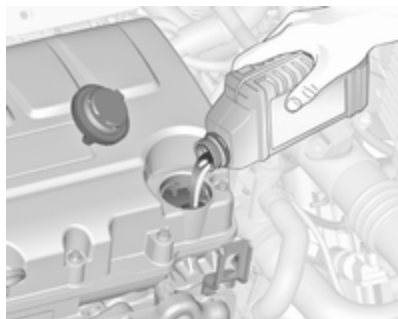

Doporučujeme použít stejně kvalitní motorový olej, který byl použit při poslední výměně.

Hladina motorového oleje nesmí překročit značku **MAX** na měrce.

### Výstraha

Nadbytečné množství motorového oleje se musí vypustit nebo vysát.

Objemy provozních náplní ↻ 189.

Rovně nasadte víčko a utáhněte jej.

### Chladicí kapalina motoru

Chladicí kapalina chrání před zamrznutím přibližně do -28 °C. V oblastech s velmi nízkými teplotami chrání chladicí kapalina plněná výrobcem před zamrznutím přibližně do -37 °C.

### Výstraha

Používejte pouze schválenou nemrznoucí kapalinu.

### Hladina chladicí kapaliny

### Výstraha

Příliš nízká hladina chladicí kapaliny může způsobit poškození motoru.



Když je chladicí systém studený, měla by být hladina chladicí kapaliny mezi značkou **MIN** a **MAX**. Pokud je hladina nízká, proveďte doplnění.

### ⚠ Varování

Před otevřením víčka nechte vychladnout motor. Opatrně otevřete víčko, přičemž pomalu uvolňujete tlak.

Při doplňování použijte směs 1:1 schváleného koncentrátu chladicí kapaliny smíchaného s čistou vodou z vodovodu. Pokud nemáte koncentrát chladicí kapaliny k dispozici, použijte čistou vodu z vodovodu. Víčko pevně utáhněte. Nechte zkontrolovat koncentraci chladicí kapaliny a odstranit příčinu úniku chladicí kapaliny v servisu.

Chladicí kapalina a nemrznoucí kapalina ↪ 178.

## Kapalina do posilovače řízení

### Výstraha

Poškození a funkční poruchy systému může způsobit i extrémně malé množství nečistot. Dávejte pozor, aby se nečistoty nedostaly do nádrže a na krytku/tyčovou měрку na straně s kapalinou.

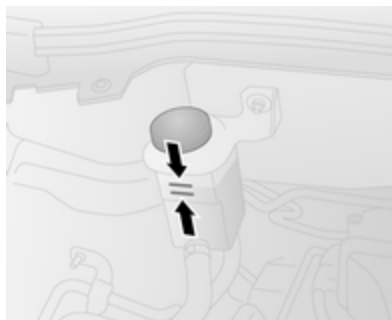

Jestliže hladina kapalina v nádrže klesne pod značku **MIN**, obraťte se na servis.

Pokud se během řízení ožívají neobvyklé zvuky, nebo pokud posilovač reaguje neobvyklým způsobem, vyhledejte pomoc autorizovaného servisu.

## Kapalina do ostřikovačů



Naplňte čistou vodou smísenou s vhodným množstvím schválené kapaliny do ostřikovačů, která obsahuje nemrznoucí kapalinu.

**Výstraha**

Pouze kapalina ostřikovače s dostatečnou koncentrací nemrznoucí směsi poskytuje ochranu při nízkých teplotách nebo náhlém poklesu teploty.

Použití kapaliny do ostřikovačů obsahující izopropanolu může mít za následek poškození světel vnějšího osvětlení.

Kapalina ostřikovače ⇨ 178.

**Brzdy**

Skřípavý zvuk nebo rozsvícení kontrolky opotřebení brzdových destiček  signalizuje, že brzdové obložení má minimální tloušťku.

Je možné pokračovat v jízdě, ale nechte brzdové obložení co možno nejdříve vyměnit.

Po namontování nového brzdového obložení nebrzděte zbytečně intenzivně během prvních několika jízd.

Signalizace opotřebení brzdových destiček  ⇨ 83.

**Brzdová kapalina****⚠ Varování**

Brzdová kapalina je jedovatá a korozivní. Vyvarujte se kontaktu s očima, pokožkou, tkaninami a lakovanými povrchy.

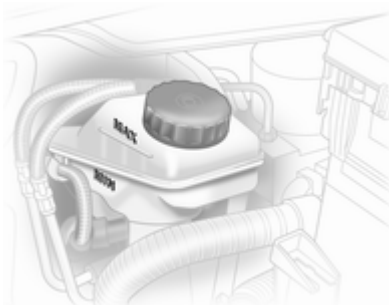

Hladina brzdové kapaliny musí být mezi značkami **MIN** a **MAX**.

Při doplňování zajistěte maximální čistotu, protože kontaminace brzdové kapaliny může vést k funkčním

problémům v brzdové soustavě. Příčinu úniku brzdové kapaliny nechte odstranit v servisu.

Používejte pouze vysoce výkonnou brzdovou kapalinu schválenou pro vozidlo.

Brzdová a spojková kapalina ⇨ 178.

**Akumulátor vozidla**

Akumulátor vozidla je bezúdržbový pod podmínkou, že charakter jízdy umožňuje dostatečné nabíjení akumulátoru. Jízdy na krátké vzdálenosti a časté startování motoru může vybit akumulátor vozidla. Vyhněte se používání postradatelných elektrických spotřebičů.



Baterie nepatří do domácího odpadu. Musejí se zlikvidovat v příslušné recyklační sběrně.

Při odstavení vozidla na dobu delší než čtyři týdny, může dojít k vybití akumulátoru vozidla. Odpojte svorku od záporného vývodu akumulátoru vozidla.

Před připojováním nebo odpojováním akumulátoru vozidla se ujistěte, že je vypnuté zapalování.

Ochrana proti vybití akumulátoru  
⇨ 105.

## Výměna akumulátoru vozidla

### Poznámky

Jakékoliv odchylky od pokynů uvedených v tomto odstavci mohou mít za důsledek dočasnou deaktivaci systému stop-start.

Při výměně akumulátoru u vozidel se systémem stop-start zajistěte použití správného akumulátoru vozidla. Doporučujeme nechat provést výměnu akumulátoru v servisu.

Systém Stop-start ⇨ 116.

## Dobíjení akumulátoru vozidla

### ⚠ Varování

U vozidel se systémem stop-start nesmí být napětí při nabíjení pomocí nabíječky větší než 14,6 V. Jinak může dojít k poškození akumulátoru vozidla.

Startování pomocí startovacích kabelů ⇨ 171.

### Výstražný štítek



Význam symbolů:

- Zákaz jisker, otevřeného plamene a kouře.
- Vždy si chraňte oči. Výbušný plyn může způsobit poranění nebo slepotu.
- Akumulátor vozidla udržujte mimo dosah dětí.
- Akumulátor vozidla obsahuje kyselinu sírovou, která může způsobit oslepnutí a závažné poleptání.
- Další informace - viz Uživatelská příručka.
- V blízkosti akumulátoru vozidla se může vyskytovat výbušná směs plynů.

## Výměna lišty stěrače

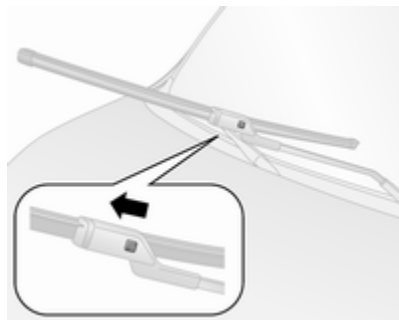

Nadzvedněte raménko stěrače, aby zůstalo zvednuté. Stisknutím tlačítka vyklesnete lištu stěrače a vytáhněte ji ven.

Lehce nakloňte lištu stěrače a připevněte ji k raménku stěrače a zatlačte, aby zaklesla.

Spusťte raménko stěrače opatrně dolů.

## Lišta stěrače na zadních výkyvných dveřích

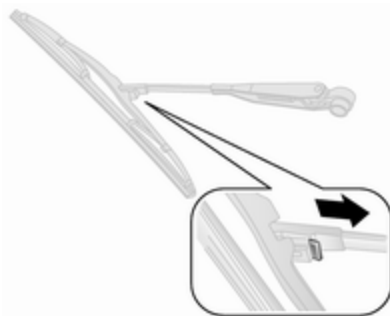

Nadzvedněte raménko stěrače, zatlačte a podržte přičítku a oddělte lištu stěrače.

Lehce nakloňte lištu stěrače a připevněte ji k raménku stěrače a zatlačte, aby zaklesla.

Spusťte raménko stěrače opatrně dolů.

## Lišta stěrače na dveřích zavazadlového prostoru

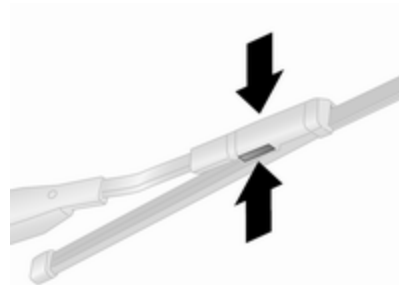

Nadzvedněte raménko stěrače, zatlačte a podržte přičítku a oddělte lištu stěrače.

Připevněte lištu stěrače k raménku stěrače a zatlačte, aby zaklesla.

Spusťte raménko stěrače opatrně dolů.

## Výměna žárovky

Vypněte zapalování a vypněte příslušný spínač nebo zavřete dveře. Novou žárovku držte pouze za patičku! Nedotýkejte se skla žárovky holýma rukama.

Pro výměnu používejte pouze stejný typ žárovky.

Žárovky světlometů vyměňujte zevnitř motorového prostoru.

### Kontrola žárovky

Po výměně žárovky zapněte zapalování a zkontrolujte funkci světel.

## Halogenové světlomety

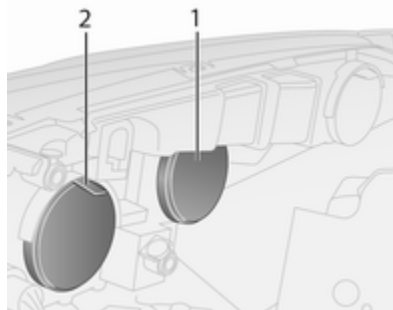

Světlomety mají samostatné systémy pro tlumená/boční světla 1 (vnější žárovka) a dálková světla/světla pro jízdu ve dne 2 (vnitřní žárovka).

Pro přístup k žárovkám vytáhněte ochranné kryty.

### Tlumená světla

1. Sejměte ochranný kryt.
2. Odpojte konektor od žárovky.
3. Oddělte kabelovou svorku a vyjměte žárovku z reflektoru.

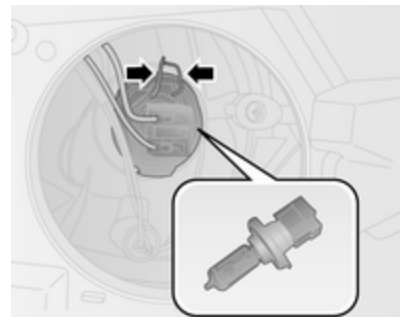

4. Vložte novou žárovku do reflektoru takovým způsobem, aby polohovací výčnělek žárovky byl vystředěný s drážkou reflektoru.
5. Připojte k žárovce konektor.
6. Zapojte kabelovou svorku.
7. Namontujte ochranný kryt.

### Dálková světla

1. Sejměte ochranný kryt.
2. Odpojte konektor od žárovky.
3. Oddělte kabelovou svorku a vyjměte žárovku z reflektoru.



4. Vložte novou žárovku do reflektoru takovým způsobem, aby žárovka byla vystředěná s drážkou reflektoru.
5. Zapojte kabelovou svorku a připojte konektor k žárovce.
6. Namontujte ochranný kryt.

### Boční světlo

1. Sejměte ochranný kryt.  
Stáhněte držák žárovky z reflektoru otočením proti směru hodinových ručiček.

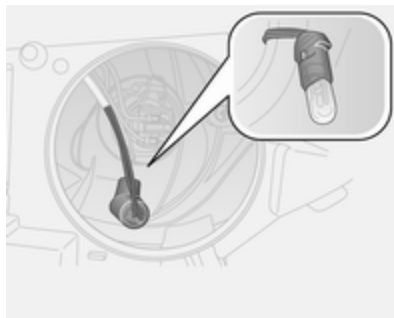

2. Vyměňte žárovku z objímky a vložte novou žárovku.
3. Zasuňte držák žárovky do světlometu.
4. Zaklesněte otáčením ve směru hodinových ručiček.
5. Namontujte ochranný kryt.

### Světla pro jízdu ve dne

1. Sejměte ochranný kryt.



2. Stáhněte držák žárovky z reflektoru otočením proti směru hodinových ručiček.
3. Vyměňte žárovku z objímky a vložte novou žárovku.
4. Zasuňte držák žárovky do světlometu.
5. Zaklesněte otáčením ve směru hodinových ručiček.
6. Namontujte ochranný kryt.

### Světla předních ukazatelů směru

1. Sejměte ochranný kryt.



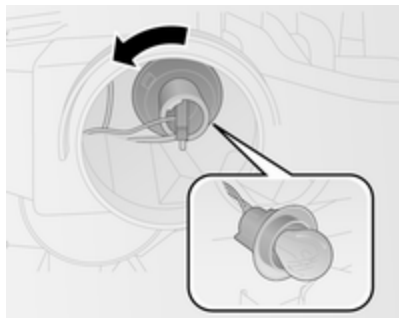

2. Stáhněte držák žárovky z reflektoru otočením proti směru hodinových ručiček.
3. Lehce zatlačte žárovku do držáku, otočte ji proti směru hodinových ručiček, vyjměte a vyměňte žárovku.
4. Zasuňte držák žárovky do světlometu.
5. Zaklesněte otáčením ve směru hodinových ručiček.
6. Namontujte ochranný kryt.

## Světla do mlhy

Žárovky nechte vyměnit v servisu.

## Koncová světla



1. Demontujte tři upevňovací šrouby.
2. Vyměňte sestavu světla z vozidla.
3. Odpojte objímku konektoru z držáku žárovky.

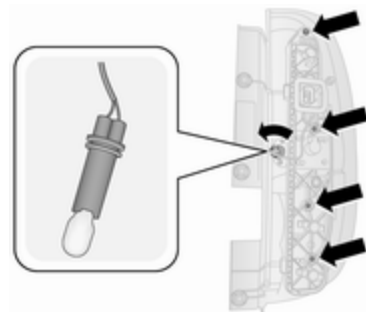

4. Pomocí šroubováku vyšroubujte čtyři upevňovací šrouby. Otočte držák žárovky pro zpátečku proti směru hodinových ručiček a vyměňte žárovku.
5. Demontujte držák žárovky a těsnění ze sestavy světla.
6. Lehce zatlačte žárovku do objímky, otočte ji proti směru hodinových ručiček, vyjměte a vyměňte žárovku.

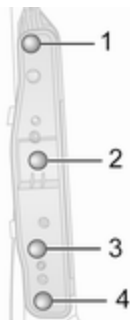

Brzdové světlo (1)

Světlo ukazatele směru (2)

Koncové světlo (3)

Koncové světlo / světlo do mlhy (4)

7. Namontujte těsnění na držák žárovky a ujistěte se, že je správně usazené. Namontujte držák žárovky do sestavy světla a ujistěte se, že správně zasazen. Pomocí šroubováku utáhněte čtyři upevňovací šrouby.
8. Namontujte držák žárovky zpátečky a utáhněte ho otočením po směru hodinových ručiček.
9. Zajistěte objímku konektoru.

10. Zasuňte sestavu světla do karoserie a ujistěte se, že je usazená správně. Utáhněte tři upevňovací šrouby.

11. Zapněte zapalování a zkontrolujte funkčnost všech světel.

### Boční ukazatele směru

Žárovky nechte vyměnit v servisu.

### Přídavné brzdové světlo

Žárovky nechte vyměnit v servisu.

## Osvětlení registrační značky

### Dveře zavazadlového prostoru



1. Zasuňte šroubovák tak, jak ukazují šipky, stiskněte na straně a uvolněte skříň žárovky.

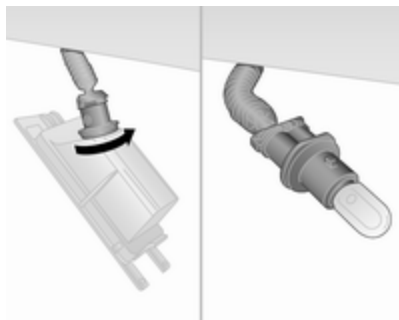

2. Pro vyjmutí skříňě žárovky otočte držák žárovky proti směru hodinových ručiček. Zatažením žárovku vymontujte.
3. Vyměňte žárovku.
4. Vložte držák žárovky do světla a otočte jím ve směru hodinových ručiček
5. Namontujte skříň žárovky, přičemž se ujistěte, že správně usazená.

## Zadní dveře



1. Zasuňte šroubovák tak, jak ukazují šipky, stiskněte vlevo a uvolněte skříň žárovky.
2. Zatlačte lehce žárovku směrem k pružině a vyjměte ji.
3. Vyměňte žárovku.
4. Namontujte skříň žárovky, přičemž se ujistěte, že správně usazená.

## Osvětlení interiéru

### Přední a zadní komfortní osvětlení



1. Plochým šroubovákem odmontujte prosvětlovací kryt.
2. Otevřete zadní kryt.
3. Vyměňte žárovku.
4. Zavřete zadní kryt.
5. Nainstalujte zpět prosvětlovací kryt.

### Přední světlo interiéru, lampičky na čtení

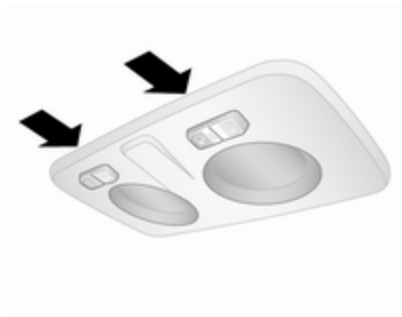

1. Plochým šroubovákem odmontujte prosvětlovací kryt.
2. Otevřete zadní kryt.
3. Vyměňte žárovky.
4. Zavřete zadní kryt.
5. Nainstalujte zpět prosvětlovací kryt.

### Vytahovací zadní komfortní osvětlení



1. Stiskněte tlačítko na horní straně světla a uvolněte je.

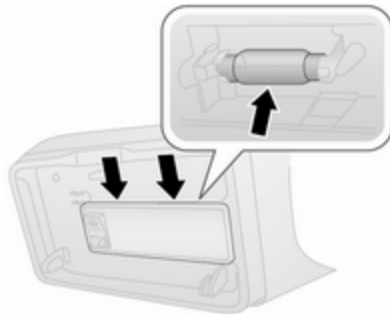

2. Ve zobrazených bodech vypačte sestavu světla.
3. Vyměňte žárovku, přičemž se ujistěte, že je správně usazená.
4. Namontujte zpět sestavu světla.

### Osvětlení přístrojové desky

Žárovky nechte vyměnit v servisu.

## Elektrická soustava

### Pojistky

Údaje na náhradní pojistce se musí shodovat s údaji na vadné pojistce.

Ve vozidle se nacházejí dvě pojistkové skříňky:

- na pravé straně motorového prostoru, vedle akumulátoru vozidla
- za krytem ve spodní části přístrojového panelu na straně řidiče

Před výměnou pojistky vypněte příslušný spínač a zapalování.

Ve vozidle jsou použity různé typy pojistek.

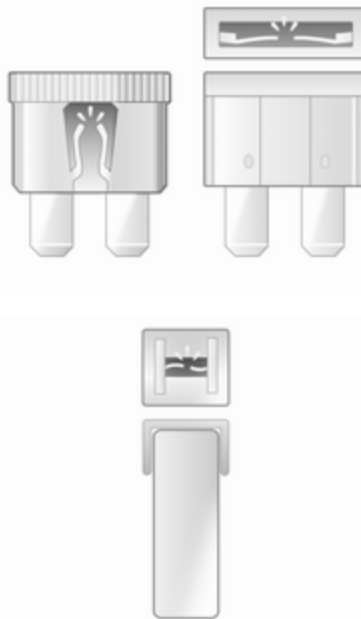

V závislosti na typu pojistky lze přepálenou pojistku poznat podle roztaveného drátku. Pojistku vyměňte pouze v případě, že byla odstraněna příčina poruchy.

Doporučuje se vozit s sebou celou sadu pojistek.

Některé funkce jsou chráněny několika pojistkami. Pojistky je také možné zasunout do pozic, kde není připojena žádná funkce.

### Poznámky

Ne všechna označení v pojistkové skříňce uvedená v této uživatelské příručce se musí vztahovat na vaše vozidlo. Viz štítek umístěný v pojistkové skříňce.

### Pinzeta na pojistky

Pro vytažení pojistek použijte pinzetu na pojistky.

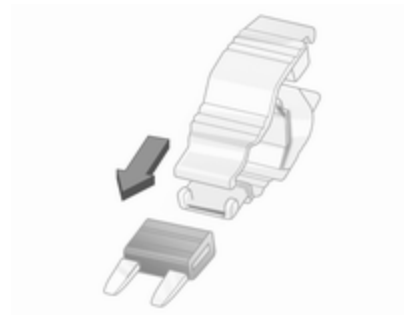

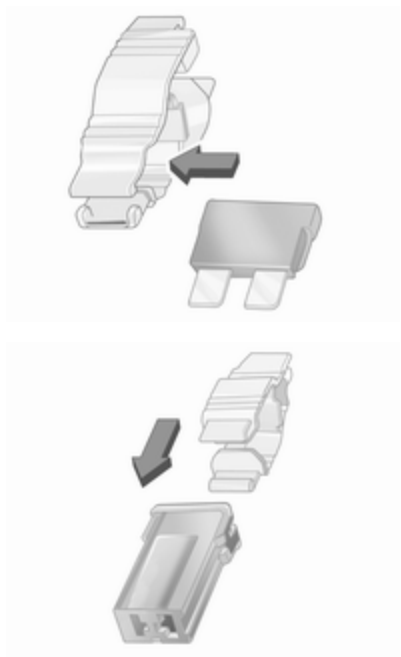

Výměnu pojistek může usnadnit použití pinzety na pojistky.

Pinzetu na pojistky nasadíte podle typu pojistky se shora nebo ze strany a pojistku vytáhněte.

## Pojistková skříňka v motorovém prostoru

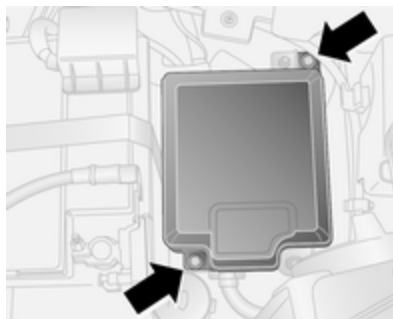

Pojistková skříňka je umístěna na pravé straně motorového prostoru, vedle akumulátoru vozidla.

Chcete-li sundat ochranný kryt a zpřístupnit pojistky, odšroubujte dva šroubky (viz vyobrazení).



## Č. Obvod

F09 Spínač zadních dveří

F10 Houkačka

F14 Dálková světla

F15 Topení PTCI

F19 Systém klimatizace

F20 Vyhřívání zadního okna

F21 Palivové čerpadlo

F30 Světla do mlhy

F84 Systém CNG

F85 Napájecí zásuvky

F86 Zapalovač cigaret/Vyhřívání  
sedadla

F87 Systém Stop–start

F88 Vyhřívání zrcáték

Po výměně vadných pojistek znovu  
přípevněte kryt pojistkové skříňky.

Pokud není kryt pojistkové skříňky  
správně uzavřen, může dojít  
k poruše.

## Pojistková skříňka v přístrojové desce

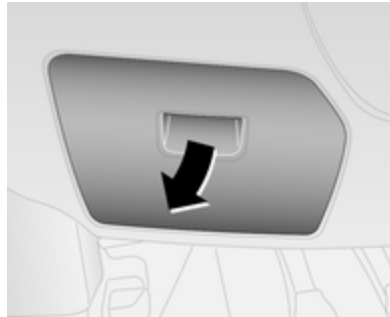

Pojistková skříň se nachází za krytem  
ve spodní části přístrojového panelu  
na straně řidiče.

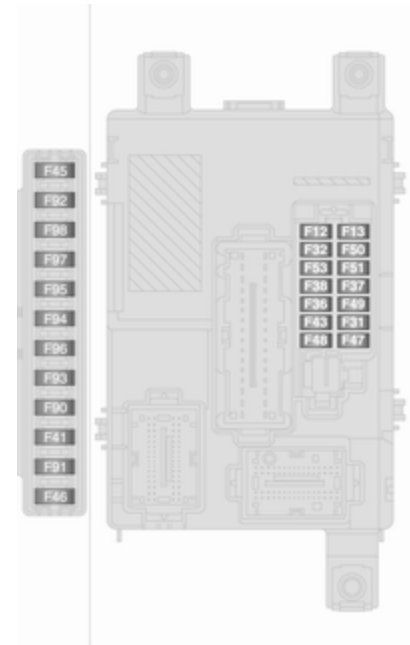

**Č. Obvod**

- F12 Pravé potkávací světlo
- F13 Levé tlumené světlo/Nastavení sklonu světlometů
- F31 Relé v pojistkové skřínce/Relé řídicí jednotky karoserie
- F32 Osvětlení nástupního prostoru
- F36 Diagnostický konektor/  
Systémy regulace klimatu/  
Informační systém/Systém sledování tlaku vzduchu v pneumatikách/Siréna alarmu
- F37 Přístrojová deska/Brzdový systém
- F38 Centrální zamykání
- F43 Systém ostřikovačů čelního skla
- F47 Elektrické ovládání oken
- F48 Elektrické ovládání oken

**Č. Obvod**

- F49 Vnější zrcátka/Informační systém/Parkovací asistent/Systém sledování tlaku vzduchu v pneumatikách/Osvětlení přístrojů/Dešťový snímač
- F51 Informační systém/Brzdový systém/Spojka/Topení interiéru
- F53 Přístrojová deska
- F94 Napájecí zásuvka zavazadlového prostoru
- F95 Zapalovač cigaret/Napájecí zásuvka
- F96 Zapalovač cigaret/Napájecí zásuvka
- F97 Vyhřívání předního sedadla
- F98 Vyhřívání předního sedadla

**Nářadí vozidla**

**Nářadí**

**Dodávkové vozidlo**

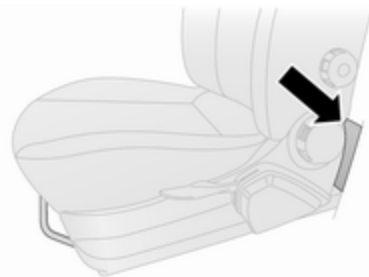

Nářadí a zvedací zařízení vozidla se nacházejí v úložném prostoru za předním sedadlem. Pro zajištění přístupu zatáhněte za přední páku a posuňte sedadlo dopředu ⇨ 36.



## Combi, Combo Tour

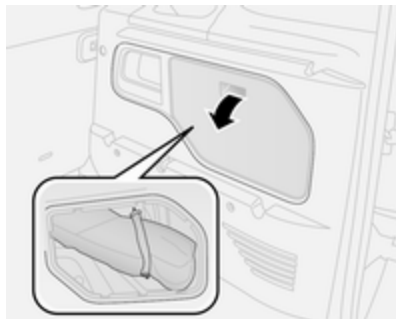

Nářadí a zvedací zařízení je uloženo za panelem na pravé straně zavazadlového prostoru.

Výměna kola ↻ 166.

Rezervní kolo ↻ 168.

## Kola a pneumatiky

## Stav pneumatik, stav ráfků

Hrany přejíždějte pomalu a pokud možno kolmo. Přejíždění ostrých hran může způsobit poškození pneumatiky a ráfku. Při parkování se ujistěte, že pneumatiky nejsou opřeny o hranu obrubníku.

Pravidelně kontrolujte kola z hlediska poškození. V případě poškození nebo neobvyklého opotřebení vyhledejte pomoc v servisu.

## Zimní pneumatiky

Zimní pneumatiky zvyšují bezpečnost řízení při teplotách nižších než 7 °C a měly by být proto použity na všech čtyřech kolech.

Jako zimní pneumatiky se smí používat pneumatiky s rozměry 185/65 R15, 195/65 R15 a 195/60 R16 C.

V souladu s předpisy dané země přilepte nálepku s maximální povolenou rychlostí do zorného pole řidiče.

## Značení pneumatik

Např. 215/60 R 16 95 H

**215** : šířka pneumatiky, mm

**60** : průřezový poměr (výška pneumatiky vůči šířce), %

**R** : typ pneumatiky: Radiální

**RF** : typ: RunFlat

**C** : nákladní nebo komerční využití

**16** : průměr ráfku, palce

**95** : index zatížení, např. 95 odpovídá zatížení 690 kg

**H** : písmeno rychlostního kódu

Písmeno rychlostního kódu:

**Q** : do 160 km/h

**S** : do 180 km/h

**T** : do 190 km/h

**H** : do 210 km/h

**V** : do 240 km/h

**W** : do 270 km/h

Vyberte pneumatiku správnou pro maximální rychlost svého vozidla.

Maximální rychlost je dosažitelná při pohotovostní hmotnosti s hmotností řidiče (75 kg) plus hmotností nákladu 125 kg. Volitelná výbava může snížit maximální rychlost vozidla.

Výkon ⇨ 186.

## Směrové pneumatiky

Směrové pneumatiky musí být namontovány tak, aby se otáčely správným směrem. Správný směr otáčení je vyznačen symbolem (např. šipkou) na boku pneumatiky.

## Tlak vzduchu v pneumatikách

Tlak vzduchu v pneumatikách kontrolujte za studena nejméně každých 14 dní a před každou dlouhou cestou. Nezapomeňte na rezervní kolo. Toto také platí pro vozidla se systémem sledováním tlaku vzduchu v pneumatikách.

Odšroubujte čepičku ventilku.

Tlak vzduchu v pneumatikách ⇨ 190.

Na štítku s údaji o tlacích v pneumatikách na rámu dveří (je-li použit) jsou uvedeny pneumatiky montované jako originální výbava a příslušné tlaky v pneumatikách.

Údaje o tlaku vzduchu v pneumatikách platí pro studené pneumatiky. Platí pro letní i zimní pneumatiky.

Rezervní kolo vždy nahustěte na hodnotu udávanou pro maximální zatížení vozidla.

Nesprávný tlak vzduchu v pneumatikách zhorší bezpečnost a ovladatelnost vozidla, jízdní pohodlí, spotřebu paliva a zvýší opotřebení pneumatik.

Tlaky v pneumatikách se liší podle různých volitelných možností. Pro zjištění správné hodnoty tlaku v pneumatikách postupujte podle níže uvedeného postupu:

1. Identifikujte identifikační kód motoru. Údaje o motoru ⇨ 183.
2. Identifikujte příslušnou pneumatiku.

V tabulkách tlaku v pneumatikách jsou uvedeny všechny možné kombinace pneumatik ⇨ 190.

Pneumatiky schválené pro Vaše vozidlo jsou uvedeny v osvědčení o shodě EHS dodaném s Vaším vozidlem nebo v jiném národním registračním dokladu.

Za správné tlaky huštění pneumatik zodpovídá řidič vozidla.

### Varování

Je-li tlak příliš nízký, může dojít k nadměrnému zahřátí a vnitřnímu poškození, vedoucímu k oddělení běhounu a prasknutí pneumatiky při vyšší rychlosti.

### Varování

U specifických pneumatik doporučený tlak v pneumatikách uvedený v tabulce tlaků v pneumatikách může překročit maximální tlak v pneumatice uvedený na pneumatice. Maximální tlak v pneumatice uvedený na pneumatice nikdy nepřekročte.

Pokud musíte zvýšit nebo snížit tlak vzduchu v pneumatikách se systémem sledování jejich tlaku, vypněte zapalování.

### Závislost na teplotě

Tlak v pneumatice závisí na teplotě pneumatiky. Během jízdy se teplota i tlak pneumatiky zvyšuje. Hodnoty tlaků vzduchu v pneumatikách uvedené na informačním štítku pneumatik nebo v tabulce tlaků pneumatik platí pro studené pneumatiky, to znamená při 20 °C.

Při zvýšení teploty o 10 °C se tlak zvýší přibližně o 10 kPa (0,1 baru). To je třeba vzít v úvahu, když je prováděna kontrola teplých pneumatik.

### Systém monitorování tlaku vzduchu v pneumatikách

Systém sledování tlaku vzduchu v pneumatikách (TPMS) kontroluje tlak vzduchu v pneumatikách pomocí snímačů a rádiové technologie.

#### Výstraha

Systém sledování tlaku vzduchu v pneumatikách upozorňuje pouze na stav tlaku v pneumatikách a nenahrazuje pravidelnou údržbu pneumatik prováděnou řidičem.

Systém TPMS sleduje tlak vzduchu v pneumatikách vozidla a informace o tlaku vzduchu předává do přijímače, který je nainstalován ve vozidle.

Všechna kola musejí být opatřena snímačem tlaku a pneumatiky musejí mít předepsaný tlak.

Tabulka tlaků v pneumatikách  
↪ 190.

#### Poznámky

V zemích, v nichž je systém pro sledování tlaku v pneumatikách vyžadován zákonem, je důsledkem použití kol bez snímačů tlaku neplatnost homologace vozidla.

### Nízký tlak vzduchu v pneumatikách

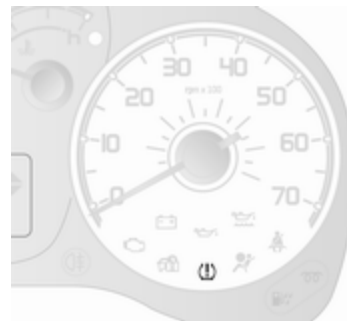

Je-li zjištěn nízký tlak v pneumatice, rozsvítí se kontrolka (⚠) ↪ 86, doprovázená výstražnou akustickou signalizací. U vozidla s multifunkčním verzí informačního centra řidiče je rovněž zobrazena příslušná zpráva.

Pokud se rozsvítí kontrolka (⚠), co nejdříve zastavte a nahustěte pneumatiky na doporučený tlak  
↪ 190.

Po nahuštění může pro aktualizaci hodnot tlaků v pneumatikách v systému být nezbytné s vozidlem provést jízdu. Během této doby může svítit kontrolka (L).

Pokud se při nižších teplotách kontrolka (L) rozsvítí a po ujetí určité vzdálenosti zhasne, může to znamenat pokles tlaku ke spodní hranici. Zkontrolujte tlak ve všech čtyřech pneumatikách.

Pokud musíte zvýšit nebo snížit tlak vzduchu v pneumatikách, vypněte zapalování.

Montujte pouze kola se snímačem tlaku, jinak tlak v pneumatikách nebude systémem rozpoznán a kontrolka (L) bude po několik sekund blikat a poté se rozsvítí nepřetržitě. U vozidla s multifunkční verzí informačního centra řidiče je rovněž zobrazena příslušná zpráva.

Rezervní kolo ani nouzové náhradní kolo není vybaveno snímačem tlaku. Systém TPMS není pro tato kola funkční. Pro ostatní tři kola zůstává systém TPMS funkční.

Náhradní kolo ⇨ 168, výměna kola ⇨ 166.

Při každém cyklu zapalování se rozsvítí kontrolka (L) a v závislosti na verzi se zobrazí příslušná zpráva, dokud pneumatiky nebudou nahuštěny na správný tlak.

Informační centrum řidiče ⇨ 89.

### Funkce opakovaného načtení

Po výměně kol systém TPMS musí provést přepočít. Proces opakovaného načtení vyžaduje až 20 minut jízdy rychlostí nejméně 20 km/h.

Jestliže se během tohoto procesu opakovaného načtení vyskytnou problémy, po několik sekund bliká kontrolka (L), která se poté rozsvítí nepřetržitě, a, v závislosti na verzi, v informačním centru řidiče se zobrazí výstražná zpráva.

Informační centrum řidiče ⇨ 89.

### Všeobecné informace

Používání sněhových řetězů nebo komerčně dostupných tekutých souprav pro opravu pneumatik může

zhoršit funkčnost systému. Mohou být použity soupravy na opravu pneumatik schválené výrobcem.

Souprava pro opravu pneumatik ⇨ 164, řetězy na kola ⇨ 163.

Provozování elektronických systémů nebo blízkost zařízení používajících podobnou vlnovou frekvenci může narušit činnost systému sledování tlaku vzduchu v pneumatikách.

Při každé výměně pneumatik se musí provést demontáž a servis snímačů systému TPMS v autorizovaném servisu.

### Hloubka vzorku

Pravidelně kontrolujte hloubku vzorku.

Z bezpečnostních důvodů musíte pneumatiky vyměnit, když je hloubka vzorku 2-3 mm (zimní pneumatiky: 4 mm).

Z bezpečnostních důvodů se doporučuje, aby se hloubka vzorku pneumatik na jedné nápravě nelišila o více než 2 mm.



Předpisy je určena minimální hloubka vzorku (1,6 mm), při jejímž dosažení jsou již viditelné indikátory opotřebení (TWI). Jejich poloha je vyznačena na boku pneumatiky.

Pokud je opotřebení vpředu větší než vzadu, vyměňte příležitostně přední kola za zadní. Ujistěte se, že směr otáčení kol je stejný jako byl předtím.

Pneumatiky stárnou dokonce i v případě, že nejsou používány. Výměnu pneumatik doporučujeme provést každých šest let.

## Změna velikosti pneumatiky a kola

Pokud chcete používat pneumatiky jiných rozměrů, než byly původní, může být nutné přeprogramovat rychloměr jakož i jmenovitý tlak vzduchu v pneumatikách a provést další úpravy vozidla.

Po přechodu na pneumatiky jiných rozměrů nechte vyměnit nálepku s tlaky vzduchu v pneumatikách.

### ⚠ Varování

Použití nevhodných pneumatik nebo ráfků může vést k dopravní nehodě a učinit neplatným typové schválení vozidla.

## Kryty kol

Musí být použity kryty kol a pneumatiky, které jsou výrobním závodem schválené pro příslušné vozidlo a splňují všechny požadavky na kombinace příslušných kol a pneumatik.

Používáte-li kryty kol a pneumatiky, které nejsou schválené výrobním závodem, pneumatiky nesmějí mít zesílené boky.

Kryty kol nesmějí zhoršovat chlazení brzd.

### ⚠ Varování

Používání nevhodných pneumatik nebo krytů kol může vést k náhlému poklesu tlaku a následně nehodě.

## Řetězy na kola



Sněhové řetězy smíte použít pouze na přední kola.

Používejte pouze řetězy s drobnými články, které nezvýší běhoun ani bok pneumatiky o více než 10 mm (včetně zámku řetězu).

Pokud jsou na vozidle nasazeny řetězy, nepřekračujte rychlost 50 km/h.

### ⚠ Varování

Poškozená pneumatika může kdykoli prasknout.

## Souprava na opravu pneumatik

Menší poškození vzorku pneumatiky je možné opravit pomocí soupravy na opravu pneumatik.

Cizí objekty z pneumatik nevyjímejte.

Poškození pneumatiky přesahující 4 mm nebo poškození na stěně pneumatiky nelze soupravou na opravu pneumatik opravit.

### ⚠ Varování

Při jízdě nepřekračujte rychlost 80 km/h.

Nepoužívejte po delší dobu.

Řízení a ovládání může být ovlivněno.

Pokud máte defekt pneumatiky:

Zatáhněte parkovací brzdu a zařaďte první převodový stupeň nebo zpátečku.

Souprava na opravu pneumatik může být uložena pod předním sedadlem, v odkládací schránce v palubní desce nebo za krytem na pravé straně zavazadlového prostoru.

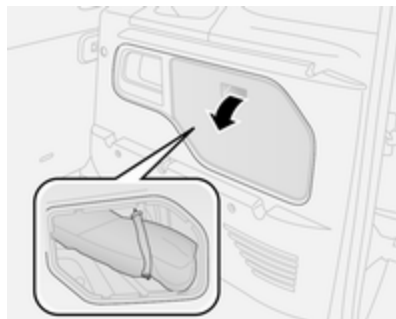

1. Vyndejte souprava na opravu pneumatik z vozidla.
2. Vyjměte kompresor.
3. Postavte kompresor vzpřímeně vedle pneumatiky.
4. Odšroubujte čepičku ventilu na defektní pneumatice.

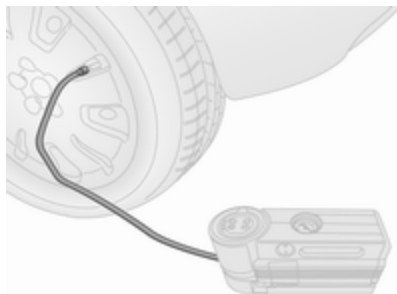

5. Našroubujte pružnou hadičku na ventilek pneumatiky.
6. Spínač na kompresoru musí být v poloze O.
7. Zasuňte zástrčku kompresoru do napájecí zásuvky nebo zásuvky zapalovače cigaret.  
Aby nedošlo k vybití akumulátoru vozidla, doporučujeme spustit motor.

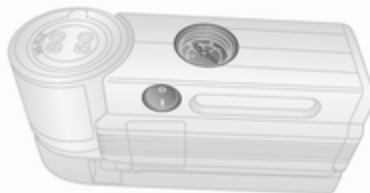

8. Kolébkový spínač na kompresoru přepněte do polohy I. Pneumatika je plněna těsnicí hmotou.
9. Všechna těsnicí hmota je napumpována do pneumatiky. Potom se pneumatika nahustí.  
Tlak vzduchu v pneumatikách ⇨ 190. Po dosažení požadovaného tlaku kompresor vypněte.
10. Pokud není tlaku 1,5 bar dosaženo do pěti minut, soupravu na opravu pneumatik demontujte. Popojed'te s vozidlem o jednu otáčku pneumatik. Opět připojte soupravu na opravu pneumatik a pokračujte ještě dalších

pět minut v huštění pneumatiky. Pokud není tlaku 1,8 bar dosaženo ani do pěti minut, pneumatika je příliš vážně poškozená. Vyhledejte pomoc v servisu.

Nepoužívejte kompresor déle než 20 minut.

11. Odpojte soupravu na opravu pneumatik.
12. Odstraňte zbytky těsnicí hmoty hadrem.
13. Sejměte nálepku s vyznačenou maximální povolenou rychlostí z nádoby s těsnicí hmotou a upevněte ji do zorného pole řidiče.
14. Okamžitě se rozjeďte, aby se těsnicí hmota rovnoměrně rozmístila v pneumatice. Po ujetí přibližně 10 km (ale ne déle než 10 za minut) zastavte a zkontrolujte tlak vzduchu v pneumatice. Hadici kompresoru našroubujte přímo na ventilek a kompresor.

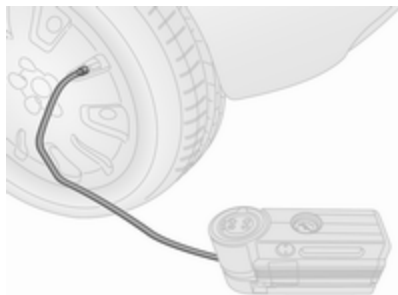

Pokud je tlak vzduchu vyšší než 1,8 bar, upravte jej na správnou hodnotu. Opakujte postup, dokud nedochází ke ztrátě tlaku.

Pokud tlak poklesl pod 1,8 baru, vozidlo nemůžete dál používat. Vyhledejte pomoc v servisu.

15. Soupravu na opravu pneumatik uložte do zavazadlového prostoru.

### Poznámky

Jízdní vlastnosti při jízdě s opravenou pneumatikou jsou výrazně ovlivněny, nechte proto tuto pneumatiku vyměnit.

Pokud uslyšíte neobvyklý zvuk nebo kompresor bude horký, vypněte kompresor a nechte ho vychladnout.

Všimněte si datumu použitelnosti soupravy. Po uplynutí této lhůty již nemohou být zaručeny těsnicí vlastnosti prostředku. Věnujte pozornost informacím o skladování na nádobce s těsnicí hmotou.

Použitou nádobku vyměňte. Nádobku zlikvidujte podle příslušných zákonných nařízení.

Kompresor a těsnicí hmotu je možné používat od teploty cca. -20 °C.

### Výměna nádržky s těsnicí hmotou

Pro výměnu nádržky s těsnicí hmotou:

1. Odpojte hadičku kompresoru.

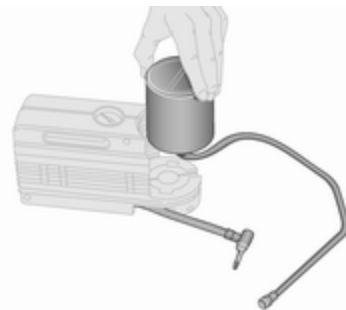

2. Otočte nádobku proti směru hodinových ručiček a vyzvedněte ji.
3. Vložte novou nádržku a otočte po směru hodinových ručiček.
4. Připojte k nádržce hadičku kompresoru a připevněte pružnou plnicí trubičku na její určené místo.

### Výměna kola

Některá vozidla jsou vybavena soupravou pro opravu pneumatik namísto rezervního kola ↗ 164.



Proveďte následující přípravy a dodržujte následující pokyny:

- Zaparkujte vozidlo na rovině, na pevném a neklouzavém povrchu. Přední kola musejí být v přímočaré poloze.
- Zatáhněte parkovací brzdu a zařaďte první převodový stupeň nebo zpátečku.
- Vyjměte rezervní kolo ⇨ 168.
- Nikdy neměňte zároveň více než jedno kolo.
- Zvedák použijte pouze pro výměnu kol v případě píchnutí, ne pro sezónní výměnu zimních nebo letních pneumatik.
- Zvedák nevyžaduje údržbu.
- Je-li povrch, na kterém vozidlo stojí, měkký, musíte pod zvedák položit pevnou podložku (síla max. 1 cm).
- Ve vozidle, které je zvedáno, nesmí být žádné osoby ani zvířata.
- Nikdy nepracujte pod vozidlem na zvedáku.

- Nestartujte vozidlo, pokud je zvednuté na zvedáku.
- Před namontováním kola vyčistěte kolové matice a závity čistým hadříkem.

### ⚠ Varování

Nemažte kolové šrouby, kolové matice a kužel kolových matic.



1. Uvolněte kryty šroubů kol pomocí šroubováku a demontujte. Pomocí vhodného nářadí vytáhněte kryt kola.

2. Připojte bezpečně klíč na kola a uvolněte jednotlivé matice kola o půl otáčky.



3. Zvedací body vozidla se nacházejí vpředu a vzadu.

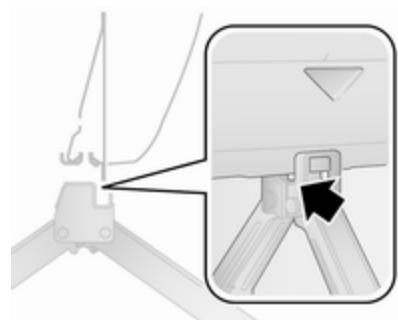

4. Nastavte zvedák na potřebnou výšku. Umístěte jej přímo pod zvedací bod takovým způsobem, aby nemohl sklouznout.

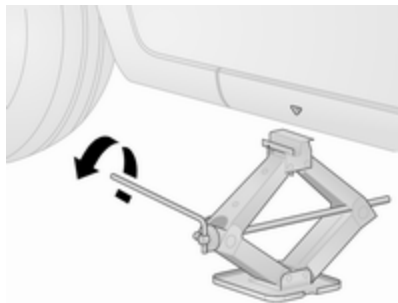

Zvedák správně vyrovnejte a otáčejte jím, dokud se kolo nezvedne ze země.

5. Odšroubujte šrouby kola.  
6. Vyměňte kolo. Rezervní kolo  $\diamond$  168.  
7. Zašroubujte šrouby kola.  
8. Vozidlo spusťte na zem.

9. Pevně nasadíte klíč na kola a utáhněte každý šroub v křížovém sledu. Utahovací moment je 85 Nm (ocelové kolo) nebo 120 Nm (litinové kolo).  
10. Před nainstalováním krytu kola nastavte otvor pro ventil na ventilek pneumatiky.  
Namontujte kryty šroubů kola.  
11. Uložte vyměněné kolo  $\diamond$  168 a nářadí vozidla  $\diamond$  158.  
12. Co možno nejdříve zkontrolujte tlak vzduchu v nasazené pneumatice a utahovací moment šroubů kola.

Vadnou pneumatiku nechte co možná nejdříve vyměnit nebo opravit.

## Rezervní kolo

Některá vozidla jsou vybavena soupravou pro opravu pneumatik  $\diamond$  164 namísto rezervního kola.

Při montáži rezervního kola, které se liší od ostatních kol, může být toto kolo považováno a nouzové rezervní kolo, a proto v tomto případě platí

omezení rychlosti, i když to není na štítku uvedeno. Platné rychlostní limity zjistíte v autorizovaném servisu.

### Výstraha

Použití rezervního kola, které je menší než ostatní kola, nebo v kombinaci se zimními pneumatikami, může mít nepříznivý vliv na jízdní vlastnosti. Vadnou pneumatiku nechte co možná nejdříve vyměnit.

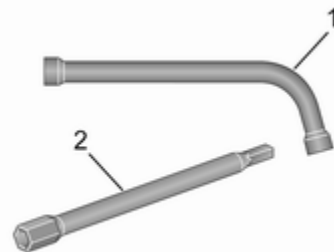

V závislosti na modelu je rezervní kolo uloženo pod podlahou nebo v zavazadlovém prostoru.

1. Připevněte prodlužovací tyč 2 ke klíči na kola 1. Náradí vozidla ↗ 158.

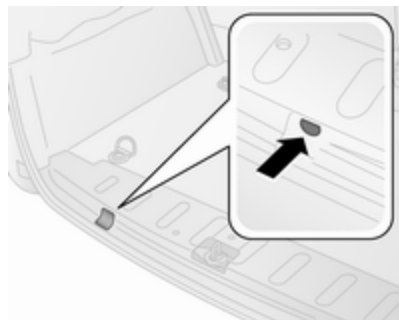

2. Vsuňte klíč na kola do otvoru v podlaze zavazadlového prostoru.
3. Otáčejte klíčem na kola a spustěte rezervní kolo na podlahu.



4. Vytáhněte rezervní kolo zpod vozidla.

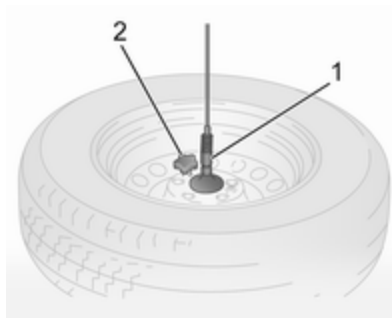

5. Odšroubujte knoflík 2 a uvolněte kabelové upevnění 1 z rezervního kola.

6. Vyměňte kolo.
7. Položte vyměněné kolo do zadní části vozidla, přičemž vnější část kola směřuje dolů.

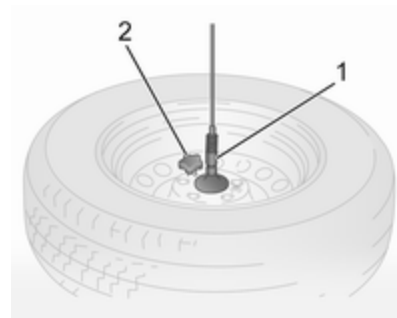

8. Protáhněte otvorem v ráčku upevňovací prvek 1 tak, že pojistný kolík zasunete do jednoho ze šroubových otvorů. Zajistěte knoflíkem 2.
  9. Vsuňte klíč na kola do otvoru v podlaze zavazadlového prostoru a pro zvednutí rezervního kola jím otáčejte.
- Vadnou pneumatiku nechte co možná nejdříve vyměnit nebo opravit.

## Vozidla na CNG

Vozidla na CNG; rezervní kolo se nachází v zavazadlovém prostoru.

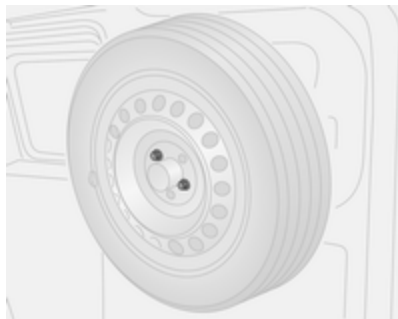

1. Pomocí klíče na kola odšroubujte dva šrouby a vyměňte rezervní kolo z držáku. Nářadí vozidla ↗ 158.

2. Vyměňte kolo.



3. Umístěte vyměněné rezervní kolo na držák, přičemž zajistěte správné vyrovnání pojistného kolíku.
4. Rezervní kolo zajistěte utažením dvou šroubů pomocí klíče na kola.

Vadnou pneumatiku nechte co možná nejdříve vyměnit nebo opravit.

### Směrové pneumatiky

Směrové pneumatiky musíte nasadit tak, aby se otáčely ve směru jízdy. Směr otáčení je vyznačen symbolem (např. šipkou) na boku pneumatiky.

Následující platí pro pneumatiky instalované proti směru otáčení:

- Jízdní vlastnosti mohou být nepříznivě ovlivněny. Vadnou pneumatiku dejte co nejdříve renovovat nebo opravit a namontujte ji místo náhradního kola.
- Jezděte zvláště opatrně na vlhké vozovce a vozovce pokryté sněhem.

## Startování pomocí startovacích kabelů

Nestartujte s rychlonabíječkou.

Vozidlo s vybitým akumulátorem můžete nastartovat pomocí startovacích kabelů a akumulátoru jiného vozidla.

### ⚠ Varování

Při startování motoru pomocí startovacích kabelů buďte extrémně opatrní. Jakékoli odchýlení se od následujících pokynů může vést ke zraněním nebo poškození následkem výbuchu akumulátoru nebo k poškození elektrického systému obou vozidel.

### ⚠ Varování

Vyvarujte se kontaktu akumulátoru vozidla s očima, pokožkou, tkaninami a lakovanými povrchy. Kapalina obsahuje

kyselinou sírovou, která může při přímém kontaktu způsobit zranění a hmotné škody.

- Nikdy se nepohybujte v blízkosti akumulátoru vozidla s otevřeným ohněm nebo zdrojem jisker.
- Vybitý akumulátor vozidla může zamrznout již při poklesu teploty k 0 °C. Před připojením kabelů nechejte zamrzlý akumulátor vozidla rozmrznout.
- Při manipulaci s akumulátorem vozidla používejte ochranné brýle a ochranný oděv.
- Ujistěte se, že pomocný akumulátor má stejné napětí jako akumulátor Vašeho vozidla (12 V). Jeho kapacita (Ah) nesmí být výrazně nižší, než je kapacita vybitého akumulátoru vozidla.
- Používejte startovací kabely s izolovanými svorkami a průřezem minimálně 16 mm<sup>2</sup> (25 mm<sup>2</sup> pro vznětové motory).
- Neodpojujte vybitý akumulátor z vozidla.

- Vypněte veškeré nepotřebné elektrické spotřebiče.
- Při nouzovém startování se nenaklánějte nad akumulátor vozidla.
- Svorky jednoho pomocného kabelu se nesmějí dotýkat druhého kabelu.
- Během procesu startování pomocí startovacích kabelů se vozidla nesmějí vzájemně dotýkat.
- Zatáhněte parkovací brzdu, zařaďte převodovku do neutrálu.

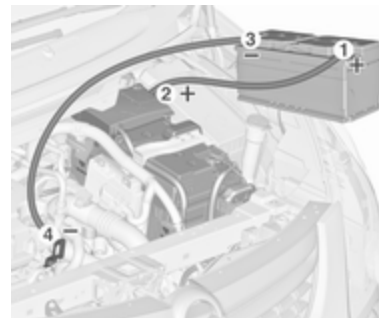

Pořadí připojení kabelů:

1. Připojte červený kabel ke kladnému vývodu pomocného akumulátoru.
2. Druhý konec červeného kabelu připojte ke kladné svorce vybitého akumulátoru vozidla.
3. Připojte černý kabel k zápornému vývodu pomocného akumulátoru.
4. Připojte druhý konec černého kabelu ke kostřicímu bodu vozidla, jako např. k bloku motoru nebo upevňovacímu šroubu motoru. Připojte jej co možná nejdále od vybitého akumulátoru vozidla, minimálně 60 cm.

Veďte startovací kabely tak, aby se nemohly dotknout pohyblivých částí v motorovém prostoru.

Startování motoru:

1. Nastartujte motor vozidla s pomocným akumulátorem.
2. Po pěti minutách nastartujte druhý motor. Pokusy o nastartování by měly být prováděny v intervalech jedné minuty a neměly by být delší než 15 sekund.

3. Nechte oba motory běžet na volnoběh přibližně tři minuty s připojenými kabely.
4. Zapněte elektrické spotřebiče (např. světlomety, vyhřívání zadního okna) vozidla, které je nouzově startováno.
5. Při odpojování kabelů postupujte opačně.

## Tažení

### Tažení vozidla

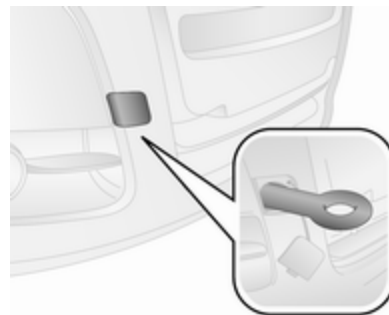

Pomocí šroubováku opatrně zvedněte víčko a uvolněte ho. Aby se předešlo poškození, doporučuje se umístit mezi šroubovák a rámeček tkaninu.

Tažné oko je uloženo spolu s náradím vozidla ↗ 158.

Zašroubujte tažné oko až nadoraz tak, aby se zastavilo v horizontální poloze.

Tažné lano - nebo lépe tažnou tyč - připojte do tažného oka.

**Výstraha**

Tažné oko se smí používat pouze k odtahování, nikoliv k vyprošťování.

Zapněte zapalování, abyste odemkli zámek řízení a aby fungovala brzdová světla, houkačka a stěrače čelního skla.

Zařaďte neutrál.

**Poznámky**

Pokud ve vozidlech s automatizovanou mechanickou převodovkou (MTA) nelze zařadit neutrál, vozidlo se smí odtáhnout pouze s koly zvednutými ze země.

**Výstraha**

Jedte pomalu. Nejezděte trhavě. Příliš velké tažné síly mohou poškodit vozidlo.

Pokud motor neběží, budete muset při brzdění a řízení vyvinout mnohem větší sílu.

Předejděte pronikání výfukových plynů z prvního vozidla zapnutím recirkulace vzduchu ⇨ 107 a zavřením oken.

Vyhledejte pomoc v servisu.

Po odtážení vyšroubujte tažné oko a nasadte zpět krytku.

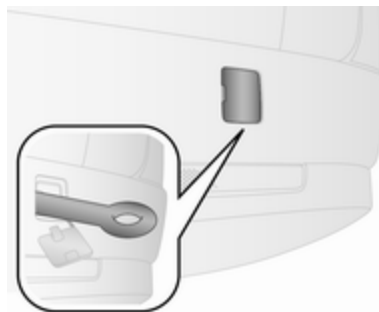
**Tažení jiného vozidla**

Vložte šroubovák do štěrbinu na boku víčka. Víčko uvolněte opatrným páčením šroubováku. Aby se předešlo poškození, doporučuje se umístit tkaninu mezi šroubovák a rámeček.

Tažné oko je uloženo spolu s nářadím vozidla ⇨ 158.

Zašroubujte tažné oko až nadoraz tak, aby se zastavilo v horizontální poloze.

Tažné lano - nebo lépe tažnou tyč - připojte do tažného oka.

Tažné oko se smí používat pouze pro odtahování a nikoliv pro vyprošťování vozidla.

**Výstraha**

Jedte pomalu. Nejezděte trhavě. Příliš velké tažné síly mohou poškodit vozidlo.

Po odtážení vozidla tažné oko odšroubujte.

Nasadte víčko.

## Péče o vzhled

### Péče o exteriér

#### Zámky

Zámky jsou před opuštěním výrobního závodu namazány vysoce kvalitním mazivem na zámky. Rozmrazovací prostředek použijte pouze v případě, že je to nezbytně nutné, neboť odstraňuje mazivo a má nepříznivý vliv na funkčnost zámků. Po použití rozmrazovacího prostředku dejte zámky znovu promazat v servisní dílně.

#### Mytí vozidla

Lak Vašeho vozidla je vystavený vlivům okolního prostředí. Pravidelně umyjte a navoskujte vozidlo. Myjete-li vozidlo v automatické myčce, vyberte program zahrnující voskování.

Trus ptáků, mrtvý hmyz, pryskyřice, pyl apod. musíte ihned odstranit, neboť obsahují agresivní složky poškozující lak.

Pokud používáte automatickou myčku, dodržujte vždy pokyny výrobce myčky. Stěrač čelního skla a stěrač zadního skla musíte vypnout. Odmontujte anténu a vnější příslušenství, jako např. střešní nosiče, atd.

Při ručním mytí zajistěte důkladné umytí podběhů.

Vyčistěte hrany a drážky otevřených dveří a kapoty a rovněž oblasti, které zakrývají.

#### Výstraha

Vždy použijte čisticí prostředek s pH od čtyři do devět.  
Nepoužívejte čisticí prostředky na horkém povrchu.

Motorový prostor nečistěte proudem páry nebo čisticím zařízením s vysokotlakými tryskami.

Vozidlo důkladně opláchněte a osušte jelenicí. Jelenicí často proplachujte. Na lak a sklo použijte samostatné kusy jelenice: zbytky vosku na oknech by zhoršily průhlednost oken.

Nechte všechny závěsy dveří promazat v servisu.

Pro odstraňování asfaltových skvrn nepoužívejte tvrdé předměty. Na lakované plochy používejte odstraňovač asfaltu ve spreji.

#### Vnější světla

Kryty světlometů a ostatních světel jsou z plastu. Nepoužívejte žádné drsné nebo leptavé prostředky, nepoužívejte škrabky na led a nečistěte je na sucho.

#### Leštění a voskování

Pravidelně vozidlo navoskujte (nejpozději, když voda již netvoří kapičky). Jinak lak vyschne.

Leštění je nutné v případě, že lak ztratil lesk nebo již není tak vzhledný.

Leštění se silikonem vytváří ochranný film. Po jejím použití již lak nemusíte voskovat.

Plastové díly karosérie se nesmějí ošetřovat voskem ani lešticími prostředky.



## Okna a lišty stěračů čelního okna

Použijte měkkou tkaninu, která nepouští chloupky nebo jelenici a sprej na čištění oken a odstraňovač hmyzu.

Při čištění zadního okna zevnitř toto okno vždy otírejte rovnoběžně s vyhřívacím článkem, aby nedošlo k poškození tohoto článku.

K mechanickému odstranění námrazy a ledu použijte škrabky na led. Škrabku pevně přitlačujte na sklo, aby se pod ni nemohla dostat žádná nečistota, která by mohla poškrábat sklo.

Vyčistěte znečištěné lišty stěračů měkkou tkaninou a čisticím prostředkem na okna.

Pomocí jemného hadříku a čisticího přípravku na okna odstraňte zbytky nečistoty z lišt stěračů. Odstraňte také nečistoty, například vosk, hmyz apod., z okna.

Zbytky ledu, nečistoty a neustálé stírání suchého okna bude mít za následek poškození nebo dokonce zničení lišt stěračů.

## Skleněný panel

Čištění nikdy neprovádějte pomocí rozpouštědel nebo brusných prostředků, paliv, agresivních prostředků (např. čisticího na lak, roztoky obsahující aceton, atd.), kyselých nebo vysoce alkalických prostředků nebo brusných houbiček. Na skleněný panel nenanášejte vosk ani lešticí prostředky.

## Kola a pneumatiky

Nepoužívejte čisticí zařízení s vysokotlakými tryskami.

Na ráfky používejte pH-neutrální čisticí prostředek.

Ráfky jsou lakované. Pečujte o ně stejně jako o karosérii.

## Poškození laku

Menší poškození laku opravte lakovou tužkou dřívě, než se začne tvořit koroze. Rozsáhlejší poškození nebo zkorodované oblasti nechte opravit v servisu.

## Spodek vozidla

Některé oblasti spodku vozidla mají spodní nátěr z PVC, zatímco jiné kritické oblasti jsou pokryty vrstvou trvanlivého ochranného vosku.

Po mytí spodku vozidla jej zkontrolujte a dle potřeby nechte navoskovat.

Materiály na bázi živce nebo kaučuku mohou poškodit vrstvu PVC. Práci na spodku vozidla nechte provést v servisu.

Před a po zimním období umyjte spodek vozidla a nechte zkontrolovat vrstvu ochranného vosku.

## System zemního plynu

Nemiřte proud páry nebo vysokotlakou trysku na součásti systému zemního plynu. Zejména je nutné chránit nádrž na zemní plyn, tlakové ventily na podvozku vozidla a přepážku v motorovém prostoru.

Tyto součásti nesmí být ošetřovány pomocí chemických čisticích nebo konzervačních prostředků.

Nechte součásti systému zemního plynu čistit v servisu, který je autorizován pro údržbu vozidel s pohonem na zemní plyn.

### Tažné zařízení

Tyč s kulovou hlavou nečistěte proudem páry nebo čistícím zařízením s vysokotlakými tryskami.

## Péče o interiér

### Interiér a čalounění

Interiér vozidla, včetně přístrojové desky a obložení, čistěte pouze suchou tkaninou nebo čistícím prostředkem na interiéry.

Vyčistěte kožené čalounění čistou vodou a měkkým hadříkem. V případě většího znečištění použijte prostředek na čištění kůže.

Sestava sdružených přístrojů by se měla čistit pouze vlhkým hadříkem. Pokud je to nutné, použijte slabý mýdlový roztok.

Čalounění vyčistěte vysavačem a kartáčem. Skvrny odstraňte čistícím prostředkem na čalounění.

Textilní tkanina může pouštět barvu. Především u čalounění světlých barev může dojít k viditelným změnám zabarvení. Odstranitelné skvrny a ztráty barev by se měly co nejdříve vyčistit.

Pro čištění bezpečnostních pásů používejte vlažnou vodu nebo prostředek pro čištění interiéru.

### Výstraha

Zavřete suché zipy, jelikož otevřené suché zipy na oděvech mohou poškodit čalounění sedadel.

To samé platí pro oděvy s předměty mající ostré hrany, jako zipy, pásky nebo riflové kalhoty s hroty.

### Plastové a pryžové díly

Plastové a pryžové díly je možné čistit stejným čistícím prostředkem, který se používá k čištění karosérie. Pokud je třeba, použijte čistící prostředek na interiéry. Nepoužívejte žádný jiný prostředek. Zejména se vyvarujte použití rozpouštědel a benzínu. Nepoužívejte čistící zařízení s vysokotlakými tryskami.

## Servis a údržba

Všeobecné informace .....	177
Servisní informace .....	177
Doporučené kapaliny, maziva a součásti .....	178
Doporučené kapaliny a maziva .....	178

## Všeobecné informace

### Servisní informace

V zájmu zachování ekonomického a bezpečného provozu a udržení hodnoty vozidla je nezbytné provádění pravidelné údržby v předepsaných intervalech.

Podrobný aktualizovaný servisní plán pro Vaše vozidlo je k dispozici v servisu.

Zobrazování servisního intervalu  
⇨ 77.

### Servisní intervaly - zážehové a CNG motory

Vaše vozidlo vyžaduje údržbu každých 30 000 km nebo každé dva roky podle toho, co nastane dříve.

### Servisní intervaly - vznětové motory

Vaše vozidlo vyžaduje údržbu každých 35 000 km nebo každé dva roky podle toho, co nastane dříve, pokud není v informačním centru řidiče ⇨ 89 uvedeno jinak.

Pro drsný způsob jízdy, například vozidla taxi nebo policejní vozidla, může platit kratší servisní interval.

Zobrazování servisního intervalu  
⇨ 77.

### Mezinárodní intervaly prohlídek

Údržba Vašeho vozidla je vyžadována každých 20 000 km nebo 1 rok dle toho, co nastane dříve, pokud není udáno jinak na displeji servisního intervalu.

Mezinárodní intervaly prohlídek platí pro následující země:

Albánie, Bělorusko, Bosna a Hercegovina, Gruzie, Makedonie, Moldavsko, Černá Hora, Srbsko, Ukrajina.

Zobrazování servisního intervalu  
⇨ 77.

### Potvrzení

Potvrzení o provedení servisu se zaznamenává do servisní a záruční knížky. Vyplní se datum a hodnota počtu ujetých kilometrů spolu s razítkem a podpisem servisní dílny.

Dbejte na to, aby byla servisní a záruční knížka správně vyplněná, protože je to trvalý doklad o provedeném servisu, který je nezbytný v případě schvalování jakýchkoli záručních reklamací nebo reklamací na základě dobré vůle a je také výhodou, když se rozhodnete vozidlo prodat.

### Servisní interval se zbývajícím životností motorového oleje

Servisní interval je založen na několika parametrech závislých na používání.

Jakmile je třeba provést výměnu motorového oleje, bliká kontrolka  na sdruženém přístroji ⇨ 87.

V závislosti na verzi se rovněž v informačním centru řidiče může objevit zpráva ⇨ 87.

Zobrazování servisního intervalu ⇨ 77.

## Doporučené kapaliny, maziva a součásti

### Doporučené kapaliny a maziva

Používejte pouze výrobky, které splňují doporučené hodnoty.

#### Varování

Provozní materiály jsou nebezpečné a mohou být jedovaté. Zacházejte s nimi opatrně. Věnujte pozornost informacím uvedeným na nádobách.

### Motorový olej

Motorový olej je označován podle kvality a viskozity. Při vybírání, jaký motorový olej použít, je důležitější kvalita než viskozita. Kvalita motorového oleje zaručuje např. čistotu, odolnost proti opotřebení a omezování stárnutí oleje, zatímco stupeň viskozity poskytuje informace o zahuštěnosti oleje v teplotním rozsahu.

Dexos patří mezi motorové oleje nejnovější kvality. Zajišťuje optimální ochranu zážehových a vznětových motorů. Pokud není tento olej k dispozici, použijte motorové oleje ostatních uvedených kvalit. Doporučení pro zážehové motory platí také pro motory na stlačený zemní plyn (CNG).

Zvolte vhodný motorový olej na základě kvality a na základě minimální okolní teploty ⇨ 182.

### Doplnění motorového oleje

Motorové oleje různých výrobců a značek je možné mísit, pokud splňují požadovanou kvalitu a viskozitu motorového oleje.

Je zakázáno používání motorový olej s kvalitou pouze ACEA A1/B1 nebo pouze A5/B5, jelikož za určitých provozních podmínek může způsobit dlouhodobé poškození motoru.

Zvolte vhodný motorový olej na základě kvality a na základě minimální okolní teploty ⇨ 182.

**Dodatečné přísady do motorového oleje**

Používání dodatečných přísad do motorového oleje může způsobit poškození a ztrátu platnosti záruky.

**Viskozita motorového oleje**

Stupeň viskozity SAE informuje o zahuštěnosti oleje.

Olej pro různé kvality je označen dvěma čísly, např. SAE 5W-30. První číslo, za kterým následuje W, označuje viskozitu při nízké teplotě. Druhé číslo označuje viskozitu při vysoké teplotě.

Vyberte si vhodný stupeň viskozity v závislosti na minimální venkovní teplotě ⇨ 182.

Všechny doporučené stupně viskozity jsou vhodné pro vysoké okolní teploty.

**Chladicí kapalina a nemrznoucí kapalina**

Používejte pouze nemrznoucí kapalinu, která je pro toto vozidlo schválena. Obrátte se na servis.

Systém je u výrobce plněn chladicí kapalinou, která výborně chrání systém před korozi a mrazem přibližně do  $-28\text{ }^{\circ}\text{C}$ . V regionech s velmi nízkými teplotami chladicí kapalina plněna výrobcem chrání přibližně do mrazu  $-37\text{ }^{\circ}\text{C}$ . Tato koncentrace by měla být udržována po celý rok.

Používání dodatečných přísad do chladicí kapaliny, jejichž účelem je poskytnout přídavnou ochranu proti korozi nebo utěsnění menších netěsností, může způsobit funkční problémy. Odpovědnost za následky z důvodu použití dodatečných přísad do chladicí kapaliny bude odmítnuta.

**Kapalina ostřikovače**

Abyste předešli poškození lišt stěračů, plastových a pryžových součástí, používejte pouze kapalinu do ostřikovačů schválenou pro motorová vozidla. Obrátte se na servis.

**Brzdová a spojková kapalina**

V průběhu času absorbuje brzdová kapalina vlhkost, která sníží účinnost brzd. Brzdová kapalina by se proto měla měnit v předepsaném intervalu.

## Technické údaje

<b>Identifikace vozidla</b> .....	<b>180</b>
Identifikační číslo vozidla .....	180
Identifikační štítek .....	180
Identifikace motoru .....	181
<b>Údaje o vozidle</b> .....	<b>182</b>
Doporučené kapaliny	
a maziva .....	182
Údaje o motoru .....	183
Výkon .....	186
Hmotnost vozidla .....	187
Rozměry vozidla .....	188
Objemy .....	189
Tlak vzduchu v pneumatikách .	190

## Identifikace vozidla

### Identifikační číslo vozidla

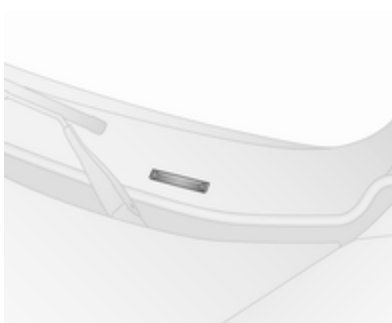

Identifikační číslo vozidla je viditelné skrze čelní sklo



a na podlaze pod krytem na straně spolujezdce.

### Identifikační štítek

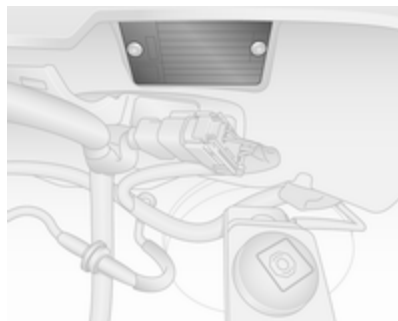

Identifikační štítek je umístěn v motorovém prostoru a je připevněn na přepážce motorového prostoru.

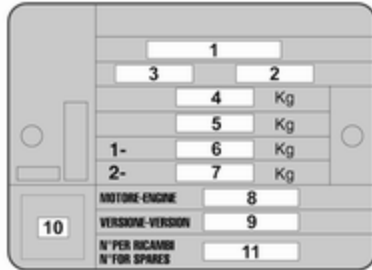

Informace na identifikačním štítku:

- 1 : číslo typového schválení
- 2 : identifikační číslo vozidla
- 3 : identifikační kód typu vozidla
- 4 : celková přípustná hmotnost vozidla v kg
- 5 : celková přípustná hmotnost soupravy v kg
- 6 : přípustné maximální zatížení přední nápravy v kg
- 7 : přípustné maximální zatížení zadní nápravy v kg

- 8 : typ motoru
- 9-11 : specifické údaje o vozidle nebo specifické národní údaje

### Poznámky

Štítek s identifikačním číslem ve vozidle se může odlišovat od uvedeného vyobrazení.

Povolené zatížení přední a zadní nápravy nesmí dohromady překročit přípustnou celkovou hmotnost vozidla. Například pokud je přední náprava plně zatížena, nesmí být zatížena zadní náprava takové, aby byla překročena celková povolená hmotnost vozidla.

Technické údaje jsou stanoveny v souladu s normami Evropské unie. Vyhrazujeme si právo na provedení jakýchkoli změn. Technické údaje uvedené v dokladech k vozidlu mají přednost před údaji v této příručce.

### Identifikace motoru

Číslo motoru je vyraženo na bloku motoru.

Identifikační kód motoru je uveden v tabulkách technických údajů. Údaje o motoru ⇨ 183.

K identifikaci příslušného motoru vyhledejte výkon motoru v osvědčení o shodě EHS dodaném s Vaším vozidlem nebo v jiném národním registračním dokladu.

## Údaje o vozidle

### Doporučené kapaliny a maziva

#### Požadovaná kvalita motorového oleje

##### Kvalita motorového oleje: Evropa

dexos 2                      ✓

Pro státy s mezinárodním servisním  
intervalem ⇨ 177 můžete použít  
objemy oleje uvedené níže:

##### Kvalita motorového oleje: Meziná- rodní

dexos 2                      ✓

ACEA C3                      ✓

ACEA A3/B4                      ✓

#### Stupně viskozity motorového oleje

##### Venkovní teplota

do -25 °C    SAE 5W-30 nebo  
SAE 5W-40

pod -25 °C    SAE 0W-30 nebo  
SAE 0W-40



## Údaje o motoru

Obchodní označení	1.4	1.4	1.4
Kód motoru	1.4i	1.4turbo	1.4CNG
Zdvihový objem [cm <sup>3</sup> ]	1368	1368	1368
Výkon motoru [kW]	70	88	88
při ot./min	6000	5000	5000
Točivý moment [Nm]	127	206	206
při ot./min	4500	3000	3000
Typ paliva	Benzín	Benzín	Stlačený zemní plyn/benzín
Oktanové číslo RON <sup>1)</sup>			
doporučeno	<b>95</b>	<b>95</b>	<b>95</b>
možné	98	98	98
Plyn	–	–	CNG

1) Pro motor specifický požadavek může být přebit pro danou zemi specifickým štítkem na klapce hrdla pro plnění palivem.

## 184 Technické údaje

Obchodní označení	1.3 turbo <sup>2)</sup>	1.3 turbo <sup>3)</sup>	1.6 Turbo <sup>2)</sup>	1.6 Turbo <sup>2)</sup>
Kód motoru	1.3CDTI	1.3CDTI	1.6CDTI	1.6CDTI
Zdvihový objem [cm <sup>3</sup> ]	1248	1248	1598	1598
Výkon motoru [kW]	66	70	66	77
při ot./min	4000	3500	4000	4000
Točivý moment [Nm]	200	200	290 / 200 <sup>4)</sup>	290
při ot./min	1500	1500	1500	1500
Typ paliva	Nafta	Nafta	Nafta	Nafta

2) Euro 5+.

3) Euro 6.

4) Mechanická převodovka/automatizovaná manuální převodovka.

Obchodní označení	1.6 turbo <sup>5)</sup>	2.0 turbo
Kód motoru	1.6CDTI	2.0CDTI
Zdvihový objem [cm <sup>3</sup> ]	1598	1956
Výkon motoru [kW]	70/74/77/88 <sup>6)</sup>	99
při ot./min	3500 - 4000	3500

---

<b>Obchodní označení</b>	<b>1.6 turbo<sup>5)</sup></b>	<b>2.0 turbo</b>
<b>Kód motoru</b>	<b>1.6CDTI</b>	<b>2.0CDTI</b>
Točivý moment [Nm]	280 - 320	320
při ot./min	1500 - 1750	1500
Typ paliva	Nafta	Nafta

---

5) Euro 6.

6) V závislosti na kódu výkonu.

## Výkon

Motor	1.4i	1.4turbo	1.4CNG
Maximální rychlost [km/h]	161	172/167 <sup>7)</sup>	172

7) H1/H2.

Motor Euro 5+	1.3CDTI (66 kW)	1.6CDTI (66 kW)	1.6CDTI (77 kW)	2.0CDTI
Maximální rychlost [km/h]	158/153 <sup>8)</sup>	158/153 <sup>8)</sup>	164/159 <sup>8)</sup>	179/174 <sup>8)</sup>

8) H1/H2.

Motor Euro 6	1.3CDTI (70 kW)	1.6CDTI (70 kW)	1.6CDTI (74 kW)	1.6CDTI (77 kW)	1.6CDTI (88 kW)
Maximální rychlost [km/h]	159	163/158 <sup>9)</sup>	160/155 <sup>9)</sup>	166/161 <sup>9)</sup>	172/167 <sup>9)</sup>
	161 <sup>10)</sup>	167/162 <sup>9)10)</sup>	164/159 <sup>9)10)</sup>	170/165 <sup>9)10)</sup>	176/171 <sup>9)10)</sup>

9) H1/H2.

10) Euro 6 Eco-Pack.

## Hmotnost vozidla

### Pohotovostní hmotnost, základní model bez dodatečné volitelné výbavy

Maximální přípustná zatížení se nesmějí překročit. Tyto hmotnosti jsou specifikovány v dokladech k vozidlu nebo na identifikačním štítku ↗ 180.

Délka	Výška střechy	Dodávkové vozidlo	Kombi	Combo Tour
L1	H1	1355-1535	1485-1605	1445-1555
	H2	1365-1565	–	1505-1615
L2	H1	1395-1600	1505-1615	1600-1615
	H2	1535-1600	1715	1615–1675

Volitelná výbava a příslušenství zvyšují pohotovostní hmotnost. V ES osvědčení o shodě je uvedena pohotovostní hmotnost pro specifické vozidlo.

Informace k nakládání ↗ 66.

## Rozměry vozidla

Typ	Dodávkové vozidlo		Combi / Combo Tour	
	L1	L2	L1	L2
Rozvor				
Délka [mm]	4390	4740	4390	4740
Šířka bez vnějších zpětných zrcátek [mm]	1850	1850	1850	1850
Šířka s vnějšími zpětnými zrcátky [mm]	2119	2119	2119	2119
Výška [mm]; standardní střecha (H1) <sup>11)</sup>	1895	1927	1895	1927
Výška [mm]; vysoká střecha (H2) <sup>11)</sup>	2125	2125	2125	2125/2115 <sup>12)</sup>
Délka podlahy zavazadlového prostoru [mm]	1820	2170	1400/991 <sup>13)</sup>	1750/1341 <sup>13)</sup>
Šířka zavazadlového prostoru [mm]	1230	1230	1230/1166 <sup>14)</sup>	1230/1166 <sup>14)</sup>
Výška prostoru pro náklad [mm]; standardní střecha (H1)	1305	1305	1305	1305
Výška prostoru pro náklad [mm]; vysoká střecha (H2)	1550	1550	1550	1550
Rozvor [mm]	2755	3105	2755	3105
Obrysová kružnice otáčení, od obrubníku k obrubníku [m]	11,2	12,5	11,2	12,5

11) Bez antény.

12) Combi / Combo Tour.

13) Se sklopenými zadními sedadly / bez sklopených zadních sedadel (pouze 5 sedadlová verze).

14) Pouze vozidlo Combo Tour.

## Objemy

### Motorový olej

Motor	1.4i	1.4turbo	1.4CNG	1.3CDTI	1.6CDTI	2.0CDTI
včetně filtru [l]	3,0	2,9	2,9	3.2 / 3.9 <sup>15)</sup>	4,9	4,9
mezi MIN a MAX [l]	1,0	1,0	1,0	1,0	1,0	1,0

<sup>15)</sup> Euro 5+ / Euro 6.

### Palivová nádrž

Benzín/motorová nafta, jmenovitá kapacita [l]	60
Zemní plyn CNG, jmenovitá kapacita [kg]	16,15 / 22,1 <sup>16)</sup>
Benzín, jmenovitá kapacita [l]	22

<sup>16)</sup> L1 / L2.

## Tlak vzduchu v pneumatikách

Motor	Pneumatiky	Komfortní		S plným zatížením	
		přední [kPa/bar] ([psi])	zadní [kPa/bar] ([psi])	přední [kPa/bar] ([psi])	zadní [kPa/bar] ([psi])
Všechny	185/65 R15 88T	250/2,5 (36)	250/2,5 (36)	290/2,9 (42)	290/2,9 (42)
	185/65 R15 92T	250/2,5 (36)	260/2,6 (38)	290/2,9 (42)	300/3,0 (44)
	195/65 R15 95T	240/2,4 (35)	240/2,4 (35)	260/2,6 (38)	270/2,7 (39)
			300/3,0 (44) <sup>17)</sup>	320/3,2 (46) <sup>17)</sup>	260/2,6 (38) <sup>18)</sup>
195/60 R16 C 99/97T	270/2,7 (39)	270/2,7 (39)	270/2,7 (39)	330/3,3 (48)	360/3,6 (52) <sup>17)19)</sup>
					280/2,8 (41) <sup>20)</sup>

17) Kombi.

18) Combo Tour.

19) L2 Van, všechny varianty s CNG, Combo Tour se 7 sedadly.

20) Combo Tour s 5 sedadly.

Značení pneumatik ⇨ 159.



## Informace pro zákazníka

<b>Informace pro zákazníka</b> .....	191
Prohlášení o shodě .....	191
Oprav poškození po dopravní nehodě .....	191
<b>Zaznamenávání údajů vozidla a zachování soukromí</b> .....	191
Zaznamenání údajů události ...	191
Identifikace rádiové frekvence (RFID) .....	192

## Informace pro zákazníka

### Prohlášení o shodě

#### Rádiové přenosové systémy

V tomto vozidle jsou systémy, které vysílají a/nebo přijímají rádiové vlny, jak je to upraveno směrnici 2014/53/EU. Tyto systémy vyhovují základním požadavkům a jiným příslušným ustanovením směrnice 2014/53/EU. Kopie originálních vyhotovení prohlášení o shodě lze získat na naší webové stránce.

### Oprav poškození po dopravní nehodě

#### Tloušťka laku

V důsledku techniky výroby tloušťka laku může kolísat v rozmezí 50 až 400 µm.

Proto různá tloušťka laku není indikátorem opravy poškození po dopravní nehodě.

## Zaznamenávání údajů vozidla a zachování soukromí

### Zaznamenání údajů události

#### Moduly pro ukládání dat ve vozidle

Celá řada elektronických komponentů ve vašem vozidle obsahuje moduly k ukládání dat. Tyto moduly dočasně nebo trvale ukládají technické informace o stavu vozidla, událostech a chybách. Tyto technické informace zpravidla dokumentují stav dílů, modulů, systémů nebo prostředí:

- provozní podmínky systémových komponentů (např. hladinu kapalin)
- stavové zprávy vozidla a jednotlivých komponentů (např. počet otáček kol, rychlost otáčení, zpomalování, podélné zrychlování)

- funkční poruchy a závady v důležitých komponentech vozidla
- reakce vozidla v konkrétních jízdnicích situacích (např. nafouknutí airbagu nebo aktivace systému regulace stability vozidla)
- podmínky prostředí (například teplota)

Jedná se výhradně o technické údaje, které pomáhají při zjišťování a odstraňování chyb a při optimalizaci funkcí vozidla.

Pomocí těchto dat nelze vytvářet jízdnicí profily s informacemi o ujeté trase.

Pokud využíváte servisní služby (např. opravny, servisní procesy, záruky, procesy související se zajištěním kvality), zaměstnanci servisní sítě (a to včetně výrobce) dokáží tyto technické informace z modulů pro ukládání událostí a dat zjistit pomocí speciálních diagnostických zařízení. V případě potřeby vám podrobnější informace sdělí v těchto servisech. Po

odstranění chyby se data vymažou z modulu ukládání dat nebo jsou průběžně přepisovány.

Při použití vozidla může nastat situace, kdy lze s pomocí odborníka zjistit vazbu mezi těmito technickými údaji a dalšími informacemi (zpráva o nehodě, poškození vozidla, svědecké výpovědi atd).

Další funkce, které jsou případně smluvně dohodnuty s klientem (např. poloha vozidla v kritické situaci) umožní přenést konkrétní data vozidla mimo vozidlo.

## Identifikace rádiové frekvence (RFID)

Technologie RFID se v některých vozidlech používá pro potřeby takových funkcí, jako je monitorování tlaku pneumatik či bezpečnost systému zapalování. Používá se též v souvislosti s takovým zařízením, jako je dálkové rádiové ovládání pro zamknutí/odemknutí dveří a nastartování, či ve vysílačích ve vozidlech pro mechanismy otevírání garážových dveří. Technologie RFID ve vozidlech Opel nepoužívá ani nezaznamenává osobní údaje ani neprovádí spojení s žádným jiným systémem Opel obsahujícím osobní údaje.



# Rejstřík

## A

Airbag a předpínače bezpečnostních pásů .....	81
Aktivace airbagu.....	89
Akumulátor vozidla .....	146
Asistenční systémy pomoci řidiči	130
Asistent rozjezdu ve svahu... 84, 127	
ASR (protiskluzový regulátor).....	128
Automatické odpojení paliva	96, 115
Automatické zamknutí.....	89
Automatické zavření.....	89
Automatizovaná mechanická převodovka .....	121
Autostop.....	116

## B

Bederní opěrka.....	36
Bezpečnostní pás .....	8
Bezpečnostní pásy .....	44
Boční airbagy .....	51
Boční světla.....	99
Boční ukazatele směru .....	152
Brzdová a spojková kapalina.....	178
Brzdová kapalina .....	146
Brzdová soustava .....	83
Brzdový asistent .....	127
Brzdy .....	126, 146

## C

Car Pass .....	20
Celková hmotnost vozidla.....	66
CNG.....	189

## Č

Čalounění.....	176
Čelní sklo.....	31
Číslo klíče.....	19

## D

Dálková světla .....	89, 99
Dálkové ovládání.....	20
Datum.....	89
Demontování sedadel.....	41
Denní počítadlo kilometrů .....	75
Deska vzadu za sedadly.....	62
Dětská pojistka zadních oken.....	31
Dětské zádržné prvky.....	53
Dětské zádržné systémy .....	53
Dětské zádržné systémy ISOFIX .	58
Dětské zámkové pojistky .....	24
Displej převodovky .....	78, 121
Displej servisního intervalu.....	89
Doplňování paliva .....	135
Doporučené kapaliny a maziva .....	178, 182
Držáky nápojů .....	60
Dveře.....	25, 26
Dveře zavazadlového prostoru.....	26

<b>E</b>		<b>I</b>		Kryt nákladového prostoru ..... 62
Elektrická soustava..... 155		Identifikace motoru..... 181		Kryty kol ..... 163
Elektrické nastavení ..... 29		Identifikace rádiové frekvence (RFID)..... 192	<b>L</b>	
Elektricky ovládaná okna ..... 31		Identifikační číslo vozidla ..... 180	Loketní opěrka..... 38	
Elektronické jízdní programy ..... 124		Identifikační štítek ..... 180	<b>M</b>	
Elektronické řízení stability..... 129		Imobilizér ..... 28, 88	Manuálně ovládaná okna ..... 31	
Elektronické řízení stability (ESC) 84		Informace o nakládání ..... 66	Manuálně ovládané zámky dveří.. 21	
Elektronické stabilizace vozidla ... 84		Informace o prvním jízdě..... 6	Manuální převodovka ..... 121	
Elektronicky řízená klimatizace . 108		Informace o rádia..... 89	Manuální režim ..... 124	
ESC (Elektronické řízení stability)..... 129		Informační centrum řidiče..... 89	Manuální změna odrazivosti ..... 30	
<b>F</b>		Informační displeje..... 89	Mechanická ochrana proti odcizení ..... 28	
Filtr jemných částic..... 119		Instalování sedadel..... 41	Měrná jednotka..... 89	
Filtr pevných částic..... 85, 119		<b>J</b>	Místa pro instalaci dětských zádržných systémů ..... 55	
<b>H</b>		Jazyk..... 89	Motorový olej ..... 143, 178, 182, 189	
Halogenové světlomety ..... 149		<b>K</b>	Mřížka zavazadlového prostoru... 64	
Hlasitost..... 89		Kapalina do ostřikovačů ..... 145	Multifunkční displej..... 89	
Hloubka vzorku ..... 162		Kapalina do posilovače řízení... 145		
Hmotnost vozidla ..... 187		Kapota motoru ..... 142		
Hodiny..... 71, 89		Katalyzátor ..... 120		
Houkačka ..... 13, 69		Klíče ..... 19		
<b>CH</b>		Klíče, zámky..... 19		
Chladicí kapalina a nemrzoucí kapalina..... 178		Klimatizace ..... 15, 107		
Chladicí kapalina motoru ..... 144		Kola a pneumatiky ..... 159		
Chování vozidla za jízdy a rady pro jízdu s přívěsem ..... 138		Koncová světla ..... 151		
		Kontrola nad vozidlem ..... 113		
		Kontrolka nesprávné funkce ..... 82		
		Kontrolky..... 75, 78		
		Kontroly vozidla..... 142		

Nastavení zrcátka .....	8	Otvory pro sání vzduchu .....	111	Pojistky .....	155
Nastavitelné větrací otvory .....	110	Ovládací prvky.....	69	Poloha sedadla .....	35
Nebezpečí, výstrahy a varování ....	4	Ovládací prvky na volantu .....	69	Polohy spínače zapalování .....	114
Nepohyblivé ventilační otvory ....	111	Ovládání oken zvenku.....	31	Popelníky .....	74
Nízká hladina motorového oleje ..	87	<b>P</b>		Porucha .....	125, 172
Nízká hladina paliva .....	87	Páka voliče .....	122	Posuvné boční dveře.....	25
<b>O</b>		Palivo.....	133	Posuvné dveře .....	25
Obecná výstraha.....	81, 96, 115	Palivoměr .....	76	Poutací oka .....	64, 66
Objemy .....	189	Palivo pro provoz na zemní plyn	134	Používání této příručky .....	3
Odemknutí vozidla .....	6	Palivo pro vznětové motory .....	134	Pravidelné uvedení klimatizace	
Odkládací schránka v palubní		Palivo pro zážehové motory .....	133	do činnosti .....	111
desce .....	60	Palivová nádrž.....	189	Prohlášení o shodě.....	191
Odpojení při přeběhu .....	116	Palubní počítač.....	89, 96	Protiblokovací systém brzd .....	126
Ochrana proti vybití akumulátoru	105	Parkovací asistent .....	131	Protiblokovací systém brzd (ABS)	83
Očna.....	31	Parkovací brzda.....	127	Protiskluzový regulátor (ASR)....	128
Olej, motorový.....	178, 182	Parkování .....	18, 118	Provádění práce .....	142
Opěrky hlavy .....	34	Pásy.....	44	Přední odkládací schránka.....	60
Opotřebenění brzdových destiček....	83	Péče o exteriér .....	174	Přední sedadla .....	35
Oprava poškození po dopravní		Péče o interiér .....	176	Přední světlá do mlhy .....	101
nehodě.....	191	Péče o vzhled.....	174	Přehled přístrojové desky .....	10
Ostříkovač světlometů.....	71	Pedály.....	113	Převodovka .....	16, 83
Osvětlení interiéru 89, 102, 103, 153		Píchnutí.....	166	Přídavné brzdové světlo .....	152
Osvětlení přístrojové desky .....	154	Počítadlo kilometru .....	75	Připomenutí bezpečnostního	
Osvětlení při vystupování .....	105	Podvozkové systémy.....	128, 129	pásu .....	81
Osvětlení registrační značky .....	152	Pohotovostní hmotnost.....	66	Příslušenství a úpravy vozidla ...	141
Osvětlení zavazadlového		Pojistková skříňka v motorovém		Pylový filtr .....	111
prostoru.....	104	prostoru .....	156	<b>R</b>	
Otáčkoměr .....	75	Pojistková skříňka v přístrojové		Rádiový dálkový ovladač .....	20
Otevřené dveře .....	89	desce .....	157	Rady pro jízdu.....	113

Recyklace vozidla po ukončení jeho životnosti .....	142
Regulace podsvícení panelu přístrojů .....	102
Rezervní kolo .....	168
Režim Eco (E).....	124
Rozjezd .....	16
Rozměry vozidla .....	188
Roztahovací kryt nákladového prostoru.....	62, 66
Ruční nastavení .....	29
Rychloměr .....	75
<b>Ř</b>	
Řazení převodových stupňů.....	84
Řetězy na kola .....	163
Řízení.....	114
<b>S</b>	
Sedadla druhé řady .....	39
Sedadla v třetí řadě .....	41
Sedadlo předního spolujezdce	
Poloha stolu.....	37
Sklopení.....	37
Servis .....	111, 177
Servisní displej .....	77
Servisní informace .....	177
Sestava sdružených přístrojů .....	75
Skladování vozidla.....	141
Sklápění sedadel.....	39, 41

Sklopení předního sedadla spolujezdce.....	37
Sklopení sedadla .....	37
Sklopná zrcátka .....	30
Sluneční clony .....	33
Směrová světla a signály změny jízdního pruhu .....	101
Souprava na opravu pneumatik .....	164
Specifické údaje o vozidle .....	3
Spínač světel .....	99
Spotřeba paliva.....	89
Spotřeba paliva - emise CO <sub>2</sub> .....	137
Standardní displej.....	89
Startování a provoz.....	114
Startování motoru .....	114, 122
Startování pomocí startovacích kabelů .....	171
Stěrač/ostřikovač zadního okna .	70
Stěrač/ostřikovač čelního okna .	70
Stropní konzola .....	60
Střešní nosič .....	65
Střešní nosiče.....	66
Střešní tyče.....	61
Světelná houkačka .....	99
Světla do mlhy .....	151
Světla pro jízdu ve dne.....	89, 100
Světla předních ukazatelů směru	149
Světla zpátečky .....	102
Světlo do mlhy .....	89
Světlomety.....	99

Světlomety při jízdě do zahraničí	100
Symboly .....	4
Systém airbagů .....	47
Systém centrálního zamykání .....	23
Systém čelních airbagů .....	50
Systém kontroly prokluzu .....	128
Systém monitorování tlaku vzduchu v pneumatikách .....	161
Systém nabíjení .....	82
Systém odpojení paliva .	81, 96, 115
Systém sledování tlaku vzduchu v pneumatikách.....	86
Systém Stop-start.....	88, 116
Systém topení a větrání .....	106
Systémy detekce objektů.....	131
Systémy ostřikovače a stěračů ....	14
Systémy regulace prostředí.....	106

**Š**

Štítek airbagu.....	47
---------------------	----

**T**

Tažení.....	138, 172
Tažení jiného vozidla .....	173
Tažení přívěsu .....	138
Tažení vozidla .....	172
Tažné zařízení na přívěs.....	138
Technické údaje.....	183
Tempomat .....	89, 130
Teplota.....	89
Teplota chladicí kapaliny motoru .	85

Tlak motorového oleje .....	86
Tlak vzduchu v pneumatikách . . . . .	160, 190
Topení .....	39
Top-tether upevňovací poutka .....	58
Třibodový bezpečnostní pás .....	45

## U

Ukazatele.....	75
Ukazatele směru .....	81
Ukazatel teploty chladicí kapaliny motoru .....	77
Ultrazvukový parkovací asistent .....	84, 131
USB port.....	73
Užitečné zatížení.....	66

## Ú

Údaje o motoru .....	183
Údaje o vozidle.....	182
Úložná schránka.....	59
Úložné prostory.....	59
Úložné schránky.....	59
Úložný prostor pod sedadlem .....	61
Úložný prostor v přístrojové desce .....	59
Úvod .....	3

## V

Venkovní teplota .....	71
Ventilační otvory.....	110
Větrání.....	106

Vložky zámků.....	19
Vnější osvětlení .....	88
Vnější osvětlení vozidla .....	12, 99
Vnější zrcátka.....	29
Vnitřní zrcátka.....	30
Volič paliva .....	76
Všeobecné informace .....	138
Vyduť tvar .....	29
Výfuk motoru .....	119
Vyhřívání sedadel.....	39
Vyhřívání zadního okna .....	33
Vyhřívání zrcátek .....	30
Výkon .....	186
Výměna kola .....	166
Výměna lišty stěrače .....	148
Výměna žárovky .....	149
Vyměňte motorový olej .....	87
Vypnutí airbagu .....	51, 82, 89
Vypnutí vozidla.....	81, 96, 115
Vypuštění vody z palivového filtru .....	88
Výstraha.....	95
Výstražná světla .....	100
Výstražná zvuková upozornění... ..	95
Výstražné kontrolky.....	75
Výstražné zvonkohry .....	95
Výstražný signál omezení rychlosti.....	89
Vzdálenost do dalšího servisu.....	89

## Z

Zabezpečení vozidla.....	28
Záběh nového vozidla .....	114
Zadní dveře .....	25
Zadní okna .....	32
Zadní sedadla.....	39
Zadní světla do mlhy .....	101
Zadní světlo do mlhy .....	89
Zadní úložný prostor.....	61
Zamlžené prosvětlovací kryty světel .....	102
Zapalovač cigaret .....	74
Zastavení motoru.....	81
Zásuvka AUX.....	73
Zatížení střechy.....	66
Zavazadlový prostor .....	26, 61
Zaznamenání údajů události.....	191
Zaznamenávání údajů vozidla a zachování soukromí.....	191
Zemní plyn.....	189
Zimní pneumatiky .....	159
Změna velikosti pneumatiky a kola .....	163
Značení pneumatik .....	159
Zprávy palivového systému. . . . .	96, 115
Zvedák.....	158
Zvuková upozornění.....	95
Zvukový signál.....	89
Zvukový signál připomenutí bezpečnostního pásu.....	89



---

Ž	
Žhavení .....	85



[www.opel.com](http://www.opel.com)

Copyright by ADAM OPEL AG, Rüsselsheim, Germany.

Informace v této publikaci platí od níže uvedeného data. Společnost Adam Opel AG si vyhrazuje právo měnit tuto publikaci a technické specifikace, funkce a provedení vozidel oproti informacím uvedeným v této publikaci.

Vydání: květen 2016, ADAM OPEL AG, Rüsselsheim.

Vytlačeno na papíru běleném bez chlóru.

**ID-OCBDOLSE1605-cs**

