

VIVARO

Uživatelská příručka



Obsah

Úvod	2
V krátkosti	6
Klíče, dveře a okna	20
Sedadla, zádržné prvky	45
Úložné prostory	72
Přístroje a ovládací prvky	83
Osvětlení	109
Klimatizace	117
Řízení vozidla a jeho provoz	131
Péče o vozidlo	168
Servis a údržba	210
Technické údaje	214
Informace pro zákazníka	222
Rejstřík	230

Úvod

Palivo	Označení	<input type="text"/>		
Motorový olej	Druh oleje	<input type="text"/>		
	Viskozita	<input type="text"/>		
Tlak v pneumatikách	Rozměr pneumatik		Přední	Zadní
	Letní pneumatiky	<input type="text"/>	<input type="text"/>	<input type="text"/>
	Zimní pneumatiky	<input type="text"/>	<input type="text"/>	<input type="text"/>
Hmotnosti				
	Celková hmotnost jízdní soupravy	<input type="text"/>		
	- Pohotovostní hmotnost vozidla v základní výbavě	<input type="text"/>		
	= Náklad	<input type="text"/>		

Specifické údaje o vozidle

Zapište prosím údaje Vašeho vozidla na předchozí stranu, aby byly snadno přístupné. Tyto informace jsou k dispozici v částech „Servis a údržba“ a „Technické údaje“ a rovněž na identifikačním štítku.

Úvod

Vaše vozidlo je navržená kombinace pokročilé technologie, bezpečnosti, ohleduplnosti k životnímu prostředí a hospodárnosti.

Tato uživatelská příručka Vám poskytuje veškeré nezbytné informace k tomu, abyste s Vaším vozidlem mohli jezdit bezpečně a hospodárně.

Upozorněte své spolucestující na nebezpečí nehody a zranění následkem nesprávného používání vozidla.

Vždy musíte dodržovat specifické zákony a předpisy země, v které se právě nacházíte. Tyto zákony se mohou lišit od informací v této uživatelské příručce.

Nedodržení pokynů uvedených v této příručce může mít vliv na platnost záruky.

Když je v této uživatelské příručce doporučována návštěva servisu, doporučujeme Vašeho servisního Opel partnera.

Všichni servisní Opel partneři nabízejí prvotřídní servis za přijatelné ceny. Zkušení mechanici, vyškolení firmou Opel, pracují v souladu s pokyny firmy Opel.

Balíček literatury pro zákazníka by měl být uložen ve vozidle a vždy při ruce.

Používání této příručky

- Tato příručka popisuje všechno volitelné příslušenství a vlastnosti dostupné pro tento model. **Určité vlastnosti, včetně těch týkajících se displeje a funkcí nabídky, se nemusí vztahovat na Vaše vozidlo v důsledku varianty modelu, země, specifikace, zvláštní výbavy nebo příslušenství.**

- V části „V krátkosti“ najdete úvodní přehled.
- Obsah na začátku této příručky a v každé části ukazuje, kde se příslušné informace nacházejí.
- Rejstřík Vám umožní vyhledávat specifické informace.
- Tato uživatelská příručka popisuje vozidla s levostranným řízením. U vozidel s pravostranným řízením je ovládání podobné.
- Tato uživatelská příručka používá označení motoru z výrobního závodu. Odpovídající obchodní označení se nacházejí v části „technické údaje“.
- Směrové údaje, např. vlevo nebo vpravo nebo dopředu nebo dozadu, se vždy vztahují ke směru jízdy.
- Vámi požadovaný jazyk nemusí být jednotkou displejů vozidla podporován.
- Zprávy displeje a vnitřní značení jsou psány **tučným** písmem.

Nebezpečí, výstrahy a varování

Nebezpečí

Text označený  **Nebezpečí** poskytuje informace o nebezpečí smrtelného zranění. Nedodržování těchto pokynů může vést k ohrožení života.

Varování

Text označený  **Varování** poskytuje informace o nebezpečí nehody nebo zranění. Nedodržování těchto pokynů může vést ke zranění.

Výstraha

Text označený **Výstraha** poskytuje informace o možném poškození vozidla. Nedodržování těchto pokynů může vést k poškození vozidla.

Symbody

Odkazy na stránky mají označení ↗.
↗ znamená „viz strana“.

Odkazy na stránky a položky indexu odkazují na názvy kapitol uvedené v obsahu.

Přejeme Vám mnoho hodin spokojené jízdy.

Váš tým Opel

V krátkosti

Informace o první jízdě

Odemknutí vozidla

Odemknutí dálkovým ovládáním



Stisknutím tlačítka  odemknete dveře řidiče. Dalším stisknutím odemknete celé vozidlo.

Dveře otevřete zatažením za rukojeť.

Stisknutím  odemknete pouze dveře zavazadlového prostoru.

Rádiový dálkový ovladač ⇨ 21.

Centrální zamykání ⇨ 25.

Zavazadlový prostor ⇨ 35.

Odemykání manuálním klíčem ⇨ 25.

Odemykání elektronickým klíčem

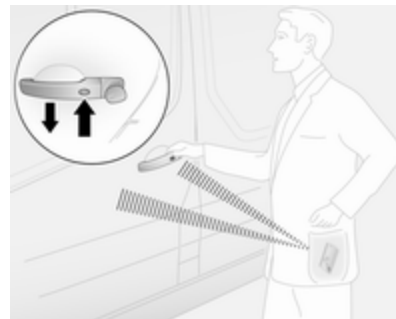

S elektronickým klíčem v dosahu detekční zóny (přibližně 1 m od předních dveří nebo zavazadlového prostoru) stiskněte tlačítko na vnější klice kterýchkoli dveří a zatažením za kliku dveře otevřete.

- nebo -

Stisknutím tlačítka  elektronického klíče odemkněte všechny dveře a zavazadlový prostor.

Systém elektronického klíče ⇨ 22.

Nastavení sedadla

Podélné nastavení



Zvedněte rukojeť, posuňte sedadlo, uvolněte rukojeť.

Pokuste se posunout sedadlo dozadu a dopředu a ujistěte se, že je sedadlo zjištěno v požadované poloze.

Poloha sedadel ⇨ 46.

Nastavení sedadla ⇨ 47.

Sklon opěradel

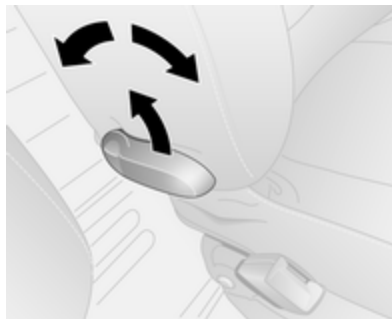

Zatáhněte za páku, nastavte sklon a páku uvolněte. Nechte opěradlo zaklapnout. Při nastavování opěradla se o něj neopírejte.

Poloha sedadel ⇨ 46.

Nastavení sedadla ⇨ 47.

Výška sedadla

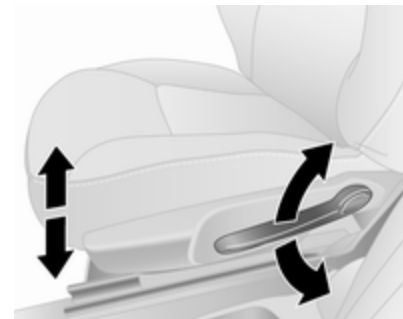

Pumpovací pohyb páčkou:

nahoru : sedadlo je výše

dolů : sedadlo je níže

Poloha sedadel ⇨ 46.

Nastavení sedadla ⇨ 47.

Nastavení opěrky hlavy



Stiskněte uvolňovací tlačítko, nastavte výšku, zablokujte.
Opěrky hlavy ⇨ 45.

Bezpečnostní pás



Vytáhněte bezpečnostní pás a upevněte ji do spony pásu. Bezpečnostní pás nesmí být překroucený a musí těsně přiléhat k tělu. Opěradlo nesmí být příliš zakloněno (maximum přibližně 25°).
Chcete-li pás odepnout, stiskněte červené tlačítko na sponě pásu.
Poloha sedadel ⇨ 46.
Bezpečnostní pásy ⇨ 54.
Systém airbagů ⇨ 59.

Nastavení zrcátka

Vnitřní zpětné zrcátko



Zrcátko nastavte otočením tělesa zrcátka do požadované polohy.
Vnitřní zpětné zrcátko, širokoúhlé zrcátko ⇨ 41.
Automatická změna odrazivosti vnitřního zpětného zrcátka ⇨ 42.

Vnější zrcátka

Ruční nastavení

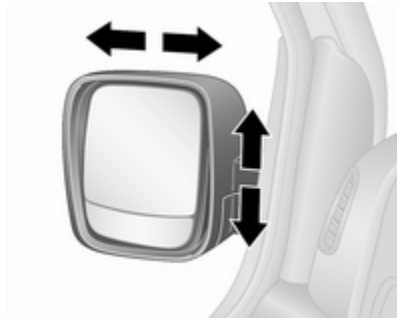

Natočte zrcátko požadovaným směrem.

Vnější zpětná zrcátka ⇨ 40.

Elektrické nastavení



Zvolte příslušné vnější zpětné zrcátko a nastavte je.

Vypouklá vnější zrcátka ⇨ 40.

Elektrické nastavení ⇨ 40.

Sklápěcí vnější zrcátka ⇨ 40.

Vyhřívání vnějších zpětných zrcátek ⇨ 41.

Nastavení polohy volantu

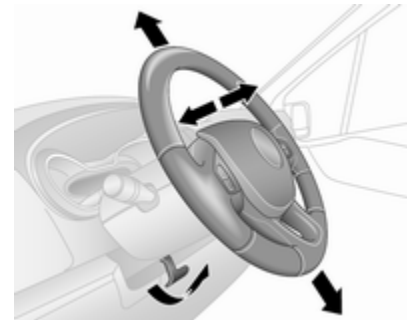

Odjistěte páčku, nastavte volant, následně páčku zajistěte a dbejte, aby byla zcela zajištěná.

Volant nenastavujte pokud vozidlo nestojí a není odjištěn zámek volantu.

Systém airbagů ⇨ 59.

Polohy zapalování ⇨ 133.

Přehled přístrojové desky

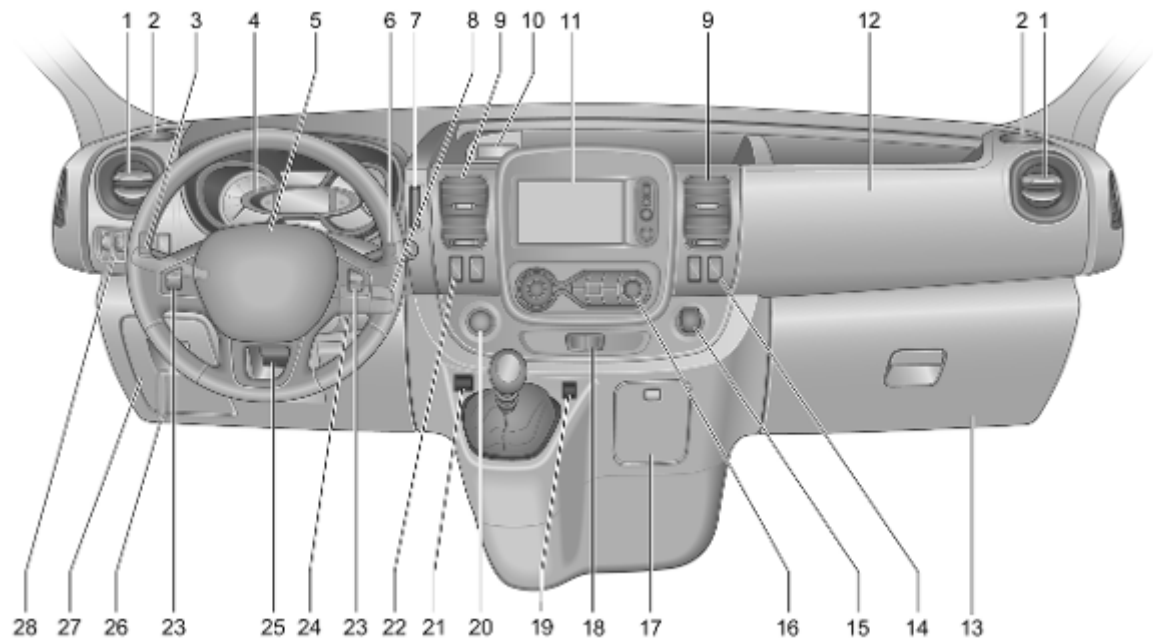

1	Boční větrací otvory	129	6	Stěrač čelního skla, ostřikovač čelního skla	85	14	Vyhřívání vnějších zpětných zrcátek	41
2	Popelník	89		System stěrače zadního okna, ostřikovače zadního okna	86		Vyhřívání zadního okna	44
	Držák nápojů	74		Palubní počítač	105		Řízení volnoběžných otáček	136
3	Spínač světel	109	7	Čtečka karet pro systém elektronického klíče	22	15	Napájecí zásuvka	88
	Zadní světlo do mlhy	113		8 Ovládací prvek sloupku řízení	84		Zapalovač cigaret	89
	Přední světla do mlhy	112	8	9 Středové větrací otvory	129	16	Klimatizace	117
	Výstupní osvětlení	116		10 Napájecí zásuvka	88		Elektronicky řízená klimatizace	119
	Směrová světla	112		Zapalovač cigaret	89	17	Popelník	89
	Obrysová světla	109		Přihrádka na mince, USB port	72		Držák nápojů	74
	Světelná houkačka, potkávací světla a dálková světla	110	11	11 Informační displej	103	18	Výstražná světla	112
4	Přístroje	90		12 Airbag předního spolujezdce	62		Centrální zamykání	25
	Informační centrum řidiče ...	102	13	13 Odkládací schránka v palubní desce	73	19	Přední parkovací asistent ..	158
	Palubní počítač	105				20	Tlačítko Power pro systém elektronického klíče	133
5	Houkačka	84				21	Tlačítko Eco pro režim úspory paliva	131
	Airbag řidiče	62				22	System Stop-start	137
							Tempomat	154
							Omezovač rychlosti	156

23	Dálkové ovládání na volantu	84
	Tempomat	154
24	Spínací skříňka se zámek řízení	133
25	Nastavení polohy volantu	84
26	Uvolňovací páčka kapoty	170
27	Pojistková skříňka	187
28	Zadní parkovací asistent	158
	Elektronické stabilizace vozidla	153
	System kontroly trakcí	152
	Nastavení sklonu světlometů	111
	Regulace osvětlení panelu přístrojů	113
	Nezávislé topení	123
	Omezovač rychlosti	156

Vnější osvětlení vozidla

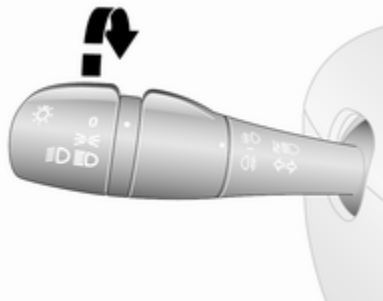

Otočný spínač vnějšího osvětlení:

- O** : vypnuto
- ☞☞** : obrysová světla
- ☞☞☞** : světlomety

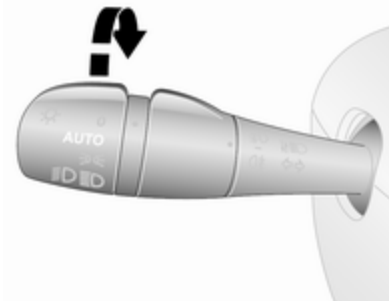

Vozidla s automatickým ovládáním světel:

AUTO : automatické ovládání světel: vnější osvětlení vozidla se automaticky zapne nebo vypne v závislosti na venkovních světelných podmínkách.

Osvětlení ⇨ 109.

Automatické ovládání světel ⇨ 110.

Upozornění na rozsvícená světla ⇨ 104.

Přední a zadní světla do mlhy

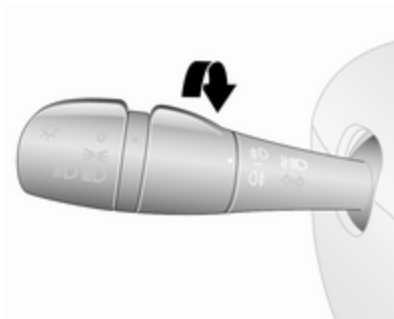

Otočný spínač vnitřního osvětlení

☞ : přední světla do mlhy

☞ : zadní světlo do mlhy

Přední světla do mlhy ⇨ 112.

Zadní světlo do mlhy ⇨ 113.

Světelná houkačka, dálková světla a potkávací světla

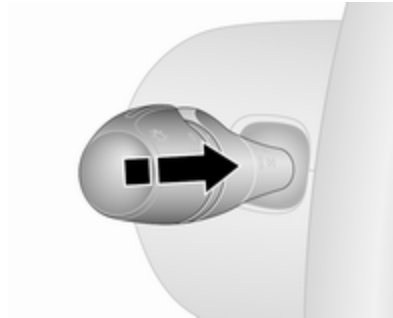

světelná : přitážení páčky

houkačka

dálková světla : odtažení páčky

potkávací : zatlačte nebo
světla : přitáhněte
páčkový přepínač

Automatické ovládání světel ⇨ 110.

Dálková světla ⇨ 110.

Světelná houkačka ⇨ 110.

Směrová světla

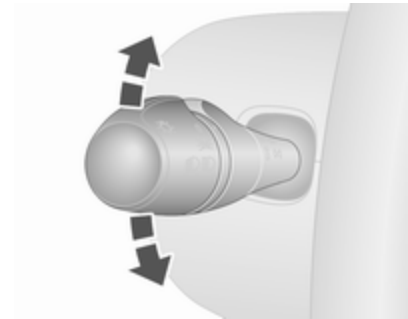

páčka : pravá směrová
přepínače : světla
nahoru

páčka : levá směrová
přepínače dolů : světla

Směrová světla ⇨ 112.

Výstražná světla



Ovládána stisknutím tlačítka .
Výstražná světla ⇨ 112.

Houkačka



Stiskněte .

Systémy ostřikovače a stěračů

Stěrač čelního skla

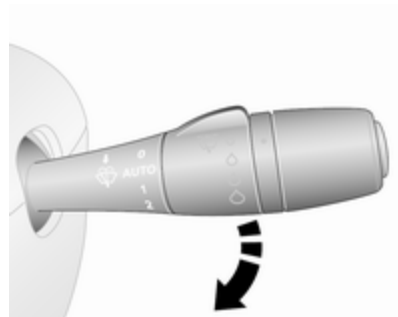

- 0** : vypnuto
- AUTO** nebo  : intervalové stírání
nebo automatické
stírání u modelu
s dešťovým
snímačem
- 1** : pomalé stírání
- 2** : rychlé stírání

Stěrače čelního skla ⇨ 85.

Výměna lišty stěrače ⇨ 178.

Ostřikovač čelního skla

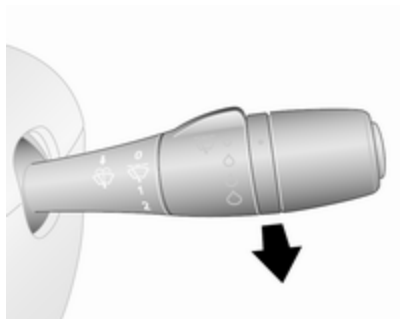

Zatáhněte za páku.

Ostřikovač čelního skla ⇨ 85.

Kapalina ostřikovače ⇨ 174.

System stěrače a ostřikovače zadního skla

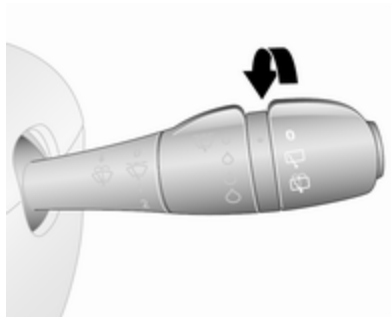

Otočte páčku:

○ : vypnuto

☐ : stěrač

☐ : ostřikovač

Stěrač a ostřikovač zadního skla
⇨ 86.

Kapalina ostřikovače ⇨ 174.

Klimatizace

Vyhřívání zadního okna



Vyhřívání se ovládá stisknutím ☐.

Vyhřívání zadního skla ⇨ 44.

Vyhřívání vnějších zpětných zrcátek



Stisknutím tlačítka ☐ se rovněž zapne vyhřívání vnějších zpětných zrcátek.

Vyhřívání vnějších zpětných zrcátek
⇨ 41.

Odstranění zamlžení a námrazy z oken

Klimatizace





- Distribuce vzduchu na .
- Nastavte ovládací prvek teploty na nejteplejší úroveň.
- Nastavte rychlost ventilátoru na nejvyšší úroveň.
- Zapněte klimatizaci **A/C**.
- Zapněte vyhřívání zadního skla .

Systém klimatizace ⇨ 117.

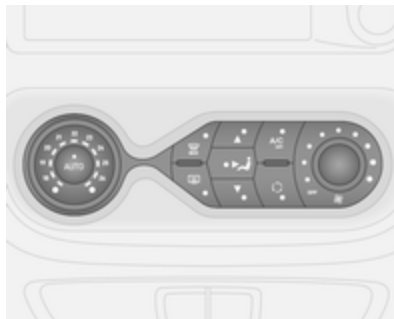
Elektronicky řízená klimatizace



- Stiskněte tlačítko . Jakmile je provedena aktivace, rozsvítí se LED dioda v tlačítku.
- Teplota, distribuce vzduchu a chlazení je regulováno automaticky, přičemž ventilátor běží nejvyšší rychlostí.
- Zapněte vyhřívání zadního okna  ⇨ 44.

Elektronicky řízená klimatizace ⇨ 119.

Převodovka

Manuální převodovka



Zpátečka: ve stojícím vozidle, po uplynutí třech sekund od sešlápnutí pedálu spojky, zvedněte prsteneč na řídicí páce a zařaďte zpátečku.

Pokud se vám zpátečku nepodaří zařadit, zařaďte neutrální, uvolněte pedál spojky a znovu jej sešlápněte; potom zkuste zpátečku zařadit znovu.

Mechanická převodovka ⇨ 149.

Rozjezd

Kontrola před rozjezdem

- Tlak vzduchu v pneumatikách
↗ 191 a jejich stav ↗ 221.
- Hladina motorového oleje
a hladiny kapalin ↗ 171.
- Všechna okna, zrcátka, vnější
osvětlení a registrační značky,
zda jsou čisté, není na nich sníh
nebo námraza a jsou funkční.
- Správná poloha zpětných
zrcátek ↗ 40, sedadel ↗ 46
a bezpečnostních pásů ↗ 55.
- Funkce brzd při nízké rychlosti,
obzvláště pokud jsou brzdy
mokrě.

Nastartování motoru pomocí klíče

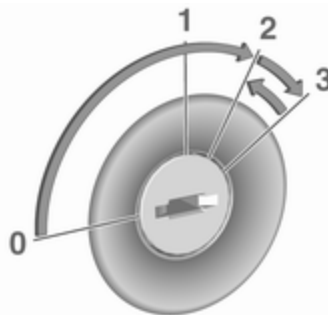

- Otočte klíč do polohy **1**.
- Mírným pohybem volantu
uvolněte zámek řízení.
- Sešlápněte spojkový a brzdový
pedál.
- Nepřidávejte plyn.
- Vznětové motory: Klíčem otočte
do polohy **2** pro žhavení
a vyčkejte, dokud kontrolka  na
sduženém přístroji nezhasne.
- Otočte klíč do polohy **3**
a uvolněte jej.

Startování motoru ↗ 135.

Nastartování motoru pomocí tlačítka Power



Elektronický klíč musí být uvnitř
vozidla, buď ve čtečce karet nebo ve
přední části prostoru pro cestující.

- Mírným pohybem volantu
uvolněte zámek řízení.
- Sešlápněte spojkový a brzdový
pedál.
- Nepřidávejte plyn.
- Stiskněte tlačítko **START/STOP**
a uvolněte je.
- Motor nastartuje po krátké
prodlevě.

Tlačítko Power ↗ 133.

Systém Stop-start



Pokud se vozidlo pohybuje pomalou rychlostí nebo stojí a jsou splněny jisté podmínky, aktivujte funkci Autostop následujícím způsobem:

- Sešlápněte spojkový pedál.
- Páku voliče přesuňte do polohy neutrálu.
- Uvolněte spojkový pedál.

Funkce Autostop je signalizována rozsvícením kontrolky (A) na sestavě sdružených přístrojů ↗ 101.

Motor se znovu nastartuje po opětovném sešlápnutí spojkového pedálu.

Systém Stop-start ↗ 137.

Parkování

⚠ Varování

- Vozidlo neparkujte na povrchu, který se může snadno vznítit. Takovýto povrch by se mohl vznítit od výfukového systému, který má vysokou teplotu.
- Parkovací brzdou vždy zabrzděte bez stisknutí uvolňovacího tlačítka. Ve svahu směrem dolů nebo nahoru ji zabrzděte co možno nejpevněji. Současně sešlápněte brzdový pedál, aby se snížily vyvíjené provozní síly.
- Vypněte motor.
- Pokud je vozidlo na vodorovném povrchu nebo ve svahu směrem nahoru, zařaďte první rychlostní stupeň. Ve svahu směrem vzhůru otočte přední kola směrem od obrubníku.

Pokud je vozidlo ve svahu směrem dolů, zařaďte zpětný chod. Natočte přední kola směrem k obrubníku.

- Zavřete okna.
- Vyjměte klíč zapalování ze spínače. Otáčejte volantem dokud neucítíte, že se zamknul zámek řízení.
- Vozidlo uzamkněte stisknutím tlačítka  na dálkovém ovladači ↻ 25.
Aktivujte zamykací systém k ochraně proti krádeži ↻ 36 a systém alarmu k ochraně proti krádeži ↻ 38.
- Ventilátor chlazení motoru může běžet i po vypnutí motoru ↻ 170.

Výstraha

Po jízdě s motorem ve vysokých otáčkách nebo při velkém zatížení motoru nechte motor před vypnutím zapalování běžet v nízkých otáčkách nebo na

volnoběh asi 30 sekund, aby nedošlo k poškození turbodmychadla.

Klíče, zámky ↻ 20.

Dlouhodobé odstavení vozidla ↻ 169.

Klíče, dveře a okna

Klíče, zámky	20
Klíče	20
Car Pass	21
Rádiový dálkový ovladač	21
Systém elektronického klíče	22
Zámky dveří	24
Systém centrálního zamykání ...	25
Automatické zamknutí	31
Dětské zámkové pojistky	31
Dveře	32
Posuvné dveře	32
Zadní dveře	32
Zavazadlový prostor	35
Zabezpečení vozidla	36
Mechanická ochrana proti odcizení	36
Systém alarmu	38
Imobilizér	39
Vnější zrcátka	40
Vydutý tvar	40
Ruční nastavení	40
Elektrické nastavení	40
Sklopná zrcátka	40
Vyhřívání zrcátek	41

Vnitřní zrcátka	41
Manuální změna odrazivosti	41
Automatická změna odrazivosti	42
Okna	42
Čelní sklo	42
Elektricky ovládaná okna	43
Zadní okna	43
Vyhřívání zadního okna	44
Sluneční clony	44

Klíče, zámky

Klíče

Výstraha

Na klíč zapalování nezavěšujte těžké nebo rozměrné předměty.

Výměna klíčů

Číslo klíče je uvedené na klíči nebo na odnímatelném štítku.

Číslo klíče je nutné sdělit při objednávání náhradních klíčů, jelikož je součástí systému imobilizéru.

Pokud je nutné elektronický klíč vyměnit, navštivte autorizovaný servis.

Zámky ⇨ 206.

Rádiový dálkový ovladač ⇨ 21.

Systém elektronického klíče ⇨ 22.

Centrální zamykání ⇨ 25.

Startování motoru ⇨ 135.

Car Pass

Karta vozidla obsahuje údaje o vozidle související se zabezpečením a měla by být proto skladována na bezpečném místě.

Pokud je vozidlo přijato do servisní dílny, jsou tyto údaje o vozidle potřebné k provedení určitých operací.

Rádiový dálkový ovladač



Můžete jej použít k ovládní:

- systém centrálního zamykání ↪ 25
- zavazadlový prostor ↪ 35

- ochrana proti odcizení ↪ 36
- systém alarmu ↪ 38

Dálkové ovládání má dosah přibližně 5 m. Tento dosah může být omezen vnějšími vlivy. Výstražná světla potvrzují činnost.

Zacházejte s ním s péčí, chraňte jej před vlhkostí a vysokými teplotami a nepoužívejte jej zbytečně.

V závislosti na modelu může být vozidlo vybaveno dálkovým ovládním se 2 nebo 3 tlačítky nebo elektronickým klíčem, který zahrnuje funkce dálkového ovladače.

Systém elektronického klíče ↪ 22.

Porucha

Pokud nefunguje dálkové ovládní centrálního zamykání, může to být z těchto důvodů:

- Jste mimo dosah.
- Napětí baterie je příliš nízké.
- Časté, opakované používání dálkového ovládní v době, kdy je mimo dosah, což bude vyžadovat opětovné naprogramování v servisu.

- Pokud opakovaným používáním v krátkých intervalech přetížíte systém centrálního zamykání, krátkodobě se přeruší napájení.
- Rádiové vlny dálkového ovladače jsou rušeny jiným zdrojem.

Ruční použití klíče ↪ 25.

Výměna baterie dálkového ovládní

Vyměňte baterii, jakmile zkrátí provozní dosah.



Baterie nepatří do domácího odpadu. Musejí se zlikvidovat v příslušné recyklační sběrně.



Vyšroubujte šroub a otevřete prostor pro baterii zasunutím mince do štěrbin a následným otočením.



Vyměňte baterii (typ baterie CR2016), přičemž věnujte pozornost poloze baterie.

Opětovně spojte obě poloviny krytu. Ujistěte se, že správně zapadly.

Vraťte zpět kryt a utáhněte šroub.

Systém elektronického klíče

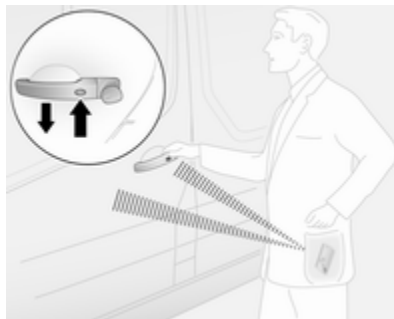

Umožňuje bezdotykové ovládání následujících funkcí:

- systém centrálního zamykání ↻ 25
- zavazadlový prostor ↻ 35
- zapnutí zapalování a nastartování motoru ↻ 133

- ochrana proti odcizení ↻ 36
- systém alarmu ↻ 38

Elektronický klíč musí mít řidič jednoduše u sebe.

Poznámky

Při opuštění vozidla vezměte elektronický klíč vždy s sebou.

Ponechání elektronického klíče ve čtečce karet při otevření dveří řidiče je signalizováno zvukovým signálem ↻ 104 a zprávou v informačním centru řidiče ↻ 103.

Elektronický klíč navíc obsahuje funkce dálkového ovládání ↻ 21 a funkci osvětlení vstupu ↻ 115.

Pro zajištění funkce bezdotykového ovládání musí elektronický klíč být mimo vozidlo ve vzdálenosti přibližně 1 m od předních dveří nebo zavazadlového prostoru. Dosah funkce tlačítek elektronického klíče může být omezen vnějšími vlivy. Výstražná světla potvrzují činnost.

Zacházejte s ním s péčí, chraňte jej před vlhkostí a vysokými teplotami a nepoužívejte jej zbytečně.

Poznámky

Nenechávejte elektronický klíč za jízdy v zavazadlovém prostoru, protože je mimo dosah detekční zóny (toto je signalizováno zvukovým signálem při nízké rychlosti ↻ 104 a zprávou v informačním centru řidiče ↻ 103).

Poznámky

V případě, že se elektronický klíč nachází v předním prostoru pro cestující a v informačním centru řidiče se zobrazí zpráva (může být doprovázena varovným zvukovým signálem) uvádějící, že je klíč mimo dosah, doporučujeme zasunutí elektronického klíče do čtečky karet.

Poznámky

Pokud po otevření a zavření dveří při běžícím motoru není ve přední části prostoru pro cestující detekován elektronický klíč, zobrazí se v informačním centru řidiče zpráva (při překročení určité rychlosti doplněná výstražným zvukovým signálem) s informací, že elektronický klíč je mimo dosah.

To vám pomůže vyhnout se například situaci, kdy spolujezdec vystoupí i s elektronickým klíčem.

Tato zpráva zmizí, jakmile je elektronický klíč znovu detekován.

Bezdotykové ovládání se automaticky vypne, pokud byla použita tlačítka elektronického klíče nebo při stisknutí spínače centrálního zamykání  ↻ 25. Pro obnovení bezdotykového ovládání znovu nastartujte motor.

Tlačítko Power ↻ 133.

Výměna baterie elektronického klíče

Okamžitě vyměňte baterii v případě, že systém již nefunguje správně nebo pokud se zkrátil provozní dosah. Nutnost provedení výměny baterie je signalizována zprávou v informačním centru řidiče ↻ 103.



Baterie nepatří do domácího odpadu. Musejí se zlikvidovat v příslušné recyklační sběrně.

Nutnost provedení výměny baterie je signalizována zprávou v informačním centru řidiče ↻ 103.

Poznámky

V nouzové situaci lze vozidlo stále zamknout a odemknout pomocí nouzového klíče, který je uložen v pouzdře elektronického klíče ↻ 22.

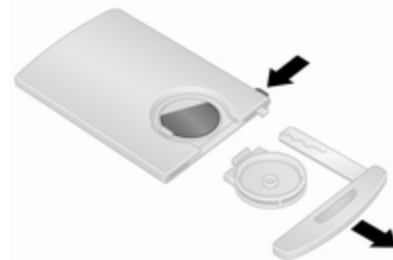

Stiskněte a podržte uvolňovací tlačítko na straně elektronického klíče a z horní strany vytáhněte nouzový ruční klíč. Uvolněte kryt baterie na

zadní straně elektronického klíče, potom stiskněte jednu stranu baterie a uvolněte a vyjměte ji z klíče.

Vyměňte baterii (typ baterie CR2016), přičemž věnujte pozornost poloze baterie.

Nasadte kryt baterie a zasuňte zpět nouzový ruční klíč.

Synchronizace elektronického klíče

Čtyřikrát stiskněte jakékoli tlačítko na elektronickém klíči v dosahu detekční zóny (přibližně 1 m) od předních dveří nebo zavazadlového prostoru. Po zapnutí zapalování dojde k synchronizaci elektronického klíče.

Porucha

Pokud nelze ovládat systém centrálního zamykání nebo nelze nastartovat motor, může to být způsobeno jednou z následujících příčin:

- závada v elektronickém klíči
- elektronický klíč se nachází mimo provozní dosah

- příliš nízké napětí baterie
- přetížení systému centrálního zamykání ovládaním v častých intervalech - na krátkou dobu je přerušeno napájení
- rušení rádiovými vlnami o vyšší energii z jiných zdrojů

Nouzový ruční klíč

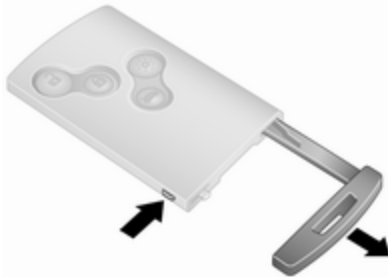

Stiskněte a podržte uvolňovací tlačítko na straně elektronického klíče a z horní strany vytáhněte nouzový ruční klíč.

Ručně odemkněte dveře otočením klíče v zámku.

Po použití zasuňte nouzový ruční klíč zpět do pouzdra elektronického klíče.

Zámky dveří

Pojistka proti krádeži



Pokud chcete zabránit otevření dveří zvenku, otevřete dveře řidiče a aktivujte pojistku proti krádeži.

Pomocí klíče nebo vhodného nástroje otočte spínačem pojistky na dveřích do zamknuté polohy. Dveře/zadní výklopné dveře nyní nelze zvenku otevřít.

Pojistka proti krádeži zůstává aktivována dokonce i po odemknutí vozidla pomocí dálkového ovladače. Dveře / zadní výklopné dveře lze otevřít pouze zevnitř nebo ručně pomocí klíče.

Poznámky

V závislosti na verzi mohou zadní výklopné dveře zůstat odemknuté při použití zapnutí pojistky proti krádeži.

Pokud chcete pojistku deaktivovat, přepněte spínač do odemknuté polohy.

Manuální zámek zadních dveří



Pro zamknutí levých zadních dveří zevnitř zavazadlového prostoru otočte spínač zámku proti směru hodinových ručiček. Pro odemknutí zámku otočte spínač proti směru hodinových ručiček.

Zadní dveře ⇨ 32.

Systém centrálního zamykání

Odemkne a zamkne přední dveře, boční posuvné dveře a zavazadlový prostor.

Pomocí dálkového ovládání se 3 tlačítka lze samostatně odemkat a zamkat přední a zavazadlový prostor/boční posuvné dveře (pokud jsou ve výbavě).

Z bezpečnostních důvodů nemůže být vozidlo zamknuto, když je klíč ve spínací skřínce.

Poznámky

Pokud neotevřete žádné dveře během přibližně dvou minut po odemknutí vozidla, vozidlo se opět automaticky zamkne.

Zavřete dveře a zavazadlový prostor. Nejsou-li dveře správně zavřené, centrální zamykání nebude fungovat. Další informace, viz „Ruční použití klíče“ níže.



Použití dálkového ovládání

Použití systému centrálního zamykání pomocí dálkového ovládání je potvrzeno bliknutím výstražných světel. Odemknutí vozidla je signalizováno jedním a zamknutí vozidla dvojitým bliknutím výstražných světel.

Odemknutí dálkovým ovládáním se 2 tlačítky







V závislosti na modelu a konfiguraci vozidla:

- Stisknutím a přidržením tlačítka  odemknete všechny dveře a zavazadlový prostor.
- nebo -
- Jedním stisknutím tlačítka  se odemknou dveře řidiče. Dvojím stisknutím tlačítka  se odemknou všechny dveře a zavazadlový prostor.

Odemknutí dálkovým ovládáním se 3 tlačítky



V závislosti na modelu a konfiguraci vozidla:

- Stisknutím a přidržením tlačítka  odemknete všechny dveře a zavazadlový prostor.
- nebo -
- Jedním stisknutím tlačítka  se odemknou dveře řidiče. Dvojím stisknutím tlačítka  se odemknou všechny dveře a zavazadlový prostor.
- nebo -
- Jedním stisknutím tlačítka  odemknete všechny dveře a zavazadlový prostor.

Zamknutí dálkovým ovládáním se 2 tlačítky





Stisknutí ovladače : Zamknou se všechny dveře a zavazadlový prostor.

Zamknutí dálkovým ovládáním se 3 tlačítky



Stisknutí ovladače : Zamknou se všechny dveře a zavazadlový prostor.

Poznámky

Alarmové monitorování prostoru pro cestující  38, v případě, kdy je namontováno, se vypne stisknutím tlačítka  a jeho přidržení (což je potvrzeno zvukovým signálem).

Pokud tento úkon provedete neúmyslně, znovu odemkněte dveře a krátce stiskněte tlačítko  pro uzamknutí vozidla.

Zamykání a odemykání zavazadlového prostoru dálkovým ovládáním se 2 tlačítky



V závislosti na modelu a konfiguraci jedním nebo dvojnásobným stisknutím tlačítka  odemkněte zavazadlový prostor (a posuvné boční dveře).

Stisknutím tlačítka  zamknete zavazadlový prostor (a v závislosti na verzi také boční posuvné dveře).

Zamykání a odemykání zavazadlového prostoru dálkovým ovládáním se 3 tlačítky



Stisknutím tlačítka  zamknete nebo odemknete zavazadlový prostor (a v závislosti na verzi také boční posuvné dveře).

Použití systému elektronického klíče

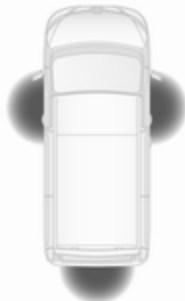

Pro zajištění funkce bezdotykového ovládání musí elektronický klíč být mimo vozidlo ve vzdálenosti přibližně 1 m od předních dveří nebo zavazadlového prostoru.

Poznámky

Na vnější klíce bočních posuvných dveří není tlačítko pro bezdotykové ovládání.

Uvnitř vozidla ani v detekčních zónách se nesmí nacházet žádný další elektronický klíč, v opačném

případě nebude bezdotykové ovládání systému centrálního zamykání fungovat.

Použití systému centrálního zamykání pomocí elektronického klíče je potvrzeno bliknutím výstražných světel. Odemknutí vozidla je signalizováno jedním a zamknutí vozidla dvojným bliknutím výstražných světel.

Pokud jsou při zamykání otevřené nebo nesprávně zavřené dveře, systém centrálního zamykání v rychlém sledu zamkne a odemkne bez zablikání výstražných světel.

⚠ Nebezpečí

Abyste předešli nechtěnému ovládání oken, dveří nebo motoru, nikdy nenechávejte elektronický klíč ve vozidle, pokud jsou v něm děti nebo domácí zvířata. Riziko smrtelného úrazu.

Odemykání elektronickým klíčem - bezdotykové ovládání

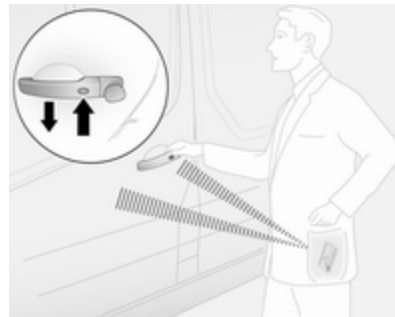

Stisknutím tlačítka na vnější klíce některých předních dveří odemkněte dveře a zatažením za kliku je otevřete.

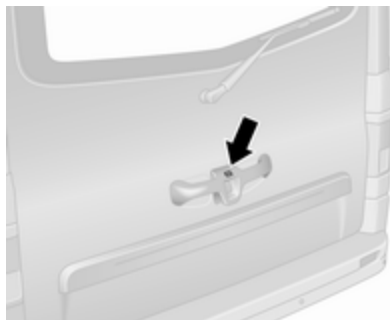

Zadní dveře / zadní výklopné dveře:
Stisknutím tlačítka na vnější klíce odemkněte dveře a zatažením za kliku je otevřete.

Vozidlo se odemkne pouze, pokud od zamknutí pomocí bezdotykového ovládání uplynuly alespoň tři sekundy.

Bezdotykové ovládání se automaticky vypne, pokud byla použita tlačítka elektronického klíče. Pro obnovení bezdotykového ovládání znovu nastartujte motor.

Odemykání tlačítka elektronického klíče



Stisknutím tlačítka  odemknete všechny dveře a zavazadlový prostor.

Zamykání elektronickým klíčem - bezdotykové ovládání

Stiskněte tlačítka na vnější klíce kterýchkoli dveří. Zamknou se všechny dveře a zavazadlový prostor.

Vozidlo se zamkne pouze, pokud od odemknutí pomocí bezdotykového ovládání uplynuly alespoň 3 sekundy.

Bezdotykové ovládání se automaticky vypne, pokud byla použita tlačítka elektronického klíče. Pro obnovení bezdotykového ovládání znovu nastartujte motor.

Zamykání tlačítka elektronického klíče



Stisknutím tlačítka  zamknete všechny dveře a zavazadlový prostor.

Zamykání a odemykání zavazadlového prostoru elektronickým klíčem - bezdotykové ovládání

Pro odemknutí nebo zamknutí zadních dveří/zadních výklopných dveří (a bočních posuvných dveří) stisknete tlačítko na vnější klíce dveří, elektronický klíč přitom musí být v dosahu detekční zóny (přibližně 1 m).

Zadní dveře/zadní výklopné dveře (a boční posuvné dveře) se zamknou/odemknou pouze, pokud od posledního stisknutí tlačítka uplynuly minimálně 3 sekundy.

Bezdotykové ovládání se automaticky vypne, pokud byla použita tlačítka elektronického klíče. Pro obnovení bezdotykového ovládání znovu nastartujete motor.

Zamykání a odemykání zavazadlového prostoru tlačítky elektronického klíče



Stisknutím tlačítka  zamknete/odemknete zadní dveře/zadní výklopné dveře (a posuvné boční dveře).

Systém elektronického klíče ⇨ 22.

Ruční použití klíče

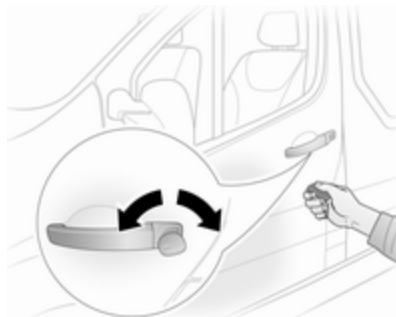

Ručně odemkněte dveře otočením klíče v zámku.

Poznámky

Pokud je nutné vyměnit baterii v elektronickém klíči, je stále možné zamykat a odemykat vozidlo pomocí nouzového manuálního klíče, který je umístěn v pouzdře elektronického klíče ⇨ 22.

Spínač centrálního zamykání

Zamyká nebo odemyká dveře a zavazadlový prostor z prostoru pro cestující.



Stisknutím tlačítka  vozidlo zamknete. Aktivace je signalizována LED diodou v tlačítku. Při zavření kterýchkoli otevřených dveří se dveře zamknou automaticky.

Dalším stisknutím spínač  vozidlo odemknete.

Přední dveře (a boční posuvné dveře) mohou být stále zamknuty i při jízdě s otevřeným zavazadlovým prostorem. Při zapnutém zapalování stiskněte a podržte tlačítko  po dobu přibližně 5 sekund. Při zavírání se zadní dveře / zadní výklopné dveře automaticky zamknou.

Automatické zamýkání ⇨ 31.

Bezdotykové ovládání automaticky vypne při stisknutí tlačítka . Pro obnovení bezdotykového ovládání znovu nastartujte motor.

Systém elektronického klíče ⇨ 22.

Automatické zamknutí

Automatické zamknutí po vyjetí

Tato bezpečnostní funkce může být nastavena k automatickému zamýkání zámků dveří a zavazadlového prostoru při rozjetí vozidla.

Aktivace

Za chodu motoru stiskněte a podržte na spínači centrálního zamýkání  po dobu přibližně 5 sekund. Aktivaci potvrdí zvukový signál.

Deaktivace

Za chodu motoru stiskněte a podržte na spínači centrálního zamýkání  po dobu přibližně 5 sekund. Deaktivaci potvrdí zvukový signál.

Spínač centrálního zamýkání ⇨ 25.

Dětské zámkové pojistky

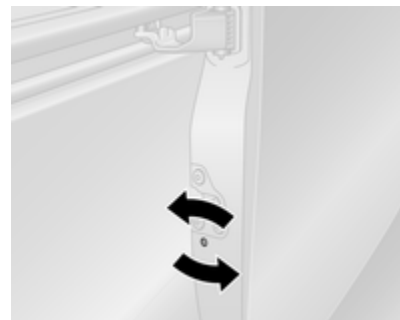

Dětská pojistka bočních posuvných dveří se nachází na jejich zadním okraji.

Pokud chcete, aby se posuvné dveře nedaly otevřít zevnitř vozidla, otevřete dveře a aktivujte dětskou zámkovou pojistku dveří.

Varování

Dětské zámkové pojistky použijte vždy, kdykoli na zadních sedadlech sedí děti, abyste zabránili otevření dveří zevnitř.

Pomocí vhodného nástroje otočte spínač dětské zámkové pojistky posuvných dveří do zamknuté polohy. Dveře nelze otevřít zevnitř.

Dětská zámková pojistka zůstane aktivována i po odemknutí vozidla pomocí dálkového ovladače. Dveře lze nyní otevřít pouze zvenku.

Pokud chcete dětskou zámkovou pojistku deaktivovat, přepněte spínač do odemknuté polohy.

Dveře

Posuvné dveře



Boční posuvné dveře otevírejte a zavírejte pouze, pokud vozidlo stojí a je zabrzděna parkovací brzda.

Pro otevření dveří zevnitř vozidla zatáhněte za kliku směrem dozadu.

Dveře lze zevnitř vozidla zamknout pomocí vnitřního spínače zamykání.

Centrální zamykání ⇨ 25.

⚠ Varování

Při ovládání elektricky ovládaných bočních posuvných dveří postupujte opatrně. Riziko poranění.

Zajistěte, aby nedošlo zachycení žádných předmětů a aby se v prostoru pohybu dveří nezdržovaly žádné osoby.

Pokud je vozidlo zaparkováno ve svahu, posuvné dveře se mohou vlastní hmotností uvést do pohybu.

Než se rozjedete, posuvné dveře zavřete.

Zadní dveře

Zadní dveře je možné otevřít pouze tehdy, pokud je vozidlo odemknuté.

Centrální zamykání ⇨ 25.

Levé zadní dveře otevřete zatažením za vnější kliku.

Zevnitř vozidla se dveře otevírají tahem za vnitřní kliku.



Pravé zadní dveře se uvolňují pomocí páčky.

⚠ Varování

Zadní světla mohou být zakryta, pokud jsou otevřené zadní dveře a vozidlo je zaparkované na okraji silnice.

Upozorněte na vozidlo další účastníky dopravního provozu pomocí výstražného trojúhelníku nebo jiného zařízení předepsaného dopravními předpisy.

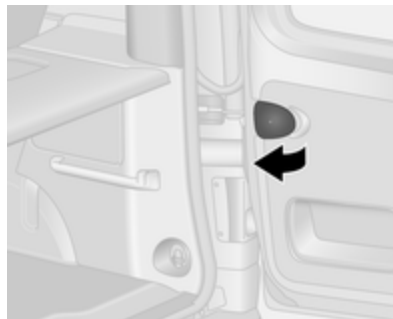

Dveře jsou zadrženy v poloze 90° pomocí omezovačů otevření. Chcete-li otevřít dveře o 180° nebo více, zatáhněte za uvolňovací rukojeť dveří a otevřete dveře do požadované polohy.

⚠ Varování

Dbejte na to, aby dveře se zvětšeným úhlem otevíráním byly při plném otevření zabezpečené. Otevřené dveře se mohou zavřít působením větru!

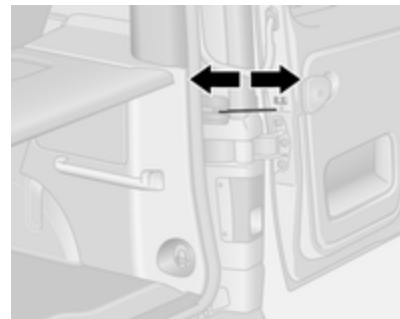

Při zavírání dveří upevněte všechny omezovače otevření do úchytů na rámu dveří.

Vždy zavřete nejprve pravé dveře, potom levé dveře.

Zámky dveří ⇨ 24.

Centrální zamykání ⇨ 25.

Jízda s otevřeným zavazadlovým prostorem



Za účelem jízdy s otevřenými pravými zadními dveřmi, pouze ve výjimečných případech například v případě potřeby přepravy dlouhých předmětů, otevřete nejdříve levé dveře a následně pravé dveře, potom zavřete levé dveře.

Poznámky

Levé zední dveře nepoužívejte k zajištění a upevnění předmětů.

Pokud je to možné, těžké předměty zajištěte poutacími popruhy upevněnými do poutacích ok  78.

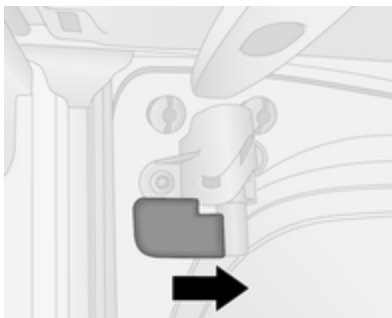

Otočením rukojeti ve směru hodinových ručiček do zajištěné polohy zasuněte vnitřní pojistku do jejího tělesa. Dveře jsou nyní zablokovány a nelze je otevřít zvenku.

Poznámky

Registrační značka je čitelná a správně osvětlená pouze tehdy, když jsou dveře zavřené zadní dveře.

Otočením doleva pojistku odblokujete a umožníte otevření dveří.

Výstraha

Při jízdě s otevřeným zavazadlovým prostorem vždy zajištěte bezpečné uložení nákladu ve vozidle.

Další informace, viz „Informace o nakládání“  81.

Vždy dodržujte místní a národní předpisy.

Nebezpečí

Výfukové plyny motoru obsahují jedovatý oxid uhelnatý, který je bezbarvý a bez zápachu a při nadýchání může být smrtelný.

Při jízdě s otevřeným zavazadlovým prostorem mohou výfukové plyny pronikat do vozidla. Otevřete okna.

Zavazadlový prostor

Dveře zavazadlového prostoru

Otevření

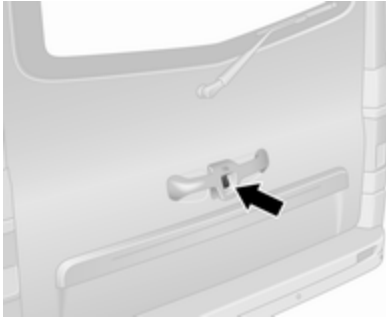

Po odemknutí stiskněte tlačítko dveří zavazadlového prostoru a dveře zvedněte do zcela otevřené polohy.

Dveře zavazadlového prostoru lze také otevřít zevnitř vozidla pomocí vnitřního uvolňování dveří zavazadlového prostoru.

Poznámky

Ve velmi chladném počasí se může stát, že hydraulické vzpěry neotevřou zadní výklopné dveře dostatečně.

Centrální zamykání ⇨ 25.

Zavření

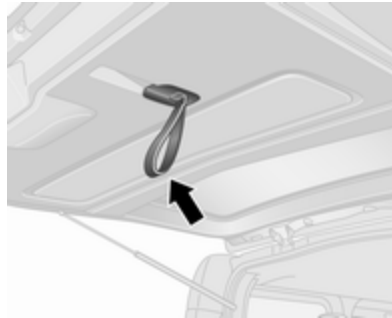

Při zavírání zadních výklopných dveří používejte vnitřní popruh.

Výstraha

Abyste předešli poškození popruhu, před zatažením prostrčte popruhem prst.

Po sklopení zadních výklopných dveří popruh uvolněte a zatlačením dveře zcela zavřete.

Centrální zamykání ⇨ 25.

Nouzové odemknutí zadních výklopných dveří zevnitř



V závislosti na modelu vypačte krytku na vnitřní straně zadních výklopných dveří.

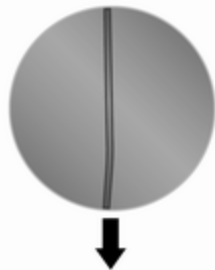

Potom uchopte kovový řetízek a zatažením směrem dolů dveře odemkněte. Zatlačením na dveře je otevřete.

Obecné rady pro ovládání dveří zavazadlového prostoru

⚠ Nebezpečí

Při přepravě objemných předmětů nejezděte s otevřenými nebo pootvřenými dveřmi zavazadlového prostoru, protože by do vozidla mohly vnikat toxické

výfukové plyny, které nelze vidět a cítit. Důsledkem může být ztráta vědomí a dokonce smrt.

Výstraha

Před otevřením zadních výklopných dveří zkontrolujte překážky nad hlavou, např. garážová vrata, abyste předešli poškození zadních výklopných dveří.

Při otvírání dveří zavazadlového prostoru se ujistěte, že je k dispozici odpovídající prostor nad nimi (alespoň 2,15 m) i za nimi.

Poznámky

Montáž určitého těžkého příslušenství na dveře zavazadlového prostoru může mít nepříznivý vliv na jejich setrvání v otevřené poloze.

Zabezpečení vozidla

Mechanická ochrana proti odcizení

⚠ Varování

Nepoužívejte tento systém, pokud ve vozidle zůstávají cestující! Dveře není možno zevnitř odemknout.

Systém pomocí funkce deadlock zamkne všechny dveře a zavazadlový prostor.

Všechny dveře a zavazadlový prostor musí být zavřené, jinak nelze systém aktivovat.

Poznámky

Mechanickou ochranu proti odcizení nelze aktivovat, pokud svítí výstražná nebo boční světla.

Aktivace a deaktivace není možná pomocí spínače centrálního zamykání.

Centrální zamykání ⇨ 25.

Činnost dálkového ovládání se 2 a 3 tlačítky

Činnost je potvrzena pěti zablikáními výstražných světel.

Aktivace

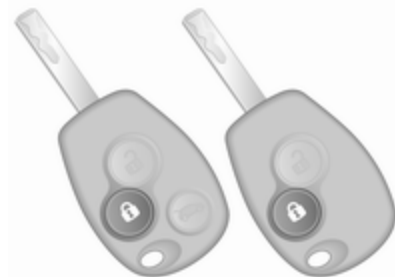

Dvakrát stiskněte tlačítko .

- nebo -

Otočte dvakrát ruční klíč v zámku dveří řidiče směrem k zadní části vozidla.

Deaktivace

Odemkněte dveře stisknutím tlačítka  na dálkovém ovládání nebo otočením ručního klíče v zámku dveří řidiče směrem k přední části vozidla.

Použití systému elektronického klíče

Činnost je potvrzena bliknutím výstražných světel.

Aktivace

Pro zajištění funkce bezdotykového ovládání musí elektronický klíč být mimo vozidlo ve vzdálenosti přibližně 1 m od předních dveří nebo zavazadlového prostoru.

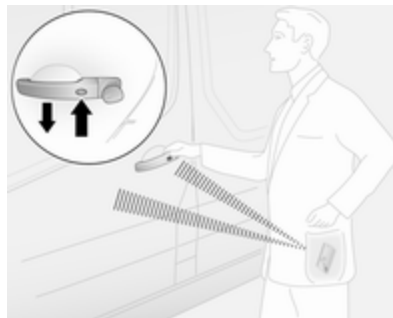

Dvakrát stiskněte tlačítko na vnější klíce kterýchkoli dveří.

- nebo -



Dvakrát stiskněte tlačítko .

Deaktivace

Odemkněte dveře stisknutím tlačítka na vnější klíce kterýchkoliv dveří nebo stiskněte tlačítko .

Bezdotykové ovládání se automaticky vypne, pokud byla použita tlačítka elektronického klíče nebo při stisknutí spínače centrálního zamykání . Pro obnovení bezdotykového ovládání znovu nastartujte motor.

Centrální zamykání ⇨ 25.

Systém elektronického klíče ⇨ 22.

Systém alarmu

Alarm se ovládá společně se systémem centrálního zamykání ⇨ 25.

Sleduje:

- dveře, zadní dveře / zadní výklopné dveře, kapota motoru
- prostor pro cestující
- zavazadlový prostor
- zapalování
- přerušení napájení sirény alarmu

Aktivace

Všechny dveře a kapota musejí být zavřené.

Výstražná světla dvakrát zablikají, čímž potvrdí aktivaci. Pokud ukazatelé směru po zapnutí neblíknou, nejsou zcela zavřené dveře nebo kapota.

Dálkové ovládání se 2 a 3 tlačítky

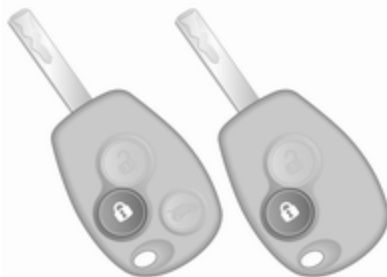

Systém alarmu se aktivuje stisknutím tlačítka .

Elektronický klíč

Pro zajištění funkce bezdotykového ovládání musí elektronický klíč být mimo vozidlo ve vzdálenosti přibližně 1 m od předních dveří nebo zavazadlového prostoru.

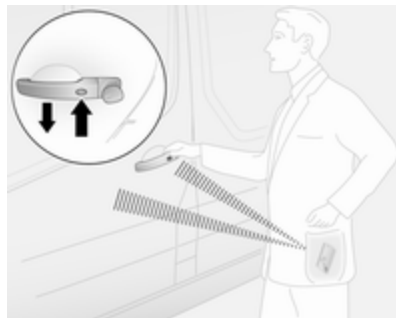

Stiskněte tlačítko na vnější klíče kterýchkoli dveří.

- nebo -



Systém alarmu se aktivuje stisknutím tlačítka .

Systém elektronického klíče ⇨ 22.

Deaktivace

Systém alarmu se deaktivuje odemknutím vozidla (tlačítkem ) nebo tlačítkem na vnější klíce kterýchkoliv dveří) nebo zapnutím zapalování. Výstražná světla dvakrát zablikají, čímž potvrdí deaktivaci.

Systém se nevypne při ručním odemknutí dveří řidiče klíčem nebo spínačem centrálního zamykání v prostoru pro cestující.

Poznámky

Jestliže byl alarm spuštěn, sirénu alarmu nevypnete tím, že odemknete vozidlo klíčem. Chcete-li sirénu vypnout, zapněte zapalování. Je-li spuštěn alarm, při deaktivaci výstražná světla nepřestanou blikat.

Zapnutí alarmu bez ochrany prostoru pro cestující

Sledování prostoru pro cestující deaktivujte, pokud ve vozidle zůstávají například zvířata nebo

pokud je nezávislé topení nastaveno na spuštění časovačem nebo dálkovým ovládním startu ⇨ 123.

Stiskněte a podržte tlačítko  dálkovém ovládním nebo elektronickém klíči. Aktivaci potvrdí zvukový signál.

Tento stav se nezmění, dokud se dveře neodemknou.

Poplach

Pokud je alarm spuštěn, houká samostatná elektrická siréna napájená z akumulátoru a současně blikají výstražná světla. Počet a doba trvání signálů alarmu je určen zákonem.

Pokud se baterie vozidla odpojí nebo pokud se přeruší napájení, aktivuje se siréna alarmu. Jestliže budete odpojovat akumulátor vozidla, nejdříve deaktivuje systém alarmu.

Pro vypnutí sirény alarmu (pokud byla aktivována) a deaktivaci systému alarmu po opětovném zapojení akumulátoru vozidla odemkněte vozidlo nebo zapněte zapalování.

Imobilizér

Imobilizér je součástí spínače zapalování a kontroluje, zda je možné vozidlo nastartovat použitým klíčem.

Imobilizér se aktivuje automaticky po vyjmutí klíče ze spínací skříňky a také v případě, že je klíč ponechán ve spínači zapalování při vypnutém motoru.

Pokud motor nelze nastartovat, vypněte zapalování a vyjměte klíč, počkejte přibližně dvě sekundy a poté se pokuste znovu nastartovat. Pokud je pokus o nastartování neúspěšný, pokuste se nastartovat motor náhradním klíčem a obraťte se na servis.

Poznámky

Tagy identifikace rádiové frekvence (RFID) mohou způsobit rušení klíče. Neumíst'ujte je v blízkosti klíče při startování vozidla.

Poznámky

Imobilizér nezamyká dveře. Proto při opouštění vozidla vždy zamkněte vozidlo a aktivujte alarm ⇨ 25, ⇨ 38.

Vnější zrcátka

Vydutý tvar

Konvexní vnější zrcátko má asferickou plochu a omezuje mrtvé úhly. Tvar zrcátka způsobuje, že se objekty jeví jako menší, což bude mít vliv na schopnost odhadovat vzdálenosti.

Ruční nastavení

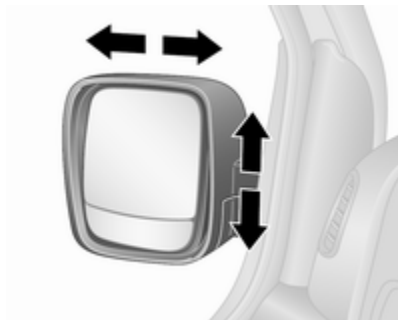

Nastavte zrcátka natočením do požadovaného směru.

Elektrické nastavení

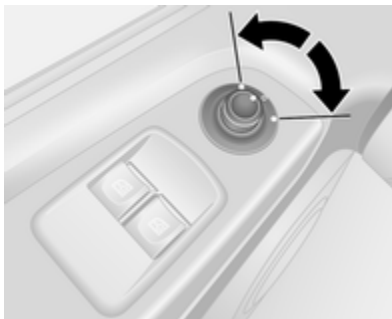

Příslušné vnější zrcátko zvolte přeprnutím ovládače vlevo nebo vpravo. Natočením ovládače zrcátko nastavte.

Je-li ovladač uprostřed, není zvoleno žádné zrcátko.

Sklopná zrcátka

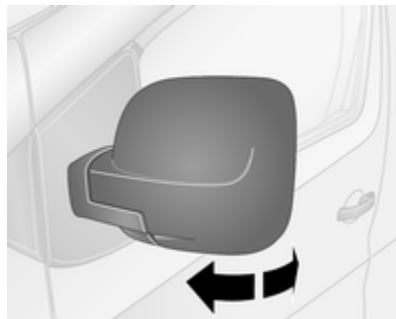

S ohledem na bezpečnost chodců je uchycení vnějších zpětných zrcátek konstruováno tak, že se při nárazu dostatečnou silou vyklopí ze své polohy. Lehkým tlakem je možno zrcátko opět vrátit do jeho původní polohy.

Parkovací poloha

Vnější zpětná zrcátka lze sklopit mírným zatlačením na vnější okraj tělesa zrcátka, například při parkování ve stísněném prostoru.

V závislosti na verzi se mohou vnější zrcátka automaticky sklápět do parkovací polohy při zamknutí vozidla. Další informace naleznete v příručce k informačnímu systému.

Vyhřívání zrcátek



Ovládá se stisknutím tlačítka . Aktivace je signalizována LED diodou v tlačítku.

Vyhřívání funguje za chodu motoru. Vypne se automaticky po uplynutí krátké doby.

System klimatizace ⇨ 117.

Vnitřní zrcátka

Manuální změna odrazivosti



Za účelem snížení oslňování otočte páčku na spodní straně tělesa zrcátka.

Širokoúhlé zrcátko



V závislosti na vozidle může být před sluneční clonou předního spolujezdce umístěno velké vypouklé zrcátko, které pomáhá zlepšit výhled do mrtvých úhlů.

Automatická změna odrazivosti



Za jízdy za tmy je automaticky omezeno oslnění světly vzadu jedoucích vozidel.

Okna

Čelní sklo

Čelní sklo odrážející teplo

Vrstva na čelním skle odrážejícím teplo odráží sluneční záření. Dále se mohou od skla odrážet datové signály, např. z jednotek pro registraci mýtného.



Vyznačené plochy na čelním skle nejsou touto vrstvou pokryty. Zařízení používaná k elektronické registraci dat a platbě poplatků se musí

připevnit do těchto míst. Jinak by se mohlo stát, že registrace dat nebude probíhat správně.

Nálepky na čelní sklo

Nelepte na čelní sklo do prostoru kolem vnitřního zrcátka dálniční nálepky apod.

Výměna čelního skla

Výstraha

Pokud je vozidlo vybaveno snímačem přední kamery pro asistenční systémy pomoci řidiči, je velmi důležité, aby výměna čelního skla byla provedena přesně podle specifikací Opel. V opačném případě tyto systémy nemusí pracovat správně a existuje riziko jejich neočekávaného chování a/nebo zprávn z těchto systémů.

Elektricky ovládaná okna

⚠ Varování

Při obsluze elektricky ovládaných oken buďte opatrní. Hrozí nebezpečí zranění, zejména dětem.

Při zavírání oken a střešního okna dávejte pozor. Vždy se přesvědčte, že jejich pohybu nic nebrání.

Elektricky ovládaná okna lze ovládat při zapnutém zapalování.



Použitím spínače pro příslušné okno je stačením otevřete nebo zatažením zavřete.

Postupné ovládání: Spínač stiskněte nebo potáhněte krátce.

Automatické otevření nebo zavření: Spínač stiskněte nebo potáhněte delší dobu. Je-li bezpečnostní funkce aktivována, okna se pohybují automaticky nahoru nebo dolů. Použití spínače ještě jednou ve stejném směru zastaví pohyb okna.

V případě potíží se zavíráním z důvodu námrazy nebo podobné příčiny použijte za spínač několikrát za účelem zavření okna v krocích.

Bezpečnostní funkce

Když sklo okna při automatickém zavírání narazí na překážku, ihned se zastaví a opět se otevře.

Přetížení

Pokud jsou okna opakovaně uváděna do pohybu během krátkého intervalu, vypne se na určitý čas jejich činnost.

Zadní okna

Posuvná boční okna

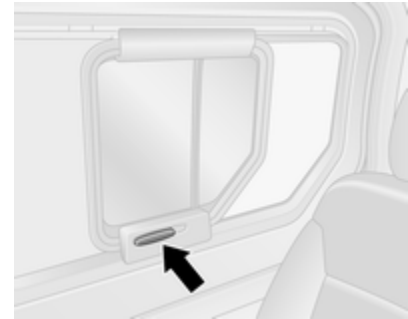

Při otevírání nebo zavírání nejdříve okno uvolněte zatlačením přední části madla dolů do svislé polohy a potom okno otevřete.

Sluneční clona

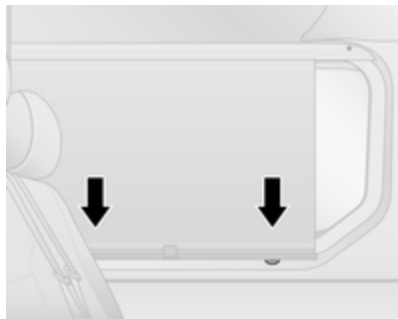

V závislosti na výbavě vozidla je sluneční clona integrována do krytu okna.

Pokud chcete okno zastínit, stáhněte clonu za madlo dolů a zajistěte ji ve spodních pojistkách.

Pro vytažení uvolněte clonu z pojistek mírným přitažením k sobě a navedte ji směrem nahoru.

Vyhřívání zadního okna



Ovládá se stisknutím tlačítka . Aktivace je signalizována LED diodou v tlačítku.

Vyhřívání funguje za chodu motoru a vypne se automaticky po uplynutí krátké doby.

Systém klimatizace ⇨ 117.

Sluneční clony

Sluneční clony lze sklopit dolů nebo do strany, jako ochranu před slunečním svitem.

Na slunečních clonách se zezadu nachází kosmetické zrcátko a držák na lístky.

Během jízdy by kryty zrcátek měly být zavřeny.

Širokoúhlé zrcátko ⇨ 41.

Sedadla, zádržné prvky

Opěrky hlavy	45
Přední sedadla	46
Poloha sedadla	46
Nastavení sedadla	47
Sklopení sedadla	49
Loketní opěrka	49
Topení	49
Zadní sedadla	50
Bezpečnostní pásy	54
Tříbodový bezpečnostní pás	55
Systém airbagů	59
Systém čelních airbagů	62
Boční airbagy	62
Systém hlavových airbagů	63
Vypnutí airbagu	63
Dětské zádržné prvky	65
Dětské zádržné systémy	65
Místa pro instalaci dětských zádržných systémů	67

Opěrky hlavy

Poloha

⚠ Varování

Jeďte pouze s opěrkou hlavy nastavenou do správné polohy.

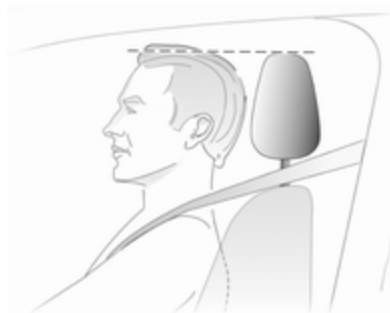

Horní okraj opěrky hlavy by měl být v úrovni s horní částí hlavy. Pokud není možné, pro velmi vysoké cestující, takto opěrku nastavit, musíte ji vysunout do nejvyšší polohy; pro velmi malé cestující ji nastavte do nejnižší polohy.

Nastavení

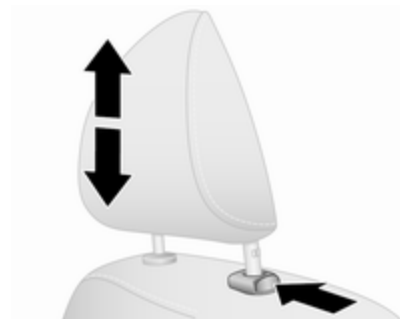

Zvednutí: opěrku hlavy vytáhněte a zajistěte.

Snížení: Stiskněte uvolňovací tlačítko, nastavte výšku a opěrku hlavy zajistěte.



Opěrky hlavy zadních sedadel lze tako sklopit dopředu.

Poznámky

Schválené příslušenství smí být upevněné k opěrce hlavy sedadla předního spolujezdce pouze v případě, že sedadlo není právě používáno.

Demontáž

Například, pokud používáte dětský zádržný systém ⇨ 65.

Nejdříve nakloňte opěradlo dopředu, potom vytáhněte opěrku hlavy do nejvyšší polohy. Stiskněte uvolňovací tlačítko a opěrku vytáhněte z opěradla směrem nahoru.

Opěrky hlavy bezpečně uložte do zavazadlového prostoru.

Nejezděte s odejmutou opěrkou hlavy pokud je dané sedadlo obsazeno.

Montáž

Nejdříve naklopte opěradlo dopředu, zasuňte tyčky opěrky hlavy do otvorů.

Spustěte opěrku hlavy do nejnižší polohy, potom ji vytáhněte (pokud je to nutné stiskněte nejdříve uvolňovací tlačítko), dokud se nezajistí v požadované poloze.

Přední sedadla

Poloha sedadla

⚠ Varování

Jezděte pouze se správně nastaveným sedadlem.

⚠ Nebezpečí

Neseděte blíže než 25 cm od volantu, tím umožníte bezpečné nafouknutí airbagu.

⚠ Varování

Nikdy nenastavujte sedadla během jízdy, jelikož by se jejich pohyb mohl stát nekontrolovatelným.

⚠ Varování

Nikdy neukládejte žádné volné předměty pod sedadla.

Úložný prostor pod sedadlem, úložná schránka ⇨ 75.



- Sedněte tak, aby Vaše pánev byla co možná nejbližší k opěradlu. Nastavte vzdálenost mezi sedadlem a pedály tak, aby nohy byly při sešlápnutí pedálů mírně pokrčené. Posuňte sedadlo předního spolujezdce co nejdále dozadu.

- Nastavte výšku sedadla dostatečně vysoko tak, abyste měli jasný výhled na všech stranách a na veškeré přístroje displeje. Mezi hlavou a rámem střechy by měl být prostor nejméně pro jednu ruku. Vaše stehna by měla lehce spočívat na sedadle bez zatlačování do sedadla.
- Sedněte tak, aby Vaše ramena byla co možná nejbližší k opěradlu. Nastavte sklon opěradla tak, abyste mohli dosáhnout na volant s mírně pokrčenými pažemi. Při otáčení volantem udržujte kontakt mezi rameny a opěradlem. Nezaklánějte opěradlo příliš dozadu. Doporučujeme maximální sklon cca. 25°.
- Sedadlo a volant nastavte tak, aby zápěstí plně natažených rukou spočívala na volantu a ramena se přitom opírala o opěradlo.
- Nastavte volant ⇨ 84.
- Nastavte opěrku hlavy ⇨ 45.

- Nastavte výšku bezpečnostního pásu ⇨ 55.
- Nastavte bederní opěrku tak, aby podpírala přirozený tvar páteře ⇨ 47.

Nastavení sedadla

Jezděte pouze se sedadly a opěradly v zajištěné poloze.

Podélné nastavení



Zvedněte rukojeť, posuňte sedadlo a uvolněte rukojeť.

Pokuste se posunout sedadlo dozadu a dopředu a ujistěte se, že je sedadlo zjištěno v požadované poloze.

Sklon opěradla

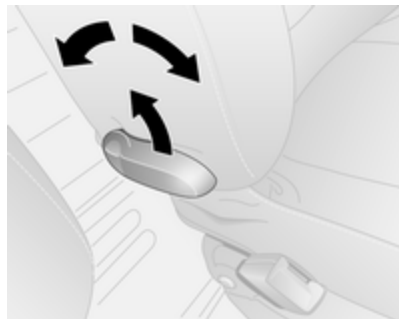

Zatáhněte za páku, nastavte sklon a páku uvolněte. Umožněte opěradlu se slyšitelně zajistit.

Při nastavování opěradla se o něj neopírejte.

Výška sedadla

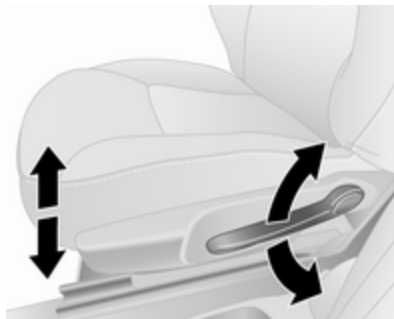

Pumpovací pohyb páčkou:

nahoru : sedadlo je výše
dolů : sedadlo je níže

Bederní opěrka

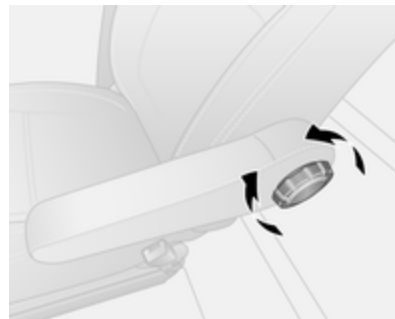

Pomocí kolečka nastavte bederní opěrku dle Vašich požadavků.

Otáčením kolečka zvětšíte nebo zmenšíte podpírání.

Sklopení sedadla

Sklopení prostředního předního sedadla spolujezdce



Zatáhněte za uvolňovací páku, sklopte opěradlo zcela dopředu a páku uvolněte. Nechte opěradla slyšitelně zaklapnout v zajištěné poloze.

Poznámky

Pokud je sedadlo v nejvyšší poloze, zasuňte před sklopením sedadla opěrky hlav.

Zajistěte, aby sklopení sedadla nic nebránilo, například sluneční clona ↻ 44, držák pohárku ↻ 74.

Pro obnovení polohy zatáhněte za uvolňovací páku, zvedněte opěradlo a páku uvolněte. Nechte opěradla slyšitelně zaklapnout v zajištěné poloze.

⚠ Varování

Pokud je sedadlo předního spolujezdce sklopeno, musí být deaktivován systém airbagů předního spolujezdce.
Vypnutí airbagu ↻ 63.

Loketní opěrka

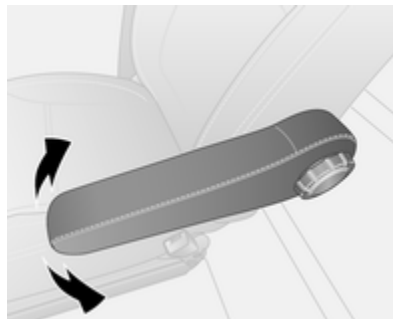

Pokud nechcete loketní opěrku používat nebo pro umožnění přesunutí do nejnižší polohy ji vyklopte do krajní vzpřímené polohy. Zvedněte loketní opěrku do požadované polohy.

Topení



Za chodu motoru stiskněte spínač  pro příslušné sedadlo. Ve spínači se rozsvítí LED dioda. Stisknutím druhého konce kolébkového spínače vyhřívání sedadla vypnete.

Vyhřívání sedadel je termostaticky řízené a při dosažení dostatečné teploty sedadla se automaticky vypne.

Nedoporučujeme, aby tuto funkci používali delší dobu lidé s citlivou pokožkou.

Zadní sedadla

V závislosti na verzi může být vozidlo vybaveno 2. řadou a 3. řadou sedadel.

Přístup k zadním sedadlům



Pro usnadnění přístupu ke 3. řadě sedadel (pokud je ve výbavě) otevřete posuvné dveře a stlačte dolů uvolňovací páku na sklápěcím sedadle ve 2. řadě a sklopte opěradlo sedadla dopředu. Pokud je to nutné, odepněte bezpečnostní pásy ze spon.

⚠ Varování

Ujistěte, že se držáky vrátily do původní polohy a že jsou správně zapnuté spony bezpečnostních pásů.

Zapínání a odepínání bezpečnostních pásů ⇨ 55.

Posuvné dveře ⇨ 32.

Sedák sedadla



V závislosti na verzi lze sedák sedadla nastavit do jedné z pět poloh. Za tím účelem zatáhněte

za popruh na přední straně sedadla a mírně posuňte sedák sedadla dopředu nebo dozadu.

Úložný prostor pod sedadlem ⇨ 75.

Sklopení a vyjmutí zadních sedadel

⚠ Varování

Při sklápění nebo vyjímání zadních sedadel nebo opěradel držte ruce a nohy mimo prostor pohybu.

Nikdy nenastavujte sedadla během jízdy, jelikož by se jejich pohyb mohl stát nekontrolovatelným.

Před obsazením zadních sedadel se ujistěte, že jsou zadní sedadla a opěradla zcela zajištěna.

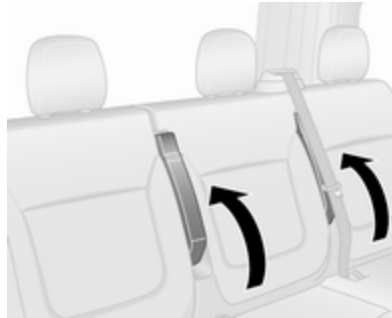

Před sklopením nebo vyjmutím zadních sedadel zajistěte, aby se loketní opěrky nacházely v krajní zvednuté poloze.

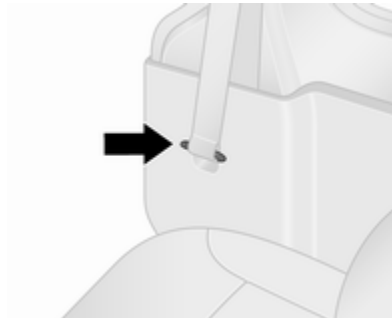

Před sklopením nebo vyjmutím zadních sedadel nejdříve uvolněte bezpečnostní pásy krajních sedadel ze spon a jejich západky zasuňte do držáků.

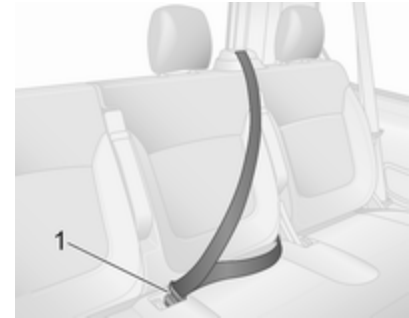

U prostředního zadního sedadla zasuňte západku do spony 1.

Sklopení zadních sedadel

U některých variant lze zavazadlový prostor zvětšit sklopením 3. řady sedadel (pokud jsou ve výbavě).

⚠ Varování

Při sklápění sedadla postupujte opatrně – dejte pozor na pohybující se součásti. Po úplném sklopení se ujistěte, že je sedadlo zajištěné.

V případě potřeby demontujte opěrky hlavy ⇨ 45.

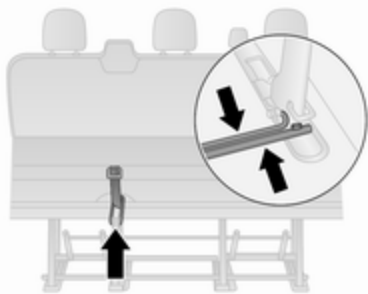

Zatáhněte za uvolňovací popruh a sklopte opěradlo na sedák sedadla. Uchopte zajišťovací tyčky a současně je přitáhněte k sobě.

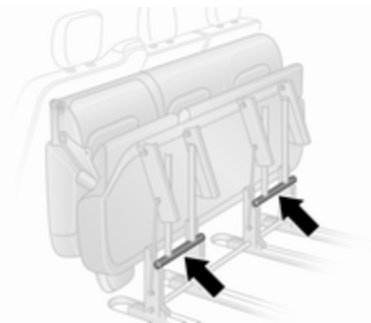

Zdvihněte sestavu sedadla a překlopte ji dopředu, dokud se nezajistí v přední poloze.

Zatlačte na horní stranu sedadla zajištěte ho v této poloze a zatlačením zajišťovacích pák (označeny šipkami). Ujistěte se, že je sedadlo bezpečně zajištěno.

Výstraha

Z bezpečnostních důvodů nepokládejte náklad na složená zadní sedadla.

Při vracení sestavy sedadla do původní polohy zatáhněte za zajišťovací tyčky, opatrně sklopte sedadlo dolů a ujistěte se, že jsou zajišťovací páky správně umístěny a zajištěny.

Poznámky

Před montáží sedadla se ujistěte, že jsou kotevní body čisté. Nesmí se v nich nacházet štěrk nebo jiné nečistoty, které by mohly bránit bezpečnému zajištění sedadla.

Zvedněte opěradlo a v případě potřeby namontujte opěrky hlav do původní polohy.

Vyjmutí zadních sedadel

U některých variant lze zavazadlový prostor zvětšit vyjmutím 2. a 3. řady sedadel (pokud jsou ve výbavě).

⚠ Varování

Nikdy nedemontujte zadní sedadla během jízdy, jelikož by se jejich pohyb mohl stát nekontrolovatelným.

⚠ Varování

Demontovatelná sedadla jsou těžká! Nepokoušejte se je demontovat bez pomoci.

V případě potřeby demontujte opěrky hlavy ↪ 45.

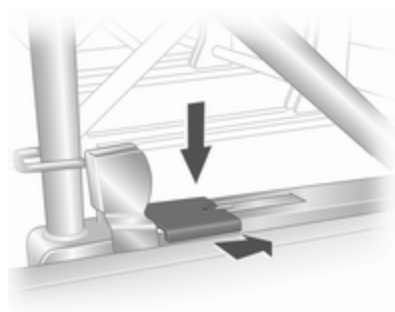

Uvolněte sedadla tím, že zatlačíte dolů a posunete dopředu zajišťovací západky, které se nachází na levém a pravém úchyty sedadla.

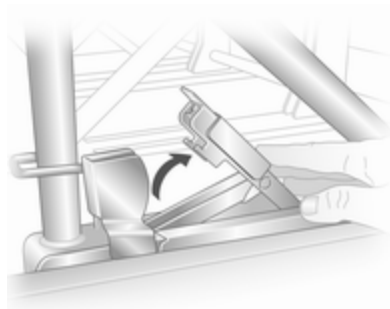

Zvedněte zajišťovací západky, posuňte sestavu sedadla směrem dozadu a uvolněte ji ze zadních kotvicích bodů v podlaze.

Zvedněte sestavu sedadla, znovu ji posuňte směrem dozadu a uvolněte ji ze předních kotvicích bodů v podlaze. Sestavu sedadla je potom možné zvednout.

Sedadla se musí vyjímat pouze bočními posuvnými dveřmi (nikoli zadními dveřmi / zadními výklopnými dveřmi). Nejdříve se musí z vozidla vyjmout 2. řada sedadel před vyjmutím 3. řady sedadel.

Montáž zadních sedadel

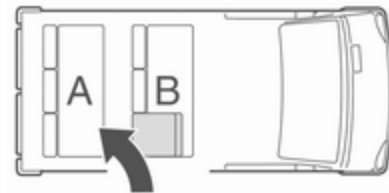

Při zpětné montáži sedadel vždy zajistěte, aby řada **B**, v níž je sedadlo, které se sklápí pro usnadnění nastupování, byla správně umístěna před řadou **A**, v níž jsou sedadla pevná.

Sedadla se musí vkládat do vozidla pouze bočními posuvnými dveřmi (nikoli zadními dveřmi / zadními výklopnými dveřmi). Nejdříve se musí do vozidla namontovat 3. řada sedadel před montáží 2. řady sedadel.

Výstraha

Sedadla v druhé a třetí řadě sedadel nejsou zaměnitelná a musí se namontovat zpět na původní místo.

Poznámky

Před montáží sedadla se ujistěte, že jsou kotevní body čisté. Nesmí se v nich nacházet štěrk nebo jiné nečistoty, které by mohly bránit bezpečnému zajištění sedadla.

Sestavu sedadla umístěte nad přední kotevní body a zatlačte sestavu sedadla dolů, dokud nedosedne na zadní kotevní body.

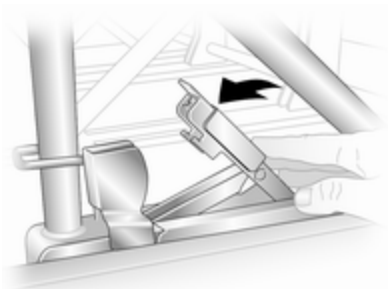

Zavřete dolů zajišťovací úchyty a zatlačte je, dokud se bezpečně nezajítí v této poloze. Ujistěte se, že jsou vizuální značky na zajišťovacích úchytech správně vyrovnané.

⚠ Varování

Při montáži zadních sedadel zkontrolujte, zda jsou sedadla spolehlivě připevněna ke kotvicím bodům a zda plně zajistily zajišťovací úchyty.

Pokud nelze sedadla bezpečně zajistit v poloze, obraťte se na autorizovaný servis.

Bezpečnostní pásy

Bezpečnostní pásy se zablokují během prudkého zrychlení nebo zpomalení vozidla, čímž udržují sedící cestující v poloze. Tím se značně sníží riziko zranění.

⚠ Varování

Před každou jízdou si zapněte bezpečnostní pás.

V případě nehody nepřipoutané osoby ohrožují spolucestující i samy sebe.

Bezpečnostní pásy jsou určeny pouze pro jednu osobu.

Dětský zádržný systém ⇨ 65.

Pravidelně kontrolujte všechny součásti systému bezpečnostních pásů z hlediska poškození a správného fungování.

Poškozené díly nechte vyměnit. Po nehodě nechte v servisu vyměnit bezpečnostní pásy a aktivované předpínače pásů.

Poznámky

Ujistěte se, že bezpečnostní pásy nejsou poškozeny botami nebo ostrými předměty nebo roztřepeny. Dbejte na to, aby se do navijeců pásů nedostaly nečistoty.

Připomenutí bezpečnostního pásu

V závislosti na verzi mohou být obě přední sedadla vybavena připomenutím zapnutí bezpečnostního pásu, které je signalizováno kontrolkou  na stropní konzole ⇨ 97.

Omezovače tahu bezpečnostních pásů

Na předních sedadlech je tlak vyvíjený na tělo během kolize snížen prostřednictvím postupného uvolňování pásu.

Předpínače bezpečnostních pásů

V případě čelní srážky nebo nárazu zezadu, v závislosti na síle nárazu, je zámek pásu stažen směrem dolů.

Varování

Nesprávná manipulace (např. demontáž nebo montáž pásů) může aktivovat předpínače pásů s způsobit zranění.

Aktivace předpínačů bezpečnostních pásů je signalizována trvalým svícením kontrolky  ⇨ 97.

Aktivované předpínače bezpečnostních pásů se musí vyměnit v servisu. Předpínače bezpečnostních pásů se mohou aktivovat pouze jednou.

Poznámky

Neupevňujte ani neinstalujte příslušenství nebo jiné předměty, které by mohly narušovat činnost předpínačů bezpečnostních pásů. Neprovádějte žádné úpravy součástí předpínačů bezpečnostních pásů, protože to bude mít za následek zánik schválení vozidla k provozu.

Tříbodový bezpečnostní pás

Bezpečnostní pásy na předních sedadlech

Zapnutí



Vytáhněte pás z naviječe, ved'te nepřekroucený pás přes tělo a zasuňte západku do spony pásu.

Během jízdy pravidelně utahujte břišní pás tím, že zatáhnete za ramenní pás.



Volný nebo objemný oděv brání správnému přilehnutí pásu na tělo. Neumíst'ujte předměty, jako např. kabelky nebo mobilní telefony, mezi bezpečnostní pás a vaše tělo.

⚠ Varování

Pás nesmí spočívat na tvrdých nebo křehkých předmětech v kapsách Vašeho oděvu.

Připomenutí bezpečnostního pásu   97.

Výškové nastavení

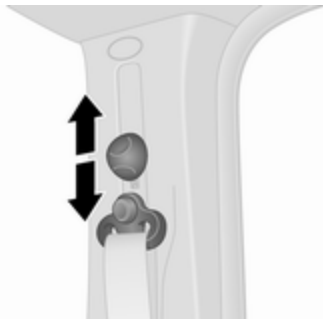

Posuňte nastavovací prvek nahoru nebo dolů do požadované polohy:

- Povytahněte pás.
- Seřizovač sklopte směrem dolů, čímž provedete odjištění, a poté seřizování výšky posuňte

směrem dolů. Nebo seřizování výšky posuňte směrem vzhůru, aniž byste seřizovač sklopili.



Nastavte výšku tak, aby pás vedl přes rameno. Pás nesmí vést přes krk nebo horní část paže.

⚠ Varování

Neseřizujte při jízdě.

Rozepnutí



Chcete-li pás odepnout, stiskněte červené tlačítko na sponě pásu. Bezpečnostní pás se automaticky navine.

Bezpečnostní pásy na zadních sedadlech

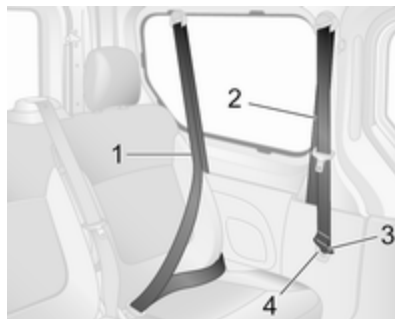

Pro 2. řadu sedadel vždy použijte přední bezpečnostní pásy **2** (umístěné za 2. řadou sedadel). Pokud se bezpečnostní 2. řady sedadel (**2**) nepoužívají, zasuňte západku (**3**) do držáku (**4**), abyste předešli poškození vozidla.

Pro 3. řadu sedadel (viz obrázek) vždy použijte zadní bezpečnostní pásy **1** (umístěné za 3. řadou sedadel).

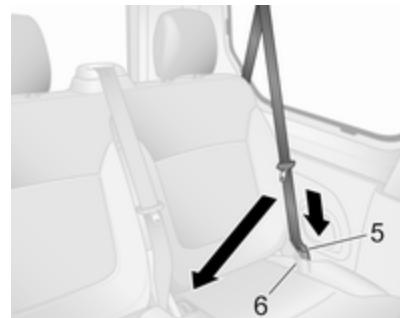

Před zapnutím bezpečnostního pásu zadního vnějšího sedadla se ujistěte, že je spodní západka **5** plně zajištěna ve sponě **6**.

Potom ved'te bezpečnostní pás přes klín a rameno (nepřekrucujte) zasuňte horní západku do příslušné spony.

Zapínání a odepínání bezpečnostních pásů, viz „Bezpečnostní pásy na předních sedadlech“ výše.

⚠ Varování

Bezpečnostní pás nebude v případě dopravní nehody účinný, pokud nebudou obě západky, spodní i horní, správně nasazeny.

Při odepínání bezpečnostního pásu vždy před uvolněním spodní západky nejdříve uvolněte ze spony horní západku.

Před vyjmutím sedadel z vozidla nebo pro přístup k zadním sedadlům uvolněte západky ze spon.

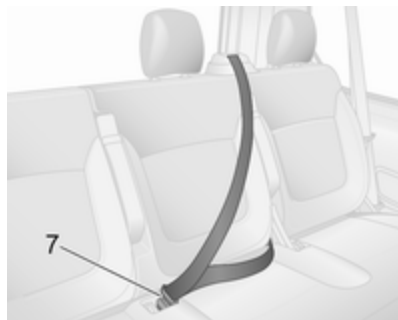

Pro prostřední zadní sedadlo Vytáhněte pás z navijáče, vedte nepřekroucený pás přes tělo a zasuňte západku do spony 7.

⚠ Varování

Před obsazením zadních sedadel se ujistěte, že jsou zadní sedadla a opěradla zcela zajištěna.

Zadní sedadla ⇨ 50.

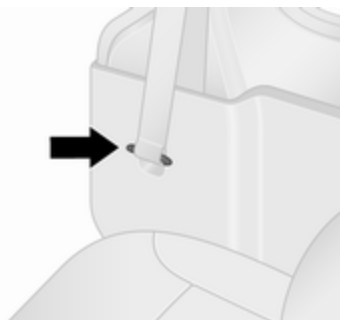

Abyste předešli poškození vozidla, vždy umístěte západky bezpečnostních pásů krajních zadních sedadel do držáků, pokud jsou k dispozici.

U prostředního zadního sedadla, pokud není obsazeno, zasuňte západku do příslušné spony.

Používání bezpečnostního pásu během těhotenství



⚠ Varování

Aby se zabránilo tlaku vyvíjenému na břicho, musí být pánevní pás umístěn přes pánev.

System airbagů

V závislosti na rozsahu výbavy se systém airbagů skládá z několika samostatných systémů.

Když jsou aktivovány, naplní se airbagy v řádu milisekund. Také velmi rychle splasknou, takže je to někdy během kolize nezaznamatelné.

⚠ Varování

Protože systém airbagů se nafukuje explozivně, opravy smějí být prováděny pouze kvalifikovanými osobami.

⚠ Varování

Doplněním příslušenství, která změni rám vozidla, systém nárazníků, výšku, plech přídě nebo boků, může být zabráněno správné funkci systému airbagů. Funkce systému airbagů rovněž může být negativně ovlivněna výměnou kterýchkoliv součástí předních sedadel,

bezpečnostních pásů, snímacího a diagnostického modulu airbagů, volantu, přístrojové desky, vnitřních těsnění dveří včetně reproduktorů, kteréhokoliv z modulů airbagů, čalounění stropu nebo sloupku, předních snímačů, bočních snímačů nárazu nebo kabeláže airbagů.

Poznámky

Řídící elektronika předpínačů bezpečnostních pásů a systému airbagů je umístěna ve středové konzole. Do této oblasti neumísťujte žádné magnetické předměty.

Na kryty airbagů nepřipevňujte žádné předměty a nezakrývejte je jinými materiály. Poškozené kryty nechte opravit v servisu.

Každý airbag se naplní pouze jednou. Aktivované airbagy nechte vyměnit v odborném servisu. Kromě toho může být nutné nechat vyměnit volant, palubní desku, části obložení, těsnění dveří, kliky a sedadla.

Neprovádějte žádné úpravy systému airbagů, protože to bude mít za následek neplatnost schválení vozidla k provozu.

Kontrolka  systému airbagů  97.

Dětské zádržné systémy na předním sedadle spolujezdce se systémy airbagů

Výstraha podle směrnice Evropské hospodářské komise ECE R94.02:



EN: NEVER use a rear-facing child restraint system on a seat protected by an ACTIVE AIRBAG in front of it, DEATH or SERIOUS INJURY to the CHILD can occur.

DE: Nach hinten gerichtete Kindersitze NIEMALS auf einem Sitz verwenden, der durch einen davor befindlichen AKTIVEN AIRBAG geschützt ist, da dies den TOD oder SCHWERE VERLETZUNGEN DES KINDES zur Folge haben kann.

FR: NE JAMAIS utiliser un siège d'enfant orienté vers l'arrière sur un siège protégé par un COUSSIN GONFLABLE ACTIF placé devant lui, sous peine d'infliger des BLESSURES GRAVES, voire MORTELLES à l'ENFANT.

ES: NUNCA utilice un sistema de retención infantil orientado hacia atrás en un asiento protegido por un AIRBAG FRONTAL ACTIVO. Peligro de MUERTE o LESIONES GRAVES para el NIÑO.

RU: ЗАПРЕЩАЕТСЯ устанавливать детское удерживающее устройство лицом назад на сиденье автомобиля, оборудованном фронтальной подушкой безопасности, если ПОДУШКА НЕ ОТКЛЮЧЕНА! Это

может привести к СМЕРТИ или СЕРЬЕЗНЫМ ТРАВМАМ РЕБЕНКА.

NL: Gebruik NOOIT een achterwaarts gericht kinderzitje op een stoel met een ACTIEVE AIRBAG ervoor, om DODELIJK of ERNSTIG LETSEL van het KIND te voorkomen.

DA: Brug ALDRIG en bagudvendt autostol på et forsæde med AKTIV AIRBAG, BARNET kan komme i LIVSFARE eller komme ALVORLIGT TIL SKADE.

SV: Använd ALDRIG en bakåtvänd barnstol på ett säte som skyddas med en framförvarande AKTIV AIRBAG. DÖDSFALL eller ALLVARLIGA SKADOR kan drabba BARNET.

FI: ÄLÄ KOSKAAN sijoita taaksepäin suunnattua lasten turvaistuinta istuimelle, jonka edessä on AKTIIVINEN TURVATYYNYY, LAPSI VOI KUOLLA tai VAMMAUTUA VAKAVASTI.

NO: Bakovervendt barnesikringsutstyr må ALDRI brukes på et sete med AKTIV KOLLISJONSPUTE foran, da det kan

føre til at BARNET utsettes for LIVSFARE og fare for ALVORLIGE SKADER.

PT: NUNCA use um sistema de retenção para crianças voltado para trás num banco protegido com um AIRBAG ACTIVO na frente do mesmo, poderá ocorrer a PERDA DE VIDA ou FERIMENTOS GRAVES na CRIANÇA.

IT: Non usare mai un sistema di sicurezza per bambini rivolto all'indietro su un sedile protetto da AIRBAG ATTIVO di fronte ad esso: pericolo di MORTE o LESIONI GRAVI per il BAMBINO!

EL: ΠΟΤΕ μη χρησιμοποιείτε παιδικό κάθισμα ασφαλείας με φορά προς τα πίσω σε κάθισμα που προστατεύεται από μετωπικό ΕΝΕΡΓΟ ΑΕΡΟΣΑΚΟ, διότι το παιδί μπορεί να υποστεί ΘΑΝΑΣΙΜΟ ή ΣΟΒΑΡΟ ΤΡΑΥΜΑΤΙΣΜΟ.

PL: NIE WOLNO montować fotelika dziecięcego zwróconego tyłem do kierunku jazdy na fotelu, przed którym znajduje się WŁĄCZONA PODUSZKA POWIETRZNA. Niezastosowanie się do tego

zalecenia môže byť pryczyną ŚMIERCI lub POWAŻNYCH OBRAŻEŃ u DZIECKA.

TR: Arkaya bakan bir çocuk emniyet sistemini KESİNLİKLE önünde bir AKTİF HAVA YASTIĞI ile korunmakta olan bir koltukta kullanmayınız. ÇOCUK ÖLEBİLİR veya AĞIR ŞEKİLDE YARALANABİLİR.

UK: НИКОЛИ не використовуйте систему безпеки для дітей, що встановлюється обличчям назад, на сидінні з УВІМКНЕНОЮ ПОДУШКОЮ БЕЗПЕКИ, інакше це може призвести до СМЕРТІ чи СЕРІОЗНОГО ТРАВМУВАННЯ ДИТИНИ.

HU: SOHA ne használjon hátrafelé néző biztonsági gyerekülést előlről AKTÍV LÉGZSÁKKAL védett ülésen, mert a GYERMEK HALÁLÁT vagy KOMOLY SÉRÜLÉSÉT okozhatja.

HR: NIKADA nemojte koristiti sustav zadržavanja za djecu okrenut prema natrag na sjedalu s AKTIVNIM ZRAČNIM JASTUKOM ispred njega, to bi moglo dovesti do SMRTI ili OZBILJNIH OZLJEDA za DIJETE.

SL: NIKOLI ne nameščajte otroškega varnostnega sedeža, obrnjenega v nasprotni smeri vožnje, na sedež z AKTIVNO ČELNO ZRAČNO BLAZINO, saj pri tem obstaja nevarnost RESNIH ali SMRTNIH POŠKODB za OTROKA.

SR: NIKADA ne koristiti bezbednosni sistem za decu u kome su deca okrenuta unazad na sedištu sa AKTIVNIM VAZDUŠNIM JASTUKOM ispred sedišta zato što DETE može da NASTRADA ili da se TEŠKO POVREDI.

MK: НИКОГАШ не користете детско седиште свртено наназад на седиште заштитено со АКТИВНО ВОЗДУШНО ПЕРНИЧЕ пред него, затоа што детето може ДА ЗАГИНЕ или да биде ТЕШКО ПОВРЕДЕНО.

BG: НИКОГА не използвайте детска седалка, гледаща назад, върху седалка, която е защитена чрез АКТИВНА ВЪЗДУШНА ВЪЗГЛАВНИЦА пред нея - може да се стигне до СМЪРТ или СЕРИОЗНО НАРАНЯВАНЕ на ДЕТЕТО.

RO: Nu utilizați NICIODATĂ un scaun pentru copil îndreptat spre partea din spate a mașinii pe un scaun protejat de un AIRBAG ACTIV în fața sa; acest lucru poate duce la DECESUL sau VĂTĂMAREA GRAVĂ a COPILULUI.

CS: NIKDY nepoužívejte dětský zádržný systém instalovaný proti směru jízdy na sedadle, které je chráněno před sedadlem AKTIVNÍM AIRBAGEM. Mohlo by dojít k VÁŽNÉMU PORANĚNÍ nebo ÚMRTÍ DÍTĚTE.

SK: NIKDY nepoužívajte detskú sedačku otočenú vzad na sedadle chránenom AKTÍVNÝM AIRBAGOM, pretože môže dôjsť k SMRTI alebo VÁŽNYM ZRANENIAM DIEŤAŤA.

LT: JOKIU BŪDU nemontuokite atgal atgręžtos vaiko tvirtinimo sistemas sėdynėje, prieš kurią įrengta AKTYVI ORO PAGALVĖ, nes VAIKAS GALI ŽŪTI arba RIMTAI SUSIŽALOTI.

LV: NEKĀDĀ GADĪJUMĀ neizmantojiet uz aizmuguri vērstu bērnu sēdekļi sēdvietā, kas tiek aizsargāta ar tās priekšā uzstādītu

AKTĪVU DROŠĪBAS SPILVENU, jo pretējā gadījumā BĒRNS var gūt SMAGAS TRAUMAS vai IET BOJĀ.

ET: ÄRGE kasutage tahapoole suunatud lapseturvaistet istmel, mille ees on AKTIIVSE TURVAPADJAGA kaitstud iste, sest see võib põhjustada LAPSE SURMA või TÕSISE VIGASTUSE.

MT: QATT tuża trażżin għat-tfal li jħares lejn in-naħa ta' wara fuq sit protett b'AIRBAG ATTIV quddiemu; dan jista' jikkawża l-MEWT jew GRIEHI SERJI lit-TFAL.

GA: Ná húsáid srian sábháilteachta linbh cúil RIAMH ar shuíochán a bhfuil mála aeir ag feidhmiú os a chomhair. Tá baol BÁIS nó GORTÚ DONA don PHÁISTE ag baint leis.

Nad rámec výstrahy vyžadované směrnicí ECE R94.02, smí být z bezpečnostních důvodů dětský zádržný systém umístěný po směru jízdy použit pouze při splnění pokynů a omezení uvedených v tabulkách Místa pro instalaci dětských zádržných systémů ⇨ 67.

Štítek airbagu je umístěn na sluneční cloně spolujezdce na předním sedadle.

⚠ Nebezpečí

Nepoužívejte dětské sedačky na sedadle spolujezdce se zapnutým předním airbagem.

Vypnutí airbagu ⇨ 63.

Systém čelních airbagů

Systém čelních airbagů se skládá z jednoho airbagu ve volantu a jednoho v přístrojové desce na straně předního spolujezdce. Poznáte je podle slova **AIRBAG**.

Systém čelních airbagů se naplní v případě nárazu o určité síle. Musí být zapnuté zapalování.

Naplněné airbagy ztlumí náraz, čímž značně sníží riziko zranění horní části těla a hlavy cestujících na předních sedadlech.

⚠ Varování

Optimální ochrana je poskytována pouze se sedadlem ve správné poloze.

Poloha sedadla ⇨ 46.

Dbejte na to, aby v oblasti plnění airbagů nebyly žádné překážky.

Bezpečnostní pás správně nasadte a bezpečně zapněte. Pouze potom je airbag schopen poskytovat ochranu.

Boční airbagy



Systém bočních airbagů se skládá z airbagů v opěradlech obou předních sedadel. Poznáte je podle nápisu **AIRBAG**.

Boční airbagy se naplní v případě nárazu o určité síle. Musí být zapnuté zapalování.

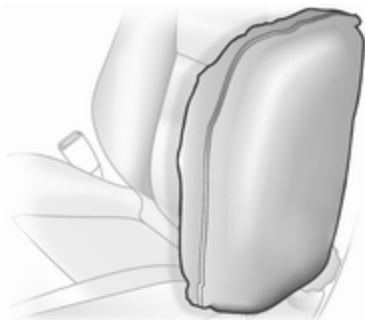

Naplněné airbagy ztlumí náraz, čímž značně sníží riziko zranění horní části těla a pánve při bočním nárazu.

⚠ Varování

Dbejte na to, aby v oblasti plnění airbagu nebyly žádné překážky.

Poznámky

Používejte pouze ochranné potahy sedadel, které byly pro vozidlo schváleny. Dbejte na to, abyste airbagy nezakryli.

Systém hlavových airbagů



Systém hlavových airbagů se skládá z airbagu v rámu střechy na obou stranách. Poznáte je podle nápisu **AIRBAG** na čalounění stropu.

Hlavové airbagy se naplní v případě bočního nárazu o určité síle. Musí být zapnuté zapalování.

Naplněné airbagy ztlumí náraz, čímž značně sníží riziko zranění hlavy při bočním nárazu.

⚠ Varování

Dbejte na to, aby v oblasti plnění airbagu nebyly žádné překážky.

Háčky na madlech ve střešním rámu jsou vhodné pouze pro zavěšení lehkých částí oděvu bez ramínek. V těchto kusech oděvu neskladujte žádné předměty.

Vypnutí airbagu

Airbag předního spolujezdce musí být deaktivován, pokud je na sedadla předního spolujezdce namontován dětský zádržný systém podle pokynů uvedených v tabulkách míst pro instalaci dětských zádržných systémů ↪ 67.



Předpínače pásů a systémy airbagů všech ostatních sedadel zůstanou zapnuty.

V závislosti na vozidle je na štítku pro airbagy na sluneční cloně předního spolujezdce uvedena výstraha. Další informace jsou uvedeny v části "Systém airbagů" ↪ 59.



Systém airbagu předního spolujezdce lze vypnout spínačem, který je umístěn na pravé straně přístrojové desky. Neotvírejte dveře předního spolujezdce pro přístup k tomuto spínači, pokud vozidlo není nehybné a zapalování není vypnuto.

Stiskněte a otočte spínač do požadované polohy:



 OFF : Airbag sedadla předního spolujezdce je vypnutý a v případě nehody se nenaplní. Když je zapalování zapnuto, na stropní konzole se nepřetržitě rozsvítí kontrolka  OFF ↗ 93, ↗ 97 a v informačním centru řidiče se zobrazí příslušná zpráva ↗ 102.



 ON : airbag sedadla předního spolujezdce je zapnutý.





Nebezpečí

Airbag spolujezdce deaktivujte pouze v kombinaci s použitím dětské zádržného systému podle pokynů a omezení uvedených v tabulce ↗ 67.

V opačném případě hrozí nebezpečí smrtelného zranění osoby sedící na sedadle s vypnutým čelním airbagem spolujezdce.

Pokud se po zapnutí zapalování svítí kontrolka  ON a kontrolka  OFF nesvítí, airbag předního spolujezdce se v případě nehody naplní.

Pokud kontrolky  ON a  OFF svítí současně, znamená to, že se v systému vyskytuje závada. Stav systému není rozpoznatelný, proto není povoleno žádné osobě obsadit sedadlo předního spolujezdce. Obratě se okamžitě na servis.

Pokud se kontrolka  ↗ 98 rozsvítí spolu s kontrolkou  ↗ 97, signalizuje to závadu v systému. Poloha spínače mohla být neúmyslně změněna při zapnutém zapalování. Vypněte a znovu zapněte zapalování a znovu nastavte polohu spínače. Pokud budou kontrolky  ↗ a  ↗ stále svítit, vyhledejte pomoc v servisu.

Stav měňte pouze, když vozidlo stojí a zapalování je vypnuto. Stav zůstává stejný do příští změny.

Kontrolka vypnutí airbagu ↗ 97.

Dětské zádržné prvky

Dětské zádržné systémy

⚠ Nebezpečí

Při použití dětského zádržného systému umístěného proti směru jízdy na předním sedadle spolujezdce se musí deaktivovat systém airbagu předního sedadla spolujezdce. To platí také pro některé dětské zádržné systémy umístěné po směru jízdy uvedené v tabulce ⇨ 67.

Vypnutí airbagu ⇨ 63.

Štítek airbagu ⇨ 59.

Doporučujeme dětský zádržný systém, který je specificky upraven pro vozidlo. Ohledně dalších informací se obraťte na svou servisní dílnu.

Při používání dětského zádržného systému věnujte pozornost následujícímu způsobu používání a instalačním pokynům a také pokynům dodaným spolu s dětským zádržným systémem.

Vždy dodržujte místní nebo národní předpisy. V některých zemích je na určitých sedadlech zakázáno používat dětské zádržné systémy.

Dětské zádržné systémy lze připevnit pomocí následujících prvků:

- Tříbodový bezpečnostní pás
- Držáky ISOFIX
- Top-Tether

Tříbodový bezpečnostní pás

Dětské zádržné systémy lze připevnit pomocí tříbodového bezpečnostního pásu ⇨ 55.

V závislosti na velikosti použitých dětských zádržných systémů a variantě modelu lze dětské zádržné systémy připevnit na určitá sedadla 2. a 3. řady zadních sedadel. Po připoutání dětského zádržného systému musíte bezpečnostní pás utáhnout ⇨ 67.

Držáky ISOFIX

Upevňovací držáky ISOFIX jsou označeny logem ISOFIX nebo symboly na čalounění sedadel.

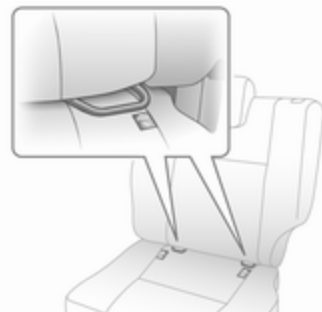

Upevněte dětské zádržné systémy ISOFIX, schválené pro toto vozidlo, k upevňovacím držákům ISOFIX.

Při upevňování pomocí upevňovacích držáků ISOFIX smějí být použity univerzálně schválené dětské zádržné systémy pro ISOFIX.

Spolu s upevňovacími držáky ISOFIX se musí použít popruh Top-Tether.

Přípustné polohy umístění dětského zádržného systému ISOFIX jsou v tabulkách označeny pomocí +, IL a IUF.

Úchyty horních popruhů Top-Tether

Úchyty Top-Tether jsou umístěny na zadní straně sedadla.

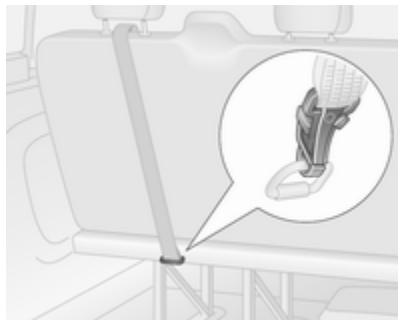

Kromě upevňovacích držáků ISOFIX upevněte horní popruh Top-Tether do úchytů Top-Tether. Popruh musí být vedený mezi oběma vodícími tyčemi opěrky hlavy.

Polohy dětských zádržných systémů ISOFIX univerzální kategorie jsou označeny v tabulce IUF ↗ 67.

Volba vhodného zádržného systému

K upevnění dětského zádržného systému jsou nevhodnější zadní sedadla.

Děti by měly používat co nejdéle dětský zádržný systém instalovaný zády ke směru jízdy. Tím se zajistí, že páteř dětí, která je stále velmi slabá, je při nehodě vystavena mnohem menšímu namáhání.

Vhodné jsou zádržné systémy, které splňují požadavky platných předpisů OSN EHS. Zjistěte v místních zákonech a předpisech, co je povinné pro použití dětských zádržných systémů.

Ujistěte se, že instalovaný dětský zádržný systém je kompatibilní s typem vozidla.

Ujistěte se, že umístění dětského zádržného systému ve vozidle je správné, viz následující tabulky.

Dovolte dětem nastupovat a vystupovat z vozidla pouze na straně, která nesměruje do vozovky.

Pokud dětský zádržný systém právě nepoužíváte, zajistěte jej bezpečnostním pásem nebo vyjměte jej z vozidla.

Poznámky

Na dětský zádržný systém nic nepřipevňujte a nezakrývejte jej žádnými jinými materiály.

Dětský zádržný systém, který byl při nehodě vystaven zatížení, musíte vyměnit.

Dětské pojistky ↗ 31.

Centrální zamykání ↗ 25.

Místa pro instalaci dětských zádržných systémů

Přípustné možnosti pro instalaci dětského zádržného systému

Přední sedadla - Van

Hmotnostní a věkové kategorie	Jednoduché sedadlo předního spolujezdce ¹		Dvojité sedadlo předního spolujezdce		
	zapnutý airbag	vypnutý nebo bez airbagu	zapnutý airbag	vypnutý nebo bez airbagu střední	vnější
Skupina 0: do 10 kg					
Skupina 0+: do 13 kg	X	U	X	X	U
Skupina I: 9 až 18 kg	X	U	X	X	U
Skupina II: 15 až 25 kg					
Skupina III: 22 až 36 kg	X	U	X	X	U

¹ : Dětské zádržné systémy umístěné po směru jízdy: Demontujte hlavovou opěrku ↻ 45. Posuňte sedadlo co nejdále dozadu. Výšku sedadla nastavte do nejvyšší polohy. Maximální sklon opěradla sedadla je 25°. Nastavení sedadla ↻ 47.

68 Sedadla, zádržné prvky

Přední sedadla - vozidlo kombi, vozidlo se zdvojenou kabinou

Jednoduché sedadlo předního spolujezdce¹ Dvojité sedadlo předního spolujezdce

Hmotnostní a věkové kategorie	Jednoduché sedadlo předního spolujezdce ¹		Dvojité sedadlo předního spolujezdce		
	zapnutý airbag	vypnutý nebo bez airbagu	zapnutý airbag	vypnutý nebo bez airbagu střední	vnější
Skupina 0: do 10 kg	X	U	X	X	U
Skupina 0+: do 13 kg	X	U	X	X	U
Skupina I: 9 až 18 kg	X	U ²	X	X	U ²
Skupina II: 15 až 25 kg	X	X	X	X	X
Skupina III: 22 až 36 kg	X	X	X	X	X

¹ : Pokud je sedadlo nastavitelné, posuňte je co možná nejvíce dozadu a nastavte je do nejvyšší polohy. Maximální sklon opěradla sedadla je 25°. Nastavení sedadla ⇨ 47.

² : Dětské zádržné systémy umístěné proti směru jízdy pro tuto věkovou kategorii.

Zadní sedadla - vozidlo kombi, vozidlo se zdvojenou kabinou

Hmotnostní a věkové kategorie	2. řada sedadel ¹	3. řada sedadel
Skupina 0: do 10 kg	U	U
Skupina 0+: do 13 kg		
Skupina I: 9 až 18 kg	U ²	U ²
Skupina II: 15 až 25 kg	U ²	U ²
Skupina III: 22 až 36 kg		

¹ : Pokud je to nutné pro montáž dětského zádržného systému na tato sedadla, posuňte přední nastavitelná sedadla dopředu. Ve vozidlech s pevnými předními sedadly nemusí být pro montáž některých dětských zádržných systémů dostatek místa.

² : Dětské zádržné systémy umístěné po směru jízdy: Před montáží dětského zádržného systému demontujte opěrku hlavy ⇨ 45. Sedadlo před tímto místem montáže nemusí být na kolejničkách dále než v polovině posuvu dozadu. Maximální sklon opěradla sedadla je 25°. Nastavení sedadla ⇨ 47.

U : Vhodné pro zádržné systémy univerzální kategorie pro použití v této hmotnostní a věkové kategorii ve spojení s tříbodovým bezpečnostním pásem.

X : Poloha sedadla není vhodná pro děti v této hmotnostní a věkové kategorii.

Přípustné možnosti pro instalaci dětského zádržného systému ISOFIX

Hmotnostní kategorie	Velikostní kategorie	Úchyt	Přední sedadla	2. řada sedadel ¹		vozidla s dvojitým sedadlem spolujezdce	3. řada sedadel
				Střední	Vnější		
Skupina 0: do 10 kg	E	ISO/R1	X	X	IL	IL	X
Skupina 0+: do 13 kg	E	ISO/R1	X	X	IL	IL	X
	D	ISO/R2	X	X	IL	X	X
	C	ISO/R3	X	X	IL	X	X
Skupina I: 9 až 18 kg	D	ISO/R2	X	X	IL	X	X
	C	ISO/R3	X	X	IL	X	X
	B	ISO/F2	X	X	IL, IUF ²	IL, IUF ²	X
	B1	ISO/F2X	X	X	IL, IUF ²	IL, IUF ²	X
	A	ISO/F3	X	X	IL, IUF ²	IL, IUF ²	X
Skupina II: 15 až 25 kg			X	X	IL, IUF ²	IL, IUF ²	X
Skupina III: 22 až 36 kg			X	X	IL, IUF ²	IL, IUF ²	X

- ¹ : Pokud je to nutné pro montáž dětského zádržného systému na tato sedadla, posuňte přední nastavitelná sedadla dopředu. Ve vozidlech s pevnými předními sedadly nemusí být pro montáž dětského zádržného systému dostatek místa.
- ² : Dětské zádržné systémy umístěné po směru jízdy: Před montáží dětského zádržného systému demontujte opěrku hlavy ⇨ 45. Sedadlo před tímto místem montáže nemusí být na kolejničkách dále než v polovině posuvu dozadu. Maximální sklon opěradla sedadla je 25°. Nastavení sedadla ⇨ 47.

IUF : Vhodné pro dětské zádržné systémy ISOFIX univerzální kategorie, schválené pro používání v této váhové kategorii a obrácené po směru jízdy.

X : V této váhové třídě není schválen žádný ISOFIX dětský zádržný systém.

IL : Vhodné pro specifické zádržné systémy ISOFIX následujících kategorií: 'specifické-vozidlo', 'omezený' nebo 'polouniverzální'. Zádržné systémy ISOFIX musí být schváleny pro specifický typ vozidla.

Velikostní kategorie a přípravek sedadla ISOFIX

- A - ISO/F3 : Dětský zádržný systém umístěný ve směru jízdy pro největší děti ve hmotnostní kategorii 9 až 18 kg.
- B - ISO/F2 : Dětský zádržný systém obrácený dopředu pro menší děti v hmotnostní kategorii 9 až 18 kg.
- B1 - ISO/F2X : Dětský zádržný systém obrácený dopředu pro menší děti v hmotnostní kategorii 9 až 18 kg.
- C - ISO/R3 : Dětské zádržné systémy obrácené proti směru jízdy pro děti ve váhové kategorii do 18 kg.
- D - ISO/R2 : Dětské zádržné systémy obrácené proti směru jízdy pro menší děti ve váhové kategorii do 18 kg.
- E - ISO/R1 : Dětské zádržné systémy obrácené proti směru jízdy pro nejmladší děti ve váhové kategorii do 13 kg.

Úložné prostory

Úložné schránky	72
Úložný prostor v přístrojové desce	72
Odkládací schránka v palubní desce	73
Držáky nápojů	74
Přední odkládací schránka	74
Schránka v panelu dveří	75
Úložný prostor pod sedadlem	75
Úložný prostor nad kabinou	77
Zavazadlový prostor	77
Kryt nákladového prostoru	78
Poutací oka	78
Bezpečnostní síť	79
Mřížka zavazadlového prostoru	80
Výstražný trojúhelník	81
Lékárnička	81
Systém střešních nosičů	81
Střešní nosič	81
Informace o nakládání	81

Úložné schránky

⚠ Varování

Neukládejte do úložných schránek těžké a ostré předměty. V opačném případě by se při prudkém zabrzdění, náhlé změně směru nebo při nehodě mohlo otevřít víko úložné schránky a předměty, které z této schránky vypadnou, by mohly cestující zranit.

Úložný prostor v přístrojové desce

V přístrojové desce se nachází úložné prostory, přihrádky a schránky.

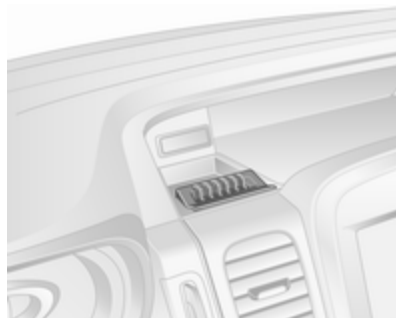

Na přístrojové desce může být umístěn držák mincí.



Na přístrojové desce může být umístěn držák telefonu.

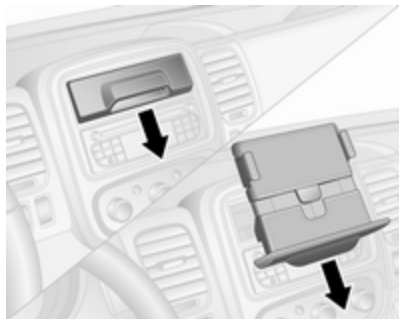

Na přístrojové desce může být umístěn držák tabletu.

Pro použití držáku tabletu vytáhněte madlo plně směrem k sobě. Otočte držák a zcela jej zasuňte. V případě potřeby vysunutí snížete základnu držáku.

Pro zasunutí vytáhněte držák tabletu směrem k sobě, zvedněte ho do vodorovné polohy a zcela ho zasuňte.

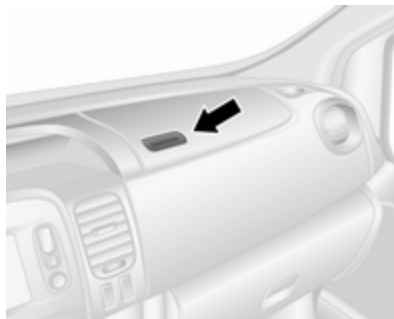

V závislosti na verzi může být schránka umístěná na horní straně přístrojové desky vybavena víkem.

Odkládací schránka v palubní desce

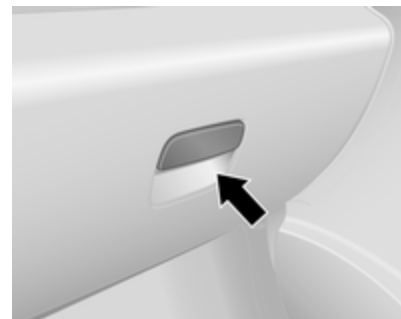

Pro otevření zatáhněte za madlo.

V závislosti na verzi může být odkládací schránka v palubní desce vybavena světlem, které se rozsvítí při jejím otevření. Odkládací schránka v palubní desce může být také uzamykatelná.

Pokud je vozidlo v pohybu, schránka v palubní desce musí být uzavřena.

Držáky nápojů



Držáky nápojů jsou umístěny na obou koncích přístrojové desky, uprostřed ve spodní části přístrojové desky a v závislosti na verzi také v kapsách dveří a prostoru zadních sedadel.

Další držáky nápojů jdou umístěny na zadní straně opěradla sklápěcího prostředního zadního sedadla ↪ 74, ↪ 50.

Držáky nápojů lze také použít k přidržení přenosného popelníku. Vyměňte přenosný popelník a umístěte jej do držáku nápojů.

Popelníky ↪ 89.

Přední odkládací schránka

Háčky na oděvy jsou umístěny na přepážce kabiny a na madlech v obložení stropu.

Sklopení opěradla prostředního sedadla

Po plném sklopení poskytují opěradlo prostředního předního sedadla spolujezdce úložnou schránku, držák nápojů a přihrádku na dokumenty.

Sklopení sedadla ↪ 49.

⚠ Varování

Pokud je prostřední přední sedadlo spolujezdce sklopeno, musí být deaktivován systém airbagů předního spolujezdce.
Vypnutí airbagu ↪ 63.

Před sklopením opěradla zavřete držák nápojů na přístrojové desce.



Pro uvolnění přihrádky na dokumenty a přístup do úložné schránky stiskněte tlačítko (označeno šipkou) na zadní straně opěradla.

Při instalaci schránky na dokumenty zasuňte koncovku(y) do drážek vedle držáku nápojů.

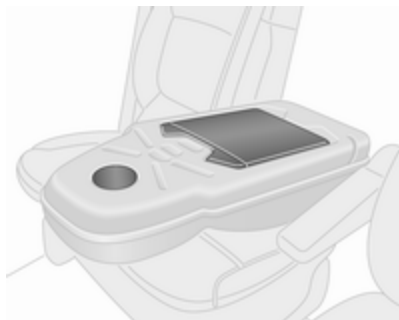

Před zvednutím opěradla se musí schránka na dokumenty vrátit do původní polohy.



Pokud je to nutné, zajistěte předměty popruhem.

Pokud je úložná schránka zavřená, je možné vyvést nabíjecí kabel od zařízení uloženého ve schránce výřezem ve víku, například pro připojení zařízení do napájecí zásuvky.

Napájecí zásuvky ⇨ 88.

Schránka v panelu dveří

Kapsy předních a zadních dveří obsahují držáky lahví a v závislosti na verzi také držáky nápojů nebo popelníky.

Úložný prostor pod sedadlem

U některých variant je úložná schránka umístěna pod předním sedadlem. Úložnou schránku vyjměte vytažením.

Lavicová sedadla mohou také obsahovat úložné prostory ve spodní části sedadla.



Pro přístup do úložného prostoru pod sedákem sedadla spolujezdce zatáhněte sedák sedadla dopředu pomocí popruhů na sedáku.

Dvojitá kabina - úložný prostor pod sedadlem

V závislosti na verzi obsahují lavicová sedadla úložné schránky umístěné pod některými sedáky sedadel.

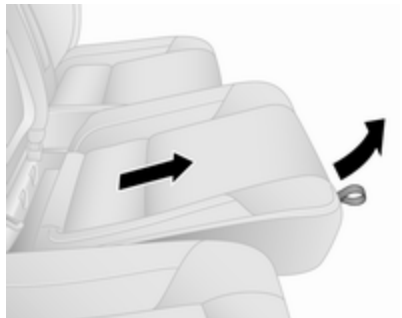
Otevření

Pro přístup k jednotlivým úložným schránkám nejdříve následujícím způsobem uvolněte sedák sedadla. Uchopte popruh na přední straně sedáku a zatažením jej nadzdvihněte a potom sedák sedadla posuňte mírně dopředu.

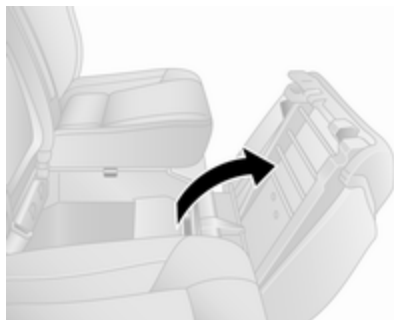

Následně zatáhněte za zadní stranu sedáku sedadla směrem nahoru a překlopením jej otevřete.

Demontáž

Úložnou schránku lze také vyjmout, pokud je sedák sedadla překlopen dopředu. Zatažením vyjměte pojistný kroužek zevnitř schránky a potom schránku vysuňte z prostoru pod sedadlem.

Pokud se nepoužívá, vraťte úložnou schránku zpět na původní místo.

Zavření

Při zavírání sedák sklopte, lehce jej zatlačte dozadu a potom přední část sedáku zatlačte dolů, dokud nezaklapne do zajištěné polohy.

Ve sklopeném stavu umožňuje zatažení za popruh také nastavení polohy sedadla podle potřeb sedící osoby.

Nastavení sedadla ⇨ 47.

Zadní sedadla ⇨ 50.

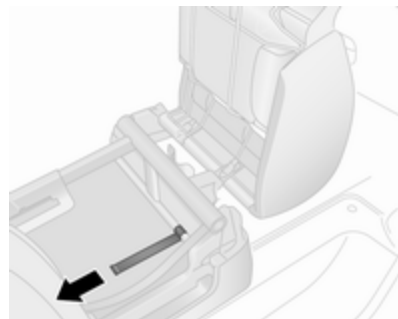
Průchozí otvor pro dlouhé předměty

Pod zadní sedadla (pouze na straně předního spolujezdce) lze po uvolnění spodních klapek v obložení uložit dlouhé předměty.

Nejdříve zatáhněte za popruh na sedadle spolujezdce a zvedněte jej, potom zatáhněte za jazýček za sedadlem a sklopte přední klapku dovnitř (viz obrázky).

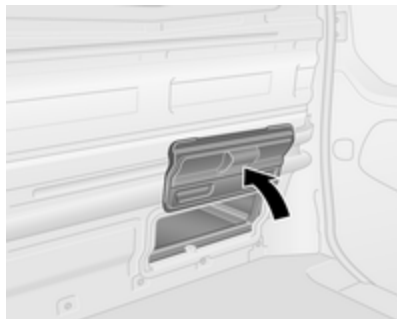

Ručně vyklopte klapku. V otevřené poloze je udržována magnetem.

⚠ Varování

Cestující nesmí používat sedadla, pod kterými se přepravují předměty s otevřenými spodními klapkami v obložení.

Úložný prostor nad kabinou

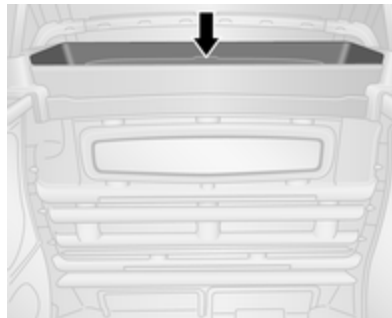

Celková hmotnost předmětů v tomto úložném prostoru nesmí překročit 35 kg.

Zavazadlový prostor

Nepřipevňujte předměty ani je nezavěšujte na horní nebo spodní výztuhy na obou stranách zavazadlového prostoru.

⚠ Varování

Vždy se ujistěte, že náklad je ve vozidle bezpečně uložen. Jinak mohou být předměty vrženy do prostoru vozidla a způsobit osobní zranění nebo poškození nákladu či vozidla.

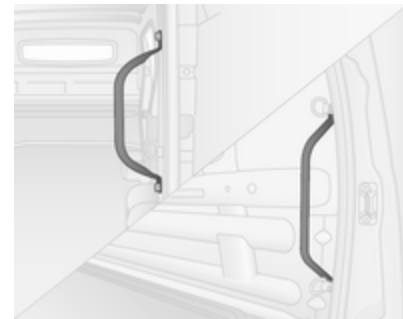

Při nastupování a vystupování ze zavazadlového prostoru použijte pro přidržení madla umístěná u zadních a bočních posuvných dveří.

Kryt nákladového prostoru

Police za sedadly

Na desku za zadními sedadly neumísťujte zbytečně těžké předměty a předměty s ostrými hranami.

Maximální povolená hmotnost nákladu je 50 kg.

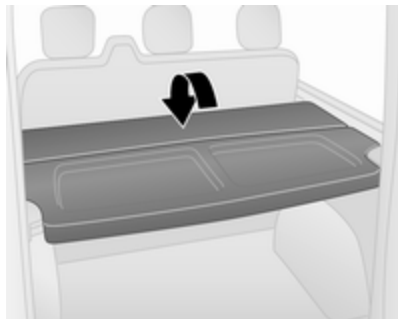

Police za zadními sedadly lze ustavit do dvou poloh, tj. do horní a spodní polohy.

Police za sedadly lze také sklopit, což dále zvyšuje flexibilitu zavazadlového prostoru.

Demontáž

Uvolněte polici z úchytů na obou stranách a vyjměte ji.

Pokud jsou zadní sedadla ↻ 50 ve sklopené poloze, demontujte polici za zadními sedadly a uložte ji vodorovně před sklopená zadní sedadla.

Montáž

Police za zadní sedadla nasadte do úchytů na obou stranách.

Poutací oka

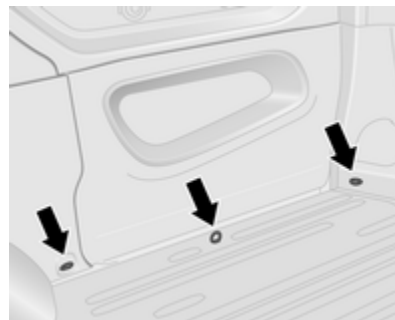

Poutací oka jsou upevněna v zavazadlovém prostoru a umožňují zajištění nákladu proti pohybu pomocí poutacích popruhů nebo podlahové sítě na zavazadla.



Poutací oka mohou být umístěna na podlaze a / nebo bočních stěnách vozidla. Počet a umístění poutacích ok se může u jednotlivých verzí vozidel lišit.

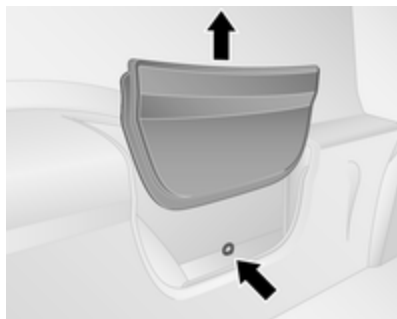

V závislosti na verzi vozidla mohou být v boční stěně za panelem obložení umístěny poutací oka. Pro přístup k poutacímu oku vytáhněte nahoru a vyjměte panel obložení v jedné z úložných kapes.

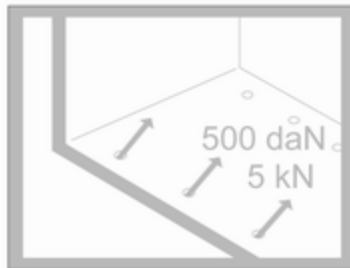

Maximální síla působící na poutací oka nesmí překročit hodnotu 500 daN / 5 kN / 5000 N.

V závislosti na zemi může tato maximální síla být uvedena na štítku.

Poznámky

Technické údaje uvedené na štítku mají vždy přednost před údaji uvedenými v této příručce.

Informace k nakládání ⇨ 81.

Bezpečnostní síť

Bezpečnostní síť lze nainstalovat za přední sedadla nebo zadní sedadla.

Za bezpečnostní sítě nesmíte převážet žádné osoby.

Montáž



Pro přístup k úchytnům sejměte krytky v obložení stropu (použijte plochý šroubovák), následně zasuněte tyčky sítě do levého a pravého úchytnu a zajistěte je.

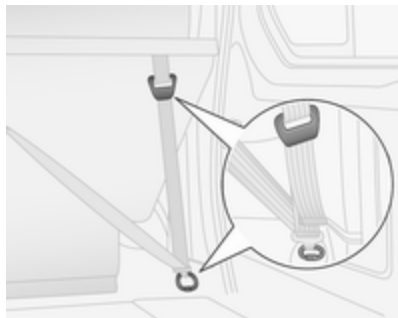

Popruhy upevněte do poutacích ok nebo kroužků za sedadly a utáhněte je.

Demontáž

Uvolněte napnutí popruhů a uvolněte je z poutacích ok nebo kroužků. Uvolněte tyčky sítě z úchytů a úchyty zakryjte krytkami.

Mřížka zavazadlového prostoru

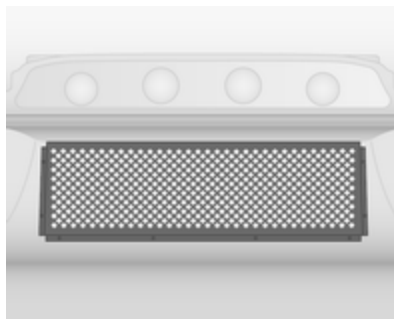

Vozidla s oknem v dělicí přepážce kabiny mohou být vybavena kovovou mřížkou na straně zavazadlového prostoru.

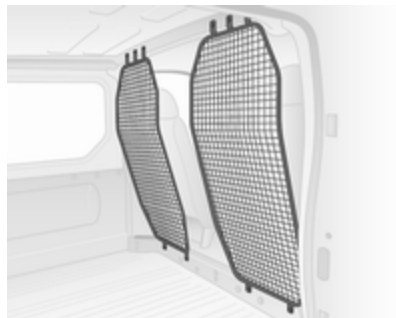

V závislosti na modelu vozidla mohou být vozidla bez dělicí přepážky vybavena bezpečnostní mříží za předními sedadly.



Vozidla kombi mohou být vybavena bezpečnostní mříží za 2. řadou sedadel.

Poznámky

Tato mřížka nebo mříž poskytuje ochranu před předměty vymrštěnými ze zavazadlového prostoru při prudkém brzdění, náhlé změně směru jízdy nebo dopravní nehodě.

Informace k nakládání ⇨ 81.

Výstražný trojúhelník

Výstražný trojúhelník může být umístěn v prostoru pod sedadly.

Úložný prostor pod sedadlem ⇨ 75.

Lékárnička

Lékárnička může být umístěna v prostoru pod sedadly.

Úložný prostor pod sedadlem ⇨ 75.

Systém střešních nosičů

Střešní nosič

Z bezpečnostních důvodů a aby se zabránilo poškození střechy, se doporučuje použít systém střešního nosiče schválený pro dané vozidlo. Ohledně dalších informací se obraťte na svou servisní dílnu.

Dodržujte pokyny k instalaci a odmontujte střešní nosič, pokud jej právě nepoužíváte.

Poznámky

Pokud jsou namontovány pneumatiky velikosti 215/60 R17 C, před namontováním střešního nosiče se poraďte se servisní dílnou.

Další informace viz část "Informace pro nakládání" níže.

Informace o nakládání

- Těžké předměty v nákladovém prostoru musejí být umístěny rovnoměrně a co nejvíce vpředu. Pokud je možné předměty vrstvit, umístěte těžší předměty dolů.
- Zbraňte klouzání volných předmětů připoutáním pomocí popruhů k poutacím okům ⇨ 78.
- Při přepravování předmětů v zavazadlovém prostoru nesmějí být opěradla zadních sedadel nakloněná směrem dopředu.
- Dbejte na to, aby náklad nevyčníval nad horní okraj opěradel.
- Na přístrojovou desku nepokládejte žádné předměty.
- Náklad nesmí bránit používání pedálů, ruční brzdy a řazení převodových stupňů nebo omezovat volný pohyb řidiče. Do interiéru neumísťujte volně ložené, nezajištěné předměty.

- Nejezděte s otevřeným zavazadlovým prostorem. Kromě toho je registrační značka čitelná a správně osvětlená pouze tehdy, když jsou dveře zavřeny.

⚠ Varování

Vždy se ujistěte, že náklad je ve vozidle bezpečně uložen. Jinak můžou být předměty vrženy do prostoru vozidla a způsobit osobní zranění nebo poškození nákladu či vozidla.

- Užitečná hmotnost je rozdíl mezi přípustnou celkovou hmotností vozidla (viz identifikační štítek ⇨ 215) a pohotovostní hmotností.

K vypočtení užitečné hmotnosti zaneste údaje Vašeho vozidla do tabulky hmotností na začátku této příručky.

Pohotovostní hmotnost podle EC zahrnuje hmotnost řidiče (68 kg), zavazadel (7 kg) a provozních kapalin (přibližně 90% objemu palivové nádrže).

Volitelná výbava a příslušenství zvyšují pohotovostní hmotnost.

- Náklad na střeše zvyšuje citlivost vozidla na boční vítr a ovlivňuje chování vozidla v důsledku zvýšení těžiště vozidla. Náklad rovnoměrně rozložte a řádně jej zajistěte upevňovacími popruhy. Upravte tlak vzduchu v pneumatikách a přizpůsobte rychlost vozidla podle podmínek zatížení vozidla. Popruhy pravidelně kontrolujte a přitahujte.

Při jízdě nepřekračujte rychlost 120 km/h.

Povolené zatížení střechy je 200 kg u variant s výškou střechy H1, 150 kg u variant s výškou střechy H2 (s výjimkou konverzí na vozidlo s kabinou a valníkovou plošinou). Zatížení střechy se skládá z hmotnosti střešního nosiče a nákladu.

Přístroje a ovládací prvky

Ovládací prvky	84	Kontrolky	93	Dálková světla	102
Nastavení polohy volantu	84	Směrová světla	96	Přední mlhová světla	102
Ovládací prvky na volantu	84	Připomenutí bezpečnostního pásu	97	Zadní světlo do mlhy	102
Houkačka	84	Airbag a předpínače bezpečnostních pásů	97	Tempomat	102
Ovládací prvek sloupku řízení ...	84	Vypnutí airbagu	97	Omezovač rychlosti	102
Stěrače a ostříkovač čelního okna	85	Systém nabíjení	98	Tachograf	102
Stěrač a ostříkovač zadního okna	86	Kontrolka nesprávné funkce	98	Otevřené dveře	102
Venkovní teplota	86	Brzy proveďte servis vozidla	98	Displeje	102
Hodiny	87	Vypněte motor	98	Informační centrum řidiče	102
Napájecí zásuvky	88	Brzdová soustava	98	Informační displej	103
Zapalovač cigaret	89	Protiblokovací systém brzd (ABS)	99	Zprávy vozidla	103
Popelníky	89	Řazení převodových stupňů	99	Výstražné zvonkohry	104
Výstražné kontrolky, měřicí přístroje a ukazatele	90	Elektronické stabilizace vozidla	99	Hladina motorového oleje	105
Sestava sdružených přístrojů	90	Elektronická stabilizace vozidla vypnuta	99	Palubní počítač	105
Rychloměr	90	Teplota chladicí kapaliny motoru	100	Tachograf	107
Počítadlo kilometrů	91	Žhavení	100		
Denní počítadlo kilometrů	91	AdBlue	100		
Otáčkoměr	91	Systém sledování tlaku vzduchu v pneumatikách	100		
Palivoměr	91	Tlak motorového oleje	101		
Ukazatel spotřeby paliva	92	Režim úspory paliva	101		
Servisní displej	93	Nízká hladina paliva	101		
		Systém Stop-start	101		
		Vnější osvětlení	101		

Ovládací prvky

Nastavení polohy volantu

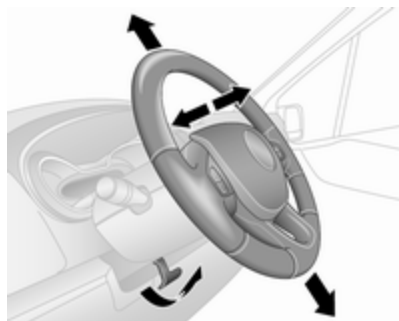

Odjistěte páčku, nastavte volant, potom páčku zajistěte a dbejte, aby byla zcela zajištěná.

Volant nastavujte pouze při stojícím vozidle a po odjistění zámku volantu.

Ovládací prvky na volantu



Tempomat a omezovač rychlosti lze ovládat pomocí ovládacích prvků na volantu.

Tempomat ⇨ 154.

Houkačka



Stiskněte .

Houkačka zahooká bez ohledu na polohu spínače zapalování.

Ovládací prvek sloupku řízení

Informační systém a připojený mobilní telefon lze ovládat prostřednictvím ovládacích prvků na sloupku řízení.

Další informace se nacházejí v uživatelské příručce informačního a zábavního systému.

Stěrače a ostříkovač čelního okna

Stěrač čelního skla

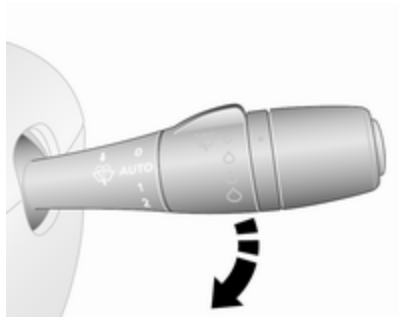

- 0** : vypnuto
- AUTO** nebo  : intervalové stírání
nebo automatické
stírání u modelu
s dešťovým
snímačem
- 1** : pomalé stírání
- 2** : rychlé stírání

Nepoužívejte v případě, že je čelní okno namrzlé.

V myčkách automobilů je vypněte.

Poznámky

Za jízdy se rychlost stěračů automaticky sníží při zastavení vozidla. Jakmile se vozidlo rozjede, rychlost stírání se vrátí na zvolenou rychlost za předpokladu, že jste nepohnuli páčkou.

Cyklovač stěračů

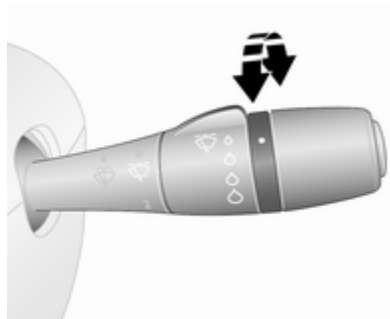

Páčka stěračů v poloze **AUTO** nebo .

Otočením nastavovacího prvku nastavíte požadovaný interval stěračů.

Automatické stírání s dešťovým čidlem

Páčka stěračů v poloze **AUTO** nebo .

Dešťové čidlo detekuje množství vody na předním skle a automaticky reguluje časování stíracích cyklů pro čelní sklo.

Kdykoliv vypnete zapalování, musíte znovu zvolit automatické stírání.

Nastavitelná citlivost dešťového čidla

Otočením nastavovacího prvku nastavíte citlivost.

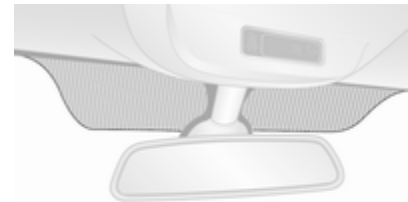

Dešťové čidlo je umístěn na čelním skle. Udržujte plochu okolo čidla čistou bez prachu, nečistot a námrazy.

Ostříkovač čelního skla

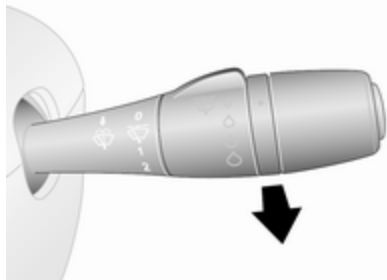

Zatáhněte za páku. Kapalina ostříkovače je rozstříknuta na přední sklo.

krátké přitažení : stěrače provedou jedno setření

dlouhé přitažení : stěrače provedou několik setření

Poloha pro údržbu

V závislosti na verzi mohou být stěrače čelního skla vybaveny polohou pro údržbu, která usnadňuje výměnu lišt stěračů.

Před výměnou lišt stěračů vypněte zapalování a potom přesuňte páčku stěračů dolů do spodní krajní polohy. Stěrače se zastaví v poloze nad kapotou motoru.

Výměna lišty stěrače ⇨ 178.

Stěrač a ostříkovač zadního okna

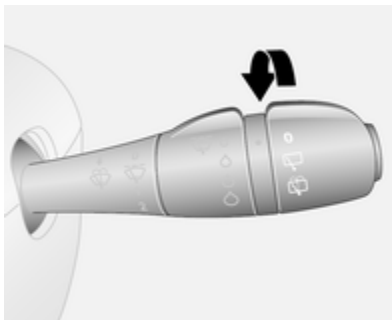

Otočte páčku:

○ : vypnuto

☐ : zapnutí stěrače

☐ : kapalina ostříkovače je rozstříknuta na zadní sklo

Frekvence stírání je závislá na rychlosti vozidla.

Stěrač zadního skla se automaticky zapne, když jsou zapnuté stěrače čelního skla a zařadíte zpátečku.

Nepoužívejte v případě, že je zadní okno namrzlé.

V myčkách automobilů je vypněte.

Venkovní teplota



Pokles teploty se zobrazí ihned, zvýšení teploty s malým prodlením.

Pokud venková teplota klesne na 3 °C, blikají v informačním centru řidiče °C jako varování před námrazou na vozovce. Indikace bliká, dokud se teplota nezvýší nad 3 °C.

⚠ Varování

Povrch vozovky může být namrzlý i v případě, že je na displeji zobrazena venková teplota o několik stupňů vyšší než 0 °C.

Hodiny

U některých vozidel se na informačním displeji nebo v informačním centru řidiče může zobrazovat aktuální čas.

Informační displej



Hodiny a minuty lze nastavit stisknutím příslušných tlačítek vedle displeje nebo pomocí ovládacích prvků informačního systému.

Další informace naleznete v příručce k informačnímu systému.

Informační centrum řidiče

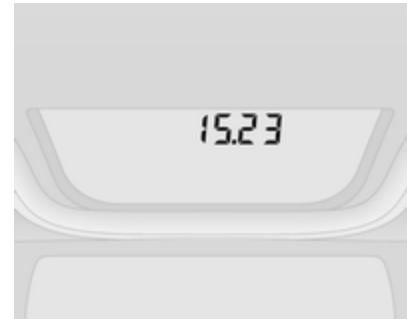

Opakovaným stisknutím tlačítka na konci páčky stěračů zobrazíte funkci nastavení hodin.

Stiskněte a podržte tlačítko po dobu přibližně 5 sekund:

- bliká údaj "hodiny"
- opakovaným stisknutím tlačítka údaj "hodiny" změníte
- aby se údaj "hodiny" nastavil, vyčkejte po dobu přibližně 5 sekund
- bliká údaj "minuty"

- opakovaným tisknutím tlačítka změníte údaj "minuty"
- aby se údaj "minuty" nastavil, vyčkejte po dobu přibližně 5 sekund

Informační centrum řidiče ⇨ 102.

Napájecí zásuvky



Napájecí zásuvka 12 V je umístěna na přístrojové desce. Kryt vyklapte směrem vzhůru.



V závislosti na verzi vozidla může být přídatná zásuvka umístěna také v zadní části vozidla.

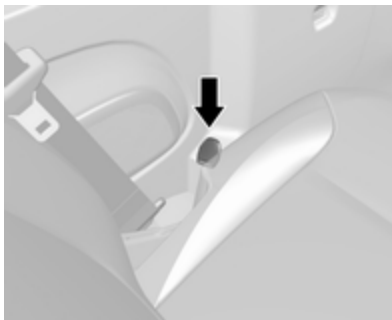

Další přídatná napájecí zásuvka může být umístěna na vnějším okraji lavicového sedadla.

Pokud se elektrické příslušenství připojí v případě, že motor je vypnutý, vybijí se akumulátor vozidla. Nepřekračujte maximální spotřebu energie 120 W.

⚠ Nebezpečí

Z důvodu eliminace rizika vzniku požáru při současném použití několika napájecích zásuvek nesmí celková spotřeba připojeného příslušenství překročit 180 W.

Při vypnutém zapalování může být napájecí zásuvka vypnutá.

Kromě toho může být napájecí zásuvka vypnuta v případě nízkého napětí akumulátoru.

Připojené elektrické příslušenství musí splňovat požadavky elektromagnetické kompatibility uvedené v DIN VDE 40 839.

Výstraha

Nepřipojujte žádné napájecí příslušenství, např. elektrické nabíječky nebo baterie.

Použitím nevhodného příslušenství může dojít k poškození zásuvek.

Zásuvka USB



V jednotce informačního systému (na přístrojové desce) se nachází zásuvka USB ☿ pro připojení externích zdrojů audia a nabíjení externích zařízení.

Poznámky

Tyto zásuvky se musí udržovat čisté a suché.

Zásuvka AUX a slot pro kartu SD - viz Příručka k informačnímu systému.

Zapalovač cigaret



Zapalovač cigaret je umístěn na přístrojové desce.

Zatlačte zapalovač cigaret. Zapalovač se automaticky vypne, jakmile je nahřátý. Zapalovač vyjměte.

Popelníky

Výstraha

Je určen pouze pro popel, ne pro hořlavý odpad.

Přenosný popelník



Popelníková nádobka pro přenosné použití ve vozidle. Při používání otevřete kryt.

Popelníky mohou být umístěn v držácích nápojů na obou koncích přístrojové desky, uprostřed ve

spodní části přístrojové desky a v závislosti na verzi v kapsách dveří nebo prostoru zadních sedadel.

Držáky nápojů ⇨ 74.

Výstražné kontrolky, měřicí přístroje a ukazatele

Sestava sdružených přístrojů

V některých verzích se při zapnutí zapalování otočí ručičky přístrojů krátce do koncové polohy.

Rychloměr

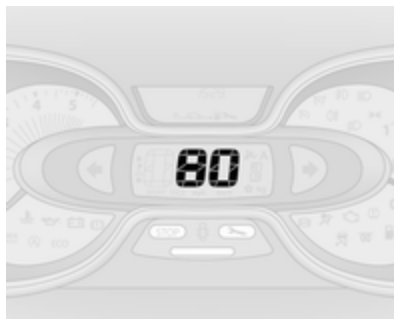

Ukazuje rychlost vozidla.

Omezovač rychlosti

Maximální rychlost může být omezena pomocí omezovače rychlosti. Na palubní desce je umístěna varovná nálepka, sloužící jako vizuální signalizace přítomnosti regulátoru rychlosti.

Pokud vozidlo krátce překročí nastavený limit, spustí se každých 40 sekund na 10 sekund výstražný zvukový signál.

Poznámky

Za určitých okolností (například strmé klesání) může rychlost vozidla překročit nastavený limit.

Omezovač rychlosti ⇨ 156.

Tempomat ⇨ 154.

Počítadlo kilometrů



Zobrazuje zaznamenanou vzdálenost.

Denní počítadlo kilometrů

Denní počítadlo kilometrů se zobrazí pod počítadlem kilometrů v informačním centru řidiče a zobrazuje ujetou vzdálenost od posledního vynulování.

Pro vynulování, při zobrazeném denním počítadle kilometrů, stiskněte a podržte tlačítko na konci páčky stěračů na několik sekund při zapnutém zapalování. Displej začne blikat a hodnota se vynuluje.

Informační centrum řidiče ↗ 102.

Otáčkoměr



Ukazuje rychlost motoru.

Pokud je to možné, udržujte nízké otáčky motoru při každé zařazení rychlosti.

Výstraha

Pokud je ručička ve žluté výstražné zóně, jsou překročeny maximální povolené otáčky motoru. Riziko poškození motoru.

Palivoměr

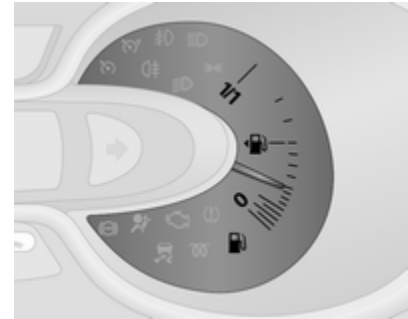

Zobrazuje hladinu paliva v nádrži.

Šipka udává stranu vozidla, na které jsou umístěna dvířka plnicího hrdla palivové nádrže.

Pokud je hladina paliva v nádrži nízká, rozsvítí se také na sestavě sdružených přístrojů kontrolka  ↗ 93 (dojezd přibližně 50 km). Okamžitě doplňte palivo ↗ 164.

Nikdy nesmíte nádrž zcela vyprázdnit.

Odvzdušnění palivové soustavy vznětového motoru ↗ 177.

Poznámky

Aby se hladina paliva zobrazovala správně, musí se před čerpáním paliva vypnout zapalování. Pro zajištění správného zobrazení hodnot nečerpejte malé množství paliva (například méně než 5 litrů).

Jelikož v nádrži zůstalo nějaké palivo, může být doplněné množství méně než specifikovaný objem nádrže.

Indikátor zásoby redukčního čidla AdBlue

Aktuální procento zbývajících množství redukčního čidla AdBlue lze zobrazit v informačním centru řidiče ↻ 102.

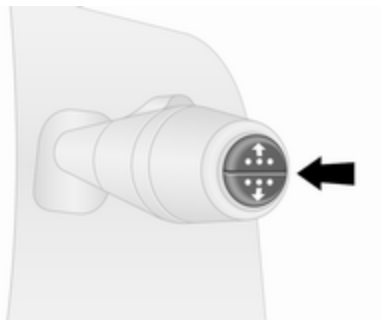

Opakovaně tiskněte tlačítko na konci páčky stěračů, dokud se nezobrazí nabídka „Procentuální množství zbývajcí kapaliny AdBlue“.

Upozornění na výšku hladiny

Pokud hladina kapaliny AdBlue klesne pod určitou hodnotu, v informačním centru řidiče ↻ 102 se zobrazí upozornění na výšku hladiny. Kromě toho se nepřetržitě rozsvítí kontrolka ↻ ↻ 100 spolu s výstražnou zvukovou signalizací.

Nádrž redukčního čidla AdBlue co nejdříve doplňte.

AdBlue ↻ 142.

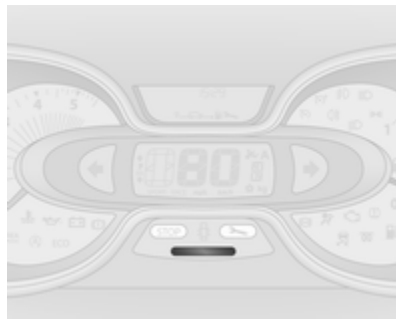
Ukazatel spotřeby paliva

V závislosti na verzi poskytuje ukazatel spotřeby paliva (neboli „indikátor stylu jízdy“) okamžitý výpočet hospodárnosti jízdy z hlediska spotřeby paliva na základě aktuálního stylu jízdy.

Pro signalizaci aktuální spotřeby paliva používá ukazatel barvy:

- Zelená : je dosahována nejnižší spotřeba paliva
- Žlutá : jízdní styl je příliš agresivní
- Oranžová : nejvyšší spotřeba paliva

Ukazatel spotřeby paliva je aktivován v základním nastavení.

V závislosti na verzi může být ukazatel spotřeby paliva (neboli „indikátor stylu jízdy“) deaktivován prostřednictvím informačního systému. Další informace naleznete v uživatelské příručce informačního a zábavního centra.

Servisní displej

Při zapnutí zapalování se v informačním centru řidiče může krátce zobrazit zbývající vzdálenost do nutnosti provést příští servisní prohlídku. V závislosti na jízdních podmínkách se interval signalizace servisní prohlídky může značně měnit.

„Zbývající vzdálenost do provedení servisní prohlídky“ se také zobrazí po stisknutí tlačítka na konci páčky stěračů po dobu přibližně 5 sekund.

Pokud je zbývající vzdálenost do provedení servisní prohlídky menší než 1500 km nebo jeden měsíc, v informačním centru řidiče se zobrazí zpráva.

Pokud vzdálenost dosáhne 0 km nebo nadešlo datum povinné servisní prohlídky, rozsvítí se na sestavě sdružených přístrojů, nebo v informačním centru řidiče kontrolka  a v informačním centru řidiče se zobrazí příslušná zpráva.

Vozidlo potřebuje servis. Vyhledejte pomoc v servisu.

Resetování zobrazování servisní prohlídky

Po provedení servisu se zobrazování servisní prohlídky musí resetovat:

Opakovaným stisknutím tlačítka na konci páčky stěračů vyberte položku „Zbývající vzdálenost do provedení servisní prohlídky“, potom stiskněte a podržte tlačítko po dobu přibližně 10 sekund, dokud se zbývající vzdálenost do provedení servisní prohlídky nezobrazí trvale, tj. displej přestane blikat.

U některých vozidel bude možná nutné stisknout a podržet tlačítko dvakrát. V tomto případě postupujte následovně:

Po zvolení položky „Zbývající vzdálenost do provedení servisní prohlídky“ stiskněte a podržte tlačítko po dobu přibližně 10 sekund, dokud nezačne na displeji blikat zbývající vzdálenost do provedení servisní prohlídky. Potom znovu stiskněte a podržte tlačítko po dobu přibližně 10 sekund a vynulujte servisní interval.

Pokud kontrolka  na sestavě sdružených přístrojů nezhasne, tak před zopakováním postupu ujedte s vozidlem minimálně 15 km a následně vypněte zapalování na dobu minimálně 1 minuty.

Palubní počítač ⇨ 105.

Informační centrum řidiče ⇨ 102.

Servisní informace ⇨ 210.

Kontrolky

Zde uvedené kontrolky nemusejí být ve všech vozidlech. Tento popis platí pro všechny verze přístrojových desek.

V závislosti na výbavě se poloha kontrolky může lišit.

Při zapnutí zapalování se většina kontrolky krátce rozsvítí z důvodu testu funkčnosti.

Barvy kontrolky znamenají:

červená : nebezpečí, důležité upozornění

žlutá : výstraha, informace, porucha

zelená : potvrzení zapnutí

modrá : potvrzení zapnutí

bílá : potvrzení zapnutí







Kontrolky bloku přístrojů



Kontrolky ve stropní konzole



Přehled

-  Směrová světla ⇨ 96
-  Připomenutí bezpečnostních pásů ⇨ 97
-  Airbag a napínače bezpečnostních pásů ⇨ 97
-  ON Aktivace airbagu ⇨ 97
-  OFF Deaktivace airbagu ⇨ 97
-  Systém dobíjení ⇨ 98
-  Kontrolka poruchy ⇨ 98



Co nejdříve proveďte servis vozidla ⇨ 98



Vypněte motor ⇨ 98



Brzdový systém ⇨ 98



Protiblokovací brzdový systém (ABS) ⇨ 99



Řazení převodových stupňů ⇨ 99



Elektronické řízení stability ⇨ 99



Elektronická stabilizace vozidla vypnuta ⇨ 99



Teplota chladicí kapaliny motoru ⇨ 100



Žhavení ⇨ 100



Kapalina AdBlue ⇨ 100



Systém monitorování tlaku v pneumatikách ⇨ 100



Tlak motorového oleje ⇨ 101



Režim úspory paliva ⇨ 101



Nízká hladina paliva ⇨ 101



Autostop (Systém Stop-start) ⇨ 101



Autostop zakázán (Systém Stop-start) ⇨ 101



Vnější osvětlení ⇨ 101



Vnější osvětlení ⇨ 101



Dálková světla ⇨ 102



Mlhová světla ⇨ 102



Zadní mlhové světlo ⇨ 102



Tempomat ⇨ 102



Omezovač rychlosti ⇨ 102



Tachograf ⇨ 102



Otevřeny dveře ⇨ 102

Směrová světla

⇨ bliká zeleně.

Kontrolka bliká, pokud jsou zapnuta směrová světla nebo výstražná světla.

Rychlé blikání: závada směrových světel nebo související pojistky.

Při zapnutých směrových světlech se ozývá výstražný zvukový signál.

Výměna žárovky ⇨ 179.

Pojistky ⇨ 185.

Směrová světla ⇨ 112.

Připomenutí bezpečnostního pásu

 svítí nebo bliká červeně.

Pokud je bezpečnostní pás rozepnutý, začne blikat kontrolka  při překročení rychlosti vozidla přibližně 16 km/h. Spustí se také výstražný zvukový signál po dobu až dvou minut.

Po zapnutí bezpečnostního pásu kontrolka zhasne.

Poznámky

Těžké předměty na předních sedadlech mohou způsobit rozsvícení kontrolky . Odstraňte předmět ze sedadla nebo zapněte bezpečnostní pás.

Varování

Před každou jízdou si zapněte bezpečnostní pás.

V případě nehody nepřipoutané osoby ohrožují spolucestující i samy sebe.

Tříbodové bezpečnostní pásy ⇨ 55.

Airbag a předpínače bezpečnostních pásů

 svítí žlutě.

Krátce se rozsvítí po zapnutí zapalování.

Pokud se nerozsvítí nebo se rozsvítí za jízdy, došlo v systému předpínačů bezpečnostních pásů nebo airbagů k poruše. V tom případě nemusejí být airbagy a předpínače pásů při nehodě funkční.

Aktivace předpínačů bezpečnostních pásů nebo airbagů je indikována trvalým svícením .

Varování

Okamžitě nechte příčinu poruchy odstranit v servisu.

Předpínače bezpečnostních pásů ⇨ 54.

Systém airbagů ⇨ 59.



Vypnutí airbagu



 ON svítí žlutě.

Airbag předního spolujezdce je aktivní.

 OFF svítí žlutě.

Airbag předního spolujezdce je vypnutý ⇨ 63.

Pokud kontrolky  ON a  OFF svítí současně, znamená to, že se v systému vyskytuje závada. Stav systému není rozpoznatelný, proto není povoleno žádné osobě obsadit sedadlo předního spolujezdce. Obrat'te se okamžitě na servis.

Pokud se rozsvítí spolu s kontrolkou  nebo , vyhledejte pomoc v servisu.

Nebezpečí

Nebezpečí smrtelného zranění dítěte používajícího dětský zádržný systém zároveň se zapnutým airbagem předního spolujezdce.

Nebezpečí smrtelného zranění dospělé osoby při vypnutém airbagu předního spolujezdce.

Systém airbagů ⇨ 59.

Předpínače bezpečnostních pásů ⇨ 54.

Vypnutí airbagu ⇨ 63.

Systém nabíjení

 svítí červeně.

Krátce se rozsvítí po zapnutí zapalování.

Pokud se rozsvítí za chodu motoru

Pokud se kontrolka  rozsvítí za chodu motoru (společně s kontrolkou STOP a výstražným zvukovým signálem), zastavte a vypněte motor.

Nedobíjí se akumulátor vozidla. Může dojít k přerušení chlazení motoru. Může dojít k přerušení pohonu posilovače brzd. Vyhledejte pomoc v servisu.

Kontrolka nesprávné funkce

 svítí nebo bliká žlutě.

Krátce se rozsvítí po zapnutí zapalování.

Pokud se rozsvítí za chodu motoru

Porucha v systému řízení emisí. Mohou být překročeny limity obsahu škodlivin. Neprodleně vyhledejte pomoc v servisu.

Pokud bliká za chodu motoru

Závada, která může vést k poškození katalyzátoru. Uvolněte plynový pedál až do zastavení blikání. Okamžitě vyhledejte pomoc v servisu.

Brzy proveďte servis vozidla

 svítí žlutě.



Krátce se rozsvítí po zapnutí zapalování.

Může se rozsvítit spolu s dalšími kontrolkami a příslušnými zprávami v informačním centru řidiče ⇨ 102. Neprodleně vyhledejte pomoc v servisu.

Vypněte motor

STOP svítí červeně.

Krátce se rozsvítí po zapnutí zapalování.

Rozsvítí se spolu s dalšími kontrolkami (např. ,  a ) a je doprovázena výstražným zvukovým signálem a zobrazením příslušné zprávy v informačním centru řidiče ⇨ 102: Okamžitě vypněte motor a vyhledejte pomoc autorizovaného servisu.

Brzdová soustava



 svítí červeně.

Rozsvítí se po zapnutí zapalování, pokud je zabrzděna parkovací brzda ⇨ 151, a zhasne po uvolnění parkovací brzdy.

Svítlí při odbrzděné parkovací brzdě pokud je hladina brzdové kapaliny příliš nízká ⇨ 174.

Varování

Zastavte. Nepokračujte v jízdě.
Obraťte se na servis.

Pokud se rozsvítí kontrolka  společně s kontrolkou  a výstražným zvukovým signálem, signalizuje to závadu v brzdovém systému. V informačním centru řidiče se také zobrazí příslušná zpráva ⇨ 102. Neprodleně vyhledejte pomoc v servisu.

Brzdová soustava ⇨ 150.



Protiblokovací systém brzd (ABS)

 svítí žlutě.

Krátce se rozsvítí po zapnutí zapalování. Systém je provozuschopný, když  zhasne.

Pokud kontrolka  po několika sekundách nezhasne nebo pokud se rozsvítí během jízdy, došlo k poruše

v systému ABS. Kontrolka  na sestavě sdružených přístrojů se může také rozsvítit společně s příslušnou zprávou v informačním centru řidiče ⇨ 102. Brzdový systém zůstane funkční, ale bez regulace systémem ABS a bez elektronické stabilizace vozidla.

Pokud se rozsvítí kontrolky ,  a , signalizuje to závadu v brzdovém systému. Na informačním centru řidiče se objeví příslušná zpráva. Neprodleně vyhledejte pomoc v servisu.

Protiblokovací brzdový systém (ABS) ⇨ 150.

Řazení převodových stupňů

Svítlí  nebo .

Pokud se rozsvítí tato kontrolka, doporučujeme zařadit převodový stupeň, aby se snížila spotřeba paliva.

Elektronické stabilizace vozidla

 bliká nebo svítí žlutě.

Krátce se rozsvítí po zapnutí zapalování.

Bliká během jízdy

Systém je aktivně zapojen. Může být snížen výstupní výkon motoru a vozidlo může být v malé míře automaticky brzděno.

Rozsvícení během jízdy



Systém není k dispozici. V informačním centru řidiče se také zobrazí příslušná zpráva ⇨ 102.

ESC ⇨ 153.

Systém kontroly prokluzu ⇨ 152.

Elektronická stabilizace vozidla vypnuta

 svítí zeleně.

Pokud byl systém ESC deaktivován tlačítkem  na přístrojové desce, rozsvítí se kontrolka  a v informačním centru řidiče se zobrazí příslušná zpráva ⇨ 102.

ESC ⇨ 153.

Systém kontroly prokluzu ⇨ 152.

Teplota chladicí kapaliny motoru

Kontrolka  se rozsvítí modře nebo červeně.

Při zapnutí zapalování se krátce rozsvítí červeně a potom změni barvu na modrou.

Pokud se rozsvítí červeně za chodu motoru

Zastavte, vypněte motor.

Výstraha
Teplota chladicí kapaliny je příliš vysoká.

Zkontrolujte hladinu chladicí kapaliny ⇨ 173.

Jestliže je chladicí kapaliny dostatečné množství, obraťte se na servis.

Před pokračováním v jízdě musí tato kontrolka svítit modře.

Žhavení

 svítí žlutě.

Žhavení je zapnuto. Zapne se pouze při nízké venkovní teplotě.

AdBlue

 svítí žlutě.

Hladina AdBlue je nízká. Co nejdříve doplňte kapalinu AdBlue, aby nebylo prováděno zabránění nastartování motoru.

Rozsvítí-li se společně s kontrolkou , znamená to buď závadu v systému nebo výstrahu, že po ujetí určité vzdálenosti nemusí být nastartování motoru možné. Neprodleně vyhledejte pomoc v servisu.

V informačním centru řidiče se zobrazí příslušná zpráva ⇨ 102.

Procentuální hodnotu zbývajících objemu redukčního činidla AdBlue lze také zkontrolovat opakovaným stisknutím tlačítka na konci páčky střeračů.

Palubní počítač ⇨ 105.

AdBlue ⇨ 142.



Systém sledování tlaku vzduchu v pneumatikách

 svítí nebo bliká žlutě.

Krátce se rozsvítí po zapnutí zapalování.



Svíťí

Ztráta tlaku vzduchu v pneumatikách. Okamžitě zastavte a zkontrolujte tlak vzduchu v pneumatikách.

Pokud dojde k defektu nebo značnému poklesu tlaku v pneumatice, rozsvítí se kontrolka  spolu s kontrolkou  98 a v informačním centru řidiče se zobrazí příslušná zpráva.

Bliká

Porucha v systému. Po uplynutí určité doby začne kontrolka svítit nepřetržitě. Obrat'te se na servis.

Pokud je namontována pneumatika bez snímače tlaku (např. rezervní kolo), rozsvítí se kontrolka  spolu s kontrolkou  98 a v informačním centru řidiče se zobrazí příslušná zpráva.

Systém sledování tlaku vzduchu v pneumatikách ↗ 193.

Tlak motorového oleje

 svítí červeně.

Krátce se rozsvítí po zapnutí zapalování.

Pokud se rozsvítí za chodu motoru

Pokud se kontrolka  rozsvítí za chodu motoru (společně s kontrolkou STOP a výstražným zvukovým signálem), zastavte a vypněte motor.

Výstraha

Může být přerušeno mazání motoru. To může mít za následek poškození motoru a/nebo zablokování hnaných kol.

1. Sešlápněte pedál spojky.
2. Zařadte neutrál (nebo přesuňte páku voliče do polohy **N**).

3. Co nejdříve bezpečně opusťte proud vozidel, abyste nebránili jejich pohybu.
4. Vypněte zapalování.

Varování

Pokud motor neběží, budete muset při brzdění a řízení vyvinout mnohem větší sílu.

Nevytahujte klíč ze spínací skřínky dokud vozidlo zcela nestojí, jinak může dojít k neočekávanému zamknutí řízení.

Nechte motor vypnutý a zajistěte odtah vozidla do servisu ↗ 171.

Režim úspory paliva

Kontrolka **ECO** se rozsvítí zeleně při zapnutí režimu ECO za účelem snížení spotřeby jízdy.

Režim ECO, úsporná jízda ↗ 131.

Nízká hladina paliva

 svítí žlutě.

Krátce se rozsvítí po zapnutí zapalování.

Rozsvítí se při nízké hladině paliva v palivové nádrži (dojezd přibližně 50 km). Okamžitě palivo doplňte ↗ 164.

Katalyzátor ↗ 142.

Odvzdušnění palivové soustavy vznětového motoru ↗ 177.

System Stop-start

Pokud je motor v režimu Autostop svítí kontrolka .

Kontrolka  se rozsvítí, pokud byla funkce Autostop zakázána z důvodu nesplnění určitých podmínek.

Systém Stop-start ↗ 137.

Vnější osvětlení

 svítí zeleně.

Svítí při zapnutých světlometech.

 svítí zeleně.

Svítí při zapnutých obrysových světlech.

Osvětlení ↗ 109.

Dálková světla

☰☐ svítí modře.

Svítí při zapnutých dálkových světlech nebo během použití světelné houkačky ↗ 110.

Přední mlhová světla

☞☐ svítí zeleně.

Svítí při rozsvícených předních mlhových světlech ↗ 112.

Zadní světlo do mlhy

☞☒ svítí žlutě.

Svítí při rozsvíceném zadním světle do mlhy ↗ 113.

Tempomat

☞, ☞☒ se rozsvítí zeleně.

☞☒ svítí zeleně, když je uložena určitá rychlost.

☞☒ svítí zeleně, když je systém zapnutý.

Tempomat ↗ 154.

Omezovač rychlosti

☞☒ svítí žlutě.

Svítí při zapnutém systému.

Omezovač rychlosti ↗ 156.

Tachograf

T svítí, pokud došlo k poruše ↗ 107.

Otevřené dveře

☞☒ svítí červeně.

Svítí, pokud dveře nejsou zcela zavřené.

V informačním centru řidiče se také zobrazí příslušná zpráva ↗ 102.

Displeje

Informační centrum řidiče



V závislosti na konfiguraci vozidla se na displeji mohou objevit následující položky:

- venkovní teplotu ↗ 86
- hodiny ↗ 87
- počítadlo ujeté vzdálenosti ↗ 91
- denní počítadlo kilometrů ↗ 91
- zobrazení pro servis ↗ 93
- zprávy vozidla ↗ 103
- palubní počítač ↗ 105

Informační displej



Na informačním displeji se zobrazují informace z informačního systému, čas a v závislosti na verzi i venkovní teplota.

Stisknutím  zapnete informační systém. Alternativně se automaticky zapne při zapnutí zapalování.

V závislosti na verzi systému se informační systém ovládá pomocí tlačítek a otočných ovladačů na čelní desce informačního systému, ovládacími prvky na sloupku řízení, rozpoznáváním hlasu (pokud je k dispozici) nebo pomocí dotykové obrazovky.

Použití dotykové obrazovky

Dotekem prstu na obrazovce displeje proveďte příslušný výběr z dostupných nabídek a možností.

Další informace naleznete v příručce k informačnímu systému.

Zprávy vozidla

Zprávy se zobrazují v informačním centru řidiče mohou být doprovázeny rozsvícením kontrolky  nebo STOP na sestavě sdružených přístrojů.

Informační zprávy

Informační zprávy poskytují informace o aktuálním stavu určitých funkcí vozidla podmínek pro použití, například o podmínkách pro nastartování motoru, systému stop-start, použití parkovací brzdy, centrálním zamykání, zamknutí volantu apod.

Zprávy o poruše

Poruchové zprávy týkající se například palivového filtru, airbagů, emisí výfukových plynů atd. se zobrazují spolu s rozsvícením kontrolky . Opatrně jeďte do nejbližšího autorizovaného servisu.

Poruchové zprávy, např. **"ZKONTROLUJTE VSTŘIKOVÁNÍ"**, z displeje odstraní stisknutím tlačítka na konci páčky stěračů. Po uplynutí několika sekund může tato

zpráva zmizet automaticky a  zůstane svítit. Porucha bude poté uložena v palubním systému.

Výstražné zprávy

Výstražné zprávy týkající se například závad motoru nebo brzdové soustavy se zobrazují spolu s rozsvícením kontrolky STOP a mohou být doprovázeny výstražným zvukovým signálem. Vypněte ihned motor a vyhledejte pomoc v servisu.

Výstražné zprávy, např. "**PORUCHA DOBÍJENÍ AKUMULÁTORU**"

z displeje zmizí automaticky, jakmile je příčina poruchy odstraněna.

Zprávy spotřeby paliva

Zprávy spotřeby paliva poskytují rady ke snížení spotřeby paliva. Jednotlivé jízdy lze uložit do paměti systému, což umožňuje porovnání dosahovaných výsledků.

Další informace naleznete v uživatelské příručce informačního a zábavního centra.

Vyhodnocování spotřeby paliva
↪ 105.

Výstražné zvonkohry

Pokud se zobrazí několik výstrah současně, spustí se pouze jeden výstražný zvukový signál.

Při startování motoru nebo během jízdy:

Varovné zvukové upozornění na nepřipoutané bezpečnostní pásy má vyšší prioritu než jakákoliv jiná zvuková upozornění.

- Pokud není zapnutý bezpečnostní pás ↪ 54.
- Pokud parkovací asistent zjistí překážku ↪ 158.
- Pokud rychlost vozidla krátce překročí nastavený limit ↪ 154, ↪ 156.
- Pokud nejsou správně zavřené dveře nebo kapota motoru a rychlost vozidla přesáhne určitou hodnotu.
- Během aktivace a deaktivace alarmu monitorování náklonu vozidla ↪ 38.
- Pokud v brzdovém systému vyskytla závada ↪ 98.

- Pokud se nedobíjí akumulátor vozidla ↪ 98.
- Pokud je přerušeno mazání motoru ↪ 101.
- Pokud je třeba doplnit kapalinu AdBlue nebo pokud se vyskytuje porucha ↪ 142.
- Pokud elektronický klíč mimo dosah detekční zóny.
Systém elektronického klíče
↪ 22.
Tlačítko Power ↪ 133.

Když vozidlo stojí a / nebo dveře řidiče jsou otevřené:

- Pokud v zapalování zůstal zasunutý klíč.
- Pokud ve čtečce karet zůstal zasunutý elektronický klíč.
Systém elektronického klíče
↪ 22.
Tlačítko Power ↪ 133.
- Pokud je vozidlo v režimu Autostop.

System Stop-start ⇨ 137.

- Pokud je rozsvícené vnější osvětlení vozidla ⇨ 109.

Hladina motorového oleje

Pokud hladina motorového oleje klesne na minimum, v informačním centru řidiče ⇨ 102 se po nastartování motoru na 30 sekund zobrazí zpráva.

Zkontrolujte hladinu oleje ⇨ 171.

Palubní počítač

Palubní počítač poskytuje informace o údajích jízdy, které stále zaznamenává a elektronicky vyhodnocuje.

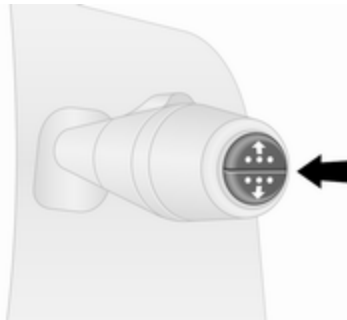

V závislosti na druhu vozidla lze funkce vybrat opakovaným stlačením tlačítka na konci páčky stěračů:

- spotřebované palivo
- průměrná spotřeba
- okamžitá spotřeba
- dojezd
- ujetá vzdálenost
- průměrná rychlost

- v procentech vyjádřené zbývající množství redukčního činidla AdBlue ⇨ 142
- vzdálenost zbývající do provedení servisu ⇨ 93
- hodiny ⇨ 87
- venkovní teplotu ⇨ 86
- uložená rychlost tempomatu a omezovače rychlosti ⇨ 154
- vyhodnocování spotřeby paliva (ecoScoring)
- poruchové a informační zprávy
- počítadlo ujeté vzdálenosti ⇨ 91
- denní počítadlo kilometrů ⇨ 91

Objem spotřebovaného paliva

Zobrazí objem paliva spotřebovaného od posledního vynulování.

Měření může být kdykoliv znovu zahájeno stisknutím a podržením tlačítka.

Průměrná spotřeba

Hodnota je zobrazena po ujetí vzdálenosti 400 m.

Pro výpočet zobrazené průměrné spotřeby se bere v úvahu ujetá vzdálenost a palivo spotřebované od posledního vynulování.

Měření může být kdykoliv znovu zahájeno.

Okamžitá spotřeba

Hodnota se zobrazí po dosažení rychlosti 30 km/h.

Dojezd

Hodnota je zobrazena po ujetí vzdálenosti 400 m.

Dojezd je vypočten z aktuálního množství paliva v nádrži a průměrné spotřeby od posledního vynulování.

Dojezd se nebude zobrazovat, pokud v informačním centru řidiče svítí kontrolka  ↻ 101.

Ujetá vzdálenost

Zobrazí se vzdálenost ujetá od posledního vynulování.

Měření může být kdykoliv znovu zahájeno.

Průměrná rychlost

Hodnota je zobrazena po ujetí vzdálenosti 400 m.

Zobrazí se průměrná rychlost od posledního vynulování.

Měření může být kdykoliv znovu zahájeno.

Přerušení jízdy s vypnutím zapalování se do výpočtu nezahrnují.

Vynulování informací palubního počítače

Chcete-li palubní počítač vynulovat, zvolte jednu z jeho funkcí, poté stiskněte a podržte tlačítko na konci páčky stěračů.

Následující informace palubního počítače mohou vynulovány:

- spotřebované palivo
- průměrná spotřeba
- ujetá vzdálenost
- průměrná rychlost

Palubní počítač se automaticky vynuluje, když je překročena maximální hodnota jakéhokoliv parametru.

Vyhodnocování spotřeby paliva (ecoScoring)

Pokud je ve výbavě, zobrazují se v informačním centru řidiče hodnoty 0 až 100, které pomáhají vyhodnotit spotřebu paliva na základě stylu jízdy.

Vyšší hodnoty znamenají nižší spotřebu paliva.

V informačním centru řidiče se také zobrazují rady ke snížení spotřeby paliva. Jednotlivé jízdy lze uložit do paměti systému, což umožňuje porovnání dosahovaných výsledků. Další informace naleznete v uživatelské příručce informačního a zábavního centra.

Zprávy vozidla ↻ 103.

Záznam jízdy

Při vypnutí motoru se v informačním centru řidiče zobrazí záznam poslední jízdy.

Zobrazí se následující informace:

- průměrná spotřeba paliva
- celková spotřeba paliva

- počítadlo kilometrů jízdy
- ušetřené palivo, vyjádřené v kilometrech

Měrná jednotka

Změna měrných jednotek pro dobu trvání jízdy:

Vozidla s tlačítkem napájení:

Při vypnutí zapalování současně stiskněte a podržte tlačítko na konci páčky stěračů a tlačítko Power ↻ 133. Informační centrum řidiče bude blikat po dobu přibližně 10 sekund, dokud se nezobrazí nové jednotky. Když displej přestane blikat, uvolněte tlačítko na konci páčky stěračů.

Vozidla bez tlačítka Power:

Při vypnutí zapalování současně stiskněte a podržte tlačítko na konci páčky stěračů a spínač na zapalování. Informační centrum řidiče bude blikat po dobu přibližně 10 sekund, dokud se nezobrazí nové jednotky. Když displej přestane blikat, uvolněte tlačítko na konci páčky stěračů.

Po vypnutí zapalování se palubní počítač automaticky vrátí k původním měrným jednotkám.

Přerušeni napájení

Pokud dojde k přerušeni napájení nebo pokud příliš nízko poklesne napětí akumulátoru vozidla, hodnoty uložené v palubním počítači se ztratí.

Tachograf

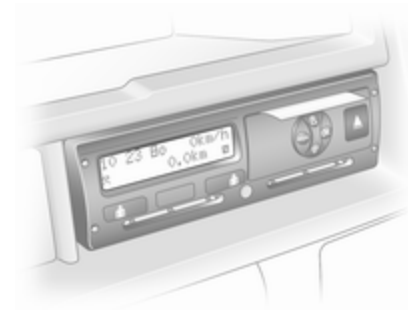

Obsluha tachografu je popsána v příloženém návodu k použití. Dodržujte pokyny k použití.

V závislosti na výbavě může být do konzoly umístěné v přístrojové desce nad informačním systémem namontován tachograf.

Poznámky

Když je namontován tachograf, může se stát, že celková ujetá vzdálenost je udávána pouze na

tachografu, ne na počítadle ujeté vzdálenosti na displeji - sdruženém přístroji.

Počítadlo ujeté vzdálenosti ⇨ 91.

V případě poruchy se na sdruženém přístroji rozsvítí kontrolka T ⇨ 102.
Vyhledejte pomoc v servisu.

Osvětlení



Vnější osvětlení vozidla	109
Spínač světel	109
Automatické ovládání světel	110
Dálková světla	110
Světelná houkačka	110
Nastavení sklonu světlometů . .	111
Světlomety při jízdě do zahraničí	111
Světla pro jízdu ve dne	111
Natáčecí světla	112
Výstražná světla	112
Směrová světla	112
Přední světla do mlhy	112
Zadní světlo do mlhy	113
Světla zpátečky	113
Zamířené prosvětlovací kryty světel	113
Osvětlení interiéru	113
Regulace podsvícení panelu přístrojů	113
Osvětlení zavazadlového prostoru	115
Lampičky na čtení	115
Osvětlení schránky v přístrojové desce	115
Funkční prvky osvětlení	115
Osvětlení vstupu	115
Osvětlení při vystupování	116
Ochrana proti vybití akumulátoru	116

Vnější osvětlení vozidla

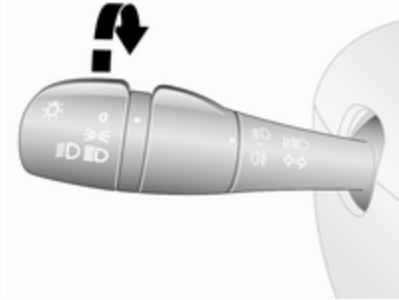
Spínač světel



Otočte vnější přepínač:

- O** : vypnuto
-  : obrysová světla
-  : světlomety

Kontrolka dálkových světel  ⇨ 102.

Kontrolka potkávacích světel  ⇨ 101.

Poznámky

Pokud byly světlomety zapnuty manuálně, ozve se při otevření dveří řidiče a vypnutém zapalování varovný zvukový signál, který vám připomene, že jsou stále zapnuté.

Koncová světla

Koncová světla se rozsvítí společně s potkávacími světly a bočními světly.

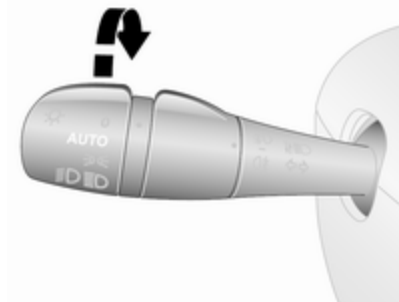
Automatické ovládání světel

AUTO : automatické ovládání světel

Pokud je aktivována funkce automatického ovládání světel a motor je v chodu, přepíná systém

v závislosti na venkovních světelných podmínkách mezi denními světly a tlumenými světly.

Z důvodů bezpečnosti se doporučuje mít funkci automatického ovládání světel zapnutou.

Automatická aktivace potkávacích světel

Za špatných světelných podmínek jsou zapnuta potkávací světla.

Kromě toho se světlomety rozsvítí, pokud byl zapnut stěrač čelního skla na několik setření.

Světla pro jízdu ve dne ⇨ 111.

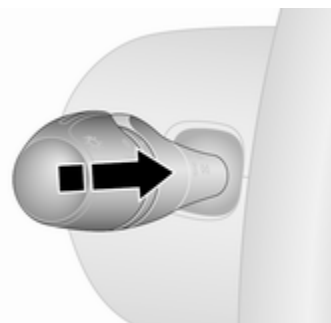
Dálková světla

Pro přepnutí z tlumených světel na dálková zatlačte na páčkový přepínač.

Pro přepnutí zpět na tlumená světla opětovně zatlačte nebo zatáhněte za páčkový přepínač.

Světelná houkačka

Světelnou houkačku zapnete přitážením páčkového spínače.

Nastavení sklonu světlometů

Manuální nastavení sklonu světlometů



Přizpůsobte sklon světlometů zatížení vozidla, aby se zabránilo oslňování řidičů protijedoucích vozidel.

Otočte kolečko  do požadované polohy:

- 0 : pouze řidič, žádný náklad
- 2 : s přepravovanými osobami a s plným nákladem

Zvolte jinou pozici, v závislosti na zatížení.

Světlometry při jízdě do zahraničí

Asymetrická světla prodlužují pole viditelnosti na pravé straně jízdního pruhu.

Při jízdě v zemích, kde se jezdí na opačné straně vozovky, nastavte světlometry tak, aby se zabránilo oslňování protijedoucích vozidel.

Nastavení

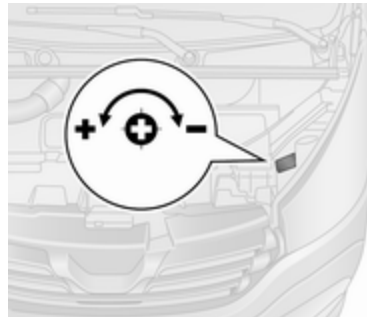

Otevřete kapotu motoru  170 a vyhledejte značky (viz obrázek) vedle každého ze světlometů.

U každého světlometu proveďte následující postup:

Pomocí šroubováku otočte šroub o $\frac{1}{4}$ otáčky směrem k symbolu **—** pro snížení světelných kuželů nebo směrem k symbolu **+** pro zvýšení světelných kuželů.

Nezapomeňte v případě potřeby vrátit nastavení světelných kuželů světlometů do původní polohy.

Světla pro jízdu ve dne

Světla pro jízdu ve dne zvyšují viditelnost vozidla za denního světla. Mohou se rozsvítit se automaticky za chodu motoru.

V případě potřeby lze denní světla deaktivovat prostřednictvím informačního systému. Další informace naleznete v příručce k informačnímu systému.



Automatické ovládání světel  110.

Natáčecí světla

Když jsou zapnuta tlumená světla, potom v závislosti na úhlu natočení řízení, na rychlosti vozidla a na převodovém stupni zařazeném při zatáčení se rovněž zapne přední mlhové světlo, čímž se osvětlí zatáčka vozovky na příslušné straně.

Výstražná světla



Ovládána stisknutím tlačítka . V případě prudkého brzdění se výstražná světla mohou zapnout automaticky. Vypnutí se provádí stiskem tlačítka .

Směrová světla

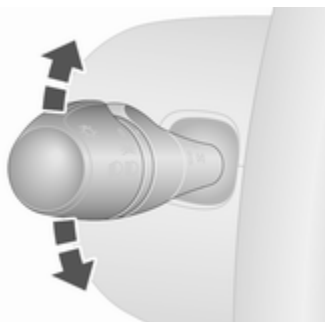

páčka
přepínače
nahoru : pravá směrová
světla

páčka
přepínače
dolů : levá směrová
světla

Při pohybu páčkou přepínače můžete ucítit bod se zvýšeným odporem.



Trvalé blikání se zapne při přepnutí páčky přepínače za bod zvýšeného odporu. Vypne se při otočení volantu opačným směrem, nebo při přepnutí páčky přepínače zpět do neutrální polohy.

Dočasné blikání se zapíná přidržením páčky přepínače těsně před bodem odporu. Směrová světla budou blikat, dokud páčku přepínače neuvolníte.

Po krátkém posunutí páčky přepínače k bodu odporu a jejím uvolnění zablikají směrová světla třikrát.

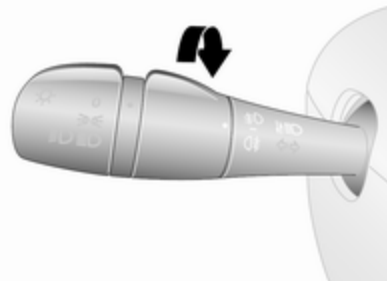

Přední světla do mlhy



Otočte vnitřní spínač do polohy . Kontrolka  v bloku přístrojů svítí.

Přední světla do mlhy lze rozsvítit pouze pokud je zapnuto zapalování a světlomety.

Zadní světlo do mlhy

Otočte vnitřní spínač do polohy . Kontrolka  v bloku přístrojů svítí.

Zadní mlhové světlo se rozsvítí společně s předními mlhovými světly a bude fungovat pouze při zapnutém zapalování a světlometech.

Světla zpátečky

Světla pro jízdu dozadu se rozsvítí, když je zapnuté zapalování a je zařazena zpátečka.

Zamížené prosvětlovací kryty světel

Vnitřní strana prosvětlovacích krytů se může za špatného, vlhkého a chladného počasí, v hustém dešti nebo po mytí vozidla zamlít. Zamížení rychle samo zmizí. Pomůže, když zapnete světla.

Osvětlení interiéru

Regulace podsvícení panelu přístrojů



Když je rozsvícené vnější osvětlení vozidla, můžete nastavit jas následujícího osvětlení:

- osvětlení přístrojové desky
- Informační displej
- rozsvícené spínače a ovládací prvky

Otáčejte nastavovací kolečko , dokud nedosáhnete požadované intenzity osvětlení.

Osvětlení interiéru

Osvětlení nástupního prostoru

Při nastupování do vozidla a při vystupování z vozidla se v závislosti na poloze spínače automaticky zapnou přední a zadní pomocná světla spolu se světly prostorů pro nohy a poté se po prodlevě vypnou.

Přední osvětlení interiéru



Použijte kolébkový spínač:

- stiskněte **O** : vypnuto
 středová : automatické
 poloha : zapínání
 a vypínání
 stiskněte **↔** : zapnuto

S kolébkovým spínačem v prostřední poloze funguje světlo jako komfortní osvětlení a svítí při otevřených předních dveřích.

Po zavření předních dveří komfortní osvětlení se zpožděním zhasne.

Zadní stropní svítidly

Horní osvětlení zavazadlového prostoru se může nastavit tak, že se rozsvítí při otevření bočních nebo zadních dveří nebo bude svítit stále.



Použijte kolébkový spínač:

- stiskněte **O** : vypnuto
 středová : automatické
 poloha : zapínání
 a vypínání
 stiskněte **↔** : zapnuto

S kolébkovým spínačem v prostřední poloze funguje světlo jako komfortní osvětlení a svítí při otevřených bočních nebo zadních dveřích.

Po zavření dveří komfortní osvětlení se zpožděním zhasne.

LED hledací světlomety

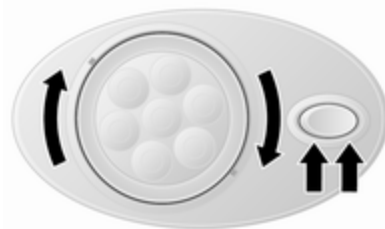

V závislosti na verzi vozidla mohou být ve výbavě také bodová LED světla s kolébkovým spínačem.

Osvětlení lavicového sedadla

V závislosti na verzi vozidla se při otevření bočních posuvných dveří rozsvítí osvětlení lavicového sedadla.

Osvětlení zadních sedadel

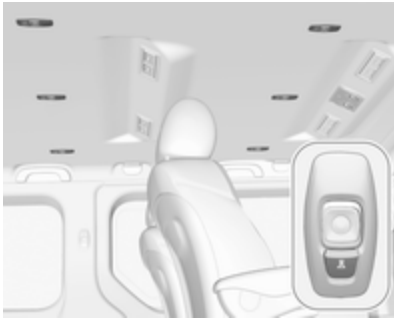

V závislosti na vozidle mohou být světla zadních sedadel nastavena tak, aby se rozsvítila, když se otevřou dveře, nebo aby byla stále zapnuta. Tato světla se ovládají stisknutím spínače příslušného světla.

Osvětlení zavazadlového prostoru

Při otevření zavazadlového prostoru se rozsvítí spodní osvětlení zavazadlového prostoru.

Lampičky na čtení

Přední čtecí lampička

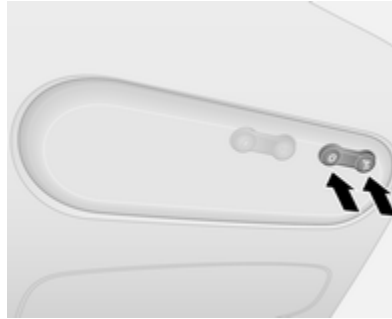

Použijte kolébkový spínač:

stiskněte **O** : vypnuto
stiskněte **☞** : zapnuto

Osvětlení schránky v přístrojové desce

Osvětlení odkládací schránky v palubní desce se zapne při jejím otevření.

Funkční prvky osvětlení

Osvětlení vstupu

Uvítací osvětlení

Osvětlení vozidla se krátce rozsvítí, což umožní vyhledání vozidla za tmy.

Použití dálkového ovládání

Osvětlení se rozsvítí při odemykání vozidla pomocí dálkového ovládání.

Použití systému elektronického klíče



Stiskněte tlačítko **☞**. Jeho dalším stisknutím provedete vypnutí.

Osvětlení při vystupování

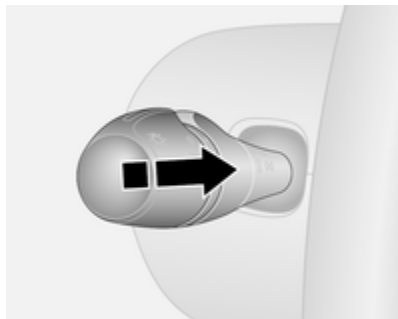

Pokud je ve výbavě, rozsvítí se světlomety na přibližně na 30 sekund poté, kdy je vozidlo zaparkováno a systém je zapnut.

Aktivace

1. Vypněte světla (poloha **O**).
2. Vypněte zapalování.
3. Vyjměte klíč ze spínací skříňky.
4. Otevřete dveře řidiče.
5. Přitáhněte páčkový přepínač k volantu.

V informačním centru řidiče se může zobrazit příslušná zpráva ⇨ 102.

Tuto akci je možné opakovat maximálně čtyřikrát do maximální celkové doby 2 minut.

Osvětlení se vypne okamžitě, pokud je zapnuto zapalování nebo je otočen spínač světel.

Ochrana proti vybití akumulátoru

K zamezení vybití akumulátoru vozidla při vypnutém zapalování se některá světla vnitřního osvětlení po určité době automaticky mohou vypnout.

Klimatizace

Systémy regulace prostředí	117
Systém topení a větrání	117
Klimatizace	118
Elektronicky řízená klimatizace	119
Systém zadního topení	121
Systém klimatizace vzadu	122
Nezávislé topení	123
Ventilační otvory	129
Nastavitelné větrací otvory	129
Nepohyblivé ventilační otvory ..	129
Chlazení odkládací schránky v palubní desce	129
Údržba	130
Otvory pro sání vzduchu	130
Pravidelné uvedení klimatizace do činnosti	130
Servis	130

Systémy regulace prostředí

Systém topení a větrání



Ovládací prvky pro:

- teplota
- rychlost ventilátoru
- distribuce vzduchu

Vyhřívání zadního okna  ↻ 44.

Teplota

červená : teplejší vzduch





modrá : chladnější vzduch

Vytápění nebude plně účinné, dokud motor nedosáhne normální provozní teploty.

Rychlost ventilátoru

Nastavte proudění vzduchu přeprnutím ventilátoru na požadovanou rychlost.



Distribuce vzduchu

-  : do oblasti hlavy
-  : do oblasti hlavy a oblasti nohou
-  : do oblasti nohou
-  : na čelní okno, okna předních dveří a do oblasti nohou
-  : na čelní okno a na okna v předních dveřích

Nastavení mezi těmito hodnotami je možné.

Odstranění zamlžení a námrazy z oken

- Nastavte ovládací prvek teploty na nejteplejší úroveň.
- Nastavte rychlost ventilátoru na nejvyšší úroveň.
- Nastavte ovládací prvek distribuce vzduchu na .

- Zapněte vyhřívání zadního okna .
- Boční větrací otvory podle potřeby otevřete a nastavte na okna dveří.
- K současnému vyhřátí prostoru pro nohy nastavte ovladač rozvodu vzduchu na .

Vyhřívání zadního skla ⇨ 44.

Klimatizace

Kromě systému topení a větrání má systém klimatizace ovládací prvky pro:

A/C : chlazení

 : recirkulaci vzduchu

Vyhřívaná sedadla ⇨ 49.

Chlazení (A/C)



Chlazení se zapíná stiskem **A/C**. Zapnutí je signalizováno rozsvícením diody LED v tlačítku. Chlazení je funkční pouze tehdy, když motor běží a ventilátor klimatizace je zapnutý.

Dalším stisknutím tlačítka **A/C** chlazení vypnete.

Systém klimatizace ochlazuje a odvlhčuje (vysouší) vzduch, pokud je venkovní teplota nad určitou úrovní. Proto se může tvořit kondenzace a odkapávat ze spodku vozidla.

Pokud ochlazování a vysoušení potřebné není, chladicí systém vypněte kvůli úspoře paliva. Aktivované chlazení může znemožnit provedení vypnutí funkcí Autostop. Systém Stop-start ⇨ 137.

Poznámky

Při zapnutém režimu ECO je snížen výkon klimatizace ⇨ 131.

Systém recirkulace vzduchu





Stisknutím tlačítka  aktivujete režim recirkulace vzduchu. Zapnutí je signalizováno rozsvícením diody LED v tlačítku.

Opětovným stisknutím  deaktivujete režim recirkulace vzduchu.

Varování

V režimu cirkulace vzduchu je omezena výměna čerstvého vzduchu. Při režimu bez chlazení se vlhkost vzduchu zvyšuje, může takže docházet k zamlžení oken zevnitř. Kvalita vzduchu v interiéru se zhoršuje, takže cestující mohou pocítit i nevolnost.

Za teplých a velmi vlhkých klimatických podmínek by se čelní sklo mohlo zvenku mlžít, pokud na něj směřuje chladný vzduch. Pokud se čelní sklo mlží zvenku, aktivujte stěrače čelního skla a nepoužívejte distribuci vzduchu v poloze  a .



Maximální chlazení

Krátce otevřete okna, aby se rychle vyvětral horký vzduch.

- Zapněte klimatizaci **A/C**.
- Zapněte systém recirkulace vzduchu .

- Nastavte ovládací prvek distribuce vzduchu na .
- Nastavte ovládací prvek teploty na nejnižší úroveň.
- Nastavte rychlost ventilátoru na nejvyšší úroveň.
- Otevřete všechny větrací otvory.

Odstranění zamlžení a námrazy z oken

- Nastavte ovládací prvek teploty na nejvyšší úroveň.
- Nastavte rychlost ventilátoru na nejvyšší úroveň.
- Nastavte ovládací prvek distribuce vzduchu na .
- Zapněte klimatizaci **A/C**.
- Zapněte vyhřívání zadního okna .
- Boční větrací otvory podle potřeby otevřete a nastavte na okna dveří.
- K současnému vyhřátí prostoru pro nohy nastavte ovladač rozvodu vzduchu na .

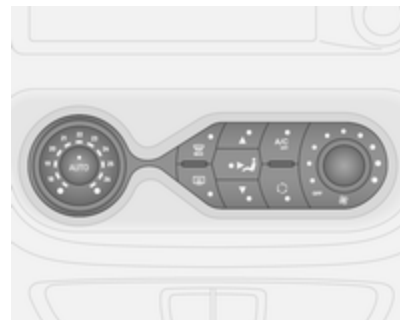

Vyhřívání zadního skla  44.

Elektronicky řízená klimatizace



Ovládací prvky pro:

- distribuce vzduchu
- teplota
- rychlost ventilátoru

AUTO : automatický režim
 : odstranění zamlžení a námrazy
 : vyhřívání zadního okna
A/C OFF : vypnutí klimatizace
 : ruční recirkulace vzduchu

Vyhřívání zadního okna  44.

Vyhřívání sedadla ⇨ 49.

Přednastavená teplota je automaticky regulována.

V automatickém režimu je proudění vzduchu automaticky regulováno změnou rychlosti ventilátoru a distribuce vzduchu.

Pomocí ovládacích prvků distribuce vzduchu a proudění vzduchu je možné systém manuálně přizpůsobit.

Elektronicky řízenou klimatizaci je možné plně používat pouze při nastartovaném motoru.

Automatický režim AUTO

Základní nastavení pro dosažení maximálního komfortu:

- Zapněte ventilátor.
- Stiskněte tlačítko **AUTO**: Otáčky ventilátoru, distribuce vzduchu, chlazení a recirkulace vzduchu budou regulovány automaticky.
- Nastavte požadovanou teplotu.
- Otevřete všechny větrací otvory.

Elektronicky řízená klimatizace se vypíná vypnutím ventilátoru.



Přednastavení teploty

Teploty je možné nastavit na požadované hodnoty.

Pokud je nastavena minimální teplota, zapne systém řízení klimatizace chlazení na maximum.



Pokud je nastavena maximální teplota, zapne systém řízení klimatizace topení na maximum.

Odstranění zamlžení a námrazy z oken

- Stiskněte tlačítko : při aktivaci se rozsvítí LED dioda v tlačítku.
- Teplota, distribuce vzduchu a chlazení je regulováno automaticky, přičemž ventilátor běží nejvyšší rychlostí.
- Zapněte vyhřívání zadního okna  ⇨ 44.

Návrat do automatického režimu: Stiskněte tlačítko  nebo **AUTO**.

Poznámky

Pokud stisknete  v případě, že motor běží, bude režim Autostop zakázán do doby, než opět stisknete .

Pokud tlačítko  stisknete v případě, že motor je v automatickém zastavení Autostop, motor se automaticky znovu nastartuje.

Systém Stop-start ⇨ 137.

Ruční nastavení

Ruční změna některého z následujících nastavení deaktivuje automatický režim:

Rychlost ventilátoru

Ručně nastavte proudění vzduchu přepnutím ventilátoru na požadovanou rychlost.

Pokud se vypne ventilátor, deaktivuje se rovněž klimatizace.

Rozvod vzduchu

Stiskněte příslušné tlačítko a proveďte požadované nastavení. Rozsvícená LED dioda v tlačítku signalizuje zapnutí.

- ▲ : na čelní okno a na okna v předních dveřích
-  : do oblasti hlavy
- ▼ : do oblasti nohou

Kombinace nastavení je možná stisknutím dvou tlačítek, dokud se nerozsvítí LED diody.

Návrat do automatického režimu:
Stiskněte tlačítko **AUTO**.

Chlazení A/C

Systém klimatizace ochlazuje a odvlhčuje (vysouší) vzduch, pokud je venkovní teplota nad určitou úrovní. Proto se může tvořit kondenzace a odkapávat ze spodku vozidla.

Poznámky

Při zapnutém režimu ECO je snížen výkon klimatizace ↻ 131.

Jestliže žádné chlazení nebo vysoušení potřebné není, stiskněte tlačítko **A/C OFF**, čímž vypnete systém chlazení a ušetříte tak palivo. Rozsvítí se LED dioda v tlačítku.

Návrat do automatického režimu:
Stiskněte tlačítko **AUTO**.

Režim recirkulace vzduchu

Manuální režim recirkulace vzduchu aktivujete nebo deaktivujete tlačítkem . Jakmile je provedena aktivace, rozsvítí se LED dioda v tlačítku.

⚠ Varování

V režimu cirkulace vzduchu je omezena výměna čerstvého vzduchu. Při režimu bez chlazení se vlhkost vzduchu zvyšuje, takže může dojít k zamlžení oken zevnitř. Kvalita vzduchu v interiéru se zhoršuje, takže cestující mohou pocítit i nevolnost.

Návrat do automatického režimu:
Stiskněte tlačítko **AUTO**.

Systém zadního topení



Ventilátor topení zadního prostoru pro cestující pomáhá proudění vzduchu do zadního prostoru pro cestující prostřednictvím zadních větracích otvorů.



Množství vzduchu je určeno rychlostí ventilátoru. Teplota vzduchu je ovládaná pomocí ovládacího prvku teploty v přístrojové desce.



Ventilátor topení se ovládá stisknutím tlačítka **OFF**. Ventilátor topení je zapnutý, pokud LED dioda v tlačítku a LED dioda ovladače ventilátoru na stropě nesvítí.

Množství teplého vzduchu vháněného do zadního prostoru pro cestující se reguluje nastavením ventilátoru topení.

Systém klimatizace vzadu

Systém zadní klimatizace se zapne ve spojení se systémem klimatizace předního prostoru pro cestující.

Ovladač ventilátoru zadní klimatizace



Ventilátor zadní klimatizace pomáhá proudění vzduchu do zadního prostoru pro cestující prostřednictvím zadních větracích otvorů. Množství vzduchu je určeno rychlostí ventilátoru.

Postup nastavení rozvodu ochlazeného a odvlhčeného (suchého) vzduchu:

Stisknutím tlačítka **A/C OFF** zapnete systém klimatizace. Systém pracuje, pokud nesvítí LED dioda v tlačítku.



Stisknutím tlačítka  zapněte ventilátor zadní klimatizace. Ventilátor je zapnutý, pokud LED dioda v tlačítku a LED dioda ovladače ventilátoru na stropě nesvítí.



Množství chladného vzduchu vhněného do zadního prostoru pro cestující se reguluje nastavením ventilátoru .

Nezávislé topení

Topení chladicí kapalinou

Topení spaluje palivo a je nezávislé na motoru. Umožňuje rychle ohřát chladicí kapalinu motoru a vnitřní prostor vozu, i když motor není v chodu.

Varování

Nepoužívejte systém při čerpání paliva, v uzavřených prostorech a na místech s výskytem prachů a hořlavých výparů (např. garáž).

Před spuštěním systému nebo nastavením spuštění systému zapněte klimatizaci v režimu topení, rozvod vzduchu nastavte na  a zapněte ventilátor.

Pokud systém nepotřebujete, vypněte jej. Topení se automaticky vypne, jakmile uplyne nastavená

dobu. Rovněž se vypne, pokud se množství paliva v nádrži vozidla příliš sníží.

Během provozu se používá napájení z baterie ve vozidle. Proto by doba jízdy měla být minimálně stejně dlouhá jako doba topení. V případě krátkých jízdních časů pravidelně kontrolujte akumulátor vozidla a, bude-li třeba, nabijte jej.



Pro zajištění vyhovující účinnosti jednou za měsíc pomocné topení krátce zapněte.

Řídicí jednotky

Systém zapíná a vypíná časovač nebo dálkové ovládání. Pomocí časovače resp. dálkového ovládání se nastavují konkrétní časy odjezdu.

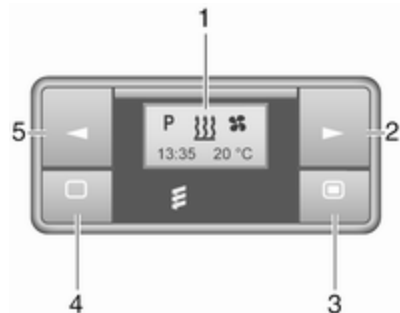

Časovač (typ A)



- 1 Displej** : Zobrazuje předvolbu, aktuální čas nebo nastavený čas, teplotu,  a 
- 2 ►** : Nastavení vyšší hodnoty
- 3 ■** : Dlouhé stisknutí: zapnutí topení, krátké stisknutí: zapnutí displeje nebo potvrzení výběru
- 4 □** : Dlouhé stisknutí: vypnutí topení, krátké stisknutí: zapnutí displeje nebo opuštění nabídky
- 5 ◀** : Nastavení nižší hodnoty

Dálkové ovládání (typ A)





- 1 Displej** : Zobrazuje předvolbu, aktuální čas nebo nastavený čas, teplotu, ,  a 
- 2 ■** : Dlouhé stisknutí: zapnutí topení, krátké stisknutí: zapnutí displeje nebo potvrzení výběru
- 3 ►** : Nastavení vyšší hodnoty
- 4 □** : Dlouhé stisknutí: vypnutí topení, krátké stisknutí: zapnutí displeje nebo opuštění nabídky

5 ◀ : Nastavení nižší hodnoty

Pokud během deseti sekund není stisknuto žádné tlačítko, displej se automaticky vypne.

Chybové zprávy dálkového ovládání (typ A)

- INIT** : automatická detekce - počkejte na dokončení automatické detekce
- NO SIGNAL** : bez signálu - zkontrolujte pojistku topení
-  : slabý signál - přesuňte se blíže
-  : vybitá baterie - vyměňte baterii
-  : porucha topení - kontaktujte servis
- Add, AddE** : systém v režimu učení

Načtení dálkového ovládání (typ A)



Pokud se odpojí akumulátor ve vozidle, v tlačítku na přístrojové desce se rozsvítí LED dioda a systém automaticky nakonfiguruje nabídku dálkového ovládání. Pokud LED dioda bliká, vyberte **Add** nebo **AddE** a potvrďte.

Nakonfigurovat lze rovněž další dálková ovládání. Tiskněte tlačítko, dokud LED dioda nezačne blikat, zapněte dálkové ovládání, vyberte **Add** a výběr potvrďte.

AddE provede načtení pouze konkrétního dálkového ovládání a zablokuje všechna dříve nakonfigurovaná ovládání. **Add** provede načtení až čtyřech dálkových ovládání. V daný okamžik lze však systém ovládat pouze pomocí jednoho dálkového ovládání.



Dálkové ovládání (typ B)



1 Displej : Zobrazuje předvolbu, aktuální čas nebo nastavený čas, teplotu, ,  a 

2 ► : Nastavení vyšší hodnoty

3 OFF : Vypnutí topení, nebo potvrzení výběru současným stisknutím  a **OFF**

4  : Zapnutí topení, nebo potvrzení výběru současným stisknutím  a **OFF**

5 ◀ : Nastavení nižší hodnoty

Pokud během 30 sekund není stisknuto žádné tlačítko, displej se automaticky vypne.

Varování

Při dočerpávání paliva vypněte dálkové ovládání i topení!

Dálkové ovládání má maximální dosah 1000 m. Okolní prostředí a slabá baterie mohou dosah snížit.

Chybové zprávy dálkového ovládání (typ B)

 : špatný signál - změňte polohu

FAIL : chyba během přenosu signálu - přesuňte se blíže nebo zkontrolujte pojistku topení

 : vybitá baterie - vyměňte baterii

Načtení dálkového ovládání (typ B)

Lze také nakonfigurovat až čtyři další dálková ovládání. Během postupu načítání dalšího dálkového ovládání bude pokaždé vymazáno nejstarší dálkové ovládání.

Na 5 sekund vyjměte pojistku topení a potom ji znovu nasadte. Během 2–6 sekund stiskněte tlačítko **OFF** po dobu 1 sekundy. Načítání je dokončeno.

Pokud nebylo dálkové ovládání po dlouhou použito, stiskněte v intervalech po 2 sekundách šestkrát tlačítko **OFF**, potom je stiskněte a podržte další 2 sekundy a potom počkejte 2 minuty.

Manuální ovládání

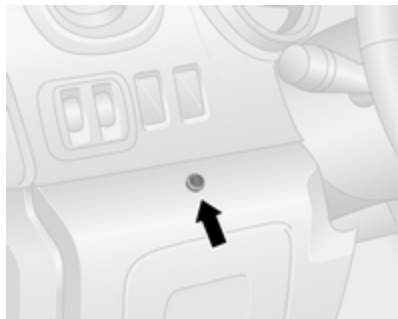

V závislosti na verzi lze pomocí tlačítka na spodní straně přístrojové desky vedle volantu nezávisle topení zapnout na naposledy použitou dobu nebo výchozí dobu 30 minut, anebo jej okamžitě vypnout.

Činnost je signalizována LED diodou v tlačítku.

Výměna baterie

Pokud se sníží dosah dálkového ovládání nebo pokud bliká kontrolka dobíjení baterie, musíte baterii vyměnit.

Otevřete kryt a vyměňte baterii (typ A: CR 2430, typ B: 2CR 11108, nebo rovnocenná náhrada), přitom zajistěte správnou polohu baterie kladnou stranou (+) směrem ke kladným svorkám. Upevněte kryt zpátky.



Staré baterie likviduje v souladu s předpisy o ochraně životního prostředí.







Baterie nepatří do domácího odpadu. Musejí se zlikvidovat v příslušné recyklační sběrně.

Ovládání (typ A)

Topení



V nabídkové liště zvolte  a výběr potvrďte stisknutím . Na displeji bliká nastavená doba topení, např. **L 30**. U výrobce je nastaveno 30 minut.

Dobu topení nastavte pomocí  nebo  a potvrďte. Hodnotu lze nastavit od deseti do 120 minut. S ohledem na spotřebu energie sledujte dobu aktivace topení.

Chcete-li topení vypnout, na nabídkové liště zvolte znovu  a výběr potvrďte stisknutím .

Programování P

Do předvoleb lze naprogramovat až tři časy odjezdu, a to buď během jednoho dne, nebo během jednoho týdne.

- V nabídkové liště zvolte **P** a výběr potvrďte stisknutím .
- Zvolte číslo paměti pro předvolbu **P1**, **P2** nebo **P3** a výběr potvrďte.
- Zvolte  a výběr potvrďte.
- Zvolte den v týdnu nebo skupinu dnů v týdnu a potvrďte.
- Zvolte hodinu a výběr potvrďte.
- Zvolte minuty a výběr potvrďte.
- Zvolte  a výběr potvrďte.
- Zvolte ECO nebo HIGH a výběr potvrďte.

- Zvolte dobu trvání a potvrďte.
- Pro ukončení stiskněte .

V případě potřeby tento postup opakujte a naprogramujte další čísla paměti předvolby.

Pro aktivaci požadovaného čísla paměti předvolby vyberte **P1**, **P2** nebo **P3**, následně vyberte On a potvrďte.

Po aktivaci programu se **P** a **W** zobrazí společně.

Pro deaktivaci paměti předvolby vyberte **P1**, **P2** nebo **P3**, následně vyberte Off a potvrďte.



Topení se zastaví automaticky 5 minut po naprogramované době odjezdu.

Poznámky

Součástí dálkového ovládání je snímač teploty, který počítá dobu chodu v závislosti na teplotě okolí a v závislosti na požadované intenzitě ohřevu (ECO nebo HIGH). Systém se spustí automaticky pět až 60 minut před naprogramovanou dobou odjezdu.

Nastavení času a pracovního dne ☺

Pokud byla odpojena baterie ve vozidle nebo je-li napětí baterie příliš nízké, zařízení se musí resetovat.

- V nabídkové liště zvolte  a výběr potvrďte.
- V nabídkové liště zvolte ☺ a výběr potvrďte.
- Pomocí ◀ nebo ▶ změňte hodinu a potvrďte.
- Pomocí ◀ nebo ▶ změňte minuty a potvrďte.
- Pro ukončení stiskněte .
- V nabídkové liště zvolte  a výběr potvrďte.
- V nabídkové liště zvolte **Mo** a výběr potvrďte.
- Pomocí ◀ nebo ▶ změňte den v týdnu a potvrďte.
- Pro ukončení stiskněte .

Intenzita topení

Požadovanou intenzitu topení pro naprogramované doby odjezdu lze nastavit na ECO nebo HIGH.

- V nabídkové liště zvolte **W** a výběr potvrďte.
- Zvolte ECO nebo HIGH a výběr potvrďte.
- Pro ukončení stiskněte .

Ovládání (typ B)



Topení **W**

Podle potřeby zvolte provozní režim **W**.

- Třikrát stiskněte ▶.
- Současně stiskněte **W** a **OFF**, začne blikat **W**.
- Pomocí ◀ nebo ▶ vyberte **W**.
- Pro potvrzení současně stiskněte **W** a **OFF**.

Pro zapnutí stiskněte na jednu sekundu **W**. Zobrazí se přednastavená doba trvání topení, například **30**. U výrobce je nastaveno 30 minut.



Dobu topení lze nastavit v krocích po deseti minutách. S ohledem na spotřebu energie sledujte dobu aktivace topení.

- Čtyřikrát stiskněte ►.
- Současně stiskněte  a **OFF**, začne blikat .
- Pomocí ◀ nebo ► nastavte požadovanou dobu topení.
- Pro potvrzení současně stiskněte  a **OFF**.

Pro vypnutí stiskněte **OFF**.

Programování ☉

Systém vypočítá provozní dobu topení v závislosti na teplotě uvnitř vozidla.

- Dvakrát stiskněte tlačítko ◀.
- Současně stiskněte  a **OFF**, začne blikat ☉.
- Pomocí ◀ nebo ► nastavte čas odjezdu.
- Pro potvrzení současně stiskněte  a **OFF**.



Pro zapnutí stiskněte na jednu sekundu , zobrazí se **HTM**.

Topení se vypne automaticky po uplynutí času odjezdu, nebo jej můžete vypnout manuálně.

- Dvakrát stiskněte tlačítko ◀.
- Stiskněte a podržte tlačítko **OFF** po dobu jedné sekundy, **HTM** zmizí.



Nastavení času

Pokud byla odpojen akumulátor vozidla nebo je jeho napětí příliš nízké, musí se čas znovu nastavit.

- Jedno stisknutí tlačítka ►.
- Současně stiskněte  a **OFF**, začne blikat ☉.
- Pomocí ◀ nebo ► nastavte čas.
- Pro potvrzení současně stiskněte  a **OFF**.

Intenzita topení

Požadovanou úroveň topení pro naprogramované časy odjezdů lze nastavit v rozsahu C1 až C5.

- Třikrát stiskněte ◀.
- Současně stiskněte  a **OFF**, začne blikat .
- Pomocí ◀ nebo ► nastavte úroveň topení.
- Pro potvrzení současně stiskněte  a **OFF**.

Pro zobrazení teploty v prostoru pro cestující stiskněte dvakrát ►.

Ventilační otvory

Nastavitelné větrací otvory

Při zapnutém chlazení musí být otevřen alespoň jeden ventilační otvor, aby v důsledku nedostatečného pohybu vzduchu nenamrzl výparník.

⚠ Varování

Na klapky větracích otvorů nepřipevňujte žádné předměty. V případě nehody hrozí nebezpečí poškození a zranění.

Středové větrací otvory



Středové větrací otvory se otvírají nebo zavírají naklopením žaluzií nahoru nebo dolů a nasměrování vzduchu se provádí otočením nastavovacího kolečka doleva nebo doprava.

Krajní větrací otvory

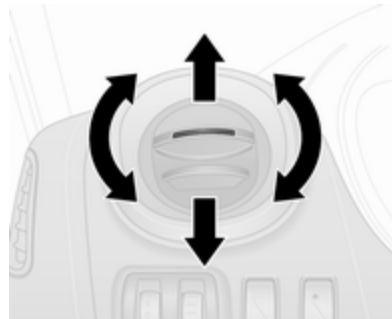

Krajní větrací otvory se otvírají nebo zavírají naklopením žaluzií nahoru nebo dolů.

Směr proudění vzduchu se nastavuje natočením větracího otvoru.

V závislosti na poloze ovladače teploty bude vzduch směřován pomocí bočních větracích otvorů do interiéru vozidla.

Zadní větrací otvory

V závislosti na verzi vozidla jsou další nastavitelné větrací otvory umístěny v zadním prostoru pro cestující.

Nepohyblivé ventilační otvory

Další ventilační otvory jsou umístěny pod čelním sklem a okny dveří, v prostoru nohou a v závislosti na modelu vozidla i v zadním prostoru pro cestující.

Chlazení odkládací schránky v palubní desce

Systém chlazení může také udržovat v chladu obsah odkládací schránky v palubní desce.

Údržba

Otvory pro sání vzduchu

Otvory pro sání vzduchu, které se nacházejí před čelním sklem, musíte udržovat čisté, abyste umožnili průchod vzduchu. Odstraňte jakékoliv listí, špínu nebo sněh.

Pravidelné uvedení klimatizace do činnosti

Aby byl trvale zachován optimální výkon, musí být chlazení, nezávisle na počasí a ročním období, jednou za měsíc na několik minut zapnuto. Provoz chlazení klimatizace není možný při velmi nízké venkovní teplotě.

Servis

Aby byl trvale zachován optimální výkon chlazení, doporučuje se jednou za rok zkontrolovat systém klimatizace a to počínaje 3tím rokem od počáteční registrace vozidla:

- test funkčnosti a tlaku
- funkčnost topení

- kontrola těsnosti
- kontrola hnacích řemenů
- vyčištění odtokového vedení kondenzátoru a výparníku
- test výkonnosti

Poznámky

Chladivo R-134a obsahuje fluorované skleníkové plyny s potenciálem globálního oteplování 1430.

Náplň předního klimatizačního systému je 0,58 kg a má ekvivalent CO₂ 0,83 tuny, náplň předního a zadního klimatizačního systému je 0,88 kg a má ekvivalent CO₂ 1,26 tuny.

V závislosti na verzi vozidla je informace o chladivu klimatizace uvedena na štítku v motorovém prostoru.

Řízení vozidla a jeho provoz

Rady pro jízdu	131
Úsporná jízda	131
Kontrola nad vozidlem	132
Řízení	132
Startování a provoz	133
Záběh nového vozidla	133
Polohy spínače zapalování	133
Tlačítko Power	133
Startování motoru	135
Řízení volnoběžných otáček ..	136
Vypnutí vozidla	136
Odpojení při přeběhu	137
Systém stop-start	137
Parkování	140
Výfuk motoru	141
Filtr pevných částic	141
Katalyzátor	142
AdBlue	142
Manuální převodovka	149
Brzdy	150
Protiblokovací systém brzd	150
Parkovací brzda	151

Brzdový asistent	151
Asistent rozjezdu ve svahu	151
Podvozkové systémy	152
Systém kontroly prokluzu	152
Elektronické řízení stability	153
Asistenční systémy pomoci řidiči	154
Tempomat	154
Omezovač rychlosti	156
Parkovací asistent	158
Zadní kamera	161
Palivo	163
Palivo pro vznětové motory	163
Doplňování paliva	164
Tažné zařízení	166
Všeobecné informace	166
Chování vozidla za jízdy a rady pro jízdu s přívěsem	166
Tažení přívěsu	166
Asistent stability přívěsu	167

Rady pro jízdu

Úsporná jízda

Režim ECO

Režim ECO optimalizuje spotřebu paliva. Ovlivňuje výkon a točivý moment motoru, zrychlení, indikaci řazení, topení, klimatizaci a elektrické spotřebiče.

Aktivace



Stiskněte tlačítko **ECO**. Jakmile je provedena aktivace, na sdruženém přístroji se rozsvítí kontrolka **ECO**.

Poznámky

Použití režimu ECO může ovlivnit výkon systému klimatizace ↗ 117.



Za jízdy je možné režim ECO dočasně deaktivovat silným sešlápnutím plynového pedálu, například za účelem zvýšení výkonu motoru.

Režim ECO se obnoví po uvolnění tlaku na plynový pedál.

Deaktivace

Znovu stiskněte **ECO**. Kontrolky **ECO** na sestavě sdružených přístrojů zhasne.

Kontrola nad vozidlem

Nikdy nedojíždějte při vypnutém motoru (s výjimkou režimu Autostop)

Mnoho systémů za tohoto stavu nefunguje (např. posilovač brzd, posilovač řízení). Taková jízda je pro Vás i ostatní nebezpečná. Během automatického vypnutí funkce Autostop všechny systémy fungují, ale může se vyskytnout regulované snížení účinnosti posilovače řízení a je snížena rychlost vozidla.

Systém Stop-start ↗ 137.

Pedály

V oblasti pedálů Vám při sešlápnutí pedálů až na podlahu nesmí překážet žádný koberec nebo rohožka.

Používejte pouze podlahové rohože, které jsou svou velikostí uzpůsobené vozidlu a jsou řádně uchyceny pojistkami na straně řidiče.

Jízda s kopce

Pro zajištění dostatečného brzdného tlaku zařadte při jízdě s kopce převodový stupeň.

Řízení

Pokud dojde ke ztrátě účinku posilovače řízení v důsledku zastavení motoru nebo v důsledku poruchy systému, vozidlo lze řídit, ale může k tomu být nezbytné zvýšené úsilí.

Výstraha

Vozidla vybavená hydraulickým posilovačem řízení:

Pokud otočíte volantem až nadoraz a podržíte jej v této poloze déle než 15 sekund, může dojít k poškození systému posilovače řízení a ztrátě posilování řízení.

Startování a provoz

Záběh nového vozidla

Během prvních cest a po instalaci nových brzdových destiček nebrzděte zbytečně intenzívně.

Jedete-li s vozidlem poprvé, může se z výfukové soustavy odpařovat vosk a olej, což může produkovat kouř. Po první jízdě zaparkujte vozidlo venku a vyvarujte se vdechování výparů.

Během doby záběhu může být spotřeba paliva a motorového oleje vyšší a k procesu čištění filtru pevných částic může docházet častěji. Funkce Autostop může být zakázána z důvodu dobití akumulátoru vozidla.

Systém Stop-start ⇨ 137.

Filtr pevných částic ⇨ 141.

Polohy spínače zapalování

Otočte klíčkem:

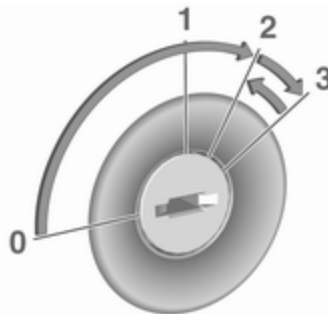

- 0 : vypnuté zapalování: Některé funkce zůstanou aktivní do vyjmutí klíčku nebo otevření dveří řidiče, jestliže předtím bylo zapalování zapnuté
- 1 : režim napájení příslušenství: Zámek řízení se uvolní a je možné ovládat některé elektrické funkce, zapalování je vypnuté
- 2 : zapalování je zapnuté, vznětový motor se žhaví. Rozsvítí se kontrolky a většina funkcí je funkční
- 3 : start motoru: Po zahájení startování klíček uvolněte

Zámek řízení

Vyjměte klíček ze zapalování a otáčejte volantem, dokud zámek nezaskočí.

⚠ Nebezpečí

Za jízdy nikdy nevyjímejte klíč ze zapalování, protože dojde k zablokování zámku volantu.

Tlačítko Power



Elektronický klíč musí být uvnitř vozidla, buď v čtečce karet nebo ve přední části prostoru pro cestující.

Pokud elektronický klíč není ve vozidle, zobrazí se v informačním centru řidiče příslušná zpráva ⇨ 102.

Poznámky

Nenechávejte elektronický klíč za jízdy v zavazadlovém prostoru, protože je mimo dosah detekční zóny (toto je signalizováno zvukovým signálem při nízké rychlosti ⇨ 104 a zprávou v informačním centru řidiče ⇨ 103).

Poznámky

V případě, že se elektronický klíč nachází v předním prostoru pro cestující a v informačním centru řidiče se zobrazí zpráva (může být doprovázena varovným zvukovým signálem) uvádějící, že je klíč mimo dosah, doporučujeme zasunutí elektronického klíče do čtečky karet.

Některé funkce, například informační systém, jsou k dispozici ihned po nastoupení do vozidla.

Režim napájení příslušenství

Stisknutím tlačítka **START/STOP**, aniž by byl sešlápnut spojkový nebo brzdový pedál, umožníte ovládání dalších elektrických funkcí.

S malým zpožděním se tyto funkce automaticky vypnou.

Start motoru

Sešlápněte spojkový a brzdový pedál a stiskněte tlačítko **START/STOP**. Jakmile procedura startování začne, toto tlačítko uvolněte.

Pokud je zařazen převodový stupeň, lze motor nastartovat pouze po sešlápnutí spojkového pedálu a stisknutí tlačítka **START/STOP**.

V některých případech může při tisknutí tlačítka **START/STOP** být nezbytné mírně pohnout volantem, aby se uvolnil zámek volantu. V informačním centru řidiče se zobrazí příslušná zpráva ⇨ 102.

Při velmi nízkých venkovních teplotách (například pod -10 °C) mějte při tisknutí tlačítka

START/STOP spojkový pedál sešlápnutý, dokud motor nenastartuje.

Pokud není splněna některá z podmínek pro nastartování motoru, zobrazí se v informačním centru řidiče příslušná zpráva ⇨ 102.

Zprávy vozidla ⇨ 103.

Vypnutí motoru

Elektronický klíč musí být uvnitř vozidla, buď ve čtečce karet nebo ve přední části prostoru pro cestující.

Když je vozidlo v klidu, stiskněte tlačítko **START/STOP**, čímž motor vypnete. Zámek volantu se zamkne po otevření dveří řidiče a zamknutí vozidla.

Pokud elektronický klíč zjištěn, zobrazí se v informačním centru řidiče příslušná zpráva ⇨ 102.

V takovém případě vypnete motor stisknutím tlačítka **START/STOP** na dobu 2 sekund.

Centrální zamykání ⇨ 25.

Přidržené napájení vypnuto

Stiskněte **START/STOP** na dobu delší než 2 sekundy. Motor se vypne, přičemž některé funkce, například informační systém, jsou k dispozici k použití po dobu přibližně 10 minut.

Tyto funkce se vypnou po otevření dveří řidiče a zamknutí vozidla.

Poznámky

Při opuštění vozidla vezměte elektronický klíč vždy s sebou.

Ponechání elektronického klíče ve čtečce karet při otevření dveří řidiče je signalizováno zvukovým signálem ↻ 104 a zprávou v informačním centru řidiče ↻ 103.

⚠ Nebezpečí

Abyste předešli nechtěnému ovládnutí oken, dveří nebo motoru, nikdy nenechávejte elektronický klíč ve vozidle, pokud jsou v něm děti nebo domácí zvířata. Riziko smrtelného úrazu.

Porucha

Pokud nelze motor nastartovat, může to být způsobeno jednou z následujících příčin:

- Vadný elektronický klíč.
- Elektronický klíč se nachází mimo dosah přijmu.
- Příliš nízké napětí akumulátoru.
- Pokud opakovaným používáním v krátkém intervalu přetížíte systém centrálního zamykání, automaticky se krátkodobě přeruší napájení.
- Rádiové vlny dálkového ovladače jsou rušeny jiným zdrojem.

Výměna baterie ↻ 21.

Centrální zamykání ↻ 25.

Systém elektronického klíče ↻ 22.

Startování motoru

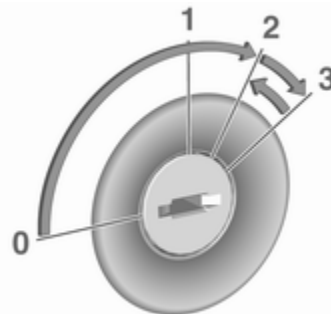

Manuální převodovka: sešlápněte spojku.

Nepřidávejte plyn.

Vznětové motory: Otočte klíčem do polohy 2 pro žhavení, dokud kontrolka  na sduženém přístroji nezhasne ↻ 100.

Otočte klíč do polohy 3 a uvolněte jej.

Po nárůstu teploty motoru se zvýšené volnoběžné otáčky motoru automaticky vrátí do normálních volnoběžných otáček.

Pokusy o nastartování by neměly být delší než 15 sekund. Jestliže motor nenastartuje, počkejte 15 sekund před zopakováním startovacího postupu. Pokud je to nezbytné, sešlápněte před opakováním startovacího postupu plynový pedál.

Před opětovným startováním nebo vypnutím motoru otočte klíčem zpět do 0.

V režimu Autostop lze motor nastartovat sešlápnutím spojkového pedálu.

Systém Stop-start ⇨ 137.

Rychlé zahřátí motoru



Po spuštění může být dostupný točivý moment motoru na krátkou dobu omezen, zejména když je teplota motoru nízká. Omezení má umožnit mazacímu systému, aby plně chránil motor.

Řízení volnoběžných otáček



Stisknutím spínače zvýšíte volnoběžné otáčky motoru. Tato funkce se zapne po uplynutí několika sekund.

Tato funkce se vypne, když:

- Je sešlápnut pedál spojky.
- Je sešlápnut pedál plynu.
- Rychlost vozidla je vyšší než 0 km/h.
- V bloku přístrojů svítí kontrolka ,  nebo STOP.

Pro zvýšení nebo snížení míry zrychlení volnoběžných otáček motoru se obraťte na servis.

Poznámky

Když je aktivována funkce Rychlý volnoběh, systém Stop-Start je automaticky deaktivován.

Systém Stop-start ⇨ 137.

Vypnutí vozidla

Systém odpojení paliva

Pokud ve vozidle dojde palivo, dojde k odpojení palivového systému a musí se natankování paliva resetovat. V informačním centru řidiče se také může zobrazit příslušná varovná zpráva ⇨ 102.

Nebezpečí

Pokud ucítíte ve vozidle palivo nebo pokud dojde k úniku paliva, okamžitě přistavte vozidlo do servisu a požádejte o sjednání nápravy. Aby nehrozilo riziko požáru, neresetujte systém odpojení paliva.

Resetování pomocí elektronického klíče/ručního klíče

Chcete-li resetovat systém odpojení paliva, aby se s vozidlem mohlo jet:

1. Otočte klíčem zapalování do polohy **2** ⇨ 133.
2. Počkejte několik minut, dokud se systém neresetuje.
3. Pro nastartování motoru otočte klíčem do polohy **3**.

Pokud motor nenastartuje, postup opakujte.

Resetování pomocí elektronického klíče

Chcete-li resetovat systém odpojení paliva, aby se s vozidlem mohlo jet:

1. Vložte elektronický klíč do čtečky karet ⇨ 133.
2. Stiskněte tlačítko **START/STOP**, aniž byste měli sešlápnuty kterékoliv pedály.
3. Počkejte několik minut, dokud se systém neresetuje.

Pokud motor nenastartuje, postup opakujte.

Systém elektronického klíče ⇨ 22.

Tlačítko Power ⇨ 133.

Doplňování paliva ⇨ 164.

Odpojení při přeběhu

Přívod paliva je automaticky odpojen při přeběhu, například když vozidlo jede se zařazeným převodovým stupněm, avšak je uvolněný plynový pedál.

V závislosti jízdních podmínek může být odpojení při přeběhu deaktivováno.

Systém stop-start

Systém stop-start pomáhá ušetřit palivo a snížit emise výfukových plynů. Pokud to situace dovolí, motor se vypne, jakmile se vozidlo pohybuje pomalou rychlostí nebo stojí, např. na křižovatce nebo v dopravní zácpě. Po sešlápnutí spojkového pedálu se motor automaticky znovu nastartuje.

Snímač akumulátoru vozidla zajistí, že se režim Autostop aktivuje pouze, pokud je akumulátor vozidla dostatečně nabitý pro další nastartování.

Před vystoupením z vozidla vypněte motor a zapalování.

Aktivace

Funkce stop-start je k dispozici okamžitě po nastartování motoru a rozjezdu vozidla, když jsou splněny podmínky uvedené v této kapitole.

Jestliže níže uvedené podmínky nejsou splněny, funkce Autostop je zakázána a na sdruženém přístroji se rozsvítí kontrolka  ⇨ 101.

Deaktivace



Systém Stop-Start deaktivujete manuálně stisknutím tlačítka . Deaktivace je indikována rozsvícením LED diody v tlačítku a v informačním centru řidiče se zobrazí příslušná zpráva ↪ 102.

Pokud je systém Stop-Start deaktivován manuálně, lze jej opět aktivovat opětovným stisknutím tlačítka . LED dioda v tlačítku zhasne a v informačním centru řidiče se zobrazí příslušná zpráva. Systém se automaticky aktivuje při příštím zapnutí zapalování.

Zprávy vozidla ↪ 103.

Poznámky

Když je aktivována funkce rychlého volnoběhu, systém Stop-Start se automaticky deaktivuje a nelze jej opět aktivovat stisknutím tlačítka . Rozsvítí se LED dioda v tlačítku, jež tak udává deaktivaci, a v informačním centru řidiče se může zobrazit příslušná zpráva ↪ 102.

Regulace volnoběžných otáček ↪ 136.

V závislosti na verzi se systém stop-start automaticky deaktivuje a vypne se motor po otevření dveří řidiče nebo po rozepnutí bezpečnostního pásu sedadla řidiče. Motor znovu nastartujete stisknutím tlačítka **START/STOP**.

Tlačítko Power ↪ 133.

Autostop

Pokud se vozidlo pohybuje pomalou rychlostí nebo stojí, aktivujte Autostop následujícím způsobem:

- sešlápněte spojkový pedál
- přesuňte volicí páku do polohy Neutrál
- uvolněte spojkový pedál

Pokud jsou splněny požadované podmínky a zapalování zůstane zapnuté, motor se vypne.



Funkce Autostop je signalizována rozsvícením kontrolky  na sestavě sdrúžených přístrojů ↪ 101.

Během režimu Autostop funguje topení i brzdy. Není však k dispozici brzdivý asistent ↪ 151.

Výstraha

Během režimu Autostop může být snížena účinnost posilovače řízení.

Pokud vystoupíte z vozidla a motor je v režimu Autostop, ozve se varovný zvukový signál a v informačním centru řidiče se zobrazí zpráva „VYPNĚTE ZAPALOVÁNÍ“ jako připomenutí, že motor je v pohotovostním režimu a není vypnutý.

Podmínky pro aktivaci funkce Autostop

Systém stop-start kontroluje, zda je splněna každá z následujících podmínek, v opačném případě bude funkce Autostop zakázána a na sestavě sružených přístrojů se rozsvítí kontrolka :

- systém Stop-Start není manuálně deaktivován
- kapota je zcela zavřená
- dveře řidiče jsou zavřené a řidič je připoután bezpečnostním pásem
- akumulátor vozidla je v dobrém stavu a dostatečně nabitý
- motor je zahřátý
- teplota chladicí kapaliny motoru není příliš vysoká

- venkovní teplota není příliš nízká nebo vysoká (např. nižší než 0 °C nebo vyšší než 35 °C)
- funkce odmrazování není aktivována
- systém klimatizace nezakázal funkci Autostop
- podtlak brzd je dostačující
- samočisticí funkce čističe pevných částic vznětového motoru není aktivní ⇨ 141
- nejsou aktivně zapnuty systémy kontroly jízdy – protiblokovací brzdový systém (ABS) ⇨ 150, systém řízení trakce (TC) ⇨ 152 a systém elektronické stabilizace vozidla (ESC) ⇨ 153
- vozidlo se pohnulo od poslední aktivace systému Autostop

Jinak bude funkce Autostop zakázána.

Také některá nastavení klimatizace mohou funkci Autostop zakázat. Viz kapitola "**Klimatizace**", kde jsou uvedeny další informace ⇨ 119.

Režim Autostop může být zakázán okamžitě po jízdě po dálnici.

Záběh nového vozidla ⇨ 133.

Ochrana proti vybití akumulátoru vozidla

Aby bylo zajištěno spolehlivé startování motoru, součástí systému stop-start je několik funkcí, které chrání akumulátor před vybitím.

Opětovné nastartování motoru řidičem

Motor znovu nastartujte sešlápnutím spojkového pedálu.

Poznámky

Pokud je zvolen kterýkoliv převodový stupeň, k opětovnému nastartování motoru musí být zcela sešlápnut spojkový pedál.

Opětovné nastartování motoru může být přerušeno při příliš rychlém uvolnění spojkového pedálu během řazení převodového stupně.

Pokud se motor nenastartuje napoprvé, znovu sešlápněte spojkový pedál.

Při aktivním režimu Autostop pro nastartování motoru alternativně stiskněte tlačítko .

Při opětovném nastartování motoru kontrolka  ↷ 101 na sestavě sdružených přístrojů zhasne.

Opětovné nastartování motoru systémem stop-start

Aby bylo možné motor automaticky nastartovat znovu, páka voliče musí být v neutrálu.

Pokud v režimu Autostop nastane některá z dále uvedených situací, systém stop-start motor automaticky nastartuje znovu:

- akumulátor vozidla je vybitý
- venkovní teplota je příliš nízká nebo vysoká (např. nižší než 0 °C nebo vyšší než 35 °C)
- je aktivována odmrzovací funkce ↷ 119
- podtlak brzd není dostačující
- je opakovaně sešlápnut brzdový pedál
- vozidlo se začne pohybovat

Automatický opětovný start motoru nemusí být umožněn, pokud jsou otevřené dveře nebo kapoty motoru.

Pokud se k zásuvce připojí elektrické příslušenství, např. přenosný CD přehrávač, může při opětovném startování motoru dojít ke krátkému poklesu napětí.

Pokud aktivní informační systém, může během automatického startování krátce dojít ke snížení hlasitosti nebo přerušeni zvuku.

Porucha

Pokud dojde k závadě v systému stop-start, rozsvítí se v  LED dioda a v informačním centru řidiče se zobrazí příslušná zpráva ↷ 102. Vyhledejte pomoc v servisu.

Zprávy vozidla ↷ 103.

Výstražné zvonkohry ↷ 104.

Parkování

Varování

- Vozidlo neparkujte na povrchu, který se může snadno vznítit. Takovýto povrch by se mohl vznítit od výfukového systému, který má vysokou teplotu.
- Parkovací brzdu vždy zabrzděte bez stisknutí uvolňovacího tlačítka. Ve svahu směrem dolů nebo nahoru ji zabrzděte co možno nejpevněji. Současně sešlápněte brzdový pedál, aby se snížily vyvíjené provozní síly.
- Vypněte motor.
- Pokud je vozidlo na vodorovném povrchu nebo ve svahu směrem nahoru, zařaďte první rychlostní stupeň. Ve svahu směrem vzhůru otočte přední kola směrem od obrubníku.

Pokud je vozidlo ve svahu směrem dolů, zařaďte zpětný chod. Natočte přední kola směrem k obrubníku.

- Zavřete okna.
- Vyměňte klíč zapalování ze spínače. Otáčejte volantem dokud neucítíte, že se zamknul zámek řízení.
- Vozidlo uzamkněte stisknutím tlačítka  na dálkovém ovladači ↻ 25.
Zapněte systém alarmu ↻ 38.
- Ventilátor chlazení motoru může běžet i po vypnutí motoru ↻ 170.

Výstraha

Po jízdě s motorem ve vysokých otáčkách nebo při velkém zatížení motoru nechte motor před vypnutím zapalování běžet v nízkých otáčkách nebo na volnoběh asi 30 sekund, aby nedošlo k poškození turbodmychadla.

Parkování vozidla ↻ 169.

Výfuk motoru

Nebezpečí

Výfukové plyny vznikající při spalování paliva v motoru, obsahují jedovatý oxid uhelnatý, který je bez barvy a bez zápachu. Vdechování tohoto oxidu je životu nebezpečné.

Pokud výfukové plyny vniknou do interiéru vozidla, otevřete okna. Příčinu poruchy nechte odstranit v servisu.

Vyvarujte se jízdy s otevřeným zavazadlovým prostorem, jinak by do vozidla mohly vnikat výfukové plyny.



Filtr pevných částic

Systém filtru pevných částic vznětového motoru filtruje částice sazí z výfukových plynů. Tento systém obsahuje funkci samočinného čištění, která pracuje automaticky během jízdy bez jakéhokoliv upozornění.

Filtr se čistí pravidelně prostřednictvím spalování sazí při vysoké teplotě. Tento proces proběhne automaticky při splnění stanovených jízdních podmínek. Během této doby se může stát, že režim Autostop nebude k dispozici a spotřeba paliva bude vyšší.

Vydávání zápachu a kouře během tohoto procesu je normálním jevem.

Za určitých jízdních podmínek, např. při krátkých cestách, se systém nemůže sám automaticky čistit.

Pokud filtr vyžaduje vyčištění a předchozí jízdní podmínky neumožnily automatické vyčištění, bude to signalizováno rozsvícením kontrolky  ↻ 98 a  ↻ 98 na sestavě sdružených přístrojů. Neprodleně vyhledejte pomoc v servisu.

Výstraha

Pokud je proces čištění přerušeno, je zde riziko přivození vážného poškození motoru.

Čištění je nejrychlejší při vysokých otáčkách a zatížení motoru.

Katalyzátor

Katalyzátor snižuje množství škodlivých látek ve výfukových plynech.



Výstraha

Pokud se použije palivo jiné kvality, než je uvedena na stránce ↻ 163, může dojít k poškození katalyzátoru a elektronických komponentů.

Nespálené palivo se zahřeje na příliš velkou teplotu a poškodí katalyzátor. Proto se vyvarujte nadměrného používání startéru, vyjetí veškerého benzínu v palivové nádrži a startování motoru roztlačováním nebo roztahováním.

V případě vynechávání motoru, nerovnoměrného chodu motoru, snížení výkonu motoru nebo jiných neobvyklých problémů, co možno nejdříve nechte příčinu poruchy

odstranit v servisu. V nouzovém případě je možné krátkou dobu pokračovat v jízdě, a to nízkou rychlostí vozidla a s nízkými otáčkami motoru.

Pokud bliká kontrolka , mohou být překročeny limity obsahu škodlivin. Uvolněte pedál plynu dokud  nepřestane blikat a zůstane plynule svítit. Obrat'te se okamžitě na servis. Kontrolka nesprávné funkce ↻ 98.

AdBlue

Všeobecné informace

Selektivní katalytická redukce je metoda pro podstatnou redukci oxidů dusíku ve výfukových plynech. Toho se dosahuje vstřikováním redukční činidla výfukových plynů vznětových motorů (DEF) do výfukového systému.

Označení tohoto redukčního činidla je AdBlue®. Je to netoxická, nehořlavá, bezbarvá kapalina bez zápachu, která obsahuje 32% močoviny a 68% vody.

⚠ Varování

Vyhňte se zasažení očí nebo pokožky redukčním činidlem AdBlue.

V případě zasažení očí nebo pokožky opláchněte vodou.

Výstraha

Zabraňte kontaktu redukčního činidla AdBlue s lakem.

V případě kontaktu opláchněte vodou.

AdBlue zamrzá při teplotě přibližně $-11\text{ }^{\circ}\text{C}$. Protože je vozidlo vybaveno předehřívačem redukčního činidla AdBlue je redukce emisí zajištěna i za nízkých teplot. Předehřívač AdBlue pracuje automaticky.

Indikátor zásoby redukčního činidla AdBlue



Aktuální procento zbývajících množství redukčního činidla AdBlue lze zobrazit v informačním centru řidiče ↪ 102.

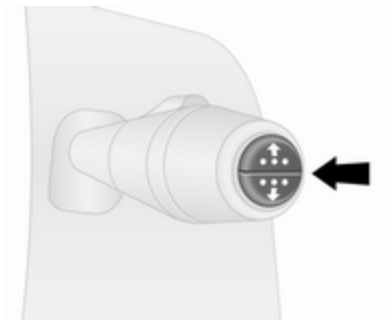



Opakovaně tiskněte tlačítko na konci páčky stěračů, dokud se nezobrazí nabídka „Procentuální množství zbývajících kapaliny AdBlue“.

Upozornění na výšku hladiny

Spotřeba redukčního činidla AdBlue je přibližně 3,5 l na 1000 km a závisí na způsobu jízdy.



Pokud hladina kapaliny AdBlue klesne pod určitou hodnotu, v informačním centru řidiče  102 se zobrazí upozornění na výšku hladiny. Vedle toho se nepřetržitě rozsvítí kontrolka  spolu s výstražnou zvukovou signalizací.

Nádrž redukčního čidla AdBlue co nejdříve doplňte. Viz část "Doplňování kapaliny AdBlue" níže.

Pokud není po ujetí určité vzdálenosti redukční čidlo AdBlue doplněno, zobrazí se v informačním centru řidiče upozornění dalších úrovní v závislosti na výšce hladiny redukčního čidla AdBlue.

Opětovná nastartování motoru znemožněna

V informačním centru řidiče se zobrazují následné požadavky na doplnění kapaliny AdBlue a nakonec se zobrazí oznámení, že opětovné nastartování motoru bude znemožněno.

Poznámky



Tato omezení jsou zákonným požadavkem.

Před znemožněním opětovného nastartování motoru se v informačním centru řidiče zobrazí výstražná zpráva s údajem 0 km, což znamená, že po vypnutí zapalování bude opětovné nastartování motoru zakázáno.

Po znemožnění nastartování motoru se v informačním centru řidiče zobrazí výstražná zpráva, která řidiči připomene, že hladina kapaliny AdBlue je nedostatečná.

Pro opětovné nastartování motoru se musí nádrž znovu zcela naplnit nebo doplnit minimálním množstvím 10 l redukčního čidla AdBlue, v závislosti na spotřebě redukčního čidla AdBlue.

Úroveň varování: upozornění na výšku hladiny, opětovné nastartování motoru znemožněno

1. Výstražná zpráva **ADBLUE LEVEL LOW (NÍZKÁ HLADINA ADBLUE)** je zobrazena po zapnutí zapalování, když je dojezd menší než 2400 km. Jízda není nijak omezena. Nádrž kapaliny AdBlue urychleně doplňte.
2. Symbol  je rozsvícen a výstražná zpráva **ADBLUE TO FILL (ADBLUE K DOPLNĚNÍ)** je zobrazena po zapnutí zapalování, když je dojezd menší než 1500 km. Nádrž kapaliny AdBlue urychleně doplňte.
3. Symbol  je rozsvícen a výstražná zpráva **XXXX KM FAILURE TOP UP ADBLUE (XXXX KM DO PORUCHY, DOPLŇTE ADBLUE)** je zobrazena po zapnutí zapalování, když je dojezd menší než 1000 km.

Co možná nejdříve znovu zcela naplňte nebo doplňte nádrž minimálním množstvím 10 l redukčního činidla AdBlue (v závislosti na spotřebě redukčního činidla AdBlue).

4. Během jízdy svítí kontrolka  a zobrazuje se zpráva **0KM FAILURE TOP UP ADBLUE (0 KM DO PORUCHY, DOPLŇTE ADBLUE)**.



Po vypnutí zapalování nelze motor znovu nastartovat.

Pro opětovné nastartování motoru co možná nejdříve znovu zcela naplňte nebo doplňte nádrž minimálním množstvím 10 l redukčního činidla AdBlue (v závislosti na spotřebě redukčního činidla AdBlue).

Rozsvícení kontrolky  může být doprovázeno varovným zvukovým signálem.

Výstražné zvonkohry ⇨ 104.

Upozornění na vysoké emise

Pokud se emise výfukových plynů zvýší nad určitou hodnotu, zobrazí se v informačním centru řidiče varování podobné výše popsanému rozsahu varování. Trvale se rozsvítí kontrolka  spolu s  a výstražnou zvukovou signalizací.

V informačním centru řidiče se zobrazí požadavky na kontrolu výfukového systému a nakonec se zobrazí oznámení, že opětovné nastartování motoru bude znemožněno.

Poznámky

Tato omezení jsou zákonným požadavkem.

Při jízdním dosahu 1100 km pro kapalinu AdBlue se v informačním centru řidiče zobrazí výstražná zpráva, která udává zbývající vzdálenost, kterou vozidlo může urazit do okamžiku, kdy bude opětovné nastartování motoru znemožněno. Tato výstražná zpráva je opakována každých 100 km.



Co možno nejdříve vyhledejte pomoc v servisu.

Úroveň varování: upozornění na vysoké emise

1. Svítí kontrolky  a  a zobrazuje se zpráva **CHECK ANTI-POLLUTION (ZKONTROLUJTE OCHRANU PŘED ZNEČIŠTĚNÍM)**.

Porucha v systému, která může mít za následek ztrátu výkonu motoru.

Co možno nejdříve vyhledejte pomoc v servisu.

2. Svítí kontrolky  a  a zobrazuje se zpráva **XXXX KM FAILURE TOP UP ADBLUE (XXXX KM DO PORUCHY, DOPLŇTE ADBLUE)**.

Udává, že za méně než 1100 km bude po vypnutí zapalování zakázán opětovný start motoru.

Tato výstražná zpráva se bude opakovat každých 100 km.



Po vypnutí motoru a jeho opětovném zapnutí může být omezena rychlost vozidla na 20 km/h až do snížení dojezdu na 0 km.

Co možno nejdříve vyhledejte pomoc v servisu.

3. Svítí kontrolky  a  a zobrazuje se zpráva **OKM FAILURE TOP UP ADBLUE (0 KM DO PORUCHY, DOPLŇTE ADBLUE)**.

Po vypnutí zapalování nelze motor znovu nastartovat.

Vyhledejte pomoc v servisu.

Rozsvícení kontrolky  a  může být doprovázeno varovným zvukovým signálem.

Výstražné zvonkohry ⇨ 104.

Doplnění redukčního činidla AdBlue

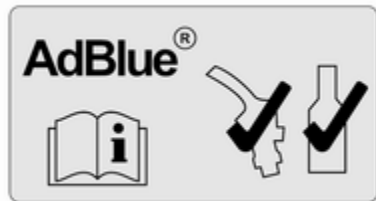

Výstraha

Používejte pouze redukční činidlo AdBlue, které splňuje evropské standardy DIN 70 070 a ISO 22241-1.

Nepoužívejte přísady.

Redukční činidlo AdBlue neřeďte.

V opačném případě může dojít k poškození systému selektivní katalické redukce.

Poznámky

Pokud je kapalinu AdBlue třeba doplnit při velmi nízké teplotě, toto doplnění kapaliny AdBlue nemusí systémem být detekováno.

V takovém případě zaparkujte vozidlo na místě s vyšší okolní teplotou, dokud redukční činidlo AdBlue neroztaje.

Poznámky

Pokud je zakázán start motoru z důvodu nízké hladiny redukčního činidla AdBlue, doporučujeme nádrž znovu zcela naplnit nebo doplnit minimálním množstvím 10 l

redukčního činidla AdBlue (v závislosti na spotřebě redukčního činidla AdBlue).

Nedoplňujte malá množství (například méně než 10 l), protože systém takového doplnění nemusí detekovat.

Poznámky

Při odšroubování ochranného víčka plnicího hrdla mohou uniknout výpary čpavku. Nevdechujte, protože mají pronikavý zápach. Výpary nejsou při vdechnutí škodlivé.

Vozidlo musí být zaparkováno na vodorovném povrchu.

Plnicí hrdlo pro kapalinu AdBlue se nachází za klapkou hrdla pro plnění paliva, která se nachází na levé straně vozidla.

Dvířka hrdla palivové nádrže je možné otevřít pouze, pokud je vozidlo odemknuté a jsou otevřené levé dveře.

⚠ Nebezpečí

Vozidla se systémem Stop-start: Motor se musí vypnout a ze zapalování se musí vytáhnout klíček, aby se zabránilo riziku opětovného nastartování motoru systémem.

Objemy provozních náplní ⇨ 219.

Čerpací stanice pohonných hmot**⚠ Nebezpečí**

Při doplňování redukčního činidla AdBlue postupujte podle provozních a bezpečnostních pokynů čerpací stanice.

1. Vypněte motor a vyjměte klíč ze spínače zapalování.
2. Otevřete levé dveře a zatažením otevřete dvířka plnicího hrdla palivové nádrže.



3. Z plnicího hrdla odšroubujte ochranný uzávěr, proti směru hodinových ručiček.

Výstraha

Ochranné víčko pro AdBlue modré a umístěno dole (na obrázku označen šipkou) a uzávěr plnicího hrdla palivové nádrže má černou barvu a je umístěn nahoře ⇨ 164.

Pokud načerpáte nesprávné palivo, nezapínějte zapalování. Neprodleně vyhledejte pomoc v servisu.

4. Čerpací hubici zcela zasuňte do plnicího hrdla a zapněte ji.
5. Jakmile je doplnění hotovo, namontujte ochranný uzávěr a otáčejte jím po směru hodinových ručiček, dokud nezapadne.
6. Zavřete klapku hrdla pro plnění paliva a levé dveře.

Kanystř pro kapalinu AdBlue**Poznámky**

Používejte pouze nádoby určené pro redukční činidlo AdBlue, abyste předešli přelití redukčního činidla AdBlue. Kromě toho se do nádoby zachytí výpary z nádrže a neunikají do okolí.

Poznámky

Protože redukční činidlo AdBlue má omezenou trvanlivost, zkontrolujte před doplněním datum použitelnosti.

1. Vypněte motor a vyjměte klíč ze spínače zapalování.
2. Otevřete levé dveře a zatažením otevřete dvířka plnicího hrdla palivové nádrže.



3. Z plnicího hrdla odšroubujte ochranný uzávěr, proti směru hodinových ručiček.

Výstraha

Ochranné víčko pro AdBlue modré a umístěno dole (na obrázku označen šipkou) a uzávěr plnicího hrdla palivové nádrže má černou barvu a je umístěn nahoře ↻ 164.

Pokud načerpáte nesprávné palivo, nezapínejte zapalování. Neprodleně vyhledejte pomoc v servisu.

4. Otevřete nádobu s redukčním čidlem AdBlue.
5. Jeden konec hadice upevněte na nádobu a druhý konec našroubujte na plnicí hrdlo.
6. Zdvihněte nádobu a doplňujte, dokud se nádoba nevyprázdní, nebo dokud nepřestane redukční čidlo vytékat z nádoby. To může trvat až 5 minut.
7. Nádobu položte na zem a počkejte 15 sekund, dokud se nevyprázdní hadice.
8. Odšroubujte hadici z plnicího hrdla.
9. Našroubujte ochrannou krytku na plnicí hrdlo.
10. Zavřete klapku hrdla pro plnění paliva a levé dveře.

Poznámky

Nádobu na redukční čidlo AdBlue zlikvidujte v souladu s požadavky na ochranu životního prostředí. Hadici lze znovu použít po vypláchnutí čistou vodou před zaschnutím redukčního čidla AdBlue.

Poznámky

Nechte vozidlo běžet na volnoběh minimálně deset sekund, aby mohl systém detekovat doplnění redukčního čidla AdBlue.

Nedodržení tohoto postupu bude mít za následek, že systém rozpozná doplnění AdBlue až přibližně po 20 minutách jízdy.



Po úspěšném detekování doplnění AdBlue upozornění na výšku hladiny AdBlue zmizí.

Pokud není doplnění AdBlue rozpoznáno ani po určité době chodu motoru, vyhledejte pomoc v servisu.

Krytka plnicího hrdla

Používejte pouze originální víčka nádrže. Nádrž redukčního čidla AdBlue má speciální krytku plnicího hrdla.

Porucha

Jestliže systém detekuje provozní poruchu, rozsvítí se kontrolka  spolu se symbolem  a s výstražnou zvukovou signalizací. Neprodleně vyhledejte pomoc v servisu.

V informačním centru řidiče se zobrazí příslušná zpráva ⇨ 102.

Manuální převodovka



Zařazení zpátečky, ve stojícím vozidle sešlápněte pedál spojky, zvedněte prsteneč na řadicí páce a proti odporu zařadíte zpátečku.

Pokud se vám zpátečku nepodaří zařadit, přesuňte řadicí páku do polohy neutrálu, uvolněte spojkový pedál a znovu jej sešlápněte. Potom zopakujte řazení.

Spojku nenechávejte zbytečně prokluzovat.

Při použití zcela sešlápněte pedál spojky. Nepoužívejte pedál jako opěrku nohy (zvyšuje opotřebení spojky).

Výstraha

Je nebezpečné řídit s rukou položenou na páce voliče.



Řazení převodových stupňů ⇨ 99.
Systém Stop-start ⇨ 137.

Brzdy

Brzdový systém se skládá ze dvou nezávislých brzdových okruhů.

Jestliže dojde k výpadku funkce jednoho z těchto okruhů, lze vozidlo brzdít pomocí druhého brzdového okruhu. Brzdného účinku se ale dosáhne pouze pevným sešlápnutím brzdového pedálu. K tomu potřebujete vyvinout výrazně větší sílu. Brzdná dráha je delší. Před pokračováním ve Vaší cestě vyhledejte pomoc v servisu.

Když neběží motor, není již posilovač brzd funkční po jednom až dvou sešlápnutích pedálu brzdy. Nesníží se brzdný účinek, ale k zastavení vozidla musíte vyvinout mnohem větší sílu. To je důležité si uvědomit zejména při tažení vozidla.

Pokud se během jízdy na sestavě sružených přístrojů rozsvítí kontrolka  a v informačním centru řidiče se zobrazí příslušná zpráva  102, došlo k závadě v brzdové soustavě. Neprodleně vyhledejte pomoc v servisu.

Kontrolka   98.

Zprávy vozidla  103.

Protiblokovací systém brzd

Protiblokovací systém brzd (ABS) zabraňuje zablokování kol.

Jakmile některé z kol začne jevit sklon k zablokování, začne systém ABS regulovat brzdny tlak pro příslušné kolo. Vozidlo zůstane říditelné, dokonce i při prudkém brzdění.



Jakmile dojde k aktivaci systému ABS, projeví se tato skutečnost pulzováním brzdového pedálu a určitým zvukem.

Chcete-li dosáhnout optimálního brzdění, držte při brzdění sešlápnutý pedál brzdy i když pedál pulzuje. Pedál brzdy neuvolňujte.

Po spuštění systém provede autotest, což může být slyšet.







Kontrolka   99.

Porucha

Pokud kontrolka  po několika sekundách po zapnutí zapalování nezhasne, nebo pokud se rozsvítí během jízdy, došlo k poruše v systému ABS. Kontrolka   98 na sestavě sružených přístrojů se může také rozsvítit společně s příslušnou zprávou v informačním centru řidiče. Brzdová soustava je i nadále funkční, ale bez možnosti regulace systémem ABS.

Varování

Pokud je v systému ABS porucha, kola mají tendenci se zablokovat v případě nezvykle silného brzdění. Výhody systému ABS nejsou k dispozici. Během prudkého brzdění není vozidlo možné řídit a může dojít ke smyku.

Pokud se rozsvítí kontrolky , ,   98 a  98, signalizuje to závadu v brzdovém systému. V informačním centru řidiče se také zobrazí příslušná zpráva  102. Nechte příčinu poruchy odstranit v servisu.

Zprávy vozidla ⇨ 103.

Parkovací brzda

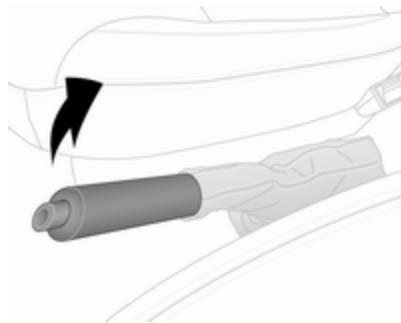

⚠ Varování

Vždy pevně zabrzděte parkovací brzdou bez použití uvolňovacího tlačítka, a ve svahu směrem dolů nebo nahoru ji zabrzděte co možná nejpevněji.

Pokud chcete parkovací brzdou uvolnit, lehce nadzvedněte páku, stiskněte uvolňovací tlačítko a páku spusťte úplně dolů.

Za účelem snížení silového působení parkovací brzdy současně sešlápněte brzdový pedál.

Kontrolka (Ⓢ) ⇨ 98.

Parkování ⇨ 140.

Brzdový asistent

Pokud je brzdový pedál sešlápnut rychle a silně, je automaticky aplikována maximální brzdná síla (plné brzdění).

Udržujte trvalý tlak na brzdový pedál po celou dobu brzdění. Po uvolnění brzdového pedálu se maximální brzdná síla automaticky sníží.

Brzdový asistent není k dispozici během režimu Autostop.

Systém Stop-start ⇨ 137.

Asistent rozjezdu ve svahu

Systém pomáhá předcházet nezamýšlenému pohybu při rozjezdu na svahu.

Když uvolníte brzdový pedál po zastavení ve svahu (s volicí pákou v poloze pro převodový stupeň pro jízdu vpřed nebo vzad), brzdy zůstanou zabrzděny po další 2 sekundy. Brzdy se automaticky uvolní, jakmile vozidlo začne brzdit.

Výstraha

Asistent rozjezdu ve svahu nemůže zcela zabránit pohybu vozidla ve všech situacích (extrémně prudké svahy apod.).

Bude-li třeba, pohybu vozidla vpřed nebo vzad zabraňte sešlápnutím brzdového pedálu.

Asistent rozjezdu ve svahu není v režimu Autostop aktivní.

Systém Stop-start ⇨ 137.

Podvozkové systémy

System kontrolы prokluzu

System kontrolы trakce (TC) je součástí systému elektronické stabilizace vozidla (ESC), který v případě potřeby zlepšuje jízdní stabilitu, bez ohledu na typ povrchu vozovky nebo na přilnavost pneumatik tím, že zabraňuje protáčení poháněných kol.

Jakmile se poháněná kola začnou protáčet, je snížen výkon motoru a nejvíce protáčeující se kolo je samostatně přibrzdováno. Tím se také výrazně zlepšuje jízdní stabilita vozidla na kluzkém povrchu vozovky.

System řízení trakce je funkční, jakmile je zapnuto zapalování a na sdruženém přístroji zhasne kontrolka . V informačním centru řidiče se také zobrazí příslušná zpráva [↪ 102](#).

Když je system řízení trakce aktivní,  bliká.

Varování

Nenechte se na základě tohoto bezpečnostního prvku svést k riskantnímu stylu jízdy.

Přizpůsobte rychlost podmínkám vozovky.

Kontrolka  [↪ 99](#).

Asistent pro stabilitu přívěsu  [↪ 167](#).

Funkce pro zvýšení trakce





Pokud je třeba, v případě měkkého podkladu, povrchu vozovky pokrytého blátem nebo sněhem, lze system řízení trakce deaktivovat pro zvýšení trakce:

Stiskněte  na přístrojové desce.





Na sestavě sdružených přístrojů se stálým světlem rozsvítí kontrolka  a v informačním centru řidiče se zobrazí příslušná zpráva [↪ 102](#).

Jakmile rychlost vozidla dosáhne 50 km/h, system automaticky přepne z funkce Zvýšená trakce na provoz systému řízení trakce. Kontrolka  na sestavě sdružených přístrojů zhasne.

Řízení trakce se reaktivuje opětovným stisknutím tlačítka . Kontrolka  zhasne.

Systém kontroly trakce vozidla se také znovu aktivuje při příštím zapnutí zapalování.

Porucha

Pokud systém zjistí poruchu, rozsvítí se na sestavě sdružených přístrojů kontrolka  ↻ 99 společně s kontrolkou  ↻ 98 a v informačním centru řidiče se zobrazí zpráva ↻ 102.

Systém řízení trakce není funkční. Nechte příčinu poruchy odstranit v servisu.

Zprávy vozidla ↻ 103.

Elektronické řízení stability

Systém elektronické stabilizace vozidla (ESC) zlepšuje jízdní stabilitu, když je třeba, bez ohledu na typ povrchu vozovky nebo přilnavost pneumatik. Brání také protáčení poháněných kol.

Jakmile začne vozidlo přecházet do smyku (nedotáčivost / přetáčivost vozidla), bude snížen výstupní výkon motoru a kola vozidla budou individuálně brzděna. Tím se také výrazně zlepšuje jízdní stabilita vozidla na kluzkém povrchu vozovky.

Systém ESC je funkční, jakmile je zapnuto zapalování a zhasne kontrolka  na sdruženém přístroji. V informačním centru řidiče se také zobrazí příslušná zpráva ↻ 102.

Když systém ESC přejde k akci, bliká kontrolka .

Varování

Nenechte se na základě tohoto bezpečnostního prvku svést k riskantnímu stylu jízdy.

Přizpůsobte rychlost podmínkám vozovky.

Kontrolka  ↻ 99.

Asistent pro stabilitu přívěsu ↻ 167.



Funkce pro zvýšení trakce





Pokud je třeba, v případě měkkého podkladu, povrchu vozovky pokrytého blátem nebo sněhem, lze systém ESC deaktivovat pro zvýšení trakce:

Stiskněte  na přístrojové desce.



Na sestavě sdružených přístrojů se stálým světlem rozsvítí kontrolka  a v informačním centru řidiče se zobrazí příslušná zpráva  102.

Jakmile rychlost vozidla dosáhne 50 km/h, systém automaticky přepne z funkce Zvýšená trakce na provoz systému ESC. Kontrolka  na sestavě sdružených přístrojů zhasne.





Systém ESC opět aktivujete dalším stisknutím tlačítka . Kontrolka  zhasne.

Systém ESC se také znovu zapne při příštím zapnutí zapalování.

Regulace zpomalovacího momentu motoru

Systém regulace zpomalovacího momentu motoru je integrální částí systému ESC. Při přežazení dolů na kluzké vozovce se zvýší otáčky a moment motoru, což napomáhá prevenci zablokování hnacích kol při náhlém zpomalení.

Porucha

Pokud systém zjistí poruchu, rozsvítí se na sestavě sdružených přístrojů kontrolka   99 společně s kontrolkou   98 a v informačním centru řidiče se zobrazí zpráva  102.

Systém ESC není funkční. Nechte příčinu poruchy odstranit v servisu.

Zpráva vozidla  103.

Asistenční systémy pomoci řidiči

Varování

Asistenční systémy pomoci řidiči mají za úkol pomoci řidiče, nikoliv nahradit jeho pozornost.

Za jízdu s vozidlem je v plném rozsahu odpovědný řidič.

Pokud používáte asistenční systémy pomoci řidiči, vždy věnujte náležitou pozornost dopravní situaci.

Tempomat

Tempomat může uložit a udržovat rychlost 30 km/h a vyšší. Při jízdě v kopci směrem nahoru nebo dolů může dojít k odchylkám od uložených rychlostí.

Z bezpečnostních důvodů nelze tempomat aktivovat, dokud nebyl jednou sešlápnut brzdový pedál.

Tempomat nepoužívejte, pokud udržování stálé rychlosti není rozumné.

Kontrolky  a  102.

Zapnutí systému





Stiskněte tlačítko . Na sestavě sdružených přístrojů se zeleně rozsvítí kontrolka .

Tempomat je nyní v pohotovostním režimu a v informačním centru řidiče se objeví odpovídající zpráva.



Zrychlete na požadovanou rychlost a stiskněte tlačítko **+** nebo **-**. Aktuální rychlost je nyní uložena a udržována, pedál plynu lze uvolnit.



V bloku přístrojů svítí zeleně kontrolka  společně s  a v informačním centru řidiče se zobrazí odpovídající zpráva.

Rychlost vozidla lze zvýšit sešlápnutím pedálu plynu. V bloku přístrojů bliká uložená rychlost. Když uvolníte pedál plynu, bude opět udržována dříve nastavená rychlost.

Tempomat zůstává při řazení aktivní.

Rychlost je uložena až do vypnutí zapalování.

Zvýšení rychlosti

Když je tempomat aktivní, lze rychlost vozidla zvýšit buď spojité nebo v malých přírůstcích přidržením tlačítka **+** respektive opakovaným ťukáním na toto tlačítko.

Jakmile spínač uvolníte, je aktuální rychlost uložena a udržována.

Alternativně lze zrychlit na požadovanou rychlost a provést uložení stisknutím tlačítka **+**.

Snížení rychlosti

Když je tempomat aktivní, lze rychlost vozidla snížit buď spojitě nebo v malých přírůstcích přidržením tlačítka **—** respektive opakovaným ťukáním na toto tlačítko.

Jakmile spínač uvolníte, je aktuální rychlost uložena a udržována.

Deaktivace funkce



Stiskněte tlačítko **O**. Tempomat se deaktivuje a zelená kontrolka  na sdrúženém přístroji zhasne.

Automatické vypnutí:

- rychlost vozidla klesne pod 30 km/h
- je sešlápnut brzdový pedál
- je sešlápnut spojkový pedál
- volicí páka v poloze **N**
- otáčky motoru jsou ve velmi nízkém nebo ve velmi vysokém rozsahu

Rychlost je uložena a v informačním centru řidiče se zobrazí odpovídající zpráva.



Aktivace funkce

Stiskněte tlačítko **R** při rychlosti vyšší než 30 km/h.

Pokud je uložena rychlost výrazně vyšší než aktuální rychlost, bude vozidlo intenzivně zrychlovat dokud nedosáhne uložené rychlosti.

Funkce tempomatu se znovu aktivuje rovněž stisknutím tlačítka **+**, avšak pouze s aktuální rychlostí vozidla, ne s rychlostí uloženu.

Vypnutí systému



Stiskněte tlačítko . Na sdrúženém přístroji zhasne zelená kontrolka  a .

Omezovač rychlosti

Omezovač rychlosti brání vozidlu v překročení maximální nastavené rychlosti, vyšší než 30 km/h.

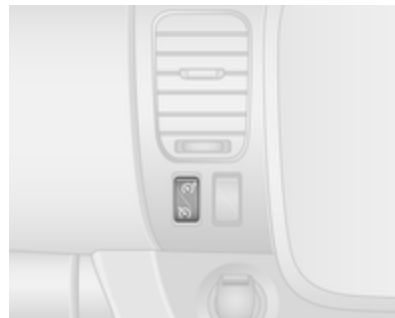
Zapnutí systému



Stiskněte tlačítko , na sestavě sdrúžených přístrojů se rozsvítí žluté kontrolka .

Omezovač rychlosti, funkce tempomatu, je nyní v pohotovostním režimu a v informačním centru řidiče se objeví odpovídající zpráva.

Zrychlete na požadovanou rychlost a stiskněte tlačítko **+** nebo **-**.

Aktuální rychlost je zaznamenána.

S vozidlem lze normálně jezdit, ale kromě nouzových případů není možné překročit nastavené rychlostní omezení.

Pokud není možné maximální rychlost udržovat, například při jízdě z prudkého kopce, začne v informačním centru řidiče \hookrightarrow 102 blikat maximální rychlost spolu s výstražným zvukovým signálem.

Zvýšení mezní rychlosti

Limit rychlosti lze zvýšit buď spojitě nebo v malých přírůstcích přidržení tlačítka **+** respektive opakovaným ťukáním na toto tlačítko.

Zvýšení rychlostního limitu

Limit rychlosti lze snížit buď spojitě nebo v malých přírůstcích přidržení tlačítka **-** respektive opakovaným ťukáním na toto tlačítko.

Překročení mezní rychlosti

V nouzovém případě je možné mezní rychlost překročit prudkým sešlápnutím pedálu plynu až za bod zvýšeného odporu. V informačním centru řidiče \hookrightarrow 102 začne blikat maximální rychlost spolu s výstražným zvukovým signálem.

Uvolněte pedál plynu a funkce omezovače rychlosti se opět zapne, jakmile rychlost klesne pod hodnotu mezní rychlosti.

Deaktivace funkce

Stiskněte tlačítko **O**. Omezovač rychlosti se deaktivuje a s vozidlem lze jet normálně.

Mezní rychlost je uložena a v informačním centru řidiče se zobrazí odpovídající zpráva.

Aktivace funkce

Stiskněte tlačítko **R**, funkce omezovače rychlosti se opět aktivuje.

Funkce omezovače rychlosti se znovu aktivuje rovněž stisknutím tlačítka **+**, avšak pouze s aktuální rychlostí vozidla, ne s rychlostí uloženou.

Vypnutí systému

Stiskněte \hookrightarrow . Žlutá kontrolka \hookrightarrow v sestavě sdružených přístrojů zhasne.

Omezovač maximální rychlosti

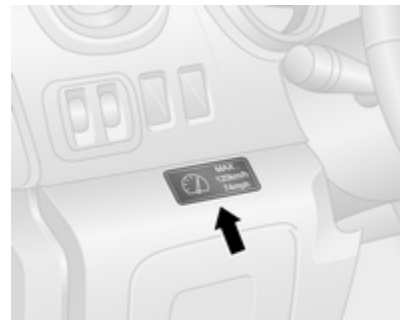

V souladu s místními nebo národními předpisy může být vozidlo vybaveno pevným omezovačem maximální rychlosti, který nelze deaktivovat.

Pokud je ve výbavě vozidla, je na přístrojové desce varovný štítek udávající pevné omezení maximální rychlosti (90 až 130 km/h).

Z fyzikálních důvodů může při jízdě z kopce docházet ke krátkodobým odchylkám od omezení maximální rychlosti.

Pokud vozidlo krátce překročí nastavený limit, spustí se každých 40 sekund na deset sekund výstražný zvukový signál.

Vozidla mohou být také vybavena omezovačem rychlosti tempomatu. Maximální rychlost nelze překročit ani silným sešlápnutím plynového pedálu za bod odporu.

Parkovací asistent

Zadní parkovací asistent

Varování

Řidič má stále plnou odpovědnost za provedení parkovacího manévru.

Při couvání s pomocí systému parkovacího asistenta vždy kontrolujte prostor okolo vozidla.

Parkovací asistent měří vzdálenost mezi vozidlem a překážkami za vozidlem. Informuje a varuje řidiče pomocí akustických signálů a signalizace na displeji.

Namontované tažné zařízení není bráno v úvahu.



Systém se skládá ze čtyř ultrazvukových parkovacích snímačů upevněných v zadním nárazníku.

Poznámky

Součásti upevněné v detekční oblasti způsobují nesprávné fungování systému.

Aktivace

Při zařazení zpátečky se systém automaticky zapne. Funkční připravenost je signalizována krátkým akustickým signálem.

Interval mezi akustickými signály se bude při přibližování vozidla k překážce zkracovat. Pokud je vzdálenost menší než 30 cm, bude signál znít nepřerušovaně.

Poznámky

U verzí s informačním displejem lze hlasitost výstražných zvukových signálů nastavit prostřednictvím informačního systému. Další informace naleznete v uživatelské příručce informačního a zábavního centra.

Deaktivace



Systém je možné trvale nebo dočasně vypnout.

Poznámky

U verzí s informačním displejem lze tuto funkci deaktivovat prostřednictvím informačního systému. Další informace naleznete v uživatelské příručce informačního a zábavního centra.

Dočasné vypnutí

Systém dočasně deaktivujete stisknutím tlačítka **P** s ikonou zvukového signálu na přístrojové desce, při zapnutém zapalování. Jakmile je deaktivace provedena, rozsvítí se LED dioda v tlačítku.

Při zařazení zpátečky nezazní žádný zvukový signál, což signalizuje vypnutí.

Tato funkce se opět aktivuje opětovným stisknutím tlačítka **P** s ikonou zvukového signálu nebo jakmile je příště zapnuto zapalování.

Trvalé vypnutí

Systém se trvale vypíná stisknutím a podržením tlačítka **P** s ikonou zvukového signálu na přístrojové desce po dobu přibližně 3 sekund při zapnutém zapalování. Při trvalém vypnutí bude v tlačítku nepřetržitě svítit LED dioda.

Systém je vypnutý a nebude fungovat. Při zařazení zpátečky nezazní žádný zvukový signál, což signalizuje vypnutí.

Funkce se opět zapne stisknutím a podržením tlačítka **P** s ikonou zvukového signálu po dobu přibližně 3 sekund.

Porucha

Pokud systém detekuje provozní závadu, spustí se při zařazení zpátečky nepřerušovaný akustický signál po dobu přibližně 5 sekund, současně se v informačním centru řidiče zobrazí příslušná zpráva **102** a na sestavě sdružených přístrojů se rozsvítí kontrolka **98**. Příčinu poruchy nechte odstranit v servisu.

Výstraha

Při couvání se v dané oblasti nesmějí nacházet objekty, které by mohly narazit do podvozku vozidla.

Náraz do zadní nápravy, který nemusí být na vozidle viditelný, může vést k nezvyklým změnám

v ovladatelnosti vozidla. V případě takového nárazu se obraťte na servis.

Zprávy vozidla ⇨ 103.

Přední parkovací asistent

⚠ Varování

Za provedení parkovacího manévru plně odpovídá řidič.

Při jízdě dozadu nebo dopředu s použitím systému parkovacího asistenta vždy kontrolujte prostor okolo vozidla.

Přední parkovací asistent měří vzdálenost mezi vozidlem a překážkami před vozidlem. Informuje a varuje řidiče pomocí akustických signálů.

Tento systém má čtyři ultrazvukové parkovací snímače v předním nárazníku.

Aktivace

Systém se aktivuje automaticky při rychlosti nižší než 15 km/h.



Svítilná dioda LED v tlačítku **P**⚠ parkovacího asistenta signalizuje, že je systém připraven k provozu.

Indikace

Systém řidiče upozorňuje akustickými signály na potenciálně nebezpečné překážky před vozidlem v rozsahu vzdálenosti až do 80 cm.

Interval mezi signály se bude při přibližování vozidla k této překážce zkracovat. Pokud je vzdálenost menší než přibližně 30 cm, bude signál nepřerušovaný.

Deaktivace

Tento systém se deaktivuje automaticky, jakmile rychlost vozidla překročí hodnotu 20 km/h.

Ruční vypnutí je také možné stisknutím tlačítka parkovacího asistenta **P**⚠.

Když je tento systém deaktivován manuálně, zhasne LED dioda v tlačítku.

Po manuální deaktivaci se přední a zadní parkovací asistent znovu aktivuje stisknutím **P**⚠.

Porucha

V případě závady nebo v případě, že systém dočasně nepracuje, zazní dlouhé pípnutí následované řadou krátkých pípnutí.

Základní poznámky k systému parkovacího asistenta

⚠ Varování

Za určitých podmínek může určitý typ lesklého povrchu objektu nebo oděv, stejně tak jako určitý typ

venkovního hluku způsobit, že systém nesprávně detekuje překážku.

Zvláštní pozornost je nutné věnovat nízkým překážkám, které mohou poškodit dolní část nárazníku.

Výstraha

Výkonnost čidel může být snížena, pokud jsou zakryty např. ledem nebo sněhem.

V důsledku těžkého nákladu může být účinnost systému parkovacího asistenta snížena.

Zvláštní podmínky platí pokud jsou zahrnuty vyšší vozidla (např. terénní vozidla, malá dodávková auta, dodávková auta). Zjištění překážek v horní části těchto vozidel nelze zaručit.

Překážky s velmi malým odrazovým průřezem, např. překážky úzkého tvaru, nebo měkké materiály, nemusí být systémem zaznamenány.

Systém parkovacího asistenta není schopen detekovat předměty, které jsou mimo detekční dosah snímačů.

Zadní kamera

Zadní kamera pomáhá řidiči při couvání tím, že zobrazuje prostor za vozidlem ve vnitřním zpětném zrcátku nebo na informačním displeji.

⚠ Varování

Zadní kamera nenahrazuje oči řidiče. Vezměte na vědomí, že předměty, které leží mimo zorné pole kamery, např. pod nárazníkem nebo pod vozidlem, nejsou zobrazovány.

Při couvání s vozidlem nespolehejte pouze na displej a před zahájením couvání zkontrolujte prostor za vozidlem i okolo něho.



Kamera je namontována nad zadními dveřmi / zadními výklopnými dveřmi.

Oblast zobrazená kamerou je omezená. Vzdálenost obrazu, která se zobrazuje na displeji, se liší od skutečné vzdálenosti.

Poznámky

Pro dosažení optimálního výhledu nesmí být zadní kamera zablokována nečistotami, sněhem nebo námrazou.

Aktivace

Obrazovka displeje vnitřního zpětného zrcátka



Displej zadní kamery se aktivuje automaticky při zařazení zpátečky. Aktivaci potvrdí zvukový signál.

Informační displej



U vozidel s navigačním systémem se může obraz zadní kamery zobrazovat na informačním displeji (v závislosti na verzi).

Zobrazení dráhy jízdy (1)

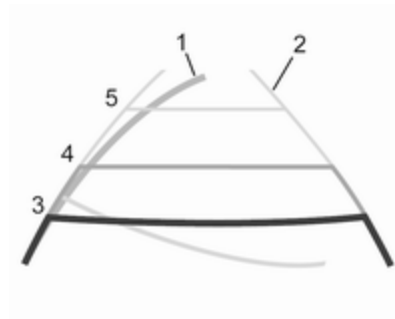

V závislosti na verzi se na informačním displeji modře zobrazuje dráha jízdy (1). Ta znázorňuje dráhu jízdy vozidla v závislosti na úhlu natočení volantu.

Zobrazení pevné dráhy (2)

Zobrazení pevné dráhy (2) zobrazuje dráhu jízdy vozidla s koly v přímé poloze.

Vodící linie (3, 4, 5) se používají spolu se zobrazením (2) pevné dráhy. Udávají vzdálenost za vozidlem.

Intervaly vodících linií jsou následující:

- 3 (červená) : 30 cm
- 4 (žlutá) : 70 cm
- 5 (zelená) : 150 cm

Nastavení

Nastavení, například jas, kontrast a barvy lze měnit prostřednictvím informačního systému. Tuto funkci lze rovněž trvale vypnout. Další informace naleznete v uživatelské příručce informačního a zábavního centra.

Deaktivace

Tato kamera se deaktivuje po prodlevě, pokud zpětný chod není zařazen po dobu přibližně 5 sekund.

Porucha

Zadní kamera nebude pravděpodobně pracovat správně, když:

- je okolí tmavé
- do objektivu kamery přímo svítí slunce nebo paprsek světlometů

- objektiv kamery pokrývá led, sníh, bláto nebo cokoliv jiného. Vyčistěte objektiv, opláchněte jej vodou a vysušte měkkou látkou
- nejsou správně zavřené zadní dveře / zadní výklopné dveře
- u vozidla došlo v jeho zadní části k nehodě
- dochází k extrémním změnám teploty

Palivo

Palivo pro vznětové motory

Vznětové motory jsou kompatibilní s palivy, která vyhovují aktuálním i budoucím evropským normám a která lze obdržet na čerpacích stanicích:



Motorová nafta, která splňuje normu EN590, smíchaná s biopalivem, které splňuje normu EN14214 (může obsahovat ž 7% methylesteru mastné kyseliny).

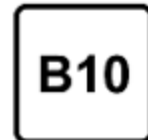

Motorová nafta, která splňuje normu EN16734, smíchaná s biopalivem, které splňuje normu EN14214 (může obsahovat ž 10% methylesteru mastné kyseliny).

Při jízdách v zemích mimo Evropskou unii je možné příležitostně použít palivo Euro-Diesel s obsahem síry nižším než 50 ppm.

Výstraha

Časté používání motorové nafty s obsahem síry vyšším než 15 ppm způsobí vážné poškození motoru.

Výstraha

Při použití jiného paliva než paliva, které splňuje požadavky normy EN 590 či podobné normy, může dojít k poklesu výkonu, zvýšení opotřebení nebo poškození motoru, což může mít vliv na platnost záruky.

Nepoužívejte naftu určenou do námořních motorů, topné oleje, Aquazole ani podobné emulze vody a nafty. Motorové nafty se nesmějí ředit palivy, která jsou určena pro benzínové motory.

Tekutost a filtrovatelnost motorové nafty je teplotně závislá. Když jsou venkovní teploty nízké, čerpejte motorovou naftu se zaručenými zimními vlastnostmi.

Palivový filtr pro vznětové motory ⇨ 177.

Odvzdušnění palivové soustavy vznětového motoru ⇨ 177.

Provoz za nízké teploty

Při teplotě nižší než 0 °C mohou některé motorové nafty se příměsí bionafty způsobit ucpání, mohou zamrznat nebo vytvářet gel, což může negativně ovlivnit systém přívodu paliva. Startování a ovládání motoru nemusí správně fungovat. Při okolních teplotách nižších než 0 °C vždy tankujete motorovou naftu určenou pro zimní období.

Arktickou motorovou naftu lze používat za velmi nízkých teplot, pod -20 °C. Použití tohoto paliva v teplém nebo horkém klimatu není doporučeno a může mít za následek zhasínání motoru, špatné startování nebo poškození systému vstřikování paliva.

Doplňování paliva

Nebezpečí

Před doplňováním paliva vypněte motor a jakákoliv spalovací nezávislá topení.

Vozidla se systémem Stop-start: Motor se musí vypnout a ze zapalování se musí vytáhnout klíček, aby se zabránilo riziku opětovného nastartování motoru systémem.

Vypněte všechny mobilní telefony.

Při doplňování paliva dodržujte provozní a bezpečnostní pokyny čerpací stanice.

⚠ Nebezpečí

Palivo je hořlavé a výbušné. Nekuřte. Žádný otevřený oheň nebo jiskry.

Jestliže ucítíte zápach paliva uvnitř vozidla, nechte příčinu ihned odstranit v servisu.

Povolené typy paliv jsou uvedeny ve formě symbolů na štítku, který je umístěn na dvířkách hrdla palivové nádrže. V Evropské unii jsou těmito symboly označeny čerpací pistole na čerpacích stanicích. Do nádrže doplňujte pouze povolený typ paliva.

Výstraha

Pokud načerpáte nesprávné palivo, neotáčejte klíčem v zapalování.

Poznámky

Aby se hladina paliva zobrazovala správně, musí se před čerpáním paliva vypnout zapalování. Pro

zajištění správného zobrazení hodnot nečerpejte malé množství paliva (například méně než 5 litrů).

Dvířka plnicího hrdla se nachází na levé straně vozidla.

Dvířka hrdla palivové nádrže je možné otevřít pouze, pokud je vozidlo odemknuté a jsou otevřené levé dveře.

Poznámky

Při doplňování paliva neotevírejte levé posuvné boční dveře.

Dvířka se otvírají zatažením.



Výstraha

Ve vozidlech, ve kterých se používá redukční činidlo AdBlue, je ochranné víčko pro AdBlue modré a umístěno dole ↗ 142 a uzávěr plnicího hrdla palivové nádrže má černou barvu a je umístěn nahoře (na obrázku označen šipkou).

Pokud načerpáte nesprávné palivo, neotáčejte klíčem v zapalování. Neprodleně vyhledejte pomoc v servisu.

Pomalým otáčením doleva otevřete uzávěr hrdla palivové nádrže.

Uzávěr palivové nádrže je možné nasadit do držáku na dvířkách hrdla palivové nádrže.

Čerpací pistoli umístěte rovně proti plnicímu hrdlu a mírnou silou ji zasuňte dovnitř.

Doplňování paliva zahajte zapnutím čerpací pistole.

Po automatickém vypnutí lze provést doplnění maximálně dvojnásobným zapnutím pistole čerpadla.

Výstraha

Přeteklé palivo ihned otřete.

Po dokončení čerpání paliva nasadte zpět víčko plnicího hrdla a otočte jím doprava až na doraz.

Zavřete dvířka plnicího hrdla.

Uzávěr palivové nádrže

Používejte pouze originální uzávěry palivové nádrže. Vozidla se vznětovým motorem mají speciální uzávěr palivové nádrže.

Tažné zařízení

Všeobecné informace

Doporučujeme Vám, abyste svěřili dodatečnou montáž tažného zařízení servisu. Může být nezbytné provést změny, které mají nepříznivý vliv na chladicí systém, tepelnou ochranu nebo jiné zařízení. Používejte pouze tažné zařízení, které bylo schváleno pro Vaše vozidlo.

Chování vozidla za jízdy a rady pro jízdu s přívěsem

Při používání brzděného přívěsu zavěste pojistné lano do oka.

Před připojením přívěsu namažte kulovou hlavu. Nemažte však tažné zařízení vybavené stabilizátorem, tlumícím účinky sil, vznikajících vychýlením přívěsu z přímého směru. U přívěsů s menší jízdní stabilitou se doporučuje používat stabilizátor.

Maximální rychlost 80 km/h nesmí být překročena a to ani v zemích, kde je povolena vyšší rychlost.

Pokud se přívěs za jízdy rozkývá, zpomalte. Nepokoušejte se korigovat kývání pohyby volantem. V případě potřeby prudčeji přibrzděte.

Při jízdě z kopce zařaďte vždy stejný převodový stupeň, jaký byste použili pro jízdu do kopce a jedte přibližně stejnou rychlostí.

Nastavte tlak vzduchu v pneumatikách na hodnotu předepsanou pro plné zatížení
↻ 221.

Tažení přívěsu

Hmotnost přívěsu

Přípustné hmotnosti přívěsu jsou maximální hodnoty závislé na vozidle a motoru, které nesmějí být překročeny. Skutečná hmotnost přívěsu je rozdíl mezi skutečnou celkovou hmotností přívěsu a skutečným zatížením kulové hlavy tažného zařízení v připojeném stavu.

Přípustné hmotnosti přívěsů Vašeho vozidla jsou uvedeny v úředních dokladech k Vašemu vozidlu. Obecně tyto hodnoty platí pro stoupání do max. 12%.

Povolené hmotnosti přívěsů platí pro uvedené stoupání/klesání do nadmořské výšky 1000 m. Se stoupající nadmořskou výškou klesá výkon motoru, protože je vzduch řidší, a je tedy snížena schopnost stoupání, a je tedy snížena schopnost stoupání, povolená hmotnost soupravy se také snižuje o 10% na každých 1 000 m nadmořské výšky. Celkovou hmotnost jízdní soupravy není třeba snižovat při jízdě po silnicích s mírným stoupáním (nižším než 8%, například dálnice).

Maximální celková povolená hmotnost jízdní soupravy nesmí být překročena. Tato hmotnost je uvedena na identifikačním štítku ↻ 215.

Svislé zatížení kulové hlavy

Svislé zatížení kulové hlavy je zatížení, které vyvíjí přívěs na kulovou hlavu. Změnou rozložení nákladu na přívěsu můžete toto zatížení změnit.

Hodnota maximálního povoleného svislého zatížení kulové hlavy tažného vozidla je uvedena na štítku tažného zařízení a v dokumentech vozidla. Vždy se zaměřte na maximální zatížení, zejména v případě těžkého přívěsu. V žádném případě nesmí být svislé zatížení kulové hlavy nižší než 25 kg.

V případě hmotnosti přívěsu 1 200 kg nebo více nesmí být svislé zatížení kulové hlavy nižší než 50 kg.

Zatížení zadní nápravy

Když je za vozidlem připojen přívěs a tažné vozidlo je plně naloženo (včetně všech cestujících), nesmí být překročeno povolené zatížení zadní nápravy (viz identifikační štítek nebo dokumenty k vozidlu).

Asistent stability přívěsu

Zjistí-li systém kolébavé pohyby, výkon motoru se sníží a souprava vozidlo / přívěs je selektivně bržděna, dokud kolébání neustane. Pokud systém pracuje, pohybujte volantem pouze, když je to nutné.

Asistent pro stabilitu přívěsu je funkce systému elektronické stabilizace vozidla (ESC) ↻ 153.

Péče o vozidlo

Všeobecné informace	169
Příslušenství a úpravy vozidla	169
Skladování vozidla	169
Recyklace vozidla po ukončení jeho životnosti	170
Kontroly vozidla	170
Provádění práce	170
Kapota motoru	170
Motorový olej	171
Vzduchový filtr motoru	172
Chladicí kapalina motoru	173
Kapalina do posilovače řízení	173
Kapalina do ostřikovačů	174
Brzdy	174
Brzdová kapalina	174
Akumulátor vozidla	175
Palivový filtr pro vznětové motory	177
Odvzdušnění palivového systému u vznětových motorů	177
Výměna lišty stěrače	178
Výměna žárovky	179
Světlomety	179
Přední mlhová světla	180
Přední směrová světla	180

Koncová světla	180
Boční směrová světla	181
Přídavné brzdové světlo	182
Světlo pro jízdu dozadu	183
Osvětlení registrační značky	183
Zadní světlo do mlhy	184
Osvětlení interiéru	184
Osvětlení přístrojové desky	185
Elektrická soustava	185
Pojistky	185
Pojistková skříňka v přístrojové desce	187
Nářadí vozidla	190
Nářadí	190
Kola a pneumatiky	191
Pneumatiky	191
Zimní pneumatiky	191
Značení pneumatik	191
Tlak vzduchu v pneumatikách	191
Systém monitorování tlaku vzduchu v pneumatikách	193
Hloubka vzorku	195
Změna velikosti pneumatiky a kola	195
Kryty kol	196
Řetězy na kola	196
Souprava na opravu pneumatik	197

Výměna kola	199
Rezervní kolo	201

Startování pomocí startovacích kabelů

Tažení

Tažení vozidla	205
Tažení jiného vozidla	206

Péče o vzhled

Péče o exteriér	206
Péče o interiér	208

Všeobecné informace

Příslušenství a úpravy vozidla

Doporučujeme používat originální náhradní díly a příslušenství a díly schválené výrobním závodem pro typ Vašeho vozidla. U jiných produktů nemůžeme provádět vyhodnocování ani zaručit spolehlivost - a to ani v případě, že mají oficiálně nebo jinak udělené schválení.

Jakákoli úprava, přestavba nebo jiné změny standardní specifikace vozidla (včetně úprav softwaru a úprav elektronických řídicích jednotek, ale nejen těchto) mohou mít za následek zánik záruky poskytované společnostmi Opel. Dále takovéto změny mohou ovlivnit asistenční systémy řidiče, spotřebu paliva, emise CO₂ a další emise vozidla. Mohou mít za následek také zrušení platnosti povolení k provozu vozidla.

Výstraha

Při přepravě vozidla vlakem nebo na odtahovém voze by se mohly poškodit zástěrky za podběhem.

Skladování vozidla

Dlouhodobé odstavení vozidla

Jestliže hodláte vozidlo odstavit na několik měsíců:

- Vozidlo umyjte. Lakované součásti vozidla navoskujte. Péče o exteriér ⇨ 206.
- Nechte zkontrolovat vosk v motorovém prostoru a na spodku vozidla.
- Vyčistěte a nakonzervujte pryžová těsnění.
- Doplněte kompletně palivovou nádrž.
- Vyměňte motorový olej.
- Vypusťte nádržku kapaliny ostřikovače.

- Zkontrolujte ochranu proti zamrznutí a korozi chladicí kapaliny.
- Nastavte tlak v pneumatikách na hodnotu předepsanou pro plné zatížení.
- Zaparkujte vozidlo na suchém a dobře větraném místě. Zařadte první převodový stupeň nebo zpátečku. Tím se zabrání samovolnému pohybu vozidla.
- Parkovací brzdu nechte odbrzděnou.
- Otevřete kapotu, zavřete všechny dveře a zamkněte vozidlo.

Opětovné uvedení vozidla do provozu

Když hodláte vozidlo opětovně uvést do provozu:

- Zkontrolujte tlak vzduchu v pneumatikách.
- Naplňte nádržku kapaliny ostřikovače.
- Zkontrolujte hladinu motorového oleje.

- Zkontrolujte hladinu chladicí kapaliny.
- Z důvodu omezení trvanlivosti redukčního čidla AdBlue na dva roky se musí příliš staré redukční čidlo vyměnit. Vyhledejte pomoc v servisu.
- Pokud je to nutné, namontujte RZ.

Recyklace vozidla po ukončení jeho životnosti

Informace o recyklačních centrech a recyklaci vozidla po ukončení jeho životnosti naleznete, je-li to vyžadováno zákonem, na naší internetové stránce. Tuto práci svěřte pouze autorizovanému recyklačnímu středisku.

Kontroly vozidla

Provádění práce

⚠ Varování

Kontrolu motorového prostoru provádějte pouze při vypnutém motoru. Vozidlo nesmí být v režimu Autostop ⇨ 137.

Ventilátor chlazení se může spustit i při vypnutém zapalování.

⚠ Nebezpečí

Systém zapalování vytváří mimořádně vysoké napětí. Nedotýkejte se jich.

Pro snazší orientaci jsou víčka plnicího otvoru motorového oleje, vyrovnávací nádržky chladicí kapaliny, nádržky brzdové kapaliny, nádržky kapaliny ostřikovače a rukojeť měrky motorového oleje žluté.

Kapota motoru

Otevření

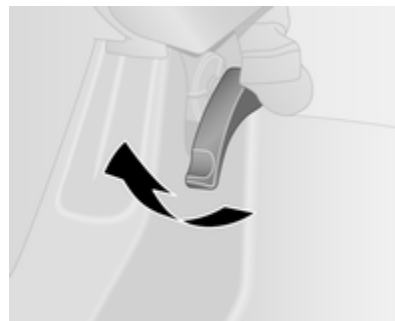

Zatáhněte za uvolňovací páčku a vraťte ji do původní polohy.

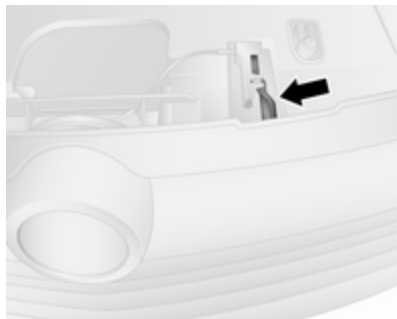

Posuňte pojistnou západku, nachází se mírně vpravo od středu, doleva a zvedněte kapotu.

Kapota motoru je držena v otevřené poloze automaticky zvedáčem.

Pokud se během režimu Autostop otevře kapota, motor se z bezpečnostních důvodů automaticky znovu nastartuje.

Systém Stop-start ⇨ 137.

Výstraha

Před otevřením kapoty motoru se ujistěte, že jsou vypnuté stěrače čelního skla ⇨ 85.

Zavření

Kapotu spusťte směrem dolů a nechte ji zapadnout do západky z malé výšky (přibližně 30 cm). Zkontrolujte, zda je kapota zajištěná.

Výstraha

Kapotu do západky nezatlačujte, abyste ji nepromáčkli.

⚠ Varování

I po malém čelním nárazu nechte pojistnou západku kapoty motoru zkontrolovat v autorizovaném servisu.

Motorový olej

Kontrolujte pravidelně hladinu motorového oleje, abyste předešli poškození motoru.

Ujistěte se, že je používán motorový olej správné specifikace.

Doporučené kapaliny a maziva ⇨ 212.

Maximální spotřeba oleje je 0,6 l na 1000 km.

Kontrolu provádějte s vozidlem na vodorovném povrchu. Motor musí mít provozní teplotu a být vypnut nejméně 10 minut.

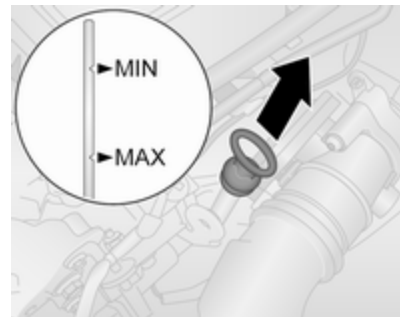

Vytáhněte měрку, otřete ji a zcela ji znovu zasuňte zpět. Znovu ji vytáhněte a zkontrolujte výšku hladiny motorového oleje.

Pokud hladina motorového oleje klesne ke značce **MIN**, doplňte jej.

Výstraha

Hladina motorového oleje nesmí klesnout pod minimální úroveň!

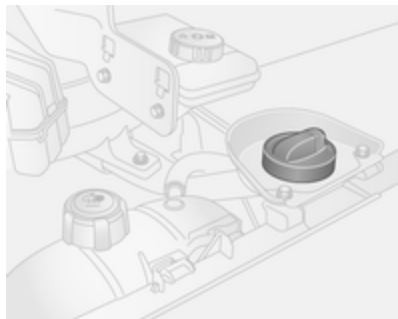

Doporučujeme použít stejnou třídu motorového oleje, který byl použit při poslední výměně.

Množství oleje, které lze doplnit přibližně mezi značkami **MIN** a **MAX**, je u motorů R9M 408, R9M 413 a R9M 415 přibližně 2,1 l a u motorů R9M 450 a R9M 452 přibližně 3,5 l.

Hladina motorového oleje nesmí překročit značku maxima **MAX**.

Výstraha

Při přeplnění musí být nadbytečný motorový olej vypuštěn nebo odsát. Pokud je výška hladiny oleje vyšší než maximální úroveň, nikdy nespustíte vozidlo a kontaktujte servis.

Aby při doplňování motorového oleje nedošlo k jeho rozlítí, doporučujeme k doplňování motorového oleje používat nálevku. Zajistěte bezpečné umístění trychtýře v plicím hrdle.

Po provedení doplnění tuto nálevku uložte do plastového sáčku a bezpečně ji uložte.

Spotřeba motorového oleje daného vozidla se ustálí až po najetí několika tisíc kilometrů. Až poté můžete určit skutečnou spotřebu oleje.

Jestliže spotřeba po záběhu překročí 0,6 l na 1 000 km, obraťte se na servis.

Rovně nasadte víčko a utáhněte jej.

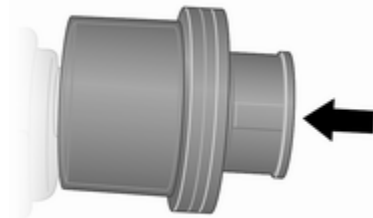
Vzduchový filtr motoru**Indikátor sání vzduchu**

U některých modelů je indikátor umístěn na systému sání vzduchu a ukazuje, zda je omezeno sání vzduchu do motoru.

Žádná signali- : Žádné omezení zace

Červený : Sání omezeno symbol

Jestliže se objeví červený symbol za chodu motoru, obraťte se na servis.

Chladicí kapalina motoru

Chladicí kapalina poskytuje ochranu proti zamrznutí do přibližně -28 °C.

Výstraha

Používejte pouze schválenou nemrznoucí kapalinu.

Hladina chladicí kapaliny

Výstraha

Příliš nízká hladina chladicí kapaliny může způsobit poškození motoru.

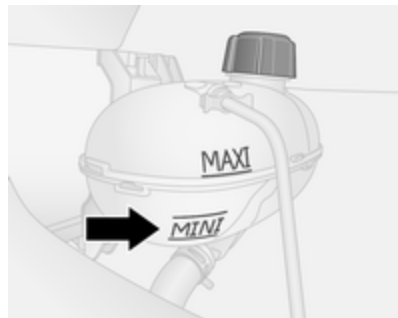

Když je chladicí systém studený, měla by být hladina chladicí kapaliny bezprostředně nad značkou **MINI**. Pokud je hladina nízká, proveďte doplnění.



⚠ Varování

Před otevřením víčka nechte vychladnout motor. Opatrně otevřete víčko, přičemž pomalu uvolňujete tlak.

Proveďte doplnění nemrznoucí kapalinou. Pokud nemáte nemrznoucí kapalinu k dispozici, použijte pouze čistou vodu z vodovodu nebo destilovanou vodu. Pevně namontujte víčko. Nechte zkontrolovat koncentraci nemrznoucí směsi a odstranit příčinu úniku chladicí kapaliny v servisu.

Pokud je třeba doplnit značné množství chladicí kapaliny, bude nezbytné chladicí systém odvědušnit. Vyhledejte pomoc v servisu.

Pokud je teplota chladicí kapaliny příliš vysoká, rozsvítí se na sestavě sdružených přístrojů červená

kontrolka  100 společně s STOP  98. Pokud je úroveň hladiny chladicí kapaliny dostatečná, obraťte se na servis.

Kapalina do posilovače řízení

Výstraha

Poškození a funkční poruchy systému může způsobit i extrémně malé množství nečistot. Dávejte pozor, aby se nečistoty nedostaly víčko na straně kapaliny nebo přímo do nádržky.

Zásobní nádobka pro kapalinu řízení s posilovačem se nachází pod obloukem předního levého kola, za čalouněným panelem.

Za normálních okolností není nutné hladinu kapaliny kontrolovat. Pokud se však během řízení ozývají neobvyklé zvuky, nebo pokud posilovač reaguje neobvyklým způsobem, vyhledejte pomoc autorizovaného servisu.

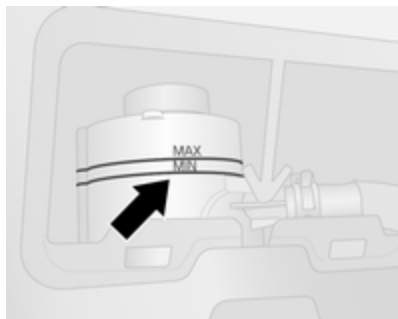

Jestliže hladina kapalina v nádržce klesne pod značku **MIN**, obraťte se na servis.

Kapalina do ostřikovačů

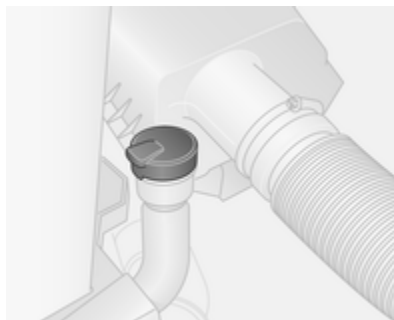

Naplňte čistou vodou smísenou s vhodným množstvím kapaliny ostřikovače, která obsahuje nemrznoucí kapalinu.

Výstraha

Pouze kapalina ostřikovače s dostatečnou koncentrací nemrznoucí směsi poskytuje ochranu při nízkých teplotách nebo náhlém poklesu teploty.

Použití kapaliny do ostřikovačů obsahující izopropanolu může mít za následek poškození světel vnějšího osvětlení.

Kapalina ostřikovače ⇨ 212.

Brzdy

Po namontování nového brzdového obložení nebrzděte zbytečně intenzivně během prvních několika jízd.

Brzdová kapalina

⚠ Varování

Brzdová kapalina je jedovatá a korozivní. Vyvarujte se kontaktu s očima, pokožkou, tkaninami a lakovanými povrchy.



Hladina brzdové kapaliny musí být mezi značkami **MINI** a **MAXI**.

Při doplňování zajistěte maximální čistotu, protože kontaminace brzdové kapaliny může vést k funkčním problémům v brzdové soustavě. Příčinu úniku brzdové kapaliny nechte odstranit v servisu.

Používejte pouze vysoce výkonnou brzdovou kapalinu schválenou pro vaše vozidlo.

Brzdová kapalina ↻ 212.

Akumulátor vozidla

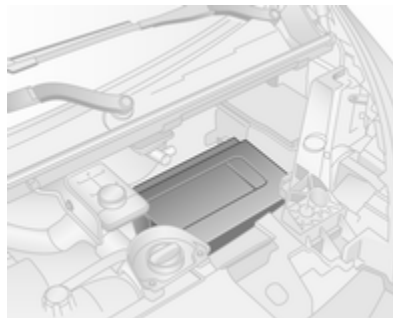

Akumulátor vozidla je umístěn pod krytem v motorovém prostoru.

Akumulátor vozidla je bezúdržbový pod podmínkou, že charakter jízdy umožňuje dostatečné nabíjení akumulátoru. Jízdy na krátké vzdálenosti a časté startování motoru mohou vybit baterii. Vyhněte se používání postradatelných elektrických spotřebičů.

Pokud se s v systému dobíjení vyskytne závada, rozsvítí se kontrolka . Zastavte, vypněte motor a vyhledejte pomoc autorizovaného servisu.

System dobíjení ↻ 98.



Baterie nepatří do domácího odpadu. Musejí se zlikvidovat v příslušné recyklační sběrně.

Při odstavení vozidla na dobu delší než čtyři týdny, může dojít k vybití akumulátoru.

Nebezpečí

Před připojením nebo odpojením akumulátoru vozidla zajistěte úplné vypnutí zapalování (vozidlo nesmí být v režimu Autostop).

System Stop-start ↻ 137.

Výměna akumulátoru vozidla

Zajistěte, aby akumulátor byl vždy nahrazen akumulátorem stejného typu.

Akumulátor vozidla nechte vyměnit v autorizovaném servisu.

Systém Stop-start ⇨ 137.

Dobíjení akumulátoru vozidla

⚠ Varování

Při použití nabíječky akumulátorů u vozidel se systémem stop-start zajistěte, aby nabíjecí napětí nepřekročilo 14,6 V. V opačném případě může dojít k poškození akumulátoru.

⚠ Nebezpečí

Při dobíjení akumulátoru zajistěte dostatečné větrání. Dojde-li k nahromadění plynů generovaných během dobíjení, hrozí nebezpečí výbuchu!

Startování pomocí startovacích kabelů ⇨ 203.

Výstražný štítek



Význam symbolů:

- Zákaz jisker, otevřeného plamene a kouře.
- Vždy si chraňte oči. Výbušný plyn může způsobit poranění nebo slepotu.
- Akumulátor vozidla udržujte mimo dosah dětí.
- Akumulátor vozidla obsahuje kyselinu sírovou, která může způsobit slepotu nebo vážné popáleniny.

- Další informace - viz Uživatelská příručka.
- V blízkosti baterie se může vyskytovat výbušný plyn.

Přídavný akumulátor

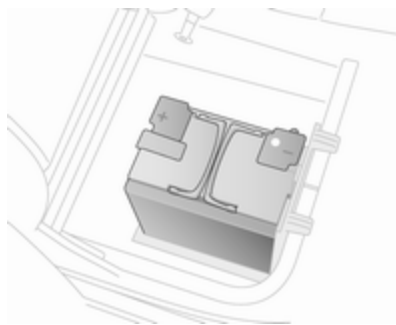

V závislosti na doplňkové výbavě vozidla může být u některých modelů pod předním lavicovým sedadlem spolujezdce přídavný akumulátor.

Poznámky

Přídavný akumulátor se automaticky připojí k hlavnímu akumulátoru vozidla pouze za chodu motoru. Není nutné jej manuálně odpojovat před odpojením hlavního

akumulátoru vozidla nebo před startováním pomocí startovacích kabelů.

Svorky jsou konstruovány pro doplňkové spotřebiče s odběrem proudu maximálně 50 A.

Startování pomocí startovacích kabelů ⇨ 203.

Palivový filtr pro vznětové motory

Čistič paliva - motorové nafty je přístupný ze spodní části vozidla.



Při každé výměně motorového oleje z tohoto čističe vypusťte zbytkovou vodu.

Pod filtr umístěte nádobu. Povolte šroub na spodní straně filtru přibližně o jednu otáčku a vypusťte vodu.

Vypuštění vody s filtru je dokončeno, jakmile z něj začne vytékat motorová nafta bez vody. Utáhněte šroub.

Pokud vozidlo provozujete ve ztížených provozních podmínkách, kontrolujte palivový filtr v kratších intervalech.

Odvzdušnění palivového systému u vznětových motorů

Jestliže spotřebujete veškeré palivo z nádrže, bude nutné odvzdušnit palivovou soustavu vznětového motoru.

Dotankujte palivo a postupujte následovně:

Vozidla klíčkem zapalování

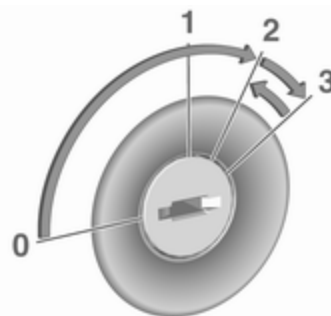

- Zapněte zapalování (klíč do polohy 2), pokaždé na dobu 5 sekund.
- Zapalování vypněte (klíč do polohy 1) na dobu 3 sekundy.
- Tento postup několikrát opakujte.
- Nastartujte motor (klíč do polohy 3) a poté jej vypněte (klíč do polohy 0).

Polohy spínače zapalování ⇨ 133.

Vozidla s tlačítkem Power



- Vložte elektronický klíč do čtečky karet.
- Stiskněte tlačítko **START/STOP**, aniž byste měli sešlápnutý kterýkoliv pedál.
- Pře nastartováním motoru několik minut počkejte.

Tlačítko Power ⇨ 133.

Pokud motor nenastartuje, vyhledejte pomoc v servisu.

Startování motoru ⇨ 135.

Výměna lišty stěrače

Lišty stěračů čelního skla

Před výměnou lišt stěračů přepněte páčku stěračů do polohy pro údržbu (pokud je ve výbavě).

Stěrače a ostřikovače čelního skla
⇨ 85.

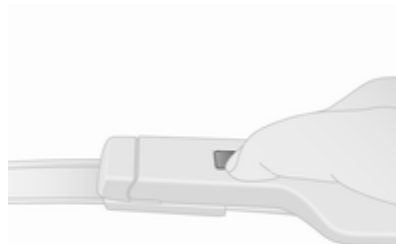

Odklopte rameno stěrače od okna, stiskněte tlačítko pro uvolnění lišty stěrače a sejměte ji.

Novou lištu stěrače mírně nakloňte a nasadte ji na raménko stěrače a zatlačte tak, aby zaklesla.

Spusťte raménko stěrače opatrně dolů.

Lišta stěrače zadního skla

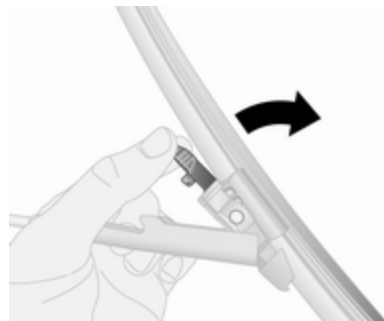

Zvedněte raménko stěrače, stiskněte k sobě přidržovací výstupky a lištu stěrače uvolněte, nadzdvihněte a sejměte.

Spusťte raménko stěrače opatrně dolů.

Při nasazování nové lišty stěrače se ujistěte, že bezpečně zajištěna.

Výměna žárovky

Vypněte zapalování a vypněte příslušný spínač nebo zavřete dveře. Novou žárovku držte pouze za patici. Nedotýkejte se skla žárovky holýma rukama.

Pro výměnu používejte pouze stejný typ žárovky.

Kontrola žárovky

Po výměně žárovky zapněte zapalování a zkontrolujte funkci světel.

Světlomety

Tlumená a dálková světla

Žárovky světlometů měňte z motorového prostoru.

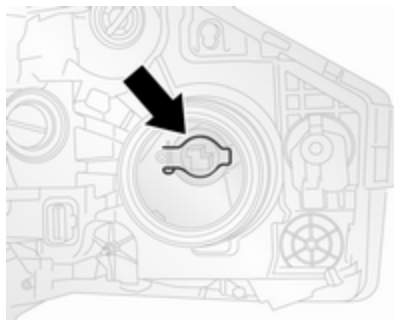

1. Otáčením doleva demontujte ochranný kryt.
2. Odpojte konektor kabeláže.
3. Uvolněte přídržnou pružinu (viz obrázek) a vyjměte žárovku.
4. Vyměňte žárovku za novou, namontujte přídržnou pružinu a dbejte, aby žárovka byla nainstalovaná správným směrem.
5. Připojte zpět konektor kabeláže a nasadte ochranný kryt.

Boční světla / světla pro jízdu ve dne

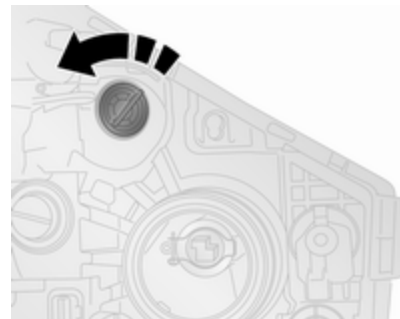

1. Otáčením doleva demontujte ochranný kryt.
2. Uvolněte příchytky a vytáhněte držák žárovky z tělesa reflektoru.
3. Vyměňte žárovku.
4. Nasadte držák žárovky do reflektoru a zajistěte jej příchýtkami.
5. Namontujte ochranný kryt.

Světla pro jízdu ve dne s LED diodami

Světla pro jízdu ve dne jsou vybavena LED diodami, které nelze vyměnit. V případě závady LED diody se obraťte na servis.

Přední mlhová světla

Přístup žárovce mlhového světla je ze spodní strany vozidla.

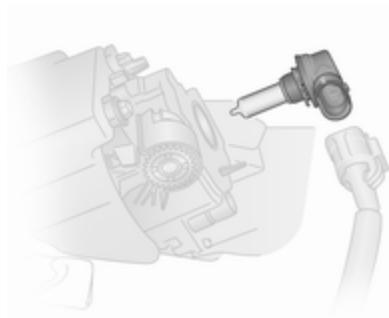

1. Na levé straně vozidla uvolněte příchytку a otevřete přístupový kryt.

Na pravé straně vozidla vyšroubujte dva šrouby, uvolněte

příchytку a sejměte přístupový kryt.

2. Odpojte konektor kabeláže.
3. Otočte držák žárovky doleva a vyjměte žárovku.
4. Vyměňte žárovku a namontujte zpět držák žárovky.
5. Připojte zpět konektor kabeláže.
6. Na levé straně vozidla zavřete přístupový kryt.

Na pravé straně nasadíte přístupový kryt a našroubujete zpět dva šrouby.

Přední směrová světla



1. Otáčením doleva demontujte držák žárovky z tělesa světlometu.
2. Vyměňte žárovku.
3. Držák žárovky vložte do tělesa světlometu.

Koncová světla

Zadní brzdová, směrová a koncová světla

Pro přístup ke koncovým světlům otevřete zadní dveře / zadní výklopné dveře.

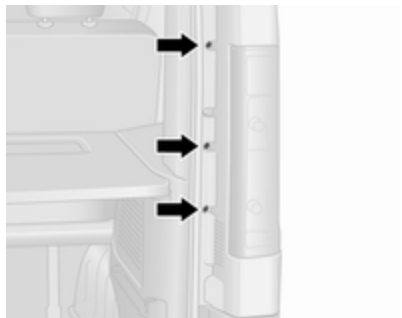

1. Vyšroubujte tři šrouby (pomocí dodaného nářadí).
2. Opatrně vytáhněte sestavu světla z přídržných čepů na vnější straně a vyjměte ji.
3. Odpojte konektor kabeláže od sestavy světla.

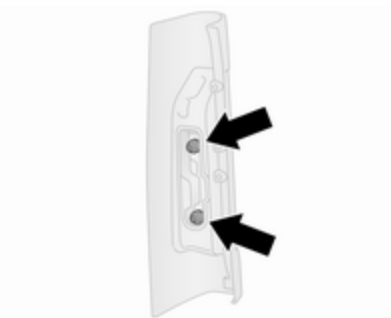

4. Otočte držák žárovky doleva a uvolněte jej ze světla.
5. Vyměňte žárovku.
6. Zatlačením nasadte držák žárovky do světla, potom jej otočením zajistěte.
7. Připojte konektor kabelového svazku zpět k sestavě světla a zkontrolujte jeho správné umístění.
8. Nasadte sestavu světla zpět do její původní polohy a zajistěte, aby byla správně nasazena na čepy příchytek.
9. Našroubujte zpět tři šrouby.

Boční směrová světla



1. Montážní celek světla uvolněte z blatníku stisknutím příchytek vhodným nástrojem a tento montážní celek světla vyzvedněte z otvoru.
2. Vyjměte držák žárovky ze sestavy světla otočením doleva a vyměňte žárovku.
3. Vložte držák žárovky do sestavy světla a vraťte sestavu světla do otvoru.

Přídavné brzdové světlo

Zadní dveře

1. Otevřete zadní dveře.



2. Vyšroubujte dva šrouby z vnitřní strany zadních dveří.



3. Z vnější strany vozidla pomocí plochého šroubováku uvolněte spony a vyjměte držák žárovky.
4. Vyměňte žárovku.
5. Nasadte zpět držák žárovky a našroubujte dva šrouby.

Dveře zavazadlového prostoru

1. Otevřete dveře zavazadlového prostoru.

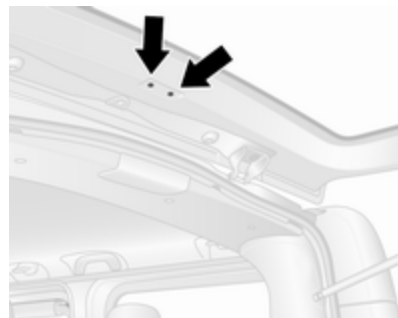

2. Vyšroubujte dva šrouby ze zadních výklopných dveří.



3. Z vnější strany vozidla pomocí plochého šroubováku uvolněte spony a vyjměte držák žárovky.

4. Vyměňte žárovku.
5. Nasadte zpět držák žárovky a našroubujte dva šrouby.

Světlo pro jízdu dozadu



1. Vyšroubujte dva šrouby (pomocí dodaného nářadí) a vyjměte sestavu světla.
2. Odpojte konektor kabeláže od sestavy světla.
3. Otočte objímkou žárovky doleva a uvolně ji ze sestavy světla.
4. Vyměňte spodní žárovku.

5. Zatlačením nasadte držák žárovky do sestavy světla, potom jej otočením zajistěte.
6. Připojte zpět konektor kabeláže k sestavě světla.
7. Pomocí dvou šroubů namontujte sestavu světla.

Osvětlení registrační značky

H1 výška střechy



1. Plochým šroubovákem páčením uvolněte světlo.
2. Odpojte konektor kabeláže.

3. Vypačte sklíčko a uvolněte spony.
4. Vyměňte žárovku.
5. Nasadte sklíčko a připojte zpět konektor kabeláže.
6. Nasadte zpět těleso světla.

H2 výška střechy



1. Vyšroubujte dva šrouby (pomocí dodaného nářadí) a uvolněte sklíčko.
2. Vyměňte žárovku.
3. Nasadte sklíčko do tělesa a našroubujte zpět dva šrouby.

Zadní světlo do mlhy



1. Vyšroubujte dva šrouby (pomocí dodaného nářadí) a vyjměte sestavu světla.
2. Odpojte konektor kabeláže od sestavy světla.
3. Otočte objímkou žárovky doleva a uvolně ji ze sestavy světla.
4. Vyměňte horní žárovku.
5. Zatlačením nasadíte držák žárovky do sestavy světla, potom jej otočením zajistíte.

6. Připojte zpět konektor kabeláže k sestavě světla.
7. Pomocí dvou šroubů namontujte sestavu světla.

Osvětlení interiéru

Přední a zadní komfortní osvětlení



1. Uvolněte montážní celek rozptylovacího skla z příchytek a z polohovacího prvku pomocí šroubováku s plochou čepelí.
2. Vyměňte žárovku.
3. Nasadte zpět sestavu sklíčka světla.

Osvětlení zadních sedadel



Žárovky nechte vyměnit v odborném servisu.

Osvětlení zavazadlového prostoru



1. Uvolněte montážní celek rozptylovacího skla z příchytka pomocí šroubováku s plochou čepelí.
2. Sejměte kryt ze sestavy světla.
3. Vyměňte žárovku.
4. Nasadte kryt na sestavu světla.

Světlo odkládací schránky v palubní desce

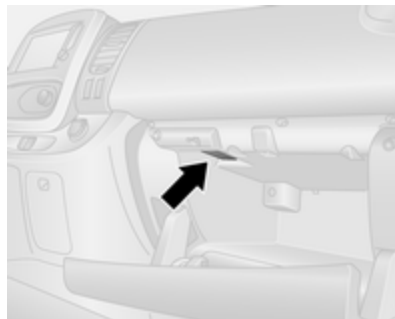

1. Plochým šroubovákem demontujte sestavu sklíčka světla.
2. Vyměňte žárovku.
3. Nasadte zpět sestavu sklíčka světla.

Osvětlení přístrojové desky

Žárovky nechte vyměnit v odborném servisu.

Elektrická soustava

Pojistky

Údaje na náhradní pojistce se musejí shodovat s údaji na vadné pojistce.

Ve vozidle se nacházejí dvě pojistkové skříňky:

- na levé straně za obložením přístrojové desky
- v motorovém prostoru v blízkosti akumulátoru

Poznámky

Do pojistkové skříňky v motorovém prostoru by měl zasahovat pouze autorizovaný servis.

Před výměnou pojistky vypněte příslušný spínač a zapalování.

Ve vozidle jsou různé typy pojistek.

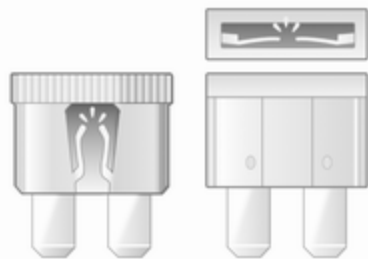

V závislosti na typu pojistky lze přerušenu pojistku rozpoznat podle jejího roztaveného vodiče. Pojistku vyměňte pouze v případě, že byla odstraněna příčina poruchy.

Doporučuje se vozit s sebou celou sadu pojistek. V pojistkové skříňce jsou uloženy rezervní pojistky.

Některé funkce jsou chráněny několika pojistkami.

Pojistky je také možné zasunout do pozic, kde není připojena žádná funkce.

Poznámky

Ne všechna označení v pojistkové skříňce uvedená v této uživatelské příručce se musí vztahovat na vaše vozidlo. Viz štítek umístěný v pojistkové skříňce.

Pinzeta na pojistky

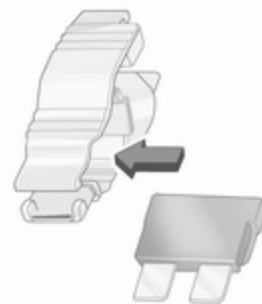
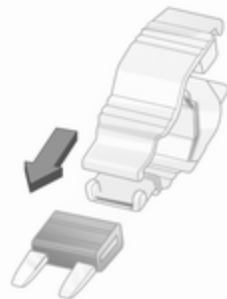

Na krytu pojistkové skříňky přístrojové desky se může nacházet nástroj na vyjímání pojistek.

Pinzetu na pojistky nasadíte podle typu pojistky se shora nebo ze strany a pojistku vytáhněte.

Pojistková skříňka v přístrojové desce

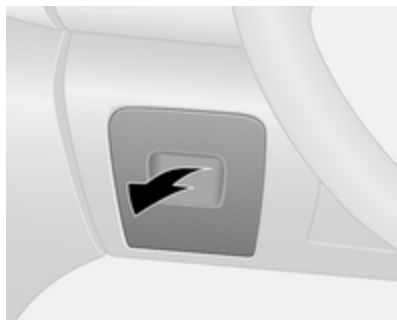

Pojistková skříňka je umístěná na levé straně přístrojové desky za panelem obložení.

Pro přístup k pojistkové skříňce zatáhněte za horní stranu panelu obložení a sejměte jej.

Za obložení neukládejte žádné předměty.

Některé elektrické okruhy mohou být chráněny několika pojistkami.

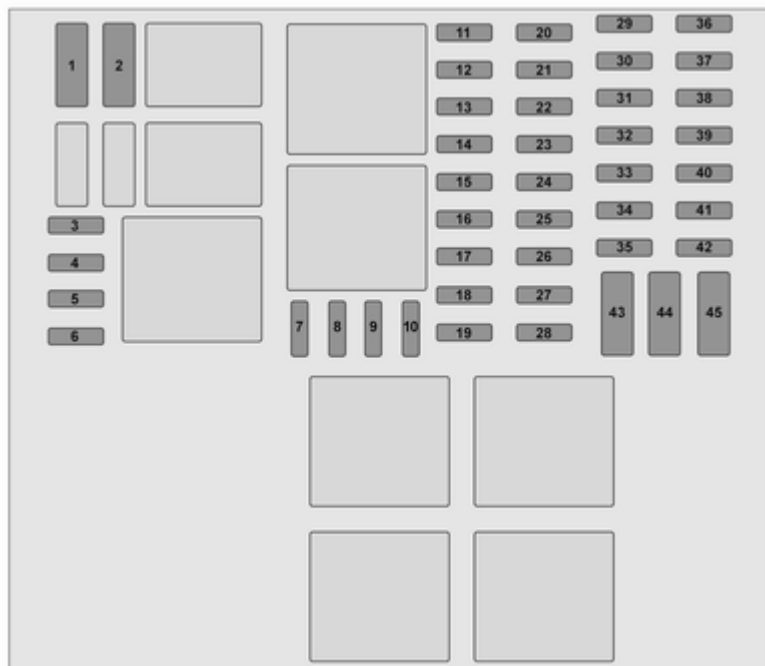

Č. Obvod

- 1 Záloha akumulátoru (se systémem elektronického klíče)
- 2 Úpravy
- 3 Úpravy
- 4 Akumulátor vozidla (se systémem elektronického klíče)
- 5 Přídavné topení a větrání/klimatizace
- 6 Systém přídavného topení a větrání
- 7 Elektrická vnější zrcátka/dodatečné úpravy
- 8 Vyhřívání vnějších zpětných zrcátek
- 9 Rádio/multimédia/elektrická vnější zrcátka/diagnostická zásuvka
- 10 Multimédia/tažné zařízení
- 11 Komfortní osvětlení/ochrana akumulátoru proti vybití

Č. Obvod

- 12 Pravé dálkové světlo/levé tlumené světlo/boční obrysová světla/pravé světlo pro jízdu ve dne
- 13 Výstražná světla/směrová světla
- 14 Centrální zamykání
- 15 Levé dálkové světlo/pravé tlumené světlo/koncová světla/levé světlo pro jízdu ve dne
- 16 Přední mlhová světla/zadní mlhová světla/osvětlení registrační značky
- 17 Alarm/houkačka/osvětlení/stěrač
- 18 Sestava sdružených přístrojů
- 19 Systém topení a větrání
- 20 Stěrač zadního okna/čerpadlo ostřikovačů čelního skla/houkačka
- 21 Akumulátor, všeobecně
- 22 Světla zpátečky

Č. Obvod

- 23 Brzdový spínač
- 24 Vstřikování paliva/startér
- 25 Airbag/zámek sloupku řízení
- 26 Elektricky ovládané okno spolujezdce
- 27 Posilovač řízení
- 28 Brzdová světla
- 29 Záloha akumulátoru (se systémem elektronického klíče)
- 30 Displej servisního intervalu
- 31 Zapalovač cigaret/napájecí zásuvka
- 32 Systém topení a větrání
- 33 Brzdová světla/ABS/imobilizér
- 34 Osvětlení interiéru/klimatizace
- 35 Startovní systémem elektronického klíče
- 36 Stěrač zadního skla
- 37 Výstražné zvonkohry

Č. Obvod

- 38 Napájecí zásuvka zavazadlového prostoru
- 39 Elektricky ovládané okno řidiče
- 40 Zadní napájecí zásuvka
- 41 Startování/řídící modul karoserie
- 42 Vyhřívání sedadel
- 43 Tachograf
- 44 Stěrač čelního skla
- 45 Topení/klimatizace

Jakmile vadné pojistky vyměníte, namontujte zpět čalouněný panel.

Nářadí vozidla

Nářadí



Zvedák, klíč na kola, nástavec na klíč na kola, adaptéry, háček na kryty kol a tažné oko jsou uloženy v sadě nářadí pod sedadlem řidiče.



Pro přístup k sadě posuňte sedadlo dopředu a sklopte opěradlo dopředu ↻ 47. Sada nářadí může být zajištěna pomocí křídlové matice. Otáčením křídlové matice protisměru hodinových ručiček ji uvolněte.

Výměna kola ↻ 199.

Rezervní kolo ↻ 201.

Vozidla se soupravou na opravu pneumatik: Háček na kryty kol a klíč Torx jsou uloženy v pouzdře soupravy na opravu pneumatik pod sedadlem řidiče.

Souprava na opravu pneumatik ↻ 197.

Kola a pneumatiky

Stav pneumatik a ráfků

Hrany přejíždějte pomalu a pokud možno kolmo. Přejíždění ostrých hran může způsobit poškození pneumatiky a ráfku. Při parkování se ujistěte, že pneumatiky nejsou opřeny o hranu obrubníku.

Pravidelně kontrolujte ráfky z hlediska poškození. V případě poškození nebo neobvyklého opotřebení vyhledejte pomoc v servisu.

Nedoporučujeme zaměňovat přední kola se zadními a opačně, protože to může ovlivnit stabilitu vozidla. Méně opotřebené pneumatiky použijte vždy na zadní nápravu.

Pneumatiky

Pneumatiky instalované výrobcem nabízejí optimální jízdní komfort a bezpečnost.

Zimní pneumatiky

Zimní pneumatiky zvyšují bezpečnost jízdy při teplotách pod 7 °C a proto by měly být nainstalované na všech kolech.

V souladu s předpisy dané země musí být v zorném poli řidiče přilepeno upozornění uvádějící maximální povolenou rychlost pro pneumatiky.

Značení pneumatik

Např. **195/65 R 16 C 88 Q**

195 : Šířka pneumatiky, mm

65 : Průřezový poměr (výška pneumatiky vůči šířce), %

R : Typ pneumatiky: Radiální

RF : Typ: RunFlat

16 : Průměr ráfku, palce

C : Nákladní nebo komerční využití

88 : Index zatížení, např. 88 odpovídá zatížení 567 kg

Q : Písmeno rychlostního kódu

Písmeno rychlostního kódu:

Q : do 160 km/h

S : do 180 km/h

T : do 190 km/h

H : do 210 km/h

V : do 240 km/h

W : do 270 km/h

Vyberte pneumatiku správnou pro maximální rychlost svého vozidla.

Maximální rychlost je dosažitelná při pohotovostní hmotnosti s hmotností řidiče (75 kg) plus hmotností nákladu 125 kg. Volitelná výbava může snížit maximální rychlost vozidla.

Směrové pneumatiky

Směrové pneumatiky musíte nasadit tak, aby se otáčely ve směru jízdy. Směr otáčení je vyznačen symbolem (např. šipkou) na boku pneumatiky.

Tlak vzduchu v pneumatikách

Tlak vzduchu v pneumatikách kontrolujte za studena nejméně každých 14 dní a před každou dlouhou cestou. Nezapomeňte na rezervní kolo. Toto také platí pro vozidla se systémem sledováním tlaku vzduchu v pneumatikách.



Na štítku s údaji o tlacích v pneumatikách na rámu dveří řidiče jsou uvedeny pneumatiky montované jako originální výbava a příslušné tlaky v pneumatikách. Pneumatiky vždy hustěte na tlak uvedený na tomto štítku.

Tlak vzduchu v pneumatikách
⇨ 221.

Údaje o tlaku vzduchu v pneumatikách platí pro studené pneumatiky. Platí pro letní i zimní pneumatiky.

Náhradní pneumatiku vždy hustěte na nejvyšší tlak, který je pro tuto velikost pneumatiky specifikován.

Nesprávný tlak vzduchu v pneumatikách zhorší bezpečnost a ovladatelnost vozidla, jízdní pohodlí, spotřebu paliva a zvýší opotřebení pneumatik.

V tabulce pro tlak v pneumatikách jsou uvedeny všechny možné kombinace pneumatik ⇨ 221.

Pneumatiky schválené pro Vaše vozidlo jsou uvedeny v osvědčení o shodě EHS dodaném s Vaším vozidlem nebo v jiném národním registračním dokladu.

Za správný tlak huštění pneumatik zodpovídá řidič vozidla.

⚠ Varování

Je-li tlak příliš nízký, může dojít k nadměrnému zahřátí a vnitřnímu poškození, vedoucímu k oddělení běhounu a prasknutí pneumatiky při vyšší rychlosti.

⚠ Varování

U specifických pneumatik doporučený tlak v pneumatikách uvedený v tabulce tlaků v pneumatikách může překročit maximální tlak v pneumatice uvedený na pneumatice. Maximální tlak v pneumatice uvedený na pneumatice nikdy nepřekročte.

Závislost na teplotě

Tlak vzduchu v pneumatikách je závislý na teplotě pneumatik. Během jízdy se teplota i tlak pneumatiky zvyšuje.

Hodnoty tlaků v pneumatikách uvedené na štítku s údaji o pneumatikách a v tabulce tlaků v pneumatikách platí pro studené pneumatiky, což znamená při teplotě 20 °C. Tento tlak se zvýší téměř o 10 kPa (0,1 bar) pro zvýšení teploty o 10 °C. To je třeba vzít v úvahu, když je prováděna kontrola teplých pneumatik.

Tažení přívěsu

Při tažení přívěsu s plně naloženým vozidlem se musí tlak vzduchu v pneumatikách zvýšit o 20 kPa/ 0,2 baru (3,0 psi) a maximální rychlost je omezena na 100 km/h.

Tažení přívěsu ⇨ 166.

Systém monitorování tlaku vzduchu v pneumatikách

Systém sledování tlaku vzduchu v pneumatikách kontroluje tlak vzduchu v pneumatikách pomocí snímačů a rádiové technologie.

Výstraha

Systém sledování tlaku vzduchu v pneumatikách upozorňuje pouze na stav tlaku v pneumatikách a nenahrazuje pravidelnou údržbu pneumatik prováděnou řidičem.

Všechna kola musejí být opatřena snímačem tlaku a pneumatiky musejí mít predepsaný tlak.

Poznámky

V zemích, v nichž je systém pro sledování tlaku v pneumatikách vyžadován zákonem, je důsledkem použití kol bez snímačů tlaku neplatnost schválení vozidla k provozu.

Snímače systému sledování tlaku vzduchu v pneumatikách sledují tlak vzduchu v pneumatikách vozidla a informace o tlaku vzduchu předávají do přijímače, který je umístěn ve vozidle.

Tabulka tlaků v pneumatikách ⇨ 221.

Nízký tlak vzduchu v pneumatikách



Nízký tlak vzduchu v pneumatikách je signalizován rozsvícením kontrolky (⚠) ⇨ 100 a zobrazením příslušné zprávy v informačním centru řidiče.

Pokud se rozsvítí kontrolka (⚠), co nejdříve zastavte a nahustěte pneumatiky na doporučený tlak ⇨ 221.

Po nahuštění může být pro aktualizaci hodnot tlaků v pneumatikách v systému nezbytné s vozidlem ujet určitou vzdálenost. Během této doby může svítit kontrolka (⚠).

tlačítko a podržte je přibližně po dobu 5 sekund. Na informačním centru řidiče se objeví příslušná zpráva.

Pro dokončení procesu opětovného načtení může být nezbytná několikaminutová jízda rychlostí vyšší než 40 km/h. Během této doby může systém poskytovat pouze omezené informace.

Pokud během procesu opakovaného načtení nastanou problémy, rozsvítí se kontrolka (⚠) a v informačním centru řidiče se zobrazí výstražná zpráva.

Informační centrum řidiče ⇨ 102.

Zprávy vozidla ⇨ 103.

Všeobecné informace

Používání sněhových řetězů nebo komerčně dostupných tekutých souprav pro opravu pneumatik může zhoršit funkčnost systému. Mohou být použity soupravy na opravu pneumatik schválené výrobcem.

Souprava na opravu pneumatik ⇨ 197.

Sněhové řetězy ⇨ 196.

Externí vysoce výkonné rádiové zařízení by mohlo narušovat systém sledování tlaku vzduchu v pneumatikách.

Při každé výměně pneumatik se musí provést demontáž a servis snímačů systému sledování tlaku vzduchu v pneumatikách v autorizovaném servisu.

Hloubka vzorku

Pravidelně kontrolujte hloubku vzorku.

Z bezpečnostních důvodů musíte pneumatiky vyměnit, když je hloubka vzorku 2-3 mm (zimní pneumatiky: 4 mm).

Z bezpečnostních důvodů doporučujeme, aby se hloubka vzorku na pneumatikách na jedné nápravě neodlišovala o více než 2 mm.



Předpisy je určena minimální hloubka vzorku (1,6 mm), při jejímž dosažení jsou již viditelné indikátory opotřebení (TWI). Jejich poloha je vyznačena na boku pneumatiky.

Pneumatiky stárnou dokonce i v případě, že nejsou používány. Doporučujeme výměnu pneumatik každých 6 let.

Změna velikosti pneumatiky a kola

Při použití pneumatik jiných rozměrů než pneumatik namontovaných z výroby může být nutné

přeprogramovat jmenovitý tlak vzduchu v pneumatikách a provést další úpravy vozidla.

Po přechodu na pneumatiky jiných rozměrů nechte nálepku s tlaky vzduchu v pneumatikách vyměnit.

Systém sledování tlaku vzduchu v pneumatikách ⇨ 193.

⚠ Varování

Použití nevhodných pneumatik nebo kol může mít za následek dopravní nehodu a bude mít za následek neplatnost schválení vozidla k provozu.

Kryty kol

Musí být použity kryty kol a pneumatiky, které jsou výrobním závodem schválené pro příslušné vozidlo a splňují všechny požadavky na kombinace příslušných kol a pneumatik.

Používáte-li kryty kol a pneumatiky, které nejsou schválené výrobním závodem, nesmějí mít pneumatiky žebra chránící ráfek.

Kryty kol nesmějí zhoršovat chlazení brzd.

⚠ Varování

Používání nevhodných pneumatik nebo krytů kol může vést k náhlému poklesu tlaku a následně nehodě.

Řetězy na kola



Sněhové řetězy smíte použít pouze na přední kola.

Používejte pouze řetězy s drobnými články, které nezvýší běhoun ani bok pneumatiky o více než 15 mm (včetně zámku řetězu).

Při rozměrech pneumatik 215/60 R17 se obraťte na servis.

⚠ Varování

Poškozená pneumatika může kdykoli prasknout.

Kryty kol na ocelových ráfcích se mohou dostat do kontaktu s některou částí sněhových řetězů. V tomto případě ozdobné kryty sejměte.

Se sněhovými řetězy smíte jet maximální rychlostí 50 km/h a po holé vozovce smíte jet pouze krátce, neboť řetězy by se na tvrdé vozovce velmi rychle opotřebovaly a mohly by prasknout.

Použití sněhových řetězů není povoleno na nouzovém rezervním kole.

Souprava na opravu pneumatik

Menší poškození vzorku nebo boční stěny pneumatiky je možné opravit pomocí soupravy na opravu pneumatik.

Cizí objekty nevyjímejte z pneumatik.

Poškození pneumatiky přesahující čtyři mm nebo poškození stěny pneumatiky v blízkosti ráfku nelze soupravou na opravu pneumatik opravit.

⚠ Varování

Při jízdě nepřekračujte rychlost 80 km/h.

Nepoužívejte dlouhodobě.

Řízení a ovladatelnost můžou být ovlivněny.

Pokud má vozidlo defekt pneumatiky: Zatáhněte parkovací brzdu a zařaďte první převodový stupeň nebo zpátečku.

Sada pro opravu pneumatik je umístěná pod sedadlem řidiče.

Nářadí vozidla ⇨ 190.

1. Ze soupravy na opravu pneumatik vyjměte kompresor a nádobku s těsnicí hmotou.
2. Vyjměte elektrický kabel a hadičku z úložného prostoru na spodní straně kompresoru.



3. Našroubujte hadičku na nádobku s těsnicí hmotou.
4. Nasadte nádobku s těsnicí hmotou do držáku na kompresoru.

Postavte kompresor blízko pneumatiky tak, aby nádobka s těsnicí hmotou byla svisle.

5. Odšroubujte čepičku ventilu na defektní pneumatice.

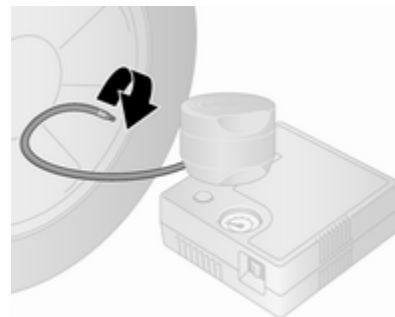

6. Našroubujte hadičku na ventilek pneumatiky.
7. Spínač na kompresoru musí být v poloze **O**.
8. Elektrický kabel kompresoru připojte do napájecí zásuvky nebo zásuvky zapalovače cigaret.

Aby nedošlo k vybití akumulátoru vozidla, doporučujeme spustit motor.



9. Kolébkový spínač na kompresoru nastavte do polohy I. Pneumatika je plněna těsnicí hmotou.
10. Manometr kompresoru krátce ukazuje až šest barů (600 kPa/ 87 psi). Potom začne tlak klesat.
11. Všechna těsnicí hmota je napumpována do pneumatiky. Potom se pneumatika nahustí.



12. Předepsaný tlak v pneumatice by měl být dosažen během 15 minut. Tlak vzduchu v pneumatikách \varnothing 221. Po dosažení požadovaného tlaku kompresor vypněte. Pokud není předepsaného tlaku v pneumatice dosaženo během 15 minut, odpojte soupravu na opravu pneumatik. Popojedte s vozidlem o jednu otáčku pneumatiky (přibližně 2 m). Opět připojte soupravu na opravu pneumatik a pokračujte ještě 15 minut v plnění pneumatiky. Pokud požadovaného tlaku není stále ještě dosaženo, pneumatika

je příliš poškozená. Vyhledejte pomoc v servisu.

Přebytečný tlak v pneumatice vypusťte pomocí tlačítka u tlakoměru.

Nepoužívejte kompresor déle než 15 minut.

13. Odpojte soupravu na opravu pneumatik.
14. Odstraňte zbytky těsnicí hmoty hadrem.
15. Vyjměte nálepku s vyznačenou maximální povolenou rychlostí ze soupravy na opravu pneumatik a upevněte ji do zorného pole řidiče.
16. Nádobku s těsnicí hmotou uložte do plastového obalu. Soupravu na opravu pneumatik vraťte do krabičky a uložte ji pod sedadlo řidiče.

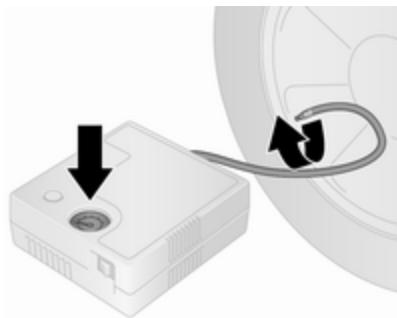

17. Okamžitě se rozjeďte, aby se těsnicí hmota rovnoměrně rozmístila po celé pneumatice. Po ujetí přibližně 10 km, ale ne déle než za 10 minut, zastavte a pomocí kompresoru zkontrolujte tlak vzduchu v pneumatice. Přitom našroubujte hadičku kompresoru přímo na ventilek pneumatiky.
18. Pokud je tlak vzduchu v pneumatice vyšší než 2,2 baru (220 kPa/31 psi), upravte jej na správnou hodnotu. Opakujte postup, dokud nedochází ke ztrátě tlaku.

Pokud tlak vzduchu v pneumatice poklesl pod 2,2 bar (220 kPa/31 psi), nesmíte s vozidlem pokračovat v jízdě. Vyhledejte pomoc v servisu.

19. Soupravu na opravu pneumatik odpojte od pneumatiky, vraťte ji do krabičky a uložte ji pod sedadlo řidiče.

⚠ Varování

Těsnicí prostředek se nesmí dostat do kontaktu s pokožkou, očima nebo oděvem. V případě požití okamžitě vyhledejte lékařskou pomoc.

Poznámky

Jízdní vlastnosti při jízdě s opravenou pneumatikou jsou výrazně ovlivněny, nechte proto tuto pneumatiku vyměnit.

Pokud uslyšíte neobvyklý zvuk nebo kompresor bude horký, vypněte kompresor na dobu nejméně 30 minut.

Věnujte pozornost informacím na nádobce s těsnicí hmotou o skladování a datu upotřebitelnosti. Po uplynutí této lhůty již nemohou být zaručeny těsnicí vlastnosti prostředku.

Použitou nádobku vyměňte. Nádobku s těsnicí hmotou zlikvidujte podle příslušných zákonných nařízení.

Výměna kola

Některá vozidla jsou vybavena soupravou pro opravu pneumatik namísto rezervního kola ↻ 197.

Proveďte následující přípravy a dodržujte následující pokyny:

- Zaparkujte vozidlo na rovině, na pevném a neklouzavém povrchu. Přední kola musejí být v přímočaré poloze.
- Zatáhněte parkovací brzdou a zařaďte první převodový stupeň nebo zpátečku.
- Vyjměte rezervní kolo ↻ 201.
- Nikdy neměňte zároveň více než jedno kolo.

- Zvedák používejte pouze k výměně kola v případě píchnutí, nikoliv při sezónní výměně zimních nebo letních pneumatik.
- Zvedák nevyžaduje údržbu.
- Je-li povrch, na kterém vozidlo stojí, měkký, musíte pod zvedák podložit pevnou podložku (síla max. 1 cm).
- Před zdvižením vozidla z něj vyložte těžké předměty.
- Ve vozidle, které je zvedáno, nesmí být žádné osoby ani zvířata.
- Nikdy nepracujte pod vozidlem na zvedáku.
- Nestartujte motor, pokud je vozidlo zvednuté na zvedáku.
- Před tím, že budete namontovávat kolo, očistěte kolové šrouby / matice a závit čistou tkaninou.

⚠ Varování

Nemažte kolové šrouby, kolové matice a kužel kolových matic.

1. Sejměte kryt kola (použijte dodaný háček).

Nářadí vozidla ⇨ 190.

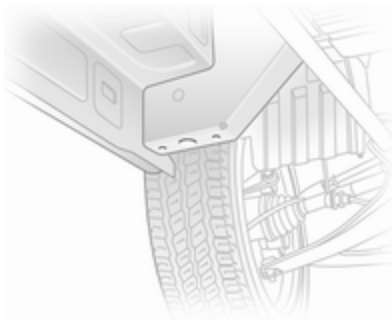

2. Pomocí klíče na kola povolte všechny šrouby kola o půl otáčky. Ujistěte se, že je klíč správně nasazen. Při povolování šroubů otáčejte klíčem doleva. V případě potřeby klíč otočte.

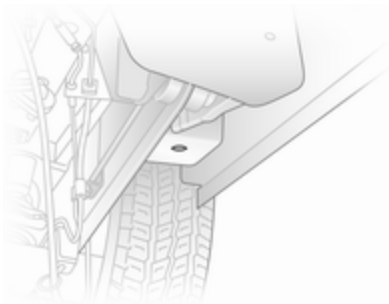

3. Podložku zvedáku umístěte pod otvor pro zvedání v blízkosti vyměňovaného kola.

Dbejte na to, aby byl zvedák správně umístěný. Spodek zvedáku musí být umístěn na zemi přímo pod otvorem pro zvedání takovým způsobem, aby zvedák nemohl sklouznout.

4. Na zvedák nasadte klíč a zvedněte vozidlo otáčením klíče, dokud se kolo nezvedne ze země.
5. Otáčením proti směru hodinových ručiček zcela vyšroubujte šrouby kola a otřete je kusem tkaniny.

- Šrouby kola uložte tak, aby se závitů nezašpinily.
6. Vyměňte kolo.
Rezervní kolo ⇨ 201.
 7. Našroubujte šrouby kola.
 8. Spusťte vozidlo dolů a odmontujte zvedák.
 9. Pomocí klíče na kola křížem utáhněte všechny šrouby kola. Ujistěte se, že je klíč správně nasazen. Při utahování šroubů otáčejte klíčem doprava. V případě potřeby klíč otočte. Utahovací moment je 160 Nm.
 10. Nasadte zpět kryt kola, přitom zajistěte, aby otvor pro ventilku v krytu kola byl před nasazením proti ventilku pneumatiky.

Poznámky

Pokud jsou ve výbavě, umístěte pojistné šrouby proti krádeži co možná nejbližší ventilku pneumatiky (v opačném případě mohou bránit nasazení krytu kola).

11. Uložte vyměněné kolo ⇨ 201 a náradí vozidla ⇨ 190.
12. Nechte co nejdříve nové kolo na vozidle vyvážit.
Zkontrolujte tlak vzduch ve vyměněné pneumatice ⇨ 221.
Zkontrolujte utahovací moment šroubů kola.

Vadnou pneumatiku nechte co možná nejdříve vyměnit nebo opravit.

Rezervní kolo

Některá vozidla jsou vybavena soupravou pro opravu pneumatik namísto rezervního kola ⇨ 197.

Rezervní kolo může být klasifikované jako nouzové rezervní kolo v závislosti na jeho velikosti v porovnání s ostatními nainstalovanými koly a předpisy dané země. V tomto případě platí omezení maximální povolené rychlosti, i když není na rezervním kole uvedena.

Výstraha

Použití rezervního kola, které je menší než ostatní kola, nebo v kombinaci se zimními pneumatikami, může mít nepříznivý vliv na jízdní vlastnosti. Vadnou pneumatiku nechte co možná nejdříve vyměnit.

Dojde-li k defektu pneumatiky u plně naloženého vozidla, může být nutné zvednout vozidlo, abyste měli přístup k rezervnímu kolu.

Výměna kola ⇨ 199.

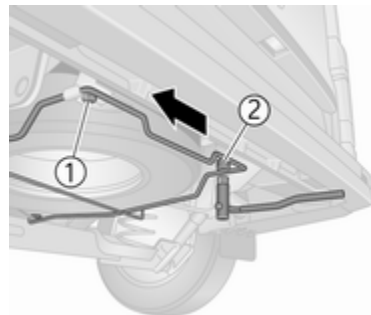

Rezervní kolo je upevněné vzadu na spodku vozidla a může být zajištěno pomocí pojistného šroubu, který je možné demontovat pouze pomocí dodaného nástavce na klíč na kola.

Nářadí vozidla ⇨ 190.

Varování

Vzhledem k hmotnosti sestavy pneumatiky je při uvolňování nosiče rezervního kola nutná zvýšená opatrnost. Nevyšroubujte šroub **1** úplně.

Podpřete rezervní kolo vhodným předmětem, aby se při povolování šroubů nosiče zabránilo náhlému spadnutí kola - hrozí možnost zranění!

Pro uvolnění nosiče rezervního kola, zcela vyšroubujte šroub **2** a potom povolte šroub **1**, přitom dejte pozor, abyste jej zcela nevyšroubovali. Potom pohybujte nosičem rezervního kola nahoru a dolů a ze strany na stranu tak, aby minul šroub **1**, a sestavu nosiče spusťte dolů.

Při instalování kola dbejte, aby byl nosič rezervního kola před utažením šroubů správně umístěný.

Letní a zimní pneumatiky

Používáte-li zimní pneumatiky, rezervní kolo může být stále vybaveno letní pneumatikou.

Používáte-li rezervní kolo, které je osazeno letní pneumatikou, může se zhoršit ovladatelnost vozidla, zejména na kluzké vozovce.

Směrové pneumatiky

Směrové pneumatiky musíte nasadit tak, aby se otáčely ve směru jízdy. Směr otáčení je vyznačen symbolem (např. šipkou) na boku pneumatiky.

Následující platí pro pneumatiky instalované proti směru otáčení:

- Jízdní vlastnosti mohou být nepříznivě ovlivněny. Vadnou pneumatiku dejte co nejdříve renovovat nebo opravit a namontujte ji místo náhradního kola.

- Při jízdě nepřekračujte rychlost 80 km/h.
- Jezděte zvlášť opatrně na vlhké vozovce a vozovce pokryté sněhem.

Startování pomocí startovacích kabelů

Nestartujte s rychlonabíječkou.

Vozidlo s vybitým akumulátorem lze nastartovat pomocí propojovacích startovacích kabelů a vozidlového akumulátoru jiného vozidla.

⚠ Varování

Při startování motoru pomocí startovacích kabelů buďte extrémně opatrní. Jakékoli odchýlení se od následujících pokynů může vést ke zraněním nebo poškození následkem výbuchu akumulátoru nebo k poškození elektrického systému obou vozidel.

⚠ Varování

Vyvarujte se kontaktu akumulátoru s očima, pokožkou, tkaninami a lakovanými povrchy. Kapalina obsahuje kyselinu

sírovou, která může při přímém kontaktu způsobit zranění nebo hmotné škody.

- Nikdy se nepohybujte v blízkosti akumulátoru s otevřeným ohněm nebo zdrojem jisker.
- Vybitý akumulátor vozidla může zamrznout již při poklesu teploty k 0 °C. Před připojením kabelů nechte zamrzlý akumulátor vozidla rozmrznout.
- Při manipulaci s akumulátorem používejte ochranné brýle a ochranný oděv.
- Ujistěte se, že pomocný akumulátor má stejné napětí jako akumulátor vašeho vozidla, tj. (12 V). Jeho kapacita (Ah) nesmí být výrazně nižší, než je kapacita vybitého akumulátoru.
- Použijte startovací kabely s izolovanými svorkami a průřezem minimálně 16 mm² (25 mm² pro vznětové motory).
- Neodpojujte vybitý akumulátor vozidla.

- Vypněte veškeré nepotřebné elektrické spotřebiče.
 - Při nouzovém startování se nenaklánějte nad akumulátor.
 - Svorky jednoho pomocného kabelu se nesmějí dotýkat druhého kabelu.
 - Během procesu startování pomocí startovacích kabelů se vozidla nesmějí vzájemně dotýkat.
 - Zatáhněte parkovací brzdu, zařaďte převodovku do neutrálu.
 - Otevřete krytky na kladných svorkách obou akumulátorů.
- Nálevka se nachází v zavazadlovém prostoru.

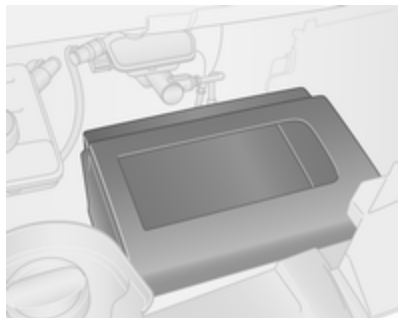

Pro přístup k akumulátoru sejměte kryt.

Poznámky

Pokud je ve výbavě, připojí se přídatný akumulátor automaticky k hlavnímu akumulátoru vozidla pouze za chodu motoru. Není nutné jej manuálně odpojovat při statování vozidla pomocí startovacích kabelů.

Akumulátor vozidla ↗ 175.

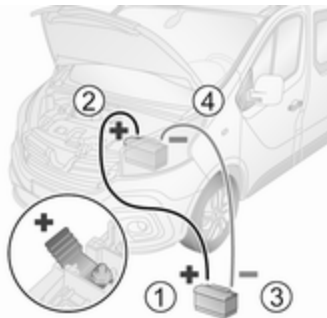

Pořadí připojení kabelů:

1. Připojte červený kabel ke kladné svorce (1) pomocného akumulátoru.
2. Druhý konec červeného kabelu připojte ke kladné svorce (2) vybitého akumulátoru vozidla.
3. Připojte černý kabel k záporné svorce (3) pomocného akumulátoru.
4. Připojte druhý konec černého kabelu ke ukostřovacímu bodu (4) vozidla, jako například k bloku motoru nebo upevňovacímu šroubu motoru. Připojte jej co

možná nejdále od vybitého akumulátoru vozidla, minimálně 60 cm.

Veďte startovací kabely tak, aby se nemohly dotknout pohyblivých částí v motorovém prostoru.

Startování motoru:

1. Nastartujte motor vozidla, jehož akumulátor slouží jako pomocný.
2. Po pěti minutách nastartujte druhý motor. Pokusy o nastartování by měly být prováděny v intervalech 1 minuty a neměly by být delší než 15 sekund.
3. Nechte oba motory běžet na volnoběh přibližně 3 minuty, s připojenými kabely.
4. Zapněte elektrické spotřebiče (např. světlomety, vyhřívání zadního okna) vozidla, které je nouzově startováno.
5. Při odpojování kabelů postupujte opačně.

Tažení

Tažení vozidla

Tažné oko je uložené spolu s nářadím vozidla ↗ 190.

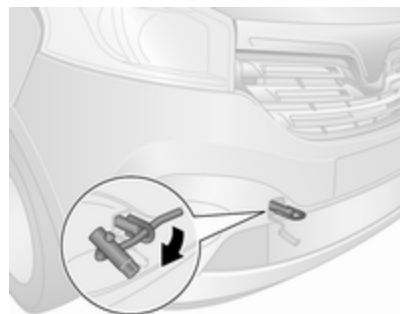

Pomocí vhodného nástroje uvolněte krytku.

Zašroubujte tažné oko ve směru hodinových ručiček do předního bodu pro tažení a pomocí klíče na kola jej utáhněte až nadoraz.

Připojte tažné lano - nebo raději tažnou tyč - do tažného oka, nikdy ne k nárazníku nebo k zavěšení předního kola.

Výstraha

Neodtahujte vozidlo zezadu. Přední tažné oko se smí používat pouze k odtahování, nikoliv k vyprošťování.

Výstraha

Pokud jsou zadní sedadla obsazena, zapněte v zadních dveřích dětské pojistky. Dětské pojistky ↗ 31.

Zapněte zapalování, abyste umožnili funkci brzdových světel, houkačky a stěračů čelního skla a mírným pohybem volantu uvolněte zámek řízení.

Poznámky

V závislosti na verzi může být pro umožnění funkce brzdových světel nutné zapnout motor.

Páku voliče přesuňte do polohy neutrálu.

Uvolněte parkovací brzdu.

Výstraha

Jedťe pomalu. Nejezděte trhavě. Příliš velké tažné síly mohou poškodit vozidlo.

Pokud motor neběží, budete muset při brzdění a řízení vyvinout mnohem větší sílu.

Zapněte výstražná světla ↗ 112.

Zapněte recirkulaci ↗ 118 a zavřete okna, aby se z vozidla, které vás táhne, nedostaly do vašeho vozidla výfukové plyny.

Vyhledejte pomoc v servisu.

Po odtažení vyšroubujte tažné oko a nasadte zpět krytku.

Tažení jiného vozidla

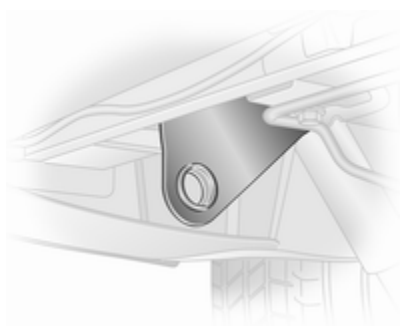

Pevné tažné oko je umístěno na levé straně vozidla pod nárazníkem.

Připojte tažné lano - nebo raději tažnou tyč - do zadního tažného oka, nikdy ne k zadní nápravě nebo k zavěšení kola.

Zadní tažné oko se smí používat pouze pro odtahování a nikoliv pro vyprošťování vozidla.

Výstraha

Jed'te pomalu. Nejezděte trhavě. Příliš velké tažné síly mohou poškodit vozidlo.

Tažné zařízení ⇨ 166.

Péče o vzhled

Péče o exteriér

Zámky

Zámky jsou před opuštěním výrobního závodu namazány vysoce kvalitním mazivem na zámky. Rozmrazovací prostředek používejte pouze v případě, že je to nezbytně nutné, neboť odstraňuje mazivo a má nepříznivý vliv na funkčnost zámků. Po použití rozmrazovacího prostředku dejte zámky znovu promazat v servisní dílně.

Mytí vozidla

Lak vozidla je vystaven vlivům prostředí, proto vozidlo pravidelně myjte.

Při použití automatických myček vozidel, doporučujeme automatické myčky vozidel s textilními kartáči a program bez voskových přísad. Omezení pro fólii potažené nebo lakované díly karosérie nebo dekorační pruhy, viz „Leštění a voskování“.

Pro čištění motorového prostoru nikdy nepoužívejte vysokotlaký čistič.

Lakované součásti vozidla pravidelně voskujte.

Trus ptáků, mrtvý hmyz, pryskyřice, pyl apod. musíte ihned odstranit, neboť obsahují agresivní složky poškozující lak.

Pokud používáte automatickou myčku, dodržujte vždy pokyny výrobce myčky. Stěrače čelního skla a stěrač zadního okna musejí být vypnuty a vnější zrcátka musejí být sklopena "dovnitř". Odmontujte anténu a vnější příslušenství, jako např. střešní nosiče, atd.

Při ručním mytí vozidla zajistěte také důkladné umytí podběhů.

Vyčistěte hrany a drážky otevřených dveří a kapoty a rovněž oblasti, které zakrývají.

Lesklé kovové výlisky čistěte čisticím prostředkem na hliník, aby nedošlo k jejich poškození.

Výstraha

Vždy používejte čisticí prostředek s pH od čtyři do devět.

Nepoužívejte čisticí prostředky na horkém povrchu.

Vozidlo důkladně opláchněte a osušte jelenicí. Jelenici často proplachujte. Na lak a sklo použijte samostatné kusy jelenice: zbytky vosku na oknech by zhoršily průhlednost oken.

Nechte všechny závěsy dveří promazat v servisu.

Pro odstraňování asfaltových skvrn nepoužívejte tvrdé předměty. Na lakované plochy používejte odstraňovač asfaltu ve spreji.

Vnější světla

Kryty světlometů a ostatních světel jsou z plastu. Nepoužívejte žádné drsné nebo leptavé prostředky, nepoužívejte škrabky na led a nečistěte je na sucho.

Leštění a voskování

Pravidelně vozidlo navoskujte (nejpozději, když voda již netvoří kapičky). Jinak lak vyschne.

Leštění je nutné v případě, že lak ztratil lesk nebo pokud se k němu přichytil neprůhledný nános.

Leštěnka se silikonem vytváří ochranný film. Po jejím použití již lak nemusíte voskovat.

Nelakované plastové díly karosérie se nesmějí ošetřovat voskem ani lešticími prostředky.

Díla karosérie potažení manou fólií nebo dekorační pruhy se nesmí leštit, aby se předešlo jejich lesknutí. Pokud je vozidlo vybaveno těmito díly, nepoužívejte v myčkách programy s horkým voskem.

Matově lakované dekorační díly, např. kryty těles zrcátek, se nesmí leštit. V opačném případě se tyto díly budou lesknout nebo změní barvu.

Skla a lišty stěračů

Před prováděním činnosti v prostoru pohybu stěračů stěrače vypněte.

Použijte měkkou tkaninu, která nepouští chloupky nebo jelenici a sprej na čištění oken a odstraňovač hmyzu.

Při čištění zadního okna zevnitř toto okno vždy otírejte rovnoběžně s vyhřívacím článkem, aby nedošlo k poškození tohoto článku.

K mechanickému odstranění námrazy a ledu použijte škrabky na led. Škrabku pevně přitlačujte na sklo, aby se pod ni nemohla dostat žádná nečistota, která by mohla poškrábat sklo.

Pomocí jemného hadříku a čistícího přípravku na okna odstraňte zbytky nečistot z lišt stěračů. Odstraňte také nečistoty, například vosk, hmyz apod., z okna.

Zbytky ledu, nečistoty a neustálé stírání suchého okna bude mít za následek poškození nebo dokonce zničení lišt stěračů.

Kola a pneumatiky

Nepoužívejte čisticí zařízení s vysokotlakými tryskami.

Na ráfky používejte pH-neutrální čisticí prostředek.

Ráfky jsou lakované. Pečujte o ně stejně jako o karosérii.

Poškození laku

Menší poškození laku opravte lakovou tužkou dříve, než se začne tvořit koroze. Rozsáhlejší poškození nebo zkorodované oblasti nechte opravit v servisu.

Spodek vozidla

Některé oblasti spodku vozidla mají spodní nátěr z PVC, zatímco jiné kritické oblasti jsou pokryty vrstvou trvanlivého ochranného vosku.

Po mytí spodku vozidla jej zkontrolujte a dle potřeby nechte navoskovat.

Materiály na bázi živce nebo kaučuku mohou poškodit vrstvu PVC. Práci na spodku vozidla nechte provést v servisu.

Před a po zimním období umyjte spodek vozidla a nechte zkontrolovat vrstvu ochranného vosku.

Tažné zařízení

Tyč s kulovou hlavou nečistěte proudem páry nebo čisticím zařízením s vysokotlakými tryskami.

Péče o interiér

Interiér a čalounění

Interiér vozidla, včetně přístrojové desky a obložení, čistěte pouze suchou tkaninou nebo čisticím prostředkem na interiéry.

Kožené čalounění čistěte čistou vodou a měkkým hadříkem. V případě většího znečištění použijte prostředek na čištění kůže.

Sestava sdruzených přístrojů by se měla čistit pouze vlhkým hadříkem. Bude-li to nezbytné, použijte slabý mýdlový roztok.

Čalounění vyčistěte vysavačem a kartáčem. Skvrny odstraňte čisticím prostředkem na čalounění.

Textilní tkanina může pouštět barvu. Především u čalounění světlých barev může dojít k viditelným

změnám zbarvení. Odstranitelné skvrny a ztráty barev by se měly co nejdříve vyčistit.

Při čištění bezpečnostních pásů používejte vlažnou vodu nebo prostředek na čištění interiéru.

Výstraha

Zavřete suché zipy, jelikož otevřené suché zipy na oděvech mohou poškodit čalounění sedadel.

To samé platí pro oděvy s předměty mající ostré hrany, jako zipy, pásky nebo riflové kalhoty s hroty.

Plastové a pryžové díly

Plastové a pryžové díly je možné čistit stejným čisticím prostředkem, který se používá k čištění karosérie.

V případě potřeby použijte čisticí prostředek na interiéru. Nepoužívejte žádný jiný prostředek. Zejména se vyvarujte použití rozpouštědel a benzínu. Nepoužívejte čisticí zařízení s vysokotlakými tryskami.

Servis a údržba

Všeobecné informace	210
Servisní informace	210
Doporučené kapaliny, maziva a součásti	212
Doporučené kapaliny a maziva	212

Všeobecné informace

Servisní informace

V zájmu zachování ekonomického a bezpečného provozu a udržení hodnoty vozidla je nezbytné provádění pravidelné údržby v předepsaných intervalech.

Podrobný aktualizovaný servisní plán pro vozidlo je k dispozici v servisu.

Zobrazování servisního intervalu ⇨ 93.

Identifikace motoru ⇨ 215.

Evropské intervaly prohlídek

Údržba Vašeho vozidla je vyžadována každých 40 000 km nebo po uplynutí doby dvou let, podle toho, které z těchto kritérií nastane dříve, pokud zobrazením servisní prohlídky není uveden jiný údaj.

Pro drsný způsob jízdy, například vozidla taxi nebo policejní vozidla, může platit kratší servisní interval.

Evropské servisní intervaly jsou platné pro následující země:

Andorra, Rakousko, Belgie, Chorvatsko, Česká republika, Dánsko, Estonsko, Finsko, Francie, Německo, Řecko, Maďarsko, Island, Irsko, Itálie, Lotyšsko, Lichtenštejnsko, Litva, Lucembursko, Nizozemí, Norsko, Polsko, Portugalsko, Slovensko, Slovinsko, Španělsko, Švédsko, Švýcarsko, Spojené království.

Zobrazování servisního intervalu ⇨ 93.

Mezinárodní intervaly prohlídek

Izrael:

Údržba Vašeho vozidla je vyžadována každých 40 000 km nebo po uplynutí doby dvou let, podle toho, které z těchto kritérií nastane dříve, pokud zobrazením servisní prohlídky není uveden jiný údaj.

Albánie, Bosna a Hercegovina, Kosovo, Makedonie, Černá Hora, Srbsko:

Údržba Vašeho vozidla je vyžadována každých 30 000 km nebo po uplynutí doby dvou let, podle toho,

keré z těchto kritérií nastane dříve, pokud zobrazením servisní prohlídky není uveden jiný údaj.

Rumunsko, Bulharsko Moldavsko, Kypr:

Údržba Vašeho vozidla je vyžadována každých 30 000 km nebo po uplynutí doby jednoho roku, podle toho, které z těchto kritérií nastane dříve, pokud zobrazením servisní prohlídky není uveden jiný údaj.

Turecko:

Údržba Vašeho vozidla je vyžadována každých 20 000 km nebo po uplynutí doby jednoho roku, podle toho, které z těchto kritérií nastane dříve, pokud zobrazením servisní prohlídky není uveden jiný údaj.

Maroko, Jižní Afrika, Rusko, Ukrajina, Bělorusko, Kazachstán:

Údržba Vašeho vozidla je vyžadována každých 15 000 km nebo po uplynutí doby jednoho roku, podle toho, které z těchto kritérií nastane dříve, pokud zobrazením servisní prohlídky není uveden jiný údaj.

Alžírsko, Tunis, Malta, Singapur:

Údržba Vašeho vozidla je vyžadována každých 10 000 km nebo po uplynutí doby jednoho roku, podle toho, které z těchto kritérií nastane dříve, pokud zobrazením servisní prohlídky není uveden jiný údaj.

Egypt:

Údržba Vašeho vozidla je vyžadována každých 8 000 km nebo po uplynutí doby jednoho roku, podle toho, které z těchto kritérií nastane dříve, pokud zobrazením servisní prohlídky není uveden jiný údaj.

Ztížené provozní podmínky existují, pokud často dochází k jedné nebo více z následujících okolností: Studený start, provoz s častými zastávkami, tažení přívěsu, jízda v horách, jízda po silnicích se špatným a písčitým povrchem, zvýšené znečištění ovzduší, přítomnost písku ve vzduchu a vysoká prašnost, jízda ve vysokých nadmořských výškách a velké změny teploty. Tyto ztížené provozní podmínky mohou vyžadovat častější provádění určitých servisních prací než je běžný servisní interval.

Zobrazování servisního intervalu
⇨ 93.

Potvrzení

Potvrzení o provedení servisu se zaznamenává do servisní a záruční knížky. Vyplní se datum a hodnota počtu ujetých kilometrů spolu s razítkem a podpisem servisní dílny.

Dbejte na to, aby byla servisní a záruční knížka správně vyplněná, protože je to trvalý doklad o provedeném servisu, který je nezbytný v případě schvalování jakýchkoli záručních reklamací nebo reklamací na základě dobré vůle a je také výhodou, když se rozhodnete vozidlo prodat.

Displej servisního intervalu

Servisní interval je založen na několika parametrech závislých na používání.

Na servisním displeji na informačním centru řidiče se zobrazí, kdy se má provést další servisní prohlídka. Vyhleďte pomoc v servisu.

Zobrazování servisního intervalu
⇨ 93.

Doporučené kapaliny, maziva a součásti

Doporučené kapaliny a maziva

Používejte pouze výrobky, které
splňují doporučené hodnoty.

Varování

Provozní materiály jsou
nebezpečné a mohou být
jedovaté. Zacházejte s nimi
opatrně. Věnujte pozornost
informacím uvedeným na
nádobách.

Motorový olej

Motorový olej je označován podle
kvality a viskozity. Při vybírání, jaký
motorový olej použít, je důležitější
kvalita než viskozita. Kvalita
motorového oleje zaručuje např.
čistotu, odolnost proti opotřebení
a omezování stárnutí oleje, zatímco
stupeň viskozity poskytuje informace
o zahuštěnosti oleje v teplotním
rozsahu.

Dexos je motorovým olejem
nejnovější jakostní úrovně, jež
zajišťuje optimální ochranu
vznětových motorů. Pokud není tento
olej k dispozici, použijte motorové
oleje ostatních uvedených kvalit.

Vyberte vhodný motorový olej na
základě jeho kvality a minimální
okolní teploty ⇨ 216.

Doplnění motorového oleje

Výstraha

V případě rozlití oleje jej otřete
a správným způsobem zlikvidujte.

Motorové oleje různých výrobců
a značek je možné mísit, pokud
splňují požadovanou kvalitu
a viskozitu motorového oleje.

Vyberte vhodný motorový olej na
základě jeho kvality a minimální
okolní teploty ⇨ 216.

Dodatečné přísady do motorového oleje

Používání dodatečných přísad do
motorového oleje může způsobit
poškození a ztrátu platnosti záruky.

Stupně viskozity motorového oleje
SAE stupeň viskozity poskytuje informace o zahuštěnosti oleje.

Olej pro různé kvality je označen dvěma čísly, např. SAE 5W-30. První číslo, za kterým následuje W, označuje viskozitu při nízké teplotě. Druhé číslo označuje viskozitu při vysoké teplotě.

Vyberte si vhodný stupeň viskozity v závislosti na minimální venkovní teplotě ⇨ 216.

Všechny doporučené viskozity oleje jsou vhodné pro vysoké teploty okolí.

Chladicí kapalina a nemrznoucí kapalina

Používejte výhradně nemrznoucí směs s chladicí kapalinou s dlouhou životností bez silikátu, která je schválena pro toto vozidlo. Obrátte se na servis.

Systém je z výrobního závodu naplněný chladicí kapalinou s vynikající ochranou proti korozi a ochranou proti zamrznutí do přibližně -28 °C. Tato koncentrace by měla být udržována celoročně.

Používání dodatečných přísad do chladicí kapaliny, jejichž účelem je poskytnout přídavnou ochranu proti korozi nebo utěsnění menších netěsností, může způsobit funkční problémy. Odpovědnost za následky z důvodu použití dodatečných přísad do chladicí kapaliny bude odmítnuta.

Kapalina ostřikovače

Abyste předešli poškození lišt stěračů, plastových a pryžových součástí, používejte pouze kapalinu do ostřikovačů schválenou pro motorová vozidla. Obrátte se na servis.

Brzdová kapalina

V průběhu času absorbuje brzdová kapalina vlhkost, která sníží účinnost brzd. Brzdová kapalina by se proto měla měnit v předepsaném intervalu.

AdBlue

Pro redukci emisí oxidů dusíku ve výfukových plynech používejte pouze redukční činidlo AdBlue ⇨ 142.

Technické údaje

Identifikace vozidla	214
Identifikační číslo vozidla	214
Identifikační štítek	215
Identifikace motoru	215
Údaje o vozidle	216
Doporučené kapaliny	
a maziva	216
Rozměry vozidla	217
Objemy	220
Tlak vzduchu v pneumatikách .	221

Identifikace vozidla

Identifikační číslo vozidla



Identifikační číslo vozidla je viditelné skrze čelní sklo.



VIN (identifikační číslo vozidla) je také uvedeno za plastovým snímatelným krytem na pravém schůdku dveří.

Identifikační štítek



Identifikační štítek je umístěný na sloupku pravých dveří.



Informace na identifikačním štítku:

- 1 : Výrobce
- 2 : Číslo schválení typu
- 3 : Identifikační číslo vozidla
- 4 : Celková přípustná hmotnost vozidla v kg
- 5 : Celková přípustná hmotnost soupravy v kg
- 6 : Přípustné maximální zatížení přední nápravy v kg
- 7 : Přípustné maximální zatížení zadní nápravy v kg
- 8 : Kód označení motoru
- 9 : Specifické údaje o vozidle nebo specifické národní údaje

Poznámky

Štítek s identifikačním číslem ve vozidle se může odlišovat od uvedeného vyobrazení.

Povolené zatížení přední a zadní nápravy nesmí dohromady překročit přípustnou celkovou hmotnost vozidla.

Pohotovostní hmotnost vozidla závisí na specifikaci vozidla, např. na volitelné výbavě a na příslušenství.

Viz osvědčení o shodě EHS, které je s vozidlem dodáno, nebo jiné národní doklady o registraci.

Technické údaje jsou stanoveny v souladu s normami Evropské unie. Vyhrazuje si právo na provádění změn. Technické údaje uvedené v dokladech k vozidlu mají přednost před údaji v této příručce.

Identifikace motoru

Vozidlo Vivaro má vznětové motory se čtyřmi válci, se zdvihovým objemem 1598 cm³. Identifikační kód motoru začíná řetězcem R9M a udává výkon a kategorii emisí. Je součástí identifikačního štítku a je vyražen na bloku válců motoru.

Další technické údaje viz osvědčení o shodě EHS, které je s vozidlem dodáno, nebo jiné národní doklady o registraci.

Rovněž lze podle identifikačního čísla vozidla (VIN) zjistit typ motoru, který je v daném vozidle namontován. Další informace vám poskytnou v servisu.

Údaje o vozidle

Doporučené kapaliny a maziva

Požadovaná kvalita motorového oleje

Kvalita motorového oleje: Evropa

dexos 2 ✓

V zemích s mezinárodním servisním intervalem φ 210 lze použít jakosti oleje uvedené níže:

Kvalita motorového oleje: Mezinárodní

dexos 2 ✓

ACEA C3 ✓

motory s filtrem pevných částic
vznětového motoru

ACEA A3/B4 ✓

motory bez filtru pevných částic
vznětového motoru

Stupně viskozity motorového oleje

Okolní teplota

do -25 °C SAE 0W-30 nebo
 SAE 0W-40

 SAE 5W-30 nebo
 SAE 5W-40

pod SAE 0W-30 nebo
-25 °C SAE 0W-40

Rozměry vozidla

Typ Rozvor	Dodávkové vozidlo		Kombi		Dvojitá kabina		Plošinový s kabinou	
	L1	L2	L1	L2	L1	L2	L2	
Délka [mm]	4999	5399	4999	5399	4999	5399	5248	
Šířka bez vnějších zpětných zrcátek [mm]	1956	1956	1956	1956	1956	1956	1955	
Celková šířka včetně dvou vnějších zpětných zrcátek [mm]	2283	2283	2283	2283	2283	2283	2283	
Výška - nezatiženo (bez antény) [mm]								
H1	1971	1967	1970	1970	1971	1967	1971	
H2	2493	2493	–	–	–	–	–	
Rozvor [mm]	3098	3498	3098	3498	3098	3498	3498	

Rozměry nákladového prostoru

Dodávkové vozidlo Výška střechy	L1		L2	
	H1	H2	H1	H2
Maximální světlá výška zadních dveří [mm]	1295	1818	1295	1818
Šířka otvoru zadních dveří (u podlahy) [mm]	1391	1391	1391	1391
Maximální výška ložného prostoru [mm]	1387	1913	1387	1913
Maximální šířka ložného prostoru [mm]	1662	1662	1662	1662

218 Technické údaje

Dodávkové vozidlo	L1		L2	
	H1	H2	H1	H2
Výška střechy				
Šířka mezi podběhy [mm]	1268	1268	1268	1268
Maximální délka ložného prostoru [mm]	2537	2537	2937	2937
Maximální délka ložné plochy - až k prostoru pro nohy předního spolujezdce (v případě výbavy pro provléknutí nákladu) [mm]	3815	3815	4150	4150
Šířka otvoru bočních posuvných dveří [mm]	1229	1229	1229	1229
Šířka otvoru posuvných dveří - ve výšce 100 mm od podlahy [mm]	1030	1030	1030	1030
Výška otvoru bočních posuvných dveří [mm]	1284	1284	1284	1284
Kombi	L1		L2	
Maximální světlá výška zadních dveří [mm]	1295		1295	
Šířka otvoru zadních dveří (u podlahy) [mm]	1391		1391	
Maximální výška ložného prostoru [mm]	1369		1369	
Maximální šířka ložného prostoru [mm]	1662		1662	
Šířka mezi podběhy [mm]	1268		1268	
Maximální délka ložného prostoru - se zadními výklopnými dveřmi [mm]	736 / 1620 ¹⁾		1136 / 2020 ¹⁾	
Maximální délka ložného prostoru - se zadními dveřmi [mm]	765 / 1679 ¹⁾		1165 / 2079 ¹⁾	

Kombi	L1	L2
Šířka otvoru bočních posuvných dveří [mm]	1229	1229
Šířka otvoru posuvných dveří - ve výšce 100 mm od podlahy [mm]	1030	1030
Výška otvoru bočních posuvných dveří [mm]	1284	1284

1) V závislosti na řadě sedadel.

Dvojitá kabina	L1	L2
Maximální světlá výška zadních dveří [mm]	1320	1320
Šířka otvoru zadních dveří (u podlahy) [mm]	1391	1391
Maximální výška ložného prostoru [mm]	1387	1387
Maximální šířka ložného prostoru [mm]	1662	1662
Šířka mezi podběhy [mm]	1268	1268
Maximální délka ložného prostoru [mm]	2000	2400
Maximální délka ložného prostoru - za zadními sedadly [mm]	1370	1770
Šířka otvoru bočních posuvných dveří [mm]	1229	1229
Šířka otvoru posuvných dveří - ve výšce 100 mm od podlahy [mm]	1030	1030
Výška otvoru bočních posuvných dveří [mm]	1284	1284

Objemy

Palivová nádrž

Palivová nádrž, jmenovitá kapacita [l] 80

Nádrž AdBlue

AdBlue, jmenovitá kapacita [l] 22,5

Tlak vzduchu v pneumatikách

Pneumatika	Přední	Zadní
	[kPa/bar] (psi)	[kPa/bar] (psi)
195/75 R16 C 107/105T, 205/65 R16 C 107/105T	380/3,8 (55)	420/4,2 (61)
215/65 R16 C 106/104T, 215/65 R16 C 107/105T	310/3,1 (45)	340/3,4 (49)
215/60 R17 C 109/107T	350/3,5 (51) ²⁾	390/3,9 (57) ³⁾

2) Kombi: 320/3,2 (46) pro jízdu po silnici jiné než dálnice.

3) Kombi: 350/3,5 (51) pro jízdu po silnici jiné než dálnice.

Informace pro zákazníka

Informace pro zákazníka	222
Prohlášení o shodě	222
REACH	226
Registrované obchodní značky	226
Zaznamenávání údajů vozidla a zachování soukromí	226
Zaznamenání údajů události ...	226
Identifikace rádiové frekvence (RFID)	229

Informace pro zákazníka

Prohlášení o shodě

Rádiové přenosové systémy

Toto vozidlo je vybaveno systémy, které vysílají a/nebo přijímají rádiové vlny, podle směrnice 2014/53/EU. Níže uvedení výrobci těchto systémů deklarují shodu se směrnici 2014/53/EU. Úplný text prohlášení o shodě EU pro jednotlivé systémy je k dispozici na následující internetové adrese: www.opel.com/conformity.

Dovozcem je společnost
Opel / Vauxhall, Bahnhofplatz,
65423 Ruesselsheim am Main,
Germany.

Vysílač elektronického klíče

Continental Automotive
1 Rue de Clairefontaine, 78120
Rambouillet, France
Provozní frekvence: 433 MHz
Maximální výkon: 10 mW ERP

Imobilizér

Visteon Electronics
04 Rue Nelson Mandela, Zone
Industrielle Borj Cedria, 2055 Bir El
Bey, Tunisia
Provozní frekvence: 125 kHz
Maximální výkon: 42 dBμA/m v 10 m

Imobilizér

Continental Automotive
1 Rue de Clairefontaine, 78120
Rambouillet, France
Provozní frekvence: 125 kHz
Maximální výkon: 42 dBμA/m v 10 m

IntelliLink Touch

Continental Automotive
1 Rue de Clairefontaine, 78120
Rambouillet, France
Provozní frekvence: Není k dispozici
Maximální výkon: Není k dispozici

NAVI 50 IntelliLink / NAVI 80

IntelliLink
LG Electronics

LG Electronics European Shared Service Center B.V., Krijgsman 1, 1186 DM Amstelveen, The Netherlands

Provozní frekvence: 2,4 GHz

Maximální výkon: 100 mW EIRP

Modul navigace

TomTom Int'l BV

De Ruijterkade 154, 1011 AC Amsterdam, The Netherlands

Provozní frekvence: 2,4 GHz

Maximální výkon: 100 mW EIRP

Přijímač dálkového ovládání nezávislého topení

Eberspaecher Climate Control Systems GmbH & Co. KG

Eberspaecherstrasse 24, 73730 Esslingen, Germany

Provozní frekvence: Není k dispozici

Maximální výkon: Není k dispozici

Vysílač dálkového ovládání nezávislého topení

Eberspaecher Climate Control Systems GmbH & Co. KG

Eberspaecherstrasse 24, 73730 Esslingen, Germany

Provozní frekvence: 434,6 MHz

Maximální výkon: 10 dBm

Řídicí jednotka telematiky

Continental Automotive

1 Rue de Clairefontaine, 78120 Rambouillet, France

Provozní frekvence:

2400 – 2483,5 MHz

Maximální výkon: 100 mW EIRP

R16 / R16 BT USB / CD18 BT USB

Visteon Electronics

04 Rue Nelson Mandela, Zone Industrielle Borj Cedria, 2055 Bir El Bey, Tunisia

Provozní frekvence: 2,4 GHz

Maximální výkon: 100 mW EIRP

Vysílač dálkového ovládání rádia

Visteon Electronics

04 Rue Nelson Mandela, Zone Industrielle Borj Cedria, 2055 Bir El Bey, Tunisia

Provozní frekvence: 433 MHz

Maximální výkon: 10 mW ERP

Přijímač dálkového ovládání rádia

Visteon Electronics

04 Rue Nelson Mandela, Zone Industrielle Borj Cedria, 2055 Bir El Bey, Tunisia

Provozní frekvence: 433 MHz

Maximální výkon: 10 mW ERP

Displej zadní kamery

Ficosa International

Gran Via de Carles III, 98, 08028 Barcelona, Spain

Provozní frekvence (MHz)	Maximální výkon: (dBm)
--------------------------	------------------------

824 - 894	39
-----------	----

880 - 960	39
-----------	----

1710 - 1880	36
-------------	----

1850 - 1890	33
-------------	----

Modul telematiky

Masternaut International

4 Rue Charles Cros, 27400 Louviers, France

Provozní frekvence (MHz)	Maximální výkon: (dBm)
900	33
1800	30

Systém sledování tlaku vzduchu v pneumatikách

Schrader Electronics

Trooperslane Industrial Estate,
2 Meadowbank Rd, Carrickfergus
BT38 8YF, United Kingdom

Provozní frekvence: 433 MHz

Maximální výkon: 10 mW ERP

Radarové systémy

Na následující stránce jsou uvedena prohlášení o shodě radarových systémů pro jednotlivé země:

European Union

EC Directive: 1999/5/EC
 Manufacturer: Delphi Electronics & Safety
 Model / Type Designation: L2C0038TR
 Description / Intended Use:
 Electronically Scanned Radar (ESR),
 a 76.5GHz adaptive cruise control system
 radar fitted to motor vehicles at vehicle
 manufacture
 Applied Standards:
 47 CFR Part 15
 CEPT ERC Recommendation 70-03
 EN 60950
 EN 301 091
 European Commission Directive
 2006/28/EC

I declare that the product referenced
 above is in compliance with the essential
 requirements and other relevant
 provisions of Directive 1999/5/EC, on the
 approximation of the laws of the member
 states relating to Directive 1999/5/EC.

Brazil

Modelo: L2C0038TR



1071-10-3451



0107897843800248

Este equipamento
 opera em caráter
 secundário, isto é,
 não tem direito a
 proteção contra
 interferência
 prejudicial, mesmo de estações do
 mesmo tipo, e não pode causar
 interferência a sistemas operando em
 caráter primário

Indonesia
 14785/POSTEL/2010
 1982

Jordan

Type Approval No.: TRC/LPD/2009/87
 Equipment Type: Low Power Device (LPD)

Malaysia

Approval #: B 05358

Moldova

8526

Morocco

AGREE PAR L'ANRT MAROC
 Numéro d'agrément :
 MR 4838 ANRT 2009
 Date d'agrément : 22/5/2009

Singapore

Complies with
 IDA Standards
 DA105753

South Africa

TA-2009/163
 APPROVED

South Korea

방송통신위원회
 인가번호 : KCC-0809R12008TR

Taiwan

● CCAB09LP4590T3

UAE

TRA
 REGISTERED No:
 0018923/09
 DEALER No:
 DA0047809/10

United States of America and Canada
 Model / FCC ID: L2C0038TR IC: 3432A-0038TR

This device complies with Part 15 of the FCC Rules and with Industry Canada license-exempt RSS standard(s). Operation is subject to the following two conditions: (1) This device may not cause harmful interference, and (2) This device must accept any interference received, including interference that may cause undesired operation.

Le présent appareil est conforme aux CNR d'industrie Canada applicables aux appareils radio exempts de licence. L'exploitation est autorisée aux deux conditions suivantes: (1) l'appareil ne doit pas produire de brouillage, et (2) l'utilisateur de l'appareil doit accepter tout brouillage radioélectrique subi, même si le brouillage est susceptible d'en compromettre le fonctionnement.

Note: Changes or modifications not expressly approved by the party responsible for compliance could void the user's authority to operate the equipment. The term "IC:" before the radio certification number only signifies that Industry Canada technical specifications were met.

Note: This equipment complies with radiation exposure limits set forth for an uncontrolled environment. This equipment should be installed and operated with minimum distance of 20 cm between the radiator and your body.

REACH

Registration, Evaluation, Authorisation and Restriction of Chemicals (REACH) je nařízení Evropské unie, které bylo přijato pro zlepšení ochrany zdraví a životního prostředí před nebezpečnými, která mohou představovat chemické látky. Další informace a přístup k Článku 33 naleznete na internetových stránkách www.opel.com/reach.

Registrované obchodní značky

Apple Inc.

Apple CarPlay™ je obchodní značka společnosti Apple Inc.

App Store® a iTunes Store® jsou registrované obchodní značky společnosti Apple Inc.

iPhone®, iPod®, iPod touch®, iPod nano®, iPad® a Siri® jsou registrované obchodní značky společnosti Apple Inc.

Bluetooth SIG, Inc.

Bluetooth® je registrovaná obchodní značka společnosti Bluetooth SIG, Inc.

DivX, LLC

DivX® a DivX Certified® jsou registrované obchodní značky společnosti DivX, LLC.

EnGIS Technologies, Inc.

BringGo® je registrovaná obchodní značka společnosti EnGIS Technologies, Inc.

Google Inc.

Android™ a Google Play™ Store jsou obchodní značky společnosti Google Inc.

Stitcher Inc.

Stitcher™ je registrovaná obchodní značka společnosti Stitcher, Inc.

Verband der Automobilindustrie e.V.

AdBlue® je registrovaná obchodní značka společnosti VDA.

Zaznamenávání údajů vozidla a zachování soukromí

Zaznamenání údajů události

Ve vašem vozidle jsou namontovány elektronické řídicí jednotky. Řídicí jednotky zpracovávají data přijatá například ze snímačů vozidla, data, která samy vygenerovaly, nebo data, která si mezi sebou vyměňují. Některé řídicí jednotky jsou nutné pro zajištění bezpečné funkce vašeho vozidla, další vám pomáhají při řízení vozidla (asistenční systémy řidiče) a jiné zajišťují komfort a funkce informačního systému.

Následující část obsahuje všeobecné informace o zpracování údajů ve vozidle. Informace o nahrávání a ukládání údajů a jejich předávání třetím stranám a důvodu jejich uchování ve vozidle naleznete pod klíčovým slovem Ochrana údajů těsně připojeného k odkazům u dotčených funkčních vlastností v příslušné uživatelské příručce nebo

ve všeobecných obchodních podmínkách. Tyto informace jsou k dispozici také online.

Provozní údaje ve vozidle

Řídicí jednotky zpracovávají údaje potřebné pro provoz vozidla.

Tyto údaje zahrnují například:

- informace o stavu vozidla (např. rychlost, zpoždění pohybu, boční zrychlení, otáčky kol, zobrazení „připoutání bezpečnostními pásy“)
- okolní podmínky (např. teplota, dešťový snímač nebo snímač vzdálenosti)

Tyto údaje jsou zpravidla dočasné, nejsou tedy ukládány déle než během jednoho pracovního cyklu a zpracovávají pouze ve vozidle. Často ukládá data mnoho řídicích jednotek (včetně klíče vozidla). To umožňuje dočasné nebo trvalé ukládání informací o stavu vozidla, namáhání součástí, požadavků na údržbu a technických událostech nebo chybách.

V závislosti na úrovni technické výbavy se ukládají následující údaje:

- provozní stavy součástí systémů (např. výšky hladin náplní, tlak vzduchu v pneumatikách a stav baterie)
- poruchy a závady důležitých součástí systémů (např. světel nebo brzd)
- reakce systémů ve zvláštních jízdních situacích (např. aktivace airbagů nebo spuštění systémů kontroly stability)
- informace o událostech poškozujících vozidlo
- u elektrických vozidel úroveň nabití vysokonapěťových akumulátorů, odhadovaný dojezd

Ve zvláštních případech (např. pokud vozidlo detekovalo nesprávnou funkci) může být nutné uložit data, která by jinak byla jen dočasná.

Pokud využíváte služby (např. opravy, údržba), mohou být uloženy provozní údaje načteny spolu s identifikačním číslem vozidla VIN a v případě potřeby použita. Údaje

z vozidla může načítat personál pracující pro servisní síť (např. servisy nebo výrobci) nebo třetích stran (např. odtahová služba). To samé platí pro záruční práce a opatření k zajištění kvality.

Data jsou obecně načítána prostřednictvím portu OBD (port palubní diagnostiky), který je ve vozidle předepsán podle zákona. Načtené provozní údaje dokumentují technický stav vozidla nebo jednotlivých součástí a slouží pro účely diagnostiky, posouzení plnění podmínek záruky a zlepšování kvality. Tato data, zvláště pak informace o namáhání součástí, chybách obsluhy a dalších závadách, jsou v případě potřeby přenášena k výrobcí spolu s identifikačním číslem vozidla VIN. Výrobce je také odpovědný za spolehlivost výrobku. Výrobce také používá provozní data z vozidel pro případné svolávací akce. Tato data lze také použít ke kontrole zákaznické záruky a reklamací.

Vadné paměti nacházející se ve vozidle mohou být vymazány servisními společnostmi při provádění servisu nebo oprav na základě vašeho požadavku.

Funkce komfortu a informačního systému

Ve vozidle lze ukládat a kdykoli měnit nebo vymazat nastavení komfortu a uživatelská nastavení.

V závislosti na úrovni výbavy daného vozidla mohou tyto funkce zahrnovat:

- nastavení polohy sedadel a volantu.
- nastavení podvozku a klimatizace.
- uživatelská nastavení, například osvětlení interiéru.

Jako součást zvolené funkce můžete do funkcí informačního systému vašeho vkládat vlastní data.

V závislosti na úrovni výbavy daného vozidla mohou tyto funkce zahrnovat:

- multimediální data, například hudbu, videa nebo fotografie k přehrávání v integrovaném multimediálním systému.

- data adresáře k použití v integrovaném handsfree systému nebo integrovaném navigačním systému.
- zadané cíle.
- data o využívání online služeb.

Tato data pro funkce komfortu a informačního systému mohou být uložena lokálně ve vozidle nebo v zařízení, které jste připojili k vozidlu (např. chytrém telefonu, USB paměti nebo MP3 přehrávači). Data, která jste sami zadali, lze kdykoli vymazat.

Tato data lze přenášet z vozidla pouze na základě vašeho požadavku, zvláště pak při použití online služeb v souladu s vámi zvoleným nastavením.

Integrace chytrého telefonu, např. Android Auto nebo Apple CarPlay

Pokud je vaše vybaveno příslušnou výbavou, můžete k vozidlu připojit svůj chytrý telefon nebo jiné mobilní zařízení a ovládat je pomocí ovládacích prvků integrovaných ve vozidle. V tomto případě může být

obraz a zvuk chytrého telefonu přenášen prostřednictvím informačního systému. Současně jsou do vašeho chytrého telefonu přenášeny specifické informace. V závislosti na typu integrace tato data zahrnují údaje o poloze, denní/ noční režim a další všeobecné informace o vozidle. Více informací naleznete v uživatelské příručce vozidla/informačního systému.

Integrace umožňuje použití vybraných aplikací chytrého telefonu, například navigace nebo přehrávání hudby. Žádná další integrace mezi chytrým telefonem a vozidlem není možná, zvláště pak přístup k datům vozidla. Povaha dalšího zpracování dat je určována poskytovatelem použité aplikace. To, zda můžete definovat nastavení a jaké, je závislé na dané aplikaci a operačním systému vašeho chytrého telefonu.

Online služby

Pokud je vaše vozidlo připojeno k mobilní síti, umožňuje tato síť výměnu dat mezi vaším vozidlem a dalšími systémy. Připojení k mobilní síti je umožněno prostřednictvím vysílacího zařízení vozidla nebo vámi poskytnutého mobilního zařízení (např. chytrého telefonu). Online služby lze využívat prostřednictvím tohoto připojení k mobilní síti. To zahrnuje online služby a aplikace poskytované výrobcem nebo ostatními poskytovateli.

Autorizované služby

V případě online služeb výrobce jsou příslušné funkce výrobcem popsány na příslušném místě (např. v uživatelské příručce nebo na webových stránkách výrobce) a jsou poskytnuty informace o ochraně souvisejících dat. K poskytování online služeb mohou být využívány osobní údaje. Výměna dat pro tento účel probíhá prostřednictvím chráněného připojení, např. pomocí IT systémů výrobce poskytovaných pro tento účel. Shromažďování,

zpracování a použití osobních údajů pro účely přípravy služeb probíhá výhradně na základě povolení zákonem, např. v rámci zákonem předepsaného systému nouzové komunikace, na smluvním základě nebo na základě souhlasu.

Můžete aktivovat a deaktivovat služby a funkce (které jsou do určité míry zpoplatněna) a v některých případech i kompletní připojení vozidla k mobilní síti. To nezahrnuje zákonem předepsané funkce a služby, jako je například nouzový komunikační systém.

Služby třetích stran

Pokud využíváte online služby jiných poskytovatelů (třetích stran), zodpovídá za tyto služby a ochranu a podmínky použití dat příslušný poskytovatel. V tomto případě nemá výrobce často žádný vliv na vyměňovaný obsah.

Proto prosím vezměte na vědomí, že povaha, rozsah a účel shromažďování a použití osobních

údajů v rámci služeb třetích stran je stanovováno poskytovatelem dané služby.

Identifikace rádiové frekvence (RFID)

Technologie RFID se v některých vozidlech používá pro potřeby funkcí, jako je například sledování tlaku v pneumatikách a imobilizér. Používá se také v souvislosti s prvky usnadňujícími ovládání, jako je například rádiový dálkový ovladač sloužící k zamykání/odemykání dveří a startování. Technologie RFID ve vozidlech Opel nepoužívá ani nezaznamenává osobní údaje ani neprovádí propojení s žádným jiným systémem Opel obsahujícím osobní údaje.

Rejstřík

A

AdBlue.....	100, 105, 142, 212
Aditiva do motorového oleje.....	212
Airbag a předpínače bezpečnostních pásů	97
Akumulátor.....	21, 22, 123, 175
Akumulátor AGM.....	175
Akumulátor se systémem Absorptive Glass Mat.....	175
Akumulátor, startování pomocí startovacích kabelů.....	203
Akumulátor vozidla	175, 203
Asistenční systémy pomoci řidiči	154
Asistent rozjezdu ve svahu	151
Asistent stability přívěsu	167
Automatická změna odrazivosti ...	42
Automatické odpojení paliva.....	136
Automatické ovládání světel	110
Automatické zamknutí	31
Autostop.....	135, 137

B

Bezpečnostní mříž.....	80
Bezpečnostní pás	8
Bezpečnostní pásy	54
Bezpečnostní síť	79
Boční airbagy	62
Boční směrová světla	181
Brzdová a spojková kapalina.....	212
Brzdová kapalina	174

Brzdová soustava	98
Brzdový asistent	151
Brzdy	150, 174
Brzy proveďte servis vozidla	98

C

Car Pass	21
----------------	----

Č

Čalounění.....	208
Čelní sklo.....	42
Čelní sklo odrážející teplo.....	42
Čištění vozidla.....	206

D

Dálková světla	102, 110
Dálkové ovládání.....	21
DEF.....	142
Denní počítadlo kilometrů	91
Dětské zádržné prvky.....	65
Dětské zádržné systémy	65
Dětské zámkové pojistky	31
Dočasné odstavení vozidla z provozu.....	169, 175
Doplňování paliva	164
Doporučené kapaliny a maziva	212, 216
Dotyková obrazovka.....	103
DPF (filtr pevných částic).....	141
Držák mincí.....	72
Držák pro tablet.....	72

Držák pro telefon.....	72
Držáky nápojů	74, 75
Dveře.....	32
Dveře zavazadlového prostoru.....	35
Dvojitá kabina.....	75

E

ecoScoring.....	105
Elektrická příslušenství.....	88
Elektrická soustava.....	185
Elektrické nastavení	40
Elektricky ovládaná okna	43
Elektronická stabilizace vozidla vypnuta.....	99
Elektronické řízení stability.....	153
Elektronické stabilizace vozidla ...	99
Elektronické zaznamenávání dat.	42
Elektronicky řízená klimatizace .	119

F

Filtr jemných částic.....	141
Filtr pevných částic	141
Funkce pro zvýšení trakce.	152, 153
Funkční prvky osvětlení.....	115

H

Háček na kryty kol.....	190
Háčky na oděvy.....	74
Hladina motorového oleje	105
Hloubka vzorku	195

Hodiny	87
Houkačka	14, 84

CH

Chladicí kapalina.....	173
Chladicí kapalina a nemrzoucí kapalina.....	212
Chladicí kapalina motoru	173
Chlazení (A/C).....	118
Chlazení odkládací schránky v palubní desce	129
Chování vozidla za jízdy a rady pro jízdu s přívěsem	166

I

Identifikace motoru.....	215
Identifikace rádiové frekvence (RFID).....	229
Identifikační číslo vozidla	214
Identifikační štítek	215
Imobilizér	39
Indikátor sání vzduchu.....	172
Indikátor stylu jízdy.....	92
Informace o nakládání	81
Informace o první jízdě.....	6
Informační a zábavný systém.....	103
Informační centrum řidiče.....	102
Informační displej.....	103
Informační displeje.....	102
ISOFIX.....	65

K

Kapalina do ostříkovačů	174
Kapalina do posilovače řízení ...	173
Kapota motoru	170
Katalyzátor	142
Klíče	20
Klíče, zámky.....	20
Klíč na kola.....	190
Klíč Torx.....	190
Klimatizace	15, 118
Kola a pneumatiky	191
Koncová světla	180
Kontrola nad vozidlem	132
Kontrola vzdálenosti parkování .	158
Kontrolka nesprávné funkce	98
Kontrolky.....	90, 93
Kontroly vozidla.....	170
Kryt nákladového prostoru	78
Kryty kol	196

L

Lampičky na čtení	115
Lavicové sedadlo.....	75
LED hledací světlomety.....	113
Lékárnička	81
Loketní opěrka	49

M

Madla.....	77
Manuální převodovka	149
Manuální zámek zadních dveří ...	24

Manuální změna odrazivosti	41
Mechanická ochrana proti odcizení	36
Místa pro instalaci dětských zádržných systémů	67
Motorová nafta.....	163
Motorový olej	171, 212, 216
Mřížka zavazadlového prostoru... ..	80
Mytí vozidla.....	206

N

Nádrž AdBlue.....	220
Nálepky na čelní sklo.....	42
Nálepky pro silnice s mýtem.....	42
Napájecí zásuvky	88
Nářadí	190
Nářadí vozidla.....	190, 205
Nastavení opěrky hlavy	8
Nastavení polohy volantu	9, 84
Nastavení sedadla	7, 47
Nastavení sklonu světlometů ...	111
Nastavení zrcátka	8
Nastavitelné větrací otvory	129
Natáčecí světla.....	112
Nebezpečí, výstrahy a varování ...	4
Nemrznoucí směs.....	173
Nepohyblivé ventilační otvory ...	129
Nezávislé topení.....	123
Nízká hladina paliva	101

Nouzové náhradní kolo.....	201
Nouzové uvolnění zadních výklopných dveří.....	35

O

Objemy	220
Obrysová světla.....	109
Odemknutí vozidla	6
Odkládací miska na dokumenty... ..	74
Odkládací miska na přístrojové desce.....	72
Odkládací prostor.....	74
Odkládací schránka v palubní desce	73
Odklopení při přeběhu	137
Odstranění zamrznutí a námrazy... ..	15
Odvzdušnění palivového systému u vznětových motorů	177
Ochrana proti vybití akumulátoru	116
Okna.....	42, 43
Olej.....	171
Olej, motorový.....	171, 212, 216
Omezovač maximální rychlosti... ..	156
Omezovač rychlosti.....	90, 102, 156
Opěrky hlavy	45
Osvětlení.....	109
Osvětlení interiéru.....	113, 184
Osvětlení přístrojové desky	185
Osvětlení při vystupování	116
Osvětlení registrační značky	183

Osvětlení schránky v přístrojové desce.....	115
Osvětlení vstupu	115
Osvětlení zadních sedadel.....	113
Osvětlení zavazadlového prostoru.....	115
Otáčkoměr	91
Otevřené dveře	102
Otvory pro sání vzduchu	130
Ovládací prvek sloupku řízení.....	84
Ovládací prvky.....	84
Ovládací prvky na volantu.....	84
Ovládací prvky pro telefon.....	84

P

Palivoměr	91
Palivo pro vznětové motory	163
Palivová nádrž.....	220
Palivový filtr pro vznětové motory	177
Palubní deska.....	10
Palubní počítač	105
Parkovací asistent	158
Parkovací brzda.....	150, 151
Parkování	18, 140
Pásky.....	54
Péče o exteriér	206
Péče o interiér	208
Péče o vzhled.....	206
Pedály.....	132
Píchnutí.....	199

Pneumatiky	191
Počítadlo kilometrů	91
Podvozkové systémy.....	152
Pojistka proti krádeži.....	24
Pojistková skříňka.....	187
Pojistková skříňka v přístrojové desce	187
Pojistky	185
Pojistné šrouby proti krádeži.....	199
Police za sedadly.....	78
Poloha sedadla	46
Polohy spínače zapalování	133
Popelníky	89
Porucha.....	205
Posuvné boční dveře.....	32
Posuvné dveře	32
Poutací oka	78
Poutací popruhy.....	78
Používání této příručky	3
Pravidelné uvedení klimatizace do činnosti	130
Prohlášení o shodě.....	222
Prosvětlovací kryty světel, zamiření.....	113
Protiblokovací systém brzd	150
Protiblokovací systém brzd (ABS) ..	99
Průvádění práce	170
Průchozí otvor pro dlouhé předměty.....	75
Přední čtecí lampička.....	115

Přední mlhová světla	102, 180
Přední odkládací schránka.....	74
Přední osvětlení interiéru.....	113
Přední sedadla.....	46
Přední směrová světla	180
Přední světla do mlhy	112
Přehled přístrojové desky	10
Převodovka	16
Přídavné brzdové světlo	182
Příhrádky předních dveří.....	75
Připomenutí bezpečnostního pásu	97
Příslušenství a úpravy vozidla ...	169

R

Rádiový dálkový ovladač	21
Rady pro jízdu.....	131, 132
REACH.....	226
Recirkulace vzduchu.....	118, 205
Recyklace vozidla po ukončení jeho životnosti	170
Redukční čidlo výfukových plynů vznětových motorů.....	142
Registrované obchodní značky ..	226
Regulace podsvícení panelu přístrojů	113
Regulace zpomalovacího momentu motoru.....	153
Rezervní kolo	201
Režim ECO.....	131

Režim úspory paliva.....	101
Rozjezd	17
Rozměry pneumatik a kol, změna ..	195
Rozměry vozidla	217
Ruční brzda - viz parkovací brzda ..	151
Ruční nastavení	40
Rychlé zahřátí motoru.....	135
Rychloměr	90

Ř

Řazení převodových stupňů.....	99
Řetězy na kola	196
Řízení.....	132
Řízení volnoběžných otáček.....	136

S

Sedadla.....	75
Selektivní katalická redukce.....	142
Servis	130, 210
Servisní displej	93
Servisní informace	210
Sestava sdružených přístrojů	90
Schránka v panelu dveří.....	75
Sít' pro podlahu zavazadlového prostoru.....	78
Skladování vozidla.....	169
Sklopení opěradla prostředního sedadla.....	74
Sklopení prostředního předního sedadla spolujezdce.....	49
Sklopení sedadla	49

Sklopná zrcátka	40
Sluneční clony	44
Směrová světla	96, 112
Směrové pneumatiky.....	191, 201
Souprava na opravu pneumatik	197
Specifické údaje o vozidle	3
Spínač světel	109
Startování a provoz.....	133
Startování motoru.....	17, 135
Startování pomocí startovacích kabelů	203
Stěrač a ostřikovač zadního okna	86
Stěrače a ostřikovač čelního okna	85
Střešní nosič	81
Stupně viskozity motorového oleje.....	212
Světelná houkačka	110
Světla do mlhy.....	112
Světla pro jízdu ve dne.....	110, 111
Světla prostorů pro nohy.....	113
Světla zpátečky	113
Světlomety.....	109, 110, 179
Světlomety při jízdě do zahraničí	111
Světlo pro jízdu dozadu	183
Symboly	4
Systém airbagů	59
Systém alarmu	38
Systém centrálního zamykání	25
Systém čelních airbagů	62
Systém elektronického klíče.....	22

Systém elektronické stabilizace vozidla.....	153, 167
Systém hlavových airbagů	63
Systém klimatizace vzadu	122
Systém kontroly prokluzu	152
Systém monitorování tlaku vzduchu v pneumatikách	193
Systém nabíjení	98
Systém odpojení paliva.....	136
Systém sledování tlaku vzduchu v pneumatikách.....	100
Systém Stop-start.....	17, 101, 137
Systém topení a větrání	117
Systémy detekce objektů.....	158
Systémy ostřikovače a stěračů	14
Systémy regulace prostředí.....	117
Systém zadního topení	121

Š

Širokouhlé zrcátko.....	41
Štítek airbagu.....	59, 63

T

Tachograf.....	102, 107
Tažení.....	166, 205
Tažení jiného vozidla	206
Tažení přívěsu.....	166
Tažení vozidla	205
Tažné oko.....	190, 205
Tažné zařízení.....	166
Tažné zařízení na přívěs.....	166

Tempomat	102, 154
Teplota chladicí kapaliny motoru	100
Tlačítko Power.....	17, 133
Tlak motorového oleje	101
Tlak oleje.....	101
Tlak vzduchu v pneumatikách	191, 221
Topení	49
Topení chladicí kapalinou.....	123
Top-Tether.....	65
Třibodový bezpečnostní pás	55

U

Ukazatele.....	90
Ukazatel spotřeby paliva.....	92
Ultrazvukový parkovací asistent.	158
Uvítací osvětlení.....	115

Ú

Údaje o vozidle.....	216
Úložná schránka.....	72, 75
Úložné prostory.....	72
Úložné schránky.....	72
Úložný prostor nad kabinou	77
Úložný prostor pod sedadlem	75
Úložný prostor v přístrojové desce	72
Úsporná jízda.....	131
Úvod	3

V			
Venkovní teplota	86	Výstražné zvonkohry	104
Ventilační otvory.....	129	Výstražný trojúhelník	81
Větrání.....	117	Vzdálenost k provedení servisu. . .	93
Vnější osvětlení	101	Vzduchový filtr motoru.....	172
Vnější osvětlení vozidla	12, 109	Z	
Vnější zrcátka.....	40	Zabezpečení vozidla.....	36
Vnitřní zrcátka.....	41	Zabezpečovací přípravek	
Všeobecné informace	166	rezervního kola.....	190
Vydutý tvar	40	Záběh nového vozidla	133
Výfuk motoru	141	Zadní dveře.....	24, 32
Výfukové plyny.....	141, 205	Zadní kamera	161
Vyhodnocování spotřeby paliva		Zadní okna	43
.....	103, 105	Zadní sedadla	50
Vyhřívání sedadel.....	49	3. řada sedadel.....	50
Vyhřívání vnějších zpětných		Demontáž.....	50
zrcátek.....	15	Montáž.....	50
Vyhřívání zadního okna.....	15, 44	Nastavení sedáku sedadla.....	50
Vyhřívání zrcátek	41	Přístup k zadním sedadlům.....	50
Výměna kola	199	Sedadla v 2. řadě.....	50
Výměna lišty stěrače	178	Sklopení.....	50
Výměna pneumatiky.....	199	Zadní stropní svítidlo.....	113
Výměna žárovky	179	Zadní světlo do mlhy .	102, 113, 184
Vypněte motor.....	98	Zámky dveří.....	24
Vypnutí airbagu	63, 97	Zamlžené prosvětlovací kryty	
Vypnutí vozidla	136	světel	113
Výstraha.....	104	Zapalovač cigaret	89
Výstražná světla	112	Zásuvka USB.....	88
Výstražné kontrolky.....	90	Zatížení střechy.....	81
Výstražné zprávy.....	103	Zavazadlový prostor	35, 77
		Zaznamenání údajů události.....	226
		Zaznamenávání údajů vozidla	
		a zachování soukromí.....	226
		Záznam jízdy.....	105
		Zimní pneumatiky	191
		Změna velikosti pneumatiky	
		a kola	195
		Značení pneumatik	191
		Zprávy.....	103
		Zprávy o poruše.....	103
		Zprávy vozidla	103
		Zrcátka.....	40, 41
		Zvedák.....	190
		Ž	
		Žhavení	100, 135

www.opel.com

Copyright by Opel Automobile GmbH, Rüsselsheim, Germany.

Informace v této publikaci platí od níže uvedeného data. Společnost Opel Automobile GmbH si vyhrazuje právo měnit tuto publikaci a technické specifikace, funkce a provedení vozidel oproti informacím uvedeným v této publikaci.

Vydání: srpen 2018, Opel Automobile GmbH, Rüsselsheim.

Vytlačeno na papíru bílém bez chlóru.

ID-OVIBOLSE1808-cs

