

OPEL ASTRA /

Manual De Instrucciones



OPEL

Tabla De Contenido

Introducción.....	2
Familiarizarse con su vehículo.....	5
Instrumentos del salpicadero y mandos.....	75
Sistema de infoentretenimiento.....	105
Arranque y manejo.....	114
Sistema avanzado de asistencia a la conducción (ADAS).....	155
En caso de emergencia.....	202
Mantenimiento y cuidado del vehículo	218
Especificaciones técnicas.....	239
Información de clientes.....	248

Introducción

Enlace a la aplicación y al sitio web de la empresa.....	2
Cómo usar este manual	3
Leyenda símbolos	3
Mensajes de seguridad	3
Tipo de propulsión	4
Motor de combustión interna (ICE).....	4
Vehículo híbrido de 48 V.....	4
Vehículo eléctrico híbrido enchufable (PHEV).....	4
Vehículo eléctrico de batería (BEV).....	4

Su vehículo representa un diseño combinado de avanzada tecnología, seguridad, compatibilidad ecológica y economía.

Este Manual de Instrucciones le proporciona toda la información necesaria para conducir el vehículo de forma segura y eficiente.

Además, puede visualizar tutoriales en vídeo sobre algunas funciones del vehículo en la pantalla de infoentretenimiento.

Algunas funciones solo están operativas al conectar el encendido, cuando el motor de combustión está en funcionamiento o cuando el motor eléctrico está preparado.

Informe a los ocupantes sobre los posibles peligros de lesiones y accidentes derivados de un uso incorrecto del vehículo.

Siempre debe cumplir las leyes y los reglamentos del país por donde circule. Dichas leyes pueden diferir de la información contenida en el presente Manual de Instrucciones.

El incumplimiento de la descripción facilitada en este manual puede afectar a su garantía.

Cuando, en este Manual de Instrucciones nos referimos a una visita

al taller, póngase en contacto con un taller cualificado, que disponga de la información, habilidades y equipos técnicos requeridos. Le recomendamos su Reparador Autorizado Opel. La documentación para el cliente debería estar siempre a mano en el vehículo. Le deseamos muchas horas de agradable conducción.

El equipo de Opel

Enlace a la aplicación y al sitio web de la empresa

Puede acceder y descargar la versión digital completa del Manual de instrucciones en el portal web de myOpel o en Service Box, utilizando el siguiente enlace:

<https://public-servicebox.opel.com/OVddb/OV/>.

Para acceder directamente al Manual de Instrucciones, utilice el siguiente código QR.

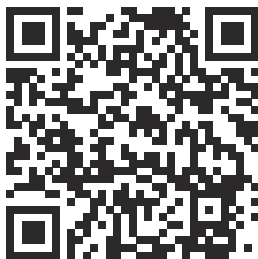

Asimismo, puede encontrar más detalles e información en la myOpel app. Instalación de la app con el siguiente código QR:



Cómo usar este manual

- Este manual describe todas las opciones y funciones disponibles para este modelo. **Algunas descripciones, incluidas las de la pantalla y**

las funciones del menú, pueden no ser válidas para su vehículo a causa de la variante del modelo, las especificaciones del país, el equipamiento especial o los accesorios.

- Las tablas de contenidos al principio del manual y de cada sección le ayudarán a localizar la información.
- El índice alfabético le permitirá buscar información específica.
- En este Manual de Instrucciones se representan vehículos con volante a la izquierda. El funcionamiento es similar para los vehículos con volante a la derecha.
- El Manual de Instrucciones utiliza el código de identificador del motor. La designación comercial y el código de ingeniería correspondientes se pueden encontrar en la sección "Especificaciones técnicas".
- Las indicaciones de dirección (p. ej. izquierda o derecha, delante o detrás) se refieren siempre al sentido de marcha.
- Es posible que la pantalla no sea compatible con su idioma específico.
- Los mensajes en pantalla y los rótulos interiores están impresos en **negrita**.

Leyenda Símbolos

Las referencias a páginas se indican con ⇒.

⇒ significa "véase la página".

Las referencias de páginas y las entradas de índice hacen referencias a los encabezados que se proporcionan en la sección de índice.

Mensajes De Seguridad

⚠ Peligro

El texto indicado con **Peligro** proporciona información sobre un riesgo de lesión mortal. Ignorar dicha información puede poner en peligro la vida.

⚠ Advertencia

El texto indicado con **Advertencia** proporciona información sobre un riesgo de accidente o lesión. Ignorar dicha información puede provocar lesiones.

Precaución

El texto indicado con **Atención** proporciona información sobre posibles daños para el vehículo.

Ignorar dicha información puede provocar daños en el vehículo.

Tipo de propulsión

Motor De Combustión Interna (ICE)

Un vehículo ICE está propulsado únicamente por un motor de combustión interna de gasolina o diésel.

Vehículo Híbrido De 48 V

Un vehículo híbrido de 48 V está propulsado tanto por un motor de combustión interna como por un motor eléctrico, que pueden funcionar juntos o de forma independiente en función de las condiciones de conducción.

El motor eléctrico se alimenta mediante una batería de 48 voltios, que se carga exclusivamente mediante el frenado regenerativo y la recuperación de energía durante la desaceleración.

El vehículo puede propulsarse únicamente con el motor eléctrico en distancias cortas y a baja velocidad.

Vehículo Eléctrico Híbrido Enchufable (PHEV)

La propulsión de un PHEV se realiza mediante un motor de combustión

interna y uno o dos motores eléctricos.

El motor de combustión interna y el motor eléctrico funcionan conjunta o alternativamente, dependiendo de las condiciones y del estilo de conducción.

La batería de alta tensión puede cargarse con el vehículo aparcado mediante el cable de carga suministrado. Además, se carga mediante la frenada regenerativa y la recuperación de energía durante la desaceleración.

Vehículo Eléctrico De Batería (BEV)

Un BEV se propulsa exclusivamente mediante un motor eléctrico.

La batería de alta tensión puede cargarse con el vehículo aparcado mediante el cable de carga suministrado. Además, se carga mediante la frenada regenerativa y la recuperación de energía durante la desaceleración.

Familiarizarse con su vehículo

Llaves	6	Asientos.....	21	Interruptor de encendido	45
Llave con paletón plegable.....	6	Posición asiento delantero	21	Botón de encendido	46
Llave electrónica para entrada		Ajuste manual asientos		Limpiaparabrisas y lavaparabrisas.....	46
y arranque sin llave.....	6	delanteros	21	Palanca de mando del	
Cilindros de las cerraduras	6	Ajuste asiento delantero		limpiaparabrisas y	
Función del mando a distancia	7	eléctrico	23	lavaparabrisas	46
Sistema de llave electrónica	7	Calefacción	25	Limpia y lavaluneta	48
Sistema de cierre centralizado	9	Ventilación	26	Luces exteriores	48
Sustitución de la pila.....	11	Asientos con masaje	26	Mando de las luces	48
Llaves de repuesto.....	12	Reposabrazos	27	Luz de carretera	49
Sistema de seguridad del vehículo.....	12	Asientos traseros.....	27	Ráfagas	49
Sistema antirrobo	12	Cinturones de seguridad	28	Ajuste de la altura de los faros	49
Sistema de alarma antirrobo	13	Cinturón de seguridad de tres		Intermitente	50
Inmovilizador	14	puntos.....	29	Señales de emergencia	50
Ventanillas.....	14	Pretensor del cinturón de		Control automático de las luces	51
Elevallunas eléctricos	14	seguridad.....	30	Luces antiniebla delanteras	51
Parabrisas.....	16	Sistema de airbags.....	30	Luces antiniebla traseras	51
Parasoles.....	17	Sistemas de retención infantil		Luces de circulación diurna.....	52
Retrovisores.....	17	en el asiento del acompañante		Luz de carretera automática	52
Espejos retrovisores plegables	17	con sistemas de airbag	30	Luces de estacionamiento	52
Retrovisores térmicos	18	Airbags frontales	33	Luces de marcha atrás	52
Forma convexa	18	Airbags laterales	33	Faros empañados	53
Pantalla retrovisor	18	Airbags de cortina	34	Faros Matrix-LED	53
Ajuste eléctrico	19	Desactivación de los airbags	34	Capó.....	73
Asistente de aparcamiento	19	Sistemas de retención infantil.....	36		
Reposacabezas	19	Introducción sobre sistemas de			
Posición del reposacabezas.....	19	retención infantil	36		
Reposacabezas delanteros.....	20	Posiciones de montaje del			
Reposacabezas traseros.....	20	sistema de retención infantil	39		
		Volante	44		
		Reglaje del volante	44		
		Mandos en el volante	44		
		Claxon	45		

Llaves

Llave Con Paletón Plegable

Precaución

No cuelgue objetos pesados o voluminosos en la llave de contacto.

⚠ Peligro

No quite la llave del interruptor de encendido durante la conducción, porque podría causar, dependiendo de la versión, el bloqueo del volante.

Precaución

Los componentes electrónicos en el interior de la llave pueden resultar dañados, si la llave recibe impactos fuertes. Con el fin de garantizar la eficiencia completa de los dispositivos electrónicos en el interior de la llave, no se debe exponer nunca a la luz solar directa.



Pulse el botón para desplegarlo. Para plegar la llave, pulse primero el botón.

Llave Electrónica Para Entrada Y Arranque Sin Llave



⚠ Advertencia

La llave electrónica puede interferir con un marcapasos. Mantenga la llave electrónica alejada del torso.



Pulse el cierre para extraer la llave integral.

Cilindros De Las Cerraduras

Están diseñados para girar libremente si se fuerzan con una llave incorrecta o si la llave correcta no está bien insertada. Para restablecer, introduzca la llave correcta solo hasta la mitad y gire el cilindro hasta que la ranura esté en posición vertical; extraiga la llave y vuelva a introducirla. Si el cilindro continúa girando libremente, introduzca la llave solo hasta la mitad, gírela 180° y repita la operación.

Función Del Mando A Distancia



-  desbloquea el vehículo
-  bloquea el vehículo
-  una pulsación larga desbloquea y abre el portón trasero

Activa el funcionamiento de las siguientes funciones mediante el uso de los botones del mando a distancia:

- Sistema de cierre centralizado
⇒ página9
- Sistema antirrobo ⇒ página12
- Sistema de alarma antirrobo
⇒ página13

- Funcionamiento del portón trasero
⇒ página69
- Elevalunas eléctricos ⇒ página14
- Plegado de retrovisores ⇒ página17
- Iluminación del localizador de vehículo
⇒ página56

El mando a distancia tiene un alcance de hasta 50 m, pero puede ser mucho menor debido a influencias externas. Las luces de emergencia se iluminan para confirmar el accionamiento.

Debe tratarlo con cuidado, protegerlo de la humedad y de las temperaturas altas, y evite accionarlo innecesariamente.

Sistema De Llave Electrónica

Advertencia

La llave electrónica puede interferir con un marcapasos.
Mantenga la llave electrónica alejada del torso.



Permite el funcionamiento sin llave de las siguientes funciones:

- sistema de cierre centralizado
⇒ página9
- portón trasero eléctrico ⇒ página70
- conectar el encendido y arrancar el motor ⇒ página115

La llave electrónica debe llevarla simplemente el conductor. Por razones de seguridad, la llave electrónica puede llevar un sensor de movimiento. En tal caso, no es posible arrancar el vehículo si la llave electrónica no se ha movido durante un tiempo determinado.

Al intentar arrancar el vehículo, aparece el mensaje correspondiente en el cuadro de instrumentos. Mueva la llave

electrónica e intente arrancar el vehículo de nuevo.

Además, la llave electrónica incluye la función de mando a distancia ⇒ página 7. Debe tratarlo con cuidado, protegerlo de la humedad y de las temperaturas altas, y evite accionarlo innecesariamente.

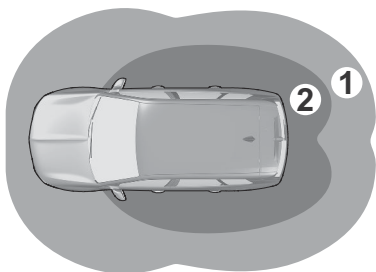

Zona 1: alumbrado de acogida al acercarse al vehículo (entre 2 y 5 metros de distancia del vehículo).

Zona 2: desbloqueo automático al acercarse al vehículo (entre 1 y 2 metros de distancia del vehículo).

Nota

Si la llave electrónica permanece durante más de 15 minutos en zona 1, se desactiva el desbloqueo automático.

Desbloquee el vehículo pulsando  o



del mando a distancia o toque el

sensor de la manilla de la puerta del conductor para desbloquear el vehículo. El bloqueo y desbloqueo automático se activan de nuevo.

Pantalla de información ⇒ página 103

Desbloqueo

Pase una mano por detrás de la manilla de una puerta delantera para desbloquear el vehículo o presione el botón del portón trasero.

El modo de desbloqueo puede configurarse en la pantalla de información. Se pueden seleccionar dos opciones:

- Solo la puerta del conductor y la tapa del depósito de combustible se desbloquearán pasando una mano por detrás de la manilla de la puerta del conductor.
- Todas las puertas, el compartimento de carga y la tapa del depósito de combustible se desbloquearán al pasar la mano detrás de la manilla de la puerta del acompañante o al pulsar el botón del portón trasero.
- Al pulsar el botón del portón trasero se desbloqueará únicamente el portón trasero.

Bloqueo

Pulse la marca de las manillas de la puerta delantera.

Se bloqueará todo el vehículo.

Si el vehículo no se ha cerrado correctamente, la llave electrónica permanece en el vehículo o el encendido no está desconectado, no se permitirá el bloqueo y sonará un aviso acústico. Mantenga la mano detrás de la manilla de la puerta o mantenga pulsado el botón del portón trasero para cerrar las ventanillas.

Desbloqueo y apertura del portón trasero

El portón trasero se puede desbloquear y abrir sin manos presionando el botón, situado debajo de la moldura del portón trasero, cuando la llave electrónica está dentro del alcance.

Las puertas permanecen bloqueadas ⇒ página 9

Bloqueo automático después de iniciar la marcha

Este sistema permite un bloqueo automático en cuanto la velocidad del vehículo supera 10 km/h.

Si el vehículo no está bien cerrado, el bloqueo automático no funcionará. Esto se indica con el sonido de rebote de los cierres, acompañado de la iluminación

de  en el cuadro, una señal acústica y la presentación de un mensaje de alerta.

Activación o desactivación



Con el encendido conectado, pulse  y el mensaje correspondiente aparecerá. El estado del sistema permanece en la memoria al apagar el encendido.

Bloqueo automático después del desbloqueo

Esta función vuelve a bloquear automáticamente el vehículo poco después de desbloquearlo con el control remoto o la llave electrónica, siempre que el vehículo no se haya abierto.

Sistema De Cierre Centralizado

Permite bloquear y desbloquear las puertas, el compartimento de carga y la tapa del depósito de combustible. Para desbloquear y abrir una puerta, se debe tirar de la manilla interior de la puerta.

Cuando en los ajustes de personalización del vehículo se activa la función de solo la puerta del conductor, únicamente se desbloqueará dicha puerta al tirar de su manilla interior. Al desactivar la función, se desbloquearán todas las puertas. Independientemente de los ajustes de personalización del vehículo, se desbloquearán todas las puertas al tirar de cualquier manilla que no sea la del conductor.

Personalización del vehículo

⇒ página 109

Nota

En caso de producirse un accidente en el que los airbags o los pretensores de los cinturones de seguridad se despliegan, el vehículo se desbloquea automáticamente.

Si el vehículo no está bien cerrado, el cierre centralizado no funcionará.

El funcionamiento del sistema de cierre centralizado lo confirma el parpadeo de las luces de avería.

Botón del cierre centralizado

Bloquean o desbloquean todas las puertas, el compartimento de carga y la tapa del depósito de combustible desde el interior del habitáculo.



Pulse  para bloquear. El LED en el botón se ilumina.

Pulse  de nuevo para el desbloqueo. El LED del botón se apaga.

Funcionamiento con la llave en caso de un fallo del cierre centralizado

En caso de avería, por ejemplo, si la batería del vehículo o la pila del mando a distancia / de la llave electrónica se ha descargado, el vehículo se puede

bloquear o desbloquear con la llave mecánica.

Desbloqueo manual



El cilindro de bloqueo de la puerta del conductor está cubierto por una tapa. Dependiendo de la versión, para retirar la tapa extraiga la hoja de la llave integrada de la carcasa o utilice la llave plegable. Introduzca la llave en el rebaje de la parte inferior de la tapa y gire la llave hacia arriba.



Introduzca la llave en el cilindro de la cerradura y gírela hacia la izquierda. Después del bloqueo, cubra el cilindro de la cerradura con la tapa: introduzca la tapa con el lado inferior en el rebaje, gire y presione la tapa hasta que se acople en el lado superior.

Al conectar el encendido, se desactiva el sistema antirrobo.

Las otras puertas pueden abrirse tirando de la manilla interior. Posiblemente, el compartimento de carga y la tapa del depósito de combustible no se desbloquearán.

Bloqueo manual



Bloquee manualmente las puertas delanteras introduciendo y girando la llave en el bombín.

Con el sistema de cierre centralizado activado, el vehículo se bloqueará

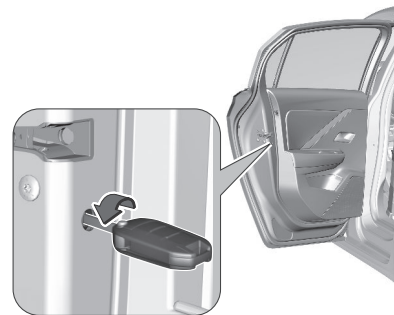

Para bloquear las otras puertas, abra las puertas traseras. Asegúrese de que el seguro para niños está desactivado. Introduzca la llave con cuidado y gírela hacia el lado interior de las puertas. A continuación, extraiga la llave. Cierre las puertas.

Es posible que la tapa del depósito de combustible y el portón trasero no estén bloqueados.

Seguros para niños

Advertencia

Use los seguros para niños cuando ocupen los asientos traseros.

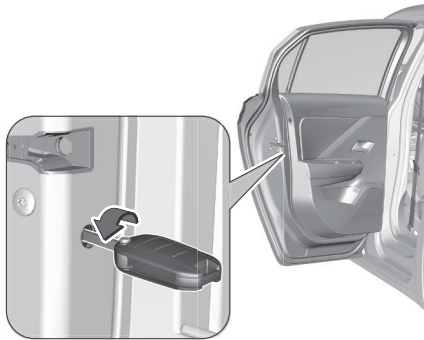

Gire con una llave el seguro para niños de la puerta trasera hacia fuera, hasta la

posición horizontal. La puerta no puede abrirse desde el interior. Para desactivarlo, gire el seguro para niños en el sentido opuesto.

Sustitución De La Pila

Sustituya la pila en cuanto el sistema no funcione correctamente o se reduzca el alcance.

Si la pila se descarga, se iluminará  y aparecerá un mensaje de advertencia en el centro de información del conductor. Centro de información del conductor ⇒ página 103 .



Las pilas no deben arrojarse a la basura doméstica. Deben desecharse en un punto de recogida autorizado para su reciclaje.

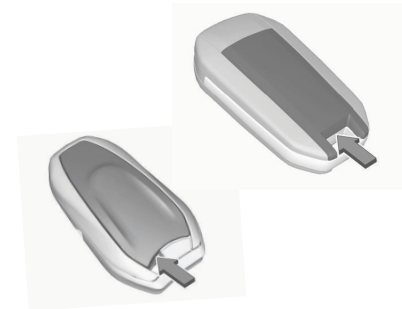

1. Para liberar la tapa, introduzca un destornillador pequeño entre la tapa trasera y el mando a distancia.
2. Retire la cubierta posterior del mando a distancia.
3. Extraiga la pila agotada de su posición.
4. Cambie la pila por otra del mismo tipo. Preste atención a la posición de instalación.
5. Acople la placa en su posición.

Fallo

Si no es posible accionar el cierre centralizado o arrancar el motor, puede deberse a una de las causas siguientes:

- Avería en el mando a distancia.

- La llave electrónica está fuera del alcance de recepción.
- La tensión de la pila es demasiado baja.
- La tensión de la pila es demasiado alta.
- Accionamiento repetido y frecuente del mando a distancia fuera del alcance de recepción del vehículo.
- Sobrecarga del sistema de cierre centralizado debido a un accionamiento frecuente en breves intervalos; se interrumpe la alimentación de corriente durante un breve período de tiempo. Interferencia de ondas de radio de mayor potencia procedentes de otras fuentes.

Desbloqueo manual ⇒ página 9 .

Llaves De Repuesto

El número de la llave se especifica en una etiqueta que se puede quitar. Al pedir llaves de repuesto debe indicarse el número de llave correspondiente, ya que la llave es un componente del sistema inmovilizador.

Cerraduras ⇒ página 6

Cierre centralizado ⇒ página 9

Arranque del motor ⇒ página 45

Funcionamiento del mando a distancia
⇒ página 7

El código numérico del adaptador para las tuercas de rueda antirrobo se especifica en una tarjeta. Debe indicarse al solicitar un adaptador de recambio. Cambio de ruedas ⇒ página 205

Sistema de seguridad del vehículo

Sistema Antirrobo

⚠ Advertencia

¡No use el sistema con personas en el interior del vehículo! Las puertas no pueden abrirse desde el interior.

El sistema antirrobo bloquea mecánicamente todas las puertas. Se deben cerrar todas las puertas y la llave electrónica encontrarse fuera del vehículo, de lo contrario, el sistema no podrá activarse.

Al desbloquear el vehículo se desactiva el sistema antirrobo mecánico.

Esto no es posible con el botón del cierre centralizado.

Activación



Pulse  en el mando a distancia o toque el sensor de la manilla de la puerta del conductor dos veces en cinco segundos.

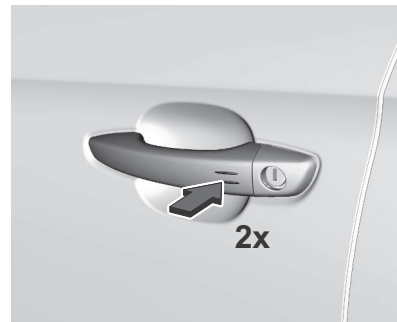

Sistema De Alarma Antirrobo

El sistema de alarma antirrobo se combina con el sistema antirrobo mecánico.

El sistema vigila:

- puertas, portón trasero, capó
- habitáculo, incluido el compartimento de carga
- inclinación del vehículo; p. ej., si lo elevan
- encendido

Si el techo solar permanece abierto, el habitáculo no está vigilado.

Durante el preacondicionamiento de temperatura, no se supervisa el habitáculo ni la inclinación del vehículo.

Activación

Todas las puertas, el compartimento de carga, el compartimento del motor y el techo solar deben estar cerrados. La llave electrónica debe estar fuera del vehículo.

El sistema se activa automáticamente 45 segundos después de bloquear el vehículo.

Si una puerta o el portón trasero no está correctamente cerrado, el vehículo no se bloqueará.

Sin embargo, la alarma antirrobo se activa automáticamente tras 45 segundos.

Nota

La función de bloqueo automático del vehículo no activa el sistema de alarma antirrobo.

Para activar el sistema de alarma antirrobo, bloquee el vehículo con el mando a distancia o tocando el sensor en la manilla de la puerta del conductor. Cierre centralizado ⇨ página9 .

Nota



Los cambios en el interior del vehículo, tales como el uso de fundas del asiento y las ventanillas abiertas podrían afectar a la función de vigilancia del habitáculo.

Activación sin vigilancia del habitáculo y de la inclinación del vehículo



Desactive la vigilancia del habitáculo y de la inclinación del vehículo cuando se queden animales en el vehículo, debido al elevado volumen de señales ultrasónicas y a que los movimientos dispararán la alarma.

También debe desactivarse cuando el vehículo viaje en ferry o tren.

1. Cierre el portón trasero, el capó y las ventanillas.
2. Desconecte el encendido y pulse  en los diez segundos siguientes hasta que el LED del botón  se encienda.
3. Salga del vehículo y cierre las puertas.
4. Conecte el sistema de alarma antirrobo.

Indicación

El LED del botón  parpadea, si el sistema de alarma antirrobo se activa. Las luces de emergencia de peligro se iluminan unos segundos.

Desactivación



Mando a distancia: Al desbloquear el vehículo pulsando  en la llave, se desactiva el sistema de alarma antirrobo.

El sistema no se desactiva desbloqueando la puerta del conductor con la llave o con el botón de cierre centralizado en el habitáculo.

Alarma

Cuando se dispara, suena la sirena de alarma y, simultáneamente, parpadearan las luces de emergencia. El número y la duración de las alarmas está establecido por la ley.

La alarma antirrobo se puede desactivar

pulsando  o conectando el encendido. Si se dispara una alarma, que no ha sido interrumpida por el conductor, se indicará a través del LED del botón .

Parpadearán cuatro veces rápidamente la próxima vez que se utilice el mando a distancia para desbloquear el vehículo.

Si la batería del vehículo se ha de desconectar (por ejemplo, para operaciones de mantenimiento), la sirena de alarma se ha de desactivar de la forma siguiente: conecte el encendido y, luego, desconéctelo, desconecte la batería del vehículo en los 15 segundos siguientes.

Si se vuelve a conectar la batería del (por ejemplo, tras realizar trabajos de mantenimiento), espere diez minutos antes de volver a arrancar el motor.

Fallo

Si el LED del botón  se ilumina permanentemente al activar el encendido, recurra a la ayuda de un taller.

Bloqueo del vehículo sin activar la alarma antirrobo

Cierre el vehículo bloqueando la puerta delantera con la llave.

Inmovilizador

El sistema forma parte de la cerradura del encendido y compruebe si el vehículo puede ser arrancado con la llave utilizada.

El inmovilizador se activa automáticamente.

Nota

Los transponders de identificación por radiofrecuencia (RFID) pueden causar interferencias con la llave. No se debe colocar cerca de la llave al arrancar el vehículo.

El inmovilizador no bloquea las puertas. Cierre siempre el vehículo después de desocuparlo ⇒ página 9 .

Conecte el sistema de alarma antirrobo ⇒ página 13 .

Funcionamiento de emergencia de la llave electrónica ⇒ página 114 .

Ventanillas

Elevalunas Eléctricas

Advertencia

Tenga cuidado al accionar los elevalunas eléctricos. Existe el riesgo de lesión, especialmente para los niños.

Si van niños sentados en los asientos traseros, active el seguro para niños para los elevalunas eléctricos.

Vigile las ventanillas al cerrarlas.

Asegúrese de que nada se quede atrapado en estas cuando se mueven.

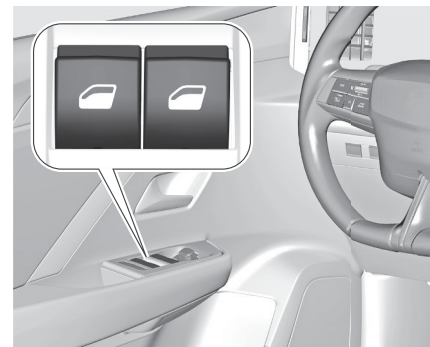

Conecte el encendido para accionar los elevalunas eléctricos.

Accione el interruptor de la ventanilla correspondiente: pulse para abrir o tire para cerrar.
 Pulse o tire con cuidado hasta el primer fiador: la ventanilla sube o baja mientras esté accionado el interruptor.
 Pulse o tire con más fuerza hasta el segundo fiador y luego suelte: la ventanilla sube o baja automáticamente con la función de seguridad activada.
 Para detener el movimiento, vuelva a accionar el interruptor en la misma dirección.

Función de seguridad

Si el cristal de la ventanilla encuentra algún obstáculo en el recorrido durante el cierre automático, se detendrá inmediatamente y volverá a abrirse.

Anular la función de seguridad

En el caso de que cueste cerrarla porque hay hielo o un problema similar, conecte el encendido, ponga el interruptor en la primera posición y manténgalo ahí. La ventanilla sube sin la función de seguridad activada.
 Para detener el movimiento, suelte el interruptor.

Seguro para niños en las ventanillas traseras

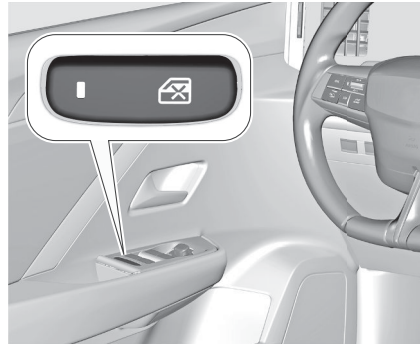

Pulse  para desactivar los elevavinas eléctricos de las puertas traseras; el LED se enciende.

Para activarlos, pulse  de nuevo.

Cierre de las ventanillas desde fuera

Las ventanillas se pueden cerrar a distancia desde fuera del vehículo.

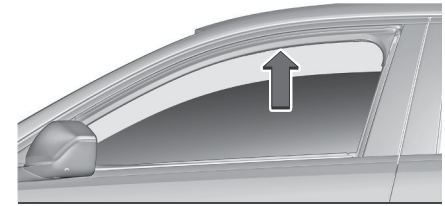

Mantenga pulsado  para cerrar las ventanillas.

Suelte el botón para detener el movimiento de la ventanilla.

Si las ventanillas están totalmente cerradas, las luces de emergencia parpadearán dos veces.

Esta función también cierra el techo solar + parasol, si está abierto.

Nota

No se admite la apertura mediante mando a distancia para evitar aperturas involuntarias.

Sobrecarga

Si se accionan repetidamente las ventanillas a intervalos breves, puede que se desactive el accionamiento de las ventanillas durante algún tiempo.

Inicialización de los elevalunas eléctricos

Si las ventanillas no se pueden cerrar automáticamente (por ej.: después de conectar la batería del vehículo), un mensaje de advertencia aparece en el cuadro de instrumentos. Active la electrónica de las ventanillas del siguiente modo:

1. Cierre las puertas.
2. Conecte el encendido.
3. Tire del interruptor hasta que la ventanilla esté cerrada y mantenga el interruptor así durante otros dos segundos.
4. Empuje el interruptor hasta que la ventanilla se abra completamente y mantenga pulsado el interruptor así durante otros dos segundos.
5. Repita la operación para cada ventanilla.
6. Cierre la ventanilla completamente volviendo a tirar del interruptor.

Repita la operación para cada ventanilla.

Fallo

En determinadas circunstancias, los elevalunas eléctricos se abrirán reiteradamente o podrían no funcionar correctamente.

Proceda del siguiente modo:

1. Cierre las puertas.
2. Conecte el encendido.
3. Tire del interruptor tres veces en menos de diez segundos para activar la función de seguridad.
4. La función de seguridad ya no se encuentra activa. Tire del interruptor en una cuarta ocasión hasta que la ventanilla quede cerrada por completo.
5. Suelte el interruptor y vuelva a tirar de él durante un segundo como mínimo.
6. Abra la ventanilla completamente pulsando del interruptor.
7. Cierre la ventanilla completamente volviendo a tirar del interruptor.

Parabrisas

Pegatinas para parabrisas

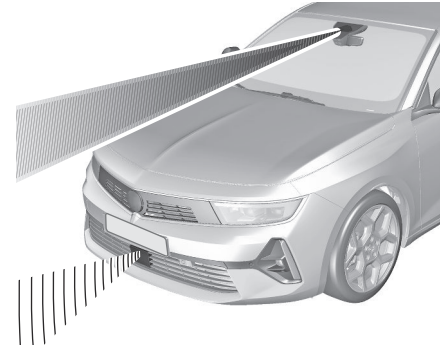

No fije pegatinas (por ejemplo, las pegatinas de control en carreteras de peaje o similares) sobre el parabrisas en la zona del retrovisor interior. Mantenga el sensor libre de polvo, suciedad y hielo. En caso contrario podría restringirse la zona de detección del sensor de lluvia / sensor de luz y de visión de la cámara en la carcasa del espejo retrovisor.
⇒ página 46

Sustitución del parabrisas

Precaución

Si el vehículo cuenta con un sensor de la cámara delantera para los sistemas

de asistencia al conductor, es muy importante efectuar la sustitución del parabrisas, meticulosamente, siguiendo las especificaciones de fabricante. De lo contrario, dichos sistemas podrían no funcionar correctamente y existe un riesgo de un comportamiento imprevisto y / o de recibir mensajes de esos sistemas.

Función de seguridad

Si el cristal de la ventanilla encuentra algún obstáculo en el recorrido durante el cierre automático, se detendrá inmediatamente y volverá a abrirse.

Parabrisas calefactado



Se acciona tocando . El LED se ilumina cuando se activa el parabrisas calefactado.

La calefacción funciona solamente con temperaturas externas muy frías y se apaga automáticamente después de un tiempo determinado en función de la temperatura exterior. Vuelva a tocar  una vez más, durante el mismo ciclo de encendido, para volver a activar la calefacción.

Luneta térmica trasera

Se activa al pulsar . También se activarán los retrovisores exteriores térmicos.

La calefacción se apaga automáticamente tras un periodo determinado en función de la temperatura exterior.

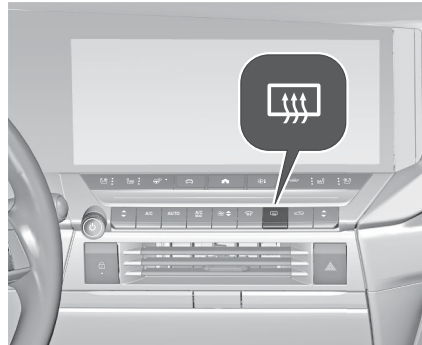

Retrovisores térmicos ⇨ página 18.

Parasoles

Los parasoles se pueden abatir o bascular hacia un lado para evitar el deslumbramiento.

Si los parasoles tienen espejos integrados, las tapas de los espejos deben estar cerradas durante la marcha. El parasol tiene un bolsillo para tiques en la parte posterior.

Retrovisores

Espejos Retrovisores Plegables

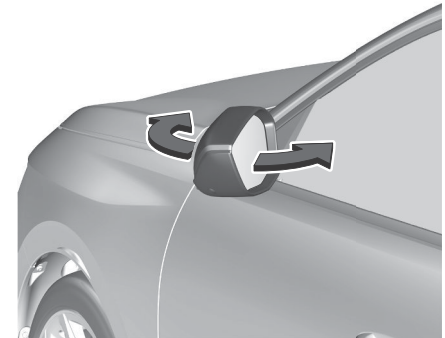

Para la seguridad de los peatones, los retrovisores exteriores basculan de su posición de montaje normal al recibir impactos de una determinada fuerza. Vuelva a colocar el retrovisor en su

posición presionando ligeramente sobre la carcasa.

Plegado eléctrico manual

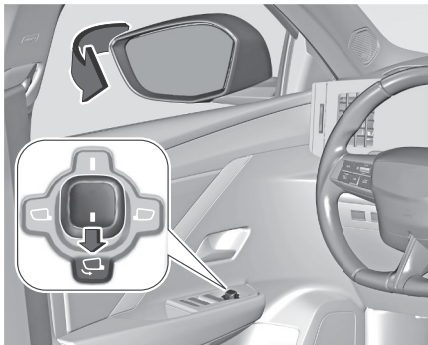

Para plegar o desplegar los retrovisores exteriores, gire el mando hasta  para seleccionar la función de plegado. Si se despliega manualmente un retrovisor plegado eléctricamente, solo podrá desplegarse eléctricamente el otro espejo.

Plegado eléctrico automático

Al desbloquear el vehículo, los espejos retrovisores giran a su posición de normal. Cuando se bloquea el vehículo, los espejos retrovisores se pliegan.

Retrovisores Térmicos



Se activa, pulsando .
La calefacción se apaga automáticamente tras un periodo determinado en función de la temperatura exterior.
Luneta térmica trasera ⇒ página 17 .

Forma Convexa

La forma del espejo hace que los objetos parezcan más pequeños, lo que afecta a la apreciación de las distancias.
Alerta de punto ciego lateral
⇒ página 177 .

Pantalla Retrovisor

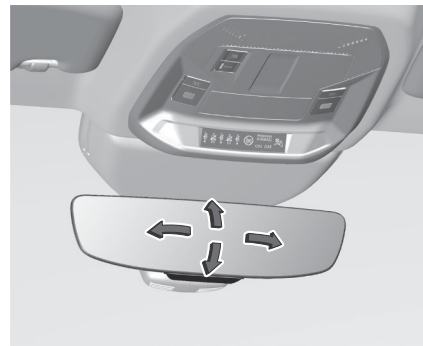

Para ajustar el espejo, mueva la carcasa del espejo en la dirección deseada.

Antideslumbramiento manual

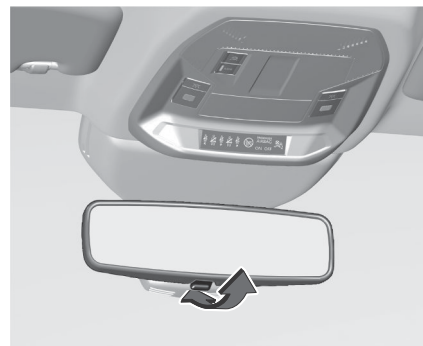

Para reducir el deslumbramiento, ajuste la palanca que hay debajo de la carcasa del espejo.

Antideslumbramiento automático



Al conducir de noche, se reduce automáticamente el deslumbramiento de los vehículos de delante.

Ajuste Eléctrico

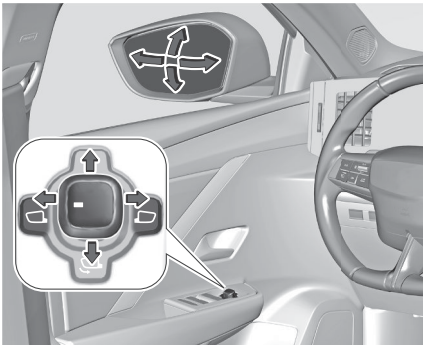

Seleccione el retrovisor exterior correspondiente girando el mando.

A continuación, incline el mando para ajustar el retrovisor seleccionado.

Asistente De Aparcamiento

Esta función inclina automáticamente los retrovisores hacia abajo para ayudar al dar marcha atrás en las maniobras de estacionamiento.

Con el motor en marcha, al introducir la marcha atrás, los espejos retrovisores se inclinan hacia abajo.

Los retrovisores se inclinan a distintos ángulos. Si fuera necesario, los espejos pueden inclinarse más.

El espejo retrovisor retorna a su posición original:

- unos segundos después de desengranar la marcha atrás
- cuando la velocidad del vehículo supera los 10 km/h
- al apagar el motor

La función puede activarse o desactivarse en la app de ajuste  de la pantalla de información.

Reposacabezas

Posición Del Reposacabezas

Advertencia

Conduzca solamente con el reposacabezas situado en la posición adecuada.

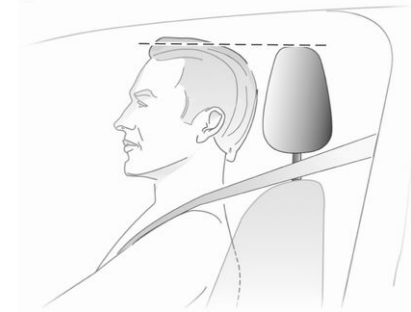

El borde superior del reposacabezas debe estar en la parte superior de la cabeza. Si esto no es posible para personas muy altas, se debe ajustar el reposacabezas en la posición más alta; para personas de poca estatura, se debe ajustar en la posición más baja.

Reposacabezas Delanteros

Ajuste de la altura

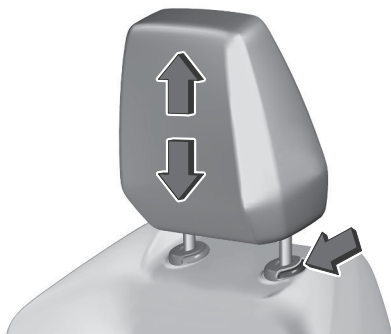

Tire hacia arriba del reposacabezas o pulse los resortes de retención para desbloquearlos y baje el reposacabezas.

Ajuste longitudinal

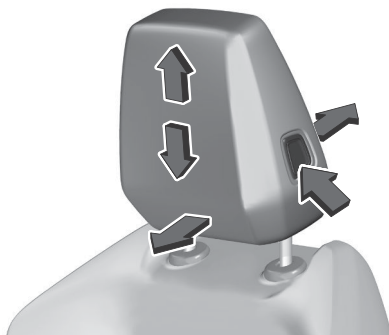

Presione el pestillo y desplace el reposacabezas hacia arriba, hacia abajo, hacia delante o hacia atrás hasta alcanzar la posición deseada.

Desmontaje

Tire hacia arriba del reposacabezas, pulse el resorte de retención para desbloquearlo y desmonte el reposacabezas.

Reposición

1. Introduzca las varillas del reposacabezas en las guías del respaldo correspondiente
2. Empuje el reposacabezas totalmente hacia abajo
3. Proceda al ajuste de la altura del reposacabezas

Reposacabezas Traseros

Ajuste de la altura

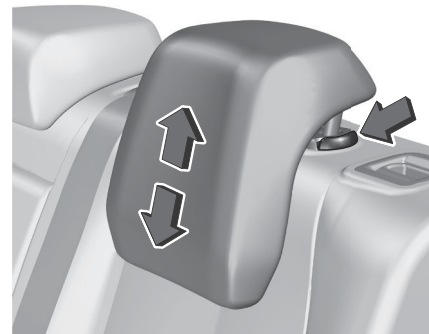

Tire hacia arriba del reposacabezas o pulse los resortes de retención para desbloquearlos y baje el reposacabezas.

Desmontaje

Por ejemplo, cuando use un sistema de retención infantil ⇒ página 30
Tire hacia arriba del reposacabezas, pulse el resorte de retención para desbloquearlo y desmonte el reposacabezas.

Reposición

1. Introduzca las varillas del reposacabezas en las guías del respaldo correspondiente

- Empuje el reposacabezas totalmente hacia abajo
- Proceda al ajuste de la altura del reposacabezas

Asientos

Posición Asiento Delantero

Advertencia

Conduzca solamente con el asiento regulado correctamente.

Advertencia

No ajuste nunca los asientos durante la marcha, ya que podrían moverse sin control.

Peligro

No se sienta a menos de 25 cm del volante para permitir el despliegue del airbag de seguridad.

Advertencia

No guarde nunca objetos debajo de los asientos.



- Siéntese lo más cerca posible del respaldo. Ajuste la distancia del asiento hasta los pedales de modo que, al pisar los pedales, las piernas queden dobladas en un ligero ángulo. Deslice el asiento del acompañante hacia atrás lo máximo posible.
- Ajuste la altura del asiento de modo que el campo visual quede libre hacia todos los lados y pueda ver todos los instrumentos indicadores. Debería quedar como mínimo un palmo de holgura entre la cabeza y el marco del techo. Los muslos deben quedar apoyados ligeramente, sin presión, sobre el asiento.
- Coloque los hombros lo más cerca posible del respaldo. Ajuste la inclinación del respaldo de modo

que pueda coger el volante con los brazos ligeramente doblados. Al girar el volante, debe mantener el contacto de los hombros con el respaldo. El respaldo no debe estar demasiado inclinado hacia atrás. Le recomendamos un ángulo de inclinación máximo de 25°.

- Ajuste el asiento y el volante de manera que la muñeca descansa sobre la parte superior del volante mientras que el brazo está completamente extendido y los hombros en el respaldo.
- Ajuste el volante ⇒ página 44 .
- Ajuste el reposacabezas ⇒ página 20 .
- Ajuste la altura del cinturón de seguridad.
- Ajuste el apoyo para los muslos de modo que exista una separación de dos dedos de anchura entre el borde del asiento y la corva de la pierna.
- Ajuste el apoyo lumbar de modo que se adapte a la forma natural de la columna vertebral.

Ajuste Manual Asientos Delanteros

Conduzca únicamente con los asientos y reposacabezas anclados.

Ajuste longitudinal

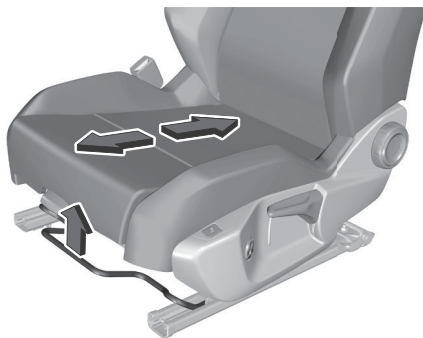

Tire del asidero, deslice el asiento, suelte el asidero. Intente mover el respaldo hacia delante y hacia atrás para asegurarse de que el asiento está bloqueado en su posición.

Inclinación del respaldo

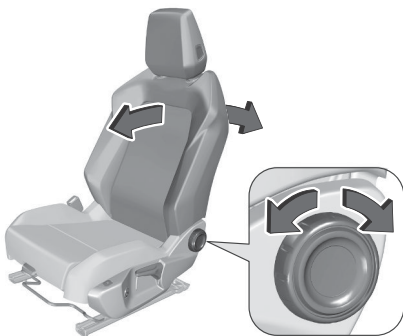

Gire la ruedecilla hacia delante o hacia atrás para reclinar el asiento.

Altura del asiento

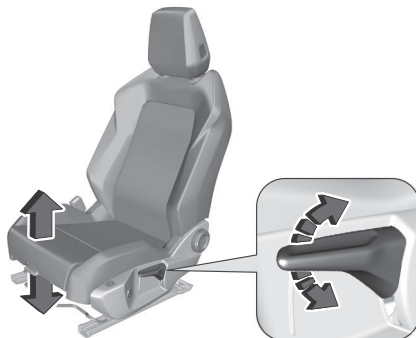

Movimiento de bombeo de la palanca

hacia arriba : asiento más alto

hacia abajo : asiento más bajo

Apoyo lumbar

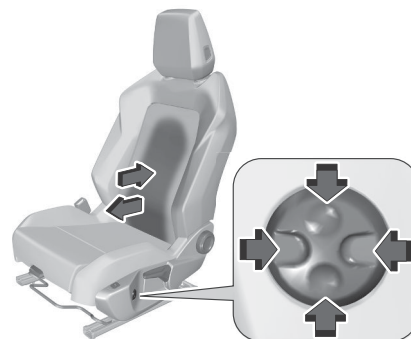

Ajuste el apoyo lumbar con el conmutador de cuatro posiciones para adaptarlo a sus necesidades personales. Mantenga pulsada la parte delantera o trasera del interruptor para aumentar o disminuir el apoyo lumbar. Mantenga pulsada la parte superior o inferior del interruptor para subir o bajar el apoyo lumbar.

Apoyo para los muslos



Tire de la palanca y deslice el apoyo para los muslos.

Ajuste Asiento Delantero Eléctrico

⚠ Advertencia

Se ha de tener cuidado al utilizar los asientos eléctricos. Existe un riesgo de lesiones, especialmente, para los niños. Los objetos pueden quedar atrapados. Vigile los asientos durante la regulación. Los pasajeros del vehículo han de saberlo.

Precaución

No guarde nunca objetos bajo un asiento eléctrico. Asegúrese de que no haya objetos que bloquean al área móvil. Riesgo de daños en los mandos.

Ajuste longitudinal



Tire del asidero, deslice el asiento, suelte el asidero.

Intente mover el respaldo hacia delante y hacia atrás para asegurarse de que el asiento está bloqueado en su posición.

Inclinación del respaldo



Incline el mando hacia delante o hacia atrás.

Altura e inclinación del cojín

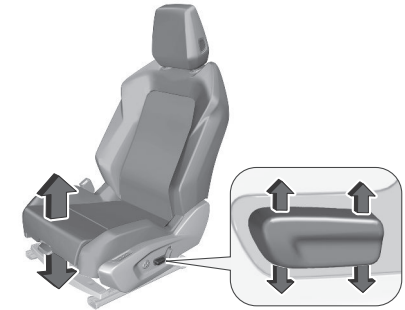

Incline la parte trasera del mando hacia arriba o hacia abajo para obtener la altura deseada.

Incline la parte delantera del mando hacia arriba o hacia abajo para obtener la inclinación deseada.

Apoyo lumbar

Ajuste el apoyo lumbar con el conmutador de cuatro posiciones para adaptarlo a sus necesidades personales.

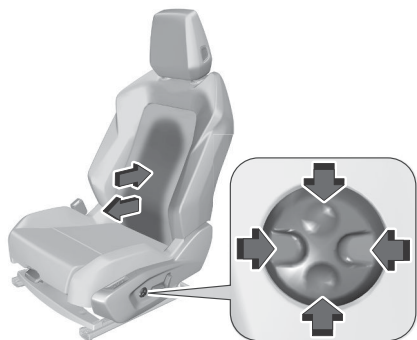

Mantenga accionado el mando en la parte delantera o trasera para aumentar o reducir el apoyo lumbar.

Mantenga accionado el mando en la parte superior o inferior para subir o bajar el apoyo lumbar.

Apoyo para los muslos

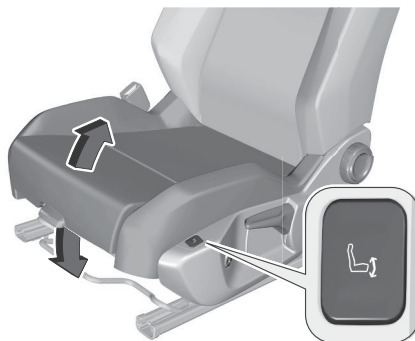

Mantenga pulsada la parte delantera o trasera del botón para subir o bajar el apoyo para los muslos.

Ajustes memorizados

Esta función, asociada a los ajustes eléctricos del asiento del conductor, permite memorizar dos posiciones de conducción, para facilitar estos ajustes en caso de cambio frecuente de conductor.

Registra los ajustes realizados en el asiento y los retrovisores exteriores. Esto también tiene en cuenta los ajustes eléctricos de la pantalla virtual ampliada.

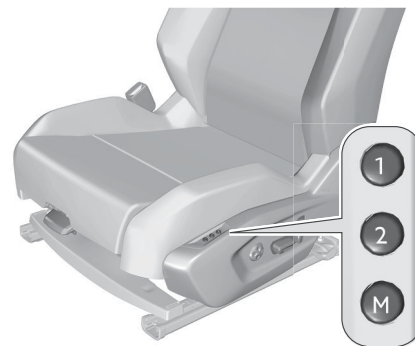

Con los botones 1/2/M

- Entre en el vehículo y dé el contacto.
- Regule la posición del asiento, los retrovisores exteriores y el head-up display ampliado.
- Pulse el botón M y, en el plazo de 4 segundos, pulse el botón 1 o 2.

Una señal acústica confirma la memorización. La memorización de una nueva posición anula la anterior.

Recuperación de una posición memorizada

⚠ Advertencia

Durante el desplazamiento del asiento, asegúrese de que nadie ni nada

obstaculice el movimiento automático del asiento.

Con el contacto dado o el motor en marcha

- Pulse el botón **1** o **2** para recuperar la posición correspondiente.

Una señal acústica indica el fin del ajuste.

Puede interrumpir el movimiento en curso pulsando los botón **M**, **1** o **2**, o si utiliza uno de los mandos de ajuste del asiento.

Las posiciones memorizadas no pueden recuperarse durante la conducción.

La recuperación de las posiciones memorizadas se desactiva 45 segundos después de quitar el contacto.

Función de entrada Comfort

La función de entrada Comfort facilita la entrada y salida del vehículo.

Para ello, el asiento delantero se desplaza automáticamente hacia atrás al quitar el contacto y abrir la puerta del conductor, y permanece en esa posición para la próxima vez que se acceda al vehículo.

Al dar el contacto, el asiento delantero se desplaza hacia delante hasta alcanzar la posición de conducción memorizada.



Se configura en la aplicación de la pantalla táctil **Ajustes > Vehículo**.

Calefacción



Activación o desactivación

Pulse el botón en el centro del control de ajuste del asiento o pulse el acceso rápido del control de la climatización debajo de la pantalla de infoentretenimiento para acceder a la aplicación.

En la aplicación de pantalla táctil



Asientos, seleccione la pestaña **Funciones de calefacción**.

- Seleccione el asiento del conductor o del acompañante.

Se muestra la página correspondiente con el último ajuste programado.

Si el ajuste es adecuado, pulse  para activar o desactivar la función. En la aplicación **Asientos**.

Si no se realiza ninguna acción, la pantalla vuelve a su estado inicial.

El estado de la función no se memoriza al quitar el contacto. La calefacción de los asientos arranca siempre en el nivel "3" (Alto) cuando se activa por primera vez y se puede reducir a "2" o "1".

Cambiar los ajustes

- En la página **Funciones de calefacción**, seleccione el asiento correspondiente.
- Seleccione una intensidad entre los tres niveles preestablecidos: "1" (Bajo), "2" (Normal) o "3" (Alto). Los ajustes quedan memorizados al desconectar el encendido.

Restricción

No utilice la función cuando el asiento no esté ocupado.

Reduzca lo antes posible la intensidad del calefactado.

Cuando el asiento y el habitáculo han alcanzado una temperatura conveniente, apague esta función: una reducción del consumo eléctrico también disminuye el consumo de energía.

⚠ Advertencia

Se desaconseja un uso prolongado de los asientos térmicos para las personas con piel sensible.

Existe el riesgo de sufrir quemaduras en el caso de las personas cuya percepción del calor esté alterada (por ejemplo, enfermedad, medicación...). Para mantener la esterilla térmica intacta y evitar un cortocircuito:

- No coloque objetos pesados o afilados sobre el asiento.
- No se suba de rodillas ni de pie al asiento.
- No derrame líquidos en el asiento.
- No utilice nunca la función de calefacción si el asiento está húmedo.

Ventilación



Para ajustar la intensidad de la ventilación, pulse  una o varias veces del asiento correspondiente. El testigo de control del botón indica la intensidad seleccionada.

Los ajustes quedan memorizados al desconectar el encendido. La ventilación puede ajustarse en la app de opciones del asiento de la pantalla de información.

Toque  para activar o desactivar la ventilación. Ajuste la intensidad de ventilación que desee tocando el testigo de control en la pantalla. El asiento del conductor y el del acompañante poseen ajustes independientes.

Asientos Con Masaje



Sistema que permite seleccionar el tipo de masaje y ajustar su intensidad. Este sistema funciona cuando el motor está en marcha así como en modo STOP de Stop and Start.

Activación o desactivación

 En la aplicación de la pantalla táctil **Asientos**, seleccione la pestaña **Masaje**.

- Seleccione el asiento del conductor o del acompañante. Se muestra la página correspondiente con el último ajuste programado.

 Si el ajuste es adecuado, pulse para activar o desactivar la función en la aplicación **Asientos**.

Si no se realiza ninguna acción, la pantalla vuelve a su estado inicial. El estado de la función no se memoriza al quitar el contacto.

Cambiar los ajustes

- En la masaje página **Masaje**, seleccione el asiento correspondiente.
- Seleccione una intensidad de masaje entre los tres niveles preestablecidos: "1" (Bajo), "2" (Normal) o "3" (Alto).
- Seleccione otro tipo de masaje de entre los propuestos.

Las modificaciones se tienen en cuenta de inmediato y se memorizan al quitar el contacto.

Una vez activado, el sistema inicia un ciclo de masaje de una hora, compuesto por secuencias de 6 minutos de masaje seguidos de 4 minutos de pausa.

El sistema se para automáticamente al final del ciclo.

La función también se puede cambiar en el área de widgets en el lado del pasajero de la pantalla central.

Pantalla de información ⇒ página 103

De lo contrario, la aplicación del asiento puede abrirse directamente mediante el botón situado en el lateral del asiento.

Reposabrazos

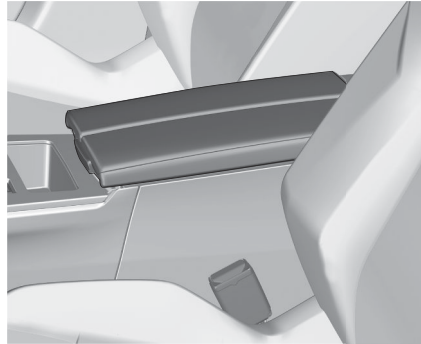

Compartimento portaobjetos
⇒ página 60 .

Asientos Traseros

Conduzca únicamente con los asientos y reposacabezas anclados.

⚠ Advertencia

No ajuste nunca los asientos durante la marcha, ya que podrían moverse sin control.

Abatimiento de respaldos. ⇒ página 27

Abatir los asientos traseros

Abatimiento del respaldo izquierdo o derecho



Tire de la palanca de desbloqueo y abata los respaldos sobre la banqueta de asiento.

Para enderezarlos, levante los respaldos y póngalos en posición vertical hasta que oiga que se enclavan. Asegúrese de que las correas estén correctamente colocadas y apartadas del área de plegado.

⚠ Advertencia

Compruebe previamente que los cinturones de seguridad laterales estén correctamente colocados verticalmente planos junto a las anillas de bloqueo de los respaldos.

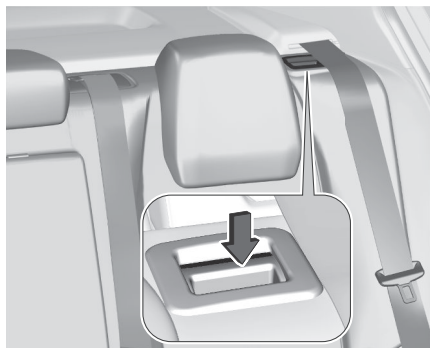

Los respaldos estarán bien acoplados cuando no se vean las marcas rojas cerca de las palancas de liberación.

Advertencia

Antes de conducir, al abatirlos, asegúrese de que los respaldos están firmemente enclavados en su posición. Si no lo hace, se pueden producir lesiones personales o daños en la carga o el vehículo en caso de frenazo brusco o colisión.

Calefacción



La calefacción se puede ajustar girando las ruedas de la consola central.

La calefacción solo funciona cuando la temperatura exterior es inferior a 20 °C. No se recomienda el uso prolongado de la intensidad más alta para las personas de piel sensible.

Los ajustes quedan memorizados al desconectar el encendido.

Cinturones de seguridad



Al acelerar o frenar bruscamente el vehículo, los cinturones de seguridad se bloquean para sujetar a los ocupantes en la posición del asiento. Por lo tanto, se reduce considerablemente el riesgo de lesiones.

Advertencia

Abróchese el cinturón de seguridad antes de cada viaje. En caso de accidente, las personas, que no lleven los cinturones de seguridad, ponen en peligro la vida de los demás ocupantes del vehículo y la suya.

Los cinturones de seguridad están diseñados para ser utilizados por una sola persona a la vez.

Sistema de retención infantil

⇒ página 30 .

Compruebe periódicamente que todas las piezas del sistema de cinturones funcionan correctamente y no presentan daños ni suciedad.

Haga sustituir cualquier componente dañado. Después de un accidente, haga sustituir los cinturones de seguridad y los pretensores disparados en un taller.

Nota

Asegúrese de que los cinturones no resulten dañados por zapatos o con objetos puntiagudos o atrapados. Evite que la suciedad pueda entrar en los retractores del cinturón.

Nota

Al abrocharse, utilice la hebilla diseñada para el cinturón de seguridad respectivo, a fin de garantizar una funcionalidad adecuada.

Cinturón De Seguridad De Tres Puntos

Abrochar

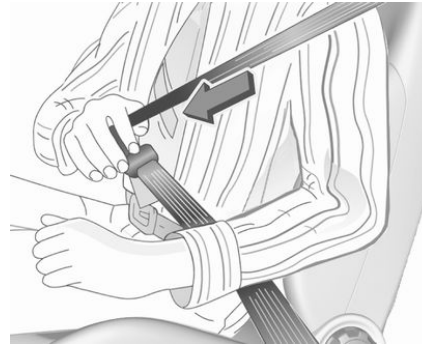

Extraiga el cinturón del asiento del retractor, guíelo por encima del cuerpo sin retorcerlo e inserte la lengüeta en el cierre. Asegúrese de que el cinturón de seguridad está colocado sobre el hombro y se ajusta al cuerpo durante la conducción.

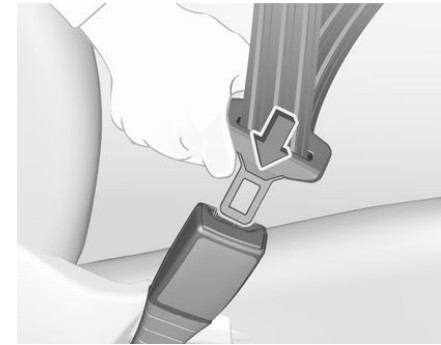

La ropa suelta o muy gruesa impide que el cinturón del asiento se ajuste al cuerpo. No coloque ningún objeto, como un bolso o un teléfono móvil, entre el cinturón del asiento y el cuerpo.

⚠ Advertencia

El cinturón de seguridad no ha de apoyar contra objetos duros o frágiles, contenidos en los bolsillos de su ropa.

Recordatorio del cinturón de seguridad

🚫. ⇒ página 86

Ajuste de la altura en caso de ser aplicable.

Desabrochar

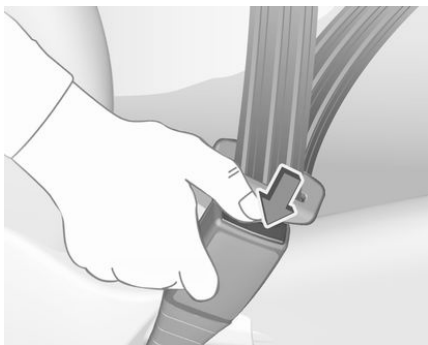

Para soltar el cinturón de seguridad, pulse el botón rojo en el cierre del asiento y guíe el cinturón hacia atrás.

Uso de los cinturones de seguridad durante el embarazo



⚠ Advertencia

El cinturón en el regazo se ha de posicionar lo más bajo posible sobre la pelvis para evitar presionar el abdomen.

Pretensor Del Cinturón De Seguridad

En caso de colisiones frontales, traseras o laterales a partir de una determinada gravedad, se tensan los cinturones de seguridad de los asientos exteriores delanteros y traseros por medio de pretensores.

⚠ Advertencia

Una manipulación incorrecta (por ej.: desmontaje o colocación de los cinturones) puede activar los pretensores de los cinturones.

La activación de los pretensores de los cinturones de seguridad se indica mediante la iluminación permanente del testigo de control  ⇒ página 87 .. Los pretensores de cinturones activados deben sustituirse en un taller. Los pretensores se activan solo una vez.

Nota

No fije o instale accesorios u otros objetos, que pueden interferir con el funcionamiento de los pretensores de los cinturones de seguridad. No realice modificaciones en los componentes de los pretensores de cinturones porque esto podría conllevar una anulación del permiso de circulación del vehículo.

Limitadores de fuerza de los cinturones

Este dispositivo reduce la fuerza sobre el cuerpo al desbloquear de forma gradual el cinturón durante una colisión.

Recordatorio de los cinturones de seguridad

Cada asiento está equipado con un recordatorio del cinturón de seguridad, indicado mediante un testigo de control  para el asiento correspondiente en la consola del techo ⇒ página 86 .

Sistema de airbags

Sistemas De Retención Infantil En El Asiento Del

Acompañante Con Sistemas De Airbag



EN: NEVER use a rearward-facing child restraint on a seat protected by an ACTIVE AIRBAG in front of it; DEATH or SERIOUS INJURY to the CHILD can occur.

DE: Nach hinten gerichtete Kindersitze NIEMALS auf einem Sitz verwenden, der durch einen davor befindlichen AKTIVEN AIRBAG geschützt ist, da dies den TOD oder SCHWERE VERLETZUNGEN DES KINDES zur Folge haben kann.

FR: NE JAMAIS utiliser un siège d'enfant orienté vers l'arrière sur un siège protégé par un COUSSIN GONFLABLE

ACTIF placé devant lui, sous peine d'infliger des BLESSURES GRAVES, voire MORTELLES à l'ENFANT.

ES: NUNCA utilice un sistema de retención infantil orientado hacia atrás en un asiento protegido por un AIRBAG FRONTAL ACTIVO. Peligro de MUERTE o LESIONES GRAVES para el NIÑO.

RU: ЗАПРЕЩАЕТСЯ устанавливать детское удерживающее устройство лицом назад на сиденье автомобиля, оборудованном фронтальной подушкой безопасности, если ПОДУШКА НЕ ОТКЛЮЧЕНА! Это может привести к СМЕРТИ или СЕРЬЕЗНЫМ ТРАВМАМ РЕБЕНКА.

NL: Gebruik NOOIT een achterwaarts gericht kinderzitje op een stoel met een ACTIEVE AIRBAG ervoor, om DODELIIK of ERNSTIG LETSEL van het KIND te voorkomen.

DA: Brug ALDRIG en bagudvendt autostol på et forsæde med AKTIV AIRBAG, BARNET kan komme i LIVSFARE eller komme ALVORLIGT TIL SKADE.

SV: Använd ALDRIG en bakåtvänd barnstol på ett säte som skyddas med en framförvarande AKTIV AIRBAG. DÖDSFALL eller ALLVARLIGA SKADOR kan drabba BARNET.

FI: ÄLÄ KOSKAAN sijoita taaksepäin suunnattua lasten turvaistuinta istuimelle, jonka edessä on AKTIIVINEN TURVATYYNY, LAPSI VOI KUOLLA tai VAMMAUTUA VAKAVASTI.

NO: Bakovervendt barnesikringsutstyr må ALDRI brukes på et sete med AKTIV KOLLISJONSPUTE foran, da det kan føre til at BARNET utsettes for LIVSFARE og fare for ALVORLIGE SKADER.

PT: NUNCA use um sistema de retenção para crianças voltado para trás num banco protegido com um AIRBAG ACTIVO na frente do mesmo, poderá ocorrer a PERDA DE VIDA ou FERI-MENTOS GRAVES na CRIANÇA.

IT: Non usare mai un sistema di sicurezza per bambini rivolto all'indietro su un sedile protetto da AIRBAG ATTIVO di fronte ad esso: pericolo di MORTE o LESIONI GRAVI per il BAMBINO!

EL: ΠΟΤΕ μη χρησιμοποιείτε παιδικό κάθισμα ασφαλείας με φορά προς τα πίσω σε κάθισμα που προστατεύεται από μετωπικό ΕΝΕΡΓΟ ΑΕΡΟΣΑΚΟ, διότι το παιδί μπορεί να υποστεί ΘΑΝΑΣΙΜΟ ή ΣΟΒΑΡΟ ΤΡΑΥΜΑΤΙΣΜΟ.

PL: NIE WOLNO montować fotelika dziecięcego zwróconego tyłem do kierunku jazdy na fotelu, przed którym znajduje się WŁĄCZONA PODUSZKA POWIETRZNA.

Niezastosowanie się do tego zalecenia może być przyczyną ŚMIERCI lub POWAŻNYCH OBRAŻEŃ u DZIECKA.

TR: Arkaya bakan bir çocuk emniyet sistemini KESİNLİKLE önünde bir AKTİF HAVA YASTIĞI ile korunmakta olan bir koltukta kullanmayınız. ÇOCUK ÖLEBİLİR veya AĞIR ŞEKİLDE YARALANABİLİR.

UK: НИКОЛИ не використовуйте систему безпеки для дітей, що встановлюється обличчям назад, на сидінні з УВІМКНЕНОЮ ПОДУШКОЮ БЕЗПЕКИ, інакше це може призвести до СМЕРТІ чи СЕРЙОЗНОГО ТРАВМУВАННЯ ДИТИНИ.

HU: SOHA ne használjon hátrafelé néző biztonsági gyerekülést előlről AKTÍV LÉGZSÁKKAL védett ülésen, mert a GYERMEK HALÁLÁT vagy KOMOLY SÉRÜLÉSÉT okozhatja.

HR: NIKADA nemojte koristiti sustav zadržavanja za djecu okrenut prema natrag na sjedalu s AKTIVNIM ZRAČ-

NIM JASTUKOM ispred njega, to bi moglo dovesti do SMRTI ili OZBLJNJIH OZLJEDA za DIJETE.

SL: NIKOLI ne nameščajte otroškega varnostnega sedeža, obrnjenega v nasprotni smeri vožnje, na sedež z AKTIVNO ČELNO ZRAČNO BLAZINO, saj pri tem obstaja nevarnost RESNIH ali SMRTNIH POŠKODB za OTROKA.

SR: NIKADA ne koristiti bezbednosni sistem za decu u kome su deca okrenuta unazad na sedištu sa AKTIVNIM VAZDUŠNIM JASTUKOM ispred sedišta zato što DETE može da NASTRADA ili da se TEŠKO POVREDI.

MK: НИКОГАШ не користете детско седиште свртено наназад на седиште заштитено со АКТИВНО ВОЗДУШНО ПЕРНИЧЕ пред него, затоа што детето може ДА ЗАГИНЕ или да биде ТЕШКО ПОВРЕДЕНО.

BG: НИКОГА не използвайте детска седалка, гледаща назад, върху седалка, която е защитена чрез АКТИВНА ВЪЗДУШНА ВЪЗГЛАВНИЦА пред нея - може да се стигне до СМЪРТ или СЕРИОЗНО НАРАНЯВАНЕ на ДЕТЕТО.

RO: Nu utilizați NICIODATĂ un scaun pentru copil îndreptat spre partea din spate a mașinii pe un scaun protejat de un AIRBAG ACTIV în fața sa; acest lucru poate duce la DECESUL sau VĂTĂMAREA GRAVĂ a COPILULUI.

CS: NIKDY nepoužívejte dětský zádržný systém instalovaný proti směru jízdy na sedadle, které je chráněno před sedadlem AKTIVNÍM AIRBAGEM. Mohlo by dojít k VÁŽNĚMU PORANĚNÍ nebo ÚMRTÍ DÍTĚTE.

SK: NIKDY nepoužívajte detskú sedačku otočenú vzad na sedadle chránenom AKTÍVNÝM AIRBAGOM, pretože môže dôjsť k SMRTI alebo VÁŽNYM ZRANENIAM DIEŤAŤA.

LT: JOKIU BŪDU nemontuokite atgal atgręžtos vaiko tvirtinimo sistemos sėdynėje, prieš kurią įrengta AKTYVI ORO PAGALVĖ, nes VAIKAS GALI ŽŪTI arba RIMTAI SUSIŽALOTI.

LV: NEKĀDĀ GADĪJUMĀ neizmantojiet uz aizmuguri vērstu bērnu sēdekļi sēdvietā, kas tiek aizsargāta ar tās priekšā uzstādītu AKTĪVU DROŠĪBAS SPILVENU, jo pretējā gadījumā BĒRNS var gūt SMAGAS TRAUMAS vai IET BOJĀ.

ET: ÄRGE kasutage tahapoole suunatud lapseturvaistet istmel, mille ees on AKTIIVSE TURVAPADJAGA kaitstud iste, sest see võib põhjustada LAPSE SURMA või TÕSISE VIGASTUSE.

MT: QATT tuża trażżin għat-tfal li jħares lejn in-naħa ta' wara fuq sit protett b'AIRBAG ATTIV quddiemu; dan jista' jikkawża l-MEWT jew ĠRIEĦI SERĠI lit-TFAL.

GA: Ná húsáid srian sábháilteachta linbh cúil RIAMH ar shuíochán a bhfuil mála aeir ag feidhmiú os a chomhair. Tá baol BÁIS nó GORTÚ DONA don PHÁISTE ag baint leis.

Además, por motivos de seguridad, un sistema de retención infantil en sentido de la marcha solo debe utilizarse según las instrucciones y restricciones de la tabla ⇒ página39 .

La etiqueta del airbag se encuentra a ambos lados del parasol del acompañante delantero. Desactivación de los airbags ⇒ página34 .

Airbags Frontales

El sistema de airbags frontales se compone de un airbag en el volante y uno en el tablero de instrumentos, en

el lado del acompañante. Se pueden identificar por el rótulo **AIRBAG**.

El sistema del airbag delantero se activa en caso de impacto frontal de una cierta gravedad. El encendido debe estar conectado.

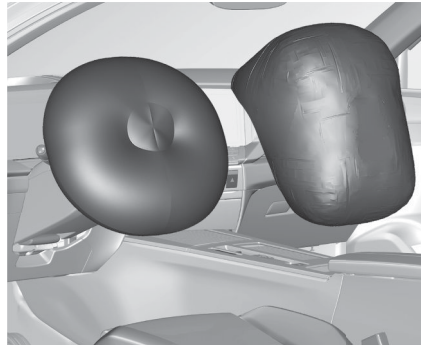

Los airbags inflados atenúan el impacto y reducen considerablemente, por tanto, el riesgo de que los ocupantes de los asientos delanteros sufran lesiones en la parte superior del cuerpo y la cabeza.

⚠ Advertencia

Se proporciona una protección óptima solamente cuando el asiento está situado en la posición adecuada. Abroche el cinturón de seguridad correctamente y enclávelo bien. Solamente entonces el airbag puede proteger.

Posición de asiento ⇒ página21 .

Airbags Laterales



El sistema de airbags laterales se compone de un airbag en cada respaldo de los asientos delanteros y de los asientos exteriores traseros. Se pueden identificar por el rótulo **AIRBAG**.

El sistema de airbags laterales se activa en caso de impacto lateral de una cierta gravedad. El encendido debe estar conectado.



Los airbags inflados atenúan el impacto y reducen, por tanto, el riesgo de lesiones en la parte superior del cuerpo y la pelvis en el caso de que haya una colisión lateral fuerte.

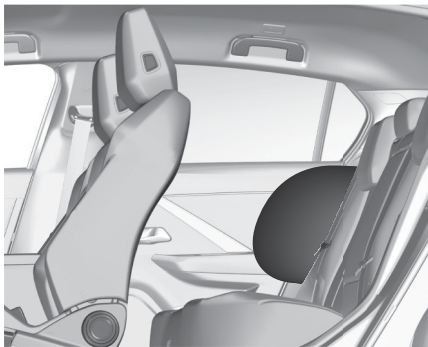

Nota

Use solamente fundas de asiento de protección, homologadas para el vehículo.

Tenga cuidado de no cubrir los airbags.

Airbags De Cortina

El sistema de airbags de cortina se compone de un airbag en el marco del techo a cada lado. Se pueden identificar por el rótulo **AIRBAG** en los pilares del techo.

El sistema del airbag de cortina se activa en caso de impacto lateral de una cierta gravedad. El encendido debe estar conectado.

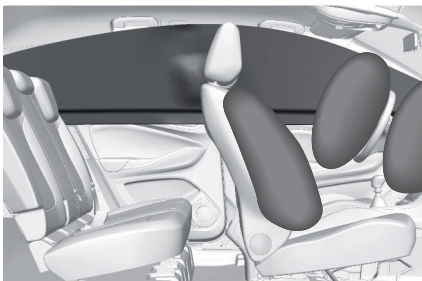

Los airbags inflados atenúan el impacto y reducen, por tanto, el riesgo de lesiones

en la cabeza en el caso de que haya un impacto lateral fuerte.

⚠ Advertencia

Los ganchos en las manillas en el techo sirven solamente para colgar prendas ligeras de vestir, sin perchas. No guarde objetos en dichas prendas de vestir.

Desactivación De Los Airbags

El sistema de airbag del asiento del acompañante debe desactivarse para el sistema de retención infantil del asiento del acompañante según las instrucciones de la tabla.

Los sistemas de airbags laterales y de airbags de cortina, los pretensores del cinturón y todos los sistemas de seguridad del conductor permanecerán activados.

El sistema de airbags del acompañante se puede desactivar mediante un interruptor accionado con la llave en el interior de la guantera.

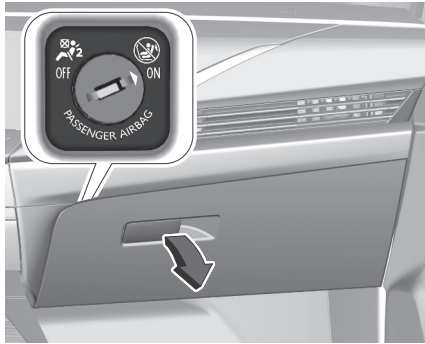

Utilice la llave del encendido para seleccionar la posición:

OFF  : el airbag del acompañante delantero está desactivado y no se inflará en caso de colisión, el testigo de control de desconexión

OFF  se ilumina continuamente en la consola central.

ON  : el airbag del acompañante está activado

Nota

Después de girar el interruptor de llave a la posición de desconexión **OFF** ,

continúe girando hacia esta posición hasta extraer la llave.

⚠ Peligro

Desactive el airbag del acompañante solamente cuando use un sistema de retención infantil, sujeto a las instrucciones y restricciones contenidas en la tabla.

De lo contrario, subsiste el riesgo de lesiones mortales para el ocupante de un asiento con el airbag acompañante frontal desactivado.



Si el testigo de control  se ilumina durante unos 60 segundos después de conectar el encendido, el sistema de airbag del asiento del acompañante se inflará en caso de colisión.

Si el testigo de control  se ilumina después de conectar el encendido, el sistema de airbag del asiento del acompañante está desactivado. Permanece encendido mientras el airbag este desactivado.

Si los dos indicadores de control se encienden a la vez, hay un error del sistema. El estado del sistema no se puede determinar y, por tanto, no debe ocupar nadie el asiento del acompañante. Vaya a un taller inmediatamente.

Recorra inmediatamente a un taller si ninguno de los dos testigos de control está iluminado.

Cambie el estado sólo con el vehículo parado y el encendido desconectado. El estado se mantiene hasta el próximo cambio.

Testigo de control de desactivación del airbag

Sistemas de retención infantil

Introducción Sobre Sistemas De Retención Infantil

Peligro

Asegúrese de que los niños por debajo de una altura y peso suficientes estén protegidos, usando un sistema de retención infantil. No lleve nunca a un niño en el regazo.

Peligro

Quando se utiliza un sistema de retención infantil, en sentido contrario al de la marcha, en el asiento del acompañante delantero, es necesario desactivar el sistema de airbag del asiento del acompañante. Esto es aplicable también con determinados sistemas de retención infantil, situados en el sentido de la marcha, como se indica en la tabla de sistemas de retención infantil.

Tabla de sistema de retención infantil
⇒ página 39 .

Desactivación de los airbags

⇒ página 34 .

Etiqueta del airbag ⇒ página 30 .

Le recomendamos un sistema de retención infantil que esté adaptado específicamente al vehículo. Para más información, póngase en contacto con su taller.

En caso de interferencia del sistema de retención infantil con el reposacabezas del asiento del vehículo, ajuste o retire el reposacabezas correspondiente.

Cuando utilice un sistema de retención infantil, preste atención a las siguientes instrucciones de uso y montaje, así como a las instrucciones suministradas con el sistema de retención infantil.

Las restricciones recogidas en la tabla hacen referencia a un cuerpo de prueba, que representa la envolvente máxima de todos los sistemas de retención infantil existentes. Asegúrese de que los asientos delanteros no interfieran con el sistema de retención infantil utilizado.

Siempre deben cumplirse las normas locales o nacionales. En algunos países está prohibido el uso de sistemas de retención infantil en determinadas plazas de asiento.

Conduzca siempre con el asiento del conductor debidamente ajustado

⇒ página 21 .

Peligro

¡Peligro extremo!

No use un sistema de retención infantil en sentido contrario al de marcha en un asiento protegido con un airbag situado delante.

Los sistemas de retención infantil se pueden fijar con:

- Cinturón de seguridad de tres puntos
- Sujeciones ISOFIX
- Anclaje superior

Cinturón de seguridad de tres puntos

Los sistemas de retención infantil se pueden fijar utilizando un cinturón de seguridad de tres puntos. Después de abrochar el cinturón del sistema de retención infantil, es necesario tensar el cinturón de seguridad.

Sujeciones ISOFIX

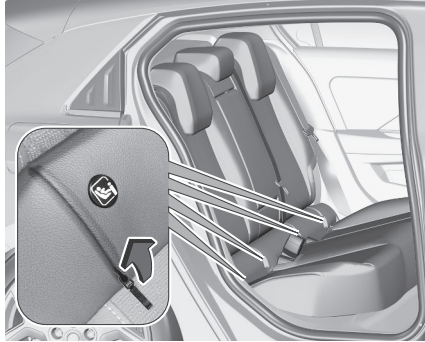

Fije los sistemas de seguridad infantil ISOFIX homologados para el vehículo a los soportes ISOFIX. Las posiciones específicas del vehículo para los sistemas de retención infantil ISOFIX están marcadas en la tabla de ubicación para la instalación de los sistemas de retención infantil ⇒ página 39 .

Los soportes ISOFIX se indican mediante una etiqueta en el respaldo. Para acceder a los soportes ISOFIX, tire primero de la cremallera.

Un sistema de retención infantil i-Size es un sistema de retención infantil ISOFIX universal de acuerdo con la Regulación UN N.º 129.

Todos los sistemas de retención infantil i-Size se pueden utilizar en cualquier

vehículo adecuado para i-Size, tabla de instalación de sistemas de retención infantil i-Size ⇒ página 39 .

Al anclar sistemas de retención infantil ISOFIX en plazas de pasajeros ajustables, incline primero el respaldo hacia atrás lo que sea preciso, para acceder a los soportes del ISOFIX. Una vez anclado correctamente el sistema de retención infantil con ISOFIX, vuelva a disponer el respaldo hacia delante.

Se debe utilizar un anclaje superior o una pata de soporte además de los soportes ISOFIX.



Los asientos infantiles i-Size y los asientos del vehículo con homologación i-Size están marcados con el símbolo i-Size, véase la ilustración.

Anclajes superiores



Los anclajes superiores están marcados con el símbolo  para el asiento infantil.

Además de los soportes ISOFIX, fije la correa del anclaje superior a los anclajes superiores.

Las posiciones de la categoría universal para los sistemas de retención infantil ISOFIX están marcadas en la tabla de ubicación de instalación de los sistemas de retención infantil ⇒ página 39 .

Selección del sistema correcto

Los asientos traseros son el lugar más adecuado para fijar un sistema de retención infantil.

Siempre que sea posible, los niños deberían viajar mirando hacia atrás en

el vehículo. Así se garantiza que la columna vertebral del niño, que aún es muy débil, sufra menos tensión en caso de accidente.

No emplee sistemas de retención infantil en el sentido de la marcha en ningún asiento, si el peso del niño no alcanza los 13 kg o si el niño mide menos de 76 cm y hasta que haya cumplido 15 meses.

Son apropiados los sistemas de retención infantiles que cumplen con regulaciones UN ECE válidas.

Compruebe la obligatoriedad del uso de sistemas de retención infantil según las leyes y los reglamentos locales.

Se recomiendan los siguientes sistemas de retención infantil para las siguientes clases de peso:

- Römer Baby-Safe 3 i-Size Size: 40 - 83 cm Edad: desde el nacimiento hasta los 15 meses Peso: hasta 13 kg con o sin su base ISOFIX Adecuado solo para instalación de espaldas al sentido de la marcha.
- RömerTriFix 2 i-Size Size: 76 - 105 cm Edad: de 15 meses a 4 años Peso: de 9 a 22 kg Instalado con fijaciones ISOFIX y Top-tether. Solo para instalación en el sentido de la marcha.
- Römer Kidfix i-Size Size: 100 - 150 cm Edad: de 3,5 a 12 años Peso: de 15

a 36 kg con o sin fijaciones ISOFIX El niño queda sujeto mediante el cinturón de seguridad.

Asegúrese de que el sistema de retención infantil que se va a montar sea compatible con el tipo de vehículo.

Asiento infantil en la parte delantera:

Ajuste el asiento del acompañante en sus posiciones máximas de altura y retroceso, con el respaldo en vertical.

Asiento infantil en la parte trasera:

Desplace el asiento delantero hacia delante y disponga el respaldo en posición vertical de modo que ni las piernas del niño, en caso de que viaje en un asiento infantil "en el sentido de la marcha", ni el propio asiento infantil, en caso de que lo haga "en sentido contrario a la marcha", no toquen el asiento delantero del vehículo.

En caso de interferencia del sistema de retención infantil con el reposacabezas del asiento del vehículo, ajuste o retire el reposacabezas correspondiente.

Siga las instrucciones de instalación del fabricante del sistema de retención infantil.

En el caso de los sistemas de retención infantil semi-universales o específicos del vehículo (con ISOFIX o cinturón de seguridad); consulte la lista de vehículos del manual del usuario del sistema de retención infantil.

Asegúrese de que el lugar de montaje del sistema de retención infantil en el vehículo sea el correcto; consulte la siguiente tabla.

Los niños deben entrar y salir del vehículo siempre por el lado opuesto al del tráfico.

Cuando no se use el sistema de retención infantil, asegúrelo con un cinturón de seguridad o desmóntelo del vehículo.

Nota

No fije nada en los sistemas de retención infantil ni los tape con ningún material.

Un sistema de retención infantil, que ha sido sometido a estrés en un accidente se ha de sustituir.

Posiciones De Montaje Del Sistema De Retención Infantil

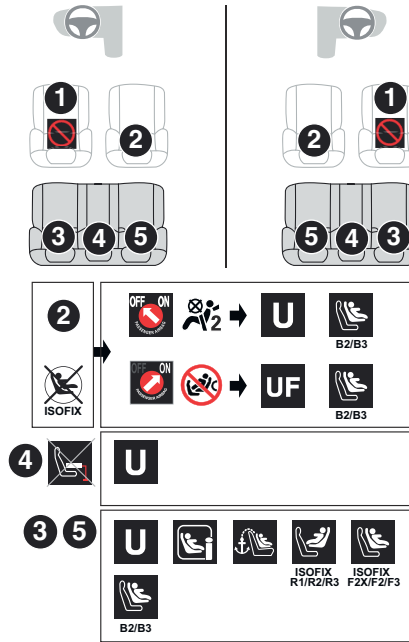

Leyenda



Posición del asiento en la que se prohíbe la instalación de una silla infantil.



Airbag del acompañante **desactivado**.



Airbag del acompañante **activado**.



Posición del asiento adecuada para la instalación de una silla infantil, fijada mediante el cinturón de seguridad y homologada universalmente **"en sentido contrario al de marcha"** y/o **"en sentido de la marcha"** (U) para los grupos **0, 0+, 1, 2 o 3**, o dedicada a niños de 40 a 150 cm de altura.



Posición del asiento adecuada para la instalación de una silla infantil fijada mediante el cinturón de seguridad y **homologada universalmente "en el sentido de la marcha"** (UF) para los grupos **1, 2 o 3**, o dedicada únicamente a niños de entre 76 y 150 cm de altura.



Plaza autorizada para la instalación de una silla infantil **i-Size**.



Plaza homologada para la instalación de una silla infantil **i-Size "en el sentido de la marcha"**



Plaza inadecuada para la instalación de una silla infantil con pata de apoyo.



Presencia de un punto de anclaje **Top Tether** en la parte trasera del respaldo, lo que permite instalar una **silla infantil ISOFIX universal**.



Presencia de un punto de anclaje TOP TETHER en la parte trasera del respaldo, lo que permite instalar una **silla infantil ISOFIX universal "en el sentido de la marcha"**.



Silla infantil **ISOFIX** para su uso de espaldas al sentido de la marcha:

- **R1: silla infantil ISOFIX para bebés**
- **R2: silla infantil ISOFIX de tamaño reducido.**
- **R3: silla infantil ISOFIX de tamaño grande**



Silla infantil **ISOFIX** para su uso en el sentido de la marcha:

- **F2X**: silla infantil ISOFIX para niños pequeños.
- **F2**: silla infantil ISOFIX de altura reducida.
- **F3**: silla infantil ISOFIX de altura completa.



Asiento infantil **elevador**, utilizando el cinturón de seguridad o las fijaciones **ISOFIX**:

- **B2**: asiento elevador de anchura reducida.
- **B3**: asiento elevador de anchura completa.



Plaza en la que se prohíbe instalar una silla infantil **ISOFIX**.

Para ajustar los asientos, consulte la tabla "**Instalación de sillas infantiles universales, ISOFIX e i-Size**".



Plaza autorizada para la instalación de una silla infantil ISOFIX.



Silla infantil **ISOFIX** tipo "capazo":

- **L1**: mirando hacia la izquierda.
- **L2**: mirando hacia la derecha.

En cumplimiento de la normativa europea, esta tabla indica las opciones de instalación de las sillas infantiles aseguradas con el cinturón de seguridad y homologadas universalmente (a), así como las sillas para niños mayores ISOFIX e i-Size en las plazas de asiento equipadas con fijaciones ISOFIX en el vehículo.

Sí : Adecuado para el montaje de la categoría designada del sistema de retención infantil.

No : No apto para el montaje de la categoría designada del sistema de retención infantil.

	Asiento del acompañante	Asientos exteriores traseros	Asiento central trasero
Posición compatible con un asiento infantil universal ⁽¹⁾	Sí ^{(2), (3), (4)}	Sí	Sí ⁽⁵⁾
Plaza compatible con silla infantil i-Size	No	Sí	No ⁽⁵⁾
Plaza dotada de fijación superior	No	Sí	No
Asiento infantil tipo capazo	No	No	No
Asiento infantil ISOFIX orientado hacia atrás	No	R3 ^{(6), (8)}	No
Asiento infantil ISOFIX orientado hacia delante	No	F3 ⁽⁸⁾	No
Asiento infantil tipo alzador	B3 ^{(7), (8), (9)}	B3 ⁽⁸⁾	No

- (1) Asiento infantil universal: asiento infantil que se puede montar en todos los vehículos empleando el cinturón de seguridad.
- (2) Para montar un asiento infantil en sentido contrario a la marcha en esta posición de asiento, el airbag del acompañante debe desactivarse OFF.
- (3) Solo se autoriza un asiento infantil en el sentido de la marcha en esta posición de asiento con el airbag del acompañante delantero activado ON.
- (4) En asientos con ajuste de altura, configúrelo en su nivel más alto y en posición totalmente longitudinal.
- (5) En la plaza trasera central no deben instalarse sillas infantiles con pata de apoyo.
- (6) Dependiendo de la posición, ajuste el asiento del conductor a su altura máxima o avance el asiento del acompañante todo lo necesario.
- (7) Asiento no equipado con fijaciones ISOFIX homologadas.

- (8) Si lo estima necesario, ajuste el reposacabezas en su tope de altura máxima.
- (9) Ajuste el asiento del acompañante con reposacabezas integrado en su posición más alta.

Reglas

- Una posición que sea compatible con i-Size es también compatible con R1, R2 y F2X, F2, B2.
- Una posición compatible con R3, también lo es con R1, R2 y R2X.
- Una posición que sea compatible con R2 es también compatible con R1.
- Una posición que sea compatible con F3 es también compatible con F2X y F2.
- Una posición que sea compatible con B3 es también compatible con B2.

Tamaño de la fijación del sistema de retención infantil (1, 2, 3):

- R1 implica una fijación del sistema de retención infantil en sentido contrario a la marcha para grupos de peso entre 0 y 10 kg y de entre +0 y 13 kg y edades de cero a un año, tamaño entre 40 cm y 85 cm.
- R2 implica el tamaño reducido de una fijación del sistema de retención infantil en sentido contrario a la marcha para grupos de peso entre 0+ y 13 kg y el grupo 1 de 9 kg a 18 kg y edades de dos a cuatro años, tamaño entre 40 cm y 100 cm.
- R3 implica el tamaño completo de una fijación del sistema de retención infantil en sentido contrario a la marcha para grupos de peso entre 0+ y 13 kg y el grupo 1 de 9 kg a 18 kg y edades de dos a cuatro años, tamaño entre 40 cm y 100 cm.
- F2, F2X implica una reducción de altura de la fijación del sistema de retención infantil en sentido de la marcha para el grupo de peso 1 de entre 9 kg y 18 kg, con edades comprendidas entre uno y cuatro años, tamaño entre 75 cm y 100 cm.
- F3 implica la altura completa de un fijación del sistema de retención infantil en sentido de marcha para grupos de peso entre 9 kg y 18 kg y edad alrededor de uno a cuatro años, tamaño entre 75 cm y 100 cm.
- B2 hace referencia a asientos infantiles en el sentido de la marcha con el ancho reducido para el grupo de peso 2, entre 15 kg y 25 kg, y para edades de 3,5 a siete años, tamaño entre 100 cm y 125 cm.
- B3 hace referencia a asientos infantiles en el sentido de la marcha con el ancho completo para el grupo de peso 3, entre 25 kg y 36 kg, y para edad de siete a doce años, tamaño entre 125 cm y 150 cm.

Volante

Reglaje Del Volante

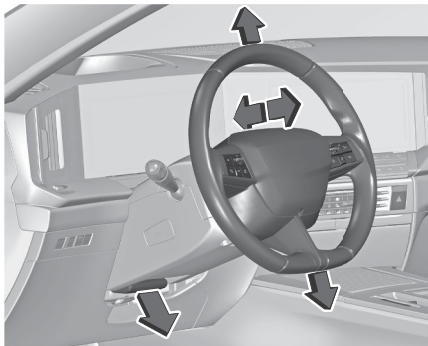

Desbloquee la palanca, ajuste el volante, luego enclave la palanca y asegúrese de que esté totalmente bloqueada.

El volante sólo se debe ajustar con el vehículo parado y la dirección desbloqueada.

Mandos En El Volante



Los mandos del volante permiten utilizar algunos sistemas de ayuda a la conducción, el sistema de infoentretenimiento y un teléfono móvil conectado.

Sistema de infoentretenimiento

⇒ página 105 .

Regulador de velocidad ⇒ página 159 .

Limitador de velocidad ⇒ página 158 .

Control de velocidad adaptable

⇒ página 162 .

Levas del volante

Se pueden seleccionar tres niveles de frenado regenerativo mediante las levas del volante:

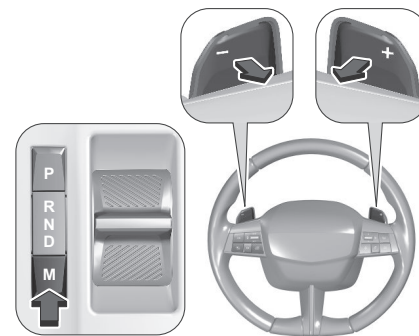

- Tire de la leva izquierda (-) para aumentar la fuerza de frenado
- Tire de la leva derecha (+) para disminuir la fuerza de frenado

Utilice el nivel máximo de frenado durante la conducción:

- En cuesta abajo empinada
- En la nieve profunda
- En superficies con barro
- En tráfico lento

El nivel de frenado seleccionado se guarda al quitar el contacto.



El nivel corriente es indicado por uno de los tres segmentos del triángulo en el cuadro de instrumentos.

Volante térmico



Cuando la temperatura es baja, esta función calienta la parte circular del volante.

Se puede activar cuando la temperatura exterior es inferior a 20 °C.

En la aplicación de la pantalla táctil Climatizador, seleccione la pestaña Asientos y Volante.



Pulse  para activar o desactivar la función.

La función se memoriza cada vez que se detiene el motor.

Claxon

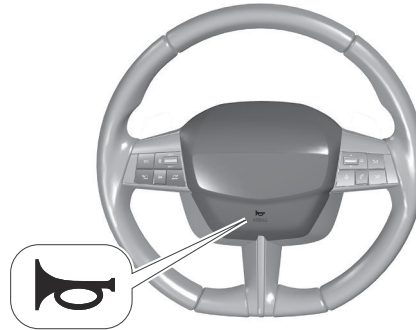

Alerta de seguridad de los peatones

El sonido de la alerta de seguridad de los peatones se genera para advertir a los peatones de la presencia del vehículo. Permanece activa hasta a 30 km/h.

Interruptor De Encendido

Llave de giro:

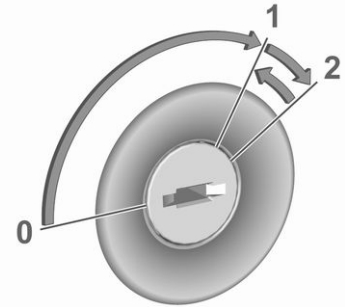

- 0** encendido desconectado: algunas funciones permanecen activas hasta que la llave se retira o se abre la puerta del conductor, siempre que el encendido haya estado conectado previamente
- 1** modo de encendido conectado: el encendido está conectado, el motor diésel se está precalentando, los testigos de control se iluminan y la mayoría de funciones eléctricas están operativas
- 2** arranque del motor: suelte la llave después de haber arrancado el motor

Bloqueo del volante

Dependiendo de la versión, el vehículo puede estar equipado con bloqueo del volante.

Si ese fuera el caso, retire la llave del contacto y gire el volante hasta bloquearlo.

Advertencia

No quite la llave del interruptor de encendido durante la conducción, porque podría causar, dependiendo de la versión, el bloqueo del volante.

Botón De Encendido

Véase Arranque y parada del motor
⇒ página 114

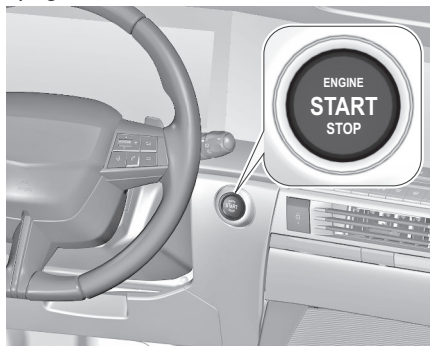

Limpiaparabrisas y lavaparabrisas

Palanca De Mando Del Limpiaparabrisas Y Lavaparabrisas

Nota

Con la palanca del limpiaparabrisas en la posición AUTO o INT, 1 o 2 y el encendido conectado después de más de un minuto: Cuando la temperatura exterior es inferior a +3°C, el limpiaparabrisas se activa solamente con una velocidad superior a 10 km/h. Cuando la temperatura exterior es superior a +3°C, el limpiaparabrisas se activa inmediatamente.

Nota

En la posición 1 o 2, la frecuencia del barrido se reduce automáticamente a una velocidad inferior a 5km/h y recupera la frecuencia original con una velocidad superior a 10 km/h.

Limpiaparabrisas con frecuencia ajustable

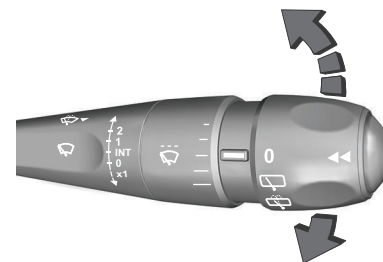

- 2** velocidad rápida
- 1** normal
- INT** barrido intermitente
- 0** apagado
- x1** un barrido

No los utilice si el parabrisas está helado. Desconéctelos en túneles de lavado. Para activar el modo de barrido a intervalos la próxima vez que se conecte el encendido, presione la palanca hacia abajo hasta la posición **OFF** y de nuevo a **INT**.

Limpiaparabrisas con frecuencia ajustable

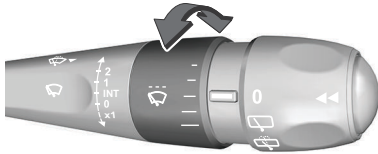

Palanca del limpiaparabrisas en posición **INT**, permite seleccionar cinco niveles de frecuencia girando el anillo. Al seleccionar una menor frecuencia, se realiza un barrido de confirmación.

Limpiaparabrisas con sensor de lluvia

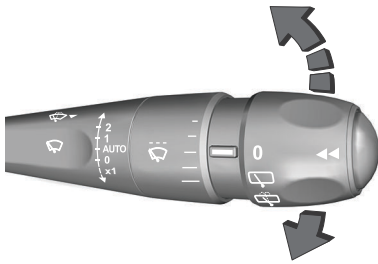

- 2 velocidad rápida
- 1 normal
- AUTO** barrido intermitente
- 0 apagado
- x1** un barrido

En la posición **AUTO**, el sensor de lluvia detecta la cantidad de agua en el parabrisas y regula automáticamente la frecuencia de los limpiaparabrisas. Si el encendido se desconecta, el modo automático del limpiaparabrisas se desactiva. Para activar el modo de barrido automático la próxima vez que se conecte el encendido, presione la palanca hacia abajo hasta la posición **OFF** y de nuevo a **AUTO**. No los utilice si el parabrisas está helado. Desconéctelos en túneles de lavado.

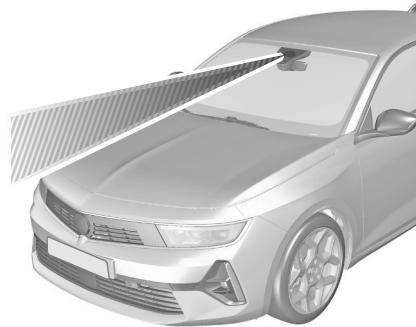

Mantenga el sensor libre de polvo, suciedad y hielo.

Sensibilidad regulable del sensor de lluvia

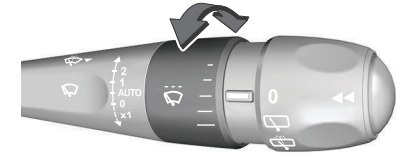

Gire la rueda de ajuste para ajustar la sensibilidad. El guion más largo indica la sensibilidad máxima y el más corto la mínima. Un ciclo de barrida confirma la selección.

Lavaparabrisas





Tire de la palanca. Se pulveriza líquido de lavado sobre el parabrisas y el limpiaparabrisas realiza varios barridos. Líquido de lavado ⇒ página 224 .

Limpia Y Lavaluneta

Limpialuneta trasero





- 0 apagado
-  barrido intermitente
-  lavaluneta

No se debe usar, si la luneta trasera está congelada o cuando se usa un portabicicletas. Desconéctelos en túneles de lavado. El limpialuneta trasero se conecta automáticamente cuando está conectado el limpiaparabrisas y se engrana la marcha atrás.

La función puede activarse o desactivarse en la aplicación de ajustes en la pantalla de información ⇒ página 109 .

Para activar el limpialuneta en la próxima conexión del encendido, active la posición 0 y de nuevo .

Lavaluneta

Seleccione . Se pulveriza líquido de lavado sobre la luneta trasera y el limpialuneta funciona mientras  esté seleccionado. La cámara retrovisora se limpia al accionar el lavaluneta. Líquido de lavado ⇒ página 224 .

Sistema de vista panorámica ⇒ página 188 .
Cámara de visión trasera ⇒ página 192 .

Luces exteriores

Mando De Las Luces

Advertencia

No mire directamente a los faros LED. Riesgo de daños oculares.





Para activar la iluminación exterior, gire el mando exterior de la palanca

multifunción izquierda hasta una de las siguientes posiciones:

AUTO el control automático de las luces cambia automáticamente entre luces de circulación diurna y faros

 luces laterales

 luces de cruce / luces de carretera

Testigo de control .

Luz De Carretera

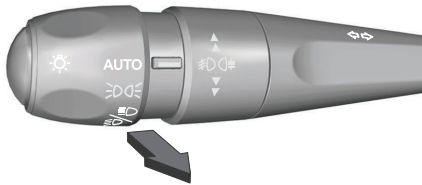

Para activar o desactivar la luz de carretera, empuje la palanca más allá del punto de resistencia.

Ráfagas

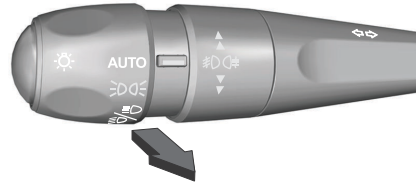

Para activar las ráfagas, tire brevemente de la palanca sin superar el punto de resistencia.

Ajuste De La Altura De Los Faros

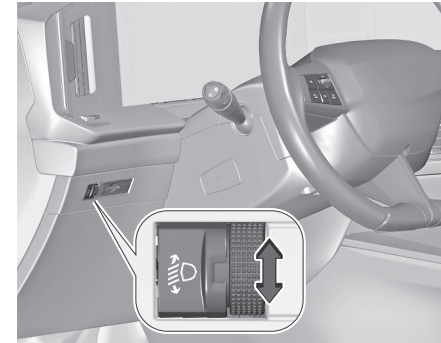

Para ajustar manualmente el alcance de los faros en función de la carga del vehículo y evitar el deslumbramiento, gire la rueda selectora a la posición adecuada.

Para los tipos de propulsión PHEV, híbrido de 48 V e ICE:

- 0** : asiento del conductor ocupado
- 1** : todos los asientos ocupados
- 2** : todos los asientos ocupados y carga en el compartimento de carga
- 3** : asiento del conductor ocupado y carga en el compartimento de carga

Sólo para el tipo de propulsión BEV:

- 0** : asiento del conductor ocupado
- 1** : todos los asientos ocupados con o sin carga en el compartimento de carga
- 2** : asiento del conductor ocupado y carga en el compartimento de carga
- 3** : no se usa

Faros en viajes al extranjero

Al conducir por países donde se conduce en el lado opuesto de la carretera, no es necesario ajustar los faros.

Luces de circulación diurna

Las luces de circulación diurna aumentan la visibilidad del vehículo durante el día
⇒ página 51 .

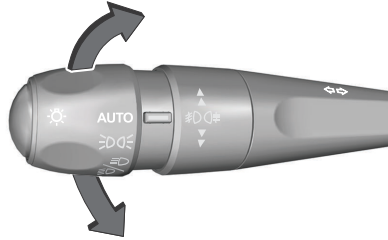
Intermitente

hacia arriba : intermitentes derechos

hacia abajo : intermitentes izquierdos

Al mover la palanca del indicador se puede percibir un punto de resistencia. Al mover la palanca del indicador más allá del punto de resistencia se activa la intermitencia constante. Se desactiva al mover el volante en la dirección opuesta o al mover la palanca del indicador hacia atrás a su posición neutra. Después de 20 segundos, aumentará el volumen de la señal audible si la velocidad es superior a 80 km/h. Se puede activar la intermitencia temporal manteniendo la palanca del indicador justo antes del punto de resistencia. Los intermitentes

parpadearán hasta que se suelte la palanca del indicador.

Para activar tres veces el intermitente, pulse la palanca del indicador brevemente sin superar el punto de resistencia.

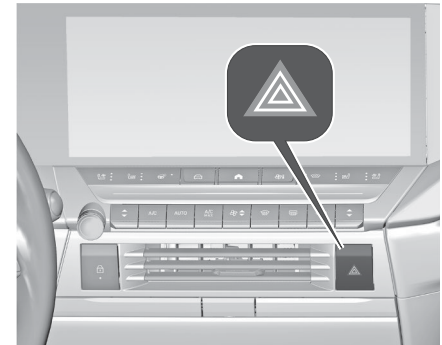
Señales De Emergencia

Se activa, pulsando .

Al frenar ante una emergencia, las luces de emergencia se encienden automáticamente en función de la fuerza de desaceleración. Se apagan automáticamente en cuanto el vehículo se vuelva a acelerar.

Control Automático De Las Luces



Cuando está conectada la función de control automático de las luces, el sistema cambia entre luces de circulación diurna y conexión automática de las luces de cruce, dependiendo de las condiciones luminosas exteriores y de la información proporcionada por el sistema del limpiaparabrisas.

Luces Antiniebla Delanteras



Gire la rueda de ajuste hacia delante/atrás para activar/desactivar. Conmutador de las luces en posición **AUTO**: al conectar los faros antiniebla se encenderán automáticamente los faros.

Luces Antiniebla Traseras

Según la versión:

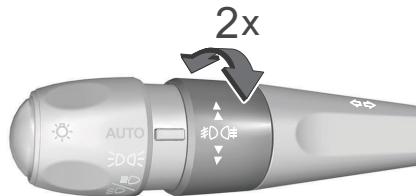

Gire la rueda de ajuste hacia delante/atrás para activar/desactivar.



Gire la rueda de ajuste hacia delante/atrás para activar/desactivar los faros antiniebla. Gire la rueda de ajuste dos veces hacia delante/atrás para activar/desactivar las luces antiniebla traseras. Interruptor de la luz en posición **AUTO**: al encender la luz antiniebla trasera, los faros se encienden automáticamente. Conmutador de las luces en posición **☛**: el piloto antiniebla trasero sólo se puede activar junto con los faros antiniebla delanteros. El piloto antiniebla del vehículo se desactiva al llevar un remolque o al conectar un conector en la toma, por ejemplo, al utilizar un portabicicletas.

Luces De Circulación Diurna

La luz de circulación diurna aumenta la visibilidad del vehículo durante el día.

Control automático de las luces

⇒ página 51 .

Luz De Carretera Automática

El sistema cambia de luz de cruce a luz de carretera y viceversa para evitar deslumbrar. Una vez activado, el asistente de luz de carretera permanece activo y enciende y apaga la luz de carretera en función de las condiciones del entorno. Se utilizará el ajuste más reciente del asistente de luz de carretera al volver a activar el encendido.



Luz de carretera antideslumbrante para faros Matrix-LED.

Activación

Se puede activar el asistente de luz de carretera a través del menú de configuración del vehículo, en la pantalla de información.

Pantalla de información ⇒ página 103 .

La luz de carretera se enciende automáticamente en entornos oscuros a una velocidad superior a 45 km/h. La luz de carretera se apaga a una velocidad inferior a 35 km/h, pero el asistente de luz de carretera continúa activo.

El testigo de control verde  se enciende de forma permanente cuando el asistente de luz de carretera está activado, el azul se enciende  cuando la luz de carretera está encendida.

Testigo de control **AUTO**, .

El asistente de luz de carretera cambia automáticamente a luz de cruce cuando:

- Se conduce por áreas urbanas.
- La cámara detecta niebla espesa.
- Se enciende el piloto antiniebla.
- La cámara detecta los vehículos que circulan delante o en sentido contrario.

Si no se detecta ningún factor restrictivo, el sistema vuelve a cambiar a luz de carretera.

Desactivación

Puede desactivar el sistema a través del menú de configuración del vehículo, en la pantalla de información.

Pantalla de información ⇒ página 103 .

Luces De Estacionamiento

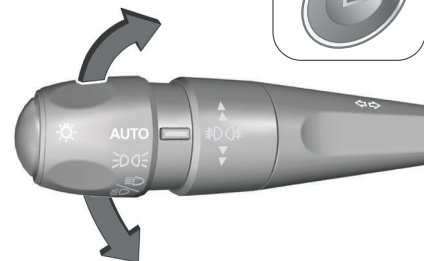

Cuando el vehículo está aparcado, se pueden activar las luces de estacionamiento de un lado:

1. Desconecte el encendido.
2. Mueva la palanca totalmente hacia arriba (luces de estacionamiento del lado derecho) o hacia abajo (luces de estacionamiento del lado izquierdo).

Confirmación mediante una señal y el testigo de control de los intermitentes del lado correspondiente.

Luces De Marcha Atrás

Las luces de marcha atrás se encienden cuando se selecciona la marcha atrás.

Faros Empañados

El interior de las luces puede empañarse con tiempo frío y húmedo, lluvia intensa o después de lavar el vehículo. Esta neblina desaparece rápidamente por sí misma. Para ayudar, encienda los faros.

Faros Matrix-LED Faros

El sistema de faros de Matrix-LED contiene una variedad de LED particulares en cada faro que permiten el control de las funciones del sistema de faros adaptativos.

La distribución y la intensidad de la luz se activan de forma variable en función de las condiciones de iluminación, el tipo de carretera y la situación de conducción. El vehículo adapta los faros automáticamente a la situación para permitir un funcionamiento óptimo de la luz para el conductor.

Las funciones de faros de Matrix-LED y el sistema de faros adaptativos se pueden desactivar o activar en la pantalla de información y apagando o encendiendo el control automático de las luces.

Pantalla de información ⇒ página 103 .

La función antideslumbrante de la luz de carretera de los faros Matrix-LED solo está disponible con el conmutador de las luces en posición **AUTO**.

Luz rural

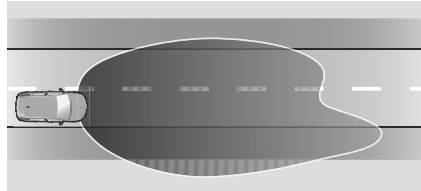

Se activa automáticamente, tras un pequeño retraso, a una velocidad superior a 50 km/h al conducir por zonas rurales. La iluminación del carril actual y el lateral de la carretera se adapta. No se deslumbra a los vehículos que vienen de frente ni a los que se encuentran delante.

Luz de remolque

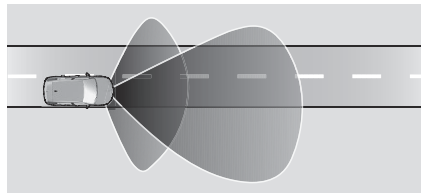

La luz es ancha para reconocer mejor los peligros presentes en la carretera, como peatones, cruces, etc.

Luz para meteorología adversa

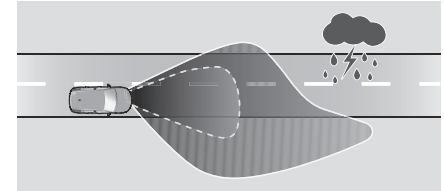

Se activa automáticamente al cumplirse las siguientes condiciones:

- el vehículo circula entre 0 km/h y 70 km/h,
- el piloto antiniebla está apagado,
- los limpiaparabrisas permanecen activados más de dos minutos.

La luz es más ancha para reconocer mejor las marcas de carril y la luz de cruce se atenúa para evitar deslumbrar al tráfico que se aproxima en sentido contrario.

Modo de niebla

Se activa automáticamente al encenderse el piloto antiniebla. Este modo se ha diseñado para mejorar la visibilidad del conductor con niebla.

Iluminación estática en curvas

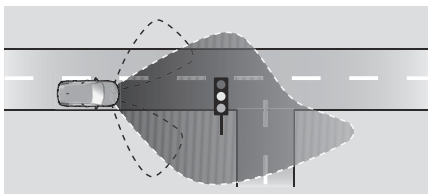

Se activa a una velocidad máxima de aprox. 40 km/h al apagar. Dependiendo del ángulo del volante y de los intermitentes, se activa una función concreta de las luces LED que ilumina la dirección de la marcha.

Luz de curva

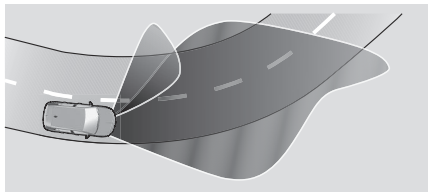

Adicionalmente se activan LED determinados, según el ángulo de dirección y la velocidad, para mejorar la iluminación en curvas. Esta función se activa a velocidades de 40 km/h a 70 km/h.

Función de estacionamiento marcha atrás

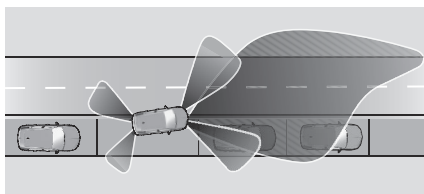

Para ayudar a orientar al conductor durante el aparcamiento, tanto las luces de giro como la luz de marcha atrás se iluminan cuando los faros están activos y se acciona la marcha atrás. La iluminación estática en curvas y la luz de marcha atrás permanecen iluminadas durante un breve periodo de tiempo tras desengranar la marcha atrás, o al acelerar a una velocidad superior a aprox. 10 km/h.

Modo Eco

Durante una parada automática las funciones se reducen para ahorrar energía.

Luz de carretera antideslumbrante

Advertencia

La función de luz de carretera antideslumbrante puede deslumbrar a

otros usuarios de la vía cuando el vehículo se conduce en países en los que el tráfico circula por el lado contrario de la calzada. Por ejemplo, cuando el vehículo se diseñó para circular por la izquierda y se conduce en un país en el que se circula por la derecha.

¡Desactive la función de luz de carretera antideslumbrante cuando conduzca en los países antes mencionados!

El sistema activa luces de carretera antideslumbrantes durante la conducción en entornos oscuros.

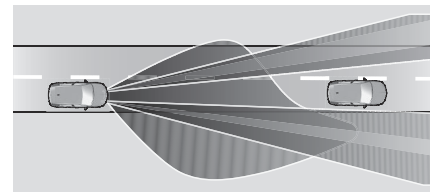

El haz se perfila dinámicamente en función de las condiciones de conducción. Esto proporciona la mejor distribución de luz sin deslumbrar a otros usuarios de la carretera.

Las luces de carretera antideslumbrantes se encienden automáticamente a una velocidad superior a 45 km/h. Se apagan

a una velocidad inferior a 35 km/h, pero el sistema permanece activo.

Modo autopista

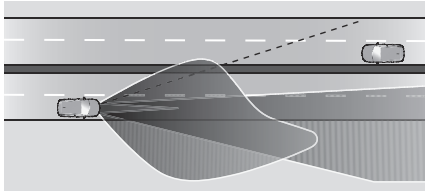

Se activan automáticamente a una velocidad superior a 105 km/h. La iluminación está adaptada a velocidades más altas cuando se conduce en autopistas. Si hay tráfico en sentido contrario, circula detrás o adelanta vehículos, se reduce la iluminación en el lateral del vehículo.

Avería en el sistema de faros de LED

Cuando el sistema detecta una avería en el sistema de faros de LED, selecciona una posición preajustada para evitar deslumbrar al tráfico que viene de frente. Aparece una advertencia en el cuadro de instrumentos.

Al volver a conectar la batería del vehículo, el sistema debe recalibrarse recorriendo una distancia corta.

Iluminación interior

Cuando están encendidas, el brillo de las siguientes luces puede ajustarse con la app de ajustes  en la pantalla de información:

- Iluminación del tablero de instrumentos
- Pantalla de información
- Interruptores y elementos de mando iluminados

Luces De Cortesía





Se activa, pulsando .

Nota

En caso de accidente con despliegue del airbag, las luces de cortesía se encienden automáticamente.

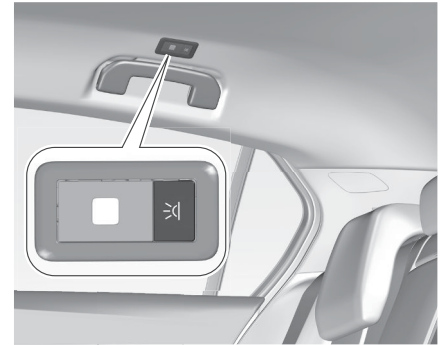
Luces De Lectura



Se accionan pulsando el botón . Dependiendo de la versión, la ubicación de las luces de lectura es diferente.

Luces En Los Parasoles

Se encienden al abrir la tapa.

Iluminación Ambiental

Iluminación de la consola central

Un proyector integrado en la consola superior ilumina la consola central cuando se encienden los faros.

Alumbrado de acogida

Algunas o todas las luces siguientes se encienden brevemente al desbloquear el vehículo con el mando a distancia:

- faros
- iluminación interior
- intermitentes
- luces de la placa de matrícula

El número de luces activadas depende de las condiciones de iluminación del entorno.

Las luces se apagan inmediatamente cuando se conecta el encendido.

Al salir de viaje .

La función puede activarse o

desactivarse en la app de ajuste  de la pantalla de información.

Se conectarán adicionalmente las siguientes luces al abrir la puerta del conductor:

- Luz de algunos interruptores
- cuadro

Iluminación de salida

Las siguientes luces se encienden cuando se desconecta el encendido:

- faros
- iluminación interior

- iluminación de la consola central

Se desconecta automáticamente después de un retardo. Esta función opera solo en la oscuridad.

La función puede activarse o

desactivarse en la app de ajuste  de la pantalla de información.

Iluminación del localizador de vehículo

Esta función permite localizar el vehículo, por ejemplo, en condiciones de poca luz, usando el control remoto.

Los faros se encienden y los intermitentes se activan durante diez segundos.

Pulse  dos veces en el mando a distancia.

Protección contra descarga de la batería

Para evitar la descarga de la batería del vehículo con el encendido desconectado, algunas luces interiores se apagan automáticamente después de un cierto tiempo.

Techo solar

Advertencia

Tenga cuidado al accionar el techo solar.

Existe el riesgo de lesión, especialmente para los niños.

Observe atentamente las partes móviles durante su accionamiento.

Asegúrese de que nada se quede atrapado en estas cuando se mueven.

Precaución

No accione el techo solar con un portaequipajes de techo montado. No coloque cargas pesadas sobre las piezas móviles del techo solar.

Conecte el encendido para accionar el techo solar.



Abrir O Cerrar

Mantenga pulsado , el techo solar se abre o cierra mientras se accione el interruptor.

Pulse  firmemente y, a continuación, suelte: el techo solar se abre o se cierra automáticamente. Durante el cierre, se activa la función de seguridad. Para detener el movimiento, accione el interruptor una vez más.

Persiana Solar

La persiana solar se acciona manualmente.

Cierre o abra la persiana solar deslizándola con la empuñadura. Cuando el techo solar está abierto, la persiana siempre está abierta.

Indicaciones Generales

Función de seguridad

Si el techo solar encuentra resistencia durante el cierre automático, se detiene inmediatamente y vuelve a abrirse.

Anular la función de seguridad

Si se producen dificultades al cerrar, por ejemplo, por escarcha, mantenga pulsado . El techo solar se cierra con la función de seguridad desactivada. Para detener el movimiento, suelte el interruptor.

Cierre del techo solar desde fuera

El techo solar se puede cerrar a distancia desde fuera del vehículo.





Mantenga pulsado  durante más de dos segundos para cerrar el techo solar.

Suelte el botón para detener el movimiento.

Inicialización Del Techo Solar

Si el techo solar automático no funciona, es necesario inicializar el techo solar:

1. Conecte el encendido.
2. Mantenga pulsado  para cerrar el techo solar.
Cuando está completamente cerrado, se produce un breve movimiento de apertura y cierre.
3. Suelte  sólo un segundo después de que haya finalizado este movimiento.

Almacenamiento interior y características

Advertencia

No guarde objetos pesados o puntiagudos en el compartimento portaobjetos.

Guantera

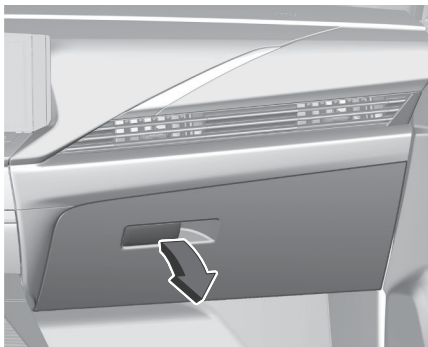

Tire de la palanca para abrir la guantera. La guantera debe estar cerrada mientras se conduce.

Portavasos

Dependiendo de la versión, los portavasos se encuentran en la consola central:

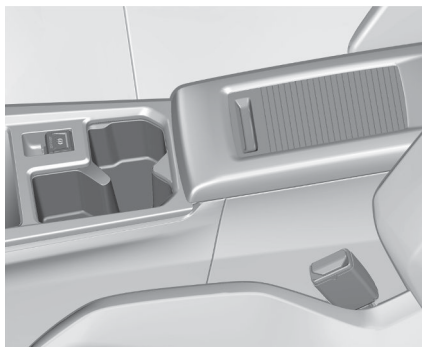

- como compartimento portaobjetos abierto antes del reposabrazos delantero

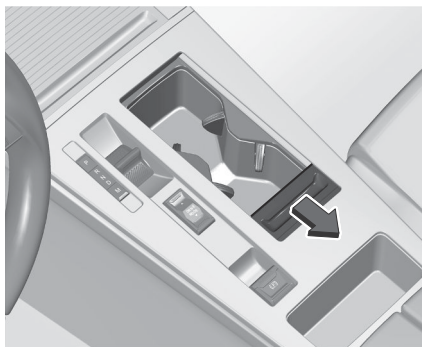

- dentro de un compartimento de almacenamiento cerrado mediante una cubierta corredera. Deslice la cubierta hacia atrás.



Hay un portaobjetos combinado que funciona como portavasos y para dispositivos móviles situado en el reposabrazos trasero. Baje el reposabrazos.

Compartimento Consola Central

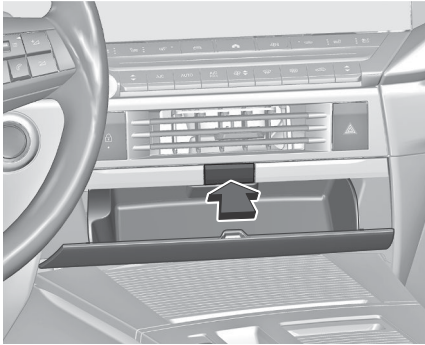

Hay un compartimento portaobjetos ubicado en el panel de instrumentos.

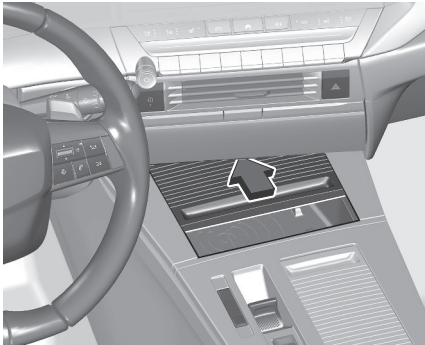

Encontramos un compartimento portaobjetos para la carga inductiva situado debajo del panel de instrumentos.

Carga inductiva ⇒ página 61
Dependiendo de la versión, el compartimento portaobjetos puede contar con una cubierta corredera. Deslice la cubierta hacia delante.

Compartimentos portaobjetos adicionales

Dependiendo de la versión, existen compartimentos portaobjetos adicionales en la parte trasera de la consola central. Encontramos un compartimento portaobjetos para la carga inductiva y tomas USB debajo del tablero de instrumentos. En la parte interior de la tapa derecha encontramos un clip para guardar tarjetas de plástico y un portabolígrafos.

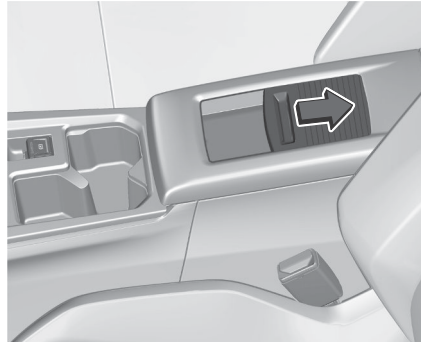

Según la versión, el compartimento portaobjetos presenta una cubierta deslizante y un pasacables, que

garantiza el acceso al almacenaje en la consola central de la segunda fila. Deslice la cubierta hacia delante.

Ceniceros

Precaución

Se ha de usar solamente para la ceniza y no para basura inflamable.

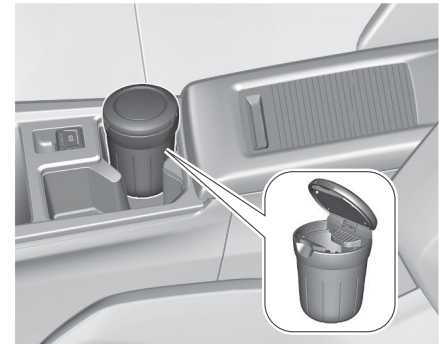

En los portavasos se puede colocar un cenicero portátil.

Portamonedas



Dependiendo de la versión, puede haber un portamonedas en el lado izquierdo del panel de instrumentos.

Reposabrazos

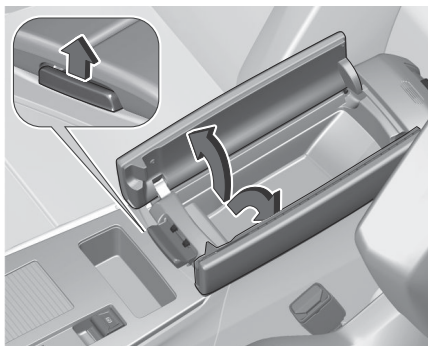

Dependiendo de la versión, existen compartimentos portaobjetos adicionales en la parte trasera de la consola central.

Encontramos un compartimento portaobjetos para la carga inductiva y tomas USB debajo del tablero de instrumentos. En la parte interior de la tapa derecha encontramos un clip para guardar tarjetas de plástico y un portabolígrafos.

Según la versión, el compartimento portaobjetos presenta una cubierta deslizante y un pasacables, que garantiza el acceso al almacenaje en la consola central de la segunda fila. Deslice la cubierta hacia delante.

Carga inductiva ⇒ página61

Toma USB ⇒ página61

Portaobjetos En La Puerta

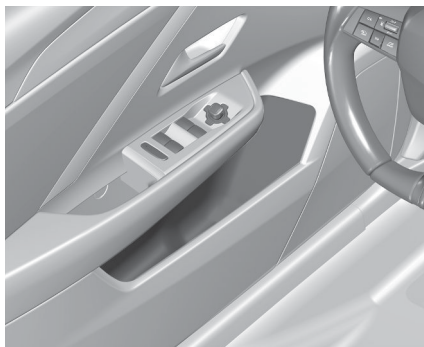

Existe un compartimento portaobjetos situado en los paneles de la puerta delantera y trasera.

Tomas De Corriente De 12 V

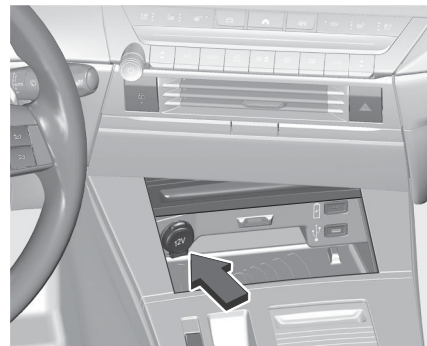

Hay una toma de corriente de 12 V situada en la consola central.

Dependiendo de la versión, encontramos otra toma de corriente de 12 V en el compartimento de carga.

El consumo máximo no debe superar los 120 W.

La toma de corriente de 12 V se desactiva también si la tensión de la batería del vehículo es baja.

Los accesorios eléctricos que se conecten deben cumplir los requisitos sobre compatibilidad electromagnética de la norma DIN VDE 40 839.



No conecte accesorios de suministro de corriente, p. ej., dispositivos de carga eléctrica o baterías.

Para no dañar la toma, no utilice conectores inadecuados.

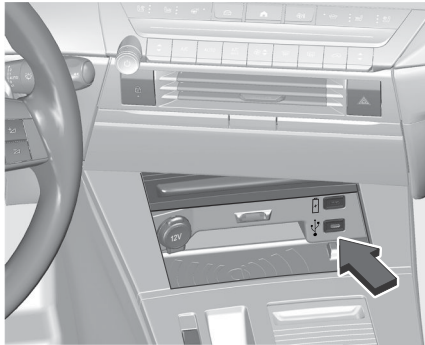
Puertos USB



Estos símbolos determinan el tipo de utilización de una toma USB:

-  Fuente de alimentación y recarga.
-  Para conectar un dispositivo portátil al sistema de infoentretenimiento, use este puerto
-  Además, utilización de las aplicaciones del móvil en la pantalla táctil.

Dependiendo de la versión, el vehículo cuenta con dos tomas USB en el compartimento portaobjetos debajo del tablero de instrumentos.

Dos tomas USB en la 2ª fila.

Nota

Las tomas deben mantenerse siempre limpias y secas.

Puerto USB trasero

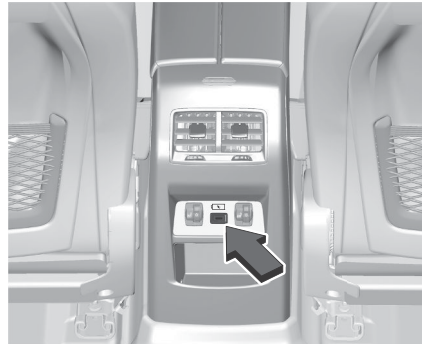

El puerto USB permite cargar un dispositivo portátil.

Cargador Inalámbrico De Teléfonos

⚠ Advertencia

Al utilizar aplicaciones durante mucho tiempo junto con la carga inalámbrica, algunos teléfonos pueden cambiar al

modo de seguridad térmica, por lo que se pueden detener algunas funciones.

⚠ Advertencia

Dejar la tapa deslizante abierta mejorará la funcionalidad del teléfono.

⚠ Advertencia

La carga inductiva puede afectar al funcionamiento de marcapasos implantados o de otros dispositivos médicos. Si es necesario, busque asistencia médica, antes de usar el dispositivo de carga inductiva.

⚠ Advertencia

Retire todos los objetos metálicos del dispositivo de carga antes de cargar un dispositivo móvil, ya que dichos objetos podrían calentarse enormemente.

Para cargar un dispositivo móvil:

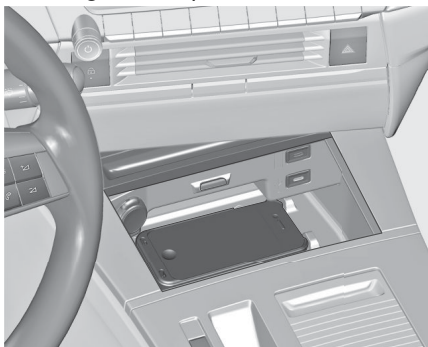

1. Retire todos los objetos del dispositivo de carga
2. Coloque el dispositivo móvil en el área de carga. Tenga en cuenta que el dispositivo móvil debe colocarse entre las ayudas de posicionamiento

Los dispositivos móviles compatibles con Qi se pueden cargar de manera inductiva.

En algunos dispositivos móviles, para utilizar carga inductiva se puede necesitar una cubierta posterior con una bobina integrada o un revestimiento.

La cubierta protectora del dispositivo móvil podría haber afectado a la carga por inducción.

En caso de que el dispositivo móvil no se cargue correctamente, gírelo 180° y

colóquelo de nuevo en el dispositivo de carga.

LED de estado

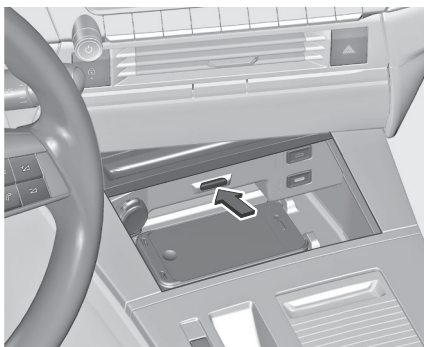

El LED indica el estado de carga actual.

Se enciende en verde

El dispositivo móvil se está cargando.

Parpadea en amarillo

El dispositivo móvil no se ha centrado correctamente en la zona de carga o se ha detectado un objeto desconocido en la zona de carga.

Se enciende en amarillo

Existe un problema con la batería del dispositivo móvil o se ha detectado una avería en el cargador inductivo.

Si el problema persiste, recurra a la ayuda de un taller.

Asientos Traseros Pasantes



Baje el reposabrazos trasero.

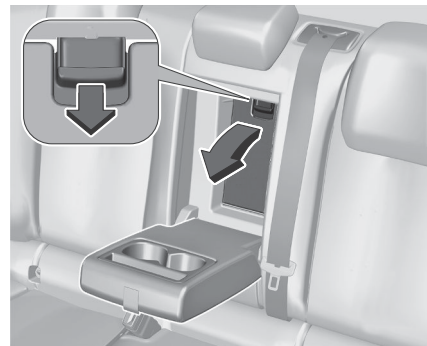

Tire del tirador y abra la tapa. Sirve para transportar objetos largos y estrechos.

Compartimento De Carga

Dependiendo de la versión, el respaldo del asiento trasero se divide en dos o tres partes. Todas las partes se pueden abatir de forma individual para aumentar el tamaño del compartimento de carga. Antes de plegar los respaldos de los asientos traseros, realice lo siguiente si es necesario:

- Mueva los asientos delanteros hacia adelante si fuera necesario.
- Desmonte la cubierta del compartimento de carga ⇒ página 63 .
- Mantenga pulsado el resorte para bajar los reposacabezas ⇒ página 19 .

Abatimiento/subida de los respaldos traseros desde el habitáculo

- Compruebe que los cinturones de seguridad no estén enganchados en las hebillas del cinturón de seguridad, de modo que los respaldos pueden moverse.



- Tire de la palanca de desbloqueo y abata los respaldos sobre la banqueta de asiento.
- Para enderezarlos, levante los respaldos y póngalos en posición vertical hasta que oiga que se enclavan. Asegúrese de que las correas estén correctamente colocadas y apartadas del área de plegado.



Los respaldos estarán bien acoplados cuando no se vean las marcas rojas cerca de las palancas de liberación.

Advertencia

Antes de conducir, al abatirlos, asegúrese de que los respaldos están firmemente enclavados en su posición. Si no lo hace, se pueden producir lesiones personales o daños en la carga o el vehículo en caso de frenazo brusco o colisión.

Abatir los respaldos traseros desde el compartimento de carga (Sports Tourer)



Para abatir los respaldos traseros izquierdo o derecho desde el compartimento de carga, tire de la palanca de desbloqueo en el panel lateral del compartimento de carga correspondiente.

El respaldo central se abatirá junto con el respaldo izquierdo.

Versión 5 puertas

Desmontar la cubierta

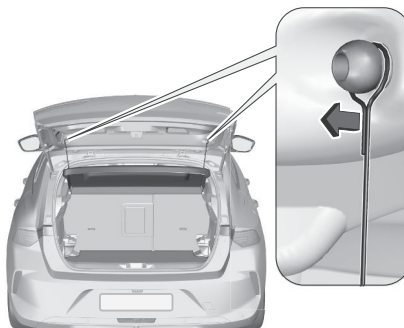

Desenganche las correas de sujeción del portón trasero.

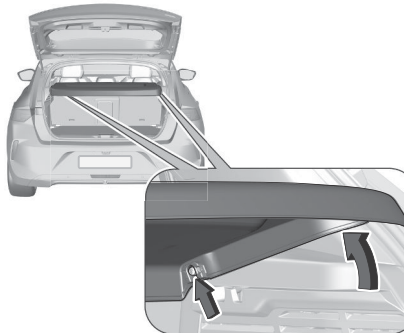

Levante la cubierta por la parte delantera y empujela hacia arriba por la parte trasera.

Desmonte la tapa.

Montar la cubierta

Inserte la cubierta en las guías laterales y pliéguela hacia abajo. Monte las correas de fijación en el portón trasero.

Sports Tourer

Cierre de la persiana

Tire de la persiana usando el asa hacia la parte trasera y hacia arriba hasta que se acople en las fijaciones laterales.

Apertura de la persiana



Tire de la manilla de la persiana hacia atrás y hacia abajo. Se enrolla automáticamente.

Desmontaje de la persiana

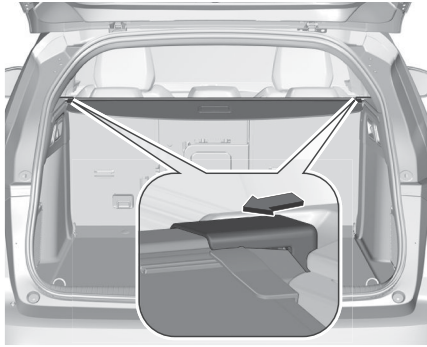

Abra la persiana.

Pulse la palanca de desbloqueo del lado derecho y levante primero la persiana de este lado y, a continuación, del lado izquierdo. Retire la persiana de los rebajes.

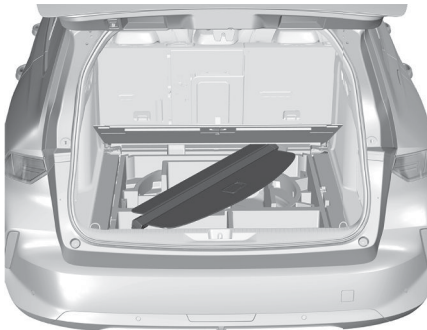

La persiana desmontada se puede guardar debajo de la cubierta del piso trasero, como se muestra en la ilustración.



Dependiendo de la versión, es necesario guardada al revés y en sentido transversal del lado izquierdo al derecho en el compartimento de carga.

Levante la cubierta del suelo trasero y retire las tapas en ambos lados del compartimento de carga para acceder a los rebajes.

Monte la persiana de forma que encaje en los rebajes de ambos lados y vuelva a colocar las tapas.

Cubierta del portaobjetos del piso trasero
⇒ página 65 .

Instalación de la persiana

Introduzca el lado izquierdo de la persiana en el rebaje, a continuación, presione la palanca e introduzca el lado derecho de la persiana en el rebaje.

Cubierta Del Portaobjetos Del Maletero

Eleve la cubierta por el hueco para acceder al equipamiento de averías de emergencia.

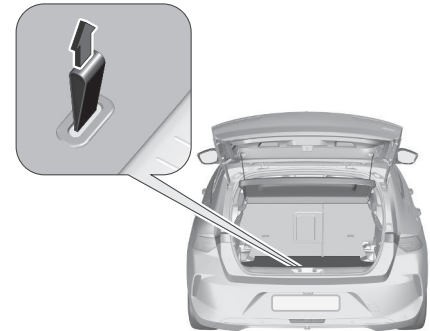

Según la versión, se incluye:

- Un triángulo de emergencia
- Un kit de reparación provisional de neumáticos con el kit de herramientas
- Una rueda de repuesto con el kit de herramientas

- Los cables de carga de la batería de tracción (Eléctrico)

Sugerencia

En el lado izquierdo del maletero hay una correa de goma, que ayuda a sujetar los objetos durante el transporte.

Juego de reparación de neumáticos

⇒ página 209

Rueda de repuesto ⇒ página 206

Piso de carga doble

El piso de carga doble se puede colocar en el compartimento de carga en dos posiciones:

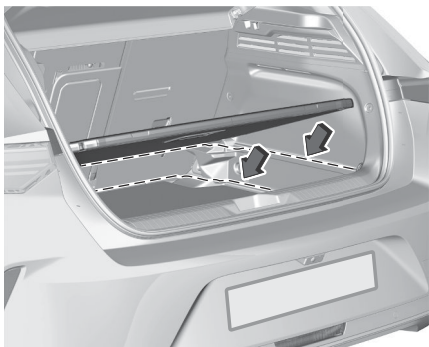

- posición inferior encima de la cubierta del portaobjetos del maletero
- posición superior bloqueada en el revestimiento del panel posterior

Para desmontarla, utilice la abertura para levantar la cubierta del maletero y retírela.

Si se monta en la posición superior, se puede utilizar el espacio entre el suelo de carga y la tapa del espacio para la rueda de repuesto como compartimento portaobjetos.

En esta posición y con los respaldos traseros abatidos, se consigue una zona de carga casi completamente plana.

Versión 5 puertas

La carga del doble suelo de carga en la posición superior está limitada a un máximo de 100 kg.

Sports Tourer

La carga del doble suelo de carga en la posición superior está limitada a un máximo de 150 kg.

Argollas

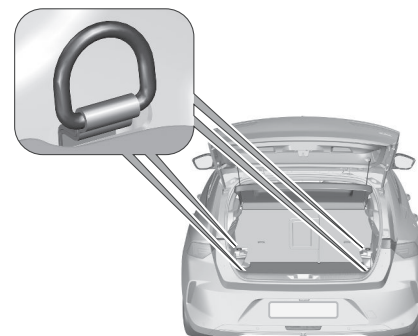

Las argollas están diseñadas para fijar las correas de amarre, o una red para el equipaje, y evitar que se desplacen los objetos transportados.

Red de seguridad

La red de seguridad se puede montar detrás de los asientos traseros o, si los respaldos traseros están abatidos, detrás de los asientos delanteros.

No se deben transportar personas detrás de la red de seguridad.

Instalación detrás de los asientos traseros

- Desmonte la persiana.

Cubierta del compartimento de carga

⇒ página 237

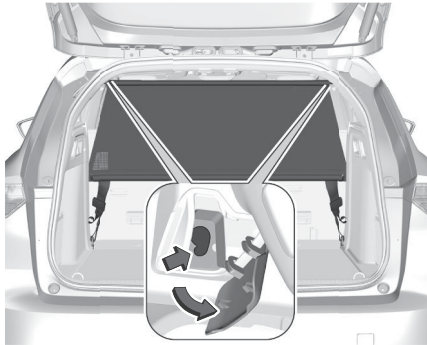

- Existen aperturas de montaje en ambos lados del marco del techo sobre los asientos traseros: la varilla suspendida y de anclaje de la red en un lateral, varilla de compresión y suspendida y anclada en el otro lateral.

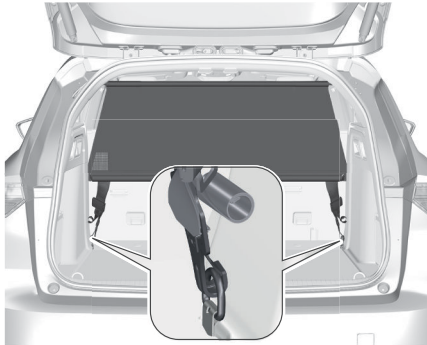

- Fije los ganchos de las correas de la red de seguridad en las argollas situadas detrás de los asientos traseros.
- Tense ambas correas tirando del extremo suelto.
- Los respaldos de los asientos traseros deben estar levantados.

Instalación detrás de los asientos delanteros

- Presione hacia abajo los reposacabezas y abata los respaldos traseros.

Compartimento de carga ⇨ página63

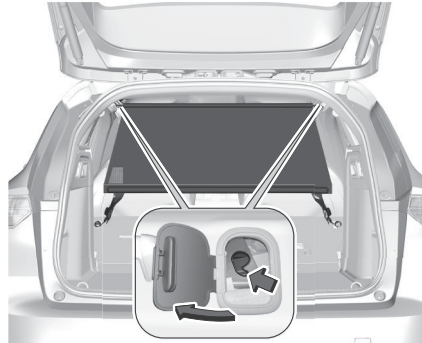

- Existen aperturas de montaje en ambos lados del marco del techo sobre los asientos delanteros: la varilla suspendida y de anclaje de la red

en un lateral, varilla de compresión y suspendida y anclada en el otro lateral.



- Inserte los ganchos de las correas de la red de seguridad en los cierres de la parte posterior de los respaldos traseros.
- Tense ambas correas tirando del extremo suelto.

Triángulo de emergencia

Versión 5 puertas

Guarde el triángulo de advertencia en el espacio situado en el lado derecho, bajo la cubierta del portaobjetos del maletero.



Sports Tourer

Guarde el triángulo de advertencia en el espacio situado en el lado derecho, bajo la cubierta del portaobjetos del maletero.

Kit de primeros auxilios

Dependiendo de la versión, el botiquín puede encontrarse en un espacio libre situado bajo la cubierta del portaobjetos del maletero.

Información sobre la carga

Advertencia

Asegúrese siempre de que la carga en el vehículo vaya almacenada en modo seguro.

De lo contrario, los objetos pueden caerse en el interior del vehículo y

provocar lesiones personales o daños a la carga o al vehículo.

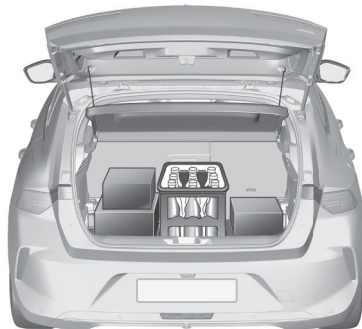

- Los objetos pesados en el compartimento de carga deben colocarse apoyados contra los respaldos de los asientos. Asegúrese de que los respaldos estén bien enclavados. Si se pueden apilar los objetos, los más pesados deben colocarse abajo.
- Evite el deslizamiento de objetos sueltos asegurándolos con correas fijadas en las argollas ⇒ página 66 .
- La carga no debe sobresalir por encima del borde superior de los respaldos.
- No coloque objetos sobre la cubierta del compartimento de carga ni en el

tablero de instrumentos; no tape el sensor situado en la parte superior del tablero de instrumentos.

- La carga no debe obstaculizar el accionamiento de los pedales, el freno de estacionamiento o la palanca de cambios, ni impedir la libertad de movimientos del conductor. No se deben dejar objetos sueltos en el habitáculo.
- No conduzca con el compartimento de carga abierto.
- La carga útil es la diferencia entre el peso máximo autorizado del vehículo (véase la placa de características ⇒ página 239) y el peso en vacío según la norma CE.
Para calcular la carga útil, introduzca los datos de su vehículo en la tabla de pesos que figura al principio de este manual.
El peso en vacío incluye los pesos calculados para el conductor (68 kg), el equipaje (7 kg) y todos los líquidos (depósito de combustible lleno al 90 %).
El equipamiento opcional y los accesorios aumentan el peso en vacío.
- Conducir con carga en el techo aumenta la sensibilidad del vehículo a los vientos laterales y tiene un efecto

negativo sobre la maniobrabilidad debido a la elevación del centro de gravedad.

Distribuya la carga uniformemente y asegúrela con correas de sujeción. Ajuste la presión de los neumáticos y la velocidad del vehículo a las condiciones de carga. Compruebe y vuelva a apretar las correas con frecuencia.

No conduzca a más de 120 km/h.

La carga sobre el techo es la suma de la carga y del peso del portaequipajes. La carga máxima autorizada en el techo es de 75 kg.

Sports Tourer con barras de techo: La carga máxima autorizada en el techo es de 85 kg.

Funcionamiento del portón trasero

Apertura Versión 5 Puertas

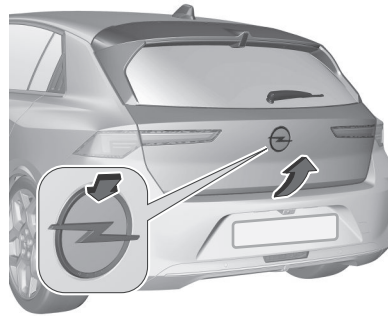

1. Presione el emblema o realice una pulsación prolongada de  en el mando a distancia.
2. Abra el portón trasero.

Sports Tourer

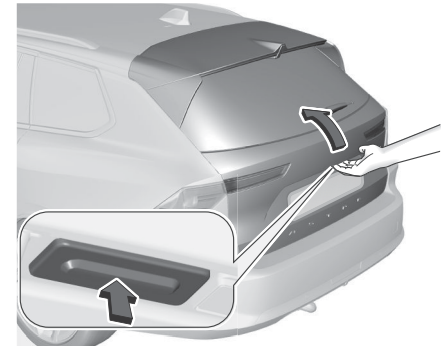

Después de desbloquear, pulse el botón del portón trasero situado bajo la moldura del portón y abra manualmente el portón trasero.

Cierre centralizado ⇒ página 9 .

Cierre



Utilice la manilla interior.
Cierre centralizado ⇒ página9 .

Portón Trasero Eléctrico



⚠ Advertencia

Tenga cuidado al accionar el portón trasero eléctrico. Existe el riesgo de lesión, especialmente para los niños. Observe atentamente el portón móvil durante su accionamiento. Asegúrese de que nada quede atrapado al accionarlo y que nadie esté en la zona de movimiento.

Nota

El portón trasero eléctrico se desactivará si se conecta un remolque a la toma del enganche del remolque.

El portón trasero eléctrico se puede accionar de la siguiente manera:

- Pulsando  en la llave electrónica. Para impedir la apertura accidental del portón trasero, es necesario pulsar  durante más tiempo que al bloquear o desbloquear
- Funcionamiento sin manos con el sensor de movimiento situado debajo del parachoques trasero.

- El botón del portón trasero situado debajo de la moldura exterior del portón trasero y  en el portón trasero abierto.

- Pulsando  dos veces junto al volante.



En vehículos con cambio automático, el portón trasero sólo se puede accionar con el vehículo parado y la **P** acoplada. El portón trasero eléctrico puede ajustarse en la pantalla de información. Personalización del vehículo ⇒ página109 .

Nota

Al accionar el portón trasero eléctrico no se activa el cierre centralizado. Para abrir el portón trasero con el botón de la llave electrónica, o con el botón del portón trasero o mediante funcionamiento manos libres, no es necesario desbloquear el vehículo. Es necesario que la llave electrónica se encuentre en el exterior del vehículo, a una distancia máxima de aproximadamente 1 m del portón trasero. No deje la llave electrónica en el compartimento de carga. Bloquee el vehículo después de cerrar, si se había desbloqueado previamente. Sistema de cierre centralizado ⇒ página9

Funcionamiento Con La Llave Electrónica



Mantenga  sin soltar más tiempo para abrir o cerrar el portón trasero. Para impedir la apertura accidental del portón trasero, es necesario pulsar  durante más tiempo que al bloquear o desbloquear.

Funcionamiento Sin Manos Con El Sensor De Movimiento Situado Debajo Del Parachoques Trasero

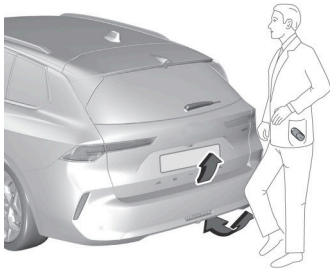

Para abrir o cerrar el portón trasero, mueva hacia delante y hacia atrás el pie debajo del parachoques trasero en la zona que se muestra en la ilustración. No mantenga el pie mucho tiempo debajo del parachoques ni tampoco lo mueva lentamente.

La llave electrónica debe estar fuera del vehículo a una distancia máxima de aproximadamente 1 m del portón trasero.

Los intermitentes parpadearán para indicar el movimiento del portón trasero eléctrico.

La función manos libres puede ajustarse en la pantalla de información.

Personalización del vehículo
⇒ página 109 .

⚠ Peligro

No toque ninguna pieza del vehículo debajo del mismo durante el funcionamiento manos libres. Existe riesgo de lesiones causadas por las piezas calientes del motor.

Funcionamiento Con El Botón Del Portón Trasero Situado Debajo De La Moldura Exterior Del Portón Trasero

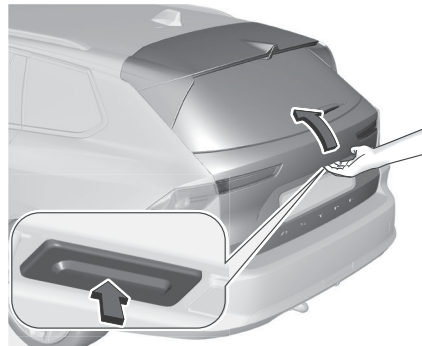

Para abrir el portón trasero, pulse el botón del portón trasero situado debajo de la moldura hasta que el portón trasero empiece a moverse. Si el vehículo está bloqueado, la llave electrónica debe

estar fuera del vehículo a una distancia máxima de aproximadamente 1 m del portón trasero.



Para cerrar, pulse  en el portón trasero abierto hasta que este empiece a moverse.

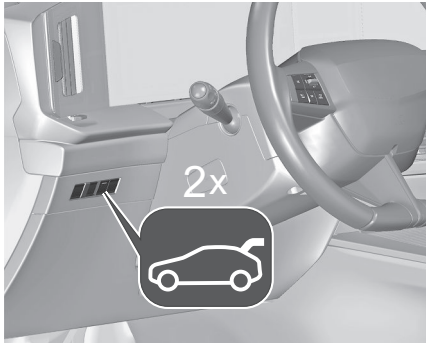

Funcionamiento Con El Botón Situado Junto Al Volante



Pulse  dos veces para abrir el portón trasero.

Para detener o cambiar el sentido del movimiento

Para detener el movimiento del portón trasero inmediatamente:

- pulse  una vez en la llave electrónica, o
- pulse el botón del portón trasero situado debajo de la moldura exterior del portón trasero, o
- pulse  en el portón trasero abierto, o

- pulse  junto al volante.

Si pulsa de nuevo uno de los interruptores, invertirá la dirección de movimiento.

Memorizar una altura de apertura

Para memorizar una altura de apertura deseada, coloque el portón trasero en la posición deseada y pulse durante más de tres segundos uno de los siguientes botones:

-  en el portón trasero abierto
- el botón situado bajo la moldura del portón trasero

La memorización ajustada se confirma por medio de un aviso acústico. Una memorización nueva cancela la anterior.

Nota

El ajuste de la altura de apertura se ha de programar a nivel del suelo.

Función de seguridad

Si el portón trasero eléctrico encuentra un obstáculo al abrirse o cerrarse, se invertirá automáticamente el sentido del movimiento.

Si se encuentra múltiples obstáculos en un mismo ciclo, se desactivará la función. En este caso, será necesario

cerrar o abrir manualmente el portón trasero eléctrico para volver a activarlo. El portón trasero eléctrico tiene sensores antiatrapamiento en los bordes laterales. Si los sensores detectan obstáculos entre el portón trasero y el chasis, el portón trasero se abrirá hasta que se vuelva a activar o cerrar manualmente. La función de seguridad se indica mediante un aviso acústico. Retire todos los obstáculos antes de reanudar el accionamiento eléctrico normal.

Si el vehículo está equipado de fábrica con un dispositivo de remolque y hay un remolque conectado eléctricamente, el portón trasero eléctrico solo se podrá abrir con el botón del portón trasero o cerrar con  cuando el portón trasero esté abierto. Compruebe que no hay obstáculos en la zona móvil.

Sobrecarga

Si se acciona el portón trasero eléctrico repetidamente en intervalos cortos, la función se desactiva durante un tiempo. Para restablecer el sistema, mueva manualmente el portón trasero a su posición final.

Indicaciones Generales Para Accionar El Portón Trasero

⚠ Peligro

No conduzca con el portón trasero abierto o entreabierto, por ejemplo, al transportar objetos voluminosos, porque gases tóxicos del escape, que no pueden verse u olerse, podrían penetrar en el vehículo. Esto puede causar la pérdida de conciencia e incluso la muerte.

Precaución

Antes de abrir el portón trasero, compruebe si hay obstrucciones superiores, por ejemplo, una puerta de garaje para evitar dañarlo. Compruebe siempre el área de movimiento por encima y por debajo del portón trasero.

Precaución

No monte ningún soporte en el portón trasero.

Nota

El portón trasero puede no abrirse completamente con temperaturas exteriores bajas.

En dicho caso, abra el portón trasero manualmente hasta su posición de tope normal.

Capó

Apertura

- Abra la puerta delantera izquierda.

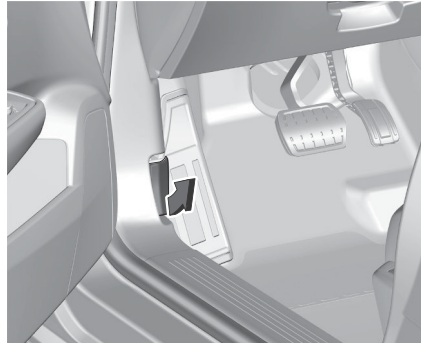

- Tire de la palanca de desbloqueo, situada en la parte inferior del marco de la puerta, hacia usted para desbloquear el capó.
- Suelte la palanca por completo.
- Tire una segunda vez de la palanca de desbloqueo interior hacia usted para desbloquear el seguro.

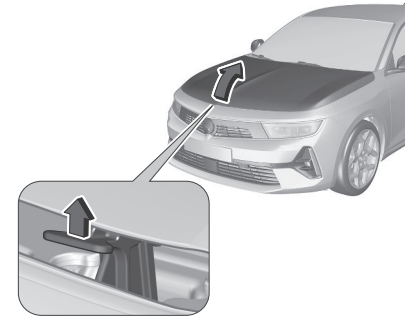

- Eleve el maletero.



- Desenganche la varilla de soporte de su alojamiento y colóquela en la muesca para mantener el capó abierto.

Cierre

- Desenganche el tirante de la ranura de soporte del capó y vuelva a colocarlo en su alojamiento.
- Baje el capó y suéltelo al final del recorrido.
- Compruebe el bloqueo.

 **Advertencia**

Debido a la presencia de equipamiento eléctrico bajo el capó, se recomienda limitar su exposición al agua (lluvia, lavado, etc.)

Instrumentos del salpicadero y mandos

Vista general del cuadro de instrumentos	77	Testigo de averías.....	87	Pre calentamiento	91
Cuadro de instrumentos	79	Revisión urgente del vehículo	88	AdBlue	91
Función e- Save (PHEV)	79	Parada del motor	88	Testigo de alerta del asistente de mantenimiento de carril (LKA)	91
Cuentakilómetros	80	Comprobación del sistema.....	88	Asistente de mantenimiento de carril avanzado	91
Velocímetro	80	Avería en el sistema híbrido	88	Asistente de aparcamiento	91
Cuentarrevoluciones	81	Freno de estacionamiento	88	Control electrónico de estabilidad y Antideslizamiento de las ruedas.....	92
Estado de carga de la batería de alta tensión.....	81	Avería del freno de estacionamiento eléctrico	88	Testigo de alerta de bajo nivel de combustible	92
Ordenador de a bordo	81	Testigo de alerta de freno.....	88	Vehículo preparado	92
Información sobre Medios - Radio - Teléfono	82	Sistema antibloqueo de frenos (ABS)	88	Potencia del motor reducida	92
Sistemas de ayuda a la conducción	82	Testigo de alerta de puerta abierta	89	Cable de carga conectado	92
Configuración del vehículo.....	82	Testigo de alerta de fallo de la dirección asistida eléctrica (EPS).....	89	Testigo de alerta del indicador de avería del motor (MIL)	92
Control del nivel de aceite del motor	83	Asistente de mantenimiento de carril.....	89	Testigo de alerta del sistema de control de la presión de los neumáticos (TPMS).....	93
Indicación de servicio	83	Testigo de alerta de servicio.....	89	Presión de aceite del motor	93
Testigos de alerta, Indicadores y Mensajes.....	84	Testigo de alerta del sistema antibloqueo de frenos (ABS)	89	Testigo de alerta de reconocimiento de señales de tráfico (TSR).....	93
Testigos de control	84	Cambio de marchas	89	Alerta del conductor	93
Información general.....	84	Freno de estacionamiento	89	Puerta abierta	93
Intermitentes	86	Testigo de alerta de estacionamiento eléctrico	90	Luces exteriores.....	93
Recordatorio del cinturón de seguridad.....	86	Testigo de alerta del control electrónico de estabilidad (ESC) activo	90	Testigo de luz de cruce automática	94
Airbags y pretensores de cinturones	87	Temperatura del refrigerante del motor	90	Testigo de alerta de listo para conducir.....	94
Desactivación de los airbags	87	Filtro de escape	90		
Sistema de carga	87	Sistema de detección de pérdida de presión de los neumáticos	91		

Alta temperatura de la batería de alta tensión	94	Head Up Display	104
Pisar freno de pedal	94		
Autostop	94		
Testigo de luces de cruce automáticas.....	94		
Testigo de luz de carretera.....	94		
Avería de la alerta de seguridad de los peatones	94		
Faro antiniebla trasero	94		
Sensor de lluvia.....	94		
Frenada de emergencia activa	94		
Asistente de señales de tráfico	95		
Detección de somnolencia del conductor.....	95		
Función e-SAVE	95		
Mensajes del vehículo	95		
Avisos acústicos	96		
Mandos de climatización.....	96		
Climatizador automático electrónico	96		
Calidad del aire.....	99		
Calefactor de aire	100		
Preacondicionamiento de temperatura	100		
Salidas de aire	101		
Salidas de aire fijas	102		
Mantenimiento.....	102		
Funcionamiento regular del aire acondicionado	102		
Servicio	102		
Pantallas.....	103		
Pantalla de información	103		

1. Elevalunas eléctricos ⇒ página 14
2. Retrovisores exteriores, pantalla virtual ⇒ página 17
3. Regulador de velocidad, limitador de velocidad, regulador de velocidad adaptativo ⇒ página 159
4. Salidas de aire laterales ⇒ página 101
5. Palanca multifunción izquierda, incluyendo luz de carretera, ráfagas, intermitentes, luces antiniebla, luces de estacionamiento. ⇒ página 48
6. Palancas del volante ⇒ página 44
7. Cuadro de instrumentos ⇒ página 79
8. Mandos de infoentretenimiento ⇒ página 105
9. Palanca multifunción derecha, incluyendo limpiaparabrisas y lavaparabrisas, limpialuneta y lavaluneta. ⇒ página 46
10. Botón de encendido ⇒ página 115
11. Activación/desactivación y volumen del sistema de infoentretenimiento ⇒ página 105
12. Luneta térmica, parabrisas térmico, asientos calefactados, asientos ventilados, volante térmico, personalización del vehículo, climatizador electrónico ⇒ página 25
13. Pantalla de información ⇒ página 103
14. LED de estado del sistema de alarma antirrobo ⇒ página 13
15. Luces de emergencia ⇒ página 50
16. Salidas de aire centrales ⇒ página 101
17. Llamada de emergencia ⇒ página 202
18. Techo solar ⇒ página 56
19. Sistema de alarma antirrobo ⇒ página 13
20. Iluminación interior ⇒ página 55
21. Recordatorio del cinturón de seguridad, desactivación del airbag ⇒ página 30
22. Retrovisor interior ⇒ página 18
23. Desactivación del airbag, guantera ⇒ página 34
24. Portaobjetos delantero ⇒ página 59
25. Portaobjetos delantero, tomas de corriente, carga inductiva ⇒ página 59
26. Selección de marcha, palanca selectora ⇒ página 122
27. Modos de conducción ⇒ página 130
28. Freno de estacionamiento ⇒ página 119
29. Botón del cierre centralizado ⇒ página 9
30. Reglaje del volante ⇒ página 44
31. Claxon ⇒ página 45
32. Palanca de desbloqueo del capó ⇒ página 73
33. Portón trasero eléctrico ⇒ página 70 , portamonedas ⇒ página 60 , regulación del alcance de los faros ⇒ página 49 , preacondicionamiento de temperatura ⇒ página 100 , tapa del depósito de combustible ⇒ página 137

Cuadro de instrumentos



Además de los testigos de alerta e indicadores, está disponible la siguiente información:

- cuentakilómetros parcial
- indicación de cambio de marcha
- información de servicio
- mensajes del vehículo y de alerta
- mensajes de asistencia al conductor
- mensajes emergentes
- información del sistema de infoentretenimiento

Páginas



Pulse el botón para recorrer las páginas o cerrar un mensaje emergente.

Personalización

El cuadro de instrumentos se puede personalizar a través del menú de la pantalla de información.



Puede crear varias páginas escogiendo los widgets que desea visualizar. Es posible memorizar hasta cinco páginas con uno o dos widgets cada una.



Función E- Save (PHEV)

Esta función permite proporcionar energía eléctrica de la batería de alta tensión para un uso posterior, por ejemplo, para circular por zonas restringidas a vehículos eléctricos. Es posible reservar toda la energía eléctrica de la batería o parte de ella.

Nota

Si la energía solicitada supera la energía de la batería de alta tensión, el motor de combustión cargará la batería. Esto se traduce en una pérdida de rendimiento y un mayor consumo de combustible.

La función puede activarse en la pantalla de información.

1. Pulse .
2. Toque .
3. Seleccione e-SAVE.
4. Seleccione la distancia para la que se reservará la electricidad o reserve toda la capacidad de la batería de alta tensión.

5. Pulse ON.  se ilumina en el cuadro de instrumentos cuando la función está activada.

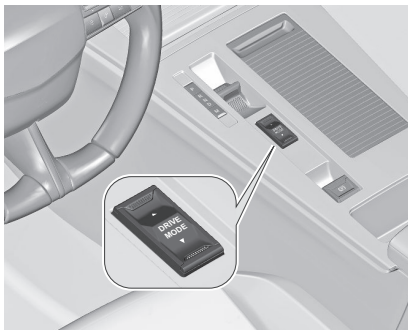

6. Para utilizar la energía eléctrica reservada, cambie al modo eléctrico.

El ajuste de esta función no se guarda al apagar el encendido.

Cuentakilómetros



La distancia total registrada se visualiza en km.

Indicador de combustible

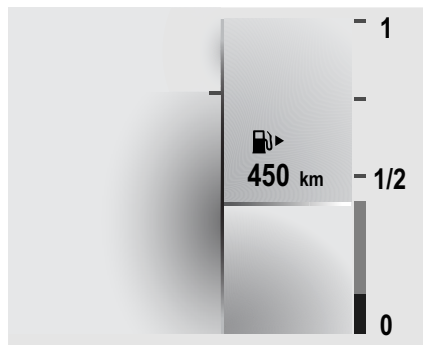

Nunca debe agotar el depósito de combustible.

La cantidad de recarga puede ser menor que la capacidad especificada del depósito de combustible, debido al combustible restante en el depósito.

Velocímetro



Indica la velocidad del vehículo.

Vehículo híbrido de 48 V: Si el vehículo se conduce en modo eléctrico, la velocidad se indica en azul.

Tipos de propulsión ⇒ página 4 .

Cuentarrevoluciones

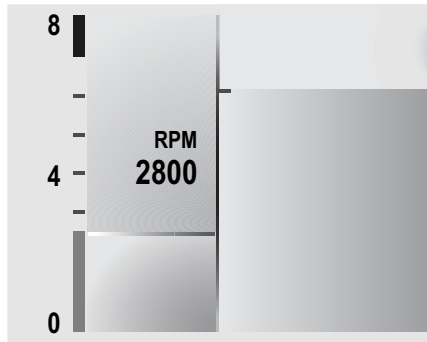

Indica el régimen del motor.

Conduzca en los regímenes más bajos del motor en cada marcha tanto como sea posible.

Un marcador rojo indica el inicio de una zona de advertencia de revoluciones excesivas. Para motores diésel, la zona de advertencia comienza a 5000 revoluciones por minuto. Para motores de gasolina, la zona de advertencia comienza a 6500 revoluciones por minuto.

Precaución

Si el indicador se encuentra en la zona de advertencia roja, se habrá superado el régimen máximo admisible del motor. El motor puede sufrir daños.

Estado de carga de la batería de alta tensión

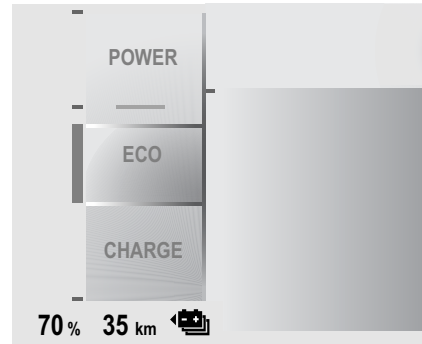

Muestra el estado de carga de la batería de alta tensión.

Ordenador de a bordo

El ordenador de a bordo muestra información del viaje actual desde la última puesta a cero.

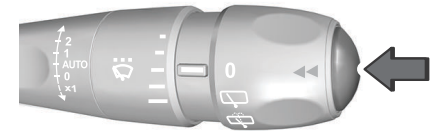

Pulsando el botón aparecen, por orden, las siguientes pestañas:

- información actual
 - autonomía total
 - consumo actual
 - temporizador del modo parada-arranque
 - porcentaje recorrido del viaje actual en modo de conducción completamente eléctrica (PHEV, híbrido de 48 V)
 - registrador de distancia total
- viaje 1
 - velocidad media
 - consumo medio de combustible
 - distancia recorrida

- viaje 2
 - velocidad media
 - consumo medio de combustible
 - distancia recorrida

El contador de tiempo se restablece cada vez que se activa el encendido.

Para restablecer el viaje, pulse el botón durante más de dos segundos con el viaje deseado en pantalla.

Información sobre Medios - Radio - Teléfono

El comportamiento del vehículo se puede personalizar cambiando los ajustes en la pantalla de información.

Algunas funciones sólo se muestran o activan con el motor en marcha.



Sistemas De Ayuda A La Conducción

Para abrir los ajustes de los sistemas avanzados de asistencia al conductor,



pulse .

Se puede crear un acceso directo para cada sistema de asistencia al conductor

tocando . Todos los sistemas de asistencia al conductor con un acceso directo se mostrarán en la pestaña de accesos directos para su rápida activación o desactivación.

Configuración Del Vehículo

Los ajustes del vehículo pueden abrirse a través de la pantalla de inicio:

- Pulse  para mostrar la pantalla de inicio.
- Si es necesario, toque  y deslice la pantalla hacia abajo y toque .
- Toque el menú de ajustes del vehículo a la izquierda.

Flujo de potencia

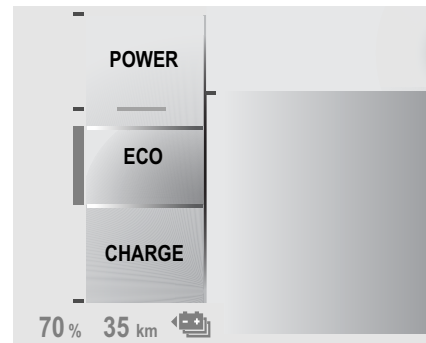

El testigo indicador eléctrico informa del estado energético actual del vehículo.

- Encendido** : Consumo energético durante una demanda de potencia elevada. Vehículos híbridos de 48 V: Funcionamiento combinado del motor ICE y eléctrico.
- Eco** : Existe un modo óptimo de energía accesible en todos los modos de conducción. Vehículos híbridos de 48 V: uso óptimo del motor ICE o eléctrico.
- Carga** : La batería se está cargando con la energía

que resulta del frenado o la desaceleración del vehículo

Indicador de temperatura del refrigerante del motor

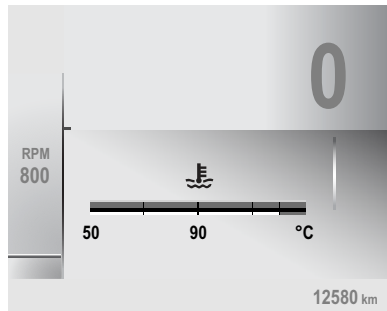

Muestra la temperatura del refrigerante.

marca gris/90 : temperatura normal de funcionamiento

marca roja : temperatura demasiado alta

El testigo de control  se ilumina en rojo, si la temperatura del refrigerante es demasiado elevada.

Precaución

Si la temperatura del refrigerante del motor es demasiado alta, pare el vehículo y apague el motor. Peligro para el motor. Compruebe el nivel de refrigerante.

Control del nivel de aceite del motor

Después de conectar el encendido, se muestra el estado del nivel de aceite del motor en el cuadro durante unos segundos después de la información de servicio.

Un estado de nivel de aceite del motor correcto se indica con un mensaje.

Si el nivel de aceite del motor es bajo,

 parpadea y se indica un mensaje,

acompañado del indicador .

Confirme el nivel de aceite del motor usando la varilla de medición de nivel y rellene con aceite del motor según corresponda.

Aceite del motor.

Un fallo de medida se indica con un mensaje. Compruebe el nivel de aceite del motor manualmente empleando la varilla de medición.

Indicación De Servicio

El sistema de servicio informa de cuándo cambiar el aceite del motor y el filtro o cuándo se necesita una revisión del vehículo. Según las condiciones de conducción, el intervalo de cambio de aceite del motor y cambio del filtro necesarios puede variar considerablemente.

Información de servicio ⇒ página 221 .

Un próximo servicio necesario se muestra en el cuadro durante varios segundos después de conectar el encendido.

Si no se necesita servicio durante los próximos 3000 km o más, no aparece ninguna información de servicio en la pantalla.

Si se precisa servicio en los próximos 3.000 km, la distancia restante hasta el siguiente servicio, la distancia recorrida desde el último servicio o el periodo

de tiempo restante hasta el siguiente servicio se indicará durante varios segundos. Simultáneamente, se ilumina el símbolo  de forma temporal a modo de recordatorio.

Si se precisa servicio en menos de 1000 km, la distancia restante hasta el siguiente servicio, la distancia recorrida desde el último servicio o el periodo de tiempo restante hasta el siguiente

servicio se indicará durante varios segundos. Simultáneamente  se ilumina de forma permanente a modo de recordatorio.

Un servicio vencido se indica mediante un mensaje en el cuadro, que indica la distancia superada.  parpadea y luego se ilumina permanentemente hasta que el servicio se ejecuta.

Restablecimiento del intervalo de mantenimiento

Después de cada servicio, es necesario poner a cero el indicador de servicio para garantizar un funcionamiento correcto. Se recomienda acudir a un taller. Si usted mismo realiza el servicio, proceda de la siguiente manera:

- desconecte el encendido



- mantenga pulsado el botón

- conecte el encendido, la indicación de distancia comienza una cuenta atrás
- cuando la pantalla indique =0, vuelva a soltar el botón

El símbolo  desaparece.

Recuperación de información de servicio

Puede consultar en cualquier momento el estado de la información de servicio a través de la pantalla de información. Pulse Comprobar en el menú de configuración del vehículo.

La información de servicio se muestra durante unos segundos.

Pantalla de información ⇒ página 103 .

Información de servicio ⇒ página 221 .

Testigos de alerta, Indicadores y Mensajes

Testigos De Control

Los testigos de control descritos no están presentes en todos los vehículos. La posición de los testigos de control puede variar en función del equipamiento del vehículo. Al conectar el encendido, se iluminarán brevemente la mayoría de los testigos de control a modo de prueba funcional.

Los colores de los testigos de control significan lo siguiente:

rojo	: peligro, recordatorio importante
amarillo	: aviso, información, avería
verde	: confirmación de activación
azul	: confirmación de activación
blanco	: confirmación de activación
gris	: sistema en pausa, se ha detectado al menos una limitación del sistema

Los testigos de control se encuentran en el centro de información del conductor.

Centro de información del conductor
⇒ página 79 .











Información General











Los números de la tabla de resumen indican qué hacer cuando un testigo de control se ilumina o parpadea.











- 1 : solo para información.
- 2 : información y advertencia.
- 3 : recurra a la ayuda de un taller













4 : pare el motor, deje el vehículo y recurra a la ayuda de un taller.



5 : haga subsanar la causa de la avería en un taller inmediatamente.

	1	Intermitentes
	2	Recordatorio del cinturón de seguridad
	5	Airbags y pretensores de cinturones
	2	Airbag activado
	2	Airbag desactivado
	4	Sistema de carga
	5	Testigo de averías (MIL)
	5	Revisión urgente del vehículo
	4	Parada del motor
	5	Avería del sistema híbrido
	4	Sistema de frenos y embrague

	1 / 5	Freno de estacionamiento
	5	Avería del freno de estacionamiento eléctrico
	1	Asistente de aparcamiento
	2	Funcionamiento automático del freno de estacionamiento eléctrico desactivado
	2	Sistema antibloqueo de frenos (ABS)
	4	Dirección asistida
	2	Asistente de mantenimiento de carril
	2	Asistente de mantenimiento de carril avanzado
	2	Asistente de aparcamiento desconectado
	2 / 5	Control electrónico de estabilidad y sistema de control de tracción

	2	Control electrónico de estabilidad y sistema de control de tracción
	4	Temperatura del refrigerante del motor alta
	1	Precalentamiento
	1	AdBlue
	2 / 3	Sistema de detección de pérdida de presión de los neumáticos
	4	Presión de aceite del motor
	2	Nivel de combustible bajo
	2	Cable de carga conectado
	1	Vehículo preparado
	2	Potencia del motor reducida

	4	Alta temperatura de la batería de alta tensión
	1	Pisar freno de pedal
	1	Autostop
	1 / 3	Sistema stop-start (parada-arranque) desactivado
	1	Luces exteriores
	1	Luz de cruce
	1	Luz de carretera
	1	Asistente de luz de carretera
	1	Faros antiniebla traseros
	3	Avería de la alerta de seguridad de los peatones
	2 / 3	Frenada de emergencia activa
	2 / 3	Asistente de señales de tráfico
	2 / 3	Alerta del conductor

	2	Puerta abierta
	1	e-SAVE activado

Intermitentes

↔ parpadean en verde.

Parpadea si se activa un intermitente.

Se puede oír un aviso acústico cuando los intermitentes están conectados.

Intermitentes ⇨ página 50.

Recordatorio Del Cinturón De Seguridad

 se ilumina o parpadea en el cuadro de junto con la indicación en la consola superior para cada cinturón de seguridad.

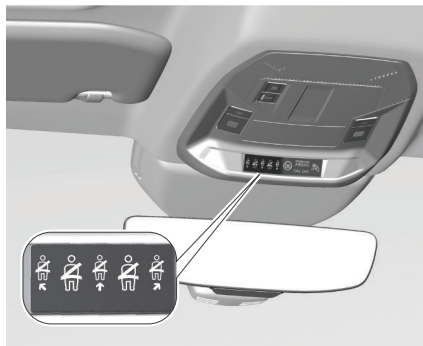



 se ilumina en distintos colores dependiendo del estado:

rojo : cinturón de seguridad no abrochado

verde : cinturón de seguridad abrochado

gris : asiento no ocupado

- Al activar el encendido,  se ilumina en la consola del techo en el color correspondiente.

- Tras iniciar la marcha,  en el cuadro y el símbolo del asiento correspondiente en la consola del techo parpadean en rojo durante un tiempo determinado, junto con un aviso acústico, si dicho asiento está ocupado, pero sin el cinturón de seguridad abrochado. Tras un cierto

periodo de conducción,  se ilumina fijo en rojo hasta que el pasajero del asiento correspondiente se abrocha el cinturón de seguridad.

- Si algún pasajero se desabrocha el cinturón de seguridad durante la conducción,  parpadeará en rojo en el cuadro y el símbolo del asiento correspondiente en la consola del

techo parpadeará en rojo durante un tiempo, junto con la emisión de un aviso acústico. Tras un cierto tiempo



de conducción,  se ilumina fijo en rojo hasta que el pasajero del asiento correspondiente vuelve a abrocharse el cinturón de seguridad.

Dependiendo de la versión,  podría iluminarse en rojo cuando el asiento

correspondiente no esté ocupado o  podría apagarse tras un cierto tiempo, independientemente del estado.

Cinturones de seguridad ⇒ página28 .

Airbags Y Pretensores De Cinturones

 y  se encienden en amarillo. Al conectar el encendido, el testigo de control se ilumina durante algunos segundos. Si no se ilumina, no se apaga tras varios segundos o si se ilumina durante la marcha, significará que existe una avería en el sistema de airbags.

Recurra a la ayuda de un taller. Los airbags y los pretensores de cinturones podrían no dispararse en caso de accidente.

La activación de los pretensores de cinturones o los airbags se indica

mediante la iluminación permanente de



Advertencia

Haga subsanar la causa de la avería en un taller inmediatamente.

Pretensores de los cinturones de seguridad ⇒ página30 .

Sistema de airbags ⇒ página30 .

Desactivación De Los Airbags



se enciende en amarillo. El airbag del acompañante está activado.



se enciende en amarillo. El airbag del acompañante está desactivado.

Desactivación de los airbags ⇒ página34 .

Sistema De Carga



se enciende en rojo.

Se ilumina al conectar el encendido y se apaga poco después de arrancar el motor.

Si se enciende con el motor en marcha

Detenga el vehículo y pare el motor.

La batería del vehículo no se carga.

La refrigeración del motor puede estar interrumpida. La unidad de servofreno puede perder eficacia. Recurra a la ayuda de un taller.

Testigo De Averías



se enciende o parpadea en amarillo.

Se ilumina o parpadea en amarillo al conectar el encendido y se apaga poco después de arrancar el motor.

Si se enciende con el motor en marcha

Avería en el sistema de control de emisiones. Pueden excederse los límites de emisiones permitidos. Recurra inmediatamente a la ayuda de un taller.

Si parpadea con el motor en marcha

El sistema de gestión del motor tiene una avería que puede producir daños en el catalizador. Reduzca la velocidad hasta que cese el parpadeo. Recurra inmediatamente a la ayuda de un taller.

Revisión Urgente Del Vehículo



se enciende en amarillo.
Se enciende brevemente al conectar el encendido.

Se puede iluminar junto con otros testigos de control y el mensaje correspondiente en el cuadro.

Recorra inmediatamente a la ayuda de un taller.

Parada Del Motor



STOP se enciende en rojo.

Se enciende brevemente al conectar el encendido.

Se enciende junto con otros testigos de control, acompañado de un aviso acústico y el mensaje correspondiente en el cuadro.

Pare el motor inmediatamente y recurra a la ayuda de un taller.

Comprobación Del Sistema

se enciende en amarillo o rojo.

Se enciende en amarillo

Se ha detectado un fallo leve del motor.

Se enciende en rojo

Se ha detectado un fallo grave del motor.
Pare el motor lo antes posible y acuda a un taller para recibir asistencia.

Avería En El Sistema Híbrido



se enciende en rojo.

El sistema híbrido presenta una avería.
Desconecte el encendido y recurra a la ayuda de un taller.

Freno De Estacionamiento



se enciende o parpadea en rojo.

Se enciende

El freno de estacionamiento está aplicado

Parpadea

El freno de estacionamiento eléctrico no se aplica automáticamente. Se produce un fallo al aplicarlo o liberarlo.



Advertencia

Haga subsanar la causa de la avería en un taller inmediatamente.

Avería Del Freno De Estacionamiento Eléctrico



se enciende en amarillo.

Se enciende

El freno de estacionamiento eléctrico está averiado ⇒ página 119 .



Advertencia

Haga subsanar la causa de la avería en un taller inmediatamente.

Testigo De Alerta De Freno

Cuando el símbolo se enciende en rojo, el nivel del líquido de frenos y embrague es demasiado bajo, con el freno de estacionamiento no aplicado.



Advertencia

Stop. No continúe su viaje. Recorra a un taller.

Se ilumina cuando se aplica el freno de estacionamiento manual y se conecta el encendido.

Sistema Antibloqueo De Frenos (ABS)



El símbolo se enciende en amarillo unos segundos después de conectar el encendido.

El sistema está operativo cuando se apaga el testigo de control.

Si transcurridos unos segundos el testigo no se apaga, o si se enciende durante la marcha, hay una avería en el ABS.

El sistema de frenos sigue estando operativo, pero sin la regulación del ABS. Sistema antibloqueo de frenos
⇒ página 176 .

Testigo De Alerta De Puerta Abierta

 se enciende en rojo.
Está abierta una puerta o el portón trasero.

Testigo De Alerta De Fallo De La Dirección Asistida Eléctrica (EPS)



 se enciende en rojo o amarillo.
La dirección asistida tiene una avería. Conduzca con cuidado a una velocidad moderada y recurra a un taller.

Asistente De Mantenimiento De Carril

 se enciende o parpadea en amarillo.

Se enciende en amarillo

El sistema se ha desactivado o dispuesto en espera automáticamente.

Si se iluminan  y , el sistema presenta una avería. Recorra a la ayuda de un taller.

Parpadea en amarillo

El sistema está corrigiendo el cambio de carril no intencionado.
Asistente de mantenimiento de carril
⇒ página 179

Testigo De Alerta De Servicio

 se enciende en amarillo.
Se enciende brevemente al conectar el encendido.
Se puede iluminar junto con otros testigos de control y el mensaje correspondiente en el cuadro de instrumentos.
Recurra inmediatamente a la ayuda de un taller.

Testigo De Alerta Del Sistema Antibloqueo De Frenos (ABS)

 se enciende en amarillo.
Se ilumina durante unos segundos después de conectar el encendido. El sistema está operativo cuando se apaga el testigo de control.
Si transcurridos unos segundos el testigo no se apaga, o si se enciende durante la marcha, hay una avería en el ABS.
El sistema de frenos sigue estando operativo, pero sin la regulación del ABS. Sistema antibloqueo de frenos
⇒ página 176 .

Cambio De Marchas

cuando se recomienda cambiar a una marcha superior o inferior para ahorrar combustible, se indica ▲ o ▼ con el número de una marcha superior o inferior.

En vehículos con cambio automático, el sistema únicamente se activa en modo manual.

Modo manual ⇒ página 129 .

Freno De Estacionamiento

 se enciende o parpadea en rojo.

Se enciende

El freno de estacionamiento está aplicado.

Parpadea

El freno de estacionamiento eléctrico no se aplica automáticamente. Se produce un fallo al aplicarlo o liberarlo.

Advertencia

Haga subsanar la causa de la avería en un taller inmediatamente.

Testigo De Alerta De Estacionamiento Eléctrico

 se enciende en amarillo.
Se enciende El freno de estacionamiento eléctrico está averiado.

Advertencia

Haga subsanar la causa de la avería en un taller inmediatamente.

Funcionamiento automático del freno de estacionamiento eléctrico desactivado

 se enciende en amarillo.

Se enciende

El funcionamiento automático está desactivado o falla. En caso de avería, se ilumina junto con otros testigos de control o va acompañado de un mensaje correspondiente en el cuadro.

Active de nuevo el funcionamiento automático o, en caso de un defecto, repárelo en un taller.

Funcionamiento automático
⇒ página 119 .

Testigo De Alerta Del Control Electrónico De Estabilidad (ESC) Activo

 se enciende o parpadea en amarillo.

Se enciende

Hay una avería en el sistema.
Se puede continuar conduciendo. Sin embargo, la estabilidad de marcha puede empeorar dependiendo del estado de la calzada.

Haga subsanar la causa de la avería en un taller.

Al volver a conectar la batería del vehículo (p. ej., después de realizar

trabajos de mantenimiento),  se enciende durante varios segundos.

Transcurrido este periodo de tiempo,  se apaga. Este es un procedimiento normal, el vehículo no precisa asistencia alguna.

Parpadea

Intervención activa del sistema.
Puede reducirse la potencia del motor y el vehículo puede frenarse un poco automáticamente.

Control electrónico de estabilidad y sistema de control de tracción
⇒ página 175 .

Temperatura Del Refrigerante Del Motor

 se enciende en rojo.
Se ilumina en rojo cuando el motor está en marcha Pare, apague el motor.

Precaución

Temperatura del refrigerante demasiado alta.

Compruebe el nivel de refrigerante inmediatamente ⇒ página 225 .
Si el nivel del refrigerante es suficiente, recurra a un taller.

Filtro De Escape

 El símbolo se enciende en amarillo cuando el filtro de escape debe limpiarse.

Continúe conduciendo hasta que se apague el testigo de control.

Se enciende temporalmente

Inicio de saturación del filtro de escape.
Comience el proceso de limpieza lo antes posible conduciendo a una velocidad del vehículo de al menos 60 km/h.

Sistema De Detección De Pérdida De Presión De Los Neumáticos

 se enciende o parpadea en amarillo.

Se enciende

Pérdida de presión de los neumáticos en una o más ruedas. Detenga el vehículo inmediatamente y compruebe la presión del neumático.

Parpadea

Avería en el sistema. Recorra a un taller. Sistema de detección de pérdida de presión de los neumáticos ⇒ página 232

Pre calentamiento

 se enciende en amarillo.

El pre calentamiento del motor diésel está activado. Se activa sólo si la temperatura exterior es baja. Arranque el motor cuando se apague el indicador de control.

Arranque del motor ⇒ página 115 .

AdBlue

AdBlue  parpadea o se enciende en amarillo.

Se enciende en amarillo

La autonomía de conducción restante es entre 800 km y 2400 km.

Parpadea en amarillo

La autonomía de conducción restante es entre 0 y 800 km.

El nivel de AdBlue es bajo. Reponga AdBlue lo antes posible para evitar la imposibilidad de arrancar el motor. AdBlue ⇒ página 132 .

Testigo De Alerta Del Asistente De Mantenimiento De Carril (LKA)

 se enciende o parpadea en amarillo. Se enciende en amarillo. El sistema se ha desactivado o dispuesto en espera automáticamente.

Si se ilumina  y  , el sistema presenta una avería. Recorra a la ayuda de un taller.

Parpadea en amarillo

El sistema está corrigiendo el cambio de carril no intencionado. Asistente de mantenimiento de carril ⇒ página 179 .

Asistente De Mantenimiento De Carril Avanzado

 se ilumina en gris, verde o amarillo.

Se enciende en gris

El sistema está en pausa. Se ha detectado al menos una limitación del sistema.

Se enciende en verde

El sistema está activo y listo para funcionar.

Se enciende en amarillo

El sistema tiene una avería. Asistente de mantenimiento de carril avanzado ⇒ página 179 .

Asistente De Aparcamiento

^{P1)}  parpadea en amarillo tan pronto como un obstáculo se aproxima al vehículo. Asistente de aparcamiento.

^{P2)}  se enciende en amarillo. El sistema está desactivado.

Control Electrónico De Estabilidad Y Antideslizamiento De Las Ruedas



se enciende o parpadea en amarillo.

Se enciende

El sistema antideslizamiento de las ruedas no se ha seleccionado (condiciones con nieve o hielo) o hay una avería en el sistema.

Se puede continuar conduciendo. Sin embargo, la estabilidad de marcha puede empeorar dependiendo del estado de la calzada. Haga subsanar la causa de la avería en un taller.

Al volver a conectar la batería del vehículo (p. ej., después de realizar

trabajos de mantenimiento),  se enciende durante varios segundos.

Transcurrido este periodo de tiempo,  se apaga. Este es un procedimiento normal, el vehículo no precisa asistencia alguna.

Parpadea

Intervención activa del sistema. Puede reducirse la potencia del motor y el vehículo puede frenarse un poco automáticamente.

Control electrónico de estabilidad
⇒ página 175 .
Regulador antideslizante ⇒ página 175 .

Testigo De Alerta De Bajo Nivel De Combustible



se enciende en amarillo.

El nivel en el depósito de combustible es demasiado bajo.

Repostaje ⇒ página 137 .

Purga del sistema de combustible diésel
⇒ página 225 .

Vehículo Preparado

READY se enciende en verde. El sistema híbrido está activado.

Potencia Del Motor Reducida



se enciende en amarillo.

El nivel de carga de la batería de alta tensión es bajo. Solo hay potencia del motor reducida disponible.

Cable De Carga Conectado



se enciende en rojo.

El enchufe del vehículo del cable de carga todavía está conectado al puerto de carga.

No se puede arrancar el vehículo.

Desconecte el enchufe del vehículo del puerto de carga y cierre la tapa del puerto de carga.
Carga ⇒ página 138 .

Testigo De Alerta Del Indicador De Avería Del Motor (MIL)



se enciende o parpadea en amarillo.

Se ilumina al conectar el encendido y se apaga poco después de arrancar el motor.

Se enciende con el motor en marcha

Avería en el sistema de control de emisiones.

Pueden excederse los límites de emisiones permitidos. Recorra inmediatamente a la ayuda de un taller.

Si parpadea con el motor en marcha

Avería que puede producir daños en el catalizador. Reduzca la velocidad hasta que cese el parpadeo.

Recorra inmediatamente a la ayuda de un taller.

Testigo De Alerta Del Sistema De Control De La Presión De Los Neumáticos (TPMS)

 se enciende o parpadea en amarillo.

Se enciende

Pérdida de presión de los neumáticos en una o más ruedas. Detenga el vehículo inmediatamente y compruebe la presión de los neumáticos.

Parpadea

Avería en el sistema. Recorra a un taller. Sistema de detección de pérdida de presión de los neumáticos ⇒ página 232 .

Presión De Aceite Del Motor

 se enciende en rojo.

Se ilumina al conectar el encendido y se apaga poco después de arrancar el motor.

Si se enciende con el motor en marcha

Precaución

La lubricación del motor puede verse interrumpida.

Esto puede causar daños al motor y/o bloquear las ruedas de tracción.

1. Ponga el cambio en punto muerto.
2. Abandone la carretera lo antes posible sin poner en peligro a otros vehículos.
3. Desconecte el encendido.

Advertencia

Si el motor está apagado, se requiere mucha más fuerza para frenar y dirigir el vehículo.

Durante una parada automática (Autostop), el servofreno sigue funcionando.

No quite la llave hasta detener el vehículo, porque el bloqueo del volante podría activarse en modo imprevisto.

Mantenga el motor apagado y deje que remolquen el vehículo a un taller.

Testigo De Alerta De Reconocimiento De Señales De Tráfico (TSR)

 se ilumina unos segundos o de forma permanente.

Se ilumina unos segundos

Si el vehículo supera el límite de velocidad indicado por el asistente de señales de tráfico, la indicación en el

cuadro de instrumentos parpadea y el sistema emitirá una señal acústica. Si la señal acústica y la indicación intermitente

se desactivan,  se ilumina unos segundos.

Se ilumina permanentemente

Si se produce un fallo del asistente de

señales de tráfico,  se ilumina de forma permanente.

Detenga el vehículo y verifique si la

cámara necesita limpiarse. Si  sigue encendiéndose tras haber limpiado la cámara, recorra a un taller.

Asistente de señales de tráfico
⇒ página 197 .

Alerta Del Conductor



se enciende en amarillo.

La alerta del conductor se desactiva.

Puerta Abierta



se enciende en rojo.

Está abierta una puerta o el portón trasero.

Luces Exteriores

 se enciende en verde.

Las luces exteriores están encendidas.

Testigo De Luz De Cruce Automática

 se enciende en verde.

Se enciende cuando está activada la luz de cruce.

Testigo De Alerta De Listo Para Conducir

READY se enciende en verde.
El vehículo está listo para circular.

Alta Temperatura De La Batería De Alta Tensión

 se enciende en rojo.

Se enciende brevemente al conectar el encendido.

Se enciende junto con otros testigos de control, acompañado de un aviso acústico y el mensaje correspondiente en el cuadro.

Pare el motor inmediatamente y baje del vehículo.

Pisar Freno De Pedal

 se enciende.

Presión insuficiente o nula en el pedal de freno. Pise el pedal del freno antes de soltar el freno de estacionamiento y salir de **P**.

Autostop

 se enciende o parpadea en verde.

Se enciende en verde

El motor se encuentra en parada automática.

Parpadea en verde

La parada automática no está disponible temporalmente o el modo de parada automática se ha activado automáticamente.

Sistema Stop-start ⇒ página 117 .

 **Se enciende en amarillo**

Vehículo **híbrido de 48 V**: cambio automático al motor eléctrico solamente se desactiva manualmente.

Cambio automático, características del **híbrido de 48 V** ⇒ página 126 .

Testigo De Luces De Cruce Automáticas

 se enciende en azul.

Se ilumina cuando está encendida la luz de carretera o cuando se accionan las ráfagas.

Testigo De Luz De Carretera

AUTO
 se enciende en verde o parpadea en amarillo.

Se ilumina en verde con el asistente de luz de carretera activado ⇒ página 52 .

Se ilumina en amarillo al detectarse un fallo de funcionamiento. Recorra a la ayuda de un taller.

Avería De La Alerta De Seguridad De Los Peatones

 se enciende en amarillo.

La alerta de seguridad de los peatones no está en funcionamiento.

Faro Antiniebla Trasero

 se enciende en amarillo.

El faro antiniebla trasero está encendido.

Sensor De Lluvia

AUTO
 se enciende en verde.

Se enciende al seleccionar la posición del sensor de lluvia en la palanca del limpiaparabrisas.

Limpia y lavaparabrisas ⇒ página 46 .

Frenada De Emergencia Activa

 se enciende o parpadea en amarillo.

Se enciende

El sistema se ha desactivado o se ha detectado una avería.

Además, aparece un mensaje de advertencia en el cuadro.

Compruebe el motivo de la desactivación ⇒ página 168 y, en caso de un fallo del sistema, acuda a un taller para obtener ayuda.

Nota

(☹) se enciende también si los cinturones de seguridad de los pasajeros delanteros no están abrochados. En este caso, la frenada de emergencia activa se ha desactivado.

Parpadea

El sistema está conectado activamente y frena automáticamente el vehículo.

Frenada de emergencia activa
⇒ página 168 .

Asistente De Señales De Tráfico

(T) se ilumina unos segundos o de forma permanente.

Se ilumina unos segundos

Si el vehículo supera el límite de velocidad indicado por el asistente de señales de tráfico, la indicación en el

cuadro parpadea y el sistema emitirá una señal acústica. Si la señal acústica y la indicación intermitente se desactivan,

(T) se ilumina unos segundos.

Se ilumina permanentemente

Si se produce un fallo del asistente de señales de tráfico, (T) se ilumina de forma permanente.

Detenga el vehículo y verifique si la

cámara necesita limpiarse. Si (T) sigue encendiéndose tras haber limpiado la cámara, recurra a un taller Asistente de señales de tráfico
⇒ página 197 .

Detección De Somnolencia Del Conductor

(D) se enciende en amarillo.

La detección de somnolencia del conductor se desactiva.

Detección de somnolencia del conductor (DDD) ⇒ página 195 .

Función E-SAVE

(E) se enciende en azul.

La función e-SAVE se activa.

Dependiendo de la situación, la función permite almacenar la electricidad para

usarla cuando sea necesario (por ejemplo, pasando por una zona urbana o una zona reservada a los vehículos eléctricos).

Mensajes Del Vehículo

Los mensajes se muestran en el cuadro de instrumentos, en algunos casos junto con un aviso acústico.



Pulse para confirmar un mensaje.

Mensajes del vehículo y de servicio

Los mensajes del vehículo se muestran como texto. Siga las instrucciones que aparecen en los mensajes.

Mensajes en la pantalla de información

Pueden aparecer también algunos mensajes importantes en la pantalla de información. Algunos mensajes solo aparecen durante unos segundos.

Vehículos con sistema de navegación

El vehículo reconoce las zonas de baja emisión. Se emite un mensaje acústico al entrar o salir de una zona de baja emisión y un icono aparece en el mapa de navegación.

PHEV: Al acceder a zonas de bajas emisiones, el vehículo cambia automáticamente al modo de accionamiento eléctrico, si el estado de carga de la batería de tracción es suficiente.

Modos de conducción ⇒ página 130 .

Avisos Acústicos

El aviso acústico que indica que no se han abrochado los cinturones de seguridad tiene prioridad sobre el resto. Cada vez que suene un aviso acústico, preste atención a los mensajes visualizados y los testigos de control del cuadro de instrumentos.

Al detectarse un fallo en el módulo de sonido,  aparece en el cuadro de instrumentos junto con un mensaje en la pantalla.

El sistema no emitirá ningún aviso acústico, tampoco para los sistemas de ayuda a la conducción.

Al arrancar el motor o durante la marcha

Un aviso acústico se oirá en situaciones, cuando

- no se ha abrochado un cinturón de seguridad
- una puerta o el portón trasero no están completamente cerrados
- se sobrepasa una determinada velocidad con el freno de estacionamiento accionado
- el control de velocidad se desactiva automáticamente

Si aparecen varias advertencias al mismo tiempo, solo sonará un aviso acústico.

Cuando el vehículo está estacionado y / o se abre la puerta del conductor

Con las luces exteriores encendidas.

Durante una parada automática (Autostop)

- Si se abre la puerta del conductor.
- Si no se cumple alguna condición para volver a arrancar el motor.

Mandos de climatización

Climatizador Automático Electrónico







Climatizador de una zona.







Climatizador de doble zona.

El climatizador de doble zona permite regular diferentes temperaturas para el lado del conductor y el acompañante.

Mandos para:

- ▲ ▼ temperatura
- A/C refrigeración
- AUTO modo automático
- A/C Max refrigeración máxima
-  velocidad del ventilador
-  desempañado y descongelación
-  luneta trasera y espejos retrovisores exteriores térmicos
-  Recirculación de aire manual

-  Luneta térmica trasera
⇒ página 17
-  Retrovisores exteriores
térmicos ⇒ página 18
-  Parabrisas calefactado
⇒ página 17
-  Asientos calefactados
⇒ página 25

En modo automático, la temperatura, la velocidad del ventilador y la distribución del aire se regulan automáticamente. Las funciones activadas se indican en la barra de estado de la pantalla de información o mediante LED en los botones.

El climatizador automático electrónico solo funciona plenamente con el motor en marcha.

Menú de ajustes de climatización

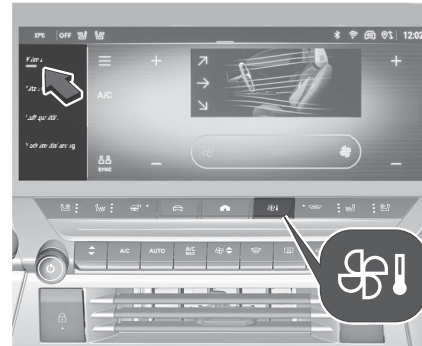

Pulse  para abrir los ajustes del climatizador en la pantalla de información.

Pantalla de información ⇒ página 103 .



Modo automático AUTO

Ajuste básico para el máximo confort:

- Preseleccionar temperatura.
- Pulse **AUTO**, la distribución de aire y la velocidad del ventilador se regulan automáticamente. Se pueden preseleccionar tres velocidades del ventilador tocando reiteradamente **AUTO** en el panel del control de climatización o en la pantalla de información: suave, normal o rápida. La pantalla de información muestra el ajuste seleccionado.

- Abra todas las salidas de aire para permitir una distribución del aire óptima en modo automático.
- El aire acondicionado debe estar activado para una refrigeración y un desempañado óptimos. Pulse **A/C** para conectar el aire acondicionado. La activación se indica en la barra de estado de la pantalla de información o mediante el LED del botón.

Preselección de la temperatura

Ajuste la temperatura preseleccionada en la pantalla de información o mediante   en el panel del climatizador. La temperatura preseleccionada aparece en la barra de estado de la pantalla de información.

Climatizador de doble zona: Ajuste las temperaturas preseleccionadas independientes para el conductor y el acompañante al valor deseado en la pantalla de información o mediante los botones izquierdo y derecho del panel de mandos de climatización. El botón del lado del acompañante cambia la temperatura del lado del acompañante. El botón del lado del conductor cambia la temperatura del lado del conductor o ambos lados, en función de la activación de la sincronización **SYNC**. La temperatura recomendada es de 22 °C.

Si se ajusta la temperatura mínima, el climatizador automático funciona a la máxima potencia de refrigeración.

Si se ajusta la temperatura máxima, el climatizador automático funciona a la máxima potencia de calefacción.

Nota

Con el **A/C** encendido, reducir la temperatura en el habitáculo puede provocar el re arranque del motor en caso de Autostop o inhibir un Autostop.

Sistema Stop-start ⇒ página 117 .

Sincronización de la temperatura de la zona dual SYNC

Toque **SYNC** en los ajustes de climatización de la pantalla de información para activar/desactivar la sincronización del ajuste de temperatura del lado del acompañante con el del lado del conductor. La activación de la sincronización aparece en la barra de estado de la pantalla de información.

Ajustes manuales

Los ajustes del climatizador automático se pueden cambiar activando las siguientes funciones:

Aire acondicionado A/C

Pulse **A/C** para activar la refrigeración. La refrigeración solo funciona con el motor en marcha y el ventilador de

refrigeración activado. La activación se indica en la barra de estado de la pantalla de información.

Pulse de nuevo **A/C** para desconectar la refrigeración.

El aire acondicionado refrigera y deshumidifica (seca) el aire cuando la temperatura exterior supera un nivel determinado.

Por eso se puede condensar agua que sale por debajo del vehículo.

Si no es necesario refrigerar o deshumidificar el aire, desconecte el sistema de refrigeración por razones de ahorro de combustible.

A/C Max

Active la refrigeración máxima con solo pulsar un botón.

La función **A/C Max** establece la temperatura lo más baja posible y ajusta la distribución a todas las salidas de aire. Además, establece el flujo de aire al máximo y activa la recirculación de aire.

Nota

Si el climatizador está ajustado en refrigeración máxima cuando la temperatura ambiente es alta, puede inhibirse la parada automática hasta que se alcance la temperatura deseada en el habitáculo.

Si el climatizador se pone en refrigeración máxima mientras el

motor está en parada automática, el motor puede volver a arrancar automáticamente.

Velocidad del ventilador

Ajuste el caudal de aire presionando  hacia arriba o hacia abajo hasta la velocidad deseada.

Velocidad ajustada al nivel mínimo: ventilador y refrigeración desconectadas. La velocidad del ventilador aparece en la barra de estado de la pantalla de información.





Para volver al modo automático, pulse **AUTO**.

Distribución de aire

Pulse  para abrir los ajustes del climatizador en la pantalla de información.

Seleccione las opciones del control de climatización del menú en el lado izquierdo de la pantalla y ajuste la distribución de aire junto con la velocidad del ventilador y la temperatura deseada. Los ajustes aparecen en la barra de estado de la pantalla de información. Para volver a la distribución de aire automática, pulse **AUTO**.

Desempeñado y descongelación de los cristales

- Pulse . La activación se indica en la barra de estado de la pantalla de información.
- La temperatura y la distribución del aire se regulan automáticamente, el ventilador funciona a velocidad alta.
- Conecte el aire acondicionado pulsando **A/C**, si es necesario.
- Encienda  para la luneta térmica trasera.
- Encienda el parabrisas calefactado .
- Para volver al modo anterior, pulse  de nuevo. Para volver al modo automático, pulse **AUTO**.



Luneta térmica trasera ⇒ página 17 .

Retrovisores exteriores térmicos

⇒ página 18 .

Parabrisas calefactado ⇒ página 17 .



Nota

Si se pulsa  con el motor en marcha, se anulará la parada automática (Autostop) hasta que  se vuelva a pulsar.

Si se pulsa  mientras el motor está en una parada automática (Autostop),

se volverá a arrancar el motor automáticamente.
Sistema Stop-start ⇒ página 117 .

Recirculación de aire manual



Pulse  para activar el modo de recirculación de aire. La activación se indica mediante el LED del botón.
Pulse  de nuevo para desactivar el modo de recirculación de aire.

Advertencia

El intercambio de aire fresco se reduce en el modo de recirculación de aire. En marcha, sin utilizar la refrigeración, la humedad del aire aumenta, por lo que las ventanillas se pueden empañar por dentro.
La calidad del aire del habitáculo se deteriora, por lo que los ocupantes pueden sentir somnolencia.

En condiciones de calor y elevada humedad relativa, el parabrisas puede empañarse por fuera en contacto con aire frío. Si se empaña la parte exterior del parabrisas, active los limpiaparabrisas y desactive el flujo de aire hacia la parte delantera.

Desactivación del climatizador automático electrónico

Presione  posteriormente o mantenga presionado  hasta que se desactive el climatizador automático electrónico. También puede desactivarlo a través del menú de ajustes de climatización de la pantalla de información.
La activación se consigue presionando **AUTO** o activando el ventilador o cualquier otra función del sistema de climatización.

Calidad Del Aire

El sistema combina un filtro de aire interior de alta eficiencia con un sensor de calidad del aire y un sensor de partículas en la consola de control.

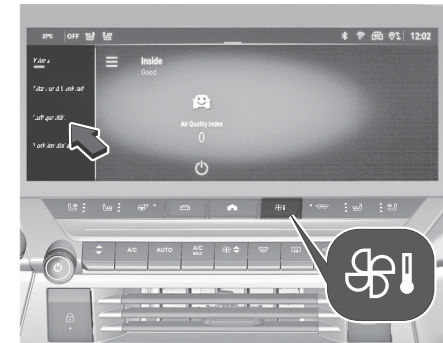

Seleccione Calidad del aire en el menú de la izquierda de la pantalla para que aparezca el índice de calidad del aire y para activar o desactivar la función.

Índice de calidad del aire

Empleando un sensor de contaminación exterior, esta función activa automáticamente la recirculación de aire al detectar un determinado nivel de contaminación en el aire exterior. Cuando la calidad del aire alcanza un nivel satisfactorio, la recirculación se desactiva automáticamente. La recirculación de aire se activa automáticamente al accionar el lavaparabrisas o al engranar la marcha atrás. La función permanece inactiva a temperaturas exteriores inferiores a 5°C para evitar que el parabrisas y las ventanillas laterales se empañen.

Función de aire limpio

El sensor de partículas de la consola de control supervisa la calidad del aire interior. La recirculación del aire se gestiona automáticamente para permitir la purificación del aire interior haciendo que atraviese el filtro de alta eficiencia. Si la calidad del aire parece reducirse permanentemente, contacte con un taller cualificado para cambiar el filtro de alta eficiencia.

Calefactor De Aire

El sistema Quickheat es un calefactor eléctrico auxiliar que calienta automáticamente el aire del habitáculo con mayor rapidez.

Preacondicionamiento De Temperatura

El preacondicionamiento de temperatura permite calentar o ventilar el interior del vehículo hasta alcanzar una temperatura predefinida automáticamente. La función de preacondicionamiento de temperatura permite programación por días y horas. El preacondicionamiento de temperatura se puede programar a través de la pantalla de información o MyOpel App.

Nota

El preacondicionamiento de temperatura sólo se puede activar con el encendido desconectado y el vehículo bloqueado. Si el nivel de carga de la batería de alta tensión cae por debajo del 30 %, el preacondicionamiento de temperatura no se activa.

Con el vehículo conectado, la carga de la batería tiene prioridad sobre el preacondicionamiento.

Por consiguiente, se puede activar solamente si la batería se ha cargado por encima de un umbral establecido en el 80%.

Si un procedimiento de calefacción / ventilación se programa y dos procedimientos de calefacción / ventilación recurrentes se producen sin encender el vehículo, la programación se desactiva.

Ajuste del temporizador

Nota

Se pueden programar y guardar varios temporizadores. Se recomienda programar el preacondicionamiento de temperatura con el vehículo conectado, para optimizar el rendimiento a largo plazo de la batería de alta tensión.

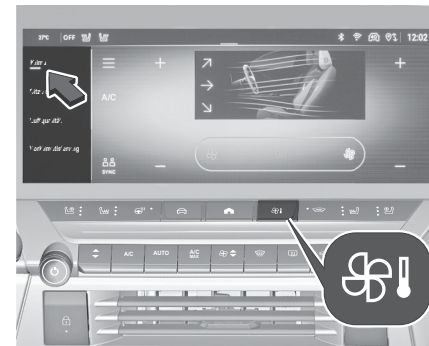

Pulse  para abrir los ajustes del climatizador en la pantalla de información.

Seleccione los ajustes de preacondicionamiento del menú de la izquierda de la pantalla.

Seleccione **+** para definir un nuevo temporizador o toque el icono  que aparece junto al temporizador para editarlo.

Ajuste la hora y los días y confirme. Activar el temporizador.

Para eliminar un temporizador, selecciónelo y pulse  en la esquina inferior izquierda de la pantalla. El procedimiento de calefacción / ventilación inicia unos 45 minutos antes de la hora programada con el vehículo conectado, o 20 minutos antes de la hora programada con el vehículo no conectado, y funciona durante diez minutos.

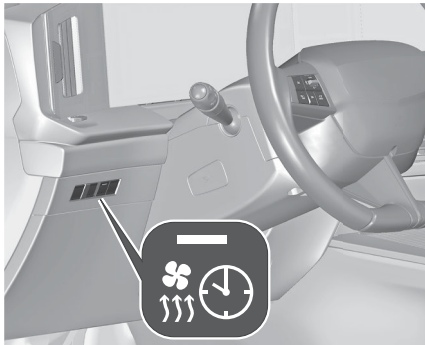

El LED en  muestra el estado operativo de la función de preacondicionamiento de temperatura:

- El LED se enciende: Hay un temporizador ajustado y activado.
- El LED parpadea: El sistema está en funcionamiento.

El LED se apaga al final de la operación de calentamiento/ventilación o cuando el preacondicionamiento de temperatura se detiene mediante el control remoto.

Salidas De Aire

Salidas de aire centrales en el tablero de instrumentos

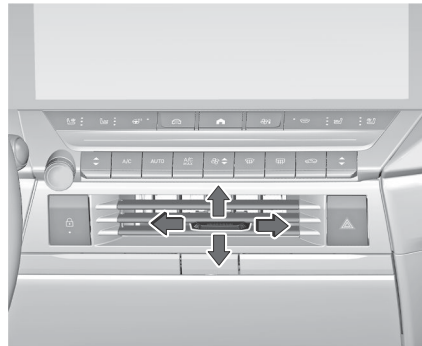

Dirija el flujo de aire inclinando y basculando las aletas.

Para cerrar las salidas de aire, gire las rejillas hacia la izquierda.

Salidas de aire exteriores en el tablero de instrumentos



Dirija el flujo de aire inclinando y basculando las aletas.

Para cerrar las salidas de aire, gire las rejillas hacia la izquierda.

Al menos deben abrirse dos salidas de aire cuando la refrigeración está encendida.

Advertencia

No fije objetos en las lamas de las salidas de aire. Riesgo de daños o lesiones en caso de accidente.

Salidas de aire para los ocupantes de las plazas traseras

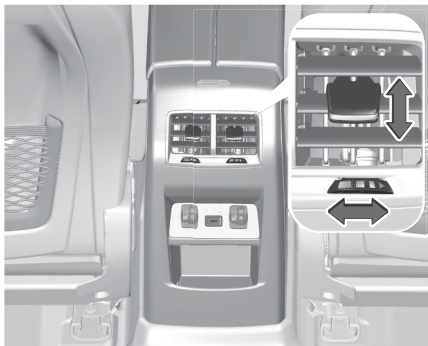

Dirija el flujo de aire inclinando y basculando las aletas.
Cierre la salida de aire girando la rueda.

Salidas De Aire Fijas

Encontramos salidas de aire adicionales por debajo del parabrisas, de las ventanillas y en las zonas de los pies.

Mantenimiento

Entrada de aire

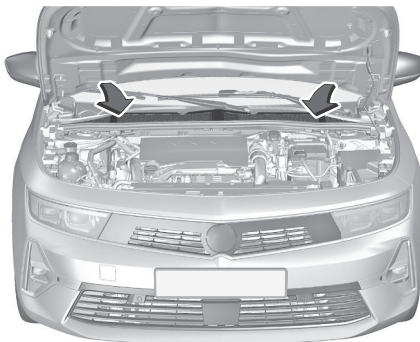

La entrada de aire en el compartimento del motor, delante del parabrisas, debe estar libre para permitir la entrada de aire. Retire cualquier resto de hojas, suciedad o nieve.

Funcionamiento Regular Del Aire Acondicionado

Para garantizar un funcionamiento eficiente y duradero del sistema, la refrigeración debe activarse durante unos minutos una vez al mes, independientemente de la situación climatológica y de la época del año. La refrigeración no funciona si la temperatura exterior es demasiado baja.

Servicio

Para garantizar una potencia de refrigeración óptima, le recomendamos revisar anualmente el climatizador automático; la primera revisión debe realizarse a los tres años de la primera matriculación y debe incluir:

- prueba de funcionamiento y presión
- funcionamiento de la calefacción
- prueba de estanqueidad
- comprobación de las correas de transmisión
- limpieza del condensador y del desagüe del evaporador
- prueba de rendimiento

Pantallas

Pantalla De Información



La pantalla de información puede indicar:

- hora
- temperatura exterior
- fecha
- sistema de infoentretenimiento
⇒ página 105
- navegación ⇒ página 112
- mensajes del vehículo y de sistema
⇒ página 95
- ajustes para la personalización del vehículo ⇒ página 109

Selección de menús y ajustes

Existen tres opciones para poner en funcionamiento la pantalla:

- mediante los botones de debajo de la pantalla
- tocando la pantalla táctil con el dedo
- a través del asistente de voz

Botón y funcionamiento táctil

Pulse  para abrir el menú de los sistemas de asistencia al conductor.

Pulse  para mostrar la pantalla de inicio.

Pulse  para abrir el menú de climatización.

Toque con el dedo el icono de pantalla del menú o una función.

Confirme una función requerida o selección dando un toque.

Sistema de infoentretenimiento
⇒ página 105 .

Personalización

La pantalla de información se puede personalizar mediante el menú de personalización

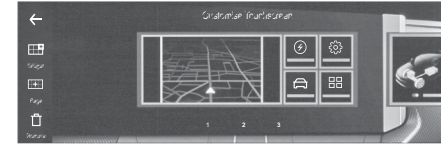

Puede crear varias páginas escogiendo los widgets que desea visualizar. Personalización ⇒ página 109 .

Flujo de energía

Este menú muestra el flujo de energía actual dentro del sistema eléctrico. Los componentes aparecerán resaltados cuando estén activos.

1. Pulse .

2. Toque .

3. Seleccione **Flujo de energía**.



Los distintos colores muestran qué motor se usa y si la energía se regenera.

- verde: regenerando energía
- naranja: motor de combustión en funcionamiento (PHEV)
- azul: motor eléctrico en funcionamiento

Consumo medio

Este menú muestra la potencia y el consumo de combustible medios durante el trayecto actual. El trayecto actual se

subdivide en pasos de tiempo. Para cada paso de tiempo, se muestra el consumo medio. Los pasos de tiempo se pueden modificar.

1. Pulse .
2. Toque .
3. Seleccione **Statistics**.
4. Pulse + y - para modificar los pasos de tiempo.

Consumo energético

El consumo eléctrico se muestra en kWh/100 km.

- El gráfico verde muestra la energía regenerada durante las fases de deceleración y frenado para recargar la batería de alta tensión.
- El gráfico azul muestra la energía consumida directamente de la batería de alta tensión.

Consumo de combustible

El gráfico naranja muestra el consumo medio de combustible en el trayecto actual en litros por cada 100 kilómetros y los valores históricos.

Head Up Display

Este sistema head-up display ampliado proyecta información en el parabrisas dentro del campo de visión del conductor, para que no tenga que apartar la vista de la carretera.

Nota

La pantalla superior podría no resultar legible si usa gafas de sol polarizadas.

Activación

El head Up Display puede activarse o desactivarse a través del menú de brillo en la app de ajustes  de la pantalla de información. También permite ajustar el brillo de la pantalla virtual. Menú de ajustes ⇒ página 109 .

Ajuste de la altura

La altura de la pantalla virtual se puede ajustar a través del mando de la puerta del conductor.

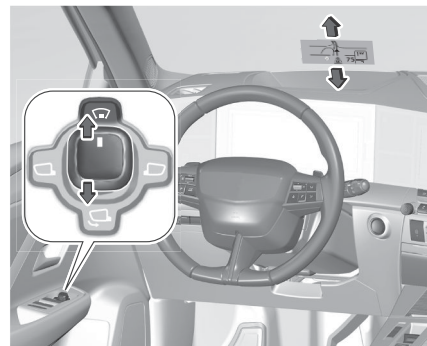

Seleccione el head Up Display girando el mando hasta .

A continuación, incline el mando hacia arriba o hacia abajo hasta alcanzar la altura deseada.

Cuidado del interior ⇒ página 237 .

Personalización

El contenido de la pantalla virtual puede escogerse a través del menú de la pantalla de información.

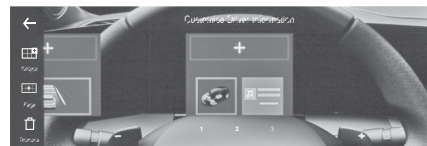

Puede escogerse un widget para la pantalla virtual.

Personalización ⇒ página 109 .

Sistema de infoentretenimiento

Sistema de infoentretenimiento..... 105

Introducción 105

Panel de mandos 105

Menú..... 106

Perfiles 108

Actualización del sistema..... 109

Personalización 109

Medios 110

Teléfono..... 111

Uso de aplicaciones de smartphone 111

Conectividad 112

Navegación 112

Comandos de voz 113

Sistema de infoentretenimiento

Introducción

Información importante sobre el manejo y la seguridad vial

 **Advertencia**

El sistema de infoentretenimiento se ha de usar para permitir que el vehículo se pueda conducir en seguridad en todo momento. En caso de duda, detenga el vehículo y accione el sistema de infoentretenimiento mientras que el vehículo permanece parado.

Recepción de emisoras de radio

En la recepción de radio, se pueden producir silbidos, ruidos, distorsiones o fallos de recepción por:

- las variaciones de la distancia desde la emisora
- la recepción múltiple debida a reflexiones
- y las interferencias

Panel De Mandos



 : Pulsación breve: encendido/apagado del sistema o silenciar el sonido.
 Pulsación larga: cambiar a modo de espera.
 Giro: ajustar el volumen

 : Muestra el menú de los sistemas de asistencia del conductor

 : Abrir la pantalla de inicio.

 : Muestra el menú de ajustes del climatizador

Mandos en el volante

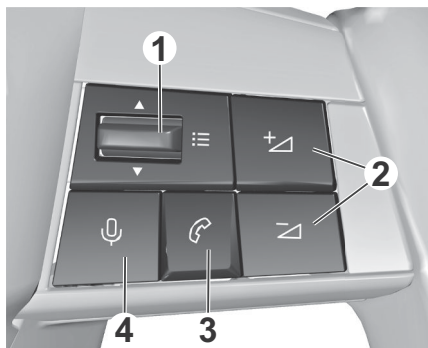

1 : Hacia arriba o abajo: seleccionar la emisora o pista anterior/siguiente o desplazarse por la lista de llamadas recientes.

Pulsación corta: abrir un menú o validar una selección.

2 : Pulsación corta: ajustar el volumen o cancelar la función silenciar el sonido.

Pulsación larga en : silenciar el sonido.

3 : Pulsación corta: aceptar una llamada entrante, colgar, abrir la lista de llamadas recientes o la pantalla de proyección del teléfono.

Pulsación larga: rechazar una llamada entrante.

4 : Pulsación corta: activar el asistente de voz del sistema de infoentretenimiento.

Pulsación larga: activar el asistente de voz del teléfono móvil conectado.

Menú

Operaciones de la pantalla

La pantalla del sistema de infoentretenimiento tiene una superficie sensible al tacto que permite la interacción directa con los controles de los menús mostrados.

Precaución

No emplee objetos puntiagudos ni duros, tales como bolígrafos, lápices o similares, en el manejo de la pantalla táctil.

Utilice los siguientes gestos con los dedos para controlar el sistema de infoentretenimiento.

Toque

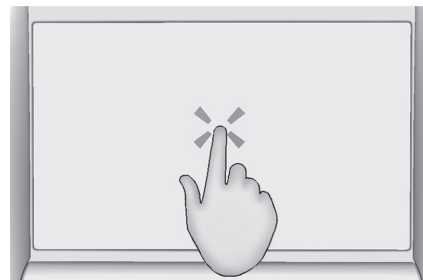

La función táctil se usa para abrir un menú o seleccionar una opción.

Mantenga pulsado

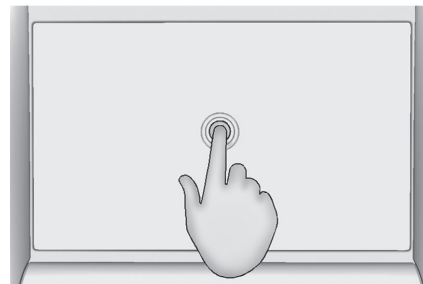

Tocar y mantener presionado se puede usar para guardar emisoras de radio.

Deslizar

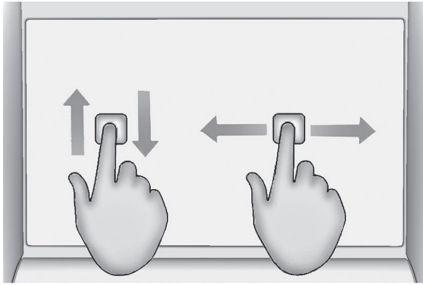

El gesto deslizar se utiliza para desplazarse a través de un menú o para encuadrar el mapa.

Volver a la pantalla anterior en un submenú

Para volver a la pantalla anterior, toque ← en la parte superior de la pantalla.

Visualizar y ocultar el menú

Dentro de una app, el menú puede visualizarse u ocultarse, tocando ☰.

Barra de estado

La barra de estado es la barra superior de la pantalla. Puede indicar lo siguiente:

- hora
- temperatura exterior

- estado de la conexión Wi-Fi
- activación de la tecnología Bluetooth
- recepción de telefonía móvil
- Funciones activadas, como el volante térmico

Vista general de las app



Para mostrar una lista con todas las app disponibles, toque ☰.

Opcionalmente, la vista general de las app aparecerá realizando el gesto de tocar con 3 dedos en la pantalla.

Ajustes del sistema

Para abrir el menú de ajustes del sistema, abra la app de ajustes ⚙️ y toque el menú para los ajustes del sistema 🌐.

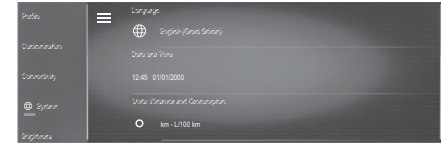

Pueden configurarse los siguientes ajustes del sistema:

- idioma
- fecha y hora, formato de la hora, formato de la fecha
- unidad para la distancia y el consumo
- unidad para la temperatura exterior
- restaurar los ajustes de fábrica
- ver la información del sistema

Brillo

Para ajustar el brillo de la iluminación del panel de instrumentos, la iluminación interior y la pantalla virtual, abra la app

de ajustes ⚙️ y toque el menú para el ajuste del brillo.

La iluminación interior y la pantalla virtual también se pueden activar o desactivar.

Conectividad

Para abrir el menú de conectividad, abra

la app de ajustes ⚙️ y toque el menú de conectividad.

Los siguientes parámetros son ajustables:

- **Dispositivos inalámbricos:** mostrar todos los dispositivos emparejados, conectar o desconectar un dispositivo, seleccionar las preferencias de conexión para cada dispositivo (Bluetooth o proyección del teléfono) y buscar dispositivos cercanos
- **Redes Wi-Fi:** activar o desactivar la conectividad Wi-Fi, buscar redes Wi-Fi cercanas y conectar el sistema a una red Wi-Fi
- **Ajustes de privacidad:** activar o desactivar la opción de compartir datos y ubicación para servicios autorizados

Actualizaciones del sistema

Cuando una actualización está disponible y lista para instalarse, aparecerá un mensaje al final del trayecto, al detener el vehículo. Opcionalmente, abra la app de ajustes



y toque el menú de actualizaciones para comprobar si existe alguna disponible. Si hay actualizaciones disponibles, aparecerán en pantalla. Se puede activar la descarga automática de actualizaciones tocando la casilla de verificación. Si se activa, las actualizaciones se descargarán

automáticamente cuando el vehículo esté conectado a una red Wi-Fi externa. El proceso de instalación de una actualización continuará aunque abandone o cierre el vehículo. Al volver a arrancar el vehículo, si la instalación de la actualización se ha realizado correctamente, aparecerá un mensaje en la pantalla.

Si la instalación falla, aparecerá el mensaje correspondiente en pantalla. Contacte con el centro de asistencia.

Privacidad

Pueden configurarse ajustes de privacidad para cada perfil. Pueden realizarse los siguientes ajustes de privacidad:

- Compartir datos y posición
- Compartir datos
- Modo privado

Para utilizar todos los servicios conectados disponibles sin restricciones, es necesario para compartir los datos y la posición.

Con el modo privado activado, los servicios conectados solo realizarán un procesamiento local dentro del vehículo, con funciones limitadas.

Los ajustes de privacidad pueden configurarse a través del menú de

conectividad dentro de la app de ajustes



. Opcionalmente, los ajustes de privacidad pueden configurarse tocando  en la barra de estado.

Servicios conectados

Para abrir el menú de servicios conectados, abra la app de ajustes



y toque la entrada del menú correspondiente.

Perfiles

Pueden crearse varios perfiles de usuario.

Gracias a la opción de creación de perfiles, el sistema de infoentretenimiento se puede instalar para varios conductores. Los diferentes ajustes, así como las diferentes emisoras de radio y los destinos memorizados se conectarán a un perfil concreto.

Por tanto, no es necesario ajustar la configuración cada vez que otra persona conduzca el vehículo.

Para abrir los ajustes del perfil, abra la

app de ajustes  y toque el menú de perfiles.

Creación de un perfil

Para crear un nuevo perfil, toque 

Cada perfil permite la configuración de los siguientes ajustes:

- Nombre del perfil
- Avatar
- Dispositivo asociado

Tras crear un nuevo perfil, sus ajustes pueden modificarse en cualquier momento, tocando .

Eliminación de un perfil

Para eliminar un perfil, toque  al lado del perfil correspondiente y seleccione

. El perfil de invitado no se puede borrar.

El de invitado es un perfil predeterminado. Está activo cuando no se ha creado ni está activo ningún otro perfil.

Actualización Del Sistema

Cuando una actualización está disponible y lista para instalarse, aparecerá un mensaje al final del trayecto, al detener el vehículo.

Opcionalmente, abra la app de ajustes  y toque el menú de actualizaciones para comprobar si existe alguna

disponible. Si hay actualizaciones disponibles, aparecerán en pantalla. Se puede activar la descarga automática de actualizaciones tocando la casilla de verificación. Si se activa, las actualizaciones se descargarán automáticamente cuando el vehículo esté conectado a una red Wi-Fi externa. El proceso de instalación de una actualización continuará aunque abandone o cierre el vehículo. Al volver a arrancar el vehículo, si la instalación de la actualización se ha realizado correctamente, aparecerá un mensaje en la pantalla.

Si la instalación falla, aparecerá el mensaje correspondiente en pantalla. Contacte con el centro de asistencia.

Personalización

El cuadro del panel de instrumentos, el head Up Display y la pantalla de información se pueden personalizar. Para abrir el menú de personalización,

abra la app de ajustes  y toque el menú para la personalización.

Color de la pantalla

Puede escogerse el color de fondo del cuadro del panel de instrumentos y de la pantalla de información. El color de fondo seleccionado se

mostrará inmediatamente en el cuadro de instrumentos y en la pantalla de información.

Color interior

Se puede escoger el color de la iluminación interior, como el de los tiradores de las puertas.

Sonido ambiente

Puede activarse o desactivarse un sonido deportivo activo para el modo Sport.

Animaciones

Pueden activarse o desactivarse las animaciones exterior e interior de bienvenida y despedida al conductor.

Páginas

Pueden crearse varias páginas personalizadas para el cuadro de instrumentos y la pantalla de información. El head Up Display pertenece a la página del cuadro de instrumentos.



Cada página se puede personalizar escogiendo los widgets a mostrar.

Para añadir una página, toque

Para eliminar una página, toque

Widgets

Un widget es la indicación de información o indicador concreto, por ejemplo, información de la radio, de navegación o el indicador de temperatura del refrigerante del motor.

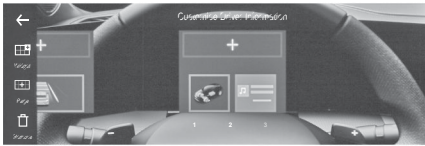

El cuadro de instrumentos puede mostrar dos widgets y el head Up Display, uno. La pantalla de información puede incluir varios widgets.

Para añadir un widget para una página,

toque

Algunos widgets están disponibles en diferentes tamaños. Cuanto mayor sea un widget, menos cabrán en una página.

Medios

Abra la pantalla de audio tocando en la vista general de las app.

Toque para cambiar entre la radio y un dispositivo externo conectado como fuente de audio.



Cambiar las emisoras de radio

Toque brevemente para realizar una búsqueda automática de la siguiente emisora de radio.

Mantenga pulsado para realizar una búsqueda rápida de las siguientes emisoras de radio.

Toque brevemente para realizar una búsqueda automática de la anterior emisora de radio.

Mantenga pulsado para realizar una búsqueda rápida de las anteriores emisoras de radio.

Lista de emisoras

Aparecen todas las emisoras de radio disponibles en forma de lista tocando la entrada de la lista en el menú de la radio, situado en el lado izquierdo de la pantalla.

Banda de frecuencias

Para seleccionar la banda de frecuencias, toque

Sintonización de frecuencias

Para sintonizar una frecuencia de radio específica, toque

Se abrirá el teclado numérico. Introduzca la frecuencia deseada y toque para confirmar.

Guardar emisoras de radio

Las emisoras de radio memorizadas se mostrarán u ocultarán, tocando

Las emisoras de radio memorizadas aparecerán en la sección inferior de la pantalla. Toque la emisora de radio deseada para sintonizarla.

Para memorizar la emisora de radio actual, mantenga pulsado el botón correspondiente.

Los botones que ya se han utilizado para emisoras de radio pueden sobrescribirse. Los botones no usados para guardar

emisoras de radio mostrarán

Opcionalmente, se pueden memorizar emisoras de radio tocando el icono del corazón correspondiente en la lista de emisoras.

Supresión del sonido (mute)

Para silenciar o cancelar silenciar, toque .

Ajustes de audio

El menú de ajustes de la app radio permite configurar los siguientes parámetros:

- Ajustes de sonido: sonido ambiente, ecualizador, agudos
- Ajustes de la radio: orden de la lista de emisoras, activación o desactivación del seguimiento de emisoras y de avisos de tráfico y noticias
- Ajustes de volumen: reconocimiento de voz, tono de llamada, llamada de teléfono, sonidos del sistema

Teléfono

Conexión Bluetooth

Toque  en la pantalla de información para abrir la app del teléfono. Una vez conectado por Bluetooth un teléfono móvil al sistema de infoentretenimiento, la app teléfono cuenta con las siguientes funciones:

- mostrar la lista de contactos

- mostrar una lista de las llamadas recientes
- marcar un número de teléfono con un teclado

Emparejar un teléfono móvil

Para emparejar un teléfono móvil, abra el menú de ajustes de la app teléfono en la pantalla de información.

Abra el menú Bluetooth en el teléfono móvil y active la función.

Seleccione el teléfono móvil en la lista en la pantalla de información. Siga las instrucciones del teléfono móvil.

Cuando el teléfono móvil se haya emparejado correctamente, se conecta automáticamente y se muestra conectado.

Asimismo, se puede conectar un segundo teléfono móvil mediante el menú de ajustes en la aplicación del teléfono.

Realización de una llamada

Para realizar una llamada, seleccione uno de los contactos de la lista de contactos, marque un número de teléfono con el teclado o seleccione un número de la lista de llamadas recientes.

Recepción de una llamada

Una llamada entrante se anuncia con un tono de llamada y un mensaje en la pantalla de información.

Para aceptar una llamada entrante o colgar una llamada en curso, toque el botón correspondiente en la pantalla de

información o pulse  en los mandos del volante.

Para rechazar una llamada entrante, toque el botón correspondiente en la pantalla de información o mantenga

pulsado  en los mandos del volante.

Uso De Aplicaciones De Smartphone

Proyección del teléfono

Las aplicaciones de proyección del teléfono Apple CarPlay y Android Auto muestran las aplicaciones seleccionadas en un smartphone en la pantalla de información y permiten su funcionamiento directamente mediante los mandos del infoentretenimiento. Compruebe con el fabricante del dispositivo si esta función es compatible con el smartphone y si esta aplicación está disponible en el país donde se encuentra.

Preparación del smartphone

iPhone®: Compruebe que Siri® está activado en su teléfono.

Teléfono Android: Descargue la aplicación Android Auto en su teléfono de Google Play™ Store.

Conexión del smartphone

Conecte el teléfono al puerto USB
⇒ página 61 o mediante Bluetooth.

Asegúrese de que la proyección del teléfono está activada en los ajustes de conectividad ⇒ página 112 .

Comenzar la proyección del teléfono

Toque la app Apple CarPlay o Android Auto en la pantalla de información. La pantalla de proyección del teléfono visualizada depende del smartphone y de la versión de software.

Uso del asistente de voz del teléfono inteligente

Mantenga pulsado  en los mandos del volante y diga el comando de voz de activación correspondiente del asistente de voz del teléfono inteligente, para utilizarlo a través del sistema de infoentretenimiento.

Conectividad

Para abrir el menú de conectividad, abra la app de ajustes  y toque el menú de conectividad. Los siguientes parámetros son ajustables:

- Dispositivos inalámbricos: mostrar todos los dispositivos emparejados, conectar o desconectar un dispositivo, seleccionar las preferencias de conexión para cada dispositivo (Bluetooth o proyección del teléfono) y buscar dispositivos cercanos
- Redes Wi-Fi: activar o desactivar la conectividad Wi-Fi, buscar redes Wi-Fi cercanas y conectar el sistema a una red Wi-Fi
- Ajustes de privacidad: activar o desactivar la opción de compartir datos y ubicación para servicios autorizados

Navegación

Sistema de navegación

Toque  en la pantalla de información para abrir la app de navegación.



Iniciar una conducción guiada

Para iniciar una conducción guiada, toque  para introducir la dirección a través del teclado.

Al introducir las primeras letras, aparecerán las direcciones coincidentes. Una vez introducida la dirección, es posible que aparezcan varias rutas sobre el mapa. Escoja una antes de comenzar la conducción guiada.

Activar conducción guiada

Durante la conducción guiada, se mostrará en pantalla información sobre la ruta, como la hora estimada de llegada y la distancia.

Para activar o desactivar los mensajes de voz de la conducción guiada, toque .

Para cambiar la ruta, añadir una parada (como un restaurante o una estación de servicio) o mostrar las instrucciones, toque el icono de los tres puntos que aparece en la barra lateral de la pantalla.

Ajustes de ruta

Para abrir el menú de ajustes, toque el icono de los tres puntos, que aparece en la barra lateral de la pantalla y, a continuación, toque el menú de ajustes



Toque  para ver las descargas de mapas, ajustar el color del mapa, establecer los puntos de interés a mostrar sobre el mapa y para otros parámetros del mismo, para ajustar la información de llegada, configurar la barra lateral en la pantalla de conducción guiada, establecer la orientación del mapa o mostrar la autonomía del vehículo sobre el mapa.



Toque  para ajustar las opciones a la hora de recalcular la ruta, para configurar los tipos de rutas preferidas (rápida, corta, eco) o para evitar rutas concretas (peajes, carreteras sin pavimentar, etc.).

Toque  para establecer los tipos de indicaciones de voz, alertas y sonidos.

Toque  para configurar la información de privacidad (conservar el historial de viajes, los destinos frecuentes, etc.).

Actualizaciones del mapa

Al activarse los servicios conectados, el mapa de la región actual se actualizará automáticamente.



Al conectarse el sistema a una red Wi-Fi, pueden actualizarse los mapas del resto de las regiones a través de los mapas y el menú de visualización  dentro del menú de ajustes .



Servicios conectados ⇒ página 112 .

Comandos De Voz

Puede utilizarse el asistente de voz integrado para utilizar el sistema de la pantalla de información mediante comandos de voz.

El asistente de voz puede activarse de tres formas:

- pulse  en el volante
- toque  en la pantalla de información
- diciendo "Hey Opel"

Tras pulsar  en el volante o tocando  en la pantalla de información, espere el pitido antes de impartir un comando de voz.

Para obtener algunos ejemplos de comandos de voz, abre el menú de ayuda  en la pantalla de información. El ejemplos aparecerán ordenados por categorías, por ejemplo, radio o navegación.

Arranque y manejo

Arranque y parada del motor.....	114
Rodaje de un vehículo nuevo	114
Arranque del motor	115
Bloqueo del volante	117
Función automática de Stop & Start	117
Frenos.....	119
Freno de estacionamiento	119
Asistente de frenada	121
Frenada de emergencia activa	122
Frenado regenerativo	122
Caja de cambios.....	122
Cambio automático	122
Unidad de accionamiento eléctrico	128
Cambio manual.....	129
Rueda libre.....	130
Selector de modo de conducción...	130
Modos de conducción	130
ICE/Híbrido de 48 V.....	130
PHEV.....	131
BEV.....	131
Sistema de escape del motor	132
Filtro de escape.....	132
Catalizador	132
AdBlue	132
Combustible	135
Compatibilidad de combustibles.....	135
Repostaje	137
Consumo de combustible - Emisiones de CO	138

Cargando.....	138
Información general	138
Tipos de carga	139
Batería de alta tensión	142
Cargando	143
Carga programable	147
Estado de carga	148
Carga del vehículo.....	148
Sistema portaequipajes de techo	148
Uso del remolque	149
Dispositivo de enganche de remolque.....	149
Recomendación de remolque.....	153
Consejos de conducción.....	153
Control del vehículo	153
Emergencias	153

Arranque y parada del motor

Rodaje De Un Vehículo Nuevo

No frene innecesariamente a fondo durante los primeros viajes.

Para tirar de un remolque, el vehículo debe tener al menos 1.000 km de uso.

Al conducir el vehículo por primera vez, se puede formar humo por la evaporación de cera y aceite en el sistema de escape.

Estacione el vehículo al aire libre durante un tiempo después del primer viaje y evite inhalar los humos.

El consumo de combustible y de aceite del motor puede aumentar durante el periodo de rodaje.

Asimismo, es posible que se realice con más frecuencia el proceso de limpieza del filtro de escape.

Filtro de escape ⇒ página 132

Arranque Del Motor

Vehículo con interruptor de encendido

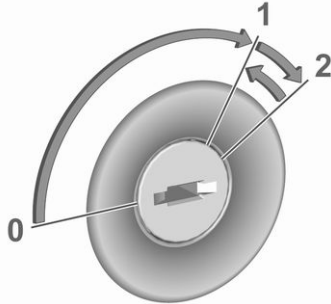

- 0** : encendido desconectado: algunas funciones permanecen activas hasta que la llave se retira o se abre la puerta del conductor, siempre que el encendido haya estado conectado previamente
- 1** : modo de encendido conectado: el encendido está conectado, el motor diésel se está precalentando, los testigos de control se iluminan y la mayoría de funciones eléctricas están operativas
- 2** : arranque del motor: suelte la llave después de haber arrancado el motor

Gire la llave a la posición 1 para liberar el bloqueo del volante.

Cambio manual: accione el pedal del embrague y el freno.

Transmisión automática: accionar el pedal de freno.

No pise el pedal del acelerador.

Motores diésel: espere hasta que el

testigo de control  se apague.

Gire la llave brevemente a la posición 2 y suelte después de haber arrancado el motor.

Cambio manual: durante una parada automática (Autostop), se puede arrancar el motor pisando el pedal del embrague ⇒ página 117 .

Cambio automático: durante una parada automática (Autostop), se puede arrancar el motor soltando el pedal del freno ⇒ página 117 .

Vehículos con botón de encendido

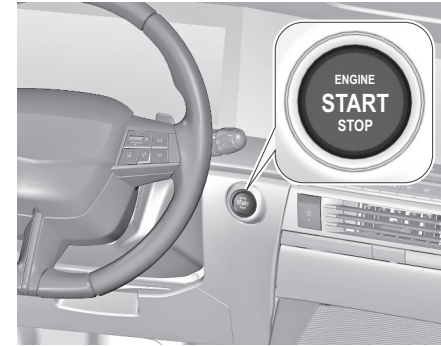

La llave electrónica debe estar en el interior del vehículo.

Arranque del motor

Pise el pedal del freno y pulse Start/Stop. BEV

- Pise el pedal del freno
- Pulse el botón **Start/Stop** dos segundos aproximadamente
- Mantenga pisado el pedal del freno hasta que aparezca **READY** en el cuadro de instrumentos y se emita una señal acústica

Encendido en modo de alimentación sin arrancar el motor

Pulse **Start/Stop** sin utilizar el pedal del freno. Los testigos de control se

encienden y la mayoría de las funciones eléctricas están operativas.

Motor y encendido apagados

Pulse **Start/Stop** brevemente en cada modo o cuando el motor esté en marcha y el vehículo está detenido. Algunas funciones pueden permanecer activas mientras que la puerta del conductor permanece abierta.

Desconexión de emergencia durante la conducción

Si es necesario apagar el motor durante la conducción en caso de emergencia, pulse **Start/Stop** durante cinco segundos.

Peligro

Apagar el motor, durante la conducción, puede causar una pérdida de la ayuda de la potencia para los sistemas del embrague y de la dirección. Los sistemas de asistencia y los sistemas de airbags están deshabilitados.

La iluminación y las luces de freno se apagarán. Por consiguiente, apague y encienda el motor, durante la conducción, solamente cuando se requiera en caso de emergencia.

Arranque del vehículo con temperaturas bajas

Es posible arrancar el motor sin dispositivos adicionales de calentamiento hasta los $-25\text{ }^{\circ}\text{C}$ en motores diésel y los $-30\text{ }^{\circ}\text{C}$ en motores de gasolina. Se requiere un aceite de motor con la viscosidad correcta, el combustible adecuado, la realización de los servicios de mantenimiento y una batería del vehículo con carga suficiente. Con temperaturas inferiores a $-30\text{ }^{\circ}\text{C}$ el cambio automático necesita una fase de calentamiento de unos cinco minutos. **P** debe estar activado.

Calentamiento del motor turbo

Al arrancar, el par motor disponible puede estar limitado durante un tiempo breve, especialmente cuando la temperatura del motor es baja. Esta limitación permite al sistema de lubricación proteger eficazmente el motor.

Corte de combustible en régimen de retención

La alimentación de combustible se corta automáticamente durante el régimen de retención, es decir, cuando se conduce el vehículo con una marcha engranada pero sin pisar el pedal del acelerador.

En función de las condiciones de conducción, el corte de combustible en régimen de retención se puede desactivar

Operación en caso de avería

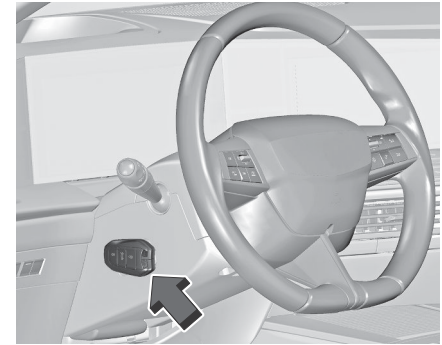

En caso de funcionamiento incorrecto de la pila de la llave, para desbloquear el volante y arrancar el motor, mantenga la llave electrónica en el lugar marcado en la tapa de la columna de dirección, como se muestra en la ilustración.

En vehículos con cambio manual, seleccione punto muerto, pise los pedales de embrague y freno y, a continuación, pulse el botón **Start/Stop**. En vehículos con cambio automático, coloque el selector de marchas en la posición de estacionamiento (**P**), pise el

pedal del freno y, a continuación, pulse el botón **Start/Stop**.

Bloqueo Del Volante

Retire la llave del interruptor de encendido y gire el volante hasta enclavarlo.

⚠ Advertencia

No quite la llave del interruptor de encendido durante la conducción, porque podría causar el bloqueo del volante.

Si se pierde la dirección asistida porque el motor se detiene o debido a un mal funcionamiento del sistema, el vehículo podrá manejarse pero requerirá un esfuerzo adicional.

Según versión, el bloqueo del volante se activa automáticamente cuando:

- el vehículo está detenido
- el encendido se ha desconectado

Para liberar el bloqueo del volante, abra y cierre la puerta del conductor y conecte el modo de encendido o arranque el motor directamente.

⚠ Advertencia

Si se descarga la batería, el vehículo no podrá remolcarse ni arrancarse, dado que no podrá desactivarse el bloqueo del volante.

⚠ Advertencia

En caso de un funcionamiento incorrecto de la pila de la llave, el volante permanece bloqueado. No intente arrancar el vehículo empujándolo ni lo remolque.

Función Automática De Stop & Start

El sistema Stop & Start permite ahorrar combustible y reducir las emisiones de gases de escape. Cuando las condiciones lo permiten, el sistema desconecta el motor en cuanto el vehículo circula a baja velocidad o está parado; por ejemplo, en un semáforo o en un atasco.



Activación

De forma predeterminada, el sistema se activa al conectar el encendido. El sistema puede activarse manualmente en la pantalla de información.



Pulse  y active el sistema en la pantalla de información. Pantalla de información ⇨ página 103. La activación del sistema se confirma con un mensaje.

Desactivación

Pulse  y desactive el sistema en la pantalla de información. La desactivación se confirma mediante la iluminación de  en el cuadro y la aparición de un mensaje.

Autostop

Vehículos con cambio manual

Active una parada automática de la siguiente manera:

- Coloque la palanca selectora a la posición de punto muerto.
- Suelte el pedal del embrague.

El motor se parará y el encendido se mantiene conectado.

Vehículos con cambio automático

Si el vehículo se encuentra detenido con el pedal del freno pisado, la parada automática se activa automáticamente. El motor se parará y el encendido se mantiene conectado.

El sistema stop-start se desactivará en pendientes pronunciadas.

Indicación

Una parada automática (Autostop) se indica mediante el testigo de control . Durante una parada automática, se mantendrá la calefacción y la operatividad de los frenos.

Condiciones para una parada automática (Autostop)

El sistema stop-start comprueba si se cumplen todas las condiciones siguientes:

- El sistema stop-start no está desactivado manualmente
- La puerta del conductor está cerrada o el cinturón de seguridad del conductor está abrochado
- La batería del vehículo tiene suficiente carga y está en buen estado
- El motor está caliente
- La temperatura del refrigerante del motor no es demasiado alta
- La temperatura ambiente no es demasiado baja ni demasiado alta
- El climatizador automático permite una parada automática
- El nivel de vacío del sistema de frenos es suficiente
- La función de autolimpieza del filtro de escape no está activa
- El vehículo se ha conducido a velocidad de marcha humana, como mínimo, desde la última parada automática.

Se inhibirá la parada automática si no se cumplen estas condiciones. Además, la parada automática puede inhibirse:

- Mediante determinados ajustes del climatizador ⇒ página 96
- Inmediatamente después de la conducción a una velocidad superior
- Durante el rodaje de un vehículo nuevo ⇒ página 114
- Por la función de desempañado activo
- En el caso de pendientes pronunciadas ascendentes o descendientes
- Si el vehículo no ha superado los 10 km/h, desde el último arranque de motor

En dichos casos, el icono en el cuadro de instrumentos  parpadea unos segundos y luego se apaga.

Nota

La parada automática puede inhibirse durante varias horas tras una sustitución de la batería o su conexión.

Protección contra descarga de la batería del vehículo

Para garantizar que el motor vuelva a arrancar de forma fiable, el sistema stop-start incorpora diversas funciones

de protección contra la descarga de la batería del vehículo.

Medida de ahorro de energía

Durante una parada automática, varias funciones eléctricas como el calefactor auxiliar eléctrico o la luneta térmica trasera se desactivan o entran en modo de ahorro de energía. La velocidad del ventilador del sistema de climatización se reduce para ahorrar energía.

Rearranque del motor por parte del conductor Tras volver a arrancar el motor, la función de parada automática no está disponible hasta que el vehículo haya alcanzado **8 km/h**.

Vehículos con cambio manual

Para volver a arrancar el motor, pise el pedal del embrague sin pisar el pedal de freno.

Vehículos con cambio automático

El motor se vuelve a arrancar en los casos siguientes:

- al soltar el pedal de freno con **D** o **M** seleccionada
- al soltar el pedal del freno y seleccionar **N** cuando el selector de marchas se desplaza a **D** o **M**

- al pisar el pedal del freno y seleccionar **P** cuando el selector de marchas se desplaza a **R** o **M**

- **R** seleccionada

Rearranque del motor por el sistema stop-start

Vehículos con cambio manual: El selector debe encontrarse en punto muerto para activar el re arranque automático.

Si se da alguna de las condiciones siguientes durante una parada automática, el sistema stop-start volverá a arrancar automáticamente el motor:

- sistema stop-start desactivado manualmente
- cinturón de seguridad del conductor desabrochado y puerta del conductor abierta
- temperatura del motor demasiado baja
- nivel de carga de batería del vehículo inferior a un nivel definido
- vacío del freno insuficiente
- el vehículo se conduce o rueda al menos a velocidad de marcha humana
- solicitud de arranque del motor del sistema de climatización

- aire acondicionado conectado manualmente
- se abre el capó

Si hay un accesorio eléctrico, por ejemplo, un reproductor de CD portátil, conectado a la toma de corriente, puede que se note una caída de la alimentación durante el re arranque.

Frenos

Freno De Estacionamiento

Advertencia

Antes de abandonar el vehículo, compruebe el estado del freno de estacionamiento. El testigo de control  permanece siempre iluminado con el freno de estacionamiento aplicado.

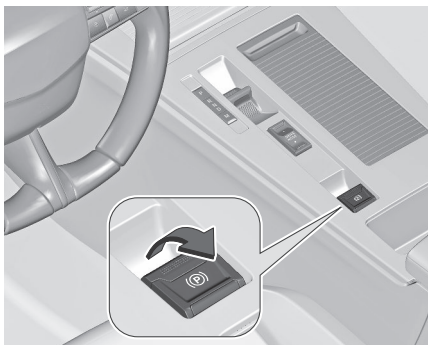

Accionamiento con el vehículo parado

Accione el interruptor (P). Si se enciende el testigo de control (P), el freno de estacionamiento eléctrico está accionado.

Testigo de control (P) ⇒ página 88 .

El freno de estacionamiento eléctrico se puede activar siempre, aunque el encendido esté desconectado.

No accione el sistema del freno de estacionamiento eléctrico con demasiada frecuencia con el motor detenido: descargará la batería del vehículo.

Liberación del freno

Conecte el encendido. Mantenga el pedal del freno pisado y, a continuación, pulse el interruptor (P). Si se apaga

el testigo de control (P), el freno de estacionamiento eléctrico se ha liberado.

Función de inicio de marcha

Vehículos con cambio manual: Si se acciona el pedal del embrague y luego, se suelta ligeramente el mismo y se acciona ligeramente el pedal del acelerador suelta el freno de estacionamiento automáticamente. Esto solo es posible si se activa el funcionamiento automático del freno de estacionamiento eléctrico.

No es posible si se acciona el interruptor (P) al mismo tiempo.

Vehículos con cambio automático:

Accionar **R**, **D** o **M** y luego, pisar el pedal del acelerador libera el freno de estacionamiento eléctrico automáticamente. Esto solo es posible si se activa el funcionamiento automático del freno de estacionamiento eléctrico. No es posible si se acciona el interruptor (P) al mismo tiempo.

Frenada con el vehículo en movimiento

Cuando el vehículo está en movimiento y se tira del interruptor (P), el sistema de freno de estacionamiento eléctrico desacelera el vehículo. En cuanto se

suelta el interruptor (P), cesará la frenada.

El sistema antibloqueo de frenos y el control electrónico de estabilidad estabilizan el vehículo cuando se tira y mantiene el interruptor (P). Si se produce un error del freno de estacionamiento eléctrico, se muestra un mensaje de advertencia en el cuadro. Si el sistema antibloqueo de frenos y el control electrónico de estabilidad fallan, se iluminarán uno o ambos testigos (ABS)

y  en el cuadro de instrumentos.

En este caso, la estabilidad durante la desaceleración del vehículo solo puede mantenerse con tirones breves del interruptor hasta inmovilizar el vehículo.

Funcionamiento automático

El funcionamiento automático incluye la aplicación y liberación automáticas del freno de estacionamiento eléctrico.

El freno de estacionamiento eléctrico también puede aplicarse y liberarse manualmente mediante el interruptor (P). Aplicación automática:

- El freno de estacionamiento eléctrico se aplica automáticamente cuando el vehículo está parado y el encendido apagado.

- (P) se enciende en el cuadro de instrumentos y se muestra un mensaje para confirmar la aplicación.

Liberación automática:

Nota

La liberación automática del freno de estacionamiento eléctrico se inhibe mientras que la puerta del conductor permanece abierta.

- El freno de estacionamiento se suelta automáticamente al iniciar la marcha.
- (P) se apaga en el cuadro y aparece un mensaje emergente en la pantalla para confirmar la liberación.

Desactivación del funcionamiento automático

En determinadas situaciones, como bajo condiciones meteorológicas de frío extremo o durante el remolcado, podría ser necesario desactivar el accionamiento automático del freno de estacionamiento eléctrico.

1. Arranque el motor.
2. Si se libera el freno de estacionamiento, tire del interruptor (P) para accionarlo.
3. Retire el pie del pedal del freno.

4. Presione el interruptor (P) un mínimo de diez segundos y un máximo de 15 segundos.
5. Suelte el interruptor (P).
6. Mantenga pisado el pedal del freno.
7. Tire del interruptor (P) durante dos segundos.

La desactivación del funcionamiento automático se confirma con el encendido

de  en el cuadro de instrumentos. Entonces, el freno de estacionamiento eléctrico solo puede aplicarse y liberarse manualmente.

Para volver a activar el funcionamiento automático, repita los pasos descritos anteriormente.

El accionamiento automático también puede desactivarse provisionalmente, es decir, hasta el siguiente ciclo de encendido:

1. Con el vehículo detenido y el motor en marcha, pise el pedal del freno y disponga el selector de marchas en punto muerto.
2. Mientras pisa el freno, desactive el encendido.
3. Levante el pie del pedal del freno y active el encendido.

4. Mantenga pisado el freno y presione el freno de estacionamiento eléctrico para liberarlo.
5. Levante el pie del pedal del freno y desactive el encendido.

Para volver al funcionamiento normal, pise el freno y encienda el motor.

Cambio automático ⇒ página 122 .

Cambio manual ⇒ página 129 .

Defecto

Si hay un fallo en el freno de estacionamiento eléctrico, se indica mediante el testigo de control (P)! y un mensaje mostrado en el cuadro. Mensajes del vehículo ⇒ página 95 .

Si el testigo de control (P) parpadea: el freno de estacionamiento eléctrico no se ha accionado o soltado por completo. Si parpadea continuamente, suelte el freno de estacionamiento eléctrico y vuelva a accionarlo.

Asistente De Frenada

Pisando el freno rápida y firmemente, el sistema ejercerá automáticamente la fuerza máxima de frenado.

La intervención del asistente de frenada se puede manifestar mediante pulsaciones del pedal del freno y una mayor resistencia al pisar el pedal.

Mantenga pisado el pedal del freno mientras sea necesario frenar a fondo. La máxima fuerza de frenada se reduce automáticamente al soltar el pedal del freno.

Frenada De Emergencia Activa

Este sistema reduce la distancia de frenada de emergencia al optimizar la presión de frenada. Se activa en función de la velocidad de accionamiento del pedal del freno. Se reduce así la resistencia del pedal y se aumenta la eficacia de la frenada ⇒ página 168 .

Frenado Regenerativo

⚠ Advertencia

En caso de temperaturas extremas o con la batería de alta tensión casi cargada, la fuerza de frenado para el motor puede reducirse temporalmente. Si la fuerza de frenado no es suficiente, el conductor ha de estar preparado para usar el pedal del freno.

⚠ Advertencia

Dependiendo de la fuerza de freno del motor, las luces del freno se encienden.

BEV/PHEV: El frenado regenerativo genera energía eléctrica que resulta del frenado del motor para cargar la batería de alta tensión.

Unidad de accionamiento eléctrico

⇒ página 128 .

Cambio automático **PHEV** ⇒ página 124 .

Vehículo **híbrido de 48 V:** El frenado regenerativo genera energía eléctrica, que resulta del frenado del motor para cargar la batería de 48 V.

Cambio automático **híbrido de 48 V**

⇒ página 126 .

Caja de cambios

Cambio Automático

El cambio automático permite cambiar de marcha de forma automática (modo automático) o manual (modo manual).

Transmisión automática, ICE

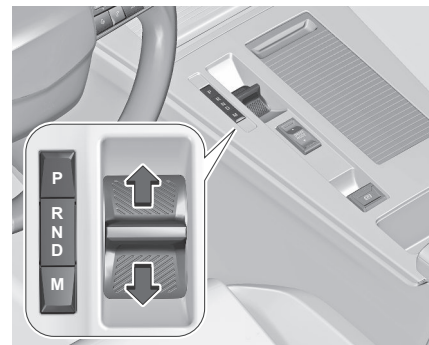

Desplace el selector o pulse los botones respectivos.

P : modo de estacionamiento

R : modo de marcha atrás

N : modo de punto muerto

D : modo de conducción (automático)

M : modo manual

Después de mover el selector, este regresa a la posición central. El cuadro indica el modo engranado.

Mover la palanca más allá del punto de resistencia omite el modo de punto muerto **N**.

Nunca pise los pedales del acelerador y del freno al mismo tiempo.

Al accionar **D** o **R**, el vehículo comenzará a avanzar lentamente al soltar el freno.

Modo de estacionamiento **P**

Para accionar **P**, pulse el botón **P** con el vehículo parado. En **P**, las ruedas delanteras del vehículo están bloqueadas.

Para desembragar **P**, pise el pedal de freno y seleccione el modo deseado.

P se acciona automáticamente cuando:

- se desactiva el encendido
- se abre la puerta del conductor mientras la velocidad del vehículo es inferior a 5 km/h
- **N** se ha seleccionado durante un tiempo Si el vehículo se desplaza demasiado rápido, **P** no se ha accionado.

Modo de marcha atrás **R**

Para accionar o desembragar **R**, el vehículo debe permanecer en parada y el pedal de freno pisado.

Precaución

Al engranar **R**, con el vehículo avanzando, la transmisión automática podría dañarse. Seleccione **R**

únicamente cuando el vehículo se haya detenido.

Modo de punto muerto **N**

En este modo, el sistema de propulsión no transfiere par a las ruedas.

Modo automático **D**

Nota

En condiciones resbaladizas, utilice el vehículo en **D** para una conducción y una maniobrabilidad mejoradas.

Este es el modo para una conducción normal.

Modo manual **M**

Este modo permite cambiar de marcha manualmente mediante las levas del volante.

El modo manual **M** solo puede seleccionarse si **D** está accionado.

La marcha seleccionada se indica en el cuadro de instrumentos.

Si se selecciona una marcha más larga circulando a una velocidad demasiado baja, o bien una marcha más corta a una velocidad demasiado alta, no se produce el cambio de marcha. Esto puede causar la aparición de un mensaje en el cuadro de instrumentos.

En el modo manual, no se produce el cambio automático a una marcha más

larga con regímenes de revoluciones altos del motor.

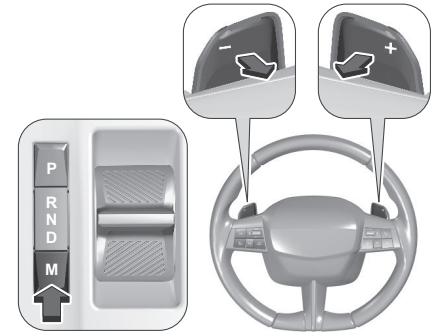

Pulse el botón **M**.

Tire de las palancas del volante para seleccionar las marchas manualmente.

Tire de la palanca derecha **+** para cambiar a una marcha superior.

Tire de la palanca izquierda **-** para cambiar a una marcha inferior.

Varios tirones permite saltar marchas. Pulse de nuevo **M** para regresar a **D**.

Desactivación del funcionamiento automático del freno de estacionamiento eléctrico

Para conocer este procedimiento, consulte la descripción del freno de estacionamiento automático.

Freno de estacionamiento ⇒ página 119 .

Indicación de cambio de marcha

El símbolo ▲ o ▼ con un número al lado se indica cuando se recomienda un cambio de marcha por motivos de ahorro de combustible.

La indicación de cambio aparece solamente en modo manual.

Efecto de freno del motor

Solo es posible usar el freno del motor en el modo manual.

A fin de aprovechar el efecto de freno del motor, seleccione a tiempo una marcha más baja al circular cuesta abajo.

Programas electrónicos de marcha

Mediante el aumento del régimen del motor, el programa de temperatura de funcionamiento pone el catalizador rápidamente a la temperatura necesaria. Se utilizan programas especiales para adaptar automáticamente los puntos del cambio al subir o bajar pendientes.

En condiciones de nieve o hielo o sobre superficies resbaladizas, el control de cambio electrónico permite al conductor seleccionar manualmente la primera, segunda o tercera marcha para arrancar.

Función "kickdown"

Si se pisa el pedal del acelerador más allá del tope de pisar a fondo se producirá una aceleración máxima

cuando se conduce en **D** o **M**. La caja de cambios seleccionará una marcha más corta, dependiendo del régimen del motor.

Defecto

En caso de defecto,  se ilumina y aparece un mensaje en el cuadro de instrumentos.

Mensajes del vehículo ⇒ página95 .

El control de cambio electrónico permite solamente la tercera marcha. El cambio automático deja de funcionar.

No conduzca a más de 100 km/h.

Recorra a la ayuda de un taller.

Interrupción de la alimentación eléctrica

En caso de interrupción del suministro eléctrico, no será posible escoger otro modo cuando **P** esté accionado.

Remolcado del vehículo ⇒ página215 .

Si la batería del vehículo está descargada, ponga en marcha el vehículo con cables auxiliares de arranque ⇒ página214 .

Si la batería del vehículo no es la causa de la avería, recurra a la ayuda de un taller.

Transmisión automática, PHEV

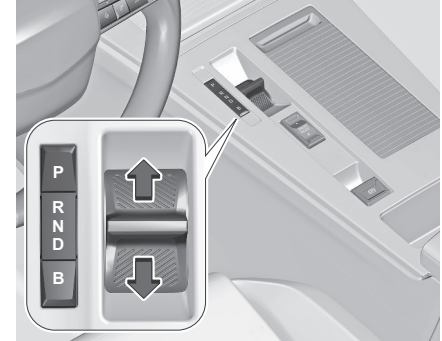

P modo de estacionamiento

R modo de marcha atrás

N modo neutro

D modo de conducción (automático)

B modo frenado (modo automático de conducción con un pedal)

Después de mover el selector, este regresa a la posición central. El cuadro indica el modo engranado.

Mover la palanca más allá del punto de resistencia omite el modo de punto muerto **N**.

Nunca pise los pedales del acelerador y del freno al mismo tiempo.

Al accionar **D** o **R**, el vehículo comenzará a avanzar lentamente al soltar el freno.

Modo de estacionamiento P

Para accionar **P**, pulse el botón **P** con el vehículo parado. En **P**, las ruedas delanteras del vehículo están bloqueadas.

Para desembragar **P**, pise el pedal de freno y seleccione el modo deseado.

P se acciona automáticamente cuando

- se desactiva el encendido
- se abre la puerta del conductor mientras la velocidad del vehículo es inferior a 5 km/h
- se ha seleccionado **N** durante un tiempo

Si el vehículo se desplaza demasiado rápido, significará que **P** no está accionado.

Modo de marcha atrás R

Para accionar o desembragar **R**, el vehículo debe permanecer en parada y el pedal de freno pisado.

Precaución

Al engranar **R**, con el vehículo avanzando, la transmisión automática podría dañarse. Seleccione **R**

únicamente cuando el vehículo se haya detenido.

Modo de punto muerto N

En este modo, el sistema de propulsión no transfiere par a las ruedas.

Modo automático D

Nota

En condiciones resbaladizas, utilice el vehículo en **D** para una conducción y una maniobrabilidad mejoradas. Este es el modo para una conducción normal.

Modo automático B con conducción con un pedal

En este modo, la velocidad del vehículo se reduce significativamente al soltar el pedal del acelerador, sin accionar el pedal de freno.

Utilice **B** al bajar pendientes pronunciadas o cuando haya nieve, barro o retenciones de tráfico.

⚠ Advertencia

En el caso de temperaturas extremas o si la batería de alta tensión está casi totalmente cargada, la fuerza de frenada regenerativa puede verse temporalmente reducida. Si la fuerza de frenado no es suficiente, el

conductor ha de estar preparado para usar el pedal del freno.

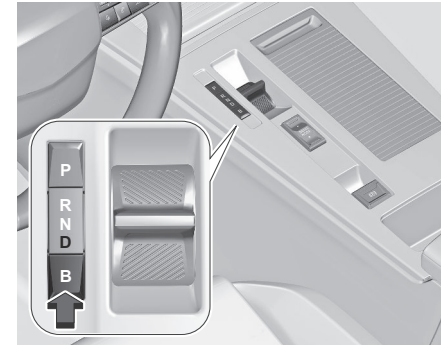

Para activar **B**, seleccione **D** y pulse el botón **B**.

Para desactivar **B**, pulse el botón **B**.
Frenada regenerativa ⇒ página 122 .

Desactivación del funcionamiento automático del freno de estacionamiento eléctrico

Para conocer este procedimiento, consulte la descripción del freno de estacionamiento automático.
Freno de estacionamiento ⇒ página 119 .

Características de los vehículos PHEV

El motor eléctrico está integrado en la transmisión automática. Siempre que sea posible, el motor eléctrico propulsará el vehículo. Además,

puede seleccionarse el modo de conducción.

Modos de conducción ⇨ página 130 .

La batería de alta tensión se carga mediante un cable y, adicionalmente, por medio del freno motor.

Transmisión automática Hybrid 48 V

El cambio automático permite cambiar de marcha de forma automática (modo automático) o manual (modo manual).

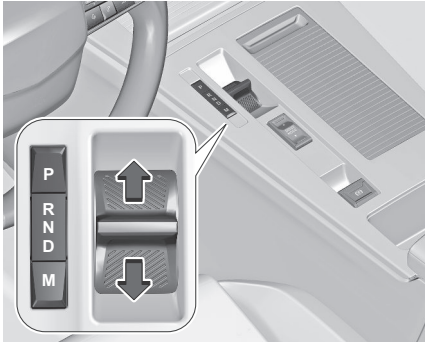

Desplace el selector o pulse los botones respectivos.

- P** modo de estacionamiento
- R** modo de marcha atrás
- N** modo neutro
- D** modo de conducción (automático)

M modo manual

Después de mover el selector, este regresa a la posición central. El cuadro indica el modo engranado.

Mover la palanca más allá del punto de resistencia omite el modo de punto muerto **N**.

Nunca pise los pedales del acelerador y del freno al mismo tiempo.

Al accionar **D** o **R**, el vehículo comenzará a avanzar lentamente al soltar el freno.

Modo de estacionamiento P

Para accionar **P**, pulse el botón **P** con el vehículo parado. En **P**, las ruedas delanteras del vehículo están bloqueadas.

Para desembragar **P**, pise el pedal de freno y seleccione el modo deseado. **P** se acciona automáticamente cuando

- se desactiva el encendido
- se abre la puerta del conductor mientras la velocidad del vehículo es inferior a 2 km/h
- **N** se ha seleccionado durante un tiempo Si el vehículo se desplaza demasiado rápido, **P** no se ha accionado.

Modo de marcha atrás R

Para accionar o desembragar **R**, el vehículo debe permanecer en parada y el pedal de freno pisado.

Precaución

Al engranar **R**, con el vehículo avanzando, la transmisión automática podría dañarse. Seleccione **R** únicamente cuando el vehículo se haya detenido.

Modo de punto muerto N

En este modo, el sistema de propulsión no transfiere par a las ruedas.

Modo automático D

Nota

En condiciones resbaladizas, utilice el vehículo en **D** para una conducción y una maniobrabilidad mejoradas.

Este es el modo para una conducción normal.

Modo manual M

La marcha seleccionada se indica en el cuadro de instrumentos.

Este modo permite cambiar de marcha manualmente mediante las levas del volante.

El modo manual **M** solo puede seleccionarse si **D** está accionado.

La marcha seleccionada se indica en el cuadro de instrumentos.

Si se selecciona una marcha más larga circulando a una velocidad demasiado baja, o bien una marcha más corta a una velocidad demasiado alta, no se produce el cambio de marcha. Esto puede causar la aparición de un mensaje en el cuadro de instrumentos.

En el modo manual, no se produce el cambio automático a una marcha más larga con regímenes de revoluciones altos del motor.

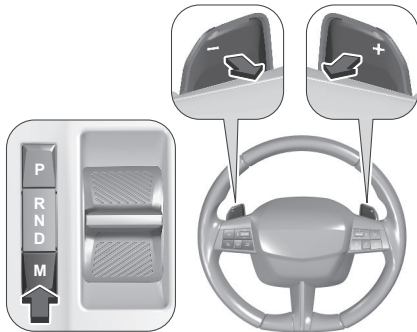

Pulse el botón **M**.

Tire de las palancas del volante para seleccionar las marchas manualmente.

Tire de la palanca derecha + para cambiar a una marcha superior.

Tire de la palanca izquierda - para cambiar a una marcha inferior.

Varios tirones permite saltar marchas.

Pulse de nuevo **M** para regresar a **D**.

Desactivación del funcionamiento automático del freno de estacionamiento eléctrico

Para conocer este procedimiento, consulte la descripción del freno de estacionamiento automático.

Freno de estacionamiento ⇒ página 119 .

Indicación de cambio de marcha

El símbolo ▲ o ▼ con un número al lado se indica cuando se recomienda un cambio de marcha por motivos de ahorro de combustible.

La indicación de cambio aparece solamente en modo manual.

Efecto de freno del motor

Solo es posible usar el freno del motor en el modo manual.

A fin de aprovechar el efecto de freno del motor, seleccione a tiempo una marcha más baja al circular cuesta abajo.

Programas electrónicos de marcha

Mediante el aumento del régimen del motor, el programa de temperatura de funcionamiento pone el catalizador rápidamente a la temperatura necesaria. Se utilizan programas especiales para adaptar automáticamente los puntos del cambio al subir o bajar pendientes.

En condiciones de nieve o hielo o sobre superficies resbaladizas, el control de cambio electrónico permite al conductor seleccionar manualmente la primera, segunda o tercera marcha para arrancar.

Función "kickdown"

Si se pisa el pedal del acelerador más allá del tope de pisar a fondo se producirá una aceleración máxima cuando se conduce en **D** o **M**. La caja de cambios seleccionará una marcha más corta, dependiendo del régimen del motor.

Defecto

En caso de defecto, aparece un mensaje en el cuadro de instrumentos.

Mensajes del vehículo ⇒ página 95 .

El control de cambio electrónico permite solamente la tercera marcha. El cambio automático deja de funcionar.

No conduzca a más de 100 km/h.

Recorra a la ayuda de un taller.

Interrupción de la alimentación eléctrica

En caso de interrupción del suministro eléctrico, no será posible escoger otro modo cuando P esté seleccionado.

Remolcado del vehículo ⇒ página 215 .

Si la batería del vehículo está descargada, ponga en marcha el

vehículo con cables auxiliares de arranque ⇒ página 214 .

Si la batería del vehículo no es la causa de la avería, recurra a la ayuda de un taller.

Características del híbrido de 48 V

El motor eléctrico funciona al arrancar y al acelerar. La propulsión por motor eléctrico solo es posible a velocidades bajas, por ejemplo, durante maniobras de estacionamiento o en situaciones de parada y arranque por tráfico denso. Al circular por autopistas con pendiente a velocidades inferiores a 145 km/h, se desactivará automáticamente el ICE cuando sea posible y la propulsión del vehículo la realizará el motor eléctrico durante una distancia corta.

Unidad De Accionamiento Eléctrico

El vehículo utiliza una unidad de accionamiento eléctrico con una caja de cambios de 1 marcha.

Precaución

Si parece que el vehículo acelera lentamente o no responde cuando quiere correr más, interrumpa su viaje. La unidad de accionamiento eléctrico

podría estar dañada. Recorra a un taller lo antes posible.

Precaución

Girar los neumáticos o mantener el vehículo sin que se mueva en una cuesta usando solamente el pedal del acelerador puede dañar la unidad de accionamiento eléctrico. Si está atascado, no gire los neumáticos. Al detenerse en cuesta, use los frenos para mantener el vehículo sin moverse.

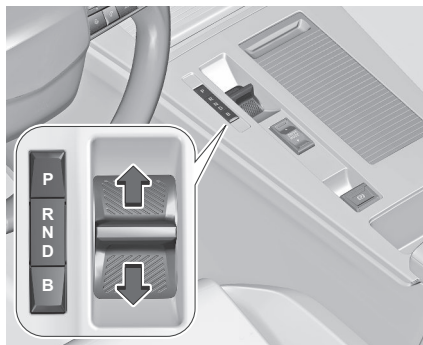

Desplace el selector o pulse los botones respectivos.

P : modo de estacionamiento

R : modo de marcha atrás

N : modo de punto muerto

D : modo de conducción (automático)

B : modo frenado (modo automático de conducción con un pedal)

Después de mover el selector, este regresa a la posición central. El cuadro indica el modo engranado.

Mover la palanca más allá del punto de resistencia omite el modo de punto muerto **N**.

Nunca pise los pedales del acelerador y del freno al mismo tiempo.

Al accionar **D** o **R**, el vehículo comenzará a avanzar lentamente al soltar el freno.

Modo de estacionamiento P

Para accionar **P**, pulse el botón **P** con el vehículo parado. En **P**, las ruedas delanteras del vehículo están bloqueadas.

Para desembragar **P**, pise el pedal de freno y seleccione el modo deseado.

P se acciona automáticamente cuando

- se desactiva el encendido
- se abre la puerta del conductor mientras la velocidad del vehículo es inferior a 5 km/h
- se ha seleccionado **N** durante un tiempo

Si el vehículo se desplaza demasiado rápido, significará que **P** no está accionado.

Modo de marcha atrás R

Para accionar o desembragar **R**, el vehículo debe permanecer en parada y el pedal de freno pisado.

Precaución

Al engranar **R**, con el vehículo avanzando, la transmisión automática podría dañarse. Seleccione **R** únicamente cuando el vehículo se haya detenido.

Modo de punto muerto N

En esta posición, el sistema de propulsión no transfiere par a las ruedas.

Modo automático D

Este es el modo para una conducción normal.

Modo automático B con conducción con un pedal

En este modo, la velocidad del vehículo se reduce significativamente al soltar el pedal del acelerador, sin accionar el pedal de freno.

Utilice **B** al bajar pendientes pronunciadas o cuando haya nieve, barro o retenciones de tráfico.

⚠ Advertencia

En caso de temperaturas extremas o con la batería de alta tensión casi cargada, la fuerza de frenado para el motor puede reducirse temporalmente. Si la fuerza de frenado no es suficiente, el conductor ha de estar preparado para usar el pedal del freno.

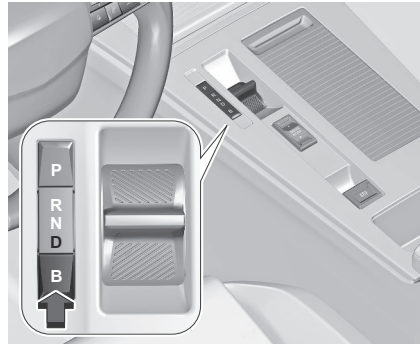

B solo podrá activarse si se selecciona **D**. Pulse el botón **B** Para desactivar **B**, pulse el botón **B**.

Frenada regenerativa ⇒ página 122 .

Cambio Manual

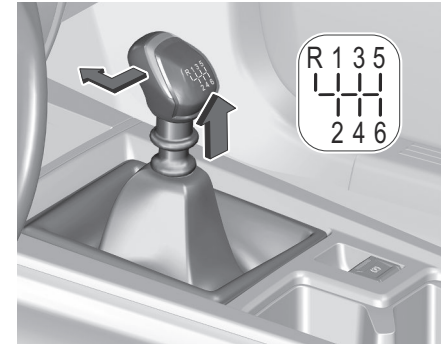

Para engranar la marcha atrás, con el vehículo detenido y el motor al ralentí, pise el pedal del embrague, tire del anillo situado bajo la palanca selectora y engrane la marcha.

Si la marcha no entra con facilidad, ponga la palanca selectora en punto muerto, suelte el pedal del embrague y píselo de nuevo. A continuación, repita la selección de marcha.

No deslice el embrague innecesariamente.

Pise siempre a fondo el pedal del embrague. No utilice el pedal como apoyo para el pie.

Cuando se detecta un deslizamiento del embrague durante un tiempo específico, se reducirá la potencia del motor.

Aparece una advertencia en el cuadro de instrumentos. Suelte el embrague.

Precaución

No es aconsejable conducir con la mano apoyada en la palanca de cambios.

Indicación de cambio de marcha

⇒ página 122 .

Sistema stop-start ⇒ página 117

Rueda Libre

Determinadas situaciones (como túneles de lavado automático), requieren que las ruedas puedan moverse libremente con el motor apagado.

Para permitirlo, el vehículo deben encontrarse en parada, con el motor en funcionamiento y la puerta del conductor cerrada.

ICE y BEV

1. Pise el pedal de freno y seleccione **N**.
2. Antes de cinco segundos, pise el pedal de freno y manténgalo así, desconecte el encendido y mueva la palanca selectora hacia delante o atrás.
3. Suelte el pedal de freno y active el encendido.

4. Mantenga pisado el pedal del freno y pulse el interruptor (P).
5. Suelte el pedal de freno y desactive el encendido.

Aparece un mensaje en el cuadro indicando que las ruedas quedarán desbloqueadas durante los próximos 15 minutos.

Para regresar al funcionamiento normal, mantenga pisado el pedal del freno, encienda el motor y seleccione P.

Híbrido de 48 V

No se debe efectuar la marcha libre con el motor apagado.

Selector De Modo De Conducción

Modos de conducción

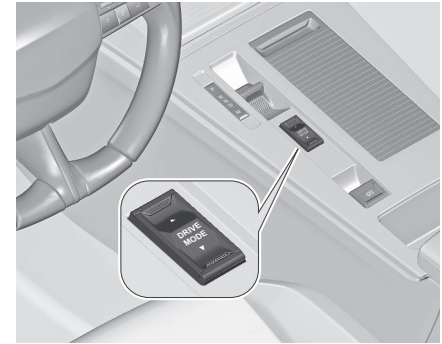

Para seleccionar el modo de conducción correspondiente, utilice el interruptor de palanca que se muestra.

Tipos de propulsión ⇒ página 4 .

ICE/Híbrido De 48 V

Se pueden seleccionar los siguientes modos de conducción.

Modo Normal

Los ajustes en este modo se establecen de forma predeterminada. Cada vez que

se conecta el encendido, se selecciona este modo.

Modo Sport

Vehículos con cambio manual: Este modo permite una conducción más dinámica con la acción de la dirección asistida, el acelerador y la posibilidad de visualizar los ajustes dinámicos del vehículo en el panel de instrumentos.

Vehículos con cambio automático: Este modo permite una conducción más dinámica con la acción de la dirección asistida, el acelerador y los cambios de marcha. Dependiendo de la versión, es posible mostrar los ajustes dinámicos del vehículo en el tablero de instrumentos y activar/desactivar el color de la visualización.

Modo Eco

Este modo reduce el consumo de combustible optimizando el funcionamiento de la calefacción y el aire acondicionado.

Durante la fase de inercia del vehículo, el motor está al ralentí con el freno motor reducido.

PHEV

Se pueden seleccionar los siguientes modos de conducción.

Modo Sport

Este modo combina la potencia del motor de combustión con la del motor eléctrico. Este modo es puramente eléctrico para velocidades inferiores a 30 km/h.

Modo híbrido

Este modo optimiza el consumo de combustible del vehículo por medio del uso simultáneo o alternativo del motor de combustión y el eléctrico, dependiendo de las condiciones y el estilo de conducción.

Este modo permite la conducción 100 % eléctrica, si el nivel de carga de la batería de alta tensión es suficiente y los requisitos de aceleración son moderados.

Modo eléctrico

En este modo, el vehículo se impulsa exclusivamente por medio del motor eléctrico.

La propulsión eléctrica está disponible para velocidades inferiores a 135 km/h. Este es el modo predeterminado al arrancar el vehículo. Si las condiciones no permiten este modo, aparecerá un mensaje y quedará seleccionado el modo híbrido.

BEV

Se pueden seleccionar los siguientes modos de conducción.

Modo Sport

Los ajustes en este modo permiten una conducción más dinámica. Los parámetros dinámicos del vehículo pueden mostrarse en el cuadro de instrumentos.

Este modo permite máxima potencia del motor eléctrico.

Modo Normal

Los ajustes en este modo se establecen de forma predeterminada. Cada vez que se conecta el encendido, se selecciona este modo.

Para optimizar el alcance, se reduce la potencia del motor eléctrico.

Modo Eco

Reduce el consumo de combustible al optimizar el funcionamiento de la calefacción y el aire acondicionado y, según la versión, el pedal del acelerador, el cambio automático y el indicador de cambio de marcha.

Durante la fase de inercia del vehículo, el motor está al ralentí con el freno motor reducido.

Para optimizar la autonomía, se reducen la salida de corriente del motor eléctrico y la calefacción.

Sistema de escape del motor

Peligro

Los gases de escape del motor contienen monóxido de carbono venenoso, incoloro y sin olor, que podría causar la muerte en caso de inhalación.

Si los gases de escape penetran en el interior del vehículo, abra las lunas. Haga corregir la causa de la avería en un taller.



Evite conducir con el compartimento de carga abierto, ya que los gases de escape podrían penetrar en el vehículo.

Filtro De Escape

Proceso de limpieza automática

El sistema de filtro de escape filtra las partículas de hollín contenidas en los gases de escape.

El inicio de saturación del filtro de escape se indica con la iluminación temporal de



 o , acompañada de un mensaje en el cuadro.

Tan pronto como las condiciones del tráfico lo permitan, regenere el filtro conduciendo a una velocidad del vehículo de al menos 60 km/h hasta que se apague el testigo de control.

Nota

En un vehículo nuevo, las primeras operaciones de regeneración del filtro de escape pueden provocar olor a quemado y esto es normal. Tras un funcionamiento prolongado del vehículo con velocidades muy bajas o al ralentí, puede salir vapor de agua por el escape al acelerar. Esto no afecta al comportamiento del vehículo o al medio ambiente.

El proceso de limpieza no es posible

Si  o  permanece encendido, acompañado de una señal acústica y un mensaje, esto indica que el nivel de aditivo del filtro de escape es demasiado bajo.

El depósito debe llenarse sin demora. Recorra a la ayuda de un taller.

Catalizador

El catalizador reduce el contenido de sustancias nocivas en los gases de escape.

Nota

Los combustibles de una calidad distinta a los mencionados podrían causar daños en el catalizador o en los componentes electrónicos.

La gasolina sin quemar puede producir un sobrecalentamiento y daños en el catalizador.

Por consiguiente, se ha de evitar el uso excesivo del motor de arranque, gastando el depósito de combustible y arrancando el motor empujando o remolcando.

Si se producen fallos de encendido, funcionamiento irregular del motor, disminución perceptible de la potencia del motor o cualquier otra anomalía, haga subsanar la causa de la avería en un taller lo antes posible. En caso de emergencia, se puede continuar circulando durante un breve periodo, manteniendo la velocidad del vehículo y el régimen del motor bajos.

AdBlue

Información general

La reducción catalítica selectiva (BlueInjection) es un método para reducir sustancialmente la emisión de óxidos de nitrógeno de los gases de escape. Esto se consigue inyectando un líquido de escape diésel (DEF) en el sistema

de escape. El amoníaco liberado por el líquido reacciona con los gases nitrosos (NOx) del escape y lo convierte en nitrógeno y agua.

La denominación de este fluido es AdBlue®. Es un líquido no tóxico, no inflamable, incoloro e inodoro, y compuesto en un 32% de urea y en un 68% de agua.

Advertencia

Evite el contacto del AdBlue® con los ojos o con la piel.
En caso de contacto con los ojos o con la piel, aclare con agua.

Precaución

Evite el contacto de la pintura con el AdBlue®.
En caso de contacto, aclare con agua.

AdBlue se congela a una temperatura de aproximadamente -11 °C. Puesto que el vehículo está equipado con un precalentador de AdBlue, se garantiza la reducción de emisiones a bajas temperaturas. El precalentador de AdBlue funciona automáticamente. En determinadas circunstancias, por debajo de la temperatura indicada, aparece un mensaje de error en el

cuadro de instrumentos. Si este fuera el caso, estacione el vehículo en un espacio que se encuentre a una temperatura ambiente superior hasta que el AdBlue se licúe.

Nota

El AdBlue congelado y de nuevo licuado es utilizable sin pérdida de calidad. El consumo típico de AdBlue es de aproximadamente 2 litros por 1.000 km, pero puede ser superior en función del comportamiento de conducción (por ejemplo, carga alta o remolcado).

Advertencias de nivel

En función del contenido de AdBlue calculado, se muestran diferentes mensajes en el cuadro de instrumentos. Los mensajes y las restricciones son un requisito legal.

1. El primer nivel de advertencia se entra cuando el alcance de AdBlue es entre 2.400 km y estimado 800 km. Al conectar el encendido, se mostrará esta advertencia una vez brevemente con la autonomía calculada. Además, el testigo de control  se iluminará y sonará un aviso acústico. Es posible conducir sin restricciones.
2. El siguiente nivel de advertencia se activa cuando la autonomía estimada de AdBlue es inferior a 800 km.

El mensaje con la autonomía de AdBlue actual se mostrará siempre al conectar el encendido. Además, el testigo de control B parpadeará y sonará un aviso acústico . Reponga AdBlue antes de entrar en el siguiente nivel de advertencia.

3. El siguiente nivel de advertencia se introduce con una autonomía de AdBlue inferior a 100 km. El mensaje con la autonomía de AdBlue actual se mostrará siempre al conectar el encendido.

Además, el testigo de control  parpadeará y sonará un aviso acústico. Reposte AdBlue lo antes posible, antes de que el depósito de AdBlue se vacíe completamente. De lo contrario, no será posible volver a arrancar el motor.

4. En el último nivel de advertencia se entra cuando el depósito de AdBlue está vacío.

No es posible volver a arrancar el motor. En el cuadro aparece un mensaje. Además, el testigo de control  parpadeará y sonará un aviso acústico.

Llene totalmente el depósito de AdBlue; de lo contrario, no podrá volver a arrancar el motor.

Advertencias de emisiones altas

En caso de una avería del sistema de control de emisiones, se muestran diferentes mensajes en el cuadro de instrumentos.

Los mensajes y las restricciones son un requisito legal. Los mensajes de advertencia van acompañados de los

testigos de control   y .

Además, se emitirá un aviso acústico.

Siga las instrucciones indicadas en los mensajes de advertencia. Si esto impide el arranque del vehículo, recurra a la ayuda de un taller.

Rellenar AdBlue

Precaución

Utilice exclusivamente AdBlue®, que cumpla con las normas europeas DIN 70 070 e ISO 22241- 1.

No utilice aditivos.

No diluya el AdBlue®.

De lo contrario, el sistema de reducción catalítica selectiva se podría dañar.

El depósito de AdBlue debe llenarse por completo. Esto debe realizarse si ya se ha mostrado el mensaje de advertencia relativo a la prevención de re arranque del motor.

Cantidad de llenado de AdBlue

⇒ página 246 .

Nota

Si una estación de servicio no dispone de surtidor con boquilla para vehículos de pasajeros, utilice únicamente botellas o depósitos de AdBlue con un adaptador de llenado sellado para repostar, para evitar salpicaduras y para asegurarse de que se atrapen los vapores del depósito de AdBlue y no salgan.

Puesto que el AdBlue tiene una duración limitada, compruebe la fecha de caducidad antes de rellenar.

Nota

Llene el depósito de AdBlue hasta un nivel de al menos 10 l para garantizar que se detecte el nivel de AdBlue nuevo. Si no se detecta correctamente el repostaje de AdBlue:

1. Conduzca el vehículo de manera continuada durante diez minutos, asegurándose de que la velocidad del vehículo sea siempre superior a 20 km/h.
2. Si el repostaje de AdBlue se detecta correctamente, desaparecerán las advertencias o limitaciones de suministro de AdBlue.
Si el repostaje de AdBlue no se detecta, acuda a un taller para obtener ayuda.

Si se debe rellenar el AdBlue debe realizarse a temperaturas inferiores a -11 °C, es posible que el sistema no detecte el relleno de AdBlue.

En este caso, estacione el vehículo en un espacio con una temperatura ambiente superior hasta que el AdBlue se licúe.

Nota

Al desenroscar el tapón protector de la boca de llenado, pueden salir vapores de amoníaco. No inhale ya que los vapores tienen un olor acre. Los humos no son nocivos por inhalación.

El vehículo debe estacionarse sobre una superficie nivelada.

La boca de llenado de AdBlue se encuentra detrás de la tapa del depósito de combustible.

La tapa del depósito solo se puede abrir con el vehículo desbloqueado.

1. Desconecte el encendido.
2. Cierre todas las puertas para evitar que los vapores del amoníaco entren al interior del vehículo.

- Desbloquee la tapa del depósito de combustible pulsando sobre la misma.

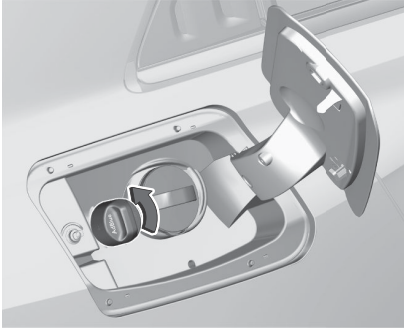

- Desenrosque el capuchón protector de la boca de llenado.
- Abra el depósito de AdBlue.
- Monte un extremo del tubo flexible en el depósito y atornille el otro extremo en la boca de llenado.
- Levante el depósito hasta vaciarlo o hasta que se haya detenido el flujo del mismo.
- Coloque el depósito en el suelo para vaciar el tubo flexible, espere 15 segundos.
- Desenrosque el tubo flexible de la boca de llenado.

- Monte la tapa protectora y gire hacia la derecha hasta acoplarla.

Nota

Elimine el depósito de AdBlue de acuerdo con los requisitos medioambientales. El tubo flexible se puede reutilizar después de lavarlo con agua limpia antes de que el AdBlue se seque.

Combustible

Compatibilidad De Combustibles

Combustible para motores de gasolina

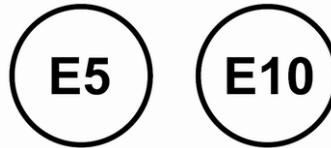

Utilice sólo combustible sin plomo que cumpla la norma europea EN 228 o E DIN 51626-1 o equivalente. El motor puede funcionar con combustible que contenga hasta un 10% de etanol (por ejemplo, E10). Utilice combustible con el octanaje recomendado. Un octanaje inferior puede reducir la potencia y el par del motor

y aumentar ligeramente el consumo de combustible.

Nota

Los únicos aditivos de gasolina autorizados para el uso son aquellos que cumplen el estándar B715001.

Precaución

No use combustible o aditivos de combustible, que contienen compuestos metálicos, tales como aditivos a base de manganeso. Esto puede causar daños al motor.

Precaución

El uso de un combustible con un octanaje más bajo que el octanaje más bajo permitido podría provocar una combustión incontrolada y dañar el motor.

Los requisitos específicos del motor independientemente del octanaje se ofrecen en la visión general de datos del motor ⇨ página 242 .

Una etiqueta específica del país en la tapa del depósito de combustible puede dejar sin efecto el requisito.

En determinados países, puede ser necesario utilizar un combustible particular, por ejemplo, un octanaje

específico, para garantizar el correcto funcionamiento del motor.

Combustible para motores diésel

Los motores diésel son compatibles con los biocombustibles que cumplen las normativas europeas actuales y futuras y se pueden conseguir en estaciones de servicio:



Combustible diésel que cumple el estándar EN590 mezclado con un biodiésel que cumple el estándar EN14214 (posiblemente con un contenido de hasta el 7% de esteres metílicos de ácidos grasos).



Combustible diésel que cumple el estándar EN16734 mezclado con un biodiésel que cumple el estándar EN14214 (posiblemente con un

contenido de hasta el 10% de esteres metílicos de ácidos grasos).



Combustible diésel parafínico que cumple el estándar EN15940 mezclado con un biodiésel que cumple el estándar EN14214 (posiblemente con un contenido de hasta el 7% de esteres metílicos de ácidos grasos).

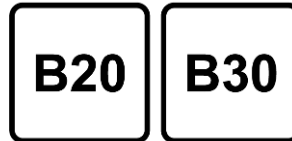

Es posible utilizar combustible B20 o B30 que cumple con el estándar EN16709 en motores diésel. No obstante, este uso, incluso de manera ocasional, requiere una aplicación estricta de condiciones de servicio especiales denominadas "condiciones difíciles".

Para obtener más información, contacte con un taller.

Precaución

El uso de cualquier otro tipo de (bio)combustible (aceite de origen vegetal o animal, puro o diluido, combustible doméstico, etc.) está estrictamente prohibido (riesgo de dañar el motor y el sistema de combustible).

Nota

Los únicos aditivos diésel autorizados para usar son aquellos que cumplen el estándar B715000.

Funcionamiento con temperatura baja

Con temperaturas inferiores a 0 °C, algunos productos diésel con mezclas de biodiésel pueden obstruirse, congelarse o gelificarse, y esto podría afectar al sistema de suministro de combustible. Esto podría afectar al arranque y funcionamiento del motor. A temperaturas ambiente inferiores a 0 °C, emplee combustible diésel para invierno. A temperaturas inferiores a -15 °C, se recomienda estacionar el vehículo en un garaje calefactado.

Con temperaturas extremadamente bajas inferiores a -20 °C se puede utilizar combustible diésel de grado ártico. No se recomienda el uso de este grado de combustible con climas cálidos o

calurosos y podría causar paradas del motor, arranques deficientes o daños en el sistema de inyección de combustible.

Repostaje

⚠ Peligro

Antes de repostar, desconecte el encendido y cualquier calefactor externo con cámara de combustión. Al repostar, deben observarse las instrucciones y normas de seguridad de la estación de servicio.

⚠ Peligro

El combustible es inflamable y explosivo.
Se prohíbe fumar. No se pueden usar llamas descubiertas o chispas.
Si hay olor a combustible en su vehículo, haga subsanar la causa en un taller inmediatamente.

Una etiqueta con símbolos en la tapa de llenado de combustible indica los tipos de combustible permitidos. En Europa, las bocas de los surtidores de las estaciones de servicio están marcadas con estos símbolos. Realice el repostaje únicamente con el tipo de combustible permitido.

Precaución

En caso de repostar con un combustible incorrecto, no conecte el encendido.

La tapa del depósito de combustible está situada en el lado trasero izquierdo del vehículo.



La tapa del depósito solo se puede abrir con el vehículo desbloqueado. Desbloquee la tapa del depósito de combustible pulsando sobre la misma. Para abrir la tapa del depósito de combustible de un vehículo PHEV, se requiere una fase de despresurización para evitar la emisión de vapores de combustible.

Esto puede tardar hasta 1 minuto.

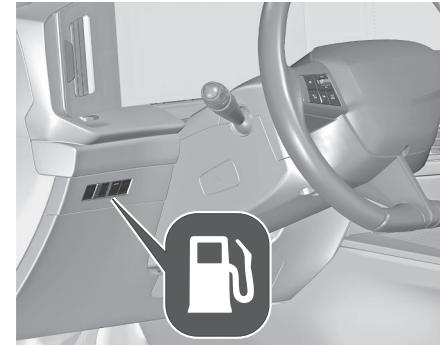

Pulse . Tras la despresurización, la tapa del depósito de combustible se desbloquea y rebota ligeramente.

Repostaje de gasolina y diésel

Para abrir, gire la tapa lentamente hacia la izquierda.



El tapón del depósito de combustible se puede fijar al gancho de la tapa del depósito.

Coloque la boquilla en posición recta en la boca de llenado y presione ligeramente para insertarla.

Para el repostaje, conecte la boquilla del surtidor.

Tras la interrupción automática, se puede rellenar el depósito con la pistola del surtidor hasta un máximo de dos dosis de combustible.

Precaución

Limpe inmediatamente el combustible derramado.

Para cerrar, gire el tapón del depósito en sentido horario hasta que haga clic.

Cierre la tapa y deje que se enclave.

Tapón del depósito

Utilice sólo tapones del depósito originales.

Los vehículos con motor diésel tienen un tapón del depósito especial.

Consumo De Combustible - Emisiones De CO₂

Todos los valores son valores combinados en la condición WLTP.

ICE

El consumo de combustible se sitúa entre 6,5 y 4,2 l/100 km.

Las emisiones de CO₂ se sitúan en el intervalo entre 148 y 111 g/km.

PHEV

El consumo de combustible se sitúa entre 1,2 y 1,0 l/100 km.

Las emisiones de CO₂ se sitúan en el intervalo entre 28 y 22 g/km.

Tipo de propulsión ⇨ página 4 .

Información general

Para conocer los valores concretos de su vehículo, consulte el Certificado de Conformidad que incluye su vehículo u otros documentos nacionales de matriculación.

La determinación del consumo de combustible se rige por la directiva R (CE) N.º 715/2007 y N.º 2017/1151 (en la última versión aplicable).

La especificación de las emisiones de CO₂ también forma parte de la directiva.

Los datos ofrecidos no deben considerarse como garantía respecto al consumo real de combustible del vehículo respectivo.

Además, el consumo de combustible depende del estilo de conducción

personal, así como del estado de las carreteras y del tráfico.

Todos los valores se refieren al modelo básico para el mercado europeo con equipamiento de serie.

El cálculo del consumo de combustible se basa en el peso en vacío del vehículo, determinado conforme a esta normativa. El equipamiento opcional puede ocasionar un ligero aumento del consumo de combustible y de las emisiones de CO₂, así como una velocidad máxima más baja.

Cargando

Información General

Advertencia

Las personas que lleven marcapasos o dispositivos similares han de consultar a un médico sobre las posibles precauciones que tomar.

En caso de duda, durante la carga, no permanezca en el interior del vehículo o cerca de este, cerca del cable de recarga o de la unidad de carga.

La carga de la batería de alta tensión del vehículo depende de varios factores:

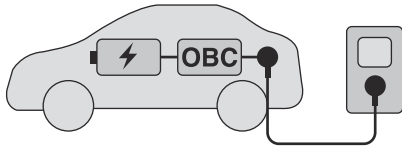

- batería de alta tensión del vehículo
- cargador de a bordo interno (OBC)
- cable de carga
- dispositivo de carga externo

El cable de carga conecta el vehículo con un dispositivo de carga externo que proporciona energía eléctrica. Puede tratarse de una toma de corriente doméstica, una toma **Green'Up**, una caja de pared o una estación de carga pública.

La batería de alta tensión se puede cargar con corriente continua (CC) solo. Al realizar la carga en una toma de corriente doméstica, una caja de pared o un estación de carga de corriente alterna

(CA), la CA debe convertirse en CC. El cargador de a bordo del vehículo se encarga de la conversión.

PHEV: El cargador de a bordo (monofásico) está disponible con 3,7 kW o 7,4 kW.

BEV: El cargador de a bordo (trifásico) está disponible con 11 kW.

Tipos de propulsión ⇒ página 4 .

La velocidad de carga de la batería de alta tensión del vehículo depende del elemento más débil de la cadena de carga. Para lograr la máxima velocidad de carga, el cable de carga y el dispositivo de carga deben sintonizarse entre sí.

Nota

Asegúrese de que el cable de carga utilizado sea idóneo para el cargador de a bordo del vehículo.

Tipos de carga ⇒ página 139 .

Cable de carga ⇒ página 139 .

⚠ Advertencia

En caso de impacto contra la trampilla de carga, aunque sea leve, no la utilice. No desmonte ni modifique el conector de carga, ya que existe riesgo de electrocución e incendio.

Póngase en contacto con un concesionario o taller cualificado.

Consumo de energía eléctrica y autonomía

El consumo de energía eléctrica (combinado bajo la condición WLTP) se sitúa entre 15,0 y 14,0 kWh/100 km.

La autonomía completamente eléctrica es de hasta 67 km

(PHEV Gen 1) / 85 km

(PHEV Gen 2) / 418 km (BEV).

Para conocer los valores concretos de su vehículo, consulte el Certificado de Conformidad que incluye su vehículo u otros documentos nacionales de matriculación.

La determinación del consumo de energía eléctrica se rige por la directiva R (CE) n.º 715/2007 y n.º 2017/1151 (en la versión más reciente aplicable).

Tipos De Carga

Hay tres tipos diferentes de carga de la batería de alta tensión del vehículo.

Los tiempos de carga indican el tiempo que tarda una batería vacía en cargarse totalmente.

Carga en cajas de pared/estaciones de carga de CA

Las cajas de pared/estaciones de carga de CA pueden o no contar con el cable de carga de conexión al puerto de carga del vehículo.



PHEV: El tiempo de carga es de aproximadamente tres horas y 25 minutos con el cargador de a bordo de 3,7 kW y 16 A.

Con el cargador de a bordo de 7,4 kW, la carga tarda aproximadamente una hora y 40 minutos.

BEV: El tiempo de carga aproximado con el cargador de a bordo de 11 kW es de unas cinco horas.

Carga en estaciones de carga de CC



Puede cargarse hasta aproximadamente el 80 % de capacidad de la batería en alrededor de 30 minutos, con una potencia de carga de 100kW. 30 minutos, con una potencia de carga de 150-160 kW dependiendo del tipo de batería de HV del vehículo.

Carga en tomas Green'Up

La batería de alta tensión se puede cargar en una toma **Green'Up**. Conecte el cable de carga al puerto de carga del vehículo y a la toma Green'Up.

PHEV: El tiempo de carga aproximado es de tres horas y 55 minutos.

BEV: La carga tarda aproximadamente 16 horas y 35 minutos.

Cargar en tomas de corriente domésticas



La batería de alta tensión del vehículo se puede cargar en una toma de corriente doméstica. Conecte el cable de carga al puerto de carga del vehículo y a la toma de corriente doméstica.

PHEV: PHEV: el tiempo de carga aproximado es de siete horas y cinco minutos.

BEV: el tiempo de carga aproximado es de 30 horas.

Cable de carga

En función del tipo de carga, se utilizan diferentes cables de carga portátiles.

Advertencia

El uso impropio de cables de carga portátiles puede causar incendios, choques eléctricos, o quemaduras, y puede provocar daños en cosas, lesiones graves o la muerte.

- No use cables de extensión, regletas de varias tomas, separadores, adaptadores de puesta a tierra, protectores de sobrecargas, u otros dispositivos similares.
- No use tomas de corriente desgastadas o dañadas, o tomas donde el enchufe no encaje firmemente.
- No sumerja el cable de carga en líquidos.
- No use una toma de corriente sin una puesta a tierra adecuada.

- No use una toma de corriente, situada en un circuito con otras cargas eléctricas.

⚠ Advertencia

Lea todas las advertencias e instrucciones de seguridad antes de usar este producto. El incumplimiento de las advertencias y las instrucciones puede provocar choques eléctricos, incendios y/o lesiones graves. No deje nunca a los niños sin vigilancia cerca del vehículo durante su carga, ni permita nunca a los niños jugar con el cable de carga. Si el enchufe suministrado no entra en la toma de corriente, no modifique el enchufe. Llame a un electricista cualificado para inspeccionar la toma de corriente. No introduzca los dedos en el conector del vehículo eléctrico.

⚠ Peligro

Existe el riesgo de choque eléctrico, que puede causar lesiones personales o la muerte. No use el cable de carga, si alguna de sus partes resulta dañada.

No abra o quite la cubierta del cable de carga. Haga efectuar el mantenimiento solamente a personal cualificado. Conecte el cable de carga a una toma con una puesta a tierra correcta con cables no dañados.

Cable doméstico básico (modo 2) / cable doméstico mejorado (modo 2)

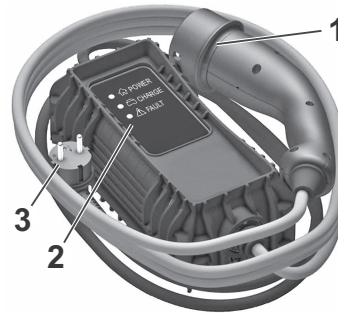

- 1 Enchufe para el vehículo
- 2 Indicadores de estado
- 3 Enchufe para la toma de corriente

Los cables domésticos básicos (modo 2) se utilizan para cargar en tomas de corriente domésticas. Un cable doméstico básico (modo 2) se compone

de un enchufe para vehículo, una caja de control y un enchufe para la toma de corriente doméstica. La caja de control tiene un controlador de carga integrado y varios LED que indican el estado de carga.

Los cables domésticos mejorados (modo 2) son similares a los cables domésticos básicos (modo 2). Sin embargo, el rendimiento de carga de los cables domésticos mejorados (carga de modo 2) es mejor que el rendimiento de carga de los cables domésticos básicos (modo 2).

Los cables domésticos mejorados (modo 2) se utilizan en tomas Green'Up que deben ser instaladas por un electricista autorizado en el emplazamiento del cliente.

Indicadores de estado del cable de carga

Después de enchufar el cable de carga, este realizará una auto prueba rápida y todos los indicadores de estado se iluminan brevemente. Para conocer las funciones de los indicadores de estado, consulte el manual del fabricante del cable de carga.

Información importante sobre la carga de vehículos eléctricos portátiles

- Cargar un vehículo eléctrico puede sobrecargar el sistema eléctrico de un

edificio más que un electrodoméstico típico.

- Antes de enchufarlo a cualquier toma de corriente, solicite a un electricista cualificado inspeccionar y verificar el sistema eléctrico (toma de corriente, cableado, conexiones y dispositivos de protección) para un servicio pesado con una carga continua de 10 A.
- Las tomas eléctricas pueden desgastarse con el uso normal o dañarse con el tiempo, haciendo que resulten inadecuadas para la carga de un BEV.
- Verifique la toma/enchufe eléctrico durante la carga y deje de usarlo si la toma/enchufe eléctrico está caliente. Solicite después a un electricista cualificado que repare la toma eléctrica.
- Cuando esté en exteriores, enchúfelo a una toma de corriente que sea resistente a la intemperie mientras esté en uso.
- Monte el cable de carga para reducir la tensión en la toma de corriente/enchufe eléctrico.

Cable de carga de modo 3



- 1 Enchufe para el vehículo
- 2 Enchufe para caja de pared / estación de carga CA

Los cables de carga de modo 3 se utilizan para cargar en cajas de pared y estaciones de carga CA. Un cable de carga de modo 3 proporciona un enchufe para el vehículo y un enchufe para la caja de pared / estación de carga CA. Las cajas de pared / estaciones de carga CA pueden proporcionar un cable de carga de modo 3 integrado. Para obtener más información sobre el cable de carga de modo 3, consulte el manual del fabricante del cable de carga.

Cable de carga de modo 4

Nota

Use solamente cables de carga CC que midan menos de 30 metros de largo. Los cables de carga de modo 4 se utilizan para la carga CC. Puesto que los cables de carga de modo 4 están integrados en estaciones de carga CC, estos solo proporcionan un enchufe para el vehículo.

Batería De Alta Tensión

⚠ Advertencia

En caso de daños provocados en la batería de alta tensión o en el sistema de alta tensión, puede existir un riesgo de choque eléctrico, sobrecalentamiento o un incendio. Si el vehículo ha sufrido daños o se ha visto implicado en una colisión importante, ha de ser inspeccionado lo antes posible por personal cualificado. Mientras que la inspección técnica no se lleve a cabo, el vehículo ha de permanecer a una distancia mínima de 5 metros de estructuras u otros objetos inflamables.

Si el vehículo ha sufrido daños o ha resultado afectado por inundaciones o un incendio, no se ha mover nunca y

debe ser inspeccionado por personal cualificado lo antes posible.

Para conservar la autonomía y la vida útil de la batería de alta tensión, se recomienda:

- Siempre que sea posible, no cargue la batería de alta tensión a más del 80 %.
- No descargar la batería de alta tensión por completo.
- No guarde el vehículo durante un periodo prolongado de inactividad (más de doce horas) cuando la batería de alta tensión tenga un nivel de carga alto o bajo. Se recomienda un nivel de carga de entre el 20 y el 40 %.
- Limite el uso de la carga rápida.
- No exponga el vehículo a temperaturas inferiores a -30 °C ni superiores a 60 °C durante más de 24 horas.
- Evite cargar el vehículo a bajas temperaturas (excepto si el vehículo circuló durante más de 20 minutos) o superiores a 30 °C.
- No utilice la batería de alta tensión como generador de energía.
- No utilice generadores para recargar la batería de alta tensión.

Fugas

Los daños en la batería de alta tensión pueden provocar escapes de líquidos o gases tóxicos de inmediato o posteriormente. Se recomienda lo siguiente:

- En caso de accidente, informe siempre a los servicios de emergencia y a los bomberos que el vehículo está equipado con batería de alta tensión.
- Nunca toque líquidos que salgan de la batería de alta tensión.
- No inhale gases emitidos por la batería de alta tensión: son tóxicos.
- Aléjese del vehículo si se produce cualquier incidente o accidente, ya que los gases expulsados son inflamables y podrían provocar un incendio.
- Si el nivel de refrigerante fuera demasiado bajo, debe rellenarlo y llevar el vehículo a un taller para que solventen la causa.

Cargando

Advertencia

Las personas que lleven marcapasos o dispositivos similares han de consultar

a un médico sobre las posibles precauciones que tomar.

En caso de duda, durante la carga, no permanezca en el interior del vehículo o cerca de este, cerca del cable de recarga o de la unidad de carga.

Para garantizar la compatibilidad del enchufe y la toma eléctrica, se emplean distintas etiquetas. Las etiquetas se encuentran en la cara interior de la tapa del puerto de carga del vehículo. Asegúrese de conectar solo un cable del mismo tipo.



Toma eléctrica o enchufe del tipo 2 utilizado para la carga de CA.



Toma eléctrica o enchufe **FF** utilizado para la carga de CC.

⚠ Advertencia

Evite la entrada de líquidos en el puerto de carga del vehículo, el enchufe del cable de carga del vehículo y la toma de corriente doméstica.

Al realizar la carga en una estación de carga CA pública / estación de carga CC pública, siga las instrucciones para el uso de la estación de carga correspondiente. Las estaciones de carga CA públicas pueden no proporcionar un cable de carga integrado. En este caso, se necesita un cable de carga de modo 3 portátil.

⚠ Advertencia

Al realizar la carga en una toma de corriente doméstica, use solamente una toma, con una puesta a tierra y una protección adecuadas mediante un interruptor diferencial de 30 mA. Use solamente una toma de corriente doméstica, protegida mediante un interruptor adaptado al amperaje del circuito eléctrico. Haga revisar la instalación eléctrica, que va a usar, a un electricista cualificado. La instalación ha de cumplir las normas nacionales y ser compatible con el vehículo.

Para usar una toma de corriente doméstica específica, un electricista cualificado debe instalarla. Asegúrese de que la toma de corriente, el enchufe y el cable no soportan el peso de la caja de control.

⚠ Advertencia

Con el cable de carga conectado al vehículo, el motor no arranca. Aparece una advertencia en el cuadro de instrumentos.

El proceso de carga se verá interrumpido por el desbloqueo del vehículo. Si no se produce ninguna intervención en el portón trasero, las puertas o la toma de carga, el vehículo se bloqueará tras 30 segundos, reanudándose automáticamente el proceso de carga. No trabaje en el compartimento del motor. Algunas zonas permanecerán muy calientes incluso horas después del proceso de carga y el ventilador puede activarse en cualquier momento.

⚠ Advertencia

Asegúrese de que la tapa del puerto de carga esté cerrada.

No deje el cable de carga conectado a la toma de corriente doméstica.

- 1 Cambiar a **P** y desconectar el vehículo.



- 2 Presione la tapa del puerto de carga en las dos "características/rayas" de la parte posterior central de la tapa.
- 3 Si fuera necesario, saque el cable de carga del compartimento de carga.
- 4 Si fuera necesario, conecte el enchufe del cable de carga en el puerto correspondiente de la fuente de alimentación externa.

- 5 Si fuera necesario, retire la tapa protectora de la toma del vehículo del cable de carga.



- 6 Conecte el enchufe del cable de carga del vehículo en el puerto de carga del vehículo.

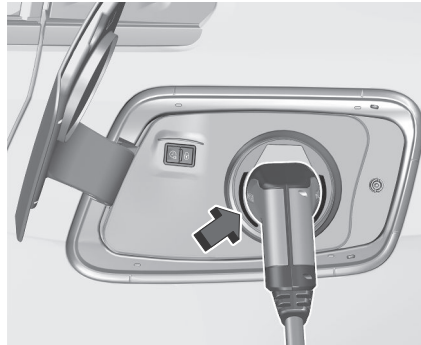

El inicio de la carga se indica mediante el parpadeo verde del indicador de estado en el puerto de carga y en la caja de control del cable de carga, si está disponible.



Una vez que se está cargando, el enchufe del vehículo se bloqueará en el puerto de carga y no podrá desconectarse mientras la carga esté activa.  el indicador se enciende.

Cancelación del proceso de carga

Nota

En las estaciones de carga públicas, la cancelación y la reanudación siguiente del proceso de carga pueden suponer costes adicionales.

Cuando el proceso de carga ha iniciado, solamente la puerta del conductor puede desbloquearse sin cancelar el proceso de carga. Por consiguiente, active la función solo la puerta del conductor en la personalización del vehículo.

Pulse  en el mando a distancia para cancelar el proceso de carga en cualquier momento.

Pulse  dos veces para cancelar el proceso de carga en cualquier momento, si se ha activado la función solo la puerta del conductor en la personalización del vehículo.

Cierre centralizado ⇒ página9
Personalización del vehículo
⇒ página109

Detener la carga

La batería de alta tensión estará completamente cargada si el indicador de estado en el puerto de carga se ilumina en verde permanentemente.

- 1 Desbloquee el vehículo antes de quitar el enchufe del puerto de carga.
Si el vehículo ya está desbloqueado, bloquéelo y vuelva a desbloquearlo.



- 2 Desconecte el enchufe del vehículo del cable de carga del puerto de carga en los próximos 30 segundos después de desbloquear.

- 3 Cierre la tapa del puerto de carga presionando con firmeza en el centro para enclavarla correctamente.
- 4 Desconecte el cable de carga de la fuente de alimentación externa.
- 5 Si fuera necesario, guarde el cable de carga en el compartimento de carga.

Mientras el cable de carga esté enchufado al vehículo, este no se podrá conducir.

Limitador de carga de la batería

La función del limitador de carga de la batería forma parte de los sistemas diseñados para preservar la integridad y el rendimiento de la batería durante toda la vida útil del vehículo.

Este límite está establecido en el **80 %** para el uso diario.

Si, excepcionalmente, quiere cambiar el límite de carga, por ejemplo para viajes más largos, puede desactivar este límite y cargar hasta el 100 %.

Nota

Este límite no se aplicará para la carga rápida en CC (Modo 4).

Nota

Al entregar un vehículo nuevo, es posible que el limitador de carga no esté

activado. Compruebe y active el limitador si es necesario.

Activación

Si el Límite de carga de la batería no está activado, es posible activarlo manualmente.



- Abra la aplicación **Energía**
- Acceda a la pestaña **Carga**
- Active el **Límite de Carga**.

Nota

El límite de carga del 80%, cuando está activado, solo se aplica a los modos 2 y 3. La carga aplazada solo es posible con los modos 2 y 3.

Desactivación



- Abra la aplicación **Energía**
- Acceda a la pestaña **Carga**
- Desactive el **Límite de carga**.

⚠ Advertencia

No se recomienda dejar desactivado el límite de carga, ya que afectará negativamente a la salud de la batería

con el tiempo y reducirá el rendimiento general.

Carga Programable

De forma predeterminada, la carga comienza tan pronto como se conecta el cable de carga al puerto de carga del vehículo. También es posible programar la carga utilizando la pantalla de información.

La carga programable solo puede efectuarse al realizar la carga en una toma de corriente doméstica / toma **Green'Up** o una caja de pared.

La carga programable también está disponible a través de **MyOpel App**.

Nota

En vehículos sin sistema de navegación integrado, la carga programable solo puede utilizarse a través de **MyOpel App**.



1. Pulse 



2 Toque .

3 Seleccione **Cargar**

4 Toque .

5 Defina el número de horas y minutos que restan para el comienzo del proceso de carga.

6 Toque OK.

7 Enchufe el vehículo.

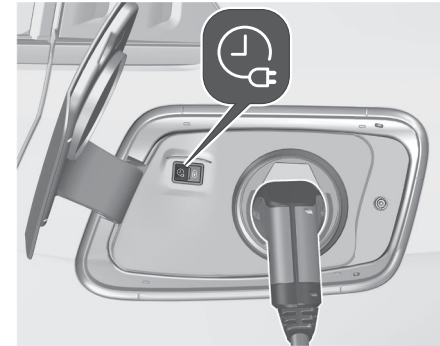

8 Antes de que transcurra un minuto, pulse  para activar la carga programable.

9 Dependiendo de la versión, bloquee el vehículo.

El indicador de estado se ilumina en azul indicando que la carga programable está activa.

Carga ⇨ página 138 .

Estado de carga ⇨ página 148 .

Estado De Carga

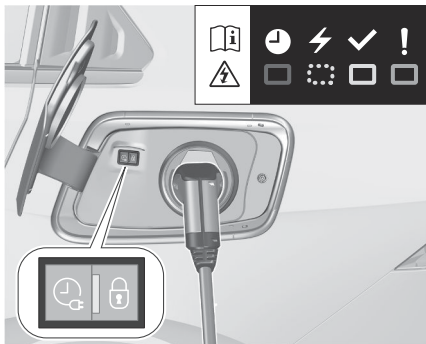

Si el vehículo está enchufado y el encendido está desconectado, el testigo del estado de carga indica lo siguiente:

- Se ilumina en blanco: iluminación de bienvenida al abrir la tapa del puerto de carga
- Se ilumina en verde: carga completa
- Parpadea en verde: batería de alta tensión en proceso de carga, dispositivos externos en proceso de carga
- Se ilumina en azul: carga programable activa
- Se enciende en rojo: funcionamiento incorrecto

Un funcionamiento incorrecto puede estar provocado por el vehículo o por la instalación eléctrica en el emplazamiento del cliente.

Hay indicadores de estado de carga adicionales situados en la caja de control del cable doméstico básico (modo 2) / cable doméstico mejorado (modo 2).

Cable de carga ⇒ página 139

Carga programable ⇒ página 147

Carga del vehículo

Sistema Portaequipajes De Techo

Barras de techo

Por motivos de seguridad y para evitar daños en el techo, se recomienda usar un sistema de portaequipajes de techo homologado para su vehículo. Para más información, póngase en contacto con su taller.



Abra todas las puertas.

Los puntos de montaje están situados en la carrocería del vehículo, en el marco de cada puerta.

Fije el portaequipajes de techo de acuerdo con las instrucciones de instalación proporcionadas con el mismo. Desmonte el portaequipajes cuando no se vaya a utilizar.

Sports Tourer

El portaequipajes de techo solo puede instalarse en vehículos con barras de techo.

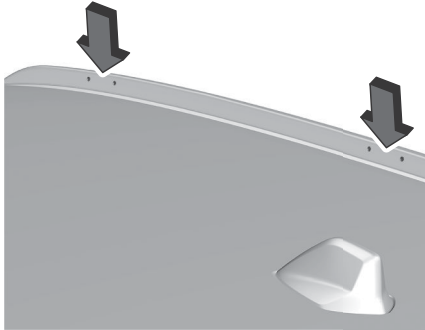

Las marcas en los carriles del techo indican dónde debe instalarse el portaequipajes de techo.

Uso del remolque

Dispositivo De Enganche De Remolque

Información general

Precaución

En el caso de vehículos nuevos, realice tareas de remolque solo cuando el vehículo tenga al menos 1.000 km de uso.

Sólo debe utilizarse un dispositivo de remolque homologado para su vehículo.

Confíe el montaje posterior de un dispositivo de remolque a un taller. Pueden ser necesarias modificaciones en el vehículo que afecten al sistema de refrigeración, las pantallas térmicas u otros equipos.

El montaje de un dispositivo de remolque podría tapan la abertura de la argolla de remolque.

Si se diera el caso, utilice la barra de rótula para remolcar. Guarde siempre la barra de rótula en el vehículo para tenerla a mano si es necesario.

Características de conducción y recomendaciones para el uso del remolque

Antes de enganchar un remolque, lubrique la rótula o bola. Sin embargo, no debe lubricarse cuando la rótula lleve una barra estabilizadora para amortiguar las oscilaciones.

Durante el uso del remolque no supere una velocidad de 80 km/h. Una velocidad máxima de 100 km/h solo es apropiada, si se utiliza un amortiguador de oscilación y el peso bruto máximo del remolque no excede el peso en vacío del vehículo.

Se recomienda encarecidamente el uso de un amortiguador de oscilación para remolques con baja estabilidad de conducción y remolques de caravana.

Si el remolque comienza a oscilar, disminuya la velocidad y no intente compensar dicho movimiento con la dirección; en caso necesario frene a fondo.

Al bajar pendientes, seleccione la misma marcha y circule aproximadamente a la misma velocidad que para subir las.

Cargas de remolque

Precaución

BEV:

Se permite el uso del dispositivo de remolque para acoplar portabicicletas compatibles solamente.

No utilice el dispositivo de remolque para arrastrar un remolque.

Las cargas de remolque autorizadas dependen de los valores máximos del motor y del tipo de vehículo y no se deben superar nunca. La carga de remolque real es la diferencia entre el peso máximo del remolque y la carga de apoyo real con el remolque acoplado. Las cargas de remolque autorizadas se especifican en la documentación del vehículo. En general, estos valores son válidos para pendientes del 12% como máximo.

La carga permitida del remolque se aplica hasta la pendiente especificada y

al nivel del mar. Puesto que la potencia del motor disminuye al aumentar la altura debido a la menor densidad del aire y, por tanto, se reduce también la capacidad de subida, el peso máximo autorizado con remolque también se reduce un 10% por cada 1000 m de altura. No es necesario reducir el peso máximo autorizado con remolque si se circula por carreteras con escasa pendiente (inferior al 8%; por ejemplo, en autopistas).

No se debe exceder el peso máximo autorizado con remolque. Dicho peso se especifica en la placa de características ⇒ página 239.

Carga de apoyo

Advertencia

Si los accesorios acoplados al enganche del remolque, tales como portabicicletas, cofres de remolque, etc. cumplen la carga de apoyo máxima permitida.

Si usa un portabicicletas, no transporte más de cuatro bicicletas normales o dos bicicletas eléctricas. Asegúrese de situar la bicicleta más pesada lo más cerca posible del vehículo.

La carga de apoyo es la carga ejercida sobre la rótula de acoplamiento por el

remolque. Se puede alterar modificando la distribución del peso al cargar el remolque.

La carga de apoyo máxima permitida (70 kg / BEV: 60 kg) se especifica en la placa de características del dispositivo de remolque y en los documentos del vehículo.

Siempre debe intentar alcanzar la carga de acoplamiento vertical máxima, especialmente en el caso de remolques pesados. La carga de apoyo nunca debería ser inferior a 25 kg.

Carga sobre el eje trasero

Con el remolque enganchado y con carga completa del vehículo tractor, se permite que la carga máxima admisible sobre el eje trasero (véase el dato en la placa de características o en la documentación del vehículo) se sobrepase en 60 kg, el peso máximo autorizado no debe sobrepasarse. Si se sobrepasa la carga admisible sobre el eje trasero, la velocidad máxima aplicable es de 100 km/h.

Características de conducción y recomendaciones para el uso del remolque

Antes de enganchar un remolque, lubrique la rótula o bola. Sin embargo, no debe lubricarse cuando la rótula lleve

una barra estabilizadora para amortiguar las oscilaciones.

Durante el uso del remolque no supere una velocidad de 80 km/h. Una velocidad máxima de 100 km/h solo es apropiada, si se utiliza un amortiguador de oscilación y el peso bruto máximo del remolque no excede el peso en vacío del vehículo.

Se recomienda encarecidamente el uso de un amortiguador de oscilación para remolques con baja estabilidad de conducción y remolques de caravana. Si el remolque comienza a oscilar, disminuya la velocidad y no intente compensar dicho movimiento con la dirección; en caso necesario frene a fondo.

Al bajar pendientes, seleccione la misma marcha y circule aproximadamente a la misma velocidad que para subirlas. Ajuste la presión de los neumáticos al valor indicado para carga completa.

Dispositivo de remolque

Precaución

Cuando se circule sin remolque, desmonte la barra de rótula.

Alojamiento de la barra de rótula

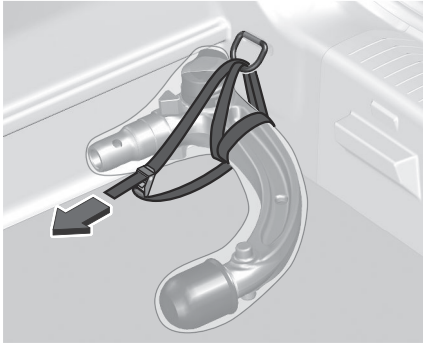

La bolsa con la barra de rótula está guardada en la cubierta del piso trasero, en el compartimento portaobjetos. Inserte la correa en la argolla derecha, dele dos vueltas y apriétela para fijar la bolsa.

Montaje de la barra de rótula

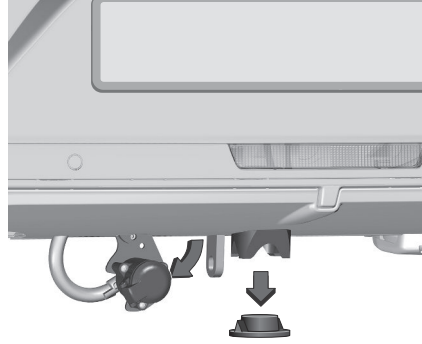

Desenclave y despliegue la toma. Desmonte el tapón de la abertura para la barra de rótula y guárdelo. Comprobación de la sujeción de la barra de rótula

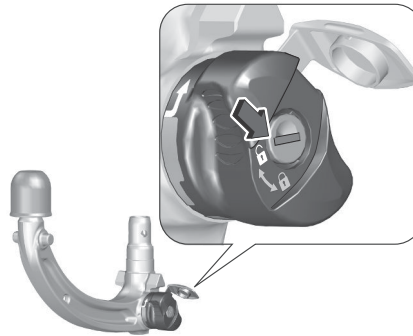

- Retire la tapa protectora del bloqueo del mando giratorio y compruebe si el mando está desbloqueado.

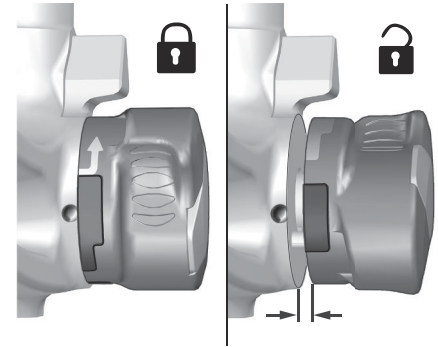

- La marca roja en la empuñadura giratoria debe señalar hacia la marca blanca en la barra de rótula.
- La separación entre el mando giratorio y la barra de rótula debe ser de unos 5 mm.

De lo contrario, la barra de rótula debe tensarse antes de insertarla:

- Desbloquee la barra de rótula girando la llave hasta la posición 

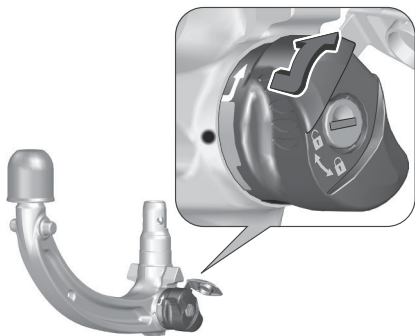

- Saque la empuñadura giratoria y gírela en sentido horario hasta el tope.

Inserción de la barra de rótula

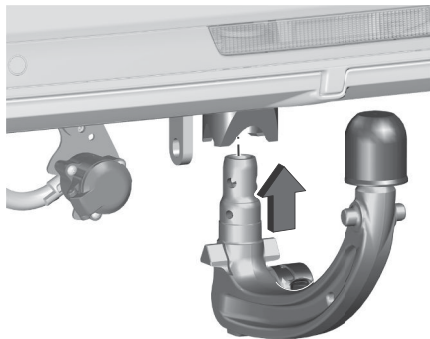

Inserte la barra de rótula tensada en la abertura y presione con fuerza hacia arriba, hasta que enclave de forma audible.

La empuñadura giratoria vuelve automáticamente a su posición original y queda apoyada, sin separación, en la barra de rótula.

⚠ Advertencia

No toque la empuñadura giratoria durante la activación.

Bloquee la barra de rótula girando la llave hasta la posición . Saque la llave y cierre la tapa protectora.

Argolla para el cable de ruptura

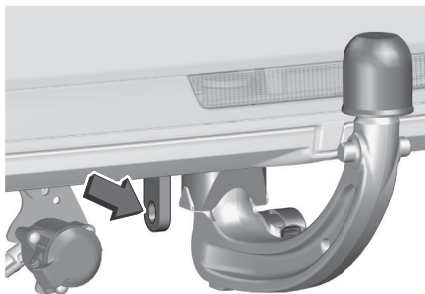

Enganche el cable de ruptura en la argolla.

Comprobación del correcto montaje de la barra de rótula

- La marca verde del mando giratorio debe estar orientada hacia la marca blanca en la barra de la rótula de acoplamiento.
- No debe haber separación entre el pomo giratorio y la barra de rótula.
- La barra de rótula debe estar firmemente enclavada en la abertura.
- La barra de rótula debe estar bloqueada y la llave sacada.

⚠ Advertencia

Se permite arrastrar un remolque solamente con la barra de rótula montada correctamente. Sin la barra de rótula acoplada correctamente, recurra a la ayuda de un taller.

Desmontaje de la barra de rótula

Sujete la toma del remolque y desconéctela de la toma de corriente girándola un cuarto de vuelta y tirando. Desconecte el cable de seguridad del remolque de la argolla de seguridad del soporte.

Retire el remolque de la bola de acoplamiento.

Coloque la cubierta protectora sobre la bola de remolque.

Para desbloquear la barra de rótula, abra la tapa protectora del bloqueo y gire la

llave hasta la posición .

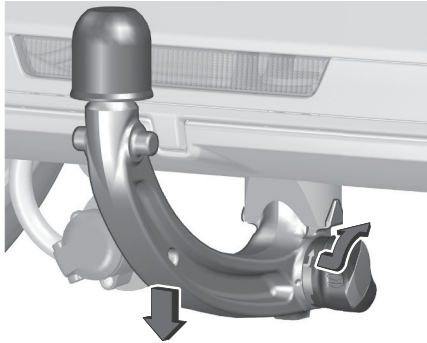

Saque la empuñadura giratoria y gírela en sentido horario hasta el tope. Extraiga la barra de rótula hacia abajo.

Introduzca el tapón de sellado en la abertura.

Pliegue la toma.

Asistente de estabilidad del remolque

Si el sistema detecta un fuerte movimiento oscilante, se reduce la potencia del motor y se frena cada rueda en la medida idónea hasta que cese el movimiento oscilante. Mientras

el sistema esté funcionando, mueva el volante lo menos posible.

El sistema funciona con velocidades entre 60 km/h y 160 km/h.

Advertencia

En determinadas situaciones, es posible que el sistema no detecte el serpienteo del remolque, al tirar de un remolque ligero, por ejemplo. Sobre firmes deslizantes o en mal estado, es posible que el sistema no logre evitar el serpienteo repentino del remolque.

El asistente de estabilidad del remolque es una función del control electrónico de estabilidad ⇒ página 175 .

Recomendación De Remolque

Precaución

Para los modelos híbridos (MHEV) en condiciones de gran altitud (>2500 m s.n.m.), la capacidad de remolque está restringida, ya que puede afectar al rendimiento del vehículo.

Consejos de conducción

Control Del Vehículo

No deje que el vehículo circule con el motor parado

Muchos sistemas no funcionarán con el motor parado, por ejemplo, la unidad del servofreno o la dirección asistida. Conducir de este modo supone un peligro para usted y para los demás. Todos los sistemas funcionan durante una parada automática.

Sistema Stop-start ⇒ página 117 .

Pedales

Para asegurar un libre recorrido del pedal, no debe estar el pie ni haber alfombrillas en la zona de los pedales. Utilice solamente alfombrillas del suelo que se ajusten correctamente y se fijen mediante las retenciones en el lado del conductor.

Alfombrillas ⇒ página 237 .

Emergencias

Advertencia

En caso de daños provocados en la batería de alta tensión o en el sistema de alta tensión, puede

existir un riesgo de choque eléctrico, sobrecalentamiento o un incendio.

Si el vehículo ha sufrido daños o se ha visto implicado en una colisión importante, ha de ser inspeccionado lo antes posible por personal cualificado.

Mientras que la inspección técnica no se lleve a cabo, el vehículo ha de permanecer a una distancia mínima de 5 metros de estructuras u otros objetos inflamables.

Si el vehículo ha sufrido daños o ha resultado afectado por inundaciones o un incendio, no se ha mover nunca y debe ser inspeccionado por personal cualificado lo antes posible.

Sistema avanzado de asistencia a la conducción (ADAS)

Introducción a los sistemas de asistencia.....155

Información general.....155

Sistema de asistencia al limitador de velocidad..... 158

Limitador de velocidad 158

Regulador de velocidad159

Control de cruceo adaptativo (ACC) 162

Sistema de asistencia para evitar colisiones..... 168

Frenada de emergencia activa (AEB)168

Alerta de colisión frontal (FCW)..... 173

Sistema de frenado post-colisión (PCBS) 174

Sistema de asistencia para la estabilidad del vehículo..... 175

Antideslizamiento de las ruedas (ASR).....175

Control electrónico de estabilidad (ESC) 175

Sistema de asistencia con rendimiento de frenada.....176

Sistema antibloqueo de frenos (ABS)176

Sistema de asistencia de mejora a la visibilidad..... 177

Alerta de punto ciego lateral (SBSA) 177

Sistema de asistencia de carril..... 179

Asistente de mantenimiento de carril (LKA) 179

Alerta de cambio involuntario de carril (LDW) 181

Ayuda al posicionamiento en el carril (LPA)..... 183

Sistema de asistencia a las operaciones de aparcamiento y marcha atrás.....185

Asistente de aparcamiento automático186

Visión envolvente 188

Alerta tráfico trasero transversal ... 191

Cámara retrovisora (RVC)192

Sistema de asistencia a la atención del conductor.....195

Detección de somnolencia del conductor (DDD)..... 195

Sistema de asistencia a las operaciones offroad y marchas inferiores..... 197

Ayuda para arrancar en una pendiente197

Características de ayuda a funciones públicas..... 197

Asistente de señales de tráfico (TSA)..... 197

Introducción a los sistemas de asistencia

Información General



Los sistemas de ayuda a la conducción están desarrollados para apoyar al conductor, pero no sustituyen su atención.

Toda la responsabilidad recae sobre el conductor al conducir el vehículo. Durante la utilización de los sistemas de ayuda, el conductor debe siempre prestar atención a la situación del tráfico corriente.

Sugerencia

En cumplimiento de las normas generales de seguridad europeas, algunos sistemas de asistencia al conductor, solamente, pueden desactivarse en la Pantalla de infoentretenimiento cuando el encendido se reactiva.

El sistema se activa automáticamente por defecto cada vez que se arranca el motor.

BEV

Dado que el vehículo es muy silencioso, el conductor debe prestar especial atención durante la conducción.

Sugerencia

Las ayudas a la conducción y a las maniobras, bajo ningún concepto, exigen al conductor de prestar la atención debida.

El conductor debe cumplir el Código de Circulación, tener el control del vehículo en todas las circunstancias y tener la capacidad de retomar el control en todo momento. El conductor debe adaptar la velocidad a las condiciones climáticas, el tráfico y el estado de la carretera.

Es responsabilidad del conductor vigilar constantemente las condiciones del tráfico, evaluar la distancia y la velocidad relativa de otros vehículos y anticipar sus maniobras antes de activar el intermitente y cambiar de carril.

Estos sistemas no nos permiten liberarnos de las leyes de la física.

Sugerencia

Ayudas a la conducción. Debe sujetar el volante con las dos manos, usar siempre los retrovisores exteriores y el interior, colocar siempre los pies cerca de los pedales y hacer un descanso cada 2 horas.

Sugerencia

Ayudas a las maniobras. El conductor siempre debe comprobar el entorno cercano al vehículo antes y durante la maniobra completa, en particular mediante los retrovisores.

Información sobre las obligaciones legales mostradas

Para cumplir la normativa europea y por razones de seguridad, estas funciones no pueden ser desactivadas parcial o totalmente por el conductor:

- Información sobre el límite de velocidad en el sistema de reconocimiento de señales de tráfico
- Freno de seguridad activa/Alerta de riesgo de colisión
- Asistente de mantenimiento en el carril
- Alerta de atención del conductor mediante cámara
- Ayuda al estacionamiento

⚠ Advertencia

El funcionamiento de los radares, junto con cualquier función asociada, puede verse afectado por la acumulación de suciedad (por ejemplo, barro o hielo), en condiciones climáticas adversas (como lluvia intensa o nieve), colocación

de adhesivos u otros objetos cubriendo la zona de detección o si los parachoques están dañados.

Para pintar o retocar la pintura del parachoques delantero o trasero, acuda a un concesionario o taller cualificado, ya que algunos tipos de pintura podrían interferir en el funcionamiento de los radares.

No cubra con adhesivos u otros objetos las zonas de detección situadas en los parachoques delantero y trasero, ya que ello podría impedir el buen funcionamiento del sistema asociado.

⚠ Advertencia**Cámara de ayuda a la conducción**

Es posible que la cámara y sus funciones asociadas se vean afectadas o no funcionen si la superficie del parabrisas que está delante de la cámara está sucia, empañada o dañada, o bien si está cubierta por escarcha, nieve o alguna pegatina. Desempañe el parabrisas con regularidad cuando haga humedad o frío.

También pueden afectar al rendimiento de la detección la mala visibilidad (por ejemplo, iluminación inadecuada de la vía, lluvia intensa, niebla espesa o

nevada) y el deslumbramiento (faros de un vehículo que se aproxima, sol bajo, reflejos en una carretera húmeda, al salir de un túnel o cambio brusco entre sombra y luz).

En caso de sustitución del parabrisas, acuda a un concesionario o a un taller cualificado para recalibrar la cámara, ya que, de lo contrario, el funcionamiento de las ayudas a la conducción asociadas podría verse afectado.

Sugerencia

Otras cámaras. Las imágenes de la cámara o cámaras mostradas en la pantalla táctil o en el cuadro de instrumentos pueden estar distorsionadas por el terreno. La presencia de zonas de sombra, una luz solar intensa o unas condiciones de luminosidad insuficiente pueden oscurecer las imágenes y reducir el contraste. Puede parecer que los obstáculos están más lejos de lo que están en realidad.

Advertencia

Sensores

El funcionamiento de los sensores y de las funciones asociadas puede verse alterado por interferencias de

sonido como las emitidas por vehículos y maquinaria ruidosos (por ejemplo, camiones o taladros neumáticos), por la acumulación de nieve u hojarasca sobre la calzada o en el caso de daños en los parachoques y retrovisores.

Al engranar la marcha atrás, una señal de audio (pitido largo) indica que los sensores pueden estar sucios. Una colisión frontal o trasera del vehículo puede alterar los ajustes de los sensores, algo que el sistema no siempre detecta: es posible que las mediciones de distancia resulten distorsionadas.

Los sensores no detectan de forma sistemática los obstáculos que son demasiado bajos (aceras y topes) o demasiado delgados (árboles, postes y alambradas).

Es posible que algunos obstáculos situados en los ángulos muertos de los sensores no se detecten o dejen de detectarse durante la maniobra. Algunos materiales (tejidos) absorben las ondas sonoras: es posible que no se detecte a los peatones.

Sugerencia

Mantenimiento. Limpie los parachoques, los retrovisores exteriores y el campo de visión de las cámaras de forma regular.

Cuando lave el vehículo con un sistema de lavado de alta presión, dirija el chorro desde una distancia de al menos 30 cm del radar, las cámaras y los sensores.

Advertencia

Alfombrillas/cubre-pedales

El uso de alfombrillas o cubre-pedales no homologados puede interferir en el funcionamiento del limitador de velocidad o del regulador de velocidad. Para evitar el riesgo de bloqueo de los pedales:

- Asegúrese de que la alfombrilla esté correctamente fijada.
- Nunca superponga varias alfombrillas.

Sugerencia

Unidades de velocidad

Asegúrese de que las unidades de velocidad que se muestran en el cuadro de instrumentos (km/h o mph) son las del país en el que circula.

De no ser así, cuando detenga completamente el vehículo, ajuste la indicación a la unidad de velocidad requerida, de manera que cumpla con la normativa local.

En caso de duda, póngase en contacto con un concesionario o taller cualificado.

Sistema de asistencia al limitador de velocidad

Limitador De Velocidad

El limitador de velocidad evita que el vehículo supere una velocidad máxima predefinida. La velocidad máxima se puede establecer a velocidades de entre 30 km/h y 180 km/h.

El conductor puede acelerar el vehículo hasta la velocidad preajustada. Pueden presentarse desviaciones de la velocidad limitada al conducir cuesta abajo. La velocidad preajustada puede excederse temporalmente pisando firmemente el pedal del acelerador. El estado y el límite de velocidad preajustado se muestran en el cuadro.

Conexión del sistema



Pulse  una vez para activar la función Regulator de velocidad.



Activación de la funcionalidad



Pulse Limit dos veces para activar el limitador de velocidad.

Ajuste de velocidad por el conductor



La velocidad preajustada se puede modificar moviendo el interruptor de palanca hacia  para aumentarla o hacia  para disminuirla. Una pulsación breve modifica la velocidad en 1 km/h, mientras una pulsación prolongada la modifica en 5 km/h.

Pulse + o - para activar.

Pulse  para activar dentro del mismo ciclo de encendido.

Adopción de velocidad mediante reconocimiento de límite de velocidad

Puede utilizarse un límite de velocidad detectado como nueva velocidad de ajuste para el limitador de velocidad.

Para detectar las señales de límite de velocidad, el asistente de señales de tráfico debe estar activado.

Asistente de señales de tráfico

⇒ página 197 .

Al pasar por la señal de límite de velocidad

aparecerá automáticamente **OK?**.

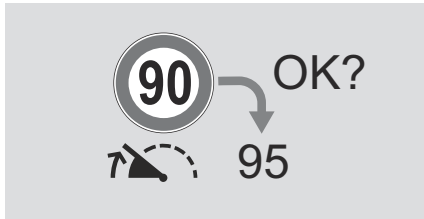

Pulse **OK** en el volante para guardar la velocidad sugerida.

La velocidad sugerida aparecerá como nuevo ajuste de velocidad.

Tras pasar por la señal de límite de velocidad

Pulse **OK** en el volante.

Se muestra **OK?**

Pulse **OK** para guardar la velocidad sugerida.

La velocidad sugerida aparecerá como nuevo ajuste de velocidad.

Superar el límite de velocidad

En caso de emergencia, es posible exceder el límite de velocidad pisando con fuerza el pedal del acelerador hasta el punto final. En este caso, el valor de la velocidad preajustada parpadea.

Suelte el pedal del acelerador y la función del limitador de velocidad se reactivará en cuanto circule a una velocidad inferior a la velocidad límite.

Al superar la velocidad preestablecida sin pisar el pedal del acelerador (al circular por pendientes descendentes, por ejemplo), el sistema emite una señal acústica.

⚠ Advertencia

En pendiente descendente pronunciada o en caso de fuerte aceleración, el limitador de velocidad no podrá impedir que el vehículo supere el reglaje de velocidad.

Si es necesario, utilice los frenos para controlar la velocidad del vehículo.

Desactivación de la funcionalidad

Pulse **||▷**, el limitador de velocidad se encuentra en modo de pausa y se muestra un mensaje.

El vehículo se conduce sin limitador de velocidad.

El limitador de velocidad está desactivado, pero no apagado. La última velocidad almacenada permanece en la memoria para la reanudación de la última velocidad.

Recuperar la velocidad límite

Pulse **||▷**, se obtendrá el límite de velocidad memorizado.

Desconexión del sistema

Pulse **☺**, el modo limitador de velocidad se deselecciona y su pantalla se oculta en el cuadro de instrumentos.

Defecto

El reconocimiento de límite de velocidad podría no funcionar correctamente si las señales de tráfico no cumplen la Convención de Viena sobre Señales de carretera.

En caso de un fallo del limitador de velocidad, la velocidad se borra y los guiones parpadean.

Acuda a un taller STELLANTIS para que revisen el sistema.

Regulador De Velocidad

El regulador de velocidad puede memorizar y mantener velocidades superiores a 40 km/h.

En vehículos con cambio manual, debe estar engranada alguna marcha. En

vehículos con cambio automático, debe estar seleccionada la posición **D** o la segunda o una marcha superior en posición **M**.

Se pueden producir variaciones respecto a la velocidad memorizada cuando se conduce cuesta arriba o cuesta abajo.

El sistema mantiene la velocidad del vehículo al nivel preajustado por el conductor, sin acción sobre el pedal del acelerador.

La velocidad preajustada puede excederse temporalmente pisando firmemente el pedal del acelerador.

El estado y la velocidad preajustada se muestran en el cuadro.

No active el regulador de velocidad si no es aconsejable mantener una velocidad constante.

Conexión del sistema



Pulse 

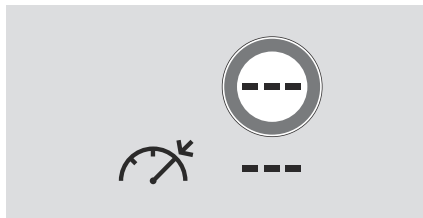



El control de cruceo aparece en

pantalla.  es de color gris, lo que indica que el sistema aún no está activo.

Activación de la funcionalidad

Si se cumplen todas las condiciones operativas, se muestra **OK?**.

Pulse **OK** para memorizar la velocidad actual del vehículo como ajuste de velocidad y activar el control de cruceo.



 cambia de gris a verde para indicar que el sistema está activo. Se puede soltar el pedal del acelerador. Opcionalmente, desplace el interruptor de palanca hacia  para aumentar o hacia  para disminuir la velocidad y guardar su valor como ajuste de velocidad. El control de cruceo se activa de inmediato al desplazar hacia arriba

o hacia abajo el interruptor de palanca.

 cambia de gris a verde.

Ajuste de velocidad por el conductor



Si el sistema está activo, la velocidad preajustada se puede modificar moviendo el interruptor de palanca hacia  para aumentarla o hacia  para disminuirla. Mueva el interruptor de palanca repetidamente para cambiar la velocidad en pequeños incrementos, mueva y mantenga para cambiarla en grandes incrementos.

Adopción de velocidad mediante reconocimiento de límite de velocidad

Puede utilizarse un límite de velocidad detectado como nueva velocidad de ajuste para el regulador de velocidad.

Para detectar la señal de límite de velocidad, el asistente de señales de tráfico debe estar activado.

Asistente de señales de tráfico
⇒ página 197 .

Al pasar por la señal de límite de velocidad

aparecerá automáticamente **OK?**.
Pulse **OK** en el volante para guardar la velocidad sugerida.

La velocidad sugerida aparecerá como nuevo ajuste de velocidad.

Tras pasar por la señal de límite de velocidad

Pulse **OK** en el volante.

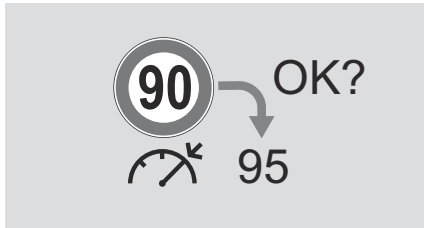

Se muestra **OK?**

Pulse **OK** para guardar la velocidad sugerida.

La velocidad sugerida aparecerá como nuevo ajuste de velocidad.

Exceder la velocidad establecida

Es posible superar la velocidad ajustada en cualquier momento pisando el pedal del acelerador. Al soltar el pedal del acelerador, el vehículo vuelve a la velocidad guardada.

Al superar la velocidad ajustada, su valor parpadea.

Desactivación de la funcionalidad

Pulse **II** ▷, el regulador de velocidad se encuentra en modo de pausa y se muestra un mensaje. El vehículo se conduce sin regulador de velocidad.

El regulador de velocidad está desactivado, pero no apagado. La última velocidad memorizada permanece en la memoria para la reanudación de la última velocidad.

El regulador de velocidad se desactiva automáticamente cuando:

- El pedal del freno está pisado
- sistema de control de tracción o control electrónico de estabilidad en funcionamiento
- marcha atrás engranada, **N** seleccionada o ninguna marcha introducida
- pedal del embrague pisado durante más de cinco segundos

- freno de estacionamiento eléctrico accionado

Restablecer la velocidad memorizada

Pulse **II** ▷

Desconexión del sistema

Pulse , el modo control de cruce se deselecciona y su pantalla se oculta en el cuadro de instrumentos.

Limitaciones del sistema

Nunca utilice el sistema en estos casos:

- En áreas urbanas con riesgo de que crucen peatones.
- Con tráfico denso (excepto en las versiones con la función Stop & Go).
- En carreteras sinuosas o pendientes.
- En carreteras resbaladizas o inundadas.
- Con condiciones meteorológicas adversas.
- Con mala visibilidad para el conductor.
- En un circuito de velocidad.
- Cuando se rueda sobre rodillos.

- Llevando cadenas para nieve, fundas antideslizantes o neumáticos de clavos.

Al descender pendientes pronunciadas, el sistema no se puede impedir que el vehículo supere la velocidad ajustada. Freno si fuera necesario.

Al ascender pendientes pronunciadas o al remolcar, la velocidad ajustada podría no alcanzarse o mantenerse.

Defecto

El reconocimiento de límite de velocidad podría no funcionar correctamente si las señales de tráfico no cumplen la Convención de Viena sobre Señales de carretera.

En caso de un fallo del regulador de velocidad, la velocidad se borra y los guiones parpadean.

Acuda a un taller para que revisen el sistema.

Control De Crucero Adaptativo (ACC)

El control de velocidad adaptable es una mejora del regulador de velocidad, con la función adicional de mantener una cierta distancia de seguridad respecto al vehículo precedente.

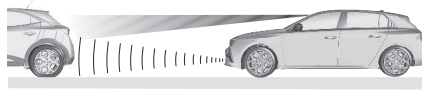

Utiliza una cámara ubicada en la parte superior del parabrisas y una unidad de radar montada en el parachoques delantero para detectar los vehículos precedentes. Si el sistema no detecta la presencia de vehículos en la trayectoria de conducción, el control de velocidad adaptable actúa como control de velocidad convencional.

El regulador de velocidad adaptativo desacelera automáticamente el vehículo al acercarse a un vehículo en movimiento a menor velocidad. A continuación, ajusta la velocidad del vehículo para seguir al vehículo precedente a la distancia hacia delante seleccionada. La velocidad del vehículo aumenta o se reduce para seguir al vehículo precedente, pero no superará la velocidad establecida. Es posible que aplique un frenado limitado con las luces de freno activadas.

Si el vehículo situado delante acelera o cambia de carril, el regulador de velocidad adaptativo acelera progresivamente el vehículo para volver a la velocidad guardada. Si el

conductor utiliza los intermitentes para adelantar a un vehículo que circula a menor velocidad, el regulador de velocidad adaptativo permite al vehículo aproximarse al vehículo situado delante para ayudar a adelantar.

Sin embargo, nunca se excederá la velocidad ajustada.

Si el vehículo precedente circula demasiado lento impidiendo mantener la distancia de seguridad seleccionada, el sistema emite un aviso acústico y muestra un mensaje. El mensaje indica al conductor que tome el control del vehículo. En vehículos con cambio manual, el sistema puede frenar el vehículo hasta los 30 km/h. En vehículos con cambio automático, el sistema puede frenar el vehículo hasta detenerlo. Dependiendo de la versión, el sistema puede acelerar automáticamente el vehículo tras una parada completa.

⚠ Advertencia

Las luces de freno se encienden si el vehículo disminuye la velocidad mediante la función de frenada de emergencia activa.

Si las luces de freno fallan, el sistema no funciona.

Conexión del sistema

Pulse  y asegúrese de que el **Drive Assist** se encuentre activo en la pantalla de información.



Pulse  hasta seleccionar el modo regulador de velocidad adaptativo. El regulador de velocidad adaptativo aparece en pantalla. El sistema aún no se encuentra activo.

Condiciones de funcionamiento

El sistema puede activarse si se cumplen estas condiciones:

- la velocidad se encuentra entre 30 y 180 km/h en vehículos con cambio manual y entre 0 y 180 km/h en vehículos con cambio automático
- puerta del conductor cerrada

- el cinturón de seguridad del conductor está abrochado
- D está seleccionada o engranada la segunda o una marcha superior
- el freno de estacionamiento está liberado
- el pedal del freno está pisado si el vehículo está completamente parado

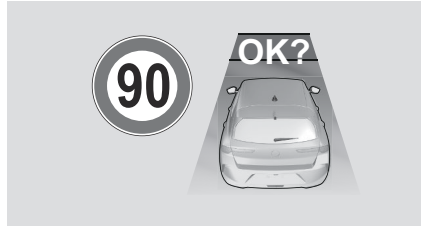

Activación de la funcionalidad

Si se cumplen todas las condiciones operativas, se muestra **OK?**.



Pulse **OK** para guardar la velocidad actual del vehículo y activar el regulador de velocidad.



En la pantalla del regulador de velocidad adaptativo, el ajuste de velocidad y los elementos en carretera se muestran en verde. Se puede soltar el pedal del acelerador.

Opcionalmente, desplace el interruptor de palanca hacia  para aumentar o hacia  para disminuir la velocidad

y guardar esta velocidad. El control de crucero se activa de inmediato al desplazar hacia arriba o hacia abajo el interruptor de palanca. En la pantalla del regulador de velocidad adaptativo, el ajuste de velocidad y los elementos en carretera se muestran en verde.

Ajuste de velocidad por el conductor



La velocidad preajustada se puede modificar moviendo el interruptor de palanca hacia  para aumentarla o hacia  para disminuirla. Mueva el interruptor de palanca repetidamente para cambiar la velocidad en pequeños incrementos, mueva y mantenga para cambiarla en grandes incrementos.

Adopción de velocidad mediante reconocimiento de límite de velocidad

Puede utilizarse un límite de velocidad detectado como nuevo valor para el regulador de velocidad adaptativo.

Al pasar por la señal de límite de velocidad

aparecerá automáticamente **OK?**

Pulse **OK** en el volante para guardar la velocidad sugerida.

La velocidad sugerida aparecerá como nuevo ajuste de velocidad.

Tras pasar por la señal de límite de velocidad

Pulse **OK** en el volante.

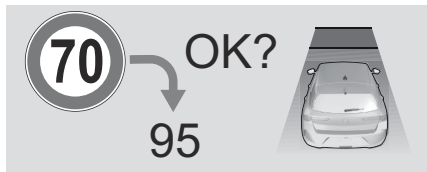

OK? aparece Pulse **OK** para guardar la velocidad sugerida.

La velocidad sugerida aparecerá como nuevo ajuste de velocidad.

Asistente de señales de tráfico

⇒ página 197 .

Exceder la velocidad establecida

Es posible superar la velocidad ajustada en cualquier momento pisando el pedal del acelerador. Al soltar el pedal del acelerador, el vehículo vuelve a la velocidad guardada. Si se encuentra delante un vehículo que se desplaza a menor velocidad, se restaura la distancia de seguridad seleccionada por el conductor.

Al superar la velocidad ajustada, su visualización parpadeará en la pantalla del regulador de velocidad.

⚠ Advertencia

Si el conductor acelera, el sistema desactiva el frenado automático. Esto se indica como una advertencia emergente en el clúster.

Reanudar la velocidad memorizada

Pulse **||▷** u **OK** para reactivar el control de velocidad adaptable al valor guardado.

Regulador de velocidad adaptativo en vehículos con cambio automático

En vehículos con cambio automático, el regulador de velocidad adaptativo permite mantener la distancia seleccionada detrás de un vehículo

que está frenando hasta detenerse completamente.

Si el sistema ha detenido su vehículo detrás de otro, el testigo de control

verde **(A)** se muestra a la izquierda del valor de velocidad ajustada. Este símbolo notifica que el vehículo se retiene automáticamente en posición de parada.

Mientras el vehículo se encuentre en parada, deben respetarse las siguientes recomendaciones:

- No abandone el vehículo.
- No abra el compartimento de carga.
- No engrane la marcha atrás.
- No deje ni recoja pasajeros.

En los tres segundos posteriores a la detección del vehículo por parte del sistema, vuelve a moverse lentamente, si el tráfico lo permite. Después de tres

segundos de parada, pulse **(A)** o pise el pedal del acelerador para iniciar la marcha. Preste atención al entorno del vehículo al iniciar la marcha.

Si el vehículo permanece parado más de cinco minutos y el conductor no realiza acción alguna, el sistema acciona el freno de estacionamiento eléctrico.

El testigo de control **(P)** se enciende.

Para soltar el freno de estacionamiento eléctrico, pise el pedal del acelerador.
Freno de estacionamiento eléctrico
⇒ página 119 .

⚠ Advertencia

Cuando se desactiva o cancela el sistema, el vehículo no continuará detenido y puede empezar a desplazarse. Prepárese siempre para aplicar manualmente el freno para aparcar el vehículo. No abandone el vehículo mientras el control de velocidad adaptable lo está deteniendo. Desplace siempre la palanca selectora a la posición de estacionamiento P y apague el encendido antes de abandonar el vehículo.

Ajuste de la distancia hacia delante

Cuando el regulador de velocidad adaptativo detecta un vehículo más lento en su trayectoria, ajusta la velocidad para mantener la distancia de seguridad seleccionada por el conductor. La distancia de seguridad se puede ajustar como próxima (1 barra), normal (2 barras) o lejana (3 barras). Con el motor en marcha y el regulador de velocidad adaptativo encendido (gris) o activo (verde), podrá modificar

parámetro de la distancia de seguridad del siguiente modo:



Pulse el botón para mostrar la distancia de seguridad actual en el cuadro de instrumentos.

Pulse el botón repetidamente para seleccionar el parámetro de distancia de seguridad requerido. La distancia de seguridad seleccionada aparece en la pantalla del control regulador de velocidad mediante barras completas.

⚠ Advertencia

La plena responsabilidad recae completamente sobre el conductor para dejar una distancia de seguridad adecuada en función de las condiciones de tráfico, tiempo y visibilidad.

La distancia de seguridad se debe ajustar o el sistema se desconectará cuando sea necesario debido a las condiciones predominantes.

Detección del vehículo precedente

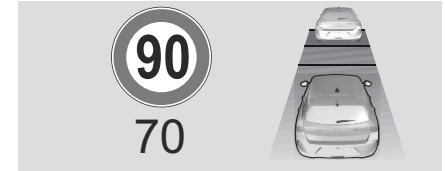

Si el sistema detecta un vehículo en la trayectoria de conducción, la pantalla del regulador de velocidad adaptativo cambia debidamente.

Desactivación de la funcionalidad

Pulse **||▷**.

El regulador de velocidad adaptativo se desactiva, pero no se deshabilita. La última velocidad ajustada guardada permanece en la memoria para uso posterior.

El regulador de velocidad adaptativo se desactiva automáticamente en los siguientes casos:

- pedal de freno pisado
- sistema de control de tracción o control electrónico de estabilidad en funcionamiento

- marcha atrás engranada, N seleccionada o ninguna marcha introducida
- la velocidad cae por debajo de 30 km/h en vehículos con cambio manual
- riesgo de calado del motor en vehículos con cambio manual
- pedal del embrague pisado durante más de diez segundos
- freno de estacionamiento eléctrico accionado
- cinturón de seguridad desabrochado
- puerta del conductor abierta

Desconexión del sistema

Pulse  repetidamente hasta seleccionar el modo deseado de apagado de la asistencia.

Atención del conductor

- Use con cuidado el regulador de velocidad adaptativo en curvas o carreteras de montaña, ya que podría perder al vehículo precedente y requerir un tiempo para volver a detectarlo.
- No utilice el sistema al conducir sobre firmes resbaladizos, ya que puede provocar cambios rápidos en

la tracción de los neumáticos (hacer que las ruedas patinen) y ocasionar pérdidas de control del vehículo.

- No utilice el regulador de velocidad adaptativo bajo condiciones de lluvia, nieve o grandes acumulaciones de suciedad, ya que el sensor de radar podría estar cubierto por una película de agua, polvo, hielo o nieve. Esto reduciría o eliminaría completamente su visibilidad. Ante un bloqueo del sensor, proceda a la limpieza de su cubierta.
- No utilice el sistema cuando esté utilizando la rueda de repuesto.

Límites del sistema

Advertencia

La fuerza del freno automático del sistema no permite una frenada brusca y el nivel de la frenada podría no ser suficiente para evitar una colisión.

- Tras un cambio repentino de carril, el sistema necesita un cierto tiempo para detectar al siguiente vehículo precedente. Así, ante un nuevo vehículo detectado, el sistema podría acelerar en lugar de frenar.

- El regulador de velocidad adaptativo solo tiene en cuenta el tráfico que circula en la misma dirección.
- El regulador de velocidad adaptativo no tiene en cuenta a peatones, ciclistas ni animales a la hora de frenar y reanudar la marcha.
- El regulador de velocidad adaptativo no tiene en cuenta los vehículos detenidos.

Puesto que el campo de detección del radar es bastante estrecho, es posible que el sistema no detecte:

- vehículos de ancho reducido, como motocicletas o ciclomotores
- vehículos que no circulan por el centro del carril
- vehículos entrando en una curva
- vehículos con tracción repentina

Desactive el sistema en las siguientes situaciones:

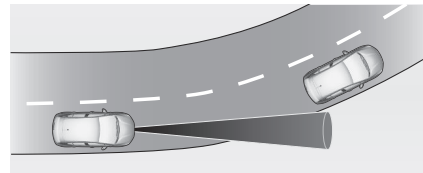

- al trazar una curva cerrada

- al aproximarse a una rotonda
- al seguir a un vehículo que no detecta el sistema, como una moto, por ejemplo
- cuando el vehículo precedente desacelera bruscamente
- cuando un vehículo adelanta bruscamente situándose entre el suyo y el vehículo precedente

Consideraciones en pendientes

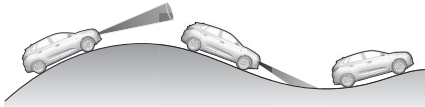

⚠ Advertencia

No utilice el regulador de velocidad adaptativo en carreteras con pendientes pronunciadas.

El rendimiento del sistema en pendientes dependerá de la velocidad del vehículo, de la carga del vehículo, de las condiciones del tráfico y la pendiente de inclinación de la carretera. El sistema podría no detectar un vehículo en su camino durante la conducción en pendiente. En pendientes pronunciadas,

es posible que deba usar el pedal del acelerador para mantener la velocidad del vehículo. Al conducir cuesta abajo, es posible que deba frenar para mantener o reducir su velocidad. Observe que el accionamiento del freno desactiva el sistema.

Unidad de radar



La unidad de radar se encuentra en medio del parachoques delantero.

⚠ Advertencia

La unidad de radar fue alineada cuidadosamente durante la fabricación. Por tanto, en caso de un impacto frontal, no utilice el sistema. Aunque el parachoques delantero parezca intacto, el sensor puede

estar afectado y reaccionar de forma incorrecta. Después de un accidente, consulte al taller para verificar y ajustar la posición de la unidad de radar.

⚠ Advertencia

El uso de un soporte de matrícula en el parachoques delantero puede afectar al correcto funcionamiento de la unidad de radar. Al utilizar un soporte de matrícula, siga las marcas e indicaciones del parachoques delantero

Defecto

En caso de un defecto del control de velocidad adaptativo, se ilumina un testigo de alerta y se muestra un mensaje de advertencia en el cuadro de instrumentos acompañado de una señal acústica.

El reconocimiento de límite de velocidad podría no funcionar correctamente si las señales de tráfico no cumplen la Convención de Viena sobre Señales de carretera.

Acuda a un taller STELLANTIS para que revisen el sistema.

Como medida de seguridad, no utilice el sistema si las luces de freno están averiadas.

No utilice el sistema si el parachoques delantero está dañado.

Sistema de asistencia para evitar colisiones

⚠ Advertencia

Los sistemas de ayuda a la conducción están desarrollados para apoyar al conductor, pero no sustituyen su atención.

Toda la responsabilidad recae sobre el conductor al conducir el vehículo.

Durante la utilización de los sistemas de ayuda, el conductor debe siempre prestar atención a la situación del tráfico corriente.

⚠ Advertencia

El uso de un soporte de matrícula en el parachoques delantero puede afectar al correcto funcionamiento de la unidad de radar. Al utilizar un soporte de matrícula, siga las marcas e indicaciones del parachoques delantero.

Sugerencia

En cumplimiento de las normas generales de seguridad europeas, algunos sistemas de asistencia al conductor, solamente, pueden desactivarse en la Pantalla de infoentretenimiento cuando el encendido se reactiva.

El sistema se activa automáticamente por defecto cada vez que se arranca el motor.

Frenada De Emergencia Activa (AEB)

La frenada de emergencia activa puede ayudar a reducir los daños y las lesiones sufridos en choques con el vehículo precedente, un peatón o un ciclista situado directamente delante, cuando el conductor no reaccione activamente mediante el frenado manual o moviendo el volante.

Antes de accionarse la frenada de emergencia activa, se puede advertir al conductor mediante la alerta de colisión frontal.

La función emplea distintas entradas (como el sensor de cámara, el sensor de radar) para calcular la probabilidad de una colisión frontal.

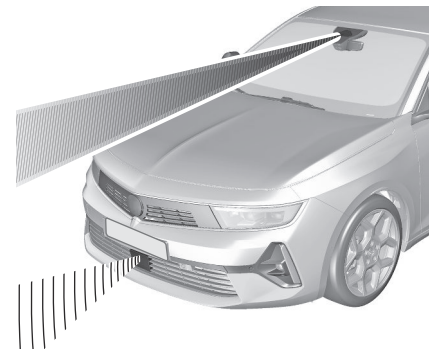

⚠ Advertencia

El objetivo de este sistema no es sustituir la responsabilidad del conductor en la conducción del vehículo y su atención en la carretera. Avisa al conductor si el vehículo se encuentra en riesgo de colisión con el vehículo precedente, con un peatón o un ciclista. Justo antes de una colisión inminente, el sistema reduce la velocidad del vehículo para evitarla o reducir su gravedad.

El sistema podría reaccionar también a los animales. Sin embargo, los animales, que midan menos de 0,5 m o los objetos presentes en la carretera, pueden no detectarse.

Tras un cambio repentino de carril, el sistema necesita un cierto tiempo para detectar al siguiente vehículo precedente.

El conductor siempre debe estar preparado para actuar, frenar y manejar el volante para evitar colisiones.

El conductor puede anular la frenada de emergencia automática girando firmemente el volante y/o pisando firmemente el pedal del acelerador.

Para asegurar un libre recorrido del pedal, no debe estar el pie ni haber alfombrillas en la zona de los pedales.

Activación o desactivación

Dependiendo de la versión, el sistema se activa automáticamente por defecto cada vez que se arranca el motor, aunque se hubiese desactivado durante el último ciclo de encendido.

Se puede activar o desactivar el sistema en la pantalla de información mediante

los ajustes del vehículo .

Pantalla de información ⇒ página 103 .

Dependiendo de la versión, la desactivación solo es posible en situación de parada.

Alerta de colisión frontal (FCW)

⇒ página 173 .

Si se ha desactivado,  se enciende y un mensaje aparece en el cuadro de instrumentos.

Funcionamiento

Dependiendo de la configuración del vehículo y de los objetos detectados, existen varios rangos de velocidad operativa.

Al detectar un peatón o un ciclista, el sistema de frenada de emergencia activa funciona hasta los 80 km/h.

En vehículos equipados con sensor de radar y cámara delantera, el sistema de frenada de emergencia activa funciona hasta los 80 km/h al detectar a un motociclista o un vehículo parado.

En vehículos equipados únicamente con cámara delantera, el frenado de emergencia activa funciona de 8 km/h a 85 km/h al detectar un vehículo en movimiento.

En vehículos equipados con sensor de radar y cámara delantera, el sistema de frenada de emergencia activa funciona desde los 8 km/h hasta los 140 km/h al detectar un vehículo en movimiento.

El sistema incluye las siguientes funciones:

- alerta de colisión frontal
- asistente de frenada de emergencia

- frenado automático

Alerta de colisión frontal ⇒ página 173 .

Maniobra de giro

Además, el sistema puede funcionar durante una maniobra de giro al detectar otro vehículo, un motorista o un peatón.

Cruce de la carretera por otro vehículo

En vehículos equipados con sensor de radar y cámara delantera: El sistema puede funcionar cuando el vehículo está girando y detecta otro vehículo en el carril adyacente aproximándose desde la dirección opuesta si se cumplen las siguientes condiciones:

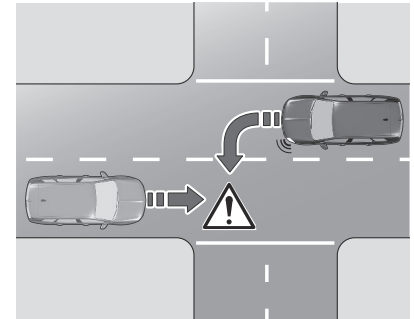

- está activado el intermitente correspondiente

- el vehículo está a punto de cruzarse en la trayectoria de otro vehículo
- el vehículo circula entre 8 km/h y 25 km/h
- es probable una colisión con otro vehículo

además, el sistema también reacciona ante motoristas.

Cruce de la carretera por un peatón

El sistema puede funcionar cuando el vehículo está girando hacia la izquierda o derecha y detecta un peatón cruzando, si se cumplen las siguientes condiciones:

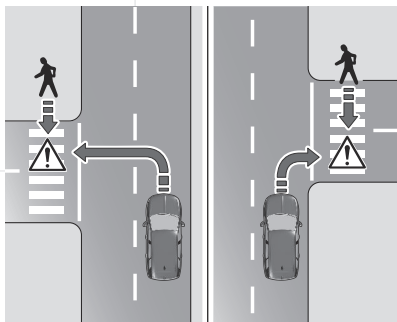

- el peatón cruza por delante del vehículo
- el peatón puede ser detectado claramente por los sensores
- el entorno es detectable por los sensores, por ejemplo, el brillo, el contraste frente al fondo

El vehículo circula entre 8 km/h y 25 km/h

Además, el sistema también reacciona ante ciclistas.

Maniobra de cruce

Vehículo cruzando la trayectoria

El sistema puede funcionar cuando un vehículo que resulta visible se cruza en su trayectoria, si se cumplen las siguientes condiciones:

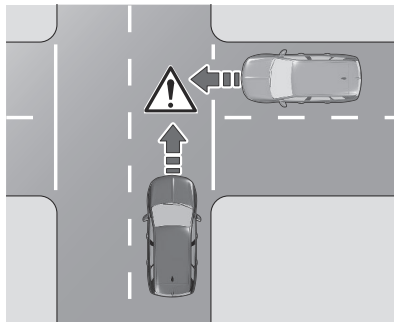

- el vehículo bien visible se cruza en su trayectoria y puede ser detectado claramente por los sensores
- la velocidad del vehículo que cruza es inferior a 65 km/h
- la velocidad del vehículo es inferior a 65 km/h

Frenado automático

Justo antes de la colisión inminente, esta función aplica automáticamente un frenado limitado para reducir la velocidad de impacto de la colisión evitar un choque.

Si se aplica la frenada de emergencia

activa, (⊖) parpadea en el cuadro.

Al término de la frenada de emergencia

activa, (⊖) parpadea unos segundos.

Durante ese tiempo, la frenada de emergencia activa no se puede accionar si existe un riesgo de colisión adicional.

Por debajo de una velocidad de 50 km/h, la frenada automática de emergencia puede reducir la velocidad del vehículo a parada completa. Si la velocidad supera este límite, la frenada automática reduce la velocidad. Sin embargo, el conductor debe pisar el freno para detener el vehículo por completo.

Si el vehículo se detiene por completo, se mantiene la frenada automática durante un periodo determinado.

Mantenga pisado el pedal de freno para impedir que el vehículo se ponga en marcha.

El control de velocidad se desactiva ante una frenada automática.

En algunos casos, el conductor querrá anular el frenado automático proporcionada por el sistema de frenada de emergencia activa.

Pise a fondo el acelerador o gire con firmeza el volante para anular la frenada automática si la situación y el entorno lo permiten.

Advertencia

No confíe en el sistema para frenar el vehículo. La frenada de emergencia activa no frena automáticamente fuera de su gama de velocidad operativa.

Asistente de frenada de emergencia

Si el conductor frena, pero no lo suficiente para evitar una colisión, este sistema complementará la frenada. Esta ayuda se proporciona únicamente si el conductor pisa el pedal de freno. El asistente de frenada de emergencia se desactivará automáticamente al soltar el pedal de freno.

Condiciones de funcionamiento

El sistema de frenada de emergencia activa solo funciona cuando:

- el sistema de frenos se encuentra operativo
- El control electrónico de estabilidad y el control de tracción están activados
- están abrochados los cinturones de seguridad de los asientos delanteros y, dependiendo de la versión, los traseros
- velocidad constante en carreteras sin curvas

El sistema de frenada de emergencia activa se desactiva automáticamente en los siguientes casos:

- cuando el sistema detecta una rueda de repuesto de un diámetro menor
- se produce un fallo en el interruptor del pedal de freno o en la luz del freno izquierda o derecha
- se detecta un fallo en el sistema de frenada de emergencia activa, en la electrónica o en el sistema de frenos
- un accidente grave, por ejemplo, con detección de un despliegue del airbag

Limitaciones del sistema

El rendimiento del sistema puede reducirse o no estar disponible en los siguientes casos:

- sensor cubierto con nieve, hielo, barro, aguanieve, barro o suciedad
- parabrisas dañado o manchado, con visión borrosa o cubierto por objetos extraños, por ejemplo, adhesivos
- parachoques dañados o deformados o cubiertos por objetos extraños, por ejemplo, adhesivos
- unidad de radar fuera de su posición habitual por el impacto del parachoques delantero
- cámara delantera fuera de su posición habitual
- frenado automático no disponible, por ejemplo, refrigeración de los discos de frenos en curso
- accionamiento continuo del pedal de freno durante largos periodos, por ejemplo, descendiendo pendientes prolongadas
- carreteras sinuosas o accidentadas
- proceso de inicialización del sistema después de la desconexión de la batería

- una luz deslumbrante, por ejemplo, causada por el sol o por iluminación artificial, incide directamente en el objetivo de la cámara
- condiciones meteorológicas adversas, como lluvia, niebla o nieve
- pulverización del agua del firme del vehículo precedente

Tras un impacto o cuando los daños sean visibles, visite el taller STELLANTIS para someter el vehículo a las comprobaciones necesarias. El rendimiento del sistema se puede ver afectado por:

- Control electrónico de estabilidad y control de tracción en curso
- tensión de la batería del vehículo fuera del intervalo
- firme húmedo que refleja las luces
- vehículos cercanos por delante
- tractores, vehículos llenos de barro o con remolque
- carreteras con arcenes
- malas condiciones de iluminación
- cambios bruscos de iluminación
- modificaciones del vehículo, por ejemplo, neumáticos

- vehículo sobrecargado

El conductor no debe sobrecarga el compartimento de carga ni el techo del vehículo.

Si un sensor resulta cubierto, aparece un mensaje indicando que los sensores de la cámara se deben limpiar.

Si el sistema resulta temporalmente afectado y no precisa asistencia por parte del conductor, no aparecerá ningún mensaje.

Siempre es necesario prestar plena atención al conducir y estar preparado para actuar para evitar colisiones. Recomendamos desactivar el sistema en la personalización del vehículo en los casos siguientes:



- al llevar un remolque o una caravana
- al transportar objetos largos en barras de techo o un portaequipajes de techo
- cuando se remolca el vehículo
- al realizar cualquier trabajo de mantenimiento con el encendido conectado
- cuando el vehículo está equipado con cadenas para la nieve
- cuando se monte una rueda de repuesto más pequeña que las otras ruedas

- antes de utilizar túneles de lavado automáticos
- antes de colocar el vehículo sobre una superficie rodante en un taller
- si el parabrisas se ha dañado cerca de la cámara
- si se daña o deforma el parachoques delantero
- si la unidad de radar se encuentra fuera de su posición habitual por el impacto del parachoques delantero
- si las luces de freno no funcionan

Avería

Si el sistema no funciona correctamente o no está disponible, por ejemplo, durante la inicialización,  se ilumina en el cuadro.

En caso de avería del sistema,  se enciende en el cuadro, aparece un mensaje y se emite una señal acústica. Consulte a un taller STELLANTIS.

 se enciende en el cuadro, junto con un mensaje, que indica que los sensores de la cámara pueden estar tapados. Detenga el vehículo y verifique si necesitan limpiarse. Si  sigue

encendiéndose tras haber limpiado la cámara, recurra a un taller STELLANTIS.

(⊕) también puede encenderse si el sistema de la pantalla de información presenta un problema.

Si (⊕) y  se iluminan en el cuadro de instrumentos tras apagar el motor y volver a encenderlo, recurra a un taller STELLANTIS.

Mensajes del vehículo ⇒ página 103 .

Alerta De Colisión Frontal (FCW)

El aviso de colisión frontal advierte al conductor del riesgo de colisión con el vehículo precedente, con un ciclista o con un peatón.

Advertencia

El aviso de colisión frontal es solo un sistema de advertencia y no aplica los frenos. Al acercarse demasiado rápido a un vehículo que circula por delante, es posible que no haya tiempo suficiente para evitar una colisión.

El conductor acepta toda la responsabilidad de mantener la distancia de seguimiento adecuada en función del tráfico, las condiciones meteorológicas y la visibilidad.

La atención completa del conductor es siempre necesaria durante la conducción. El conductor debe estar siempre preparado para actuar y aplicar los frenos.

Activación

Dependiendo de la configuración del vehículo y de los objetos detectados, existen varios rangos de velocidad operativa.

Al detectar a un peatón o a un ciclista, la alerta de colisión frontal funciona hasta los 80 km/h. La alerta de colisión frontal funciona a partir de los 8 km/h hasta la velocidad máxima al detectar un vehículo.

Alertar al conductor

Se advierte al conductor con las siguientes alertas:

- Nivel 1: Se muestra un mensaje de advertencia en el cuadro de instrumentos, cuando la distancia hasta el vehículo precedente es demasiado corta.
- Nivel 2: Se muestra un mensaje de advertencia en el cuadro de instrumentos y suena un aviso acústico cuando hay una colisión inminente y se requiere la acción inmediata del conductor.

- Nivel 3: Dependiendo de la versión, el vehículo puede generar una breve sacudida de frenado para confirmar el riesgo de colisión. Se requiere la intervención inmediata del conductor.

Advertencia

Al aproximarse demasiado deprisa a un vehículo precedente, se puede visualizar una alerta de nivel 2 sin haber recibido antes una de nivel 1. Las alertas de nivel 1 dependen del ajuste de sensibilidad de la alerta. Este tipo de alerta solo se muestra en caso de vehículos en movimiento. A menor velocidad, se desactiva.

Advertencia

El color de la luz de este símbolo no corresponde a la legislación sobre circulación local sobre la distancia delante. El conductor es el único responsable, en todo momento, de mantener una distancia de seguridad delante de acuerdo con el código de circulación, las condiciones del tiempo, del firme, etc.

Selección de sensibilidad de la alerta

Nota

Si se configura el ajuste de sensibilidad de alerta en la mayor distancia, el sistema alerta antes. Esto aumenta la seguridad, pero también el número de alertas en caso de no mantener la distancia de seguridad legal. Para reducir el número de alertas, escoja un ajuste de sensibilidad de alertas más corto.

La alerta dispone de tres niveles de sensibilidad en el menú de los sistemas de ayuda a la conducción.

Personalización del vehículo

⇒ página 109 .

El ajuste seleccionado se programará en la memoria al desconectar el encendido.

La sensibilidad de la alerta variará en base al ajuste seleccionado.

Desactivación

La desactivación del sistema solo puede realizarse, desactivando la frenada de emergencia activa en los ajustes

del vehículo  de la pantalla de información.

Pantalla táctil y pantalla de información

⇒ página 103 .

Limitaciones del sistema

La alerta de colisión frontal está diseñada para avisar de vehículos,

peatones y ciclistas, pero también puede reaccionar ante otros objetos.

El rendimiento del sistema puede reducirse o no estar disponible en los siguientes casos:

- conducción en carreteras sinuosas o de montaña
- conducción durante la noche
- las condiciones atmosféricas limitan la visibilidad, como la presencia de niebla, lluvia o nieve
- el sensor del parabrisas está bloqueado por nieve, hielo, aguanieve, barro, suciedad, etc.
- el parabrisas está dañado o afectado por objetos extraños, por ejemplo, adhesivos

Sistema De Frenado Post-Colisión (PCBS)

Si detecta un accidente, el vehículo solicita el frenado automático post-colisión. Esta función pretende reducir el riesgo de choques adicionales si el conductor no reacciona. El sistema actúa en caso de colisión frontal, lateral y trasera. El frenado automático post-colisión no estará operativo si la capacidad del vehículo de activar y ejecutar esa función no está disponible,

lo que puede suceder en accidentes importantes o de otra índole específica. Es posible anular el frenado automático pisando el pedal del acelerador o de freno.

Limitaciones del sistema

El sistema funciona si se cumplen las siguientes condiciones:

- se han desplegado los airbags o pretensores de los cinturones de seguridad por la colisión
- el sistema de frenado y las funciones eléctricas permanecen operativas de forma ininterrumpida durante y después del accidente
- el conductor no ha pisado el pedal de freno ni el acelerador

Defecto

Si el frenado automático post-colisión no está disponible, el testigo de control



permanece encendido, y un mensaje correspondiente aparece en el cuadro de instrumentos y suena un aviso acústico.

Haga subsanar la causa de la avería en un taller STELLANTIS.

Sistema de asistencia para la estabilidad del vehículo

Antideslizamiento De Las Ruedas (ASR)

El sistema antideslizamiento de las ruedas (o control de tracción), optimiza la tracción con el freno motor y con la aplicación de los frenos en las ruedas motrices para evitar que una o más ruedas giren en vacío. También mejora la estabilidad direccional del vehículo. Si existe alguna diferencia entre la trayectoria del vehículo y la ruta que desea el conductor, el sistema de control dinámico de estabilidad usa automáticamente el freno motor y los frenos de una o varias ruedas para que el vehículo vuelva a la ruta deseada, dentro de los límites de las leyes de la física.

Estos sistemas se activan automáticamente al arrancar el vehículo.



Estos sistemas se activan en caso de que se presente algún problema con la adherencia o la trayectoria (se confirma con el parpadeo de este testigo de advertencia en el panel de instrumentos).

Defecto



En el caso de fallo, se enciende este testigo de advertencia en el tablero de instrumentos, acompañado de la visualización de un mensaje y de una señal acústica.

Recorra a la ayuda de un taller STELLANTIS.

Advertencia

ASR/DSC

Estos sistemas mejoran la seguridad durante la conducción normal, pero no deben incitar al conductor a asumir riesgos adicionales o a conducir a alta velocidad.

Es en condiciones de adherencia reducida (lluvia, nieve, hielo) cuando aumenta el riesgo de pérdida de adherencia. Por lo tanto, es importante para su seguridad mantener estos sistemas activados en todas las condiciones, y especialmente en condiciones difíciles.

El funcionamiento correcto de estos sistemas depende de que se respeten las recomendaciones del fabricante en lo relativo a las ruedas (neumáticos y llantas), los componentes del sistema de frenos y los componentes electrónicos, así

como a los procedimientos de montaje y reparación de los concesionarios autorizados.

Para garantizar la eficacia de estos sistemas en condiciones invernales, se recomienda el uso de neumáticos para nieve o para todas las estaciones. Las cuatro ruedas deben estar equipadas con neumáticos homologados para su vehículo.

Todas las especificaciones de los neumáticos figuran en la etiqueta del neumático/pintura. Para más información sobre **las marcas de identificación**, consulte la sección correspondiente.

Control Electrónico De Estabilidad (ESC)



El control electrónico de estabilidad (ESC) mejora la estabilidad de marcha en caso necesario, con independencia del tipo de calzada y del agarre de los neumáticos.

En cuanto el vehículo comienza a derrapar (subvirajes / sobrevirajes), se reduce la potencia del motor y se frenan las ruedas individualmente.

El ESC funciona en combinación con el sistema de control de tracción. Evita que patinen las ruedas motoras.

El sistema de control de tracción es un componente del ESC.

El sistema de control de tracción mejora la estabilidad de marcha en caso necesario, con independencia del tipo de calzada y del agarre de los neumáticos, evitando que patinen las ruedas motoras. En cuanto las ruedas motoras comienzan a patinar, se reduce la potencia del motor y se frena individualmente la rueda que más patina. Esto mejora considerablemente la estabilidad de marcha del vehículo sobre calzadas resbaladizas.

El ESC y el sistema de control de tracción están operativos cada vez que arranca el motor en cuanto se apaga . Con el ESC y el sistema de control de tracción en funcionamiento,  parpadea.

Al volver a conectar la batería del vehículo, el sistema debe recalibrarse recorriendo una distancia corta.

Advertencia

No deje que esta característica de seguridad especial le incite a conducir arriesgadamente. Adapte la velocidad al estado de la calzada.

Testigo de control ⇒ página 84 .

El sistema de control de tracción y ESC pueden desactivarse en la personalización del vehículo en la pantalla de información, accediendo al

menú con .

Un mensaje de estado aparece en el cuadro cuando ESC y el sistema de control de tracción están desactivados. ESC y el sistema de control de tracción se reactivan en la personalización del vehículo, aplicando el freno o conduciendo el vehículo a una velocidad superior a 50 km/h.

 se apaga cuando el ESC y el sistema de control de tracción se reactivan. El ESC y el sistema de control de tracción, también, se reactivan la próxima vez que conecte el encendido.

Avería

Si hay una avería en el sistema, se

enciende  continuamente y aparece un mensaje en el cuadro. El sistema no está operativo.

Haga subsanar la causa de la avería en un taller STELLANTIS.

Sistema de asistencia con rendimiento de frenada

Sistema Antibloqueo De Frenos (ABS)

El sistema antibloqueo de frenos (ABS) evita que se bloqueen las ruedas. El ABS comienza a regular la presión de los frenos en cuanto una rueda muestra tendencia a bloquearse. El vehículo mantiene la maniobrabilidad, incluso durante una frenada a fondo. La regulación del sistema ABS se manifiesta mediante las pulsaciones del pedal del freno y un ruido de reglaje. Para una eficacia óptima del frenado, mantenga el pedal del freno pisado durante todo el proceso de frenado, aunque el pedal tiemble. No disminuya la presión ejercida sobre el pedal. Al frenar en una emergencia, las luces de emergencia se enciende automáticamente en función de la fuerza de desaceleración. Se apagan automáticamente la primera vez que acelera. Al iniciar la marcha, el sistema realiza una autocomprobación que puede ser audible.



Testigo de control (ABS) ⇒ página 89 .

Defecto

⚠ Advertencia
<p>Si se produce una avería en el ABS, las ruedas podrían bloquearse debido a una frenada más fuerte de lo habitual. Las ventajas del ABS dejan de estar disponibles. Durante una frenada brusca, podría ser imposible manejar el vehículo, que podría virar bruscamente.</p>

Haga subsanar la causa de la avería en un taller.

Sistema de asistencia de mejora a la visibilidad

Alerta De Punto Ciego Lateral (SBSA)

El sistema de alerta de punto ciego lateral detecta y advierte de vehículos

aproximándose por detrás por carriles contiguos a una distancia de hasta 75 m o de la presencia de otro vehículo en el ángulo muerto.

Al detectar objetos que podrían no verse en los espejos retrovisores interiores y exteriores el sistema muestra una alerta visual en cada retrovisor exterior.

La alerta de punto ciego lateral utiliza dos sensores de radar montados en el parachoques trasero, a cada lado del vehículo.

⚠ Advertencia
<p>Los daños o arañazos en la superficie del vehículo cerca de los sensores del radar pueden afectar al rendimiento del sistema. Esto podría conllevar avisos erróneos o la pérdida de avisos. Recurra a la ayuda de un taller.</p>

⚠ Advertencia
<p>La alerta de punto ciego lateral es solo una ayuda para cambiar de carril y no sustituye a la visión del conductor. La alerta de punto ciego lateral no detecta:</p> <ul style="list-style-type: none"> ● vehículos que se aproximan muy rápidamente ● a peatones o animales

<ul style="list-style-type: none"> ● objetos inmóviles, por ej. vehículos parados, farolas, señales de tráfico, etc. <p>Si no se presta el cuidado adecuado al cambiar de carril, se pueden provocar daños al vehículo, lesiones o la muerte. Controle siempre los espejos retrovisores interior y exteriores, eche un vistazo por encima de su hombro y use el intermitente antes de cambiar de carril.</p>

Activación

Quando la alerta de punto ciego lateral está disponible, por ejemplo, tras arrancar el motor, los LEDs de cada retrovisor exterior se activan durante unos tres segundos a modo de indicación.
Pantalla de información ⇒ página 103 .

Funcionamiento

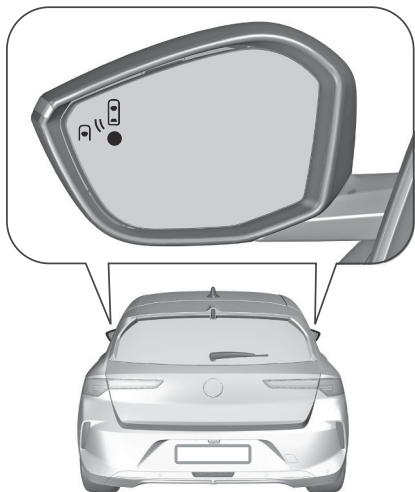

Cuando el sistema detecta un vehículo en la zona de punto ciego lateral al conducir hacia delante, un LED se iluminará en el espejo retrovisor correspondiente. Si se activan los intermitentes del lado correspondiente, el LED parpadeará.

El LED se ilumina inmediatamente cuando otro vehículo le adelanta.

El LED se ilumina después de un retardo cuando se vehículo adelanta a otro vehículo lentamente.

Condiciones de funcionamiento

Para un funcionamiento correcto deben cumplirse las condiciones siguientes:

- todos los vehículos se desplazan en la misma dirección y en carriles adyacentes
- adelantar un vehículo con una diferencia de velocidad inferior a 15 km/h
- no existe ningún enchufe conectado a la toma de corriente del gancho del remolque
- los sensores no están cubiertos con barro, hielo o nieve
- los LEDs de los retrovisores exteriores o los radares traseros no están cubiertos con adhesivos u otros objetos
- el flujo de tráfico es normal
- conducir por una carretera recta o ligeramente curvada

No se proporciona alerta en las siguientes situaciones:

- en presencia de objetos no móviles, por ejemplo, vehículos estacionados, barreras, farolas, señales de tráfico

- con tráfico muy denso, cuando los vehículos en movimiento se pueden confundir con un objeto inmóvil
- con vehículos en movimiento en dirección opuesta
- conducir por una carretera con curvas o un giro pronunciado
- al adelantar o ser adelantado por un vehículo muy largo, como un camión o autobús, que se detecta al mismo tiempo en la parte trasera en el ángulo de punto ciego y está presente en el campo de visión frontal del conductor
- al adelantar demasiado rápidamente

La función no opera correctamente debido a condiciones meteorológicas adversas como lluvia intensa, daños en la superficie próxima al sensor de radar o si los sensores están cubiertos de barro/suciedad de la carretera.

⚠ Advertencia

Si va a pintar o reparar el parachoques delantero o trasero, contacte con un taller. Algunos tipos de pintura podrían interferir en el funcionamiento de los radares.

Desactivación

El sistema puede desactivarse en la personalización del vehículo en la Pantalla de información, accediendo al

menú con .

El estado del sistema permanece programado en la memoria al quitar el contacto.

El sistema se apaga automáticamente al acoplar un remolque o un portabicicletas en el enganche del remolque.

Defecto

En caso de avería,  se ilumina en el cuadro de instrumentos y aparece un mensaje.

Recurra a la ayuda de un taller STELLANTIS.

Sistema de asistencia de carril

Asistente De Mantenimiento De Carril (LKA)

Advertencia

El sistema ayuda al conductor, solamente, si existe un riesgo de que el vehículo se desvíe del carril por el que

se conduce. No gestiona la distancia de seguridad, la velocidad del vehículo o el frenado.

El conductor debe sujetar el volante con las dos manos para poder mantener el control cuando las condiciones ya no permitan la intervención del sistema (por ejemplo, cuando deje de haber una línea divisoria central en la calzada).

El asistente de mantenimiento de carril ayuda al conductor para evitar una salida involuntaria del carril. La cámara frontal observa los bordes de la carretera, así como las marcas de los carriles entre los que circula el vehículo.

Si el vehículo se aproxima al borde de la carretera o a una marca de carril, el volante gira suavemente devolviendo el vehículo al carril.

El conductor percibirá un movimiento de giro del volante.

Gire el volante en la misma dirección, si el sistema no lo dirige lo suficiente. Si desea cambiar de carril, gire el volante suavemente en la dirección opuesta.

Cuando el sistema dirige para corregir

la trayectoria del vehículo,  parpadea en amarillo en el cuadro. El asistente de mantenimiento de carril no dirige continuamente el vehículo.

El sistema no asume el abandono involuntario del carril cuando se accionan los intermitentes y durante unos segundos después de apagarlos.

El sistema informará al conductor con un mensaje y un aviso acústico si hay una corrección en curso durante más de diez segundos. Si el conductor sigue sin poder mantener el vehículo en el carril, la corrección se interrumpe tras un breve periodo de tiempo.

Cuando el sistema detecta que se apartan las manos del volante durante una corrección, se mostrará un mensaje de advertencia en el cuadro, acompañado de un aviso acústico. Cada vez que el sistema detecte que el conductor aparta las manos del volante, prolongará el aviso acústico.

Una alerta de cambio involuntario de carril en el cuadro avisa cuando el sistema no puede mantener el vehículo dentro del carril y se precisa la actuación inmediata del conductor.

Nota

El sistema puede estar inactivo, si detecta carriles demasiado estrechos, anchos o curvados.

Para un correcto funcionamiento del sistema, deben cumplirse las siguientes condiciones previas:

- la velocidad del vehículo debe estar comprendida entre 65 km/h y 180 km/h aproximadamente
- los intermitentes no están activados
- el control electrónico de estabilidad está activado, pero no en funcionamiento
- no existe ningún enchufe conectado a la toma de corriente del gancho del remolque
- ausencia de conducción dinámica, es decir, con presión sobre el pedal de freno o el acelerador
- el sistema detecta claramente los límites de carril
- no existe una rueda de repuesto temporal en uso
- el vehículo no se conduce en un giro pronunciado
- no hay ningún fallo del sistema que impida las correcciones

Dependiendo de la versión, solo se activa el sistema de advertencia de cambio de carril cuando el sistema presenta un fallo, se utiliza una rueda

de repuesto, el control electrónico de estabilidad no está activado o se engancha un remolque, por ejemplo. Desactive el sistema cuando se remolca el vehículo.



Indisponibilidad tras la desconexión de la batería

El asistente de mantenimiento de carril puede no estar disponible o estar inactivo temporalmente cuando se vuelve a conectar la alimentación eléctrica del vehículo.

Activación

Dependiendo de la versión, el sistema se activa automáticamente por defecto cada vez que se arranca el motor, aunque se hubiese desactivado durante el último ciclo de encendido.

Para más información, véase:
⇒ página 89 .

Si el sistema está activado,  no se enciende en el cuadro. El sistema puede desactivarse en la personalización del vehículo en la Pantalla de información, accediendo al menú con .

Desactivación

El sistema puede desactivarse en la personalización del vehículo en la

Pantalla de información, accediendo al menú con .

El estado del sistema permanece programado en la memoria al apagar el encendido.

Conducción sin intervención

El sistema interviene al detectar la conducción sin intervención durante una corrección dentro de un intervalo de 180 segundos:

Intervención 1:  parpadea hasta el término de la intervención.

Intervención 2:  parpadea y se emite un aviso acústico hasta el término de la intervención, pero al menos durante un segundo.

Intervenciones adicionales:  parpadea continuamente y se emite un aviso acústico, que dura 10 segundos más que el anterior.

Una alerta de cambio involuntario de carril en el cuadro avisa cuando el sistema no puede mantener el vehículo dentro del carril y se precisa la actuación inmediata del conductor.

Limitaciones del sistema

Nota

El rendimiento del sistema puede verse afectado por curvas cerradas y zonas en obras.

El rendimiento del sistema se puede ver afectado por:

- cámara cubierta por nieve, hielo, aguanieve, barro, suciedad o afectada por daños en el parabrisas u objetos extraños, por ejemplo, pegatinas.
- carga pesada o no distribuida uniformemente
- vehículos cercanos por delante
- carreteras con arcenes
- carreteras sinuosas o accidentadas
- malas condiciones de iluminación
- cambios bruscos de iluminación
- una luz deslumbrante, por ejemplo, causada por el sol o por iluminación artificial, incide directamente en el objetivo de la cámara
- condiciones ambientales adversas, por ejemplo, lluvia intensa, niebla o nieve
- modificaciones del vehículo, por ejemplo, neumáticos
- presión de los neumáticos incorrecta

- carreteras con marcas de carril insuficientes

Puede aparecer un mensaje de advertencia cuando el vehículo circula por un carril recto largo sobre una superficie lisa, incluso aunque el conductor esté sujetando el volante correctamente.

Si el sistema no funciona correctamente debido a marcas de alquitrán, sombras, grietas de la carretera, marcas de carril temporales o de construcción u otras imperfecciones de la carretera, desactive el sistema.

 **Advertencia**

Mantenga siempre la atención en la carretera y la posición del vehículo correcta dentro del carril, de lo contrario podría sufrir daños, lesiones o incluso la muerte.

El sistema podría no mantendrá el vehículo en el carril ni proporcionará una alerta, aunque se haya detectado una marca de carril.

La dirección del sistema puede ser insuficiente para evitar una salida del carril.

El sistema puede no detectar una conducción sin manos debido a influencias externas (condición y

superficie de la carretera, meteorología, etc.).

El conductor tiene toda la responsabilidad de controlar el vehículo y debe mantener siempre las manos en el volante mientras conduce.

El uso del sistema por carreteras resbaladizas podría causar pérdidas de control del vehículo y una colisión.

Defecto

En caso de avería del sistema,  se encienden en el cuadro, aparece un mensaje y se emite una señal acústica. Consulte a un taller STELLANTIS.

 se enciende en el cuadro, junto con un mensaje, que indica que la cámara delantera puede estar tapada. Detenga el vehículo y verifique si la

cámara necesita limpiarse. Si  sigue encendiéndose tras haber limpiado la cámara, recurra a un taller STELLANTIS.

Alerta De Cambio Involuntario De Carril (LDW)

 **Advertencia**

El sistema ayuda al conductor, solamente, si existe un riesgo de que el vehículo se desvíe del carril por el que

se conduce. No gestiona la distancia de seguridad, la velocidad del vehículo o el frenado.

El conductor debe sujetar el volante con las dos manos para poder mantener el control cuando las condiciones ya no permitan la intervención del sistema (por ejemplo, cuando deje de haber una línea divisoria central en la calzada).

El sistema de aviso de cambio de carril ayuda al conductor a evitar el abandono involuntario del carril. La cámara frontal observa los bordes de la carretera, así como las marcas de los carriles entre los que circula el vehículo. Si el vehículo cruza un borde de la calzada o una marca de carril, el sistema avisa al conductor.

El sistema no asume el abandono involuntario del carril cuando se accionan los intermitentes y durante unos segundos después de apagarlos. No se emitirá ninguna advertencia cuando la conducción sea dinámica, es decir, cuando se pise el pedal del freno o del acelerador o se maneje la dirección bruscamente.

Cuando el sistema reconoce una salida involuntaria del carril, el testigo de control

 parpadea rápidamente en amarillo.

Condiciones de funcionamiento

Para un correcto funcionamiento del sistema, deben cumplirse las siguientes condiciones previas:

- la velocidad del vehículo debe estar comprendida entre 65 km/h y 180 km/h aproximadamente
- los intermitentes no están activados
- sin conducción dinámica, es decir, presión sobre el pedal del freno o del acelerador.
- el sistema puede detectar claramente los límites de los carriles
- el vehículo no se conduce en una curva cerrada
- no hay ningún fallo del sistema que impida las correcciones

Desactive el sistema cuando se remolca el vehículo.



Advertencia

Este sistema es una ayuda a la conducción que no puede, en ningún caso, sustituir la atención del conductor.

Activación

Dependiendo de la versión, el sistema se activa automáticamente por defecto cada

vez que se arranca el motor, aunque se hubiese desactivado durante el último ciclo de encendido.

Si el sistema está activado,  no se enciende en el cuadro. El sistema puede desactivarse en la personalización del vehículo en la Pantalla de información, accediendo al menú con .

Desactivación

El sistema puede desactivarse en la personalización del vehículo en la Pantalla de información, accediendo al menú mediante los ajustes del vehículo .

Limitaciones del sistema

El rendimiento del sistema se puede ver afectado por:

- cámara cubierta por nieve, hielo, aguanieve, barro, suciedad o afectada por daños en el parabrisas u objetos extraños, por ejemplo, pegatinas.
- vehículos cercanos por delante
- carreteras con arcenes
- carreteras sinuosas o accidentadas
- malas condiciones de iluminación
- cambios bruscos de iluminación

- una luz deslumbrante, por ejemplo, causada por el sol o por iluminación artificial, incide directamente en el objetivo de la cámara
- condiciones ambientales adversas, por ejemplo, lluvia intensa, niebla o nieve
- modificaciones del vehículo, por ejemplo, neumáticos
- carreteras con marcas de carril insuficientes

Avería

En caso de avería,  se ilumina en el cuadro, junto con un mensaje en pantalla y un aviso acústico. Recorra a la ayuda de un taller STELLANTIS.

Si el sensor resulta cubierto,  se enciende en el cuadro y aparece un mensaje, indicando que los sensores se han de limpiar.

 se enciende en el cuadro, junto con un mensaje, que indica que la cámara delantera puede estar tapada. Detenga el vehículo y verifique si la

cámara necesita limpiarse. Si  sigue encendiéndose tras haber limpiado la cámara, recurra a un taller STELLANTIS.

Ayuda Al Posicionamiento En El Carril (LPA)

Advertencia

El sistema ayuda al conductor a controlar la dirección, la aceleración y el frenado dentro de los límites de las leyes físicas y las capacidades del vehículo.

Algunos elementos de las infraestructuras de las carreteras o los vehículos presentes en la carretera podrían no verse correctamente o podrían ser interpretados incorrectamente por la cámara y el radar, lo que puede dar lugar a un cambio de dirección imprevisto, una falta de corrección de dirección o un control inadecuado de la aceleración o la frenada.

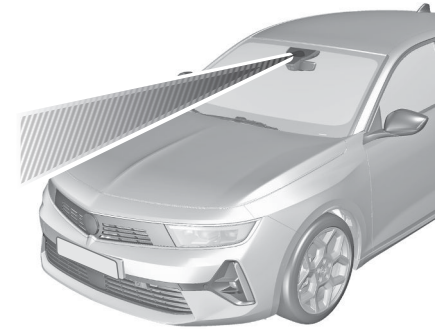

El sistema activado observa las marcas del carril con la cámara situada en la parte superior del parabrisas. Conduce el vehículo al interior del carril detectado. El conductor percibirá un movimiento de giro del volante.

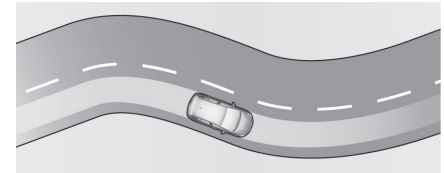

Por tanto, se mantiene la posición actual del vehículo en el carril.

Esta posición no es necesariamente el centro del carril.

En caso de que el vehículo circule por el borde exterior del carril, el sistema

corrige la trayectoria suavemente hacia el centro del carril por el que circula actualmente al superar una velocidad determinada.

De nuevo, el conductor percibirá un movimiento de giro del volante.

Cuando el sistema conduce el vehículo,  se enciende en verde en el cuadro. Sin embargo, el conductor puede tomar el control del vehículo en cualquier momento.

Por lo tanto, el conductor debe aplicar algo de fuerza adicional fuerza al girar el volante.

Si el sistema detecta que el conductor no sujeta el volante con suficiente firmeza, activará una serie de alertas graduales.

Si la interrupción dura demasiado, el sistema se desactivará.  se apaga en el cuadro.

El conductor debe volver a activar el sistema. La ayuda al posicionamiento en el carril avanzada solo funciona en combinación con el control de velocidad adaptable.

Condiciones previas necesarias

- El control de velocidad adaptable debe estar activado.
- El conductor debe sujetar el volante.
- Los intermitentes no están activados.

- El control electrónico de estabilidad está activado, pero no en funcionamiento.
- No existe ningún enchufe conectado a la toma de corriente del gancho del remolque.
- No se detecta conducción dinámica, es decir, con presión sobre el pedal de freno o el acelerador.
- El sistema detecta claramente los límites de carril.
- No existe una rueda de repuesto temporal en uso.
- El vehículo no se conduce en un giro pronunciado.
- No hay ningún fallo del sistema que impida las correcciones.

Activación



Pulse  repetidamente hasta seleccionar el modo **Drive Assist**. La pantalla de **Drive Assist** se muestra en el cuadro de instrumentos. Pantalla de información ⇨ página 103 .

Desactivación

Pulse  repetidamente hasta seleccionar el modo de apagado de la asistencia.

Pausar / suspender el sistema

Nota

Cuando utilice el cambio de carril semiautomático, al activar los intermitentes se inicia una maniobra de cambio de carril semiautomática. El asistente de mantenimiento de carril avanzado se puede pausar o suspender en las siguientes situaciones:

- El control electrónico de estabilidad está en funcionamiento o se ha desactivado.
- El sistema no detecta al menos una de las marcas de carril durante varios segundos. El sistema se volverá a activar cuando se vuelvan a cumplir las condiciones de funcionamiento.
- El conductor activa los intermitentes y gira el volante.

- Conducción fuera de los límites del carril.
- El volante se mantiene demasiado tenso o se mueve de manera demasiado dinámica.
- Se acciona el pedal del freno o el pedal del acelerador.
- El control de velocidad adaptable se pone en pausa.
- La carretera es demasiado estrecha o ancha.
- La aceleración lateral en curvas es demasiado elevada.

Limitaciones del sistema

El rendimiento del sistema se puede ver afectado por:

- cámara cubierta por nieve, hielo, aguanieve, barro, suciedad o afectada por daños en el parabrisas u objetos extraños, por ejemplo, pegatinas.
- vehículos cercanos por delante
- carreteras con arcones
- carreteras sinuosas o accidentadas
- malas condiciones de iluminación
- cambios bruscos de iluminación
- una luz deslumbrante, por ejemplo, causada por el sol o por iluminación

artificial, incide directamente en el objetivo de la cámara

- condiciones ambientales adversas, por ejemplo, lluvia intensa, niebla o nieve
- modificaciones del vehículo, por ejemplo, neumáticos
- carreteras con marcas de carril insuficientes

Puede aparecer un mensaje de advertencia cuando el vehículo circula por un carril recto largo sobre una superficie lisa, incluso aunque el conductor esté sujetando el volante correctamente.



Si el sistema no funciona correctamente debido a marcas de alquitrán, sombras, grietas de la carretera, marcas de carril temporales o de construcción u otras imperfecciones de la carretera, desactive el sistema.

⚠ Advertencia

Mantenga siempre la atención en la carretera y la posición del vehículo correcta dentro del carril, de lo contrario podría sufrir daños, lesiones o incluso la muerte. El sistema podría no mantendrá el vehículo en el carril ni proporcionará una alerta, aunque se haya detectado una marca de carril. La dirección del sistema puede

no ser suficiente para evitar una salida de carril. Es posible que el sistema no detecte la conducción sin manos debido a influencias externas (estado y superficie de la carretera, condiciones meteorológicas, etc.). El conductor tiene toda la responsabilidad de controlar el vehículo y debe mantener siempre las manos en el volante durante la marcha. Utilizar el sistema en carreteras resbaladizas podría provocar la pérdida de control del vehículo y un accidente. Apague el sistema

Defecto

En caso de avería, aparecen en el cuadro  y , acompañados de un mensaje en la pantalla y un timbre de advertencia. Recurra a la ayuda de un taller STELLANTIS.

Sistema de asistencia a las operaciones de aparcamiento y marcha atrás

Asistente De Aparcamiento Automático

Información general

El sistema trasero se desactiva al enchufar un conector en la toma de corriente del enganche del remolque.

Advertencia

No exime al conductor de su completa responsabilidad en la maniobra de aparcamiento.

Controle siempre el área circundante al hacer marcha atrás o avanzar cuando utiliza un sistema de asistencia al aparcamiento.

Asistente de aparcamiento delantero y trasero

El asistente de aparcamiento delantero y trasero mide la distancia entre el vehículo y posibles obstáculos situados delante y detrás del mismo. Informa y advierte al conductor mediante señales acústicas e indicaciones visuales.

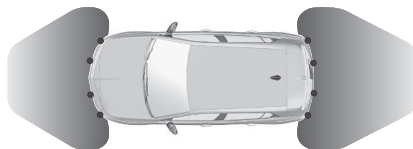

El sistema funciona con sensores de aparcamiento por ultrasonidos en el parachoques trasero y delantero.

Activación

(Según país)



Pulse  y active la **detección de obstáculos cercanos**.

Con una marcha de avance engranada, el asistente de aparcamiento delantero se activa en cuanto el sistema detecta

un obstáculo en la parte delantera y la velocidad del vehículo es inferior a 10 km/h.

Al engranar la marcha atrás, se activan el asistente de aparcamiento trasero y el asistente de aparcamiento delantero.

Al introducir la marcha atrás, los altavoces traseros emiten una señal acústica y se muestra una indicación visual. Si el sistema no emite una señal acústica, no muestra la indicación visual o aparece un mensaje de advertencia, significará que el sistema tiene un fallo.



Desactivación

(Según país)

El sistema se desactiva automáticamente al desengranar la marcha atrás o cuando el vehículo supera los 10 km/h.

Si el vehículo se conecta eléctricamente a un remolque, a un portabicicletas, etc., el asistente trasero se desactiva automáticamente. En este caso, se muestra el esquema de un remolque en la parte trasera del vehículo en el cuadro de instrumentos.

Para desactivar manualmente el sistema,

pulse  y desactive el sistema en el cuadro de instrumentos.  se iluminará en el cuadro de instrumentos.

Indicación

Tan pronto como un objeto se aproxime al vehículo, el sistema emitirá una señal acústica y el símbolo ^{P)} Δ podría parpadear. El intervalo entre avisos acústicos se acorta conforme el vehículo se acerca al obstáculo. Cuando la distancia es inferior a aproximadamente 30 cm, el aviso acústico es continuo. Se emiten señales acústicas en los altavoces delanteros o traseros dependiendo de dónde se haya detectado el obstáculo más cercano. No se emitirá ninguna señal acústica:

- si el vehículo se detiene durante más de tres segundos y si el obstáculo no se encuentra en la zona red (más cercana)
- si el cambio automático se encuentra en posición **P**
- si no se detectan más obstáculos

Nota

No se emitirán señales acústicas si el sonido está silenciado o si la pantalla de la cámara retrovisora indicada en el cuadro de instrumentos se ha desactivado. Además, se visualiza la distancia hasta los obstáculos mediante líneas de

distancia cambiantes en la pantalla de información ⇒ página 103 .

Cuando el obstáculo está muy cerca,  para indicar el peligro se muestra.

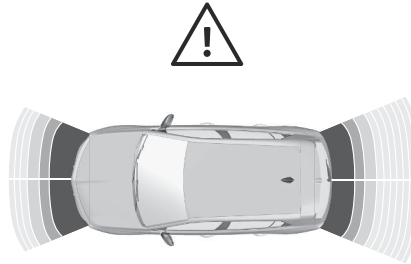

Silenciar el sonido/cerrar la indicación visual

Si se aproxima un obstáculo con la señal acústica silenciada o la visualización de la cámara retrovisora cerrada, ^{P)} Δ solo parpadeará.

Al acoplar la marcha de avance y circular a más de 10 km/h, se reanudarán automáticamente el sonido y la visualización.

Limitaciones del sistema

En caso de defecto o si el sistema no funciona temporalmente, por ejemplo

debido a un alto nivel de ruido externo o a otros factores de interferencia,  y ^{P)WA} OFF se iluminan en el cuadro, se muestra un mensaje y suena un aviso acústico.

Nota

Asegúrese de que la placa de la matrícula delantera vaya montada en un modo correcto, vertical y horizontalmente centrada y los sensores fijados en sus posiciones. Las prestaciones del asistente de aparcamiento se reducirán si la placa de matrícula está curvada o cuando se use un soporte para dicha placa.

 Advertencia
En determinadas circunstancias, varias superficies reflectantes de objetos o ropa, así como también fuentes sonoras externas pueden impedir que el sistema detecte obstáculos. Se ha de prestar una atención especial a los obstáculos bajos, que pueden dañar la parte inferior del parachoques.

Precaución
Ante un fallo grave en el vehículo que exija detenerlo, el sistema se desactivará. Ante un fallo grave en la caja de cambios, el asistente de aparcamiento



no se activará al introducir la marcha atrás.

Ante un fallo en los altavoces, es posible que no se emitan señales acústicas.

El rendimiento del sistema puede verse reducido si los sensores están cubiertos, p. ej., por hielo o nieve.

Si un sensor resulta cubierto,  se enciende y aparece un mensaje, indicando que los sensores se han de limpiar.

El rendimiento del asistente de aparcamiento podría verse limitado o su funcionalidad no estar disponible por

completo, si  y  se encienden o si la imagen mostrada en la pantalla de información aparece congelada o si la pantalla se pone negra.

Precaución

El rendimiento del sistema de asistencia al aparcamiento puede verse reducido por una carga pesada.

Son aplicables condiciones especiales si hay vehículos más altos en las proximidades (por ejemplo, vehículos todoterreno, monovolúmenes, furgonetas). No se puede garantizar la identificación de objetos ni la indicación correcta de la

distancia en la parte superior de estos vehículos.

Los objetos con una sección de reflexión muy pequeña, como objetos estrechos, o los materiales blandos pueden no ser detectados por el sistema.

Los sistemas del asistente de aparcamiento no detectarán objetos situados fuera del alcance de detección, por ejemplo, bajo el parachoques o el vehículo.

Durante una maniobra de estacionamiento marcha atrás, el sistema no tiene en cuenta la presencia de una barra de rótula montada. El conductor debe tener en cuenta esta longitud adicional.

Nota

Es posible que el sensor detecte un objeto inexistente, causado por una interferencia de eco de ruido acústico externo o por desalineaciones mecánicas (pueden producirse falsas advertencias esporádicas).

Asegúrese de que la placa de matrícula delantera vaya montada correctamente (sin curvar y sin huecos con el parachoques en el lado izquierdo o derecho) y que los sensores estén fijados en sus posiciones. Las prestaciones del asistente de

aparcamiento pueden reducirse, si la placa de matrícula está curvada o cuando se use un soporte para dicha placa.

El sistema no detecta bordillos bajos ni irregularidades superficiales, por ejemplo, en zonas de obra. El conductor acepta la responsabilidad.

Visión Envolvente

Este sistema permite ver el entorno del vehículo como una imagen íntegra de 360° en la pantalla de información, a vista de pájaro.

Advertencia

El sistema de vista panorámica no sustituye a la visión del conductor. No mostrará niños, peatones, ciclistas, tráfico por detrás, animales o cualquier otro objeto que esté fuera del área de la visión de la cámara, por ejemplo, por debajo del parachoques o debajo del vehículo.

No conduzca o estacione el vehículo utilizando solamente el sistema de vista panorámica.

Compruebe siempre lo alrededores del vehículo antes de comenzar una maniobra y al conducir.

Las imágenes visualizadas pueden encontrarse más lejos o más cerca de

lo que parecen. El área visualizada está limitada y los objetos que están cercanos a cualquiera de los bordes del parachoques o debajo del parachoques no se visualizan en la pantalla. Dependiendo de la carga del vehículo, la inclinación del vehículo puede cambiarse, incluida la vista de la cámara.

El sistema utiliza:

- Cámara trasera encima de la matrícula de la parte posterior



- Cámara frontal



- Dos cámaras laterales en los retrovisores exteriores
- Sensores de aparcamiento ultrasónicos en los parachoques

Visualización en el infoentretenimiento

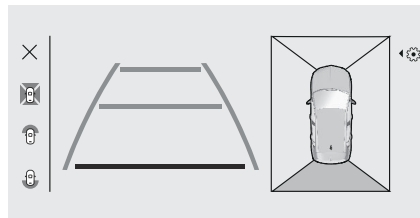

La pantalla está dividida en cuatro zonas; de izquierda a derecha:

- Vistas disponibles: estándar, panorámica delantera, panorámica trasera

- Vista de visualización
- Vista superior incluyendo cuatro vistas laterales disponibles (solo en vista estándar)
- configuración

Los sensores de estacionamiento completan la información sobre la vista desde arriba del vehículo.

Activación

El sistema de vista panorámica se activa de la siguiente manera:

- Engranando la marcha atrás con el motor encendido
- activación manual en la pantalla de información con una velocidad del vehículo inferior a 16 km/h

Funcionamiento

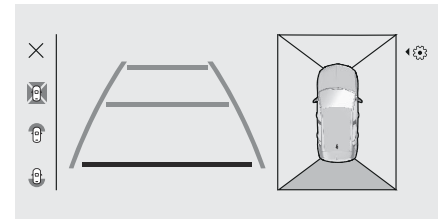

Se pueden seleccionar diferentes vistas en la parte izquierda de la pantalla. Cambie el tipo de vista en cualquier momento durante una

maniobra seleccionando una vista en el lado izquierdo:

- Vista estándar
- Vista panorámica
- Vista lateral

La pantalla se actualiza inmediatamente con el tipo de vista seleccionado.

De forma predeterminada, la vista de zoom está activada.

Este ajuste puede modificarse en los ajustes del sistema de la vista panorámica de la pantalla de información.

El estado del sistema se conserva en la memoria al desactivar el encendido.

Vista estándar

La vista estándar consta de una vista trasera y una vista delantera.

Visión trasera

El área detrás del vehículo se muestra en la pantalla. Las líneas verticales representan el ancho del vehículo con los espejos retrovisores desplegados. La dirección de las líneas cambia con el ángulo de dirección.

La primera línea horizontal representa una distancia de unos 30 cm más allá del borde del parachoques trasero del vehículo. Las líneas horizontales

superiores representan distancias de aproximadamente 1 m y 2 m.

Esta vista está disponible en modo automático o puede escogerse en la parte izquierda de la pantalla.

Vista frontal

El área delante del vehículo se muestra en la pantalla. Las líneas verticales representan el ancho del vehículo con los espejos retrovisores desplegados. La dirección de las líneas cambia con el ángulo de dirección.

La primera línea horizontal representa una distancia de unos 30 cm más allá del borde del parachoques delantero del vehículo. Las líneas horizontales superiores representan distancias de aproximadamente 1 m y 2 m.

Esta vista se muestra automáticamente o puede escogerse en la parte izquierda de la pantalla.

Vista panorámica

La vista panorámica facilita la salida de una plaza de aparcamiento y permite ver la aproximación de vehículos, peatones y ciclistas.

Esta vista no se recomienda para realizar una maniobra completa.

Esta vista solo puede seleccionarse en el lado izquierdo de la pantalla.

Vista lateral

Esta vista permite visualizar el entorno (como la acera, un muro bajo, el vehículo estacionado al lado, etc.), a la izquierda o derecha del vehículo.

Seleccione la vista estándar y toque el lado correspondiente del vehículo.

El lado seleccionado queda resaltado, mostrándose su vista.

Vista de zoom

La vista de zoom no se puede seleccionar. Solo aparece si la distancia entre el vehículo y el obstáculo es inferior a 60-80 cm.

El zoom proporciona una vista desde arriba de la parte trasera o delantera del vehículo en su entorno cercano. De este modo, el vehículo puede realizar una maniobra alrededor de obstáculos cercanos.

La pantalla del vista de zoom automática se puede desactivar en la pantalla de información:

Pulse  debajo de la pantalla de información y seleccione **Panoramic Camera**.

Pulse .

Active **View Adaptation**.

El ajuste queda memorizado al desactivar el encendido.

Ajustes

Se pueden modificar los siguientes ajustes:

- volumen de la señal acústica
- brillo
- contraste

Desactivación

El sistema de vista panorámica se desactiva de la siguiente manera:

- circular avanzando a más de 16 km/h
- pulsando el icono **X** en la esquina superior izquierda de la pantalla táctil

Limitaciones del sistema

Precaución
<p>Para que el sistema funcione de forma óptima, es importante mantener siempre limpia la lente de la cámara, situada entre las luces de la matrícula. La cámara retrovisora puede limpiarse con un difusor de lavado que se activa automáticamente al accionar el lavaluneta.</p> <p>Para eliminar las gotas de agua de la lente, utilice un paño suave.</p> <p>No limpie la lente con chorro de vapor o aparatos de alta presión.</p>

El sistema de vista panorámica podría no funcionar correctamente si:

- El entorno es oscuro.
- El sol o las luces de unos faros inciden directamente en la lente de la cámara.
- Las condiciones atmosféricas limitan la visibilidad, como la presencia de niebla, lluvia o nieve.
- La lente de la cámara está bloqueada por la nieve, hielo, aguanieve, barro, suciedad.
- El vehículo está remolcando un remolque conectado eléctricamente, portabicicletas, etc.
- El vehículo ha sufrido un accidente. Póngase en contacto con un taller.
- Existen cambios bruscos de temperatura.

 Advertencia
<p>Es sumamente importante que todas las reparaciones del sistema de visión panorámica se realicen meticulosamente según las especificaciones de Opel. De lo contrario, dicho sistema podría no funcionar correctamente y existe un riesgo de un comportamiento</p>

<p>imprevisto y / o de recibir mensajes del sistema.</p>
--

Alerta Tráfico Trasero Transversal

Precaución
<p>El conductor debe supervisar el entorno antes y durante toda la maniobra. Cuando conduzca marcha atrás, hágalo despacio y con precaución en caso de visibilidad reducida o nula. Es posible que no se muestre ninguna alerta, que se muestre demasiado tarde o que parezca injustificada. Debe estar preparado para reaccionar en cualquier momento y evitar un accidente.</p>

Nota

Si va a volver a pintar el parachoques trasero, consulte en un taller homologado, ya que ciertos tipos de pintura podrían interferir en el funcionamiento de las unidades de radar. Además de la alerta de punto ciego lateral, la alerta del tráfico trasero transversal advierte del tráfico cruzado de izquierda a derecha al conducir marcha atrás a una velocidad de hasta 10 km/h. Advierte del acercamiento de objetos como vehículos, camiones, peatones, ciclistas, y motos.

Para supervisar la parte trasera izquierda y derecha por detrás del vehículo, el sistema utiliza los sensores de radar montados en el parachoques trasero a cada lado del vehículo.

Activación o desactivación



Pulse  y active / desactive el sistema en la pantalla de información [⇒ página 103](#).

Zona de detección

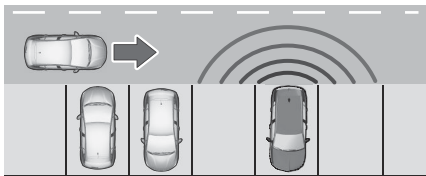

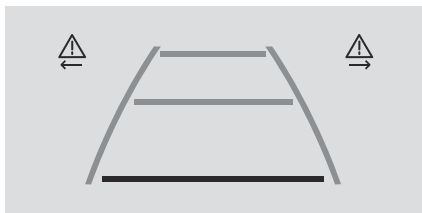

El sistema detecta obstáculos en movimiento a velocidades superiores a 3 km/h y a una distancia máxima de 40 m.

Funcionamiento



Si se detecta un obstáculo que se va aproximando con el vehículo con marcha

atrás engranada,  o  parpadea en el cuadro de instrumentos. Además, se emite una señal acústica cuando el vehículo se desplaza hacia atrás.

Limitaciones del sistema

Es posible que el sistema no funcione correctamente en las siguientes situaciones:

- Al tirar de un remolque
- Al utilizar un portabicicletas en un dispositivo de remolque
- cambios bruscos de temperatura
- Con el parachoques trasero dañado

- Cuando se acumulan o proyectan elementos externos (como barro, hielo, nieve, etc.) o por la colocación de adhesivos.

Defecto

En caso de defecto, aparece  en el cuadro, junto con un mensaje y una señal acústica. Recorra a la ayuda de un taller STELLANTIS.

Cámara Retrovisora (RVC)



La cámara retrovisora ayuda al conductor durante la marcha atrás mostrando una vista de la zona que hay detrás del vehículo. Ofrece vistas del entorno del vehículo como una imagen de casi 180° en la pantalla de información, como a vista de pájaro.

⚠ Advertencia

La cámara retrovisora no sustituye la vista del conductor. Tenga en cuenta que los objetos fuera del campo de visión de la cámara y de los sensores de asistencia al aparcamiento, por ejemplo, debajo del parachoques o del vehículo, no se muestran. No haga marcha atrás o aparque el vehículo, usando solamente la cámara retrovisora. Compruebe siempre lo alrededores del vehículo antes de comenzar una maniobra y al conducir.

El sistema utiliza:

- la cámara trasera, montada sobre la matrícula trasera.
- sensores de estacionamiento por ultrasonidos en el parachoques trasero.

La pantalla de información se divide en tres partes:

- En la parte derecha hay una vista desde la parte superior del vehículo.
- La parte central refleja una vista contextual.
- El lado izquierdo incluye la selección de vista, así como el menú de ajustes.

Los sensores de estacionamiento completan la información sobre la vista desde arriba del vehículo.

La zona mostrada por la cámara retrovisora es limitada. Las imágenes visualizadas pueden encontrarse más lejos o más cerca de lo que parecen.

El sistema selecciona automáticamente la mejor vista a mostrar en función de la información procedente de los sensores de estacionamiento.

El estado del sistema no se guarda en la memoria al apagar el encendido.

Activación

La cámara retrovisora se activa al introducir la marcha atrás.

También, se puede activar manualmente en el menú Driver Assist.

Funcionamiento

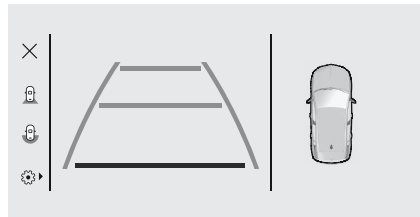

Se pueden seleccionar diferentes vistas en la parte izquierda de la pantalla. Cambie el tipo de vista en cualquier momento al realizar una maniobra

escogiéndola de la selección de vista en la parte izquierda de la pantalla de información:

- Vista estándar
- Vista de 180°

La pantalla se actualiza inmediatamente con el tipo de vista seleccionado.

La cámara graba el entorno próximo del vehículo mientras realiza maniobras a baja velocidad. A medida que el vehículo avanza, se crea una imagen en tiempo real (en el lateral de la pantalla) desde arriba del vehículo dentro de su entorno próximo.

Esta vista facilita la alineación del vehículo para estacionar y la percepción de obstáculos cercanos. Se borra automáticamente si el vehículo permanece inmóvil durante demasiado tiempo.

Vista estándar

El área detrás del vehículo se muestra en la pantalla. Las líneas verticales representan el ancho del vehículo con los espejos retrovisores desplegados. La dirección de las líneas cambia con el ángulo de dirección.

La primera línea horizontal representa una distancia de unos 30 cm más allá del borde del parachoques trasero del vehículo. Las líneas horizontales

superiores representan distancias de aproximadamente 1 m y 2 m.

Esta vista se muestra automáticamente o puede escogerse de la selección de vista.

La trayectoria del vehículo se muestra en función del ángulo de la dirección.

Vista de 180°

La vista de 180° facilita el desplazamiento marcha atrás en una plaza de aparcamiento y permite ver la aproximación de vehículos, peatones y ciclistas.

Esta vista no se recomienda para realizar una maniobra completa.

Vista de zoom

La cámara retrovisora graba el entorno del vehículo durante la maniobra para reconstruir una vista desde arriba del entorno próximo de la parte trasera o delantera del vehículo.

A medida que el vehículo avanza, se obtiene una imagen del entorno próximo al vehículo, desde arriba. Por tanto, el vehículo se puede maniobrar alrededor de obstáculos cercanos. No es posible escoger manualmente la vista de zoom. Se activa automáticamente, si la distancia entre el vehículo y el obstáculo es de 60-80 cm, aproximadamente.

La pantalla del vista de zoom automática se puede desactivar en la pantalla de información:

Pulse  debajo de la pantalla de información y seleccione Panoramic camera.

Pulse  Activate View Adaptation. El ajuste queda memorizado al quitar el contacto.

Menú de ajustes

El menú de ajustes permite establecer los siguientes parámetros:

- volumen de la señal acústica
- brillo
- contraste

Desactivación

La cámara retrovisora se desactiva cuando:

- el vehículo circula a más de 10 km/h con una marcha de avance
- pulsando el icono X en la esquina superior izquierda de la pantalla táctil

Limitaciones del sistema

Precaución

Para que el sistema funcione de forma óptima, es importante mantener siempre limpia la lente de la cámara, situada entre las luces de la matrícula. La cámara retrovisora puede limpiarse con un difusor de lavado que se activa automáticamente al accionar el lavaluneta.

Para eliminar las gotas de agua de la lente, utilice un paño suave.

No limpie la lente con chorro de vapor o aparatos de alta presión.

La cámara retrovisora podría no funcionar correctamente si:

- el entorno es oscuro
- el sol o las luces de unos faros inciden directamente en la lente de la cámara
- las condiciones atmosféricas limitan la visibilidad, como la presencia de niebla, lluvia o nieve
- la lente de la cámara está bloqueada por la nieve, hielo, aguanieve, barro, suciedad. Limpie la lente con el difusor de lavado tal y como se describe
- el portón trasero se va a abrir

- el vehículo está conectado eléctricamente a un remolque, portabicicletas, etc.
- el vehículo ha sufrido un accidente trasero
- cambios bruscos de temperatura

Sistema limpiacristales y lavaluneta trasera

⇒ página 48 .

Sistema de asistencia a la atención del conductor

Detección De Somnolencia Del Conductor (DDD)

El sistema de detección de somnolencia del conductor supervisa el tiempo de conducción y la atención del conductor. El control de la vigilancia del conductor se basa en las variaciones de trayectoria del vehículo en comparación con las marcas de carril.

El sistema no puede sustituir la necesidad de vigilancia por parte del conductor.

Se recomienda descansar tan pronto como se sienta cansado o al menos cada dos horas. No conduzca cuando se sienta cansado.

Activación o desactivación

Dependiendo de la versión, el sistema se activa automáticamente por defecto cada vez que se arranca el motor, aunque se hubiese desactivado durante el último ciclo de encendido.

Se puede activar o desactivar el sistema en la pantalla de información mediante

los ajustes del vehículo  ⇒ página 103 .

Con el sistema desactivado,  puede encenderse en el cuadro.

Alerta de tiempo de conducción

Si el conductor no ha descansado tras dos horas circulando a una velocidad superior a 65 km/h, recibirá una notificación con un símbolo recordatorio

emergente  en el cuadro junto con una alerta acústica. La alerta se repite cada hora hasta que se detenga el vehículo, independientemente de la evolución de velocidad del vehículo. El recuento de la alerta del tiempo de conducción se restablece al desconectar el encendido unos minutos o al desabrochar el cinturón de seguridad del conductor y abrir su puerta.

Detección de somnolencia del conductor

Según la versión, el sistema utiliza diferentes cámaras para controlar el nivel de vigilancia del conductor:

- una cámara delantera fuera del vehículo en la parte superior del parabrisas
- una cámara de control del conductor en el interior del vehículo en el lado conductor cerca del parabrisas delante del conductor

Advertencia

Para evitar daños oculares: No se sienta a menos de 25 cm del volante.

Detección de somnolencia del conductor con cámara delantera

El sistema supervisa el nivel de atención del conductor a velocidades superiores a 65 km/h.

El sistema podría llevar a cabo un procedimiento de programación hasta 30 minutos después del comienzo de la supervisión. Durante este periodo, se analiza el comportamiento individual del conductor al volante y no se emite ninguna alerta. La cámara detecta variaciones de trayectoria en comparación con las marcas de carril.

Si la trayectoria del vehículo sugiere un determinado nivel de somnolencia o falta de atención del conductor, se activa una alerta.

Bajo determinadas condiciones de conducción, como al circular por firmes en mal estado o con viento fuerte, etc., el sistema puede emitir alertas independientemente del nivel de vigilancia del conductor.

El sistema reinicia la detección de somnolencia del conductor bajo las siguientes circunstancias:

- el encendido se ha desconectado unos minutos
- el vehículo circula a menos de 65 km/h unos minutos
- se desabrocha el cinturón de seguridad del conductor y se abre su puerta

Alertar al conductor

El conductor recibe un mensaje y suena una señal acústica. Además,  se enciende.

Si se detecta una falta de atención o una somnolencia grave, por ejemplo microsueños, episodios de sueño, el conductor es alertado inmediatamente mediante un mensaje acompañado de

 y una señal acústica más fuerte.

Las alertas de somnolencia y microsueño solo se producirán después de un par de minutos de conducción y por encima de una determinada velocidad del vehículo.

Detección de somnolencia y falta de atención del conductor con cámara de control del conductor

El sistema supervisa el nivel de atención del conductor a velocidades superiores a 20 km/h.

El sistema controla y analiza signos visuales de somnolencia o falta de atención del conductor, controlando movimientos faciales, oculares y de la cabeza. El sistema no graba vídeos ni puede identificar al conductor.

Los signos visuales de somnolencia o de falta de atención pueden ser los siguientes:

- el conductor desvía su mirada mucho tiempo o con mucha frecuencia fuera del tráfico
- cierre de los párpados o parpadeo
- microsueños

Si el sistema detecta determinados gestos faciales, por ejemplo, un cierre completo de los ojos durante un tiempo determinado, o analiza un determinado nivel de somnolencia o falta de atención, se activa una alarma.

Reinicialización

Según la versión, la detección de somnolencia y falta de atención del conductor se reinicializa en las siguientes situaciones:

- el encendido se ha desconectado unos minutos
- el vehículo circula a menos de 65 km/h unos minutos
- se desabrocha el cinturón de seguridad del conductor y se abre su puerta
- el conductor ha cambiado
- el sistema se selecciona de nuevo

Limitaciones del sistema

En las situaciones siguientes, el sistema con cámara delantera puede no funcionar correctamente o incluso no funcionar en absoluto:

- escasa visibilidad causada por alumbrado inadecuado de la calzada, nevadas, lluvias intensas, niebla espesa, etc. deslumbramiento provocado por los faros de vehículos que se aproximan, sol bajo, reflejos en calzadas mojadas, salidas de túneles, alternancia de sombra y luz, etc.

- no se detecta ninguna marca de carril o se detectan varias marcas de carril por obras
- vehículos cercanos por delante
- carreteras con muchas curvas o carreteras estrechas
- se activa el asistente de mantenimiento de carril avanzado
- cámara delantera cubierta por nieve, hielo, aguanieve, barro, suciedad o afectada por daños en el parabrisas u objetos extraños, por ejemplo, pegatinas

En las situaciones siguientes, el sistema con cámara de control del conductor puede no funcionar correctamente o incluso no funcionar en absoluto:

- cámara de control del conductor cubierta por suciedad o cuerpos extraños, por ejemplo, pegatinas
- el conductor lleva gafas de sol con una transmitancia de infrarrojos inferior al 70%

Defecto

En caso de avería del sistema,  se enciende en el cuadro, aparece un mensaje y se emite una señal acústica. Recorra a un taller.

 se enciende en el cuadro, junto con un mensaje, que indica que la cámara puede estar tapada. Detenga el vehículo y verifique si la cámara necesita limpiarse.

Si  sigue encendiéndose tras haber limpiado la cámara, recurra a un taller.

 se enciende en el cuadro, junto a un mensaje que indica que el rostro del conductor no se detecta en la cámara de control del conductor debido, por ejemplo, a unas gafas de sol.

Sistema de asistencia a las operaciones offroad y marchas inferiores

Ayuda Para Arrancar En Una Pendiente

El sistema ayuda a evitar un movimiento indeseado al iniciar la marcha en pendientes.

Al soltar el pedal del freno después de detenerse en una pendiente, la presión del freno se mantendrá durante 2 segundos más. Los frenos se sueltan automáticamente en cuanto el vehículo empieza a acelerar.

El sistema se encuentra activo si se cumplen estas condiciones:

- vehículo estacionado
- pedal de freno pisado
- puerta del conductor cerrada

Características de ayuda a funciones públicas

Asistente De Señales De Tráfico (TSA)

Advertencia

La señal de tráfico real siempre tiene prioridad sobre la señal de tráfico mostrada en el clúster.

Dependiendo de la versión, existen dos sistemas distintos disponibles.

Intelligent Speed Assistance

Utilizando la cámara de la parte superior del parabrisas y el sistema de navegación integrado del vehículo, este sistema detecta y lee las señales de límite de velocidad y de fin de la limitación de velocidad en el cuadro de instrumentos. En el cuadro de instrumentos aparecen hasta dos

señales de limitación de velocidad suplementarias. Si se reconocen varios límites de velocidad, el vehículo puede analizar y mostrar el límite de velocidad válido.

Al reconocer una señal de tráfico para una zona concreta, como urbana o de autovía, y si el vehículo está equipado con navegación integrada, también se muestra el límite de velocidad correspondiente.

Si el sistema está activado pero no detecta una señal de límite de velocidad, se muestra la siguiente señal:



Si el vehículo supera el límite de velocidad en al menos 5 km/h, el límite de velocidad visualizado parpadeará aproximadamente diez segundos.

Limitador de velocidad ⇒ página 158 .

Regulador de velocidad ⇒ página 159 .

Control de velocidad adaptable

⇒ página 162 .

Activación

La función de límite de velocidad del asistente de señales de tráfico se activa mediante el **Drive Assist**.



Pulse  debajo de la pantalla de información y seleccione **Drive Assist**.



Pulse  en el volante repetidamente hasta que el modo Drive Assist se haya seleccionado.

La pantalla de **Drive Assist** se muestra en el cuadro de instrumentos ⇒ página 103 .

Desactivación



Pulse  repetidamente hasta seleccionar el modo de apagado de la asistencia.

Actualización de los datos del mapa de navegación

Para mantener las prestaciones del sistema, debe actualizarse el mapa de navegación a intervalos regulares. El mapa de navegación dispone de dos actualizaciones al año.

Encontrará más información disponible en la sección Pantalla de información.

Sistema de límite de velocidad 2 (satisface el Reglamento general de seguridad europeo)

Este sistema muestra permanentemente información sobre los límites de velocidad en el cuadro, independientemente de la velocidad del vehículo.

Siempre que la información relativa a los límites de velocidad incluya los siguientes sistemas, en función de la versión:

- cámara de la parte superior del parabrisas
- sistema de navegación integrado del vehículo
- servicio de telemática

Si circula por una carretera sin limitaciones de velocidad, como una autopista alemana, por ejemplo, aparece la siguiente señal:



Si no puede facilitarse información sobre límites de velocidad, aparece la siguiente señal:

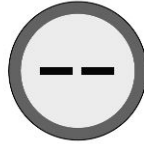

Ante un nuevo límite de velocidad, el sistema proporciona un aviso acústico de confirmación. El aviso acústico de confirmación puede activarse/desactivarse en la pantalla de información ⇒ página 103 .

Si se circula a una velocidad de al menos 20 km/h y se supera el límite de velocidad, el límite que muestra el cuadro parpadea al cabo de un rato y se emite una señal acústica transcurrido un tiempo. El tiempo de aparición varía. Tanto la indicación intermitente como la señal acústica finalizan transcurridos unos segundos. Por motivos legales, la señal acústica solo puede desactivarse hasta la próxima conexión del encendido. La desactivación se puede efectuar en la pantalla de información o mediante el

atajo 3x  si se ha configurado en los ajustes del vehículo .

Ajustes del vehículo ⇒ página 109 .

Si se desactiva la señal acústica,  se ilumina unos segundos.

Defecto

En caso de avería del sistema,  se enciende en el cuadro, aparece un mensaje y se emite una señal acústica. Consulte a un taller STELLANTIS.

 se enciende en el cuadro, junto con un mensaje, que indica que la cámara puede estar tapada. Detenga el vehículo y verifique si la cámara necesita

limpiarse. Si  sigue encendiéndose tras haber limpiado la cámara, recurra a un taller STELLANTIS.

Condiciones de funcionamiento

Para proporcionar información sobre los límites de velocidad específicos de un país, el vehículo debe reconocer el país por donde circula. En caso de haber una lista de países disponibles en la pantalla de información, el país respectivo se ha de seleccionar manualmente. De lo contrario, el sistema lo selecciona automáticamente.

Para obtener información válida sobre los límites de velocidad, la posición actual del vehículo se envía a través de la unidad telemática y se borra inmediatamente después de procesarla.

El seguimiento de la posición del vehículo no es posible en ningún momento.

Esta situación no se verá afectada por los ajustes de privacidad de Opel Connect.

Nota

Nuestra web permite notificar información errónea sobre límites de velocidad permanentes.

Actualización de datos

Para mantener las prestaciones del sistema, debe actualizarse el software del vehículo y el mapa de navegación a intervalos regulares.

El mapa de navegación dispone al menos de una actualización al año.

Encontrará más información disponible en la sección Pantalla de información.

Para obtener actualizaciones de software del vehículo, consulte en un taller.

Otras señales de tráfico

El sistema detecta las señales de tráfico y las muestra en una página específica del cuadro de instrumentos.



Si la señal de tráfico correspondiente prohíbe la entrada a un carril y el vehículo entra en el carril en sentido opuesto, el cuadro de instrumentos mostrará la señal y un mensaje.

Activación o desactivación

Pulse  y active / desactive el sistema en la pantalla de información.

Limitaciones del sistema

El asistente de señales de tráfico podría no funcionar correctamente cuando:

- Conducción en carreteras sinuosas o de montaña.
- Conducción con cadenas para nieve.
- El área del parabrisas, donde se encuentra la cámara delantera, no está limpia o presenta elementos extraños, por ejemplo, pegatinas.
- La visibilidad queda limitada por las condiciones meteorológicas como la niebla, lluvia o nieve.
- El vehículo precedente está provocando salpicaduras.
- Una luz deslumbrante, por ejemplo, causada por el sol o por iluminación artificial, incide directamente en el objetivo de la cámara.

- Los límites de velocidad están pintados en la superficie de la carretera.
- Las señales de tráfico están total o parcialmente cubiertas, o son difíciles de discernir.
- Las señales de tráfico están mal montadas, dañadas o han sido retiradas.
- Las señales de tráfico no cumplen la Convención de Viena sobre Señalización Vial.
- Dependiendo de la versión, los datos del mapa de navegación podrían estar obsoletos.

Precaución

El sistema está diseñado para ayudar al conductor a reconocer ciertas señales de tráfico dentro de un determinado intervalo de velocidad. Nunca debe ignorar las señales de tráfico que no muestra el sistema. No deje que esta característica especial le incite a conducir arriesgadamente. Adapte siempre la velocidad a la carretera, al tráfico y a las condiciones meteorológicas. Los sistemas de ayuda a la conducción no eximen al conductor de su plena

responsabilidad en el manejo del vehículo.

Al conducir por el extranjero, asegúrese de que el vehículo utiliza la unidad de velocidad del país respectivo. Si fuera necesario, seleccione la unidad correcta en la pantalla de información.

En caso de emergencia

Luces de emergencia.....	202
Activación de luces de emergencia	202
Luces de emergencia automáticas.....	202
Asistencia y SOS.....	202
Realizar una llamada de emergencia	202
Llamada de asistencia	203
Llamada de emergencia automática (eCall)	203
Triángulo de emergencia.....	203
Kit de triángulo de advertencia	203
Montaje del triángulo de emergencia.....	204
Kit de reparación de neumáticos.....	209
Kit de herramientas de reparación de neumáticos	209
Procedimiento de reparación de neumáticos.....	210
Comprobación - Ajuste de la presión de los neumáticos.....	213
Arranque con cable	214
Remolcado.....	215
Remolcado del vehículo	215
Remolcado de otro vehículo	216

Luces de emergencia

Activación De Luces De Emergencia

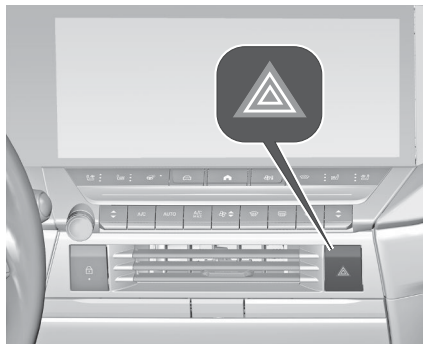

- Al pulsar este botón comienzan a parpadear todos los intermitentes.

Pueden activarse con el contacto quitado.

Luces De Emergencia Automáticas

Al frenar en caso de emergencia, en función de la velocidad de desaceleración, las luces de emergencia se encienden automáticamente. Se

apagan automáticamente al volver a acelerar.

Pueden apagarse pulsando el botón.

Asistencia y SOS

Realizar Una Llamada De Emergencia

Nota

Para estar disponible y operativo, el sistema exige que la electrónica del vehículo esté operativa y que exista servicio móvil y enlace de comunicaciones vía satélite GPS. En función del equipamiento, se utiliza una batería de reserva.

Nota

El servicio solo está disponible en mercados donde así lo exige la ley. Además, depende de la disponibilidad de los centros de emergencia y las infraestructuras nacionales.

LED de estado en la consola superior

Se ilumina en verde y rojo y se apaga después de un breve periodo cuando el encendido está conectado: el sistema funciona correctamente.

Se ilumina en rojo: fallo en el sistema. Acuda a un taller.

Parpadea en rojo: es necesario cambiar la batería de reserva. Acuda a un taller.

Llamada de emergencia

La función de llamada de emergencia establecerá una conexión con el punto de respuesta de seguridad pública (PSAP) más cercano. Se enviará al PSAP un número mínimo de datos incluida información de ubicación y del vehículo.

En caso de emergencia, mantenga presionado el botón rojo **SOS** de la consola superior durante más de dos segundos.

El LED parpadea en verde para confirmar que se está estableciendo una conexión con el PSAP más cercano. El LED se ilumina fijo mientras la llamada está activa.

Si se pulsa inmediatamente el botón **SOS** por segunda vez, se finaliza la llamada.

El LED se apaga.

Llamada De Asistencia

Opel Connect comprende múltiples servicios conectados y accesibles a través de la aplicación, en línea o desde el vehículo.

Nota

Opel Connect no se encuentra disponible en todos los países. Para más información, póngase en contacto con su taller.

Nota

La funcionalidad completa de Opel Connect queda sujeta al registro y activación pertinente.

Los servicios conectados pueden incluir la navegación en directo, como información de tráfico en línea, estado del vehículo e información como alertas de mantenimiento.

Los servicios accesibles desde el propio vehículo también incluyen llamadas de emergencia y por averías. Estas funciones se activan automáticamente. Se aplican términos y condiciones.

Llamada de emergencia ⇒ página 202 .

Llamada por avería

Manteniendo pulsado el botón  de la consola superior durante más de dos segundos permite conectar con un proveedor de servicios de asistencia en carretera. Para obtener información sobre la cobertura y el ámbito de los servicios de asistencia en carretera, consulte la información facilitada por el distribuidor Opel con el formulario de pedido.

Ajustes de privacidad

Es posible configurar los ajustes de privacidad de Opel Connect. Esto afectará al conjunto de datos en proceso de envío; por ejemplo, en caso de

activarse una llamada por avería. La función de llamada de emergencia no se verá afectada.

Dependiendo de la versión, los ajustes de privacidad pueden modificarse pulsando simultáneamente  y **SOS** en la consola del techo o mediante el menú de ajustes del sistema en la pantalla de información.

Llamada De Emergencia Automática (ECall)

En caso de accidente con activación del airbag y sin daños en los componentes necesarios, se establecerá una llamada de emergencia automática y se transmitirá una notificación automática de colisión al siguiente PSAP.

Triángulo de emergencia

Kit De Triángulo De Advertencia

Este dispositivo reflectante y extraíble debe colocarse en el arcén de la carretera cuando el vehículo sufre una avería o un accidente.

⚠ Advertencia

Antes de salir del vehículo

Encienda las luces de emergencia y, a continuación, póngase el chaleco de seguridad y coloque el triángulo.

Almacenamiento Hatchback 5 puertas

Guarde el triángulo de emergencia en el espacio situado en el lado derecho, bajo la cubierta del portaobjetos del maletero.

Almacenamiento Sports Tourer



Guarde el triángulo de emergencia en el espacio de la parte trasera del compartimento de carga y fíjelo con la fijación de Velcro®.

Montaje Del Triángulo De Emergencia

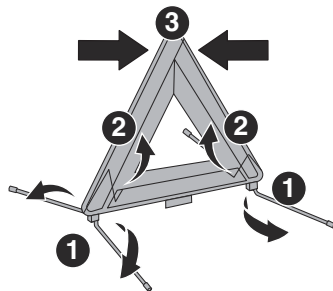

Para las versiones que cuentan con un triángulo como equipamiento de fábrica, consulte la ilustración anterior. En el caso de las demás versiones, consulte las instrucciones de montaje que acompañan al triángulo.

Elevar el vehículo y cambiar una rueda

Posiciones de elevación con gato

Las posiciones de elevación con gato mostradas hacen referencia al uso de brazos de elevación y gatos empleados

para cambiar neumáticos de invierno/verano.

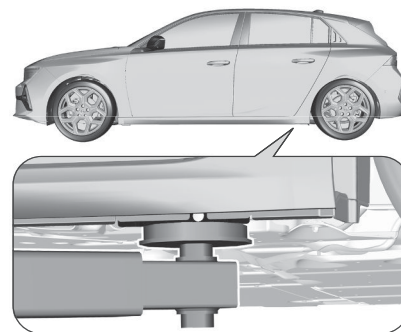

La posición del brazo trasero de la plataforma de elevación está centrada debajo del punto de elevación con gato del vehículo correspondiente. En los vehículos BEV, encontramos una cubierta de protección que se ha de quitar antes.

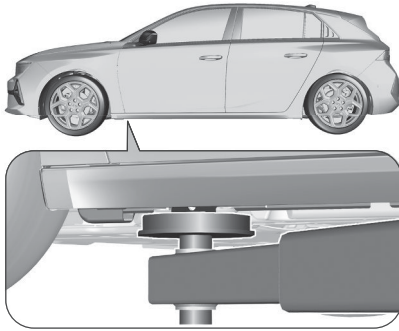

La posición del brazo delantero de la plataforma de elevación está centrada debajo del punto de elevación con gato del vehículo correspondiente.

Kit De Herramientas Para Cambiar Una Rueda

Conjunto de herramientas que se entrega con el vehículo.

⚠ Advertencia

El kit de herramientas es específico del vehículo y puede variar según la versión.
No la utilice para fines distintos a los previstos.

Según la versión, las herramientas del vehículo van en una bolsa de

herramientas en el compartimento de carga o debajo de la cubierta del suelo.

Vehículos con rueda de repuesto

Abra la cubierta del piso del compartimento de carga.
Las herramientas se encuentran en la bolsa de herramientas.

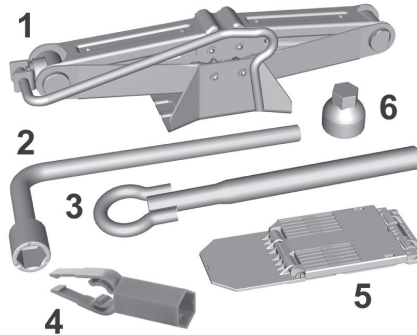

- (1) Gato con manilla integrada; para elevar el vehículo
- (2) Llave de rueda; para quitar los tornillos de la rueda
- (3) Argolla de remolcado desmontable
- (4) Herramienta de extracción de la tapa del perno (para llantas de aleación)

- (5) Calzo para inmovilizar el vehículo (según equipamiento)
- (6) Enchufe para los pernos de seguridad (situados en la guantera) (según equipamiento); para adaptar la llave de rueda a los pernos especiales de "seguridad"

Según la versión, el calzo, la argolla de remolque y el adaptador para el bloqueo de las tuercas de rueda antirrobo pueden ir en una bolsa junto al kit de reparación de neumáticos ⇒ página 209 .

En el caso de vehículos con rueda de repuesto, el gato y la llave para ruedas van en una caja de herramientas en el interior de la rueda de repuesto.

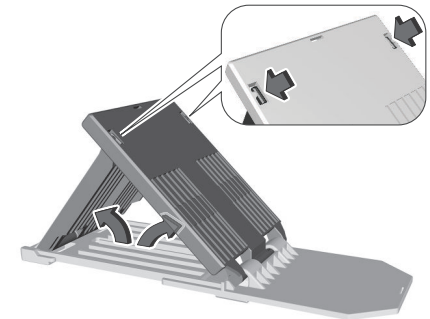

Para utilizar el calzo, dóblelo y únelo.

Vehículos sin rueda de repuesto

Abra la cubierta del piso del compartimento de carga.

La argolla de remolque va guardada por separado en una bolsa ⇨ página 209 .

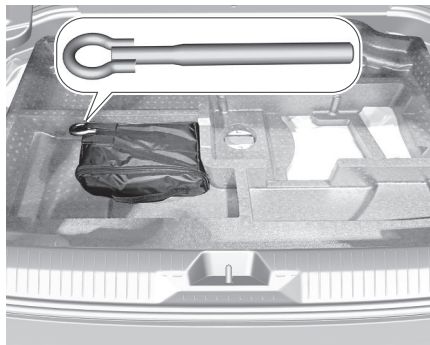

Rueda De Repuesto

La rueda de repuesto puede clasificarse como una rueda de emergencia dependiendo del tamaño respecto a las otras ruedas montadas y de la legislación nacional. En este caso se aplica una velocidad máxima permitida, incluso aunque ninguna etiqueta lo indique en la rueda de repuesto.

Si hay una etiqueta en la rueda de repuesto, la velocidad permitida continuará dependiendo de la normativa del país.

Solo debe montarse una rueda de emergencia. Tome las curvas despacio. No utilice la rueda durante un período de tiempo prolongado.

Precaución

El uso de una rueda de repuesto, más pequeña que las otras ruedas o en combinación con neumáticos de invierno podría afectar a la maniobrabilidad. Haga sustituir el neumático defectuoso en cuanto sea posible.

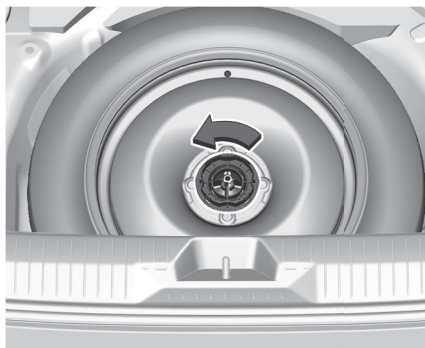

La rueda de repuesto está situada en el compartimento de carga, debajo de la cubierta del piso.

Para desmontarla:

1. Abra la cubierta del piso ⇨ página 65 .

2. La rueda de repuesto temporal está fijada con una tuerca de mariposa. Desenrosque la tuerca y saque la rueda de repuesto.
3. Si después de un cambio de rueda no se guarda ninguna rueda en la cavidad de la rueda de repuesto, apriete la tuerca de mariposa y cierre la cubierta del suelo.
4. Tras volver a cambiar a la rueda de tamaño normal, disponga la rueda de repuesto temporal en la cavidad y sujétela con la tuerca de mariposa.

La velocidad máxima permitida en la etiqueta de la rueda de repuesto temporal es válida, únicamente, para el tamaño de neumático instalado en fábrica.

Desmontaje De Una Rueda

Se deben efectuar los preparativos y observar las indicaciones siguientes:

- Aparque el vehículo en una superficie nivelada, firme y no deslizante. Las ruedas delanteras deben estar en posición de línea recta.
- Accione el freno de estacionamiento y engrane la primera, la marcha atrás o P.

- Coloque un calzo bajo la rueda diagonalmente opuesta a la que piensa cambiar.
- Saque la rueda de repuesto.
- Nunca cambie más de una rueda simultáneamente.
- Utilice el gato únicamente para cambiar las ruedas en caso de pinchazo, no para el cambio estacional de neumáticos de invierno o de verano.
- El gato no precisa mantenimiento.
- Si el terreno donde está estacionado el vehículo es blando, debe colocarse debajo del gato una base estable (con un grosor máximo de 1 cm).
- Saque los objetos pesados del vehículo antes de levantarlo con un gato.
- No debe haber personas ni animales dentro del vehículo cuando se utilice el gato.
- No se meta nunca debajo de un vehículo que esté alzado con un gato.
- No arranque el vehículo mientras esté levantado con el gato.
- Antes de atornillar los pernos de la rueda, límpielos.

⚠ Advertencia

No engrase los pernos de las ruedas.

⚠ Advertencia

Asegúrese de usar siempre los pernos de rueda correctos al cambiar las ruedas. Al instalar la rueda de repuesto para un uso temporal, también se pueden usar los pernos para llantas de aleación.

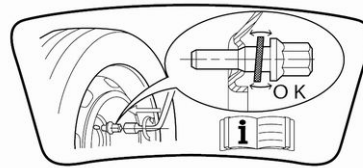

- La rueda de repuesto está fijada mediante el contacto cónico de cada perno, si se utilizan pernos de rueda para llantas de aleación. En este caso, las arandelas no entran en contacto con la rueda de repuesto.

Desmontaje de una rueda:

1. Retire las tapas del perno de rueda con el extractor de tapa de perno de rueda. Herramientas del vehículo ⇒ página 205.
Llantas de acero con tapacubos: Desmonte el tapacubos.



2. Encaje la llave para ruedas y afloje cada perno de rueda media vuelta. Las ruedas podrían estar protegidas por tuercas de rueda antirrobo. Para aflojar estas tuercas específicas, antes de colocar la llave para tornillos de rueda debe colocar primero el adaptador en el cabezal de la tuerca. El adaptador está guardado en la bolsa de herramientas.

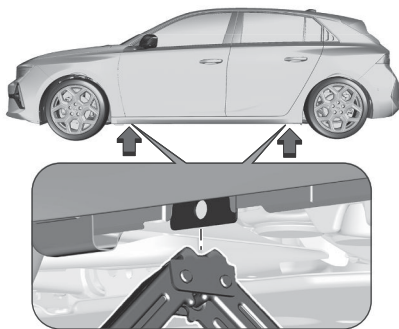

3. Asegúrese de que el gato está bien colocado en el punto de elevación correspondiente del vehículo.



4. Ajuste el gato a la altura necesaria. Coloque el gato directamente debajo del punto de elevación, de modo que no pueda resbalar.

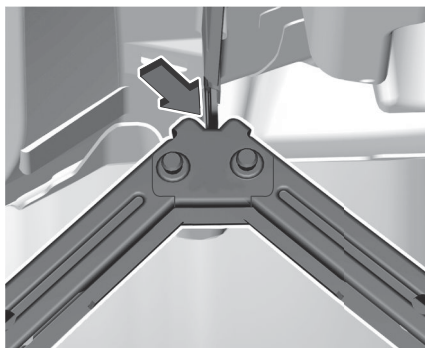

5. Asegúrese de que el borde del cuerpo encaje en la muesca del gato.



6. Con el gato correctamente alineado, levántelo hasta que la rueda deje de tocar el suelo.
7. Desenrosque las tuercas de rueda.
8. Cambie la rueda.
9. Enrosque las tuercas de rueda.
10. Baje el vehículo y desmonte el gato.
11. Inserte completamente la llave para tornillos de rueda y apriete los tornillos siguiendo un orden en cruz. El par de apriete es de 115 Nm.

- 12 Guarde la rueda reemplazada, las herramientas del vehículo y el adaptador para las tuercas de rueda antirrobo ⇒ página 205 .
- 13 Compruebe la presión del neumático montado y el par de apriete del perno de la rueda lo antes posible.

Guardar una rueda de tamaño normal pinchada en el compartimento de carga

La cavidad de la rueda de repuesto no está diseñada para otros tamaños de neumáticos distintos al de la rueda de repuesto. La rueda de tamaño normal pinchada debe guardarse en el compartimento de carga y asegurarse correctamente.

Información sobre la carga ⇒ página 68 .

Instalación De Una Rueda

1. Enrosque las tuercas de rueda.
2. Baje el vehículo y desmonte el gato.
3. Inserte completamente la llave para tornillos de rueda y apriete los tornillos siguiendo un orden en cruz. El par de apriete para las llantas de 15" es de 100 Nm, para las de 16" es de 115 Nm.
Si el vehículo está equipado con llantas de aleación, los pernos de

rueda pueden usarse también en la rueda de repuesto con llanta de acero. En este caso, la rueda de repuesto está fijada con el contacto cónico de cada perno.

4. Vehículos con tapacubos: Alinee el orificio para la válvula en el tapacubos con la válvula del neumático antes del montaje. Monte los tapones de las tuercas de rueda.
5. Guarde la rueda sustituida y las herramientas del vehículo.
6. Compruebe la presión del neumático montado y el par de apriete de las tuercas de rueda lo antes posible.

Kit de reparación de neumáticos



<https://shorturl.at/EVO-Si>

Kit De Herramientas De Reparación De Neumáticos

El juego de reparación de neumáticos permite subsanar daños menores en el dibujo del neumático.

No retire los cuerpos extraños de los neumáticos.

Los daños, que superen los 4 mm o que estén en el flanco del neumático, no pueden ser subsanados con el juego de reparación de neumáticos.

⚠ Advertencia

No conduzca a más de 80 km/h.

No utilice durante un período prolongado.

La dirección y el manejo pueden verse afectados.

El kit de reparación de neumáticos consta de:

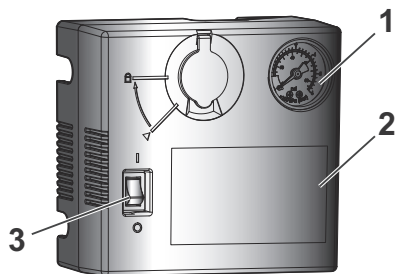

1. Manómetro
2. Etiqueta de instrucciones
3. Interruptor de encendido y apagado

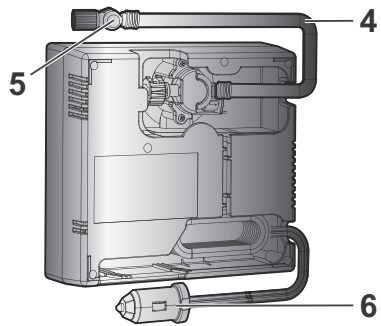

4. Tubo de aire

5. Botón de desinflado
6. Cable/enchufe de alimentación de 12 V

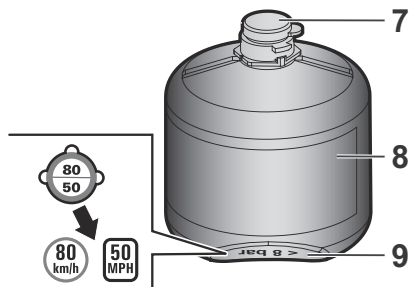

7. Tapón para la botella de sellador
8. Botella de sellador y fecha de caducidad
9. Etiqueta de velocidad

Compuesto por un compresor y un bote de sellador, el kit permite realizar una **reparación temporal** del neumático, que le permitirá conducir hasta el taller más cercano.

El kit permite reparar la mayoría de pinchazos sufridos en la banda de rodadura del neumático.

Sugerencia

Los daños en los flancos del neumático o que sean superiores a 4 mm no se pueden reparar con este tipo de kit.

Procedimiento De Reparación De Neumáticos

En caso de una rueda desinflada:
Accione el freno de estacionamiento y engrane la primera, la marcha atrás o P.

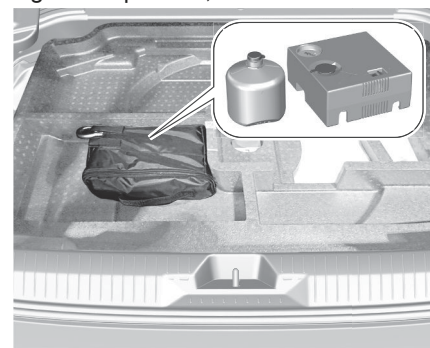

El juego de reparación de neumáticos se encuentra en el compartimento de carga, debajo de la cubierta del piso.

Dependiendo de la versión, la ubicación del juego de reparación de neumáticos bajo la cubierta del suelo es diferente.

1. El juego de reparación de neumáticos se encuentra en el compartimento de carga, debajo del suelo del maletero.

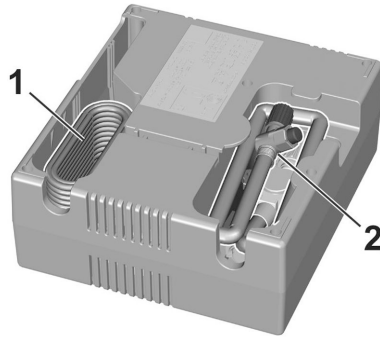

2. Tire del cable de conexión eléctrica 1 y el tubo flexible de aire 2 del compartimento portaobjetos de la parte inferior del compresor.

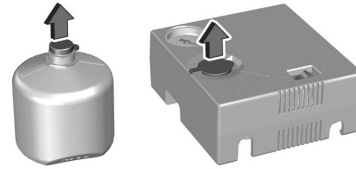

3. Quite el tapón de la botella de sellador.
4. Levante la cubierta protectora del compresor antes de instalar la botella de sellador.

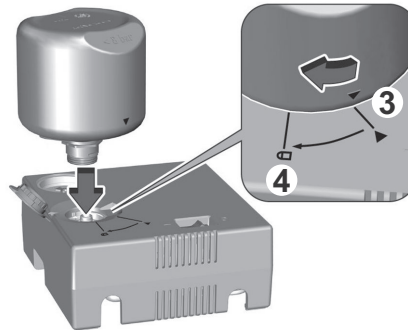

5. Inserte la botella de sellador en el compresor alineando los símbolos del triángulo 3 de la botella con el del compresor.
6. Presione la botella de sellador y gírela hasta la posición de bloqueo 4.
7. Coloque el compresor cerca del neumático de modo que el bote de sellador esté en posición vertical.
8. Desenrosque el tapón de la válvula del neumático que reparar.

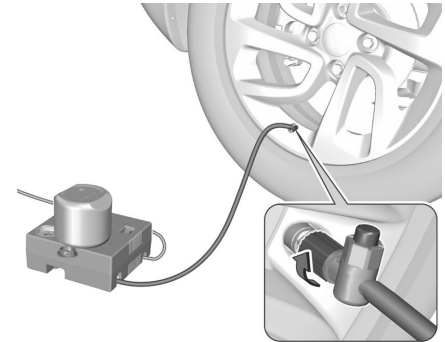

9. Conecte el tubo del compresor a la válvula del neumático y apriete con fuerza.

- 10 Compruebe que el interruptor del compresor está en la posición "0".
- 11 Enchufe el conector eléctrico del compresor a la toma de 12 V del vehículo.
- 12 Retire la etiqueta de límite de velocidad de la botella de sellador y colóquela en el área visible del conductor.



⚠ Advertencia

El adhesivo de limitación de velocidad debe pegarse en el interior del vehículo, en una zona próxima al conductor, para recordarle que circula con una rueda de uso temporal.

- 13 Dé el contacto.
Para evitar que la batería del vehículo se descargue, recomendamos utilizar el kit de reparación de neumáticos solo cuando el motor de combustión esté en funcionamiento o con el motor eléctrico reparado.

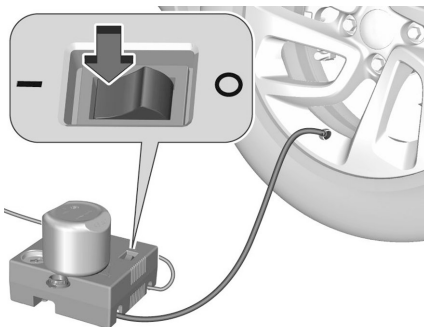

- 14 Active el compresor situando el botón en la posición "I", hasta que la presión del neumático alcance los 2 bares. El producto sellador se inyecta a presión en el neumático; por lo tanto, no desconecte el tubo de la válvula durante esta operación (riesgo de salpicaduras).

⚠ Advertencia

Si después de aproximadamente 7 minutos no se alcanza la presión de 2 bar, esto indica que el neumático no se puede reparar; póngase en contacto con un concesionario STELLANTIS o un taller cualificado para obtener asistencia.

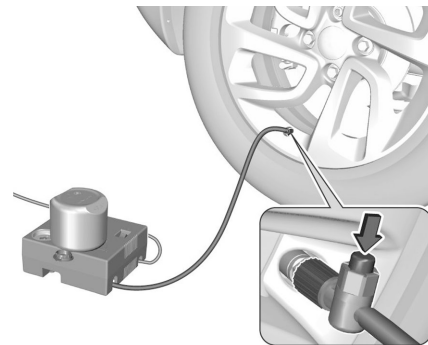

- 14 Active el compresor situando el botón en la posición "I", hasta que la presión del neumático alcance los 2 bares. El producto sellador se inyecta a presión en el neumático; por lo tanto, no desconecte el tubo de la válvula durante esta operación (riesgo de salpicaduras).
- 15 Si es necesario, purgue la presión excesiva de los neumáticos con el botón del tubo flexible de aire. El compresor no debe estar en servicio más de diez minutos.
- 16 Mueva el botón a la posición "0".

- 17 Desenchufe el conector eléctrico del compresor de la toma de 12 V del vehículo.
- 18 Desacople el juego de reparación de neumáticos.
- 19 Vuelva a colocar el tapón en la válvula del neumático.
- 20 Retire la botella de sellador del compresor y enrosque la manguera de llenado en la conexión libre de la botella para evitar que salga sellador.
- 21 Elimine el exceso de sellador con un paño.
- 22 Continúe la marcha inmediatamente, para que el sellador se distribuya uniformemente en el neumático. Después de conducir unos 5 km y durante no más de diez minutos, deténgase y compruebe la presión de los neumáticos. Para ello, conecte directamente el tubo flexible de aire a la válvula del neumático. Rellene el neumático como se ha descrito anteriormente. Descargue la presión excesiva de los neumáticos con el botón del tubo flexible de aire.

Si la presión de los neumáticos no ha disminuido por debajo de 200 kPa (2,0 bares), ajústela al valor correcto 3 262.

De lo contrario, no debe utilizarse el vehículo. Recorra a la ayuda de un taller.

Repita el procedimiento de inspección una vez más después de conducir otros 10 km pero no más de diez minutos para verificar que no haya más pérdidas de presión.

Si la presión del neumático es inferior a 200 kPa (2,0 bares), no se puede circular con el vehículo. Recorra a la ayuda de un taller STELLANTIS.

- 23 Guarde el juego de reparación de neumáticos en el compartimento de carga.

Nota

Las características de conducción del neumático reparado se ven gravemente afectadas; por consiguiente, debe sustituir dicho neumático.

Si oye un ruido inusual o el compresor se calienta, apague el compresor al menos durante 30 minutos.

La válvula de seguridad incorporada se abre a una presión de 700 kPa (7 bares).

Tenga en cuenta la fecha de caducidad del juego. Después de dicha fecha, su capacidad de sellado ya no se puede garantizar. Compruebe la fecha de caducidad indicada en el bote de sellador.

Sustituya el bote de sellador usado.

Elimine el bote siguiendo las prescripciones de las leyes aplicables. El compresor y el sellador se pueden usar a partir de una temperatura mínima de -30 °C.

Comprobación - Ajuste De La Presión De Los Neumáticos

Puede utilizar el compresor, **sin inyectar sellador**, para comprobar la presión de los neumáticos y ajustarla si es necesario.

- Retire el tapón de la válvula del neumático y guárdelo en un lugar limpio.
- Desenrolle el tubo guardado bajo el compresor.
- Acople el tubo en la válvula y apriete con firmeza.
- Compruebe que el interruptor del compresor esté en la posición "O".
- Desenrolle por completo el cable eléctrico guardado bajo el compresor.

- Enchufe el conector eléctrico del compresor a la toma de 12 V del vehículo.
- Dé el contacto.
- Ponga en marcha el compresor estableciendo el interruptor en "I" y ajuste la presión al valor indicado en la etiqueta de presión de neumáticos del vehículo. Para desinflar: pulse el botón negro situado en el tubo del compresor, cerca de la conexión de la válvula.

Advertencia

Si después de aproximadamente 7 minutos no se alcanza la presión de 2 bar, esto indica que el neumático no se puede reparar; póngase en contacto con un concesionario STELLANTIS o un taller cualificado para obtener asistencia.

- Una vez que se haya alcanzado la presión correcta, configure el interruptor en "O".
- Retire el kit y guárdelo.
- Vuelva a colocar el tapón en la válvula.

Arranque con cable

No arranque con cargadores rápidos. Un vehículo con la batería del vehículo descargada puede ponerse en marcha con cables auxiliares de arranque y la batería de otro vehículo.

Precaución

Arranque con cables auxiliares de arranque solamente otro vehículo ICE.

Advertencia

Extreme las precauciones al efectuar un arranque con cables auxiliares de arranque. El incumplimiento de las siguientes instrucciones puede provocar lesiones o daños, causados por la explosión de la batería o daños en los sistemas eléctricos de ambos vehículos.

Advertencia

Evite el contacto de la batería con los ojos, la piel, telas y superficies pintadas. El líquido contiene ácido sulfúrico, que puede causar lesiones y daños en caso de contacto accidental.

Precaución

Conecte los terminales del cable puente de modo que no entren en contacto con las unidades de control. Seleccione una posición apta para el terminal.

- No exponga la batería del vehículo a llamas descubiertas o chispas.
- Una batería del vehículo descargada puede helarse a temperaturas próximas a 0 °C. Descongele la batería antes de conectar los cables auxiliares de arranque.
- Lleve gafas y ropa de protección cuando manipule una batería.
- Utilice una batería auxiliar de la misma tensión (12 V). Su capacidad (Ah) no debe ser muy inferior a la de la batería del vehículo descargada.
- Utilice cables auxiliares de arranque con bornes aislados y una sección mínima de 16 mm² (en motores diésel, de 25 mm²).
- No desconecte la batería del vehículo descargada.
- Desconecte todos los consumidores eléctricos innecesarios.

- No se apoye sobre la batería del vehículo durante el arranque con los cables auxiliares.
- No deje que los bornes de un cable toquen los del otro cable.
- Los vehículos no deben entrar en contacto durante el proceso de arranque con cables.
- Accione el freno de estacionamiento; cambio manual en punto muerto, cambio automático en P.

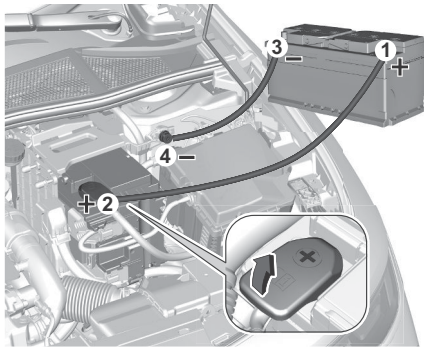

Conecte los cables en el siguiente orden:

1. Conecte el cable rojo al borne positivo de la batería auxiliar 1.
2. Conecte el otro extremo del cable rojo al borne positivo de la batería descargada 2.

3. Conecte el cable negro al borne negativo de la batería auxiliar 3.
4. Conecte el otro extremo del cable negro a un punto de conexión a tierra del vehículo en el compartimento del motor 4.

Coloque los cables de forma que no puedan engancharse en piezas giratorias del compartimento del motor.

Para arrancar el motor:

1. Arranque el motor del vehículo que suministra la corriente.
2. Arranque el otro motor unos cinco minutos después. Los intentos de arranque se deben realizar en intervalos de un minuto y no deben durar más de 15 segundos.
3. Deje en marcha los dos motores al ralentí durante unos tres minutos con los cables conectados.
4. Encienda los consumidores eléctricos; por ejemplo, los faros o la luneta térmica.
5. Invierta exactamente el orden anterior para desconectar los cables.

Remolcado

Remolcado Del Vehículo

Acceso a las herramientas

La argolla de remolque se guarda con las herramientas del vehículo ⇨ página 205 .

Para más información sobre el **Kit de herramientas**, consulte el apartado correspondiente.

Remolcado del vehículo



Retire el tapón de la argolla de remolcado delantera.



Enrosque la argolla de remolque todo lo posible hasta que quede en posición horizontal.

Fije la barra de remolque a la argolla. La argolla de remolque solo debe utilizarse para remolcar y no para el rescate del vehículo.

Conecte el encendido para que funcionen las luces de freno, la bocina, el limpiaparabrisas y, según la versión, para liberar el bloqueo del volante.

Precaución

Desactive los sistemas de ayuda a la conducción, tales como la frenada de emergencia activa, pues de lo contrario el vehículo podría frenar automáticamente durante el remolcado.

Cambie la palanca selectora a punto muerto.

Soltar el freno de estacionamiento.

Precaución

Conduzca lentamente. No conduzca bruscamente.

Una fuerza de tracción excesiva puede dañar el vehículo.

Si el motor no está en marcha, se requiere mucha más fuerza para frenar y dirigir el vehículo.

Para evitar que entre humo del escape del vehículo tractor, conecte el sistema de recirculación de aire y cierre las ventanillas.

Tras el remolcado, desenrosque la argolla de remolque.

Inserte el tapón con la brida en el hueco y empuje el tapón para encajarlo.

Remolcado de un vehículo con cambio automático

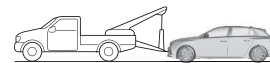
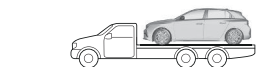

Al remolcar un **BEV, Híbrido de 48**

V o un vehículo equipado con cambio automático, transporte el vehículo en una plataforma o remóquelo con las ruedas delanteras levantadas.

Para obtener más información sobre los **Tipos de propulsión**, consulte la sección correspondiente.

Remolcado De Otro Vehículo

Acceso a las herramientas

La argolla de remolque se guarda con las herramientas del vehículo ⇒ página 205 .

Para más información sobre el **Kit de herramientas**, consulte el apartado correspondiente.

Remolcado de otro vehículo

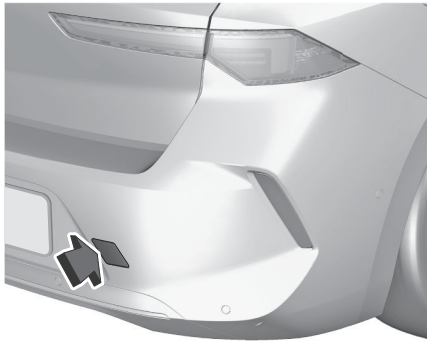

Retire el tapón de la argolla de remolcado trasera.

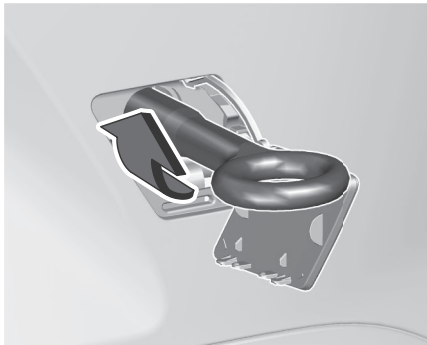

Enrosque la argolla de remolque todo lo posible hasta que quede en posición horizontal.

Fije un cable de remolque – o mejor una barra de remolque – a la argolla.

La argolla de remolque solo debe utilizarse para remolcar y no para el rescate de otro vehículo.

Precaución

Conduzca lentamente. No conduzca bruscamente.

Una fuerza de tracción excesiva puede dañar el vehículo.

Tras el remolcado, desenrosque la argolla de remolque.

Inserte el tapón con la brida superior en el hueco y empuje el tapón para encajarlo.

Mantenimiento y cuidado del vehículo

Información general	218
Confirmaciones.....	219
Accesorios y modificaciones del vehículo	219
Teléfonos móviles y equipos de radio CB.....	219
Cubiertas para climas muy fríos	220
Eliminación de vehículos usados	220
Revisiones programadas	221
Capó	221
Revisiones periódicas	222
Aceite del motor	223
Líquido de lavado	224
Líquido de frenos	224
Líquido de refrigeración del motor	225
Purga del sistema de combustible diésel	225
Batería del vehículo	225
Piezas, líquidos y lubricantes recomendados	227
Aceite del motor	227
Líquido de lavado	228
Líquido de frenos y embrague	228
Refrigerante anticongelante.....	228
Mantenimiento del vehículo.....	229
Sustitución de las escobillas	229
Fusibles	229
Cambio de un fusible.....	230

Sustitución de la bombilla.....	230
Neumáticos y ruedas	230
Información sobre la seguridad de los neumáticos.....	230
Marcado neumático / Designaciones.....	231
Neumáticos de invierno	231
Presión de los neumáticos	231
Sistema de detección de pérdida de presión de los neumáticos	232
Profundidad del dibujo	233
Tamaños permitidos de neumáticos y llantas.....	233
Tapacubos	234
Cadenas de nieve	234
Inmovilización del vehículo.....	235
Inmovilización a largo plazo de un vehículo híbrido / eléctrico	235
Cuidado interior	237
Habitáculo y tapicería	237
Piezas de plástico y goma.....	237
Alfombrillas de piso	237

Información general

Para garantizar la seguridad y la economía de funcionamiento del vehículo, así como para mantener su valor, es de vital importancia realizar todos los trabajos de mantenimiento en los intervalos correctos.

Encontrará un plan de mantenimiento actualizado y detallado para su vehículo en su taller.

Existen condiciones de funcionamiento severo si se producen con frecuencia una o más de las siguientes circunstancias: Arranque en frío, operación de parada y marcha (por ejemplo, para taxis y vehículos de policía), uso de remolque, conducción por montaña, conducción por superficies de carretera irregulares y arenosas, mayor contaminación de aire, presencia de arena y alto contenido de polvo, conducción en altitud y grandes variaciones de temperatura.

Con estas condiciones de funcionamiento severo, puede ser necesario efectuar determinadas tareas de servicio con más frecuencia que el intervalo de servicio habitual mostrado en la indicación de servicio.

Póngase en contacto con un taller para planes de revisiones personalizados.

Confirmaciones

La confirmación del servicio realizado debe registrarse en el Manual de Servicio y Garantía.

La indicación de la fecha y el kilometraje se completa con el sello y la firma del taller que efectúa el servicio.

Asegúrese de que el Manual de Servicio y Garantía se rellene siempre correctamente como prueba de un servicio continuado, necesario en caso de reclamaciones de garantía o cortesía y beneficioso al vender el vehículo.

Accesorios y modificaciones del vehículo

Le recomendamos el uso de repuestos y accesorios originales y piezas homologadas por el fabricante específicamente para su tipo de vehículo. No podemos evaluar ni garantizar la fiabilidad de otros productos, aunque cuenten con una autorización oficial o de otra índole. Cualquier modificación, conversión u otros cambios efectuados a las especificaciones del vehículo estándar (incluidas, entre otras, modificaciones de software, modificaciones de unidades

de control electrónico) puede invalidar la garantía ofrecida por Opel. Además, dichos cambios pueden afectar a los sistemas de ayuda a la conducción, pueden impactar en el consumo de combustible, las emisiones de CO₂ y otras emisiones del vehículo y provocar que el vehículo no cumpla con el permiso de funcionamiento, lo que afectará a la validez del registro del vehículo.

Precaución
El acceso a la toma de diagnóstico asociada con la electrónica a bordo se reserva a técnicos cualificados con herramientas homologadas.

Precaución
Al transportar el vehículo en tren o en una grúa, los guadarros pueden dañarse.

Teléfonos Móviles Y Equipos De Radio CB

Para la instalación y uso de un teléfono móvil, se tienen que cumplir las instrucciones de montaje específicas del vehículo y las normas de uso del fabricante del teléfono y del manos libres. En caso contrario, se puede

anular el permiso de circulación del vehículo.

Recomendaciones para un funcionamiento sin problemas:

- Antena exterior debidamente instalada para obtener el máximo alcance posible.
- Potencia de transmisión máxima de 10W.
- Instalación del teléfono en un lugar adecuado, considerando el área de despliegue del airbag ⇒ página 30 .

Pida asesoramiento sobre el lugar adecuado para el montaje de la antena exterior o los soportes para los aparatos, así como sobre las posibilidades existentes para utilizar aparatos con una potencia de emisión superior a los 10W. El uso de un dispositivo de manos libres sin antena exterior en los sistemas GSM 900/1800/1900 y UMTS sólo está permitido si no se supera una potencia de emisión máxima del teléfono móvil de 2W en el caso de GSM 900 o de 1W en los demás.

Por motivos de seguridad, le recomendamos que no utilice el teléfono mientras conduce. Incluso la utilización de un dispositivo de manos libres puede distraerle de la conducción.

⚠ Advertencia

El funcionamiento de equipos radioeléctricos y teléfonos móviles, que incumple las normas sobre teléfonos móviles indicadas antes, se permite solamente utilizando una antena, situada fuera del vehículo.

Precaución

Los teléfonos móviles y los radiotransmisores pueden provocar funcionamientos incorrectos en la electrónica del vehículo cuando se utilizan en el interior del vehículo sin una antena exterior, salvo cuando se cumplan las normas mencionadas antes.

Cubiertas para climas muy fríos

(Según país)

Se recomienda que el montaje de las cubiertas de protección de frío se realice en un taller.

⚠ Peligro

Las cubiertas de protección de frío deben retirarse cuando se produzca una de las condiciones siguientes:

- La temperatura ambiente es superior a 10 °C.
- El vehículo lleva remolque.
- El vehículo se conduce a velocidades superiores a 120 km/h.

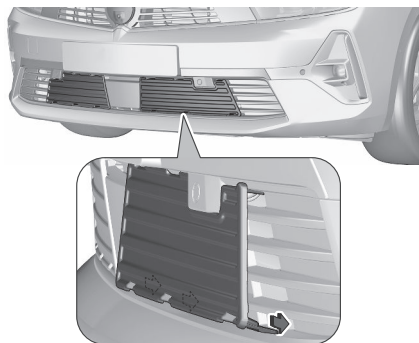
Instalación

Presione las cubiertas de protección contra las lamas de la rejilla. Compruebe que las cubiertas de protección están sujetas firmemente.

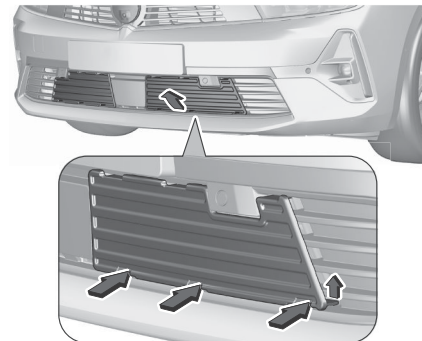
Desmontaje

1. Mueva todas las aletas inferiores hacia arriba para desenganchar las cubiertas de protección.
2. Tire de las cubiertas de protección hacia arriba y retírelas.

Eliminación de vehículos usados

Dispone de información sobre centros de recogida de vehículos usados y sobre el reciclaje de estos vehículos en nuestra web, donde sea un requisito legal. El desguace debe encargarse a una empresa de reciclaje autorizada.



Batería de alta tensión

La batería de alta tensión está diseñada para que dure toda la vida útil del vehículo si se respetan las recomendaciones. Si fuera necesario sustituir la batería de alta tensión, contacte con un taller para obtener las instrucciones de eliminación. Una eliminación inadecuada conlleva el riesgo de quemaduras graves, electrocución y daños medioambientales.

Información de servicio

Para garantizar la seguridad y la economía de funcionamiento del vehículo, así como para mantener su valor, es de vital importancia realizar todos los trabajos de mantenimiento en los intervalos correctos.

Encontrará un plan de mantenimiento actualizado y detallado para su vehículo en su taller.

Existen condiciones de funcionamiento severo si se producen con frecuencia una o más de las siguientes circunstancias: Arranque en frío, operación de parada y marcha (por ejemplo, para taxis y vehículos de policía), uso de remolque, conducción por montaña, conducción por superficies de carretera irregulares y arenosas, mayor contaminación de aire, presencia de arena y alto contenido de polvo, conducción en altitud y grandes variaciones de temperatura.

Con estas condiciones de funcionamiento severo, puede ser necesario efectuar determinadas tareas de servicio con más frecuencia que el intervalo de servicio habitual mostrado en la indicación de servicio. Póngase en contacto con un taller para planes de revisiones personalizados. Indicación de servicio ⇒ página 103 .

Confirmaciones

La confirmación del servicio realizado debe registrarse en el Manual de Servicio y Garantía.

La indicación de la fecha y el kilometraje se completa con el sello y la firma del taller que efectúa el servicio.

Asegúrese de que el Manual de Servicio y Garantía se rellene siempre correctamente como prueba de un servicio continuado, necesario en caso de reclamaciones de garantía o cortesía y beneficioso al vender el vehículo. Indicación de servicio ⇒ página 103 .

Revisiones programadas

Capó

Apertura

Abra la puerta delantera izquierda.

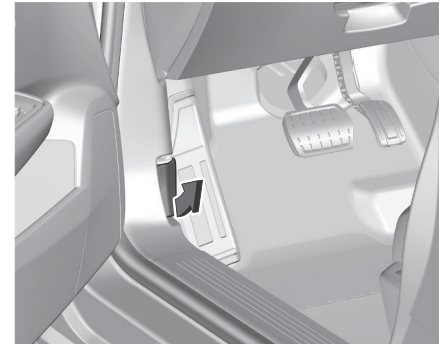

Tire de la palanca de desbloqueo y devuélvala a su posición original.

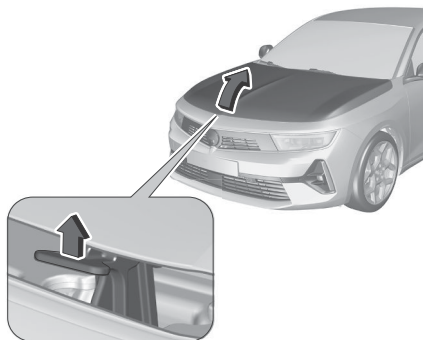

Empuje el gancho de seguridad hacia arriba y abra el capó.



Fije la varilla de apoyo del capó.

Cierre

Antes de cerrar el capó, inserte la varilla de apoyo en su alojamiento.

Baje el capó y déjelo caer en el trinquete desde una altura baja (20-25 cm).

Compruebe que el capó quede enclavado.

Precaución

No empuje el capó sobre el cierre para evitar abolladuras

Revisiones Periódicas

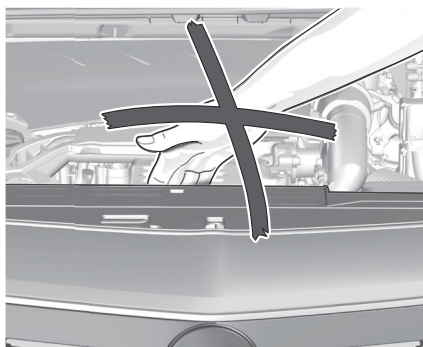

⚠ Advertencia

Efectúe controles en el compartimento del motor solamente con el encendido apagado.

El ventilador de refrigeración puede arrancarse incluso con el encendido en off.

⚠ Peligro

El sistema de encendido usa una tensión sumamente alta. No lo toque.



⚠ Peligro

Versiones eléctrica o híbrida:
No intente nunca efectuar operaciones de mantenimiento por su cuenta en componentes de alta tensión. Podría lesionarse y dañar el vehículo. El mantenimiento y la reparación de dichos componentes de alta tensión han de ser efectuados por un técnico de mantenimiento formado, con herramientas y conocimientos adecuados. La exposición a la alta tensión puede provocar choques, quemaduras y hasta la muerte. Los componentes de alta tensión del vehículo pueden ser mantenidos solamente por técnicos, que hayan recibido una formación especial.

Los componentes de alta tensión se indican con etiquetas. No desmonte, abra, extraiga o modifique dichos componentes. El cable o el cableado de alta tensión lleva un revestimiento naranja. No examine, altere, corte o modifique el cableo o el cableado de alta tensión.

⚠ Advertencia

Versiones eléctrica o híbrida:
Las comprobaciones en el compartimento del motor deben efectuarse únicamente con el vehículo desconectado.
El ventilador de refrigeración puede empezar a funcionar aunque el vehículo esté desconectado.

Precaución

Versiones eléctrica o híbrida:
Incluso una pequeña contaminación de los líquidos puede provocar daños en los sistemas del vehículo.
No permita que contaminantes entren en contacto con líquidos, tapones del depósito o varillas de medición del aceite.

Aceite Del Motor Aceite Del Motor

Compruebe manualmente el nivel de aceite del motor con regularidad para prevenir daños en el motor. Asegurarse de usar el aceite de motor de la especificación correcta.

Líquidos y lubricantes recomendados
⇒ página 227 .

El consumo de aceite máximo del motor es de 0,6 l por 1000 km.

La comprobación se realiza con el vehículo en una superficie nivelada. El motor debe estar a temperatura de funcionamiento y llevar parado al menos cinco minutos.

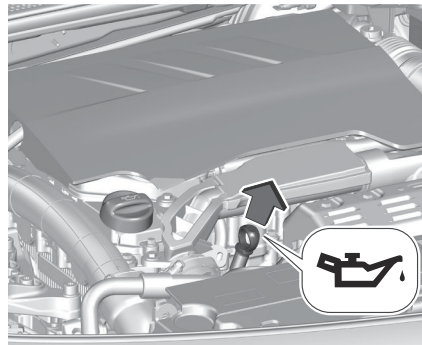

Se utilizan distintos tipos de varilla de medición del aceite, según el tipo de motor.

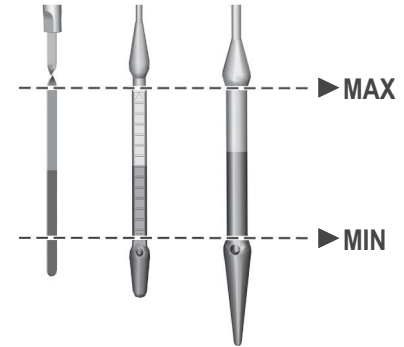

Extraiga la varilla de nivel, límpiela, vuelva a introducirla por completo, sáquela y observe el nivel de aceite del motor.

⚠ Advertencia

Inserte la varilla de medición completamente hasta el tope del mango.
Asegúrese de que el aceite del motor no entre en el compartimento del motor, porque esto aumenta el riesgo de incendio.

Rellene aceite de motor cuando el nivel haya descendido hasta la marca **MIN**.
Le recomendamos el uso del mismo tipo de aceite del motor utilizado en el último cambio.

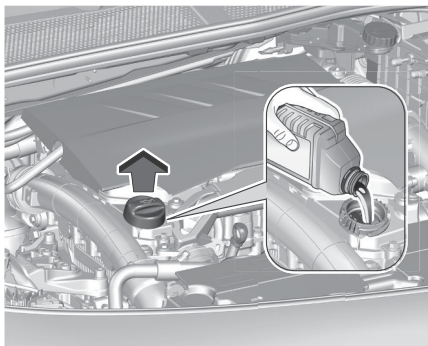

El nivel de aceite del motor no debe exceder la marca superior **MAX** de la varilla de medición.

Precaución

El aceite llenado en exceso del motor puede vaciarse o aspirarse. Si el aceite supera el nivel máximo, no arranque el vehículo y póngase en contacto con un taller.

Líquido De Lavado

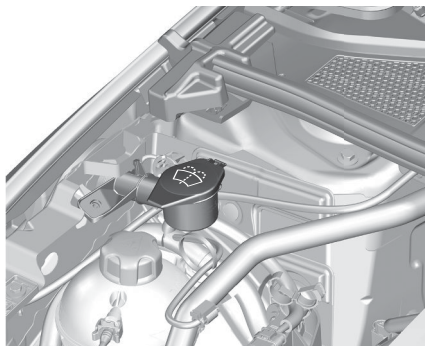

Llene el depósito con agua limpia mezclada con una cantidad adecuada de líquido lavaparabrisas homologado que contenga anticongelante.

Precaución

Solamente un líquido de lavado. Con una concentración suficiente de anticongelante proporciona una protección a temperaturas bajas o al producirse una caída repentina de la temperatura.

Líquido De Frenos

⚠ Advertencia

El líquido de frenos es venenoso y corrosivo. Evite el contacto con

los ojos, la piel, telas y superficies pintadas.

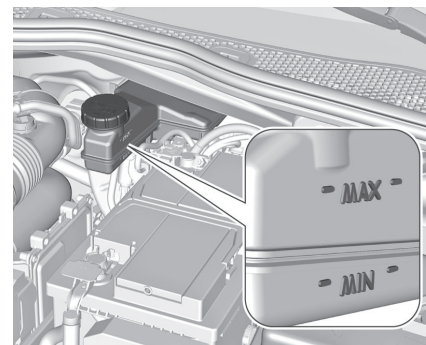

El nivel del líquido de frenos debe estar entre las marcas **MIN** y **MAX**.

Si el nivel de líquido se encuentra por debajo de la marca **MIN**, recurra a la ayuda de un taller.

Líquido de frenos y embrague
⇒ página 228 .

Líquido De Refrigeración Del Motor

Nivel de refrigerante, PHEV/BEV

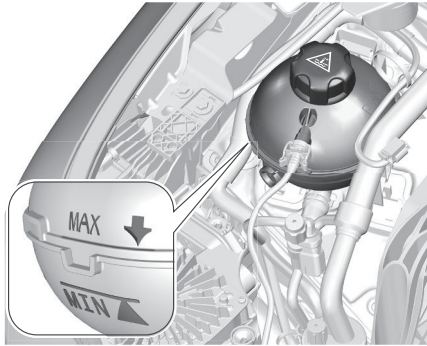

Si el nivel de refrigerante indica la marca **MIN** o menos, solicite asistencia en un taller para rellenarlo.

Precaución

El uso de un refrigerante del motor incorrecto puede ocasionar daños graves en la batería de alta tensión. Solo los mecánicos experimentados pueden abrir el depósito de refrigerante y rellenarlo.

Nivel de refrigerante en ICE e híbrido de 48 V

El refrigerante relleno de fábrica ofrece protección anticongelante hasta unos -37 °C.

Precaución

Use solamente un anticongelante aprobado.

Precaución

Un nivel de refrigerante demasiado bajo puede ocasionar daños en el motor.

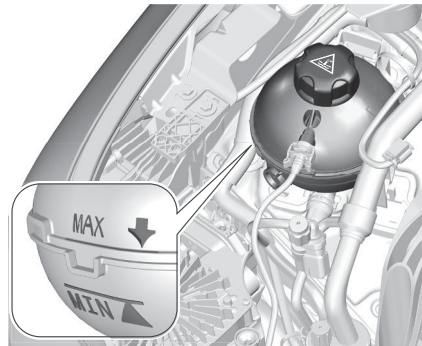

Con el sistema de refrigeración frío, el nivel del refrigerante debe estar por encima de la marca **MIN**. Rellene si el nivel es más bajo.

⚠ Advertencia

Deje enfriar el motor antes de abrir el tapón. Abra el tapón con cuidado, dejando salir la presión lentamente.

Para rellenar, utilice una mezcla 1:1 de concentración de refrigerante mezclado con agua del grifo limpia. Si no dispone de concentración de refrigerante, utilice agua del grifo limpia. Coloque el tapón y apriételo firmemente. Haga comprobar la concentración de refrigerante y subsanar la causa de la pérdida de refrigerante en un taller.

Purga Del Sistema De Combustible Diésel

Si se ha agotado el depósito, hay que purgar el sistema de combustible diésel. Reposte al menos cinco litros de diésel. Conecte el encendido durante unos 60 segundos y vuelva a apagarlo. A continuación, intente arrancar el motor. Si el motor no arranca directamente, repita este proceso varias veces. Si tampoco entonces consigue arrancar el motor, recurra a la ayuda de un taller.

Batería Del Vehículo

La batería del vehículo no requiere mantenimiento siempre que el perfil

de conducción permita que la batería se cargue lo suficiente. La conducción en distancias cortas y los frecuentes arranques del motor pueden descargar la batería. Evite el uso de consumidores eléctricos innecesarios.



Las pilas no deben arrojarse a la basura doméstica. Deben desecharse en un punto de recogida autorizado para su reciclaje.

La inmovilización del vehículo durante más de cuatro semanas puede ocasionar la descarga de la batería. Desemborne el polo negativo de la batería del vehículo. Sólo se debe embornar o desembornar la batería con el encendido desconectado.

Protección contra descarga de la batería ⇒ página 56 .

Sistema de alarma antirrobo ⇒ página 13 .

Inmovilización del vehículo ⇒ página 235 .

Sustitución de la batería del vehículo

Nota

En caso de incumplir las instrucciones facilitadas en esta sección, el sistema Stop-start puede desactivarse temporalmente o sufrir interferencias. Al sustituir la batería del vehículo, asegúrese de que no haya orificios de ventilación abiertos cerca del borne positivo. Si hay un orificio de ventilación abierto en esta zona, debe cerrarse con un tapón ciego y abrirse la ventilación cerca del borne negativo.

Asegúrese de reemplazar siempre la batería del vehículo por otra del mismo tipo.

Toda la información sobre la batería se facilita online en <https://public-servicebox.opel.com/OVddb/OV/index.html>.

La batería del vehículo debe sustituirse en un taller.

Sistema Stop-start ⇒ página 117 .

Carga de la batería del vehículo

Advertencia

En los vehículos con un sistema stop-start, asegúrese de que el potencial de carga no supere los 14,6 V cuando use un cargador de baterías.

De lo contrario, la batería del vehículo podría dañarse.

Arranque con cables auxiliares
⇒ página 214 .

Protección de descarga

Tensión de la pila

Con el vehículo circulando, la función de reducción de carga desactiva temporalmente determinadas funciones, como el aire acondicionado, la ventanilla trasera térmica, los asientos calefactados, el volante térmico, etc. Las funciones desactivadas se reactivan automáticamente tan pronto como las condiciones lo permiten.

Aumento del régimen de ralentí

Si hace falta cargar la batería del vehículo, debe aumentarse la salida de corriente del alternador. Esto se consigue mediante un aumento del régimen de ralentí que puede ser audible.

Toma de corriente

Las tomas de corriente se desactivan también si la tensión de la batería del vehículo es baja.

Etiqueta de advertencia



Significado de los símbolos:

- Evite la presencia de llamas descubiertas o chispas, no fume.
- Lleve siempre protección ocular. Los gases explosivos pueden producir ceguera o lesiones.
- La batería del vehículo contiene ácido sulfúrico que puede producir ceguera o lesiones graves por quemaduras.
- Mantenga la batería del vehículo fuera del alcance de los niños.
- Consulte el manual de instrucciones para más información.
- Puede haber gas explosivo cerca de la batería del vehículo.

Modo de ahorro de energía

Este modo desactiva los consumidores eléctricos para evitar una descarga excesiva de la batería del vehículo. Estos consumidores, como el sistema de infoentretenimiento, los limpiaparabrisas, la luz de cruce, las luces de cortesía, etc. se pueden usar durante un tiempo máximo total de aproximadamente 40 minutos después de haber apagado el encendido.

Cambio al modo de ahorro de energía

Cuando está activado el modo de ahorro de energía, aparece un mensaje en el cuadro de instrumentos. Las llamadas telefónicas activas en manos libres se mantendrán durante aproximadamente diez minutos.

Desactivación del modo de ahorro de energía

El modo de ahorro de energía se desactiva automáticamente cuando se vuelve a arrancar el motor. Ponga a funcionar el motor para una carga suficiente:

- Durante menos de diez minutos para utilizar los consumidores durante 5 minutos, aproximadamente

- Durante más de diez minutos para utilizar los consumidores hasta 30 minutos, aproximadamente.

Funcionalidades de calefacción

Nota

Las funciones de la calefacción individuales, tales como asientos calefactados o volante térmico, pueden no estar disponibles temporalmente en caso de limitaciones de carga eléctrica. Las funciones se reanudan cuando transcurren unos minutos.

Piezas, líquidos y lubricantes recomendados

Use sólo productos que cumplan con las especificaciones recomendadas.

 Advertencia
Los materiales para el funcionamiento son peligrosos y podrían ser venenosos. Manipúelos con cuidado. Preste atención a la información facilitada en los envases.

Aceite Del Motor

El aceite de motor se identifica por su calidad y su viscosidad. La calidad es más importante que la viscosidad a la

hora de seleccionar qué aceite de motor se va a usar. La calidad del aceite garantiza, por ejemplo, la limpieza del motor, la protección contra el desgaste y el control del envejecimiento del aceite, mientras que el grado de viscosidad informa sobre la fluidez del aceite en función de la temperatura.

Utilice el aceite de motor apropiado indicado en la hoja del plan de revisiones entregada por el concesionario vendedor.

Reposición del aceite de motor

Precaución
En caso de derramar aceite, límpielo y elimínelo adecuadamente.

Se pueden mezclar aceites del motor de diferentes fabricantes y marcas, siempre que cumplan los requisitos del aceite de motor calidad y viscosidad.

Está prohibido el uso de aceites de motor para todos los motores de gasolina con calidad ACEA solo, puesto que puede causar daños al motor en determinadas condiciones de funcionamiento.

Aditivos adicionales para el aceite de motor

El uso de aditivos para el aceite de motor podría causar daños y anular la garantía.

Grados de viscosidad del aceite de motor

El grado de viscosidad SAE informa sobre la fluidez del aceite.

El aceite multigrado del se indica mediante dos cifras, por ej.: SAE 5W-30. La primera cifra, seguida por una W, indica la viscosidad a bajas temperaturas y la segunda cifra indica la viscosidad a altas temperaturas.

Líquido De Lavado

Utilice únicamente líquido de lavado aprobado para el vehículo para evitar dañar las escobillas de los limpiaparabrisas, la pintura, las piezas de plástico y caucho. Recorra a un taller.

Líquido De Frenos Y Embrague

Con el tiempo, el líquido de frenos absorbe humedad que reduce la eficacia del sistema de frenos. Por eso se debe sustituir el líquido de frenos en el intervalo especificado.

Utilice únicamente líquido de frenos homologado para el vehículo. Recorra a un taller.

Refrigerante Anticongelante

Utilice solo anticongelante homologado para el vehículo. Recorra a un taller.

El sistema viene de fábrica lleno de refrigerante diseñado para proteger contra la corrosión y la congelación hasta unos -28 °C. En regiones frías con temperaturas muy bajas, el refrigerante de fábrica protege hasta unos -37 °C. Esta concentración debe mantenerse durante todo el año.

El uso de aditivos para el refrigerante, destinados a ofrecer protección adicional contra la corrosión o a sellar fugas menores, pueden causar problemas de funcionamiento. El fabricante no se hace responsable de las consecuencias del uso de aditivos para el refrigerante.

Mantenimiento del vehículo

Sustitución De Las Escobillas

Parabrisas

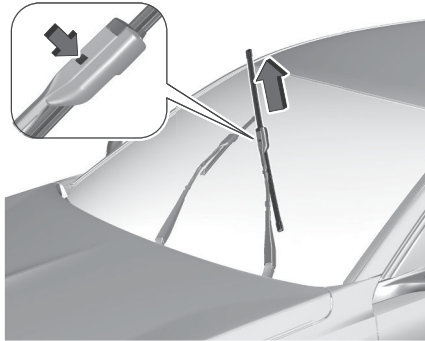

Precaución

No intente nunca mover los limpiaparabrisas manualmente. Esto puede causar daños permanentes en el mecanismo.

Para sustituir las escobillas del limpiaparabrisas, coloque los limpiaparabrisas en la posición de mantenimiento:

1. Desconecte el encendido.

2. En los 60 segundos siguientes, tire de la palanca del limpiaparabrisas hacia usted.

Los limpiaparabrisas se desplazarán a una posición vertical para facilitar el acceso.

Levante el brazo limpiaparabrisas hasta que permanezca en posición alzada. Pulse el botón para liberar la escobilla del limpiaparabrisas y extraiga. Acople la nueva escobilla en el brazo del limpiaparabrisas y empújela hasta que encaje.

Para situar los limpiaparabrisas de nuevo en la posición normal:

1. Coloque con cuidado los brazos del limpiaparabrisas en el parabrisas.
2. Dé el contacto.
3. Accione la palanca del limpiaparabrisas.

Precaución

No permita que los brazos del limpiaparabrisas golpeen el parabrisas. Esto puede dañar las escobillas y el parabrisas.

Ventanilla trasera

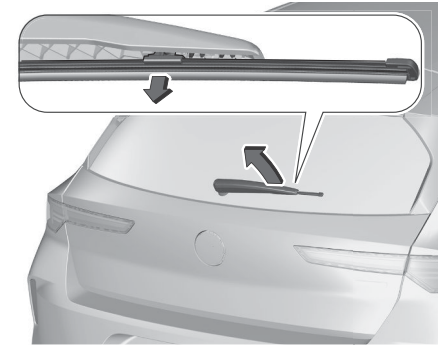

Levante el brazo del limpiaparabrisas solo ligeramente hasta que encaje. Desencaje la escobilla y retírela.

Precaución

Acople la escobilla en la posición interior del brazo del limpiaparabrisas y empújela hasta que encaje.

Baje el brazo del limpiaparabrisas cuidadosamente. Compruebe que el brazo del limpiaparabrisas no esté bloqueado durante el funcionamiento.

Fusibles

Cambio De Un Fusible

Un fusible defectuoso debe sustituirlo el taller.

Sustitución de la bombilla

Las luces exteriores están equipadas con tecnología LED y no se pueden cambiar.

Advertencia

¡No toque los faros con tecnología LED o Full LED, ya que podría electrocutarse!

Advertencia

Faros con diodo luminoso (LED)

En caso de sustitución de este tipo de luz, póngase en contacto con un concesionario o un taller cualificado.

Neumáticos y ruedas

La presión de inflado de todos los neumáticos, incluido el de repuesto, debe verificarse con los neumáticos "fríos". Las presiones indicadas en la etiqueta de presión de los neumáticos son válidas para los neumáticos "fríos". Si ha circulado más de 10 minutos o

más de 10 kilómetros a más de 50 km/h, añada 0,3 bar (30 kPa) a los valores indicados en la etiqueta.

Advertencia

Un inflado insuficiente aumenta el consumo de energía. La no conformidad de la presión de los neumáticos puede dar lugar a que estos se desgasten de forma prematura y repercutir negativamente en la adherencia del vehículo a la carretera - ¡riesgo de accidentes!

La conducción con los neumáticos gastados o dañados reduce la eficacia de los frenos y el rendimiento del agarre del vehículo sobre el firme. Compruebe periódicamente el estado de los neumáticos (banda de rodadura y flancos) y las llantas, así como la presencia de las tapas de las válvulas. Cuando los indicadores de desgaste no aparecen hundidos en la banda de rodadura del neumático, la profundidad de las ranuras es de menos de 1,6 mm; sustituya los neumáticos lo antes posible. El uso de llantas y neumáticos de tamaño distinto a los especificados puede afectar a la vida útil de los neumáticos, el giro de las ruedas, la distancia al suelo, la lectura del

velocímetro, y tener un efecto negativo de la adherencia sobre la calzada. El montaje de neumáticos distintos en los ejes delantero y trasero puede provocar una sincronización incorrecta del ESC. Señale siempre el sentido de giro en los neumáticos almacenados, al sustituirlos por los de verano o de invierno. Guárdelos en un lugar fresco y seco alejado de la exposición directa a los rayos solares.



Los neumático de invierno o de cuatro estaciones pueden identificarse por su símbolo en los flancos.

Información Sobre La Seguridad De Los Neumáticos

Conduzca lentamente sobre los bordillos y, si es posible, en ángulo recto. Rodar sobre superficies con bordes agudos puede dañar los neumáticos y las ruedas. Al aparcar, no aprisione los neumáticos contra el bordillo. Compruebe periódicamente si las llantas están dañadas. En caso de daños o desgaste excesivo, recurra a la ayuda de un taller.

Marcado Neumático / Designaciones

Por ejemplo, **225/55 R 18 98 V**

- 225** anchura del neumático, en mm
- 55** relación de sección (altura del neumático respecto a la anchura), en %
- R** tipo de correa: Radial
- RF** tipo: RunFlat
- 18** diámetro de la llanta, en pulgadas
- 98** índice de carga; p. ej., 98 es equivalente a 750 kg
- V** letra del código de velocidad

Letra del código de velocidad:

- Q** hasta 160 km/h
- S** hasta 180 km/h
- T** hasta 190 km/h
- H** hasta 210 km/h
- V** hasta 240 km/h
- W** hasta 270 km/h

Seleccione un neumático apropiado para la velocidad máxima de su vehículo.

La velocidad máxima se obtiene con el peso en vacío con conductor (75kg) más 125kg de carga útil. El uso de equipo opcional podría reducir la velocidad máxima del vehículo.

Neumáticos con dirección de rodadura

Los neumáticos con dirección de rodadura deben montarse de manera que giren en la dirección correcta. La dirección de rodadura correcta se indica mediante un símbolo (p. ej., una flecha) en el flanco.

Neumáticos De Invierno

Los neumáticos de invierno ofrecen mayor seguridad a temperaturas inferiores a 7 °C y, por tanto, deberían montarse en todas las ruedas. De acuerdo con las normativas específicas del país, coloque el adhesivo de velocidad en el campo visual del conductor, si el código de velocidad del neumático es inferior a la velocidad máxima del vehículo.

Presión De Los Neumáticos

Compruebe la presión de los neumáticos en frío, al menos cada 14 días y antes de emprender un viaje largo. No olvide la rueda de repuesto. Esto es aplicable también a los vehículos con sistema de

detección de pérdida de presión de los neumáticos.

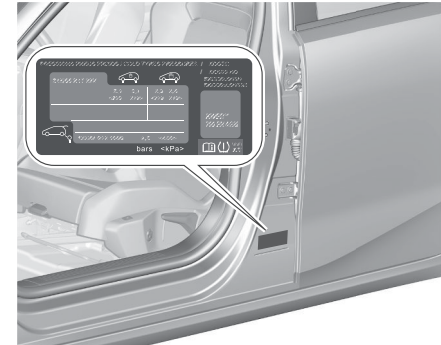

La etiqueta de información de presión de los neumáticos indica los neumáticos de equipamiento original y las presiones correspondientes.

Los datos sobre presiones son válidos para neumáticos fríos. Es aplicable para neumáticos de verano y de invierno. La rueda de repuesto se debe inflar siempre con la presión especificada para carga completa.

Una presión de los neumáticos incorrecta afectará negativamente a la seguridad, a la maniobrabilidad del vehículo, al confort y al consumo de combustible, además de aumentar el desgaste de los neumáticos. Las presiones de los neumáticos difieren en función de diversas opciones. Para obtener el valor correcto de presión de

los neumáticos, aplique el procedimiento siguiente:

1. Identifique el neumático respectivo.
2. Identifique el código de identificación del motor.
Datos del motor ⇒ página 242 .

Para conocer los neumáticos aprobados para su vehículo, consulte el Certificado de Conformidad, que incluye su vehículo u otros documentos nacionales de matriculación.

El conductor es responsable del ajuste correcto de la presión de los neumáticos.

Advertencia

Si la presión es demasiado baja, puede producirse un calentamiento considerable del neumático y daños internos, lo que puede provocar la separación de la banda de rodadura e incluso el reventón del neumático a altas velocidades.

Advertencia

En caso de neumáticos específicos, la presión recomendada, como se muestra en la tabla de presión de los neumáticos, puede superar la presión

máxima del neumático indicada en el neumático.

No supere nunca la presión máxima del neumático indicada en el neumático.

Dependencia de la temperatura

La presión de los neumáticos depende de la temperatura del neumático.

Durante la conducción, aumentan la temperatura y la presión de los neumáticos. Los valores de presión de los neumáticos proporcionados en la etiqueta de información de los neumáticos y el cuadro de presión de los neumáticos son válidos para neumáticos fríos, es decir, a 20 °C.

La presión aumenta casi 10 kPa para un aumento de temperatura de 10 °C. Esto debe tenerse en cuenta al verificar neumáticos calientes.

Sistema De Detección De Pérdida De Presión De Los Neumáticos

El sistema de detección de pérdida de presión de los neumáticos comprueba continuamente la velocidad de rotación de las cuatro ruedas y avisa de una condición de baja presión de los neumáticos cuando se conduce el vehículo. Esto se consigue comparando la circunferencia de rodadura del

neumático con los valores de referencia y señales adicionales.

Si un neumático pierde presión, el testigo de control  se ilumina y se muestra un mensaje de advertencia en el cuadro.

Testigo de control  ⇒ página 91 .
En este caso, reduzca la velocidad, evite giros pronunciados y frenadas bruscas. Deténgase cuando sea seguro y compruebe la presión de los neumáticos. Después de ajustar la presión de los neumáticos, inicialice el sistema para apagar el testigo de control y vuelva a arrancar el sistema.

Si la avería continúa apareciendo, acuda a un taller. El sistema no puede utilizarse cuando el ABS o el control electrónico de estabilidad tiene una avería o cuando se utiliza una rueda de repuesto temporal. Una vez montado el neumático, compruebe la presión con los neumáticos fríos e inicialice el sistema.

Precaución

El sistema de detección de pérdida de presión avisa solamente sobre una condición de baja presión de los neumáticos, pero no sustituye el mantenimiento regular del neumático por parte del conductor.

Inicialización del sistema

Después de una corrección de presión de los neumáticos o un cambio de rueda, es necesario inicializar el sistema para memorizar los nuevos valores de referencia de circunferencia:

1. Asegúrese siempre de que los cuatro neumáticos tengan la presión correcta
2. Accione el freno de estacionamiento.
3. Inicialice el sistema a través de la pantalla de información ⇒ página 103 .
4. La puesta a cero se confirma con una indicación emergente.

Tras la inicialización, el sistema se calibra automáticamente con las nuevas presiones durante la conducción. Después de una conducción más prolongada, el sistema adoptará y controlará nuevas presiones. Compruebe siempre la presión de los neumáticos con los neumáticos fríos. Es necesario reinicializar el sistema cuando:

- Se haya cambiado la presión de los neumáticos

- Haya cambiado la condición de carga
- Se hayan rotado o cambiado las ruedas

El sistema no avisará de manera instantánea de una rueda pinchada o un desinflado rápido. Esto se debe al tiempo de cálculo necesario.

Profundidad Del Dibujo

Compruebe regularmente la profundidad del dibujo. Por motivos de seguridad, los neumáticos deben sustituirse al alcanzar el dibujo una profundidad de 2-3 mm (neumáticos de invierno: a los 4 mm). Por motivos de seguridad, se recomienda que la profundidad del dibujo de los neumáticos de un eje no varíe en más de 2 mm.



La profundidad mínima autorizada legalmente (1,6 mm) se ha alcanzado cuando el dibujo muestra un indicador de desgaste (TWI = Tread Wear Indicator). Su posición se indica mediante marcas en el flanco del neumático. Si el desgaste delante fuese mayor que detrás, cambie periódicamente las ruedas delanteras por las traseras. Asegúrese de que la dirección de giro de las ruedas sea la misma de antes. Los neumáticos envejecen, aunque no se usen. Recomendamos sustituir los neumáticos cada seis años.

Tamaños Permitidos De Neumáticos Y Llantas

Si se utilizan neumáticos con un tamaño diferente a los montados de fábrica, puede ser necesario reprogramar el sistema y realizar otras modificaciones en el vehículo. Sustituya la etiqueta con las presiones de los neumáticos.

 Advertencia
El uso de ruedas o neumáticos no adecuados puede provocar accidentes e invalidar el permiso de utilización del vehículo.

Tapacubos

Se deben utilizar tapacubos y neumáticos homologados por el fabricante para el vehículo correspondiente, que cumplen todos los requisitos de la combinación de rueda y neumático.

Si no se utilizan tapacubos y neumáticos homologados por el fabricante, los neumáticos no deben disponer de nervadura de protección radial. Los tapacubos no deben menoscabar la refrigeración de los frenos.

⚠ Advertencia

El uso de neumáticos o tapacubos no adecuados puede provocar la pérdida repentina de presión y, por consiguiente, accidentes.

Vehículos con llantas de acero: Si utiliza tuercas de rueda antirrobo, no fije los tapacubos.

Rueda de emergencia: No utilice tapacubos.

Cadenas De Nieve

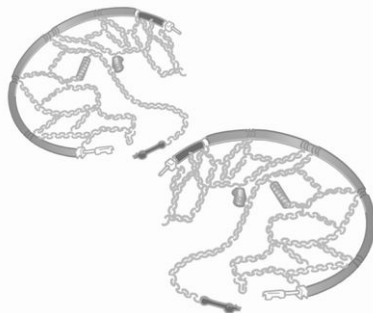

Sólo se pueden utilizar cadenas en las ruedas delanteras.

Utilice solo cadenas para nieve diseñadas para utilizarse con el tipo de neumático del vehículo:

- En el caso de neumáticos de 16 y 17 pulgadas, use solamente cadenas para neumáticos de eslabones finos, que no sobresalgan más de 9 mm del dibujo del neumático ni de los lados interiores (incluido el cierre de la cadena).
- Para los neumáticos de 18 pulgadas, utilice solo cadenas para nieve **Polaire PSGB 60**.

Nota

El uso de cadenas para los neumáticos y la velocidad máxima permitida se regulan en la legislación específica del país.

⚠ Advertencia

Los daños pueden provocar el pinchazo del neumático.

Al montar las cadenas para nieve, siga las instrucciones proporcionadas por el fabricante de las cadenas. Después de haber montado las cadenas para nieve, detenga el vehículo tras haber recorrido una distancia corta y asegúrese de que las cadenas para nieve están correctamente apretadas.

Rueda de emergencia

No se pueden utilizar cadenas en la rueda de emergencia.

Inmovilización del vehículo

Inmovilización A Largo Plazo De Un Vehículo Híbrido / Eléctrico

Si el vehículo va a estar inmovilizado durante varios meses:

- Lave el vehículo.
- Comprobar la cera protectora en el compartimento del motor y los bajos.
- Limpiar y conservar las juntas de goma.
- Vaciar el depósito del líquido de lavado.
- Comprobar la protección anticongelante y anticorrosiva del refrigerante.
- Ajuste la presión de los neumáticos al valor indicado para carga completa.
- Aparcar el vehículo en un lugar seco y bien ventilado. Engranar la primera o la marcha atrás, o poner la palanca selectora en **P**.
- Calzar el vehículo para evitar que ruede.

- No accionar el freno de estacionamiento.
- Abra el capó, cierre todas las puertas y bloquee el vehículo.

Hasta cuatro semanas

Enchufe el cable de carga.

Cuatro semanas hasta doce meses

- Descargue la batería de alta tensión hasta que quede el 30 % en el indicador de autonomía de la batería (símbolo de la batería) en el cuadro.
- No enchufe el cable de carga.
- Guarde siempre el vehículo en un lugar con temperaturas entre -10 °C y 30 °C.
- Si el vehículo permanece inmovilizado a temperaturas extremas, se pueden producir daños en la batería de alta tensión.
- Saque el cable de arranque negativo (-) negro de la batería de 12 V del vehículo y conecte un cargador lento a los bornes de la batería del vehículo o mantenga los cables de la batería de 12 V del vehículo conectados y cargue lentamente desde los bornes positivo (+) y negativo (-) en el compartimento del motor.

- Cada tres meses, compruebe el estado de carga de la batería. Si el estado de carga es inferior al 30%, recargue la batería al 30%.

Puesta en servicio de nuevo

Para volver a poner en servicio el vehículo:

- Embornar el polo negativo de la batería del vehículo. Inicializar los elevalunas eléctricos
- Controlar la presión de los neumáticos
- Rellenar el depósito del líquido de lavado.
- Comprobar el nivel de aceite del motor.
- Comprobar el nivel del refrigerante.
- Montar la placa de matrícula si fuera necesario.

Cuidado exterior

Cerraduras

Las cerraduras se lubrican en fábrica con una grasa de alta calidad para cilindros de cerradura. Utilice un producto descongelante solo en un caso absolutamente necesario, pues su efecto desengrasante perjudica el funcionamiento de las cerraduras.

Después de usar un producto descongelante, haga engrasar las cerraduras en un taller.

Lavado

La pintura del vehículo está expuesta a las influencias ambientales. Los excrementos de aves, los insectos muertos, la resina, el polen, etc., se deben limpiar lo antes posible, ya que contienen componentes agresivos y pueden dañar la pintura.

Si utiliza un túnel de lavado, cumpla las instrucciones del fabricante. Los limpiaparabrisas y el limpiacristales trasero deben estar desconectados. Desmonte la antena y accesorios externos como portaequipajes de techo, etc.

Si se lava el vehículo a mano, deben enjuagarse bien las zonas interiores de los pasarruedas.

Limpie también los rebordes interiores y los pliegues en las puertas y el capó abiertos, así como las zonas de la carrocería cubiertas por los mismos.

Limpie las molduras metálicas brillantes con una solución de limpieza homologada para aluminio para evitar daños.

Precaución

Utilice siempre un producto limpiador con un pH entre 4 y 9.

No use agentes de limpieza sobre superficies calientes.

No limpie el compartimento del motor con chorro de vapor o aparatos de alta presión.

Enjuague bien el vehículo y frótele con una gamuza. Enjuague la gamuza con frecuencia. Utilice gamuzas distintas para las superficies pintadas y para los cristales; los restos de cera en los cristales dificultan la visibilidad.

Haga engrasar las bisagras de todas las puertas en un taller.

No utilice objetos duros para eliminar manchas de alquitrán. Utilice spray para eliminar alquitrán de las superficies pintadas.

Luces Exteriores

Las tapas de los faros y de otras luces son de plástico. No utilice productos abrasivos o cáusticos; no utilice un rascador de hielo ni los limpie en seco.

Abrillantado Y Encerado

Solo es necesario abrillantar la pintura si ésta tiene adheridas sustancias sólidas o si se ha puesto mate y tiene mal aspecto. Las partes de plástico de la carrocería no se deben tratar con cera ni abrillantadores.

Ventanillas Y Escobillas De Los Limpiaparabrisas

Desconecte los limpiaparabrisas antes de manipularlos en sus áreas.

Utilice un paño suave que no suelte pelusas o una gamuza con limpiacristales y quitainsectos.

Al limpiar la ventanilla trasera desde el interior, limpie siempre en paralelo al elemento calefactante para evitar daños. Para retirar el hielo manualmente, se debe utilizar un rascador de hielo de filo agudo. Presione el rascador firmemente contra el cristal para que no quede suciedad debajo del mismo que pueda rayar el cristal.

Si las escobillas dejan rastros, pueden limpiarse con un paño suave y limpiacristales. Asegúrese también de eliminar cualquier resto como cera, restos de insectos y similares de la ventana.

Los restos de hielo, la contaminación y el uso continuo del limpiaparabrisas con los cristales secos dañarán o incluso destruirán las escobillas.

Ruedas Y Neumáticos

No use equipos de limpieza a alta presión.

Limpie las llantas con un limpiador de llantas de pH neutro.

Las llantas están pintadas y pueden tratarse con los mismos productos que la carrocería.

Daños En La Pintura

Repáre los pequeños desperfectos en la pintura con rotulador de retoque antes de que se forme óxido.

Acuda a un taller si hay daños mayores en la pintura o zonas oxidadas.

Bajos Del Vehículo

Algunas zonas de los bajos del vehículo tienen una capa protectora de PVC y otras zonas más delicadas tienen una capa de cera protectora duradera. Compruebe los bajos del vehículo después del lavado y, en caso necesario, hágalo encerar.

Los productos a base de betún y caucho pueden dañar la capa de PVC. Haga realizar los trabajos relacionados con los bajos en un taller.

Se recomienda lavar los bajos antes y después del invierno y revisar la capa de cera protectora.

Dispositivo De Remolque

No limpie la barra de rótula con chorro de vapor o aparatos de alta presión.

Cuidado interior

Habitáculo Y Tapicería

El interior del vehículo, incluido el panel de instrumentos y los revestimientos, solo deben limpiarse con un paño seco o con producto para limpieza de interiores.

Limpie la tapicería de cuero con agua clara y un paño suave. Si está muy sucia, utilice un producto para el cuidado del cuero.

El cuadro de instrumentos y las pantallas solamente deben limpiarse con un paño suave húmedo. Si es necesario, utilice una solución jabonosa suave.

Limpie la tapicería con una aspiradora y un cepillo. Elimine las manchas con un limpiador para tapicerías.

Los tejidos de la ropa pueden desteñir. Esto podría ocasionar decoloraciones visibles, especialmente en las tapicerías de colores claros. Las manchas y decoloraciones deberían limpiarse lo antes posible.

Limpie los cinturones de seguridad con agua templada o limpiador para interiores.

Precaución

Cierre las fijaciones de Velcro, ya que si las deja abiertas podrían dañar la tapicería del asiento.

Lo mismo es aplicable para las prendas de vestir con objetos puntiagudos, como cremalleras o correas o vaqueros con tachuelas.

Piezas de plástico y goma

Las piezas de plástico y goma pueden limpiarse con los mismos productos que la carrocería. En caso necesario, utilice un limpiador para interiores. No use ningún otro producto.

Evite especialmente el uso de disolventes y gasolina.

No use equipos de limpieza a alta presión.

Alfombrillas de piso

Advertencia

Si una alfombrilla del suelo no es del tamaño correcto o se ha instalado incorrectamente, puede interferir con los pedales y causar una aceleración involuntaria o aumentar la distancia de parada, que puede provocar una colisión y lesiones.

Utilice las directrices siguientes para usar correctamente la alfombrilla de piso.

- Las alfombrillas originales se diseñaron para este vehículo. Si fuera necesario sustituir las alfombrillas, recomendamos adquirir unas certificadas que encajen correctamente y puedan anclarse a las fijaciones del lado del conductor. Compruebe siempre que las alfombrillas de piso no interfieren con los pedales.
- Utilice la alfombrilla de piso con el lado correcto hacia arriba. No le dé la vuelta.
- No coloque nada sobre la alfombrilla de piso del lado del conductor.
- Utilice solo una alfombrilla de piso en el lado del conductor.

Colocar y quitar las alfombrillas de piso

La alfombrilla de piso del lado del conductor se mantiene en su posición con dos retenciones.

Para montar la alfombrilla del piso:

1. Desplace el asiento lo más atrás posible.

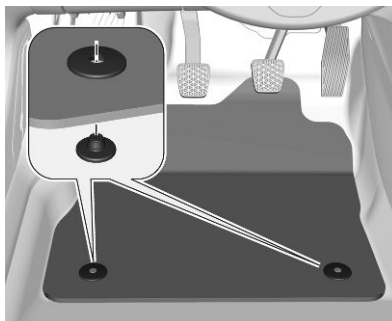

2. Alinee las ranuras de la alfombrilla con las retenciones, como se muestra.
3. Presione la alfombrilla sobre el suelo.

Retirada de las alfombrillas del suelo

Para quitar la alfombrilla del piso:

1. Desplace el asiento lo más atrás posible.
2. Tire hacia arriba de la alfombrilla de piso para quitarla.

⚠ Advertencia

Para evitar el riesgo de bloqueo de los pedales:

- Utilice exclusivamente alfombrillas adecuadas para las fijaciones que dispone el vehículo (el uso de las fijaciones es obligatorio).
- Nunca superponga varias alfombrillas.

El uso de alfombrillas no autorizadas por el fabricante puede obstaculizar el acceso a los pedales y entorpecer el funcionamiento del regulador/limitador de velocidad.

Las alfombrillas autorizadas están provistas de dos fijaciones situadas bajo el asiento.

Especificaciones técnicas

Identificación del vehículo.....	239
Número de identificación del vehículo (VIN)	239
Placa de características	239
Identificación del motor	240
Datos del vehículo	241
Dimensiones	241
Datos del motor	242
Batería de alta tensión.....	245
Capacidades del líquido	246
Ruedas y neumáticos	247
Pares de apriete.....	247

Identificación del vehículo

Número De Identificación Del Vehículo (VIN)

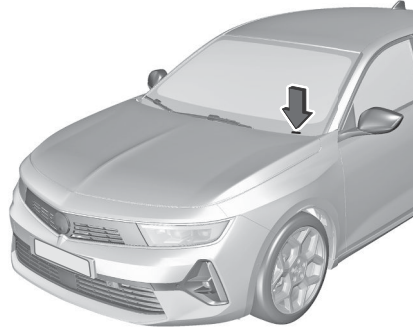

El número de identificación del vehículo puede estar estampado en el cuadro de instrumentos, visible a través del parabrisas, o en el compartimento del motor en el panel derecho de la carrocería.

Placa De Características

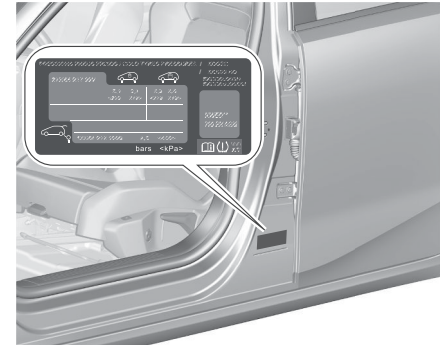

La placa de características se encuentra en el marco de la puerta delantera derecha. La posición y el diseño difieren en algunos países de exportación.

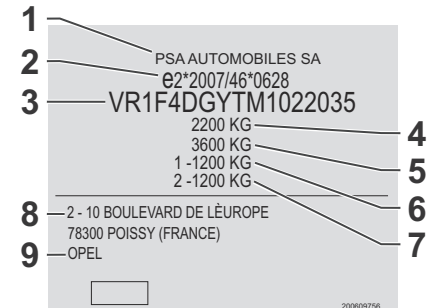

Información de la etiqueta de características:

- 1 fabricante
- 2 número de homologación de tipo
- 3 número de identificación del vehículo
- 4 peso máximo autorizado en kg
- 5 peso máximo autorizado con remolque en kg
- 6 carga máxima autorizada en el eje delantero en kg
- 7 carga máxima autorizada en el eje trasero en kg
- 8 dirección del fabricante, datos específicos del vehículo o del país
- 9 marca del vehículo

La suma de las cargas sobre el eje delantero y trasero no debe exceder el peso máximo autorizado del vehículo. El peso en vacío del vehículo depende de la especificación del vehículo, por ejemplo, accesorios y equipo opcional. Consulte el certificado de conformidad que se entrega con el vehículo o la documentación de matriculación nacional.

Los datos técnicos se determinan conforme a las normas de la Unión

Europea. Queda reservado el derecho a introducir modificaciones.

Las especificaciones contenidas en la documentación del vehículo siempre tienen prioridad respecto a los datos facilitados en este manual.

Identificación Del Motor

Las tablas de datos técnicos muestran el código de identificación del motor.

Asimismo, la tabla de datos del motor muestra el código de ingeniería.

Datos del motor ⇨ página 242 .

Para identificar el motor respectivo, consulte la potencia del motor en el certificado de conformidad que se entrega con el vehículo o la documentación de matriculación nacional.

Datos del vehículo

Dimensiones

	Versión 5 puertas	Sports Tourer
Longitud [mm]	4374	4642
Anchura con dos retrovisores exteriores plegados [mm]	1860	1860
Anchura con dos retrovisores exteriores [mm]	2062	2062
Altura (sin antena) [mm]	1441-1488	1443-1499
Longitud del piso del compartimento de carga [mm]	795 770 ¹	1026
Longitud del compartimento de carga con la segunda fila plegada [mm] ²	1589	1850
Anchura del compartimento de carga entre los arcos de rueda [mm]	1020	1032
Distancia entre ejes [mm]	2675	2732
Diámetro de giro [m]	10,51	10,68

¹ PHEV

² Con el asiento delantero en posición longitudinal media

Datos Del Motor

Distintivo del motor	EB2ADT	EB2ADTS	EB2ADTSM	DV5RC
Designación comercial	1.2 T	1.2 T	1.2 T	1.5 D
Cilindrada [cm ³]	1199	1199	1199	1498
Potencia del motor [kW] / rpm	81 / 5500	96 / 5500	96 / 5500	96 / 3750
Par [Nm] / rpm	205 / 1750	230 / 1750	230 750	300 / 1750
Tipo de combustible	Gasolina	Gasolina	Gasolina	Diésel
Octanaje RON ³⁴				
recomendado	95	95	95	–
permitido	98	98	98	–
permitido	91	91	–	–

³ Una etiqueta específica del país en la tapa del depósito de combustible puede sustituir el requisito específico del motor.

⁴ En algunos países, el uso de un combustible en particular, por ejemplo, un octanaje específico, puede ser necesario para garantizar el correcto funcionamiento del motor.

Distintivo del motor	EP6LTCHPE	EP6FADTXHPD	EP6LTCHP	EP6FADTXHPE
Designación comercial	PHEV	PHEV	PHEV	PHEV
Cilindrada [cm ³]	1598	1598	1598	1598
Máx. potencia del motor de combustión en kW (CV)/rpm	110 (150) / 5500	132 (180) / 6000	132 (180) / 5500	110 (150) / 4250
Máx. potencia del motor eléctrico en kW (CV)	92 (125)	81,2 (110) / 2500 rpm	92 (125)	81,2 (110) / 2500 rpm
Máx. potencia combinada del sistema en kW (CV)	144 (196)	165 (225)	165 (225)	133 (181)
Par máx. (en Nm/rpm) motor de combustión	250 / 1750	250 / 1750	250 / 1750	250 / 1750
Par máx. (en Nm) motor eléctrico	118	de 320 / 500 a 2500 rpm	118	de 320 / 500 a 2500 rpm
Par máx. (en Nm) Sistema combinado	360	360	360	360
Tipo de combustible	Gasolina	Gasolina	Gasolina	Gasolina
Octanaje RON ⁵⁶				
recomendado	95	95	95	95
permitido	98	98	98	98
permitido	91	91	91	91

⁵ Una etiqueta específica del país en la tapa del depósito de combustible puede sustituir el requisito específico del motor.

⁶ En algunos países, el uso de un combustible en particular, por ejemplo, un octanaje específico, puede ser necesario para garantizar el correcto funcionamiento del motor.

Distintivo del motor	EB2LTDH2	Motor eléctrico
Designación comercial	1.2 T Híbrido de 48 V	BEV M3
Cilindrada [cm ³]	1199	–
Máx. potencia del motor de combustión en kW (CV)/rpm	100 (136) / 5500	–
Máx. potencia del motor eléctrico en kW (CV)	15,6 (21) / 4264 rpm	115 (156) / -
Máx. potencia combinada del sistema en kW (CV)	107 (145)	–
Par máx. (en Nm/rpm) motor de combustión	230 / 1750	–
Par máx. (en Nm) motor eléctrico	de 51 / 750 a 2499 rpm	270 / –
Par máx. (en Nm) Sistema combinado	230	–
Tipo de combustible	Gasolina	–
Octanaje RON ⁷⁸		
recomendado	95	–
permitido	98	–
permitido	91	–

⁷ Una etiqueta específica del país en la tapa del depósito de combustible puede sustituir el requisito específico del motor.

⁸ En algunos países, el uso de un combustible en particular, por ejemplo, un octanaje específico, puede ser necesario para garantizar el correcto funcionamiento del motor.

Batería De Alta Tensión

Capacidad de la batería (PHEV) [kWh]	12,4
Capacidad de la batería (BEV) [kWh]	54

Capacidades del líquido

Aceite del motor

Motor	EB2ADT, EB2ADTS, EB2LTDH2	EB2ADTSM	DV5RC	EP6FADTXHPE, EP6FADTXHPD, EP6LTCHP, EP6LTCHPE
incluido el filtro [l]	3,6	3,6	3,8	4,3
entre MIN y MAX [l]	1,1	1,1	1,6	1,2

Depósito de combustible

Gasolina/diésel (ICE), capacidad de llenado [l]	52
Gasolina (MHEV), capacidad de llenado [l]	52
Gasolina (PHEV), capacidad de llenado [l]	42

Depósito de AdBlue

AdBlue, cantidad de llenado [l]	13
---------------------------------	----

Batería de alta tensión

Capacidad de la batería (PHEV) [kWh]	12,4
Capacidad de la batería (BEV) [kWh]	54

Ruedas y neumáticos

Pares De Apriete

Advertencia

Asegúrese de usar siempre los pernos de rueda correctos al cambiar las ruedas. Al instalar la rueda de repuesto para un uso temporal, también se pueden usar los pernos para llantas de aleación.

Dependiendo del material de la llanta, existen dos pernos distintos disponibles.

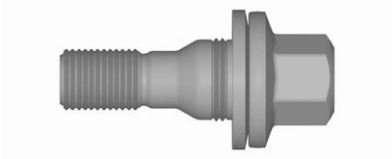

El par de apriete para las llantas de aleación es 115 Nm.

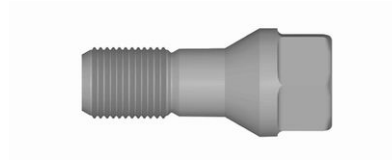

El par de apriete para las llantas de acero es 115 Nm.
Utilice los pernos de rueda correctos para las llantas de las ruedas correspondientes.

Información de clientes

Información de clientes.....	248
Declaración de conformidad	248
REACH	250
Actualización de software	250
Marcas comerciales registradas	251
Registro de los datos del vehículo y privacidad.....	252
Privacidad y registro de datos de la llamada de emergencia	252
Registradores de datos	252
Identificación por radiofrecuencia (RFID)	256

Información de clientes

Declaración De Conformidad

Sistemas de transmisión de radio

Este vehículo dispone de sistemas que transmiten o reciben ondas de radio sujetas a la Directiva 2014/53/UE y The Radio Equipment Regulations 2017 por el Reino Unido. Los fabricantes de los siguientes sistemas declaran su conformidad con la Directiva 2014/53/UE y The Radio Equipment Regulations 2017. El texto íntegro de la declaración de conformidad de la UE de cada sistema está disponible en la siguiente dirección de Internet: www.opel.com/conformity.

El importador es Opel Automobile GmbH, Bahnhofspatz, 65423 Ruesselsheim am Main, Germany.

Radares:

Fabricante:

Robert Bosch GmbH

Robert-Bosch-Platz 1, 70839 Gerlingen-Schillerhöhe, Alemania

Frecuencias de funcionamiento: 76,0 - 77,0 GHz

Potencia máx.: 29,25 dBm pico 21,9 dBm nominal | 28,1 dBm pico 17,8 dBm RMS

Radio y sistema de infoentretenimiento:

Fabricante:

MARELLI EUROPE S.p.A, Viale A. Borletti 61/63, Corbetta, Italia

Sistema de infoentretenimiento

	Frecuencia de funcionamiento (MHz)	Salida máxima (dBm)
BT	2402,0 - 2480,0	2,34
Wifi	De 5725 MHz a 5875 MHz	20 MHz BW: 5745 MHz → 12.86 40 MHz BW: 5755 MHz → 12.48 80 MHz BW: 5775 MHz → 11.84

Inmovilizador:

Fabricante:

Aptiv Services Deutschland GmbH, Am Technologiepark 1 D-42119 Wuppertal, Alemania

Frecuencias de funcionamiento: 125 kHz
Potencia máx.: -18,97 dB µA/m a 10 m

Caja telemática:

● BSRF:

Fabricante:

**Continental Automotive GmbH,
Siemensstrasse 12,93055
Regensburg, Alemania**

Frecuencias de funcionamiento:

FM: 87.5 - 108 MHz;

AM: 148.5 - 283,5 kHz, 526,5 - 1606,5 kHz;

DAB: 174 - 240 MHz;

WIFI: 2,4GHz y 5GHz;

LTE (1,4 MHz 3 MHz 5 MHz 10 MHz 15 MHz 20 MHz);

GNSS: 1559-1610 MHz.

Potencia máx.: GSM (33 dBm +/- 2 dB), LTE/WCDMA (23 dBm +/- 2 dB)

● RTBM:

Fabricante:

**FIH Co., Ltd No.4, Minsheng St.,
Tucheng Dist., 236 New Taipei City,
Taiwan**

Wi-Fi:

802.11b/g/n (2,4 GHz)

Frecuencias: 2412 – 2472 MHz

Potencia máx.: 18,83 dBm

802.11a/n/ac (5 GHz):

Frecuencias: 5180 – 5240 MHz

Potencia máx.: 15,99 dBm

● SRD :

Frecuencias: 5745 – 5825 MHz

Potencia máx.: 13,93 dBm

● GSM 900:

Frecuencias: 880-915 MHz (emisión),
925-960 MHz (recepción)

Potencia máx.: 33 dBm (valor nominal)

● GSM 1800:

Frecuencias: 1710-1785 MHz
(emisión), 1805-1880 MHz (recepción)

Potencia máx.: 30 dBm (valor nominal)

● Banda I WCDMA:

Frecuencias: 1920-1980 MHz
(emisión), 2110-2170 MHz (recepción)

Potencia máx.: 24 dBm (valor nominal)

● Banda VIII WCDMA:

Frecuencias: 880-915 MHz (emisión),
925-960 MHz (recepción)

Potencia máx.: 24 dBm

● Banda 1 LTE FDD:

Frecuencias: 1920-1980 MHz
(emisión), 2110-2170 MHz (recepción)

Potencia máx.: 23 dBm

● Banda 3 LTE FDD:

Frecuencias: 1710-1785 MHz
(emisión), 1805-1880 MHz (recepción)

Potencia máx.: 23 dBm

● Banda 7 LTE FDD:

Frecuencias: 2500-2570 MHz
(emisión), 2620-2690 MHz (recepción)

Potencia máx.: 23 dBm

● Banda 8 LTE FDD:

Frecuencias: 880-915 MHz (emisión),
925-960 MHz (recepción)

Potencia máx.: 23 dBm

● Banda 20 LTE FDD:

Frecuencias: 832-862 MHz (emisión),
791-821 MHz (recepción)

Potencia máx.: 23 dBm

● Banda 28 LTE FDD:

Frecuencias: 703-748 MHz (emisión),
758-803 MHz (recepción)

Potencia máx.: 23 dBm

Mando a distancia y telemetría:

● ADML:

Fabricante:

**Valeo Comfort and Driving Assistance,
76, rue Auguste Perret 94046 Créteil -
CEDEX, Francia**

Frecuencias de funcionamiento:

433,05...434,79MHz / 125kHz 2402...
2480MHz

Potencia máx.: 10 dBm /-6,85 dBm /
125kHz: -7,3 dBm

● PLIP:

Fabricante:

**Huf Hülsbeck & Fürst GmbH & Co.
KG, Steeger Str. 17, 42551 Velbert,
Alemania**

Frecuencias de funcionamiento:

433,92 MHz

Potencia máx.: 11,3 dBm

Módulo de columna superior :

Fabricante:

**Valeo Comfort and Driving Assistance
Systems, 76 rue Auguste Perret Zone,
Europarc Cedex 94046 Créteil, Francia**

Frecuencias de funcionamiento: de 119 a
134 kHz

Potencia máx.: 72dBμA/m@10m

Antena para radio:

Fabricante:

**ASK Industrie SpA, C.P. 110 c/o U.P.
RE2, 42121 Reggio Emilia, Italia**

Frecuencias de funcionamiento: 76 - 108
MHz

Potencia máx.: N/A

Cargador inalámbrico:

Fabricante:

**FORYOU MULTIMEDIA ELECTRONICS
CO., LTD, No.1, North Shangxia Road,**

**Dongjiang Hi-tech, Industry Park 516005,
HUIZHOU GUANGDONG PROVINCE
P.R., China**

Frecuencias de funcionamiento: 125kHz

Potencia máx.: 15W

REACH

Registration, Evaluation, Authorisation and Restriction of Chemicals (REACH) es una regulación de la Unión Europea adoptada para mejorar la protección de la salud humana y el medio ambiente frente a los riesgos que pueden suponer las sustancias químicas. Visite www.opel.com para obtener más información y acceder a la comunicación Artículo 33.

Actualización de software

El sistema de infoentrenamiento puede descargar e instalar actualizaciones de software seleccionadas a través de una conexión inalámbrica.

Nota

La disponibilidad de estas actualizaciones de software del vehículo inalámbricas varía según el vehículo y el país. Obtenga más información en nuestra web.

Gestión remota de dispositivos y actualizaciones remotas de software y firmware

Como parte integral del servicio asociado al rendimiento de los contratos de servicio conectado suscritos, se realizarán de forma remota la gestión de dispositivos y las actualizaciones de software y firmware necesarios relativos al software y al firmware del servicio conectado mencionado, concretamente por medio de tecnología OTA (Over-The-Air).

Con tal fin, se establecerá una conexión de red de radio segura entre el vehículo y el servidor de gestión de dispositivos cuando el encendido esté activado y exista una red móvil disponible.

En función del equipamiento del vehículo, la configuración de conexión debe establecerse en Connected vehicle para permitir el establecimiento de la conexión de red de radio.

Independientemente de que exista una suscripción de servicio conectado válida, la seguridad remota del producto o la gestión del dispositivo relacionada con la seguridad del producto y las actualizaciones de software y firmware se realizarán cuando el procesamiento sea necesario para el cumplimiento de una obligación legal a la que esté sujeto el fabricante (por ejemplo, la ley de

responsabilidad del producto aplicable, regulación de llamadas de emergencia) o cuando el procesamiento sea necesario para proteger los intereses vitales de los respectivos usuarios y pasajeros del vehículo.

El establecimiento de una conexión de red de radio segura y las actualizaciones remotas asociadas no se verán afectadas por los ajustes de privacidad y, principalmente, se realizarán tras su inicio por parte del usuario del vehículo tras la notificación correspondiente.

El sistema puede notificar la recepción de una actualización en cuanto se conecta a una red móvil o a una red Wi-Fi exterior. Las actualizaciones de gran volumen solo se descargan mediante red Wi-Fi.

La disponibilidad de una actualización se notifica a través de la pantalla de información al concluir un trayecto, con la opción de instalar de inmediato o posponer dicho proceso.

El tiempo de instalación es variable y puede requerir varios minutos (30 minutos como máximo). Una notificación incluirá el tiempo estimado y una descripción de la actualización.

Las actualizaciones pueden comprobarse manualmente a través de la pantalla de información. Siga los

mensajes que aparecen en pantalla en el menú correspondiente.

Nota

Los pasos para descargar e instalar actualizaciones pueden ser diferentes según el vehículo.

Por motivos de seguridad y para que el conductor no desvíe su atención, la instalación debe realizarse con el encendido conectado y el motor apagado. La instalación no podrá realizarse en los siguientes casos:

- con el motor en funcionamiento
- con una llamada de emergencia en curso
- con un nivel de carga insuficiente de la batería del vehículo
- durante el proceso de carga de la batería de alta tensión del vehículo

Nota

Durante el proceso de instalación, es posible que el vehículo no esté operativo. Si la actualización falla, visite un taller.

Marcas comerciales registradas

Apple Inc.

Apple CarPlay™ es una marca comercial de Apple Inc.

App Store® e iTunes Store® son marcas comerciales registradas de Apple Inc. iPhone®, iPod®, iPod touch®, iPod nano®, iPad® y Siri® son marcas comerciales registradas de Apple Inc.

Bluetooth SIG, Inc.

Bluetooth® es una marca comercial registrada de Bluetooth SIG, Inc.

Google Inc.

Android™ y Google Play™ Store son marcas comerciales de Google Inc.

Velcro Companies

Velcro® es una marca comercial registrada de Velcro Companies.

Verband der Automobilindustrie e.V.

AdBlue® es una marca comercial registrada de VDA.

Registro de los datos del vehículo y privacidad

Privacidad Y Registro De Datos De La Llamada De Emergencia

Procesamiento de datos

Todo el tratamiento de la información personal de la función de llamada de emergencia cumple el marco de protección de la información personal establecido por el reglamento 2016/679 (GDPR) y la directiva 2002/58/CE del Consejo y el Parlamento Europeos y, concretamente, busca proteger los intereses vitales del interesado, de acuerdo con el artículo 6.1, párrafo d) del reglamento 2016/679.

El tratamiento de la información personal se limita estrictamente a los requisitos de la función de llamada de emergencia utilizada con el número de llamada de emergencia europeo.

La función de llamada de emergencia solo puede recoger y procesar los siguientes datos relativos al vehículo: número de chasis, tipo de vehículo (turismo o vehículo comercial ligero), tipo de combustible o fuente de energía, las tres localizaciones más recientes y la

dirección de desplazamiento, el número de pasajeros y un archivo de registro horario que almacena los datos técnicos relacionados con el funcionamiento del sistema.

Los destinatarios de los datos procesados son los centros de atención de llamadas de emergencia designados por las autoridades nacionales competentes en el territorio donde se encuentran, permitiendo así el direccionamiento y la atención prioritaria de las llamadas al número de emergencia.

Almacenamiento de datos

Los datos contenidos en la memoria del sistema no son accesibles desde fuera del sistema hasta que se realiza una llamada. El sistema no es rastreable y no se supervisa continuamente en su modo de funcionamiento normal.

Los datos contenidos en la memoria interna del sistema se eliminan de forma automática y continua. Solo se almacenan las tres últimas ubicaciones, que son necesarias para el funcionamiento normal del sistema. Cuando se activa una llamada de emergencia, el registro de datos se almacena por un tiempo no superior a 13 horas.

Acceso a datos

Usted tiene derecho a acceder a los datos y, si es necesario, a presentar una solicitud de rectificación, eliminación o restricción del tratamiento de cualquier información personal que no se procese en conformidad con las disposiciones del Reglamento 2016/679 (GDPR). Se notificará a los terceros a quienes se hayan comunicado los datos cualquier rectificación, eliminación o restricción realizada en conformidad con la directiva mencionada, a menos que hacerlo resulte imposible o exija un esfuerzo desmedido.

También tiene derecho a presentar una reclamación ante la autoridad de protección de datos correspondiente. Si desea reclamar los derechos mencionados, contacte con nosotros por correo electrónico escribiendo a privacyrights@mpsa.com. Para obtener más información sobre nuestros datos de contacto, lea nuestra Política de privacidad y cookies en nuestra web.

Registadores De Datos

El vehículo está equipado de unidades de mando electrónico. Las unidades de mando procesan datos que reciben los sensores del vehículo, por ejemplo,

que generan ellos mismos o que intercambian entre sí. Algunas unidades de mando son necesarias para el funcionamiento seguro de vehículo, otras ayudan a la conducción (sistemas de ayuda a la conducción) y otras proporcionan confort o funciones de infortretenimiento.

A continuación se incluye información general acerca del procesamiento de datos en el vehículo. En el manual de instrucciones correspondiente o en los términos generales de venta encontrará información adicional sobre qué datos específicos se cargan, almacenan y transmiten a terceros y con qué propósito en el vehículo conforme a la Protección de datos clave vinculados a las referencias para las características funcionales afectadas. También están disponibles en línea.

Datos de funcionamiento del vehículo

Las unidades de mando procesan datos para el funcionamiento del vehículo. Estos datos incluyen, por ejemplo:

- información de estado del vehículo (por ejemplo, velocidad, retardo de movimiento, aceleración lateral, velocidad de giro de rueda, indicación de "cinturones de seguridad abrochados")

- condiciones ambientales (por ejemplo, temperatura, sensor de lluvia, sensor de distancia)

Como regla general, dichos datos son temporales y no se almacenan más de un ciclo operativo; además, solo se procesan a bordo del propio vehículo. A menudo, las unidades de mando incluyen almacenamiento de datos (incluida la llave del vehículo). Este se utiliza para poder documentar información de manera temporal o permanente acerca del estado del vehículo, tensión de componentes, requisitos de mantenimiento y sucesos y errores técnicos.

En función de los niveles del equipo técnico, los datos almacenados son los siguientes:

- estados de funcionamiento de componentes del sistema (por ejemplo, nivel de llenado, presión de neumáticos, estado de la batería)
- fallos y defectos en componentes del sistema importantes (por ejemplo luces, frenos)
- reacciones del sistema en situaciones de conducción especiales (por ejemplo activación de un airbag, actuación de los sistemas de control de estabilidad)

- información sobre eventos que dañen el vehículo
- para los vehículos eléctricos, el nivel de carga en la batería de alta tensión y la autonomía estimada

En casos especiales (por ejemplo si el vehículo ha detectado un funcionamiento incorrecto), puede ser necesario guardar datos que de otra manera se perderían. Al utilizar servicios (por ejemplo, reparaciones, mantenimiento), los datos de funcionamiento guardados se pueden leer junto con el número de identificación del vehículo y utilizarse cuando sea necesario. El personal que trabaja en la red de servicio (por ejemplo garajes, fabricantes) o terceros (por ejemplo servicios de reparación de averías) pueden leer los datos del vehículo. Lo mismo se aplica al trabajo en garantía y a las medidas de control de calidad. Los datos suelen leerse a través del puerto OBD (diagnóstico a bordo) del vehículo según lo establecido por la ley. La lectura de los datos de funcionamiento permite documentar el estado técnico del vehículo o de componentes individuales y ayudan con el diagnóstico de averías, el cumplimiento de las obligaciones de garantía y la mejora de calidad. Estos datos, en particular la información

sobre tensión de componentes, eventos técnicos, errores del operador y otros fallos, se transmiten al fabricante cuando sea apropiado, junto con el número de identificación del vehículo. El fabricante es responsable también de los productos. El fabricante puede usar también los datos de funcionamiento de los vehículos para retiradas de productos. Estos datos se pueden utilizar también para comprobar la garantía del cliente y reclamaciones de garantía. Una empresa de servicio puede restablecer los registros de averías del vehículo al realizar mantenimiento o reparaciones o a su petición.

Funciones de confort e infoentretenimiento

Los ajustes de confort y los ajustes personalizados se pueden almacenar en el vehículo y pueden modificarse o restablecerse en cualquier momento. En función del nivel de equipamiento en cuestión, estos incluyen

- ajustes de posición de asiento y volante
- ajustes de chasis y aire acondicionado
- ajustes personalizados como iluminación interior

Puede introducir sus propios datos en las funciones de infoentretenimiento de su vehículo como parte de las características seleccionadas. En función del nivel de equipamiento en cuestión, estos incluyen

- datos multimedia, como música, vídeos o fotografías para reproducir en un sistema multimedia integrado
- datos de la agenda para usar con un sistema manos libres integrado o un sistema de navegación integrado
- destinos introducidos
- datos sobre el uso de servicios en línea

Estos datos de funciones de infoentretenimiento y confort se pueden almacenar localmente en el vehículo o pueden guardarse en un dispositivo conectado al vehículo (por ejemplo un smartphone, un dispositivo USB o un reproductor MP3). Los datos introducidos por el usuario pueden eliminarse en cualquier momento.

Estos datos solo pueden transmitirse fuera del vehículo con su petición, particularmente al utilizar servicios en línea de acuerdo con los ajustes seleccionados.

Integración de smartphone, por ejemplo Android Auto o Apple CarPlay

Si su vehículo está equipado con dicha función, puede conectar su smartphone u otro dispositivo móvil al vehículo para poder controlarlo a través de los mandos integrados en el vehículo. En este caso, la imagen y el sonido del smartphone pueden reproducirse a través del sistema multimedia. Al mismo tiempo, se transmite información específica a su smartphone. En función del tipo de integración, esta incluye datos como posición, modo día/noche y otra información general del vehículo. Para obtener más información, consulte las instrucciones de uso del vehículo o el sistema de infoentretenimiento.

La integración permite utilizar aplicaciones del smartphone seleccionado, como navegación o reproducción de música. No es posible una mayor integración entre el smartphone y el vehículo, en particular, acceder activamente a datos del vehículo. La naturaleza del procesamiento de datos adicionales viene determinada por el proveedor de la aplicación utilizada. La posibilidad de definir ajustes, y en ese caso cuáles, depende de la aplicación en cuestión y del sistema operativo del smartphone.

Servicios en línea

Si su vehículo dispone de conexión de red de radio, esta permite intercambiar datos entre su vehículo y otros sistemas. La conexión de red de radio puede realizarse mediante un dispositivo transmisor en el vehículo o un dispositivo móvil suministrado por el usuario (por ejemplo un smartphone). Las funciones en línea pueden utilizarse a través de esta conexión de red de radio. Estas incluyen servicios en línea y aplicaciones que hayan proporcionado el fabricante u otros proveedores.

Servicios propios

En el caso de servicios en línea del fabricante, las funciones relevantes las describe el fabricante en una ubicación apropiada (por ejemplo el manual de instrucciones, el sitio web del fabricante) y se proporciona la información de protección de datos asociada. Se pueden usar datos personales para proporcionar servicios en línea. El intercambio de datos con este fin se realiza a través de una conexión protegida, por ejemplo usando los sistemas informáticos del fabricante proporcionados al efecto. La recopilación, el procesamiento y el uso de datos personales para preparar los servicios se realiza únicamente conforme a permisos legales, por ejemplo

para un sistema de comunicación de emergencia legalmente prescrito, un acuerdo contractual o mediante consentimiento.

Puede activar o desactivar los servicios y las funciones (que están sometidos a cargos hasta cierto punto) y, en algunos casos, la conexión de red de radio completa del vehículo. Esto no incluye funciones y servicios legales como un sistema de comunicación de emergencia.

Medidor de consumo de combustible a bordo (OBFCM)

Esta función se prestará durante todo el ciclo de vida del vehículo.

De conformidad con el artículo 9 del Reglamento de ejecución (UE) 2021/392 ("OBFCM"), este servicio reglamentario permite a la Agencia Europea de Medio Ambiente (AEMA) recopilar datos del vehículo relacionados con el uso (como el número de bastidor, la distancia total recorrida, el combustible total consumido, la energía total de la red en la batería cuando proceda). Estos datos son utilizados por la AEMA para controlar en el uso real, el consumo de combustible y energía y la emisión de CO₂ de los vehículos nuevos, de forma anónima y agregada.

La recogida y la transmisión de los datos del vehículo para fines OBFCM

reglamentarios puede rechazarse. Esto se puede hacer contactando con el Centro de atención al cliente (datos de contacto disponibles en el sitio web de la marca).

Servicios de terceros

Si utiliza servicios en línea de otros proveedores (terceros), estos servicios están sometidos a las responsabilidades y las condiciones de uso y protección de datos del proveedor en cuestión.

El fabricante no suele tener influencia en el contenido intercambiado al respecto. Por tanto, observe la naturaleza, el ámbito y el propósito de la recopilación y el uso de datos personales por parte de servicios de terceros suministrados por el proveedor de servicios en cuestión.

En caso de accidente

Este vehículo está equipado con un registrador de datos. Este sistema recoge y registra determinados datos del vehículo durante un breve periodo de tiempo (unos segundos) antes, durante y después de un incidente como un accidente o una colisión. Para comprender mejor las circunstancias que rodearon el incidente, el sistema registra el funcionamiento de los distintos

sistemas del vehículo en el momento del suceso, entre ellos:

- cualquier despliegue de un sistema de retención (airbag, cinturón de seguridad, etc.)
- el estado de todos los cinturones de seguridad (abrochados/desabrochados)
- el contacto o la intensidad de la presión ejercida sobre el pedal o pedales accionados por el conductor
- la velocidad del vehículo
- el estado de algunos sistemas de conducción y de asistencia al conductor.

No se registrarán los siguientes:

- datos sobre las condiciones normales de conducción, es decir, datos no relacionados directamente con el incidente
- datos personales del conductor y de los demás ocupantes
- la localización geográfica del vehículo en el momento del incidente.

La lectura de los datos recogidos por el registrador de datos de incidentes precisa:

- acceso al interior del vehículo o al registrador de datos de incidentes
- equipamiento especial que puede adquirirse del fabricante Bosch.

Además del fabricante del vehículo, otras partes, como las fuerzas del orden, pueden acceder a estos datos para analizar el incidente.

Identificación Por Radiofrecuencia (RFID)

La tecnología RFID se utiliza en algunos vehículos para funciones, tales como el control de la presión de los neumáticos e inmovilizador.

Se usa también en conexión con dispositivos, tales como mandos a distancia para el bloqueo/desbloqueo de puertas y arranque. La tecnología RFID en los vehículos Opel no usa o graba información personal o enlaces con otros sistemas Opel, que contengan información personal.

Índice

A

Accesorios y modificaciones del vehículo	219
Aceite del motor	227
Aceite, motor	223
Actualización de software	250
Actualizaciones	108
Actualizaciones del sistema	108
AdBlue	91, 132
Airbags y pretensores de cinturones ...	87
Ajuste de la altura de los faros	49
Ajuste del asiento eléctrico	23
Ajuste eléctrico	19
Ajuste manual del asiento	21
Ajustes de audio	111
Ajustes de privacidad	108, 203
Ajustes de sonido	111
Ajustes del sistema	107
Alerta de punto ciego lateral	177
Alerta de seguridad de los peatones ...	45
Alerta del conductor	93
Alerta tráfico trasero transversal	191
Alfombrillas de piso	237
Almacenamiento	57
Alta temperatura de la batería de alta tensión	94
Antideslumbramiento automático	19
Antideslumbramiento manual	18
Argollas	66
Arranque con cable	214
Arranque del motor	115
Arranque y manejo	114
Asientos delanteros	21

Asistencia en carretera	203
Asistente de aparcamiento	19, 91, 186
Asistente de aparcamiento por ultrasonidos	186
Asistente de arranque en pendientes	197
Asistente de estabilidad del remolque	153
Asistente de frenada	121
Asistente de luz de carretera	52
Asistente de mantenimiento de carril	91, 179
Asistente de mantenimiento de carril avanzado	91
Asistente de señales de tráfico	95
Asistente de voz	112, 113
Autostop	94, 118
Avería de la alerta de seguridad de los peatones	94
Avería del freno de estacionamiento eléctrico	88
Avería del sistema híbrido	88
Aviso de cambio de carril	181
Avisos acústicos	96

B

Barra de estado	107
Barra de remolque	150
Batería de alta tensión	142, 221
Batería del vehículo	225
Bloqueo, automático	8
BlueInjection	132
Botiquín	68
Botón de encendido	46, 115

Brillo 107

C

Cable de carga 139

Cable de carga conectado 92

Cadenas para los neumáticos 234

Calefacción 17, 25, 28

Calefacción de asiento 25

Cámara retrovisora 192

Cambio automático 122

Cambio de marchas 89

Cambio de ruedas 205

Cambio del tamaño de neumáticos y
ruedas 204

Capacidades 246

Capó 221

Características de conducción y
recomendaciones para el uso del
remolque 150

Características de la iluminación 109

Carga en el techo 68

Carga inductiva 61

Carga programable 147

Cargando 143

Catalizador 132

Ceniceros 59

Centro de información del conductor ... 79

Cinturón de seguridad de tres puntos ... 36

Cinturones de seguridad 28

Claxon 45

Climatizador automático electrónico 96

Combustible 135

Combustible para motores de gasolina

..... 135

Combustible para motores diésel 136

Compartimento de carga 63

Compartimentos portaobjetos 57

Comprobaciones del vehículo 222

Conducción guiada 112

Conectividad 112

Conexión Bluetooth 111

Conexión Bluetooth del teléfono 111

Conmutador de las luces 48

Conservación del aspecto 235

Consumo de combustible - Emisiones de
CO₂ 138

Control automático de las luces 51

Control de la iluminación del panel de
instrumentos 55

Control de velocidad adaptable 162

Control del nivel de aceite del motor ... 83

Control del vehículo 153

Control electrónico de estabilidad y
sistema de control de tracción 90, 175

Corte de combustible en régimen de
retención 116

Cubierta del compartimento de carga .. 63

Cubierta del portaobjetos del maletero 65

Cubiertas de protección de frío 220

Cuentakilómetros 80

Cuentarrevoluciones 81

Cuidado exterior 235

Cuidado interior 237

D

Datos del motor 242

Datos del vehículo 241

Declaración de conformidad 248

DEF 132

Desactivación de los airbags 34, 87

Dimensiones del vehículo 241

Dirección asistida 117

Dispositivo de remolque 150, 237

E

e-SAVE 79, 95

Elementos de mando 105

Elevalunas eléctricos 14

Emergencias 153

Emparejar un teléfono 111

Entrada de aire 102

Espejos retrovisores plegables 17

Estado de carga 148

Etiqueta del airbag 31

F

Faros 50

Faros antiniebla 51

Faros antiniebla traseros 51, 94

Faros de Matrix-LED 53

Faros empañados 53

Faros en viajes al extranjero 50

Fijaciones ISOFIX 41

Filtro de escape 90

Flujo de energía 103

Forma convexa 18

Frenada de emergencia activa ... 94, 122,

168

Frenado automático post-colisión	174
Frenado post-colisión	174
Frenado regenerativo	122
Freno de estacionamiento	88–90, 119
Freno de estacionamiento eléctrico	89, 119
Freno de mano	119
Funcionamiento automático del freno de estacionamiento eléctrico desactivado	90
Funcionamiento de la pantalla	103
Funcionamiento regular del aire acondicionado	102
Fusibles	229

G

Gato	204
Guantera	58

H

Herramientas	205
Herramientas del vehículo	205

I

Identificación del motor	240
Identificación por radiofrecuencia (RFID)	14, 256
Iluminación de entrada	55
Iluminación de la consola central	55
Iluminación de salida	56
Iluminación del localizador de vehículo	56
Iluminación interior	55
Indicación de servicio	83
Indicador de batería de alta tensión	82

Indicador de nivel de carburante	80
Indicador de temperatura del refrigerante del motor	83
Indicadores	80, 83, 84
Información de servicio	221
Información general ...	138, 149, 186, 218
Información sobre la carga	68
Inmovilización del vehículo	235
Inmovilizador	14
Intermitentes	86
Introducción	105

J

Juego de reparación de neumáticos ..	209
--------------------------------------	-----

K

Kit de primeros auxilios	68
Kit de triángulo de advertencia	203

L

Limitador de velocidad	158
Limpia y lavaluneta	48
Limpia y lavaparabrisas	46
Líquido de escape diésel	132
Líquido de frenos	224
Líquido de frenos y embrague	228
Líquido de lavado	224, 228
Líquidos y lubricantes recomendados	227
Llamada de asistencia	203
Llamada de emergencia	202, 252
Llamada por avería	203
Llaves	6
Llaves, cerraduras	6

Luces de circulación diurna	50
Luces de emergencia	50, 202
Luces de estacionamiento	52
Luces de lectura	55
Luces de marcha atrás	52
Luces en los parasoles	55
Luces exteriores	48, 236
Luces laterales	50
Luneta térmica trasera	17
Luz de carretera	49, 52
Luz de cruce	94

M

Mando a distancia	7
Mandos	44
Mandos en el volante	44, 106
Manejo del volante	44
Marcas comerciales registradas	251
Masaje	26
Mensajes del vehículo	95
Modos de conducción	130

N

Neumáticos de invierno	231
Nivel de combustible bajo	92
Notificación automática de colisión	203
Número de identificación del vehículo	239

O

Opel Connect	203
Ordenador de a bordo	81

P

Pantalla de información	103
-------------------------------	-----

Pantalla virtual	104	Protección contra descarga de la batería	56, 118	Rejillas de ventilación	101
Parabrisas	16	Proyección del smartphone	111	Remolcado	215
Parabrisas calefactado	17	Proyección del teléfono	111	Remolcado de otro vehículo	216
Parada del motor	88	Puerta abierta	89, 93	Remolcado del vehículo	215
Parasoles	55	Puertas	69	Reposabrazos	27
Peligro, Advertencia y Atención	3	Puerto USB	61	Reposacabezas	19
Perfiles	108	Purga del sistema de combustible diésel	225	Repostaje	137
Perfiles de usuario	108	Q		Reproducción de audio	110
Personalización	103, 104, 109	Quickheat	100	Resumen de los elementos de control	105
Personalización del vehículo	109	R		Retrovisores exteriores	17
Pisar freno de pedal	94	Radio	82	Retrovisores interiores	18
Placa de características	239	Ráfagas	49	Retrovisores térmicos	18
Portaequipajes de techo	148	REACH	250	Revisión urgente del vehículo	88
Portaobjetos de la consola central	57	Recogida de vehículos usados	220	Revisiones programadas	221
Portaobjetos del panel de la puerta	60	Recomendaciones para la conducción	153	Rodaje de un vehículo nuevo	114
Portaobjetos delantero	57	Reconocimiento de límite de velocidad	158	Rueda de repuesto	206
Portavasos	58	Reconocimiento de voz	113	Ruedas y neumáticos	230, 247
Portón trasero	69	Recordatorio del cinturón de seguridad	30	S	
Posiciones de la cerradura del encendido	45	Red de seguridad	66	Salidas de aire fijas	102
Posiciones de montaje del sistema de retención infantil	39	Reducción catalítica selectiva	132	Salidas de aire regulables	101
Potencia del motor reducida	92	Refrigerante del motor	225	Seguridad del vehículo	12
Preacondicionamiento de temperatura	100	Refrigerante y anticongelante	225	Seguros para niños	11
Pre calentamiento	91	Registadores de datos	252	Selector	122, 124, 126
Presión de aceite del motor	93	Registro de los datos del vehículo y privacidad	252	Servicio	102, 221
Presión de los neumáticos	231	Reglaje del volante	44	Servicios conectados	108
Presiones de los neumáticos	231	Regulador de velocidad	159	Símbolos	3
Privacidad y registro de datos de la llamada de emergencia	252			Sistema antibloqueo de frenos	88, 89
Profundidad del dibujo	233			Sistema antibloqueo de frenos (ABS)	88,
					176
				Sistema antirrobo	12
				Sistema de airbags de cortina	34

Sistema de airbags frontales	33
Sistema de airbags laterales	33
Sistema de alarma antirrobo	13
Sistema de carga	87
Sistema de cierre centralizado	9
Sistema de detección de pérdida de presión de los neumáticos	91, 232
Sistema de escape del motor	132
Sistema de llave electrónica	7
Sistema de navegación	112
Sistema de vista panorámica	188
Sistema stop-start	117
Sistemas de ayuda a la conducción	82
Sistemas de detección de objetos	186
Sistemas de retención infantil	31, 36
Sustitución de las escobillas	229
T	
Tapacubos	234
Tapicería	237
Techo	56
Techo solar	56
Techo solar panorámico	56
Temperatura del refrigerante del motor	90
Testigo de averías (MIL)	92
Testigo indicador eléctrico	82
Testigos de control	84
Tipo de propulsión	4
Tipos de carga	139
Tomas de corriente	60
Transmisión automática Hybrid 48 V ..	126
Transmisión automática, ICE	122

Transmisión automática, PHEV	124
Triángulo de advertencia	67

U

Unidad de accionamiento eléctrico	128
Uso de aplicaciones de smartphone ..	111
Uso del presente manual	3
Uso del remolque	149

V

Vauxhall Connect	203
Vehículo preparado	92
Velocímetro	80
Ventanillas	14
Ventilación	26
Ventilación del asiento	26
Vista general del panel de instrumentos	77
Volante calefactado	45

W

Wi-Fi	107, 112
-------------	----------



www.opel.com

Derechos de autor de Opel Automobile GmbH, Rüsselsheim, Alemania.

La información contenida en la presente publicación tiene efecto a partir de la fecha indicada a continuación. Opel Automobile GmbH se reserva el derecho de modificar las especificaciones técnicas, las características y el diseño de los vehículos en relación con la información de la presente publicación y, asimismo, modificar dicha publicación.

Edición: Septiembre de 2025, Opel Automobile GmbH, Rüsselsheim.

Documento impreso en papel blanqueado sin cloro.

OASTRLO2509es-1

