

MANUEL D'UTILISATION

OPEL FRONTERA /



OPEL

INTRODUCTION.....	5	1
PRÉSENTATION DU VÉHICULE.....	8	2
INSTRUMENTS ET COMMANDES DU TABLEAU DE BORD.....	63	3
SYSTÈME D'INFODIVERTISSEMENT.....	88	4
DÉMARRAGE ET UTILISATION.....	108	5
SYSTÈMES AVANCÉS D'AIDE À LA CONDUITE.....	140	6
EN CAS D'URGENCE.....	166	7
MAINTENANCE ET ENTRETIEN DU VÉHICULE.....	185	8
SPÉCIFICATIONS TECHNIQUES.....	217	9
INFORMATION CLIENT.....	223	10
INDEX.....	235	11

TABLE DES MATIÈRES

Introduction.....	5	Température extérieure.....	68	Système d'aide à la performance de freinage.....	150
Lien vers l'application et le site		Voyants d'avertissement et		Système d'aide à l'amélioration	
Web de l'entreprise.....	5	indicateurs.....	68	de la visibilité.....	151
Utilisation de ce manuel.....	6	Messages du véhicule.....	78	Système d'aide au maintien	
Légende des symboles.....	6	Commande de climatisation.....	80	dans la voie.....	152
Messages de sécurité.....	6	Écrans.....	86	Système d'aide au	
Types de propulsion.....	7	Système d'infodivertissement..	88	stationnement et à la marche	
Présentation du véhicule.....	8	Introduction.....	88	arrière.....	156
Clés.....	8	Station de smartphone.....	107	Système de détection de perte	
Système de sécurité du véhicule...	13	Démarrage et utilisation.....	108	d'attention du conducteur.....	160
Portes.....	15	Démarrage et arrêt du moteur....	108	Système d'assistance à la	
Vitres.....	17	Freins.....	112	conduite hors route et gamme	
Rétroviseurs.....	20	Transmissions.....	114	lente.....	163
Appui-tête.....	22	Modes de conduite.....	118	Autres fonctions d'aide à la	
Sièges.....	24	Gaz d'échappement.....	120	conduite.....	163
Ceintures de sécurité.....	26	Carburant.....	121	En cas d'urgence.....	166
Système d'airbags.....	29	Charge.....	124	Feux de détresse	166
Systèmes de retenue pour		Chargement du véhicule.....	134	Assistance et SOS	166
enfants.....	32	Traction d'une remorque.....	135	Triangle de présignalisation	168
Volant.....	44	Conseils de conduite.....	138	Mise sur cric du véhicule et	
Essuie-glaces et lave-glaces.....	45	Systèmes avancés d'aide à		changement d'une roue	168
Éclairage extérieur.....	48	la conduite.....	140	Outillage de réparation des	
Éclairage intérieur.....	55	Informations générales.....	140	pneus	174
Espace de rangement intérieur		Système d'aide à la régulation		Dépannage	177
et caractéristiques	57	de vitesse.....	140	Remorquage	181
Instruments et commandes		Système anti-collision.....	143	Maintenance et entretien du	
du tableau de bord.....	63	Système d'aide à la stabilité du		véhicule.....	185
Présentation du tableau de bord....	63	véhicule.....	148		

Informations générales.....	185
Entretien programmé	187
Fluides, lubrifiants et pièces recommandés	191
Compartiment moteur	193
Entretien du véhicule	201
Fusibles	203
Remplacement des ampoules	203
Pneus et roues	205
Entreposage du véhicule	210
Carrosserie - Entretien de l'extérieur	211
Entretien de l'intérieur	213
Spécifications techniques.....	217
Identification du véhicule.....	217
Données du véhicule.....	218
Capacités.....	221
Roues et pneus.....	221
Information client.....	223
Déclaration de conformité	223
REACH	224
Mise à jour logicielle	224
Marques commerciales déposées.....	225
Enregistrement des données du véhicule et protection de la vie privée	226

INTRODUCTION

Votre véhicule associe technologie avancée, sécurité, écologie et économie.

Le présent Manuel d'utilisation contient toutes les informations qui vous seront nécessaires pour conduire votre véhicule efficacement et en toute sécurité.

Certaines fonctions ne sont opérationnelles que lorsque le contact est mis, lorsque le moteur thermique est en marche ou lorsque le moteur électrique est prêt.

Informez les occupants du véhicule des risques éventuels d'accident et de blessure dus à une mauvaise utilisation.

Toujours respecter les lois et réglementations en vigueur dans le pays traversé. Ces lois peuvent différer des informations contenues dans ce Manuel d'utilisation.

L'ignorance de la description donnée dans ce manuel peut affecter votre garantie.

Si le Manuel d'utilisation préconise une visite en atelier, contactez un atelier agréé qui dispose des informations

techniques, des compétences et des équipements requis. Il est recommandé de s'adresser à un Partenaire de Service Opel.

La documentation destinée au client doit toujours être conservée à portée de main, dans le véhicule.
Bonne route !

Votre équipe Opel

Lien Vers L'application Et Le Site Web De L'entreprise

Il est possible d'accéder à la version numérique complète du Manuel d'utilisation et de la télécharger sur le portail web myOpel ou dans Service Box en utilisant le lien suivant :

<https://public-service-box.opel.com/OVddb/OV/>

Pour accéder directement au Manuel d'utilisation, utilisez le QR code ci-dessous.

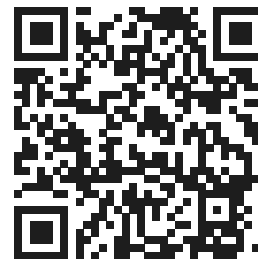

Vous pouvez également trouver plus de détails et d'informations dans l'application myOpel. Installation de l'application avec le QR code suivant :



1

2

3

4

5

6

7

8

9

10

Utilisation De Ce Manuel

- Le présent manuel décrit toutes les options et fonctions disponibles pour ce modèle. **Certaines descriptions, notamment celles des fonctions de menu et d'affichage, peuvent ne pas s'appliquer à votre véhicule en raison des variantes de modèle, de spécifications propres à votre pays, à des accessoires ou des équipements spéciaux.**
- Le sommaire situé au début de ce manuel et à chaque chapitre indique où se trouvent les informations.
- L'index vous permet de rechercher des informations spécifiques.
- Le présent Manuel d'utilisation montre des véhicules avec direction à gauche. L'utilisation de véhicules avec direction à droite est similaire.
- Le manuel d'utilisation utilise l'appellation du moteur. Les désignations de vente et le code technique correspondants se trouvent dans le chapitre "Caractéristiques techniques".

- Les indications de direction, telles que à gauche, à droite ou vers l'avant et vers l'arrière, sont toujours données par rapport au sens de la marche.
- Les affichages peuvent ne pas prendre en charge une langue spécifique.
- Les messages affichés et l'étiquetage intérieur sont écrits en caractères **gras**.

Légende Des Symboles



Contribution à la protection de la nature



Remarques Danger / Avertissement / Attention



Remarque

Les références à une page sont marquées d'un symbole ⇒.

⇒ signifie "voir page".

Les références des pages et les entrées d'index se rapportent aux titres des rubriques donnés dans la table des matières.

Messages De Sécurité

DANGER

Le texte suivant la mention **Danger** fournit des informations sur le risque de blessures mortelles.

Le non-respect de ces informations peut présenter un danger de mort.

AVERTISSEMENT

Le texte suivant la mention **Avertissement** fournit des informations sur le risque d'accident ou de blessures.

Le non-respect de ces informations peut provoquer des blessures

ATTENTION

Le texte suivant la mention **Attention** fournit des informations sur l'endommagement possible du véhicule.

Le non-respect de ces informations peut provoquer des dommages matériels du véhicule.

Types De Propulsion

Véhicule À Moteur Thermique (ICE)

Un véhicule ICE est propulsé par un moteur thermique - diesel ou essence - uniquement.

Véhicule Hybride 48V

Un véhicule hybride 48V est propulsé par une combinaison de moteur thermique et de moteur électrique. Le moteur électrique assiste le moteur thermique, mais peut également propulser le véhicule à lui seul. La batterie 48V est principalement chargée par le freinage moteur.

Véhicule Électrique À Batterie (BEV)

Un BEV est propulsé uniquement par un moteur électrique. La batterie haute tension est chargée à l'aide d'un câble de recharge et en plus par le frein moteur.

1

2

3

4

5

6

7

8

9

10

PRÉSENTATION DU VÉHICULE

Clés

⚠ ATTENTION

Ne pas accrocher des objets lourds ou volumineux à la clé de contact.

⚠ DANGER

Ne jamais retirer la clé du commutateur d'allumage pendant la roulage, car cela bloquerait le volant, selon version

Fonction Télécommande



Verrouillage du véhicule



Déverrouillage du véhicule

⚠ ATTENTION

Les composants électroniques de la clé peuvent être endommagés si la clé subit des chocs importants. Afin de garantir l'efficacité maximale des éléments électroniques à l'intérieur de la clé, n'exposer jamais la clé aux rayons directs du soleil.

Active les fonctions suivantes par l'utilisation des boutons de télécommande :

- système de verrouillage centralisé ⇨ 9
- dispositif antivol ⇨ 13
- alarme antivol ⇨ 13
- déverrouillage du hayon ⇨ 16
- rabattement des rétroviseurs ⇨ 20

La commande à distance a une portée pouvant atteindre 50 m, mais pouvant être bien inférieure en raison d'influences extérieures. Les feux de détresse confirmer l'activation. Manipuler la télécommande avec précaution, la protéger de l'humidité et des températures élevées, éviter tout actionnement inutile.

Coffre

Les paramètres de déverrouillage et de verrouillage du coffre peuvent être réglés dans la personnalisation du véhicule.

Coffre ⇨ 60

Système De Clé Électronique

⚠ AVERTISSEMENT

La clé électronique peut affecter un pacemaker.
Tenir la clé électronique à l'écart de la poitrine.



Permet une utilisation sans la clé des fonctions suivantes :

- Verrouillage central ⇨ 10
- Mise en fonction de l'allumage et démarrage du moteur ⇨ 108

Il suffit que le conducteur porte la clé électronique sur lui.

Pour des raisons de sécurité, la clé électronique peut être équipée d'un capteur de mouvements. Si c'est le cas, il est impossible de démarrer le véhicule tant que la clé électronique n'a pas été déplacée pendant un certain temps.

Lorsque le conducteur tente de faire démarrer le véhicule, un message correspondant s'affiche au combiné. Déplacer la clé électronique et essayer

à nouveau de faire démarrer le véhicule.

En outre, la clé électronique inclut la fonction de télécommande radio. ⇨ 8

Manipuler la télécommande avec précaution, la protéger de l'humidité et des températures élevées, éviter tout actionnement inutile.

Système de verrouillage centralisé ⇨ 9.

i REMARQUE

Peu de temps après le déverrouillage automatique, le véhicule se re-verrouille si aucune porte n'a été ouverte.

Verrouillage automatique ⇨ 9.

Verrouillage Automatique Après Démarrage

Ce système permet le verrouillage automatique dès que la vitesse du véhicule dépasse 10 km/h.

Si le véhicule n'est pas fermé correctement, le verrouillage automatique ne fonctionnera pas. Ceci est signalé par un son de rebond des serrures, accompagné de l'allumage de  au combiné

d'instruments, d'un signal sonore et de l'affichage d'un message d'alerte.

Verrouillage Automatique Après Déverrouillage

Cette fonction verrouille à nouveau automatiquement le véhicule peu de temps après son déverrouillage à l'aide de la commande à distance ou de la clé électronique, à condition que le véhicule n'ait pas été ouvert.

Verrouillage Central

Il déverrouille et verrouille les portes, le coffre et la trappe à carburant.

La porte correspondante est déverrouillée et s'ouvre en tirant la poignée intérieure de la porte.

i REMARQUE

En cas d'accident avec déploiement des airbags ou des prétensionneurs de ceinture de sécurité, le véhicule se déverrouille automatiquement.

i REMARQUE

Peu de temps après le déverrouillage à l'aide de la télécommande, les

1

2

3

4

5

6

7

8

9

10

portes se verrouillent automatiquement si aucune d'entre elles n'est ouverte. Une condition préalable est que le réglage soit activé dans la personnalisation du véhicule

Bouton De Verrouillage Central

Verrouille ou déverrouille toutes les portes, le coffre et la trappe à carburant depuis l'intérieur de l'habitacle.



Appuyer sur  pour verrouiller. La LED du bouton s'allume.

Appuyer de nouveau sur  pour déverrouiller. La LED du bouton s'éteint.

Déverrouillage Sélectif De L'habitacle Et Du Coffre

Le déverrouillage sélectif vous permet de déverrouiller soit les portes de l'habitacle et la trappe de carburant, soit le coffre, c'est-à-dire les portes coulissantes, la porte arrière/le hayon. Le déverrouillage sélectif doit être configuré.

Affichage graphique des informations:

Mettre le contact. Appuyer sur 

pendant plus de 2 secondes. Un signal sonore retentit et un message s'affiche à l'affichage graphique des informations.

Écran d'information couleurs : Sélectionner le réglage concerné dans la personnalisation du véhicule.

Clé De Secours

- Pour plier/déplier la clé mécanique, appuyer sur le bouton.

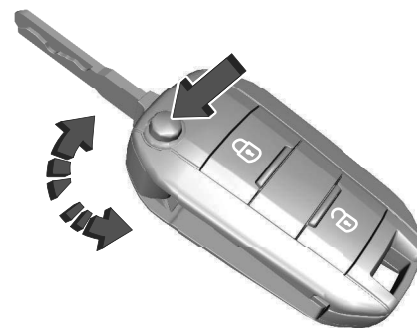

Avec Démarrage À Distance

- Faire glisser le bouton et retirer la



Barillets

Conçus pour tourner dans le vide lorsque la serrure est forcée avec la mauvaise clé ou lorsque la bonne clé n'est pas insérée à fond. Pour réinitialiser, insérer la bonne clé uniquement à

moitié et tourner le barillet jusqu'à ce que sa fente soit à la verticale, retirer la clé, puis la réinsérer. Si le barillet continue à tourner librement, introduire la clé uniquement à moitié et la tourner de 180° et répéter l'opération.

Utilisation Avec La Clé En Cas De Défaillance Du Verrouillage Central

En cas de défaillance, par exemple si la batterie du véhicule ou la pile de la télécommande/clé électronique est plate, le véhicule peut être verrouillé ou déverrouillé avec la clé mécanique.

Déverrouillage Manuel



Déverrouiller manuellement la porte gauche en introduisant et en tournant

la clé dans le sens anti-horaire dans le barillet de la serrure.

Le dispositif antivol se désactive en mettant le contact.

Les autres portes peuvent être ouvertes en tirant la poignée intérieure. Le coffre et la trappe de remplissage de carburant peuvent ne pas se déverrouiller.

Verrouillage Manuel



Verrouiller manuellement la porte avant gauche en introduisant et en tournant la clé dans le barillet de la serrure. Avec un système de verrouillage centralisé fonctionnel, le véhicule sera verrouillé.

Sécurité Enfants

⚠ AVERTISSEMENT

Si des enfants se trouvent sur les sièges arrière, enclencher la sécurité enfants du lève-vitre électronique.



Faire tourner la sécurité enfants rouge des portes arrière en position horizontale en utilisant une clé. La porte ne peut pas être ouverte depuis l'intérieur. Pour désactiver, tourner la sécurité enfants en position verticale.

Poignée De Porte Conducteur

La clé électronique doit se trouver à l'extérieur du véhicule dans un rayon

1

2

3

4

5

6

7

8

9

10

d'environ 1,2 m de la poignée de porte conducteur ou du bouton de déverrouillage du hayon.

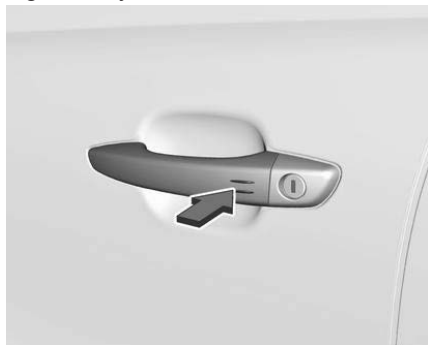

Appuyer sur le bouton de la poignée de la porte conducteur ou le bouton de déverrouillage du hayon pour déverrouiller ou verrouiller le véhicule.

Le déverrouillage ou verrouillage est confirmé par les feux de détresse.

i REMARQUE

Si le véhicule n'est pas correctement fermé ou si la clé électronique est restée dans le véhicule, le verrouillage n'est pas autorisé.

Si le véhicule est équipé d'un système d'alarme antivol, un signal

sonore est émis après quelques secondes.

i REMARQUE

La clé électronique peut ne pas fonctionner si elle est placée près d'appareils électroniques tels que des téléphones ou des ordinateurs portables.

Remplacement De La Pile

Remplacer la pile dès que le système ne fonctionne plus correctement ou que la portée est réduite.



Les piles ne doivent pas être jetées avec les ordures ménagères. Elles doivent être recyclées via les centres de collecte appropriés.



1. Pour déclipper le cache, insérer un petit tournevis entre le cache arrière et la télécommande.
2. Extraire le cache arrière.
3. Extraire la pile déchargée de son emplacement.
4. Remplacer la pile par une pile du même type. Veiller à la position lors de la repose.
5. Clipper le cache.

Défaut

Si un actionnement du verrouillage central n'est pas possible à l'aide de la télécommande radio, cela peut être dû à l'une des causes suivantes :

- Défaillance de la télécommande radio.

- La clé électronique se trouve en dehors de la zone de réception.
- La tension de la pile est trop basse.
- La tension de la pile est trop haute.
- Utilisation fréquente et répétée de la télécommande radio alors que le véhicule est hors de portée.
- Surcharge du verrouillage central suite à des manœuvres trop fréquentes, ce qui interrompt l'alimentation électrique pendant quelques instants.
- Recouvrement des ondes radio par des installations radioélectriques externes plus puissantes.

Déverrouillage manuel ⇨ 9

Clés De Rechange

Le numéro de clé est mentionné sur une étiquette détachable.

Le numéro de clé doit être communiqué lors de la commande des clés de rechange car il s'agit d'un composant du système d'antidémarrage.

Démarrage du moteur ⇨ 108

Fonction télécommande ⇨ 8

Le numéro de code de l'adaptateur pour écrous de blocage de roue est précisé sur une carte. Il doit être mentionné lors de toute commande d'un adaptateur de rechange.

Changement d'une roue ⇨ 168

Système De Sécurité Du Véhicule

Dispositif De Verrouillage Antivol

⚠ AVERTISSEMENT

Ne pas utiliser le système si des occupants se trouvent dans le véhicule ! Les portes ne peuvent pas être déverrouillées depuis l'intérieur.

Le système condamne toutes les portes.

Toutes les portes doivent être fermées pour pouvoir activer le système.

Un déverrouillage du véhicule désactive le dispositif antivol mécanique.

Cela n'est pas possible avec le bouton de verrouillage central.

Activation



Appuyer rapidement deux fois de suite sur  sur le bouton de la télécommande radio.

Alarme Antivol

L'alarme antivol est combinée avec le dispositif antivol.

Il surveille :

- portes, hayon et capot
- habitacle ainsi que le coffre
- inclinaison du véhicule, par exemple s'il est soulevé
- allumage

1

2

3

4

5

6

7

8

9

10

Activation

Toutes les portes, le coffre et le compartiment moteur doivent être fermés. Le système est activé automatiquement 45 secondes après le verrouillage du véhicule.

Si une porte, le hayon ou le capot n'est pas correctement fermé, le véhicule n'est pas verrouillé. Cependant, l'alarme antivol est auto-activée après 45 secondes.

i REMARQUE

La fonction de verrouillage automatique du véhicule n'active pas le système antivol.

Pour activer le système antivol, verrouiller le véhicule à l'aide de la télécommande radio.

Verrouillage central ➡ 9

i REMARQUE

Toute modification de l'environnement intérieur du véhicule telle que usage de housses de siège et vitres ouvertes risque de perturber



la fonction de surveillance de l'habitacle.

Activation Sans Surveillance De L'habitacle Et De L'inclinaison Du Véhicule

Désactiver la surveillance de l'habitacle et l'inclinaison du véhicule quand des animaux sont laissés dans le véhicule en raison de la grande quantité de signaux ultrasoniques ou de leurs mouvements déclenchant l'alarme. Le désactiver également quand le véhicule est à bord d'un ferry ou d'un train.

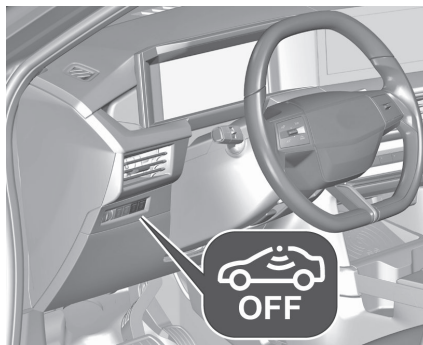
1. Fermer le hayon, le capot, les vitres.



2. Appuyer sur  La LED du bouton  s'allume pendant 10 minutes maximum.
3. Fermer les portes.
4. Activer l'alarme antivol.

Indication

La LED du bouton  clignote si le système antivol est activé. En cas de défaillances, prendre contact avec un atelier.

Désactivation

Télécommande radio : Le déverrouillage du véhicule par pression du bouton

 désactive l'alarme antivol.

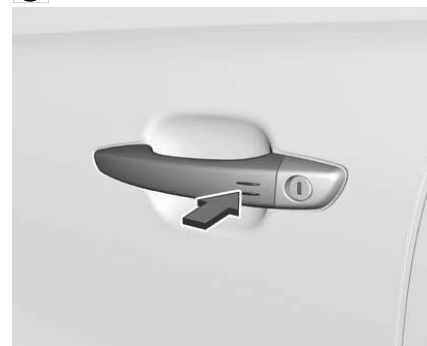

Le système n'est pas désactivé en déverrouillant la porte du conducteur avec

la clé ou au moyen du bouton de verrouillage centralisé de l'habitacle.

Alarme

Une fois déclenchée, la sirène de l'alarme retentit tandis que les feux de détresse clignotent. Le nombre et la durée des signaux d'alarme sont spécifiés par la législation.

L'alarme antivol se désactive en appuyant sur c ou en mettant le contact.

Une alarme déclenchée, qui n'a pas été interrompue par le conducteur, sera signalée par les feux de détresse. Ils clignoteront rapidement quatre fois de suite la prochaine fois que le véhicule sera déverrouillé avec la télécommande de la radio.

Si la batterie du véhicule a été débranchée (par exemple pour un entretien), désactiver la sirène d'alarme de la manière suivante : mettre le contact, le couper, puis désactiver la batterie du véhicule dans les 15 secondes.

Si la batterie a été rebranchée (par exemple après un travail d'entretien), attendre dix minutes avant de faire redémarrer le moteur.

Défaut

Si, en mettant le contact, la LED du bouton  s'allume de manière permanente, demander l'aide d'un atelier. Verrouiller le véhicule en verrouillant la porte avant avec la clé.

Antidémarrage

Le système fait partie du contact d'allumage et vérifie si le véhicule peut être démarré avec la clé utilisée. L'antidémarrage est activé automatiquement.

REMARQUE

Les étiquettes d'identification de fréquence radio (RFID) peuvent provoquer des interférences avec la clé. Ne pas les placer près de la clé en démarrant le véhicule.

REMARQUE

L'antidémarrage ne verrouille pas la porte. Toujours verrouiller le véhicule après l'avoir quitté
Verrouillage central  9

Activer l'alarme antivol  13

Portes

ATTENTION

Ne pas utiliser le seuil de porte comme marchepied.

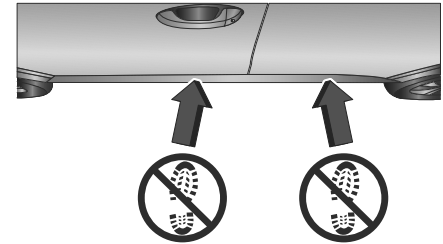

Passive Entry

(selon version)

Le système identifie la présence d'une clé électronique à proximité des portes (et du hayon), ce qui permet de déverrouiller/verrouiller les portes (ou le hayon) sans devoir appuyer sur aucun bouton de la clé électronique.

1

2

3

4

5

6

7

8

9

10

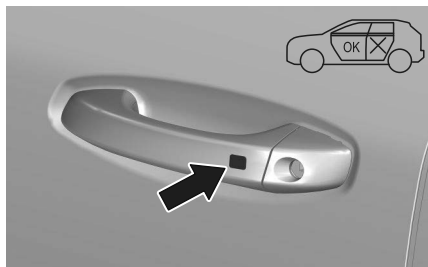

Si le système détecte que la clé électronique est valide, le propriétaire de la clé peut simplement saisir l'une des poignées avant pour déclencher l'alarme et déverrouiller le mécanisme d'ouverture de la porte et du hayon. Pour verrouiller la porte, veiller à disposer de la clé électronique et à se trouver dans la plage de fonctionnement de 1,2 mètre de la poignée de porte conducteur ou passager. Appuyer sur le bouton de la poignée : toutes les portes et le hayon du coffre à bagages se verrouillent. Le verrouillage de la porte déclenche également l'alarme (selon équipement).

⚠ AVERTISSEMENT

Ne pas verrouiller et déverrouiller simultanément en tirant sur la poignée.

Défaut

Le fonctionnement du système de reconnaissance dépend de plusieurs facteurs, tels que :

- toute interférence d'ondes électromagnétiques provenant de sources externes (par exemple, les téléphones portables),
- la charge de la pile de la clé électronique
- la présence d'objets métalliques à proximité de la clé ou du véhicule.

Dans ce cas, il est toujours possible de déverrouiller les portes à l'aide de l'insert métallique de la clé électronique.

Actionnement Du Hayon

Ouverture

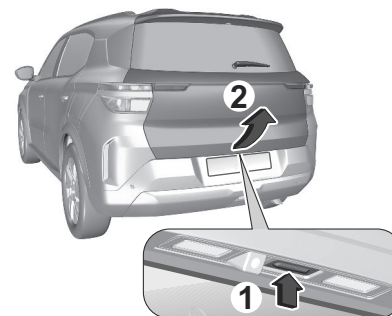

1. Appuyer sur le bouton du hayon.
2. Ouvrir le hayon.

Fermeture



Utiliser la poignée intérieure.
Ne pas appuyer sur le bouton du hayon en le fermant, car ceci l'ouvrira à nouveau.
Verrouillage central ➡ 9

Remarques Générales Sur La Manœuvre Du Hayon

⚠ AVERTISSEMENT

Ne pas rouler avec le hayon ouvert ou entrouvert, par exemple pour transporter des objets volumineux, car les gaz d'échappement toxiques, invisibles et inodores, pourraient pénétrer dans le véhicule. Cela pourrait provoquer une perte de connaissance, voire la mort.

⚠ ATTENTION

Avant d'ouvrir le hayon, vérifier l'absence d'obstacles en hauteur, par exemple une porte de garage, pour ne pas endommager le hayon. Toujours vérifier la zone de mouvement au-dessus et derrière le hayon.

ℹ REMARQUE

La pose de certains accessoires lourds sur le hayon peut empêcher qu'il ne reste ouvert.

ℹ REMARQUE

Le hayon peut ne pas s'ouvrir de lui-même par températures extérieures basses. Dans ce cas, il faut soulever le hayon manuellement jusqu'à sa position finale normale.

Vitres

Lève-Vitres Électriques



⚠ AVERTISSEMENT

Manipuler les lève-vitres électriques avec prudence. Risque de blessure, en particulier pour les enfants. Si des enfants se trouvent sur les sièges arrière, enclencher la sécurité enfants du lève-vitre électronique. Fermer les vitres en observant bien la zone de fermeture.

S'assurer que rien ne puisse être coincé.

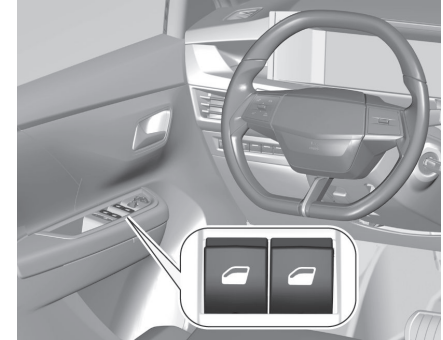
Mettre le contact pour actionner les lève-vitres électriques.



Actionner  pour la vitre concernée en enfonçant pour ouvrir et en relevant pour fermer. Selon version, pousser ou tirer longtemps : la vitre monte ou descend complètement lorsque le commutateur est relâché. Pousser ou tirer brièvement : la fenêtre monte ou descend tant que  est actionné.

1

2

3

4

5

6

7

8

9

10

Fonction De Protection

En fonction de la version :

Lorsque la vitre monte et rencontre un obstacle, elle s'arrête puis aussitôt redescend partiellement.

i REMARQUE

Dépassement de l'anti-pincement

Après avoir déclenché l'anti-pincement, vérifier qu'aucun obstacle ne bloque le mouvement de la vitre.

Essayer de fermer à nouveau la fenêtre.

Si la fermeture de la vitre est interrompue par l'anti-pincement 3 fois de suite (max. 10 secondes entre chaque action), la fonction anti-pincement devient inopérante. Sans cette protection, la fenêtre ne peut être fermée que manuellement - risque de blessure !

Sécurité Enfants Pour Les Vitres Arrière

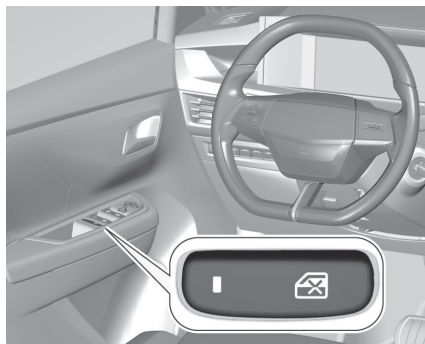

Appuyer sur le bouton pour désactiver les lève-vitres électriques des portes arrière. La LED s'allume. Pour l'activation, appuyer de nouveau sur le bouton.

Surcharge

Si les vitres sont manœuvrées répétitivement à des intervalles rapprochés, la commande de la vitre est désactivée pour un certain temps.

Réinitialisation Des Lève-Vitres Électriques

Si les vitres ne se ferment pas automatiquement (par exemple après déconnexion de la batterie du véhicule, surtension ou en cas de comportement

anormal), un message d'avertissement s'affiche au combiné d'instruments.

i REMARQUE

La fermeture automatique des fenêtres n'est plus disponible, seule la fermeture manuelle est possible.

La fonction anti-pincement est inopérante pendant ces opérations.

Pour chacune des vitres :

- Abaisser complètement la vitre, puis la remonter jusqu'à ce qu'elle soit complètement fermée.
- Maintenir la commande tirée pendant plus de deux secondes après avoir atteint la position vitre fermée.

⚠ AVERTISSEMENT

En cas de pincement lors de la manipulation des lève-vitres, il faut inverser le mouvement de la vitre. Pour cela, appuyer sur la commande concernée.

Lorsque le conducteur actionne les commandes des lève-vitres passagers, il doit s'assurer que rien

n'empêche la fermeture correcte des vitres.

Il doit s'assurer que les passagers utilisent correctement les lève-vitres. Faire particulièrement attention aux enfants pendant les manœuvres de vitres.

Attention aux passagers et/ou personnes présentes lors de la fermeture des vitres à distance à l'aide de la clé électronique.

Ne pas passer la tête ni les bras à travers les vitres ouvertes lorsque le véhicule roule - Risque de blessures graves !

Pare-Brise

Autocollants De Pare-Brise



Ne pas fixer d'autocollants sur le pare-brise comme des autocollants de péage ou tout autre élément identique dans la zone du rétroviseur intérieur du pare-brise. Le champ du capteur de pluie doit rester propre, c'est-à-dire sans poussière, saletés, ni givre. Sinon, la zone de détection du capteur de pluie / capteur de luminosité et la zone de vision de la caméra dans le boîtier du rétroviseur peuvent être restreintes.



Remplacement Du Pare-Brise

⚠ ATTENTION

Si le véhicule est doté d'un capteur de caméra orienté vers l'avant pour les systèmes d'assistance au conducteur, il est très important que tout remplacement de pare-brise soit effectué précisément et conformément aux spécifications d'Opel. Faute de quoi ces systèmes peuvent ne pas fonctionner correctement et il existe un risque de comportement et/ou de messages inattendus de ces systèmes.

Pare-Brise Chauffant



Appuyer sur  pour activer la fonction. L'activation est signalée par l'éclairage de la LED dans le bouton. Appuyer de nouveau sur  pour désactiver la fonction.

Le chauffage fonctionne uniquement par très basses températures extérieures et se coupe automatiquement après un certain temps, en fonction de la température extérieure.

Lorsque le contact est coupé, la fonction est désactivée.

Selon le système de climatisation, ce bouton peut se trouver à une position différente.

1

2

3

4

5

6

7

8

9



10

Vitres Manuelles

Les vitres de porte arrière peuvent être ouvertes ou fermées manuellement à l'aide des manivelles.

Lunette Arrière Chauffante



Appuyer sur  pour activer la fonction. L'activation est signalée par l'éclairage de la LED dans le bouton. Appuyer de nouveau sur  pour désactiver la fonction.

Le chauffage s'arrête automatiquement après un certain temps en fonction de la température extérieure.

Lorsque le contact est coupé, la fonction est désactivée.

Selon le système de climatisation, le bouton peut se trouver à une position différente.

Rétroviseurs extérieurs chauffants



Pare-Soleil

Les pare-soleil peuvent être abaissés et pivotés latéralement pour éviter les éblouissements.

Si les pare-soleil sont équipés de miroirs de courtoisie, les caches de ces derniers doivent être fermés en roulant. Un porte-billet se trouve sur la face arrière du pare-soleil.

Rétroviseurs

Rabattement Des Rétroviseurs

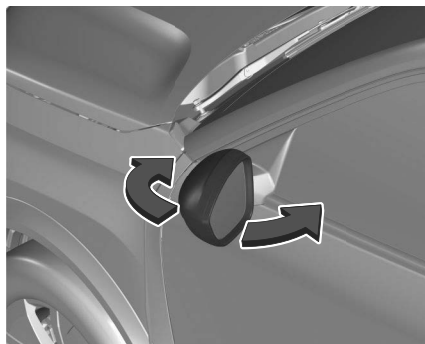

Pour la sécurité des piétons, les rétroviseurs extérieurs se rabattent s'ils sont

violemment heurtés. Repositionner le rétroviseur en appuyant légèrement sur son boîtier.

Rabattement Électrique Manuel



Placer le commutateur en position centrale.

Le tirer vers l'arrière. Les deux rétroviseurs extérieurs sont rabattus.

Le tirer de nouveau vers l'arrière. Les deux rétroviseurs extérieurs reviennent en position initiale.

Si un rétroviseur rabattu électriquement est déplié manuellement en tirant le commutateur vers l'arrière, seul l'autre rétroviseur est déplié électriquement.



Rabattement Électrique Automatique

Lorsque le véhicule est déverrouillé, les rétroviseurs basculent à la position normale de montage. Lorsque le véhicule est verrouillé, les rétroviseurs se rabattent.

Pour activer ou désactiver le rabattement automatique des rétroviseurs extérieurs, prendre contact avec un atelier.

Rétroviseurs Chauffants



Appuyer sur  pour activer le chauffage des rétroviseurs chauffants. L'activation est signalée par l'éclairage de la LED dans le bouton. Appuyer de nouveau sur  pour désactiver la fonction.

Le chauffage s'arrête automatiquement après un certain temps en fonction de la température extérieure.

Lorsque le contact est coupé, la fonction est désactivée.

Selon le système de climatisation, le bouton peut se trouver à une position différente.

Lunette arrière chauffante  20.

Forme Convexe

La forme du miroir rend les objets d'apparence plus petite, ce qui rend plus difficile l'estimation des distances.

Alerte d'angle mort latéral  151

Rétroviseur Avec Écran

Réglage Du Rétroviseur Intérieur

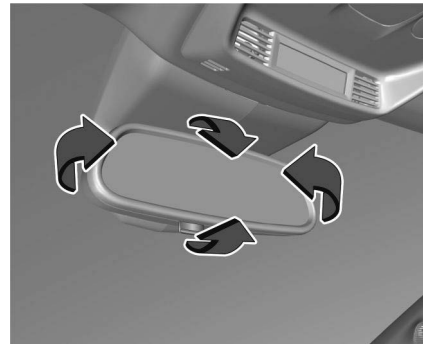

Pour régler le rétroviseur, déplacer le boîtier du rétroviseur dans la direction désirée.

Position Nuit Automatique



L'éblouissement causé par les véhicules qui suivent est automatiquement réduit en conduite de nuit.

1

2

3

4

5

6

7

8

9

10

Position Nuit Manuelle

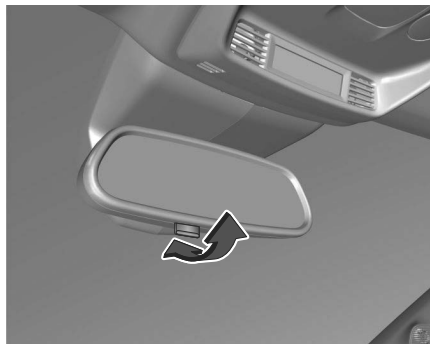

Pour réduire l'éblouissement, tirer le levier sous le boîtier du rétroviseur.

Réglage Électrique

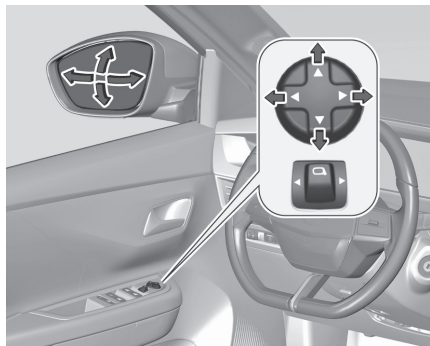

Sélectionner le rétroviseur extérieur concerné en appuyant sur le commutateur vers la gauche ou la droite. Puis utiliser la commande 4 voies pour régler le rétroviseur.

Aide Au Stationnement

Cette fonction incline automatiquement les rétroviseurs vers le bas pour faciliter les manœuvres de stationnement en marche arrière.

Quand le moteur tourne, lors de l'enclenchement de la marche arrière, les rétroviseurs s'inclinent vers le bas.

Les rétroviseurs s'inclinent à des angles différents. Si nécessaire, les rétroviseurs peuvent être inclinés de manière supplémentaire.

Les rétroviseurs reviennent dans leur position d'origine :

- quelques secondes après être sorti de la marche arrière
- lorsque la vitesse du véhicule dépasse 10 km/h
- lorsque le moteur est coupé

Cette fonction peut être activée ou désactivée dans l'application Paramètres  à l'écran d'information.

Appuie-Tête

Position Des Appuie-Têtes

AVERTISSEMENT

Conduire uniquement avec l'appuie-tête réglé dans la bonne position.

Le bord supérieur de l'appuie-tête doit toujours être au niveau du haut de la tête. Si cela s'avérait impossible pour des personnes de très grande taille, l'appuie-tête doit être réglé sur la position la plus haute. Pour des personnes de très petite taille, régler l'appuie-tête sur la position la plus basse.

Appuie-Tête Avant

Réglage En Hauteur

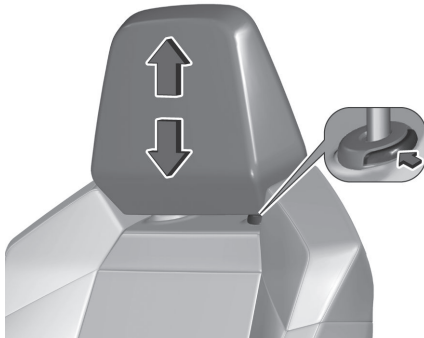

Appuyer sur le bouton, régler la hauteur, engager.

Réglage Longitudinal



Tirer la poignée, déplacer le siège et relâcher la poignée. Essayer de déplacer le siège d'avant en arrière pour s'assurer qu'il est bien verrouillé en place.

Dépose

Par exemple en cas d'utilisation d'un système de sécurité pour enfant ⇨ 32.

Tirer l'appuie-tête vers le haut, appuyer sur le loquet pour le déverrouiller et tirer l'appuie-tête droit vers le haut.

Repose

- Introduire les tiges de l'appuie-tête dans les guides du dossier correspondant.
- Pousser l'appuie-tête jusqu'en butée.
- Procéder au réglage en hauteur.

Appuie-Tête Arrière

Réglage En Hauteur

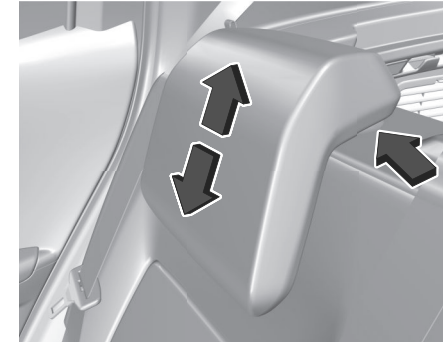

Tirer l'appuie-tête vers le haut ou appuyer sur le loquet pour le déverrouiller et abaisser l'appuie-tête.

Dépose

Par exemple en cas d'utilisation d'un système de sécurité pour enfant ⇨ 32.

Tirer l'appuie-tête vers le haut, appuyer sur le loquet pour le déverrouiller et tirer l'appuie-tête droit vers le haut.

Repose

- Introduire les tiges de l'appuie-tête dans les guides du dossier correspondant.

1

2

3

4

5

6

7

8

9

10

- Pousser l'appuie-tête jusqu'en butée.
- Procéder au réglage en hauteur.

Sièges

Position Des Sièges Avant

⚠ AVERTISSEMENT

Ne conduire que si le siège est correctement réglé.

⚠ DANGER

Ne pas s'asseoir à moins de 25 cm du volant, afin de permettre le déploiement de l'airbag en toute sécurité.

⚠ AVERTISSEMENT

Ne jamais régler les sièges en roulant. Ils pourraient se déplacer de manière incontrôlée.

⚠ AVERTISSEMENT

Ne jamais stocker des objets sous les sièges.



- S'asseoir avec les fesses aussi près que possible du dossier. Ajuster la distance entre le siège et les pédales de sorte que les jambes soient légèrement fléchies en enfonçant complètement les pédales. Reculer au maximum le siège du passager avant.
- Régler la hauteur du siège suffisamment haut que pour disposer d'un champ de vision claire de tous les côtés et sur le combiné d'instruments. Respecter un écartement d'au moins une main entre la tête et le cadre du toit. Les cuisses doivent reposer légèrement sur le siège sans s'y enfoncer.
- S'asseoir avec les épaules aussi près que possible du dossier.

Régler l'inclinaison du dossier de sorte qu'il soit possible d'atteindre le volant avec les bras légèrement fléchis. En tournant le volant, le contact entre les épaules et le dossier doit être maintenu. Ne pas trop incliner le dossier vers l'arrière. Angle d'inclinaison maximal recommandé d'environ 25°.

- Ajuster le siège et le volant de sorte que le poignet repose sur le dessus du volant avec le bras entièrement déplié et les épaules sur le dossier.
- Régler le volant.
- Régler l'appuie-tête ➡ 22.
- Régler l'appui-cuisses de manière à respecter une distance d'environ deux largeurs de doigt entre le bord du siège et le creux du genou.
- Régler le soutien lombaire de manière à épouser la forme naturelle de la colonne vertébrale.

Réglage Manuel Des Sièges

Conduire uniquement le véhicule si les sièges et les dossiers sont correctement encliquetés.

Inclinaison Du Dossier

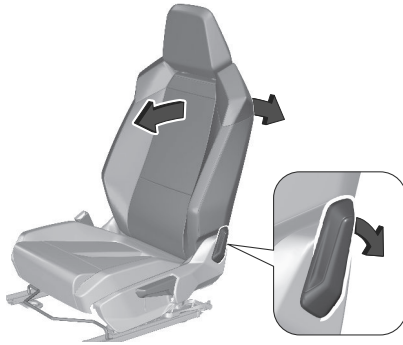

Tirer le levier vers l'arrière. S'appuyer contre le dossier pour obtenir l'inclinaison désirée.

Hauteur De Siège

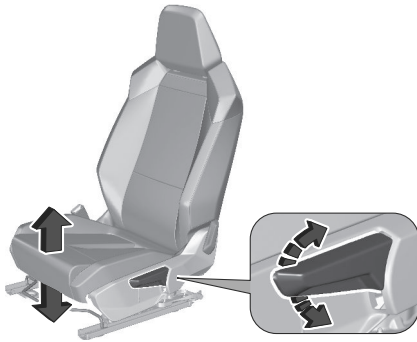

Mouvement de pompage du levier
vers le haut relever le siège
vers le bas abaisser le siège

Sièges Chauffants



Selon le chauffage voulu, appuyer une ou plusieurs fois sur le bouton de siège correspondant. Le témoin dans le bouton indique le réglage sélectionné. Le chauffage fonctionne uniquement lorsque la température extérieure est inférieure à 20°C. Une utilisation prolongée au réglage maximum n'est pas recommandée pour les personnes à peau sensible. Le chauffage des sièges fonctionne uniquement moteur tournant. Le chauffage des sièges ne fonctionne pas pendant un Autostop.

Sièges Arrière

Conduire uniquement le véhicule si les sièges et les dossiers sont correctement encliquetés.

⚠ AVERTISSEMENT

Ne jamais régler les sièges en roulant. Ils pourraient se déplacer de manière incontrôlée.

Rabattement Du Dossier De La Deuxième Rangée

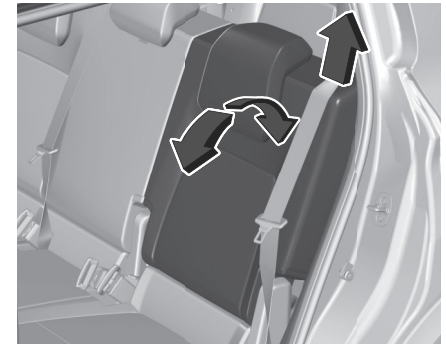

Tirer la poignée, déplacer le siège et relâcher la poignée. Ne pas s'appuyer sur le dossier pendant le réglage.

1

2

3

4

5

6

7

8

9

10

Rabattement Du Dossier De La Troisième Rangée

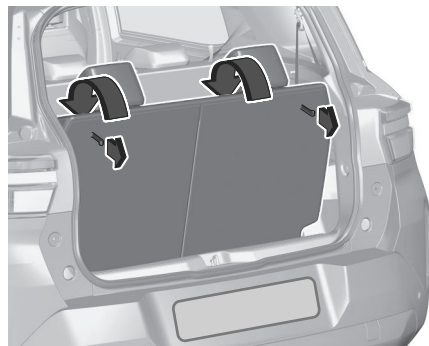

Tirer la poignée, déplacer le siège et relâcher la poignée. Ne pas s'appuyer sur le dossier pendant le réglage.

Remise En Place Du Dossier

⚠ AVERTISSEMENT

Vérifier au préalable que les ceintures de sécurité latérales sont bien plaquées verticalement à côté des anneaux de verrouillage des dossiers.

- Redresser le dossier et le pousser fermement pour le verrouiller.

- Vérifier que la sangle de déverrouillage est bien revenue en position.
- Vérifier que les ceintures de sécurité latérales n'ont pas été coincées pendant la manœuvre.

⚠ AVERTISSEMENT

Attention, un dossier mal verrouillé compromet la sécurité des passagers en cas de freinage brusque ou de choc. Le contenu du coffre peut être projeté vers l'avant du véhicule - Risque de blessure grave !

Ceintures De Sécurité



Les ceintures de sécurité sont bloquées lors d'accélération ou de décélération

fortes du véhicule, ce qui assure le maintien des occupants en position assise. Le risque de blessure est ainsi sensiblement réduit.

⚠ AVERTISSEMENT

Boucler la ceinture de sécurité avant chaque trajet. En cas d'accident, les personnes qui n'ont pas bouclé leur ceinture de sécurité mettent en danger les autres passagers et eux-mêmes.

Les ceintures de sécurité sont conçues pour n'être utilisées que par une seule personne à la fois.

Système de retenue pour enfant
 ⇨ 32

Vérifier régulièrement toutes les parties du système de ceinture de sécurité pour s'assurer qu'elles fonctionnent correctement, qu'elles ne sont pas endommagées ou encrassées.

Faire remplacer les pièces endommagées. Après un accident, faire remplacer par un atelier les ceintures de sécurité et les rétracteurs de ceinture déclenchés.

i REMARQUE

S'assurer que les ceintures de sécurité ne sont pas endommagées par des chaussures ou des objets tranchants ou coincées. Veiller à ce que des saletés ne pénètrent pas dans les rétracteurs de ceintures de sécurité.

i REMARQUE

Utiliser la boucle de ceinture prévue pour boucler la ceinture de sécurité correspondante afin d'assurer un bon fonctionnement.

Ceinture De Sécurité À Trois Points

Bouclage

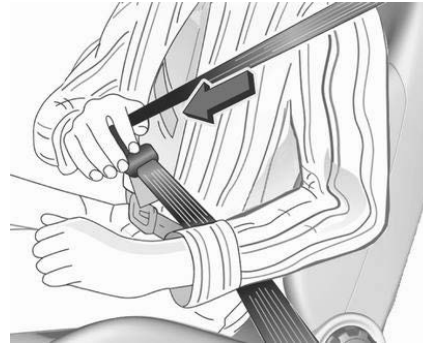

Tirer la ceinture de sécurité hors de l'enrouleur, la guider sur le corps sans la vriller et insérer la languette de verrouillage dans la boucle. S'assurer que la ceinture de sécurité soit placée en travers de l'épaule et qu'elle est bien ajustée au corps pendant la conduite.

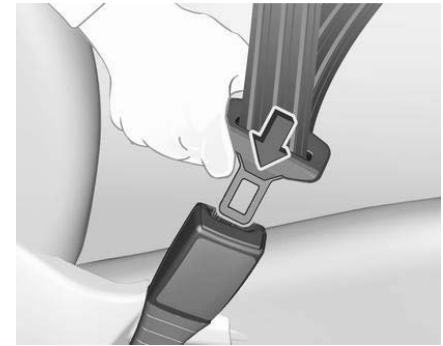

Le port de vêtements larges ou épais gêne la position tendue de la ceinture de sécurité. Ne pas placer d'objets, comme un sac à main ou un téléphone portable, entre la ceinture de sécurité et le corps.

⚠ AVERTISSEMENT

La ceinture de sécurité ne doit pas reposer contre des objets durs ou fragiles dans les poches des vêtements.

Rappel de ceinture de sécurité ➡ 28

1

2

3

4

5

6

7

8

9

10

Débouclage



Pour détacher la ceinture de sécurité, appuyer sur le bouton rouge de la boucle de ceinture de sécurité et accompagner la ceinture.

Utilisation Des Ceintures De Sécurité Pendant La Grossesse



⚠ AVERTISSEMENT

La ceinture sous-abdominale doit être placée aussi bas que possible sur le bassin pour éviter toute pression sur l'abdomen.

Rétracteurs De Ceinture De Sécurité

En cas de collision frontale, arrière ou latérale d'une certaine gravité, les ceintures de sécurité avant et les ceintures de sécurité arrière latérales sont tendues par les rétracteurs de ceinture de sécurité.

⚠ AVERTISSEMENT

Une manipulation incorrecte (par ex. la dépose ou la pose des ceintures) peut déclencher les rétracteurs de ceinture.

Le déclenchement des rétracteurs de ceinture est indiqué par un témoin qui est allumé en continu. Faire remplacer les rétracteurs de ceinture déclenchés par un atelier. Les rétracteurs de ceinture ne se déclenchent qu'une seule fois.

i REMARQUE

Ne pas fixer ou installer d'accessoires ou d'autres objets qui peuvent interférer avec le fonctionnement des rétracteurs de ceintures de sécurité. Ne pas apporter de modifications aux composants des rétracteurs de ceinture, car cela annulerait l'homologation d'usage du véhicule.

Rappel De Ceinture De Sécurité

Chaque siège est équipé d'un rappel de ceinture de sécurité indiqué par un

témoin pour le siège concerné dans la console de toit.

Limiteurs D'effort

Ils réduisent la charge sur le corps grâce à un relâchement progressif de la ceinture de sécurité pendant une collision.

Système D'airbags

Le système d'airbags comporte une série de systèmes individuels en fonction de l'étendue de l'équipement. Une fois déclenchés, les airbags se déploient en quelques millisecondes. Il se dégonfle si rapidement que cela passe souvent inaperçu pendant la collision.

AVERTISSEMENT

Le système d'airbags se déploie d'une manière explosive. Les réparations doivent être confiées exclusivement au personnel qualifié.

AVERTISSEMENT

L'ajout d'accessoires qui modifient le châssis du véhicule, le système

de pare-chocs, la hauteur, la tôle métallique à l'avant ou sur le côté, peut entraver le bon fonctionnement du système d'airbags. Le fonctionnement du système d'airbags peut également être affecté par la modification de parties des sièges avant, des ceintures de sécurité, du module de détection et de diagnostic des airbags, du volant, du combiné d'instruments, des joints intérieurs de porte, y compris les haut-parleurs, d'un des modules d'airbag, du garnissage du plafond ou des montants, des capteurs avant, des capteurs de chocs latéraux ou du câblage des airbags.

AVERTISSEMENT

Vérifier l'absence d'obstructions dans la zone de déploiement des airbags.

REMARQUE

Dans la zone de la console centrale se trouve l'électronique de commande du système d'airbags et de rétracteurs de ceinture. Ne

ranger aucun objet magnétique à cet endroit.

Ne fixer aucun objet sur les couvercles d'airbags et ne pas les couvrir d'autres matériaux. Faire remplacer les couvercles endommagés par un atelier.

Chaque airbag ne peut être déclenché qu'une seule fois. Faire remplacer les airbags déployés par un atelier. En outre, il peut être nécessaire de remplacer le volant, le combiné d'instruments, les parties du revêtement, les joints de porte, les poignées et les sièges. Ne pas apporter de modifications au système d'airbags, car cela annulerait l'homologation d'usage du véhicule.

Système D'airbag Frontal

Le système d'airbag frontal se compose de deux airbags, un dans le volant et un autre dans le tableau de bord du côté du passager avant. Ils sont reconnaissables à l'inscription **AIRBAG**.

Le système d'airbag avant se déclenche en cas de collision frontale d'une certaine gravité. Le contact doit être mis.

1

2

3

4

5

6

7

8

9

10

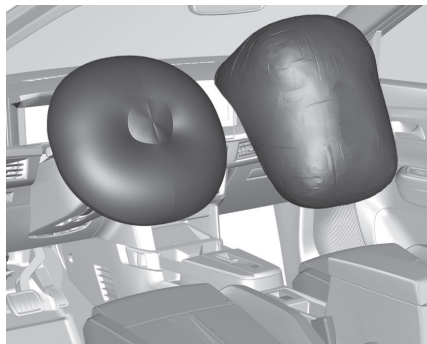

Les airbags gonflés amortissent l'impact, réduisant dès lors considérablement le risque de blessure du tronc et de la tête des occupants avant.

⚠ AVERTISSEMENT

Une protection optimale n'est assurée que si le siège se trouve dans la position correcte. Fixer correctement la ceinture de sécurité et l'enclencher fermement. C'est indispensable pour que la protection de l'airbag soit efficace.

Système D'airbag Latéral

Le système d'airbags latéraux se compose d'un airbag dans chacun des dossiers de siège avant.

Ils sont reconnaissables à l'inscription **AIRBAG**.

Le système d'airbag latéral se déclenche en cas de collision latérale d'une certaine gravité. Le contact doit être mis.



Les airbags gonflés amortissent l'impact, réduisant dès lors considérablement le risque de blessure du tronc et du bassin en cas de collision latérale.

i REMARQUE

N'utiliser que des housses de protection de siège qui sont homologuées pour le véhicule. Ne pas couvrir les airbags.

Système D'airbag Rideau

Le système d'airbags rideaux se compose d'un airbag de cadre de toit, de chaque côté du véhicule. Il est reconnaissable à la mention **AIRBAG** sur les montants de toit.

Le système d'airbag rideau se déclenche en cas de collision latérale d'une certaine gravité. Le contact doit être mis.

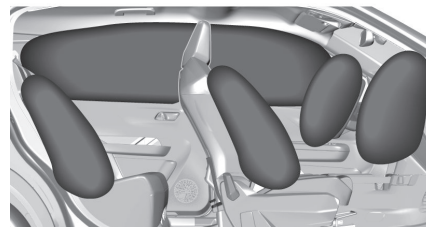

Les airbags gonflés amortissent l'impact, réduisant dès lors considérablement le risque de blessure de la tête en cas de choc latéral.

⚠ AVERTISSEMENT

Les crochets dans les poignées de cadre de toit peuvent uniquement

servir à suspendre des vêtements légers, sans cintre. Ne pas garder d'objets dans ces vêtements.

Désactivation D'airbag

Le système d'airbag du passager avant doit être désactivé pour les systèmes de retenue pour enfant placés sur le siège passager, conformément aux instructions du tableau.

Les systèmes d'airbags rideau et latéral, les rétracteurs de ceinture et tous les systèmes d'airbags du conducteur restent actifs. Le système d'airbag du passager avant peut être désactivé via un commutateur côté passager du tableau de bord.

Emplacements de montage d'un système de retenue pour enfant
 ➔ 38

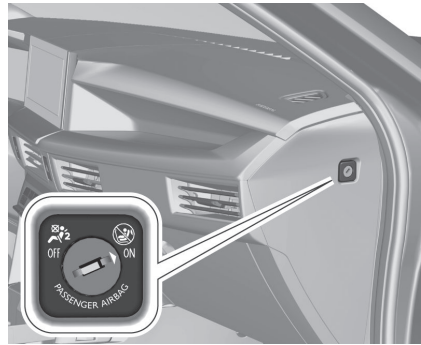

Utiliser la clé de contact pour choisir la position :

OFF



l'airbag passager avant est désactivé et ne se gonfle pas en cas de collision.

Le témoin s'allume en permanence dans la console centrale.

ON



l'airbag passager avant est activé.

⚠ DANGER

Neutraliser l'airbag passager uniquement en utilisation combinée avec un système de retenue pour enfant, selon les instructions et restrictions précisées dans le tableau.

Le non-respect de cette consigne présente un risque de blessures mortelles pour la personne occupant un siège avec airbag passager avant désactivé.

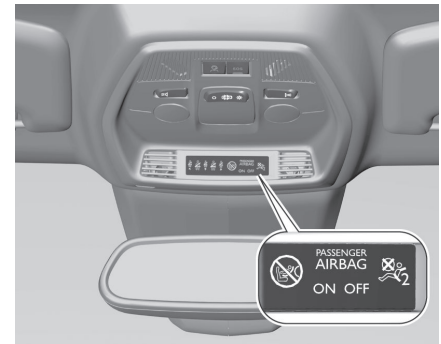

Si le témoin ON s'allume pendant environ 60 secondes après avoir mis le contact, le système d'airbag passager avant se déploiera en cas de collision. Si le témoin OFF s'allume après avoir mis le contact, le système d'airbag passager avant est désactivé. Il reste allumé tant que l'airbag est désactivé. Si les deux voyants sont allumés en même temps, le système présente une défaillance. Le statut du système est indéterminé et personne n'est autorisé à occuper le siège de passager avant.

1

2

3

4

5

6

7

8

9

10

Prendre immédiatement contact avec un atelier.

Prendre immédiatement contact avec un atelier si aucun des deux voyants n'est allumé.

Ne changer de mode que si le véhicule est à l'arrêt avec le contact coupé.



⚠ DANGER

NE JAMAIS installer de système de retenue pour enfants faisant face vers l'arrière sur un siège protégé par un COUSSIN GONFLABLE frontal ACTIVÉ. Cela peut BLESSER GRAVEMENT L'ENFANT.

EN : NEVER use a rearward facing child restraint on a seat protected by an ACTIVE AIRBAG in front of it, DEATH or SERIOUS INJURY to the CHILD can occur.

DE : Montieren Sie auf einem Sitz mit AKTIVIERTEM Front-Airbag NIEMALS einen Kindersitz oder eine Babyschale entgegen der Fahrtrichtung, das Kind könnte schwere oder sogar tödliche Verletzungen erleiden.

FR : NE JAMAIS installer de système de retenue pour enfants faisant face vers l'arrière sur un siège protégé par un COUSSIN GONFLABLE frontal ACTIVÉ. Cela peut provoquer la MORT de l'ENFANT ou le BLESSER GRAVEMENT.

ES : NO INSTALAR NUNCA un sistema de retención para niños de espaldas al sentido de la marcha en un asiento protegido mediante un AIRBAG frontal ACTIVADO, ya que podría causar lesiones GRAVES o incluso la MUERTE del niño.

IT : NON installare MAI seggiolini per bambini posizionati in senso contrario a quello di marcia su un sedile protetto da un AIRBAG frontale

ATTIVATO. Ciò potrebbe provocare la MORTE o FERITE GRAVI al bambino.

Systèmes De Retenue Pour Enfants

Consignes Générales

⚠ AVERTISSEMENT

Pour transporter des enfants dans le véhicule, les installer dans un siège approprié. **Ne jamais transporter un enfant sur les genoux.**

⚠ AVERTISSEMENT

Un siège enfant mal installé dans un véhicule compromet la protection de l'enfant en cas de collision. Veiller à respecter les instructions ci-après et celles fournies avec le siège enfant.

i REMARQUE

La réglementation sur le transport des enfants est spécifique à chaque

pays. Consulter la législation en vigueur dans son pays.

Pour assurer une sécurité optimale, respecter les consignes suivantes :

- Conformément à la réglementation européenne, tous les enfants de moins de **12 ans ou d'une taille inférieure à 1 mètre 50 doivent être transportés dans des sièges enfants homologués adaptés à leurs taille ou poids**, aux places équipées d'une ceinture de sécurité ou d'ancrages ISOFIX.
- **Un enfant de moins de 15 mois doit obligatoirement être transporté en position dos à la route à l'avant comme à l'arrière.** L'utilisation de sièges "dos à la route" est recommandée pour les enfants jusqu'à l'âge de 3 ans.
- **Statistiquement, les places les plus sûres pour le transport des enfants sont les places arrière du véhicule.**

AVERTISSEMENT

Ne rien fixer sur les systèmes de retenue pour enfants et ne pas

les couvrir d'autres matériaux. Un système de retenue pour enfants soumis à des contraintes en cas d'accident doit être remplacé.

REMARQUE

Ceintures de sécurité

Vérifier qu'il n'y a pas de ceinture de sécurité ou de boucle de ceinture de sécurité sous le siège enfant, cela risquerait de le déstabiliser.

Lors de l'installation d'un siège enfant sur un siège arrière, vérifier que le siège enfant n'interfère pas avec le fonctionnement de la ceinture de sécurité du siège central arrière.

Veiller à positionner et boucler correctement la ceinture de sécurité ou le harnais des sièges enfants en limitant au maximum le jeu par rapport au corps de l'enfant, même pour les trajets de courte durée.

AVERTISSEMENT

Appuie-têtes

Enlever l'appuie-tête avant d'installer un siège enfant avec dossier ou système Top Tether sur une place passager.
S'assurer que l'appuie-tête est bien rangé ou attaché afin d'éviter qu'il ne se transforme en projectile en cas de freinage important. Remettre l'appuie-tête en place une fois que le siège enfant a été enlevé.

AVERTISSEMENT

Protections complémentaires

Ne laisser les enfants monter et descendre du véhicule que du côté opposé au trafic.
Pour empêcher l'ouverture accidentelle des portes et des vitres arrière, utiliser le dispositif "Sécurité enfants".
Veiller à ne pas ouvrir de plus d'un tiers les vitres arrière.
Pour protéger les jeunes enfants des rayons solaires, équiper les vitres arrière de stores latéraux.

1

2

3

4

5

6

7

8

9

10

Par sécurité, ne pas laisser :

- Un enfant seul et sans surveillance dans un véhicule.
- Un enfant ou un animal dans un véhicule exposé au soleil, vitres fermées.
- Les clés à la portée des enfants à l'intérieur du véhicule.

Installation D'un Dispositif De Retenue Pour Enfants Sur Un Siège Avant

⚠ AVERTISSEMENT

L'airbag passager avant doit impérativement être neutralisé avant d'installer un siège enfant dos à la route. Sinon l'enfant risquerait d'être gravement blessé ou tué lors du déploiement de l'airbag.



⚠ AVERTISSEMENT

L'airbag passager avant doit impérativement être neutralisé avant d'installer un siège enfant face à la route.



i REMARQUE

Régler le siège passager avant dans la position la **plus haute**, dans la **position longitudinale arrière maximum, dossier redressé**.



Installation D'un Dispositif De Retenue Pour Enfants Sur Un Siège Arrière

Face à la route ou dos à la route



- Avancer le siège avant du véhicule et redresser le dossier de sorte que les jambes de l'enfant installé dans le siège enfant face à la route ou que le siège enfant dos à la route ne touchent pas le siège avant du véhicule.
- Vérifier que le dossier du siège enfant face à la route est le plus près possible du dossier du siège arrière du véhicule, voire en contact si possible.

Place arrière centrale

Un siège enfant avec béquille ne doit jamais être installé en place arrière centrale.

Recommandations Spécifiques Aux Sièges

⚠ AVERTISSEMENT

Installation d'un rehausseur

La partie thoracique de la ceinture de sécurité doit être positionnée sur l'épaule de l'enfant sans toucher le cou.

Vérifier que la partie abdominale de la ceinture de sécurité passe bien sur les cuisses de l'enfant.

Utiliser un rehausseur avec dossier, équipé d'un guide de ceinture au niveau de l'épaule.

⚠ AVERTISSEMENT

Installation d'un siège enfant avec béquille.

Veiller à ce que la béquille soit en contact ferme et stable avec le sol.

Un siège avec béquille ne doit jamais être installé en place arrière centrale.

Ceinture De Sécurité À Trois Points

Les systèmes de retenue pour enfants peuvent être fixés à l'aide d'une ceinture de sécurité à trois points. Après avoir fixé le système de retenue pour enfant, la ceinture de sécurité doit être serrée ➡ 38.

Supports "ISOFIX"



Fixer les systèmes de retenue pour enfant ISOFIX homologués pour le véhicule aux supports ISOFIX. Les positions des systèmes de retenue pour enfant ISOFIX spécifiques au véhicule sont indiquées dans le tableau Systèmes de retenue pour enfant.

Les supports ISOFIX sont signalés par une étiquette sur le dossier. Pour accéder aux supports ISOFIX, ouvrir d'abord la fermeture éclair.

Un système de retenue pour enfant i-Size est un système ISOFIX universel selon la réglementation n° 129 des Nations Unies.

Tous les systèmes de retenue pour enfant i-Size peuvent être utilisés sur un siège de véhicule convenant au système i-Size, comme indiqué dans le tableau Systèmes de retenue pour enfant ➡ 38.

Lors de la fixation des systèmes de retenue pour enfant ISOFIX sur les sièges passager réglables, il faut d'abord incliner le dossier autant que nécessaire vers l'arrière pour pouvoir accéder aux supports ISOFIX.

Après la fixation correcte du système de retenue pour enfant ISOFIX, incliner à nouveau le dossier vers l'avant.

Une sangle de fixation supérieure ou une jambe d'appui doit être utilisée en plus des supports ISOFIX.

Les sièges pour enfant i-Size et sièges du véhicule homologués i-Size sont identifiés par le symbole i-Size, voir l'illustration.

1

2

3

4

5

6

7

8

9

10



Ancrages Top-Tether

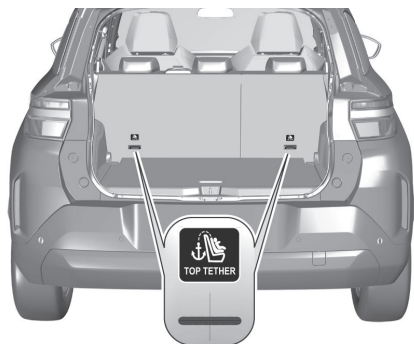

Les ancrages de l'attache supérieure sont marqués par un symbole de siège pour enfant.

En plus des supports ISOFIX, attacher la sangle du Top-Tether aux ancrages du Top-Tether.

Les positions des systèmes de retenue pour enfant ISOFIX de catégorie universelle sont indiquées dans le tableau.

➡ 38

Sièges Enfants Recommandés

⚠ AVERTISSEMENT

Un siège enfant mal installé dans un véhicule compromet la protection de l'enfant en cas de collision. Respecter strictement les consignes de montage indiquées dans la notice d'installation livrée avec le siège enfant.

"RÖMER Baby-Safe PRO"

Taille : 40 - 85 cm



De la naissance à 18 mois

(jusqu'à 13 kg)

Recommandé avec sa base ISOFIX. S'installe uniquement "dos à la route".

"RÖMER TriFix 2 i-Size"

Taille : 76 - 105 cm



De 15 mois à 4 ans

(de 9 à 22 kg)

Installé avec ISOFIX et fixations Top-Tether.

S'installe uniquement "face à la route".

Sièges enfants "RÖMER KidFix i-Size"

Taille : 100 - 138 cm

**De 3,5 à 12 ans**

(de 15 à 36 kg)

Peut être installé avec ou sans supports ISOFIX.

L'enfant est retenu par la ceinture de sécurité.

Acheté sur Stellantis & You, Sales and Services**Il est recommandé d'utiliser un siège enfant avec dossier. Si le****Sièges enfants "RÖMER KidFix i-Size"**

Taille : 100 - 138 cm

dossier est retiré pour un enfant de plus de 138 cm, la protection de sécurité doit également être retirée.**i REMARQUE**

Suivre les instructions des fabricants de systèmes de retenue pour enfants afin d'installer le dispositif de retenue pour enfants approprié dans le véhicule.

i REMARQUE

Pour le dispositif de retenue pour enfants semi-universel ou spécifique

au véhicule (système de retenue pour enfants ISOFIX ou à ceinture), se reporter à la liste des véhicules fournie dans le manuel d'utilisation du dispositif de retenue pour enfants.

i REMARQUE

S'assurer que l'emplacement d'installation du système de retenue pour enfants à l'intérieur du véhicule est correct.

Se référer au tableau récapitulatif pour l'installation des sièges enfants.

Emplacements De Montage D'un Système De Retenue Pour Enfants

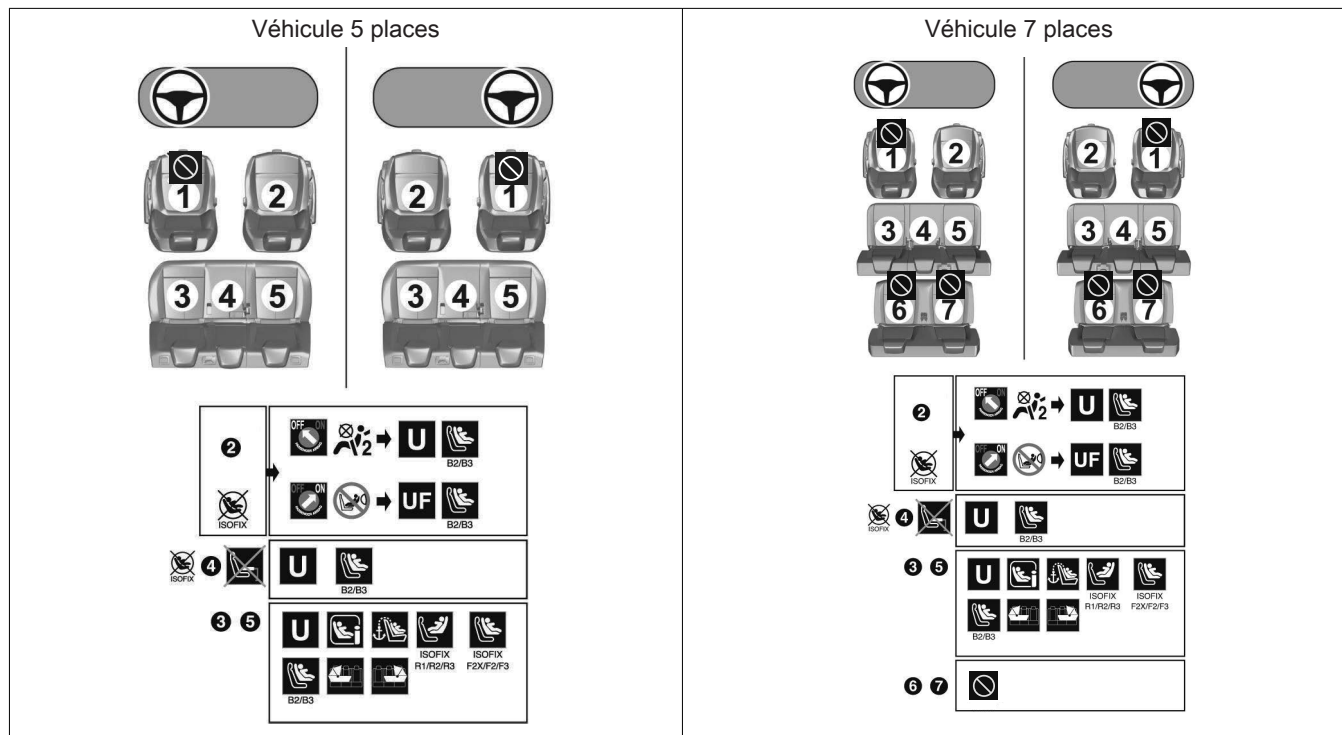

Clé



Place interdisant l'installation d'un siège enfant.



Airbag passager avant **désactivé**.



Airbag passager avant **activé**.



Place adaptée à l'installation d'un siège enfant s'attachant avec la ceinture de sécurité et homologué universellement "**dos à la route**" et/ou "**face à la route**", (**U**) de groupes **0, 0+, 1, 2** ou **3**, ou dédié aux enfants mesurant entre 40 et 150 cm.



Place adaptée à l'installation d'un siège enfant s'attachant avec la ceinture de sécurité et **homologué universellement** « **face à la route** » (UF) de groupes **1, 2** et **3**, ou dédié aux enfants mesurant entre 76 et 150 cm uniquement.



Place autorisant la fixation d'un siège enfant **i-Size**.



Place autorisant l'installation d'un siège enfant **i-Size "face à la route"**



Place non adaptée à l'installation d'un siège enfant avec béquille.



Présence d'un ancrage **Top Tether** Une arrière du dossier, autorisant l'installation d'un **siège enfant ISOFIX universel**.



Présence d'un ancrage TOP TETHER à l'arrière du dossier, autorisant l'installation d'un **siège enfant ISOFIX universel "face à la route"**.

1

2

3

4

5

6

7

8

9

10



Siège enfant **ISOFIX** dos à la route :

- **R1** : Siège enfant **ISOFIX** pour **nourrisson**
- **R2** : Siège enfant **ISOFIX** de **taille réduite**.
- **R3** : siège enfant **ISOFIX** de grande taille



Siège enfant **ISOFIX** face à la route :

- **F2X** : Siège enfant **ISOFIX** pour **tout-petits**.
- **F2** : Siège enfant **ISOFIX** de **hauteur réduite**.
- **F3** : Siège enfant **ISOFIX** de **grande hauteur**.



Réhausseur de siège enfant, par ceinture de sécurité ou fixations **ISOFIX** :

- **B2** : siège rehausseur de **largeur réduite**.
- **B3** : siège rehausseur de **grande largeur**.



Place interdisant l'installation d'un siège enfant **ISOFIX**.

Pour les réglages des sièges, se reporter au tableau « **Installation des sièges enfants universels, ISOFIX et i-Size** ».



Place autorisant la fixation d'un siège enfant **ISOFIX**.



Siège enfant **ISOFIX** de type « **Nacelle** » :

- **L1** : Orienté du côté gauche.
- **L2** : Orienté du côté droit.

Conformément à la réglementation européenne, ce tableau indique les possibilités d'installation des sièges enfants fixés par la ceinture de sécurité et homologués universellement (a), ainsi que les sièges enfant les plus grands ISOFIX et i-Size sur les places assises équipées de fixations ISOFIX dans le véhicule.

Oui : Convient pour l'installation de la catégorie désignée du système de retenue pour enfants.

Non : Ne convient pas pour l'installation de la catégorie désignée du système de retenue pour enfants.

1

2

3

4

5

6

7

8

9

10

	Numéro du siège							
	Sièges avant ^(b)			Sièges arrière ^(b) rangée 2			Sièges arrière ^(b) rangée 3	
	1	2		3	4	5	6	7
Airbag passager avant		Désactivé « OFF » ^(c)	Activé « ON » ^(d)					
Position compatible avec un siège enfant universel ^(a) dos à la route ^(e)	non	oui ^(h)	non	oui	oui ⁽ⁱ⁾	oui	non	non
Position compatible avec un siège enfant universel ^(a) face à la route ^(f)	non	oui ^(h)		oui	oui ⁽ⁱ⁾	oui	non	non
Position compatible avec un siège pour enfant i-Size dos à la route	non	non		oui	non	oui	non	non
Position compatible avec un siège pour enfant i-Size face à la route	non	non		oui	non	oui	non	non
Place compatible avec une attache TOP-TETHER	non	non		oui	non	oui	non	non
Siège enfant de type « Nacelle » (L1 / L2)	non	non		L2 ^(g)	non	L1 ^(g)	non	non
Siège enfant ISOFIX « dos à la route » (R1/R2/R3)	non	non		R3 ^(k)	non	R3 ^(k)	non	non
Siège enfant ISOFIX « face à la route » (F1/F2X/F3)	non	non		F3 ^(k)	non	F3 ^(k)	non	non

	Numéro du siège						
	Sièges avant ^(b)		Sièges arrière ^(b) rangée 2			Sièges arrière ^(b) rangée 3	
	1	2	3	4	5	6	7
Siège enfant « Réhausseur » (B2/B3) ⁽ⁿ⁾	non	B3 ^(h) (l) (k) (m)	B3 ^(k)	B3 ⁽ⁱ⁾ (j) (l) (k)	B3 ^(k)	non	non

- (a) Siège enfant universel : siège enfant pouvant s'installer dans tous les véhicules avec la ceinture de sécurité.
- (b) Selon version, consulter la législation en vigueur dans le pays avant d'installer un enfant à cette place.
- (c) Pour installer un siège enfant "**dos à la route**" à cette place, désactiver "**OFF**" IMPÉRATIVEMENT l'airbag passager avant.
- (d) Seul un siège enfant "**face à la route**" est autorisé à cette place avec l'airbag passager avant activé "**ON**".
- (e) Pour un siège enfant universel "**dos à la route**" et/ou "**face à la route**" (U), de groupes 0, 0+,
- 1, 2 ou 3, ou dédié aux enfants mesurant entre 40 et 150 cm.
- (f) Pour un siège enfant universel "**face à la route**" (UF) de groupes 1, 2 ou 3, ou dédié aux enfants mesurant entre 76 et 150 cm uniquement.
- (g) Si un système de retenue pour enfant orienté latéralement est installé sur les sièges extérieurs de la 2e rangée, l'utilisation des autres places assises de cette rangée est exclue.
- (h) Régler le siège du passager avant en position longitudinale complètement vers l'arrière.
- (i) Un siège enfant avec béquille ne doit jamais être installé sur la place passager arrière centrale.
- (j) Si un système de retenue pour enfant est installé sur le siège central, la place de gauche 4 ne doit pas être occupée.
- (k) Régler l'appuie-tête dans la position de hauteur maximale ou le retirer si nécessaire.
- (l) Sièges non équipés de fixations conformes ISOFIX.
- (m) Pour les sièges à appuie-tête intégré : en cas d'interférence du système de retenue pour enfant avec l'appui-tête du siège du véhicule, régler ou retirer l'appuie-tête correspondant.
- (n) Il n'est pas possible d'installer 3 sièges réhausseurs en même temps sur les sièges arrière.

Règles :

- Une position compatible i-Size est également compatible R1, R2 et F2X, F2, B2.
- Une position compatible R3 est également compatible R1 et R2.
- Une place compatible R2 est également compatible pour R1.
- Une position compatible F3 est également compatible F2X et F2.
- Une position compatible B3 est également compatible B2.

Volant

Réglage Du Volant

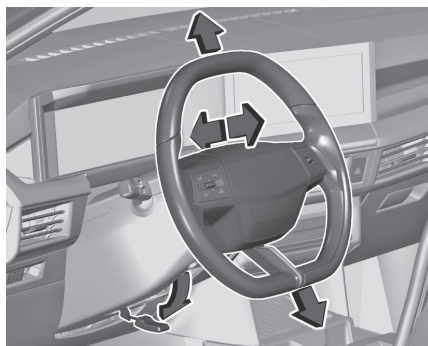

Débloquer le levier, régler le volant puis bloquer le levier et vérifier qu'il est bien verrouillé.

Ne régler le volant que lorsque le véhicule est arrêté et la direction débloquée.

Commandes Au Volant



Le menu du combiné, certains systèmes d'assistance au conducteur, le système d'infodivertissement et un téléphone mobile connecté peuvent être actionnés via les commandes au volant.

Systèmes avancés d'aide à la conduite

⇨ 140

Système d'infodivertissement ⇨ 88

Avertisseur Sonore



Commutateur D'allumage

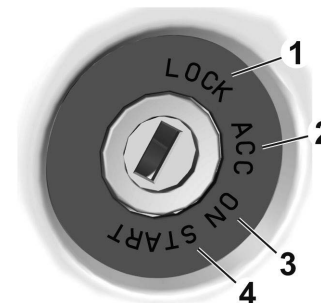

1 insertion et retrait de la clé, volant bloqué

- 2 contact coupé : certaines fonctions restent actives jusqu'à ce que la clé soit retirée ou que la porte du conducteur soit ouverte, pour autant que le contact ait été mis précédemment, volant débloqué
- 3 allumage en mode alimentation : le contact est mis, le moteur tourne, des témoins s'allument et la plupart des fonctions électriques sont disponibles, volant débloqué
- 4 démarrage du moteur du véhicule : relâcher la clé une fois que le moteur a été démarré

Bouton D'alimentation



Essuie-Glaces Et Lave-Glaces

REMARQUE

Avec la manette d'essuie-glace en position AUTO ou INT, 1 ou 2 et le contact mis après plus d'une minute : Lorsque la température extérieure est inférieure à +3°C, l'essuie-glace avant s'active uniquement à une vitesse supérieure à 10 km/h. Lorsque la température extérieure est supérieure à +3°C, l'essuie-glace avant s'active immédiatement.

REMARQUE

En position 1 ou 2, la fréquence de balayage est automatiquement réduite à une vitesse inférieure à 5 km/h et revient à la fréquence initiale à une vitesse supérieure à 10 km/h.

Essuie-Glace Avant À Fréquence De Balayage Réglable



- 2 : rapide
- 1 : lent
- INT : balayage intermittent
- 0 : éteint
- x1 : balayage simple

Ne pas mettre en marche lorsque les vitres sont gelées.
Ne pas enclencher les essuie-glaces ou les lave-glaces dans les stations de lavage de voiture.

1

2

3

4

5

6

7

8

9

10

Pour activer le mode balayage intermittent lorsque le contact est remis, pousser le levier vers le bas en position OFF puis revenir en position INT.

Fréquence de balayage

Manette d'essuie-glace en position **INT**, la fréquence de balayage dépend de la vitesse du véhicule.

Essuie-Glace Avant Avec Capteur De Pluie

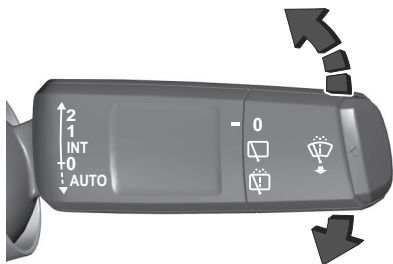

- 2 : rapide
- 1 : lent
- INT : balayage intermittent
- 0 : éteint

AUTO : balayage automatique avec capteur de pluie

En position **AUTO**, le détecteur de pluie détecte la quantité d'eau sur le pare-brise et règle automatiquement la vitesse de l'essuie-glace avant. Si le contact est coupé pendant plus d'une minute, le mode automatique de l'essuie-glace est désactivé. Pour activer le mode balayage automatique lorsque le contact est remis, pousser le levier vers le bas en position **OFF** puis revenir en position **AUTO**.

Ne pas mettre en marche lorsque les vitres sont givrées.

Ne pas enclencher les essuie-glaces ou les lave-glaces dans les stations de lavage de voiture.

Sensibilité réglable du capteur de pluie



Manette d'essuie-glace en position **AUTO**.

En position **AUTO**, le détecteur de pluie détecte la quantité d'eau sur le pare-brise et règle automatiquement la vitesse de l'essuie-glace avant.

La sensibilité peut être réglée à l'aide du contacteur du levier. Le pousser vers le haut pour augmenter la sensibilité et vers le bas pour la diminuer.

Vérifier que le capteur n'est pas obstrué ➡ 19.

Témoin ➡ 110.

Lave-Glace Avant

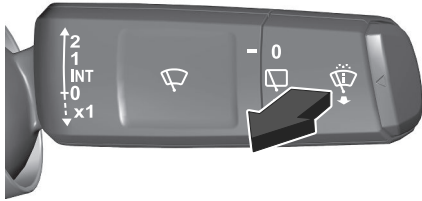

Tirer et maintenir la tige de commande de l'essuie-glace vers soi jusqu'au point de résistance.

L'arrêt du lave-glace est suivi d'un dernier cycle d'essuyage.



Pour un essuyage simple, tirer la tige de commande de l'essuie-glace vers soi sans dépasser le point de résistance.

Liquide de lave-glace ⇨ 195

Essuie-Glace Et Lave-Glace De Lunette Arrière

Essuie-Glace De Lunette Arrière



- 0** : éteint
-  : balayage intermittent
-  : lave-glace

Ne pas mettre en marche lorsque la lunette arrière est gelée et si un porte-vélo est utilisé. Ne pas enclencher les essuie-glaces ou les lave-glaces dans les stations de lavage de voiture. L'essuie-glace de lunette arrière s'enclenche automatiquement si l'essuie-

glace avant est en marche et que la marche arrière est engagée.

Lave-Glace De Lunette Arrière

Sélectionner .

Le liquide de lave-glace est pulvérisé sur la lunette arrière et la caméra arrière et l'essuie-glace fonctionne tant que  est sélectionné.

Liquide de lave-glace ⇨ 195

Position Particulière Des Essuie-Glaces Avant

Cette position de maintenance permet de nettoyer les lames ou de procéder au remplacement des balais. Elle peut également être utile, par temps hivernal (gel, neige), pour dégager les balais du pare-brise. ⇨ 201

i REMARQUE

Pour conserver l'efficacité des essuie-glaces à balais plats, il est conseillé de :

- les manipuler avec précaution
- les nettoyer régulièrement avec de l'eau savonneuse

1

2

3

4

5

6

7

8

9

10

- ne pas les utiliser pour maintenir un morceau de carton contre le pare-brise
- les remplacer dès les premiers signes d'usure

ATTENTION

Ne **JAMAIS** essayer de déplacer les essuie-glaces manuellement. Cela peut causer des dommages permanents au mécanisme.

Immédiatement après la coupure du contact, toute action sur la commande d'essuie-glace positionne les balais verticalement.

- Procéder à l'opération souhaitée ou au remplacement des balais.

Rangement Des Balais D'essuie-Glace

- Pour remettre les balais dans leur position initiale après intervention, mettre le contact et manœuvrer la commande.

Éclairage Extérieur
Commande D'éclairage

AVERTISSEMENT

Ne pas regarder directement dans les phares à LED. Risque de lésion oculaire.

En fonction de la version :

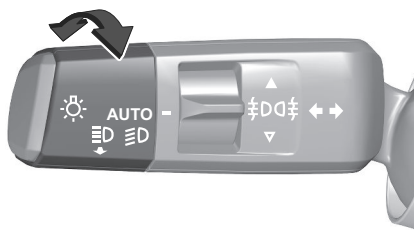

Tourner le commutateur d'éclairage :

AUTO la commande automatique des feux passe automatiquement des feux de jour aux phares

 Feux de croisement / Feux de route

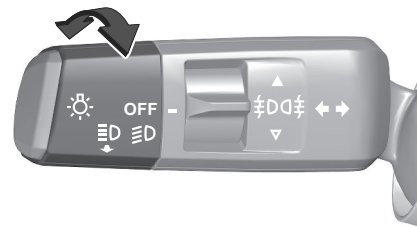

Tourner le commutateur d'éclairage :

OFF Éteindre les feux

 Feux de croisement / Feux de route

Témoin  68

Feux Arrière

Les feux arrière s'allument avec les feux de route/croisement et les feux de position.

Feux De Route

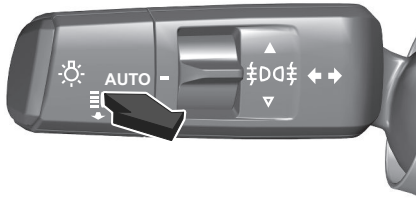

Pour activer ou désactiver les feux de route, tirer le levier deux fois.

Feux De Route Automatiques



Le système bascule entre feux de croisement et feux de route et vice-versa pour éviter l'éblouissement. Une fois activés, les feux de route automatiques restent actifs et s'allument et s'éteignent selon les conditions environnantes. Le dernier réglage des feux de route automatiques restera mémorisé après avoir remis le contact.

Activation

Mettre le commutateur en position : **AUTO**

En fonction de la version : L'assistance aux feux de route peut être activée via le menu des paramètres du véhicule au combiné.

Les feux de route s'allument automatiquement dans l'obscurité à une vitesse supérieure à 45 km/h. Les feux de route s'éteignent à une vitesse inférieure à 35 km/h, mais les feux de route automatiques restent actifs.

Le voyant vert  s'allume en permanence quand les feux de route automatiques sont activés ; le voyant bleu  s'allume quand les feux de route sont allumés.

Désactivation

En fonction de la version : Le système peut être désactivé via le menu des paramètres du véhicule, au combiné.

Défaut

Si le système ne fonctionne pas correctement ou n'est pas disponible, par exemple pendant l'initialisation,  s'allume au combiné.

S'allume au combiné, accompagné d'un message pour signaler que les capteurs ou la caméra sont peut-être occultés. Arrêter le véhicule et vérifier si ces composants ont besoin d'être nettoyés. Si  est toujours allumé après avoir nettoyé la caméra, prendre contact avec un atelier.

Si  s'allume au combiné après que le moteur a été coupé puis redémarré, prendre contact avec un atelier.

Réglage Du Site Des Projecteurs



Pour adapter la portée des phares en fonction du chargement du véhicule afin d'éviter l'éblouissement : tourner la molette dans la position désirée.

0 : sièges avant occupés

1

2

3

4

5

6

7

8

9

10

- 1 : sièges tous occupés
- 2 : sièges tous occupés et coffre chargé
- 3 : siège conducteur occupé et coffre chargé
- 4 : non utilisé
- 5 : non utilisé
- 6 : non utilisé

Phares Pour Conduite À L'étranger

En cas de circulation dans un pays où la conduite se fait du côté opposé de la route, il n'est pas utile de régler les phares.

Contactez un concessionnaire ou un atelier qualifié.

Feux De Jour

Les feux de jour augmentent la visibilité du véhicule pendant la journée.

➡ 48

Appel De Phares

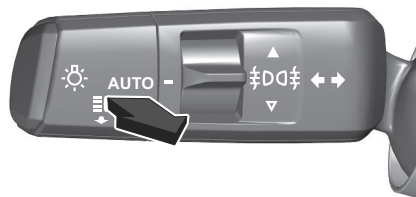

Tirer pour faire un appel de phares.
Tirer pour désactiver les feux de route.

Feux De Direction

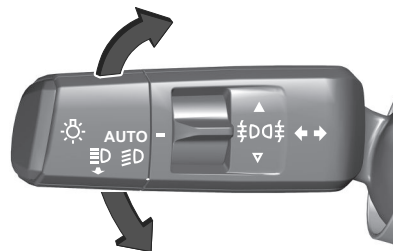

vers le haut feu de direction du côté droit

vers le bas feu de direction du côté gauche

Un point de résistance peut être ressenti lors du déplacement du levier des clignotants.

Un clignotement continu débute lorsque le levier des clignotants est déplacé au-delà du point de résistance. Il s'arrête lorsque le volant est tourné dans la direction opposée ou lorsque le levier des clignotants est replacé manuellement en position neutre. Après 20 secondes, le volume du signal sonore augmente si la vitesse est supérieure à 80 km/h.

Activer un clignotement temporaire en maintenant le levier des clignotants juste avant le point de résistance.

Les clignotants resteront actifs jusqu'à ce que le levier des clignotants soit relâché.

Pour activer trois clignotements, appuyer brièvement sur le levier des clignotants sans passer le point de résistance.

Signaux D'urgence

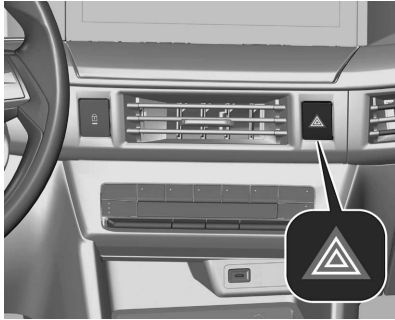

Appuyer sur le bouton pour les allumer. En cas de freinage dans une situation d'urgence, les feux de détresse s'allument automatiquement en fonction de l'intensité de la décélération. Ils s'éteignent automatiquement dès que le véhicule accélère à nouveau.

Commande Automatique Des Feux

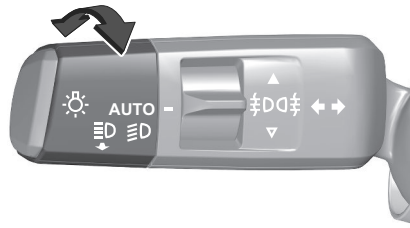

Quand la fonction de commande automatique des feux est activée, le système bascule automatiquement entre les feux de jour et les phares, en fonction des conditions d'éclairage extérieur et des informations communiquées par le système d'essuie-glaces.

Allumage automatique des phares

Mettre le commutateur en position : **AUTO**

En cas de mauvaises conditions d'éclairage, les phares s'allument automatiquement.

En outre, les phares sont allumés si les essuie-glaces de pare-brise ont effectué plusieurs balayages.

Feux De Stationnement

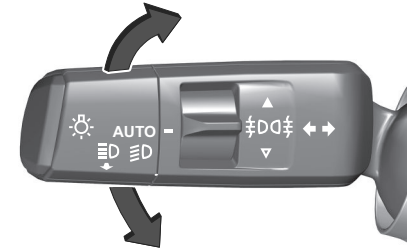

Quand le véhicule est stationné, les feux de stationnement peuvent être allumés d'un côté :

1. Couper le contact.
2. Relever à fond le levier (feux de stationnement de droite) ou l'abaisser à fond (feux de stationnement de gauche).

Confirmation par le témoin du clignotant correspondant. L'indicateur s'éteint automatiquement après quelques minutes ou lorsque les portes sont verrouillées.

1

2

3

4

5

6

7

8

9

10

i REMARQUE

Les feux de stationnement restent allumés jusqu'à ce que le contact soit remis. Pour éviter que la batterie ne se décharge, ne pas les utiliser pas pendant une période prolongée.

Lentilles De Feu Embuées

L'intérieur du boîtier de feu peut s'embuer brièvement si le temps est humide, s'il pleut fortement ou après un lavage de voiture. La buée disparaît rapidement d'elle-même. Pour accélérer le processus, allumer les phares.

Phares Antibrouillard Avant

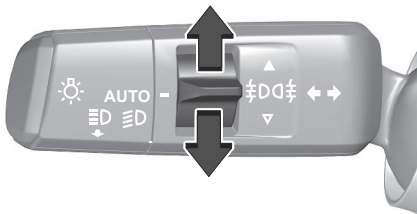

Pousser le commutateur une fois vers le haut pour allumer les feux antibrouillard avant.

Pousser le commutateur une fois vers le bas pour éteindre les phares antibrouillard avant.

Commutateur d'éclairage en position **AUTO** : l'enclenchement des phares antibrouillard fera automatiquement s'allumer les phares.

Les feux antibrouillard ne doivent être utilisés que dans les cas de très mauvaise visibilité, par exemple brouillard, neige ou forte pluie.

Feux Antibrouillard Arrière

En fonction de la version :

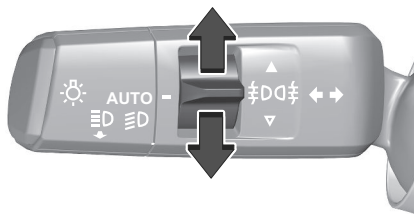

Pousser le commutateur vers le haut pour allumer le feu antibrouillard arrière.

Pousser le commutateur vers le bas pour éteindre le feu antibrouillard arrière.

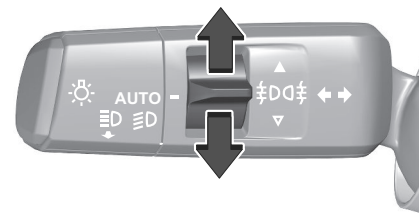

Pousser le commutateur deux fois vers le haut pour allumer le feu antibrouillard arrière.

Pousser le commutateur deux fois vers le bas pour éteindre le feu antibrouillard arrière.

Commutateur d'éclairage en position **AUTO** : l'enclenchement du feu antibrouillard arrière fera automatiquement s'allumer les phares.

Le feu antibrouillard arrière du véhicule est désactivé lors du remorquage d'une remorque ou une fiche est branchée à

la prise, par exemple lorsqu'on utilise un porte-vélo.

Phares Intelli-Lux HD

Le système de phares Intelli-Lux HD se compose de plusieurs LED particulières dans chaque phare, qui activent la commande des fonctions d'éclairage directionnel adaptatif.

La répartition et l'intensité de la lumière sont déclenchées de façon variable selon les conditions d'éclairage, le type de route et les conditions de conduite.

Le véhicule adapte automatiquement les phares à la situation pour donner les meilleures performances d'éclairage au conducteur.

Les fonctions d'éclairage directionnel adaptatif et de phares Intelli-Lux HD peuvent être désactivées ou activées à l'écran d'infodivertissement et en désactivant ou en activant la commande automatique des feux.

Écran d'infodivertissement ➡ 88

Les fonctions suivantes sont disponibles si l'éclairage directionnel adaptatif est activé à l'écran d'infodivertissement et si le commutateur d'éclairage est sur **AUTO**.

Feu piéton

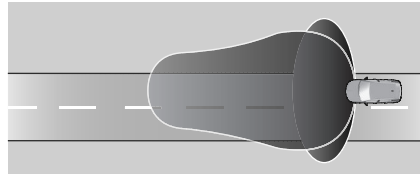

Activé automatiquement lorsque le véhicule se met en mouvement et tant qu'il n'a pas atteint la vitesse de 25 km/h. Ce feu est conçu pour améliorer la visibilité des piétons sur les côtés du véhicule.

Feux de ville

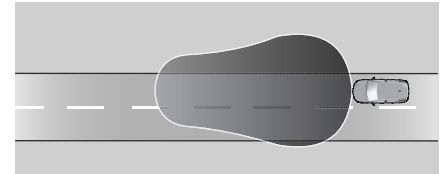

Activés automatiquement à une vitesse inférieure à 25 km/h et désactivés après quelques secondes lorsque la vitesse du véhicule dépasse 50 km/h. Le faisceau lumineux est large pour mieux reconnaître les dangers sur la route, comme les piétons et les croisements.

Feux d'autoroute

La luminosité des feux de croisement est adaptée à la vitesse de conduite plus élevée sur autoroutes.

1

2

3

4

5

6

7

8

9

10

Feux de campagne

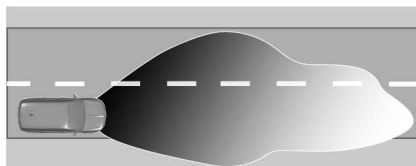

Activés automatiquement après un petit délai en cas de conduite à plus de 50 km/h en zones rurales. L'éclairage de la voie et du bas-côté est adapté. Les véhicules qui arrivent et qui précèdent ne sont pas éblouis.

Faisceau lumineux par mauvais temps

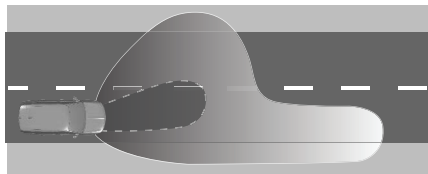

Activé automatiquement lorsque les conditions suivantes sont réunies :

- la vitesse du véhicule est comprise entre 0 km/h et 70 km/h,
- le feu antibrouillard arrière est éteint,
- les essuie-glaces avant sont activés pendant plus de deux minutes.

L'éclairage est élargi pour une meilleure reconnaissance des

marquages de voie et les feux de croisement sont atténués pour éviter d'éblouir les conducteurs dans la circulation en sens inverse.

Mode antibrouillard

Activé automatiquement quand le feu antibrouillard arrière est allumé. Ce mode est conçu pour améliorer la visibilité du conducteur en cas de brouillard.

Feu d'angle



Activé à une vitesse allant jusqu'à environ 40 km/h lors du changement de direction. En fonction de l'angle du volant et des clignotants, une fonction d'éclairage LED particulière est déclenchée, qui éclaire le sens de la marche.

Éclairage en virage

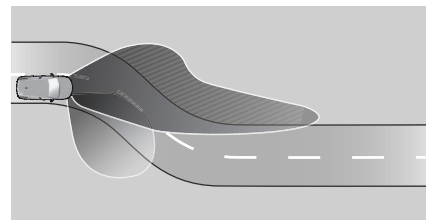

Des LED particulières, basées sur l'angle de braquage et la vitesse, sont en plus déclenchées pour améliorer l'éclairage dans les virages. Cette fonction reste activée jusqu'à une vitesse d'environ 70 km/h.

Feux de route anti-éblouissement

Les feux de route anti-éblouissement s'allument automatiquement à une vitesse supérieure à 45 km/h. Ils sont désactivés à une vitesse inférieure à 35 km/h mais restent en mode d'attente.

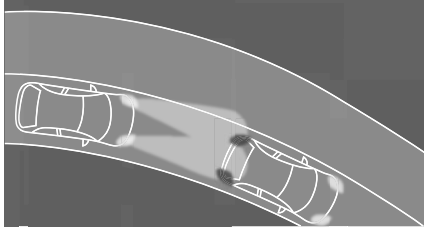

En entrant dans une zone éclairée, les segments lumineux s'atténuent progressivement de l'extérieur vers l'intérieur et passent en feux de croisement. En sortant d'une zone éclairée, les segments lumineux s'atténuent progressivement de l'intérieur vers l'extérieur et passent en feux de route, avec ou sans tunnel, en fonction des conditions de circulation.

Mode Autoroute

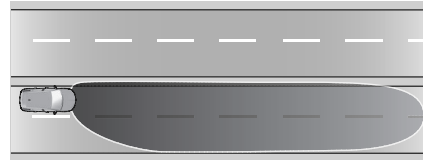

Activé automatiquement avec les feux de route anti-éblouissement et lorsque la conduite sur autoroute est détectée. L'éclairage est adapté pour éviter d'éblouir le trafic venant en sens inverse, qui peut être partiellement caché par des séparations en bordure de route.

Anti-éblouissement des panneaux routiers

Activé automatiquement, en même temps que les feux de route anti-éblouissement. Ce mode est conçu pour minimiser l'éblouissement dû au panneaux routiers.

Défaillance du système de phares à LED

Lorsque le système détecte une défaillance dans le système de phares à LED, il sélectionne une position prédéfinie pour éviter d'éblouir la circulation en sens inverse. Un avertissement est affiché au combiné d'instruments. Après avoir rebranché la batterie du véhicule, le système doit être recalibré en parcourant une courte distance.

Éclairage Intérieur

Éclairage Du Tableau De Bord

La luminosité des lampes suivantes peut être réglée dans le menu des paramètres du véhicule au combiné ou l'application Paramètres, quand les feux extérieurs sont allumés :

- éclairage du combiné
- affichage d'informations
- commutateurs et éléments de commande éclairés

1

2

3

4

5

6

7

8

9

10

Lampes Intérieures

i REMARQUE

En cas d'accident avec déploiement des airbags, l'éclairage de courtoisie s'allume automatiquement.

Éclairage de courtoisie

Actionner le commutateur à bascule :
Laisser le commutateur en position centrale : commutation automatique entre la position allumée **ON** et éteinte **OFF**

Appuyer sur le côté droit du commutateur : **ON**

Appuyer sur le côté gauche du commutateur : **OFF**

Plafonnier avant

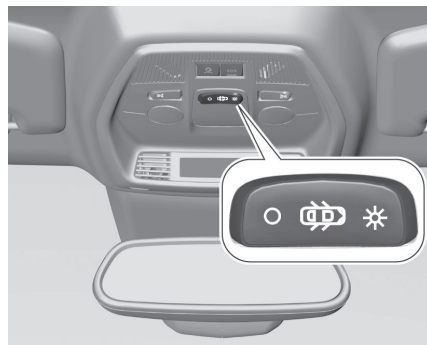

Plafonniers arrière

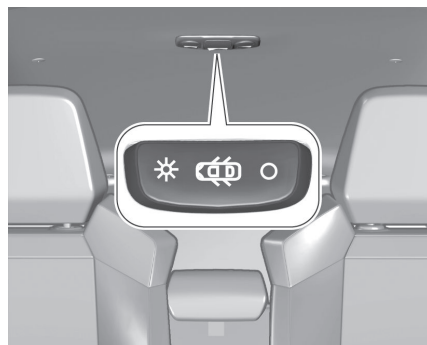

Lampes De Lecture

Appuyer sur le bouton pour les allumer.

Lampes de lecture avant

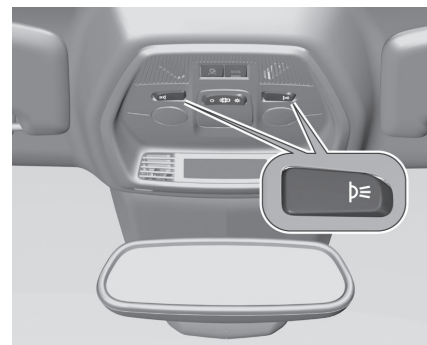

Lampes de lecture arrière

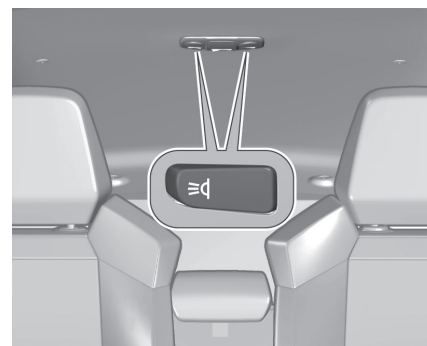

Fonctionnalités D'éclairage

Éclairage De La Console Centrale

Une lampe d'ambiance intégrée à la console de toit éclaire la console centrale lorsque les phares sont allumés.

Éclairage D'accueil

Une ou plusieurs des lampes suivantes s'allument pendant un court instant lors du déverrouillage du véhicule :

- phares
- feux arrière
- éclairage de plaque d'immatriculation
- éclairage de la console centrale
- éclairage intérieur

Le nombre de lampes allumées dépend de l'éclairage environnant.

Les éclairages s'éteignent dès que le contact est en position de marche.

L'activation ou la neutralisation, ainsi que la durée de fonctionnement sont paramétrables dans le menu des paramètres du véhicule au combiné.

Les lampes suivantes s'allument en plus quand la porte conducteur est ouverte :

- éclairage de quelques commutateurs
- combiné
- les lampes de vide-poches de porte

Éclairage Sortie Véhicule Guide Me Home

Les éclairages suivants s'allument si le contact est coupé :

- phares
- éclairage intérieur
- éclairage de la console centrale

Ils s'éteignent automatiquement après un certain temps.

Cette fonction n'est active que dans le noir.

L'activation ou la neutralisation, ainsi que la durée de fonctionnement sont paramétrables dans le menu des paramètres du véhicule au combiné.

La fonction peut également être activée ou désactivée en tirant le levier quand le contact est coupé.

Éclairage De Localisation Du Véhicule

Cette fonction permet de localiser le véhicule dans la pénombre en utilisant la commande à distance.

Les phares s'allument et les feux de direction clignotent pendant dix secondes.

Protection Contre La Décharge De La Batterie

Pour éviter la décharge de la batterie du véhicule quand le contact est coupé, certaines lampes intérieures sont automatiquement arrêtées après un certain temps.

Espace De Rangement Intérieur Et Caractéristiques

AVERTISSEMENT

Ne pas stocker des objets lourds ou pointus dans les espaces de rangement.

1

2

3

4

5

6

7

8

9

10

Boîte À Gants

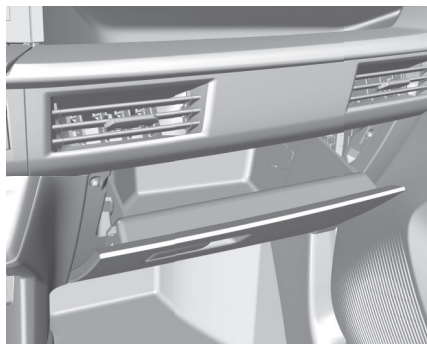

En roulant, la boîte à gants doit rester fermée.

Porte-Gobelets

Les porte-gobelets se trouvent dans la console centrale.

Rangement Dans La Console Centrale

Le bac de rangement peut être utilisé pour conserver de petits objets. Selon la version, le compartiment de rangement peut comporter un couvercle.

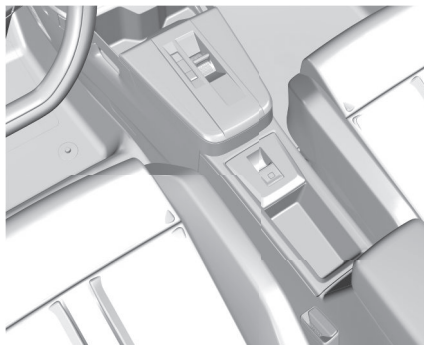

Rangement Dans Le Panneau De Porte

Un espace de rangement se trouve dans les panneaux de porte avant et arrière.



Prises 12V

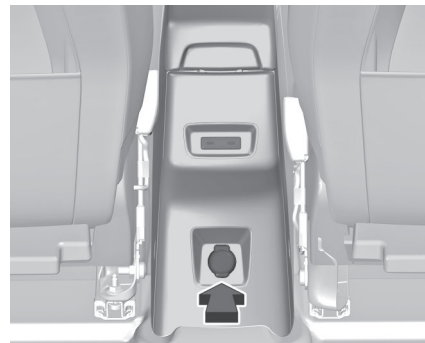



Pour brancher un accessoire 12V (puissance maximale : 120 W), utiliser l'adaptateur adéquat. Bien respecter la puissance sous peine d'abîmer l'accessoire. La puissance maximale absorbée ne doit pas dépasser 120 W. La prise de courant 12V est désactivée si la tension de la batterie du véhicule est faible. Les accessoires électriques branchés doivent répondre à la norme DIN VDE 40 839 en matière de compatibilité électromagnétique. Ne pas y raccorder d'accessoires fournissant du courant, tels que chargeurs ou batteries.

Ne pas endommager la prise en utilisant des fiches inadaptées.

Port USB



Ces symboles déterminent le type d'utilisation d'un port USB :

-  Alimentation et recharge.
-  Utiliser ce port pour connecter un appareil mobile au système d'infodivertissement.
-  Idem, plus utilisation des applications du smartphone avec l'écran tactile.

Le véhicule est équipé de deux ports USB sur le tableau de bord.
Deux ports USB en 2^e rangée.

REMARQUE

Les ports USB doivent toujours rester propres et secs.

Rangement À L'avant

Selon la version, le tableau de bord peut comporter un ou deux compartiments de rangement.
Un compartiment pour le chargement inductif est prévu sous le tableau de bord.

Chargement Inductif

AVERTISSEMENT

Lors de l'utilisation d'applications pour une durée prolongée en combinaison avec la recharge sans fil, certains smartphones peuvent passer en mode de sécurité thermique et entraîner l'arrêt de certaines fonctions.

AVERTISSEMENT

Le chargement inductif peut affecter le fonctionnement des stimulateurs cardiaques ou des autres disposi-

tifs médicaux implantés. Le cas échéant, demander un avis médical avant d'utiliser un chargeur inductif.

AVERTISSEMENT

Éliminer tous les objets métalliques du chargeur avant de charger un appareil mobile, car ils peuvent devenir très chauds.

Pour charger un appareil mobile :
Ce système recharge sans fil des appareils mobiles tels que les smartphones, en utilisant le principe de l'induction magnétique, selon la norme Qi. L'appareil mobile à recharger doit être compatible avec la norme Qi, de par sa conception ou à l'aide d'un étui ou coque compatible.
Pour charger un appareil mobile :

1. Enlever tous les objets du chargeur.
2. Placer l'appareil mobile sur la surface de recharge. Noter que l'appareil mobile doit être placé entre les dispositifs d'aide au positionnement.

Sur certains appareils mobiles, un couvercle arrière avec bobine intégrée

1

2

3

4

5

6

7

8

9

10

ou une pochette peut être nécessaire pour le chargement inductif.

Un couvercle de protection de l'appareil mobile pourrait avoir une incidence sur le fonctionnement du chargement inductif.

Dans le cas où l'appareil mobile ne charge pas correctement, le faire pivoter de 180° et le replacer sur le dispositif de recharge.

REMARQUE

Le système peut ne pas fonctionner correctement si le smartphone est équipé d'une coque de protection.

LED d'état

La LED signale l'état actuel du chargement.

S'il s'allume en vert

L'appareil mobile est en cours de chargement.

Orange clignotant

L'appareil mobile n'a pas été centré correctement dans la zone de chargement ou un objet inconnu a été détecté dans la zone de chargement.

Allumage en orange

Un problème de batterie de l'appareil mobile ou une défaillance du chargeur inductif se sont produits.

Si le problème persiste, contacter un atelier.

Coffre

La dossier de siège arrière se divise en deux parties. Les deux parties peuvent être rabattues.

AVERTISSEMENT

Lors du rabattement, vérifier que les dossiers sont correctement verrouillés en position avant de conduire le véhicule. Ne pas effectuer cette vérification peut causer des blessures ou des dégâts au chargement ou au véhicule en cas de freinage brusque ou de collision.

Avant de rabattre le dossier de siège arrière, effectuer les opérations suivantes si nécessaire :

- Enlever le cache-bagages ⇨ 60.
- Enfoncer et maintenir le loquet pour abaisser les appuie-tête. ⇨ 22

Sièges arrière ⇨ 25

Cache-Bagages

Dépose

Pour enlever le cache :

1. Décrocher les deux cordons.
2. Soulever le couvercle, puis l'enlever.

Pour la ranger, plusieurs possibilités :

- Soit debout derrière les sièges avant.
- Soit à plat au fond du coffre.

Rangement

Le cache-bagages peut être rangé derrière les dossiers des sièges arrière. Décrocher les sangles de retenue et soulever le couvercle vers l'arrière jusqu'à ce qu'il se désengage. Puis le faire glisser dans les guides derrière les dossiers de sièges.

Pose

Enclencher le cache dans les guides latéraux et le rabattre. Attacher les sangles de fixation au hayon.

Informations Sur Le Chargement

AVERTISSEMENT

Veiller à toujours bien fixer la charge dans le véhicule.

Dans le cas contraire, les objets risquent d'être projetés dans le véhicule et de blesser des occupants ou endommager la charge ou le véhicule.

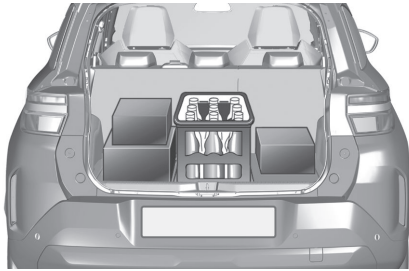

- Placer les objets lourds dans le coffre contre les dossiers. S'assurer que les dossiers sont correctement encliquetés. Dans le cas d'objets empilés, placer les plus lourds en bas.
- Éviter le glissement des objets non fixés en les attachant au moyen des

sangles fixées aux anneaux d'arrimage  62.

- Le chargement ne doit pas dépasser le bord supérieur des dossiers.
- Ne placer aucun objet sur le cache-bagages, ni sur le tableau de bord. Ne pas recouvrir le capteur sur le haut du combiné d'instruments.
- Le chargement ne doit pas gêner l'utilisation des pédales, du frein de stationnement et du levier de vitesses et ne doit pas gêner le conducteur dans ses mouvements. Ne pas laisser des objets non arrimés dans l'habitacle.
- Ne pas conduire avec le coffre ouvert.
- La charge utile est la différence entre le poids total autorisé en charge (voir plaquette signalétique  217) et le poids à vide selon la norme CE. Pour calculer le poids à vide, saisir les données de votre véhicule indiquées dans le tableau des poids au début de ce manuel. Le poids en ordre de marche CE inclut le poids du conducteur (68 kg), des bagages (7 kg) et tous les liquides (réservoir de carburant rempli à 90 %).

Les équipements et accessoires en option augmentent le poids à vide.

- La charge sur le toit augmente la sensibilité au vent latéral du véhicule et altère la tenue de route du fait de l'élévation du centre de gravité du véhicule. Répartir la charge de manière uniforme et l'arrimer fermement avec des sangles afin qu'elle ne glisse pas. Adapter la pression des pneus et la vitesse du véhicule à l'état de charge. Contrôler régulièrement les fixations et les resserrer. Ne pas dépasser 120 km/h. La charge admissible sur le toit est de 75 kg. La masse sur le toit est la somme des masses de la galerie de toit et de la charge.

Recouvrement Des Rangements Dans Le Plancher Arrière

Soulever le cache dans le logement pour accéder aux équipements d'urgence en cas de panne.

Kit de réparation des pneus  174

1

2

3

4

5

6

7

8

9

10

Double Plancher De Chargement

Le double plancher de chargement peut être inséré à deux hauteurs différentes dans le coffre :

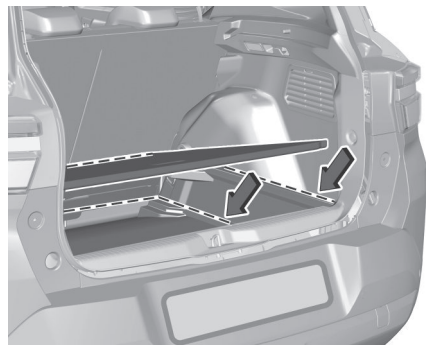

- position inférieure au-dessus du recouvrement des rangements dans le plancher arrière
- position supérieure verrouillée

Dans cette position, si les dossiers de siège arrière sont rabattus vers l'avant, il est possible de créer un espace de chargement presque totalement plat. En position haute, le double plancher de charge peut supporter une charge maximale de 100 kg. En position basse, le double plancher de charge peut supporter la charge maximale admissible.

Anneaux D'arrimage



Les anneaux d'arrimage servent à sécuriser les objets pour éviter qu'ils ne glissent, par exemple avec des sangles de serrage ou le filet à bagages.

Triangle De Présignalisation

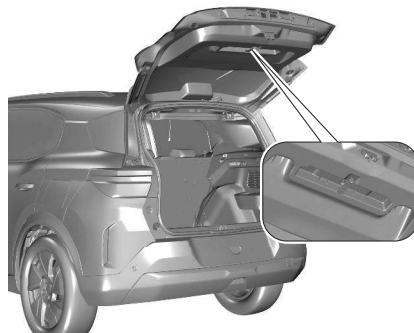

Ranger le triangle de présignalisation dans l'espace arrière de la porte de coffre et le fixer au moyen de la bande Velcro®.

Trousse De Premiers Soins

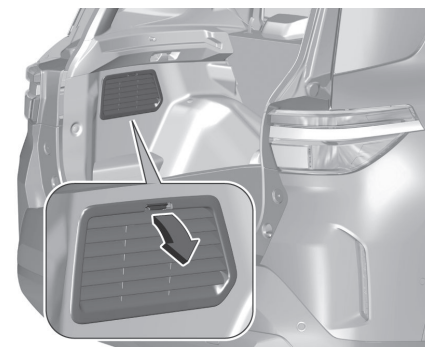

1. Appuyer sur la languette du panneau vers le bas pour le déclipser.
2. Retirer le panneau d'accès.

INSTRUMENTS ET COMMANDES DU TABLEAU DE BORD

Présentation Du Tableau De Bord

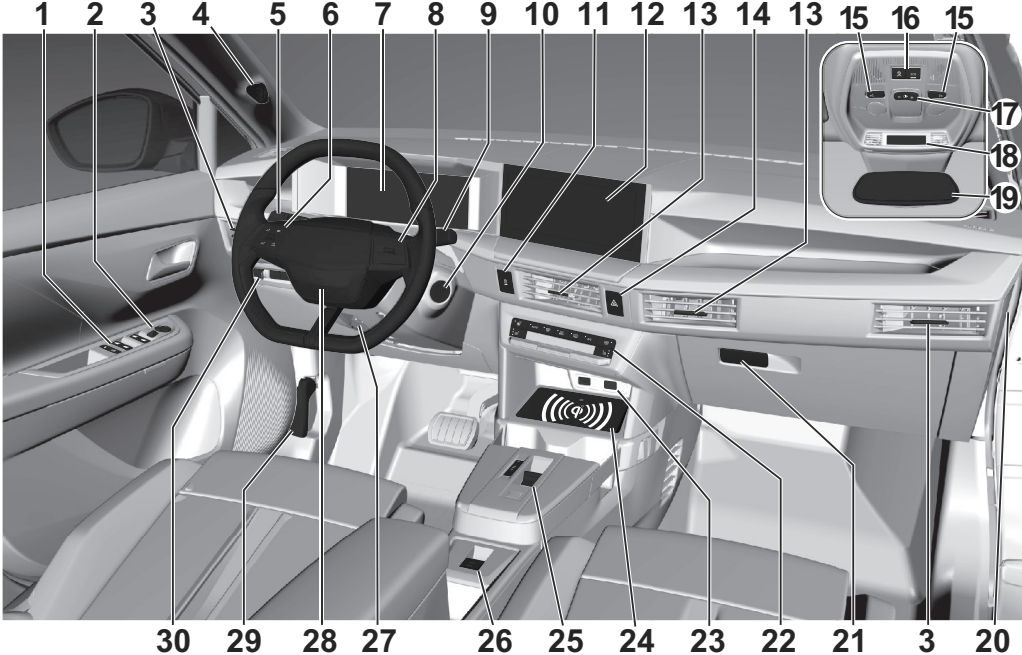

- 1
- 2
- 3
- 4
- 5
- 6
- 7
- 8
- 9
- 10

1. Lève-vitres électriques
2. Commandes des rétroviseurs extérieurs
3. Bouches d'aération latérales
4. Caméra de surveillance du conducteur
5. Levier de commande d'éclairage
6. Commandes au volant ADAS
7. Combiné
8. Commandes au volant infodivertissement
9. Levier de commande des essuie-glaces et lave-glaces
10. Bouton d'alimentation / Commutateur d'allumage
11. Bouton de verrouillage central
12. Écran d'infodivertissement
13. Bouches d'aération centrales
14. Feux de détresse
15. Spots de lecture
16. Boutons d'appel d'urgence / d'assistance
17. Commande de l'éclairage intérieur
18. Rappel de ceinture de sécurité, désactivation d'airbag
19. Rétroviseur intérieur
20. Désactivation d'airbag
21. Boîte à gants
22. Barrette de commandes centrale
23. Port USB
24. Rangement à l'avant, chargeur sans fil
25. Sélecteur de vitesse / mode de conduite
26. Frein de stationnement électrique
27. Loquet de réglage du volant
28. Avertisseur sonore
29. Poignée de déverrouillage du capot
30. Réglage de la portée des phares

- indication de rapport de vitesse
- informations de service
- messages véhicule et avertissement
- messages d'aide au conducteur
- messages instantanés
- informations sur l'infodivertissement

Combiné D'instruments

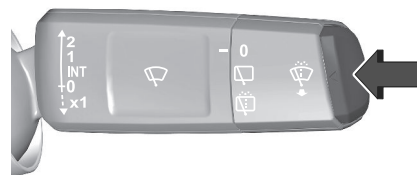

Appuyer sur le bouton pour faire défiler les pages ou fermer un message instantané.

Réglages du véhicule et fonctions de conduite

Sélectionner l'un des réglages suivants :

- Aide à la conduite
- Réglages de l'utilisateur

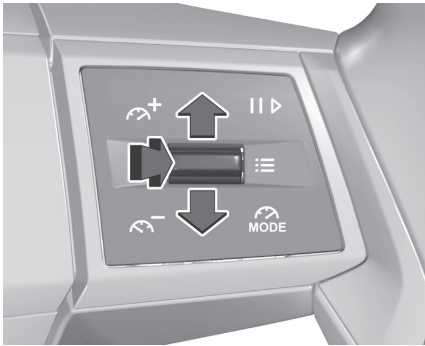

Appui court : sélection ou confirmation d'un menu ou d'un réglage.

Pression longue : réinitialisation du rappel d'entretien.

Basculer vers le haut ou le bas : parcourir les menus des réglages.

Totalisateur Kilométrique

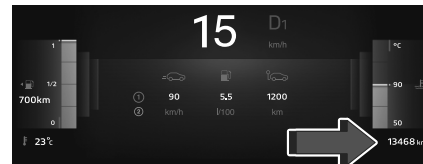

La distance totale enregistrée du véhicule s'affiche dans le coin inférieur droit du combiné.

Compteur Kilométrique Journalier

Les pages suivantes du compteur kilométrique journalier peuvent être sélectionnées dans le menu d'information sur le trajet/l'autonomie, en appuyant sur le bouton droit du levier :

- Trajet en cours avec la consommation de carburant instantanée.
- Trajet 1 ou 2 avec la consommation moyenne, la vitesse moyenne et la distance.

Véhicule hybride 48V : le pourcentage de la distance de la conduite en électrique s'affiche en plus.

Combiné d'instruments ➔ 64

Jauge À Carburant



Affiche le niveau de carburant dans le réservoir.

Le témoin  s'allume si le niveau de carburant dans le réservoir est trop bas.

Ne jamais rouler jusqu'à ce que le réservoir de carburant soit vide.

La quantité d'appoint peut être inférieure à la capacité spécifiée du réservoir de carburant, du fait du carburant restant dans le réservoir.

1

2

3

4

5

6

7

8

9

10

Indicateur D'alimentation

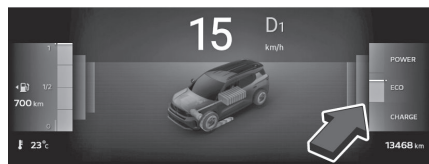

L'indicateur d'alimentation informe sur la situation actuelle d'énergie du véhicule.

Power : Consommation d'énergie en cas de demande de puissance élevée.

Véhicules hybrides 48V :

Fonctionnement combiné du moteur thermique et du moteur électrique.

Eco : Énergie optimale accessible dans tous les modes de conduite. Véhicules hybrides 48V : utilisation optimale du moteur thermique et du moteur électrique.

Charge : La batterie est en charge avec l'énergie récupérée du freinage ou de la décélération du véhicule.

Indicateur De Vitesse

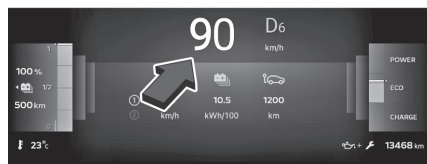

Affiche la vitesse du véhicule.

Indicateur De Batterie Haute Tension



Affiche l'état de charge de la batterie haute tension.

Alerte De Sécurité Pour Piétons

L'alerte de sécurité pour piétons produit un son pour signaler la présence du

véhicule aux piétons. Elle est active jusqu'à 30 km/h.

Jauge De Température De Liquide De Refroidissement Du Moteur

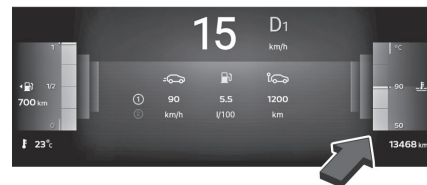

Affiche la température du liquide de refroidissement.

- 50** la température normale de fonctionnement du moteur n'est pas encore atteinte
- 90** température normale de fonctionnement du moteur

Haut de la jauge température trop élevée



Le voyant  s'allume en rouge si la température du liquide de refroidissement moteur est trop élevée.

ATTENTION

Si la température de liquide de refroidissement du moteur est trop élevée, arrêter le véhicule, couper le moteur. Danger pour le moteur. Vérifier le niveau de liquide de refroidissement.

Surveillance Du Niveau D'huile Moteur

L'état du niveau d'huile moteur s'affiche au combiné pendant les quelques secondes qui suivent les informations sur l'entretien après avoir mis le contact.

Un état correct du niveau d'huile moteur est indiqué par un message. Si le niveau d'huile moteur est trop bas, les deux témoins   clignotent, accompagnés d'un message.

Vérifier le niveau d'huile moteur à l'aide de la jauge et faire l'appoint d'huile moteur en conséquence.

Huile moteur  195.

Un défaut de mesure est indiqué par un message. Vérifier le niveau d'huile moteur manuellement à l'aide de la jauge.

Affichage De Service

Le système de service informe lorsque le remplacement de l'huile moteur et du filtre ou un entretien du véhicule est nécessaire. L'intervalle de vidange de l'huile moteur et de remplacement de filtre requis peut fortement varier en fonction des conditions de conduite. Un entretien nécessaire s'affiche au combiné pendant plusieurs secondes lorsque le contact est mis.

Si aucun entretien n'est requis pour les prochains 3000 km ou plus aucune information d'entretien ne s'affiche.

Si un entretien est nécessaire dans les prochains 3000 km, la distance ou la durée restante avant le prochain entretien s'affiche pendant quelques secondes. Simultanément, le témoin  reste allumé en permanence en guise de rappel.

Si un entretien est nécessaire dans les prochains 1000 km, le témoin clignote puis devient fixe. La distance ou la durée restante avant le prochain entretien s'affiche pendant quelques secondes.

Une échéance dépassée d'entretien est indiquée par un message au combiné, avec la distance dépassée. Le témoin clignote puis reste fixe jusqu'à ce que l'entretien soit exécuté.

Réinitialisation de l'intervalle d'entretien

Après chaque entretien, le voyant de service doit être réinitialisé pour fonctionner correctement. Il est recommandé de demander l'aide d'un atelier. Procéder de la manière suivante :

- Couper le contact.

1

2

3

4

5

6

7

8

9

10



- Appuyer sur l'extrémité de la manette de droite pour accéder au menu.
- Faire défiler les pages à l'aide de l'interrupteur à bascule vers le haut et le bas.
- Dès que le menu souhaité s'affiche, appuyer sur le bouton de réinitialisation et le maintenir enfoncé..
- Lorsque "0" s'affiche, relâcher le bouton. L'indicateur disparaît.

Récupération des informations de service

Pour récupérer l'état des informations de service à tout moment :

- Appuyer sur l'extrémité de la manette de droite pour accéder au menu.

- Faire défiler les pages à l'aide de l'interrupteur à bascule vers le haut et le bas.
- Dans le menu Service, appuyer brièvement sur l'interrupteur à bascule.

Les informations de service s'affichent pendant quelques secondes.

Personnalisation Du Véhicule

Le comportement du véhicule peut être personnalisé en modifiant les réglages à l'écran d'information.

Certaines fonctions sont uniquement affichées ou activées quand le moteur tourne.

Température Extérieure

La température extérieure est affichée dans la barre d'état de l'écran d'information.

Voyants D'avertissement Et Indicateurs

Les numéros dans le tableau récapitulatif indiquent ce qu'il faut faire lorsqu'un voyant s'allume ou clignote. Non accompagné d'un numéro : pour information uniquement.

L'allumage d'un voyant d'avertissement (rouge ou orange) peut indiquer l'apparition d'une anomalie nécessitant un diagnostic complémentaire.

Vue D'ensemble

Les numéros dans le tableau récapitulatif indiquent ce qu'il faut faire lorsqu'un voyant s'allume ou clignote.

- 1 : Pour information uniquement
- 2 : Pour information et avertissement : une action peut être nécessaire
- 3 : demander l'assistance d'un atelier
- 4 : arrêter le moteur et demander l'assistance d'un atelier
- 5 : faire immédiatement réparer la cause de la défaillance par un atelier

Témoin D'avertissement Persistant

Affichés sous forme de symboles, les témoins lumineux informent de l'apparition d'une anomalie (témoins d'alerte) ou de l'état de marche d'un système (témoins de marche ou de neutralisation). Certains voyants présentent deux types d'allumage (fixe ou clignotant) et/ou plusieurs couleurs.

Avertissements Associés

L'allumage d'un témoin peut être accompagné d'un signal sonore et/ou de l'affichage d'un message sur un écran. La mise en relation des avertissements avec l'état de fonctionnement du véhicule permet de savoir si la situation est normale ou si une anomalie est apparue : consulter la description de chaque témoin pour plus d'informations.

À La Mise Du Contact

Certains témoins d'alerte, de couleur rouge ou orange, s'allument pendant quelques secondes. Dès le démarrage du moteur, ces témoins doivent s'éteindre.

Pour plus d'informations sur un équipement / une fonction, consulter la rubrique correspondante.

Liste Des Témoins D'avertissement Et D'indication

Voyants D'avertissement/Indicateurs De Couleur Rouge

STOP



Fixe, associé à un autre témoin d'alerte, accompagné d'un message et d'un signal sonore.

Un dysfonctionnement grave du moteur, du système de freinage, de la direction assistée, de la boîte de vitesses automatique ou une anomalie électrique majeure est détectée.

Effectuer, puis (4).

Surchauffe De La Batterie De Traction



Fixe, associé au voyant d'avertissement STOP et accompagné d'un message et d'un signal sonore. Fixe, associé au voyant d'avertissement STOP et accompagné d'un message et d'un signal sonore.

La température de la batterie de traction est trop élevée.

Effectuer (4).

Évacuer le véhicule aussi vite que possible et de se tenir à une distance sûre.

Dysfonctionnement De La Batterie De Traction



Fixe, associé au témoin de Service et accompagné d'un message.



La batterie de traction est défaillante.

Effectuer (4).

Dysfonctionnement Du Système



Fixe.

Le système est défectueux. Effectuer (5), puis (4).

Câble Branché



Fixe dès la mise du contact.

Le câble de charge est branché au connecteur du véhicule.

1

2

3

4

5

6

7

8

9

10



Fixe à la mise du contact, accompagné b Fixe à la mise du contact, accompagné de

Le démarrage du véhicule est impossible tant que le câble de charge est branché au connecteur du véhicule. Débrancher le câble de charge et refermer la trappe.

Charge Batterie 12V



Fixe.
Le circuit de charge de la batterie est défaillant (cosses sales, courroie d'alternateur détendue ou sectionnée, etc.).

Le niveau de charge de la batterie 12V est faible (2), s'il persiste, effectuer (5) ou (4).

Le circuit de charge de la batterie est défectueux (par exemple bornes sales, courroie d'alternateur desserrée ou sectionnée).

Effectuer (1).

Si le frein de stationnement électrique cesse de fonctionner, immobiliser le véhicule :

- Installer la cale contre l'une des roues. Nettoyer et resserrer les cosses. Si le voyant d'avertissement ne s'éteint pas au démarrage du moteur, effectuer (2).

Freinage



Fixe.
La baisse du niveau de liquide de frein dans le circuit de freinage est importante.

Effectuer (2), puis faire l'appoint avec un liquide conforme aux recommandations du constructeur. Si le problème persiste, effectuer (4).



Fixe.
Le répartiteur électronique de freinage (EBFD) est défaillant.

Effectuer (2), puis (4).

Frein De Stationnement Électrique



Fixe.
Le frein de stationnement électrique est serré.



Clignotant.
Le serrage / desserrage est défaillant.

Effectuer (1) : stationner sur un terrain plat (à l'horizontale).

Sélectionner le mode **P** sur la boîte de vitesses automatique. Couper le contact et effectuer (3).

Direction Assistée



Fixe, accompagné d'un signal sonore.

La direction assistée est défaillante (4).

Système De Suspension



Fixe.
Une anomalie du système de suspension active est détectée.

Réinitialiser le système :

- Couper le contact et attendre au moins 30 secondes.
- Remettre le contact et attendre au moins 5 secondes pour démarrer.

Si le problème persiste, effectuer (3).

Porte(S) Ouverte(S)



Fixe, associé à un message localisant l'ouvrant (2).

Un signal sonore complète l'alerte si la vitesse est supérieure à 10 km/h (6 mph).

Une porte ou le coffre est mal fermé.

Non-Bouclage / Débouclage Des Ceintures De Sécurité



Fixe ou clignotant, accompagné d'un signal audio croissant.

Une ceinture n'a pas été bouclée ou a été débouclée.

Détection De Perte D'attention Du Conducteur Alerte De Somnolence



Si la caméra détecte la somnolence du conducteur lorsqu'il roule à plus de 65 km/h, un signal lumineux et un signal sonore est émis (en fonction de la durée de fermeture continue des yeux) (2).

Voyants D'avertissement/Indicateurs De Couleur Orange

Entretien



Allumé temporairement, accompagné d'un message.

Une ou plusieurs anomalies mineures, sans témoin spécifique, sont détectées. Identifier la cause de l'anomalie à l'aide du message qui s'affiche au combiné d'instruments.

Il est possible de traiter soi-même certaines anomalies, comme le changement de la pile de la télécommande. Pour les autres anomalies, comme la défaillance du système de détection de sous-gonflage des pneus, effectuer (3).



Fixe, accompagné de l'affichage d'un message.

Une ou plusieurs anomalies majeures, sans témoin spécifique, sont détectées. Identifier la cause du défaut à l'aide du message qui s'affiche au combiné d'instruments, puis effectuer (3).



Fixes, accompagnés du message "Défaut frein de stationnement".

Le desserrage automatique du frein de stationnement électrique est indisponible.

Effectuer (2).

Freinage



Fixe.

Un défaut mineur du système de freinage est détecté.

Rouler prudemment.

Effectuer (3).

Dysfonctionnement (Avec Frein De Stationnement Électrique)



Fixes, accompagnés du message "Défaut frein de stationnement".



Le véhicule ne peut pas être immobilisé lorsque le moteur tourne.

Si les demandes de serrage et de desserrage manuelles sont inopérantes, la commande du frein de stationnement électrique est défaillante.

Les fonctions automatiques doivent être utilisées en toutes circonstances et sont automatiquement réactivées en cas de défaillance de la commande.

1

2

3

4

5

6

7

8

9

10

Effectuer (3).



Fixes, accompagnés du message "**Défaut frein de stationnement**".



Le frein de stationnement électrique est défaillant, les fonctions manuelles et automatiques peuvent être inopérantes. À l'arrêt, pour immobiliser le véhicule :

- Tirer la commande du frein de stationnement électrique et la maintenir pendant 7 à 15 secondes environ, jusqu'à l'apparition du témoin au combiné d'instruments.

Si cette procédure ne fonctionne pas, sécuriser le véhicule :

1. Stationner sur un endroit plat.
2. Sélectionner le mode **P** sur la boîte de vitesses automatique, puis installer la cale fournie contre l'une des roues.

Puis effectuer (3).

Fonctions Automatiques Désactivées (Avec Frein De Stationnement Électrique)



Fixe.

Les fonctions "serrage automatique" (à la coupure du moteur) et "desserrage automatique" (à l'accélération) sont désactivées.

Si le serrage / desserrage automatique n'est plus possible :

1. Démarrer le moteur.
2. Serrer, avec la commande, le frein de stationnement électrique.
3. Relâcher complètement le pied de la pédale de frein.
4. Maintenir la commande poussée dans le sens du desserrage entre 10 et 15 secondes.
5. Relâcher la commande.
6. Appuyer sur la pédale de frein et la maintenir enfoncée.
7. Tirer la commande dans le sens du serrage pendant 2 secondes.
8. Relâcher la commande et la pédale de frein.

Si le voyant du frein de stationnement automatique reste allumé, exécuter (3).

Antiblocage Des Roues (ABS)



Fixe.

Le système d'antiblocage des roues est défaillant.

Le véhicule conserve un freinage classique.

Rouler prudemment à allure modérée, puis effectuer (3).

Direction Assistée



Fixe.

Une défaillance mineure de la direction assistée est détectée.

Rouler prudemment à allure modérée, puis effectuer (3).

Antipatinage



Fixe.

Le système est désactivé.

Le système Antipatinage est automatiquement réactivé au redémarrage du véhicule, et à partir d'environ 50 km/h (31 mph).

En dessous de 50 km/h (31 mph), il peut être réactivé manuellement.



Clignotant.

La régulation du système ESC/ASR est activée en cas de perte d'adhérence ou de trajectoire.



Fixe.

Le système ESC/ASR a un défaut.
Effectuer (3).

Anomalie Du Frein De Secours (Avec Frein De Stationnement Électrique)



Fixes, accompagnés du message "**Défaut frein de stationnement**".



Le freinage de secours ne dispose pas des performances optimales.
Si le desserrage automatique est indisponible, utiliser le desserrage manuel ou effectuer (3).

Freinage Pendant Une Collision



Fixe, associé au voyant de Service, accompagné d'un message et d'un signal sonore.



Le système est défaillant.
Effectuer (3) rapidement

Système De Contrôle De Pression Des Pneus Avertissement Pression Basse



Fixe.

La pression est insuffisante dans un ou plusieurs pneus.
Contrôler la pression des pneus le plus rapidement possible.
Réinitialiser le système de détection après ajustement de la pression.



Témoin de sous-gonflage clignotant puis fixe et témoin de Service fixe.



Le système de surveillance de la pression des pneus est défaillant.
La détection de sous-gonflage n'est plus assurée.
Dès que possible, vérifier la pression des pneus et effectuer (3).

Capteurs De Stationnement



Clignotant.

Le système détecte un obstacle.



Fixe, accompagné d'un message et d'un signal sonore.

Le système est défaillant.
Effectuer (3).



Fixe, accompagné de l'affichage du message "**Capteur occulté d'aide au stationnement : Nettoyer le capteur, voir le manuel d'utilisation**".

Le capteur est occulté.
Stationner dans les meilleures conditions de sécurité et couper le contact.
Nettoyer les capteurs avant et/ou arrière.

1

2

3

4

5

6

7

8

9

10

Airbags

Fixe, associé au voyant Service et accompagné d'un message.



L'un des airbags ou prétensionneurs pyrotechniques des ceintures de sécurité est défaillant.

Effectuer (3).

Airbag Passager Avant (ON)

Fixe.

L'airbag passager avant est activé. La commande est actionnée sur la position "ON".

Dans ce cas, ne pas installer de siège enfant "dos à la route" sur le siège passager avant - Risque de blessures graves !

Airbag Passager Avant (Désactivé)

Fixe.

L'airbag passager avant est neutralisé. La commande est actionnée sur la position "OFF".

Il est possible d'installer un siège enfant "dos à la route", sauf en cas de dysfonctionnement des airbags (témoin d'alerte Airbags allumé).

Niveau Mini De La Batterie De Traction (BEV)

Fixe, accompagné d'un signal sonore.

Le niveau de charge de la batterie de traction est faible.

Consulter l'autonomie restante.

Mettre le véhicule en charge dès que possible.

Mode Tortue Avec Autonomie Limitée (BEV)

Fixe.

Ce témoin peut apparaître dans deux cas :

1. Le niveau de charge de la batterie de traction est critique. La puissance du moteur diminue progressive-

ment et le véhicule doit être mis en charge.

2. Le moteur chauffe (fortes pentes ou accélérations) et la puissance diminue. Le véhicule risque de s'arrêter. Le véhicule devra refroidir pour pouvoir continuer.

Si le voyant ne s'éteint pas, effectuer (2).

Avertisseur Sonore Piétons (BEV)

Fixe.

Une anomalie est détectée sur l'avertisseur.

Effectuer (3).

Alerte Risque De Collision / Frein De Sécurité Actif/

Clignotant.

Le système s'active, puis freine brièvement le véhicule, afin de réduire la vitesse de collision frontale avec le véhicule qui précède.

Pour plus d'informations, se reporter à la rubrique **Conduite** correspondante.



Fixe, accompagné de l'affichage d'un message.

Le système a été désactivé via l'écran tactile.



Fixe, accompagné d'un message et d'un signal sonore.

Le système est défaillant.
Effectuer (3).



Fixe, accompagné de l'affichage du message "**Capteur occulté d'aide à la conduite : Nettoyer le capteur, voir le manuel d'utilisation**".

Le capteur est occulté.
Stationner dans les meilleures conditions de sécurité et couper le contact.
Nettoyer la caméra avant.



Fixe.



Le système est défaillant.
À l'allumage de ces témoins après un arrêt du moteur, puis un redémarrage, effectuer (3).



Fixe.



Le système est temporairement désactivé car le conducteur et/ou le passager avant (selon version) est détecté présent, mais la ceinture de sécurité correspondante n'est pas bouclée.

Reconnaissance Des Panneaux Routiers



Fixe, accompagné d'un message et d'un signal sonore.

Le système est défaillant.
Effectuer (3).



Fixe, accompagné de l'affichage du message "**Capteur occulté d'aide à la conduite : Nettoyer le capteur, voir le manuel d'utilisation**".

Le capteur est occulté.
Stationner dans les meilleures conditions de sécurité et couper le contact.
Nettoyer la caméra avant.

Aide Au Maintien Dans La Voie



Clignotant.

Le franchissement d'une ligne discontinuée sans activation du clignotant est imminent.

Le système est activé, puis corrige la trajectoire s'il détecte un risque de franchissement involontaire de ligne ou de bas-côté (selon version).

Pour plus d'informations, se reporter à la rubrique **Conduite** correspondante.



Fixe.

Le système est automatiquement désactivé ou en veille.



Fixe, accompagné de l'affichage du message "**Capteur occulté d'aide à la conduite : Nettoyer le capteur, voir le manuel d'utilisation**".

Le capteur est occulté.
Stationner dans les meilleures conditions de sécurité et couper le contact.
Nettoyer la caméra avant.

1

2

3

4

5

6

7

8

9

10



Fixe, accompagné d'un message et d'un signal sonore.



Le système est défaillant.
Effectuer (3).

Système De Détection De Perte D'attention Du Conducteur (DAA)



Fixe.

Le système est désactivé.



Fixe, accompagné d'un message et d'un signal sonore.

Le système est défaillant.
Effectuer (3).



Fixe, accompagné de l'affichage du message "**Capteur occulté d'aide à la conduite : Nettoyer le capteur, voir le manuel d'utilisation**".

Le capteur est occulté.

Stationner dans les meilleures conditions de sécurité et couper le contact. Nettoyer la caméra avant.

Feux Antibrouillard Arrière



Fixe.

Les feux sont allumés.

Commutation Automatique Des Feux



Fixe, accompagné d'un signal sonore et d'un message.

Un dysfonctionnement de la fonction ou de la caméra est détecté.
Effectuer (2).

Voyants D'avertissement/Indicateurs De Couleur Verte



Fixe, accompagné d'un signal sonore lors de son allumage.

Le véhicule est prêt à rouler. Le témoin s'éteint au-delà de 5 km/h (3 mph) environ et se rallume à l'arrêt du véhicule. Arrêter le moteur pour éteindre le témoin et quitter le véhicule.

Véhicule Prêt À Rouler (BEV)

Place Occupée / Ceinture De Sécurité Bouclée



Fixe.

Contact mis, le conducteur ou un passager a bouclé leur ceinture de sécurité.

Indicateurs De Direction



Clignotement avec signal sonore.

Les feux clignotants sont allumés.

Feux De Jour / Feux De Position



Fixe.

Avec une luminosité suffisante, les feux de route sont allumés. Avec une luminosité insuffisante, les feux de position sont allumés.

Feux De Croisement



Fixe.

Les feux sont allumés.

Commutation Automatique Des Feux



Fixe.



La fonction est activée via l'écran tactile.

La bague de la commande d'éclairage est sur la position "AUTO".

Pour plus d'informations, se reporter à la rubrique **Éclairage et visibilité**.



Auto Hold

Fixe

La pression hydraulique est suffisante pour maintenir le véhicule immobilisé.

One Pedal



Fixe

La fonction est active.

Auto Hold



Fixe

La pression hydraulique est suffisante pour maintenir le véhicule immobilisé.

Témoins D'avertissement/Indicateurs De Couleur Bleue

Feux De Route



Fixe.

Témoins D'avertissement De Couleur Noire/Blanche

Pied Sur Le Frein



Fixe.

Oubli ou appui insuffisant sur la pédale de frein.

Moteur tournant, avant de desserrer le frein de stationnement, pour quitter le mode **P** de la boîte de vitesses automatique.

One Pedal



Fixe

La fonction est actuellement interrompue.

Voyants D'avertissement/Indicateurs De Couleur Grise

Place Inoccupée / Ceinture De Sécurité Non Bouclée



Fixe.

Contact mis, l'une des places passagers avant ou arrière est considérée comme étant inoccupée.

Indicateur D'entretien

L'information d'entretien est exprimée en terme de distance (kilomètres ou miles) et/ou de délai (mois ou jours). L'alerte est déclenchée lorsque la limite de distance ou de temps est atteinte, au premier des deux termes atteint. L'information d'entretien s'affiche au combiné d'instruments. Selon version du véhicule :

- La ligne d'affichage du totalisateur kilométrique indique la distance restant à parcourir avant la prochaine révision, ou la distance parcourue depuis l'échéance précédente du signe "-".
- Un message d'alerte signale la distance restant à parcourir ainsi que

1

2

3

4

5

6

7

8

9

10

le délai avant échéance ou le dépassement de l'échéance.

i REMARQUE

La valeur indiquée est déterminée en fonction du kilométrage parcouru et du temps écoulé depuis la dernière révision.

L'alerte peut aussi se déclencher à proximité d'une date d'échéance. Conformément au plan d'entretien du véhicule, le service peut consister :

- Soit en une visite annuelle.
- Soit en un service complet.

Clé De Service



Allumé temporairement dès la mise du contact.

L'échéance de révision est comprise entre 3000 km et 1000 km ou 60 et 21 jours.



Fixe, dès la mise du contact.

L'échéance de révision suivante est inférieure à 1000 km ou 21 jours.

Effectuer la révision très prochainement.

Clé D'entretien Clignotante



Fixe, dès la mise du contact. L'échéance de révision est dépassée.

Effectuer la révision dès que possible.

Remise À Zéro De L'indicateur D'entretien

Après chaque révision, l'indicateur d'entretien doit être remis à zéro.

Si la révision du véhicule a été effectuée par l'utilisateur :

1. Couper le contact.
2. Appuyer sur le bouton situé à l'extrémité de la commande d'éclairage gauche et le maintenir enfoncé.
3. Sans appui sur la pédale de frein, appuyer une fois sur le bouton **START/STOP** ; une fenêtre d'affichage temporaire apparaît et un compte à rebours commence.
4. Lorsque l'affichage indique **=0**, un message de confirmation apparaît ;

relâcher le bouton de la commande d'éclairage ; la clé disparaît.

i REMARQUE

En cas de débranchement de la batterie après cette opération, verrouiller le véhicule et attendre au moins 5 minutes, pour que la remise à zéro soit prise en compte.

Rappel De L'information D'entretien



L'information d'entretien est accessible par l'application **Paramètres > Véhicule** de l'écran tactile.

- Puis, sélectionner **Sécurité > Diagnostics**.

Messages Du Véhicule

Les messages apparaissent au combiné d'information. Dans certains cas, ils s'accompagnent d'un signal sonore d'avertissement.

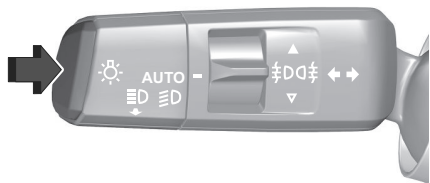

Appuyer pour confirmer un message.

Messages de véhicule et d'entretien

Les messages du véhicule sont affichés sous forme de textes. Suivre les instructions données dans les messages.

Messages à l'écran d'information

Certains messages importants peuvent également s'afficher à l'écran d'information. Certains messages n'apparaissent que pendant quelques secondes.

Véhicules équipés d'un système de navigation

Le véhicule reconnaît les zones basses émissions. Un message sonore est émis à l'entrée ou à la sortie d'une zone

basses émissions et une icône apparaît sur la carte de navigation.

Signaux Sonores

Le signal sonore indiquant des ceintures de sécurité non bouclées aura la priorité sur tout autre signal sonore.

Chaque fois qu'un signal sonore retentit, faire attention aux messages affichés et aux témoins au combiné d'information.

En cas de détection d'une anomalie dans le module audio,  s'affiche au combiné, accompagné d'un message. Aucun signal sonore ne retentit, pas plus que pour le système d'assistance au conducteur.

Lors du démarrage du moteur ou en roulant

Un signal sonore retentit dans les situations suivantes :

- une ceinture de sécurité n'est pas attachée
- une porte ou le hayon n'est pas correctement fermé
- une vitesse donnée est dépassée alors que le frein de stationnement est serré

- le régulateur de vitesse se désactive automatiquement
- une vitesse programmée ou une limitation de vitesse est dépassée
- un message d'avertissement apparaît au combiné
- la clé électronique n'est pas dans l'habitacle
- l'aide au stationnement détecte un objet
- un changement de file inattendu se produit
- le filtre d'échappement a atteint son niveau de remplissage maximal
- la conduite main libres est reconnue
- la somnolence du conducteur est détectée
- un véhicule situé juste devant est approché trop rapidement

Quand le véhicule est à l'arrêt et/ou que la porte conducteur est ouverte

Un signal sonore retentit lorsque :

- les feux extérieurs sont allumés
- la clé de contact est dans la serrure de contact

1

2

3

4

5

6

7

8

9

10

Commande De Climatisation

Régulateur Électronique De Climatisation



- 1 Température
- 2 Répartition de l'air
- 3 Recyclage de l'air de l'habitacle
- 4 Vitesse de soufflerie



Volant chauffant

AUTO Mode Automatique



Désembuage et dégivrage des vitres



Air conditionné maximum



Lunette arrière ➡ 20 et rétroviseurs extérieurs chauffants ➡ 21



A/C Marche / Arrêt de la climatisation



Pare-brise chauffant ➡ 19



Siège chauffant ➡ 25

Climatisation Automatique

En mode automatique, la température, la vitesse de la soufflerie et la répartition de l'air sont réglées automatiquement.

Appuyer sur **AUTO** pour activer la climatisation.

L'activation est signalée par l'éclairage de la LED dans le bouton. Le climatiseur ne fonctionne que lorsque le moteur est en marche.

Appuyer de nouveau sur **AUTO** pour couper la climatisation.

Marche / Arrêt De La Climatisation

L'air conditionné est prévu pour fonctionner efficacement en toutes saisons, vitres fermées :

- En été, il abaisse la température.
- En hiver, au-dessus de 3°C, il augmente l'efficacité du désembuage.

Appuyer sur **A/C** pour activer la climatisation. L'activation est signalée par l'éclairage de la LED. L'air conditionné ne fonctionne que lorsque le moteur et le ventilateur sont en marche.

Appuyer de nouveau sur **A/C** pour couper l'air conditionné.

i REMARQUE

Pour obtenir de l'air frais plus rapidement, utiliser le recyclage de l'air ambiant pendant quelques instants. Ensuite, revenir en entrée d'air extérieur.

Le système de climatisation refroidit et déshumidifie l'air dès que la température extérieure est légèrement supérieure au point de gel. Par conséquent,

de la condensation peut se former et les condensats s'écoulent alors sous le véhicule.

Si aucun refroidissement ou déshumidification n'est requis, désactiver le système de refroidissement pour économiser le carburant.

Activer le refroidissement peut inhiber les arrêts automatiques.

Système Stop/Start ➡ 110

Chauffage D'appoint

Quickheat est un chauffage électrique d'appoint qui chauffe automatiquement l'habitacle plus rapidement.

Réglage De La Température

Appuyer sur le bouton 1 pour augmenter ou diminuer la température. La température sélectionnée est indiquée dans la barre d'état.



Réglage De La Répartition D'air

Appuyer successivement sur le bouton 2 pour orienter alternativement le débit d'air vers :

- le pare-brise, les vitres latérales avant et les pieds
- les pieds

- la zone de la tête par des bouches d'aération réglables, les vitres des portes avant et les pieds
- le pare-brise, la zone de la tête par des bouches d'aération réglables, les fenêtres des portes avant et les pieds
- la zone de la tête par des bouches d'aération réglables et les vitres des portes avant
- le pare-brise et les vitres latérales (désebuage ou dégivrage)

Air Conditionné Maximum

Activer le refroidissement maximum en appuyant une fois sur . La fonction règle la température aussi bas que possible et règle la distribution vers toutes les bouches d'aération. En outre, elle règle le débit d'air sur le maximum et active le recyclage de l'air. Appuyer sur  pour activer la fonction. L'activation est signalée par l'éclairage de la LED dans le bouton. Appuyer de nouveau sur  pour désactiver la fonction.

Recyclage De L'air De L'habitacle

Le recyclage de l'air de l'habitacle permet d'isoler l'habitacle de l'air pollué lors de passage dans des zones de forte circulation ou des tunnels.

L'entrée d'air extérieur permet d'éviter et d'éliminer la formation de buée sur le pare-brise et les vitres latérales.

REMARQUE

Ponctuellement, cette fonction permet également de réchauffer ou de refroidir plus rapidement l'air de l'habitacle.

Appuyer sur la touche 3 pour faire recirculer l'air intérieur ou permettre l'entrée d'air extérieur.

AVERTISSEMENT

Le mode recyclage de l'air de l'habitacle réduit le renouvellement de l'air intérieur.

En utilisation sans refroidissement, l'humidité de l'air augmente et les vitres peuvent se recouvrir de buée. On observe une baisse de la qualité de l'air, ce qui peut se traduire par des signes de fatigue chez les passagers.

Vitesse De Soufflerie

Appuyer sur le bouton 4 pour augmenter ou diminuer le flux d'air.

1

2

3

4

5

6

7



8

9





10

Le flux d'air sélectionné est indiqué dans la barre d'état.

Commande Désembuage/Dégivrage De La Lunette Arrière

Ce mode permet de désembuer ou dégivrer plus rapidement le pare-brise et les vitres latérales. Appuyer sur  pour activer la fonction. L'activation est signalée par l'éclairage de la LED dans le bouton. Appuyer de nouveau sur  pour désactiver la fonction. Le mode gère automatiquement l'air conditionné, le débit d'air, l'entrée d'air et répartit la ventilation de façon optimale vers le pare-brise et les vitres latérales.

REMARQUE

Une pression sur  quand le moteur est en marche empêche tout arrêt automatique jusqu'à ce que le bouton  soit de nouveau enfoncé. Si  est enfoncé pendant un arrêt automatique du moteur, le moteur redémarre automatiquement. Système Stop/Start  110

Volant Chauffant

Activer le chauffage en appuyant sur



L'activation est signalée par le témoin allumé dans le bouton.

Le chauffage fonctionne uniquement lorsque la température extérieure est inférieure à 20°C.

Préconditionnement Thermique (BEV)

(selon version)

Le préconditionnement thermique permet de chauffer ou de ventiler l'habitacle avec l'air ambiant.

Le préconditionnement thermique peut être programmé et activé via l'écran d'infodivertissement ou l'application MyOpel.

REMARQUE

Le préconditionnement thermique s'active uniquement si le contact est coupé et que véhicule est verrouillé. Si le niveau de charge de la batterie haute tension est inférieur à 30%, le préconditionnement thermique n'est pas activé.

Lorsque le véhicule est branché, le chargement de la batterie est prioritaire sur le préconditionnement. Par conséquent, il ne peut être activé que si la batterie est chargée au-delà d'un seuil fixé à 80%. Si un chauffage/ventilation récurrent est programmé et que deux procédures de chauffage/ventilation sont effectuées sans que le véhicule ne fonctionne, la programmation est désactivée.

Réglage de la minuterie





REMARQUE

Plusieurs minuterie peuvent être programmées et enregistrées. Il est recommandé de programmer le préconditionnement thermique avec le véhicule branché, afin d'optimiser les performances à long terme de la batterie haute tension.

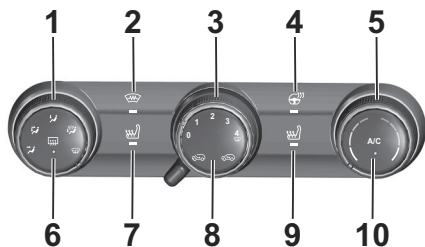
La procédure de chauffage/ventilation commence environ 30 minutes avant l'heure programmée lorsque le véhicule est branché, ou 20 minutes avant l'heure programmée lorsqu'il n'est pas branché.

Système De Climatisation Manuelle



- 1 Répartition de l'air
-  Pare-brise chauffant ⇨ 19
- 3 Vitesse de soufflerie
-  Volant chauffant
- 5 Température
- A/C** Marche / Arrêt de la climatisation
-  Siège chauffant ⇨ 25
-  Recyclage de l'air de l'habitacle

 Lunette arrière ⇨ 20 et rétroviseurs extérieurs chauffants ⇨ 21

Réglage de la température

Tourner la molette 1 de bleu (froid) vers rouge (chaud).

Le chauffage n'est vraiment efficace que lorsque le moteur a atteint sa température normale de fonctionnement.

Réglage de la vitesse de ventilation

Tourner la molette 3 pour régler le flux d'air.

sens horaire : pour l'augmenter
sens anti-horaire : pour le diminuer

Volant chauffant

Activer le chauffage en appuyant sur





L'activation est signalée par le témoin allumé dans le bouton.

Le chauffage fonctionne uniquement lorsque la température extérieure est inférieure à 20°C.

Réglage de la répartition d'air

Tourner la molette 5 pour sélectionner la prise d'air souhaitée.

 : vers la tête via les bouches d'aération réglables

 : vers la tête via les bouches d'aération réglables et vers les pieds

 : vers les pieds

 : vers les pieds et le pare-brise

 : vers le pare-brise et les vitres latérales avant

Marche/Arrêt du système de climatisation

L'air conditionné est prévu pour fonctionner efficacement en toutes saisons, vitres fermées :

- En été, il abaisse la température.
- En hiver, au-dessus de 3°C, il augmente l'efficacité du désembuage.

Appuyer sur **A/C** pour activer la climatisation. L'activation est signalée par l'éclairage de la LED dans le bouton. L'air conditionné ne fonctionne que lorsque le moteur et le ventilateur sont en marche.

Appuyer de nouveau sur **A/C** pour couper l'air conditionné.

1

2

3

4

5

6

7

8

9

10

Le système de climatisation refroidit et déshumidifie l'air dès que la température extérieure est légèrement supérieure au point de gel. Par conséquent, de la condensation peut se former et les condensats s'écoulent alors sous le véhicule.

Si aucun refroidissement ou déshumidification n'est requis, désactiver le système de refroidissement pour économiser le carburant.

Activer le refroidissement peut inhiber les arrêts automatiques.

Système Stop/Start  110

REMARQUE

Pour obtenir de l'air frais plus rapidement, utiliser le recyclage de l'air ambiant pendant quelques instants. Ensuite, revenir en entrée d'air extérieur.

Recyclage de l'air de l'habitacle

Le recyclage de l'air de l'habitacle permet d'isoler l'habitacle de l'air pollué lors de passage dans des zones de forte circulation ou des tunnels.

L'entrée d'air extérieur permet d'éviter et d'éliminer la formation de buée sur le pare-brise et les vitres latérales.

REMARQUE

Ponctuellement, cette fonction permet également de réchauffer ou de refroidir plus rapidement l'air de l'habitacle.

Tourner le sélecteur 8 vers la droite pour activer le recyclage de l'air de l'habitacle.

Tourner le sélecteur 8 vers la gauche pour désactiver le recyclage de l'air de l'habitacle et revenir en entrée d'air extérieur.

AVERTISSEMENT

Le mode recyclage de l'air de l'habitacle réduit le renouvellement de l'air intérieur.

En utilisation sans refroidissement, l'humidité de l'air augmente et les vitres peuvent se recouvrir de buée. On observe une baisse de la qualité de l'air, ce qui peut se traduire par des signes de fatigue chez les passagers.



Refroidissement maximal

Ouvrir brièvement les vitres pour évacuer rapidement l'air chaud.

Mettre en marche la climatisation **A/C**.

- Activer le recyclage de l'air de l'habitacle.
- Régler la distribution d'air vers la tête.
- Régler la température sur le niveau le plus froid.
- Régler la vitesse de ventilation au maximum.
- Ouvrir toutes les bouches d'aération.

Désembuage et dégivrage des vitres

- Tourner la molette 3 en position 4 : le flux d'air maximum est dirigé vers le pare-brise.
- Tourner la molette 5 sur  : le flux d'air maximum est dirigé vers le pare-brise.
- Régler la température sur le niveau le plus chaud.
- Mettre en marche la climatisation **A/C**, si nécessaire.
- Activer la lunette arrière chauffante .

- Ouvrir les bouches d'aération latérales selon les besoins et les diriger vers les vitres latérales.

Bouches D'aération

Bouches D'aération Réglables

Au moins deux bouches d'aération doivent être ouvertes pendant que le refroidissement fonctionne.

AVERTISSEMENT

Ne pas fixer d'objets aux lames des aérateurs. Risque de dommages et de blessures en cas d'accident.

Bouches d'aération du tableau de bord

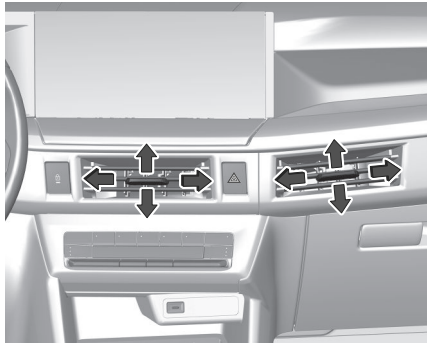

Régler la direction du flux d'air en faisant basculer et pivoter les lamelles. Pour fermer la bouche d'aération, faire pivoter les lamelles vers l'intérieur.

Bouches extérieures d'aération du tableau de bord

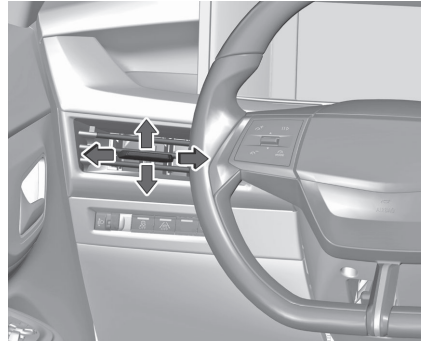

Régler la direction du flux d'air en faisant basculer et pivoter les lamelles. Pour fermer la bouche d'aération, faire pivoter les lamelles vers l'extérieur.

Bouches D'aération Fixes

D'autres bouches d'aération se trouvent sous le pare-brise et les vitres latérales ainsi que dans les espaces pour les pieds.

Entretien

Prise D'air

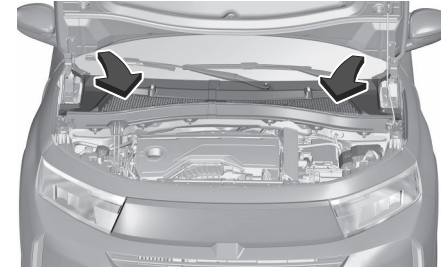

La prise d'air dans le compartiment moteur, à l'extérieur devant le pare-brise, ne doit pas être encombrée. Le cas échéant, enlever les feuilles, les saletés ou la neige.

Fonctionnement Normal De La Climatisation

Pour assurer un fonctionnement parfait et constant, faire fonctionner le système de refroidissement une fois par mois pendant quelques minutes, quel que soit le temps ou la saison. Le refroidissement n'est pas possible quand la température extérieure est trop basse.

1

2

3

4

5

6

7

8

9

10

Entretien

Pour une performance optimale du refroidissement, il est recommandé de vérifier annuellement le système de climatisation, à partir de la troisième année de mise en circulation du véhicule, en ce compris :

- test de fonctionnement et de pression
- fonctionnement du chauffage
- vérification de l'étanchéité
- contrôle des courroies d'entraînement
- nettoyage du condenseur et purge de l'évaporateur
- contrôle des performances

Écrans

Écran D'information

L'écran d'information peut indiquer :

- l'heure
- la température extérieure
- date
- système d'infodivertissement, voir la description dans la section Système d'infodivertissement ⇨ 88
- indication de caméra arrière ⇨ 159

- indication des instructions d'aide au stationnement ⇨ 156
- navigation, voir la description dans la section Système d'infodivertissement ⇨ 97
- messages de véhicule et de système ⇨ 78

Affichage De Service

Le système de service informe lorsque le remplacement de l'huile moteur et du filtre ou un entretien du véhicule est nécessaire. L'intervalle de vidange de l'huile moteur et de remplacement de filtre requis peut fortement varier en fonction des conditions de conduite. Un entretien nécessaire s'affiche au combiné pendant plusieurs secondes lorsque le contact est mis.

Si aucun entretien n'est requis pour les prochains 3000 km ou plus aucune information d'entretien ne s'affiche.

Si un entretien est nécessaire dans les prochains 3000 km, la distance ou la durée restante avant le prochain entretien s'affiche pendant quelques secondes. Simultanément, le témoin

 reste allumé en permanence en guise de rappel.

Si un entretien est nécessaire dans les prochains 1000 km, le témoin clignote puis devient fixe. La distance ou la durée restante avant le prochain entretien s'affiche pendant quelques secondes.

Une échéance dépassée d'entretien est indiquée par un message au combiné, avec la distance dépassée. Le témoin clignote puis reste fixe jusqu'à ce que l'entretien soit exécuté.

Réinitialisation de l'intervalle d'entretien

Après chaque entretien, le voyant de service doit être réinitialisé pour fonctionner correctement. Il est recommandé de demander l'aide d'un atelier. Procéder de la manière suivante :

- Couper le contact.



- Faire défiler les pages à l'aide de l'interrupteur à bascule vers le haut et le bas.
- Dans le menu Service, appuyer brièvement sur l'interrupteur à bascule.

Les informations de service s'affichent pendant quelques secondes.

- Appuyer sur l'extrémité de la manette de droite pour accéder au menu.
- Faire défiler les pages à l'aide de l'interrupteur à bascule vers le haut et le bas.
- Dès que le menu souhaité s'affiche, appuyer sur le bouton de réinitialisation et le maintenir enfoncé..
- Lorsque "0" s'affiche, relâcher le bouton. L'indicateur disparaît.

Récupération des informations de service

Pour récupérer l'état des informations de service à tout moment :

- Appuyer sur l'extrémité de la manette de droite pour accéder au menu.

1

2

3

4

5

6

7

8

9

10

SYSTÈME D'INFODIVERTISSEMENT

Introduction

AVERTISSEMENT

Le système d'infodivertissement doit être utilisé sans jamais compromettre la sécurité de conduite. Par mesure de sécurité, il est préférable d'arrêter le véhicule avant d'utiliser le système d'infodivertissement.

Réception radio

La réception radio peut entraîner des sifflements, des bruits, des distorsions acoustiques ou une absence de réception dus à :

- des variations de distance par rapport à l'émetteur
- une réception multivoie due aux réflexions
- des effets d'écran

Menu

Les menus et réglages sont accessibles via l'écran tactile.



Appuyer sur l'écran pour allumer l'écran.

Appuyer sur  pour afficher la page d'accueil.

Appuyer sur l'icône du menu souhaité. Appuyer sur une icône correspondante pour confirmer une sélection.

Appuyer sur  pour revenir au menu supérieur.

Appuyer sur  pour revenir à la page d'accueil.

Pour plus d'informations, voir la section Système d'infodivertissement

Profils

Appuyer sur .

Dans la liste, sélectionner . L'écran affiche un profil par défaut et permet de créer et personnaliser plusieurs nouveaux profils associés ou non à un appareil mobile.

 Le profil dispose d'un affichage par défaut avec la possibilité de l'enrichir et/ou de rétablir sa configuration initiale. Ce profil ne peut pas être supprimé.

 Chaque profil créé peut être associé à un appareil mobile de son choix connecté en Bluetooth® ; activer au préalable la fonction Bluetooth® de l'appareil mobile.

Si un profil n'est pas connecté à l'appareil mobile, le dernier profil utilisé sera mis en surbrillance.

Création D'un Profil

Créer un nouveau profil permet de personnaliser :

- Langue, unités, paramètres de confidentialité.
- Configuration de l'écran, aspect et Smart Touch
- Paramètres audio, stations radio favorites.
- Éclairage, intérieur ambiant ⇨ 55
- Historique de navigation, points d'intérêts (POI) préférés, paramètres de navigation.
- Certaines aides à la conduite et la liste des favoris.

Suppression D'un Profil

 Pour supprimer un profil, le sélectionner dans la liste des profils, puis appuyer sur la corbeille.

Mise À Jour Du Système

L'écran tactile et la carte de navigation du véhicule peuvent être mis à jour pour bénéficier des dernières améliorations et évolutions.

Ces mises à jour peuvent être transférées sur le véhicule via une clé USB-C.

Préparation De La Clé USB

Pour télécharger les mises à jour et préparer la clé USB-C :

1. Ouvrir le site Web ou l'application myOpel.
2. Récupérer les fichiers de mise à jour.
3. Télécharger et ouvrir le logiciel sur un ordinateur PC ou Mac.
4. Suivre les instructions à l'écran pour formater et préparer la clé USB-C.

Conditions De Fonctionnement

ICE/Hybride 48V

- Laisser le moteur tourner pendant l'installation des mises à jour.
- Les mises à jour doivent être réalisées véhicule à l'arrêt.

Il est recommandé de stationner le véhicule à l'extérieur plutôt que dans un espace clos (par exemple, un garage).

BEV

- Le moteur doit être en marche et le message "**READY**" doit s'afficher sur le combiné d'instruments.
- Les mises à jour doivent être réalisées véhicule à l'arrêt.

- Après un certain temps (20-30 minutes), le véhicule passe en mode Eco. Si la mise à jour prend plus de temps (en particulier si la carte est mise à jour), rester assis sur le siège conducteur avec la ceinture de sécurité attachée et les portes fermées jusqu'à ce que la mise à jour soit terminée.
- La batterie haute tension ne peut pas être chargée pendant que la mise à jour est en cours.

REMARQUE

Ne pas retirer la clé USB du véhicule avant la fin du processus de mise à jour.

REMARQUE

Ne pas couper le moteur avant la fin du processus de mise à jour.

Mise À Jour Du Logiciel



- Insérer la clé dans le port USB du véhicule.

1

2

3

4

5

6

7

8

9

10



- Ouvrir l'application Paramètres.

1. Dans la liste, sélectionner l'onglet "**Général**".
2. Sélectionner l'onglet "**Mise à jour du logiciel**".

La version actuelle du logiciel s'affiche.

1. Sélectionner "**Mettre à jour le logiciel du système**" pour lancer le processus de mise à jour.
2. Lorsque le système a fini de lire les données de la clé USB, sélectionner "**Mettre à jour**".
3. Une fois la mise à jour du logiciel terminée, sélectionner "**Redémarrer**".

Après le redémarrage du système, un écran apparaît indiquant que le système a été installé avec succès. Si un message d'erreur s'affiche, suivre les instructions à l'écran ou essayer une autre clé USB. Si l'erreur persiste, se rendre chez un concessionnaire ou dans un atelier qualifié.

Mise À Jour De La Carte



- Insérer la clé dans le port USB du véhicule.



- Ouvrir l'application Paramètres.

1. Dans la liste, sélectionner l'onglet "**Général**".
2. Sélectionner l'onglet "**Mise à jour de la carte**".

La version actuelle du logiciel s'affiche.

1. Sélectionner "**Mettre à jour la carte**" pour lancer le processus de mise à jour.
2. Lorsque le système a fini de lire les données de la clé USB, sélectionner "**Mettre à jour**".
3. Une fois la mise à jour du logiciel terminée, sélectionner "**Redémarrer**".

Après le redémarrage du système, un écran apparaît indiquant que le système a été installé avec succès. Si un message d'erreur s'affiche, suivre les instructions à l'écran ou essayer une autre clé USB. Si l'erreur persiste,

se rendre chez un concessionnaire ou dans un atelier qualifié.

Personnalisation

Faire un appui long sur l'écran à partir de l'une des pages d'accueil du système.

Ou

Appuyer sur .

Dans la liste, sélectionner l'onglet "Personnalisation". Appuyer sur le champ "Affichage".







Une page divisée en 2 parties s'affiche.







Appuyer à tout moment sur  pour quitter cette page.

Premiers Pas

Le système permet d'interagir avec une série de fonctions à l'aide de l'écran tactile, des commandes au volant et des commandes vocales. En intégrant un smartphone Bluetooth®, le système offre une interaction aisée avec les applications compatibles audio, multimédia, navigation et smartphone. L'écran tactile permet d'accéder rapidement à toutes les options d'infodivertissement, communication et navigation.



-  Affiche les paramètres.
-  Affiche le menu de navigation.
-  Affiche le menu du téléphone.
Affiche l'écran de projection du téléphone lorsque la projection du téléphone est active
-  Affiche le menu de la radio.
-  Affiche l'écran d'accueil.
-  Connecte ou déconnecte un appareil avec la fonction Bluetooth.
-  Met le système en marche/arrêt.

-  Règle le volume d'un appareil connecté.
-  Coupe le son.
-  Affiche l'application Apple CarPlay à l'écran des informations.
-  Affiche l'application Android Auto à l'écran des informations.
-  Change la source média.
-  Affiche le menu audio.

Mise sous/hors tension et Allumage/ extinction de l'écran

Lorsque le bouton  est enfoncé, une page apparaît avec la date et l'heure, ainsi que l'option pour sélectionner l'arrêt du système audio ou éteindre l'écran tactile.

Mise hors tension

Appuyer sur le bouton  et le maintenir enfoncé. L'écran tactile s'éteint et le son se coupe.

Extinction de l'écran

Appuyer sur le bouton . L'écran tactile s'éteint et seul le son provenant de la source audio en cours est activé.

Dans tous les cas, appuyer n'importe où sur l'écran pour l'allumer.

Utilisations De L'écran

L'écran du système d'infodivertissement est doté d'une surface tactile permettant une interaction directe avec les commandes de menu affichées.

ATTENTION

Ne pas utiliser d'objets pointus ou durs comme des stylos à bille, crayons ou tout autre objet sur l'écran tactile.

Utiliser les mouvements de doigts suivants pour commander le système d'infodivertissement.

1

2

3

4

5

6

7

8

9

10

Appui

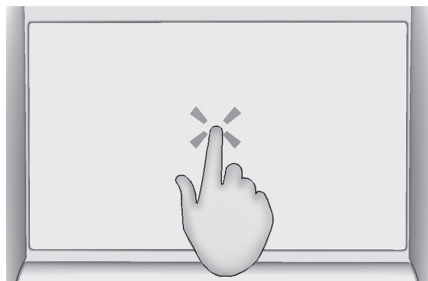

Pour ouvrir un menu ou sélectionner une option, toucher l'écran.

Appui Et Maintien

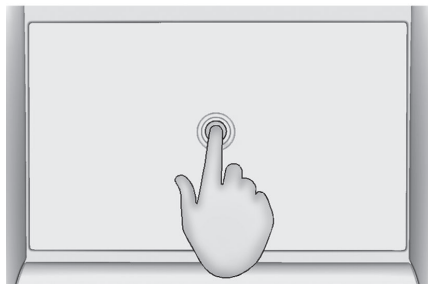

Pour sauvegarder des stations de radio, toucher et maintenir appuyé.

Balayage

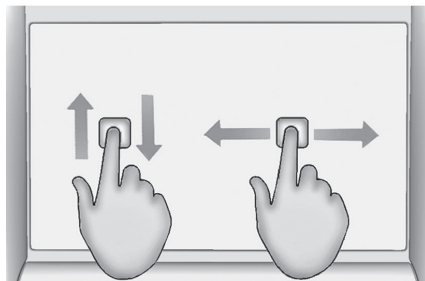

Le balayage sert à faire défiler un menu ou à effectuer un panoramique sur une carte.

Retour À L'écran Précédent Dans Un Sous-Menu

Dans une application, le menu peut être affiché et masqué en appuyant sur ☰.

Cybersécurité

Paramètres De Confidentialité

Les paramètres de confidentialité peuvent être réglés pour chaque

profil. Les paramètres de confidentialité suivants peuvent être réglés :

- partage des données et de la position
- partage des données
- mode privé

Pour utiliser tous les services connectés disponibles sans restrictions, il est nécessaire de partager les données et la position.

Lorsque le mode privé est activé, les services connectés n'effectueront qu'un traitement local à l'intérieur du véhicule, avec des fonctions limitées.

Les paramètres de confidentialité peuvent être réglés via le menu Connectivité dans l'application Paramètres

⚙️. Sinon, il est possible de régler les paramètres de confidentialité via la barre d'état en appuyant sur 🔒.

Services Connectés

Pour afficher le menu des services connectés, ouvrir l'application Paramètres ⚙️ et appuyer sur l'option de menu correspondante.

Radio

Choix Des Médias

Changement de source (Média vers Radio)

Appuyer sur  pour afficher la page principale Média.

Appuyer sur  pour afficher la page principale Radio.
 Cette icône s'affiche.

Paramètres audio

Pour plus d'informations sur les paramètres, voir la section correspondante. ➡ 105

Changement de bande radio

Appuyer sur  pour afficher la page principale.
 Appuyer sur le bouton **FM**, **AM** ou **DAB** pour changer de bande radio en fonction du pays de commercialisation.

REMARQUE

18 stations radio peuvent être pré-régistrées pour chaque bande radio.

REMARQUE

La réception radiophonique peut être perturbée par l'utilisation d'équipements électriques non homologués par la Marque, tels qu'un chargeur avec prise USB branchée dans la prise de 12V.
 L'environnement extérieur (par exemple colline, immeuble, tunnel, parking, sous-sol, etc.) peut bloquer la réception, y compris en mode RDS. Ce phénomène est normal dans la propagation des ondes radio et ne traduit pas une défaillance du système.

Sélection d'une station radio

Appuyer sur  pour afficher la page principale.

Appuyer sur  pour démarrer/arrêter le balayage des stations radio disponibles.

Les stations radio trouvées s'affichent dans la liste des stations radio favorites.

Ou

▲ Appuyer sur l'un de ces boutons
 ▼ pour effectuer une recherche auto-

matique des stations radio précédentes/suivantes. Le tuner stops s'arrête à la première station radio trouvée.

Ou

▲ Appuyer sur l'un des boutons pour effectuer une recherche manuelle de fréquence inférieure/supérieure. À chaque appui, le tuner diminue/ augmente d'un pas de fréquence (par exemple 0,05 MHz sur FM ; 1 KHz sur AM). La valeur du pas de fréquence dépend du pays de commercialisation. Dans les deux derniers cas, il est possible de mémoriser manuellement chaque station radio trouvée.

▲ Si nécessaire, appuyer sur un des boutons pour naviguer dans la liste des stations radio favorites.

Appuyer sur le numéro présélectionné souhaité et le maintenir enfoncé. Une nouvelle entrée mémoire remplace la précédente.

Rappel d'une station radio mémorisée

Appuyer sur  pour afficher la page principale.

Appuyer sur  pour afficher la liste des stations radio disponibles. Sélectionner un station radio dans la liste.

1

2

3

4

5

6

7

8

9

10

Appuyer sur  pour afficher la page principale.

Appuyer sur le bouton **FM**, **AM** ou **DAB** pour changer de bande radio en fonction du pays de commercialisation.

 Si nécessaire, appuyer sur un des boutons pour naviguer dans la liste des stations radio favorites.

1 2 3... Appuyer sur le numéro présélectionné souhaité.

Radio DAB (Digital Audio Broadcasting)

REMARQUE

La radio numérique vous permet une écoute de qualité supérieure et également un affichage d'informations graphiques concernant l'actualité de la radio écoutée. Les différents "multiplex/ensemble" vous proposent un choix de radios rangées par ordre alphabétique. Le volume est parfois plus élevé pour annoncer des alertes de trafic ou des faits d'actualité.

Suivi DAB / FM

REMARQUE

Le "**DAB**" ne couvre pas 100 % du territoire. Lorsque la qualité du signal radio numérique est mauvaise, l'option "**AF**" (fréquence alternative) permet de continuer à écouter une même station, en basculant automatiquement sur la radio analogique "**FM**" correspondante (si elle existe).

REMARQUE

Lorsque le système bascule en radio analogique, il y a un décalage de quelques secondes avec parfois une variation de volume. Lorsque la qualité du signal numérique redevient bonne, le système rebasculé automatiquement en "**DAB**".

REMARQUE

Si la station "**DAB**" n'est pas disponible, il y a une coupure de son lorsque la qualité du signal

numérique devient mauvaise et la fréquence alternative "**AF**" est barrée.

Préréglage d'une station

Sélectionner une station.

 Appuyer sur l'application "**Média**".

Dans la liste, sélectionner l'onglet "**Lecteur**".

 Appuyer sur le bouton "**Favoris Radio**".

 La mémorisation se fait par un appui court ou long sur un de ces boutons, ou un appui long sur une radio favorite déjà existante, elle sera remplacée.

 Appuyer sur ce bouton pour revenir à la page précédente.

Système Multimédia

Informations Générales

REMARQUE

Les fonctions et réglages décrits varient selon la version et la configu-

ration du véhicule, et selon le pays de commercialisation.

AVERTISSEMENT

Le système est protégé de manière à fonctionner uniquement sur votre véhicule.

Pour des raisons de sécurité et parce qu'elles nécessitent une attention soutenue de la part du conducteur, les opérations suivantes doivent être réalisées véhicule à l'arrêt et contact mis :

- Le couplage du smartphone au système en Bluetooth®.
- L'utilisation du smartphone.
- La connexion à Mirror Screen (Apple®CarPlay®ou Android Auto).
- Les réglages et paramètres du système.

Certaines fonctions ne sont pas accessibles en roulant.

Barre D'état



La barre d'état est la barre en haut de l'écran. Elle peut indiquer :

- l'heure

- la température extérieure
- l'état de la connexion Wi-Fi
- l'activation du Bluetooth
- la réception mobile
- les fonctions activées, par exemple le volant chauffant

Commandes Au Volant



- SRC** SRC (appui court) : changer de source média.
-  Augmenter le volume / Diminuer le volume
-  Mettre/couper le son : appui court au milieu

- ▲ **Vers le haut** : valider un sélection ; mouvement dans les listes.

Radio : recherche automatique de la station suivante (dans la liste des stations de radio triées par ordre alphabétique ou par fréquence).

Média : piste suivante.

Téléphone (appui court) : accepter l'appel entrant.

- ▼ **Vers le bas** : valider un sélection ; mouvement dans les listes.

Radio : recherche automatique de la station précédente (dans la liste des stations de radio triées par ordre alphabétique ou par fréquence).

Média : piste précédente.

Téléphone (appui court) : refuser l'appel entrant, terminer l'appel en cours.

 **Commande vocale** (appui court) : commandes du smartphone connecté avec

1
2
3
4
5
6
7
8
9
10

Bluetooth® ou Mirror Screen® (Siri avec Apple® CarPlay®/ Google Assistant avec Android Auto) via le système.

Applications

Radio



Sélectionner une station radio (FA, AM et DAB) Infotainment, applications.

Média



Sélectionner une source média (USB, iPod, Bluetooth®, Apple CarPlay® et Android Auto).

Téléphone



Connecter un téléphone mobile via Bluetooth®, passer et de recevoir des appels téléphoniques, accéder aux contacts et à l'historique des appels.

Navigation



Configurer le radioguidage et choisir une destination.

Utiliser les services disponibles en temps réel selon équipement.

Réglages



Principaux réglages de l'écran tactile, du système audio et du GPS.

Commandes Vocales

La configuration de la reconnaissance vocale est disponible avec le réseau de téléphonie mobile, en fonction de la langue présélectionnée dans le téléphone mobile.



À l'activation des commandes vocales, prononcer la commande après le signal sonore.

Pour les commandes en plusieurs étapes, un échange se fait avec le système pour compléter la demande initiale.

Certaines commandes s'auto-valident au bout de sept secondes.

Si le système n'a pas pris en compte la commande, il l'indique par un message vocal et un affichage à l'écran.

Assistant vocal/Utilisation des données

Les enregistrements de localisation et des commandes vocales ne sont pas concernés ; seules les transcriptions textuelles des conversations avec l'assistant vocal sont conservées après pseudonymisation.

Ouverture des commandes vocales



Les commandes vocales peuvent être utilisées sur n'importe quelle page-écran, à condition qu'il n'y ait pas d'autres sources prioritaires en actions (marche arrière, appel d'urgence ou d'assistance, appel téléphonique, autre reconnaissance vocale du smartphone déjà lancée).

Choix de l'ouverture de la reconnaissance vocale :

- Appuyer sur  au volant
Ou
- Dire "Siri" ou "OK Google", en fonction du type de téléphone portable.

i REMARQUE

Pour s'assurer que les commandes vocales sont toujours reconnues par le système, il est conseillé de suivre les suggestions suivantes :

- Utiliser un langage naturel, parler d'un ton de voix normal sans découper les mots, ni élever la voix.
- Après l'ouverture de la reconnaissance vocale à l'aide du bouton du volant ou du bouton de l'écran tactile, toujours attendre le "bip" (signal sonore) avant de parler. Aucun "bip" n'est émis lorsque la reconnaissance vocale est ouverte avec "OK Iris".
- Pour un fonctionnement optimal, il est conseillé de fermer les vitres pour éviter toute perturbation extérieure et d'arrêter la ventilation.
- Avant de prononcer les commandes vocales, demander aux autres passagers de ne pas parler.

 Exemple de commande vocale pour la radio et les médias :

"J'aimerais écouter du Michael Jackson"

 Exemple de commande vocale pour le téléphone :

"Appeler le portable de Matthieu"

"Appeler le 0113 345 9869"

"Appeler Jonathan"

i REMARQUE

Si aucun appareil mobile n'est connecté par Bluetooth®, un message s'affiche pour informer qu'aucun appareil n'est connecté et que la session vocale va se terminer.

 Exemple de commande vocale pour la navigation :

"Aller vers le domicile"

"Conduis-moi chez Gabrielle"

"Rechercher un parking public à proximité"

En fonction du pays, donner les instructions de destination (adresse) en correspondance avec la langue du système.

Navigation**Page d'accueil de la navigation**

(Selon équipement)

Appuyer sur  pour afficher la page principale Navigation.

Appuyer sur  pour afficher le menu Raccourcis des différentes options.

Appuyer sur  pour afficher la page de recherche (adresse, nom ou point d'intérêt (POI)).

Appuyer sur  pour zoomer/dézoomer ou utiliser deux doigts sur l'écran.

Appuyer sur  pour afficher le mode 3D.

Menu principal

Appuyer sur  Navigation pour afficher la page principale.

Paramètres des options

Appuyer sur  pour afficher le menu Raccourcis des différentes options.

1

2

3

4

5

6

7

8

9

10

Choix d'une nouvelle destination

Appuyer sur  pour afficher la page de recherche.

Cliquer sur le champ Recherche ou Adresse et saisir une adresse ou un nom.

Un pavé numérique apparaît.

Saisir la ville, la rue et le numéro et confirmer en appuyant sur les propositions respectives affichées.

Appuyer sur  pour démarrer le guidage.

Choix d'une des dernières destinations

Appuyer sur  pour afficher la page de recherche.

Choisir la dernière destination souhaitée dans la liste et confirmer en appuyant dessus.

Ou

Appuyer sur  pour afficher d'autres destinations.

Sélectionner la destination souhaitée et confirmer en appuyant dessus.

Appuyer sur  pour démarrer le guidage.

Choix d'une de mes destinations

Appuyer sur  pour afficher la page de recherche.

Appuyer sur  pour afficher les destinations privées.

Sélectionner  ou  et confirmer en appuyant dessus.

Appuyer sur  pour démarrer le guidage.

Choix d'un point d'intérêt (POI)

Appuyer sur  pour afficher la page de recherche.

Sélectionner le type de POI en appuyant dessus (par exemple Parking, Station service).

Une liste des POI correspondants apparaît.

Ou

Appuyer sur  pour afficher les POI aux alentours de la position du véhicule.

Sélectionner le POI à visiter et confirmer en appuyant dessus.

Appuyer sur  pour démarrer le guidage.

Choix d'un point sur la carte

Appuyer sur  pour afficher la page de recherche.

Explorer la carte en la faisant glisser avec les doigts.

Agrandir la zone souhaitée en appuyant sur le bouton "+".

Sélectionner la destination en appuyant sur la carte.

Appuyer sur  pour démarrer le guidage.

Connectivité

Informations sur le Bluetooth®

AVERTISSEMENT

Pour des raisons de sécurité et parce qu'elle nécessite une attention soutenue de la part du conducteur, les opérations d'appairage entre le téléphone mobile Bluetooth® et le système mains libres Bluetooth® doivent être effectuées véhicule immobilisé et contact mis.

i REMARQUE

Vérifier que la fonction Bluetooth® du téléphone mobile est activée et "visible par tous". En cas de dysfonctionnement, il est conseillé de réactiver la fonction Bluetooth® sur le téléphone mobile.

i REMARQUE

En rentrant dans le véhicule, si le dernier téléphone mobile connecté est de nouveau présent (fonction Bluetooth® activée), il est détecté automatiquement et, dans les 30 secondes environ suivant le démarrage, l'appairage s'effectue automatiquement.

La fonction streaming permet d'écouter le flux audio provenant de l'appareil mobile connecté via USB, iPod®, Bluetooth® ou Mirror Screen®. Régler d'abord le volume de l'appareil mobile (niveau élevé). Régler ensuite le volume du système. Si la lecture ne commence pas, il peut être nécessaire de lancer la lecture audio à partir de l'appareil mobile.

La commande s'effectue via l'appareil mobile ou via les boutons on l'écran tactile du système d'infodivertissement.

i REMARQUE

Une fois connecté en mode streaming, l'appareil mobile est considéré comme une source média.

Information - Wi-Fi**i REMARQUE**

La connexion Wi-Fi, y compris le partage des identifiants avec le smartphone de l'utilisateur, s'effectue automatiquement après réussite de la connexion Bluetooth® avec un smartphone sans fil.

i REMARQUE

La connexion Wi-Fi peut être utilisée uniquement pour la connexion sans fil Android Auto ou Apple®CarPlay®.

i REMARQUE

Le réseau Wi-Fi utilise la fréquence 5 GHz. Cette fonction n'est pas supportée par tous les smartphones.

Information - Mirror Screen®**i REMARQUE**

La synchronisation d'un appareil mobile permet aux usagers d'afficher les applications adaptées à la technologie Android Auto ou Apple CarPlay® de l'appareil mobile à l'écran du véhicule. Pour la technologie Apple CarPlay®, il faut au préalable activer la fonction CarPlay® sur le téléphone portable. Pour que le processus de communication entre l'appareil mobile et le système fonctionne (à la première connexion uniquement), il faut dans tous les cas que l'appareil mobile soit déverrouillé. Les principes et les normes sont constamment en évolution, c'est pourquoi il est conseillé de mettre à jour le système d'exploitation de l'appareil mobile

1

2

3

4

5

6

7

8

9

10

avec la date et l'heure du smartphone et du système.
Consulter l'appareil mobile pour les paramètres Android Auto ou Apple CarPlay®.

i REMARQUE

Pour la liste des appareils mobiles adaptés, consulter les sites Internet Android Auto et Apple CarPlay® :
<https://www.android.com/auto/>
<https://www.apple.com/in/ios/carplay/>

⚠ AVERTISSEMENT

Arrêter le véhicule avant de se connecter à Android Auto ou Apple®CarPlay® et suivre les instructions sur l'appareil mobile.

i REMARQUE

Au branchement du câble USB, la fonction Apple CarPlay® désactive le mode Bluetooth® du système.

⚠ ATTENTION

Il est recommandé d'utiliser le câble USB d'origine de l'appareil mobile. Afin de préserver le système, ne pas utiliser de répartiteur USB.

Services Connectés

De nombreux services connectés sont accessibles via l'application, en ligne ou à l'intérieur du véhicule.

i REMARQUE

Les services connectés ne sont pas disponibles sur tous les marchés. Pour de plus amples informations, consulter l'atelier.

i REMARQUE

Les fonctions complètes des services connectés ne sont disponibles que sous réserve d'enregistrement et d'activation correcte.

Les services connectés peuvent inclure les données de navigation en direct, telles que les informations en ligne sur la circulation et l'état du véhicule, ainsi



que des informations telles que les alertes de rappel d'entretien.

Les services accessibles à bord du véhicule comprennent également l'appel d'urgence et l'appel en cas d'assistance. Ces fonctions sont activées automatiquement. Les termes et conditions s'appliquent.

Appel d'urgence ⇨ 166.

Des paramètres de connectivité et de confidentialité corrects sont nécessaires pour établir la connexion avec les services connectés disponibles.

Paramètres De Connectivité

Pour afficher le menu Paramètres du système, ouvrir l'application Paramètres  sélectionner . Sélectionner ensuite le menu Connectivité.

Les paramètres suivants peuvent être gérés :

- périphériques sans fil : afficher tous les périphériques appairés, connecter ou déconnecter un périphérique, choisir les préférences de connexion pour chaque périphérique (Bluetooth ou projection téléphonique) et rechercher les périphériques à proximité
- réseaux Wi-Fi : activer ou désactiver le Wi-Fi, rechercher des réseaux

Wi-Fi à proximité et connecter le système à un réseau Wi-Fi

- réglages de renseignements privés : activer ou désactiver le partage des données et de la localisation pour les services autorisés

Paramètres De Confidentialité

Les paramètres de confidentialité peuvent être réglés pour chaque profil. Cette fonction est utilisée avec les profils "Invité" et/ou "Conducteur" :

- préconfiguré par défaut en "mode privé", ou
- à créer dans le système, avec ou sans connexion avec un appareil mobile.

Pour chaque profil (même "Invité"), les derniers paramètres de confidentialité seront restaurés.

Les paramètres de confidentialité suivants peuvent être réglés :

- partage des données et de la position
- partage des données
- mode privé

Pour utiliser tous les services connectés disponibles sans restrictions, il est nécessaire de partager les données et la position.

Lorsque le mode privé est activé, les services connectés n'effectueront qu'un traitement local à l'intérieur du véhicule, avec des fonctions limitées.

Les paramètres de confidentialité peuvent être réglés via le menu Connectivité dans l'application Paramètres



Sinon, il est possible de régler les paramètres de confidentialité via la barre d'état en appuyant sur .

Partage de données et localisation



Ce mode permet au véhicule de transmettre à l'extérieur toutes les données personnelles nécessaires à chaque service connecté valide disponible.

REMARQUE

Les données personnelles nécessaires pour utiliser les services connectés sont envoyées vers les fournisseurs de ces services.

Partage de données



Ce mode permet au véhicule de transmettre en externe

toutes les données nécessaires à la localisation (par exemple, les coordonnées GPS).

REMARQUE

Sans données sur la position du véhicule, certains services connectés peuvent ne pas fonctionner.

REMARQUE

Ce mode ne s'appliquera pas à la fonction d'appel d'urgence ou à des services spécifiques auxquels l'utilisateur a consenti dans le cadre de contrats commerciaux (par exemple Alarme connectée).

Mode privé



Ce mode ne permet pas au véhicule de transmettre des données personnelles en dehors du véhicule

1
2
3
4
5
6
7
8
9
10

i REMARQUE

Les services connectés n'effectueront que le traitement local à l'intérieur du véhicule avec des fonctions limitées.

i REMARQUE

Ce mode ne s'appliquera pas à la fonction d'appel d'urgence ou à des services spécifiques auxquels l'utilisateur a consenti dans le cadre de contrats commerciaux (par exemple Alarme connectée).

i REMARQUE

Si le véhicule est utilisé à titre professionnel ou dans le cadre de contrats spécifiques (par exemple parc de véhicules, mission gouvernementale), certains modes privés ne seront pas disponibles à l'écran pour l'utilisateur, selon les données que ces services auront besoin de partager.

Connexion Bluetooth®

i REMARQUE

Les services disponibles dépendent du réseau, de la carte SIM et de la compatibilité des appareils mobiles Bluetooth® utilisés. Consulter le guide d'utilisation du téléphone, le fournisseur de services ou le portail OEM pour vérifier quels sont les services disponibles.

i REMARQUE

Pour finaliser l'appairage, quelle que soit la procédure utilisée (depuis le téléphone ou le système), confirmer et valider le code affiché à l'identique sur le système et sur le téléphone. En cas d'échec de la procédure, nous recommandons de désactiver puis de réactiver la fonction Bluetooth® sur le téléphone et de supprimer tous les noms OPEL présents dans la liste des appareils.

i REMARQUE

Selon le type de téléphone, il est demandé d'accepter ou non le transfert des contacts.



Procédure depuis le téléphone mobile

Pour que le système Bluetooth® soit visible, commencer par ouvrir  sur le système et activer la fonction Bluetooth®.



Dans le menu Bluetooth® du téléphone, sélectionner le nom du système dans la liste des appareils détectés. Dans le système, accepter la demande de connexion du téléphone et suivre les instructions qui s'affichent à l'écran tactile du téléphone et du système.

Procédure à partir du système

Appuyer sur  pour afficher la page principale
 Pour que le système Bluetooth® soit visible, commencer par ouvrir 

sur le système et activer la fonction Bluetooth®.

Gestion des appareils mobiles appairés

Pour connecter ou déconnecter un téléphone appairé et passer sur Android Auto ou Apple CarPlay® :

Appuyer sur  pour afficher la page principale

Appuyer sur  pour afficher la liste des appareils appairés

Appuyer sur  pour supprimer la liste des appareils appairés

Duplication D'écran

Les applications Apple CarPlay et Android Auto de projection de téléphone affichent des applications sélectionnées depuis un smartphone à l'écran d'information et permettent leur fonctionnement directement via les commandes d'infodivertissement.

Vérifier avec le fabricant de l'appareil si cette fonction est compatible avec le smartphone et si cette application est disponible dans le pays où l'on se trouve.

Préparation Du Smartphone

iPhone® : S'assurer que Siri® est activé sur le téléphone.

Téléphone Android : Télécharger l'application Android Auto sur le téléphone depuis la boutique Google Play™.

Connexion Du Smartphone

Connecter le téléphone au port USB  59 ou connecter le téléphone via Bluetooth.

S'assurer que la projection du téléphone est activée dans les paramètres de connectivité.

Démarrage De La Projection Du Téléphone

Toucher l'application Apple CarPlay ou Android Auto sur l'écran d'information. L'écran de projection du smartphone affiché dépend du smartphone et de la version du logiciel.

Utilisation De L'assistant Vocal Du Smartphone

Appuyer sur  et le maintenir enfoncé sur le volant et dire la commande vocale d'activation correspondante de l'assistant vocal du smartphone pour

l'utiliser via le système d'infodivertissement.

Média

Changement de source (Radio vers Média)

Appuyer sur  pour afficher la page principale.

Appuyer sur  pour afficher la page principale Média.

 s'affiche.

Paramètres audio/Paramètres des appareils

Pour plus d'informations sur les paramètres, voir la section correspondante.  105

Modification de la source média

Appuyer sur  pour afficher la page principale.

Appuyer sur le bouton correspondant pour changer de source média, en fonction du pays de commercialisation.

Streaming audio Bluetooth®

La fonction streaming permet d'écouter le flux audio provenant de l'appareil

1

2

3

4

5

6

7

8

9

10

mobile connecté via USB, iPod®, Bluetooth® ou Mirror Screen®. Régler d'abord le volume de l'appareil mobile (niveau élevé). Régler ensuite le volume du système. Si la lecture ne commence pas, il peut être nécessaire de lancer la lecture audio à partir de l'appareil mobile. La commande se fait via l'appareil mobile ou avec les touches tactiles du système.

REMARQUE

Une fois connecté en mode streaming, l'appareil mobile est considéré comme une source média.

Lecture d'une piste de lecture

Appuyer sur  pour afficher la page principale.

Dès que l'appareil mobile est connecté, ce bouton peut être utilisé pour naviguer dans les fichiers. Quelques informations apparaissent, comme le titre, l'artiste, l'album et la durée de la piste en cours.



Appui court : passage à la piste précédente / suivante



Lecture/pause de la piste.



Répétition du titre en cours ou de la liste de titres sélectionnés.



Lecture aléatoire des pistes.

REMARQUE

Pour avancer rapidement ou revenir au début d'une piste, faire glisser le curseur de progression de lecture dans le bas de la page.

Téléphone

AVERTISSEMENT

Selon la législation en vigueur dans le pays, les appareils mobiles peuvent être interdits pendant la conduite.

Pour passer un appel direct depuis l'appareil mobile, il faut d'abord arrêter le véhicule dans un endroit sécurisé.

REMARQUE

Pendant la conduite, il est toujours possible d'utiliser les commandes au volant ou les commandes vocales pour démarrer ou terminer un appel.

Passage D'un Appel

Appel d'un nouveau numéro

Appuyer sur  pour afficher la page principale.

Appuyer sur  pour afficher le pavé numérique. Saisir le numéro de téléphone mobile avec le pavé numérique.

Appuyer sur  pour lancer l'appel.

Appel d'un contact depuis le répertoire

Appuyer sur  pour afficher la page principale.

Appuyer sur  pour afficher le répertoire. Sélectionner le nom du contact souhaité ans la liste
Ou

Appuyer sur  pour rechercher le nom du contact.

Saisir les premières lettres, les noms des contacts correspondants s'affichent.

Sélectionner le nom du contact souhaité ans la liste.

Appuyer sur  pour lancer l'appel.

Appel d'un numéro depuis l'historique des appels

Appuyer sur  pour afficher la page principale.

Appuyer sur  pour afficher l'historique des appels. Sélectionner le dernier numéro souhaité dans la liste.

Appuyer sur  pour lancer l'appel.

Réception D'un Appel

Un appel entrant est annoncé par une sonnerie et l'affichage en superposition à la vue en cours à l'écran.

Pour accepter l'appel entrant :

Appuyer sur .

Ou

Appuyer sur  au volant.

Dès que l'appel a été pris, un écran apparaît avec les informations suivantes :

- le numéro de téléphone de l'appelant.

- le statut de l'appel (entrant/sortant, en cours, conférence, terminé).
- la durée de l'appel.

Pour refuser l'appel entrant/raccrocher l'appel en cours :

Appuyer sur .

Ou

Appuyer sur  au volant.

Options D'appel

Appel en cours

Pendant une conversation téléphonique, un écran apparaît avec les options suivantes :

Activation/désactivation du son

Appuyer sur  activer/désactiver le micro du système.

Combiné/Mains libres

Appuyer sur  pour transférer l'appel du système vers le téléphone mobile et vice versa.

Mise en attente/Reprise

Appuyer sur  pour mettre en attente/ reprendre l'appel.

Raccrocher

Appuyer sur  pour raccrocher.

Ajouter

Appuyer sur  pour ajouter un nouvel appel (conférence téléphonique).

Pavé numérique

Appuyer sur  pour afficher le pavé numérique.

Paramètres

Paramètres généraux

Appuyer sur  pour afficher la page principale.

Appuyer sur l'onglet général  pour accéder aux divers éléments à paramétrer.

- **Langue** : pour choisir la langue d'affichage système dans la liste.
- **Réinit. valeurs déf.** : pour rétablir les paramètres d'usine par défaut.
- **Mise à jour logiciel** : pour mettre le système à jour par clé USB et afficher les versions actuelles du logiciel/matériel.

1

2

3

4

5

6

7

8

9

10

Paramètres d'affichage

Appuyer sur  pour afficher la page principale.

Appuyer sur l'onglet Affichage pour accéder aux divers éléments à paramétrer :

- **Luminosité** : pour régler la luminosité de l'écran tactile avec les boutons - et + ou en déplaçant le curseur. Disponible uniquement en affichage nocturne, lorsque les phares du véhicule sont allumés.

Paramètres des appareils

Appuyer sur  pour afficher la page principale.

Appuyer sur l'onglet Appareils pour accéder aux divers éléments à paramétrer :

- **Bluetooth** : pour activer/désactiver la visibilité Bluetooth du système.
- **Wi-Fi** : pour activer/désactiver le réseau Wi-Fi du système.
- **Rechercher des appareils** : pour sélectionner un appareil mobile à connecter (USB, Bluetooth®, Apple CarPlay® ou Android Auto).

- **Liste des appareils** : pour afficher l'appareil mobile précédent appairé et connecter ou supprimer un appareil.

Paramètres audio

Appuyer sur  pour afficher la page principale.

Appuyer sur **Audio** pour accéder aux divers éléments à paramétrer :

- **Paramètres radio** : pour activer/désactiver les fonctions radio (par exemple Radio Data System (RDS), Fréquence alternative (AF), Annonce trafic (TA)).
- **Répartition du son** : pour régler la répartition du son vers la gauche/droite (Balance) et vers l'avant/l'arrière (Fader).
- **Égaliseur** : pour régler les aigus, les médiums et les basses et pour activer/désactiver le niveau sonore et les fonctions de contrôle de volume en fonction de la vitesse.
- **Volume** : pour régler le volume en fonction de chaque source audio.

Paramètres de l'horloge

Appuyer sur  pour afficher la page principale.

Appuyer sur l'onglet Horloge pour accéder aux divers éléments à paramétrer :

- **Date et Heure** : pour changer la date et l'heure.
- **Format** : pour choisir le format d'affichage de la date et de l'heure.

Date et heure

Sélectionner **Régler la date**.

Régler le jour, le mois et l'année à l'aide des touches fléchées vers le haut et le bas.

Appuyer sur **OK** pour valider.

Sélectionner **Régler l'heure**. Régler les heures et les minutes à l'aide des touches fléchées vers le haut et le bas.

Appuyer sur **OK** pour valider.

Format

Sélectionner **Format de date** : **JJ/MM/AAAA**, **MM-JJ-AA** ou **AAAA-MM-JJ**.

Sélectionner **Format heure** : **24#heures** ou **12#heures**.

Aide

Appuyer sur .

Sélectionner l'onglet du Manuel d'utilisation pour consulter le Manuel du propriétaire du véhicule.

Ou

Dans la liste, sélectionner l'onglet des tutoriels pour regarder des vidéos explicatives pour une prise en main rapide sur la gestion des écrans, certaines aides à la conduite, la reconnaissance vocale.

Station De Smartphone

La station de smartphone s'utilise via l'application MyOpel sur un périphérique externe, comme un téléphone portable, connecté au véhicule via Bluetooth.

Les menus suivants peuvent être sélectionnés :

- Bibliothèque : pour rechercher des playlists, des artistes, des albums, des pistes et des répertoires.
- Téléphone : pour passer et prendre des appels téléphoniques.
- Radio web : pour choisir parmi une liste de stations de radio web.
- Tuner radio : pour rechercher manuellement des stations radio.
- Paramètres : pour personnaliser les paramètres du système.

Installation de l'appareil externe

Pousser le support coulissant vers la droite, insérer l'appareil mobile dans le support et le fixer avec le support coulissant.

Appairage d'un appareil mobile

Appairage automatique

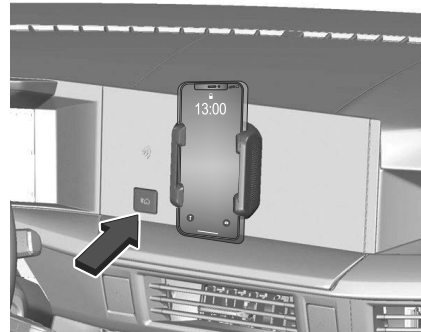

Appuyer sur le bouton Bluetooth de la station de smartphone pour activer la visibilité Bluetooth.

Ouvrir le menu Bluetooth sur l'appareil mobile et activer la fonction de recherche.

Le système recherche automatiquement de nouveaux appareils.

La LED du bouton clignote en vert pour indiquer que la station de smartphone a été détectée.

Si la connexion Bluetooth est prête, la LED du bouton s'allume en vert et la station de smartphone est visible comme MyOpel dans le menu Bluetooth.

Appairage manuel

Si le système ne trouve pas l'appareil mobile automatiquement, appuyer sur le bouton Bluetooth et le maintenir enfoncé.

La LED du bouton clignote en vert pour indiquer que la station de smartphone est visible. Si la connexion Bluetooth est prête, la LED du bouton s'allume en vert et le numéro d'identification du véhicule est visible dans le menu Bluetooth.

1

2

3

4

5

6

7

8

9

10

DÉMARRAGE ET UTILISATION

Démarrage Et Arrêt Du Moteur

Rodage D'un Véhicule Neuf

Pendant les premiers déplacements, ne pas freiner brusquement si cela n'est pas nécessaire.

Au cours du premier trajet, de la fumée peut se former en raison de la cire et de l'huile moteur qui s'évaporent du système d'échappement.

Stationner le véhicule à l'air libre un moment après le premier trajet et éviter de respirer les vapeurs.

Pendant la période de rodage, la consommation de carburant et d'huile moteur peut être supérieure.

En outre, le processus de nettoyage du filtre d'échappement peut avoir lieu plus souvent.

Filtre d'échappement ⇨ 108

Démarrage du moteur

Actionner la pédale de frein et appuyer sur Start/Stop.

Contact mis, mode alimentation sans démarrage du moteur du véhicule

Appuyer sur Start/Stop sans actionner la pédale de frein. Les témoins s'allument et la plupart des fonctions électriques sont opérationnelles.

Moteur du véhicule et contact coupé

Appuyer brièvement sur **Start/Stop** dans chaque mode, ou lorsque le moteur tourne et que le véhicule est à l'arrêt. Certaines fonctions restent actives jusqu'à l'ouverture de la porte conducteur.

Démarrage Du Moteur

Véhicules avec commutateur d'allumage

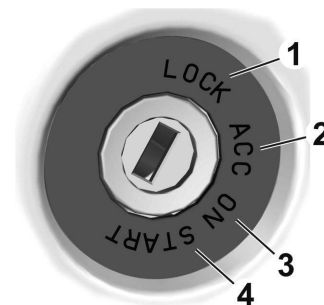

Tourner la clé en position 3 pour déverrouiller le volant.

Boîte automatique : actionner la pédale de frein.

Ne pas accélérer.

Tourner brièvement la clé sur la position 4 et la relâcher une fois que le moteur a démarré.

Système Stop/Start ⇨ 110

Boîte automatique : pendant un Autostop, relâcher la pédale de frein pour démarrer le moteur.

Démarrage du véhicule à basses températures

Le démarrage du moteur sans chauffage auxiliaire est possible jusqu'à -30°C pour les moteurs essence.

Il faut juste choisir une huile moteur de viscosité adaptée, le carburant correct, effectuer les entretiens prescrits et avoir une batterie du véhicule suffisamment chargée.

À des températures inférieures à -30°C la boîte automatique a besoin d'un temps de chauffage d'environ cinq minutes. Le levier sélecteur doit se trouver en position **P**.

Réchauffement du moteur turbo

Après le lancement, le couple moteur disponible peut être réduit pendant quelques instants, notamment lorsque le moteur est froid. Cette limitation permet au système de lubrification de protéger totalement le moteur.

Coupeure d'alimentation en décélération

L'alimentation en carburant est automatiquement coupée en décélération, c'est-à-dire quand le véhicule roule et qu'un rapport est engagé, mais que la pédale d'accélérateur est relâchée.

En fonction des conditions de conduite, la coupeure d'alimentation en décélération peut être désactivée

Fonctionnement En Cas De Panne

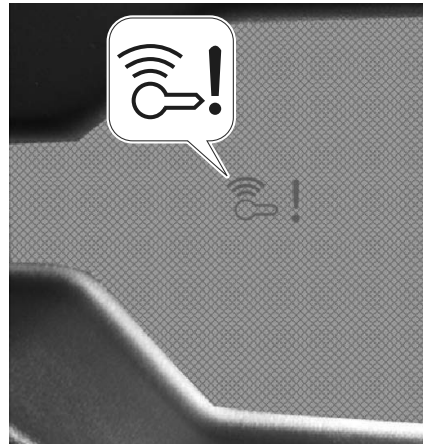

En cas de dysfonctionnement de la pile de la clé, pour déverrouiller le volant et démarrer le moteur, placer la clé élec-

tronique sur  sur le porte-gobelet

de la console centrale.

Pour les véhicules à transmission automatique, placer le sélecteur de vitesse en position Parking **P**, appuyer sur la

pédale de frein, puis appuyer sur le bouton **Start/Stop** .

Blocage Du Volant

Retirer la clé du commutateur d'allumage et tourner le volant jusqu'à ce qu'il s'engage.

En cas de perte de direction assistée en raison de l'arrêt du moteur ou d'une défaillance du système, le véhicule peut tout de même être dirigé, mais un effort supplémentaire sera nécessaire.

AVERTISSEMENT

Le véhicule ne peut pas être remorqué lorsque la batterie est déchargée ou ne peut pas démarrer en étant tracté car le volant ne peut pas être débloqué.

AVERTISSEMENT

Verrouillage de la colonne de direction

En cas de panne de batterie, la colonne de direction reste verrouillée. Ne pas essayer de démarrer le véhicule en le poussant et ne pas le remorquer.

1

2

3

4

5

6

7

8

9

10

Fonction Automatique Stop & Start

Le système Stop/Start permet d'économiser du carburant et de réduire les émissions à l'échappement. Lorsque les conditions le permettent, il coupe le moteur dès que le véhicule roule lentement ou est à l'arrêt, par exemple, devant un feu rouge ou dans un bouchon.

Activation

Par défaut, le système est activé à la mise du contact du véhicule.



Le système est prêt à fonctionner lorsque la LED du bouton est éteinte. Pour activer le système lorsqu'il est désactivé, appuyer sur .

Si le système Stop/Start n'est temporairement pas disponible et que le bouton est enfoncé, la LED du bouton clignote.

Désactivation

Pour désactiver le système Stop/Start manuellement, appuyer sur .

La désactivation est indiquée lorsque la DEL dans le bouton s'allume.

Autostop

Véhicules à boîte automatique

Si le véhicule est immobilisé avec la pédale de frein enfoncée, Autostop est automatiquement activé.

Le moteur sera coupé pendant que le contact reste mis.

Le système Stop/Start est désactivé sur des pentes de 12 % ou plus.

Indication

Un Autostop est signalé par le témoin



Lors d'un Autostop, les performances de freinage et du chauffage sont conservées.

Conditions pour un Autostop

Le système Stop/Start vérifie si toutes les conditions suivantes sont remplies.

- Le système Stop/Start n'est pas désactivé manuellement.
- La porte conducteur est fermée ou la ceinture de sécurité du conducteur est bouclée.
- La batterie du véhicule est suffisamment chargée et en bon état.
- Le moteur est chaud.
- La température de liquide de refroidissement du moteur n'est pas trop élevée.
- La température de gaz d'échappement n'est pas trop élevée, par exemple après avoir conduit le véhicule avec une charge de moteur élevée.
- La température ambiante n'est pas trop basse ni trop élevée.
- Le système de commande de climatisation permet un Autostop.
- La dépression de frein est suffisante.
- La fonction d'auto-nettoyage du filtre d'échappement n'est pas activée.
- Le véhicule a été conduit au moins à une vitesse de marche à pied depuis le dernier Autostop.

Autostop est inhibé si ces conditions ne sont pas remplies. En outre, Autostop peut être inhibé :

- par certains réglages du système de climatisation ⇨ 80
- immédiatement après avoir roulé à une vitesse plus élevée
- en cas de rodage d'un véhicule neuf ⇨ 108
- par le désembuage actif
- en cas de fortes pentes ascendantes ou descendantes
- si le véhicule n'a pas dépassé 10 km/h depuis le dernier démarrage du moteur

Dans ces cas, l'icône du combiné se met à clignoter pendant quelques secondes, puis s'éteint.

i REMARQUE

Autostop peut être inhibé plusieurs heures après le remplacement ou le rebranchement d'une batterie.

Protection contre le déchargement de la batterie du véhicule

Pour assurer le redémarrage fiable du moteur, le système Stop/Start intègre

plusieurs fonctions de protection contre la décharge de la batterie du véhicule.

Mesures d'économie d'énergie

Pendant un Autostop, plusieurs équipements électriques tels que le chauffage électrique d'appoint ou le chauffage de lunette arrière sont désactivés ou commutés en mode d'économie d'énergie. La vitesse de soufflerie du système de climatisation est réduite pour économiser de l'énergie.

Redémarrage du moteur par le conducteur

Après redémarrage du moteur, Autostop est indisponible tant que le véhicule n'a pas atteint la vitesse de 8 km/h.

Véhicules à boîte automatique

Le moteur redémarre dans les cas suivants :

- pédale de frein relâchée pendant que le levier sélecteur est en position **D** ou **M**
- pédale de frein relâchée ou levier sélecteur en position **N** lorsque le levier sélecteur est placé en position **D** ou **M**
- levier sélecteur déplacé en position **R**

Redémarrage du moteur par le système Stop/Start

Si l'une des conditions suivantes se produit pendant un Autostop, le système Stop/Start redémarrera automatiquement le moteur :

- système Stop/Start désactivé manuellement
- ceinture de sécurité du conducteur détachée et porte du conducteur ouverte
- température du moteur trop basse
- niveau de charge de la batterie du véhicule inférieur à un niveau défini
- dépression de frein insuffisante
- véhicule en mouvement ou roulant au moins à la vitesse d'un piéton
- démarrage du moteur sollicité par le système de climatisation
- climatisation activée manuellement

Si un accessoire électrique, un lecteur CD portable par exemple, est branché sur la prise de courant, une brève chute de tension au redémarrage peut être perçue.

1

2

3

4

5

6

7

8

9

10

Freins

Frein De Stationnement

⚠ AVERTISSEMENT

Avant de sortir du véhicule, vérifier l'état du frein de stationnement. Le voyant s'allume en permanence lorsque le frein de stationnement électrique est serré.



Serrage quand le véhicule est à l'arrêt

⚠ AVERTISSEMENT

Tirer sur (P) pendant une seconde minimum jusqu'à ce que (P) s'allume en permanence et que le frein de stationnement soit serré. Le frein de stationnement électrique fonctionne automatiquement avec une force appropriée. Avant de quitter le véhicule, vérifier l'état du frein de stationnement électrique.

Le frein de stationnement électrique peut toujours être actionné, même avec le contact coupé.

Ne pas actionner le frein de stationnement électrique trop souvent sans faire tourner le moteur, car cela déchargera la batterie du véhicule.

Desserrage

Mettre le contact. Maintenir la pédale de frein enfoncée, puis pousser (P).

Aide au démarrage

Véhicules à boîte automatique : L'enfoncement de R, D, C ou L et l'enfoncement de la pédale d'accélérateur relâchent automatiquement le frein de stationnement. Ceci est uniquement possible si le fonctionnement automatique du frein électrique de stationnement est activé. Ceci n'est pas possible lorsque l'on tire simultanément sur (P).

Freinage en roulant

Quand le véhicule roule et que (P) reste tiré, le frein de stationnement électrique décélère le véhicule. Dès que (P) est relâché, le freinage s'arrête.

Le système d'antiblocage de sécurité et la fonction de contrôle électronique de stabilité stabilisent le véhicule pendant que (P) reste tiré. En cas d'erreur de frein électrique de stationnement, un message d'avertissement s'affiche au combiné.

En cas d'échec du système d'antiblocage de sécurité et de la fonction de contrôle électronique de stabilité, un de ces témoins  (ABS) ou les deux s'allument au combiné. Dans ce cas,

la stabilité pendant la décélération du véhicule ne peut être maintenue que grâce à de courtes tractions répétées du commutateur jusqu'à ce que le véhicule soit immobilisé.

Fonctionnement automatique

Le fonctionnement automatique comprend l'application automatique et le relâchement automatique du frein de stationnement électrique.

Le frein de stationnement électrique peut également être serré ou relâché manuellement à l'aide du (P).

Serrage automatique

- Le frein de stationnement électrique est serré automatiquement lorsque le véhicule est immobile et avec le contact coupé.
- (P) s'allume au combiné et un message s'affiche pour confirmer l'application.

Desserrage automatique

Le desserrage automatique du frein de stationnement à commande électrique reste inhibé tant que la porte conducteur est ouverte.

Le frein de stationnement est relâché automatiquement au démarrage.

- (ABS) s'éteint au combiné et un message s'affiche pour confirmer le desserrage.

Désactivation du fonctionnement automatique

Dans certaines situations, par exemple par temps extrêmement froid ou en remorquage, il peut être nécessaire de désactiver le fonctionnement automatique du frein de stationnement électrique.

1. Démarrer le moteur.
2. Si le frein de stationnement est desserré, tirer sur (P) pour serrer le frein de stationnement.
3. Retirer le pied de la pédale de frein.
4. Appuyer sur (P) pendant au moins dix secondes et au maximum 15 secondes.
5. Relâcher (P).
6. Maintenir la pédale de frein enfoncée.
7. Tirer sur (P) pendant deux secondes.

Défaut

Le mode de défaillance du frein de stationnement électrique est signalé par

un témoin (P) et par un message affiché sur le combiné.

Le témoin de frein de stationnement clignote : le frein de stationnement électrique n'est pas totalement serré ou desserré. En cas de clignotement permanent, desserrer le frein de stationnement électrique, puis essayer à nouveau de le serrer.

Assistance Au Freinage

Si la pédale de frein est enfoncée rapidement et avec force, la force de freinage maximale sera automatiquement appliquée.

Le fonctionnement de l'assistance au freinage peut se faire ressentir par une impulsion dans la pédale de frein et une résistance plus importante à l'enfoncement de la pédale de frein. Maintenir une pression constante sur la pédale de frein tant qu'un freinage maximal est nécessaire. La force de freinage maximale se réduit automatiquement quand la pédale de frein est relâchée.

Freinage D'urgence Actif

Ce système réduit la distance d'arrêt d'urgence en optimisant la pression de

1

2

3

4

5

6

7

8

9

10

freinage. Il se déclenche en fonction de la vitesse à laquelle la pédale de frein est enfoncée. Cela se traduit par une diminution de la résistance de la pédale et une augmentation de l'efficacité du freinage.

Freinage Régénératif

⚠ AVERTISSEMENT

En cas de températures extrêmes ou si la batterie haute tension est chargée quasi complètement, la force de freinage du moteur peut être réduite temporairement. Si la force de freinage n'est pas suffisante, le conducteur doit être prêt à utiliser la pédale de frein.

⚠ AVERTISSEMENT

Les feux de stop s'allument en fonction de la force de freinage.

BEV : Le freinage régénératif produit de l'énergie électrique à partir du freinage du moteur pour charger la batterie haute tension.

Sélecteur de mode de conduite (BEV)

➡ 115

Véhicule hybride 48V : Le freinage régénératif produit de l'énergie électrique à partir du freinage du moteur pour charger la batterie 48V.

Boîte automatique Hybride 48 V

➡ 114

BEV

Par défaut, la fonction de freinage régénératif s'active automatiquement en mode **D** à chaque démarrage du moteur. Lorsque le conducteur relâche la pédale d'accélérateur, le véhicule ralentit plus fortement.

L'énergie récupérée lorsque la pédale d'accélérateur est relâchée est ensuite utilisée pour recharger partiellement la batterie de traction, en augmentant ainsi l'autonomie du véhicule.

Mode C

Le niveau de freinage régénératif peut être réduit en activant le mode **C** (confort).

Depuis le mode **D**, appuyer sur le bouton **C** pour passer en mode confort (le bouton s'allume quand le mode **C** est activé)

C s'affiche sur le tableau de bord à proximité de **D**.

Le véhicule continue de freiner par récupération et de récupérer de l'énergie, mais les niveaux sont moins élevés qu'en mode **D**.

Le mode **C** n'est pas mémorisé à la coupure du contact.

Transmissions

Boîte Automatique Hybride 48V

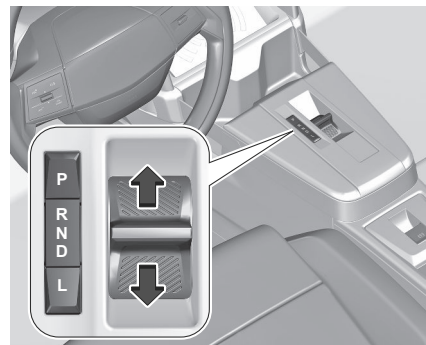

P : Mode Parc

R : Mode Marche arrière

N : Mode Point mort

D : Mode Automatique

L : Mode dynamique bas

Après avoir déplacé le sélecteur, il revient en position centrale. Le mode engagé s'affiche au combiné.

Le déplacement du sélecteur au-delà du point de résistance permet de sauter le neutre **N**.

Ne jamais actionner en même temps la pédale d'accélérateur et la pédale de frein.

Lorsque **D** ou **R** est engagé, le véhicule commence à avancer lentement dès que le frein est relâché.

Caractéristiques Hybride 48V

Le moteur électrique fonctionne pendant le démarrage et l'accélération. La conduite propulsée par moteur électrique n'est possible qu'à vitesse lente, par exemple lors de manœuvres de stationnement ou de circulation dans les embouteillages. Sur des autoroutes en pente à une vitesse inférieure à 150 km/h, le moteur thermique se coupe automatiquement lorsque c'est possible et le véhicule est propulsé par le moteur électrique sur une courte distance.

Mode De Stationnement P

Pour engager le mode **P**, appuyer sur le bouton **P** avec le véhicule à l'arrêt.

En mode **P**, les roues avant du véhicule sont bloquées.

Pour quitter la position **P**, enfoncer la pédale de frein et sélectionner le mode désiré. **P** s'engage automatiquement lorsque :

- le contact est coupé
- la porte conducteur est ouverte alors que le véhicule roule à moins de 5 km/h
- **N** a été sélectionné pendant un certain temps

Mode Marche Arrière R

Pour engager ou désengager **R**, le véhicule doit être à l'arrêt et la pédale de frein doit être enfoncée.

ATTENTION

L'engagement de **R** lorsque le véhicule se déplace en marche avant peut endommager le boîtier de traction électrique. Ne sélectionner **R** qu'après l'arrêt du véhicule.

Mode Point Mort N

Dans ce mode, le système de propulsion ne transfère pas le couple aux roues.

Mode Automatique D

Ce mode est celui de la conduite normale.

Hybride 48V ⇔ 114

Mode e-Auto ⇔ 120

Mode Dynamique Bas L

Dans ce mode, le régime moteur augmente pour délivrer un frein moteur plus puissant en descente.

Appuyer sur **L** pour engager le mode dynamique bas.

Sélecteur De Mode De Conduite (BEV)

ATTENTION

Si le véhicule semble accélérer lentement ou ne répond pas en essayant d'accélérer, ne pas poursuivre le trajet. Le sélecteur de mode de conduite peut être endommagé. Contacter un atelier dès que possible.

1

2

3

4

5

6

7

8

9

10

⚠ ATTENTION

Faire patiner les pneus ou maintenir le véhicule sur place en côte en utilisant uniquement la pédale d'accélérateur peut endommager le sélecteur de mode de conduite. Si le véhicule est calé, ne pas faire patiner les roues. En cas d'arrêt en côte, utiliser les freins pour maintenir le véhicule en place.

Utilisation du levier sélecteur

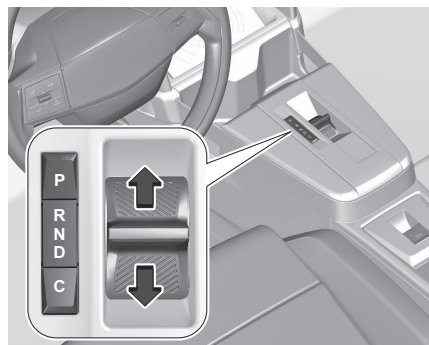

Déplacer le sélecteur ou appuyer sur les boutons respectifs.

- P** Mode Stationnement
- R** Mode Marche arrière

- N** Mode Neutre
- D** Mode Automatique
- C** Mode Confort

Après avoir déplacé le sélecteur, il revient en position centrale. Le mode engagé s'affiche au combiné.

Le déplacement du sélecteur au-delà du point de résistance permet de sauter le neutre **N**.

Ne jamais actionner en même temps la pédale d'accélérateur et la pédale de frein.

Lorsque **D** ou **R** est engagé, le véhicule commence à avancer lentement dès que le frein est relâché.

Mode De Stationnement P

Pour engager le mode **P**, appuyer sur le bouton **P** avec le véhicule à l'arrêt. En mode **P**, les roues avant du véhicule sont bloquées.

Pour quitter la position **P**, enfoncer la pédale de frein et sélectionner le mode désiré. **P** s'engage automatiquement lorsque :

- le contact est coupé

- la porte conducteur est ouverte alors que le véhicule roule à moins de 5 km/h
- **N** a été sélectionné pendant un certain temps

Si le véhicule se déplace trop rapidement, **P** n'est pas engagé.

Mode Marche Arrière R

Pour engager ou désengager **R**, le véhicule doit être à l'arrêt et la pédale de frein doit être enfoncée.

⚠ ATTENTION

L'engagement de **R** lorsque le véhicule se déplace en marche avant peut endommager le boîtier de traction électrique. Ne sélectionner **R** qu'après l'arrêt du véhicule.

Mode Point Mort N

Dans ce mode, le système de propulsion ne transfère pas le couple aux roues.

Mode Automatique D

Ce mode est celui de la conduite normale. Lorsque **D** est engagé, le

freinage régénératif est activé par défaut.

Mode Confort C

Appuyer sur **C** pour désactiver le freinage régénératif. La LED du bouton s'allume. Appuyer à nouveau sur **C** pour activer le freinage régénératif.

Lorsque le contact est coupé, le mode **C** est désactivé.

Freinage régénératif ⇨ 114

Indication De Rapport De Vitesse

▲ ou ▼ avec un chiffre à côté indique à quel moment un changement de rapport est recommandé pour des raisons d'économie de carburant.

Programmes De Conduite Électroniques

Après un démarrage à froid, le programme de température de service amène rapidement le catalyseur à la température nécessaire en augmentant le régime moteur.

Des programmes spéciaux adaptent automatiquement les points de changement de vitesse en cas de montées ou de descentes.

En conditions de neige ou de glace ou sur d'autres surfaces glissantes, la commande de transmission électronique permet au conducteur de sélectionner manuellement la première, la deuxième ou la troisième vitesse pour prendre la route.

Défaut

En cas de défaillance,  s'allume au combiné avec un message.

Messages du véhicule ⇨ 78

Ne pas rouler à plus de 100 km/h. Faire appel à l'assistance d'un atelier.

Coupure D'alimentation Électrique

En cas de coupure de courant, il n'est pas possible de sélectionner un autre mode lorsque **P** engagé.

Remorquage du véhicule ⇨ 182

Si la batterie du véhicule est déchargée, effectuer le démarrage par câble.

Démarrage par câbles auxiliaires

⇨ 177

Si la batterie du véhicule n'est pas à l'origine de la défaillance, contacter un atelier.

Roue Libre

Dans certaines situations, par exemple dans une station de lavage automatique, etc., les roues du véhicule doivent pouvoir bouger librement lorsque le moteur est arrêté.

Pour permettre le mouvement des roues, le véhicule doit être à l'arrêt, le moteur doit tourner et la porte du conducteur doit être fermée.

ICE et BEV :

1. Enfoncer la pédale de frein et sélectionner **N**.
2. Relâcher la pédale de frein et couper le contact.

Un message s'affiche au combiné indiquant que les roues seront débloquées pendant les 15 prochaines minutes.

Pour revenir au fonctionnement normal, maintenir la pédale de frein enfoncée, mettre le moteur en marche et appuyer sur **P**.

Hybride 48V :

Pas de mise en roue libre avec le moteur coupé.

1

2

3

4

5

6

7

8

9

10

Modes De Conduite

Moteur Électrique (Hybride 48V)

Le moteur électrique inclus avec la boîte de vitesses automatique, qui sert au premier démarrage, fournit une alimentation de 12V via le convertisseur DC/DC et une assistance électrique au moteur essence.

Le moteur électrique présente les caractéristiques suivantes :

- Apporter un couple supplémentaire à la boîte de vitesses, optimisant ainsi les performances du moteur essence.
- Récupérer l'énergie cinétique des phases de décélération en la convertissant en énergie électrique, qui peut être utilisée pour la traction ou pour l'alimentation des accessoires électriques installés sur le véhicule.
- Recharger la batterie de traction 48V lorsque l'état de charge est trop faible.
- Fournir une conduite entièrement électrique uniquement.

Ces caractéristiques sont obtenues grâce à l'ensemble de fonctions

suivantes du mode de fonctionnement automatique :

- e-Boost
- e-Creeping
- e-Launch
- e-Queueing
- e-Parking

Un mode de fonctionnement manuel est également disponible pour activer/désactiver le redémarrage du moteur essence pendant la conduite : le mode e-Auto.

ATTENTION

Lorsque le mode **P** ou **N** est sélectionné sur la boîte de vitesses automatique, le niveau sonore dans le compartiment moteur peut augmenter du fait du démarrage de la phase de charge de la batterie de traction : ceci est normal et ne représente pas un dysfonctionnement.

Fonctionnement

Seules les demandes de changement de mode conformes sont prises en compte.

Moteur tournant, si un appui sur la pédale de frein est nécessaire pour changer de mode, un message d'alerte s'affiche au combiné d'instruments.

AVERTISSEMENT

Moteur tournant et freins relâchés, si **R, Dou Lest** sélectionné, le véhicule démarre, même sans appuyer sur la pédale d'accélérateur. Ne jamais appuyer sur les pédales d'accélérateur et de frein en même temps : risque d'endommagement de la boîte de vitesses !

ATTENTION

Avec le mode **N** engagé, l'ouverture de la porte conducteur déclenche un signal sonore et l'engagement du mode **P**. Le signal sonore s'arrête à la fermeture de la porte conducteur.

AVERTISSEMENT

À une vitesse inférieure à 5 km/h l'ouverture de la porte conducteur déclenche l'engagement mode **P** - risque de freinage brusque !

⚠ AVERTISSEMENT

En cas de panne de batterie, placer impérativement la ou les cales fournie(s) avec l'outillage de bord contre une des roues pour immobiliser le véhicule.

Particularités du mode automatique

Ces fonctions répondent à des situations de conduite courantes où le moteur électrique est disponible pour fournir une puissance supplémentaire ou une conduite sans émission.

⚠ ATTENTION

Ces fonctions ne sont disponibles que si la batterie de traction est suffisamment chargée. Ces cinq fonctions ne peuvent pas être désactivées.

e-Launch

Moteur à essence éteint, cette fonction permet au véhicule de rouler en mode électrique sans affecter les performances.

En appuyant sur la pédale d'accélérateur, le véhicule commence à rouler

dès que le mode **D** ou **R** de la boîte de vitesses automatique est sélectionné.

e-Creeping

Moteur à essence éteint, en relâchant la pédale de frein, cette fonction permet d'avancer ou de reculer le véhicule en mode électrique sans avoir à appuyer sur la pédale d'accélérateur, dès que le mode **D** ou **R** de la boîte de vitesses automatique est sélectionné.

e-Queueing

Cette fonction permet de suivre une file de véhicules avec plusieurs arrêts suivis de redémarrages du véhicule, en utilisant les modes e-Creeping, e-Launch et conduite électrique.

e-Parking

Cette fonction permet d'effectuer des manœuvres de stationnement à vitesse réduite à l'aide du moteur électrique lorsque le mode **D** ou **R** de la boîte de vitesses automatique est sélectionné.

e-Boost

Cette fonction permet le fonctionnement simultané du moteur à essence et du moteur électrique, associé à la boîte de vitesses automatique.

En appuyant à fond sur la pédale d'accélérateur (fonction "kick-down"), lorsque la batterie de traction est complètement chargée, il est possible de dépasser le couple du moteur essence seul, grâce au couple supplémentaire apporté par le moteur électrique.

⚠ ATTENTION

L'utilisation répétée de la pédale de frein provoque le redémarrage du moteur à essence pour assurer l'assistance au freinage.

Particularités du mode manuel

Le passage d'un rapport à un autre est réalisé uniquement si les conditions de vitesse du véhicule et de régime moteur le permettent.

Le moteur à essence peut également être éteint en mode manuel lorsqu'il est arrêté dans la circulation ou lorsque la pédale d'accélérateur est relâchée.

Le potentiel tout électrique du mode de conduite utilisé (**Normal** or **Éco**) est également conservé.

1

2

3

4

5

6

7

8

9

10

Mode E-Auto

Le moteur à essence s'arrête lorsqu'une faible puissance ou un faible couple est requis et dans des conditions stabilisées. Le moteur à essence est redémarré par le démarreur à courroie.

Le mode e-Auto peut couper le moteur essence dans les cas suivants :

- Lorsque les stratégies de fonctionnement le permettent.
- Le véhicule roule à moins de 145 km/h.
- Lorsque le conducteur relâche la pédale d'accélérateur dans des conditions stabilisées ou en décélération.
- Pendant les phases d'arrêt.

Le redémarrage ne s'effectue que par le démarreur à courroie lorsque la demande de couple est disponible et si la batterie de traction est suffisamment chargée. Lorsque la demande de couple est insuffisante, le moteur à essence redémarre.

Le mode e-Auto ne peut pas couper le moteur à essence dans les cas suivants :

- L'état de charge est inférieur à 30 % de l'énergie de la batterie de traction.
- Il y a un besoin d'assistance au freinage à dépression en fonction de l'altitude.
- Le mode Sport est sélectionné.
- Maintien du confort thermique dans l'habitacle (chauffage, climatisation, désembuage/dégivrage).

Désactivation / Réactivation

Par défaut, la fonction est activée à la mise du contact du véhicule.

La commande « **e-Auto OFF** » du tableau de bord permet d'activer/désactiver le mode e-Auto.

- Appuyer sur le bouton du tableau de bord.

L'affichage d'un message au combiné d'instruments confirme le changement d'état.

Lorsque la fonction est désactivée, le témoin e-auto s'allume sur le tableau de bord.

ATTENTION

Si une traction élevée est requise, le conducteur peut désactiver le mode e-Auto à l'aide du bouton du tableau de bord.

Gas D'échappement

AVERTISSEMENT

Les gaz d'échappement du moteur contiennent du monoxyde de carbone toxique, qui est incolore et inodore et qui peut être mortel s'il est inhalé.

Si des gaz d'échappement pénètrent dans l'habitacle, ouvrir les vitres. Faire réparer la cause du défaut par un atelier agréé.

Éviter de conduire avec un compartiment de chargement ouvert, sinon les gaz d'échappement pourraient pénétrer dans le véhicule.

Filtre D'échappement

Processus de nettoyage automatique

Le système de filtre d'échappement filtre les particules de suie dans les gaz d'échappement du moteur.

Le début de saturation du filtre d'échappement est indiqué par l'allumage temporaire du symbole , accompagné d'un message au combiné.

km/h km/h Dès que la circulation le permet, régénérer le filtre en roulant à une vitesse de véhicule d'au moins 60 km/h jusqu'à ce que le témoin s'éteigne.

REMARQUE

Sur un véhicule neuf, la première régénération du filtre d'échappement peut s'accompagner d'une odeur de brûlé, ce qui est normal. Après le fonctionnement prolongé du véhicule à très basse vitesse ou au ralenti, de la vapeur d'eau peut être émise à l'échappement en accélération. Ceci n'affecte ni le comportement du véhicule ni l'environnement.

Processus de nettoyage impossible

Si  reste allumé, avec un signal sonore et un message, ceci indique que le niveau d'additif du filtre d'échappement est trop bas.

Du produit doit être immédiatement ajouté au réservoir. Prendre contact avec un atelier.

Catalyseur

Le catalyseur réduit la quantité de substances nocives dans les gaz d'échappement.

AVERTISSEMENT

Des qualités de carburant autres que celles mentionnées aux pages ⇒ 223, ⇒ 282 pourraient endommager le catalyseur ou les composants électroniques.

L'essence non brûlée surchauffe et endommage le catalyseur.

Il faut donc éviter d'utiliser excessivement le démarreur, de rouler jusqu'à ce que le réservoir soit vide et de démarrer le moteur en poussant le véhicule ou en le remorquant.

En cas de ratés, de fonctionnement irrégulier du moteur, de réduction des performances du moteur ou d'autres problèmes inhabituels, faire remédier à la cause de la défaillance dès que possible. En cas d'urgence, il est possible de continuer à rouler pendant une brève période, à faible régime et à vitesse réduite.

Carburant

Compatibilité Des Carburants



N'utiliser que des carburants conformes à la norme européenne EN 228 ou E DIN 51626-1 ou toute autre norme équivalente.

1

2

3

4

5

6

7

8

9

10

Le moteur est capable de tourner avec du carburant contenant jusqu'à 10 % d'éthanol (par exemple du E10). Utiliser du carburant avec l'indice d'octane recommandé. Un indice d'octane inférieur peut réduire la puissance et le couple du moteur, tout en augmentant légèrement la consommation de carburant.

i REMARQUE

Seuls les additifs d'essence respectant la norme B715001 sont autorisés.

⚠ ATTENTION

Ne pas utiliser de carburant ou d'additifs pour carburant contenant des composés métalliques tels que des additifs à base de manganèse. Ceci peut endommager le moteur.

⚠ ATTENTION

L'utilisation d'un carburant à l'indice d'octane inférieur à l'indice le plus bas possible peut provoquer une

combustion non contrôlée et des dégâts au moteur.

Les exigences spécifiques au moteur relatives à l'indice d'octane sont indiquées dans la vue d'ensemble sur les données de moteur ➡ 218. Une étiquette spécifique au pays apposée sur la trappe à carburant peut annuler et remplacer l'exigence. Dans certains pays, l'utilisation d'un carburant particulier, par exemple avec une teneur spécifique en octane, peut être nécessaire pour garantir le bon fonctionnement du moteur.

Ravitaillement

⚠ AVERTISSEMENT

Avant de faire le plein, couper le contact ainsi que les chauffages externes avec chambres de combustion.

Lors du remplissage du réservoir, respecter les prescriptions d'utilisation et de sécurité de la station-service.

⚠ AVERTISSEMENT

Le carburant est inflammable et explosif.

Ne pas fumer. Pas de flamme nue ou de formation d'étincelles.

Si une odeur de carburant se dégage dans le véhicule, faire immédiatement remédier au problème par un atelier.

Une étiquette comportant des symboles de la trappe de remplissage de carburant indique les carburants autorisés. En Europe, les pistolets des pompes de remplissage sont marqués au moyen de ces symboles. N'utiliser que le type de carburant autorisé.

⚠ ATTENTION

En cas d'erreur de carburant, ne pas mettre le contact.

Le clapet de la trappe à carburant se situe à l'arrière gauche du véhicule.



La trappe de réservoir ne peut être ouverte que si le véhicule est déverrouillé. Ouvrir la trappe à carburant en la poussant.
Pour ouvrir, tourner lentement le capuchon dans le sens anti-horaire.

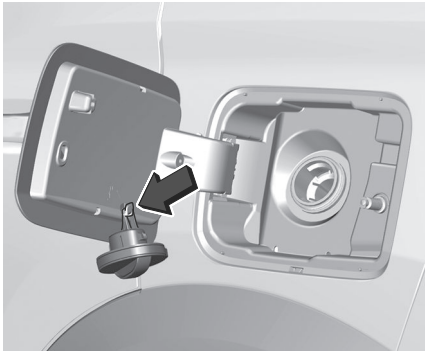

Le bouchon de remplissage de carburant peut être fixé au crochet sur la trappe à carburant. Placer l'absorbeur en position verticale sur le goulot de remplissage et presser légèrement pour l'insérer. Pour l'appoint, mettre en marche le pistolet de la pompe. Après une coupure automatique, l'appoint peut être fait en opérant la buse de pompe deux fois de plus au maximum.

⚠ ATTENTION

Nettoyer immédiatement le carburant qui a débordé.

ℹ REMARQUE

Les appoints de carburant doivent dépasser 5 L et être effectués véhicule **hors tension** pour être enregistrés par la jauge de carburant.

Pour fermer, tourner le bouchon de remplissage dans le sens horaire. Fermer la trappe et laisser s'engager.

Bouchon de remplissage

N'utiliser que des bouchons de remplissage d'origine.

Consommation De Carburant Et Émissions De CO₂

Toutes les valeurs sont combinés sous la condition WLTP.

ICE : La consommation de carburant se situe dans une plage de 36 à 56 mpg. Les émissions de CO₂ se situent dans une plage de 148 à 111 g/km. Types de propulsion ⇨ 7

Remarques générales

Pour les valeurs spécifiques à votre véhicule, consulter le certificat de conformité fourni avec votre véhicule et les autres documents d'enregistrement nationaux.

La détermination de la consommation de carburant est régie par la directive R (CE) N° 715/2007 et N° 2017/1151 (dans sa dernière version en vigueur). Un autre élément de la directive est l'indication de l'émission de CO₂.

Les indications ne doivent pas être comprises comme une garantie quant

1

2

3

4

5

6

7

8

9

10

à la consommation de carburant réelle du véhicule.

La consommation de carburant dépend dans une large mesure du style de conduite ainsi que des conditions routières et du trafic.

Toutes les valeurs se rapportent au modèle de base européen avec équipement de série.

Le calcul de la consommation de carburant tient compte du poids à vide du véhicule, déterminé selon la réglementation. La présence d'équipements optionnels peut entraîner une légère augmentation de la consommation de carburant et des niveaux d'émission de CO₂ ainsi qu'une vitesse maximale un peu plus basse.

Charge

Informations Générales

AVERTISSEMENT

Les porteurs d'un pacemaker doivent se renseigner auprès d'un médecin sur les précautions éventuelles à prendre.

La recharge de la batterie haute tension du véhicule dépend de plusieurs facteurs :

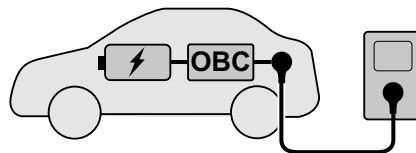

- batterie haute tension du véhicule
- chargeur embarqué interne (OBC)
- câble de recharge
- dispositif de recharge externe

Le câble de recharge permet de raccorder le véhicule à un chargeur externe fournissant une alimentation électrique. Ce peut être une prise électrique domestique, une prise Green'Up, une Wallbox ou une borne de recharge publique.

La batterie haute tension est chargée uniquement en courant continu (DC). Lors de la recharge du véhicule avec du courant alternatif (AC), le AC doit

être converti en DC. Cette opération est effectuée par le chargeur embarqué du véhicule. Le chargeur embarqué est disponible en 7,4 kW (monophasé) et 11 kW (triphase).

Si le véhicule est chargé à une borne de recharge publique en DC, la conversion en DC n'est pas nécessaire. La batterie haute tension peut être directement chargée avec du DC fourni par la borne de recharge DC

La vitesse de recharge de la batterie haute tension du véhicule dépend de l'élément le plus faible de la chaîne de recharge. Pour obtenir la vitesse maximale de recharge, un câble de recharge et un chargeur doivent être coordonnés.

REMARQUE

Vérifier que le câble de charge utilisé est bien adapté au chargeur embarqué du véhicule.

Types de recharge ⇨ 125

Câble de recharge ⇨ 129

Consommation d'énergie électrique et autonomie

La consommation d'énergie électrique (combinée) se situe dans une plage de 18,5 kWh/100 km.

L'autonomie peut atteindre 400 km. Pour les valeurs spécifiques à votre véhicule, consulter le certificat de conformité fourni avec votre véhicule et les autres documents d'enregistrement nationaux.

La détermination de la consommation d'énergie électrique est régie par la directive R (CE) n° 715/2007 et n° 2017/1151 (dans sa dernière version en vigueur).

Types De Recharge

Il existe différents types de recharge de la batterie haute tension du véhicule.

Recharge sur des Wallbox



Une Wallbox est une unité de recharge pour foyers privés. Elle contient un câble de recharge qui doit être connecté au port de recharge du véhicule. Certaines Wallbox ne disposent pas de câble de recharge. Dans ce cas, un câble de recharge est nécessaire et doit être connecté à la Wallbox et au port de recharge du véhicule.

Le temps de recharge peut être d'environ cinq heures avec une puissance de recharge de 11 kW ou de sept heures et demie avec une puissance de recharge de 7,4 kW.

Recharge sur des bornes de recharge

Les bornes de charge peuvent fournir du courant alternatif (AC) ou du courant continu (DC). Le temps de recharge peut varier selon la borne de recharge. Les bornes de recharge DC permettent une recharge la plus rapide. Pour charger la batterie du véhicule, le câble de recharge de la station doit être connecté au port de recharge du véhicule.



- Borne de recharge AC : Le temps de recharge peut être d'environ cinq heures avec une puissance de recharge de 11 kW ou de sept heures et demie avec une puissance de recharge de 7,4 kW.



1

2

3

4

5

6

7

8

9

10

- Borne de recharge DC : La batterie peut être chargée jusqu'à environ 80 % de sa capacité en environ 30 minutes, à une puissance de recharge de 100 kW.

Recharge sur des prises électriques domestiques



La batterie haute tension du véhicule peut être chargée sur une prise électrique domestique. Brancher le câble de recharge au port de recharge du véhicule et à la prise électrique domestique.

Le temps de recharge peut prendre environ 30 heures avec une puissance de recharge de 1,8kW.

Batterie Haute Tension

AVERTISSEMENT

La détérioration de la batterie haute tension ou du système haute tension peut présenter un risque de

choc électrique, de surchauffe ou d'incendie.

Si le véhicule a été endommagé ou impacté par un choc modéré à grave, le faire inspecter dès que possible par le personnel qualifié. Tant que l'inspection technique n'est pas terminée, stationner le véhicule en extérieur, à au moins 5 mètres de distance de toute structure ou de tous autres objets inflammables. Si le véhicule a été endommagé ou impacté par une inondation ou un incendie, le laisser sur place et le faire inspecter dès que possible par le personnel qualifié.

Pour préserver l'autonomie et la durée de vie de la batterie haute tension, il est recommandé de :

- Il est recommandé de charger la batterie haute tension à 100 % une fois par semaine afin d'optimiser les performances et la santé à long terme de la batterie. Si le véhicule n'a pas été complètement rechargé pendant 1 500 km, un message s'affiche sur le combiné d'instruments pour vous rappeler de le faire dès que possible.

Si le véhicule a été garé pendant plus d'une semaine sans être rechargé, démarrer le véhicule comme d'habitude et charger la batterie haute tension à un niveau de charge de 100 % dès que possible.

- Ne pas décharger complètement la batterie haute tension.
- Ne pas laisser le véhicule pendant une période prolongée sans l'utiliser (plus de douze heures) lorsque le niveau de charge de la batterie haute tension est faible ou élevé. Préférer un niveau de charge entre 20 et 40 %.
- Limiter l'utilisation de la charge rapide.
- Ne pas exposer le véhicule à des températures inférieures à -30 °C et supérieures à 60 °C pendant plus de 24 heures.
- Éviter de recharger le véhicule à basse température (sauf si le véhicule a roulé plus de 20 minutes) ou au-dessus de 30 °C.
- Ne pas utiliser la batterie haute tension comme générateur d'énergie.
- Ne pas utiliser un générateur pour recharger la batterie haute tension.

Stockage du véhicule ⇨ 210

Fuite

Si la batterie haute tension est endommagée, il peut s'en suivre une fuite de gaz ou de liquides toxiques, immédiatement ou ultérieurement. Il est recommandé de :

- En cas d'incident, toujours informer les services d'incendie et d'urgence que le véhicule est équipé d'une batterie haute tension.
- Ne jamais toucher les liquides qui s'échappent de la batterie haute tension.
- Ne pas inhaler les gaz émis par la batterie haute tension qui sont toxiques.
- S'éloigner du véhicule en cas d'incident ou d'accident ; les gaz émis sont inflammables et peuvent provoquer un incendie.
- Un niveau insuffisant de liquide de refroidissement doit être complété et la cause de la perte de liquide de refroidissement réparée par un atelier.

Charge

⚠ AVERTISSEMENT

Les porteurs d'un pacemaker ou équivalent doivent se renseigner auprès d'un médecin sur les précautions éventuelles à prendre. En cas de doute, pendant la charge, ne pas rester à l'intérieur ni à proximité du véhicule, du câble de recharge ou encore du boîtier de charge.

Afin d'assurer la compatibilité de la fiche et de la prise, des étiquettes différentes sont utilisées. Les étiquettes se trouvent à l'intérieur du volet du port de recharge du véhicule. Veiller à connecter uniquement un câble du même type.

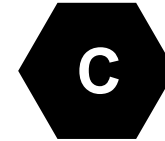

Fiche ou prise de type 2 utilisée pour la recharge en courant alternatif

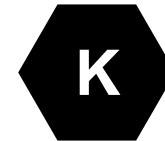

Fiche ou prise FF utilisée pour la recharge en courant continu (DC)

1

2

3

4

5

6

7

8

9

10

⚠ AVERTISSEMENT

Éviter de laisser entrer du liquide dans le port de charge du véhicule, la fiche côté véhicule du câble de recharge et la prise électrique domestique.

Pour charger sur une borne de recharge publique en AC / borne de recharge publique en DC, suivre les instructions d'utilisation de la borne de recharge correspondante. Les bornes de recharge publiques en AC risquent de ne pas disposer d'un câble de recharge intégré. Dans ce cas, un câble de recharge Mode 3 portable est nécessaire.

⚠ AVERTISSEMENT

Lors de la charge sur une prise électrique domestique, utiliser uniquement une prise correctement reliée à la terre et protégée par un commutateur différentiel de 30 mA. Utiliser uniquement une prise électrique domestique protégée par un disjoncteur adapté à l'ampérage du circuit électrique.

Faire vérifier par un électricien qualifié l'installation électrique à utiliser. L'installation doit être conforme aux normes nationales et doit être compatible avec le véhicule.

Pour utiliser une prise électrique domestique spécifique, la faire installer par un électricien qualifié. S'assurer que la prise électrique, la fiche et le câble ne supportent pas le poids du boîtier de commande.

1. Sélectionner **P** et couper le contact.



2. Appuyer sur le volet du port de recharge pour le dégager.
3. Si nécessaire, sortir le câble de recharge du coffre.

4. Si nécessaire, brancher la fiche du câble de recharge dans le port correspondant de la source d'alimentation externe. ➡ 129

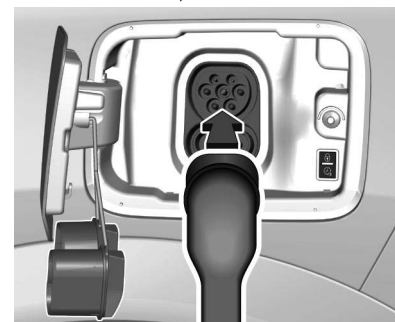

5. Brancher la fiche côté véhicule du câble de recharge Mode 3 dans le port de recharge du véhicule. État de recharge ➡ 133

Le début de la charge est indiqué par le clignotement vert de l'indicateur d'état au niveau du port de charge et du boîtier de commande du câble de charge, si disponible.

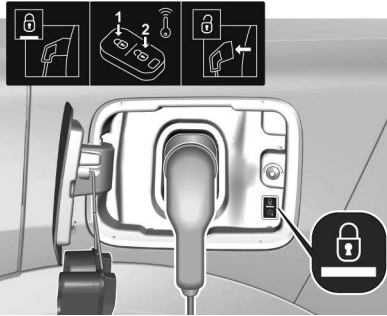

Pendant la recharge, la fiche du véhicule est verrouillée sur le port de charge et ne peut être débranchée en cours de recharge. Ⓜ s'allume.

Types de recharge \Rightarrow 125

Annulation du processus de recharge

i REMARQUE

Aux bornes de recharge publiques, l'annulation suivie de la reprise du processus de recharge peut entraîner des coûts supplémentaires.

Dès que le processus de recharge a commencé, la porte côté conducteur peut être déverrouillée sans annuler le processus de recharge. C'est

pourquoi la fonction porte côté conducteur uniquement doit être activée dans les paramètres de personnalisation du véhicule.

Appuyer sur Ⓜ de la commande à distance pour annuler le processus de recharge à tout moment.

Appuyer deux fois sur Ⓜ pour annuler le processus de recharge à tout moment si la fonction porte conducteur uniquement est activée dans le menu de personnalisation du véhicule.

Verrouillage central \Rightarrow 9

Arrêt de la recharge

La batterie haute tension est complètement rechargée si l'indicateur d'état sur le port de charge s'allume de façon permanente en vert.

1. Déverrouiller le véhicule avant de retirer la fiche du véhicule du port de recharge.
Si le véhicule est déjà déverrouillé, le verrouiller et le déverrouiller à nouveau.

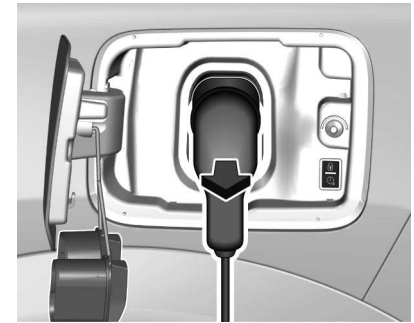

2. Débrancher du port de recharge la fiche côté véhicule du câble de recharge dans les 30 secondes suivant le déverrouillage.
3. Fermer le volet du port de recharge en appuyant fermement au centre pour le verrouiller correctement.
4. Débrancher le câble de recharge de la source d'alimentation externe.
5. Si nécessaire, ranger le câble de recharge dans le coffre.

Lorsque le câble de recharge est branché dans le véhicule, il est impossible de conduire le véhicule.

Câble De Recharge

En fonction du type de recharge, différents câbles de recharge sont utilisés.

1

2

3

4

5

6

7

8

9

10

⚠ AVERTISSEMENT

Une utilisation incorrecte des câbles de recharge portables peut provoquer un incendie, un choc électrique ou des brûlures, pouvant entraîner des dommages matériels, des blessures graves voire mortelles.

- Ne pas utiliser de câbles de rallonge, de multi-prises, de réparateurs, d'adaptateurs de mise à la masse, de protections contre les surcharges ou d'autres dispositifs similaires.
- Ne pas utiliser une prise de courant usée ou endommagée, ou une prise qui ne maintient pas fermement la fiche en place.
- Ne pas immerger le câble de recharge dans un liquide.
- Ne pas utiliser une prise électrique qui n'est pas correctement mise à la masse.
- Ne pas utiliser de prise électrique qui se trouve sur un circuit avec d'autres charges électriques.

⚠ AVERTISSEMENT

Lire tous les avertissements de sécurité et les consignes avant d'utiliser ce produit. Le non-respect des avertissements et des consignes expose au risque de choc électrique, d'incendie ou de blessure grave.

Ne jamais laisser les enfants sans surveillance à proximité du véhicule pendant qu'il est en charge et ne jamais les laisser jouer avec le câble de recharge.

Si la fiche fournie ne correspond pas à la prise électrique, ne pas la modifier. Demander à un électricien qualifié d'examiner la prise électrique.

Ne pas introduire les doigts dans le connecteur du véhicule électrique.

⚠ DANGER

Il existe un risque de choc électrique pouvant provoquer des blessures graves voire mortelles.

Ne pas utiliser le câble de recharge s'il est endommagé, même partiellement.

Ne pas ouvrir ou retirer le cache du câble de recharge.

Ne faire réparer que par un personnel qualifié. Connecter le câble de recharge à une prise correctement reliée à la terre avec des câbles en bon état.

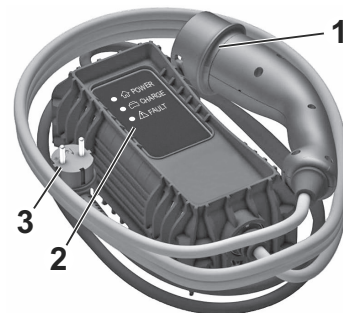
Câble domestique de base (Mode 2) / Câble domestique amélioré (Mode 2)

1. Fiche véhicule
2. Témoins d'état
3. Fiche murale

Les câbles domestiques de base (Mode 2) sont utilisés pour la recharge sur des prises électriques domestiques. Un câble domestique de base (Mode 2) se compose d'une fiche côté

véhicule, d'un boîtier de commande et d'une fiche pour la prise électrique domestique. Le boîtier de commande possède un contrôleur de charge intégré et plusieurs LED indiquant l'état de recharge.

Les câbles domestiques améliorés (Mode 2) sont similaires aux câbles domestiques de base (Mode 2). Toutefois, les performances de recharge des câbles domestiques améliorés (recharge Mode 2) sont meilleures que celles des câbles domestiques de base (Mode 2). Les câbles domestiques améliorés (Mode 2) sont utilisés sur des prises Green'Up qui doivent être installées par un électricien certifié chez le client.

Indicateurs d'état du câble de recharge

Après avoir branché le câble de recharge, un auto-diagnostic rapide est réalisé et tous les indicateurs d'état s'allument pendant un moment. Pour les fonctions des indicateurs d'état, se reporter au manuel du fabricant du câble de recharge.

Information importante relative à la recharge du véhicule électrique avec câbles portables

- La recharge d'un véhicule électrique peut imposer une charge plus importante qu'une application domestique conventionnelle au système électrique d'un bâtiment.
- Avant tout branchement à une prise électrique, demander à un électricien qualifié de procéder à une inspection et de vérifier si le circuit électrique (prise électrique, câblage, jonctions et dispositifs de protection) peut supporter un service intensif à une charge continue de 10A.
- Les prises électriques peuvent s'user en cas d'utilisation normale ou se détériorer au fil du temps, ce qui les rend inadaptées à la recharge d'un véhicule électrique.
- Contrôler la prise/fiche électrique lors de la recharge et interrompre leur utilisation si la prise/fiche électrique est chaude, puis faire réparer la prise électrique par un électricien qualifié.
- À l'extérieur, effectuer le branchement à une prise électrique étanche.

- Monter le câble de recharge de manière à réduire les tensions sur la prise / fiche.

Câble de recharge Mode 3



1. Fiche véhicule
2. Fiche pour Wallbox / borne de recharge AC

Les câbles de recharge Mode 3 sont utilisés pour la recharge sur des Wallbox murales et sur les bornes de recharge AC. Un câble de recharge Mode 3 dispose d'une fiche côté véhicule et d'une fiche côté Wallbox / borne de recharge AC. Les Wallbox murales / bornes de recharge AC peuvent disposer d'un câble de recharge Mode 3 intégré. Pour plus

1

2

3

4

5

6

7

8

9

10

d'informations sur le câble de recharge Mode 3, se reporter au manuel du fabricant du câble de recharge.

Câble de recharge Mode 4

i REMARQUE

Utiliser uniquement des câbles de recharge DC de moins de 30 mètres.

Les câbles de recharge Mode 4 sont utilisés pour la recharge DC. Si des câbles de recharge Mode 4 sont intégrés aux bornes de recharge DC, ils ne présentent qu'une fiche côté véhicule.

Recharge Programmable



Par défaut, la recharge commence dès que le câble de recharge est raccordé au port de charge du véhicule. Il est également possible de programmer une recharge à l'aide de l'écran d'infodivertissement.

La recharge programmable n'est possible qu'en chargeant sur une prise électrique domestique / prise Green'Up ou sur une Wallbox.

La recharge programmable est également disponible via l'application MyOpel.

i REMARQUE

Sur les véhicules sans système de navigation intégré, la recharge programmable ne peut être utilisée que via l'application MyOpel.

1. Appuyer sur .
2. Sélectionner Charge. Démarrage et utilisation ⇨ 108
3. Appuyer sur .
4. Définir le nombre d'heures et de minutes après lesquelles le processus de charge débute.
5. Appuyer sur **OK**.
6. Brancher le véhicule.



7. Dans un délai d'une minute, appuyer sur  en bas à droite pour activer la recharge programmable.
8. Selon version, verrouiller le véhicule. L'indicateur d'état s'allume en bleu pour indiquer que la programmation de recharge est active. Charge ⇨ 124
- État de recharge ⇨ 133

État De Charge

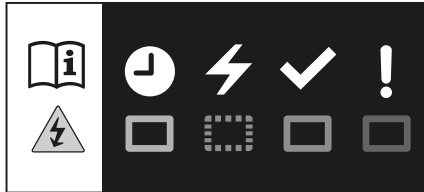

Si le véhicule est branché et que le contact est coupé, l'indicateur d'état de charge se présente comme suit :

- S'allume en blanc ou rose : éclairage d'accueil quand la trappe du port de charge est ouverte
- S'allume en vert : recharge terminée
- Clignote en vert : initialisation de la recharge ou recharge en cours
- S'allume en bleu : programmation de recharge active
- S'allume en rouge : dysfonctionnement

Un dysfonctionnement peut être provoqué par le véhicule ou par l'installation électrique domestique du client. D'autres indicateurs d'état de recharge se trouvent sur le boîtier de commande du câble domestique de base (Mode

2) / câble domestique amélioré (Mode 2).

Câble de recharge → 129

Recharge programmable → 132

Vehicle To Load (V2L)

La fonction V2L (Vehicle to Load) permet d'utiliser la batterie de traction pour alimenter ou charger des appareils externes tant que la charge de la batterie est supérieure à 30 %. Si la batterie atteint 30 %, le transfert d'énergie s'arrête automatiquement. L'adaptateur se branche sur le port de charge du véhicule et offre une prise standard 230V / 16A pour connecter l'appareil externe.

⚠ AVERTISSEMENT

Une mauvaise utilisation de l'adaptateur peut entraîner un risque d'électrocution ou d'incendie.

⚠ AVERTISSEMENT

L'appareil est résistant à l'eau, mais son utilisation par temps humide risque d'endommager l'ap-

pareil externe. L'adaptateur V2L n'est pas protégé contre l'immersion.

ℹ REMARQUE

Le fait de charger des appareils externes via le port de charge du véhicule abaissera le niveau de charge de la batterie haute tension.

ℹ REMARQUE

Pour plus d'informations, consulter le manuel fourni avec l'appareil V2L.

Activation

- Appuyer sur la trappe du port de charge pour l'ouvrir.

1

2

3

4

5

6

7

8

9

10



- Connecter l'adaptateur V2L au port de charge.
- Appuyer sur le bouton de l'adaptateur.
- Lorsque la LED de l'adaptateur est allumée en vert fixe, connecter l'adaptateur et l'appareil externe.

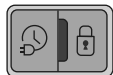

clignote en vert lorsque l'appareil externe est en cours de charge. Une page dédiée s'affiche sur l'écran tactile.

Désactivation

- Appuyer sur le bouton de l'adaptateur pour arrêter la charge de l'appareil externe.
- Déconnecter l'appareil externe.
- Déconnecter l'adaptateur.
- Fermer le volet du port de charge en appuyant fermement pour le verrouiller correctement.

Chargement Du Véhicule

Galerie De Toit

Pour des raisons de sécurité et pour éviter d'endommager le toit, il est recommandé d'utiliser le système de galerie de toit homologué pour le véhicule.

Suivre les instructions d'installation et enlever la galerie de toit lorsqu'elle n'est pas utilisée.

Montage De Barres De Toit Sans Rail

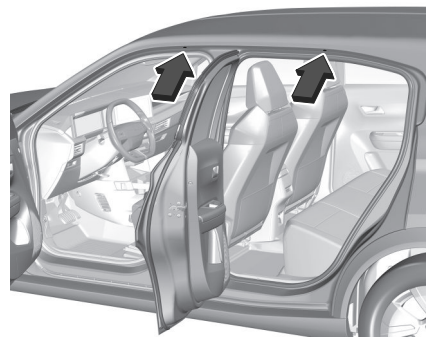

Ouvrir toutes les portes.

Les points de fixation se situent dans chacun des cadres de porte de la carrosserie.

Fixer la galerie de toit conformément aux instructions d'installation fournies avec la galerie.

Montage De Barres De Toit Avec Rail

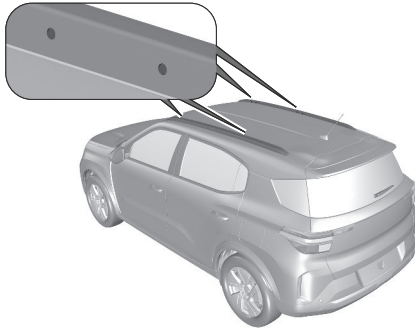

Des repères sur les rails de toit indiquent où la galerie de toit doit être installée.

Traction D'une Remorque

Informations Générales

⚠ ATTENTION

Pour les véhicules neufs, ne tracter une remorque qu'après avoir parcouru au moins 997 kilomètres.

Utiliser uniquement un dispositif d'attelage homologué pour le véhicule. Nous vous recommandons de confier tout montage ultérieur d'un dispositif d'attelage à un atelier. Faire effectuer toute modification du véhicule qui concerne le système de refroidissement, les plaques de protection thermiques ou d'autres organes du véhicule. La mise en place d'un dispositif d'attelage pourrait dissimuler l'ouverture de l'œillet de remorquage. Dans ce cas, utiliser la barre d'attelage pour le remorquage. Toujours conserver dans le véhicule la barre à boule d'accouplement pour pouvoir en disposer au besoin.

Charges Remorquables

⚠ AVERTISSEMENT

Pour les véhicules hybrides de 48 V, la capacité de remorquage est limitée car elle peut affecter les performances du véhicule.

Les charges admissibles remorquables sont des valeurs maximales qui dépendent du moteur et qui ne doivent pas être dépassées. La charge remor-

quable réelle est la différence entre le poids total en charge réel de la remorque et le poids à la flèche réel avec la remorque accrochée. Les charges remorquables admissibles sont spécifiées dans les papiers du véhicule. En général, ces valeurs sont valides pour des pentes jusqu'à 12 %. La charge autorisée pour les remorques s'applique à la pente spécifiée et au niveau de la mer. Comme la puissance du moteur décroît quand l'altitude augmente en raison de la raréfaction de l'air, les performances en montagne sont réduites ; le poids total roulant autorisé est également réduit de 10 % par 1 000 m d'altitude. Le poids total roulant ne doit pas être réduit quand le véhicule roule sur des routes à faible déclivité (moins de 8 %, par exemple des autoroutes). Le poids total roulant autorisé ne doit pas être dépassé. Ce poids est mentionné sur la plaque signalétique ➡ 217

Charge verticale à l'attelage

⚠ AVERTISSEMENT

Si des accessoires, comme un porte-vélos, une remorque, etc. sont

1

2

3

4

5

6

7

8

9

10

accrochés à la boule d'attelage, ne pas respecter la charge verticale à l'attelage maximale admissible. En cas d'utilisation d'un porte-vélos, ne pas transporter plus de quatre vélos conventionnels ou deux vélos électriques. Veiller à placer le vélo le plus lourd le plus près possible du véhicule.

La charge verticale à l'attelage est la charge exercée par la remorque sur la boule d'attelage. Elle peut varier en modifiant la répartition du poids lors du recharge de la remorque.

La charge verticale à l'attelage maximale admissible 75 kg est spécifiée sur la plaquette signalétique du dispositif d'attelage et dans les documents du véhicule.

Toujours essayer d'être proche de la charge maximale d'accouplement vertical, en particulier dans le cas de lourdes remorques. La charge verticale à l'attelage ne doit jamais descendre sous 25 kg.

Charge sur l'essieu arrière

Quand la remorque est accrochée et que le véhicule tracteur est chargé au maximum, la charge admissible sur l'essieu arrière (voir plaquette d'identi-

fication ou papiers du véhicule) peut être dépassée de 60 kg, le poids total autorisé en charge ne doit pas être dépassé. Si la charge admissible sur l'essieu arrière est dépassée, la vitesse maximale est de 100 km/h.

Caractéristiques De Conduite Et Conseils Pour Le Remorquage

Avant d'accrocher une remorque, lubrifier la boule d'attelage. Toutefois, il ne faut pas la lubrifier si un stabilisateur qui agit sur la boule est utilisé pour réduire les mouvements de lacet.

Avec une remorque, ne pas dépasser une vitesse de 80 km/h. Une vitesse maximale de 100 km/h ne convient que si un amortisseur d'oscillation est utilisé et que le poids autorisé en charge de la remorque ne dépasse pas le poids à vide du véhicule.

Pour les remorques de faible stabilité et les caravanes, il est fortement recommandé d'utiliser un amortisseur d'oscillation.

Si la remorque commence à balancer, ralentir, ne pas contre-braquer, freiner à fond si nécessaire.

En descente, engager le même rapport que pour monter la pente et rouler à plus ou moins la même vitesse. Pression des pneus ➡ 220

Dispositif D'attelage

⚠ ATTENTION

Lorsqu'elle n'est pas utilisée, retirer la barre d'attelage.

Mise en place de la barre d'attelage

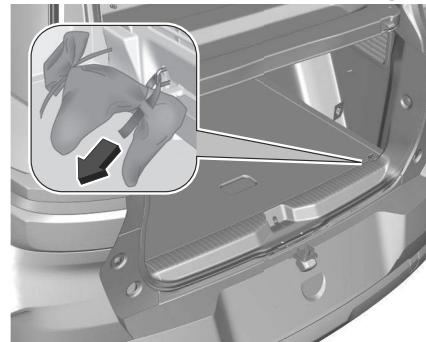

Le sac avec la barre d'attelage est rangé sur le couvercle du plancher arrière du coffre.

Placer la sangle dans l'anneau d'attache arrière droit, passer deux fois

autour et serrer la sangle pour fixer le sac.

Montage de la barre d'attelage

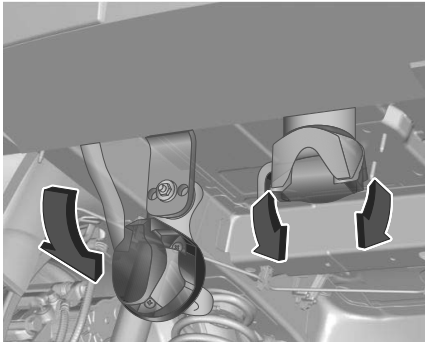

Incliner la prise de raccordement vers le bas. Enlever le bouchon de l'ouverture de barre d'attelage et l'engager.

Contrôle du serrage de la barre d'attelage

- La marque rouge du bouton rotatif doit se trouver en face de la marque verte de la barre d'attelage.
- Le jeu entre le bouton rotatif et la barre d'attelage doit être d'environ 6 mm.
- La clé de doit être en position de blocage.

Sinon, la barre d'attelage doit être serrée avant d'être insérée :

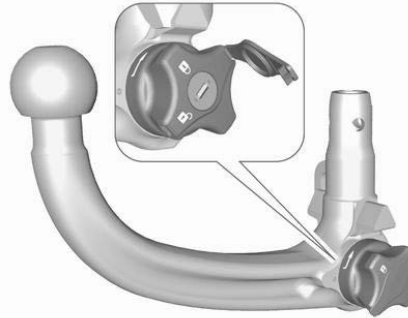

- Débloquer la barre d'attelage en tournant la clé en position de déblocage.

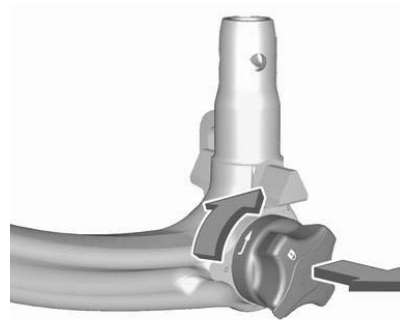

- Sortir le bouton rotatif et tourner à fond dans le sens horaire.

Insertion de la barre d'attelage

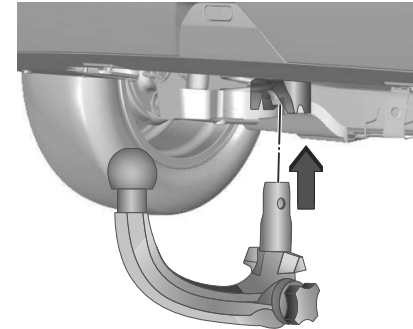

Insérer la barre d'attelage serrée dans le logement et pousser fermement vers le haut jusqu'au déclic audible. La poignée rotative revient automatiquement en position initiale et repose sans jeu contre la barre d'attelage.

⚠ AVERTISSEMENT

Ne pas toucher à la poignée rotative pendant l'insertion.

Bloquer la barre d'attelage en tournant la clé en position de blocage.

1

2

3

4

5

6

7

8

9

10

Œillet pour câble de rupture d'attelage

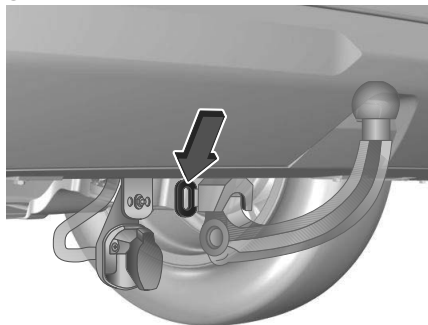

Attacher le câble de rupture d'attelage à l'œillet.

Contrôle de l'installation correcte de la barre d'attelage

- La marque verte du bouton rotatif doit se trouver en face de la marque verte de la barre d'attelage.
- Il ne doit pas y avoir de jeu entre la poignée rotative et la barre d'attelage.
- La barre d'attelage doit être engagée fermement dans le logement.
- La barre d'attelage doit être verrouillée et la clé doit être retirée.

⚠ AVERTISSEMENT

Une remorque ne peut être tractée que si une boule d'attelage est montée correctement. Si la boule d'attelage ne s'engage pas correctement, prendre contact avec un atelier.

Démontage de la barre d'attelage

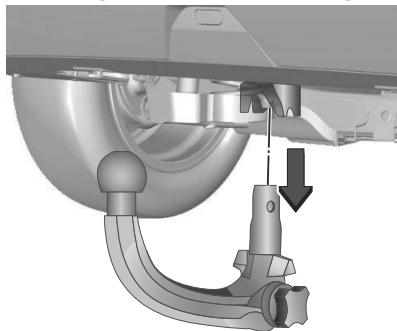

Ouvrir le volet de protection et tourner la clé en position de déblocage pour débloquer la barre d'attelage. Sortir la poignée rotative et tourner à fond dans le sens horaire. Tirer la barre d'attelage vers le bas pour la sortir. Insérer le bouchon d'étanchéité dans l'ouverture.

Incliner la prise de raccordement vers le haut.

Ranger la barre d'attelage dans le sac et fixer en passant la sangle à travers l'anneau d'arrimage arrière droit. Enrouler deux fois la sangle et la serrer pour fixer le sac.

Recommandation De Remorquage

⚠ ATTENTION

Pour les véhicules hybrides (MHEV) utilisés en hautes altitudes (>2500 m asl), la capacité de remorquage est limitée car elle peut affecter les performances du véhicule.

Conseils De Conduite

Contrôle Du Véhicule

Ne jamais rouler avec le moteur arrêté

De nombreux systèmes ne fonctionnent pas lorsque le moteur ne tourne pas, par exemple le servofrein ou la direction assistée. Conduire de cette façon constitue un danger pour vous et pour les autres.

Tous les systèmes fonctionnent pendant un Autostop.

Système Stop/Start ⇨ 110

Pédales

Afin d'empêcher le blocage de la pédale, la zone sous les pédales ne doit être entravée ni par les pieds ni par des tapis.

Utiliser uniquement des tapis de sol, correctement posés et fixés par des dispositifs de maintien côté conducteur.

Urgences



AVERTISSEMENT

La détérioration de la batterie haute tension ou du système haute tension peut présenter un risque de choc électrique, de surchauffe ou d'incendie.

Si le véhicule a été endommagé ou impacté par un choc modéré à grave, le faire inspecter dès que possible par le personnel qualifié. Tant que l'inspection technique n'est pas terminée, stationner le véhicule en extérieur, à au moins 5 mètres de distance de toute structure ou de tous autres objets inflammables.

Si le véhicule a été endommagé ou impacté par une inondation ou un incendie, le laisser sur place et le faire inspecter dès que possible par le personnel qualifié.

1

2

3

4

5

6

7

8

9

10

SYSTÈMES AVANCÉS D'AIDE À LA CONDUITE

Informations Générales

⚠ AVERTISSEMENT

Les systèmes d'aide au conducteur sont conçus pour aider le conducteur et ne remplacent en aucun cas l'attention du conducteur.

Le conducteur accepte la pleine responsabilité de la conduite du véhicule.

En cas d'utilisation des systèmes d'assistance au conducteur, rester toujours vigilant aux conditions de circulation.

i REMARQUE

Pour répondre aux réglementations européennes générales en matière de sécurité, certains systèmes d'assistance au conducteur ne peuvent être désactivés à l'écran des informations que jusqu'à la prochaine remise sous contact. Le système est

automatiquement activé par défaut à chaque démarrage du moteur.

Système D'aide À La Régulation De Vitesse

Limiteur De Vitesse

Le limiteur de vitesse empêche le véhicule de dépasser une vitesse maximale prédéfinie. La vitesse maximale peut être réglée à des vitesses comprises entre 30 km/h et 180 km/h. Le conducteur peut accélérer jusqu'à la vitesse présélectionnée. Les écarts par rapport à la vitesse limite peuvent se produire lors de la conduite du véhicule en descendant une pente. La vitesse présélectionnée peut être dépassée temporairement en appuyant fermement sur la pédale d'accélérateur. L'état et la consigne de vitesse présélectionnée s'affichent au combiné.

Activation Du Système



Appuyer deux fois sur  pour sélectionner le limiteur de vitesse.

Activation

Réglage de la vitesse par le conducteur

Appuyer sur , pour activer le limiteur de vitesse et enregistrer un réglage de vitesse dès que la vitesse du véhicule atteint le niveau souhaité.



La vitesse présélectionnée peut être modifiée en appuyant sur pour l'augmenter ou sur pour la diminuer. Une pression courte modifie la vitesse de 1 km/h. Une pression longue modifie la vitesse de 5 km/h. Appuyer sur ou sur pour activer.

Appuyer sur pour activer dans le même cycle d'allumage.

Dépassement De La Limitation De Vitesse

En cas d'urgence, il est possible de dépasser la limite de vitesse en enfonçant fermement la pédale d'accélérateur jusqu'au bout. Dans ce cas, la valeur de consigne de vitesse clignote.

Relâcher la pédale d'accélérateur et la fonction de limitation de vitesse est réactivée dès qu'une vitesse inférieure à la vitesse limite est atteinte.

Désactivation

Appuyer sur , le limiteur de vitesse est en mode pause.

Le véhicule est conduit sans limiteur de vitesse.

Le limiteur de vitesse est désactivé, mais n'est pas coupé. La dernière vitesse enregistrée reste en mémoire pour être reprise automatiquement ultérieurement.

Reprise Du Limiteur De Vitesse

Appuyer sur ou /

Désactivation Du Système

Appuyer sur : le mode limiteur de vitesse est désactivé et l'indication de limite de vitesse s'éteint.

Défaut

En cas de défaillance du limiteur de vitesse, la vitesse est effacée, résultant dans un clignotement de tirets. Faire contrôler le système par un atelier.

Régulateur De Vitesse

Le système maintient la vitesse du véhicule à la vitesse présélectionnée par le conducteur sans aucune action sur la pédale d'accélérateur.

Le régulateur de vitesse peut mémoriser et maintenir des vitesses supérieures à 40 km/h.

Pour les véhicules à boîte automatique, la position **D** ou la seconde, ou un rapport plus élevé en position **M** doit en plus être engagé(e).

Les descentes et montées peuvent provoquer des écarts par rapport à la vitesse mémorisée.

La vitesse présélectionnée peut être dépassée temporairement en appuyant fermement sur la pédale d'accélérateur. L'état et la vitesse présélectionnée s'affichent au combiné.

N'utiliser le régulateur de vitesse que s'il est possible de maintenir une vitesse constante.

1

2

3

4

5

6

7

8

9

10

Activation Du Système



Appuyer une fois sur **MODE** pour sélectionner la fonction de régulateur de vitesse.

Activation

Réglage de la vitesse par le conducteur

Appuyer sur **+/-** pour activer le régulateur et enregistrer une vitesse de consigne dès que la vitesse du véhicule atteint le niveau souhaité.



Si le système est actif, la vitesse présélectionnée peut être modifiée en appuyant sur **+** pour l'augmenter ou sur **-** pour la diminuer. Une pression courte modifie la vitesse de 1 km/h. Une pression longue modifie la vitesse de 5 km/h. La valeur de la vitesse s'affiche au combiné.

Dépassement De La Vitesse Sélectionnée

Il est toujours possible de conduire plus vite que la vitesse réglée en appuyant sur la pédale de l'accélérateur. Lorsque la pédale d'accélérateur est relâchée, le véhicule reprend la vitesse mémorisée.

Désactivation

Appuyer sur **MODE**, le régulateur de vitesse est en mode pause et le symbole s'allume. Le véhicule est conduit sans régulateur de vitesse. Le régulateur de vitesse est désactivé, mais n'est pas coupé. La dernière vitesse mémorisée reste en mémoire et peut être reprise automatiquement ultérieurement.

Le régulateur de vitesse est désactivé automatiquement dans les cas suivants :

- La pédale de frein est actionnée
- La vitesse du véhicule est inférieure à 40 km/h
- Le système de régulation antipatinage (ASR) ou le contrôle électronique de stabilité fonctionne
- Le levier sélecteur est en position **N**

Reprise Du Régulateur De Vitesse

Appuyer sur le bouton **+** ou **-** du régulateur de vitesse ou sur le bouton **RESUME**.

Désactivation Du Système

Appuyer sur  : le mode régulateur de vitesse est désélectionné et l'indication de régulateur de vitesse s'éteint au combiné.

Appuyer deux fois sur  pour sélectionner le limiteur de vitesse et désactiver le régulateur de vitesse.

La coupure du contact annule la valeur de vitesse mémorisée.

Défaut

En cas de défaillance de régulateur de vitesse, la vitesse est effacée résultant dans un clignotement de tirets.

Faire contrôler le système par un atelier.

Système Anti-Collision

AVERTISSEMENT

Les systèmes d'aide au conducteur sont conçus pour aider le conducteur et ne remplacent en aucun cas l'attention du conducteur.

Le conducteur accepte la pleine responsabilité de la conduite du véhicule.

En cas d'utilisation des systèmes d'assistance au conducteur, rester toujours vigilant aux conditions de circulation.

AVERTISSEMENT

L'utilisation d'un support de plaque d'immatriculation sur le pare-chocs avant peut affecter le fonctionnement du radar. En cas d'utilisation d'un support de plaque d'immatriculation, suivre les marquages et indications sur le pare-chocs avant.

REMARQUE

Pour répondre aux réglementations européennes générales en matière de sécurité, certains systèmes d'assistance au conducteur ne peuvent être désactivés à l'écran d'infodivertissement que jusqu'à la remise sous contact suivante.

Le système est automatiquement activé par défaut à chaque démarrage du moteur.

Freinage D'urgence Actif (AEB)

Le freinage d'urgence actif peut aider à réduire les dommages matériels et corporels lors d'une collision directe avant avec des véhicules, des piétons et des cyclistes, lorsque le conducteur n'agit pas par freinage manuel ou braquage.

Avant que le freinage d'urgence actif ne soit appliqué, le conducteur peut être averti par un avertissement de collision frontale.

La fonction utilise diverses entrées (par exemple capteur de caméra, pression de freinage, vitesse du véhicule) pour calculer la probabilité d'une collision frontale.

AVERTISSEMENT

Ce système n'est pas destiné à remplacer la responsabilité du conducteur pour la conduite du véhicule et l'observation de la route. Il avertit le conducteur si le véhicule risque d'entrer en collision avec le véhicule qui précède, un piéton ou un cycliste. Juste avant la collision imminente, il réduit la vitesse du

1

2

3

4

5

6

7

8

9

10

véhicule pour éviter la collision ou pour en limiter la gravité.

Le système peut également réagir à la présence d'animaux. Les animaux de moins de 0,5 m ou les objets sur la chaussée ne sont toutefois pas détectés.

Après un changement de file inattendu, le système a besoin d'un certain temps pour détecter le véhicule suivant en avant.

Le conducteur doit toujours être prêt à agir et à freiner et braquer afin d'éviter les collisions.

Activation Ou Désactivation

En fonction de la version, le système est automatiquement activé par défaut à chaque démarrage du véhicule, même s'il a été désactivé lors de la dernière coupure du contact.

Pour plus d'informations ⇨ 140

Le freinage d'urgence actif peut être désactivé dans le menu de personnalisation du véhicule. En fonction de la version, cette désactivation est uniquement possible à l'arrêt.

Le système ne peut pas être désactivé à une vitesse supérieure à 10 km/h.

(ⓘ) s'allume s'il est désactivé.

Fonctionnement

Selon la configuration du véhicule et les objets détectés, il existe plusieurs plages de vitesse opérationnelle.

Le freinage d'urgence actif fonctionne entre 8 km/h et 85 km/h lorsqu'un piéton ou un cycliste a été détecté.

Le freinage d'urgence actif fonctionne entre 8 km/h et 135 km/h, lorsqu'un véhicule en mouvement ou à l'arrêt a été détecté.

Le système se compose de :

- avertissement de collision frontale
 - aide au freinage d'urgence
 - freinage automatique
- Avertissement de collision frontale (FCW) ⇨ 146

Freinage Automatique

Juste avant la collision imminente, cette fonction applique automatiquement un freinage limité pour réduire la vitesse d'impact de la collision ou empêcher un accident.

Si le freinage d'urgence actif est appliqué, (ⓘ) clignote au combiné d'instruments.

Si le freinage d'urgence actif est terminé, (ⓘ) clignote pendant quelques

secondes. Pendant ce temps, le freinage actif d'urgence ne peut pas être appliqué s'il y a un risque de nouvelle collision.

À une vitesse inférieure à 50 km/h, le freinage automatique peut ralentir le véhicule jusqu'à l'arrêt complet.

Si le véhicule dépasse cette limite de vitesse, le freinage automatique peut réduire la vitesse de 50 km/h maximum. Cependant, le conducteur doit freiner pour pouvoir s'arrêter complètement.

Boîte automatique : Si le véhicule s'arrête complètement, le freinage automatique est maintenu pendant un certain temps. Maintenir la pédale de frein enfoncée pour éviter un nouveau déplacement du véhicule.

Le régulateur de vitesse est désactivé lorsqu'un freinage automatique se produit. Dans certains cas, le conducteur peut vouloir annuler le freinage automatique fourni par le système de freinage d'urgence actif. Appuyer fermement sur la pédale d'accélérateur ou tourner fermement le volant pour neutraliser le freinage automatique si la situation et l'environnement le permettent.



AVERTISSEMENT

Ne pas compter sur le système pour freiner le véhicule. Le système de freinage d'urgence actif ne freine pas automatiquement en dehors de sa plage de vitesses de fonctionnement.

Aide Au Freinage D'urgence

Si le conducteur freine, mais pas suffisamment pour éviter une collision, ce système renforce le freinage. Cette assistance n'est possible que si le conducteur appuie sur la pédale de frein. L'aide au freinage d'urgence se désactive automatiquement lorsque la pédale de frein est relâchée.

Conditions De Fonctionnement

Le freinage d'urgence actif fonctionne uniquement si :

- le système de freinage est opérationnel
- Le contrôle électronique de stabilité et le système antipatinage (ASR) sont activés
- la ceinture de sécurité du siège conducteur et, selon version, la ceinture

de sécurité du siège passager avant sont bouclées

- le véhicule roule à vitesse constante sur routes en ligne droite

Le freinage d'urgence actif est automatiquement désactivé dans les cas suivants :

- une roue de secours de plus petit diamètre est détectée
- un défaut du contacteur de pédale de frein ou des feux de stop gauche ou droit est détecté
- un défaut du système de freinage d'urgence actif dans le circuit électronique ou le système de freinage est détecté
- une forte collision, par exemple avec déploiement de l'airbag est détectée

Limitations Du Système

Les performances du système peuvent être dégradées ou indisponibles dans les cas suivants :

- caméra avant recouverte de neige, de givre, de neige fondue, de boue ou de saleté
- pare-brise endommagé ou encrassé, brouillant la visibilité, couvert d'objets

étrangers, par exemple des autocollants

- caméra avant hors de sa position normale
- freinage automatique indisponible, par exemple refroidissement des disques de frein en cours
- pédale de frein utilisée de manière continue pendant une longue période, par exemple sur une longue route en descente
- des routes sinueuses ou vallonnées
- processus d'initialisation du système après le débranchement de la batterie
- lumière éblouissante, par exemple celle du soleil ou d'un éclairage artificiel, se reflétant directement dans la lentille de la caméra
- conditions environnementales défavorables, par exemple la pluie, le brouillard ou la neige
- véhicule qui précède créant des projections sur la route

Après un choc ou lorsque les dommages sont visibles, faire contrôler le véhicule par un atelier.

1

2

3

4

5

6

7

8

9

10

Les performances du système peuvent être affectées par :

- contrôle électronique de stabilité et système antipatinage (ASR) en cours
- tension de la batterie du véhicule hors des limites
- route mouillée réfléchissant les éclairages
- véhicules proches à l'avant
- tracteurs, véhicules boueux ou véhicules avec remorque
- routes inclinées
- mauvaises conditions d'éclairage
- changements soudains d'éclairage
- modifications sur le véhicule, par exemple pneus
- surcharge du véhicule

Le conducteur ne doit pas surcharger le coffre ni le toit du véhicule.

Si un capteur est couvert, un message s'affiche indiquant que les capteurs de caméra doivent être nettoyés.

Si le système est temporairement affecté et qu'aucune action du conducteur n'est requise, aucun message n'est affiché.

Une grande vigilance est toujours nécessaire en conduisant et il faut

être prêt à intervenir pour éviter une collision.

Il est recommandé de désactiver le système dans le menu Personnalisation du véhicule dans les cas suivants :

- en tirant une remorque ou une caravane
- en transportant de longs objets sur des barres de toit ou une galerie de toit
- lorsque le véhicule est remorqué
- lors de l'exécution d'un entretien avec le contact mis
- lorsque le véhicule est équipé de chaînes à neige
- lorsqu'une roue de secours plus petite que les autres roues est placée
- avant d'utiliser une station de lavage automatique
- avant de placer le véhicule sur un tapis roulant d'atelier
- si le pare-brise a été endommagé près de la caméra
- si les feux stop ne fonctionnent pas

Défaut

Si le système ne fonctionne pas correctement ou n'est pas disponible,

par exemple pendant l'initialisation, (☹) s'allume au combiné.

En cas d'anomalie, (☹) s'allume au combiné, accompagné d'un message et d'un signal sonore. Prendre contact avec un atelier.

(☹) s'allume au combiné, accompagné d'un message pour signaler que les capteurs ou la caméra sont peut-être occultés. Arrêter le véhicule et vérifier si ces composants ont besoin d'être nettoyés. Si (☹) est toujours allumé après avoir nettoyé la caméra, prendre contact avec un atelier.

(☹) peut également s'allumer si le système d'infodivertissement rencontre un problème.

Si (☹) s'allume au combiné après que le moteur a été coupé puis redémarré, prendre contact avec un atelier.

➡ 78

Avertissement De Collision Frontale (FCW)

L'avertissement de collision frontale avertit le conducteur s'il y a un risque de collision avec le véhicule qui précède, avec un cycliste ou un piéton.



AVERTISSEMENT

L'avertissement de collision frontale est simplement un système d'avertissement et n'applique pas les freins. Lors de l'approche trop rapide d'un autre véhicule, il se peut qu'il n'y ait pas assez de temps pour éviter une collision.

Le conducteur endosse la pleine responsabilité de la distance de suivi en se basant sur les conditions de visibilité, météorologiques et de circulation.

L'attention complète du conducteur est exigée à tout moment pendant la conduite du véhicule. Le conducteur devra toujours être prêt à agir et à appliquer les freins.

Activation

L'avertissement de collision frontale fonctionne entre 8 km/h et 80 km/h lorsqu'un piéton ou un cycliste a été détecté.

L'avertissement de collision frontale fonctionne entre 8 km/h et 135 km/h lorsqu'un véhicule en mouvement ou à l'arrêt a été détecté.

Alerte Conducteur



clignote au combiné, un signal sonore retentit et un message s'affiche, lorsqu'une collision est imminente et qu'une action immédiate du conducteur est requise.



AVERTISSEMENT

L'éclairage couleur de ce symbole ne correspond pas au code de la route local sur la distance suivante. Le conducteur est entièrement responsable du respect de la distance de sécurité suivante en fonction du code de la route applicable, des conditions météo, de l'état de la route, etc. à tout moment.

Désactivation

Le système ne peut être désactivé qu'en désactivant le freinage d'urgence actif dans le menu de personnalisation du véhicule.

Limitations Du Système

L'avertissement de collision frontale sert à signaler des véhicules, des cyclistes et des piétons, mais peut réagir aussi à d'autres objets.

Les performances du système peuvent être dégradées ou indisponibles dans les cas suivants :

- caméra avant recouverte de neige, de givre, de neige fondue, de boue ou de saleté
- pare-brise endommagé ou encrassé, brouillant la visibilité, couvert d'objets étrangers, par exemple des autocollants
- caméra avant hors de sa position normale
- freinage automatique indisponible, par exemple refroidissement des disques de frein en cours
- pédale de frein utilisée de manière continue pendant une longue période, par exemple sur une longue route en descente
- des routes sinueuses ou vallonnées
- processus d'initialisation du système après le débranchement de la batterie
- lumière éblouissante, par exemple celle du soleil ou d'un éclairage artificiel, se reflétant directement dans la lentille de la caméra
- conditions environnementales défavorables, par exemple la pluie, le brouillard ou la neige

1

2

3

4

5

6

7

8

9

10

- véhicule qui précède créant des projections sur la route

Après un choc ou lorsque les dommages sont visibles, faire contrôler le véhicule par un atelier.

Les performances du système peuvent être affectées par :

- contrôle électronique de stabilité et système antipatinage (ASR) en cours
- tension de la batterie du véhicule hors des limites
- route mouillée réfléchissant les éclairages
- véhicules proches à l'avant
- tracteurs, véhicules boueux ou véhicules avec remorque
- routes inclinées
- mauvaises conditions d'éclairage
- changements soudains d'éclairage
- modifications sur le véhicule, par exemple pneus
- surcharge du véhicule

Système D'aide À La Stabilité Du Véhicule

Antipatinage Des Roues (ASR)

L'antipatinage des roues optimise la motricité en agissant sur les freins des roues motrices et sur le moteur, afin d'éviter le patinage d'une ou plusieurs roues. Il améliore aussi la stabilité directionnelle du véhicule.

En cas d'écart entre la trajectoire suivie par le véhicule et celle souhaitée par le conducteur, le contrôle dynamique de stabilité agit automatiquement sur le frein d'une ou plusieurs roues et sur le moteur pour inscrire le véhicule dans la trajectoire souhaitée, dans la limite des lois de la physique.

Ces systèmes sont automatiquement activés à chaque démarrage du véhicule.

Lorsque le système ASR fonctionne,

 clignote.

Dysfonctionnement

En cas de dysfonctionnement,  s'allume au combiné d'instruments, ac-

compagné d'un message et d'un signal sonore.

Faire appel à l'assistance d'un atelier.

AVERTISSEMENT

ASR / CDS

Ces systèmes offrent un surcroît de sécurité en conduite normale, mais ils ne doivent pas inciter le conducteur à prendre des risques supplémentaires ou à rouler à des vitesses trop élevées.

C'est dans des conditions d'adhérence réduite (pluie, neige, verglas) que le risque de perte d'adhérence augmente. Il est donc important pour votre sécurité de maintenir ces systèmes activés dans toutes les conditions, et particulièrement dans des conditions difficiles.

Le fonctionnement de ces systèmes est assuré sous réserve du respect des préconisations du Constructeur, concernant tant les roues (pneus et jantes), les composants de freinage, les composants électroniques que les procédures de montage et d'intervention du Réseau.

Afin de bénéficier de l'efficacité de ces systèmes en conditions hiverna-

les, il est recommandé d'utiliser des pneus neige ou 4 saisons. Il est alors impératif d'équiper les quatre roues avec des pneus homologués pour le véhicule.

Véhicules avec menu de désactivation

L'ASR peut être désactivé dans le menu du tableau de bord via la commande au volant.

Combiné d'instruments ➡ 64

La désactivation est confirmée par l'éclairage de  et par un message au combiné d'instruments.

L'ASR est réactivé automatiquement lorsque la vitesse du véhicule dépasse 50 km/h et à chaque fois que le contact est remis. L'ASR peut être réactivé manuellement lorsque la vitesse du véhicule est inférieure à 50 km/h.

Contrôle Électronique De Stabilité (ESC)

Le contrôle électronique de stabilité (ESC) améliore la stabilité de la conduite lorsque c'est nécessaire, quel que soit le type de surface de revêtement ou l'adhérence des pneus.

Dès que le véhicule menace de dérapier (sous-virage, survirage), la puissance du moteur est réduite et les roues sont freinées individuellement. L'ESC fonctionne en combinaison avec le système antipatinage (ASR). Il empêche les roues entraînées de patiner.

Le système antipatinage (ASR) est un composant de l'ESC.

Le système antipatinage (ASR) améliore la stabilité de conduite lorsque c'est nécessaire, quel que soit le type de surface de la route ou l'adhérence des pneus, empêchant ainsi les roues entraînées de patiner.

Dès que les roues entraînées commencent à patiner, la puissance délivrée par le moteur est réduite et la roue qui patine le plus est freinée individuellement. Ainsi, même sur chaussée glissante, la stabilité du véhicule est considérablement améliorée.

L'ESC et le système antipatinage (ASR) sont opérationnels après chaque démarrage du moteur, dès que le témoin  s'éteint.

Lorsque l'ESC et le système antipatinage (ASR) fonctionnent,  clignote.

Après avoir rebranché la batterie du véhicule, le système doit être recalibré en parcourant une courte distance.

⚠ AVERTISSEMENT

Ce dispositif particulier ne doit pas inciter à adopter un style de conduite dangereux. Adapter la vitesse aux conditions routières.



L'ESC et le système antipatinage (ASR) peuvent au besoin être désactivés : appuyer sur .

La LED du bouton  s'allume.

Un message d'état s'affiche dans le centre d'informations du conducteur

- 1
- 2
- 3
- 4
- 5
- 6
- 7
- 8
- 9
- 10

lorsque l'ESC et le système antipatinage (ASR) sont désactivés.

L'ESC et le système antipatinage (ASR) sont réactivés en appuyant de nouveau sur le bouton , en serrant les freins ou en roulant à plus de 50 km/h.

La LED du bouton  s'éteint lorsque l'ESC et le système antipatinage (ASR) sont réactivés. L'ESC et le système antipatinage (ASR) sont également réactivés lorsque le contact est remis la fois suivante.

Défaut

En cas de défaillance du système, le témoin  s'allume en continu et un message s'affiche sur le centre d'informations du conducteur. Le système n'est pas opérationnel. Faire remédier à la cause du problème par un atelier.

Système D'aide À La Performance De Freinage

Antiblocage Des Roues (ABS)

Antiblocage de sécurité (ABS) empêche le blocage des roues.

Dès qu'une roue a tendance à bloquer, l'ABS module la pression de freinage de la roue incriminée. Le véhicule puisse toujours être dirigé, même en cas de freinage d'urgence.

La régulation ABS est identifiable à la pulsation de la pédale de frein et au bruit du processus de régulation. Afin d'obtenir un freinage optimal, enfoncer la pédale de frein à fond pendant toute la durée du freinage malgré la pulsation de la pédale de frein. Ne pas réduire la pression sur la pédale.

En cas de freinage dans une situation d'urgence, les feux de détresse s'allument automatiquement en fonction de l'intensité de la décélération. Ils s'éteignent automatiquement à la première accélération.

Avant de prendre la route, le système procède à un test de fonctionnement automatique qui pourrait être perceptible.



Témoin  72

Défaut

AVERTISSEMENT

En cas de défaillance de l'ABS, les roues peuvent avoir tendance à se bloquer en cas de freinage brutal. Les avantages de l'ABS ne sont plus disponibles. Lors d'un freinage brutal, le véhicule ne peut plus être dirigé et peut dérapier.

Faire remédier à la cause du problème par un atelier.

Système D'aide À L'amélioration De La Visibilité

Alerte D'angle Mort Latéral (SBSA)

AVERTISSEMENT

L'alerte d'angle mort latéral est uniquement une aide au changement de voie et ne remplace pas l'attention visuelle du conducteur. L'alerte d'angle mort latéral ne détecte pas :

- les véhicules qui approchent rapidement
- les piétons ou les animaux
- les objets fixes tels que les véhicules arrêtés, les lampadaires urbains, les panneaux routiers, etc.

Changer de voie sans faire dûment attention risque d'endommager le véhicule ou de provoquer un accident grave, voire mortel. Toujours vérifier les rétroviseurs extérieurs et intérieur, regarder par-

dessus l'épaule et utiliser le clignotant avant de changer de voie.

Activation

Le système peut être activé dans le menu des paramètres du véhicule au  64 à l'aide des commandes au volant.

Fonctionnement

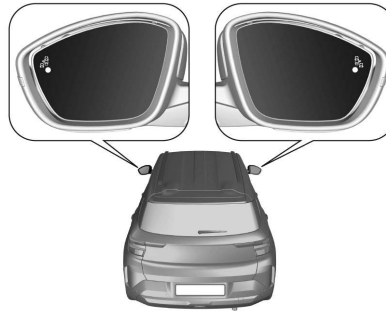

Lorsque le système détecte un véhicule dans la zone aveugle en roulant en avant, une diode s'allume dans le rétroviseur concerné. Si les feux de direction du côté approprié sont activés, la LED clignote. La LED s'allume immédiatement pendant le dépassement du véhicule.

La LED s'allume avec un délai lorsque en cas de dépassement lent d'un autre véhicule.

Conditions de fonctionnement

Le fonctionnement exige les conditions suivantes :

- déplacement de tous les véhicules dans le même sens et dans des voies adjacentes
- vitesse du véhicule comprise entre 30 et 140 km/h.
- dépassement d'un véhicule avec une différence de vitesse de moins de 15 km/h
- un autre véhicule dépasse avec une différence de vitesse inférieure à 15 km/h
- aucune fiche n'est branchée à la prise de courant de l'attelage de remorque.
- capteurs non obstrués par de la boue, du givre ou de la neige
- zones d'avertissement des rétroviseurs extérieurs ou zones de détection de pare-chocs avant et arrière pas couvertes d'étiquettes adhésives ou d'autres objets
- la circulation est normale

1

2

3

4

5

6

7

8

9

10

- conduite en ligne droite ou dans de grandes courbes

Aucune alerte dans les situations suivantes :

- en présence d'objets immobiles (par exemple des véhicules arrêtés, des barrières, l'éclairage public, des panneaux routiers)
- dans le cas d'une circulation très dense, quand les véhicules en mouvement peuvent être confondus avec un objet immobile
- avec les véhicules se déplaçant dans le sens opposé
- sur une route sinueuse ou à angle droit
- en dépassant ou en étant dépassé par un très long véhicule (par exemple camion, autocar) qui est détecté simultanément à l'arrière dans la zone aveugle et présent dans le champ de vision du conducteur
- en dépassant trop rapidement

Désactivation

Le système peut être désactivé dans le menu de personnalisation du véhicule au combiné, accessible à l'aide des commandes au volant.

L'état du système est mémorisé après avoir coupé le contact.

Le système se désactive automatiquement quand une remorque ou un porte-vélo est accroché(e) à l'attelage de remorque.

En présence de conditions météorologiques défavorables telles que de fortes pluies, de fausses détections peuvent survenir.

Anomalie

En cas de défaillance,  s'allume au combiné, accompagné d'un message. Prendre contact avec un atelier.

Système D'aide Au Maintien Dans La Voie

Alerte De Franchissement Involontaire De Ligne (LDW)

Le système d'avertissement de franchissement de ligne aide le conducteur à éviter une sortie de voie involontaire. La caméra avant observe les marquages de voie entre lesquels circule le véhicule. Si le véhicule franchit un bord de route ou un

marquage de voie, le système avertit le conducteur.

Le système ne détecte pas une sortie de voie involontaire lorsque les clignotants sont actionnés et pendant quelques secondes après leur extinction.

Aucun avertissement ne sera notifié en cas de conduite dynamique, c'est-à-dire pression sur la pédale de frein ou d'accélérateur ou direction lourde.

Lorsque le système détecte un franchissement de voie involontaire,  s'allume et un message correspondant s'affiche.

Conditions de fonctionnement

Pour que le système fonctionne correctement, les conditions préalables suivantes doivent être satisfaites :

- la vitesse du véhicule doit être comprise entre environ 65 km/h et 180 km/h
- les feux de direction ne sont pas activés
- aucune conduite dynamique, c'est-à-dire une pression sur la pédale de frein ou d'accélérateur
- les marquages de voie peuvent être clairement détectés par le système

- le véhicule ne roule pas dans un virage serré
- aucun défaut système n'est présent empêchant les corrections

AVERTISSEMENT

Ce système est une aide à la conduite qui ne peut, en aucun cas, remplacer la vigilance du conducteur.

Activation

En fonction de la version, le système est automatiquement activé par défaut à chaque démarrage du véhicule, même s'il a été désactivé lors de la dernière coupure du contact.

Pour plus d'informations, voir  140



Si le système est activé, la LED du bouton ne s'allume pas. Pour activer le système lorsqu'il est désactivé, appuyer sur le bouton.

Désactivation

Pour désactiver le système, appuyer sur le bouton et le maintenir enfoncé jusqu'à ce que la LED du bouton s'allume.

Limitations du système

Les performances du système peuvent être affectées par :

- une caméra occultée par de la neige, givre, neige fondante, boue, saleté, ou affectée par des dommages au pare-brise ou des objets étrangers, par exemple autocollants
- Rapprochement des véhicules qui précèdent
- routes inclinées.
- routes sinueuses ou vallonnées
- mauvaises conditions d'éclairage
- changements soudains d'éclairage
- lumière éblouissante, par exemple celle du soleil ou d'un éclairage artificiel, se reflétant directement dans la lentille de la caméra

SYSTÈMES AVANCÉS D'AIDE À LA CONDUITE

- conditions d'environnement défavorables, comme une forte pluie, du brouillard ou de la neige
- modifications sur le véhicule, par exemple pneus
- routes avec des marquages de voies peu visibles

Indisponibilité après déconnexion de la batterie

L'avertissement de franchissement de ligne peut être temporairement indisponible ou inactive lorsque l'alimentation du véhicule est rebranchée

Défaut

En cas de défaillance,  s'allume au combiné. Faire appel à l'assistance d'un atelier.

Si un capteur est couvert,  s'allume au combiné et un message s'affiche pour indiquer que les capteurs doivent être nettoyés.

REMARQUE

Les performances du système peuvent être affectées par les virages serrés et les chantiers.

Aide Au Maintien Dans La Voie (LKA)

AVERTISSEMENT

Le système n'aide le conducteur que s'il existe un risque que le véhicule quitte involontairement la voie dans laquelle il circule. Il ne gère pas la distance de sécurité, la vitesse du véhicule ou le freinage.

Le conducteur doit impérativement tenir le volant à deux mains de manière à pouvoir conserver le contrôle dès que les conditions ne permettent plus au système d'intervenir (par exemple, en cas de disparition de la ligne médiane de marquage au sol).

L'aide au maintien dans la voie aide le conducteur à éviter une sortie de voie accidentelle. La caméra frontale observe les bords de la route, ainsi que les marquages des voies entre lesquelles circule le véhicule.

Si le véhicule approche d'un bord de la chaussée ou d'un marquage de voie, le volant tourne doucement pour remettre le véhicule dans la voie.

Le conducteur remarque un mouvement de rotation du volant. Tourner le volant dans le même sens, si le système ne le fait pas suffisamment. Pour changer de voie, tourner doucement le volant dans la direction opposée.

Lorsque le système braque pour corriger la trajectoire du véhicule,  clignote en jaune au combiné. L'aide au maintien dans la voie ne braque pas en permanence le véhicule.

Une sortie de voie accidentelle n'est pas supposée par le système lorsque les feux de direction sont actionnés et pendant les quelques secondes suivant la désactivation des feux de direction.

Le système informe le conducteur par un message et un signal sonore en cas de correction continue pendant plus de dix secondes. Si le conducteur n'est toujours pas en mesure de maintenir le véhicule dans la voie, la correction s'interrompt après un court moment. Un avertissement de franchissement de ligne au combiné avertit lorsque le système ne peut pas maintenir le véhicule dans la voie et qu'une action immédiate du conducteur est requise.

REMARQUE

Le système peut être désactivé s'il détecte des voies trop étroites, trop larges ou trop courbées.

Pour que le système fonctionne correctement, les conditions préalables suivantes doivent être satisfaites :

- la vitesse du véhicule doit être comprise entre environ 65 km/h et 180 km/h
- les feux de direction ne sont pas activés
- la fonction de contrôle électronique de stabilité est activée et ne fonctionne pas
- aucune fiche branchée à la prise de courant de l'attelage de remorque.
- aucune conduite dynamique, c'est-à-dire une pression sur la pédale de frein ou d'accélérateur
- les limites des voies peuvent être clairement détectées par le système
- aucune roue de secours temporaire n'est utilisée
- le véhicule ne roule pas dans un virage serré

- aucun défaut système n'est présent empêchant les corrections



Selon version, seul le système d'avertissement de franchissement de ligne est actif, lorsqu'un défaut du système est présent, lorsqu'une roue de secours est utilisée, que le contrôle électronique de stabilité n'est pas activé ou par exemple, lorsqu'une remorque est attachée.

Désactiver le système lorsque le véhicule est remorqué.

Indisponibilité après déconnexion de la batterie : L'aide au maintien dans la voie peut être temporairement indisponible ou inactive lorsque l'alimentation du véhicule est rebranchée.

Activation

En fonction de la version, le système est automatiquement activé par défaut à chaque démarrage du véhicule, même s'il a été désactivé lors de la dernière coupure du contact.

Si le système est activé,  du combiné ne s'allume pas. Le système peut être activé dans le menu Personnalisation du véhicule à l'écran d'infodivertissement, en accédant au menu à l'aide de .

Désactivation

Le système est désactivé par une pression longue sur le bouton LKA dans la barre de commande latérale.

Sans mains

Lorsque la conduite sans mains est détectée au cours d'une correction dans un intervalle de roulement de 180 secondes, le système intervient :

Intervention 1 :  clignote jusqu'à la fin de l'intervention.

Intervention 2 :  clignote et un signal sonore retentit jusqu'à la fin de l'intervention mais pendant au moins une seconde.

Autres interventions :  clignote en permanence et le signal sonore retentit pendant 10 secondes de plus que le signal précédent.

Un avertissement de franchissement de ligne au combiné avertit lorsque le système ne peut pas maintenir le véhicule dans la voie et qu'une action immédiate du conducteur est requise.

Limitations du système

REMARQUE

Les performances du système peuvent être affectées par les virages serrés et les chantiers.

Les performances du système peuvent être affectées par :

- Une caméra recouverte de neige, givre, neige fondante, boue, saleté, ou impactée par des dommages au pare-brise ou des objets étrangers, par exemple des autocollants
- chargement lourd ou réparti de façon inégale
- véhicules proches à l'avant
- routes inclinées.
- routes sinueuses ou vallonnées
- mauvaises conditions d'éclairage
- changements soudains d'éclairage
- lumière éblouissante, par exemple celle du soleil ou d'un éclairage artificiel, se reflétant directement dans la lentille de la caméra
- conditions d'environnement défavorables, comme une forte pluie, du brouillard ou de la neige

1

2

3

4

5

6

7

8



9

10

- modifications sur le véhicule, par exemple pneus
- mauvaise pression des pneus
- routes avec des marquages de voies peu visibles

Anomalie

En cas d'anomalie,  s'allume au combiné, accompagné d'un message et d'un signal sonore. Prendre contact avec un atelier.

 s'allume au combiné, accompagné d'un message pour signaler que la caméra avant est peut-être occultée. Arrêter le véhicule et vérifier si la caméra a besoin d'être nettoyée. Si  est toujours allumé après avoir nettoyé la caméra, prendre contact avec un atelier.

REMARQUE

Les performances du système peuvent être affectées par les virages serrés et les chantiers.

Système D'aide Au Stationnement Et À La Marche Arrière

Aide Au Stationnement Automatique

Remarques Générales

Le système arrière est désactivé quand une fiche est branchée dans la prise de courant de l'attelage de remorque.

AVERTISSEMENT

Le conducteur reste pleinement responsable de la manœuvre de stationnement.

Toujours vérifier les environs lors de l'utilisation du système d'aide au stationnement en faisant une marche avant ou arrière.

Aide Au Stationnement Avant-Arrière

L'aide au stationnement avant-arrière mesure la distance entre le véhicule et les obstacles présents devant et derrière le véhicule. Il informe et avertit

le conducteur par des signaux sonores et des indications sur l'écran.



Le système possède des capteurs de stationnement à ultrasons dans les pare-chocs arrière et avant.

Activation

Lorsqu'un rapport de marche avant a été sélectionné, l'aide au stationnement avant est activée, dès qu'un obstacle est détecté à l'avant et que la vitesse du véhicule est inférieure à 13 km/h. Lorsque la marche arrière est engagée, l'aide au stationnement arrière et l'aide au stationnement avant sont activées. Après avoir engagé la marche arrière, un signal sonore est émis et une indication s'affiche à l'écran. Si aucun signal sonore n'est émis, si l'indication n'est pas affichée sur l'écran ou si un message d'avertissement apparaît, le système est en panne.

Désactivation

L'aide au stationnement arrière est désactivée lorsque la marche arrière est désengagée.

L'aide au stationnement avant est désactivée à une vitesse supérieure à 13 km/h. L'aide au stationnement avant n'est réactivée qu'à une vitesse inférieure à 10 km/h.

Indication

Dès qu'un obstacle se rapproche du véhicule, un signal sonore est émis et P⁾ Δ peut clignoter. L'intervalle entre les signaux sonores se réduit au fur et à mesure que le véhicule se rapproche de cet obstacle. Lorsque la distance est inférieure à environ 35 cm, le signal sonore est continu et fixe.

Les signaux sonores sont émis par le combiné.

Aucun signal sonore n'est émis, si :

- le véhicule s'arrête pendant plus de trois secondes en position **D** ou en marche avant
- la boîte automatique est en position **P**
- aucun obstacle supplémentaire n'est détecté

En outre, la distance par rapport aux obstacles est affichée en changeant les lignes de distance à l'écran d'information

Si le véhicule n'a pas de radio ou d'affichage d'informations et qu'un obstacle se rapproche, seul P⁾ Δ clignote et le signal sonore correspondant retentit.

Limitations Du Système

En cas de défaillance ou d'interruption momentanée du système, par exemple en cas de niveau de bruit externe élevé ou d'autres interférences, P⁾ Δ s'allume au combiné, un message s'affiche et un signal sonore d'avertissement retentit. Dans le cas d'un défaut permanent, demander l'assistance d'un atelier.

REMARQUE

Vérifier que la plaque d'immatriculation avant est installée correctement, centrée dans le sens vertical et le sens horizontal, et que les capteurs sont bien fixés. La performance du système d'aide au stationnement est réduite si la plaque d'immatriculation est pliée ou si un

support de plaque d'immatriculation est utilisé.

AVERTISSEMENT

Différentes surfaces réfléchissantes d'objets ou de vêtements ainsi que des sources externes de parasites peuvent, dans des conditions particulières, empêcher le système de reconnaître des obstacles. Une attention particulière doit être accordée aux obstacles bas qui peuvent endommager la partie inférieure du pare-chocs.

AVERTISSEMENT

Dans le cas d'une panne grave du véhicule avec nécessité d'arrêter le véhicule, le système est désactivé. Dans le cas d'une panne de la boîte de vitesses, le système d'aide au stationnement n'est pas actif, lorsque la marche arrière est engagée. En cas de défaillance de la diffusion sonore à l'affichage d'informations, les signaux sonores peuvent ne pas être émis.

1

2

3

4

5

6

7

8

9

10

Les performances du système peuvent être dégradées par la présence de grive ou de neige, par exemple, sur le capteur.

Les performances du système d'aide au stationnement peuvent être limitées ou la fonctionnalité peut ne pas être disponible du tout si  s'allume ou si l'image affichée sur l'affichage d'informations est figée ou si l'écran est noir.

Les performances du système d'aide au stationnement peuvent être réduites en cas de charge élevée.

Des conditions spécifiques s'appliquent si des véhicules de plus grande taille sont à proximité (p. ex. véhicules tout terrain, fourgonnette, camionnette). L'identification d'objet et l'indication de distance correcte dans la partie supérieure de ces véhicules ne peuvent pas être garanties.

 **ATTENTION**

Les performances du système d'aide au stationnement peuvent être réduites en raison de la charge élevée.

Des conditions spécifiques s'appliquent si des véhicules de plus grande taille sont à proximité (p. ex. véhicules tout terrain, fourgonnette, camionnette). L'identification d'objet et l'indication de distance correcte dans la partie supérieure de ces véhicules ne peuvent pas être garanties.

Des objets offrant une section transversale de réflexion fort étroite, des objets étroits ou des matériaux souples par exemple, peuvent ne pas être détectés par le système. Les systèmes d'aide au stationnement ne détectent pas les objets situés en dehors de la plage de détection, par exemple sous le pare-chocs ou sous le véhicule.

Pendant une manœuvre de stationnement en marche arrière, le système ne prend pas en compte une barre à boule d'attelage montée. Le conducteur doit tenir compte de cette longueur supplémentaire.

 **REMARQUE**

Il est possible que le capteur détecte un objet inexistant causé par la per-

turbation de l'écho d'un bruit externe ou de mauvais alignements mécaniques (de faux avertissements peuvent survenir sporadiquement). Vérifier que la plaque d'immatriculation avant est installée correctement (pas pliée et pas d'écartement par rapport au pare-chocs gauche ou droit) et que les capteurs sont bien fixés. Les performances du système d'aide au stationnement peuvent être réduites si la plaque d'immatriculation est pliée ou si un support de plaque d'immatriculation est utilisé. Les trottoirs bas ou les irrégularités de surface, par exemple sur les chantiers, ne sont pas détectées par le système. Le conducteur en accepte la responsabilité.

Caméra Arrière (RVC)

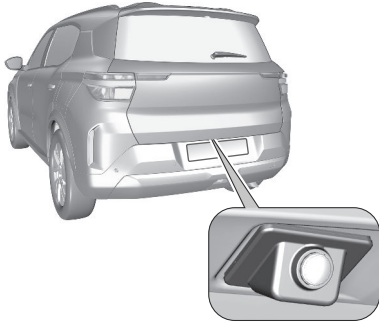

La caméra arrière aide le conducteur à reculer en affichant une vue de la zone derrière le véhicule. Elle permet d'afficher les alentours du véhicule dans une image à quasi 135° à l'écran d'information.

AVERTISSEMENT

La caméra arrière ne remplace pas la vision conducteur. Il est à noter que les objets se trouvant à l'extérieur du champ de vision de la caméra et des capteurs du système d'assistance au stationnement, par ex. sous le pare-chocs ou sous le véhicule ne sont pas affichés.

Ne pas reculer ou stationner le véhicule en s'aidant uniquement de la caméra arrière. Toujours vérifier les alentours du véhicule avant de commencer à rouler et pendant la conduite.

Le système utilise :

- une caméra arrière, installée au-dessus de la plaque d'immatriculation arrière
- des capteurs ultrasoniques de stationnement dans le pare-chocs arrière

La page de l'écran d'information est divisée en trois parties :

- côté droit : un menu fixe et représentation du véhicule
- milieu : vue standard
- côté gauche : réglages du volume de la radio

Les capteurs de stationnement complètent l'information sur la vue depuis le haut du véhicule.

La zone affichée par la caméra arrière est limitée. Les images affichées peuvent être plus éloignées ou plus proches qu'elles n'apparaissent.

Activation

La caméra arrière est activée lorsque la marche arrière est engagée.

Vue standard



La zone derrière le véhicule est affichée à l'écran. Les lignes verticales représentent la largeur du véhicule avec les rétroviseurs dépliés.

1. Le trait horizontal rouge représente la distance à 30 cm environ après la limite du pare-chocs arrière du véhicule.
2. Le trait horizontal jaune représente la distance à 1 m environ après la limite du pare-chocs arrière du véhicule.

1

2

3

4

5

6

7

8

9

10

3. Le trait horizontal vert représente la distance à 2 m environ après la limite du pare-chocs arrière du véhicule.

Ces distances peuvent varier en fonction du poids du véhicule.

Désactivation

La caméra arrière est désactivée lorsqu'un rapport de marche arrière est désengagé.

Limitations du système

AVERTISSEMENT

Pour un fonctionnement optimal du système, il est important de garder toujours propre l'objectif de la caméra, qui est situé dans le pare-chocs entre les feux de la plaque d'immatriculation.

Rincer les objectifs à l'eau et les essuyer avec un chiffon doux. Ne pas nettoyer les objectifs avec un jet de vapeur ou d'eau sous haute pression.

La caméra arrière peut ne pas fonctionner correctement si :

- la zone alentour est sombre

- une lumière éblouissante, par exemple celle du soleil ou d'un éclairage artificiel, se reflète directement dans la lentille de la caméra
- les conditions météorologiques, telles que le brouillard, la pluie ou la neige, limitent la visibilité
- une caméra occultée par de la neige, givre, neige fondante, boue, saleté, ou affectée par des dommages au pare-brise ou des objets étrangers, par exemple autocollants
- nettoyer la lentille à l'aide du gicleur de lave-glace comme décrit.
- une fiche est branchée dans la prise de courant de l'attelage de remorque
- l'arrière du véhicule est accidenté
- la température varie de façon extrême

Système De Détection De Perte D'attention Du Conducteur

AVERTISSEMENT

Pour plus d'informations, consulter le chapitre "INFORMATIONS GÉNÉRALES" dans la section

"Systèmes avancés d'aide à la conduite (ADAS)".

Le système de détection de perte d'attention du conducteur surveille le temps de conduite et la vigilance du conducteur. Le contrôle de la vigilance du conducteur est basé sur les variations de trajectoire du véhicule par rapport au marquage des voies, et sur l'analyse du visage du conducteur (selon version). Le système ne peut pas se substituer à la vigilance dont doit faire preuve le conducteur.

AVERTISSEMENT

En aucun cas, ces systèmes n'ont pour but de maintenir le conducteur éveillé ou de l'empêcher de s'endormir au volant.

Il est de la responsabilité du conducteur de s'arrêter lorsqu'il se sent fatigué.

Faire une pause en cas de sensation de fatigue ou au minimum toutes les 2 heures.

Activation ou désactivation

En fonction de la version, le système est automatiquement activé par défaut

à chaque démarrage du véhicule, même s'il a été désactivé lors de la dernière coupure du contact.

Pour plus d'informations, voir ➡ 140

Le système peut être activé ou désactivé au combiné, à l'aide des commandes au volant.

➡ 64

Détection De Somnolence Avec Caméra Vue Avant

La détection de somnolence du conducteur fonctionne entre 65 km/h et 180 km/h.

Le système surveille les mouvements de la direction en fonction des interventions du conducteur.

Le système est initialisé après cinq minutes de conduite à une vitesse supérieure à 70 km/h.

Si les interventions de direction du conducteur suggèrent un certain niveau de somnolence ou d'inattention de sa part, le système déclenche le premier niveau d'alerte.

Le conducteur est avisé par  et un signal sonore retentit. Un deuxième niveau d'avertissement intervient lorsque le conducteur est très somnolent : le système déclenche alors

une nouvelle alerte avec , accompagnée d'un signal sonore plus accentué.

Dans certaines conditions routières (revêtement de chaussée dégradé ou vents forts, etc.), le système peut déclencher des alertes indépendamment du niveau de vigilance du conducteur. La détection de somnolence du conducteur est réinitialisée dans les situations suivantes :

- l'allumage a été coupé pendant quelques minutes
- la ceinture de sécurité du conducteur a été détachée et la porte du conducteur a été ouverte
- Si le véhicule reste longtemps à l'arrêt avec le moteur en marche

Limitations du système

Le système avec caméra avant peut ne pas fonctionner correctement, voire ne pas fonctionner du tout dans les situations suivantes :

- Faible visibilité consécutive à un éclairage insuffisant de la chaussée, des chutes de neige, de fortes précipitations, du brouillard dense, etc. Éblouissement provoqué par les phares des véhicules approchant en sens inverse, lever/coucher de soleil,

réflexions lumineuses les routes humides, sortie de tunnel, alternances d'ombre et de lumière, etc.

- Aucun marquage de voie détecté ou marquages de voie trop nombreux en raison de travaux routiers.
- Véhicules proches à l'avant.
- Routes sinueuses ou étroites.
- Assistance avancée au maintien de trajectoire active.
- Caméra avant recouverte de neige, givre, neige fondante, boue, saletés, ou affectée par des dommages du pare-brise ou des objets étrangers, par exemple des autocollants.

Défaut

En cas de défaillance,  s'allume au combiné. Prendre contact avec un atelier.

1

2

3

4

5

6

7

8

9

10

Détection De Somnolence Et De Distraction Du Conducteur Par La Caméra De Surveillance Du Conducteur



AVERTISSEMENT

Pour éviter le risque de lésion oculaire : Ne pas s'asseoir à moins de 25 cm du volant.

Le système surveille le degré de vigilance du conducteur à des vitesses supérieures à 20 km/h. Le système surveille et analyse les signes visuels et la somnolence et la

distraction du conducteur en surveillant les mouvements du visage, de la tête et des yeux. Le système n'enregistre pas de vidéo et n'est pas non plus capable d'identifier le conducteur. Les signes visuels de somnolence et de distraction du conducteur peuvent être les suivants :

- Le conducteur détourne plus longtemps et plus souvent son regard du trafic
- Ses paupières se ferment ou clignent
- Signes de micro-sommeil

Si le système détecte certains mouvements faciaux, par exemple une fermeture complète des yeux pendant un certain temps, ou s'il analyse un certain niveau de somnolence ou de distraction, une alerte est déclenchée.

Alerte conducteur

Le conducteur est alerté par un message et un signal sonore retentit.

De plus,  s'allume.

Si un niveau grave de somnolence ou de distraction est détecté, par exemple micro-sommeil, endormissement, le conducteur est immédiatement alerté par un message, accompagné

de  et d'un signal sonore plus prononcé.

Les alertes de somnolence et de micro-sommeil ne se déclenchent qu'après quelques minutes de conduite et à partir d'une certaine vitesse.

Réinitialisation

Selon version, la de somnolence et de distraction du conducteur est réinitialisée dans les situations suivantes :

- L'allumage a été coupé pendant quelques minutes
- la ceinture de sécurité du conducteur a été détachée et la porte du conducteur a été ouverte
- Le conducteur a changé
- Le système est resélectionné

Limitations du système

La caméra de surveillance du conducteur peut ne pas fonctionner correctement, voire ne pas fonctionner du tout dans les situations suivantes :

- Caméra de surveillance du conducteur recouverte de saletés ou d'objets étrangers, par exemple des autocollants

- Conducteur portant des lunettes de soleil avec une transmission infrarouge solaire de moins de 70 %
- Caméra de surveillance du conducteur exposée à des températures extrêmement élevées

Défaut

En cas d'anomalie du système,  s'allume au combiné, accompagné d'un message et d'un signal sonore. Prendre contact avec un atelier.

 s'allume au combiné, accompagné d'un message pour signaler que la caméra est peut-être occultée. Arrêter le véhicule et vérifier si la caméra a besoin d'être nettoyée.

Si  est toujours allumé après avoir nettoyé la caméra, prendre contact avec un atelier.

 s'allume au combiné pour signaler que le visage du conducteur n'a pas pu être détecté par la caméra de surveillance du conducteur, par exemple parce qu'il porte des lunettes de soleil.

Système D'assistance À La Conduite Hors Route Et Gamme Lente

Aide Au Démarrage En Côte

Le système aide à prévenir un recul intempestif lors d'un démarrage en côte. Lorsque la pédale de frein est relâchée à l'arrêt dans une pente, les freins restent serrés pendant deux secondes supplémentaires. Les freins se relâchent automatiquement dès que le véhicule commence à accélérer. Le système est actif si les conditions suivantes sont réunies :

- véhicule immobile
- pédale de frein enfoncée
- porte du conducteur fermée

Autres Fonctions D'aide À La Conduite

Assistant De Détection Des Panneaux Routiers (TSA)

AVERTISSEMENT

Le panneau routier réel est toujours prioritaire par rapport au panneau routier affiché au combiné.

Système de limite de vitesse (conforme à la réglementation générale de sécurité européenne)

Ce système affiche en permanence les informations relatives aux limitations de vitesse au combiné, indépendamment de la vitesse du La véhicule. En fonction de la version, la fourniture de l'information sur les limites de vitesse implique les systèmes suivants :

- la caméra montée en haut du pare-brise
- le système de navigation intégré du véhicule
- service de télématique

1

2

3

4

5

6

7

8

9

10

En cas de déplacement sur une route sans limitation de vitesse, par exemple sur les autoroutes allemandes, le panneau suivant est affiché :



Si aucune information de limite de vitesse ne peut être obtenue, le panneau suivant est affiché :



Si une nouvelle limite de vitesse est fournie, un signal sonore de confirmation est émis lorsque l'option est activée par le conducteur à l'aide du menu au combiné. Le signal sonore de confirmation peut être désactivé par défaut au combiné, à l'aide des commandes au volant.

⇒ 86

Si le véhicule est conduit à une vitesse d'au moins 20 km/h et que la limite de vitesse est dépassée, la limite de vitesse affichée au combiné clignote

après un certain temps et un signal sonore est émis après un certain temps. La durée de l'événement varie. Le clignotement et le signal sonore s'arrêtent tous les deux lorsque la vitesse redescend sous la limite de vitesse détectée.



Activation/désactivation

Appuyer sur et le maintenir enfoncé pour désactiver le signal sonore. Pour activer le signal sonore, appuyer sur . En raison des exigences légales, le signal sonore ne peut être désactivé en cliquant sur que jusqu'à la prochaine mise du contact.

Si le signal sonore est désactivé, s'allume pendant quelques secondes.

En cas d'anomalie, s'allume de manière permanente. Prendre contact avec un atelier.

En cas de comportement partiel (caméra ou données de navigation indisponible), s'allume jusqu'à la fin de l'indisponibilité, mais les indications des panneaux de vitesse, les alertes sonores et visuelles continuent à fonctionner.

⇒ 141

⇒ 140

Conditions de fonctionnement

Pour fournir des informations sur les limites de vitesse spécifiques au pays, le véhicule doit identifier le pays dans lequel il se trouve actuellement.

Pour obtenir des informations valables sur les limitations de vitesse, la position actuelle du véhicule est envoyée par l'unité télématique et est immédiatement effacée après traitement.

Le suivi de la position du véhicule n'est à aucun moment possible.

Ceci n'est pas affecté par les paramètres de confidentialité d'Opel Connect.

i REMARQUE

Il est possible de signaler une information erronée permanente sur les limites de vitesse sur notre site Internet.

Mise à jour des données

Pour maintenir les performances du système, le logiciel du véhicule et la carte de navigation doivent être mis à jour à intervalles réguliers. Pour la mise à jour du logiciel du véhicule, consulter un atelier.

Limitations du système

L'assistant de détection des panneaux routiers peut ne pas fonctionner correctement dans les cas suivants :

- conduite sur route venteuse ou sur route vallonnée
- conduite avec des chaînes à neige
- zone de l'écran dans laquelle est située la caméra avant, n'est pas propre ou est obstruée par des objets étrangers, par exemple des autocollants
- visibilité limitée à cause des intempéries, comme le brouillard, la pluie ou la neige



- le véhicule qui précède crée des projections sur la route
- une lumière éblouissante, par exemple celle du soleil ou d'un éclairage artificiel, se reflète directement dans la lentille de la caméra
- limitation de vitesse est peinte sur la surface de la route
- panneaux routiers totalement ou partiellement recouverts ou difficilement identifiables
- panneaux routiers mal installés ou endommagés ou enlevés
- panneaux routiers non conformes à la convention de Vienne sur la signalisation routière
- en fonction de la version, les données de la carte de navigation peuvent être obsolètes

⚠ ATTENTION

Le système est conçu pour aider le conducteur à reconnaître certains signaux routiers dans une plage de vitesse donnée. Ne pas ignorer les signaux routiers qui ne sont pas affichés par le système. Ce dispositif particulier ne doit pas vous pousser à adopter un style de conduite dangereux.

Adapter toujours la vitesse aux conditions de la route, de la circulation et aux conditions météorologiques. Les systèmes d'aide à la conduite ne relèvent pas le conducteur de la pleine responsabilité du fonctionnement du véhicule. En cas de conduite à l'étranger, s'assurer que le véhicule utilise l'unité de vitesse du pays correspondant. Si nécessaire, sélectionner les unités correctes au combiné.

Anomalie

En cas de défaillance,  s'allume au combiné. Prendre contact avec un atelier.  s'allume au combiné, accompagné d'un message pour signaler que la caméra avant est peut-être occultée. Arrêter le véhicule et vérifier si la caméra a besoin d'être nettoyée. Si  est toujours allumé après avoir nettoyé la caméra, prendre contact avec un atelier.

1
2
3
4
5
6
7
8
9
10

Feux De Détresse

Activation Des Feux De Détresse



- Appuyer sur ce bouton, tous les feux indicateurs de direction clignotent.

Ils peuvent fonctionner contact coupé.

Feux De Détresse Automatiques

Lors d'un freinage d'urgence, en fonction de la force de décélération, les feux de détresse s'allument auto-

EN CAS D'URGENCE

matiquement. Ils s'éteignent automatiquement à la première accélération. Ils peuvent être éteints en appuyant sur le bouton.

Assistance Et SOS

i REMARQUE

Pour être disponible et opérationnel, le système nécessite que le système électrique du véhicule, un service mobile et une liaison satellite GPS ou GLONASS fonctionnent. Selon l'équipement, une batterie de secours est utilisée.



1 eCall (SOS)



2 ASSISTANCE

Le mode Confidentialité est paramétrable dans le menu Réglages de l'écran tactile.

i REMARQUE

Les informations concernant la collecte et le traitement des données personnelles sont disponibles dans le Manuel d'utilisation.

Appel D'urgence (ECall)

La fonction d'appel d'urgence établit une connexion avec le centre d'appel de sécurité publique (PSAP) le plus proche.

Un ensemble minimal de données, y compris les informations sur le véhicule et l'emplacement, sera envoyé au centre d'appel de sécurité publique (PSAP).

Appel D'urgence Manuel

En cas d'urgence, appuyer sur le bouton rouge SOS (1) dans le vide-poches de pavillon pendant plus de deux secondes.

La LED clignote en vert pour confirmer qu'une connexion avec le centre d'appel de sécurité publique (PSAP)

le plus proche est en cours d'établissement. La LED s'allume en permanence tant que l'appel est actif.

En appuyant sur le bouton SOS immédiatement une seconde fois, l'appel est interrompu.

La LED s'éteint.

Appel D'urgence (ECall)

Notification automatique d'accident

En cas d'accident, si les airbags se sont déployés mais que le matériel nécessaire n'est pas endommagé, un appel d'urgence automatique est établi et une notification automatique d'accident est transmise au PSAP le plus proche.

Appel D'assistance

En cas d'immobilisation du véhicule, appuyer plus de 2 secondes sur le bouton (2) pour demander une assistance.

Un message vocal confirme que la connexion est établie.

Opel Connect comprend divers services connectés accessibles via une application, en ligne ou dans le véhicule.

REMARQUE

Opel Connect n'est pas disponible sur tous les marchés. Pour de plus amples informations, consulter l'atelier.

REMARQUE

Les fonctions complètes d'Opel Connect ne sont disponibles que sous réserve d'enregistrement et d'activation correcte.

Les services connectés peuvent inclure les données de navigation en direct, telles que les informations en ligne sur la circulation et l'état du véhicule, ainsi que des informations telles que les alertes de rappel d'entretien.

Les services accessibles à bord du véhicule comprennent également l'appel d'urgence et l'appel en cas de panne. Ces fonctions sont activées automatiquement. Les termes et conditions s'appliquent.

Appel d'urgence  166.

Appel en cas de panne

Une pression sur le bouton  dans le vide-poches de pavillon pendant plus de deux secondes permet d'entrer en contact avec un fournisseur de services d'assistance routière. Pour des informations sur la couverture et l'étendue des services de l'assistance routière, se référer aux informations fournies par le distributeur Opel avec le formulaire de commande.

Paramètres de confidentialité

Les paramètres de confidentialité de Opel Connect peuvent être configurés. Cela aura une incidence sur l'ensemble des données envoyées, par exemple, dans le cas où un appel en cas de panne est déclenché. Cela n'aura aucune incidence sur la fonction d'appel d'urgence.

Selon version, les paramètres de confidentialité peuvent être modifiés en appuyant simultanément sur  et **SOS** dans le vide-poches de pavillon ou via le menu Paramètres du système, à l'écran d'information.

1

2

3

4

5

6

7

8

9

10

i REMARQUE

La langue dépend de la couverture géographique des systèmes eCall et Demande d'assistance, ainsi que de la langue du système du véhicule.

Triangle De Présignalisation

Kit De Triangle De Présignalisation

Ce dispositif réfléchissant et pliable est à installer au bord de la route lorsqu'un véhicule est en panne ou accidenté.

⚠ AVERTISSEMENT

Avant de descendre du véhicule

Allumer les feux de détresse, puis enfiler le gilet de sécurité pour monter et installer le triangle.

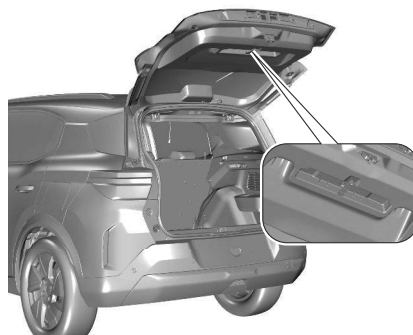

Ranger le triangle de présignalisation dans l'espace arrière du coffre et le fixer au moyen de la bande Velcro®.

Assemblage Du Triangle De Présignalisation

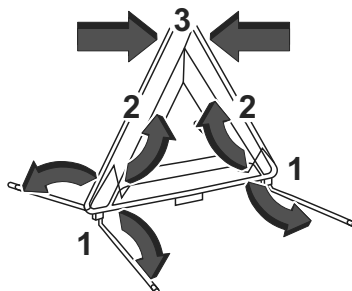

Pour les versions où un triangle est fourni comme équipement d'origine, se reporter à l'illustration ci-dessus.

Pour les autres versions, se reporter aux instructions de montage fournies avec le triangle.

Placement Du Triangle

Installer le triangle derrière le véhicule, en se conformant à la législation en vigueur localement.

Mise Sur Cric Du Véhicule Et Changement D'une Roue

Les positions de mise sur cric affichées concernent l'utilisation de bras de levage et de crics accessoires utilisés pour remplacer les pneus hiver/été.

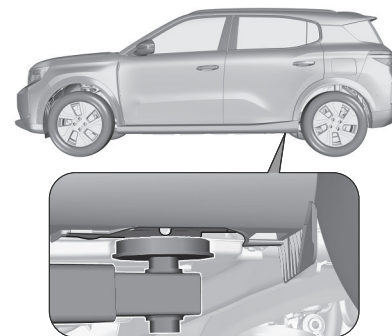

La position de bras arrière de la plateforme de levage est centrale sous le point concerné de levage du véhicule.

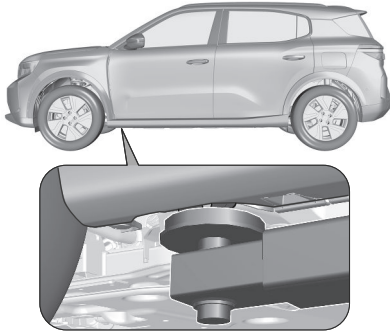

La position de bras avant de la plateforme de levage est centrale sous le point concerné de levage du véhicule.

Kit D'outils Pour Changement D'une Roue

Ensemble des outils livrés avec le véhicule.

AVERTISSEMENT

L'outillage de bord est spécifique au véhicule et peut varier selon version. Ne pas l'utiliser pour d'autres usages.

Selon version du kit d'outils, l'outillage est rangé dans un sac dans le coffre, soit derrière la troisième rangée, soit sous le couvercle de coffre.

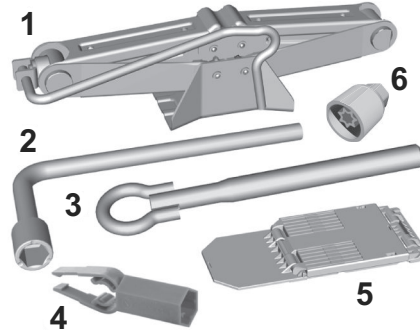

- (1) Cric avec poignée intégrée ; pour soulever le véhicule
- (2) Clé en croix ; pour démonter les boulons de roue
- (3) Anneau amovible de remorquage
- (4) Outil de dépose du cache-boulon (pour les jantes en alliage)
- (5) Cale pour immobiliser le véhicule (selon équipement)
- (6) Douille pour vis antiviol (située dans la boîte à gants) (selon équipement) ; pour adapter la clé

démonte-roue aux vis spéciales "antiviol"

Selon la version du véhicule, la cale, l'anneau de remorquage et l'adaptateur pour écrous de blocage de roue peut être rangés dans un sac avec le kit de réparation des pneus. ⇨ 174

Pour les véhicules équipés d'une roue de secours, la cale et la clé de roue sont rangées dans une boîte à outils à l'intérieur de la roue de secours. ⇨ 170

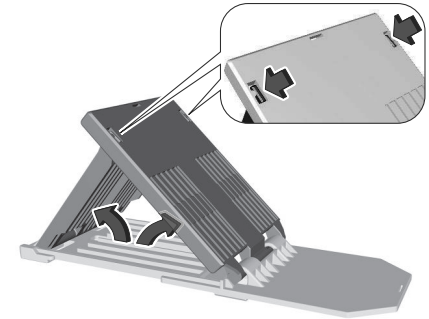

Pour utiliser la cale, il faut la plier et la fixer.

1

2

3

4

5

6

7

8

9

10

Roue De Secours

La roue de secours est située sous l'arrière du véhicule avec l'outillage de bord, fixée par un système de treuil.

⚠ ATTENTION

L'utilisation d'une roue de secours plus petite que les autres roues ou conjointement avec des pneus hiver peut altérer la tenue de route. Faire remplacer le pneu défectueux dès que possible.

Démontage D'une Roue

1. Relever le panneau de plancher pour accéder à la commande du treuil (a).

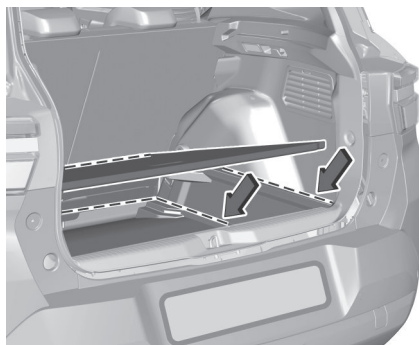

2. Dévisser le boulon jusqu'à ce qu'il s'arrête, à l'aide du support de roue et de la poignée du cric, pour libérer le câble du treuil (b).

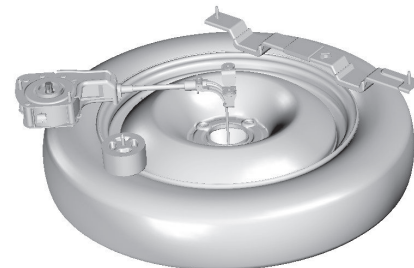
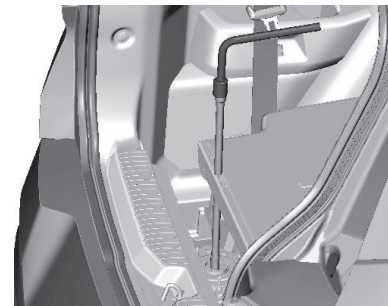

Outillage de bord ⇨ 169

3. Tirer l'ensemble roue et porte-outil par l'arrière du véhicule (c).

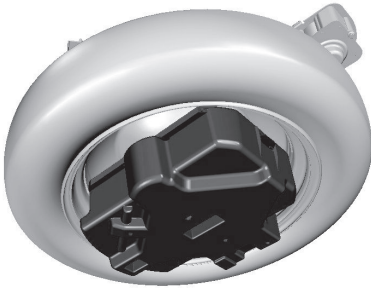

4. Retirer le cric avec son clip de montage pour déverrouiller l'ensemble roue/outil.

Changement De Roue

Effectuer les préparatifs suivants et suivre les conseils ci-après :

1. Garer le véhicule sur un sol ferme, plat et non glissant. Mettre les roues avant en position droite.
2. Serrer le frein de stationnement, engager la 1^{ère}, la marche arrière ou placer le levier sélecteur sur **P**.
3. Placer une cale sous la roue diagonalement opposée à la roue à changer.
4. Sortir la roue de secours.

5. Ne jamais changer simultanément plusieurs roues.
6. N'utiliser le cric que pour remplacer les pneus crevés, pas pour monter des pneus hiver ou été au changement de saison.
7. Le cric ne nécessite aucune maintenance.
8. Si le sol n'est pas ferme, placer une planche solide d'une épaisseur maximale de 1 cm sous le cric.
9. Sortir les objets lourds du véhicule avant de le monter sur cric.
10. Aucune personne ni aucun animal ne doivent se trouver à l'intérieur du véhicule soulevé par un cric.
11. Ne pas se glisser sous un véhicule soulevé par un cric.
12. Ne pas démarrer un véhicule soulevé par un cric.
13. Avant de serrer les vis de roue, les nettoyer.

⚠ AVERTISSEMENT

Ne pas graisser les boulons de roue.

⚠ AVERTISSEMENT

Veiller à toujours utiliser les vis de fixation de roue adéquates lors des changements de roues. Lors du montage de la roue de secours, pour un usage temporaire, les boulons pour jantes en alliage peuvent également être utilisés.

Noter que la roue de secours est fixée par le contact conique de chaque boulon si des boulons de roue sont utilisés pour les jantes en alliage. Dans ce cas, les rondelles ne viennent pas en contact avec la jante de roue de secours.

1

2

3

4

5

6

7

8

9

10

1. Extraire les caches vis de roue à l'aide de l'extracteur de caches vis de roue. Placer la clé de roue et desserrer chaque boulon de roue d'un demi-tour. Outillage de bord ⇨ 169
Jantes en acier avec enjoliveur : Sortir l'enjoliveur.



Il se peut que les roues soient protégées par des boulons de blocage. Pour desserrer ces boulons spécifiques, commencer par placer l'adaptateur pour les boulons de blocage sur la tête du boulon avant de poser la clé de roue. L'adaptateur pour écrous de blocage de roue peut se trouver dans un sac d'outils dans le coffre ou dans un sac avec le kit de réparation des pneus.

Outillage de bord ⇨ 169
Kit de réparation des pneus ⇨ 174

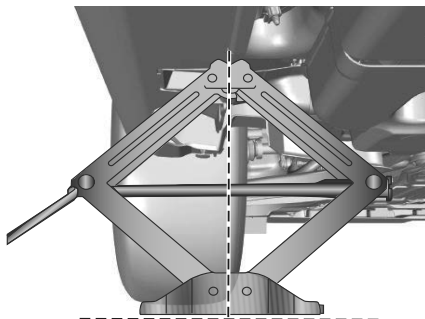

2. Vérifier que le cric est bien positionné sous le point de levage adéquat.
3. Régler le cric à la hauteur requise. Le positionner directement sous le point de levage de manière telle qu'il ne glisse pas.

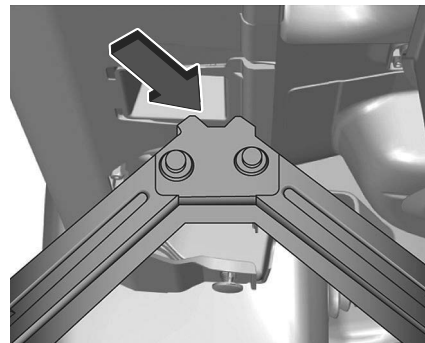

4. S'assurer que le bord de la carrosserie soit adapté à l'encoche dans le cric.
5. Quand le cric est correctement aligné, soulever le véhicule jusqu'à ce que la roue ne touche plus le sol.
6. Dévisser les écrous de roue.
7. Changer la roue.

Montage Des Roues

1. Visser les écrous de roue.
2. Abaisser le véhicule et retirer le cric.
3. Poser la clé de roue en s'assurant qu'elle est bien logée sur la tête de vis et serrer chaque vis en quinconce. Le couple de serrage pour 15 po est 100 Nm et 115 Nm pour 16 po.

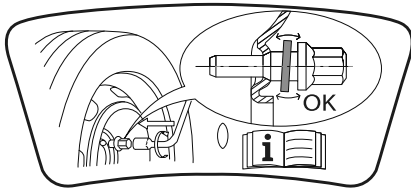

Si le véhicule est équipé de jantes en alliage, noter que les boulons de roue peuvent également être utilisés pour la roue de secours avec jante en acier. Dans ce cas, le serrage de la roue de secours est assuré par le contact conique de chaque tête de vis.

Véhicules avec enjoliveurs : aligner le trou de valve de l'enjoliveur avec la valve de pneus avant de l'installer.

4. Placer les capuchons des écrous de roue.
5. Ranger la roue remplacée, l'outillage du véhicule et l'adaptateur des écrous de blocage des roues → 169.
6. Vérifier la pression de gonflage du pneu et le couple de serrage des écrous de roue dès que possible.

⚠ AVERTISSEMENT

Ne pas dépasser 80 km/h. N'utiliser que sur une courte distance, remplacer par une roue standard dès que possible. S'attendre à une altération de la tenue de route : la réponse de la direction, le freinage et la stabilité peuvent être affectés.

Après Changement D'une Roue

⚠ AVERTISSEMENT

Se rendre chez un concessionnaire ou dans un atelier qualifié.

Faire contrôler le serrage des vis et la pression de la roue de secours. Faire examiner la roue crevée. Après diagnostic, le technicien pourra dire si le pneu peut être réparé ou s'il doit être remplacé.

Stockage des outils

1. Remettre les outils dans la boîte et ranger la boîte dans le coffre du véhicule.
2. Enrouler le treuil en tournant la clé dans le sens horaire : une fois le câble complètement enroulé, on ne doit plus sentir de résistance.
3. Ranger le reste de l'outillage dans les rangements du coffre.

Remise en place du treuil et de la roue de secours

1. Ranger les outils correspondants dans la boîte et refermer le couvercle.
2. Poser la boîte à outils au sol.

i REMARQUE

Si la roue endommagée est plus grande que la roue de secours, elle ne peut pas être rangée

1

2

3

4

5

6

7

8

9

10

sous le véhicule car elle est trop grande.

3. Redresser la roue.
4. Faire passer la pièce de liaison par le moyeu de la roue.
5. Insérer la pièce de liaison dans l'orifice de la boîte à outils.
6. Centrer et positionner la roue de secours sur la boîte à outils.
7. Insérer le guide de centrage dans le moyeu de la roue.
8. Placer l'ensemble roue/boîte sous la partie arrière du véhicule.
9. Replacer l'ensemble roue/boîte sous le véhicule en "dévissant" l'écrou de commande du treuil avec la clé démonte-roue et la rallonge.
10. Serrer à fond. Lorsque le câble est complètement enroulé, la rotation de l'écrou ne présente plus de résistance.
11. Vérifier que la roue est bien plaquée horizontalement contre le plancher.

REMARQUE

Veiller à ce que le câble du treuil soit complètement rétracté avant de conduire.

Rangement d'une roue de plein format endommagée dans le coffre

La cuvette de roue de secours n'est pas conçue pour une autre taille de roue que celle de la roue de secours. Une roue de plein format endommagée doit être rangée dans le coffre et attachée correctement.
Informations sur le chargement ⇨ 61

Outillage De Réparation Des Pneus

Les petits dégâts sur la bande de roulement du pneu peuvent être réparés avec le kit de réparation de pneus.
Ne pas éliminer les corps étrangers du pneu.
Les dégâts au pneu d'une taille supérieure à 4 mm ou se situant dans le flanc du pneu ne peuvent pas être réparés à l'aide du kit de réparation des pneus.

AVERTISSEMENT

Ne pas dépasser 80 km/h.

Ne pas utiliser pendant une période prolongée.
La direction et la maniabilité pourraient être impactées.

REMARQUE

En cas de crevaison : serrer le frein de stationnement, engager la première, la marche arrière ou placer le levier sélecteur sur **P**.

L'emplacement du kit de réparation des pneus varie selon la version :

- sur le côté gauche du coffre
 - sous les sièges de troisième rangée avec les sièges rabattus
 - derrière les sièges de troisième rangée avec les sièges dépliés
1. Retirer la bouteille de produit d'étanchéité et le compresseur.
 2. Extraire l'étiquette de limite de vitesse du flacon de produit d'étanchéité et le placer dans le champ de vision du conducteur.



3. Retirer le câble de raccordement électrique (1) et le flexible d'air (2) de leur espace de rangement sur la face inférieure du compresseur.

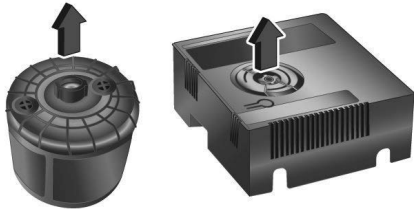

4. Ouvrir la bouteille de produit d'étanchéité et lever le couvercle.

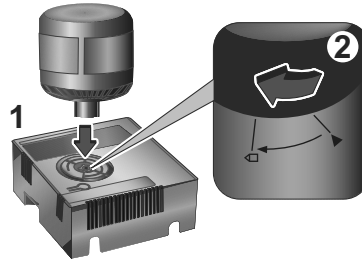

5. En premier lieu, insérer la bouteille de produit d'étanchéité dans le compresseur et aligner les symboles triangulaires. Ensuite, abaisser la bouteille de produit d'étanchéité et la tourner dans la position de verrouillage.
6. Placer le compresseur près du pneu, de sorte que la bouteille de produit d'étanchéité soit verticale.
7. Dévisser le capuchon de la valve du pneu défectueux.

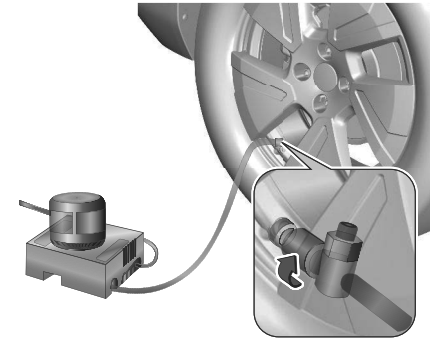

8. Visser le flexible de remplissage sur la valve du pneu.
9. Le commutateur du compresseur doit être placé sur **O**.
10. Brancher la fiche du compresseur à la prise de courant 12V. Pour éviter de décharger la batterie du véhicule, il est recommandé d'utiliser le kit de réparation des pneus uniquement lorsque le moteur à combustion tourne ou lorsque le moteur électrique est prêt.

1

2

3

4

5

6

7

8

9

10

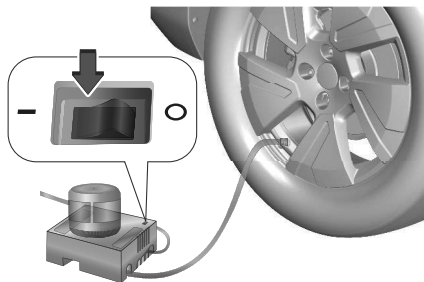

11. Placer le commutateur à bascule du compresseur sur I. Le pneu est rempli de produit d'étanchéité.
12. Le manomètre du compresseur indique brièvement une pression jusqu'à 600 kPa (6 bar) pendant que la bouteille de produit d'étanchéité se vide (environ 30 secondes). Ensuite, la pression commence à chuter.
13. Le produit d'étanchéité a été complètement pompé dans le pneu. Le pneu est gonflé.
14. La pression de gonflage prescrite devrait être atteinte dans les dix minutes.
Pression des pneus ⇨ 220
15. Quand la pression correcte est atteinte, éteindre le compresseur.

Si la pression de gonflage prescrite n'est pas atteinte dans les dix minutes, démonter le kit de réparation de pneus. Avancer ou reculer le véhicule d'un tour de roue. Brancher à nouveau le kit de réparation des pneus et poursuivre la procédure de remplissage pendant dix minutes. Si la pression de gonflage prescrite n'est toujours pas atteinte, cela signifie que le pneu est trop fortement endommagé. Prendre contact avec un atelier.

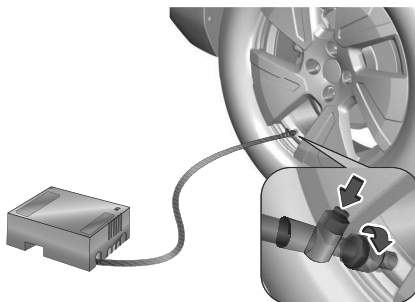

Réduire l'excédent de pression de pneu au moyen du bouton du flexible pneumatique.
Ne pas faire fonctionner le compresseur pendant plus de dix minutes.

16. Détacher le kit de réparation des pneus. Retirer la bouteille de produit d'étanchéité du compresseur.
Visser le flexible de remplissage sur le raccord libre du flacon de produit d'étanchéité.
Ceci empêche que le produit d'étanchéité ne s'échappe pas. Ranger le kit de réparation des pneus dans l'emplacement prévu.
17. Essuyer avec un chiffon le produit d'étanchéité excédentaire.
18. Reprendre la route sans délai afin que le produit d'étanchéité se répare uniformément dans le pneu. Rouler entre 20 km/h et 60 km/h. Après un trajet d'environ 5 km, mais pas plus de dix minutes, s'arrêter et contrôler la pression des pneus. À cet effet, visser directement le flexible d'air sur la valve du pneu. Remplir le pneu comme décrit ci-avant. Réduire l'excédent de pression de pneu au moyen du bouton du flexible pneumatique. Si la pression des pneus n'est pas tombée au-dessous de 200 kPa (2 bars), la régler à la pression correcte. Sinon, le véhicule ne peut

être utilisé. Prendre contact avec un atelier.

Répéter la vérification une fois de plus après avoir roulé 10 km sans dépasser dix minutes pour vérifier que la pression n'a plus baissé. Si la pression des pneus est descendue au-dessous de 200 kPa (2 bars), il ne faut plus utiliser le véhicule. Prendre contact avec un atelier.

19. Ranger le kit de réparation des pneus dans l'emplacement prévu.

REMARQUE

Les caractéristiques de conduite du pneu réparé sont fortement dégradées, c'est pourquoi il convient de remplacer ce pneu. En cas de bruits anormaux ou de fort échauffement du compresseur, l'arrêter pendant au moins 30 min. La valve de sécurité intégrée s'ouvre à une pression de 700 kPa (7 bars). Être attentif à la date d'expiration du kit. Au-delà de cette date, sa capacité d'étanchéité n'est plus garantie. Tenir compte des consignes de stockage mentionnées

sur la bouteille du produit d'étanchéité.

Remplacer la bouteille du produit d'étanchéité.

Mettre la bouteille au rebut conformément aux prescriptions légales. Le compresseur et le produit d'étanchéité peuvent être utilisés jusqu'à environ -30°C.

Dépannage

Ne jamais démarrer à l'aide d'un chargeur rapide.

Lorsque la batterie d'un véhicule est déchargée, démarrer le moteur à l'aide de câbles auxiliaires de démarrage et de la batterie d'un autre véhicule.

ATTENTION

Ne faire démarrer un autre véhicule par câbles auxiliaires qu'avec un véhicule ICE.

AVERTISSEMENT

Le démarrage avec des câbles auxiliaires de démarrage doit être effectué avec la plus grande prudence. Le non-respect des ins-

tructions suivantes peut entraîner des accidents ou des dégâts par explosion des batteries, ainsi que des dommages aux circuits électriques des deux véhicules.

AVERTISSEMENT

Éviter tout contact de la batterie avec les yeux, la peau, les tissus et les surfaces peintes. La batterie du véhicule contient de l'acide sulfurique qui peut rendre aveugle ou causer de graves brûlures en cas de contact direct.

AVERTISSEMENT

Avant de manipuler la batterie, se protéger les yeux et le visage. Toute opération sur la batterie doit être effectuée dans un milieu aéré et loin de flammes libres ou de sources d'étincelles, afin d'éviter tout risque d'explosion et d'incendie. Se laver les mains en fin d'opération.

1

2

3

4

5

6

7

8

9

10

⚠ AVERTISSEMENT**Batterie gelée**

Ne jamais essayer de recharger une batterie gelée - Risque d'explosion ! Si la batterie a gelé, la faire contrôler par le Réseau ou par un atelier qualifié qui vérifiera que les composants internes n'ont pas été endommagés et que le conteneur ne s'est pas fissuré, ce qui impliquerait un risque de fuite d'acide toxique et corrosif.

Recommandation MHEV

Sur les versions **MHEV**, la recharge de la batterie 12V permet de démarrer le moteur et de charger la batterie de traction 48V avec le convertisseur DC/DC.

⚠ AVERTISSEMENT**Ne pas tenter de charger directement le système hybride.**

Le système hybride est connecté au réseau de 12 V via le convertisseur DC/DC. Toute opération peut

affecter le comportement général du système.

Recommandation BEV**ℹ REMARQUE****En cas de batterie 12 V déchargée**

La mise en route du moteur n'est plus assurée et la charge de la batterie de traction ne peut plus être effectuée.

⚠ AVERTISSEMENT**Avant toute intervention sur la batterie d'accessoires**

Sélectionner le mode **P**, couper le contact, vérifier que le tableau de bord est éteint et que le véhicule n'est pas branché.

⚠ AVERTISSEMENT**Dépannage d'un autre véhicule**

Ne pas utiliser la batterie 12 V pour dépanner ou recharger la batterie d'un autre véhicule.

Démarrage Au Moyen D'une Autre Batterie**⚠ AVERTISSEMENT**

Avant de procéder, toujours vérifier qu'il n'y a pas de fuites, de fissures ou de signes évidents de dommages sur la batterie déchargée.

⚠ AVERTISSEMENT**Calculateurs électroniques / Projecteurs LED**

Ne jamais connecter le câble de secours négatif sur la partie métallique des calculateurs électroniques ou à l'arrière des projecteurs. Risque de destruction des calculateurs électroniques et/ou projecteurs ! Se connecter au point de masse déporté dédié à cet usage.

ℹ REMARQUE

Si la batterie 12V est complètement déchargée, les serrures électriques des portes ne fonctionneront pas et

empêcheront l'accès au levier d'ouverture du capot.

Pour plus d'informations, se reporter à la rubrique **Clés - Verrouillage centralisé inopérant**.

Accès à la batterie 12V

La batterie 12V est située sous le capot moteur.

i REMARQUE

Se reporter à la rubrique "**Compartiment moteur - Ouverture du capot**".

Avant de commencer la procédure

- Pas de flamme nue ni d'étincelles à proximité de la batterie du véhicule.
- Une batterie déchargée peut commencer à geler à une température de 0°C. Dégeler la batterie gelée avant de raccorder les câbles de démarrage.
- Utiliser une batterie de démarrage de même tension (12V). Sa capacité (Ah) ne doit pas être trop inférieure à celle de la batterie de véhicule déchargée.

- Utiliser des câbles auxiliaires de démarrage avec pinces-crocodiles isolées et présentant une section d'au moins et de 16 mm².
- Ne pas débrancher la batterie de véhicule déchargée du réseau de bord.
- Arrêter les appareils électriques non indispensables.
- Pendant le démarrage par câbles auxiliaires, ne pas se pencher sur la batterie du véhicule.
- Veiller à ce que les pinces-crocodiles des câbles auxiliaires de démarrage ne se touchent pas.
- Les véhicules ne doivent pas se toucher pendant le démarrage à l'aide des câbles auxiliaires.
- Serrer le frein de stationnement, placer la boîte manuelle au neutre ou la boîte automatique en position **P**.

Raccordement des fils

1. Ouvrir les capuchons de protection de la borne positive des deux batteries du véhicule.
2. Raccorder le câble rouge à la borne positive de la batterie de démarrage (1).

3. Raccorder l'autre extrémité du câble rouge à la borne positive de la batterie déchargée (2).
4. Raccorder le câble noir à la borne négative de la batterie de démarrage (3).
5. Raccorder l'autre extrémité du câble noir au point de masse du véhicule dans le compartiment moteur (4).

Placer les câbles de sorte qu'ils ne puissent pas être happés par des pièces en mouvement dans le compartiment moteur.

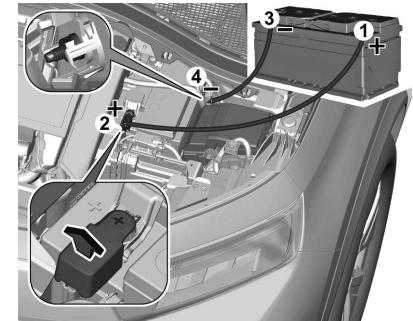

Démarrage

1. Démarrer le moteur du véhicule dépanneur et le laisser tourner pendant quelques minutes.

1

2

3

4

5

6

7

8

9

10

2. En versions **ICE** ou **MHEV**, actionner le démarreur du véhicule en panne et laisser tourner le moteur.
3. En versions **BEV**, appuyer sur le bouton **START/STOP** du véhicule en panne et attendre que l'indicateur **READY** apparaisse.
4. Au bout de cinq minutes, démarrer l'autre moteur. Les tentatives de démarrages ne doivent pas dépasser 15 secondes avec un intervalle de une minute entre elles.
5. Faire tourner les deux moteurs pendant environ trois minutes au ralenti avec les câbles branchés.
6. Activer des appareils consommateurs d'électricité, par exemple les phares, la lunette arrière chauffante.
7. Le retrait des câbles se fait exactement dans l'ordre inverse de l'installation.

Déconnexion des fils

1. Débrancher les câbles de secours dans l'**ordre inverse**.
2. Reposer le cache en plastique de la borne (+), selon équipement.
3. Laisser tourner le moteur (véhicule à l'arrêt), au minimum 30 minutes

afin que la batterie atteigne un niveau de charge suffisant.

AVERTISSEMENT

Rouler immédiatement sans avoir atteint un niveau de charge suffisant peut altérer certaines fonctionnalités du véhicule.

Recharge D'un Autre Véhicule

La procédure de démarrage d'un autre véhicule est identique à la procédure de "**Démarrage au moyen d'une autre batterie**", du point de vue du véhicule dépanneur.

AVERTISSEMENT

Vérifier que la batterie d'alimentation est complètement chargée et dans des conditions de fonctionnement optimales.

AVERTISSEMENT

Avant de procéder, toujours vérifier qu'il n'y a pas de fuites, de fissures ou de signes évidents

de dommages sur la batterie déchargée.

Chargeur Batterie 12V

Un chargeur de batterie 12V est un appareil nomade conçu pour fournir un courant électrique très élevé pendant une courte période afin de démarrer un véhicule lorsque la batterie 12V est déchargée.

Ne jamais démarrer le véhicule en connectant un chargeur de batterie (également appelé "mainteneur de batterie"), car il convient uniquement aux opérations prolongées de rétablissement de la charge de la batterie ou à son maintien à un niveau optimal, en utilisant une alimentation électrique domestique standard dans un environnement intérieur.

AVERTISSEMENT

Respecter les instructions d'utilisation fournies par le fabricant du chargeur.
Ne jamais inverser les polarités.

⚠ ATTENTION

En présence de cette étiquette, utiliser uniquement un chargeur 12V, au risque de provoquer la dégradation irréversible des équipements électriques.

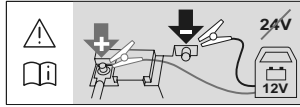
**Déconnexion - Connexion De La Batterie**

Afin de maintenir une charge suffisante pour le démarrage du véhicule, il est recommandé de déconnecter la batterie 12V si le véhicule reste inutilisé pendant une période prolongée.

Avant de déconnecter la batterie :

- fermer tous les ouvrants (portes, coffre, vitres).
- couper tous les consommateurs électriques (autoradio, essuie-glaces, lampes, etc.).
- couper le contact et attendre 4 minutes.

Après avoir accédé à la batterie, il suffit de débrancher la borne (+).

Après Recharge - Redémarrage

Après avoir rebranché la batterie, mettre le contact et attendre au moins 1 minute avant de démarrer le moteur, pour permettre l'initialisation des systèmes électroniques. Si de légères perturbations subsistent après cette procédure, consulter le Réseau ou un atelier qualifié. Il se peut que certains équipements doivent être réinitialisés conformément aux sections pertinentes, notamment :

- Clé électronique
- Lève-vitres électriques
- Date et heure
- Stations de radio mémorisées

Remorquage**ⓘ REMARQUE****Consignes générales**

Respecter la législation en vigueur dans le pays de circulation.

Vérifier que le poids du véhicule tracteur est supérieur à celui du véhicule remorqué.

Le conducteur doit rester au volant du véhicule remorqué et être muni d'un permis de conduire valide. Lors d'un remorquage avec les quatre roues au sol, toujours utiliser une barre de remorquage homologuée ; les cordes et les sangles sont interdites.

Le véhicule remorqueur doit démarrer progressivement. Lors d'un remorquage moteur arrêté, il n'y a plus d'assistance de freinage et de direction.

ⓘ REMARQUE

En cas de panne de batterie ou du frein de stationnement électrique, il est impératif de faire appel à un professionnel utilisant le remorquage avec plateau (hors boîte de vitesses manuelle).

⚠ AVERTISSEMENT

Appel impératif à un professionnel du remorquage :

1

2

3

4

5

6

7

8

9

10

- en panne sur autoroute ou sur voie rapide
- impossibilité de mettre la boîte de vitesses au point mort, de débloquer la direction, de desserrer le frein de stationnement
- impossibilité de tracter un véhicule à boîte de vitesses automatique, moteur en marche
- remorquage avec deux roues au sol seulement
- véhicule à quatre roues motrices
- absence de barre de remorquage homologuée

Remorquage Du Véhicule

Capuchon avant

Enlever le capuchon.



L'anneau de remorquage est rangé avec l'outillage du véhicule ➡ 169

Anneau de remorquage avant



Visser l'anneau de remorquage au maximum et jusqu'à ce qu'il soit en position horizontale.

Fixer la barre de remorquage à l'anneau de remorquage. L'anneau de remorquage ne doit être utilisé que pour le remorquage et non pour récupérer le véhicule enlisé. Mettre le contact afin de pouvoir débloquer le volant et actionner les feux stop, l'avertisseur sonore et l'essuie-glace avant.

⚠ ATTENTION

Désactiver les systèmes d'assistance au conducteur comme le freinage d'urgence actif, sans quoi le véhicule est susceptible de freiner automatiquement pendant le remorquage.

Placer le levier sélecteur sur le neutre. Desserrer le frein de stationnement.

⚠ ATTENTION

Rouler lentement. Sans à-coups. Une force de traction excessive peut endommager le véhicule.

Quand le moteur est arrêté, le freinage et la direction nécessitent de plus grands efforts.

Mettre en marche le système de recyclage de l'air et fermer les fenêtres afin d'éviter toute pénétration des gaz d'échappement du véhicule tracteur.

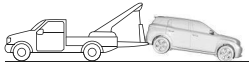
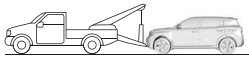
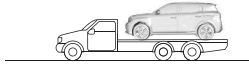
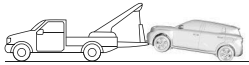

Lors du remorquage d'un véhicule BEV, d'un véhicule hybride 48V ou d'un véhicule équipé d'une boîte automatique, transporter le véhicule sur une plateforme ou le remorquer avec les roues avant soulevées.

Prendre contact avec un atelier.

Après le remorquage, dévisser l'anneau de remorquage.

Introduire le capuchon avec le bord extérieur dans la rainure et fixer le capuchon en poussant.

Remorquage D'un Autre Véhicule

⚠ AVERTISSEMENT

Pour les véhicules hybrides (48 V) utilisées en hautes altitudes (> 2 500 m asl), la capacité de remorquage est limitée, car elle peut affecter les performances du véhicule.

⚠ AVERTISSEMENT

Pour les véhicules hybrides (48 V), la capacité de remorquage est limitée car elle peut affecter les performances du véhicule.

Capuchon arrière

Enlever le capuchon.

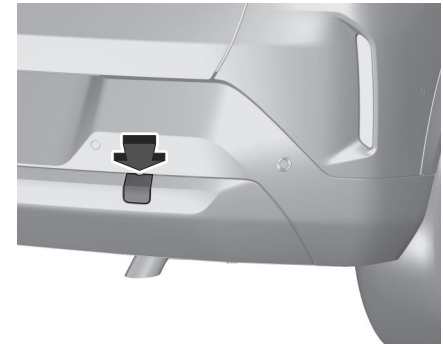

L'anneau de remorquage est rangé avec l'outillage du véhicule ⇨ 169

Anneau de remorquage arrière

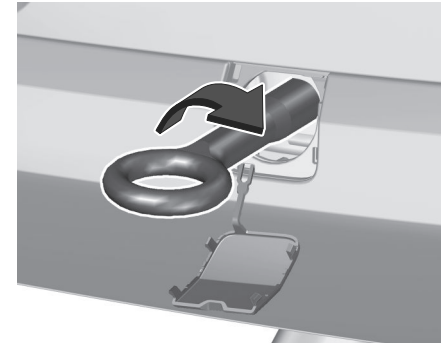

Visser l'anneau de remorquage au maximum et jusqu'à ce qu'il soit en position horizontale.

1

2

3

4

5

6

7

8

9

10

Fixer un câble de remorquage – ou mieux une barre de remorquage – à l'anneau de remorquage.

L'anneau de remorquage ne doit être utilisé que pour le remorquage et non pour récupérer un véhicule enlisé.

 **ATTENTION**

Rouler lentement. Sans à-coups.
Une force de traction excessive peut endommager le véhicule.

Après le remorquage, dévisser l'anneau de remorquage.

Introduire le capuchon avec le bord supérieur dans la rainure et fixer le capuchon en poussant.

MAINTENANCE ET ENTRETIEN DU VÉHICULE

Informations Générales

Il est important pour la sécurité, la fiabilité ainsi que pour le maintien de la valeur de votre véhicule que tous les travaux d'entretien soient effectués aux intervalles prévus.

Le dernier plan d'entretien détaillé pour votre véhicule est disponible auprès de votre atelier.

Des conditions de fonctionnement intenses existent si une ou plusieurs des circonstances suivantes se produisent fréquemment : Démarrage à froid, utilisation de l'arrêt / démarrage, par exemple pour les taxis et véhicules de police, utilisation d'une remorque, conduite en montagne, conduite sur des surfaces routières en mauvais état et sableuses, augmentation de la pollution de l'air, présence de sable dans l'air et haute teneur en poussières, conduite à haute altitude et variations importantes de température. Dans ces conditions d'utilisation intenses, certains entretiens peuvent être plus souvent nécessaires que l'intervalle d'entretien habituel indiqué

dans l'affichage de service. Contacter un atelier pour établir un plan d'entretien personnalisé.

Affichage de service ⇨ 86

Accessoires Et Modifications Du Véhicule

Nous vous recommandons d'utiliser les pièces et accessoires d'origine et les pièces homologuées par l'usine correspondant spécifiquement à ce type de véhicule. Nous ne pouvons porter aucun jugement sur la fiabilité d'autres pièces, même s'ils disposent d'un agrément officiel ou autre devrait exister, et nous ne pouvons pas non plus en répondre.

Toute modification, conversion ou autres changements apportés aux spécifications standard du véhicule (y compris, mais sans s'y limiter, des modifications de logiciel, des modifications des boîtiers de commande électroniques) peuvent invalider la garantie proposée par Opel. En outre, de telles modifications peuvent avoir un impact sur les

systèmes d'aide à la conduite, la consommation de carburant, les émissions de CO₂ et les autres émissions du véhicule, ce qui peut rendre le véhicule non conforme à l'homologation et remettre en question la validité de l'enregistrement du véhicule.

ATTENTION

L'accès à la prise de diagnostic associée à l'électronique embarquée est réservé aux techniciens qualifiés et aux outils agréés.

ATTENTION

Les bavettes garde-boue peuvent être endommagées lors du transport du véhicule sur un train ou sur une dépanneuse.

Téléphones mobiles et appareils radio CB

Lors du montage et de l'utilisation d'un téléphone mobile, il est impératif de respecter les instructions de montage

1

2

3

4

5

6

7

8

9

10

spécifiques au véhicule ainsi que les instructions d'utilisation du fabricant du téléphone et du dispositif mains libres. Sinon, l'homologation du type du véhicule peut être annulée.

Recommandations pour un fonctionnement sans problèmes :

- Antenne extérieure montée correctement, ce qui assure une portée maximale.
- Puissance d'émission maximale de 10 W.
- Installation du téléphone à un endroit approprié, en tenant compte de la zone dans laquelle l'airbag se gonfle
⇒ 29

Demander conseil sur les endroits de montage prévus pour l'antenne extérieure et le support ainsi que sur l'utilisation d'appareils dont la puissance d'émission est supérieure à 10 W. L'utilisation d'un dispositif mains libres sans antenne extérieure pour des téléphones aux standards GSM 900/1800/1900 et UMTS est uniquement permise quand la puissance d'émission maximale du téléphone mobile ne dépasse pas 2 W pour les GSM 900 et 1 W pour les autres.

Pour des raisons de sécurité, nous vous recommandons de ne pas téléphoner en conduisant. Même l'usage de dispositifs mains-libres peut vous distraire du trafic.

⚠ AVERTISSEMENT

L'utilisation d'appareils radio et de téléphones mobiles qui ne correspondent pas aux standards de téléphones mobiles mentionnés ci-dessus n'est autorisée qu'avec une antenne appliquée à l'extérieur du véhicule.

⚠ ATTENTION

L'utilisation d'appareils radio et de téléphones mobiles qui ne correspondent pas aux standards de téléphones portables mentionnés ci-dessus n'est autorisée qu'avec une antenne appliquée à l'extérieur du véhicule.

Écran Grand Froid

(Selon pays)

Il est recommandé de faire poser les caches de protection contre le froid par un atelier.

⚠ AVERTISSEMENT

Les caches de protection contre le froid doivent être retirés dans les situations suivantes :

- La température ambiante dépasse 10°C.
- Le véhicule tracte une remorque.
- Le véhicule est conduit à des vitesses supérieures à 120 km/h.

Évacuation Des Véhicules Hors D'usage

Des informations sur les centres de reprise des véhicules hors d'usage et leur recyclage sont disponibles sur notre site Web, selon les exigences légales. Ne confier ce travail qu'à un centre de recyclage agréé.



Batterie haute tension

La batterie haute tension est conçue pour la durée de vie du véhicule si les recommandations sont suivies. S'il est nécessaire de remplacer la batterie haute tension, contacter un atelier pour des instructions sur sa mise au rebut. Une mise au rebut inappropriée entraîne le risque de brûlures graves, de choc électrique et de dommage à l'environnement.

Informations Sur L'entretien

Il est important pour la sécurité, la fiabilité ainsi que pour le maintien de la valeur de votre véhicule que tous les travaux d'entretien soient effectués aux intervalles prévus.

Le dernier plan d'entretien détaillé pour votre véhicule est disponible auprès de votre atelier.

Des conditions de fonctionnement intenses existent si une ou plusieurs des circonstances suivantes se produisent fréquemment : Démarrage à froid, utilisation de l'arrêt / démarrage, par exemple pour les taxis et véhicules de police, utilisation d'une remorque, conduite en montagne, conduite sur des surfaces routières en mauvais état et sableuses, augmentation de la pollution de l'air, présence de sable dans l'air et haute teneur en poussières, conduite à haute altitude et variations importantes de température. Dans ces conditions d'utilisation intenses, certains entretiens peuvent être plus souvent nécessaires que l'intervalle d'entretien habituel indiqué dans l'affichage de service. Contacter un atelier pour établir un plan d'entretien personnalisé.

Affichage de service ➡ 86

Confirmations

La confirmation du service est enregistrée dans le carnet d'entretien et de garantie.

La date et le kilométrage sont ajoutés ainsi que la signature et le cachet de l'atelier ayant effectué l'entretien. S'assurer que le carnet d'entretien et de garantie est correctement rempli car la preuve d'un entretien suivi est essentielle en cas d'appel à la garantie ou de demande de geste commercial et cela constituera aussi un argument positif lors de la revente éventuelle du véhicule.

Entretien Programmé

Contrôles Périodiques

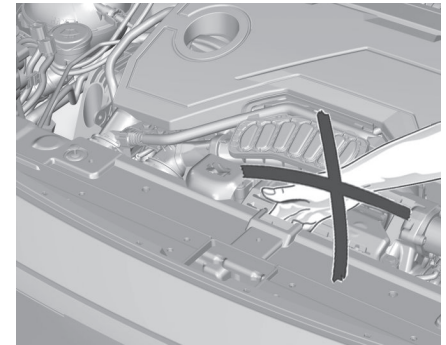

1

2

3

4

5

6

7

8

9

10

⚠ AVERTISSEMENT

Pour procéder à des contrôles du compartiment moteur, vérifier que le contact est coupé.
Le ventilateur de refroidissement pourrait se mettre en marche, même si le contact est coupé.

BEV

⚠ DANGER

Le système d'allumage utilise une tension extrêmement élevée. Ne pas y toucher.



⚠ DANGER

Versions électriques ou hybrides :
Ne jamais tenter d'effectuer soi-même l'entretien de composants haute tension. Ceci pourrait

provoquer des blessures ou endommager le véhicule.

L'entretien et la réparation de ces composants haute tension ne doivent être exécutés que par un technicien formé, possédant les connaissances nécessaires et les outils adéquats. L'exposition à une haute tension peut causer un choc électrique, des brûlures, voire la mort. Les composants haute tension du véhicule ne peuvent être entretenus que par des techniciens ayant suivi une formation spéciale. Les composants haute tension sont identifiés par des étiquettes. Ne pas déposer, ouvrir, séparer ou modifier ces composants. Les câbles et fils haute tension sont recouverts de gaines orange. Ne pas mesurer, altérer, couper ou modifier le câblage haute tension.

⚠ AVERTISSEMENT

Versions électriques ou hybrides :
N'effectuer des contrôles dans le compartiment moteur que lorsque le contact est coupé.

Le ventilateur de refroidissement peut se mettre à fonctionner, même lorsque le contact est coupé.

⚠ ATTENTION

Versions électriques ou hybrides :
Même une contamination de faible importance des liquides peut endommager les systèmes du véhicule.
Ne pas laisser des contaminants entrer en contact avec les liquides, les bouchons de réservoir ou les jauges.

Vérification Des Niveaux De Liquide

Vérifier régulièrement tous ces niveaux dans le respect du plan d'entretien du constructeur. Faire l'appoint si nécessaire, sauf indication contraire.
En cas de baisse importante d'un niveau, faire vérifier le circuit correspondant par le Réseau ou par un atelier qualifié.

⚠️ AVERTISSEMENT

Les liquides doivent être conformes aux recommandations du Constructeur et au moteur du véhicule.

⚠️ AVERTISSEMENT

Lors d'intervention sous le capot, faire attention car certaines zones du moteur peuvent être extrêmement chaudes (risque de brûlure) et le moto-ventilateur peut se mettre en marche à tout instant (même contact coupé).

Produits Usagés

⚠️ AVERTISSEMENT

Éviter tout contact prolongé des liquides usagés avec la peau. La plupart de ces liquides sont nocifs pour la santé, voire très corrosifs.



Ne pas jeter l'huile et les liquides usagés dans les canalisations d'évacuation ou sur le sol.

Vider l'huile usagée dans les conteneurs réservés à cet usage dans le Réseau ou dans un atelier qualifié.

Huile Moteur



La vérification du niveau s'effectue sur un sol plat, moteur à l'arrêt depuis 30 minutes, soit avec l'indicateur de niveau d'huile au combiné, à la mise du contact (pour les véhicules équipés d'une jauge électrique), soit avec la jauge manuelle.

Il est normal de faire des appoints d'huile entre deux révisions (ou vidanges). Il est préconisé d'effectuer un contrôle, avec appoint si nécessaire, tous les 5 000 km.

⚠️ AVERTISSEMENT

Pour préserver la fiabilité des moteurs et les dispositifs d'antipollution, ne jamais utiliser d'additif dans l'huile moteur.

Vérification avec la jauge manuelle

Pour l'emplacement de la jauge manuelle, consulter l'illustration correspondante du compartiment moteur.

- Saisir la jauge par son embout coloré et la dégager complètement.
- Essuyer la tige de la jauge à l'aide d'un chiffon propre et non pelucheux.

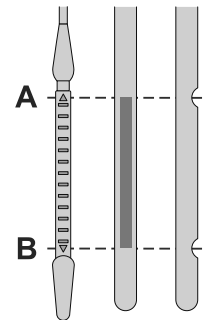

- Remettre la jauge en place, jusqu'en butée, puis la retirer de nouveau pour effectuer un contrôle visuel : le niveau correct doit se situer entre les repères **A (MAX)** et **B (MIN)**.

1

2

3

4

5

6

7

8

9

10

Ne pas démarrer le moteur si le niveau est :

- supérieur au repère **A** : faire appel au Réseau ou à un atelier qualifié.
- au-dessous du repère **B** : faire impérativement l'appoint en huile moteur.

⚠ AVERTISSEMENT

Caractéristiques de l'huile

Avant d'effectuer un complément d'huile ou une vidange du moteur, vérifier que l'huile correspond à la motorisation et est conforme aux recommandations indiquées dans le plan d'entretien fourni avec le véhicule (ou disponible auprès d'un concessionnaire ou d'un atelier qualifié).

L'utilisation d'une huile non recommandée peut entraîner la perte de la garantie contractuelle en cas de défaillance du moteur.

Appoint en huile moteur

Pour l'emplacement de l'orifice de remplissage de l'huile moteur, consulter l'illustration du compartiment moteur correspondant.

⚠ AVERTISSEMENT

Ne jamais retirer le bouchon de l'orifice de remplissage moteur tournant. Risque de brûlure et d'éclaboussures dans le compartiment moteur.

- Verser l'huile par petites quantités, en évitant les projections sur les éléments du moteur (risque d'incendie).
- Attendre quelques minutes avant de faire une vérification du niveau avec la jauge manuelle.
- Compléter le niveau, si nécessaire.
- Après vérification du niveau, revisser soigneusement le bouchon de l'orifice de remplissage et repousser la jauge dans son logement jusqu'en butée.

⚠ AVERTISSEMENT

La jauge doit être complètement enfoncée pour éviter que l'huile ne se répande sur le moteur. Risque d'incendie à l'intérieur du compartiment moteur.

ℹ REMARQUE

Dans les 30 minutes qui suivent un appoint d'huile, l'indication du niveau d'huile au combiné à la mise du contact n'est pas valable.

Liquide De Lave-Glace



Compléter le niveau dès que cela est nécessaire.

La mise à niveau du liquide doit être effectuée avec un mélange prêt à l'emploi.

En période hivernale (températures négatives), utiliser un liquide avec antigel adapté aux conditions de températures afin de préserver les éléments du système (pompe, réservoir, canalisations, gicleurs).

⚠ AVERTISSEMENT

Dans tous les cas, le remplissage avec de l'eau pure est proscrit (risque de gel, dépôt de calcaire). L'utilisation de vinaigre ou d'autre produit non conçu à cet effet peut endommager irrémédiablement le système de lave-glace.

Liquide De Freins



Le niveau de ce liquide doit se situer proche du repère "MAX". Sinon, vérifier l'usure des plaquettes de frein.

Pour connaître la périodicité de la vidange du circuit de freinage, consulter le plan d'entretien du constructeur.

AVERTISSEMENT

Nettoyer le bouchon avant de le retirer pour faire l'appoint. Utiliser uniquement du liquide de freins DOT4 provenant d'un bidon scellé.

Freins

Selon le style de conduite, l'usure des freins peut varier considérablement. L'usure des freins peut augmenter lorsque le véhicule roule sur de courtes distances, par exemple en ville. Il peut être nécessaire de faire vérifier l'état des freins, même entre les entretiens du véhicule.

Hors fuite dans le circuit, une baisse du niveau du liquide de frein indique une usure des plaquettes de freins.

Une fois que des garnitures de frein neuves ont été montées, ne pas effectuer de freinage d'urgence inutile pendant les premiers déplacements.

Liquide De Refroidissement

Pour les versions ICE ou hybrides 48V



Un appoint de ce liquide entre deux révisions est normal.

Le contrôle et l'appoint doivent être faits impérativement moteur froid.

Un niveau insuffisant présente des risques de dommages importants pour le moteur, il doit se situer proche du repère "MAXI" sans jamais le dépasser.

Si le niveau est proche ou en-dessous du repère "MINI", il est impératif de faire un appoint.

Lorsque le moteur est chaud, la température du liquide de refroidissement est régulée par le moto-ventilateur. Le circuit de refroidissement étant sous pression, attendre au moins une heure après l'arrêt du moteur avant toute intervention.

En cas d'intervention urgente, pour éviter tout risque de brûlure, se munir d'un chiffon et dévisser le bouchon de deux tours pour laisser retomber la pression.

Lorsque celle-ci est retombée, retirer le bouchon et compléter le niveau.

Versions BEV

ATTENTION



Ne pas réaliser d'appoint du liquide de refroidissement.



Si le niveau est proche ou en dessous du repère "MIN", il est impératif de consulter le Réseau ou un atelier qualifié.

Fluides, Lubrifiants Et Pièces Recommandés

Utiliser uniquement des produits satisfaisant les spécifications recommandées.

- 1
- 2
- 3
- 4
- 5
- 6
- 7
- 8
- 9
- 10

⚠ AVERTISSEMENT

Les produits sont dangereux et peuvent être toxiques. Manipuler avec précaution. Lire attentivement les informations fournies sur les bidons.

Huile Moteur

L'huile moteur est identifiée par sa qualité et par sa viscosité. Lors du choix de l'huile moteur à utiliser, la qualité est plus importante que la viscosité. La qualité de l'huile garantit, par exemple la propreté du moteur, la protection contre l'usure et le contrôle du vieillissement de l'huile, alors que la classe de viscosité définit la capacité d'écoulement de l'huile sur une certaine gamme de températures.

Utiliser l'huile moteur adéquate indiquée sur la fiche du plan d'entretien remise par le concessionnaire vendeur.

Appoint d'huile moteur**⚠ ATTENTION**

Si de l'huile se répand, l'éponger et la mettre au rebut correctement.

Les huiles moteur de différentes marques et différents producteurs peuvent être mélangées sous réserve de respecter les critères d'huile moteur spécifiés en terme de qualité et de viscosité.

L'utilisation d'huiles moteur classées uniquement ECA pour tous les moteurs à essence est interdite, car le moteur risquerait d'être endommagé dans certaines conditions de fonctionnement.

Additifs supplémentaires d'huile moteur

L'utilisation d'additifs supplémentaires d'huile moteur peut entraîner des dégâts et rendre la garantie caduque.

Degrés de viscosité d'huile moteur

La classe de viscosité SAE définit la capacité d'écoulement d'une huile.

L'huile multigrade est représentée par deux chiffres, par exemple SAE 5W-30. Le premier chiffre, suivi d'un W, indique la viscosité à basse température et le second chiffre, la viscosité à haute température.

Sélectionner la classe de viscosité adéquate en fonction de la température ambiante minimale.

Toutes les classes de viscosité recommandées sont adaptées pour une utili-

sation à des températures ambiantes élevées.

Liquide De Lave-Glace

Utiliser uniquement du liquide de lave-glace agréé pour le véhicule pour éviter d'endommager les balais d'essuie-glace, la peinture, les pièces en plastique et en caoutchouc. Prendre contact avec un atelier.

Caractéristiques du liquide

La mise à niveau du liquide doit être effectuée avec un mélange prêt à l'emploi.

En période hivernale (températures négatives), utiliser un liquide avec antigel adapté aux conditions de températures afin de préserver les éléments du système (pompe, réservoir, canalisations, gicleurs).

⚠ AVERTISSEMENT

Dans tous les cas, le remplissage avec de l'eau pure est proscrit (risque de gel, dépôt de calcaire).

i REMARQUE

L'utilisation de vinaigre ou d'autre produit non conçu à cet effet peut endommager irrémédiablement le système de lave-glace.

Liquides De Frein Et D'embrayage

Au fil du temps, le liquide de frein absorbe l'humidité, ce qui réduit l'efficacité du freinage. Le liquide de frein doit donc être remplacé à l'intervalle spécifié.

Utiliser uniquement du liquide de frein approuvé pour le véhicule. Prendre contact avec un atelier.

Antigel/Liquide De Refroidissement

Utiliser uniquement un antigel approuvé pour le véhicule. Prendre contact avec un atelier.

Le système est rempli en usine par un liquide de refroidissement conçu pour offrir une excellente protection contre la corrosion ainsi que le gel à des températures allant approximativement jusqu'à -28°C. Dans les régions froides

à très basses températures, le liquide de refroidissement rempli en usine offre une protection contre le gel à des températures allant jusqu'à -37°C l'année. L'utilisation d'additifs supplémentaires pour liquide de refroidissement dont le but est de procurer une protection supplémentaire contre la corrosion ou d'assurer l'étanchéité en cas de petites fuites peut provoquer des problèmes de fonctionnement. Nous déclinons toute responsabilité quant aux conséquences liées à l'utilisation d'additifs supplémentaires pour liquide de refroidissement.

Compartiment Moteur

Accès Au Compartiment Moteur

Ouverture

Ouvrir la porte avant gauche.

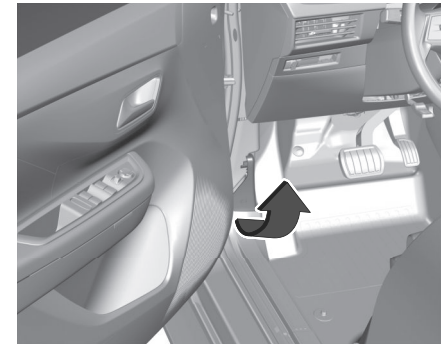

Tirer le levier de déverrouillage et le ramener dans sa position de départ.

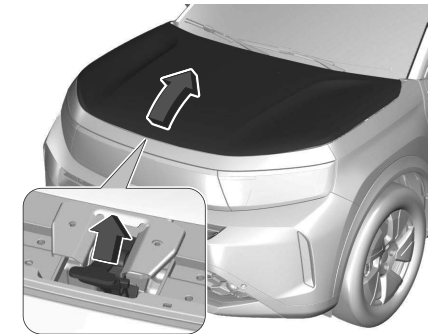

Lever le crochet de sécurité extérieur et soulever le capot.

Déclipper le support de capot de son logement et le fixer dans le cran pour maintenir le capot ouvert.

1

2

3

4

5

6

7

8

9

10

Fermeture

Maintenir le capot et sortir le support de capot du cran de maintien.

Clipper le support de capot dans son logement.

Abaisser le capot et le laisser tomber dans la serrure depuis une faible hauteur (20-25 cm).

⚠ ATTENTION

Ne pas enfoncer le capot dans la serrure pour éviter les bosses

Vérifier que le capot est engagé.

⚠ AVERTISSEMENT

En raison de la présence d'équipements électriques dans le compartiment moteur, il est fortement recommandé de limiter les expositions à l'eau (pluie, lavage, etc.).

Moteurs Hybrides 48V

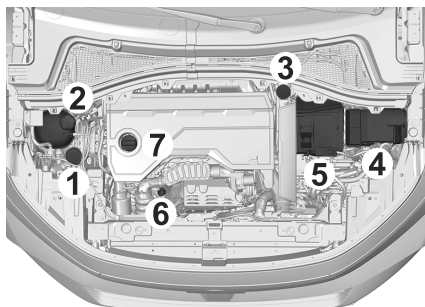

- 1 Réservoir de liquide de lave-glace
- 2 Réservoir du liquide de refroidissement du moteur
- 3 Réservoir du liquide de frein
- 4 Boîte à fusibles
- 5 Batterie / Fusibles
- 6 Jauge d'huile moteur
- 7 Bouchon de remplissage d'huile moteur

Moteur BEV

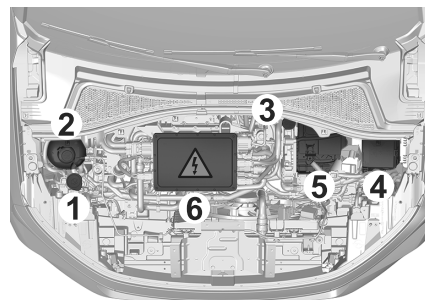

- 1 Réservoir de liquide de lave-glace
- 2 Réservoir du liquide de refroidissement (niveau uniquement)
- 3 Réservoir du liquide de frein
- 4 Boîte à fusibles
- 5 Batterie / Fusibles
- 6 Moteur électrique

Pour plus d'informations sur le **Système de charge (Électrique)**, consulter la rubrique correspondante.

Contrôle Du Niveau D'huile

Contrôler régulièrement le niveau d'huile moteur afin de protéger le moteur contre toute détérioration. Veiller à ce que l'huile moteur utilisée respecte les valeurs spécifiées. Fluides et lubrifiants recommandés
 ⇨ 191

La consommation maximale d'huile moteur est de 0,6 l par 1 000 km. Contrôle à effectuer uniquement lorsque le véhicule est à l'horizontale. Le moteur doit avoir atteint sa température de fonctionnement et être arrêté depuis au moins cinq minutes.

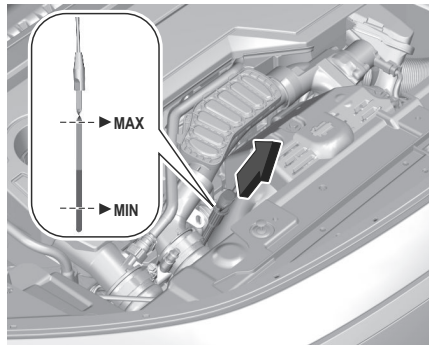

Extraire la jauge de niveau d'huile, l'essuyer, la réinsérer complètement, l'extraire à nouveau et lire le niveau d'huile moteur.

En fonction du moteur, différentes jauges d'huile sont utilisées.

⚠ AVERTISSEMENT

Introduire la jauge à fond contre la poignée. Vérifier que de l'huile moteur ne s'est pas infiltrée dans le compartiment moteur, car cela augmenterait le risque d'incendie.

Lorsque le niveau d'huile moteur est descendu sous le repère **MIN**, faire l'appoint d'huile moteur. Nous recommandons d'utiliser la même qualité d'huile moteur que celle utilisée lors de la dernière vidange d'huile.

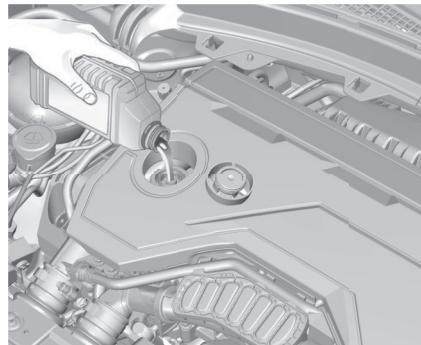

⚠ ATTENTION

Un excès d'huile moteur doit être vidangé ou aspiré. Si l'huile dépasse le niveau maximum, ne pas faire démarrer le véhicule et s'adresser à un atelier.

Remettre le bouchon droit et le serrer. Capacités ⇨ 221

Ajout De Liquide Lave-Glace

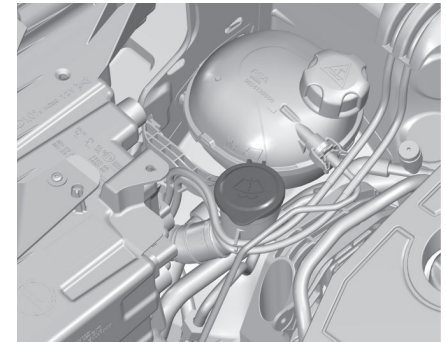

Remplir avec de l'eau propre mélangée d'une quantité adéquate de produit

1

2

3

4

5

6

7

8

9

10

de lave-glace homologué contenant de l'antigel.

⚠ ATTENTION

Seul le liquide de lave-glace avec une concentration suffisante d'antigel offre une protection à basse température ou en cas de chute soudaine de température.

Liquide de lave-glace ➔ 191

Appoint En Liquide De Refroidissement

Le liquide de refroidissement rempli à l'usine offre une protection contre le gel allant jusqu'à environ -37°C.

⚠ ATTENTION

Un niveau insuffisant de liquide de refroidissement peut provoquer des dommages au moteur.

⚠ ATTENTION

N'employer que du produit antigel homologué.

Liquide de refroidissement et antigel ➔ 191

Niveau de liquide de refroidissement BEV

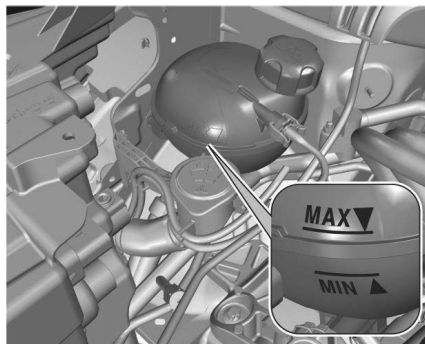

Si le niveau du liquide de refroidissement est au niveau du repère MIN ou en dessous, demander l'assistance d'un atelier pour faire l'appoint de liquide de refroidissement du moteur.

⚠ ATTENTION

L'utilisation d'un liquide de refroidissement du moteur inadéquat peut causer de graves dommages à la batterie haute tension. Seuls des mécaniciens expérimentés sont autorisés à ouvrir le réservoir de

liquide de refroidissement et à faire l'appoint de liquide de refroidissement.

Types de propulsion ➔ 7

Liquide de refroidissement pour véhicules à moteur thermique et hybrides 48V

Si le système de refroidissement est froid, le niveau de liquide de refroidissement doit se trouver au-dessus du repère MIN. Faire l'appoint si le niveau est bas.

⚠ AVERTISSEMENT

Laisser refroidir le moteur avant d'ouvrir le bouchon. Ouvrir délicatement le bouchon, en laissant la pression s'échapper lentement.

Pour faire l'appoint, utiliser un mélange 1:1 de concentré de liquide de refroidissement recommandé et d'eau de ville propre. Si du concentré de liquide de refroidissement n'est pas disponible, utiliser de l'eau de ville propre. Serrer fermement le bouchon. Faire contrôler la concentration de liquide de refroidissement et faire

remédier à la cause de la perte de liquide de refroidissement par un atelier.

Contrôle Du Liquide De Frein

⚠ AVERTISSEMENT

Le liquide de frein est toxique et corrosif. Éviter tout contact avec les yeux, la peau, les tissus et les surfaces peintes.

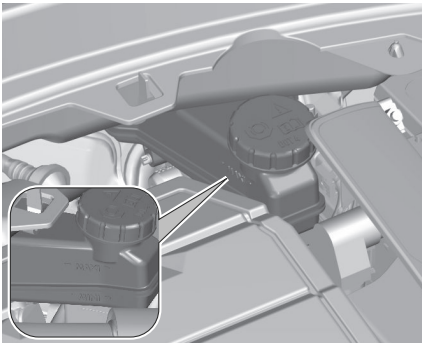

Le niveau de liquide de frein doit se situer entre les repères **MIN** et **MAX**.

Si le niveau de liquide est en dessous du niveau **MIN**, contacter un atelier.

Liquide de frein → 191

Freins

Selon le style de conduite, l'usure des freins peut varier considérablement. L'usure des freins peut augmenter lorsque le véhicule roule sur de courtes distances, par exemple en ville.

Il peut être nécessaire de faire vérifier l'état des freins, même entre les entretiens du véhicule.

Hors fuite dans le circuit, une baisse du niveau du liquide de frein indique une usure des plaquettes de freins.

Une fois que des garnitures de frein neuves ont été montées, ne pas effectuer de freinage d'urgence inutile pendant les premiers déplacements.

Batterie 12V

La batterie du véhicule ne nécessite aucun entretien, à condition que le style de conduite adopté garantisse une charge suffisante de la batterie. Les petits trajets et les démarrages fréquents peuvent entraîner la décharge de la batterie. Éviter d'utiliser les consommateurs électriques non indispensables.



Les piles ne doivent pas être jetées avec les ordures ménagères. Elles doivent être recyclées via les centres de collecte appropriés.

Si le véhicule n'est pas utilisé pendant plus de quatre semaines, la batterie peut se décharger. Débrancher la cosse de la borne négative de la batterie du véhicule.

Ne brancher et débrancher la batterie que quand le contact est coupé.

⚠ AVERTISSEMENT

Avant de manipuler la batterie, se protéger les yeux et le visage. Toute opération sur la batterie doit être effectuée dans un milieu aéré et loin de flammes libres ou de sources d'étincelles, afin d'éviter tout risque d'explosion et d'incendie.

1

2

3

4

5

6

7

8

9

10

Se laver les mains en fin d'opération.

⚠ AVERTISSEMENT

Calculateurs électroniques / Projecteurs LED

Ne jamais connecter le câble de secours négatif sur la partie métallique des calculateurs électroniques ou à l'arrière des projecteurs.

Risque de destruction des calculateurs électroniques et/ou projecteurs !

Se connecter au point de masse déporté dédié à cet usage.

⚠ AVERTISSEMENT

Boîte de vitesses automatique

Ne jamais chercher à démarrer le moteur en poussant le véhicule.

⚠ AVERTISSEMENT

Ne jamais essayer de recharger une **batterie gelée** - Risque d'explosion ! Si la batterie a gelé, la faire contrôler par le concessionnaire ou

par un atelier qualifié qui vérifiera que les composants internes n'ont pas été endommagés et que le conteneur ne s'est pas fissuré, ce qui impliquerait un risque de fuite d'acide toxique et corrosif.

Remplacement de la batterie du véhicule

Si nécessaire, remplacer la batterie 12V par une autre batterie d'origine présentant les mêmes caractéristiques. Suivre les instructions du fabricant de la batterie pour l'entretien.

ℹ REMARQUE

Le non-respect des instructions fournies dans cette section peut entraîner une désactivation ou une perturbation du système Stop/Start.

Lors du remplacement de la batterie du véhicule, s'assurer qu'il n'y a pas de trous de ventilation ouverts à proximité de la borne positive. Si un trou de ventilation est ouvert dans cette zone, il doit être obturé par un capuchon borgne et la ventilation à proximité de la borne négative doit être ouverte.

Veiller à toujours faire remplacer la batterie par une batterie de même type. Toutes les informations sur la batterie sont disponibles en ligne, sur <https://public-service-box.opel.com/OVddb/OV/index.html>.

La batterie du véhicule doit être remplacée par un atelier.

Système Stop/Start ⇨ 110

Vérification des connexions

Vérifier régulièrement le serrage des cosses vissées (pour les versions sans collier rapide) et l'état de propreté des branchements.

Recharge de la batterie du véhicule

⚠ AVERTISSEMENT

Sur les véhicules dotés du système Stop & Start, s'assurer que le potentiel de charge ne dépasse pas 14,6 V si un chargeur de batterie est utilisé.

Dans le cas contraire, la batterie du véhicule peut être endommagée.

Dépannage ⇨ 177



Les batteries contiennent des substances nocives (acide sulfurique, plomb).

Elles doivent être éliminées selon les prescriptions légales et ne doivent en aucun cas être jetées avec les ordures ménagères.

Déposer les batteries usées dans un point de collecte spécial.

Versions BEV

REMARQUE

En cas de batterie d'accessoires déchargée

La mise en route du moteur n'est plus assurée et la charge de la batterie de traction ne peut plus être effectuée.

AVERTISSEMENT

Avant toute intervention sur la batterie d'accessoires

Sélectionner le mode **P**, couper le contact, vérifier que le tableau de bord est éteint et que le véhicule n'est pas branché.

AVERTISSEMENT

Dépannage d'un autre véhicule

Ne pas utiliser la batterie d'accessoires pour dépanner ou recharger la batterie d'un autre véhicule.

Pictos

Les symboles de sécurité suivants sont visibles sur la batterie 12V :



Pas d'étincelles ni de flammes nues, interdit de fumer.



Toujours protéger les yeux. Les gaz explosifs peuvent provoquer la cécité et des blessures



Conserver la batterie du véhicule hors de portée des enfants



La batterie du véhicule contient de l'acide sulfurique qui peut rendre aveugle ou provoquer de graves brûlures



Pour plus d'informations, se reporter au **Manuel d'utilisation**



Des gaz explosifs peuvent être présents à proximité de la batterie

Protection Contre La Décharge

Tension de batterie

Lorsque la tension de la batterie du véhicule est faible, un message d'avertissement s'affiche au combiné.

Pendant le trajet, la fonction de réduction de charge désactive temporairement certaines fonctions, par exemple la lunette arrière chauffante, le volant chauffant, etc.

Les fonctions désactivées sont réactivées automatiquement dès que la situation le permet.

Augmentation du ralenti

Si la batterie du véhicule doit être rechargée en raison de l'état de la batterie, la puissance délivrée par l'alternateur doit être augmentée. Ceci est effectué par une augmentation du ralenti qui peut être entendue.

Un message apparaît au combiné.

1

2

3

4

5

6

7

8

9

10

Prise de courant

Les prises de courant sont désactivées si la tension de la batterie du véhicule est faible.

Mode Économie D'énergie

Ce mode désactive les consommateurs électriques afin d'éviter une décharge excessive de la batterie du véhicule.

Ces consommateurs, comme le système d'infodivertissement, les essuie-glace, les feux de croisement, les lampes de courtoisie, etc., peuvent être utilisés pour une durée maximale totale d'environ 40 minutes une fois le contact coupé.

Passage en mode économie d'énergie

Lorsque le mode économie d'énergie est activé, un message apparaît sur le centre d'informations du conducteur.

Un appel téléphonique actif à l'aide de l'option mains libres sera maintenu pendant environ dix minutes de plus.

Désactivation du mode économie d'énergie

Le mode économie d'énergie est désactivé automatiquement lorsque le moteur est redémarré. Faire tourner le

moteur pour disposer d'une charge suffisante :

- pendant moins de dix minutes pour utiliser les consommateurs pendant environ cinq minutes
- pendant plus de dix minutes pour utiliser les consommateurs pendant un maximum d'environ 30 minutes

Fonctionnalités de chauffage

REMARQUE

Les fonctionnalités de chauffage individuelles, telles que les sièges chauffants ou le volant chauffé, peuvent être temporairement indisponibles en cas d'insuffisance de charge électrique. Les fonctionnalités sont alors rétablies après quelques minutes.

Batterie Haute Tension

AVERTISSEMENT

La détérioration de la batterie haute tension ou du système haute tension peut présenter un risque de choc électrique, de surchauffe ou d'incendie.

Si le véhicule a été endommagé ou impacté par un choc modéré à grave, le faire inspecter dès que possible par le personnel qualifié. Tant que l'inspection technique n'est pas terminée, stationner le véhicule en extérieur, à au moins 5 mètres de distance de toute structure ou de tous autres objets inflammables. Si le véhicule a été endommagé ou impacté par une inondation ou un incendie, le laisser sur place et le faire inspecter dès que possible par le personnel qualifié.

Pour préserver l'autonomie et la durée de vie de la batterie haute tension, il est recommandé de :

- Dans la mesure du possible, ne pas charger la batterie haute tension à plus de 80 %.
- Ne pas décharger complètement la batterie haute tension.
- Ne pas laisser le véhicule pendant une période prolongée sans l'utiliser (plus de douze heures) lorsque le niveau de charge de la batterie haute tension est faible ou élevé. Préférer un niveau de charge entre 20 et 40 %.

- Limiter l'utilisation de la charge rapide.
- Ne pas exposer le véhicule à des températures inférieures à -30 °C et supérieures à 60 °C pendant plus de 24 heures.
- Éviter de recharger le véhicule à basse température (sauf si le véhicule a roulé plus de 20 minutes) ou au-dessus de 30 °C.
- Ne pas utiliser la batterie haute tension comme générateur d'énergie.
- Ne pas utiliser un générateur pour recharger la batterie haute tension.

Fuite

Si la batterie haute tension est endommagée, il peut s'en suivre une fuite de gaz ou de liquides toxiques, immédiatement ou ultérieurement. Il est recommandé de :

- En cas d'incident, toujours informer les services d'incendie et d'urgence que le véhicule est équipé d'une batterie haute tension.
- Ne jamais toucher les liquides qui s'échappent de la batterie haute tension.

- Ne pas inhaler les gaz émis par la batterie haute tension qui sont toxiques.
- S'éloigner du véhicule en cas d'incident ou d'accident ; les gaz émis sont inflammables et peuvent provoquer un incendie.
- Un niveau insuffisant de liquide de refroidissement doit être complété et la cause de la perte de liquide de refroidissement réparée par un atelier.

Nettoyage Du Moteur

⚠ AVERTISSEMENT

En raison de la présence d'équipements électriques dans le compartiment moteur, il est fortement recommandé de limiter les expositions à l'eau (pluie, lavage, etc.).

Entretien Du Véhicule

Remplacement Des Balais D'essuie-Glace

Pare-brise

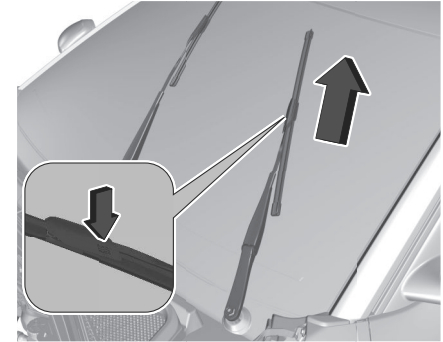

⚠ AVERTISSEMENT

Ne **JAMAIS** essayer de déplacer les essuie-glaces manuellement. Cela peut causer des dommages permanents au mécanisme.

1. Couper le contact.
2. Moins d'une minute après avoir coupé le contact, actionner la manette d'essuie-glace afin de posi-

1

2

3

4

5

6

7

8

9

10

- tionner les balais d'essuie-glace à la verticale sur le pare-brise.
3. Soulever le bras d'essuie-glace jusqu'à ce qu'il reste en position soulevée, enfoncer le bouton pour libérer le balai d'essuie-glace et l'enlever.
 4. Fixer le balai d'essuie-glace neuf sur le bras de l'essuie-glace et le pousser jusqu'à ce qu'il s'encliquette.
 5. Abaisser le bras d'essuie-glace avec précaution.

Lunette arrière

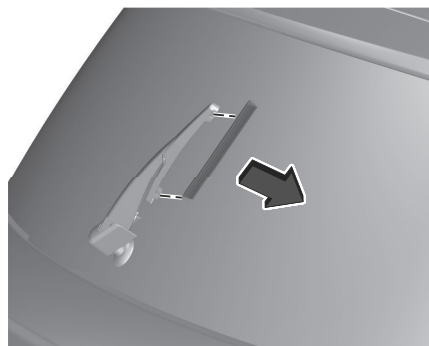

1. Soulever le bras d'essuie-glace. Dégager le balai d'essuie-glace comme illustré et l'enlever.

2. Fixer le balai de l'essuie-glace légèrement à un angle par rapport au bras de l'essuie-glace jusqu'à ce qu'il s'encliquette.
3. Abaisser le bras d'essuie-glace avec précaution.

Filtre À Air D'habitacle



En fonction de l'environnement et de l'utilisation du véhicule (exemples : atmosphère poussiéreuse, conduite urbaine), **le changer si nécessaire deux fois plus souvent.**

i REMARQUE

Un filtre d'habitacle encrassé peut détériorer les performances du système d'air conditionné et générer des odeurs indésirables.

Filtre À Huile Moteur



Changer le filtre à huile à chaque vidange d'huile moteur.

Filtre À Air Moteur



En fonction de l'environnement et de l'utilisation du véhicule (exemples : atmosphère poussiéreuse, conduite urbaine), **le changer si nécessaire deux fois plus souvent.**

Entretien De La Climatisation

Pour assurer un fonctionnement parfait et constant, faire fonctionner le système de refroidissement une fois par mois pendant quelques minutes, quel que soit le temps ou la saison. Le refroidissement n'est pas possible quand la température extérieure est trop basse.

En fonction de l'environnement et de l'utilisation du véhicule (par exemple atmosphère poussiéreuse, conduite urbaine), le changer si nécessaire deux fois plus souvent.

Un filtre habitacle encrassé peut détériorer les performances du système d'air conditionné et générer des odeurs indésirables.

Filtre Du Compartiment



En fonction de l'environnement et de l'utilisation du véhicule (par exemple atmosphère poussiéreuse, conduite urbaine), **le changer si nécessaire deux fois plus souvent.**

i REMARQUE

Un filtre habitacle encrassé peut détériorer les performances du système d'air conditionné et générer des odeurs indésirables.

Boîte Automatique



La boîte de vitesses est sans entretien (pas de vidange).

Fusibles

Remplacement d'un fusible

Un fusible défectueux doit être remplacé par un atelier.

Remplacement Des Ampoules

Avant de remplacer une ampoule, s'assurer que tout l'éclairage extérieur et intérieur est coupé ainsi que le contact.

Maintenir une ampoule uniquement par son culot. Ne pas toucher le verre de l'ampoule avec les doigts nus.

Ne remplacer les ampoules que par des ampoules du même type.

Vérification d'ampoule

Mettre le contact, faire fonctionner et vérifier les feux.

⚠ AVERTISSEMENT

Ne pas toucher aux phares à technologie LED ou Full LED - Risque d'électrocution !

⚠ AVERTISSEMENT

Phares à diode électroluminescente (LED)

En cas de remplacement de ces type de phare, consulter le réseau ou un atelier qualifié.

Phares Et Feux À Diodes Électroluminescentes (LED)

Les phares pour les feux de croisement et de route, les feux de jour et les clignotants sont conçus de façon que les LED ne peuvent pas être changées. En cas de défaillance, faire réparer les éclairages par un atelier.

Phares Antibrouillard Avant

Les feux antibrouillard sont à LED. En cas de défaillance, faire réparer les feux par un atelier.

Feux Antibrouillard Arrière

Les feux antibrouillard sont à LED. En cas de défaillance, faire réparer les feux par un atelier.

Feux Arrière

Feux Arrière LED

En cas de défaillance, faire réparer les éclairages par un atelier.

1

2

3

4

5

6

7

8

9

10

Ensemble Feux Arrière

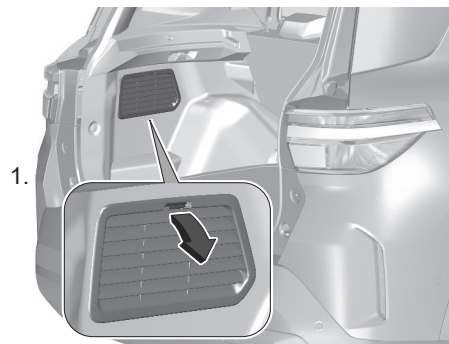

1.

Ouvrir le hayon, appuyer sur la languette du panneau concerné vers le bas pour le déclipper et retirer le panneau.

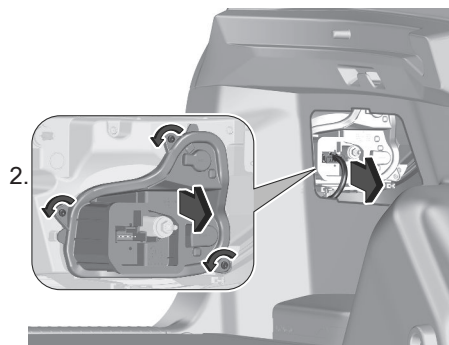

2.

Détacher la fiche de la fixation avec précaution.

Faire tourner les trois vis dans le sens inverse des aiguilles d'une montre et les extraire. Retirer le support d'ampoule du feu arrière.

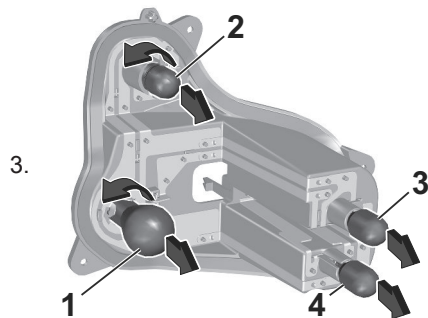

3.

Enlever et remplacer les ampoules :

1 Feu de position / Feu de stop

2 Feu de position

3 Feu de direction

4 Feu de recul

4. Insérer le support d'ampoule dans l'ensemble de feu arrière.

Insérer les trois vis et les faire tourner dans le sens des aiguilles d'une montre.

Attacher la fiche au feu.

Fixer le couvercle.

Troisième Feu Stop

En cas de défaillance, faire réparer les éclairages par un atelier.

Feux De Plaque D'immatriculation

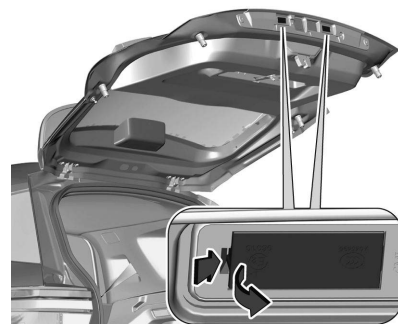

1. Insérer un tournevis, dans l'évidement du couvercle et le retirer.
2. Extraire l'ampoule de la douille et la remplacer.
3. Fixer le couvercle.

Lampes Intérieures

Faire remplacer les ampoules suivantes par un atelier :

- éclairage de courtoisie, spots de lecture
- éclairage du coffre

- éclairage du combiné instruments

Pneus Et Roues

Le contrôle de la pression de gonflage de tous les pneus, y compris de la roue de secours, doit être effectué "à froid". Les pressions indiquées sur l'étiquette de pression des pneus sont valables pour des pneus "froids". Si le véhicule a roulé plus de 10 minutes ou plus de 10 kilomètres à plus de 50 km/h, ajouter 0,3 bar (30 kPa) aux valeurs indiquées sur l'étiquette.

AVERTISSEMENT

Le sous-gonflage augmente la consommation d'énergie. Une pression de gonflage non-conforme provoque l'usure prématurée des pneus et dégrade la tenue de route du véhicule - Risque d'accident !

Rouler avec des pneus usés ou endommagés réduit les performances de freinage et de maintien de la direction du véhicule. Vérifier régulièrement l'état des pneus (bande de roulement et flancs) et des jantes ainsi que la présence des bouchons de valve.

Lorsque les voyants d'usure n'apparaissent plus en retrait de la bande de roulement, la profondeur des rainures est inférieure à 1,6 mm ; remplacer impérativement les pneus.

L'utilisation de roues et de pneus de dimensions autres que celles spécifiées peut affecter la durée de vie des pneus, la rotation des roues, la garde au sol, l'indication du compteur de vitesse et dégrader la tenue de route.

Le montage de pneus différents sur les essieux avant et arrière peut provoquer des régulations intempestives de l'ESC.

Marquer systématiquement le sens de rotation sur les pneus qui seront stockés lors du montage des pneus hiver ou été. Les stocker dans un endroit frais, sec et à l'abri de l'exposition directe au rayonnement solaire.



Les pneus hiver ou 4 saisons sont identifiables grâce à ce symbole apposé sur leurs flancs.

Informations Sur La Sécurité Des Pneus

Franchir les arêtes vives lentement et si possible à angle droit. Rouler sur des arêtes vives peut endommager les

pneus et les jantes. Ne pas écraser les pneus contre une bordure de trottoir lors du stationnement.

Contrôler régulièrement l'état des pneus. En cas de dégâts ou d'usure anormale, prendre contact avec un atelier.

Marquages / Désignations Des Pneus

Par exemple, **215/60 R17 96H**

215 :	largeur des pneus, mm
60 :	rapport de section (hauteur du pneu sur largeur du pneu), en %
R :	type de carcasse : Radiale
RF :	Type : RunFlat
15 :	diamètre des jantes, en pouces
91 :	indice de capacité de charge par exemple : 95 correspond à 615 kg
T :	indicatif de vitesse

1

2

3

4

5

6

7

8

9

10

Indicatif de vitesse :

- Q :** jusqu'à 160 km/h
- S :** jusqu'à 180 km/h
- T :** jusqu'à 190 km/h
- H :** jusqu'à 210 km/h
- V :** jusqu'à 240 km/h
- W :** jusqu'à 270 km/h

Choisir un pneu approprié à la vitesse maximale du véhicule.

La vitesse maximale peut être atteinte avec le poids à vide avec conducteur (75 kg) plus une charge utile de 125 kg. Des équipements optionnels peuvent réduire la vitesse maximale du véhicule.

Pneus directionnels

Les pneus directionnels doivent être montés de telle sorte qu'ils tournent dans le bon sens de rotation. Le sens de rotation correct est reconnaissable au symbole (par exemple une flèche) placé sur le flanc du pneu.

Pneus Hiver

Les pneus hiver améliorent la sécurité de conduite à des températures infé-

rieures à 7°C et devraient donc être montés sur toutes les roues. Conformément à la réglementation du pays, apposer l'autocollant de vitesse dans le champ de vision du conducteur, si le code de vitesse des pneus est inférieur à la vitesse maximale du véhicule.

Toutes tailles de pneus sont permises comme pneus hiver ➡ 220

Pression Des Pneus

Vérifier la pression des pneus (à froid) au moins tous les 14 jours et avant chaque long voyage.

Ne pas oublier la roue de secours.

➡ 220

Ceci s'applique également aux véhicules équipés du système de détection de dégonflage des pneus.

➡ 207



L'étiquette d'information sur la pression des pneus présente dans le cadre de porte gauche ou droite indique l'équipement pneumatique d'origine du véhicule et les pressions de gonflage correspondantes.

Les données de pression de gonflage se rapportent aux pneus froids. Elles s'appliquent tant aux pneus d'été qu'aux pneus hiver.

Toujours gonfler la roue de secours à la pression de pneus pour pleine charge.

Le surgonflage ou le sous-gonflage des pneus par rapport aux pressions prescrites influence défavorablement la sécurité, la tenue de route, le confort routier et la consommation et augmente l'usure des pneus.

La pression des pneus change selon les différentes options. Pour obtenir

une valeur de pression des pneus correcte, appliquer la procédure ci-après :

1. Identifier les pneus correspondants.
2. Identifier l'appellation du moteur.

⇒ 218

Les tableaux de pression des pneus indiquent toutes les combinaisons de pneus possibles.

⇒ 220

Pour les pneus homologués pour le véhicule, consulter le certificat de conformité fourni avec le véhicule et les autres documents d'enregistrement nationaux.

Le conducteur est responsable du bon réglage de la pression des pneus.

AVERTISSEMENT

Une pression trop basse pourrait provoquer une surchauffe considérable et l'endommagement interne du pneu, avec pour conséquence le décollement de la bande de roulement et même l'éclatement du pneu à vitesses élevées.

AVERTISSEMENT

Pour des pneus spécifiques, la pression de gonflage recommandée peut dépasser la pression maximale des pneus indiquée sur le pneu. Ne jamais dépasser la pression de gonflage maximale indiquée sur le pneu.

Importance de la température

La pression des pneus dépend de la température des pneus. Pendant la conduite, la pression et la température des pneus augmentent. Les valeurs de pression des pneus données sur l'étiquette d'information et dans le tableau de pression des pneus sont valables pour les pneus à froid, c'est-à-dire à 20°C.

La pression augmente de près de 10 kPa pour une augmentation de température de 10°C. Cet élément doit être pris en compte lors de la vérification de pneus chauds.

Système De Surveillance De La Pression Des Pneus

Le système de détection de dégonflage des pneus vérifie en permanence

la vitesse de rotation des quatre roues et avertit en cas de basse pression de pneu pendant le trajet. Pour ce faire, le système compare la circonférence de roulement des pneus avec les valeurs de référence et d'autres signaux. Si un pneu perd de la pression, le voyant  s'allume et un message d'avertissement s'affiche au combiné. Témoin ⇒ 207

Dans ce cas, réduire la vitesse, éviter les virages serrés et un freinage brutal. Arrêter dès que possible et vérifier la pression des pneus.

Après avoir réglé la pression des pneus, initialiser le système pour éteindre le témoin et relancer le système.

Si une défaillance continue à s'afficher, consulter un atelier. Le système ne fonctionne pas en cas de défaillance de l'ABS ou de l'Electronic Stability Control (contrôle de stabilité électronique), ou d'utilisation d'une roue de secours temporaire. Une fois le pneu remis en place, vérifier la pression de pneu à froid et initialiser le système.

1

2

3

4

5

6

7

8

9

10

⚠ ATTENTION

Le système de détection de dégonflage avertit uniquement le conducteur de l'état de dégonflage des pneus et ne remplace pas l'entretien régulier des pneus par le conducteur.

Initialisation du système

Après la correction de la pression de pneu ou le changement de roue, le système doit être initialisé pour apprendre les nouvelles valeurs de référence de circonférence :

1. Toujours confirmer que les quatre pneus sont gonflés à la pression correcte ➡ 220
2. Serrer le frein de stationnement.
3. Initialiser le système via l'écran d'information ➡ 86
4. La réinitialisation est confirmée par un message.

Après l'initialisation, le système est calibré automatiquement aux nouvelles pressions de pneu en roulant. Ensuite, le système adopte et surveille les nouvelles pressions.

La pression des pneus doit toujours être vérifiée à froid.

Le système doit être réinitialisé dans les cas suivants :

- La pression des pneus a été modifiée.
- La condition de charge a été modifiée.
- Les roues ont été permutées ou échangées.

Le système n'avertit pas instantanément en cas d'éclatement ou de dégonflage rapide de pneu. Ceci est dû à la durée du calcul.

Profondeur De Sculptures

Contrôler régulièrement la profondeur des sculptures.

Pour des raisons de sécurité, il est recommandé de ne pas dépasser un écart de plus de 2 mm entre les profondeurs de sculpture de pneus d'un même essieu.



La profondeur minimale de sculpture légalement autorisée (1,6 mm) est atteinte lorsque le profil est usé jusqu'au repère d'usure (TWI = Tread Wear Indicator). La position des repères d'usure est indiquée par des marques sur les flancs du pneu. Si l'usure est plus importante à l'avant qu'à l'arrière, permuter régulièrement les roues avant avec les roues arrière. En cas de monte de pneus directionnels, s'assurer que le sens de rotation des roues reste le même. Les pneus vieillissent même sans rouler. Il est recommandé de remplacer les pneus tous les 6 ans.

Enjoliveurs

Utiliser des enjoliveurs et des pneus homologués en usine pour le véhicule correspondant afin de répondre à toutes les exigences concernant chaque combinaison roue et pneu. Si des enjoliveurs ou des pneus non homologués en usine sont utilisés, les pneus ne peuvent pas présenter de bourrelet de protection de jante. Les enjoliveurs ne doivent pas entraver le refroidissement des freins.

⚠ AVERTISSEMENT

Des pneus ou des enjoliveurs inadéquats peuvent conduire à un dégonflage soudain des pneus et donc à des accidents.

Véhicules avec jantes en acier : Si des écrous de blocage de roue sont utilisés, ne pas poser d'enjoliveurs.
Roue de secours temporaire : Ne pas utiliser les enjoliveurs.

Tailles Admissibles De Pneus Et Jantes

En cas d'utilisation de taille de pneus autre que celle montée d'origine, il peut

s'avérer nécessaire de reprogrammer les systèmes et de procéder à d'autres modifications du véhicule. Faire remplacer l'étiquette d'indication de pression des pneus.

⚠ AVERTISSEMENT

L'utilisation de pneus ou de jantes non adaptés peut donner lieu à des accidents et entraîner la perte de l'homologation d'usage du véhicule.

Chaînes À Neige

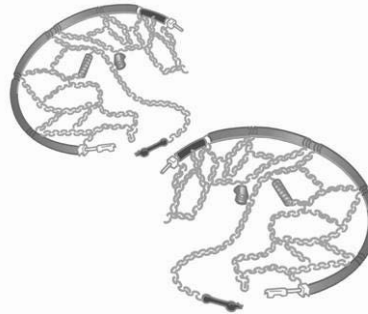

Les chaînes à neige ne sont autorisées que sur les roues avant.

Utiliser uniquement des chaînes à neige conçues pour le type de pneus du véhicule :

- Pour les pneus 16" et 17", utiliser uniquement des chaînes à neige à maillons fins qui ne dépassent pas la bande de roulement et les flancs intérieurs des pneus de plus de 9 mm, fermoir de chaîne compris.
- Pour des pneus 18", utiliser uniquement des chaînes à neige Polaire PSGB 60.

i REMARQUE

L'utilisation des chaînes à neige et la vitesse maximale autorisée sont régulées par la législation de chaque pays.

⚠ AVERTISSEMENT

Un pneu endommagé est un pneu qui peut éclater.

Pour poser les chaînes à neige, suivre les instructions fournies par le fabricant des chaînes à neige.

Après avoir monté les chaînes à neige, arrêter le véhicule après avoir parcouru

1

2

3

4

5

6

7

8

9

10

une courte distance et s'assurer que les chaînes à neige sont correctement serrées.

Roue de secours temporaire

L'utilisation de chaînes à neige sur la roue de secours n'est pas autorisée.

Entreposage Du Véhicule

Remisage De Longue Durée D'un Véhicule Hybride / Électrique

Si le véhicule doit être stocké pendant plusieurs mois :

1. Laver le véhicule.
2. Faire vérifier la protection à la cire dans le compartiment moteur et sur le soubassement.
3. Nettoyer et protéger les joints d'étanchéité en caoutchouc.
4. ICE/Hybride 48V : Remplir complètement le réservoir à carburant
5. ICE/Hybride 48V : Vidanger l'huile moteur
6. Vider le réservoir de liquide de lave-glace.

7. Vérifier la protection antigel et anti-corrosion du liquide de refroidissement.
8. Régler la pression de gonflage à la valeur pour pleine charge.
9. Garer le véhicule dans un local sec et bien ventilé. Enclencher la première ou engager **P**. Caler le véhicule pour l'empêcher de rouler.
10. Ne pas serrer le frein de stationnement.
11. Couper le contact et tous les consommateurs électriques.
12. Patienter quatre minutes
13. Ouvrir le capot, fermer toutes les portes et verrouiller le véhicule.

Remisage PHEV / BEV pendant plus de quatre semaines

1. Charger la batterie haute tension jusqu'à un niveau de charge compris entre 30 % et 50 % avant un remisage de longue durée (plus de quatre semaines).
2. Ne pas brancher le câble de charge.
3. Toujours entreposer le véhicule dans un endroit où la température se situe entre -10°C et 30°C.

4. Le stockage du véhicule par des températures extrêmes peut endommager la batterie haute tension.
5. Déposer le câble noir négatif (-) de la batterie 12V du véhicule et fixer un chargeur aux cosses de la batterie du véhicule ou bien garder les câbles de la batterie 12V du véhicule connectés et charger depuis les cosses positive (+) et négative (-) dans le compartiment moteur.
6. Tous les quatre à six mois, vérifier l'état de charge de la batterie. Si le niveau de charge est inférieur à 30 %, recharger jusqu'à un niveau compris entre 30 % et 50 %.

Remisage du véhicule BEV pendant douze semaines maximum

1. Décharger la batterie haute tension jusqu'à ce qu'il reste 30 % sur le témoin d'autonomie de batterie (symbole de batterie) du combiné d'instruments.
2. Ne pas brancher le câble de recharge.
3. Toujours entreposer le véhicule dans un endroit où la température se situe entre -10°C et 30°C.

4. Le stockage du véhicule par des températures extrêmes peut endommager la batterie haute tension.
5. Déposer le câble noir négatif (-) de la batterie 12V du véhicule et fixer un chargeur aux cosses de la batterie du véhicule ou bien garder les câbles de la batterie 12V du véhicule connectés et charger depuis les cosses positive (+) et négative (-) dans le compartiment moteur.
6. Tous les trois mois, vérifier l'état de charge de la batterie haute tension. Si l'état de charge est inférieur à 30 %, recharger la batterie haute tension à 30 %.

Remise en service

Quand le véhicule est remis en circulation :

1. Recharger la batterie haute tension jusqu'à un niveau de charge de 100 % avant de démarrer le véhicule.
2. Connecter la pince à la cosse négative de la batterie 12 V.
3. Initialiser les lève-vitres électriques
⇒ 17
4. Contrôler la pression des pneus.
5. Remplir le réservoir de lave-glace.

6. ICE/Hybride 48V : Vérifier le niveau d'huile moteur hybride 48V.
7. Vérifier le niveau d'huile du moteur.
8. Le cas échéant, poser la plaque d'immatriculation.

Pour de plus amples informations, voir Types de propulsion ⇒ 7.

Carrosserie - Entretien De L'extérieur

Consignes Générales

Respecter les consignes suivantes pour éviter d'endommager le véhicule.

Serrures

Les serrures sont lubrifiées en usine en utilisant une graisse pour barillet de haute qualité. N'utiliser un produit dégivrant que si ceci est absolument nécessaire car son effet dégraissant entrave le fonctionnement des serrures. Après avoir utilisé un produit dégivrant, faire regraisser les barilletts par un atelier.

Lavage

La peinture est soumise à des agressions extérieures.

Éliminer immédiatement les fientes, les insectes morts, les résines, le pollen, etc. car ils contiennent des composants corrosifs qui peuvent endommager la peinture.

En cas de passage à la borne de lavage, suivre les instructions du fabricant. Il faut arrêter les essuie-glaces avant et arrière. Enlever l'antenne et les accessoires externes tels que galerie de toit, etc.

Si le véhicule est lavé à la main, rincer abondamment les parties intérieures des passages de roue.

Nettoyer à fond les rebords et replis intérieurs des portes, le capot ainsi que les parties de la carrosserie qu'ils recouvrent.

Nettoyer les moulures en métal brillant avec une solution de nettoyage homologuée pour l'aluminium afin d'éviter tout dommage.

ATTENTION

Toujours utiliser un produit de nettoyage avec un pH compris entre 4 et 9.

Ne pas utiliser de produits de nettoyage sur des surfaces brûlantes.

1

2

3

4

5

6

7

8

9

10

Ne pas nettoyer le compartiment moteur avec un jet de vapeur ou haute pression.

Rincer abondamment le véhicule et l'essuyer à la peau de chamois. Rincer la peau de chamois. Utiliser des peaux de chamois différentes pour les surfaces peintes et pour les surfaces vitrées : des résidus de cire sur les vitres altèrent la vision.

Faire graisser les charnières de toutes les portes par un atelier.

Ne pas éliminer les taches de goudron avec des objets durs. Utiliser un spray éliminant le goudron sur les surfaces peintes.

Éclairage Extérieur

Les lentilles des phares et des autres lampes sont en plastique. Ne pas utiliser de produits abrasifs ou corrosifs ni de grattoirs et ne pas effectuer de nettoyage à sec.

Polissage Et Lustrage

Un polissage n'est rendu nécessaire que lorsque la peinture est souillée par des substances solides ou a pris un aspect mat et perdu son éclat. Les parties de la carrosserie en plastique ne doivent pas être traités

avec des produits de lustrage ou de polissage.

Vitres Et Balais D'essuie-Glaces Avant

Arrêter l'essuie-glace avant d'intervenir dans leurs zones.

Nettoyer à l'aide d'un chiffon doux non pelucheux ou d'une peau de chamois avec du produit de nettoyage pour vitres et du produit d'élimination des insectes.

Lors du nettoyage de la vitre arrière depuis l'intérieur, toujours passer le chiffon parallèlement à l'élément de chauffage pour éviter tout dommage.

Utiliser un grattoir à arêtes vives pour éliminer le givre (la glace) de façon mécanique. Appuyer le grattoir fermement sur la vitre afin que la crasse ne puisse pas passer en dessous et rayer ainsi la vitre.

Nettoyer les balais d'essuie-glaces gras avec un chiffon doux et un produit de nettoyage pour vitres. S'assurer également de bien retirer tous les résidus de cire, insectes et autres de la vitre.

Les résidus de glace, la pollution et les balayages répétés sur des vitres

sèches peuvent endommager, voire casser les balais d'essuie-glace.

Roues Et Pneus

Ne pas utiliser de nettoyeurs à haute pression.

Nettoyer des jantes avec un nettoyant pour jantes à pH neutre.

Les jantes sont peintes et peuvent être nettoyées avec les mêmes produits que la carrosserie.

Dégâts À La Peinture

Corriger les petits dégâts de peinture avec un crayon de retouche avant que la rouille ne se forme.

Les grands dégâts de peinture ou la rouille doivent être réparés par un atelier.

Soubassement

Le soubassement est partiellement revêtu de PVC ou d'une couche de cire de protection permanente dans les zones les plus critiques.

Vérifier le soubassement après son lavage et le faire cirer le cas échéant. Les matériaux en bitume caoutchouc peuvent abîmer la couche de PVC. Faire effectuer les travaux au soubassement par un atelier.

De préférence, laver le soubassement au début et à la fin de l'hiver et faire vérifier la couche de cire de protection.

Dispositif D'attelage

Ne pas nettoyer la barre d'attelage avec un jet de vapeur ou haute pression.

Peinture Brillante

AVERTISSEMENT

Ne pas utiliser de produits abrasifs, solvants, essence, pétrole pour nettoyer la carrosserie.

Ne jamais utiliser une éponge abrasive pour nettoyer les taches tenaces. Risque de rayure de la peinture !

Ne pas appliquer de produit lustrant.

REMARQUE

Utiliser un chiffon doux et de l'eau savonneuse ou un produit avec pH neutre.

Essuyer délicatement la carrosserie avec un chiffon en microfibres propre.

Appliquer le produit lustrant sur un véhicule propre et sec.
Respecter les consignes d'utilisation mentionnées sur le produit.

Autocollants

(Selon version)

AVERTISSEMENT

Ne pas utiliser le lavage à haute pression pour nettoyer le véhicule - Risque d'endommager ou de décoller les autocollants !

REMARQUE

Utiliser le lavage au jet d'eau à gros débit (température comprise entre 25 C et 40°C).

Déplacer le jet d'eau perpendiculairement à la surface à nettoyer.
Rincer le véhicule à l'eau déminéralisée.

Entretien De L'intérieur

Consignes Générales

Respecter les consignes suivantes pour éviter d'endommager le véhicule.

Introduction Aux Ceintures De Sécurité

Ne pas blanchir, teindre les ceintures de sécurité ou les nettoyer avec des solvants chimiques et des détergents abrasifs. Cela affaiblirait le tissu. Les dommages causés par le soleil peuvent également affaiblir le tissu.

Si les ceintures de sécurité sont sales, les nettoyer avec une solution savonneuse neutre ou de l'eau tiède. Ne pas retirer les ceintures de sécurité du véhicule pour les laver. Sécher avec un chiffon doux.

Remplacer les ceintures de sécurité si elles sont effilochées ou usées ou si les boucles ne fonctionnent pas correctement.

Éléments En Matière Plastique Et Revêtues

Les pièces en plastique et en caoutchouc peuvent être entretenues avec les mêmes produits que la carrosserie.

1

2

3

4

5

6

7

8

9

10

Le cas échéant, utiliser un produit de nettoyage pour intérieur. Ne pas utiliser d'autres produits. Éviter notamment les solvants et l'essence. Ne pas utiliser de nettoyeurs à haute pression.

Combiné D'instruments Et Écrans

Les lentilles situées devant les instruments de ce véhicule sont moulées en plastique transparent. Lors du nettoyage des lentilles, veiller à ne pas rayer le plastique. Nettoyer avec un chiffon doux et humide. Une solution savonneuse douce peut être utilisée, mais ne pas utiliser de nettoyeurs abrasifs ou à forte teneur en alcool. En cas d'utilisation de savon, nettoyer avec un chiffon propre et humide. Sécher avec un chiffon doux.

REMARQUE

Ne jamais utiliser d'alcool, d'essence ou de dérivés pour nettoyer le tableau de bord et les lentilles du tableau de bord.

Intérieur Et Garnitures

Ne nettoyer l'habitacle, y compris le revêtement de tableau de bord et les revêtements qu'à l'aide d'un chiffon sec ou de produit de nettoyage intérieur. Nettoyer les garnitures en cuir à l'eau propre et avec un chiffon doux. Pour les taches tenaces, utiliser un produit d'entretien pour cuir.

Nettoyer le combiné d'instruments et les écrans uniquement avec un chiffon doux humide. Le cas échéant, utiliser une solution savonneuse douce. Les garnitures en tissu se nettoient le mieux à l'aspirateur et à la brosse. Pour éliminer les taches, utiliser un produit de nettoyage pour tissu.

Il se peut que les tissus ne soient pas grand teint. Cela peut provoquer des décolorations visibles, notamment sur les garnitures de couleur claire. Éliminer les taches et les décolorations dès que possible.

Nettoyer les ceintures de sécurité à l'eau tiède ou avec un produit de nettoyage pour intérieur.

ATTENTION

Attacher les fermetures Velcro des vêtements car elles peuvent abîmer

le garnissage du siège si elles restent ouvertes.

La même chose s'applique aux vêtements avec des objets aux bords tranchants, tels que fermetures éclair, ceintures ou jeans cloutés.

Surfaces En Verre

Toutes les surfaces vitrées doivent être nettoyées régulièrement à l'aide d'un nettoyant commercial pour vitres. Ne pas utiliser de grattoirs ou d'autres instruments tranchants qui pourraient rayer les éléments.

Pour nettoyer le rétroviseur, vaporiser du nettoyant sur la serviette ou le chiffon utilisé. Ne pas vaporiser le nettoyant directement sur le miroir.

REMARQUE

Ne jamais utiliser de nettoyant de type abrasif. Faire preuve de prudence pour nettoyer la vitre arrière intérieure équipée de dégivrateurs électriques ou les vitres équipées d'antennes radio.

Pièces En Tissu

Ne nettoyer l'habitacle, y compris le revêtement de tableau de bord et les revêtements qu'à l'aide d'un chiffon sec ou de produit de nettoyage intérieur.

Nettoyer les garnitures en cuir à l'eau propre et avec un chiffon doux. Pour les taches tenaces, utiliser un produit d'entretien pour cuir.

Utiliser un produit spécifique pour nettoyer les tapis et le textile.

Les garnitures en tissu se nettoient le mieux à l'aspirateur et à la brosse.

Il se peut que les tissus ne soient pas grand teint.

Cela peut provoquer des décolorations visibles, notamment sur les garnitures de couleur claire.

Éliminer les taches et les décolorations dès que possible.

Il est conseillé d'utiliser une brosse humide sur le rembourrage en velours.

Frotter les sièges à l'aide d'un chiffon doux en microfibre humecté d'une solution d'eau et de détergent neutre.

Nettoyer les ceintures de sécurité à l'eau tiède ou avec un produit de nettoyage pour intérieur.

Nettoyer les ceintures de sécurité à l'eau tiède ou avec un produit de nettoyage pour intérieur.

Tapis De Sol

⚠ AVERTISSEMENT

Si un tapis de sol n'est pas de la bonne taille ou n'est pas positionné correctement, il peut interférer avec la pédale d'accélérateur et/ou de frein, ce qui peut entraîner une accélération non désirée et/ou un allongement de la distance de freinage qui peut causer une collision et des blessures.

Se baser sur les recommandations suivantes pour une utilisation correcte des tapis de sol.

- Les tapis de sol d'origine ont été conçus pour ce véhicule. Si les tapis de sol doivent être remplacés, il est recommandé d'acheter des tapis de sol certifiés qui s'adaptent correctement et qui sont fixés par des dispositifs de maintien du côté conducteur. Toujours veiller à ce que les tapis de sol n'interfèrent pas avec les pédales.
- Utiliser le tapis de sol en l'orientant du bon côté. Ne pas le retourner.

- Ne rien placer sur le tapis de sol côté conducteur.
- N'utiliser qu'un seul tapis de sol côté conducteur.

Pose et dépose des tapis de sol

Le tapis de sol côté conducteur est maintenu en place par deux attaches. Pour poser le tapis de sol :

1. Déplacer le siège vers l'arrière aussi loin que possible.

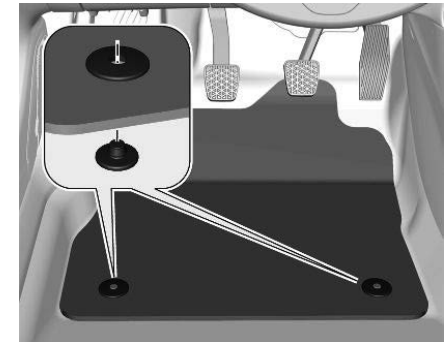

2. Aligner les fentes dans le tapis avec les fixations comme indiqué.
3. Pousser le tapis sur le sol.

Pour déposer le tapis de sol :

1. Déplacer le siège vers l'arrière aussi loin que possible.

1

2

3

4

5

6

7

8

9

10

2. Tirer le tapis de sol vers le haut pour le déposer.



AVERTISSEMENT

Pour éviter tout risque de blocage des pédales :

- Utiliser uniquement des surtapis adaptés aux fixations déjà présentes dans le véhicule ; leur utilisation est impérative.
- Ne jamais superposer plusieurs surtapis.

L'utilisation de surtapis non homologués par le Constructeur peut gêner l'accès aux pédales et entraver le fonctionnement du régulateur / limiteur de vitesse.

Les surtapis homologués sont munis de deux fixations situées en dessous du siège.

SPÉCIFICATIONS TECHNIQUES

Identification Du Véhicule

Numéro D'identification Du Véhicule

Le numéro d'identification du véhicule peut être gravé sur le tableau de bord, visible à travers le pare-brise ou dans le compartiment moteur sur le panneau de carrosserie de droite.

Plaquette D'identification

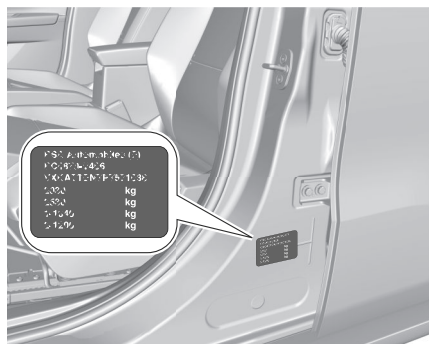

La plaquette d'identification se trouve sur l'encadrement de la porte avant

gauche ou droite. La disposition et la position diffèrent pour certains pays d'exportation.

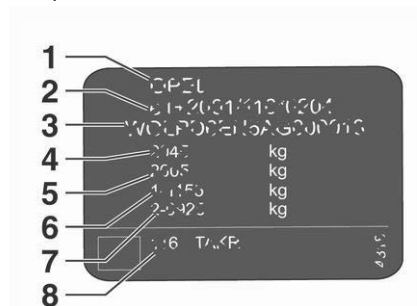

Données de la plaquette d'identification :

- 1 constructeur
- 2 numéro d'homologation
- 3 numéro d'identification du véhicule
- 4 poids nominal brut autorisé du véhicule en kg
- 5 poids total roulant autorisé en kg

6 charge maximale autorisée sur l'essieu avant en kg

7 charge maximale autorisée sur l'essieu arrière en kg

8 adresse du fabricant, données spécifiques au véhicule ou au pays

La charge sur essieu avant et la charge sur essieu arrière ne doivent pas dépasser ensemble le poids total autorisé en charge.

Le poids en ordre de marche du véhicule dépend des caractéristiques du véhicule, par exemple des équipements et accessoires en option.

Voir le certificat de conformité fourni avec votre véhicule et les autres documents d'enregistrement nationaux. Les caractéristiques techniques ont été établies selon les normes de la Communauté Européenne. Tous droits de modification réservés.

Les indications figurant sur les papiers du véhicule ont toujours priorité sur celles du présent manuel.

Identification Du Moteur

Les tableaux des caractéristiques techniques utilisent les codes d'identification du moteur. Le code technique est également repris dans le tableau des caractéristiques du moteur.

Données du moteur ⇨ 218
 Pour identifier le moteur adéquat, voir la le certificat de conformité CEE fourni avec le véhicule et les autres documents d'enregistrement nationaux.

Le certificat de conformité indique le code d'identification du moteur, les autres publications nationales peuvent indiquer le code technique. Vérifier la cylindrée et la puissance moteur afin d'identifier le moteur respectif.

Données Du Véhicule

Appellation du moteur	EB2LTED	EB2LTEDH2	EB2LTDH2	ÉLECTRIQUE VÉHICULE
	ICE	Hybride 48V	Hybride 48V	BEV
Cylindrée [cm ³]	1199	1199	1199	–
Puissance du moteur [kW]	74	74	100	83
à un régime de	5500	5500	5500	–
Couple [Nm]	205	205	230	124,5
à un régime de	1750	1750	1750	–
Type de carburant	Essence	Essence	Essence	–
Indice d'octane RON ¹⁾ ₂₎				
recommandé	95	95	95	–
autorisé	98	98	98	–

autorisé	91	91	91	–
Type de carburant supplémentaire	–	–	–	–

1) Une étiquette spécifique au pays apposée sur la trappe à carburant peut annuler et remplacer l'exigence spécifique au moteur.

2) Dans certains pays, l'utilisation d'un carburant particulier, par exemple avec une teneur spécifique en octane, peut être nécessaire pour garantir le bon fonctionnement du moteur.

Dimension

Taille	BEV	ICE/MHEV (5 sièges)	ICE/MHEV (7 sièges)
Longueur [mm]	4380-4389	4380-4389	4380-4389
Largeur, les deux rétroviseurs extérieurs rabattus [mm]	1840-1849	1840-1849	1840-1849
Largeur, les deux rétroviseurs compris [mm]	2017-2020	2017-2020	2017-2020
Hauteur (avec antenne, avec longeron de toit) [mm]	1652-1654	1638-1641	1644-1647
Longueur du coffre au niveau du plancher [mm]	860	860	855 ¹ 91 ²
Longueur du coffre avec les sièges de seconde rangée rabattus [mm]	1591	1591	1616

Largeur du coffre entre les passages de roue [mm]	963	963	988
Empattement [mm]	2671	2672	2672
Diamètre de braquage [m]	11,32	11,35	11,35

1) avec la troisième rangée rabattue

2) avec la troisième rangée dépliée

Pression Des Pneus

Pneus	Véhicule jusqu'à 3 personnes		À pleine charge		Roue de secours
	Avant [kPa/bar] ([psi])	Arrière [kPa/bar] ([psi])	Avant [kPa/bar] ([psi])	Arrière [kPa/bar] ([psi])	
215/65 R16	250/2,5 (36)	230/2,3 (33) ¹ 240/2,4 (35) ² 250/2,5 (36) ³	250/2,5 (36)	270/2,7 (39)	270/2,7 (39)
215/60 R17 96H NL	250/2,5 (36)	230/2,3 (33) ¹ 240/2,4 (35) ² 250/2,5 (36) ³	250/2,5 (36)	270/2,7 (39)	270/2,7 (39)
215 60 R17 100V XL	250/2,5 (36)	230/2,3 (33) ¹ 240/2,4 (35) ² 250/2,5 (36) ³	250/2,5 (36)	270/2,7(39)	270/2,7 (39)

1. Uniquement pour les véhicules à moteur thermique et hybrides 48V à 5 sièges

2. Uniquement pour les véhicules à 7 sièges.

3. Uniquement pour les BEV.

Capacités

Huile moteur

Moteur	EB2LTDEH2 / EB2LTDH2	EB2LTED
filtre inclus [l]	3,6	— ¹
entre MIN et MAX [l]	1,1	— ¹

1) Non disponible au moment de la mise sous presse

Réservoir de carburant

Essence, quantité de remplissage [l]	44
--------------------------------------	----

Batterie haute tension

Capacité de batterie (BEV) [kWh]	44 / 54
----------------------------------	---------

Roues Et Pneus

Couples De Serrage

AVERTISSEMENT

Veiller à toujours utiliser les vis de fixation de roue adéquates lors des changements de roues. Lors du montage de la roue de secours, pour un usage temporaire,

les boulons pour jantes en alliage peuvent également être utilisés.

Selon le matériau des jantes, deux boulons différents sont disponibles.



SPÉCIFICATIONS TECHNIQUES

Le couple de serrage des jantes en alliage est de 115 Nm.



Le couple de serrage des jantes en acier est de 125 Nm.
Utiliser les boulons de roue adaptés aux jantes.

INFORMATION CLIENT

Déclaration De Conformité

SYSTÈMES DE TRANSMISSION

Ce véhicule dispose de systèmes qui transmettent et / ou reçoivent des ondes radio soumises à la Directive 2014/53/UE et The Radio Equipment Regulations 2017 du Royaume-Uni. Les fabricants des systèmes mentionnés plus loin déclarent la conformité avec la Directive 2014/53/UE et The Radio Equipment Regulations 2017. Le texte intégral de la déclaration de conformité UE est disponible à l'adresse Internet suivante : https://public-service-box.opel.com/OVddb/OV/en_GB/index.html

RÉCEPTEUR RADIO SPS :

Fabricant :

Faurecia Clarion Electronics Europe
40 avenue des Terroirs de France,
75012, Paris, France

Bluetooth

Fréquences de fonctionnement Puissance max.

2402 MHz à 2480 MHz 1,75 dBm

SYSTÈME D'INFODIVERTISSEMENT CRONY :

Fabricant :

Faurecia Clarion Electronics Europe
40 avenue des Terroirs de France,
75012, Paris, France

Bluetooth

Fréquences de fonctionnement Puissance max.

2402 MHz à 2480 MHz 4,76 dBm

Wi-Fi :

Fréquences de fonctionnement : Puissance max.

5745 MHz à 5825 MHz 12,46 dBm

ANTIDÉMARRAGE :

Fabricant :

Aptiv Services Deutschland GmbH
Am Technologiepark 1 D-42119
Wuppertal Allemagne

Fréquences de fonctionnement Puissance max.

125 kHz -18,97dBμA/m à 10m

BOÎTIER TÉLÉMATIQUE

Fabricant :

MARELLI EUROPE S.p.A Viale A.
Borletti 61/63, Corbetta, Italie

Fréquences de fonctionnement Puissance max.

GSM 900 33 dBm

GSM 1800 30 dBm

WCDMA Bande I 24 dBm

WCDMA Bande VIII 24 dBm

LTE FDD Bande 1 23 dBm

1

2

3

4

5

6

7

8

9

10

LTE FDD Bande 3	23 dBm
LTE FDD Bande 7	23 dBm
LTE FDD Bande 8	23 dBm
LTE FDD Bande 20	23 dBm
LTE FDD Bande 28	23 dBm
LTE FDD Bande 38	23 dBm
LTE FDD Bande 40	23 dBm

ANTENNE RADIO

Fabricant :

Hirschmann Car Communication
SaS 84 – 88 bd de la mission
Marchand 92400 Courbevoie France

Fréquences de fonctionnement	Puissance max.
76 – 108 MHz, 174–240 MHz, 150 – 281 kHz de 520 – 1620 kHz	NA*

* Non disponible au moment de la mise sous presse

Numéros d'homologation de type de l'ICASA

Liste de tous les numéros d'homologation de type de l'Independent Communications Authority of South Africa (ICASA) :

TA-2016/121, TA-2016/3261, TA-2017/2387, TA-2017/2745, TA-2013/430, TA-2017/1106, TA-2016/929, TA-2017/3180

REACH

Registration, Evaluation, Authorization and Restriction of Chemicals (REACH) est un règlement de l'Union européenne adopté pour améliorer la protection de la santé humaine et de l'environnement contre les risques liés aux substances chimiques. Visiter le site www.opel.com/reach pour de plus amples renseignements et pour accéder aux informations communiquées en application de l'article 33.

Mise À Jour Logicielle

Le système d'infodivertissement peut télécharger et installer des mises à jour logicielles sélectionnées grâce à une connexion sans fil.

REMARQUE

La disponibilité de ces mises à jour logicielles sans fil pour le véhicule dépend du véhicule et du pays. Vous trouverez de plus amples informations sur notre site Web.

Gestion à distance des appareils et mises à jour à distance des logiciels et des microprogrammes

En tant que partie intégrante du service lié à l'exécution des contrats de services connectés souscrits, la gestion nécessaire des appareils et les mises à jour nécessaires des logiciels et des microprogrammes liés au service connecté nommé seront effectuées à distance, en particulier en utilisant la technologie hertzienne.

Pour cela, une connexion sécurisée par réseau radio entre le véhicule et le serveur de gestion des appareils sera établie lorsque le contact sera mis et qu'un réseau mobile sera disponible.

En fonction de l'équipement du véhicule, une connexion doit être paramétrée sur **Véhicule connecté** pour permettre l'établissement de la connexion au réseau radio.

Indépendamment d'un abonnement valable à un service connecté, la gestion à distance des dispositifs de sécurité des produits ou liés à la sécurité des produits et les mises à jour des logiciels et des micrologiciels seront effectuées lorsque le traitement est nécessaire pour le respect d'une obligation légale à laquelle le fabricant est soumis (par exemple, la loi applicable en matière de responsabilité des produits, la réglementation sur les appels d'urgence) ou lorsque le traitement est nécessaire pour protéger les intérêts vitaux des utilisateurs et des passagers du véhicule en question. L'établissement d'une connexion sécurisée au réseau radio et les mises à jour à distance correspondantes ne sont pas concernés par les paramètres de confidentialité et seront effectués en principe après une initiation par l'utilisateur du véhicule suite à une notification à ce sujet. Le système est capable d'accuser réception d'une mise à jour dès qu'il est connecté à un réseau Wi-Fi extérieur ou à un réseau mobile. Les mises à jour lourdes sont uniquement téléchargées via le réseau Wi-Fi. La disponibilité d'une mise à jour est notifiée sur l'affichage d'informations à

la fin d'un trajet, avec une option d'installation immédiate ou de report de l'installation. La durée de l'installation est variable et peut prendre plusieurs minutes, avec un maximum d'environ 30 minutes. Une notification donnera une estimation de la durée et une description de la mise à jour. Les mises à jour peuvent être vérifiées manuellement via l'écran d'informations. Suivre les invites à l'écran dans le menu correspondant.

i REMARQUE

Les étapes du téléchargement et de l'installation des mises à jour peuvent varier d'un véhicule à l'autre.

Pour des raisons de sécurité et parce qu'elle nécessite une attention soutenue de la part du conducteur, l'installation doit être effectuée avec le contact mis sans faire démarrer le moteur. L'installation ne peut pas être effectuée dans les cas suivants :

- moteur en marche
- appel d'urgence en cours

- charge insuffisante de la batterie du véhicule
- charge de la batterie haute tension du véhicule

i REMARQUE

Le véhicule peut ne pas être opérationnel pendant le processus d'installation.

Si la mise à jour a échoué, prendre contact avec un atelier.

Marques Commerciales Déposées

Apple Inc.

Apple CarPlay™ est une marque déposée d'Apple Inc.

App Store® et iTunes Store® sont des marques déposées d'Apple Inc. iPhone®, iPod®, iPod touch®, iPod nano®, iPad® et Siri® sont des marques déposées d'Apple inc.

Bluetooth SIG, Inc.

Bluetooth® est une marque déposée de Bluetooth SIG, Inc.

1

2

3

4

5

6

7

8

9

10

Google Inc.

Android™ et Google Play™ sont des marques déposées de Google Inc.

Velcro Companies

Velcro® est une marque déposée de Velcro Companies.

Enregistrement Des Données Du Véhicule Et Protection De La Vie Privée

Enregistrement Des Données Des Appels D'urgence Et Protection De La Vie Privée

Traitement des données

Tout traitement d'informations personnelles par la fonction d'appel d'urgence respecte le cadre de protection des informations personnelles établi par le règlement 2016/679 (RGPD) et la directive 2002/58/CE du Parlement européen et du Conseil, et en particulier, cherche à protéger les intérêts vitaux de la personne concernée, con-

formément à l'article 6.1, paragraphe d) du règlement 2016/679.

Le traitement des informations personnelles est strictement limité aux exigences de la fonction d'appel d'urgence utilisée avec le numéro d'appel d'urgence européen. La fonction d'appel d'urgence est uniquement en mesure de collecter et de traiter les données suivantes relatives au véhicule : numéro de châssis, type (véhicule de tourisme ou véhicule utilitaire léger), type de carburant ou source d'énergie, trois derniers lieux et sens de déplacement, nombre de passagers et un fichier journal horodaté enregistrant les données techniques liées au fonctionnement du système. Les destinataires des données traitées sont les centres de traitement des appels d'urgence désignés par les autorités nationales compétentes sur le territoire où ils sont situés, permettant l'acheminement et le traitement prioritaires des appels au numéro d'urgence.

Conservation des données

Les données contenues dans la mémoire du système ne sont pas accessibles en dehors de celui-ci avant le déclenchement d'un appel. Le système n'est pas traçable et n'est pas surveillé

en permanence dans son mode de fonctionnement normal.

Les données contenues dans la mémoire interne du système sont automatiquement et continuellement effacées. Seules les trois dernières positions du véhicule, nécessaires au fonctionnement normal du système, sont conservées.

Après le déclenchement d'un appel d'urgence, l'historique des données est conservé au maximum 13 heures.

Accès aux données

Le conducteur a le droit d'accéder aux données et, si nécessaire, de soumettre une demande de rectification, d'effacement ou de restriction du traitement de toute information personnelle non traitée conformément aux dispositions du règlement 2016/679 (RGPD). Les tiers auxquels des données ont été communiquées sont informés de toute rectification, tout effacement ou toute restriction effectués conformément à la directive susmentionnée, à moins que cela ne soit impossible ou n'exige un effort disproportionné.

Le conducteur a également le droit de déposer une plainte auprès de l'autorité

compétente en matière de protection des données.

Pour faire valoir ces droits, nous contacter par e-mail à l'adresse privacyrightrights@mpsa.com.

Pour plus d'informations concernant nos coordonnées, prière de consulter notre politique de confidentialité et de cookies sur notre site web.

Enregistreur Des Données D'événements

Des unités de commande électronique sont installées dans votre véhicule. Les unités de commande traitent les données qui sont reçues par les capteurs du véhicule, par exemple, ou qui sont générées d'elles-mêmes ou encore qui s'échangent entre les unités. Certaines commandes sont nécessaires au bon fonctionnement du véhicule, d'autres assistent le conducteur (systèmes d'assistance au conducteur), d'autres encore assurent des fonctions de confort ou d'infodivertissement.

La section suivante contient des informations générales sur le traitement des données dans le véhicule. Des informations supplémentaires relatives aux données spécifiques chargées,

conservées et transférées à des tiers, ainsi que sur leur fonction dans votre véhicule sous le mot-clé Protection des données, en lien étroit avec les références des caractéristiques fonctionnelles concernées sont disponibles dans le Manuel d'utilisation correspondant ou dans les conditions générales de vente. Ces informations sont également disponibles en ligne.

Données de fonctionnement dans le véhicule

Les unités de commande traitent les données de fonctionnement du véhicule.

Ces données incluent par exemple :

- l'information sur l'état du véhicule (par exemple la vitesse, le délai de déplacement, l'accélération latérale, le taux de rotation de roue, l'affichage de bouclage de ceinture de sécurité)
- conditions ambiantes (par exemple la température, le capteur de pluie, le capteur de distance)

En règle générale, ces données sont temporaires et ne sont pas stockées plus longtemps qu'un cycle opérationnel et ne sont traitées qu'à bord du véhicule lui-même. Les unités de

commande incluent souvent l'enregistrement des données (dont la clé du véhicule). Cette fonction permet de documenter temporairement ou en permanence les informations relatives à l'état du véhicule, aux contraintes des composants, aux exigences d'entretien ainsi qu'aux événements et erreurs techniques.

Selon les niveaux de l'équipement technique, les données stockées sont les suivantes :

- État de fonctionnement de composants de système (par exemple niveau de remplissage, pression des pneus, état de la batterie)
- défaillances et défauts dans d'importants composants de système (par exemple les feux, les freins)
- réactions de système dans des situations de conduite spéciales (par exemple le déclenchement d'un coussin gonflable, la commande des systèmes de commande de stabilité)
- informations sur des événements qui endommagent le véhicule ;
- pour les véhicules électriques, part de charge dans la batterie haute tension, autonomie estimée.

1

2

3

4

5

6

7

8

9

10

Dans des cas particuliers (par exemple si le véhicule a détecté un dysfonctionnement), il peut s'avérer nécessaire d'enregistrer des données qui seraient autrement simplement volatiles.

Lors de l'utilisation des services (par exemple réparations, maintenance), les données d'exploitation sauvegardées peuvent être lues avec le numéro d'identification du véhicule et utilisées si nécessaire. Le personnel travaillant pour le réseau de service (par exemple les garages, les fabricants) ou des tiers (par exemple un service de dépannage) peut lire les données du véhicule. Ceci s'applique également aux mesures d'assurance qualité et du travail de garantie.

Les données sont généralement lues via le port OBD (On-Board Diagnostics) prescrit par la loi dans le véhicule. L'exploitation document l'état technique du véhicule ou de ses composants et facilite le diagnostic des défauts, le respect des obligations de garantie et l'amélioration de la qualité. Ces données, en particulier les informations relatives à la contrainte des composants, aux événements techniques, aux erreurs de l'opérateur et à d'autres défauts, sont transmises au constructeur, le cas échéant, avec

le numéro d'identification du véhicule. La responsabilité du fabricant est également engagée. Le fabricant peut également utiliser des données d'exploitation provenant des véhicules pour les rappels de produits. Ces données peuvent également être utilisées pour vérifier la garantie client et les réclamations en garantie.

Les mémoires de défauts dans le véhicule peuvent être mises à zéro par une entreprise de service après-vente lors d'un entretien ou d'une réparation, ou à votre demande.

Fonctions de confort et d'infodivertissement

Les réglages de confort et les réglages personnalisés peuvent être enregistrés dans le véhicule et modifiés ou réinitialisés à tout moment.

Selon le niveau d'équipement du véhicule, ceci peut inclure :

- réglages de position de siège et de volant ;
- réglages de châssis et de climatisation ;
- réglages personnalisés tels que l'éclairage intérieur.

Il est possible de saisir ses propres données dans les fonctions d'infodivertissement du véhicule dans le cadre des caractéristiques sélectionnées. Selon le niveau d'équipement du véhicule, ceci peut inclure :

- données multimédia telles que la musique, les vidéos ou les photos à lire dans un système multimédia intégré ;
- données du carnet d'adresses à utiliser avec un système mains libres intégré ou un système de navigation intégré ;
- saisie des destinations ;
- données sur l'utilisation des services en ligne.

Ces données pour les fonctions de confort et d'infodivertissement peuvent être mémorisées localement dans le véhicule ou conservées sur un appareil connecté au véhicule (par exemple un smartphone, une clé USB ou un lecteur MP3). Les données saisies vous-même peuvent être supprimées à tout moment.

Ces données peuvent également être transmises hors du véhicule à votre demande, particulièrement en utilisant des services en ligne en accord avec

les réglages que vous avez sélectionnés.

Intégration smartphone, par exemple Android Auto ou Apple CarPlay

Si votre véhicule est équipé en conséquence, vous pouvez connecter votre smartphone ou un autre appareil mobile au véhicule afin de pouvoir le contrôler via les commandes intégrées au véhicule. L'image et le son du smartphone peuvent être émis via le système multimédia. Simultanément, une information spécifique est transmise à votre smartphone.

Selon le type d'intégration, ceci inclut des données telles que les données de position, le mode jour/nuit et d'autres informations générales au sujet du véhicule. Pour plus d'information, prière de consulter les consignes d'utilisation du véhicule/du système infodivertissement

L'intégration permet aux applications smartphone sélectionnées d'être utilisées, telles que la navigation ou la lecture de musique. Aucune autre intégration n'est possible entre le smartphone et le véhicule, en particulier l'accès actif aux données du véhicule. La nature du traitement ultérieur des données est déterminée par le fournis-

seur de l'application utilisée. Si vous pouvez définir des paramètres et si oui lesquels, dépend de l'application en question et du système d'exploitation de votre smartphone.

Services en ligne

Si votre véhicule est relié à un réseau radio, cela permet l'échange de données entre votre véhicule et d'autres systèmes. La connexion réseau radio est rendue possible grâce à un émetteur dans votre véhicule ou à un appareil mobile que vous fournissez (par exemple un smartphone). Les fonctions en ligne peuvent être utilisées via cette connexion au réseau radio. Il s'agit notamment des services et applications / apps en ligne qui sont fournies par le fabricant ou d'autres fournisseurs.

Services exclusifs

Dans le cas des services en ligne du fabricant, les fonctions correspondantes sont décrites par le fabricant dans un lieu adéquat (par exemple le manuel d'utilisation, le site web du fabricant) et les informations relatives à la protection des données sont fournies. Les données personnelles peuvent être utilisées pour les services en ligne.

L'échange de données à cet effet s'effectue via une connexion sécurisée, par exemple à l'aide des systèmes informatiques du fabricant prévus à cet effet. La collecte, le traitement et l'utilisation des données à caractère personnel aux fins de l'élaboration des services sont effectués uniquement sur la base d'une autorisation légale, par exemple dans le cas du système de communication d'urgence légal ou d'un accord contractuel ou encore en vertu du consentement.

Vous pouvez activer ou désactiver les services et fonctions (qui sont facturés dans une certaine mesure) et dans certains cas, l'ensemble de la connexion au réseau radio du véhicule. Ceci ne concerne pas les services et fonctions légales tels qu'un système de communication d'urgence.

Compteur de consommation de carburant embarqué (OBFCM)

Cette fonction sera assurée pendant tout le cycle de vie du véhicule. Conformément à l'article 9 du règlement d'exécution (UE) 2021/392 ("OBFCM"), ce service de régulation permet à l'Agence européenne pour l'environnement (AEE) de collecter des données sur les véhicules liées à leur

1

2

3

4

5

6

7

8

9

10

utilisation (telles que le VIN, la distance totale parcourue, le carburant total consommé, l'énergie totale du réseau dans la batterie, le cas échéant).

L'AEE utilise ces données pour surveiller en utilisation réelle la consommation de carburant et d'énergie, ainsi que les émissions de CO₂ des nouveaux véhicules, de manière anonymisée et agrégée.

La collecte et la transmission des données du véhicule aux fins de l'OBFCM réglementaire peuvent être refusées. Pour ce faire, contactez le Service Clientèle (coordonnées disponibles en ligne).

Services tiers

Si vous utilisez des services en ligne d'autres fournisseurs (tiers), ces services sont soumis à la responsabilité, à la protection des données et aux conditions d'utilisation du fournisseur en question.

Le fabricant n'a souvent aucune influence sur le contenu échangé à cet égard.

Veillez donc noter la nature, l'étendue et le but de la collecte et de l'utilisation des données personnelles dans le

cadre des services tiers fournis par le prestataire de services en question.

En cas d'accident

Ce véhicule est équipé d'un enregistreur des données d'événements. Ce système recueille et enregistre certaines données du véhicule sur une courte période (pendant quelques secondes) avant, pendant et après un événement, en cas d'accident ou de collision. Pour mieux comprendre les circonstances entourant l'événement, le système enregistre le fonctionnement des différents systèmes du véhicule au moment de l'événement, y compris :

- tout déploiement d'un système de retenue (airbag, ceinture de sécurité, etc.)
- l'état de toutes les ceintures de sécurité (attachées / détachées)
- le contact ou l'intensité de la pression exercée sur la ou les pédales engagées par le conducteur
- la vitesse du véhicule
- l'état de quelques systèmes de conduite et d'assistance au conducteur.

Les données suivantes ne sont pas enregistrées :

- les données sur les conditions de conduite normales, autrement dit les données n'étant pas directement liées à l'événement
- les données personnelles concernant le conducteur et les autres occupants
- l'emplacement géographique du véhicule au moment de l'événement.

La lecture des données enregistrées par l'enregistreur des données d'événements nécessite à la fois :

- d'accéder à l'intérieur du véhicule ou à l'enregistreur des données d'événements
- un équipement spécial qui peut être acheté au fabricant Bosch.

Outre le fabricant du véhicule, d'autres parties telles que les services de police peuvent accéder à ces données pour analyser l'événement.

Identification De Fréquence Radio (RFID)

La technologie RFID est utilisée sur certains véhicules pour des fonctions telles que l'antidémarrage. Elle est également utilisée en association avec

des fonctions de confort comme les télécommandes radio pour le verrouillage/déverrouillage des portes et le démarrage. La technologie RFID dans les véhicules Opel n'utilise pas ou n'enregistre pas de renseignements personnels ou de lien avec tout autre système Opel contenant des renseignements personnels.

Mesures De Protection Contre Les Cyberattaques

Selon le modèle, votre véhicule peut être équipé d'un système qui détecte les tentatives de cyberattaques ou des événements imprévus en matière de cybersécurité. S'il est installé à l'intérieur du véhicule, ce système fonctionne pendant toute la durée de vie du véhicule.

En cas de détection d'événements de cybersécurité (par exemple établissement de connexions imprévues avec des systèmes inconnus, redémarrages intempestifs ou configurations anormales), des fichiers d'historisation sont stockés temporairement dans le véhicule puis transmis aux infrastructures du Fabricant par connectivité "Over-The-Air". Ces fichiers d'historisation sont analysés par le

Securité Operational Center (SOC) du fabricant afin d'identifier les mesures appropriées pour protéger les véhicules contre toutes interactions malveillantes avec des composants électroniques. Ces mesures pourraient par exemple consister dans le déploiement de mises à jour du logiciel ou du firmware. Ce système a pour objectif d'améliorer les mesures de cybersécurité implantées dans les véhicules.

Il participe aussi directement à la sécurisation de la connectivité du véhicule et permet l'exécution correcte des services en ligne activés sur votre véhicule. Les moyens d'exercer vos droits de protection à la vie privée vis-à-vis de ce traitement sont décrits dans la politique européenne de confidentialité de Stellantis relative aux véhicules connectés (voir ci-dessous).

Application Des Obligations Légales Et Des Exigences Respectives

Cette liste peut évoluer selon la réglementation européenne. Consulter ce document en ligne pour être sûr d'avoir la liste à jour des réglementations applicables dans l'UE. Certaines réglementations ne peuvent pas s'appliquer en

fonction de la date d'homologation du véhicule. Généralement, ces obligations légales peuvent divulguer des données indépendamment des paramètres de confidentialité embarqués dans le véhicule.

ECall - Appel D'urgence

Cette fonction sera assurée pendant tout le cycle de vie du VÉHICULE. Cette fonction, lorsqu'elle est opérationnelle, est assurée par le service public d'urgence de chaque pays traversé. Peu importe où vous avez acheté votre véhicule ou où il est immatriculé. En cas d'impact significatif ou d'accident grave enregistré par l'APPAREIL sur le VÉHICULE, avec pour conséquence l'arrêt du VÉHICULE lui-même, un appel téléphonique est automatiquement transmis du VÉHICULE au numéro d'urgence public correspondant (appel au "112" au sein de l'Europe), ainsi que la transmission des données minimales nécessaires à l'identification et à la localisation du VÉHICULE (c'est-à-dire votre localisation exacte, l'heure de l'accident, le numéro d'identification de votre véhicule et le sens de déplacement). Ces informations ne sont transmises depuis votre véhicule qu'en cas d'accident grave ; il permet aux

1

2

3

4

5

6

7

8

9

10

Services Publics d'Urgence d'évaluer et de gérer votre situation. Les services publics d'urgence agiront conformément à la législation locale et à leurs propres procédures opérationnelles. En Europe, le service eCall basé sur le 112 est un service public d'intérêt général et est donc accessible gratuitement à tous les consommateurs. Conformément au règlement (UE) 2015/758, ce système est obligatoire pour tous les nouveaux types de véhicules dont la fabrication est homologuée après le 31 mars 2018.

Le système eCall n'est activé que si votre véhicule est impliqué dans un accident grave. Le reste du temps, le système reste inactif. Cela signifie que lorsque vous conduisez simplement votre véhicule, aucun suivi permanent (enregistrement de la position de votre voiture ou suivi de votre conduite) ni transmission de données n'a lieu de la part de ce service de régulation.

OBFCM - Compteur De Consommation De Carburant Embarqué

Ce SERVICE est fournie 15 ans suivant la première mise en circulation du véhicule.

Conformément à l'article 9 du règlement d'exécution (UE) 2021/392

("OBFCM"), ce service de régulation permet à l'Agence européenne pour l'environnement (AEE) de collecter des données sur les véhicules liées à leur utilisation (telles que le VIN, la distance totale parcourue, le carburant total consommé, l'énergie totale du réseau dans la batterie, le cas échéant). L'AEE utilise ces données pour surveiller en utilisation réelle la consommation de carburant et d'énergie, ainsi que les émissions de CO₂ des nouveaux véhicules, de manière anonymisée et agrégée.

Comme mentionné dans la réglementation OBFCM, le CLIENT peut refuser la collecte et la transmission des données du véhicule pour la finalité du règlement OBFCM. Cela peut être fait en contactant le service client (coordonnées disponibles sur le site Web de la marque disponible pour votre pays).

SLI - Informations Sur Les Limites De Vitesse

Cette fonction sera fournie pendant tout le cycle de vie du VÉHICULE, uniquement pour les véhicules vendus sur le marché européen.

Conformément au règlement (UE) 2018/858 relatif à la réception et à la

surveillance du marché des véhicules à moteur et de leurs remorques, ainsi que des systèmes, composants et entités techniques distinctes destinés à ces véhicules, du 30 mai 2018, tel que modifié par le règlement (UE) 2019/2144 du 27 novembre 2019 et le règlement délégué (UE) 2021/1958 de la Commission du 23 juin 2021 (ensemble le "Règlement GSR V2"), les constructeurs automobiles sont tenus d'équiper les véhicules neufs vendus en Europe de différents systèmes visant à garantir la sécurité globale de ces véhicules.

Conformément à l'article 6 du règlement (UE) 2019/2144, ces systèmes doivent inclure un système "d'adaptation intelligente de la vitesse" (ci-après "AIV") qui fournit au conducteur la limite de vitesse applicable sur au moins 90 % de la distance totale et pour au moins 80 % de la distance parcourue sur chacun des trois types de routes (routes urbaines et rues, routes non urbaines et autoroutes/voies express/voies rapides).

La fonction SLI fournit au conducteur la limite de vitesse applicable sur la route où il circule. La fonction SLI vise à améliorer la sécurité en permettant au véhicule d'afficher en temps

réel la limite de vitesse applicable, même lorsque les conditions extérieures ne le permettent pas (par exemple météo, panneau caché par un autre véhicule). La limite de vitesse applicable est récupérée de la caméra avant du véhicule et peut être complétée via le système de communication Over-The-Air pour améliorer la fiabilité des informations en fonction de la définition du véhicule. Pour obtenir des informations valides sur les limites de vitesse, la position actuelle du véhicule est envoyée via l'unité télématique et est immédiatement supprimé après traitement. Le suivi de la position du véhicule n'est à aucun moment possible. Ceci n'est pas affecté par les paramètres de confidentialité du véhicule.

Comme l'exige le "Règlement GSR V2", cette fonctionnalité SLI est activée par défaut à l'allumage du contact, mais peut être partiellement désactivée à tout moment par l'utilisateur du véhicule, étant donné que le conducteur peut couper la fonction d'avertissement sonore dans les paramètres du véhicule disponible sur l'écran tactile central.

Cela n'aura pas d'impact sur la fonction d'avertissement visuel qui restera

active et pourra toujours nécessiter une transmission de données en direct de la position actuelle du véhicule pour une détection précise des limites de vitesse.

Selon le modèle de votre véhicule, il peut être également possible de couper complètement la fonction SLI (c'est-à-dire d'arrêter la fonction de détection de limite de vitesse et d'avertissement de limite de vitesse) sur l'écran tactile central, et ainsi de couper la transmission des données pour le trajet en cours.

Affichage Du Kilométrage Sur L'association Car-Pass

(uniquement pour les véhicules enregistrés en Belgique)

Cette divulgation est active uniquement en Belgique, en réponse à une loi belge visant à prévenir la fraude au kilométrage des véhicules (loi belge du 28 novembre 2018, applicable à partir du 01/01/2020). Elles sont fournies à vie, tant que l'association Car-Pass demande les données.

Elle consiste à fournir 4 fois par an le kilométrage de tout véhicule immatriculé en Belgique à Car-Pass, une association déléguée par les autorités

belges pour collecter et contrôler ces données.

Ce kilométrage est collecté en direct par Stellantis si un autre service connecté l'utilise déjà. Ces données sont transmises à l'association Car-Pass, sur demande de cet organisme. Pour plus d'informations, veuillez vous référer à la politique de confidentialité de Car-Pass (<https://www.car-pass.be/fr/privacy-policy>).

Utilisation Des Données – Amélioration De La Qualité Des Produits

Vous reconnaissez et acceptez que pour améliorer la qualité des produits fabriqués par STELLANTIS AUTO SAS en tant que constructeur automobile, les données de votre véhicule (telles que définies dans la politique de confidentialité de Stellantis pour les services connectés, voir ci-dessous) – à l'exclusion de la géolocalisation du véhicule – sont transférées au constructeur automobile dans le but d'éviter des anomalies, d'analyser des données agrégées pour l'amélioration du produit ou la création de nouveaux produits. De plus amples informations à ce sujet, ainsi que les moyens d'exercer vos droits de protection à la vie privée vis-à-vis de ce traitement, sont décrits

1

2

3

4

5

6

7

8

9

10

dans la Politique de confidentialité de Stellantis pour les services connectés (voir ci-dessous).

Politique De Confidentialité Européenne Des Véhicules Connectés De Stellantis

La présente Politique en matière de protection de la vie privée relative aux véhicules connectés ("Politique de confidentialité") s'applique aux Données personnelles que nous traitons concernant les utilisateurs des Services connectés par le biais de nos véhicules, nos sites Internet ou notre application et qui ont signé les Conditions générales en tant que Clients ou qui sont autorisés par un Client à accéder aux services connectés et à les utiliser.

Cette politique de confidentialité est rédigée conformément à l'article 13 du règlement UE 679/2016 et vous permettra de mieux comprendre comment nous traitons vos informations.

Dans ce document, vous trouverez quelques exemples de la façon dont nous traitons les Données personnelles ainsi que des définitions apportant de plus amples explications (à la fin de cette Politique de confidentialité).

Si vous souhaitez des éclaircissements concernant cette Politique de confidentialité ou la manière dont vos données sont traitées, veuillez envoyer votre demande à : dataprotectionofficer@stellantis.com Ce document est disponible sur les sites des marques, à la rubrique dédiée aux services connectés.

Elle est également disponible sur le lien suivant : <https://connected-vehicles-privacy.stellantis.com/>

INDEX

A		
ABS	150	
Accès au compartiment moteur	193	
Accessoires et modifications du véhicule	185	
Affichage de service	67, 86	
Aides à la conduite	140	
Airbag, frontal	29	
Airbag, latéral	30	
Airbags, rideau	30	
Ajout de liquide lave-glace	195	
Allumage		
Blocage du volant	109	
Anneaux d'arrimage	62	
Antigel/Liquide de refroidissement	193	
Appel d'assistance	167	
Appel téléphonique	105	
Appoint en liquide de refroidissement	196	
Appuie-tête, avant	23	
Assistance au freinage	113	
Assistance et SOS	166	
Autocollants	213	
Avertissement de collision frontale	146	
B		
Batterie haute tension	200	
Batterie, protection contre la décharge	57	
Bluetooth	104	
Boîte à gants	58	
Boîte automatique	116	
Boîte automatique (Hybride)	114	
Bouches d'aération	85	
C		
Caméra arrière	159	
Carrosserie - Entretien de l'extérieur	211	
Ceinture de sécurité à trois points	35	
Ceintures de sécurité, trois points	27	
Chaînes à neige	209	
Changement de roue	171	
Clé, remplacement de la pile	12	
Commande automatique des feux	51	
Commandes vocales	96	
Commutateur de phares, d'éclairage	48	
Compartiment moteur	193	
Consommation de carburant	123	
Contrôle du liquide de frein	197	
Contrôle du niveau d'huile	195	
Contrôles périodiques	187	
Coupure d'alimentation en décélération	109	
D		
Déclaration de conformité	223	
Démontage des roues	170	
Dépannage	177	
Détection de somnolence du conducteur	161	
Diagnostic, véhicule	78	
Dispositif antivol	13	
Données du moteur	219	
E		
eCall - Appel d'urgence	231	
Éclairage intérieur	55	
Éclairage intérieur (remplacement)	204	
Écran grand froid	186	
Enjoliveurs	209	
Enregistrement des données des appels d'urgence et protection de la vie privée	226	
Enregistrement des données du véhicule et protection de la vie privée	226	
Enregistreur des données d'événements	227	

Entreposage du véhicule	210
Entretien de l'intérieur	213
Entretien du véhicule	201
Entretien programmé	187
Espaces de rangement	57
Évacuation des véhicules hors d'usage	186

F

Feu arrière (remplacement)	203
Feux antibrouillard, arrière	52
Feux antibrouillard, avant	52
Feux arrière	48
Feux de détresse	166
Feux de direction	50
d'immatriculation (remplacement)	204
Feux, stationnement	51
Fluides, lubrifiants et pièces recommandés	191
Fonctions spéciales d'éclairage	57
Freinage d'urgence actif	143
Freins	150
Fusibles	203

G

Galerie de toit, montage	134
--------------------------	-----

H

Huile moteur	189
--------------	-----

I

Identification de fréquence radio (RFID)	230
Infodivertissement, paramètres	105
Infodivertissement, menu	90
Intérieur et garnitures	214
Introduction aux ceintures de sécurité	213

K

Kit d'outils pour changement d'une roue	169
---	-----

L

Lampes de lecture	56
Limiteur de vitesse	140
Liquide de frein	191
Liquide de lave-glace	190
Liquide de refroidissement du moteur	191
Liquides de frein et d'embrayage	193

M

Marquages / désignations des pneus	205
Média	103
Mise à jour logicielle	224
Mise sur cric du véhicule et changement d'une roue	168
Montage des roues	173

N

Navigation	97
Nettoyage du moteur	201

O

Outillage de réparation des pneus	174
-----------------------------------	-----

P

Peinture brillante	213
Phares, appel	50
Phares, réglage	49
Phares, route	49
Pneus et roues	205
Pneus hiver	206
Portes	15
Position de siège	24
Pression des pneus	206
Prise d'air	85
Profondeur de sculptures	208

R

Rangement	57
Rangement avant	57
Rangement dans la console centrale	57
Rappel de ceinture de sécurité	28
REACH	224
Régulateur de vitesse	141
Régulateur de vitesse, désactivation	142
Remorquage	135–137, 181

Remorquage d'un autre véhicule .	183
Remorquage du véhicule	182
Remplacement des ampoules	203
Remplacement des balais d'essuie-glace	201
Rétroviseurs	20, 21
Rétroviseurs, extérieurs	20
Rétroviseurs, intérieurs	21
Rétroviseurs, rabattables	20
Roue de secours	170

S

Sécurité enfants	11
Sièges arrière	25
Sièges chauffants	25
Sièges enfants, conventionnel	36
Sièges enfants, i-Size	37
Station smartphone	107
Système avancé d'aide à la conduite	140
Système de surveillance de la pression des pneus	207

T

Tailles admissibles de pneus et jantes	209
Tapis de sol	215
Téléphone	105
Triangle de présignalisation .	62, 168
Type de propulsion	7

V

Vérification des niveaux de liquide	188
Verrouillage, automatique	9
Vitres, sécurité enfants	18



QUARTZ
ENGINE OIL



Stimuler l'innovation pour demain.

Depuis plus de 50 ans, **TotalEnergies et Stellantis partagent une vision commune de la performance, de l'innovation et de la mobilité pour l'avenir.**

Ce partenariat de longue date repose sur une étroite collaboration technique, de la conception des produits au service après-vente sur les réseaux officiels. En combinant leur expertise, les deux sociétés ont développé des technologies de lubrification de pointe adaptées aux besoins changeants des groupes motopulseurs Opel.

Les gammes **Quartz Mopar** et **Quartz EV3R Mopar** co-marquées reflètent cette expertise partagée. Spécialement conçues et **approuvées par Opel**, elles comprennent des **huiles moteur haute performance** couvrant chaque groupe motopulseur Opel. Chaque formulation aide à garder les moteurs propres, à réduire l'usure et à soutenir l'efficacité énergétique, assurant un fonctionnement en douceur kilomètre après kilomètre, même dans les conditions les plus exigeantes.

Nous poussons l'innovation plus loin avec **Quartz EV3R Mopar**, qui introduit l'**approche 3R (Réduire, Réutiliser, Régénérer)** en utilisant des huiles de base régénérées et une bouteille recyclable, tout en offrant les mêmes performances que les huiles Quartz standard, avec un impact moindre par rapport à nos produits conventionnels.

Votre réparateur Opel agréé vous recommandera l'huile adaptée à votre modèle et à votre plan d'entretien. Disponible et **recommandée au sein des réseaux après-vente autorisés Opel**, Quartz Mopar offre confiance, durabilité et une technologie éprouvée soutenue par des décennies de partenariat.

O P E L recommande **TotalEnergies**



O P E L



TotalEnergies

PARTENAIRES / OFFICIELS



www.opel.com

Copyright Opel Automobile GmbH, Rüsselsheim, Allemagne.

Les informations contenues dans ce document sont valables à compter de la date reportée ci-dessous. Opel Automobile GmbH se réserve le droit d'apporter des modifications aux caractéristiques techniques, aux fonctions et à la conception des véhicules en ce qui concerne les informations contenues dans cette publication, ainsi qu'à ce document.

Édition : Mai 2026, Opel Automobile GmbH, Rüsselsheim.

Imprimé sur du papier blanchi sans chlore.

OFRONCO2605fr-1

