

# Opel Astra GTC

Priručnik za vlasnika



Wir leben Autos.





---

# Sadržaj

Uvod .....	2
Ukratko .....	6
Ključevi, vrata i prozori .....	20
Sjedala, sustavi zaštite .....	34
Spremište .....	53
Instrumenti i kontrole .....	64
Osvjetljenje .....	101
Kontrola klime .....	115
Vožnja i rukovanje .....	123
Njega vozila .....	160
Servis i održavanje .....	200
Tehnički podaci .....	203
Informacije stranke .....	215
Kazalo pojmova .....	218

## Uvod

Gorivo

Oznaka 

Motorno ulje

Kvaliteta Viskozitet 

Tlak u gumama

Veličine guma

Prednje

Stražnje

Ljetne gume

Zimske gume

Mase

Određivanje ukupne dopuštene mase - Masa praznog vozila, osnovni model = Nosivost

## Specifični podaci vozila

Molimo da podatke svog vozila upišete na prethodnu stranicu kako bi bili jednostavno dostupni. Ovi podaci su dostupni u poglavljima "Servisiranje i održavanje" i "Tehnički podaci" kao i na identifikacijskoj pločici.

## Uvod

Vaše vozilo je konstruirano kao kombinacija napredne tehnologije, sigurnosti, zaštite okoliša i ekonomičnosti.

Ove Upute za uporabu Vam pružaju sve neophodne informacije kako bi Vam omogućile da svoje vozilo vozite sigurno i efikasno.

Budite sigurni da su Vaši putnici upoznati s mogućim posljedicama nesreće i ozljeda koje mogu nastati kao posljedica nepravilnog korištenja vozila.

Uvijek morate poštivati specifične zakone i propise zemlje u kojoj se nalazite. Ti zakoni mogu biti različiti od informacija u ovim Uputama za uporabu.

Kada se ove Upute za uporabu pozivaju na posjet radionici, preporučamo Vašeg Opel servisnog partnera.

Svi Opel servisni partneri pružaju prvoklasnu uslugu po prihvatljivim cijenama. Iskusni mehaničari, koje je školovao Opel, rade u skladu sa specifičnim Opelovim uputama.

Paket literature za stranku treba uvijek držati pri ruci u vozilu.

## Korištenje ovog priručnika

- Ovaj priručnik opisuje sve opcije i značajke dostupne za ovaj model. **Određeni opisi, uključujući one za funkcije zaslona i izbornika, možda nisu primjenjive na vaše vozilo zbog izvedbe modela, specifikacija za zemlju, specijalne opreme ili dodatne opreme.**
- U poglavlju "Ukratko" naći ćete uvodne napomene.

- Sadržaj na početku ovog priručnika i unutar svakog poglavlja pokazuje gdje se nalaze informacije.
- Kazalo pojmova će Vam omogućiti traženje specifičnih informacija.
- Ove Upute za uporabu odnose se na vozila s upravljačem na lijevoj strani. Korištenje u vozilima s upravljačem na desnoj strani je slično.
- Upute za uporabu koriste tvorničke oznake motora. Odgovarajuće prodajne oznake se mogu naći u poglavlju "Tehnički podaci".
- Upute smjera, npr. lijevo ili desno, ili naprijed ili natrag, uvijek se odnose na smjer vožnje.
- Ekрани zaslona vozila možda ne podržavaju vaš specifični jezik.
- Poruke na zaslonu i oznake u unutrašnjosti su napisane **masnim** slovima.

## Opasnost, upozorenje i oprez

### Opasnost

Tekst označen s  **Opasnost** pruža informacije o opasnostima od nezgode ili ozljeda. Nepoštivanje ovih informacija može ugroziti život.



### Upozorenje

Tekst označen s  **Upozorenje** daje informacije o opasnostima od nezgode ili ozljeda. Nepridržavanje ovih informacija može dovesti do ozljede.

### Oprez

Tekst označen s **Oprez** pruža informacije o mogućem oštećenju vozila. Nepridržavanje ovih informacija može dovesti do oštećenja vozila.

## Simboli

Reference stranica su označene s .  
 znači "vidi stranicu".

Želimo Vam mnogo sati ugodne vožnje

**Adam Opel AG**



## Ukratko

### Informacije za prvu vožnju

#### Otključavanje vozila



Pritisnite prekidač  za otključavanje vrata i prtljažnika. Otvorite vrata povlačenjem ručki.

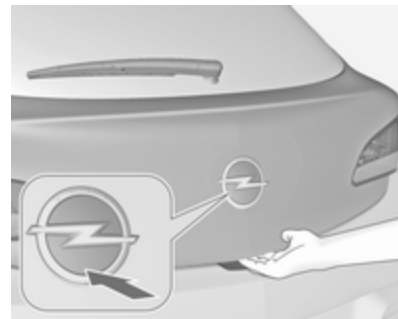

Za otvaranje stražnjih vrata gurnite oznaku marke prema dolje.

Pritisnite tipku  za otključavanje i otvaranje stražnjih vrata dok su ostala vrata zaključana.

Daljinski upravljač ⇨ 20, Središnje zaključavanje ⇨ 22, Prtljažnik ⇨ 24.



## Podešavanje sjedala

### Pozicioniranje sjedala

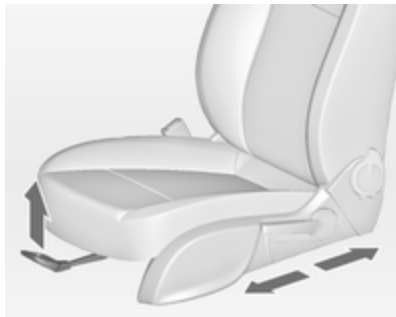

Povucite ručicu, pomjerite sjedalo, otpustite ručicu.

Položaj sjedala ⇨ 36, Podešavanje sjedala ⇨ 36.

### ⚠ Opasnost

Nemojte sjediti bliže od 25 cm od kola upravljača, kako bi dozvolili sigurno napuhavanje zračnog jastuka.

## Nasloni sjedala

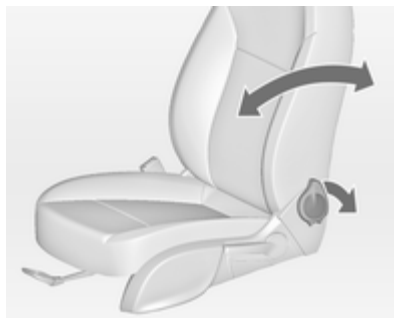

Povucite polugu, podesite nagib i pustite polugu. Pustite da se sjedalo sigurno učvrsti.

Položaj sjedala ⇨ 36, Podešavanje sjedala ⇨ 36, Preklapanje sjedala ⇨ 39.

## Visina sjedala

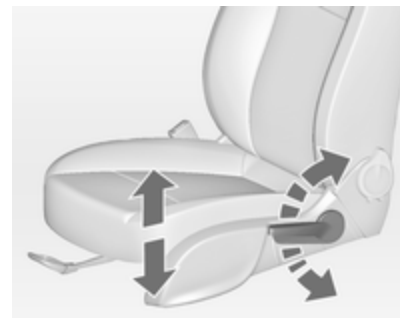

Pomicanje poluge pri pumpanju

gore = sjedalo više  
dolje = sjedalo niže

Položaj sjedala ⇨ 36, Podešavanje sjedala ⇨ 36.

### Nagib sjedala

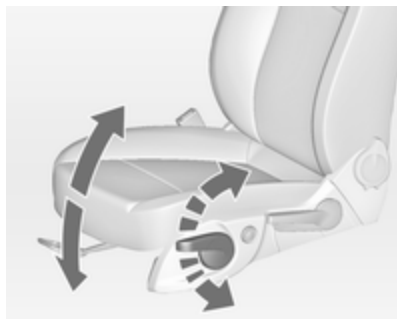

Pomicanje poluge pri pumpanju

gore = prednji kraj viši  
dolje = prednji kraj niži

Položaj sjedala ⇨ 36, Podešavanje sjedala ⇨ 36.

### Podešavanje naslona za glavu

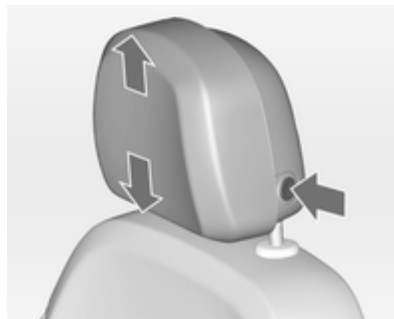

Pritisnite osigurač, podesite visinu i učvrstite.

Nasloni za glavu ⇨ 34.

### Sigurnosni pojas



Izvučite sigurnosni pojas i zakačite ga u bravu pojasa. Sigurnosni pojas ne smije biti uvijen i mora nalijegati uz tijelo. Naslon sjedala ne smije biti previše nagnut unatrag (maksimalno približno 25°).

Za otkopčavanje pojasa pritisnite crveni gumb na bravi pojasa.

Položaj sjedala ⇨ 36, Sigurnosni pojasevi ⇨ 40, Zračni jastuci ⇨ 43.

## Podešavanje ogledala

### Ogledalo u unutrašnjosti

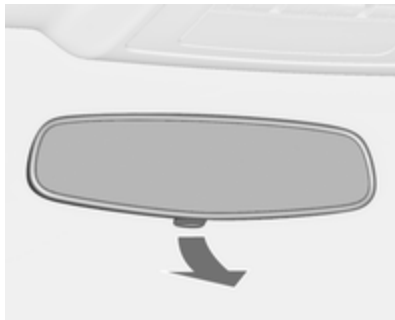

Za smanjenje zaslijepljenosti, podesite polugu na donjoj strani kućišta ogledala.

Ogledalo u unutrašnjosti ⇨ 30,  
Ogledalo u unutrašnjosti  
s automatskim smanjenjem  
zaslijepljivanja ⇨ 30.

### Vanjska ogledala

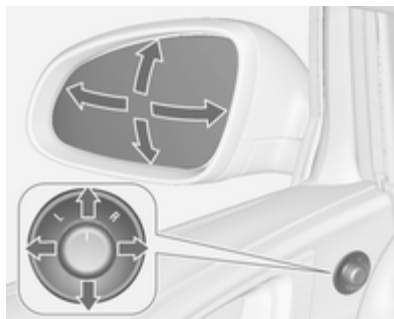

Odaberite odgovarajuće vanjsko ogledalo i podesite ga.

Konveksna vanjska ogledala ⇨ 28,  
Električno podešavanje ⇨ 28,  
Preklapanje vanjskih ogledala  
⇨ 29, Grijana vanjska ogledala  
⇨ 29.

## Podešavanje kola upravljača



Otključajte polugu, podesite kolo upravljača, zatim učvrstite polugu i uvjerite se da je u potpunosti zaključana.

Ne podešavajte kolo upravljača ako vozilo ne miruje i ako je kolo upravljača zaključano.

Zračni jastuci ⇨ 43, Položaji kontakt brave ⇨ 124.

## Pregled ploče s instrumentima



<b>1</b> Električni prozori .....	31	<b>10</b> Sustav središnjeg zaključavanja .....	22	Upozorenje napuštanja trake .....	149
<b>2</b> Vanjska ogledala .....	28	Uključivanje svih pokazivača smjera .....	109	Tipka Eco .....	126
<b>3</b> Tempomat .....	140	Kontrolno svjetlo za deaktiviranje zračnog jastuka .....	77	<b>16</b> Sustav kontrole klime .....	115
Graničnik brzine .....	142	Kontrolno svjetlo za sigurnosni pojas suvozača ...	76	<b>17</b> AUX ulaz, USB ulaz .....	10
<b>4</b> Bočni otvori za provjetravanje .....	121	<b>11</b> Info zaslon .....	85	<b>18</b> Priključak za napajanje .....	70
<b>5</b> Signali skretanja i promjene trake, upozorenje prednjim svjetlima, kratko i dugo svjetlo .....	109	<b>12</b> LED statusa protuprovalnog alarmnog sustava .....	26	<b>19</b> Poluga mjenjača, ručni mjenjač .....	134
Svjetlo izlaska .....	113	<b>13</b> Središnji otvori za provjetravanje .....	121	Automatski mjenjač .....	130
Pozicijska svjetla .....	110	<b>14</b> Pretinac za rukavice .....	53	<b>20</b> Kontakt brava sa zaključavanjem upravljača .	124
Informacijski centar vozača ...	82	<b>15</b> Sport program .....	139	<b>21</b> Sirena .....	65
<b>6</b> Instrumenti .....	71	Tour način rada .....	139	Zračni jastuk vozača .....	43
<b>7</b> Kontrole na kolu upravljača .	64	Sustav kontrole proklizavanja .....	137	<b>22</b> Poluga za otvaranje poklopca motora .....	162
<b>8</b> Informacijski centar vozača ...	82	Elektronička kontrola stabilnosti .....	138	<b>23</b> Prtljažnik, kutija s osiguračima .....	179
<b>9</b> Brisači vjetrobrana, sustav pranja vjetrobrana, sustav pranja prednjih svjetala, stražnji brisač .....	66	Pomoć pri parkiranju .....	144	<b>24</b> Podešavanje kola upravljača .....	64
				<b>25</b> Prekidač svjetala .....	101
				Podešavanje snopa prednjih svjetala .....	104
				Prednja svjetla za maglu ....	109

Stražnje svjetlo za maglu ... 110

Osvjetljenje instrumenata . . 111

## Vanjska svjetla



Zakrenite prekidač:

- O** = svjetla ugašena
- ☞☞** = bočna svjetla
- ☞D** = prednja svjetla



### Automatska kontrola svjetla

**AUTO** = automatska kontrola svjetla: Prednja svjetla se automatski uključuju i isključuju.

**☞** = aktiviranje ili deaktiviranje automatske kontrole osvjetljenja.

**☞☞** = bočna svjetla.

**☞D** = prednja svjetla.

### Svjetla za maglu

Pritisnite prekidač svjetla:

**☞D** = prednja svjetla za maglu

**Q☞** = stražnje svjetlo za maglu

Osvjetljenje ⇨ 101.

### Upozorenje prednjim svjetlima, dugo i kratko svjetlo

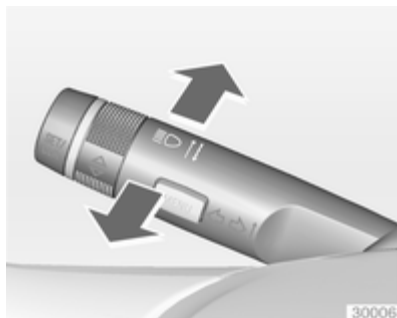

- |                               |                               |
|-------------------------------|-------------------------------|
| upozorenje prednjim svjetlima | = povucite polugu             |
| dugo svjetlo                  | = gurnite polugu              |
| kratko svjetlo                | = gurnite ili povucite polugu |

Automatska kontrola svjetla ⇨ 102,  
Dugo svjetlo ⇨ 102, Pomoć za duga svjetla ⇨ 103, Upozorenje prednjim svjetlima ⇨ 103, Prilagodljiva prednja svjetla ⇨ 105.

### Signali skretanja i promjene trake

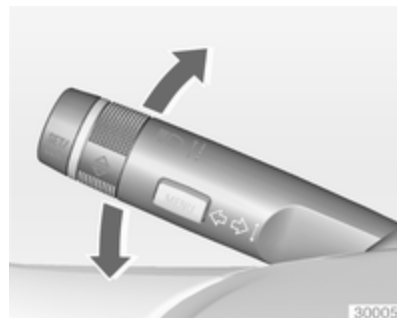

- |              |                           |
|--------------|---------------------------|
| poluga gore  | = desni pokazivač smjera  |
| poluga dolje | = lijevi pokazivač smjera |

Signali skretanja i promjene trake  
⇨ 109, Pozicijska svjetla ⇨ 110.

## Uključivanje svih pokazivača smjera



Upravljanje  prekidačem.

Uključivanje svih pokazivača smjera  
 109.

## Sirena



Pritisnite .

## Sustavi pranja i brisanja

### Brisači vjetrobrana

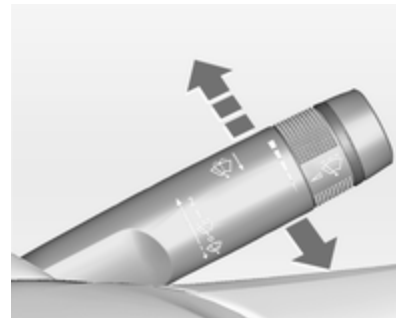



**2** = brzo

**1** = sporo

 = isprekidani rad ili automatsko brisanje upravljano senzorom za kišu

**O** = off (isključeno)

Za jedan ciklus brisanja kad su brisači vjetrobrana isključeni, pritisnite polugu dolje.

Brisači vjetrobrana  66, Zamjena metlice brisača  167.



### Sustav pranja vjetrobrana i prednjih svjetala



Povucite polugu.

Sustav pranja vjetrobrana i prednjih svjetala ↗ 66, Tekućina za pranje ↗ 164.

### Sustav brisača i pranja stražnjeg prozora

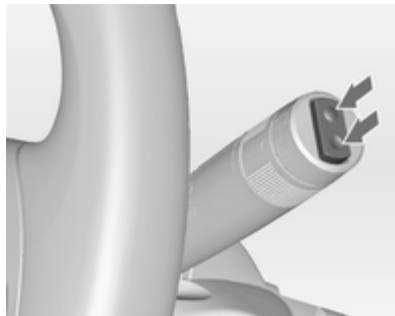

Pritisnite pregibni prekidač za aktiviranje brisača stražnjeg prozora:

gornji položaj = kontinuirani rad  
 donji položaj = isprekidani rad  
 srednji položaj = off (isključeno)

Brisač/sustav pranja stražnjeg prozora ↗ 68.

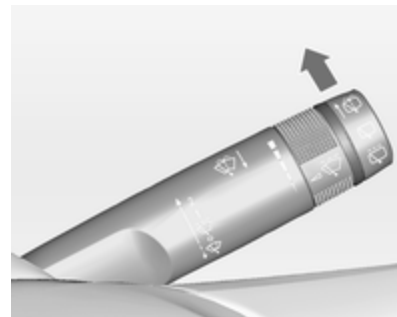

Gurnite polugu.

Tekućina za pranje se raspršuje na stražnji prozor i brisač napravi nekoliko ciklusa brisanja.

## Kontrola klime

Grijanje stražnjeg prozora,  
grijana vanjska ogledala



Grijanje se uključuje pritiskom  
prekidača .

Grijanje stražnjeg prozora ⇨ 32.

## Odmagljivanje i odmrzavanje prozora



Pritisnite prekidač .

Kontrolu temperature postavite na  
najvišu razinu.

Hlađenje  uključeno.

Uključeno grijanje stražnjeg prozora  
.

Sustav kontrole klime ⇨ 115.

## Mjenjač

### Ručni mjenjač



Vožnja unatrag: kad vozilo miruje,  
pričekajte 3 sekunde nakon  
pritisanja papučice spojke i zatim  
pritisnite osigurač na poluzi mjenjača  
i odaberite stupanj prijenosa.

Ako se stupanj prijenosa ne uključi,  
pomaknite polugu u položaj praznog  
hoda, otpustite i ponovno pritisnite  
papučicu spojke; zatim ponovite  
odabir stupnja prijenosa.

Ručni mjenjač ⇨ 134

## Automatski mjenjač



- P** = parkiranje
- R** = vožnja unatrag
- N** = prazni hod
- D** = vožnja

Ručni način rada: pomaknite polugu mjenjača iz **D** ulijevo.

- +** = viši stupanj prijenosa
- = niži stupanj prijenosa

Poluga mjenjača se može pomaknuti iz položaja **P** samo kad je kontakt uključen i nožna kočnica pritisnuta. Za uključivanje **P** ili **R**, pritisnite osigurač.

Automatski mjenjač ↪ 130.

## Kretanje

### Provjerite prije kretanja

- Tlak u gumama i stanje ↪ 182, ↪ 212.
- Razinu motornog ulja i razine tekućina ↪ 162.
- Sve prozore, ogledala, vanjska svjetla i registarske pločice da na njima nema prašine, snijega i leda i da su ispravna.
- Pravilan položaj ogledala, sjedala i sigurnosne pojaseve ↪ 28, ↪ 36, ↪ 41.
- Provjerite funkciju pri niskoj brzini, posebice ako su kočnice vlažne.

## Pokretanje motora

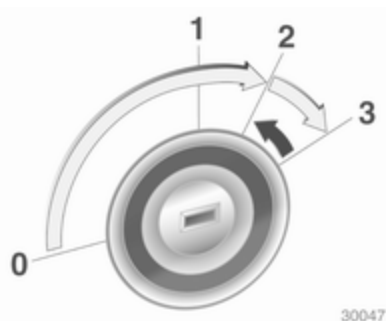

- Zakrenite ključ u položaj 1
- lagano pomaknite kolo upravljača za oslobađanje brave kola upravljača
- koristite spojku i kočnicu
- automatski mjenjač u **P** ili **N**
- ne pritišćite papučicu gasa
- dizelski motori: zakrenite ključ u položaj 2 za predgrijanje i pričekajte dok se kontrolno svjetlo  ugasi
- ključ zakrenite u položaj 3 i pustite ga

Pokretanje motora ↪ 124.

## Sustav stop-start



Ako se vozilo kreće malom brzinom ili stoji, a određeni uvjeti su ispunjeni, aktivirajte funkciju Autostop na sljedeći način:

- Pritisnite papučicu spojke
- Stavite ručicu u prazan hod (neutralan položaj)
- Otpustite papučicu spojke

Funkciju Autostop označava kazaljka u položaju **AUTOSTOP** na mjeracu broja okretaja.

Za pokretanje motora ponovno pritisnite papučicu spojke.

Sustav stop-start ⇨ 126.

## Parkiranje

- Uvijek zategnite parkirnu kočnicu. Ručnu parkirnu kočnicu zategnite bez pritiskanja osigurača za otpuštanje. Na uzbrdici ili nizbrdici zategnite što je jače moguće. Istovremeno pritisnite nožnu kočnicu da biste smanjili potrebnu radnu silu.

Za vozila sa sustavom električne parkirne kočnice povucite prekidač (P).

- Isključite motor. Ključ za pokretanje zakrenite u položaj 0 i izvadite ga. Okrećite kolo upravljača dok ne osjetite da je zaključano.

Za vozila s automatskim mjenjačem, ključ se može izvući samo kad je poluga mjenjača u položaju P.

- Ako je vozilo na ravnoj površini ili na uzbrdici, odaberite prvi stupanj prijenosa ili postavite polugu mjenjača u P prije isključivanja kontakta. Na uzbrdici, zakrenite prednje kotače od rubnjaka.

Ako je vozilo na nizbrdici, odaberite stupanj prijenosa za vožnju unatrag ili postavite polugu mjenjača u P prije isključivanja kontakta. Prednje kotače zakrenite prema rubnjaku.

- Zaključajte vozilo prekidačem (L) na daljinskom upravljaču.

Aktivirajte protuprovalni alarmni sustav ⇨ 26.

- Ne parkirajte vozilo na lako zapaljivoj površini. Visoke temperature ispušnog sustava mogu zapaliti površinu.
- Zatvorite prozore.
- Ventilatori za hlađenje motora mogu raditi nakon isključivanja motora ⇨ 161.

- Nakon rada pri visokim brojevima okretaja ili pod velikim opterećenjem, pustite da motor kratkotrajno radi pod malim opterećenjem ili u praznom hodu, otprilike 30 sekundi prije isključivanja, radi zaštite turbopunjača.

Ključevi, brave ⇨ 20, Parkiranje vozila na dulje vrijeme ⇨ 160.

## Ključevi, vrata i prozori

Ključevi, brave .....	20
Vrata .....	24
Sigurnost vozila .....	26
Vanjska ogledala .....	28
Ogledalo u unutrašnjosti .....	30
Prozori .....	30

## Ključevi, brave

### Ključevi

#### Zamjenski ključevi

Broj ključa je naveden u Car Passu ili na odspojivoj pločici.

Broj ključa se mora navesti prilikom naručivanja zamjenskih ključeva jer je komponenta sustava blokade motora.

Brave ⇨ 197.

#### Ključ s preklopivim dijelom



Pritisnite osigurač za rasklapanje. Za sklapanje ključa najprije pritisnite osigurač.

## Car Pass

Car Pass sadrži podatke vozila povezane sa sigurnosti i stoga ga trebate čuvati na sigurnom mjestu.

Kada vozilo vozite u radionicu, ovi podaci vozila su potrebni za provođenje određenih radnji.

## Daljinski upravljač



Koristi se za upravljanje:

- Sustav središnjeg zaključavanja
- Protuprovalni sustav zaključavanja
- Protuprovalni alarmni sustav
- Električni prozori

Daljinski upravljač radija ima približno područje prijema do 20 metara. Može biti ograničeno vanjskim utjecajima. Uključivanjem svih pokazivača smjera potvrđuje se radnja.

Pažljivo rukujte, čuvajte ga od vlage i visokih temperatura i izbjegavajte nepotrebno korištenje.

## Greška

U slučaju da središnje zaključavanje nije moguće aktivirati daljinskim upravljačem, mogući su sljedeći uzroci:

- Prekoračen doseg
- Napon akumulatora je prenizak
- Često, uzastopno korištenje daljinskog upravljača kada nije u doseg, što će zahtijevati ponovnu sinkronizaciju

- Preopterećenje sustava središnjeg zaključavanja, kao rezultat učestalog uključivanja u kratkim vremenskim intervalima, dovod električne energije nakratko se prekida
- Interferencija od jačih radiovalova iz drugih izvora

Otključavanje ⇨ 22.

## Osnovne postavke

Neke postavke se mogu promijeniti u izborniku **Settings (Postavke)** na info zaslonu. Personalizacija vozila ⇨ 94.

## Zamjena baterije daljinskog upravljača

Zamijenite bateriju čim se doseg smanji.



Baterije ne spadaju u kućno smeće. Moraju se odložiti na odgovarajuće mjesto za prikupljanje.

## Ključ s preklopivim dijelom

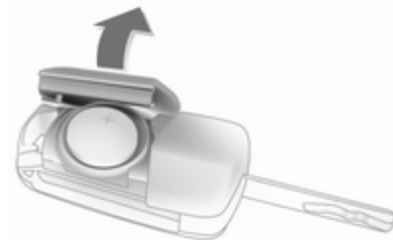

Rasklopite ključ i otvorite ga. Zamijenite bateriju (vrsta baterije CR 2032), pazeći na položaj ugradnje. Zatvorite ga i sinkronizirajte.

## Sinkronizacija daljinskog upravljača

Nakon zamjene baterije, otključajte vrata ključem u bravi vozačevih vrata. Daljinski upravljač će se sinkronizirati kada uključite kontakt.

## Memorirane postavke

Uvijek kada se ključ izvadi iz prekidača paljenja, ključ automatski pamti sljedeće postavke:

- Osvjetljenje
- Infotainment sustav
- Sustav središnjeg zaključavanja
- Postavke sportskog načina rada
- Komfortne postavke

Spremljene postavke se automatski primjenjuju sljedeći puta, kada se ključ, korišten za memoriranje, umetne u prekidač paljenja i okrene u položaj 1 ↻ 124.

Preduvjet je da **Personalization by driver (Personalizirano prema vozaču)** bude uključen u osobnim postavkama Grafičkog Info zaslona. Ta postavka mora se podesiti za

svaki korišteni ključ. Na vozilima opremljenim Info zaslonom u boji personalizacija je stalno uključena. Personalizacija vozila ↻ 94.

## Središnje zaključavanje

Otključava i zaključava vrata, prtljažnik i poklopac spremnika goriva.

Povlačenje unutrašnje ručke vrata otključava odgovarajuća vrata. Još jedno povlačenje ručke otvara vrata.

### Napomena

U slučaju nezgode u kojoj su se aktivirali zračni jastuci ili zatezači pojasa, vozilo se automatski otključava.

### Napomena



Kratko nakon otključavanja daljinskim upravljačem vrata se zaključavaju automatski ako nijedna vrata nisu otvorena.

## Otključavanje



Pritisnite prekidač .

Moguć je izbor između dvije postavke:

- Za otključavanje samo vozačevih vrata, prtljažnika i poklopca spremnika goriva, jednom pritisnite prekidač . Za otključavanje oba vrata, dvaput pritisnite prekidač  ili
- jednom pritisnite prekidač  za otključavanje oba vrata, prtljažnika i poklopca spremnika goriva



Postavka se može promijeniti u izborniku **Settings (Postavke)** na info-zaslону. Personalizacija vozila ⇨ 94.

Postavke se mogu memorirati ključem koji se koristi. Memorirane postavke ⇨ 22.

Otključavanje i otvaranje vrata prtljažnika ⇨ 24.

### Zaključavanje

Zatvorite vrata, prtljažnik i poklopac spremnika goriva.



Pritisnite prekidač .

Ako vozačeva vrata nisu pravilno zatvorena, sustav središnjeg zaključavanja neće raditi.

### Prekidač središnjeg zaključavanja

Zaključava ili otključava oba vrata, prtljažnik i poklopac otvora spremnika goriva iz putničkog prostora.



Pritisnite  prekidač za zaključavanje.

Pritisnite  prekidač za otključavanje.

### Greška u sustavu daljinskog upravljača

#### Otključavanje



Ručno otključajte vozačeva vrata zakretanjem ključa u bravi. Uključite kontakt i pritisnite prekidač središnjeg zaključavanja  za otključavanje vrata suvozača, prtljažnika i poklopca otvora spremnika goriva. Uključenjem paljenja, deaktivira se protuprovalni sustav zaključavanja.

#### Zaključavanje

Ručno zaključajte vozačeva vrata zakretanjem ključa u bravi.

## Greška u sustavu središnjeg zaključavanja

### Otključavanje

Ručno otključajte vozačeva vrata zakretanjem ključa u bravi. Vrata suvozača se mogu otvoriti povlačenjem unutrašnje ručke dvaput. Prtljažnik i poklopac otvora spremnika goriva se ne mogu otvoriti. Da bi deaktivirali protuprovalni sustav zaključavanja, uključite kontakt ↻ 26.

### Zaključavanje

Gurnite prema unutra unutarnju kvaku vrata suvozača. Zatim zatvorite vozačeva vrata i zaključajte ih izvana ključem. Poklopac spremnika goriva i vrata prtljažnika se ne mogu zaključati.

## Automatsko zaključavanje

Ova sigurnosna značajka se može konfigurirati da automatski zaključa vrata, prtljažnik i poklopac otvora spremnika goriva čim se prekorači određena brzina.

Može se konfigurirati i za otključavanje vrata vozača ili svih vrata nakon isključivanja kontakta i uklanjanja kontakt ključa (ručni mjenjač) ili pomicanja ručice birača u položaj **P** (automatski mjenjač).

Postavke se mogu promijeniti u izborniku **Settings (Postavke)** na info zaslonu. Personalizacija vozila ↻ 94.

Postavke se mogu memorirati ključem koji se koristi ↻ 22.

## Vrata

### Prtljažnik

### Vrata prtljažnika

### Otvaranje

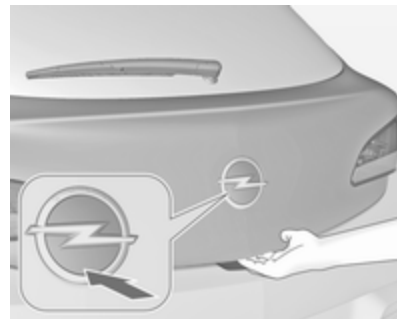

Pritisnite tipku  na daljinskom upravljačku radija ili gurnite oznaku marke u donjem dijelu za otključavanje i otvaranje stražnjih vrata.



Pritiskom na tipku  otvaraju se stražnja vrata čak i ako su sva vrata zaključana.

Sustav središnjeg zaključavanja  
⇨ 22.

### Zatvaranje

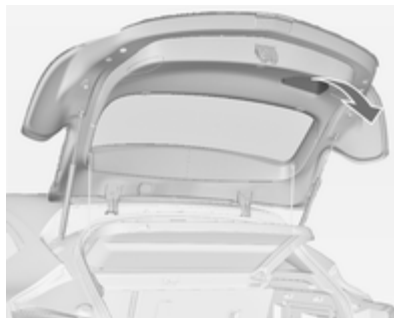

Koristite unutrašnju ručku.

Nemote dirati oznaku marke prilikom zatvaranja jer bi se na taj način stražnja vrata mogla ponovno otključati.

Sustav središnjeg zaključavanja  
⇨ 22.

### Opći savjeti za korištenje vrata prtljažnika

#### Upozorenje

Ne vozite s otvorenim ili pritvorenim vratima prtljažnika, npr. pri transportu tereta velikih dimenzija, jer otrovni ispušni plinovi, koji se ne mogu vidjeti ili namirisati, mogu ući u vozilo. To može prouzročiti nesvijest te čak i smrt.

#### Oprez

Prije otvaranje zaklopnih vrata prtljažnika, provjerite da li iznad ima prepreka, kao što su garažna vrata, kako biste izbjegli oštećenje zaklopnih vrata prtljažnika. Uvijek provjerite područje gibanja iznad i iza vrata prtljažnika.

#### Napomena

Ugradnja određene teške opreme na vrata prtljažnika može utjecati na mogućnost da ostanu otvorena.

## Sigurnost vozila

### Protuprovalni sustav zaključavanja

#### ⚠ Upozorenje

Ne koristite sustav ako su ljudi u vozilu! Vrata se ne mogu otključati iznutra.

Sustav zabavljuje vrata. Vrata moraju biti zatvorena, u suprotnom se sustav ne može aktivirati.

Ako je kontakt uključen, vozačeva vrata moraju jednom biti otvorena i zatvorena tako da se vozilo može osigurati.

Otključavanje vozila isključuje sustav mehaničkog zaključavanja protiv krađe vozila. To nije moguće prekidačem središnjeg zaključavanja.

### Aktiviranje



Pritisnite  na daljinskom upravljaču radija dva puta unutar 15 sekundi.

### Protuprovalni alarmni sustav

Protuprovalni alarmni sustav je kombiniran s protuprovalnim sustavom zaključavanja.

Nadgleda:

- Vrata, prtljažnik, poklopac motora
- Putnički prostor uključujući povezani prtljažni prostor

- Naginjanje vozila, npr. ako se podigne
- Kontakt

### Aktiviranje

- Samoaktivirano, 30 sekundi nakon zaključavanja vozila (inicijalizacija sustava)
- Direktno još jednim pritiskom  na daljinskom upravljaču nakon zaključavanja



### Napomena

Promjene u unutrašnjosti vozila, kao što su korištenje prekrivača sjedala i otvoreni prozori, mogu ometati funkciju nadgledanja putničkog prostora.

## Aktiviranje bez nadgledanja putničkog prostora i naginjanja vozila



Isključite nadzor putničkog prostora i naginjanja vozila kada u vozilu ostaju životinje jer velika količina ultrazvučnih signala ili gibanje mogu aktivirati alarm. Isključite i kad je vozilo na trajektu ili u vlaku.

1. Zatvorite stražnja vrata, poklopac motora, stakla.
2. Pritisnite tipku . LED dioda u tipki  pali se na maksimalno 10 minuta.

3. Zatvorite vrata.
4. Aktivirajte protuprovalni alarmni sustav.

Poruka statusa prikazuje se na zaslonu informacijskog centra vozača.

### LED statusa



LED statusa je integriran u senzor na vrhu ploče s instrumentima.

Status tijekom prvih 30 sekundi aktiviranja protuprovalnog alarmnog sustava:

LED svijetli	= test, kašnjenje spremnosti.
LED brzo treperi	= vrata, prtljažnik ili poklopac motora nisu u potpunosti zatvoreni, ili greška sustava.

Status nakon što je sustav spreman:  
LED sporo treperi = sustav je spreman.

U slučaju grešaka, zatražite pomoć radionice.

### Deaktiviranje

Otključavanje vozila deaktivira protuprovalni alarmni sustav.

### Alarm

Kada se uključi, čuje se zvuk alarma putem zvučnika s pomoćnim napajanjem preko posebne baterije, i istovremeno trepere svi pokazivači smjera. Broj signala alarma i njihovo trajanje određeno je propisima.

Alarm se može isključiti pritiskom bilo kojeg prekidača na daljinskom upravljaču ili uključivanjem kontakta.

Protuprovalni alarmni sustav se može deaktivirati samo pritiskom prekidača  ili uključivanjem kontakta.

Uključeni alarm, ako ga vozač ne isključi, bit će označen paljenjem svjetala upozorenja. Ona će brzo zatреptati dva puta prilikom sljedećeg otključavanja putem radiofrekvencijskog daljinskog upravljača. Dodatna poruka ili kod upozorenja prikazat će se na zaslonu informacijskog centra vozača nakon uključjenja kontakta.

Poruke vozila ⇨ 87.

## Blokada motora

Sustav je dio prekidača paljenja i provjerava je li dozvoljeno pokretanje vozila korištenim ključem.

Blokada motora se aktivira automatski, nakon što se ključ izvadi iz prekidača paljenja.

Ako kontrolno svjetlo  treperi kad je kontakt uključen, došlo je do greške u sustavu; nije moguće pokretanje motora. Isključite kontakt i ponovite pokušaj pokretanja.

Ako kontrolno svjetlo i dalje treperi, probajte pokrenuti motor korištenjem rezervnog ključa i zatražite pomoć radionice.

### Napomena

Elektronička blokada pokretanja motora ne zaključava vrata. Uvijek trebate zaključati vozilo kad ga napuštate i uključiti protuprovalni alarmni sustav ⇨ 22, ⇨ 26.

Kontrolno svjetlo  ⇨ 81.

## Vanjska ogledala

### Konveksni oblik

Konveksni vanjski retrovizor sadrži neravno područje i smanjuje mrtvi kut. Zbog oblika ogledala predmeti izgledaju manji, što utječe na mogućnost procjenjivanja udaljenosti.

### Električno podešavanje

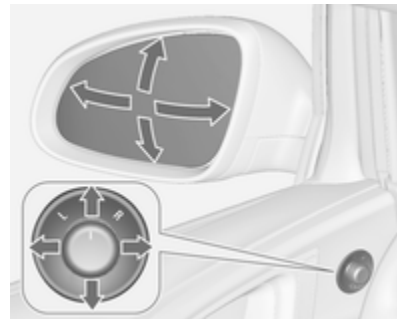

Odaberite odgovarajuće vanjsko ogledalo zakretanjem prekidača ulijevo (L) ili udesno (R). Zatim zakrenite prekidač za podešavanja ogledala.

U položaju 0 nije odabrano ogledalo.

## Preklapanje



Da bi se zajamčila sigurnost pješaka, vanjska ogledala će u slučaju dovoljno jakog udarca iskočiti iz svog uobičajenog položaja. Laganim pritiskom na kućište ogledala vratit ćete ga u normalni položaj.

## Električno preklapanje



Zakrenite prekidač na 0, zatim ga pritisnite dolje. Oba vanjska ogledala će se preklopiti.

Ponovno pritisnite prekidač - oba vanjska ogledala će se zakrenuti u položaj za vožnju.

Ako se električno preklopljeno ogledalo ručno vrati u osnovni položaj, pritisak prekidača će električno vratiti u osnovni položaj samo drugo ogledalo.

## Grijanje ogledala



Aktivira se pritiskom prekidača .

Grijanje radi kad motor radi i isključuje se automatski nakon kratkog vremena.

## Ogledalo u unutrašnjosti

### Ručno smanjenje zaslijepljenosti

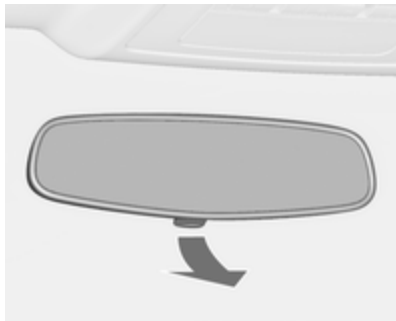

Za smanjenje zaslijepljenosti, podesite polugu na donjoj strani kućišta ogledala.

## Automatsko smanjenje zaslijepljenosti



Zaslijepljenost od vozila iza Vas se po noći smanjuje automatski.

## Prozori

### Vjetrobran

#### Vjetrobran koji odbija toplinu

Vjetrobran koji odbija toplinu ima sloj koji odbija sunčeve zrake. Također može odbijati podatkovne signale, npr. s naplatnih kućica.

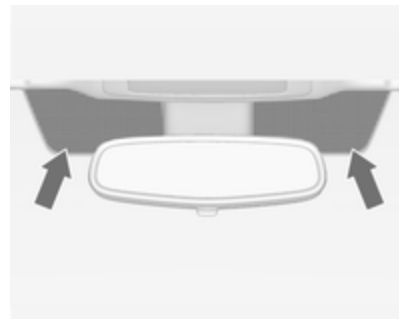

Označena područja vjetrobrana iza unutarnjeg retrovizora nisu prekrivena tim zaštitnim slojem. Uređaje za snimanje elektroničkih podataka i plaćanje cestarine treba



pričvrstiti na ta područja. U protivnom može doći do neispravnosti prilikom snimanja podataka.

## Električni prozori

### ⚠ Upozorenje

Posebno pazite pri uporabi električnih prozora. Opasnost od ozljeda, posebice za djecu.

Pri zatvaranju prozora obratite na njih posebnu pozornost. Provjerite da li ste nešto zahvatili dok se gibaju.

Uključite kontakt za korištenje električnih prozora. Zadržano u slučaju isključenja ↪ 124.



Pritisnite prekidač odgovarajućeg prozora za otvaranje ili ga povucite za zatvaranje.

Lagano pritiskanje ili povlačenje do prvog zapora: prozor se pomiče gore ili dolje sve dok koristite prekidač.

Jače pritiskanje ili povlačenje do drugog zapora i zatim puštanje: prozor se automatski pomiče gore ili dolje s uključenom sigurnosnom funkcijom. Za prekid gibanja, još jednom upotrijebite prekidač u istom smjeru.

## Sigurnosna funkcija

Ako staklo prozora naiđe na otpor iznad sredine prozora za vrijeme automatskog zatvaranja, odmah se zaustavlja i ponovno se otvara.

## Zaobilaženje sigurnosne funkcije

U slučaju poteškoća prilikom zatvaranja zbog smrzavanja ili sličnog, uključite paljenje i nakon toga povucite prekidač do prvog zapora i držite ga u tom položaju. Prozor se diže bez uključene sigurnosne funkcije. Za prekid gibanja, pustite prekidač.

## Upravljanje prozorima izvana

Prozorima se može upravljati daljinski izvan vozila.

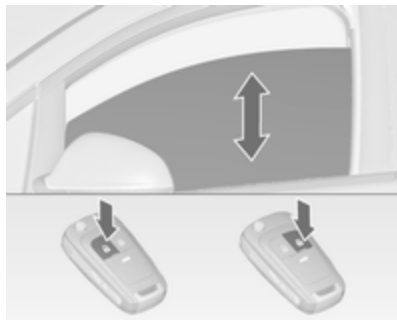

Pritisnite i držite prekidač  za otvaranje prozora.

Pritisnite i držite prekidač  za zatvaranje prozora.

Pustite prekidač za zaustavljanje gibanja prozora.

Ako su stakla do kraja podignuta ili spuštена, svjetla upozorenja zatreptat će dvaput.

### Preopterećenje

Ako se prozori uzastopno koriste u kratkim intervalima; korištenje prozora se onemogućava na neko vrijeme.

### Inicijalizacija električnih prozora

Ako se stakla ne mogu automatski podići (npr. nakon odspajanja akumulatora vozila), prikazat će se poruka ili kod upozorenja na zaslону informacijskog centra vozača.

Poruke vozila ⇨ 87.

Aktivirajte elektroniku prozora kako slijedi:

1. Zatvorite vrata.
2. Uključite kontakt.
3. Povucite prekidač, dok se prozor ne zatvori i nastavite vući dodatno 2 sekunde.
4. Postupak ponovite za svaki prozor.

### Grijanje stražnjeg prozora



Aktivira se pritiskom prekidača .

Grijanje radi kad motor radi i isključuje se automatski nakon kratkog vremena.

Ovisno o vrsti motora, grijanje stražnjeg prozora se uključuje automatski kad se čisti filter čestica diesel motora.

## Štitnici za sunce

Koristite štitnike za sunce radi smanjenja zaslepljivanja preklapanjem dolje i zakretanjem u stranu.

Ako štitnici za sunce imaju integrirana ogledala, poklopci ogledala trebaju biti zatvoreni tijekom vožnje.

Držač kartice se nalazi na stražnjoj strani štitnika za sunce.

## Sjedala, sustavi zaštite

Naslone za glavu .....	34
Prednja sjedala .....	36
Stražnja sjedala .....	40
Sigurnosni pojasevi .....	40
Zračni jastuci .....	43
Sustavi zaštite za dijete .....	47

### Naslone za glavu

#### Položaj

#### ⚠ Upozorenje

Vozite samo s naslonom za glavu postavljenim u odgovarajući položaj.

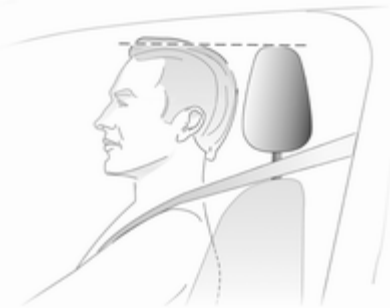

Gornji rub naslona za glavu treba biti u razini vrha glave. Ako to za vrlo visoke putnike nije moguće, naslon

za glavu treba postaviti u najviši položaj, i za vrlo niske putnike u najniži položaj.

#### Podešavanje

#### Naslone za glavu na prednjim sjedalima

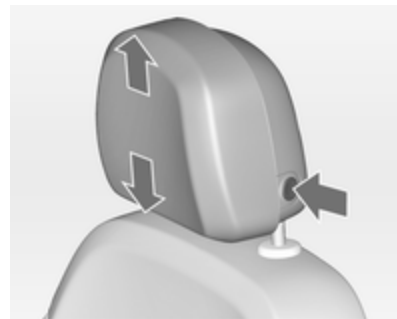

#### Podešavanje visine

Pritisnite osigurač, podesite visinu i učvrstite.

### Vodoravno podešavanje



Za podešavanje horizontalno, povucite glavonaslon prema naprijed. On se ukapča u nekoliko položaja.

Za vraćanje u njegov krajnji stražnji položaj, povucite do kraja naprijed i pustite.

### Naslони za glavu na stražnjim sjedalima



#### Podešavanje visine

Povucite naslon za glavu gore ili pritisnite kopču kako bi ga oslobodili i gurnite naslon za glavu dolje.

#### Uklanjanje

Pritisnite oba osigurača, naslon za glavu povucite gore i uklonite.

### Aktivni nasloni za glavu

U slučaju udara straga, prednji dijelovi aktivnih naslona za glavu se lagano nagnju naprijed. Glava je

oslonjena tako da je smanjena opasnost od ozljede zbog trzaja vrata.

#### Napomena

Smije se priključivati samo odobrena dodatna oprema ako se sjedalo ne koristi.

## Prednja sjedala

### Položaj sjedala

#### ⚠ Upozorenje

Vozite samo s pravilno podešenim sjedalom.



- Sjednite sa stražnjicom što je moguće više natrag prema naslonu sjedala. Podesite udaljenost između sjedala i papučica tako da su vaše noge lagano savijene kada

pritišćete papučice. Suvozačevo sjedalo pomaknite što je moguće više natrag.

- Sjednite s ramenima što je moguće više natrag prema naslonu sjedala. Postavite nagib naslona sjedala tako da lagano možete dohvatiti kolo upravljača s lagano savijenim rukama. Održavajte kontakt između ramena i naslona sjedala tijekom okretanja kola upravljača. Ne naginjte naslon sjedala previše natrag. Preporučamo maksimalni nagib od približno 25°.
- Podesite kolo upravljača ↻ 64.
- Postavite visinu sjedala dovoljno visoko da imate jasan vidik na sve strane i svih instrumenata. Treba biti najmanje jedna ruka zračnosti između vaše glave i obloge krova. Vaša bedra trebaju lagano naliježati na sjedalo bez utiskivanja.
- Podesite naslon za glavu ↻ 34.

- Podesite naslon za bedra tako da ima približno dva prsta širine između ruba sjedala i udubljenja koljena.
- Podesite lumbalni oslonac tako da podržava prirodni oblik kralježnice.

### Podešavanje sjedala

#### ⚠ Opasnost

Nemojte sjediti bliže od 25 cm od kola upravljača, kako bi dozvolili sigurno napuhavanje zračnog jastuka.

#### ⚠ Upozorenje

Nikada ne podešavajte sjedala za vrijeme vožnje, jer se mogu nekontrolirano pomaknuti.

**⚠ Upozorenje**

Nikada ništa ne spremajte ispod sjedala.

- Vozite isključivo s uglavljenim sjedalima i naslonima.

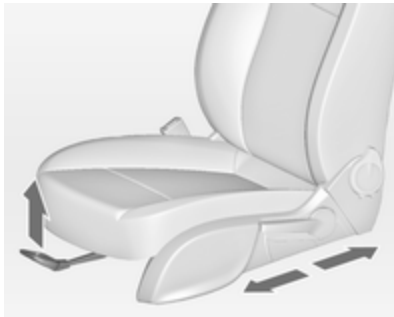
**Pozicioniranje sjedala**

Povucite ručicu, pomjerite sjedalo, otpustite ručicu.

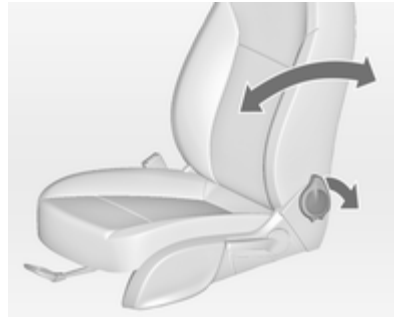
**Naslони sjedala**

Povucite polugu, podesite nagib i pustite polugu. Pustite da se naslon sjedala sigurno učvrsti.

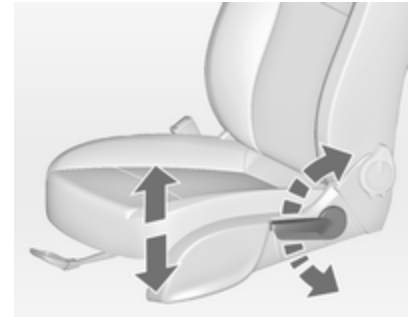
**Visina sjedala**

Pomicanje poluge pri pumpanju  
gore = sjedalo više  
dolje = sjedalo niže

### Nagib sjedala

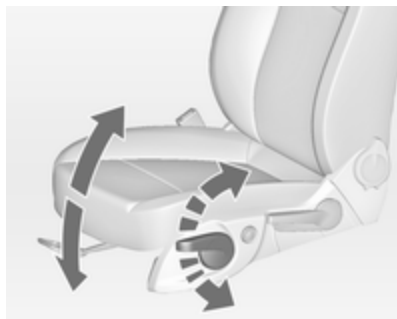

Pomicanje poluge pri pumpanju

gore = prednji kraj viši  
dolje = prednji kraj niži

### Lumbalni oslonac

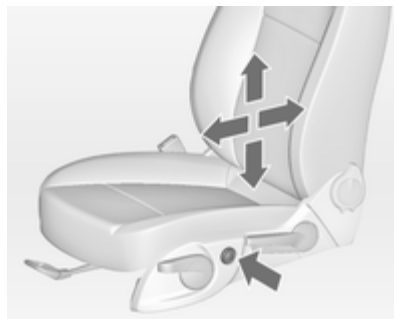

Lumbalni oslonac podesite korištenjem četverosmjernog prekidača prema osobnim zahtjevima.

Pomicanje oslonca gore i dolje: gurnite prekidač gore ili dolje.

Povećanje i smanjenje oslonca: gurnite prekidač naprijed ili natrag.

### Podesivi oslonac za bedra

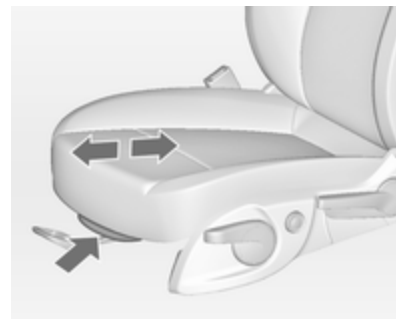

Povucite polugu i pomaknite naslon za bedra.



## Preklapanje sjedala



Podignite polugu oslobađanja i naslon sjedala preklopite naprijed. Sjedalo pomaknite naprijed.

Za vraćanje, sjedalo pomaknite natrag. Naslon pomaknite prema gore i zabravite.

Funkcija memorijskog podešavanja omogućuje vraćanje sjedala u originalni položaj.

Nemojte pomicati ručicu za podešavanje nagiba naslona dok je naslon preklopljen prema naprijed.

### ⚠ Opasnost

Kako ne bi došlo do ozljeda, naslon preklopite što je više moguće.

## Naslon za ruku

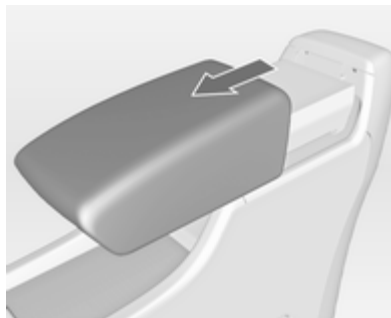

Naslon za ruku se može pomaknuti naprijed za 10 cm. Ispod naslona za ruku se nalazi spremište.

Spremište u naslonu za ruku ⇨ 55.

## Grijanje



Podesite grijanje na željenu postavku pritiskom prekidača  za odgovarajuće sjedalo jednom ili više puta. Kontrolno svjetlo u prekidaču označava postavku.

Nije preporučeno dulje korištenje najviše postavke za osobe s osjetljivom kožom.

Grijanje sjedala je moguće koristiti kad motor radi i tijekom automatskog zaustavljanja.

Sustav stop-start ⇨ 126.

## Stražnja sjedala

### Naslon za ruku

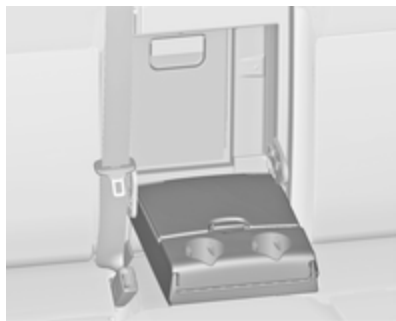

Preklopite naslon za ruku dolje. Naslon za ruku sadrži držače šalica i spremište.

## Sigurnosni pojasevi



Sigurnosni pojasevi se blokiraju u slučaju naglog kočenja ili usporavanja vozila držeći putnike u sjedećem položaju. Tako je značajno smanjena opasnost od ozljeda.

### ⚠ Upozorenje

Vežite sigurnosni pojas prije svake vožnje.

U slučaju nesreće, osobe nisu vezale sigurnosni pojas ugrožavaju suputnike i sebe.

Sigurnosni pojasevi konstruirani su samo za jednu osobu. Nisu pogodni za ljude niže od 150 cm. Sigurnosni sustav za dijete ↻ 47.



Periodično provjerite oštećenja, zaprljanost i funkciju svih dijelova sustava sigurnosnog pojasa.

Oštećene komponente zamijenite. Nakon nezgode, pojaseve i aktivirane zatezače pojaseva zamijenite u radionici.

### **Napomena**

Uvjerite se da pojasevi nisu oštećeni ili uklješteni predmetima oštih bridova. Spriječite da prljavština uđe u spremnike pojasa.

## Podsjetnik za sigurnosni pojas

Prednja sjedala opremljena su podsjetnikom o nezakopčanom sigurnosnom pojasu, koji se za sjedalo vozača označava kao kontrolni indikator  na mjeracu broja okretaja  76, a za sjedalo suvozača na središnjoj konzoli  74.

## Graničnici sile pojasa



Na prednjim sjedalima, pritisak na tijelo se smanjuje postupnim otpuštanjem pojasa tijekom sudara.

## Zatezači pojasa

Pri frontalnim sudarima ili naletima na vozilo sa stražnje strane određene jakosti, prednji sigurnosni pojasevi se zatežu.

### Upozorenje

Nepravilno rukovanje (npr. uklanjanje i postavljanje pojaseve) može aktivirati zatezače pojaseva.

Aktiviranje zatezača pojasa označava se neprekidnim svijetljenjem kontrolnog indikatora   76.

Aktivirani zatezači pojaseva moraju se zamijeniti u radionici. Zatezači pojaseva se mogu aktivirati samo jednom.

### Napomena

Ne učvršćujte i ne ugrađujte dodatnu opremu ili druge predmete koji mogu ometati rad zatezača pojaseva. Ne vršite nikakve izmjene na komponentama zatezača pojaseva jer će to obezvrijediti atest vozila.

## Sigurnosni pojas u tri točke

### Vezanje



Izvučite pojas iz spremnika, neuvijenog ga povucite preko tijela i umetnite kopču u bravu. Redovito zategnite trbušni pojas tijekom vožnje povlačenjem ramenog pojasa.

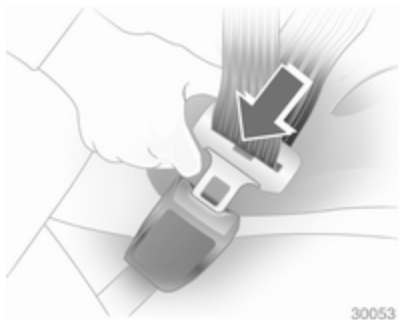

Široka ili debela odjeća narušava pravilno nalijeganje pojasa. Ne stavljajte predmete kao što su vrećice ili mobilni telefoni između pojasa i tijela.

### ⚠ Upozorenje

Pojas ne smije nalijegati na čvrste ili lomljive predmete u džepovima vaše odjeće.

Podsjetnik za sigurnosni pojas   
 ⇨ 76.

### Uklanjanje



Za otkopčavanje pojasa pritisnite crveni gumb na bravi pojasa.

### Sigurnosni pojasevi na stražnjim sjedalima

Sigurnosni pojas središnjeg sjedala se može izvući iz spremnika samo ako je naslon sjedala u podignutom položaju.

### Korištenje sigurnosnog pojasa tijekom trudnoće



### ⚠ Upozorenje

Trbušni pojas mora biti postavljen što je niže moguće preko zdjelice radi sprječavanja pritiska na trbuh.

## Zračni jastuci

Sustav zračni jastuka se sastoji od brojnih individualnih sustav ovisno o svrsi opreme.

Kad se aktiviraju, zračni jastuci se napuhuju u milisekundama. Također se brzo i ispuše tako da se često tijekom sudara i ne primijeti.

### ⚠ Upozorenje

Pri nestručnom rukovanju zračni se jastuci mogu slučajno aktivirati.

### Napomena

Elektronika koja kontrolira zračne jastuke i zatezače pojaseva nalazi se u središnjoj konzoli. Ne postavljajte nikakve magnetične predmete u to područje.

Ne lijepite ništa na poklopce zračnih jastuka i ne prekrivajte ih drugim materijalima.

Svaki zračni jastuk napuhuje se samo jednom. Napuhane zračne jastuke zamijenite u radionici. Nadalje, može biti potrebno zamijeniti kolo upravljača, ploču s instrumentima, limove karoserije, brtve vrata, ručke i sjedala.

Ne vršite nikakve izmjene na zračnim jastucima jer će to obezvrijediti atest vozila.

Pri napuhavanju zračnih jastuka oslobađaju se vrući plinovi koji mogu prouzročiti opekotine.

Kontrolno svjetlo  sustava zračnih jastuka  76.

## Prednji zračni jastuci

Sustav prednjih zračnih jastuka sastoji se od jednog zračnog jastuka u kolu upravljača i jednog u ploči s instrumentima na suvozačevoj strani. Mogu se prepoznati po natpisu **AIRBAG**.



Na obje strane sjenila za sunce na suvozačevoj strani nalaze se naljepnice upozorenja.

Sustav prednjih zračnih jastuka se aktivira u slučaju udarca određene jakosti sprijeda. Kontakt mora biti uključen.

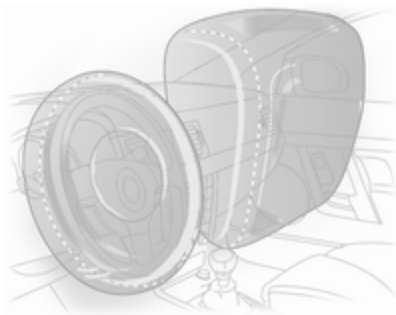

Napuhani zračni jastuci apsorbiraju udarac, te na taj način značajno smanjuju opasnost od ozljeda gornjeg dijela tijela i glave putnika na prednjim sjedalima.

### ⚠ Upozorenje

Optimalna zaštita se pruža samo kada je sjedalo u pravilnom položaju ↪ 36.

Držite područje u kojem se napuhuju zračni jastuci bez prepreka.

Pravilno vežite sigurnosni pojas i sigurno ga zakačite. Samo tada je zračni jastuk sposoban za zaštitu.

### Bočni zračni jastuci



Sustav bočnih zračnih jastuka sastoji se od zračnog jastuka u naslonu svakog prednjeg sjedala. Mogu se prepoznati po natpisu **AIRBAG**.

Sustav bočnih zračnih jastuka se aktivira u slučaju udarca određene jakosti sa strane. Kontakt mora biti uključen.

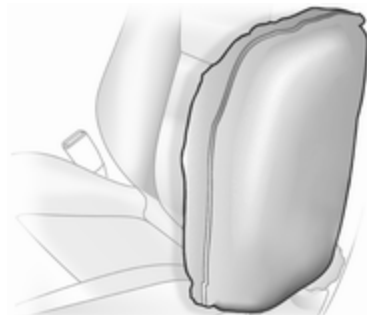

Napuhani zračni jastuci apsorbiraju udarac, smanjujući time značajno opasnost od ozljeda gornjeg dijela tijela i zdjelice u slučaju bočnog sudara.

### ⚠ Upozorenje

Držite područje u kojem se napuhuju zračni jastuci bez prepreka.

**Napomena**

Koristite samo zaštitne prekrivače sjedala koji su odobreni za vozilo. Budite pažljivi da ne prekrijete zračne jastuke.

**Zračna zavjesa za glavu**

Zračna zavjesa za glavu se sastoji od zračnog jastuka u okviru krova na svakoj strani. Može se prepoznati po natpisu **AIRBAG** na stupovima krova.

Sustav zračnih zavjesa se aktivira u slučaju udarca određene jakosti sa strane. Kontakt mora biti uključen.

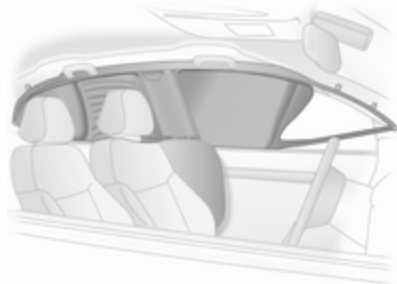

Napuhani zračni jastuci apsorbiraju udarac, smanjujući time značajno opasnost od ozljeda glave u slučaju bočnog sudara.

**⚠ Upozorenje**

Držite područje u kojem se napuhuju zračni jastuci bez prepreka.

Kuke na rukohvatima u okviru krova su pogodne samo za vješanje laganih odjevnih predmeta, bez vješalica. Ne držite predmete u toj odjeći.

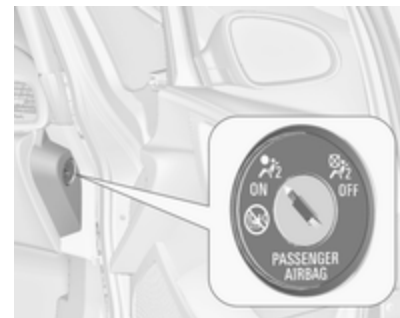

**Deaktiviranje zračnog jastuka**

Zračni jastuci suvozača se mogu deaktivirati ako je na sjedalo postavljen sigurnosni sustav za dijete. Bočni zračni jastuk i zračna zavjesa, zatezači pojasa i svi sustavi zračnog jastuka vozača će ostati aktivni.



Sustav zračnog jastuka suvozača se može deaktivirati pomoću prekidača kojim se upravlja ključem na desnoj strani ploče s instrumentima.

Koristite ključ za pokretanje za odabir položaja:

 OFF (ISKLJUČENO) = prednji zračni jastuci suvozača su deaktivirani i neće se napuhati u slučaju sudara. Kontrolna lampica za  "OFF" neprekidno svijetli u srednjoj konzoli. Može se postaviti sigurnosni sustav za dijete u skladu s tablicom **Mjest a za postavljanje sigurnosnog sustava za dijete** ⇨ 49. Odrasloj osobi nije dozvoljeno sjedenje na sjedalu suvozača.

 ON (UKLJUČENO) = zračni jastuk suvozača je aktivan. Ne smije se postaviti sigurnosni sustav za dijete.

### Opasnost

Opasnost od ozljeda opasnih po život za dijete koje se nalazi u sigurnosnom sustavu za dijete s aktiviranim zračnim jastukom suvozača.

Opasnost od ozljeda opasnih po život za odraslu osobu na sjedalu s deaktiviranim zračnim jastukom suvozača.



Sve dok kontrolno svjetlo  "OFF" ne svijetli, suvozačevi zračni jastuci će se napuhati u slučaju sudara.

Ako istovremeno svijetle oba kontrolna svjetla, postoji greška u sustavu. Status sustava nije vidljiv, stoga nitko ne smije sjediti na suvozačevom sjedalu. Odmah kontaktirajte radionicu.

Odmah konzultirajte radionicu, ako nijedan od dva kontrolna indikatora ne svijetli.

Promijenite status samo kada vozilo miruje s isključenim kontaktom.

Status ostaje do sljedeće promjene.



Kontrolna lampica za deaktiviranje zračnog jastuka ⇨ 77.

## Sustavi zaštite za dijete

### Sigurnosni sustavi za dijete

Preporučamo Opel sigurnosni sustav za dijete koji je namijenjen specifično za vozilo.

Kada se koristi sigurnosni sustav za dijete, obratite pažnju na sljedeće upute za korištenje i postavljanje i također na one isporučene sa sigurnosnim sustavom za dijete.

Uvijek poštujujte lokalne ili nacionalne propise. U nekim državama, korištenje sigurnosnog sustava za dijete je zabranjeno na određenim sjedalima.

#### Upozorenje

Kada koristite sigurnosni sustav za dijete na suvozačevom sjedalu, zračni jastuci za suvozačevo sjedalo moraju biti isključeni; ako ne, aktiviranje zračnih jastuka predstavlja opasnost za život djeteta.

To je posebno slučaj kod sigurnosnih sustava za dijete usmjerenih prema natrag, postavljenih na sjedalo suvozača.

### Odabir odgovarajućeg sustava

Stražnja sjedala su najpogodnija mjesta za pričvršćenje sigurnosnog sustava za djecu.

Dijete treba putovati u vozilu usmjerenom suprotno od smjera vožnje što je moguće duže. Time se osigurava da je djetetova kralježnica, koja je još uvijek slaba, izložena manjem naprezanju u slučaju nezgode.

Djeci do 12 godina starosti i visine ispod 150 cm putovanje je dozvoljeno samo u zaštitnom sustavu koji je pogodan za dijete. Pogodno za sigurnosne sustave koji su u skladu s ECE 44-03 ili ECE 44-04. S obzirom da je vrlo rijetko moguće pravilno postaviti sigurnosni pojas za dijete čija je visina ispod 150 cm, izrazito preporučamo uporabu

odgovarajućeg zaštitnog sustava za dijete, iako to zbog starosti djeteta više nije zakonski obavezno.

Pazite da sigurnosno sjedalo za dijete koje namjeravate koristiti odgovara tipu vozila.

Pazite da je mjesto postavljanja sigurnosnog sjedala za dijete u vozilu odgovarajuće.

Dopustite djeci da ulaze i izlaze iz vozila samo na suprotnoj strani od prometa.

Kad se sigurnosni sustav za dijete ne koristi, sjedalo učvrstite sigurnosnim pojasom, ili ga izvadite iz vozila.

#### **Napomena**

Ne lijepite ništa na sigurnosno dječje sjedalo i ne prekrivajte ga drugim materijalima.

Dječji sigurnosni sustav koji je bio izložen naprezanju u nezgodi, mora se zamijeniti.

## Mjesta postavljanja sigurnosnog sustava za dijete

### Dozvoljene opcije za postavljanje sigurnosnog sustava za dijete

Klasa mase i godina	Na suvozačevom sjedalu		Na stražnja vanjska sjedala	Na stražnje središnje sjedalo
	aktiviran zračni jastuk	deaktiviran zračni jastuk		
<b>Grupa 0: do 10 kg</b> ili približno 10 mjeseci	X	U <sup>1</sup>	U <sup>2</sup>	U
<b>Grupa 0+: do 13 kg</b> ili približno 2 godine	X	U <sup>1</sup>	U <sup>2</sup>	U
<b>Grupa I: 9 do 18 kg</b> ili približno 8 mjeseci do 4 godine	X	U <sup>1</sup>	U <sup>2</sup>	U
<b>Grupa II: 15 do 25 kg</b> ili približno 3 do 7 godina	X	X	U	U
<b>Grupa III: 22 do 36 kg</b> ili približno 6 do 12 godina	X	X	U	U

<sup>1</sup> = Samo ako je sustav zračnog jastuka suvozača deaktiviran. Ako je sigurnosni sustav za dijete učvršćen korištenjem sigurnosnog pojasa u tri točke, podesite visinu sjedala u najviši položaj i uvjerite se da sigurnosni pojas vozila ide naprijed od gornje točke učvršćenja. Podesite nagib naslona sjedala što bliže vertikalnom položaju kako bi pojas bio zategnut uz kopču.

<sup>2</sup> = Sjedalo dostupno s ISOFIX nosačima za ugradnju i sidrištima za gornji remen ⇨ 52.

U = Univerzalno odgovara zajedno sa sigurnosnim pojasom u tri točke.

X = Nije dozvoljena ugradnja sigurnosnog sustava za dijete u ovoj klasi mase.

## Dozvoljene opcije za postavljanje ISOFIX sigurnosnog sustava za dijete

Grupa mase	Grupa veličine	Učvršćenje	Na suvozačevom sjedalu	Na stražnja vanjska sjedala	Na stražnje središnje sjedalo
Grupa 0: do 10 kg	E	ISO/R1	X	IL	X
Grupa 0+: do 13 kg	E	ISO/R1	X	IL	X
	D	ISO/R2	X	IL	X
	C	ISO/R3	X	IL	X
Grupa I: 9 do 18 kg	D	ISO/R2	X	IL	X
	C	ISO/R3	X	IL	X
	B	ISO/F2	X	IL, IUF	X
	B1	ISO/F2X	X	IL, IUF	X
	A	ISO/F3	X	IL, IUF	X

IL = Pogodno za određene ISOFIX sigurnosne sustave u kategorijama 'specifično za vozilo', 'ograničeno' ili 'polu univerzalno'. ISOFIX sigurnosni sustav mora biti odobren za specifični tip vozila.

IUF = Pogodno za prema naprijed usmjeren ISOFIX sigurnosni sustav za dijete univerzalne kategorije odobren za korištenje u ovoj grupi mase.

X = Nije dozvoljena ugradnja ISOFIX sigurnosnog sustava za dijete u ovoj grupi mase.

**ISOFIX grupa veličine i mehanizam sjedala**

- A - ISO/F3 = Prema naprijed usmjeren sigurnosni sustav za dijete, za djecu maksimalne veličine u grupi mase od 9 do 18 kg.
- B - ISO/F2 = Prema naprijed usmjeren sigurnosni sustav za dijete, za manju djecu u grupi mase od 9 do 18 kg.
- B1 - ISO/F2X = Prema naprijed usmjeren sigurnosni sustav za dijete, za manju djecu u grupi mase od 9 do 18 kg.
- C - ISO/R3 = Prema natrag usmjeren sigurnosni sustav za dijete, za djecu maksimalne veličine u grupi mase do 13 kg.
- D - ISO/R2 = Prema natrag usmjeren sigurnosni sustav za dijete, za manju djecu u grupi mase do 13 kg.
- E - ISO/R1 = Prema natrag usmjeren sigurnosni sustav za dijete, za mlađu djecu u grupi mase do 13 kg.

## ISOFIX sigurnosni sustavi za dijete



Učvrstite za vozilo odobrene ISOFIX sigurnosne sustave za dijete na ISOFIX nosače za ugradnju. Položaji ISOFIX sigurnosnog sustava za dijete specifični za vozilo označeni su s IL u tablici.

ISOFIX nosači za ugradnju su označeni naljepnicom na naslonu sjedala.

## Ušice za učvršćenje gornjeg remena

Ušice za učvršćenje gornjeg remena su označene simbolom  za dječje sjedalo.



Dodatno uz ISOFIX učvršćenja, vežite gornji remen na ušice za učvršćenje gornjeg remena. Remen mora prolaziti između šipki dviju vodilica naslona za glavu.

ISOFIX sigurnosni sustavi za dijete univerzalne kategorije pozicioniranja u tablici su označeni s IUF.

## Spremište

Spremišta .....	53
Prtljažnik .....	56
Sustav krovnog nosača .....	62
Informacije o opterećenju .....	62

## Spremišta

### Pretinac za rukavice

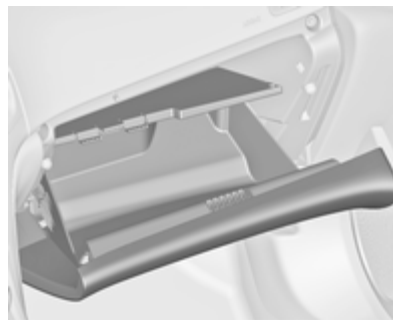

Pretinac za rukavice sadrži držač olovke, držač kreditnih kartica i držač kovanica.

Središnja polica pretinca za rukavice se može ukloniti.

Pretinac za rukavice treba biti zatvoren za vrijeme vožnje.

## Držači šalica

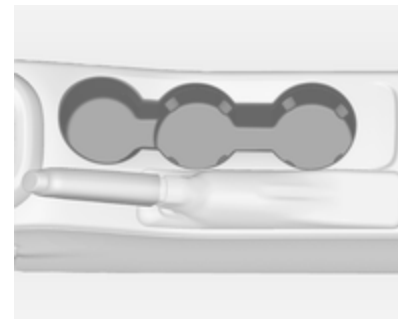

Držači za šalice se nalaze na središnjoj konzoli.

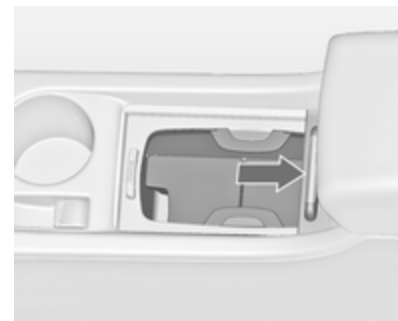

Ovisno o izvedbi, držači šalice se nalaze ispod poklopca na središnjoj konzoli. Poklopac povucite natrag. Boce se mogu spremiti nakon preklapanja središnje police ⇨ 55.



Dodatni držači šalice se nalaze u stražnjem naslonu za ruku. Naslon za ruku preklopite dolje.

## Prednje spremište

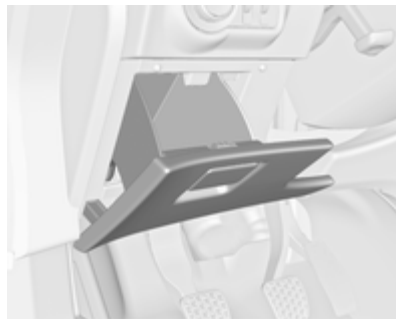

Spremište se nalazi pored kola upravljača.

## Spremište za sunčane naočale

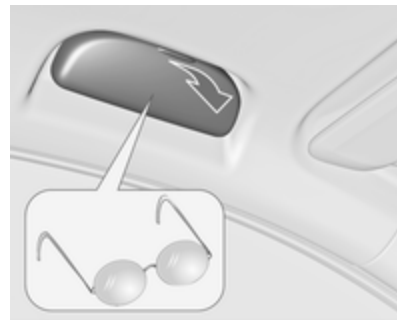

Preklopite dolje i otvorite.

Ne koristite za spremanje teških predmeta.



## Spremište u naslonu za ruku

Spremište ispod prednjeg naslona za ruku

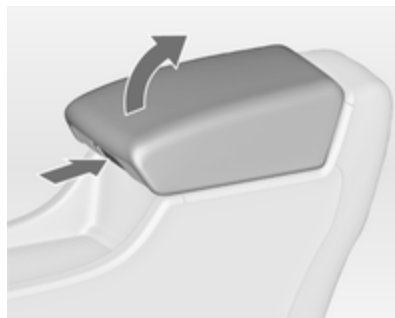

Pritisnite osigurač za otklapanje rukonaslona. Naslon za ruku mora biti u krajnjem stražnjem položaju.

## Spremište u stražnjem naslonu za ruku



Naslon za ruku preklomite dolje i otvorite poklopac.

Zatvorite poklopac prije preklapanja naslona za ruku gore.

## Spremište u srednjoj konzoli

Prednja konzola

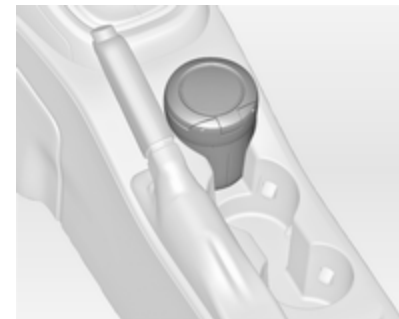

Spremište se može koristiti za spremanje malih predmeta.

Ovisno o izvedbi, spremište se nalazi ispod poklopca.

Poklopac povucite natrag.

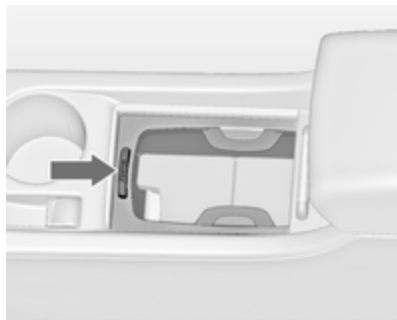

Pritisnite gumb za vađenje okvira držača čaše. Okvir se može spremiti u pretinac za rukavice.

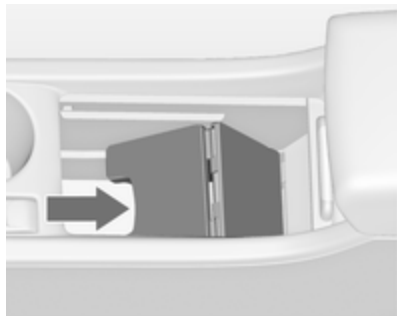

Dodatno spremište se nalazi ispod središnje police. Srednju policu preklopite gore i učvrstite je u okomitom položaju. Okvir držača šalice može se promijeniti za spremanje boca.

### Stražnja konzola



Izvucite pretinac.

#### Oprez

Nemojte koristiti za pepeo ili druge tinjajuće predmete.

## Prtljažnik

Naslon stražnjeg sjedala je podijeljen u dva dijela. Oba dijela se mogu preklopiti.

### Povećanje prtljažnika

Uklonite prekrivač prtljažnika ako je potrebno.

Pritisnite i držite osigurač, zatim naslon za glavu gurnite dolje.

Stražnji naslon za ruku preklopite gore.



Provedite sigurnosne pojaseve kroz bočne držače radi njihove zaštite od oštećenja. Kada preklapate naslone sjedala, sigurnosne pojaseve izvucite van s njima.

Povucite polugu oslobađanja na jednoj ili obje strane i preklopite naslone sjedala na jastuk sjedala.



Izvucite sigurnosni pojas iz vodilice naslona sjedala i stavite ga iza držača kao što prikazuje slika.

Za podizanje gore, podignite naslone sjedala i vodite ih do uspravnog položaja dok se ne čuje da su se zaključali.

Uvjerite se da su sigurnosni pojasevi vanjskih sjedala postavljeni u odgovarajuće vodilice pojasa.



Naslone sjedala su pravilno učvršćeni kada crvene oznake na obje strane u blizini poluge oslobađanja više nisu vidljive.

### ⚠ Upozorenje

Prije vožnje, prilikom preklapanja provjerite jesu li naslone sjedala ispravno zabravljene u položaju. U suprotnom bi moglo doći do tjelesnih ozljeda ili oštećenja predmeta u vozilu u slučaju naglog kočenja ili sudara.

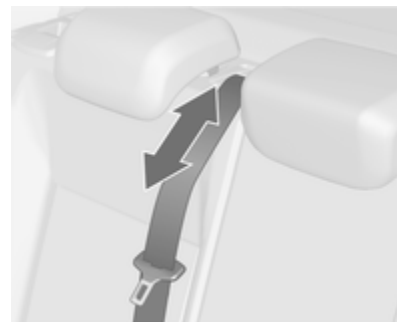

Sigurnosni pojas središnjeg sjedala se može blokirati kada se naslon sjedala podigne gore prebrzo. Za odbavljenje kalema za namatanje,

gurnite sigurnosni pojas unutra ili ga izvucite van za približno 20 mm i zatim ga pustite.

### Otvorite prolaz u naslon stražnjeg srednjeg sjedala

Naslon za ruku preklonite dolje.



Povucite ručku i otvorite poklopac.

Pogodno za utovar dugačkih uskih predmeta.

Pazite da se poklopac učvrsti nakon podizanja.



Zatvoreni poklopac se može osigurati iz prtljažnika. Zakrenite ručku za 90°:

- |                 |  |
|-----------------|--|
| ručka vodoravna | = poklopac osiguran od strane putničkog prostora |
| ručka okomita   | = poklopac nije osiguran                         |

### Stražnje spremište

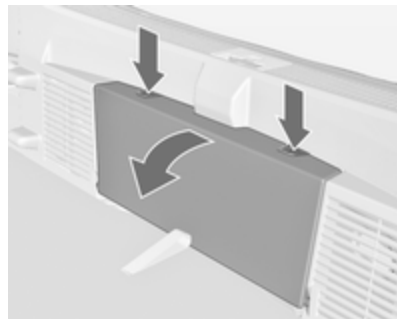

Pritisnite obje tipke i preklonite prekrivač.

Maksimalno opterećenje: 0,5 kg.

### Prekrivač prtljažnika

Na prekrivač ne stavljajte nikakve predmete.

## Uklanjanje

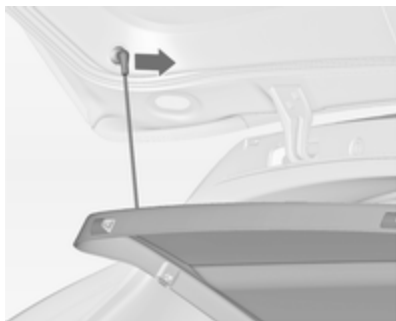

Otkočite pričvrzne trake s vrata prtljažnika.

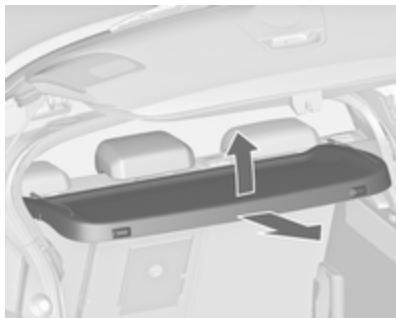

Dignite poklopac na stražnjoj strani i gurnite ga prema gore s prednjom stranom.

Uklonite poklopac.

Ako je poklopac podesiv po visini postavljen u srednji ili gornji položaj, prekrivač prtljažnika se može spremiti ispod njega.

Poklopac podesiv po visini ⇨ 59.

## Postavljanje

Zakačite prekrivač u bočne vodilice i preklopite ga dolje. Zakačite pričvrzne trake na vrata prtljažnika.

## Poklopac stražnjeg spremišta u podu

### Poklopac stražnjeg dijela poda

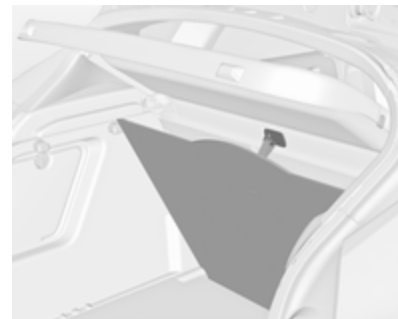

Poklopac poda prtljažnika može se podignuti. Umetnite petlju u kuku s donje strane prekrivača prtljažnika.

### Opres

Kuku koristite samo za vješanje poklopcu poda prtljažnika i poklopcu podesivog po visini.

### Poklopac podesiv po visini

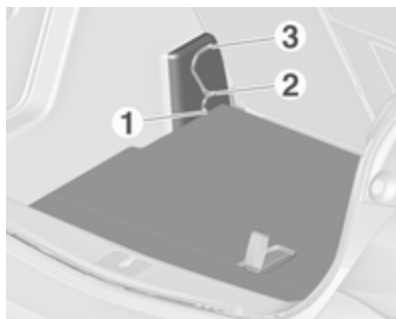

Poklopac podesiv po visini se može ugraditi u tri položaja:

- direktno iznad poklopca poda prtljažnika (1),
- u srednji položaj (2)
- u gornji položaj (3).

#### Oprez

Provjerite da su prednji i stražnji kraj poklopca podesivog po visini zakačeni na istu visinu.

### Podizanje

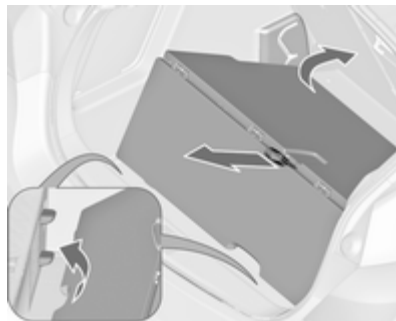

Za podizanje poklopca na višu razinu, povucite omču natrag i podignite stražnji rub poklopca na odgovarajuće oslonce.

### Spuštanje



Za spuštanje poklopca, povucite remen prema natrag i istovremeno prednji srednji dio poklopca gurnite prema dolje.

#### Oprez

Ne spuštajte poklopac podesiv po visini u položaj 1 u vozilima opremljenima subwoofer zvučnikom. Subwoofer se može oštetiti.

### Napomena

- Ako je ugrađen u položaju 2 ili 3, prostor između poklopca prtljažnika i poklopca podesivog po visini se može koristiti kao spremište.
- Poklopac podesiv po visini se može podići i zakačiti trakom kada je ugrađen u položaju 1 ili 2.
- Ako je ugrađen u položaju 2, pri preklapanju stražnjih sjedala naprijed dobiva se skoro u potpunosti ravna površina za utovar tereta.
- Otvaranje bočnih poklopaca (npr. kada mijenjate sijalice stražnjeg svjetla) je moguće samo kada je poklopac podesiv po visini u položaju 1 ili 2.

### Oprez

Poklopac podesiv po visini može izdržati do maksimalno 100 kg.

### Ušice za učvršćenje tereta

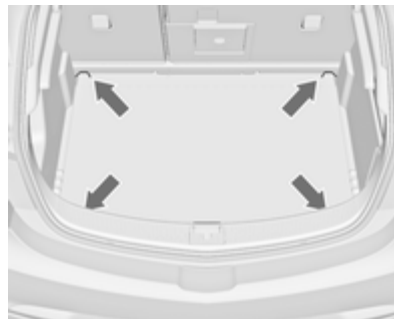

Ušice za učvršćenje tereta su namijenjene za sprječavanje klizanja predmeta, npr. korištenjem elastičnih traka ili mreže za prtljagu.

### Trokut upozorenja



Trokut upozorenja spremite u prostor iza trake na desnoj strani prtljažnika.

Ovisno o opremi, trokut upozorenja može se spremirati u spremištu ispod pokrova poda.

## Komplet za prvu pomoć



Komplet za prvu pomoć spremite u pretinac za spremanje iza trokuta upozorenja.

Koristite utore za preklapanje presvlake.

Ovisno o opremi, komplet za prvu pomoć može se spremati u stražnjem spremištu ↻ 58.

## Sustav krovnog nosača

### Krovni nosač

Zbog sigurnosnih razloga i kako bi izbjegli oštećenje krova, preporuča se sustav krovnog nosača odobren za vozilo. Više informacija potražite u svojoj radionici.

Poštujte upute za ugradnju i uklonite krovni nosač kada se ne koristi.

### Ugradnja krovnog nosača



Odspojite poklopac na svakoj pričvrstnoj točki uz pomoć kovanice.

## Informacije o opterećenju

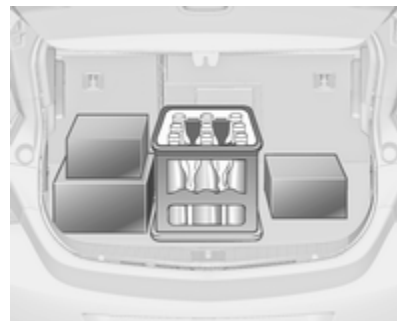

- Teške predmete u prtljažniku treba postaviti iza naslona sjedala. Uvjerite se da su nasloni sjedala dobro učvršćeni. Ako se predmeti mogu slagati, teže predmete treba staviti na dno.
- Predmete osigurajte elastičnim trakama zakačenima za ušice ↻ 61. Prekrivač podesiv po visini zakačite u najniži položaj (1) ↻ 59.



- Za vješanje vrećica koristite četiri kuke na bočnim stranicama prtljažnika. Maksimalno opterećenje: 5 kg po kuki.
- Predmete u prtljažniku učvrstite kako biste spriječili klizanje.
- Kada u prtljažniku prevozite predmete, nasloni stražnjih sjedala ne smiju biti nagnuti naprijed.
- Ne dozvolite da teret viri iznad gornjeg ruba naslona sjedala.
- Ne stavljajte nikakve predmete na prekrivač prtljažnika ili ploču s instrumentima, i ne pokrivajte senzor na vrhu ploče s instrumentima.
- Teret ne smije ometati rad papučica, parkirne kočnice i poluge mjenjača ili blokirati slobodu pokreta vozača. U unutrašnjost ne stavljajte nikakve predmete koji nisu učvršćeni.
- Ne vozite s otvorenim prtljažnikom.

### Upozorenje

Uvijek se uvjerite da je teret u vozilu dobro učvršćen. U suprotnom predmeti mogu biti bačeni unutar vozila i prouzročiti osobne ozljede ili oštećenje tereta ili automobila.

- Nosivost je razlika između najveće dopuštene mase (vidi identifikacijsku pločicu ⇨ 203) i EC mase praznog vozila.

Za izračunavanje nosivosti, unesite podatke Vašeg vozila u tablicu masa na početku ovog priručnika.

EC masa praznog vozila uključuje masu za vozača (68 kg), prtljagu (7 kg) i sve tekućine (spremnik goriva napunjen 90 %).

Opcijska i dodatna oprema povećavaju masu praznog vozila.

- Vožnja s krovnom opterećenjem povećava osjetljivost vozila na bočni vjetar i ima loš utjecaj na upravljivost vozila zbog povišenog težišta vozila. Jednoliko rasporedite teret i pravilno ga

učvrstite trakama. Plak u gumama i brzinu vozila prilagodite uvjetima opterećenja. Često provjerite i zategnite trake.

Ne vozite brže od 120 km/h.

Dozvoljeno opterećenje krova je 75 kg. Krovno opterećenje je kombinirana težina krovnog nosača i tereta.

## Instrumenti i kontrole

Kontrole .....	64
Kontrolna svjetla, mjeraci i indikatori .....	71
Informacijski zasloni .....	82
Poruke vozila .....	87
Putno računalo .....	91
Personalizacija vozila .....	94

## Kontrole

### Podešavanje kola upravljača

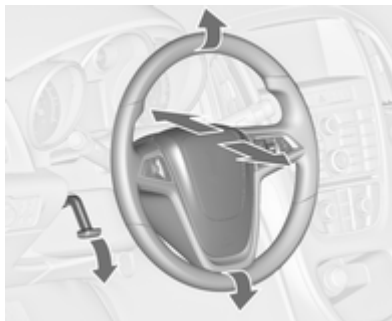

Otključajte polugu, podesite kolo upravljača, zatim učvrstite polugu i uvjerite se da je u potpunosti zaključana.

Ne podešavajte kolo upravljača ako vozilo ne miruje i ako je kolo upravljača zaključano.

## Kontrole na kolu upravljača



Infotainment sustavom, tempomatom i spojenim mobilnim telefonom se može upravljati kontrolama na kolu upravljača.

Dodatne informacije dostupne su u priručniku infotainment sustava.

Tempomat ⇨ 140.

## Grijano kolo upravljača



Aktivirajte ga pritiskom prekidača . Aktiviranje je označeno LED-om u prekidaču.



Preporučena područja hvatanja kola upravljača se brže griju i na višu temperaturu nego druga područja.

Grijanje je moguće koristiti kad motor radi i tijekom automatskog zaustavljanja.

Sustav stop-start  126.

## Sirena



Pritisnite .

## Brisač/sustav pranja vjetrobrana

### Brisači vjetrobrana



- 2** = brzo
- 1** = sporo
-  = brisanje u intervalima
- 0** = off (isključeno)

Za jedan ciklus brisanja kad su brisači vjetrobrana isključeni, pritisnite polugu dolje.

Ne koristite ako je vjetrobran zaleđen.

Isključite u praonicama automobila.

### Podesivi interval rada brisača

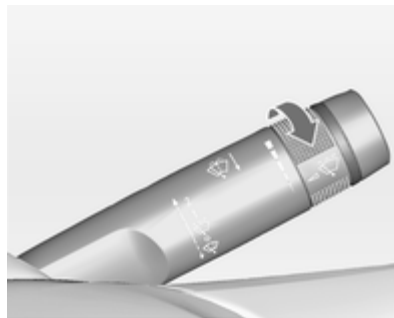



Ručica brisača u položaju .

Zakrenite kotačić za podešavanje kako bi podesili željeni interval brisanja:

- kratki interval = kotačić za podešavanje zakrenite prema gore
- dugi interval = kotačić za podešavanje zakrenite prema dolje

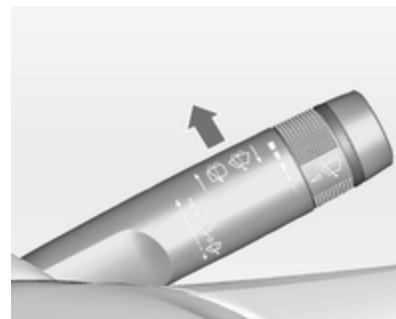
### Automatsko brisanje upravljano senzorom za kišu



 = automatsko brisanje upravljano senzorom za kišu

Senzor za kišu očitava količinu vode na vjetrobranu i automatski regulira učestalost rada brisača vjetrobrana.

Ako je učestalost uključivanja brisača veća od 20 sekundi, ručica brisača lagano se pomiče u položaj mirovanja.

### Podesiva osjetljivost senzora za kišu



Zakrenite kotačić za podešavanje kako bi podesili osjetljivost:

niska osjetljivost = kotačić za podešavanje zakrenite prema dolje

visoka osjetljivost = kotačić za podešavanje zakrenite prema gore



Senzor održavajte čistim bez prašine, prljavštine i leda.

### Pranje vjetrobrana i prednjih svjetala

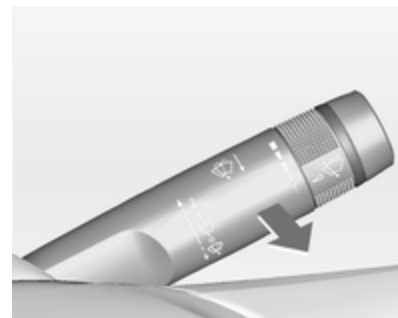

Povucite polugu. Tekućina za pranje se raspršuje na vjetrobran i brisači naprave nekoliko ciklusa brisanja.

Ako su prednja svjetla uključena, tekućina za pranje stakala raspršuje se i po njima, pod uvjetom da je poluga dovoljno povučena. Nakon toga, sustav pranja prednjih svjetala nije funkcionalan tijekom 5 ciklusa pranja ili do ponovnog isključivanja i uključivanja motora ili prednjih svjetala.

## Brisač/sustav pranja stražnjeg prozora

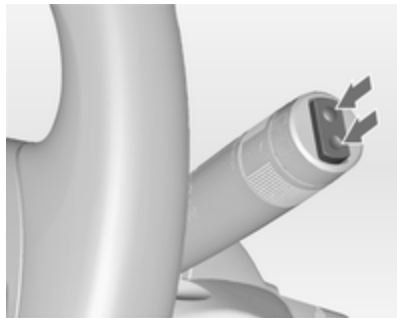

Pritisnite pregibni prekidač za aktiviranje brisača stražnjeg prozora:

- gornji položaj = kontinuirani rad
- donji položaj = isprekidani rad
- srednji položaj = off (isključeno)

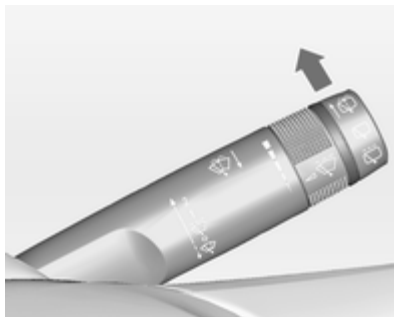

Gurnite polugu. Tekućina za pranje se raspršuje na stražnji prozor i brisač napravi nekoliko ciklusa brisanja.

Ne koristite ako je stražnji prozor zaleđen.

Isključite u praonicama automobila.

Brisač stražnjeg prozora se uključuje automatski kad je uključen brisač vjetrobrana i kad je odabran stupanj prijenosa za vožnju unatrag.

Aktiviranje ili deaktiviranje ove funkcije može se promijeniti u izborniku **Settings (Postavke)** na info zaslonu.

Personalizacija vozila ↻ 94.

Sustav pranja stražnjeg prozora se deaktivira kada je razina tekućine niska.

## Temperatura okoline



20153

Pad temperature prikazuje se trenutno a povećanje temperature prikazuje se s kašnjenjem.



Ako temperatura okoline padne na 3 °C, na zaslonu informacijskog centra vozača će se prikazati poruka upozorenja visoke razine opreme ili kombinirane visoke razine opreme.

### ⚠ Upozorenje

Površina ceste već može biti zaleđena iako je prikazano nekoliko stupnjeva iznad 0 °C.

## Sat

Datum i vrijeme su prikazani na info zaslonu.

## Podešavanje datuma i vremena

Pritisnite **CONFIG** prekidač. Prikazan je izbornik **Settings (Postavke)**.

Odaberite **Time & Date (Vrijeme i datum)**.

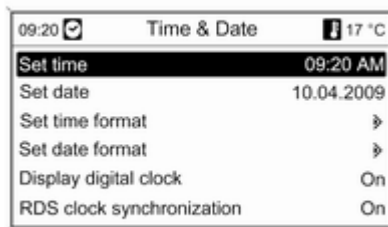

Opcije postavki koje se mogu odabrati:

- **Set time (Podešavanje vremena):** Mijenja vrijeme prikazano na zaslonu.
- **Set date (Podešavanje datuma):** Mijenja datum prikazan na zaslonu.

- **Set time format (Podešavanje prikaza vremena):** Mijenja prikaz sati između **12 hours (12 sati)** i **24 hours (24 sata)**.
- **Set date format (Podešavanje prikaza datuma):** Mijenja prikaz datuma između **MM/DD/YYYY (MM/DD/GGGG)** i **DD.MM.YYYY (DD.MM.GGGG)**.
- **Display digital clock (Prikaži digitalni sat):** Uključuje/isključuje prikaz vremena na zaslonu.
- **RDS clock synchronization (RDS sinkronizacija sata):** RDS signal većine VHF odašiljača automatski postavlja vrijeme. RDS sinkronizacija vremena može potrajati nekoliko minuta. Neki odašiljači ne šalju signal s točnim vremenom. U takvim slučajevima, preporuča se da isključite automatsku sinkronizaciju vremena.

Personalizacija vozila ⇨ 94.

## Priključci za napajanje



12-voltna strujna utičnica nalazi se u prednjoj konzoli.



Sljedeća 12-voltna strujna utičnica nalazi se u stražnjoj konzoli. Poklopac preklomite dolje.

Ne prekoračujte maksimalnu snagu potrošnje od 120 W.

S isključenim kontaktom, priključci za napajanje su deaktivirani. Dodatno, priključci za napajanje se deaktiviraju u slučaju niskog napona akumulatora.

Električna oprema koja se spaja, mora zadovoljavati zahtjeve elektromagnetske kompatibilnosti navedene u DIN VDE 40 839.

Ne spajajte uređaje koji daju električnu energiju, npr. električne punjače ili baterije.

Ne oštećujte priključke uporabom neodgovarajućih utikača.

Sustav stop-start ⇨ 126.

## Upaljač za cigarete



Upaljač za cigarete se nalazi na prednjoj konzoli.

Pritisnite upaljač za cigarete. Isključuje se automatski kad se umetak užari. Izvucite upaljač.

## Pepeljare

### Oprez

Smiju se upotrebljavati samo za pepeo a ne za zapaljive otpatke.



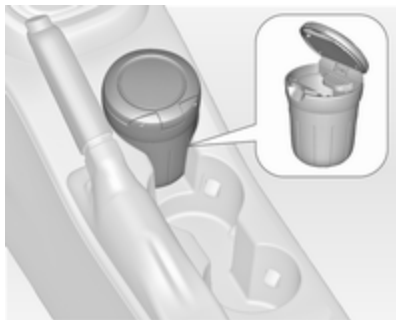

Prijenosna pepeljara se može nalaziti u držačima za šalice.

## Kontrolna svjetla, mjeraci i indikatori

### Sklop instrumenata

U nekim izvedbama, kazaljke na instrumentima se kratko zakrenu u krajnji položaj kad se uključi kontakt.

### Brzinomjer



Prikazuje brzinu vozila.

## Brojač kilometara



Donja linija prikazuje prijeđenu udaljenost u km.

### Brojač dnevno prijeđenih kilometara

U gornjoj liniji je prikazana zabilježena udaljenost od zadnjeg resetiranja.

Za resetiranje, držite prekidač za resetiranje pritisnut nekoliko sekundi kad je kontakt uključen.

## Mjerač broja okretaja



Prikazuje brzinu vrtnje motora.

U svakom stupnju prijenosa vozite sa što je moguće nižim brojem okretaja.

### Oprez

Ako je kazaljka u crvenom području upozorenja, prekoračena je maksimalna dozvoljena brzina vrtnje motora. Opasno za motor.

## Mjerač goriva



Prikazuje razinu goriva u spremniku.

Kontrolno svjetlo ● svijetli ako je razina u spremniku niska. Ako treperi odmah nadolijte gorivo.

Ne dozvolite da se spremnik isprazni.

Zbog goriva preostalog u spremniku, količina koja se može nadoliti je manja od specificiranog kapaciteta spremnika.

## Mjerač temperature rashladnog sredstva motora



Prikazuje temperaturu rashladnog sredstva.

lijevo područje	= radna temperatura motora još nije postignuta
srednje područje	= normalna radna temperatura
desno područje	= temperatura je previsoka

### Opres

Ako je temperatura rashladnog sredstva motora previsoka, zaustavite vozilo, isključite motor. Opasno za motor. Provjerite razinu rashladnog sredstva.

### Servisni zaslon

Sustav vijeka trajanja motornog ulja vam pokazuje kada je potrebno zamijeniti motorno ulje i filter. Na osnovi uvjeta vožnje, interval pri kojem će biti naznačena zamjena motornog ulja i filtera, može značajno varirati.

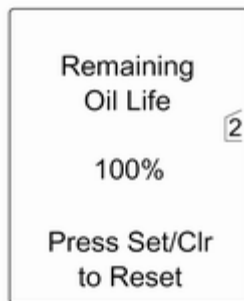

Na zaslonu visoke razine ili kombinirane visoke razine opreme, preostali vijek trajanja ulja je prikazan u **Vehicle Information Menu (Informacijski izbornik vozila)**.

Na zaslonu na sredini, preostali vijek trajanja motornog ulja prikazan je kontrolnim svjetlom , dakle, kontakt mora biti uključen, ali motor ne smije raditi.

Izbornik i funkcija se mogu odabrati prekidačima na poluzi pokazivača smjera.

Za prikaz preostalog vijeka motornog ulja:

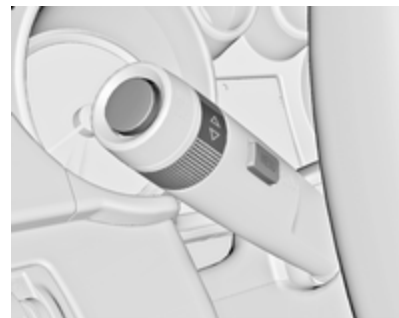

Pritisnite **MENU** tipku za odabir **Vehicle Information Menu (Informacijski izbornik vozila)**.

Zakrenite kotačić podešavanja za odabir **Remaining Oil Life (Preostali vijek trajanja ulja)**:

Sustav se mora resetirati pri svakoj izmjeni motornog ulja kako bi se omogućilo pravilno funkcioniranje. Zatražite pomoć radionice.

Pritisnite **SET/CLR** prekidač za resetiranje. Radi toga paljenje mora biti uključeno, s ugašenim motorom.

Kada je sustav izračunao da je vijek motornog ulja pri kraju, na informacijskom centru vozača prikazuje se poruke **Change Engine Oil Soon (Ubrzo promijenite ulje)** ili kod upozorenja. Obratite se radionici unutar jednog tjedna ili 500 km (što se prije dogodi) radi zamjene motornog ulja i filtera.

Informacijski centar vozača ⇨ 82.

Servisne informacije ⇨ 200.

## Kontrolna svjetla

Opisana kontrolna svjetla ne postoje u svim vozilima. Opis se odnosi na sve verzije instrumenata. Ovisno o opremi, položaj kontrolnih lampica može varirati. Kada se kontakt uključi, većina kontrolnih svjetala će kratko svijetliti kao test funkcionalnosti.

Boje kontrolnog svjetla znače:

crvena = opasnost, važni podsjetnik

žuta = upozorenje, informacija, greška

zelena = potvrda aktiviranja

plava = potvrda aktiviranja

bijela = potvrda aktiviranja

## Kontrolna svjetla na sklopu instrumenata

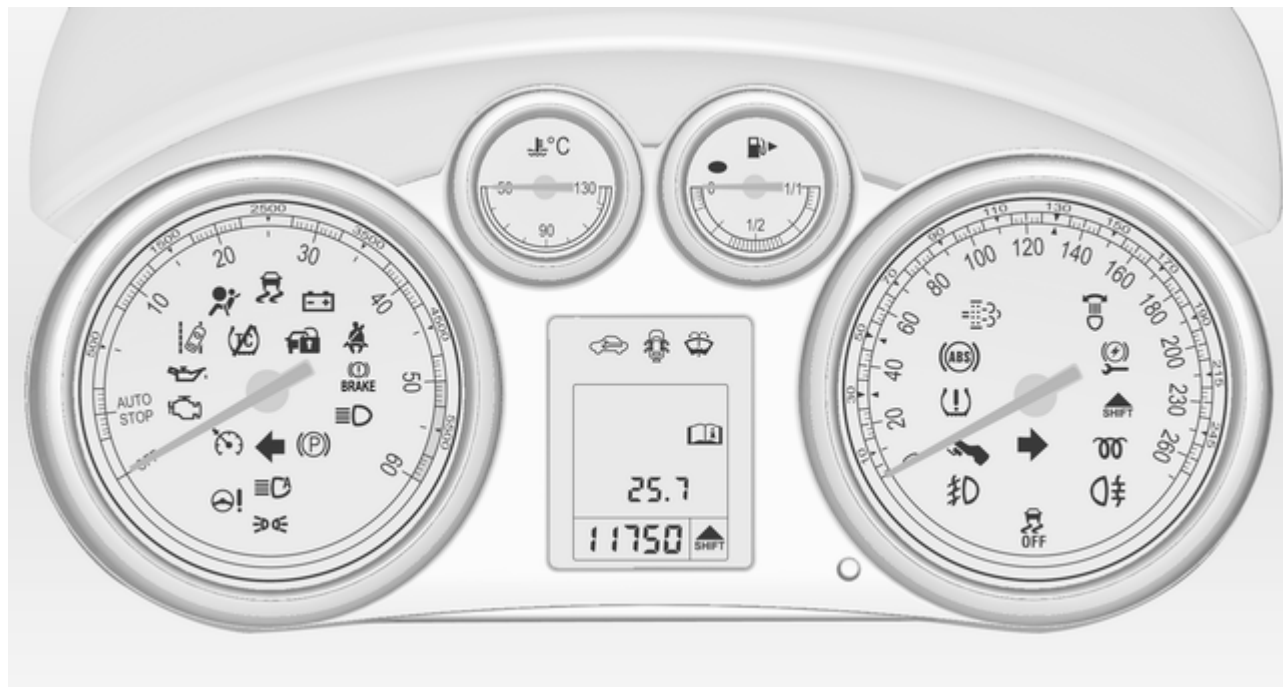

## Kontrolna svjetla na središnjoj konzoli



### Pokazivač smjera

↔ svijetli ili treperi zeleno.

### Kratko svijetli

Uključena su pozicijska svjetla.

### Treperi

Aktiviran je pokazivač smjera ili svi pokazivači smjera.

Brzo treperenje: kvar sijalice pokazivača smjera ili povezanog osigurača, kvar sijalice pokazivača smjera na prikolici .

Zamjena sijalice ⇨ 168, Osigurači ⇨ 175.

Pokazivači smjera ⇨ 109.

## Podsjetnik za sigurnosni pojas

### Podsjetnik za sigurnosni pojas na prednjim sjedalima

☹ za vozačevo sjedalo svijetli ili treperi crveno.

☹<sup>2</sup> za suvozačevo sjedalo svijetli ili treperi crveno, kada je sjedalo zauzeto.

### Svijetli

Nakon uključivanja kontakta dok se sigurnosni pojas ne veže.

### Treperi

Nakon pokretanja motora do maksimalno 100 sekundi, dok se sigurnosni pojas ne pričvrsti.

## Zračni jastuci i zatezači pojaseva

☹ svijetli crveno.

Pri uključivanju paljenja, kontrolna lampica će svijetliti otprilike 4 sekunde. Ukoliko ne zasvijetli ili se ne ugasi nakon 4 sekunde ili svijetli za vrijeme vožnje, postoji greška u sustavu zračnih jastuka. Zatražite pomoć radionice. Zračni jastuci i zatezači pojasa se možda neće aktivirati u slučaju nesreće.

Aktiviranje zatezača pojaseva ili zračnih jastuka označava se stalnim svijetljenjem ☹.

### ⚠ Upozorenje

Za uklanjanje uzroka greške odmah kontaktirajte radionicu.

Zatezači pojasa, zračni jastuci ⇨ 40, ⇨ 43.

## Deaktiviranje zračnog jastuka

 svijetli žuto.

Zračni jastuk suvozača je aktiviran.

 svijetli žuto.

Zračni jastuk suvozača je deaktiviran  
⇨ 45.

### Opasnost

Opasnost od ozljeda opasnih po život za dijete koje se nalazi u sustavu zaštite za dijete s aktiviranim zračnim jastukom suvozača.

Opasnost od ozljeda opasnih po život za odraslu osobu s deaktiviranim zračnim jastukom suvozača.

## Sustav punjenja

 svijetli crveno.

Zasvijetli kada se uključi kontakt i gasi se kratko nakon pokretanja motora.

## Svijetli za vrijeme rada motora

Zaustavite vozilo, isključite motor. Akumulator se ne puni. Hlađenje motora može biti prekinuto. Servo uređaj kočnice može prestati raditi. Zatražite pomoć radionice.

## Kontrolno svjetlo kvara

 svijetli ili treperi žuto.

Zasvijetli kada se uključi kontakt i gasi se kratko nakon pokretanja motora.

## Svijetli za vrijeme rada motora

Greška u sustavu kontrole emisije ispušnog sustava. Može doći do prekoračenja dozvoljene emisije štetnih sastojaka u ispušnim plinovima. Odmah zatražite pomoć radionice.

## Treperi za vrijeme rada motora

Greška koja može dovesti do oštećenja katalizatora. Vozite s laganim gasom dok treperenje ne prestane. Odmah zatražite pomoć radionice.

## Ubrzo servisiraj vozilo

 svijetli žuto.

Dodatno se prikazuje poruka upozorenja ili kod upozorenja.

Vozilo je potrebno servisirati.

Zatražite pomoć radionice.

Poruke vozila ⇨ 87.

## Sustav kočnica i spojke

### Razina tekućine kočnice i spojke

 svijetli crveno.

Razina tekućine kočnice i spojke je preniska ⇨ 164.

### Upozorenje

Zaustavite vozilo. Ne nastavljajte putovanje. Kontaktirajte radionicu.

Svijetli nakon uključivanja kontakta ako je ručna parkirna kočnica zategnuta ⇨ 135.

**Pritisnite papučicu**

 svijetli ili treperi žuto.

Papučicu spojke potrebno je pritisnuti za pokretanje motora. Sustav stop-start ⇨ 126.

**Svijetli**

Papučicu kočnice potrebno je pritisnuti za otpuštanje električne parkirne kočnice ⇨ 135.

**Treperi**

Papučicu spojke potrebno je pritisnuti za pokretanje motora ⇨ 124.

**Električna parkirna kočnica**

 svijetli ili treperi crveno.

**Svijetli**

Električna parkirna kočnica ja zategnuta ⇨ 135.

**Treperi**

Električna parkirna kočnica nije u potpunosti zategnuta ili otpuštena. Uključite kontakt, pritisnite papučicu kočnice i pokušajte resetirati sustav tako što ćete najprije otpustiti i zatim zategnuti električnu parkirnu kočnicu. Ako  i dalje treperi, ne vozite i zatražite pomoć radionice.

**Kvar električne parkirne kočnice**

 svijetli ili treperi žuto.

**Svijetli**

Električna parkirna kočnica radi sa smanjenim performansama ⇨ 135.

**Treperi**

Električna parkirna kočnica je u servisnom načinu rada. Zaustavite vozilo, zategnite i otpustite električnu parkirnu kočnicu za resetiranje.

** Upozorenje**

Za uklanjanje uzroka greške odmah kontaktirajte radionicu.

**Sustav protiv blokiranja kotača (ABS)**

 svijetli žuto.

Svijetli nekoliko sekundi nakon što je uključen kontakt. Sustav je spreman za rad kada se kontrolna lampica ugasi.

Ne ugasi li se kontrolno svjetlo nakon nekoliko sekundi ili ako svijetli za vrijeme vožnje, došlo je do greške u ABS-u. Kočni sustav će i dalje funkcionirati, ali bez ABS regulacije.

Sustav protiv blokiranja kotača ⇨ 134.

**Viši stupanj**

 svijetli zeleno ili je prikazan simbol na zaslonu Informacijskog centra vozača ako se radi o zaslonu visoke razine opreme ili kombinirane visoke razine opreme.



Preporuča se odabir višeg stupnja prijenosa radi uštede goriva.

## Servo upravljač

☹! svijetli žuto.

### Pali se sa smanjenim radom servoupravljača

Rad servoupravljača je smanjen zbog pregrijavanja sustava. Kontrolno svjetlo se gasi kada se sustav ohladi. Sustav stop-start ⇨ 126.

### Pali se s isključenim radom servoupravljača

Kvar u sustavu servoupravljača. Kontaktirajte radionicu.

## Upozorenje napuštanja trake

🚦 svijetli zeleno ili žute ili treperi žuto.

### Svijetli zeleno

Sustav je uključen i spreman za rad.

### Svijetli žuto

Nije detektirana oznaka trake.

### Treperi žuto

Sustav prepoznaje nenamjernu promjenu trake.

## Ultrazvučna pomoć pri parkiranju

P<sup>u</sup>▲ svijetli žuto.

Greška u sustavu ili

Greška zbog prljavih senzora ili su prekriveni ledom ili snijegom ili

Interferencija zbog vanjskih izvora ultrazvuka. Jednom kad se izvor interferencije ukloni sustav će normalno funkcionirati.

Za otklanjanje uzroka greške u sustavu kontaktirajte radionicu.

Ultrazvučna pomoć pri parkiranju ⇨ 144.

## Isključena elektronička kontrola stabilnosti

🚦 svijetli žuto.

Sustav je deaktiviran.

## Elektronička kontrola stabilnosti i sustav kontrole proklizavanja

🚦 svijetli ili treperi žuto.

### Svijetli

Postoji greška u sustavu. Vožnja se može nastaviti. Vozna stabilnost se ipak može pogoršati ovisno o uvjetima na površini ceste.

Za uklanjanje uzroka greške kontaktirajte radionicu.

### Treperi

Sustav je aktivno uključen. Snaga motora može biti smanjena i vozilo može automatski malo kočiti.

Sustav za elektroničku regulaciju stabilnosti ⇨ 138, regulaciju vučne snage ⇨ 137.

## Isključen sustav kontrole proklizavanja

 svijetli žuto.

Sustav je deaktiviran.

## Predgrijanje

 svijetli žuto.

Aktivirano je predgrijanje. Aktivira se samo kada je temperatura okoline niska.

## Filter krutih čestica

 svijetli ili treperi žuto.

Svijetli kad filter diesel čestica zahtijeva čišćenje.



Nastavite voziti, dok se  ne ugasi. Ako je moguće, ne dozvolite da broj okretaja motora padne ispod 2000 o/min.

## Svijetli

Filter diesel čestica je pun. Pokrenite proces čišćenja što je prije moguće.

## Treperi

Dostignuta je maksimalna razina punjenja filtera. Odmah pokrenite proces čišćenja da biste izbjegli oštećenje motora.

Filter diesel čestica  129, Sustav stop-start  126.

## Sustav kontrole tlaka u gumama

 svijetli ili treperi žuto.

## Svijetli

Gubitak tlaka u gumi. Odmah zaustavite vozilo i provjerite tlak u gumi.

## Treperi

Greška u sustavu ili je ugrađena guma bez senzora tlaka (npr. rezervni kotač). Nakon 60-90 sekundi, kontrolna lampica stalno svijetli. Kontaktirajte radionicu.

## Tlak motornog ulja

 svijetli crveno.

Zasvijetli kada se uključi kontakt i gasi se kratko nakon pokretanja motora.

## Svijetli za vrijeme rada motora

### Oprez

Podmazivanje motora može biti prekinuto. Ovo može rezultirati oštećenjem motora i/ili blokiranjem pogonskih kotača.

1. Pritisnite papučicu spojke.
2. Odaberite stupanj praznog hoda, postavite polugu mjenjača u **N**.
3. Što je brže moguće isključite vozilo iz prometa, bez ometanja drugih vozila.
4. Isključite kontakt.

### Upozorenje

Kad je motor isključen potrebna je znatno veća sila za kočenje i upravljanje. Dok je uključena funkcija Autostop, pojačivač kočenja će i dalje je djelatan.

Nemojte vaditi ključ dok vozilo ne bude zaustavljeno, u suprotnom bi se neočekivano mogla uključiti blokada upravljača.

Provjerite razinu ulja prije traženja pomoći u radionici ⇨ 162.

### Niska razina goriva

● svijetli ili treperi žuto.

### Svijetli

Razina u spremniku goriva je preniska.

### Treperi

Gorivo je pri kraju. Odmah nadolijte. Ne dozvolite da se spremnik isprazni. Katalizator ⇨ 130.

Odzračivanje sustava diesel goriva  
⇨ 167.

### Blokada motora

 treperi žuto.

Greška u sustavu blokade motora. Motor se ne može pokrenuti.

### Smanjena snaga motora

 svijetli žuto.

Snaga motora je ograničena. Kontaktirajte radionicu.

### Vanjsko svjetlo

➤⇨ svijetli zeleno.

Uključena su vanjska svjetla ⇨ 101.

### Dugo svjetlo

⇨⇨⇨ svijetli plavo.

Uključuje se kad su uključena duga svjetla, tijekom upozorenja prednjim svjetlima ⇨ 102 ili ako su uključena

duga svjetla s pomoći za duga svjetla ili inteligentnim sustavom dometa svjetala ⇨ 105.

### Pomoć za duga svjetla

⇨⇨⇨ svijetli zeleno.

Pomoć za duga svjetla ili inteligentni sustav dometa svjetala je aktiviran ⇨ 103, ⇨ 105.

### Prilagodljiva prednja svjetla

⇨⇨⇨ svijetli ili treperi žuto.

### Svijetli

Greška u sustavu.

Zatražite pomoć radionice.

### Treperi

Sustav je prebačen na simetrična kratka svjetla.

Kontrolni indikator ⇨ treperi približno 4 sekunde nakon uključivanja paljenja, kao podsjetnik da je sustav aktiviran ⇨ 104.

Automatska regulacija svjetla ⇨ 102.

## Svjetlo za maglu

☞ svijetli zeleno.

Uključena su prednja svjetla za maglu  
☞ 109.

## Stražnje svjetlo za maglu

☞ svijetli žuto.

Uključeno je stražnje svjetlo za maglu  
☞ 110.

## Niska razine tekućine za pranje

☞ svijetli žuto.

Razine tekućine za pranje je niska.  
Tekućina za pranje ☞ 164.

## Tempomat

☞ svijetli bijelo ili zeleno.

### Svijetli bijelo

Sustav je uključen.

### Svijetli zeleno

Određena brzina se pohranjuje.

Tempomat ☞ 140.

## Otvorena vrata

☞ svijetli crveno.

Otvorena su vrata ili vrata prtljažnika.

## Informacijski zasloni

### Informacijski centar vozača



Informacijski centar vozača (DIC) se nalazi na sklopu instrumenata između brzinomjera i mjerača broja okretaja. Dostupan je kao zaslon srednje razine, zaslon visoke razine ili zaslon kombinirane visoke razine opreme.

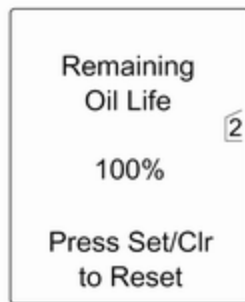



Na zaslonu visoke razine opreme možete pomoću tipke **Menu** odabrati sljedeće glavne izbornike:

- **Vehicle Information Menu**  
(Informacijski izbornik vozila)
- **Trip/Fuel Information Menu**  
(Informacijski izbornik putovanja/  
gorivo)



Na zaslonu kombinirane visoke razine opreme možete pomoću tipke **Menu** odabrati izbornike prikazane simbolima u prvom redu:

-  = **Vehicle Information Menu**  
(Informacijski izbornik vozila)
-  = **Trip/Fuel Information Menu**  
(Informacijski izbornik putovanja/  
gorivo)

Neke od prikazanih funkcija su različite ovisno da li se vozilo giba ili miruje a neke funkcije su aktivne samo kada se vozilo giba.

Personalizacija vozila ⇨ 94.  
Memorirane postavke ⇨ 22.

### Odabir izbornika i funkcija

Izbornici i funkcije se mogu odabrati prekidačima na poluzi pokazivača smjera.



Pritisnite **MENU** prekidač za prebacivanje između izbornika ili za povratak iz podizbornika u sljedeću višu razinu izbornika.



Zakrenite kotačić za podešavanja za označavanje opcije izbornika ili za postavljanje numeričke vrijednosti.



Pritisnite **SET/CLR** prekidač za odabir funkcije ili za potvrdu poruke.

### Vehicle Information Menu (Informacijski izbornik vozila)

Pritisnite tipku **MENU** i odaberite **Vehicle Information Menu (Informacijski izbornik vozila)**, ili odaberite  na zaslonu kombinirane visoke razine opreme.

Zakrenite kotačić za podešavanje za odabir jednog od podizbornika.

Pritisnite **SET/CLR** tipku za potvrdu.



Pratite upute dane u podizbornicima.

Mogući podizbornici za sljedeće funkcije:

- **Unit** (jedinica): prikazane mjerne jedinice se mogu promijeniti
- **Tyre Pressure** (tlak u gumama): provjera tlaka svih guma u vožnji ⇨ 150
- **Remaining Oil Life** (doseg do zamjene ulja): označava vrijeme zamjene motornog ulja i filtra ⇨ 73
- **Speed Warning** (upozorenje na brzinu): ako se prekorači postavljena brzina, aktivira se zvuk upozorenja
- **Traffic Sign Assistant** (Pomoć za prometne znakove): prikazuje otkrivene prometne znakove za trenutni dio rute ⇨ 146
- **Following Distance Indication** (Indikator udaljenosti sprijeda): pokazuje udaljenost do vozila pred sustavom ⇨ 143.

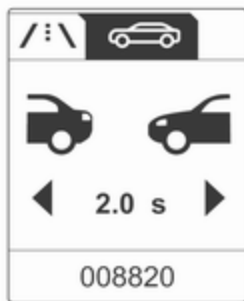

Odabir i indikacija mogu biti različiti za zaslon srednje razine, visoke razine ili kombinirano visoke razine opreme.

### Trip/Fuel Information Menu (Informacijski izbornik putovanja/gorivo)

Pritisnite tipku **MENU** i odaberite **Trip/Fuel Information Menu** (Informacijski izbornik putovanje/gorivo), ili odaberite **/\** na zaslonu kombinirane visoke razine opreme.

Zakrenite kotačić za podešavanje za odabir jednog od podizbornika. Pritisnite **SET/CLR** tipku za potvrdu.



- Putni brojač kilometara 1
- Putni brojač kilometara 2
- Digitalna brzina

Brojač dnevno prijeđenih kilometara 2 i digitalni prikaz brzine dostupni su samo na zaslonu visoke razine ili kombinirane visoke razine opreme.

Na vozilima s putnim računalom dostupno je više podizbornika.

Informacijski izbornik putovanja/goriva, Putno računalo ↻ 91.

## Grafički info-zaslon, info-zaslon u boji

Ovisno o konfiguraciji vozilo ima grafički ili info zaslon u boji. Info zaslon se nalazi na ploči s instrumentima iznad prednje ploče Infotainment sustava.

### Grafički info zaslon

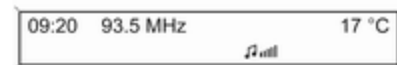

Ovisno o infotainment sustavu, grafički info zaslon je dostupan u dvije izvedbe.



20153

Grafički info zaslon prikazuje:

- vrijeme ↻ 69
- temperaturu okoline ↻ 68
- datum ↻ 69
- Infotainment sustav, vidi opis u priručniku Infotainment sustava
- postavke za personalizaciju vozila ↻ 94

## Info zaslon u boji



Info zaslonu boji prikazuje u boji:

- vrijeme ↻ 69
- temperaturu okoline ↻ 68
- datum ↻ 69
- Infotainment sustav, vidi opis u priručniku Infotainment sustava
- navigacija, vidi opis u priručniku Infotainment sustava
- postavke sustava
- poruke vozila ↻ 87
- postavke za personalizaciju vozila ↻ 94

Vrsta informacije i kako je prikazana ovisi o opremi vozila i odabranim postavkama.

## Odabir izbornika i postavki

Izbornicima i postavkama se pristupa putem zaslona.

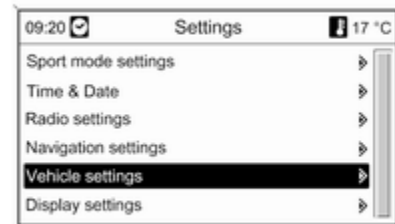

Odabir se vrši putem:

- izbornika
- funkcijskih tipki i višefunkcijskog kotačića na infotainment sustavu



## Odabir putem infotainment sustava



Funkciju odaberite putem tipki Infotainment sustava. Prikazuje se izbornik odabrane funkcije.

Višefunkcijski kotačić se koristi za odabir stavke i potvrdu.

### Višefunkcijski kotačić

Višefunkcijski kotačić je središnji upravljački element za izbornike:

#### Zakrenite

- Za označavanje opcije izbornika
- Za postavljanje numeričke vrijednosti ili za prikaz opcije izbornika

### Pritisnite (vanjski prsten)

- Za odabir ili aktiviranje označene opcije
- Za potvrdu postavljene vrijednosti
- Za uključivanje/isključivanje funkcije sustava

### BACK tipka

Pritisnite tipku za:

- izlazak iz izbornika bez promjene postavki
- povratak iz podizbornika u višu razinu izbornika
- brisanje zadnjeg znaka u nizu znakova

Pritisnite i držite tipku nekoliko sekundi za brisanje cijelog unosa.

Personalizacija vozila ⇨ 94.

Memorirane postavke ⇨ 22.

## Poruke vozila

Poruke su uglavnom prikazane na zaslonu informacijskog centra vozača (DIC), u nekim slučajevima zajedno s upozorenjem i zvučnim signalom.

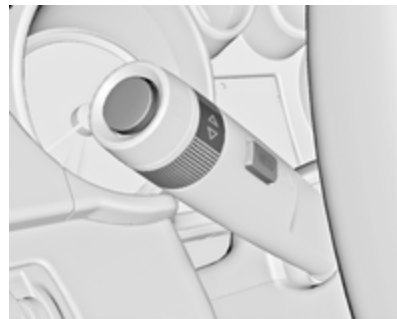

Pritisnite **SET/CLR** prekidač, **MENU** prekidač ili zakrenite kotačić podešavanja za potvrdu poruke.

### Poruke vozila na zaslonu na sredini



Poruke vozila su prikazane kao kodni brojevi.

#### Br. Poruka vozila

- 2 Nije detektiran daljinski upravljač, pritisnite papučicu spojke za ponovno pokretanje
- 3 Niska razina rashladnog sredstva motora
- 4 Isključen klima uređaj
- 5 Kolo upravljača je zaključano

#### Br. Poruka vozila

- 6 Pritisnite papučicu kočnice za otpuštanje električne parkirne kočnice
- 7 Zakrenite kolo upravljača, isključite i zatim uključite kontakt
- 9 Zakrenite kolo upravljača, ponovno pokrenite motor
- 12 Vozilo je preopterećeno
- 13 Kompresor je pregrijan
- 15 Kvar središnjeg visoko ugrađenog stop svjetla
- 16 Kvar svjetla kočenja
- 17 Kvar sustava podešavanja snopa prednjih svjetala
- 18 Kvar lijevog kratkog svjetla
- 19 Kvar stražnjeg svjetla za maglu
- 20 Kvar desnog kratkog svjetla
- 21 Kvar lijevog bočnog svjetla
- 22 Kvar desnog bočnog svjetla

#### Br. Poruka vozila

- 23 Kvar svjetla za vožnju unatrag
- 24 Kvar svjetla registarske pločice
- 25 Kvar prednjeg lijevog pokazivača smjera
- 26 Kvar stražnjeg lijevog pokazivača smjera
- 27 Kvar prednjeg desnog pokazivača smjera
- 28 Kvar stražnjeg desnog pokazivača smjera
- 29 Provjerite svjetlo kočenja prikolice
- 30 Provjerite svjetlo prikolice za vožnju unatrag
- 31 Provjerite lijevi pokazivač smjera prikolice
- 32 Provjerite desni pokazivač smjera prikolice
- 33 Provjerite stražnje svjetlo za maglu prikolice

**Br. Poruka vozila**

- 34 Provjerite stražnje svjetlo prikolice
- 35 Zamijenite bateriju u daljinskom upravljaču
- 48 Očistite sustav upozorenja bočnog mrtvog kuta
- 49 Nije dostupno upozorenje za napuštanje trake
- 50 Aktiviran sustav zaštite pješaka, resetirajte poklopac motora
- 53 Zategnite čep za ulijevanje goriva
- 54 Voda u filteru diesel goriva
- 55 Filtar diesel čestica je pun  
↻ 129
- 56 Neravnoteža tlaka u gumama na prednjoj osovini
- 57 Neravnoteža tlaka u gumama na stražnjoj osovini

**Br. Poruka vozila**

- 58 Detektirane gume bez TPMS senzora
- 59 Otvorite i zatim zatvorite vozačev prozor
- 60 Otvorite i zatim zatvorite suvozačev prozor
- 61 Otvorite i zatim zatvorite stražnji lijevi prozor
- 62 Otvorite i zatim zatvorite stražnji desni prozor
- 65 Pokušana provala
- 66 Servisirajte protuprovalni alarmni sustav
- 67 Servisirajte bravu kola upravljača
- 68 Servisirajte servo upravljač
- 69 Servisirajte sustav ovjesa
- 70 Servisirajte sustav kontrole razine
- 71 Servisirajte stražnju osovinu

**Br. Poruka vozila**

- 74 Servisirajte AFL
- 75 Servisirajte klima uređaj
- 76 Servisirajte sustav upozorenja bočnog mrtvog kuta
- 77 Servisirajte upozorenje za napuštanje trake
- 78 Servisirajte sustav zaštite pješaka
- 79 Nadolijte motorno ulje
- 81 Servisirajte mjenjač
- 82 Ubrzo zamijenite motorno ulje
- 83 Servisirajte prilagodljivi tempomat
- 84 Snaga motora je smanjena
- 94 Prije izlaska, prebacite u položaj parkiranja.
- 95 Servisirajte zračni jastuk
- 128 Otvoren poklopac motora
- 134 Pogreška na sustavu pomoći pri parkiranju, očistite odbojnik

**Br. Poruka vozila**

- 136 Servisirajte sustav pomoći pri parkiranju
- 145 Provjerite razinu tekućine za pranje stakla
- 174 Nizak napon akumulatora
- 258 Sustav pomoći pri parkiranju je isključen

**Poruke vozila na zaslonu visoke razine opreme ili kombinirane visoke razine opreme**



Poruke vozila su prikazane kao tekst. Pratite upute dane u porukama.

Sustav prikazuje poruke ovisno o sljedećim temama:

- Razine tekućina
- Protuprovalni alarmni sustav
- Kočnice
- Sustavi vožnje
- Sustavi kontrole vožnje
- Tempomat
- Sustavi detekcije predmeta
- Svjetla, zamjena sijalice
- Sustav brisanja/pranja
- Vrata, prozori
- Daljinski upravljač
- Sigurnosni pojasevi
- Zračni jastuci
- Motor i mjenjač
- Tlak u gumi
- Filter diesel čestica
- Akumulator

**Poruke vozila na info zaslonu u boji**

Neke važne poruke dodatno se pojavljuju na info zaslonu u boji. Pritisnite višefunkcijski kotačić za potvrdu poruke. Neke poruke se pojavljuju samo nekoliko sekundi.

**Zvukovi upozorenja**

**Kada pokrećete motor ili tijekom vožnje**

Uključit će se samo jedan zvučni signal upozorenja.

Zvučni signal upozorenja za nekorištenje sigurnosnih pojaseva ima prioritet nad drugim zvučnim signalima upozorenja.

- Ako sigurnosni pojas nije vezan.
- Ako vrata ili vrata prtljažnika nisu potpuno zatvorena kada vozilo kreće.
- Ako se određena brzina prekorači kad je parkirna kočnica zategnuta.
- Ako je prekoračena programirana ili ograničena brzina.

- Ako se poruka upozorenja ili kod upozorenja prikažu na zaslону informacijskog centra vozača.
- Ako pomoć pri parkiranju detektira predmet.
- Ako dođe do slučajne promjene traka.
- Ako se odabere stupanj za vožnju unatrag kada je izvučen stražnji nosač.
- Ako filter dizel čestica postigne maksimalnu razinu napunjenosti.

### Kad je vozilo parkirano i/ili su otvorena vozačeva vrata

- Kad je ključ u kontakt bravi.
- S uključenim vanjskim svjetlima.

### Dok je uključena funkcija Autostop

- Ako su vrata vozača otvorena.

### Napon baterije

Kada padne napon akumulatora, na vozačevom informacijskom centru pojavit će se poruka upozorenja ili kod 174 upozorenja.

1. Odmah isključite električne potrošače koji nisu potrebni za sigurnu vožnju, kao što su grijanje, grijani stražnji prozor ili drugi veći potrošači.
2. Napunite akumulator neprekidnom vožnjom kroz neko vrijeme ili uporabom punjača.

Poruka upozorenja ili kod upozorenja nestat će nakon dva uzastopna pokretanja motora, bez pada napona.

Ako se akumulator ne može napuniti, neka radionica otkloni uzrok kvara.

### Putno računalo

Izbornici i funkcije se mogu odabrati prekidačima na poluzi pokazivača smjera.



Pritisnite tipku **MENU** i odaberite **Trip/Fuel Information Menu (Informacijski izbornik putovanje/gorivo)**, ili odaberite  $\swarrow \searrow$  na zaslону kombinirane visoke razine opreme.



**Trip/Fuel Information Menu  
(Informacijski izbornik putovanje/  
gorivo) na zaslonu visoke razine  
opreme**

Zakrenite kotačić za podešavanje za odabir jednog od podizbornika:



- Putni brojač kilometara 1
- Putni brojač kilometara 2
- Range
- Prosječna potrošnja
- Trenutna potrošnja
- Prosječna brzina
- Digitalna brzina

**Trip/Fuel Information Menu  
(Informacijski izbornik putovanje/  
gorivo) na zaslonu kombinirane  
visoke razine opreme**

Zakrenite prekidač za podešavanje na odabir podizbornika:



- Putni brojač kilometara 1
- Prosječna potrošnja
- Prosječna brzina



- Putni brojač kilometara 2
- Prosječna potrošnja
- Prosječna brzina

	
75 km/h	
>> 	343 km
	9.8 $\frac{L}{100km}$
N	002915

- Digitalna brzina
- Range
- Trenutna potrošnja

### Putno računalo 1 i 2

Informacije dva putna računala se mogu neovisno resetirati za svaki način rada, omogućujući time prikaz različitih udaljenosti putovanja.

Za resetiranje, pritisnite tipku resetiranja ili pritisnite **SET/CLR** tipku nekoliko sekundi.



### Brojač dnevno prijeđenih kilometara

Brojač dnevno prijeđenih kilometara pokazuje zabilježenu udaljenost nakon određenog resetiranja. Raspoloživa su dva brojača dnevno prijeđenih kilometara koji odvojeno bilježe.

### Range

Doseg se računa obzirom na količinu goriva u spremniku i trenutnu potrošnju. Na zaslonu su prikazane prosječne vrijednosti.

Nakon punjenja spremnika, vozilo automatski osvježava doseg putovanja nakon kratkog vremena.

Kada je razina goriva u spremniku niska, na vozilima sa zaslonom kombinirane visoke razine opreme prikazuje se poruka.

Kada spremnik treba odmah napuniti gorivom, na vozilima opremljenim zaslonom srednje i visoke razine opreme ili zaslonom kombinirane visoke razine opreme prikazuju se poruka ili kod upozorenja.

Pored toga, kontrolno svjetlo ● na mjerачu goriva svijetli ili trepće ⚠ 81.

### Prosječna potrošnja

Prikaz prosječne potrošnje. Mjerenje se može resetirati u bilo koje vrijeme, kada mjerач počne na zadanoj vrijednosti.

Za resetiranje, pritisnite tipku **SET/CLR** tipku nekoliko sekundi.

### Trenutna potrošnja

Prikaz trenutne potrošnje.

### Prosječna brzina

Prikaz prosječne brzine. Resetiranje mjerenja se može izvršiti u bilo kojem trenutku.

Za resetiranje, pritisnite tipku **SET/CLR** tipku nekoliko sekundi.

### Digitalna brzina

Digitalni prikaz trenutne brzine.

## Personalizacija vozila

Ponašanje vozila se može personalizirati mijenjanjem postavki na info zaslonu.

Neke od osobnih postavki za različite vozače se mogu individualno memorirati za svaki ključ vozila. Memorirane postavke ↷ 22.

Ovisno o opremi vozila i propisima specifičnima za zemlju neke funkcije opisane u nastavku možda nisu dostupne.

Neke funkcije su prikazane ili aktivne samo kada motor radi.

## Osobne postavke na grafičkom info zaslonu

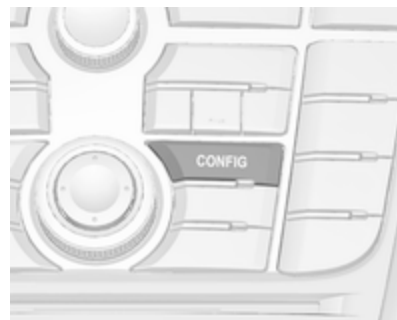

Pritisnite **CONFIG** prekidač. Prikazan je izbornik **Settings (Postavke)**.



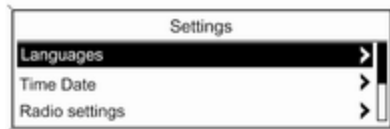

Sljedeće postavke se mogu odabrati okretanjem i pritiskom višefunkcijskog kotačića:

- **Sport mode settings (Postavke sportskog načina rada)**
- **Languages (Jezici)**
- **Time & Date (Vrijeme i datum)**
- **Radio settings (Postavke radija)**
- **Phone settings (Postavke telefona)**
- **Vehicle settings (Postavke vozila)**

U odgovarajućim podizbornicima mogu se promijeniti sljedeće postavke:

### **Sport mode settings (Postavke sportskog načina rada)**

Vozač može odabrati funkcije koje će se aktivirati u Sport načinu rada  
 ↻ 139.

- **Sport suspension (Sportski ovjes):** Prigušenje postaje tvrđe.
- **Sport powertrain performance (Performanse sportskog pogona):** Karakteristike papučice gasa i promjene stupnja prijenosa imaju brži odziv.
- **Sport steering (Sportsko upravljanje):** Smanjena podrška upravljanju.
- **Swap backlight colour main instr. (Promijeni boju pozadine glavnog instrumenta):** Promjena boje osvjetljenja instrumenata.

### **Languages (Jezici)**

Odabir željenog jezika.

### **Time & Date (Vrijeme i datum)**

Vidi sat ↻ 69.

### **Radio settings (Postavke radija)**

Pogledajte opis za infotainment sustav u priručniku infotainment sustava.

### **Phone settings (Postavke telefona)**

Pogledajte opis za infotainment sustav u priručniku infotainment sustava.

### **Vehicle settings (Postavke vozila)**

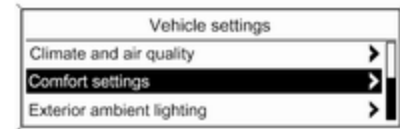

- **Climate and air quality (Klimatizacija i kvaliteta zraka)**  
**Auto fan speed (Automatska brzina ventilatora):** mijenja regulaciju ventilatora. Promijenjena postavka

bit će aktivna nakon ponovnog isključivanja pa uključivanja kontakta.

**Climate control mode (Način rada kontrole klime):** uključuje ili isključuje hlađenje prilikom svakog uključivanja kontakta ili koristi posljednju odabranu postavku.

**Auto demist (Automatsko odmagljivanje):** podržava odmagljivanje vjetrobrana automatskim odabirom potrebnih postavki i automatskim radom klima uređaja.

**Auto rear demist (Automatsko odmagljivanje stražnjeg prozora):** automatski uključuje grijano stražnje staklo.

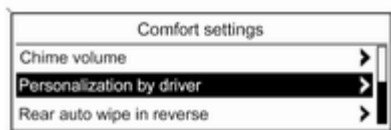

20340

■ **Comfort settings (Komforne postavke)**

**Chime volume (Glasnoća zvona):** mijenja glasnoću zvučnih signala upozorenja.

**Personalization by driver (Personalizirano prema vozaču):** uključuje ili isključuje funkciju korisničkog podešavanja (personalizacije).

**Rear auto wipe in reverse (Automatsko brisanje stražnjeg prozora pri vožnji unatrag):** uključuje ili isključuje funkciju automatskog uključivanja brisača stražnjeg stakla prilikom

uključivanja brzine za vožnju unazad.

■ **Park assist / Collision detection (Pomoć pri parkiranju / Detekcija sudara)**

**Park assistant (Pomoć pri parkiranju):** uključuje ili isključuje ultrazvučne senzore sustava pomoći pri parkiranju.

■ **Exterior ambient lighting (Vanjsko osvjetljenje okoline)**

**Duration upon exit of vehicle (Trajanje nakon izlaska iz vozila):** uključuje ili isključuje ili mijenja trajanje svjetla za izlazak.

**Exterior lighting by unlocking (Vanjsko osvjetljenje pri otključavanju):** uključuje ili isključuje svjetlo dobrodošlice.

■ **Power door locks (Električne brave vrata)**

**Auto door unlock (Automatsko otključavanje vrata):** uključuje ili isključuje funkciju automatskog otključavanja vrata nakon isključenja kontakta.

**Auto door lock (Automatsko zaključavanje vrata):** uključuje ili isključuje funkciju automatskog zaključavanja vrata nakon kretanja.

**Stop door lock if door open (Zaustavi zaključavanje vrata, ako su vrata otvorena):** uključuje ili isključuje funkciju automatskog zaključavanja vrata dok su vrata otvorena.

**Delayed door lock (Zaključavanje vrata s odgodom):** uključuje ili isključuje funkciju zaključavanja vrata s odgodom.

- **Remote locking, unlocking, starting (Daljinsko zaključavanje, otključavanje, pokretanje)**

**Remote unlock feedback (Povratna informacija daljinskog otključavanja):** uključuje ili isključuje treptanje sva četiri pokazivača smjera prilikom otključavanja.

**Remote door unlock (Daljinsko otključavanje vrata):** mijenja konfiguraciju za otključavanje samo vrata vozača prilikom otključavanja cijelog vozila.

**Auto relock doors (Automatski ponovno zaključaj vrata):** uključuje ili isključuje funkciju automatskog ponovno zaključavanja nakon otključavanja vozila bez otvaranja vrata.

- **Restore factory settings (Vrati tvorničke postavke)**

**Restore factory settings (Vrati tvorničke postavke):** Resetira sve postavke na osnovne postavke.

### Osobne postavke na info zaslonu u boji



Pritisnite **CONFIG** prekidač. Prikazan je izbornik **Settings (Postavke)**.



Sljedeće postavke se mogu odabrati okretanjem i pritiskom višefunkcijskog kotačića:

- **Sport mode settings (Postavke sportskog načina rada)**
- **Languages (Jezici)**
- **Time & Date (Vrijeme i datum)**
- **Radio settings (Postavke radija)**
- **Phone settings (Postavke telefona)**
- **Navigation settings (Postavke navigacije)**

- **Vehicle settings (Postavke vozila)**
- **Display settings (Postavke zaslona)**

U odgovarajućim podizbornicima mogu se promijeniti sljedeće postavke:

#### **Sport mode settings (Postavke sportskog načina rada)**

Vozač može odabrati funkcije koje će se aktivirati u Sport načinu rada ↻ 139.

- **Sport suspension (Sportski ovjes):** Prigušenje postaje tvrđe.
- **Sport powertrain performance (Performanse sportskog pogona):** Karakteristike papučice gasa i promjene stupnja prijenosa imaju brži odziv.
- **Sport steering (Sportsko upravljanje):** Smanjena podrška upravljanju.
- **Swap backlight colour main instr. (Promijeni boju pozadine glavnog instrumenta):** Promjena boje osvjetljenja instrumenata.

#### **Languages (Jezici)**

Odabir željenog jezika.

#### **Time & Date (Vrijeme i datum)**

Vidi sat ↻ 69.

#### **Radio settings (Postavke radija)**

Pogledajte opis za infotainment sustav u priručniku infotainment sustava.

#### **Phone settings (Postavke telefona)**

Pogledajte opis za infotainment sustav u priručniku infotainment sustava.

#### **Navigation settings (Postavke navigacije)**

Pogledajte opis za infotainment sustav u priručniku infotainment sustava.

#### **Vehicle settings (Postavke vozila)**

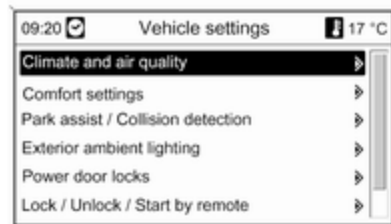

- **Climate and air quality (Klimatizacija i kvaliteta zraka)**  
**Auto fan speed (Automatska brzina ventilatora):** mijenja regulaciju ventilatora. Promijenjena postavka bit će aktivna nakon ponovnog isključivanja pa uključivanja kontakta.
- **Climate control mode (Način rada kontrole klime):** uključuje ili isključuje hlađenje prilikom uključivanja kontakta ili koristi posljednju odabranu postavku.

**Auto demist (Automatsko odmagljivanje):** podržava odmagljivanje vjetrobrana automatskim odabirom potrebnih postavki i automatskim radom klima uređaja.

**Auto rear demist (Automatsko odmagljivanje stražnjeg prozora):** automatski uključuje grijano stražnje staklo.

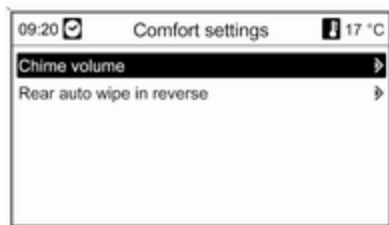

- **Comfort settings (Komforne postavke)**

**Chime volume (Glasnoća zvona):** mijenja glasnoću zvučnih signala upozorenja.

**Rear auto wipe in reverse (Automatsko brisanje stražnjeg prozora pri vožnji unatrag):** uključuje ili isključuje funkciju automatskog uključivanja brisača stražnjeg stakla prilikom uključivanja brzine za vožnju unazad.

- **Park assist / Collision detection (Pomoć pri parkiranju / Detekcija sudara)**

**Park assistant (Pomoć pri parkiranju):** aktivira ili deaktivira ultrazvučnu pomoć pri parkiranju.

- **Exterior ambient lighting (Vanjsko osvjetljenje okoline)**

**Duration upon exit of vehicle (Trajanje nakon izlaska iz vozila):** uključuje ili isključuje ili mijenja trajanje svjetla za izlazak.

**Exterior lighting by unlocking (Vanjsko osvjetljenje pri otključavanju):** uključuje ili isključuje svjetlo dobrodošlice.

- **Power door locks (Električne brave vrata)**

**Auto door unlock (Automatsko otključavanje vrata):** uključuje ili isključuje funkciju automatskog otključavanja vrata nakon isključenja kontakta.

**Auto door lock (Automatsko zaključavanje vrata):** uključuje ili isključuje funkciju automatskog zaključavanja vrata nakon kretanja.

**Prevent doorlock while door open (Sprječi zaključavanje vrata dok su vrata otvorena):** uključuje ili isključuje funkciju automatskog zaključavanja vrata dok su vrata otvorena.

- **Lock / Unlock / Start by remote (Zaključavanje / otključavanje / pokretanje daljinskim)**

**Remote unlock feedback (Povratna informacija daljinskog otključavanja):** uključuje ili isključuje treptanje sva četiri pokazivača smjera prilikom otključavanja.

**Remote door unlock (Daljinsko otključavanje vrata):** mijenja konfiguraciju za otključavanje

samo vrata vozača prilikom otključavanja cijelog vozila.

**Auto relock doors (Automatski ponovno zaključaj vrata):** uključuje ili isključuje funkciju automatskog ponovno zaključavanja nakon otključavanja vozila bez otvaranja vrata.

■ **Restore factory settings (Vrati tvorničke postavke)**

**Restore factory settings (Vrati tvorničke postavke):** vraća sve postavke na tvornički podešene vrijednosti.

**Display settings (Postavke zaslona)**

Postavke zaslona koje se mogu odabrati:

- **Day mode (Dnevni prikaz):** optimizacija za uvjete dnevnog svjetla.
- **Night mode (Noćni prikaz):** optimizacija za tamu.
- **Automatic mode (Automatski odabir prikaza):** zaslon mijenja način rada kada su svjetla vozila uključena/isključena.

## Osvjetljenje

Vanjska svjetla .....	101
Osvjetljenje unutrašnjosti .....	111
Funkcije osvjetljenja .....	112

### Vanjska svjetla

#### Prekidač svjetala

Zakrenite prekidač:



- 0** = svjetla ugašena
- D** = bočna svjetla
- D** = prednja svjetla

Kontrolno svjetlo **D** ⇨ 81.

#### Prekidač svjetla s funkcijom automatske regulacije





Zakrenite prekidač:

- AUTO** = automatska kontrola svjetla: Prednja svjetla se automatski uključuju i isključuju ovisno o osvjetljenju okoline.
- ⏻** = aktiviranje ili deaktiviranje automatske kontrole osvjetljenja. Prekidač se vraća na **AUTO**.
- D** = bočna svjetla.
- D** = prednja svjetla.

Na informacijskom centru vozača sa zaslonom visoke razine ili kombinirane visoke razine opreme, prikazan je trenutni status automatske kontrole svjetala.

Kada uključujete kontakt, automatska kontrola svjetla je aktivna.

Kada su prednja svjetla uključena, svijetli . Kontrolno svjetlo   81.

### Stražnja svjetla

Stražnja svjetla svijetle zajedno s prednjim i bočnim svjetlima.

## Automatska kontrola svjetla



Kada je uključena funkcija automatske kontrole svjetala i motor radi, sustav se automatski prebacuje između svjetala za vožnju po danu i prednjih svjetala ovisno o uvjetima osvjetljenja i informaciji koju daje sustav senzora za kišu.

### Svjetla za vožnju po danu

Svjetla za vožnju po danu povećavaju vidljivost vozila tijekom dnevnog svjetla.

## Automatsko aktiviranje prednjih svjetala

Tijekom uvjeta slabog osvjetljenja uključena su prednja svjetla.

Nadalje, prednja svjetla se uključuju ako su brisači vjetrobrana napravili nekoliko ciklusa brisanja.

### Detekcija tunela

Kada uđete u tunel, prednja svjetla se uključuju bez ikakvog odgađanja.

Prilagodljiva prednja svjetla  105.

## Dugo svjetlo





Za prebacivanje s kratkih na duga svjetla, gurnite polugu.

Za uključivanje kratkih svjetala, ponovno gurnite ili povucite polugu.

## Pomoć za duga svjetla

Ova značajka omogućava dugo svjetlo kao glavno svjetlo za vožnju po noći i kada je brzina vozila veća od 40 km/h.

Uključuje kratka svjetla kada je:

- kamera na vjetrobranu detektira svjetlo nadolazećih ili vozila ispred Vas
- brzina vozila je manja od 20 km/h
- maglovito ili sniježi
- vožnja u gradskim područjima

Ako nisu detektirana ograničenja, sustav ponovno uključuje dugo svjetlo.

## Aktiviranje

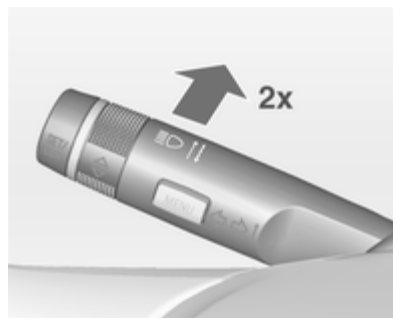

Pomoć za duga svjetla se aktivira dvostrukim pritiskom na polugu indikatora pri brzini iznad 40 km/h.

Zeleno kontrolno svjetlo  $\equiv \text{D}$  stalno svijetli kada je pomoć aktivirana, plavo svjetlo  $\equiv \text{D}$  svijetli kada su uključena duga svjetla.

Kontrolno svjetlo  $\equiv \text{D}$   $\rightarrow$  81.

## Deaktiviranje

Jedanput pritisnite polugu indikatora. Isti se isključuje prilikom uključjenja prednjih svjetala za maglu.

Ako se upozorenje prednjim svjetlima aktivira kada je dugo svjetlo uključeno, pomoć dugog svjetla će se deaktivirati.

Ako se upozorenje prednjim svjetlima aktivira kada je dugo svjetlo isključeno, pomoć dugog svjetla će ostati aktivirana.

Najnoviji status pomoći dugog svjetla će ostati nakon što se kontakt ponovno uključi.

## Upozorenje prednjim svjetlima

Za aktiviranje upozorenja prednjim svjetlima, povucite polugu.

## Podešavanje snopa prednjih svjetala

### Ručno podešavanje dometa prednjih svjetala



Za prilagođavanje snopa prednjih svjetala opterećenju vozila radi sprječavanja zaslepljivanja: zakrenite kotačić  u željeni položaj.

- 0 = zauzeta prednja sjedala
- 1 = zauzeta su sva sjedala
- 2 = zauzeta su sva sjedala i teret u prtljažniku
- 3 = zauzeto vozačevo sjedalo i teret u prtljažniku.

Dinamičko automatsko podešavanje dometa prednjih svjetala  105.

## Prednja svjetla pri vožnji u inozemstvu

Asimetrično prednje svjetlo povećava vidljivost ruba ceste na suvozačevoj strani.

Ipak, kada vozite u zemljama s vožnjom na suprotnoj strani ceste, podesite svjetla kako bi spriječili zaslepljivanje nadolazećeg prometa.

## Vozila s prednjim halogenim svjetlima

Prednja svjetla se ne moraju podešavati.

## Vozila s prednjim Xenon svjetlima

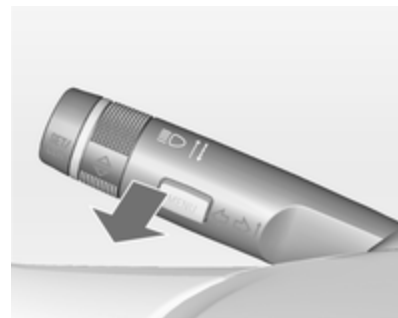

1. Ključ u kontakt bravi.
2. Povucite ručicu pokazivača smjera i držite je (bljeskanje prednjih svjetala).
3. Uključite kontakt.
4. Nakon približno 5 sekundi kontrolno svjetlo  počinje treperiti i čuje se zvučni signal.

Kontrolno svjetlo   81.

Svaki put kada se kontakt uključi,  treperi kao podsjetnik približno 4 sekunde.

Za deaktiviranje koristite isti postupak kao što je gore opisan.  $\text{⌘}$  neće treperiti kada je funkcija deaktivirana.

## Prilagodljiva prednja svjetla

Funkcije prilagodljivog prednjeg svjetla su dostupne samo s Bi-Xenon prednjim svjetlima. Duljina snopa svjetla, raspodjela svjetla i intenzitet svjetla se promjenjivo aktiviraju ovisno o uvjetima osvjetljenja, vremenskim prilikama i vrsti ceste.

S prekidačem svjetla u položaju **AUTO** dostupne su sve funkcije osvjetljenja.

Sljedeće funkcije su raspoložive i kada je prekidač u položaju  $\text{⌘}$ :

- Dinamičko osvjetljenje zavoja
- Svjetlo skretanja
- Funkcija vožnje unatrag
- Dinamičko automatsko podešavanje snopa prednjih svjetala

## Osvjetljenje pločnika

Aktivira se automatski pri niskoj brzini ispod približno 30 km/h. Snop svjetla se zakreće pod kutom od 8° prema rubu ceste.

## Osvjetljenje u gradu

Aktivira se automatski u području brzine između približno 40 i 55 km/h i kada senzor svjetla detektira uličnu rasvjetu. Duljina snopa svjetla je smanjena proširenom raspodjelom svjetla.

## Osvjetljenje u prirodi

Aktivira se automatski u području brzine između približno 55 i 115 km/h. Snop svjetla i osvjetljenje su različiti između lijeve i desne strane.

## Osvjetljenje na autoputu

Aktivira se automatski pri brzini iznad približno 115 km/h i minimalnom pomicanju upravljača. Uključuje se nakon kašnjenja ili direktno kada vozilo naglo ubrza. Snop svjetla je dulji i svjetliji.

## Osvjetljenje pri lošim vremenskim prilikama

Aktivira se automatski do brzine od približno 70 km/h kada senzor za kišu prepozna kondenzaciju ili kada brisači vjetrobrana stalno rade. Duljina snopa, raspodjela i intenzitet svjetla se reguliraju promjenjivo ovisno o vidljivosti.

## Dinamičko osvjetljenje zavoja



Snop svjetla se zakreće na osnovi položaja kola upravljača i brzine, poboljšavajući osvjetljenje u zavojima.

Kontrolno svjetlo  $\text{⌘}$   $\text{⌘}$  81.

## Svjetlo skretanja



Kod oštih zavoja ili prilikom skretanja, ovisno o kutu zakreta kola upravljača ili pokazivaču smjera, dodatno se uključuje lijevi ili desni reflektor koji osvjetljava cestu pod pravim kutom u odnosu na smjer vožnje. Aktivirano je do brzine od 40 km/h.

Kontrolno svjetlo   81.

## Funkcija vožnje unatrag

Ako su prednja svjetla uključena i odabran je stupanj prijenosa za vožnju unatrag, uključuju se oba svjetla na kutu. Svijetle 20 sekundi nakon isključivanja stupnja za vožnju unatrag ili sve dok vozite brže od 17 km/h u stupnju prijenosa za naprijed.

## Pomoć dugog svjetla

Ova značajka omogućava dugo svjetlo kao glavno svjetlo za vožnju po noći i kada je brzina vozila veća od 40 km/h.

Uključuje kratka svjetla kada je:



- kamera na vjetrobranu detektira svjetlo nadolazećih ili vozila ispred Vas
- brzina vozila je manja od 20 km/h
- maglovito ili sniježi
- vožnja u gradskim područjima

Ako nisu detektirana ograničenja, sustav ponovno uključuje dugo svjetlo.

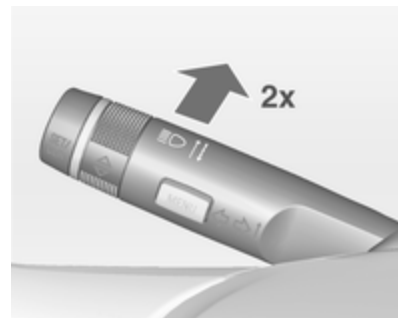
## Aktiviranje



Pomoć za duga svjetla se aktivira dvostrukim pritiskom na polugu indikatora pri brzini iznad 40 km/h.

Zeleno kontrolno svjetlo  stalno svijetli kada je pomoć aktivirana, plavo svjetlo  svijetli kada su uključena duga svjetla.

Kontrolno svjetlo   81.

## Deaktiviranje

Jedanput pritisnite polugu indikatora. Isti se isključuje prilikom uključjenja prednjih svjetala za maglu.

Ako se upozorenje prednjim svjetlima aktivira kada je dugo svjetlo uključeno, pomoć dugog svjetla će se deaktivirati.

Ako se upozorenje prednjim svjetlima aktivira kada je dugo svjetlo isključeno, pomoć dugog svjetla će ostati aktivirana.

Najnoviji status pomoći dugog svjetla će ostati nakon što se kontakt ponovno uključi.

### Inteligentna svjetla s automatskim uključivanjem dugih svjetala

Inteligentna svjetla koriste ksenonska prednja svjetla (Bi-Xenon) u području doseg kratkih svjetala do 400 metara i uključuju dodatna automatska duga svjetla bez zasljepljivanja ili ometanja nadolazećih vozila ili onih koja voze ispred u istom smjeru.

Dugo svjetlo će se isključiti i doseg kratkih svjetala će se smanjiti na razinu bez zasljepljivanja ako prednja kamera u vjetrobranu otkrije sljedeća ograničenja:

- prepoznato vozilo ispred,
- prepoznato vozilo iz suprotnog smjera,
- unesena gradska područja,
- maglovito ili sniježi.

Ako nisu detektirana ograničenja, sustav ponovno uključuje dugo svjetlo.

Kada je sustav aktiviran, prednja kamera stalno nadzire područje ispred vozila i permanentno optimalno regulira rasprostiranje svjetla za najbolju vidljivost u gotovo svim uvjetima.

Prema tome, inteligentna svjetla s automatskim uključivanjem dugih svjetala smanjuju razliku između konvencionalnih kratkih i dugih svjetala bez drastične promjene svjetlosnih uvjeta, distribucije i intenziteta.

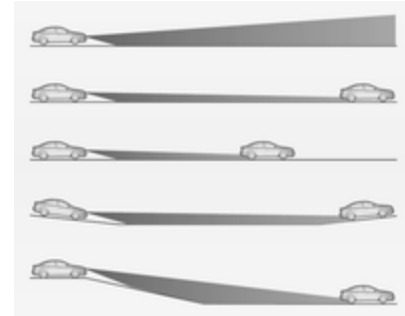

Posebna topografska funkcija otkriva vozila pred sobom na uzbrdicama ili kosinama prepoznavanjem stražnjeg svjetla vozila koje se kreće ispred. Sustav prilagođava visinu svjetlosnog područja i osigurava optimalno osvjetljenje na cesti bez zasljepljivanja.

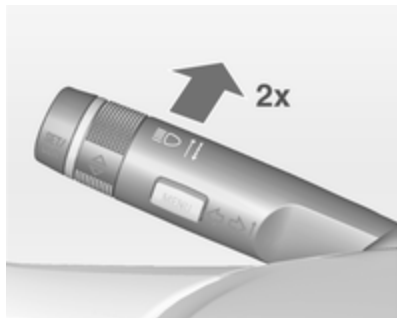
**Aktiviranje**

Inteligentni sustav dometa svjetala i automatsko uključivanje dugih svjetala se uključuju zajedno pritiskom na ručicu indikatora dva puta. Mogu se uključiti uključivanjem kontakta.

Automatsko uključivanje dugih svjetala radi pri brzini većoj od 40 km/h i isključuje se ispod 20 km/h. Inteligentni sustav dometa svjetala radi iznad 55 km/h.

Zelena kontrolno svjetlo  $\equiv \text{D}$  stalno svijetli kada je funkcija aktivirana, plavo svjetlo  $\equiv \text{D}$  svijetli kada se duga svjetla automatski uključe.

**Deaktiviranje**

Jedanput pritisnite polugu indikatora. Isti se isključuje prilikom uključjenja prednjih svjetala za maglu.

**Dinamičko automatsko podešavanje snopa prednjih svjetala**

Za sprječavanje zasljepljivanja nadolazećeg prometa, snop prednjih svjetala se automatski podešava na osnovi informacije o nagibu izmjenom na prednjoj i stražnjoj osovini, ubrzanju ili usporenju i brzini vozila.

**Greška u sustavu prilagodljivih prednjih svjetala**

Kada sustav detektira grešku u sustavu prilagodljivih prednjih svjetala, sustav se pomiče na programirani položaj kako bi se izbjeglo zasljepljivanje nadolazećeg prometa. Ako to nije moguće, pogodeno prednje svjetlo će se automatski isključiti. U svakom slučaju će jedno prednje svjetlo ostati uključeno. Prikazuje se poruka upozorenja na zaslonu informacijskog centra vozača.

## Uključivanje svih pokazivača smjera



Upravljanje  prekidačem.

U slučaju nezgode s napuhavanjem zračnog jastuka, automatski se aktiviraju svi pokazivači smjera.

## Signali skretanja i promjene trake

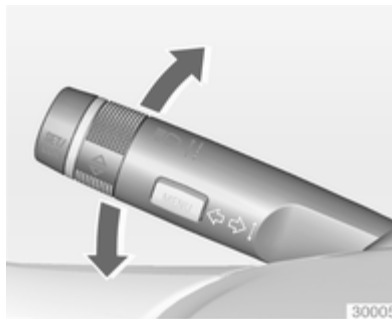

poluga gore	= desni pokazivač smjera
poluga dolje	= lijevi pokazivač smjera

Ako se poluga pomakne iza točke otpora, pokazivač smjera je konstantno uključen. Kad se kolo upravljača pomiče natrag, pokazivač smjera se automatski isključuje.

Za tri uključivanja, npr. pri promjeni trake, pritisnite polugu dok ne osjetite otpor i tada je pustite.

Kada se priključi prikolica, pokazivač smjera bljesne šest puta kada se pritisne poluga, dok se ne osjeti otpor, a zatim otpusti.

Pomaknite polugu do točke otpora i držite za dulji rad.

Isključite pokazivače smjera ručno laganim pomicanjem poluge u osnovni položaj.

## Prednja svjetla za maglu



Upravljanje  prekidačem.

Prekidač svjetala u položaju **AUTO**: uključivanje prednjih svjetala za maglu će automatski uključiti prednja svjetla.

## Stražnje svjetlo za maglu



Upravljanje  $\text{OFF}$  prekidačem.

Prekidač svjetala u položaju **AUTO**: uključivanje prednjih svjetala za maglu će automatski uključiti prednja svjetla.

Prekidač svjetala u položaju  $\text{ON}$ : stražnje svjetlo za maglu se može uključiti samo s prednjim svjetlima za maglu.

Stražnje svjetlo za maglu se deaktivira prilikom vuče.

## Pozicijska svjetla



Kada je vozilo parkirano, mogu se aktivirati pozicijska svjetla na jednoj strani:

1. Isključite kontakt.
2. Pomaknite polugu pokazivača smjera do kraja gore (desno parkirno svjetlo) ili dolje (lijevo parkirno svjetlo).

Potvrđuje se signalom i uključivanjem odgovarajućeg kontrolnog svjetla pokazivača smjera.

## Svjetla za vožnju unatrag

Svjetla za vožnju unatrag uključuju se kad je kontakt uključen i kad je odabran stupanj prijenosa za vožnju unatrag.

## Zamagljeni poklopci svjetala

Unutrašnjost kućišta svjetla se može lagano zamagliti u nepovoljnim, vlažnim i hladnim vremenskim prilikama, tijekom jake kiše ili nakon pranja vozila. Magla brzo sama nestaje; za pomoć uključite prednja svjetla.



## Osvjetljenje unutrašnjosti

### Kontrola osvjetljenja ploče s instrumentima



Osvjetljenje sljedećih svjetala možete podešavati kad su uključena vanjska svjetla:

- Osvjetljenje ploče s instrumentima
- Info zaslon
- Osvijetljeni prekidači i radni elementi.

Zakrenite kotačić  i držite ga dok se ne postigne željeno osvjetljenje.

Na vozilima s osjetnikom svjetla, jakost svjetla može se podešiti samo kada su vanjska svjetla upaljena, a osjetnik svjetla detektira noćne uvjete.

### Svjetla u unutrašnjosti

Tijekom ulaska i izlaska iz vozila, prednja i stražnja svjetla u unutrašnjosti se automatski uključuju i zatim se nakon kratkog vremena isključuju.



#### Napomena

U slučaju nezgode s napuhavanjem zračnog jastuka, automatski se uključuju svjetla u unutrašnjosti.

### Prednje svjetlo u unutrašnjosti



Koristite pregibni prekidač:

-  = automatsko uključivanje i isključivanje.
- pritisnite  = uključeno.
- pritisnite  = isključeno.



### Stražnja svjetla u unutrašnjosti



Svijetli zajedno s prednjim svjetlom u unutrašnjosti ovisno o položaju pregibnog prekidača.

### Svjetla za čitanje



Upravljanje  i  prekidačima na prednjim i stražnjim svjetlima unutrašnjosti.

### Svjetla u štitniku za sunce

Svijetli kad je poklopac otvoren.

## Funkcije osvjetljenja

### Osvjetljenje središnje konzole

Točkasto svjetlo integrirano u osvjetljenje unutrašnjosti se uključuje kada su uključena prednja svjetla.

### Ulazno svjetlo

#### Svjetlo dobrodošlice

Sljedeća svjetla se uključuju na kraće vrijeme otključavanjem vozila pomoću daljinskog upravljača radija.

- prednja svjetla,
- stražnja svjetla,
- svjetla za vožnju unatrag,
- osvjetljenje registarske pločice,
- osvjetljenje ploče s instrumentima,
- svjetla u unutrašnjosti,
- svjetla vrata i konzole,
- svjetla za lokvu.

Neke funkcije rade samo po mraku i omogućuju lakše lociranje vozila.

Rasvjeta se isključuje odmah kada se ključ za pokretanje zakrene u položaj 1 ⇨ 124.

Aktiviranje ili deaktiviranje ove funkcije može se promijeniti u izborniku **Settings (Postavke)** na info zaslonu. Personalizacija vozila ⇨ 94.

Postavke se mogu memorirati ključem koji se koristi ⇨ 22.

Sljedeća svjetla će se dodatno uključiti kada su vozačeva vrata otvorena:

- svi prekidači,
- Informacijski centar vozača,
- svjetla u džepovima vrata,
- svjetla konzole.

## Svjetlo za izlazak

Sljedeća svjetla će se uključiti ako se ključ izvuče iz kontakt brave:

- Svjetla u unutrašnjosti
- Svjetlo ploče s instrumentima (samo po mraku)

- Svjetla vrata i konzole

- Svjetla za lokvu

Automatski će se isključiti nakon vremenski podešene odgode i ponovno će se uključiti prilikom otvaranja vrata vozača.

Prednja svjetla, stražnja svjetla, svjetla za vožnju unatrag i svjetla registarske pločice osvjetljavaju okolno područje tijekom podesivog vremenskog intervala nakon napuštanja vozila.

## Uključivanje

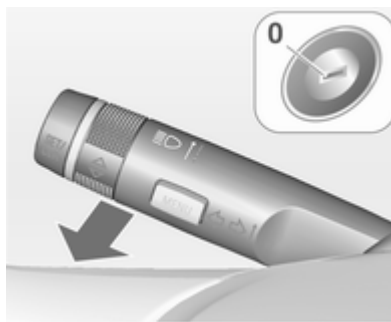

1. Isključite kontakt.
2. Izvucite ključ za pokretanje.
3. Otvorite vozačeva vrata.
4. Povucite polugu pokazivača smjera.
5. Zatvorite vozačeva vrata.

Ako vozačeva vrata nisu zatvorena, svjetla se gase nakon dvije minute.

Svjetlo izlaska se isključuje odmah ako se poluga pokazivača smjera povuče dok su vozačeva vrata otvorena.

Aktiviranje, deaktiviranje i trajanje ove funkcije može se promijeniti u izborniku **Settings (Postavke)** na info zaslonu. Personalizacija vozila ⇨ 94.

Postavke se mogu memorirati ključem koji se koristi ⇨ 22.

## Zaštita od pražnjenja akumulatora

### Stanje akumulatora za funkciju punjenja

Funkcija jamči najdulji mogući vijek akumulatora s kontroliranom izlaznom energijom i optimiziranom raspodjelom energije.

Za sprječavanje pražnjenja akumulatora tijekom vožnje, sljedeći sustavi se automatski smanjuju u dva koraka i na kraju isključuju:

- Pomoćni grijač
- Grijanje stražnjeg prozora i ogledala
- Grijanje sjedala
- Ventilator

U drugom koraku, na zaslonu informacijskog centra vozača prikazat će se poruka koja potvrđuje uključivanje zaštite od pražnjenja akumulatora.

### Isključivanje električnih svjetala

Za sprječavanje pražnjenja akumulatora kada je kontakt isključen, neka svjetla u unutrašnjosti se isključuju automatski nakon nekog vremena.

## Kontrola klime

Sustavi kontrole klime .....	115
Otvori za provjetravanje .....	121
Održavanje .....	122

## Sustavi kontrole klime

### Sustav grijanja i provjetravanja



Kontrole za:



- Temperaturu
  - Raspodjela zraka
  - Brzina ventilatora
  - Odmagljivanje i odmrzavanje
- Grijanje stražnjeg prozora  ↗ 32.

### Temperaturu

crvena = toplo  
plava = hladno

Grijanje neće biti u potpunosti djelotvorno dok motor ne postigne normalnu radnu temperaturu.

### Raspodjela zraka

-  = prema vjetrobranu i prozorima prednjih vrata
-  = prema području glave putem podesivih otvora za provjetravanje
-  = prema području nogu

Moguće su sve kombinacije.

### Brzina ventilatora

Podesite protok zraka uključivanjem ventilatora na željenu brzinu.

### Odmagljivanje i odmrzavanje

- Pritisnite prekidač : ventilator automatski uključuje veću brzinu, raspodjela zraka se usmjerava prema vjetrobranu.
- Postavite kontrolu temperature na najtopliju razinu.

- Uključite grijanje stražnjeg prozora .
- Po potrebi otvorite bočne otvore za provjetravanje i usmjerite ih prema prozorima vrata.

## Klima uređaj



Osim za sustav grijanja i provjetravanja, sustav klima uređaja ima kontrole za:

-  = hlađenje
-  = recirkulacija zraka

Grijanje sjedala  ↗ ↻ 39, Grijano kolo upravljača  ↻ 65.

## Hlađenje

Upravlja se  prekidačem i može se koristiti samo kada su uključeni motor i ventilator.

Klima uređaj hladi i odvlažuje (suši) zrak kad je temperatura okoline malo iznad točke smrzavanja. Stoga može doći do kondenzacije i kapanja ispod vozila.

Kada hlađenje ili sušenje zraka nije potrebno, isključite ga radi uštede goriva. Kada je rashladni sustav isključen, klima uređaj s automatskim upravljanjem neće zatražiti ponovno pokretanje motora dok je uključena funkcija Autostop.

## Sustav recirkulacije zraka

Upravljanje  prekidačem.



## Upozorenje

Pri recirkulaciji je smanjen dotok svježeg zraka. Ako uređaj radi bez hlađenja, povećava se vlažnost zraka te se prozori mogu zamagliti iznutra. Opada kvaliteta zraka u putničkom prostoru, zbog čega se putnici mogu osjećati pospano.

U uvjetima kada je vani toplo i kad je visok udio vlage u zraku, vjetrobransko staklo moglo bi se magliti izvana zbog hladnog zraka koji puše ravno u njega. Ako se vjetrobransko staklo magli izvana, uključite brisač vjetrobranskog stakla i isključite .

## Maksimalno hlađenje



Malo otvorite prozore tako da se vrući zrak može brzo raspršiti.

- Hlađenje  uključeno.
- Sustav recirkulacije zraka  uključen.
- Pritisnite prekidač za raspodjelu zraka .

- Postavite kontrolu temperature na najhladniju razinu.
- Postavite brzinu ventilatora na najvišu razinu.
- Otvorite sve otvore za provjetranje.

### Odmagljivanje i odmrzavanje prozora



- Pritisnite prekidač : ventilator automatski uključuje veću brzinu, raspodjela zraka se usmjerava prema vjetrobranu.
- Hlađenje  uključeno.

- Postavite kontrolu temperature na najtopliju razinu.
- Uključite grijanje stražnjeg prozora .
- Po potrebi otvorite bočne otvore za provjetranje i usmjerite ih prema prozorima vrata.

### Napomena

Ako odaberete postavke za odmagljivanje i odmrzavanje onemogućit ćete uključivanje funkcije Autostop.

Ako odaberete postavke za odmagljivanje i odmrzavanje dok motor radi pod funkcijom Autostop, motor će se automatski ponovno pokrenuti.



### Elektronički sustav kontrole klime



Kontrola klime za dvije zone omogućava različite temperature klimatizacije za vozačevu i suvozačevu stranu.



Kontrole za:

- Temperatura na vozačevoj strani
- Raspodjela zraka
- Brzina ventilatora
- Temperatura na suvozačevoj strani

-  = hlađenje
- AUTO** = automatski način rada
-  = ručna recirkulacija zraka
-  = odmagljivanje i odmrzavanje

Grijanje stražnjeg prozora  ↻ 32,  
Grijanje sjedala  ↻ 39, Grijanje kola  
upravljača  ↻ 65.

Predodabrana temperatura se regulira automatski. U automatskom načinu rada, brzina ventilatora i raspodjela zraka automatski reguliraju protok zraka.

Sustav se može ručno prilagoditi korištenjem kontrola za raspodjelu i protok zraka.

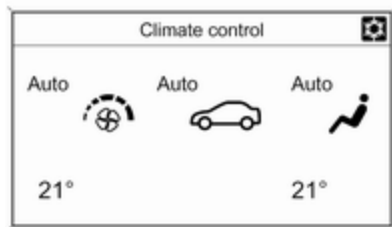

Svaka promjena postavki prikazana je na info zaslonu nekoliko sekundi.

Sustav elektroničke kontrole klime može se u potpunosti koristiti samo kada motor radi.

## Automatski način rada AUTO



Osnovne postavke za maksimalnu udobnost:

- Pritisnite tipku **AUTO** - distribucija zraka i brzina ventilatora reguliraju se automatski.
- Otvorite sve otvore za provjetranje.
- Pritisnite  i uključite hlađenje. Kod nekih verzija hlađenje se automatski uključuje pritiskom na tipku **AUTO**.

- Postavite predodabrane temperature za vozača i suvozača korištenjem lijevog i desnog kotačića na 22 °C.

Regulacija brzine ventilatora u automatskom načinu rada se može promijeniti u izborniku **Settings (Postavke)**.

Personalizacija vozila ⇨ 94.

Svi otvori za provjetranje se aktiviraju automatski u automatskom načinu rada. Otvori za provjetranje stoga moraju uvijek biti otvoreni.

## Predodabir temperature

Temperature se mogu postaviti na željenu vrijednost.





Ako je postavljena minimalna temperatura, sustav kontrole klime radi s maksimalnim hlađenjem.





Ako je postavljena maksimalna temperatura, sustav kontrole klime radi s maksimalnim grijanjem.

#### Napomena



Ako se temperatura smanji na 2 °C ili manje dok motor radi pod funkcijom Autostop, motor će se automatski ponovno pokrenuti.

Sustav stop-start ↪ 126.

### Odmagljivanje i odmrzavanje prozora

- Pritisnite prekidač .
- Pritisnite prekidač hlađenja .
- Temperatura i raspodjela zraka se postavljaju automatski i ventilator radi velikom brzinom.
- Uključite grijanje stražnjeg prozora .
- Za povratak na automatski način rada: pritisnite prekidač  ili **AUTO**.

#### Napomena

Ako pritisnete tipku  dok motor radi, funkcija Autostop bit će onemogućena sve do ponovno pritiskanja tipke .

Ako pritisnete tipku  dok motor radi pod funkcijom Autostop, motor će se automatski ponovno pokrenuti.

### Ručno podešavanje

Postavke sustava kontrole klime se mogu promijeniti aktiviranjem prekidača i kotačića kako slijedi. Promjena postavke će deaktivirati automatski način rada.

### Brzina ventilatora



Pritisnite donji prekidač za smanjenje ili gornji prekidač za povećanje brzine ventilatora, kao što pokazuje ilustracija. Brzina ventilatora označena je brojem segmenata na zaslonu.

Duljim pritiskom donjeg prekidača, ventilator i hlađenje se isključuju.

Duljim pritiskom gornjeg prekidača, ventilator radi maksimalnom brzinom.

Za povratak na automatski način rada: Pritisnite **AUTO** prekidač.

### Raspodjela zraka

Pritisnite odgovarajuću tipku željeno podešavanje. Aktiviranje je označeno LED-om u prekidaču.

 = prema vjetrobranu i prozorima prednjih vrata.

 = prema području glave putem podesivih otvora za provjetravanje.

 = prema području nogu.

Moguće su sve kombinacije.

Povratak na automatsku raspodjelu zraka: Isključite odgovarajuću postavku ili pritisnite prekidač **AUTO**.

### Hlađenje

Aktivirajte ili deaktivirajte prekidačem .

Klima uređaj hladi i odvlažuje (suši) zrak kad je temperatura okoline iznad određene razine. Stoga može doći do kondenzacije i kapanja ispod vozila.

Kada hlađenje ili sušenje zraka nije potrebno, isključite ga radi uštede goriva. Kada je rashladni sustav isključen, klima uređaj s automatskim upravljanjem neće zatražiti ponovno pokretanje motora dok je uključena funkcija Autostop.

Na zaslonu će se prikazati **ACON** dok je hlađenje uključeno, ili **ACOFF** dok je hlađenje isključeno.

### Način recirkulacije zraka

#### Upozorenje

Pri recirkulaciji je smanjen dotok svježeg zraka. Ako uređaj radi bez hlađenja, povećava se vlažnost zraka te se prozori mogu zamagliti iznutra. Opada kvaliteta zraka u putničkom prostoru, zbog čega se putnici mogu osjećati pospano.

U uvjetima kada je vani toplo i kad je visok udio vlage u zraku, vjetrobransko staklo moglo bi se zamagliti izvana zbog hladnog zraka koji puše ravno u njega. Ako se

vjetrobransko staklo magli izvana, uključite brisač vjetrobranskog stakla i isključite .



Pritisnite prekidač  jedanput za aktiviranje ručne recirkulacije zraka. Aktiviranje je označeno LED-om u prekidaču.

### Osnovne postavke

Neke postavke se mogu promijeniti u izborniku **Settings (Postavke)** na info zaslonu. Personalizacija vozila  94.

## Pomoćni grijač

### Grijač zraka

Quickheat je električni pomoćni grijač zraka koji automatski brže zagrijava putnički prostor.

## Otvori za provjetravanje

### Podesivi otvori za provjetravanje

Najmanje jedan otvor za provjetravanje mora ostati otvoren dok je hlađenje uključeno.



Za otvaranje otvora za provjetravanje, kotačić za podešavanje zakrenite prema većem ■ simbolu. Količinu zraka na otvoru podesite zakretanjem kotačića za podešavanje.



Usmjerite struju zraka zakretanjem i naginjanjem rešetki.

Za zatvaranje otvora za provjetravanje, kotačić za podešavanje zakrenite prema manjem ■ simbolu.

### ⚠ Upozorenje

Ne pričvršćujte nikakve predmete na rešetke otvora za provjetravanje. Opasnost od oštećenja i ozljeda u slučaju nezgode.

## Fiksni otvori za provjetranje

Dodatni otvori za provjetranje se nalaze ispod vjetrobrana i prozora vrata te u području nogu.

## Održavanje

### Dovod zraka

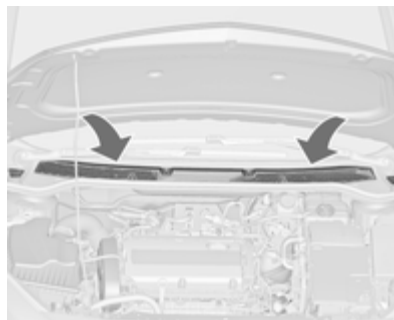

Otvor za dovod zraka ispred vjetrobrana u prostoru motora mora biti čist kako bi se omogućio dovod zraka. Uklonite lišće, nečistoću ili snijeg.

### Filtar za pelud

Filter za pelud pročišćava zrak koji ulazi iz okoline kroz usis zraka i uklanja prašinu, čađu, pelud i spore.

## Redovito korištenje klima uređaja

Kako bi se osigurao kontinuirani efikasan rad sustava, hlađenje mora biti uključeno nekoliko minuta jednom mjesečno, neovisno o vremenu i godišnjem dobu. Hlađenje se ne može koristiti pri preniskoj temperaturi okoline.

## Servis

Za optimalne performanse hlađenja, preporučamo da se sustav regulacije klime provjeri jednom godišnje, počevši od treće godine nakon prve registracije vozila, uključujući:

- Test funkcionalnosti i tlaka
- Funkcionalnost grijanja
- Provjera istjecanja
- Provjera pogonskog remenja
- Čišćenje kondenzatora i ispuštanje isparivača
- Provjera performansi

## Vožnja i rukovanje

Savjeti za vožnju .....	123
Pokretanje i rukovanje .....	124
Ispuh motora .....	129
Automatski mjenjač .....	130
Ručni mjenjač .....	134
Kočnice .....	134
Sustavi kontrole vožnje .....	137
Sustavi za pomoć vozaču .....	140
Gorivo .....	152
Vuča .....	155

## Savjeti za vožnju

### Kontrola vozila

#### **Nemojte se spuštati nizbrdo dok motor ne radi (osim dok je uključena funkcija Autostop)**

U toj situaciji ne rade mnogi sustavi (primjerice servo kočnica, servo upravljač). Ovakvim načinom vožnje ugrožavate sebe i druge. Dok je uključena funkcija Autostop svi su sustavi djelatni, ali dolazi do kontroliranog smanjenja razine servo upravljanja i smanjenja brzine vozila. Sustav stop-start ⇨ 126.

#### **Ubrzan prazan hod**

Ako je punjenje akumulatora potrebno zbog stanja akumulatora, izlaz struje iz alternatora mora se povećati. To će se postići ubrzanim praznim hodom koji može biti čujan. Kod vozila sa zaslonom visoke razine ili kombinirane visoke razine opreme, na zaslonu informacijskog centra vozača prikazuje se poruka.

## Papučice

Da biste osigurali nesmetano gibanje papučica, ispod papučica ne smije biti tepih.

## Pokretanje i rukovanje

### Uhodavanje novog vozila

Ako nije potrebno ne kočite snažno prvih nekoliko vožnji.

Za vrijeme prve vožnje može doći do dimljenja uslijed isparavanja voska i ulja na ispušnom sustavu. Parkirajte vozilo nakon prve vožnje na otvorenom prostoru neko vrijeme i izbjegavajte udisanje dima.

Tijekom perioda uhadavanja potrošnja goriva i motornog ulja može biti viša i proces čišćenja filtera diesel čestica može se obavljati češće. Funkcija Autostop može biti blokirana kako bi se omogućilo punjenje akumulatora.

Filter čestica diesel motora ⇨ 129.

### Položaji kontakt brave

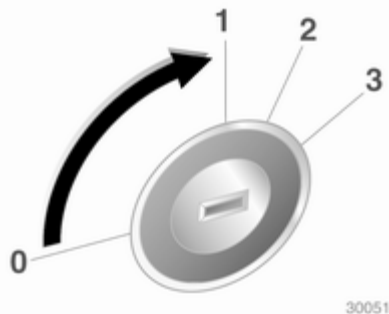

- 0 = Kontakt isključen
- 1 = Upravljač otključan, kontakt isključen
- 2 = Kontakt uključen, za diesel motor: predgrijanje
- 3 = Pokretanje

### Odgođeno isključivanje

Sljedeći elektronički sustavi mogu raditi sve do otvaranja vrata vozača ili najkasnije 10 minuta nakon isključivanja kontakta.

- Električni prozori
- Priklučci za napajanje

Napajanje Infotainment sustava nastavit će se opskrbljivati još 30 minuta ili dok se ne izvadi ključ iz kontakta brave, neovisno o tome jesu li neka vrata otvorena.

### Pokretanje motora

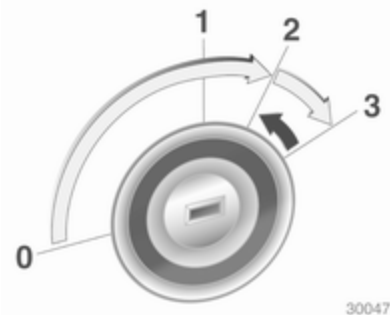

Ručni mjenjač: odvojite spojku.

Automatski mjenjač: koristite kočnicu i pomaknite polugu mjenjača u **P** ili **N**.

Ne pritišćite papučicu gasa.

Dizelski motori: zakrenite ključ u položaj **2** za predgrijanje dok se kontrolno svjetlo  ne ugasi.

Ključ kratko zakrenite u položaj **3** i otpustite: automatski postupak upravlja pokretačem s kratkim kašnjenjem sve dok motor ne proradi, vidi kontrolu automatskog pokretača.

Prije ponovnog pokretanja ili za isključivanje motora, okrenite ključ natrag u položaj **0**.

Dok je uključena funkcija Autostop, motor se može ponovno pokrenuti pritiskanjem papučice spojke.

### **Pokretanje vozila na niskim temperaturama.**

Motor bez dodatnih grijača moguće je pokrenuti do temperature od  $-25\text{ }^{\circ}\text{C}$  u slučaju dizelskih motora i  $-30\text{ }^{\circ}\text{C}$  u slučaju benzinskih motora. Potrebno je motorno ulje ispravne viskoznosti, odgovarajuće gorivo, servisiranje i dovoljno napunjen akumulator. Pri temperaturama ispod  $-30\text{ }^{\circ}\text{C}$ , automatski mjenjač zahtjeva fazu zagrijavanja od oko 5 minuta. Poluga mjenjača mora biti u položaju **P**.

### **Kontrola automatskog pokretača**

Ova funkcija kontrolira proceduru pokretanja motora. Vozač ne mora držati ključ u položaju **3**. Jednom primijenjen, sustav će automatski vršiti pokretanje dok se motor ne pokrene. Zbog procedure provjere, motor počinje s radom uz kratko kašnjenje.

Mogući razlozi za nepokretanje motora:

- Nije pritisnuta papučica spojke (ručni mjenjač)
- Papučica kočnice nije pritisnuta ili poluga mjenjača nije u **P** ili **N** (automatski mjenjač)
- Došlo je do isteka vremena

### **Zagrijavanje motora s turbo punjačem**

Nakon pokretanja, dostupni zakretni moment motora može na kratko vrijeme biti ograničen, osobito kad je temperatura motora niska. To ograničenje postoji kako bi se omogućilo sustavu za podmazivanje da u potpunosti zaštiti motor.

### **Prekid dovoda goriva pri vožnji s oduzetim gasom**

Napajanje gorivom se automatski prekida pri vožnji s oduzetim gasom, npr. kada se vozilo vozi s odabranim stupnjem prijenosa ali bez korištenja gasa.

## Sustav stop-start

Sustav stop-start štedi gorivo i smanjuje emisije ispušnih plinova. Ako to uvjeti dopuštaju, sustav isključuje motor čim se vozilo kreće malom brzinom ili kad stoji, npr. na semaforu ili u gužvi na cesti. Sustav automatski pokreće motor čim se pritisne papučica spojke. Senzor akumulatora osigurava da funkcija Autostop bude omogućena samo kad je akumulator dovoljno napunjen za ponovno pokretanje.

### Aktiviranje

Sustav stop-start dostupan je odmah nakon pokretanja motora, pokretanja vozila i ako su zadovoljeni niže navedeni uvjeti u ovom poglavlju.

## Deaktiviranje



Ručno isključite sustav stop-start pritiskom na tipku **eco**. Isključenje označava isključivanje LED diode na tipki.

### Autostop

Ako se vozilo kreće malom brzinom ili ako stoji, Autostop uključite na sljedeći način:

- Pritisnite papučicu spojke
- Stavite ručicu u prazan hod (neutralni položaj)
- Otpustite papučicu spojke

Motor će se isključiti dok kontakt ostaje uključen.



Funkcija Autostop označena je kazaljkom u položaj **AUTOSTOP** na tahometru.

Dok je uključena funkcija Autostop, zadržana je ista razina radnih karakteristika grijanja i kočnica.

### Oprez

Pomoć pri upravljanju može biti smanjena uz funkciju "autostop".



### Uvjeti za funkciju Autostop

Sustav stop-start provjerava jesu li zadovoljeni svi sljedeći uvjeti. U protivnom će funkcija Autostop biti onemogućena.

- Sustav stop-start nije ručno isključen
- poklopac motornog prostora u potpunosti je zatvoren
- vrata vozača su zatvorena ili je sigurnosni pojas vozača zavezan
- akumulator je dovoljno napunjen i u dobrom je stanju
- motor je zagrijan
- temperatura rashladne tekućine motora nije previsoka
- temperatura ispuha motora nije previsoka, npr. nakon vožnje pod velikim opterećenjem motora
- temperatura okoline nije preniska
- klima uređaj s automatskim upravljanjem ne sprječava rad funkcije Autostop
- podtlak u kočnicama je dovoljan

- funkcija samočišćenja filtra diesel čestica nije uključena
- vozilo se kretalo od posljednjeg uključanja funkcije Autostop

Okolna temperatura blizu točke smrzavanja može omesti funkciju "autostop".

Određene postavke klima uređaja s automatskim upravljanjem mogu spriječiti rad funkcije Autostop. Više informacija potražite u poglavlju automatskog klima uređaja.

Funkcija Autostop može biti onemogućena neposredno nakon vožnje autocestom.

Uhodavanje novog vozila ⇨ 124.

### Zaštita od pražnjenja akumulatora

Za osiguravanje pouzdanog ponovnog pokretanja motora, sustav stop-start ima ugrađene neke funkcije za zaštitu akumulatora od pražnjenja.

### Mjere uštede energije

Dok je uključena funkcija Autostop, nekoliko električnih značajki poput dodatnog električnog grijača ili grijanja stražnjeg stakla

onemogućene su ili prebačene u način rada za uštedu energije. Brzina ventilatora klima uređaja može je smanjiti za uštedu energije.

### Vozač ponovno pokreće motor

Pritisnite papučicu spojke za ponovno pokretanje motora.

Pokretanje motora označava kazaljka u položaju broja okretaja slobodnog hoda na tahometru.

Ako pomaknete ručicu mjenjača iz neutralnog položaja (praznog hoda) prije nego što pritisnete spojku, upaljit će se kontrolno svjetlo  ili će se prikazati simbol na zaslonu informacijskog centra vozača.

Kontrolno svjetlo  ⇨ 77.

### Sustav stop-start ponovno pokreće motor

Ručica mjenjača mora biti u neutralnom položaju (praznom hodu) kako bi se omogućilo automatsko ponovno pokretanje.

Ako se pojavi jedan od sljedećih uvjeta dok je uključena funkcija Autostop, sustav stop-start automatski će ponovno pokrenuti motor.

- Sustav stop-start ručno je isključen
- poklopac motornog prostora je otvoren
- sigurnosni pojas vozača nije zakopčan i vrata vozača su otvorena
- temperatura motora je preniska
- akumulator je ispražnjen
- podtlak u kočnicama nije dovoljan
- vozilo se pokreće
- automatski klima uređaj traži pokretanje motora
- klimatizacija je ručno uključena

Ako poklopac motornog prostora nije u potpunosti zatvoren, prikazat će se poruka upozorenja na informacijskom centru vozača.

U slučaju priključivanja električne dodatne opreme na utičnicu napajanja, poput prijenosnog CD

playera, moguće je primijetiti kraći pad napona tijekom ponovnog pokretanja.

## Parkiranje

- Ne parkirajte vozilo na lako zapaljivoj površini. Visoke temperature ispušnog sustava mogu zapaliti površinu.
- Uvijek zategnite parkirnu kočnicu. Ručnu parkirnu kočnicu zategnite bez pritiskanja osigurača. Na uzbrdici ili nizbrdici zategnite najjače što možete. Istovremeno pritisnite nožnu kočnicu kako bi smanjili radnu silu.
- Isključite motor i kontakt. Okrenite kolo upravljača dok se ne zaključa.
- Ako je vozilo na ravnoj površini ili na uzbrdici, odaberite prvi stupanj prijenosa ili postavite polugu mjenjača u **P** prije isključivanja kontakta. Na uzbrdici, zakrenite prednje kotače od rubnjaka.  
Ako je vozilo na nizbrdici, odaberite stupanj prijenosa za vožnju unatrag ili postavite polugu mjenjača u **P**

prije isključivanja kontakta. Prednje kotače zakrenite prema rubnjaku.

- Zaključajte vozilo i aktivirajte protuprovalni alarmni sustav.

## Napomena

U slučaju nezgode a napuhavanjem zračnog jastuka motor se automatski isključuje, ako se vozilo zaustavi unutar izvjesnog vremena.

## Ispuh motora

### ⚠ Opasnost

Ispušni plinovi motora sadrže otrovni ugljični monoksid koji je bez boje i mirisa i može biti opasan po život ako se udiše.

Ako ispušni plinovi ulaze u unutrašnjost vozila, otvorite prozore. Za uklanjanje uzroka greške kontaktirajte radionicu.

Izbjegavajte vožnju s otvorenim prtljažnikom, u suprotnom ispušni plinovi mogu ući u vozilo.

## Filter krutih čestica

Sustav filtera diesel čestica filtrira štetne čestice čađe iz ispušnih plinova. Sustav sadrži funkciju samočišćenja koja se uključuje automatski tijekom vožnje bez ikakve obavijesti. Filter se čisti periodično izgaranjem čestica čađe na visokoj temperaturi. Ovaj proces se vrši automatski u određenim uvjetima vožnje i može potrajati do 25 minuta.

Tipično je potrebno između 7 i 12 minuta. Funkcija Autostop nije dostupna i potrošnja goriva tijekom tog perioda može biti veća. Normalno je da se tijekom ovog procesa pojave miris i dim.



U određenim uvjetima vožnje, npr. kratka putovanja, sustav se ne može očistiti automatski.

Ako je potrebno čišćenje filtra i ako prethodni uvjeti vožnje nisu omogućili automatsko čišćenje, to će biti pokazano kontrolnom lampicom . Istovremeno se na zaslonu informacijskog centra vozača prikazuju poruka **Diesel partic. filter is**

**full continue driving (Filter diesel čestica je pun, nastavite vožnju)** ili kod upozorenja 55.

 svijetli kada je filter diesel čestica pun. Pokrenite proces čišćenja što je prije moguće.

 treperi kada filter diesel čestica postigne maksimalnu razinu napunjenosti. Odmah pokrenite proces čišćenja da biste izbjegli oštećenje motora.

## Proces čišćenja

Za aktiviranje procesa čišćenja, nastavite vožnju, održavajući brzinu vrtnje motora iznad 2000 okretaja u minuti. Ako je potrebno odaberite niži stupanj prijenosa. Tada započinite čišćenje filtera diesel čestica.

Ako dodatno svijetli , čišćenje nije moguće, zatražite pomoć radionice.

### Oprez

Ako je proces čišćenja prekinut, postoji velika opasnost od uzrokovanja teškog oštećenja motora.



Čišćenje se vrši brže pri višim brzinama vrtnje motora i opterećenjima.

Kontrolno svjetlo  se isključuje čim je proces samočišćenja završen.

## Katalizator

Katalizator smanjuje količinu štetnih sastojaka u ispušnim plinovima.

### Oprez

Kvalitete goriva osim onih navedenih na stranicama  152,  208 mogu oštetiti katalizator ili elektroničke komponente.

Neizgoreni benzin će pregrijati i oštetiti katalizator. Stoga izbjegavajte prekomjerno korištenje pokretača, potpuno pražnjenje spremnika i pokretanje motora guranjem ili vučom.

U slučaju problema s paljenjem, nejednolikog rada motora, gubitka performansi motora ili drugih neuobičajenih problema, zatražite pomoć radionice što je prije moguće.

U slučaju nužde, vožnja se može kratko nastaviti, održavajući brzinu vozila i brzinu vrtnje motora niskom.

## Automatski mjenjač

Automatski mjenjač dozvoljava automatsku promjenu stupnjeva prijenosa (automatski način) ili ručnu promjenu stupnjeva prijenosa (ručni način).

## Zaslon mjenjača

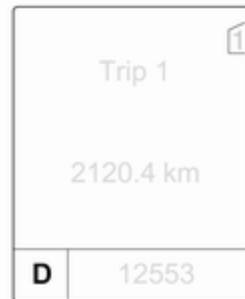

Aktivni stupanj prijenosa ili način rada prikazan je na zaslonu mjenjača.

## Poluga mjenjača



- P** = položaj parkiranja, kotači su blokirani, odaberite samo kada vozilo miruje sa zategnutom parkirnom kočnicom
- R** = stupanj za vožnju unatrag, odaberite samo kad vozilo miruje
- N** = prazni hod
- D** = automatski način rada sa svim stupnjevima prijenosa

Poluga mjenjača je blokirana u **P** i može se pomaknuti samo kad je kontakt uključen i nožna kočnica pritisnuta.



Bez pritisnute papučice nožne kočnice, kontrolna lampica  svijetli.

Ako ručica mjenjača nije u **P** kada je kontakt isključen, kontrolne lampice  i **P** trepere.

Za uključivanje **P** ili **R**, pritisnite osigurač.

Motor se može pokrenuti samo s polugom u položaju **P** ili **N**. Kada je odabran položaj **N**, pritisnite nožnu kočnicu ili zategnite parkirnu kočnicu prije pokretanja.

Ne ubrzavajte za vrijeme odabira stupnja prijenosa. Nikada ne pritišćite papučicu gasa i papučicu kočnice istovremeno.

Kad je odabran stupanj prijenosa, vozilo počinje lagano klizati kad se kočnica otpusti.

### Kočenje motorom

Za uporabu efekta kočenja motorom, pravovremeno odaberite niži stupanj prijenosa pri vožnji na nizbrdici, vidi ručni način rada.

### Ljuljanje vozila

Ljuljanje vozila je dozvoljeno samo ako je vozilo zaglavilo u pijesku, blatu ili snijegu. Pomičite polugu mjenjača između **D** i **R**. Ne tjerajte motor u visoki broj okretaja i izbjegavajte naglo ubrzanje.

### Parkiranje

Zategnite parkirnu kočnicu i odaberite **P**.

Ključ za pokretanje možete izvući samo kada se poluga mjenjača nalazi u položaju **P**.

## Ručni način rada



Pomaknite polugu mjenjača iz položaja **D** ulijevo i zatim naprijed ili natrag.

**+** = Uključivanje višeg stupnja prijenosa.

**-** = Uključivanje nižeg stupnja prijenosa.

Ako je odabran viši stupanj prijenosa kad je brzina vozila preniska, ili niži stupanj prijenosa kad je brzina vozila previsoka, ne vrši se promjena

stupnja prijenosa. To može prouzročiti prikaz poruke na info zaslonu vozača.

U ručnom načinu rada, pri visokom broju okretaja motora se ne vrši automatski odabir višeg stupnja prijenosa.

## Elektronički programi vožnje

- Nakon hladnog pokretanja, program radne temperature povećava brzinu vrtnje motora za brzo postizanje tražene temperature u katalizatoru.
- Funkcija automatskog odabira praznog hoda automatski odabire prazni hod kad vozilo miruje s odabranim stupnjem prijenosa za vožnju naprijed i pritisnutom papučicom kočnice.
- Kad je odabran Sport program, vozilo odabire stupnjeve prijenosa pri višim brojevima okretaja (osim ako je uključen tempomat). Sport način rada ⇨ 139.

- Specijalni programi automatski prilagođavaju točke promjene stupnja prijenosa kada vozite na uzbrdicama ili na nizbrdicama.

## Kickdown

Ako je papučica gasa pritisnuta do kraja u automatskom načinu rada, mjenjač odabire niži stupanj prijenosa ovisno o brzini vrtnje motora.

## Greška

U slučaju greške, svijetli . Osim toga, na zaslonu informacijskog centra vozača prikazat će se kodni broj ili poruka vozila. Poruke vozila ⇨ 87.

Mjenjač više ne mijenja stupnjeve prijenosa automatski. Nastavak putovanja je moguć s ručnom promjenom stupnjeva prijenosa.

Dostupan je samo najviši stupanj prijenosa. Ovisno o grešci, u ručnom načinu rada može biti dostupan i 2. stupanj prijenosa. Odaberite samo kada vozilo miruje.

Za uklanjanje uzroka greške kontaktirajte radionicu.

## Prekid napajanja električnom energijom

U slučaju prekida napajanja električnom energijom, poluga mjenjača se ne može pomaknuti iz položaja **P**. Ključ paljenja se ne može izvaditi iz prekidača paljenja.

Ako je akumulator ispražnjen, pokrenite motor kablovima za pokretanje ↻ 193.

Ako akumulator nije uzrok greške, oslobodite polugu mjenjača:

1. Zategnite parkirnu kočnicu.



2. Oslobodite prednju stranu obloge poluge mjenjača na središnjoj konzoli, preklonite je gore i zakrenite je ulijevo.

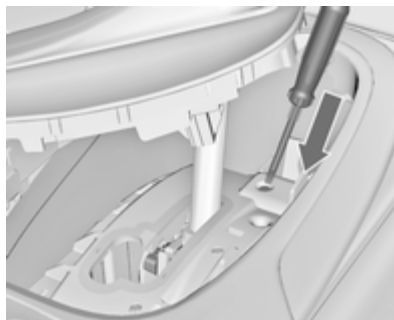

3. Umetnite odvijač u otvor što je više moguće i pomaknite polugu mjenjača iz položaja **P** ili **N**. Ako se ponovno odabere **P** ili **N**, poluga mjenjača će ponovno biti blokirana u položaju. Za uklanjanje uzroka prekida napajanja kontaktirajte radionicu.
4. Ugradite oblogu poluge mjenjača na središnjoj konzoli i učvrstite je.

## Ručni mjenjač



Za odabir stupnja za vožnju unatrag, kad vozilo miruje pričekajte 3 sekunde nakon pritiskanja papučice spojke i zatim pritisnite osigurač na poluzi mjenjača i odaberite stupanj prijenosa.

Ako se stupanj prijenosa ne uključi, pomaknite polugu u položaj praznog hoda, otpustite i ponovno pritisnite papučicu spojke; zatim ponovite odabir stupnja prijenosa.

Ne dopustite da spojka nepotrebno proklizava.

Kada radi, pritisnite papučicu spojke do kraja. Ne koristite papučicu kao oslonac za nogu.

### Oprez

Ne preporuča se vožnja s rukom naslonjenom na polugu mjenjača.

## Kočnice

Sustav kočenja sastoji se od dva neovisna kočna kruga.

Ako jedan sustav zakaže, može se još uvijek kočiti pomoću drugoga. Ipak, efekt kočenja se postiže samo kada snažno pritisnete papučicu kočnice. Za to je potrebna značajno veća sila. Zaustavni put se produljuje. Prije nastavka putovanja zatražite pomoć radionice.

Kada motor ne radi prestat će djelovanje servo uređaja kočnice nakon što ste jednom ili dva puta pritisnuli papučicu kočnice. Time se neće smanjiti učinak kočenja, ali bit će potreban jači pritisak na papučicu. Na to posebno obratite pažnju kod vuče vozila.

Kontrolno svjetlo   77.

## Sustav protiv blokiranja kotača

Sustav protiv blokiranja kotača (ABS) sprječava blokiranje kotača.



Čim kotač pokazuje tendenciju blokiranja, ABS počinje regulirati tlak kočenja. Vozilom se može upravljati, čak i kod jakog kočenja.

Da je ABS uključen zamijetit ćete kroz pulsiranje papučice kočnice i zvuku samog procesa regulacije.

Kako biste postigli optimalno kočenje, snažno pritisnite papučicu kočnice unatoč tome što ona pulsira. Ne smanjujte pritisak na papučici.

Nakon kretanja sustav provodi samoispitivanje koje se može čuti.

Kontrolno svjetlo  ⇨ 78.

### Prilagodljivo svjetlo kočenja

Tijekom potpunog kočenja, sva tri svjetla kočenja trepere tijekom trajanja ABS kontrole.

## Greška

### Upozorenje

U slučaju greške u radu ABS-a kotači se pri naročito jakom kočenju mogu blokirati. Prednosti ABS-a više nisu dostupne. Tijekom jakog kočenja, vozilom se više ne može upravljati i može doći do zanošenja vozila.

Za uklanjanje uzroka greške kontaktirajte radionicu.

## Parkirna kočnica

### Ručna parkirna kočnica

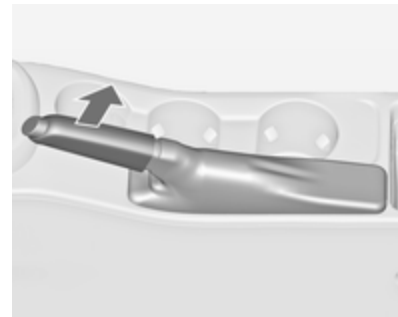

Parkirnu kočnicu uvijek zategnite bez pritiskanja osigurača, i zategnite je što je jače moguće na nizbrdici ili uzbrdici.

Za otpuštanje parkirne kočnice, lagano povucite polugu prema gore, pritisnite osigurač i spustite je do kraja.

Za smanjenje radnih sila na parkirnoj kočnici, istovremeno pritisnite papučicu nožne kočnice.

Kontrolno svjetlo  ⇨ 77.

## Električna parkirna kočnica



### Primjena kada vozilo miruje

Povucite prekidač (P), električna parkirna kočnica se aktivira automatski s primjerenom silom kočenja. Za maksimalnu silu, npr. pri parkiranju s prikolicom ili na nagibima, dvaput povucite prekidač (P).

Električna parkirna kočnica je uključena kada se upali kontrolno svjetlo (P) ↻ 78.

Električna parkirna kočnica može biti uvijek aktivirana, čak i ako je kontakt isključen.

Ne koristite sustav električne parkirne kočnice prečesto kada motor ne radi jer će to isprazniti akumulator.

Prije napuštanja vozila, provjerite status električne parkirne kočnice. Kontrolno svjetlo (P) ↻ 78.

### Otpuštanje

Uključite kontakt. Držite papučicu kočnice pritisnutom, pa zatim pritisnite prekidač (P).

### Funkcija kretanja

Pritiskanje papučice spojke (ručni mjenjač) ili odabir područja vožnje (automatski mjenjač) i zatim pritisnjanje papučice gasa automatski oslobađa električnu parkirnu kočnicu. To nije moguće kada je istovremeno povučen prekidač.

Ova funkcija također pomaže pri kretanju na nagibima.

Agresivno kretanje može skratiti vijek trajanja potrošnih dijelova.

### Dinamičko kočenje kada se vozilo giba

Kada se vozilo giba i prekidač (P) se drži pritisnut, sustav električne parkirne kočnice će usporiti vozilo, ali se neće primijeniti statički.

Čim se prekidač (P) otpusti, dinamička kočnica će se isključiti.

### Greška

Na neispravnost električne parkirne kočnice ukazuju kontrolno svjetlo (P) i kodni broj ili poruka vozila koji se prikazuju na zaslonu informacijskog centra vozača. Poruke vozila ↻ 87.

Zategnite električnu parkirnu kočnicu: povucite i držite prekidač (P) dulje od 5 sekundi. Ako kontrolno svjetlo (P) svijetli, električna parkirna kočnica je zategnuta.

Otpustite električnu parkirnu kočnicu: pritisnite i držite prekidač (P) dulje od 2 sekunde. Ako se kontrolno svjetlo (P) ugasi, električna parkirna kočnica je otpuštena.

Kontrolno svjetlo © treperi: električna parkirna kočnica nije u potpunosti zategnuta ili otpuštena. Kada stalno treperi, otpustite električnu parkirnu kočnicu i pokušajte je ponovno zategnuti.

## Pomoć pri kočenju

Ako se papučica kočnice pritisne brzo i snažno, automatski se primjenjuje maksimalna sila kočenja (potpuno kočenje).

Održavajte stalan pritisak na papučicu kočnice dok god je potrebno potpuno kočenje. Maksimalna sila kočenja se automatski smanjuje kad se papučica kočnice otpusti.

## Pomoć pri kretanju na uzbrdici

Sustav pomaže spriječiti nenamjerno gibanje prilikom kretanja na uzbrdicama.

Prilikom otpuštanja nožne kočnice nakon zaustavljanja na nagibu, kočnice ostaju uključene još dodatne dvije sekunde. Kočnice se automatski otpuštaju, čim vozilo počne ubrzavati.

Pomoć pri kretanju na uzbrdici nije aktivna dok je uključena funkcija Autostop.

## Sustavi kontrole vožnje

### Sustav kontrole proklizavanja

Sustav kontrole proklizavanja (TC) je komponenta elektroničke kontrole stabilnosti.

TC poboljšava voznu stabilnost kada je potrebno, neovisno o vrsti površine ceste ili držanju gume, sprječavanjem proklizavanja pogonskih kotača.

Čim pogonski kotači počnu proklizavati, izlazna snaga motora se smanjuje i kotač koji najviše proklizava se pojedinačno koči. To značajno poboljšava voznu stabilnost vozila na skliskim površinama ceste.

TC je funkcionalan čim se kontrolno svjetlo  ugasi.

Kada je TC aktivan,  treperi.

**⚠ Upozorenje**

Neka vas ova posebna sigurnosna karakteristika ne dovede u napast rizične vožnje.

Prilagodite brzinu uvjetima na cesti.

Kontrolno svjetlo   79.

**Deaktiviranje**

TC se može isključiti kada je potrebno proklizavanje kotača: kratko pritisnite prekidač .

Kontrolno svjetlo  svijetli.

TC se opet aktivira ponovnim pritiskom prekidača .

TC se također ponovno aktivira pri sljedećem uključivanju kontakta.

**Elektronička kontrola stabilnosti**

Elektronička kontrola stabilnosti (ESC) poboljšava vožnu stabilnost kada je potrebno, neovisno o vrsti površine ceste ili držanju gume. Također sprječava proklizavanje pogonskih kotača.

Čim vozilo počne skretati (podupravljanje/preupravljanje), snaga motora se smanjuje i kotači se kočé pojedinačno. To značajno poboljšava vožnu stabilnost vozila na skliskim površinama ceste.

ESC je funkcionalan čim se kontrolno svjetlo  ugasi.

Kada je ESC aktivan,  treperi.

**⚠ Upozorenje**

Neka vas ova posebna sigurnosna karakteristika ne dovede u napast rizične vožnje.

Prilagodite brzinu uvjetima na cesti.

Kontrolno svjetlo   79.

**Deaktiviranje**

Za vožnju s vrlo visokim performansama, ESC se može deaktivirati: držite prekidač  pritisnut približno 7 sekundi.

Kontrolno svjetlo  svijetli.

ESC se opet aktivira ponovnim pritiskom prekidača . Ako je TC sustav prethodno onemogućen, ponovno se aktivira i TC i ESC.

ESC se također ponovno aktivira pri sljedećem uključivanju kontakta.

## Interaktivni sustav vožnje

### Flex Ride

Flex Ride sustav vožnje omogućava vozaču da odabere između tri načina vožnje:

- **SPORT** način: pritisnite prekidač **SPORT**, LED svjetli.
- **TOUR** način: pritisnite prekidač **TOUR**, LED svjetli.
- Normalni način: oba prekidača **SPORT** i **TOUR** nisu pritisnuta, LED ne svijetli.

Deaktiviranje **SPORT** načina i **TOUR** načina još jednim pritiskom odgovarajućeg prekidača.

U svakom načinu vožnje Flex Ride umrežava sljedeće elektroničke sustave:

- Kontinuirana kontrola prigušenja.
- Kontrola papučice gasa.
- Kontrola upravljača.
- Automatski mjenjač.



### SPORT program

Postavke sustava su prilagođene sportskijem stilu vožnje:

- Prigušenje amortizera reagira tvrđe, kako bi se omogućio bolji kontakt s površinom ceste.
- Motor brže reagira na papučicu gasa.
- Smanjena podrška upravljanju.
- Točke promjene stupnja prijenosa automatskog mjenjača se događaju kasnije.
- S aktiviranim **SPORT** načinom, osvjetljenje glavnih instrumenata se mijenja iz bijelog u crveno.

### TOUR način

Postavke sustava su prilagođene udobnijem stilu vožnje:

- Prigušenje amortizera reagira mekše.
- Papučica gasa reagira sa standardnim postavkama.
- Podrška upravljanju je u standardnom načinu.

- Točke promjene stupnja prijenosa kod automatskog mjenjača se vrše na komforan način.
- Osvjetljenje glavnih instrumenata je bijelo.

### Normalni način

Sve postavke sustava su prilagođene standardnim vrijednostima.

### Kontrola načina vožnje

Unutar svakog ručno odabranog načina vožnje (SPORT, TOUR ili Normalnog), kontrola načina vožnje (DMC) detektira i kontinuirano analizira stvarne vozne karakteristike, odgovore vozača i stanje aktivne dinamike vozila. Ako je potrebno, kontrolna jedinica DMC-a automatski mijenja postavke unutar odabranog načina vožnje ili kada prepozna veće promjene, način vožnje se mijenja za duljinu promjene.

Ako se, na primjer, odabere **Normal** način, a DMC detektira sportski stil vožnje, DMC mijenja nekoliko postavki normalnog načina

u sportske postavke. DMC se prebacuje na **Sport** način u slučaju vrlo sportskog ponašanja u vožnji.

Ako se, na primjer, odabere TOUR način dok vozite i tijekom vožnje zavojitoj cesti je potrebno snažno kočenje, DMC će detektirati dinamičko stanje vozila i promijeniti postavke za ovjes na SPORT način radi povećanja stabilnosti vozila.

Kada se vozne karakteristike dinamičkog stanja vozila vrate u ranije stanje, DMC će promijeniti postavke na predodabrani način vožnje.

### Personalizirane postavke u sportskom načinu

Vozač može odabrati funkcije SPORT načina kada se pritisne **SPORT** prekidač. Ove postavke se mogu promijeniti u izborniku **Settings (Postavke)** na info zaslonu. Personalizacija vozila ⇨ 94.

## Sustavi za pomoć vozaču

### ⚠ Upozorenje

Sustavi pomoći za vozača zamišljeni su kao pomoć za vozača i ne zamjenjuju njegovu pažnju.

Vozač prihvaća potpunu odgovornost za vrijeme upravljanja vozilom.

Dok koristite sustave za pomoć vozaču obavezno budite svjesni o stanju u prometu.

### Tempomat

Tempomat može pohraniti i održavati brzine od približno 30 do 200 km/h. Prilikom vožnje na uzbrdici ili nizbrdici može doći do odstupanja od pohranjenih brzina.

Zbog sigurnosnih razloga, tempomat se ne može uključiti dok se jednom ne pritisne papučica kočnice. Nije moguće aktiviranje u prvom stupnju prijenosa.





Ne koristite tempomat ako nije preporučljivo održavanje konstante brzine.

S automatskim mjenjačem, aktivirajte tempomat samo u automatskom načinu rada.

Kontrolno svjetlo   82.

## Uključivanje

Pritisnite tipku  - pali se bijelo kontrolno svjetlo  na sklopu instrumenata.

## Aktiviranje

Ubrzajte na željenu brzinu i okrenite kotačić zakrenut na **SET/-**, aktualna brzina se pohranjuje i održava. Pali se zeleno kontrolno svjetlo  na sklopu instrumenata. Papučica gasa se može pustiti.

Brzina vozila se može povećati pritiskom na papučicu gasa. Nakon otpuštanja papučice gasa, ponovno će se podesiti prethodno memorirana brzina.

Tempomat ostaje uključen pri promjeni stupnja prijenosa.

## Povećavanje brzine



S aktivnim tempomatom, držite kotačić zakrenut na **RES/+** ili ga nekoliko puta kratko zakrenite na **RES/+**: brzina se povećava kontinuirano ili postepeno u malim koracima.

Alternativno ubrzajte na željenu brzinu i pohranite je zakretanjem na **SET/-**.

## Smanjite brzinu

S aktivnim tempomatom, držite kotačić zakrenut na **SET/-** ili ga nekoliko puta kratko zakrenite na **SET/-**: brzina se smanjuje kontinuirano ili postepeno u malim koracima.

## Deaktiviranje

Pritisnite tipku  - pali se bijelo kontrolno svjetlo  na sklopu instrumenata. Tempomat je isključen. Posljednja korištena postavljena brzina spremljena je u memoriju za nastavak putovanja.

Automatsko isključivanje:



- Brzina vozila ispod približno 30 km/h,
- brzina vozila iznad približno 200 km/h,
- papučica kočnice je pritisnuta,
- papučica spojke je pritisnuta nekoliko sekundi,

- poluga mjenjača u N,
- broj okretaja motora je na jako niskoj vrijednosti,
- radi sustav kontrole proklizavanja ili elektroničke kontrole stabilnosti.

### Vratite se na pohranjenu brzinu

Zakrenite kotačić na **RES/+** pri brzini iznad 30 km/h. Bit će postignuta pohranjena brzina.

### Isključivanje

Pritisnite tipku  - gasi se kontrolno svjetlo  na sklopu instrumenata. Pohranjena brzina je izbrisana.

Pritiskom na tipku  aktivirat ćete ograničavač brzine, a isključivanjem kontakta isključit ćete i tempomat te izbrisati sve spremljene brzine.

### Ograničavač brzine

Graničnik brzine sprječava da vozilo prekorači maksimalnu postavljenu brzinu.



Maksimalna brzina može biti postavljena kao brzina iznad 25 km/h.

Vozač može ubrzati samo do postavljene brzine. Prilikom vožnje nizbrdo može doći do odstupanja od ograničenja brzine.

Postavljeno ograničenje brzine prikazano je na gornjoj crti informacijskog centra vozača kada je sustav aktivan.

### Aktiviranje



Pritisnite prekidač . Ako su tempomat ili prilagodljivi tempomat bili ranije uključeni, isključuju se kada se aktivira ograničavač brzine i gasi se kontrolno svjetlo .

### Postavite ograničenje brzine

Kada je ograničavač brzine aktivan, okrenite i držite prekidač u položaju **RES/+** ili ga uzastopno nakratko okrećite u **RES/+** dok se u informacijskom centru vozača ne prikaže željena maksimalna brzina.

Ili ubrzajte na željenu brzinu i nakratko okrenite prekidač na **SET/-**: aktualna brzina se sprema kao maksimalna brzina. Ograničenje brzine prikazuje se na zaslonu informacijskog centra vozača.





## Promjena ograničenja brzine

Dok je ograničavač brzine aktivan, okrenite prekidač u **RES/+** za povećavanje ili u **SET/-** za smanjivanje željene maksimalne brzine.

## Prekoračenje ograničenja brzine

U slučaju nužde moguće je prekoračiti ograničenje brzine snažnim pritiskanjem papučice gasa iza točke otpora.

Ograničena brzina treperit će u informacijskom centru vozača i tijekom tog razdoblja oglašavat će se zvono.

Pustite papučicu gasa i funkcija graničnika brzine se ponovno aktivira jednom kada se dostigne brzina niža od ograničenja brzine.

## Deaktiviranje

Pritisnite tipku : ograničavač brzine se deaktivira i vozilo se kreće bez ograničenja brzine.

Ograničena brzina je pohranjena i odgovarajuća poruka se pojavljuje na informacijskom centru vozača.

## Nastavak ograničenja brzine

Okrenite prekidač u položaj **RES/+**. Bit će postignuta pohranjena ograničena brzina.

## Isključivanje



Pritisnite tipku , svjetlo ograničenja brzine u informacijskom centru vozača se gasi. Pohranjena brzina je izbrisana.

Ako pritisnete tipku  za aktiviranje tempomata ili prilagodljivog tempomata, ili ako isključite kontakt, ograničavač brzine se također deaktivira i spremljena brzina se briše.

## Indikator udaljenosti sprijeda

Sljedeći indikator udaljenosti sprijeda pokazuje udaljenost do vozila pred sustavom. Prednja kamera u vjetrobranskom staklu koristi se za otkrivanje udaljenosti do vozila koje

se nalazi izravno ispred putanje vašeg vozila. Aktivan je pri brzinama iznad 40 km/h.

Kada sustav otkrije vozilo ispred sebe, udaljenost je izražena u sekundama i prikazana u informacijskom centru vozača  82. Pritisnite tipku **MENU** na poluzi pokazivača smjera i odaberite **Vehicle Information Menu (Informacijski izbornik vozila)**  te okrenite prekidač na indikator udaljenosti sprijeda.

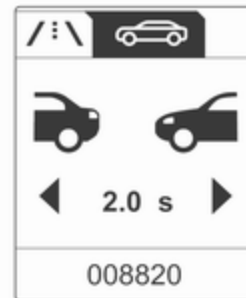

Minimalna označena udaljenost iznosi 0,5 sekundi.

Ako ispred sustava nema vozila ili ako je to vozilo izvan dohvata, prikazane su dvije crtice: -- s.

## Pomoć pri parkiranju



Pomoć pri parkiranju olakšava parkiranje mjerenjem udaljenosti između vozila i prepreka, i davanjem zvučnih signala.

Zvučni signal upozorenja za nekorištenje sigurnosnih pojaseva ima prioritet nad ostalim zvučnim signalima ↻ 90.

Vozač i dalje snosi potpunu odgovornost za manevriranje prilikom parkiranja, čak i prilikom korištenja pomoći pri parkiranju.

Sustav se sastoji od četiri ultrazvučna parkirna senzora ugrađena u stražnji odbojnik. Ako je vozilo opremljeno prednjom pomoći pri parkiranju sustav se sastoji od četiri dodatna ultrazvučna parkirna senzora na prednjem odbojniku.

Sustav koristi dvije različite frekvencije za prednje i stražnje senzore i za svaku različiti zvuk.

Kontrolno svjetlo **P**▲↻ 79.

## Aktiviranje



Kada je odabran stupanj prijenosa za vožnju unatrag, sustav se aktivira automatski.

Pomoć pri parkiranju naprijed se također može aktivirati pri malim brzinama pritiskom prekidača **P**▲.

Svjetleći LED koji se nalazi u prekidaču pomoći pri parkiranju označava da je sustav spreman za rad.

Ovisno o tome koji su senzori bliže prepreci, uključit će se zvučni upozoritelj tog senzora. Interval između zvukova postaje kraći kako se

vozilo približava prepreci. Kada je udaljenost manja od 30 cm, zujanje je konstantno.

Ako se gumb **P**▲ pritisne jednom unutar ciklusa paljenja, pomoć pri parkiranju sprijeđa uvijek će se ponovno uključiti kad brzina vozila padne ispod određene vrijednosti.

### Deaktiviranje

Isključite sustav pritiskom prekidača **P**▲.

LED svjetlo ugrađeno u prekidač će se isključiti i na zaslonu informacijskog centra vozača prikazat će se poruka **Park Assist Off (Pomoć pri parkiranju isključena)**.

Sustav se deaktivira automatski pri određenoj brzini.

### Greška

U slučaju pogreške na sustavu, pali se **P**▲ ili se prikazuje poruka upozorenja na zaslonu informacijskog centra vozača.

Osim toga, svijetli **P**▲ ili se prikazuje poruka na zaslonu informacijskog centra vozača u slučaju otkrivanja

kvara na sustavu zbog privremenih uvjeta kao što su snijegom pokriveni senzori.

Poruke vozila ⇨ 87.

## Važni savjeti za korištenje pomoći pri parkiranju

### ▲ Upozorenje

U određenim uvjetima, razne reflektirajuće površine na predmetima ili odjeći kao i vanjski izvori buke mogu prouzročiti grešku u otkrivanju prepreka.

Posebice morate paziti na niske prepreke koje mogu oštetiti donji dio odbojnika. Ako takve prepreke izađu izvan područja detekcije senzora tijekom približavanja vozila čut će se konstantni zvuk upozorenja.

### Oprez

Performanse senzora se mogu smanjiti kada su senzori pokriveni, npr. ledom ili snijegom.

Performanse sustava pomoći pri parkiranju se mogu smanjiti zbog velikog opterećenja.

Primjenjuju se specijalni uvjeti ako su uključena viša vozila (npr. off-road vozila, mini kombiji, kombiji). Ne može se jamčiti identifikacija predmeta u gornjem dijelu ovih vozila.

Predmete s vrlo malim poprečnim presjekom refleksije, kao što su uski objekti ili mekani materijali, sustav ne može detektirati.

Pomoć pri parkiranju neće izbjeći sudar s predmetima koju su izvan područja detekcije senzora.

**Napomena**

Sustav pomoći pri parkiranju automatski detektira tvornički ugrađenu opremu za vuču. Deaktivira se kada je konektor spojen.

Senzor može detektirati nepostojeći predmet (eho ometanje) uzrokovano vanjskim zvučnim ili mehaničkim smetnjama.

**Pomoć za prometne znakove****Funkcionalnost**

Sustav pomoći za prometne znakove detektira određene prometne znakove putem prednje kamere i prikazuje ih na zaslonu informacijskog centra vozača.

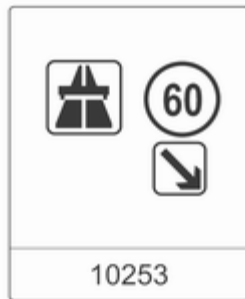

Prometni znakovi, koji će biti detektirani, su:

**Znakovi ograničenja i zabrane prolaza**

- ograničenje brzine
- zabranjeno pretjecanje
- prestanak ograničenja brzine
- prestanak zabrane pretjecanja

**Znakovi na cesti**

- početak autoceste
- kraj autoceste
- A-ceste
- ulice s djecom u igri

**Dodatni znakovi**

- dodatne napomene uz prometne znakove
- upozorenje na mokru cestu
- upozorenje na led
- strelice smjera

Znakovi ograničenja brzine prikazani su u informacijskom centru vozača do pojave novog znaka ograničenja brzine ili prestanka ograničenja brzine ili dok im ne istekne određeno vrijeme.



Moguće su kombinacije više znakova na zaslonu.



Prikaz uskličnika u okviru označava otkrivanje dodatnog znaka koji sustav ne može prepoznati.

Sustav je aktivan pri pokazanoj brzini iznad 14 km/h i aktivan je do brzine od 200 km/h ovisno o uvjetima osvjetljenja. Po noći je sustav aktivan do brzine od 160 km/h.

Čim brzina padne ispod 55 km/h, zaslon će se resetirati i sadržaj stranice prometnih znakova će se očistiti. Bit će prikazana sljedeće prepoznata oznaka brzine.

## Označavanje na zaslonu



Prometni znakovi su prikazani na stranici **Detekcija prometnog znaka u Trip/Fuel Information Menu (Informacijski izbornik putovanje/gorivo)**, odabrano putem kotačića za podešavanje na poluzi pokazivača smjera ↻ 82.

Kada je odabrana druga funkcija u izborniku informacijskog centra vozača i ako se nakon toga ponovno odabere stranica **detekcija prometnog znaka**, bit će prikazan zadnji prepoznati znak.

Ako je sustav deaktiviran, sadržaj stranice prometnog znaka je očišćen, što se označava sljedećim simbolom:



Sadržaj stranice prometnog znaka se također briše tijekom vožnje dužim pritiskom prekidača **SET/CLR** na poluzi pokazivača smjera.



### Pop-up funkcija

Znakovi ograničenja brzine i zabrane pretjecanja su prikazani kao "popup" informacija na svakoj stranici izbornika.

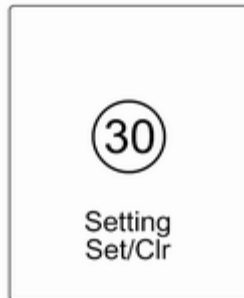

Pop-up funkcija može se isključiti na stranici prometnih znakova pritiskanjem gumba **SET/CLR** na ručici za upravljanje svjetlima.

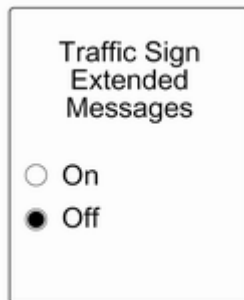

Nakon prikazivanja stranice za podešavanje postavki, odaberite **Off (Isključeno)** za isključenje pop-up funkcije. Ponovno uključite odabirom **On (Uključeno)**. Prilikom uključjenja kontakta, pop-up funkcija se isključuje.

Pop-up oznaka bit će prikazana približno 8 sekundi na zaslonu informacijskog centra vozača.

### Detektiranje prometnog znaka zajedno s navigacijskim sustavom

Ako je vozilo opremljeno navigacijskim sustavom, sljedeće funkcije mogu biti dostupne:

- prepoznavanje granica gradova
- stalno pokazivanje stvarnih ograničenja brzine
- trenutačno pokazivanje ograničenja brzine nakon napuštanja glavne rute

## Greška

Sustav pomoći za prometne znakove možda neće raditi ispravno kada:

- područje vjetrobrana, u kojem se nalazi kamera, nije čisto
- prometni znakovi su u potpunosti ili djelomično prekriveni ili teško vidljivi
- postoje loši uvjeti u okolini kao što je jaka kiša, snijeg, direktno sunčevo svjetlo ili sjene. U tom slučaju **No Traffic Sign Detection due to Weather (Nema prepoznavanja prometnih znakova zbog vremenskih prilika)** je prikazano na zaslonu
- prometni znakovi su nepravilno ugrađeni ili oštećeni
- prometni znakovi ne podliježu Bečkoj konvenciji o prometnim znakovima (Wiener Übereinkommen über Straßenverkehrszeichen)

## Oprez

Sustav je namijenjen za pomoć vozaču u raspoznavanju prometnih znakova u definiranom području brzine. Ne ignorirajte prometne znakove koje sustav nije prikazao.

Sustav ne raspoznaje nikakve druge osim konvencionalnih prometnih znakova koji mogu odrediti ili završiti ograničenje brzine.

Neka vas ova specijalna značajka ne dovede u napast rizične vožnje. Brzinu uvijek prilagodite uvjetima na cesti.

Sustavi pomoći za vozača ne oslobađaju vozača od potpune odgovornosti za korištenje vozila.

## Upozorenje za napuštanje trake

Sustav upozorenja napuštanja trake nadgleda oznake trake u kojoj se vozilo kreće putem prednje kamere.

Sustav detektira promjenu voznog traka i upozorava vozača u slučaju nenamjerne promjene voznog traka putem vizualnih i zvučnih signala.



Kriteriji za detekciju nenamjerne promjene trake su:

- ne rade pokazivači smjera
- ne koristi se papučica kočnice
- nema aktivnog korištenja papučice gasa ili ubrzavanja
- nema aktivnog upravljanja

Ako je vozač aktivan, neće biti upozorenja.

## Aktiviranje



Sustav upozorenja napuštanja trake se aktivira pritiskom prekidača . Led koji svijetli u prekidaču označava da je sustav uključen. Kada kontrolno svjetlo  na sklopu instrumenata svijetli zeleno, sustav je spreman za rad.

Sustav se može koristiti samo pri brzinama vozila iznad 60 km/h i ako su dostupne oznake trake.

Kada sustav prepozna nenamjernu promjenu trake, kontrolno svjetlo  se mijenja u žuto i treperi. Istovremeno se aktivira zvuk zvonca.



## Deaktiviranje

Sustav se deaktivira pritiskom prekidača . Isključenje označava poruka koja se prikazuje na zaslonu informacijskog centra vozača.

Pri brzinama ispod 60 km/h sustav ne radi.

## Greška

Sustav upozorenja napuštanja trake možda neće raditi ispravno kada:

- vjetrobran nije čist
- postoje loši uvjeti u okolini kao što je jaka kiša, snijeg, direktno sunčevo svjetlo ili sjene
- ne mogu se detektirati oznake trake

Ako sustav upozorenja napuštanja trake detektira jedno od ovih stanja, kontrolno svjetlo  svijetli žuto.

Osim toga, na zaslonu informacijskog centra vozača prikazuju se poruka ili kod upozorenja.

## Sustav nadzora tlaka u gumama

Sustav kontrole tlaka u gumama kontinuirano provjerava tlak za sva četiri kotača jednom u minuti kada brzina vozila prekorači određenu granicu.

Svi kotači moraju biti opremljeni senzorima tlaka i gume moraju biti pod propisanim tlakom.

Trenutne vrijednosti tlaka u gumama mogu se prikazati u izborniku **Vehicle Information Menu (Informacijski izbornik vozila)** u informacijskom centru vozača.

Izbornik se može odabrati prekidačima na poluzi pokazivača smjera.



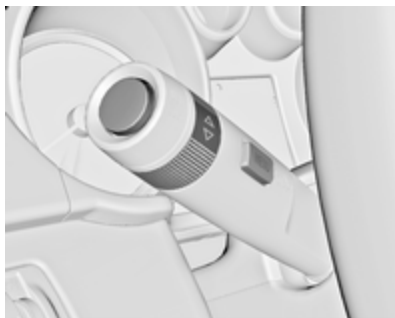

Pritisnite tipku **MENU** za odabir **Vehicle Information Menu** (Informacijski izbornik vozila) .



Zakrenite kotačić za podešavanje za odabir sustava kontrole tlaka u gumama.

Status sustava i male razlike tlaka prikazuju se putem poruke upozorenja s treptanjem prikaza odgovarajuće guma na zaslonu informacijskog centra vozača.

Nadalje, značajne razlike tlaka među gumama na jednoj osovini prikazuju se putem poruke upozorenja na zaslonu informacijskog centra vozača.

Veće razlike tlaka su dodatno označene kontrolnim svjetlom .

Kontrolno svjetlo   $\rightarrow$  80.

Poruke vozila  $\rightarrow$  87.

Ako je tlak u gumi potrebno smanjiti ili povećati, isključite kontakt.

Ako je ugrađen kompletan set kotača bez senzora (npr. četiri zimske gume), prikazuje se poruka na zaslonu informacijskog centra vozača. Sustav kontrole tlaka u gumama ne može raditi. Moguća je naknadna ugradnja senzora.

Rezervni kotač ili privremeni rezervni kotač nisu opremljeni sensorima tlaka. Sustav kontrole tlaka u gumama ne može raditi za te kotače. Kontrolno svjetlo  svijetli. Za ostala tri kotača sustav i dalje radi.

Korištenje komercijalno dostupnih kitova za popravak tekućinom može utjecati na funkciju sustava. Mogu se koristiti tvornički odobreni kitovi za popravak.

Vanjski radio uređaj jake snage može ometati sustav kontrole tlaka u gumama.

Jezgre ventila sustava kontrole tlaka u kumama i brtveni prstenovi se moraju zamijeniti svaku put kada se gume promijene.

### Funkcija prilagodljive granice

Sustav kontrole tlaka u gumama automatski detektira ako je vozilo voženo s tlakom u gumi prikladnim za opterećenje do 3 osobe ili za puno opterećenje.

Ako je tlak u gumi potrebno smanjiti, isključite kontakt prije smanjivanja.

### Funkcija automatskog učenja

Nakon zamjene kotača, vozilo mora mirovati približno 20 minuta, prije nego sustav započne ponovno izračunavanje. Za postupak ponovnog proučavanja-učitavanja potrebno je do 10 minuta vožnje minimalnom brzinom od 20 km/h. U tom slučaju može se prikazati -- ili se mogu promijeniti vrijednosti tlaka prikazane na zaslonu informacijskog centra vozača.

Ako se tijekom postupka ponovnog proučavanja-učitavanja pojavi problem, prikazat će se poruka upozorenja na zaslonu informacijskog centra vozača.

### Kompenzacija temperature

Hladne gume smanjuju tlak u gumi, tople gume povećavaju tlak u gumi. Sustav kontrole tlaka u gumama uzima u obzir ovaj efekt za poruke upozorenja.

Vrijednost tlaka u gumi prikazana na zaslonu informacijskog centra vozača prikazuje trenutnu vrijednost tlaka u gumi. Stoga je važno provjeriti tlak u gumama s hladnim gumama.

## Gorivo

### Gorivo za benzinske motore

Koristite samo bezolovno gorivo koje zadovoljava EN 228.

Mogu se koristiti ekvivalentna standardizirana goriva maksimalnim udjelom etanola od 10 % prema zapremini. U tom slučaju koristite samo gorivo koje je u skladu s E DIN 51626-1.

Koristite gorivo s preporučenim oktanskim brojem ⇨ 208. Korištenje goriva s pre niskim oktanskim brojem može smanjiti snagu motora i okretni moment i lagano povećava potrošnju goriva.

#### Oprez

Korištenje goriva koje nije sukladno normi EN 228 ili sličnim normama može dovesti do naslaga u motoru ili oštećenja motora te gubitka prava pod jamstvom.

**Oprez**

Korištenje goriva s pre niskim oktanskim brojem može dovesti do nekontroliranog izgaranja i oštećenja motora.

**Gorivo za dizelske motore**

Koristite samo dizel gorivo koje zadovoljava EN 590.

U zemljama izvan Europske unije koristite eurodizel s koncentracijom sumpora ispod 50 ppm.

**Oprez**

Korištenje goriva koje nije sukladno normi EN 590 ili sličnim normama može dovesti do gubitka snage motora, pojačane istrošenosti ili oštećenja motora te gubitka prava pod jamstvom.

Nemojte koristiti pomorska dizel ulja, ulja za grijanje, Aquazole i slične emulzije dizela i vode. Diesel goriva se ne smiju razrjeđivati gorivima za benzinske motore.

**Punjenje goriva****⚠ Opasnost**

Prije punjenja goriva, isključite motor i također sve vanjske grijače s komorama za izgaranje. Isključite mobilne telefone. Prilikom punjenja poštujujte upute za korištenje i sigurnost na postaji za punjenje.

**⚠ Opasnost**

Gorivo je zapaljivo i eksplozivno. Ne pušite. Bez otvorenog plamena ili iskri.

Ako u vozilu možete osjetiti miris goriva, odmah kontaktirajte radionicu radi otklanjanja uzroka.

**Oprez**

U slučaju da ulijete krivo gorivo, ne palite automobil.

Otvor za nalijevanje goriva nalazi se na stražnjoj desnoj strani vozila.



Poklopac spremnika se može otvoriti samo ako je vozilo otključano. Oslobodite poklopac otvora spremnika goriva guranjem poklopca. Za otvaranje, čep polagano okrenite u lijevo.

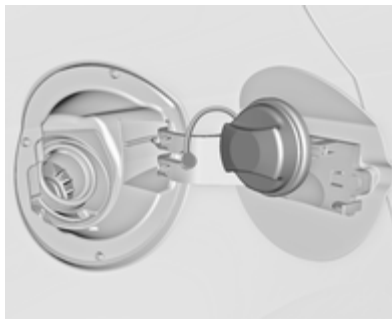

Čep spremnika se može zakačiti na držač na poklopcu spremnika.

Prilikom ulijevanja goriva posve umetnite mlaznicu u otvor i uključite je.

Nakon automatskog isključivanja možete doliti još najviše dvije doze goriva.

### Oprez

Gorivo koje se prelilo odmah obrišite.

Za zatvaranje, čep spremnika goriva okrenite u desno dok se ne začuje klik.

Zatvorite poklopac i uglavite ga.

### Čep spremnika goriva

Koristite samo originalne poklopce filtera goriva. Vozila s diesel motorima imaju specijalan čep spremnika goriva.

## Potrošnja goriva - CO<sub>2</sub> emisija

### Benzin

Potrošnja goriva je u rasponu od

- gradska vožnja: 5,8 do 9,2 l/100 km,
- izvangradska vožnja: 4,4 do 5,8 l/100 km,
- ukupno: 4,9 do 7,1 l/100 km.

Emisija CO<sub>2</sub> je u rasponu od

- 129 do 166 g/km.

### Opće napomene

Za posebne vrijednosti za vaše vozilo, pogledajte EEC Certifikat sukladnosti koji vam je isporučen s vozilom, ili druge nacionalne dokumente za registraciju vozila.

Potrošnja goriva određuje se prema direktivi R (EC) br. 715/2007 (njenoj najnovijoj inačici).

Sastavni dio važećeg propisa čini također podatak o emisiji CO<sub>2</sub>.

Ove podatke ne treba smatrati garantiranim vrijednostima za stvarnu potrošnju određenog vozila. Nadalje, potrošnja goriva ovisi o osobnom stilu vožnje kao i o uvjetima na cesti.

Sve vrijednosti su na osnovi modela za EU sa standardnom opremom.

Izračunavanje potrošnje goriva uzima u obzir masu praznog vozila, utvrđenu u skladu s propisima. Opcijska oprema može rezultirati

malo višom potrošnjom goriva i razinama emisije CO<sub>2</sub> i nižom maksimalnom brzinom.

## Vuča

### Opće napomene

Koristite samo opremu za vuču koja je odobrena za Vaše vozilo. Naknadnu ugradnju opreme za vuču prepustite radionici. Može biti neophodno izvršiti izmjene koje utječu na sustav hlađenja, toplinske štitove ili drugu opremu.

Funkcija detekcije neispravnog svjetla kočnice prikolice ne može otkriti djelomičnu neispravnost svjetla. Na primjer, kod 4 x 5 Wata, neispravna žarulja se otkriva samo kada ostane još jedna žarulja od 5 wata ili nijedna.

Ugradnja opreme za vuču može pokriti otvor karike za vuču. Ako je to slučaj, za vuču koristite motku kuke za vuču. Motku kuke za vuču uvijek držite u vozilu.

Dimenzije ugradnje tvornički ugrađene opreme za vuču ⇨ 214.

## Vozne karakteristike i savjeti za vožnju

Prije spajanja prikolice, podmažite kuku za vuču. Međutim, ne podmazujte kuglu ako upotrebljavate stabilizator za prigušenje pokreta zanošenja koji djeluje na kuglu kuke.

Za prikolice s niskom voznom stabilnosti i kamp kućice s maksimalnom dozvoljenom masom većom od 1400 kg izrazito se preporuča korištenje stabilizatora kada vozite iznad 80 km/h.

U slučaju da je prikolica počela vijugati, vozite još sporije, ne pokušavajte korigirati upravljanje i u nuždi jako zakočite.

Kada vozite na nizbrdici, vozite u istom stupnju prijenosa kao pri vožnji na uzbrdici i vozite približno istom brzinom.

Podesite tlak u gumi na vrijednost navedenu za puno opterećenje ⇨ 212.

## Vuča prikolice

### Opterećenje prikolice

Dopuštena opterećenja prikolice maksimalne su vrijednosti, koje ovise o motoru i vozilu i koje se ne smiju prekoračiti. Stvarno opterećenje prikolice razlika je između stvarne ukupne mase prikolice i stvarnog vertikalnog opterećenja priključka kuke, kad je prikolica prikopčana.

Dopuštena opterećenja prikolice za Vaše vozilo možete pronaći u dokumentima vozila. Općenito, ona vrijede do uspona od maksimalno 12 %.

Dopušteno opterećenje od prikolice pri vuči do određenog nagiba, primjenjiva su samo do nadmorske visine od 1000 metara. S obzirom da se snaga motora smanjuje s povećanjem nadmorske visine smanjuje se i sposobnost savladavanja uspona, opterećenje pri vuči mora se smanjiti za dodatnih 10 % za svakih 1000 metara nadmorske visine. Pri vožnji na cestama s malo uspona (manje od

8 % npr. autoput) nije potrebno smanjiti maksimalno dozvoljeno opterećenje prikolice.

Dozvoljena kombinirana masa se ne smije prekoračiti. Ta masa je navedena na identifikacijskoj pločici ⇨ 203.

### Vertikalno opterećenje priključka

Vertikalno opterećenje priključka je sila kojom prikolica djeluje na kuku. Ono može varirati prema smještaju tereta kojim opterećujete prikolicu.

Maksimalno dopušteno vertikalno opterećenje kuke za vuču (75 kg) naznačeno je na pločici opreme za vuču i u dokumentima vozila. Uvijek pokušajte postići maksimalno opterećenje kuke, posebice kod teških prikolica. Vertikalno opterećenje priključka kuke nikada ne smije pasti ispod 25 kg.

### Opterećenje stražnje osovine

Kada je prikolica priključena i kad je vozilo potpuno opterećeno, dopušteno opterećenje stražnje osovine (pogledajte u dokumentima vozila ili na identifikacijskoj pločici) može biti premašeno za max 70 kg, dozvoljena masa vozila može biti premašena za 70 kg. Ako je dopušteno opterećenje stražnje osovine premašeno, ne smije biti prekoračena brzina od 100 km/h.

### Oprema za vuču

#### Opaz

Kada ne vučete prikolicu, kuku za vuču skinite.

### Smještaj kuke za vuču

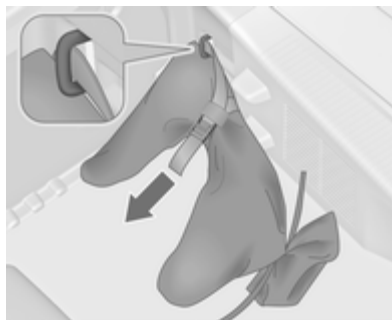

Vrećica s kukom za vuču je spremljena u spremište u podu prtljažnika.

Traku provucite kroz ušicu za učvršćenje, omotajte je dvaput i zategnite je da biste učvrstili vrećicu.

### Postavljanje kuke za vuču



Odspojite i preklopite priključak dolje. Skinite zaštitni poklopac s otvora za kuku i spremite ga.

### Provjera zategnutosti motke kuke



- Crvena oznaka na kotačiću mora biti usmjerena prema zelenoj oznaci na motki kuke.
- Zračnost između kotačića i motke kuke mora biti približno 6 milimetara.
- Ključ mora biti u položaju .

U suprotnom, motka kuke se mora zategnuti prije umetanja:

- Otključajte motku kuke zakretanjem ključa u položaj .

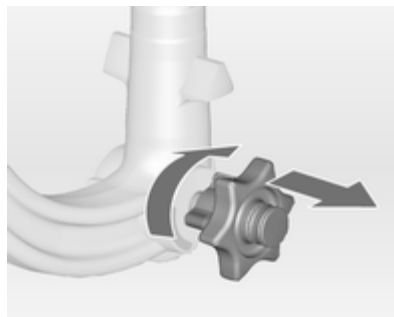

- Povucite kotačić prema van i zakrenite do kraja u smjeru kazaljki na satu.

### Umetanje motke kuke

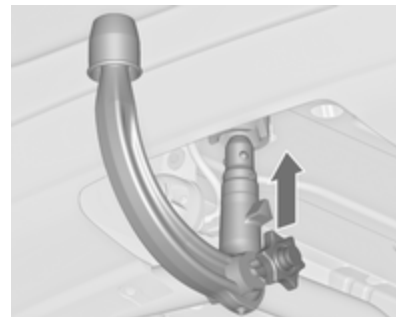

Umetnite zategnutu motku kuke u otvor i snažno gurnite gore dok se ne čuje nasjedanje ("klik").

Kotačić preskače u svoj osnovni položaj naližećući na motku kuke bez zračnosti.

#### Upozorenje

Ne dodirujte kotačić tijekom umetanja.

Zaključajte motku kuke zakretanjem ključa u položaj . Uklonite ključ i zatvorite zaštitni poklopac.



### Ušica za uže kočnice u slučaju otrgnuća

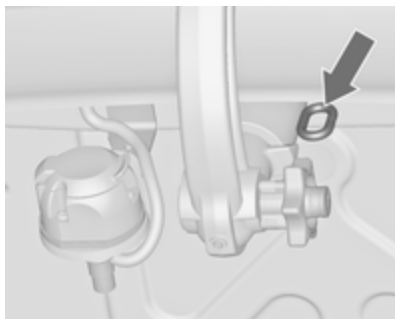

Zakačite uže kočnice za slučaj otrgnuća na ušicu.

### Provjerite je li motka kuke pravilno postavljena

- Zelena oznaka na kotačiću mora biti usmjerena prema zelenoj oznaci na motki kuke.
- Između zakretne ručke i motke kuke ne smije biti zračnosti.

- Motka kuke mora biti učvršćena u otvoru.
- Motka kuke mora biti zaključana i ključ izvađen.

#### ⚠ Upozorenje

Vuča prikolice je dozvoljena samo kad je kuka za vuču pravilno postavljena. Ako se kuka za vuču ne postavi pravilno, zatražite pomoć radionice.

### Demontaža kuke za vuču

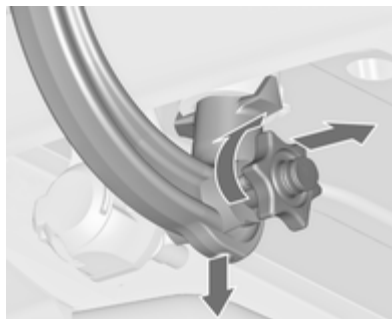

Otvorite zaštitni poklopac i zakrenite ključ u položaj  za otključavanje motke kuke.

Povucite zakretnu ručku prema van i zakrenite do kraja u smjeru kazaljki na satu. Izvucite motku kuke prema dolje.

Umetnite čep u otvor. Preklopite priključak.

### Pomoć za stabilnost prikolice

Ako sustav detektira vijugava gibanja, snaga motora se smanjuje i kombinacija vozilo/prikolica se selektivno koči dok vijuganje ne nestane. Dok sustav radi držite kolo upravljača što je moguće mirnijim.

Pomoć za stabilnost prikolice (TSA) je funkcija elektroničkog programa stabilnosti  138.

## Njega vozila

Opće napomene .....	160
Provjere vozila .....	161
Zamjena žarulje .....	168
Električni sustav .....	175
Alat vozila .....	182
Kotači i gume .....	182
Pokretanje kablovima .....	193
Vuča .....	195
Njega izgleda .....	197

## Opće napomene

### Oprema i modifikacije vozila

Preporučamo vam korištenje originalnih dijelova i dodatne opreme i tvornički odobrenih dijelova specifično za vaš tip vozila. Ne možemo procijeniti ili jamčiti pouzdanost drugih proizvoda - čak i ako imaju regulatorna ili druga odobrenja.

Ne vršite nikakve izmjene na električnim sustavima, npr. promjene elektroničkih kontrolnih jedinica (chip tuning).

#### Opres

Prilikom transportiranja vozila vlakom ili na vozilu vučne službe, mogu se oštetiti zavjesice za blato.

## Spremanje vozila

### Parkiranje na duže vrijeme

Ako će vozilo biti skladišteno nekoliko mjeseci:

- Operite i konzervirajte vozilo voskom.
- Provjerite vosak u prostoru motora i na podvozju.
- Očistite i zaštitite gumene brtve.
- Do vrha napunite spremnik goriva.
- Zamijenite motorno ulje.
- Ispustite tekućinu za pranje iz spremnika.
- Provjerite zaštitu od smrzavanja i zaštitu od korozije rashladnog sredstva.
- Podesite tlak u gumi na vrijednost navedenu za puno opterećenje.
- Parkirajte vozilo u suhom, dobro provjetranom prostoru. Odaberite prvi ili stupanj za vožnju unatrag ili postavite polugu mjenjača u **P**. Spriječite gibanje vozila.
- Ne zatežite parkirnu kočnicu.

- Otvorite poklopac motora, zatvorite sva vrata i zaključajte vozilo.
- Odspojite stezaljku negativnog terminala s akumulatora vozila. Uvjerite se da nijedan sustav ne radi, npr. protuprovalni alarmni sustav.

### Priprema za normalno korištenje

Kada je vozilo potrebno pripremiti za ponovni rad:

- Spojite stezaljku negativnog terminala na akumulator vozila. Aktivirajte elektroniku električnih prozora.
- Provjerite tlak u gumama.
- Napunite spremnik tekućine za pranje.
- Provjerite razinu ulja u motoru.
- Provjerite razinu rashladnog sredstva.
- Ako je potrebno, postavite registarske pločice.

### Prerada vozila na kraju radnog vijeka

Informacije o centrima za odlaganje vozila na kraju vijeka trajanja i za njegovo recikliranje dostupne su na našoj web stranici. Ove radove prepustite samo ovlaštenim centrima za recikliranje.

### Provjere vozila

#### Vršenje rada



#### **⚠ Upozorenje**

Provjere u prostoru motora izvršite samo kad je kontakt isključen.

Ventilator hlađenja se može pokrenuti čak i ako je kontakt isključen.

**⚠ Opasnost**

Sustav paljenja i Xenon prednja svjetla koriste izrazito visoki napon. Ne dodirujte.

**Poklopac motora****Otvaranje**

Povucite polugu oslobađanja i vratite je u originalni položaj.



Gurnite sigurnosnu kopču udesno i otvorite poklopac motora.

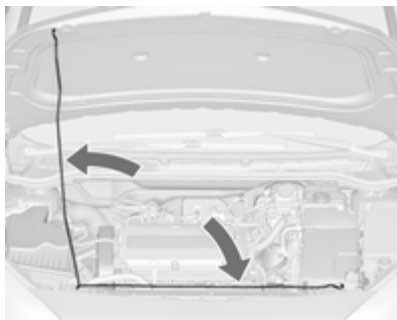

Učvrstite potpurnu šipku poklopca motora.

Ako se poklopac motora otvori dok je uključena funkcija Autostop, motor će se automatski ponovno pokrenuti iz sigurnosnih razloga.

**Zatvaranje**

Prije zatvaranja poklopca motora, potpurnu šipku gurnite u držač.

Spustite poklopac motora i pustite da padne u svoju bravu. Provjerite da je poklopac motora učvršćen.

**Motorno ulje**

Redovito ručno provjerite razinu motornog ulja da biste spriječili oštećenje motora. Uvjerite se da se koristi ulje odgovarajućih specifikacija. Preporučene tekućine i sredstva za podmazivanje ⇨ 201.

Provjerite kada je vozilo na vodoravnoj površini. Motor mora biti na radnoj temperaturi i isključen najmanje 5 minuta.

Izvucite šipku, obrišite je, umetnite je do kraja, izvucite van i očitajte razinu motornog ulja.

Umetnite šipku do ograničenja na ručki i napravite pola okretaja.

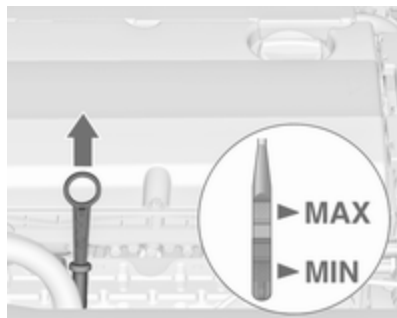

Ovisno o izvedbi motora koriste se različite šipke.

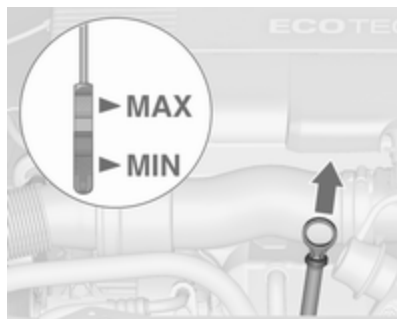

Kada razina motornog ulja padne do oznake **MIN**, nadolijte motorno ulje.

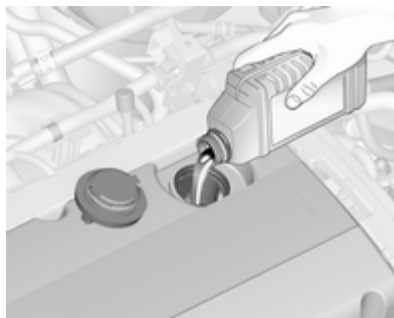

Preporučamo korištenje motornog ulja iste kvalitete koje je korišteno pri zadnjoj zamjeni.

Razina motornog ulja ne smije prijeći oznaku **MAX** na šipci.

#### Oprez

Prekomjerno ulje motora mora se ispustiti ili isisati.

Količine ⇨ 211.

Postavite čep i zategnite ga.

## Rashladno sredstvo motora

Rashladna tekućina osigurava zaštitu od smrzavanja do otprilike  $-28^{\circ}\text{C}$ . U sjevernim zemljama s jako niskim temperaturama tvornički ulivena rashladna tekućina osigurava zaštitu od smrzavanja do otprilike  $-37^{\circ}\text{C}$ .

#### Oprez

Koristite samo odobreni antifriz.

## Razina rashladnog sredstva

#### Oprez

Preniska razina rashladnog sredstva može uzrokovati oštećenje motora.

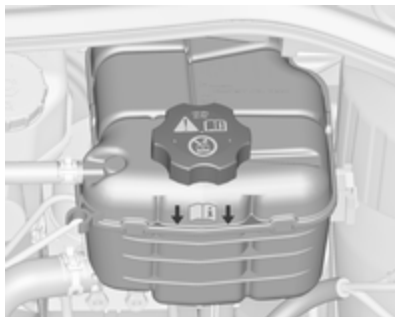

Ako je sustav hlađenja hladan, razina rashladnog sredstva treba biti iznad linije oznake. Nadolijte ako je razina niska.

### ⚠ Upozorenje

Dopustite motoru da se ohladi prije otvaranja čepa. Pažljivo otvorite čep, lagano ispuštajući tlak.

Za nadolijevanje koristite 1:1 mješavinu koncentrata rashladnog sredstva pomiješanog s vodom iz pipe. Ako koncentrat rashladnog sredstva nije dostupan, koristite čistu

vodu iz pipe. Čvrsto zategnite čep. Provjerite koncentraciju rashladnog sredstva i obratite se radionici radi popravljivanja uzroka gubitka rashladnog sredstva.

## Tekućina za pranje



Napunite čistom vodom pomiješanom s odgovarajućom količinom tekućine za pranje koja sadrži sredstvo protiv smrzavanja. Za pravilan odnos mješavine pogledajte kanticu tekućine za pranje.

## Oprez

Samo tekućina za pranje s dovoljnom koncentracijom antifrizu pruža zaštitu pri niskim temperaturama ili pri naglom padu temperature.

## Kočnice

U slučaju minimalne debljine kočionih obloga, tijekom kočenja možete čuti buku škripanja.

Moguć je nastavak vožnje ali kočne obloge zamijenite što je prije moguće.

Nakon ugradnje novih kočnih obloga, ne kočite nepotrebno jako tijekom nekoliko prvih vožnji.

## Tekućina kočnica

### ⚠ Upozorenje

Tekućina za kočnice je otrovna i korozivna. Izbjegavajte kontakt s očima, kožom, tkaninama i obojanim površinama.

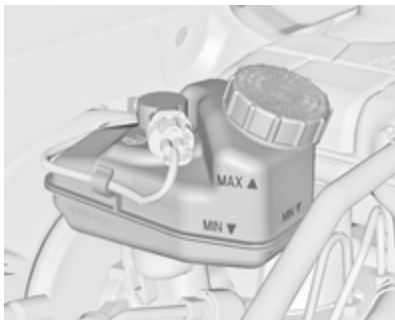

Razina tekućine za kočnice mora biti između oznaka **MIN** i **MAX**.

Prilikom nadolijevanja, osigurajte maksimalnu čistoću jer onečišćenje tekućine za kočnice može dovesti do kvara kočnog sustava. Kontaktirajte radionicu za popravljanje uzroka gubitka tekućine za kočnice.

Za vozilo koristite samo odobrenu kočnu tekućinu dobrih radnih karakteristika. Tekućina kočnica i spojke ⇨ 201.

## Akumulator

Akumulator ne zahtijeva održavanje pod uvjetom da način vožnje dozvoljava dostatno punjenje akumulatora. Vožnja na kratke udaljenosti i često pokretanje motora mogu isprazniti akumulator. Izbjegavajte korištenje nepotrebnih električnih potrošača.



Baterije ne spadaju u kućno smeće. Moraju se odložiti na odgovarajuće mjesto za prikupljanje.

Parkiranje vozila na dulje od 4 tjedna može dovesti do pražnjenja akumulatora. Odspojite stezaljku negativnog terminala s akumulatora vozila.

Budite sigurni da je kontakt isključen prije spajanja ili odspajanja akumulatora vozila.

Zaštita od pražnjenja akumulatora ⇨ 114.

## Zamjena akumulatora

### Napomena

Svako odstupanje od uputa ovog paragrafa može dovesti do privremenog isključenja sustava stop-start.

Kada se mijenja akumulator, uvjerite se da u blizini pozitivne stezaljke nema otvorenih otvora za provjetravanje. Ako je otvor za provjetravanje otvoren u ovom području, mora se zatvoriti poklopcem, i mora se otvoriti provjetravanje u blizini negativne stezaljke.

Koristite samo akumulatore koji dozvoljavaju ugradnju kutije s osiguračima iznad akumulatora.

Na vozilima sa sustavom stop-start, obavezno akumulator AGM (Absorptive Glass Mat) zamijenite također akumulatorom AGM.



AGM akumulator možete prepoznati po naljepnici na akumulatoru. Preporučamo korištenje originalnog akumulatora tvrtke Opel.

#### Napomena

Korištenje AGM akumulatora različitog od originalnog akumulatora tvrtke Opel može dovesti do smanjenja performansi sustava stop-start.

Preporučamo da zamjenu akumulatora prepustite radionici.

Sustav stop-start ⇨ 126.

## Punjenje akumulatora

### ⚠ Upozorenje

Kod vozila sa sustavom stop-start, provjerite da potencijal punjenja ne premašuje 14,6 V prilikom korištenja punjača akumulatora. U suprotnom bi se akumulator mogao oštetiti.

Pokretanje kablovima ⇨ 193.

## Naljepnica upozorenja



## Značenje simbola

- Držite dalje od iskrenja, otvorenog plamena i nemojte pušiti u blizini.
- Uvijek zaštitite oči. Eksplozivni plinovi mogu izazvati sljepilo ili ozljede.
- Držite akumulator dalje od dohvata djece.
- Akumulator sadrži sumpornu kiselinu koja može uzrokovati sljepilo ili ozbiljne opekline.
- Dodatne informacije potražite u korisničkom priručniku.
- U blizini akumulatora mogu biti prisutni eksplozivni plinovi.



## Odzračivanje sustava dizel goriva

Ako se spremnik u potpunosti ispraznio, sustav napajanja diesel gorivom se mora odzračiti. Uključite kontakt tri puta, svaki puta po 15 sekundi. Zatim pokušajte pokrenuti motor tijekom maksimalno 40 sekundi. Ponovite ovaj postupak nakon ne manje od 5 sekundi. Ako se motor ne može pokrenuti, zatražite pomoć radionice.

## Zamjena metlice brisača

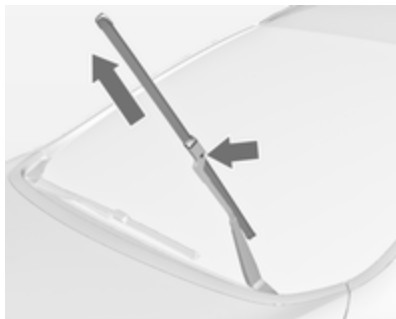

Podižite ručicu brisača sve dok ne ostane u podignutom položaju, pritisnite tipku za isključivanje metlice brisača i skinite.

Pričvrstite metlicu brisača, malo nagnutu prema metlici brisača, i gurajte je dok se ne zakvači.

Pažljivo spustite krak brisača.

## Metlica brisača na stražnjem prozoru

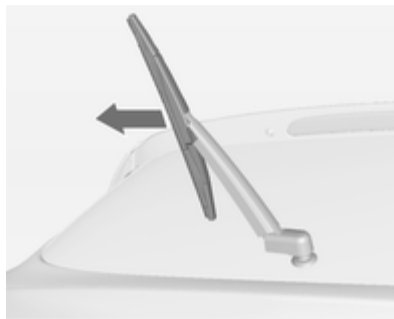

Podignite polugu brisača. Odspojite metlicu brisača kao što je prikazano na slici i uklonite je.

Pričvrstite metlicu brisača, malo nagnutu prema metlici brisača, i gurajte je dok se ne zakvači.

Pažljivo spustite krak brisača.

## Zamjena žarulje

Isključite kontakt i odgovarajući prekidač ili zatvorite vrata.

Novu sijalicu držite samo za podnožje! Ne dodirujte staklo sijalice golim rukama.

Za zamjenu koristite samo sijalicu istog tipa.

Zamijenite sijalice prednjeg svjetla iz prostora motora.

### Provjera žarulje

Nakon zamjene žarulje uključite kontakt pa provjerite svjetla.

## Halogenska prednja svjetla



### Bi-Halogen prednja svjetla (1)

s jednom žaruljom za kratka i duga svjetla.

Prednji pokazivač smjera (2).

Bočna svjetla / svjetla za vožnju po danu (3).

## Kratko/dugo svjetlo (1)



1. Odvrnite poklopac (1) suprotno od kazaljki na satu i skinite ga.

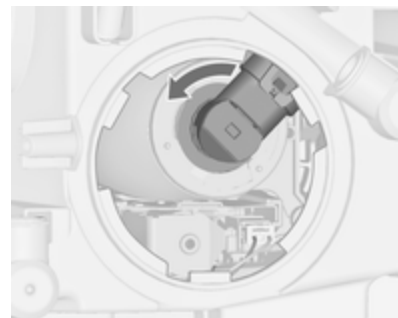

2. Držač žarulje zakrenite suprotno od kazaljke na satu za odspajanje. Izvucite sijalicu iz kućišta svjetla.

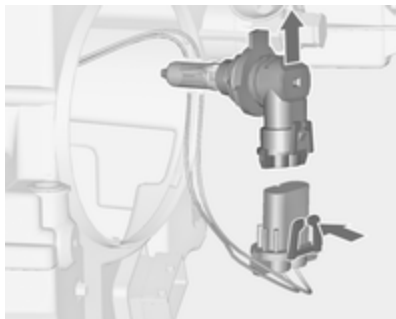

3. Držač sijalice odspojite od konektora pritiskanjem osigurača.
4. Zamijenite žarulju i spojite držač žarulje konektorom.
5. Umetnite držač sijalice, umetanjem dva izdanka u kućište svjetla i zakretanjem u smjeru kazaljke na satu za učvršćenje.
6. Postavite poklopac i zakrenite ga u smjeru kazaljke na satu.

### Prednji pokazivač smjera (2)



1. Zakrenite kapu (2) suprotno od kazaljke na satu i skinite je.



2. Držač sijalice zakrenite suprotno od kazaljke na satu i izvadite ga.

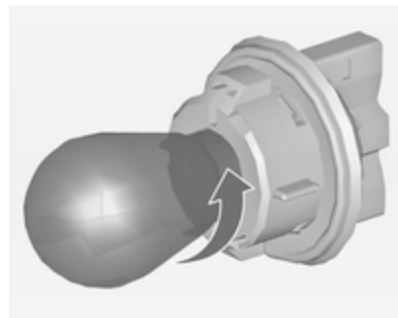

3. Odvrnite žarulju u smjeru suprotnom od kazaljke na satu i izvadite je.
4. Umetnite novu žarulju i zavrните je u smjeru kazaljke na satu.
5. Nosač žarulje umetnite u kućište lampe i zavrните ga u smjeru kazaljke na satu.
6. Postavite poklopac i zakrenite ga u smjeru kazaljke na satu.

## Bočna svjetla/Svjetla za vožnju po danu (3)



1. Držač žarulje (3) odvrnite suprotno od smjera kazaljki na satu i odvojite ga. Izvucite žarulju iz kućišta lampe.

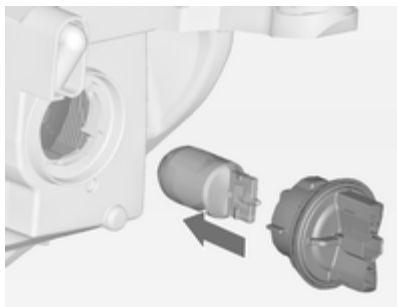

2. Izvucite žarulju iz držača.
3. Umetnite novu žarulju u držač.
4. Držač žarulje umetnite u kućište lampe i zavrnite ga u smjeru kazaljki na satu.

## Prilagodljiva prednja svjetla

### ⚠ Opasnost

Sustav prilagodljivih prednjih svjetala koristi ksenonska prednja svjetla.

Ksenonska prednja svjetla rade pod iznimno visokim naponom. Ne dodirujte. Zamjenu sijalica prepustite radionici.

Žarulje pokazivača smjera i bočnih svjetala mogu se zamijeniti.

Bočna svjetla / svjetla za vožnju po danu su LED-ovi (svjetleće diode) i ne mogu se zamijeniti.

## Svjetlo skretanja

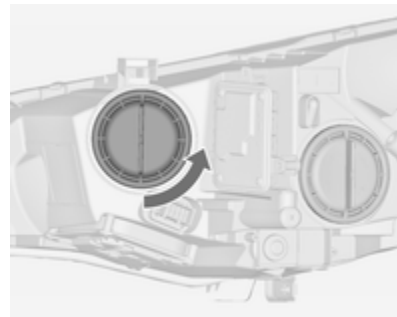

1. Zakrenite kapu suprotno od kazaljke na satu i skinite je.



2. Držač žarulje zakrenite suprotno od kazaljke na satu za odspajanje. Izvucite sijalicu iz kućišta svjetla.

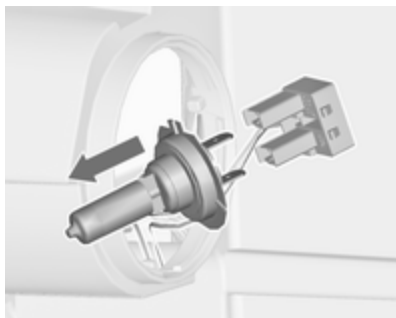

3. Izvucite žarulju iz priključka.
4. Zamijenite žarulju i spojite držač žarulje konektorom.
5. Umetnite držač sijalice, umetanjem dva izdanka u kućište svjetla i zakretanjem u smjeru kazaljki na satu za učvršćenje.
6. Postavite poklopac i zakrenite ga u smjeru kazaljki na satu.

### Prednji pokazivač smjera

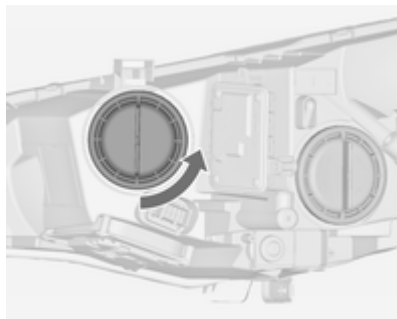

1. Zakrenite kapu suprotno od kazaljke na satu i skinite je.



2. Držač žarulje odvrnite suprotno od smjera kazaljki na satu i odvojite ga. Izvucite žarulju iz kućišta lampe.

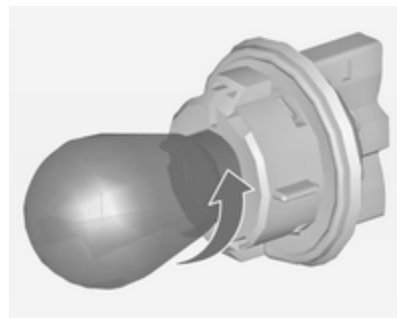

3. Odvrtite žarulju u smjeru suprotnom od kazaljki na satu i izvadite je.
4. Umetnite novu žarulju i zavrните je u smjeru kazaljki na satu.
5. Držać žarulje umetnite u kućište lampe i zavrните ga u smjeru kazaljki na satu.
6. Postavite poklopac i zakrenite ga u smjeru kazaljki na satu.

## Svjetla za maglu



1. Odbavite poklopac odvijačem u utoru i skinite ga.



2. Odvrtite oba vijka i skinite sklop svjetala.

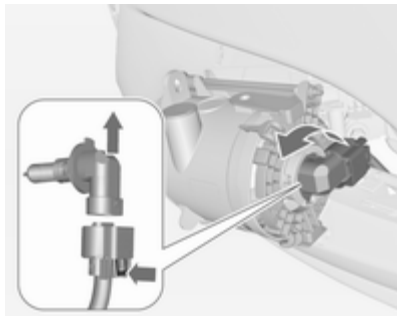

3. Držać sijalice zakrenite suprotno od kazaljki na satu i uklonite ga iz kućišta svjetla.
4. Držać žarulje odvojite od konektora pritiskanjem osigurača.
5. Uklonite i zamijenite držać sa žaruljom i priključite konektor.
6. Umetnite držać žarulje u lampu i zavrните ga okretanjem u smjeru kazaljki na satu.
7. Postavite sklop svjetala zatezanjem oba vijka.
8. Sklopite i učvrstite poklopac.

## Stražnja svjetla



1. Oslobodite poklopac i uklonite ga.



2. Odvijte rukom obje plastične matice koje se unutra nalaze.

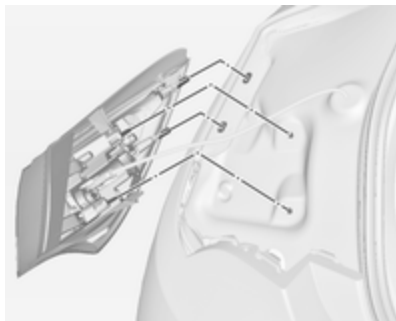

3. Pažljivo izvucite sklop svjetla sa pričvrsnih zatika i uklonite ga.  
4. Odvojite konektor od sklopa svjetla.

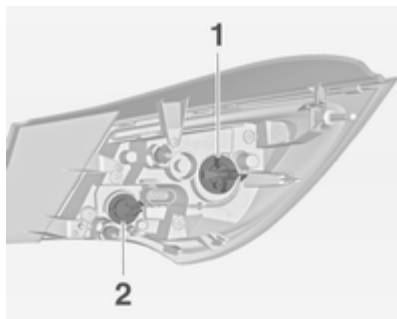

5. Izvadite i zamijenite žarulju okretanjem držača žarulje suprotno od smjera kazaljke na satu.

Stražnje pozicijsko svjetlo/svjetlo kočnja (1)

Pokazivač smjera (2)

**Stražnja svjetla sa svjetlećom diodom (LED) za svjetla prtljažnika i kočnica**

Možete zamijeniti jedino žarulju pokazivača smjera (2).

6. Držač sijalice umetnite u sklop stražnjeg svjetla i zakrenite u smjeru kazaljke na satu.  
7. Spojite konektor na sklop svjetla.  
8. Sklop svjetla postavite na pričvrzne zatike i pritegnite matice za učvršćenje.  
9. Zatvorite i učvrstite poklopac.

### Svjetla u zaklopnim vratima prtljažnika

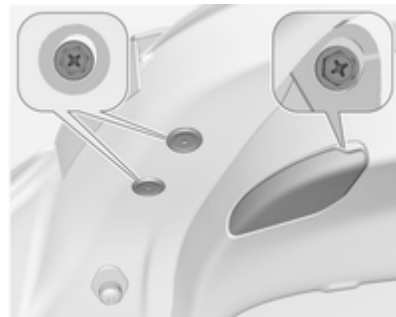

1. Otvorite zaklopna vrata prtljažnika i skinite poklopce.

2. Odvijte tri vijka.
3. Uklonite sklop stražnjeg svjetla.

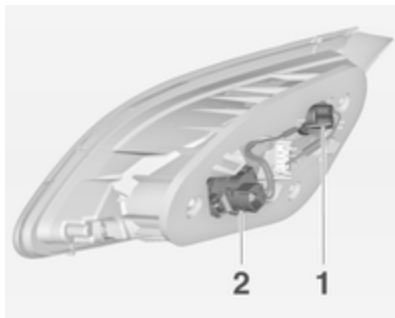

4. Držać sijalice zakrenite suprotno od kazaljki na satu i uklonite ga iz kućišta svjetla.

Zamijenite sijalicu:

Stražnje svjetlo (1)

Stražnje svjetlo za maglu (2)  
(samo jedna strana)

Svjetlo za vožnju unatrag (2)  
(samo jedna strana)

**Stražnja svjetla sa svijetlećom diodom (LED)**

Samo se stražnje svjetlo za maglu odnosno svjetlo za vožnju unatrag (2) može promijeniti.

5. Umetnite novu žarulju u držač.
6. Držač žarulje umetnite u kućište lampe i zavrtnite ga u smjeru kazaljki na satu.
7. Ugradite sklop stražnjeg svjetla na vrata prtljažnika i zategnite vijke.
8. Pričvrstite sve pokrove.

## Bočni pokazivači smjera

Zamjenu sijalica prepustite servisu.

## Svjetlo registarske pločice

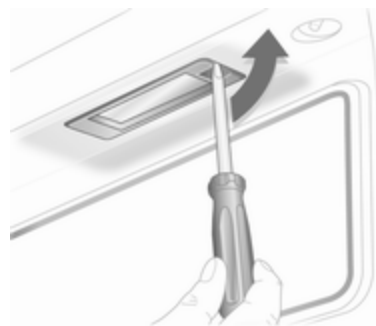

1. Odvijač umetnite u udubljenje poklopca, pritisnite u stranu i oslobodite oprugu. Uklonite poklopac.
2. Držač sijalice izvucite prema dolje, pazeći da pritom ne povučete kabel.



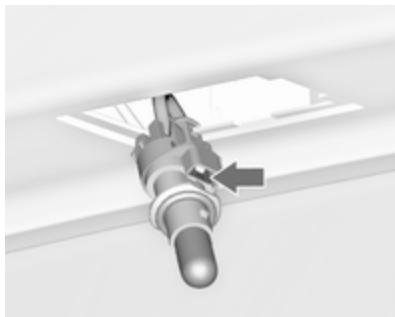

3. Odspojite osigurač i držač sijalice odvojite od konektora ožičenja.
4. Uklonite i zamijenite držač sijalice sa sijalicom.
5. Konektor ožičenja spojite na držač sijalice.
6. Držač sijalice gurnite u kućište i zatvorite poklopac.

## Unutarnja svjetla

### Svjetlo u unutrašnjosti, svjetla za čitanje

Zamjenu sijalica prepustite servisu.

### Svjetlo prtljažnika

Zamjenu sijalica prepustite servisu.

### Osvjetljenje ploče s instrumentima

Zamjenu sijalica prepustite servisu.

## Električni sustav

### Osigurači

Podaci na zamjenskom osiguraču moraju odgovarati podacima na neispravnom osiguraču.

U vozilu se nalaze tri kutije s osiguračima:

- u prednjem lijevom dijelu prostora motora,
- na vozilima s upravljačem na lijevoj strani, u unutrašnjosti iza pretinca za odlaganje, ili, na vozilima s upravljačem na desnoj strani, iza pretinca za odlaganje ispred suvozača,
- iza poklopca na lijevoj strani prtljažnika.

Prije zamjene osigurača isključite odgovarajući prekidač i kontakt.

Pregoreni osigurač ćete prepoznati po rastaljenoj žici. Ne zamjenjujte osigurač dok nije uklonjen uzrok greške.

Neke funkcije su zaštićene s više osigurača.

Osigurači mogu biti umetnuti i bez postojanja funkcije.



30040



30041

### Hvataljka osigurača

Hvataljka osigurača se može nalaziti u kutiji s osiguračima u prostoru motora.

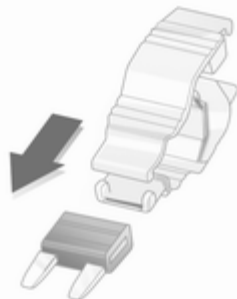

30042

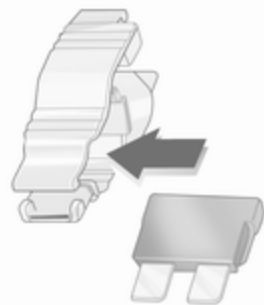

30042



30044

Hvataljku osigurača postavite na različite tipove osigurača s gornje strane ili bočno, i izvucite osigurač.

## Kutija s osiguračima u motornom prostoru

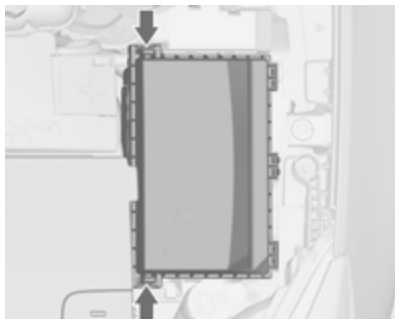

Kutija s osiguračima na prednjoj lijevoj strani prostora motora.

Odvajite poklopac, podignite ga gore i uklonite.

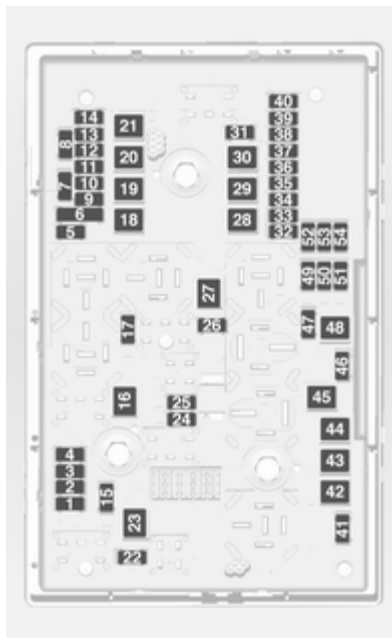

### Br. Strujni krug

- 1 Upravljački modul motora
- 2 Lambda senzor
- 3 Ubrizgavanje goriva, sustav paljenja
- 4 Ubrizgavanje goriva, sustav paljenja
- 5 –
- 6 Grijanje ogledala
- 7 Kontrola ventilatora
- 8 Lambda senzor, motor
- 9 Senzor stražnjeg prozora
- 10 Senzor akumulatora
- 11 Otvaranje prtljažnika
- 12 Modul prilagodljivih prednjih svjetala
- 13 –
- 14 Brisač stražnjeg prozora
- 15 Upravljački modul motora
- 16 Elektropokretač

**Br. Strujni krug**

- 17 Upravljački modul mjenjača
- 18 Grijanje stražnjeg stakla
- 19 Prednji električni prozori
- 20 Stražnji električni prozori
- 21 ABS
- 22 Lijevo dugo svjetlo (Halogeno)
- 23 Sustav pranja prednjih svjetala
- 24 Desno kratko svjetlo (Xenon)
- 25 Lijevo kratko svjetlo (Xenon)
- 26 Svjetla za maglu
- 27 Grijanje diesel goriva
- 28 –
- 29 Električna parkirna kočnica
- 30 ABS
- 31 –
- 32 Zračni jastuk
- 33 Prilagodljiva prednja svjetla
- 34 –

**Br. Strujni krug**

- 35 Električni prozori
- 36 –
- 37 Elektromagnet ventila kanistra
- 38 Vakuumska pumpa
- 39 Upravljački modul sustava goriva
- 40 Sustav pranja vjetrobrana, pranje stražnjeg prozora
- 41 Desno dugo svjetlo (Halogeno)
- 42 Ventilator hladnjaka
- 43 Brisači vjetrobrana
- 44 –
- 45 Ventilator hladnjaka
- 46 –
- 47 Sirena
- 48 Ventilator hladnjaka
- 49 Pumpa goriva
- 50 Podešavanje visine snopa prednjih svjetala

**Br. Strujni krug**

- 51 Zatvarač zraka
- 52 Pomoćni grijač, diesel motor
- 53 Upravljački modul mjenjača, upravljački modul motora
- 54 Nadzor ožičenja

Nakon zamjene neispravnog osigurača zatvorite poklopac kutije s osiguračima i pritisnite ga dok se ne učvrsti.

Ako poklopac kutije s osiguračima nije pravilno zatvoren, može doći do kvara.

## Kutija s osiguračima ploče s instrumentima



U vozilima s upravljačem na lijevoj strani, kutija s osiguračima se nalazi iza spremišta na ploči s instrumentima.

Otvorite spremište i gurnite ga lijevo za otključavanje. Spremište preklopite dolje i uklonite ga.

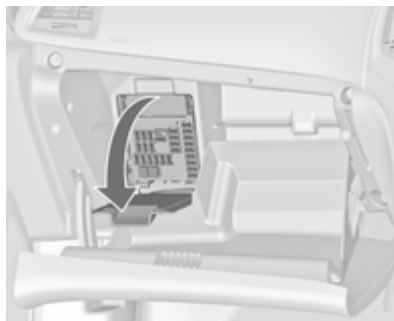

U vozilima s upravljačem na desnoj strani, kutija s osiguračima se nalazi iza poklopca u pretincu za rukavice. Otvorite pretinac za rukavice, zatim otvorite poklopac i preklopite ga dolje.



### Br. Strujni krug

- 1 Zasloni
- 2 Vanjska svjetla
- 3 Vanjska svjetla
- 4 Radio
- 5 Infotainment sustav, instrument
- 6 Prednji priključak napajanja
- 7 Priključak napajanja stražnjeg sjedala
- 8 Lijevo kratko svjetlo
- 9 Desno kratko svjetlo

### Br. Strujni krug

- 10 Brave vrata
- 11 Ventilator unutrašnjosti
- 12 –
- 13 –
- 14 Konektor za dijagnostiku
- 15 Zračni jastuk
- 16 –
- 17 Klima uređaj
- 18 Predosigurač: radio, Infotainment, zasloni
- 19 Svjetla kočnja, stražnja svjetla, svjetla u unutrašnjosti
- 20 –
- 21 –
- 22 Kontakt brava
- 23 Upravljačka jedinica karoserije
- 24 Upravljačka jedinica karoserije

### Br. Strujni krug

- 25 –
- 26 Priključak za napajanje u prtljažniku

### Kutija s osiguračima u prtljažniku

Kutija s osiguračima je na lijevoj strani prtljažnika iza poklopca.



Uklonite poklopac.

### Namjena osigurača

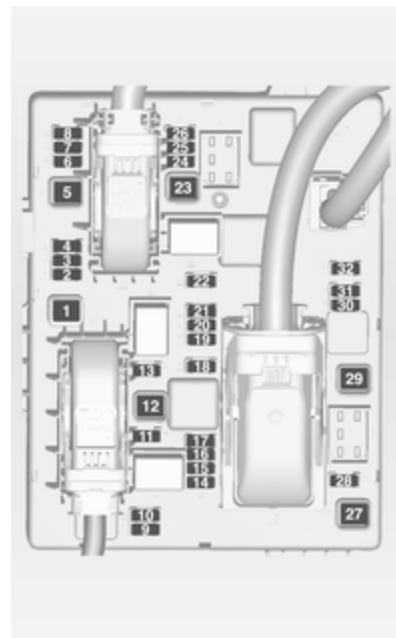

**Br. Strujni krug**

- 1 Modul prikolice
- 2 Utičnica prikolice
- 3 Pomoć pri parkiranju
- 4 –
- 5 –
- 6 –
- 7 –
- 8 Protuprovalni alarmni sustav
- 9 –
- 10 –
- 11 Modul prikolice, Priključak prikolice
- 12 –
- 13 Utičnica prikolice
- 14 –
- 15 –
- 16 –
- 17 –

**Br. Strujni krug**

- 18 –
- 19 Grijanje kola upravljača
- 20 –
- 21 Grijanje sjedala
- 22 –
- 23 –
- 24 –
- 25 –
- 26 –
- 27 –
- 28 –
- 29 –
- 30 –
- 31 Pojačalo, Subwoofer
- 32 Sustav aktivnog prigušenja, Upozorenje napuštanja trake

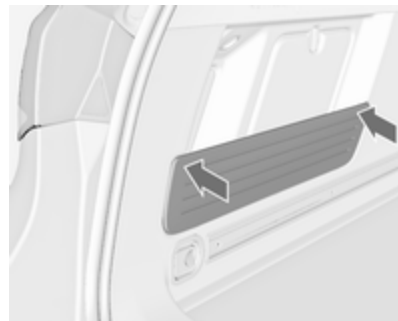

Tijekom sastavljanja, uitisnite prirubnicu u gumenu manžetu za postizanje potpune sile zadržavanja.

## Alat vozila

### Alat

#### Vozila s kitom za popravak gume



Alati i kit za popravak gume se nalaze u spremištu ispod poda prtljažnika.

#### Vozila s rezervnim kotačem

Dizalica, alat i traka za učvršćenje oštećenog kotača nalaze se u spremištu ispod rezervnog kotača u prtljažniku. Rezervni kotač ⇨ 190.

## Kotači i gume

### Stanje guma, stanje naplataka

Rubove prelazite polako i po mogućnosti pod pravim kutom. Vožnja preko oštih rubova može prouzročiti oštećenje gume i naplatka. Prilikom parkiranja pazite da gumu ne pritisnete uz rubni kamen.

Redovito provjerite oštećenja naplataka. U slučaju oštećenja ili neuobičajenog trošenja zatražite pomoć radionice.

### Zimske gume

Zimske gume pružaju veću voznu sigurnost na temperaturama ispod 7 °C i stoga ih treba ugraditi na sve kotače.

U skladu sa specifičnim propisima države, nalijepite naljepnicu za brzinu u vidno polje vozača.

## Oznake guma

Primjerice **215/60 R 16 95 H**

- 215** = Širina gume, mm
- 60** = Odnos širine i visine gume, %
- R** = Vrsta pojasa: Radijalni
- RF** = Tip: RunFlat
- 16** = Promjer naplatka, inča
- 95** = Indeks opterećenja, napr. 95 odgovara 690 kg
- H** = Slovo koda brzine

Slovo koda brzine:

- Q** = do 160 km/h
- S** = do 180 km/h
- T** = do 190 km/h
- H** = do 210 km/h
- V** = do 240 km/h
- W** = do 270 km/h

## Pritisak guma

Tlak u hladnim gumama provjerite najmanje svakih 14 dana i prije početka svakog dužeg putovanja. Ne zaboravite rezervni kotač. To također vrijedi za vozila sa sustavom kontrole tlaka u gumama.

Odvijte kapicu ventila.





Tlak u gumi ⇨ 212 i na naljepnici na okviru prednjih lijevih vrata.

Podaci o tlaku u gumama odnose se na hladne gume. Vrijede za ljetne i zimske gume.

Gumu rezervnog kotača uvijek napumpajte na tlak za puno opterećenje.

ECO tlak u gumi služi za postizanje najmanje moguće potrošnje goriva.

Manji ili veći tlak u gumama od propisanog utječe na sigurnost, vozne karakteristike, komfor i potrošnju, te povećava trošenje guma.

### ⚠ Upozorenje

Ako je tlak u gumama suviše nizak, to može uzrokovati jako zagrijavanje guma i unutrašnja oštećenja, te pri velikim brzinama može doći do odvajanja dijelova vozne površine guma pa čak i do pucanja guma.

Ako je tlak u gumi potrebno smanjiti ili povećati na vozilu sa sustavom kontrole tlaka u gumama, isključite kontakt.

### Dubina šare

Redovito provjeravajte dubinu profila.

Kada dubina profila padne ispod 2-3 mm (zimske gume: 4 mm), gume trebate zamijeniti iz sigurnosnih razloga.



Zakonski dopuštena minimalna dubina profila (1,6 mm) dosegnuta je, ako se profil istrošio do jedne od oznaka istrošenosti (TWI). Njihov položaj je radi lakšeg uočavanja označen oznakom na bočnoj stranici gume.

Ako se prednje gume troše više nego stražnje, periodično kružno mijenjajte prednje i stražnje kotače. Osigurajte da su smjer i rotacija kotača isti kao i prije.

Gume stare, čak i ako se ne koriste. Preporučujemo zamjenu gume svakih 6 godina.

## Promjena veličine guma i kotača

Ako se koriste gume druge veličine u odnosu na ugrađene u tvornici, može biti potrebno reprogramirati brzinomjer kao i nominalni tlak u gumu i napraviti druge izmjene na vozilu.

Nakon promjene na gume druge veličine, zamijenite naljepnicu s tlakovima u gumama.

### ⚠ Upozorenje

Uporaba neprikladnih guma ili kotača može uzrokovati nesreću i može imati za posljedicu poništenje atesta vozila.

## Poklopci kotača

Moraju se koristiti tvornički odobreni poklopci kotača i gume za određeno vozilo i u skladu su s odgovarajućom zahtjevima na kombinaciju kotača i gume.

Ako se koriste poklopci kotača i gume koji nisu tvornički odobreni, gume ne moraju imati greben za zaštitu naplatka.

Poklopci kotača ne smiju ometati hlađenje kočnica.

### ⚠ Upozorenje

Uporaba nepodesnih guma ili poklopaca kotača može dovesti do naglog gubitka tlaka i time do nezgode.

## Lanci za snijeg



Lance za snijeg koristite jedino na prednjim kotačima.

Lani za snijeg dozvoljeni su jedino na gumama dimezija 225/55 R 17. Obavezno koristite lagane mreže lanca za snijeg koji ne dodaju više od 10 mm gazećem sloju gume i unutarnjim stranama (uključujući blokadu lanca).

### ⚠ Upozorenje

Oštećenje može prouzročiti puknuće gume.

Kod guma dimenzija 245/45 R 18, posebni lanci za snijeg dozvoljeni su jedino ako su izrađeni s rotirajućim remenom na gazećoj površini gume, bez spojeva lanca s unutarnjih strana gume te ako lanci ne dodaju više od 12 mm gazećoj površini gume. Više informacija o ispravnom korištenju lanaca za snijeg za gume ovih dimenzija, obratite se specijaliziranom prodavaču rezervnih dijelova za vozilo ili proizvođaču lanaca za snijeg.

Lanci za snijeg nisu dozvoljeni na gumama veličine 235/55 R 17, 235/50 R 18, 235/45 R 19, 245/40 R 20.

Uporaba lanaca nije dozvoljena na privremenom rezervnom kotaču.

## Komplet za popravak gume

Manja oštećenja na profilu gume mogu se popraviti kitom za popravak gume.

Strana tijela ne vadite iz gume.

Oštećenja gume veća od 4 mm ili oštećenja bočnice ne mogu se popraviti kompletom za popravak gume.

### **⚠ Upozorenje**

Ne vozite brže od 80 km/h.

Ne upotrebljavajte na duže vrijeme.

To može utjecati na upravljanje i rukovanje.

Ako je guma prazna:

Zategnite parkirnu kočnicu i odaberite prvi stupanj prijenosa, stupanj za vožnju unatrag ili **P**.

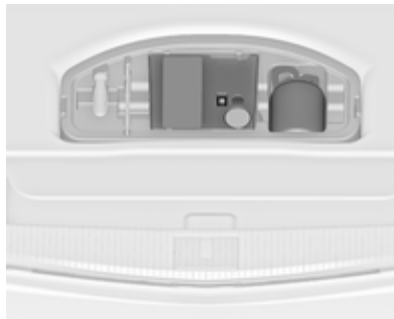

Kit za popravak gume se nalazi u spremištu ispod poda prtljažnika.

1. Kit za popravak gume izvadite iz prtljažnika.
2. Uklonite kompresor.



30057

3. Izvadite električne kablove i crijevo zraka iz spremišta na donjoj strani kompresora.



30058

4. Crijevo za zrak kompresora navijte na priključak na boci sa sredstvom za brtvljenje.
5. Bocu sa sredstvom za brtvljenje postavite u držač na kompresoru. Postavite kompresor u blizini gume tako da je boca sa sredstvom za brtvljenje uspravna.

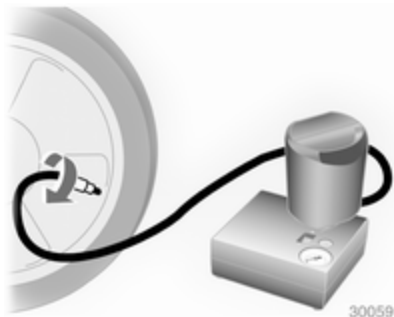

6. Odvijte kapicu ventila sa oštećene gume.
7. Crijevo za punjenje navijte na ventil gume.
8. Prekidač kompresora mora biti u položaju O.

9. Spojite utikač kompresora na priključak za dodatnu opremu ili priključak upaljača za cigarete. Kako bi izbjegli pražnjenje akumulatora, preporučamo da pokrenete motor.

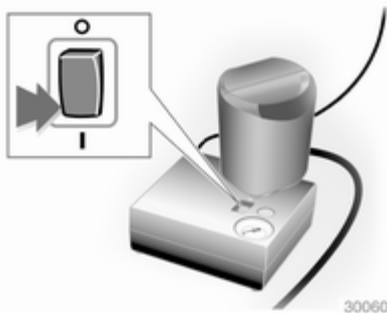

10. Pregibni prekidač na kompresoru pomaknite u položaj I. Guma se puni sredstvom za brtvljenje.
11. Mjerač tlaka na kompresoru pokazuje vrijednost do 6 bara dok se boca sa sredstvom za brtvljenje prazni (približno 30 sekundi). Tada tlak počinje padati.

12. Kompletno sredstvo za brtvljenje je upumpano u gumu. Započinite pumpanje gume.
13. Propisani tlak u gumi trebao bi se postići u roku od 10 minuta. Tlak u gumama ⇄ 212. Kada postignete propisani tlak, isključite kompresor.

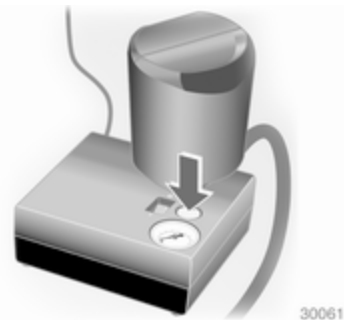

Ako propisani tlak nije postignut u roku od 10 minuta, odspojite kit za popravak gume. Pomaknite vozilo za jedan okretaj gume. Ponovno spojite kit za popravak gume i nastavite postupak pumpanja tijekom 10 minuta. Ako propisani tlak još uvijek nije

postignut, guma je previše oštećena. Zatražite pomoć radionice.

Prekomjerni tlak u gumi ispuštite prekidačem iznad indikatora tlaka.

Ne koristite kompresor dulje od 10 minuta.

14. Odspojite kit za popravak gume. Pritisnite osigurač na nosaču kako bi sa njega uklonili bocu sa sredstvom za brtvljenje. Crijevo za pumpanje gume spojite na slobodni priključak na boci sa sredstvom za brtvljenje. To sprječava curenje sredstva za brtvljenje. Kit za popravak gume spremite u prtljažnik.
15. Ostatke sredstva za brtvljenje uklonite krpom.
16. Naljepnicu s naznačenom maksimalnom brzinom skinite s boce sa sredstvom za brtvljenje i naljepite u vidnom polju vozača.
17. Odmah nastavite vožnju tako da se sredstvo za brtvljenje u gumi jednoliko rasporedi. Zaustavite se

nakon otprilike 10 km vožnje (ali ne dulje od 10 minuta) i provjerite tlak u gumi. Kada to radite, crijevo kompresora za zrak, spojite direktno na ventil gume.

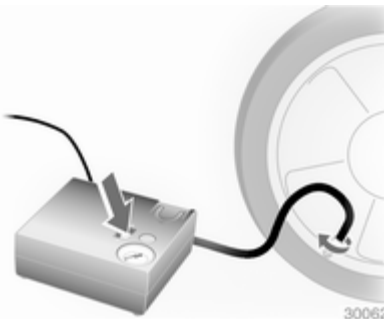

Ako je tlak u gumi veći od 1,3 bara, podesite na propisani tlak. Ponavljajte postupak dok više ne bude gubitka tlaka.

Ako je tlak u gumi pao ispod 1,3 bara, vozilo se ne smije koristiti. Zatražite pomoć radionice.

18. Kit za popravak gume spremite u prtljažnik.

### Napomena

Vozne karakteristike popravljene gume značajno su drugačije, stoga ovu gumu zamijenite.

Ako začujete neuobičajenu buku ili ako kompresor postane vruć, isključite kompresor na najmanje 30 minuta.

Ugrađeni sigurnosni ventil otvara se kod tlaka od 7 bara.

Pazite na datum isteka kita za popravak gume. Nakon tog datuma se više ne mogu jamčiti njegove sposobnosti brtvljenja. Obratite pažnju na upute o skladištenju na boci sa sredstvom za brtvljenje.

Iskorištenu bocu sa sredstvom za brtvljenje zamijenite. Bocu odložite prema primjenjivim zakonskim propisima.

Kompresor i sredstvo za brtvljenje mogu se koristiti od približno -30 °C.

Priloženi adapteri se mogu koristiti za napuhavanje drugih predmeta npr. nogometne lopte, zračnih madraca, čamaca itd. Nalaze se s donje strane kompresora. Za

uklanjanje, navijte crijevo kompresora za zrak i izvucite adapter.

## Zamjena kotača

Neka vozila su opremljena kitom za popravak gume umjesto rezervnim kotačem ⇨ 185.

Izvršite sljedeće pripreme i poštujujte sljedeće informacije:

- Parkirajte na ravnoj, tvrdj podlozi koja nije skliska. Prednji kotači moraju biti usmjereni ravno naprijed.
- Zategnite parkirnu kočnicu i odaberite prvi stupanj prijenosa, stupanj za vožnju unatrag ili **P**.
- Uklonite rezervni kotač ⇨ 190.
- Nikada ne vršite zamjenu više od jednog kotača odjednom.
- Dizalicu koristite samo za zamjenu kotača u slučaju probijanja, ne za zamjenu sezonskih zimskih ili ljetnih guma.

- Ako je podloga na koju se dizalica oslanja mekana, ispod dizalice je potrebno postaviti čvrstu (maksimalno 1 cm debelu) podlogu.
- U podignutom vozilu ne smiju se nalaziti osobe ili životinje.
- Ne uvlačite se ispod podignutog vozila.
- Ne pokrećite vozilo kada je podignuto dizalicom.
- Matice i navoje kotača očistite čistom krpom prije postavljanja kotača.

### ⚠ Upozorenje

Ne podmazujte vijke, matice i konuse matica kotača.



1. Otkočite čepove matica kotača pomoću odvijača i uklonite ih. Kukom skinite poklopac kotača. Alat vozila ⇨ 182.

Kotači od lakog metala: Otkočite čepove matica kotača pomoću odvijača i uklonite ih. Za zaštitu kotača, postavite mekanu krpnu između odvijača i naplatka od lakog metala.

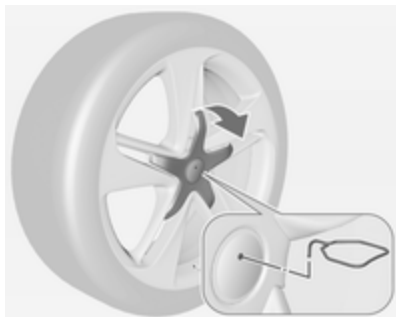

Aluminijski naplatci sa središnjim čepom vijka: Odbravite središnji čep umetanjem i povlačenjem izvlakača ↗ 182 u utoru oznake marke.

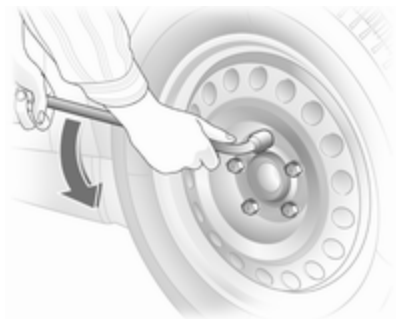

2. Postavite ključ za vijke kotača pazeći da je pravilno nasjeo i otpustite svaku maticu kotača za pola okretaja.

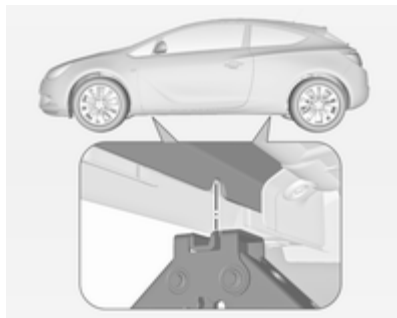

3. Uvjerite se da je dizalica pravilno postavljena ispod odgovarajuće točke za podizanje vozila.

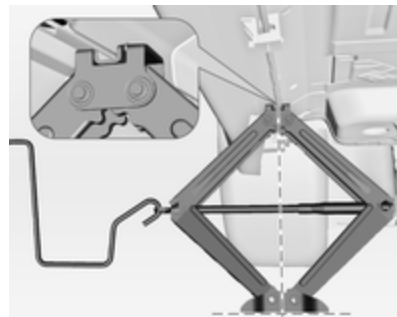

4. Postavite dizalicu na potrebnu visinu. Pozicionirajte je direktno ispod točke podizanja na tako da spriječite njeno klizanje.

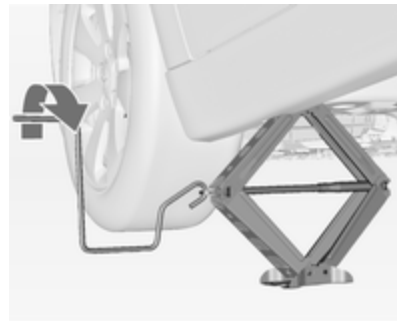

Spojite ručku dizalice i s pravilno poravnatom dizalicom okrećite ručku dok se kotač ne odigne od podloge.

5. Odvijte matice kotača.
6. Zamijenite kotač. Rezervni kotač ⇨ 190.
7. Postavite matice kotača.
8. Spustite vozilo.
9. Postavite ključ za vijke kotača pazeći da je pravilno nasjeo i zategnite svaku maticu križnim redosljedom. Moment zatezanja je 140 Nm.
10. Poravnajte otvor ventila na poklopcu kotača s ventilom gume prije postavljanja.  
Ugradite kapice matice kotača.  
Postavite središnji čep na aluminijske naplatke.
11. Zamijenjeni kotač ⇨ 190 i alat vozila spremite ⇨ 182.
12. Provjerite tlak u gumi ugrađenog kotača a također i moment pritezanja matica kotača što je prije moguće.

Oštećenu gumu obnovite ili popravite što je prije moguće.

### Položaj podizanja za podiznu platformu

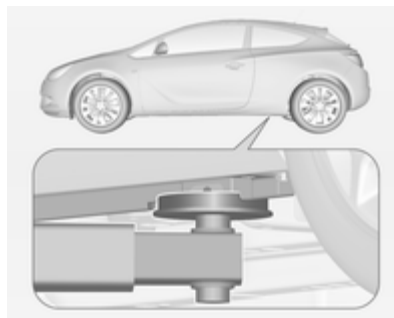

Strážnji krak podizne platforme postavite točno ispod udubljenja praga.

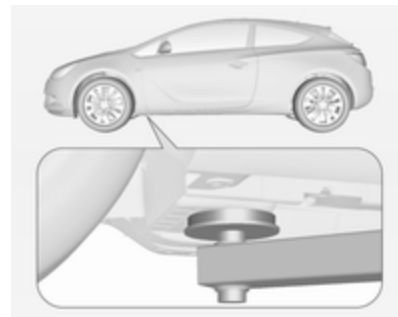

Prednji krak podizne platforme postavite na podvozje.

### Rezervni kotač

Neka vozila su opremljena kitom za popravak gume umjesto rezervnim kotačem.

Rezervni kotač se može klasificirati kao privremeni rezervni kotač ovisno o veličini u usporedbi s drugim ugrađenim kotačima i propisima zemlje.

Rezervni kotač ima čelični naplatak.



### Opres

Korištenje rezervnog kotača koji je manji od ostalih kotača ili u kombinaciji sa zimskim gumama može utjecati na vozne osobine. Oštećenu gumu zamijenite što je prije moguće.



Rezervni kotač je spremljen u ležištu prtljažnika ispod poklopca poda.

Za skidanje:

1. Otvorite poklopac poda.

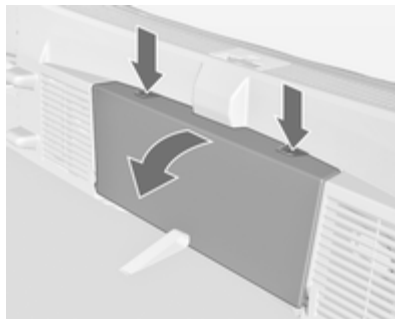

2. Skinite stražnje spremište: pritisnite obje tipke i preklopite poklopac. Izvucite spremište prema gore.
3. Rezervni kotač učvršćen je leptirastom maticom. Odvijte maticu, skinite konusni dio i izvadite rezervni kotač.  
Ispod rezervnog kotača nalazi se kutija s alatima za vozilo.
4. Zamijenite oštećeni kotač ↻ 188.
5. Učvrstite kutiju s alatima okretanjem konusnog dijela i leptiraste matice prema natrag, zatvorite poklopac poda i umetnite stražnje spremište.

Ležište za rezervni kotač nije predviđen za druge veličine osim one koju ima rezervni kotač.

### Spremanje oštećenog kotača u teretnom prostoru

Oštećeni kotač se mora spremiti u prtljažnik i učvrstiti trakom. Alat vozila ↻ 182.

1. Kotač postavite na jednu stranu prtljažnika.

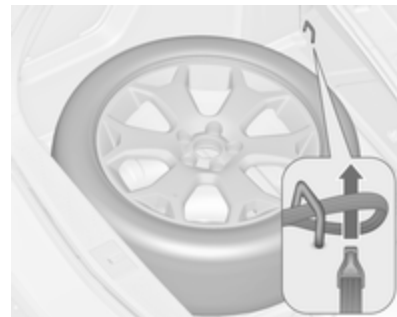

2. Kraj trake s omčom provucite kroz prednju ušicu za vezanje na odgovarajućoj strani.

3. Kraj trake s kukom provucite kroz omču i povucite je, dok se traka sigurno ne učvrsti za ušicu za vezanje.

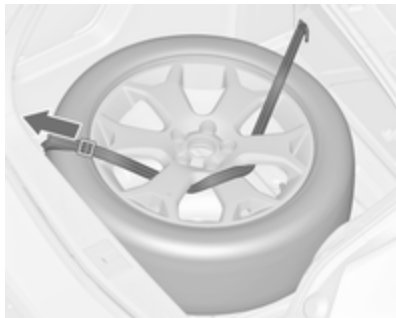

4. Traku provucite kroz krakove kotača kao što je prikazano na slici.
5. Kuku zakačite za stražnju ušicu za učvršćenje.
6. Zategnite traku i učvrstite je koristeći kopču.

### **Spremanje rezervnog kotača u ležište nakon zamjene oštećenog kotača**

1. Otvorite poklopac poda, izvadite stražnje spremište, odvijte i skinite leptirastu maticu i konusni dio.
2. Rezervni kotač postavite s vanjskim dijelom prema gore u ležište za ktoač.

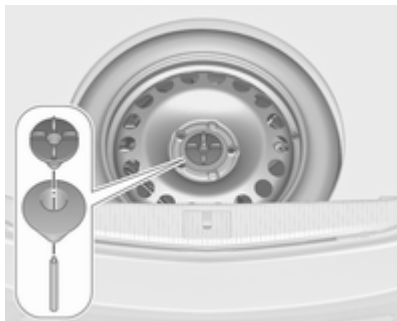

3. Ekscentrični konusni dio stavite u utor rezervnog kotača i učvrstite ga okretanjem leptiraste matice.
4. Zatvorite poklopac poda i umetnite stražnje skladište.

### **⚠ Upozorenje**

Spremanje dizalice, kotača ili druge opreme u prtljažnik može uzrokovati ozljede ako nisu pravilno učvršćeni. Tijekom iznenadnog zaustavljanja ili sudara, labava oprema može nekoga udariti.

Dizalicu i alat uvijek spremite u odgovarajuće spremište i učvrstite ih.

Oštećeni kotači postavljeni u prtljažnik obavezno učvrstite trakom.

### **Privremeni rezervni kotač**

#### **Oprez**

Korištenje rezervnog kotača koji je manji od ostalih kotača ili u kombinaciji sa zimskim gumama može utjecati na vozne osobine. Oštećenu gumu zamijenite što je prije moguće.

Ugradite samo jedan privremeni rezervni kotač. Ne vozite brže od 80 km/h. U zavoje ulazite polako. Ne koristite dulje vrijeme.

Ako se na Vašem vozilu ispuhala guma na stražnjem kotaču, dok teglite drugo vozilo, postavite privremeni rezervni kotač na prednji kraj, a punu gumu na stražnji.

Lanci za snijeg ⇨ 184.

## Gume sa smjerom okretanja

Gume s unaprijed određenim smjerom okretanja ugrađuju se s propisanim smjerom okretanja. Smjer okretanja raspoznat ćete po simbolu (primjerice strelica) koji se nalazi s bočne strane gume.

Sljedeće vrijedi za gume ugrađene u suprotnom smjeru od okretanja:

- Može utjecati na vozne osobine. Oštećenu gumu obnovite ili popravite što je prije moguće.
- Vozite posebice pažljivo na mokrim i snijegom pokrivenim površinama ceste.

## Pokretanje kablovima

### Pokretanje spojnim kablom

Ne pokrećite motor korištenjem punjača akumulatora.

Motor vozila s ispražnjenim akumulatorom može se pokrenuti pomoću kablova za pokretanje i akumulatora drugog vozila.

#### ⚠ Upozorenje

Budite iznimno pažljivi kad vršite pokretanje kablovima. Svako odstupanje od sljedećih uputa može uzrokovati ozljede ili oštećenja koja mogu nastati uslijed eksplozije akumulatora, kao i oštećenja električnih sustava u oba vozila.

#### ⚠ Upozorenje

Izbjegavajte kontakt akumulatora s očima, kožom, tkaninama i obojanim površinama. Tekućina sadrži sumpornu kiselinu koja pri izravnom kontaktu uzrokuje ozljede i oštećenja.

- Nikada ne izlažite akumulator otvorenom plamenu ili iskrama.
- Pri temperaturama oko 0 °C ispražnjeni akumulator se već može smrznuti. Prije spajanja kablova za pokretanje akumulator odmrznite.
- Pri radu s akumulatorom zaštitite oči i koristite zaštitnu odjeću.
- Koristite pomoćni akumulator istog napona (12 V). Njegov kapacitet (Ah) ne smije biti znatno manji od ispražnjenog akumulatora.
- Koristite kablove za pokretanje s izoliranim štikaljkama i promjera najmanje 16 mm<sup>2</sup> (25 mm<sup>2</sup> za diesel motore).

- Ispražnjeni akumulator ne odspajajte iz strujnog kruga vozila.
- Isključite sve nepotrebne električne potrošače.
- Za vrijeme postupka pokretanja ne nagnijte se iznad akumulatora.
- Ne dozvolite da se polne stezaljke jednog kabela dotiču sa stezaljkama drugog kabela.
- Vozila ne smiju doći u kontakt jedno s drugim tijekom postupka pokretanja kablovima.
- Zategnite parkirnu kočnice, mjenjač je u praznom hodu, automatski mjenjač u P.

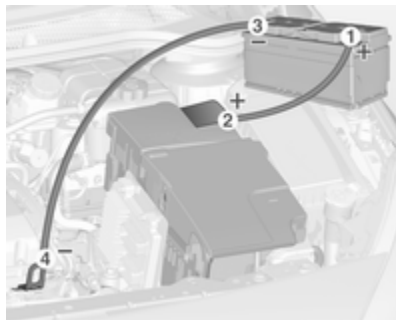

#### Redoslijed spajanja kablova:

1. Spojite crveni kabel na pozitivni terminal pomoćnog akumulatora.
2. Spojite drugi kraj crvenog kabela na pozitivni terminal ispražnjenog akumulatora.
3. Spojite crni kabel na negativni terminal pomoćnog akumulatora.
4. Spojite drugi kraj crnog kabela na točku uzemljenja vozila, kao što je blok motora ili vijčani spoj nosača motora. Spojite što je dalje moguće od ispražnjenog akumulatora, ali najmanje 60 cm.

Kablove postavite tako da ih ne može zahvatiti neki od pokretnih dijelova motora.

#### Za pokretanje motora:

1. Pokrenite motor vozila koje daje struju kod pokretanja kablovima.
2. Nakon 5 minuta pokrenite drugi motor. Pokušaji pokretanja motora ne smiju trajati dulje od 15 sekundi, i to u razmacima od 1 minute.

3. Pustite da oba motora rade približno 3 minute u praznom hod, s priključenim kablovima.
4. Uključite električne potrošače (npr. prednja svjetla, grijanje stražnjeg prozora) na vozilu koje se pokreće kablovima.
5. Pri skidanju kablova postupite točno suprotnim redoslijedom.

## Vuča

### Vučenje vozila



Umetnite odvijač u utor uz donji rub poklopca. Oslobodite poklopac pažljivim pomicanjem odvijača prema dolje.

Karika za vuču je spremljena s alatom vozila ↗ 182.

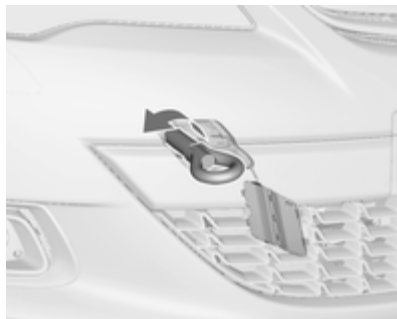

Kariku za vuču umetnite i zakrećite do kraja dok ne bude zategnuta i u vodoravnom položaju.

Zakačite užu za vuču – ili još bolje šipku za vuču – na kariku za vuču.

Karika za vuču se smije koristiti samo za vuču a ne za izvlačenje vozila.

Uključite kontakt kako biste otključali kolo upravljača te kako bi mogli upotrijebiti svjetlo kočnica, sirenu i brisače.

Mjenjač je u praznom hodu

Uključite sve pokazivače smjera na oba vozila.

### Oprez

Lagano krenite. Izbjegavajte trzaje. Velike vučne sile mogu oštetiti vozilo.

Kad motor ne radi, potrebna je znatno veća sila za kočenje i upravljanje.

Da bi spriječili ulaz ispušnih plinova vučnog vozila u putnički prostor, uključite sustav recirkulacije zraka i zatvorite prozore.

Vozila s automatskim mjenjačem: Vozilo se mora vući prema naprijed, ne brže od 80 km/h i ne dalje od 100 km. U svim drugim slučajevima i kada je mjenjač neispravan, prednja osovina se mora podići s tla.

Zatražite pomoć radionice.

Nakon vuče, odvijte kariku za vuču.

Postavite gornji kraj poklopca i zatvorite prema dolje.

## Vučenje nekog drugog vozila



Umetnite odvijač u utor uz donji rub poklopca. Oslobodite poklopac pažljivim pomicanjem odvijača prema dolje.

Karika za vuču je spremljena s alatom vozila ↪ 182.

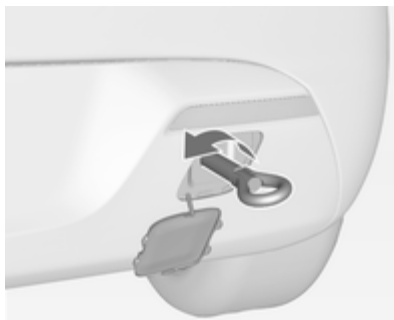

Kariku za vuču umetnite i zakrećite do kraja dok ne bude zategnuta i u vodoravnom položaju.

Ušica koja se nalazi straga na podvozju vozila nikada se ne smije koristiti kao karika za vuču.

Zakačite užu za vuču – ili još bolje šipku za vuču – na kariku za vuču.

Karika za vuču se smije koristiti samo za vuču a ne za izvlačenje vozila.

### Oprez

Lagano krenite. Izbjegavajte trzaje. Velike vučne sile mogu oštetiti vozilo.

Nakon vuče, odvijte kariku za vuču. Postavite gornji kraj poklopca i zatvorite prema dolje.

## Njega izgleda

### Njega vanjštine

#### Brave

Brave su tvornički namazane visoko kvalitetnom mašću za cilindre brava. Koristite sredstvo za odmrzavanje samo kada je neophodno, jer to uklanja mast i utječe na funkciju brave. Nakon korištenja sredstva za odmrzavanje, obratite se radionici radi podmazivanja brava.

#### Pranje

Lak vašeg vozila je izložen utjecajima okoline. Redovito operite i konzervirajte vozilo voskom. Kada koristite automatske autopraonice, odaberite program koji uključuje zaštitu voskom.

Ptičji izmet, mrtve insekte, smolu, pelud i sl. odmah očistite, budući da sadrže agresivne sastojke koji mogu oštetiti lak.

Ako koristite autopraonicu, ponašajte se prema uputama proizvođača autopraonice. Brisač vjetrobrana

i brisač stražnjeg prozora moraju biti isključeni. Uklonite antenu i vanjsku opremu kao što su krovni nosači itd.

Ako vozilo perete ručno, budite sigurni da su unutrašnje strane blatobrana dobro isprane.

Očistite rubove i preklope na otvorenim vratima i poklopcu motora kao i područja koja oni pokrivaju.

Za podmazivanje šarki svih vrata obratite se radionici.

Ne čistite prostor motora mlazom pare ili mlazom pod visokim tlakom.

Kod vozila s tipkovnicom osjetljivom na dodir: prilikom čišćenja visokotlačnom mlaznicom perača pazite na minimalnu udaljenosti od 30 cm prilikom rada oko stražnjih vrata kako ne bi došlo do neželjenog otključavanja.

Vozilo temeljito isperite i obrišite kožnom krpom. Kožnu krpnu češće isperite. Za lakirane i za prozorske površine koristite različite kožne krpe: ostaci voska na staklima smanjuju vidljivost.

Za uklanjanje mrlja od katrana ne koristite tvrde predmete. Na lakiranim površinama koristite sprej za uklanjanje katrana.

#### Vanjska svjetla

Poklopci prednjih i drugih svjetala izrađeni su od plastike. Ne koristite abrazivna ili nagrizajuća sredstva, strugalo za led, te ih ne čistite dok su suhi.

#### Poliranje i zaštita voskom

Vozilo redovito zaštitite voskom (barem kada voda više ne stvara kuglice). U suprotnom, lak će se isušiti.

Poliranje je potrebno samo ako je lak matirao ili ako su se za njega uhvatile tvrde supstance.

Sredstvo za poliranje sa silikonom stvara zaštitni sloj, te nije potrebno konzerviranje.

Plastične dijelove karoserije ne tretirajte voskom ili sredstvima za poliranje.

## Prozori i metlice brisača vjetrobrana

Prikladna je meka krpa bez vlakana ili koža za staklo uz primjenu sredstva za čišćenje prozora i odstranjivača insekata.

Prilikom čišćenja stražnjeg prozora s grijačem, pazite da ne oštetite žice grijača.

Za mehaničko odstranjivanje leda upotrebljavajte uobičajeno strugalo za led oštih rubova. Strugalo čvrsto pritisnite uz staklo, kako ispod strugala ne bi dospjela prljavština koja može oštetiti staklo (ogrebotine).

Zaprljane metlice brisača očistite mekanom krpom i sredstvom za čišćenje prozora.

## Staklena ploča

Nikada ga ne čistite otapalima ili abrazivnim sredstvima, gorivom, agresivnim sredstvima (npr. sredstvima za čišćenje boje, otopine koje sadrže aceton itd.), kiselim ili iznimno alkalnim sredstvima ili abrazivnim spužvama. Ne primjenjujte vosak ili sredstva za poliranje na staklu.

## Kotači i gume

Ne koristite uređaje za čišćenje mlazom pod visokim tlakom.

Naplatke očistite pH neutralnim sredstvom za čišćenje kotača.

Naplaci su lakirani i mogu se njegovati istim sredstvima kao i karoserija.

## Oštećenja laka

Manja oštećenja laka popravite olovkom za retuširanje prije stvaranja korozije. Za popravak većih oštećenja ili područja s korozijom kontaktirajte radionicu.

## Podvozje

Neka područja podvozja vozila imaju PVC presvlaku dok druga kritična područja imaju dugotrajnu presvlaku od zaštitnog voska.

Nakon pranja podvozja, provjerite podvozje i ako je potrebno zaštitite ga voskom.

Materijali od bitumena/gume mogu oštetiti PVC sloj. Radove na podvozju izvršite u radionici.

Prije i nakon zime, operite podvozje i provjerite sloj zaštitnog voska.

## Oprema za vuču

Ne čistite motku kuke za vuču mlazom pare ili mlazom pod visokim tlakom.

## Sustav stražnjeg nosača

Sustav stražnjeg nosača očistite parnim čistačem ili visokotlačnim peračem barem jednom godišnje.

Povremeno rukujte sustavom stražnjeg nosača ako se ne koristi redovito, posebno u zimskim uvjetima.



## Zatvarač zraka

Očistite sustav zatvarača u prednjem odbojniku radi održavanja ispravnog funkcioniranja.

## Njega unutrašnjosti

### Unutrašnji prostor i presvlake

Unutrašnjost vozila, uključujući ploču s instrumentima i obloge, čistite samo suhom krpom ili sredstvom za čišćenje unutrašnjosti.

Očistite kožne presvlake čistom vodom i mekanom krpom. U slučaju jače zaprljanosti, koristite sredstvo za njegu kože.

Ploču s instrumentima treba čistiti samo mekanom vlažnom krpom.

Presvlake od tkanine čistite pomoću usisavača i četke. Uklonite mrlje sredstvom za čišćenje presvlaka.

Sigurnosne pojaseve čistite mlakom vodom ili sredstvom za čišćenje unutrašnjosti.

### Oprez

Zakačite čičak trake (Velcro) jer otvorene čičak trake na odjeći mogu oštetiti presvlaku sjedala.

Isto vrijedi i za odjeću s oštrim predmetima, kao što su patentni zatvarači ili pojasevi ili jeans s čavlicima.

### Plastični i gumeni dijelovi

Plastični i gumeni dijelovi se mogu očistiti istim sredstvom za čišćenje korištenim za karoseriju. Ako je potrebno koristite sredstvo za čišćenje unutrašnjosti. Ne koristite nijedno drugo sredstvo. Posebice izbjegavajte razrjeđivače i benzin. Ne koristite uređaje za čišćenje mlazom pod visokim tlakom.

## Servis i održavanje

Opće napomene .....	200
Preporučene tekućine, sredstva za podmazivanje i dijelovi .....	201

### Opće napomene

#### Servisne informacije

Da bi Vaš automobil uvijek ispravno radio, ostao siguran u prometu i zadržao svoju vrijednost, važno je da se svi poslovi održavanja navedeni u servisnoj knjižici obavljaju u intervalima kako su navedeni.

Detaljan, najnoviji plan servisa za Vaše vozilo je dostupan u radionici.

Servisni zaslon ⇨ 73.

#### Europski servisni intervali

Održavanje Vašeg vozila je potrebno svakih 30.000 km ili nakon 1 godine, što prije nastupi, osim ako je na zaslonu servisa naznačeno drugačije.

Europski plan servisa vrijedi za sljedeće zemlje:

Andora, Austrija, Belgija, Bosna i Hercegovina, Bugarska, Cipar, Crna Gora, Republika Češka, Danska, Estonija, Finska, Francuska, Njemačka, Grčka, Grenland, Hrvatska, Island, Irska, Izrael, Italija,

Latvija, Litva, Luksemburg, Mađarska, Malta, Makedonija, Nizozemska, Norveška, Poljska, Portugal, Rumunjska, Slovačka, Slovenija, Srbija, Španjolska, Švedska, Švicarska, Velika Britanija  
Servisni zaslon ⇨ 73.

#### Međunarodni servisni intervali

Održavanje Vašeg vozila je potrebno svakih 15.000 km ili nakon 1 godine, što prije nastupi, osim ako je na zaslonu servisa naznačeno drugačije.

Međunarodni raspored servisa vrijedi za zemlje koje nisu navedene u Europskom rasporedu servisa.

Servisni zaslon ⇨ 73.

#### Potvrde

Potvrda servisa se bilježi u Servisnoj i jamstvenoj knjižici. Servisna radionica upisuje datum i kilometražu i potvrđuje žigom i potpisom.

Budite sigurni da je Servisna i jamstvena knjižica pravilno ispunjena jer je dokaz kontinuiranog servisiranja neophodan za

zadovoljavanje uvjeta jamstva ili zahtjeva dobre volje, a također je i korisno prilikom prodaje vozila.

### Servisni interval s preostalim vijekom trajanja motornog ulja

Servisni interval se temelji na nekoliko parametara ovisno o uporabi.

Servisni zaslon Vam daje informaciju kada je potrebno obaviti izmjenu motornog ulja.

Servisni zaslon ⇨ 73.

## Preporučene tekućine, sredstva za podmazivanje i dijelovi

### Preporučene tekućine i sredstva za podmazivanje

Koristite jedino proizvode koji zadovoljavaju preporučene specifikacije. Jamstvo ne pokriva oštećenja nastala uslijed korištenja proizvoda koji nisu sukladni ovim specifikacijama.

#### Upozorenje

Radni materijali su opasni i mogu biti otrovni. Rukujte pažljivo. Obratite pažnju na informacije navedene na spremnicima.

### Motorno ulje

Motorno ulje je označeno prema svojoj kvaliteti i viskozitetu. Kvaliteta je važnija od viskoziteta kada birate koje ćete motorno ulje koristiti.

Kvaliteta ulja osigurava npr. čistoću motora, zaštitu od trošenja i kontrolu starenja ulja, dok klasa viskoziteta daje informaciju o debljini uljnog filma u temperaturnom području.

Dexos je najnovija kvaliteta motornog ulja, koja pruža optimalnu zaštitu za benzinske i dizelske motore. Ako nije dostupno, mogu se koristiti druga motorna ulja navedenih kvaliteta. Preporuke za benzinske motore vrijede i za motore pogonjene komprimiranim prirodnim plinom (CNG), tekućim plinom (LPG) i etanolom (E85).

Odaberite prikladno motorno ulje temeljem njegove kvalitete i sukladno minimalnoj temperaturi okoline ⇨ 205.

### Nadolijevanje motornog ulja

Motorna ulja raznih proizvođača i marki se mogu miješati sve dok su u skladu sa zahtijevanom kvalitetom i viskozitetom motornog ulja.

Izričito je zabranjena uporaba samo motornih ulja kvalitete ACEA A1/B1 ili A5/B5 jer mogu prouzročiti dugotrajno oštećenje motora u određenim uvjetima rada.

Odaberite prikladno motorno ulje temeljem njegove kvalitete i sukladno minimalnoj temperaturi okoline ⇨ 205.

### **Dodatni aditivi za motorno ulje**

Korištenje dodatnih aditiva za motorna ulja može prouzročiti oštećenje i obezvrijediti jamstvo.

### **Klase viskoziteta motornog ulja**

SAE klasa viskoziteta daje informaciju o debljini uljnog filma.

Multigradna ulja označena su s dvije brojke, npr. SAE 5W-30. Prva brojka, praćena slovom W, označava viskozitet na niskim temperaturama, a druga brojka viskozitet na visokim temperaturama.

Odaberite odgovarajuću klasu viskoziteta ovisno o minimalnoj temperaturi okoline ⇨ 205.

Sve preporučene klase viskoziteta prikladne su za visoke temperature.

### **Rashladno sredstvo i antifriz**

Koristite jedino antifriz s organskom kiselinom duge trajnosti (LLC) homologirano za ovo vozilo. Kontaktirajte radionicu.

Sustav se tvornički puni rashladnom tekućinom namijenjenom za iznimno visoku razinu zaštite od korozije i smrzavanja do otprilike -28 °C. U sjevernim zemljama s jako niskim temperaturama tvornički ulivena rashladna tekućina osigurava zaštitu od smrzavanja do otprilike -37 °C. Ova koncentracija mora se održavati tijekom čitave godine. Korištenje dodatnih aditiva za rashladno sredstvo namijenjeno za dodatnu zaštitu od korozije ili za brtvljenje manjih istjecanja može prouzročiti probleme u radu. Odgovornost za posljedice zbog korištenja dodatnih aditiva za rashladno sredstvo će biti odbijena.

### **Tekućina kočnica i spojke**

Koristite isključivo kočionu tekućinu visoke kvalitete koja je odobrena za vaše vozilo, kontaktirajte radionicu.

Prekoračenje vremena, tekućina za kočnice upija vlagu koja će smanjiti efikasnost kočnica. Stoga je tekućinu za kočnice potrebno zamijeniti u navedenom intervalu.

Tekućina za kočnice treba biti spremljena u zabrtvljenu kanticu kako bi se izbjeglo upijanje vode.

Osigurajte da se tekućina za kočnice ne može onečistiti.

## Tehnički podaci

Identifikacija vozila .....	203
Podaci vozila .....	205

### Identifikacija vozila

#### Identifikacijski broj vozila



Identifikacijski broj vozila je vidljiv kroz vjetrobran.

### Identifikacijska pločica



Identifikacijska pločica se nalazi na okviru prednjih lijevih vrata.



Podaci na identifikacijskoj pločici:

- 1 = Proizvođač
- 2 = Broj odobrenja
- 3 = Identifikacijski broj vozila
- 4 = Najveća dopuštena masa vozila u kg
- 5 = Najveća dopuštena kombinirana masa u kg
- 6 = Maksimalno dozvoljeno opterećenje prednje osovine u kg
- 7 = Maksimalno dozvoljeno opterećenje stražnje osovine u kg
- 8 = Podaci specifični za vozilo ili specifični za državu

Opterećenje prednje i stražnje osovine zajedno ne smije prekoračiti najveću dopuštenu masu. Na primjer, u slučaju da je opterećenje prednje osovine potpuno iskorišteno, tada se stražnja osovina može opteretiti samo još do najveće dopuštene mase.

Tehnički podaci su određeni u skladnosti s EU normama. Zadržavamo pravo izmjene. Podaci

u dokumentima vozila uvijek imaju prednost pred podacima u ovom priručniku.

## Podaci vozila

### Preporučene tekućine i maziva

#### Europski raspored servisa

#### Potrebna kvaliteta motornog ulja

Kvaliteta motornog ulja	Sve europske zemlje (osim Bjelorusije, Moldavije, Rusije, Srbije, Turske)		Samo Izrael	
	Benzinski motori (uključujući CNG, LPG, E85)	Diesel motori	Benzinski motori (uključujući CNG, LPG, E85)	Diesel motori
dexos 1	–	–	✓	–
dexos 2	✓	✓	–	✓

Ako dexos kvaliteta nije dostupna možete koristiti maksimalno 1 litru motornog ulja kvalitete ACEA C3 jednom, između svake zamjene ulja.

#### Klase viskoziteta motornog ulja

Sve europske zemlje i Izrael (osim Bjelorusije, Moldavije, Rusije, Srbije, Turske)	
Temperatura okoline	Benzinski i diesel motori
do -25 °C	SAE 5W-30 ili SAE 5W-40
ispod -25 °C	SAE 0W-30 ili SAE 0W-40

## Međunarodni raspored servisa

## Potrebna kvaliteta motornog ulja

Kvaliteta motornog ulja	Sve zemlje izvan Europe osim Izraela		Samo Bjelorusija, Moldavija, Rusija, Srbija, Turska	
	Benzinski motori (uključujući CNG, LPG, E85)	Diesel motori	Benzinski motori (uključujući CNG, LPG, E85)	Diesel motori
<b>dexos 1</b>	✓	–	–	–
<b>dexos 2</b>	–	✓	✓	✓

Ako dexos kvaliteta nije dostupna, možete koristiti samo ulja dolje navedene kvalitete:

Kvaliteta motornog ulja	Sve zemlje izvan Europe osim Izraela		Samo Bjelorusija, Moldavija, Rusija, Srbija, Turska	
	Benzinski motori (uključujući CNG, LPG, E85)	Diesel motori	Benzinski motori (uključujući CNG, LPG, E85)	Diesel motori
GM-LL-A-025	✓	–	✓	–
GM-LL-B-025	–	✓	–	✓



Kvaliteta motornog ulja	Sve zemlje izvan Europe osim Izraela		Samo Bjelorusija, Moldavija, Rusija, Srbija, Turska	
	Benzinski motori (uključujući CNG, LPG, E85)	Diesel motori	Benzinski motori (uključujući CNG, LPG, E85)	Diesel motori
ACEA A3/B3	✓	–	✓	–
ACEA A3/B4	✓	✓	✓	✓
ACEA C3	✓	✓	✓	✓
API SM	✓	–	✓	–
API SN čuvanje prirodnih izvora energije	✓	–	✓	–

#### Klase viskoziteta motornog ulja

Sve zemlje izvan Europe (osim Izraela),  
uključujući Bjelorusiju, Moldaviju, Rusiju, Srbiju, Tursku

Temperatura okoline	Benzinski i diesel motori
do -25 °C	SAE 5W-30 ili SAE 5W-40
ispod -25 °C	SAE 0W-30 ili SAE 0W-40
do -20 °C	SAE 10W-30 <sup>1)</sup> ili SAE 10W-40 <sup>1)</sup>

<sup>1)</sup> Dopušteno, ali preporučuje se korištenje ulja SAE 5W-30 ili SAE 5W-40 dexos kvalitete.

## Podaci o motoru

Prodajna oznaka	1.4	1.4	1.4	1.6	2.0 Turbo
Identifikacijski kod motora	A14XER	A14NEL	A14NET	A16LET	A20DTH
Broj cilindara	4	4	4	4	4
Zapremina motora [cm <sup>3</sup> ]	1398	1364	1364	1598	1956
Snaga motora [kW]	74	88	103	132	121
pri okr/min	6000	4200-6000	4900-6000	5500	4000
Okretni moment [Nm]	130	200	200	230	350
pri okr/min	4000	1850-4200	1850-4900	2200- 5400	1750-2500
Vrsta goriva	Benzin	Benzin	Benzin	Benzin	Diesel
Oktanski broj RON					
preporučeni	<b>95</b>	<b>95</b>	<b>95</b>	<b>95</b>	–
mogući	98	98	98	98	–
mogući	91	91	91	91	–
Potrošnja ulja [l/1000 km]	0,6	0,6	0,6	0,6	0,6

## Karakteristike

Motor	A14XER	A14NEL	A14NET	A16LET	A20DTH
Maksimalna brzina <sup>2)</sup> [km/h]					
Ručni mjenjač	178	192	201	220	210
Automatski mjenjač	–	–	200	–	207

## Masa vozila

### Masa praznog vozila, osnovni model bez opcijske opreme

	Motor	Ručni mjenjač	Automatski mjenjač
s klima uređajem [kg]	A14XER	1437	–
	A14NEL	1437	–
	A14NET	1437	–
	A16LET	1471	–
	A20DTH	1550	–

<sup>2)</sup> Naznačena maksimalna brzina može se postići s masom praznog vozila (bez vozača) plus 200 kg opterećenja. Dodatna oprema može smanjiti navedenu maksimalnu brzinu vozila.

## Masa praznog vozila, osnovni model sa svom opcijском opremom

	Motor	Ručni mjenjač	Automatski mjenjač
s klima uređajem	A14XER	1571	–
[kg]	A14NEL	1571	–
	A14NET	1571	–
	A16LET	1613	–
	A20DTH	1701	–

## Dimenzije vozila

Duljina [mm]	4466
Širina bez vanjskih ogledala [mm]	1840
Širina s dva vanjska ogledala [mm]	2020
Visina (bez antene) [mm]	1482
Duljina poda prtljažnika [mm]	855
Duljina prtljažnika s preklopljenim stražnjim sjedalima [mm]	1617
Širina prtljažnika [mm]	980
Visina prtljažnika [mm]	512

---

Razmak osovina [mm]	2695
Promjer kruga okretanja [m]	11,4

---

## Količine

### Motorno ulje

Motor	A14XER	A14NEL, A14NET	A16LET	A20DTH
uklj. filter [l]	4,0	4,0	4,5	4,5
između MIN i MAX [l]	1,0	1,0	1,0	1,0

---

### Spremnik goriva

Benzin/diesel, nominalni kapacitet [l]	56
--	----

---

## Tlak u gumama

Motor	Gume	Udobnost s do 3 osobe		ECO do 3 osobe		S punim opterećenjem	
		prednje [kPa/bar] ([psi])	stražnje [kPa/bar] ([psi])	prednje [kPa/bar] ([psi])	stražnje [kPa/bar] ([psi])	prednje [kPa/bar] ([psi])	stražnje [kPa/bar] ([psi])
A14XER	225/55 R17, 235/50 R18, 235/55 R17, 245/45 R18	210/2,1 (30)	210/2,1 (30)	250/2,5 (36)	250/2,5 (36)	220/2,2 (32)	260/2,6 (38)
A14NEL,	225/55 R17,	210/2,1 (30)	210/2,1 (30)	270/2,7 (39)	270/2,7 (39)	220/2,2 (32)	270/2,7 (39)
A14NET	235/45 R19, 235/50 R18, 235/55 R17, 245/40 R20, 245/45 R18						

Motor	Gume	Udobnost s do 3 osobe		ECO do 3 osobe		S punim opterećenjem	
		prednje [kPa/bar] ([psi])	stražnje [kPa/bar] ([psi])	prednje [kPa/bar] ([psi])	stražnje [kPa/bar] ([psi])	prednje [kPa/bar] ([psi])	stražnje [kPa/bar] ([psi])
A16LET	225/55 R17, 235/45 R19, 235/50 R18, 235/55 R17, 245/40 R20, 245/45 R18	210/2,1 (30)	210/2,1 (30)	250/2,5 (36)	250/2,5 (36)	220/2,2 (32)	260/2,6 (38)
A20DTH	225/55 R17, 235/45 R19, 235/50 R18, 235/55 R17, 245/40 R20, 245/45 R18	230/2,3 (33)	230/2,3 (33)	270/2,7 (39)	270/2,7 (39)	240/2,4 (35)	280/2,8 (41)
Svi	Privremeni rezervni kotač	420/4,2 (61)	420/4,2 (61)	–	–	420/4,2 (61)	420/4,2 (61)

## Dimenzije za ugradnju opreme za vuču

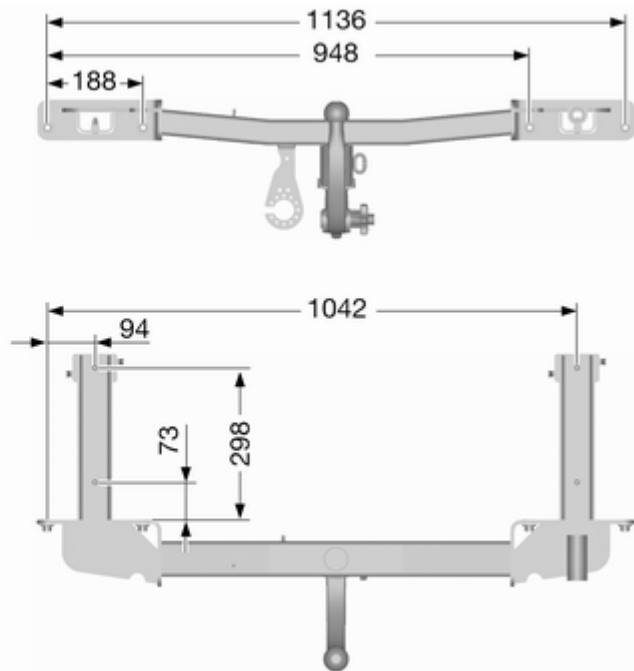
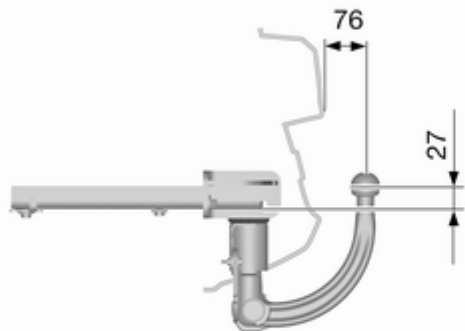



## Informacije stranke

Bilježenje i tajnost podataka vozila ..... 215

### Bilježenje i tajnost podataka vozila

#### Snimači podataka događaja

Vozilo ima brojne sofisticirane sustava koji nadziru i kontroliraju nekoliko podataka vozila. Neki podaci mogu se pohraniti tijekom redovnog rada u cilju olakšavanja popravka detektiranih kvarova, dok druge podatke pohranjuju samo u slučaju sudara ili zamalo sudara moduli u sustavima vašeg vozila, koji imaju funkciju bilježenja podataka o nezgodama, kao što je to upravljački modul zračnog jastuka.

Sustavi mogu zabilježiti dijagnostičke podatke o stanju vozila (na primjer razina ulja ili kilometraža vozila) i informacije o načinu vožnje (na primjer broj okretaja motora, aktiviranje kočnice i uporaba sigurnosnog pojasa).

Za čitanje ovih podataka potrebna je specijalna oprema i pristup vozilu. Neki dijagnostički podaci elektronički

se unose u Opel globalni sustav kada se vozilo servisira u radionici, u cilju dokumentiranja servisne povijesti vozila. To omogućuje radionici da vam ponudi učinkovito održavanje i popravak, po mjeri vašeg vozila, svaki puta kada ga dovezete u radionicu.

Proizvođač neće pristupati informacijama o ponašanju vozača u slučaju sudara i dijeliti ih s drugima osim:

- uz odobrenje vlasnika vozila ili, ako je vozilo iznajmljeno, najmodavca
- kao odgovor na službeni zahtjev policije ili sličnog državnog ured
- kao dio obrane proizvođača u slučaju zakonskih postupaka
- prema zakonu

Osim toga, proizvođač može koristiti prikupljene ili primljene dijagnostičke podatke:

- za potrebe istraživanja proizvođača
- kako bi bili dostupni za potrebe istraživanja gdje se održava prikladna povjerljivost i pokaže se potreba

- za dijeljenje sažetih podataka koji nisu vezani za specifično vozilo s drugim organizacijama u svrhu istraživanja

## Identifikacija radijske frekvencije (RFID)

RFID tehnologija koristi se u nekim vozilima za funkcije poput sustava nadzora tlaka u gumama u sigurnosti sustava paljenja. Koristi se i u vezi s opremom poput daljinskih upravljača za zaključavanje/otključavanje vrata i pokretanje, te odašiljača u vozilu za uređaje za otvaranje garažnih vrata. RFID tehnologija kod vozila Opel ne koristi niti ne pohranjuje osobne podatke niti vezu s bilo kojim drugim Opel sustavima s osobnim podacima.



## Kazalo pojmova

<b>A</b>		<b>D</b>	
Aktivni nasloni za glavu.....	35	Daljinski upravljač .....	20
Akumulator .....	165	Deaktiviranje zračnog jastuka . .	
Alat .....	182	.....	45, 77
Alat vozila.....	182	Dimenzije vozila .....	210
Automatska kontrola svjetla .....	102	Dimenzije za ugradnju opreme	
Automatski mjenjač .....	130	za vuču .....	214
Automatsko smanjenje		Dizalica vozila.....	182
zaslijepljenosti .....	30	Dovod zraka .....	122
Automatsko zaključavanje .....	24	Držači šalice .....	53
<b>B</b>		Dubina šare .....	183
Bilježenje i tajnost podataka		Dugo svjetlo .....	81, 102
vozila.....	215	<b>E</b>	
Blokada motora .....	28, 81	Električna parkirna kočnica.....	78
Bočni pokazivači smjera .....	174	Električni prozori .....	31
Bočni zračni jastuci .....	44	Električni sustav.....	175
Brisač/sustav pranja stražnjeg		Električno podešavanje .....	28
prozora .....	68	Elektronička kontrola stabilnosti. 138	
Brisač/sustav pranja vjetrobrana .	66	Elektronička kontrola stabilnosti	
Brojač dnevno prijeđenih		i sustav kontrole proklizavanja. .	79
kilometara .....	71	Elektronički programi vožnje .....	132
Brojač kilometara .....	71	Elektronički sustav kontrole	
Brzinomjer .....	71	klime .....	117
<b>C</b>		<b>F</b>	
Car Pass .....	20	Fiksni otvori za provjetravanje ...	122
		Filtar krutih čestica.....	80, 129
		Filtar za pelud .....	122
		Filter čestica.....	129

<b>G</b>			
Gorivo.....	152	ISOFIX sigurnosni sustavi za dijete .....	52
Gorivo za benzinske motore .....	152	Ispuh motora .....	129
Gorivo za dizelske motore .....	153	<b>K</b>	
Grafički info-zaslon, info-zaslon u boji .....	85	Karakteristike .....	209
Greška .....	132	Katalizator .....	130
Grijano kolo upravljača .....	65	Klima uređaj .....	116
Grijanje .....	39	Ključevi .....	20
Grijanje ogledala .....	29	Ključevi, brave.....	20
Grijanje stražnjeg prozora .....	32	Ključ, memorirane postavke.....	22
<b>H</b>		Kočnice .....	134, 164
Halogenska prednja svjetla .....	168	Kod.....	87
<b>I</b>		Količine .....	211
Identifikacija radijske frekvencije (RFID).....	216	Komplet za popravak gume .....	185
Identifikacijska pločica .....	203	Komplet za prvu pomoć .....	62
Identifikacijski broj vozila .....	203	Kontrola klime .....	16
Indikatori.....	71	Kontrola osvjetljenja ploče s instrumentima .....	111
Indikator udaljenosti sprijeda.....	143	Kontrola vozila .....	123
Informacije o opterećenju .....	62	Kontrole.....	64
Informacijski centar vozača.....	82	Kontrole na kolu upravljača .....	64
Informacijski zasloni.....	82	Kontrolna svjetla.....	74
Interaktivni sustav vožnje.....	139	Kontrolno svjetlo kvara .....	77
Isključena elektronička kontrola stabilnosti.....	79	Konveksni oblik .....	28
Isključen sustav kontrole proklizavanja.....	80	Korištenje ovog priručnika .....	3
		Kotači i gume .....	182
		Kretanje .....	17
		Krovni nosač .....	62
		Kutija s osiguračima ploče s instrumentima .....	179
		Kutija s osiguračima u motornom prostoru .....	177
		Kutija s osiguračima u prtljažniku .....	180
		Kvar.....	195
		Kvar električne parkirne kočnice...	78
		<b>L</b>	
		Lanci za snijeg .....	184
		<b>M</b>	
		Masa vozila .....	209
		Memorirane postavke.....	22
		Mjenjač .....	16
		Mjerač broja okretaja .....	72
		Mjerač goriva .....	72
		Mjerači.....	71
		Mjerač temperature rashladnog sredstva motora .....	72
		Mjesta postavljanja sigurnosnog sustava za dijete .....	49
		Motorno ulje .....	162, 201, 205
		<b>N</b>	
		Napon baterije .....	91
		Naslone za glavu .....	34
		Naslon za ruku.....	39, 40
		Niska razina goriva .....	81

Niska razine tekućine za pranje . . .	82	Personalizacija vozila .....	94	Pomoć za duga svjetla.....	81, 103
Njega izgleda.....	197	Podaci o motoru .....	208	Pomoć za prometne znakove....	146
Njega unutrašnjosti .....	199	Podaci vozila.....	205	Pomoć za stabilnost prikolice ...	159
Njega vanjštine .....	197	Podesivi otvori za provjetravanje .....	121	Poruke vozila .....	87
<b>O</b>		Podešavanje kola upravljача ...	9, 64	Potrošnja goriva - CO <sub>2</sub> emisija . .	154
Odgođeno isključivanje.....	124	Podešavanje naslona za glavu .....	8	Pozicijska svjetla.....	101, 110
Odzračivanje sustava dizel goriva .....	167	Podešavanje ogledala .....	9	Predgrijanje .....	80
Ogledalo u unutrašnjosti.....	30	Podešavanje sjedala .....	7, 36	Prednja sjedala.....	36
Ograničavač brzine.....	142	Podešavanje snopa prednjih svjetala .....	104	Prednja svjetla.....	101
Opasnost, upozorenje i oprez .....	4	Podsjetnik za sigurnosni pojas ...	76	Prednja svjetla pri vožnji u inozemstvu .....	104
Opće napomene .....	155	Pokazivač smjera .....	76	Prednja svjetla za maglu .....	109
Oprema i modifikacije vozila .....	160	Poklopac motora .....	162	Prednje spremište.....	54
Oprema za vuču .....	157	Poklopac poda prtljažnika podesiv po visini.....	59	Prednji zračni jastuci .....	43
Osigurači .....	175	Poklopac stražnjeg spremišta u podu .....	59	Pregled ploče s instrumentima ...	10
Osvjetljenje ploče s instrumentima .....	175	Poklopci kotača .....	184	Prekidač svjetala .....	101
Osvjetljenje središnje konzole ...	112	Pokretanje i rukovanje.....	124	Prekid dovoda goriva pri vožnji s oduzetim gasom .....	125
Osvjetljenje unutrašnjosti.....	111	Pokretanje motora .....	124	Prekid napajanja električnom energijom .....	133
Osvjetljenje zavoja.....	105	Pokretanje spojnim kabelom .....	193	Preklapanje .....	29
Otključavanje vozila .....	6	Položaji kontakt brave .....	124	Preklapanje sjedala .....	39
Otvorena vrata .....	82	Položaj sjedala .....	36	Prekrivač prtljažnika .....	58
Otvori za provjetravanje.....	121	Poluga mjenjača .....	131	Preporučene tekućine i maziva . .	205
Oznake guma .....	182	Pomoćni grijač.....	121	Preporučene tekućine i sredstva za podmazivanje .....	201
<b>P</b>		Pomoć pri kočenju .....	137	Prerada vozila na kraju radnog vijeka .....	161
Parkiranje .....	19, 128	Pomoć pri kretanju na uzbrdici . .	137	Pretinac za rukavice .....	53
Parkirna kočnica .....	135	Pomoć pri parkiranju .....	144		
Pepeljare .....	70				

Priključak za prikolicu.....	155	Ručni način rada .....	132	Središnje zaključavanje .....	22
Priklučci za napajanje .....	70	Ručno smanjenje zasljepljenosti	30	Stražnja sjedala.....	40
Prilagodljiva prednja svjetla .....	81, 105, 170	<b>S</b>		Stražnja svjetla .....	172
Pritisak guma .....	182	Sat.....	69	Stražnje spremište.....	58
Probušena guma.....	188	Savjeti za vožnju.....	123	Stražnje svjetlo za maglu ...	82, 110
Promjena veličine guma		Servis .....	122	Sustav grijanja i provjetravanja .	115
i kotača .....	184	Servisiranje.....	200	Sustavi detekcije predmeta.....	144
Protuprovalni alarmni sustav .....	26	Servisne informacije .....	200	Sustavi kontrole klime.....	115
Protuprovalni sustav		Servisni zaslon .....	73	Sustavi kontrole vožnje.....	137
zaključavanja .....	26	Servo upravljač.....	79	Sustavi pranja i brisanja .....	14
Provjere vozila.....	161	Signali skretanja i promjene		Sustavi za pomoć vozaču.....	140
Provjetravanje.....	115	trake .....	109	Sustav kočnica i spojke .....	77
Prozori.....	30	Sigurnosni pojas .....	8	Sustav kontrole proklizavanja ...	137
Prtljažnik .....	24, 56	Sigurnosni pojasevi .....	40	Sustav kontrole tlaka u gumama .	80
Prva pomoć.....	62	Sigurnosni pojas u tri točke .....	41	Sustav nadzora tlaka u gumama	150
Punjenje goriva .....	153	Sigurnosni sustavi za dijete .....	47	Sustav protiv blokiranja kotača ..	134
Putno računalo .....	91	Sigurnost vozila.....	26	Sustav protiv blokiranja kotača	
<b>Q</b>		Simboli .....	4	(ABS) .....	78
Quickheat.....	121	Sirena .....	14, 65	Sustav punjenja .....	77
<b>R</b>		Sklop instrumenata .....	71	Sustav stop-start.....	126
Rashladno sredstvo i antifriz.....	201	Smanjena snaga motora.....	81	Svjetla upozorenja.....	71
Rashladno sredstvo motora .....	163	Snimači podataka događaja.....	215	Svjetla u štitniku za sunce .....	112
Redovito korištenje klima		Specifični podaci vozila .....	3	Svjetla u unutrašnjosti .....	111
uređaja .....	122	Spremanje vozila.....	160	Svjetla za čitanje .....	112
Rezervni kotač .....	190	Spremišta.....	53	Svjetla za maglu .....	172
Ručna kočnica.....	134, 135	Spremište.....	53	Svjetla za vožnju unatrag .....	110
Ručni mjenjač .....	134	Spremište u naslonu za ruku .....	55	Svjetlo registarske pločice .....	174
		Spremište u srednjoj konzoli .....	55	Svjetlo za izlazak .....	113
		Spremište za sunčane naočale ...	54	Svjetlo za maglu .....	82

**Š**

Štitnici za sunce ..... 33

**T**

Tekućina kočnica ..... 164

Tekućina kočnica i spojke..... 201

Tekućina za pranje ..... 164

Temperatura okoline ..... 68

Tempomat ..... 82, 140

Tlak motornog ulja ..... 80

Tlak u gumama ..... 212

Trokut upozorenja ..... 61

**U**

Ubrzo servisiraj vozilo ..... 77

Uhodavanje novog vozila ..... 124

Uključivanje svih pokazivača

smjera ..... 109

Ulazno svjetlo ..... 112

Ultrazvučna pomoć pri parkiranju 79

Ulje, motor..... 201, 205

Unutarnja svjetla ..... 175

Upaljač za cigarete ..... 70

Upozorenje napuštanja trake..... 79

Upozorenje prednjim svjetlima . . 103

Upozorenje za napuštanje trake. 149

Ušice za učvršćenje gornjeg

remena ..... 52

Ušice za učvršćenje tereta ..... 61

Uvod ..... 3

**V**

Vanjska ogledala..... 28

Vanjska svjetla ..... 12, 101

Vanjsko svjetlo ..... 81

Viši stupanj..... 78

Vjetrobran..... 30

Vozne karakteristike i savjeti za

vožnju ..... 156

Vrata..... 24

Vršenje rada ..... 161

Vuča..... 155, 195

Vuča prikolice ..... 156

Vučenje nekog drugog vozila ... 196

Vučenje vozila ..... 195

**Z**

Zamagljeni poklopci svjetala .... 110

Zamjena kotača ..... 188

Zamjena metlice brisača ..... 167

Zamjena žarulje ..... 168

Zaslon mjenjača ..... 130

Zaštita od pražnjenja

akumulatora ..... 114

Zimske gume ..... 182

Značajke osvjetljenja..... 112

Zračna zavjesa za glavu ..... 45

Zračni jastuci ..... 43

Zračni jastuci i zatezači pojaseva 76

Zvukovi upozorenja ..... 90



Copyright by ADAM OPEL AG, Rüsselsheim, Germany.

Informacije sadržane u ovom izdanju vrijede od datuma navedenog u nastavku. Adam Opel AG pridržava pravo izmjena tehničkih specifikacija, značajki i dizajna vozila na koja se odnose informacije navedene u ovom izdanju, kao i promjena samog izdanja.

Izdanje: listopad 2011, ADAM OPEL AG, Rüsselsheim.

Tiskano na papiru bijeljenom bez klora.

KTA-2737-en

listopad 2011

